

## Pièces et commandes

### Ampli-tuner

- [Panneau avant \(section supérieure\) \[1\]](#)
- [Panneau avant \(section inférieure\) \[2\]](#)
- [Témoin d'alimentation \[3\]](#)
- [Témoins sur le panneau d'affichage \[4\]](#)
- [Panneau arrière \[5\]](#)

### Télécommande

- [Télécommande \(section supérieure\) \[6\]](#)
- [Télécommande \(section inférieure\) \[7\]](#)

## Préparation

### 1. Installation des enceintes

- [Noms et fonctions des enceintes \[8\]](#)
- [Installation d'un système d'enceintes à 5.1 canaux \[9\]](#)
- [Installation d'un système d'enceintes 7.1 canaux utilisant des enceintes arrière surround \[10\]](#)
- [Installation d'un système d'enceintes à 7.1 canaux utilisant des enceintes avant hautes \[11\]](#)
- [Installation d'un système d'enceintes 5.1 canaux avec une connexion de bi-amplificateur \[12\]](#)
- [Installation d'un système d'enceintes 5.1 canaux avec connexion d'enceinte avant B \[13\]](#)
- [Configuration des enceintes et réglages du modèle d'enceinte \[14\]](#)

### 2. Raccordement des enceintes

- [Raccordement d'un système d'enceintes à 5.1 canaux \[15\]](#)
- [Raccordement d'un système d'enceintes 7.1 canaux utilisant des enceintes surround arrière \[16\]](#)
- [Raccordement d'un système d'enceintes 7.1 canaux utilisant des enceintes avant hautes \[17\]](#)
- [Raccordement d'un système d'enceintes 5.1 canaux avec une connexion de bi-amplificateur \[18\]](#)
- [Raccordement d'un système d'enceintes 5.1 canaux avec connexion d'enceinte avant B \[19\]](#)

### 3. Raccordement d'un téléviseur

- [Raccordement d'un téléviseur \[20\]](#)
- [Raccordement d'un téléviseur 4K \[21\]](#)
- [Remarques relatives au branchement des câbles \[22\]](#)
- [À propos des connexions HDMI \[23\]](#)

#### **4. Raccordement des appareils audiovisuels et des antennes**

- [Raccordement d'appareils dotés de prises HDMI \[24\]](#)
- [Raccordement d'appareils à l'aide des prises différentes des prises HDMI \[25\]](#)
- [Raccordement d'un périphérique USB \[26\]](#)
- [Raccordement des antennes \[27\]](#)
- [Formats audio numériques pris en charge par l'ampli-tuner \[28\]](#)
- [Remarques relatives au branchement des câbles \[29\]](#)
- [À propos des connexions HDMI \[30\]](#)

#### **5. Mise sous tension de l'ampli-tuner/préparation de la télécommande**

- [Insertion des piles dans la télécommande \[31\]](#)
- [Mise sous tension de l'ampli-tuner \[32\]](#)

#### **6. Configuration de l'ampli-tuner à l'aide d'Easy Setup**

- [Configuration de l'ampli-tuner à l'aide d'Easy Setup \[33\]](#)
- [Sélection de la langue \[34\]](#)
- [Affectation des bornes de l'enceinte surround arrière \(Surround Back Speakers Assign\) \[35\]](#)

#### **Exécution d'Auto Calibration**

1. [À propos de Auto Calibration \[36\]](#)
2. [Avant de procéder à l'Auto Calibration \[37\]](#)
3. [Raccordement du microphone de calibrage \[38\]](#)
4. [Sélection des enceintes avant \[39\]](#)
5. [Exécution de l'Auto Calibration \[40\]](#)
6. [Vérification des résultats de l'Auto Calibration \[41\]](#)

#### **Profiter de la vidéo et du son**

##### **Lecture sur d'appareils AV**

- [Profiter de la vidéo et du son \[42\]](#)
- [Utilisation du menu sur l'écran du téléviseur \[43\]](#)
- [Profiter de vidéos/du son depuis l'appareil connecté \[44\]](#)
- [Profiter du son d'un téléviseur compatible ARC \(Audio Return Channel\) \[45\]](#)
- [Regarder du contenu dont les droits d'auteur sont protégés par HDCP 2.2 \[46\]](#)

##### **Lecture de contenu depuis un iPhone/iPod**

- [Profiter du contenu audio à l'aide de la fonction BLUETOOTH \(pairage\) \[47\]](#)
- [Modèles d'iPhone/iPod compatibles \[48\]](#)

##### **Lecture de contenu depuis un périphérique USB**

- [Profiter du contenu audio stocké sur un périphérique USB \[49\]](#)
- [Spécifications USB et périphériques USB compatibles \[50\]](#)
- [Remarques relatives aux appareils USB \[51\]](#)

## Écoute de la radio

- [Écoute de la radio FM](#) [52]
- [Préréglage des stations de radio FM](#) [53]
- [Nommer les stations préréglées \(NAME IN\)](#) [54]
- [Syntonisation directe d'une station](#) [55]
- [Réception de programmes RDS \(modèles pour l'Europe et l'Asie-Pacifique uniquement\)](#) [56]

## Profiter des effets sonores

- [Sélection d'un champ sonore](#) [57]
- [Relations entre les champs sonores et les sorties des enceintes](#) [58]
- [Réinitialisation des champs sonores aux réglages par défaut](#) [59]
- [Profiter d'un son clair à faible volume \(NIGHT MODE\)](#) [60]
- [Réglage de l'égaliseur \(EQ\)](#) [61]
- [Profiter d'un son haute-fidélité \(Pure Direct\)](#) [62]

## Utilisation des fonctionnalités BLUETOOTH

### À propos des fonctionnalités BLUETOOTH

- [Ce que vous pouvez faire avec les fonctions BLUETOOTH](#) [63]

### Profiter du contenu audio stocké sur un appareil BLUETOOTH

- [Activation/désactivation de la fonction BLUETOOTH \(BT POWER\)](#) [64]
- [Profiter du contenu audio stocké sur un appareil BLUETOOTH à l'aide d'une connexion une touche \(NFC\)](#) [65]
- [Profiter du contenu audio à l'aide de la fonction BLUETOOTH \(pairage\)](#) [66]
- [Commande d'un appareil BLUETOOTH avec la télécommande](#) [67]
- [Profils et version BLUETOOTH compatibles](#) [68]

### Utilisation de SongPal pour commander l'ampli-tuner à partir d'un smartphone ou d'une tablette

- [Commande de l'ampli-tuner à l'aide d'un smartphone ou d'une tablette \(SongPal\)](#) [69]

## Utilisation des autres fonctionnalités

### Verrouillage avec un téléviseur BRAVIA TV et d'autres périphériques (« BRAVIA » Sync)

- [Qu'est-ce que « BRAVIA » Sync ?](#) [70]
- [Préparation à l'utilisation de la fonction « BRAVIA » Sync](#) [71]
- [Mise hors tension simultanée de l'ampli-tuner et des appareils raccordés avec le téléviseur \(fonction Mise en arrêt du système\) \(STBY LINK\)](#) [72]
- [Profiter du son d'un téléviseur sur les enceintes raccordées à l'ampli-tuner \(fonction Contrôle audio du système\)](#) [73]
- [Profiter immédiatement d'une source d'entrée à partir d'un appareil raccordé \(fonction Lecture à l'aide d'une touche\)](#) [74]
- [Sélection automatique d'une qualité d'image et d'un champ sonore optimaux \(fonction Sélection de scène\)](#) [75]

- [À propos de la fonction Contrôle de cinéma maison \[76\]](#)
- [Utilisation du menu de l'ampli-tuner à l'aide de la télécommande du téléviseur \(fonction Contrôle facile de la télécommande\) \[77\]](#)
- [Fonction d'annulation de l'écho \[78\]](#)
- [À propos de la fonction Correspondance de langue \[79\]](#)

### **Profiter de vidéos et du son comme vous l'entendez**

- [Commutation entre l'audio numérique et analogique \(INPUT MODE\) \[80\]](#)
- [Utilisation d'autres prises d'entrée audio \(A. ASSIGN\) \[81\]](#)

### **Utilisation de la minuterie de mise en veille**

- [Utilisation de la minuterie de mise en veille \[82\]](#)

### **Vérification des informations sur l'ampli-tuner**

- [Consultation des informations sur le panneau d'affichage \[83\]](#)

## **Ajustement des réglages**

### **Utilisation du menu sur le panneau d'affichage**

- [Utilisation de l'ampli-tuner à l'aide du menu du panneau d'affichage \[84\]](#)
- [Consultation des informations sur le panneau d'affichage \[85\]](#)

### **Easy Setup**

- [Configuration de l'ampli-tuner à l'aide d'Easy Setup \[86\]](#)
- [Sélection de la langue \[87\]](#)
- [Affectation des bornes de l'enceinte surround arrière \(Surround Back Speakers Assign\) \[88\]](#)

### **Exécution d'Auto Calibration**

1. [À propos de Auto Calibration \[89\]](#)
2. [Avant de procéder à l'Auto Calibration \[90\]](#)
3. [Raccordement du microphone de calibrage \[91\]](#)
4. [Sélection des enceintes avant \[92\]](#)
5. [Exécution de l'Auto Calibration \[93\]](#)
6. [Vérification des résultats de l'Auto Calibration \[94\]](#)
- [Sélection du type de Auto Calibration \(CAL TYPE\) \[95\]](#)

### **Level Settings**

- [Sortie d'une tonalité test pour chacune des enceintes \(TEST TONE\) \[96\]](#)
- [Réglage du niveau des enceintes \(Level\) \[97\]](#)

### **Speaker Settings**

- [Sélection du modèle d'enceinte \(SP PATTERN\) \[98\]](#)
- [Affectation des bornes de l'enceinte surround arrière \(Surround Back Speakers Assign\) \[99\]](#)
- [Réglage de la taille des enceintes \(Size\) \[100\]](#)

- [Réglage de la distance des enceintes \(Distance\) \[101\]](#)
- [Réglage de la fréquence de recouvrement des enceintes \(Crossover Freq\) \[102\]](#)
- [Sélection de l'unité de mesure \(DIST. UNIT\) \[103\]](#)

### **Input Settings**

- [Commutation entre l'audio numérique et analogique \(INPUT MODE\) \[104\]](#)
- [Modification du nom de chacune des entrées \(NAME IN\) \[105\]](#)
- [Utilisation d'autres prises d'entrée audio \(A. ASSIGN\) \[106\]](#)

### **Surround Settings**

- [Sélection du type d'effet HD-D.C.S. \(HD-D.C.S. TYP\) \[107\]](#)

### **Equalizer Settings**

- [Réglage de l'égaliseur \(EQ\) \[108\]](#)

### **Tuner Settings**

- [Réglage du mode de réception de la station FM \(FM MODE\) \[109\]](#)
- [Nommer les stations pré-réglées \(NAME IN\) \[110\]](#)

### **Audio Settings**

- [Profiter d'un son clair à faible volume \(NIGHT MODE\) \[111\]](#)
- [Synchronisation de l'audio avec la sortie vidéo \(A/V SYNC\) \[112\]](#)
- [Réglage automatique du volume \(AUTO VOL\) \[113\]](#)
- [Sélection de la langue des programmes numériques \(DUAL MONO\) \[114\]](#)
- [Compression de la plage dynamique \(D. RANGE\) \[115\]](#)

### **HDMI Settings**

- [Commande des appareils HDMI \(CTRL HDMI\) \[116\]](#)
- [Mise hors tension simultanée de l'ampli-tuner et des appareils raccordés avec le téléviseur \(fonction Mise en arrêt du système\) \(STBY LINK\) \[117\]](#)
- [Profiter du contenu d'un périphérique connecté sans mettre sous tension l'ampli-tuner \(STBY THRU\) \[118\]](#)
- [Réglage de la sortie du signal audio HDMI des appareils raccordés \(AUDIO OUT\) \[119\]](#)
- [Réglage du niveau du caisson de graves \(SW LEVEL\) \[120\]](#)
- [Réglage du format de signal HDMI \(SIGNAL FMT.\) \[121\]](#)

### **Bluetooth Settings**

- [Réglage du mode veille Bluetooth \(BT STANDBY\) \[122\]](#)
- [Réglage des codecs audio BLUETOOTH \(BT AAC\) \[123\]](#)
- [Activation/désactivation de la fonction BLUETOOTH \(BT POWER\) \[124\]](#)

### **System Settings**

- [Réglage du mode veille \(AUTO STBY\) \[125\]](#)

### **Rétablissement des réglages d'usine par défaut**

- [Rétablissement des réglages d'usine par défaut \[126\]](#)

## Dépannage

### Messages d'erreur

- [PROTECTOR \[127\]](#)
- [Liste des messages après les mesures de l'Auto Calibration \[128\]](#)
- [Liste des messages USB \[129\]](#)

### Généralités

- [L'ampli-tuner s'éteint automatiquement. \[130\]](#)
- [Impossible de trouver une entrée disponible lors de la connexion de plusieurs périphériques numériques. \[131\]](#)
- [L'ampli-tuner ne s'allume pas même lorsque le téléviseur est sous tension. \[132\]](#)
- [L'ampli-tuner est mis hors tension lorsque le téléviseur est mis hors tension. \[133\]](#)
- [L'ampli-tuner n'est pas mis hors tension même lorsque le téléviseur est mis hors tension. \[134\]](#)

### Image

- [Aucune image ne s'affiche sur l'écran du téléviseur. \[135\]](#)
- [Aucun contenu 3D ne s'affiche sur l'écran du téléviseur. \[136\]](#)
- [Aucun contenu 4K ne s'affiche sur l'écran du téléviseur. \[137\]](#)
- [Aucune image n'est reproduite sur l'écran du téléviseur lorsque l'ampli-tuner est en mode veille. \[138\]](#)
- [Le menu principal ne s'affiche pas sur l'écran du téléviseur. \[139\]](#)
- [Le panneau d'affichage est éteint. \[140\]](#)
- [Les images ne s'affichent pas sur l'écran du téléviseur lorsque l'ampli-tuner n'est pas mis sous tension. \[141\]](#)
- [Lorsque la langue d'affichage à l'écran du téléviseur est changée, la langue d'affichage à l'écran de l'ampli-tuner est simultanément changée. \[142\]](#)

### Son

- [Vous n'entendez pas de son ou un son à très faible volume, quel que soit l'appareil sélectionné. \[143\]](#)
- [Présence de bourdonnements ou de parasites importants. \[144\]](#)
- [Vous n'entendez pas de son ou seulement du son de volume très faible provenant d'enceintes spécifiques. \[145\]](#)
- [Il n'y a pas de son provenant d'un appareil spécifique. \[146\]](#)
- [Il n'y a pas de son provenant du téléviseur via la prise HDMI TV OUT \(ARC\) si vous utilisez la fonction Audio Return Channel. \[147\]](#)
- [Le son de gauche et de droite est asymétrique ou inversé. \[148\]](#)
- [Le son Dolby Digital ou DTS multicanal n'est pas reproduit. \[149\]](#)
- [Impossible d'obtenir l'effet surround. \[150\]](#)
- [Aucune tonalité de tests n'est émise par les enceintes. \[151\]](#)
- [Une tonalité de test est reproduite sur une enceinte différente de celle affichée sur le panneau d'affichage. \[152\]](#)
- [Aucun son n'est reproduit depuis le téléviseur lorsque l'ampli-tuner est en mode veille. \[153\]](#)
- [Aucun son du téléviseur n'est reproduit par l'ampli-tuner. \[154\]](#)

- Les images et le son ne sont pas reproduits sur le téléviseur lorsque l'ampli-tuner n'est pas sous tension. [155]
- Le son est reproduit à partir de l'ampli-tuner et du téléviseur. [156]

## **Tuner**

- La réception FM est de mauvaise qualité. [157]
- La réception stéréo FM est de mauvaise qualité. [158]
- Vous ne pouvez pas syntoniser de station de radio. [159]
- RDS ne fonctionne pas (modèles pour l'Europe et l'Asie-Pacifique uniquement). [160]
- Les informations RDS que vous voulez n'apparaissent pas (modèles pour l'Europe et l'Asie-Pacifique uniquement). [161]

## **iPhone/iPod**

- Le son est déformé. [162]

## **Périphériques USB**

- Utilisez-vous un appareil USB compatible ? [163]
- Le son est parasité, déformé ou saute. [164]
- Un appareil USB n'est pas reconnu. [165]
- La lecture ne démarre pas. [166]
- Il est impossible de connecter un appareil USB sur le port USB. [167]
- Affichage erroné. [168]
- [READING] s'affiche pendant une période prolongée ou la lecture ne démarre qu'après une période prolongée. [169]
- Impossible de lire un fichier audio. [170]

## **Périphérique BLUETOOTH**

- Impossible de procéder au pairage [171]
- Impossible d'établir une connexion BLUETOOTH. [172]
- Le son est victime de sautes ou de fluctuations, ou la connexion est perdue. [173]
- Vous ne pouvez pas entendre le son de votre appareil BLUETOOTH sur l'ampli-tuner. [174]
- Bourdonnements ou parasites importants [175]
- L'application SongPal est fermée. [176]

## **« BRAVIA » Sync (Control for HDMI)**

- La fonction Control for HDMI fonctionne mal. [177]
- Il est impossible d'entendre le son du téléviseur sur les enceintes raccordées à l'ampli-tuner. [178]

## **Télécommande**

- La télécommande ne fonctionne pas. [179]

## **S'il est impossible de résoudre le problème**

- Rétablissement des réglages d'usine par défaut [180]
- Réinitialisation des champs sonores aux réglages par défaut [181]

- [Sites Web d'assistance à la clientèle \[182\]](#)

## Autres informations

### Marques commerciales

- [Marques commerciales \[183\]](#)

---

[1] Pièces et commandes | Ampli-tuner

## Panneau avant (section supérieure)

---

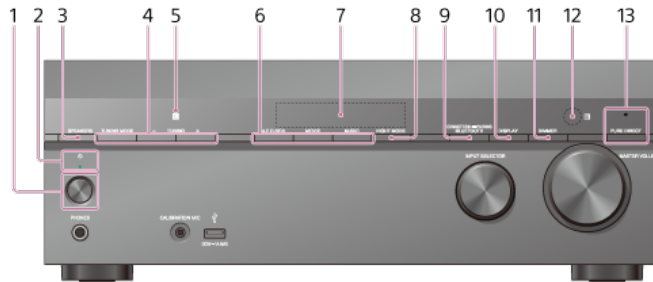

1. **⏻ (alimentation)**
2. **Témoin d'alimentation**
3. **SPEAKERS**
4. **TUNING MODE, TUNING +/-**  
Appuyez sur ces boutons pour commander le tuner FM.  
Appuyez sur TUNING +/- pour balayer une station.
5. **Capteur NFC**
6. **2CH/MULTI , MOVIE, MUSIC**
7. **Panneau d'affichage**
8. **NIGHT MODE**  
Active la fonction Night Mode qui vous permet de conserver un environnement digne d'un cinéma à faible volume.
9. **CONNECTION — PAIRING BLUETOOTH**  
Actionne la fonction BLUETOOTH.
10. **DISPLAY**  
Affiche les informations sur le panneau d'affichage.
11. **DIMMER**  
Permet de régler la luminosité du panneau d'affichage selon 3 niveaux.
12. **Capteur de la télécommande**  
Reçoit les signaux de la télécommande.
13. **PURE DIRECT**  
Le témoin au-dessus de la touche s'allume lorsque la fonction Pure Direct est activée.

---

[2] Pièces et commandes | Ampli-tuner

## Panneau avant (section inférieure)

---



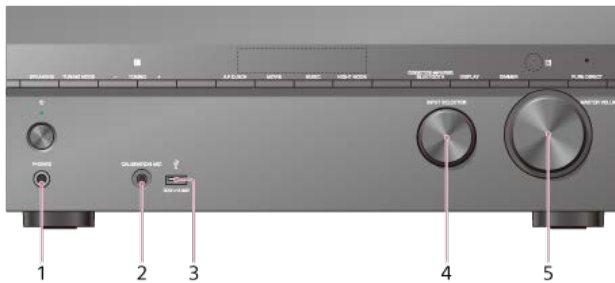

1. **Prise PHONES**  
Raccordez un casque ici.
2. **Prise CALIBRATION MIC**
3. **Port ψ (USB)**
4. **INPUT SELECTOR**
5. **MASTER VOLUME**

[3] Pièces et commandes | Ampli-tuner

## Témoin d'alimentation

- Vert : l'ampli-tuner est sous tension.
- Orange : L'ampli-tuner est en mode veille et vous avez effectué l'un des réglages suivants :
  - [CTRL HDMI] est réglé sur [CTRL ON].
  - [STBY THRU] est réglé sur [ON] ou [AUTO].
  - [BT STANDBY] est réglé sur [STBY ON]. (\*)

Le témoin s'éteint lorsque l'ampli-tuner est en mode veille et que :

- [CTRL HDMI] est réglé sur [CTRL OFF].
- [STBY THRU] est réglé sur [OFF].
- [BT STANDBY] est réglé sur [STBY OFF].

\* Si [BT STANDBY] est activé, le témoin ne s'allume en orange que lorsqu'un appareil est apparié avec l'ampli-tuner. Si aucun appareil n'est apparié avec l'ampli-tuner, le témoin s'éteint.

[4] Pièces et commandes | Ampli-tuner

## Témoins sur le panneau d'affichage

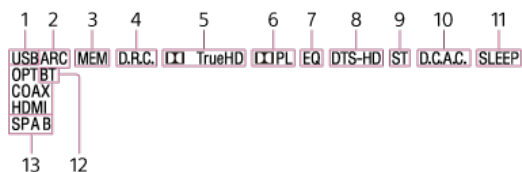

### 1. **USB**

S'allume lorsqu'un périphérique USB est détecté.

### 2. **Témoin d'entrée**

S'allume pour indiquer l'entrée actuelle.

#### **ARC**

L'entrée du téléviseur est sélectionnée et des signaux Audio Return Channel (ARC) sont détectés.

#### **OPT**

Des signaux numériques sont entrés via la prise OPTICAL.

#### **COAX**

Des signaux numériques sont entrés via la prise COAXIAL.

#### **HDMI**

Des signaux numériques sont entrés via la prise HDMI IN sélectionnée.

**3. MEM**

S'allume lorsque la fonction Mémoire FM est activée.

**4. D.R.C.**

S'allume lorsque la compression de la plage dynamique est activée.

**5. TrueHD (\*)**

S'allume lorsque l'ampli-tuner décode les signaux au format Dolby TrueHD.

**6. PL**

S'allume lorsque l'ampli-tuner exécute un traitement Dolby Pro Logic. Cette technologie de décodage surround matriciel permet d'améliorer les signaux d'entrée.

**7. EQ**

S'allume lorsque l'égaliseur est activé.

**8. DTS-HD (\*)**

S'allume lorsque l'ampli-tuner décode les signaux au format DTS-HD.

**9. ST**

S'allume lorsque l'ampli-tuner syntonise un programme stéréo FM.

**10. D.C.A.C.**

S'allume lorsque les résultats de la mesure de la fonction Auto Calibration sont appliqués.

**11. SLEEP**

S'allume lorsque la minuterie de veille est activée.

**12. BT**

S'allume lorsqu'un appareil BLUETOOTH est raccordé. Clignote pendant le pairage et la connexion.

**13. Témoin du système d'enceintes**

- Lors de la lecture d'un disque au format Dolby Digital ou DTS, assurez-vous d'avoir procédé aux connexions numériques et que [<INPUT>] - [INPUT MODE] n'est pas réglé sur [ANALOG] sur le panneau d'affichage.

**Note**

- Il est possible que [PL] (6) ne s'allume pas en fonction du réglage du modèle d'enceinte.

---

[5] Pièces et commandes | Ampli-tuner

## Panneau arrière

---

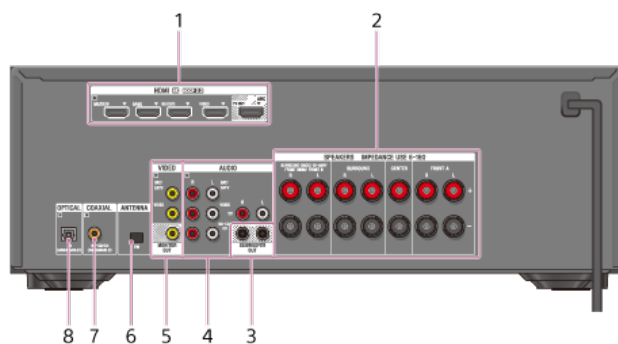

1. Prises HDMI IN/OUT (\*1) (\*2)
2. Bornes SPEAKERS
3. Prises SUBWOOFER OUT
4. Prises AUDIO IN
5. Prises VIDEO IN/MONITOR OUT (\*1)
6. Borne FM ANTENNA
7. Prise COAXIAL IN
8. Prise OPTICAL IN

- \*1 Connectez un téléviseur aux prises de sortie correspondantes pour regarder l'entrée vidéo à partir de ces prises.  
Pour des informations détaillées, reportez-vous à « [Raccordement d'un téléviseur](#) ».

Prise d'entrée	Prise de sortie
HDMI IN	HDMI TV OUT
VIDEO IN	MONITOR OUT

- \*2 HDCP 2.2 est une nouvelle technologie améliorée de protection des droits d'auteur utilisée pour protéger du contenu tel que des films 4K.

---

[6] Pièces et commandes | Télécommande

## Télécommande (section supérieure)

---

Utilisez la télécommande fournie pour commander l'ampli-tuner.

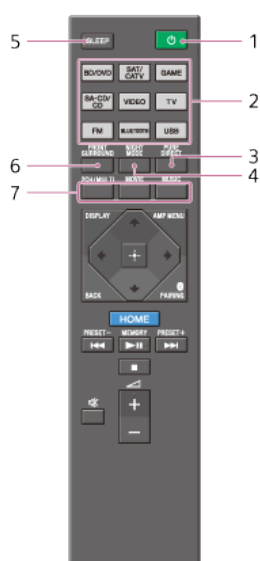

### 1. (alimentation)

Met sous tension l'ampli-tuner ou le fait passer en mode veille.

#### Économie d'énergie en mode veille

Économisez de l'énergie en réglant :

- [CTRL HDMI] sur [CTRL OFF] dans le menu [<HDMI>].
- [STBY THRU] sur [OFF] dans le menu [<HDMI>].
- [BT STBY] sur [STBY OFF] dans le menu [<BT>].

### 2. Touches d'entrée

Sélectionnez l'appareil que vous souhaitez utiliser.

Si vous appuyez sur l'une des touches d'entrée, l'ampli-tuner s'allume. Les touches d'entrée sont préaffectées afin de commander automatiquement des appareils Sony lorsque vous les sélectionnez.

### 3. PURE DIRECT

Active la fonction Pure Direct qui vous permet de profiter d'un son haute fidélité à partir de toutes les entrées.

### 4. NIGHT MODE

Active la fonction Night Mode qui vous permet de conserver un environnement digne d'un cinéma même à des niveaux de volume faibles.

### 5. SLEEP

Règle l'ampli-tuner pour qu'il s'éteigne automatiquement après une durée spécifiée.

### 6. FRONT SURROUND

Active la fonction Front Surround qui vous permet de profiter d'un son surround digne d'une salle de cinéma uniquement avec les deux enceintes avant.

### 7. 2CH/MULTI, MOVIE, MUSIC

Sélectionnez un champ sonore.

## Note

- Les explications ci-dessus sont fournies à titre d'exemple.
- Selon le modèle d'appareil raccordé, il est possible que certaines des fonctions expliquées dans cette section ne soient pas opérationnelles avec la télécommande fournie.

[7] Pièces et commandes | Télécommande

## Télécommande (section inférieure)



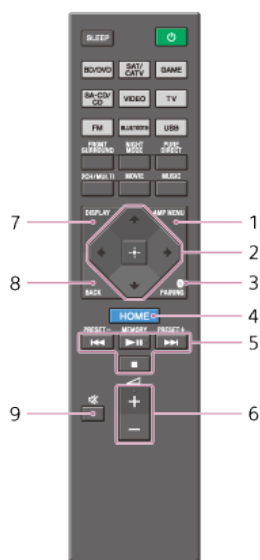

Utilisez la télécommande fournie pour commander l'ampli-tuner.



### 1. AMP MENU

Affiche sur le panneau d'affichage le menu permettant de commander l'ampli-tuner.

### 2. , , ,

Appuyez sur , , ,  pour sélectionner les options du menu. Puis appuyez sur  pour saisir la sélection.

### 3. PAIRING



Règle l'ampli-tuner sur le mode de pairage BLUETOOTH.

### 4. HOME

Affiche le menu principal sur l'écran du téléviseur.

### 5. , , , ,

Ignorer, lire, mettre en pause, arrêter l'opération.

Lorsque [FM] est sélectionné comme entrée, appuyez de manière prolongée sur  pour balayer automatiquement les stations. Appuyez sur  pour passer au mode de syntonisation directe.

### PRESET+/-

Permet de sélectionner des stations ou des canaux pré-réglés.

### MEMORY (\*)

Permet de mémoriser une station pendant le fonctionnement du tuner.

### 6. + (\*) / -

Permet de régler le niveau de volume de toutes les enceintes en même temps.

### 7. DISPLAY

Affiche les informations sur le panneau d'affichage.

### 8. BACK

Permet de revenir au menu précédent, ou de quitter un menu ou le guide à l'écran affiché sur l'écran du téléviseur.

### 9.

Permet de couper temporairement le son. Appuyez à nouveau sur la touche pour rétablir le son.

- \* Les touches /MEMORY et  possèdent des points tactiles. Utilisez les points tactiles comme référence lors de l'utilisation de l'ampli-tuner.

## Note

- Les explications ci-dessus sont fournies à titre d'exemple.
- Selon le modèle d'appareil raccordé, il est possible que certaines des fonctions expliquées dans cette section ne soient pas opérationnelles avec la télécommande fournie.

[8] Préparation | 1. Installation des enceintes

## Noms et fonctions des enceintes

### Emplacement de chaque enceinte

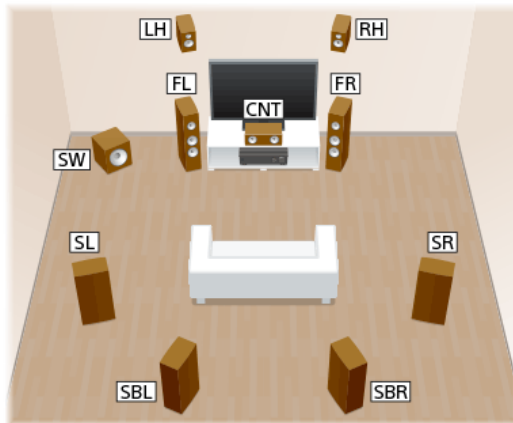

Abréviations utilisées dans les illustrations	Nom d'enceinte	Fonctions
FL	Enceinte avant gauche	Reproduit les sons stéréo à partir des canaux avant droit/gauche.
FR	Enceinte avant droite	
CNT	Enceinte centrale	Reproduit les sons vocaux à partir du canal central.
SL	Enceinte surround gauche	Reproduit les sons à partir des canaux surround gauche/droit.
SR	Enceinte surround droite	
SBL	Enceinte surround arrière gauche	Reproduit les sons à partir des canaux surround arrière gauche/droit.
SBR	Enceinte surround arrière droite	
SB	Enceinte surround arrière	Reproduit les sons à partir du canal surround arrière.
SW	Caisson de graves	Reproduit les sons du canal LFE (Low Frequency Effect - effet basse fréquence) et renforce les sections graves des autres canaux.

LH	Enceinte avant haute gauche	Reproduit les effets sonores verticaux à partir des canaux avant droits/gauches hauts.
RH	Enceinte avant haute droite	

[9] Préparation | 1. Installation des enceintes

## Installation d'un système d'enceintes à 5.1 canaux

Pour pleinement profiter d'un son surround multicanal cinéma, vous avez besoin de cinq enceintes (deux enceintes avant, une enceinte centrale et deux enceintes surround) et d'un caisson de graves.

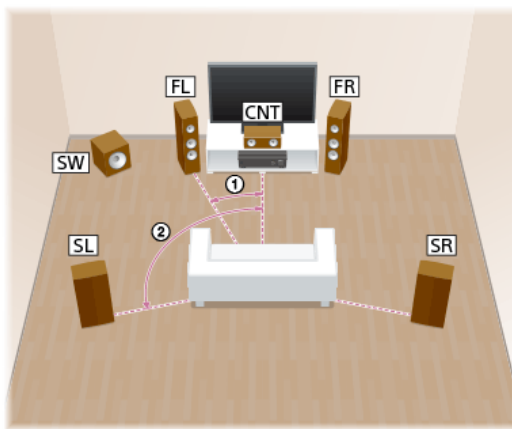

① 30°

② 100° - 120°

### Astuce

- Comme le caisson de graves n'émet pas de signaux fortement directionnels, vous pouvez le placer où vous le souhaitez.

[10] Préparation | 1. Installation des enceintes

## Installation d'un système d'enceintes 7.1 canaux utilisant des enceintes arrière surround

Vous pouvez profiter d'une reproduction haute-fidélité du son enregistré à partir d'un logiciel DVD ou Blu-ray Disc au format 6.1 canaux ou 7.1 canaux.

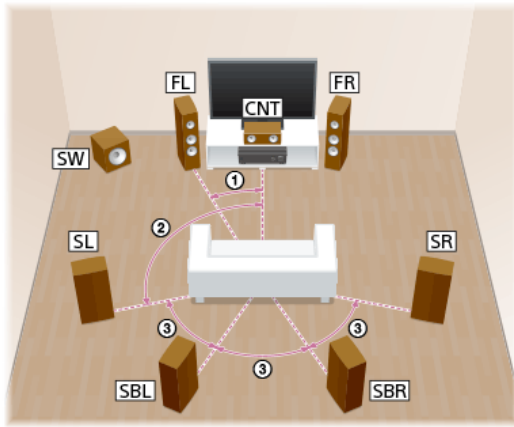

- ① 30°
- ② 100° - 120°
- ③ Même angle

#### Note

- Lorsque vous utilisez une connexion à 6.1 canaux, placez une enceinte surround arrière directement derrière l'emplacement d'écoute.

#### Astuce

- Comme le caisson de graves n'émet pas de signaux fortement directionnels, vous pouvez le placer où vous le souhaitez.

[11] Préparation | 1. Installation des enceintes

## Installation d'un système d'enceintes à 7.1 canaux utilisant des enceintes avant hautes

Vous pouvez profiter d'effets sonores verticaux en raccordant deux enceintes avant hautes supplémentaires.

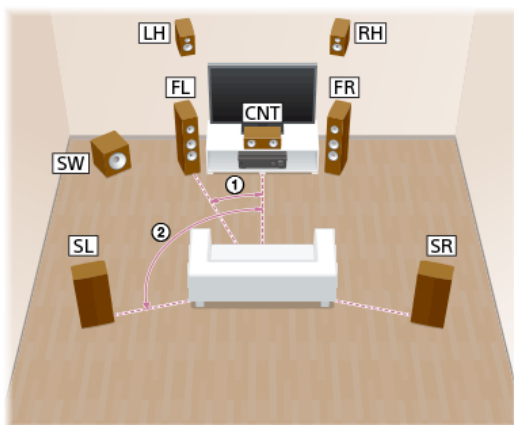

- ① 30°
- ② 100° - 120°

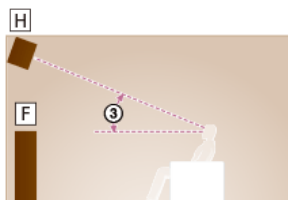

③ 30° - 45°

H : enceinte avant haute gauche ou enceinte avant haute droite

F : enceinte avant gauche ou enceinte avant droite

#### Astuce

- Comme le caisson de graves n'émet pas de signaux fortement directionnels, vous pouvez le placer où vous le souhaitez.

---

[12] Préparation | 1. Installation des enceintes

## Installation d'un système d'enceintes 5.1 canaux avec une connexion de bi-amplificateur

---

Vous pouvez améliorer la qualité sonore des enceintes avant en raccordant un amplificateur différent sur une enceinte d'aigus et une enceinte de graves à l'aide d'une connexion de bi-amplificateur.

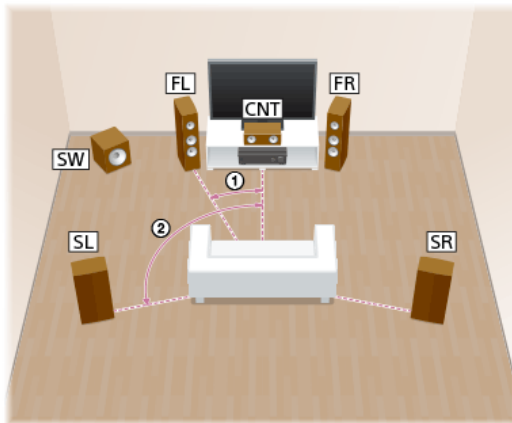

① 30°

② 100° - 120°

#### Astuce

- Comme le caisson de graves n'émet pas de signaux fortement directionnels, vous pouvez le placer où vous le souhaitez.

---

[13] Préparation | 1. Installation des enceintes

## Installation d'un système d'enceintes 5.1 canaux avec connexion d'enceinte avant B

---

Si vous disposez d'un système d'enceintes avant supplémentaires, raccordez-le sur les bornes SPEAKERS SURROUND BACK/BI-AMP/FRONT HIGH/FRONT B.

Vous pouvez reproduire le son à partir des enceintes avant A ou des enceintes avant B, ou à la fois des enceintes avant A et avant B.



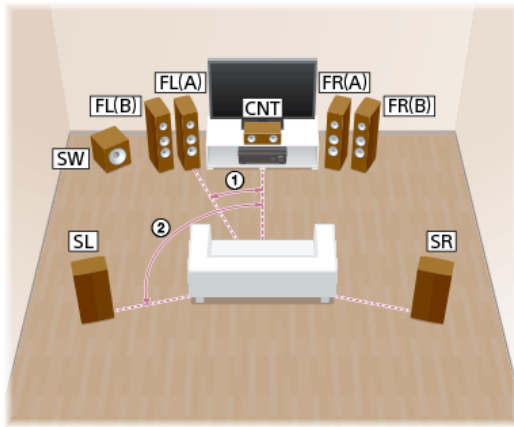

- ① 30°
- ② 100° - 120°

#### Astuce

- Comme le caisson de graves n'émet pas de signaux fortement directionnels, vous pouvez le placer où vous le souhaitez.

[14] Préparation | 1. Installation des enceintes

## Configuration des enceintes et réglages du modèle d'enceinte

Sélectionnez le modèle d'enceinte dans le menu [<SPEAKER>] sur le panneau d'affichage selon la configuration des enceintes que vous utilisez.

Configuration des enceintes	Réglage [SB ASSIGN] sur le panneau d'affichage (*)	Modèle d'enceinte à sélectionner dans le menu [<SPEAKER>]
5.1 canaux	[OFF]	[3/2.1]
7.1 canaux utilisant des enceintes surround arrière	-	[3/4.1]
7.1 canaux utilisant des enceintes avant hautes	-	[5/2.1]
5.1 canaux avec des connexions de bi-amplificateur	[BI-AMP]	[3/2.1]
5.1 canaux avec connexion d'enceinte avant B	[SPK B]	[3/2.1]

\* Vous pouvez régler seulement [SB ASSIGN] si le modèle d'enceinte est réglé sur un paramètre qui ne possède pas d'enceinte surround arrière et avant haute.

[15] Préparation | 2. Raccordement des enceintes

## Raccordement d'un système d'enceintes à 5.1 canaux

Raccordez chaque enceinte comme illustré ci-dessous.

Avant de raccorder les câbles, veillez à débrancher le cordon d'alimentation secteur.

Pour en savoir plus sur la méthode de raccordement des câbles d'enceinte à l'ampli-tuner, reportez-vous à « [Méthode de connexion des câbles des enceintes](#) ».

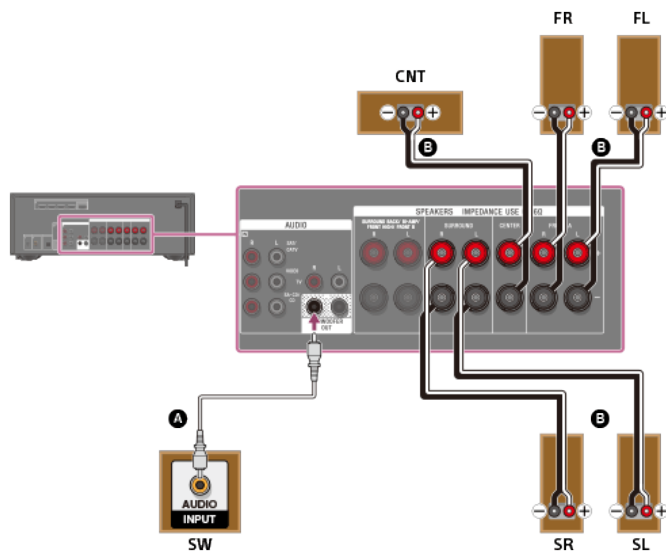

**A** Câble audio mono (non fourni)

**B** Câble d'enceinte (non fourni)

Après avoir effectué les connexions, réglez [Speaker Setting] - [Surround Back Speakers Assign] sur [None Speaker] dans le menu principal.

#### Astuce

- Vous pouvez également régler l'affectation des bornes de l'enceinte surround arrière sur le panneau d'affichage. Réglez [SB ASSIGN] sur [OFF] dans le menu [<SPEAKER>].
- Vous pouvez régler seulement [SB ASSIGN] si le modèle d'enceinte est réglé sur un paramètre qui ne possède pas d'enceinte surround arrière et avant haute.

---

[16] Préparation | 2. Raccordement des enceintes

## Raccordement d'un système d'enceintes 7.1 canaux utilisant des enceintes surround arrière

---

Raccordez chaque enceinte comme illustré ci-dessous.

Avant de raccorder les câbles, veillez à débrancher le cordon d'alimentation secteur.

Pour en savoir plus sur la méthode de raccordement des câbles d'enceinte à l'ampli-tuner, reportez-vous à « [Méthode de connexion des câbles des enceintes](#) ».

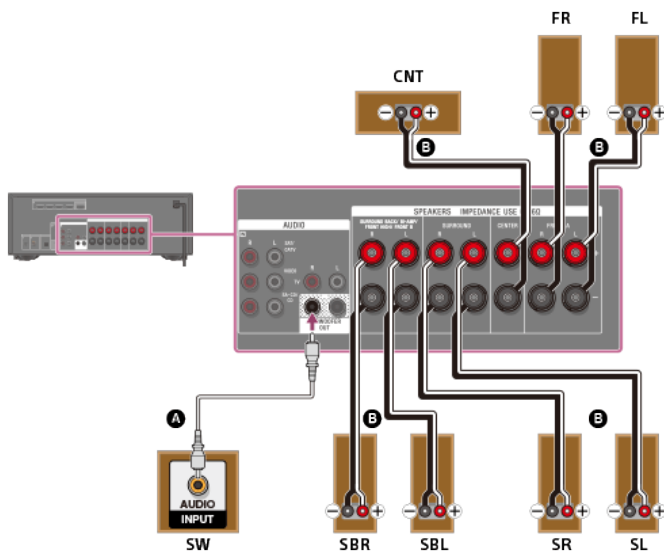

- A** Câble audio mono (non fourni)
- B** Câble d'enceinte (non fourni)

Après avoir raccordé les enceintes surround arrière, réglez [Speaker Setting] - [Surround Back Speakers Assign] sur [Surround Back Speakers] dans le menu principal.

[17] Préparation | 2. Raccordement des enceintes

## Raccordement d'un système d'enceintes 7.1 canaux utilisant des enceintes avant hautes

Raccordez chaque enceinte comme illustré ci-dessous.

Avant de raccorder les câbles, veillez à débrancher le cordon d'alimentation secteur.

Pour en savoir plus sur la méthode de raccordement des câbles d'enceinte à l'ampli-tuner, reportez-vous à « [Méthode de connexion des câbles des enceintes](#) ».

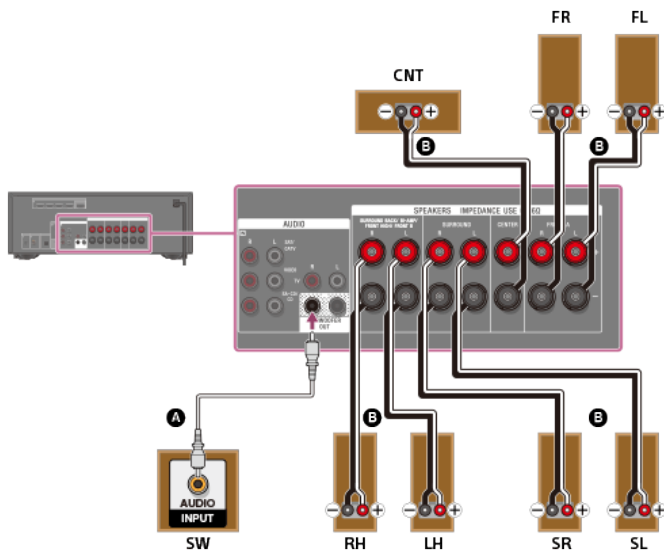

- A** Câble audio mono (non fourni)
- B** Câble d'enceinte (non fourni)

Après avoir raccordé les enceintes avant hautes, réglez [Speaker Setting] - [Surround Back Speakers Assign] sur [Front High Speakers] dans le menu principal.

## Raccordement d'un système d'enceintes 5.1 canaux avec une connexion de bi-amplificateur

Vous pouvez améliorer la qualité sonore des enceintes avant en raccordant différents amplificateurs à une enceinte d'aigus et une enceinte de graves à l'aide d'une connexion de bi-amplificateur.

Si vous n'utilisez pas d'enceintes arrière surround ni d'enceintes avant hautes, vous pouvez raccorder les enceintes avant aux bornes SPEAKERS SURROUND BACK/BI-AMP/FRONT HIGH/FRONT B à l'aide d'une connexion de bi-amplificateur. Raccordez chaque enceinte comme illustré ci-dessous.

Avant de raccorder les câbles, veillez à débrancher le cordon d'alimentation secteur.

Pour en savoir plus sur la méthode de raccordement des câbles d'enceinte à l'ampli-tuner, reportez-vous à « [Méthode de connexion des câbles des enceintes](#) ».

### Connexion des enceintes avant avec une connexion de bi-amplificateur

Raccordez les prises du côté Lo (ou Hi) des enceintes avant aux bornes SPEAKERS FRONT A, et raccordez les prises du côté Hi (ou Lo) des enceintes avant aux bornes SPEAKERS SURROUND BACK/BI-AMP/FRONT HIGH/FRONT B.

Assurez-vous que les raccords métalliques Hi/Lo fixés sur les enceintes ont été retirés de celles-ci pour éviter tout dysfonctionnement de l'ampli-tuner.

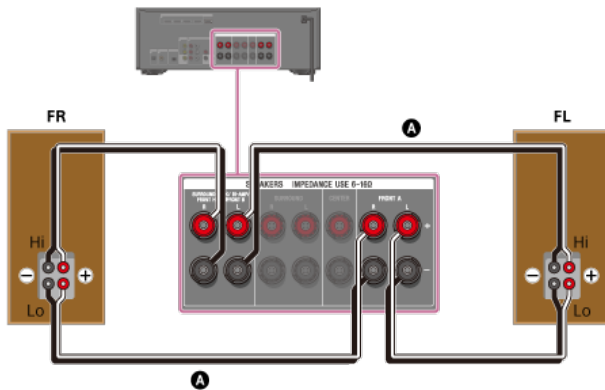

**A** Câble d'enceinte (non fourni)

### Connexion d'autres enceintes que les enceintes avant

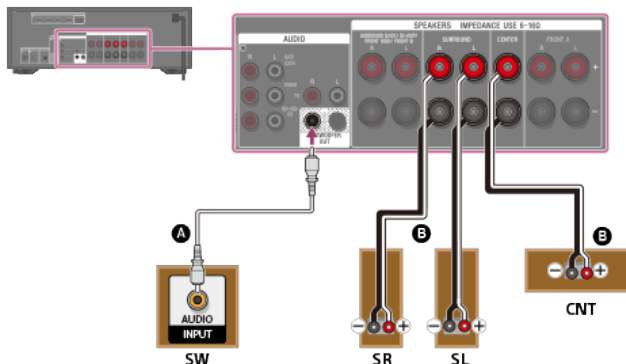

**A** Câble audio mono (non fourni)

**B** Câble d'enceinte (non fourni)

Après avoir effectué la connexion de bi-amplificateur, réglez [Speaker Setting] - [Surround Back Speakers Assign] sur [Bi-Amplifier Speakers] dans le menu principal.

#### Astuce

- Vous pouvez également régler l'affectation des bornes de l'enceinte surround arrière sur le panneau d'affichage. Réglez [SB ASSIGN] sur [BI-AMP] dans le menu [<SPEAKER>].
- Vous pouvez régler seulement [SB ASSIGN] si le modèle d'enceinte est réglé sur un paramètre qui ne possède pas d'enceinte surround arrière et avant haute.

## Raccordement d'un système d'enceintes 5.1 canaux avec connexion d'enceinte avant B

Si vous n'utilisez pas d'enceintes arrière surround ni d'enceintes avant hautes, vous pouvez raccorder des enceintes avant B supplémentaires aux bornes SPEAKERS SURROUND BACK/BI-AMP/FRONT HIGH/FRONT B.

Raccordez chaque enceinte comme illustré ci-dessous.

Avant de raccorder les câbles, veillez à débrancher le cordon d'alimentation secteur.

Pour en savoir plus sur la méthode de raccordement des câbles d'enceinte à l'ampli-tuner, reportez-vous à « [Méthode de connexion des câbles des enceintes](#) ».

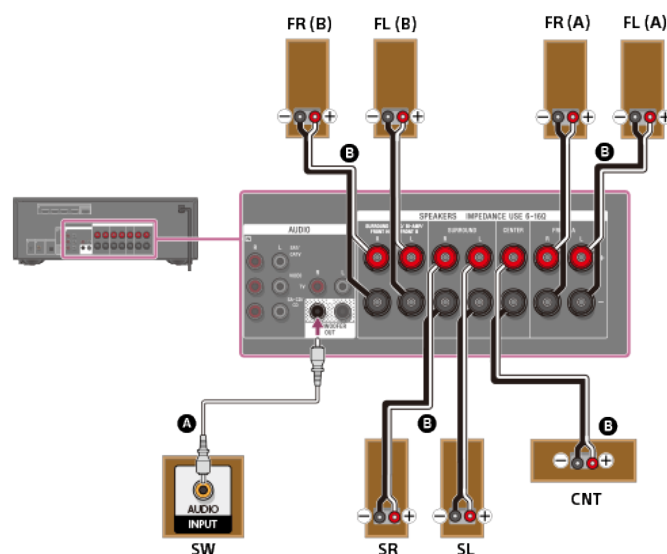

- A** Câble audio mono (non fourni)
- B** Câble d'enceinte (non fourni)

Après avoir effectué la connexion d'enceinte avant B, réglez [Speaker Setting] - [Surround Back Speakers Assign] sur [Front B Speakers] dans le menu principal.

Vous pouvez sélectionner le système d'enceintes avant de votre choix en appuyant sur SPEAKERS sur l'ampli-tuner.

### Astuce

- Vous pouvez également régler l'affectation des bornes de l'enceinte surround arrière sur le panneau d'affichage. Réglez [SB ASSIGN] sur [SPK B] dans le menu [<SPEAKER>].
- Vous pouvez régler seulement [SB ASSIGN] si le modèle d'enceinte est réglé sur un paramètre qui ne possède pas d'enceinte surround arrière et avant haute.

## Raccordement d'un téléviseur

Raccordez un téléviseur à la prise HDMI TV OUT ou MONITOR OUT. Vous pouvez utiliser cet ampli-tuner à l'aide du menu affiché sur l'écran du téléviseur lorsque vous raccordez le téléviseur à la prise HDMI TV OUT.

Avant de raccorder les câbles, veillez à débrancher le cordon d'alimentation secteur.

### Raccordement d'un téléviseur incompatible avec la fonction Audio Return Channel (ARC) via une connexion HDMI

Les lignes continues représentent les connexions recommandées et les lignes en pointillés

représentent les connexions alternatives des signaux audio. Il n'est pas nécessaire de brancher tous les câbles. Une connexion HDMI est requise pour les signaux audio/vidéo.

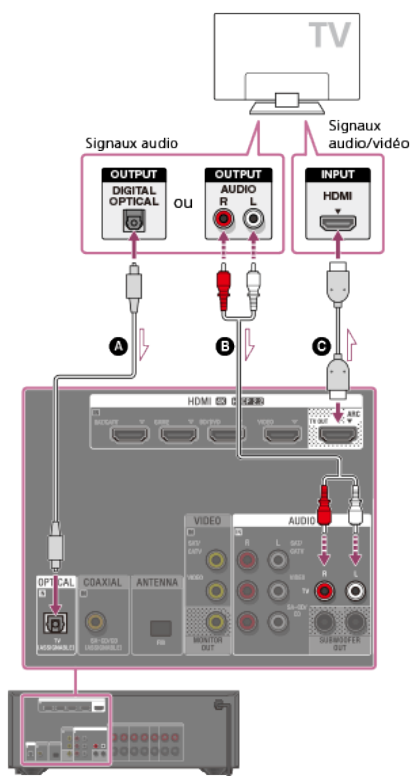

- A** Câble optique numérique (non fourni)
- B** Câble audio (non fourni)
- C** Câble HDMI (non fourni)

#### Note

- Sony vous recommande d'utiliser un câble homologué HDMI ou un câble HDMI fabriqué par Sony. Veillez à utiliser un câble HDMI haute vitesse avec Ethernet. Un câble HDMI haute vitesse avec Ethernet est requis pour 4K/60p 4:4:4, 4:2:2, et 4K/60p 4:2:0 10 bits, etc.

### Raccordement d'un téléviseur compatible avec la fonction Audio Return Channel (ARC) via une connexion HDMI

Avec un seul câble de connexion HDMI, vous pouvez écouter le son du téléviseur des enceintes raccordées à l'ampli-tuner bien que ce dernier envoie le son et la vidéo vers le téléviseur.

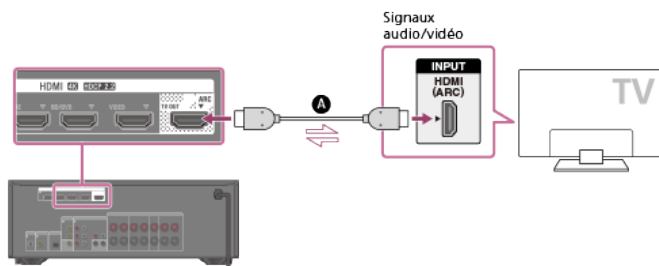

- A** Câble HDMI (non fourni)

#### Note

- Sony vous recommande d'utiliser un câble homologué HDMI ou un câble HDMI fabriqué par Sony. Veillez à utiliser un câble HDMI haute vitesse avec Ethernet. Un câble HDMI haute vitesse avec Ethernet est requis pour 4K/60p 4:4:4, 4:2:2, et 4K/60p 4:2:0 10 bits, etc.
- Pour cette connexion, vous devez activer la fonction Control for HDMI. Appuyez sur AMP MENU, puis réglez [<HDMI>] - [CTRL HDMI] sur [CTRL ON] sur le panneau d'affichage.

#### Astuce

- Si la prise HDMI du téléviseur (étiquetée « ARC ») est déjà raccordée à un autre appareil, débranchez l'appareil et raccordez l'ampli-tuner.

## Raccordement d'un téléviseur sans prises HDMI

Les lignes continues représentent les connexions recommandées et les lignes en pointillés représentent les connexions alternatives des signaux audio. Il n'est pas nécessaire de brancher tous les câbles. Des connexions destinées aux signaux vidéo sont nécessaires.

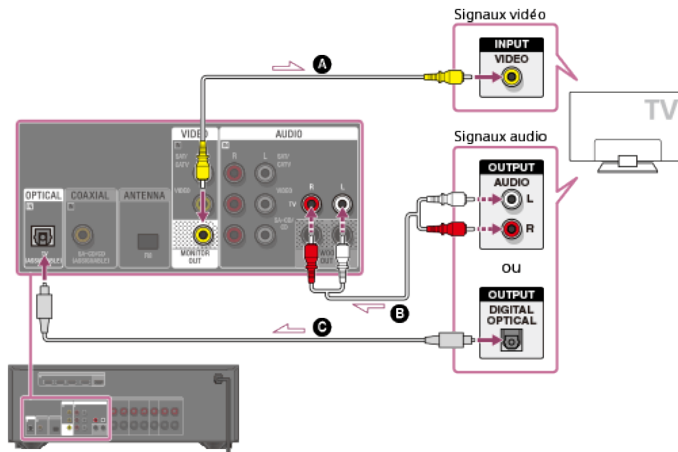

- A** Câble vidéo (non fourni)
- B** Câble audio (non fourni)
- C** Câble optique numérique (non fourni)

### Note

- Raccordez un téléviseur ou un projecteur à la prise HDMI TV OUT ou MONITOR OUT de l'ampli-tuner.
- Selon l'état de la connexion entre le téléviseur et l'antenne, il est possible que l'image du téléviseur soit déformée. Le cas échéant, éloignez l'antenne de l'ampli-tuner.

### Astuce

- Lors du raccordement d'un téléviseur à l'ampli-tuner via les prises TV IN de l'ampli-tuner, réglez la prise de sortie du son du téléviseur sur « Fixe » si vous pouvez commuter entre « Fixe » et « Variable ».

[21] Préparation | 3. Raccordement d'un téléviseur

## Raccordement d'un téléviseur 4K

Toutes les prises HDMI de l'ampli-tuner prennent en charge la résolution 4K et HDCP 2.2 (High-bandwidth Digital Content Protection System Revision 2.2).

HDCP 2.2 est une nouvelle technologie améliorée de protection des droits d'auteur utilisée pour protéger du contenu tel que des films 4K.

Pour regarder du contenu protégé HDCP 2.2 tel que du contenu 4K, raccordez ces prises HDMI à des prises qui prennent en charge HDCP 2.2 sur le téléviseur et le périphérique AV. Pour obtenir des informations détaillées permettant de savoir si le téléviseur et le périphérique AV sont dotés d'une prise HDMI compatible HDCP 2.2, reportez-vous au mode d'emploi de l'appareil raccordé.

Lorsque vous utilisez des formats vidéo à haute bande passante comme 4K/60p 4:4:4, 4:2:2 et 4K/60p 4:2:0 10 bits, etc., veillez à configurer le format de signal HDMI. Pour des informations détaillées, reportez-vous à « Réglage du format de signal HDMI (SIGNAL FMT.) ».

**Lorsqu'une prise HDMI compatible HDCP 2.2 du téléviseur est étiquetée « ARC » (\*)**

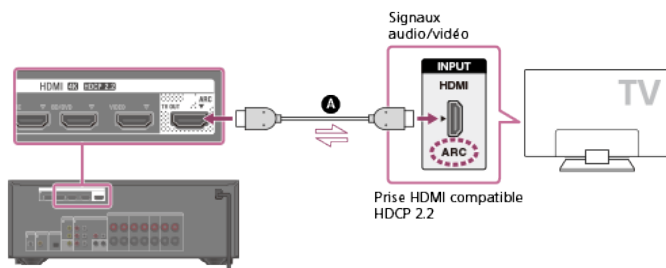

**A Câble HDMI (non fourni)**

- \* La fonction ARC (Audio Return Channel) envoie un son numérique du téléviseur à l'ampli-tuner en utilisant uniquement un câble HDMI.

**Note**

- Sony vous recommande d'utiliser un câble homologué HDMI ou un câble HDMI fabriqué par Sony. Veillez à utiliser un câble HDMI haute vitesse avec Ethernet. Un câble HDMI haute vitesse avec Ethernet est requis pour 4K/60p 4:4:4, 4:2:2, et 4K/60p 4:2:0 10 bits, etc.

**Si vous souhaitez regarder du contenu protégé HDCP 2.2 et que la prise HDMI non compatible HDCP 2.2 du téléviseur est étiquetée « ARC »**

Si la prise HDMI du téléviseur est étiquetée ARC et qu'elle n'est pas compatible HDCP 2.2, raccordez l'ampli-tuner à la prise HDMI compatible HDCP 2.2 du téléviseur à l'aide d'un câble HDMI haute vitesse avec Ethernet. Puis, raccordez un câble numérique optique sur la prise de sortie optique du téléviseur pour écouter le son numérique.

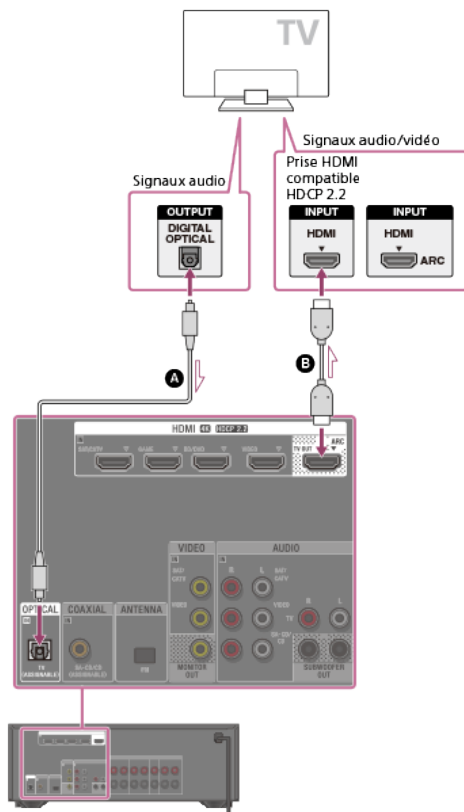

**A Câble optique numérique (non fourni)**

**B Câble HDMI (non fourni)**

**Note**

- Sony vous recommande d'utiliser un câble homologué HDMI ou un câble HDMI fabriqué par Sony. Veillez à utiliser un câble HDMI haute vitesse avec Ethernet. Un câble HDMI haute vitesse avec Ethernet est requis pour 4K/60p 4:4:4, 4:2:2, et 4K/60p 4:2:0 10 bits, etc.



## Remarques relatives au branchement des câbles

---

- Avant de raccorder les câbles, veillez à débrancher le cordon d'alimentation secteur.
- Il n'est pas nécessaire de brancher tous les câbles. Raccordez les câbles en fonction de la disponibilité des prises de l'appareil raccordé.
- Sony vous recommande d'utiliser un câble homologué HDMI ou un câble HDMI fabriqué par Sony. Veillez à utiliser un câble HDMI haute vitesse avec Ethernet. Un câble HDMI haute vitesse avec Ethernet est requis pour 4K/60p 4:4:4, 4:2:2, et 4K/60p 4:2:0 10 bits, etc. Pour des informations détaillées sur le format vidéo à bande passante élevée, reportez-vous à « Formats vidéo pris en charge » dans « [À propos des connexions HDMI](#) ».
- Nous déconseillons d'utiliser un câble de conversion HDMI-DVI. Si vous raccordez un câble de conversion HDMI-DVI à un appareil DVI-D, il est possible que le son et/ou l'image soit perdu. Raccordez des câbles audio distincts ou des câbles de connexion numériques, puis réaffectez les prises d'entrée si le son n'est pas correctement reproduit.
- Lors du raccordement de câbles numériques optiques, insérez les fiches tout droit jusqu'à ce qu'elles se mettent en place avec un déclic.
- Ne courbez et n'attachez pas les câbles numériques optiques.
- Lorsque vous utilisez des formats vidéo à haute bande passante comme 4K/60p 4:4:4, 4:2:2 et 4K/60p 4:2:0 10 bits, veillez à configurer le format de signal HDMI. Pour des informations détaillées, reportez-vous à « [Réglage du format de signal HDMI \(SIGNAL FMT.\)](#) ».

### Astuce

- Toutes les prises audio numériques sont compatibles avec les fréquences d'échantillonnage 32 kHz, 44,1 kHz, 48 kHz et 96 kHz.

### Si vous souhaitez raccorder plusieurs appareils numériques, mais que vous ne pouvez pas trouver d'entrée inutilisée

Dans ce cas, réaffectez les prises d'entrée.

---

[23] Préparation | 3. Raccordement d'un téléviseur

## À propos des connexions HDMI

---

High-Definition Multimedia Interface (HDMI) est une interface qui transmet des signaux vidéo et audio au format numérique. Le raccordement d'appareils compatibles Sony « BRAVIA » Sync à l'aide de câbles HDMI simplifie les opérations.

### Fonctionnalités HDMI

- Les signaux audio numériques transmis par HDMI peuvent être reproduits à partir des enceintes raccordées à l'ampli-tuner. Ce signal prend en charge Dolby Digital, DTS, DSD et PCM linéaire.
- L'ampli-tuner peut recevoir Multi Channel Linear PCM (jusqu'à 8 canaux) avec une fréquence d'échantillonnage maximale de 192 kHz via une connexion HDMI.
- Cet ampli-tuner prend en charge la transmission High Bitrate Audio (DTS-HD Master Audio, Dolby TrueHD), Deep Color (Deep Colour) et 4K ou 3D.
- Pour profiter de contenu 3D, raccordez un téléviseur et un appareil vidéo compatibles 3D (lecteur Blu-ray Disc, graveur Blu-ray Disc, PlayStation 4, etc.) à l'ampli-tuner à l'aide de câbles HDMI haute vitesse avec Ethernet, mettez des lunettes 3D et lisez le contenu compatible 3D.
- Pour profiter de contenu 4K, raccordez un téléviseur ou un appareil vidéo compatible 4K (lecteur Blu-ray Disc, etc.) à l'ampli-tuner à l'aide de câbles HDMI haute vitesse avec Ethernet, puis lisez le contenu compatible 4K.
- Un câble HDMI haute vitesse avec Ethernet est requis pour 4K/60p 4:4:4, 4:2:2, et 4K/60p 4:2:0 10 bits, etc.
- Toutes les prises HDMI de l'ampli-tuner prennent en charge High-bandwidth Digital Content Protection System Revision 2.2 (HDCP 2.2). Raccordez ces prises HDMI aux prises qui prennent en charge HDCP 2.2 sur le téléviseur et le périphérique AV. Reportez-vous au mode d'emploi de l'appareil raccordé pour en savoir plus.
- Toutes les prises HDMI de l'ampli-tuner prennent en charge une bande passante jusqu'à 18 Gbits/s, HDCP 2.2, les espaces de couleurs étendus ITU-R BT.2020, 3D, Deep Color (Deep Colour), Audio Return Channel (ARC), et pass-through du contenu HDR (High

Dynamic Range).

- HDCP 2.2 est une nouvelle technologie améliorée de protection des droits d'auteur utilisée pour protéger du contenu tel que des films 4K.
- L'espace couleur BT.2020 est une nouvelle norme de couleur plus étendue définie pour les systèmes de télévision à ultra haute définition.
- HDR est un nouveau format vidéo qui peut afficher une vaste gamme de niveaux de luminosité.

### Formats vidéo pris en charge

Format	2D	3D		
		Paquet d'images	Côte-à-côte (Demi)	Dessus-Dessous (Haut-et-Bas)
4096 x 2160p à 59,94/60 Hz	○ (*1)	-	-	-
4096 x 2160p à 50 Hz	○ (*1)	-	-	-
4096 x 2160p à 29,97/30 Hz	○ (*2)	-	-	-
4096 x 2160p à 25 Hz	○ (*2)	-	-	-
4096 x 2160p à 23,98/24 Hz	○ (*2)	-	-	-
3840 x 2160p à 59,94/60 Hz	○ (*1)	-	-	-
3840 x 2160p à 50 Hz	○ (*1)	-	-	-
3840 x 2160p à 29,97/30 Hz	○ (*2)	-	-	-
3840 x 2160p à 25 Hz	○ (*2)	-	-	-
3840 x 2160p à 23,98/24 Hz	○ (*2)	-	-	-
1920 x 1080p à 59,94/60 Hz	○	-	○	○
1920 x 1080p à 50 Hz	○	-	○	○
1920 x 1080p à 29,97/30 Hz	○	○	○	○
1920 x 1080p à 25 Hz	○	○	○	○
1920 x 1080p à 23,98/24 Hz	○	○	○	○
1920 x 1080i à 59,94/60 Hz	○	○	○	○
1920 x 1080i à 50 Hz	○	○	○	○
1280 x 720p à 59,94/60 Hz	○	○	○	○
1280 x 720p à 50 Hz	○	○	○	○
1280 x 720p à 29,97/30 Hz	○	○	○	○
1280 x 720p à 23,98/24 Hz	○	○	○	○
720 x 480p à 59,94/60				

Hz	○	-	-	-
720 x 576p à 50 Hz	○	-	-	-
640 x 480p à 59,94/60 Hz	○	-	-	-

- \*1 Si vous utilisez YCbCr 4:4:4/YCbCr 4:2:2/RGB 4:4:4 ou YCbCr 4:2:0 Deep Color (Deep Colour) (10 ou 12 bits) de ces formats vidéo, nous vous conseillons d'utiliser des câbles HDMI haute vitesse avec Ethernet, qui peuvent prendre en charge des bandes passantes jusqu'à 18 Gbits/s, et de veiller à régler le format de signal HDMI sur [ENHANCED] dans le menu [<HDMI>]. Pour des informations détaillées, reportez-vous à « [Réglage du format de signal HDMI \(SIGNAL FMT.\)](#) ».
- \*2 Si vous utilisez Deep Color (Deep Colour) (10 ou 12 bits) de ces formats vidéo, nous vous conseillons d'utiliser des câbles HDMI haute vitesse avec Ethernet, qui peuvent prendre en charge une bande passante jusqu'à 18 Gbits/s, et de veiller à régler le format de signal HDMI sur [ENHANCED] dans le menu [<HDMI>]. Pour des informations détaillées, reportez-vous à « [Réglage du format de signal HDMI \(SIGNAL FMT.\)](#) ».

#### Note

- Selon le téléviseur ou l'appareil vidéo, il est possible que le contenu 4K ou 3D ne s'affiche pas. Vérifiez les formats vidéo HDMI pris en charge par l'ampli-tuner.
- Reportez-vous au mode d'emploi de chacun des appareils raccordés pour en savoir plus.

[24] Préparation | 4. Raccordement des appareils audiovisuels et des antennes

## Raccordement d'appareils dotés de prises HDMI

Raccordez les appareils à l'ampli-tuner, comme illustré ci-dessous.

Avant de raccorder les câbles, veillez à débrancher le cordon d'alimentation secteur.

Toutes les prises HDMI de l'ampli-tuner prennent en charge HDCP 2.2 (High-bandwidth Digital Content Protection System Revision 2.2). Pour regarder du contenu protégé HDCP 2.2, notamment du contenu 4K, raccordez ces prises HDMI à des prises qui prennent en charge HDCP 2.2 sur le téléviseur et le périphérique AV. Reportez-vous au mode d'emploi de l'appareil raccordé pour en savoir plus.

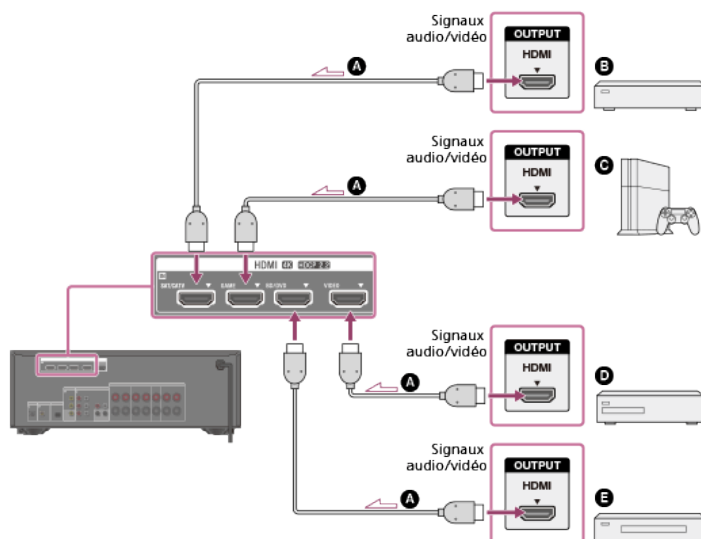

- A** Câble HDMI (non fourni)
- B** Décodeur câble ou décodeur satellite
- C** Console de jeux telle qu'une PlayStation 4
- D** Lecteur Blu-ray Disc, lecteur DVD
- E** Enregistreur DVD

#### Note

- Sony vous recommande d'utiliser un câble homologué HDMI ou un câble HDMI fabriqué par Sony. Veillez à utiliser un câble HDMI haute vitesse avec Ethernet. Un câble HDMI haute vitesse avec Ethernet est requis pour 4K/60p 4:4:4, 4:2:2, et 4K/60p 4:2:0 10 bits, etc.

### Astuce

- Cette connexion HDMI est un exemple. Vous pouvez raccorder chaque appareil HDMI à l'une des entrées HDMI.
- La qualité de l'image dépend de la prise de connexion. Nous vous recommandons de raccorder vos appareils via une connexion HDMI s'ils disposent de prises HDMI.

[25] Préparation | 4. Raccordement des appareils audiovisuels et des antennes

## Raccordement d'appareils à l'aide des prises différentes des prises HDMI

Raccordez les appareils à l'ampli-tuner, comme illustré ci-dessous.

Les lignes continues représentent les connexions recommandées et les lignes en pointillés représentent les connexions alternatives. Il n'est pas nécessaire de brancher tous les câbles. Avant de raccorder les câbles, veillez à débrancher le cordon d'alimentation secteur.

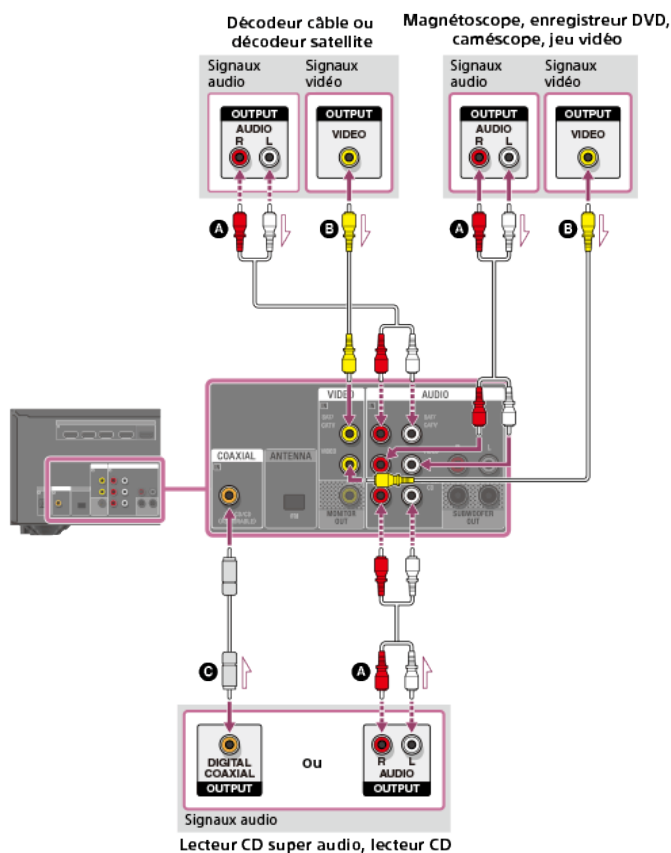

- Ⓐ Câble audio (non fourni)
- Ⓑ Câble vidéo (non fourni)
- Ⓒ Câble numérique coaxial (non fourni)

### Astuce

- Vous pouvez renommer chaque entrée de telle manière que le nom puisse apparaître sur le panneau d'affichage de l'ampli-tuner. Pour des informations détaillées, reportez-vous à « [Modification du nom de chacune des entrées \(NAME IN\)](#) ».
- La qualité de l'image dépend de la prise de connexion. Nous vous recommandons de raccorder vos appareils via une connexion HDMI s'ils disposent de prises HDMI.

[26] Préparation | 4. Raccordement des appareils audiovisuels et des antennes

## Raccordement d'un périphérique USB

Raccordez un périphérique USB comme illustré ci-dessous.

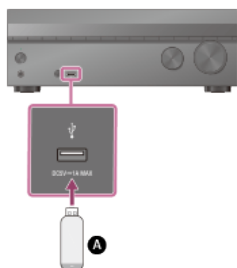

### A Périphérique USB

#### Note

- La lecture d'un iPhone/iPod via le port  $\psi$  (USB) est impossible.

[27] Préparation | 4. Raccordement des appareils audiovisuels et des antennes

## Raccordement des antennes

Raccordez l'antenne fil FM fournie à l'ampli-tuner, comme illustré ci-dessous.  
Avant de raccorder l'antenne fil, veuillez à débrancher le cordon d'alimentation secteur.

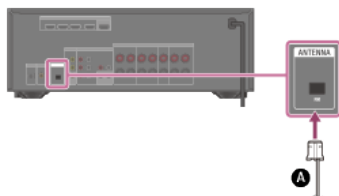

### A Antenne fil FM (fournie)

#### Note

- Veuillez à déployer complètement l'antenne fil FM.
- Après avoir raccordé l'antenne fil FM, tenez-la aussi horizontalement que possible.

[28] Préparation | 4. Raccordement des appareils audiovisuels et des antennes

## Formats audio numériques pris en charge par l'ampli-tuner

Les formats audio numériques que cet ampli-tuner est en mesure de décoder dépendent des prises de sortie audio numérique de l'appareil raccordé. Cet ampli-tuner prend en charge les formats audio suivants. Les mots entre crochets sont ceux indiqués sur le panneau d'affichage.

Format audio numérique	Nombre maximum de canaux	Connexion à l'ampli-tuner
Dolby Digital [DOLBY D]	5.1	COAXIAL/OPTICAL, HDMI
Dolby Digital EX [DOLBY D EX]	6.1	COAXIAL/OPTICAL,

		HDMI
<b>Dolby Digital Plus [DOLBY D +] (*1)</b>	7.1	HDMI
<b>Dolby TrueHD [DOLBY HD] (*1)</b>	7.1	HDMI
<b>DTS [DTS]</b>	5.1	COAXIAL/OPTICAL, HDMI
<b>DTS-ES Discrete [DTS-ES DSC]</b>	6.1	COAXIAL/OPTICAL, HDMI
<b>DTS-ES Matrix [DTS-ES MTX]</b>	6.1	COAXIAL/OPTICAL, HDMI
<b>DTS 96/24 [DTS 96/24]</b>	5.1	COAXIAL/OPTICAL, HDMI
<b>DTS-HD High Resolution Audio [DTS-HD HR] (*1)</b>	7.1	HDMI
<b>DTS-HD Master Audio [DTS-HD MA] (*1)(*2)</b>	7.1	HDMI
<b>DSD [DSD] (*1)</b>	5.1	HDMI
<b>Multi Channel Linear PCM [PCM] (*1)</b>	7.1	HDMI

\*1 Les signaux audio sont reproduits dans un autre format si l'appareil de lecture ne correspond pas au format actuel. Pour en savoir plus, reportez-vous aux instructions d'utilisation de l'appareil de lecture.

\*2 Les signaux dont la fréquence d'échantillonnage est supérieure à 96 kHz sont lus à 96 kHz ou 88,2 kHz.

[29] Préparation | 4. Raccordement des appareils audiovisuels et des antennes

## Remarques relatives au branchement des câbles

- Avant de raccorder les câbles, veillez à débrancher le cordon d'alimentation secteur.
- Il n'est pas nécessaire de brancher tous les câbles. Raccordez les câbles en fonction de la disponibilité des prises de l'appareil raccordé.
- Sony vous recommande d'utiliser un câble homologué HDMI ou un câble HDMI fabriqué par Sony. Veillez à utiliser un câble HDMI haute vitesse avec Ethernet. Un câble HDMI haute vitesse avec Ethernet est requis pour 4K/60p 4:4:4, 4:2:2, et 4K/60p 4:2:0 10 bits, etc. Pour des informations détaillées sur le format vidéo à bande passante élevée, reportez-vous à « Formats vidéo pris en charge » dans « [À propos des connexions HDMI](#) ».
- Nous déconseillons d'utiliser un câble de conversion HDMI-DVI. Si vous raccordez un câble de conversion HDMI-DVI à un appareil DVI-D, il est possible que le son et/ou l'image soit perdu. Raccordez des câbles audio distincts ou des câbles de connexion numériques, puis réaffectez les prises d'entrée si le son n'est pas correctement reproduit.
- Lors du raccordement de câbles numériques optiques, insérez les fiches tout droit jusqu'à ce qu'elles se mettent en place avec un déclic.
- Ne courbez et n'attachez pas les câbles numériques optiques.
- Lorsque vous utilisez des formats vidéo à haute bande passante comme 4K/60p 4:4:4, 4:2:2 et 4K/60p 4:2:0 10 bits, veillez à configurer le format de signal HDMI. Pour des informations détaillées, reportez-vous à « [Réglage du format de signal HDMI \(SIGNAL FMT.\)](#) ».

### Astuce

- Toutes les prises audio numériques sont compatibles avec les fréquences d'échantillonnage 32 kHz, 44,1 kHz, 48 kHz et 96 kHz.

**Si vous souhaitez raccorder plusieurs appareils numériques, mais que vous ne pouvez pas trouver d'entrée inutilisée**

Dans ce cas, réaffectez les prises d'entrée.

## À propos des connexions HDMI

High-Definition Multimedia Interface (HDMI) est une interface qui transmet des signaux vidéo et audio au format numérique. Le raccordement d'appareils compatibles Sony « BRAVIA » Sync à l'aide de câbles HDMI simplifie les opérations.

### Fonctionnalités HDMI

- Les signaux audio numériques transmis par HDMI peuvent être reproduits à partir des enceintes raccordées à l'ampli-tuner. Ce signal prend en charge Dolby Digital, DTS, DSD et PCM linéaire.
- L'ampli-tuner peut recevoir Multi Channel Linear PCM (jusqu'à 8 canaux) avec une fréquence d'échantillonnage maximale de 192 kHz via une connexion HDMI.
- Cet ampli-tuner prend en charge la transmission High Bitrate Audio (DTS-HD Master Audio, Dolby TrueHD), Deep Color (Deep Colour) et 4K ou 3D.
- Pour profiter de contenu 3D, raccordez un téléviseur et un appareil vidéo compatibles 3D (lecteur Blu-ray Disc, graveur Blu-ray Disc, PlayStation 4, etc.) à l'ampli-tuner à l'aide de câbles HDMI haute vitesse avec Ethernet, mettez des lunettes 3D et lisez le contenu compatible 3D.
- Pour profiter de contenu 4K, raccordez un téléviseur ou un appareil vidéo compatible 4K (lecteur Blu-ray Disc, etc.) à l'ampli-tuner à l'aide de câbles HDMI haute vitesse avec Ethernet, puis lisez le contenu compatible 4K.
- Un câble HDMI haute vitesse avec Ethernet est requis pour 4K/60p 4:4:4, 4:2:2, et 4K/60p 4:2:0 10 bits, etc.
- Toutes les prises HDMI de l'ampli-tuner prennent en charge High-bandwidth Digital Content Protection System Revision 2.2 (HDCP 2.2). Raccordez ces prises HDMI aux prises qui prennent en charge HDCP 2.2 sur le téléviseur et le périphérique AV. Reportez-vous au mode d'emploi de l'appareil raccordé pour en savoir plus.
- Toutes les prises HDMI de l'ampli-tuner prennent en charge une bande passante jusqu'à 18 Gbits/s, HDCP 2.2, les espaces de couleurs étendus ITU-R BT.2020, 3D, Deep Color (Deep Colour), Audio Return Channel (ARC), et pass-through du contenu HDR (High Dynamic Range).
- HDCP 2.2 est une nouvelle technologie améliorée de protection des droits d'auteur utilisée pour protéger du contenu tel que des films 4K.
- L'espace couleur BT.2020 est une nouvelle norme de couleur plus étendue définie pour les systèmes de télévision à ultra haute définition.
- HDR est un nouveau format vidéo qui peut afficher une vaste gamme de niveaux de luminosité.

### Formats vidéo pris en charge

Format	2D	3D		
		Paquet d'images	Côte-à-côte (Demi)	Dessus-Dessous (Haut-et-Bas)
4096 × 2160p à 59,94/60 Hz	○ (*1)	-	-	-
4096 × 2160p à 50 Hz	○ (*1)	-	-	-
4096 × 2160p à 29,97/30 Hz	○ (*2)	-	-	-
4096 × 2160p à 25 Hz	○ (*2)	-	-	-
4096 × 2160p à 23,98/24 Hz	○ (*2)	-	-	-
3840 × 2160p à 59,94/60 Hz	○ (*1)	-	-	-
3840 × 2160p à 50 Hz	○ (*1)	-	-	-
3840 × 2160p à 29,97/30 Hz	○ (*2)	-	-	-

3840 × 2160p à 25 Hz	<input type="radio"/> (*2)	-	-	-
3840 × 2160p à 23,98/24 Hz	<input type="radio"/> (*2)	-	-	-
1920 × 1080p à 59,94/60 Hz	<input type="radio"/>	-	<input type="radio"/>	<input type="radio"/>
1920 × 1080p à 50 Hz	<input type="radio"/>	-	<input type="radio"/>	<input type="radio"/>
1920 × 1080p à 29,97/30 Hz	<input type="radio"/>	<input type="radio"/>	<input type="radio"/>	<input type="radio"/>
1920 × 1080p à 25 Hz	<input type="radio"/>	<input type="radio"/>	<input type="radio"/>	<input type="radio"/>
1920 × 1080p à 23,98/24 Hz	<input type="radio"/>	<input type="radio"/>	<input type="radio"/>	<input type="radio"/>
1920 × 1080i à 59,94/60 Hz	<input type="radio"/>	<input type="radio"/>	<input type="radio"/>	<input type="radio"/>
1920 × 1080i à 50 Hz	<input type="radio"/>	<input type="radio"/>	<input type="radio"/>	<input type="radio"/>
1280 × 720p à 59,94/60 Hz	<input type="radio"/>	<input type="radio"/>	<input type="radio"/>	<input type="radio"/>
1280 × 720p à 50 Hz	<input type="radio"/>	<input type="radio"/>	<input type="radio"/>	<input type="radio"/>
1280 × 720p à 29,97/30 Hz	<input type="radio"/>	<input type="radio"/>	<input type="radio"/>	<input type="radio"/>
1280 × 720p à 23,98/24 Hz	<input type="radio"/>	<input type="radio"/>	<input type="radio"/>	<input type="radio"/>
720 × 480p à 59,94/60 Hz	<input type="radio"/>	-	-	-
720 × 576p à 50 Hz	<input type="radio"/>	-	-	-
640 × 480p à 59,94/60 Hz	<input type="radio"/>	-	-	-

\*1 Si vous utilisez YCbCr 4:4:4/YCbCr 4:2:2/RGB 4:4:4 ou YCbCr 4:2:0 Deep Color (Deep Colour) (10 ou 12 bits) de ces formats vidéo, nous vous conseillons d'utiliser des câbles HDMI haute vitesse avec Ethernet, qui peuvent prendre en charge des bandes passantes jusqu'à 18 Gbits/s, et de veiller à régler le format de signal HDMI sur [ENHANCED] dans le menu [<HDMI>]. Pour des informations détaillées, reportez-vous à « [Réglage du format de signal HDMI \(SIGNAL.FMT.\)](#) ».

\*2 Si vous utilisez Deep Color (Deep Colour) (10 ou 12 bits) de ces formats vidéo, nous vous conseillons d'utiliser des câbles HDMI haute vitesse avec Ethernet, qui peuvent prendre en charge une bande passante jusqu'à 18 Gbits/s, et de veiller à régler le format de signal HDMI sur [ENHANCED] dans le menu [<HDMI>]. Pour des informations détaillées, reportez-vous à « [Réglage du format de signal HDMI \(SIGNAL.FMT.\)](#) ».

#### Note

- Selon le téléviseur ou l'appareil vidéo, il est possible que le contenu 4K ou 3D ne s'affiche pas. Vérifiez les formats vidéo HDMI pris en charge par l'ampli-tuner.
- Reportez-vous au mode d'emploi de chacun des appareils raccordés pour en savoir plus.

[31] Préparation | 5. Mise sous tension de l'ampli-tuner/préparation de la télécommande

## Insertion des piles dans la télécommande

Insérez deux piles R03 (taille AAA) (fournies) dans la télécommande. Assurez-vous que les pôles + et - sont correctement positionnés lors de la mise en place des piles.



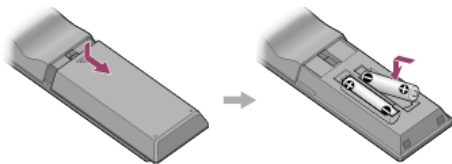

#### Note

- Ne laissez pas la télécommande dans un endroit extrêmement chaude et humide.
- N'utilisez pas une nouvelle pile avec une pile usagée.
- Ne mélangez pas des piles au manganèse avec d'autres types de piles.
- N'exposez pas le capteur de la télécommande à la lumière directe du soleil ou à des éclairages. Cela pourrait provoquer un dysfonctionnement.
- Si vous n'avez pas l'intention d'utiliser la télécommande pendant une période prolongée, retirez les piles pour éviter tout dommage possible provenant d'une fuite ou d'une corrosion des piles.
- Si l'ampli-tuner ne répond plus à la télécommande, remplacez les deux piles par des neuves.

[32] Préparation | 5. Mise sous tension de l'ampli-tuner/préparation de la télécommande

## Mise sous tension de l'ampli-tuner

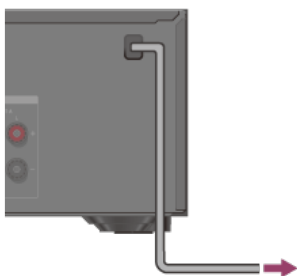

Avant de connecter le cordon d'alimentation secteur, veillez à établir les connexions avec les enceintes et les autres appareils.

- 1 Branchez le cordon d'alimentation secteur sur une prise murale.

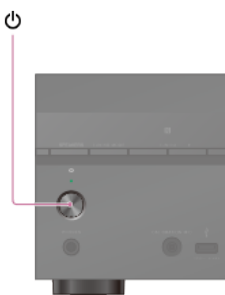

- 2 Appuyez sur  (alimentation) pour mettre l'ampli-tuner sous tension.



Vous pouvez également mettre l'ampli-tuner sous tension à l'aide de  (alimentation) sur la télécommande. Pour mettre l'ampli-tuner hors tension, appuyez à nouveau sur  (alimentation).

#### Note

- Après avoir éteint l'ampli-tuner, [STANDBY] clignote sur le panneau d'affichage. Ne débranchez pas le cordon d'alimentation secteur lorsque [STANDBY] clignote. Cela pourrait provoquer un dysfonctionnement.

## Configuration de l'ampli-tuner à l'aide d'Easy Setup

---

Lorsque vous mettez l'ampli-tuner sous tension pour la première fois ou après l'initialisation de l'ampli-tuner, l'écran Easy Setup s'affiche sur l'écran du téléviseur. Vous pouvez configurer les réglages suivants pour l'ampli-tuner en suivant les instructions sur l'écran Easy Setup.

- **Langue**  
Sélectionnez la langue des messages affichés à l'écran.
- **Surround Back Speakers Assign**  
Vous pouvez régler l'affectation pour les bornes SPEAKERS SURROUND BACK/BI-AMP/FRONT HIGH/FRONT B.
- **Auto Calibration**  
La fonction de l'auto-calibration vérifie et mesure les enceintes et l'environnement pour régler les différents réglages afin d'obtenir des condition d'écoute optimales.

### Note

- Commutez l'entrée du téléviseur sur l'entrée sur laquelle l'ampli-tuner est raccordé pour utiliser cette fonction.

Si l'écran Easy Setup ne s'affiche pas ou si vous souhaitez afficher manuellement l'écran Easy Setup, vous pouvez l'afficher en sélectionnant HOME pour afficher le menu principal, puis en sélectionnant [Easy Setup].

## Sélection de la langue

---

Vous pouvez choisir la langue des messages affichés à l'écran.

- 1 Sélectionnez [Easy Setup] dans le menu principal.
- 2 Sélectionnez la langue souhaitée.

### Note

- Lorsque la fonction Control for HDMI est activée à la fois sur l'ampli-tuner et sur le téléviseur (BRAVIA TV), la langue d'affichage de l'écran de l'ampli-tuner change simultanément lorsque vous changez la langue d'affichage de l'écran du téléviseur.

## Affectation des bornes de l'enceinte surround arrière (Surround Back Speakers Assign)

---

Vous pouvez régler l'affectation pour les bornes SPEAKERS SURROUND BACK/BI-AMP/FRONT HIGH/FRONT B.

- 1 Sélectionnez [Speaker Setting] dans le menu principal.

## 2 Sélectionnez [Surround Back Speakers Assign].

### 3 Réglez l'affectation pour les bornes SPEAKERS SURROUND BACK/BI-AMP/FRONT HIGH/FRONT B.

- **Surround Back Speakers** : Si vous utilisez la connexion de l'enceinte surround arrière.
- **Bi-Amplifier Speakers** : Si vous utilisez la connexion de l'enceinte de bi-amplificateur.
- **Front B Speakers** : Si vous utilisez la connexion de l'enceinte avant B.
- **Front High Speakers** : Si vous utilisez la connexion de l'enceinte avant haute.
- **None Speaker** : Si vous n'utilisez aucune des connexions ci-dessus.

#### Note

- Vous ne pouvez régler [Surround Back Speakers Assign] que lorsque les casques ne sont pas connectés.

#### Astuce

- Vous pouvez également régler l'affectation des bornes de l'enceinte surround arrière à partir de [SB ASSIGN] dans le menu [<SPEAKER>] sur le panneau d'affichage.

---

[36] Préparation | Exécution d'Auto Calibration

## 1. À propos de Auto Calibration

---

Auto Calibration vous permet de procéder à un calibrage automatique de la manière suivante.

- Vérifiez la connexion entre chacune des enceintes et l'ampli-tuner.
- Réglez le niveau de l'enceinte.
- Mesurez la distance de chacune des enceintes à la position à laquelle vous est assis. (\*)
- Mesurez la taille des enceintes. (\*)
- Mesures les caractéristiques de fréquence (EQ). (\*)

\* Le résultat des mesures n'est pas utilisé lorsque [DIRECT] est utilisé et qu'une entrée analogique est sélectionnée.

#### Note

- Le D.C.A.C. est conçu pour obtenir une balance des sons adaptée à votre pièce. Toutefois, vous pouvez régler manuellement le niveau des enceintes selon votre préférence à l'aide de [<LEVEL>] - [TEST TONE] dans le menu [Speaker Settings].

---

[37] Préparation | Exécution d'Auto Calibration

## 2. Avant de procéder à l'Auto Calibration

---

Avant de procéder à l'Auto Calibration, vérifiez les points suivants :

- Réglez et raccordez les enceintes.
- Ne raccordez aucun microphone autre que le microphone de calibrage fourni sur la prise CALIBRATION MIC.
- Si vous utilisez une connexion de bi-amplificateur ou une connexion d'enceinte avant B, réglez correctement l'affectation des bornes SPEAKERS SURROUND BACK/BI-AMP/FRONT HIGH/FRONT B.
- Réglez la sortie des enceintes sur un paramètre différent de [SPK OFF].

- Débranchez le casque.
- Retirez tous les obstacles situés entre le microphone de calibrage et les enceintes.
- Pour une mesure précise, assurez-vous que l'environnement est calme et silencieux.

#### Note

- Les enceintes émettent un son très fort pendant le calibrage et il est impossible de régler le volume. Veuillez à respecter vos voisins et les enfants présents.
- Si la fonction sourdine a été activée avant que vous n'ayez procédé à l'Auto Calibration, elle est automatiquement désactivée.
- Il peut s'avérer impossible d'obtenir des mesures correctes ou de procéder à Auto Calibration si vous utilisez des enceintes spéciales telles que des enceintes bipolaires.

[38] Préparation | Exécution d'Auto Calibration

### 3. Raccordement du microphone de calibrage

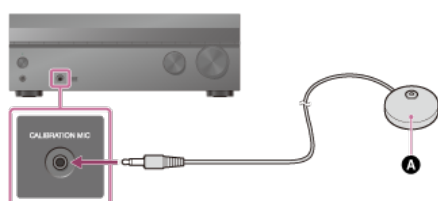

#### A Microphone de calibrage (fourni)

1 Raccordez le microphone de calibrage fourni à la prise CALIBRATION MIC.

2 Réglez le microphone de calibrage.

Placez le microphone de calibrage à votre emplacement d'écoute et réglez-le à la hauteur de vos oreilles.

[39] Préparation | Exécution d'Auto Calibration

### 4. Sélection des enceintes avant

Vous pouvez sélectionner les enceintes avant que vous souhaitez utiliser. Veuillez à utiliser les touches de l'ampli-tuner pour procéder à cette opération.

1 Appuyez à plusieurs reprises sur **SPEAKERS** sur l'ampli-tuner pour sélectionner le système d'enceintes avant que vous souhaitez utiliser.



Les témoins du panneau d'affichage indiquent le groupe des bornes sélectionnées.

- **SP A :**  
enceintes raccordées aux bornes SPEAKERS FRONT A.
- **SP B (\*) :**  
enceintes raccordées aux bornes SPEAKERS SURROUND BACK/BI-AMP/FRONT HIGH/FRONT B.
- **SP A B (\*) :**  
Enceintes raccordées aux bornes SPEAKERS FRONT A et SPEAKERS SURROUND BACK/BI-AMP/FRONT HIGH/FRONT B (connexion parallèle).
- **(Aucune) :**  
[SPK OFF] est affiché sur le panneau d'affichage. Aucun signal audio n'est reproduit sur les bornes des enceintes.

\* Pour sélectionner [SP B] ou [SP A B], réglez l'affectation des bornes SPEAKERS SURROUND BACK/BI-AMP/FRONT HIGH/FRONT B sur [Front B Speakers] en utilisant [Speaker Setting] - [Surround Back Speakers Assign].

#### Note

- Ce réglage n'est pas disponible lorsqu'un casque est raccordé.

[40] Préparation | Exécution d'Auto Calibration

## 5. Exécution de l'Auto Calibration

Vous pouvez procéder au calibrage automatique depuis votre emplacement d'écoute.

- 1 **Sélectionnez [Easy Setup] dans le menu principal.**
- 2 **Suivez les instructions affichées sur l'écran du téléviseur, puis sélectionnez [Start].**  
La mesure démarre après quelques secondes.  
Le processus de mesure prend environ 30 secondes avec une tonalité de test.  
Une fois la mesure terminée, un bip se fait entendre et l'écran commute.
- 3 **Sélectionnez l'élément souhaité.**
  - **Retry :** réexécute l'Auto Calibration.
  - **Save&Exit :** enregistre les résultats de la mesure et quitte le processus de réglage.
  - **Exit :** quitte le processus de réglage sans enregistrer les résultats de la mesure.

Pour en savoir plus sur les résultats de la mesure, reportez-vous à « [6. Vérification des résultats de l'Auto Calibration](#) ».
- 4 **Enregistrez les résultats de la mesure.**  
Sélectionnez [Save&Exit] à l'étape 3.

#### Note

- Si un code d'erreur ou un message d'avertissement s'affiche à l'écran à l'étape 2, reportez-vous à « [Liste des messages après les mesures de l'Auto Calibration](#) ».
- Ce réglage n'est pas disponible lorsqu'un casque est raccordé.

#### Astuce

- La fonction Auto Calibration est annulée si vous effectuez les procédures suivantes pendant le processus de mesure :
  - Appuyez sur .
  - Appuyez sur les touches d'entrée de la télécommande ou tournez INPUT SELECTOR sur l'ampli-

- tuner.
- Appuyez sur HOME, AMP MENU ou sur  sur la télécommande.
- Appuyer sur SPEAKERS sur l'ampli-tuner.
- Modifier le niveau du volume.
- Raccordez un casque.

---

[41] Préparation | Exécution d'Auto Calibration

## 6. Vérification des résultats de l'Auto Calibration

---

Pour vérifier les codes d'erreurs ou les messages d'avertissements reçus dans Auto Calibration, procédez selon les étapes suivantes :

### Si un code d'erreur s'affiche

Vérifiez le code d'erreur et effectuez à nouveau l'Auto Calibration.

- 1 Sélectionnez [Retry].**
- 2 Suivez les instructions affichées sur l'écran du téléviseur, puis appuyez sur  pour sélectionner [Start].**

La mesure démarre après quelques secondes.  
Le processus de mesure prend environ 30 secondes avec une tonalité de test.  
Une fois la mesure terminée, un bip se fait entendre et l'écran commute.
- 3 Sélectionnez l'élément souhaité.**
  - **Retry** : réexécute l'Auto Calibration.
  - **Save&Exit** : enregistre les résultats de la mesure et quitte le processus de réglage.
  - **Exit** : quitte le processus de réglage sans enregistrer les résultats de la mesure.
- 4 Enregistrez les résultats de la mesure.**

Sélectionnez [Save&Exit] à l'étape 3.

### Si un message d'avertissement s'affiche

Consultez le message d'avertissement et sélectionnez [OK]. Pour en savoir plus sur les messages d'avertissement, reportez-vous à « [Liste des messages après les mesures de l'Auto Calibration](#) ».

#### Astuce

- Il est possible que le résultat des mesures varie en fonction de la position du caisson de graves. Toutefois, le fait de continuer à utiliser l'ampli-tuner avec cette valeur ne pose pas de problème.

---

[42] Profiter de la vidéo et du son | Lecture sur d'appareils AV

## Profiter de la vidéo et du son

---

Cette rubrique explique les opérations possibles pour profiter de films et de la musique grâce à cet ampli-tuner.

Par exemple, vous pouvez utiliser plusieurs appareils avec cet ampli-tuner, comme illustré ci-

dessous.

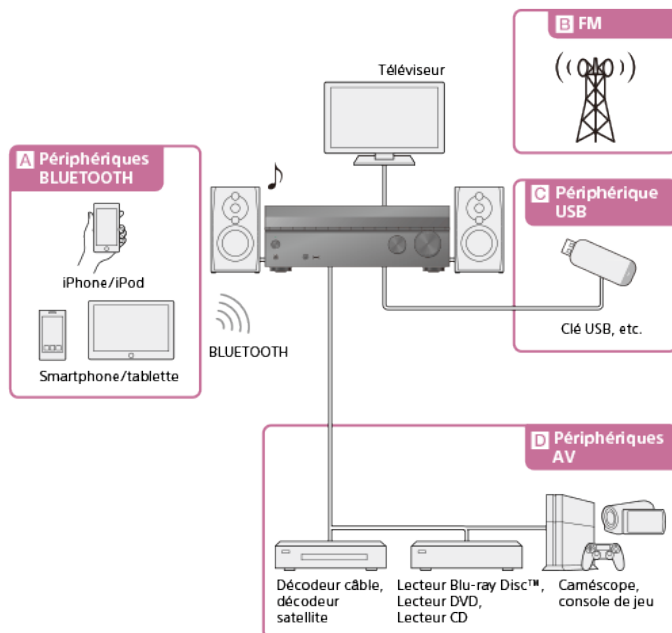

#### **A Périphériques BLUETOOTH**

##### **Profiter du contenu audio depuis iPhone/iPod ou un autre smartphone**

Vous pouvez transmettre de l'audio depuis un iPhone/iPod ou un autre smartphone à l'amplificateur-tuner via BLUETOOTH.

Profiter du contenu audio à l'aide de la fonction BLUETOOTH (pairement)

#### **B FM**

##### **Écoute de la radio FM**

Vous pouvez écouter des programmes FM avec un son de haute qualité via le tuner intégré. La fonction de préréglage vous permet de mémoriser jusqu'à 30 de vos stations FM favorite sous forme de préréglages.

Écoute de la radio FM

#### **C Périphériques USB**

##### **Profiter du contenu depuis un périphérique USB**

Vous pouvez profiter de la musique depuis un périphérique USB tel qu'un disque dur externe, une clé USB ou un Walkman® en le raccordant au port  $\psi$  (USB) situé à l'avant de l'amplificateur-tuner et en écoutant via les enceintes ou le casque qui y sont raccordés.

Profiter du contenu audio stocké sur un périphérique USB

#### **D Périphériques AV**

##### **Profiter de films ou de l'audio depuis un périphérique AV tel qu'un lecteur Blu-ray Disc, un lecteur CD, un décodeur satellite ou une console de jeu**

Vous pouvez raccorder des périphériques AV à l'amplificateur-tuner pour profiter de toute une gamme de contenus, notamment des films et de l'audio.

Parce que l'amplificateur-tuner est équipé de prises HDMI compatibles HDCP 2.2, vous pouvez également profiter de contenu 4K via des services de diffusion en continu, des programmes satellite, etc.

Profiter de vidéos/du son depuis l'appareil connecté

---

[43] Profiter de la vidéo et du son | Lecture sur d'appareils AV

## **Utilisation du menu sur l'écran du téléviseur**

---

Vous pouvez afficher le menu de l'amplificateur-tuner sur l'écran du téléviseur.

- 1** Commutez l'entrée du téléviseur à l'entrée sur laquelle l'amplificateur-tuner est raccordé.
- 2** Appuyez sur HOME pour afficher le menu principal sur l'écran du téléviseur.



- 3 Appuyez à plusieurs reprises sur  $\leftarrow/\rightarrow$  pour sélectionner le menu souhaité, puis appuyez sur  $\square$  pour accéder au menu.

### Options du menu principal

**Watch** : sélectionnez cette option pour afficher la vidéo depuis l'appareil raccordé.

**Listen** : sélectionnez cette option pour écouter le son de l'appareil raccordé.

**Easy Setup** : sélectionnez cette option pour exécuter Easy Setup.

**Speaker Setting** : sélectionnez cette option pour régler les paramètres d'enceintes.

#### Astuce

- Pour revenir à l'écran précédent, appuyez sur BACK.
- Pour quitter le menu, appuyez sur HOME pour afficher le menu principal, puis appuyez à nouveau sur HOME.

---

[44] Profiter de la vidéo et du son | Lecture sur d'appareils AV

## Profiter de vidéos/du son depuis l'appareil connecté

---

- 1 Commutez l'entrée du téléviseur à l'entrée sur laquelle l'ampli-tuner est raccordé.

- 2 Appuyer sur HOME.

Le menu principal s'affiche sur l'écran du téléviseur.

Selon le téléviseur, l'affichage du menu principal sur l'écran du téléviseur peut prendre un certain temps.



- 3 Sélectionnez [Watch] ou [Listen] depuis le menu principal.

La liste des éléments du menu s'affiche sur l'écran du téléviseur.

- 4 Sélectionnez l'appareil sur lequel vous voulez lire.



5 Mettez l'appareil sous tension et démarrez la lecture.

6 Appuyez sur  $\triangleleft$ +/- pour régler le volume.

Vous pouvez également utiliser MASTER VOLUME sur l'ampli-tuner.

#### Note

- Avant de mettre l'ampli-tuner hors tension, veillez à baisser le volume pour éviter d'endommager vos enceintes.

#### Astuce

- Vous pouvez tourner INPUT SELECTOR sur l'ampli-tuner ou appuyer sur les touches d'entrée de la télécommande pour sélectionner l'appareil souhaité.
- Vous pouvez régler le volume différemment à l'aide du bouton MASTER VOLUME sur l'ampli-tuner ou des boutons  $\triangleleft$ +/- sur la télécommande.
  - Tournez rapidement le bouton.
  - Appuyez de manière prolongée l'une des touches.

Pour procéder à des ajustements précis

- Tournez lentement le bouton.
- Appuyez sur les touches et relâchez-les.

---

[45] Profiter de la vidéo et du son | Lecture sur d'appareils AV

## Profiter du son d'un téléviseur compatible ARC (Audio Return Channel)

---

Si l'ampli-tuner est raccordé à la prise d'entrée HDMI d'un téléviseur compatible avec ARC (Audio Return Channel), vous pouvez reproduire le son d'un téléviseur à partir des enceintes raccordées à l'ampli-tuner sans raccorder un câble numérique optique ou un câble audio. Réglez l'ampli-tuner selon la procédure suivante pour reproduire le son du téléviseur à partir des enceintes raccordées à l'ampli-tuner.

Cette opération ne peut être effectuée qu'avec le panneau d'affichage situé à l'avant de l'ampli-tuner.

1 Appuyer sur AMP MENU.

2 Sélectionnez [ $\triangleleft$ HDMI>] - [CTRL HDMI] sur le panneau d'affichage.

3 Sélectionnez [CTRL ON].

**Si vous procédez au raccordement sur un téléviseur qui n'est pas compatible avec la fonction Audio Return Channel (ARC) ou que vous souhaitez sélectionner un signal audio à l'aide d'un câble non HDMI (Par exemple, via un câble numérique optique ou un câble audio)**

Commutez le mode d'entrée audio. Pour en savoir plus, reportez-vous à « [Commutation entre l'audio numérique et analogique \(INPUT MODE\)](#) ».

#### Note

- La fonction ARC peut être opérationnelle sur d'autres périphériques que ceux fabriqués par Sony. Toutefois, le fonctionnement n'est pas garanti.

- Veillez à couper le volume du téléviseur ou à en activer la fonction sourdine.
- Si votre téléviseur ne prend pas en charge la fonction de contrôle audio du système, appuyez sur AMP MENU, puis réglez [<HDMI>] - [AUDIO OUT] sur [TV+AMP] sur le panneau d'affichage pour reproduire le son du téléviseur à partir de l'enceinte du téléviseur et des enceintes raccordées à l'ampli-tuner.

---

[46] Profiter de la vidéo et du son | Lecture sur d'appareils AV

## Regarder du contenu dont les droits d'auteur sont protégés par HDCP 2.2

---

Pour regarder du contenu dont les droits d'auteur sont protégés par HDCP 2.2, notamment du contenu 4K, raccordez l'ampli-tuner et le téléviseur via une prise HDMI compatible HDCP 2.2. Vous ne pouvez regarder du contenu 4K dont les droits d'auteur sont protégés que via une connexion à une prise HDMI compatible HDCP 2.2. Pour plus de détails permettant de savoir si le téléviseur les périphériques 4K sont dotés d'une prise HDMI compatible HDCP 2.2, reportez-vous au mode d'emploi du téléviseur et des périphériques 4K.

---

[47] Profiter de la vidéo et du son | Lecture de contenu depuis un iPhone/iPod

## Profiter du contenu audio à l'aide de la fonction BLUETOOTH (pairage)

---

Le pairage est une opération grâce à laquelle des périphériques BLUETOOTH s'enregistrent mutuellement avant la connexion. Une fois l'opération de pairage réalisée, il n'est plus nécessaire de l'effectuer.

- 1 Placez l'appareil BLUETOOTH à une distance maximale d'un mètre (3,3 pieds) de l'ampli-tuner.**
- 2 Appuyez sur BLUETOOTH sur la télécommande pour sélectionner la fonction BLUETOOTH.**
- 3 Appuyez sur  PAIRING pour activer le mode de pairage de l'ampli-tuner.**

[PAIRING] s'affiche et [BT] clignote rapidement sur le panneau d'affichage. Effectuez l'étape 4 dans les cinq minutes, sinon le pairage est annulé. Dans ce cas, répétez cette étape.
- 4 Procédez au pairage sur l'appareil BLUETOOTH pour détecter cet ampli-tuner.**

Pour en savoir plus, reportez-vous aux instructions d'utilisation de l'appareil BLUETOOTH.

Il est possible qu'une liste des appareils s'affiche sur l'écran de l'appareil BLUETOOTH en fonction du type d'appareil BLUETOOTH. Cet ampli-tuner s'affiche sous la forme [STR-DH770].
- 5 Sélectionnez [STR-DH770] sur l'écran du périphérique BLUETOOTH.**

Si [STR-DH770] ne s'affiche pas, répétez ce processus à partir de l'étape 1.

**6** Vérifiez que la connexion est établie et que [BT] s'allume sur le panneau d'affichage.

**7** Démarrez la lecture sur l'appareil BLUETOOTH.

**8** Réglez le volume.

Réglez d'abord le volume sur l'appareil BLUETOOTH. Si le niveau du volume est encore trop faible, réglez le niveau du volume sur l'ampli-tuner.

### Annulation du pairage

Appuyez de manière prolongée sur CONNECTION ➔ PAIRING BLUETOOTH sur l'ampli-tuner après l'étape 3.

#### Note

- Vous pouvez également utiliser INPUT SELECTOR sur l'ampli-tuner pour sélectionner la fonction BLUETOOTH à l'étape 2.
- Si le périphérique BLUETOOTH ne prend pas en charge le profil AVRCP, vous ne pouvez pas procéder à la lecture ni à d'autres opérations sur l'ampli-tuner.
- Si une clé de passe est requise sur l'écran de l'appareil BLUETOOTH à l'étape 6, saisissez [0000]. La clé de passe peut être appelée « code de passe », « code PIN », « numéro PIN » ou « mot de passe ».
- Vous pouvez apparier jusqu'à 9 périphériques BLUETOOTH. Si vous appariez un 10e périphérique BLUETOOTH, le dernier périphérique connecté est remplacé par le nouveau.

#### Astuce

- Vous pouvez également activer le mode de pairage de l'ampli-tuner en appuyant de manière prolongée sur CONNECTION ➔ PAIRING BLUETOOTH sur l'ampli-tuner.
- Sur certains types de périphériques BLUETOOTH, vous pouvez régler le volume à l'aide des commandes du périphérique BLUETOOTH.

---

[48] Profiter de la vidéo et du son | Lecture de contenu depuis un iPhone/iPod

## Modèles d'iPhone/iPod compatibles

---

Vous pouvez utiliser les modèles d'iPhone/iPod sur cet ampli-tuner. Mettez à jour votre iPhone/iPod avec les derniers logiciels avant de l'utiliser.

### La technologie BLUETOOTH fonctionne avec

- **iPhone :**  
iPhone 6s Plus/iPhone 6s/iPhone 6 Plus/iPhone 6/iPhone 5s/iPhone 5c/iPhone 5
- **iPod touch :**  
iPod touch (5e à 6e génération)

---

[49] Profiter de la vidéo et du son | Lecture de contenu depuis un périphérique USB

## Profiter du contenu audio stocké sur un périphérique USB

---

Vous pouvez profiter de musique depuis un périphérique USB en le raccordant sur le port  (USB) de l'ampli-tuner.

**1 Sélectionnez [Listen] - [USB] dans le menu principal.**



Lorsqu'un périphérique USB est raccordé, [USB] s'affiche sur le panneau d'affichage. Vous pouvez utiliser l'appareil USB à l'aide de la télécommande de l'ampli-tuner.

**2 Sélectionnez le contenu que vous souhaitez à l'aide de .**

La lecture du contenu sélectionné démarre et le numéro de piste s'affiche sur le panneau d'affichage.

### Utilisation du périphérique USB avec la télécommande

Appuyez sur USB avant d'utiliser les touches suivantes :

-  : démarre la lecture ou la met en pause.
-  : arrête la lecture.
-  : accède au début de la piste précédente/actuelle ou suivante.

#### Note

- Pour écouter des fichiers musicaux stockés sur votre Walkman, vous devez les glisser-déposer dans des formats pris en charge par l'ampli-tuner (tels que MP3) depuis votre ordinateur vers le Walkman. Toutefois, il est possible de lire les fichiers musicaux transférés sur le Walkman à l'aide de Media Go sur l'ampli-tuner car les fichiers sont stockés dans le dossier [Music].
- Il est impossible de lire du contenu audio avec une protection des droits d'auteur par DRM (Digital Rights Management) sur cet ampli-tuner.

---

[50] Profiter de la vidéo et du son | Lecture de contenu depuis un périphérique USB

## Spécifications USB et périphériques USB compatibles

---

### Spécifications USB

#### Formats pris en charge (\*)

Cet ampli-tuner est en mesure de lire les formats de fichiers musicaux suivants :

**MP3 (MPEG 1 Audio Layer-3) :**

.mp3

**WMA :**

.wma

**AAC :**

.m4a, .mp4, .3gp

**WAV :**

.wav

\* La compatibilité avec tous les logiciels d'encodage/écriture, les appareils d'enregistrement et les supports d'enregistrement n'est pas garantie.

#### Note

- Il est possible que certains fichiers ne soient pas lisibles en fonction du format de fichier, de l'encodage du fichier ou de l'état de l'enregistrement.
- Il est possible que des fichiers ayant été modifiés sur un PC ne soient pas lisibles.
- Il est possible que les fonctions d'avance rapide et de retour rapide ne soient pas disponibles pour certains fichiers.
- L'ampli-tuner n'est pas en mesure de lire des fichiers encodés avec un DRM.
- L'ampli-tuner peut reconnaître les fichiers ou dossiers suivants sur des périphériques USB :
  - chemins des dossiers jusqu'à 128 caractères de long
  - 200 dossiers (y compris le dossier racine)
  - 150 fichiers audio dans chaque dossier

Le nombre maximum de fichiers audio et de dossiers peut varier en fonction de la structure des fichiers et des dossiers. N'enregistrez pas d'autres types de fichiers ou des dossiers inutiles sur un appareil USB.

- Il est possible que certains périphériques USB ne fonctionnent pas avec cet ampli-tuner.
- L'ampli-tuner peut reconnaître les périphériques de classe de stockage de masse (MSC) (par exemple une mémoire flash ou un disque dur).

## Périphérique USB compatible

Classe de stockage de masse

### Intensité maximale

1 A

## Périphériques USB Sony vérifiés

Vous pouvez utiliser les périphériques USB Sony suivants sur cet ampli-tuner :

### Walkman :

NW-A16/A17/A25/A26/A27

NW-W274S

NW-WH505

NW-WS615

NWZ-A15/A17

NWZ-B162/B162F/B163F/B172/B172F/B173/B173F/B183F

NWZ-E053/E363/E364/E365/E373/E374/E375/E383/E384/E385  
/E454/E463/E464/E465/E573/E574/E575/E583/E584/E585

NWZ-F805N

NWZ-F885/Série F800

NWZ-M504

NWZ-S773/S774/S775

NWZ-W252/W273/W274S

NWZ-WH303/WH505

NWZ-WS613/WS615

NWZ-Z1050

### MICROVAULT :

USM4GP/8GV/32GP

USM8GT/64GT

USM64GU

### Enregistreur vocal numérique :

ICD-FX88

ICD-PX232/PX240/PX440

ICD-SX733/SX734/SX813/SX1000

ICD-TX650

ICD-UX533/UX533F/UX534F/UX543/UX543F/UX544F

ICZ-R51/R100

PCM-D100

### Note

- L'ampli-tuner n'est pas en mesure de lire des données au format NTFS.
- L'ampli-tuner n'est pas en mesure de lire des données sur une partition autre que la première d'un disque dur.
- Le fonctionnement de modèles non répertoriés ici n'est pas garanti.
- Le fonctionnement n'est pas toujours garanti, même lorsque vous utilisez ces appareils USB.
- Certains de ces appareils USB peuvent ne pas être disponibles à l'achat dans certaines régions.
- Lors du formatage des modèles ci-dessus, veuillez à procéder au formatage à l'aide du modèle même ou d'un logiciel de formatage dédié à ce modèle.
- Lors du raccordement d'un périphérique USB à l'ampli-tuner, assurez-vous de le raccorder après que l'affichage de « Création d'une bibliothèque » ou « Création d'une base de données » a disparu sur le périphérique USB.

## Remarques relatives aux appareils USB

---

- Ne retirez pas un appareil USB en cours de fonctionnement. Pour éviter la corruption des données et d'endommager l'appareil USB, éteignez l'ampli-tuner lors de la connexion ou du retrait de l'appareil USB.
- Ne raccordez pas le périphérique USB à l'ampli-tuner via à un concentrateur USB.
- Lorsqu'un périphérique USB est raccordé, [READING] s'affiche.
- Un délai d'environ 10 secondes peut s'écouler avant que [READING] s'affiche selon le type de périphérique USB raccordé.
- Lorsqu'un périphérique USB est raccordé, l'ampli-tuner lit la totalité des fichiers qu'il contient. Si de nombreux dossiers ou fichiers sont présents sur le périphérique USB, la lecture de celui-ci peut prendre un temps considérable.
- L'ampli-tuner peut reconnaître les fichiers ou dossiers suivants sur des périphériques USB :
  - chemins des dossiers jusqu'à 128 caractères de long
  - 200 dossiers (y compris le dossier racine)
  - 150 fichiers audio dans chaque dossier

Le nombre maximum de fichiers audio et de dossiers peut varier en fonction de la structure des fichiers et des dossiers. N'enregistrez pas d'autres types de fichiers ou des dossiers inutiles sur un appareil USB.

- La compatibilité avec tous les logiciels d'encodage/écriture, les appareils d'enregistrement et les supports d'enregistrement n'est pas garantie. Les appareils USB non compatibles peuvent générer du bruit, un son interrompu ou être incapables de procéder à la lecture.
- Un certain temps peut être nécessaire pour démarrer la lecture si :
  - la structure du dossier est complexe.
  - la capacité mémoire est excessive.
- Cet ampli-tuner ne prend pas nécessairement en charge toutes les fonctions dont l'appareil USB raccordé est doté.
- L'ordre de lecture pour l'ampli-tuner peut être différent de celui de l'appareil USB raccordé.
- Si un périphérique USB qui ne contient aucun fichier audio est raccordé, [NO TRACK] apparaît sur le panneau d'affichage.
- Lors de la lecture d'une piste très longue, il est possible que certaines opérations engendrent un retard de la lecture.

## Écoute de la radio FM

---

Vous pouvez écouter des programmes FM via le tuner intégré. Faites défiler les fréquences radio à l'aide de la procédure suivante pour syntoniser automatiquement une station. Veillez à ce que l'antenne fil FM soit raccordée à l'ampli-tuner avant d'effectuer cette opération.

**1 Sélectionnez [Listen] - [FM] dans le menu principal.**

L'écran FM s'affiche.

**2 Appuyez de manière prolongée sur **◀◀** ou **▶▶** jusqu'à ce que les numéros des fréquences commencent à changer sur l'écran FM.**

L'ampli-tuner fait automatiquement défiler les fréquences radio et il arrête le défilement chaque fois qu'une station est reçue.

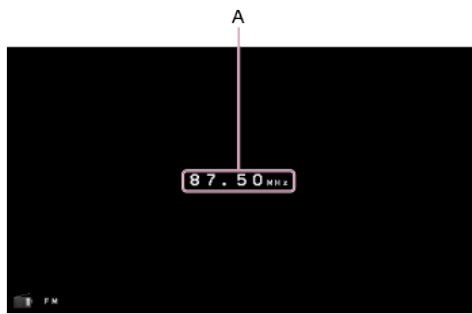

#### A : Indication de la fréquence

Affiche la fréquence de la station que le tuner reçoit.

#### Astuce

- Vous pouvez également utiliser  $\uparrow/\downarrow$  sur la télécommande ou TUNING +/- sur l'ampli-tuner pour la syntonisation.

---

[53] Profiter de la vidéo et du son | Écoute de la radio

## Préréglage des stations de radio FM

---

Vous pouvez stocker jusqu'à 30 stations FM comme stations favorites.

**1 Sélectionnez [Listen] - [FM] dans le menu principal.**

L'écran FM s'affiche.

**2 Syntonisez la station que vous souhaitez préréglé.**

**3 Appuyer sur MEMORY.**

**4 Appuyez sur PRESET +/- pour sélectionner un numéro de préréglage.**

**5 Appuyez à nouveau sur MEMORY.**

La station est stockée sous le numéro préréglé sélectionné.

**6 Répétez les étapes 1 à 4 pour stocker une autre station.**

Vous pouvez stocker des stations de la manière suivante :

- Bande FM : FM 1 à FM 30

### Écran FM

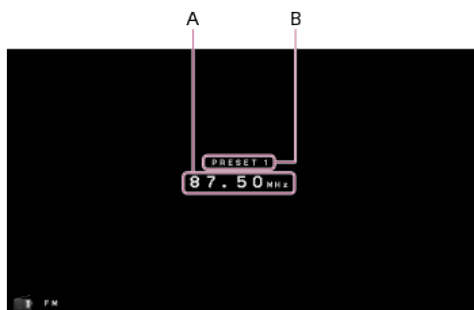

**A : Indication de la fréquence**

Affiche la fréquence de la station que le tuner reçoit.

**B : Numéro de station préréglée**

Affiche le numéro de préréglage que vous sélectionnez.

---

[54] Profiter de la vidéo et du son | Écoute de la radio

## Nommer les stations préréglées (NAME IN)

---

Vous pouvez saisir un nom comportant jusqu'à 8 caractères pour une station préréglée. Cette opération ne peut être effectuée qu'avec le panneau d'affichage situé à l'avant de l'amplificateur.

**1** Sélectionnez le numéro préréglé auquel vous souhaitez affecter un nom.

**2** Appuyer sur AMP MENU.

**3** Sélectionnez [<TUNER>] - [NAME IN] sur le panneau d'affichage.

**4** Appuyez à plusieurs reprises sur ▲/▼ pour sélectionner un caractère, puis appuyez sur ▶.

Vous pouvez déplacer la position d'entrée vers l'arrière ou vers l'avant en appuyant sur ◀ / ▶.

**5** Répétez l'étape 4 pour entrer les caractères l'un après l'autre, puis appuyez sur [↵].

Le nom que vous avez saisi est enregistré.

### Annulation de la saisie d'un nom

Appuyer sur BACK.

---

[55] Profiter de la vidéo et du son | Écoute de la radio

## Syntonisation directe d'une station

---

Vous pouvez saisir directement la fréquence d'une station.

**1** Sélectionnez [Listen] - [FM] dans le menu principal.



L'écran FM s'affiche.

**2 Appuyez sur ■ .**

**3 Saisissez la fréquence.**

1. Appuyez sur ▲/▼ pour changer le chiffre sur le panneau d'affichage.
2. Appuyez sur [+] pour passer au chiffre suivant.  
Vous pouvez déplacer la position d'entrée vers l'arrière ou vers l'avant en appuyant sur ◀/▶.

**4 Répétez l'étape 3 jusqu'à ce que la fréquence voulue s'affiche.**

**Note**

- Si la fréquence syntonisée est invalide ou hors de la plage, [---.--- MHz] s'affiche, puis l'écran revient à la fréquence actuelle.  
Assurez-vous d'avoir saisi la fréquence correcte. Sinon, répétez les étapes 3 et 4. Si vous ne pouvez toujours pas syntoniser une station, il est possible que la fréquence ne soit pas utilisée dans votre région.

**Astuce**

- L'échelle de syntonisation pour une syntonisation directe est affichée ci-dessous :
  - **Modèles pour les États-Unis et le Canada**  
100 kHz
  - **Autres modèles**  
50 kHz

---

[56] Profiter de la vidéo et du son | Écoute de la radio

## Réception de programmes RDS (modèles pour l'Europe et l'Asie-Pacifique uniquement)

---

Cet ampli-tuner vous permet d'utiliser Radio Data System (RDS), qui permet à des stations de radio FM (\*) d'envoyer des informations supplémentaires avec le signal de programmation ordinaire. Cet ampli-tuner offre des fonctionnalités RDS pratiques, telles que l'affichage du nom du service du programme.

\* Toutes les stations FM ne proposent pas de service RDS, ni les mêmes types de services. Si vous n'êtes pas familiarisé avec les services RDS de votre région, renseignez-vous auprès de vos stations de radio locale pour en savoir plus.

**1 Sélectionnez [Listen] - [FM] dans le menu principal.**

**2 Sélectionnez une station de radio.**

Lorsque vous syntonisez une station qui offre des services RDS, le nom de service du programme s'affiche sur le panneau d'affichage.

**Note**

- Il est possible que RDS ne fonctionne pas correctement si la station que vous avez syntonisée n'émet pas de signal RDS ou si l'intensité du signal est faible.

- Il est possible que certaines lettres qui s'affichent sur l'écran du téléviseur ne puissent pas être affichées sur le panneau d'affichage.

#### Astuce

- Vous pouvez vérifier la fréquence alors que le nom de service du programme s'affiche en appuyant à plusieurs reprises sur DISPLAY.

[57] Profiter de la vidéo et du son | Profiter des effets sonores

## Sélection d'un champ sonore

Vous pouvez sélectionner parmi toute une gamme de modes de champs sonores en fonction des connexions des enceintes et des sources d'entrée.

- 1 Appuyez sur **FRONT SURROUND, 2CH/MULTI, MOVIE ou MUSIC** pour sélectionner le champ sonore de votre choix.

Vous pouvez également utiliser 2CH/MULTI, MOVIE ou MUSIC sur l'ampli-tuner.

#### Note

- Lors d'une écoute avec un casque, seul le champ sonore destiné au casque s'affiche.
- Il est possible que les champs sonores pour les films et la musique ne fonctionnent pas selon l'entrée ou le modèle d'enceinte que vous avez sélectionnée ou selon les formats audio.
- Selon le format audio, il est possible que l'ampli-tuner lise des signaux à une fréquence d'échantillonnage inférieure à la fréquence d'échantillonnage réelle des signaux d'entrée.
- [PLIIX MV] ou [PLIIX MS] peut ne pas s'afficher selon le modèle d'enceinte que vous avez sélectionné.
- Il est possible que certaines enceintes ou que le caisson de graves ne reproduisent pas de son selon le réglage du champ sonore.

[58] Profiter de la vidéo et du son | Profiter des effets sonores

## Relations entre les champs sonores et les sorties des enceintes

La liste ci-dessous présente quelle enceinte reproduit le son lorsqu'un certain champ sonore est sélectionné.

#### Note

- Lorsqu'aucun son n'est émis, vérifiez que toutes les enceintes sont bien raccordées aux bornes d'enceintes adaptées, et que le modèle d'enceinte correct est sélectionné.

### Contenu 2 canaux

Champ sonore		Panneau d'affichage	Enceintes avant	Enceinte centrale	Enceintes surround	Enceintes surround arrière	Caisson de graves	Enceintes avant hautes
2CH/MULTI	2ch Stereo	2CH STEREO	◎	-	-	-	-	-
	Multi Channel Stereo	MULTI ST.	◎	○	○	○	○	○
	Direct (entrée)							

	analogique)	DIRECT	⊙	-	-	-	-	-
	Direct (autres)	DIRECT	⊙	-	-	-	○ (*1)	-
MOVIE	HD-D.C.S. (Dynamic/Theater/Studio)	HD-D.C.S.	⊙	○	○	○	○	○
	PLII Movie	PLII MV	⊙	○	○	-	○	-
	PLIIx Movie	PLIIX MV	⊙	○	○	○	○	-
	Neo:6 Cinema	NEO6.CINEMA	⊙	○	○	○	○ (*2)	-
	Front Surround	FRONT SUR.	⊙	-	-	-	○ (*2)	-
MUSIC	Audio Enhancer	A. ENHANCER	⊙	-	-	-	○	-
	Concert Hall	HALL	⊙	○	○	○	○ (*2)	○
	Jazz Club	JAZZ	⊙	○	○	○	○ (*2)	○
	Live Concert	CONCERT	⊙	○	○	○	○ (*2)	○
	Stadium	STADIUM	⊙	○	○	○	○ (*2)	○
	Sports	SPORTS	⊙	○	○	○	○ (*2)	○
	PLII Music	PLII MS	⊙	○	○	-	○	-
	PLIIx Music	PLIIX MS	⊙	○	○	○	○	-
	Neo:6 Music	NEO6.MUSIC	⊙	○	○	○	○ (*2)	-

- : Aucun son n'est reproduit.

⊙ : Reproduit le son.

○ : Reproduit le son selon le paramètre de modèle d'enceinte.

\*1 Modèles pour les États-Unis et le Canada : reproduit le son.

Autres modèles : reproduit le son selon le réglage de modèle d'enceinte seulement lorsque [Speaker Setting] - [Size] est réglé sur [Small].

\*2 Reproduit le son selon le réglage de modèle d'enceinte seulement lorsque [Speaker Setting] - [Size] est réglé sur [Small].

## Contenu multicanal

Champ sonore		Panneau d'affichage	Enceintes avant	Enceinte centrale	Enceintes surround	Enceintes surround arrière	Caisson de graves	Enceintes avant hautes
2CH/MULTI	2ch Stereo	2CH STEREO	⊙	-	-	-	-	-
	Multi Channel Stereo	MULTI ST.	⊙	○	○	○	○	○
	Direct	DIRECT	⊙	○	○	○	○	○
MOVIE	HD-D.C.S. (Dynamic/Theater/Studio)	HD-D.C.S.	⊙	○	○	○	○	○
	PLII Movie	PLII MV	⊙	○	○	○	○	○
	PLIIx Movie	PLIIX MV	⊙	○	○	○	○	-
	Neo:6 Cinema	NEO6.CINEMA	⊙	○	○	○	○	○
	Front Surround	FRONT SUR.	⊙	-	-	-	○	-
MUSIC	Audio Enhancer	A. ENHANCER	⊙	○	○	○	○	○
	Concert Hall	HALL	⊙	○	○	○	○	○
	Jazz Club	JAZZ	⊙	○	○	○	○	○
	Live Concert	CONCERT	⊙	○	○	○	○	○
	Stadium	STADIUM	⊙	○	○	○	○	○

Sports	SPORTS	⊙	○	○	○	○	○
PLII Music	PLII MS	⊙	○	○	○	○	○
PLIIX Music	PLIIX MS	⊙	○	○	○	○	-
Neo:6 Music	NEO6.MUSIC	⊙	○	○	○	○	○

- : Aucun son n'est reproduit.

⊙ : Reproduit le son.

○ : Reproduit le son selon le réglage de modèle d'enceinte et des canaux inclus dans la source d'entrée.

[59] Profiter de la vidéo et du son | Profiter des effets sonores

## Réinitialisation des champs sonores aux réglages par défaut

Veillez à utiliser les touches de l'ampli-tuner pour procéder à cette opération.

**1** Éteignez l'ampli-tuner.

**2** Maintenez MUSIC enfoncé et appuyez sur  (alimentation) sur l'ampli-tuner.

[S.F. CLEAR] apparaît sur le panneau d'affichage et tous les champs sonores sont réinitialisés à leur valeur par défaut.

[60] Profiter de la vidéo et du son | Profiter des effets sonores

## Profiter d'un son clair à faible volume (NIGHT MODE)

Cette fonction vous permet de conserver un environnement digne d'un cinéma à faible volume. Lorsque vous regardez un film tard le soir, vous serez en mesure d'entendre nettement les dialogues, même à faible volume. Vous pouvez utiliser cette fonction avec d'autres champs sonores.

Cette opération ne peut être effectuée qu'avec le panneau d'affichage situé à l'avant de l'ampli-tuner.

**1** Appuyez sur AMP MENU.

**2** Sélectionnez [<AUDIO>] - [NIGHT MODE] sur le panneau d'affichage.

**3** Sélectionnez [NIGHT ON] ou [NIGHT OFF].

### Note

- Cette fonction n'est pas opérationnelle lorsque [DIRECT] est sélectionné et qu'une entrée analogique est choisie.

### Astuce

- Vous pouvez également activer et désactiver la fonction Night Mode en utilisant NIGHT MODE sur l'ampli-tuner.

- Lorsque la fonction Night Mode est activée, les graves, les aigus et le niveau des effets augmentent, et [D. RANGE] est automatiquement réglé sur [COMP. ON].

[61] Profiter de la vidéo et du son | Profiter des effets sonores

## Réglage de l'égaliseur (EQ)

Vous pouvez utiliser les paramètres suivants pour régler la qualité tonale (niveau des graves/aigus) des enceintes avant.

Cette opération ne peut être effectuée qu'avec le panneau d'affichage situé à l'avant de l'ampli-tuner.

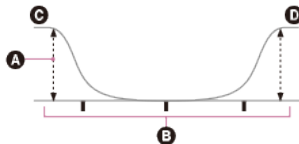

- A** Niveau (dB)
- B** Fréquence (Hz)
- C** Grave
- D** Aigu

- 1 Appuyer sur AMP MENU.**
- 2 Sélectionnez [<EQ>] sur le panneau d'affichage.**
- 3 Sélectionnez [BASS] ou [TREBLE].**
- 4 Réglez le gain.**

### Note

- Cette fonction n'est pas opérationnelle dans les cas suivants :
  - [DIRECT] est sélectionné et une entrée analogique est choisie.
  - La fonction Pure Direct est activée.
- Selon le format audio, il est possible que l'ampli-tuner réalise des signaux à une fréquence d'échantillonnage inférieure à la fréquence d'échantillonnage originale des signaux d'entrée.
- Les fréquences pour [BASS] et [TREBLE] sont fixes.

[62] Profiter de la vidéo et du son | Profiter des effets sonores

## Profiter d'un son haute-fidélité (Pure Direct)

Vous pouvez profiter d'un son d'une meilleure fidélité sur toutes les entrées utilisant la fonction Pure Direct. Lorsque la fonction Pure Direct est activée, le panneau d'affichage s'éteint afin de supprimer les parasites qui altèrent la qualité sonore.

- 1 Appuyer sur PURE DIRECT.**

### Annulation de la fonction Pure Direct

La fonction Pure Direct est annulée lorsque vous procédez comme suit :

- Appuyez à nouveau sur PURE DIRECT.
- Modifiez le champ sonore.
- Modifiez le réglage de la scène sur le téléviseur (Sélection de scène).
- Modifiez le réglage de [EQ], [NIGHT MODE], [AUTO VOL] ou [D. RANGE].

#### Note

- [EQ], [NIGHT MODE], [AUTO VOL] ou [D. RANGE] ne fonctionne pas lorsque la fonction Pure Direct est sélectionnée.

---

[63] Utilisation des fonctionnalités BLUETOOTH | À propos des fonctionnalités BLUETOOTH

## Ce que vous pouvez faire avec les fonctions BLUETOOTH

---

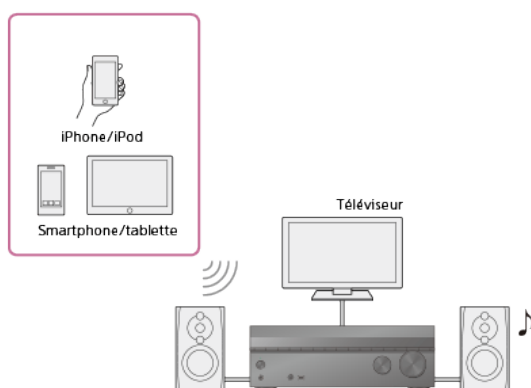

### Écouter du contenu audio depuis un périphérique BLUETOOTH sur l'ampli-tuner

Vous pouvez recevoir l'audio d'un iPhone/iPod, d'un smartphone ou d'une tablette possédant une fonction BLUETOOTH et l'écouter via cet ampli-tuner.

Il est possible de connecter les périphériques dotés d'une fonction NFC via une connexion en une touche en approchant le périphérique de l'ampli-tuner.

Profiter du contenu audio stocké sur un appareil BLUETOOTH à l'aide d'une connexion une touche (NFC)

Profiter du contenu audio à l'aide de la fonction BLUETOOTH (pairage)

Reportez-vous à « [Profils et version BLUETOOTH compatibles](#) » pour plus de détails sur les versions et les profils du périphérique BLUETOOTH que vous pouvez appairier.

---

[64] Utilisation des fonctionnalités BLUETOOTH | Profiter du contenu audio stocké sur un appareil BLUETOOTH

## Activation/désactivation de la fonction BLUETOOTH (BT POWER)

---

Vous pouvez activer ou désactiver la fonction BLUETOOTH. La fonction NFC est également activée/désactivée en fonction de ce réglage.

Cette opération ne peut être effectuée qu'avec le panneau d'affichage situé à l'avant de l'ampli-tuner.

- 1 Appuyer sur AMP MENU.
- 2 Sélectionnez [<BT>] - [BT POWER] sur le panneau d'affichage.

**3** Sélectionnez [BT ON] ou [BT OFF].

**Note**

- Il est impossible de régler cette fonction lorsque [BT] (périphérique BLUETOOTH) est sélectionné comme entrée. ([BT POWER] s'estompe sur le panneau d'affichage.)

[65] Utilisation des fonctionnalités BLUETOOTH | Profiter du contenu audio stocké sur un appareil BLUETOOTH

## Profiter du contenu audio stocké sur un appareil BLUETOOTH à l'aide d'une connexion une touche (NFC)

Vous pouvez profiter du contenu audio sur un appareil BLUETOOTH à l'aide d'une connexion une touche grâce à la fonction NFC.

- 1** Si vous utilisez un périphérique BLUETOOTH compatible NFC avec Android OS 4.0 ou une version antérieure, téléchargez l'application « Connexion NFC facile » sur votre périphérique.



Il est inutile d'installer l'application « Connexion NFC facile » si vous utilisez un périphérique BLUETOOTH compatible NFC avec Android OS 4.1 ou une version ultérieure installée.

- 2** Touchez la marque **N** sur l'ampli-tuner avec votre périphérique BLUETOOTH.

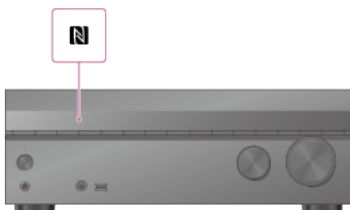

- 3** Suivez les instructions affichées sur l'écran du périphérique BLUETOOTH et terminez la procédure de connexion BLUETOOTH.

- 4** Vérifiez que la connexion est établie et que [BT] s'allume sur le panneau d'affichage.

- 5** Démarrez la lecture sur l'appareil BLUETOOTH.

- 6** Réglez le volume.

Réglez d'abord le volume sur l'appareil BLUETOOTH. Si le niveau du volume est encore trop faible, réglez le niveau du volume sur l'ampli-tuner.

## Smartphones compatibles

Smartphones dotés de la fonction NFC (système d'exploitation compatible : Android 2.3.3 ou une version ultérieure, sauf Android 3.x)

### Astuce

- Si vous voulez connecter un périphérique BLUETOOTH lorsque l'ampli-tuner est en mode veille, appuyez sur AMP MENU, puis réglez [<BT>] - [BT STANDBY] sur [STBY ON] sur le panneau d'affichage.

[66] Utilisation des fonctionnalités BLUETOOTH | Profiter du contenu audio stocké sur un appareil BLUETOOTH

## Profiter du contenu audio à l'aide de la fonction BLUETOOTH (pairage)

Le pairage est une opération grâce à laquelle des périphériques BLUETOOTH s'enregistrent mutuellement avant la connexion. Une fois l'opération de pairage réalisée, il n'est plus nécessaire de l'effectuer.

- 1 Placez l'appareil BLUETOOTH à une distance maximale d'un mètre (3,3 pieds) de l'ampli-tuner.**
- 2 Appuyez sur BLUETOOTH sur la télécommande pour sélectionner la fonction BLUETOOTH.**
- 3 Appuyez sur  PAIRING pour activer le mode de pairage de l'ampli-tuner.**  
[PAIRING] s'affiche et [BT] clignote rapidement sur le panneau d'affichage. Effectuez l'étape 4 dans les cinq minutes, sinon le pairage est annulé. Dans ce cas, répétez cette étape.
- 4 Procédez au pairage sur l'appareil BLUETOOTH pour détecter cet ampli-tuner.**  
Pour en savoir plus, reportez-vous aux instructions d'utilisation de l'appareil BLUETOOTH.  
  
Il est possible qu'une liste des appareils s'affiche sur l'écran de l'appareil BLUETOOTH en fonction du type d'appareil BLUETOOTH. Cet ampli-tuner s'affiche sous la forme [STR-DH770].
- 5 Sélectionnez [STR-DH770] sur l'écran du périphérique BLUETOOTH.**  
Si [STR-DH770] ne s'affiche pas, répétez ce processus à partir de l'étape 1.
- 6 Vérifiez que la connexion est établie et que [BT] s'allume sur le panneau d'affichage.**
- 7 Démarrez la lecture sur l'appareil BLUETOOTH.**



## 8 Réglez le volume.

Réglez d'abord le volume sur l'appareil BLUETOOTH. Si le niveau du volume est encore trop faible, réglez le niveau du volume sur l'ampli-tuner.

### Annulation du pairage

Appuyez de manière prolongée sur CONNECTION  PAIRING BLUETOOTH sur l'ampli-tuner après l'étape 3.

#### Note

- Vous pouvez également utiliser INPUT SELECTOR sur l'ampli-tuner pour sélectionner la fonction BLUETOOTH à l'étape 2.
- Si le périphérique BLUETOOTH ne prend pas en charge le profil AVRCP, vous ne pouvez pas procéder à la lecture ni à d'autres opérations sur l'ampli-tuner.
- Si une clé de passe est requise sur l'écran de l'appareil BLUETOOTH à l'étape 6, saisissez [0000]. La clé de passe peut être appelée « code de passe », « code PIN », « numéro PIN » ou « mot de passe ».
- Vous pouvez appairer jusqu'à 9 périphériques BLUETOOTH. Si vous appariez un 10e périphérique BLUETOOTH, le dernier périphérique connecté est remplacé par le nouveau.

#### Astuce



- Vous pouvez également activer le mode de pairage de l'ampli-tuner en appuyant de manière prolongée sur CONNECTION  PAIRING BLUETOOTH sur l'ampli-tuner.
- Sur certains types de périphériques BLUETOOTH, vous pouvez régler le volume à l'aide des commandes du périphérique BLUETOOTH.

---

[67] Utilisation des fonctionnalités BLUETOOTH | Profiter du contenu audio stocké sur un appareil BLUETOOTH

## Commande d'un appareil BLUETOOTH avec la télécommande

Vous pouvez utiliser l'appareil BLUETOOTH à l'aide des touches suivantes de la télécommande :

-  (\*\*): démarre la lecture ou la met en pause.
-  : arrête la lecture.
-  : accède au début de la piste précédente/actuelle ou suivante.

\* Si vous appuyez sur  alors qu'aucun périphérique BLUETOOTH n'est connecté, l'ampli-tuner se connecte automatiquement au dernier périphérique BLUETOOTH connecté.

#### Note

- Il est possible que ces opérations ne soient pas disponibles pour certains appareils BLUETOOTH. Les opérations réelles peuvent également différer en fonction de l'appareil BLUETOOTH raccordé.

---

[68] Utilisation des fonctionnalités BLUETOOTH | Profiter du contenu audio stocké sur un appareil BLUETOOTH

## Profils et version BLUETOOTH compatibles

« Profil » se rapporte à un jeu de normes de capacités pour diverses capacités des produits BLUETOOTH. Cet ampli-tuner prend en charge la version BLUETOOTH et les profils suivants :

- **Version BLUETOOTH compatible** : Spécification BLUETOOTH version 4.2

- **Profils BLUETOOTH compatibles :**

- A2DP 1.3 (Advanced Audio Distribution Profile) : reçoit du contenu audio de haute qualité.
- AVRCP 1.5 (Audio Video Remote Control Profile) : Contrôle les périphériques audio/vidéo (pause, arrêt, début lecture, contrôle du volume, etc.)
- SPP 1.2 (Serial Port Profile)
- DID (Device Identification Profile)

Pour les informations les plus récentes sur les périphériques BLUETOOTH compatibles, consultez les sites Web répertoriés dans « [Sites Web d'assistance à la clientèle](#) ».

**Note**

- Les fonctions peuvent être différentes selon les spécifications du périphérique BLUETOOTH.
- Et la lecture audio sur cet ampli-tuner peut être retardée par rapport à celle de l'appareil BLUETOOTH à cause des caractéristiques de la technologie sans fil BLUETOOTH.

---

[69] Utilisation des fonctionnalités BLUETOOTH | Utilisation de SongPal pour commander l'ampli-tuner à partir d'un smartphone ou d'une tablette

## Commande de l'ampli-tuner à l'aide d'un smartphone ou d'une tablette (SongPal)

---

SongPal est une app dédiée permettant de commander des périphériques audio compatibles SongPal fabriqués par Sony à l'aide d'un smartphone ou d'une tablette.

Recherchez SongPal dans Google Play ou dans l'App Store et téléchargez l'application dans votre smartphone ou votre tablette.

SongPal vous permet de :

- changer les paramètres souvent utilisés, en sélectionnant l'entrée de l'ampli-tuner et en réglant le volume.
- profiter de contenu musical stocké sur un smartphone sur l'ampli-tuner.
- profiter visuellement de la musique grâce à l'écran de votre smartphone.

**1** Téléchargez l'application SongPal sur votre appareil mobile.

**2** Connectez l'ampli-tuner et l'appareil mobile via une connexion BLUETOOTH.

**3** Lancez SongPal et suivez les instructions à l'écran.

Une fois la connexion établie, vous pouvez commander l'ampli-tuner à l'aide de SongPal.

**Note**

- SongPal utilise les fonctions BLUETOOTH de l'ampli-tuner.
- SongPal ne prend pas en charge iPad.
- Les spécifications et la conception de SongPal peuvent changer sans préavis.

---

[70] Utilisation des autres fonctionnalités | Verrouillage avec un téléviseur BRAVIA TV et d'autres périphériques (« BRAVIA » Sync)

## Qu'est-ce que « BRAVIA » Sync ?

---

« BRAVIA » Sync est une fonction étendue développée par Sony basée sur la fonction Control for HDMI (\*1). En raccordant des périphériques compatibles « BRAVIA » Sync, tels qu'un téléviseur ou un lecteur Blu-ray Disc, à l'aide d'un câble HDMI (\*2) (non fourni), vous pouvez commander les périphériques à l'aide de la télécommande du téléviseur. Il est possible d'utiliser les fonctions suivantes avec la synchronisation « BRAVIA » Sync.

- Mise hors tension simultanée de l'ampli-tuner et des appareils raccordés avec le téléviseur (fonction Mise en arrêt du système) (STBY LINK)
- Profiter du son d'un téléviseur sur les enceintes raccordées à l'ampli-tuner (fonction Contrôle audio du système)
- Profiter du son d'un téléviseur compatible ARC (Audio Return Channel)
- Profiter immédiatement d'une source d'entrée à partir d'un appareil raccordé (fonction Lecture à l'aide d'une touche)
- Utilisation du menu de l'ampli-tuner à l'aide de la télécommande du téléviseur (fonction Contrôle facile de la télécommande)
- Profiter du contenu d'un périphérique connecté sans mettre sous tension l'ampli-tuner (STBY THRU)
- Sélection automatique d'une qualité d'image et d'un champ sonore optimaux (fonction Sélection de scène)
- À propos de la fonction Contrôle de cinéma maison
- Fonction d'annulation de l'écho
- À propos de la fonction Correspondance de langue

\*1 Control for HDMI est une norme utilisée par la spécification CEC (Consumer Electronics Control) qui permet l'interopérabilité de périphériques connectés pour les connexions HDMI (High-Definition Multimedia Interface).

\*2 Sony recommande un câble HDMI haute vitesse avec Ethernet.

#### Note

- Des fonctions telles que Mise en arrêt du système, Contrôle audio du système, Lecture à l'aide d'une touche et Contrôle facile de la télécommande peuvent être utilisées avec des périphériques qui prennent en charge la fonction Control for HDMI autres que ceux fabriqués par Sony. Toutefois, la compatibilité avec d'autres appareils que ceux fabriqués par Sony n'est pas garantie.

---

[71] Utilisation des autres fonctionnalités | Verrouillage avec un téléviseur BRAVIA TV et d'autres périphériques (« BRAVIA » Sync)

## Préparation à l'utilisation de la fonction « BRAVIA » Sync

---

Activez la fonction Control for HDMI ou utilisez la fonction « BRAVIA » Sync. La fonction Control for HDMI doit être activée séparément pour l'ampli-tuner et le périphérique raccordé. Cette opération ne peut être effectuée qu'avec le panneau d'affichage situé à l'avant de l'ampli-tuner.

- 1 Appuyez sur AMP MENU.
- 2 Sélectionnez [<HDMI>] - [CTRL HDMI] sur le panneau d'affichage.
- 3 Sélectionnez [CTRL ON].  
La fonction Control for HDMI de l'ampli-tuner est activée.
- 4 Appuyez sur AMP MENU pour fermer le menu.
- 5 Sélectionnez l'entrée HDMI du téléviseur à l'entrée à laquelle l'ampli-tuner est raccordé à l'aide de la télécommande du téléviseur pour afficher le menu des réglages du téléviseur.

## 6 Activez la fonction Control for HDMI du téléviseur.

Pour en savoir plus sur les réglages du téléviseur, reportez-vous au mode d'emploi fourni avec le téléviseur.

## 7 Activez la fonction Control for HDMI des appareils raccordés.

Pour en savoir plus sur le réglage de l'appareil raccordé, reportez-vous aux modes d'emploi de chaque appareil.

### Note

- Exécutez à nouveau les étapes ci-dessus si vous débranchez le câble HDMI ou changez la connexion.

---

[72] Utilisation des autres fonctionnalités | Verrouillage avec un téléviseur BRAVIA TV et d'autres périphériques (« BRAVIA » Sync)

## Mise hors tension simultanée de l'ampli-tuner et des appareils raccordés avec le téléviseur (fonction Mise en arrêt du système) (STBY LINK)

---

Vous pouvez automatiquement mettre hors tension l'ampli-tuner et l'appareil raccordé lorsque vous mettez hors tension le téléviseur.

Cette opération ne peut être effectuée qu'avec le panneau d'affichage situé à l'avant de l'ampli-tuner.

### 1 Appuyer sur AMP MENU.

### 2 Sélectionnez [<HDMI>] - [STBY LINK] sur le panneau d'affichage.

### 3 Sélectionnez le réglage que vous souhaitez.

- AUTO : lorsque l'entrée de l'ampli-tuner est réglée sur [TV], [BD/DVD], [GAME], [SAT/CATV] ou [VIDEO], l'ampli-tuner est mis hors tension lorsque le téléviseur est mis hors tension.
- ON : l'ampli-tuner est mis hors tension lorsque le téléviseur est mis hors tension, indépendamment de l'entrée de l'ampli-tuner.
- OFF : l'ampli-tuner n'est pas mis hors tension lorsque le téléviseur est mis hors tension, indépendamment de l'entrée de l'ampli-tuner.

### Note

- Selon l'état de l'appareil, l'appareil connecté peut ne pas être mis hors tension.
- La fonction Mise en arrêt du système peut fonctionner avec d'autres appareils que ceux fabriqués par Sony, mais le fonctionnement n'est pas garanti.

---

[73] Utilisation des autres fonctionnalités | Verrouillage avec un téléviseur BRAVIA TV et

d'autres périphériques (« BRAVIA » Sync)

## Profiter du son d'un téléviseur sur les enceintes raccordées à l'ampli-tuner (fonction Contrôle audio du système)

---

Si vous mettez sous tension l'ampli-tuner tandis que vous regardez le téléviseur, le son de celui-ci est reproduit sur les enceintes raccordées à l'ampli-tuner. Le volume de l'ampli-tuner peut être réglé à l'aide de la télécommande du téléviseur.

Si le son du téléviseur était reproduit sur les enceintes raccordées à l'ampli-tuner la dernière fois que vous avez regardé le téléviseur, l'ampli-tuner est automatiquement mis sous tension lorsque vous remettez le téléviseur sous tension.

Les opérations peuvent également être effectuées avec le menu du téléviseur. Pour en savoir plus, reportez-vous au mode d'emploi du téléviseur.

### Note

- Selon le téléviseur, la valeur correspondant au volume de l'ampli-tuner s'affiche sur l'écran du téléviseur. La valeur de volume affichée sur le téléviseur peut différer de la valeur qui apparaît sur le panneau d'affichage avant de l'ampli-tuner.
- La fonction Contrôle audio du système peut fonctionner avec d'autres appareils que ceux fabriqués par Sony, mais le fonctionnement n'est pas garanti.
- Selon les paramètres du téléviseur, la fonction Contrôle audio du système peut ne pas être disponible. Pour en savoir plus, reportez-vous au mode d'emploi du téléviseur.
- Lorsque [<HDMI>] - [CTRL HDMI] est réglé sur [CTRL ON], [<HDMI>] - [AUDIO OUT] est automatiquement réglé en fonction du paramètre de la fonction Contrôle audio du système.

---

[74] Utilisation des autres fonctionnalités | Verrouillage avec un téléviseur BRAVIA TV et d'autres périphériques (« BRAVIA » Sync)

## Profiter immédiatement d'une source d'entrée à partir d'un appareil raccordé (fonction Lecture à l'aide d'une touche)

---

Lorsque vous lisez du contenu sur un appareil (lecteur Blu-ray Disc, PlayStation®4, etc.) raccordé à l'ampli-tuner, celui-ci et le téléviseur sont automatiquement mis sous tension, l'entrée de l'ampli-tuner commute sur l'entrée de l'appareil qui est lu, et le son est reproduit sur les enceintes raccordées à l'ampli-tuner.

### Note

- Si [<HDMI>] - [STBY THRU] est réglé sur [AUTO] ou [ON], et que le son du téléviseur était reproduit sur les enceintes du téléviseur la dernière fois que vous avez regardé celui-ci, l'ampli-tuner n'est pas mis sous tension et le son et l'image sont reproduits sur le téléviseur même si vous lisez du contenu sur l'appareil.
- Selon le téléviseur, le début du contenu risque de ne pas être correctement lu.
- La fonction Lecture à l'aide d'une touche peut fonctionner avec d'autres appareils que ceux fabriqués par Sony, mais le fonctionnement n'est pas garanti.

---

[75] Utilisation des autres fonctionnalités | Verrouillage avec un téléviseur BRAVIA TV et d'autres périphériques (« BRAVIA » Sync)

## Sélection automatique d'une qualité d'image et d'un champ sonore optimaux (fonction Sélection de scène)

---

Le champ sonore est automatiquement sélectionné selon le paramètre Sélection de scène ou Mode de son de votre téléviseur.

Pour en savoir plus sur cette opération, reportez-vous au mode d'emploi du téléviseur.

Le paramètre Sélection de scène/Mode de son et le paramètre de champ sonore de l'ampli-tuner changent comme suit.

- **Cinema** : HD-D.C.S.
- **Sports** : SPORTS
- **Music** : CONCERT
- **Animation** : MULTI ST.
- **Photo** : MULTI ST.
- **Game** : MULTI ST.
- **Graphics** : MULTI ST.

#### Note

- La fonction Sélection de scène est une fonction développée par Sony. Il est impossible de l'utiliser sur d'autres appareils que ceux fabriqués par Sony.

---

[76] Utilisation des autres fonctionnalités | Verrouillage avec un téléviseur BRAVIA TV et d'autres périphériques (« BRAVIA » Sync)

## À propos de la fonction Contrôle de cinéma maison

---

Il est possible de régler l'ampli-tuner, les paramètres de champ sonore, de permutation de l'entrée, etc., en sélectionnant l'application Contrôle de cinéma maison sur le téléviseur.

Il est possible d'utiliser cette fonction lorsque le téléviseur est compatible avec l'application Contrôle de cinéma maison et connecté à Internet. Pour en savoir plus, reportez-vous au mode d'emploi du téléviseur.

#### Note

- La fonction Contrôle de cinéma maison est une fonction développée par Sony. Il est impossible de l'utiliser sur d'autres appareils que ceux fabriqués par Sony.

---

[77] Utilisation des autres fonctionnalités | Verrouillage avec un téléviseur BRAVIA TV et d'autres périphériques (« BRAVIA » Sync)

## Utilisation du menu de l'ampli-tuner à l'aide de la télécommande du téléviseur (fonction Contrôle facile de la télécommande)

---

Vous pouvez sélectionner l'ampli-tuner à l'aide du SYNC MENU du téléviseur et commander l'ampli-tuner. Cette fonction peut être utilisée si le téléviseur prend en charge le SYNC MENU. Pour en savoir plus, reportez-vous au mode d'emploi du téléviseur.

#### Note

- L'ampli-tuner est reconnu comme [Tuner] par le téléviseur.
  - Il est possible que certaines des opérations ne soient pas disponibles en fonction du type de téléviseur.
  - La fonction Contrôle facile de la télécommande peut fonctionner avec d'autres appareils que ceux fabriqués par Sony, mais le fonctionnement n'est pas garanti.
-

## Fonction d'annulation de l'écho

---

La fonction d'annulation de l'écho réduit la réverbération qui peut apparaître en cas d'utilisation de fonctions Social Viewing telles que Skype tout en regardant des programmes de télévision. Cette fonction peut être utilisée si le téléviseur prend en charge les fonctions Social Viewing. Pour en savoir plus, reportez-vous au mode d'emploi du téléviseur.

### Note

- La fonction d'annulation de l'écho fonctionne lorsque vous sélectionnez [TV] ou une prise d'entrée HDMI à laquelle l'appareil est raccordé en tant qu'entrée sur l'ampli-tuner.
- Lorsque vous utilisez la fonction Social Viewing, l'entrée de l'ampli-tuner est automatiquement commutée à l'entrée à laquelle le téléviseur est raccordé, même si une autre prise d'entrée HDMI a été sélectionnée. Le son émis par la fonction Social Viewing et le téléviseur est reproduit à partir des enceintes raccordées à l'ampli-tuner.
- Il est impossible d'utiliser cette fonction lorsque le son est reproduit sur le téléviseur.
- La fonction d'annulation de l'écho est une fonction développée par Sony. Il est impossible de l'utiliser sur d'autres appareils que ceux fabriqués par Sony.

## À propos de la fonction Correspondance de langue

---

Il est possible de changer la langue d'affichage à l'écran de l'ampli-tuner en même temps que lorsque vous changez la langue d'affichage à l'écran du téléviseur.

## Commutation entre l'audio numérique et analogique (INPUT MODE)

---

Lorsque vous raccordez des appareils aux prises d'entrée audio numériques et analogiques sur l'ampli-tuner, vous pouvez fixer le mode d'entrée audio sur l'ampli-tuner ou passer de l'un à l'autre en fonction du type de matériel que vous avez l'intention de regarder. Cette opération ne peut être effectuée qu'avec le panneau d'affichage situé à l'avant de l'ampli-tuner.

- 1 Appuyez sur les touches d'entrée pour sélectionner l'entrée.
- 2 Appuyer sur AMP MENU.
- 3 Sélectionnez [<INPUT>] - [INPUT MODE] sur le panneau d'affichage.
- 4 Sélectionnez le réglage que vous souhaitez.
  - **AUTO** : donne la priorité aux signaux audio numériques. S'il existe plus d'une connexion numérique, les signaux audio HDMI sont prioritaires. S'il n'existe pas de

signaux audio numériques, les signaux audio analogiques sont sélectionnés. Lorsque l'entrée d'un téléviseur est sélectionné, les signaux Audio Return Channel (ARC) sont prioritaires. Si votre téléviseur n'est pas compatible avec la fonction ARC, les signaux audio optiques numériques sont sélectionnés.

- **OPT** : spécifie l'entrée des signaux audio numériques sur la prise OPTICAL IN.
- **COAX** : spécifie l'entrée des signaux audio numériques sur la prise COAXIAL IN.
- **ANALOG** : spécifie l'entrée des signaux audio analogiques sur les prises AUDIO IN (G/D).

#### Note

- Selon l'entrée, il est possible que [INPUT MODE] soit estompé sur le panneau d'affichage et qu'il soit impossible de sélectionner d'autres modes.

#### Astuce

- Vous pouvez également utiliser INPUT SELECTOR sur l'ampli-tuner pour sélectionner l'entrée à l'étape 1.

---

[81] Utilisation des autres fonctionnalités | Profiter de vidéos et du son comme vous l'entendez

## Utilisation d'autres prises d'entrée audio (A. ASSIGN)

---

Vous pouvez réaffecter les prises d'entrée audio numériques OPTICAL/COAXIAL à une autre entrée si les réglages par défaut des prises ne correspondent pas à l'équipement raccordé. Par exemple, lors du raccordement d'un lecteur DVD à la prise OPTICAL TV IN, affectez la prise OPTICAL TV IN à [BD/DVD].

Cette opération ne peut être effectuée qu'avec le panneau d'affichage situé à l'avant de l'ampli-tuner.

- 1 **Sélectionnez le nom d'entrée que vous souhaitez affecter.**
- 2 **Appuyer sur AMP MENU.**
- 3 **Sélectionnez [<INPUT>] - [A. ASSIGN].**
- 4 **Sélectionnez la prise à laquelle vous souhaitez affecter l'entrée.**

### Prises d'entrée audio affectables

#### OPT :

BD/DVD, SAT/CATV, GAME, SA-CD/CD, VIDEO (\*)

#### COAX :

BD/DVD, SAT/CATV, GAME, SA-CD/CD (\*), VIDEO

#### NONE :

BD/DVD (\*), SAT/CATV (\*), GAME (\*), SA-CD/CD, VIDEO (\*)

\* Réglage par défaut

#### Note

- Lorsque vous affectez l'entrée audio numérique, il est possible que le réglage de Input Mode change automatiquement.
- Une réaffectation est autorisée pour chaque entrée.
- Si aucun son n'est reproduit à partir des prises que vous avez affectées, vérifiez également les réglages de Input Mode.



## Utilisation de la minuterie de mise en veille

Vous pouvez régler l'ampli-tuner pour qu'il s'éteigne automatiquement après une durée spécifiée.

### 1 Appuyez sur SLEEP.

Chaque fois que vous appuyez sur SLEEP, l'affichage change de manière cyclique de la manière suivante :

0-30-00 - 1-00-00 - 1-30-00 - 2-00-00 - OFF

[SLEEP] s'allume sur le panneau d'affichage de l'ampli-tuner lorsque la minuterie de veille est utilisée.

#### Astuce

- Pour vérifier la durée restante avant que l'ampli-tuner ne s'éteigne, appuyez sur SLEEP. La durée restante s'affiche sur le panneau d'affichage.
- La minuterie de veille est annulée si vous appuyez sur  (alimentation).

## Consultation des informations sur le panneau d'affichage

Le panneau d'affichage offre diverses informations relatives à l'état de l'ampli-tuner, telles que le champ sonore.

### 1 Sélectionnez l'entrée pour laquelle vous souhaitez consulter des informations.

### 2 Appuyez sur DISPLAY à plusieurs reprises.

Chaque fois que vous appuyez sur DISPLAY, l'écran change comme suit de manière cyclique :

Nom de l'index de l'entrée (\*1) - entrée que vous avez sélectionnée - champ sonore actuellement appliqué (\*2) - niveau du volume - informations de flux (\*3)

#### Lorsque vous écoutez une radio FM

Nom de la station pré réglée (\*1) - fréquence - nom du champ sonore actuellement appliqué (\*2) - niveau du volume

#### Lors de la réception de programmes RDS (modèles pour l'Europe et l'Asie-Pacifique uniquement)

Nom du service de programmes ou nom de la station pré réglée (\*1) - fréquence, bande et numéro de pré réglage - champ sonore actuellement appliqué (\*2) - niveau du volume

\*1 Le nom de l'index s'affiche uniquement si vous en avez affecté un à l'entrée ou à une station pré réglée. Le nom de l'index ne s'affiche pas si seuls des espaces vides ont été entrés ou si c'est le même que le nom d'entrée.

\*2 [PURE.DIRECT] apparaît sur le panneau d'affichage lorsque la fonction Pure Direct est activée.









\*3 Il est possible que les informations du flux ne s'affichent pas.

#### Note

- Il est possible que des caractères ou des symboles de certaines langues ne s'affichent pas.

## Utilisation de l'ampli-tuner à l'aide du menu du panneau d'affichage

Vous pouvez utiliser cet ampli-tuner à l'aide du panneau d'affichage, même si le téléviseur n'y est pas raccordé.

- 1 Appuyez sur AMP MENU.**  
Le menu s'affiche sur le panneau d'affichage de l'ampli-tuner.
- 2 Appuyez à plusieurs reprises sur / pour sélectionner le menu de votre choix, puis sur .**
- 3 Appuyez à plusieurs reprises sur / pour sélectionner le paramètre que vous souhaitez régler, puis sur .**
- 4 Appuyez à plusieurs reprises sur / pour sélectionner le paramètre de votre choix, puis sur .**

### Pour revenir à l'affichage précédent

Appuyez sur  ou BACK.

### Pour quitter le menu

Appuyez sur AMP MENU.

#### Note

- Certains paramètres et réglages peuvent être estompés sur le panneau d'affichage. Cela signifie qu'ils sont indisponibles, fixés ou qu'il est impossible de les modifier.

## Consultation des informations sur le panneau d'affichage

Le panneau d'affichage offre diverses informations relatives à l'état de l'ampli-tuner, telles que le champ sonore.

- 1 Sélectionnez l'entrée pour laquelle vous souhaitez consulter des informations.**
- 2 Appuyez sur DISPLAY à plusieurs reprises.**

Chaque fois que vous appuyez sur DISPLAY, l'écran change comme suit de manière cyclique :

Nom de l'index de l'entrée (\*1) - entrée que vous avez sélectionnée - champ sonore actuellement appliqué (\*2) - niveau du volume - informations de flux (\*3)

#### Lorsque vous écoutez une radio FM

Nom de la station pré-réglée (\*1) - fréquence - nom du champ sonore actuellement appliqué (\*2) - niveau du volume

## Lors de la réception de programmes RDS (modèles pour l'Europe et l'Asie-Pacifique uniquement)

Nom du service de programmes ou nom de la station préréglée (\*1) - fréquence, bande et numéro de préréglage - champ sonore actuellement appliqué (\*2) - niveau du volume

\*1 Le nom de l'index s'affiche uniquement si vous en avez affecté un à l'entrée ou à une station préréglée. Le nom de l'index ne s'affiche pas si seuls des espaces vides ont été entrés ou si c'est le même que le nom d'entrée.

\*2 [PURE.DIRECT] apparaît sur le panneau d'affichage lorsque la fonction Pure Direct est activée.

\*3 Il est possible que les informations du flux ne s'affichent pas.

### Note

- Il est possible que des caractères ou des symboles de certaines langues ne s'affichent pas.

[86] Ajustement des réglages | Easy Setup

## Configuration de l'ampli-tuner à l'aide d'Easy Setup

Lorsque vous mettez l'ampli-tuner sous tension pour la première fois ou après l'initialisation de l'ampli-tuner, l'écran Easy Setup s'affiche sur l'écran du téléviseur. Vous pouvez configurer les réglages suivants pour l'ampli-tuner en suivant les instructions sur l'écran Easy Setup.

- **Langue**  
Sélectionnez la langue des messages affichés à l'écran.
- **Surround Back Speakers Assign**  
Vous pouvez régler l'affectation pour les bornes SPEAKERS SURROUND BACK/BI-AMP/FRONT HIGH/FRONT B.
- **Auto Calibration**  
La fonction de l'auto-calibration vérifie et mesure les enceintes et l'environnement pour régler les différents réglages afin d'obtenir des conditions d'écoute optimales.

### Note

- Commutez l'entrée du téléviseur sur l'entrée sur laquelle l'ampli-tuner est raccordé pour utiliser cette fonction.

Si l'écran Easy Setup ne s'affiche pas ou si vous souhaitez afficher manuellement l'écran Easy Setup, vous pouvez l'afficher en sélectionnant HOME pour afficher le menu principal, puis en sélectionnant [Easy Setup].

[87] Ajustement des réglages | Easy Setup

## Sélection de la langue

Vous pouvez choisir la langue des messages affichés à l'écran.

- 1 Sélectionnez [Easy Setup] dans le menu principal.
- 2 Sélectionnez la langue souhaitée.

### Note

- Lorsque la fonction Control for HDMI est activée à la fois sur l'ampli-tuner et sur le téléviseur (BRAVIA TV), la langue d'affichage de l'écran de l'ampli-tuner change simultanément lorsque vous

[88] Ajustement des réglages | Easy Setup

## Affectation des bornes de l'enceinte surround arrière (Surround Back Speakers Assign)

Vous pouvez régler l'affectation pour les bornes SPEAKERS SURROUND BACK/BI-AMP/FRONT HIGH/FRONT B.

- 1 Sélectionnez **[Speaker Setting]** dans le menu principal.
- 2 Sélectionnez **[Surround Back Speakers Assign]**.
- 3 Réglez l'affectation pour les bornes **SPEAKERS SURROUND BACK/BI-AMP/FRONT HIGH/FRONT B**.
  - **Surround Back Speakers** : Si vous utilisez la connexion de l'enceinte surround arrière.
  - **Bi-Amplifier Speakers** : Si vous utilisez la connexion de l'enceinte de bi-amplificateur.
  - **Front B Speakers** : Si vous utilisez la connexion de l'enceinte avant B.
  - **Front High Speakers** : Si vous utilisez la connexion de l'enceinte avant haute.
  - **None Speaker** : Si vous n'utilisez aucune des connexions ci-dessus.

### Note

- Vous ne pouvez régler **[Surround Back Speakers Assign]** que lorsque les casques ne sont pas connectés.

### Astuce

- Vous pouvez également régler l'affectation des bornes de l'enceinte surround arrière à partir de **[SB ASSIGN]** dans le menu **[<SPEAKER>]** sur le panneau d'affichage.

[89] Ajustement des réglages | Exécution d'Auto Calibration

## 1. À propos de Auto Calibration

Auto Calibration vous permet de procéder à un calibrage automatique de la manière suivante.

- Vérifiez la connexion entre chacune des enceintes et l'ampli-tuner.
- Réglez le niveau de l'enceinte.
- Mesurez la distance de chacune des enceintes à la position à laquelle vous est assis. (\*)
- Mesurez la taille des enceintes. (\*)
- Mesures les caractéristiques de fréquence (EQ). (\*)

\* Le résultat des mesures n'est pas utilisé lorsque **[DIRECT]** est utilisé et qu'une entrée analogique est sélectionnée.

### Note

- Le D.C.A.C. est conçu pour obtenir une balance des sons adaptée à votre pièce. Toutefois, vous pouvez régler manuellement le niveau des enceintes selon votre préférence à l'aide de **[<LEVEL>]** - **[TEST TONE]** dans le menu **[Speaker Settings]**.

## 2. Avant de procéder à l'Auto Calibration

Avant de procéder à l'Auto Calibration, vérifiez les points suivants :

- Réglez et raccordez les enceintes.
- Ne raccordez aucun microphone autre que le microphone de calibration fourni sur la prise CALIBRATION MIC.
- Si vous utilisez une connexion de bi-amplificateur ou une connexion d'enceinte avant B, réglez correctement l'affectation des bornes SPEAKERS SURROUND BACK/BI-AMP/FRONT HIGH/FRONT B.
- Réglez la sortie des enceintes sur un paramètre différent de [SPK OFF].
- Débranchez le casque.
- Retirez tous les obstacles situés entre le microphone de calibration et les enceintes.
- Pour une mesure précise, assurez-vous que l'environnement est calme et silencieux.

### Note

- Les enceintes émettent un son très fort pendant le calibrage et il est impossible de régler le volume. Veillez à respecter vos voisins et les enfants présents.
- Si la fonction sourdine a été activée avant que vous n'ayez procédé à l'Auto Calibration, elle est automatiquement désactivée.
- Il peut s'avérer impossible d'obtenir des mesures correctes ou de procéder à Auto Calibration si vous utilisez des enceintes spéciales telles que des enceintes bipolaires.

## 3. Raccordement du microphone de calibration

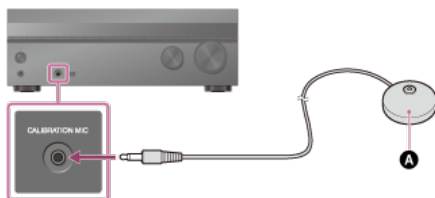

### A Microphone de calibration (fourni)

1 Raccordez le microphone de calibration fourni à la prise CALIBRATION MIC.

2 Réglez le microphone de calibration.

Placez le microphone de calibration à votre emplacement d'écoute et réglez-le à la hauteur de vos oreilles.

## 4. Sélection des enceintes avant

Vous pouvez sélectionner les enceintes avant que vous souhaitez utiliser. Veillez à utiliser les touches de l'ampli-tuner pour procéder à cette opération.

- 1 Appuyez à plusieurs reprises sur **SPEAKERS** sur l'ampli-tuner pour sélectionner le système d'enceintes avant que vous souhaitez utiliser.

SPEAKERS



Les témoins du panneau d'affichage indiquent le groupe des bornes sélectionnées.

- **SP A :**  
enceintes raccordées aux bornes SPEAKERS FRONT A.
- **SP B (\*) :**  
enceintes raccordées aux bornes SPEAKERS SURROUND BACK/BI-AMP/FRONT HIGH/FRONT B.
- **SP A B (\*) :**  
Enceintes raccordées aux bornes SPEAKERS FRONT A et SPEAKERS SURROUND BACK/BI-AMP/FRONT HIGH/FRONT B (connexion parallèle).
- **(Aucune) :**  
[SPK OFF] est affiché sur le panneau d'affichage. Aucun signal audio n'est reproduit sur les bornes des enceintes.

- \* Pour sélectionner [SP B] ou [SP A B], réglez l'affectation des bornes SPEAKERS SURROUND BACK/BI-AMP/FRONT HIGH/FRONT B sur [Front B Speakers] en utilisant [Speaker Setting] - [Surround Back Speakers Assign].

#### Note

- Ce réglage n'est pas disponible lorsqu'un casque est raccordé.

---

[93] Ajustement des réglages | Exécution d'Auto Calibration

## 5. Exécution de l'Auto Calibration

---

Vous pouvez procéder au calibrage automatique depuis votre emplacement d'écoute.

- 1 Sélectionnez **[Easy Setup]** dans le menu principal.
- 2 Suivez les instructions affichées sur l'écran du téléviseur, puis sélectionnez **[Start]**.  
La mesure démarre après quelques secondes.  
Le processus de mesure prend environ 30 secondes avec une tonalité de test.  
Une fois la mesure terminée, un bip se fait entendre et l'écran commute.
- 3 Sélectionnez l'élément souhaité.
  - **Retry** : réexécute l'Auto Calibration.
  - **Save&Exit** : enregistre les résultats de la mesure et quitte le processus de réglage.
  - **Exit** : quitte le processus de réglage sans enregistrer les résultats de la mesure.

Pour en savoir plus sur les résultats de la mesure, reportez-vous à « [6. Vérification des résultats de l'Auto Calibration](#) ».



#### 4 Enregistrez les résultats de la mesure.

Sélectionnez [Save&Exit] à l'étape 3.

#### Note

- Si un code d'erreur ou un message d'avertissement s'affiche à l'écran à l'étape 2, reportez-vous à « [Liste des messages après les mesures de l'Auto Calibration](#) ».
- Ce réglage n'est pas disponible lorsqu'un casque est raccordé.

#### Astuce

- La fonction Auto Calibration est annulée si vous effectuez les procédures suivantes pendant le processus de mesure :
  - Appuyez sur .
  - Appuyez sur les touches d'entrée de la télécommande ou tournez INPUT SELECTOR sur l'ampli-tuner.
  - Appuyez sur HOME, AMP MENU ou sur  sur la télécommande.
  - Appuyez sur SPEAKERS sur l'ampli-tuner.
  - Modifier le niveau du volume.
  - Raccordez un casque.

---

[94] Ajustement des réglages | Exécution d'Auto Calibration

## 6. Vérification des résultats de l'Auto Calibration

---

Pour vérifier les codes d'erreurs ou les messages d'avertissements reçus dans Auto Calibration, procédez selon les étapes suivantes :

### Si un code d'erreur s'affiche

Vérifiez le code d'erreur et effectuez à nouveau l'Auto Calibration.

#### 1 Sélectionnez [Retry].

#### 2 Suivez les instructions affichées sur l'écran du téléviseur, puis appuyez sur pour sélectionner [Start].

La mesure démarre après quelques secondes.

Le processus de mesure prend environ 30 secondes avec une tonalité de test.

Une fois la mesure terminée, un bip se fait entendre et l'écran commute.

#### 3 Sélectionnez l'élément souhaité.

- **Retry** : réexécute l'Auto Calibration.
- **Save&Exit** : enregistre les résultats de la mesure et quitte le processus de réglage.
- **Exit** : quitte le processus de réglage sans enregistrer les résultats de la mesure.

#### 4 Enregistrez les résultats de la mesure.

Sélectionnez [Save&Exit] à l'étape 3.

### Si un message d'avertissement s'affiche

Consultez le message d'avertissement et sélectionnez [OK]. Pour en savoir plus sur les messages d'avertissement, reportez-vous à « [Liste des messages après les mesures de l'Auto Calibration](#) ».

### Astuce

- Il est possible que le résultat des mesures varie en fonction de la position du caisson de graves. Toutefois, le fait de continuer à utiliser l'ampli-tuner avec cette valeur ne pose pas de problème.

---

[95] Ajustement des réglages | Exécution d'Auto Calibration

## Sélection du type de Auto Calibration (CAL TYPE)

---

Vous pouvez sélectionner un type de calibrage après avoir procédé à Auto Calibration et enregistré les réglages.

Cette opération ne peut être effectuée qu'avec le panneau d'affichage situé à l'avant de l'ampli-tuner.

- 1 Appuyer sur AMP MENU.
- 2 Sélectionnez [<AUTO CAL>] - [CAL TYPE] sur le panneau d'affichage.
- 3 Sélectionnez le réglage que vous souhaitez.
  - **FULL FLAT** : met à plat la mesure de la fréquence à partir de chaque enceinte.
  - **ENGINEER** : règle les caractéristiques de la fréquence de la « Norme de pièce d'écoute Sony ».
  - **FRONT REF** : ajuste les caractéristiques de toutes les enceintes afin qu'elles correspondent à celles de l'enceinte avant.
  - **OFF**

### Note

- Cette fonction n'est pas opérationnelle dans les cas suivants :
  - [DIRECT] est sélectionné et une entrée analogique est choisie.
  - Un casque est raccordé.
- Selon le format audio, il est possible que l'ampli-tuner lise des signaux à une fréquence d'échantillonnage inférieure à la fréquence d'échantillonnage réelle des signaux d'entrée.

---

[96] Ajustement des réglages | Level Settings

## Sortie d'une tonalité test pour chacune des enceintes (TEST TONE)

---

Vous pouvez reproduire séquentiellement une tonalité test pour chacune des enceintes.

Cette opération ne peut être effectuée qu'avec le panneau d'affichage situé à l'avant de l'ampli-tuner.

- 1 Appuyer sur AMP MENU.
- 2 Sélectionnez [<LEVEL>] - [TEST TONE] sur le panneau d'affichage.
- 3 Sélectionnez le réglage que vous souhaitez.
  -



#### OFF

- **AUTO XXX (\*)** : la tonalité test est reproduite séquentiellement à partir de chacune des enceintes.

\* XXX représente un canal d'enceinte (FL, CNT, FR, SR, SBR, SB, SBL, SL, LH, RH, SW)

**4** Sur l'écran, sélectionnez l'enceinte dont vous souhaitez régler le niveau.

**5** Réglez le niveau de l'enceinte.

#### Astuce

- Pour régler le niveau de toutes les enceintes en même temps, appuyez sur  $\triangleleft$  +/- . Vous pouvez également utiliser MASTER VOLUME sur l'ampli-tuner.
- La valeur réglée s'affiche sur le panneau d'affichage pendant le réglage.

---

[97] Ajustement des réglages | Level Settings

## Réglage du niveau des enceintes (Level)

---

Vous pouvez régler le niveau de chaque enceinte (avant gauche/droite, avant gauche/droite haute, centrale, surround gauche/droite, surround gauche/droit arrière et caisson de graves).

**1** Sélectionnez [Speaker Setting] dans le menu principal.

**2** Sélectionnez [Level].

**3** Sur l'écran, sélectionnez l'enceinte dont vous souhaitez régler le niveau.

**4** Réglez le niveau.

#### Note

- Lorsque l'un des champs sonores pour la musique est sélectionné, aucun son n'est reproduit à partir du caisson de graves si [Size] pour toutes les enceintes est réglé sur [Large] dans le menu [Speaker Setting]. Toutefois, le son est reproduit à partir du caisson de graves si :
  - le signal d'entrée numérique comporte des signaux LFE.
  - le paramètre [Size] des enceintes avant ou surround est réglé sur [Small].
  - [MULTI ST.], [PLII MV], [PLII MS], [PLIIX MV], [PLIIX MS], [HD-D.C.S.] ou [A. ENHANCER] est sélectionné.
- Si un casque est connecté, vous ne pouvez régler que [Level] pour [Front Left] et [Front Right].

#### Astuce

- Vous pouvez également régler le niveau de chaque enceinte à partir du menu [<LEVEL>] sur le panneau d'affichage.

---

[98] Ajustement des réglages | Speaker Settings

## Sélection du modèle d'enceinte (SP PATTERN)

---

Vous pouvez sélectionner le modèle d'enceinte en fonction du système d'enceintes que vous utilisez.

Cette opération ne peut être effectuée qu'avec le panneau d'affichage situé à l'avant de l'amplificateur.

- 1 Appuyer sur AMP MENU.
- 2 Sélectionnez [<SPEAKER>] - [SP PATTERN] sur le panneau d'affichage.
- 3 Sélectionnez le modèle d'enceinte que vous souhaitez.  
Sélectionnez le modèle d'enceinte selon la configuration des enceintes.

---

[99] Ajustement des réglages | Speaker Settings

## Affectation des bornes de l'enceinte surround arrière (Surround Back Speakers Assign)

---

Vous pouvez régler l'affectation pour les bornes SPEAKERS SURROUND BACK/BI-AMP/FRONT HIGH/FRONT B.

- 1 Sélectionnez [Speaker Setting] dans le menu principal.
- 2 Sélectionnez [Surround Back Speakers Assign].
- 3 Réglez l'affectation pour les bornes SPEAKERS SURROUND BACK/BI-AMP/FRONT HIGH/FRONT B.
  - **Surround Back Speakers** : Si vous utilisez la connexion de l'enceinte surround arrière.
  - **Bi-Amplifier Speakers** : Si vous utilisez la connexion de l'enceinte de bi-amplificateur.
  - **Front B Speakers** : Si vous utilisez la connexion de l'enceinte avant B.
  - **Front High Speakers** : Si vous utilisez la connexion de l'enceinte avant haute.
  - **None Speaker** : Si vous n'utilisez aucune des connexions ci-dessus.

### Note

- Vous ne pouvez régler [Surround Back Speakers Assign] que lorsque les casques ne sont pas connectés.

### Astuce

- Vous pouvez également régler l'affectation des bornes de l'enceinte surround arrière à partir de [SB ASSIGN] dans le menu [<SPEAKER>] sur le panneau d'affichage.

---

[100] Ajustement des réglages | Speaker Settings

## Réglage de la taille des enceintes (Size)

---

Vous pouvez régler la taille de chaque enceinte (avant gauche/droite, avant gauche/droite haute, centrale, surround gauche/droite et surround arrière gauche/droite).

- 1 Sélectionnez [Speaker Setting] dans le menu principal.
- 2 Sélectionnez [Size].
- 3 Sur l'écran, sélectionnez l'enceinte dont vous souhaitez régler la taille.
- 4 Sélectionnez la taille souhaitée.
  - **Large** : Si vous raccordez de grandes enceintes qui reproduisent efficacement les basses fréquences, sélectionnez [Large]. En général, sélectionnez [Large].
  - **Small** : Si le son est déformé ou si vous constatez un manque d'effet surround lors de l'utilisation d'un son surround multicanal, sélectionnez [Small]. Vous pouvez activer le circuit de redirection des basses et y reproduire les basses fréquences sur chacun des canaux du caisson de graves ou d'autres enceintes [Large].

### Note

- [Size] ne peut pas être réglé lorsqu'un casque est raccordé.

### Astuce

- Les enceintes surround arrière sont réglées de la même manière que les enceintes surround.
- Lorsque les enceintes avant sont réglées sur [Small], les enceintes centrale, surround et surround arrière/avant hautes sont également réglées sur [Small].
- Si vous n'utilisez pas le caisson de graves, les enceintes avant sont automatiquement réglées sur [Large].
- Vous pouvez également régler la taille de chaque enceinte à partir du menu [<SPEAKER>] sur le panneau d'affichage.

---

[101] Ajustement des réglages | Speaker Settings

## Réglage de la distance des enceintes (Distance)

---

Vous pouvez régler la distance depuis l'emplacement d'écoute pour chacune des enceintes (avant gauche/droite, avant gauche/droite haute, centrale, surround gauche/droite, surround gauche/droite arrière et caisson de graves).

- 1 Sélectionnez [Speaker Setting] dans le menu principal.
- 2 Sélectionnez [Distance].
- 3 Sur l'écran, sélectionnez l'enceinte dont vous souhaitez régler la distance depuis votre emplacement d'écoute.
- 4 Réglez la distance.

#### Note

- Il est possible que certains paramètres ne soient pas disponibles en fonction du réglage du modèle d'enceinte.
- [Distance] ne peut pas être réglé lorsqu'un casque est raccordé.

#### Astuce

- Vous pouvez également régler la distance de chaque enceinte dans le menu [<SPEAKER>] sur le panneau d'affichage.

---

[102] Ajustement des réglages | Speaker Settings

## Réglage de la fréquence de recouvrement des enceintes (Crossover Freq)

---

Vous pouvez configurer la fréquence de recouvrement des graves des enceintes pour lesquelles la taille de l'enceinte a été configurée sur [Small] dans le menu [Speaker Setting]. Une fréquence de recouvrement d'enceinte mesurée est configurée pour chacune des enceintes après l'exécution du Auto Calibration.

- 1 Sélectionnez [Speaker Setting] dans le menu principal.
- 2 Sélectionnez [Crossover Freq].
- 3 Sur l'écran, sélectionnez l'enceinte dont vous souhaitez régler la fréquence de recouvrement.
- 4 Réglez la fréquence de recouvrement.

#### Note

- [Crossover Freq] ne peut pas être réglé lorsqu'un casque est raccordé.
- [Crossover Freq] de l'enceinte particulière ne peut pas être réglé si [Size] est réglé sur [Large] dans le menu [Speaker Setting].
- Les enceintes surround arrière sont réglées de la même manière que les enceintes surround.

#### Astuce

- Vous pouvez également régler la fréquence de recouvrement des enceintes dans le menu [<SPEAKER>] sur le panneau d'affichage.

---

[103] Ajustement des réglages | Speaker Settings

## Sélection de l'unité de mesure (DIST. UNIT)

---

Vous pouvez choisir l'unité de mesure pour le réglage des distances. Cette opération ne peut être effectuée qu'avec le panneau d'affichage situé à l'avant de l'amplifier.



- 1 Appuyer sur AMP MENU.
- 2 Sélectionnez [<SPEAKER>] - [DIST. UNIT] sur le panneau d'affichage.
- 3 Sélectionnez le réglage que vous souhaitez.
  - **METER** : La distance est affichée en mètres.
  - **FEET** : La distance est affichée en pieds.

---

[104] Ajustement des réglages | Input Settings

## Commutation entre l'audio numérique et analogique (INPUT MODE)

---

Lorsque vous raccordez des appareils aux prises d'entrée audio numériques et analogiques sur l'ampli-tuner, vous pouvez fixer le mode d'entrée audio sur l'ampli-tuner ou passer de l'un à l'autre en fonction du type de matériel que vous avez l'intention de regarder. Cette opération ne peut être effectuée qu'avec le panneau d'affichage situé à l'avant de l'ampli-tuner.

- 1 Appuyez sur les touches d'entrée pour sélectionner l'entrée.
- 2 Appuyer sur AMP MENU.
- 3 Sélectionnez [<INPUT>] - [INPUT MODE] sur le panneau d'affichage.
- 4 Sélectionnez le réglage que vous souhaitez.
  - **AUTO** : donne la priorité aux signaux audio numériques. S'il existe plus d'une connexion numérique, les signaux audio HDMI sont prioritaires. S'il n'existe pas de signaux audio numériques, les signaux audio analogiques sont sélectionnés. Lorsque l'entrée d'un téléviseur est sélectionné, les signaux Audio Return Channel (ARC) sont prioritaires. Si votre téléviseur n'est pas compatible avec la fonction ARC, les signaux audio optiques numériques sont sélectionnés.
  - **OPT** : spécifie l'entrée des signaux audio numériques sur la prise OPTICAL IN.
  - **COAX** : spécifie l'entrée des signaux audio numériques sur la prise COAXIAL IN.
  - **ANALOG** : spécifie l'entrée des signaux audio analogiques sur les prises AUDIO IN (G/D).

### Note

- Selon l'entrée, il est possible que [INPUT MODE] soit estompé sur le panneau d'affichage et qu'il soit impossible de sélectionner d'autres modes.

### Astuce

- Vous pouvez également utiliser INPUT SELECTOR sur l'ampli-tuner pour sélectionner l'entrée à l'étape 1.

## Modification du nom de chacune des entrées (NAME IN)

---

Vous pouvez saisir jusqu'à 8 caractères pour chaque nom d'entrée. Cette opération ne peut être effectuée qu'avec le panneau d'affichage situé à l'avant de l'amplificateur.

- 1 Sélectionnez le nom d'entrée que vous souhaitez modifier.
- 2 Appuyer sur AMP MENU.
- 3 Sélectionnez [<INPUT>] - [NAME IN] sur le panneau d'affichage.
- 4 Appuyez à plusieurs reprises sur  $\uparrow$ / $\downarrow$  pour sélectionner un caractère, puis appuyez sur  $\rightarrow$ .  
Vous pouvez déplacer la position d'entrée vers l'arrière ou vers l'avant en appuyant sur  $\leftarrow$ / $\rightarrow$ .
- 5 Répétez l'étape 4 pour entrer les caractères l'un après l'autre, puis appuyez sur  $\square$ .  
Le nom que vous avez saisi est enregistré.

## Utilisation d'autres prises d'entrée audio (A. ASSIGN)

---

Vous pouvez réaffecter les prises d'entrée audio numériques OPTICAL/COAXIAL à une autre entrée si les réglages par défaut des prises ne correspondent pas à l'équipement raccordé. Par exemple, lors du raccordement d'un lecteur DVD à la prise OPTICAL TV IN, affectez la prise OPTICAL TV IN à [BD/DVD]. Cette opération ne peut être effectuée qu'avec le panneau d'affichage situé à l'avant de l'amplificateur.

- 1 Sélectionnez le nom d'entrée que vous souhaitez affecter.
- 2 Appuyer sur AMP MENU.
- 3 Sélectionnez [<INPUT>] - [A. ASSIGN].
- 4 Sélectionnez la prise à laquelle vous souhaitez affecter l'entrée.

### Prises d'entrée audio affectables

#### OPT :

BD/DVD, SAT/CATV, GAME, SA-CD/CD, VIDEO (\*)

#### COAX :

BD/DVD, SAT/CATV, GAME, SA-CD/CD (\*), VIDEO

## NONE :

BD/DVD (\*), SAT/CATV (\*), GAME (\*), SA-CD/CD, VIDEO (\*)

\* Réglage par défaut

### Note

- Lorsque vous affectez l'entrée audio numérique, il est possible que le réglage de Input Mode change automatiquement.
- Une réaffectation est autorisée pour chaque entrée.
- Si aucun son n'est reproduit à partir des prises que vous avez affectées, vérifiez également les réglages de Input Mode.

[107] Ajustement des réglages | Surround Settings

## Sélection du type d'effet HD-D.C.S. (HD-D.C.S. TYP)

Sélectionnez le type d'effet HD-D.C.S. souhaité.

Cette opération ne peut être effectuée qu'avec le panneau d'affichage situé à l'avant de l'ampli-tuner.

- 1 Appuyer sur AMP MENU.
- 2 Sélectionnez [<SURROUND>] - [HD-D.C.S. TYP] sur le panneau d'affichage de l'ampli-tuner.
- 3 Sélectionnez le réglage que vous souhaitez.
  - DYNAMIC
  - THEATER
  - STUDIO

### Note

- Cette fonction n'est opérationnelle que lorsque le champ sonore est réglé sur [HD-D.C.S.].
- Cette fonction n'est pas opérationnelle lorsqu'un casque est raccordé.

[108] Ajustement des réglages | Equalizer Settings

## Réglage de l'égaliseur (EQ)

Vous pouvez utiliser les paramètres suivants pour régler la qualité tonale (niveau des graves/aigus) des enceintes avant.

Cette opération ne peut être effectuée qu'avec le panneau d'affichage situé à l'avant de l'ampli-tuner.

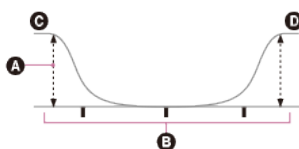

- A Niveau (dB)
- B Fréquence (Hz)
- C Grave
- D Aigu

- 1 Appuyer sur **AMP MENU**.
- 2 Sélectionnez [**<EQ>**] sur le panneau d'affichage.
- 3 Sélectionnez [**BASS**] ou [**TREBLE**].
- 4 Réglez le gain.

#### Note

- Cette fonction n'est pas opérationnelle dans les cas suivants :
  - [DIRECT] est sélectionné et une entrée analogique est choisie.
  - La fonction Pure Direct est activée.
- Selon le format audio, il est possible que l'ampli-tuner réalise des signaux à une fréquence d'échantillonnage inférieure à la fréquence d'échantillonnage originale des signaux d'entrée.
- Les fréquences pour [BASS] et [TREBLE] sont fixes.

---

[109] Ajustement des réglages | Tuner Settings

## Réglage du mode de réception de la station FM (FM MODE)

---

Vous pouvez régler le mode de réception de la station FM en mode stéréo ou en mode mono. Cette opération ne peut être effectuée qu'avec le panneau d'affichage situé à l'avant de l'ampli-tuner.

- 1 Appuyer sur **AMP MENU**.
- 2 Sélectionnez [**<TUNER>**] - [**FM MODE**] sur le panneau d'affichage de l'ampli-tuner.
- 3 Sélectionnez le réglage que vous souhaitez.
  - **STEREO** : la station FM est reçue en stéréo.
  - **MONO** : la station FM est reçue en mono.

#### Note

- Cette fonction est opérationnelle uniquement lorsque [FM] est sélectionné comme entrée.

---

[110] Ajustement des réglages | Tuner Settings

## Nommer les stations préréglées (NAME IN)

---

Vous pouvez saisir un nom comportant jusqu'à 8 caractères pour une station préréglée. Cette opération ne peut être effectuée qu'avec le panneau d'affichage situé à l'avant de l'ampli-tuner.



- 1 Sélectionnez le numéro pré-réglé auquel vous souhaitez affecter un nom.
- 2 Appuyer sur AMP MENU.
- 3 Sélectionnez [<TUNER>] - [NAME IN] sur le panneau d'affichage.
- 4 Appuyez à plusieurs reprises sur ▲/▼ pour sélectionner un caractère, puis appuyez sur ▶.  
Vous pouvez déplacer la position d'entrée vers l'arrière ou vers l'avant en appuyant sur ◀/▶.
- 5 Répétez l'étape 4 pour entrer les caractères l'un après l'autre, puis appuyez sur [↵].  
Le nom que vous avez saisi est enregistré.

### Annulation de la saisie d'un nom

Appuyer sur BACK.

---

[111] Ajustement des réglages | Audio Settings

## Profiter d'un son clair à faible volume (NIGHT MODE)

---

Cette fonction vous permet de conserver un environnement digne d'un cinéma à faible volume. Lorsque vous regardez un film tard le soir, vous serez en mesure d'entendre nettement les dialogues, même à faible volume. Vous pouvez utiliser cette fonction avec d'autres champs sonores.

Cette opération ne peut être effectuée qu'avec le panneau d'affichage situé à l'avant de l'ampli-tuner.

- 1 Appuyez sur AMP MENU.
- 2 Sélectionnez [<AUDIO>] - [NIGHT MODE] sur le panneau d'affichage.
- 3 Sélectionnez [NIGHT ON] ou [NIGHT OFF].

#### Note

- Cette fonction n'est pas opérationnelle lorsque [DIRECT] est sélectionné et qu'une entrée analogique est choisie.

#### Astuce

- Vous pouvez également activer et désactiver la fonction Night Mode en utilisant NIGHT MODE sur l'ampli-tuner.
- Lorsque la fonction Night Mode est activée, les graves, les aigus et le niveau des effets augmentent, et [D. RANGE] est automatiquement réglé sur [COMP. ON].

## Synchronisation de l'audio avec la sortie vidéo (A/V SYNC)

Vous pouvez retarder la sortie de l'audio afin de réduire l'écart temporel entre la sortie audio et l'affichage visuel.

Cette fonction est pratique si vous utilisez un grand écran LCD ou à plasma, ou encore un projecteur. Vous pouvez configurer cette fonction indépendamment pour chacune des entrées. Cette opération ne peut être effectuée qu'avec le panneau d'affichage situé à l'avant de l'ampli-tuner.

- 1 Appuyer sur AMP MENU.
- 2 Sélectionnez [<AUDIO>] - [A/V SYNC] sur le panneau d'affichage.
- 3 Sélectionnez le réglage que vous souhaitez.
  - **SYNC ON (Retard: 60ms)** : La sortie audio est retardée de telle manière que l'écart temporel entre la sortie audio et l'affichage visuel soit réduit.
  - **SYNC OFF (Retard: 0ms)** : La sortie audio n'est pas retardée.

### Note

- Selon le format audio, il est possible que l'ampli-tuner lise des signaux à une fréquence d'échantillonnage inférieure à la fréquence d'échantillonnage réelle des signaux d'entrée.

## Réglage automatique du volume (AUTO VOL)

Cet ampli-tuner peut régler automatiquement son volume en fonction du signal d'entrée ou du contenu provenant d'un appareil raccordé.

Cette fonction est pratique, par exemple lorsque le son des publicités est plus fort que celui d'un programme de télévision.

Cette opération ne peut être effectuée qu'avec le panneau d'affichage situé à l'avant de l'ampli-tuner.

- 1 Appuyer sur AMP MENU.
- 2 Sélectionnez [<AUDIO>] - [AUTO VOL] sur le panneau d'affichage.
- 3 Procédez au réglage sur [A. VOL ON] ou [A. VOL OFF].

### Note

- Veillez à réduire le niveau du volume avant d'activer ou de désactiver cette fonction.
- Il est possible que la fonction AUTO VOL ne soit pas opérationnelle selon le format audio.
- Cette fonction n'est pas opérationnelle lorsque [DIRECT] est sélectionné et qu'une entrée analogique est choisie.

## Sélection de la langue des programmes numériques (DUAL MONO)

---

Vous pouvez sélectionner la langue que vous souhaitez entendre pour un programme numérique doté d'un audio double. Cette fonction n'est opérationnelle que pour des sources Dolby Digital.

Cette opération ne peut être effectuée qu'avec le panneau d'affichage situé à l'avant de l'amplificateur.

- 1 Appuyer sur AMP MENU.
- 2 Sélectionnez [<AUDIO>] - [DUAL MONO] sur le panneau d'affichage.
- 3 Sélectionnez le réglage que vous souhaitez.
  - **MAIN/SUB** : le son de la langue principale est reproduit sur l'enceinte avant gauche et celui de la langue secondaire est reproduit simultanément sur l'enceinte avant droite.
  - **MAIN** : le son de la langue principale est reproduit.
  - **SUB** : le son de la langue secondaire est reproduit.

## Compression de la plage dynamique (D. RANGE)

---

Vous pouvez compresser la plage dynamique de la piste sonore. Cela peut être utile si vous souhaitez regarder des films à faible volume, tard le soir, etc.

Cette fonction n'est opérationnelle que pour des sources Dolby Digital et Dolby TrueHD.

Cette opération ne peut être effectuée qu'avec le panneau d'affichage situé à l'avant de l'amplificateur.

- 1 Appuyer sur AMP MENU.
- 2 Sélectionnez [<AUDIO>] - [D. RANGE] sur le panneau d'affichage.
- 3 Sélectionnez le réglage que vous souhaitez.
  - **COMP. ON** : la plage dynamique est compressée comme prévue par le technicien à l'enregistrement.
  - **COMP. AUTO** : la plage dynamique est automatiquement compressée lorsqu'un drapeau au niveau de la source sonore recommande l'utilisation de la fonction D. RANGE.
  - **COMP. OFF**

## Commande des appareils HDMI (CTRL HDMI)

---

Vous pouvez activer ou désactiver la fonction Control for HDMI. Pour des informations détaillées, reportez-vous à « Préparation à l'utilisation de la fonction « BRAVIA » Sync ». Cette opération ne peut être effectuée qu'avec le panneau d'affichage situé à l'avant de l'ampli-tuner.

- 1 Appuyer sur AMP MENU.
- 2 Sélectionnez [<HDMI>] - [CTRL HDMI] sur le panneau d'affichage.
- 3 Procédez au réglage sur [CTRL ON] ou [CTRL OFF].

#### Note

- Lorsque vous réglez [CTRL HDMI] sur [CTRL ON], il est possible que [AUDIO OUT] soit automatiquement modifié.
- Lorsque l'ampli-tuner est en mode veille, le témoin  (alimentation) du panneau avant s'allume en orange si [CTRL HDMI] est réglé sur [CTRL ON].

---

[117] Ajustement des réglages | HDMI Settings

## Mise hors tension simultanée de l'ampli-tuner et des appareils raccordés avec le téléviseur (fonction Mise en arrêt du système) (STBY LINK)

---

Vous pouvez automatiquement mettre hors tension l'ampli-tuner et l'appareil raccordé lorsque vous mettez hors tension le téléviseur. Cette opération ne peut être effectuée qu'avec le panneau d'affichage situé à l'avant de l'ampli-tuner.

- 1 Appuyer sur AMP MENU.
- 2 Sélectionnez [<HDMI>] - [STBY LINK] sur le panneau d'affichage.
- 3 Sélectionnez le réglage que vous souhaitez.
  - AUTO : lorsque l'entrée de l'ampli-tuner est réglée sur [TV], [BD/DVD], [GAME], [SAT/CATV] ou [VIDEO], l'ampli-tuner est mis hors tension lorsque le téléviseur est mis hors tension.
  - ON : l'ampli-tuner est mis hors tension lorsque le téléviseur est mis hors tension, indépendamment de l'entrée de l'ampli-tuner.
  - OFF : l'ampli-tuner n'est pas mis hors tension lorsque le téléviseur est mis hors tension, indépendamment de l'entrée de l'ampli-tuner.

#### Note

- Selon l'état de l'appareil, l'appareil connecté peut ne pas être mis hors tension.
  - La fonction Mise en arrêt du système peut fonctionner avec d'autres appareils que ceux fabriqués par Sony, mais le fonctionnement n'est pas garanti.
-

## Profiter du contenu d'un périphérique connecté sans mettre sous tension l'ampli-tuner (STBY THRU)

Cette fonction vous permet de profiter du son et de l'image d'un périphérique connecté sans devoir mettre sous tension l'ampli-tuner.

Cette opération ne peut être effectuée qu'avec le panneau d'affichage situé à l'avant de l'ampli-tuner.

1 Appuyer sur AMP MENU.

2 Sélectionnez [<HDMI>] - [STBY THRU] sur le panneau d'affichage.

3 Sélectionnez le réglage que vous souhaitez.

- **ON** : l'ampli-tuner reproduit en continu des signaux HDMI depuis la prise HDMI TV OUT lorsqu'il est en mode veille. Sony conseille ce paramètre si vous utilisez un téléviseur qui n'est pas fabriqué par Sony.
- **AUTO** : l'ampli-tuner reproduit les signaux HDMI sur le téléviseur depuis la prise HDMI TV OUT lorsque le téléviseur est allumé et que l'ampli-tuner est en mode veille. Ce réglage permet d'économiser de l'énergie en mode veille par rapport au réglage [ON].
- **OFF** : l'ampli-tuner ne reproduit pas les signaux HDMI depuis la prise HDMI TV OUT lorsqu'il est en mode veille. Mettez l'ampli-tuner sous tension si vous voulez profiter sur le téléviseur du contenu du périphérique connecté. Ce réglage permet d'économiser de l'énergie en mode veille par rapport au réglage [ON].

### Note

- Réglez [STBY THRU] sur [ON] lorsqu'aucune image du périphérique connecté s'affiche sur le téléviseur.
- Lorsque l'ampli-tuner est en mode veille, le témoin (🔌) (alimentation) du panneau avant s'allume en orange si [STBY THRU] est réglé sur [ON] ou [AUTO].
- [AUTO] peut fonctionner sur d'autres périphériques que ceux fabriqués par Sony. Toutefois, le fonctionnement n'est pas garanti.

## Réglage de la sortie du signal audio HDMI des appareils raccordés (AUDIO OUT)

Vous pouvez régler la sortie du signal audio HDMI des appareils de lecture raccordés à l'ampli-tuner via une connexion HDMI.

Cette opération ne peut être effectuée qu'avec le panneau d'affichage situé à l'avant de l'ampli-tuner.

1 Appuyer sur AMP MENU.

2 Sélectionnez [<HDMI>] - [AUDIO OUT] sur le panneau d'affichage.

3 Sélectionnez le réglage que vous souhaitez.

•

**AMP** : les signaux audio HDMI provenant des appareils de lecture sont uniquement reproduits sur les enceintes raccordées à l'ampli-tuner. Il est possible de lire le son multicanal en l'état.

- **TV+AMP** : le son est reproduit à partir de l'enceinte du téléviseur et des enceintes raccordées à l'ampli-tuner.

#### Note

- Les signaux audio ne sont pas reproduits à partir de l'enceinte du téléviseur si [AUDIO OUT] est réglée sur [AMP].
- Lorsque [TV+AMP] est sélectionné, la qualité sonore de l'équipement de lecture dépend de celle du téléviseur, par exemple du nombre de canaux et de la fréquence d'échantillonnage, etc. Si le téléviseur possède des enceintes stéréo, la reproduction du son à partir de l'ampli-tuner est également en stéréo comme le téléviseur, même lors de la lecture source multicanal.
- Lorsque vous raccordez l'ampli-tuner à un appareil vidéo (projecteurs, etc.), il est possible que le son ne soit pas reproduit depuis l'ampli-tuner. Le cas échéant, sélectionnez [AMP].
- Si vous sélectionnez [TV+AMP], seul le son provenant des prises HDMI IN est reproduit depuis le haut-parleur du téléviseur.

---

[120] Ajustement des réglages | HDMI Settings

## Réglage du niveau du caisson de graves (SW LEVEL)

---

Vous pouvez régler le niveau du caisson de graves sur 0 dB ou +10 dB lorsque des signaux PCM sont entrés via une connexion HDMI. Il est possible de régler indépendamment le niveau de chacune des entrées auxquelles une prise d'entrée HDMI est affectée.

Cette opération ne peut être effectuée qu'avec le panneau d'affichage situé à l'avant de l'ampli-tuner.

1 Appuyer sur AMP MENU.

2 Sélectionnez [<HDMI>] - [SW LEVEL] sur le panneau d'affichage.

3 Sélectionnez le réglage que vous souhaitez.

- **SW AUTO** : règle automatiquement le niveau sur 0 dB ou +10 dB, en fonction du flux audio.
- **SW +10 dB**
- **SW 0 dB**

#### Note

- Ce réglage n'est pas valide lorsque [FM], [USB], [BT], [SA-CD/CD] ou [TV] est sélectionné.

---

[121] Ajustement des réglages | HDMI Settings

## Réglage du format de signal HDMI (SIGNAL FMT.)

---

Vous pouvez sélectionner le format de signal de sorte que l'ampli-tuner puisse recevoir des signaux 4K haute résolution.

Cette opération ne peut être effectuée qu'avec le panneau d'affichage situé à l'avant de l'ampli-tuner.

- 1 Appuyer sur AMP MENU.
- 2 Sélectionnez [<HDMI>] - [SIGNAL FMT.] sur le panneau d'affichage.
- 3 Sélectionnez le nom d'entrée auquel vous souhaitez appliquer le paramètre.
- 4 Sélectionnez le réglage que vous souhaitez.
  - **STANDARD** : Si vous ne recevez pas de signaux 4K haute résolution, sélectionnez [STANDARD].
  - **ENHANCED** : Si vous voulez recevoir des signaux 4K haute résolution, par exemple 4K/60p 4:4:4, 4:2:2 et 4K/60p 4:2:0 10 bits, etc., sélectionnez [ENHANCED].

#### Note

- Lorsque [ENHANCED] est sélectionné, nous conseillons d'utiliser un câble HDMI haute vitesse avec Ethernet, qui peut prendre en charge une bande passante jusqu'à 18 Gbits/s.
- Lorsque [ENHANCED] est sélectionné, certains périphériques (décodeurs ou décodeurs satellite, lecteurs Blu-ray Disc et lecteurs DVD) fonctionnent mal. Le cas échéant, sélectionnez [STANDARD].
- Si votre téléviseur possède un menu similaire pour le format vidéo à haute bande passante, vérifiez le réglage sur le menu du téléviseur lorsque vous sélectionnez [ENHANCED] sur cet ampli-tuner. Pour des informations détaillées sur le réglage du menu du téléviseur, reportez-vous au mode d'emploi du téléviseur.
- Pour des informations détaillées sur le format vidéo à bande passante élevée, reportez-vous à « Formats vidéo pris en charge » dans « À propos des connexions HDMI ».

---

[122] Ajustement des réglages | Bluetooth Settings

## Réglage du mode veille Bluetooth (BT STANDBY)

---

Vous pouvez régler le mode veille Bluetooth afin que l'ampli-tuner puisse être commandé par un périphérique BLUETOOTH, même lorsque l'ampli-tuner est en mode veille. Cette opération ne peut être effectuée qu'avec le panneau d'affichage situé à l'avant de l'ampli-tuner.

- 1 Appuyer sur AMP MENU.
- 2 Sélectionnez [<BT>] - [BT STANDBY] sur le panneau d'affichage.
- 3 Sélectionnez le réglage que vous souhaitez.
  - **STBY ON** : Vous pouvez mettre l'ampli-tuner sous tension à partir d'un périphérique BLUETOOTH.
  - **STBY OFF**

#### Note

- Si un périphérique précédemment apparié est apparié lorsque l'ampli-tuner est en mode veille, le témoin  (alimentation) du panneau avant s'allume en orange si [BT STANDBY] est réglé sur [STBY ON].
- Vous ne pouvez sélectionner que ce paramètre lorsqu'un périphérique BLUETOOTH est apparié.

## Réglage des codecs audio BLUETOOTH (BT AAC)

Vous pouvez activer et désactiver l'audio AAC (Advanced Audio Coding). Cette opération ne peut être effectuée qu'avec le panneau d'affichage situé à l'avant de l'amplificateur.

- 1 Appuyer sur AMP MENU.
- 2 Sélectionnez [<BT>] - [BT AAC] sur le panneau d'affichage.
- 3 Sélectionnez [AAC ON] ou [AAC OFF].
  - **AAC ON** : L'audio AAC est disponible si le périphérique BLUETOOTH prend en charge AAC.
  - **AAC OFF** : L'audio AAC n'est pas disponible.

### Note

- Si vous modifiez ce réglage, il est appliqué à partir de la prochaine connexion du périphérique BLUETOOTH.

### Astuce

- Vous pouvez profiter d'une qualité sonore élevée si AAC est activé.

## Activation/désactivation de la fonction BLUETOOTH (BT POWER)

Vous pouvez activer ou désactiver la fonction BLUETOOTH. La fonction NFC est également activée/désactivée en fonction de ce réglage. Cette opération ne peut être effectuée qu'avec le panneau d'affichage situé à l'avant de l'amplificateur.

- 1 Appuyer sur AMP MENU.
- 2 Sélectionnez [<BT>] - [BT POWER] sur le panneau d'affichage.
- 3 Sélectionnez [BT ON] ou [BT OFF].

### Note

- Il est impossible de régler cette fonction lorsque [BT] (périphérique BLUETOOTH) est sélectionné comme entrée. ([BT POWER] s'estompe sur le panneau d'affichage.)



## Réglage du mode veille (AUTO STBY)

---

Vous pouvez régler l'ampli-tuner pour qu'il passe automatiquement en mode veille lorsque vous ne l'utilisez pas ou lorsqu'aucun signal n'y entre.

Cette opération ne peut être effectuée qu'avec le panneau d'affichage situé à l'avant de l'ampli-tuner.

- 1 Appuyer sur AMP MENU.
- 2 Sélectionnez [<SYSTEM>] - [AUTO STBY] sur le panneau d'affichage.
- 3 Sélectionnez le réglage que vous souhaitez.
  - STBY ON : l'ampli-tuner passe en mode veille après environ 20 minutes.
  - STBY OFF

### Note

- Cette fonction n'est pas opérationnelle lorsque [FM] est sélectionné comme entrée.
- Si vous utilisez la fonction AUTO STBY et la minuterie de veille en même temps, celle-ci est prioritaire.

## Rétablissement des réglages d'usine par défaut

---

Vous pouvez effacer tous les réglages mémorisés et restaurer les réglages d'usine par défaut de l'ampli-tuner grâce à la procédure suivante. Cette procédure peut également être utilisée pour initialiser l'ampli-tuner avant que vous ne l'utilisiez pour la première fois.

Veillez à utiliser les touches de l'ampli-tuner pour procéder à cette opération.

- 1 Éteignez l'ampli-tuner.
- 2 Maintenez  (alimentation) enfoncé sur l'ampli-tuner pendant 5 secondes.  
[CLEARING] clignote sur le panneau d'affichage pendant un moment, puis passe à [CLEARED \*].

### Note

- Quelques minutes sont nécessaires pour effacer complètement la mémoire. Ne mettez pas l'ampli-tuner hors tension tant que [CLEARED \*] n'apparaît pas sur le panneau d'affichage.

## PROTECTOR

---

L'ampli-tuner va s'éteindre automatiquement dans quelques secondes. Vérifiez les points suivants :

- Il est possible qu'il y ait une surtension ou une panne de courant. Débranchez le cordon d'alimentation secteur, puis rebranchez-le 30 minutes plus tard.
- Quelque chose recouvrait l'ampli-tuner et les orifices de ventilation sont bouchés. Retirez l'objet qui recouvre les orifices de ventilation de l'ampli-tuner.
- L'impédance des enceintes raccordées est inférieure à la plage d'impédance nominale indiquée sur le panneau arrière de l'ampli-tuner. Réduisez le niveau du volume.
- Débranchez le cordon d'alimentation secteur et laissez l'ampli-tuner refroidir pendant 30 minutes tout en procédant au dépannage suivant :
  - Débranchez toutes les enceintes et le caisson de graves.
  - Vérifiez que les fils des enceintes sont fermement torsadés aux deux extrémités.
  - Raccordez d'abord l'enceinte avant, augmenter le volume et utilisez l'ampli-tuner pendant au moins 30 minutes jusqu'à ce qu'il soit complètement chaud. Puis, raccordez chacune des enceintes supplémentaires, une à une, et testez-les jusqu'à ce que vous détectiez celle qui provoque une erreur de protection.

Après avoir vérifié les points ci-dessus et résolu les problèmes, branchez le cordon d'alimentation secteur et mettez l'ampli-tuner sous tension. Si le problème persiste, consultez votre distributeur Sony le plus proche.

---

[128] Dépannage | Messages d'erreur

## Liste des messages après les mesures de l'Auto Calibration

---

- **Erreur 30 :**  
Un casque est raccordé à la prise PHONES à l'avant de l'ampli-tuner. Débranchez le casque et faites une nouvelle tentative de Auto Calibration.
- **Erreur 31 :**  
Le système d'enceinte avant est réglé sur [SPK OFF]. Sélectionnez le système d'enceinte avant que vous voulez commander en appuyant sur SPEAKERS sur l'ampli-tuner à plusieurs reprises, puis faites une nouvelle tentative de Auto Calibration.
- **Erreur 32 :**  
L'ampli-tuner n'arrive à détecter aucune enceinte. Vérifiez que le microphone de calibrage est bien raccordé à la prise CALIBRATION MIC, puis faites une nouvelle tentative de Auto Calibration.
- **Erreur 33 :** L'ampli-tuner n'arrive à détecter aucun son à partir des enceintes avant, surround, surround arrière et avant haute. Vérifiez les points suivants :
  - Le microphone de calibrage n'est pas détérioré et il est bien raccordé à la prise CALIBRATION MIC.
  - Toutes les enceintes sont correctement raccordées.
- **Avertissement 40 :**  
L'ampli-tuner a effectué l'Auto Calibration et a détecté un niveau de bruit élevé. Pour de meilleurs résultats, faites une nouvelle tentative de Auto Calibration dans un environnement silencieux.
- **Avertissement 41, Avertissement 42 :**  
L'ampli-tuner détecte un signal de niveau élevé à partir du microphone de calibrage. Il est possible que la distance entre le microphone et l'enceinte soit trop courte. Placez le microphone à l'emplacement d'écoute entre les enceintes, puis faites une nouvelle tentative de Auto Calibration.
- **Avertissement 43 :**  
L'ampli-tuner ne peut pas détecter la distance et l'emplacement du caisson de graves. Cela peut être dû aux parasites. Faites une nouvelle tentative de Auto Calibration dans un environnement silencieux.

---

[129] Dépannage | Messages d'erreur

## Liste des messages USB

---

Les messages suivants s'affichent sur le panneau d'affichage.

- **READING :**  
L'ampli-tuner est en train de reconnaître et de lire les informations du périphérique USB.
- **NO SUPPORT :**  
Un périphérique USB incompatible est raccordé, un périphérique inconnu est raccordé, le périphérique USB est raccordé via un concentrateur USB ou le périphérique USB n'a pas pu être reconnu.
- **NO DEVICE :**  
Aucun périphérique USB n'est raccordé ou le périphérique USB raccordé n'est pas reconnu.
- **NO TRACK :**  
Aucune piste n'a été trouvée.

---

[130] Dépannage | Généralités

### L'ampli-tuner s'éteint automatiquement.

---

- [<SYSTEM>] - [AUTO STBY] est réglé sur [STBY ON] sur le panneau d'affichage.
- La fonction de minuterie de veille était activée.
- [PROTECTOR] était activé.

---

[131] Dépannage | Généralités

### Impossible de trouver une entrée disponible lors de la connexion de plusieurs périphériques numériques.

---

Vous pouvez réaffecter les prises d'entrée audio numérique et COAXIAL/OPTICAL à d'autres entrées.

Reportez-vous à « [Utilisation d'autres prises d'entrée audio \(A. ASSIGN\)](#) ».

---

[132] Dépannage | Généralités

### L'ampli-tuner ne s'allume pas même lorsque le téléviseur est sous tension.

---

- Appuyez sur AMP MENU, puis réglez [<HDMI>] - [CTRL HDMI] sur [CTRL ON] sur le panneau d'affichage. Le téléviseur doit prendre en charge la fonction Control for HDMI. Pour en savoir plus, reportez-vous au mode d'emploi du téléviseur.
  - Vérifiez les réglages d'enceintes sur le téléviseur. L'alimentation de l'ampli-tuner se synchronise avec les réglages d'enceintes sur le téléviseur. Pour en savoir plus, reportez-vous au mode d'emploi du téléviseur.
  - Si le son était reproduit à partir des enceintes du téléviseur à la dernière utilisation, l'ampli-tuner ne se met pas sous tension même lorsque le téléviseur est mis sous tension.
-

## L'ampli-tuner est mis hors tension lorsque le téléviseur est mis hors tension.

---

- Appuyez sur AMP MENU, puis vérifiez [<HDMI>] - [STBY LINK] sur le panneau d'affichage. Lorsque la fonction est réglée sur [ON], l'ampli-tuner est automatiquement mis hors tension lorsque le téléviseur est mis hors tension, quelle que soit l'entrée de l'ampli-tuner.

## L'ampli-tuner n'est pas mis hors tension même lorsque le téléviseur est mis hors tension.

---

- Appuyez sur AMP MENU, puis vérifiez [<HDMI>] - [STBY LINK] sur le panneau d'affichage. Si vous voulez que l'ampli-tuner soit mis hors tension lorsque le téléviseur est mis hors tension quelle que soit l'entrée de l'ampli-tuner, réglez [STBY LINK] sur [ON]. Le téléviseur doit prendre en charge la fonction Control for HDMI. Pour en savoir plus, reportez-vous au mode d'emploi du téléviseur.
- Appuyez sur AMP MENU, puis réglez [<HDMI>] - [CTRL HDMI] sur [CTRL ON] sur le panneau d'affichage. Le téléviseur doit prendre en charge la fonction Control for HDMI. Pour en savoir plus, reportez-vous au mode d'emploi du téléviseur.

## Aucune image ne s'affiche sur l'écran du téléviseur.

---

- Sélectionnez l'entrée appropriée à l'aide des touches d'entrée.
- Réglez votre téléviseur sur le mode d'entrée approprié.
- Éloignez votre appareil audio du téléviseur.
- Assurez-vous que les câbles sont correctement et fermement raccordés aux appareils.
- Appuyez sur AMP MENU, puis réglez [<HDMI>] - [SIGNAL FMT.] de l'entrée sélectionnée sur [STANDARD] sur l'écran d'affichage.
- Certains appareils de lecture doivent être configurés. Reportez-vous au mode d'emploi fourni avec chacun des appareils.
- Assurez-vous d'utiliser un câble HDMI haute vitesse avec Ethernet lorsque vous visionnez des images ou que vous écoutez du son, en particulier pour une transmission 1080p, Deep Color (Deep Colour), 4K ou 3D. Un câble HDMI haute vitesse avec Ethernet est requis pour 4K/60p 4:4:4, 4:2:2, et 4K/60p 4:2:0 10 bits, etc.
- Si vous voulez lire du contenu HDCP 2.2, raccordez l'ampli-tuner à une prise d'entrée HDMI d'un téléviseur qui prend en charge HDCP 2.2.

## Aucun contenu 3D ne s'affiche sur l'écran du téléviseur.

---

- Selon le téléviseur ou l'appareil vidéo, il est possible que le contenu 3D ne s'affiche pas. Vérifiez les formats vidéo HDMI pris en charge par l'ampli-tuner.
- Veillez à utiliser un câble HDMI haute vitesse avec Ethernet.

## Aucun contenu 4K ne s'affiche sur l'écran du téléviseur.

---

- Selon le téléviseur ou l'appareil vidéo, il est possible que le contenu 4K ne s'affiche pas. Vérifiez les capacités vidéo et les réglages de votre téléviseur et de l'appareil vidéo.
- Veillez à utiliser un câble HDMI haute vitesse avec Ethernet.
- Lorsque vous utilisez des formats vidéo à haute bande passante comme 4K/60p 4:4:4, 4:2:2 et 4K/60p 4:2:0 10 bits, nous vous conseillons d'utiliser un câble HDMI haute vitesse avec Ethernet.
- Si votre téléviseur possède un menu similaire pour le format vidéo à haute bande passante, vérifiez le réglage sur le menu du téléviseur lorsque vous réglez [SIGNAL FMT.] sur [ENHANCED] sur cet ampli-tuner. Pour des informations détaillées sur le réglage du menu du téléviseur, reportez-vous au mode d'emploi de celui-ci.
- Veillez à raccorder l'ampli-tuner à une prise d'entrée HDMI d'un téléviseur ou d'un appareil vidéo qui prend en charge 4K. Vous devez connecter un câble HDMI à une prise HDMI qui prend en charge HDCP 2.2 lorsque vous utilisez un appareil de lecture pour du contenu vidéo de résolution 4K, etc.

## Aucune image n'est reproduite sur l'écran du téléviseur lorsque l'ampli-tuner est en mode veille.

---

- Lorsque l'ampli-tuner entre en mode veille, l'image est affichée à partir du dernier appareil HDMI sélectionné avant que vous ayez mis l'ampli-tuner hors tension. Si vous écoutez du contenu provenant d'un autre appareil, lisez-le sur l'appareil et procédez à l'opération Lecture à l'aide d'une touche ou mettez l'ampli-tuner sous tension pour sélectionner l'appareil HDMI à partir duquel vous souhaitez écouter du contenu.
- Assurez-vous que [<HDMI>] - [STBY THRU] est réglé sur [ON] ou [AUTO] sur le panneau d'affichage.

## Le menu principal ne s'affiche pas sur l'écran du téléviseur.

---

- Vous ne pouvez utiliser le menu principal que lorsque vous raccordez le téléviseur à la prise HDMI TV OUT.
- Appuyez sur HOME pour afficher le menu principal.
- Vérifiez que le téléviseur est correctement raccordé.
- Selon le téléviseur, l'affichage du menu principal sur l'écran du téléviseur peut prendre un certain temps.

## Le panneau d'affichage est éteint.

---

- Si le témoin PURE DIRECT du panneau avant s'allume, appuyez sur PURE DIRECT pour désactiver cette fonction.
-

Appuyez sur DIMMER sur l'ampli-tuner pour régler la luminosité du panneau d'affichage.

---

[141] Dépannage | Image

## **Les images ne s'affichent pas sur l'écran du téléviseur lorsque l'ampli-tuner n'est pas mis sous tension.**

- Appuyez sur AMP MENU, réglez [<HDMI>] - [CTRL HDMI] sur [CTRL ON], puis réglez [<HDMI>] - [STBY THRU] sur [AUTO] ou [ON] sur le panneau d'affichage.
- Mettez sous tension l'ampli-tuner, puis sélectionnez l'entrée à laquelle le périphérique de lecture est raccordé.
- En cas de raccordement à des appareils qui prennent en charge la fonction Control for HDMI autres que ceux fabriqués par Sony, appuyez sur AMP MENU, puis réglez [<HDMI>] - [CTRL HDMI] sur [CTRL ON] sur le panneau d'affichage.

---

[142] Dépannage | Image

## **Lorsque la langue d'affichage à l'écran du téléviseur est changée, la langue d'affichage à l'écran de l'ampli-tuner est simultanément changée.**

- Appuyez sur AMP MENU, puis vérifiez [<HDMI>] - [CTRL HDMI] sur le panneau d'affichage. Si [CTRL HDMI] est réglé sur [CTRL ON], la langue d'affichage à l'écran de l'ampli-tuner peut être simultanément changée lorsque vous changez la langue d'affichage à l'écran du téléviseur. Sélectionnez à nouveau la langue sur l'ampli-tuner pour revenir au réglage précédent.

---

[143] Dépannage | Son

## **Vous n'entendez pas de son ou un son à très faible volume, quel que soit l'appareil sélectionné.**

- Vérifiez que tous les câbles de connexion sont insérés dans leurs prises d'entrée/sortie sur l'ampli-tuner, les enceintes et les appareils.
  - Vérifiez que l'ampli-tuner et tous les appareils sont sous tension.
  - Vérifiez que MASTER VOLUME sur l'ampli-tuner n'est pas réglé sur [VOL MIN].
  - Vérifiez que SPEAKERS sur l'ampli-tuner n'est pas réglé sur [SPK OFF].
  - Vérifiez que le casque n'est pas raccordé à l'ampli-tuner.
  - Appuyez sur  pour annuler la fonction sourdine.
  - Essayez d'appuyer sur la touche d'entrée de la télécommande ou de tourner INPUT SELECTOR sur l'ampli-tuner pour sélectionner l'appareil de votre choix.
  - Si vous souhaitez écouter le son de l'enceinte du téléviseur, appuyez sur AMP MENU, puis réglez [<HDMI>] - [AUDIO OUT] sur [TV+AMP] sur le panneau d'affichage. Si vous ne pouvez pas lire de source audio multicanal, réglez [AMP]. Toutefois, le son n'est pas reproduit via l'enceinte du téléviseur.
  - Il est possible que le son soit interrompu lors de la commutation de la fréquence d'échantillonnage, du nombre de chaînes ou du format audio des signaux de sortie audio de l'appareil de lecture.
-

## Présence de bourdonnements ou de parasites importants.

---

- Vérifiez que les enceintes et l'appareil sont fermement raccordés.
- Vérifiez que les câbles de connexion ne se trouvent pas à proximité d'un transformateur ou d'un moteur et qu'ils sont à une distance minimale de 3 mètres (10 pieds) d'un téléviseur ou d'un éclairage fluorescent.
- Éloignez votre appareil audio du téléviseur.
- Les fiches et les prises sont sales. Essuyez-les à l'aide d'un chiffon légèrement imbibé d'alcool.

## Vous n'entendez pas de son ou seulement du son de volume très faible provenant d'enceintes spécifiques.

---

- Raccordez un casque à la prise PHONES afin de vérifier si le son est reproduit sur le casque. Si seul un canal est reproduit sur le casque, il est possible que l'appareil ne soit pas correctement raccordé à l'ampli-tuner. Vérifiez que tous les câbles sont fermement insérés dans les prises de l'ampli-tuner et de l'appareil.  
Si les deux canaux sont reproduits sur le casque, il est possible que l'enceinte avant ne soit pas correctement raccordée à l'ampli-tuner. Vérifiez la connexion de l'enceinte avant qui ne reproduit pas de son.
- Assurez-vous d'avoir raccordé les prises G et D de l'appareil analogique car les appareils analogiques nécessitent le branchement des deux prises G et D. Utilisez un câble audio (non fourni).
- Réglez le niveau de l'enceinte.
- Vérifiez que les paramètres des enceintes sont adaptés à la configuration à l'aide de Auto Calibration dans [Easy Setup] dans le menu principal ou [<SPEAKER>] - [SP PATTERN] sur le panneau d'affichage. Puis vérifiez que le son est correctement reproduit sur chaque enceinte à l'aide de [<LEVEL>] - [TEST TONE].
- Certains disques ne possèdent pas d'informations Dolby Digital Surround EX. Dans ce cas, il est possible que le son ne soit pas reproduit sur les enceintes.
- Vérifiez que le caisson de graves est correctement et fermement raccordé.
- Assurez-vous que le caisson de graves est sous tension.
- Selon le champ sonore sélectionné, il est possible que le son ne soit pas disponible sur le caisson de graves.
- Selon la source, il est possible qu'il n'y ait pas de son provenant du caisson de graves lorsque toutes les enceintes sont réglées sur [LARGE] et que [NEO6.CINEMA] ou [NEO6.MUSIC] est sélectionné.

## Il n'y a pas de son provenant d'un appareil spécifique.

---

- Vérifiez que l'appareil est correctement raccordé aux prises d'entrée audio correspondantes.
- Vérifiez que le ou les câbles utilisés pour la connexion sont bien insérés dans les prises de l'ampli-tuner et de l'appareil.
- Appuyez sur AMP MENU, puis vérifiez [<INPUT>] - [INPUT MODE].
- Vérifiez que l'appareil est correctement raccordé à la prise HDMI correspondante.
- Les réglages HDMI de certains appareils de lecture doivent être configurés. Reportez-vous au mode d'emploi fourni avec chacun des appareils.
- Assurez-vous d'utiliser un câble HDMI haute vitesse avec Ethernet lorsque vous visionnez des images ou que vous écoutez du son, en particulier pour une transmission 1080p, Deep Color (Deep Colour), 4K ou 3D. Un câble HDMI haute vitesse avec Ethernet est requis pour

4K/60p 4:4:4, 4:2:2, et 4K/60p 4:2:0 10 bits, etc.

- Il est possible que le son ne soit pas reproduit depuis l'ampli-tuner lorsque le menu principal est affiché sur l'écran du téléviseur. Appuyez sur HOME pour quitter le menu principal.
- Il est possible que des signaux audio (format, fréquence d'échantillonnage, longueur des bits, etc.) transmis depuis une prise HDMI soient supprimés par l'appareil raccordé. Vérifiez le réglage de l'appareil raccordé via un câble HDMI si l'image est de mauvaise qualité ou si le son n'est pas émis par l'appareil.
- Lorsqu'un appareil raccordé ne prend pas en charge la technologie de protection des droits d'auteur (HDCP), il est possible que l'image et/ou le son de la prise HDMI TV OUT soit déformé ou ne soit pas reproduit. Le cas échéant, vérifiez les spécifications de l'appareil raccordé.
- Réglez la résolution de l'image de l'appareil de lecture au-delà de 720p/1080i pour profiter du High Bitrate Audio (DTS-HD Master Audio, Dolby TrueHD).
- La résolution de l'image de l'appareil de lecture peut nécessiter une configuration de certains paramètres avant que vous ne puissiez profiter du DSD et du Multi Channel Linear PCM. Reportez-vous au mode d'emploi de l'appareil de lecture.
- Assurez-vous que le téléviseur prend charge la fonction Contrôle audio du système.
- Si le téléviseur ne possède pas de fonction Contrôle audio du système, appuyez sur AMP MENU, puis réglez sur le panneau d'affichage [<HDMI>] - [AUDIO OUT] sur :
  - [TV+AMP] si vous souhaitez écouter le son de l'enceinte du téléviseur et de l'ampli-tuner.
  - [AMP] si vous souhaitez écouter le son uniquement de l'ampli-tuner.
- Lorsque vous raccordez l'ampli-tuner à un appareil vidéo (projecteurs, etc.), il est possible que le son ne soit pas reproduit depuis l'ampli-tuner. Dans ce cas, appuyez sur AMP MENU, puis réglez [<HDMI>] - [AUDIO OUT] sur [AMP] sur le panneau d'affichage.
- Vous ne pouvez pas écouter le son d'un appareil raccordé à l'ampli-tuner lorsque l'entrée du téléviseur est sélectionnée sur l'ampli-tuner.
  - Veillez à changer l'entrée de l'ampli-tuner sur HDMI si vous souhaitez regarder un programme sur un appareil raccordé via une connexion HDMI à l'ampli-tuner.
  - Changez la chaîne du téléviseur si vous souhaitez regarder un programme de télévision.
  - Veillez à sélectionner l'appareil ou l'entrée appropriée lorsque vous regardez un programme à partir d'un appareil raccordé au téléviseur. Reportez-vous à la section relative à cette opération dans le mode d'emploi du téléviseur.
- Le son n'est pas reproduit si vous utilisez [DIRECT] lorsqu'une entrée HDMI ou une entrée numérique (COAXIAL ou OPTICAL) est sélectionnée. Utilisez un autre champ sonore.
- Lors de l'utilisation de la fonction Control for HDMI, vous ne pouvez pas commander les appareils raccordés à l'aide de la télécommande du téléviseur.
  - Certains appareils et téléviseurs doivent être configurés. Reportez-vous au mode d'emploi fourni avec chacun des appareils et des téléviseurs.
  - Changez l'entrée de l'ampli-tuner pour l'entrée HDMI raccordée à l'appareil.
- Vérifiez que la prise d'entrée audio numérique sélectionnée n'est pas affectée à une autre entrée.

---

[147] Dépannage | Son

## **Il n'y a pas de son provenant du téléviseur via la prise HDMI TV OUT (ARC) si vous utilisez la fonction Audio Return Channel.**

---

- Appuyez sur AMP MENU, puis réglez [<HDMI>] - [CTRL HDMI] sur [CTRL ON] sur le panneau d'affichage.
  - Assurez-vous que votre téléviseur est compatible avec la fonction Audio Return Channel.
  - Assurez-vous que le câble HDMI est raccordé à une prise de votre téléviseur compatible avec la fonction Audio Return Channel.
-



## Le son de gauche et de droite est asymétrique ou inversé.

---

- Vérifiez que les enceintes et l'appareil sont correctement et fermement raccordés.
- Réglez les paramètres de niveau de son à l'aide de [Speaker Setting] dans le menu principal.

## Le son Dolby Digital ou DTS multicanal n'est pas reproduit.

---

- Vérifiez que le DVD, etc., que vous lisez est enregistré au format Dolby Digital ou DTS.
- Lors du raccordement du lecteur DVD, etc., sur les prises d'entrée numérique de cet ampli-tuner, assurez-vous que le réglage de la sortie audio numérique de l'appareil raccordé est disponible.
- Appuyez sur AMP MENU, puis réglez [<HDMI>] - [AUDIO OUT] sur [AMP] sur le panneau d'affichage.
- Vous pouvez profiter du High Bitrate Audio (DTS-HD Master Audio, Dolby TrueHD), DSD et du Multi Channel Linear PCM avec une connexion HDMI.

## Impossible d'obtenir l'effet surround.

---

- Assurez-vous d'avoir sélectionné un champ sonore pour des films ou de la musique.
- [PLII MV], [PLII MS], [PLIIX MV], [PLIIX MS], [NEO6.CINEMA] et [NEO6.MUSIC] ne fonctionnent pas lorsque [<SPEAKER>] - [SP PATTERN] est réglé sur [2/0] ou [2/0.1].

## Aucune tonalité de tests n'est émise par les enceintes.

---

- Il est possible que les câbles d'enceinte ne soient pas correctement raccordés. Vérifiez qu'ils sont bien raccordés et qu'ils ne peuvent pas être débranchés en tirant légèrement dessus.
- Il est possible que les câbles d'enceinte soient en court-circuit.

## Une tonalité de test est reproduite sur une enceinte différente de celle affichée sur le panneau d'affichage.

---

- Le paramètre de configuration du modèle d'enceinte est incorrect. Assurez-vous que les branchements des enceintes et que le modèle d'enceinte correspondent bien.

## Aucun son n'est reproduit depuis le téléviseur lorsque l'ampli-tuner est en mode veille.

---

- Lorsque l'ampli-tuner passe en mode veille, le son est reproduit à partir du dernier appareil HDMI sélectionné avant que vous ayez mis l'ampli-tuner hors tension. Si vous écoutez du contenu provenant d'un autre appareil, lisez-le sur l'appareil et procédez à l'opération Lecture à l'aide d'une touche ou mettez l'ampli-tuner sous tension pour sélectionner l'appareil HDMI à partir duquel vous souhaitez écouter du contenu.
- Assurez-vous que [<HDMI>] - [STBY THRU] est réglé sur [ON] ou [AUTO] sur le panneau d'affichage.

## Aucun son du téléviseur n'est reproduit par l'ampli-tuner.

---

- Vérifiez le type et le raccordement du câble HDMI, du câble numérique optique ou du câble audio raccordé à l'ampli-tuner et au téléviseur (reportez-vous au Guide de démarrage fourni).
- Lorsque l'ampli-tuner est raccordé à un téléviseur compatible avec ARC (Audio Return Channel), assurez-vous qu'il est raccordé à une prise d'entrée HDMI compatible ARC sur le téléviseur (reportez-vous au Guide de démarrage fourni). Si le son n'est toujours pas reproduit ou qu'il est interrompu, raccordez le câble numérique optique (non fourni). Ensuite, appuyez sur AMP MENU et réglez [<HDMI>] - [CTRL HDMI] sur [CTRL OFF] sur le panneau d'affichage.
- Si le téléviseur n'est pas compatible avec ARC (Audio Return Channel), raccordez l'ampli-tuner au téléviseur à l'aide d'un câble numérique optique (non fourni) ou d'un câble audio (non fourni). Les enceintes raccordées n'émettent aucun son du téléviseur lorsque l'ampli-tuner est raccordé à une prise d'entrée HDMI d'un téléviseur qui n'est pas compatible avec ARC.
- Commutez l'entrée de l'ampli-tuner sur [TV].
- Augmentez le volume sur l'ampli-tuner ou annulez la sourdine.
- Si le son d'un décodeur câble ou d'un décodeur satellite raccordé au téléviseur n'est pas reproduit, raccordez l'appareil à une prise d'entrée HDMI de l'ampli-tuner et commutez l'entrée de l'ampli-tuner sur l'entrée de l'appareil raccordé (reportez-vous au Guide de démarrage fourni).
- Selon l'ordre dans lequel vous raccordez le téléviseur et l'ampli-tuner, celui-ci peut être en sourdine et [Muting] apparaît sur le panneau d'affichage avant de l'ampli-tuner. Si cela se produit, mettez d'abord sous tension le téléviseur, puis l'ampli-tuner.
- Réglez le paramètre d'enceinte du téléviseur (BRAVIA) sur « Audio System ». Reportez-vous au mode d'emploi du téléviseur pour savoir comment régler celui-ci.

## Les images et le son ne sont pas reproduits sur le téléviseur lorsque l'ampli-tuner n'est pas sous tension.

---

- Appuyez sur AMP MENU, réglez [<HDMI>] - [CTRL HDMI] sur [CTRL ON], puis réglez [<HDMI>] - [STBY THRU] sur [AUTO] ou [ON] sur le panneau d'affichage.
- Mettez sous tension l'ampli-tuner, puis sélectionnez l'entrée à laquelle le périphérique de

lecture est raccordé.

- En cas de raccordement à des appareils qui prennent en charge la fonction Control for HDMI autres que ceux fabriqués par Sony, appuyez sur AMP MENU, puis réglez [<HDMI>] - [CTRL HDMI] sur [CTRL ON] sur le panneau d'affichage.

---

[156] Dépannage | Son

## **Le son est reproduit à partir de l'ampli-tuner et du téléviseur.**

- Mettez le son en sourdine sur l'ampli-tuner et sur le téléviseur.

---

[157] Dépannage | Tuner

## **La réception FM est de mauvaise qualité.**

- Déployez et réglez la position de l'antenne fil FM à un endroit où les conditions de réception sont bonnes.
- Placez l'antenne fil FM à proximité d'une fenêtre.

---

[158] Dépannage | Tuner

## **La réception stéréo FM est de mauvaise qualité.**

- Appuyez sur AMP MENU, puis réglez [<TUNER>] - [FM MODE] sur [MONO] sur le panneau d'affichage.

---

[159] Dépannage | Tuner

## **Vous ne pouvez pas syntoniser de station de radio.**

- Vérifiez que les antennes sont fermement raccordées. Réglez les antennes si nécessaire.
- Le signal des stations est trop faible pour la syntonisation automatique. Utilisez la syntonisation directe.
- Aucune station n'est pré-réglée ou les stations pré-réglées ont été effacées (lorsque la syntonisation par balayage des stations pré-réglées est utilisée). Pré-réglez les stations.
- Appuyez sur DISPLAY à plusieurs reprises afin que la fréquence apparaisse sur le panneau d'affichage.

---

[160] Dépannage | Tuner

## **RDS ne fonctionne pas (modèles pour l'Europe et l'Asie-Pacifique uniquement).**

- Assurez-vous d'avoir syntonisé une station FM RDS.

- Sélectionnez une station FM plus puissante.
- La station que vous avez syntonisée n'émet pas de signal RDS ou le signal est faible.

---

[161] Dépannage | Tuner

## Les informations RDS que vous voulez n'apparaissent pas (modèles pour l'Europe et l'Asie-Pacifique uniquement).

---

- Il est possible que le service soit temporairement en panne. Contactez la station de radio et voyez si elle offre effectivement le service en question.

---

[162] Dépannage | iPhone/iPod

## Le son est déformé.

---

- Appuyez à plusieurs reprises sur  - sur la télécommande. Vous pouvez également utiliser MASTER VOLUME sur l'ampli-tuner.

---

[163] Dépannage | Périphériques USB

## Utilisez-vous un appareil USB compatible ?

---

- Si vous raccordez un appareil USB non compatible, les problèmes suivants peuvent survenir.
  - L'appareil USB n'est pas reconnu.
  - Les noms de fichiers ou de dossiers ne s'affichent pas sur cet ampli-tuner.
  - La lecture est impossible.
  - Le son saute.
  - Le son est parasité.
  - Un son déformé est reproduit.

---

[164] Dépannage | Périphériques USB

## Le son est parasité, déformé ou saute.

---

- Mettez l'ampli-tuner hors tension, rebranchez l'appareil USB, puis remettez l'ampli-tuner sous tension.
- Les données musicales elles-mêmes contiennent des parasites ou le son est déformé.

---

[165] Dépannage | Périphériques USB

## Un appareil USB n'est pas reconnu.

---

-

Mettez l'ampli-tuner hors tension, puis débranchez l'appareil USB. Remettez l'ampli-tuner sous tension et rebranchez l'appareil USB.

- Raccordez un appareil USB compatible.
- L'appareil USB ne fonctionne pas correctement. Reportez-vous à la section permettant de résoudre ce problème dans le mode d'emploi de l'appareil USB.

---

[166] Dépannage | Périphériques USB

## La lecture ne démarre pas.

---

- Mettez l'ampli-tuner hors tension, rebranchez l'appareil USB, puis remettez l'ampli-tuner sous tension.
- Branchez un appareil compatible USB.
- Sélectionnez [USB] et choisissez un dossier ou une piste, puis appuyez sur ►|| pour démarrer la lecture.

---

[167] Dépannage | Périphériques USB

## Il est impossible de connecter un appareil USB sur le port USB.

---

- L'appareil USB est raccordé à l'envers. Raccordez l'appareil USB dans le bon sens.

---

[168] Dépannage | Périphériques USB

## Affichage erroné.

---

- Il est possible que les données stockées sur l'appareil USB aient été altérées.
- Les codes de caractères qui peuvent être affichés par cet ampli-tuner sont les suivants :
  - Majuscules (A à Z)
  - Chiffres (0 à 9)
  - Symboles (' = < > \* + , - . / @ [ \ ] \_ `)

Il est possible que les autres caractères ne s'affichent pas correctement.

---

[169] Dépannage | Périphériques USB

## [READING] s'affiche pendant une période prolongée ou la lecture ne démarre qu'après une période prolongée.

---

- Le processus de lecture peut prendre beaucoup de temps dans les cas suivants :
  - Un grand nombre de dossiers ou de fichiers se trouvent sur le périphérique USB.
  - La structure des fichiers est extrêmement complexe.
  - La capacité mémoire est excessive.
  - La mémoire interne est fragmentée.

Nous vous invitons donc à suivre les recommandations suivantes :

- Chemins des dossiers : jusqu'à 128 caractères de long
- Nombre total des fichiers par dossier : 150 au maximum.

---

[170] Dépannage | Périphériques USB

## Impossible de lire un fichier audio.

---

- Les fichiers MP3 au format MP3 PRO ne sont pas lisibles.
- Le fichier audio est un fichier audio à plusieurs pistes.
- Il est possible que certains fichiers AAC ne soient pas lus correctement.
- Il est impossible de lire des fichiers WMA aux formats Windows Media Audio Lossless et Professional.
- Les périphériques USB formatés avec des systèmes de fichiers différents de FAT16, FAT32 ou NTFS ne sont pas pris en charge (\*).
- La lecture est possible jusqu'à 8 niveaux (y compris le dossier racine).
- Les chemins d'accès de dossiers au fichier ont plus de 128 caractères.
- Il existe plus de 150 fichiers.
- Si vous utilisez un appareil USB partitionné, seuls les fichiers audio de la première partition peuvent être lus.
- Il est impossible de lire les fichiers cryptés, protégés par des mots de passe, etc.

\* L'ampli-tuner prend en charge les systèmes de fichiers FAT16, FAT32 et NTFS, mais certains périphériques USB ne prennent pas en charge les systèmes FAT.  
Pour en savoir plus, reportez-vous aux modes d'emploi de chacun des périphériques USB ou contactez le fabricant.

---

[171] Dépannage | Périphérique BLUETOOTH

## Impossible de procéder au pairage

---

- Approchez l'appareil BLUETOOTH de l'ampli-tuner.
- Le pairage peut s'avérer impossible s'il existe d'autres appareils BLUETOOTH à proximité de l'ampli-tuner. Dans ce cas, mettez les autres appareils BLUETOOTH hors tension.
- Saisissez correctement la même clé de passe que celle saisie sur l'appareil BLUETOOTH.

---

[172] Dépannage | Périphérique BLUETOOTH

## Impossible d'établir une connexion BLUETOOTH.

---

- L'appareil BLUETOOTH que vous essayez de raccorder ne prend pas en charge le profil A2DP, il ne peut pas être raccorder à l'ampli-tuner.
- Appuyez sur BLUETOOTH sur l'ampli-tuner pour raccorder le dernier périphérique BLUETOOTH raccorder.
- Activez la fonction BLUETOOTH de l'appareil BLUETOOTH.
- Établissez une connexion à partir de l'appareil BLUETOOTH.
- Les informations d'enregistrement du pairage ont été effacées. Procédez à nouveau au pairage.
- Lorsqu'il est connecté à un appareil BLUETOOTH, cet ampli-tuner ne peut pas être détecté.
- Effacez les informations d'enregistrement du pairage de l'appareil BLUETOOTH et procédez à nouveau au pairage.

---

[173] Dépannage | Périphérique BLUETOOTH

## Le son est victime de sautes ou de fluctuations, ou la connexion est perdue.

---

- L'ampli-tuner et l'appareil BLUETOOTH sont trop éloignés l'un de l'autre.
- S'il existe des obstacles entre l'ampli-tuner et votre appareil BLUETOOTH, retirez-les ou déplacez l'ampli-tuner et/ou l'appareil afin de les éviter.
- S'il existe un appareil qui génère du rayonnement électromagnétique, tel qu'un réseau local sans fil, un autre appareil BLUETOOTH ou un four à micro-ondes à proximité, éloignez-le.

---

[174] Dépannage | Périphérique BLUETOOTH

## Vous ne pouvez pas entendre le son de votre appareil BLUETOOTH sur l'ampli-tuner.

---

- Augmentez d'abord le volume sur l'appareil BLUETOOTH, puis réglez le volume à l'aide de  + (ou MASTER VOLUME sur l'ampli-tuner).

---

[175] Dépannage | Périphérique BLUETOOTH

## Bourdonnements ou parasites importants

---

- S'il existe des obstacles entre l'ampli-tuner et de votre appareil BLUETOOTH, retirez-les ou déplacez l'ampli-tuner et/ou l'appareil afin de les éviter.
- S'il existe un appareil qui génère du rayonnement électromagnétique, tel qu'un réseau local sans fil, un autre appareil BLUETOOTH ou un four à micro-ondes à proximité, éloignez-le.
- Baissez le volume de l'appareil BLUETOOTH raccordé.

---

[176] Dépannage | Périphérique BLUETOOTH

## L'application SongPal est fermée.

---

- Annulez la connexion BLUETOOTH sur votre smartphone, puis rétablissez-la sur l'ampli-tuner.

---

[177] Dépannage | « BRAVIA » Sync (Control for HDMI)

## La fonction Control for HDMI fonctionne mal.

---

- Vérifiez la connexion HDMI à l'ampli-tuner (reportez-vous au Guide de démarrage fourni).
- Activez la fonction Control for HDMI sur le téléviseur. Pour en savoir plus, reportez-vous au mode d'emploi du téléviseur.
- Patientez un moment, puis faites une nouvelle tentative. Si vous débranchez l'ampli-tuner, il faut un moment avant que le fonctionnement soit effectif. Patientez au moins 15 secondes, puis faites une nouvelle tentative.
- Si vous débranchez le câble HDMI ou changez la connexion, répétez les procédures « [Préparation à l'utilisation de la fonction « BRAVIA » Sync](#) ».
- Assurez-vous que le téléviseur est raccordé à la prise HDMI TV OUT de l'ampli-tuner.
- Appuyez sur AMP MENU, puis réglez [**<HDMI>**] - [CTRL HDMI] sur [CTRL ON] sur le

panneau d'affichage.

- Lorsque [<HDMI>] - [CTRL HDMI] est réglé sur [CTRL OFF], « BRAVIA » Sync ne fonctionne pas correctement, même si l'appareil est raccordé à la prise HDMI IN.
- Assurez-vous que l'appareil raccordé prend en charge la fonction Control for HDMI.
- Activez la fonction Control for HDMI sur l'appareil raccordé. Pour en savoir plus, reportez-vous au mode d'emploi de l'appareil raccordé.
- Les types et le nombre d'appareils qui peuvent être commandés par la fonctionnalité de « BRAVIA » Sync sont limités par la norme HDMI CEC de la manière suivante :
  - Appareils d'enregistrement (graveurs Blu-ray Disc, graveurs DVD, etc.) : jusqu'à 3 appareils
  - Appareils de lecture (lecteurs Blu-ray Disc, lecteurs DVD, etc.) : jusqu'à 3 appareils
  - Appareils de type tuner : jusqu'à 4 appareils
  - Système audio (ampli-tuner/casque) : jusqu'à 1 appareil (utilisé par cet ampli-tuner)

---

[178] Dépannage | « BRAVIA » Sync (Control for HDMI)

## Il est impossible d'entendre le son du téléviseur sur les enceintes raccordées à l'ampli-tuner.

---

- Assurez-vous que [<HDMI>] - [CTRL HDMI] est réglé sur [CTRL ON] sur le panneau d'affichage.
- Assurez-vous que [<INPUT>] - [INPUT MODE] pour le téléviseur est réglé sur [AUTO] sur le panneau d'affichage.
- Assurez-vous que votre téléviseur prend en charge la fonction ARC. Assurez-vous que l'entrée HDMI de votre téléviseur est étiquetée « ARC ».
- Si votre téléviseur possède plusieurs prises d'entrée HDMI, assurez-vous que l'ampli-tuner est raccordé à une prise qui prend en charge la fonction ARC.
- Assurez-vous que le téléviseur est raccordé à la prise HDMI TV OUT de l'ampli-tuner.

---

[179] Dépannage | Télécommande

## La télécommande ne fonctionne pas.

---

- Pointez la télécommande vers le capteur de télécommande de l'ampli-tuner.
- Retirez tous les obstacles situés entre la télécommande et l'ampli-tuner.
- Remplacez les deux piles de la télécommande par des neuves si elles sont faibles.

---

[180] Dépannage | S'il est impossible de résoudre le problème

## Rétablissement des réglages d'usine par défaut

---

Vous pouvez effacer tous les réglages mémorisés et restaurer les réglages d'usine par défaut de l'ampli-tuner grâce à la procédure suivante. Cette procédure peut également être utilisée pour initialiser l'ampli-tuner avant que vous ne l'utilisiez pour la première fois. Veuillez à utiliser les touches de l'ampli-tuner pour procéder à cette opération.

**1** Éteignez l'ampli-tuner.

**2** Maintenez  (alimentation) enfoncé sur l'ampli-tuner pendant 5 secondes.

[CLEARING] clignote sur le panneau d'affichage pendant un moment, puis passe à [CLEARED \*].



#### Note

- Quelques minutes sont nécessaires pour effacer complètement la mémoire. Ne mettez pas l'ampli-tuner hors tension tant que [CLEARED \*] n'apparaît pas sur le panneau d'affichage.

[181] Dépannage | S'il est impossible de résoudre le problème

## Réinitialisation des champs sonores aux réglages par défaut

Veillez à utiliser les touches de l'ampli-tuner pour procéder à cette opération.

**1** Éteignez l'ampli-tuner.

**2** Maintenez MUSIC enfoncé et appuyez sur  (alimentation) sur l'ampli-tuner.

[S.F. CLEAR] apparaît sur le panneau d'affichage et tous les champs sonores sont réinitialisés à leur valeur par défaut.

[182] Dépannage | S'il est impossible de résoudre le problème

## Sites Web d'assistance à la clientèle

Reportez-vous aux sites Web suivants pour les dernières informations relatives à l'ampli-tuner.

**Pour les clients aux États-Unis :**

<http://esupport.sony.com/>

**Pour les clients au Canada :**

<http://esupport.sony.com/CA/>

**Pour les clients en Europe :**

[www.sony.eu/support](http://www.sony.eu/support)

**Pour les clients des pays et des régions de l'Asie-Pacifique :**

<http://www.sony-asia.com/support>

[183] Autres informations | Marques commerciales

## Marques commerciales

- Cet ampli-tuner intègre les systèmes Dolby (\*1) Digital, Pro Logic Surround et DTS (\*2) Digital Surround.

\*1 Fabriqué sous licence de Dolby Laboratories. Dolby, Pro Logic, Surround EX et le symbole double-D sont des marques déposées de Dolby Laboratories.

\*2 Pour les brevets DTS, visitez le site <http://patents.dts.com>. Fabriqué sous licence de DTS Licensing Limited. DTS, DTS-HD, le symbole ainsi que DTS et le symbole ensemble sont des marques déposées, et DTS-HD Master Audio est une marque commerciale de DTS, Inc. © DTS, Inc. Tous droits réservés.

- Cet ampli-tuner intègre la technologie High-Definition Multimedia Interface (HDMI™). Les termes HDMI et HDMI High-Definition Multimedia Interface, ainsi que le logo HDMI sont des marques commerciales ou des marques déposées de HDMI Licensing LLC aux États-Unis et dans d'autres pays.
- Apple, le logo Apple, iPhone, iPod, iPod touch et Retina sont des marques commerciales de Apple Inc., déposées aux États-Unis et dans d'autres pays. App Store est une marque de service d'Apple Inc.
- « Made for iPod » et « Made for iPhone » signifient qu'un accessoire électronique a été

conçu pour être connecté spécifiquement à un iPod ou un iPhone, et qu'il a été certifié par le développeur comme étant conforme aux normes de performances Apple. Apple n'est pas responsable du bon fonctionnement de cet appareil ni de sa conformité aux normes réglementaires et de sécurité. Veuillez noter que l'utilisation de cet accessoire avec un iPod ou un iPhone peut affecter les performances des transmissions sans fil.

- Windows Media est soit une marque déposée soit une marque commerciale de Microsoft Corporation aux États-Unis et/ou dans d'autres pays.
- Ce produit est protégé par certains droits de propriété intellectuelle de Microsoft Corporation. L'utilisation ou la distribution de cette technologie en dehors du cadre de ce produit est interdite sans une licence concédée par Microsoft ou une filiale autorisée de Microsoft.
- Technologie d'encodage audio MPEG Layer-3 et brevets concédés sous licence par Fraunhofer IIS et Thomson.
- « BRAVIA » est une marque commerciale de Sony Corporation.
- « PlayStation » est une marque déposée de Sony Computer Entertainment Inc.
- « WALKMAN » et le logo « WALKMAN » sont des marques déposées de Sony Corporation.
- MICROVAULT est une marque commerciale de Sony Corporation.
- Le nom de marque et les logos BLUETOOTH® sont des marques déposées appartenant à Bluetooth SIG, Inc. et tout usage de ces marques par Sony Corporation s'inscrit dans le cadre d'une licence. Les autres marques commerciales et noms commerciaux appartiennent à leurs propriétaires respectifs.
- La marque N est une marque commerciale ou une marque déposée de NFC Forum, Inc. aux États-Unis et dans d'autres pays.
- Android™ est une marque commerciale de Google Inc.
- Google Play™ est une marque commerciale de Google Inc.
- Toutes les autres marques commerciales et marques déposées appartiennent à leurs propriétaires respectifs. Dans ce mode d'emploi, les marques ™ et ® ne sont pas spécifiées.

---

## Méthode de connexion des câbles des enceintes

---

Raccordez les câbles des enceintes comme illustré ci-dessous.

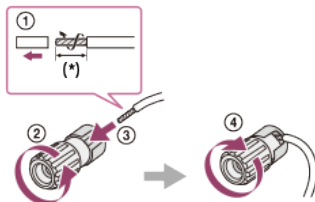

- \* Ôtez la gaine sur 10 mm (13/32 pouce ) à chacune des extrémités des câbles des enceintes.

---

## Confirmation du réglage du caisson des basses actif

---

- Lorsqu'un caisson des basses est raccordé, mettez-le sous tension et augmentez le volume avant de l'activer. Tournez LEVEL juste avant le point central.



- Si vous raccordez un caisson des basses doté d'une fonction de fréquence de recouvrement, réglez la valeur maximum.



- Si vous raccordez un caisson des basses doté d'une fonction de veille automatique,

désactivez-la. Pour en savoir plus, reportez-vous au mode d'emploi du caisson des basses.

#### Note

- Selon les caractéristiques du caisson des basses que vous utilisez, la valeur de la distance de configuration peut différer de la position réelle.

---

## Mode de son à 2 canaux/Mode stéréo multicanal (2CH/MULTI)

---

### Direct (DIRECT) :

Permet de préréglage le son tel qu'il a été enregistré/encodé, sans ajouter d'effet surround. Toutefois, avec les modèles destinés aux États-Unis et au Canada, cet ampli-tuner génère un signal à basse fréquence pour la reproduction sur le caisson de graves lorsqu'il n'y a pas de signaux LFE.

### Stéréo multicanal (MULTI ST.) :

Reproduit des signaux à 2 canaux gauche/droit ou mono sur toutes les enceintes. Toutefois, il est possible que le son ne soit pas reproduit sur certaines enceintes en fonction de leurs réglages.

### 2ch Stereo (2CH STEREO) :

L'ampli-tuner reproduit le son uniquement sur les enceintes avant gauche/droite. Aucun son ne provient du caisson de graves.

Les sources stéréo standard à 2 canaux contournent complètement le traitement du champ sonore et les formats surround multicanaux sont mixés en réduction à 2 canaux.

#### Note

- [MULTI ST.] ne fonctionne pas lorsque des signaux audio multicanaux sont reçus.
- Selon le format audio, si vous sélectionnez [DIRECT] et que vous lisez une source 5.1 canaux lorsque des enceintes surround et deux enceintes surround arrière sont raccordées, le même son que celui provenant des enceintes surround est reproduit à partir des enceintes surround arrière, de la même manière que sur un système surround 7.1 canaux. Le niveau sonore des enceintes surround et surround arrière est automatiquement ajusté pour une balance optimale.

---

## Mode film (MOVIE)

---

Vous pouvez profiter d'un son surround en sélectionnant simplement l'un des champs sonores préprogrammés de l'ampli-tuner. Ils permettent d'obtenir chez vous le son puissant et excitant des salles de cinéma.

### HD-D.C.S. :

HD Digital Cinema Sound (HD-D.C.S.) est la nouvelle technologie de home cinéma innovante de Sony qui utilise les dernières technologies de traitement des signaux acoustiques et numériques. Elle est basée sur des données de mesure de réponse précises des studios de mixage.

Grâce à ce mode, vous pouvez profiter de films Blu-ray et DVD chez vous, non seulement avec une grande qualité sonore, mais également avec la meilleure ambiance sonore, comme l'ingénieur du son du film l'avait prévu au cours du processus de mixage.

- **Dynamic (DYNAMIC)** : ce réglage convient à un environnement réverbérant mais manquant de sensation d'espace (avec une absorption du son insuffisante). Il souligne la réflexion du son et reproduit le son d'une grande salle classique de cinéma. Cela permet de mettre en évidence la sensation d'espace d'une salle de postsynchronisation et crée un champ sonore unique.
- **Theater (THEATER)** : ce réglage convient à un salon ordinaire. Il reproduit la réverbération du son, tout comme dans une salle de cinéma (salle de postsynchronisation). Il est le plus approprié pour regarder du contenu enregistré sur un Blu-ray Disc lorsque vous souhaitez obtenir l'atmosphère d'une salle de cinéma.
-

**Studio (STUDIO) :** ce réglage convient à un salon doté des appareils acoustiques appropriés. Il reproduit la réverbération du son fournie lorsqu'une source sonore de cinéma est remixée pour un Blu-ray Disc à un volume adapté à une utilisation domestique. Le niveau de réflexion et de réverbération du son est maintenu à un minimum, alors que les dialogues et les effets surround sont reproduits de manière vive.

**PLII Movie (PLII MV) :**

Procède au décodage en mode Dolby Pro Logic II Movie. Ce réglage est idéal pour des films encodés en Dolby Surround. En outre, ce mode est en mesure de reproduire du son au format 5.1 canaux lorsque vous regardez des vidéos en surmixage ou de vieux films.

**PLIIX Movie (PLIIX MV) :**

Procède au décodage en mode Dolby Pro Logic IIx Movie. Ce réglage étend Dolby Pro Logic II Movie ou le Dolby Digital 5.1 en 7.1 canaux discrets de film.

**Neo:6 Cinema (NEO6.CINEMA) :**

Procède au décodage en mode DTS Neo:6 Cinema. Les sources enregistrées dans un format à 2 canaux sont améliorées jusqu'à 7 canaux.

**Front Surround (FRONT SUR.) :**

Génère un son surround virtuel avec seulement deux enceintes avant.

---

## Mode musique (MUSIC)

---

Vous pouvez profiter d'un son surround en sélectionnant simplement l'un des champs sonores préprogrammés de l'ampli-tuner. Il permet d'obtenir chez vous le son puissant et excitant des salles de concert.

**Audio Enhancer (A. ENHANCER) :**

Reproduit le son clair et amélioré de votre appareil audio portable. Ce mode est idéal pour les MP3 et autres formats audio compressés.

**Concert Hall (HALL) :**

reproduit l'acoustique d'une salle de concert.

**Jazz Club (JAZZ) :**

reproduit l'acoustique d'un club de jazz.

**Live Concert (CONCERT) :**

reproduit l'acoustique d'une petite salle de 300 places.

**Stadium (STADIUM) :**

reproduit la sensation d'un grand stade en plein air.

**Sports (SPORTS) :**

reproduit la sensation d'un programme de sport.

**PLII Music (PLII MS) :**

Procède au décodage en mode Dolby Pro Logic II Music. Ce réglage est idéal pour des sources stéréo normales telles que des CD.

**PLIIX Music (PLIIX MS) :**

Procède au décodage en mode Dolby Pro Logic IIx Music. Ce réglage est idéal pour des sources stéréo normales telles que des CD.

**Neo:6 Music (NEO6.MUSIC) :**

Procède au décodage en mode DTS Neo:6 Music. Les sources enregistrées dans un format à 2 canaux sont améliorées jusqu'à 7 canaux. Ce paramètre est idéal pour les sources stéréo normales telles que les CD.

---

## Lors de l'écoute avec un casque

---

Ces champs sonores sont disponibles si le casque est raccordé à l'ampli-tuner.

**Headphone(2ch) (HP 2CH) :**

Ce mode est automatiquement sélectionné si vous utilisez un casque. Les sources stéréo standard à 2 canaux contournent complètement le traitement du champ sonore et les formats

surround multicanaux sont mixés en réduction à 2 canaux, sauf les signaux LFE.

---

## Vérification des informations d'un appareil BLUETOOTH raccordé

---

Vous pouvez vérifier les informations du périphérique BLUETOOTH en appuyant sur DISPLAY à plusieurs reprises.

Chaque fois que vous appuyez sur DISPLAY, l'écran change comme suit de manière cyclique :  
Nom du périphérique BLUETOOTH - Champ sonore actuellement appliqué - Niveau du volume  
- Entrée que vous sélectionnez

---

## Liste des menus (sur le panneau d'affichage)

---

Les options suivantes sont disponibles dans chacun des menus.

### Réglages Auto Calibration [<AUTO CAL>]

- Début Auto Calibration [A.CAL START]
- Type Auto Calibration [CAL TYPE] (\*1)  
FULL FLAT, ENGINEER, FRONT REF, OFF

### Réglages du niveau [<LEVEL>]

- Test Tone [TEST TONE] (\*2) OFF, AUTO XXX (\*3)
- Niveau de l'enceinte avant gauche [FL LEVEL] (\*2)  
FL -10.0 dB à FL +10.0 dB (intervalle de 0,5 dB)
- Niveau de l'enceinte avant droite [FR LEVEL] (\*2)  
FR -10.0 dB à FR +10.0 dB (intervalle de 0,5 dB)
- Niveau de l'enceinte centrale [CNT LEVEL] (\*2)  
CNT -10.0 dB à CNT +10.0 dB (intervalle de 0,5 dB)
- Niveau de l'enceinte surround gauche [SL LEVEL] (\*2)  
SL -10.0 dB à SL +10.0 dB (intervalle de 0,5 dB)
- Niveau de l'enceinte surround droite [SR LEVEL] (\*2)  
SR -10.0 dB à SR +10.0 dB (intervalle de 0,5 dB)
- Niveau de l'enceinte surround arrière [SB LEVEL] (\*2)  
SB -10.0 dB à SB +10.0 dB (intervalle de 0,5 dB)
- Niveau de l'enceinte surround arrière gauche [SBL LEVEL] (\*2)  
SBL -10.0 dB à SBL +10.0 dB (intervalle de 0,5 dB)
- Niveau de l'enceinte surround arrière droite [SBR LEVEL] (\*2)  
SBR -10.0 dB à SBR +10.0 dB (intervalle de 0,5 dB)
- Niveau de l'enceinte avant gauche haute [LH LEVEL] (\*2)  
LH -10.0 dB à LH +10.0 dB (intervalle de 0,5 dB)
- Niveau de l'enceinte avant droite haute [RH LEVEL] (\*2)  
RH -10.0 dB à RH +10.0 dB (intervalle de 0,5 dB)
- Niveau du caisson de graves [SW LEVEL] (\*2)  
SW -10.0 dB à SW +10.0 dB (intervalle de 0,5 dB)

### Réglages des enceintes [<SPEAKER>]

- Speaker Pattern [SP PATTERN]  
5/2.1 à 2/0 (20 modèles)
- Taille des enceintes avant [FRT SIZE] (\*2)  
LARGE, SMALL
- Taille de l'enceinte centrale [CNT SIZE] (\*2)  
LARGE, SMALL
- Taille des enceintes surround [SUR SIZE] (\*2)  
LARGE, SMALL
- Taille des enceintes avant hautes [FH SIZE] (\*2)  
LARGE, SMALL
- Affectation des enceintes surround arrière [SB ASSIGN] (\*4)

SPK B, BI-AMP, OFF

- **Distance de l'enceinte avant gauche [FL DIST.] (\*2)**  
FL 1.00 M à FL 10.00 M (FL 3'3" à FL 32'9") (intervalle de 0,01 m (1 pouce))
- **Distance de l'enceinte avant droite [FR DIST.] (\*2)**  
FR 1.00 M à FR 10.00 M (FR 3'3" à FR 32'9") (intervalle de 0,01 m (1 pouce))
- **Distance de l'enceinte centrale [CNT DIST.] (\*2)**  
CNT 1.00 M à CNT 10.00 M (CNT 3'3" à CNT 32'9") (intervalle de 0,01 m (1 pouce))
- **Distance de l'enceinte surround gauche [SL DIST.] (\*2)**  
SL 1.00 M à SL 10.00 M (SL 3'3" à SL 32'9") (intervalle de 0,01 m (1 pouce))
- **Distance de l'enceinte surround droite [SR DIST.] (\*2)**  
SR 1.00 M à SR 10.00 M (SR 3'3" à SR 32'9") (intervalle de 0,01 m (1 pouce))
- **Distance de l'enceinte surround arrière [SB DIST.] (\*2)**  
SB 1.00 M à SB 10.00 M (SB 3'3" à SB 32'9") (intervalle de 0,01 m (1 pouce))
- **Distance de l'enceinte surround arrière gauche [SBL DIST.] (\*2)**  
SBL 1.00 M à SBL 10.00 M (SBL 3'3" à SBL 32'9") (intervalle de 0,01 m (1 pouce))
- **Distance de l'enceinte surround arrière droite [SBR DIST.] (\*2)**  
SBR 1.00 M à SBR 10.00 M (SBR 3'3" à SBR 32'9") (intervalle de 0,01 m (1 pouce))
- **Distance de l'enceinte avant gauche haute [LH DIST.] (\*2)**  
LH 1.00 M à LH 10.00 M (LH 3'3" à LH 32'9") (intervalle de 0,01 m (1 pouce))
- **Distance de l'enceinte avant droite haute [RH DIST.] (\*2)**  
RH 1.00 M à RH 10.00 M (RH 3'3" à RH 32'9") (intervalle de 0,01 m (1 pouce))
- **Distance du caisson de graves [SW DIST.] (\*2)**  
SW 1.00 M à SW 10.00 M (SW 3'3" à SW 32'9") (intervalle de 0,01 m (1 pouce))
- **Unité de distance [DIST. UNIT]**  
FEET, METER
- **Fréquence de recouvrement des enceintes avant [FRT CROSS] (\*5)**  
CROSS 40 Hz à CROSS 200 Hz (intervalle de 10 Hz)
- **Fréquence de recouvrement de l'enceinte centrale [CNT CROSS] (\*5)**  
CROSS 40 Hz à CROSS 200 Hz (intervalle de 10 Hz)
- **Fréquence de recouvrement des enceintes surround [SUR CROSS] (\*5)**  
CROSS 40 Hz à CROSS 200 Hz (intervalle de 10 Hz)
- **Fréquence de recouvrement des enceintes avant hautes [FH CROSS] (\*5)**  
CROSS 40 Hz à CROSS 200 Hz (intervalle de 10 Hz)

#### Réglages d'entrée [<INPUT>]

- **Input Mode [INPUT MODE]**  
AUTO, OPT, COAX, ANALOG
- **Nommer les entrées [NAME IN]**  
Pour en savoir plus, reportez-vous à « [Modification du nom de chacune des entrées \(NAME IN\)](#) » dans le menu Input Settings.
- **Affectation de l'entrée audio numérique [A. ASSIGN]**  
OPT, COAX, NONE

#### Réglages surround [<SURROUND>]

- **Type d'effet HD-D.C.S. [HD-D.C.S. TYP] (\*6)**  
DYNAMIC, THEATER, STUDIO

#### Réglages EQ [<EQ>]

- **Niveau des graves des enceintes avant [BASS]**  
BASS -10 dB à BASS +10 dB (intervalle de 1 dB)
- **Niveau des aigus des enceintes avant [TREBLE]**  
TREBLE -10 dB à TREBLE +10 dB (intervalle de 1 dB)

#### Réglages du tuner [<TUNER>]

- **Mode de réception des stations FM [FM MODE]**  
STEREO, MONO
- **Nommer les stations préréglées [NAME IN]**  
Pour en savoir plus, reportez-vous à « [Nommer les stations préréglées \(NAME IN\)](#) ».

#### Réglages audio [<AUDIO>]

- **Night Mode [NIGHT MODE]**  
NIGHT ON, NIGHT OFF
- **Synchronisation de l'audio avec la sortie vidéo [A/V SYNC]**  
SYNC ON, SYNC OFF
- **Auto Volume [AUTO VOL]**  
A. VOL ON, A. VOL OFF
- **Sélection de la langue des programmes numériques [DUAL MONO]**  
MAIN/SUB, MAIN, SUB

- **Compression de la plage dynamique [D. RANGE]**  
COMP. ON, COMP. AUTO, COMP. OFF

### Réglages HDMI [<HDMI>]

- **Control for HDMI [CTRL HDMI]**  
CTRL ON, CTRL OFF
- **Standby Link to TV [STBY LINK]**  
ON, AUTO, OFF
- **Standby Through [STBY THRU]**  
ON, AUTO, OFF
- **HDMI Audio Out [AUDIO OUT]**  
AMP, TV+AMP
- **HDMI Subwoofer Level [SW LEVEL]**  
SW AUTO, SW +10 dB, SW 0 dB
- **Signal Format [SIGNAL FMT.]**  
STANDARD, ENHANCED

### Réglages Bluetooth [<BT>]

- **Mode veille BLUETOOTH [BT STANDBY] (\*7)**  
STBY ON, STBY OFF
- **BLUETOOTH AAC [BT AAC]**  
AAC ON, AAC OFF
- **BLUETOOTH Power [BT POWER]**  
BT ON, BT OFF

### Réglages du système [<SYSTEM>]

- **Mode de veille automatique [AUTO STBY]**  
STBY ON, STBY OFF
- **Affichage de la version [VER. X.XXX] (\*8)**

\*1 Vous pouvez sélectionner ce réglage uniquement après avoir exécuté la fonction Auto Calibration et enregistré les réglages.

\*2 Certains paramètres ou réglages risquent de ne pas être disponibles selon le réglage du modèle d'enceinte.

\*3 XXX représente un canal d'enceinte (FL, FR, CNT, SL, SR, SB, SBL, SBR, LH, RH, SW).

\*4 Vous ne pouvez sélectionner ce paramètre que si [SP PATTERN] n'est pas réglé sur un modèle qui présente des enceintes surround avant et arrière hautes.

\*5 Vous ne pouvez sélectionner ce paramètre que si l'enceinte est réglée sur [SMALL].

\*6 Vous ne pouvez sélectionner ce paramètre que si vous sélectionnez [HD-D.C.S.] comme champ sonore.

\*7 Vous ne pouvez sélectionner ce paramètre que lorsqu'un périphérique BLUETOOTH est apparié.

\*8 X.XXX représente le numéro de version.