

Bezdrátová stereofonní sluchátka s mikrofonem a potlačením hluku
WI-1000X



Vyskytnou-li se jakékoli problémy či nejasnosti, použijte tento návod.

Jsou podporovány obsahy hlavní aktualizace softwaru sluchátek verze 4.1.0 a novější.

Aktualizujte software sluchátek s mikrofonem a aplikaci „Sony | Headphones Connect“ na nejnovější verzi. Podrobnosti naleznete na:

<https://www.sony.net/elesupport/>

Začínáme

[Možnosti funkce BLUETOOTH](#)

[O hlasových informacích](#)

Dodávané příslušenství

— [Kontrola obsahu balení](#)

— [Výměna návleků](#)

— [Uložení kabelů](#)

Součásti a ovládací prvky

— [Umístění a funkce součástí](#)

— [O indikátoru](#)

Napájení/nabíjení

- [Nabíjení sluchátek s mikrofonem](#)
- [Dostupná doba provozu](#)
- [Kontrola zbývající kapacity baterie](#)
- [Systémové požadavky pro nabíjení baterie pomocí USB](#)
- [Zapnutí sluchátek s mikrofonem](#)
- [Vypnutí sluchátek s mikrofonem](#)

Připojení

[Bezdrátové připojování k zařízením BLUETOOTH](#)

Zařízení Android kompatibilní s technologií Připojení jedním dotykem (NFC)

- [Připojení jedním dotykem \(NFC\) k smartphonu \(Android 4.1 nebo novější\)](#)
- [Odpojení smartphonu jedním dotykem \(NFC\)](#)
- [Přepnutí zařízení jedním dotykem \(NFC\)](#)

Zařízení Android není kompatibilní s technologií Připojení jedním dotykem (NFC)

- [Spárování a připojení k smartphonu se systémem Android](#)
- [Připojení ke spárovanému smartphonu se systémem Android](#)

iPhone (zařízení se systémem iOS)

- [Spárování a připojení k zařízení iPhone](#)
- [Připojení ke spárovanému zařízení iPhone](#)

Počítače

- [Párování a připojení k počítači \(Windows 10\)](#)
- [Párování a připojení k počítači \(Windows 8 / Windows 8.1\)](#)
- [Párování a připojení k počítači \(Windows 7\)](#)
- [Připojení ke spárovanému počítači \(Windows 10\)](#)
- [Připojení ke spárovanému počítači \(Windows 8/Windows 8.1\)](#)
- [Připojení ke spárovanému počítači \(Windows 7\)](#)

Jiná zařízení s připojením BLUETOOTH

- [Spárování a připojení k ostatním zařízením BLUETOOTH](#)
- [Připojení ke spárovanému zařízení BLUETOOTH](#)

Vícebodové připojení

- [Připojení sluchátek s mikrofonom k hudebnímu přehrávači a smartphonu či mobilnímu telefonu](#)
- [Připojení sluchátek s mikrofonom ke 2 smartphonům se systémem Android](#)
- [Připojení sluchátek s mikrofonom k smartphonu se systémem Android a k zařízení iPhone](#)

[Ukončení připojení BLUETOOTH \(po použití\)](#)

[Použití dodaného speciálního kabelu ke sluchátkům](#)

Poslech hudby

Poslech hudby prostřednictvím připojení BLUETOOTH

- [Poslech hudby ze zařízení pomocí připojení BLUETOOTH](#)
- [Ovládání audio zařízení \(připojení BLUETOOTH\)](#)
- [Ukončení připojení BLUETOOTH \(po použití\)](#)

Funkce potlačení hluku

- [Co je to potlačení hluku?](#)
- [Používání funkce potlačení hluku](#)
- [Použití funkce potlačení hluku AI](#)
- [Optimalizace funkce potlačení hluku pro konkrétní prostředí \(optimalizace NC\)](#)

Poslech okolního zvuku

- [Poslech okolního zvuku při přehrávání hudby \(režim okolního zvuku\)](#)

Režim kvality zvuku

- [Režim kvality zvuku](#)

[Podporované kodeky](#)

[Funkce DSEE HX](#)

Telefonní hovory

[Příjem hovoru](#)

[Uskutečnění hovoru](#)

[Funkce pro volání](#)

[Ukončení připojení BLUETOOTH \(po použití\)](#)

Používání funkce hlasového asistenta

[Používání funkce hlasového asistenta \(Google Assistant\)](#)

[Používání funkce hlasového asistenta \(Amazon Alexa\)](#)

[Používání funkce hlasového asistenta \(Google app\)](#)

[Používání funkce hlasového asistenta \(Siri\)](#)

Používání aplikací

[Co umožňuje aplikace „Sony_|_Headphones Connect“](#)

[Instalace aplikace „Sony_|_Headphones Connect“](#)

Důležité informace

[Bezpečnostní opatření](#)

[Ochranné známky](#)

[Webové stránky zákaznické podpory](#)

Řešení potíží

[Co lze udělat pro vyřešení problému?](#)

Napájení/nabíjení

- [Sluchátka s mikrofonom se nezapnou.](#)
- [Nelze uskutečnit nabíjení.](#)
- [Nabíjení trvá příliš dlouho.](#)
- [Sluchátka s mikrofonom nejsou rozpoznána počítačem.](#)
- [Na displeji zařízení iPhone nebo iPod touch se nezobrazí údaj o zbývajícím množství kapacity baterie.](#)

Zvuk

- [Žádný zvuk](#)
- [Nízká hlasitost zvuku](#)
- [Nízká kvalita zvuku](#)
- [Při přehrávání jsou časté výpadky zvuku.](#)
- [Účinek funkce potlačení hluku je nedostatečný.](#)

BLUETOOTH

- [Nelze uskutečnit párování.](#)
- [Nelze připojit sluchátka s mikrofonom k zařízení BLUETOOTH pomocí funkce připojení jedním dotykem \(NFC\)](#)
- [Nelze navázat připojení přes BLUETOOTH](#)
- [Zkreslený zvuk](#)

- [Bezdátová komunikace přes BLUETOOTH má malý dosah nebo vynechává zvuk.](#)

- [Sluchátka s mikrofonom řádně nefungují.](#)

- [Není slyšet hlas volajícího](#)

- [Je špatně slyšet hlas volajícího](#)

Reset a inicializace sluchátek

- [Resetování sluchátek s mikrofonom](#)

- [Inicializace sluchátek s mikrofonom pro obnovení továrního nastavení](#)

Bezdrátová stereofonní sluchátka s mikrofonem a potlačením hluku
WI-1000X

Možnosti funkce BLUETOOTH

Sluchátka s mikrofonem používají bezdrátovou technologii BLUETOOTH®, která vám umožňuje bezdrátový poslech hudby a telefonování.

Poslech hudby

Zvukový signál lze bezdrátově přijímat ze smartphonu nebo z hudebního přehrávače.



Telefonování

Hovory lze uskutečňovat a přijímat pomocí hands-free, i když je smartphone či mobilní telefon v tašce nebo kapse.



Bezdrátová stereofonní sluchátka s mikrofonem a potlačením hluku
WI-1000X

O hlasových informacích

V následujících situacích se budou ze sluchátek s mikrofonem ozývat hlasové informace.

- Při zapnutí napájení: „Power on“ (Napájení zapnuto)
- Při vypnutí napájení: „Power off“ (Napájení vypnuto)
- Při zahájení režimu párování: „BLUETOOTH pairing“ (Párování BLUETOOTH)
- Při navázání připojení BLUETOOTH: „BLUETOOTH connected“ (BLUETOOTH připojeno)
- Při ukončení připojení BLUETOOTH: „BLUETOOTH disconnected“ (BLUETOOTH odpojeno)
- Při kontrole zbývajících kapacity baterie: „Battery level high“ (Úroveň nabití baterie vysoká) / „Battery level medium“ (Úroveň nabití baterie střední) / „Battery level low“ (Úroveň nabití baterie nízká)
- Při automatickém vypnutí z důvodu nízké zbývajících kapacity baterie: „Please recharge headset“ (Nabijte sluchátka s mikrofonem)
- Při zapnutí funkce potlačení hluku: „Noise canceling“ (Potlačení hluku)
- Při zapnutí režimu okolního zvuku: „Ambient sound“ (Okolní zvuk)
- Při vypnutí funkce potlačení hluku a režimu okolního zvuku: „Off“ (vypnuto)
- Při spuštění optimalizace NC: „Optimizer start“ (Optimalizace zahájena)
- Při dokončení optimalizace NC: „Optimizer finished“ (Optimalizace ukončena)
- Když ve smartphonu připojenému ke sluchátkům s mikrofonem není k dispozici funkce Google Assistant, a to ani když stisknete tlačítko Google Assistant na sluchátkách s mikrofonem: „The Google Assistant is not connected“ (Aplikace Google Assistant není připojena)
- Když ve smartphonu připojenému ke sluchátkům s mikrofonem není k dispozici funkce Amazon Alexa, a to ani když stisknete tlačítko Amazon Alexa na sluchátkách s mikrofonem: „Either your mobile device isn't connected; or you need to open the Alexa App and try again“ (Buď vaše mobilní zařízení není připojeno, nebo bude nutné spustit aplikaci Alexa a opakovat akci)

Bezdrátová stereofonní sluchátka s mikrofonom a potlačením hluku
WI-1000X

Kontrola obsahu balení

Po otevření obalu ověřte přítomnost všech položek uvedených v seznamu. Pokud některé položky chybí, obraťte se na svého dodavatele.

Čísla v závorkách uvádějí počet kusů dotyčné položky.

Bezdrátová stereofonní sluchátka s mikrofonom a potlačením hluku (1)
Micro-USB kabel (přibližně 50 cm) (1)

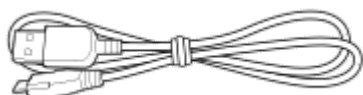

Speciální kabel ke sluchátkům (přibl. 1,0 m) (1)

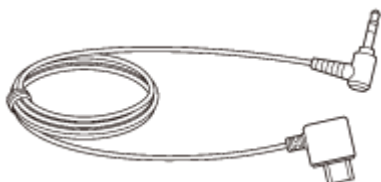

Váček na přenášení (1)



Návleky sluchátek z hybridní silikonové gumy (po 2 kusech ve velikostech SS/S/M/L)

- Návleky sluchátek velikosti M jsou na sluchátka s mikrofonom nasazené. Podle barvy sluchátek s mikrofonom budou nasazené jedny z následujících návleků velikosti M.

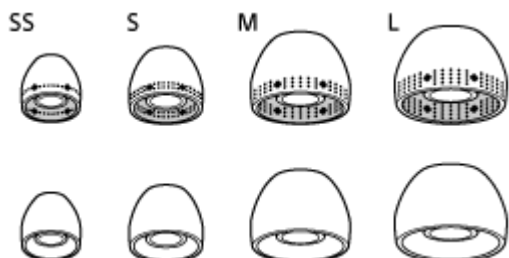

Extra pohodlné návleky (S/M/L – 2 v každé velikosti)



Konektorový adaptér pro použití na palubě letadla (1)

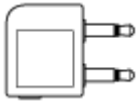

Referenční příručka (1)

Návod k obsluze (1)

Ostatní dokumenty (1 sada) (*)

* V některých zemích nebo oblastech nemusí být součástí dodávky.

4-697-052-61(8) Copyright 2017 Sony Corporation

Bezdrátová stereofonní sluchátka s mikrofonom a potlačáním hluku
WI-1000X

Výměna návleků

Sluchátka s mikrofonom se dodávají s návleky z hybridní silikonové gumy velikosti M.

Pokud sluchátka s mikrofonom vypadávají nebo pokud máte dojem, že neslyšíte dostatečně nižší frekvence, použijte návleky jiné velikosti tak, aby vám sluchátka s mikrofonom pohodlně zapadla do levého i pravého ucha.

Návleky sluchátek z hybridní silikonové gumy

- Návleky sluchátek velikosti M jsou na sluchátka s mikrofonom nasazené. Podle barvy sluchátek s mikrofonom budou nasazené jedny z následujících návleků velikosti M.

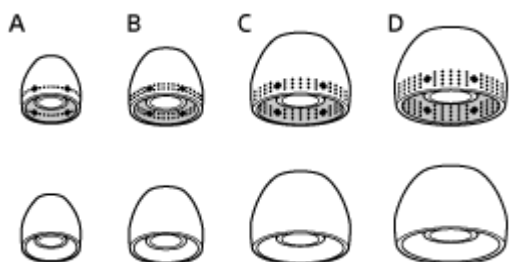

- A:** velikost SS (jedna linka nebo červená)
B: velikost S (dvě linky nebo oranžová)
C: velikost M (tři linky nebo zelená)
D: velikost L (čtyři linky nebo světle modrá)

Extra pohodlné návleky



- A:** Velikost S (oranžové)
B: Velikost M (zelené)
C: Velikost L (světle modré)

1 Sejměte návleky.

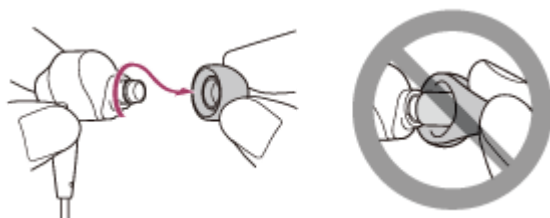

- Při odstraňování neskřípněte konec návleku.

2 Nasadte návleky.

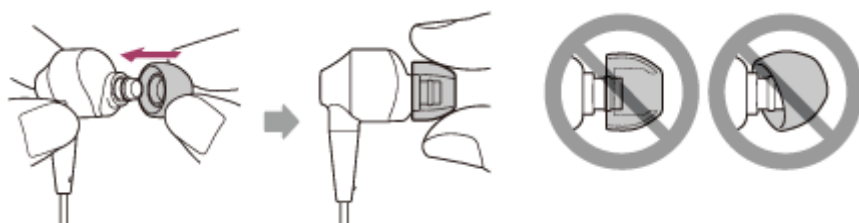

- Návleky nesmí být při připevňování volné ani zkroucené.

4-697-052-61(8) Copyright 2017 Sony Corporation

Bezdrátová stereofonní sluchátka s mikrofonem a potlačením hluku
WI-1000X

Uložení kabelů

Když nebudete sluchátka s mikrofonem používat, můžete kabel uložit do drážky v těle sluchátek.

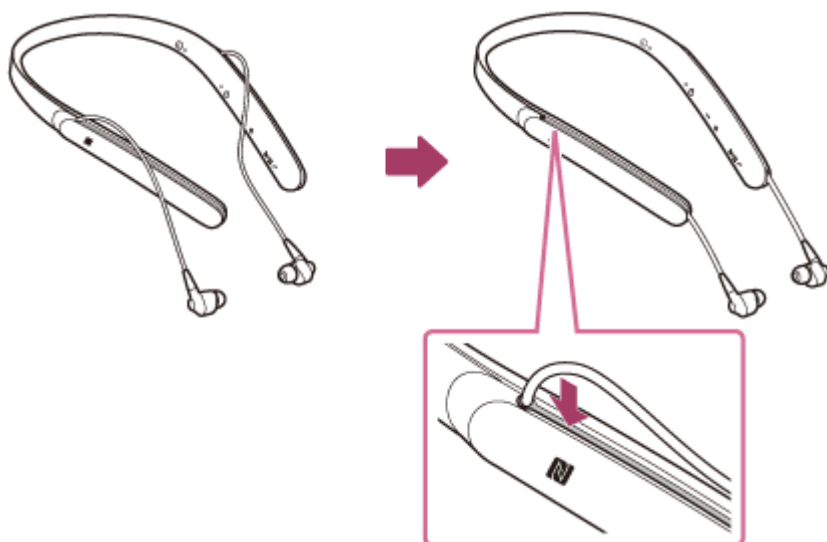

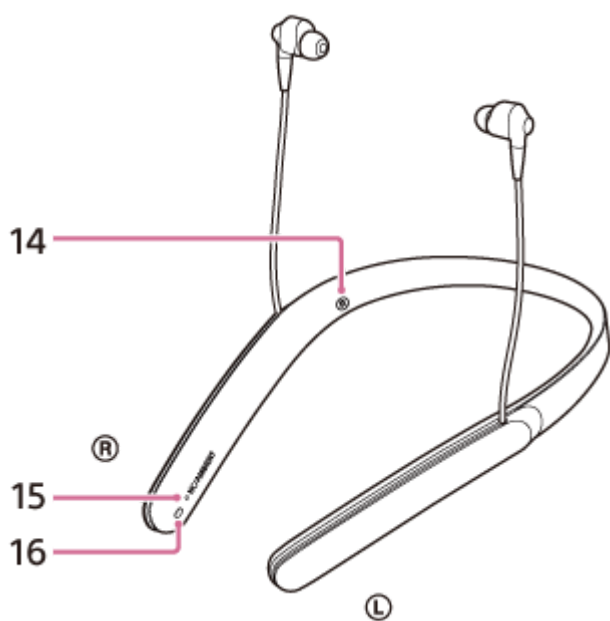
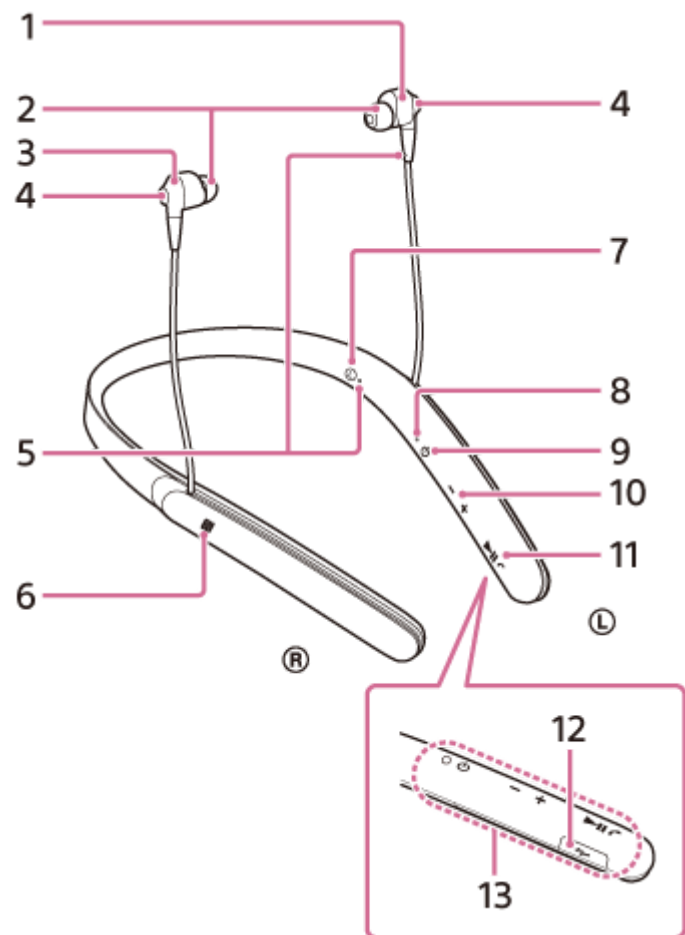

Bezdrátová stereofonní sluchátka s mikrofonem a potlačením hluku
WI-1000X

Umístění a funkce součástí



- 1. ① Levé sluchátko
- 2. Návlčky
- 3. ② Pravé sluchátko

4. Mikrofon
Snímá zvuk vašeho hlasu (při telefonování) a hluk (při použití funkce potlačení hluku).
Při telefonování používejte oba mikrofony (na levém i pravém sluchátku).
5. Hmatová tečka
Levé sluchátko je vybaveno hmatovou tečkou.
6. Značka N
7. Značka L
8. Indikátor (modrý/červený)
Během nabíjení svítí červeně.
Svítí červeně či modře pro indikaci napájecího nebo komunikačního stavu sluchátek s mikrofonem.
9. Tlačítko  (napájení)
10. Tlačítka +/-
11. Tlačítko  
Ovládá různé funkce telefonování a přehrávání.
12. Micro-USB portu
Sluchátka s mikrofonem nabijete připojením tohoto portu k počítači přiloženým kabelem s konektorem micro-USB.
Zařízení pro přehrávání lze k tomuto portu připojit dodaným speciálním kabelem ke sluchátkům.
13. Vestavěná anténa
Anténa BLUETOOTH je zabudována do sluchátek s mikrofonem.
14. Značka R
15. Indikátor (zelený/žlutý)
Zelený: signalizuje stav funkce potlačení hluku.
Žlutý: signalizuje stav režimu okolního zvuku.
16. Tlačítko NC/AMBIENT (potlačení hluku / režim okolního zvuku)

Příbuzné téma

- [O indikátoru](#)
- [Kontrola zbývajících kapacity baterie](#)

Bezdrátová stereofonní sluchátka s mikrofonem a potlačením hluku
WI-1000X

O indikátoru

Prostřednictvím indikátorů můžete sledovat různé stavy sluchátek s mikrofonem.

● : Svítí modře/● : Svítí červeně/● : Svítí zeleně/● : Svítí žlutě/-: Zhasne

Indikátor (modrý/červený) vedle tlačítka





Zapnutí

● - ● (dvakrát blikne)

Vypnutí

 (svítí asi dvě sekundy)

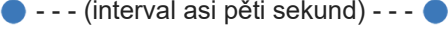
Indikace stavu BLUETOOTH

- Režim párování

- Není připojeno
 (přibližně interval jedné sekundy)
- Proces připojování byl dokončen
 (bliká rychle po dobu zhruba pěti sekund)
- Připojeno
 (interval asi pěti sekund) - - - ●
- Příchozí hovor

Indikace zbývající kapacity baterie

- Vysoká

- Střední

- Nízká (nutné dobití)

Podrobnosti naleznete v části „[Kontrola zbývající kapacity baterie](#)“.

Nabíjení

- Během nabíjení

Ostatní

- Inicializace byla dokončena



Podrobnosti naleznete v části „[Inicializace sluchátek s mikrofonem pro obnovení továrního nastavení](#)“.

Indikátor vedle tlačítka NC/AMBIENT

Funkce potlačení hluku (zelená)

- Potlačení hluku zapnuto



- Potlačení hluku vypnuto



Podrobnosti naleznete v části „[Co je to potlačení hluku?](#)“.

Režim okolního zvuku (žlutá)

- Zapnuto



- Focus on Voice



Na režim Focus on Voice můžete přepnout pomocí aplikace „Sony | Headphones Connect“.

Podrobnosti naleznete v části „[Poslech okolního zvuku při přehrávání hudby \(režim okolního zvuku\)](#)“.

Tip

- Při malé zbývající kapacitě baterie se indikátor změní z modré na červenou s výjimkou režimu párování.

Bezdrátová stereofonní sluchátka s mikrofonem a potlačěním hluku
WI-1000X

Nabíjení sluchátek s mikrofonem

Sluchátka s mikrofonem obsahují lithium-iontovou nabíjecí baterii. Sluchátka s mikrofonem nabíjejte dodaným kabelem micro-USB.

1 Otevřete kryt portu micro-USB.

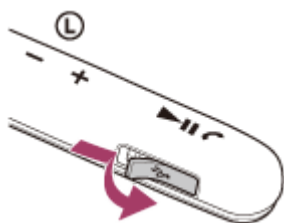

2 Připojte dodaný kabel micro-USB ke sluchátkům s mikrofonem a poté připojte druhý konec kabelu k počítači se spuštěným operačním systémem.

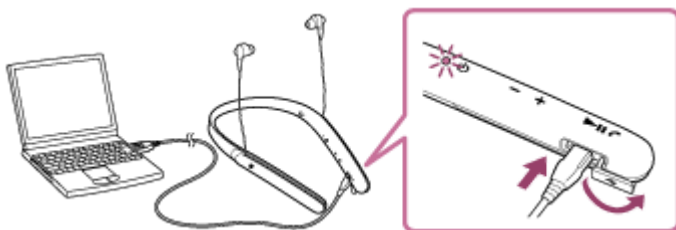

- Rozsvítí se indikátor (červený) na sluchátkách s mikrofonem.
- Nabíjení bude dokončeno přibližně za 3,5 hodiny (*) a indikátor (červený) automaticky zhasne.

* Čas potřebný k nabití vybité baterie na plnou kapacitu. Doba může být odlišná v závislosti na podmínkách provozu.

Po dokončení nabíjení odpojte kabel micro-USB a poté řádně zavřete kryt portu micro-USB, aby do sluchátek s mikrofonem nemohla vniknout voda nebo prach.

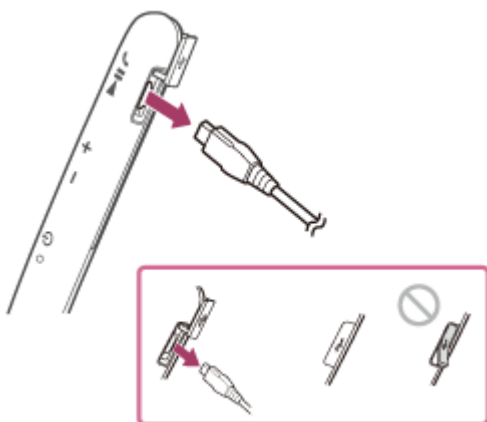

Tip

- Je-li nabíjení zahájeno při zapnutých sluchátkách s mikrofonem, dojde k jejich automatickému vypnutí.

Poznámka

- Nejsou-li sluchátka s mikrofonem delší dobu používána, může se baterie rychle vybit, nicméně po několika nabitích dojde ke zvýšení její kapacity.
- Při dlouhodobém skladování sluchátek nabíjejte baterii na plnou kapacitu pravidelně jednou za 6 měsíců. Zabráníte tak úplnému vybití baterie.
- Nebudete-li sluchátka s mikrofonem po delší dobu používat, může nabíjení baterie trvat déle.
- Přejde-li počítač při připojení ke sluchátkům s mikrofonem do režimu spánku, nebude nabíjení řádně dokončeno. Před nabíjením zkontrolujte nastavení počítače. Po přechodu počítače do režimu spánku indikátor (červený) automaticky zhasne. V takovém případě nabíjete sluchátka s mikrofonem znovu.
- Sluchátka s mikrofonem nelze používat (zapnout, provést párování BLUETOOTH a připojení, přehrávat hudbu atd.), pokud se nabíjejí nebo pokud jsou po dokončení nabíjení stále připojena k počítači.
- Funkci potlačení hluku nelze použít, pokud se sluchátka s mikrofonem nabíjejí nebo pokud jsou po dokončení nabíjení stále připojena k počítači.
- Zjistí-li sluchátka s mikrofonem při nabíjení problém s některou z níže uvedených příčin, může indikátor (červený) zhasnout, aniž by bylo nabíjení dokončeno. V takovém případě zopakujte nabíjení v rozsahu teploty pro nabíjení. Pokud problém přetrvává, obraťte se na nejbližšího prodejce Sony.
 - Okolní teplota překračuje rozsah teplot nabíjení 5 °C – 35 °C.
 - Došlo k problému s baterií.
- Nebudete-li sluchátka s mikrofonem po delší dobu používat, nemusí se při připojení kabelu micro-USB za účelem nabití sluchátek s mikrofonem rozsvítit indikátor (červený). V takovém případě neodpojujte kabel micro-USB od sluchátek s mikrofonem a počkejte několik minut, až se indikátor (červený) rozsvítí.
- Poklesne-li výrazně kapacita vestavěné nabíjecí baterie, doporučujeme baterii vyměnit. Ve věci výměny nabíjecí baterie se obraťte na prodejce Sony.
- Nevystavujte zařízení extrémním teplotám, přímému slunečnímu záření, vlhkosti, písku, prachu ani mechanickým otřesům. Sluchátka s mikrofonem nikdy nenechávejte v zaparkovaném autě na slunci.
- Používejte pouze dodaný kabel micro-USB a připojte jej přímo k počítači. Nabíjení nebude řádně dokončeno při nepřímém připojení, například přes rozbočovač USB.

Bezdrátová stereofonní sluchátka s mikrofonom a potlačením hluku
WI-1000X

Dostupná doba provozu

Dostupná provozní doba sluchátek s mikrofonom s plně nabitou baterií je následující:

Připojení BLUETOOTH

Doba pro přehrávání hudby

Kodek	DSEE HX	Funkce potlačení hluku / Režim okolního zvuku	Dostupná doba provozu
Qualcomm aptX™ audio/aptX HD/LDAC™	AUTO/OFF	Funkce potlačení hluku: ON	Max. 9 hodin
		Režim okolního zvuku: ON	Max. 9 hodin
		OFF	Max. 11 hodin
SBC/AAC	AUTO	Funkce potlačení hluku: ON	Max. 8 hodin
		Režim okolního zvuku: ON	Max. 8 hodin
		OFF	Max. 10 hodin
	OFF	Funkce potlačení hluku: ON	Max. 10 hodin
		Režim okolního zvuku: ON	Max. 10 hodin
		OFF	Max. 13 hodin

- Po 15 minutách nabíjení je možné zhruba 70 minut přehrávání hudby.

Doba komunikace

Funkce potlačení hluku / Režim okolního zvuku	Dostupná doba provozu
Funkce potlačení hluku: ON	Max. 10 hodin
Režim okolního zvuku: ON	Max. 10 hodin
OFF	Max. 12 hodin

Pohotovostní režim

Funkce potlačení hluku / Režim okolního zvuku	Dostupná doba provozu
Funkce potlačení hluku: ON	Max. 17 hodin
Režim okolního zvuku: ON	Max. 17 hodin
OFF	Max. 100 hodin

Kabelové připojení (napájení zapnuto)

Funkce potlačení hluku / Režim okolního zvuku	Dostupná doba provozu
Funkce potlačení hluku: ON	Max. 14 hodin
Režim okolního zvuku: ON	Max. 14 hodin
OFF	Max. 19 hodin

Tip

- Pomocí aplikace „Sony | Headphones Connect“ můžete zkontrolovat, který kodek se používá k připojení, nebo přepnout funkci DSEE HX.

Poznámka

- Doba použití může být odlišná v závislosti na nastavení a podmínkách provozu.

Příbuzné téma

- [Podporované kodeky](#)
- [Funkce DSEE HX](#)
- [Co umožňuje aplikace „Sony | Headphones Connect“](#)

Bezdrátová stereofonní sluchátka s mikrofonem a potlačením hluku
WI-1000X



Kontrola zbývající kapacity baterie

Můžete zkontrolovat zbývající kapacitu nabíjecí baterie.

Když zapnete sluchátka s mikrofonem nebo stisknete tlačítko  při zapnutých sluchátkách, indikátor (modrý) dvakrát zabliká, potom začne blikat indikátor (červený).

Uslyšíte také hlasové upozornění na úroveň zbývající kapacity baterie.

3krát  - -  - -  : vysoká „Battery level high“ (Úroveň nabití baterie vysoká)

2krát  - -  : střední „Battery level medium“ (Úroveň nabití baterie střední)

1krát  : nízká (baterii je třeba nabít) „Battery level low“ (Úroveň nabití baterie nízká)

Je-li baterie téměř vybitá

Indikátor zčervená. Při vybití baterie vygenerují sluchátka s mikrofonem výstražný zvukový signál, ozve se hlasové upozornění „Please recharge headset“ (Nabijte sluchátka s mikrofonem) a sluchátka s mikrofonem se automaticky vypnou.

Při použití zařízení iPhone nebo iPod touch

Po připojení sluchátek s mikrofonem k zařízení iPhone nebo iPod touch (iOS 5.0 nebo novější), které podporuje profil HFP (Hands-free Profile), se na displeji zobrazí ikona signalizující zbývající kapacitu baterie sluchátek s mikrofonem.

Kompatibilní zařízení

iPhone nebo iPod touch (iOS 5.0 nebo novější) podporující profil Hands-free Profile (HFP)

iOS 10.2 nebo novější

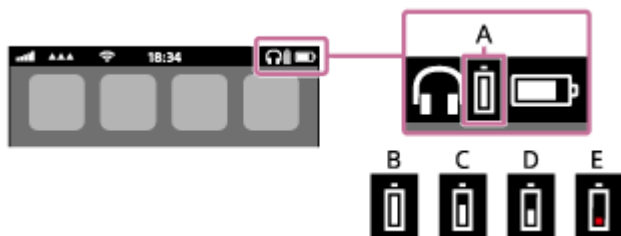

iOS 7.0 nebo novější

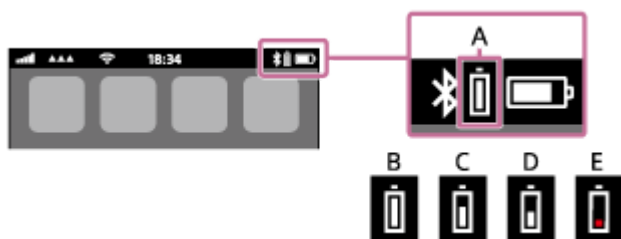

iOS 5.X / 6.X

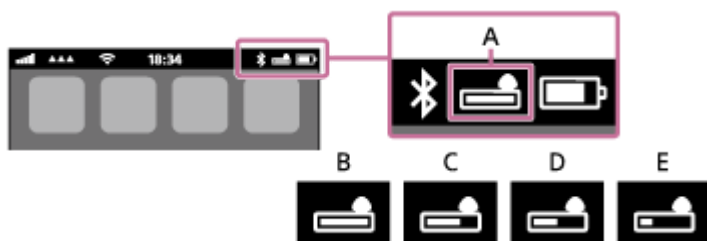

A: zbývající kapacita baterie sluchátek s mikrofonom

B: 100 % až 70 %

C: 70 % až 50 %

D: 50 % až 20 %

E: 20 % nebo nižší (nutno nabít)

Tip

- Zbývající kapacitu baterie můžete zkontrolovat také pomocí aplikace „Sony | Headphones Connect“. Tuto aplikaci podporují smartphony Android a zařízení iPhone/iPod touch.

Poznámka

- Připojíte-li sluchátka s mikrofonom k zařízení iPhone nebo iPod touch s profilem „Media audio“ (A2DP) ve vícebodovém připojení, nemusí se zbývající kapacita baterie zobrazovat správně.

Příbuzné téma

- [Co umožňuje aplikace „Sony | Headphones Connect“](#)

Bezdrátová stereofonní sluchátka s mikrofonem a potlačením hluku
WI-1000X

Systémové požadavky pro nabíjení baterie pomocí USB

Sluchátka s mikrofonem obsahují lithium-iontovou nabíjecí baterii, kterou je třeba před prvním použitím sluchátek s mikrofonem nabít.

Osobní počítač vybavený některým z následujících operačních systémů a portem USB:

- Při použití systému Windows®
Windows® 10 Home / Windows® 10 Pro
Windows® 8.1 / Windows® 8.1 Pro
Windows® 8 / Windows® 8 Pro
Windows® 7 Home Basic / Home Premium / Professional / Ultimate
- Při použití systému Mac
Mac OS X (verze 10.9 nebo novější)

Poznámka

- Společnost Sony nezaručuje správný provoz se všemi systémy.
- Při použití aktualizace systému Windows 8.1 prostřednictvím služby Windows Update.

Bezdrátová stereofonní sluchátka s mikrofonem a potlačením hluku
WI-1000X

Zapnutí sluchátek s mikrofonem

- 1 Na dobu asi 2 sekund stiskněte a podržte tlačítko  dokud nezačne blikat indikátor (modrý).

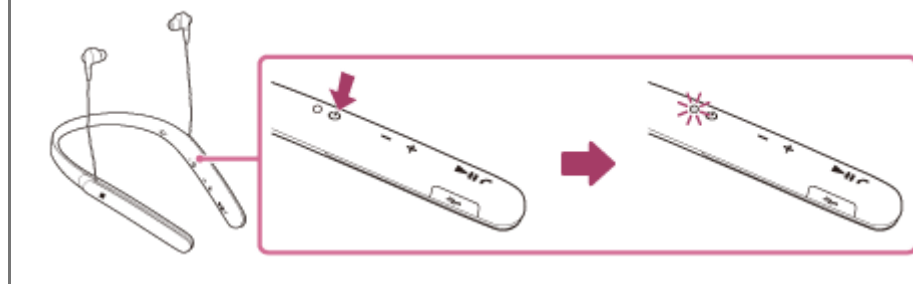

Příbuzné téma

- [Vypnutí sluchátek s mikrofonem](#)

Bezdrátová stereofonní sluchátka s mikrofonem a potlačením hluku
WI-1000X

Vypnutí sluchátek s mikrofonem

- 1 Na dobu asi 2 sekund stiskněte a podržte tlačítko  dokud nezhasne indikátor (modrý).

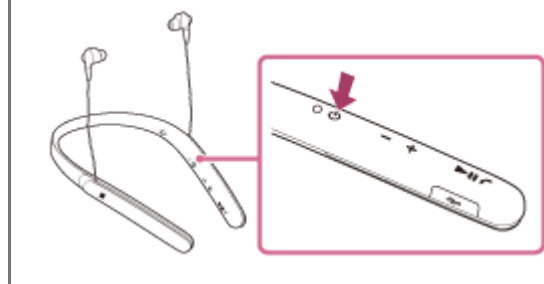

Příbuzné téma

- [Zapnutí sluchátek s mikrofonem](#)

Bezdrátová stereofonní sluchátka s mikrofonem a potlačením hluku
WI-1000X

Bezdrátové připojení k zařízením BLUETOOTH

Funkce BLUETOOTH vašeho zařízení vám umožňuje bezdrátový poslech hudby a volání s použitím sluchátek s mikrofonem.

Registrace zařízení (párování)

Při prvním použití funkce BLUETOOTH je třeba nejprve obě zařízení zaregistrovat a umožnit tak jejich spojení. Operace zaregistrování zařízení se nazývá registrace zařízení (párování).

Pokud připojované zařízení nepodporuje připojení jedním dotykem (NFC), proveďte na sluchátkách s mikrofonem a na zařízení registraci zařízení (párování).

Pokud zařízení podporuje připojení jedním dotykem (NFC), k provedení registrace zařízení (párování) a navázání připojení BLUETOOTH se bude stačit zařízení dotknout.

Připojení sluchátek s mikrofonem k zaregistrovanému (spárovanému) zařízení

Když zařízení jednou zaregistrujete, není nutné je registrovat znovu. Vhodným způsobem zařízení připojte.

Bezdrátová stereofonní sluchátka s mikrofonem a potlačením hluku
WI-1000X

Připojení jedním dotykem (NFC) k smartphonu (Android 4.1 nebo novější)

Přiložením sluchátek s mikrofonem k smartphonu vyvoláte automatické zapnutí sluchátek s mikrofonem, spárování a následné vytvoření připojení BLUETOOTH.

Kompatibilní smartphony

Smartphony podporující funkci NFC se systémem Android™ 4.1 nebo novějším

NFC

NFC (Near Field Communication) je technologie umožňující bezdrátovou komunikaci na krátkou vzdálenost mezi různými zařízeními, jako jsou smartphony a štítky IC. Díky funkci NFC lze datovou komunikaci – například párování BLUETOOTH – snadno zřídit prostým vzájemným přiložením kompatibilních zařízení, jež technologii NFC podporují (tj. u značky N nebo na místě vyznačeném na zařízení).

1 Pokud je obrazovka smartphonu zamknutá, odemkněte ji.

2 Vyberte volbu [Setting] — [More].

3 Nastavte funkci NFC na možnost zapnuto.

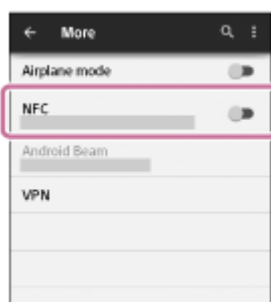

* Výše uvedený postup slouží jako příklad. Pro podrobnosti viz návod k obsluze dodávaný k smartphonu se systémem Android.

4 Přiložte sluchátka s mikrofonem k smartphonu.

- Dotkněte se smartphonem značky N na sluchátkách s mikrofonem. Ponechte sluchátka s mikrofonem v dotyku se smartphonem až do momentu, kdy smartphone zareaguje.
- Informace o zóně dotyku smartphonu naleznete v návodu k obsluze telefonu.

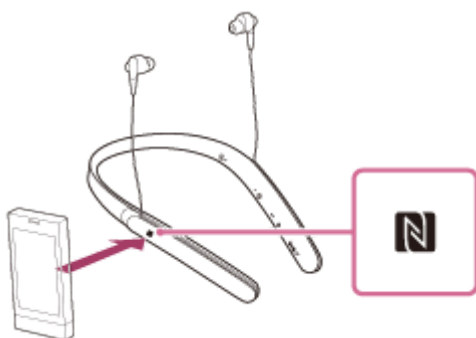

Spárování a připojení provedte podle pokynů na obrazovce.

Po připojení sluchátek s mikrofonem k smartphonu začne pomalu blikat modrý indikátor. Ozve se hlasové upozornění „BLUETOOTH connected“ (BLUETOOTH připojeno).

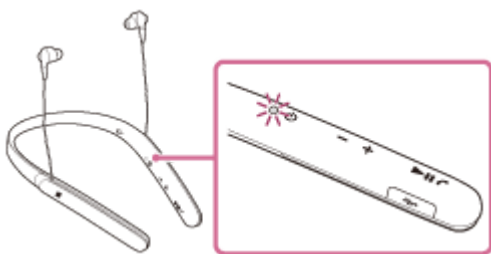

- Chcete-li sluchátka s mikrofonom odpojit, opět se smartphonu dotkněte.
- Chcete-li připojit spárovaný smartphone, proveďte krok 4.
- Pokud je obrazovka smartphonu zamknutá, odemkněte ji.

Tip

- Pokud sluchátka s mikrofonom nelze připojit, vyzkoušejte následující.
 - Pokud je obrazovka smartphonu zamknutá, odemkněte ji a pohybuje smartphonem pomalu nad značkou N.
 - Je-li smartphone v pouzdru, vyjměte jej.
- Dotknete-li se sluchátky s mikrofonom smartphonu s funkcí NFC, smartphone ukončí připojení BLUETOOTH s aktuálním zařízením a připojí se ke sluchátkům s mikrofonom (přepnutí Připojení jedním dotykem).

Příbuzné téma

- [Bezdrátové připojování k zařízením BLUETOOTH](#)
- [Odpojení smartphonu jedním dotykem \(NFC\)](#)
- [Přepnutí zařízení jedním dotykem \(NFC\)](#)
- [Poslech hudby ze zařízení pomocí připojení BLUETOOTH](#)

Bezdrátová stereofonní sluchátka s mikrofonem a potlačením hluku
WI-1000X

Odpojení smartphonu jedním dotykem (NFC)

Sluchátka s mikrofonem lze odpojit od připojeného smartphonu jejich přiložením k telefonu.

1 Pokud je obrazovka smartphonu zamknutá, odemkněte ji.

2 Přiložte sluchátka s mikrofonem k smartphonu.

Dotkněte se smartphonem značky N na sluchátkách s mikrofonem. Ozve se hlasové upozornění „BLUETOOTH disconnected“ (BLUETOOTH odpojeno).

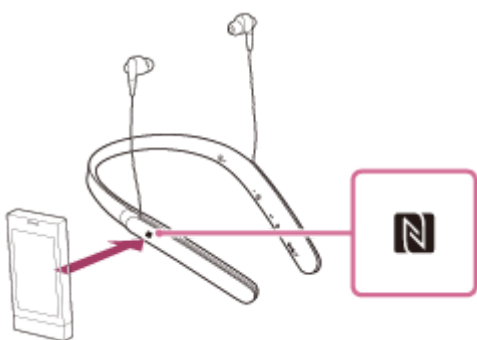

Poznámka

- Nebude-li do 5 minut po odpojení sluchátek od smartphonu provedena žádná operace, sluchátka s mikrofonem se automaticky vypnou. Chcete-li sluchátka s mikrofonem vypnout dříve, stiskněte a asi 2 sekundy podržte tlačítko . Ozve se hlasové upozornění „Power off“ (Napájení vypnuto), indikátor (modrý) zhasne a sluchátka s mikrofonem se vypnou.

Bezdrátová stereofonní sluchátka s mikrofonem a potlačením hluku
WI-1000X

Přepnutí zařízení jedním dotykem (NFC)

- Jsou-li sluchátka s mikrofonem připojena k zařízení BLUETOOTH a přiložíte-li k nim smartphone podporující funkci NFC, sluchátka s mikrofonem se připojí vždy k poslednímu přiloženému smartphonu (přepínání připojení jedním dotykem). Pokud však mobilním telefonem BLUETOOTH, který je připojen ke sluchátkům s mikrofonem, právě telefonujete, přepnutí připojení BLUETOOTH jedním dotykem nelze provést.
- Jsou-li sluchátka s mikrofonem připojená k smartphonu kompatibilnímu s technologií NFC a dotknete-li se smartphonem jiných sluchátek s mikrofonem kompatibilních s technologií NFC s rozhraním BLUETOOTH nebo reproduktoru s rozhraním BLUETOOTH, který je také kompatibilní s touto technologií, smartphone se odpojí od sluchátek s mikrofonem a připojí se k zařízení BLUETOOTH, kterého jste se dotkli.

Poznámka

- Pokud je obrazovka smartphonu zamknutá, odemkněte ji.

Bezdrátová stereofonní sluchátka s mikrofonem a potlačením hluku
WI-1000X

Spárování a připojení k smartphonu se systémem Android

Párování je proces, jehož provedení umožní zřízení bezdrátového propojení mezi zařízeními BLUETOOTH.

Před prvním navázáním připojení prostřednictvím BLUETOOTH je nutné provést spárování zařízení se sluchátky s mikrofonem.

Před zahájením párování zkontrolujte splnění následujících podmínek:

- Smartphone se nachází do 1 m od sluchátek s mikrofonem.
- Sluchátka s mikrofonem jsou dostatečně nabitá.
- Máte k dispozici návod k obsluze smartphonu.

1 Uved'te sluchátka s mikrofonem do režimu párování.

Sluchátka s mikrofonem zapněte, když je poprvé párujete se zařízením po jeho zakoupení nebo poté, co jste provedli inicializaci sluchátek s mikrofonem (sluchátka s mikrofonem nemají žádné informace o párování).

Sluchátka s mikrofonem se automaticky přepnou do režimu párování.

Při párování druhého a každého dalšího zařízení (sluchátka s mikrofonem obsahují informace o párování pro jiná zařízení) stiskněte a přidržte tlačítko  po dobu přibližně 7 sekund.

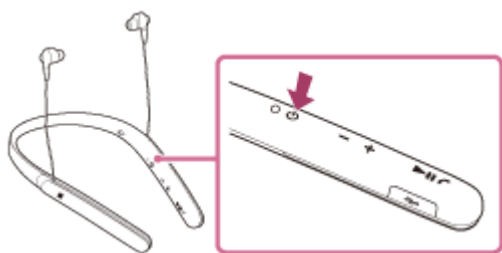

Po uvolnění tlačítka zkontrolujte, zda indikátor bliká střídavě modře a červeně. Ozve se hlasové upozornění „BLUETOOTH pairing“ (Párování BLUETOOTH).

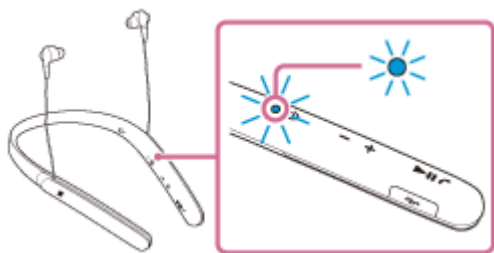

2 Pokud je obrazovka smartphonu Android zamknutá, odemkněte ji.

3 Vyhledejte tato sluchátka s mikrofonem na smartphonu.

1. Vyberte volbu [Setting] – [Bluetooth].

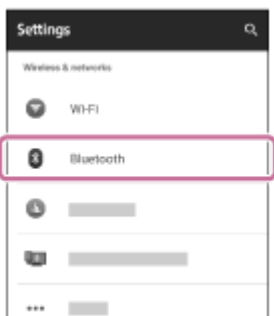

2. Dotkněte se volby [] vedle možnosti [Bluetooth], abyste funkci BLUETOOTH vypnuli.

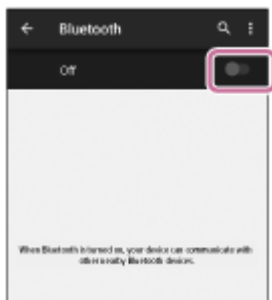

4 Stiskněte volbu [WI-1000X].

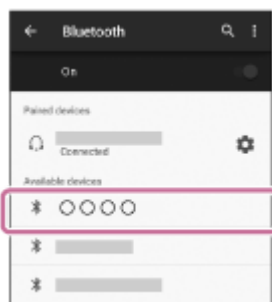

Pokud se na displeji smartphonu zobrazí požadavek na zadání hesla (*), zadejte „0000“.

Sluchátka s mikrofonom a smartphone jsou vzájemně spárována a připojeny. Ozve se hlasové upozornění „BLUETOOTH connected“ (BLUETOOTH připojeno).

Pokud nejsou zařízení spojena, vyhledejte informace v části „[Připojení ke spárovanému smartphonu se systémem Android](#)“.

Pokud se na displeji nezobrazí údaj [WI-1000X], zopakujte postup znovu od kroku 3.

* Heslo může být nazýváno „Přístupový kód“, „Kód PIN“ nebo „Přístupový klíč“.

Tip

- Výše uvedený postup slouží jako příklad. Další informace naleznete v návodu k obsluze dodaném se smartphonem Android.
- Chcete-li vymazat všechny informace o párování, vyhledejte informace v části „[Inicializace sluchátek s mikrofonom pro obnovení továrního nastavení](#)“.

Poznámka

- Nedojde-li ke spárování asi do 5 minut, bude režim párování zrušen a sluchátka s mikrofonom budou vypnuta. V takovém případě začněte znovu od kroku 1.
- Jakmile jsou zařízení BLUETOOTH spárována, není třeba je párovat znovu s výjimkou následujících případů:
 - Informace o párování jsou vymazány po opravě apod.
 - Sluchátka s mikrofonom jsou již spárována s 8 zařízeními a mají být spárována s dalším. Sluchátka s mikrofonom je možné spárovat až s 8 zařízeními. Je-li při párování nového zařízení již spárováno 8 zařízení, spárované zařízení s nejstarším časem připojení bude nahrazeno tímto novým zařízením.

- Byly-li informace o párování sluchátek s mikrofonom vymazány ze zařízení BLUETOOTH.
- Při inicializaci sluchátek s mikrofonom jsou odstraněny všechny informace o párování.
V takovém případě odstraňte informace o párování sluchátek s mikrofonom z daného zařízení BLUETOOTH a poté je opět spárujte.
- Sluchátka s mikrofonom je možné spárovat s větším počtem zařízení, ale hudbu je možné přehrávat vždy pouze z jednoho z nich.

Příbuzné téma

- [Bezdrátové připojování k zařízením BLUETOOTH](#)
- [Připojení ke spárovanému smartphonu se systémem Android](#)
- [Poslech hudby ze zařízení pomocí připojení BLUETOOTH](#)
- [Inicializace sluchátek s mikrofonom pro obnovení továrního nastavení](#)

Bezdrátová stereofonní sluchátka s mikrofonem a potlačením hluku
WI-1000X

Připojení ke spárovanému smartphonu se systémem Android

1 Pokud je obrazovka smartphonu Android zamknutá, odemkněte ji.

2 Zapněte sluchátka s mikrofonem.

Stiskněte a přidržte tlačítko  přibližně 2 sekundy.

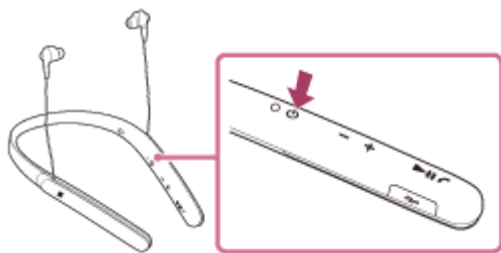

Po uvolnění tlačítka zkontrolujte, zda indikátor (modrý) bliká. Ozve se hlasové upozornění „Power on“ (Napájení zapnuto).

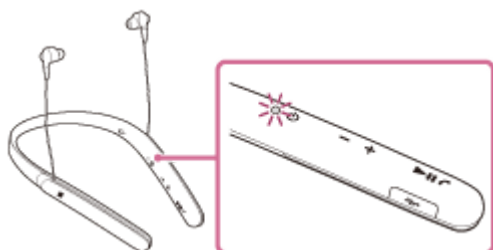

Pokud se sluchátka s mikrofonem po svém zapnutí automaticky připojila k naposledy připojenému zařízení, ozve se hlasové upozornění „BLUETOOTH connected“ (BLUETOOTH připojeno).

Zkontrolujte stav připojení na smartphonu se systémem Android. Není-li připojeno, přejděte ke kroku 3.

3 Zobrazte zařízení spárovaná se smartphonem.

1. Vyberte volbu [Setting] – [Bluetooth].



2. Dotkněte se volby [] vedle možnosti [Bluetooth], abyste funkci BLUETOOTH vypnuli.

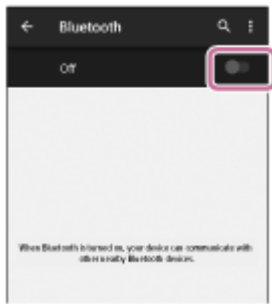

4 Stiskněte volbu [WI-1000X].

Ozve se hlasové upozornění „BLUETOOTH connected“ (BLUETOOTH připojeno).

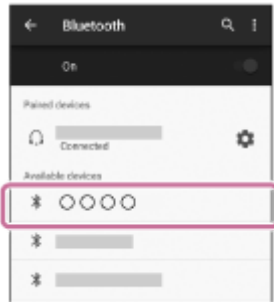

Tip

- Výše uvedený postup slouží jako příklad. Další informace naleznete v návodu k obsluze dodaném se smartphonem.

Poznámka

- Je-li poslední připojené zařízení BLUETOOTH přiloženo do blízkosti sluchátek s mikrofonem, mohou se sluchátka k zařízení automaticky připojit pouhým zapnutím sluchátek. V takovém případě deaktivujte funkci BLUETOOTH na zařízení BLUETOOTH nebo vypněte napájení.
- Pokud nelze připojit smartphonu k sluchátkům s mikrofonem, deaktivujte spárování na smartphonu a proveďte spárování znovu. Další informace naleznete v návodu k obsluze dodaném se smartphonem.

Příbuzné téma

- [Bezdrátové připojování k zařízením BLUETOOTH](#)
- [Spárování a připojení k smartphonu se systémem Android](#)
- [Poslech hudby ze zařízení pomocí připojení BLUETOOTH](#)

Bezdrátová stereofonní sluchátka s mikrofonem a potlačením hluku
WI-1000X

Spárování a připojení k zařízení iPhone

Párování je proces, jehož provedení umožní zřízení bezdrátového propojení mezi zařízeními BLUETOOTH.

Před prvním navázáním připojení prostřednictvím BLUETOOTH je nutné provést spárování zařízení se sluchátky s mikrofonem.

Před zahájením párování zkontrolujte splnění následujících podmínek:

- iPhone se nachází do 1 m od sluchátek s mikrofonem.
- Sluchátka s mikrofonem jsou dostatečně nabitá.
- Je k dispozici návod k obsluze zařízení iPhone.

1 Uved'te sluchátka s mikrofonem do režimu párování.

Sluchátka s mikrofonem zapněte, když je poprvé párujete se zařízením po jeho zakoupení nebo poté, co jste provedli inicializaci sluchátek s mikrofonem (sluchátka s mikrofonem nemají žádné informace o párování).

Sluchátka s mikrofonem se automaticky přepnou do režimu párování.

Při párování druhého a každého dalšího zařízení (sluchátka s mikrofonem obsahují informace o párování pro jiná zařízení) stiskněte a přidržte tlačítko  po dobu přibližně 7 sekund.

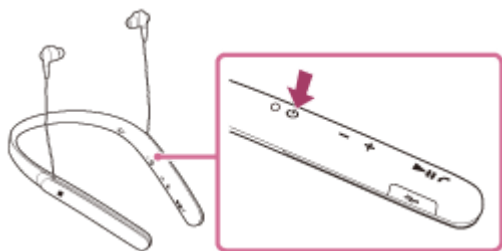

Po uvolnění tlačítka zkontrolujte, zda indikátor bliká střídavě modře a červeně. Ozve se hlasové upozornění „BLUETOOTH pairing“ (Párování BLUETOOTH).

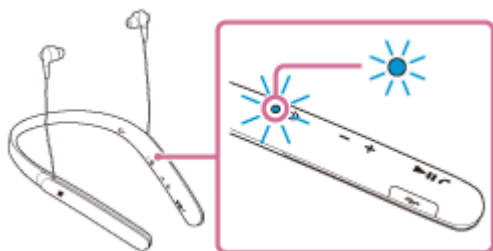

2 Pokud je obrazovka zařízení iPhone zamknutá, odemkněte ji.

3 Vyberte nastavení BLUETOOTH na zařízení iPhone.

1. Vyberte volbu [Settings].
2. Stiskněte volbu [Bluetooth].



3. Dotkněte se volby [], abyste ji přepnuli na [] (vypněte funkci BLUETOOTH).



- 4 Stiskněte volbu [WI-1000X].



Pokud se na displeji zařízení iPhone zobrazí požadavek na zadání hesla (*), zadejte „0000“.

Sluchátka s mikrofonem a zařízení iPhone jsou vzájemně spárovány a připojeny. Ozve se hlasové upozornění „BLUETOOTH connected“ (BLUETOOTH připojeno).

Pokud nejsou připojeny, viz „[Připojení ke spárovanému zařízení iPhone](#)“.

Pokud se na displeji nezobrazí údaj [WI-1000X], zopakujte postup znovu od kroku 3.

* Heslo může být nazýváno „Přístupový kód“, „Kód PIN“ nebo „Přístupový klíč“.

Tip

- Výše uvedený postup slouží jako příklad. Další informace naleznete v návodu k obsluze dodaném se zařízením iPhone.
- Chcete-li vymazat všechny informace o párování, vyhledejte informace v části „[Inicializace sluchátek s mikrofonem pro obnovení továrního nastavení](#)“.

Poznámka

- Nedojde-li ke spárování asi do 5 minut, bude režim párování zrušen a sluchátka s mikrofonem budou vypnuta. V takovém případě začněte znovu od kroku 1.
- Jakmile jsou zařízení BLUETOOTH spárována, není třeba je párovat znovu s výjimkou následujících případů:
 - Informace o párování jsou vymazány po opravě apod.
 - Sluchátka s mikrofonem jsou již spárována s 8 zařízeními a mají být spárována s dalším. Sluchátka s mikrofonem je možné spárovat až s 8 zařízeními. Je-li při párování nového zařízení již spárováno 8 zařízení, spárované zařízení s nejstarším časem připojení bude nahrazeno tímto novým zařízením.
 - Byly-li informace o párování sluchátek s mikrofonem vymazány ze zařízení BLUETOOTH.
 - Při inicializaci sluchátek s mikrofonem jsou odstraněny všechny informace o párování. V takovém případě odstraňte informace o párování sluchátek s mikrofonem z daného zařízení BLUETOOTH a poté je opět

spárujte.

- Jestliže byly informace o párování odstraněny například při inicializaci sluchátek s mikrofonom, odstraňte informace o párování sluchátek s mikrofonom ze zařízení iPhone a poté zařízení opět spárujte.
- Sluchátka s mikrofonom je možné spárovat s větším počtem zařízení, ale hudbu je možné přehrávat vždy pouze z jednoho z nich.

Příbuzné téma

- [Bezdrátové připojování k zařízením BLUETOOTH](#)
- [Připojení ke spárovanému zařízení iPhone](#)
- [Poslech hudby ze zařízení pomocí připojení BLUETOOTH](#)
- [Inicializace sluchátek s mikrofonom pro obnovení továrního nastavení](#)

4-697-052-61(8) Copyright 2017 Sony Corporation

Bezdrátová stereofonní sluchátka s mikrofonem a potlačením hluku
WI-1000X

Připojení ke spárovanému zařízení iPhone

1 Pokud je obrazovka zařízení iPhone zamknutá, odemkněte ji.

2 Zapněte sluchátka s mikrofonem.

Stiskněte a přidržte tlačítko  přibližně 2 sekundy.

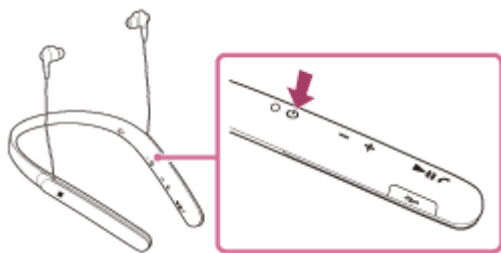

Po uvolnění tlačítka zkontrolujte, zda indikátor (modrý) bliká. Ozve se hlasové upozornění „Power on“ (Napájení zapnuto).

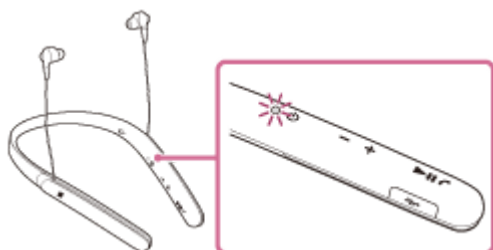

Pokud se sluchátka s mikrofonem po svém zapnutí automaticky připojila k naposledy připojenému zařízení, ozve se hlasové upozornění „BLUETOOTH connected“ (BLUETOOTH připojeno).

Zkontrolujte stav připojení zařízení iPhone. Není-li připojeno, přejděte ke kroku 3.

3 Zobrazte zařízení spárovaná se zařízením iPhone.

1. Vyberte volbu [Settings].
2. Stiskněte volbu [Bluetooth].



3. Dotkněte se volby [, abyste ji přepnuli na [] (vypněte funkci BLUETOOTH).



4 Stiskněte volbu [WI-1000X].

Ozve se hlasové upozornění „BLUETOOTH connected“ (BLUETOOTH připojeno).



Tip

- Výše uvedený postup slouží jako příklad. Další informace naleznete v návodu k obsluze dodaném se zařízením iPhone.

Poznámka

- Je-li poslední připojené zařízení BLUETOOTH přiloženo do blízkosti sluchátek s mikrofonom, mohou se sluchátka k zařízení automaticky připojit pouhým zapnutím sluchátek. V takovém případě deaktivujte funkci BLUETOOTH na zařízení BLUETOOTH nebo vypněte napájení.
- Pokud nelze připojit zařízení iPhone k sluchátkům s mikrofonom, deaktivujte spárování na zařízení iPhone a proveďte spárování znovu. Další informace naleznete v návodu k obsluze dodaném se zařízením iPhone.

Příbuzné téma

- [Bezdrátové připojování k zařízením BLUETOOTH](#)
- [Spárování a připojení k zařízením iPhone](#)
- [Poslech hudby ze zařízení pomocí připojení BLUETOOTH](#)

Bezdrátová stereofonní sluchátka s mikrofonem a potlačením hluku
WI-1000X

Párování a připojení k počítači (Windows 10)

Párování je proces, jehož provedení umožní zřízení bezdrátového propojení mezi zařízeními BLUETOOTH. Před prvním navázáním připojení prostřednictvím BLUETOOTH je nutné provést spárování zařízení se sluchátky s mikrofonem. Před zahájením párování zkontrolujte splnění následujících podmínek:

- Počítač je vybaven funkcí BLUETOOTH, která podporuje připojení pro přehrávání hudby (A2DP).
- Počítač se nachází do 1 m od sluchátek s mikrofonem.
- Sluchátka s mikrofonem jsou dostatečně nabitá.
- Máte k dispozici návod k obsluze počítače.
- V závislosti na počítači může být zapotřebí zapnout vestavěný adaptér BLUETOOTH. Informace o tom, zda počítač využívá adaptér BLUETOOTH a jak ho vypnout, naleznete v návodu k obsluze dodaném s počítačem.

1 Uvedte sluchátka s mikrofonem do režimu párování.

Sluchátka s mikrofonem zapněte, když je poprvé párujete se zařízením po jeho zakoupení nebo poté, co jste provedli inicializaci sluchátek s mikrofonem (sluchátka s mikrofonem nemají žádné informace o párování).

Sluchátka s mikrofonem se automaticky přepnou do režimu párování.

Při párování druhého a každého dalšího zařízení (sluchátka s mikrofonem obsahují informace o párování pro jiná zařízení) stiskněte a přidržte tlačítko  po dobu přibližně 7 sekund.

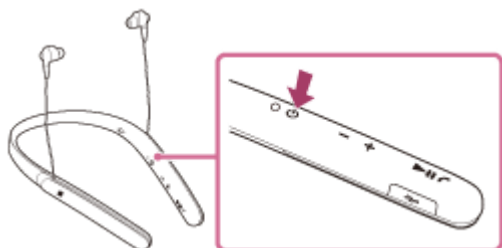

Po uvolnění tlačítka zkontrolujte, zda indikátor bliká střídavě modře a červeně. Ozve se hlasové upozornění „BLUETOOTH pairing“ (Párování BLUETOOTH).

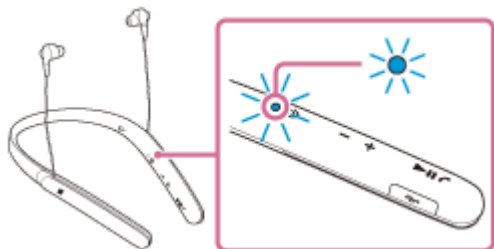

2 Probudte počítač z režimu spánku.

3 Zaregistrujte sluchátka s mikrofonem pomocí počítače.

1. Klikněte na tlačítko [Start], potom na volbu [Settings].
2. Klikněte na volbu [Devices].

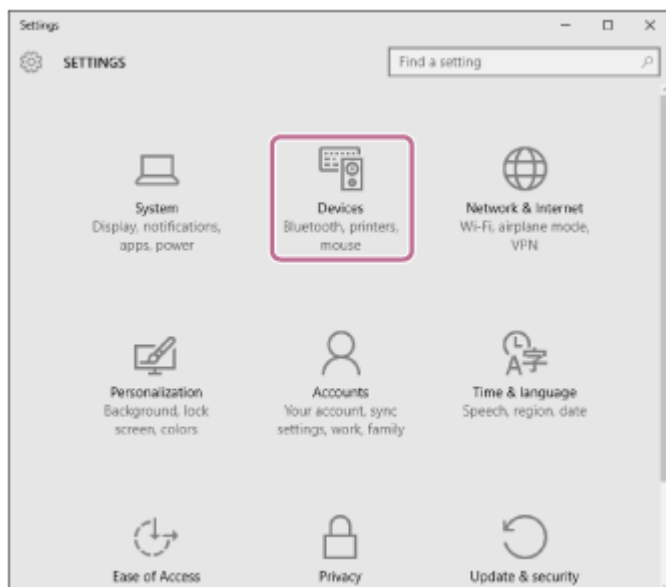

3. Klikněte na záložku [Bluetooth], potom klikněte na tlačítko [Bluetooth], abyste zapnuli funkci BLUETOOTH.

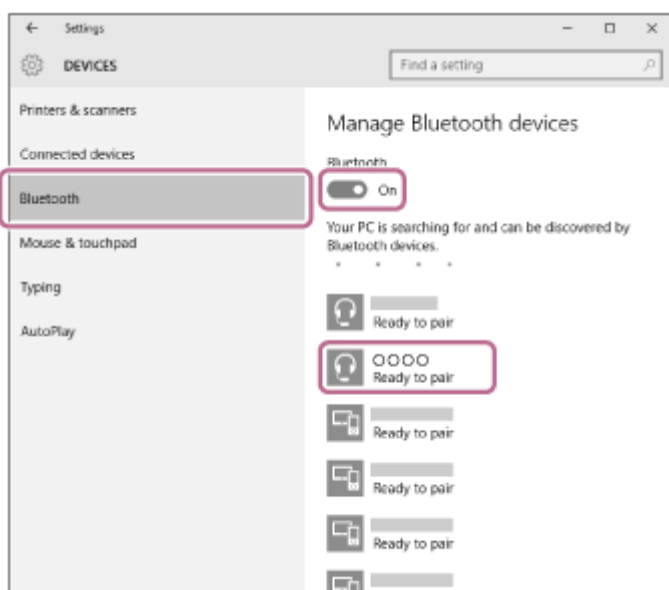

4. Zvolte [WI-1000X], potom klikněte na [Pair].

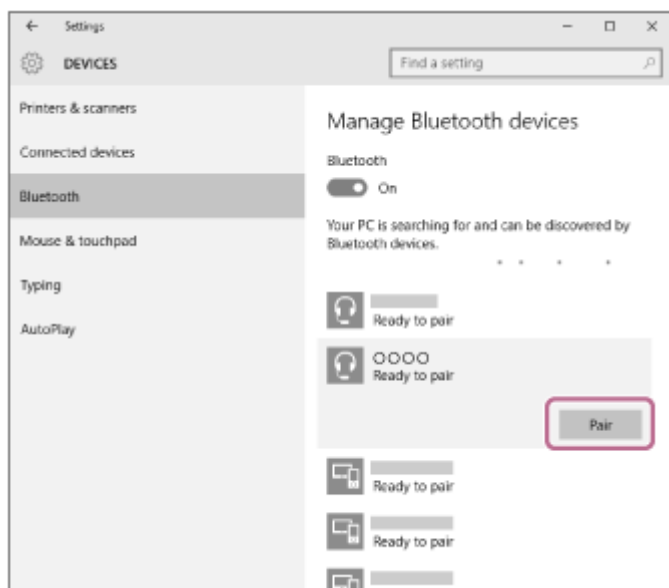

Pokud se na obrazovce počítače zobrazí požadavek na zadání hesla (*), zadejte „0000“.

Sluchátka s mikrofonem a počítač jsou vzájemně spárovány a připojeny. Ozve se hlasové upozornění „BLUETOOTH connected“ (BLUETOOTH připojeno). Pokud nejsou připojeny, vyhledejte informace v části „[Připojení ke spárovanému počítači \(Windows 10\)](#)“. Pokud se na displeji nezobrazí údaj [WI-1000X], zopakujte postup znovu od kroku 3.

* Heslo může být nazýváno „Přístupový kód“, „Kód PIN“ nebo „Přístupový klíč“.

Tip

- Výše uvedený postup slouží jako příklad. Další informace naleznete v návodu k obsluze dodaném s počítačem.
- Chcete-li vymazat všechny informace o párování, nahlédněte do části „[Inicializace sluchátek s mikrofonem pro obnovení továrního nastavení](#)“.

Poznámka

- Nedojde-li ke spárování do přibl. 5 minut, bude režim párování zrušen a sluchátka s mikrofonem budou vypnuta. V takovém případě začněte znovu od kroku 1.
- Jakmile jsou zařízení BLUETOOTH spárována, není třeba je párovat znovu s výjimkou následujících případů:
 - Informace o párování jsou vymazány po opravě apod.
 - Sluchátka s mikrofonem jsou již spárována s 8 zařízeními a mají být spárována s dalším. Sluchátka s mikrofonem je možné spárovat až s 8 zařízeními. Je-li při párování nového zařízení již spárováno 8 zařízení, spárované zařízení s nejstarším časem připojení bude nahrazeno tímto novým zařízením.
 - Byly-li informace o párování sluchátek s mikrofonem vymazány ze zařízení BLUETOOTH.
 - Při inicializaci sluchátek s mikrofonem jsou odstraněny všechny informace o párování. V takovém případě odstraňte informace o párování sluchátek s mikrofonem z daného zařízení BLUETOOTH a poté je opět spárujte.
- Sluchátka s mikrofonem je možné spárovat s větším počtem zařízení, ale hudbu je možné přehrávat vždy pouze z jednoho z nich.

Příbuzné téma

- [Bezdrátové připojování k zařízením BLUETOOTH](#)
- [Připojení ke spárovanému počítači \(Windows 10\)](#)
- [Poslech hudby ze zařízení pomocí připojení BLUETOOTH](#)
- [Ukončení připojení BLUETOOTH \(po použití\)](#)
- [Inicializace sluchátek s mikrofonem pro obnovení továrního nastavení](#)

Bezdrátová stereofonní sluchátka s mikrofonem a potlačením hluku
WI-1000X

Párování a připojení k počítači (Windows 8 / Windows 8.1)

Párování je proces, jehož provedení umožní zřízení bezdrátového propojení mezi zařízeními BLUETOOTH. Před prvním navázáním připojení prostřednictvím BLUETOOTH je nutné provést spárování zařízení se sluchátkem s mikrofonem. Před zahájením párování zkontrolujte splnění následujících podmínek:

- Počítač je vybaven funkcí BLUETOOTH, která podporuje připojení pro přehrávání hudby (A2DP).
- Počítač se nachází do 1 m od sluchátek s mikrofonem.
- Sluchátka s mikrofonem jsou dostatečně nabitá.
- Máte k dispozici návod k obsluze počítače.
- V závislosti na počítači může být zapotřebí zapnout vestavěný adaptér BLUETOOTH. Informace o tom, zda počítač využívá adaptér BLUETOOTH a jak ho vypnout, naleznete v návodu k obsluze dodaném s počítačem.

1 Uvedte sluchátka s mikrofonem do režimu párování.

Sluchátka s mikrofonem zapněte, když je poprvé párujete se zařízením po jeho zakoupení nebo poté, co jste provedli inicializaci sluchátek s mikrofonem (sluchátka s mikrofonem nemají žádné informace o párování).

Sluchátka s mikrofonem se automaticky přepnou do režimu párování.

Při párování druhého a každého dalšího zařízení (sluchátka s mikrofonem obsahují informace o párování pro jiná zařízení) stiskněte a přidržte tlačítko  po dobu přibližně 7 sekund.

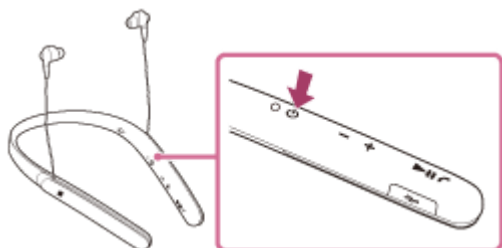

Po uvolnění tlačítka zkontrolujte, zda indikátor bliká střídavě modře a červeně. Ozve se hlasové upozornění „BLUETOOTH pairing“ (Párování BLUETOOTH).

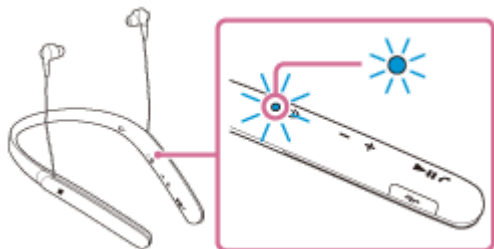

2 Probudte počítač z režimu spánku.

3 Zaregistrujte sluchátka s mikrofonem pomocí počítače.

1. Přesuňte kurzor myši do pravého horního rohu obrazovky (při používání dotykového panelu táhněte z pravého okraje obrazovky), potom v liště ovládacích tlačítek vyberte volbu [Settings].

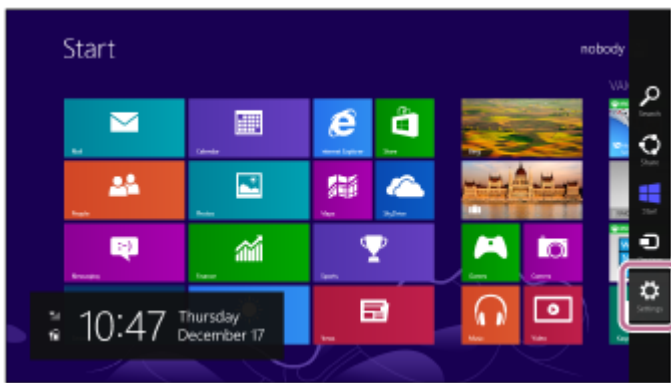

2. Vyberte volbu [Change PC settings] ovládacího tlačítka [Settings].

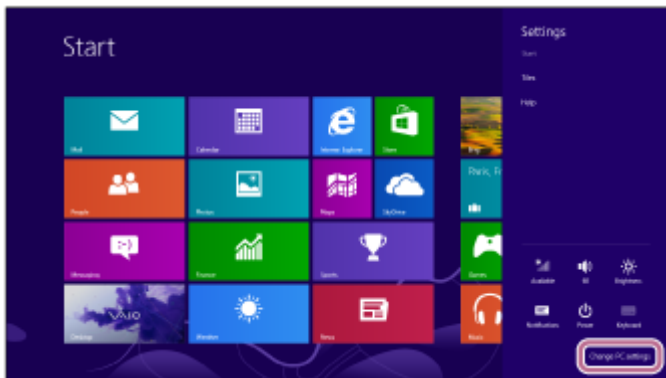

3. Vyberte volbu [Devices] v možnosti [PC settings].

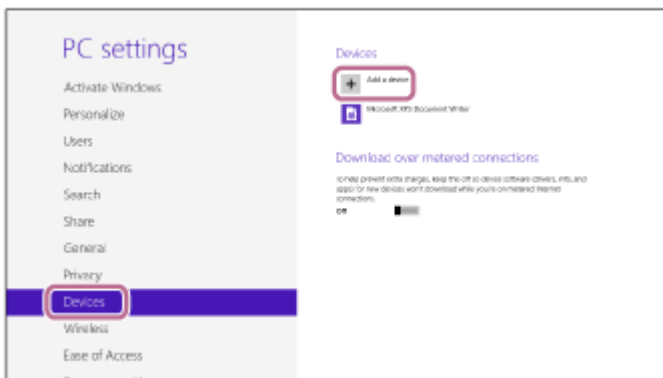

4. Vyberte volbu [Add a device].
5. Vyberte volbu [WI-1000X].

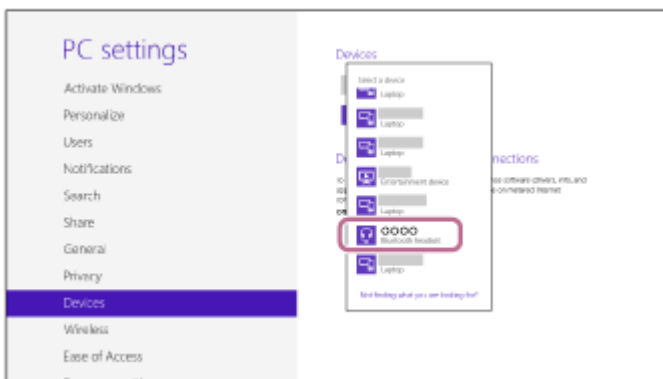

Pokud se na obrazovce počítače zobrazí požadavek na zadání hesla (*), zadejte „0000“.
 Sluchátka s mikrofonom a počítač jsou vzájemně spárovány a připojeny. Ozve se hlasové upozornění „BLUETOOTH connected“ (BLUETOOTH připojeno).
 Pokud nejsou připojeny, viz „[Připojení ke spárovanému počítači \(Windows 8/Windows 8.1\)](#)“.
 Pokud se na displeji nezobrazí údaj [WI-1000X], zopakujte postup znovu od kroku 3.

* Heslo může být nazýváno „Přístupový kód“, „Kód PIN“ nebo „Přístupový klíč“.

Tip

- Výše uvedený postup slouží jako příklad. Další informace naleznete v návodu k obsluze dodaném s počítačem.
- Chcete-li vymazat všechny informace o párování, viz „[Inicializace sluchátek s mikrofonem pro obnovení továrního nastavení](#)“.

Poznámka

- Nedojde-li ke spárování do přibl. 5 minut, bude režim párování zrušen a sluchátka s mikrofonem budou vypnuta. V takovém případě začněte znovu od kroku 1.
- Jakmile jsou zařízení BLUETOOTH spárována, není třeba je párovat znovu s výjimkou následujících případů:
 - Informace o párování jsou vymazány po opravě apod.
 - Sluchátka s mikrofonem jsou již spárována s 8 zařízeními a mají být spárována s dalším. Sluchátka s mikrofonem je možné spárovat až s 8 zařízeními. Je-li při párování nového zařízení již spárováno 8 zařízení, spárované zařízení s nejstarším časem připojení bude nahrazeno tímto novým zařízením.
 - Byly-li informace o párování sluchátek s mikrofonem vymazány ze zařízení BLUETOOTH.
 - Při inicializaci sluchátek s mikrofonem jsou odstraněny všechny informace o párování. V takovém případě odstraňte informace o párování sluchátek s mikrofonem z daného zařízení BLUETOOTH a poté je opět spárujte.
- Sluchátka s mikrofonem je možné spárovat s větším počtem zařízení, ale hudbu je možné přehrávat vždy pouze z jednoho z nich.

Příbuzné téma

- [Bezdrátové připojování k zařízením BLUETOOTH](#)
- [Připojení ke spárovanému počítači \(Windows 8/Windows 8.1\)](#)
- [Poslech hudby ze zařízení pomocí připojení BLUETOOTH](#)
- [Ukončení připojení BLUETOOTH \(po použití\)](#)
- [Inicializace sluchátek s mikrofonem pro obnovení továrního nastavení](#)

Bezdrátová stereofonní sluchátka s mikrofonem a potlačením hluku
WI-1000X

Párování a připojení k počítači (Windows 7)

Párování je proces, jehož provedení umožní zřízení bezdrátového propojení mezi zařízeními BLUETOOTH. Před prvním navázáním připojení prostřednictvím BLUETOOTH je nutné provést spárování zařízení se sluchátky s mikrofonem. Před zahájením párování zkontrolujte splnění následujících podmínek:

- Počítač je vybaven funkcí BLUETOOTH, která podporuje připojení pro přehrávání hudby (A2DP).
- Počítač se nachází do 1 m od sluchátek s mikrofonem.
- Sluchátka s mikrofonem jsou dostatečně nabitá.
- Máte k dispozici návod k obsluze počítače.
- V závislosti na počítači může být zapotřebí zapnout vestavěný adaptér BLUETOOTH. Informace o tom, zda počítač využívá adaptér BLUETOOTH a jak ho vypnout, naleznete v návodu k obsluze dodaném s počítačem.

1 Uvedte sluchátka s mikrofonem do režimu párování.

Sluchátka s mikrofonem zapněte, když je poprvé párujete se zařízením po jeho zakoupení nebo poté, co jste provedli inicializaci sluchátek s mikrofonem (sluchátka s mikrofonem nemají žádné informace o párování).

Sluchátka s mikrofonem se automaticky přepnou do režimu párování.

Při párování druhého a každého dalšího zařízení (sluchátka s mikrofonem obsahují informace o párování pro jiná zařízení) stiskněte a přidržte tlačítko  po dobu přibližně 7 sekund.

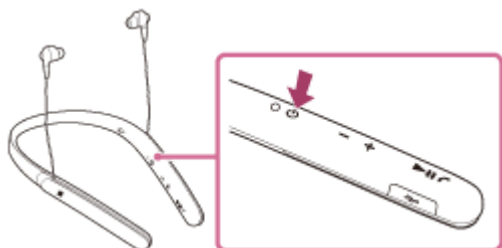

Po uvolnění tlačítka zkontrolujte, zda indikátor bliká střídavě modře a červeně. Ozve se hlasové upozornění „BLUETOOTH pairing“ (Párování BLUETOOTH).

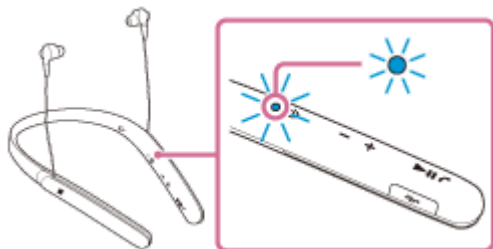

2 Probudte počítač z režimu spánku.

3 Vyhledejte sluchátka s mikrofonem pomocí počítače.

1. Klikněte na tlačítko [Start], potom na volbu [Devices and Printers].
2. Klikněte na volbu [Add a device].

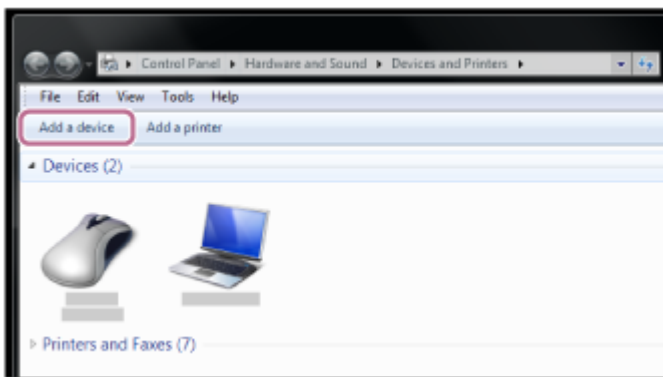

3. Zvolte [WI-1000X], potom klikněte na [Next].

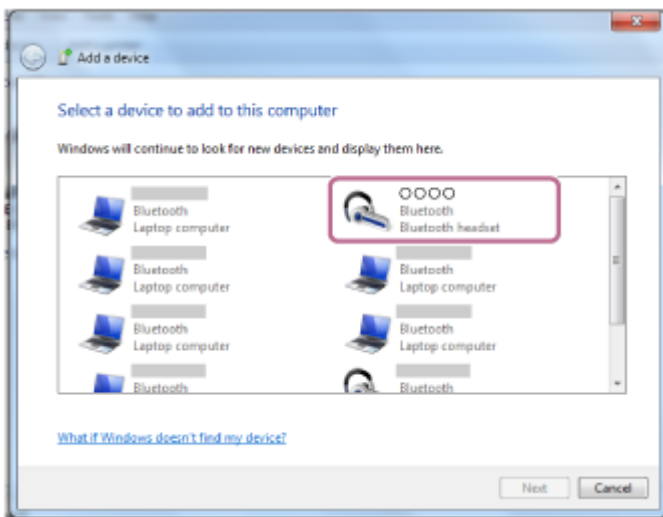

Pokud se na obrazovce počítače zobrazí požadavek na zadání hesla (*), zadejte „0000“.

Sluchátka s mikrofonom a počítač jsou vzájemně spárovány a připojeny. Ozve se hlasové upozornění „BLUETOOTH connected“ (BLUETOOTH připojeno).

Pokud nejsou připojeny, viz „[Připojení ke spárovanému počítači \(Windows 7\)](#)“.

Pokud se na displeji nezobrazí údaj [WI-1000X], zopakujte postup znovu od kroku 3.

* Heslo může být nazýváno „Přístupový kód“, „Kód PIN“ nebo „Přístupový klíč“.

Tip

- Výše uvedený postup slouží jako příklad. Další informace naleznete v návodu k obsluze dodaném s počítačem.
- Chcete-li vymazat všechny informace o párování, viz „[Inicializace sluchátek s mikrofonom pro obnovení továrního nastavení](#)“.

Poznámka

- Nedojde-li ke spárování do přibl. 5 minut, bude režim párování zrušen a sluchátka s mikrofonom budou vypnuta. V takovém případě začnete znovu od kroku 1.
- Jakmile jsou zařízení BLUETOOTH spárována, není třeba je párovat znovu s výjimkou následujících případů:
 - Informace o párování jsou vymazány po opravě apod.
 - Sluchátka s mikrofonom jsou již spárována s 8 zařízeními a mají být spárována s dalším. Sluchátka s mikrofonom je možné spárovat až s 8 zařízeními. Je-li při párování nového zařízení již spárováno 8 zařízení, spárované zařízení s nejstarším časem připojení bude nahrazeno tímto novým zařízením.
 - Býly-li informace o párování sluchátek s mikrofonom vymazány ze zařízení BLUETOOTH.
 - Při inicializaci sluchátek s mikrofonom jsou odstraněny všechny informace o párování. V takovém případě odstraňte informace o párování sluchátek s mikrofonom z daného zařízení BLUETOOTH a poté je opět spárujte.
- Sluchátka s mikrofonom je možné spárovat s větším počtem zařízení, ale hudbu je možné přehrávat vždy pouze z jednoho z nich.

Příbuzné téma

- [Bezdrátové připojování k zařízením BLUETOOTH](#)
- [Připojení ke spárovanému počítači \(Windows 7\)](#)
- [Poslech hudby ze zařízení pomocí připojení BLUETOOTH](#)
- [Ukončení připojení BLUETOOTH \(po použití\)](#)
- [Inicializace sluchátek s mikrofonem pro obnovení továrního nastavení](#)

4-697-052-61(8) Copyright 2017 Sony Corporation

Bezdrátová stereofonní sluchátka s mikrofonom a potlačením hluku
WI-1000X

Připojení ke spárovanému počítači (Windows 10)

Před zahájením operace zajistěte následující:

- V závislosti na počítači může být zapotřebí zapnout vestavěný adaptér BLUETOOTH. Informace o tom, zda počítač využívá adaptér BLUETOOTH a jak ho vypnout, naleznete v návodu k obsluze dodaném s počítačem.

1 Probudte počítač z režimu spánku.

2 Zapněte sluchátka s mikrofonom.

Stiskněte a přidržte tlačítko  přibližně 2 sekundy.

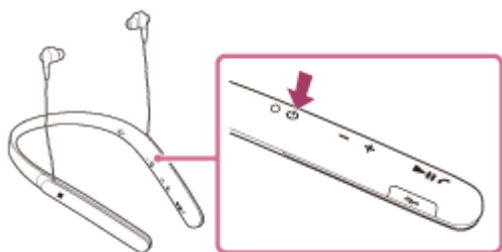

Po uvolnění tlačítka zkontrolujte, zda indikátor (modrý) bliká. Ozve se hlasové upozornění „Power on“ (Napájení zapnuto).

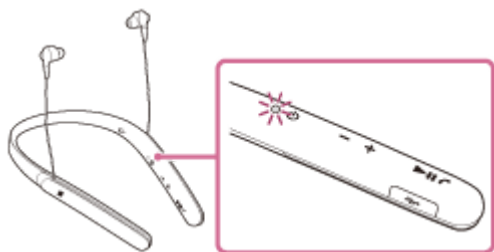

Pokud se sluchátka s mikrofonom po svém zapnutí automaticky připojila k naposledy připojenému zařízení, ozve se hlasové upozornění „BLUETOOTH connected“ (BLUETOOTH připojeno).

Pomocí počítače zkontrolujte, zda bylo navázáno připojení, pokud navázáno nebylo, pokračujte krokem 3.

Pokud se počítač připojil k naposledy připojenému zařízení BLUETOOTH, odpojte jej a pokračujte následujícím krokem.

3 Zvolte sluchátka s mikrofonom pomocí počítače.

1. Pravým tlačítkem myši klikněte na ikonu hlasitosti na panelu nástrojů Windows, potom klikněte na volbu [Playback devices].

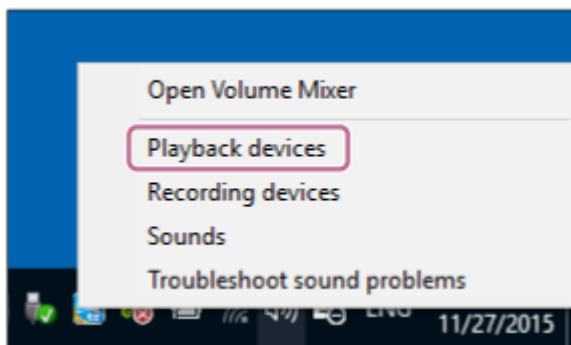

- Pravým tlačítkem myši klikněte na [WI-1000X].
Pokud se nezobrazí [WI-1000X], klikněte pravým tlačítkem myši na obrazovku [Sound], potom vyberte volbu [Show Disabled Devices].

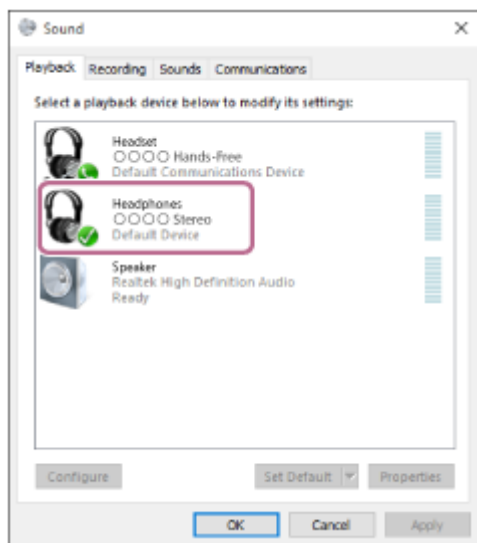

- Klikněte na volbu [Connect].

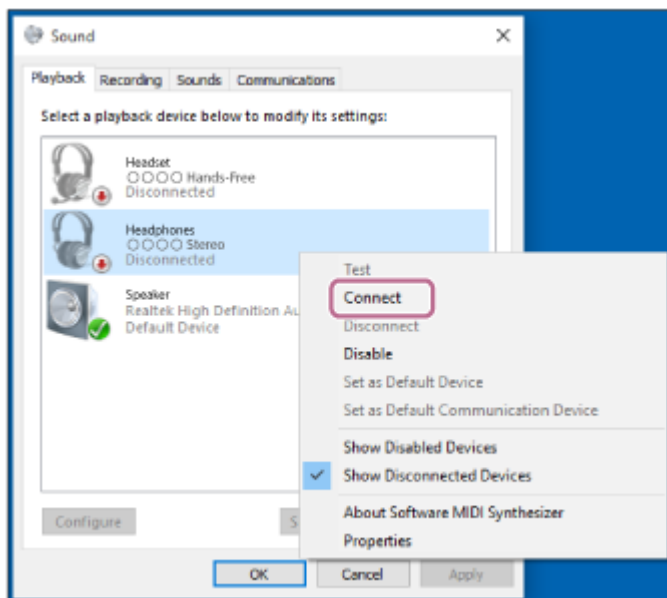

Připojení bude navázáno.

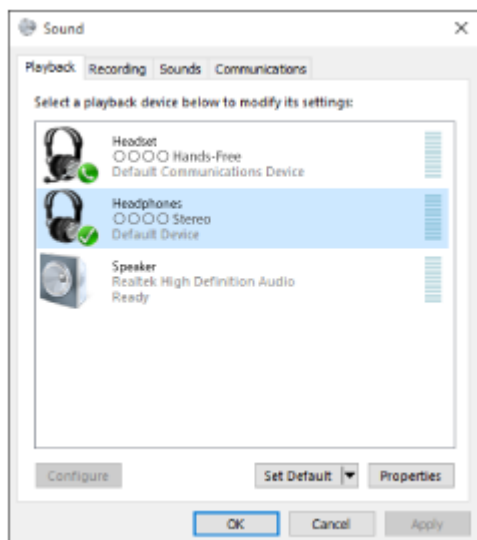

Tip

- Výše uvedený postup slouží jako příklad. Další informace naleznete v návodu k obsluze dodaném s počítačem.

Poznámka

- Pokud je kvalita přehrávání zvuku nízká, ujistěte se, že je na počítači k dispozici funkce podpory připojení přehrávání hudby (A2DP). Další informace naleznete v návodu k obsluze dodaném s počítačem.
- Je-li poslední připojené zařízení BLUETOOTH přiloženo do blízkosti sluchátek s mikrofonem, mohou se sluchátka k zařízení automaticky připojit pouhým zapnutím sluchátek. V takovém případě deaktivujte funkci BLUETOOTH na zařízení BLUETOOTH nebo vypněte napájení.
- Pokud nelze připojit počítač k sluchátkům s mikrofonem, deaktivujte spárování na počítači a proveďte spárování znovu. Další informace naleznete v návodu k obsluze dodaném s počítačem.

Příbuzné téma

- [Bezdrátové připojování k zařízením BLUETOOTH](#)
- [Párování a připojení k počítači \(Windows 10\)](#)
- [Poslech hudby ze zařízení pomocí připojení BLUETOOTH](#)
- [Ukončení připojení BLUETOOTH \(po použití\)](#)

Bezdrátová stereofonní sluchátka s mikrofonom a potlačením hluku
WI-1000X

Připojení ke spárovanému počítači (Windows 8/Windows 8.1)

Před zahájením operace zajistěte následující:

- V závislosti na počítači může být zapotřebí zapnout vestavěný adaptér BLUETOOTH. Informace o tom, zda počítač využívá adaptér BLUETOOTH a jak ho vypnout, naleznete v návodu k obsluze dodaném s počítačem.

1 Probudte počítač z režimu spánku.

2 Zapněte sluchátka s mikrofonom.

Stiskněte a přidržte tlačítko  přibližně 2 sekundy.

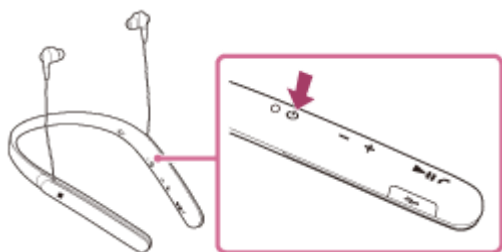

Po uvolnění tlačítka zkontrolujte, zda indikátor (modrý) bliká. Ozve se hlasové upozornění „Power on“ (Napájení zapnuto).

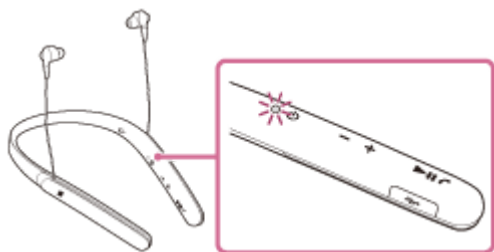

Pokud se sluchátka s mikrofonom po svém zapnutí automaticky připojila k naposledy připojenému zařízení, ozve se hlasové upozornění „BLUETOOTH connected“ (BLUETOOTH připojeno).

Pomocí počítače zkontrolujte, zda bylo navázáno připojení, pokud navázáno nebylo, pokračujte krokem 3.

Pokud se počítač připojil k naposledy připojenému zařízení BLUETOOTH, odpojte jej a pokračujte následujícím krokem.

3 Zvolte sluchátka s mikrofonom pomocí počítače.

1. Na obrazovce Start vyberte volbu [Desktop].
2. Přesuňte kurzor myši do pravého horního rohu obrazovky (při používání dotykového panelu táhněte z pravého okraje obrazovky), potom v liště ovládacích tlačítek vyberte volbu [Settings].



3. Vyberte voľbu [Control Panel] v ovládacím tlačítku [Settings].
4. Vyberte možnosť [Hardware and Sound], potom možnosť [Devices and Printers].

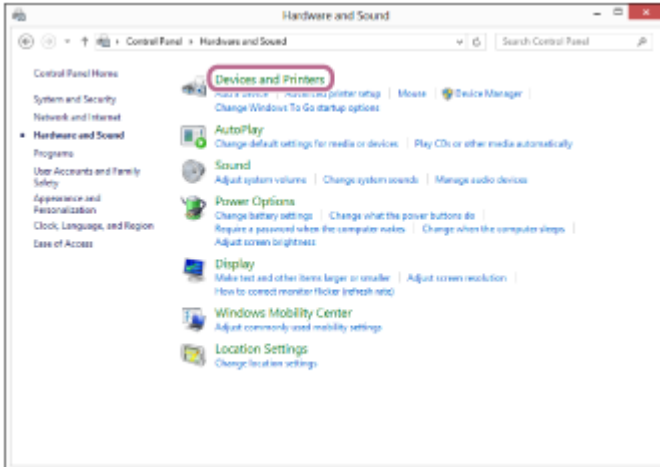
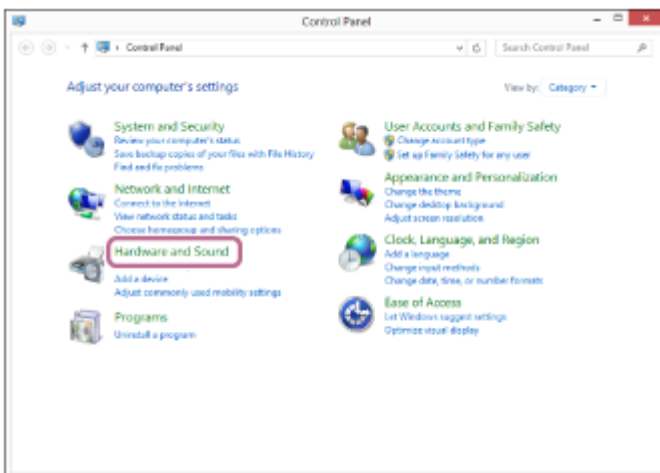

5. Pravým tlačítkom myši kliknite na voľbu [WI-1000X] na obrazovke [Devices and Printers].

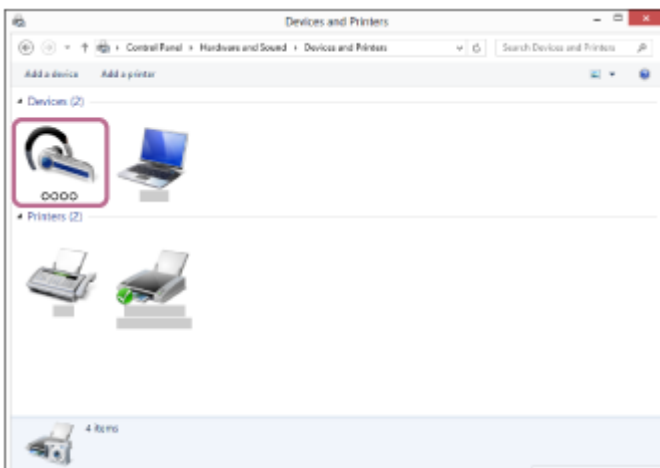

6. Vyberte volbu [Advanced Operation] — [Connect to audio sink device].

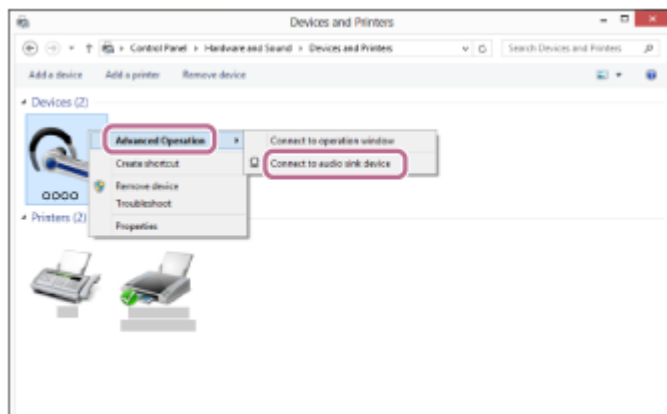

Tip

- Výše uvedený postup slouží jako příklad. Další informace naleznete v návodu k obsluze dodaném s počítačem.

Poznámka

- Pokud je kvalita přehrávání zvuku nízká, ujistěte se, že je na počítači k dispozici funkce podpory připojení přehrávání hudby (A2DP). Další informace naleznete v návodu k obsluze dodaném s počítačem.
- Je-li poslední připojené zařízení BLUETOOTH přiloženo do blízkosti sluchátek s mikrofonom, mohou se sluchátka k zařízení automaticky připojit pouhým zapnutím sluchátek. V takovém případě deaktivujte funkci BLUETOOTH na zařízení BLUETOOTH nebo vypněte napájení.
- Pokud nelze připojit počítač k sluchátkům s mikrofonom, deaktivujte spárování na počítači a proveďte spárování znovu. Další informace naleznete v návodu k obsluze dodaném s počítačem.

Příbuzné téma

- [Bezdrátové připojování k zařízením BLUETOOTH](#)
- [Párování a připojení k počítači \(Windows 8 / Windows 8.1\)](#)
- [Poslech hudby ze zařízení pomocí připojení BLUETOOTH](#)
- [Ukončení připojení BLUETOOTH \(po použití\)](#)

Bezdrátová stereofonní sluchátka s mikrofonom a potlačením hluku
WI-1000X

Připojení ke spárovanému počítači (Windows 7)

Před zahájením operace zajistěte následující:

- V závislosti na počítači může být zapotřebí zapnout vestavěný adaptér BLUETOOTH. Informace o tom, zda počítač využívá adaptér BLUETOOTH a jak ho vypnout, naleznete v návodu k obsluze dodaném s počítačem.

1 Probudte počítač z režimu spánku.

2 Zapněte sluchátka s mikrofonom.

Stiskněte a přidržte tlačítko  přibližně 2 sekundy.

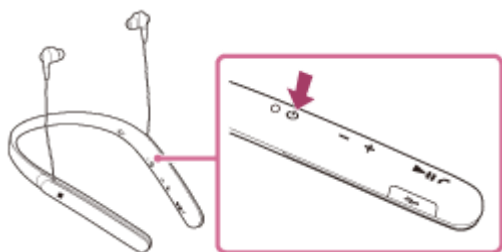

Po uvolnění tlačítka zkontrolujte, zda indikátor (modrý) bliká. Ozve se hlasové upozornění „Power on“ (Napájení zapnuto).

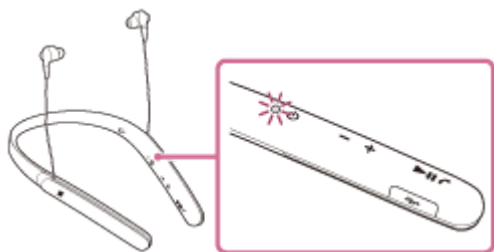

Pokud se sluchátka s mikrofonom po svém zapnutí automaticky připojila k naposledy připojenému zařízení, ozve se hlasové upozornění „BLUETOOTH connected“ (BLUETOOTH připojeno).

Pomocí počítače zkontrolujte, zda bylo navázáno připojení, pokud navázáno nebylo, pokračujte krokem 3.

Pokud se počítač připojil k naposledy připojenému zařízení BLUETOOTH, odpojte jej a pokračujte následujícím krokem.

3 Zvolte sluchátka s mikrofonom pomocí počítače.

1. Klikněte na tlačítko [Start], potom na volbu [Devices and Printers].
2. Klikněte dvakrát na [WI-1000X] zařízení.



3. Klikněte na volbu [Listen to Music].

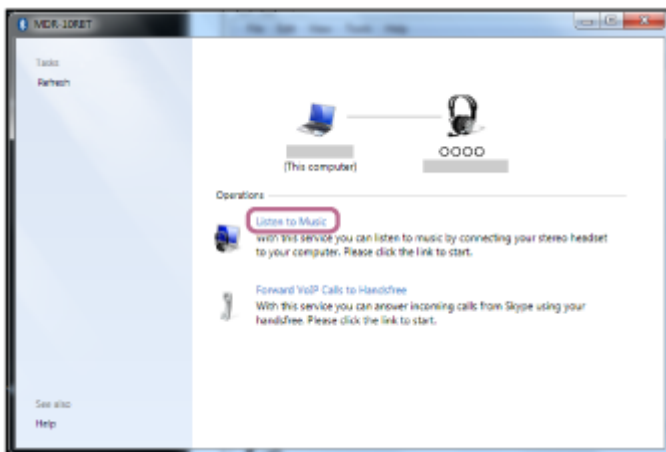

Tip

- Výše uvedený postup slouží jako příklad. Další informace naleznete v návodu k obsluze dodaném s počítačem.

Poznámka

- Pokud je kvalita přehrávání zvuku nízká, ujistěte se, že je na počítači k dispozici funkce podpory připojení přehrávání hudby (A2DP). Další informace naleznete v návodu k obsluze dodaném s počítačem.
- Je-li poslední připojené zařízení BLUETOOTH přiloženo do blízkosti sluchátek s mikrofonom, mohou se sluchátka k zařízení automaticky připojit pouhým zapnutím sluchátek. V takovém případě deaktivujte funkci BLUETOOTH na zařízení BLUETOOTH nebo vypněte napájení.
- Pokud nelze připojit počítač k sluchátkům s mikrofonom, deaktivujte spárování na počítači a proveďte spárování znovu. Další informace naleznete v návodu k obsluze dodaném s počítačem.

Příbuzné téma

- [Bezdrátové připojování k zařízením BLUETOOTH](#)
- [Párování a připojení k počítači \(Windows 7\)](#)
- [Poslech hudby ze zařízení pomocí připojení BLUETOOTH](#)
- [Ukončení připojení BLUETOOTH \(po použití\)](#)

Bezdrátová stereofonní sluchátka s mikrofonem a potlačením hluku
WI-1000X

Spárování a připojení k ostatním zařízením BLUETOOTH

Párování je proces, jehož provedení umožní zřízení bezdrátového propojení mezi zařízeními BLUETOOTH. Před prvním navázáním připojení prostřednictvím BLUETOOTH je nutné provést spárování zařízení se sluchátkem s mikrofonem.

Před zahájením párování zkontrolujte splnění následujících podmínek:

- Zařízení BLUETOOTH se nachází do 1 m od sluchátek s mikrofonem.
- Sluchátka s mikrofonem jsou dostatečně nabitá.
- Je k dispozici návod k obsluze zařízení BLUETOOTH.

1 Uvedte sluchátka s mikrofonem do režimu párování.

Sluchátka s mikrofonem zapněte, když je poprvé párujete se zařízením po jeho zakoupení nebo poté, co jste provedli inicializaci sluchátek s mikrofonem (sluchátka s mikrofonem nemají žádné informace o párování).

Sluchátka s mikrofonem se automaticky přepnou do režimu párování.

Při párování druhého a každého dalšího zařízení (sluchátka s mikrofonem obsahují informace o párování pro jiná zařízení) stiskněte a přidržte tlačítko  po dobu přibližně 7 sekund.

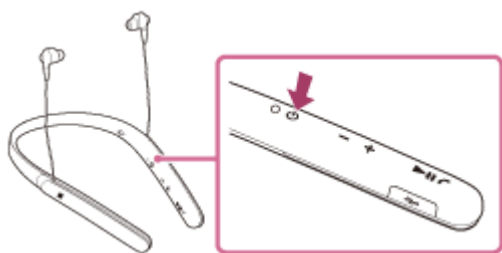

Po uvolnění tlačítka zkontrolujte, zda indikátor bliká střídavě modře a červeně. Ozve se hlasové upozornění „BLUETOOTH pairing“ (Párování BLUETOOTH).

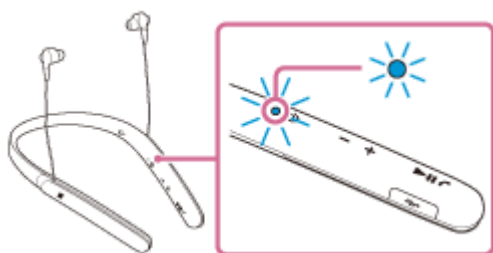

2 Na zařízení BLUETOOTH zahajte postup párování k vyhledání sluchátek s mikrofonem.

Na displeji zařízení BLUETOOTH se zobrazí [WI-1000X] v seznamu nalezených zařízení. Pokud se tento údaj nezobrazí, zopakujte postup od kroku 1.

3 Vyberte volbu [WI-1000X].

Pokud se na displeji zařízení BLUETOOTH zobrazí požadavek na zadání hesla (*), zadejte „0000“.

* Heslo může být nazýváno „Přístupový kód“, „Kód PIN“ nebo „Přístupový klíč“.

4 Navažte připojení BLUETOOTH ze zařízení BLUETOOTH.

V závislosti na zařízení BLUETOOTH mohou být sluchátka s mikrofonem automaticky připojena k tomuto zařízení, jakmile jsou zařízení spárována.

Po připojení se ozve hlasové upozornění „BLUETOOTH connected“ (BLUETOOTH připojeno).

Tip

- Výše uvedený postup slouží jako příklad. Pro podrobnosti viz návody k obsluze dodávané se zařízením BLUETOOTH.
- Chcete-li vymazat všechny informace o párování, viz „[Inicializace sluchátek s mikrofonem pro obnovení továrního nastavení](#)“.

Poznámka

- Nedojde-li ke spárování do přibl. 5 minut, bude režim párování zrušen a sluchátka s mikrofonem budou vypnuta. V takovém případě začnete znovu od kroku 1.
- Při párování se zařízením BLUETOOTH, které nemůže zobrazit seznam nalezených zařízení či nemá displej, lze provést spárování nastavením sluchátek s mikrofonem i zařízení BLUETOOTH do režimu párování. Je-li v této době na zařízení BLUETOOTH nastaveno jiné heslo než „0000“, nedojde k jeho spárování se sluchátky s mikrofonem.
- Jakmile jsou zařízení BLUETOOTH spárována, není třeba je párovat znovu s výjimkou následujících případů:
 - Informace o párování jsou vymazány po opravě apod.
 - Sluchátka s mikrofonem jsou již spárována s 8 zařízeními a mají být spárována s dalším.
Sluchátka s mikrofonem je možné spárovat až s 8 zařízeními. Je-li při párování nového zařízení již spárováno 8 zařízení, spárované zařízení s nejstarším časem připojení bude nahrazeno tímto novým zařízením.
 - Byly-li informace o párování sluchátek s mikrofonem vymazány ze zařízení BLUETOOTH.
 - Při inicializaci sluchátek s mikrofonem jsou odstraněny všechny informace o párování.
V takovém případě odstraňte informace o párování sluchátek s mikrofonem z daného zařízení BLUETOOTH a poté je opět spárujte.
- Sluchátka s mikrofonem je možné spárovat s větším počtem zařízení, ale hudbu je možné přehrávat vždy pouze z jednoho z nich.

Příbuzné téma

- [Bezdrátové připojování k zařízením BLUETOOTH](#)
- [Připojení ke spárovanému zařízení BLUETOOTH](#)
- [Poslech hudby ze zařízení pomocí připojení BLUETOOTH](#)
- [Inicializace sluchátek s mikrofonem pro obnovení továrního nastavení](#)

Bezdrátová stereofonní sluchátka s mikrofonem a potlačením hluku
WI-1000X

Připojení ke spárovanému zařízení BLUETOOTH

1 Zapněte sluchátka s mikrofonem.

Stiskněte a přidržte tlačítko  přibližně 2 sekundy.

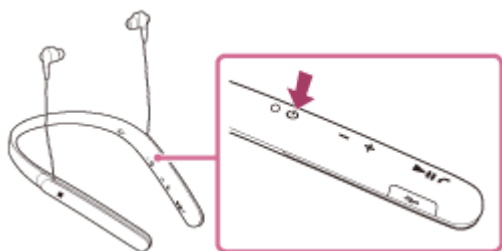

Po uvolnění tlačítka zkontrolujte, zda indikátor (modrý) bliká. Ozve se hlasové upozornění „Power on“ (Napájení zapnuto).

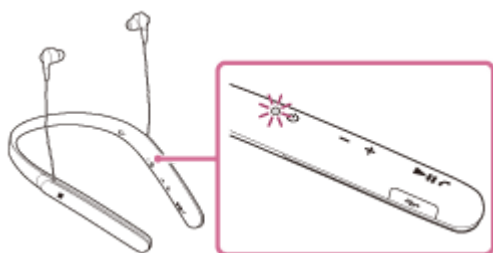

Pokud se sluchátka s mikrofonem po svém zapnutí automaticky připojila k naposledy připojenému zařízení, ozve se hlasové upozornění „BLUETOOTH connected“ (BLUETOOTH připojeno).

Zkontrolujte stav připojení na zařízení BLUETOOTH. Není-li připojeno, přejděte ke kroku 2.

2 Navažte připojení BLUETOOTH ze zařízení BLUETOOTH.

Podrobnosti naleznete v návodu k obsluze dodaném se zařízením BLUETOOTH.

Po připojení se ozve hlasové upozornění „BLUETOOTH connected“ (BLUETOOTH připojeno).

Tip

- Výše uvedený postup slouží jako příklad. Podrobnosti naleznete v návodu k obsluze dodaném se zařízením BLUETOOTH.

Poznámka

- Je-li poslední připojené zařízení BLUETOOTH přiloženo do blízkosti sluchátek s mikrofonem, mohou se sluchátka k zařízení automaticky připojit pouhým zapnutím sluchátek. V takovém případě deaktivujte funkci BLUETOOTH na zařízení BLUETOOTH nebo vypněte napájení.
- Pokud zařízení BLUETOOTH nelze připojit k sluchátkům s mikrofonem, deaktivujte spárování na zařízení BLUETOOTH a proveďte spárování znovu. Podrobnosti naleznete v návodu k obsluze dodaném se zařízením BLUETOOTH.

- Bezdrátové připojování k zařízením BLUETOOTH
- Spárování a připojení k ostatním zařízením BLUETOOTH
- Poslech hudby ze zařízení pomocí připojení BLUETOOTH

4-697-052-61(8) Copyright 2017 Sony Corporation

Bezdrátová stereofonní sluchátka s mikrofonem a potlačením hluku
WI-1000X

Připojení sluchátek s mikrofonem k hudebnímu přehrávači a smartphonu či mobilnímu telefonu

Pokud připojíte sluchátka s mikrofonem ke 2 zařízením BLUETOOTH, můžete je používat různými způsoby. Například jedno pro poslech hudby (s připojením A2DP BLUETOOTH) a druhé pro telefonování (s připojením HFP nebo HSP BLUETOOTH).

Abyste mohli použít hudební přehrávač BLUETOOTH k poslechu hudby a smartphonu BLUETOOTH pro telefonní hovory, je třeba sluchátka s mikrofonem připojit k oběma zařízením pomocí připojení BLUETOOTH.

- 1 Spárujte sluchátka s mikrofonem s hudebním přehrávačem nebo smartphonem či mobilním telefonem.**
- 2 Navažte připojení přes BLUETOOTH mezi sluchátky s mikrofonem a hudebním přehrávačem s funkcí BLUETOOTH.**
Navažte připojení ke sluchátkům s mikrofonem přes BLUETOOTH pomocí hudebního přehrávače.
- 3 Navažte připojení přes BLUETOOTH mezi sluchátky s mikrofonem a smartphonem či mobilním telefonem s funkcí BLUETOOTH.**
Navažte připojení ke sluchátkům s mikrofonem přes BLUETOOTH pomocí smartphonu nebo mobilního telefonu.

Poznámka

- Pokud byl ke sluchátkům s mikrofonem naposledy připojen smartphon nebo mobilní telefon, dojde při zapnutí sluchátek s mikrofonem automaticky k navázání připojení HFP nebo HSP. Současně může být automaticky navázáno také připojení A2DP. Pokud k tomu dojde, odpojte sluchátka s mikrofonem od smartphonu či mobilního telefonu jednou pomocí telefonu, pak připojte zařízení znovu zopakováním postupu od kroku 2.
- Při používání funkce Google Assistant nemohou sluchátka s mikrofonem vytvořit vícebodové připojení.
- Při používání funkce Amazon Alexa nemohou sluchátka s mikrofonem vytvořit vícebodové připojení.

Bezdrátová stereofonní sluchátka s mikrofonem a potlačením hluku
WI-1000X

Připojení sluchátek s mikrofonem ke 2 smartphonům se systémem Android

Když připojíte sluchátka s mikrofonem k smartphonu, obvykle dojde k automatickému připojení funkce přehrávání hudby a funkce telefonního hovoru.

Chcete-li navázat vícebodové připojení ke 2 smartphonům odděleně – jedno pro poslech hudby a druhé pro telefonování, změňte nastavení smartphonů tak, aby každému smartphonu byla přiřazena jen jedna funkce.

- 1 Spárujte sluchátka s mikrofonem s oběma smartphony.
- 2 Použijte jeden ze smartphonů k navázání připojení se sluchátky s mikrofonem přes BLUETOOTH.
- 3 Na smartphonu připojenému ke sluchátkům s mikrofonem zrušte zaškrtnutí volby [Phone audio] (HFP) nebo [Media audio] (A2DP).

Příklad: Pouze připojení „Media audio“ (A2DP)

Stiskněte volbu [Settings] - [Bluetooth] – ikona nastavení vedle [WI-1000X].



Na obrazovce [Paired Bluetooth device] zrušte zaškrtnutí volby [Phone audio].

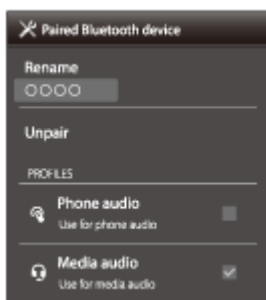

- 4 Ukončete připojení BLUETOOTH smartphonu.
- 5 Použijte druhý smartphone k navázání připojení BLUETOOTH se sluchátky s mikrofonem.
- 6 Stejným způsobem zrušte zaškrtnutí funkce, u které jste nezrušili zaškrtnutí v kroku 3.
- 7 Použijte první smartphonu k opětovnému navázání připojení BLUETOOTH se sluchátky s mikrofonem.

Oba smartphony jsou připojeny ke sluchátkům s mikrofonem pouze s jednou aktivovanou funkcí.

Tip

- Výše uvedený postup slouží jako příklad. Další informace naleznete v návodu k obsluze dodávaném se smartphony se systémem Android.

Poznámka

- Při používání funkce Google Assistant nemohou sluchátka s mikrofonom vytvořit vícebodové připojení.
- Při používání funkce Amazon Alexa nemohou sluchátka s mikrofonom vytvořit vícebodové připojení.

4-697-052-61(8) Copyright 2017 Sony Corporation

Bezdrátová stereofonní sluchátka s mikrofonem a potlačením hluku
WI-1000X

Připojení sluchátek s mikrofonem k smartphonu se systémem Android a k zařízení iPhone

Když připojíte sluchátka s mikrofonem k smartphonu, obvykle dojde k automatickému připojení funkce přehrávání hudby a funkce telefonního hovoru. Chcete-li navázat vícebodové připojení pomocí smartphonu se systémem Android a zařízení iPhone odděleně pro poslech hudby a telefonování, změňte nastavení smartphonu se systémem Android tak, aby byla přiřazena jen jedna z těchto funkcí. Nejprve připojte smartphonu se systémem Android a pak připojte zařízení iPhone.

Zařízení iPhone nelze nastavit na připojení jen jedné funkce.

- 1 Spárujte sluchátka s mikrofonem se smartphonem se systémem Android a se zařízením iPhone.
- 2 Použijte smartphonu se systémem Android k navázání připojení ke sluchátkům s mikrofonem přes BLUETOOTH.
- 3 Na smartphonu se systémem Android připojenému ke sluchátkům s mikrofonem zrušte zaškrtnutí volby [Phone audio] (HFP) nebo [Media audio] (A2DP).

Příklad: Pouze připojení „Media audio“ (A2DP)

Stiskněte volbu [Settings] - [Bluetooth] – ikona nastavení vedle [WI-1000X].



Na obrazovce [Paired Bluetooth device] zrušte zaškrtnutí volby [Phone audio].

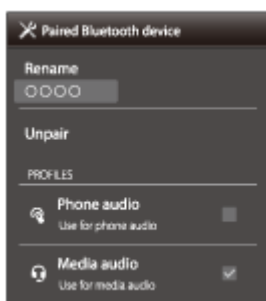

- 4 Použijte zařízení iPhone k navázání připojení ke sluchátkům s mikrofonem pomocí BLUETOOTH.

Zařízení iPhone je připojeno ke sluchátkům s mikrofonem s oběma funkcemi, ale používat lze pouze funkci, u které jste zrušili zaškrtnutí v kroku 3.

- Výše uvedený postup slouží jako příklad. Další informace naleznete v návodu k obsluze dodaném se smartphonem Android.

Poznámka

- Připojíte-li smartphone se systémem Android pomocí [Phone audio] (HFP), zbývající kapacita baterie sluchátek s mikrofonem na zařízení iPhone se nebude zobrazovat správně.
- Při používání funkce Google Assistant nemohou sluchátka s mikrofonem vytvořit vícebodové připojení.
- Při používání funkce Amazon Alexa nemohou sluchátka s mikrofonem vytvořit vícebodové připojení.

Bezdrátová stereofonní sluchátka s mikrofonem a potlačením hluku
WI-1000X

Ukončení připojení BLUETOOTH (po použití)

- 1** Používáte-li zařízení podporující připojení jedním dotykem (NFC), znovu se zařízením dotkněte sluchátek s mikrofonem. (Pokud je obrazovka zařízení zamknutá, odemkněte ji.) Používáte-li zařízení, které funkci připojení jedním dotykem (NFC) nepodporuje, proveďte operaci pomocí zařízení BLUETOOTH.

Když je zařízení odpojeno, ozve se hlasové upozornění „BLUETOOTH disconnected“ (BLUETOOTH odpojeno).

- 2** Vypněte sluchátka s mikrofonem.

Ozve se hlasové upozornění „Power off“ (Napájení vypnuto).

Tip

- Po skončení přehrávání hudby může dojít v závislosti na zařízení BLUETOOTH k automatickému ukončení připojení BLUETOOTH.

Příbuzné téma

- [Odpojení smartphonu jedním dotykem \(NFC\)](#)
- [Vypnutí sluchátek s mikrofonem](#)

Bezdrátová stereofonní sluchátka s mikrofonom a potlačením hluku
WI-1000X

Použití dodaného speciálního kabelu ke sluchátkům

Sluchátka s mikrofonom lze použít jako sluchátka s funkcí potlačení hluku připojením zařízení pomocí dodaného speciálního kabelu ke sluchátkům a zapnutím sluchátek s mikrofonom. Sluchátka s mikrofonom podporují přehrávání zvuku ve vysokém rozlišení, když je připojíte pomocí dodaného speciálního kabelu ke sluchátkům a zapnete. Při zapnutí sluchátek s mikrofonom se rozsvítí nebo začne blikat indikátor (zelený) vedle tlačítka NC/AMBIENT.

- 1 Připojte zařízení pro přehrávání k portu micro-USB pomocí dodaného speciálního kabelu ke sluchátkům.**

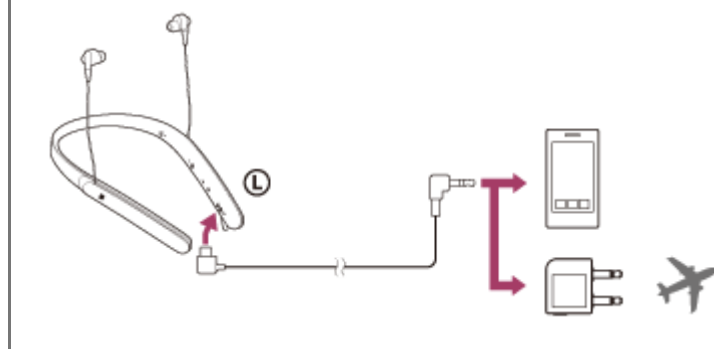

Tip

- K poslechu hudby stačí připojit dodaný speciální kabel ke sluchátkům s mikrofonom, i když jsou sluchátka vypnutá. V takovém případě není aktivní funkce potlačení hluku.
- Pokud chcete poslouchat hudbu ve vysokém rozlišení nebo použít funkci potlačení hluku/režim okolního zvuku, zapněte sluchátka s mikrofonom.
- K poslechu zábavního programu v letadle použijte dodaný konektorový adaptér pro použití na palubě letadla.
- Je-li zapnutá funkce potlačení hluku, sluchátka s mikrofonom se v případě odpojení speciálního kabelu ke sluchátkům automaticky vypnou.
- Při příchodím hovoru bude přes sluchátka slyšet vyzváněcí tón. Přijměte hovor pomocí smartphonu či mobilního telefonu a hovořte do mikrofону telefonu. Hlas volajícího uslyšíte ve sluchátkách.
- Odpojíte-li speciální kabel ke sluchátkům od smartphonu či mobilního telefonu, můžete konverzovat pomocí mikrofónu a reproduktoru telefonu.

Poznámka

- Použijte pouze dodaný speciální kabel ke sluchátkům.
- Konektor musí být řádně zasunut.
- Nepoužíváte-li dodaný speciální kabel ke sluchátkům, dobře kryt portu micro-USB zavřete, aby do sluchátek s mikrofonom nemohla vniknout voda nebo prach.
- Funkci BLUETOOTH nelze použít.
- Tlačítka \odot , tlačítka +/- a tlačítka $\blacktriangleright \parallel$ nelze použít. Hlasitost, přehrávání, pozastavení atd. ovládejte připojeným zařízením.
- Tlačítka NC/AMBIENT nelze používat, pokud jsou sluchátka s mikrofonom vypnuta.
- V závislosti na zábavním systému v letadle nemusí být možné používat konektorový adaptér pro použití na palubě letadla.

Bezdrátová stereofonní sluchátka s mikrofonem a potlačením hluku
WI-1000X

Poslech hudby ze zařízení pomocí připojení BLUETOOTH

Pomocí připojení BLUETOOTH lze využívat poslech hudby a základní operace dálkového ovládání zařízení BLUETOOTH. Pro podporu následujících profilů BLUETOOTH je nezbytné zařízení BLUETOOTH.

- A2DP (Advanced Audio Distribution Profile): umožňuje vám bezdrátově využívat audio obsah ve vysoké kvalitě.
- AVRCP (Audio Video Remote Control Profile): umožňuje nastavovat hlasitost atd.

Obsluha se může lišit v závislosti na zařízení BLUETOOTH. Viz návod k obsluze dodaný k zařízení BLUETOOTH.

1 Připojte sluchátka s mikrofonem k zařízení BLUETOOTH.

2 Nasad'te si sluchátka s mikrofonem.

Nasad'te si sluchátko s označením **L** do levého ucha a sluchátko s označením **R** do pravého ucha. Strana **L** sluchátek s mikrofonem má hmatovou tečku.

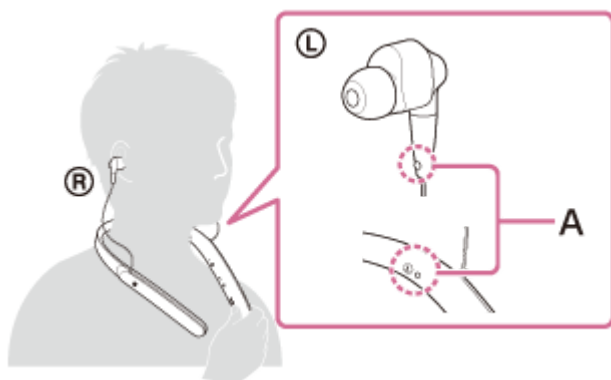

A: Hmatová tečka

Upravte polohu sluchátek podle svých uší.



3 Přehrávejte hudbu či video na zařízení BLUETOOTH.

Nastavte hlasitost na zařízení BLUETOOTH.

4 Hlasitost nastavíte pomocí tlačítek +/- na sluchátkách s mikrofonem.

Když hlasitost dosáhne maximálního nebo minimálního nastavení, ozve se zvuková výstraha.

Tip

- Sluchátka s mikrofonem podporují ochranu obsahu SCMS-T. Lze tak využívat hudbu apod. ze zařízení, jako je mobilní telefon nebo přenosný televizor, která podporují ochranu obsahu SCMS-T.
- V závislosti na zařízení BLUETOOTH je někdy nezbytné upravit hlasitost nebo nastavení výstupu zvuku na zařízení BLUETOOTH.
- Hlasitost během hovoru a hlasitost během poslechu hudby lze nastavit nezávisle na sobě. Změna hlasitosti hovoru neovlivní hlasitost přehrávání hudby a naopak.

Poznámka

- Při špatných podmínkách komunikace nemusí zařízení BLUETOOTH na ovládání sluchátek s mikrofonem reagovat správně.

Příbuzné téma

- [Bezdrátové připojování k zařízením BLUETOOTH](#)
- [Ovládání audio zařízení \(připojení BLUETOOTH\)](#)
- [Používání funkce potlačení hluku](#)
- [Použití funkce potlačení hluku AI](#)

Bezdrátová stereofonní sluchátka s mikrofonem a potlačením hluku
WI-1000X

Ovládání audio zařízení (připojení BLUETOOTH)

Pokud zařízení BLUETOOTH podporuje profil AVRCP, můžete je ovládat pomocí sluchátek s mikrofonem. Dostupné funkce se mohou lišit v závislosti na zařízení BLUETOOTH. Viz návod k obsluze dodaný k zařízení BLUETOOTH.

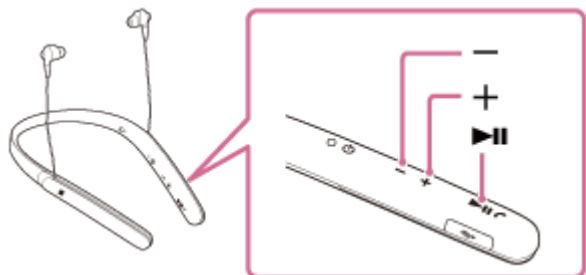

Jednotlivá tlačítka mají následující funkci:

▶||

- Jedním stisknutím během pozastavení spustíte přehrávání.
- Jedním stisknutím během přehrávání pozastavíte přehrávání.
- Dvojím stisknutím přeskočíte na začátek následující stopy (● ●).
- Trojím stisknutím přeskočíte na začátek předchozí (nebo aktuální) stopy (● ● ●).
- Jedním stisknutím a uvolněním a následným stisknutím a podržením zahájíte rychlý posun vpřed (● ●●●).
- Dvojím stisknutím a uvolněním a následným stisknutím a podržením zahájíte rychlý posun vzad (● ● ●●).

+/-

- Stisknutím upravíte hlasitost.

Poznámka

- Při špatných podmínkách komunikace nemusí zařízení BLUETOOTH na ovládání sluchátek s mikrofonem reagovat správně.
- Dostupné funkce se mohou lišit v závislosti na zařízení BLUETOOTH. Budete-li postupovat výše vyobrazeným způsobem, může se spustit jiná funkce nebo přístroj nemusí reagovat.

Bezdrátová stereofonní sluchátka s mikrofonem a potlačením hluku
WI-1000X

Ukončení připojení BLUETOOTH (po použití)

- 1** Používáte-li zařízení podporující připojení jedním dotykem (NFC), znovu se zařízením dotkněte sluchátek s mikrofonem. (Pokud je obrazovka zařízení zamknutá, odemkněte ji.) Používáte-li zařízení, které funkci připojení jedním dotykem (NFC) nepodporuje, proveďte operaci pomocí zařízení BLUETOOTH.

Když je zařízení odpojeno, ozve se hlasové upozornění „BLUETOOTH disconnected“ (BLUETOOTH odpojeno).

- 2** Vypněte sluchátka s mikrofonem.

Ozve se hlasové upozornění „Power off“ (Napájení vypnuto).

Tip

- Po skončení přehrávání hudby může dojít v závislosti na zařízení BLUETOOTH k automatickému ukončení připojení BLUETOOTH.

Příbuzné téma

- [Odpojení smartphonu jedním dotykem \(NFC\)](#)
- [Vypnutí sluchátek s mikrofonem](#)

Bezdrátová stereofonní sluchátka s mikrofonom a potlačením hluku
WI-1000X

Co je to potlačení hluku?

Obvod pro potlačení hluku snímá okolní hluk prostřednictvím vestavěných mikrofonů a odesílá do sluchátek s mikrofonom shodný signál s opačnou fází.

Poznámka

- Efekt potlačení hluku se nemusí projevit ve velmi tichém prostředí, nebo může být slyšet zbytkový hluk.
- V závislosti na způsobu nošení sluchátek s mikrofonom se může efekt potlačení hluku lišit nebo může být slyšet pískání. V takovém případě sluchátka s mikrofonom sundejte a znovu si je nasadte.
- Funkce potlačení hluku je účinná především na hluk v pásmu nízkých frekvencí. Ačkoli je hluk potlačen, není zcela eliminován.
- Při použití sluchátek s mikrofonom ve vlaku nebo v autě se může objevit hluk v závislosti na stavu kolejí či vozovky.
- Mobilní telefony mohou způsobit rušení a šum. V takovém případě umístěte sluchátka s mikrofonom dále od mobilního telefonu.
- Mikrofony sluchátek nezakrývejte rukama. Funkce potlačení hluku nebo režim okolního zvuku nemusí fungovat správně nebo může být slyšet pískání. V takovém případě sundejte ruce z mikrofonů sluchátek.

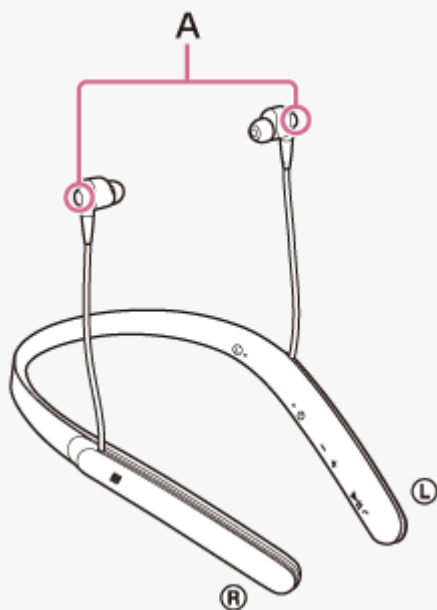

A: Mikrofony

Příbuzné téma

- [Používání funkce potlačení hluku](#)
- [Použití funkce potlačení hluku AI](#)

Bezdrátová stereofonní sluchátka s mikrofonem a potlačením hluku
WI-1000X

Používání funkce potlačení hluku

Při použití funkce potlačení hluku si můžete užívat hudbu, aniž byste byli rušeni hlukem z okolí.

1 Zapněte sluchátka s mikrofonem.

- Ozve se hlasové upozornění „Power on“ (Napájení zapnuto).
- Funkce potlačení hluku se zapíná automaticky při zapnutí sluchátek s mikrofonem.
- Rozsvítí se indikátor (zelený) vedle tlačítka NC/AMBIENT.

Vypnutí funkce potlačení hluku

Opakovaně stiskněte tlačítko NC/AMBIENT.

Při každém stisknutí tlačítka se funkce přepne následujícím způsobem. Uslyšíte hlasové upozornění, které vás bude informovat o zapnutí nebo vypnutí funkce.

Režim okolního zvuku: ZAP. (indikátor (žlutý) vedle tlačítka NC/AMBIENT se rozsvítí)



Funkce potlačení hluku / režim okolního zvuku: VYP. (indikátor (zelený) vedle tlačítka NC/AMBIENT bliká)



Funkce potlačení hluku: ZAP. (indikátor (zelený) vedle tlačítka NC/AMBIENT se rozsvítí)

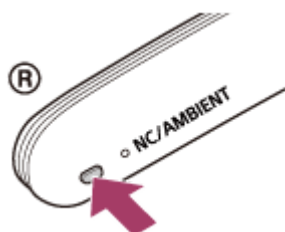

Tip

- Používáte-li funkci potlačení hluku s připojením BLUETOOTH, funkce potlačení hluku zůstává zapnutá, i když připojíte dodaný speciální kabel ke sluchátkům.
- Používáte-li dodaný speciální kabel ke sluchátkům, sluchátka s mikrofonem vypněte. Sluchátka s mikrofonem lze používat jako běžná kabelová sluchátka.
- Abyste si mohli vychutnávat hudbu ve vysokém rozlišení, zapněte sluchátka s mikrofonem.
- Funkci potlačení hluku můžete zapnout nebo vypnout také pomocí aplikace „Sony | Headphones Connect“.

Poznámka

- Pokud je tlačítko NC/AMBIENT nastaveno jako tlačítko funkce Google Assistant, funkci potlačení hluku nelze přepnout stisknutím tlačítka NC/AMBIENT. Funkci potlačení hluku můžete zapnout nebo vypnout také pomocí aplikace „Sony | Headphones Connect“.
- Pokud je tlačítko NC/AMBIENT nastaveno jako tlačítko Amazon Alexa, funkci potlačení hluku nelze přepnout stisknutím tlačítka NC/AMBIENT. Funkci potlačení hluku můžete zapnout nebo vypnout také pomocí aplikace „Sony | Headphones Connect“.

- Jsou-li sluchátka s mikrofonem připojena pomocí speciálního kabelu ke sluchátkům a je-li zapnutá funkce potlačení hluku, indikátor vedle tlačítka  zhasne.
- Pokud nepoužijete dodané návleky, bude účinek funkce potlačení hluku nedostatečný.
- Pokud nejsou návleky dostatečně umístěny v uších, bude účinek funkce potlačení hluku nedostatečný. Upravte polohu sluchátek podle svých uší.



Příbuzné téma

- [O hlasových informacích](#)
- [Zapnutí sluchátek s mikrofonem](#)
- [Co je to potlačení hluku?](#)
- [Použití funkce potlačení hluku AI](#)
- [Poslech okolního zvuku při přehrávání hudby \(režim okolního zvuku\)](#)
- [Co umožňuje aplikace „Sony | Headphones Connect“](#)

Bezdrátová stereofonní sluchátka s mikrofonem a potlačením hluku
WI-1000X

Použití funkce potlačení hluku AI

Automatická funkce potlačení hluku AI (umělá inteligence) neustále analyzuje složky okolního zvuku a automaticky vybírá nejúčinnější režim potlačení hluku.

Typy režimů potlačení hluku

NC Režim A

Účinně potlačuje hluk zejména v letadle.

NC Režim B

Účinně potlačuje hluk zejména v autobusu nebo ve vlaku.

NC Režim C

Účinně potlačuje hluk zejména v kancelářském prostředí (počítač, kopírka, ventilace apod.).

Příbuzné téma

- [Co je to potlačení hluku?](#)
- [Používání funkce potlačení hluku](#)

Bezdrátová stereofonní sluchátka s mikrofonem a potlačením hluku
WI-1000X

Optimalizace funkce potlačení hluku pro konkrétní prostředí (optimalizace NC)

Funkci optimalizace NC zapněte, dojde-li ke změně tlaku vzduchu v letadle. Tato funkce optimalizuje funkci potlačení hluku tím, že rozpoznává změny tlaku.

- 1 Při zapnutí mějte sluchátka s mikrofonem v uších.

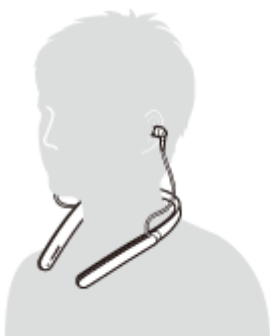

- 2 Stiskněte a přidržte tlačítko NC/AMBIENT, dokud neuslyšíte hlasové upozornění „Optimizer start“ (Optimalizace zahájena) (přibližně dvě sekundy).

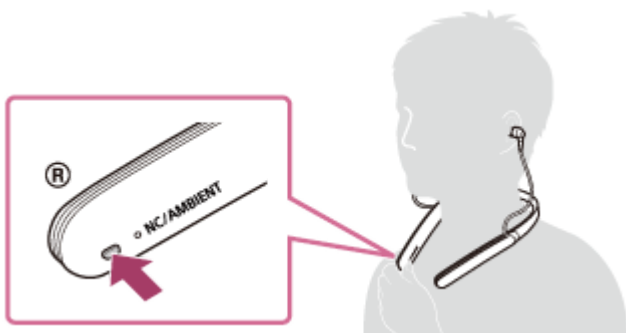

Během optimalizace uslyšíte zkušební zvuky.

Po dokončení optimalizace se ozve hlasové upozornění „Optimizer finished“ (Optimalizace ukončena).

Tip

- Pokud jste v letadle, doporučujeme, abyste funkci optimalizace NC zapnuli při stabilních letových podmínkách.
- Stav nastavený funkcí optimalizace NC je zachován do doby, než použijete tuto funkci znovu. Doporučujeme, abyste po vystoupení z letadla atd. znovu zapnuli funkci optimalizace NC.

Poznámka

- Při provádění optimalizace NC mějte sluchátka nasazená stejně jako při běžném používání. Při provádění optimalizace se sluchátek nedotýkejte.
- Pokud sluchátka s mikrofonem obdrží během provádění optimalizace NC jiný příkaz, optimalizace bude zrušena.
- Pokud je tlačítko NC/AMBIENT nastaveno jako tlačítko Google Assistant, funkci optimalizace NC nelze ze sluchátek s mikrofonem ovládat.

- Pokud je tlačítko NC/AMBIENT nastaveno jako tlačítko Amazon Alexa funkci optimalizace NC nelze ze sluchátek s mikrofonom ovládat.

4-697-052-61(8) Copyright 2017 Sony Corporation

Bezdrátová stereofonní sluchátka s mikrofonem a potlačením hluku
WI-1000X

Poslech okolního zvuku při přehrávání hudby (režim okolního zvuku)

Během poslechu hudby můžete slyšet okolní zvuk přes mikrofony zabudované v levé/pravé jednotce sluchátek s mikrofonem.

Aktivace režimu okolního zvuku

Při zapnutí funkce potlačení hluku opakovaně stiskněte tlačítko NC/AMBIENT.

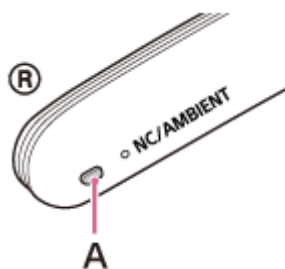

A: tlačítko NC/AMBIENT

Změna nastavení režimu okolního zvuku

Nastavení režimu okolního zvuku lze změnit připojením smartphonu (s nainstalovanou aplikací „Sony | Headphones Connect“) ke sluchátkům s mikrofonem prostřednictvím funkce BLUETOOTH.

Deaktivace režimu okolního zvuku

Stiskněte opakovaně tlačítko NC/AMBIENT, dokud se funkce potlačení hluku nezapne nebo nevypne. Každým stisknutím tlačítka se funkce přepne následovně. Uslyšíte hlasové upozornění, které vás bude informovat o zapnutí nebo vypnutí funkce.

Režim okolního zvuku: ZAP. (indikátor (žlutý) vedle tlačítka NC/AMBIENT se rozsvítí)



Funkce potlačení hluku/režim okolního zvuku: VYP. (indikátor (zelený) vedle tlačítka NC/AMBIENT bliká)



Funkce potlačení hluku: ZAP. (indikátor (zelený) vedle tlačítka NC/AMBIENT se rozsvítí)

Tip

- V závislosti na okolí a typu/hlasitosti přehrávaného zvuku nemusí být okolní zvuk slyšet ani při použití režimu okolního zvuku. Nepoužívejte sluchátka s mikrofonem v místech, kde omezení vnímání okolního zvuku může vést k ohrožení, například na silnici s provozem.
- Pokud nejsou sluchátka s mikrofonem nasazena správně, režim okolního zvuku nemusí fungovat správně. Noste sluchátka s mikrofonem správným způsobem.
- Nastavení režimu okolního zvuku změněné pomocí aplikace „Sony | Headphones Connect“ bude zaznamenáno ve sluchátkách s mikrofonem. Můžete poslouchat hudbu při použití zaznamenaného nastavení režimu okolního zvuku i v případě, že sluchátka s mikrofonem připojíte k jiným zařízením, na kterých není nainstalována aplikace „Sony | Headphones Connect“.

Příbuzné téma

- [O hlasových informacích](#)
- [Používání funkce potlačení hluku](#)
- [Co umožňuje aplikace „Sony | Headphones Connect“](#)

4-697-052-61(8) Copyright 2017 Sony Corporation

Bezdrátová stereofonní sluchátka s mikrofonem a potlačením hluku
WI-1000X

Režim kvality zvuku

Režim kvality zvuku nabízí následující dva režimy. Režim kvality zvuku můžete přepínat nebo zkontrolovat pomocí aplikace „Sony | Headphones Connect“.

Priorita kvality zvuku: upřednostňuje kvalitu zvuku (výchozí).

Priorita stabilního připojení: upřednostňuje stabilitu připojení.

- Při použití zařízení kompatibilního s kodeky AAC, aptX, aptX HD nebo LDAC vyberte režim „Priorita kvality zvuku“.
- Při nestabilním připojení, například v případě pouze přerušovaného zvuku, vyberte režim „Priorita stabilního připojení“.

Poznámka

- V závislosti na kvalitě zvuku a podmínkách, za kterých jsou sluchátka s mikrofonem používána, může dojít ke zkrácení doby přehrávání.
- V závislosti na podmínkách prostředí v oblasti, kde jsou sluchátka s mikrofonem používána, může i při výběru režimu „Priorita stabilního připojení“ docházet k přerušování zvuku.

Příbuzné téma

- [Co umožňuje aplikace „Sony | Headphones Connect“](#)

Bezdrátová stereofonní sluchátka s mikrofonem a potlačením hluku
WI-1000X

Podporované kodeky

Kodek je algoritmus kódování zvuku používaný při přenášení zvuku prostřednictvím připojení BLUETOOTH.

Sluchátka s mikrofonem podporují následujících 5 kodeků pro přehrávání hudby prostřednictvím připojení A2DP: SBC, AAC, aptX, aptX HD a LDAC.

- SBC

Jedná se o zkratku výrazu Subband Codec.

Jedná se o standardní technologii kódování zvuku používanou zařízeními BLUETOOTH.

Všechna zařízení BLUETOOTH podporují SBC.

- AAC

Jedná se o zkratku výrazu Advanced Audio Coding.

AAC využívají zejména produkty společnosti Apple, jako jsou zařízení iPhone, tento kodek nabízí vyšší kvalitu zvuku než SBC.

- aptX

Jedná se o technologii kódování zvuku.

aptX využívají některé smartphony Android, tento kodek poskytuje vyšší kvalitu zvuku než SBC.

- aptX HD

Jedná se o technologii kódování zvuku.

aptX HD využívají některé smartphony Android, tento kodek poskytuje vyšší kvalitu zvuku než aptX.

- LDAC

LDAC je technologie kódování zvuku vyvinutá společností Sony, která umožňuje přenášení obsahu High-Resolution (Hi-Res) Audio prostřednictvím připojení BLUETOOTH.

Na rozdíl od ostatních technologií kódování kompatibilních s BLUETOOTH, jako je SBC, funguje bez převádění obsahu ve formátu Hi-Res Audio (*) na nižší kvalitu a v porovnání s ostatními technologiemi umožňuje přenos přibližně trojnásobku dat (**) přes bezdrátovou síť BLUETOOTH s nebyvalou kvalitou zvuku prostřednictvím účinného kódování a optimalizované tvorby paketů.

* Kromě obsahu ve formátu DSD

** V porovnání s formátem SBC, když je zvolena přenosová rychlost 990 kb/s (96/48 kHz) nebo 909 kb/s (88,2/44,1 kHz)

Když jsou sluchátka s mikrofonem nastavena na režim „priority kvality zvuku“, zatímco je z připojeného zařízení přenášena hudba v jednom z výše uvedených kodeků, přepnou se sluchátka s mikrofonem automaticky na příslušný kodek a budou hudbu přehrávat v tomto kodeku.

V závislosti na zařízení připojeném ke sluchátkům s mikrofonem je však možné, že budete muset zařízení dopředu nastavit, abyste mohli poslouchat hudbu na sluchátkách s mikrofonem v jiném kodeku, i když zařízení podporuje kodek vyšší kvality zvuku než SBC.

Informace týkající se nastavení kodeku naleznete v návodu k obsluze dodaném se zařízením.

Příbuzné téma

- [Režim kvality zvuku](#)

Bezdrátová stereofonní sluchátka s mikrofonem a potlačením hluku
WI-1000X

Funkce DSEE HX

Funkce DSEE HX vylepšuje zdrojová data komprimovaného zvuku, např. CD nebo MP3, na kvalitu téměř srovnatelnou s kvalitou High-Resolution Audio a reprodukuje čistý zvuk ve vysokém rozsahu, k jehož ztrátě obvykle dochází. Funkce DSEE HX je dostupná po následujícím nastavení v aplikaci „Sony | Headphones Connect“.

DSEE HX	Připojení	Kodek	Ovládání pozice zvuku Surround (VPT) Ekvalizér
AUTO	Připojení BLUETOOTH	SBC nebo AAC	Vše vypnuto

Příbuzné téma

- [Co umožňuje aplikace „Sony | Headphones Connect“](#)

Bezdrátová stereofonní sluchátka s mikrofonem a potlačením hluku
WI-1000X

Příjem hovoru

Prostřednictvím připojení BLUETOOTH můžete využívat volání pomocí sady hands-free ze smartphonu nebo mobilního telefonu podporujícího profil BLUETOOTH HFP (Hands-free Profile) nebo HSP (Headset Profile).

- Podporuje-li smartphone či mobilní telefon HFP a HSP, nastavte jej na HFP.
- Operace se mohou u jednotlivých typů smartphonů či mobilních telefonů lišit. Viz návod k obsluze dodaný k vašemu smartphonu či mobilnímu telefonu.
- Sluchátka s mikrofonem podporují pouze normální příchozí hovory. Aplikace volání pro smartphony a počítače nejsou podporovány.

Vyzváněcí tón

Při příchozím hovoru bude ve sluchátkách s mikrofonem slyšet vyzváněcí tón a indikátor (modrý) bude rychle blikat. Pravé sluchátko bude navíc vibrovat (funkce vibrací při příchozím hovoru). Ozve se některý z vyzváněcích tónů uvedených níže v závislosti na smartphonu nebo mobilním telefonu.

- Vyzváněcí tón nastavený na sluchátkách s mikrofonem
- Vyzváněcí tón nastavený na smartphonu či mobilním telefonu
- Vyzváněcí tón nastavený na smartphonu či mobilním telefonu pouze pro připojení BLUETOOTH



1 Nejdříve připojte sluchátka s mikrofonem k smartphonu či mobilnímu telefonu.

2 Uslyšíte-li vyzváněcí tón, můžete hovor přijmout stisknutím tlačítka na sluchátkách s mikrofonem.

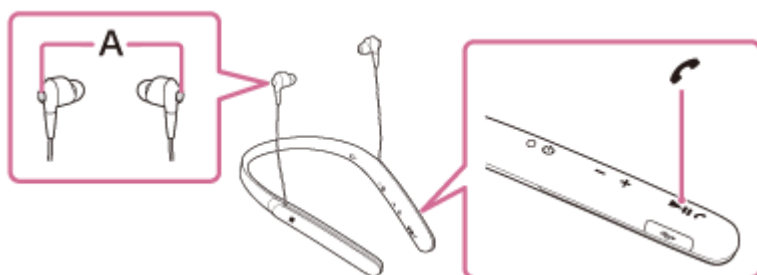
Jestliže v době příchozího hovoru posloucháte hudbu, přehrávání se přeruší a ze sluchátek s mikrofonem se ozve vyzváněcí tón.



A: Mikrofon

Při telefonování používejte mikrofon  levého nebo  pravého sluchátka (který potlačuje hluk při použití funkce potlačení hluku).

Není-li ve sluchátkách s mikrofonem slyšet vyzváněcí tón

- Je možné, že sluchátka s mikrofonem nejsou propojená se smartphonem či mobilním telefonem pomocí HFP nebo HSP. Zkontrolujte stav připojení na smartphonu či mobilním telefonu.
- Pokud se přehrávání automaticky nepřeruší, zvolte přerušeni pomocí sluchátek s mikrofonem.

3 Pomocí tlačítka + nebo - nastavíte hlasitost.

Když hlasitost dosáhne maximálního nebo minimálního nastavení, ozve se zvuková výstraha.

4 Hovor ukončíte opětovným stisknutím tlačítka na sluchátkách s mikrofonem.

Přijmete-li hovor v době, kdy posloucháte hudbu, přehrávání se po ukončení hovoru automaticky obnoví.

Tip

- Funkci vibrací při příchozím hovoru lze zapnout nebo vypnout pomocí aplikace „Sony | Headphones Connect“. Ve výchozím nastavení je funkce zapnutá.
- Některé smartphony či mobilní telefony ve výchozím nastavení přijímají hovory pomocí telefonu namísto sluchátek s mikrofonom. Při připojení HFP nebo HSP přepněte zařízení pro volání na sluchátka s mikrofonom přidržetím tlačítka  po dobu přibližně 2 sekund nebo pomocí smartphonu či mobilního telefonu.
- Hlasitost pro volání lze nastavit pouze během telefonního hovoru.
- Hlasitost během hovoru a hlasitost během poslechu hudby lze nastavit nezávisle na sobě. Změna hlasitosti hovoru neovlivní hlasitost přehrávání hudby a naopak.

Poznámka

- Záleží na typu smartphonu či mobilního telefonu, zda se přehrávání po ukončení hovoru automaticky obnoví, či nikoli.
- Smartphone či mobilní telefon používejte ve vzdálenosti alespoň 50 cm od sluchátek s mikrofonom. Nachází-li se sluchátka s mikrofonom a smartphone či mobilní telefon příliš blízko u sebe, může vznikat šum.

Příbuzné téma

- [Bezdrátové připojování k zařízením BLUETOOTH](#)
- [Uskutečnění hovoru](#)
- [Funkce pro volání](#)
- [Co umožňuje aplikace „Sony | Headphones Connect“](#)

Bezdrátová stereofonní sluchátka s mikrofonem a potlačením hluku
WI-1000X

Uskutečnění hovoru

Prostřednictvím připojení BLUETOOTH můžete využívat volání pomocí sady hands-free ze smartphonu nebo mobilního telefonu podporujícího profil BLUETOOTH HFP (Hands-free Profile) nebo HSP (Headset Profile).

- Podporuje-li smartphone či mobilní telefon HFP a HSP, nastavte jej na HFP.
- Operace se mohou u jednotlivých typů smartphonů či mobilních telefonů lišit. Viz návod k obsluze dodaný k vašemu smartphonu či mobilnímu telefonu.
- Sluchátka s mikrofonem podporují pouze normální příchozí hovory. Aplikace volání pro smartphony a počítače nejsou podporovány.

1 Nejdříve připojte sluchátka s mikrofonem k smartphonu či mobilnímu telefonu.

2 Pomocí smartphonu či mobilního telefonu uskutečňte hovor.



Uskutečnite-li hovor, ze sluchátek se bude ozývat oznamovací tón.

Uskutečnite-li hovor v době, kdy posloucháte hudbu, přehrávání hudby se přeruší.

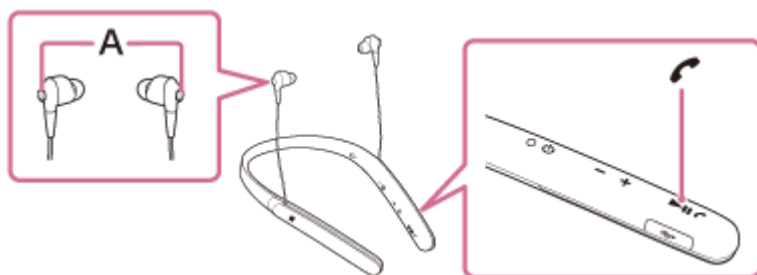
Není-li ve sluchátkách s mikrofonem slyšet žádný oznamovací tón, přepněte zařízení pro volání na sluchátka s mikrofonem pomocí smartphonu či mobilního telefonu nebo přidržením tlačítka  po dobu přibližně 2 sekund.



A: Mikrofon

Při telefonování používejte mikrofon  levého nebo  pravého sluchátka (který potlačuje hluk při použití funkce potlačení hluku).

3 Pomocí tlačítka + nebo - nastavíte hlasitost.

Když hlasitost dosáhne maximálního nebo minimálního nastavení, ozve se zvuková výstraha.

4 Hovor ukončíte opětovným stisknutím tlačítka na sluchátkách s mikrofonem.

Uskutečnite-li hovor v době, kdy posloucháte hudbu, přehrávání se po ukončení hovoru automaticky obnoví.

Tip

- Hlasitost pro volání lze nastavit pouze během telefonního hovoru.
- Hlasitost během hovoru a hlasitost během poslechu hudby lze nastavit nezávisle na sobě. Změna hlasitosti hovoru neovlivní hlasitost přehrávání hudby a naopak.

Poznámka

- Smartphone či mobilní telefon používejte ve vzdálenosti alespoň 50 cm od sluchátek s mikrofonom. Nachází-li se sluchátka s mikrofonom a smartphone či mobilní telefon příliš blízko u sebe, může vznikat šum.

Příbuzné téma

- [Bezdrátové připojování k zařízením BLUETOOTH](#)
- [Příjem hovoru](#)
- [Funkce pro volání](#)

4-697-052-61(8) Copyright 2017 Sony Corporation

Bezdrátová stereofonní sluchátka s mikrofonem a potlačením hluku
WI-1000X

Funkce pro volání

Dostupné funkce se mohou lišit v závislosti na profilu podporovaném smartphonem či mobilním telefonem. I když má zařízení stejný profil, funkce se mohou lišit v závislosti na daném typu smartphonu či mobilního telefonu.



Viz návod k obsluze dodaný k vašemu smartphonu či mobilnímu telefonu.

Podporovaný profil: HFP (Hands-free Profile)



V pohotovostním režimu / během přehrávání hudby

- Stisknutím tlačítka  přibližně na 2 sekundy spustíte funkci hlasového vytáčení smartphonu / mobilního telefonu (*), případně aktivujete funkci Siri zařízení iPhone.



Odchozí hovor

- Jedním stisknutím tlačítka  zrušíte odchozí hovor.
- Pro změnu volacího zařízení ze sluchátek s mikrofonem na smartphonu či mobilní telefon nebo naopak stiskněte a podržte tlačítko  po dobu přibližně 2 sekund.

Příchozí hovor

- Jedním stisknutím tlačítka  přijmete příchozí hovor.
- Stisknutím a přidržením tlačítka  po dobu přibližně 2 sekund odmítnete příchozí hovor.

Během hovoru

- Jedním stisknutím tlačítka  ukončíte hovor.
- Pro změnu volacího zařízení ze sluchátek s mikrofonem na smartphonu či mobilní telefon nebo naopak stiskněte a podržte tlačítko  po dobu přibližně 2 sekund.

Podporovaný profil: HSP (Headset Profile)

Odchozí hovor

- Jedním stisknutím tlačítka  zrušíte odchozí hovor. (*)

Příchozí hovor

- Jedním stisknutím tlačítka  přijmete příchozí hovor.

Během hovoru

- Jedním stisknutím tlačítka  ukončíte hovor. (*)

* Některá zařízení nemusejí tuto funkci podporovat.

Příbuzné téma

- [Příjem hovoru](#)
- [Uskutečnění hovoru](#)

Bezdrátová stereofonní sluchátka s mikrofonem a potlačením hluku
WI-1000X

Ukončení připojení BLUETOOTH (po použití)

- 1** Používáte-li zařízení podporující připojení jedním dotykem (NFC), znovu se zařízením dotkněte sluchátek s mikrofonem. (Pokud je obrazovka zařízení zamknutá, odemkněte ji.) Používáte-li zařízení, které funkci připojení jedním dotykem (NFC) nepodporuje, proveďte operaci pomocí zařízení BLUETOOTH.

Když je zařízení odpojeno, ozve se hlasové upozornění „BLUETOOTH disconnected“ (BLUETOOTH odpojeno).

- 2** Vypněte sluchátka s mikrofonem.

Ozve se hlasové upozornění „Power off“ (Napájení vypnuto).

Tip

- Po skončení přehrávání hudby může dojít v závislosti na zařízení BLUETOOTH k automatickému ukončení připojení BLUETOOTH.

Příbuzné téma

- [Odpojení smartphonu jedním dotykem \(NFC\)](#)
- [Vypnutí sluchátek s mikrofonem](#)

Bezdrátová stereofonní sluchátka s mikrofonom a potlačením hluku
WI-1000X

Používání funkce hlasového asistenta (Google Assistant)

Pomocí funkce Google Assistant, kterou jsou vybaveny smartphony, můžete mluvením do mikrofonu sluchátek ovládat smartphone nebo provést hledání.

Kompatibilní smartphony

- Smartphony se systémem Android 5.0 nebo novějším (Je nutná nejnovější verze aplikace Google app.)

1 Zapněte aplikaci „Sony | Headphones Connect“ a nastavte tlačítko NC/AMBIENT jako tlačítko Google Assistant.

Při prvním použití funkce Google Assistant spusťte aplikaci Google Assistant, klepněte na tlačítko [Finish headphones setup] na zobrazení konverzací a proveďte úvodní nastavení aplikace Google Assistant podle pokynů na obrazovce.

Podrobnosti o aplikaci „Sony | Headphones Connect“ naleznete na následující adrese.

http://rd1.sony.net/help/mdr/hpc/h_zz/

2 Stisknutím tlačítka NC/AMBIENT můžete použít funkci Google Assistant.

- Stisknutím a podržením můžete zadat hlasový příkaz.
- Jedním stisknutím přehrajete oznámení.
- Dvěma stisknutími hlasový příkaz zrušíte.

Podrobnosti o aplikaci Google Assistant naleznete na následujících webových stránkách:

<https://assistant.google.com>

Tip

- Zkontrolovat nebo aktualizovat verzi softwaru sluchátek s mikrofonom můžete pomocí aplikace „Sony | Headphones Connect“.
- Když funkce Google Assistant není k dispozici kvůli chybějícímu připojení k síti, zazní oznámení „The Google Assistant is not connected“ (Aplikace Google Assistant není připojena).
- Pokud v aplikaci Google Assistant nevidíte tlačítko [Finish headphones setup], zrušte spárování sluchátek v nastavení funkce Bluetooth ve smartphonu a proveďte spárování znovu.

Poznámka

- Pokud je tlačítko NC/AMBIENT nastaveno v kroku 1 jako tlačítko Google Assistant, funkci Amazon Alexa nelze přepnout stisknutím tlačítka NC/AMBIENT.
- Pokud je tlačítko NC/AMBIENT nastaveno v kroku 1 jako tlačítko Google Assistant, funkci potlačení hluku ani funkci optimalizace NC nelze přepnout stisknutím tlačítka NC/AMBIENT.
- V některých zemích, oblastech nebo jazycích nemusí být funkce Google Assistant k dispozici.

Příbuzné téma

- [O hlasových informacích](#)
- [Co umožňuje aplikace „Sony | Headphones Connect“](#)

Bezdrátová stereofonní sluchátka s mikrofonom a potlačením hluku
WI-1000X

Používání funkce hlasového asistenta (Amazon Alexa)

Pomocí funkce Amazon Alexa, kterou jsou vybaveny smartphony, můžete mluvením do sluchátek s mikrofonom ovládat smartphone nebo provést hledání.

Kompatibilní smartphony

- Smartphony s nainstalovaným systémem Android 5.1 nebo novějším nebo iOS 10.0 nebo novějším.
- Je nutná instalace nejnovější aplikace Amazon Alexa.

1 Otevřete aplikaci Amazon Alexa.

2 Otevřete aplikaci „Sony | Headphones Connect“ a nastavte tlačítko NC/AMBIENT jako tlačítko Amazon Alexa.

Podrobnosti o aplikaci „Sony | Headphones Connect“ naleznete na následující adrese.

http://rd1.sony.net/help/mdr/hpc/h_zz/

3 Funkci Amazon Alexa můžete použít stisknutím tlačítka NC/AMBIENT.

- Stisknutím můžete zadat hlasový příkaz.
- Jedním stisknutím hlasový příkaz zrušíte.
- Pokud se neozve hlas, funkce bude zrušena.

Podrobnosti o funkci Amazon Alexa naleznete na následujících webových stránkách:

<https://www.amazon.com/b?node=16067214011>

Tip

- Zkontrolovat nebo aktualizovat verzi softwaru sluchátek s mikrofonom můžete pomocí aplikace „Sony | Headphones Connect“.
- Když funkce Amazon Alexa není k dispozici kvůli chybějícímu připojení k síti, zazní oznámení „Either your mobile device isn't connected; or you need to open the Alexa App and try again“ (Buď vaše mobilní zařízení není připojeno, nebo bude nutné spustit aplikaci Alexa a opakovat akci).

Poznámka

- Pokud je tlačítko NC/AMBIENT nastaveno v kroku 2 jako tlačítko Amazon Alexa, funkci Google Assistant nelze ze sluchátek s mikrofonom ovládat.
- Pokud je tlačítko NC/AMBIENT nastaveno v kroku 2 jako tlačítko Amazon Alexa, funkci potlačení hluku ani optimalizaci NC nelze ze sluchátek s mikrofonom ovládat.
- Alexa není k dispozici ve všech jazycích a pro všechny země/oblasti.
Podrobnosti naleznete na stránce www.amazon.com/alexa-availability.

Bezdrátová stereofonní sluchátka s mikrofonem a potlačením hluku
WI-1000X

Používání funkce hlasového asistenta (Google app)

Pomocí funkce Google app, kterou jsou vybaveny smartphony se systémem Android, můžete mluvením do mikrofonu sluchátek ovládat smartphone Android.

1 Zapněte funkci Google app.

Na smartphonu Android vyberte možnost [Settings] — [Apps]. V pravém horním rohu displeje se zobrazí ikona ozubeného kola. Vyberte ikonu ozubeného kola, poté [Default Apps] — [Assist & Voice input] — [Assist App] a nastavte možnost [Assist App] na Google app.

Výše uvedený postup slouží jako příklad. Podrobnosti naleznete v návodu k obsluze smartphonu Android.

Poznámka: Může být nutná nejnovější verze aplikace.

Podrobnosti o funkci Google app naleznete v návodu k obsluze zařízení nebo na stránkách zákaznické podpory smartphonu Android.

V závislosti na technických vlastnostech smartphonu Android nemusí být možné funkci Google app ze sluchátek s mikrofonem aktivovat.

2 Připojte sluchátka s mikrofonem k smartphonu Android prostřednictvím připojení BLUETOOTH.

3 Když je smartphone Android v pohotovostním režimu nebo přehrává hudbu, stisknutím a podržením tlačítka aktivujete funkci Google app.

Aktivuje se funkce Google app a ozve se zvuk spuštění.

4 Prostřednictvím mikrofonu sluchátek sdělte požadavek na funkci Google app.

Podrobnosti o funkci Google app, například o aplikacích, které s funkcí Google app spolupracují, naleznete v návodu k obsluze smartphonu Android.

Pokud po aktivaci funkce Google app uběhne určitá doba bez požadavku, funkce Google app se deaktivuje.

Poznámka

- Pokud je tlačítko NC/AMBIENT nastaveno jako tlačítko funkce Google Assistant, funkce hlasového asistenta (Google app) není k dispozici.
- Pokud je tlačítko NC/AMBIENT nastaveno jako tlačítko Amazon Alexa, funkce hlasového asistenta (Google app) není k dispozici.
- Funkci Google app nelze aktivovat, když řeknete „Ok Google“ prostřednictvím mikrofonu sluchátek ani v případě, že je zapnuto nastavení [Ok Google] smartphonu Android.

Bezdrátová stereofonní sluchátka s mikrofonem a potlačením hluku
WI-1000X

Používání funkce hlasového asistenta (Siri)

Pomocí funkce Siri, kterou jsou vybavena zařízení iPhone, můžete mluvením do mikrofonu sluchátek ovládat zařízení iPhone.

1 Zapněte Siri.

V zařízení iPhone zapněte funkci Siri výběrem voleb [Settings] — [Siri].

Výše uvedený postup slouží jako příklad. Podrobné informace naleznete v návodu k obsluze zařízení iPhone.

Poznámka: Podrobnosti o funkci Siri naleznete v návodu k obsluze zařízení nebo na stránkách zákaznické podpory zařízení iPhone.

2 Připojte sluchátka s mikrofonem k zařízení iPhone prostřednictvím připojení BLUETOOTH.

3 Když je zařízení iPhone v pohotovostním režimu nebo přehrává hudbu, aktivujete funkci Siri stisknutím a podržením tlačítka .

Aktivuje se funkce Siri a uslyšíte zvuk spuštění.

4 Prostřednictvím mikrofonu sluchátek sdělte požadavek na funkci Siri.

Podrobnosti o funkci Siri, například o aplikacích, které s funkcí Siri spolupracují, naleznete v návodu k obsluze zařízení iPhone.

5 Pokud chcete pokračovat v požadavcích, stiskněte tlačítko , než se funkce Siri deaktivuje.

Pokud po aktivaci funkce Siri uběhne určitá doba bez požadavku, funkce Siri se deaktivuje.

Poznámka

- Funkci Siri nelze aktivovat, když řeknete „Hey Siri“ prostřednictvím mikrofonu sluchátek ani v případě, že je nastavení [Allow “Hey Siri”] zařízení iPhone zapnuto.

Bezdrátová stereofonní sluchátka s mikrofonem a potlačením hluku
WI-1000X

Co umožňuje aplikace „Sony | Headphones Connect“

Pokud propojíte smartphone (s nainstalovanou aplikací „Sony | Headphones Connect“) a sluchátka s mikrofonem pomocí funkce BLUETOOTH, můžete provádět následující:

- Zobrazit zbývající kapacitu baterie sluchátek s mikrofonem
- Zobrazit kodek připojení BLUETOOTH
- Zapnout/vypnout potlačení hluku
- Použít automatické nastavení funkce potlačení hluku pomocí rozpoznání chování
- Nastavit režim okolního zvuku
- Nastavit funkci optimalizace NC
- Nastavit lokalizaci hlasových upozornění
- Zvolit režim zvukových efektů (VPT)
- Vybrat nastavení ekvalizéru
- Přepnout režim kvality zvuku nastavením režimu připojení BLUETOOTH
- Nastavit funkci DSEE HX (dokončení zvuku ve vysokém rozsahu)
- Nastavit funkci vibrací pro příchozí hovor
- Zkontrolovat stav nastavení/připojení sluchátek s mikrofonem
- Zkontrolovat verzi softwaru sluchátek s mikrofonem
- Aktualizovat software sluchátek s mikrofonem
- Změnit funkci tlačítka NC/AMBIENT

Podrobnosti o aplikaci „Sony | Headphones Connect“ naleznete na následující adrese.

http://rd1.sony.net/help/mdr/hpc/h_zz/

Tip

- Činnost aplikace „Sony | Headphones Connect“ závisí na audio zařízení. Technické údaje a provedení obrazovek aplikace se mohou bez předchozího upozornění změnit.

Příbuzné téma

- [Instalace aplikace „Sony | Headphones Connect“](#)
- [Kontrola zbývající kapacity baterie](#)
- [Používání funkce potlačení hluku](#)
- [Optimalizace funkce potlačení hluku pro konkrétní prostředí \(optimalizace NC\)](#)
- [Poslech okolního zvuku při přehrávání hudby \(režim okolního zvuku\)](#)
- [Režim kvality zvuku](#)
- [Podporované kodeky](#)
- [Funkce DSEE HX](#)

Bezdrátová stereofonní sluchátka s mikrofonem a potlačením hluku
WI-1000X

Instalace aplikace „Sony | Headphones Connect“

- 1 Stáhněte si aplikaci „Sony | Headphones Connect“ z obchodu Google Play nebo ze služby App Store a nainstalujte ji do svého smartphonu.

Podrobnosti o aplikaci „Sony | Headphones Connect“ naleznete na následující adrese.

http://rd1.sony.net/help/mdr/hpc/h_zz/



Sony Headphones Connect 

- 2 Po nainstalování aplikaci „Sony | Headphones Connect“ spusťte.

Příbuzné téma

- [Co umožňuje aplikace „Sony | Headphones Connect“](#)

Bezdrátová stereofonní sluchátka s mikrofonem a potlačením hluku
WI-1000X

Bezpečnostní opatření

Komunikace prostřednictvím BLUETOOTH

- Bezdrátová technologie BLUETOOTH funguje v dosahu přibližně 10 m. Maximální dosah komunikace se může lišit v závislosti na překážkách (lidské tělo, kovy, zeď atd.) nebo elektromagnetickém prostředí.
- Mikrofony emitované zařízením BLUETOOTH mohou ovlivnit fungování elektronických lékařských přístrojů. Na následujících místech je nutné sluchátka s mikrofonem a další zařízení BLUETOOTH vypnout, protože mohou způsobit nehodu:
 - místa s přítomností hořlavých plynů, nemocnice nebo benzínové pumpy.
 - poblíž automatických dveří nebo požárních hlásičů.
- Používáte-li sluchátka s mikrofonem v letadle, řiďte se pokyny palubního personálu nebo se o podmínkách použití sluchátek s mikrofonem informujte u příslušné letecké společnosti. Nepoužíváte-li dodaný kabel ke sluchátkům, rádiové vlny mohou ovlivňovat činnost přístrojů a v důsledku jejich nefunkčnosti způsobit nehodu. V letadle vždy používejte dodaný kabel ke sluchátkům.
- Vzhledem k vlastnostem bezdrátové technologie je zvuk přehrávaný v sluchátkách s mikrofonem oproti zvuku a hudbě přehrávané v odesílajícím zařízení zpožděný. Při přehrávání filmu nebo hraní her proto nemusí být obraz a zvuk sladěné.
- Sluchátka s mikrofonem podporují funkce zabezpečení vyhovující standardu BLUETOOTH za účelem poskytování zabezpečeného připojení při použití bezdrátové technologie BLUETOOTH, avšak v závislosti na nastavení nemusí být zabezpečení dostatečné. Při komunikaci prostřednictvím bezdrátové technologie BLUETOOTH buďte opatrní.
- Neneseme žádnou odpovědnost za jakýkoli únik informací během komunikace přes BLUETOOTH.
- Nelze zaručit připojení ke všem zařízením BLUETOOTH.
 - Zařízení využívající funkci BLUETOOTH musí vyhovovat standardu BLUETOOTH stanovenému společností Bluetooth SIG, Inc. a musí být autentizované.
 - I v případě, že připojované zařízení vyhovuje výše uvedenému standardu BLUETOOTH, se některá zařízení nemusí připojit nebo nemusí kvůli svým vlastnostem nebo parametrům správně fungovat.
 - Při hands-free telefonování může v závislosti na zařízení nebo komunikačním prostředí vznikat šum.
- V závislosti na připojovaném zařízení může zahájení komunikace chvíli trvat.

Poznámka ke statické elektřině

- Statická elektřina nakumulovaná v těle může způsobit slabé brnění v uších. Chcete-li minimalizovat její účinky, noste oblečení vyrobené z přírodních materiálů.

Jiné

- Používáte-li sluchátka s mikrofonem jako kabelová sluchátka, používejte pouze dodaný speciální kabel ke sluchátkům. Ujistěte se, že je kabel ke sluchátkům správně připojen.
- Nepokládejte sluchátka s mikrofonem na místa vystavená vlhkosti, prachu, sazí nebo páře ani na místa vystavená přímému slunečnímu svitu. Nenechávejte sluchátka s mikrofonem delší dobu v automobilu. Mohlo by dojít k závadě.
- Zařízení BLUETOOTH nemusí u mobilních telefonů fungovat v závislosti na podmínkách rádiových vln a místě, ve kterém je zařízení používáno.
- Poslech pomocí sluchátek s mikrofonem při vysoké hlasitosti může mít vliv na váš sluch.
- V zájmu bezpečnosti nepoužívejte sluchátka s mikrofonem při řízení automobilu nebo jízdě na kole.
- Nepokládejte na sluchátka s mikrofonem těžké předměty a netlačte na ně, protože by mohlo během delšího skladování dojít k jejich deformaci.
- Nepoužívejte sluchátka s mikrofonem v místech, kde omezení vnímání okolního zvuku může vést k ohrožení, například na křižovatkách, vlakových nástupištích, přechodech pro chodce nebo na stavbách.
- Nevystavujte sluchátka s mikrofonem nadměrným nárazům.

- Čištění sluchátek s mikrofonom provádějte měkkou a suchou látkou.
- Nevystavujte sluchátka s mikrofonom působení vody. Sluchátka s mikrofonom nejsou vodotěsná. Dodržujte níže uvedené bezpečnostní pokyny.
 - Vyhněte se pádu sluchátek s mikrofonom do dřezu nebo jiné nádoby s vodou.
 - Nepoužívejte sluchátka s mikrofonom ve vlhkém prostředí nebo v nepříznivém počasí, například v dešti či sněhu.
 - Zabraňte jejich namočení. Dotknete-li se sluchátek s mikrofonom mokřýma rukama nebo je vložíte do vlhkého oblečení, může dojít k jejich namočení a následné závadě sluchátek.
- Necítíte-li se po použití zařízení BLUETOOTH dobře, přestaňte zařízení BLUETOOTH ihned používat. Pokud problém přetrvává, obraťte se na nejbližšího prodejce Sony.
- Návleky pevně nasadíte. Pokud dojde k nechtěnému sklouznutí návleku, který vám uvízne v uchu, může dojít ke zranění.
- Děti mohou spolknout malé díly (např. návleky), proto uchovávejte sluchátka s mikrofonom mimo dosah dětí.
- V případě jakýchkoli dotazů nebo problémů týkajících se těchto sluchátek s mikrofonom, které nejsou popsány v tomto návodu k obsluze, se obraťte na nejbližšího prodejce značky Sony.

Bezdrátová stereofonní sluchátka s mikrofonem a potlačením hluku
WI-1000X

Ochranné známky

- Slovní značka a loga Bluetooth® jsou registrované ochranné známky vlastněné organizací Bluetooth SIG, Inc. a veškeré využití takových značek společností Sony Group Corporation a jejími dceřinými společnostmi probíhá na základě licence.
- Značka N je ochrannou známkou nebo registrovanou ochrannou známkou společnosti NFC Forum, Inc. ve Spojených státech a dalších zemích.
- Qualcomm je ochranná známka společnosti Qualcomm Incorporated registrovaná ve Spojených státech amerických a dalších zemích, použito se svolením. aptX je ochranná známka společnosti Qualcomm Technologies International, Ltd. registrovaná ve Spojených státech amerických a dalších zemích, použito se svolením.
- Android a Google Play jsou ochranné známky společnosti Google LLC.
- Amazon, Alexa a všechna související loga jsou obchodními značkami společnosti Amazon.com, Inc. nebo jejích poboček.
- Windows je registrovaná ochranná známka nebo ochranná známka společnosti Microsoft Corporation ve Spojených státech a/nebo jiných zemích.
- Mac, OS X, iPhone, iPod touch a Siri jsou ochranné známky společnosti Apple Inc. registrované v USA a jiných zemích. App Store je servisní značka společnosti Apple Inc. registrovaná v USA a jiných zemích.
- Název a logo LDAC jsou ochranné známky společnosti Sony Corporation.
- IOS je obchodní značka nebo registrovaná obchodní značka společnosti Cisco v USA a jiných zemích a může být používána pod licenci.

Ostatní ochranné známky a názvy jsou majetkem příslušných vlastníků.

Bezdrátová stereofonní sluchátka s mikrofonem a potlačením hluku
WI-1000X

Webové stránky zákaznické podpory

Na následujících webových stránkách podpory můžete získat informace o podpoře k vašim sluchátkům s mikrofonem:

Pro zákazníky v USA:

<http://esupport.sony.com/>

Pro zákazníky v Kanadě:

<http://esupport.sony.com/CA/>

Pro zákazníky v Latinské Americe:

<http://esupport.sony.com/LA/>

Pro zákazníky v evropských zemích:

www.sony.eu/support

Pro zákazníky v Číně:

<https://service.sony.com.cn/>

Pro zákazníky v jiných zemích/oblastech:

<http://www.sony-asia.com/>

Bezdrátová stereofonní sluchátka s mikrofonem a potlačením hluku
WI-1000X

Co lze udělat pro vyřešení problému?

Nefungují-li sluchátka s mikrofonem podle očekávání, zkuste vyřešit problém následujícím postupem.

- Zjistěte symptomy problému v této uživatelské příručce a zkuste všechna uvedená nápravná opatření.
- Připojte sluchátka s mikrofonem k počítači a nabijte baterii.
Některé problémy mohou být vyřešeny nabitím baterie.
- Resetujte sluchátka s mikrofonem.
- Proveďte inicializaci sluchátek s mikrofonem.
Tato operace obnoví nastavení hlasitosti apod. a vymaže všechny informace o párování.
- Vyhledejte informace o problému na webových stránkách zákaznické podpory.

Pokud výše uvedené operace nepomohou, obraťte se na nejbližšího prodejce značky Sony.

Příbuzné téma

- [Nabíjení sluchátek s mikrofonem](#)
- [Webové stránky zákaznické podpory](#)
- [Resetování sluchátek s mikrofonem](#)
- [Inicializace sluchátek s mikrofonem pro obnovení továrního nastavení](#)

Bezdrátová stereofonní sluchátka s mikrofonem a potlačením hluku
WI-1000X

Sluchátka s mikrofonem se nezapnou.

- Nabijte baterii sluchátek s mikrofonem.
 - Při nabíjení baterie nelze sluchátka s mikrofonem zapnout. Odpojte kabel micro-USB od sluchátek s mikrofonem a poté sluchátka s mikrofonem opět zapněte.
-

Příbuzné téma

- [Nabíjení sluchátek s mikrofonem](#)
- [Kontrola zbývajících kapacity baterie](#)

Bezdrátová stereofonní sluchátka s mikrofonem a potlačením hluku
WI-1000X

Nelze uskutečnit nabíjení.

- Ověřte, že používáte dodaný kabel micro-USB.
 - Ověřte, že je kabel micro-USB řádně připojen ke sluchátkům s mikrofonem a k počítači.
 - Ověřte, že je zapnutý počítač.
 - Ověřte, že počítač není v pohotovostním, spánkovém či hibernačním režimu.
 - Při použití Windows 8.1 aktualizujte systém prostřednictvím služby Windows Update.
-

Příbuzné téma

- [Nabíjení sluchátek s mikrofonem](#)

Bezdrátová stereofonní sluchátka s mikrofonem a potlačením hluku
WI-1000X

Nabíjení trvá příliš dlouho.

- Ověřte, že jsou sluchátka s mikrofonem a počítač připojeny přímo, a nikoli přes rozbočovač USB.

Příbuzné téma

- [Nabíjení sluchátek s mikrofonem](#)

4-697-052-61(8) Copyright 2017 Sony Corporation

Bezdrátová stereofonní sluchátka s mikrofonem a potlačením hluku
WI-1000X

Sluchátka s mikrofonem nejsou rozpoznána počítačem.

- Kabel micro-USB není řádně připojen k portu USB počítače. Připojte kabel micro-USB znovu.
- Ověřte, že jsou sluchátka s mikrofonem a počítač připojeny přímo, a nikoli přes rozbočovač USB.
- U připojeného portu USB počítače se mohl vyskytnout nějaký problém. Připojte se k jinému portu USB, je-li k dispozici.
- V jiných než výše uvedených případech zkuste postup připojení USB zopakovat.
- Ověřte, že používáte dodaný kabel micro-USB.

Bezdrátová stereofonní sluchátka s mikrofonem a potlačením hluku
WI-1000X

Na displeji zařízení iPhone nebo iPod touch se nezobrazí údaj o zbývajícím množství kapacity baterie.

- Zbývajícím množství kapacity baterie se zobrazí pouze na displeji zařízení iPhone nebo iPod touch (iOS 5.0 nebo novější), které podporuje profil HFP (Hands-free Profile).
- Ujistěte se, zda je zařízení iPhone nebo iPod touch připojeno k HFP (Hands-free Profile). V opačném případě se údaj o zbývajícím množství kapacity baterie nebude zobrazovat správně.

Příbuzné téma

- [Kontrola zbývajícím množství kapacity baterie](#)

Bezdrátová stereofonní sluchátka s mikrofonom a potlačením hluku
WI-1000X

Žádný zvuk

- Ověřte, že jsou zapnutá sluchátka s mikrofonom i připojené zařízení (tj. smartphone).
 - Není navázáno připojení A2DP BLUETOOTH mezi sluchátka s mikrofonom a zařízením BLUETOOTH. Použijte zařízení BLUETOOTH a navažte připojení A2DP BLUETOOTH.
 - Zvyšte hlasitost sluchátek s mikrofonom a připojeného zařízení (tj. smartphonu).
 - Zkontrolujte, zda na připojeném zařízení probíhá přehrávání.
 - Připojete-li ke sluchátkům s mikrofonom počítač, zkontrolujte, zda je audio výstup počítače nastaven na zařízení BLUETOOTH.
 - Znovu spárujte sluchátka s mikrofonom a zařízení BLUETOOTH.
 - Zkontrolujte, zda je speciální kabel ke sluchátkům správně připojený.
-
-

Příbuzné téma

- [Bezdrátové připojování k zařízením BLUETOOTH](#)
- [Poslech hudby ze zařízení pomocí připojení BLUETOOTH](#)

Bezdrátová stereofonní sluchátka s mikrofonom a potlačením hluku
WI-1000X

Nízká hlasitost zvuku

- Zvyšte hlasitost sluchátek s mikrofonom a připojeného zařízení.

Bezdrátová stereofonní sluchátka s mikrofonem a potlačením hluku
WI-1000X

Nízká kvalita zvuku

- Snižte hlasitost na připojeném zařízení.
- Nepřibližujte se se sluchátky s mikrofonem k mikrovlnné troubě, zařízení Wi-Fi atd.
- Umístěte sluchátka s mikrofonem blíže k zařízení BLUETOOTH. Odstraňte všechny překážky mezi sluchátky s mikrofonem a zařízením BLUETOOTH.
- Nepřibližujte se se sluchátky s mikrofonem k televiznímu přijímači.
- Přepněte připojení BLUETOOTH na A2DP pomocí zařízení BLUETOOTH, je-li nastavena možnost HFP nebo HSP.
- Připojíte-li ke sluchátkům s mikrofonem zařízení s vestavěnou vysílačkou nebo rádiem, nemusí fungovat příjem signálu nebo se může snížit citlivost. Umístěte sluchátka s mikrofonem dále od zařízení a zkontrolujte, zda správně slyšíte vysílání.
- Pokud jste sluchátka s mikrofonem k tomuto zařízení BLUETOOTH připojovali již dříve, je možné navázat pouze připojení HFP/HSP BLUETOOTH, jsou-li sluchátka s mikrofonem zapnutá. Pokud k tomu dojde, použijte zařízení BLUETOOTH a vytvořte připojení A2DP BLUETOOTH.
- Při poslechu hudby uložené v počítači pomocí sluchátek s mikrofonem může dojít ke zhoršení kvality zvuku prvních několik sekund po navázání připojení. Je to způsobeno tím, že počítač přenáší hudbu s kvalitou zvuku nastavenou nejprve na prioritu komunikace, a nejedná se proto o závadu. Jestliže se kvalita zvuku po několika sekundách nezlepší, stiskněte na sluchátkách s mikrofonem jednou tlačítko ►||, pokud zrovna probíhá přehrávání. Nebo vytvořte připojení A2DP pomocí počítače. Pokyny k použití počítače naleznete v návodu k obsluze vašeho počítače.

Bezdrátová stereofonní sluchátka s mikrofonem a potlačením hluku
WI-1000X

Při přehrávání jsou časté výpadky zvuku.

- Nastavte sluchátka s mikrofonem do režimu „Priorita stabilního připojení“. Podrobnosti naleznete v části „[Režim kvality zvuku](#)“.
- Odstraňte všechny překážky mezi anténou zařízení BLUETOOTH, které má být připojeno, a vestavěnou anténou sluchátek s mikrofonem. Anténa sluchátek s mikrofonem je vestavěná do součástí zobrazených tečkovanou čarou na obrázku níže.

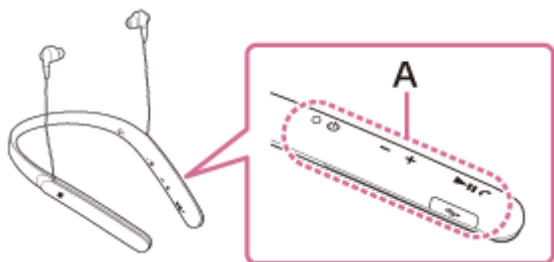

A: Umístění vestavěné antény

- Za následujících podmínek může být znemožněna komunikace přes BLUETOOTH nebo může dojít k výskytu šumu či výpadku zvuku.
 - Mezi sluchátky s mikrofonem a zařízením BLUETOOTH se nachází tělo uživatele. Tuto situaci lze zlepšit umístěním zařízení BLUETOOTH tak, aby bylo obrácené k anténě sluchátek s mikrofonem.
 - Mezi sluchátky s mikrofonem a zařízením BLUETOOTH se nachází překážka, například kovový předmět nebo stěna.
 - V blízkosti sluchátek s mikrofonem se nachází funkční zařízení využívající frekvenci 2,4 GHz, například zařízení Wi-Fi, bezdrátový telefon nebo mikrovlnná trouba.
- Situaci lze zlepšit změnou nastavení kvality bezdrátového přehrávání nebo pevným nastavením režimu bezdrátového přehrávání na SBC na vysílacím zařízení. Další informace naleznete v návodu k obsluze dodaném s vysílacím zařízením.
- Protože zařízení BLUETOOTH a Wi-Fi (IEEE802.11b/g/n) používají stejnou frekvenci (2,4 GHz), může dojít k mikrovlnnému rušení, které bude mít za následek šumění nebo výpadky audia, případně nemožnost komunikace, jestliže jsou sluchátka s mikrofonem blízko zařízení Wi-Fi. V takovém případě proveďte následující postup.
 - Používejte sluchátka s mikrofonem alespoň 10 m od zařízení Wi-Fi.
 - Používáte-li sluchátka s mikrofonem méně než 10 m od zařízení Wi-Fi, zařízení Wi-Fi vypněte.
 - Nainstalujte sluchátka s mikrofonem a zařízení BLUETOOTH co nejbližší k sobě.
- Pokud si užíváte hudbu pomocí smartphonu, můžete situaci zlepšit vypnutím nepotřebných aplikací nebo restartováním smartphonu.

Bezdrátová stereofonní sluchátka s mikrofonem a potlačením hluku
WI-1000X

Účinek funkce potlačení hluku je nedostatečný.

- Zkontrolujte, zda je zapnuta funkce potlačení hluku (svítí indikátor (zelený) vedle tlačítka NC/AMBIENT).
 - Upravte polohu výsterek na sluchátka podle svých uší.
 - Funkce potlačení hluku je účinná u nižších frekvenčních pásem, například v letadlech, vlacích, kancelářích nebo v blízkosti klimatizace, a není účinná u vyšších frekvencí, například u lidského hlasu.
-

Příbuzné téma

- [Co je to potlačení hluku?](#)
- [Používání funkce potlačení hluku](#)
- [Použití funkce potlačení hluku AI](#)

Bezdrátová stereofonní sluchátka s mikrofonem a potlačením hluku
WI-1000X

Nelze uskutečnit párování.

- Přiblížte sluchátka s mikrofonem a zařízení BLUETOOTH na vzdálenost menší než 1 m od sebe.
- Při prvním zapnutí po zakoupení, inicializaci nebo opravě se sluchátka s mikrofonem automaticky přepnou do režimu párování. Spárujte sluchátka s mikrofonem se zařízením BLUETOOTH. Chcete-li spárovat druhé nebo další zařízení, stiskněte a přidržte tlačítko  sluchátek s mikrofonem po dobu více než 7 sekund pro přepnutí do režimu párování.
- Při opakovaném párování sluchátek s mikrofonem se zařízeními po inicializaci nebo opravě sluchátek s mikrofonem mohou informace o párování se sluchátky s mikrofonem dříve uložené v telefonu iPhone nebo jiném zařízení bránit úspěšnému provedení párování. V takovém případě odstraňte informace o párování sluchátek s mikrofonem z daného zařízení a poté zařízení opět spárujte.

Příbuzné téma

- [O indikátoru](#)
- [Bezdrátové připojování k zařízením BLUETOOTH](#)
- [Inicializace sluchátek s mikrofonem pro obnovení továrního nastavení](#)

Bezdrátová stereofonní sluchátka s mikrofonem a potlačením hluku
WI-1000X

Nelze připojit sluchátka s mikrofonem k zařízení BLUETOOTH pomocí funkce připojení jedním dotykem (NFC)

- Ponechejte smartphone v blízkosti sluchátek s mikrofonem, dokud nezareaguje. Nemůžete-li se připojit, pohybujte smartphonem pomalu po značce N na sluchátkách s mikrofonem.
- Zkontrolujte, zda je na smartphonu zapnutá funkce NFC.
- Je-li smartphone v pouzdru, vyjměte jej.
- Citlivost příjmu NFC se liší podle zařízení. Jestliže opakovaně nejste schopni připojit sluchátka s mikrofonem k smartphonu pomocí funkce připojení jedním dotykem, připojte telefon ke sluchátkům s mikrofonem pomocí ovládání na displeji smartphonu.
- Při nabíjení baterie není možné navázat připojení jedním dotykem (NFC), protože sluchátka s mikrofonem nelze zapnout. Nejprve dokončete nabíjení a pak navažte připojení jedním dotykem (NFC).
- Připojení nelze navázat jedním dotykem (NFC), jestliže je speciální kabel ke sluchátkům připojen k portu micro-USB. Odpojte speciální kabel ke sluchátkům od sluchátek s mikrofonem.

Příbuzné téma

- [Připojení jedním dotykem \(NFC\) k smartphonu \(Android 4.1 nebo novější\)](#)

Bezdrátová stereofonní sluchátka s mikrofonom a potlačením hluku
WI-1000X

Nelze navázat připojení přes BLUETOOTH

- Ověřte, že jsou sluchátka s mikrofonom zapnutá.
 - Ověřte, že je zapnuté zařízení BLUETOOTH a funkce BLUETOOTH.
 - Pokud se sluchátka s mikrofonom automaticky připojují k poslednímu připojenému zařízení BLUETOOTH, nemusí být možné připojit sluchátka s mikrofonom k jiným zařízením pomocí funkce BLUETOOTH.
V takovém případě na posledním připojeném zařízení BLUETOOTH odpojte připojení BLUETOOTH.
 - Zařízení BLUETOOTH se nachází v režimu spánku. Zrušte režim spánku.
 - Připojení BLUETOOTH bylo ukončeno. Navažte připojení BLUETOOTH znovu.
 - V případě, že byly informace o spárování se sluchátky s mikrofonom na připojeném zařízení smazány, spárujte sluchátka se zařízením znovu.
-

Příbuzné téma

- [O indikátoru](#)
- [Bezdrátové připojování k zařízením BLUETOOTH](#)

Bezdrátová stereofonní sluchátka s mikrofonem a potlačením hluku
WI-1000X

Zkreslený zvuk

- Nepřibližujte se se sluchátky s mikrofonem k mikrovlnné troubě, zařízení Wi-Fi atd.

Bezdrátová stereofonní sluchátka s mikrofonem a potlačením hluku
WI-1000X

Bezdrátová komunikace přes BLUETOOTH má malý dosah nebo vynechává zvuk.

- Nastavte sluchátka s mikrofonem do režimu „Priorita stabilního připojení“. Podrobnosti naleznete v části „[Režim kvality zvuku](#)“.
- Odstraňte všechny překážky mezi anténou zařízení BLUETOOTH, které má být připojeno, a vestavěnou anténou sluchátek s mikrofonem. Anténa sluchátek s mikrofonem je vestavěná do součástí zobrazených tečkovanou čarou na obrázku níže.

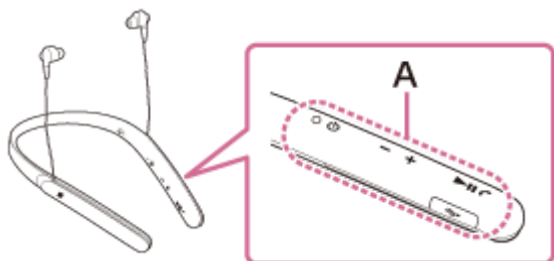

A: Umístění vestavěné antény

- Za následujících podmínek může být znemožněna komunikace přes BLUETOOTH nebo může dojít k výskytu šumu či výpadku zvuku.
 - Mezi sluchátky s mikrofonem a zařízením BLUETOOTH se nachází tělo uživatele. Tuto situaci lze zlepšit umístěním zařízení BLUETOOTH tak, aby bylo obrácené k anténě sluchátek s mikrofonem.
 - Mezi sluchátky s mikrofonem a zařízením BLUETOOTH se nachází překážka, například kovový předmět nebo stěna.
 - V blízkosti sluchátek s mikrofonem se nachází funkční zařízení využívající frekvenci 2,4 GHz, například zařízení Wi-Fi, bezdrátový telefon nebo mikrovlnná trouba.
- Situaci lze zlepšit změnou nastavení kvality bezdrátového přehrávání nebo pevným nastavením režimu bezdrátového přehrávání na SBC na vysílacím zařízení. Další informace naleznete v návodu k obsluze dodaném s vysílacím zařízením.
- Protože zařízení BLUETOOTH a Wi-Fi (IEEE802.11b/g/n) používají stejnou frekvenci (2,4 GHz), může dojít k mikrovlnnému rušení, které bude mít za následek šumění nebo výpadky audia, případně nemožnost komunikace, jestliže jsou sluchátka s mikrofonem blízko zařízení Wi-Fi. V takovém případě proveďte následující postup.
 - Používejte sluchátka s mikrofonem alespoň 10 m od zařízení Wi-Fi.
 - Používáte-li sluchátka s mikrofonem méně než 10 m od zařízení Wi-Fi, zařízení Wi-Fi vypněte.
 - Nainstalujte sluchátka s mikrofonem a zařízení BLUETOOTH co nejbližší k sobě.
- Pokud si užíváte hudbu pomocí smartphonu, můžete situaci zlepšit vypnutím nepotřebných aplikací nebo restartováním smartphonu.

Bezdrátová stereofonní sluchátka s mikrofonem a potlačením hluku
WI-1000X

Sluchátka s mikrofonem řádně nefungují.

- Resetujte sluchátka s mikrofonem. Informace o párování nejsou touto operací vymazány.
 - Nelze-li sluchátka s mikrofonem používat ani po jejich resetování, inicializujte je.
-

Příbuzné téma

- [Resetování sluchátek s mikrofonem](#)
- [Inicializace sluchátek s mikrofonem pro obnovení továrního nastavení](#)

Bezdrátová stereofonní sluchátka s mikrofonom a potlačením hluku
WI-1000X

Není slyšet hlas volajícího

- Ověřte, že jsou zapnutá sluchátka s mikrofonom i připojené zařízení (tj. smartphone).
- Zvyšte hlasitost sluchátek s mikrofonom a připojeného zařízení (tj. smartphonu).
- Ověřte, že výstup zařízení BLUETOOTH je nastaven na sluchátka s mikrofonom.
- Vyberte připojení HFP nebo HSP BLUETOOTH pomocí zařízení BLUETOOTH.
- Posloucháte-li hudbu pomocí sluchátek s mikrofonom, zastavte přehrávání, stiskněte tlačítko  na sluchátkách s mikrofonom a hovořte.

Příbuzné téma

- [Bezdrátové připojování k zařízením BLUETOOTH](#)
- [Příjem hovoru](#)
- [Uskutečnění hovoru](#)

Bezdrátová stereofonní sluchátka s mikrofonem a potlačením hluku
WI-1000X

Je špatně slyšet hlas volajícího

- Zvyšte hlasitost sluchátek s mikrofonem a připojeného zařízení.

Bezdrátová stereofonní sluchátka s mikrofonem a potlačením hluku
WI-1000X

Resetování sluchátek s mikrofonem

Pokud sluchátka s mikrofonem nelze zapnout nebo je nelze ovládat, když jsou zapnutá, připojte sluchátka s mikrofonem ke spuštěnému počítači pomocí přiloženého kabelu micro-USB a poté současně stiskněte tlačítka  a NC/AMBIENT. Sluchátka s mikrofonem se resetují. Informace o párování se nevymažou. Abyste sluchátka s mikrofonem po resetování nabili, odpojte a znovu připojte kabel micro-USB.

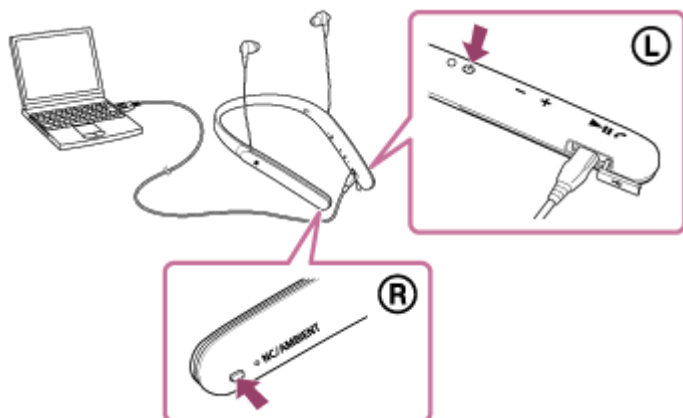



Pokud sluchátka s mikrofonem nefungují správně ani po provedení resetu, proveďte jejich inicializaci pro obnovení továrního nastavení.

Příbuzné téma

- [Inicializace sluchátek s mikrofonem pro obnovení továrního nastavení](#)

Bezdrátová stereofonní sluchátka s mikrofonem a potlačením hluku
WI-1000X

Inicializace sluchátek s mikrofonem pro obnovení továrního nastavení

Odpojte kabel micro-USB, vypněte sluchátka s mikrofonem a poté současně stiskněte a přidržte tlačítka  a  po dobu více než 7 sekund.

Indikátor (modrý) 4krát zabliká (● ● ● ●) a nastavení, jako např. hlasitost, se resetují na tovární nastavení. Dojde k vymazání všech informací o párování. V takovém případě smažte informace párování se sluchátky s mikrofonem ze zařízení, které k nim bylo připojeno, a spárujte sluchátka se zařízením znovu.

Pokud sluchátka s mikrofonem ani po inicializaci nefungují správně, obraťte se na nejbližšího prodejce produktů značky Sony.