

Cuffie stereo senza fili con eliminazione del rumore  
WI-1000X



Consultare questo manuale in caso di problemi o di dubbi.

Sono supportati i contenuti dell'aggiornamento principale della versione 4.1.0 e successive del software delle cuffie. Aggiornare il software delle cuffie e l'app "Sony | Headphones Connect" alla versione più recente. Per informazioni dettagliate, consultare il sito Web seguente:

<https://www.sony.net/elesupport/>

## Operazioni preliminari

[Uso della funzionalità BLUETOOTH](#)

[Informazioni sulla guida vocale](#)

## Accessori in dotazione

[Controllo del contenuto della confezione](#)

[Sostituzione degli auricolari](#)

[Conservazione dei cavi](#)

## Componenti e comandi

[Ubicazione e funzione delle parti](#)

[Informazioni sull'indicatore](#)

## Accensione/Caricamento

- [Caricamento delle cuffie](#)
- [Autonomia di funzionamento](#)
- [Controllo della carica residua della batteria](#)
- [Requisiti di sistema per il caricamento della batteria tramite il collegamento USB](#)
- [Accensione delle cuffie](#)
- [Spegnimento delle cuffie](#)

## Creazione di connessioni

### [Come stabilire una connessione senza fili con i dispositivi BLUETOOTH](#)

#### Connessione One touch (NFC) per dispositivi Android compatibili

- [Connessione One touch \(NFC\) con uno smartphone \(Android 4.1 o versioni successive\)](#)
- [Disconnessione dello smartphone mediante funzionalità One touch \(NFC\)](#)
- [Commutazione di un dispositivo mediante funzionalità One touch \(NFC\)](#)

#### Dispositivi Android non compatibili con la connessione One touch (NFC)

- [Associazione e connessione con uno smartphone Android](#)
- [Connessione a uno smartphone Android associato](#)

#### iPhone (dispositivi iOS)

- [Associazione e connessione a un iPhone](#)
- [Connessione a un iPhone associato](#)

#### Computer

- [Associazione e connessione con un computer \(Windows 10\)](#)
- [Associazione e connessione con un computer \(Windows 8/Windows 8.1\)](#)
- [Associazione e connessione con un computer \(Windows 7\)](#)
- [Connessione a un computer associato \(Windows 10\)](#)
- [Connessione a un computer associato \(Windows 8/Windows 8.1\)](#)
- [Connessione a un computer associato \(Windows 7\)](#)

#### Altri dispositivi BLUETOOTH

- [Associazione e connessione con altri dispositivi BLUETOOTH](#)
- [Connessione a un dispositivo BLUETOOTH associato](#)

## Connessione multipunto

- [Connessione delle cuffie a un lettore musicale e a uno smartphone o a un telefono cellulare](#)
- [Connessione delle cuffie a 2 smartphone Android](#)
- [Connessione delle cuffie con uno smartphone Android e un iPhone](#)

[Interruzione della connessione BLUETOOTH \(dopo l'uso\)](#)

[Uso del cavo per cuffie dedicato in dotazione](#)

## Ascolto di musica

### Ascolto di musica tramite una connessione BLUETOOTH

- [Ascolto di musica da un dispositivo tramite una connessione BLUETOOTH](#)
- [Controllo del dispositivo audio \(connessione BLUETOOTH\)](#)
- [Interruzione della connessione BLUETOOTH \(dopo l'uso\)](#)

### Funzionalità di eliminazione del rumore

- [Cos'è l'eliminazione del rumore?](#)
- [Utilizzo della funzionalità di eliminazione del rumore](#)
- [Informazioni sulla funzionalità di eliminazione del rumore con intelligenza artificiale \(AI\) automatica](#)
- [Ottimizzazione della funzionalità di eliminazione del rumore in base all'ambiente d'uso \(Ottimizzatore NC\)](#)

### Ascolto dei suoni ambientali

- [Ascolto dei suoni ambientali durante la riproduzione musicale \(modalità Suono ambiente\)](#)

### Modalità di qualità audio

- [Informazioni sulla modalità di qualità audio](#)

[Codec supportati](#)

[Informazioni sulla funzione DSEE HX](#)

## Esecuzione di telefonate

[Ricezione di una chiamata](#)

[Esecuzione di una chiamata](#)

[Funzioni per le chiamate](#)

[Interruzione della connessione BLUETOOTH \(dopo l'uso\)](#)

## Uso della funzionalità di assistenza vocale

[Uso della funzione di assistenza vocale \(l'Assistente Google\)](#)

[Uso della funzione di assistenza vocale \(Amazon Alexa\)](#)

[Uso della funzione di assistenza vocale \(Google app\)](#)

[Uso della funzione di assistenza vocale \(Siri\)](#)

Uso delle app

[Funzionalità dell'app "Sony | Headphones Connect"](#)

[Installazione dell'app "Sony | Headphones Connect"](#)

Informazioni importanti

[Precauzioni](#)

[Marchi](#)

[Siti web per l'assistenza ai clienti](#)

Risoluzione dei problemi

[Come posso risolvere un problema?](#)

Accensione/Caricamento

- [Le cuffie non si accendono.](#)
- [Non si riesce a effettuare il caricamento.](#)
- [Il tempo di ricarica è troppo lungo.](#)
- [Non si riesce a far riconoscere le cuffie da un computer.](#)
- [La carica residua della batteria delle cuffie non viene visualizzata sullo schermo dell'iPhone o dell'iPod touch.](#)

Audio

- [Non viene riprodotto alcun suono](#)
- [Il livello dell'audio è basso](#)
- [La qualità dell'audio è bassa](#)
- [Durante la riproduzione il suono è spesso intermittente.](#)
- [L'effetto di eliminazione del rumore non è sufficiente.](#)

BLUETOOTH

- [Non si riesce a effettuare l'associazione.](#)
- [Impossibile connettere le cuffie a un dispositivo BLUETOOTH con la connessione One touch \(NFC\).](#)
- [Impossibile stabilire una connessione BLUETOOTH](#)
- [Audio distorto](#)

- [La distanza di comunicazione senza fili BLUETOOTH è ridotta o il suono è intermittente.](#)

---

- [Le cuffie non funzionano correttamente.](#)

---

- [Non si sente la voce dell'interlocutore](#)

---

- [La voce dell'interlocutore è bassa](#)

---

#### Ripristino o inizializzazione delle cuffie

- [Ripristino delle cuffie](#)

---

- [Inizializzazione delle cuffie per ripristinare le impostazioni di fabbrica](#)

Cuffie stereo senza fili con eliminazione del rumore  
WI-1000X

## Uso della funzionalità BLUETOOTH

---

Le cuffie sfruttano la tecnologia senza fili BLUETOOTH®, che consente di ascoltare musica o effettuare chiamate in modalità senza fili.

### Ascolto di musica

È possibile ricevere segnali audio da uno smartphone o da un lettore musicale, per ascoltare musica in modalità senza fili.



### Conversazione telefonica

È possibile effettuare e ricevere una chiamata in vivavoce, lasciando lo smartphone o il telefono cellulare in una borsa o in tasca.



Cuffie stereo senza fili con eliminazione del rumore  
WI-1000X

## Informazioni sulla guida vocale

---

Attraverso le cuffie si ascolta la guida vocale nelle seguenti situazioni:

- All'accensione: "Power on" (Accensione)
- Allo spegnimento: "Power off" (Spegnimento)
- Quando si entra nella modalità di associazione: "BLUETOOTH pairing" (Associazione BLUETOOTH)
- Quando si stabilisce una connessione BLUETOOTH: "BLUETOOTH connected" (BLUETOOTH connesso)
- Quando si interrompe una connessione BLUETOOTH: "BLUETOOTH disconnected" (BLUETOOTH disconnesso)
- Quando si controlla la carica residua della batteria: "Battery level high" (Livello batteria alto) / "Battery level medium" (Livello batteria medio) / "Battery level low" (Livello batteria basso)
- Durante lo spegnimento automatico a causa della condizione di batteria scarica: "Please recharge headset" (Ricaricare le cuffie)
- Durante l'attivazione della funzionalità di eliminazione del rumore: "Noise canceling" (Eliminazione del rumore)
- Durante l'attivazione della modalità Suono ambiente: "Ambient sound" (Suoni ambientali)
- Durante la disattivazione della funzionalità di eliminazione del rumore e della Modalità Suono ambiente: "Off" (Off)
- Durante l'avvio dell'Ottimizzatore NC: "Optimizer start" (Avvio ottimizzatore)
- Quando l'Ottimizzatore NC è terminato: "Optimizer finished" (Ottimizzatore terminato)
- Quando l'Assistente Google non è disponibile sullo smartphone collegato alle cuffie, anche premendo il pulsante Assistente Google sulle cuffie: "The Google Assistant is not connected" (L'Assistente Google non è connesso)
- Quando Amazon Alexa non è disponibile sullo smartphone collegato alle cuffie, anche premendo il pulsante Amazon Alexa sulle cuffie: "Either your mobile device isn't connected; or you need to open the Alexa App and try again" (Il dispositivo mobile non è connesso, oppure è necessario aprire l'app Alexa e riprovare)

Cuffie stereo senza fili con eliminazione del rumore  
WI-1000X

## Controllo del contenuto della confezione

Dopo l'apertura della confezione, controllare che tutti gli elementi dell'elenco siano presenti. Se mancano degli elementi, contattare il rivenditore.

I numeri tra parentesi ( ) indicano la quantità di ogni elemento.

Cuffie stereo senza fili con eliminazione del rumore (1)  
Cavo micro-USB (circa 50 cm) (1)

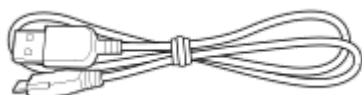

Cavo cuffie dedicato (circa 1,0 m) (1)

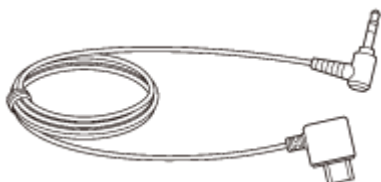

Borsa per il trasporto (1)



Auricolari in gomma siliconica ibrida (SS/S/M/L 2 ciascuno)

- Le cuffie sono fornite in dotazione con gli auricolari di taglia M. A seconda del colore delle cuffie, è fissato uno dei seguenti auricolari di taglia M.

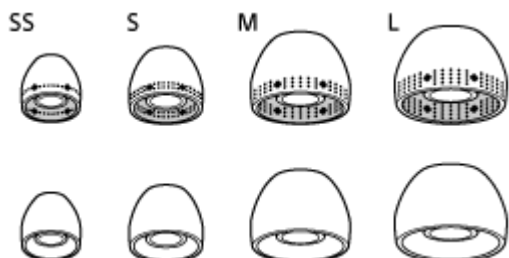

Auricolari a triplo comfort (S/M/L 2 ciascuno)



Adattatore per spina per l'uso in aereo (1)



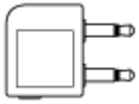

Guida di riferimento (1)

Istruzioni per l'uso (1)

Altri documenti (1 set) (\*)

\* Potrebbe non essere disponibile in alcuni paesi o in alcune regioni.

4-697-052-21(8) Copyright 2017 Sony Corporation

Cuffie stereo senza fili con eliminazione del rumore  
WI-1000X

## Sostituzione degli auricolari

Le cuffie vengono fornite con gli auricolari in gomma silconica ibrida di taglia M.

Se le cuffie tendono a essere allentate o se si percepisce una carenza di suoni a bassa frequenza, sostituire gli auricolari con altri di altra taglia che si adattino comodamente e perfettamente alle proprie orecchie, destra e sinistra.

Auricolari in gomma silconica ibrida

- Le cuffie sono fornite in dotazione con gli auricolari di taglia M. A seconda del colore delle cuffie, è fissato uno dei seguenti auricolari di taglia M.

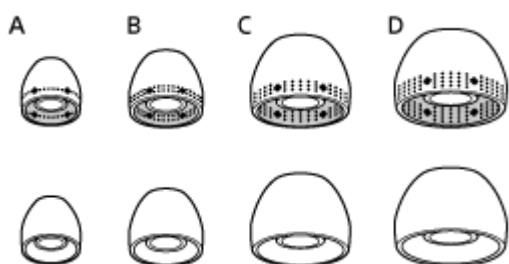

**A:** taglia SS (una linea o rosso)

**B:** taglia S (due linee o arancione)

**C:** taglia M (tre linee o verde)

**D:** taglia L (quattro linee o azzurro)

Auricolari a triplo comfort



**A:** taglia S (arancione)

**B:** taglia M (verde)

**C:** taglia L (azzurro)

### 1 Rimozione degli auricolari.

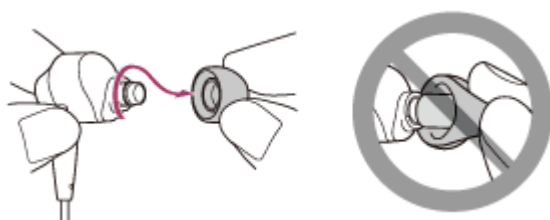

- Non schiacciare l'estremità dell'auricolare quando lo si rimuove.

### 2 Collegamento degli auricolari.

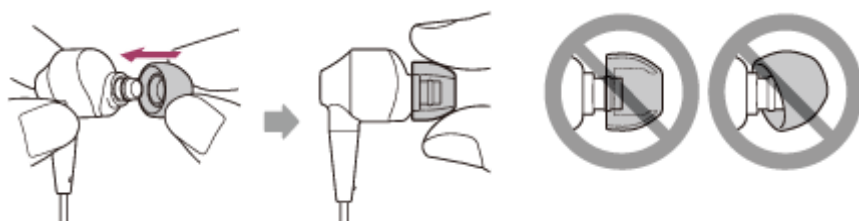

- Non applicare l'auricolare allentato o inclinato.

4-697-052-21(8) Copyright 2017 Sony Corporation

Cuffie stereo senza fili con eliminazione del rumore  
WI-1000X

## Conservazione dei cavi

Quando non si utilizzano le cuffie, è possibile conservare il cavo nella scanalatura del corpo delle cuffie.

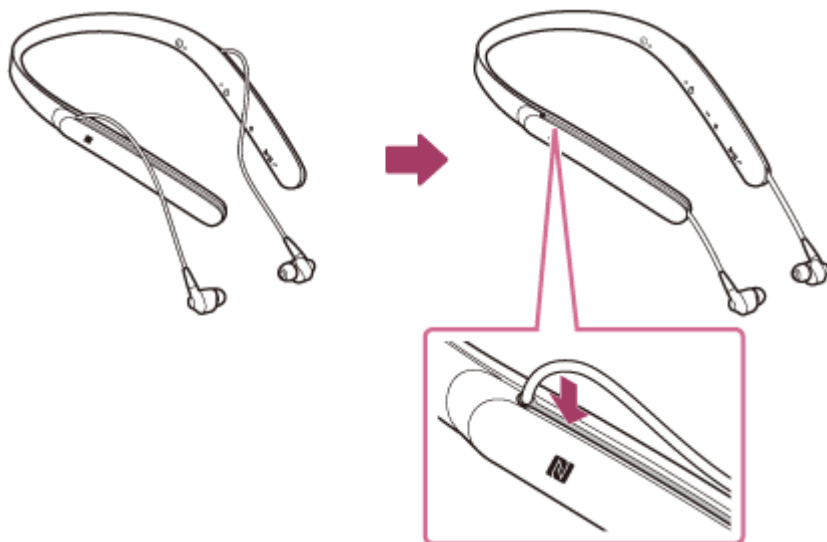

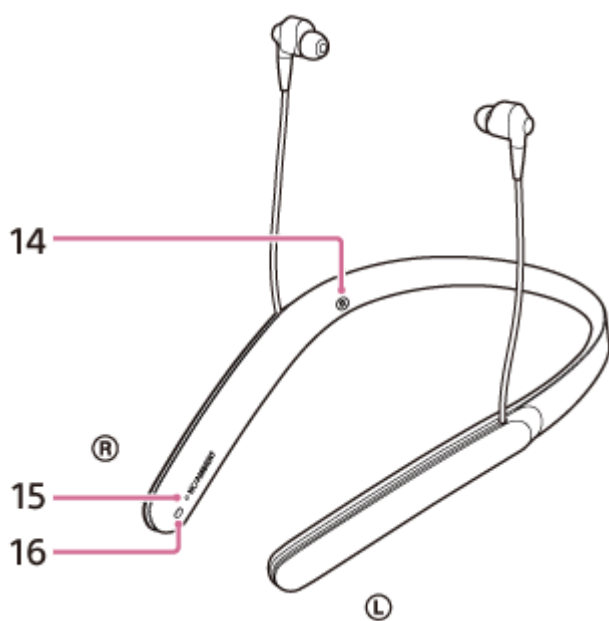
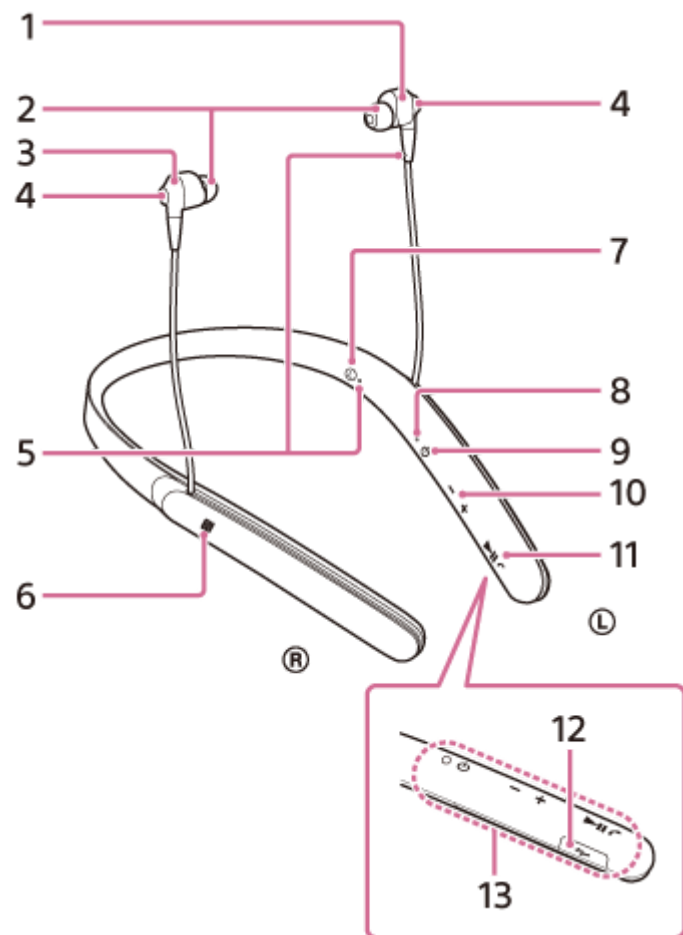

Cuffie stereo senza fili con eliminazione del rumore  
WI-1000X

### Ubicazione e funzione delle parti



- 1. Unità sinistra (L)
- 2. Auricolari
- 3. Unità destra (R)

4. Microfono  
Acquisisce il suono della voce (quando si parla al telefono) e il rumore (quando si utilizza la funzionalità di eliminazione del rumore).  
Utilizzare entrambi i microfoni delle unità sinistra e destra quando si parla al telefono.
5. Puntino in rilievo  
L'unità di sinistra presenta un puntino in rilievo.
6. Contrassegno N
7. Contrassegno L
8. Indicatore (blu/rosso)  
Si illumina in rosso durante il caricamento.  
Si illumina in rosso o in blu per indicare lo stato di accensione o di comunicazione delle cuffie.
9. Pulsante  (accensione)
10. Pulsanti +/-
11. Pulsante   
Controlla diverse funzioni di chiamata e riproduzione.
12. Porta micro-USB  
Per caricare le cuffie, collegare un computer a questa porta con il cavo micro-USB in dotazione.  
È possibile collegare un dispositivo di riproduzione a questa porta con il cavo per cuffie dedicato in dotazione.
13. Antenna integrata  
Un'antenna BLUETOOTH è incorporata nelle cuffie.
14. Contrassegno R
15. Indicatore (verde/giallo)  
Verde: mostra lo stato di eliminazione del rumore.  
Giallo: mostra lo stato Modalità suono ambiente.
16. Pulsante NC/AMBIENT (Eliminazione del rumore/Modalità suono ambiente)

---

---

#### Argomento correlato

- [Informazioni sull'indicatore](#)
- [Controllo della carica residua della batteria](#)

Cuffie stereo senza fili con eliminazione del rumore  
WI-1000X

## Informazioni sull'indicatore

È possibile controllare i vari stati delle cuffie attraverso gli indicatori.

●: si accende in blu/●: si accende in rosso/●: si accende in verde/●: si accende in giallo/-: si spegne

### Indicatore (blu/rosso) accanto al pulsante

#### Accensione

● - ● (lampeggia due volte)

#### Spegnimento

 (si illumina per circa due secondi)

#### Indicazione dello stato BLUETOOTH

- Modalità di associazione

● ● ● ● ● ● ● ● ● ●

- Non connesso

● - - ● - - ● - - ● (intervalli di circa un secondo)

- Processo di connessione completato

● ● ● ● ● ● ● ● (lampeggia rapidamente per circa cinque secondi)

- Connesso

● - - - (intervallo di circa cinque secondi) - - - ●

- Chiamata in arrivo

● ● ● ● ● ● ● ●

#### Indicazione della carica residua della batteria

- Alta

● - - - ● - - - ●

- Media

● - - ●

- Bassa (necessita di ricarica)

●

Per i dettagli, consultare "[Controllo della carica residua della batteria](#)".

#### Caricamento

- Durante il caricamento



#### Altro

- Inizializzazione completata



Per i dettagli, consultare [“Inizializzazione delle cuffie per ripristinare le impostazioni di fabbrica”](#).

## Indicatore accanto al pulsante NC/AMBIENT

### Funzionalità di eliminazione del rumore (verde)

- Eliminazione del rumore attiva



- Eliminazione del rumore non attiva



Per i dettagli, consultare [“Cos'è l'eliminazione del rumore?”](#).

### Modalità Suono ambiente (giallo)

- Attivo



- Messa a fuoco sulla voce



Utilizzare l'app “Sony | Headphones Connect” per passare a Messa a fuoco sulla voce.

Per i dettagli, fare riferimento a [“Ascolto dei suoni ambientali durante la riproduzione musicale \(modalità Suono ambiente\)”](#).

### Suggerimento

- Quando la carica residua della batteria è bassa, l'indicatore passa da blu a rosso, ad eccezione di quando ci si trova in modalità di associazione.



Cuffie stereo senza fili con eliminazione del rumore  
WI-1000X

## Caricamento delle cuffie

Le cuffie contengono una batteria ricaricabile agli ioni di litio. Caricare le cuffie utilizzando il cavo micro-USB in dotazione.

### 1 Aprire la copertura della porta micro-USB.

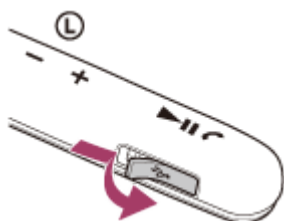

### 2 Collegare il cavo micro-USB in dotazione alle cuffie, quindi collegare l'altra estremità a un computer avviato.

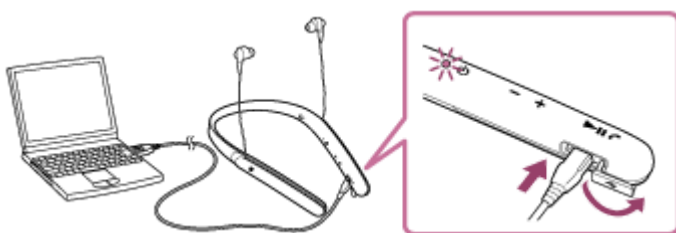

- L'indicatore (rosso) delle cuffie si illumina.
- Il caricamento dura circa 3,5 ore (\*); al termine l'indicatore (rosso) si spegne automaticamente.

\* Tempo necessario per caricare una batteria completamente scarica fino alla massima capacità. Il tempo potrebbe essere diverso a seconda delle condizioni d'uso.

Una volta completato il caricamento, scollegare il cavo micro-USB, quindi chiudere bene la copertura della porta micro-USB per evitare che acqua o polvere penetrino nelle cuffie.

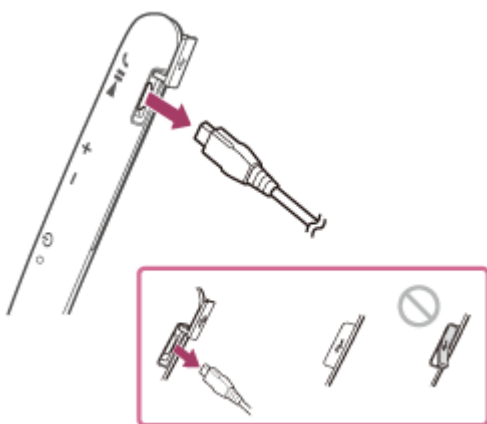

### Suggerimento

- Se si avvia la ricarica mentre le cuffie sono accese, queste si spegneranno automaticamente.

## Nota

- Qualora le cuffie non vengano utilizzate per un periodo di tempo prolungato, la batteria potrebbe scaricarsi rapidamente; tuttavia, dopo alcune ricariche, la durata della batteria migliorerà.
- Se non si utilizzano le cuffie per un lungo periodo, caricare la batteria fino alla massima capacità una volta ogni 6 mesi, per evitare che si scarichi eccessivamente.
- Qualora le cuffie non vengano utilizzate per un periodo di tempo prolungato, il caricamento della batteria potrebbe richiedere un tempo più lungo.
- Se il computer passa alla modalità di ibernazione mentre è collegato alle cuffie, il caricamento non verrà completato correttamente. Controllare l'impostazione del computer prima di eseguire il caricamento. L'indicatore (rosso) si spegne automaticamente se il computer passa alla modalità di ibernazione. In questo caso, caricare di nuovo le cuffie.
- Non è possibile attivare le cuffie (accensione, associazione BLUETOOTH e connessione, riproduzione musicale e così via) durante il caricamento o se mantenute collegate al computer una volta completato il caricamento.
- Non è possibile utilizzare la funzionalità di eliminazione del rumore durante il caricamento o se mantenute collegate al computer una volta completato il caricamento.
- Se durante la ricarica le cuffie rilevano un problema dovuto ai motivi indicati di seguito, l'indicatore (rosso) potrebbe spegnersi anche se la ricarica non è stata completata. In questo caso, eseguire nuovamente la ricarica a una temperatura che rientri nell'intervallo ammissibile per la temperatura di ricarica. Se il problema persiste, rivolgersi al rivenditore Sony più vicino.
  - La temperatura ambiente supera l'intervallo di temperatura di ricarica di 5 °C – 35 °C.
  - Si è verificato un problema con la batteria.
- Se non si utilizzano le cuffie per un periodo di tempo prolungato, l'indicatore (rosso) potrebbe non illuminarsi quando si collega il cavo micro-USB per caricare le cuffie. In questo caso, non scollegare il cavo micro-USB dalle cuffie: attendere qualche minuto fino a che l'indicatore si illumina (in rosso).
- Se la durata della batteria ricaricabile incorporata si riduce notevolmente, può essere necessario sostituire la batteria. Per la sostituzione della batteria ricaricabile, consultare il rivenditore Sony più vicino.
- Evitare l'esposizione a temperature estreme, luce solare diretta, umidità, sabbia, polvere o forti sollecitazioni meccaniche. Non lasciare mai le cuffie all'interno di un'auto parcheggiata al sole.
- Utilizzare esclusivamente il cavo micro-USB in dotazione e collegarlo direttamente a un computer. Il caricamento non viene completato correttamente se il collegamento è indiretto, ad esempio attraverso un hub USB.

Cuffie stereo senza fili con eliminazione del rumore  
WI-1000X

## Autonomia di funzionamento

L'autonomia delle cuffie con una batteria completamente carica è la seguente:

Connessione BLUETOOTH

### Tempo di riproduzione musicale

Codec	DSEE HX	Funzionalità di eliminazione del rumore/Modalità suono ambiente	Autonomia di funzionamento
Qualcomm aptX™ audio/aptX HD/LDAC™	AUTO/OFF	Funzionalità di eliminazione del rumore: ON	Max. 9 ore
		Modalità suono ambiente: ON	Max. 9 ore
		OFF	Max. 11 ore
SBC/AAC	AUTO	Funzionalità di eliminazione del rumore: ON	Max. 8 ore
		Modalità suono ambiente: ON	Max. 8 ore
		OFF	Max. 10 ore
	OFF	Funzionalità di eliminazione del rumore: ON	Max. 10 ore
		Modalità suono ambiente: ON	Max. 10 ore
		OFF	Max. 13 ore

- Dopo 15 minuti di ricarica sono disponibili circa 70 minuti di riproduzione musicale.

### Tempo di comunicazione

Funzionalità di eliminazione del rumore/Modalità suono ambiente	Autonomia di funzionamento
Funzionalità di eliminazione del rumore: ON	Max. 10 ore
Modalità suono ambiente: ON	Max. 10 ore
OFF	Max. 12 ore

### Tempo di standby

Funzionalità di eliminazione del rumore/Modalità suono ambiente	Autonomia di funzionamento
Funzionalità di eliminazione del rumore: ON	Max. 17 ore
Modalità suono ambiente: ON	Max. 17 ore
OFF	Max. 100 ore

## Collegamento con filo (alimentazione attiva)

Funzionalità di eliminazione del rumore/Modalità suono ambiente	Autonomia di funzionamento
Funzionalità di eliminazione del rumore: ON	Max. 14 ore
Modalità suono ambiente: ON	Max. 14 ore
OFF	Max. 19 ore

### Suggerimento

- Utilizzando l'app "Sony | Headphones Connect", è possibile controllare quale codec è utilizzato per una connessione o commutare la funzione DSEE HX.

### Nota

- Le ore di utilizzo potrebbero essere diverse in base alle impostazioni e alle condizioni d'uso.

---

### Argomento correlato

- [Codec supportati](#)
- [Informazioni sulla funzione DSEE HX](#)
- [Funzionalità dell'app "Sony | Headphones Connect"](#)







Cuffie stereo senza fili con eliminazione del rumore  
WI-1000X

## Controllo della carica residua della batteria

È possibile controllare la carica residua della batteria ricaricabile.

Quando si accendono le cuffie o si preme il pulsante  mentre le cuffie sono accese, l'indicatore (blu) lampeggia due volte, quindi l'indicatore (rosso) lampeggia.

Si ascolta anche la guida vocale della carica residua della batteria.

- 3 volte  - -  - -  : alta "Battery level high" (Livello batteria alto)
- 2 volte  - -  : media "Battery level medium" (Livello batteria medio)
- 1 volta  : bassa (necessita di ricarica) "Battery level low" (Livello batteria basso)

### Quando la batteria è quasi scarica

L'indicatore diventa rosso. Quando la batteria si scarica completamente, le cuffie emettono un segnale acustico, si ascolta la guida vocale che dice "Please recharge headset" (Ricaricare le cuffie) e le cuffie si spengono automaticamente.

### Se si utilizza un iPhone o un iPod touch

Quando le cuffie sono collegate a un iPhone o a un iPod touch (iOS 5.0 o versioni successive) che supporta HFP (Hands-free Profile), sullo schermo è visibile un'icona che indica la carica residua della batteria delle cuffie.

#### Dispositivi compatibili

iPhone o iPod touch (iOS 5.0 o versioni successive) in grado di supportare Hands-free Profile (HFP)

#### iOS 10.2 o versioni successive

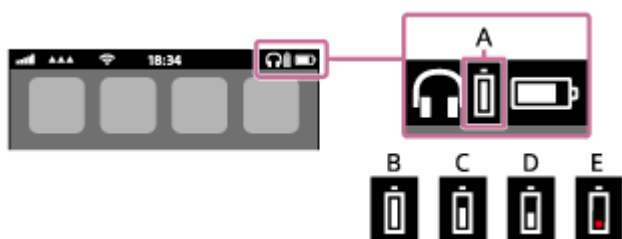

#### iOS 7.0 o versioni successive

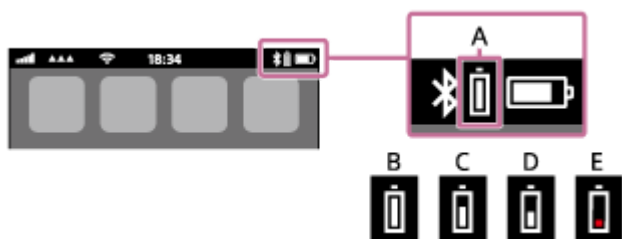

#### iOS 5.X / 6.X

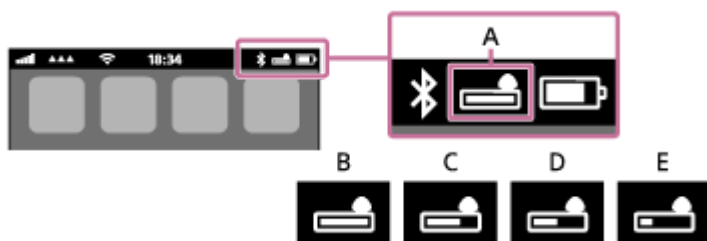

- A: carica residua della batteria delle cuffie
- B: dal 100% al 70%
- C: dal 70% al 50%
- D: dal 50% al 20%
- E: 20% o inferiore (necessita di ricarica)

### Suggerimento

- È anche possibile controllare la carica residua della batteria con l'app "Sony | Headphones Connect". Questa app è supportata da smartphone Android e iPhone/iPod touch.

### Nota

- Se si collegano le cuffie a un iPhone o iPod touch con "Media audio" (A2DP) solo con una connessione multipunto, la carica residua della batteria non verrà visualizzata correttamente.

---

### Argomento correlato

- [Funzionalità dell'app "Sony | Headphones Connect"](#)

Cuffie stereo senza fili con eliminazione del rumore  
WI-1000X

## Requisiti di sistema per il caricamento della batteria tramite il collegamento USB

---

Le cuffie contengono una batteria ricaricabile agli ioni di litio che deve essere caricata prima di utilizzare le cuffie per la prima volta.

Personal computer con uno dei seguenti sistemi operativi e dotato di porta USB:

- Se si utilizza Windows®  
Windows® 10 Home / Windows® 10 Pro  
Windows® 8.1 / Windows® 8.1 Pro  
Windows® 8 / Windows® 8 Pro  
Windows® 7 Home Basic / Home Premium / Professional / Ultimate
- Se si utilizza Mac  
Mac OS X (versione 10.9 o successiva)

### Nota

- Sony non garantisce il funzionamento corretto con tutti i sistemi operativi.
- Se si utilizza Windows 8.1, aggiornare con Windows Update.

Cuffie stereo senza fili con eliminazione del rumore  
WI-1000X

## Accensione delle cuffie

- 1 Tenere premuto il pulsante  per circa 2 secondi finché l'indicatore (blu) non inizia a lampeggiare.

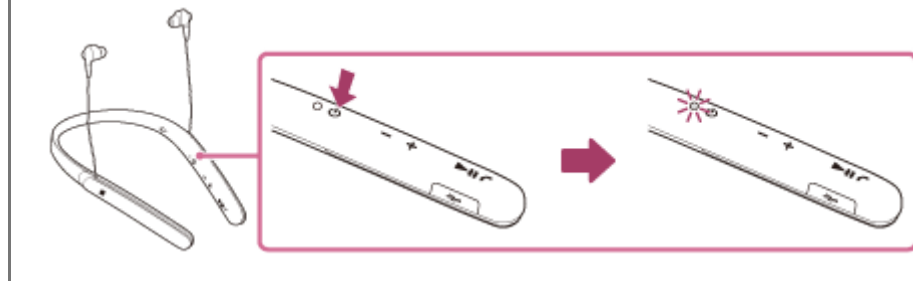

### Argomento correlato

- [Spegnimento delle cuffie](#)



Cuffie stereo senza fili con eliminazione del rumore  
WI-1000X

## Spegnimento delle cuffie

- 1 Tenere premuto il pulsante  per circa 2 secondi fino allo spegnimento dell'indicatore (blu).

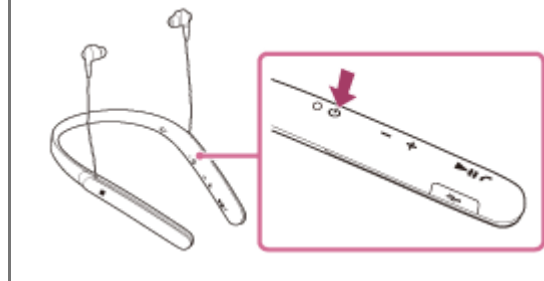

### Argomento correlato

- [Accensione delle cuffie](#)

Cuffie stereo senza fili con eliminazione del rumore  
WI-1000X

## Come stabilire una connessione senza fili con i dispositivi BLUETOOTH

---

È possibile ascoltare musica ed effettuare chiamate in vivavoce con le cuffie senza fili utilizzando la funzionalità BLUETOOTH del dispositivo.

### **Registrazione del dispositivo (associazione)**

Quando si utilizza la funzione BLUETOOTH per la prima volta, è necessario registrare entrambi i dispositivi per consentire la connessione. L'operazione per registrare un dispositivo è denominata registrazione del dispositivo (associazione).

Se il dispositivo da collegare non supporta la connessione One touch (NFC), utilizzare le cuffie e il dispositivo per eseguire la registrazione del dispositivo (associazione).

Se il dispositivo supporta la connessione One touch (NFC), è sufficiente solo un tocco per eseguire la registrazione del dispositivo (associazione) e stabilire una connessione BLUETOOTH.

### **Connessione delle cuffie a un dispositivo registrato (associato)**

Quando il dispositivo è registrato, non è necessario registrarlo nuovamente. Eseguire la connessione con un metodo appropriato.

Cuffie stereo senza fili con eliminazione del rumore  
WI-1000X

## Connessione One touch (NFC) con uno smartphone (Android 4.1 o versioni successive)

Toccando le cuffie con uno smartphone, le cuffie si accendono automaticamente, quindi eseguono l'associazione e la connessione BLUETOOTH.

### Smartphone compatibili

Smartphone compatibili NFC con Android™ 4.1 o versioni successive

### NFC

NFC (Near Field Communication) è una tecnologia che consente la comunicazione senza fili a corto raggio tra diversi dispositivi, ad esempio smartphone e tag IC. Grazie alla funzionalità NFC, è possibile eseguire facilmente la comunicazione di dati (ad esempio l'associazione tra dispositivi BLUETOOTH) semplicemente toccando tra loro i dispositivi compatibili NFC (di solito all'altezza del contrassegno N o nel punto indicato su ciascun dispositivo).

- 1 **Sbloccare lo schermo dello smartphone nel caso in cui risulti bloccato.**
- 2 **Selezionare [Setting] — [More].**
- 3 **Attivare la funzionalità NFC.**

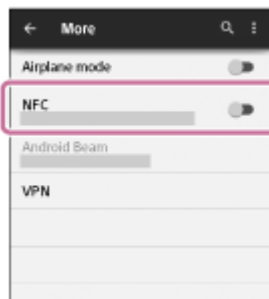

\* La procedura indicata sopra rappresenta un esempio. Per i dettagli, consultare le istruzioni per l'uso in dotazione con lo smartphone Android.

- 4 **Toccare le cuffie con lo smartphone.**
  - Toccare con lo smartphone il contrassegno N delle cuffie. Tenere le cuffie a contatto con lo smartphone fino a quando lo smartphone reagisce.
  - Per informazioni sul punto da toccare sullo smartphone, consultare le istruzioni per l'uso di quest'ultimo.

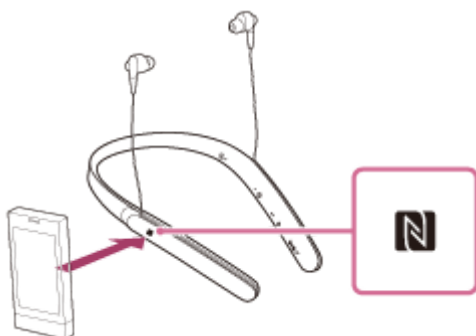

Per completare l'associazione e la connessione, attenersi alle istruzioni sullo schermo.

Quando le cuffie sono connesse con lo smartphone, l'indicatore blu inizia a lampeggiare lentamente. Si ascolta la guida vocale che dice "BLUETOOTH connected" (BLUETOOTH connesso).

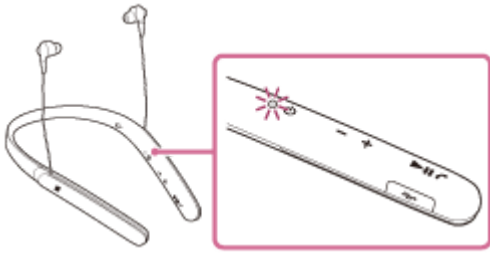

- Per eseguire la disconnessione, toccare di nuovo lo smartphone.
- Per connettere uno smartphone associato, eseguire il passaggio 4.
- Sbloccare lo schermo dello smartphone nel caso in cui risulti bloccato.

### Suggerimento

- Se non è possibile connettere le cuffie, procedere come segue.
  - Sbloccare lo schermo dello smartphone nel caso in cui sia bloccato e spostare lentamente lo smartphone sul contrassegno N.
  - Se lo smartphone è in una custodia, estrarlo.
- Toccando con le cuffie uno smartphone compatibile NFC, questo interrompe l'eventuale connessione BLUETOOTH con un altro dispositivo e si connette alle cuffie (passaggio alla connessione One touch).

---

### Argomento correlato

- [Come stabilire una connessione senza fili con i dispositivi BLUETOOTH](#)
- [Disconnessione dello smartphone mediante funzionalità One touch \(NFC\)](#)
- [Commutazione di un dispositivo mediante funzionalità One touch \(NFC\)](#)
- [Ascolto di musica da un dispositivo tramite una connessione BLUETOOTH](#)

Cuffie stereo senza fili con eliminazione del rumore  
WI-1000X

## Disconnessione dello smartphone mediante funzionalità One touch (NFC)

È possibile disconnettere le cuffie dallo smartphone connesso toccando le cuffie con quest'ultimo.

**1 Sbloccare lo schermo dello smartphone nel caso in cui risulti bloccato.**

**2 Toccare le cuffie con lo smartphone.**

Toccare con lo smartphone il contrassegno N delle cuffie. Si ascolta la guida vocale che dice "BLUETOOTH disconnected" (BLUETOOTH disconnesso).

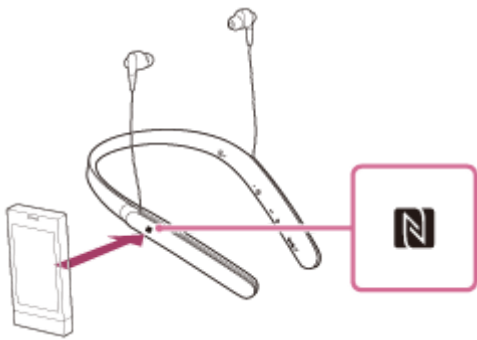

### Nota

- Dopo che le cuffie vengono scollegate dallo smartphone, se non si esegue alcuna operazione per circa 5 minuti queste si spengono automaticamente. Per spegnerle prima, tenere premuto il pulsante  per circa 2 secondi. Si ascolta la guida vocale che dice "Power off" (Spegnimento), l'indicatore (blu) si spegne e quindi le cuffie si disattivano.

Cuffie stereo senza fili con eliminazione del rumore  
WI-1000X

## Commutazione di un dispositivo mediante funzionalità One touch (NFC)

---

- Quando le cuffie sono connesse a un dispositivo BLUETOOTH, se le si tocca con uno smartphone compatibile NFC si conatteranno con lo smartphone che ha toccato le cuffie più di recente (commutazione connessione One touch). Tuttavia, se si sta parlando con un cellulare BLUETOOTH collegato alle cuffie, non è possibile commutare la connessione BLUETOOTH in modalità One touch.
- Quando le cuffie sono collegate a uno smartphone compatibile con NFC, se si tocca lo smartphone con altre cuffie compatibili NFC con funzionalità BLUETOOTH o con un altoparlante BLUETOOTH, lo smartphone si disconnette dalle cuffie e si connette al dispositivo BLUETOOTH toccato.

### Nota

- Sbloccare lo schermo dello smartphone nel caso in cui risulti bloccato.

Cuffie stereo senza fili con eliminazione del rumore  
WI-1000X

## Associazione e connessione con uno smartphone Android

L'associazione è il processo richiesto per creare un collegamento tra dispositivi BLUETOOTH e consentire la connessione senza fili.

È necessario associare un dispositivo alle cuffie, per poter stabilire una connessione BLUETOOTH per la prima volta. Prima di iniziare una procedura di associazione, verificare che:

- Lo smartphone si trovi a non più di 1 m dalle cuffie.
- Le cuffie siano sufficientemente cariche.
- Le istruzioni per l'uso dello smartphone siano a portata di mano.

### 1 Attivare la modalità di associazione sulle cuffie.

Accendere le cuffie, quando si associano le cuffie a un dispositivo per la prima volta dopo l'acquisto o dopo aver inizializzato le cuffie (le cuffie non dispongono di informazioni per l'associazione). Le cuffie passano automaticamente alla modalità di associazione.

Quando si associa un secondo dispositivo o un dispositivo successivo (le cuffie dispongono delle informazioni di associazione di altri dispositivi), tenere premuto il pulsante  per circa 7 secondi.

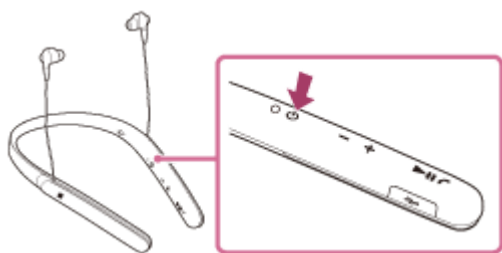

Verificare che l'indicatore lampeggi alternativamente in blu e in rosso dopo aver rilasciato il pulsante. Si ascolta la guida vocale che dice "BLUETOOTH pairing" (Associazione BLUETOOTH).

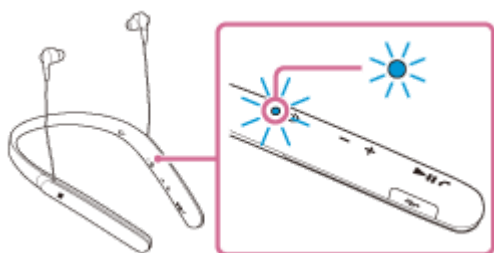

### 2 Sbloccare lo schermo dello smartphone Android nel caso in cui risulti bloccato.

### 3 Cercare le cuffie sullo smartphone.

1. Selezionare [Setting] - [Bluetooth].



2. Toccare [  ] accanto alla voce [Bluetooth] per attivare la funzionalità BLUETOOTH.

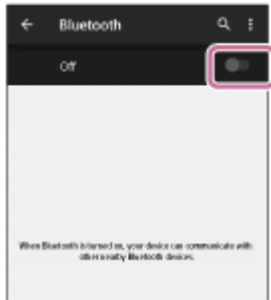

4 Toccare [WI-1000X].

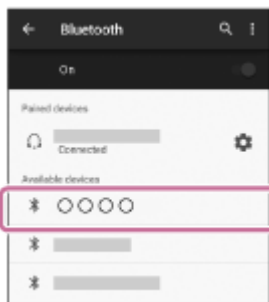

Se viene richiesto di immettere il codice di accesso (\*) sul display dello smartphone, immettere “0000”.

Le cuffie e lo smartphone sono associati e connessi tra loro. Si ascolta la guida vocale che dice “BLUETOOTH connected” (BLUETOOTH connesso).

Se non sono connesse, vedere “[Connessione a uno smartphone Android associato](#)”.

Se sul display non viene visualizzato il testo [WI-1000X], eseguire di nuovo la procedura a partire dal punto 3.

\* Il codice di accesso potrebbe essere chiamato “passcode”, “codice PIN” o “password”.

### Suggerimento

- La procedura indicata sopra rappresenta un esempio. Per i dettagli, consultare le istruzioni per l’uso in dotazione con lo smartphone Android.
- Per eliminare tutte le informazioni di associazione, vedere “[Inizializzazione delle cuffie per ripristinare le impostazioni di fabbrica](#)”.

### Nota

- Se l’associazione non viene stabilita entro 5 minuti circa, la modalità di associazione viene annullata e le cuffie si spengono. In questo caso, ricominciare dal punto 1.
- Una volta che i dispositivi BLUETOOTH sono stati associati, non è necessario associarli di nuovo, tranne che nei casi seguenti:
  - Le informazioni di associazione sono state eliminate dopo una riparazione o in casi analoghi.
  - Le cuffie sono già associate con 8 dispositivi e si desidera associarne un altro.  
Le cuffie possono associarsi a un massimo di 8 dispositivi. Se si associa un nuovo dispositivo dopo che ne sono già associati 8, quello connesso per primo viene sostituito da quello nuovo.
  - Se le informazioni di associazione delle cuffie sono state eliminate dal dispositivo BLUETOOTH.



- Se le cuffie vengono inizializzate, tutte le informazioni di associazione vengono eliminate. In questo caso, eliminare le informazioni di associazione con le cuffie dal dispositivo BLUETOOTH, quindi eseguire nuovamente l'associazione.
- Le cuffie possono associarsi a più dispositivi, ma possono riprodurre musica proveniente da solo un dispositivo associato alla volta.

---

#### **Argomento correlato**

- [Come stabilire una connessione senza fili con i dispositivi BLUETOOTH](#)
- [Connessione a uno smartphone Android associato](#)
- [Ascolto di musica da un dispositivo tramite una connessione BLUETOOTH](#)
- [Inizializzazione delle cuffie per ripristinare le impostazioni di fabbrica](#)

Cuffie stereo senza fili con eliminazione del rumore  
WI-1000X

## Connessione a uno smartphone Android associato

**1 Sbloccare lo schermo dello smartphone Android nel caso in cui risulti bloccato.**

**2 Accendere le cuffie.**

Tenere premuto il pulsante  per circa 2 secondi.

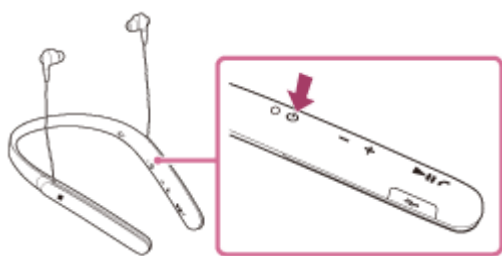

Accertarsi che l'indicatore lampeggi (in blu) dopo aver rilasciato il pulsante. Si ascolta la guida vocale che dice "Power on" (Accensione).

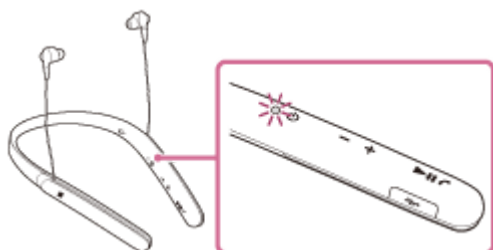

Se all'accensione le cuffie si collegano automaticamente all'ultimo dispositivo connesso, la guida vocale dice "BLUETOOTH connected" (BLUETOOTH connesso).

Controllare lo stato della connessione sullo smartphone Android. Se non è connesso, passare al punto 3.

**3 Visualizzare i dispositivi associati con lo smartphone.**

1. Selezionare [Setting] - [Bluetooth].



2. Toccare [  ] accanto alla voce [Bluetooth] per attivare la funzionalità BLUETOOTH.

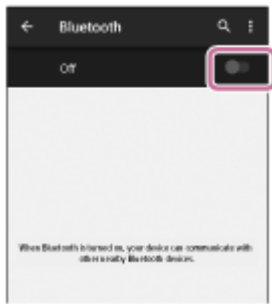

#### 4 Toccare [WI-1000X].

Si ascolta la guida vocale che dice “BLUETOOTH connected” (BLUETOOTH connesso).

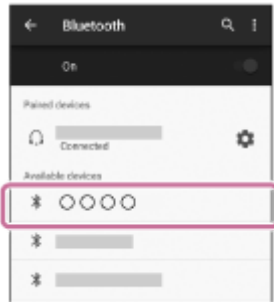

#### Suggerimento

- La procedura indicata sopra rappresenta un esempio. Per i dettagli, consultare le istruzioni per l'uso in dotazione con lo smartphone.

#### Nota

- Se l'ultimo dispositivo BLUETOOTH connesso è posto accanto alle cuffie, le cuffie potrebbero connettersi automaticamente al dispositivo semplicemente accendendole. In tal caso, disattivare la funzionalità BLUETOOTH sul dispositivo BLUETOOTH oppure spegnere l'alimentazione.
- Se non è possibile connettere lo smartphone alle cuffie, disattivare l'associazione sullo smartphone e quindi eseguirla di nuovo. Per i dettagli, consultare le istruzioni per l'uso in dotazione con lo smartphone.

#### Argomento correlato

- [Come stabilire una connessione senza fili con i dispositivi BLUETOOTH](#)
- [Associazione e connessione con uno smartphone Android](#)
- [Ascolto di musica da un dispositivo tramite una connessione BLUETOOTH](#)

Cuffie stereo senza fili con eliminazione del rumore  
WI-1000X

## Associazione e connessione a un iPhone

L'associazione è il processo richiesto per creare un collegamento tra dispositivi BLUETOOTH e consentire la connessione senza fili.

È necessario associare un dispositivo alle cuffie, per poter stabilire una connessione BLUETOOTH per la prima volta. Prima di iniziare una procedura di associazione, verificare che:

- L'iPhone si trovi a non più di 1 m dalle cuffie.
- Le cuffie siano sufficientemente cariche.
- Le istruzioni per l'uso dell'iPhone siano a portata di mano.

### 1 Attivare la modalità di associazione sulle cuffie.

Accendere le cuffie, quando si associano le cuffie a un dispositivo per la prima volta dopo l'acquisto o dopo aver inizializzato le cuffie (le cuffie non dispongono di informazioni per l'associazione). Le cuffie passano automaticamente alla modalità di associazione.

Quando si associa un secondo dispositivo o un dispositivo successivo (le cuffie dispongono delle informazioni di associazione di altri dispositivi), tenere premuto il pulsante  per circa 7 secondi.

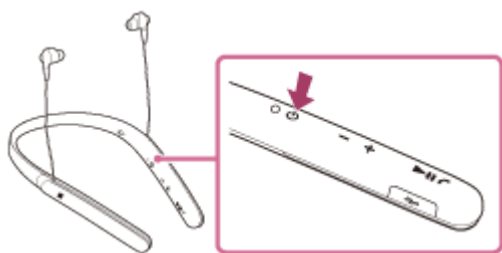

Verificare che l'indicatore lampeggi alternativamente in blu e in rosso dopo aver rilasciato il pulsante. Si ascolta la guida vocale che dice "BLUETOOTH pairing" (Associazione BLUETOOTH).

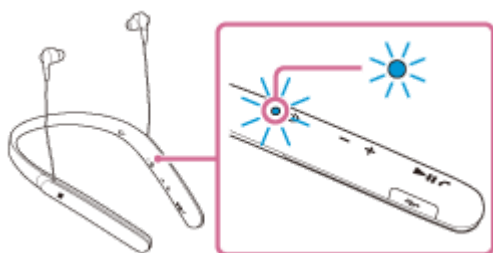

### 2 Sbloccare lo schermo dell'iPhone nel caso in cui risulti bloccato.

### 3 Selezionare l'impostazione BLUETOOTH sull'iPhone.

1. Selezionare [Settings].
2. Toccare [Bluetooth].

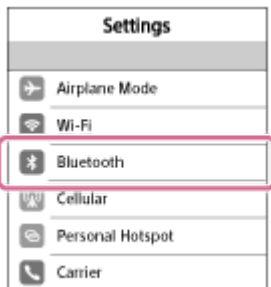

3. Toccare [  ] per spostarlo a [  ] (attivare la funzione BLUETOOTH).

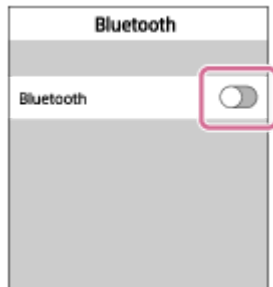

- 4 Toccare [WI-1000X].



Se viene richiesto di immettere il codice di accesso (\*) sul display dell'iPhone, immettere "0000".

Le cuffie e l'iPhone sono associati e connessi tra loro. Si ascolta la guida vocale che dice "BLUETOOTH connected" (BLUETOOTH connesso).

Se non sono connesse, vedere "[Connessione a un iPhone associato.](#)"

Se sul display non viene visualizzato il testo [WI-1000X], eseguire di nuovo la procedura a partire dal punto 3.

\* Il codice di accesso potrebbe essere chiamato "passcode", "codice PIN" o "password".

### Suggerimento

- La procedura indicata sopra rappresenta un esempio. Per i dettagli, consultare le istruzioni per l'uso in dotazione con l'iPhone.
- Per eliminare tutte le informazioni di associazione, vedere "[Inizializzazione delle cuffie per ripristinare le impostazioni di fabbrica.](#)"

### Nota

- Se l'associazione non viene stabilita entro 5 minuti circa, la modalità di associazione viene annullata e le cuffie si spengono. In questo caso, ricominciare dal punto 1.
- Una volta che i dispositivi BLUETOOTH sono stati associati, non è necessario associarli di nuovo, tranne che nei casi seguenti:
  - Le informazioni di associazione sono state eliminate dopo una riparazione o in casi analoghi.
  - Le cuffie sono già associate con 8 dispositivi e si desidera associarne un altro.  
Le cuffie possono associarsi a un massimo di 8 dispositivi. Se si associa un nuovo dispositivo dopo che ne sono già associati 8, quello connesso per primo viene sostituito da quello nuovo.
  - Se le informazioni di associazione delle cuffie sono state eliminate dal dispositivo BLUETOOTH.
  - Se le cuffie vengono inizializzate, tutte le informazioni di associazione vengono eliminate.  
In questo caso, eliminare le informazioni di associazione con le cuffie dal dispositivo BLUETOOTH, quindi eseguire nuovamente l'associazione.

- Se le informazioni di associazione sono state cancellate inizializzando le cuffie, eliminare dall'iPhone i dati relativi all'associazione delle cuffie, quindi eseguire nuovamente l'associazione.
- Le cuffie possono associarsi a più dispositivi, ma possono riprodurre musica proveniente da solo un dispositivo associato alla volta.

---

### **Argomento correlato**

- [Come stabilire una connessione senza fili con i dispositivi BLUETOOTH](#)
- [Connessione a un iPhone associato](#)
- [Ascolto di musica da un dispositivo tramite una connessione BLUETOOTH](#)
- [Inizializzazione delle cuffie per ripristinare le impostazioni di fabbrica](#)

4-697-052-21(8) Copyright 2017 Sony Corporation

Cuffie stereo senza fili con eliminazione del rumore  
WI-1000X

## Connessione a un iPhone associato

**1 Sbloccare lo schermo dell'iPhone nel caso in cui risulti bloccato.**

**2 Accendere le cuffie.**

Tenere premuto il pulsante  per circa 2 secondi.

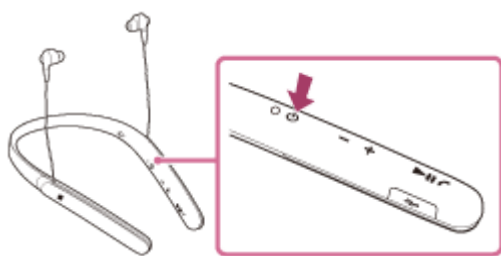

Accertarsi che l'indicatore lampeggi (in blu) dopo aver rilasciato il pulsante. Si ascolta la guida vocale che dice "Power on" (Accensione).

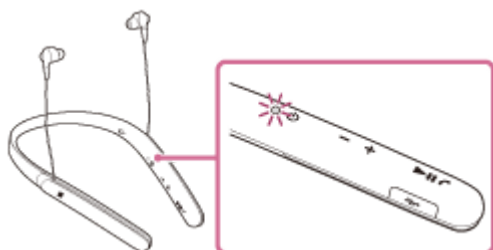

Se all'accensione le cuffie si collegano automaticamente all'ultimo dispositivo connesso, la guida vocale dice "BLUETOOTH connected" (BLUETOOTH connesso).

Controllare lo stato della connessione sull'iPhone. Se non è connesso, passare al punto 3.

**3 Visualizzare i dispositivi associati con l'iPhone.**

1. Selezionare [Settings].
2. Toccare [Bluetooth].



3. Toccare [] per spostarlo a [] (attivare la funzione BLUETOOTH).

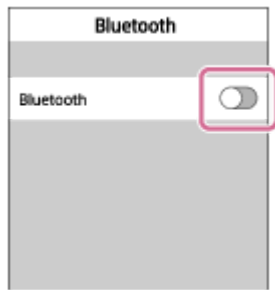

#### 4 Toccare [WI-1000X].

Si ascolta la guida vocale che dice “BLUETOOTH connected” (BLUETOOTH connesso).



### Suggerimento

- La procedura indicata sopra rappresenta un esempio. Per i dettagli, consultare le istruzioni per l'uso in dotazione con l'iPhone.

### Nota

- Se l'ultimo dispositivo BLUETOOTH connesso è posto accanto alle cuffie, le cuffie potrebbero connettersi automaticamente al dispositivo semplicemente accendendole. In tal caso, disattivare la funzionalità BLUETOOTH sul dispositivo BLUETOOTH oppure spegnere l'alimentazione.
- Se non è possibile connettere il dispositivo iPhone alle cuffie, disattivare l'associazione sul dispositivo iPhone e quindi eseguirla di nuovo. Per i dettagli, consultare le istruzioni per l'uso in dotazione con l'iPhone.

### Argomento correlato

- [Come stabilire una connessione senza fili con i dispositivi BLUETOOTH](#)
- [Associazione e connessione a un iPhone](#)
- [Ascolto di musica da un dispositivo tramite una connessione BLUETOOTH](#)



Cuffie stereo senza fili con eliminazione del rumore  
WI-1000X

## Associazione e connessione con un computer (Windows 10)

L'associazione è il processo necessario per creare un collegamento tra dispositivi BLUETOOTH e consentire la connessione senza fili. È necessario associare un dispositivo alle cuffie, per poter stabilire una connessione BLUETOOTH per la prima volta.

Prima di iniziare una procedura di associazione, verificare che:

- Il computer sia dotato di funzionalità BLUETOOTH che supporta connessioni per riproduzione musicale (A2DP).
- Il computer si trovi a non più di 1 m dalle cuffie.
- Le cuffie siano sufficientemente cariche.
- Le istruzioni per l'uso del computer siano a portata di mano.
- A seconda del computer, l'adattatore BLUETOOTH incorporato deve essere attivo. Per sapere se un adattatore BLUETOOTH è incorporato o meno, e per sapere come attivarlo, consultare le istruzioni per l'uso in dotazione con il computer.

### 1 Attivare la modalità di associazione sulle cuffie.

Accendere le cuffie, quando si associano le cuffie a un dispositivo per la prima volta dopo l'acquisto o dopo aver inizializzato le cuffie (le cuffie non dispongono di informazioni per l'associazione). Le cuffie passano automaticamente alla modalità di associazione.

Quando si associa un secondo dispositivo o un dispositivo successivo (le cuffie dispongono delle informazioni di associazione di altri dispositivi), tenere premuto il pulsante  per circa 7 secondi.

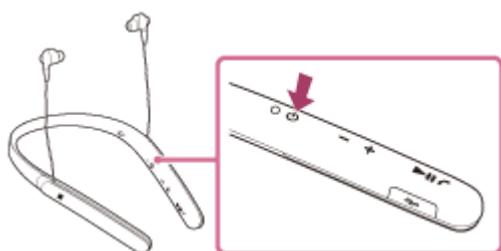

Verificare che l'indicatore lampeggi alternativamente in blu e in rosso dopo aver rilasciato il pulsante. Si ascolta la guida vocale che dice "BLUETOOTH pairing" (Associazione BLUETOOTH).

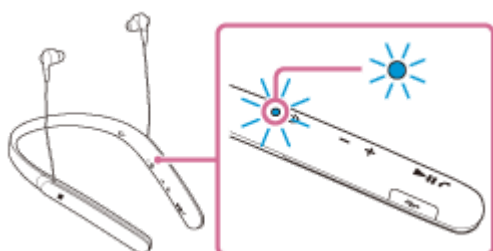

### 2 Riprendere il computer dalla modalità di sospensione.

### 3 Registrare le cuffie tramite il computer.

1. Fare clic sul pulsante [Start], quindi [Settings].
2. Fare clic su [Devices].

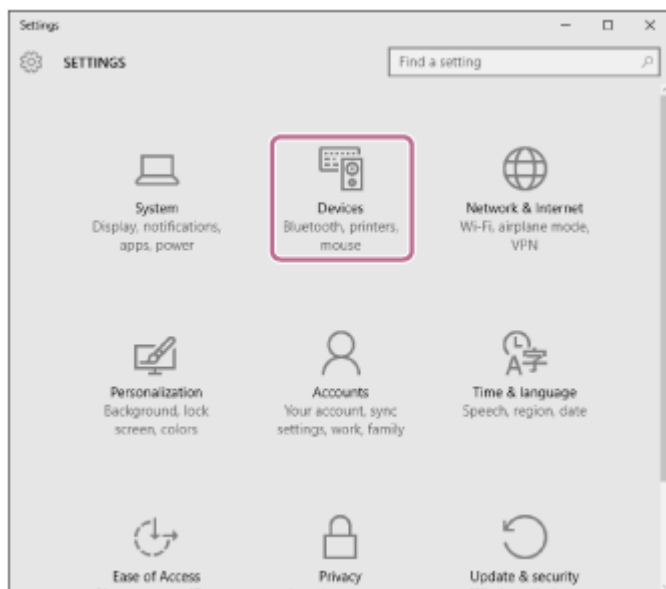

3. Fare clic sulla scheda [Bluetooth], quindi fare clic sul pulsante [Bluetooth] per attivare la funzione BLUETOOTH.

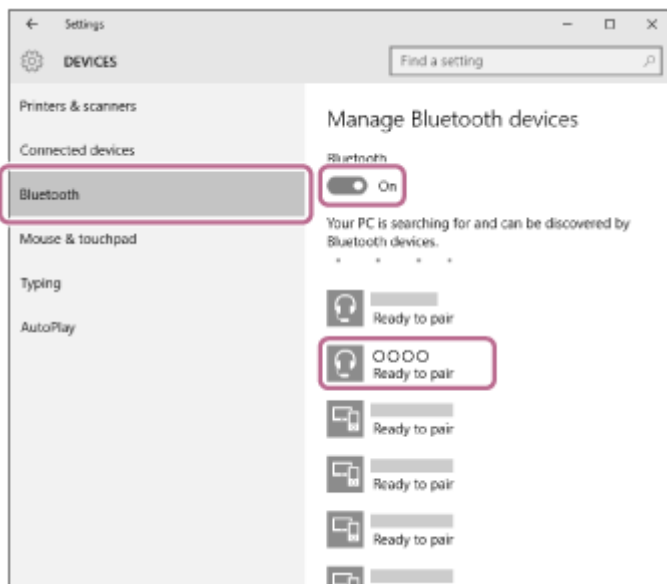

4. Selezionare [WI-1000X], quindi fare clic su [Pair].

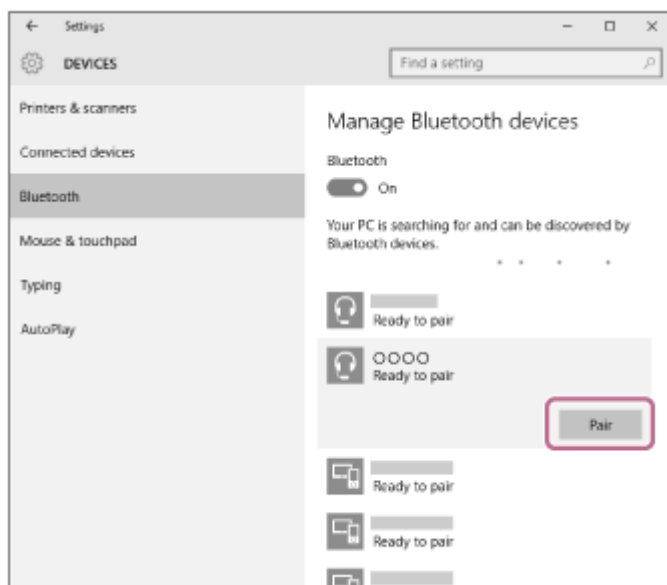

Se viene richiesto di immettere il codice di accesso (\*) sul display del computer, immettere "0000".

Le cuffie e il computer sono associati e connessi tra loro.

Si ascolta la guida vocale che dice "BLUETOOTH connected" (BLUETOOTH connesso).

Se non sono connesse, consultare ["Connessione a un computer associato \(Windows 10\)"](#).

Se sul display non viene visualizzato il testo [WI-1000X], eseguire di nuovo la procedura a partire dal punto 3.

\* Il codice di accesso potrebbe essere chiamato "passcode", "codice PIN" o "password".

### Suggerimento

- La procedura indicata sopra rappresenta un esempio. Per i dettagli, consultare le istruzioni per l'uso in dotazione con il computer.
- Per eliminare tutte le informazioni di associazione, consultare ["Inizializzazione delle cuffie per ripristinare le impostazioni di fabbrica"](#).

### Nota

- Se l'associazione non viene stabilita entro 5 minuti circa, la modalità di associazione viene annullata e le cuffie si spengono. In questo caso, ricominciare dal punto 1.
- Una volta che i dispositivi BLUETOOTH sono stati associati, non è necessario associarli di nuovo, tranne che nei casi seguenti:
  - Le informazioni di associazione sono state eliminate dopo una riparazione o in casi analoghi.
  - Le cuffie sono già associate con 8 dispositivi e si desidera associarne un altro.  
Le cuffie possono associarsi a un massimo di 8 dispositivi. Se si associa un nuovo dispositivo dopo che ne sono già associati 8, quello connesso per primo viene sostituito da quello nuovo.
  - Se le informazioni di associazione delle cuffie sono state eliminate dal dispositivo BLUETOOTH.
  - Se le cuffie vengono inizializzate, tutte le informazioni di associazione vengono eliminate.  
In questo caso, eliminare le informazioni di associazione con le cuffie dal dispositivo BLUETOOTH, quindi eseguire nuovamente l'associazione.
- Le cuffie possono associarsi a più dispositivi, ma possono riprodurre musica proveniente da solo un dispositivo associato alla volta.

---

### Argomento correlato

- [Come stabilire una connessione senza fili con i dispositivi BLUETOOTH](#)
- [Connessione a un computer associato \(Windows 10\)](#)
- [Ascolto di musica da un dispositivo tramite una connessione BLUETOOTH](#)
- [Interruzione della connessione BLUETOOTH \(dopo l'uso\)](#)
- [Inizializzazione delle cuffie per ripristinare le impostazioni di fabbrica](#)

Cuffie stereo senza fili con eliminazione del rumore  
WI-1000X

## Associazione e connessione con un computer (Windows 8/Windows 8.1)

L'associazione è il processo necessario per creare un collegamento tra dispositivi BLUETOOTH e consentire la connessione senza fili. È necessario associare un dispositivo alle cuffie, per poter stabilire una connessione BLUETOOTH per la prima volta.

Prima di iniziare una procedura di associazione, verificare che:

- Il computer sia dotato di funzionalità BLUETOOTH che supporta connessioni per riproduzione musicale (A2DP).
- Il computer si trovi a non più di 1 m dalle cuffie.
- Le cuffie siano sufficientemente cariche.
- Le istruzioni per l'uso del computer siano a portata di mano.
- A seconda del computer, l'adattatore BLUETOOTH incorporato deve essere attivo. Per sapere se un adattatore BLUETOOTH è incorporato o meno, e per sapere come attivarlo, consultare le istruzioni per l'uso in dotazione con il computer.

### 1 Attivare la modalità di associazione sulle cuffie.

Accendere le cuffie, quando si associano le cuffie a un dispositivo per la prima volta dopo l'acquisto o dopo aver inizializzato le cuffie (le cuffie non dispongono di informazioni per l'associazione). Le cuffie passano automaticamente alla modalità di associazione.

Quando si associa un secondo dispositivo o un dispositivo successivo (le cuffie dispongono delle informazioni di associazione di altri dispositivi), tenere premuto il pulsante  per circa 7 secondi.

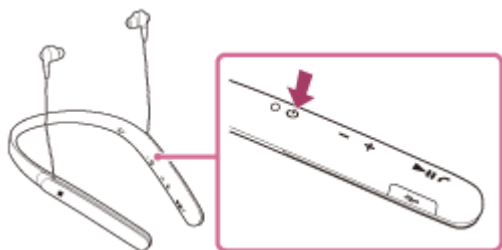

Verificare che l'indicatore lampeggi alternativamente in blu e in rosso dopo aver rilasciato il pulsante. Si ascolta la guida vocale che dice "BLUETOOTH pairing" (Associazione BLUETOOTH).

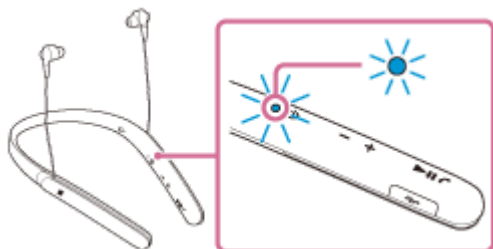

### 2 Riprendere il computer dalla modalità di sospensione.

### 3 Registrare le cuffie tramite il computer.

1. Spostare il puntatore del mouse nell'angolo superiore destro dello schermo (in caso di utilizzo di un pannello a sfioramento, scorrere dal margine destro dello schermo), quindi selezionare [Settings] dalla Charm Bar.

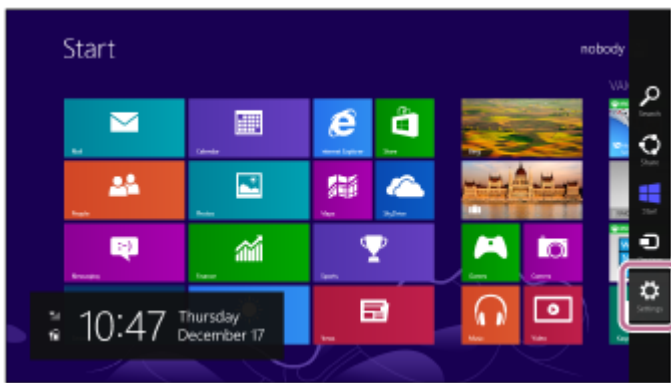

2. Selezionare [Change PC settings] dello charm [Settings].

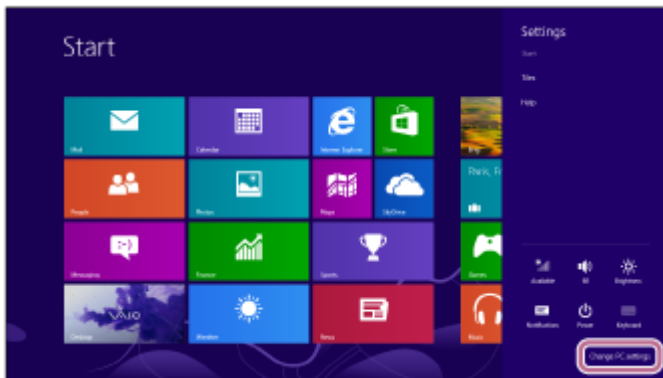

3. Selezionare [Devices] di [PC settings].

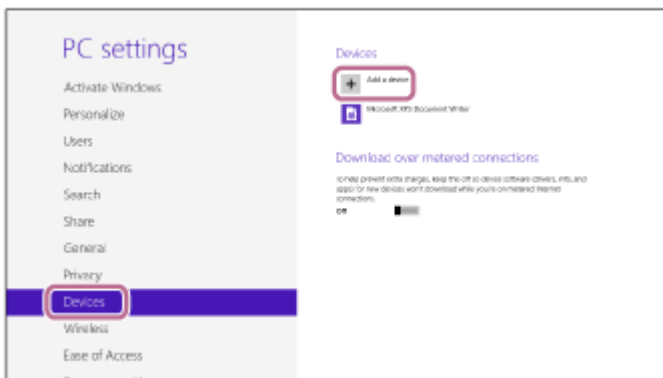

4. Selezionare [Add a device].
5. Selezionare [WI-1000X].

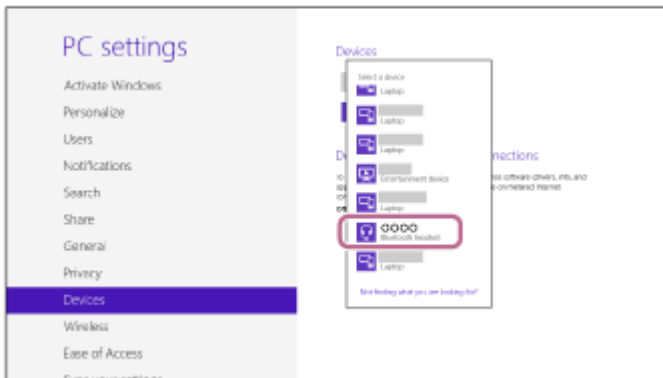

Se viene richiesto di immettere il codice di accesso (\*) sul display del computer, immettere "0000".  
 Le cuffie e il computer sono associati e connessi tra loro. Si ascolta la guida vocale che dice "BLUETOOTH connected" (BLUETOOTH connesso).  
 Se non sono connesse, vedere "[Connessione a un computer associato \(Windows 8/Windows 8.1\)](#)".  
 Se sul display non viene visualizzato il testo [WI-1000X], eseguire di nuovo la procedura a partire dal punto 3.

\* Il codice di accesso potrebbe essere chiamato "passcode", "codice PIN" o "password".

### Suggerimento

- La procedura indicata sopra rappresenta un esempio. Per i dettagli, consultare le istruzioni per l'uso in dotazione con il computer.
- Per eliminare tutte le informazioni di associazione, vedere "[Inizializzazione delle cuffie per ripristinare le impostazioni di fabbrica.](#)"

### Nota

- Se l'associazione non viene stabilita entro 5 minuti circa, la modalità di associazione viene annullata e le cuffie si spengono. In questo caso, ricominciare dal punto 1.
- Una volta che i dispositivi BLUETOOTH sono stati associati, non è necessario associarli di nuovo, tranne che nei casi seguenti:
  - Le informazioni di associazione sono state eliminate dopo una riparazione o in casi analoghi.
  - Le cuffie sono già associate con 8 dispositivi e si desidera associarne un altro.  
Le cuffie possono associarsi a un massimo di 8 dispositivi. Se si associa un nuovo dispositivo dopo che ne sono già associati 8, quello connesso per primo viene sostituito da quello nuovo.
  - Se le informazioni di associazione delle cuffie sono state eliminate dal dispositivo BLUETOOTH.
  - Se le cuffie vengono inizializzate, tutte le informazioni di associazione vengono eliminate.  
In questo caso, eliminare le informazioni di associazione con le cuffie dal dispositivo BLUETOOTH, quindi eseguire nuovamente l'associazione.
- Le cuffie possono associarsi a più dispositivi, ma possono riprodurre musica proveniente da solo un dispositivo associato alla volta.

---

### Argomento correlato

- [Come stabilire una connessione senza fili con i dispositivi BLUETOOTH](#)
- [Connessione a un computer associato \(Windows 8/Windows 8.1\)](#)
- [Ascolto di musica da un dispositivo tramite una connessione BLUETOOTH](#)
- [Interruzione della connessione BLUETOOTH \(dopo l'uso\)](#)
- [Inizializzazione delle cuffie per ripristinare le impostazioni di fabbrica](#)

Cuffie stereo senza fili con eliminazione del rumore  
WI-1000X

## Associazione e connessione con un computer (Windows 7)

L'associazione è il processo necessario per creare un collegamento tra dispositivi BLUETOOTH e consentire la connessione senza fili. È necessario associare un dispositivo alle cuffie, per poter stabilire una connessione BLUETOOTH per la prima volta.

Prima di iniziare una procedura di associazione, verificare che:

- Il computer sia dotato di funzionalità BLUETOOTH che supporta connessioni per riproduzione musicale (A2DP).
- Il computer si trovi a non più di 1 m dalle cuffie.
- Le cuffie siano sufficientemente cariche.
- Le istruzioni per l'uso del computer siano a portata di mano.
- A seconda del computer, l'adattatore BLUETOOTH incorporato deve essere attivo. Per sapere se un adattatore BLUETOOTH è incorporato o meno, e per sapere come attivarlo, consultare le istruzioni per l'uso in dotazione con il computer.

### 1 Attivare la modalità di associazione sulle cuffie.

Accendere le cuffie, quando si associano le cuffie a un dispositivo per la prima volta dopo l'acquisto o dopo aver inizializzato le cuffie (le cuffie non dispongono di informazioni per l'associazione). Le cuffie passano automaticamente alla modalità di associazione.

Quando si associa un secondo dispositivo o un dispositivo successivo (le cuffie dispongono delle informazioni di associazione di altri dispositivi), tenere premuto il pulsante  per circa 7 secondi.

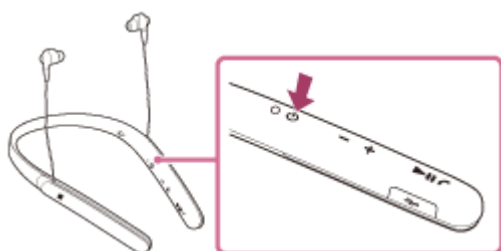

Verificare che l'indicatore lampeggi alternativamente in blu e in rosso dopo aver rilasciato il pulsante. Si ascolta la guida vocale che dice "BLUETOOTH pairing" (Associazione BLUETOOTH).

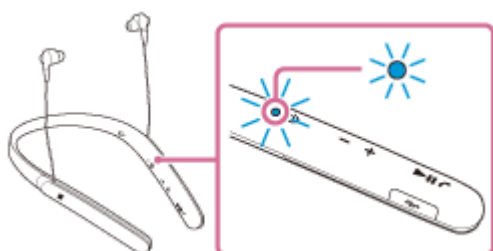

### 2 Riprendere il computer dalla modalità di sospensione.

### 3 Cercare le cuffie tramite il computer.

1. Fare clic sul pulsante [Start], quindi [Devices and Printers].
2. Fare clic su [Add a device].

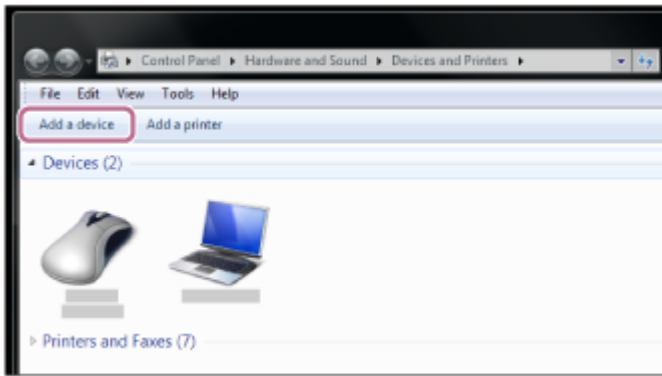

3. Selezionare [WI-1000X], quindi fare clic su [Next].

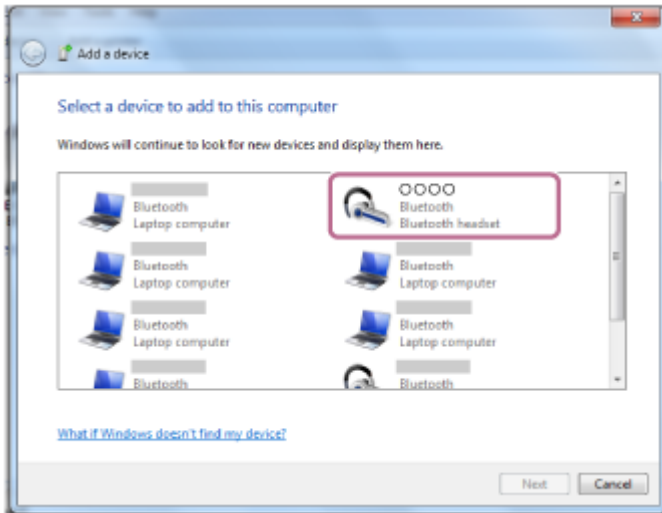

Se viene richiesto di immettere il codice di accesso (\*) sul display del computer, immettere "0000".

Le cuffie e il computer sono associati e connessi tra loro. Si ascolta la guida vocale che dice "BLUETOOTH connected" (BLUETOOTH connesso).

Se non sono connesse, vedere ["Connessione a un computer associato \(Windows 7\)."](#)

Se sul display non viene visualizzato il testo [WI-1000X], eseguire di nuovo la procedura a partire dal punto 3.

\* Il codice di accesso potrebbe essere chiamato "passcode", "codice PIN" o "password".

## Suggerimento

- La procedura indicata sopra rappresenta un esempio. Per i dettagli, consultare le istruzioni per l'uso in dotazione con il computer.
- Per eliminare tutte le informazioni di associazione, vedere ["Inizializzazione delle cuffie per ripristinare le impostazioni di fabbrica."](#)

## Nota

- Se l'associazione non viene stabilita entro 5 minuti circa, la modalità di associazione viene annullata e le cuffie si spengono. In questo caso, ricominciare dal punto 1.
- Una volta che i dispositivi BLUETOOTH sono stati associati, non è necessario associarli di nuovo, tranne che nei casi seguenti:
  - Le informazioni di associazione sono state eliminate dopo una riparazione o in casi analoghi.
  - Le cuffie sono già associate con 8 dispositivi e si desidera associarne un altro.  
Le cuffie possono associarsi a un massimo di 8 dispositivi. Se si associa un nuovo dispositivo dopo che ne sono già associati 8, quello connesso per primo viene sostituito da quello nuovo.
  - Se le informazioni di associazione delle cuffie sono state eliminate dal dispositivo BLUETOOTH.
  - Se le cuffie vengono inizializzate, tutte le informazioni di associazione vengono eliminate.  
In questo caso, eliminare le informazioni di associazione con le cuffie dal dispositivo BLUETOOTH, quindi eseguire nuovamente l'associazione.
- Le cuffie possono associarsi a più dispositivi, ma possono riprodurre musica proveniente da solo un dispositivo associato alla volta.



---

---

### Argomento correlato

- [Come stabilire una connessione senza fili con i dispositivi BLUETOOTH](#)
- [Connessione a un computer associato \(Windows 7\)](#)
- [Ascolto di musica da un dispositivo tramite una connessione BLUETOOTH](#)
- [Interruzione della connessione BLUETOOTH \(dopo l'uso\)](#)
- [Inizializzazione delle cuffie per ripristinare le impostazioni di fabbrica](#)

4-697-052-21(8) Copyright 2017 Sony Corporation

Cuffie stereo senza fili con eliminazione del rumore  
WI-1000X

## Connessione a un computer associato (Windows 10)

Prima di avviare l'operazione, accertarsi di quanto segue:

- A seconda del computer, l'adattatore BLUETOOTH incorporato deve essere attivo. Per sapere se un adattatore BLUETOOTH è incorporato o meno, e per sapere come attivarlo, consultare le istruzioni per l'uso in dotazione con il computer.

### 1 Riprendere il computer dalla modalità di sospensione.

### 2 Accendere le cuffie.

Tenere premuto il pulsante  per circa 2 secondi.

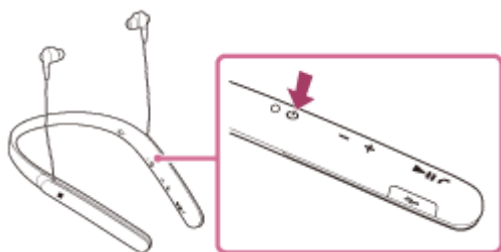

Accertarsi che l'indicatore lampeggi (in blu) dopo aver rilasciato il pulsante. Si ascolta la guida vocale che dice "Power on" (Accensione).

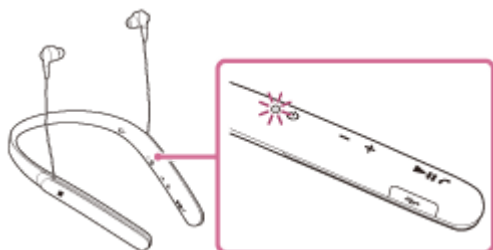

Se all'accensione le cuffie si collegano automaticamente all'ultimo dispositivo connesso, la guida vocale dice "BLUETOOTH connected" (BLUETOOTH connesso).

Utilizzare il computer per controllare se la connessione è stabilita e se non lo è, procedere al punto 3.

Se il computer è connesso all'ultimo dispositivo BLUETOOTH connesso, eseguire la sua disconnessione e quindi procedere al punto successivo.

### 3 Selezionare le cuffie tramite il computer.

1. Fare clic con il tasto destro sull'icona del volume nella barra degli strumenti di Windows, quindi fare clic su [Playback devices].

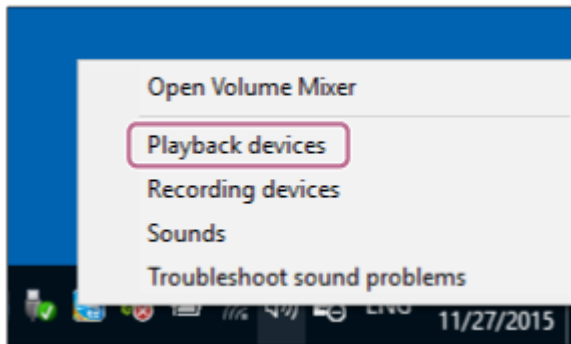

2. Fare clic con il tasto destro su [WI-1000X].  
Se [WI-1000X] non viene visualizzato, fare clic con il tasto destro sulla schermata [Sound], quindi selezionare [Show Disabled Devices].

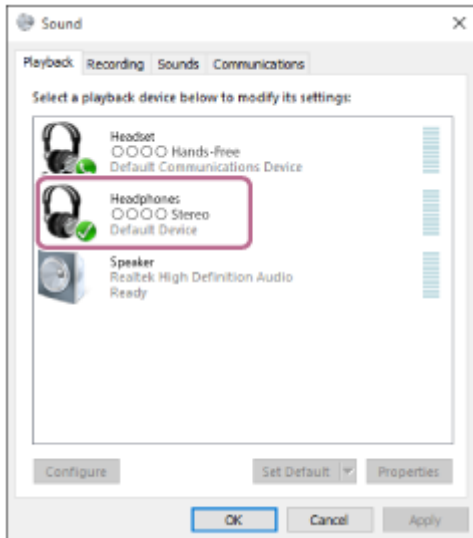

3. Fare clic su [Connect].

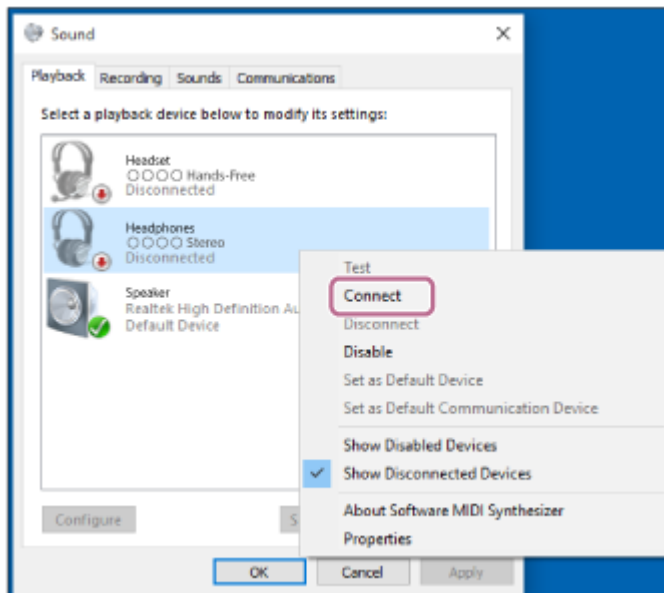

La connessione viene stabilita.

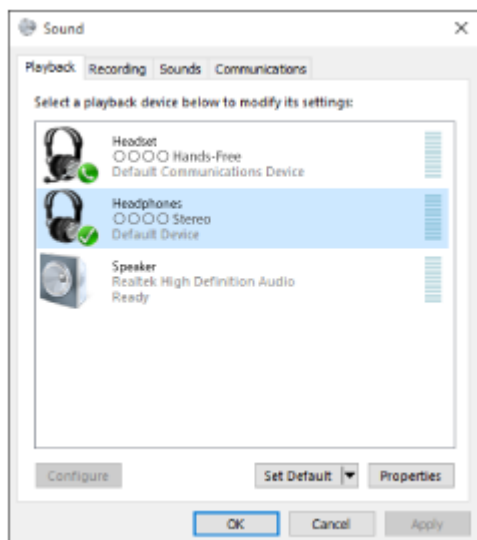

### Suggerimento

- La procedura indicata sopra rappresenta un esempio. Per i dettagli, consultare le istruzioni per l'uso in dotazione con il computer.

### Nota

- Se la qualità audio della musica riprodotta non è soddisfacente, assicurarsi che la funzione che supporta le connessioni di riproduzione musicale (A2DP) sia disponibile sul proprio computer. Per i dettagli, consultare le istruzioni per l'uso in dotazione con il computer.
- Se l'ultimo dispositivo BLUETOOTH connesso è posto accanto alle cuffie, le cuffie potrebbero connettersi automaticamente al dispositivo semplicemente accendendole. In tal caso, disattivare la funzionalità BLUETOOTH sul dispositivo BLUETOOTH oppure spegnere l'alimentazione.
- Se non è possibile connettere il computer alle cuffie, disattivare l'associazione sul computer e quindi eseguirla di nuovo. Per i dettagli, consultare le istruzioni per l'uso in dotazione con il computer.

---

### Argomento correlato

- [Come stabilire una connessione senza fili con i dispositivi BLUETOOTH](#)
- [Associazione e connessione con un computer \(Windows 10\)](#)
- [Ascolto di musica da un dispositivo tramite una connessione BLUETOOTH](#)
- [Interruzione della connessione BLUETOOTH \(dopo l'uso\)](#)

Cuffie stereo senza fili con eliminazione del rumore  
WI-1000X

## Connessione a un computer associato (Windows 8/Windows 8.1)

Prima di avviare l'operazione, accertarsi di quanto segue:

- A seconda del computer, l'adattatore BLUETOOTH incorporato deve essere attivo. Per sapere se un adattatore BLUETOOTH è incorporato o meno, e per sapere come attivarlo, consultare le istruzioni per l'uso in dotazione con il computer.

### 1 Riprendere il computer dalla modalità di sospensione.

### 2 Accendere le cuffie.

Tenere premuto il pulsante  per circa 2 secondi.

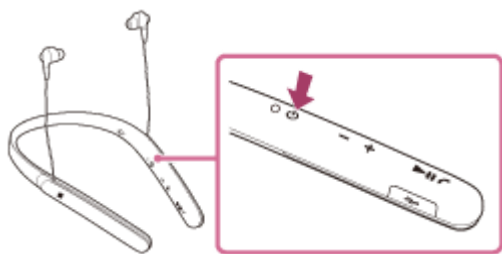

Accertarsi che l'indicatore lampeggi (in blu) dopo aver rilasciato il pulsante. Si ascolta la guida vocale che dice "Power on" (Accensione).

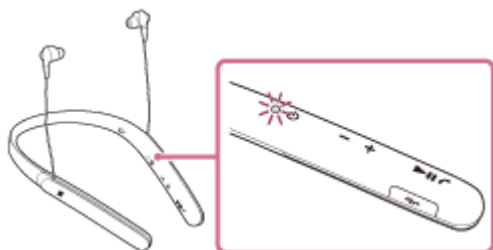

Se all'accensione le cuffie si collegano automaticamente all'ultimo dispositivo connesso, la guida vocale dice "BLUETOOTH connected" (BLUETOOTH connesso).

Utilizzare il computer per controllare se la connessione è stabilita e se non lo è, procedere al punto 3.

Se il computer è connesso all'ultimo dispositivo BLUETOOTH connesso, eseguire la sua disconnessione e quindi procedere al punto successivo.

### 3 Selezionare le cuffie tramite il computer.

1. Selezionare [Desktop] sul menu Start.
2. Spostare il puntatore del mouse nell'angolo superiore destro dello schermo (in caso di utilizzo di un pannello a sfioramento, scorrere dal margine destro dello schermo), quindi selezionare [Settings] dalla Charm Bar.



3. Selezionare [Control Panel] nello charm [Settings].
4. Selezionare [Hardware and Sound], quindi [Devices and Printers].

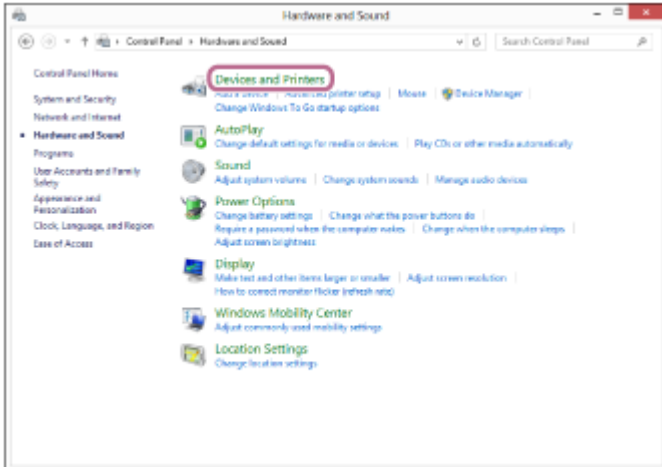
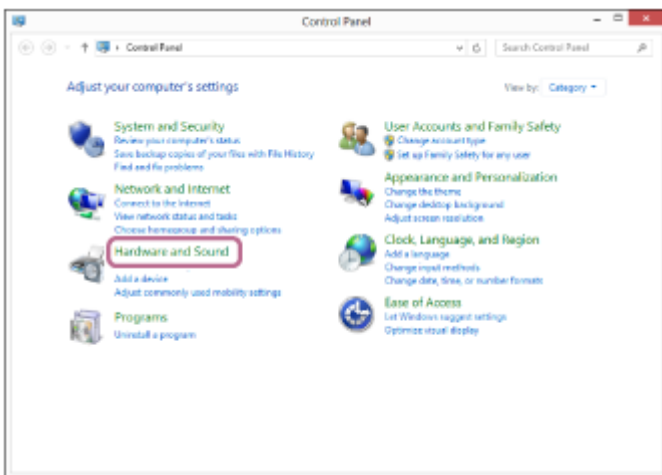

5. Fare clic con il tasto destro su [WI-1000X] nella schermata [Devices and Printers].

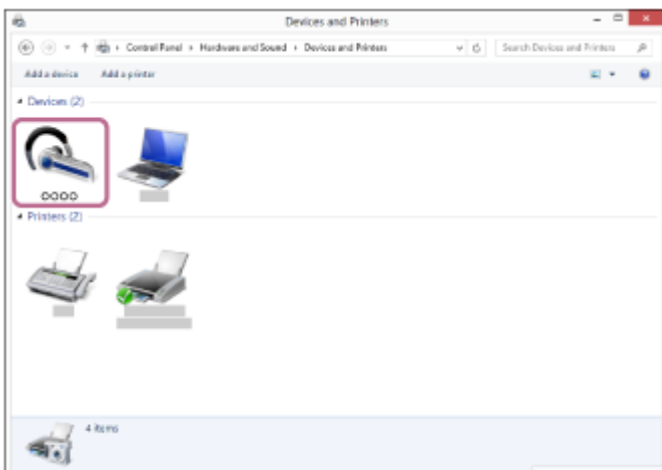

6. Selezionare [Advanced Operation] — [Connect to audio sink device].

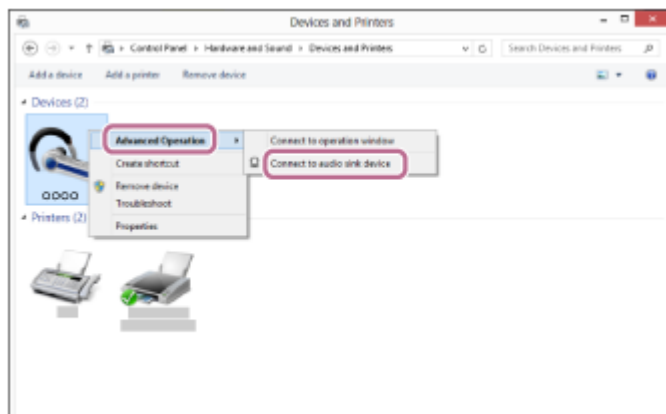

### Suggerimento

- La procedura indicata sopra rappresenta un esempio. Per i dettagli, consultare le istruzioni per l'uso in dotazione con il computer.

### Nota

- Se la qualità audio della musica riprodotta non è soddisfacente, assicurarsi che la funzione che supporta le connessioni di riproduzione musicale (A2DP) sia disponibile sul proprio computer. Per i dettagli, consultare le istruzioni per l'uso in dotazione con il computer.
- Se l'ultimo dispositivo BLUETOOTH connesso è posto accanto alle cuffie, le cuffie potrebbero connettersi automaticamente al dispositivo semplicemente accendendole. In tal caso, disattivare la funzionalità BLUETOOTH sul dispositivo BLUETOOTH oppure spegnere l'alimentazione.
- Se non è possibile connettere il computer alle cuffie, disattivare l'associazione sul computer e quindi eseguirla di nuovo. Per i dettagli, consultare le istruzioni per l'uso in dotazione con il computer.

### Argomento correlato

- [Come stabilire una connessione senza fili con i dispositivi BLUETOOTH](#)
- [Associazione e connessione con un computer \(Windows 8/Windows 8.1\)](#)
- [Ascolto di musica da un dispositivo tramite una connessione BLUETOOTH](#)
- [Interruzione della connessione BLUETOOTH \(dopo l'uso\)](#)

Cuffie stereo senza fili con eliminazione del rumore  
WI-1000X

## Connessione a un computer associato (Windows 7)

Prima di avviare l'operazione, accertarsi di quanto segue:

- A seconda del computer, l'adattatore BLUETOOTH incorporato deve essere attivo. Per sapere se un adattatore BLUETOOTH è incorporato o meno, e per sapere come attivarlo, consultare le istruzioni per l'uso in dotazione con il computer.

### 1 Riprendere il computer dalla modalità di sospensione.

### 2 Accendere le cuffie.

Tenere premuto il pulsante  per circa 2 secondi.

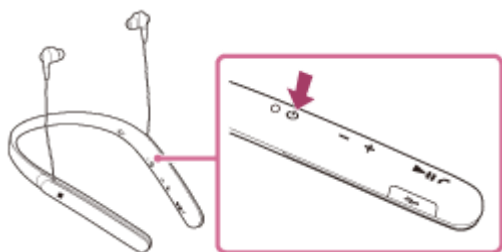

Accertarsi che l'indicatore lampeggi (in blu) dopo aver rilasciato il pulsante. Si ascolta la guida vocale che dice "Power on" (Accensione).

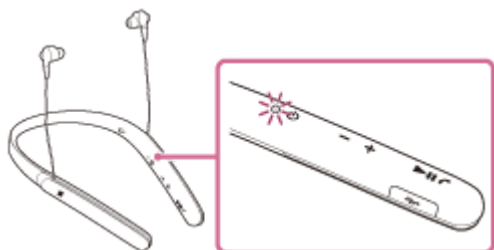

Se all'accensione le cuffie si collegano automaticamente all'ultimo dispositivo connesso, la guida vocale dice "BLUETOOTH connected" (BLUETOOTH connesso).

Utilizzare il computer per controllare se la connessione è stabilita e se non lo è, procedere al punto 3.

Se il computer è connesso all'ultimo dispositivo BLUETOOTH connesso, eseguire la sua disconnessione e quindi procedere al punto successivo.

### 3 Selezionare le cuffie tramite il computer.

1. Fare clic sul pulsante [Start], quindi [Devices and Printers].
2. Fare doppio clic sul [WI-1000X] del dispositivo.



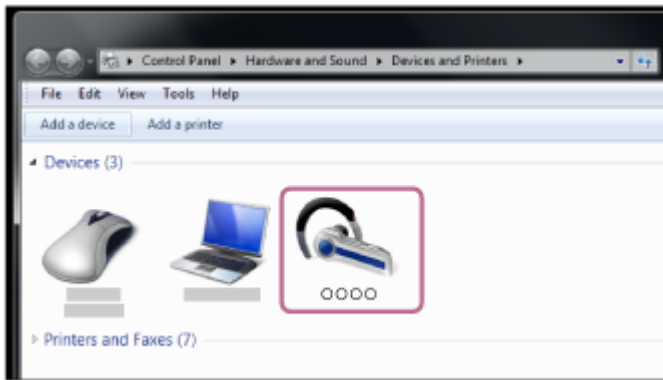

3. Fare clic su [Listen to Music].

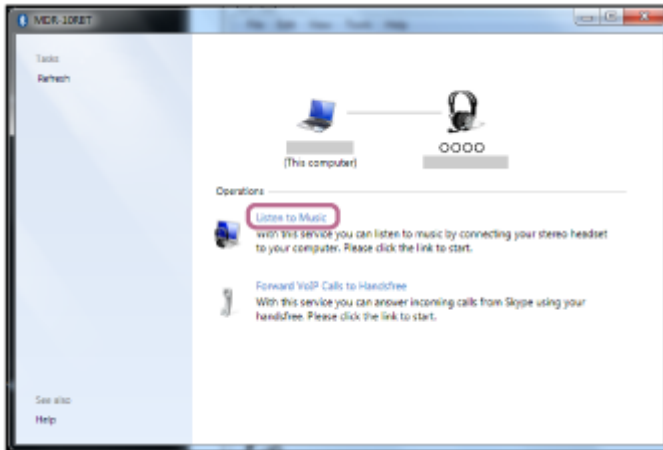

## Suggerimento

- La procedura indicata sopra rappresenta un esempio. Per i dettagli, consultare le istruzioni per l'uso in dotazione con il computer.

## Nota

- Se la qualità audio della musica riprodotta non è soddisfacente, assicurarsi che la funzione che supporta le connessioni di riproduzione musicale (A2DP) sia disponibile sul proprio computer. Per i dettagli, consultare le istruzioni per l'uso in dotazione con il computer.
- Se l'ultimo dispositivo BLUETOOTH connesso è posto accanto alle cuffie, le cuffie potrebbero connettersi automaticamente al dispositivo semplicemente accendendole. In tal caso, disattivare la funzionalità BLUETOOTH sul dispositivo BLUETOOTH oppure spegnere l'alimentazione.
- Se non è possibile connettere il computer alle cuffie, disattivare l'associazione sul computer e quindi eseguirla di nuovo. Per i dettagli, consultare le istruzioni per l'uso in dotazione con il computer.

## Argomento correlato

- [Come stabilire una connessione senza fili con i dispositivi BLUETOOTH](#)
- [Associazione e connessione con un computer \(Windows 7\)](#)
- [Ascolto di musica da un dispositivo tramite una connessione BLUETOOTH](#)
- [Interruzione della connessione BLUETOOTH \(dopo l'uso\)](#)

Cuffie stereo senza fili con eliminazione del rumore  
WI-1000X

## Associazione e connessione con altri dispositivi BLUETOOTH

L'associazione è il processo necessario per creare un collegamento tra dispositivi BLUETOOTH e consentire la connessione senza fili.

È necessario associare un dispositivo alle cuffie, per poter stabilire una connessione BLUETOOTH per la prima volta. Prima di iniziare una procedura di associazione, verificare che:

- Il dispositivo BLUETOOTH si trovi a non più di 1 m dalle cuffie.
- Le cuffie siano sufficientemente cariche.
- Le istruzioni per l'uso del dispositivo BLUETOOTH siano a portata di mano.

### 1 Attivare la modalità di associazione sulle cuffie.

Accendere le cuffie, quando si associano le cuffie a un dispositivo per la prima volta dopo l'acquisto o dopo aver inizializzato le cuffie (le cuffie non dispongono di informazioni per l'associazione). Le cuffie passano automaticamente alla modalità di associazione.

Quando si associa un secondo dispositivo o un dispositivo successivo (le cuffie dispongono delle informazioni di associazione di altri dispositivi), tenere premuto il pulsante  per circa 7 secondi.

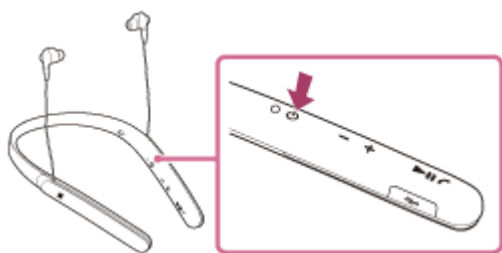

Verificare che l'indicatore lampeggi alternativamente in blu e in rosso dopo aver rilasciato il pulsante. Si ascolta la guida vocale che dice "BLUETOOTH pairing" (Associazione BLUETOOTH).

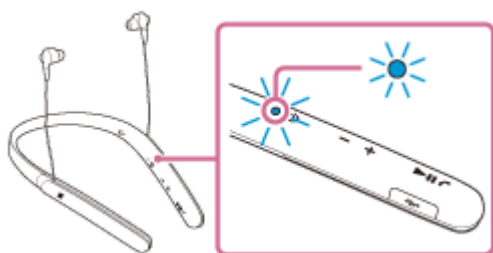

### 2 Eseguire la procedura di associazione sul dispositivo BLUETOOTH per cercare le cuffie.

Viene visualizzato il testo [WI-1000X] nell'elenco dei dispositivi rilevati sullo schermo del dispositivo BLUETOOTH. Se il testo non viene visualizzato, ripetere la procedura dal punto 1.

### 3 Selezionare [WI-1000X].

Se viene richiesto di immettere il codice di accesso (\*) sul display del dispositivo BLUETOOTH, immettere "0000".

\* Il codice di accesso potrebbe essere chiamato "passcode", "codice PIN" o "password".

### 4 Stabilire la connessione BLUETOOTH dal dispositivo BLUETOOTH.

A seconda del dispositivo BLUETOOTH, le cuffie potrebbero venire connesse automaticamente con il dispositivo appena stabilita l'associazione.

Quando collegato, si ascolta la guida vocale che dice "BLUETOOTH connected" (BLUETOOTH connesso).

### Suggerimento

- La procedura indicata sopra rappresenta un esempio. Per i dettagli, consultare le istruzioni per l'uso in dotazione con il dispositivo BLUETOOTH.
- Per eliminare tutte le informazioni di associazione, vedere "[Inizializzazione delle cuffie per ripristinare le impostazioni di fabbrica.](#)"

### Nota

- Se l'associazione non viene stabilita entro 5 minuti circa, la modalità di associazione viene annullata e le cuffie si spengono. In questo caso, ricominciare dal punto 1.
- Quando si esegue l'associazione con un dispositivo BLUETOOTH che non visualizza un elenco dei dispositivi rilevati o privo di display, potrebbe essere possibile associarlo impostando le cuffie e il dispositivo BLUETOOTH in modalità di associazione. A questo punto, se sul dispositivo BLUETOOTH è configurato un codice di accesso diverso da "0000", non sarà possibile associarlo alle cuffie.
- Una volta che i dispositivi BLUETOOTH sono stati associati, non è necessario associarli di nuovo, tranne che nei casi seguenti:
  - Le informazioni di associazione sono state eliminate dopo una riparazione o in casi analoghi.
  - Le cuffie sono già associate con 8 dispositivi e si desidera associarne un altro.  
Le cuffie possono associarsi a un massimo di 8 dispositivi. Se si associa un nuovo dispositivo dopo che ne sono già associati 8, quello connesso per primo viene sostituito da quello nuovo.
  - Se le informazioni di associazione delle cuffie sono state eliminate dal dispositivo BLUETOOTH.
  - Se le cuffie vengono inizializzate, tutte le informazioni di associazione vengono eliminate.  
In questo caso, eliminare le informazioni di associazione con le cuffie dal dispositivo BLUETOOTH, quindi eseguire nuovamente l'associazione.
- Le cuffie possono associarsi a più dispositivi, ma possono riprodurre musica proveniente da solo un dispositivo associato alla volta.

---

### Argomento correlato

- [Come stabilire una connessione senza fili con i dispositivi BLUETOOTH](#)
- [Connessione a un dispositivo BLUETOOTH associato](#)
- [Ascolto di musica da un dispositivo tramite una connessione BLUETOOTH](#)
- [Inizializzazione delle cuffie per ripristinare le impostazioni di fabbrica](#)

Cuffie stereo senza fili con eliminazione del rumore  
WI-1000X

## Connessione a un dispositivo BLUETOOTH associato

### 1 Accendere le cuffie.

Tenere premuto il pulsante  per circa 2 secondi.

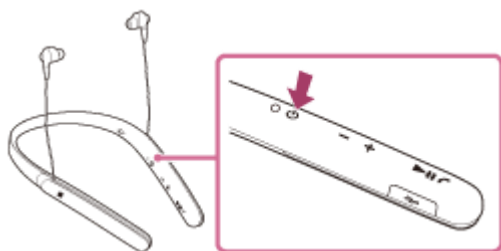

Accertarsi che l'indicatore lampeggi (in blu) dopo aver rilasciato il pulsante. Si ascolta la guida vocale che dice "Power on" (Accensione).

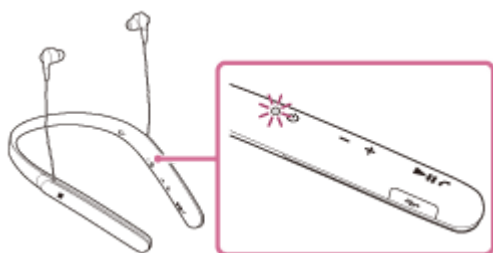

Se all'accensione le cuffie si collegano automaticamente all'ultimo dispositivo connesso, la guida vocale dice "BLUETOOTH connected" (BLUETOOTH connesso).

Controllare lo stato della connessione sul dispositivo BLUETOOTH. Se non è connesso, passare al punto 2.

### 2 Stabilire la connessione BLUETOOTH dal dispositivo BLUETOOTH.

Per i dettagli, consultare le istruzioni per l'uso in dotazione con il dispositivo BLUETOOTH.

Quando collegato, si ascolta la guida vocale che dice "BLUETOOTH connected" (BLUETOOTH connesso).

#### Suggerimento

- La procedura indicata sopra rappresenta un esempio. Per i dettagli, consultare le istruzioni per l'uso in dotazione con il dispositivo BLUETOOTH.

#### Nota

- Se l'ultimo dispositivo BLUETOOTH connesso è posto accanto alle cuffie, le cuffie potrebbero connettersi automaticamente al dispositivo semplicemente accendendole. In tal caso, disattivare la funzionalità BLUETOOTH sul dispositivo BLUETOOTH oppure spegnere l'alimentazione.
- Se non è possibile connettere il dispositivo BLUETOOTH alle cuffie, disattivare l'associazione sul dispositivo BLUETOOTH e quindi eseguirla di nuovo. Per i dettagli, consultare le istruzioni per l'uso in dotazione con il dispositivo BLUETOOTH.

---

---

**Argomento correlato**

- [Come stabilire una connessione senza fili con i dispositivi BLUETOOTH](#)
- [Associazione e connessione con altri dispositivi BLUETOOTH](#)
- [Ascolto di musica da un dispositivo tramite una connessione BLUETOOTH](#)

4-697-052-21(8) Copyright 2017 Sony Corporation

Cuffie stereo senza fili con eliminazione del rumore  
WI-1000X

## Connessione delle cuffie a un lettore musicale e a uno smartphone o a un telefono cellulare

Quando si connettono le cuffie a 2 dispositivi BLUETOOTH, è possibile usarli indifferentemente. Ad esempio, uno per ascoltare la musica (con la connessione A2DP BLUETOOTH) e l'altro per effettuare telefonate (con la connessione HFP o HSP BLUETOOTH).

Per utilizzare un lettore musicale BLUETOOTH per ascoltare la musica e uno smartphone BLUETOOTH per telefonare, le cuffie devono essere connesse con ciascun dispositivo mediante una connessione BLUETOOTH.

- 1 Associare le cuffie rispettivamente a un lettore musicale e a uno smartphone o a un telefono cellulare.**
- 2 Stabilire una connessione BLUETOOTH tra le cuffie e il lettore musicale BLUETOOTH.  
Utilizzare il lettore musicale per stabilire la connessione BLUETOOTH con le cuffie.**
- 3 Stabilire una connessione BLUETOOTH tra le cuffie e lo smartphone o il telefono cellulare BLUETOOTH.  
Utilizzare lo smartphone o il telefono cellulare per stabilire la connessione BLUETOOTH con le cuffie.**

### Nota

- Se lo smartphone è stato connesso alle cuffie durante l'ultimo utilizzo, quando si accendono le cuffie viene stabilita una connessione HFP o HSP. Allo stesso tempo, potrebbe essere stabilita automaticamente anche una connessione A2DP. In questo caso, disconnettere le cuffie dallo smartphone o dal telefono cellulare utilizzando il telefono, quindi riconnettere gli apparecchi ripetendo la procedura dal punto 2.
- Quando si utilizza l'Assistente Google, le cuffie non possono stabilire una connessione multipunto.
- Quando si utilizza Amazon Alexa, le cuffie non possono stabilire una connessione multipunto.

Cuffie stereo senza fili con eliminazione del rumore  
WI-1000X

## Connessione delle cuffie a 2 smartphone Android

Quando si connettono le cuffie a uno smartphone, di solito la funzione di riproduzione di musica e quella relativa alle telefonate vengono connesse entrambe automaticamente.

Per effettuare una connessione multipunto con 2 smartphone separatamente, una per l'ascolto della musica e l'altra per effettuare telefonate, modificare le impostazioni degli smartphone in modo che solo una delle funzioni venga connessa per ciascuno smartphone.

- 1 **Associare le cuffie a entrambi gli smartphone rispettivamente.**
- 2 **Utilizzare uno degli smartphone per stabilire una connessione BLUETOOTH con le cuffie.**
- 3 **Sullo smartphone connesso alle cuffie, deselezionare [Phone audio] (HFP) o [Media audio] (A2DP).**

**Esempio: per connettere "Media audio" (A2DP) solo**

Toccare [Settings] - [Bluetooth] - l'icona di impostazione accanto a [WI-1000X].



Sullo schermo del [Paired Bluetooth device], deselezionare [Phone audio].

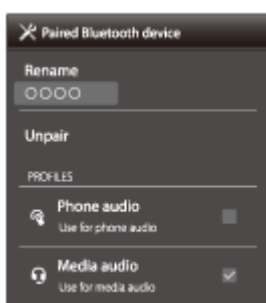

- 4 **Interrompere la connessione BLUETOOTH dello smartphone.**
- 5 **Utilizzare l'altro smartphone per stabilire una connessione BLUETOOTH con le cuffie.**
- 6 **Analogamente, deselezionare la funzione non deselezionata al punto 3.**
- 7 **Utilizzare il primo smartphone per stabilire di nuovo una connessione BLUETOOTH.**

Entrambi gli smartphone sono connessi alle cuffie, con una sola funzione abilitata.

### **Suggerimento**

- La procedura indicata sopra rappresenta un esempio. Per i dettagli, consultare le istruzioni per l'uso in dotazione con gli smartphone Android.

### **Nota**

- Quando si utilizza l'Assistente Google, le cuffie non possono stabilire una connessione multipunto.
- Quando si utilizza Amazon Alexa, le cuffie non possono stabilire una connessione multipunto.

4-697-052-21(8) Copyright 2017 Sony Corporation



Cuffie stereo senza fili con eliminazione del rumore  
WI-1000X

## Connessione delle cuffie con uno smartphone Android e un iPhone

Quando si connettono le cuffie a uno smartphone, di solito la funzione di riproduzione di musica e quella relativa alle telefonate vengono connesse entrambe automaticamente. Per effettuare una connessione multipunto utilizzando uno smartphone Android e un iPhone separatamente, uno per l'ascolto della musica e l'altro per telefonare, modificare le impostazioni dello smartphone Android in modo che venga connessa una sola funzionalità. Connettere per primo lo smartphone Android, quindi connettere l'iPhone.

Non è possibile impostare l'iPhone in modo da connettere una sola funzionalità.

- 1 **Associare le cuffie con lo smartphone Android e con l'iPhone, rispettivamente.**
- 2 **Utilizzare lo smartphone Android per stabilire una connessione BLUETOOTH con le cuffie.**
- 3 **Sullo smartphone Android connesso alle cuffie, deselezionare [Phone audio] (HFP) o [Media audio] (A2DP).**

### Esempio: per connettere "Media audio" (A2DP) solo

Toccare [Settings] - [Bluetooth] - l'icona di impostazione accanto a [WI-1000X].



Sullo schermo del [Paired Bluetooth device], deselezionare [Phone audio].

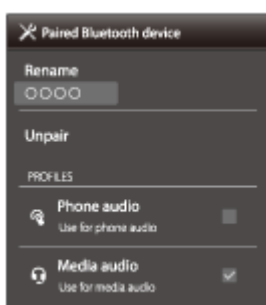

- 4 **Utilizzare l'iPhone per stabilire una connessione BLUETOOTH con le cuffie.**

L'iPhone è connesso alle cuffie con entrambe le funzioni, ma è possibile utilizzare solo la funzione deselezionata al punto 3.

### Suggerimento

- La procedura indicata sopra rappresenta un esempio. Per i dettagli, consultare le istruzioni per l'uso in dotazione con lo smartphone Android.

**Nota**

- Se si collega uno smartphone Android a [Phone audio] (HFP), la carica residua della batteria delle cuffie non verrà visualizzata correttamente sull'iPhone.
- Quando si utilizza l'Assistente Google, le cuffie non possono stabilire una connessione multipunto.
- Quando si utilizza Amazon Alexa, le cuffie non possono stabilire una connessione multipunto.

4-697-052-21(8) Copyright 2017 Sony Corporation

Cuffie stereo senza fili con eliminazione del rumore  
WI-1000X

## Interruzione della connessione BLUETOOTH (dopo l'uso)

---

- 1** Se si utilizza un dispositivo che supporta la connessione One touch (NFC), toccare nuovamente il dispositivo con le cuffie. (sbloccare lo schermo del dispositivo nel caso in cui risulti bloccato). Se si utilizza un dispositivo che non supporta la connessione One touch (NFC), operare dal dispositivo BLUETOOTH.

Quando scollegato, si ascolta la guida vocale che dice "BLUETOOTH disconnected" (BLUETOOTH disconnesso).

- 2** Spegnere le cuffie.

Si ascolta la guida vocale che dice "Power off" (Spegnimento).

### Suggerimento

- Al termine della riproduzione di musica, la connessione BLUETOOTH potrebbe interrompersi automaticamente, a seconda del dispositivo BLUETOOTH.

---

### Argomento correlato

- [Disconnessione dello smartphone mediante funzionalità One touch \(NFC\)](#)
- [Spegnimento delle cuffie](#)

Cuffie stereo senza fili con eliminazione del rumore  
WI-1000X

## Uso del cavo per cuffie dedicato in dotazione

Collegando un dispositivo mediante il cavo per cuffie dedicato in dotazione e accendendo le cuffie, è possibile utilizzare l'unità come cuffie a eliminazione del rumore. Effettuando il collegamento mediante il cavo per cuffie dedicato in dotazione e accendendo le cuffie, queste ultime supportano la riproduzione audio ad alta risoluzione. Quando si accendono le cuffie, l'indicatore (verde) accanto al pulsante NC/AMBIENT si illumina o lampeggia.

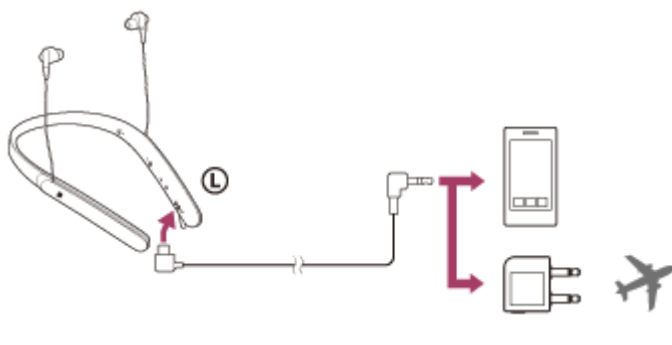

### 1 Collegare un dispositivo di riproduzione alla porta micro-USB tramite il cavo per cuffie dedicato in dotazione.



### Suggerimento

- È possibile riprodurre musica collegando il cavo per cuffie dedicato in dotazione alle cuffie anche quando le cuffie sono spente. In tal caso, la funzionalità di eliminazione del rumore non è disponibile.
- Per ascoltare musica con audio ad alta risoluzione o utilizzare la funzione di eliminazione del rumore/Modalità suono ambiente, accendere le cuffie.
- Utilizzare l'adattatore per spina per l'uso in aereo in dotazione quando si ascoltano i servizi di intrattenimento in volo.
- Quando la funzionalità di eliminazione del rumore è attiva, le cuffie si spengono automaticamente se si scollega il cavo per cuffie dedicato.
- Quando si riceve una chiamata, si sente una suoneria attraverso le cuffie. Rispondere alla chiamata utilizzando lo smartphone o il telefono cellulare, quindi parlare utilizzando il microfono del telefono. Si potrà ascoltare la voce dell'interlocutore nelle cuffie.
- Se si scollega il cavo per cuffie dedicato dallo smartphone o dal cellulare, sarà possibile parlare utilizzando il microfono e l'altoparlante del telefono.

### Nota

- Utilizzare solo il cavo per cuffie dedicato in dotazione.
- Verificare che la spina sia correttamente inserita.
- Chiudere la copertura della porta micro USB per evitare che acqua o polvere penetrino nella cuffia, quando non si sta utilizzando il cavo per cuffie dedicato in dotazione.
- Non è possibile utilizzare la funzionalità BLUETOOTH.
- Il pulsante , i pulsanti +/- e il pulsante  non sono utilizzabili. Per il volume, la riproduzione, la pausa, ecc., controllare con il dispositivo connesso.
- Il pulsante NC/AMBIENT non è utilizzabile quando le cuffie sono spente.
- A seconda del servizio di intrattenimento in volo, l'adattatore per spina per l'uso in aereo potrebbe non essere utilizzato.



Cuffie stereo senza fili con eliminazione del rumore  
WI-1000X

## Ascolto di musica da un dispositivo tramite una connessione BLUETOOTH

Attraverso una connessione BLUETOOTH, è possibile ascoltare musica e controllare a distanza le funzioni di base di un dispositivo BLUETOOTH. Il dispositivo BLUETOOTH deve supportare i seguenti profili BLUETOOTH.

- A2DP (Advanced Audio Distribution Profile):  
consente di ascoltare contenuti audio di alta qualità in modalità senza fili.
- AVRCP (Audio Video Remote Control Profile):  
consente di regolare il volume e così via.

Il funzionamento può variare a seconda del dispositivo BLUETOOTH. Consultare le istruzioni per l'uso in dotazione con il dispositivo BLUETOOTH.

### 1 Connettere le cuffie a un dispositivo BLUETOOTH.

### 2 Indossare le cuffie.

Indossare le cuffie con l'indicazione **L** sulla sinistra e l'indicazione **R** sulla destra. L'unità **L** delle cuffie presenta un puntino in rilievo.

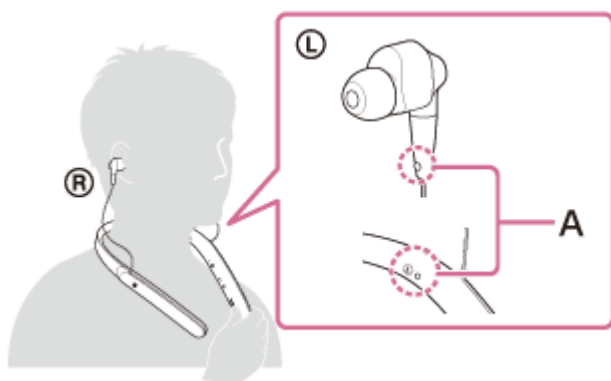

**A:** puntino in rilievo

Regolare la posizione delle cuffie per adattarla alle proprie orecchie.



### 3 Riprodurre musica o video sul dispositivo BLUETOOTH.

Regolare il volume del dispositivo BLUETOOTH.

### 4 Regolare il volume premendo i pulsanti +/- delle cuffie.

Quando il volume raggiunge il massimo o il minimo, viene emesso un allarme.

## Suggerimento

- Le cuffie supportano lo standard di protezione dei contenuti SCMS-T. È possibile ascoltare musica e altri contenuti su un dispositivo come un telefono cellulare o un televisore portatile che supporti lo standard di protezione SCMS-T.
- A seconda del dispositivo BLUETOOTH, potrebbe essere necessario regolare il volume o impostare l'uscita audio sul dispositivo BLUETOOTH connesso.
- È possibile regolare in modo indipendente il volume durante una chiamata e quello durante la riproduzione di musica. Se si modifica il volume di una chiamata non si modifica anche il volume di riproduzione della musica, e viceversa.

## Nota

- Se le condizioni di comunicazione sono scadenti, il dispositivo BLUETOOTH potrebbe reagire in modo errato ai comandi selezionati sulle cuffie.

---

## Argomento correlato

- [Come stabilire una connessione senza fili con i dispositivi BLUETOOTH](#)
- [Controllo del dispositivo audio \(connessione BLUETOOTH\)](#)
- [Utilizzo della funzionalità di eliminazione del rumore](#)
- [Informazioni sulla funzionalità di eliminazione del rumore con intelligenza artificiale \(AI\) automatica](#)

Cuffie stereo senza fili con eliminazione del rumore  
WI-1000X

## Controllo del dispositivo audio (connessione BLUETOOTH)

Se il dispositivo BLUETOOTH supporta il protocollo AVRCP, è possibile controllarlo mediante le cuffie. Le funzioni disponibili possono variare a seconda del dispositivo BLUETOOTH. Consultare le istruzioni per l'uso in dotazione con il dispositivo BLUETOOTH.

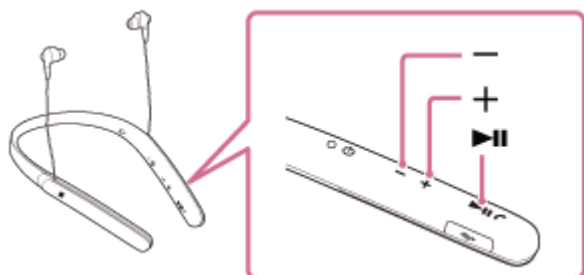

Ogni pulsante ha la funzione indicata di seguito:

### ▶||

- Premere una volta, in pausa, per avviare la riproduzione.
- Premere una volta durante la riproduzione per mettere in pausa.
- Premere due volte per passare all'inizio del brano successivo (● ● ●).
- Premere tre volte per passare all'inizio del brano precedente (o corrente) (● ● ● ●).
- Premere una volta e rilasciare, quindi tenere premuto per andare avanti veloce (● ● ● ● ●).
- Premere due volte e rilasciare, quindi tenere premuto per andare indietro veloce (● ● ● ● ●).

### +/-

- Premere per regolare il volume.

### Nota

- Se le condizioni di comunicazione sono scadenti, il dispositivo BLUETOOTH potrebbe reagire in modo errato ai comandi selezionati sulle cuffie.
- Le funzioni disponibili possono variare a seconda del dispositivo BLUETOOTH. Quando lo si utilizza come illustrato in precedenza, potrebbe funzionare in modo diverso, oppure potrebbe non funzionare affatto.



Cuffie stereo senza fili con eliminazione del rumore  
WI-1000X

## Interruzione della connessione BLUETOOTH (dopo l'uso)

---

- 1** Se si utilizza un dispositivo che supporta la connessione One touch (NFC), toccare nuovamente il dispositivo con le cuffie. (sbloccare lo schermo del dispositivo nel caso in cui risulti bloccato). Se si utilizza un dispositivo che non supporta la connessione One touch (NFC), operare dal dispositivo BLUETOOTH.

Quando scollegato, si ascolta la guida vocale che dice "BLUETOOTH disconnected" (BLUETOOTH disconnesso).

- 2** Spegnere le cuffie.

Si ascolta la guida vocale che dice "Power off" (Spegnimento).

### Suggerimento

- Al termine della riproduzione di musica, la connessione BLUETOOTH potrebbe interrompersi automaticamente, a seconda del dispositivo BLUETOOTH.

---

### Argomento correlato

- [Disconnessione dello smartphone mediante funzionalità One touch \(NFC\)](#)
- [Spegnimento delle cuffie](#)

Cuffie stereo senza fili con eliminazione del rumore  
WI-1000X

## Cos'è l'eliminazione del rumore?

Il circuito di eliminazione del rumore percepisce i reali rumori esterni con i microfoni integrati e invia un segnale di annullamento uguale e contrario alle cuffie.

### Nota

- In ambienti molto silenziosi, l'effetto di eliminazione del rumore potrebbe non essere molto evidente, oppure si potrebbero sentire dei rumori.
- A seconda di come si indossano le cuffie, l'effetto di eliminazione del rumore può variare oppure potrebbe percepirsi un segnale acustico (fischio prolungato). In tali casi, rimuovere le cuffie quindi indossarle nuovamente.
- La funzionalità di eliminazione del rumore agisce principalmente sui rumori a bassa frequenza. Anche se il rumore viene ridotto, non viene eliminato completamente.
- Quando si utilizzano le cuffie in treno o in auto, si potrebbe sentire del rumore, a seconda delle condizioni della strada.
- I telefoni cellulari possono provocare interferenze e del rumore. Se questo avviene, allontanare ulteriormente le cuffie dal telefono cellulare.
- Non coprire con le mani i microfoni delle cuffie. La funzionalità di eliminazione del rumore o la Modalità suono ambiente potrebbe non funzionare correttamente, oppure potrebbe percepirsi un segnale acustico (fischio prolungato). In tali casi, allontanare le mani dai microfoni delle cuffie.

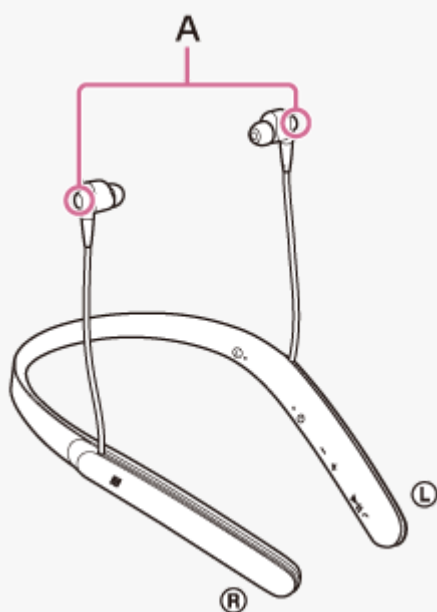

A: microfoni

### Argomento correlato

- [Utilizzo della funzionalità di eliminazione del rumore](#)
- [Informazioni sulla funzionalità di eliminazione del rumore con intelligenza artificiale \(AI\) automatica](#)

Cuffie stereo senza fili con eliminazione del rumore  
WI-1000X

## Utilizzo della funzionalità di eliminazione del rumore

Grazie alla funzionalità di eliminazione del rumore, è possibile ascoltare musica senza essere disturbati dal rumore di fondo.

### 1 Accendere le cuffie.

Si ascolta la guida vocale che dice "Power on" (Accensione).

La funzionalità di eliminazione del rumore si attiva automaticamente quando si accendono le cuffie.

L'indicatore (verde) accanto al pulsante NC/AMBIENT si illumina.

## Disattivazione della funzionalità di eliminazione del rumore

Premere ripetutamente il pulsante NC/AMBIENT.

Ogni volta che si preme il pulsante, la funzionalità viene commutata come segue. Si sente la guida vocale che informa della commutazione della funzionalità.

Modalità Suono ambiente: ON (l'indicatore (giallo) accanto al pulsante NC/AMBIENT si illumina)



Funzionalità di eliminazione del rumore/Modalità Suono ambiente: OFF (l'indicatore (verde) accanto al pulsante NC/AMBIENT lampeggia)



Funzionalità di eliminazione del rumore: ON (l'indicatore (verde) accanto al pulsante NC/AMBIENT si illumina)

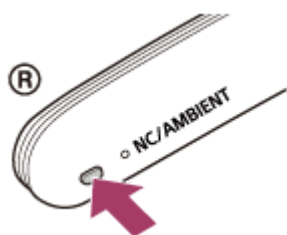

### Suggerimento

- Se si utilizza la funzionalità di eliminazione del rumore con una connessione BLUETOOTH, la funzionalità di eliminazione del rumore è attiva anche se si collega il cavo per cuffie dedicato in dotazione.
- Quando si utilizza il cavo per cuffie dedicato in dotazione, spegnere le cuffie. È possibile utilizzare le cuffie come normali cuffie con filo.
- Per ascoltare la musica audio ad alta risoluzione, accendere le cuffie.
- È possibile attivare/disattivare la funzionalità di eliminazione del rumore anche con l'app "Sony | Headphones Connect".

### Nota

- Se il pulsante NC/AMBIENT è impostato come pulsante Assistente Google, la funzionalità di eliminazione del rumore non può essere commutata premendo il pulsante NC/AMBIENT. È possibile attivare/disattivare la funzionalità di eliminazione del rumore anche con l'app "Sony | Headphones Connect".

- Se il pulsante NC/AMBIENT è impostato come pulsante Amazon Alexa, la funzionalità di eliminazione del rumore non può essere commutata premendo il pulsante NC/AMBIENT. È anche possibile attivare/disattivare la funzionalità di eliminazione del rumore con l'app "Sony | Headphones Connect".
- Quando le cuffie sono collegate al cavo per cuffie dedicato e la funzionalità di eliminazione del rumore è attiva, l'indicatore accanto al pulsante  si spegne.
- Se gli auricolari non sono quelli in dotazione, l'effetto di eliminazione del rumore sarà insufficiente.
- Se gli auricolari non sono correttamente adattati alle orecchie, l'effetto di eliminazione del rumore sarà insufficiente. Regolare la posizione delle cuffie per adattarla alle proprie orecchie.



---

### Argomento correlato

- [Informazioni sulla guida vocale](#)
- [Accensione delle cuffie](#)
- [Cos'è l'eliminazione del rumore?](#)
- [Informazioni sulla funzionalità di eliminazione del rumore con intelligenza artificiale \(AI\) automatica](#)
- [Ascolto dei suoni ambientali durante la riproduzione musicale \(modalità Suono ambiente\)](#)
- [Funzionalità dell'app "Sony | Headphones Connect"](#)

Cuffie stereo senza fili con eliminazione del rumore  
WI-1000X

## Informazioni sulla funzionalità di eliminazione del rumore con intelligenza artificiale (AI) automatica

---

La funzionalità di eliminazione del rumore con intelligenza artificiale (AI) automatica analizza costantemente le componenti sonore ambientali e seleziona automaticamente le modalità di eliminazione del rumore più efficaci.

### Tipi di modalità di eliminazione del rumore

#### NC Modalità A

I rumori che si sentono principalmente in un aereo vengono ridotti in modo efficace.

#### NC Modalità B

I rumori che si sentono principalmente su un autobus o un treno vengono ridotti in modo efficace.

#### NC Modalità C

I rumori che si sentono principalmente in un ufficio (computer, fotocopiatrice, ventilatori, ecc.) vengono ridotti in modo efficace.

---

### Argomento correlato

- [Cos'è l'eliminazione del rumore?](#)
- [Utilizzo della funzionalità di eliminazione del rumore](#)

Cuffie stereo senza fili con eliminazione del rumore  
WI-1000X

## Ottimizzazione della funzionalità di eliminazione del rumore in base all'ambiente d'uso (Ottimizzatore NC)

Attivare la funzionalità Ottimizzatore NC quando la pressione dell'aria in un aeroplano cambia. Questa funzione ottimizza la funzionalità di eliminazione del rumore rilevando i cambiamenti di pressione.

- 1 **Indossare le cuffie quando queste sono accese.**

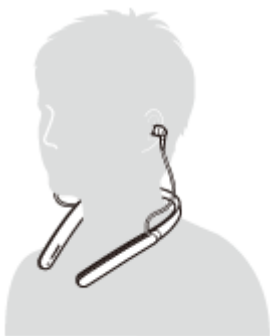

- 2 **Tenere premuto il pulsante NC/AMBIENT fino a sentire la guida vocale che dice "Optimizer start" (Avvio ottimizzatore) (per circa due secondi).**



Durante l'ottimizzazione si sentiranno suoni test.

Una volta terminato il processo di ottimizzazione, si sente la guida vocale che dice "Optimizer finished" (Ottimizzatore terminato).

### Suggerimento

- Se ci si trova su un aeroplano, si raccomanda di attivare la funzionalità Ottimizzatore NC in condizioni di volo stabili.
- La condizione impostata con la funzionalità Ottimizzatore NC è mantenuta fino a quando viene utilizzata nuovamente. Si raccomanda di riattivare la funzionalità Ottimizzatore NC una volta scesi dall'aeroplano e così via.

### Nota

- Quando si esegue l'Ottimizzatore NC, indossare le cuffie nelle effettive condizioni d'uso. Non toccare le cuffie con l'ottimizzatore in esecuzione.
- Se le cuffie ricevono un'altra operazione durante l'esecuzione dell'Ottimizzatore NC, l'ottimizzazione viene annullata.

- Se il pulsante NC/AMBIENT è impostato come pulsante Assistente Google, non è possibile utilizzare la funzionalità Ottimizzatore NC dalle cuffie.
- Se il pulsante NC/AMBIENT è impostato come pulsante Amazon Alexa, non è possibile utilizzare la funzionalità Ottimizzatore NC dalle cuffie.

4-697-052-21(8) Copyright 2017 Sony Corporation

Cuffie stereo senza fili con eliminazione del rumore  
WI-1000X

## Ascolto dei suoni ambientali durante la riproduzione musicale (modalità Suono ambiente)

È possibile ascoltare i suoni ambientali attraverso i microfoni incorporati nelle unità sinistra/destra delle cuffie, durante l'ascolto della musica.

### Per attivare la Modalità suono ambiente

Premere ripetutamente il pulsante NC/AMBIENT mentre la funzionalità di eliminazione del rumore è attiva.

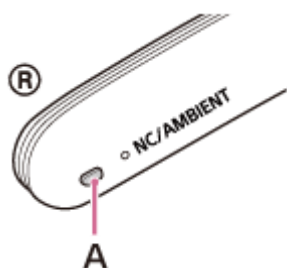

A: pulsante NC/AMBIENT

### Per cambiare l'impostazione della Modalità suono ambiente

È possibile cambiare l'impostazione della Modalità suono ambiente collegando lo smartphone (con installata l'app "Sony | Headphones Connect") e le cuffie tramite la funzione BLUETOOTH.

### Per disattivare la Modalità suono ambiente

Premere ripetutamente il pulsante NC/AMBIENT fino all'attivazione o disattivazione della funzionalità di eliminazione del rumore.

Ogni volta che si preme il pulsante, la funzionalità viene commutata come segue. Si sente la guida vocale che informa della commutazione della funzionalità.

La Modalità suono ambiente: ON (l'indicatore (giallo) accanto al pulsante NC/AMBIENT si illumina)



La funzionalità di eliminazione del rumore/la modalità Suono ambiente: OFF (l'indicatore (verde) accanto al pulsante NC/AMBIENT lampeggia)



La funzionalità di eliminazione del rumore: ON (l'indicatore (verde) accanto al pulsante NC/AMBIENT si illumina)

### Suggerimento

- A seconda delle condizioni ambientali e del tipo/volume del suono riprodotto, i suoni ambientali potrebbero non essere sentiti anche se si utilizza la modalità Suono ambiente. Non utilizzare le cuffie in luoghi in cui potrebbe risultare pericoloso non sentire i suoni ambientali, come in una strada trafficata.
- Se le cuffie non vengono indossate in modo appropriato, la modalità Suono ambiente potrebbe non funzionare correttamente. Indossare le cuffie in modo appropriato.



- L'impostazione della Modalità suono ambiente modificata con l'app "Sony | Headphones Connect" viene registrata nella cuffie. È possibile ascoltare musica con l'impostazione registrata nella Modalità suono ambiente anche quando si collegano le cuffie ad altri dispositivi che non hanno l'app "Sony | Headphones Connect" installata.

---

### **Argomento correlato**

- [Informazioni sulla guida vocale](#)
- [Utilizzo della funzionalità di eliminazione del rumore](#)
- [Funzionalità dell'app "Sony | Headphones Connect"](#)

4-697-052-21(8) Copyright 2017 Sony Corporation

Cuffie stereo senza fili con eliminazione del rumore  
WI-1000X

## Informazioni sulla modalità di qualità audio

---

La modalità di qualità audio è caratterizzata dalle seguenti due modalità. È possibile commutare o controllare la modalità di qualità audio con l'app "Sony | Headphones Connect".

Priorità alla qualità dell'audio: dà priorità alla qualità dell'audio (impostazione predefinita).

Priorità alla stabilità della connessione: dà priorità alla stabilità della connessione.

- Se si utilizza un dispositivo compatibile con AAC, aptX, aptX HD o LDAC, utilizzarlo con la modalità "Priorità alla qualità audio".
- Se la connessione non è stabile, ad esempio se il segnale audio è solo intermittente, selezionare la modalità "Priorità a una connessione stabile".

### Nota

- La durata della riproduzione potrebbe ridursi, a seconda della qualità audio e delle condizioni di utilizzo delle cuffie.
- A seconda delle condizioni ambientali nell'area in cui si utilizzano le cuffie, potrebbero verificarsi intermittenze nell'audio, anche se la modalità selezionata è "Priorità a una connessione stabile".

---

### Argomento correlato

- [Funzionalità dell'app "Sony | Headphones Connect"](#)

Cuffie stereo senza fili con eliminazione del rumore  
WI-1000X

## Codec supportati

---

Un codec è un algoritmo di codifica audio utilizzato durante la trasmissione del suono attraverso una connessione BLUETOOTH.

Le cuffie supportano i seguenti 5 codec per la riproduzione musicale tramite una connessione A2DP: SBC, AAC, aptX, aptX HD e LDAC.

- SBC

È l'abbreviazione di Subband Codec.

È la tecnologia di codifica audio standard utilizzata dai dispositivi BLUETOOTH.

Tutti i dispositivi BLUETOOTH supportano SBC.

- AAC

È l'abbreviazione di Advanced Audio Coding.

AAC viene utilizzato principalmente dai prodotti Apple tipo iPhone e fornisce una migliore qualità audio rispetto alla SBC.

- aptX

È una tecnologia di codifica audio.

aptX è utilizzata da alcuni smartphone Android e fornisce una migliore qualità audio rispetto a SBC.

- aptX HD

È una tecnologia di codifica audio.

aptX HD è utilizzata da alcuni smartphone Android e fornisce una migliore qualità audio rispetto a aptX.

- LDAC

LDAC è una tecnologia di codifica audio sviluppata da Sony che consente la trasmissione di contenuto High-Resolution (Hi-Res) Audio, anche su una connessione BLUETOOTH.

A differenza di altre tecnologie di codifica BLUETOOTH compatibili quali la SBC, questa funziona senza alcuna sotto-conversione del contenuto Hi-Res Audio (\*), consentendo la trasmissione di circa il triplo di dati (\*\*) rispetto alle altre tecnologie su una rete BLUETOOTH senza fili con una qualità audio senza precedenti, grazie a una codifica efficace e a una pacchettizzazione ottimizzata.

\* esclusi i contenuti in formato DSD

\*\* a confronto con la SBC quando è selezionato il bitrate di 990 kbps (96/48 kHz) o 909 kbps (88,2/44,1 kHz)

Con le cuffie impostate nella modalità "Priorità alla qualità audio", quando la musica in uno dei codec indicati viene trasmessa da un dispositivo connesso, le cuffie passano automaticamente a quel codec riproducendo la musica nello stesso codec.

Tuttavia, a seconda del dispositivo da collegare alle cuffie, potrebbe risultare necessario impostare il dispositivo prima di ascoltare la musica in un codec diverso sulle cuffie, anche se il dispositivo supporta un codec di qualità audio superiore rispetto alla SBC.

Consultare le istruzioni per l'uso in dotazione con il dispositivo relativamente all'impostazione del codec.

---

### Argomento correlato

- [Informazioni sulla modalità di qualità audio](#)

Cuffie stereo senza fili con eliminazione del rumore  
WI-1000X

## Informazioni sulla funzione DSEE HX

La funzione DSEE HX offre una conversione ascendente dei dati di una sorgente audio compressa quale CD o MP3 a una qualità simile a quella dell'Audio ad alta risoluzione e riproduce un audio chiaro nella gamma degli alti che spesso viene perso.

La funzione DSEE HX è disponibile quando si attua l'impostazione che segue con l'app "Sony | Headphones Connect".

DSEE HX	Connessione	Codec	Controllo posizione audio Surround (VPT) Equalizzatore
AUTO	Connessione BLUETOOTH	SBC o AAC	Tutto disattivato (OFF)

### Argomento correlato

- [Funzionalità dell'app "Sony | Headphones Connect"](#)

Cuffie stereo senza fili con eliminazione del rumore  
WI-1000X

## Ricezione di una chiamata

È possibile effettuare chiamate in modalità vivavoce con smartphone o cellulari in grado di supportare il profilo BLUETOOTH HFP (Hands-free Profile) o HSP (Headset Profile), attraverso una connessione BLUETOOTH.

- Se lo smartphone o il cellulare utilizzato supporta sia il profilo HFP che il profilo HSP, impostarlo su HFP.
- Il funzionamento può variare in base allo smartphone o al cellulare. Consultare le istruzioni per l'uso in dotazione con lo smartphone o il cellulare utilizzato.
- Queste cuffie supportano esclusivamente le normali chiamate in arrivo. Le app di chiamata per smartphone e computer non sono supportate.

## Suoneria

Quando si riceve una chiamata, si sente una suoneria attraverso le cuffie e l'indicatore (blu) lampeggia rapidamente. Inoltre, l'unità destra delle cuffie vibra (funzionalità Vibrazione per ricevere una chiamata). Si sentirà una delle seguenti suonerie, a seconda dello smartphone o del telefono cellulare.

- Suoneria impostata sulle cuffie
- Suoneria impostata sullo smartphone o sul cellulare
- Suoneria impostata sullo smartphone o sul cellulare solo per la connessione BLUETOOTH



### 1 Connettere innanzitutto le cuffie allo smartphone o al cellulare.

### 2 Quando si sente la suoneria, premere il pulsante sulle cuffie per accettare la chiamata.

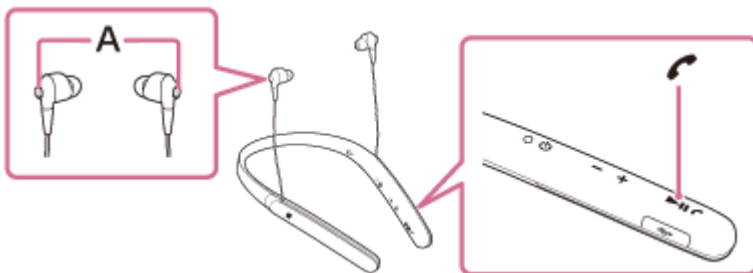
Quando arriva una chiamata mentre si sta ascoltando musica, la riproduzione si interrompe e dalle cuffie viene emessa una suoneria.



**A:** microfono

Utilizzare il microfono dell'unità sinistra  o destra  (che elimina il rumore quando si utilizza la funzionalità di eliminazione del rumore) per parlare al telefono.

### Se non viene emessa alcuna suoneria dalle cuffie

- Le cuffie potrebbero non essere collegate allo smartphone o al cellulare con HFP o HSP. Controllare lo stato della connessione in corso sullo smartphone o sul cellulare.
- Se la riproduzione non si interrompe automaticamente, metterla in pausa utilizzando le cuffie.

### 3 Premere il pulsante + o - per regolare il volume.

Quando il volume raggiunge il massimo o il minimo, viene emesso un allarme.

### 4 Per concludere la chiamata, premere nuovamente il pulsante sulle cuffie.

Se la chiamata è stata accettata durante la riproduzione di musica, la riproduzione riprende automaticamente.

### Suggerimento

- Utilizzare l'app "Sony | Headphones Connect" per attivare e disattivare la funzionalità di vibrazione per ricevere una chiamata. L'impostazione predefinita è "on" (attiva).
- Per impostazione predefinita, alcuni smartphone o cellulari accettano chiamate con il telefono e non con le cuffie. Con una connessione HFP o HSP, commutare il dispositivo alla modalità cuffie tenendo premuto il pulsante  per circa 2 secondi oppure utilizzando lo smartphone o il cellulare.
- È possibile regolare il volume per una chiamata solo durante una conversazione telefonica.
- È possibile regolare in modo indipendente il volume durante una chiamata e quello durante la riproduzione di musica. Se si modifica il volume di una chiamata non si modifica anche il volume di riproduzione della musica, e viceversa.

### Nota

- A seconda dello smartphone o del telefono, la riproduzione potrebbe non riprendere automaticamente, al termine della chiamata.
- Utilizzare lo smartphone o il telefono ad almeno 50 cm di distanza dalle cuffie. Se le cuffie e lo smartphone o il telefono sono troppo vicini potrebbero generarsi disturbi.

---

### Argomento correlato

- [Come stabilire una connessione senza fili con i dispositivi BLUETOOTH](#)
- [Esecuzione di una chiamata](#)
- [Funzioni per le chiamate](#)
- [Funzionalità dell'app "Sony | Headphones Connect"](#)

Cuffie stereo senza fili con eliminazione del rumore  
WI-1000X

## Esecuzione di una chiamata

È possibile effettuare chiamate in modalità vivavoce con smartphone o cellulari in grado di supportare il profilo BLUETOOTH HFP (Hands-free Profile) o HSP (Headset Profile), attraverso una connessione BLUETOOTH.

- Se lo smartphone o il cellulare utilizzato supporta sia il profilo HFP che il profilo HSP, impostarlo su HFP.
- Il funzionamento può variare in base allo smartphone o al cellulare. Consultare le istruzioni per l'uso in dotazione con lo smartphone o il cellulare utilizzato.
- Queste cuffie supportano esclusivamente le normali chiamate in arrivo. Le app di chiamata per smartphone e computer non sono supportate.

### 1 Connettere innanzitutto le cuffie allo smartphone o al cellulare.

### 2 Utilizzare lo smartphone o il cellulare per effettuare una chiamata.



Quando si effettua una chiamata, dalle cuffie viene emesso il tono di composizione.

Se si effettua una chiamata mentre si sta ascoltando la musica, la riproduzione si interrompe.

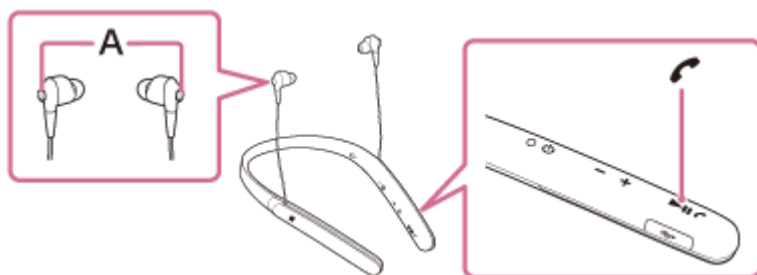
Se dalle cuffie non si sente alcun tono di composizione, commutare il dispositivo di chiamata in modalità cuffie utilizzando lo smartphone o il cellulare o tenendo premuto il pulsante  per circa 2 secondi.



**A:** microfono

Utilizzare il microfono dell'unità sinistra  o destra  (che elimina il rumore quando si utilizza la funzionalità di eliminazione del rumore) per parlare al telefono.

### 3 Premere il pulsante + o - per regolare il volume.

Quando il volume raggiunge il massimo o il minimo, viene emesso un allarme.

### 4 Per concludere la chiamata, premere nuovamente il pulsante sulle cuffie.

Se la chiamata è stata effettuata durante la riproduzione di musica, la riproduzione riprende automaticamente al termine della chiamata.

## Suggerimento

- È possibile regolare il volume per una chiamata solo durante una conversazione telefonica.
- È possibile regolare in modo indipendente il volume durante una chiamata e quello durante la riproduzione di musica. Se si modifica il volume di una chiamata non si modifica anche il volume di riproduzione della musica, e viceversa.

## Nota

- Utilizzare lo smartphone o il telefono ad almeno 50 cm di distanza dalle cuffie. Se le cuffie e lo smartphone o il telefono sono troppo vicini potrebbero generarsi disturbi.

---

## Argomento correlato

- [Come stabilire una connessione senza fili con i dispositivi BLUETOOTH](#)
- [Ricezione di una chiamata](#)
- [Funzioni per le chiamate](#)

4-697-052-21(8) Copyright 2017 Sony Corporation



Cuffie stereo senza fili con eliminazione del rumore  
WI-1000X

## Funzioni per le chiamate

---

Le funzionalità disponibili possono variare a seconda del profilo supportato dallo smartphone o dal cellulare utilizzato. Anche se il profilo è lo stesso, le funzioni possono variare a seconda delle caratteristiche tecniche dello smartphone o del cellulare.



Consultare le istruzioni per l'uso in dotazione con lo smartphone o il cellulare utilizzato.

### Profilo supportato: HFP (Hands-free Profile)



#### In standby/durante la riproduzione di musica

- Premere il pulsante  per circa 2 secondi per avviare la funzionalità di chiamata vocale dello smartphone/cellulare (\*), attivare Siri sull'iPhone.



#### Chiamata in uscita

- Premere il pulsante  una volta per annullare una chiamata in uscita.
- Tenere premuto il pulsante  per circa 2 secondi per commutare il dispositivo di chiamata tra le cuffie e lo smartphone o il cellulare.

#### Chiamata in arrivo

- Premere il pulsante  una volta per rispondere a una chiamata.
- Tenere premuto il pulsante  per circa 2 secondi per rifiutare una chiamata.

#### Durante la chiamata

- Premere il pulsante  una volta per concludere una chiamata.
- Tenere premuto il pulsante  per circa 2 secondi per commutare il dispositivo di chiamata tra le cuffie e lo smartphone o il cellulare.

### Profilo supportato: HSP (Headset Profile)

#### Chiamata in uscita

- Premere il pulsante  una volta per annullare una chiamata in uscita. (\*)

#### Chiamata in arrivo

- Premere il pulsante  una volta per rispondere a una chiamata.

#### Durante la chiamata

- Premere il pulsante  una volta per concludere una chiamata. (\*)

\* Alcuni dispositivi potrebbero non supportare questa funzionalità.

---

#### Argomento correlato

- [Ricezione di una chiamata](#)
- [Esecuzione di una chiamata](#)



Cuffie stereo senza fili con eliminazione del rumore  
WI-1000X

## Interruzione della connessione BLUETOOTH (dopo l'uso)

---

- 1** Se si utilizza un dispositivo che supporta la connessione One touch (NFC), toccare nuovamente il dispositivo con le cuffie. (sbloccare lo schermo del dispositivo nel caso in cui risulti bloccato). Se si utilizza un dispositivo che non supporta la connessione One touch (NFC), operare dal dispositivo BLUETOOTH.

Quando scollegato, si ascolta la guida vocale che dice "BLUETOOTH disconnected" (BLUETOOTH disconnesso).

- 2** Spegnere le cuffie.

Si ascolta la guida vocale che dice "Power off" (Spegnimento).

### Suggerimento

- Al termine della riproduzione di musica, la connessione BLUETOOTH potrebbe interrompersi automaticamente, a seconda del dispositivo BLUETOOTH.

---

### Argomento correlato

- [Disconnessione dello smartphone mediante funzionalità One touch \(NFC\)](#)
- [Spegnimento delle cuffie](#)

Cuffie stereo senza fili con eliminazione del rumore  
WI-1000X

## Uso della funzione di assistenza vocale (l'Assistente Google)

Utilizzando la funzionalità Assistente Google integrata nello smartphone, è possibile parlare nel microfono delle cuffie per utilizzare lo smartphone o eseguire una ricerca.

### Smartphone compatibili

- Smartphone installati con Android 5.0 o successivo (è richiesta l'ultima versione di Google app).

#### 1 Attivare l'app "Sony | Headphones Connect" e impostare il pulsante NC/AMBIENT come pulsante Assistente Google.

Quando si utilizza per la prima volta l'Assistente Google, aprire l'app Assistente Google e toccare il pulsante [Finish headphones setup] nella Vista conversazioni, quindi seguire le istruzioni a schermo per completare le impostazioni iniziali di Assistente Google.

Per i dettagli dell'app "Sony | Headphones Connect", consultare il seguente URL.

[http://rd1.sony.net/help/mdr/hpc/h\\_zz/](http://rd1.sony.net/help/mdr/hpc/h_zz/)

#### 2 Premere il pulsante NC/AMBIENT per utilizzare l'Assistente Google.

- Tenerlo premuto per immettere un comando vocale.
- Premerlo una volta per leggere la notifica.
- Premerlo due volte per annullare il comando vocale.

Per i dettagli sull'Assistente Google, consultare il seguente sito Web:

<https://assistant.google.com>

### Suggerimento

- Verificare o aggiornare la versione del software delle cuffie con l'app "Sony | Headphones Connect".
- Quando l'Assistente Google non è disponibile, perché ad esempio non si è collegati alla rete, una guida vocale comunica il messaggio "The Google Assistant is not connected" (L'Assistente Google non è connesso).
- Se il pulsante [Finish headphones setup] nell'app Assistente Google non è visualizzato, annullare l'associazione delle cuffie nelle impostazioni Bluetooth dello smartphone ed eseguire nuovamente la procedura di associazione.

### Nota

- Se il pulsante NC/AMBIENT viene impostato come Assistente Google al punto 1, la funzionalità Amazon Alexa non può essere commutata premendo il pulsante NC/AMBIENT.
- Se il pulsante NC/AMBIENT viene impostato come pulsante Assistente Google al punto 1, la funzionalità di eliminazione del rumore o la funzionalità Ottimizzatore NC non può essere commutata premendo il pulsante NC/AMBIENT.
- L'Assistente Google potrebbe non essere utilizzabile in alcuni paesi, regioni o lingue.

### Argomento correlato

- [Informazioni sulla guida vocale](#)
- [Funzionalità dell'app "Sony | Headphones Connect"](#)



Cuffie stereo senza fili con eliminazione del rumore  
WI-1000X

## Uso della funzione di assistenza vocale (Amazon Alexa)

Utilizzando la funzionalità Amazon Alexa integrata nello smartphone, è possibile parlare nelle cuffie per utilizzare lo smartphone o eseguire una ricerca.

### Smartphone compatibili

- Smartphone installati con Android 5.1 o successivo o iOS 10.0 o successivo.
- È richiesta l'installazione dell'app Amazon Alexa più recente.

#### 1 Aprire l'app Amazon Alexa.

#### 2 Aprire l'app "Sony | Headphones Connect" e impostare il pulsante NC/AMBIENT come pulsante Amazon Alexa.

Per i dettagli dell'app "Sony | Headphones Connect", consultare il seguente URL.  
[http://rd1.sony.net/help/mdr/hpc/h\\_zz/](http://rd1.sony.net/help/mdr/hpc/h_zz/)

#### 3 Premere il pulsante NC/AMBIENT per utilizzare Amazon Alexa.

- Premere per immettere un comando vocale.
- Premere una volta per annullare il comando vocale.
- In assenza di voce, viene annullato.

Per i dettagli di Amazon Alexa, consultare il seguente sito Web:  
<https://www.amazon.com/b?node=16067214011>

### Suggerimento

- Verificare o aggiornare la versione del software delle cuffie con l'app "Sony | Headphones Connect".
- Quando Amazon Alexa non è disponibile, perché ad esempio non si è collegati alla rete, una guida vocale comunica il messaggio "Either your mobile device isn't connected; or you need to open the Alexa App and try again" (Il dispositivo mobile non è connesso, oppure è necessario aprire l'app Alexa e riprovare).

### Nota

- Se il pulsante NC/AMBIENT è impostato come pulsante Amazon Alexa al punto 2, non è possibile utilizzare la funzionalità Assistente Google dalle cuffie.
- Se il pulsante NC/AMBIENT è impostato come pulsante Amazon Alexa al punto 2, non è possibile utilizzare la funzionalità di eliminazione del rumore o la funzionalità Ottimizzatore NC dalle cuffie.
- Alexa non è disponibile in tutte le lingue e nazioni/aree geografiche.  
Vedere [www.amazon.com/alexa-availability](http://www.amazon.com/alexa-availability) per informazioni.

Cuffie stereo senza fili con eliminazione del rumore  
WI-1000X

## Uso della funzione di assistenza vocale (Google app)

Utilizzando la funzionalità di Google app incorporata nello smartphone Android, è possibile parlare nel microfono delle cuffie per utilizzare lo smartphone Android.

### 1 Attivare Google app.

Sullo smartphone Android, selezionare [Settings] — [Apps]. Viene visualizzata l'icona di un ingranaggio nell'angolo superiore destro del display. Selezionare l'icona dell'ingranaggio, quindi [Default Apps] — [Assist & Voice input] — [Assist App] e quindi impostare [Assist App] in Google app.

L'operazione indicata sopra rappresenta un esempio. Per i dettagli, consultare le istruzioni per l'uso dello smartphone Android.

**Nota:** potrebbe essere necessaria la versione più aggiornata dell'app.

Per i dettagli su Google app, consultare le istruzioni per l'uso o il sito web di assistenza dello smartphone Android. A seconda delle caratteristiche tecniche dello smartphone Android, potrebbe non essere possibile attivare Google app tramite le cuffie.

### 2 Connettere le cuffie allo smartphone Android tramite la connessione BLUETOOTH.

### 3 Quando lo smartphone Android è in modalità standby o sta riproducendo musica, tenere premuto il pulsante per attivare Google app.

Google app si attiva e si udirà il suono di avvio.

### 4 Fare una richiesta a Google app attraverso il microfono delle cuffie.

Per i dettagli su Google app, per esempio quali sono le app con cui Google app funziona, consultare le istruzioni per l'uso dello smartphone Android.

Dopo aver attivato Google app, se entro un determinato periodo di tempo non viene effettuata alcuna richiesta, Google app si disattiva.

#### Nota

- Se il pulsante NC/AMBIENT è impostato come pulsante Assistente Google, la funzionalità di assistenza vocale (Google app) non è disponibile.
- Se il pulsante NC/AMBIENT è impostato come pulsante Amazon Alexa, la funzionalità di assistenza vocale (Google app) non è disponibile.
- Non è possibile attivare Google app dicendo "Ok Google" attraverso il microfono delle cuffie, neppure quando l'impostazione [Ok Google] dello smartphone Android è attiva.

Cuffie stereo senza fili con eliminazione del rumore  
WI-1000X

## Uso della funzione di assistenza vocale (Siri)

Utilizzando la funzione Siri dell'iPhone, è possibile parlare al microfono delle cuffie per utilizzare l'iPhone.

### 1 Attivare Siri.

Sull'iPhone, selezionare [Settings] — [Siri] per attivare Siri.

L'operazione indicata sopra rappresenta un esempio. Per i dettagli, consultare le istruzioni per l'uso dell'iPhone.

**Nota:** per i dettagli su Siri, consultare le istruzioni per l'uso o il sito web di assistenza dell'iPhone.

### 2 Connettere le cuffie all'iPhone tramite la connessione BLUETOOTH.

### 3 Quando l'iPhone è in modalità standby o sta riproducendo musica, tenere premuto il pulsante per attivare Siri.

Siri è attivato e si udirà il suono di avviamento.

### 4 Fare una richiesta a Siri attraverso il microfono delle cuffie.

Per dettagli su Siri, come le applicazioni con cui Siri funziona, consultare le istruzioni per l'uso dell'iPhone.

### 5 Per continuare le richieste, premere il pulsante prima che Siri si disattivi.

Dopo aver attivato Siri, se entro un determinato periodo di tempo non viene effettuata alcuna richiesta, Siri si disattiva.

#### Nota

- Siri non può essere attivata dicendo "Hey Siri" attraverso il microfono delle cuffie, anche qualora sull'iPhone sia attiva l'impostazione [Allow "Hey Siri"].



Cuffie stereo senza fili con eliminazione del rumore  
WI-1000X

## Funzionalità dell'app "Sony | Headphones Connect"

Quando si connettono lo smartphone (installato con l'app "Sony | Headphones Connect") e le cuffie tramite la funzione BLUETOOTH, è possibile fare quanto segue.

- Visualizzare la carica residua della batteria delle cuffie
- Visualizzare il codec di connessione BLUETOOTH
- Attivare/disattivare la funzionalità di eliminazione del rumore
- Utilizzare la regolazione automatica della funzionalità di eliminazione del rumore in base al riconoscimento del comportamento
- Impostare la modalità Suono ambiente
- Impostare la funzione dell'Ottimizzatore NC
- Controllare la localizzazione acustica
- Selezionare la modalità effetto suono (VPT)
- Selezionare l'impostazione dell'equalizzatore
- Commutare la modalità di qualità audio impostando la modalità di connessione BLUETOOTH
- Impostare la funzione DSEE HX (completamento audio nella gamma degli alti)
- Impostare la funzionalità di vibrazione per la ricezione di una chiamata
- Verificare lo stato di connessione/impostazione delle cuffie
- Verificare la versione software delle cuffie
- Aggiornare il software delle cuffie
- Modificare la funzione del pulsante NC/AMBIENT

Per i dettagli dell'app "Sony | Headphones Connect", consultare il seguente URL.

[http://rd1.sony.net/help/mdr/hpc/h\\_zz/](http://rd1.sony.net/help/mdr/hpc/h_zz/)

### Suggerimento

- Il funzionamento dell'app "Sony | Headphones Connect" dipende dai dispositivi audio. Le caratteristiche tecniche e il design dello schermo dell'app potrebbero subire modifiche senza preavviso.

### Argomento correlato

- [Installazione dell'app "Sony | Headphones Connect"](#)
- [Controllo della carica residua della batteria](#)
- [Utilizzo della funzionalità di eliminazione del rumore](#)
- [Ottimizzazione della funzionalità di eliminazione del rumore in base all'ambiente d'uso \(Ottimizzatore NC\)](#)
- [Ascolto dei suoni ambientali durante la riproduzione musicale \(modalità Suono ambiente\)](#)
- [Informazioni sulla modalità di qualità audio](#)
- [Codec supportati](#)
- [Informazioni sulla funzione DSEE HX](#)

Cuffie stereo senza fili con eliminazione del rumore  
WI-1000X

## Installazione dell'app "Sony | Headphones Connect"

- 1 **Scaricare l'app "Sony | Headphones Connect" dal Google Play Store o dall'App Store e quindi installarla sullo smartphone.**

Per i dettagli dell'app "Sony | Headphones Connect", consultare il seguente URL.

[http://rd1.sony.net/help/mdr/hpc/h\\_zz/](http://rd1.sony.net/help/mdr/hpc/h_zz/)



**Sony Headphones Connect** 

- 2 **Una volta installata, lanciare l'app "Sony | Headphones Connect".**

### Argomento correlato

- [Funzionalità dell'app "Sony | Headphones Connect"](#)

Cuffie stereo senza fili con eliminazione del rumore  
WI-1000X

## Precauzioni

---

### Informazioni sulle comunicazioni BLUETOOTH

- La tecnologia BLUETOOTH funziona entro un raggio di circa 10 m. Il range di massima comunicazione può variare in base a ostacoli (corpo umano, metallo, muro, ecc.) o all'ambiente elettromagnetico.
- Le microonde emesse da un dispositivo BLUETOOTH potrebbero influire sul funzionamento delle apparecchiature mediche elettroniche. Per evitare possibili incidenti, spegnere le cuffie e gli altri dispositivi BLUETOOTH nei seguenti ambienti:
  - in presenza di gas infiammabili, all'interno di ospedali o presso stazioni di rifornimento
  - in prossimità di porte automatiche o allarmi antincendio.
- Quando si utilizzano le cuffie in aereo, seguire le istruzioni degli assistenti di volo oppure chiedere alla compagnia aerea con cui si vola le condizioni d'uso delle cuffie. Se non si utilizza il cavo cuffie in dotazione, le onde radio potrebbero influenzare gli strumenti, provocando il rischio di incidenti da malfunzionamento. Su un aereo, accertarsi di utilizzare il cavo cuffie in dotazione.
- A causa delle caratteristiche della tecnologia senza fili, l'audio riprodotto da queste cuffie presenta un ritardo rispetto a quello riprodotto sul dispositivo di emissione. Pertanto, l'immagine e il suono potrebbero non essere allineati durante la riproduzione di un filmato o lo svolgimento di un gioco.
- Le cuffie supportano funzionalità di protezione conformi allo standard BLUETOOTH per garantire la connessione sicura durante l'uso della tecnologia senza fili BLUETOOTH, tuttavia a seconda della situazione la protezione potrebbe risultare insufficiente. Prestare attenzione durante le comunicazioni mediante la tecnologia senza fili BLUETOOTH.
- Sony non potrà essere ritenuta responsabile in caso di dispersione di informazioni durante le comunicazioni BLUETOOTH.
- Non è possibile garantire la connessione con tutti i dispositivi BLUETOOTH.
  - Per la conformità allo standard BLUETOOTH secondo le specifiche di Bluetooth SIG, Inc. occorre un dispositivo dotato della funzionalità BLUETOOTH autenticato.
  - Anche se il dispositivo connesso è conforme allo standard BLUETOOTH di cui sopra, potrebbe non essere possibile connettere alcuni dispositivi oppure alcuni di essi potrebbero non funzionare correttamente in base alle relative funzionalità o caratteristiche tecniche.
  - Quando si parla al telefono in vivavoce, potrebbe verificarsi rumore, a seconda del dispositivo o dell'ambiente di comunicazione.
- A seconda del dispositivo da connettere, per l'avvio delle comunicazioni potrebbe essere necessario più o meno tempo.

### Nota sull'elettricità statica

- L'elettricità statica accumulata nel corpo umano può causare un lieve formicolio alle orecchie. Per ridurre al minimo questo effetto, indossare indumenti realizzati con materiali naturali.

### Altro

- Quando si utilizzano le cuffie come cuffie con filo, utilizzare esclusivamente il cavo per cuffie dedicato in dotazione. Accertarsi che il cavo cuffie sia saldamente inserito.
- Non collocare le cuffie in luoghi esposti a umidità, polvere, fuliggine, vapore, luce solare diretta. Non lasciare le cuffie in auto per un periodo di tempo prolungato. In caso contrario potrebbero verificarsi malfunzionamenti.
- A seconda delle condizioni del segnale radio e del luogo in cui si utilizzano le cuffie, potrebbe non essere possibile utilizzare il dispositivo BLUETOOTH con il telefono cellulare.
- L'ascolto ad alto volume può provocare danni all'udito.
- Per motivi di sicurezza, non utilizzare le cuffie durante la guida o mentre si va in bicicletta.

- Durante periodi di inutilizzo prolungati, non appoggiare oggetti pesanti sulle cuffie e non esercitare pressione sulle stesse, per evitare che si deformino.
- Non utilizzare le cuffie in luoghi in cui potrebbe risultare pericoloso non sentire i suoni ambientali, come ai passaggi a livello, sulle banchine delle stazioni dei treni, agli attraversamenti pedonali e nei cantieri.
- Non sottoporre le cuffie a forti impatti.
- Pulire le cuffie utilizzando un panno morbido e asciutto.
- Non esporre le cuffie all'acqua. Le cuffie non sono impermeabili. Attenersi alle precauzioni elencate di seguito.
  - Prestare attenzione a non far cadere le cuffie in un lavandino o in altri contenitori pieni d'acqua.
  - Non utilizzare le cuffie in luoghi umidi o in condizioni climatiche avverse, ad esempio mentre piove o nevica.
  - Non bagnare le cuffie. Se si toccano le cuffie con le mani bagnate o se le si avvolge in un tessuto umido, potrebbero bagnarsi e non funzionare correttamente.
- Se a seguito dell'uso del dispositivo BLUETOOTH si avvertono dei disturbi, interrompere immediatamente l'uso del dispositivo BLUETOOTH. Se il problema persiste, rivolgersi a un rivenditore Sony.
- Installare saldamente gli auricolari. Se un auricolare dovesse staccarsi accidentalmente e restare all'interno dell'orecchio potrebbe provocare lesioni.
- Poiché i bambini potrebbero ingoiare piccole parti quali un auricolare, tenere le cuffie lontane dalla portata dei bambini.
- Per eventuali domande o problemi riguardanti le cuffie non trattati nel presente manuale, rivolgersi a un rivenditore Sony.

Cuffie stereo senza fili con eliminazione del rumore  
WI-1000X

## Marchi

---

- Il marchio e i logo Bluetooth® sono marchi registrati di proprietà di Bluetooth SIG, Inc. e il loro utilizzo è concesso in licenza a Sony Group Corporation e alle sue affiliate.
- Il contrassegno N è un marchio di fabbrica o un marchio di fabbrica registrato di NFC Forum, Inc. negli Stati Uniti e in altre nazioni.
- Qualcomm è un marchio di Qualcomm Incorporated, registrato negli Stati Uniti e in altri paesi, utilizzato con permesso. aptX è un marchio di Qualcomm Technologies International, Ltd., registrato negli Stati Uniti e in altri paesi, utilizzato con permesso.
- Android e Google Play sono marchi di Google LLC.
- Amazon, Alexa e tutti i relativi logo sono marchi di Amazon.com, Inc. o delle sue affiliate.
- Windows è un marchio registrato o marchio di Microsoft Corporation negli Stati Uniti e/o in altri paesi.
- Mac, OS X, iPhone, iPod touch e Siri sono marchi di Apple Inc., registrati negli Stati Uniti e in altri Paesi. App Store è un marchio di servizi di Apple Inc., registrato negli Stati Uniti e in altri Paesi.
- Il nome e logo LDAC è un marchio di Sony Corporation.
- IOS è un marchio o un marchio registrato di Cisco negli Stati Uniti e in altri paesi ed è utilizzato su licenza.

Gli altri marchi di fabbrica e nomi commerciali appartengono ai rispettivi proprietari.

Cuffie stereo senza fili con eliminazione del rumore  
WI-1000X

## Siti web per l'assistenza ai clienti

---

Per informazioni sull'assistenza per le cuffie, visitare il seguente sito web dedicato all'assistenza:

Per i clienti residenti negli Stati Uniti d'America:

<http://esupport.sony.com/>

Per i clienti residenti in Canada:

<http://esupport.sony.com/CA/>

Per i clienti residenti in America Latina:

<http://esupport.sony.com/LA/>

Per i clienti residenti in Europa:

[www.sony.eu/support](http://www.sony.eu/support)

Per i clienti residenti in Cina:

<https://service.sony.com.cn/>

Per i clienti residenti in altri paesi e altre regioni:

<http://www.sony-asia.com/>

Cuffie stereo senza fili con eliminazione del rumore  
WI-1000X

## Come posso risolvere un problema?

---

Qualora le cuffie non funzionino come previsto, provare ad adottare le misure seguenti per risolvere il problema.

- Individuare i sintomi del problema elencati nella presente Guida, quindi provare le azioni correttive proposte.
- Collegare le cuffie al computer per caricare la batteria.  
Potrebbe essere possibile risolvere alcuni problemi caricando la batteria.
- Ripristinare le cuffie.
- Inizializzare le cuffie.  
Questa operazione consente di ripristinare il volume e le altre funzionalità ai valori predefiniti e di eliminare tutte le informazioni di associazione.
- Cercare le informazioni relative al problema nel sito web dedicato all'assistenza ai clienti.

Se le operazioni elencate sopra non danno risultati, rivolgersi a un rivenditore Sony.

---

### Argomento correlato

- [Caricamento delle cuffie](#)
- [Siti web per l'assistenza ai clienti](#)
- [Ripristino delle cuffie](#)
- [Inizializzazione delle cuffie per ripristinare le impostazioni di fabbrica](#)

Cuffie stereo senza fili con eliminazione del rumore  
WI-1000X

## Le cuffie non si accendono.

---

- Caricare la batteria delle cuffie.
  - Non è possibile accendere le cuffie mentre si sta caricando la batteria. Rimuovere il cavo micro-USB dalle cuffie, quindi riaccendere le cuffie.
- 

### Argomento correlato

- [Caricamento delle cuffie](#)
- [Controllo della carica residua della batteria](#)



Cuffie stereo senza fili con eliminazione del rumore

WI-1000X

## Non si riesce a effettuare il caricamento.

---

- Verificare che il cavo micro-USB utilizzato sia quello in dotazione.
  - Verificare che il cavo micro-USB sia ben collegato alle cuffie e al computer.
  - Verificare che il computer sia acceso.
  - Verificare che il computer non sia in stato di standby, sospensione o ibernazione.
  - Se si utilizza Windows 8.1, aggiornare con Windows Update.
- 
- 

### Argomento correlato

- [Caricamento delle cuffie](#)

4-697-052-21(8) Copyright 2017 Sony Corporation

Cuffie stereo senza fili con eliminazione del rumore  
WI-1000X

## Il tempo di ricarica è troppo lungo.

---

- Verificare che le cuffie e il computer siano collegati direttamente e non attraverso un hub USB.
- 

### Argomento correlato

- [Caricamento delle cuffie](#)

4-697-052-21(8) Copyright 2017 Sony Corporation

Cuffie stereo senza fili con eliminazione del rumore

WI-1000X

## **Non si riesce a far riconoscere le cuffie da un computer.**

---

- Il cavo micro-USB non è collegato correttamente alla porta USB del computer. Ricollegare il cavo micro-USB.
- Verificare che le cuffie e il computer siano collegati direttamente e non attraverso un hub USB.
- Potrebbe essersi verificato un problema con la porta USB del computer collegato. Collegare le cuffie a un'altra porta USB, se disponibile.
- Nei casi diversi da quelli indicati sopra, provare a eseguire di nuovo la procedura di collegamento USB.
- Verificare che il cavo micro-USB utilizzato sia quello in dotazione.

4-697-052-21(8) Copyright 2017 Sony Corporation

Cuffie stereo senza fili con eliminazione del rumore  
WI-1000X

## La carica residua della batteria delle cuffie non viene visualizzata sullo schermo dell'iPhone o dell'iPod touch.

- La carica residua della batteria delle cuffie viene visualizzata solo sullo schermo di un iPhone o un iPod touch (iOS 5.0 o versioni successive) che supporta il protocollo HFP (Hands-free Profile).
- Verificare che l'iPhone o l'iPod touch sia connesso con il protocollo HFP (Hands-free Profile). In caso contrario, la carica residua della batteria non verrà visualizzata correttamente.

### Argomento correlato

- [Controllo della carica residua della batteria](#)

Cuffie stereo senza fili con eliminazione del rumore  
WI-1000X

## Non viene riprodotto alcun suono

---

- Verificare che le cuffie e il dispositivo connesso (ad es., lo smartphone) siano accesi.
  - Non è stata stabilita una connessione A2DP BLUETOOTH tra le cuffie e il dispositivo BLUETOOTH. Utilizzare il dispositivo BLUETOOTH per stabilire una connessione A2DP BLUETOOTH.
  - Alzare il volume delle cuffie e del dispositivo collegato (ad es., lo smartphone).
  - Verificare che il dispositivo connesso stia riproducendo.
  - Se si collega un computer alle cuffie, verificare che l'impostazione di uscita audio del computer sia impostata correttamente per un dispositivo BLUETOOTH.
  - Associare nuovamente le cuffie al dispositivo BLUETOOTH.
  - Controllare che il cavo per cuffie dedicato sia collegato correttamente.
- 
- 

### Argomento correlato

- [Come stabilire una connessione senza fili con i dispositivi BLUETOOTH](#)
- [Ascolto di musica da un dispositivo tramite una connessione BLUETOOTH](#)

Cuffie stereo senza fili con eliminazione del rumore  
WI-1000X

## Il livello dell'audio è basso

---

- Alzare il volume delle cuffie e del dispositivo collegato.

Cuffie stereo senza fili con eliminazione del rumore  
WI-1000X

## La qualità dell'audio è bassa

---

- Abbassare il volume del dispositivo connesso.
- Tenere le cuffie lontane da forni a microonde, dispositivi Wi-Fi e simili.
- Avvicinare tra loro le cuffie e il dispositivo BLUETOOTH. Rimuovere eventuali ostacoli tra le cuffie e il dispositivo BLUETOOTH.
- Tenere le cuffie lontane dai televisori.
- Commutare la connessione BLUETOOTH su A2DP agendo sul dispositivo BLUETOOTH mentre è impostato il protocollo HFP o HSP.
- Se si connette alle cuffie un dispositivo con radio o sintonizzatore integrato, potrebbe non essere possibile ricevere i segnali trasmessi o la sensibilità potrebbe essere ridotta. Allontanare le cuffie dal dispositivo e verificare che il segnale ricevuto sia soddisfacente.
- Se le cuffie sono state connesse al dispositivo BLUETOOTH in precedenza, quando si accendono le cuffie è possibile stabilire solo una connessione HFP/HSP BLUETOOTH. In questo caso, utilizzare il dispositivo BLUETOOTH per stabilire una connessione A2DP BLUETOOTH.
- Quando si ascolta musica con le cuffie da un computer, la qualità audio potrebbe essere scadente per i primi secondi successivi al collegamento. Ciò è dovuto al fatto che all'inizio il computer trasmette musica con la qualità audio per le comunicazioni e non costituisce un malfunzionamento. Se dopo pochi secondi la qualità audio non migliora, premere il pulsante ►|| sulle cuffie una volta durante la riproduzione. In alternativa, utilizzare il computer per stabilire una connessione A2DP. Consultare le istruzioni per l'uso in dotazione con il computer per il funzionamento del computer.

Cuffie stereo senza fili con eliminazione del rumore  
WI-1000X

## Durante la riproduzione il suono è spesso intermittente.

- Impostare le cuffie in modalità “Priorità a una connessione stabile”. Per dettagli, consultare [“Informazioni sulla modalità di qualità audio.”](#)
- Rimuovere eventuali ostacoli tra l’antenna del dispositivo BLUETOOTH da connettere e l’antenna integrata delle cuffie. L’antenna delle cuffie è integrata nei componenti indicati dalla linea tratteggiata qui di seguito.

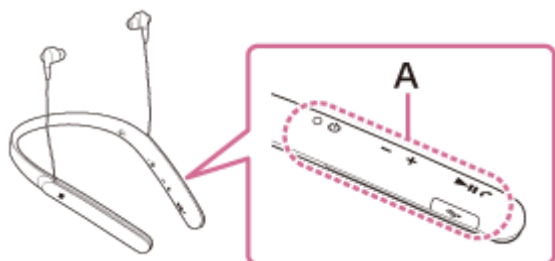

**A:** posizione dell’antenna integrata

- Nelle seguenti condizioni la comunicazione BLUETOOTH potrebbe essere impossibile, oppure potrebbero verificarsi disturbi o il segnale audio potrebbe essere scadente.
  - Presenza di una persona tra le cuffie e il dispositivo BLUETOOTH. Questa situazione è evitabile collocando il dispositivo BLUETOOTH davanti all’antenna delle cuffie.
  - Presenza di ostacoli come elementi metallici o pareti tra le cuffie e il dispositivo BLUETOOTH.
  - Presenza, vicino alle cuffie, di un dispositivo in funzione che utilizza frequenze a 2,4 GHz, ad esempio un dispositivo Wi-Fi, un telefono cordless o un forno a microonde.
- La situazione può essere migliorata modificando le impostazioni della qualità di riproduzione senza fili o fissando la modalità di riproduzione senza fili a SBC sul dispositivo trasmittente. Per i dettagli, consultare le istruzioni per l’uso in dotazione con il dispositivo trasmittente.
- Poiché dispositivi BLUETOOTH e Wi-Fi (IEEE802.11b/g/n) utilizzano la stessa frequenza (2,4 GHz), potrebbero verificarsi interferenze da microonde con conseguenti rumori o segnale audio scadente o impossibilità di comunicazioni se queste cuffie vengono utilizzate nei pressi di un dispositivo Wi-Fi. In tal caso, procedere come indicato di seguito.
  - Utilizzare le cuffie ad almeno 10 m di distanza dai dispositivi Wi-Fi.
  - Se le cuffie vengono utilizzate entro un raggio di 10 m da un dispositivo Wi-Fi, spegnere quest’ultimo.
  - Installare queste cuffie il più vicino possibile al dispositivo BLUETOOTH.
- Se ascoltate musica con uno smartphone, sarà possibile migliorare la situazione disattivando le app non indispensabili o riavviando lo smartphone.



Cuffie stereo senza fili con eliminazione del rumore

WI-1000X

## L'effetto di eliminazione del rumore non è sufficiente.

---

- Verificare che la funzionalità di eliminazione del rumore sia attiva (l'indicatore (verde) accanto al pulsante NC/AMBIENT si illumina).
  - Regolare la posizione dei cuscinetti per adattarla alle proprie orecchie.
  - La funzionalità di eliminazione del rumore è efficace nelle gamme di bassa frequenza come quelle di aerei, treni, uffici e impianti di condizionamento; inoltre non è efficace per frequenze superiori, come quelle della voce umana.
- 

### Argomento correlato

- [Cos'è l'eliminazione del rumore?](#)
- [Utilizzo della funzionalità di eliminazione del rumore](#)
- [Informazioni sulla funzionalità di eliminazione del rumore con intelligenza artificiale \(AI\) automatica](#)

Cuffie stereo senza fili con eliminazione del rumore  
WI-1000X

## Non si riesce a effettuare l'associazione.

---

- Collocare le cuffie e il dispositivo BLUETOOTH a una distanza non superiore a 1 m tra loro.
  - Quando si accendono le cuffie per la prima volta dopo l'acquisto, l'inizializzazione o la riparazione, entreranno automaticamente in modalità di associazione. Associare le cuffie a un dispositivo BLUETOOTH. Per associare un secondo (o successivo) dispositivo, tenere premuto il pulsante  delle cuffie per più di 7 secondi, per passare alla modalità di associazione.
  - Quando si associano nuovamente le cuffie a dispositivi esterni dopo l'inizializzazione o la riparazione delle cuffie, le precedenti informazioni di associazione con le cuffie rimaste memorizzate sull'iPhone o sugli altri dispositivi potrebbero impedire l'associazione. In questo caso, eliminare le informazioni di associazione con le cuffie dal dispositivo, quindi eseguire nuovamente l'associazione.
- 

### Argomento correlato

- [Informazioni sull'indicatore](#)
- [Come stabilire una connessione senza fili con i dispositivi BLUETOOTH](#)
- [Inizializzazione delle cuffie per ripristinare le impostazioni di fabbrica](#)

Cuffie stereo senza fili con eliminazione del rumore  
WI-1000X

## Impossibile connettere le cuffie a un dispositivo BLUETOOTH con la connessione One touch (NFC)

---

- Tenere le cuffie a contatto con lo smartphone finché quest'ultimo reagisce. Se non si riesce a stabilire la connessione, spostare lentamente lo smartphone sul contrassegno N delle cuffie.
  - Verificare che la funzionalità NFC dello smartphone sia attiva.
  - Se lo smartphone è in una custodia, estrarlo.
  - La sensibilità della ricezione NFC varia a seconda del dispositivo. Se per diverse volte non si riesce a connettere le cuffie a uno smartphone mediante la funzionalità One touch, connettere lo smartphone attraverso le operazioni su schermo di quest'ultimo.
  - Non è possibile stabilire una connessione One touch (NFC) durante il caricamento della batteria, poiché in questa fase le cuffie non possono accendersi. Completare prima la carica, quindi stabilire la connessione One touch (NFC).
  - Non è possibile stabilire una connessione One touch (NFC) quando il cavo per cuffie dedicato è collegato alla porta micro-USB. Scollegare il cavo per cuffie dedicato.
- 

### Argomento correlato

- [Connessione One touch \(NFC\) con uno smartphone \(Android 4.1 o versioni successive\)](#)

Cuffie stereo senza fili con eliminazione del rumore  
WI-1000X

## Impossibile stabilire una connessione BLUETOOTH

---

- Verificare che le cuffie siano accese.
  - Verificare che il dispositivo BLUETOOTH sia acceso e che la funzionalità BLUETOOTH sia attiva.
  - Se le cuffie si connettono automaticamente all'ultimo dispositivo BLUETOOTH connesso, la connessione delle cuffie ad altri dispositivi mediante la funzione BLUETOOTH potrebbe non riuscire.  
In tal caso, utilizzare l'ultimo dispositivo BLUETOOTH connesso e disconnettere la connessione BLUETOOTH.
  - Il dispositivo BLUETOOTH è in modalità di sospensione. Annullare la modalità di sospensione.
  - La connessione BLUETOOTH è stata interrotta. Stabilire di nuovo la connessione BLUETOOTH.
  - Nel caso siano state eliminate le informazioni di associazione delle cuffie sul dispositivo connesso, associare nuovamente le cuffie con il dispositivo.
- 

### Argomento correlato

- [Informazioni sull'indicatore](#)
- [Come stabilire una connessione senza fili con i dispositivi BLUETOOTH](#)

Cuffie stereo senza fili con eliminazione del rumore  
WI-1000X

## Audio distorto

---

- Tenere le cuffie lontane da forni a microonde, dispositivi Wi-Fi e simili.

Cuffie stereo senza fili con eliminazione del rumore  
WI-1000X

## La distanza di comunicazione senza fili BLUETOOTH è ridotta o il suono è intermittente.

- Impostare le cuffie in modalità “Priorità a una connessione stabile”. Per dettagli, consultare [“Informazioni sulla modalità di qualità audio.”](#)
- Rimuovere eventuali ostacoli tra l’antenna del dispositivo BLUETOOTH da connettere e l’antenna integrata delle cuffie. L’antenna delle cuffie è integrata nei componenti indicati dalla linea tratteggiata qui di seguito.

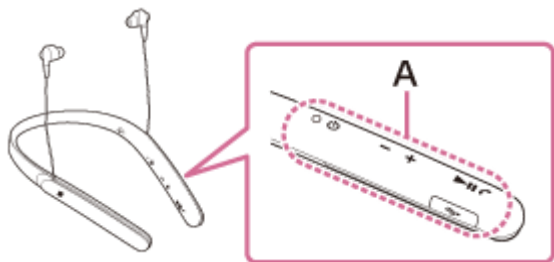

**A:** posizione dell’antenna integrata

- Nelle seguenti condizioni la comunicazione BLUETOOTH potrebbe essere impossibile, oppure potrebbero verificarsi disturbi o il segnale audio potrebbe essere scadente.
  - Presenza di una persona tra le cuffie e il dispositivo BLUETOOTH. Questa situazione è evitabile collocando il dispositivo BLUETOOTH davanti all’antenna delle cuffie.
  - Presenza di ostacoli come elementi metallici o pareti tra le cuffie e il dispositivo BLUETOOTH.
  - Presenza, vicino alle cuffie, di un dispositivo in funzione che utilizza frequenze a 2,4 GHz, ad esempio un dispositivo Wi-Fi, un telefono cordless o un forno a microonde.
- La situazione può essere migliorata modificando le impostazioni della qualità di riproduzione senza fili o fissando la modalità di riproduzione senza fili a SBC sul dispositivo trasmittente. Per i dettagli, consultare le istruzioni per l’uso in dotazione con il dispositivo trasmittente.
- Poiché dispositivi BLUETOOTH e Wi-Fi (IEEE802.11b/g/n) utilizzano la stessa frequenza (2,4 GHz), potrebbero verificarsi interferenze da microonde con conseguenti rumori o segnale audio scadente o impossibilità di comunicazioni se queste cuffie vengono utilizzate nei pressi di un dispositivo Wi-Fi. In tal caso, procedere come indicato di seguito.
  - Utilizzare le cuffie ad almeno 10 m di distanza dai dispositivi Wi-Fi.
  - Se le cuffie vengono utilizzate entro un raggio di 10 m da un dispositivo Wi-Fi, spegnere quest’ultimo.
  - Installare queste cuffie il più vicino possibile al dispositivo BLUETOOTH.
- Se ascoltate musica con uno smartphone, sarà possibile migliorare la situazione disattivando le app non indispensabili o riavviando lo smartphone.

Cuffie stereo senza fili con eliminazione del rumore  
WI-1000X

## Le cuffie non funzionano correttamente.

---

- Ripristinare le cuffie. Le informazioni di associazione non vengono eliminate mediante questa operazione.
  - Se non si riesce a utilizzare le cuffie nemmeno dopo averle ripristinate, iniziarle.
- 

### Argomento correlato

- [Ripristino delle cuffie](#)
- [Inizializzazione delle cuffie per ripristinare le impostazioni di fabbrica](#)

Cuffie stereo senza fili con eliminazione del rumore  
WI-1000X

## Non si sente la voce dell'interlocutore

---

- Verificare che le cuffie e il dispositivo connesso (ad es., lo smartphone) siano accesi.
  - Alzare il volume delle cuffie e del dispositivo collegato (ad es., lo smartphone).
  - Verificare che l'uscita del dispositivo BLUETOOTH sia impostata correttamente per le cuffie.
  - Selezionare una connessione HFP o HSP BLUETOOTH agendo sul dispositivo BLUETOOTH.
  - Se si sta ascoltando musica con le cuffie, interrompere la riproduzione, premere il pulsante  sulle cuffie e parlare.
- 

### Argomento correlato

- [Come stabilire una connessione senza fili con i dispositivi BLUETOOTH](#)
- [Ricezione di una chiamata](#)
- [Esecuzione di una chiamata](#)



Cuffie stereo senza fili con eliminazione del rumore

WI-1000X

## La voce dell'interlocutore è bassa

---

- Alzare il volume delle cuffie e del dispositivo collegato.

4-697-052-21(8) Copyright 2017 Sony Corporation

Cuffie stereo senza fili con eliminazione del rumore  
WI-1000X

## Ripristino delle cuffie

Se non è possibile accendere le cuffie o se non è possibile utilizzarle una volta accese, collegare le cuffie a un computer avviato mediante il cavo micro-USB in dotazione, quindi premere contemporaneamente i pulsanti  e NC/AMBIENT. Le cuffie verranno ripristinate. Le informazioni di associazione non vengono eliminate. Per ricaricare le cuffie dopo il ripristino, scollegare e ricollegare il cavo micro-USB.

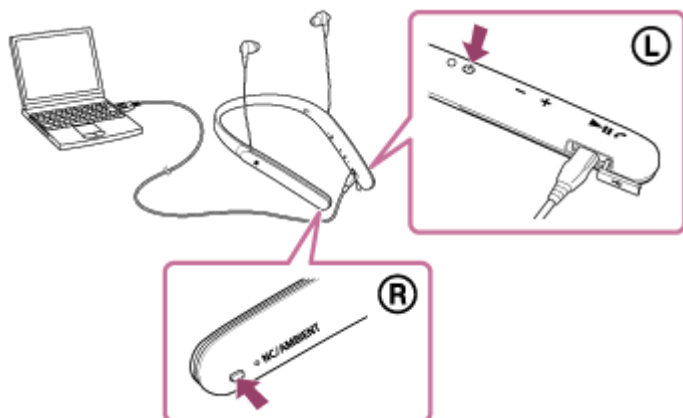

Se le cuffie non funzionano correttamente anche dopo il ripristino, inizializzare le cuffie per ripristinare le impostazioni di fabbrica.



### Argomento correlato

- [Inizializzazione delle cuffie per ripristinare le impostazioni di fabbrica](#)

Cuffie stereo senza fili con eliminazione del rumore  
WI-1000X

## Inizializzazione delle cuffie per ripristinare le impostazioni di fabbrica

---

Scollegare il cavo micro-USB, spegnere le cuffie, quindi tenere premuti contemporaneamente il pulsante  e il pulsante  per più di 7 secondi.

L'indicatore lampeggia (in blu) 4 volte (● ● ● ●) e le impostazioni quali la regolazione del volume vengono ripristinate alle impostazioni di fabbrica. Tutte le informazioni di associazione vengono eliminate. In tal caso, eliminare le informazioni di associazione delle cuffie sul dispositivo che è stato connesso, quindi associare nuovamente le cuffie con il dispositivo.

Se le cuffie non funzionano correttamente anche dopo l'inizializzazione, consultare il rivenditore Sony più vicino.