

Receptor auto

DSX-B700/DSX-B700W/DSX-B710D



Utilizați acest manual dacă întâmpinați probleme sau aveți întrebări.

## Primii pași

[Ghid pentru părți componente și comenzi](#)

### Reinițializarea Unității

[Reinițializarea Unității](#)

[Setarea zonei/regiunii \(DSX-B700\(EUR\)\)](#)

[Setarea limbii de afișare \(DSX-B700\(E\)\).](#)

[Comutarea Pasului de tuning FM/AM \(DSX-B700\(E\)/DSX-B700\(IN\)\).](#)

[Setarea ceasului](#)

[Verificarea tensiunii bateriei](#)

### Pregătirea unui dispozitiv BLUETOOTH

[Pregătirea unui dispozitiv Bluetooth®](#)

[Asocierea și conectarea cu un dispozitiv BLUETOOTH](#)

[Conectarea cu un dispozitiv BLUETOOTH asociat](#)

[Conectarea cu un iPhone/iPod \(Asociere automată BLUETOOTH\)](#)

[Conectarea unui dispozitiv USB](#)

[Conectarea altor dispozitive audio portabile](#)

## Radio

[Ascultarea la radio](#)

Utilizarea Radio Data System (RDS)

[Setarea AF și TA \(DSX-B700\(EUR\)/DSX-B710D\)](#)

[Selectarea tipurilor de programe \(PTY\)](#)

Radio SiriusXM (DSX-B700(UC))

[Ascultarea la Radio SiriusXM](#)

[Selectarea Canalelor pentru SiriusXM](#)

[Selectarea canalelor din categorii](#)

[Setarea controlului parental](#)

Radio DAB/DAB+ (DSX-B710D)

[Ascultarea la Radio DAB/DAB+](#)

Recepționarea DAB

[Recepționare DAB](#)

[Căutarea unui post în funcție de denumirea postului](#)

[Căutarea unui post în funcție de denumire \(„Quick-BrowZer™”\)](#)

[Căutarea unui post în funcție de Grupul de posturi](#)

[Actualizarea listei de posturi \(Acordare auto\)](#)

[Setarea anunțurilor DAB](#)

[Selectarea tipurilor de programe \(PTY\)](#)

## Redare

[Redarea unui dispozitiv USB](#)

[Redarea unui dispozitiv BLUETOOTH](#)

Căutarea și redarea pieselor

[Redare repetată și redare aleatorie](#)

[Căutarea unei piese în funcție de nume \(„Quick-BrowZer”\)](#)

[Căutare prin omiterea elementelor \(Modul salt\)](#)

## Pandora® (DSX-B700(UC)/DSX-B700W)

[Despre Pandora®](#)

[Configurarea Pandora®](#)

[Redare în flux Pandora®](#)

### Operațiuni disponibile în Pandora®

[Feedbackul „Thumbs”](#)

[Utilizarea listei de posturi](#)

[Marcare](#)

### Inițierea unui apel în modul mâini libere

[Pregătirea unui telefon mobil](#)

[Preluarea unui apel telefonic](#)

### Efectuarea unui apel telefonic

[Efectuarea unui apel telefonic](#)

[Efectuarea unui apel telefonic din agenda telefonului](#)

[Efectuarea unui apel telefonic din istoricul apelurilor](#)

[Efectuarea unui apel telefonic prin introducerea numărului de telefon](#)

[Efectuarea unui apel telefonic prin reapelare](#)

[Efectuarea unui apel telefonic prin etichete vocale](#)

[Operațiuni disponibile în timpul apelului](#)

### Funcții utile

#### „Sony | Music Center” cu smartphone iPhone/Android™

[„Sony | Music Center” cu smartphone iPhone/Android™](#)

[Stabilirea conexiunii „Sony | Music Center”](#)

[Selectarea Sursei sau a Aplicației](#)

[Utilizarea Recunoașterii vocale \(numai smartphone Android\)](#)

[Utilizarea „Siri Eyes Free”](#)

### Setări

[Operațiunea de setare de bază](#)

[Configurare generală \(GENERAL\)](#)

[Configurarea sunetului \(SOUND\)](#)

[Configurarea afișajului \(DISPLAY\)](#)

[Configurarea BLUETOOTH \(BLUETOOTH\)](#)

[Configurarea „Sony | Music Center” \(SONY APP\)](#)

## Informații suplimentare

[Anularea Modulului Demonstrație](#)

[Actualizarea firmware-ului](#)

[Măsuri de precauție](#)

[Întreținere](#)

[Specificații](#)

[Drepturi de autor](#)

## Depanare

[Depanare](#)

### Specificații generale

- [Unitatea nu primește energie. \(DSX-B700\(UC\)/DSX-B700\(E\)/DSX-B700\(IN\)/DSX-B700W\)](#)
- [Nu există sunet sau sunetul este foarte slab.](#)
- [Niciun sunet bîp.](#)
- [Conținutul memoriei a fost șters.](#)
- [Posturile presetate și timpul corect sunt șterse./S-a ars siguranța./Produce un zgomot când se modifică poziția contactului.](#)
- [În timpul redării sau al recepției, se inițializează modul demonstrație.](#)
- [Afișajul dispare de pe/nu apare în fereastra de afișare.](#)
- [Afișajul dispare în timp ce unitatea este în funcțiune. \(DSX-B700\(E\)/DSX-B700\(IN\)\).](#)
- [Afișajul/iluminatul se aprinde intermitent.](#)
- [Butoanele de funcționare nu pot fi utilizate.](#)
- [Ceasul setat automat nu indică ora corectă.](#)

### Radio

- [Recepția radio este slabă./Se produce zgomot de fond.](#)
- [Nu se pot recepționa posturile.](#)
- [Tuningul presetat nu este posibil.](#)

[Nu se poate acorda între 65 MHz și 74 MHz în FM3. \(DSX-B700\(EUR\)\)](#)

## RDS

[PTY afișează \[- - - - -\].](#)

[Serviciile RDS nu pot fi recepționate \(când \[AREA\] este setat la \[RUSSIA\]\). \(DSX-B700\(EUR\)\)](#)

[SEEK pornește după câteva secunde de ascultat. \(DSX-B700\(EUR\)/DSX-B710D\)](#)

[Nu există anunțuri de trafic. \(DSX-B700\(EUR\)/DSX-B710D\)](#)

[Numele serviciului programului se aprinde intermitent. \(DSX-B700\(EUR\)/DSX-B710D\)](#)

## Recepție radio DAB/DAB+ (DSX-B710D)

[Nu se pot recepționa posturile DAB.](#)

[Nu există anunțuri de trafic.](#)

## Redare USB

[Nu puteți reda elemente prin intermediul unui hub USB.](#)

[Redarea unui dispozitiv USB durează mai mult.](#)

[Sunetul este intermitent.](#)

[Fișierul audio nu poate fi redat.](#)

[Nu se pot efectua operațiuni de omitere a unui album, omiterea elementelor \(modul Salt\) și căutarea unei piese în funcție de nume \(„Quick-BrowZer”\).](#)

[Sunetul nu poate fi transmis în timpul redării în modul Android.](#)

## BLUETOOTH

[Dispozitivul care se conectează nu poate detecta această unitate.](#)

[Conexiunea nu este posibilă.](#)

[Nu apare numele dispozitivului detectat.](#)

[Nu există ton de apel.](#)

[Vocea interlocutorului nu poate fi auzită.](#)

[Un partener de apel spune că volumul este prea redus sau prea ridicat.](#)

[Conversațiile telefonice conțin ecou sau zgomot.](#)

[Telefonul nu este conectat.](#)

[Calitatea sunetului telefonului este slabă.](#)

[Volumul dispozitivului audio conectat este scăzut \(înalț\).](#)

[Sunetul sare pe durata redării unui dispozitiv audio BLUETOOTH.](#)

[Dispozitivul audio BLUETOOTH conectat nu poate fi controlat.](#)

[Unele funcții nu funcționează.](#)

[Se răspunde neintenționat la un apel.](#)

[Asocierea a eșuat din cauza unei durate de expirare.](#)

[Nu este posibilă asocierea.](#)

[Funcția BLUETOOTH nu poate fi utilizată.](#)

[Difuzoarele mașinii nu emit sunet în timpul apelului în modul mâini libere.](#)

[„Siri Eyes Free” nu este activat.](#)

#### Utilizarea „Sony | Music Center”

[Numele aplicației nu corespunde cu aplicația efectivă în „Sony | Music Center”.](#)

[În timpul rulării aplicației „Sony | Music Center” prin intermediul BLUETOOTH, afișajul comută automat la \[BT AUDIO\].](#)

[Aplicația „Sony | Music Center” este deconectată automat când afișajul comută la \[IPOD\].](#)

[Conexiunea „Sony | Music Center” este deconectată automat când modul USB al unității este modificat în \[ANDROID\].](#)

#### Utilizarea Pandora® (DSX-B700(UC)/DSX-B700W)

[Conexiunea la Pandora® nu este posibilă.](#)

#### Mesaje

[Specificații generale](#)

[Redare dispozitiv USB](#)

[Operare RDS \(DSX-B700\(EUR\)/DSX-B710D\)](#)

[Recepție radio DAB/DAB+ \(DSX-B710D\)](#)

[Funcția BLUETOOTH](#)

[Funcționarea „Sony | Music Center”](#)

[Operare Pandora® \(DSX-B700\(UC\)/DSX-B700W\)](#)

[Operare SiriusXM \(DSX-B700\(UC\)\)](#)

[Operațiune pentru controlul la distanță de pe volan](#)

[Operațiunea de actualizare firmware](#)

#### [Site-uri web de asistență clienți](#)

[Despre aplicația „Support by Sony”](#)

Receptor auto  
DSX-B700/DSX-B700W/DSX-B710D

## Ghid pentru părți componente și comenzi

### Unitate principală

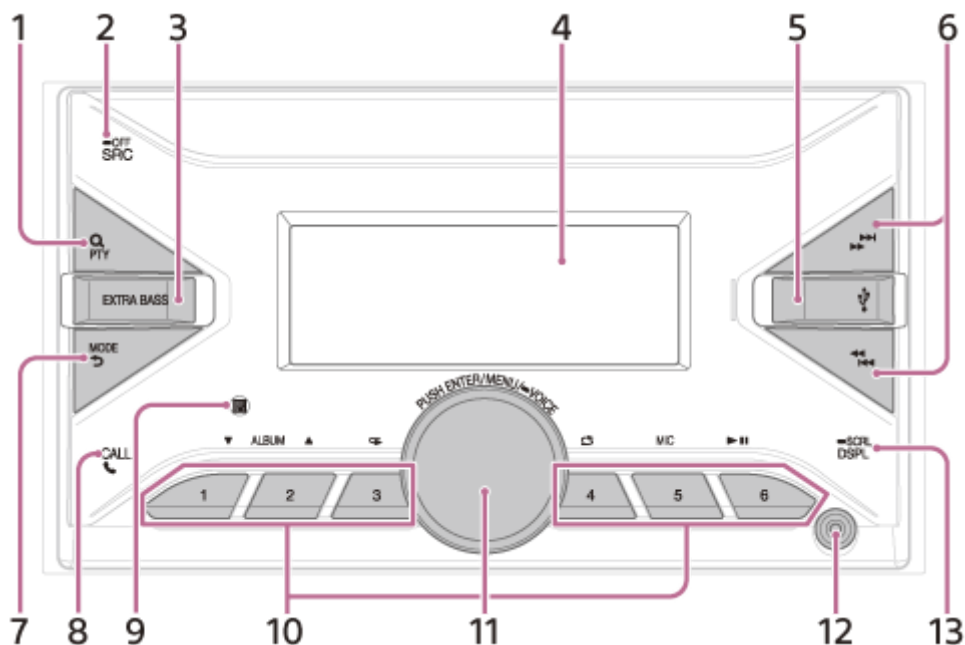

### Dispozitiv de comandă la distanță (DSX-B700(UC)/DSX-B700(E)/DSX-B700(IN)/DSX-B700W)

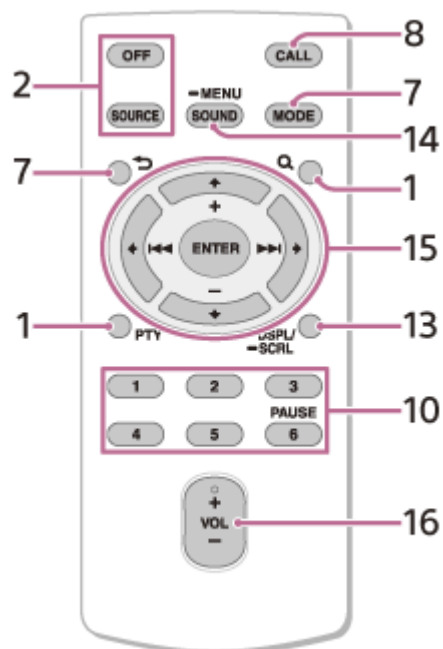

Butonul VOL (volum) + are un punct tactil.

Îndepărtați folia de protecție înainte de utilizare.



1. **Q** (răsfoire)  
Pe durata redării:  
Accesează modul răsfoire.  
(Nu este disponibil când este conectat un dispozitiv USB în modul Android sau iPod.)  
Pe durata recepției DAB (DSX-B710D):  
Accesează modul răsfoire.  
PTY (tip de program)  
Pe durata recepției FM:  
Selectează PTY în RDS.  
Pe durata recepției DAB (DSX-B710D):  
Apăsați de două ori la un interval de 2 secunde pentru a selecta PTY.  
Apăsați continuu timp de peste 2 secunde pentru a efectua o căutare automată pentru actualizarea listei de posturi.
2. SRC (sursă)  
Activează alimentarea.  
Modifică sursa.  
**OFF**  
Apăsați continuu timp de 1 secundă pentru a opri sursa și a afișa ceasul.  
Apăsați continuu timp de peste 2 secunde pentru a închide alimentarea și afișajul.  
Dacă unitatea este oprită și afișajul dispăre, nu este disponibilă funcționarea prin dispozitivul de comandă la distanță (DSX-B700(UC)/DSX-B700(E)/DSX-B700(IN)/DSX-B700W).
3. EXTRA BASS  
Accentuează sunetele de bas în sincronizare cu nivelul volumului. Apăsați pentru a modifica setarea EXTRA BASS:  
[1], [2], [OFF].
4. Fereastră afișaj
5. Port USB
6. **← / →** (SEEK -/+)  
Pe durata recepției radio:  
Setează automat posturile radio. Apăsați continuu pentru a seta manual.  
Pe durata recepției DAB (DSX-B710D):  
Selectează un post. Apăsați continuu pentru a căuta un grup de posturi.  
(Disponibil doar când [SEEK BY] este setat la [STATION GP].)  
**← / →** (anterior/următor)  
**← / →** (derulare rapidă înapoi/derulare rapidă înainte)
7. MODE  
**↶** (înapoi)  
Revine la afișajul anterior.
8. CALL **☎**  
Accesează meniul apel. Recepționează/încheie un apel telefonic.  
Apăsați continuu timp de peste 2 secunde pentru a comuta semnalul BLUETOOTH.
9. Receptor pentru dispozitivul de comandă la distanță
10. Butoane numerice (de la 1 la 6)  
Recepționează posturi radio presetate. Apăsați continuu pentru a preseta posturile.  
Pe durata recepției DAB (DSX-B710D):  
Recepționează posturi DAB presetate sau posturi radio.  
Apăsați continuu pentru a preseta posturi DAB sau posturi radio.  
ALBUM **▼ / ▲**  
Sare un album pentru dispozitivul audio. Apăsați continuu pentru a sări albumele în mod continuu.  
(Nu este disponibil când este conectat un dispozitiv USB în modul Android sau iPod.)  
Apăsați **▲** pentru a aproba sau **▼** pentru a dezaproba în Pandora® (DSX-B700(UC)/DSX-B700W).  
**↶** (repetare)  
(Nu este disponibil când este conectat un dispozitiv USB în modul Android.)  
**↻** (redare aleatorie)  
(Nu este disponibil când este conectat un dispozitiv USB în modul Android.)



MIC (microfon)

▶|| (redare/pauză)

11. Buton rotativ de control

Reglează volumul.

PUSH ENTER

Accesează elementul selectat.

Apăsați pe SRC (sursă), rotiți, apoi apăsați pentru a modifica sursa (durată de expirare 2 secunde).

MENU

Deschide meniul configurare.

● VOICE

Apăsați continuu timp de peste 2 secunde pentru a activa funcția de apelare vocală, recunoaștere vocală (numai smartphone Android) sau funcția Siri (numai iPhone).

12. Mufă intrare AUX

13. DSPL (afișaj)

Modifică afișarea elementelor.

● SCRL (derulare)

Apăsați continuu pentru a derula un element al afișajului.

14. SOUND

Deschide direct meniul SOUND.

● MENU

Apăsați continuu pentru a deschide meniul configurare.

15. ◀ / ▲ / ▼ / ▶ (stânga/sus/jos/dreapta)

Selectează un element de configurare etc.

ENTER

Accesează elementul selectat.

Apăsați continuu timp de peste 2 secunde pentru a efectua sau dezactiva funcția „Sony | Music Center”.

◀◀ / ▶▶ (anterior/următor)

+/- (album +/-)

16. VOL (volum) +/-

Receptor auto

DSX-B700/DSX-B700W/DSX-B710D

## Reinițializarea Unității

---

Înainte de a utiliza unitatea pentru prima dată, după înlocuirea bateriei auto sau schimbarea conexiunilor, trebuie să reinițializați unitatea.

- 1 Apăsăți **continuu DSPL (afișaj) și CALL**  timp de peste 2 secunde.

### Notă

- Reinițializarea unității va șterge setarea ceasului și unele conținuturi stocate.

Receptor auto

DSX-B700/DSX-B700W/DSX-B710D

## Setarea zonei/regiunii (DSX-B700(EUR))

---

După reinițializarea unității, apare afișajul de setare a zonei/regiunii.

**1 Apăsați pe ENTER în timp ce este afișat [AREA].**

Apare zona/regiunea setată actuală.

**2 Învârtiți butonul rotativ de control pentru a selecta [EUROPE] sau [RUSSIA], apoi apăsați.**

**3 Învârtiți butonul rotativ de control pentru a selecta [YES] sau [NO], apoi apăsați.**

Dacă zona/regiunea este modificată, unitatea este reinițializată, apoi se afișează ceasul.

Această setare poate fi configurată în meniul de setări generale.

---

### Subiect asociat

- [Configurare generală \(GENERAL\)](#)

Receptor auto

DSX-B700/DSX-B700W/DSX-B710D

## Setarea limbii de afișare (DSX-B700(E))

---

După reinițializarea unității, apare afișajul de setare a limbii afișajului.

**1 Apăsați pe ENTER în timp ce este afișat [LANGUAGE].**

Apare limba afișajului setată în prezent.

**2 Învârtiți butonul rotativ de control pentru a selecta [ENGLISH] sau [SPANISH], apoi apăsați.**

Această setare este completă și afișează ceasul.

Această setare poate fi configurată în meniul de setări generale.

---

---

### Subiect asociat

- [Configurare generală \(GENERAL\)](#)

Receptor auto

DSX-B700/DSX-B700W/DSX-B710D

## Comutarea Pasului de tuning FM/AM (DSX-B700(E)/DSX-B700(IN))

Setați pasul de tuning FM/AM pentru țara dumneavoastră. Această setare apare **doar atunci când sursa este oprită și ceasul este afișat**.

- 1 Apăsați pe MENU, învârtiți butonul rotativ de control pentru a selecta [GENERAL], apoi apăsați.
- 2 Învârtiți butonul rotativ de control pentru a selecta [TUNER STEP], apoi apăsați.
- 3 Învârtiți butonul rotativ de control pentru a selecta din [50K/9K], [100K/10K] sau [200K/10K], apoi apăsați.

Receptor auto

DSX-B700/DSX-B700W/DSX-B710D

## Setarea ceasului

---

- 1 Apăsați pe MENU, învârtiți butonul rotativ de control pentru a selecta [GENERAL], apoi apăsați.**
- 2 Învârtiți butonul rotativ de control pentru a selecta [CLOCK], apoi apăsați.**
- 3 Învârtiți butonul rotativ de control pentru a selecta [MANUAL], apoi apăsați.**  
Indicatorul orei se aprinde intermitent.
- 4 Învârtiți butonul rotativ de control pentru a seta ora și minutele.**  
Pentru a deplasa indicația digitală, apăsați pe **◀◀ / ▶▶** (SEEK -/+).
- 5 După setarea minutelor, apăsați pe MENU.**  
Configurarea este completă și ceasul pornește.

### Pentru a afișa ceasul

Apăsați pe DSPL (afișaj).

### Pentru a seta automat ceasul

Selectați [AUTO <RDS>] la pasul 3.

Pentru modelele DSX-B710D:

Selectați [AUTO <DAB>] la pasul 3.

Receptor auto

DSX-B700/DSX-B700W/DSX-B710D

## Verificarea tensiunii bateriei

---

Puteți verifica tensiunea curentă a bateriei. (Nu este disponibil când sursa este oprită și ceasul este afișat.)

- 1 Apăsați în mod repetat pe DSPL (afișaj), până când apare afișajul cu tensiunea bateriei.**

Receptor auto

DSX-B700/DSX-B700W/DSX-B710D

## Pregătirea unui dispozitiv Bluetooth®

---

Vă puteți bucura de muzică sau efectua apeluri în modul mâini libere, în funcție de dispozitivul BLUETOOTH compatibil, precum smartphone, telefon mobil și dispozitiv audio (denumit în continuare „dispozitiv BLUETOOTH”, dacă nu se specifică altfel). Pentru detalii privind conectarea, consultați instrucțiunile de utilizare incluse furnizate împreună cu dispozitivul. Înainte de a conecta dispozitivul, reduceți volumul acestei unități; în caz contrar, se poate produce un nivel ridicat al sunetului.



Receptor auto

DSX-B700/DSX-B700W/DSX-B710D

## Asocierea și conectarea cu un dispozitiv BLUETOOTH

La conectarea unui dispozitiv BLUETOOTH pentru prima dată, este necesară înregistrarea reciprocă a dispozitivului (numită „asociere”). Asocierea le permite acestei unități și altor dispozitive să se recunoască reciproc. Această unitate poate conecta două dispozitive BLUETOOTH (două telefoane mobile sau un telefon mobil și un dispozitiv audio).



- 1 Așezați dispozitivul BLUETOOTH la distanță de maximum 1 m de această unitate.
- 2 Apăsați pe MENU, învârtiți butonul rotativ de control pentru a selecta [BLUETOOTH], apoi apăsați.
- 3 Învârtiți butonul rotativ de control pentru a selecta [PAIRING], apoi apăsați.
- 4 Învârtiți butonul rotativ de control pentru a selecta [DEVICE 1]\* sau [DEVICE 2]\*, apoi apăsați.  
 (BLUETOOTH) se aprinde intermitent când unitatea este în modul standby asociere.  
 \* [DEVICE 1] sau [DEVICE 2] se va schimba în numele dispozitivului asociat după ce asocierea este finalizată.
- 5 Realizați procedura de asociere pe dispozitivul BLUETOOTH pentru a detecta această unitate.
- 6 Selectați numele modelului dumneavoastră indicat pe afișajul dispozitivului BLUETOOTH.  
 Dacă nu apare numele modelului dumneavoastră, repetați de la pasul 2.
- 7 Dacă vi se cere cheia de acces\* pe dispozitivul BLUETOOTH, introduceți [0000].  
 Când se realizează asocierea, (BLUETOOTH) rămâne aprins.  
 \* Cheia de acces poate fi numită „cod de acces”, „cod PIN”, „număr PIN” sau „parolă”, etc., în funcție de dispozitiv.
- 8 Selectați această unitate de pe dispozitivul BLUETOOTH pentru a efectua conexiunea BLUETOOTH.  
 Se aprinde (telefon mobil) sau (audio) la realizarea conexiunii.

### Notă

- În timpul conectării la un dispozitiv BLUETOOTH, această unitate nu poate fi detectată de pe un alt dispozitiv. Pentru a permite detectarea, accesați modul de asociere și căutați această unitate de pe un alt dispozitiv.

### Pentru a inițializa redarea

Apăsați SRC (sursă) pentru a selecta [BT AUDIO].

## Pentru a deconecta dispozitivul asociat

Urmații pași 2-4 pentru deconectare după ce sunt asociate această unitate și dispozitivul BLUETOOTH.

---

### Subiect asociat

- [Redarea unui dispozitiv BLUETOOTH](#)



5-004-924-71(3) Copyright 2019 Sony Corporation



Receptor auto  
DSX-B700/DSX-B700W/DSX-B710D

## Conectarea cu un dispozitiv BLUETOOTH asociat

Pentru a utiliza un dispozitiv asociat, este necesară conexiunea cu această unitate. Unele dispozitive asociate se vor conecta automat.



- 1 Apăsați pe **MENU**, învârtiți butonul rotativ de control pentru a selecta **[BLUETOOTH]**, apoi apăsați.
- 2 Învârtiți butonul rotativ de control pentru a selecta **[BT SIGNAL]**, apoi apăsați.  
Asigurați-vă că se aprinde  (BLUETOOTH).
- 3 Activați funcția **BLUETOOTH** de pe dispozitivul **BLUETOOTH**.
- 4 Utilizați dispozitivul **BLUETOOTH** pentru a-l conecta la această unitate.  
Se aprinde  (telefon mobil) sau  (audio).

Pictogramă pe afișaj	Detaliu
 (telefon mobil)	Se aprinde când este disponibilă apelarea în profilul Mâini libere activând HFP (profil Mâini libere).
 (audio)	Se aprinde când dispozitivul audio este redabil activând A2DP (Advanced Audio Distribution Profile).

### Pentru a conecta ultimul dispozitivul conectat de la această unitate

Activați funcția **BLUETOOTH** de pe dispozitivul **BLUETOOTH**.

Pentru conectare cu dispozitivul audio, apăsați **SRC** (sursă) pentru a selecta **[BT AUDIO]** și apăsați  (redare/pauză).

Pentru conectare cu telefonul mobil, apăsați **CALL** (disponibil numai când nu există un dispozitiv audio sau un telefon mobil conectat la unitate).

#### Sugestie

- Cu semnalul **BLUETOOTH** activat: dacă contactul mașinii este pornit, această unitate se reconectează automat la ultimul telefon mobil conectat.

#### Notă

- În timpul redării în flux prin **BLUETOOTH** audio, nu vă puteți conecta de pe această unitate la telefonul mobil. În schimb, trebuie să vă conectați de pe telefonul mobil la această unitate.

## **Pentru a vă capta vocea în timpul apelului în modul mâini libere**

Trebuie să instalați microfonul (inclus).

5-004-924-71(3) Copyright 2019 Sony Corporation

Receptor auto

DSX-B700/DSX-B700W/DSX-B710D

## Conectarea cu un iPhone/iPod (Asociere automată BLUETOOTH)

Când un iPhone/iPod cu iOS5 sau o versiune ulterioară este conectat la portul USB, unitatea este asociată și conectată automat cu iPhone/iPod. Pentru a activa Asocierea automată BLUETOOTH, asigurați-vă că [AUTO PAIR] din [BLUETOOTH] este setat la [ON].

**1** Activați funcția BLUETOOTH de pe iPhone/iPod.

**2** Conectați iPhone/iPod la portul USB.

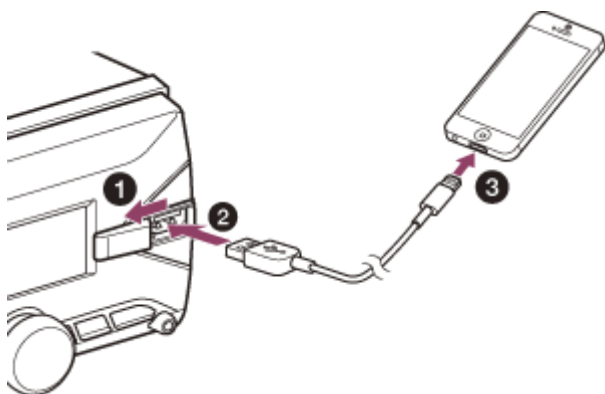

Asigurați-vă că se aprinde  (BLUETOOTH) pe afișajul unității.

### Notă

- Asocierea automată BLUETOOTH nu este posibilă dacă unitatea este deja conectată la două dispozitive BLUETOOTH. În acest caz, deconectați unul dintre dispozitive, apoi conectați iPhone/iPod din nou.
- Dacă nu se stabilește asocierea automată BLUETOOTH, realizați asocierea și conexiunea BLUETOOTH cu iPhone/iPod, ca și cu celălalt dispozitiv BLUETOOTH.

### Subiect asociat

- [Configurarea BLUETOOTH \(BLUETOOTH\)](#)
- [Pregătirea unui dispozitiv Bluetooth®](#)
- [Asocierea și conectarea cu un dispozitiv BLUETOOTH](#)
- [Conectarea cu un dispozitiv BLUETOOTH asociat](#)

Receptor auto

DSX-B700/DSX-B700W/DSX-B710D

## Conectarea unui dispozitiv USB

---

**1** Reduceți volumul la unitate.

**2** Conectați dispozitivul USB la unitate.

Pentru a conecta un iPod/iPhone, utilizați cablul de conectare USB pentru iPod (neinclus).

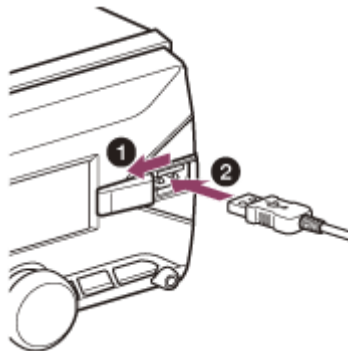

Receptor auto  
DSX-B700/DSX-B700W/DSX-B710D

## Conectarea altor dispozitive audio portabile

---

- 1 **Opriți dispozitivul audio portabil.**
- 2 **Reduceți volumul la unitate.**
- 3 **Conectați dispozitivul audio portabil la mufa de intrare AUX (mini-mufă stereo) de pe unitate folosind un cablu de conectare (neinclus)\*.**

\* Asigurați-vă că folosiți o mufă dreaptă.

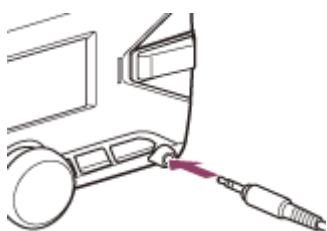

- 4 **Apăsați SRC (sursă) pentru a selecta [AUX].**

### Pentru a ajusta nivelul de volum al dispozitivului conectat la alte surse

Începeți redarea dispozitivului audio portabil la nivel moderat și setați nivelul obișnuit de ascultare la unitate. Apăsați MENU, apoi selectați [SOUND] → [AUX VOLUME].

---

#### Subiect asociat

- [Configurarea sunetului \(SOUND\)](#)

Receptor auto

DSX-B700/DSX-B700W/DSX-B710D

## Ascultarea la radio

Asigurați-vă că pasul de tuning este setat corespunzător, în funcție de zona/regiunea dumneavoastră (DSX-B700(E)/DSX-B700(IN)).

Apăsați SRC (sursă) pentru a selecta [RADIO].

### Pentru a preseta automat posturile de radio (BTM)

1. Apăsați MODE pentru a schimba banda\*.
2. Apăsați pe MENU, învârtiți butonul rotativ de control pentru a selecta [GENERAL], apoi apăsați.
3. Învârtiți butonul rotativ de control pentru a selecta [BTM], apoi apăsați.

Unitatea presetează posturile de radio pe butoanele numerice în ordinea frecvenței.

\* Se pot selecta următoarele benzi:

DSX-B700(UC)/DSX-B700(E)/DSX-B700(IN)/DSX-B700W: FM1, FM2, FM3, AM1, AM2.

DSX-B700(EUR)/DSX-B710D: FM1, FM2, FM3, AM/LW.

### Pentru a acorda un post radio

1. Apăsați MODE pentru a schimba banda\*.
2. Efectuați acordarea.

Pentru a acorda manual

Apăsați continuu **◀◀ / ▶▶** (SEEK -/+ ) pentru a localiza frecvența aproximativă, apoi apăsați în mod repetat **◀◀ / ▶▶** (SEEK -/+ ) pentru a ajusta cu exactitate la frecvența dorită.

Pentru a acorda automat

Apăsați **◀◀ / ▶▶** (SEEK -/+ ).

Scanarea se oprește când unitatea recepționează un post.

\* Se pot selecta următoarele benzi:

DSX-B700(UC)/DSX-B700(E)/DSX-B700(IN)/DSX-B700W: FM1, FM2, FM3, AM1, AM2.

DSX-B700(EUR)/DSX-B710D: FM1, FM2, FM3, AM/LW.

### Pentru a preseta un post

În timp ce recepționați postul pe care doriți să îl presetati, apăsați continuu un buton numeric (1 până la 6) până când apare [MEMORY].

### Pentru a recepționa posturi presetate

Selectați banda, apoi apăsați pe un buton numeric (1 până la 6).

#### Subiect asociat

- [Comutarea Pasului de tuning FM/AM \(DSX-B700\(E\)/DSX-B700\(IN\)\)](#)
- [Configurare generală \(GENERAL\)](#)



Receptor auto  
DSX-B700/DSX-B700W/DSX-B710D

## Setarea AF și TA (DSX-B700(EUR)/DSX-B710D)

Frecvențele alternative (AF) acordează continuu postul la cel mai puternic semnal din rețea, iar Anunțurile cu privire la trafic (TA) furnizează informații privind traficul curent sau programe de trafic (TP), dacă se recepționează.

- 1 Apăsați pe **MENU**, învârtiți butonul rotativ de control pentru a selecta **[GENERAL]**, apoi apăsați.
- 2 Învârtiți butonul rotativ de control pentru a selecta **[AF/TA]**, apoi apăsați.
- 3 Învârtiți butonul rotativ de control pentru a selecta **[AF-ON]**, **[TA-ON]**, **[AF/TA-ON]** sau **[AF/TA-OFF]**, apoi apăsați.

### Pentru a preseta posturi RDS cu setarea AF și TA

Puteți preseta posturi RDS folosind o setare AF/TA. Setati AF/TA, apoi presetați postul folosind BTM sau manual. Dacă presetați manual, puteți preseta și posturi non-RDS.

### Pentru a primi anunțuri legate de situații de urgență

Când este activă funcția AF sau TA, anunțurile privind situații de urgență vor întrerupe automat sursa selectată în prezent.

### Pentru a regla nivelul volumului în timpul unui anunț despre trafic

Nivelul va fi memorat pentru anunțuri ulterioare despre trafic, independent de nivelul de volum obișnuit.

### Pentru a menține un program regional (REGIONAL)

Când sunt active funcțiile AF și REGIONAL, nu veți fi comutat la un alt post regional care emite cu o frecvență mai puternică. Dacă ieșiți din zona de recepție a acestui program regional, setati **[REGIONAL]** din **[GENERAL]** la **[REG-OFF]** în timpul recepției FM.

(Această funcție nu este funcțională în Marea Britanie și alte câteva zone.)

### Funcția Local Link (doar în Marea Britanie)

Această funcție vă permite să selectați alte posturi locale din zonă, chiar dacă nu sunt presetate pe butoanele numerice. În timpul recepției FM, apăsați pe un buton numeric (1 până la 6) pe care este presetat un post local. După maximum 5 secunde, apăsați din nou pe un buton numeric al postului local. Repetați procedura până când se recepționează postul local.

---

#### Subiect asociat

- [Configurare generală \(GENERAL\)](#)

Receptor auto

DSX-B700/DSX-B700W/DSX-B710D

## Selectarea tipurilor de programe (PTY)

- 1 Apăsați pe **PTY** în timpul recepției FM.
- 2 Învârtiți butonul rotativ de control pentru a selecta **[PTY MUSIC]** sau **[PTY TALK]**, apoi apăsați.  
Unitatea începe să caute un post care transmite tipul de program selectat.

### Tip de programe

DSX-B700(E)/DSX-B700(IN)/DSX-B700(EUR)/DSX-B710D:

PTY TALK	NEWS (Radiojurnal), AFFAIRS (Actualități, magazin), INFO (Informații), SPORT (Sport), EDUCATE (Program educativ), DRAMA (Teatru), CULTURE (Program cultural), SCIENCE (Program științific), VARIED (Varietăți), WEATHER (Proгноza Meteo), FINANCE (Finanțe și economie), CHILDREN (Programe pentru copii), SOCIAL (Actualități sociale), RELIGION (Religie), PHONE IN (Dialog cu ascultătorii), TRAVEL (Călătorii), LEISURE (Timp liber), DOCUMENT (Documentar)
PTY MUSIC	POP M (Muzică pop), ROCK M (Muzică rock), EASY M (Muzică Ușoară), LIGHT M (Muzică clasică accesibilă), CLASSICS (Muzică clasică), OTHER M (Altă muzică), JAZZ (Muzică de jazz), COUNTRY (Muzică country), NATION M (Muzică Românească), OLDIES (Muzica retro), FOLK M (Muzică Populară)

DSX-B700(UC)/DSX-B700W:

PTY TALK	NEWS (Radiojurnal), INFORM (Informații), SPORTS (Sport), TALK (Discuții), LANGUAGE (Limbi străine), REL TALK (Discuții pe teme religioase), PERSNLTY (Personalitate), PUBLIC (Public), COLLEGE (Colegiu), HABL ESP (Discuții în limba spaniolă), WEATHER (Proгноza Meteo)
PTY MUSIC	ROCK (Rock), CLS ROCK (Rock clasic), ADLT HIT (Hituri pentru adulți), SOFT RCK (Soft Rock), TOP 40 (Top 40), COUNTRY (Country), OLDIES (Muzică veche), SOFT (Soft), NOSTALGA (Nostalgică), JAZZ (Jazz), CLASSICL (Clasică), R & B (Rhythm and Blues), SOFT R&B (Soft Rhythm and Blues), REL MUSC (Muzică religioasă), MUSC ESP (Muzică spaniolă), HIP HOP (Hip-Hop)

Receptor auto

DSX-B700/DSX-B700W/DSX-B710D

## Ascultarea la Radio SiriusXM

### Pentru a vă activa abonamentul SiriusXM

Doar SiriusXM vă oferă mai mult din ceea ce vă place să ascultați, totul într-un singur loc. Aveți acces la peste 140 de canale, inclusiv muzică fără reclame și cele mai bune evenimente sportive, știri, discuții, comedie și divertisment. Bun venit în lumea radioului prin satelit. Sunt necesare un Tuner de conectare pentru vehiculele SiriusXM și un abonament. Pentru informații suplimentare, vizitați [www.siriusxm.com](http://www.siriusxm.com)

După instalarea Tunerului de conectare pentru vehiculele SiriusXM și a antenei (aeriene), apăsați SRC (sursă) pentru a selecta [SIRIUS XM]. Ar trebui să auziți canalul de previzionare SiriusXM pe Canalul 1. După ce vă asigurați că puteți auzi canalul de previzionare, selectați Canalul 0 pentru a găsi ID-ul radio al tunerului dumneavoastră. În plus, ID-ul radio este amplasat în partea de jos a Tunerului de conectare pentru vehiculele SiriusXM și pe ambalajul acestuia. Veți avea nevoie de acest număr pentru a vă activa abonamentul. Notați numărul pentru referință.

#### Notă

- ID-ul Radioului SiriusXM nu conține literele I, O, S sau F.

În SUA, puteți activa online sau apelând Serviciul de asistență pentru ascultători SiriusXM:

- Online: Vizitați [www.siriusxm.com/activatenow](http://www.siriusxm.com/activatenow)
- Telefon: Apelați 1-866-635-2349

În Canada, puteți activa online sau apelând Serviciul de asistență pentru ascultători SiriusXM:

- Online: Vizitați [www.siriusxm.ca/activatexm](http://www.siriusxm.ca/activatexm)
- Telefon: Apelați 1-877-438-9677

Ca parte din procesul de activare, sateliții SiriusXM vor transmite un mesaj de activare către tunerul dumneavoastră. Când radioul detectează că tunerul a recepționat mesajul de activare, radioul afișează: [SUBSCRIP UPDATED - PRESS ENTER TO CONTINUE]. După abonare, puteți căuta canale din planul dumneavoastră de abonament.

#### Notă

- De obicei, procesul de activare durează 10-15 minute, însă poate dura până la o oră.
- Pentru a recepționa mesajul de activare, radioul trebuie pornit și trebuie să recepționeze semnalul SiriusXM.

Receptor auto

DSX-B700/DSX-B700W/DSX-B710D

## Selectarea Canalelor pentru SiriusXM

---

- 1 Apăsați pe **Q** (răsfoire).
- 2 Învârtiți butonul rotativ de control pentru a selecta [CHANNEL], apoi apăsați.
- 3 Învârtiți butonul rotativ de control pentru a selecta canalul dorit, apoi apăsați.

### Pentru a selecta canalele în modul de răsfoire rapidă

Apăsați continuu **↑** (sus) sau **↓** (jos) de pe dispozitivul de comandă la distanță timp de peste 2 secunde după selectarea [CHANNEL], apoi apăsați ENTER.

Receptor auto

DSX-B700/DSX-B700W/DSX-B710D

## Selectarea canalelor din categorii

---

- 1 Apăsați pe **Q** (răsfoire).
- 2 Învârtiți butonul rotativ de control pentru a selecta [CATEGORY], apoi apăsați.
- 3 Învârtiți butonul rotativ de control pentru a selecta categoria dorită, apoi apăsați.  
Apare lista de canale.
- 4 Învârtiți butonul rotativ de control pentru a selecta canalul dorit, apoi apăsați.

### Pentru a preseta canalele

În timp ce recepționați canalul pe care doriți să îl presetați, apăsați continuu un buton numeric (1 până la 6) până când apare [MEMORY].

Pentru a recepționa canalul presetat, apăsați MODE pentru a selecta Banda dorită ([SXM1], [SXM2] sau [SXM3]), apoi apăsați un buton numeric (1 până la 6). (Fiecare Bandă poate memora până la 6 canale.)

Receptor auto

DSX-B700/DSX-B700W/DSX-B710D

## Setarea controlului parental

Funcția de control parental vă permite să limitați accesul la canalele SiriusXM care au conținut pentru adulți. Când este activată, funcția de control parental vă solicită să introduceți un cod de acces pentru a accesa canalele blocate. Informațiile despre configurarea codului de acces și blocarea canalelor sunt disponibile în continuare.

**1 Apăsați MENU și rotiți butonul rotativ de control.**

**2 Selectați [GENERAL] → [PARENTAL] → [LOCK SELECT] → [LOCK-ON].**

**3 Introduceți codul de acces învârtind butonul rotativ de control de pe unitate sau apăsând ↑ / ↓ (sus/jos) de pe dispozitivul de comandă la distanță.**

Pentru a muta poziția de intrare, apăsați ◀◀ / ▶▶ (SEEK -/+ ) de pe unitate sau ← / → (stânga/dreapta) de pe dispozitivul de comandă la distanță.

Codul de acces inițial este [0000].

**4 După ce introduceți codul de acces, apăsați ENTER.**

### Pentru deblocarea canalelor

1. Apăsați MENU și rotiți butonul rotativ de control.

2. Selectați [GENERAL] → [PARENTAL] → [LOCK SELECT] → [LOCK-OFF].

### Pentru a modifica codul de acces

1. Apăsați MENU și rotiți butonul rotativ de control.

2. Selectați [GENERAL] → [PARENTAL] → [CODE EDIT].

3. Introduceți codul de acces curent în afișajul de introducere a codului de acces curent, apoi apăsați ENTER.

Codul de acces inițial este [0000].

4. Introduceți noul cod de acces din 4 cifre în afișajul de introducere a codului de acces nou, apoi apăsați ENTER.

### Pentru a modifica elementele de pe afișaj

Apăsați în mod repetat pe DSPL (afișaj), până când apar elementele de pe afișaj dorite.

Receptor auto

DSX-B700/DSX-B700W/DSX-B710D

## Ascultarea la Radio DAB/DAB+

Apăsați SRC (sursă) pentru a selecta [DAB/DAB+]. Când sursa DAB este selectată pentru prima dată după înlocuirea bateriei auto sau schimbarea conexiunilor, acordarea automată pornește automat. Așteptați să se încheie acordarea automată. (Dacă este întreruptă, acordarea automată pornește din nou cu următoarea ocazie când selectați sursa DAB.) Dacă acordarea automată nu presetează niciun post DAB, efectuați manual o acordare automată.

### Sugestie

- Setați [ANT-PWR] la [ON] (implicit) sau [OFF] în funcție de tipul de antenă DAB.

### Subiect asociat

- [Configurare generală \(GENERAL\)](#)

Receptor auto

DSX-B700/DSX-B700W/DSX-B710D

## Recepționare DAB

---

DAB (Digital Audio Broadcasting) este un sistem de transmisie prin rețele terestre. Posturile DAB adună programele radio („posturi”) într-un grup de posturi și fiecare post are una sau mai multe componente. Uneori, același post poate fi recepționat pe frecvențe diferite.



Receptor auto

DSX-B700/DSX-B700W/DSX-B710D

## Căutarea unui post în funcție de denumirea postului

---

Înainte de operațiune, asigurați-vă că [SEEK BY] din [GENERAL] este setat la [A-Z].

- 1 Apăsați pe **MODE** pentru a selecta [DAB1], [DAB2] sau [DAB3].
  - 2 Apăsați pe **◀◀ / ▶▶** (SEEK -/+ ) pentru a comuta la postul anterior/următor.
- 
- 

### Subiect asociat

- [Configurare generală \(GENERAL\)](#)

Receptor auto

DSX-B700/DSX-B700W/DSX-B710D

## Căutarea unui post în funcție de denumire („Quick-BrowZer™”)

---

Pentru a facilita căutarea, puteți afișa o listă de posturi.

**1** În timpul recepției DAB, apăsați pe **Q** (răsfoire).

Unitatea intră în modul „Quick-BrowZer” și apare lista de posturi.

**2** Învârtiți butonul rotativ de control pentru a selecta postul dorit, apoi apăsați.

Începe recepția.

### Pentru a ieși din modul „Quick-BrowZer”

Apăsați pe  (înapoi).

Receptor auto

DSX-B700/DSX-B700W/DSX-B710D

## Căutarea unui post în funcție de Grupul de posturi

---

Înainte de operațiune, asigurați-vă că [SEEK BY] din [GENERAL] este setat la [STATION GP].

**1** Apăsați pe **MODE** pentru a selecta [DAB1], [DAB2] sau [DAB3].

**2** Apăsați pe **◀◀ / ▶▶** (SEEK -/+) pentru a căuta un post într-un grup de posturi; apăsați continuu pe **◀◀ / ▶▶** (SEEK -/+) pentru a căuta diferite grupuri de posturi.

Scanarea se oprește când unitatea recepționează un post/grup de posturi. Căutați până când se recepționează postul dorit.

---

### Subiect asociat

- [Configurare generală \(GENERAL\)](#)

Receptor auto

DSX-B700/DSX-B700W/DSX-B710D

## Actualizarea listei de posturi (Acordare auto)

---

- 1 Apăsați pe **MENU**, învârtiți butonul rotativ de control pentru a selecta **[GENERAL]**, apoi apăsați.
- 2 Învârtiți butonul rotativ de control pentru a selecta **[AUTO TUNE]**, apoi apăsați.

Unitatea actualizează lista de posturi.

În mod alternativ, apăsați continuu  (răsfoire) pentru a începe acordarea automată.

### Pentru a preseta un post

În timp ce recepționați postul pe care doriți să îl presetați, apăsați continuu un buton numeric (1 până la 6) până când apare **[MEMORY]**.

### Pentru a recepționa posturi presetate

După ce selectați banda dorită, apăsați pe un buton numeric (1 până la 6).

Receptor auto

DSX-B700/DSX-B700W/DSX-B710D

## Setarea anunțurilor DAB

Dacă activați anunțurile DAB, anunțurile DAB pot întrerupe sursa selectată în prezent.

- 1 Apăsați pe **MENU**, învârtiți butonul rotativ de control pentru a selecta **[GENERAL]**, apoi apăsați.
- 2 Învârtiți butonul rotativ de control pentru a selecta **[ANNOUNCE]**, apoi apăsați.
- 3 Învârtiți butonul rotativ de control pentru a selecta **[ANNC-ON]** sau **[ANNC-OFF]**, apoi apăsați.

### Notă

- În timpul unui anunț DAB, volumul este reglat la nivelul setat pentru TA în RDS.

### Pentru a asculta același program sau un program similar chiar și în timpul unei recepții slabe

Setați **[SOFTLINK]** la **[ON]**.

**[-FM]** se adaugă la finalul numelui programului FM când se recepționează programul FM corespunzător.

„Hard Link” urmărește același program, iar „Soft Link” urmărește un program similar.

SOFT LINK	DAB/FM
OFF	Numai Hard Link
ON	Hard Link/Soft Link

### Subiect asociat

- [Setarea AF și TA \(DSX-B700\(EUR\)/DSX-B710D\)](#)
- [Configurare generală \(GENERAL\)](#)

Receptor auto

DSX-B700/DSX-B700W/DSX-B710D

## Selectarea tipurilor de programe (PTY)

---

Utilizați PTY pentru a afișa sau căuta un tip de program dorit.

- 1 Apăsați pe PTY de două ori la un interval de 2 secunde pentru a selecta PTY.**
- 2 Învârtiți butonul rotativ de control până când apare tipul de program dorit, apoi apăsați.**  
Unitatea afișează toate posturile din tipul de program selectat.
- 3 Învârtiți butonul rotativ de control până când apare postul dorit, apoi apăsați.**  
Începe recepția.

### Tip de programe

NEWS (Radiojurnal), AFFAIRS (Actualități, magazin), INFO (Informații), SPORT (Sport), EDUCATE (Program educativ), DRAMA (Teatru), ARTS (Program cultural), SCIENCE (Program științific), TALK (Variatăți), POP (Muzică pop), ROCK (Muzică rock), EASY (Muzică Ușoară), CLASSICS (Muzică clasică accesibilă), CLASSICS (Muzică clasică), OTHER M (Altă muzică), WEATHER (Prognoza Meteo), FINANCE (Finanțe și economie), CHILDREN (Programe pentru copii), FACTUAL (Actualități sociale), RELIGION (Religie), PHONE IN (Dialog cu ascultătorii), TRAVEL (Călătorii), LEISURE (Timp liber), JAZZ (Muzică de jazz), COUNTRY (Muzică country), NATION M (Muzică Românească), OLDIES (Muzica retro), FOLK (Muzică Populară), DOCUMENT (Documentar)

Receptor auto

DSX-B700/DSX-B700W/DSX-B710D

## Redarea unui dispozitiv USB

În aceste Instrucțiuni de utilizare, „iPod” este utilizat ca referință generală pentru funcțiile iPod de pe un iPod și iPhone, exceptând cazul când textul sau ilustrațiile indică altfel.

Pentru detalii privind compatibilitatea dispozitivului dumneavoastră iPod, consultați „Despre iPod” sau vizitați site-ul de asistență.

Se pot utiliza dispozitivele de tip AOA (Android Open Accessory) 2.0, MSC (Mass Storage Class) și MTP (Media Transfer Protocol) USB\* conforme cu USB standard. În funcție de dispozitivul USB, modul Android sau modul MSC/MTP poate fi selectat pe unitate.

Unele playere media digitale sau smartphone-uri Android pot necesita setarea în modul MTP.

\* de ex., un flash drive USB, player media digital, smartphone Android

### Notă

- Pentru detalii privind compatibilitatea dispozitivului USB, vizitați site-ul de asistență.
- Smartphone-urile cu Android OS 4.1 sau o versiune superioară instalată acceptă Android Open Accessory 2.0 (AOA 2.0). Este însă posibil ca unele smartphone-uri să nu accepte complet AOA 2.0, chiar dacă este instalat Android OS 4.1 sau o versiune superioară. Pentru detalii privind compatibilitatea smartphone-ului dumneavoastră Android, vizitați site-ul de asistență.
- Redarea următoarelor fișiere nu este acceptată.  
MP3/WMA/AAC/FLAC:
  - fișiere protejate prin copyright
  - Fișiere DRM (Administrare drepturi digitale)
  - Fișiere audio multi-canal  
MP3/WMA/AAC:
  - fișiere de compresie lossless

Înainte de a stabili o conexiune, selectați modul USB (modul Android sau modul MSC/MTP) în funcție de dispozitivul USB.

#### 1. Conectați un dispozitiv USB la portul USB.

Începe redarea.

Dacă este deja conectat un dispozitiv, pentru a începe redarea, apăsați pe SRC (sursă) pentru a selecta [USB] (apare [IPOD] pe afișaj când este recunoscut iPod).

#### 2. Reglați volumul pe această unitate.

### Pentru a opri redarea

Apăsați continuu pe OFF timp de 1 secundă.

### Pentru a îndepărta dispozitivul

Opriți redarea, apoi îndepărtați dispozitivul.

### Precauție pentru iPhone

Când conectați un iPhone prin USB, volumul apelului telefonic este controlat de iPhone, nu de unitate. Nu creșteți accidental volumul de pe unitate în timpul unui apel, deoarece se poate produce un sunet puternic brusc la încheierea apelului.

---

**Subiect asociat**

- [Măsuri de precauție](#)
- [Conectarea unui dispozitiv USB](#)
- [Configurare generală \(GENERAL\)](#)
- [Site-uri web de asistență clienți](#)

5-004-924-71(3) Copyright 2019 Sony Corporation



Receptor auto

DSX-B700/DSX-B700W/DSX-B710D

## Redarea unui dispozitiv BLUETOOTH

Puteți reda conținutul pe un dispozitiv conectat care acceptă BLUETOOTH A2DP (Advanced Audio Distribution Profile).



**1 Stabiliți conexiunea BLUETOOTH cu dispozitivul audio.**

Consultați [„Conectarea cu un dispozitiv BLUETOOTH asociat”](#).

Pentru a selecta dispozitivul audio, apăsați MENU, apoi selectați [BLUETOOTH] → [AUDIO DEV].

**2 Apăsați SRC (sursă) pentru a selecta [BT AUDIO].**

**3 Utilizați dispozitivul audio pentru a inițializa redarea.**

**4 Reglați volumul pe această unitate.**

### Notă

- În funcție de dispozitivul audio, este posibil ca informații precum titlul, numărul/durata piesei și statusul redării să nu fie afișate pe această unitate.
- Chiar dacă se modifică sursa pe această unitate, redarea dispozitivului audio nu se oprește.
- [BT AUDIO] nu apare pe afișaj în timpul rulării aplicației „Sony | Music Center” prin intermediul funcției BLUETOOTH.

### Pentru a ajusta nivelul de volum al dispozitivului BLUETOOTH audio la alte surse

Începeți redarea dispozitivului audio BLUETOOTH la volum moderat și setați nivelul obișnuit de ascultare la unitate. Apăsați MENU, apoi selectați [SOUND] → [BTA VOLUME].

### Subiect asociat

- [Conectarea cu un dispozitiv BLUETOOTH asociat](#)
- [Configurarea sunetului \(SOUND\)](#)
- [Configurarea BLUETOOTH \(BLUETOOTH\)](#)



Receptor auto

DSX-B700/DSX-B700W/DSX-B710D

## Redare repetată și redare aleatorie

---

Nu este disponibilă când este conectat un dispozitiv USB în modul Android.

- 1 În timpul redării, apăsați pe  (repetare) sau  (aleatoriu) în mod repetat pentru a selecta modul de redare dorit.

Modurile de redare disponibile diferă în funcție de sursa de sunet selectată.

Receptor auto

DSX-B700/DSX-B700W/DSX-B710D

## Căutarea unei piese în funcție de nume („Quick-BrowZer”)

Nu este disponibil când este conectat un dispozitiv USB în modul Android sau iPod.

- 1** În timpul redării USB, apăsați pe **Q** (răsfoire)\* pentru a afișa lista de categorii de căutare.

Când apare lista de piese, apăsați în mod repetat pe **↶** (înapoi) pentru a afișa categoria de căutare dorită.

\* În timpul redării USB, apăsați continuu pe **Q** (răsfoire) timp de peste 2 secunde pentru a reveni direct la începutul listei de categorii.

- 2** Învârtiți butonul rotativ de control pentru a selecta categoria de căutare dorită, apoi apăsați.

- 3** Învârtiți butonul rotativ de control pentru a selecta piesă dorită, apoi apăsați.

Începe redarea.

### Pentru a ieși din modul „Quick-BrowZer”

Apăsați pe **Q** (răsfoire).

Receptor auto  
DSX-B700/DSX-B700W/DSX-B710D

## Căutare prin omiterea elementelor (Modul salt)

---

Nu este disponibil când este conectat un dispozitiv USB în modul Android sau iPod.

- 1** În timpul redării USB, apăsați pe **Q** (răsfoire).
- 2** Apăsați **▶▶** (SEEK +).
- 3** Învârtiți butonul rotativ de control pentru a selecta elementul.  
Salturile din listă se fac în pași de 10% din numărul total de elemente.
- 4** Apăsați **ENTER** pentru a reveni la modul „Quick-BrowZer”.  
Apare elementul selectat.
- 5** Învârtiți butonul rotativ de control pentru a selecta elementul dorit, apoi apăsați.  
Începe redarea.

Receptor auto

DSX-B700/DSX-B700W/DSX-B710D

## Despre Pandora®

---

Pandora® este disponibilă pentru a reda muzică în timp real prin smartphone-ul dumneavoastră iPhone și Android. Puteți controla Pandora® pe un BLUETOOTH conectat prin smartphone iPhone/Android de pe această unitate. Pandora® este disponibilă doar în anumite țări.

Vizitați

<http://www.pandora.com/legal>

pentru mai multe informații.

Receptor auto

DSX-B700/DSX-B700W/DSX-B710D

## Configurarea Pandora®

---

- 1 Verificați compatibilitatea dispozitivului dumneavoastră mobil vizitând site-ul de asistență.**
  - 2 Descărcați cea mai recentă versiune a aplicației Pandora® din magazinul de aplicații de pe smartphone. O listă a dispozitivelor compatibile este disponibilă la adresa:  
[www.pandora.com/everywhere/mobile](http://www.pandora.com/everywhere/mobile)**
- 

### Subiect asociat

- [Site-uri web de asistență clienți](#)

Receptor auto

DSX-B700/DSX-B700W/DSX-B710D

## Redare în flux Pandora®

---

**1** Stabiliți conexiunea **BLUETOOTH** cu dispozitivul audio.

Pentru a selecta dispozitivul audio, apăsați MENU, apoi selectați [BLUETOOTH] → [AUDIO DEV].

**2** Apăsați **SRC** (sursă) pentru a selecta [PANDORA].

**3** Lansați aplicația Pandora® pe dispozitivul mobil.

**4** Apăsați **▶||** (redare/pauză) pentru a inițializa redarea.

### Dacă apare numărul dispozitivului

Asigurați-vă că se afișează aceleași cifre (de ex., 123456) pe această unitate și dispozitivul mobil, apoi apăsați ENTER pe această unitate și selectați [Yes] pe dispozitivul mobil.

### La activarea funcției **BLUETOOTH**

Puteți regla nivelul volumului.

Apăsați MENU, apoi selectați [SOUND] → [BTA VOLUME].

---

### Subiect asociat

- [Conectarea cu un dispozitiv \*\*BLUETOOTH\*\* asociat](#)
- [Configurarea sunetului \(SOUND\)](#)
- [Configurarea \*\*BLUETOOTH\*\* \(\*\*BLUETOOTH\*\*\)](#)

Receptor auto

DSX-B700/DSX-B700W/DSX-B710D

## Feedbackul „Thumbs”

---

Feedbackul de „Aprobare” sau „Dezaprobare” vă permite să personalizați posturile.

**1** În timpul redării, apăsați ▲ (Aprobare) sau ▼ (Dezaprobare).



Receptor auto

DSX-B700/DSX-B700W/DSX-B710D

## Utilizarea listei de posturi

---

Lista de posturi vă permite să selectați cu ușurință un post dorit.

- 1** În timpul redării, apăsați pe **Q** (răsfoire).
- 2** Apăsați **▶▶|** (SEEK +) pentru a selecta ordinea de sortare [STATION SORT BY DATE] sau [STATION SORT BY A TO Z].
- 3** Învârtiți butonul rotativ de control pentru a selecta postul dorit, apoi apăsați.  
Începe redarea.

Receptor auto

DSX-B700/DSX-B700W/DSX-B710D

## Marcare

---

Piesa redată în prezent poate fi marcată și stocată în contul dumneavoastră Pandora®.

- 1 În timpul redării, apăsați pe **MODE**.

Receptor auto

DSX-B700/DSX-B700W/DSX-B710D

## Pregătirea unui telefon mobil

---

Pentru a utiliza un telefon mobil, conectați-l la această unitate. Puteți conecta două telefoane mobile la unitate.



---

### Subiect asociat

- [Pregătirea unui dispozitiv Bluetooth®](#)

Receptor auto

DSX-B700/DSX-B700W/DSX-B710D

## Preluarea unui apel telefonic

---

### 1 Apăsați pe CALL când se primește un apel cu un ton de apel.

Apelul telefonic este inițializat.

#### Notă

- Tonul de apel și vocea interlocutorului sunt redade în difuzoarele din față. Pentru a selecta difuzoarele pentru apelare în modul mâini libere, apăsați MENU, apoi selectați [BLUETOOTH] → [VOICE-OUT].

### Pentru a respinge apelul

Apăsați continuu pe OFF timp de 1 secundă.

### Pentru a încheia apelul

Apăsați pe CALL din nou.

---

#### Subiect asociat

- [Configurarea BLUETOOTH \(BLUETOOTH\)](#)

Receptor auto

DSX-B700/DSX-B700W/DSX-B710D

## Efectuarea unui apel telefonic

---

Puteți efectua un apel din agenda telefonului sau din istoricul de apeluri dacă ați conectat un telefon mobil care acceptă PBAP (Phone Book Access Profile). Când la unitate sunt conectate două telefoane mobile, selectați unul dintre telefoane.

Receptor auto

DSX-B700/DSX-B700W/DSX-B710D

## Efectuarea unui apel telefonic din agenda telefonului

---

**1 Apăsați pe CALL.**

Când la unitate sunt conectate două telefoane mobile, învârtiți butonul rotativ de control pentru a selecta unul dintre telefoane, apoi apăsați.

**2 Învârtiți butonul rotativ de control pentru a selecta [PHONE BOOK], apoi apăsați.**

**3 Învârtiți butonul rotativ de control pentru a selecta o inițială din lista de inițiale, apoi apăsați.**

**4 Învârtiți butonul rotativ de control pentru a selecta un nume din lista de nume, apoi apăsați.**

**5 Învârtiți butonul rotativ de control pentru a selecta un număr de telefon din lista de numere, apoi apăsați.**

Apelul telefonic este inițializat.

Receptor auto

DSX-B700/DSX-B700W/DSX-B710D

## Efectuarea unui apel telefonic din istoricul apelurilor

---

### 1 Apăsați pe CALL.

Când la unitate sunt conectate două telefoane mobile, învârtiți butonul rotativ de control pentru a selecta unul dintre telefoane, apoi apăsați.

### 2 Învârtiți butonul rotativ de control pentru a selecta [RECENT CALL], apoi apăsați.

Apare o listă a istoricului de apeluri.

### 3 Învârtiți butonul rotativ de control pentru a selecta un nume sau un număr de telefon din istoricul apelurilor, apoi apăsați.

Apelul telefonic este inițializat.

Receptor auto

DSX-B700/DSX-B700W/DSX-B710D

## Efectuarea unui apel telefonic prin introducerea numărului de telefon



### 1 Apăsați pe CALL.

Când la unitate sunt conectate două telefoane mobile, învârtiți butonul rotativ de control pentru a selecta unul dintre telefoane, apoi apăsați.

### 2 Învârtiți butonul rotativ de control pentru a selecta [DIAL NUMBER], apoi apăsați.

### 3 Învârtiți butonul rotativ de control pentru a introduce numărul de telefon, selectați [ ] (spațiu) la final apoi apăsați ENTER\*.

Apelul telefonic este inițializat.

\* Pentru a deplasa indicația digitală, apăsați pe  /  (SEEK -/+).

#### Notă

- Pe afișaj, apare [ ] în loc de [#].



Receptor auto

DSX-B700/DSX-B700W/DSX-B710D

## Efectuarea unui apel telefonic prin reapelare

---

### 1 Apăsați pe CALL.

Când la unitate sunt conectate două telefoane mobile, învârtiți butonul rotativ de control pentru a selecta unul dintre telefoane, apoi apăsați.

### 2 Învârtiți butonul rotativ de control pentru a selecta [REDIAL], apoi apăsați.

Apelul telefonic este inițializat.

Receptor auto

DSX-B700/DSX-B700W/DSX-B710D

## Efectuarea unui apel telefonic prin etichete vocale

Puteți efectua un apel telefonic rostind eticheta vocală stocată într-un telefon mobil conectat, prevăzut cu o funcție de apelare vocală.

### 1 Apăsați pe CALL.

Când la unitate sunt conectate două telefoane mobile, învârtiți butonul rotativ de control pentru a selecta unul dintre telefoane, apoi apăsați.

### 2 Învârtiți butonul rotativ de control pentru a selecta [VOICE DIAL], apoi apăsați.

Alternativ, apăsați continuu VOICE timp de peste 2 secunde (disponibil doar pentru primul telefon mobil conectat la unitate).

### 3 Rostiți eticheta vocală stocată în telefonul mobil.

Vocea dumneavoastră este recunoscută și apelul telefonic este inițializat.

## Pentru a anula apelarea vocală

Apăsați pe VOICE.

Receptor auto

DSX-B700/DSX-B700W/DSX-B710D

## Operațiuni disponibile în timpul apelului

---

### Pentru a regla volumul tonului de apel

Rotiți butonul rotativ de control în timpul primirii apelului.

### Pentru a regla volumul vocii interlocutorului

Rotiți butonul rotativ de control în timpul apelului.

### Pentru a regla volumul pentru interlocutor (reglarea amplificării microfonului)

Apăsați pe MIC.

Niveluri de volum reglabile: [MIC-LOW], [MIC-MID], [MIC-HI].

### Pentru a reduce ecoul și zgomotul (Modul Corector ecou/Corector zgomot)

Apăsați continuu MIC.

Mod setabil: [EC/NC-1], [EC/NC-2].

### Pentru a comuta între modul mâini libere și modul portabil

În timpul unui apel, apăsați pe MODE pentru a comuta semnalul audio al apelului telefonic de pe unitate pe telefonul mobil.

#### **Notă**

- Este posibil ca această operațiune să nu fie disponibilă, în funcție de telefonul mobil.

Receptor auto

DSX-B700/DSX-B700W/DSX-B710D

## „Sony | Music Center” cu smartphone iPhone/Android™

Este necesar să descărcați cea mai recentă versiune a aplicației „Sony | Music Center” din App Store pentru iPhone sau din Google Play pentru smartphone Android.

### Notă

- Pentru siguranța dumneavoastră, respectați legile și regulamentele rutiere locale și nu utilizați aplicația în timp ce conduceți.
- „Sony | Music Center” este o aplicație pentru controlul dispozitivelor audio Sony compatibile cu „Sony | Music Center”, prin intermediul smartphone-ului iPhone/Android.
- Funcțiile pe care le puteți controla cu „Sony | Music Center” diferă în funcție de dispozitivul conectat.
- Pentru a folosi funcțiile „Sony | Music Center”, consultați detaliile de pe smartphone-ul dumneavoastră iPhone/Android.
- Pentru mai multe detalii despre „Sony | Music Center”, accesați următorul URL: <http://www.sony.net/smcqa/>
- Vizitați site-ul web indicat mai jos și verificați modelele de smartphone iPhone/Android compatibile.  
Pentru iPhone: vizitați App Store  
Pentru smartphone Android: vizitați Google Play

Receptor auto

DSX-B700/DSX-B700W/DSX-B710D

## Stabilirea conexiunii „Sony | Music Center”

---

### 1 Efectuați conexiunea BLUETOOTH cu smartphone-ul iPhone/Android.

Pentru a selecta dispozitivul audio, apăsați MENU, apoi selectați [BLUETOOTH] → [AUDIO DEV].

### 2 Lansați aplicația „Sony | Music Center”.

### 3 Apăsați pe MENU, învârtiți butonul rotativ de control pentru a selecta [SONY APP], apoi apăsați.

Se inițializează conexiunea la smartphone-ul iPhone/Android.

Pentru detalii privind operațiunile de pe smartphone-ul iPhone/Android, consultați secțiunea ajutor a aplicației.

## Dacă apare numărul dispozitivului

Asigurați-vă că este afișat numărul (de ex., 123456), apoi selectați [Yes] de pe smartphone-ul iPhone/Android.

## Pentru a închide conexiunea

Apăsați pe MENU, învârtiți butonul rotativ de control pentru a selecta [SONY APP], apoi apăsați.

---

### Subiect asociat

- [Configurarea BLUETOOTH \(BLUETOOTH\)](#)
- [Conectarea cu un dispozitiv BLUETOOTH asociat](#)

Receptor auto

DSX-B700/DSX-B700W/DSX-B710D

## Selectarea Sursei sau a Aplicației

---

Puteți selecta sursa sau aplicația dorită de pe smartphone-ul iPhone/Android.

### **Pentru a selecta sursa**

Apăsați în mod repetat pe SRC (sursă). Alternativ, apăsați pe SRC (sursă), învârtiți butonul rotativ de control pentru a selecta sursa dorită, apoi apăsați ENTER.

### **Pentru afișarea listei de surse**

Apăsați pe SRC (sursă).

### **Pentru a stabili setările de sunet și afișaj**

Puteți ajusta setările de sunet și afișaj prin intermediul smartphone-ului iPhone/Android.

Pentru detalii privind setările, consultați secțiunea ajutor a aplicației.

Receptor auto

DSX-B700/DSX-B700W/DSX-B710D

## Utilizarea Recunoașterii vocale (numai smartphone Android)

---

- 1 Apăsați continuu **VOICE** pentru a activa recunoașterea vocală.
- 2 Rostiți comanda vocală dorită în microfon.

### Pentru a dezactiva recunoașterea vocală

Apăsați pe **VOICE**.

**Notă**

- Este posibil ca recunoașterea vocală să nu fie disponibilă în anumite cazuri.
- În funcție de performanța smartphone-ului Android conectat, recunoașterea vocală s-ar putea să nu funcționeze corespunzător.
- Utilizați în condiții în care zgomotul precum sunetul motorului este minimizat pe durata recunoașterii vocale.

Receptor auto

DSX-B700/DSX-B700W/DSX-B710D

## Utilizarea „Siri Eyes Free”

„Siri Eyes Free” vă permite să utilizați un iPhone în modul mâini libere doar vorbind în microfon. Pentru a folosi această funcție, e necesar să conectați un iPhone la unitate prin BLUETOOTH. Disponibilitatea este limitată la iPhone 4s sau o versiune ulterioară. Asigurați-vă că dispozitivul dumneavoastră iPhone rulează cea mai recentă versiune iOS. Trebuie să efectuați în prealabil înregistrarea BLUETOOTH și configurațiile de conexiune pentru iPhone cu unitatea. Pentru a selecta iPhone, apăsați MENU, apoi selectați [BLUETOOTH] → [AUDIO DEV].

### 1 Activați funcția Siri de pe iPhone.

Pentru detalii, consultați instrucțiunile de utilizare furnizate împreună cu iPhone.

### 2 Apăsați continuu VOICE timp de peste 2 secunde.

Apare afișajul de comandă vocală.

### 3 După ce iPhone emite un bip, vorbiți în microfon.

iPhone emite din nou un bip, apoi Siri începe să răspundă.

## Pentru a dezactiva „Siri Eyes Free”

Apăsați pe VOICE.

### Notă

- În funcție de condițiile de utilizare, este posibil ca iPhone să nu vă recunoască vocea. (De exemplu, dacă vă aflați într-o mașină în mișcare.)
- Este posibil ca „Siri Eyes Free” să nu funcționeze corespunzător sau ca timpul de răspuns să fie decalat acolo unde semnalele iPhone sunt recepționate cu dificultate.
- În funcție de condițiile de utilizare a iPhone, este posibil ca „Siri Eyes Free” să nu funcționeze corespunzător sau să se oprească.
- Dacă redați o piesă de pe un iPhone folosind conexiunea audio BLUETOOTH, când începe redarea piesei prin BLUETOOTH, „Siri Eyes Free” se oprește automat și unitatea comută pe sursa audio BLUETOOTH.
- Când „Siri Eyes Free” se activează pe durata redării audio, unitatea poate comuta pe sursa audio BLUETOOTH chiar dacă nu indicați o piesă care să fie redată.
- La conectarea iPhone la portul USB, este posibil ca „Siri Eyes Free” să nu funcționeze corespunzător sau să se oprească.
- La conectarea iPhone la unitatea USB, nu activați Siri pe iPhone. Este posibil ca „Siri Eyes Free” să nu funcționeze corespunzător sau să se oprească.
- Nu există sunet audio în timp ce este activat „Siri Eyes Free”.

## Subiect asociat

- [Pregătirea unui dispozitiv Bluetooth®](#)
- [Configurarea BLUETOOTH \(BLUETOOTH\)](#)



Receptor auto

DSX-B700/DSX-B700W/DSX-B710D

## Operațiunea de setare de bază

---

Puteți seta elemente în următoarele categorii de configurare: Configurare generală (GENERAL), Configurare sunet (SOUND), Configurare afișaj (DISPLAY), Configurare BLUETOOTH (BLUETOOTH), Configurare „Sony | Music Center” (SONY APP).

- 1 Apăsați pe MENU.**
- 2 Învârtiți butonul rotativ de control pentru a selecta categoria de configurare, apoi apăsați.**  
Elementele care pot fi setate diferă în funcție de sursă și de setări.
- 3 Învârtiți butonul rotativ de control pentru a selecta opțiunile, apoi apăsați.**

### Pentru a reveni la afișajul anterior

Apăsați pe  (înapoi).

Receptor auto

DSX-B700/DSX-B700W/DSX-B710D

## Configurare generală (GENERAL)

### AREA (zonă) (DSX-B700(EUR))

Indică zona/regiunea de utilizare a acestei unități: [EUROPA], [RUSIA].

Dacă zona/regiunea setată în prezent este modificată, unitatea este reinițializată, apoi se afișează ceasul. (Disponibil doar atunci când sursa este oprită și ceasul este afișat.)

### LANGUAGE (limbă) (DSX-B700(E))

Modifică limba de afișare: [ENGLISH], [SPANISH].

### DEMO (demonstrație)

Activează demonstrația: [ON], [OFF].

### CLOCK (ceas)

Setează ceasul: [AUTO <RDS>], [MANUAL].

Pentru DSX-B710D:

Setează ceasul: [AUTO <DAB>], [MANUAL].

### TUNER STEP (pas tuner) (DSX-B700(E)/DSX-B700(IN))

Setează pasul de tuning FM/AM pentru țara dumneavoastră: [50K/9K], [100K/10K], [200K/10K].

(Disponibil doar atunci când sursa este oprită și ceasul este afișat.)

### BEEP (bip)

Activează sunetul de tip bip: [ON], [OFF].

### AUTO OFF (oprire automată)

Se oprește automat după un anumit timp, când unitatea este oprită și ceasul este afișat (mai exact, apăsați continuu OFF timp de 1 secundă): [ON] (30 de minute), [OFF].

### STEERING (condus)

Înregistrează/reinițializează setarea controlului la distanță de pe volan. (Disponibil doar atunci când sursa este oprită și ceasul este afișat.)

Element	Detaliu
---------	---------

Element	Detaliu
STR CONTROL (control condus)	Selectează modul de intrare al controlului la distanță conectat. Pentru a evita o defecțiune, adaptați înainte de utilizare modul de intrare la controlul la distanță conectat. [CUSTOM] (personalizare) Mod de intrare pentru controlul la distanță de pe volan. [PRESET] (setare prealabilă) Mod de intrare pentru controlul la distanță prin fir, excluzând controlul la distanță de pe volan. (Selectat automat când se rulează funcția [RESETCUSTOM].)
EDIT CUSTOM (personalizare editare)	Înregistrează funcțiile (SOURCE, ATT (atenuare), VOL (volum) +/-, SEEK +/-, VOICE, ON HOOK, OFF HOOK) pe controlul la distanță de pe volan: <ol style="list-style-type: none"> <li>1 Învârtiți butonul rotativ de control pentru a selecta funcția pe care doriți să o atribuiți controlului la distanță de pe volan, apoi apăsați.</li> <li>2 În timp ce [REGISTER] clipește, apăsați continuu pe butonul de pe controlul la distanță de pe volan căruia doriți să îi atribuiți funcția. La finalizarea înregistrării, se afișează [REGISTERED].</li> <li>3 Pentru a înregistra alte funcții, repetați pașii 1 și 2.</li> </ol> (Disponibil doar când [STR CONTROL] este setat la [CUSTOM].)
RESETCUSTOM (personalizare reinițializare)	Reinițializează funcțiile înregistrate pe controlul la distanță de pe volan [YES], [NO]. (Disponibil doar când [STR CONTROL] este setat la [CUSTOM].)

### Notă

- Pe durata setărilor, este disponibilă doar funcționarea cu ajutorul butoanelor de pe unitate. Pentru siguranță, parcați mașina înainte de a face această setare.
- Dacă se produce o eroare pe durata înregistrării, toate informațiile înregistrate anterior se păstrează. Reporniți înregistrarea de la funcția la care s-a produs eroarea.
- Este posibil ca această funcție să nu fie disponibilă pentru anumite vehicule. Pentru detalii privind compatibilitatea vehiculului dumneavoastră, vizitați site-ul de asistență.

## USB AUTOPLY (redare automată USB)

Activează redarea automată USB: [ON], [OFF].

## USB MODE (modul USB)

Modifică modul USB: [ANDROID], [MSC/MTP].  
(Disponibilă numai când sursa USB este selectată.)

## AF/TA (frecvențe alternative/anunț privind traficul) (DSX-B700(EUR)/DSX-B710D)

Selectează frecvențele alternative (AF) și setarea anunțului privind traficul (TA): [AF-ON], [TA-ON], [AF/TA-ON], [AF/TA-OFF].

## REGIONAL (regional) (DSX-B700(EUR)/DSX-B710D)

Restricționează recepția într-o anumită regiune: [ON], [OFF].  
(Disponibil doar la recepționarea FM.)

## BTM (cea mai bună memorie de tuning)

Prestabilește automat posturile de radio.  
(Disponibilă numai când este selectat radioul.)

## **PARENTAL (parental) (DSX-B700(UC))**

Setează blocarea sursei la [ON], [OFF] și editează codul de acces.  
(Disponibil doar când este selectat SiriusXM.)

## **SXM SIGNAL (semnal SiriusXM) (DSX-B700(UC))**

Afișează starea curentă a puterii semnalului SiriusXM: [NO SIGNAL] (nivel semnal 0), [WEAK] (nivel semnal 1), [GOOD] (nivel semnal 2), [EXCELLENT] (nivel semnal 3).  
(Disponibil doar când este selectat SiriusXM.)

## **SXM RESET (reinițializare SiriusXM) (DSX-B700(UC))**

Inițializează setările Tunerului de conectare pentru vehicule SiriusXM (prestabilire canale/blocare sursă): [YES], [NO].  
(Disponibil doar când este selectat SiriusXM.)

## **SEEK BY (căutare în funcție de) (DSX-B710D)**

Setează modul de căutare pentru postul DAB: [A-Z] (Căutare în funcție de numele postului), [STATION GP] (Căutare în funcție de grupul de posturi).  
(Disponibilă numai când sursa DAB este selectată.)

## **ANNOUNCE (anunț) (DSX-B710D)**

Activează anunțurile transmise: [ON], [OFF].  
(Disponibilă când este selectată orice sursă.)

## **SOFTLINK (link simbolic) (DSX-B710D)**

Caută și acordează automat programul similar când semnalul programului curent este prea slab pentru recepție: [ON], [OFF].  
(Disponibilă numai când sursa DAB este selectată.)

## **ANT-PWR (alimentare antenă) (DSX-B710D)**

Asigură alimentarea terminalului de intrare al antenei (aeriene) DAB: [ON], [OFF].  
(Disponibilă numai când unitatea este oprită sau sursa DAB este selectată.)

## **AUTO TUNE (acordare automată) (DSX-B710D)**

Efectuează o acordare automată pentru a actualiza lista de posturi în modul „Quick-BrowZer”.  
(Disponibilă numai când sursa DAB este selectată.)

## **FIRMWARE (firmware)**

(Disponibil doar atunci când sursa este oprită și ceasul este afișat.)  
Verifică/actualizează versiunea firmware-ului. Pentru detalii, vizitați site-ul de asistență.

Element	Detallu
FW VERSION (versiune firmware)	Afișează versiunea curentă a firmware-ului.
FW UPDATE (actualizare firmware)	Accesează procesul de actualizare firmware: [YES], [NO]. Actualizarea firmware-ului durează câteva minute. În timpul actualizării, nu mutați contactul în poziția OFF și nu scoateți dispozitivul USB.

---

#### Subiect asociat

- [Site-uri web de asistență clienți](#)

5-004-924-71(3) Copyright 2019 Sony Corporation

Receptor auto  
DSX-B700/DSX-B700W/DSX-B710D

## Configurarea sunetului (SOUND)

Acest meniu de configurare nu este disponibil când sursa este oprită și ceasul este afișat.

### EQ10 PRESET (setare prealabilă EQ10)

Selectează o curbă de egalizator din 10 curbe de egalizator sau dezactivare.

Zonă/model	Denumirea curbei de egalizator
DSX-B700(UC)/DSX-B700(EUR)/DSX-B700W/DSX-B710D	[OFF], [R&B], [ROCK], [POP], [HIP-HOP], [EDM], [JAZZ], [SOUL], [COUNTRY], [KARAOKE]*, [CUSTOM]
DSX-B700(E)	[OFF], [R&B], [ROCK], [POP], [HIP-HOP], [EDM], [JAZZ], [REGUETON], [SALSA], [KARAOKE]*, [CUSTOM]
DSX-B700(IN)	[BOLLYWOOD], [R&B], [ROCK], [POP], [HIP-HOP], [EDM], [JAZZ], [REGUETON], [KARAOKE]*, [CUSTOM], [OFF]

Setarea curbei de egalizator poate fi memorată pentru fiecare sursă.

\* [KARAOKE] reduce sunetul vocal, însă nu îl poate elimina complet pe durata redării. De asemenea, nu este acceptată utilizarea unui microfon.

### EQ10 CUSTOM (personalizare EQ10)

Setează [CUSTOM] din EQ10.

Setarea curbei de egalizator: [B1] – [B10] (32 Hz, 63 Hz, 125 Hz, 250 Hz, 500 Hz, 1 kHz, 2 kHz, 4 kHz, 8 kHz, 16 kHz). Nivelul volumului este ajustabil în pași de 1 dB, de la -6 dB la +6 dB.

### BALANCE (balans)

Ajustează balansul sunetului: [RIGHT-15] – [CENTER] – [LEFT-15].

### FADER (atenuator)

Ajustează nivelul relativ: [FRONT-15] – [CENTER] – [REAR-15].

### SUBWOOFER (subwoofer)

Element	Detalii
SUBW LEVEL (nivel subwoofer)	Ajustează nivelul de volum al subwooferului: [+6 dB] – [0 dB] – [-6 dB]. ([ATT] este afișat la cea mai mică setare.)
SUBW PHASE (fază subwoofer)	Selectează faza subwooferului: [NORMAL], [REVERSE].
LPF FREQ (frecvență filtru de trecere bandă joasă)	Selectează frecvența de cut-off a subwooferului: [80Hz], [100Hz], [120Hz].

## **HPF FREQ (frecvență filtru de trecere bandă înaltă)**

Selectează frecvența de cut-off a difuzorului față/spate: [OFF], [80Hz], [100Hz], [120Hz].

## **AUX VOLUME (volum AUX)**

Ajustează nivelul de volum pentru fiecare dispozitiv auxiliar conectat: [+18 dB] – [0 dB] – [-8 dB]. Prin această setare, se elimină nevoia de a ajusta nivelul de volum între surse. (Disponibilă numai când este selectat AUX.)

## **BTA VOLUME (volum audio BLUETOOTH)**

Ajustează nivelul de volum pentru fiecare dispozitiv BLUETOOTH conectat: [+6 dB] – [0 dB] – [-6 dB]. Prin această setare, se elimină nevoia de a ajusta nivelul de volum între surse.

(Disponibilă numai când este selectat audio BT, aplicația sau Pandora® (DSX-B700(UC)/DSX-B700W).)

Receptor auto

DSX-B700/DSX-B700W/DSX-B710D

## Configurarea afișajului (DISPLAY)

### BLACK OUT (dezactivare iluminat) (DSX-B700(E)/DSX-B700(IN))

Dezactivează automat iluminatul dacă nu se efectuează nicio operațiune timp de 5 secunde când se selectează orice sursă: [ON], [OFF].

Pentru a reaprinde lumina, apăsați pe orice buton de pe unitate sau dispozitivul de comandă la distanță.

### DIMMER (estompator)

Modificați luminozitatea afișajului: [OFF], [ON], [AUTO], [CLK] (ceas). ([AUTO] este disponibil numai când este conectat cablul de control al iluminatului și sunt aprinse farurile.)

- Pentru a seta această funcție ca fiind activă doar într-o perioadă fixă, selectați [CLK], apoi setați timpul de pornire și cel de încheiere.
- Pentru a seta luminozitatea când este activată funcția de estompare, setați [DIMMER] la [ON], apoi ajustați [BRIGHTNESS].
- Pentru a seta luminozitatea când este dezactivată funcția de estompare, setați [DIMMER] la [OFF], apoi ajustați [BRIGHTNESS].

Setarea luminozității este stocată și aplicată când funcția de estompare este activată sau dezactivată.

### BRIGHTNESS (luminozitate)

Ajustează luminozitatea afișajului. Nivelul de luminozitate este ajustabil: [1] – [10].

### BUTTON-C (culoare buton)

Setează o culoare presetată sau o culoare personalizată pentru butoane.

Element	Detaliu
COLOR (culoare)	Selectează din 15 culori presetate, 1 culoare personalizată.
CUSTOM-C (culoare personalizată)	Înregistrează o culoare personalizată pentru butoane. RGB RED, RGB GREEN, RGB BLUE Interval de culoare ajustabil: [0] – [32] ([0] nu poate fi setat pentru toate intervalele de culoare).

### SOUND SYNC (sincronizare sunet)

Activează sincronizarea iluminatului cu sunetul: [ON], [OFF].

(Nu este disponibil când nu este selectată nicio sursă și ceasul este afișat.)

### AUTO SCROLL (derulare automată)



Derulează automat elementele lungi: [ON], [OFF].  
(Nu este disponibil când este selectat AUX sau radioul.)

5-004-924-71(3) Copyright 2019 Sony Corporation

Receptor auto

DSX-B700/DSX-B700W/DSX-B710D

## Configurarea BLUETOOTH (BLUETOOTH)

---

### PAIRING (asociere)

Conectează până la două dispozitive BLUETOOTH: [DEVICE 1], [DEVICE 2].  
[DEVICE 1] sau [DEVICE 2] se va schimba în numele dispozitivului asociat după ce asocierea este finalizată.

### AUDIO DEV (dispozitiv audio)

Selectează dispozitivul audio. [\*] apare pe dispozitivul asociat cu [DEVICE 1] sau pe dispozitivul audio A2DP compatibil curent.

### RINGTONE (ton de apel)

Selectează sursa de ieșire a tonului de apel din difuzoare: [1] (ton de apel presetat în această unitate), [2] (ton de apel de pe telefonul mobil\*).

\* Este posibil ca această setare să nu fie disponibilă, în funcție de telefonul mobil.

### AUTO ANSWER (răspuns auto)

Setează această unitate să răspundă automat la un apel sosit: [OFF], [1] (aproximativ 3 secunde), [2] (aproximativ 10 secunde).

### AUTO PAIR (asociere automată)

Pornește automat asocierea BLUETOOTH când un dispozitiv iOS versiunea 5.0 sau o versiune ulterioară este conectat prin USB: [ON], [OFF].

### BT SIGNAL (semnal BLUETOOTH)

Activează/dezactivează funcția BLUETOOTH.

### BT INITIAL (inițializare BLUETOOTH)

Inițializează toate setările BLUETOOTH asociate (informații despre asociere, informații despre dispozitiv, etc.): [YES], [NO].

La eliminarea unității, inițializați toate setările.

(Disponibil doar atunci când sursa este oprită și ceasul este afișat.)

### VOICE-OUT (ieșire voce)

Selectează difuzoarele pentru apelare în modul mâini libere:

[VOICE FRONT] (difuzoare față), [VOICE REAR] (difuzoare spate), [VOICE ALL] (toate difuzoarele).

(Disponibil doar atunci când sursa este oprită și ceasul este afișat.)



Receptor auto  
DSX-B700/DSX-B700W/DSX-B710D

## Configurarea „Sony | Music Center” (SONY APP)

---

Stabiliți și dezactivați funcția „Sony | Music Center” (conexiune).

Receptor auto

DSX-B700/DSX-B700W/DSX-B710D

## Anularea Modulului Demonstrație

---

Puteți anula afișajul demonstrativ care apare atunci când sursa este oprită și ceasul este afișat.

- 1 Apăsați pe MENU, învârtiți butonul rotativ de control pentru a selecta [GENERAL], apoi apăsați.**
- 2 Învârtiți butonul rotativ de control pentru a selecta [DEMO], apoi apăsați.**
- 3 Învârtiți butonul rotativ de control pentru a selecta [DEMO-OFF], apoi apăsați.**  
Setarea este completă.
- 4 Apăsați de două ori pe  (înapoi).**  
Afișajul revine la modul normal de recepție/redare.

Receptor auto

DSX-B700/DSX-B700W/DSX-B710D

## Actualizarea firmware-ului

---

Pentru a actualiza firmware-ul, accesați site-ul de asistență, apoi urmați instrucțiunile online.

### Notă

- Utilizarea unui dispozitiv USB (neinclus) este necesară pentru actualizarea firmware-ului. Păstrați actualizatorul în dispozitivul USB și conectați dispozitivul la portul USB, apoi efectuați operațiunea de actualizare.
- Actualizarea firmware-ului durează câteva minute. În timpul actualizării, nu mutați contactul în poziția OFF și nu scoateți dispozitivul USB.

---

### Subiect asociat

- [Site-uri web de asistență clienți](#)

Receptor auto  
DSX-B700/DSX-B700W/DSX-B710D

## Măsuri de precauție



- Mai întâi, răciți unitatea dacă mașina a fost parcată în lumina directă a soarelui.
- Nu lăsați dispozitivele audio în interiorul mașinii, acestea pot cauza funcționarea defectuoasă din cauza temperaturii ridicate la lumina directă a soarelui.
- Antena de alimentare se extinde automat.

## Pentru a menține o calitate ridicată a sunetului

Nu stropiți unitatea cu lichid.

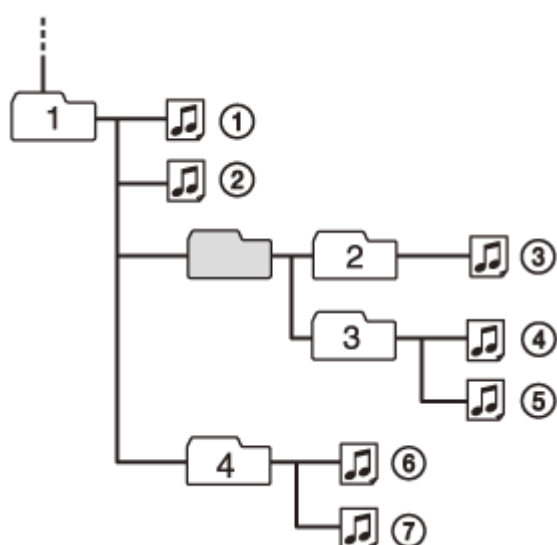
### Comandă de redare a fișierelor audio



 : Folder (album)  : Fișier audio (piesă)

### Despre iPod

- Vă puteți conecta la următoarele modele iPod. Actualizați-vă dispozitivele iPod la cea mai recentă versiune software înainte de utilizare.

Modele iPhone/iPod compatibile

Model compatibil	Bluetooth®	USB
iPhone XR	✓	✓
iPhone Xs max	✓	✓
iPhone Xs	✓	✓
iPhone X	✓	✓
iPhone 8	✓	✓
iPhone 8 Plus	✓	✓
iPhone 7	✓	✓
iPhone 7 Plus	✓	✓

Model compatibil	Bluetooth®	USB
iPhone SE	✓	✓
iPhone 6s	✓	✓
iPhone 6s Plus	✓	✓
iPhone 6	✓	✓
iPhone 6 Plus	✓	✓
iPhone 5s	✓	✓
iPhone 5c	✓	✓
iPhone 5	✓	✓
iPhone 4s	✓	✓
iPod touch (generația a 6-a)	✓	✓
iPod touch (generația a 5-a)	✓	✓
iPod nano (generația a 7-a)		✓

- Utilizarea simbolului Made for Apple înseamnă că un accesoriu a fost conceput pentru a fi conectat anume la produsul/produsele Apple identificate în simbol și a fost certificat de dezvoltator pentru a respecta standardele de performanță Apple. Apple nu este responsabil pentru utilizarea acestui dispozitiv sau pentru conformitatea acestuia la standardele de securitate și de reglementare.  
Rețineți că utilizarea acestui accesoriu împreună cu un produs Apple poate afecta performanța conexiunii wireless.

Dacă aveți întrebări sau probleme referitoare la unitatea dumneavoastră și care nu sunt acoperite în acest manual, consultați cel mai apropiat dealer Sony.



Receptor auto

DSX-B700/DSX-B700W/DSX-B710D

## Întreținere

### Înlocuirea bateriei de litiu (CR2025) din dispozitivul de comandă la distanță (DSX-B700(UC)/DSX-B700(E)/DSX-B700(IN)DSX-B700W)

Când puterea din baterie scade, intervalul de acțiune al dispozitivul de comandă la distanță se reduce.

#### ATENȚIE

Pericol de explozie dacă bateria este înlocuită incorect. Înlocuiți numai cu un model identic sau echivalent.

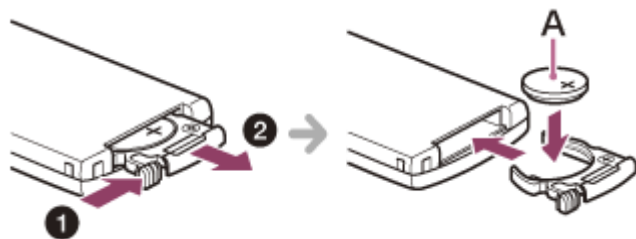

A: Baterie de litiu (CR2025) + față în sus

#### Notă

- Nu lăsați bateriile de litiu la îndemâna copiilor. În cazul în care bateria este înghițită, consultați imediat un doctor.

Receptor auto  
DSX-B700/DSX-B700W/DSX-B710D

## Specificații

### Secțiune tuner

#### DSX-B700(UC)/DSX-B700W:

##### FM

Interval de tuning	87,5 MHz – 107,9 MHz
Sensibilitate utilizabilă	7 dBf
Raport semnal-zgomot	73 dB
Separare	50 dB la 1 kHz

##### AM

Interval de tuning	530 kHz – 1.710 kHz
Sensibilitate	26 μV

#### DSX-B700(EUR):

##### FM

Interval de tuning	Când [AREA] este setat la [EUROPE]: 87,5 MHz – 108,0 MHz Când [AREA] este setat la [RUSSIA]: FM1/FM2: 87,5 MHz – 108,0 MHz (la pasul de 50 kHz) FM3: 65 MHz – 74 MHz (la pasul de 30 kHz)
Sensibilitate utilizabilă	7 dBf
Raport semnal-zgomot	73 dB
Separare	50 dB la 1 kHz

##### AM/LW

Interval de tuning	531 kHz – 1.602 kHz (AM) 153 kHz – 279 kHz (LW)
Sensibilitate	26 μV (AM) 50 μV (LW)

#### DSX-B700(E)/DSX-B700(IN):

##### FM

Interval de tuning	87,5 MHz – 108,0 MHz (la pasul de 50 kHz) 87,5 MHz – 108,0 MHz (la pasul de 100 kHz) 87,5 MHz – 107,9 MHz (la pasul de 200 kHz)

Pas de tuning FM	50 kHz/100 kHz/200 kHz comutabil
Sensibilitate utilizabilă	7 dBf
Raport semnal-zgomot	73 dB
Separare	50 dB la 1 kHz

## AM

Interval de tuning	531 kHz – 1.602 kHz (la pasul de 9 kHz) 530 kHz – 1.710 kHz (la pasul de 10 kHz)
Pas de tuning AM	9 kHz/10 kHz comutabil
Sensibilitate	26 $\mu$ V

## DSX-B710D: DAB/DAB+

Interval de tuning	174,928 MHz – 239,200 MHz
Terminal antenă	Conector antenă externă

## FM

Interval de tuning	87,5 MHz – 108,0 MHz
Sensibilitate utilizabilă	7 dBf
Raport semnal-zgomot	73 dB
Separare	50 dB la 1 kHz

## AM/LW

Interval de tuning	531 kHz – 1.602 kHz (AM) 153 kHz – 279 kHz (LW)
Sensibilitate	26 $\mu$ V (AM) 50 $\mu$ V (LW)

## Secțiunea player USB

Interfață	USB (Viteză maximă)
Curent maxim	1 A
Numărul maxim de foldere și fișiere care pot fi recunoscute	Foldere (albume): 256 de fișiere (piese) per folder: 256
Protocol Android Open Accessory compatibil (AOA)	2,0
Codec corespunzător	MP3 (.mp3) Rată de biți: 8 kbps – 320 kbps (Acceptă VBR (Rată de biți variabilă)) Rată de eșantionare: 16 kHz – 48 kHz WMA (.wma) Rată de biți: 32 kbps – 192 kbps (Acceptă VBR (Rată de biți

	variabilă)) Rată de eşantionare: 32 kHz, 44,1 kHz, 48 kHz AAC (.m4a, .mp4) Rată de biți: 16 kbps – 320 kbps (stereo) Rată de eşantionare: 8 kHz – 48 kHz FLAC (.flac) Adâncime biți: 16 bit, 24 bit Rată de eşantionare: 44,1 kHz, 48 kHz
Sistem de fișiere acceptat	FAT16, FAT32

## Comunicare wireless

Sistem de comunicații	BLUETOOTH Standard versiunea 3.0
Ieșiri	BLUETOOTH Clasa de putere standard 2 (Putere maximă +1 dBm)
Rază maximă de comunicare*1	Rază vizuală aprox. 10 m
Banda de frecvență	Bandă de 2,4 GHz (2,4000 GHz – 2,4835 GHz)
Metodă de modulație	FHSS
Profiluri BLUETOOTH compatibile*2	A2DP (Profil avansat de distribuție audio) 1.3 AVRCP (Profil de control la distanță audio video) 1.3 HFP (Profil Mâini libere) 1.6 PBAP (Profil acces la agenda telefonului) SPP (Profil port serial)
Codec corespunzător	SBC (.sbc), AAC (.m4a)

\*1 Intervalul real va varia în funcție de factori precum obstacole între dispozitive, câmpuri magnetice din jurul unui cuptor cu microunde, electricitate statică, sensibilitatea recepției, performanța antenei (aeriene), sistemul de operare, aplicația de software etc.

\*2 Profilurile standard BLUETOOTH indică scopul comunicării BLUETOOTH între dispozitive.

## Secțiune amplificator de putere

Ieșiri	Ieșiri difuzor
Impedanță difuzor	4 Ω – 8 Ω
Putere maximă de ieșire	55 W × 4 (la 4 Ω)

## Specificații generale

Cerințe de alimentare	Baterie auto 12 V CC (împământare negativă)
Consum nominal de curent	10 A
Dimensiuni	Aprox. 178 mm × 100 mm × 177 mm (l/h/a)
Dimensiuni de montaj	Aprox. 182 mm × 111 mm × 159 mm (l/h/a)
Masă	Aprox. 1,0 kg
Conținut pachet	Unitate principală (1) Dispozitiv de comandă la distanță (1): RM-X231 (DSX-B700(UC)/DSX-B700(E)/DSX-B700(IN)/DSX-B700(W)) Piese pentru instalare și conexiune (1 set)
Accesorii/echipamente opționale	SiriusXM Tuner de conectare pentru vehicule: SXV100, SXV200, SXV300 (DSX-B700(UC))

Pentru informații detaliate, consultați dealerul.

Designul și specificațiile pot fi modificate fără notificare prealabilă.

Receptor auto  
DSX-B700/DSX-B700W/DSX-B710D

## Drepturi de autor

---



SiriusXM Tunerul de conectare pentru vehicule și abonamentul sunt comercializate separat.

[www.siriusxm.com](http://www.siriusxm.com)

Sirius, XM și toate marcasele și siglele asociate sunt mărci comerciale ale Sirius XM Radio Inc. All rights reserved.

Bluetooth® Marca verbală și siglele sunt mărci comerciale înregistrate deținute de Bluetooth SIG, Inc., iar utilizarea acestor mărci de către Sony Corporation se realizează în baza unei licențe. Alte mărci comerciale și nume comerciale sunt cele ale respectivilor lor utilizatori.

Windows Media este fie o marcă comercială înregistrată, fie o marcă comercială a Microsoft Corporation în Statele Unite ale Americii și/sau în alte țări.

Acest produs este protejat de anumite drepturi de proprietate intelectuală deținute de Microsoft Corporation. Se interzice utilizarea sau distribuirea unor astfel de tehnologii în afara acestui produs fără a deține o licență de la Microsoft sau de la o filială autorizată a Microsoft.

Apple, iPhone, iPod, iPod nano, iPod touch și Siri sunt mărci comerciale ale Apple Inc., înregistrate în Statele Unite ale Americii și în alte țări. App Store este o marcă de servicii a Apple Inc.

IOS este o marcă comercială sau o marcă comercială înregistrată a Cisco în Statele Unite ale Americii și în alte țări și este utilizată sub licență.

PANDORA, sigla PANDORA și imaginea comercială Pandora sunt mărci comerciale sau mărci comerciale înregistrate ale Pandora Media, LLC. Utilizate cu acord prealabil.

Google, Google Play și Android sunt mărci comerciale ale Google LLC.

Receptor auto

DSX-B700/DSX-B700W/DSX-B710D

## Depanare

---

Înainte de a solicita un serviciu de reparare, parcurgeți pașii următori.

- Citiți instrucțiunile relevante și secțiunea de depanare din acest Ghid de asistență.
- Problemele pot fi rezolvate prin actualizarea software-ului. Dacă instalați aplicația „Support by Sony” pe smartphone, puteți obține cu ușurință informații despre actualizarea software.
- Vizitați pagina noastră de asistență pentru clienți.

Dacă niciuna dintre soluțiile de mai sus nu funcționează, consultați cel mai apropiat dealer Sony.

Receptor auto

DSX-B700/DSX-B700W/DSX-B710D

**Unitatea nu primește energie. (DSX-B700(UC)/DSX-B700(E)/DSX-B700(IN)/DSX-B700W)**

- 
- Dacă unitatea este oprită și afișajul dispare, unitatea nu poate fi utilizată cu dispozitivul de comandă la distanță.
    - Porniți unitatea.



Receptor auto

DSX-B700/DSX-B700W/DSX-B710D

**Nu există sunet sau sunetul este foarte slab.**

---

- Poziția controlului atenuatorului [FADER] nu este setată pentru un sistem cu 2 difuzoare.
- Volumul unității și/sau al dispozitivului conectat este foarte redus.
  - Creșteți volumul unității și al dispozitivului conectat.

5-004-924-71(3) Copyright 2019 Sony Corporation

Receptor auto

DSX-B700/DSX-B700W/DSX-B710D

**Niciun sunet bip.**

- 
- Este conectat un amplificator de putere opțional și dumneavoastră nu utilizați amplificatorul încorporat.

Receptor auto

DSX-B700/DSX-B700W/DSX-B710D

**Conținutul memoriei a fost șters.**

- 
- Firele de alimentare sau bateria a fost deconectată sau nu este conectată corespunzător.

Receptor auto

DSX-B700/DSX-B700W/DSX-B710D

**Posturile presetate și timpul corect sunt șterse./S-a ars siguranța./Produce un zgomot când se modifică poziția contactului.**

---

- Firele nu sunt conectate corect la conectorul auxiliar de alimentare al mașinii.

Receptor auto

DSX-B700/DSX-B700W/DSX-B710D

**În timpul redării sau al recepției, se inițializează modul demonstrație.**

- 
- Dacă nu se realizează nicio operațiune timp de 5 minute cu [DEMO-ON] setat, se inițializează modul demonstrație.
    - Setati [DEMO-OFF].
- 
- 

**Subiect asociat**

- [Configurare generală \(GENERAL\)](#)

5-004-924-71(3) Copyright 2019 Sony Corporation

Receptor auto

DSX-B700/DSX-B700W/DSX-B710D

**Afișajul dispare de pe/nu apare în fereastra de afișare.**

---

- Estompatorul este setat la [DIMMER-ON].
  - Afișajul dispare dacă apăsați continuu OFF.
    - Apăsați OFF pe unitate până apare afișajul.
- 

**Subiect asociat**

- [Configurarea afișajului \(DISPLAY\)](#)

Receptor auto

DSX-B700/DSX-B700W/DSX-B710D

**Afișajul dispare în timp ce unitatea este în funcțiune. (DSX-B700(E)/DSX-B700(IN))**

---

- [BLACK OUT] (pană de curent) este setat la [B.OUT-ON].
- 

**Subiect asociat**

- [Configurarea afișajului \(DISPLAY\)](#)

5-004-924-71(3) Copyright 2019 Sony Corporation

Receptor auto

DSX-B700/DSX-B700W/DSX-B710D

**Afișajul/iluminatul se aprinde intermitent.**

---

- Alimentarea cu energie nu este suficientă.
  - Asigurați-vă că bateria mașinii furnizează suficientă energie unității. (Necesarul de energie este de 12 V CC.)



Receptor auto

DSX-B700/DSX-B700W/DSX-B710D

**Butoanele de funcționare nu pot fi utilizate.**

---

- Conexiunea nu este corectă.
    - Apăsați continuu DSPL (afișaj) și CALL  timp de peste 2 secunde pentru a reinițializa unitatea. Conținutul stocat în memorie este șters. Pentru siguranța dumneavoastră, nu reinițializați unitatea în timp ce conduceți.
- 

**Subiect asociat**

- [Reinițializarea Unității](#)

Receptor auto

DSX-B700/DSX-B700W/DSX-B710D

**Ceasul setat automat nu indică ora corectă.**

---

- Datele ceasului din undele radio nu sunt corecte.
    - Apăsați MENU, setați [CLOCK] din [GENERAL] la [MANUAL], apoi reglați manual ceasul.
- 

**Subiect asociat**

- [Setarea ceasului](#)

Receptor auto

DSX-B700/DSX-B700W/DSX-B710D

## **Recepția radio este slabă./Se produce zgomot de fond.**

---

- Conectați antena (aeriană) ferm.

5-004-924-71(3) Copyright 2019 Sony Corporation

Receptor auto

DSX-B700/DSX-B700W/DSX-B710D

**Nu se pot recepționa posturile.**

---

- Setarea pasului de tuning a fost ștearsă.
    - Setați din nou pasul de tuning. (DSX-B700(E)/DSX-B700(IN))
- 
- 

**Subiect asociat**

- [Comutarea Pasului de tuning FM/AM \(DSX-B700\(E\)/DSX-B700\(IN\)\)](#)

Receptor auto

DSX-B700/DSX-B700W/DSX-B710D

## **Tuningul presetat nu este posibil.**

---

- Semnalul de difuzare este prea slab.

Receptor auto

DSX-B700/DSX-B700W/DSX-B710D

**Nu se poate acorda între 65 MHz și 74 MHz în FM3. (DSX-B700(EUR))**

---

- [AREA] este setat la [EUROPE].
    - Setati [AREA] la [RUSSIA].
- 

**Subiect asociat**

- [Configurare generală \(GENERAL\)](#)

5-004-924-71(3) Copyright 2019 Sony Corporation

Receptor auto

DSX-B700/DSX-B700W/DSX-B710D

**PTY afișează [- - - - -].**

---

- Postul actual nu este un post RDS.
- Datele RDS nu au fost recepționate.
- Postul nu indică tipul programului.

5-004-924-71(3) Copyright 2019 Sony Corporation

Receptor auto

DSX-B700/DSX-B700W/DSX-B710D

**Serviciile RDS nu pot fi recepționate (când [AREA] este setat la [RUSSIA]). (DSX-B700(EUR))**

---

- Este selectat FM3.
  - Selectați FM1 sau FM2.
- Serviciile RDS nu sunt disponibile în regiunea curentă.

5-004-924-71(3) Copyright 2019 Sony Corporation



Receptor auto

DSX-B700/DSX-B700W/DSX-B710D

**SEEK pornește după câteva secunde de ascultat. (DSX-B700(EUR)/DSX-B710D)**

---

- Postul nu este TP sau are semnal slab.
    - Dezactivați TA.
- 

**Subiect asociat**

- [Setarea AF și TA \(DSX-B700\(EUR\)/DSX-B710D\)](#)
- [Configurare generală \(GENERAL\)](#)

Receptor auto

DSX-B700/DSX-B700W/DSX-B710D

**Nu există anunțuri de trafic. (DSX-B700(EUR)/DSX-B710D)**

---

- Activați TA.
  - Postul nu transmite anunțuri despre trafic deși este TP.
    - Căutați alt post.
- 

**Subiect asociat**

- [Setarea AF și TA \(DSX-B700\(EUR\)/DSX-B710D\)](#)
- [Configurare generală \(GENERAL\)](#)

Receptor auto

DSX-B700/DSX-B700W/DSX-B710D

**Numele serviciului programului se aprinde intermitent. (DSX-B700(EUR)/DSX-B710D)**

- Numele serviciului programului se aprinde intermitent.
  - Apăsați pe **◀◀ / ▶▶** (SEEK -/+ ) în timp ce numele serviciului programului se aprinde intermitent. Apare [PI SEEK] și unitatea începe să caute altă frecvență, cu aceleași date PI (identificare program).

Receptor auto

DSX-B700/DSX-B700W/DSX-B710D

**Nu se pot recepționa posturile DAB.**

- 
- Consultați [NO STATION] pentru detalii.
- 

**Subiect asociat**

- [Recepție radio DAB/DAB+ \(DSX-B710D\)](#)

5-004-924-71(3) Copyright 2019 Sony Corporation

Receptor auto

DSX-B700/DSX-B700W/DSX-B710D

**Nu există anunțuri de trafic.**

---

- Dezactivați anunțurile DAB.
    - Anunțurile de trafic sunt dezactivate în timp ce sunt active anunțurile DAB.
- 
- 

**Subiect asociat**

- [Setarea anunțurilor DAB](#)

5-004-924-71(3) Copyright 2019 Sony Corporation

Receptor auto

DSX-B700/DSX-B700W/DSX-B710D

**Nu puteți reda elemente prin intermediul unui hub USB.**

- 
- Această unitate nu poate recunoaște dispozitivele USB prin intermediul unui hub USB.

Receptor auto

DSX-B700/DSX-B700W/DSX-B710D

## **Redarea unui dispozitiv USB durează mai mult.**

---

- Dispozitivul USB conține fișiere cu o structură arbore complicată.

Receptor auto

DSX-B700/DSX-B700W/DSX-B710D

**Sunetul este intermitent.**

---

- Sunetul poate fi intermitent la o rată de biți ridicată.
- În unele cazuri, este posibil ca fișierele DRM (Administrare drepturi digitale) să nu poată fi redade.



Receptor auto

DSX-B700/DSX-B700W/DSX-B710D

**Fișierul audio nu poate fi redat.**

- Dispozitivul USB formatat cu sisteme de fișiere diferite de FAT16 sau FAT32 nu este acceptat.\*

\* Această unitate acceptă FAT16 și FAT32, însă este posibil ca unele dispozitive USB să nu accepte toate aceste tipuri de FAT. Pentru detalii, consultați instrucțiunile de utilizare ale fiecărui dispozitiv USB sau contactați producătorul.

Receptor auto

DSX-B700/DSX-B700W/DSX-B710D

**Nu se pot efectua operațiuni de omitere a unui album, omiterea elementelor (modul Salt) și căutarea unei piese în funcție de nume („Quick-BrowZer”).**

- 
- Aceste operațiuni nu se pot efectua când este conectat un dispozitiv USB în modul Android sau iPod.
    - Setează [USB MODE] la [MSC/MTP].
    - Îndepărtați iPod.
  - Modul USB al dispozitivului nu este setat în modul corespunzător.
    - Asigurați-vă că modul USB al dispozitivului este setat în modul MSC/MTP.

**Subiect asociat**

- [Configurare generală \(GENERAL\)](#)

5-004-924-71(3) Copyright 2019 Sony Corporation

Receptor auto

DSX-B700/DSX-B700W/DSX-B710D

**Sunetul nu poate fi transmis în timpul redării în modul Android.**

---

- Când unitatea este în modul Android, sunetul este transmis doar din smartphone-ul Android.
  - Verificați starea aplicației de redare audio de pe smartphone-ul Android.
  - Este posibil ca redarea să nu fie corespunzătoare, în funcție de smartphone-ul Android.

5-004-924-71(3) Copyright 2019 Sony Corporation

Receptor auto

DSX-B700/DSX-B700W/DSX-B710D

**Dispozitivul care se conectează nu poate detecta această unitate.**

---

- Înainte de a efectua asocierea, setați această unitate în modul standby de asociere.
  - În timpul conectării la două dispozitive BLUETOOTH, această unitate nu poate fi detectată de pe un alt dispozitiv.
    - Deconectați una dintre conexiuni și căutați această unitate de pe un alt dispozitiv.
  - Când s-a realizat asocierea dispozitivului, setați ieșirea semnalului BLUETOOTH ca fiind activă.
- 

**Subiect asociat**

- [Asocierea și conectarea cu un dispozitiv BLUETOOTH](#)

Receptor auto

DSX-B700/DSX-B700W/DSX-B710D

**Conexiunea nu este posibilă.**

- 
- Conexiunea este controlată dintr-o parte (această unitate sau dispozitivul BLUETOOTH), însă nu din ambele părți.
    - Conectați-vă la această unitate de pe un dispozitiv BLUETOOTH sau invers.

5-004-924-71(3) Copyright 2019 Sony Corporation

Receptor auto

DSX-B700/DSX-B700W/DSX-B710D

**Nu apare numele dispozitivului detectat.**

- 
- În funcție de statusul celuiilalt dispozitiv, este posibil să nu se poată obține numele.

Receptor auto

DSX-B700/DSX-B700W/DSX-B710D

## Nu există ton de apel.

---

- Reglați volumul rotind butonul rotativ de control în timpul primirii apelului.
  - În funcție de dispozitivul care se conectează, este posibil ca tonul de apel să nu se trimită corespunzător.
    - Setati [RINGTONE] la [1].
  - Difuzoarele nu sunt conectate la unitate.
    - Conectați difuzoarele la unitate. Pentru a selecta difuzoarele pentru tonul de apel, apăsați MENU, apoi selectați [BLUETOOTH] → [VOICE-OUT].
- 

### Subiect asociat

- [Configurarea BLUETOOTH \(BLUETOOTH\)](#)

Receptor auto

DSX-B700/DSX-B700W/DSX-B710D

**Vocea interlocutorului nu poate fi auzită.**

---

- Difuzoarele nu sunt conectate la unitate.
    - Conectați difuzoarele la unitate. Pentru a selecta difuzoarele pentru vocea interlocutorului, apăsați MENU, apoi selectați [BLUETOOTH] → [VOICE-OUT].
- 

**Subiect asociat**

- [Configurarea BLUETOOTH \(BLUETOOTH\)](#)



Receptor auto

DSX-B700/DSX-B700W/DSX-B710D

**Un partener de apel spune că volumul este prea redus sau prea ridicat.**

---

- Reglați volumul corespunzător, utilizând reglarea amplificării microfonului.
- 
- 

**Subiect asociat**

- [Operațiuni disponibile în timpul apelului](#)

5-004-924-71(3) Copyright 2019 Sony Corporation

Receptor auto

DSX-B700/DSX-B700W/DSX-B710D

## Conversațiile telefonice conțin ecou sau zgomot.

---

- Reduceți volumul.
  - Setați modul EC/NC la [EC/NC-1] sau [EC/NC-2].
  - Dacă zgomotul din mediul înconjurător, diferit de sunetul apelului telefonic, este puternic, încercați să îl reduceți. De exemplu: Dacă aveți o fereastră deschisă și se aude zgomotul exterior etc., închideți fereastra. Dacă zgomotul aparatului de aer condiționat este puternic, reduceți nivelul aparatului de aer condiționat.
- 

### Subiect asociat

- [Operațiuni disponibile în timpul apelului](#)

Receptor auto

DSX-B700/DSX-B700W/DSX-B710D

**Telefonul nu este conectat.**

- 
- Dacă redarea se face prin BLUETOOTH audio, telefonul nu va fi conectat chiar dacă apăsați CALL.
    - Conectați de pe telefon.
- 
- 

**Subiect asociat**

- [Configurarea sunetului \(SOUND\)](#)

Receptor auto

DSX-B700/DSX-B700W/DSX-B710D

**Calitatea sunetului telefonului este slabă.**

---

- Calitatea sunetului telefonului depinde de condițiile de recepție ale telefonului mobil.
  - Dacă recepția este slabă, mutați mașina într-un loc în care puteți amplifica semnalul telefonului mobil.

5-004-924-71(3) Copyright 2019 Sony Corporation

Receptor auto

DSX-B700/DSX-B700W/DSX-B710D

**Volumul dispozitivului audio conectat este scăzut (înalț).**

---

- Nivelul volumului va diferi în funcție de dispozitivul audio.
  - Reglați volumul dispozitivului audio conectat sau al acestei unități.

5-004-924-71(3) Copyright 2019 Sony Corporation

Receptor auto

DSX-B700/DSX-B700W/DSX-B710D

## Sunetul sare pe durata redării unui dispozitiv audio BLUETOOTH.

---

- Reduceți distanța dintre unitate și dispozitivul audio BLUETOOTH.
- Dacă dispozitivul audio BLUETOOTH este păstrat într-o cutie care întrerupe semnalul, scoateți dispozitivul audio din cutie pe durata utilizării.
- Mai multe dispozitive BLUETOOTH sau alte dispozitive care emit unde radio sunt utilizate în apropiere.
  - Opriți celelalte dispozitive.
  - Creșteți distanța față de alte dispozitive.
- Sunetul redării se oprește temporar când se realizează conexiunea dintre această unitate și telefonul mobil. Aceasta nu reprezintă o funcționare defectuoasă.

Receptor auto

DSX-B700/DSX-B700W/DSX-B710D

**Dispozitivul audio BLUETOOTH conectat nu poate fi controlat.**

- 
- Asigurați-vă că dispozitivul audio BLUETOOTH conectat acceptă AVRCP.

Receptor auto

DSX-B700/DSX-B700W/DSX-B710D

**Unele funcții nu funcționează.**

- 
- Verificați dacă dispozitivul care se conectează acceptă funcțiile respective.



Receptor auto

DSX-B700/DSX-B700W/DSX-B710D

**Se răspunde neintenționat la un apel.**

---

- Telefonul care se conectează este setat să răspundă automat la apeluri.

5-004-924-71(3) Copyright 2019 Sony Corporation

Receptor auto

DSX-B700/DSX-B700W/DSX-B710D

**Asocierea a eșuat din cauza unei durate de expirare.**

---

- În funcție de dispozitivul care se conectează, este posibil ca limita de timp pentru asociere să fie scurtă.
  - Încercați să realizați asocierea în limita de timp.

5-004-924-71(3) Copyright 2019 Sony Corporation

Receptor auto

DSX-B700/DSX-B700W/DSX-B710D

**Nu este posibilă asocierea.**

- Este posibil ca unitatea să nu se poată asocia cu un dispozitiv BLUETOOTH cu care a fost asociată anterior după inițializarea unității dacă informațiile de asociere ale unității sunt pe dispozitivul BLUETOOTH. În acest caz, ștergeți informațiile de asociere ale unității de pe dispozitivul BLUETOOTH, apoi asociați-le din nou.

Receptor auto

DSX-B700/DSX-B700W/DSX-B710D

**Funcția BLUETOOTH nu poate fi utilizată.**

- 
- Opriți unitatea apăsând continuu pe OFF mai mult de 2 secunde, apoi porniți din nou unitatea.

Receptor auto

DSX-B700/DSX-B700W/DSX-B710D

**Difuzoarele mașinii nu emit sunet în timpul apelului în modul mâini libere.**

- Dacă sunetul este transmis din telefonul mobil, setați telefonul mobil să transmită sunetul în difuzoarele mașinii.

Receptor auto

DSX-B700/DSX-B700W/DSX-B710D

**„Siri Eyes Free” nu este activat.**

- 
- Efectuați înregistrarea în modul mâini libere pentru un iPhone care acceptă „Siri Eyes Free”.
  - Activați funcția Siri de pe iPhone.
  - Anulați conexiunea BLUETOOTH cu unitatea iPhone și reconectați.

Receptor auto

DSX-B700/DSX-B700W/DSX-B710D

**Numele aplicației nu corespunde cu aplicația efectivă în „Sony | Music Center”.**

- Lansați aplicația din nou din aplicația „Sony | Music Center”.

5-004-924-71(3) Copyright 2019 Sony Corporation

Receptor auto

DSX-B700/DSX-B700W/DSX-B710D

**În timpul rulării aplicației „Sony | Music Center” prin intermediul BLUETOOTH, afișajul comută automat la [BT AUDIO].**

- 
- Aplicația „Sony | Music Center” sau funcția BLUETOOTH a eșuat.
  - Rulați aplicația din nou.

5-004-924-71(3) Copyright 2019 Sony Corporation



Receptor auto

DSX-B700/DSX-B700W/DSX-B710D

**Aplicația „Sony | Music Center” este deconectată automat când afișajul comută la [IPOD].**

- 
- Aplicația „Sony | Music Center” de pe iPhone/iPod nu acceptă redarea iPod.
    - Modificați sursa unității într-o sursă diferită de [IPOD], apoi stabiliți conexiunea „Sony | Music Center”.
- 

**Subiect asociat**

- [Stabilirea conexiunii „Sony | Music Center”](#)

Receptor auto

DSX-B700/DSX-B700W/DSX-B710D

**Conexiunea „Sony | Music Center” este deconectată automat când modul USB al unității este modificat în [ANDROID].**

- 
- Smartphone-ul Android nu acceptă redarea în modul Android.
    - Setati modul USB al unității ca [MSC/MTP], apoi stabiliți conexiunea „Sony | Music Center”.
- 

**Subiect asociat**

- [Stabilirea conexiunii „Sony | Music Center”](#)

5-004-924-71(3) Copyright 2019 Sony Corporation

Receptor auto

DSX-B700/DSX-B700W/DSX-B710D

**Conexiunea la Pandora® nu este posibilă.**

- 
- Închideți aplicația Pandora® pe dispozitivul mobil, apoi lansați-o din nou.

5-004-924-71(3) Copyright 2019 Sony Corporation

Receptor auto

DSX-B700/DSX-B700W/DSX-B710D

## Specificații generale

---

În timpul utilizării, pot apărea sau lumina intermitent următoarele mesaje.

### INVALID

- Operațiunea selectată ar putea fi nevalidă.

**READ:** Se citesc informațiile.

- Așteptați până când citirea este finalizată și redarea începe automat. În funcție de organizarea fișierelor, această operațiune poate dura ceva timp.

**\_ (underscore):** Caracterul nu poate fi afișat.

Receptor auto

DSX-B700/DSX-B700W/DSX-B710D

## Redare dispozitiv USB

---

**HUB NO SUPPORT:** nu sunt acceptate huburile USB.

**IPOD STOP:** s-a încheiat redarea iPod.

- Controlați dispozitivul iPod/iPhone pentru a porni redarea.

### NOT SUPPORT ANDROID MODE

- Un dispozitiv USB care nu acceptă AOA (Android Open Accessory) 2.0 este conectat la unitate în timp ce [USB MODE] este setat la [ANDROID].
  - Setati [USB MODE] la [MSC/MTP].

**USB ERROR:** Dispozitivul USB nu poate fi redat.

- Conectați din nou dispozitivul USB.

**USB NO DEVICE:** Un dispozitiv USB nu este conectat sau recunoscut.

- Asigurați-vă că dispozitivul USB sau cablul USB este conectat corespunzător.

**USB NO MUSIC:** Nu există fișiere redabile.

- Conectați un dispozitiv USB care conține fișiere redabile.

**USB NO SUPPORT:** Dispozitivul USB nu este compatibil.

- Pentru detalii privind compatibilitatea dispozitivului USB, vizitați site-ul de asistență.

**USB OVERLOAD:** Dispozitivul USB este supraîncărcat.

- Deconectați dispozitivul USB, apoi apăsați SRC (sursă) pentru a selecta o altă sursă.
- Dispozitivul USB prezintă o eroare sau este conectat un dispozitiv incompatibil.

---

### Subiect asociat

- [Configurare generală \(GENERAL\)](#)
- [Specificații](#)

Receptor auto

DSX-B700/DSX-B700W/DSX-B710D

**Operare RDS (DSX-B700(EUR)/DSX-B710D)**

---

**NO AF:** Nu există frecvențe alternative.

- Apăsați pe **◀◀ / ▶▶** (SEEK -/+ ) în timp ce numele serviciului programului se aprinde intermitent. Unitatea începe să caute o altă frecvență cu aceleași date PI (identificare program) (apare [PI SEEK]).

**NO PI:** Nu există identificare a programului. Postul selectat nu are date PI (identificare program).

- Selectați un alt post.

**NO TP:** Nu există programe de trafic.

- Unitatea va continua să caute posturi TP disponibile.

Receptor auto

DSX-B700/DSX-B700W/DSX-B710D

## Recepție radio DAB/DAB+ (DSX-B710D)

---

### NO INFO

- Nu există informații de marcare pentru postul DAB curent.

**NO STATION:** Semnalul DAB nu poate fi recepționat.

- Efectuați o acordare automată.
- Verificați conexiunea antenei DAB (aeriene).
- Verificați dacă [ANT-PWR] este setat la [ON].

### RECEIVING

- Sursa DAB este selectată și unitatea așteaptă să recepționeze un post.
- 

### Subiect asociat

- [Configurare generală \(GENERAL\)](#)
- [Actualizarea listei de posturi \(Acordare auto\)](#)

Receptor auto

DSX-B700/DSX-B700W/DSX-B710D

## Funcția BLUETOOTH

---

**BT AUDIO NO DEVICE:** Un dispozitiv audio BLUETOOTH nu este conectat sau recunoscut.

- Asigurați-vă că dispozitivul audio BLUETOOTH este conectat corespunzător sau că s-a stabilit conexiunea BLUETOOTH cu dispozitivul audio BLUETOOTH.

**ERROR:** Operațiunea selectată nu a putut fi realizată.

- Așteptați puțin, apoi încercați din nou.

**NO DEVICE:** Un telefon mobil cu HFP (profil Mâini libere) nu este conectat sau recunoscut.

- Asigurați-vă că un telefon mobil cu HFP este conectat corespunzător sau că s-a stabilit conexiunea BLUETOOTH cu telefonul mobil cu HFP.

**NO INFO:** Numărul de telefon este ascuns de către apelant.

**NO SUPPORT:** Operațiunea selectată nu este permisă sau acceptată.

- Asigurați-vă că dispozitivul BLUETOOTH acceptă HFP (profil Mâini libere).

**UNKNOWN:** Nu se poate afișa un nume sau un număr de telefon.



Receptor auto

DSX-B700/DSX-B700W/DSX-B710D

## Funcționarea „Sony | Music Center”

---

**APP -----:** Nu se stabilește conexiunea cu aplicația.

- Efectuați din nou conexiunea „Sony | Music Center”.

**APP DISPLAY:** Este deschis un afișaj cu setările ecranului.

- Părăsiți afișajul cu setările ecranului pentru a activa utilizarea butoanelor.

**APP LIST:** Lista de conținut pentru USB/iPod este deschisă.

- Părăsiți lista aplicației pentru a activa utilizarea butoanelor.

**APP MENU:** Este deschis un afișaj cu setările aplicației.

- Părăsiți afișajul cu setările aplicației pentru a activa utilizarea butoanelor.

**APP NO DEVICE:** Dispozitivul cu aplicația instalată nu este conecta sau recunoscut.

- Efectuați conexiunea BLUETOOTH și stabiliți din nou conexiunea cu „Sony | Music Center”.

**APP SOUND:** Este deschis un afișaj cu setările de sunet.

- Părăsiți afișajul cu setările de sunet pentru a activa utilizarea butoanelor.

**OPEN SONY APP:** Aplicația „Sony | Music Center” nu funcționează.

- Lansați aplicația.

**SONY APP DISCNCTED:** Aplicația este deconectată.

- Efectuați conexiunea „Sony | Music Center”.

---

### Subiect asociat

- [Stabilirea conexiunii „Sony | Music Center”](#)

Receptor auto

DSX-B700/DSX-B700W/DSX-B710D

## Operare Pandora® (DSX-B700(UC)/DSX-B700W)

---

**PANDORA BOOKMARK ERROR:** Marcare eșuată.

- Așteptați puțin, apoi încercați din nou.

**LOG IN ERROR:** Nu sunteți autentificat în contul dumneavoastră Pandora®.

- Deconectați dispozitivul, autentificați-vă în contul Pandora®, apoi conectați dispozitivul din nou.

**PANDORA NO DEVICE:** Dispozitivul BLUETOOTH nu este conectat sau recunoscut.

- Asigurați-vă că dispozitivul BLUETOOTH este conectat corespunzător sau că s-a stabilit conexiunea BLUETOOTH cu dispozitivul BLUETOOTH. Apoi, selectați din nou sursa Pandora®.

**PANDORA NO STATIONS:** Nu există posturi în contul dumneavoastră.

- Creați postul pe dispozitivul mobil.

**NOT ALLOWED:** Operațiunea selectată nu este permisă.

- Nu este permis feedbackul „Thumbs”.
  - Așteptați până se încheie reclama.
  - Unele funcții, precum Shared Station, nu permit feedbackul. Așteptați până începe următoarea piesă sau selectați un alt post din listă.
- Marcarea nu este permisă.
  - Așteptați până se încheie reclama.
  - Selectați altă piesă sau alt post și apoi încercați din nou.

**PANDORA UNAVAILABLE:** Pandora® nu este disponibilă în afara țării dumneavoastră sau postul selectat nu mai este disponibil sau a expirat.

- Selectați un alt post.

**PANDORA ERROR:** Operațiunea selectată nu a putut fi realizată sau serverul Pandora® este în curs de mentenanță.

- Așteptați puțin, apoi încercați din nou.

**PANDORA NOT FOUND:** Pandora® nu există pe dispozitivul dumneavoastră sau nu funcționează.

- Asigurați-vă că aplicația Pandora® este instalată și că funcționează corespunzător. Apoi, selectați din nou sursa Pandora®.

**PANDORA BAD NETWORK:** Conexiunea la rețea este instabilă sau s-a pierdut.

- Refaceți conexiunea la rețea pe dispozitiv sau așteptați până când se stabilește conexiunea la rețea.

**SKIP LIMIT:** Nu este permisă omiterea pieselor.

- Așteptați până se încheie reclama, până începe următoarea piesă sau selectați un alt post din listă. Pandora® limitează numărul de omisiuni permise pentru serviciul său.

**THUMBS ERROR:** Feedbackul „Thumbs” a eșuat.

- Așteptați puțin, apoi încercați din nou.

**PANDORA UPDATE APP:** Este conectată o versiune Pandora® veche.

- Actualizați aplicația Pandora® la cea mai recentă versiune.

5-004-924-71(3) Copyright 2019 Sony Corporation

Receptor auto

DSX-B700/DSX-B700W/DSX-B710D

## Operare SiriusXM (DSX-B700(UC))

---

### CHANNEL LOCKED

- Canalul pe care l-ați solicitat este blocat de funcția radio de control parental.

### CHANNEL NOT AVAILABLE

- Canalul pe care l-ați solicitat nu este un canal SiriusXM valabil sau canalul pe care îl ascultați nu mai este disponibil.
- De asemenea, puteți vedea acest mesaj pentru scurt timp la prima conectare a unui Tuner de conectare pentru vehicule SiriusXM nou.  
Vizitați [www.siriusxm.com](http://www.siriusxm.com) pentru SUA sau [www.siriusxm.ca](http://www.siriusxm.ca) pentru Canada pentru informații despre lista de redare a canalelor SiriusXM.

### CHANNEL NOT SUBSCRIBED

- Canalul pe care l-ați solicitat nu este inclus în pachetul dumneavoastră de abonament SiriusXM sau canalul pe care îl ascultați nu mai este inclus în pachetul dumneavoastră de abonament SiriusXM.  
Dacă aveți întrebări despre pachetul dumneavoastră de abonament sau doriți să vă abonați la acest canal, contactați SiriusXM.  
Pentru SUA, vizitați [www.siriusxm.com](http://www.siriusxm.com) sau apelați 1-866-635-2349.  
Pentru Canada, vizitați [www.siriusxm.ca](http://www.siriusxm.ca) sau apelați 1-877-438-9677.

### CHECK ANTENNA

- Radioul a detectat o eroare la antena SiriusXM.
- Cablul antenei ar putea fi deconectat sau deteriorat.
  - Verificați dacă este conectat cablul antenei la Tunerul de conectare pentru vehicule SiriusXM.
  - Inspectați cablul antenei pentru eventuale deteriorări sau răsuciri.
  - Dacă este deteriorat cablul, înlocuiți antena. Produsele SiriusXM sunt disponibile la distribuitorii locali de dispozitive audio pentru mașină sau online la <https://shop.siriusxm.com/all-parts/>

### CHECK TUNER

- Radioul întâmpină dificultăți în comunicarea cu Tunerul de conectare pentru vehicule SiriusXM.
- Tunerul ar putea fi deconectat sau deteriorat.
  - Verificați dacă respectivul cablu al Tunerului de conectare pentru vehicule SiriusXM este conectat corespunzător la radio.

### INCORRECT PASS CODE ENTERED

- Codul de acces introdus este incorect.
  - Introduceți codul de acces corect.
  - Dacă uitați codul de acces, utilizați funcția [SXM RESET] din [GENERAL].  
Rețineți că utilizarea funcției [SXM RESET] va inițializa toate setările SiriusXM și conținutul stocat din Tunerul de conectare pentru vehicule SiriusXM.

### NO SIGNAL

- Tunerul de conectare pentru vehicule SiriusXM întâmpină dificultăți în recepția semnalului de satelit SiriusXM.
  - Verificați că vehiculul dumneavoastră este în exterior și că cerul se vede clar.

- Verificați că antena SiriusXM cu suport magnetic este montată pe o suprafață metalică pe exteriorul vehiculului.
- Mișcați antena SiriusXM la distanță de orice tip de obstacole.
- Inspectați cablul antenei pentru eventuale deteriorări sau răsuciri.
- Consultați manualul de instalare al Tunerului de conectare pentru vehicule SiriusXM pentru mai multe informații despre instalarea antenei.
- Dacă este deteriorat cablul, înlocuiți antena. Produsele SiriusXM sunt disponibile la distribuitorii locali de dispozitive audio pentru mașină sau online la <https://shop.siriusxm.com/all-parts/>

#### **SUBSCRIP UPDATED - PRESS ENTER TO CONTINUE**

- Radioul a detectat o modificare în starea abonamentului dumneavoastră SiriusXM.
  - Apăsați pe ENTER pentru a șterge mesajul.  
Dacă aveți întrebări despre abonamentul dumneavoastră, contactați SiriusXM. Pentru SUA, vizitați [www.siriusxm.com](http://www.siriusxm.com) sau apelați 1-866-635-2349.  
Pentru Canada, vizitați [www.siriusxm.ca](http://www.siriusxm.ca) sau apelați 1-877-438-9677.

---

#### **Subiect asociat**

- [Setarea controlului parental](#)
- [Configurare generală \(GENERAL\)](#)

5-004-924-71(3) Copyright 2019 Sony Corporation

Receptor auto

DSX-B700/DSX-B700W/DSX-B710D

## Operațiune pentru controlul la distanță de pe volan

---

**ERROR:** S-a produs o eroare la înregistrarea funcției.

- Efectuați din nou înregistrarea de la funcția la care s-a produs eroarea.

**TIMEOUT:** Înregistrarea funcției a eșuat din cauza unei durate de expirare.

- Încercați să realizați înregistrarea în timp ce [REGISTER] clipește (aproximativ 6 secunde).
- 

### Subiect asociat

- [Configurare generală \(GENERAL\)](#)

Receptor auto

DSX-B700/DSX-B700W/DSX-B710D

## Operațiunea de actualizare firmware

---

**FILE ERROR:** Actualizatorul nu este stocat în dispozitivul USB.

- Stocați actualizatorul în dispozitivul USB, apoi încercați din nou.

**UPDATE ERROR PRESS ENTER:** Actualizarea firmware-ului nu s-a încheiat corect.

- Apăsați pe ENTER pentru a șterge mesajul, apoi încercați din nou.  
În timpul actualizării, nu mutați contactul în poziția OFF și nu scoateți dispozitivul USB.
- 

### Subiect asociat

- [Actualizarea firmware-ului](#)

Receptor auto

DSX-B700/DSX-B700W/DSX-B710D

## Site-uri web de asistență clienți

---

Puteți accesa următoarele site-uri web de asistență clienți pentru a obține informații referitoare la sistemul dumneavoastră.

Pentru clienții din SUA/Canada/America Latină:

<https://www.sony.com/am/support>

Pentru clienții din țări europene:

<https://www.sony.eu/support>

Pentru clienții din alte țări/regiuni:

<https://www.sony-asia.com/support>

### Pentru clienții din SUA

Dacă aveți întrebări/probleme legate de acest produs, încercați următoarele soluții:

1. Citiți secțiunea Depanare din acest Ghid de asistență.
2. Contactați (doar în SUA);  
Apelați 1-800-222-7669  
URL <https://www.SONY.com>

### Pentru clienții din țările europene

Înregistrați-vă acum produsul online la adresa:

<https://www.sony.eu/mysony>



Receptor auto

DSX-B700/DSX-B700W/DSX-B710D

## Despre aplicația „Support by Sony”

---

Dacă instalați aplicația „Support by Sony” pe smartphone, puteți obține cu ușurință informații despre actualizarea software.

**Aplicația „Support by Sony” - Găsiți informații și primiți notificări despre produsul dumneavoastră:**



- ✓ Noutăți și alerte
- ✓ Actualizări software
- ✓ Tutoriale
- ✓ Sfaturi și trucuri

<https://sony.net/SBS>

Vizitați site-ul web „Support by Sony” la [sony.net/SBS](https://sony.net/SBS) și marcați denumirea modelului unității, „DSX-B700”, „DSX-B700W” sau „DSX-B710D”, când vizitați site-ul web.