

Ampli-tuner embarqué  
XAV-AX8500



Utilisez ce manuel si vous rencontrez des problèmes ou si vous avez des questions.

Remarque : l'appareil vendu dans certains pays/certaines régions peut être différent de celui présenté dans l'image ci-dessus.

## Préparation

### Emplacement des pièces et des commandes

[Appareil principal et télécommande](#)

[Affichages à l'écran](#)

### [Réglages initiaux](#)

### Utilisation d'Apple CarPlay/Android Auto

[Utilisation d'Apple CarPlay sans fil](#)

[Utilisation d'Android Auto™ sans fil](#)

[Utilisation d'Android Auto à l'aide d'un câble USB](#)

### Préparation d'un périphérique BLUETOOTH

[Pairage et connexion d'un périphérique Bluetooth®](#)

[Connexion à un périphérique BLUETOOTH appairé](#)

---

[Utilisation des caméras](#)

---

Connexion d'un smartphone

[Apple CarPlay](#)

---

[Android Auto](#)

---

Réception radio

Utilisation de la radio

[Utilisation de la radio](#)

---

[Syntonisation](#)

---

[Utilisation des fonctions optionnelles de la radio](#)

---

Utilisation de la radio SiriusXM (XAV-AX8500(UC))

[Utilisation de la radio SiriusXM](#)

---

[Syntonisation des canaux pour SiriusXM](#)

---

[Syntonisation du canal souhaité par saisie directe de son numéro](#)

---

[Syntonisation du canal par TuneScan™](#)

---

[Syntonisation du canal à partir de la liste des canaux ou de la liste des catégories](#)

---

[Configuration du contrôle parental](#)

---

[Utilisation des fonctions de SXM en option](#)

---

Lecture

Écoute d'un périphérique USB

[Écoute d'un périphérique USB](#)

---

[Lecture répétée et aléatoire](#)

---

[Recherche d'un fichier à partir de l'écran de liste](#)

---

[Autres réglages disponibles pendant la lecture](#)

---

Lecture d'un périphérique HDMI

[Lecture d'un périphérique HDMI™](#)

---

[Autres réglages disponibles pendant la lecture](#)

---

Lecture d'un périphérique BLUETOOTH

[Écoute d'un périphérique BLUETOOTH](#)

---

## Appel en mains libres

[Préparation d'un téléphone mobile](#)

[Réception d'un appel](#)

[Émission d'un appel](#)

[Opérations disponibles pendant un appel](#)

## iDataLink Maestro (XAV-AX8500(UC))

[Préparation de iDataLink Maestro](#)

[Utilisation de iDataLink Maestro](#)

## Réglages

[Fonctionnement des réglages de base](#)

[Connexion d'un dispositif](#)

[Son](#)

[Personnaliser](#)

[Application](#)

[Système](#)

## Informations complémentaires

[Annulation du mode Démonstration](#)

[Classement des applications dans la zone des applications \(Favoris\)](#)

[Mise à jour du logiciel](#)

[Précautions](#)

[Formats pris en charge pour la lecture USB](#)

[À propos de l'iPhone](#)

[Remarque sur la licence](#)

[Entretien](#)

[Caractéristiques techniques](#)

[Droits d'auteur](#)

## Dépannage

## Dépannage

---

### Généralités

- └ [Aucun bip n'est émis.](#)
  - └ [Le fusible a sauté. / L'appareil fait du bruit lorsque la position de la clé de contact est modifiée.](#)
  - └ [L'affichage disparaît du moniteur. / L'affichage n'apparaît pas sur le moniteur.](#)
  - └ [Des éléments de menu ne peuvent pas être sélectionnés.](#)
  - └ [L'appareil ne fonctionne pas.](#)
- 

### Affichage

- └ [L'affichage n'apparaît pas.](#)
- 

### Écran tactile

- └ [L'écran tactile ne réagit pas alors que vous appuyez correctement.](#)
  - └ [Le fonctionnement multitouches n'est pas reconnu.](#)
- 

### Connexion d'un périphérique

- └ [Un suffixe de type « -2 », « -3 »... apparaît à la fin du nom du périphérique sur \[Connexion d'un dispositif\].](#)
- 

### Réception radio

- └ [La réception radio est médiocre. / Des bruits statiques sont produits.](#)
  - └ [Les stations ne peuvent pas être reçues. \(XAV-AX8500\(E\)/XAV-AX8500\(E17\)/XAV-AX8500\(IN\)\).](#)
- 

### Image

- └ [Absence d'image ou présence de parasites sur l'image.](#)
- 

### Son

- └ [Absence de son, le son saute ou le son grésille.](#)
  - └ [Le son s'accompagne de parasites.](#)
- 

### Lecture USB

- └ [Impossible de lire des éléments.](#)
  - └ [La lecture sur un périphérique USB exige un délai de démarrage plus long.](#)
  - └ [La lecture du smartphone connecté au port USB est impossible.](#)
- 

### Lecture HDMI

- └ [Impossible de lire le périphérique HDMI connecté.](#)
- └ [La lecture HDMI s'interrompt.](#)

## BLUETOOTH

[L'autre périphérique BLUETOOTH ne détecte pas cet appareil.](#)

[Impossible d'établir la connexion.](#)

[Le nom du périphérique détecté ne s'affiche pas.](#)

[Absence de sonnerie.](#)

[Le volume de la voix de l'utilisateur est faible.](#)

[L'interlocuteur trouve le volume trop faible ou trop élevé.](#)

[Les conversations téléphoniques s'accompagnent d'écho ou de parasites.](#)

[La qualité sonore du téléphone est mauvaise.](#)

[Le volume du périphérique BLUETOOTH connecté ou des applications est faible ou élevé.](#)

[Le son s'interrompt en cours de streaming audio ou la connexion BLUETOOTH échoue.](#)

[Impossible de commander le périphérique BLUETOOTH connecté en cours de streaming audio.](#)

[Certaines fonctions ne sont pas activées.](#)

[Réponse involontaire à un appel.](#)

[Échec du pairage dans le délai imparti.](#)

[Pairage impossible.](#)

[La fonction BLUETOOTH est inopérante.](#)

[Les haut-parleurs du véhicule ne reproduisent aucun son pendant un appel mains libres.](#)

## SiriusXM Connect Vehicle Tuner (XAV-AX8500(UC))

[Un canal dont le contenu est réservé aux adultes n'est pas bloqué même si le réglage du contrôle parental a été effectué.](#)

## Apple CarPlay

[L'icône Apple CarPlay n'apparaît pas sur l'écran HOME.](#)

[La précision de la position n'est pas satisfaisante lors de l'utilisation des plans avec Apple CarPlay.](#)

## Android Auto

[L'icône Android Auto n'apparaît pas sur l'écran HOME.](#)

[La précision de la position n'est pas satisfaisante lors de l'utilisation des plans avec Android Auto.](#)

## iDataLink Maestro (XAV-AX8500(UC))

[iDataLink Maestro](#)

## Messages

[Généralités](#)

[Syntoniseur SiriusXM Connect Vehicle Tuner \(XAV-AX8500\(UC\)\)](#)

## Sites Web d'assistance

[Sites Web d'assistance client](#)

[À propos de l'application « Support by Sony »](#)

5-050-133-21(2) Copyright 2023 Sony Corporation

Ampli-tuner embarqué  
XAV-AX8500

## Appareil principal et télécommande

### Appareil principal

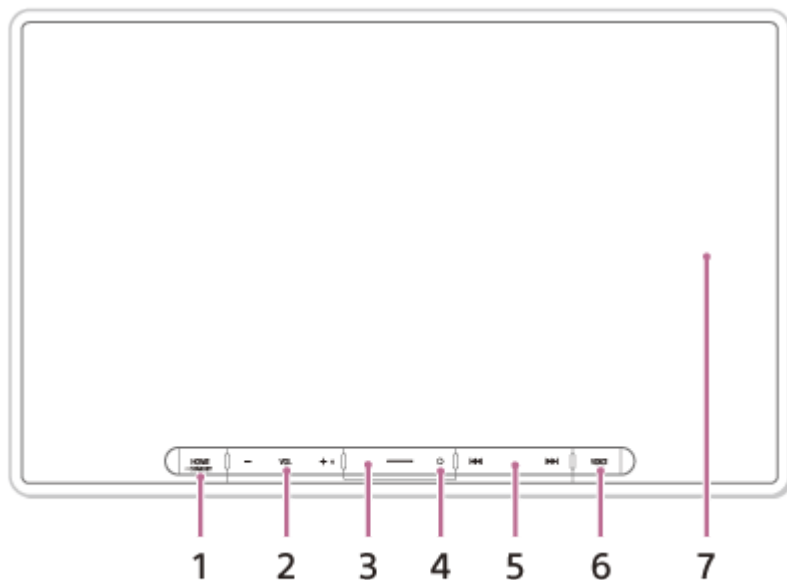

La touche VOL (volume) + possède un point tactile.

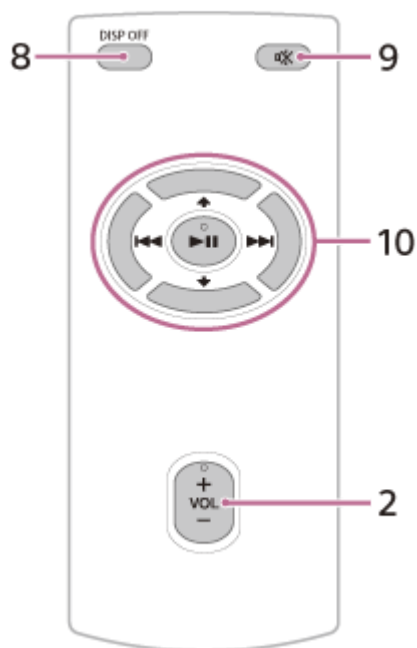

### Télécommande RM-X400 (XAV-AX8500(E)/XAV-AX8500(E17)/XAV-AX8500(IN))

La télécommande peut être utilisée pour les commandes audio. Pour accéder aux menus, utilisez l'écran tactile.



Les touches VOL (volume) +/- (lecture/pause) possèdent un point tactile.

**Note**

- Les touches  /  (haut/bas) représentées dans l'illustration ci-dessus ne sont pas prises en charge.

Retirez le film isolant avant de l'utiliser.

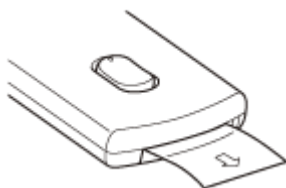

### Astuce

- Pour le XAV-AX8500(UC), la télécommande RM-X400 est disponible en ligne sur <https://encompass.com>.

#### 1. HOME

Permet d'ouvrir l'écran HOME.

##### **STANDBY**

Maintenez enfoncé pour mettre l'appareil hors tension.

Maintenez enfoncé pendant plus de 10 secondes pour réinitialiser l'appareil.

#### 2. VOL (volume) +/-

#### 3. Personnalisation

Permet d'enregistrer les fonctions (Muet, Écran. DÉSACTIVÉ (affichage désactivé), Modif. source, Réglages du son, Caiss. bas. / EQ).

Pour enregistrer, sélectionnez [Réglages] → [Personnaliser] → [Bouton personnalisé].

#### 4. Récepteur de la télécommande

#### 5. / (précédent/suivant)

Fonctionne différemment selon la source sélectionnée :

[Radio] : permet de sélectionner une station présélectionnée.

[SiriusXM] : permet de sélectionner un canal présélectionné. (XAV-AX8500(UC))

[USB] : permet de passer au contenu précédent/suivant.

[Audio Bluetooth] : permet de passer au contenu précédent/suivant.

[Apple CarPlay]/[Android Auto] : permet de passer au contenu précédent/suivant.

Lorsque ces touches sont maintenues enfoncées :

[Radio] : permet de syntoniser une station automatiquement (SEEK+/SEEK-).

[USB] : permet d'effectuer un retour ou une avance rapide.

[Audio Bluetooth] : permet d'effectuer un retour ou une avance rapide.

#### 6. VOICE

Permet d'activer la fonction de commande vocale pour Apple CarPlay et Android Auto.

#### 7. Affichage/écran tactile

#### 8. DISP OFF (Affichage désactivé)

Désactive l'affichage.

Appuyez à nouveau pour le réactiver.

#### 9. (muet)

Coupe le son. Pour annuler, appuyez à nouveau.

#### 10. (lecture/pause)

##### / (précédent/suivant)

Fonctionne différemment selon la source sélectionnée :

[Radio] : permet de sélectionner une station présélectionnée.

[SiriusXM] : permet de sélectionner un canal présélectionné. (XAV-AX8500(UC))

[USB] : permet de passer au contenu précédent/suivant.

[Audio Bluetooth] : permet de passer au contenu précédent/suivant.

[Apple CarPlay]/[Android Auto] : permet de passer au contenu précédent/suivant.

Lorsque ces touches sont maintenues enfoncées :



[Radio] : permet de syntoniser une station automatiquement (SEEK+/SEEK-).

[USB] : permet d'effectuer un retour ou une avance rapide.

[Audio Bluetooth] : permet d'effectuer un retour ou une avance rapide. Les fonctions varient d'un périphérique BLUETOOTH à l'autre.

---

---

### Rubrique associée

- [Affichages à l'écran](#)

5-050-133-21(2) Copyright 2023 Sony Corporation

Ampli-tuner embarqué  
XAV-AX8500

## Affichages à l'écran

Écran de lecture :

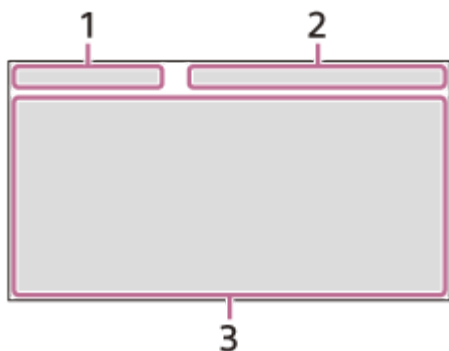

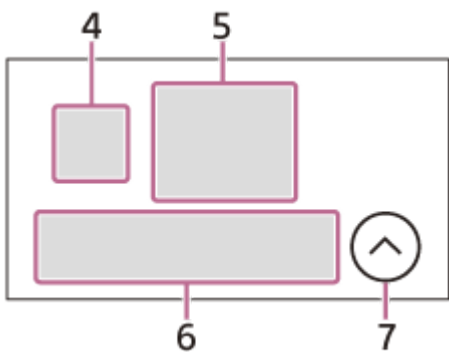

Écran HOME1 :



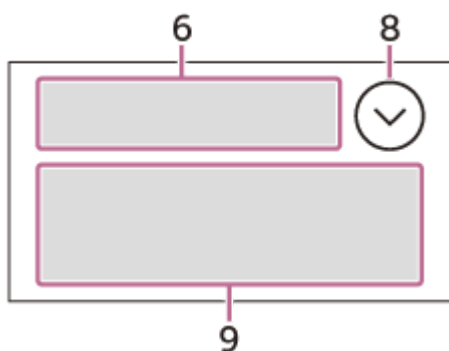



Écran HOME2 :



### 1. Indication d'état (côté gauche)

Icône sur l'affichage	Détail
 (retour)	Permet de revenir à l'affichage précédent.
 (liste)	Permet d'ouvrir la liste. Les listes disponibles varient selon la source.

### 2. Indication d'état (côté droit)

Icône sur l'affichage	Détail
Horloge	Permet d'afficher l'heure réglée dans Date/Heure.
 (silencieux)	S'allume lorsque le son est coupé.
 (option)	Permet d'ouvrir le menu des options de source. Les éléments disponibles varient selon la source.
 (périphérique)	Permet d'afficher le nom du périphérique à connecter à l'appareil.
 (antenne)	Indique le niveau d'intensité du signal du téléphone mobile connecté.
 (batterie)	Indique l'état de la charge restante de la batterie du téléphone mobile connecté.

### 3. Zone spécifique aux applications

Permet d'afficher les commandes/indications de lecture ou l'état de l'appareil. Les éléments affichés varient selon la source.

### 4. (Apple CarPlay)/ (Android Auto)

S'affiche lors de la connexion Apple CarPlay/Android Auto.

### 5. Horloge

Permet d'afficher la date et l'heure réglées dans Date/Heure.

### 6. Zone des applications (Favoris)

Vous pouvez définir jusqu'à 5 applications. Ces applications peuvent être modifiées. Vous pouvez définir vos applications favorites.

### 7. Tout. apps

Permet d'ouvrir l'écran HOME2.

### 8. Fermer





Permet de revenir à l'écran HOME1.















### 9. Zone des applications

Permet d'afficher toutes les applications sauf les applications favorites.

### Liste des icônes des applications

XAV-AX8500(UC) :

Icône sur l'affichage	Nom
	Android Auto
	Apple CarPlay
	Radio
	SiriusXM
	Bluetooth











Icône sur l'affichage	Nom
	Cam. arr.
	Réglages
	USB
	HDMI
	Caméra 1
	Caméra 2
	Téléphone
	Dispositifs
	Indicateurs *1*2
	Park Assist *1*2
	Inf. véhic. *1*2
	Climatisat. *1*2
	Radio Satellite*1*2*3
	Bluetooth Audio*1*2*3
	Lecteur multimédia*1*2*3

\*1 Lors de la connexion du module iDataLink Maestro (non fourni), l'icône s'affiche.

\*2 Les fonctions disponibles diffèrent selon votre type de véhicule.

\*3 Les noms affichés diffèrent selon votre type de véhicule.

XAV-AX8500(E)/XAV-AX8500(E17)/XAV-AX8500(IN) :

Icône sur l'affichage	Nom
	Android Auto*
	Apple CarPlay*
	Radio
	Bluetooth
	USB
	Téléphone
	Réglages
	HDMI
	Cam. arr.
	Caméra 1
	Caméra 2

Icône sur l'affichage	Nom
	Dispositifs

\* Peut ne pas être disponible dans votre pays ou région.

---

### Rubrique associée

- [Système](#)
- [Classement des applications dans la zone des applications \(Favoris\)](#)

5-050-133-21(2) Copyright 2023 Sony Corporation



Ampli-tuner embarqué  
XAV-AX8500

## Réglages initiaux

---

Vous devez effectuer les réglages initiaux de l'appareil avant sa mise en service initiale ou après avoir remplacé la batterie du véhicule ou modifié les connexions.

Si l'écran des réglages initiaux n'apparaît pas lorsque vous mettez l'appareil sous tension, exécutez la réinitialisation d'usine pour initialiser l'appareil.

- 1 Appuyez sur [Langue], puis réglez la langue d'affichage.**  
Pour revenir à l'affichage précédent, appuyez sur  (retour).
- 2 Appuyez sur [Mode démo] à plusieurs reprises pour sélectionner [DÉSACT.] et désactiver le mode de démonstration.**
- 3 Appuyez sur [Régler Date/Heure], puis réglez la date et l'heure.**  
Pour revenir à l'affichage précédent, appuyez sur  (retour).
- 4 Appuyez sur [Pas de syntonisation], puis réglez la fréquence radio selon la zone de réception. (XAV-AX8500(E)/XAV-AX8500(E17)/XAV-AX8500(IN))**
- 5 Appuyez sur [OK].**  
La mise en garde de démarrage s'affiche.
- 6 Lisez entièrement la mise en garde de démarrage, puis, si vous acceptez toutes les conditions, appuyez sur [Fermer].**  
Le réglage est terminé.

Ce réglage peut être configuré plus précisément dans le menu de réglages.

---

### Rubrique associée

- [Connexion d'un dispositif](#)
- [Son](#)
- [Personnaliser](#)
- [Application](#)
- [Système](#)

Ampli-tuner embarqué  
XAV-AX8500

## Utilisation d'Apple CarPlay sans fil

Lorsque vous utilisez Apple CarPlay pour la première fois, il est nécessaire d'effectuer l'enregistrement du périphérique (c'est ce que l'on appelle le « pairage »). Le pairage permet à l'appareil et à votre iPhone de se reconnaître mutuellement.



### Note

- Vérifiez que l'antenne GPS (fournie) est connectée.

**1** Placez votre iPhone à moins de 1 m (3 pi) de cet appareil.

**2** Appuyez sur HOME, puis sur [Réglages].

Si [Réglages] n'est pas défini dans la zone Favoris, appuyez sur [Tout. apps] pour afficher l'écran HOME2, puis sélectionnez [Réglages].

### Astuce

- Vous pouvez aussi appuyer sur [Dispositifs] pour ouvrir l'écran [Connexion d'un dispositif].

**3** Appuyez sur [Connexion d'un dispositif].

**4** Appuyez sur [+Ajouter un nouveau dispositif].

**5** Faites fonctionner votre iPhone conformément au message correspondant sur l'écran [Ajouter un nouveau dispositif].

Lorsque vous réglez les paramètres BLUETOOTH, Wi-Fi et Apple CarPlay de votre iPhone sur [ON], sélectionnez « XAV-AX8500 » sur l'écran des réglages de votre iPhone, puis passez aux étapes de pairage.

**6** [Demande de pairage] s'affiche sur l'appareil.

Confirmez la [Clé d'accès :].

Une clé d'accès à 6 chiffres identique apparaît sur votre iPhone et sur l'appareil.

**7** Appuyez sur [Appairer], puis sur [Apple CarPlay].

### Note

- Lorsque vous apparez l'appareil avec votre iPhone via BLUETOOTH, l'appareil ne vous invite pas à saisir une clé d'accès à 6 chiffres.  
Si vous êtes invité à saisir une clé d'accès sur votre iPhone pendant le pairage, il peut s'agir d'un piratage de votre clé d'accès par une tierce partie malveillante qui intercepte la communication entre votre iPhone et l'appareil.  
Nous vous recommandons de prêter une attention particulière à l'environnement immédiat de votre véhicule et de vous assurer qu'aucune tierce partie peu digne de confiance ne soit présente à proximité avant de relancer le pairage.
- L'appareil ne peut être connecté qu'avec un seul périphérique iPhone à la fois.
- Pour déconnecter le BLUETOOTH, désactivez la connexion sur l'appareil ou sur votre iPhone.
- Lorsque vous utilisez Apple CarPlay, la connexion BLUETOOTH est impossible. Le pairage BLUETOOTH est possible.
- Pour utiliser Apple CarPlay, retirez le câble HDMI de votre iPhone. La connexion HDMI est impossible tant que Apple CarPlay fonctionne.
- Il se peut qu'Apple CarPlay soit indisponible dans votre pays ou région.

---

### Rubrique associée

- [Apple CarPlay](#)
- [Connexion d'un dispositif](#)



Ampli-tuner embarqué  
XAV-AX8500

## Utilisation d'Android Auto™ sans fil

Lorsque vous utilisez Android Auto pour la première fois, il est nécessaire d'effectuer l'enregistrement du périphérique (c'est ce que l'on appelle le « pairage »). Le pairage permet à cet appareil et à un téléphone Android™ compatible Android Auto de se reconnaître mutuellement.



- 1 Placez votre téléphone Android à moins de 1 m (3 pi) de cet appareil.**
- 2 Appuyez sur HOME, puis sur [Réglages].**

Si [Réglages] n'est pas défini dans la zone Favoris, appuyez sur [Tout. apps] pour afficher l'écran HOME2, puis sélectionnez [Réglages].

**Astuce**

  - Vous pouvez aussi appuyer sur [Dispositifs] pour ouvrir l'écran [Connexion d'un dispositif].
- 3 Appuyez sur [Connexion d'un dispositif].**
- 4 Appuyez sur [+Ajouter un nouveau dispositif].**
- 5 Faites fonctionner votre téléphone Android conformément au message correspondant sur l'écran [Ajouter un nouveau dispositif].**

Lorsque vous réglez les paramètres BLUETOOTH, Wi-Fi et Android Auto de votre téléphone Android sur [ON], sélectionnez « XAV-AX8500 » sur l'écran des réglages de votre téléphone Android, puis passez aux étapes de pairage.
- 6 [Demande de pairage] s'affiche sur l'appareil.**

Confirmez la [Clé d'accès :].  
Une clé d'accès à 6 chiffres identique apparaît sur votre téléphone Android et sur l'appareil.
- 7 Appuyez sur [Appairer], puis sur [Démarrer].**

### Note

- Lorsque vous appairez l'appareil avec votre téléphone Android via BLUETOOTH, l'appareil ne vous invite pas à saisir une clé d'accès à 6 chiffres.  
Si vous êtes invité à saisir une clé d'accès sur votre téléphone Android pendant le pairage, il peut s'agir d'un piratage de votre clé d'accès par une tierce partie malveillante qui intercepte la communication entre votre téléphone Android et l'appareil.

Nous vous recommandons de prêter une attention particulière à l'environnement immédiat de votre véhicule et de vous assurer qu'aucune tierce partie peu digne de confiance ne soit présente à proximité avant de relancer le pairage.

- L'appareil ne peut être connecté qu'avec un seul téléphone Android à la fois.
- Pour déconnecter le BLUETOOTH, désactivez la connexion sur l'appareil ou sur votre téléphone Android.
- Lorsque vous utilisez Android Auto, la connexion BLUETOOTH est impossible. Le pairage BLUETOOTH est possible.
- Pour utiliser Android Auto, retirez le câble HDMI de votre téléphone Android. La connexion HDMI est impossible tant que Android Auto fonctionne.
- Il se peut qu'Android Auto soit indisponible dans votre pays ou région.

---

---

### Rubrique associée

- [Android Auto](#)
- [Connexion d'un dispositif](#)

5-050-133-21(2) Copyright 2023 Sony Corporation

Ampli-tuner embarqué  
XAV-AX8500

## Utilisation d'Android Auto à l'aide d'un câble USB

---

Lorsque vous utilisez Android Auto à l'aide d'un câble USB, connectez à l'appareil un téléphone Android compatible Android Auto à l'aide d'un câble USB.

### 1 Connectez votre téléphone Android au port USB.

#### Note

- Lorsque vous utilisez Android Auto, la connexion BLUETOOTH est impossible. Le pairage BLUETOOTH est possible.
- Il se peut qu'Android Auto soit indisponible dans votre pays ou région.

---

#### Rubrique associée

- [Android Auto](#)

Ampli-tuner embarqué  
XAV-AX8500

## Pairage et connexion d'un périphérique Bluetooth®

Vous pouvez profiter de la musique ou passer des appels en mains libres en fonction de l'appareil compatible BLUETOOTH. Il peut s'agir d'un smartphone, d'un téléphone mobile ou d'un appareil audio (ci-après appelé « périphérique BLUETOOTH », sauf indication contraire). Pour de plus amples détails sur la connexion, reportez-vous au mode d'emploi fourni avec le périphérique BLUETOOTH. Avant de connecter le périphérique BLUETOOTH, diminuez le volume de cet appareil pour éviter qu'il soit trop élevé.

La première fois que vous connectez l'appareil à un périphérique BLUETOOTH, il est nécessaire qu'ils se reconnaissent mutuellement (c'est ce que l'on appelle le « pairage »). Le pairage permet à l'appareil et à d'autres périphériques BLUETOOTH de se reconnaître mutuellement.



**1** Placez le périphérique BLUETOOTH à moins de 1 m (3 pi) de cet appareil.

**2** Appuyez sur HOME, puis sur [Réglages].

Si [Réglages] n'est pas défini dans la zone Favoris, appuyez sur [Tout. apps] pour afficher l'écran HOME2, puis sélectionnez [Réglages].

### Astuce

- Vous pouvez aussi appuyer sur [Dispositifs] pour ouvrir [Connexion d'un dispositif].

**3** Appuyez sur [Connexion d'un dispositif].

**4** Appuyez sur [+Ajouter un nouveau dispositif].

**5** Faites fonctionner le périphérique BLUETOOTH conformément au message correspondant sur l'écran [Ajouter un nouveau dispositif].

Lorsque vous réglez le paramètre BLUETOOTH du périphérique BLUETOOTH sur [ON], sélectionnez « XAV-AX8500 » sur l'écran des réglages de votre périphérique BLUETOOTH, puis passez aux étapes de pairage.

**6** [Demande de pairage] s'affiche sur l'appareil.

Confirmez la [Clé d'accès :].

Une clé d'accès à 6 chiffres identique apparaît sur votre périphérique BLUETOOTH et sur l'appareil.

**7** Appuyez sur [Appairer].

### Note

- Lorsque vous apparez l'appareil avec votre périphérique BLUETOOTH via BLUETOOTH, l'appareil ne vous invite pas à saisir une clé d'accès à 6 chiffres.  
Si vous êtes invité à saisir une clé d'accès sur votre périphérique BLUETOOTH pendant le pairage, il peut s'agir d'un piratage de votre clé d'accès par une tierce partie malveillante qui intercepte la communication entre votre périphérique BLUETOOTH et l'appareil.  
Nous vous recommandons de prêter une attention particulière à l'environnement immédiat de votre véhicule et de vous assurer qu'aucune tierce partie peu digne de confiance ne soit présente à proximité avant de relancer un pairage.
- L'appareil ne peut être connecté qu'avec un seul périphérique BLUETOOTH à la fois.
- Pour déconnecter le BLUETOOTH, désactivez la connexion sur l'appareil ou le périphérique BLUETOOTH.
- La connexion BLUETOOTH est impossible quand Apple CarPlay ou Android Auto fonctionne. Le pairage BLUETOOTH est possible sur l'écran [Connexion d'un dispositif] ou [Ajouter un nouveau dispositif].
- Pour établir une connexion BLUETOOTH avec votre iPhone ou votre téléphone Android, retirez le câble HDMI de votre iPhone ou de votre téléphone Android. La connexion HDMI est impossible tant que la connexion BLUETOOTH est utilisée.

---

## Rubrique associée

- [Connexion d'un dispositif](#)

Ampli-tuner embarqué  
XAV-AX8500

## Connexion à un périphérique BLUETOOTH appairé

Pour utiliser un périphérique BLUETOOTH appairé, vous devez le connecter à cet appareil. Certains périphériques BLUETOOTH appairés se connectent automatiquement.



Activez la fonction BLUETOOTH sur le périphérique BLUETOOTH.

### 1 Appuyez sur HOME, puis sur [Réglages].

Si [Réglages] n'est pas défini dans la zone Favoris, appuyez sur [Tout. apps] pour afficher l'écran HOME2, puis sélectionnez [Réglages].

### 2 Appuyez sur [Connexion d'un dispositif].

La liste des périphériques BLUETOOTH appairés s'affiche. Sélectionnez le périphérique BLUETOOTH.

## Pour se connecter à partir du périphérique BLUETOOTH

Lorsque vous réglez le paramètre BLUETOOTH du périphérique BLUETOOTH sur [ON], sélectionnez « XAV-AX8500 » sur l'écran des réglages de votre périphérique BLUETOOTH. La connexion est établie automatiquement.

## Pour établir la connexion au dernier périphérique BLUETOOTH connecté à partir de cet appareil

Quand le contact est mis alors que le signal BLUETOOTH est activé, l'appareil recherche le dernier périphérique BLUETOOTH auquel il a été connecté et établit automatiquement la connexion.

## Pour capturer votre voix lors d'un appel en mains libres

Vous devez installer le micro (fourni).

### Pour installer le micro (fourni)

Raccordez le micro (fourni) au connecteur MIC IN.  
Pour plus d'informations, consultez le « Mode d'emploi » (fourni).



Installez le micro raccordé dans votre véhicule.

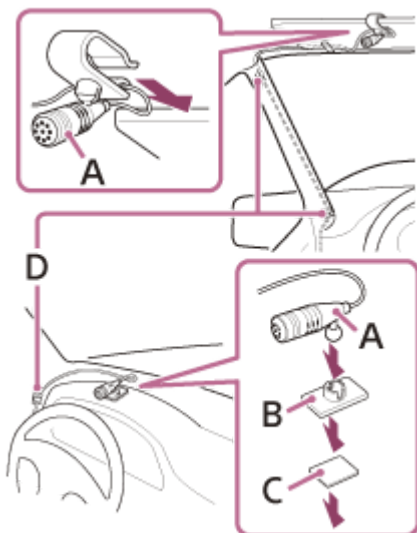

- A. Micro (fourni)
- B. Support de montage plat (fourni)
- C. Adhésif double face (fourni)
- D. Clip (non fourni)

Ampli-tuner embarqué  
XAV-AX8500

## Utilisation des caméras

Connectez les caméras en option pour afficher les images qu'elles transmettent.

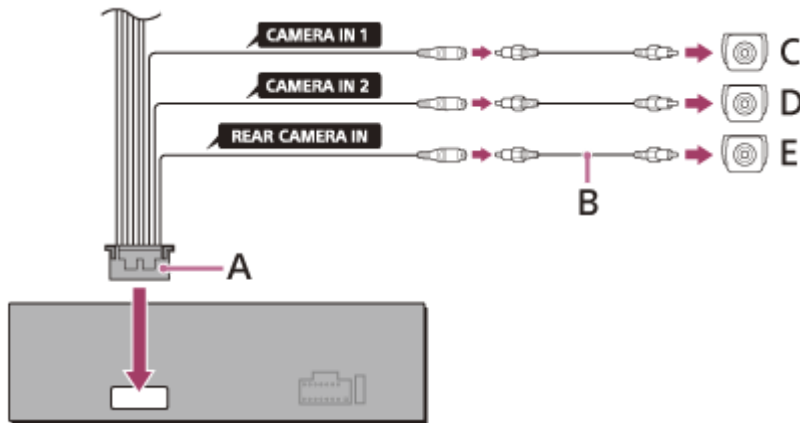

- A. Câbles de connexion (Audio/Caméra) (fournis)
- B. Cordon à broches RCA (non fourni)
- C. Caméra 1 (non fournie)
- D. Caméra 2 (non fournie)
- E. Caméra de recul (non fournie)

### Pour afficher les images des caméras

Connectez la caméra en option au câble CAMERA IN 1 ou CAMERA IN 2 pour afficher les images qu'elle transmet. Appuyez sur HOME, puis sur [Caméra 1] ou [Caméra 2].

Si [Caméra 1] ou [Caméra 2] n'est pas défini dans la zone Favoris, appuyez sur [Tout. apps] pour afficher l'écran HOME2, puis sélectionnez [Caméra 1] ou [Caméra 2].

Connectez le fil EXT IN 1 ou le fil EXT IN 2 afin de détecter le signal d'interruption. L'image de la [Caméra 1] ou de la [Caméra 2] est automatiquement affichée lorsque le signal d'interruption est détecté. Pour annuler l'image interrompue de la [Caméra 1] et de la [Caméra 2], appuyez sur ↶ (retour).

### Pour afficher l'image de la caméra de recul

Connectez la caméra de recul en option au câble REAR CAMERA IN et connectez le fil REVERSE IN à la borne d'alimentation 12 V du fil des lampes arrière du véhicule pour afficher l'image de la caméra de recul lorsque les feux de recul de votre véhicule s'allument (ou lorsque le levier de vitesse est en position R (marche arrière)).

Appuyez sur HOME, puis sur [Cam. arr.].

Si [Cam. arr.] n'est pas défini dans la zone Favoris, appuyez sur [Tout. apps] pour afficher l'écran HOME2, puis sélectionnez [Cam. arr.].

### Remarque concernant la caméra prioritaire

La [Cam. arr.] est toujours prioritaire. Si la [Caméra 1] et la [Caméra 2] transmettent une image en même temps, la [Caméra 1] est prioritaire.



Ampli-tuner embarqué  
XAV-AX8500

## Apple CarPlay

---

Apple CarPlay vous permet d'utiliser votre iPhone dans la voiture de manière à rester concentré sur la route.

### Remarques concernant l'utilisation d'Apple CarPlay

- Consultez le site Web d'Apple CarPlay pour connaître les versions d'iOS prises en charge. Procédez à la mise à jour vers la dernière version d'iOS avant utilisation.
- Pour plus d'informations sur Apple CarPlay, reportez-vous au manuel fourni avec votre iPhone ou visitez le site Web d'Apple CarPlay.

#### 1 Connectez votre iPhone à l'appareil.

Si votre iPhone et l'appareil ont déjà été appairés, votre iPhone et l'appareil se connectent automatiquement.

#### 2 Appuyez sur HOME, puis sur [Apple CarPlay].

L'interface d'Apple CarPlay s'affiche en plein écran sur l'écran de l'appareil. Appuyez et commandez les applications.

La présence du logo Apple CarPlay signifie qu'une interface utilisateur de véhicule répond aux normes de performances d'Apple. Apple n'est pas responsable du fonctionnement de ce véhicule ou de sa conformité aux normes réglementaires et de sécurité.

Veillez noter que l'utilisation de ce produit avec un iPhone peut affecter les performances des transmissions sans fil.

---

### Rubrique associée

- [Utilisation d'Apple CarPlay sans fil](#)

Ampli-tuner embarqué  
XAV-AX8500

## Android Auto

---

Android Auto étend la plate-forme Android dans le véhicule d'une manière spécifiquement conçue pour la conduite.

### Remarques concernant l'utilisation d'Android Auto

- Consultez le site Web d'Android Auto pour connaître les versions d'OS prises en charge. Procédez à la mise à jour vers la dernière version d'OS avant utilisation.
- Votre téléphone Android doit prendre en charge Android Auto.
- Téléchargez l'application Android Auto sur Google Play.
- Pour plus d'informations sur Android Auto, reportez-vous au manuel fourni avec votre téléphone Android ou consultez le site Web d'Android Auto.
- Il se peut qu'Android Auto soit indisponible dans votre pays ou région.

**1** Connectez votre téléphone Android à l'appareil.

**2** Appuyez sur HOME, puis sur [Android Auto].

L'interface d'Android Auto s'affiche en plein écran sur l'écran de l'appareil. Appuyez et commandez les applications.

---

### Rubrique associée

- [Utilisation d'Android Auto™ sans fil](#)
- [Utilisation d'Android Auto à l'aide d'un câble USB](#)

Ampli-tuner embarqué  
XAV-AX8500

## Utilisation de la radio

Appuyez sur HOME, puis sur [Radio].

Si [Radio] n'est pas défini dans la zone Favoris, appuyez sur [Tout. apps] pour afficher l'écran HOME2, puis sélectionnez [Radio].

### Commandes/indications de réception

Syntonisation automatique :

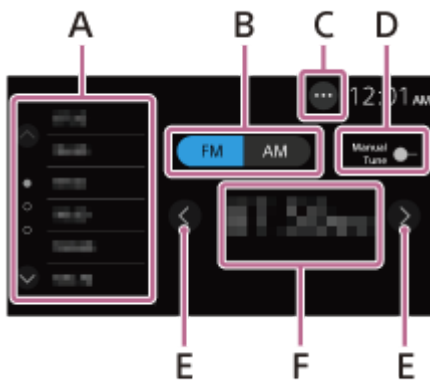

Syntonisation manuelle :

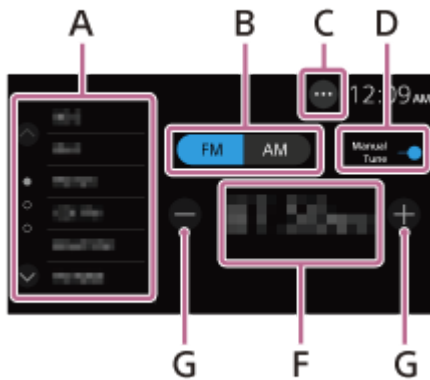

#### A. Zone de présélection

Sélectionnez une station présélectionnée.

Maintenez enfoncé pour mémoriser la fréquence actuelle dans cette présélection.

Appuyez sur **▲** / **▼** (haut/bas) pour afficher les autres stations présélectionnées.

#### B. Gamme d'ondes actuelle

Permet de changer de gamme d'ondes (FM ou AM).

#### C. ●●● (options de la radio)

Permet d'ouvrir le menu des options de la radio.

#### D. Recherche Manuelle

Permet de commuter la syntonisation sur les modes manuel et automatique.

#### E. **<** / **>** (gauche/droite)

Permet de syntoniser automatiquement.

#### F. Fréquence actuelle, nom du service de programme\*, indication RDS (Radio Data System)\*

\* Disponible pendant la réception RDS uniquement.

**G. -/+**

Permet de syntoniser automatiquement.

Maintenez enfoncé pour ignorer les fréquences successives.

5-050-133-21(2) Copyright 2023 Sony Corporation

Ampli-tuner embarqué  
XAV-AX8500

## Syntonisation

---

**1** Sélectionnez la gamme d'ondes souhaitée (FM ou AM).

**2** Procédez à la syntonisation.

### Pour syntoniser automatiquement

Appuyez sur **</>** (gauche/droite).

Le balayage s'interrompt lorsque l'appareil capte une station.

### Pour syntoniser manuellement

Appuyez sur [Recherche Manuelle] pour commuter la syntonisation sur le mode manuel.

Appuyez sur **-/+**.

Maintenez **-/+** enfoncé pour ignorer les fréquences successives.

### Pour mémoriser manuellement

Quand vous captez la station que vous souhaitez mémoriser, appuyez et maintenez la pression sur la zone de présélection.

### Réception des stations mémorisées

Sélectionnez la gamme d'ondes, puis appuyez sur la station présélectionnée souhaitée.

---

### Rubrique associée

- [Utilisation de la radio](#)

Ampli-tuner embarqué  
XAV-AX8500

## Utilisation des fonctions optionnelles de la radio

Les fonctions suivantes sont disponibles en appuyant sur **•••** (option) en haut à droite de l'écran.

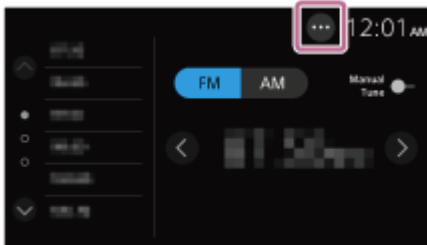

### [BTM (Mémoire des meilleures réglages)]

Mémoire les stations dans l'ordre des fréquences, sous les touches de présélection. 18 stations peuvent être mémorisées pour la FM et 12 stations pour l'AM en tant que stations présélectionnées.

### [Fréquence alternative] (XAV-AX8500(E)/XAV-AX8500(E17)/XAV-AX8500(IN))

Permet de sélectionner [ACTIVÉ] pour re-sintoniser en permanence la station afin d'obtenir le signal le plus puissant du réseau.

(Disponible pendant la réception FM uniquement.)

### [Lien vers les stations régionales] (XAV-AX8500(E)/XAV-AX8500(E17)/XAV-AX8500(IN))

Permet de sélectionner [ACTIVÉ] pour rester sur la station que vous recevez tandis que la fonction Fréquence alternative est activée. Si vous quittez la zone de réception de ce programme régional, sélectionnez [DÉSACT.]. Cette fonction n'est pas disponible au Royaume-Uni et dans quelques autres zones.

(Disponible pendant la réception FM uniquement.)

### [PTY]

Permet de sélectionner un type de programme dans [Musique] ou [Infos et débats] afin de rechercher une station diffusant le type de programme sélectionné.

(Disponible pendant la réception FM uniquement.)

## Réception de messages d'urgence (XAV-AX8500(E)/XAV-AX8500(E17)/XAV-AX8500(IN))

Lorsque la fonction Fréquence alternative est activée, les messages d'urgence interrompent automatiquement la diffusion en cours de la source sélectionnée.

### Rubrique associée

- [Utilisation de la radio](#)

Ampli-tuner embarqué  
XAV-AX8500

## Utilisation de la radio SiriusXM

Appuyez sur HOME, puis sur [SiriusXM].

Si [SiriusXM] n'est pas défini dans la zone Favoris, appuyez sur [Tout. apps] pour afficher l'écran HOME2, puis sélectionnez [SiriusXM].

### Pour activer votre abonnement SiriusXM

SiriusXM vous propose un accès unique à toute la musique vous aimez, et bien plus encore. Bénéficiez de plus de 140 canaux parmi les meilleurs dans les catégories musique (sans publicité), sports, infos, débats, comédie et divertissement. Bienvenue dans l'univers de la radio satellite. Vous devez disposer d'un syntoniseur SiriusXM Connect Vehicle Tuner et d'un abonnement. Pour plus d'informations, consultez le site [www.siriusxm.com](http://www.siriusxm.com)

Après avoir installé votre syntoniseur SiriusXM Connect Vehicle Tuner et une antenne, appuyez sur HOME, puis sur [SiriusXM]. Vous devriez pouvoir entendre le canal de bande annonce de SiriusXM sur le canal 1. Après avoir vérifié que vous pouvez bien entendre le canal de bande annonce, sélectionnez le canal 0 pour trouver l'identifiant radio de votre radio. Cet identifiant radio figure également à la base du SiriusXM Connect Vehicle Tuner et sur son emballage. Vous aurez besoin de ce numéro pour activer votre abonnement. Notez-le pour pouvoir vous y référer.

#### Note

- L'identifiant radio SiriusXM ne comporte pas les lettres I, O, S ou F.

### Pour afficher l'identifiant radio SiriusXM

1. Appuyez sur HOME, puis sur [SiriusXM].
2. Appuyez sur le numéro du canal sur l'écran de radio SiriusXM.
3. Saisissez [000], puis appuyez sur [OK].

Aux États-Unis, vous pouvez effectuer cette activation en ligne ou en appelant le service d'assistance aux auditeurs de SiriusXM.

- Consultez le site [www.siriusxm.com/activatenow](http://www.siriusxm.com/activatenow)
- Appelez le service d'assistance aux auditeurs de SiriusXM au 1-866-635-2349

Pour un abonnement au Canada :

- Consultez le site [www.siriusxm.ca/activate](http://www.siriusxm.ca/activate)
- Appelez le service d'assistance aux clients de SiriusXM au 1-888-539-7474

La procédure d'activation comprend l'envoi par les satellites SiriusXM d'un message d'activation à votre radio. Lorsque votre radio détecte la réception du message d'activation, elle affiche le message suivant : [Abonnement mis à jour. Appuyez sur Entrer pour continuer.]. Une fois votre abonnement souscrit, vous pouvez syntoniser des canaux dans votre plan d'abonnement.

#### Note

- La procédure d'activation prend généralement 10 à 15 minutes, mais peut durer jusqu'à une heure.

- Votre radio devra être mise sous tension et recevoir le signal SiriusXM pour recevoir le message d'activation.

5-050-133-21(2) Copyright 2023 Sony Corporation



Ampli-tuner embarqué  
XAV-AX8500

## Syntonisation des canaux pour SiriusXM

### Commandes/indications de réception

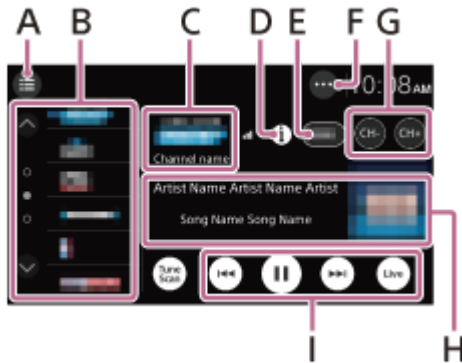

**A. ☰ (liste)**

Permet d'ouvrir la liste des canaux ou la liste des catégories.

**B. Numéros présélectionnés**

Permet de sélectionner un canal présélectionné. Appuyez sur **▲** / **▼** (haut/bas) pour afficher les autres canaux présélectionnés.

Maintenez enfoncé pour mémoriser le canal actuel dans cette présélection.

**C. Logo du canal, nom du canal**

**D. ⓘ (informations)**

Permet de commuter les informations relatives au canal dans **H**.

**E. Numéro du canal**

**F. ⋮ (option SXM)**

Permet d'ouvrir le menu des options de SXM.

**G. CH- (canal précédent)/CH+ (canal suivant)**

Permet de sélectionner un canal.

**H. Pochette de l'album, nom de l'artiste (nom de la catégorie), titre de la chanson (informations concernant le contenu)**

**I. ▶ (lecture) / ⏸ (pause), ⏮ (précédent) / ⏭ (suivant), 📻 (Live)**

Chaque fonction est compatible avec les modèles de syntoniseur SXV200 ou ultérieurs.

📻 (Live) est utilisé pour revenir à la musique/au contenu en direct.

Vous pouvez revenir en arrière, avancer, mettre en pause et lire en utilisant les données stockées tout en recevant le canal. Pendant la pause, [Mémoire de relecture pleine] peut s'afficher sur l'écran en fonction de l'état de la mémoire tampon.

Les données stockées seront effacées lorsque ACC est OFF et que le système est redémarré.

Ampli-tuner embarqué  
XAV-AX8500

## Syntonisation du canal souhaité par saisie directe de son numéro

- 1 Appuyez sur la zone de l'écran de radio SiriusXM contenant le numéro du canal.

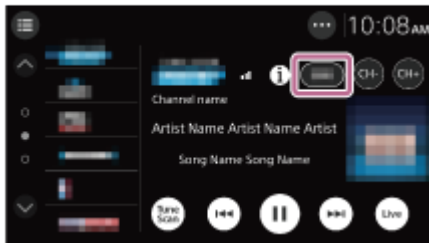

- 2 Saisissez le numéro du canal, puis appuyez sur [OK].

### Rubrique associée



- [Syntonisation des canaux pour SiriusXM](#)

Ampli-tuner embarqué  
XAV-AX8500

## Syntonisation du canal par TuneScan™

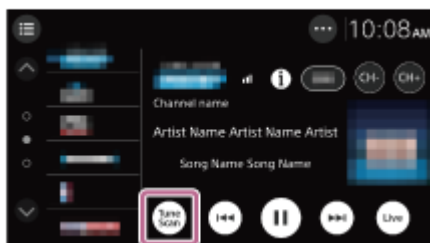
Vous pouvez utiliser la fonction TuneScan pour trouver votre canal de musique favori.



Si vous disposez de plusieurs canaux de musique, vous disposerez d'un large choix chaque fois que vous procéderez à la syntonisation. Plutôt que d'appuyer sur chaque canal présélectionné et d'écouter la musique, vous pouvez simplement appuyer sur  (TuneScan) pour obtenir une courte bande annonce de la musique que vous avez manquée sur chacun des canaux de musique présélectionnés. (Les six présélections affichées dans la liste des présélections et le canal actuellement syntonisé sont prévisualisés.) Trouvez votre musique favorite et appuyez sur  (lecture) pour continuer à écouter la musique. Vous pouvez revenir en arrière ou avancer si vous avez manqué la bande annonce, ou si vous n'êtes pas intéressé par la bande annonce actuelle.

### Note

- Cette fonction est compatible avec les modèles de syntoniseur SXV200 ou ultérieurs.  
Le nombre de plages de musique pour TuneScan dépend de l'état du syntoniseur SiriusXM. Les canaux TuneScan sont composés de canaux présélectionnés, ils peuvent donc prendre quelques minutes après la mise sous tension ou la modification de la page présélectionnée pour fonctionner.

Ampli-tuner embarqué  
XAV-AX8500

## Syntonisation du canal à partir de la liste des canaux ou de la liste des catégories

- 1 Appuyez sur  (liste) sur l'écran de radio SiriusXM.

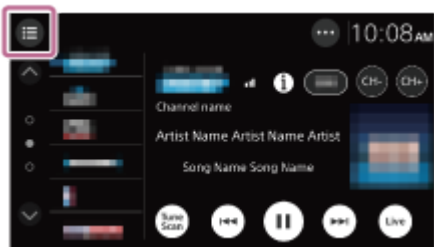

La liste des catégories s'affiche.

- 2 Appuyez sur la catégorie souhaitée.

Pour syntoniser à partir de la liste des canaux, appuyez sur [All Channels].

- 3 Appuyez sur le canal souhaité.

Ampli-tuner embarqué  
XAV-AX8500

## Configuration du contrôle parental

La fonction de contrôle parental vous permet de limiter l'accès aux canaux SiriusXM dont le contenu est réservé aux adultes. Lorsqu'elle est activée, la fonction de contrôle parental requiert que vous entriez une clé d'authentification afin de syntoniser les canaux verrouillés. Vous trouverez ci-après les informations relatives à la configuration de la clé d'authentification et du verrouillage des canaux.

- 1 Appuyez sur **•••** (option) sur l'écran de radio SiriusXM, puis sur **[Contrôle parental]**.

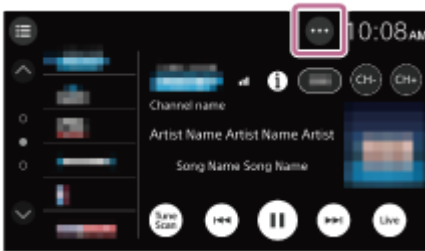

L'affichage de saisie de la clé d'authentification s'affiche.

- 2 Saisissez votre clé d'authentification à 4 chiffres en appuyant sur les touches numériques puis appuyez sur **[OK]**.

L'affichage de confirmation de la clé d'authentification s'affiche.

- 3 Saisissez à nouveau la clé d'authentification à 4 chiffres, puis appuyez sur **[OK]**.

Le contrôle parental est appliqué et les canaux sont verrouillés.

### Pour déverrouiller les canaux/ Pour verrouiller à nouveau les canaux

1. Appuyez sur **•••** (option), puis sur **[Contrôle parental]**.  
L'affichage de saisie de la clé d'authentification s'affiche.
2. Saisissez votre clé d'authentification à 4 chiffres en appuyant sur les touches numériques puis appuyez sur **[OK]**.

### Pour modifier la clé d'authentification

1. Appuyez sur **•••** (option), sur **[Modifier le code d'accès]**, puis saisissez votre clé d'authentification actuelle.
2. Saisissez votre nouveau code secret, puis appuyez sur **[OK]**.  
L'affichage de confirmation de la clé d'authentification s'affiche.
3. Saisissez à nouveau votre nouveau code secret, puis appuyez sur **[OK]**.

Ampli-tuner embarqué  
XAV-AX8500

## Utilisation des fonctions de SXM en option

Les fonctions suivantes sont disponibles en appuyant sur **•••** (option) sur l'écran de radio SiriusXM.

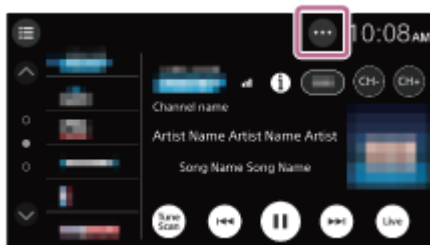

### [Contrôle parental]

Permet d'activer ou de désactiver le contrôle parental.

### [Modifier le code d'accès]

Permet de modifier la clé d'authentification pour la fonction de Contrôle parental.

### [TuneStart]

Permet d'activer ou de désactiver la fonction TuneStart™.

Lorsque la fonction TuneStart est activée, vous pouvez écouter le début de la musique lorsque vous syntonisez l'un de vos canaux présélectionnés. L'activation de la fonction peut prendre une minute ou deux après la mise sous tension ou la modification des pages de présélection.

### Note

- Cette fonction est compatible avec les modèles de syntoniseur SXV200 ou ultérieurs.  
Il est possible que vous ne puissiez pas écouter le début de la musique selon l'état du syntoniseur SiriusXM.

Ampli-tuner embarqué  
XAV-AX8500

## Écoute d'un périphérique USB

Les périphériques USB de type MSC (Mass Storage Class)\* conformes à la norme USB peuvent être utilisés.

\* par ex., un lecteur flash USB, un lecteur multimédia numérique

### Note

- Il est possible de lire jusqu'à 25 000 fichiers de tout type stockés sur un périphérique USB.
- Stockez uniquement les formats de fichiers pris en charge pour une lecture USB sur un périphérique USB.
- Vérifiez quels sont les formats de fichiers pris en charge pour la lecture d'un périphérique USB.

**1** Baissez le volume sur l'appareil.

**2** Connectez le périphérique USB au port USB.

**3** Appuyez sur HOME, puis sur [USB].

Si [USB] n'est pas défini dans la zone Favoris, appuyez sur [Tout. apps] pour afficher l'écran HOME2, puis sélectionnez [USB].

La lecture commence.

**4** Appuyez sur  (audio) ou  (vidéo) pour modifier le type de fichier.

## Pour retirer le périphérique USB

Mettez l'appareil hors tension ou tournez le démarreur sur la position d'arrêt ACC, puis retirez le périphérique USB.

### Rubrique associée

- [Formats pris en charge pour la lecture USB](#)
- [Sites Web d'assistance client](#)

Ampli-tuner embarqué  
XAV-AX8500

## Lecture répétée et aléatoire

---

- 1 **En cours de lecture USB, appuyez plusieurs fois sur  (répéter) ou  (aléatoire) jusqu'à ce que le mode de lecture souhaité apparaisse.**

Le démarrage de la lecture dans le mode sélectionné peut prendre un certain temps.

Les modes de lecture disponibles diffèrent selon la source audio sélectionnée et le périphérique connecté.





Ampli-tuner embarqué  
XAV-AX8500

## Recherche d'un fichier à partir de l'écran de liste

---

**1** En cours de lecture USB, appuyez sur  (liste).

L'écran de liste de l'élément en cours de lecture apparaît.

Appuyez sur  (audio) ou  (vidéo) pour établir une liste par type de fichier.

**2** Appuyez sur l'élément souhaité.

La lecture commence.

Ampli-tuner embarqué  
XAV-AX8500

## Autres réglages disponibles pendant la lecture

Lorsque vous lisez une vidéo, d'autres réglages sont disponibles en appuyant sur ●●● (option).

### Format

Permet de sélectionner le format de l'écran de l'appareil.

Élément	Détail
Plein	Permet d'afficher une image 16:9 en conservant sa taille d'origine.
Normal	Permet d'afficher une image 4:3 dans sa taille d'origine, accompagnée de barres latérales afin de remplir l'écran 16:9.
Zoom	Permet d'afficher une image 16:9 convertie au format 4:3 Letter Box.
Légendes	Agrandit l'image horizontalement tout en affichant les sous-titres.

Ampli-tuner embarqué  
XAV-AX8500

## Lecture d'un périphérique HDMI™

**1 Mettez hors tension le périphérique HDMI.**

**2 Baissez le volume sur l'appareil.**

**3 Connectez le périphérique HDMI à la borne HDMI de l'appareil.**

**4 Appuyez sur HOME, puis sur [HDMI].**

Si [HDMI] n'est pas défini dans la zone Favoris, appuyez sur [Tout. apps] pour afficher l'écran HOME2, puis sélectionnez [HDMI].

**5 Mettez sous tension le périphérique HDMI.**

La lecture commence.

### Note

- Pour utiliser la connexion HDMI avec votre iPhone ou votre téléphone Android, désactivez la connexion BLUETOOTH, Apple CarPlay et Android Auto.
- Ne débranchez pas le périphérique pendant la lecture.
- Pour connecter un périphérique Apple via le câble HDMI, un Lightning Digital AV Adapter ou un USB-C Digital AV Multiport Adapter est requis.
- Pour charger un périphérique lors du raccordement du câble HDMI, branchez-le au port USB à l'aide d'un adaptateur multiport.
- La télécommande fournie fonctionne pour certaines des opérations de l'appareil. (XAV-AX8500(E)/XAV-AX8500(E17)/XAV-AX8500(IN))
- Pour la connexion HDMI, la télécommande fournie fonctionne uniquement pour cet appareil. (XAV-AX8500(E)/XAV-AX8500(E17)/XAV-AX8500(IN))
- L'image peut apparaître différemment sur l'affichage de l'appareil par rapport à celle de l'affichage du périphérique HDMI connecté.
- Cet appareil est compatible avec le 480p, le 576p et le 720p.

Ampli-tuner embarqué  
XAV-AX8500

## Autres réglages disponibles pendant la lecture

Lors de la lecture d'une vidéo à partir d'un périphérique HDMI connecté à la borne HDMI, d'autres réglages sont disponibles en touchant ●●● (option).

### Picture EQ

Permet de régler la qualité de l'image selon vos souhaits et enregistre ce réglage en tant que réglage personnalisé : [DÉSACT.], [Personnalisé 1], [Personnalisé 2].

 (Enregistrement/configuration) permet de régler le niveau de contraste et le niveau des couleurs. (Uniquement disponible quand le frein de stationnement est serré).

Élément	Détail
Contraste	Permet de régler le niveau de contraste de l'image EQ : -10 à +10.
Couleur	Permet de régler le niveau des couleurs de l'image EQ : -10 à +10.

Ampli-tuner embarqué  
XAV-AX8500

## Écoute d'un périphérique BLUETOOTH

Vous pouvez lire du contenu sur un périphérique connecté qui prend en charge le profil BLUETOOTH A2DP (Advanced Audio Distribution Profile).



**1** Établissez une connexion BLUETOOTH avec le périphérique BLUETOOTH.

**2** Appuyez sur HOME, puis sur [Bluetooth].

Si [Bluetooth] n'est pas défini dans la zone Favoris, appuyez sur [Tout. apps] pour afficher l'écran HOME2, puis sélectionnez [Bluetooth].

**3** Faites fonctionner le périphérique BLUETOOTH pour commencer la lecture.

### Pour adapter le niveau de volume du périphérique BLUETOOTH à celui des autres sources

Vous pouvez réduire les différences de niveau de volume entre cet appareil et le périphérique BLUETOOTH : en cours de lecture, appuyez sur ●●● (option), puis réglez [Niveau d'entrée Bluetooth] entre -6 et +6.

#### Note

- Selon le périphérique BLUETOOTH, des informations telles que le titre, le numéro/la durée de plage et l'état de lecture peuvent ne pas s'afficher sur cet appareil.
- Selon le périphérique BLUETOOTH ou l'application de lecture de musique, la sortie audio peut être déformée lorsque [Niveau d'entrée Bluetooth] est réglé entre +1 et +6. Dans ce cas, réduisez le [Niveau d'entrée Bluetooth].
- La connexion BLUETOOTH est impossible quand Apple CarPlay ou Android Auto fonctionne.



#### Rubrique associée

- [Connexion à un périphérique BLUETOOTH appairé](#)

Ampli-tuner embarqué  
XAV-AX8500

## Lecture répétée et aléatoire

---

- 1** En cours de lecture, appuyez plusieurs fois sur  (répéter) ou  (aléatoire) jusqu'à ce que le mode de lecture souhaité apparaisse.

Le démarrage de la lecture dans le mode sélectionné peut prendre un certain temps.

Les modes de lecture disponibles diffèrent selon la source audio sélectionnée, le périphérique connecté et l'application.

Ampli-tuner embarqué  
XAV-AX8500

## Préparation d'un téléphone mobile

---

Pour utiliser un téléphone mobile, connectez-le à cet appareil.



### Note

- Les fonctions d'appel mains libres ne sont pas disponibles lorsque la fonction Apple CarPlay ou Android Auto est activée. Dans ce cas, utilisez les fonctions d'appel mains libres de l'application.

---

### Rubrique associée

- [Pairage et connexion d'un périphérique Bluetooth®](#)
- [Connexion à un périphérique BLUETOOTH appairé](#)

Ampli-tuner embarqué  
XAV-AX8500

## Réception d'un appel

---

**1** Appuyez sur  (appel) quand vous recevez un appel.

L'appel commence.

### Note

- La sonnerie et la voix de l'utilisateur sont reproduites par les haut-parleurs avant. Pour sélectionner les haut-parleurs pour un appel en mains libres, appuyez sur HOME, puis sur [Réglages] et sélectionnez [Canal de sortie audio en option] dans [Système].

## Pour rejeter/mettre fin à un appel

Appuyez sur  (mettre fin à un appel).

---

### Rubrique associée

- [Préparation d'un téléphone mobile](#)



Ampli-tuner embarqué  
XAV-AX8500

## Émission d'un appel

### 1 Appuyez sur HOME, puis sur [Téléphone].

Si [Téléphone] n'est pas défini dans la zone Favoris, appuyez sur [Tout. apps] pour afficher l'écran HOME2, puis sélectionnez [Téléphone].

### 2 Appuyez sur une des icônes d'appel de l'affichage du téléphone BLUETOOTH.

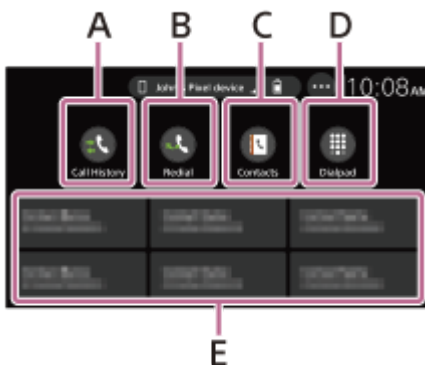

#### A. 📞 (Hist. appels)\*

Permet de sélectionner un contact dans la liste de l'historique des appels. L'appareil mémorise les 20 derniers appels.

#### B. 📞 (Recomposer)

Permet d'appeler automatiquement le dernier contact que vous avez appelé.

#### C. 📞 (Contacts)\*

Permet de sélectionner un contact dans la liste des noms/numéros du répertoire. Pour rechercher le contact souhaité par ordre alphabétique dans la liste des noms, appuyez sur 🔍 (Recherche alphabétique).

#### D. 📞 (Clav. tél.)

Permet de saisir le numéro de téléphone.

#### E. Favoris

Permet de sélectionner le contact mémorisé.

Pour mémoriser le contact, reportez-vous à la section « Pour présélectionner des numéros de téléphone » ci-après.

\* Le téléphone mobile doit prendre en charge PBAP (Phone Book Access Profile).

### 3 Appuyez sur 📞 (appel).

L'appel commence.

## Pour présélectionner des numéros de téléphone

Vous pouvez mémoriser jusqu'à 6 contacts dans la liste des présélections.

1. Sur l'écran du téléphone, appuyez sur 📞 (Contacts) et sélectionnez un numéro de téléphone à mémoriser dans les numéros présélectionnés.  
L'écran de confirmation apparaît.
2. Appuyez sur [Ajouter aux fav.].
3. Appuyez sur la liste de numéros de téléphone présélectionnés dans laquelle le numéro de téléphone est mémorisé.  
Le contact est mémorisé dans la liste de numéros de téléphone présélectionnés.

## Note

- Si le nom ou le numéro de téléphone du contact est trop long, la chaîne de caractères se termine par « ... ».

---

---

## Rubrique associée

- [Préparation d'un téléphone mobile](#)

5-050-133-21(2) Copyright 2023 Sony Corporation

Ampli-tuner embarqué  
XAV-AX8500

## Opérations disponibles pendant un appel

---

### Pour régler le volume de la sonnerie

Appuyez sur VOL (volume) +/- pendant la réception d'un appel.

### Pour régler le volume de la voix de l'utilisateur

Appuyez sur VOL (volume) +/- pendant un appel.

### Pour régler le volume pour le correspondant (réglage du gain du micro)

Pendant un appel mains libres, appuyez sur ●●● (option), puis réglez [Volume Micro] sur [Élevé], [Moyen], ou [Faible].

### Pour basculer entre le mode mains libres et le mode combiné

Pendant un appel, appuyez sur  ↔  (haut-parleur/téléphone) pour basculer le son de l'appel entre l'appareil et le téléphone mobile.

#### Note

- Certains téléphones mobiles ne permettent pas d'effectuer cette opération.

### Pour répondre automatiquement à un appel reçu

Appuyez sur ●●● (option), puis réglez [Réponse automatique] sur [ACTIVÉ].

Vous ne pouvez pas modifier les réglages pendant un appel ou lors de l'émission ou la réception d'un appel. Les réglages doivent être effectués préalablement.

Ampli-tuner embarqué  
XAV-AX8500

## Préparation de iDataLink Maestro

---

La connexion à cet appareil du module iDataLink Maestro (non fourni) vous permet d'afficher l'état actuel du véhicule et de régler certains paramètres.

Les fonctions et les paramètres disponibles diffèrent selon votre type de véhicule et le firmware installé dans le module iDataLink Maestro. Pour plus d'informations, consultez le site suivant :

<https://www.idatalinkmaestro.com/>

Sony ne garantit pas l'opérationnalité de toutes les fonctions et paramètres iDataLink Maestro.

Il est nécessaire d'installer le firmware sur le module iDataLink Maestro avant d'utiliser les fonctionnalités iDataLink Maestro.

Installez la dernière version du firmware pour utiliser toutes les fonctions disponibles.

### 1 Vérifiez le numéro de série de l'appareil.

Le numéro de série est indiqué au dos de l'appareil. Vous pouvez également appuyer sur [Informations système] dans [Système].

### 2 Consultez le site Web.

<https://www.idatalinkmaestro.com/>

Suivez les instructions à l'écran pour configurer le firmware selon votre type de véhicule.

Saisissez le numéro de série.

### 3 Installez le firmware sur le module iDataLink Maestro.

Si vous avez des questions ou rencontrez des problèmes concernant le module iDataLink Maestro qui ne sont pas abordés sur le site Web, contactez :

Automotive Data Solutions Inc.





Adresse e-mail : [maestrosupport@adsdata.ca](mailto:maestrosupport@adsdata.ca)

N° de téléphone : 1-866-427-2999

Ampli-tuner embarqué  
XAV-AX8500

## Utilisation de iDataLink Maestro

Après avoir installé le module iDataLink Maestro, seuls les fonctions et les paramètres disponibles sont affichés sur l'écran HOME :

Ex.,  Climatisat.,  Indicateurs,  Inf. véhic.,  Park Assist

### Climatisat. :

Vous pouvez utiliser cet écran pour connaître l'état de la climatisation dans votre véhicule ou la contrôler.



### Indicateurs :

Permet d'afficher des informations relatives à la conduite de votre véhicule, notamment la vitesse et le régime du moteur.



### Inf. véhic. :

Permet d'afficher des informations relatives à votre véhicule, notamment la pression des pneus et la tension de la batterie.



### Park Assist :

Permet d'ajouter un affichage visuel des objets détectés au système de capteur de stationnement existant sur votre véhicule.



## Remarques concernant les informations relatives à la détection des obstacles

Cette fonction est uniquement destinée à compléter la visibilité du conducteur et il n'est pas possible de détecter tous les obstacles et tous les risques.

5-050-133-21(2) Copyright 2023 Sony Corporation

Ampli-tuner embarqué  
XAV-AX8500

## Fonctionnement des réglages de base

---

Vous pouvez régler des éléments dans les catégories de configuration suivantes : Connexion d'un dispositif, Son, Personnaliser, Application, Système.

**1 Appuyez sur HOME, puis sur [Réglages].**

Si [Réglages] n'est pas défini dans la zone Favoris, appuyez sur [Tout. apps] pour afficher l'écran HOME2, puis sélectionnez [Réglages].

**2 Appuyez sur une des catégories de configuration.**

Les éléments qui peuvent être définis varient selon la source et les réglages.

**3 Appuyez sur l'élément que vous souhaitez définir.**

### Pour revenir à l'affichage précédent

Appuyez sur  (retour).

---

#### Rubrique associée

- [Connexion d'un dispositif](#)
- [Son](#)
- [Personnaliser](#)
- [Application](#)
- [Système](#)
- [Annulation du mode Démonstration](#)

Ampli-tuner embarqué  
XAV-AX8500

## Connexion d'un dispositif

---

### +Ajouter un nouveau dispositif

- Permet de connecter et d'enregistrer votre nouveau périphérique à l'appareil.
- Permet d'afficher le nom du périphérique connecté à l'appareil. Si le nom du périphérique connecté est dupliqué, un suffixe tel que « -2 », « -3 », ... apparaît à la fin du nom.
- Vous pouvez changer de périphérique en appuyant sur le nom du périphérique auquel vous souhaitez vous connecter.
- Lorsque vous appuyez sur **i**, vous pouvez effectuer les opérations suivantes.
  - Supprimer le périphérique en appuyant sur [Oublier ce dispositif].
  - Déconnecter le périphérique en appuyant sur [Déconnecter].
  - Lorsque vous connectez un iPhone compatible avec Apple CarPlay, vous pouvez basculer entre la connexion BLUETOOTH et Apple CarPlay en appuyant sur [Passer à Bluetooth] ou [Passer à Apple CarPlay].
  - Lorsque vous connectez un téléphone Android compatible avec Android Auto, vous pouvez basculer entre la connexion BLUETOOTH et Android Auto en appuyant sur [Passer à Bluetooth] ou [Démarrer Android Auto].

#### Note

- Lorsque vous appairez votre périphérique BLUETOOTH et l'appareil, veuillez à ouvrir ce réglage.

---

### Rubrique associée

- [Fonctionnement des réglages de base](#)



Ampli-tuner embarqué  
XAV-AX8500

## Son

### EQ

Permet de sélectionner une courbe d'égalisation.  
(Disponible quand une source quelconque est sélectionnée.)

Élément	Détail
EQ	<p>Permet de sélectionner la courbe d'égalisation :</p> <p><b>XAV-AX8500(UC)</b> [DÉSACT.], [R&amp;B], [Rock], [Pop], [Dance], [Hip-Hop], [EDM], [Jazz], [Soul], [Country], [Personnal. 1], [Personnal. 2]</p> <p><b>XAV-AX8500(E)/XAV-AX8500(E17)</b> [DÉSACT.], [R&amp;B], [Rock], [Pop], [Dance], [Hip-Hop], [Jazz], [Soul], [Regueton], [Salsa], [Personnal. 1], [Personnal. 2]</p> <p><b>XAV-AX8500(IN)</b> [DÉSACT.], [Bollywood], [R&amp;B], [Rock], [Pop], [Dance], [Hip-Hop], [EDM], [Jazz], [Regueton], [Personnal. 1], [Personnal. 2]</p>
Modifier EQ personnalisé	<p>Permet de régler la courbe d'égalisation entre -12 et +12. Lorsque vous appuyez sur [Réglage de l'EQ] dans [EQ], [Modifier EQ personnalisé] s'affiche. La courbe réglée peut être enregistrée dans [Personnal. 1] ou [Personnal. 2] en appuyant sur [Enregistrer].</p> 

### Niveau caisson de graves

Permet de régler le niveau de volume du caisson de graves : [DÉSACT.], [ACTIVÉ], de -10 à +10.

### Balance/Équilibreur

Permet de régler le niveau de la balance ou de l'équilibreur.

Élément	Détail
Balance	Permet de régler la balance du son entre les haut-parleurs gauche et droit : [G15] à [D15].
Équilibreur	Permet de régler la balance du son entre les haut-parleurs avant et arrière : [Avant15] à [Arrière15].

### Position d'écoute

Permet de sélectionner la position d'écoute : [Avant gauche], [Avant droit], [Avant], [Tous], [DÉSACT.], [Personnalisé]. Vous pouvez régler la position de l'image sonore en corrigeant le temps de propagation du son en fonction de la position assise dans le véhicule. Lorsque vous sélectionnez [Personnalisé], [Alignement temporel] s'affiche. Vous pouvez régler la distance entre chaque haut-parleur et la position d'écoute par incréments de 1 cm ou 0,1 pouce (unité au choix) afin de corriger le temps nécessaire au son pour atteindre la position d'écoute.



## Répartiteur

Permet de régler la fréquence de coupure, la pente et la phase du caisson de graves.

Élément	Détail
Filtre passe-haut	Permet de régler la fréquence de coupure des haut-parleurs avant/arrière.
Filtre passe-bas	Permet de sélectionner la fréquence de coupure du caisson de graves.
Pente	Permet de régler la pente des haut-parleurs avant/arrière et du caisson de graves.
Phase	Permet de sélectionner la phase du caisson de graves : [Normal], [Inversé].

### Rubrique associée

- [Fonctionnement des réglages de base](#)

Ampli-tuner embarqué  
XAV-AX8500

## Personnaliser

---

### Bouton personnalisé

Permet d'enregistrer les fonctions : [Muet/Écran. DÉSACTIVÉ], [Modif. source], [Réglages du son], [Caiss. bas. / EQ].

### Sélectionnez l'affichage de l'horloge Accueil

Permet de modifier l'horloge sur l'écran HOME : [Cadran analogique], [Cadran digital], [Pas d'horloge centr.].

### Choix du fond d'écran

Permet de modifier le fond d'écran en appuyant sur la couleur souhaitée ou d'utiliser les données de votre photo favorite provenant d'un périphérique USB de type MSC (Mass Storage Class) comme fond d'écran.

(Disponible uniquement lorsque les données des photos sont des fichiers JPEG de 6 Mo maximum avec une taille en pixels de 2048 × 1080 maximum.)

#### Pour utiliser des données photo

Lorsque vous raccordez votre appareil USB au port USB, appuyez sur [+] pour afficher les photos. Sélectionnez votre photo favorite, puis appuyez sur [OK].

---

### Rubrique associée

- [Fonctionnement des réglages de base](#)

Ampli-tuner embarqué  
XAV-AX8500

## Application

### Affichage caméra

Permet de sélectionner un mode de visualisation des caméras : [Normal], [Basculé].

[Réglage du guide de la caméra de vue arrière] permet d'afficher les lignes de guidage de la caméra de recul.

[Arrêt de la caméra de vue arrière] permet d'afficher la vidéo de la caméra de recul connectée au câble REAR CAMERA IN lorsque vous positionnez le levier de vitesse sur R (marche arrière).

[Interruption caméra 1] permet d'afficher automatiquement la vidéo de la caméra connectée au câble CAMERA IN 1 lorsque le signal d'interruption est détecté sur le fil EXT IN 1.

[Interruption caméra 2] permet d'afficher automatiquement la vidéo de la caméra connectée au câble CAMERA IN 2 lorsque le signal d'interruption est détecté sur le fil EXT IN 2.

### Remarques concernant le module iDataLink Maestro (non fourni) (XAV-AX8500(UC))

- Lorsque vous connectez le module iDataLink Maestro (non fourni) et que vous utilisez la fonction d'interruption du module, [Arrêt de la caméra de vue arrière] est disponible. Les fonctions d'interruption des caméra 1/caméra 2 sont réglées sur [Paramètres Maestro] de [Application] dans [Réglages].
- Lorsque vous connectez le module iDataLink Maestro (non fourni) et que vous utilisez la fonction Caméra de recul avec lignes de manœuvre actives, réglez la ligne de guidage.

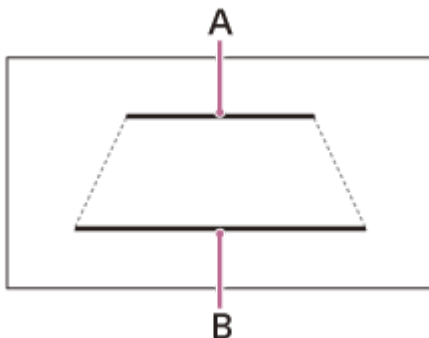

A. 2,0 m (6 1/2 pieds) derrière le véhicule

B. 0,5 m (1 3/4 pieds) derrière le véhicule

### Réinitialiser SXM (XAV-AX8500(UC))

Permet de rétablir les réglages du syntoniseur SiriusXM Connect Vehicle Tuner : [Rétablir], [Annuler].

### Niveau saisie Maestro (XAV-AX8500(UC))

Permet de régler le niveau de volume relatif pour le signal transmis à partir du module iDataLink Maestro : de -8 à +8. (Disponible uniquement lorsque la connexion avec iDataLink Maestro est établie.)

### Paramètres Maestro (XAV-AX8500(UC))

Permet d'afficher les menus pour les réglages originaux de votre véhicule et le réglage pour le module iDataLink Maestro. Votre affichage variera en fonction du firmware intégré au module iDataLink Maestro. (Disponible uniquement lorsque la connexion avec iDataLink Maestro est établie.)

## **Pas de syntonisation (XAV-AX8500(E)/XAV-AX8500(E17)/XAV-AX8500(IN))**

Permet de régler le pas du syntoniseur FM/AM de votre pays ou région.

---

---

### **Rubrique associée**

- [Fonctionnement des réglages de base](#)

5-050-133-21(2) Copyright 2023 Sony Corporation

Ampli-tuner embarqué  
XAV-AX8500

## Systeme

### Langue

Permet de sélectionner la langue d'affichage : [Deutsch], [English], [Español], [Français], [Indonesian], [Italiano], [Nederlands], [Português], [Русский], [العربية], [简体中文], [繁體中文], [한국어].

### Date/Heure

Si le signal GPS est reçu avant le réglage de [Date/Heure], [Date/Heure] est défini automatiquement.

Élément	Détail
Date	Permet de définir la date : [Mois], [Jour], [Année].
Heure	Permet de définir l'heure de l'horloge : [Heure], [Minute], [AM/PM].
Format date	Permet de sélectionner le format : [DD-MM-YYYY], [MM-DD-YYYY], [YYYY-MM-DD].
Format heure	Permet de sélectionner le format : [12 h], [24 h].

### Mode démo

Permet d'activer ou de désactiver la démonstration.

### Réglages au volant

Permet de sélectionner le mode d'entrée de la télécommande connectée. Pour éviter toute erreur de fonctionnement, vérifiez avant utilisation si le mode d'entrée correspond à la télécommande connectée.

Réglez le commutateur [Personnalisé] sur [ACTIVÉ].

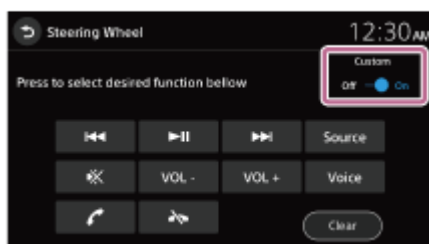

#### Note

- Pendant les réglages, la télécommande connectée est indisponible même si certaines fonctions ont déjà été enregistrées. Utilisez les touches de l'appareil.
- Il est possible que cette fonction ne soit pas disponible sur certains véhicules. Pour plus d'informations sur la compatibilité de votre véhicule, visitez le site d'assistance.

### Son des touches

Permet d'activer ou de désactiver les sons de fonctionnement.

## Réglages du volume

Permet de régler le niveau de volume de chaque source.

Élément	Détail
Médias	Permet de régler le volume multimédia : 0 à 50.
Appel téléphonique	Permet de régler le volume des appels téléphoniques : 0 à 50.
Sonnerie	Permet de régler le volume de la sonnerie : 0 à 50.
Reconnaissance vocale	Permet de régler le volume de la reconnaissance vocale : 0 à 50.
Carillon Maestro (XAV-AX8500(UC))	Permet de régler le volume du carillon Maestro : 0 à 50. (Disponible uniquement lorsque la connexion avec iDataLink Maestro est établie.)
Guidage de navigation	Permet de régler le volume du guidage de navigation d'Apple CarPlay ou d'Android Auto : 0 à 50.

### Note

- Pour régler les paramètres de volume, gardez votre voiture en lieu sûr, sinon le volume élevé vous empêcherait d'entendre les sons environnants.

## Canal de sortie audio en option

Permet de sélectionner les canaux d'appel, de guidage et d'invites audio : [Avant], [Arrière].

## Variateur

Permet de régler le niveau de luminosité de l'affichage et des touches en modifiant la valeur.

Lorsque [Activer la valeur réglée selon l'éclairage du véhic] est activé, l'affichage et les touches sont éclairés selon ce niveau de luminosité lorsque les phares sont allumés.

## Éclairage des touches

Permet d'atténuer l'éclairage des touches : [DÉSACT.], [ACTIVÉ].

## Luminosité des touches de l'écran désactivé

Permet d'atténuer la luminosité des touches lorsque le moniteur est hors tension : [DÉSACT.], [1], [2], [3], [4].

## Position du conducteur

Permet de sélectionner la position de conduite afin d'optimiser l'ergonomie d'Apple CarPlay et d'Android Auto : [Côté gauche], [Côté droit].

## Réglage MIC

Permet de définir les paramètres du micro selon la taille du véhicule : [Petit habitacle], [Habitacle moyen], [Grand habitacle].

## Signal Bluetooth

Permet d'activer le signal BLUETOOTH : [DÉSACT.], [ACTIVÉ].

## Modifier PSK

Permet de modifier le mot de passe Wi-Fi.

## Informations système

Permet d'afficher les informations système : [Version du logiciel], [Numéro de série], [État Wi-Fi], [État Bluetooth], [État GPS], [État du capteur de vitesse].

## Mise à jour du logiciel

Permet de mettre à jour le logiciel via un lecteur flash USB ou une connexion USB.

## Réinit. usine

Permet de rétablir tous les réglages par défaut.

## Licences open source

Permet d'afficher les licences logicielles.

---

---

### Rubrique associée

- [Fonctionnement des réglages de base](#)



Ampli-tuner embarqué  
XAV-AX8500

## Annulation du mode Démonstration

---

**1 Appuyez sur HOME, puis sur [Réglages].**

Si [Réglages] n'est pas défini dans la zone Favoris, appuyez sur [Tout. apps] pour afficher l'écran HOME2, puis sélectionnez [Réglages].

**2 Appuyez sur [Système], puis sur [Mode démo] pour régler ce mode sur [DÉSACT.].**

**3 Pour quitter le menu de configuration, appuyez sur  (retour) deux fois.**

---

### Rubrique associée

- [Système](#)

Ampli-tuner embarqué  
XAV-AX8500

## Classement des applications dans la zone des applications (Favoris)

Il est possible de définir jusqu'à 5 applications dans la zone des applications (Favoris) de l'écran HOME1. Ces cinq applications peuvent être classées.

Appuyez et maintenez la pression sur l'application que vous souhaitez déplacer, puis faites-la glisser à l'endroit où vous souhaitez la placer.

Les applications placées dans la zone des applications (Favoris) peuvent également être remplacées par des applications placées dans la zone des applications non favorites.

Écran HOME1

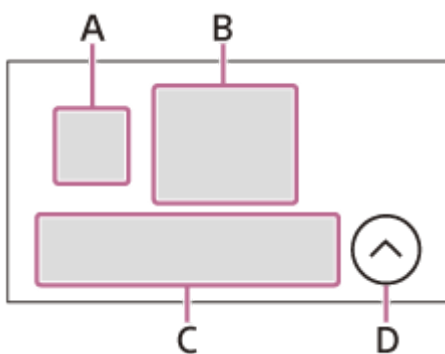

Écran HOME2

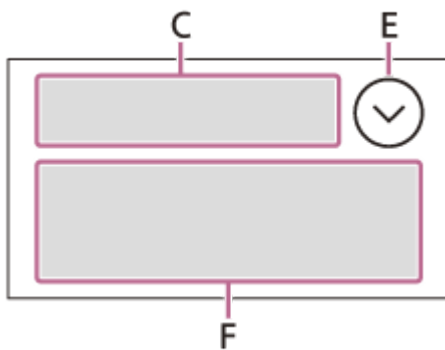

- A. (Apple CarPlay)/ (Android Auto)
- B. Horloge
- C. Zone des applications (Favoris)
- D. Tout. apps
- E. Fermer
- F. Zone des applications (non favorites)

### Pour remplacer une application dans la zone des applications (Favoris)

- 1 Appuyez sur [Tout. apps] pour ouvrir l'écran HOME2.  
L'écran HOME2 s'ouvre.
- 2 Appuyez sur l'application et maintenez la pression pour la déplacer depuis la zone des applications (Favoris), puis faites-la glisser vers la zone des applications (non favorites).  
Un espace vide est créé dans la zone des applications (Favoris).

3 Appuyez sur l'application et maintenez la pression pour la déplacer vers la zone des applications (Favoris) puis faites-la glisser sur l'espace vide de la zone des applications (Favoris).

4 Appuyez sur [Fermer] pour revenir à l'écran HOME1.

#### Note

- Lorsque vous souhaitez insérer ou déplacer l'application vers la zone des applications (Favoris), assurez-vous que l'écran HOME2 s'ouvre. Vous ne pouvez pas insérer ou déplacer les applications sur l'écran HOME1.
- Les applications présentes dans la zone des applications (Favoris) ne s'alignent pas automatiquement. L'espace vide entre les applications est conservé.
- Les applications, sauf celles présentes dans la zone des applications (Favoris), s'alignent automatiquement. L'espace vide entre les applications n'est pas créé.

---

#### Rubrique associée

- [Affichages à l'écran](#)

5-050-133-21(2) Copyright 2023 Sony Corporation

Ampli-tuner embarqué  
XAV-AX8500

## Mise à jour du logiciel

---

Pour mettre à jour le logiciel, visitez le site d'assistance, puis suivez les instructions en ligne.

### Pour mettre à jour le logiciel à l'aide d'un lecteur flash USB

Téléchargez le logiciel à partir du site d'assistance et enregistrez-le sur votre lecteur flash USB. Connectez votre lecteur flash USB au port USB, puis suivez les instructions affichées sur l'écran de l'appareil.

### Pour mettre à jour le logiciel à l'aide d'un mode de partage de connexion USB

Lorsque vous utilisez le smartphone à l'aide d'une fonction de partage de connexion, vous pouvez mettre à jour le logiciel à l'aide du mode de partage de connexion USB. Connectez votre smartphone au port USB, puis suivez les instructions affichées sur l'écran de l'appareil.

#### Note

- Pendant la mise à jour à l'aide d'une connexion USB, ne déconnectez pas le câble USB ou le périphérique USB.
- Une connexion réseau peut être nécessaire et des frais de communication haut débit peuvent être induits.

---

#### Rubrique associée

- [Sites Web d'assistance client](#)

Ampli-tuner embarqué  
XAV-AX8500

## Précautions

- L'antenne électrique se déploie automatiquement.
- Pour procéder au transfert de propriété de votre voiture ou pour la mettre au rebut alors que l'appareil est installé, rétablissez tous les réglages par défaut en exécutant la réinitialisation d'usine.
- Ne projetez pas de liquide sur l'appareil.

## Remarques concernant la sécurité

- Vous devez vous conformer aux règles, lois et réglementations locales en vigueur en matière de circulation.
- Pendant la conduite
  - Ne regardez pas ou n'utilisez pas l'appareil, car cela pourrait détourner votre attention et provoquer un accident. Pour regarder ou utiliser l'appareil, garez votre véhicule dans un lieu sûr.
  - N'utilisez pas la fonction de configuration ou toute autre fonction qui pourrait détourner votre attention de la route.
  - Lorsque vous reculez, veillez à bien regarder derrière vous et observez les alentours avec attention pour votre sécurité, même si la caméra de recul est connectée. Ne vous fiez pas uniquement à la caméra de recul.
- Pendant l'utilisation
  - N'introduisez pas la main, un doigt ou un corps étranger dans l'appareil, car vous risqueriez de l'endommager ou de vous blesser.
  - Conservez les objets de petite taille hors de la portée des enfants.
  - Veillez à boucler les ceintures de sécurité pour éviter toute blessure éventuelle en cas de mouvement brusque du véhicule.

## Prévention des accidents

N'utilisez pas l'appareil ou ne regardez pas le moniteur lorsque vous conduisez.

Les images apparaissent uniquement une fois le véhicule garé et le frein de stationnement serré. Si le véhicule se met en mouvement pendant la lecture d'une vidéo, l'avertissement suivant s'affiche et vous ne pouvez pas visionner la vidéo.

## [Vidéo bloquée pour votre sécurité]

## Remarques concernant l'écran LCD

- Veillez à conserver l'écran LCD à l'abri de l'humidité et ne l'exposez pas à des liquides. Cela pourrait entraîner une panne.



- N'exercez pas de pression sur l'écran LCD, car vous risqueriez de déformer l'image ou d'entraîner une panne (par exemple, l'image peut devenir floue ou l'écran LCD peut être endommagé).
- Appuyez sur l'écran LCD uniquement avec le doigt, sous peine de l'endommager ou de le casser.
- Nettoyez l'écran LCD avec un chiffon doux et sec. N'utilisez pas de solvants tels que de la benzine, du diluant, des nettoyeurs disponibles dans le commerce ou des sprays antistatiques.
- Utilisez l'appareil à des températures comprises entre 0 °C et 40 °C (32 °F à 104 °F).

- Si votre véhicule est garé dans un lieu froid ou chaud, l'image risque de ne pas être nette. Cependant, le moniteur n'est pas endommagé et l'image retrouve sa netteté une fois que la température de la voiture redevient normale.
- Des points bleus, rouges ou verts fixes peuvent apparaître sur le moniteur. C'est ce qu'on appelle des « points brillants ». Ils peuvent apparaître sur n'importe quel écran LCD. L'écran LCD est issu d'une technologie de haute précision et plus de 99,99 % de ses segments sont opérationnels. Cependant, il est possible qu'un faible pourcentage (généralement 0,01 %) des segments ne s'allume pas correctement. Toutefois, ceci ne gêne en aucun cas la visualisation.

### **Remarques concernant l'écran tactile**

- Cet appareil utilise un écran tactile capacitif. Appuyez directement sur l'écran du bout du doigt.
- Cet appareil ne prend pas en charge le fonctionnement multitouches.
- Ne touchez pas l'écran avec des objets pointus tels qu'une aiguille, un stylo ou un ongle de doigt. Cet appareil ne prend pas en charge la commande à l'aide d'un stylet.
- Si vous touchez l'écran avec un doigt ganté, il se peut qu'un dysfonctionnement survienne ou que l'appareil ne réagisse pas.
- Évitez tout contact entre l'écran tactile et un objet quelconque. Si vous touchez l'écran avec un objet autre que le bout du doigt, l'appareil risque de ne pas fonctionner correctement.
- L'écran est en verre, ne soumettez donc pas l'appareil à des chocs violents. Si l'écran se fissure ou s'ébrèche, ne touchez pas la partie endommagée, sous peine de vous blesser.
- Éloignez les autres appareils électriques de l'écran tactile. Sinon, l'écran tactile pourrait présenter un dysfonctionnement.
- Si des petites gouttes d'eau atteignent l'écran tactile ou si vous le touchez avec des doigts mouillés, il risque de ne pas réagir correctement.

### **Connexion Internet et adresse IP**

Des données techniques, notamment l'adresse IP (ou des informations détaillées relatives au périphérique) sont utilisées lorsque ce produit est connecté au réseau Internet pour la mise à jour du logiciel ou la réception de services tiers. Pour les mises à jour du logiciel, ces données techniques peuvent être communiquées à nos serveurs de mise à jour afin de vous fournir la mise à jour du logiciel adaptée à votre périphérique. Si vous ne souhaitez absolument pas que ces données techniques soient utilisées, n'installez pas la fonction Internet sans fil et ne connectez aucun câble Internet.

Si vous avez des questions concernant cet appareil ou rencontrez des problèmes qui ne sont pas abordés dans ce Guide d'aide, adressez-vous à votre revendeur Sony le plus proche.

Ampli-tuner embarqué  
XAV-AX8500

## Formats pris en charge pour la lecture USB

---

### Audio :

#### **WMA (.wma)\*<sup>1</sup> \*<sup>2</sup>**

Débit binaire : 32 Kbits/s – 192 Kbits/s (prise en charge du débit variable (VBR))\*<sup>3</sup>  
Fréquence d'échantillonnage\*<sup>4</sup> : 44,1 kHz  
Nombre de canaux : 2 canaux

#### **MP3 (.mp3)\*<sup>1</sup> \*<sup>2</sup>**

Débit binaire : 32 Kbits/s – 320 Kbits/s (prise en charge du débit variable (VBR))\*<sup>3</sup>  
Fréquence d'échantillonnage\*<sup>4</sup> : 32 kHz, 44,1 kHz, 48 kHz  
Nombre de canaux : 2 canaux

#### **AAC (.m4a)\*<sup>1</sup> \*<sup>2</sup>**

Débit binaire : 16 Kbits/s – 320 Kbits/s (prise en charge du débit variable (VBR))\*<sup>3</sup>  
Fréquence d'échantillonnage\*<sup>4</sup> : 8 kHz – 48 kHz  
Nombre de canaux : 2 canaux

#### **ALAC (.m4a)\*<sup>1</sup> \*<sup>5</sup>**

Fréquence d'échantillonnage\*<sup>4</sup> : 8 kHz – 384 kHz  
Bit par échantillon (bit de quantification) : 16 bits, 24 bits  
Nombre de canaux : 2 canaux

#### **FLAC (.flac)\*<sup>1</sup>**

Fréquence d'échantillonnage\*<sup>4</sup> : 8 kHz – 384 kHz  
Bit par échantillon (bit de quantification) : 16 bits, 24 bits  
Nombre de canaux : 2 canaux

#### **WAV (.wav)\*<sup>1</sup>**

Fréquence d'échantillonnage\*<sup>4</sup> : 8 kHz – 768 kHz  
Bit par échantillon (bit de quantification) : 16 bits, 24 bits, 32 bits  
Nombre de canaux : 2 canaux

#### **DSD (.dsf/.dff)\*<sup>6</sup>**

Fréquence d'échantillonnage : 2,8 MHz, 5,6 MHz, 11,2 MHz, 22,4 MHz  
Nombre de canaux : 2 canaux

### Vidéo :

#### **ASF (.asf)/WMV (.wmv)**

Codec vidéo : VC-1 Simple/Main/Advanced Profile  
Codec audio :WMA  
Débit binaire : 5 Mbits/s max.  
Débit d'images : 30 ips max.  
Résolution : 1280 × 720 max.

#### **AVI (.avi)/MKV (.mkv)/MPEG-4 (.mp4)**

- Codec vidéo : AVC Baseline/Main/High Profile  
Codec audio : MP3, AAC  
Débit binaire : 30 Mbits/s max.  
Débit d'images : 30 ips max.  
Résolution : 1920 × 1080 max.
- Codec vidéo : MPEG-4 Advanced Simple Profile  
Codec audio : MP3, AAC  
Débit binaire : 20 Mbits/s max.  
Débit d'images : 30 ips max.  
Résolution : 1280 × 720 max.

\*1 Les fichiers protégés par des droits d'auteur et les fichiers audio multicanaux ne peuvent pas être lus.

\*2 Les fichiers DRM (Digital Rights Management) ne peuvent pas être lus.

\*3 Les débits binaires non standard ou non garantis sont inclus selon la fréquence d'échantillonnage.

\*4 Il est possible que la fréquence d'échantillonnage ne corresponde pas à tous les encodeurs.

\*5 L'affichage des informations de balise n'est pas pris en charge.

\*6 Converti en PCM en interne (192 kHz).

### Note

- Les formats de fichiers ci-dessus ne sont pas tous lisibles sur l'appareil.
- Le format AVCHD n'est pas pris en charge.



Ampli-tuner embarqué  
XAV-AX8500

## À propos de l'iPhone

---

- **Modèles d'iPhone compatibles :**

iPhone SE (3e génération), iPhone 13 Pro Max, iPhone 13 Pro, iPhone 13, iPhone 13 mini, iPhone 12 Pro Max, iPhone 12 Pro, iPhone 12, iPhone 12 mini, iPhone SE (2e génération), iPhone 11 Pro Max, iPhone 11 Pro, iPhone 11, iPhone XS Max, iPhone XS, iPhone XR, iPhone X, iPhone 8 Plus, iPhone 8, iPhone 7 Plus, iPhone 7, iPhone SE, iPhone 6s Plus, iPhone 6s, iPhone 6 Plus, iPhone 6, iPhone 5s

- La mention Made for Apple signifie qu'un accessoire électronique a été spécialement conçu pour se raccorder au(x) produit(s) Apple et a été certifié par le développeur comme répondant aux normes de performance d'Apple. Apple n'est pas responsable du fonctionnement de ce périphérique ou de sa conformité aux normes réglementaires et de sécurité. Veuillez noter que l'utilisation de cet accessoire avec un produit Apple peut affecter les performances des transmissions sans fil.
- Consultez le site Web d'Apple CarPlay pour connaître les versions d'iOS prises en charge. Procédez à la mise à jour vers la dernière version d'iOS avant utilisation.

Ampli-tuner embarqué  
XAV-AX8500

## Remarque sur la licence

---

Ce produit inclut un logiciel que Sony utilise dans le cadre d'un contrat de licence conclu avec le détenteur des droits d'auteur. Nous sommes tenus d'annoncer le contenu du contrat aux clients, conformément aux exigences du propriétaire des droits d'auteur du logiciel. Pour plus d'informations sur les licences logicielles, sélectionnez [Réglages] → [Système] → [Licences open source].

### Remarque relative au logiciel sous licence GNU GPL/LGPL

Le logiciel inclus dans ce produit contient un logiciel soumis aux droits d'auteur qui fait l'objet d'une licence GPLv2 et d'autres licences qui peuvent nécessiter d'avoir accès au code source. Vous pouvez trouver une copie du code source correspondant, conformément aux termes de la licence GPLv2 (et aux autres licences), à l'adresse <http://www.sony.net/Products/Linux/>.

Pour le télécharger, accédez à l'adresse URL, puis sélectionnez le nom de modèle « XAV-AX8500 ». Vous pouvez nous demander le code source conformément aux termes de la licence GPLv2 sur un support physique pendant une période de trois ans suivant la sortie de la dernière version de ce produit en nous adressant votre demande par l'intermédiaire du formulaire disponible à l'adresse <http://www.sony.net/Products/Linux/>.

Cette offre s'adresse à toute personne recevant cette information.

Veillez noter que Sony ne peut pas répondre ou réagir aux demandes relatives au contenu du code source.

---

### Rubrique associée

- [Système](#)

Ampli-tuner embarqué  
XAV-AX8500

## Entretien

### Remplacement de la batterie au lithium (CR2025) de la télécommande (XAV-AX8500(E)/XAV-AX8500(E17)/XAV-AX8500(IN))

Lorsque la batterie faiblit, la portée de la télécommande se réduit.

#### PRÉCAUTIONS

Il existe un risque d'explosion si la batterie n'est pas correctement remplacée. Veillez à la remplacer uniquement par un type de batterie identique ou équivalent.

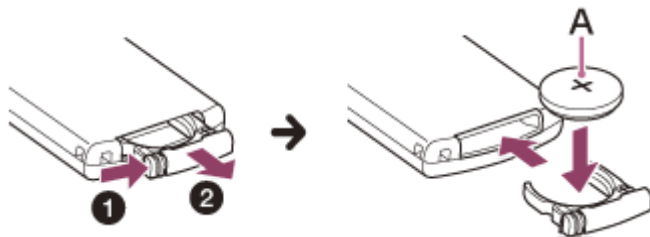

**A** : batterie au lithium (CR2025) + vers le haut

#### Note

- Conservez la batterie au lithium hors de la portée des enfants. En cas d'ingestion, consultez immédiatement un médecin.

Ampli-tuner embarqué  
XAV-AX8500

## Caractéristiques techniques

### Moniteur

Type d'affichage	Moniteur LCD couleur grand écran
Dimensions	25,7 cm/ 10,1 po
Système	Matrice active TFT
Nombre de pixels	2 764 800 pixels (1280 × 3 (RGB) × 720)

### Radio

#### XAV-AX8500(UC) :

##### FM

Plage de syntonisation	87,5 MHz — 107,9 MHz
Sensibilité utile	7 dBf
Rapport signal/bruit	70 dB (mono)
Séparation à 1 kHz	45 dB

##### AM

Plage de syntonisation	530 kHz — 1 710 kHz
Sensibilité	32 µV

#### XAV-AX8500(E)/XAV-AX8500(E17)/XAV-AX8500(IN) :

##### FM

Plage de syntonisation	87,5 MHz — 108,0 MHz (avec un pas de 50 kHz) 87,5 MHz — 108,0 MHz (avec un pas de 100 kHz)
Pas de syntonisation FM	50 kHz/100 kHz commutable
Sensibilité utile	7 dBf
Rapport signal/bruit	70 dB (mono)
Séparation à 1 kHz	45 dB

##### AM

Plage de syntonisation	531 kHz — 1 602 kHz (avec un pas de 9 kHz) 530 kHz — 1 710 kHz (avec un pas de 10 kHz)
Pas de syntonisation AM	9 kHz/10 kHz commutable
Sensibilité	32 µV

## Lecteur USB

Interface	USB Type-C® (grande vitesse)
Courant maximum	Port USB : 3,0 A

## HDMI\*

Format d'entrée	480p, 576p, 720p
-----------------	------------------

\* La sortie HDMI n'est pas disponible.

## BLUETOOTH

Système de communication	Norme BLUETOOTH version 5.0
Sortie	BLUETOOTH classe de puissance standard 1 (max. +7,5 dBm conduit)
Portée de communication maximale*1	En ligne directe environ 10 m (33 pi)
Gamme de fréquences	Gamme des 2,4 GHz (2,400 0 GHz — 2,483 5 GHz)
Méthode de modulation	FHSS
Profils BLUETOOTH compatibles*2	A2DP (Advanced Audio Distribution Profile) 1.3.1 AVRCP (Audio Video Remote Control Profile) 1.6.1 HFP (Handsfree Profile) 1.7.1 PBAP (Phone Book Access Profile) 1.2
Codec correspondant	SBC, AAC, LDAC™

\*1 La portée réelle varie en fonction de nombreux facteurs tels que la présence d'obstacles entre les périphériques, les champs magnétiques autour des fours à micro-ondes, l'électricité statique, la sensibilité de la réception, les performances de l'antenne, le système d'exploitation, les applications logicielles, etc.

\*2 Les profils standard BLUETOOTH sont destinés à la communication BLUETOOTH entre les périphériques.

## Wi-Fi

### XAV-AX8500(UC) :

Normes compatibles	IEEE802.11 a/n/ac
Fréquence radio	Gamme des 5 GHz (5,725 GHz — 5,850 GHz)
Puissance de sortie	Max 16 dBm conduit

Tolérance de fréquence	20 ppm
------------------------	--------

#### XAV-AX8500(E) :

Normes compatibles	IEEE802.11 b/g/n
Fréquence radio	Gamme des 2,4 GHz (2,401 GHz — 2,473 GHz)
Puissance de sortie	Max 18 dBm conduit
Tolérance de fréquence	20 ppm

#### XAV-AX8500(E17)/XAV-AX8500(IN) :

Normes compatibles	IEEE802.11 a/n/ac
Fréquence radio	Gamme des 5 GHz (5,725 GHz — 5,850 GHz)
Puissance de sortie	Max 10 dBm conduit
Tolérance de fréquence	20 ppm

#### Amplificateur de puissance

Sorties	Sorties haut-parleurs
Impédance des hauts parleurs	4 $\Omega$ — 8 $\Omega$
Puissance de sortie maximale	55 W $\times$ 4 (sous 4 $\Omega$ )

#### Généralités

Alimentation	Batterie de véhicule 12 V CC (masse négative)
Consommation électrique	10 A
Dimensions (maximales)	Environ 269 mm $\times$ 167 mm $\times$ 263 mm (10 5/8 po $\times$ 6 5/8 po $\times$ 10 3/8 po) (l/h/p)
Dimensions de montage	Environ 178 mm $\times$ 50 mm $\times$ 158 mm (7 po $\times$ 2 po $\times$ 6 1/4 po) (l/h/p)
Poids	Environ 2,6 kg (5 lb 12 oz)
Contenu de l'emballage	Appareil principal (1) Composants destinés à l'installation et aux connexions (1 jeu) Télécommande (1) : RM-X400 (XAV-AX8500(E)/XAV-AX8500(E17)/XAV-AX8500(IN))
Accessoires/équipement en option	Télécommande : RM-X400 (XAV-AX8500(UC)) Syntoniseur SiriusXM Connect Vehicle Tuner* : SXV100, SXV200, SXV300 (XAV-AX8500(UC)) Module iDataLink Maestro RR, Module iDataLink Maestro RR2 (XAV-AX8500(UC))

\* Certaines fonctionnalités sont compatibles avec les modèles de syntoniseur SXV200 ou ultérieurs.

Adressez-vous au vendeur pour tout renseignement complémentaire.

La conception et les spécifications sont sujettes à modification sans préavis.

5-050-133-21(2) Copyright 2023 Sony Corporation

Ampli-tuner embarqué  
XAV-AX8500

## Droits d'auteur

---



SiriusXM-Ready® vous permet d'écouter de la musique sans publicité, ainsi que toutes les émissions de sports, d'infovariétés, d'humour et de nouvelles, le tout au même endroit. (SiriusXM Connect Tuner et abonnement requis. Vendus séparément.)

Pour plus d'informations, consultez le site [www.siriusxm.com](http://www.siriusxm.com).

SiriusXM et tous les autres logos et marques connexes sont des marques de commerce de Sirius XM Radio, Inc. Tous droits réservés.

La marque et les logos Bluetooth® sont des marques commerciales déposées appartenant à Bluetooth SIG, Inc. et toute utilisation de ces marques par Sony Group Corporation et ses filiales est sous licence. Les autres marques commerciales et noms commerciaux appartiennent à leurs propriétaires respectifs.

Windows Media est une marque déposée ou une marque commerciale de Microsoft Corporation aux États-Unis et/ou dans d'autres pays.

Ce produit est protégé par des droits de propriété intellectuelle de Microsoft Corporation. Toute utilisation ou diffusion de la technologie décrite sortant du cadre de l'utilisation de ce produit est interdite sans licence accordée par Microsoft ou une filiale autorisée de Microsoft.

Apple, iPhone et Apple CarPlay sont des marques commerciales d'Apple Inc., déposées aux États-Unis et dans d'autres pays.

IOS est une marque commerciale ou une marque déposée de Cisco aux États-Unis et dans d'autres pays et qui est utilisée sous licence.

Google, Android, Google Play et Android Auto sont des marques de Google LLC.

Pour utiliser Android Auto sur l'écran de votre véhicule, vous devez disposer d'un téléphone Android fonctionnant sous Android 8 ou une version supérieure, d'un abonnement actif et de l'application Android Auto.

Pour utiliser Android Auto sans fil sur l'écran de votre véhicule, vous devez disposer d'un smartphone Android compatible et d'un abonnement actif. Vous pouvez vérifier la compatibilité des smartphones à l'adresse [g.co/androidauto/requirements](http://g.co/androidauto/requirements).

Le logo Wi-Fi CERTIFIED™ est une marque de certification de Wi-Fi Alliance®.

LDAC et le logo LDAC sont des marques commerciales de Sony Corporation.

USB Type-C® et USB-C® sont des marques commerciales déposées d'USB Implementers Forum.

Les termes HDMI, interface multimédia haute définition HDMI et habillage commercial HDMI, et les logos HDMI sont des marques commerciales et des marques déposées de HDMI Licensing Administrator, Inc.

CE PRODUIT EST COMMERCIALISÉ SOUS LA LICENCE DU PORTEFEUILLE DE BREVETS MPEG-4 ET EST DESTINÉ À UNE UTILISATION PERSONNELLE ET NON COMMERCIALE PAR UN UTILISATEUR À DES FINS (i) D'ENCODAGE DE VIDÉOS CONFORMES À LA NORME VISUELLE MPEG-4 (« VIDÉO MPEG-4 ») ET/OU (ii) DE DÉCODAGE DE VIDÉOS MPEG-4 AYANT ÉTÉ ENCODÉES PAR UN UTILISATEUR DANS LE CADRE D'UNE



ACTIVITÉ PERSONNELLE ET NON COMMERCIALE ET/OU OBTENUES AUPRÈS D'UN FOURNISSEUR VIDÉO AGRÉÉ POUR FOURNIR DES VIDÉOS MPEG-4.  
AUCUNE LICENCE N'EST ACCORDÉE OU IMPLICITEMENT ACCORDÉE POUR TOUTE AUTRE UTILISATION. DES INFORMATIONS COMPLÉMENTAIRES, Y COMPRIS DES INFORMATIONS RELATIVES À DES UTILISATIONS PROMOTIONNELLES, INTERNES ET COMMERCIALES ET À LA LICENCE, PEUVENT ÊTRE OBTENUES AUPRÈS DE MPEG LA, L.L.C. [HTTP://WWW.MPEGLA.COM](http://www.mpegla.com)

Toutes les autres marques de commerce appartiennent à leurs propriétaires respectifs.

5-050-133-21(2) Copyright 2023 Sony Corporation

Ampli-tuner embarqué  
XAV-AX8500

## Dépannage

---

Procédez comme suit avant de faire appel à un service de dépannage.

- Lisez les instructions correspondantes et les rubriques de dépannage dans le présent Guide d'aide.
- Certains problèmes peuvent être réglés en procédant à la mise à jour du logiciel. Lorsque vous installez l'application « Support by Sony » sur votre smartphone, vous pouvez aisément obtenir des informations concernant la mise à jour du logiciel.
- Visitez la page d'accueil de notre service d'assistance client.

Si aucune des solutions précédentes ne fonctionne, adressez-vous à votre revendeur Sony le plus proche.

---

### Rubrique associée

- [Sites Web d'assistance client](#)
- [À propos de l'application « Support by Sony »](#)

Ampli-tuner embarqué  
XAV-AX8500

## **Aucun bip n'est émis.**

---

- Le son du système est désactivé dans les réglages.

Ampli-tuner embarqué  
XAV-AX8500

## **Le fusible a sauté. / L'appareil fait du bruit lorsque la position de la clé de contact est modifiée.**

- Les câbles d'alimentation ne sont pas connectés correctement au connecteur d'alimentation destiné aux accessoires du véhicule.

Ampli-tuner embarqué  
XAV-AX8500

## L'affichage disparaît du moniteur. / L'affichage n'apparaît pas sur le moniteur.

---

- La fonction de désactivation du moniteur est activée.
    - Appuyez n'importe où sur l'affichage pour le réactiver.
    - Appuyez sur la touche DISP OFF de la télécommande. (XAV-AX8500(E)/XAV-AX8500(E17)/XAV-AX8500(IN))
  - La fonction de veille est activée.
    - Appuyez sur HOME.
- 

### Rubrique associée

- [Appareil principal et télécommande](#)
- [Affichages à l'écran](#)

Ampli-tuner embarqué  
XAV-AX8500

## **Des éléments de menu ne peuvent pas être sélectionnés.**

---

- Les éléments de menu indisponibles sont grisés.

Ampli-tuner embarqué  
XAV-AX8500

## L'appareil ne fonctionne pas.

---

- Maintenez HOME enfoncé pendant plus de 10 secondes pour redémarrer l'appareil.

Ampli-tuner embarqué  
XAV-AX8500

## L'affichage n'apparaît pas.

---

- La fixation de l'affichage n'a peut-être pas été effectuée correctement.
  - Vérifiez que l'installation et la connexion de l'affichage de l'appareil ont été correctement réalisées.



Ampli-tuner embarqué  
XAV-AX8500

## **L'écran tactile ne réagit pas alors que vous appuyez correctement.**

---

- Appuyez sur une partie de l'écran à la fois. Si vous appuyez sur deux parties ou plus en même temps, l'écran tactile ne fonctionne pas correctement.
- Appuyez fermement sur l'écran sensible à la pression.
- L'écran tactile ne réagit pas si vous le touchez avec un doigt mouillé ou en cas de contact avec des gouttelettes d'eau.
  - Séchez convenablement les doigts mouillés ou essuyez complètement les gouttelettes d'eau pour les éliminer de l'écran tactile.

Ampli-tuner embarqué  
XAV-AX8500

## **Le fonctionnement multitouches n'est pas reconnu.**

---

- Cet appareil ne prend pas en charge le fonctionnement multitouches.

Ampli-tuner embarqué  
XAV-AX8500

## **Un suffixe de type « -2 », « -3 »... apparaît à la fin du nom du périphérique sur [Connexion d'un dispositif].**

---

- Le nom du périphérique connecté est dupliqué. Modifiez le nom du périphérique connecté.

Ampli-tuner embarqué  
XAV-AX8500

## **La réception radio est médiocre. / Des bruits statiques sont produits.**

---

- Raccordez l'antenne fermement.
- Une connexion à REM OUT peut être requise.

Ampli-tuner embarqué  
XAV-AX8500

## **Les stations ne peuvent pas être reçues. (XAV-AX8500(E)/XAV-AX8500(E17)/XAV-AX8500(IN))**

---

- Le réglage du pas de syntonisation a été effacé.
    - Réglez le pas de syntonisation à nouveau.
- 

### **Rubrique associée**

- [Application](#)

Ampli-tuner embarqué  
XAV-AX8500

## Absence d'image ou présence de parasites sur l'image.

---

- L'installation est incorrecte.
  - Installez l'appareil à un angle inférieur à 30°, dans un endroit stable du véhicule.
- Le cordon du frein de stationnement (vert clair) n'est pas connecté au cordon du commutateur du frein de stationnement ou le frein de stationnement n'est pas serré.
  - Vérifiez si le cordon du frein de stationnement est correctement connecté au cordon du commutateur du frein de stationnement, puis serrez le frein de stationnement.

Ampli-tuner embarqué  
XAV-AX8500

## Absence de son, le son saute ou le son grésille.

---

- La connexion entre cet appareil et l'équipement connecté n'a pas été établie correctement.
    - Vérifiez la connexion entre cet appareil et l'appareil connecté et réglez le sélecteur d'entrée de l'autre appareil sur la source correspondant à cet appareil. Si le problème persiste, déconnectez l'autre appareil et reconnectez-le à cet appareil.
  - L'installation est incorrecte.
    - Installez l'appareil à un angle inférieur à 30°, dans un endroit stable du véhicule.
  - L'appareil est en mode de pause/de retour rapide/d'avance rapide.
  - Les réglages des sorties sont incorrects.
  - Le volume est trop faible ou trop élevé.
  - La fonction de sourdine est activée.
  - Le format n'est pas pris en charge.
    - Vérifiez si le format est pris en charge par cet appareil.
  - Il peut exister des interférences radio dans le voisinage.
    - Déplacez-vous dans un endroit où le signal est meilleur et reconnectez-vous.
- 

### Rubrique associée

- [Formats pris en charge pour la lecture USB](#)

Ampli-tuner embarqué  
XAV-AX8500

## **Le son s'accompagne de parasites.**

---

- Éloignez les cordons des câbles.



Ampli-tuner embarqué  
XAV-AX8500

## Impossible de lire des éléments.

---

- Reconnectez le périphérique USB.
- Assurez-vous que le périphérique USB ou le fichier est pris en charge.
- Les périphériques USB formatés avec des systèmes de fichiers autres que FAT16, FAT32 ou exFAT ne sont pas pris en charge.\*

\* Cet appareil prend en charge les formats FAT16, FAT32 et exFAT, mais il se peut que certains périphériques USB ne les prennent pas tous en charge. Pour plus d'informations, consultez le mode d'emploi de chaque périphérique USB ou contactez leur fabricant.

Ampli-tuner embarqué  
XAV-AX8500

## **La lecture sur un périphérique USB exige un délai de démarrage plus long.**

---

- Le périphérique USB contient des fichiers volumineux, un grand nombre de fichiers ou une arborescence de fichiers complexe.

Ampli-tuner embarqué  
XAV-AX8500

## La lecture du smartphone connecté au port USB est impossible.

---

- La connexion USB est disponible uniquement pour les téléphones Android et appareils USB en mode MSC. Si vous utilisez un smartphone autre qu'un téléphone Android, établissez une connexion BLUETOOTH.
- 

### Rubrique associée

- [Pairage et connexion d'un périphérique Bluetooth®](#)
- [Connexion à un périphérique BLUETOOTH appairé](#)

Ampli-tuner embarqué  
XAV-AX8500

## Impossible de lire le périphérique HDMI connecté.

---

- Vérifiez quels sont les formats de fichier pris en charge pour le périphérique HDMI connecté.
  - Les périphériques HDMI formatés avec un système de fichiers autre que 480p, 576p ou 720p ne sont pas pris en charge.
- Si [Signal vidéo non détecté] s'affiche, réglez la résolution du périphérique HDMI de sorte qu'elle corresponde à celle de l'appareil.
- Vérifiez si le câble HDMI est correctement inséré dans l'appareil. Il est également recommandé d'utiliser un câble HDMI certifié.
- Désactivez la connexion BLUETOOTH, Apple CarPlay et Android Auto de votre iPhone ou de votre téléphone Android utilisant une connexion HDMI.

Ampli-tuner embarqué  
XAV-AX8500

## La lecture HDMI s'interrompt.

---

- Lors de la lecture d'une vidéo à partir d'un périphérique HDMI, la lecture peut s'interrompre lorsque la fonction d'interruption est activée depuis la caméra arrière, la caméra 1 ou la caméra 2 selon le périphérique HDMI connecté.
- Lorsque la fonction d'interruption est réglée sur [Off], la vidéo peut être lue sans être interrompue.
  - Sélectionnez [Réglages] → [Application] → [Affichage caméra] → [Arrêt de la caméra de vue arrière], [Interruption caméra 1], ou [Interruption caméra 2].  
(La vidéo de la caméra est affichée en appuyant sur [Cam. arr.], [Caméra 1], ou [Caméra 2] sur l'écran HOME.)
- Lorsque le module iDataLink Maestro (non fourni) est connecté, configurez la fonction d'interruption dans [Paramètres Maestro].
  - Sélectionnez [Réglages] → [Application] → [Paramètres Maestro].

Ampli-tuner embarqué  
XAV-AX8500

## L'autre périphérique BLUETOOTH ne détecte pas cet appareil.

---

- Réglez [Signal Bluetooth] sur [ACTIVÉ].
  - Selon votre smartphone ou téléphone mobile, vous devrez peut-être supprimer cet appareil de l'historique du smartphone ou téléphone mobile connecté avant de les appairer à nouveau.
- 

### Rubrique associée

- [Pairage et connexion d'un périphérique Bluetooth®](#)
- [Connexion à un périphérique BLUETOOTH appairé](#)
- [Connexion d'un dispositif](#)

Ampli-tuner embarqué  
XAV-AX8500

## Impossible d'établir la connexion.

---

- Vérifiez les procédures de pairage et de connexion dans le manuel de l'autre périphérique, par exemple, et recommencez l'opération.

Ampli-tuner embarqué  
XAV-AX8500

## **Le nom du périphérique détecté ne s'affiche pas.**

---

- Selon l'état de l'autre périphérique, il peut être impossible d'obtenir un nom.



Ampli-tuner embarqué  
XAV-AX8500

## Absence de sonnerie.

---

- Augmentez le volume pendant la réception d'un appel.
- Pour régler le volume de la sonnerie, appuyez sur HOME, appuyez sur [Réglages] et sélectionnez [Sonnerie] dans [Réglages du volume] dans [Système].
- Les haut-parleurs ne sont pas connectés à l'appareil.
  - Connectez les haut-parleurs à l'appareil. Pour sélectionner les haut-parleurs pour la reproduction de la sonnerie, appuyez sur HOME, puis sur [Réglages] et sélectionnez [Canal de sortie audio en option] dans [Système].

Ampli-tuner embarqué  
XAV-AX8500

## **Le volume de la voix de l'utilisateur est faible.**

---

- Augmentez le volume pendant un appel.
- Pour régler le volume de la voix de l'utilisateur, appuyez sur HOME, appuyez sur [Réglages] et sélectionnez [Appel téléphonique] dans [Réglages du volume] dans [Système].

Ampli-tuner embarqué  
XAV-AX8500

## L'interlocuteur trouve le volume trop faible ou trop élevé.

---

- Réglez le niveau du [Volume Micro].
- 
- 

### Rubrique associée

- [Opérations disponibles pendant un appel](#)

Ampli-tuner embarqué  
XAV-AX8500

## Les conversations téléphoniques s'accompagnent d'écho ou de parasites.

---

- Diminuez le volume.
  - Si le bruit environnant, autre que le son de l'appel téléphonique, est trop important, essayez de le réduire.
    - Fermez la fenêtre si la rue est bruyante.
    - Si le climatiseur est bruyant, réduisez sa puissance.
- 

### Rubrique associée

- [Opérations disponibles pendant un appel](#)

Ampli-tuner embarqué  
XAV-AX8500

## La qualité sonore du téléphone est mauvaise.

---

- La qualité sonore du téléphone dépend des conditions de réception du téléphone mobile.
  - Déplacez votre véhicule dans un endroit où la réception est meilleure si elle était mauvaise.

Ampli-tuner embarqué  
XAV-AX8500

## **Le volume du périphérique BLUETOOTH connecté ou des applications est faible ou élevé.**

- Le niveau de volume varie d'un périphérique BLUETOOTH ou d'une application à l'autre.
  - Vous pouvez réduire les différences de niveau de volume entre cet appareil et le périphérique BLUETOOTH ou les applications.

### **Rubrique associée**

- [Écoute d'un périphérique BLUETOOTH](#)

Ampli-tuner embarqué  
XAV-AX8500

## **Le son s'interrompt en cours de streaming audio ou la connexion BLUETOOTH échoue.**

---

- Réduisez la distance entre l'appareil et le périphérique BLUETOOTH.
- Si le périphérique BLUETOOTH est rangé dans un étui qui interrompt le signal, sortez-le de cet étui pour l'utiliser.
- Plusieurs périphériques BLUETOOTH ou d'autres appareils (notamment des équipements de radioamateurs) qui émettent des ondes radio sont utilisés à proximité.
  - Mettez les autres périphériques hors tension.
  - Éloignez l'appareil des autres périphériques.
- Le son de la lecture s'interrompt momentanément quand cet appareil se connecte à un téléphone mobile. Il ne s'agit pas d'un problème de fonctionnement.

Ampli-tuner embarqué  
XAV-AX8500

## **Impossible de commander le périphérique BLUETOOTH connecté en cours de streaming audio.**

- 
- Vérifiez que le périphérique BLUETOOTH connecté prend en charge AVRCP.



Ampli-tuner embarqué  
XAV-AX8500

## **Certaines fonctions ne sont pas activées.**

---

- Vérifiez que le périphérique à connecter prend en charge les fonctions en question.
  - Consultez le site d'assistance, puis la liste de compatibilité.
- 

### **Rubrique associée**

- [Sites Web d'assistance client](#)

Ampli-tuner embarqué  
XAV-AX8500

## Réponse involontaire à un appel.

---

- Le téléphone à connecter est configuré pour appeler automatiquement.
  - La fonction [Réponse automatique] de cet appareil est réglée sur [ACTIVÉ].
- 

### Rubrique associée

- [Opérations disponibles pendant un appel](#)

Ampli-tuner embarqué  
XAV-AX8500

## Échec du pairage dans le délai imparti.

---

- Selon le périphérique à connecter, le délai de pairage peut être court. Essayez de terminer le pairage dans ce délai.

Ampli-tuner embarqué  
XAV-AX8500

## Pairage impossible.

---

- Il se peut que l'appareil ne puisse pas effectuer le pairage avec un périphérique BLUETOOTH qui a été appairé précédemment à l'initialisation de l'appareil, si les informations de l'appareil sont mémorisées dans le périphérique BLUETOOTH. Dans ce cas, supprimez les informations de pairage relatives à l'appareil sur le périphérique BLUETOOTH, puis recommencez le pairage.

Ampli-tuner embarqué  
XAV-AX8500

## La fonction BLUETOOTH est inopérante.

---

- Coupez le contact. Patientez un moment, puis tournez le démarreur sur la position ACC.

Ampli-tuner embarqué  
XAV-AX8500

## **Les haut-parleurs du véhicule ne reproduisent aucun son pendant un appel mains libres.**

- 
- Si le son provient du téléphone mobile, réglez-le pour que le son soit reproduit par les haut-parleurs du véhicule.
  - Vérifiez le niveau de volume des haut-parleurs du véhicule.

Ampli-tuner embarqué  
XAV-AX8500

## **Un canal dont le contenu est réservé aux adultes n'est pas bloqué même si le réglage du contrôle parental a été effectué.**

- Si vous syntonisez un canal dont le contenu est réservé aux adultes, l'affichage de saisie de la clé d'authentification apparaît. Une fois la clé d'authentification saisie, le contrôle parental sera débloqué pour tous les canaux jusqu'à la mise hors tension de l'appareil ou jusqu'à ce que le contrôle parental soit réactivé. Réglez à nouveau [Contrôle parental] sur [Verrouillé] dans l'option SXM ( ●●● ).

### **Rubrique associée**

- [Utilisation des fonctions de SXM en option](#)

Ampli-tuner embarqué  
XAV-AX8500

## L'icône Apple CarPlay n'apparaît pas sur l'écran HOME.

---

- Votre iPhone n'est pas compatible avec Apple CarPlay.
  - Reportez-vous au manuel fourni avec votre iPhone ou visitez le site Web d'Apple CarPlay.
- Déconnectez votre iPhone et reconnectez-le.
- Vérifiez que le Wi-Fi de votre iPhone est réglé sur [ON].
- Vérifiez que l'antenne GPS (fournie) est connectée.
- Vérifiez que votre iPhone est connecté par l'intermédiaire de [Connexion d'un dispositif] dans [Réglages].
- Il se peut qu'Apple CarPlay soit indisponible dans votre pays ou région.
- Vérifiez le réglage d'Apple CarPlay sur votre iPhone.
- Retirez le câble HDMI de votre iPhone.



Ampli-tuner embarqué  
XAV-AX8500

## La précision de la position n'est pas satisfaisante lors de l'utilisation des plans avec Apple CarPlay.

---

- Vérifiez l'emplacement où est installée l'antenne GPS (fournie). Certains types de pare-brise bloquent les ondes radio satellite GPS. Si tel est le cas, installez l'antenne GPS (fournie) à proximité de la vitre.
- Ne peignez pas l'antenne GPS (fournie). Cela peut en affecter la précision.
- La correction du capteur interne peut être insuffisante.
  - Le fait de déplacer votre véhicule à un endroit où aucun obstacle ne bloque la réception satellite GPS ainsi que de tourner vers la gauche et vers la droite à plusieurs reprises peut améliorer les performances du capteur interne.

Ampli-tuner embarqué  
XAV-AX8500

## L'icône Android Auto n'apparaît pas sur l'écran HOME.

- Vérifiez votre téléphone Android et complétez le processus d'installation initiale sur votre téléphone Android.
- Aucune application Android Auto n'est installée sur votre téléphone Android.
  - Téléchargez et installez l'application Android Auto ou installez la dernière version de l'application sur votre téléphone Android.
  - L'application Android Auto est intégrée aux téléphones équipés d'Android 10 ou d'une version supérieure. Il n'est pas nécessaire de la télécharger. Si vous devez accéder à l'application, vous pouvez la trouver sur votre téléphone (Paramètres/Applications). Android Auto n'est pas disponible sur les périphériques qui exécutent Android (édition Go).
- Votre téléphone Android n'est pas compatible avec Android Auto.
  - Votre téléphone Android doit prendre en charge Android Auto. Reportez-vous au manuel fourni avec votre téléphone Android ou visitez le site Web d'Android Auto.
- Déconnectez votre téléphone Android et reconnectez-le.
- Vérifiez que votre téléphone Android est connecté par l'intermédiaire de [Connexion d'un dispositif] dans [Réglages].
- Il se peut qu'Android Auto soit indisponible dans votre pays ou région.
- Retirez le câble HDMI de votre téléphone Android.

Ampli-tuner embarqué  
XAV-AX8500

## La précision de la position n'est pas satisfaisante lors de l'utilisation des plans avec Android Auto.

- Vérifiez l'emplacement où est installée l'antenne GPS (fournie). Certains types de pare-brise bloquent les ondes radio satellite GPS. Si tel est le cas, installez l'antenne GPS (fournie) à proximité de la vitre.
- Ne peignez pas l'antenne GPS (fournie). Cela peut en affecter la précision.
- La correction du capteur interne peut être insuffisante.
  - Le fait de déplacer votre véhicule à un endroit où aucun obstacle ne bloque la réception satellite GPS ainsi que de tourner vers la gauche et vers la droite à plusieurs reprises peut améliorer les performances du capteur interne.

Ampli-tuner embarqué  
XAV-AX8500

## iDataLink Maestro

---

Pour toute question concernant les fonctions, les réglages et les connexions de iDataLink Maestro, consultez le site Web :

<https://www.idatalinkmaestro.com/>

ou contactez :

Automotive Data Solutions Inc.

Adresse e-mail : [maestrosupport@adsdata.ca](mailto:maestrosupport@adsdata.ca)

N° de téléphone : 1-866-427-2999

Ampli-tuner embarqué  
XAV-AX8500

## Généralités

---

### Impossible de lire le contenu choisi

- Le contenu actuellement sélectionné est impossible à lire ou passe au suivant.
  - Le format de fichier du contenu n'est pas pris en charge. Vérifiez les formats de fichier pris en charge.

### Le périphérique ne répond pas

- L'appareil ne reconnaît pas le périphérique USB connecté.
  - Reconnectez le périphérique USB.
  - Vérifiez si le périphérique USB est pris en charge par l'appareil.

### Aucun contenu payant

- Le périphérique USB ne contient pas de données de lecture.
  - Chargez les données/fichiers pris en charge sur le périphérique USB.

### Danger de surintensité entrée USB

- Le périphérique USB est surchargé.
  - Déconnectez le périphérique USB.
  - Indique que le périphérique USB est hors d'usage ou que le périphérique connecté n'est pas pris en charge.

### Le périphérique USB connecté n'est pas pris en charge

- Pour plus d'informations sur la compatibilité de votre périphérique USB, visitez le site d'assistance.

### Concentrateur USB non pris en charge

- Cet appareil ne prend pas en charge les concentrateurs USB.

---

### Rubrique associée

- [Formats pris en charge pour la lecture USB](#)
- [Sites Web d'assistance client](#)

Ampli-tuner embarqué  
XAV-AX8500

## Syntoniseur SiriusXM Connect Vehicle Tuner (XAV-AX8500(UC))

### Canal verrouillé. Entrez le code de verrouillage.

- Le canal que vous avez demandé est verrouillé par la fonction Contrôle parental de la radio. Reportez-vous à la section « [Configuration du contrôle parental](#) » pour plus d'informations concernant la fonction Contrôle parental et l'accès aux canaux verrouillés.

### Canal indisponible

- Le canal que vous avez demandé n'est pas un canal SiriusXM valide ou le canal que vous écoutiez n'est plus disponible.
- Il est possible que ce message s'affiche lorsque vous connectez un nouveau syntoniseur SiriusXM Connect Vehicle Tuner.  
Visitez le site [www.siriusxm.com](http://www.siriusxm.com) aux États-Unis ou [www.siriusxm.ca](http://www.siriusxm.ca) au Canada pour toute information concernant la programmation des canaux SiriusXM.

### Canal non inscrit. Appelez SiriusXM pour vous inscrire.

- La canal que vous avez demandé n'est pas inclus dans votre forfait d'abonnement SiriusXM ou le canal que vous écoutiez n'est plus inclus dans votre forfait d'abonnement SiriusXM.  
Pour toute question concernant votre forfait d'abonnement ou si vous souhaitez vous abonner à ce canal, veuillez contacter SiriusXM.  
Aux États-Unis, vous pouvez effectuer cette activation en ligne ou en appelant le service d'assistance aux auditeurs de SiriusXM.
  - Consultez le site [www.siriusxm.com/activatenow](http://www.siriusxm.com/activatenow)
  - Appelez le service d'assistance aux auditeurs de SiriusXM au 1-866-635-2349

Pour un abonnement au Canada :

- Consultez le site [www.siriusxm.ca/activate](http://www.siriusxm.ca/activate)
- Appelez le service d'assistance aux clients de SiriusXM au 1-888-539-7474

### Vérifiez l'antenne

- La radio a détecté une anomalie avec l'antenne SiriusXM.
- Le câble de l'antenne est peut-être déconnecté ou endommagé.
  - Vérifiez que le câble de l'antenne est connecté au syntoniseur SiriusXM Connect Vehicle Tuner.
  - Vérifiez que le câble de l'antenne n'est pas endommagé ou entortillé.
  - Remplacez l'antenne si le câble est endommagé. Les produits SiriusXM sont disponibles chez votre revendeur de systèmes audio automobiles ou en ligne sur <https://shop.siriusxm.com/all-parts/>

### Vérifiez le syntoniseur SXM

- La radio a des difficultés à communiquer avec le syntoniseur SiriusXM Connect Vehicle Tuner.
- Le syntoniseur est peut-être déconnecté ou endommagé.
  - Vérifiez que le câble du syntoniseur SiriusXM Connect Vehicle Tuner est correctement raccordé à la radio.

### Code saisi incorrect

- Échec de la saisie de la clé d'authentification.
  - Vérifiez que la clé d'authentification a été saisie correctement.
  - Si vous oubliez votre clé d'authentification, procédez à la réinitialisation via [Réinitialiser SXM] dans [Application]. Veuillez noter que la commande [Réinitialiser SXM] réinitialise tous les réglages SiriusXM ainsi que les contenus

mémorisés dans le syntoniseur SiriusXM Connect Vehicle Tuner.

### Aucun signal

- Le syntoniseur SiriusXM Connect Vehicle Tuner a des difficultés à recevoir le signal satellite SiriusXM.
  - Vérifiez que votre véhicule se trouve en extérieur avec une vue dégagée du ciel.
  - Vérifiez que l'antenne à fixation magnétique SiriusXM est fixée sur une surface métallique sur l'extérieur du véhicule.
  - Éloignez l'antenne SiriusXM de tout obstacle.
  - Vérifiez que le câble de l'antenne n'est pas endommagé ou entortillé.
  - Consultez le manuel d'installation du syntoniseur SiriusXM Connect Vehicle Tuner pour plus d'informations concernant l'installation de l'antenne.
  - Remplacez l'antenne si le câble est endommagé. Les produits SiriusXM sont disponibles chez votre revendeur de systèmes audio automobiles ou en ligne sur <https://shop.siriusxm.com/all-parts/>

### Abonnement mis à jour. Appuyez sur Entrer pour continuer.

- La radio a détecté une modification dans le statut de votre abonnement SiriusXM.
  - Appuyez sur Enter pour effacer le message.  
Pour toute question concernant votre abonnement, veuillez contacter SiriusXM.  
Aux États-Unis, vous pouvez effectuer cette activation en ligne ou en appelant le service d'assistance aux auditeurs de SiriusXM :  
Visitez le site [www.siriusxm.com/activatenow](http://www.siriusxm.com/activatenow)  
Appelez le service d'assistance aux auditeurs de SiriusXM au 1-866-635-2349  
Pour un abonnement au Canada :  
Visitez le site [www.siriusxm.ca/activate](http://www.siriusxm.ca/activate)  
Appelez le service d'assistance aux clients de SiriusXM au 1-888-539-7474

---

### Rubrique associée

- [Configuration du contrôle parental](#)
- [Application](#)

5-050-133-21(2) Copyright 2023 Sony Corporation

Ampli-tuner embarqué  
XAV-AX8500

## Sites Web d'assistance client

---

Vous pouvez accéder aux sites Web d'assistance client suivants pour obtenir des informations concernant votre système.

Pour les clients aux États-Unis/au Canada/en Amérique latine :

<https://www.sony.com/am/support>

Pour les clients dans les pays européens :

<https://www.sony.eu/support>

Pour les clients dans les autres pays/régions :

<https://www.sony-asia.com/support>

### Pour les clients aux États-Unis

Pour toute question/tout problème concernant ce produit, procédez comme suit :

1. Lisez la section Dépannage contenue dans ce Guide d'aide.
2. Veuillez contacter (pour les États-Unis uniquement)  
le numéro suivant : 1-800-222-7669  
Adresse URL <https://www.SONY.com>

### Pour les clients dans les pays européens

Enregistrez votre produit en ligne dès maintenant à l'adresse suivante :

<https://www.sony.eu/mysony>



Ampli-tuner embarqué  
XAV-AX8500

## À propos de l'application « Support by Sony »

---

Lorsque vous installez l'application « Support by Sony » sur votre smartphone, vous pouvez aisément obtenir des informations concernant la mise à jour du logiciel.

**Application « Support by Sony » - Trouver des informations et recevoir des notifications concernant votre produit :**



- ✓ Infos et alertes
- ✓ Mises à jour du logiciel
- ✓ Tutoriels
- ✓ Trucs et astuces

<https://sony.net/SBS>

Visitez le site Web « Support by Sony » à l'adresse [sony.net/SBS](https://sony.net/SBS) et repérez le nom de modèle de l'appareil, « XAV-AX8500 », lorsque vous visitez le site Web.