

Lydsystem for hjemmet  
MHC-V13

Det følgende er en forklaring på hvordan du bruker systemet. Velg et tema fra listen under.

Hjelpeveiledning forklarer hovedsakelig betjening med fjernkontrollen, men den samme betjeningen kan også utføres med kontrollene på systemet. Navnene vil være de samme eller lignende.

## Komme i gang

### Deler og kontroller

- [Hovedenheten](#)

- [Fjernkontroll](#)

[Spillbare plater eller filer på plater/USB-enheter](#)

### Strømkilde

- [Koble systemet til et strømuttak](#)

- [Sette batterier i fjernkontrollen](#)

- [Slå på strømmen](#)

- [Slå av strømmen \(standby-modus\)](#)

- [Automatisk standby-funksjon](#)

## [Bruke mikrofonholder\(e\)](#)

---

### Demomodus

- └ [Slå av demonstrasjonen](#)

## Tilkobling av lydenheter

### Ekstern lydenhet

- └ [Lytte til musikk fra en ekstern lydenhet osv.](#)

## Plate

### Spille av en plate

- └ [Spille av en plate](#)
- └ [Bruke avspillingsmodus](#)
- └ [Vise informasjon på en plate](#)

## USB-enhet

### [Koble til en USB-enhet](#)

---

#### Spille av fra en USB-enhet

- └ [Spille av fra en USB-enhet](#)
- └ [Bruke avspillingsmodus](#)
- └ [Vise informasjon på en USB-enhet](#)

#### Overføre musikk til en USB-enhet

- └ [Overføre musikk fra en plate](#)
- └ [Slette lydfiler eller mapper på USB-enheten](#)

## BLUETOOTH®-enhet

### Koble til en BLUETOOTH-enhet

- └ [Pare og koble til BLUETOOTH-enheter](#)
- └ [Koble dette systemet til flere BLUETOOTH-enheter \(tilkobling til flere enheter\)](#)

### Lytte til musikk fra en BLUETOOTH-enhet

- └ [Lytte til musikk fra en enhet via en BLUETOOTH-tilkobling](#)
- └ [Velge lyd kvaliteten ved strømming via BLUETOOTH \(kodek\)](#)
- └ [Avslutte BLUETOOTH-tilkoblingen \(etter bruk\)](#)

## Andre operasjoner

[Slå på eller av BLUETOOTH-signalet](#)

---

[Bruke BLUETOOTH-standby-funksjonen](#)

---

## Radio

### Lytte til FM-radio

[Lytte til FM-radio](#)

---

[Lagre radiostasjoner på forhånd](#)

---

### Lytte til DAB-radio

[Lytte til DAB-radio](#)

---

[Lagre radiostasjoner på forhånd](#)

---

[Utføre en første DAB-skann](#)

---

[Vise informasjon på DAB-radioen](#)

---

## Koble til flere systemer for avspilling

### Trådløs Party Chain-funksjon

[Lytt til trådløs avspilling med flere lydsystemer \(trådløs Party Chain-funksjon\)](#)

---

[Avslutte den trådløse Party Chain-funksjonen](#)

---

### Stereo Pair-funksjon

[Lytte til musikk trådløst med to systemer \(Stereo Pair-funksjon\)](#)

---

## Justere volumet

[Forsterke bassen og lage kraftigere lyd \(MEGA BASS\)](#)

---

[Velge et lydfelt](#)

---

## Bruke dedikerte apper

### Bruke "Sony | Music Center"

[Hva du kan gjøre med "Sony | Music Center"](#)

---

[Installere "Sony | Music Center"](#)

---

### Bruke "Fiestable"

[Hva du kan gjøre med "Fiestable"](#)

---

[Installere "Fiestable"](#)

---

[Bruke DJ-effekt](#)

---

[Skreddersy lyset](#)

---

- [Bruke Voice Control via "Fiestable"](#)
- [Lage festbelysning med "Fiestable"](#)
- [Synge og konkurrere i karaoke \(Karaoke Ranking\)](#)
- [Lage spillelister fra flere BLUETOOTH-enheter \(Party Playlist\)](#)

## Synge med: karaoke

[Synge karaoke](#)

[Ulike funksjoner for karaoke](#)

[Gled deg over lyden fra en gitar](#)

## Andre operasjoner

[Lage feststemning \(DJ-effekt\)](#)

[Bruke tidtaker for dvalemodus](#)

[Høre på musikk med lys \(Speaker Light\)](#)

[Bruke taleveiledningen](#)

[Deaktivere systemets kontroller \(barnelås\)](#)

[Lytte til den innebygde lydemonstrasjonen](#)

## Informasjon

[Om indikatorene](#)

[Oppdatere den forhåndsinstallerte programvaren](#)

## Feilsøking

Hva kan jeg gjøre for å løse et problem?

- [Hva kan jeg gjøre for å løse et problem?](#)
- [Om meldinger](#)

## Generelt

- [Strømmen slår seg ikke på.](#)
- [Systemet har gått i standby-modus.](#)
- [Det er ingen lyd.](#)
- [Det høres veldig mye summing eller støy.](#)
- [Fjernkontrollen fungerer ikke.](#)
- [\[CHILD LOCK\] vises når du prøver å bruke systemet.](#)

[Det høres en klikkelyd når systemet slår seg på.](#)

## Plate

[Platelokket lukker seg ikke.](#)

[Avspillingen starter ikke.](#)

[Lyden hopper under avspilling av en plate.](#)

[Avspillingen starter ikke fra den første filen/sporet.](#)

[Filer kan ikke spilles av.](#)

[Navnet vises ikke riktig.](#)

[\[READING\] vises i lengre tid, eller det tar lang tid før avspillingen starter.](#)

## USB

[Avspillingen starter ikke.](#)

[Avspillingen starter ikke fra den første filen.](#)

[Filer kan ikke spilles av.](#)

[Navnet vises ikke riktig.](#)

[Det er ingen lyd under USB-avspilling.](#)

[Det høres støy, og lyden hopper eller er forvrengt under USB-avspilling.](#)

[\[READING\] vises i lengre tid, eller det tar lang tid før avspillingen starter.](#)

[\[NO FILE\] vises på displayet.](#)

[\[OVER CURRENT\] vises på displayet.](#)

[USB-enheten kjennes ikke igjen.](#)

[Overføringer resulterer i feil.](#)

[Lydfiler eller mapper på USB-enheten kan ikke slettes.](#)

## BLUETOOTH-enhet

[Paring kan ikke utføres.](#)

[BLUETOOTH-enheten kan ikke oppdage systemet, eller \[BT OFF\] vises på displayet.](#)

[Tilkobling er ikke mulig.](#)

[iPhone/iPod kan ikke kobles til systemet.](#)

[Lyden hopper eller fluktuerer, eller tilkoblingen blir avbrutt.](#)

[Lyden fra BLUETOOTH-enheten kan ikke høres på systemet.](#)

[Det høres veldig mye summing, støy eller forvrengt lyd.](#)

## Radio

- [Du hører veldig mye summing eller støy eller får ikke inn noen stasjoner.](#)
- [FM-mottaket i stereo inneholder støy.](#)
- [DAB/DAB+-stasjonen mottas ikke riktig.](#)
- [Lyden fra DAB/DAB+-sendingen blir avbrutt, eller mottaket er dårlig.](#)

## Avspilling på flere systemer

- [BLUETOOTH-enheten kan ikke kobles til systemet mens den trådløse Party Chain-funksjonen er i bruk.](#)
- [BLUETOOTH-enheten kan ikke kobles til systemet mens Stereo Pair-funksjonen er i bruk.](#)

## Egne apper

- [Voice Control fungerer ikke som den skal.](#)

## Karaoke

- [Det kommer ingen lyd fra mikrofonen.](#)
- [Det høres akustisk feedback.](#)
- [Lyden mister stereoeffekten under avspilling.](#)

## Tilbakestilling

- [Systemet fungerer ikke som det skal.](#)

Lydsystem for hjemmet  
MHC-V13

## Hovedenheten

---

### Front

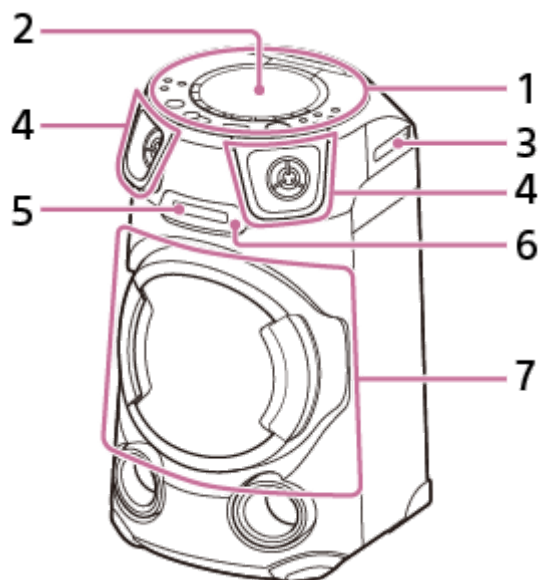

1. Toppanel
2. Platelokk
3. Mikrofonholder
4. Diskanthøytaler H/V
5. Display
6. Fjernkontrollsensoren (  )
7. Basshøytaler (lysfunksjon i bruk<sup>\*</sup>)

\* Ikke se direkte på lyset når det er slått på.

### Bak

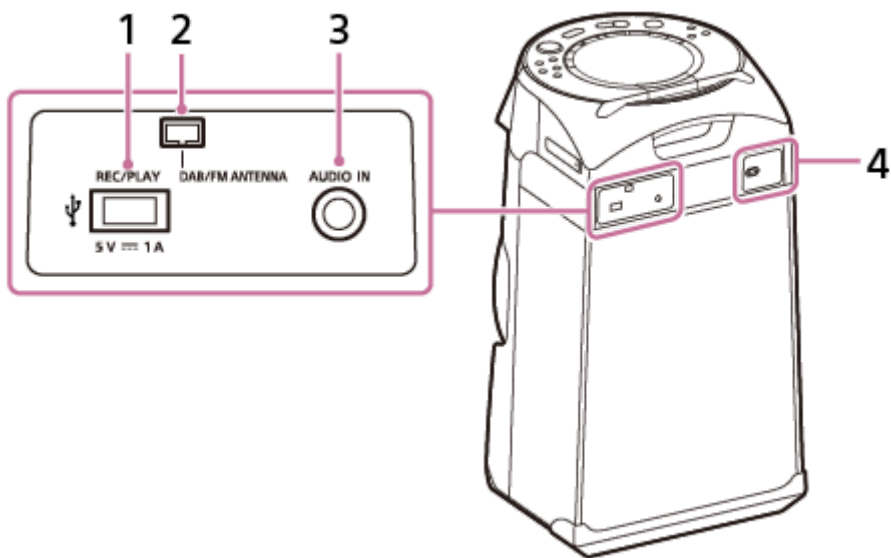

1. ⚡ (USB) REC/PLAY-port
2. DAB/FM ANTENNA-klemme
3. AUDIO IN-kontakt
4. AC IN-kontakt

## Topp

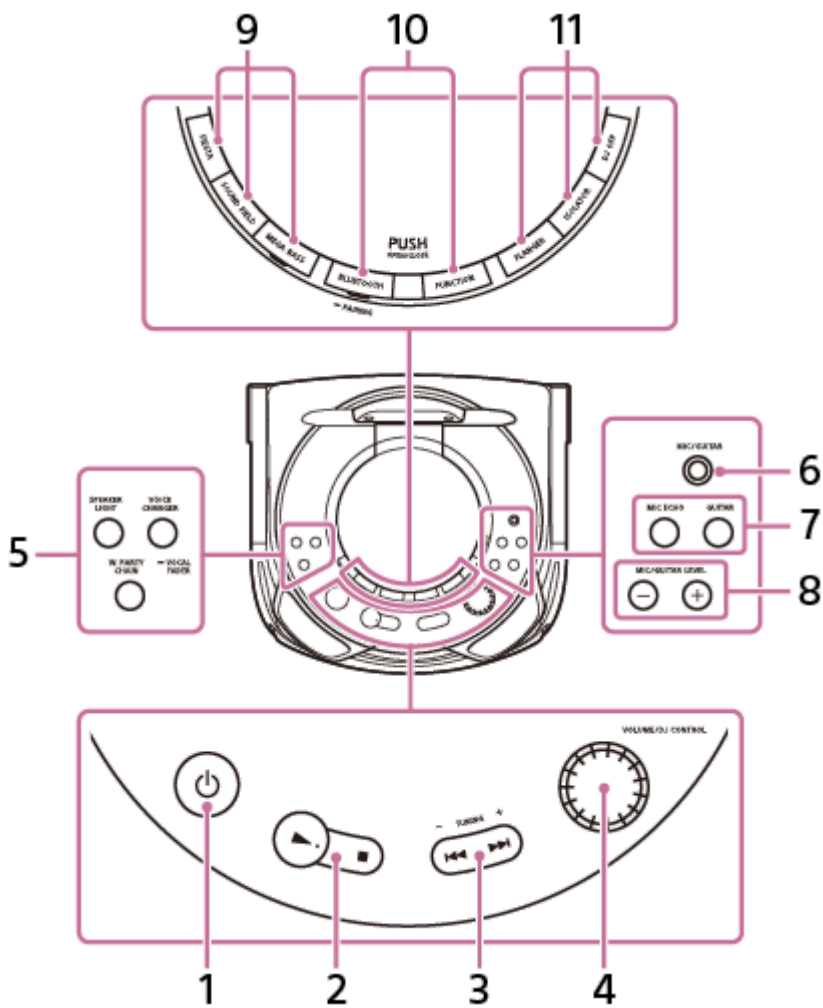

1. ⏻ (strøm)  
Trykk for å slå på systemet eller stille det i standby-modus.



2. ► (spill av)<sup>\*1</sup>  
■ (stopp)
3. ◀◀ (forrige)/ ▶▶ (neste)  
TUNING -/+
4. VOLUME/DJ CONTROL-hjul  
Justere volumet.<sup>\*2</sup>  
Juster effektnivået til FLANGER og ISOLATOR.
5. SPEAKER LIGHT  
VOICE CHANGER / ■ VOCAL FADER  
W. PARTY CHAIN
6. MIC/GUITAR-kontakt
7. MIC ECHO  
GUITAR
8. MIC/GUITAR LEVEL -/+
9. FIESTA  
SOUND FIELD  
MEGA BASS med indikator
10. BLUETOOTH/ ■ PAIRING med indikator  
FUNCTION
11. FLANGER  
ISOLATOR  
DJ OFF

\*1 ► (spill av) har en taktil prikk. Bruk den taktile prikken som referanse når du betjener systemet.

\*2 Dette hjulet kan ikke brukes til å justere volumet når DJ-effekt er valgt.

---

## Beslektet emne

- [Om indikatorene](#)
- [Deaktivere systemets kontroller \(barnelås\)](#)
- [Bruke mikrofonholder\(e\)](#)

## Fjernkontroll

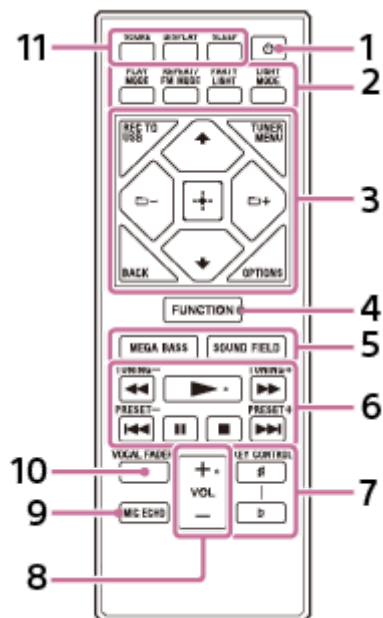

1. (strøm)
2. PLAY MODE  
REPEAT/FM MODE  
PARTY LIGHT  
LIGHT MODE
3. REC TO USB  
TUNER MENU  
BACK  
OPTIONS  
  - (opp)/ (ned)
  - (mappe) -/+
  - (enter)
4. FUNCTION
5. MEGA BASS  
SOUND FIELD
6. (spol raskt tilbake)/ (spol raskt fremover)  
TUNING -/+  
  - (spill av)\*
  - (forrige)/ (neste)
  - PRESET -/+
  - (pause)
  - (stopp)
7. KEY CONTROL **#** (skarp)/ **b** (flat)
8. VOL (volum) +/-\*

**9. MIC ECHO**

**10. VOCAL FADER**

**11. SCORE  
DISPLAY  
SLEEP**

\* ► (spill av) og VOL (volum) + har en taktil prikk. Bruk den taktile prikken som referanse når du betjener systemet.

5-013-970-61(2) Copyright 2020 Sony Corporation

Lydsystem for hjemmet  
MHC-V13

## Spillbare plater eller filer på plater/USB-enheter

Systemet støtter følgende fil- eller plateformater.

### Spillbare plater

- AUDIO CD
- CD-R/-RW i AUDIO CD-format
- CD-R/-RW/-ROM i DATA CD<sup>\*1</sup>-format som inneholder MP3-filer (.mp3)<sup>\*2\*3</sup> og oppfyller ISO 9660<sup>\*4</sup> nivå 1/2 eller Joliet (utvidet format).

### Spillbare filer på USB-enheter

MP3-filer (.mp3)<sup>\*2\*3</sup>, WMA-filer (.wma)<sup>\*3\*5</sup>, AAC-filer (.m4a/.mp4/.3gp)<sup>\*3\*6</sup>, WAV-filer (.wav)<sup>\*3</sup>

\*1 DATA CD som opprettes i Packet Write-format eller som ikke er riktig formatet, kan ikke spilles av.

\*2 MP3 (MPEG 1 Audio Layer 3) er et standardformat som er definert av ISO/MPEG for komprimerte lyddata. MP3-filer må være i MPEG 1 Audio Layer 3-format. MP3 PRO-lydfiler kan spilles av som MP3-filer.

\*3 Systemet kan ikke spille av filer som er beskyttet med DRM (Digital Rights Management).

\*4 Et logisk format av filer og mapper på CD-ROM-er, slik definert av ISO (International Organization for Standardization).

\*5 WMA-filer i WMA DRM-, WMA Lossless- eller WMA PRO-format kan ikke spilles av.

\*6 AAC-filer i AAC DRM- eller AAC Lossless-format, eller som er kodet ved 96 kHz, kan ikke spilles av.

### Merknad

- Systemet vil forsøke å spille av alle data av filtypene over, selv om formatet ikke er støttet. Å spille av slike data kan føre til støy som kan skade høyttalersystemet ditt.
- Følgende plater og filer kan ikke spilles av:
  - Plater som ikke har standardutforming (hjerterformet, firkantet, stjerneformet osv.)
  - Plater hvor det er festet teip, papir eller klistremerker
  - Filer som er kryptert eller beskyttet av passord.

### Merknader om CD-R/-RW

I noen tilfeller kan ikke en CD-R/-RW spilles av på dette systemet på grunn av opptakskvaliteten eller platens fysiske tilstand, eller på grunn av egenskapene til opptaksenheten og programvaren. Se i opptaksenhetens bruksanvisning dersom du trenger mer informasjon.

### Merknader om plater

- Dette produktet er utformet for å spille av plater som oppfyller Compact Disc (CD)-standarden.
- DualDisc og visse musikkplater med opphavsrettbeskyttelse oppfyller ikke CD-standarden. Derfor er det ikke sikkert disse platene er kompatible med dette produktet.

### Merknader om flerøftsplater

Dette systemet kan spille av kontinuerlige økter på en plate dersom øktene er tatt opp i samme format som den første økten. Men avspillingen er ikke garantert.

## Merknader om spillbare filer

- Det kan ta lengre tid før avspillingen starter når:
  - En DATA CD- eller USB-enhet er spilt inn med en komplisert trestruktur.
  - Lydfilene i en annen mappe nettopp er spilt av.
  - Det er mange mapper eller filer på USB-enheten.
- Systemet kan spille av en DATA CD eller en USB-enhet under følgende betingelser:
  - Inntil lag med 8 mapper
  - Inntil 256 mapper
  - Inntil 999 filer på en plate
  - Inntil 5000 filer på en USB-enhet
  - Inntil 999 filer i en mappe

Disse tallene kan variere avhengig av filen og mappekonfigurasjonen.

- Mapper uten lydfiler hoppes over.
- Filer som er overført med for eksempel en datamaskin, vil muligens ikke kunne spilles av i den rekkefølgen de ble overført.
- Avhengig av programvaren som ble brukt til å lage lydfilen, er det ikke sikkert avspillingsrekkefølgen følges.
- Kompatibilitet med alle typer programvare for koding/skriving er ikke garantert for støttede formater, opptaksenheter og opptaksmedier.

## Merknader om USB-enheter

- Det er ikke garantert at systemet kan brukes med alle USB-enheter.
- Ikke koble systemet og USB-enheten sammen gjennom en USB-hub.
- Med enkelte tilkoblede USB-enheter kan det være en forsinkelse før systemet utfører en operasjon.
- Systemets avspillingsrekkefølge kan være annerledes enn avspillingsrekkefølgen til den tilkoblede USB-enheten.
- Før du bruker en USB-enhet, må du påse at ingen av filene på USB-enheten har virus.

Lydsystem for hjemmet  
MHC-V13

## Koble systemet til et strømuttak

- 1 Koble enden av strømledningen (nettledningen) (medfølger) til AC IN-kontakten på baksiden av enheten, og deretter støpselet til stikkontakten (①).

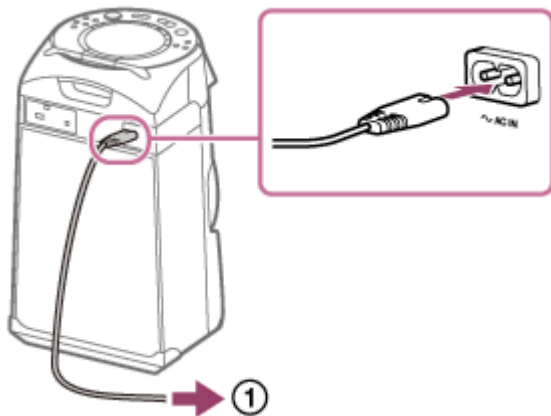

Systemet er slått på i demonstrasjonsmodus, og lysene begynner å blinke automatisk.

### Beslektet emne

- [Slå på strømmen](#)
- [Slå av demonstrasjonen](#)

Lydsystem for hjemmet  
MHC-V13

## Sette batterier i fjernkontrollen

- 1 Sett inn de to medfølgende R03 (størrelse AAA) batteriene i henhold til polariteten.

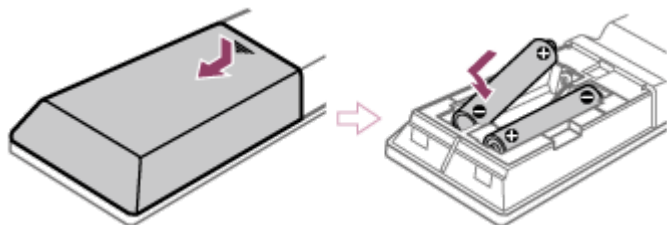

## Betjene systemet med fjernkontrollen

Pek fjernkontrollen mot systemets fjernkontrollsensor.

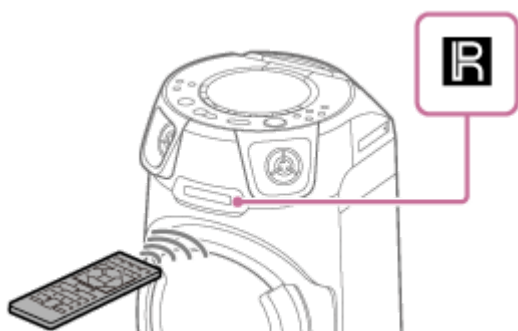

### Hint

- Ikke bruk ett gammel og ett nytt batteri sammen, og ikke bruk to ulike batterityper.
- Hvis du ikke skal bruke fjernkontroll på en stund, må du ta ut batteriene for å unngå skade fra batterilekkasje og rust.

Lydsystem for hjemmet  
MHC-V13

## Slå på strømmen

1 Trykk på  (strøm).

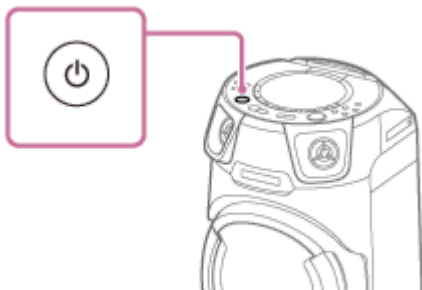

### Beslektet emne

- [Slå av strømmen \(standby-modus\)](#)
- [Koble systemet til et strømuttak](#)



Lydsystem for hjemmet  
MHC-V13

## Slå av strømmen (standby-modus)

---

### 1 Trykk på (strøm).

[STANDBY] blinker på displayet.

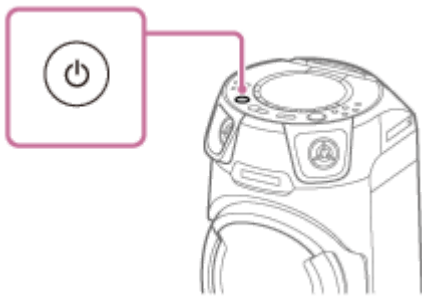

---

### Beslektet emne

- [Automatisk standby-funksjon](#)
- [Bruke BLUETOOTH-standby-funksjonen](#)

Lydsystem for hjemmet  
MHC-V13

## Automatisk standby-funksjon

Systemet går automatisk inn i standby-modus etter 15 minutter hvis det ikke betjenes, og hvis det ikke oppdages noe lydssignal. Automatisk standby-funksjonen er slått på når du kjøper systemet.

### Merknad

- Automatisk standby-funksjonen fungerer ikke i følgende tilfeller:
  - Når TUNER FM er i bruk.
  - Når TUNER DAB er i bruk.
  - Når tidtakeren for dvalemodus er aktivert.
  - Når en ekstern enhet er koblet til MIC/GUITAR-kontakten.
  - Når systemet er en festgjest for den trådløse Party Chain-funksjonen eller gjestesystemet for Stereo Pair-funksjonen.

### For å slå av eller på automatisk standby-funksjonen

1. Trykk på OPTIONS.  
Alternativer-menyen vises på displayet.
2. Trykk gjentatte ganger på **▲** (opp)/ **▼** (ned) for å velge [AutoSTBY], og så trykker du på **⊞** (enter).
3. Trykk gjentatte ganger på **▲** (opp)/ **▼** (ned) for å velge [ON] eller [OFF], og så trykker du på **⊞** (enter).

### Slik lukker du alternativer-menyen

Trykk på OPTIONS.

### Hint

- [AutoSTBY] blinker på display ca. 2 minutter før systemet går inn i standby-modus.

Lydsystem for hjemmet  
MHC-V13

## Bruke mikrofonholder(e)

Du kan plassere en mikrofon (følger ikke med) i mikrofonholderen. For å bruke mikrofonholderen bretter du den ut med fingeren som illustrert nedenfor.

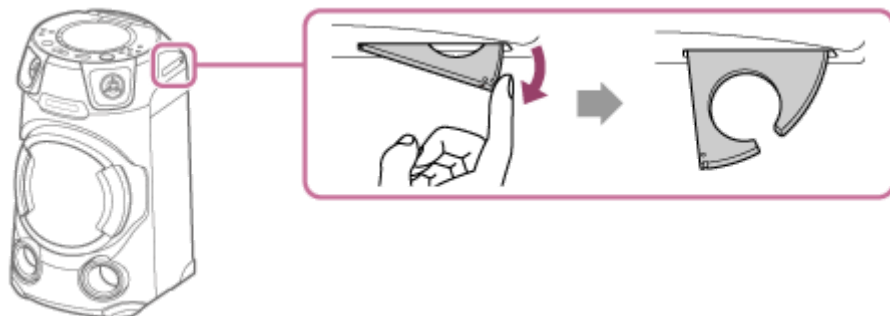

### Merknad

- Mikrofonholderen skal ikke brukes til annet enn å plassere mikrofoner i.
- Ikke hold i mikrofonholderen når du bærer systemet.
- Før du plasserer en mikrofon i mikrofonholderen, trykker du gjentatte ganger på MIC/GUITAR LEVEL - for å redusere mikrofonens lydvolum til minstenivået.

### Beslektet emne

- [Synge karaoke](#)

Lydsystem for hjemmet  
MHC-V13

## Slå av demonstrasjonen

---

Demonstrasjonen er slått på når du kjøper høyttaleren. Når du kobler systemet til et strømuttak med strømledningen (nettledningen), starter demonstrasjonen automatisk. Meldingene om de viktigste funksjonene til systemet ruller over displayet, og lyset slås på.

### 1 Trykk gjentatte ganger på DISPLAY til demonstrasjonen slår seg av (strømsparemodus).

Displayet og lyset slås av for å spare strøm.

## Aktivere demonstrasjonen

Trykk på DISPLAY.

### Hint

- Trykk på PARTY LIGHT for å slå av lyset under demonstrasjonen (eller trykk på SPEAKER LIGHT på systemet).

Lydsystem for hjemmet  
MHC-V13

## Lytte til musikk fra en ekstern lydenhet osv.

Du kan lytte til musikk fra en ekstern lydenhet ved å koble denne til systemet med en lyd kabel (følger ikke med).

- 1 Trykk gjentatte ganger på VOL (volum) - (eller skru VOLUME/DJ CONTROL mot urviseren på systemet) til [VOL MIN] vises på displayet.

- 2 Koble en ekstern lydenhet til systemets AUDIO IN-kontakt med en lyd kabel.

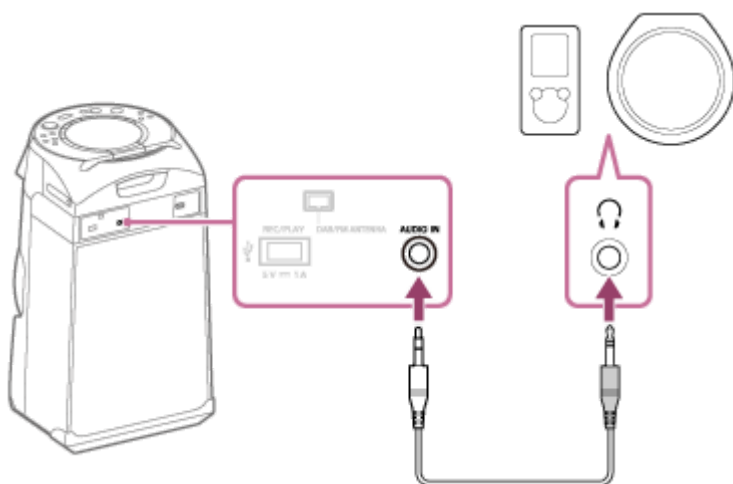

- 3 Trykk gjentatte ganger på FUNCTION for å velge [AUDIO IN].

- 4 Slå på den tilkoblede enheten, og start avspillingen.

- 5 Juster volumet.

Juster volumet på systemet først. Hvis lydvolume fortsatt er for lavt, kan du justere lydvolume til den tilkoblede enheten.

### Hint

- Det kan være at systemet går inn i standby-modus automatisk hvis lydvolume til den eksterne lydenheten er for lavt. Justere enhetens lydvolume. Se "[Automatisk standby-funksjon](#)" hvis du ønsker å slå av automatisk standby-funksjonen.

### Beslektet emne

- [Automatisk standby-funksjon](#)

Lydsystem for hjemmet  
MHC-V13

## Spille av en plate

Slik spiller du av en plate på systemet.

- 1 Trykk gjentatte ganger på **FUNCTION** for å velge [CD].
- 2 Trykk på **PUSH OPEN/CLOSE** på systemet for å åpne platelokket, så legger du en plate med etiketten opp og trykker midt på platen til den klikker på plass.



- 3 Trykk på **PUSH OPEN/CLOSE** på systemet for å lukke platelokket.

Ikke tving platelokket igjen, da dette kan føre til funksjonsfeil.

- 4 Trykk på ► (spill av) for å starte avspillingen.

## Andre operasjoner

Avhengig av platen eller filen er det ikke sikkert funksjonen fungerer.

For å:	Gjør dette:
Stanse avspillingen	Trykk på ■ (stopp).
Sette avspillingen på pause	Trykk på    (pause).
Fortsette avspillingen eller gå tilbake til normal avspilling	Trykk på ► (spill av).
Avbryte fortsettelsespunktet	Trykk på ■ (stopp) to ganger.
Velge et spor eller en fil	Trykk på ◀◀ (forrige) eller ▶▶ (neste) under avspilling.
Finn et punkt raskt i spol raskt fremover eller spol raskt tilbake (Låst søk)	Trykk på ◀◀ (spol raskt tilbake) eller ▶▶ (spol raskt fremover) under avspilling. Trykk på ► (spill av) for å gjenoppta avspillingen.



Lydsystem for hjemmet  
MHC-V13

## Bruke avspillingsmodus

Avhengig av platen eller filen er det ikke sikkert funksjonen fungerer.

### Spille av i rekkefølge eller tilfeldig rekkefølge (Normal avspilling / Tilfeldig avspilling) (for AUDIO CD/DATA CD)

Trykk gjentatte ganger på PLAY MODE mens avspillingen er stanset. De følgende indikatorene lyser på displayet.

- (Ingen): Spiller av platen.
- [FLDR]\*: Spiller av alle spillbare filer i den spesifiserte mappen på platen.
- [SHUF]: Stokker alle spillbare filer på platen.
- [FLDR SHUF]\*: Stokker alle spillbare filer i den spesifiserte mappen på platen.



\* Kan ikke velges for AUDIO CD.

#### Merknad

- Tilfeldig avspilling avbrytes når du:
  - åpner platelokket.
  - utfører synkronisert overføring.
- Tilfeldig avspilling kan bli avbrutt når du velger en mappe eller et spor å spille av.

### Gjenta en avspilling (Gjenta) (for AUDIO CD/DATA CD)

Trykk gjentatte ganger på REPEAT/FM MODE mens avspillingen er stanset. De følgende indikatorene lyser på displayet.

- : Gjentar alle spor eller lydfiler i en mappe/plate.
- : Gjentar et spor eller lydfil.

#### Merknad

- Gjenta avbrytes når du:
  - åpner platelokket.
  - utfører synkronisert overføring.



Lydsystem for hjemmet  
MHC-V13

## Vise informasjon på en plate

---

Du kan vise følgende informasjon fra en plate på displayet.

Trykk gjentatte ganger på DISPLAY når systemet er slått på.

Du kan vise følgende informasjon:

- Avspillingstid / gjenstående tid
- Filnavn, mappenavn
- Sangnavn, artistnavn, albumnavn

### **Merknad**

- Avhengig av brukte tegn er det ikke sikkert navnet kan vises.
- Det er ikke sikkert avspillingstiden til lydfiler vises riktig.
- Passert avspillingstid for en lydfil som er kodet med en VBR (variabel bithastighet) vises ikke riktig.

Lydsystem for hjemmet  
MHC-V13

## Koble til en USB-enhet

---

### Kompatible USB-enheter

- USB-enheter som overholder masselagringsklassen USB

Enkelte USB-enheter fungerer muligens ikke med systemet selv om de oppfyller betingelsene over. iPhone/iPod-enheter kan ikke kobles til med en USB-tilkobling.

**1** Trykk gjentatte ganger på **FUNCTION** for å velge **[USB]**.

**2** Koble en USB-enhet til systemets **ψ (USB)**-port.

### Merknad

- Du kan bruke en USB-adapter (følger ikke med) til å koble USB-enheten til systemet hvis USB-enheten ikke kan plugges i systemets **ψ (USB)**-port.



---

### Beslektet emne

- [Spille av fra en USB-enhet](#)











Lydsystem for hjemmet  
MHC-V13

## Spille av fra en USB-enhet

- 1 Trykk gjentatte ganger på FUNCTION for å velge [USB].
- 2 Koble en USB-enhet til systemets  (USB)-port.
- 3 Trykk på  (spill av) for å starte avspillingen.

### Andre operasjoner

Avhengig av filen er det ikke sikkert funksjonen fungerer.

For å:	Gjør dette:
Stanse avspillingen	Trykk på  (stopp).
Sette avspillingen på pause	Trykk på  (pause).
Fortsette avspillingen eller gå tilbake til normal avspilling	Trykk på  (spill av).
Avbryte fortsettelsespunktet	Trykk på  (stopp) to ganger.
Velge en fil	Trykk på  (forrige) eller  (neste) under avspilling.
Velge en mappe	Trykk gjentatte ganger på  (mappe) -/+.
Finn et punkt raskt i spol raskt fremover eller spol raskt tilbake (Låst søk)	Trykk på  (spol raskt fremover) eller  (spol raskt tilbake) under avspilling. Trykk på  (spill av) for å gjenoppta avspillingen.

#### Merknad

- Du kan bruke en USB-adapter (følger ikke med) til å koble USB-enheten til systemet hvis USB-enheten ikke kan plugges i systemets  (USB)-port.

### Beslektet emne

- [Vise informasjon på en USB-enhet](#)

Lydsystem for hjemmet  
MHC-V13

## Bruke avspillingsmodus

Avhengig av filen er det ikke sikkert funksjonen fungerer.

### Spille av i rekkefølge eller tilfeldig rekkefølge (Normal avspilling / Tilfeldig avspilling) (for USB)

Trykk gjentatte ganger på PLAY MODE mens avspillingen er stanset.  
De følgende indikatorene lyser på displayet.



- (Ingen): Spiller av fra USB-enheten.
- [FLDR]: Spiller av alle spillbare filer i den spesifiserte mappen på USB-enheten.
- [SHUF]: Stokker alle spillbare filer på USB-enheten.
- [FLDR SHUF]: Stokker alle spillbare filer i den spesifiserte mappen på USB-enheten.

#### Merknad

- Tilfeldig avspilling avbrytes når du utfører synkronisert overføring.
- Tilfeldig avspilling kan bli avbrutt når du velger en mappe å spille av.

### Gjenta en avspilling (Gjenta) (for USB)

Trykk gjentatte ganger på REPEAT/FM MODE mens avspillingen er stanset.  
De følgende indikatorene lyser på displayet.

-  : Gjentar alle lydfiler i en mappe/USB-enhet.
-  : Gjentar en lydfil.

#### Merknad

- Gjenta avbrytes når du utfører synkronisert overføring.

Lydsystem for hjemmet  
MHC-V13

## Vise informasjon på en USB-enhet

---

Du kan vise følgende informasjon fra en USB-enhet på displayet.

Trykk gjentatte ganger på DISPLAY når systemet er slått på.

Du kan vise følgende informasjon:

- Avspillingstid / gjenstående tid
- Filnavn, mappenavn
- Sangnavn, artistnavn, albumnavn

### **Merknad**

- Avhengig av brukte tegn er det ikke sikkert navnet kan vises.
- Det er ikke sikkert avspillingstiden til lydfiler vises riktig.
- Passert avspillingstid for en lydfil som er kodet med en VBR (variabel bithastighet) vises ikke riktig.

Lydsystem for hjemmet  
MHC-V13

## Overføre musikk fra en plate

Du kan overføre musikk fra en plate (kun AUDIO CD eller MP3-plater) til en USB-enhet som er koblet til systemets  $\Psi$  (USB)-port.

Lydformatet til filer som overføres av systemet, er MP3.

### Merknad om innhold som er beskyttet av opphavsretten

Den overførte musikken er begrenset til privat bruk. Annen bruk av musikken forutsetter tillatelse fra innehaveren av opphavsretten.

#### Merknad

- Ikke fjern USB-enheten under overføring. Å gjøre dette kan ødelegge dataene på USB-enheten eller skade selve USB-enheten.
- MP3-filer overføres med samme bithastighet som de originale filene.
- Når du overfører fra AUDIO CD, kan du velge bithastigheten før du overfører.
- Du kan ikke overføre med USB når platelokket er åpent.

### 1 Koble en overførbar USB-enhet til systemets $\Psi$ (USB)-port.

#### Merknad

- Du kan bruke en USB-adapter (følger ikke med) til å koble USB-enheten til systemet hvis USB-enheten ikke kan plugges i systemets  $\Psi$  (USB)-port.

### 2 Trykk på **OPTIONS**.

Alternativer-menyen vises på displayet.

### 3 Trykk gjentatte ganger på $\blacktriangle$ (opp)/ $\blacktriangledown$ (ned) for å velge [BIT RATE], og så trykker du på $\oplus$ (enter).

### 4 Trykk gjentatte ganger på $\blacktriangle$ (opp)/ $\blacktriangledown$ (ned) for å velge ønsket bithastighet, og så trykker du på $\oplus$ (enter).

- [128 KBPS]: Kodete MP3-filer har mindre filstørrelse og lavere lyd kvalitet.
- [256 KBPS]: Kodete MP3-filer har større filstørrelse, men høyere lyd kvalitet.

Trykk på **OPTIONS** for å forlate menyen.

### 5 Trykk gjentatte ganger på **FUNCTION** for å velge [CD], og så legger du i en plate.

### 6 Gjør klar lydkilden.

- Synkronisert overføring: Overfør alle spor eller MP3-filer fra en plate til en USB-enhet. Hvis systemet starter avspillingen automatisk, trykker du på  $\blacksquare$  (stopp) to ganger for stoppe å avspillingen helt. Trykk gjentatte ganger på **PLAY MODE** mens avspillingen er stoppet for å velge ønsket modus.

### Merknad

- Hvis du begynner å overføre i Tilfeldig avspilling eller Gjenta, endres valgt avspillingsmodus til Normal avspilling automatisk.
- REC1-overføring: Overfør ett spor eller en MP3-fil under avspilling. Velg sporet eller MP3-filen du ønsker å overføre, og så starter du avspillingen.

### 7 Trykk på REC TO USB.

[PUSH ENTER] vises på displayet.

### 8 Trykk på (enter).

Overføring starter, og så vises [DO NOT REMOVE] på displayet. Ikke fjern USB-enheten før overføringen er fullført. Når overføringen er fullført, gjør systemet følger:

- Synkronisert overføring:  
Platen stanser automatisk.
- REC1-overføring:  
Platen fortsetter å spille neste spor eller fil.

## For å stoppe overføringen

Trykk på  (stopp).

### Merknad

- Du kan ikke overføre MP3-filer på en UDF (Universal Disk Format)-formatert plate til USB-enheten.
- Det spilles ikke av lyd under overføringen.
- CD-TEXT-informasjonen overføres ikke til de skapte MP3-filene.
- Overføringen stanser automatisk hvis:
  - USB-enheten går tom for plass under overføringen.
  - Antallet lydfiler eller mapper på USB-enheten når grensen for hvor mange systemet kan gjenkjenne.
- Hvis en mappe eller fil som du forsøker å overføre, allerede eksisterer på USB-enheten med det samme navnet, legges et tall til navnet uten at den originale mappen eller filen skrives over.
- Følgende operasjoner kan ikke utføres under overføring:
  - Velg et annet spor eller en fil.
  - Sett avspillingen på pause, eller finn et punkt i sporet eller filen.
  - Endre funksjonen.
- Når du overfører musikk til en WALKMAN® med "Media Manager for WALKMAN", skal du overføre i MP3-format.
- Når du kobler en WALKMAN® til systemet, må du påse at du kobler til etter at [Creating Library] eller [Creating Database] på WALKMAN® er borte.

## Regler for oppretting av mapper og filer

Det maksimale antallet MP3-filer som kan genereres.

- 9999 mapper
- 999 filer i en mappe
- 999 filer i en REC1-CD- eller REC1-MP3-mappe

Disse tallene kan variere avhengig av filen og mappekonfigurasjonen.

Når du overfører til en USB-enhet, opprettes det en [MUSIC]-mappe rett under [ROOT]. Mapper og filer genereres i denne [MUSIC]-mappen i henhold til overføringsmetoden og kilden som følger:

### Synkronisert overføring

- Når alle sporene overføres fra en AUDIO CD  
Mappenavn: [CDDA0001]\*  
Filnavn: [TRACK001]\*
- Når det overføres MP3-filer fra en plate  
Mappenavn: Samme som kilden  
Filnavn: Samme som kilden

### REC1-overføring

- Når et spor overføres fra en AUDIO CD  
Mappenavn: [REC1-CD]  
Filnavn: [TRACK001]\*
- Når det overføres en MP3-fil fra en plate  
Mappenavn: [REC1-MP3]  
Filnavn: Samme som kilden

\* Mappe- og filnummer tilordnes i rekke etter dette.



Lydsystem for hjemmet  
MHC-V13

## Slette lydfiler eller mapper på USB-enheten

Du kan slette lydfiler eller mapper på USB-enheten som er koblet til systemet.

- 1 Trykk gjentatte ganger på FUNCTION for å velge [USB].**
- 2 Trykk gjentatte ganger på ◀◀ (forrige) eller ▶▶ (neste) for å velge lydfilen du ønsker å slette.**  
Spornummeret vises på displayet.
- 3 Trykk på OPTIONS mens avspillingen er stanset.**  
Alternativer-menyen vises på displayet.
- 4 Trykk gjentatte ganger på ▲ (opp)/ ▼ (ned) for å velge [ERASE], og så trykker du på + (enter).**
- 5 Filnavnet vises på displayet. Da trykker du på + (enter).**  
[TRACK ERASE] og [PUSH ENTER] vises på displayet.  
Trykk på ■ (stopp) for å avbryte betjeningen.
- 6 Trykk på + (enter).**  
[COMPLETE] vises på displayet.  
Hvis det ikke finnes filer etter slettingen, vises [NO MUSIC] på displayet.  
Trykk på OPTIONS for å lukke alternativer-menyen.

### For å slette en mappe

- Trykk gjentatte ganger på FUNCTION for å velge [USB].
- Trykk gjentatte ganger på 📁 (mappe) -/+ for å velge en mappe du ønsker å slette.  
Mappenavnet vises på displayet.
- Trykk på OPTIONS mens avspillingen er stanset.  
Alternativer-menyen vises på displayet.
- Trykk gjentatte ganger på ▲ (opp)/ ▼ (ned) for å velge [ERASE], og så trykker du på + (enter).
- Mappenavnet vises på displayet. Da trykker du på + (enter).  
[FOLDER ERASE] og [PUSH ENTER] vises på displayet.  
Trykk på ■ (stopp) for å avbryte betjeningen.
- Trykk på + (enter).  
[COMPLETE] vises på displayet.  
Hvis det ikke finnes filer etter slettingen, vises [NO MUSIC] på displayet.  
Trykk på OPTIONS for å lukke alternativer-menyen.

## **Merknad**

- Du kan bare slette støttede lydfiler samt filer i MP4- og 3GP-format.
- Du kan ikke slette lydfiler eller mapper når Tilfeldig avspilling er valgt. Angi Normal avspilling som avspillingsmodus før du sletter.
- Ikke fjern USB-enheten under sletting.

Lydsystem for hjemmet  
MHC-V13

## Pare og koble til BLUETOOTH-enheter

Når du skal pare med to eller flere BLUETOOTH-enheter, utfører du følgende pareprosedyre for hver enhet. Før du betjener systemet, må du gjøre følgende:

- Plasser BLUETOOTH-enheten mindre enn 1 m fra systemet.
- Stopp avspillingen på BLUETOOTH-enheten.
- Slå ned volumet på BLUETOOTH-enheten og systemet for å unngå plutselig høy lyd fra systemet. Avhengig av den paret BLUETOOTH-enheten er det ikke sikkert volumet på enheten er synkronisert med systemet.
- Finn frem brukerveiledningen som fulgte med BLUETOOTH-enheten, for referanse.

### 1 Velg BLUETOOTH-funksjonen.

1. Trykk på  (strøm) for å slå på systemet.
2. Trykk gjentatte ganger på FUNCTION til [BLUETOOTH] vises på displayet.

#### Hint

- Hvis det ikke finnes noe paringsinformasjon for systemet (for eksempel hvis du bruker BLUETOOTH-funksjonen for første gang etter innkjøp), vil [PAIRING] blinke på displayet og systemet gå inn i paringsmodus. Fortsett til trinn **3**.
- Når du slår på systemet, prøver det å lage en BLUETOOTH-tilkobling med den siste tilkoblede BLUETOOTH-enheten. Hvis enheten er i nærheten og BLUETOOTH-funksjonen er på, vil BLUETOOTH-tilkoblingen opprettes automatisk, og BLUETOOTH-enhetens navn vil vises på displayet. I dette tilfellet slår du av BLUETOOTH-funksjonen eller slår av strømmen til den tilkoblede BLUETOOTH-enheten.

### 2 Hold inne BLUETOOTH/ PAIRING på systemet i mer enn 3 sekunder til [PAIRING] blinker på displayet.



### 3 Utfør pareprosedyren på BLUETOOTH-enheten for å registrere systemet.

Når en liste over registrerte enheter vises på displayet på BLUETOOTH-enheten, velger du [MHC-V13]. Utfør dette trinnet innen 5 minutter, ellers blir paringen kansellert. I så fall gjentar du fra trinn **2**.

Hvis du blir bedt om å skrive inn en passnøkkel\* på displayet til BLUETOOTH-enheten, skriver du [0000].

\* En passnøkkel kan også kalles "passkode", "PIN-kode", "PIN-nummer" eller "passord".

### 4 Foreta BLUETOOTH-tilkoblingen fra BLUETOOTH-enheten.

Når BLUETOOTH-tilkoblingen er etablert, vil BLUETOOTH-enhetens navn vises på displayet, og BLUETOOTH-indikatoren vil lyse.

## Avbryte paringen

Trykk på BLUETOOTH/  PAIRING på systemet.

## Slette paringsinformasjonen

Du kan slette all paringsinformasjon ved å tilbakestille systemet.

### Hint

- Du finner mer informasjon om betjening av en BLUETOOTH-enhet i brukerveiledningen som fulgte med BLUETOOTH-enheten.

### Merknad

- For Apple iOS-enheter er systemet kompatibelt med iOS 11.0 eller nyere.
- Så snart en BLUETOOTH-enhet er paret, trenger du ikke pare den igjen, med unntak av i følgende tilfeller:
  - Paringsinformasjonen er blitt slettet etter reparasjon osv.
  - Systemet er allerede paret med 8 enheter, og du skal pare med en ny enhet. Systemet kan pares med inntil 8 enheter. Hvis en ny enhet blir paret etter at 8 enheter allerede er paret, skiftes enheten som ble paret først, ut med den nye.
  - Systemets paringsinformasjon er blitt slettet fra BLUETOOTH-enheten.
  - Etter at du har tilbakestilt systemet, er det ikke sikkert det kan koble til din iPhone/iPod eller datamaskin. I dette tilfellet sletter du systemets paringsinformasjon fra iPhonen/iPoden, så utfører du paringen på nytt.
  - Systemet kan pares med flere enheter, men kan bare spille musikk fra én paret enhet om gangen.

---

## Beslektet emne

- [Avslutte BLUETOOTH-tilkoblingen \(etter bruk\)](#)
- [Systemet fungerer ikke som det skal.](#)

Lydsystem for hjemmet  
MHC-V13

## Koble dette systemet til flere BLUETOOTH-enheter (tilkobling til flere enheter)

Inntil 3 BLUETOOTH-enheter kan være koblet til systemet samtidig. Du kan endre hvilken av de tilkoblede enhetene lyden spilles av fra.

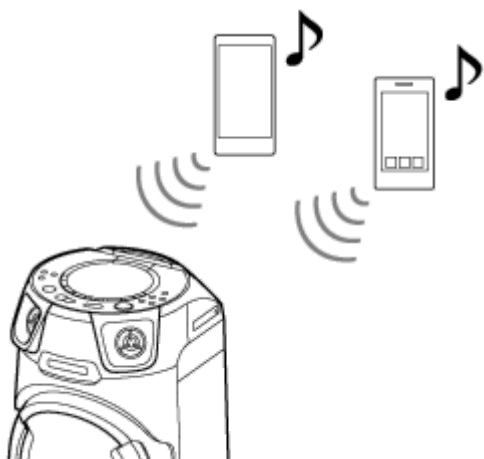

- 1 Hvis du vil pare med en andre eller tredje enhet, gjentar du trinn 1 til 3 under **Pare og koble til BLUETOOTH-enheter**.

### Endre avspillingskilde

Hvis du starter avspilling på en annen tilkoblet enhet mens du spiller av musikk, vil systemet spille av lyd fra den nye avspillingsenheten.

### For å koble fra en BLUETOOTH-enhet fra en tilkobling med flere enheter

Avslutt BLUETOOTH-tilkoblingen på BLUETOOTH-enheten du ønsker å koble fra.

### For å koble fra alle BLUETOOTH-enheter fra en tilkobling med flere enheter

Trykk på BLUETOOTH/  PAIRING på systemet.

#### **Merknad**

- Betjeningen kan variere avhengig av BLUETOOTH-enheten. Avhengig av kombinasjonen av enheter er det ikke sikkert en BLUETOOTH-enhet kan kobles til. Du finner flere detaljer i enhetenes bruksanvisning.
- Hvis du prøver å koble til en 4. BLUETOOTH-enhet, kobles den eldste avspillingsenheten fra.
- Avhengig av BLUETOOTH-enheter er det ikke sikkert du kan foreta tre BLUETOOTH-tilkoblinger samtidig.
- Du kan ikke opprette en tilkobling med flere enheter hvis du bruker den trådløse Party Chain-funksjonen eller Stereo Pair-funksjonen.

### Beslektet emne

- [Pare og koble til BLUETOOTH-enheter](#)



Lydsystem for hjemmet  
MHC-V13

## Lytte til musikk fra en enhet via en BLUETOOTH-tilkobling

Du kan lytte til musikk fra en BLUETOOTH-enhet og betjene den med systemet via en BLUETOOTH-tilkobling dersom den har støtte for følgende BLUETOOTH-profiler.

### A2DP (Advanced Audio Distribution Profile)

Gjør at du trådløst kan lytte til lydinnhold av høy kvalitet.

### AVRCP (Audio Video Remote Control Profile)

Gjør at du kan justere volumet og spille av, sette på pause eller hoppe til begynnelsen av neste/gjeldende lydspor.

Betjeningen kan variere avhengig av BLUETOOTH-enheten. Du kan også se i brukerveiledningen som fulgte med BLUETOOTH-enheten.

#### Merknad

- Påse på forhånd at lydvolument på BLUETOOTH-enheten og systemet er stilt til et moderat nivå for å unngå plutselig høy lyd fra systemet.  
Avhengig av den BLUETOOTH-enheten er det ikke sikkert at systemets volum kan justeres med BLUETOOTH-enheten mens avspillingen på enheten er stanset eller satt på pause.

#### 1 Koble systemet til BLUETOOTH-enheten.

BLUETOOTH-enhetens navn vises på displayet når BLUETOOTH-tilkoblingen er etablert.

Så snart systemet og BLUETOOTH-enheten er tilkoblet, kan du kontrollere avspillingen ved å trykke på ► (spill av), || (pause), ■ (stopp), ◀◀ (spol raskt tilbake), ▶▶ (spol raskt fremover), ◀◀ (forrige) og ▶▶ (neste).

#### 2 Start avspillingen på BLUETOOTH-enheten.

#### 3 Juster volumet ved å bruke VOLUME/DJ CONTROL-hjulet på systemet eller betjene BLUETOOTH-enheten.

#### Merknad

- Hvis forbindelsen er dårlig, kan det være at BLUETOOTH-enheten reagerer feil på betjeningen på systemet.
- Avhengig av BLUETOOTH-enheten kan det være nødvendig å justere volumet eller angi lydutgangsinstillingen på den tilkoblede enheten.
- Det kan oppstå lydavbrudd eller støy avhengig av kommunikasjonsmiljøet, bruksmiljøet eller BLUETOOTH-enheten som er koblet til systemet.

### Beslektet emne

- [Pare og koble til BLUETOOTH-enheter](#)
- [Avslutte BLUETOOTH-tilkoblingen \(etter bruk\)](#)





Lydsystem for hjemmet  
MHC-V13

## Velge lyd kvaliteten ved strømming via BLUETOOTH (kodek)

Du kan aktivere AAC, LDAC eller SBC-kodekmottak fra en BLUETOOTH-enhet.  
AAC/LDAC kan bare velges hvis BLUETOOTH-enheten støtter AAC/LDAC.

### 1 Trykk på **OPTIONS**.

Alternativer-menyen vises på displayet.

### 2 Trykk gjentatte ganger på **↑ (opp)/ ↓ (ned)** for å velge **[BT CODEC]**, og så trykker du på **⊕ (enter)**.

### 3 Trykk gjentatte ganger på **↑ (opp)/ ↓ (ned)** for å velge innstillingen, og så trykker du på **⊕ (enter)**.

- [AUTO]: Aktiver mottak i AAC- eller LDAC-kodekformat avhengig av BLUETOOTH-enhetens egenskaper.
- [SBC]: Motta i SBC-kodekformat.

Trykk på **OPTIONS** for å lukke alternativer-menyen.

### Hint

- LDAC er en lydkodek som er utviklet av Sony og som muliggjør overføring av høyoppløselig (Hi-Res) lydinnhold selv med en BLUETOOTH-tilkobling. I motsetning til andre BLUETOOTH-kompatible teknologier, slik som SBC, drives den uten nedkonvertering av det høyoppløselige lydinnholdet<sup>\*1</sup> og tillater overføring av ca. tre ganger så mye data<sup>\*2</sup> som andre teknologier ved overføring over et trådløst BLUETOOTH-nettverk, og det med makeløs lyd kvalitet skapt av effektiv koding og optimalisert datakomprimering.

\*1 Med unntak av DSD-formatinnhold.

\*2 Sammenlignet med SBC (Subband Codec) når en bithastighet på 990 kbps (96/48 kHz) eller 909 kbps (88,2/44,1 kHz) er valgt.

### Merknad

- Du kan oppleve lyd av høy kvalitet hvis AAC eller LDAC er valgt. Hvis du ikke kan lytte til AAC- eller LDAC-lyd fra enheten, eller hvis lyden avbrytes, velger du [SBC].
- Hvis du endrer denne innstillingen mens systemet er koblet til en BLUETOOTH-enhet, kobles BLUETOOTH-enheten fra. Utfør BLUETOOTH-tilkoblingen på nytt for å koble til BLUETOOTH-enheten.

### Beslektet emne

- [Bruke BLUETOOTH-standby-funksjonen](#)

Lydsystem for hjemmet  
MHC-V13

## Avslutte BLUETOOTH-tilkoblingen (etter bruk)

---

**1** Trykk på BLUETOOTH/  PAIRING på systemet.

[BT AUDIO] vises på displayet.

### **Merknad**

- Avhengig av BLUETOOTH-enheten kan det være at BLUETOOTH-tilkoblingen avsluttes automatisk når du stanser avspillingen.

---

### **Beslektet emne**

- [Slå på strømmen](#)
- [Automatisk standby-funksjon](#)

Lydsystem for hjemmet  
MHC-V13

## Slå på eller av BLUETOOTH-signalet

Du kan koble til systemet fra en parret BLUETOOTH-enhet når systemets BLUETOOTH-signal er slått på. I utgangspunktet er denne innstillingen slått på.

**1** Hold inne **MEGA BASS** og **VOICE CHANGER** på systemet i ca. 3 sekunder.

[BT ON] eller [BT OFF] vises på displayet.

### Merknad

- Følgende operasjoner kan ikke utføres når BLUETOOTH-signalet er slått av:
  - Pare og/eller koble til BLUETOOTH-enheter.
  - Bruke "Sony | Music Center".
  - Endre BLUETOOTH-lydkodeker.

Lydsystem for hjemmet  
MHC-V13

## Bruke BLUETOOTH-standby-funksjonen

BLUETOOTH-standby-modusen gjør at systemet slår seg på automatisk når du oppretter en BLUETOOTH-tilkobling fra en BLUETOOTH-enhet. I utgangspunktet er denne innstillingen slått av.

- 1 Trykk på **OPTIONS**.
- 2 Trykk gjentatte ganger på **↑ (opp)/ ↓ (ned)** for å velge **[BT STBY]**, og så trykker du på **⊞ (enter)**.
- 3 Trykk gjentatte ganger på **↑ (opp)/ ↓ (ned)** for å velge innstillingen, og så trykker du på **⊞ (enter)**.
  - **[ON]**: Systemet slår seg på automatisk selv når det er i standby-modus.
  - **[OFF]**: Av.

### Slik lukker du alternativer-menyen

Trykk på **OPTIONS**.

### Beslektet emne

- [Pare og koble til BLUETOOTH-enheter](#)

Lydsystem for hjemmet  
MHC-V13

## Lytte til FM-radio

Før du lytter til FM-radioen, må du koble DAB/FM-antennen (medfølger) til systemets DAB/FM ANTENNA-klemme og søke etter FM-radiostasjonen du ønsker å lytte til.

### 1 Koble DAB/FM-antennen til systemets DAB/FM ANTENNA-klemme.

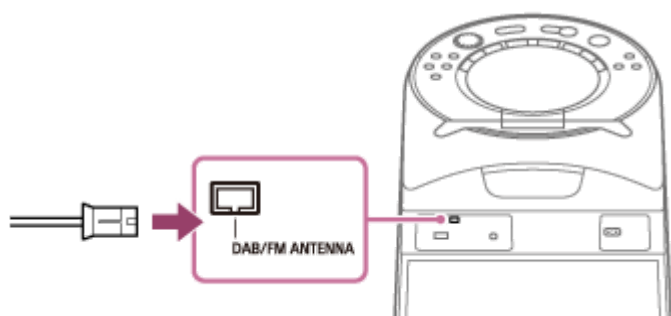

Forleng antennen horisontalt. Hold antennen unna strømledningen (nettledningen) og USB-kabelen for å unngå støy.

### 2 Trykk gjentatte ganger på FUNCTION for å velge [TUNER FM].

### 3 Hold inne TUNING +/- til frekvensen endres på displayet.

Søkingen stopper automatisk når systemet har funnet en stasjon. [ST] (kun for FM-stereoprogrammer) lyser på displayet. Hvis søket ikke stopper, trykker du på ■ (stopp) for å avslutte det. Deretter utfører du et manuelt søk (se under).

## Søke manuelt

Trykk gjentatte ganger på TUNING +/- for å søke etter stasjonen du ønsker å lytte til.

### Hint

- For å redusere statisk støy på en svak FM-stasjon trykker du gjentatte ganger på REPEAT/FM MODE til [ST]-lysene slår seg av på displayet. Du mister stereoeffekten, men signalet blir bedre.

## Beslektet emne

- [Lagre radiostasjoner på forhånd](#)

Lydsystem for hjemmet  
MHC-V13

## Lagre radiostasjoner på forhånd

---

Du kan lagre inntil 20 FM-stasjoner som favoritter.

- 1 Søk etter en stasjon ønsker å legge til som forhåndsinnstilling. (Se [Lytte til FM-radio.](#))
- 2 Trykk på TUNER MENU.
- 3 Trykk gjentatte ganger på **▲** (opp)/ **▼** (ned) for å velge ønsket forhåndsinnstilling, og så trykker du på **⏏** (enter).

[COMPLETE] vises på displayet, og stasjonen lagres.

Hvis en annen stasjon allerede er tilordnet det valgte forhåndsinnstillingsnummeret, blir denne stasjonen erstattet av den nye.

### For å lytte til den forhåndsinnstilte stasjonen

Trykk gjentatte ganger på PRESET +/- for å velge ønsket forhåndsinnstilling.

Lydsystem for hjemmet  
MHC-V13

## Lytte til DAB-radio

Før du lytter til DAB (Digital Audio Broadcasting)-radioen, må du koble DAB/FM-antennen (medfølger) til systemets DAB/FM ANTENNA-klemme og søke etter DAB/DAB+-radiostasjonen du ønsker å lytte til.

### 1 Koble DAB/FM-antennen til systemets DAB/FM ANTENNA-klemme.

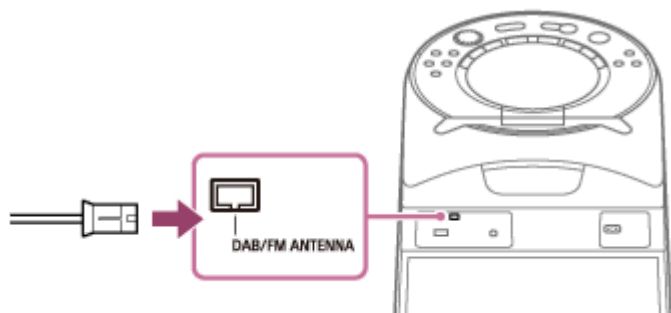

### 2 Koble til strømledningen (nettledningen) og slå på systemet ved å trykke på (strøm).

### 3 Trykk gjentatte ganger på FUNCTION for å velge [TUNER DAB].

Skanningen utføres automatisk første gang du bruker TUNER DAB-funksjonen etter kjøp, eller etter at du har tilbakestilt systemet. Skanneprosessen indikeres som [SCAN\*\*\*%].

Avhengig av hvilke DAB/DAB+-stasjoner som er tilgjengelige i området ditt, kan skanningen ta noen minutter. Når skanningen er fullført, lagrer systemet alle tilgjengelige DAB/DAB+-stasjoner og velger den første tilgjengelige stasjonen.

#### Merknad

- Hvis ditt land eller region ikke har støtte for DAB/DAB+-sendinger, vil [NoSIGNAL] vises på displayet.

### 4 Trykk gjentatte ganger på TUNING +/- for å søke etter stasjonen du ønsker å lytte til.

#### Merknad

- Når du har søkt på en DAB/DAB+-stasjon, kan det ta noen sekunder før du hører lyd.
- Hvis stasjonen du har slått på, ikke har sendinger akkurat da, vises [OFF-AIR] på displayet.

Lydsystem for hjemmet  
MHC-V13

## Lagre radiostasjoner på forhånd

---

Du kan lagre inntil 20 DAB/DAB+-stasjoner som favoritter.

- 1 Søk etter en stasjon ønsker å legge til som forhåndsinnstilling. (Se [Lytt til DAB-radio.](#))
- 2 Trykk på TUNER MENU.
- 3 Trykk gjentatte ganger på **▲** (opp)/ **▼** (ned) for å velge [PRESET MEMORY], og så trykker du på **⏏** (enter).
- 4 Trykk gjentatte ganger på **▲** (opp)/ **▼** (ned) for å velge ønsket forhåndsinnstilling, og så trykker du på **⏏** (enter).

[COMPLETE] vises på displayet, og stasjonen lagres.

Hvis en annen stasjon allerede er tilordnet det valgte forhåndsinnstillingsnummeret, blir denne stasjonen erstattet av den nye.

### For å lytte til den forhåndsinnstilte stasjonen

Trykk gjentatte ganger på PRESET +/- for å velge ønsket forhåndsinnstilling.



Lydsystem for hjemmet  
MHC-V13

## Utføre en første DAB-skann

Når du har flyttet til et nytt område, utfører du en første DAB-skann på nytt for å oppdatere DAB/DAB+-stasjonene.

- 1 Trykk gjentatte ganger på **FUNCTION** for å velge **[TUNER DAB]**.
- 2 Trykk på **TUNER MENU**.
- 3 Trykk på **▲** (opp)/ **▼** (ned) for å velge **[INITIAL SCAN]**, og så trykker du på **⊞** (enter).
- 4 Trykk på **▲** (opp)/ **▼** (ned) for å velge **[YES]**, og så trykker du på **⊞** (enter).

### Merknad

- Hvis ditt land eller region ikke har støtte for DAB/DAB+-sendinger, vil **[NoSIGNAL]** vises på displayet.
- Alle forhåndsinnstilte stasjoner slettes når du utfører betjeningen over.
- Før du drar ut DAB/FM-antennen, må du påse at systemet er slått av, ellers kan du miste dine egne DAB/DAB+-innstillinger.

Lydsystem for hjemmet  
MHC-V13

## Vise informasjon på DAB-radioen

---

Trykk gjentatte ganger på DISPLAY.

Du kan vise følgende informasjon:

- Stasjonnavn
- Kringkasternavn
- Frekvensbånd
- Signalstyrke
- DLS (Dynamic Label Segment)

Lydsystem for hjemmet  
MHC-V13

## Lytt til trådløs avspilling med flere lydsystemer (trådløs Party Chain-funksjon)

Du kan lage høy lyd og masse liv på fest ved å koble sammen flere enheter som er kompatible med den trådløse Party Chain-funksjonen.

Det første systemet som aktiveres i kjeden, tjener som festvert og deler musikk med de andre systemene (festgjester).

### Kompatible enheter:

Se <https://www.sony.net/smcqa/>.

Før du bruker systemet, må du påse at alle systemene som skal kobles til, er mindre enn 1 m fra enheten.

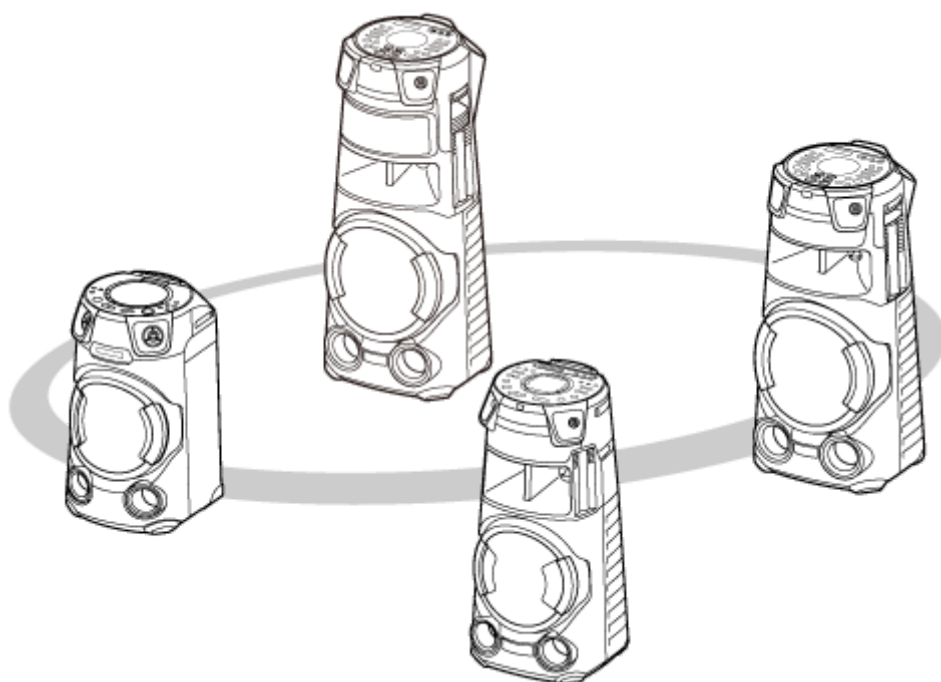

### 1 Aktiver BLUETOOTH-funksjonen på alle systemer.

Den følgende betjeningen er et eksempel på en aktivering av BLUETOOTH-funksjonen på MHC-V13. Du finner mer informasjon i brukerveiledningen som fulgte med enheten du bruker til å koble til andre enheter som er kompatible med den trådløse Party Chain-funksjonen.

1. Trykk på  (strøm) for å slå på systemet.
2. Trykk gjentatte ganger på FUNCTION til [BLUETOOTH] vises på displayet.

### 2 Angi det første systemet som festvert.

Den følgende betjeningen er et eksempel på en innstilling av MHC-V13 som det første systemet. Du finner mer informasjon i brukerveiledningen som fulgte med enheten du bruker til å koble til andre enheter som er kompatible med den trådløse Party Chain-funksjonen.

1. Forsikre deg om at [BT AUDIO] vises på displayet.  
Hvis ikke utfører du trinn **1**.
2. Koble BLUETOOTH-enheten til systemet via en BLUETOOTH-tilkobling.  
Du finner mer informasjon i [Pare og koble til BLUETOOTH-enheter](#).

Når BLUETOOTH-enhetens navn vises på displayet, er BLUETOOTH-tilkoblingen etablert.

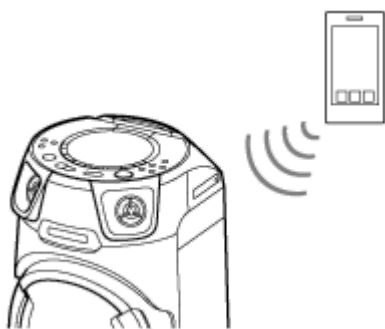

3. Trykk på W. PARTY CHAIN på systemet.

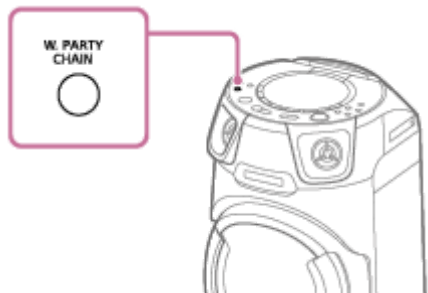

[CHAINING] blinker på displayet.

Tilkoblingen til BLUETOOTH-enheten avsluttes automatisk så snart systemet går inn i modus for oppsett av den trådløse Party Chain-funksjonen.



### 3 Koble til et andre eller påfølgende systemer som festgjest.

Den følgende betjeningen er et eksempel på en tilkobling av MHC-V13 som det andre eller påfølgende system. Du finner mer informasjon i brukerveiledningen som fulgte med enheten du bruker til å koble til andre enheter som er kompatible med den trådløse Party Chain-funksjonen.

1. Forsikre deg om at [BT AUDIO] vises på displayet til det andre eller påfølgende systemet.  
Hvis ikke utfører du trinn 1.
2. Trykk på W. PARTY CHAIN på det andre eller påfølgende systemet.



#### Hint

- Koble til det andre systemet innen 1 minutt. Systeminnstillingen avbrytes etter 1 minutt eller mer.

[HOST] vises på displayet til det første systemet.

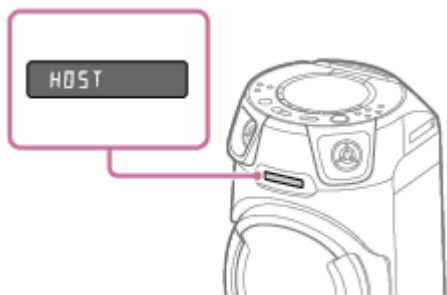

[GUEST XX]\* vises på displayet til det andre eller påfølgende systemet.



\* XX indikerer tallet som er tilordnet enheten som er koblet til så festgjest.

3. Gjenta trinnene ③ – 1 og ③ – 2 for å koble til flere systemer.

#### Hint

- Når du skal koble til et tredje eller påfølgende systemer, kobler du til hvert av dem innen 30 sekunder etter at du koblet til det forrige systemet. Systemer kan ikke kobles til når det er gått 30 sekunder eller mer.
- Hvis du ønsker å legge til et system til etter tilkobling (30 sekunder eller mer), holder inne W. PARTY CHAIN på det første systemet, så utfører du trinn ③ – 1 og ③ – 2.

4. Vent i 30 sekunder etter at den siste festgjesten er tilkoblet.

[P.CHAIN] slutter å blinke på displayet til festverten, og BLUETOOTH-enheten kobler seg til festverten igjen.

5. Start avspillingen på BLUETOOTH-enheten.

Start avspillingen på den tilkoblede BLUETOOTH-enheten, og reguler lydnivået.

Den samme musikken spilles av fra alle systemene.

Når du justerer volumet på BLUETOOTH-enheten eller festverten, justeres volumet på alle festgjestene automatisk.\* Du kan også justere volumet på de enkelte av festgjestene.

\* Avhengig av den tilkoblede enheten er det ikke sikkert volumet synkroniseres med volumet du justerte på festverten.

## Synkronisering av innstillinger i en trådløs Party Chain

Når en trådløs Party Chain er etablert, endres følgende innstillinger på festverten og festgjestene:

- MEGA BASS-innstillingene til festgjestene synkroniseres med festverten.
- Karaoke-innstillingen (Vocal Fader, Key Control og Mic Echo) på både festvert og festgjester slås av.
- Speaker Light-innstillingene til festgjestene synkroniseres med festverten.

- DJ-effekten på både festvert og festgjester slås av.
- Lydfelt-innstillingene tilbakestilles til standardene på både festvert og festgjester.
- Når lydvolument til festverten justeres, synkroniseres lydvolument til festgjestene med volumet til festverten. Men selv om lydvolument til en festgjest justeres, endres ikke volumet til festverten.
- Når festverten slås av, slår også festgjestene seg av.

#### Hint

- Du kan også betjene den trådløse Party Chain-funksjonen på "Sony | Music Center".
- Hva du kan gjøre med den trådløse Party Chain-funksjonen avhenger av systemene du kobler til.
- Når du bruker den trådløse Party Chain-funksjonen, skifter kodeken automatisk til SBC.

#### Merknad

- Når du ser filmer med den trådløse Party Chain-funksjonen, kan det oppstå en forsinkelse mellom bilde og lyd.
- Den trådløse Party Chain-funksjonen er bare tilgjengelig når systemet er i BLUETOOTH-modus.
- Når du bruker den trådløse Party Chain-funksjonen ved å koble til flere typer lydsystemer, er det ikke sikkert lyset fungerer avhengig av rekkefølgen av systemene du har koblet til. I så fall angir du systemet hvis lys ikke fungerer, som festvert.
- Mens den trådløse Party Chain-funksjonen er aktiv, kan du ikke velge et annet system som ny festvert.
- Når du bruker mikrofonen til å spille på en gitar på festverten, spilles det ikke av lyd fra festgjestene.
- Tidtaker for dvalemodus og automatisk standby-funksjon fungerer ikke på festgjestene.

---

#### Beslektet emne

- [Avslutte den trådløse Party Chain-funksjonen](#)

Lydsystem for hjemmet  
MHC-V13

## Avslutte den trådløse Party Chain-funksjonen

---

For å avslutte alle tilkoblinger og gå ut av den trådløse Party Chain-funksjonen

- 1 Trykk på W. PARTY CHAIN på festverten.

### For å avslutte bare ett system

Trykk på W. PARTY CHAIN på festverten du ønsker å forlate.

#### **Merknad**

- Når du endrer til en annen funksjon eller slår av festverten, avsluttes også den trådløse Party Chain-funksjonen.

Lydsystem for hjemmet  
MHC-V13

## Lytte til musikk trådløst med to systemer (Stereo Pair-funksjon)

For å bruke denne funksjonen må du ha to systemer av samme modell. Ved å koble til to systemer med en BLUETOOTH-tilkobling blir lyden kraftigere når du hører på musikk.

I de følgende trinnene beskrives de to systemene som "vertssystem" og "gjestesystem".

### Merknad

- For å bruke denne funksjonen må du påse at "Sony | Music Center" er installert på BLUETOOTH-enheten.
- Påse at BLUETOOTH-enheten er paret med både vertssystemet og gjestesystemet. Fremgangsmåten for paring finner du under [Pare og koble til BLUETOOTH-enheter](#).

- 1 Plasser to systemer mindre enn 1 m fra hverandre.**
- 2 Slå på vertssystemet og gjestesystemet.**
- 3 Trykk på BLUETOOTH/  PAIRING på vertssystemet og gjestesystemet for å velge BLUETOOTH-funksjonen.**  
[BLUETOOTH] vises på displayet.
- 4 Koble til vertssystemet og en BLUETOOTH-enhet med en BLUETOOTH-tilkobling. (Se [Pare og koble til BLUETOOTH-enheter](#).)**
- 5 Start "Sony | Music Center", og følg anvisningene på skjermen for å sette opp Stereo Pair for vertssystemet og gjestesystemet.**  
[HOST] vises på vertssystemets display, og [GUEST] vises på gjestesystemets display.
- 6 Still inn utgangsmodusen med "Sony | Music Center" på BLUETOOTH-enheten.**
  - [Stereo mode - right]: Spiller av monolyden til høyre kanal fra vertssystemet, og venstre kanal fra gjestesystemet mitt.
  - [Stereo mode - left]\*: Spiller av monolyden til venstre kanal fra vertssystemet, og høyre kanal fra gjestesystemet mitt.  
\* Standardinnstilling
- 7 Start avspilling på BLUETOOTH-enheten, og juster lyden.**  
Du finner mer informasjon i [Lytte til musikk fra en enhet via en BLUETOOTH-tilkobling](#).

### Synkronisering av innstillinger med Stereo Pair

- Når en Stereo Pair-tilkobling er etablert, synkroniseres følgende innstillinger på gjestesystemet med de på vertssystemet:



- Lydvolum
  - MEGA BASS
  - Lydfelt og tilpasset EQ
  - DJ-effekt
  - Lys
- Når innstillingene over endres enten på vertssystemet eller gjestesystemet, synkroniseres innstillingene på det andre systemet.
  - Når det vertssystemet er slått av, slås også gjestesystemet av.

## For å aktivere Stereo Pair-funksjonen

Bruk "Sony | Music Center", og følg anvisningene på skjermen.

### Hint

- Hvis du ikke deaktiverer funksjonen, vil systemet prøve å gjenopprette den sist utførte tilkoblingen neste gang du slår på systemet.
- Endre til SBC-kodek når du bruker Stereo Pair-funksjonen. Du finner mer informasjon i [Velge lyd kvaliteten ved strømming via BLUETOOTH \(kodek\)](#).

### Merknad

- Når du bruker mikrofonen eller spiller en gitar på vertssystemet, spilles det ikke av lyd fra gjestesystemet.
- De følgende operasjonene fungerer ikke på gjestesystemet når du bruker Stereo Pair:
  - Tidtaker for dvalemodus
  - Automatisk standby
  - Barnelås
  - Vocal Fader, Key Control og Score Mode
  - Betjene systemet med fjernkontrollen
- Hvis du tilbakestiller et av de to systemene mens du bruker Stereo Pair-funksjonen, må du huske å slå av de andre systemene.

---

### Beslektet emne

- [Installere "Sony | Music Center"](#)

Lydsystem for hjemmet  
MHC-V13

## Forsterke bassen og lage kraftigere lyd (MEGA BASS)

Du kan forsterke bassen og lage kraftigere lyd (MEGA BASS) MEGA BASS-modusen er slått på når du kjøper høyttaleren.

### 1 Trykk gjentatte ganger på MEGA BASS for å velge [BASS ON].

MEGA BASS-indikatoren lyser.

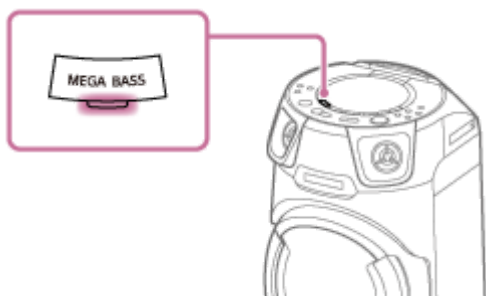

### For å slå av MEGA BASS-modusen

Trykk gjentatte ganger på MEGA BASS for å velge [BASS OFF].

#### Hint

- Du kan også bruke "Sony | Music Center" til å slå på/av MEGA BASS-modusen.

Lydsystem for hjemmet  
MHC-V13

## Velge et lydfelt

Du kan justere lyden ved å velge et lydfelt.

- 1 Trykk gjentatte ganger på **SOUND FIELD** for å velge ønsket lydfelt.

### For å avbryte lydfeltet

Trykk gjentatte ganger på **SOUND FIELD** for å velge [FLAT].

### For å velge FIESTA-lydfeltet direkte

Trykk på **FIESTA** på systemet. Denne innstillingen gjenskaper lydeffekten i en festsal.

### For å velge Virtual Football-modusen

Du kan oppleve følelsen av å være på stadionet når du ser fotball på tv.

Vær klar over at du bare kan velge Virtual Football-modusen under **AUDIO IN**-funksjoner.

Trykk gjentatte ganger på **SOUND FIELD** mens du ser på fotballkamp.

- [ON NARRATION]: Gjennom forsterket stadionstemning kan du oppleve spenningen som om du var på selve kampen.
- [OFF NARRATION]: Ved å redusere lydvolument til kommentatorene og øke lydvolument på publikum føles det som om du selv er til stede på fotballkampen.

#### Merknad

- Hvis du hører unaturlige lyder i innholdet når [OFF NARRATION] er valgt, anbefaler vi [ON NARRATION].
- Denne funksjonen støtter ikke monolyd.

### For å skape din egen lydeffekt

Du kan øke eller senke nivåene for spesifikke frekvensbånd, og så lagre innstillingen i minnet som [CUSTOM EQ].

1. Trykk på **OPTIONS**.  
Alternativer-menyen vises på displayet.
2. Trykk gjentatte ganger på **▲** (opp)/ **▼** (ned) for å velge [CUSTOM EQ], og så trykker du på **⊕** (enter).
3. Trykk gjentatte ganger på **▲** (opp)/ **▼** (ned) for å justere equalizernivået, og så trykker du på **⊕** (enter).
4. Gjenta trinn 3 for å justere nivået på andre frekvensbånd.  
Trykk på **OPTIONS** for å lukke alternativer-menyen.

### For å velge tilpasset equalizerinnstilling

Trykk gjentatte ganger på **SOUND FIELD** for å velge [CUSTOM EQ].

Lydsystem for hjemmet  
MHC-V13

## Hva du kan gjøre med "Sony | Music Center"

"Sony | Music Center" er en app for å kontrollere Sony-lydenheter som er kompatible med "Sony | Music Center" ved hjelp av en smarttelefon/iPhone.

Detaljer om "Sony | Music Center" finner du på følgende nettside:

<https://www.sony.net/smcqa/>

### Operasjoner som kan utføres på systemet med "Sony | Music Center"

- Endre systemets funksjoner
- Bla gjennom musikkinnhold på en plate eller USB-enhet
- Vise informasjon på en plate, USB-enhet, FM-stasjon eller DAB/DAB+-stasjon
- Justere volumet
- Kontrollere avspillingen av en kilde på en smarttelefon eller iPhone
- Kontrollere avspillingen fra en plate eller USB-enhet
- Søke etter en inn i en DAB/DAB+-stasjon og lagre stasjoner
- Søke etter en FM-stasjon og lagre stasjoner
- Endre lydinnstillinger, DJ-effekt og MEGA BASS
- Stille inn tidtaker for dvalemodus
- Stille inn lysmodusen
- Slå på/av taleveiledningen
- Sammenkobling med andre lydsystemer (Stereo Pair-funksjon / trådløs Party Chain-funksjon)

OSV.

#### Hint

- Hva du kan kontrollere med "Sony | Music Center", varierer avhengig av tilkoblet enhet. Appens spesifikasjoner og design kan bli endret uten varsel.
- Sørg for å bruke den nyeste versjonen av appen.

#### Merknad

- Hvis "Sony | Music Center" ikke fungerer optimalt, trykker du på BLUETOOTH/  PAIRING på systemet for å avslutte BLUETOOTH-tilkoblingen, og så utfører du BLUETOOTH-tilkobling igjen slik at BLUETOOTH-tilkoblingen fungerer normalt.

- Installere "Sony | Music Center"

5-013-970-61(2) Copyright 2020 Sony Corporation

Lydsystem for hjemmet  
MHC-V13

## Installere "Sony | Music Center"

---

Installer "Sony | Music Center" på smarttelefonen, iPhoneen osv. fra App Store eller Google Play.

- 1 Last ned "Sony | Music Center" fra Google Play eller App Store, og installer appen.



Sony Music Center



- 2 Start "Sony | Music Center" når installasjonen er fullført.

### Hint

- Avhengig av kontrakten din kan det være at det koster penger å laste ned appen.

---

### Beslektet emne

- [Hva du kan gjøre med "Sony | Music Center"](#)

Lydsystem for hjemmet  
MHC-V13

## Hva du kan gjøre med "Fiestable"

"Fiestable" er en app for å betjene Sony-lydenheter som er kompatible med "Fiestable" fra smarttelefoner, iPhone osv.

### Operasjoner som kan utføres på systemet med "Fiestable"

- DJ Control  
Du kan legge DJ-effekter til kilden som spilles av på systemet.
- Illumination  
Du kan kontrollere systemets lys med flere innstillinger.
- Karaoke  
Du kan aktivere ulike Karaoke-funksjoner.
- Motion Control  
Du kan bruke systemet ved å riste på smarttelefonen, iPhonen osv.
- Voice Control  
Du kan bruke systemet ved å si forhåndsinnstilte stemmekommandoer inn i mikrofonen til smarttelefonen/iPhonen.
- Party Light  
Du kan synkronisere skjermbelysningen til flere smarttelefoner/iPhoner med systemets lys.
- Karaoke Ranking  
Du kan syng Karaoke og konkurrere med andre om å komme blant de 10 beste.
- Party Playlist  
Du og dine gjester kan legge favorittsanger i en spilleliste fra flere BLUETOOTH-enheter.

#### Hint

- Hva du kan kontrollere med "Fiestable", varierer avhengig av tilkoblet enhet. Appens spesifikasjoner og design kan bli endret uten varsel.  
Sørg for å bruke den nyeste versjonen av appen.

### Beslektet emne

- [Installere "Fiestable"](#)

Lydsystem for hjemmet  
MHC-V13

## Installere "Fiestable"

Installer "Fiestable" på smarttelefonen, iPhoneen osv. fra Google Play eller App Store.

- 1 Last ned "Fiestable" fra Google Play eller App Store, og installer appen.



- 2 Start "Fiestable" fra "Sony | Music Center"-skjermen når installasjonen er fullført.

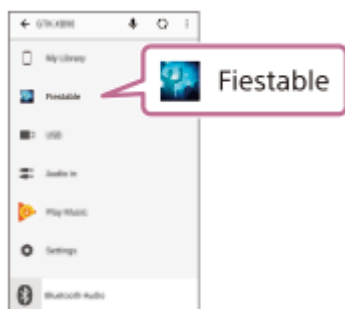

### Beslektet emne

- [Installere "Sony | Music Center"](#)
- [Hva du kan gjøre med "Fiestable"](#)



Lydsystem for hjemmet  
MHC-V13

## Bruke DJ-effekt

---

Du kan legge en DJ-effekt til musikkilden.

**1** Opprett en **BLUETOOTH**-tilkobling mellom systemet og smarttelefonen/iPhonen.

**2** Start "**Sony | Music Center**" og trykk på "**Fiestable**"-ikonet.

**3** Trykk på [**DJ Control**].

En liste over DJ-effekter vises på appskjermen.

**4** Trykk på en av DJ-effektene.

Du kan lage en morsom DJ-effekt ved å flytte fingeren din innenfor det viste området.

### For å slå av DJ-effekten

Trykk på [**DJ Off**].

Lydsystem for hjemmet  
MHC-V13

## Skreddersy lyset

---

Du kan spesifisere lysets mønster og farge for å lage ditt eget lys med "Fiestable".

**1** Opprett en **BLUETOOTH**-tilkobling mellom systemet og smarttelefonen/iPhonen.

**2** Start "**Sony | Music Center**" og trykk på "**Fiestable**"-ikonet.

**3** Trykk på [**Illumination**].

En liste over lysmønstre og fargepaletter vises på appskjermen.

**4** Trykk på et av lysmønstrene.

Du kan endre lysfargen og hastigheten på blinkingen ved å bevege fingeren på fargepaletten.

Lydsystem for hjemmet  
MHC-V13

## Bruke Voice Control via "Fiestable"

Du kan bruke systemet ved å si forhåndsinnstilte talekommandoer som vises på smarttelefonen/iPhonen.

### Merknad

- Følgende språk er støttet:  
Engelsk / brasiliansk portugisisk / fransk / tysk / italiensk / polsk / russisk / spansk
- Hvis smarttelefonen/iPhonen er satt til et språk som ikke er støttet, vil listen over forhåndsinnstilte talekommandoer vises på engelsk.

### 1 Opprett en BLUETOOTH-tilkobling mellom systemet og smarttelefonen/iPhonen.

Påse at smarttelefonen/iPhonen er koblet til internett.

### 2 Start "Sony | Music Center" og trykk på "Fiestable"-ikonet.

### 3 Trykk på [Voice Control via Fiestable].

De forhåndsinnstilte talekommandoene vises på appskjermen.

### 4 Trykk på mikrofonikonet på appskjermen.

Systemet er dempet. Snakk inn i mikrofonen til smarttelefonen/iPhonen. Stemmen din vil sendes til en nettbasert tjeneste for konvertering av tale til tekst. Når konversasjonen er fullført, sendes kommandoen tilbake til systemet. Dempingen avbrytes, og systemet vil svare i henhold til kommandoen.

### Merknad

- Voice Control med "Fiestable" fungerer ikke i følgende tilfeller:
  - Når den nettbaserte tjenesten for konvertering av tale til tekst ikke er tilgjengelig, eller når den ble avsluttet eller tilkoblingen mislyktes.
  - Når mikrofonen til smarttelefonen/iPhonen blir brukt av en annen applikasjon.

### Beslektet emne

- [Pare og koble til BLUETOOTH-enheter](#)

Lydsystem for hjemmet  
MHC-V13

## Lage festbelysning med "Fiestable"

Du kan synkronisere skjermbelysningen og de blinkende lysene til flere smarttelefoner/iPhoner med denne funksjonen.

- 1 Slå på systemets lys.
- 2 Start avspillingen av musikk.
- 3 Slå på BLUETOOTH-funksjonen på smarttelefonen/iPhonen.

### Merknad

- BLUETOOTH-tilkobling er ikke påkrevd med mindre du bruker flere systemer. Hvis du ønsker å synkronisere smarttelefonen/iPhonen med et spesifikt system, må du opprette en BLUETOOTH-tilkobling mellom smarttelefonen/iPhonen og det systemet.  
Hvis ikke fortsetter du til trinn 4, så vil smarttelefonen/iPhonen synkronisere med det nærmeste systemet.
- Husk å slå på lokalitetstjenesten på smarttelefonen/iPhonen.

- 4 Start "Fiestable" og trykk på "Party Light via Fiestable".

Alle smarttelefoner/iPhoner lyser og blinker synkront.

### Beslektet emne

- [Høre på musikk med lys \(Speaker Light\)](#)
- [Synge og konkurrere i karaoke \(Karaoke Ranking\)](#)
- [Lage spillelister fra flere BLUETOOTH-enheter \(Party Playlist\)](#)

Lydsystem for hjemmet  
MHC-V13

## Syng og konkurrere i karaoke (Karaoke Ranking)

Du kan bare bruke poengfunksjonen (Score Mode) når mikrofonen er koblet til. Poengsummen din vil være på en skala fra 0 til 99 og gis gjennom å sammenligne stemmen din med musikken.

- 1 Opprett en BLUETOOTH-tilkobling mellom systemet og smarttelefonen/iPhonen.**
- 2 Start "Sony | Music Center" og trykk på "Fiestable"-ikonet.**
- 3 Trykk på [Karaoke].**
- 4 Trykk på [Scoring Start].**
- 5 Start avspillingen av musikk på systemet og syng en sang.**
- 6 Trykk på [Mic Level], [Echo], [Key Control] eller [Vocal] på appskjermen og juster glidebryteren for å endre mikrofonens lydvolume, ekkointensitet, tonehøyde og vokal- eller ikke-vokal-innstilling i henhold til preferansene dine.**
- 7 Når du har sunget i mer enn ett minutt, trykker du på [Scoring Stop] for å vise poengsummen.**

Poengsummen din vil bli vist på appskjermen. Hvis poengsummen din er blant de 10 beste, vil appen be deg om å skrive inn navnet ditt og navnet på sangen. Du kan skrive inn inntil 16 alfanumeriske tegn for navnet ditt og inntil 24 alfanumeriske tegn for sangnavnet.  
Deretter vises rangeringen din.  
Sangnavnet kan hentes automatisk fra kilden hvis du spiller av kilden fra en smarttelefonapp.

### Tilbakestille rangeringen

Trykk på Ranking-ikonet på appskjermen.

Ranking-listen vises. Trykk på tilbakestillingsikonet for å tilbakestille listen.

#### Merknad

- Hvis poengsummen din er 0, blir den ikke rangert.
- Karaoke Ranking fungerer ikke i følgende tilfeller:
  - Når mikrofonen ikke er koblet til systemet.
- Karaoke Ranking slås automatisk av når:
  - Du kobler mikrofonen fra systemet.
  - Du trykker på FUNCTION for å endre funksjonen.



Lydsystem for hjemmet  
MHC-V13

## Lage spillelister fra flere BLUETOOTH-enheter (Party Playlist)

Party Playlist er en funksjon som kontinuerlig spiller av sanger som gjestene dine har valgt som favoritter på smarttelefonen, i den rekkefølgen de registeres.

- 1 Opprett en BLUETOOTH-tilkobling mellom systemet og smarttelefonen/iPhonen.
- 2 Påse at smarttelefonen/iPhonen er koblet til et Wi-Fi-nettverk.
- 3 Start "Sony | Music Center" og trykk på "Fiestable"-ikonet.
- 4 Trykk på [Party Playlist].
- 5 Følg anvisningene på skjermen.

### Slik legger gjester sanger til spillelisten

1. Påse at gjestenes smarttelefoner/iPhoner er koblet til samme Wi-Fi-nettverk.
2. Start "Sony | Music Center" og trykk på "Fiestable"-ikonet.
3. Følg anvisningene på skjermen.

#### **Merknad**

- Påse at du bruker Party Playlist-funksjonen på et sikkert Wi-Fi-nettverk.

Lydsystem for hjemmet  
MHC-V13

## Syng karaoke

Du kan syng karaoke med Karaoke-funksjonen.

- 1 Trykk gjentatte ganger på MIC/GUITAR LEVEL - på systemet for å redusere mikrofonens lydvolumentil minstenivået.**
- 2 Trykk gjentatte ganger på GUITAR på systemet for å velge [OFF].**
- 3 Koble en mikrofon (følger ikke med) til MIC/GUITAR-kontakten på systemet.**
- 4 Start avspillingen av musikk, og juster mikrofonens lydvolument.**  
Trykk gjentatte ganger på MIC ECHO for å justere ekkoeffekten.
- 5 Syng med til musikken.**

### Merknad

- Hvis det oppstår hyling, vil systemet automatisk redusere mikrofonens lydnivå i noen sekunder.
- Gjør følgende hvis hylingen fortsetter:
  - Flytt mikrofonen vekk fra systemet.
  - Eller mikrofonens retning.
  - Trykk gjentatte ganger på MIC/GUITAR LEVEL - på systemet.
  - Trykk gjentatte ganger på MIC ECHO for å justere ekkonivået.
- Mikrofonens lyd vil ikke overføres til USB-enheten under USB-overføring.
- Du kan ikke justere mikrofonens lydvolument med VOL (volum) +/- (VOLUME/DJ CONTROL på systemet). Trykk gjentatte ganger på MIC/GUITAR LEVEL +/- på systemet for å justere mikrofonens lydvolument.
- Når du bruker den trådløse Party Chain-funksjonen eller Stereo Pair-funksjonen, spilles mikrofonlyden bare av på systemet som mikrofonen er koblet til.
- Hvis lyden fra mikrofonen er ekstremt høy, kan den bli forvrengt. Trykk gjentatte ganger på MIC/GUITAR LEVEL - på systemet for å redusere nivået på mikrofonlyden.

### Beslektet emne

- [Bruke mikrofonholder\(e\)](#)
- [Ulike funksjoner for karaoke](#)





Lydsystem for hjemmet  
MHC-V13

## Ulike funksjoner for karaoke

---

Du kan bruke ulike funksjoner for karaoke.

### Vocal Fader

Du kan redusere lyden av vokalen i stereokilden.

#### For å aktivere Vocal Fader-funksjonen

Trykk gjentatte ganger på VOCAL FADER (eller hold inne VOICE CHANGER /  VOCAL FADER på systemet) for å velge [ON V \_ FADER].

#### For å avbryte Vocal Fader-funksjonen

Trykk gjentatte ganger på VOCAL FADER for å velge [OFF].

### Key Control

Du kan endre tonen til en sang du synger.

#### For å endre tonen til en sang

Trykk på KEY CONTROL **b** (flat)/ **#** (skarp) for å velge det som passer vokalen din.

### Score Mode

Du kan bare bruke poengfunksjonen (Score Mode) når mikrofonen er koblet til. Poengsummen din vil være på en skala fra 0 til 99 og gis gjennom å sammenligne stemmen din med musikken.

#### For å få poeng for syngingen din

1. Start avspillingen av musikk.
2. Trykk på SCORE før du synger en sang.
3. Når du har sunget i mer enn ett minutt, trykker du på SCORE igjen for å vise poengsummen.

### Voice Changer

Du kan endre stemmen din når du snakker eller synger i mikrofonen.

#### For å aktivere Voice Changer-funksjonen

Trykk gjentatte ganger på VOICE CHANGER /  VOCAL FADER på systemet for å endre stemmeeffekt.

#### For å avbryte Voice Changer-funksjonen

Trykk gjentatte ganger på VOICE CHANGER /  VOCAL FADER på systemet for å velge [OFF].

### Mic Echo

Du kan legge en ekkoeffekt til stemmen din når du synger i mikrofonen.

#### For å legge til en ekkoeffekt

Trykk gjentatte ganger på MIC ECHO for å justere ekkoeffekten.

---

---

## Beslektet emne

- [Synge karaoke](#)

5-013-970-61(2) Copyright 2020 Sony Corporation

Lydsystem for hjemmet  
MHC-V13

## Gled deg over lyden fra en gitar

Du kan lytte til lyden fra en gitar (følger ikke med) ved å koble gitaren til systemets MIC/GUITAR-kontakt. I tillegg kan du velge en gitareffekt for å endre gitarens lyd.

- 1 Trykk gjentatte ganger på MIC/GUITAR LEVEL - på systemet for å redusere gitarens lydvolum.**
- 2 Bruk en instrumentkabel (følger ikke med) til å koble en gitar til systemets MIC/GUITAR-kontakten.**
- 3 Trykk gjentatte ganger på GUITAR på systemet for å velge gitareffekten du ønsker å bruke.**
  - [CLEAN]: Original gitarlyd. Anbefalt for elektriske gitarer og elektroakustiske gitarer.
  - [O \ DRIVE]: Forvrengt lyd som minner om en overanstrengt gitarforsterker. Anbefalt for elektriske gitarer.
  - [BASS]: Original gitarlyd. Anbefalt for bassgitar.
- 4 Begynn å spille gitaren, og juster gitarens lydvolum etter behov.**

Det kommer gitarlyd fra systemet.

### For å slå av gitarmodusen

Trykk gjentatte ganger på GUITAR på systemet for å velge [OFF].

#### Merknad

- Det kan oppstå hyling når du bruker en elektroakustisk gitar med [O \ DRIVE]-effekten. Trykk gjentatte ganger på MIC/GUITAR LEVEL - på systemet for å redusere gitarens lydvolum. Eventuelt kan du endre til den andre gitareffekten.
- Før du kobler gitaren fra systemet, trykker du gjentatte ganger på MIC/GUITAR LEVEL - på systemet for å redusere gitarens lydvolum.

Lydsystem for hjemmet  
MHC-V13

## Lage feststemning (DJ-effekt)

Bruk systemets kontroller til å gjøre det.

### 1 Trykk på den følgende knappen for å velge effekttypen.

- FLANGER: Skaper en dyp flangereffekt som minner om brølet til en jetmotor.
- ISOLATOR: Isolerer et spesifikt frekvensbånd ved å justere de andre frekvensbåndene. For eksempel når du ønsker å fokusere på vokaler.

### 2 Endre lydeffekten.

Skru på systemets VOLUME/DJ CONTROL-hjul for å justere effektnivået.

For å slå på effekten

- Trykk på DJ OFF.
- Trykk på den valgte effektknappen igjen.

### Merknad

- DJ-effekten slås automatisk av når du:
  - slår av systemet.
  - endrer funksjonen.
  - aktiverer eller deaktiverer trådløs Party Chain-funksjonen.
  - endrer lydfeltet.
  - bruker Vocal Fader-funksjonen.
  - endrer tonen (Key Control).
- Hvis du aktiverer DJ-effekt under overføringen, overføres ikke lydeffekten til USB-enheten.
- Systemets VOLUME/DJ CONTROL-hjul kan ikke brukes for å justere lydvolument når DJ-effekt er aktivert. Trykk på VOL (volum) +/- på fjernkontrollen for å justere lydvolument.

Lydsystem for hjemmet  
MHC-V13

## Bruke tidtaker for dvalemodus

---

Systemet slår seg av automatisk etter angitt tid.

- 1 Trykk gjentatte ganger på **SLEEP** for å velge ønsket tid.

### For å avbryte tidtaker for dvalemodus

Trykk gjentatte ganger på **SLEEP** for å velge [OFF].

#### Hint

- Trykk på **SLEEP** for å sjekke hvor lenge det er til systemet slår seg av.

Lydsystem for hjemmet  
MHC-V13

## Høre på musikk med lys (Speaker Light)

Systemet lyser i takt med musikken for å skape stemning. I utgangspunktet er denne innstillingen slått på.

### 1 Trykk gjentatte ganger på PARTY LIGHT under avspilling for å velge [LED ON].

Systemdelen som er vist i illustrasjonen under, lyser.

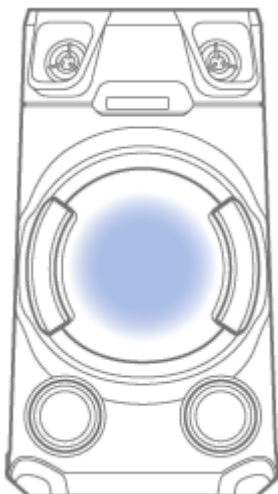

### 2 Trykk gjentatte ganger på LIGHT MODE for å velge ønsket lysmodus.

Lydmodusen er en annen når den trådløse Party Chain-funksjonen eller Stereo Pair-funksjonen er aktivert.

## For å slå av lyset

Trykk gjentatte ganger på PARTY LIGHT for å velge [LED OFF].

### Hint

- Du kan også bruke SPEAKER LIGHT på systemet til å velge [LED ON]/[LED OFF].

### Merknad

- Ikke se direkte på lyset når det er slått på.
- Hvis lyset blir for intenst, slår du det av, eller slår på lyset i rommet.
- Du kan slå på eller av lyset når demonstrasjonen er slått på.

## Beslektet emne

- [Slå av demonstrasjonen](#)





Lydsystem for hjemmet  
MHC-V13

## Bruke taleveiledningen

VIKTIG: TALEVEILEDNINGEN TIL DETTE SYSTEMET ER BARE TILGJENGELIG PÅ ENGELSK.

- 1 Trykk på **OPTIONS**.
- 2 Trykk gjentatte ganger på **↑ (opp)/ ↓ (ned)** for å velge **[VOICE GUIDANCE]**, og så trykker du på **⊕ (enter)**.
- 3 Trykk på **↑ (opp)/ ↓ (ned)** for å velge **[ON]**, og så trykker du på **⊕ (enter)**.

Taleveiledningen er aktivert.

Trykk på **OPTIONS** for å lukke alternativer-menyen.

Avhengig av systemets status vil denne taleveiledningen høres fra systemet:

- Når systemet stilles til paremodus: "BLUETOOTH pairing"
- Når det kobles til en BLUETOOTH-enhet: "BLUETOOTH connected"
- Når det kobles fra en BLUETOOTH-enhet: "BLUETOOTH disconnected"
- Når du stiller inn utgangsmodus under Stereo Pair-funksjonen: "Left/Right"

## For å deaktivere taleveiledningen

Velg **[OFF]** i trinn **3**.

### Merknad

- I noen tilfeller kan det være en forsinkelse i taleveiledningen, eller så fungerer den ikke.

Lydsystem for hjemmet  
MHC-V13

## Deaktivere systemets kontroller (barnelås)

Du kan deaktivere kontrollene (bortsett fra  (strøm)) for å hindre at barn betjener systemet.

**1** Hold inne  (stopp) på systemet i mer en 5 sekunder.

[CHILD LOCK ON] vises på displayet.

### For å slå av barnelåsen

Hold inne  (stopp) på systemet i mer enn 5 sekunder til [CHILD LOCK OFF] vises på displayet.

#### **Merknad**

- Barnelåsen slås av automatisk når du kobler fra strømfedningen (nettleddningen).

Lydsystem for hjemmet  
MHC-V13

## Lytte til den innebygde lyddemonstrasjonen

---

Hold inne ► (spill av) på systemet i mer en 2 sekunder.  
Den innebygde lyddemonstrasjonen spilles av.

### For å stanse demonstrasjonen

Trykk på ■ (stopp) på systemet.

Lydsystem for hjemmet  
MHC-V13

## Om indikatorene

---

### BLUETOOTH-indikator

Lyser	BLUETOOTH-tilkoblingen er opprettet.
Blinker to ganger gjentatte ganger	Systemet går inn i paremodus.
Blinker langsomt	Systemet venter på en BLUETOOTH-enhet å koble seg til.

### MEGA BASS-indikator

Lyser	MEGA BASS-modusen er slått på.
Slår seg av	MEGA BASS-modusen er slått av.

---

### Beslektet emne

- [Hovedenheten](#)
- [Lytt til trådløs avspilling med flere lydsystemer \(trådløs Party Chain-funksjon\)](#)

Lydsystem for hjemmet  
MHC-V13

## Oppdatere den forhåndsinstallerte programvaren

---

Systemets programvare kan oppdateres i fremtiden. Systemets forhåndsinstallerte programvare kan oppdateres fra nettsiden for støtte. Følg anvisningene på nett for å oppdatere programvaren.

Lydsystem for hjemmet  
MHC-V13

## Hva kan jeg gjøre for å løse et problem?

---

Hvis systemet ikke fungerer som forventet, kan du prøve det følgende for å løse problemet.

- Finn symptomer på problemet i Hjelpeveiledning, og prøv et av tiltakene i listen.
- Tilbakestille systemet. (Se [Systemet fungerer ikke som det skal..](#))
- Se etter informasjon om problemet på kundestøttens nettside.
- Gå til nettsidene med støtte for å få hjelp og informasjon om systemet.
  - For kunder i Nord- og Sør-Amerika:  
<https://www.sony.com/am/support>
  - For kunder i Europa:  
<https://www.sony.eu/support>
  - For kunder i andre land/regioner:  
<https://www.sony-asia.com/support>

### **Merknad**

- Servicepersonell vil muligens beholder visse deler hvis disse blir byttet under reparasjonen.

---

### **Beslektet emne**

- [Systemet fungerer ikke som det skal.](#)

Lydsystem for hjemmet  
MHC-V13

## Om meldinger

En av følgende meldinger kan vises eller blinke på displayet under betjening.

Melding	Årsak
CANNOT PLAY	Det ble satt i en plate som ikke kan spilles av.
DATA ERROR	<ul style="list-style-type: none"> <li>● Filen ble opprettet i et ikke-støttet format.</li> <li>● Filtypen samsvarer ikke med filformatet.</li> </ul>
DEVICE ERROR	USB-enheten ble ikke kjent igjen, eller så er det koblet til en ukjent enhet.
DEVICE FULL	USB-enhetens minne er fullt.
ERASE ERROR	Slettingen av lydfiler eller mapper på USB-enheten mislyktes.
FATAL ERROR	USB-enheten ble tatt ut under overføring eller sletting, og det kan være den ble skadet.
FOLDER FULL	Du kan ikke overføre til USB-enheten, for du har nådd maksimalt antall mapper.
NoDEVICE	Ingen USB-enhet, eventuelt en ikke-støttet enhet, er koblet til.
NO DISC	Det er ikke noen plate i systemet.
NO MUSIC	Det er ingen støttede lydfiler i avspillingskilden.
NO SUPPORT	En ikke-støttet USB-enhet er koblet til, eller så er USB-enheten koblet til gjennom en USB-hub.
NOT USE	Du forsøkte å utføre en spesifikk operasjon under betingelser der denne operasjonen er forbudt.
OVER CURRENT	Det ble oppdaget en overstrøm fra $\psi$ (USB)-porten. Koble USB-enheten fra porten. Du finner mer informasjon i <a href="#">[OVER CURRENT] vises på displayet</a> .
PROTECT	USB-enheten er skrivebeskyttet.
PUSH STOP	Du prøvde å utføre en operasjon som bare kan utføres når avspillingen er stanset.
READING	Systemet leser informasjon fra platen eller USB-enheten. Noen operasjoner er ikke tilgjengelige.
REC ERROR	Overføringen startet ikke, stanset underveis eller kunne ikke utføres.
TRACK FULL	Du kan ikke overføre til USB-enheten, for du har nådd maksimalt antall filer.

Lydsystem for hjemmet  
MHC-V13

## Strømmen slår seg ikke på.

---

- Kontroller at strømledningen (nettledningen) er godt koblet til AC IN-kontakten på baksiden av systemet.
- 

### Beslektet emne

- [Koble systemet til et strømuttak](#)
- [Slå på strømmen](#)



Lydsystem for hjemmet  
MHC-V13

## Systemet har gått i standby-modus.

---

- Dette er ikke en funksjonsfeil. Systemet går automatisk inn i standby-modus etter 15 minutter hvis det ikke betjenes, og hvis det ikke oppdages noe lydsignal.
- 
- 

### Beslektet emne

- [Automatisk standby-funksjon](#)

Lydsystem for hjemmet  
MHC-V13

## Det er ingen lyd.

---

- Juster volumet.
  - Sjekk tilkoblingen til eventuelt valgfritt utstyr.
  - Slå på det tilkoblede utstyret.
  - Slå av systemet og koble fra strømledningen (nettleddningen), og så kobler du strømledningen (nettleddningen) til igjen og slår på systemet.
- 

### Beslektet emne

- [Koble systemet til et strømuttak](#)
- [Slå på strømmen](#)

Lydsystem for hjemmet  
MHC-V13

## Det høres veldig mye summing eller støy.

---

- Flytt systemet vekk fra lydens kilde.
- Koble systemet til en annen stikkontakt.
- Installer et støyfilter (følger ikke med) på strømledningen (nettledningen).
- Slå av elektrisk utstyr i nærheten.
- Støy fra systemets kjølevifter høres når systemet er på. Dette er ikke en funksjonsfeil.
- Flytt systemet vekk fra neonskilt eller lysstoffrør.

Lydsystem for hjemmet  
MHC-V13

## Fjernkontrollen fungerer ikke.

---

- Sjekk batterienes polaritet.
- Fjern hindringer mellom fjernkontrollen og systemet.
- Flytt fjernkontrollen nærmere systemet.
- Pek fjernkontrollen mot systemets sensor.
- Sett i nye batterier (R03 / størrelse AAA).
- Flytt systemet vekk fra lysstoffrør.

---

### Beslektet emne

- [Sette batterier i fjernkontrollen](#)

Lydsystem for hjemmet  
MHC-V13

## **[CHILD LOCK] vises når du prøver å bruke systemet.**

---

- Slå av barnelåsen.
- 

### **Beslektet emne**

- [Deaktivere systemets kontroller \(barnelås\)](#)

Lydsystem for hjemmet  
MHC-V13

## Det høres en klukkelyd når systemet slår seg på.

---

- Dette er driftslyden, og den dukker for eksempel opp når systemet slås på eller av. Dette er ikke en funksjonsfeil.

Lydsystem for hjemmet  
MHC-V13

## **Platelokket lukker seg ikke.**

---

- Legg platen riktig i.

Lydsystem for hjemmet  
MHC-V13

## Avspillingen starter ikke.

---

- Sett i en plate med etiketten opp.
  - Tørk av platen.
  - Legg inn platen på nytt.
  - Legg inn en plate som dette systemet kan spille av.
  - Ta ut platen og tørk av fuktighet. Deretter lar du systemet stå på i noen timer til fuktigheten fordamper.
- 

### Beslektet emne

- [Slå på strømmen](#)
- [Slå av strømmen \(standby-modus\)](#)
- [Koble til en USB-enhet](#)
- [Spillbare plater eller filer på plater/USB-enheter](#)



Lydsystem for hjemmet  
MHC-V13

## Lyden hopper under avspilling av en plate.

---

- Tørk av platen.
- Legg inn platen på nytt.
- Flytt systemet til et sted hvor det ikke vibrerer.
- Bytt ut platen med en som ikke er defekt.

Lydsystem for hjemmet  
MHC-V13

## Avspillingen starter ikke fra den første filen/sporet.

---

- Angi Normal avspilling som avspillingsmodus.
- Du har valgt å fortsette avspillingen av platen. Trykk to ganger på ■ (stopp). Så trykker du på ► (spill av) for å starte avspillingen.

Lydsystem for hjemmet  
MHC-V13

## Filer kan ikke spilles av.

---

- Dataene er ikke lagret i et støttet format.

Lydsystem for hjemmet  
MHC-V13

## Navnet vises ikke riktig.

---

- ID3-versjonen er ikke versjon 1 (1.0/1.1) eller versjon 2 (2.2/2.3).
- Tegnene som kan vises av dette systemet, er som følger:
  - Store bokstaver (A til Z)
  - Tall (0 til 9)
  - Symboler (< > \* + , [ ] \ \_)

Andre tegn vises som [ ].

Lydsystem for hjemmet  
MHC-V13

## **[READING] vises i lengre tid, eller det tar lang tid før avspillingen starter.**

---

- Avlesingsprosessen kan ta lang tid hvis filstrukturen er ekstremt kompleks.

Lydsystem for hjemmet  
MHC-V13

## Avspillingen starter ikke.

---

- Slå av systemet og koble USB-enheten til igjen, så slår du på systemet.
- Du har valgt å fortsette avspillingen på USB-enheten. Trykk på ■ (stopp) to ganger. Så trykker du på ► (spill av) for å starte avspillingen.

Lydsystem for hjemmet  
MHC-V13

## Avspillingen starter ikke fra den første filen.

---

- Angi Normal avspilling som avspillingsmodus.

Lydsystem for hjemmet  
MHC-V13

## Filer kan ikke spilles av.

---

- Dataene er ikke lagret i et støttet format.
- USB-enheter som er formatert med andre filsystemer enn FAT12, FAT16 eller FAT32, støttes ikke. Dette systemet støtter FAT12, FAT16 og FAT32, men enkelte USB-lagringsenheter støtter kanskje ikke alle FAT-typene. Du finner flere detaljer i bruksanvisningen til hver USB-enhet. Du kan også kontakte produsenten.
- Hvis du bruker en partisjonert USB-enhet, er det bare filer fra den første partisjonen som kan spilles av.



Lydsystem for hjemmet  
MHC-V13

## Navnet vises ikke riktig.

---

- ID3-versjonen er ikke versjon 1 (1.0/1.1) eller versjon 2 (2.2/2.3).
- Dataene som er lagret i USB-enheten kan være skadde. Utfør overføringen på nytt.
- Tegnene som kan vises av dette systemet, er som følger:
  - Store bokstaver (A til Z)
  - Tall (0 til 9)
  - Symboler (< > \* + , [ ] \ \_)

Andre tegn vises som [ ].

Lydsystem for hjemmet  
MHC-V13

## Det er ingen lyd under USB-avspilling.

---

- USB-enheten er ikke koblet riktig til. Slå av systemet og koble USB-enheten til igjen, og så slår du på systemet og sjekker om [USB] vises på displayet.
- 
- 

### Beslektet emne

- [Slå på strømmen](#)
- [Slå av strømmen \(standby-modus\)](#)
- [Koble til en USB-enhet](#)
- [Spille av fra en USB-enhet](#)

Lydsystem for hjemmet  
MHC-V13

## Det høres støy, og lyden hopper eller er forvrengt under USB-avspilling.

---

- Slå av systemet og koble USB-enheten til igjen, så slår du på systemet.
  - Musikkdataene inneholder støy, eller lyden er forvrengt. Det kan ha kommet inn støy under overføringen. Slett filen, så forsøker du å overføre på nytt.
  - Det ble brukt en lav bithastighet da lydfilen ble kodet. Send en lydfil med høyere bithastighet til USB-enheten.
- 

### Beslektet emne

- [Slå på strømmen](#)
- [Slå av strømmen \(standby-modus\)](#)
- [Koble til en USB-enhet](#)

Lydsystem for hjemmet  
MHC-V13

## **[READING] vises i lengre tid, eller det tar lang tid før avspillingen starter.**

---

- Avlesingsprosessen kan ta lang tid i følgende tilfeller.
  - Det er mange mapper eller filer på USB-enheten. Du finner mer informasjon i "Merknader om spillbare filer" i [Spillbare plater eller filer på plater/USB-enheter](#).
  - Filstrukturen er ekstremt kompleks.
  - Minnekapasiteten er veldig stor.
  - Internminnet er fragmentert.

Lydsystem for hjemmet  
MHC-V13

## **[NO FILE] vises på displayet.**

---

- Systemet har gått inn i modus for programvareoppdatering, og alle kontrollene (bortsett fra ⏻ (strøm)) er deaktiverte. Trykk på ⏻ (strøm) på systemet for å avbryte programvareoppdateringen.

Lydsystem for hjemmet  
MHC-V13

## [OVER CURRENT] vises på displayet.

---

- Det er oppdaget et problem med den elektriske strømmen fra  $\Psi$  (USB)-porten.
  - Koble USB-enheten fra porten.  
Deretter trykker du på  $\cup$  (strøm) for å la systemet starte på nytt automatisk.  
Påse at det ikke er noe problem med USB-enheten.
  - Hvis ingen av knappene fungerer etter at meldingen på skjermen er borte, kan du prøve å tilbakestille systemet.

Hvis ikke noe av det ovennevnte fungerer, tar du kontakt med Sony-forhandleren din.

---

### Beslektet emne

- [Slå av strømmen \(standby-modus\)](#)
- [Systemet fungerer ikke som det skal.](#)

Lydsystem for hjemmet  
MHC-V13

## USB-enheten kjennes ikke igjen.

---

- Slå av systemet og koble USB-enheten til igjen, så slår du på systemet.
  - USB-enheten fungerer ikke som den skal. Se i bruksanvisningen til USB-enheten for informasjon om hvordan du løser dette problemet.
- 

### Beslektet emne

- [Slå på strømmen](#)
- [Slå av strømmen \(standby-modus\)](#)
- [Koble til en USB-enhet](#)

Lydsystem for hjemmet  
MHC-V13

## Overføringer resulterer i feil.

---

- USB-enheten er ikke formatert riktig. Se i bruksanvisningen til USB-enheten for informasjon om hvordan du formaterer.
- Slå av systemet og koble fra USB-enheten. Hvis USB-enheten har en strømbryter, slår du USB-enheten av og på igjen etter at du har koblet den fra systemet. Deretter forsøker du å overføre på nytt.
- Hvis overføringen og slettingen gjentas flere ganger, blir filstrukturen i USB-enheten fragmentert. Se i bruksanvisningen til USB-enheten for informasjon om hvordan du løser dette problemet.
- Enten ble USB-enheten frakoblet eller strømmen skrudd av under overføringen. Slett den delvis overførte filen, så forsøker du å overføre på nytt. Hvis dette ikke løser problemet, kan det være at USB-enheten er ødelagt. Se i bruksanvisningen til USB-enheten for informasjon om hvordan du løser dette problemet.



Lydsystem for hjemmet  
MHC-V13

## Lydfiler eller mapper på USB-enheten kan ikke slettes.



---

- Sjekk om USB-enheten er skrivebeskyttet.
- Enten ble USB-enheten frakoblet eller strømmen skrudd av under slettingen. Slett den delvis slettede filen. Hvis dette ikke løser problemet, kan det være at USB-enheten er ødelagt. Se i bruksanvisningen til USB-enheten for informasjon om hvordan du løser dette problemet.

Lydsystem for hjemmet  
MHC-V13

## Paring kan ikke utføres.

---

- Du kan ikke utføre paring bare ved å holde inne BLUETOOTH/  PAIRING på systemet. Husk å aktivere BLUETOOTH-funksjonen først, og så holder du inne BLUETOOTH/  PAIRING for å utføre paring.
  - Flytt BLUETOOTH-enheten nærmere systemet.
  - Det er ikke sikkert det er mulig å pare hvis det finnes andre BLUETOOTH-enheter i nærheten av systemet. I så fall slår du av de andre BLUETOOTH-enhetene.
  - Skriv inn den riktige passnøkkelen når du velger systemets navn (dette systemet) på BLUETOOTH-enheten.
- 

### Beslektet emne

- [Pare og koble til BLUETOOTH-enheter](#)

Lydsystem for hjemmet  
MHC-V13

## **BLUETOOTH-enheten kan ikke oppdage systemet, eller [BT OFF] vises på displayet.**

---

- Still BLUETOOTH-signalet til [BT ON].
- 

### **Beslektet emne**

- [Slå på eller av BLUETOOTH-signalet](#)

Lydsystem for hjemmet  
MHC-V13

## Tilkobling er ikke mulig.

---

- BLUETOOTH-enheten du forsøkte å koble til, støtter ikke A2DP-profilen og kan derfor ikke kobles til systemet.
  - Aktiver BLUETOOTH-enhetens BLUETOOTH-funksjon.
  - Opprett en forbindelse fra BLUETOOTH-enheten.
  - Registrert paringsinformasjon er blitt slettet.  
Utfør paringen igjen.
- 

### Beslektet emne

- [Pare og koble til BLUETOOTH-enheter](#)

Lydsystem for hjemmet  
MHC-V13

## **iPhone/iPod kan ikke kobles til systemet.**

---

- Systemet er kompatibelt med iOS 11.0 eller nyere.

Lydsystem for hjemmet  
MHC-V13

## Lyden hopper eller fluktuerer, eller tilkoblingen blir avbrutt.

---

- Systemet og BLUETOOTH-enheten er for langt unna hverandre.
  - Hvis det er hindringer mellom systemet og BLUETOOTH-enheten, må disse fjernes eller unngås.
  - Hvis det finnes utstyr som genererer elektromagnetisk stråling, slik som trådløst LAN, andre BLUETOOTH-enheter eller en mikrobølgeovn i nærheten, må disse flyttes.
  - Velg en egnet audiokodek.
- 

### Beslektet emne

- [Velge lyd kvaliteten ved strømming via BLUETOOTH \(kodek\)](#)

Lydsystem for hjemmet  
MHC-V13

## Lyden fra BLUETOOTH-enheten kan ikke høres på systemet.

---

- Øk lydvolument på BLUETOOTH-enheten først, og så justerer du volumet med VOL (volum) +/- (VOLUME/DJ CONTROL på systemet).

Lydsystem for hjemmet  
MHC-V13

## Det høres veldig mye summing, støy eller forvrengt lyd.

---

- Hvis det er hindringer mellom systemet og BLUETOOTH-enheten, må disse fjernes eller unngås.
- Hvis det finnes utstyr som genererer elektromagnetisk stråling, slik som trådløst LAN, andre BLUETOOTH-enheter eller en mikrobølgeovn i nærheten, må disse flyttes.
- Slå ned volumet til den tilkoblede BLUETOOTH-enheten.



Lydsystem for hjemmet  
MHC-V13

## Du hører veldig mye summing eller støy eller får ikke inn noen stasjoner.

- Koble DAB/FM-antennen til på riktig vis.
- Flytt på antennen og endre retning for å få bedre signal.
- Slå av elektrisk utstyr i nærheten.
- Hvis du ikke får inn radio, kan det være på grunn av radiobølgene eller nærliggende bygninger.

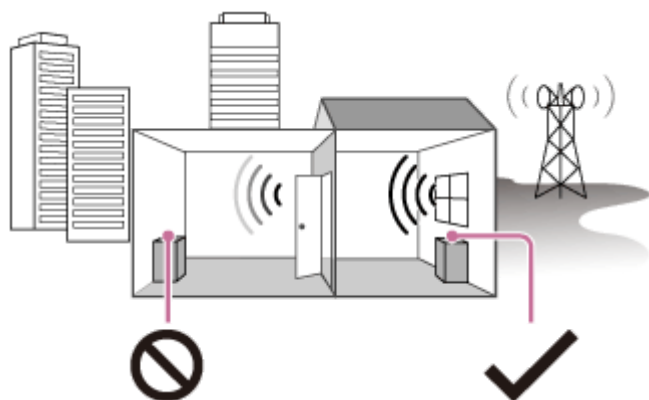

Dårlig signal: Langt fra vinduer, mellom bygninger osv.



Godt signal: Nær vinduer osv.

Lydsystem for hjemmet  
MHC-V13

## FM-mottaket i stereo inneholder støy.

---

- For å redusere statisk støy på en svak FM-stasjon trykker du gjentatte ganger på REPEAT/FM MODE til [ST]-lysene slår seg av på displayet.  
Du mister stereoeffekten, men signalet blir bedre.
- 
- 

### Beslektet emne

- [Lytte til FM-radio](#)

Lydsystem for hjemmet  
MHC-V13

## DAB/DAB+-stasjonen mottas ikke riktig.

---

- Kontroller at DAB/FM-antennen er riktig tilkoblet, og utfør deretter en første DAB-skann.
  - Det er ikke sikkert DAB/DAB+-stasjonen er tilgjengelig.  
Trykk gjentatte ganger på TUNING +/- for å søke etter en annen stasjon.
  - Hvis du har flyttet til et nytt område, kan det være at noen stasjoner/kanaler er endret, og at du derfor ikke finner sendingene du vanligvis lytter til. Utfør en første DAB-skann for å registrere sendingene på nytt.
- 

### Beslektet emne

- [Utføre en første DAB-skann](#)

Lydsystem for hjemmet  
MHC-V13

## **Lyden fra DAB/DAB+-sendingen blir avbrutt, eller mottaket er dårlig.**

---

- Sjekk systemets plassering eller juster antennens retning for å forbedre signalstyrken.

Lydsystem for hjemmet  
MHC-V13

## **BLUETOOTH-enheten kan ikke kobles til systemet mens den trådløse Party Chain-funksjonen er i bruk.**

- 
- Når du har koblet til alle systemene, utfører du paringen og tilkoblingen mellom BLUETOOTH-enheten og festverten.
- 
- 

### **Beslektet emne**

- [Lytt til trådløs avspilling med flere lydsystemer \(trådløs Party Chain-funksjon\)](#)
- [Avslutte den trådløse Party Chain-funksjonen](#)

Lydsystem for hjemmet  
MHC-V13

## **BLUETOOTH-enheten kan ikke kobles til systemet mens Stereo Pair-funksjonen er i bruk.**

- Når du har koblet til to systemer av samme modell, utfører du paringen og tilkoblingen mellom BLUETOOTH-enheten og vertssystemet.

### **Beslektet emne**

- [Lytte til musikk trådløst med to systemer \(Stereo Pair-funksjon\)](#)

Lydsystem for hjemmet  
MHC-V13

## Voice Control fungerer ikke som den skal.

---

- Snakk nærmere mikrofonen til smarttelefonen/iPhonen.
- Snakk langsomt og tydelig.
- Reduser støy i omgivelsene.

Lydsystem for hjemmet  
MHC-V13

## Det kommer ingen lyd fra mikrofonen.

---

- Juster mikrofonens lydvolum.
- Påse at mikrofonen er tilkoblet MIC/GUITAR-kontakten på systemet på riktig vis.
- Påse at mikrofonen er slått på.



Lydsystem for hjemmet  
MHC-V13

## Det høres akustisk feedback.

---

- Reduser volumet.
- Flytt mikrofonen og gitaren vekk fra systemet, eller endre mikrofonens retning.

Lydsystem for hjemmet  
MHC-V13

## Lyden mister stereoeffekten under avspilling.

---

- Slå av Vocal Fader-funksjonen.
  - Påse at systemet er koblet riktig til.
- 

### Beslektet emne

- [Ulike funksjoner for karaoke](#)

Lydsystem for hjemmet  
MHC-V13

## Systemet fungerer ikke som det skal.

---

Tilbakestill systemet til standardinnstillingene.  
Bruk systemets kontroller til å gjøre det.

**1 Koble strømledningen (nettledningen) fra systemet, og koble den til igjen.**

**2 Trykk på  (strøm) for å slå på systemet.**

**3 Hold inne FIESTA og GUITAR i ca. 3 sekunder.**

Når alle indikatorene på systemet blinker i mer enn 3 sekunder, blir alle brukerkonfigurerte innstillinger, slik som registrert paringsinformasjon, tilbakestillt til standardinnstillingene fra fabrikken.

[RESET] vises på displayet.

Systemet foretar automatisk en omstart når tilbakestillingen er fullført. Trykk på  (strøm) for å slå på systemet.

Alle brukerkonfigurerte innstillinger, slik som registrert paringsinformasjon, tilbakestilles til standardinnstillingene fra fabrikken.