

Barra de sonido

BRAVIA Theatre Bar 9/BRAVIA Theatre Bar 8



Modelo: YY2083C/ YY2082C

En esta Guía de ayuda, se utilizan imágenes e ilustraciones de BRAVIA Theatre Bar 9 con fines ilustrativos a menos que se especifique lo contrario.

Instale la aplicación en su smartphone y siga las instrucciones de la aplicación para configurar el sistema de altavoces



Para utilizar el sistema de altavoces con todas las funciones disponibles y prestaciones mejoradas, actualice el software del sistema de altavoces y la aplicación “Sony | BRAVIA Connect” a las versiones más recientes.

HT-A9000/HT-A8000

Cómo utilizarlo/piezas y controles

[Acerca de la aplicación necesaria para utilizar el sistema de altavoces](#)

[Dispositivos que se conectan al sistema de altavoces](#)

[Acerca de las descripciones de la Guía de ayuda](#)

Piezas y controles

- [Altavoz de barra](#)
- [Acerca de los indicadores](#)
- [Mando a distancia incluido](#)
- [Pantalla del mando a distancia en la aplicación](#)

Configuración inicial

[Comprobación del contenido del paquete](#)

Instalación del sistema de altavoces

- [Instalación del altavoz de barra en un soporte para televisor y estanterías](#)
- [Montaje del altavoz de barra en una pared](#)
- [Utilización del altavoz de barra con los altavoces opcionales](#)
- [Al usar los altavoces traseros opcionales SA-RS5](#)

[Conexión a un televisor](#)

[Si su televisor tiene la toma S-CENTER SPEAKER IN](#)

[Conexión de un dispositivo AV](#)

[Conexión a una toma de CA](#)

[Realización de la configuración inicial con la aplicación "Sony | BRAVIA Connect"](#)

Escuchar música/sonido

[Escuchar el sonido del televisor](#)

[Reproducir el dispositivo AV conectado](#)

[Ajuste de la calidad del sonido](#)

Escuchar música/sonido con la función BLUETOOTH®

- [Escuchar música emparejando el dispositivo BLUETOOTH que se conecta por primera vez](#)
- [Escuchar música desde el dispositivo BLUETOOTH emparejado](#)

[Activar o desactivar la función inalámbrica](#)

Disfrutar de 360 Reality Audio

- [Acerca de 360 Reality Audio](#)
- [Reproducir contenido 360 Reality Audio desde el dispositivo AV conectado](#)

Disfrutar de la música en red

[Uso de Spotify.](#)

[Uso de AirPlay.](#)

Uso del sistema de altavoces de forma sincronizada con un televisor

[Funcionamiento del sistema de altavoces de forma sincronizada con un televisor \(Función Control por HDMI\)](#)

[Funcionamiento del sistema de altavoces de forma sincronizada con un televisor compatible con la función "BRAVIA Sync"](#)

Cambiar los ajustes con la aplicación

[\[Ajustes de conexión de altavoz inalámbrico\]](#)

[\[Ajustes de sonido\]](#)

[\[Ajustes de HDMI\]](#)

[\[Ajustes de Bluetooth\]](#)

[\[Ajustes de sistema\]](#)

[\[Ajustes de red\]](#)

[\[Configuración fácil\]](#)

[\[Actualización del software\]](#)

[Ahorro de electricidad en modo de espera](#)

Solución de problemas

[Solución de problemas](#)

[Restauración del sistema de altavoces](#)

Información adicional

[Especificaciones](#)

[Formatos de audio compatibles](#)

[Formatos de vídeo HDMI compatibles](#)

[Marcas comerciales](#)

[Licencias](#)

[Notas sobre el uso](#)

[Página web de atención al cliente](#)

Barra de sonido

BRAVIA Theatre Bar 9/BRAVIA Theatre Bar 8

Acerca de la aplicación necesaria para utilizar el sistema de altavoces

Utilice un smartphone con la aplicación "Sony | BRAVIA Connect" instalada para realizar la configuración y las operaciones iniciales, y también para configurar los ajustes del sistema de altavoces.

Instale la aplicación "Sony | BRAVIA Connect" en su smartphone.



Se necesita una conexión a Internet para utilizar el sistema de altavoces.

Para utilizar el sistema de altavoces, conecte el smartphone en el que está instalada la aplicación a la misma red que el sistema de altavoces.

La aplicación le permite realizar las siguientes operaciones y configuraciones.

- Configuración inicial del sistema de altavoces, incluida la configuración de la conexión de red, la optimización del sonido envolvente, etc.
- Operaciones como el ajuste del volumen, la selección de entradas, etc.
- Modifique los ajustes del sistema de altavoces
- Conecte los altavoces traseros opcionales y/o el altavoz potenciador de graves y realice la configuración inicial
- Compruebe la capacidad restante de la batería recargable integrada de los altavoces traseros opcionales
- Actualice el software del sistema de altavoces a la última versión
- Consulte la información de soporte y de la última actualización

El mando a distancia incluido solo puede utilizarse para realizar operaciones y cambiar los ajustes que se utilizan con frecuencia cuando visualiza contenidos.

Nota

- Para utilizar la aplicación es necesario tener una cuenta e iniciar sesión.
- Si no utiliza la aplicación o el sistema de altavoces durante más de 30 días, es posible que tenga que volver a registrar el sistema de altavoces en la aplicación.

Tema relacionado

- [Mando a distancia incluido](#)
- [Pantalla del mando a distancia en la aplicación](#)

TP1001325357

Barra de sonido

BRAVIA Theatre Bar 9/BRAVIA Theatre Bar 8

Dispositivos que se conectan al sistema de altavoces

El sistema de altavoces es compatible con formatos de audio basados en objetos como Dolby Atmos y DTS:X.

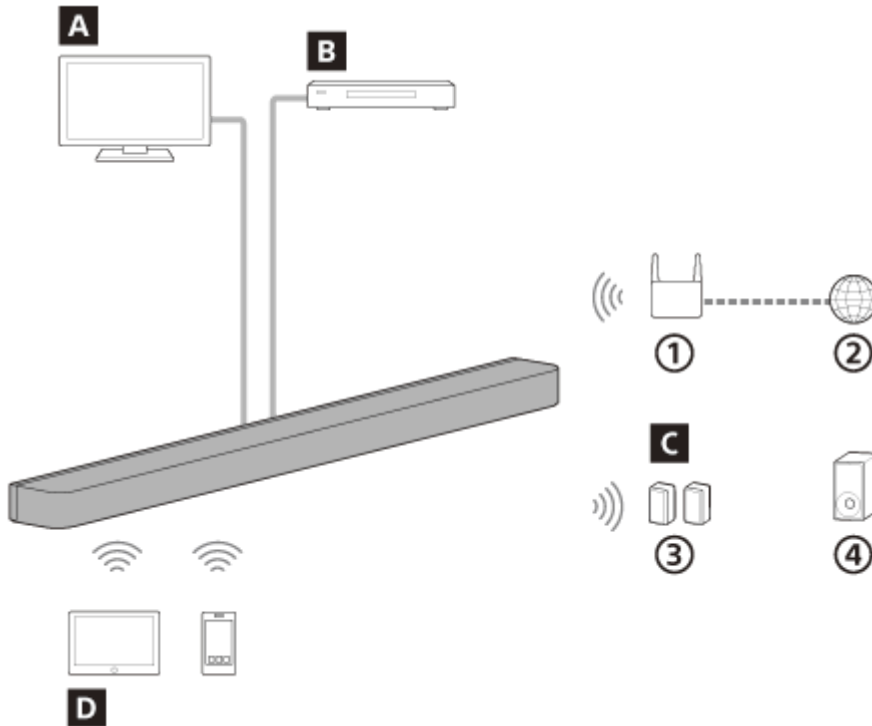

- ① Enrutador de LAN inalámbrico
- ② Internet
- ③ Altavoces traseros
- ④ Altavoz potenciador de graves

A Televisor

El sistema de altavoces puede utilizarse para reproducir el sonido del televisor conectando el sistema de altavoces y un televisor compatible con eARC o ARC usando un cable HDMI.

[Escuchar el sonido del televisor](#)

B Dispositivo AV (reproductor de Blu-ray Disc™, decodificador, decodificador por cable, decodificador por satélite, consola de juegos, etc.)

El sistema de altavoces puede utilizarse para reproducir el sonido de un dispositivo AV conectando el sistema de altavoces y el dispositivo AV mediante un cable HDMI.

El sistema de altavoces también puede reproducir el sonido de un dispositivo AV que esté conectado al televisor.

[Reproducir el dispositivo AV conectado](#)

C Altavoces opcionales

Mediante la aplicación, se pueden conectar y configurar altavoces traseros y altavoces potenciadores de graves opcionales con el sistema de altavoces.

Para conocer los altavoces traseros y los altavoces potenciadores de graves opcionales compatibles, consulte el sitio web de Sony.

D Dispositivo móvil

El sistema de altavoces puede utilizarse para reproducir el sonido del dispositivo móvil conectando el sistema de altavoces y el dispositivo móvil mediante la función BLUETOOTH.

El sistema de altavoces también puede utilizarse para transmitir música conectando un dispositivo móvil a la misma red que el sistema de altavoces.

[Escuchar música emparejando el dispositivo BLUETOOTH que se conecta por primera vez](#)

TP1001325358

5-056-360-41(1) Copyright 2024 Sony Corporation

Barra de sonido

BRAVIA Theatre Bar 9/BRAVIA Theatre Bar 8

Acerca de las descripciones de la Guía de ayuda

Acerca de la descripción de las operaciones

Esta Guía de ayuda explica las operaciones partiendo de los siguientes supuestos.

- Tanto el sistema de altavoces como la aplicación "Sony | BRAVIA Connect" tienen instalada la última versión del software.
- El sistema de altavoces está conectado a un televisor compatible con eARC o ARC mediante un cable HDMI, y las funciones Control por HDMI del sistema de altavoces y el televisor están activadas.
- Se ha completado la configuración del sistema de altavoces y el televisor(*) siguiendo las indicaciones de la pantalla de la aplicación "Sony | BRAVIA Connect".

* Si utiliza un equipo BRAVIA compatible con la aplicación, tanto el sistema de altavoces como el equipo BRAVIA pueden controlarse con la pantalla del mando a distancia de la aplicación. Si utiliza otros televisores, solo el sistema de altavoces puede controlarse con la pantalla del mando a distancia de la aplicación.

Acerca de las ilustraciones del sistema de altavoces y los textos mostrados en la aplicación

- Se utilizan imágenes e ilustraciones de BRAVIA Theatre Bar 9 a menos que se indique el nombre de otro modelo.
- Las letras entre [] (paréntesis) son los textos que aparecen en la pantalla de la aplicación "Sony | BRAVIA Connect".

TP1001548852

Barra de sonido

BRAVIA Theatre Bar 9/BRAVIA Theatre Bar 8

Altavoz de barra

Parte frontal

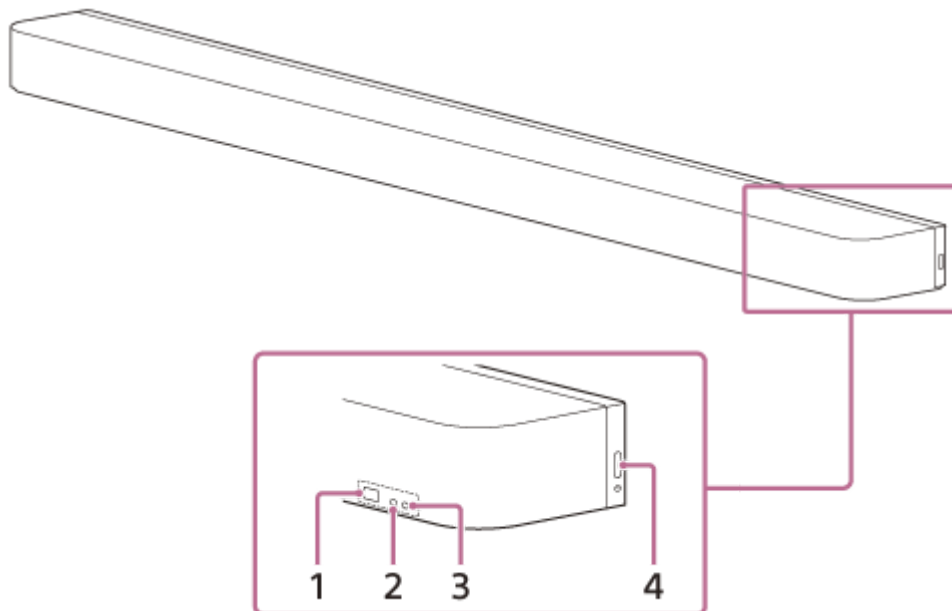

1. Sensor del mando a distancia

Apunte con el mando a distancia al sensor del mando a distancia del altavoz de barra para controlar el sistema de altavoces.

2. Indicador de estado secundario (blanco)

Indica el estado del sistema de altavoces iluminándose o parpadeando en blanco.

3. Indicador de estado principal (varios colores)

Indica el estado del sistema de altavoces iluminándose o parpadeando en 5 colores (blanco/azul claro/azul/verde/rojo).

4. (Encendido)

Enciende el sistema de altavoces. Si pulsa este botón cuando el sistema de altavoces está encendido, el sistema de altavoces se pone en modo de espera.

Manténgalo pulsado durante más de 10 segundos para reiniciar el sistema de altavoces.

Parte posterior

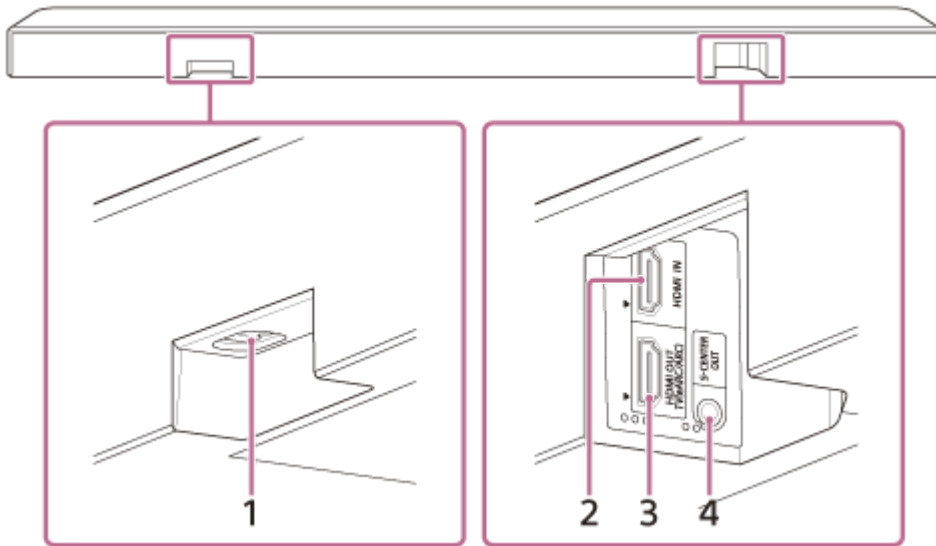

1. Entrada de CA

2. Toma HDMI IN

3. Toma HDMI OUT (TV (eARC/ARC))

Utilice un cable HDMI para conectar un televisor que tenga una toma de entrada HDMI. El sistema de altavoces es compatible con eARC y ARC. ARC es una función que envía el sonido de la televisión desde la toma HDMI en el televisor a un dispositivo AV como el sistema de altavoces a través de un cable HDMI. eARC es una versión avanzada de ARC que permite la transmisión de audio basado en objetos y contenido multicanal LPCM que no pueden transmitirse con ARC.

4. Toma S-CENTER OUT

Emite la parte central del sonido del sistema de altavoces recibida a través de un televisor si el sistema de altavoces está conectado al televisor con la toma S-CENTER SPEAKER IN.

Sugerencia

- Hay dos puntos táctiles de aproximadamente 1 mm de tamaño junto a la toma S-CENTER OUT. Hay tres puntos táctiles de aproximadamente 1 mm de tamaño junto a la toma HDMI OUT (TV (eARC/ARC)). Úselos como guía durante la conexión.

Parte inferior

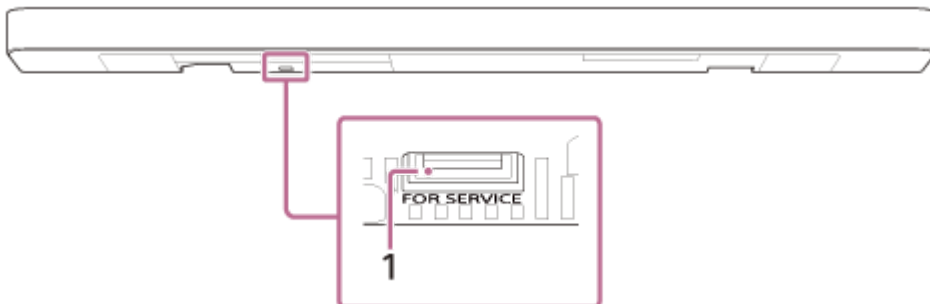

1. Puerto FOR SERVICE

Tema relacionado

- [Acerca de los indicadores](#)
- [Conexión a un televisor](#)
- [Si su televisor tiene la toma S-CENTER SPEAKER IN](#)
- [Conexión de un dispositivo AV](#)

- [Conexión a una toma de CA](#)
- [Restauración del sistema de altavoces](#)

TP1001325386

5-056-360-41(1) Copyright 2024 Sony Corporation

Barra de sonido

BRAVIA Theatre Bar 9/BRAVIA Theatre Bar 8

Acerca de los indicadores

Hay dos indicadores que indican el estado del altavoz de barra.

El indicador de estado secundario (blanco) está a la izquierda y el indicador de estado principal (varios colores) está a la derecha.

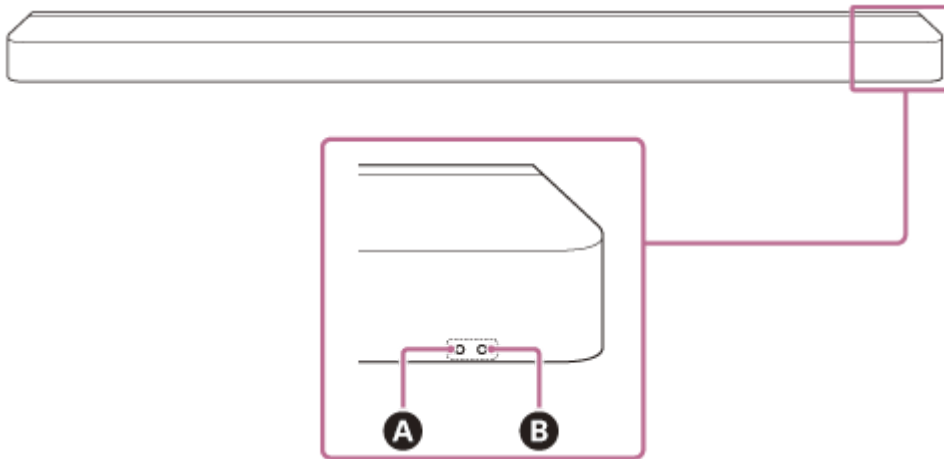

- A** Indicador de estado secundario (blanco)
- B** Indicador de estado principal (varios colores)

Encendido/apagado

B Indicador de estado principal





- (Apagado)
El sistema de altavoces está apagado.
- (Parpadea despacio en blanco)
Encendido/apagado en curso.

Entrada de audio/silenciar



B Indicador de estado principal

- (Encendido en blanco)
Está seleccionada la entrada del televisor (eARC/ARC).
- (Encendido en verde)
Está seleccionada la entrada HDMI.
- (Encendido en azul)
Está seleccionada la entrada BLUETOOTH.
Hay un dispositivo BLUETOOTH conectado al sistema de altavoces.
- (Parpadea dos veces repetidamente en azul)
El sistema de altavoces está en espera de emparejamiento BLUETOOTH.
- (Parpadea en azul)
La conexión con el dispositivo BLUETOOTH está en curso.
- (Encendido en azul claro)

Está seleccionada la entrada del servicio de red.





-  (Parpadea dos veces en blanco)
El cambio a la entrada del televisor (eARC/ARC) está en curso.
-  (Parpadea dos veces en verde)
El cambio a la entrada de HDMI está en curso.
-  (Parpadea dos veces en azul)
El cambio a la entrada de BLUETOOTH está en curso.
-  (Parpadea dos veces en azul claro)
El cambio a la entrada de Spotify está en curso.
-  (Parpadea despacio en blanco/azul alternativamente)
Se está configurando el sistema de altavoces. La reproducción de audio no está disponible.

A Indicador de estado secundario

-  (Parpadea despacio en blanco)
La configuración inicial no ha finalizado en la aplicación o el sistema de altavoces no está conectado a una red.
-  (Parpadea cada 4 segundos en blanco)
El sistema de altavoces está silenciado.



Feedback durante la configuración/operación

A Indicador de estado secundario

-  (Se ilumina una vez en blanco durante más tiempo)
Se ha cambiado el estado del ajuste a activado.
-  (Parpadea dos veces en blanco)
Se ha cambiado el estado del ajuste a desactivado.
-  (Se ilumina una vez brevemente en blanco)
Se sube o se baja el volumen.
-  (Parpadea una vez en blanco durante más tiempo)
Se ha realizado una operación para la que se ha mantenido pulsado un botón en el mando a distancia durante un tiempo largo.
-  (Parpadea tres veces en blanco)
La operación no es válida. Por ejemplo, no se puede cambiar un ajuste, el volumen está al máximo o al mínimo, etc.

Condiciones especiales

B Indicador de estado principal

-  (Parpadea rápido en azul)
Se está registrando el sistema de altavoces en la aplicación.
-  (Parpadea en blanco/azul alternativamente)
Actualización/inicialización del software, etc. en curso.
-  (Parpadea en rojo)
Se ha detectado una anomalía o un error. Siga los pasos de [“Solución de problemas”](#).

Tema relacionado

- [Solución de problemas](#)

Barra de sonido

BRAVIA Theatre Bar 9/BRAVIA Theatre Bar 8

Mando a distancia incluido

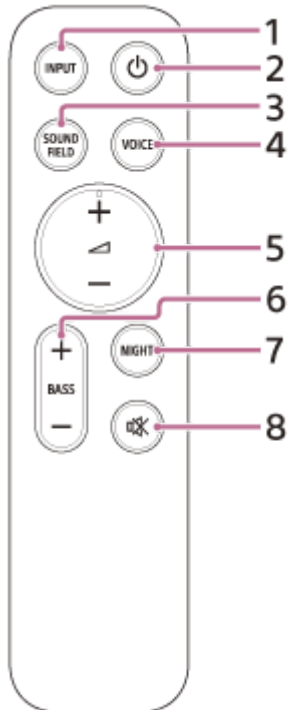

1. INPUT (Entrada)

Permite seleccionar la entrada para la reproducción en el sistema de altavoces. La entrada cambia cada vez que pulsa este botón.

2. (Encendido)

Alterna entre el encendido y el modo de espera del sistema de altavoces.

3. SOUND FIELD (Campo de sonido)

Activa/desactiva el efecto de sonido envolvente en el sistema de altavoces.

4. VOICE (Modo de voz)

Activa/desactiva el modo de voz en el sistema de altavoces.

Al conectar un televisor Sony compatible con la función de enlace del sistema de altavoces, se activa y desactiva Voice Zoom en lugar del modo de voz al seleccionar la entrada del televisor en el sistema de altavoces.

5. (Volumen) +(*)/-

Permite ajustar el volumen del sistema de altavoces.

6. BASS (Nivel graves) +/-

Permite ajustar el volumen del sonido grave o del altavoz potenciador de graves opcional.

7. NIGHT (Modo nocturno)

Activa/desactiva el modo nocturno en el sistema de altavoces.

8. (Silenciar)

Apaga temporalmente el sonido del sistema de altavoces.

*  (Volumen) + tiene un punto táctil. Úselo como guía durante el funcionamiento.

Acerca de la sustitución de las pilas del mando a distancia incluido

Si el sistema de altavoces no responde al funcionar con el mando a distancia incluido, cambie las dos pilas por otras nuevas.

Utilice pilas R03 o LR03 (tamaño AAA) para ello.

Para quitar la tapa de las pilas, deslícela mientras presiona la marca triangular de la parte posterior del mando a distancia.

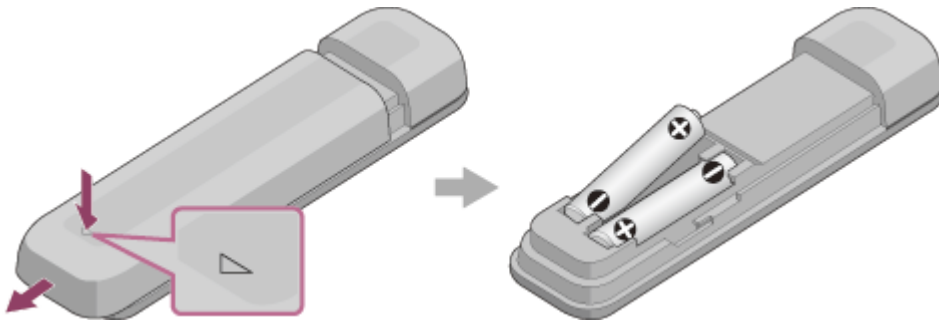

Si el mando a distancia no funciona correctamente

- Apunte el mando a distancia al sensor del mando a distancia del altavoz de barra.
- Retire cualquier obstrucción entre el mando a distancia y el altavoz de barra.
- Compruebe que los polos + y - de la pila estén en la orientación correcta.
- Sustituya las dos pilas del mando a distancia por pilas nuevas si son antiguas.
- Compruebe que pulsa el botón correcto del mando a distancia.

Tema relacionado

- [Ajuste de la calidad del sonido](#)
- [Uso de Spotify](#)

TP1001325385

Barra de sonido

BRAVIA Theatre Bar 9/BRAVIA Theatre Bar 8

Pantalla del mando a distancia en la aplicación

Hay dos tipos de pantallas del mando a distancia en la aplicación.

Pantalla del mando a distancia que solo puede controlar el sistema de altavoces

Esta pantalla aparece cuando se conecta un televisor que no es compatible con la aplicación mediante el cable HDMI.

Pantalla del mando a distancia que puede controlar el sistema de altavoces y BRAVIA

Esta pantalla aparece cuando se conecta un BRAVIA compatible con la aplicación mediante el cable HDMI.

Las opciones que pueden utilizarse para controlar el sistema de altavoces aparecen en [Cont. remoto], [Imagen y sonido], [Salida de audio] y [Ajustes]. Si el televisor no está encendido, aparecerá la pantalla del mando a distancia que permite controlar solo el sistema de altavoces.

Opciones de la pantalla del mando a distancia en la aplicación

- **[Nivel de batería restante]**(Al conectar los altavoces traseros opcionales con batería recargable integrada)
Se muestra el nivel de carga restante de la batería recargable integrada de los altavoces traseros opcionales.
 - **Información de reproducción/área de conmutación de entrada**
La entrada seleccionada en ese momento, etc. aparece en la parte superior de la pantalla. Al tocar esta zona se muestran las siguientes informaciones y operaciones.
 - Metainformación de reproducción: título de la canción que se está reproduciendo, artista, álbum, duración, etc.
 - Información de emisión: frecuencia de la señal de entrada, etc.
 - Formato de audio: formato de audio de la señal de entrada (Dolby Atmos, DTS, etc.), número de canales, etc.
 - Nombre del dispositivo BLUETOOTH conectado al sistema de altavoces
 - Controles de reproducción para el dispositivo BLUETOOTH
 - Selección de entrada(*)
- * Al conectar un televisor compatible con la aplicación al sistema de altavoces usando un cable HDMI, se puede seleccionar también la entrada del televisor.
- **[ (Alimentación)]**
Pone el sistema de altavoces en modo de espera al tocarlo cuando el sistema de altavoces está encendido.
 - **[Modo nocturno]**
Activa/desactiva el modo nocturno en el sistema de altavoces.
 - **[Campo de sonido]**
Activa/desactiva el efecto de sonido envolvente en el sistema de altavoces.
 - **[Modo de voz]**
Activa/desactiva el modo de voz en el sistema de altavoces.
 - **[Zoom de Voz]**
Esta función se activa al conectar un televisor Sony compatible con la función de enlace del sistema de altavoces. Al seleccionar la entrada del televisor en el sistema de altavoces, se utiliza Voice Zoom en lugar del modo de voz.
 - **[Volumen]**
Permite ajustar el volumen del sistema de altavoces.
 - **[Nivel trasero]**

Permite ajustar el volumen de los altavoces traseros.

- **[Nivel graves]**

Permite ajustar el volumen del sonido grave o del altavoz potenciador de graves opcional.

- **[Audio]**

Cuando el sistema de altavoces recibe una señal de audio dual (mono dual), es posible seleccionar el audio que quiere escuchar.

Nota

- Este sistema de altavoces es compatible con el audio dual (dual mono). Cuando cambie emisiones multiplex que no sean de audio dual, como el audio dúplex estéreo (estéreo dual), conmute la señal de audio en un dispositivo con sintonizador digital, como un televisor. Para más detalles, consulte el manual de instrucciones incluido con el dispositivo con sintonizador digital.

- **[Posición de visionado]**

El campo de sonido puede optimizarse en función de la posición de visualización. Esta función no puede utilizarse si la posición de visualización no se mide con precisión mediante la configuración inicial u [Optimización campo de sonido](**).

** Aparece cuando toca [Ajustes] - [Ajustes de sonido] - [Optimización campo de sonido] en la pantalla del mando a distancia de la aplicación.

- **[Ajustes]**

Permite configurar los ajustes del sistema de altavoces.

Nota

- Si la respuesta del control es deficiente, compruebe la conexión Wi-Fi entre el smartphone y el sistema de altavoces.

Tema relacionado

- [Ajuste de la calidad del sonido](#)

TP1001548853

Barra de sonido

BRAVIA Theatre Bar 9/BRAVIA Theatre Bar 8

Comprobación del contenido del paquete

Si falta alguno de los componentes incluidos, póngase en contacto con su distribuidor Sony más cercano. Los números entre paréntesis () indican la cantidad incluida.

La disponibilidad y la cantidad de los componentes incluidos varían en función del país/región de compra. Consulte la Guía de referencia incluida con el producto para confirmar la disponibilidad y la cantidad de componentes incluidos.

- Altavoz de barra (1)



- Mando a distancia (1)



- Pilas (2)



- Cable del modo altavoz central de TV (1)



- Cable HDMI (transmisión admitida 4K, 8K) (1)



- Cable de alimentación de CA (1)



- Patas (2)



- Soportes de montaje en pared (2)



- Tornillos (2)



- PLANTILLA PARA MONTAJE EN PARED (1)
- Documentos (1 juego)

Componentes incluidos solo en algunos países/regiones

- Adaptador del conector de CA (1)

TP1001548851

5-056-360-41(1) Copyright 2024 Sony Corporation

Barra de sonido

BRAVIA Theatre Bar 9/BRAVIA Theatre Bar 8

Instalación del altavoz de barra en un soporte para televisor y estanterías

Instale el altavoz de barra en un espacio abierto delante del televisor, de modo que la parte superior del altavoz de barra esté a la altura del televisor sin tapar la pantalla ni el sensor del mando a distancia del televisor.

Si el altavoz de barra puede instalarse sin interferir con las patas del televisor

Ejemplo de instalación con un televisor con dos patas a ambos lados

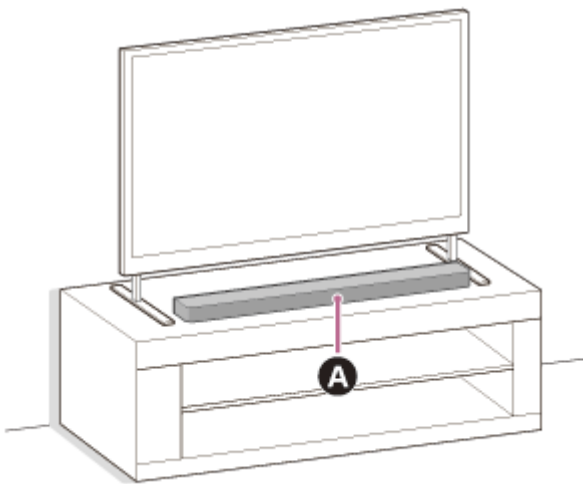

A Altavoz de barra

Ejemplo de instalación con un televisor con patas anchas en el centro

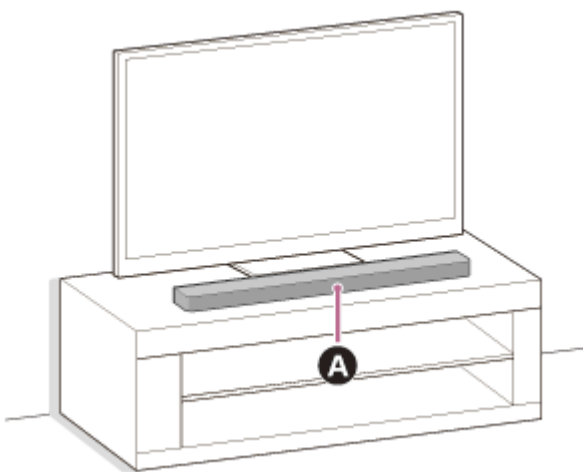

A Altavoz de barra

Si el altavoz de barra no puede instalarse por interferencias con las patas del televisor

Colocando el pie incluido con el altavoz de barra, es posible elevar el altavoz de barra por encima de la superficie de instalación y evitar de este modo interferencias con las patas del televisor.

La instalación del pie no mejora la calidad del sonido.

Si el tamaño de las patas del televisor es el siguiente, es posible instalar el sistema de altavoces colocando el pie.

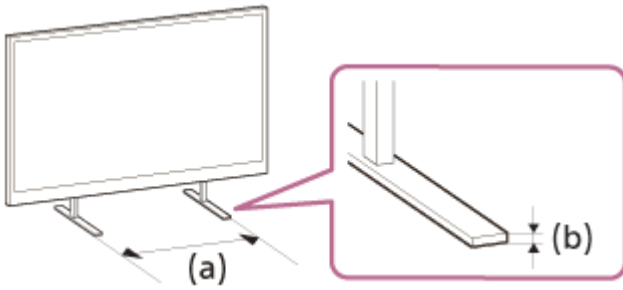

- (a) Distancia entre las patas del televisor: 800 mm o menos
- (b) Altura de la pata del televisor: 8,5 mm o menos

1. Prepare lo que necesitará.

- Pies (2) (incluidos)



- Tornillos (2) (incluidos)



- Destornillador Phillips (no incluido)

2. Monte el pie en el altavoz de barra.

Instale el pie siguiendo el procedimiento siguiente.

- Coloque el altavoz de barra con su parte inferior hacia arriba.
- Instale el pie introduciendo la parte saliente del interior del pie en el orificio para la parte saliente del pie situado junto al orificio para el tornillo en el altavoz de barra.
- Fije el pie con el tornillo.

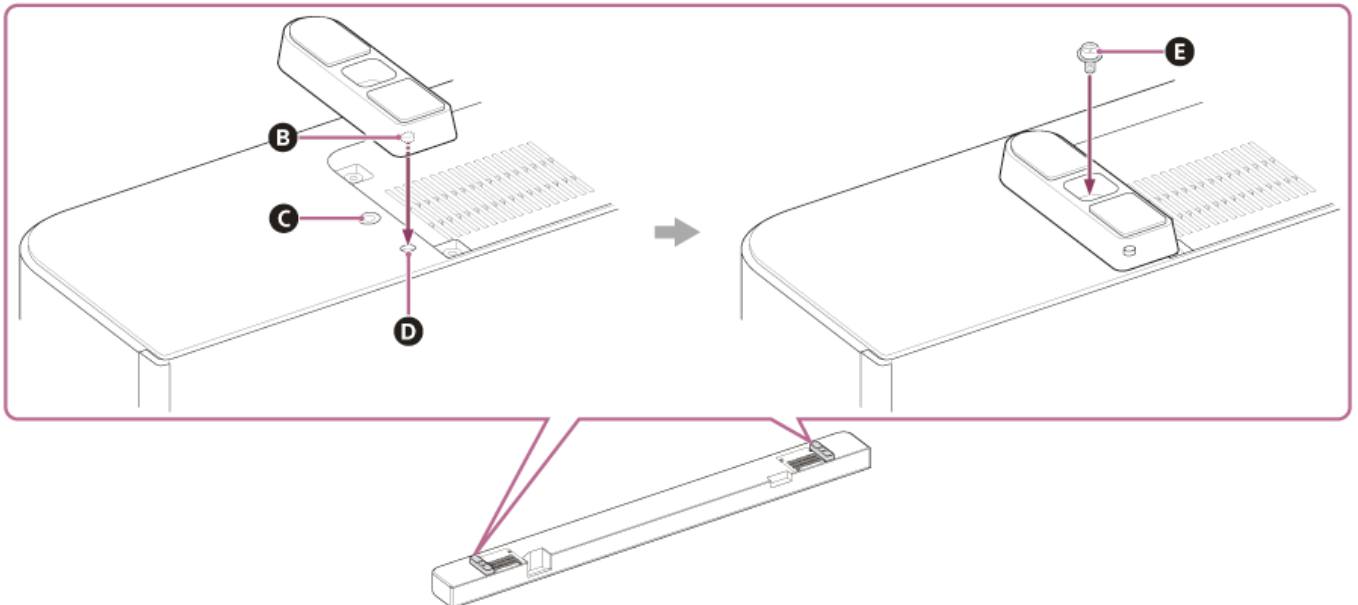

- B** Parte saliente
- C** Orificio para el tornillo
- D** Orificio para la parte saliente del pie
- E** Tornillo (incluido)

3. Instale el altavoz de barra.

No tape el sensor del mando a distancia del televisor con el altavoz de barra.

Una vez terminada la instalación, compruebe que el televisor puede encenderse/apagarse con el mando a distancia

del televisor.

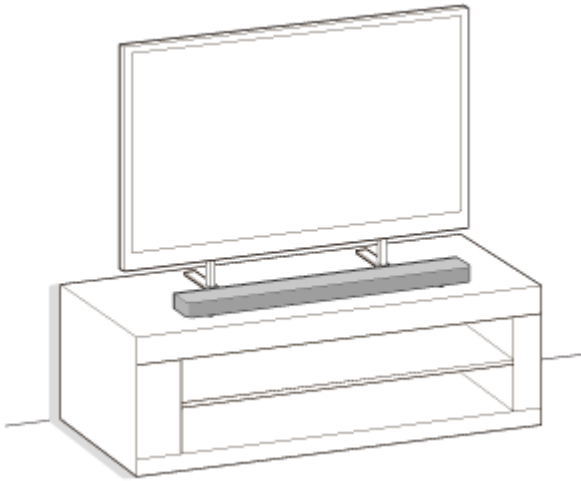

4. Utilice la opción [Optimización campo de sonido](*) de la aplicación en los siguientes casos.

- Cuando cambia la posición y el método de instalación del sistema de altavoces y también de los altavoces traseros y el altavoz potenciador de graves opcionales
- Cuando cambia el entorno de visualización, por ejemplo al modificar la distribución de los muebles
- Cuando cambia la posición de visualización habitual

* Aparece cuando toca [Ajustes] - [Ajustes de sonido] - [Optimización campo de sonido] en la pantalla del mando a distancia de la aplicación.

Nota

- No coloque objetos metálicos cerca del sistema de altavoces. Las funciones inalámbricas podrían perder estabilidad.
- No cubra la parte superior del altavoz de barra. Podría interrumpirse la emisión de sonido desde la parte superior del altavoz de barra.
- En la parte posterior del altavoz de barra hay orificios de ventilación. Aleje el altavoz de barra del televisor o la pared a por lo menos 10 mm de distancia.

TP1001548854

Barra de sonido

BRAVIA Theatre Bar 9/BRAVIA Theatre Bar 8

Montaje del altavoz de barra en una pared

Monte el altavoz de barra debajo del televisor montado en la pared.

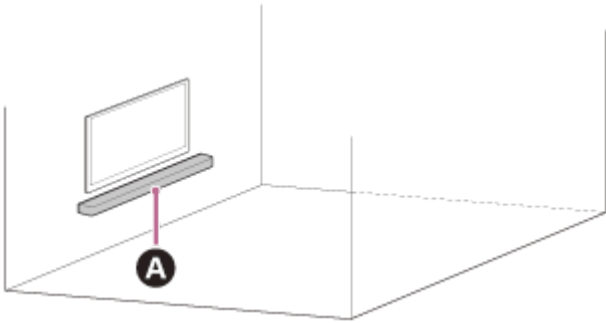

A Altavoz de barra

Nota

- Asegúrese de utilizar los soportes de montaje en pared incluidos cuando monte el altavoz de barra en una pared. No monte el altavoz de barra directamente en la pared. Si lo hace, la temperatura del interior del altavoz de barra puede aumentar considerablemente, lo que puede provocar daños en el altavoz de barra o un funcionamiento incorrecto.
- Fije los soportes de montaje en pared planos contra una pared resistente.
- Pida a un distribuidor Sony o a un contratista con licencia que instale el altavoz de barra de forma segura teniendo en cuenta todas las consideraciones de seguridad.
- Sony no se hace responsable de los accidentes o daños causados por una instalación incorrecta, falta de solidez en la instalación, uso indebido o desastre natural.
- Hacen falta dos personas o más para colgar el altavoz de barra de forma segura.

1 Prepare dos tornillos (no incluidos) adecuados para los orificios del soporte de montaje en pared (incluido).

Hay que elegir el tipo de tornillo y su longitud teniendo en cuenta la pared en la que se instalará.

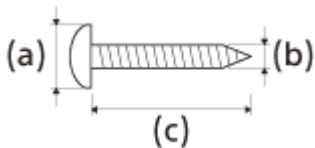

(a) De 6 mm a 9,5 mm

(b) 4 mm

(c) Longitud superior a 30 mm (aprox.)

Referencia: Orificio del soporte de montaje en pared

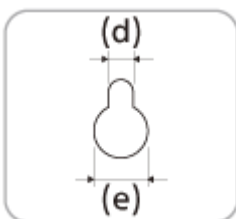

(d) 5,0 mm

(e) 10 mm

Nota

- Prepare tornillos (no incluidos) adecuados para el tipo de material y la estabilidad de la pared. El tornillo puede dañar la pared dependiendo del material del que esté hecha.

2 Mida la profundidad del televisor montado (f) y verifique el espacio requerido entre la parte inferior del televisor y la parte superior del altavoz de barra (g).

Se necesita espacio para garantizar que el televisor no interfiera con el sonido envolvente de salida desde el altavoz de barra hasta el techo.

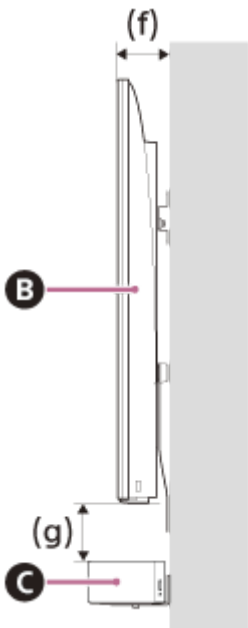

B Televisor

C Altavoz de barra

Profundidad del televisor montado (f)	Espacio requerido entre la parte inferior del televisor y la parte superior del altavoz de barra (g)
Longitud inferior a 85 mm	120 mm o más largo
85 mm o más largo	200 mm o más largo

3 Alinee la línea vertical por encima de la “ ↑ ① LÍNEA CENTRAL TELEVISOR” impresa en la PLANTILLA PARA MONTAJE EN PARED (incluida) con el centro de la anchura de su televisor.

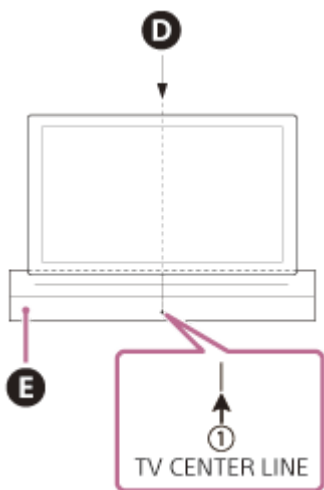

- D** Centro del televisor
- E** PLANTILLA PARA MONTAJE EN PARED

4 Alinee la “ ←② LÍNEA SUPERIOR ALTAVOZ DE BARRA” impresa en la PLANTILLA PARA MONTAJE EN PARED con la parte inferior del espacio necesario entre la parte inferior del televisor y la parte superior del altavoz de barra (g) medido en el paso 2 y, a continuación, pegue la PLANTILLA PARA MONTAJE EN PARED en la pared con una cinta adhesiva disponible en comercios, etc.

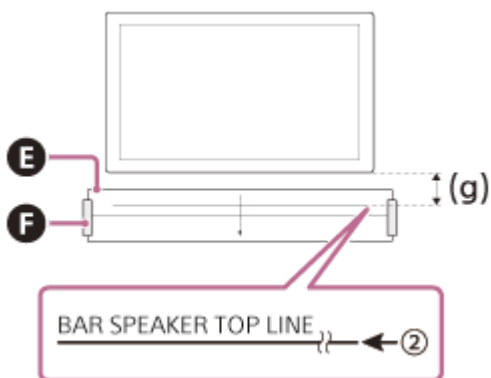

- E** PLANTILLA PARA MONTAJE EN PARED
- F** Cinta adhesiva, etc.

Nota

- Al pegar en la pared la PLANTILLA PARA MONTAJE EN PARED, alísela por completo.

5 Apriete los tornillos preparados en el paso 1 de forma segura en las marcas para tornillos de la “ ←③ LÍNEA DE TORNILLOS” impresa en la PLANTILLA PARA MONTAJE EN PARED.

BRAVIA Theatre Bar 9

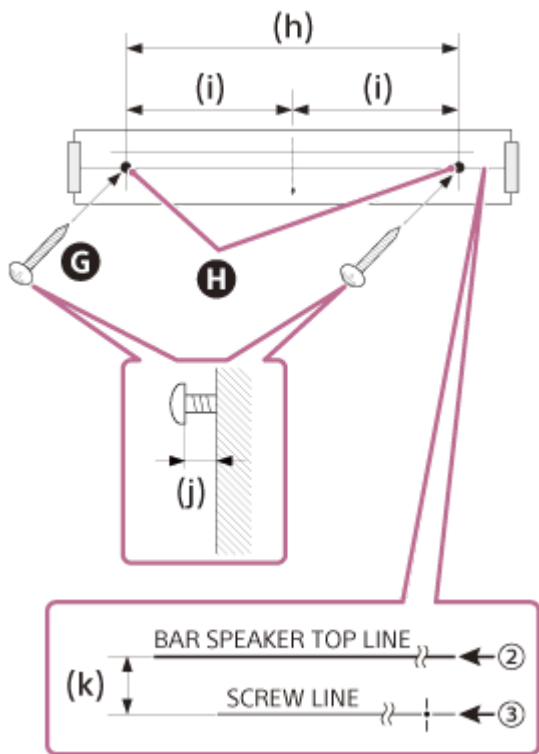

- G** Tornillos
- H** Marcas
- (h) 1 056 mm
- (i) 528 mm
- (j) De 3,5 mm a 4,5 mm
- (k) 30 mm

BRAVIA Theatre Bar 8

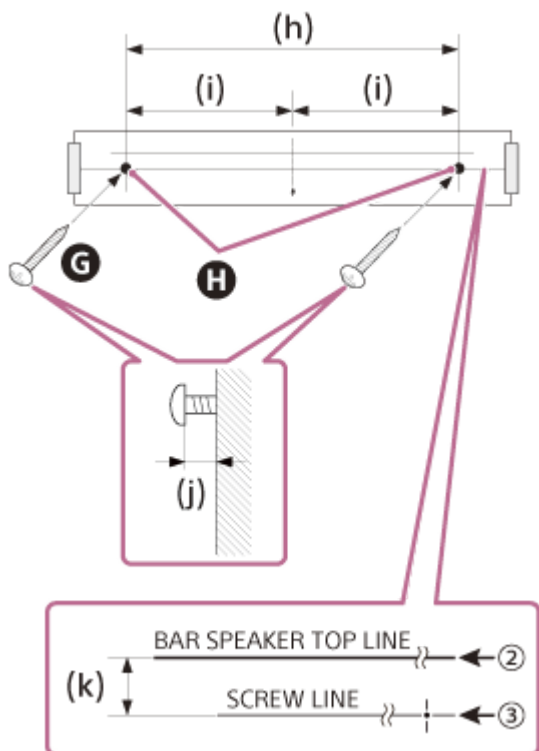

- G** Tornillos
- H** Marcas
- (h) 876 mm
- (i) 438 mm
- (j) De 3,5 mm a 4,5 mm

(k) 30 mm

Nota

- Apriete los tornillos firmemente a una viga de la pared.

6 Retire la PLANTILLA PARA MONTAJE EN PARED.

7 Cuelgue los soportes de montaje en pared (incluidos) de los tornillos y, a continuación, apriete los tornillos para fijar los soportes en la pared.

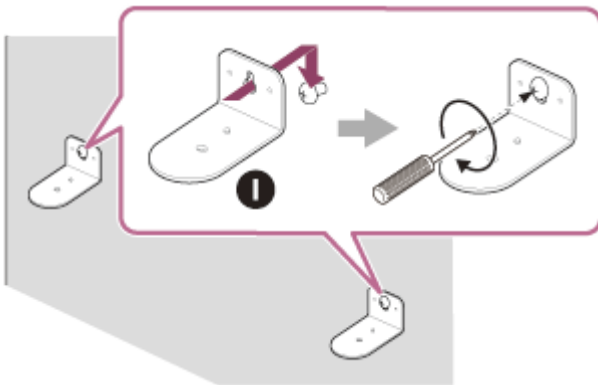

1 Soporte de montaje en pared

8 Conecte los cables al altavoz de barra.

1. Conecte el cable HDMI (incluido) a la toma HDMI OUT (TV (eARC/ARC)) del altavoz de barra.
2. Conecte el cable de alimentación de CA (incluido) a la entrada de CA del altavoz de barra.

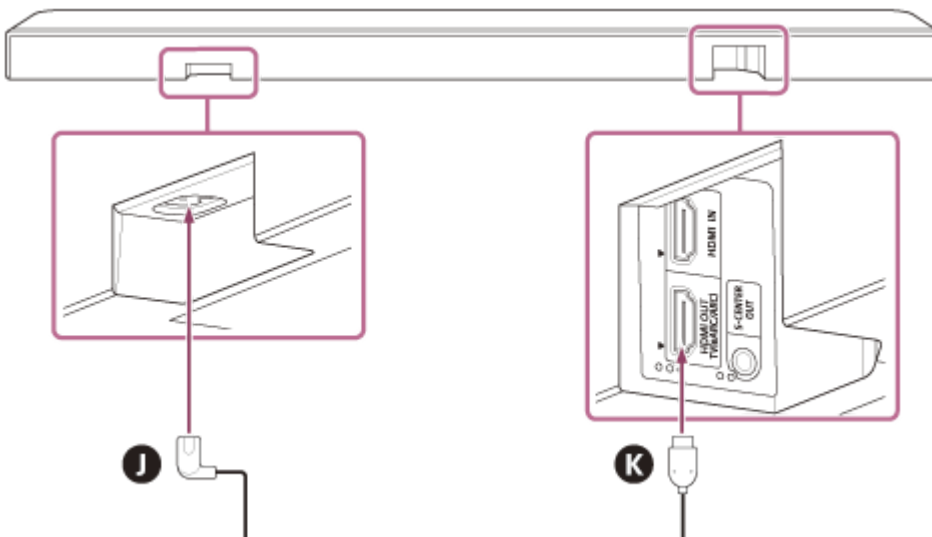

J Cable de alimentación de CA

K Cable HDMI

9 Coloque el altavoz de barra en los soportes de montaje en pared.

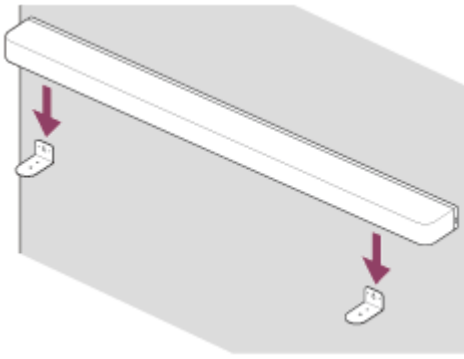

- 10** Alinee las posiciones de los orificios para tornillos en la parte inferior del altavoz de barra y los orificios del soporte de montaje en pared y, a continuación, fije el altavoz de barra a los soportes de montaje en pared apretando los tornillos (incluidos) de forma segura.

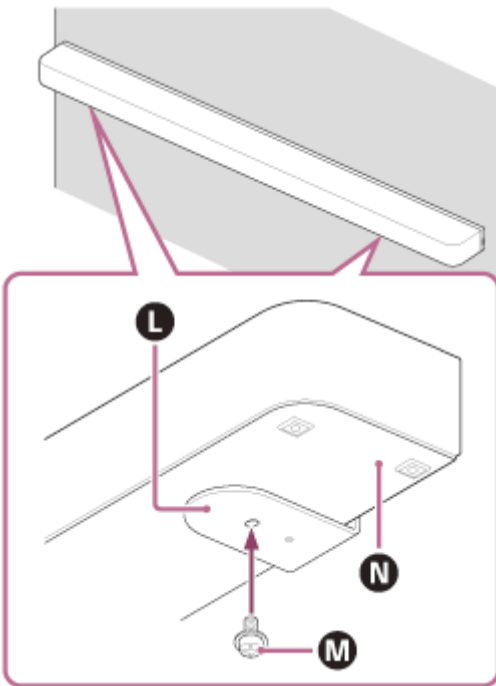

- L** Soporte de montaje en pared
- M** Tornillo
- N** Parte inferior del altavoz de barra

- 11** Conecte el cable HDMI (incluido) conectado al altavoz de barra a la toma de entrada HDMI eARC/ARC del televisor.

- 12** Conecte a la toma de CA el cable de alimentación de CA conectado al altavoz de barra.

- 13** Utilice la opción [Optimización campo de sonido](*) de la aplicación en los siguientes casos.

- Cuando cambia la posición y el método de instalación del sistema de altavoces y también de los altavoces traseros y el altavoz potenciador de graves opcionales
- Cuando cambia el entorno de visualización, por ejemplo al modificar la distribución de los muebles
- Cuando cambia la posición de visualización habitual

* Aparece cuando toca [Ajustes] - [Ajustes de sonido] - [Optimización campo de sonido] en la pantalla del mando a distancia de la aplicación.

Consulte el manual de instrucciones de los altavoces opcionales.

Tema relacionado

- [Conexión a un televisor](#)
- [Conexión a una toma de CA](#)

TP1001325382

5-056-360-41(1) Copyright 2024 Sony Corporation

Barra de sonido

BRAVIA Theatre Bar 9/BRAVIA Theatre Bar 8

Utilización del altavoz de barra con los altavoces opcionales

Instalación

Instale los altavoces opcionales teniendo en cuenta el lugar donde están instalados el televisor y el altavoz de barra.

Ejemplo de instalación del altavoz de barra en un soporte para televisor y estantes

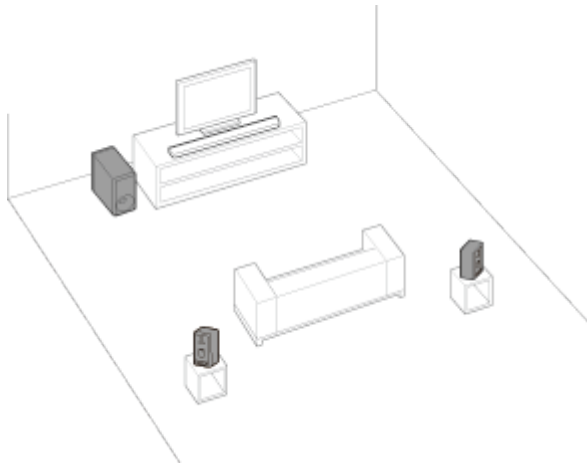

Ejemplo de montaje del altavoz de barra en la pared

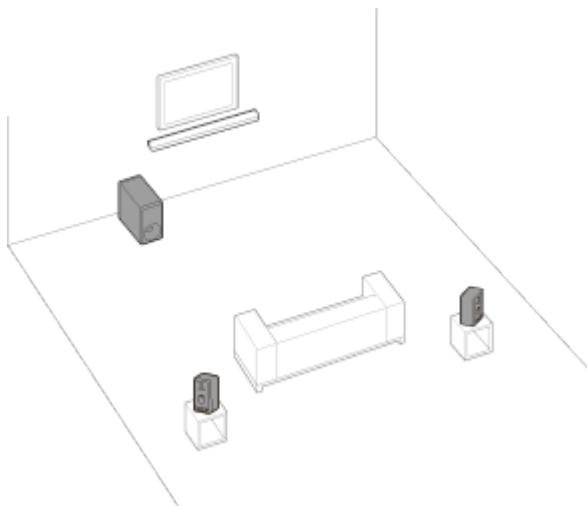

Configuración

Si no ha empezado todavía a configurar el sistema de altavoces

Utilice la aplicación para empezar a configurar el sistema de altavoces y los altavoces opcionales. Durante el proceso de configuración, la aplicación le guiará para conectar altavoces opcionales.

Si ya ha completado la configuración del sistema de altavoces

Configure los altavoces opcionales en la pantalla del mando a distancia en la aplicación.

Compruebe [Ajustes] - [Ajustes de conexión de altavoz inalámbrico] - [Conexión de altavoz inalámbrico] en la pantalla del mando a distancia de la aplicación.

Nota

- No se emitirá audio hasta que se hayan configurado los altavoces opcionales en la aplicación.
- Puede ser necesario actualizar el software al usar el sistema de altavoces con los altavoces opcionales. Actualice el software con el sistema de altavoces y los altavoces opcionales conectados a una fuente de alimentación.

Si cambia el método de instalación o la posición del sistema de altavoces o los altavoces opcionales

Utilice la opción [Optimización campo de sonido](*) de la aplicación en los siguientes casos.

- Cuando cambia la posición y el método de instalación del sistema de altavoces y también de los altavoces traseros y el altavoz potenciador de graves opcionales
- Cuando cambia la posición de visualización habitual
- Cuando cambia el entorno de visualización, por ejemplo al modificar la distribución de los muebles

* Aparece cuando toca [Ajustes] - [Ajustes de sonido] - [Optimización campo de sonido] en la pantalla del mando a distancia de la aplicación.

Tema relacionado

- [Al usar los altavoces traseros opcionales SA-RS5](#)
- [\[Ajustes de sonido\]](#)

TP1001325381

Barra de sonido

BRAVIA Theatre Bar 9/BRAVIA Theatre Bar 8

Al usar los altavoces traseros opcionales SA-RS5

Este apartado explica cómo usar el sistema de altavoces junto con los altavoces traseros SA-RS5 opcionales.

Instalación

Consulte el manual de instrucciones incluido con SA-RS5 para la instalación.

Conecte SA-RS5 al sistema de altavoces.

Configure el sistema de altavoces siguiendo las instrucciones de "Configuración" de "[Utilización del altavoz de barra con los altavoces opcionales](#)".

SA-RS5 tiene una batería recargable integrada. Al apagar SA-RS5 cuando se está utilizando la batería, finaliza la conexión con el sistema de altavoces. Pulse el botón de encendido de SA-RS5 para volver a conectarlo al sistema de altavoces, y el indicador de encendido de SA-RS5 se iluminará en verde.

Cambio del lugar o el entorno de visualización del sistema de altavoces o SA-RS5

Utilice la opción [Optimización campo de sonido](*) de la aplicación "Sony | BRAVIA Connect" en los siguientes casos.

- Cuando cambia la posición y el método de instalación del sistema de altavoces y también de los altavoces traseros y el altavoz potenciador de graves opcionales
- Cuando cambia la posición de visualización habitual
- Cuando cambia el entorno de visualización, por ejemplo al modificar la distribución de los muebles

* Aparece cuando toca [Ajustes] - [Ajustes de sonido] - [Optimización campo de sonido] en la pantalla del mando a distancia de la aplicación.

Cambio temporal de la posición de SA-RS5

Pulse el botón OPTIMIZE al cambiar la posición de SA-RS5 temporalmente.

Pulse el botón OPTIMIZE para corregir fácilmente la posición de SA-RS5.

Cuando ya no necesite la posición temporal, recupere la posición original de SA-RS5 y pulse de nuevo el botón OPTIMIZE. Al pulsar el botón OPTIMIZE con ambos SA-RS5 encendidos, pulse el botón OPTIMIZE en cualquiera de los dos.

Ejemplo de cambio de posición temporal del altavoz trasero SA-RS5

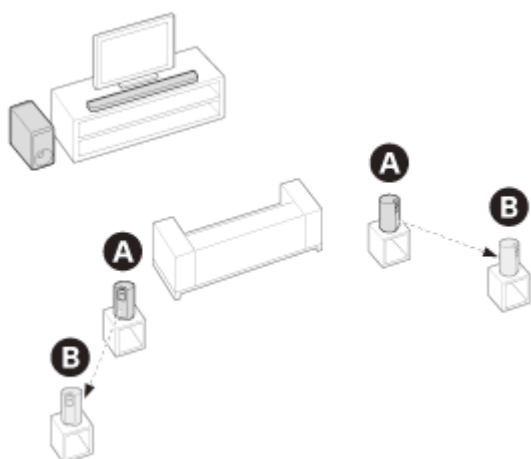

- A** Posición donde están colocados normalmente los SA-RS5
- B** Posición donde se trasladan temporalmente los SA-RS5

Conexión a un televisor

- 1 Conecte una toma HDMI IN compatible con eARC/ARC en el televisor y la toma HDMI OUT (TV (eARC/ARC)) en el sistema de altavoces con el cable HDMI (incluido).

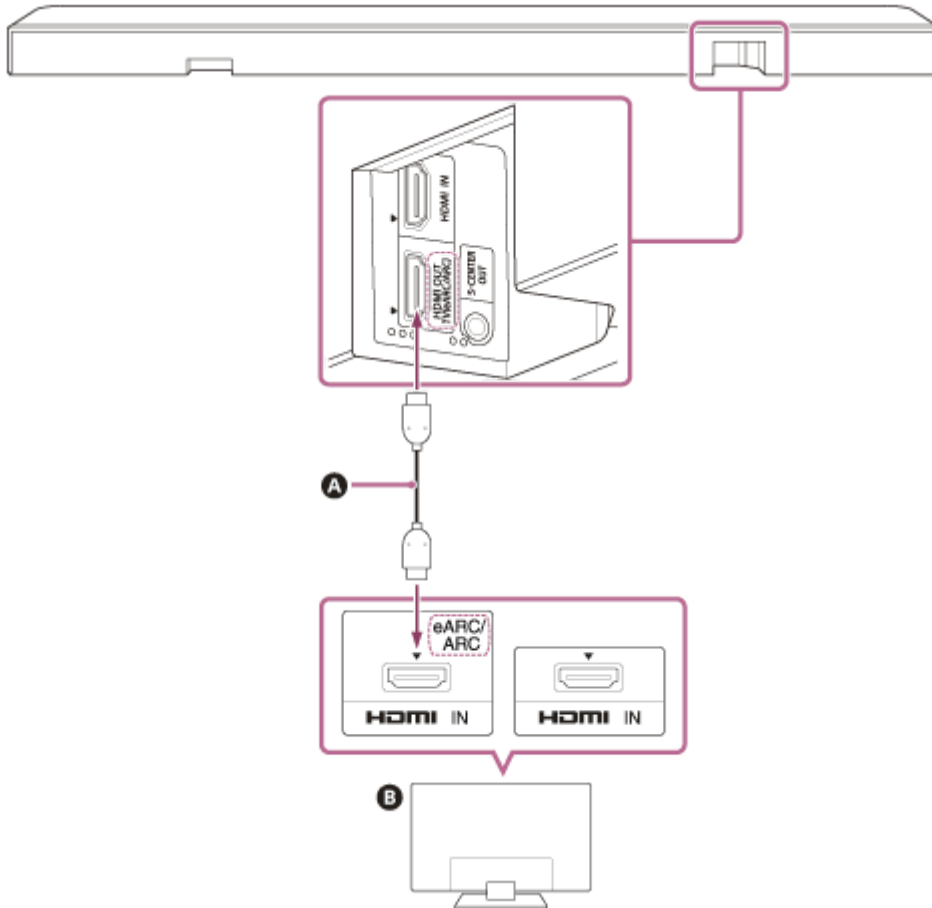

- A** Cable HDMI (incluido)
- B** Televisor

- 2 Cambie los ajustes del televisor para que el sonido del televisor pueda emitirse por el sistema de altavoces.

Dependiendo de su televisor, puede que se ajuste automáticamente al conectar el sistema de altavoces. Para obtener más información, consulte el manual de instrucciones de su televisor.

- 3 Habilite eARC tanto en el sistema de altavoces como en el televisor.

Si el televisor que está conectado al sistema de altavoces es compatible con eARC/ARC, la función eARC estará disponible.

Para disfrutar de formatos de audio de mayor calidad como Dolby Atmos reproducido en un dispositivo externo conectado al televisor, compruebe que el ajuste eARC está activado en el sistema de altavoces y en el televisor.

- Configuración de eARC en el televisor: consulte el manual de instrucciones de su televisor.
- Configuración de eARC en el sistema de altavoces: el ajuste está activado por defecto.

Nota

- Compruebe que los conectores están bien insertados.
- Si el sistema de altavoces no está conectado a la entrada HDMI compatible con eARC/ARC del televisor, no se puede emitir el sonido del televisor a través del sistema de altavoces.
- Active la Función Control por HDMI en el televisor. Si la Función Control por HDMI del televisor no está activada, el sistema de altavoces no emite el sonido del televisor.
- Al habilitar la función eARC en el televisor, algunas funciones del televisor pueden verse limitadas. Por ejemplo, es posible que no se emitan los sonidos del sistema ni la respuesta de voz. Para obtener más información, consulte el manual de instrucciones de su televisor.

Sugerencia

- Hay tres puntos táctiles de aproximadamente 1 mm de tamaño junto a la toma HDMI OUT (TV (eARC/ARC)). Úselos como guía durante la conexión.

TP1001548837

5-056-360-41(1) Copyright 2024 Sony Corporation

Barra de sonido
BRAVIA Theatre Bar 9/BRAVIA Theatre Bar 8

Si su televisor tiene la toma S-CENTER SPEAKER IN

El televisor puede emitir la parte central del sonido del sistema de altavoces si este se conecta al televisor mediante el siguiente método.

1 Conecte el sistema de altavoces y el televisor con el cable HDMI (incluido).

Para obtener más información, consulte [“Conexión a un televisor”](#).

2 Conecte la toma S-CENTER SPEAKER IN en el televisor y la toma S-CENTER OUT en el sistema de altavoces mediante el cable del modo altavoz central de TV (incluido).

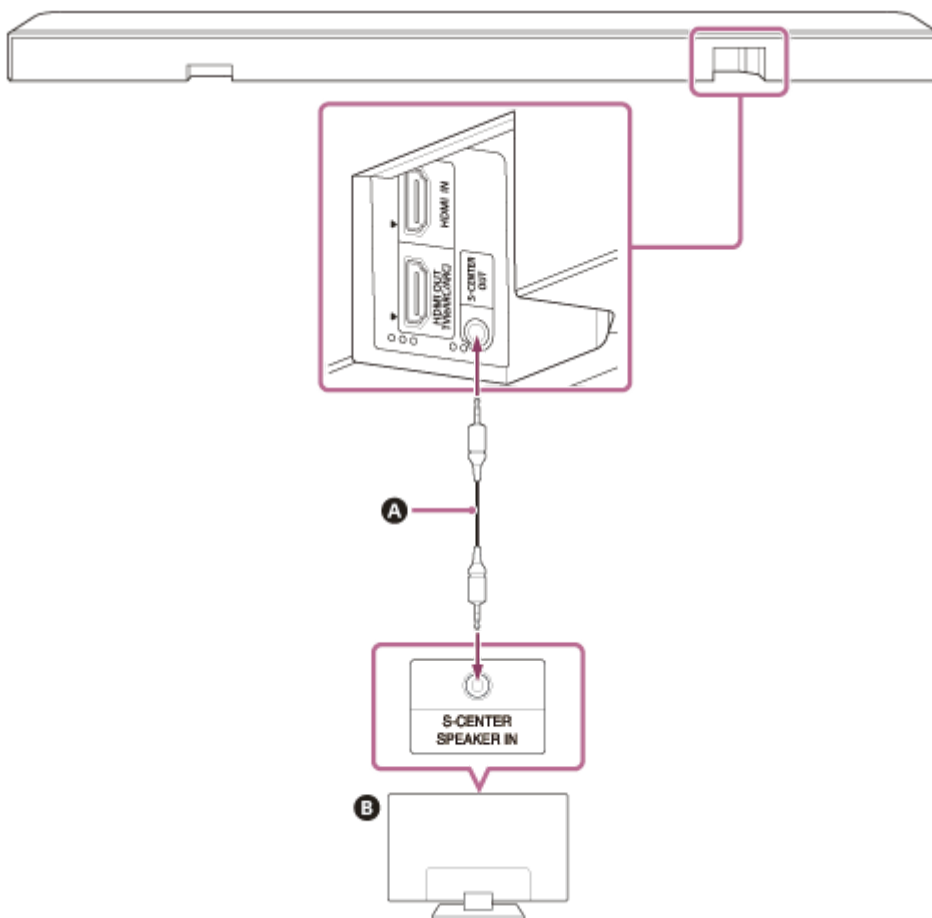

- A** Cable del modo altavoz central de TV (incluido)
- B** Televisor

Nota

- Compruebe que los conectores están bien insertados.
- Algunos televisores tienen otra toma con la misma forma que la toma S-CENTER SPEAKER. Tenga cuidado para evitar conectarlo a la toma equivocada.

Sugerencia

- Si el cable del modo altavoz central de TV no es lo suficientemente largo, utilice un minicable estéreo disponible en el mercado.
- Hay dos puntos táctiles de aproximadamente 1 mm de tamaño junto a la toma S-CENTER OUT. Úselos como guía durante la conexión.

Para emitir sonido desde el televisor

Acceda a [Ajustes] - [Ajustes de sonido] y habilite [Acoustic Center Sync] en la pantalla del mando a distancia de la aplicación.

Dependiendo de los ajustes de entrada, de la señal de audio o del campo de sonido, es posible que el televisor no emita sonido. Para más detalles, consulte la tabla siguiente.

○ : el sonido se emite tanto por el sistema de altavoces como por el televisor.

- : el televisor no emite ningún sonido. Solo se emite sonido por el sistema de altavoces.

Configuración	Entrada Televisor, HDMI: contenido de 2 canales	Entrada Televisor, HDMI: contenido multicanal	Entrada BLUETOOTH, servicio de música, AirPlay
[Campo de sonido](*): activado y [Ajuste de campo de sonido](**): [360 Spatial Sound Mapping]	○	○	-
[Campo de sonido](*): activado y [Ajuste de campo de sonido](**): [Dolby Speaker Virtualizer], [DTS Neural:X]	-	-	-
[Campo de sonido](*): Desactivado	-	○	-

* Se muestra en la pantalla del mando a distancia en la aplicación.

** Aparece cuando toca [Ajustes] - [Ajustes de sonido] - [Ajuste de campo de sonido] en la pantalla del mando a distancia de la aplicación.

Tema relacionado

- [Conexión a un televisor](#)
- [Ajuste de la calidad del sonido](#)
- [\[Ajustes de sonido\]](#)

TP1001548838

Barra de sonido

BRAVIA Theatre Bar 9/BRAVIA Theatre Bar 8

Conexión de un dispositivo AV

Es posible reproducir vídeo de 8K y audio de alta calidad como Dolby Atmos, Dolby TrueHD, DTS:X, etc. conectando un dispositivo AV (reproductor de Blu-ray Disc, decodificador, receptor de televisión por cable, receptor de televisión por satélite, consola de juegos, etc.) de la siguiente manera.

- 1 Conecte la toma HDMI OUT en el dispositivo AV y la toma HDMI IN en el televisor con un cable HDMI (no incluido).
- 2 Conecte el sistema de altavoces y el televisor con el cable HDMI (incluido).

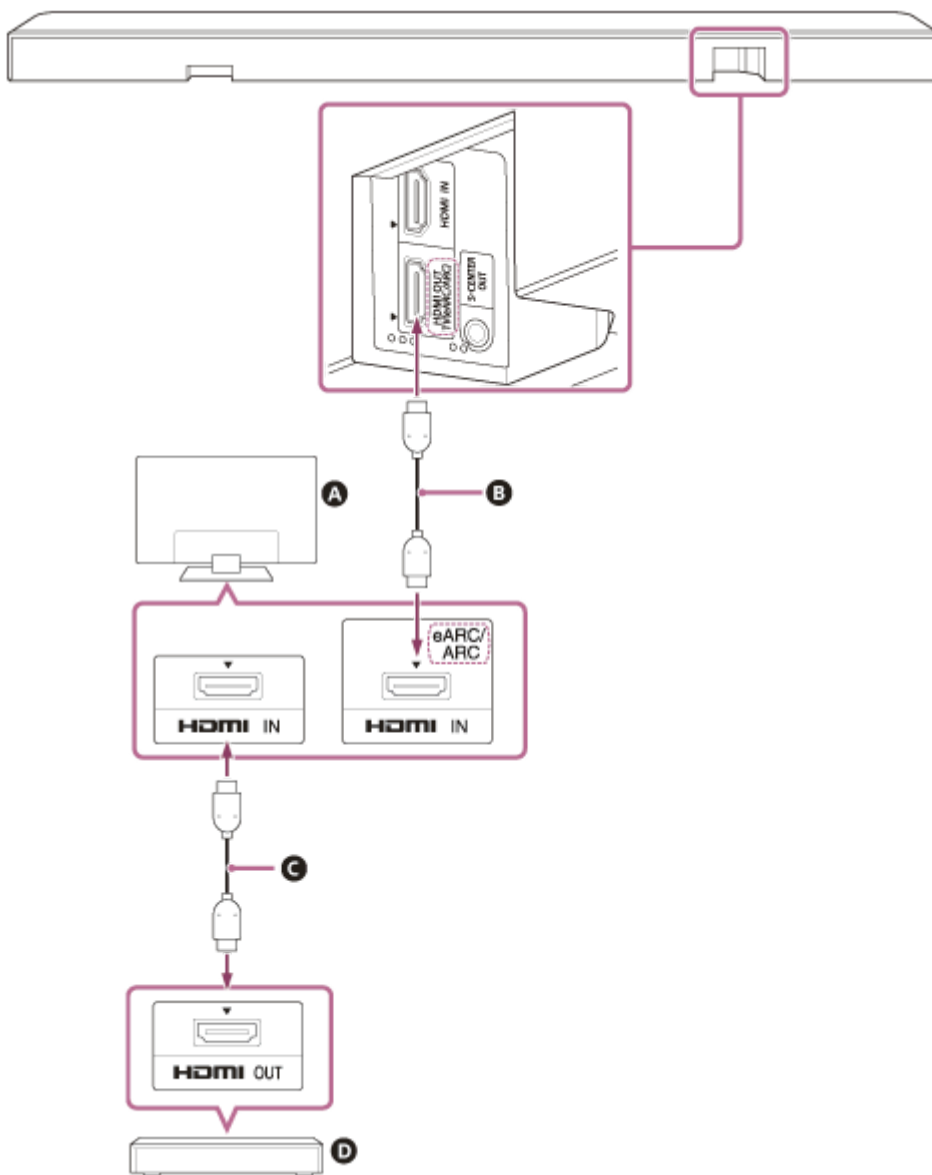

- A** Televisor
- B** Cable HDMI (incluido)
- C** Cable HDMI (no incluido)
- D** Dispositivo AV (reproductor de Blu-ray Disc, decodificador, decodificador por cable, decodificador por satélite, consola de juegos, etc.)

El dispositivo AV puede conectarse directamente al sistema de altavoces

Para reproducir contenido 360 Reality Audio en un dispositivo AV, conecte el dispositivo AV directamente al sistema de altavoces.

Al conectar un dispositivo AV directamente al sistema de altavoces, los formatos de audio de mayor calidad como Dolby Atmos que se reproducen en el dispositivo AV también pueden emitirse desde el sistema de altavoces, incluso si el televisor no es compatible con eARC.

1. Conecte el sistema de altavoces y el televisor con el cable HDMI (incluido).
2. Retire el adhesivo de la toma HDMI IN en el sistema de altavoces.
3. Conecte la toma HDMI IN en el sistema de altavoces y la toma HDMI OUT en el dispositivo AV con un cable HDMI (no incluido).

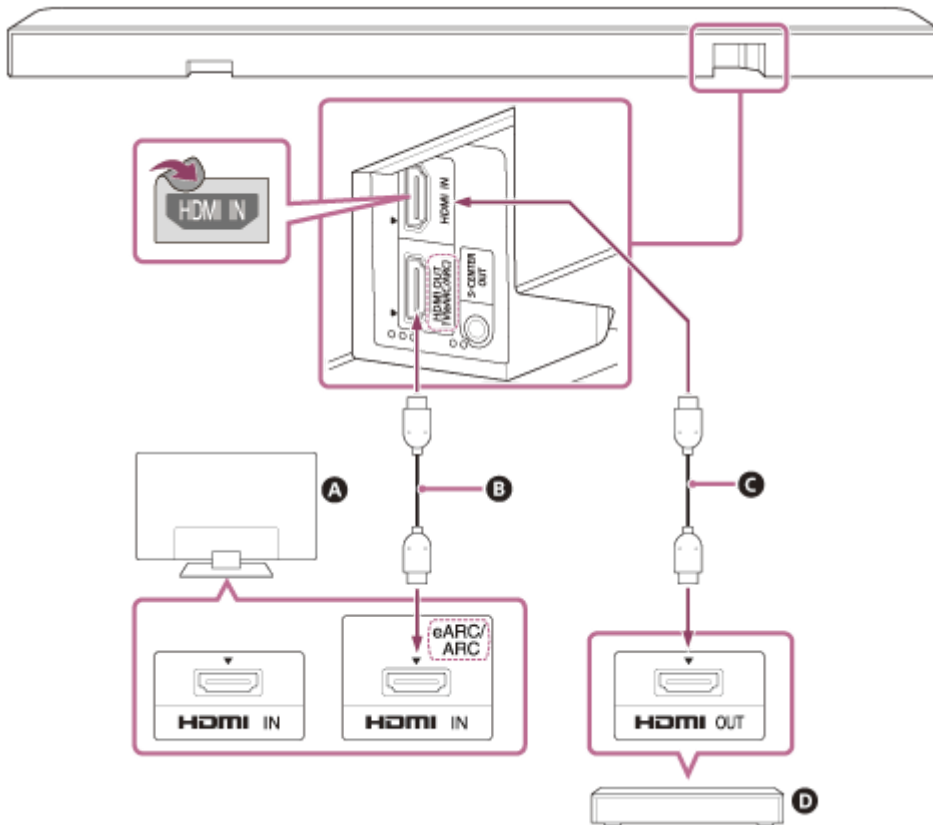

- A** Televisor
- B** Cable HDMI (incluido)
- C** Cable HDMI (no incluido)
- D** Dispositivo AV (reproductor de Blu-ray Disc, decodificador, decodificador por cable, decodificador por satélite, consola de juegos, etc.)

Nota

- Compruebe que los conectores están bien insertados.
- Para ver contenido 8K, el televisor y el cable HDMI deben ser compatibles con 8K. Para obtener más información, consulte el manual de instrucciones del televisor.
- Algunos controles del televisor pueden quedar limitados. Por ejemplo, es posible que no se emitan los sonidos del sistema ni la respuesta de voz. Para obtener más información, consulte el manual de instrucciones de su televisor.
- Los tipos y el número de dispositivos que pueden ser controlados por la Función Control por HDMI están limitados por la norma HDMI CEC de la siguiente manera.
 - Dispositivos de grabación (grabador de Blu-ray Disc, grabador de DVD, etc.): hasta 3 dispositivos
 - Dispositivos de reproducción (reproductor de Blu-ray Disc, reproductor de DVD, etc.): hasta 3 dispositivos
 - Dispositivos relacionados con el sintonizador: hasta 4 dispositivos
 - Sistema de audio (receptor/auriculares): hasta 1 dispositivo (utilizado por este sistema de altavoces)

Sugerencia

- Utilice un cable HDMI compatible con el formato de vídeo del dispositivo que se va a conectar y seleccione el formato de señal HDMI accediendo a [Ajustes] - [Ajustes de HDMI] - [Formato de señal HDMI] en la pantalla del mando a distancia de la aplicación.
- Para conocer los formatos de audio compatibles, consulte “Tema relacionado.”
- Hay tres puntos táctiles de aproximadamente 1 mm de tamaño junto a la toma HDMI OUT (TV (eARC/ARC)). Úselos como guía durante la conexión.

Tema relacionado

- [Conexión a un televisor](#)
- [Reproducir contenido 360 Reality Audio desde el dispositivo AV conectado](#)
- [Formatos de audio compatibles](#)
- [Formatos de vídeo HDMI compatibles](#)

TP1001548839

Barra de sonido

BRAVIA Theatre Bar 9/BRAVIA Theatre Bar 8

Conexión a una toma de CA

- 1 Conecte el cable de alimentación de CA (incluido) a la entrada de CA del altavoz de barra y, a continuación, a la toma de CA.

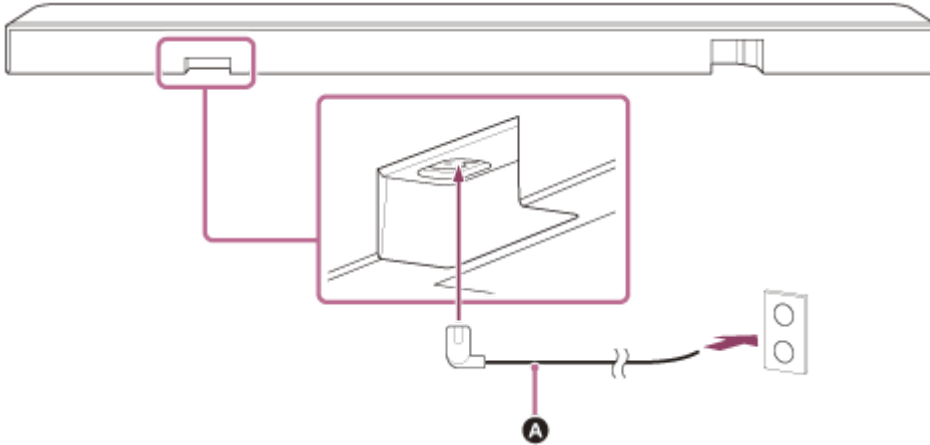

- A** Cable de alimentación de CA (incluido)

TP1001325380

Barra de sonido

BRAVIA Theatre Bar 9/BRAVIA Theatre Bar 8

Realización de la configuración inicial con la aplicación “Sony | BRAVIA Connect”

Para configurar el sistema de altavoces, utilice la aplicación “Sony | BRAVIA Connect”.

- 1 Compruebe que el altavoz de barra está conectado al televisor y a la fuente de alimentación.
- 2 Descargue e instale la aplicación “Sony | BRAVIA Connect” en su smartphone.



- 3 Abra la aplicación y siga las instrucciones que aparecen en pantalla para completar la configuración.

Tema relacionado

- [Instalación del altavoz de barra en un soporte para televisor y estanterías](#)
- [Montaje del altavoz de barra en una pared](#)
- [Conexión a un televisor](#)
- [Si su televisor tiene la toma S-CENTER SPEAKER IN](#)
- [Conexión de un dispositivo AV](#)
- [Conexión a una toma de CA](#)

TP1001325379

Barra de sonido

BRAVIA Theatre Bar 9/BRAVIA Theatre Bar 8

Escuchar el sonido del televisor

Utilice la pantalla del mando a distancia en la aplicación como se indica a continuación.

- 1 Toque el área de información de reproducción/cambio de entrada en la parte superior de la pantalla para cambiar la entrada a [Televisor].**

Si aparece la pantalla del mando a distancia de la aplicación que permite controlar el sistema de altavoces y BRAVIA, no es necesario cambiar de entrada desde el sistema de altavoces. La entrada de audio del sistema de altavoces cambia al mismo tiempo que el contenido visualizado en el televisor.

- 2 Ajuste el volumen.**

Para controlar las operaciones con el mando a distancia incluido

1. Pulse INPUT (Entrada) para que se encienda el indicador principal de estado del altavoz de barra en blanco.
2. Ajuste el volumen.

Nota

- Si no hay imagen cuando se selecciona la entrada del televisor (eARC/ARC), seleccione el canal de televisión preferido usando el mando a distancia del televisor.
- En función de si enciende primero el televisor o el sistema de altavoces, es posible que el sistema de altavoces esté silenciado y que el indicador de estado secundario del altavoz de barra parpadee en blanco. En este caso, encienda el televisor antes de encender el sistema de altavoces.

TP1001325378

Barra de sonido

BRAVIA Theatre Bar 9/BRAVIA Theatre Bar 8

Reproducir el dispositivo AV conectado

Utilice la pantalla del mando a distancia en la aplicación como se indica a continuación.

- 1 Toque el área de información de reproducción/cambio de entrada en la parte superior de la pantalla para cambiar la entrada a [HDMI].**

Si aparece la pantalla del mando a distancia de la aplicación que permite controlar el sistema de altavoces y BRAVIA, no es necesario cambiar de entrada desde el sistema de altavoces. La entrada de audio del sistema de altavoces cambia al mismo tiempo que el contenido visualizado en el televisor.

- 2 Ajuste el volumen.**

Para controlar las operaciones con el mando a distancia incluido

1. Pulse INPUT (Entrada) para que se encienda el indicador principal de estado del altavoz de barra en verde.
2. Ajuste el volumen.

Nota

- Si no hay imagen del dispositivo conectado a la toma HDMI IN en el sistema de altavoces, pulse el botón de reproducción del dispositivo conectado.
- Cuando no hay imagen del dispositivo conectado o la imagen del dispositivo conectado no se emite correctamente, acceda a [Ajustes] - [Ajustes de HDMI] y cambie los ajustes [Formato de señal HDMI] en la pantalla del mando a distancia de la aplicación.
- Compruebe que el sistema de altavoces está conectado a un dispositivo compatible con HDCP (High-bandwidth Digital Content Protection). Para obtener más información, consulte el manual de instrucciones incluido con el dispositivo conectado.
- Si el contenido HDR no se puede mostrar en alto rango dinámico, compruebe que los ajustes del televisor o del dispositivo conectado al sistema de altavoces. Para obtener más información, consulte el manual de instrucciones incluido con el televisor o el dispositivo conectado.
- Dependiendo del ajuste [Formato de señal HDMI], es posible que un dispositivo AV no pueda emitir contenido HDR en el formato HDR. Acceda a [Ajustes] - [Ajustes de HDMI] y cambie los ajustes de [Formato de señal HDMI] en la pantalla del mando a distancia de la aplicación para adaptarse al formato de vídeo que admita el dispositivo AV.
- Si la imagen y el sonido del dispositivo que está conectado al sistema de altavoces no se emiten desde el televisor mientras el sistema de altavoces está apagado, acceda a [Ajustes] - [Ajustes de HDMI] - [En espera a través] y ajústelo a [Automático] o [SI] en la pantalla del mando a distancia de la aplicación.

Tema relacionado

- [\[Ajustes de HDMI\]](#)

TP1001548840

Barra de sonido

BRAVIA Theatre Bar 9/BRAVIA Theatre Bar 8

Ajuste de la calidad del sonido

Los siguientes ajustes de la calidad del sonido pueden realizarse en la pantalla del mando a distancia de la aplicación o en el mando a distancia incluido.

Funcionamiento mediante la pantalla del mando a distancia de la aplicación

Al conectar un BRAVIA compatible con la aplicación al sistema de altavoces mediante un cable HDMI, seleccione [Imagen y sonido].

- **[Campo de sonido]**
Emite sonido con el efecto de sonido envolvente. Este ajuste puede utilizarse para experimentar un sonido envolvente con sensación de presencia.
- **[Modo de voz]**
Destaca los diálogos y permite escucharlos mejor.
- **[Zoom de Voz]**
Esta función se activa al conectar un televisor Sony compatible con la función de enlace del sistema de altavoces. Al seleccionar la entrada del televisor en el sistema de altavoces, se utiliza Voice Zoom en lugar del modo de voz. Voice Zoom permite ajustar solo el volumen de las voces humanas, pero no puede modificar el volumen general. Es posible ajustar el volumen de la voz de un presentador de noticias para subirlo y oírlo mejor, y se puede bajar en retransmisiones deportivas en directo y otras situaciones en que los comentarios o las narraciones tienen un nivel demasiado alto.
- **[Modo nocturno]**
Emite un sonido nítido incluso a bajo volumen para su uso nocturno y se caracteriza por unos diálogos claros y una pérdida mínima de fidelidad.

Funcionamiento con el mando a distancia incluido

Cada vez que pulsa un botón en el mando a distancia incluido cambia el ajuste y el estado del ajuste se muestra a través del indicador de estado secundario del sistema de altavoces.

Encendido: el indicador de estado secundario se ilumina una vez en blanco durante más tiempo.

Apagado: el indicador de estado secundario parpadea dos veces en blanco.

- **SOUND FIELD (Campo de sonido)**
Emite sonido con el efecto de sonido envolvente. Este ajuste puede utilizarse para experimentar un sonido envolvente con sensación de presencia.
- **VOICE (Modo de voz)**
Destaca los diálogos y permite escucharlos mejor.
Voice Zoom permite ajustar el volumen de las voces humanas al conectar un televisor compatible con la función de enlace del sistema de altavoces. Al encender Voice Zoom, se aplica el último valor ajustado en el menú del televisor o en la pantalla del mando a distancia de la aplicación.
- **NIGHT (Modo nocturno)**
Emite un sonido nítido incluso a bajo volumen para su uso nocturno y se caracteriza por unos diálogos claros y una pérdida mínima de fidelidad.

Nota

- El campo de sonido no está disponible durante la prueba de tono.

- Si [Ajuste de campo de sonido] está ajustado a [Dolby Speaker Virtualizer] y el campo de sonido está activado, el modo de voz está desactivado. (*)
- Dependiendo de la combinación del ajuste del campo de sonido(*) y el contenido, es posible que el efecto [Optimización campo de sonido](**) no se aplique.
- La sensación de presencia que puede lograr el procesamiento del sonido envolvente puede variar en función del contenido de la reproducción.
- Cuando reproduzca audio multicanal, compruebe el ajuste de salida de audio digital en el dispositivo conectado al sistema de altavoces. Para obtener más información, consulte el manual de instrucciones incluido con el dispositivo conectado.
- Es posible que algunos altavoces no emitan sonido en función del contenido o del ajuste del campo de sonido(*).
- El modo nocturno se desactiva automáticamente cuando se apaga el sistema de altavoces.
- En la URL siguiente puede consultar qué televisores son compatibles con la función de enlace del sistema de altavoces.
https://www.sony.net/hav_faq
- Según la configuración o los contenidos del televisor, es posible que Voice Zoom no funcione.
 - * Ajuste de activación/desactivación del campo de sonido y el ajuste que aparece después de tocar [Ajustes] - [Ajustes de sonido] - [Ajuste de campo de sonido] en la pantalla del mando a distancia de la aplicación.
 - ** Aparece cuando toca [Ajustes] - [Ajustes de sonido] - [Optimización campo de sonido] en la pantalla del mando a distancia de la aplicación.

Tema relacionado

- [\[Ajustes de sonido\]](#)

TP1001325377

Barra de sonido

BRAVIA Theatre Bar 9/BRAVIA Theatre Bar 8

Escuchar música emparejando el dispositivo BLUETOOTH que se conecta por primera vez

Para utilizar la función BLUETOOTH, debe emparejar primero el sistema de altavoces y el dispositivo BLUETOOTH. El emparejamiento es el proceso de registro previo de los dispositivos entre sí.

1 Encienda el dispositivo BLUETOOTH.

2 Cambie la entrada a [Bluetooth] en la pantalla del mando a distancia de la aplicación.

Si ya hay algún otro dispositivo BLUETOOTH conectado al sistema de altavoces, seleccione [Conectado a otros dispositivos].

El sistema de altavoces accede al modo de emparejamiento y el indicador de estado principal del altavoz de barra parpadea dos veces repetidamente en azul al cambiar a la entrada [Bluetooth] sin un dispositivo emparejado.

3 Lleve a cabo el emparejamiento para buscar el sistema de altavoces en el dispositivo BLUETOOTH.

La lista de los dispositivos BLUETOOTH detectados por el dispositivo BLUETOOTH aparece en la pantalla del dispositivo BLUETOOTH.

Para saber cómo realizar el emparejamiento con el dispositivo BLUETOOTH, consulte el manual de instrucciones del dispositivo BLUETOOTH.

4 Seleccione el sistema de altavoces(*) en la lista de dispositivos que aparece en la pantalla del dispositivo BLUETOOTH y registre el sistema de altavoces y el dispositivo BLUETOOTH entre sí.

Si se solicita una clave de paso, introduzca "0000".

* BRAVIA Theatre Bar 9, BRAVIA Theatre Bar 8 o el nombre del dispositivo está ajustado a [Nombre de unidad].

5 Confirme en la pantalla del mando a distancia de la aplicación que el sistema de altavoces y el dispositivo BLUETOOTH están conectados a través de la función BLUETOOTH.

Aparecerá el nombre del dispositivo BLUETOOTH conectado en la pantalla del mando a distancia de la aplicación.

6 Inicie la reproducción de audio con la aplicación de música en el dispositivo BLUETOOTH.

El sonido se emite desde el sistema de altavoces.

7 Ajuste el volumen.

Ajuste el volumen del sistema de altavoces desde la pantalla del mando a distancia de la aplicación de reproducción de música, o  (Volumen) +/- en el mando a distancia incluido.

Reproduzca o ponga en pausa el contenido tocando el icono de operación de reproducción en la pantalla del mando a distancia de la aplicación.

Nota

- Si el emparejamiento falla, intente realizar lo siguiente en el dispositivo BLUETOOTH.
 - Acepte la solicitud de emparejamiento.

- Si se ha alcanzado el número máximo de dispositivos emparejados en el dispositivo BLUETOOTH, elimine los dispositivos que no necesite.
- Si se ha reiniciado el sistema de altavoces, elimine la información de emparejamiento del sistema de altavoces del dispositivo BLUETOOTH y vuelva a realizar el emparejamiento.

Sugerencia

- Si no hay ningún dispositivo BLUETOOTH emparejado (cuando se utiliza inmediatamente después de su compra, etc.), el sistema de altavoces accede al modo de emparejamiento simplemente al cambiar la entrada a [Bluetooth].
- Realice el emparejamiento para un segundo dispositivo BLUETOOTH o más.

Tema relacionado

- [Activar o desactivar la función inalámbrica](#)
- [Restauración del sistema de altavoces](#)

TP1001325387

Barra de sonido

BRAVIA Theatre Bar 9/BRAVIA Theatre Bar 8

Escuchar música desde el dispositivo BLUETOOTH emparejado

1 Active la función BLUETOOTH en el dispositivo BLUETOOTH.

2 Cambie la entrada a [Bluetooth] en la pantalla del mando a distancia de la aplicación.

El sistema de altavoces se reconecta automáticamente al dispositivo BLUETOOTH conectado más recientemente al sistema de altavoces.

Si ya hay algún otro dispositivo BLUETOOTH conectado al sistema de altavoces, seleccione [Conectado a otros dispositivos]. A continuación, use el dispositivo BLUETOOTH que desee conectar al sistema de altavoces para seleccionar el sistema de altavoces como el dispositivo al que se está conectando para la función BLUETOOTH.

3 Inicie la reproducción de audio con la aplicación de música en el dispositivo BLUETOOTH.

El sonido se emite desde el sistema de altavoces.

4 Ajuste el volumen.

Ajuste el volumen del sistema de altavoces desde la pantalla del mando a distancia de la aplicación o de la aplicación de reproducción de música.

Reproduzca o ponga en pausa el contenido tocando el icono de operación de reproducción en la pantalla del mando a distancia de la aplicación.

Para controlar las operaciones con el mando a distancia incluido

1. Active la función BLUETOOTH en el dispositivo BLUETOOTH.
2. Pulse INPUT (Entrada) para que se encienda el indicador principal de estado del altavoz de barra en azul.

El sistema de altavoces se reconecta automáticamente al dispositivo BLUETOOTH conectado más recientemente al sistema de altavoces.

Si no puede conectarse al dispositivo BLUETOOTH que ha usado en el paso 1, seleccione [Conectado a otros dispositivos] en la pantalla del mando a distancia de la aplicación. A continuación, use el dispositivo BLUETOOTH que ha usado en el paso 1 para seleccionar el sistema de altavoces como el dispositivo al que se está conectando para la función BLUETOOTH.

3. Inicie la reproducción de audio con la aplicación de música en el dispositivo BLUETOOTH.
4. Ajuste el volumen.

Sugerencia

- Si no se ha establecido una conexión BLUETOOTH entre el sistema de altavoces y el dispositivo BLUETOOTH, seleccione el sistema de altavoces en el dispositivo BLUETOOTH.
- En caso de retraso en el sonido, se puede mejorar si accede a [Ajustes] - [Ajustes de Bluetooth] - [Calidad de conexión Bluetooth] y lo ajusta a [Prioridad a la conexión estable] en la pantalla del mando a distancia de la aplicación.

Para desconectar el dispositivo BLUETOOTH

Utilice uno de los siguientes métodos para desconectar el dispositivo.

- Desactive la función BLUETOOTH en el dispositivo BLUETOOTH.
- Apague el sistema de altavoces o el dispositivo BLUETOOTH.

Tema relacionado

- [Activar o desactivar la función inalámbrica](#)

TP1001325373





5-056-360-41(1) Copyright 2024 Sony Corporation

Barra de sonido

BRAVIA Theatre Bar 9/BRAVIA Theatre Bar 8

Activar o desactivar la función inalámbrica

La función inalámbrica está activada por defecto.

- Pulse INPUT (Entrada),  (Volumen) -,  (Volumen) + e INPUT (Entrada) en el mando a distancia incluido en este orden para apagar BLUETOOTH y la función LAN inalámbrica. El indicador de estado secundario del altavoz de barra parpadea dos veces en blanco.
- Pulse INPUT (Entrada),  (Volumen) -,  (Volumen) + e INPUT (Entrada) en el mando a distancia incluido en este orden para encender BLUETOOTH y la función LAN inalámbrica. El indicador de estado secundario del altavoz de barra se ilumina una vez en blanco durante más tiempo.

Nota

- Las siguientes operaciones no pueden realizarse cuando la función inalámbrica está desactivada:
 - Emparejamiento o conexión con un dispositivo BLUETOOTH.
 - Uso de “Sony | BRAVIA Connect.”
 - Reproducción de música en la red a través de LAN inalámbrica.
 - Conexión de los altavoces opcionales al sistema de altavoces.

TP1001325370

Barra de sonido

BRAVIA Theatre Bar 9/BRAVIA Theatre Bar 8

Acerca de 360 Reality Audio

El sistema de altavoces es compatible con 360 Reality Audio.

360 Reality Audio es una nueva experiencia musical que utiliza la tecnología acústica espacial basada en objetos de Sony para crear un campo de sonido de gran realismo que le haga sentir como si hubiera entrado en un espacio donde un artista está actuando en directo.

Para obtener más información, consulte la siguiente URL.

<https://www.sony.net/360RA/>

Tema relacionado

- [Reproducir contenido 360 Reality Audio desde el dispositivo AV conectado](#)

TP1001548849

Barra de sonido

BRAVIA Theatre Bar 9/BRAVIA Theatre Bar 8

Reproducir contenido 360 Reality Audio desde el dispositivo AV conectado

El contenido 360 Reality Audio puede reproducirse en el sistema de altavoces conectando al sistema de altavoces un dispositivo AV compatible con 360 Reality Audio.

- 1 Conecte un dispositivo AV compatible con 360 Reality Audio a la toma HDMI IN en el sistema de altavoces.**
- 2 Toque la zona de información de reproducción/cambio de entrada en la parte superior de la pantalla del mando a distancia en la aplicación para cambiar la entrada a [HDMI].**

Si aparece la pantalla del mando a distancia de la aplicación que permite controlar el sistema de altavoces y BRAVIA, no es necesario cambiar de entrada desde el sistema de altavoces. La entrada de audio del sistema de altavoces cambia al mismo tiempo que el dispositivo AV seleccionado en el televisor.
- 3 Reproduzca contenido compatible con 360 Reality Audio mediante el control del dispositivo AV conectado.**

Para controlar las operaciones con el mando a distancia incluido

1. Conecte un dispositivo AV compatible con 360 Reality Audio a la toma HDMI IN en el sistema de altavoces.
2. Pulse INPUT (Entrada) para que se encienda el indicador principal de estado del altavoz de barra en verde.
3. Reproduzca contenido compatible con 360 Reality Audio mediante el control del dispositivo AV conectado.

Sugerencia

- Para obtener más información sobre los dispositivos AV compatibles con 360 Reality Audio, consulte la siguiente URL.
<https://www.sony.net/360RA/#speakers>

Tema relacionado

- [Conexión de un dispositivo AV](#)

TP1001548848

Barra de sonido

BRAVIA Theatre Bar 9/BRAVIA Theatre Bar 8

Uso de Spotify

Seleccione música en la aplicación Spotify y reproduzca en el sistema de altavoces.

Reproducir música en el sistema usando la función “Spotify Connect”

Usa tu teléfono, tu tablet o tu computadora como control remoto de Spotify. Para más información, entra a spotify.com/connect

Sugerencia

- Si [Ajustes] - [Ajustes de sistema] - [En espera por red/Bluetooth] está ajustado a [No] en la pantalla del mando a distancia de la aplicación, no se puede iniciar la reproducción mientras el sistema de altavoces está en modo de espera. Si está ajustado a [Sí], el sistema de altavoces se pone en marcha desde el modo de espera y reproduce música.

Reanudar la música que se estaba reproduciendo en un dispositivo móvil

- 1 **Pulse INPUT (Entrada) para que se encienda el indicador principal de estado del altavoz de barra en azul claro.**

Si reprodujera música en Spotify con el sistema de altavoces, se reanudará la música que se estaba reproduciendo en Spotify.

Nota

- La aplicación Spotify podría no estar disponible en algunos países/regiones.

TP1001548842

Barra de sonido

BRAVIA Theatre Bar 9/BRAVIA Theatre Bar 8

Uso de AirPlay

El sistema de altavoces es compatible con AirPlay. El contenido musical puede seleccionarse en un dispositivo iOS como iPhone, iPad, o iPod touch y reproducirlo en el sistema de altavoces.

- 1 Conecte el dispositivo iOS mediante Wi-Fi a la misma red que la del sistema de altavoces.**
- 2 Reproduzca la música que desea transmitir en el dispositivo iOS.**
- 3 Busque el icono AirPlay () en el dispositivo iOS y tóquelo.**
- 4 Seleccione el sistema de altavoces como dispositivo de escucha en el dispositivo iOS.**

La música se reproduce en el sistema de altavoces.

Sugerencia

- Se puede transmitir música a varios altavoces seleccionando otros altavoces junto con el sistema de altavoces.
- Si [Ajustes] - [Ajustes de sistema] - [En espera por red/Bluetooth] está ajustado a [No] en la pantalla del mando a distancia de la aplicación, no se puede iniciar la reproducción mientras el sistema de altavoces está en modo de espera. Si está ajustado a [Sí], el sistema de altavoces se pone en marcha desde el modo de espera y reproduce música.

Enviar música para reproducir en el sistema de altavoces hablando con Siri

Si añade el sistema de altavoces a la aplicación Home del dispositivo iOS, puede enviar música al sistema de altavoces con Siri mediante comandos de voz.

Nota

- Como el sistema de altavoces no tiene micrófono, no puede hablarle para manejarlo.
- No todas las funciones de Siri están disponibles en el sistema de altavoces.

TP1001548843

Barra de sonido

BRAVIA Theatre Bar 9/BRAVIA Theatre Bar 8

Funcionamiento del sistema de altavoces de forma sincronizada con un televisor (Función Control por HDMI)

Los controles del sistema de altavoces, como el encendido/apagado o el ajuste del volumen, pueden entrelazarse con los controles de un televisor con un cable HDMI para conectar el sistema de altavoces con un televisor compatible con la Función Control por HDMI.

Acerca de la Función Control por HDMI

La Función Control por HDMI es una función que sincroniza los dispositivos que se conectan mediante un cable HDMI (High-Definition Multimedia Interface) para que estos dispositivos puedan funcionar juntos.

Aunque esta función está disponible con los dispositivos compatibles con la Función Control por HDMI, es posible que no funcione si se conectan dispositivos que no sean los fabricados por Sony.

Preparación para utilizar el sistema de altavoces de forma sincronizada con un televisor

Active los ajustes de la Función Control por HDMI en el televisor conectado al sistema de altavoces mediante un cable HDMI.

El ajuste de la Función Control por HDMI del sistema de altavoces está activado por defecto.

Nota

- El televisor debe ser compatible con la Función Control por HDMI. Para obtener más información, consulte el manual de instrucciones del televisor.
- Compruebe los ajustes de los altavoces en el televisor. La potencia del sistema de altavoces se sincroniza con los ajustes de los altavoces del televisor. Para obtener más información, consulte el manual de instrucciones del televisor.
- En función del televisor, si antes se emitía sonido por los altavoces del televisor, es posible que el sistema de altavoces no se encienda mediante la sincronización con los controles de encendido del televisor aunque el televisor esté encendido.

Sugerencia

- Si un dispositivo como un reproductor de Blu-ray Disc se conecta a un televisor mediante un cable HDMI, active su función Control por HDMI en el dispositivo.
- Para activar la función Control por HDMI de un televisor o un reproductor de Blu-ray Disc, consulte su manual de instrucciones.
- Si la Función Control por HDMI ("BRAVIA Sync") está activada en un televisor fabricado por Sony, la Función Control por HDMI del sistema de altavoces también se activa automáticamente.
- El ajuste de la Función Control por HDMI del sistema de altavoces puede cambiarse a través de [Ajustes] - [Ajustes de HDMI] - [Control para HDMI] en la pantalla del mando a distancia de la aplicación.

Encendido o ajuste de volumen con el mando a distancia del televisor

Al encender/apagar el televisor o ajustar el volumen con el mando a distancia del televisor, el sistema de altavoces se enciende/apaga y su volumen se ajusta de manera sincronizada.

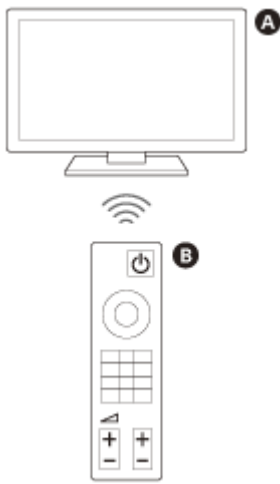

A Televisor

B Mando a distancia del televisor

Encendido de forma sincronizada

Cuando se enciende el televisor, el sistema de altavoces se enciende automáticamente. Cuando se apaga el televisor, el sistema de altavoces se apaga automáticamente.

Nota

- Si se apaga el sistema de altavoces antes de apagar el televisor, es posible que el sistema de altavoces no se encienda automáticamente aunque se vuelva a encender el televisor. Si esto ocurre, realice la siguiente operación.
 - Seleccione el sistema de altavoces como dispositivo de salida de sonido en el menú del televisor.
 - Si utiliza un televisor Sony, encienda el sistema de altavoces mientras el televisor está encendido.

Ajuste de volumen

El sonido del televisor que está viendo se emite automáticamente a través del sistema de altavoces. El volumen del sistema de altavoces puede ajustarse con el mando a distancia del televisor.

Función Reproducción One-Touch

El sistema de altavoces y el televisor se encienden automáticamente cuando se reproduce contenido en un reproductor de Blu-ray Disc conectado al sistema de altavoces o cuando se realiza una operación como pulsar el botón PS de un mando de la PlayStation®5.

Nota

- Dependiendo del televisor, si [Ajustes] - [Ajustes de HDMI] - [En espera a través] se ajusta a [Automático] o [Sí] en la pantalla del mando a distancia de la aplicación y el sonido del televisor se emitió por última vez desde los altavoces del televisor, es posible que el sistema de altavoces no se encienda y que el sonido y la imagen solo se emitan en el televisor aunque se reproduzca el contenido del dispositivo.

Tema relacionado

- [\[Ajustes de HDMI\]](#)

TP1001325369

Barra de sonido

BRAVIA Theatre Bar 9/BRAVIA Theatre Bar 8

Funcionamiento del sistema de altavoces de forma sincronizada con un televisor compatible con la función “BRAVIA Sync”

“BRAVIA Sync” es una función ampliada desarrollada por Sony basada en la Función Control por HDMI. Al utilizar un cable HDMI para conectar dispositivos compatibles con “BRAVIA Sync” como un televisor o un reproductor de discos Blu-ray, los dispositivos pueden sincronizarse entre sí y controlarse.

Uso de “BRAVIA Sync”

Active la Función Control por HDMI en el dispositivo Sony para activar “BRAVIA Sync.”

Qué puede hacer con “BRAVIA Sync”

Función Control por HDMI

- Encendido de forma sincronizada
- Ajuste de volumen
- Función Reproducción One-Touch

Tema relacionado

- [Funcionamiento del sistema de altavoces de forma sincronizada con un televisor \(Función Control por HDMI\)](#)
- [\[Ajustes de HDMI\]](#)

TP1001325368

Barra de sonido

BRAVIA Theatre Bar 9/BRAVIA Theatre Bar 8

[Ajustes de conexión de altavoz inalámbrico]

Estos son los ajustes para la conexión de un altavoz potenciador de graves o altavoces traseros opcionales.

Los siguientes elementos de ajuste aparecen al pulsar [Ajustes] - [Ajustes de conexión de altavoz inalámbrico] en la pantalla del mando a distancia en la aplicación.

Comprobación del estado del altavoz inalámbrico

Permite comprobar el estado de conexión de los altavoces conectados al sistema de altavoces en la pantalla de la aplicación.

[Conexión de altavoz inalámbrico]

Permite configurar los ajustes de conexión de un altavoz potenciador de graves o altavoces traseros opcionales.

También se puede utilizar para sustituir un altavoz potenciador de graves o altavoces traseros conectados por otros nuevos.

[Canal inalámbrico]

Normalmente ajustado a [Automático] (se selecciona automáticamente el mejor canal para la comunicación inalámbrica).

Si se produce una caída del sonido, fije el canal para mejorarlo.

[Calidad de reproducción inalámbrica]

Permite configurar la calidad de reproducción inalámbrica de un altavoz potenciador de graves y altavoces traseros opcionales.

TP1001325362

Barra de sonido

BRAVIA Theatre Bar 9/BRAVIA Theatre Bar 8

[Ajustes de sonido]

Estos son los ajustes para la salida de audio.

Los siguientes elementos de ajuste aparecen al pulsar [Ajustes] - [Ajustes de sonido] en la pantalla del mando a distancia en la aplicación.

[Optimización campo de sonido]

Optimiza el efecto del campo de sonido. Siga las instrucciones de la pantalla.

Una vez finalizada la configuración inicial del sistema de altavoces y los altavoces opcionales, si los cambia de sitio o posición tendrá que repetir el proceso.

[Ajuste de campo de sonido]

Permite seleccionar el tipo de efecto de sonido envolvente. Para disfrutar del efecto del campo sonoro seleccionado, active la función de campo de sonido en el mando a distancia incluido o en la pantalla del mando a distancia de la aplicación.

[Altura campo de sonido]

Ajusta la altura de todo el campo de sonido para mejorar la sensación de unidad entre la imagen y el sonido.

[Acoustic Center Sync]

Emite la parte del altavoz central del sonido del sistema de altavoces desde el televisor conectando el sistema de altavoces y el televisor mediante el cable HDMI incluido y el cable del modo altavoz central de TV incluido. Ajuste [Control para HDMI] en [Sí].

[Comprobación de salida de sonido]

Se utiliza para comprobar la salida de sonido de los ajustes actuales y ver si el sonido se emite de forma homogénea desde cada altavoz.

[DSEE Ultimate]

Reproduce música comprimida mejorada con precisión gracias a la tecnología IA.

[DRC de audio]

Comprime el rango dinámico (rango entre las partes más altas y las más bajas) de la señal de audio para facilitar la comprensión de los sonidos más suaves.

[Control de diálogos DTS]

El volumen del diálogo se ajusta mientras se reproduce contenido compatible con la función de control de diálogos DTS:X.

[Sincronización audio/vídeo]

Ajusta el retardo entre la imagen y el sonido.

[Ajustar automáticamente el volumen]

Reduce los cambios de volumen provocados por la señal de entrada. Esta función resulta eficaz cuando el volumen de un anuncio de televisión es más alto que el del programa de televisión.

Tema relacionado

- [Mando a distancia incluido](#)
- [Pantalla del mando a distancia en la aplicación](#)
- [Instalación del altavoz de barra en un soporte para televisor y estanterías](#)
- [Montaje del altavoz de barra en una pared](#)
- [Utilización del altavoz de barra con los altavoces opcionales](#)
- [Si su televisor tiene la toma S-CENTER SPEAKER IN](#)
- [\[Ajustes de HDMI\]](#)

TP1001325366

5-056-360-41(1) Copyright 2024 Sony Corporation

Barra de sonido

BRAVIA Theatre Bar 9/BRAVIA Theatre Bar 8

[Ajustes de HDMI]

Estos son los ajustes para HDMI.

Los siguientes elementos de ajuste aparecen al pulsar [Ajustes] - [Ajustes de HDMI] en la pantalla del mando a distancia en la aplicación.

[Control para HDMI]

Si la Función Control por HDMI está activada, puede controlar los dispositivos conectándolos entre sí con un cable HDMI y recibir audio ARC desde el televisor.

[Enlace apagado TV]

Al apagar el televisor, el sistema de altavoces también se apaga de forma sincronizada con el televisor. Ajuste [Control para HDMI] en [Sí].

[En espera a través]

Envía la señal HDMI al televisor incluso cuando el sistema de altavoces está apagado.

[eARC]

Cuando un televisor que es compatible con eARC está conectado, active este ajuste para habilitar la función eARC. Cuando un televisor que es compatible con ARC (pero no es compatible con eARC) está conectado, la función ARC funciona independientemente de cómo esté configurada esta función.

Cuando eARC está activado, compruebe el ajuste eARC en el televisor. Para obtener más información, consulte el manual de instrucciones del televisor.

[Formato de señal HDMI]

Permite ajustar el formato de vídeo que puede recibirse. Si la imagen y el sonido de un dispositivo conectado al sistema de altavoces no se emiten correctamente, cambie este ajuste.

Nota

- Si no se emite el formato de vídeo seleccionado para este ajuste, es posible que las especificaciones de la señal de vídeo y los ajustes del televisor no coincidan con los del sistema de altavoces. Revise las especificaciones de la entrada de vídeo y los ajustes de su televisor. Para informarse sobre las especificaciones y los ajustes de su televisor, consulte el manual de instrucciones de su televisor.
- Si no se emite ni imagen ni sonido cuando se ajusta [Formato mejorado (4K120, 8K)], ajústelo a [Formato mejorado] o [Formato estándar].
- Si no se emite ni imagen ni sonido cuando se ajusta [Formato mejorado], ajústelo a [Formato estándar].
- Para más detalles sobre los formatos de vídeo que se pueden recibir y el tipo de cable HDMI que puede usarse, consulte "[Formatos de vídeo HDMI compatibles](#)".
- La función VRR/ALLM/SBTM está vinculada a este ajuste y se activa cuando se ajusta [Formato mejorado (4K120, 8K)] (el ajuste predeterminado).

[Vídeo emitido para televisor mostrado en PIP/PBP]

Emite la imagen de la entrada HDMI del sistema de altavoces en el televisor cuando se selecciona la entrada de televisor (eARC/ARC) en el sistema de altavoces. Active este ajuste cuando desee mostrar dos ventanas en un televisor, incluyendo la imagen de la entrada HDMI en el sistema de altavoces.

TP1001325365

5-056-360-41(1) Copyright 2024 Sony Corporation

Barra de sonido

BRAVIA Theatre Bar 9/BRAVIA Theatre Bar 8

[Ajustes de Bluetooth]

Este es el ajuste avanzado de la función BLUETOOTH.

El siguiente elemento de ajuste aparece al pulsar [Ajustes] - [Ajustes de Bluetooth] en la pantalla del mando a distancia en la aplicación.

[Calidad de conexión Bluetooth]

Se utiliza para definir la calidad de la conexión BLUETOOTH al reproducir audio de un dispositivo móvil en el sistema de altavoces.

Tema relacionado

- [Activar o desactivar la función inalámbrica](#)

TP1001325364

Barra de sonido

BRAVIA Theatre Bar 9/BRAVIA Theatre Bar 8

[Ajustes de sistema]

Estos son los ajustes para el sistema de altavoces.

Los siguientes elementos de ajuste aparecen al pulsar [Ajustes] - [Ajustes de sistema] en la pantalla del mando a distancia en la aplicación.

[En espera automática]

Cuando no se utiliza el sistema de altavoces y no hay entrada de señal durante unos 20 minutos, el sistema de altavoces entra automáticamente en el modo de espera.

Cuando la función [En espera automática] se desactiva, el consumo de energía del sistema de altavoces puede aumentar porque el sistema de altavoces no se apaga automáticamente aunque no esté en uso.

[En espera por red/Bluetooth]

El sistema de altavoces puede encenderse a través de la red o la función BLUETOOTH. El sistema de altavoces también puede encenderse desde la aplicación.

Nota

- Cuando [En espera por red/Bluetooth] está ajustado en [No], puede que el audio tarde más en emitirse por el sistema de altavoces al encenderlo.

[Actualización automática]

Permite establecer si las actualizaciones de la red se realizan automáticamente.

[Regulador de intensidad luminosa]

Permite ajustar el brillo de los indicadores del altavoz de barra. El brillo de los indicadores para el altavoz potenciador de graves opcional y los altavoces traseros también cambia.

[Nombre de unidad]

Se utiliza para cambiar el nombre del sistema de altavoces que se muestra cuando se utiliza una función como BLUETOOTH.

[Información del sistema]

Muestra información del sistema de altavoces, como la versión del software.

[Información sobre la licencia del software]

Muestra la información de la licencia del software.

Barra de sonido

BRAVIA Theatre Bar 9/BRAVIA Theatre Bar 8

[Ajustes de red]

Estos son los ajustes para la red.

Los siguientes elementos de ajuste aparecen al pulsar [Ajustes] - [Ajustes de red] en la pantalla del mando a distancia en la aplicación.

[Estado conexión de red]

Permite comprobar la configuración de red del sistema de altavoces.

[Gestión de cuenta]

Permite comprobar la lista de usuarios que utilizan actualmente el sistema de altavoces o se utiliza para cancelar el registro de usuarios. Se pueden registrar hasta 20 cuentas de usuario.

[Control externo]

Permite activar o desactivar el control del sistema de altavoces desde un dispositivo de control externo. Este elemento de ajuste es solo para instalaciones personalizadas. En condiciones normales, desactive esta opción de ajuste.

[Ajuste de privacidad]

El sistema de altavoces recoge información sobre el uso de su dispositivo. Compruebe la política de privacidad que se muestra durante la configuración y establezca su aprobación o desaprobación para la recopilación de datos.

Sugerencia

- Una vez que haya dado su aprobación, puede detener la recopilación de información retirando su consentimiento o restableciendo la configuración original del sistema de altavoces.

Tema relacionado

- [Restauración del sistema de altavoces](#)

TP1001548844

Barra de sonido

BRAVIA Theatre Bar 9/BRAVIA Theatre Bar 8

[Configuración fácil]

Los ajustes básicos, los ajustes de los altavoces y la optimización del sonido envolvente para el sistema de altavoces se pueden realizar fácilmente.

Toque [Ajustes] - [Configuración fácil] en la pantalla del mando a distancia de la aplicación.

TP1001325367

5-056-360-41(1) Copyright 2024 Sony Corporation

Barra de sonido

BRAVIA Theatre Bar 9/BRAVIA Theatre Bar 8

[Actualización del software]

Permite actualizar el software del sistema de altavoces, el altavoz potenciador de graves opcional o los altavoces traseros opcionales.

Toque [Ajustes] - [Actualización del software] en la pantalla del mando a distancia de la aplicación.

TP1001548845

Barra de sonido

BRAVIA Theatre Bar 9/BRAVIA Theatre Bar 8

Ahorro de electricidad en modo de espera

Para reducir el consumo de energía en el modo de espera, configure los ajustes como se indica a continuación.

- Acceda a [Ajustes] - [Ajustes de HDMI] - [En espera a través] y ajústelo a [No] en la pantalla del mando a distancia de la aplicación.
- Acceda a [Ajustes] - [Ajustes de sistema] - [En espera por red/Bluetooth] y ajústelo a [No] en la pantalla del mando a distancia de la aplicación.

Nota

- Cuando [En espera por red/Bluetooth] está ajustado en [No], puede que el audio tarde más en emitirse por el sistema de altavoces al encenderlo.

TP1001548846

Barra de sonido

BRAVIA Theatre Bar 9/BRAVIA Theatre Bar 8

Solución de problemas

Si tiene algún problema, siga el proceso que se indica a continuación.

1. Compruebe que los otros dispositivos conectados al sistema de altavoces y el televisor estén conectados a las tomas correctas con los cables correctos y que estén insertados firmemente en su totalidad.



2. Asegúrese de que los orificios de ventilación de la parte posterior del sistema de altavoces no estén obstruidos.



3. Desconecte el cable de alimentación de CA de la toma de corriente para apagarlo y espere varios minutos antes de volver a conectarlo.



4. Acceda al sitio de soporte de Sony desde el menú de la aplicación “Sony | BRAVIA Connect” para buscar la causa y la solución del problema, o consulte el sitio de soporte que se indica a continuación.

- BRAVIA Theatre Bar 9
<https://www.sony.net/support/HT-A9000/>
- BRAVIA Theatre Bar 8
<https://www.sony.net/support/HT-A8000/>



5. Restablezca el sistema de altavoces.

Todos los ajustes del sistema de altavoces vuelven a su estado inicial.



6. Si el sistema de altavoces sigue sin funcionar correctamente, consulte a su distribuidor Sony más cercano.

Tema relacionado

- [Restauración del sistema de altavoces](#)

Barra de sonido

BRAVIA Theatre Bar 9/BRAVIA Theatre Bar 8

Restauración del sistema de altavoces



Si el sistema de altavoces sigue sin funcionar correctamente con [“Solución de problemas”](#), reinicie el sistema de altavoces.

Mantenga pulsado (encendido) en el altavoz de barra durante más de 10 segundos.

El indicador de estado principal del altavoz de barra parpadea en blanco/azul alternativamente y empieza el proceso de reinicio. Cuando deja de parpadear, el reinicio se ha completado.

Una vez finalizado el reinicio, desconecte el cable de alimentación de CA de la toma de CA y, a continuación, vuelva a conectar el cable de alimentación de CA cuando se apague el indicador de estado del altavoz de barra.

Nota

- Cuando se reinicie el sistema de altavoces, elimine la información de emparejamiento del sistema de altavoces (nombre del sistema de altavoces (**), LE_nombre del sistema de altavoces) del ajuste BLUETOOTH en el smartphone(*), etc. conectado al sistema de altavoces.
 - * Smartphones con la aplicación instalada, dispositivos de audio compatibles con BLUETOOTH, etc.
 - ** BRAVIA Theatre Bar 9, BRAVIA Theatre Bar 8 o el nombre del dispositivo que se establezca en [Nombre de unidad].
- Si reinicia el sistema de altavoces, realice la configuración inicial en la aplicación.
- Al reiniciar, es posible que se pierda el enlace con el altavoz potenciador de graves opcional y los altavoces traseros. En este caso, configure los [Ajustes de conexión de altavoz inalámbrico] en la aplicación.
- Cuando [Control externo] está activado, esta operación de reinicio por sí sola no eliminará parte de la información de ajuste. Realice el siguiente procedimiento antes de reiniciar.
Procedimiento: mantenga pulsado NIGHT (Modo nocturno) en el mando a distancia incluido durante 5 segundos y, a continuación, pulse  (Volumen) +,  (Volumen) -, y  (Silenciar) por este orden.

Tema relacionado

- [Realización de la configuración inicial con la aplicación “Sony | BRAVIA Connect”](#)
- [\[Ajustes de conexión de altavoz inalámbrico\]](#)

TP1001325360

Barra de sonido

BRAVIA Theatre Bar 9/BRAVIA Theatre Bar 8

Especificaciones

Barra de sonido (YY2083C/ YY2082C)

Sección de altavoz frontal

Altavoz

45 mm × 90 mm, tipo cónico

Sistema de altavoces**YY2083C :**

Radiador pasivo

YY2082C :

Suspensión acústica

Sección del altavoz central

Altavoz

45 mm × 90 mm, tipo cónico

Sistema de altavoces**YY2083C :**

Radiador pasivo

YY2082C :

Suspensión acústica

Sección del tweeter frontal

Altavoz

Tipo cúpula blanda de 10 mm

Sección del tweeter central

Altavoz

Tipo cúpula blanda de 22 mm

Sección de altavoz superior

Altavoz

46 mm × 54 mm, tipo cónico

Sistema de altavoces

Suspensión acústica

Sección del altavoz lateral

Altavoz

46 mm × 54 mm, tipo cónico

Sistema de altavoces

Suspensión acústica

Sección del Beamforming Tweeter (solo YY2083C)

Altavoz

Tipo cúpula blanda de 16 mm

Sistema de altavoces

Tubo acústico

Sección de LAN inalámbrica

Sistema de comunicación

IEEE 802.11 a/b/g/n/ac

Banda de frecuencia

2,4 GHz, 5 GHz

Sección de BLUETOOTH

Sistema de comunicación

Especificación BLUETOOTH versión 5.2

Salida

Especificaciones BLUETOOTH Clase de potencia 2

Alcance de comunicación máximo

Línea de visión aprox. 30 m*

* El rango real varía en función de ciertos factores, como los obstáculos entre los dispositivos, los campos magnéticos alrededor de un horno microondas, la electricidad estática, el uso de un teléfono inalámbrico, la sensibilidad de la recepción, el sistema operativo, las aplicaciones de software, etc.

Número máximo de dispositivos registrables

9 dispositivos: BLUETOOTH Low Energy (Conexión con Sony | BRAVIA Connect)

9 dispositivos: BLUETOOTH Classic (A2DP)

Banda de frecuencia

Banda 2,4 GHz (2,400 0 GHz - 2,483 5 GHz)

Método de modulación

FHSS (Freq Hopping Spread Spectrum)

Perfil de BLUETOOTH compatible*

* Un perfil de BLUETOOTH estandariza las funciones según las características de los dispositivos BLUETOOTH.

A2DP (Advanced Audio Distribution Profile)

AVRCP (Audio Video Remote Control Profile)

Códec admitido*

* El códec es un formato de compresión y conversión de la señal de audio.

SBC (Códec de subbanda)

AAC (Codificación de audio avanzada)

LDAC™*

* LDAC es una tecnología de codificación de audio desarrollada por Sony que permite la transmisión de contenidos de audio de alta resolución, incluso a través de una conexión BLUETOOTH.

Protección de contenidos correspondiente

SCMS-T

Intervalo de transmisión (A2DP)

20 Hz - 40 000 Hz (Frecuencia de muestreo LDAC 96 kHz con transmisión de 990 kbps)

20 Hz - 20 000 Hz (Frecuencia de muestreo 44,1 kHz)

Nota

- Dependiendo del entorno de red, puede producirse una interrupción en la transmisión a alta velocidad de bits.

Sección de HDMI

Conector

Tipo A (19 clavijas)

Especificaciones generales

Entrada

HDMI IN

Salida

HDMI OUT (TV eARC/ARC)

S-CENTER OUT

Consumo de energía

YY2083C :

Encendido: 62 W

[En espera por red/Bluetooth] está Encendido: 2,3 W o menos

[En espera por red/Bluetooth] está Apagado: 0,5 W o menos*

YY2082C :

Encendido: 60 W

[En espera por red/Bluetooth] está Encendido: 2,3 W o menos

[En espera por red/Bluetooth] está Apagado: 0,5 W o menos*

* Cuando [En espera a través] está Apagado, o [En espera a través] está ajustado a [Automático] cuando la televisión conectada está apagada.

Dimensiones* (aprox.) (an./al./pr.)

* Partes salientes no incluidas

YY2083C :

Barra de sonido:

1 300 mm × 64 mm × 113 mm

Barra de sonido con soporte de montaje en pared:

1 300 mm × 65,4 mm × 123 mm

Barra de sonido con pie:

1 300 mm × 76,2 mm × 113 mm

YY2082C :

Barra de sonido:

1 100 mm × 64 mm × 113 mm

Barra de sonido con soporte de montaje en pared:

1 100 mm × 65,4 mm × 123 mm

Barra de sonido con pie:

1 100 mm × 76,2 mm × 113 mm

Peso (aprox.)

YY2083C :

Barra de sonido:

5,5 kg

Barra de sonido con soporte de montaje en pared:

5,8 kg

Barra de sonido con pie:

5,5 kg

YY2082C :

Barra de sonido:

4,7 kg

Barra de sonido con soporte de montaje en pared:

5 kg

Barra de sonido con pie:

4,7 kg

Sección de receptor/transmisor inalámbrico

Sistema de comunicación

Wireless Sound Specification versión 4.0

Banda de frecuencia

5 GHz

Método de modulación

OFDM

Nota

- El diseño y las especificaciones están sujetos a cambios sin previo aviso.
- Consulte la Guía de referencia incluida con su producto, que puede contener información sobre especificaciones no incluida en la lista anterior.

Barra de sonido

BRAVIA Theatre Bar 9/BRAVIA Theatre Bar 8

Formatos de audio compatibles

Los formatos de audio compatibles difieren en función de la entrada. En la siguiente tabla, “○” indica un formato de audio compatible y “-” indica un formato de audio no compatible.

Formato	Entrada HDMI	Entrada TV (eARC)	Entrada TV (ARC)
LPCM 2ch	○	○	○
LPCM 5.1ch	○	○	-
LPCM 7.1ch	○	○	-
Dolby Digital	○	○	○
Dolby TrueHD	○	○	-
Dolby Digital Plus	○	○	○
Dolby Atmos	○	○	-
Dolby Atmos - Dolby TrueHD	○	○	-
Dolby Atmos - Dolby Digital Plus	○	○	○
DTS	○	○	○
DTS-ES Discrete 6.1, DTS-ES Matrix 6.1	○	○	-
DTS 96/24	○	○	○
DTS-HD High Resolution Audio	○	○	-
DTS-HD Master Audio	○	○	-
DTS:X	○	○	-
360 Reality Audio	○	-	-

Nota

- HDMI IN no admite formatos de audio que contengan protecciones anticopia, como Super Audio CD o DVD-Audio.

TP1001325201

Barra de sonido

BRAVIA Theatre Bar 9/BRAVIA Theatre Bar 8

Formatos de vídeo HDMI compatibles

El sistema de altavoces admite los siguientes formatos de vídeo.

8K 24/25/30/50/60 Hz

4K 24/25/30/50/60/100/120 Hz

1440p 120 Hz

1080p 24/30/50/60/100/120 Hz

1080i 50/60 Hz

720p 24/30/50/60 Hz

576p 50 Hz

480p 60 Hz

Acerca del ajuste [Formato de señal HDMI]

Cuando [Ajustes] - [Ajustes de HDMI] - [Formato de señal HDMI] está ajustado a [Formato mejorado (4K120, 8K)] en la pantalla del mando a distancia de la aplicación, se pueden introducir todos los formatos de vídeo compatibles con sistema de altavoces.

Cuando [Formato de señal HDMI] está ajustado a [Formato mejorado], los formatos de vídeo se limitan a 4K 60 Hz 4:4:4, 4:2:2, etc.

Cuando [Formato de señal HDMI] está ajustado a [Formato estándar], los formatos de vídeo se limitan a 4K 60 Hz 4:2:0, 4K 24 Hz, etc.

Acerca del cable HDMI utilizado

Utilice un cable HDMI homologado.

Utilice el cable HDMI incluido para conectar con un televisor.

Un cable HDMI de velocidad ultraalta capaz de 48 Gbps admite todos los formatos de vídeo compatibles con el sistema de altavoces.

Un cable HDMI premium de alta velocidad con Ethernet con capacidad de 18 Gbps compatible con formatos de vídeo de hasta 4K 60 Hz 4:4:4, 4:2:2, etc.

Acerca de la señal 3D

El siguiente formato de vídeo es compatible con una señal 3D en formato Side-by-Side (Half).

- 1080i 50/60 Hz

Los siguientes formatos de vídeo son compatibles con la señal 3D en el formato de empaquetamiento de tramas y de arriba a abajo (arriba y abajo).

- 1080p 24 Hz
- 720p 50/60 Hz

Acerca de la conexión HDMI

La toma HDMI del sistema de altavoces admite señales de vídeo de hasta 4K 120p/8K, HDR (High Dynamic Range)(*1), VRR(*2), ALLM(*3), SBTM(*4), HDCP2.3(*5), y una amplia gama cromática conforme al estándar ITU-R BT.2020 (*6).

Sugerencia

- Cuando el modo de baja latencia está habilitado por la función ALLM, algunos tipos de procesamiento de sonido no se realizarán para reducir el retardo de audio.

- *1 HDR es un estándar de vídeo que proporciona imágenes vívidas y es capaz de representar una gama más amplia de luminancia (brillante y oscura). El sistema de altavoces admite HDR10, HLG (Hybrid Log-Gamma), y Dolby Vision.
- *2 VRR (Variable Refresh Rate) es un método de transmisión de vídeo que puede reducir el efecto entrecortado del vídeo y mostrar las imágenes con fluidez ajustando la frecuencia de actualización de la pantalla para que coincida con la frecuencia de fotogramas de los videojuegos, etc.
- *3 ALLM (Auto Low Latency Mode) es una función que cambia automáticamente al modo de baja latencia junto con la salida de videojuegos, etc.
- *4 SBTM (Source-Based Tone Mapping) es una función que permite a un dispositivo AV producir y mostrar imágenes HDR optimizadas para las características de un televisor.
- *5 HDCP2.3 es una tecnología de protección anticopia que protege contenidos como contenido de vídeo de 4K y 8K.
- *6 BT.2020 es una norma de amplia gama cromática establecida para los televisores Super Hi-Vision.

TP1001548847

5-056-360-41(1) Copyright 2024 Sony Corporation

Barra de sonido

BRAVIA Theatre Bar 9/BRAVIA Theatre Bar 8

Marcas comerciales

Apple, AirPlay, iPad, iPhone, iPod touch y Siri son marcas comerciales de Apple Inc., registradas en los EE. UU. y otros países y regiones.

Spotify y los logotipos de Spotify son marcas comerciales registradas de Spotify AB.* * Puede que el servicio de Spotify no esté disponible en algunos países/regiones. Visite support.spotify.com para obtener más información.

La marca denominativa y los logotipos BLUETOOTH® son marcas comerciales registradas propiedad de Bluetooth SIG, Inc., y Sony Group Corporation y sus filiales poseen licencia para utilizar cualquiera de dichas marcas.

Wi-Fi®, Wi-Fi Protected Access® y Wi-Fi Alliance® son marcas comerciales registradas de Wi-Fi Alliance. Wi-Fi CERTIFIED™, WPA™, WPA2™ y WPA3™ son marcas comerciales de Wi-Fi Alliance.

Los términos HDMI™, HDMI High-Definition Multimedia Interface (Interfaz multimedia de alta definición), HDMI Trade Dress (diseño e imagen comercial HDMI) y los logotipos HDMI son marcas comerciales o marcas registradas de HDMI Licensing Administrator, Inc.

“BRAVIA” y “BRAVIA Sync” son marcas comerciales registradas o marcas comerciales de Sony Group Corporation o sus filiales.

“PlayStation” es una marca comercial registrada o marca comercial de Sony Interactive Entertainment Inc.

LDAC y el logotipo de LDAC son marcas comerciales de Sony Group Corporation o sus filiales.

Todas las demás marcas comerciales y marcas comerciales registradas son marcas comerciales o marcas comerciales registradas de sus respectivos propietarios. En este manual no se indican las marcas TM y ®.

HDMI™
HIGH-DEFINITION MULTIMEDIA INTERFACE

TP1001325200

Barra de sonido

BRAVIA Theatre Bar 9/BRAVIA Theatre Bar 8

Licencias

El producto contiene software que Sony utiliza en virtud de un acuerdo de licencia con el propietario del copyright correspondiente. Tenemos la obligación de anunciar el contenido del acuerdo a los clientes a petición del titular del copyright del software. Acceda a la URL siguiente y lea el contenido de la licencia.

<https://rd1.sony.net/help/ht/sl/24a/>

El software incluido en este producto contiene software protegido por derechos de propiedad intelectual con licencia GPL/LGPL y otras licencias que pueden requerir el acceso a código fuente. Puede encontrar una copia del código fuente necesario de GPL/LGPL (y otras licencias) en la siguiente URL. Podemos facilitarle el código fuente necesario según la GPL/LGPL en un soporte físico durante un período de tres años después de nuestro último envío de este producto solicitándolo en el formulario de la siguiente URL. Esta oferta es válida para cualquier persona que reciba esta información.

<https://oss.sony.net/Products/Linux/>

Tenga en cuenta que Sony no puede responder a ninguna consulta sobre el contenido de este código fuente.

El uso de la insignia Works with Apple AirPlay significa que un accesorio ha sido diseñado para funcionar específicamente con la tecnología identificada en la insignia y ha sido certificado por el fabricante de que cumple las normas de rendimiento de Apple.

El software de Spotify está sujeto a las licencias de terceros que puedes encontrar aquí:

<https://www.spotify.com/connect/third-party-licenses>.

Dolby, Dolby Vision, Dolby Atmos y el símbolo de la doble D son marcas comerciales registradas de Dolby Laboratories Licensing Corporation. Fabricado con la licencia de Dolby Laboratories. Documentos confidenciales sin publicar. Copyright © 2012–2021 Dolby Laboratories. Todos los derechos reservados.

Para las patentes de DTS, consulte <http://patents.dts.com>. Fabricado con licencia de DTS, Inc. o DTS Licensing Limited. DTS, DTS:X y el logotipo de DTS:X son marcas comerciales registradas o marcas comerciales de DTS, Inc. en los Estados Unidos y otros países. © 2021 DTS, Inc. TODOS LOS DERECHOS RESERVADOS.

Los servicios prestados por otros proveedores están sujetos a cambios, anulaciones o interrupciones sin previo aviso. Sony no asume responsabilidad alguna en estas situaciones.

TP1001325075

Barra de sonido

BRAVIA Theatre Bar 9/BRAVIA Theatre Bar 8

Notas sobre el uso

Precauciones

- Antes de utilizar el sistema de altavoces, compruebe que el voltaje de funcionamiento coincide con el voltaje del suministro eléctrico local. El voltaje de funcionamiento figura en la placa de características fijada en la parte inferior del altavoz de barra.
- El cable de alimentación de CA incluido está diseñado exclusivamente para este sistema de altavoces. No debe utilizarse con ningún otro dispositivo.
- Desenchufe el cable de alimentación de CA de la toma de CA cuando no vaya a utilizar el sistema de altavoces durante periodos prolongados. Cuando desenchufe el cable de alimentación de CA de la toma de CA, desenchúfelo siempre sujetando el enchufe. No tire del cable.
- El cable de alimentación de CA solo debe ser sustituido en un taller de servicio cualificado.

Colocación

- No coloque el sistema de altavoces cerca de fuentes de calor, ni en entornos expuestos a la luz solar directa, a polvo excesivo o a impactos mecánicos. Estas condiciones pueden provocar un mal funcionamiento.
- Si coloca el sistema de altavoces sobre un suelo que esté recubierto con pintura especial, cera, grasa o disolvente, etc., podría decolorarlo o mancharlo.
- Los altavoces del sistema de altavoces no tienen blindaje magnético. No coloque tarjetas magnéticas encima del sistema de altavoces o cerca del mismo.
- No coloque objetos metálicos cerca del sistema de altavoces, aparte de un televisor. Las funciones inalámbricas podrían perder estabilidad.
- Cuando el sistema de altavoces se utiliza con un sintonizador, un televisor o un vídeo, pueden producirse ruidos o imágenes distorsionadas. En este caso, instale el sistema de altavoces lejos de estos dispositivos.
- No coloque el sistema de altavoces cerca de objetos que emitan un fuerte campo magnético, como hornos microondas o altavoces grandes.

Cuidados del sistema de altavoces

- El polvo y la suciedad acumulados en el tejido deben limpiarse con un paño suave aplicando una ligera presión.
 - Sacar la suciedad con las uñas o aplicar una fuerza excesiva puede provocar daños en la parte de tejido.
 - No utilice cepillos de limpieza, etc. porque pueden provocar desperfectos en la parte de tejido según el material.
 - Si la parte de tejido está muy sucia, límpiela con un paño suave humedecido con detergente neutro y luego séquela con un paño suave seco. El uso de detergentes o productos de limpieza que no son neutros puede provocar decoloración o daños en el tejido.
- La caja debe limpiarse con un paño suave ligeramente humedecido con detergente neutro. No utilice estropajos abrasivos, productos de limpieza ni disolventes, como alcohol o bencina.

Acerca de las comunicaciones BLUETOOTH

- BLUETOOTH es una tecnología inalámbrica de corto alcance que permite la comunicación entre dispositivos digitales como smartphones y ordenadores. El alcance máximo de comunicación puede variar en función de la presencia de obstáculos (personas, objetos metálicos, paredes, etc.) o del entorno electromagnético.
- Las microondas que genera un dispositivo BLUETOOTH pueden afectar al funcionamiento de dispositivos médicos electrónicos. Apague el sistema de altavoces y otros dispositivos BLUETOOTH en los siguientes lugares, ya que pueden provocar un accidente:

- En hospitales, cerca de asientos prioritarios en trenes, lugares donde haya gases inflamables, cerca de puertas automáticas o cerca de alarmas de incendio.
- El sistema de altavoces admite funciones de seguridad que cumplen con el estándar de seguridad BLUETOOTH durante la comunicación con la tecnología inalámbrica BLUETOOTH. Sin embargo, dependiendo de los ajustes configurados y de otros factores, esta seguridad puede ser insuficiente. Preste una atención especial al comunicarse mediante BLUETOOTH.
- Sony no asumirá responsabilidad alguna por daños o pérdidas resultantes de filtraciones de datos que se produzcan al utilizar las comunicaciones BLUETOOTH.
- No se garantiza que la conexión BLUETOOTH funcione con todos los dispositivos BLUETOOTH.
 - Los dispositivos BLUETOOTH que se conecten al sistema de altavoces deben cumplir con el estándar BLUETOOTH prescrito por Bluetooth SIG, Inc. y deben disponer de una certificación que lo acredite.
 - Incluso cuando un dispositivo conectado cumple con el estándar BLUETOOTH anterior, dependiendo de las características y especificaciones del dispositivo, es posible que no pueda conectarse o que el método de funcionamiento, la visualización o la operación difieran.
- Dependiendo del dispositivo BLUETOOTH conectado con el sistema de altavoces, el entorno de comunicación o las condiciones ambientales, puede producirse ruido o el audio puede entrecortarse.
- Dependiendo del dispositivo conectado, las comunicaciones pueden tardar algún tiempo en iniciarse.

Otras notas

- La temperatura del sistema de altavoces puede aumentar durante su uso. No se trata de una avería.
- Si los orificios de ventilación del sistema de altavoces están obstruidos, la temperatura del interior del sistema de altavoces aumentará considerablemente. Esto puede causar un mal funcionamiento. Asegúrese de que los orificios de ventilación no queden bloqueados en ningún momento.
- Si entra algún objeto extraño o agua en el sistema de altavoces, desenchúfelo de la toma de CA y hágalo revisar por personal cualificado antes de seguir utilizándolo.
- Al conectar el sistema de altavoces a Internet, hágalo a través de un enrutador(*) con la configuración de seguridad adecuada.

Si hay un problema de seguridad, el sistema de altavoces puede ser objeto de ataques de malware (software malicioso), etc. a través de Internet. Su información y sus activos digitales pueden estar expuestos a amenazas como el robo y la falsificación. El sistema de altavoces también puede dañar otros servicios de red sin su conocimiento.

* Un enrutador es un dispositivo que sirve de enlace entre Internet y una línea de red local.

Existen los siguientes tipos de enrutadores:

- Enrutador con cable
- Módem ADSL con función de enrutador
- Unidad de red óptica (ONU) con función de enrutador
- Punto de acceso Wi-Fi con función de enrutador (enrutador LAN inalámbrico)
- Enchufe de pared (toma de corriente) dispositivo con línea de red (**)

** Si no está seguro de si un dispositivo de toma de corriente (enchufe de pared) con línea de red tiene función de enrutador, con el administrador del complejo de viviendas o con el proveedor de Internet.

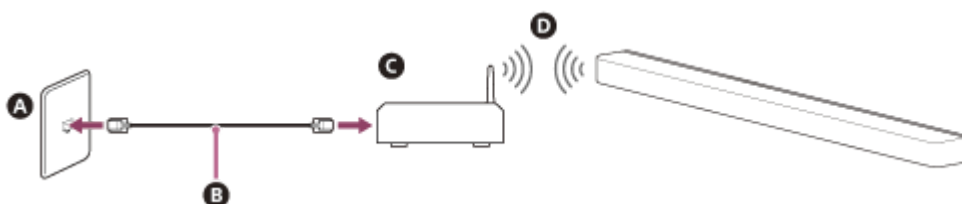

- A** Terminal LAN en la pared
- B** Cable LAN
- C** Enrutador
- D** LAN inalámbrica

Nota

- Compruebe que el enrutador está encendido.
- Compruebe la conexión de la red y los ajustes de la red.

- Cuando se utiliza un enrutador de LAN inalámbrico, el alcance de la comunicación puede acortarse en función del entorno de uso (incluido el material de la pared), las condiciones de recepción de las ondas de radio o los obstáculos entre el sistema de altavoces y el enrutador de LAN inalámbrico. Acerque el sistema de altavoces al enrutador LAN inalámbrico.
 - Los dispositivos que usan una banda de frecuencia de 2,4 GHz, como microondas, dispositivos BLUETOOTH o dispositivos inalámbricos digitales, pueden interrumpir la comunicación. Aleje el sistema de altavoces de dichos dispositivos o apáguelos.
 - Una conexión LAN inalámbrica puede volverse inestable dependiendo del entorno de uso, especialmente mientras se utiliza la función BLUETOOTH en el sistema de altavoces. Intente mejorar el entorno de uso de su LAN inalámbrica.
- Si tiene alguna pregunta o problema que afecta a este sistema de altavoces, póngase en contacto con el distribuidor Sony más cercano.

TP1001325041

5-056-360-41(1) Copyright 2024 Sony Corporation

Barra de sonido

BRAVIA Theatre Bar 9/BRAVIA Theatre Bar 8

Página web de atención al cliente

Visite el sitio web de atención al cliente de su país o región en las siguientes situaciones.

- Si tiene alguna pregunta sobre el sistema de altavoces.
- Si tiene algún problema con el sistema de altavoces.
- Si necesita información sobre productos compatibles.

Para clientes de EE. UU., Canadá y América Latina:

<https://www.sony.com/am/support>

Para clientes de Europa:

<https://www.sony.eu/support/>

Para clientes de China continental:

<https://service.sony.com.cn/>

Para clientes de Asia-Pacífico, Oceanía, Oriente Medio y África:

<https://www.sony-asia.com/support>

TP1001325040