

Bară de sunet

BRAVIA Theatre Bar 9/BRAVIA Theatre Bar 8



Model: YY2083C/YY2082C

În acest Ghid de asistență, BRAVIA Theatre Bar 9 imaginile și ilustrațiile sunt utilizate în scopuri ilustrative dacă nu este specificat altfel.

Instalați aplicația pe smartphone-ul dvs. și urmați instrucțiunile din aplicație pentru a configura sistemul de difuzoare

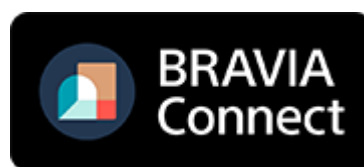

Pentru utilizarea sistemului de difuzoare cu toate funcțiile disponibile și performanțe îmbunătățite, actualizați software-ul sistemului de difuzoare și aplicația „Sony | BRAVIA Connect” la cele mai recente versiuni disponibile.

HT-A9000/HT-A8000

Mod de utilizare/Părți componente și comenzi

[Despre aplicația necesară pentru utilizarea sistemului de difuzoare](#)

[Dispozitive conectate la sistemul de difuzoare](#)

[Despre descrierea Ghidului de asistență](#)

Părți componente și comenzi

- [Bară de sunet](#)
- [Despre indicatori](#)
- [Telecomandă inclusă](#)
- [Ecranul de telecomandă din aplicație](#)

Setare inițială

[Verificarea conținutului pachetului](#)

Instalarea sistemului de difuzoare

- [Amplasarea barei de sunet pe suportul TV-ului și a rafturilor](#)
- [Montarea barei de sunet pe un perete](#)
- [Utilizarea barei de sunet cu difuzoarele opționale](#)
- [Când utilizați difuzoarele spate opționale SA-RS5](#)

[Conectarea la un TV](#)

[Dacă televizorul dvs. are mufă S-CENTER SPEAKER IN](#)

[Conectarea unui dispozitiv AV](#)

[Conectarea la o priză de c.a.](#)

[Efectuarea setărilor inițiale prin intermediul aplicației „Sony | BRAVIA Connect”](#)

Ascultarea de muzică/sunet

[Ascultarea sunetului TV](#)

[Redarea dispozitivului AV conectat](#)

[Reglarea calității sunetului](#)

Ascultarea muzicii/sunetului cu funcția BLUETOOTH®

- [Ascultarea muzicii prin asocierea dispozitivului BLUETOOTH conectat pentru prima dată](#)
- [Ascultarea muzicii de pe dispozitivul BLUETOOTH asociat](#)

[Pornirea sau oprirea funcției wireless](#)

Cum să vă bucurați de 360 Reality Audio

- [Despre 360 Reality Audio](#)
- [Redarea conținutului 360 Reality Audio de pe dispozitivul AV conectat](#)

Cum să vă bucurați de muzică prin rețea

[Utilizarea Spotify](#)

[Utilizarea AirPlay](#)

Utilizarea sistemului de difuzoare prin sincronizarea cu un televizor

[Utilizarea sistemului de difuzoare prin sincronizarea cu un televizor \(funcția Comandă HDMI\)](#)

[Utilizarea sistemului de difuzoare prin sincronizarea cu un televizor compatibil cu funcția „BRAVIA Sync”](#)

Modificarea setărilor cu ajutorul aplicației

[\[Wireless Speaker Settings\]](#)

[\[Sound Settings\]](#)

[\[HDMI Settings\]](#)

[\[Bluetooth Settings\]](#)

[\[System Settings\]](#)

[\[Network Settings\]](#)

[\[Easy Initial Setup\]](#)

[\[Software update\]](#)

[Economisirea puterii în modul standby](#)

Depanare

[Depanare](#)

[Reinițializarea sistemului de difuzoare](#)

Informații suplimentare

[Specificații](#)

[Formate audio acceptate](#)

[Formate video HDMI acceptate](#)

[Mărci comerciale](#)

[Licențe](#)

[Note privind utilizarea](#)

[Site web de asistență clienți](#)

Bară de sunet

BRAVIA Theatre Bar 9/BRAVIA Theatre Bar 8

Despre aplicația necesară pentru utilizarea sistemului de difuzoare

Utilizați un smartphone cu aplicația „Sony | BRAVIA Connect” instalată pentru a efectua configurarea inițială și operațiunile precum și pentru configura setările sistemului de difuzoare.

Instalați aplicația „Sony | BRAVIA Connect” pe smartphone-ul dvs.



Este necesară o conexiune la internet pentru a utiliza sistemul de difuzoare.

Pentru a utiliza sistemul de difuzoare, conectați smartphone-ul pe care este instalată aplicația la aceeași rețea cu sistemul de difuzoare.

Aplicația vă permite să efectuați următoarele operațiuni și setări.

- Configurarea inițială a sistemului de difuzoare, inclusiv conexiunea la rețea, optimizarea sunetului surround etc.
- Operațiuni cum ar fi reglarea volumului, selectarea intrării etc.
- Modificați setările inițiale ale sistemului de difuzoare cu setările dorite
- Conectați difuzoarele spate opționale și/sau subwooferul și efectuați configurarea inițială
- Verificați nivelul de încărcare rămas al bateriei reîncărcabile încorporate a difuzoarelor spate opționale
- Actualizați software-ul pentru sistemul de difuzoare la ultima versiune disponibilă
- Verificați informațiile pentru asistență și ultimele informații cu privire la actualizare

Telecomanda inclusă poate fi utilizată doar pentru efectuarea operațiunilor și modificarea setărilor care sunt utilizate frecvent pentru vizualizarea conținutului.

Notă

- Pentru a utiliza aplicația, este necesară crearea unui cont și autentificarea.
- Dacă nu utilizați aplicația sau sistemul de difuzoare pentru mai mult de 30 de zile, este posibil să fie nevoie să înregistrați din nou sistemul de difuzoare în aplicație.

Subiect asociat

- [Telecomandă inclusă](#)
- [Ecranul de telecomandă din aplicație](#)

TP1001325815

Bară de sunet

BRAVIA Theatre Bar 9/BRAVIA Theatre Bar 8

Dispozitive conectate la sistemul de difuzoare

Sistemul de difuzoare acceptă formate audio bazate pe obiecte, cum ar fi Dolby Atmos și DTS:X.

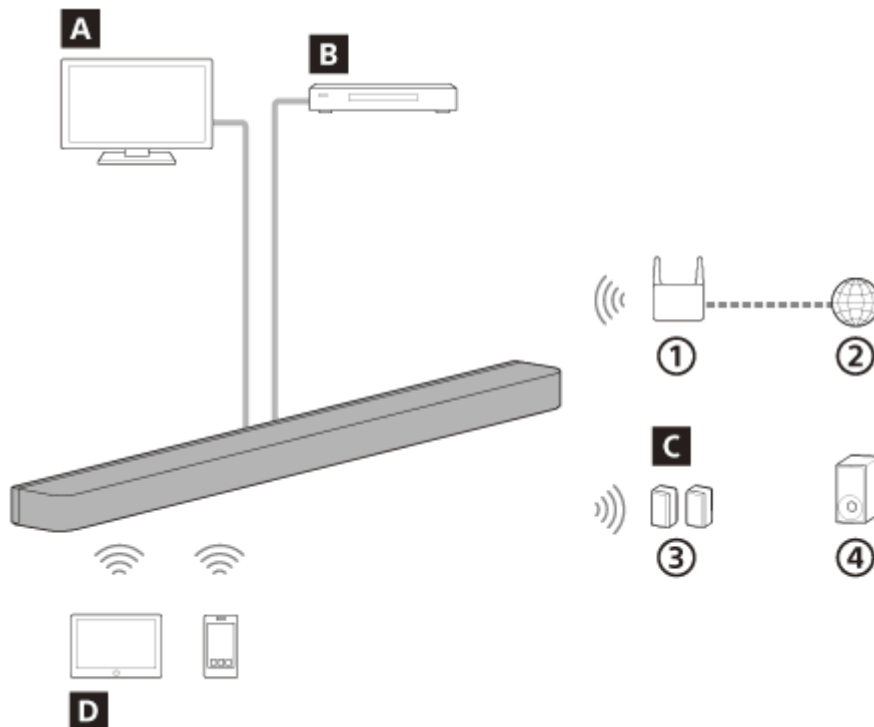

- ① Router LAN wireless
- ② Internet
- ③ Difuzoare spate
- ④ Subwoofer

A TV

Sistemul de difuzoare poate fi utilizat pentru a reda sunetul TV-ului prin conectarea sistemului de difuzoare și a TV-ului compatibile cu eARC sau ARC printr-un cablu HDMI.

[Ascultarea sunetului TV](#)

B Dispozitiv AV (player Blu-ray Disc™, set-top box, receptor prin cablu, receptor prin satelit, consolă de jocuri etc.)

Sistemul de difuzoare poate fi utilizat pentru a reda sunetul dispozitivului AV prin conectarea sistemului de difuzoare și a dispozitivului AV folosind un cablu HDMI.

Sistemul de difuzoare poate reda și sunetul unui dispozitiv AV conectat la televizor.

[Redarea dispozitivului AV conectat](#)

C Difuzoare opționale

Prin utilizarea aplicației pot fi conectate subwoofere și difuzoarele spate opționale la sistemul de difuzoare și pot fi configurate.

Pentru subwooferul și difuzoarele spate opționale acceptate, consultați site-ul web Sony.

D Dispozitiv mobil

Puteți utiliza sistemul de difuzoare pentru a reda sunetul unui dispozitiv mobil prin conectarea sistemului de difuzoare la dispozitivul mobil folosind funcția BLUETOOTH.

Sistemul de difuzoare poate fi utilizat, de asemenea, pentru a reda muzică prin conectarea unui dispozitiv mobil la aceeași rețea ca sistemul de difuzoare.

[Ascultarea muzicii prin asocierea dispozitivului BLUETOOTH conectat pentru prima dată](#)

TP1001325816

5-056-362-11(1) Copyright 2024 Sony Corporation

Bară de sunet

BRAVIA Theatre Bar 9/BRAVIA Theatre Bar 8

Despre descrierea Ghidului de asistență

Despre descrierea operațiunilor

Ghidul de asistență explică operațiunile pe baza următoarelor ipoteze.

- Atât sistemul de difuzoare cât și aplicația „Sony | BRAVIA Connect” au cea mai recentă versiune de software.
 - Sistemul de difuzoare este conectat la un TV compatibil cu eARC sau ARC folosind un cablu HDMI, iar funcțiile comenzii HDMI ale sistemului de difuzoare și al TV-ului sunt activate.
 - Configurarea sistemului de difuzoare și a TV-ului (*) a fost finalizată din următoarea aplicația „Sony | BRAVIA Connect”.
- * Dacă utilizați o aplicație compatibilă BRAVIA atât sistemul de difuzoare cât și BRAVIA pot fi operate cu telecomanda din aplicație. Dacă utilizați alte TV-uri, doar sistemul de difuzoare poate fi operat cu telecomanda din aplicație.

Despre ilustrația sistemului de difuzoare cuvintele afișate în aplicație

- Sunt utilizate imagini și ilustrații BRAVIA Theatre Bar 9 dacă nu este indicat altfel de denumirea modelului.
- Literele din [] (paranteze) indică mențiunea care apare pe ecranul aplicației „Sony | BRAVIA Connect”.

TP1001548966

Bară de sunet

BRAVIA Theatre Bar 9/BRAVIA Theatre Bar 8

Bară de sunet

Partea frontală

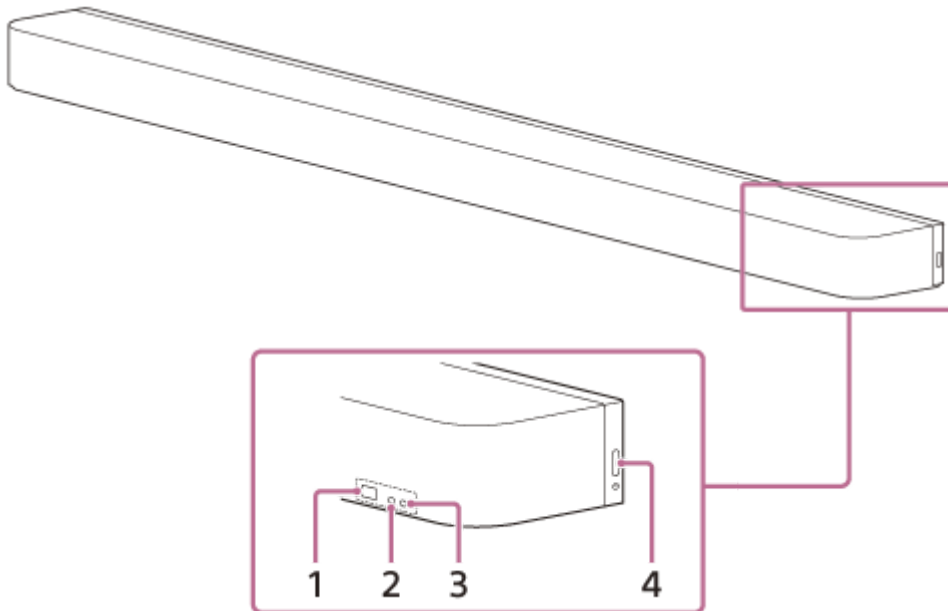

1. Senzor de telecomandă

Îndreptați telecomanda către senzorul de telecomandă al barei de sunet pentru a utiliza sistemul de difuzoare.

2. Indicator de stare secundară (alb)

Indică starea sistemului de difuzoare când se aprinde sau luminează intermitent în alb.

3. Indicator de stare principal (colorat)

Indică starea sistemului de difuzoare când se aprinde sau luminează intermitent în 5 culori (alb/albastru deschis/albastru/verde/roșu).

4. (Alimentare)

Pornește sistemul de difuzoare. Dacă apăsați butonul în timp ce sistemul de difuzoare este pornit, sistemul de difuzoare va fi setat în modul standby.

Apăsați continuu pentru mai mult de 10 secunde pentru a reinițializa sistemul de difuzoare.

Partea din spate

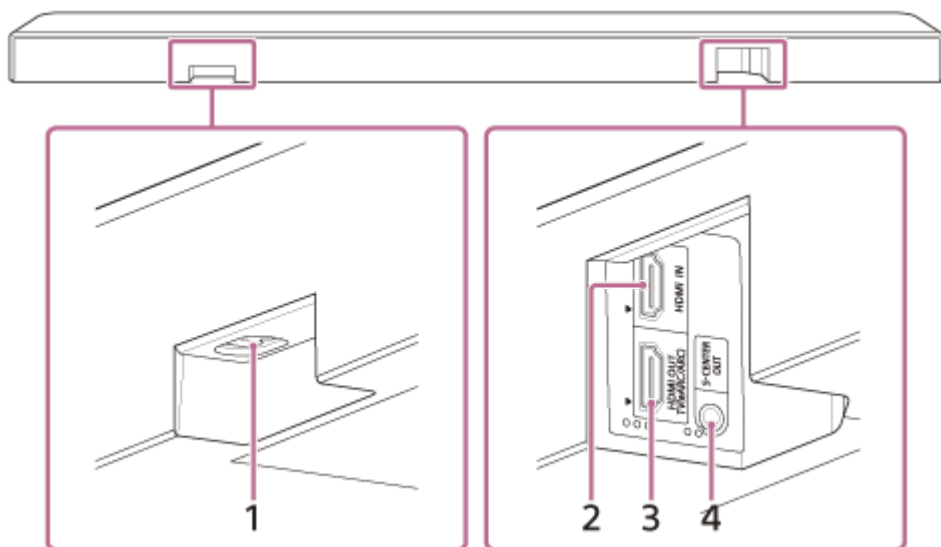

1. Intrare c.a.

2. Mufă HDMI IN

3. Mufă HDMI OUT (TV (eARC/ARC))

Utilizați un cablu HDMI pentru a conecta un televizor care are o mufă de intrare HDMI. Sistemul de difuzoare este compatibil cu eARC și ARC. ARC este o funcție care trimite sunetul unui televizor de la mufa HDMI a televizorului la un dispozitiv AV, cum ar fi sistemul de difuzoare, printr-un cablu HDMI. eARC este o versiune avansată a ARC care permite transmiterea conținutului LPCM multicanal și audio pe bază de obiect, care nu poate fi transmis prin ARC.

4. Mufă S-CENTER OUT

Emite partea centrală a sunetului sistemului de difuzoare de un TV dacă sistemul de difuzoare este conectat la un TV cu mufă S-CENTER SPEAKER IN.

Sugestie

- Există două puncte tactile de aproximativ 1 mm lângă mufa S-CENTER OUT. Există trei puncte tactile de aproximativ 1 mm lângă mufa HDMI OUT (TV (eARC/ARC)). Utilizați-le ca ghidaj în timpul conexiunii.

Jos

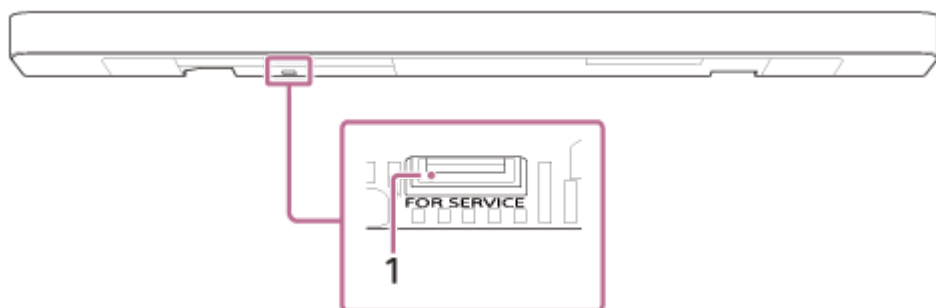

1. Port FOR SERVICE

Subiect asociat

- [Despre indicatori](#)
- [Conectarea la un TV](#)
- [Dacă televizorul dvs. are mufă S-CENTER SPEAKER IN](#)
- [Conectarea unui dispozitiv AV](#)
- [Conectarea la o priză de c.a.](#)

- Reinițializarea sistemului de difuzoare

TP1001325817

5-056-362-11(1) Copyright 2024 Sony Corporation

Bară de sunet

BRAVIA Theatre Bar 9/BRAVIA Theatre Bar 8

Despre indicatori

Există două indicatoare care indică starea barei de sunet.

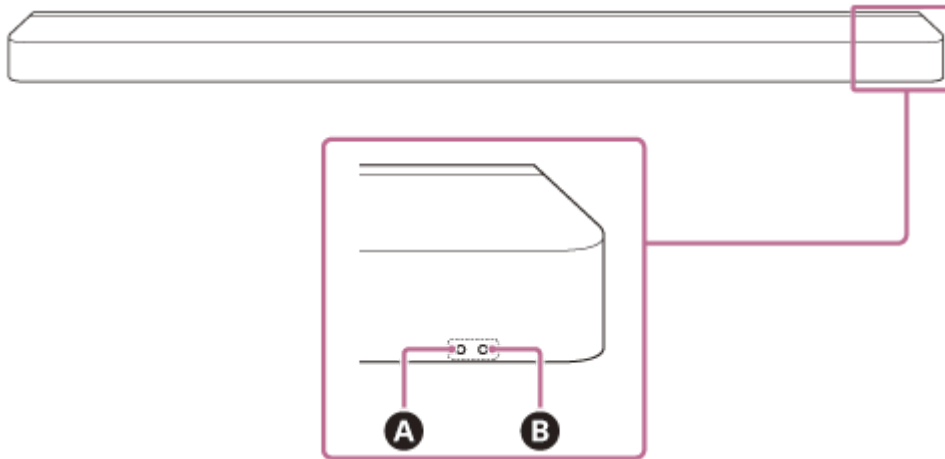

Indicatorul de stare secundară (alb) este în stânga, iar indicatorul de stare principal (colorat) este în dreapta.



- A** Indicator de stare secundară (alb)
- B** Indicator de stare principal (colorat)











Pornirea/oprirea













B Indicator de stare principal

- (Oprit)
Sistemul de difuzoare este oprit.
-   (Luminează intermitent încet în alb)
Pornirea/oprirea este în procesare.





Intrare audio/mod silențios

B Indicator de stare principal

-  (Aprins în alb)
Intrarea TV (eARC/ARC) este selectată.
-  (Aprins în verde)
Intrarea HDMI este selectată.
-  (Aprins în albastru)
Intrarea BLUETOOTH este selectată.
Un dispozitiv BLUETOOTH este conectat la sistemul de difuzoare.
-  ·   ·  (Se aprinde intermitent de două ori repetat în albastru)
Sistemul de difuzoare se află în regimul de așteptare a asocierii BLUETOOTH.
-   (Luminează intermitent în albastru)
Conexiunea cu dispozitivul BLUETOOTH este în desfășurare.
-  (Aprins în albastru deschis)
Este selectată intrarea serviciului de rețea.









-   (Aprins intermitent de două ori în alb)
Comutarea intrării (eARC/ARC) a TV-ului în desfășurare.
-   (Aprins intermitent de două ori în verde)
Comutarea la intrarea HDMI în desfășurare.
-   (Aprins intermitent de două ori în albastru)
Comutarea la intrarea BLUETOOTH în desfășurare.
-   (Aprins intermitent de două ori în albastru deschis)
Comutarea la intrarea Spotify în desfășurare.
-     (Luminează intermitent alternativ încet în alb/albastru)
Sistemului de difuzoare este în curs de configurare. Redarea audio nu este disponibilă.

A Indicator de stare secundară

-   (Luminează intermitent încet în alb)
Configurarea inițială nu este finalizată în aplicație sau sistemul de difuzoare nu este conectat la rețea.
-   (Se aprinde intermitent fiecare 4 secunde în alb)
Sunetul sistemului de difuzoare este dezactivat.















Feedback cu privire la configurare/operare

A Indicator de stare secundară

-  (Aprins o dată pentru o perioadă mai lungă de timp în alb)
Setarea este activată.
-  ·  (Aprins intermitent de două ori în alb)
Setarea este dezactivată.
-  (Aprins o dată pentru scurt timp în alb)
Volumul crește și scade.
-  (Aprins intermitent pentru o perioadă mai lungă de timp în alb)
A fost efectuată o operațiune în care un buton de pe telecomandă a fost apăsat timp îndelungat.
-    (Aprins intermitent de trei ori în alb)
Operațiune nevalidă. De exemplu, setarea nu poate fi modificată, volumul se află la limita superioară sau inferioară etc.

Condiții speciale

B Indicator de stare principal

-  ·  ·  ·  ·  ·  ·  ·  (Aprins intermitent rapid în albastru)
Sistemului de difuzoare este în curs de înregistrare în aplicație.
-     (Aprins intermitent alternativ în alb/albastru)
Actualizarea/inițializarea software-ului etc. este în desfășurare.
-   (Luminează intermitent în roșu)
A fost detectată o anomalie sau o eroare. Urmați pașii din „[Depanare](#)”.

Subiect asociat

- [Depanare](#)

Bară de sunet

BRAVIA Theatre Bar 9/BRAVIA Theatre Bar 8

Telecomandă inclusă

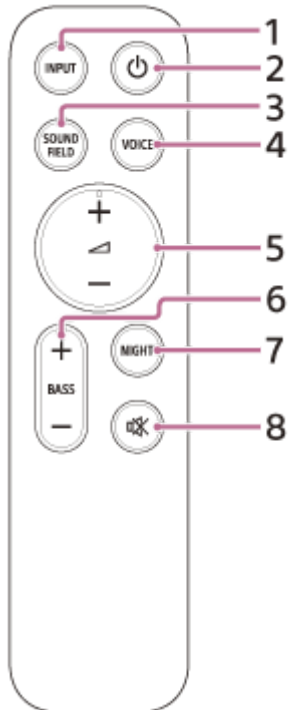

1. INPUT (Input)

Utilizată pentru a selecta intrarea de redare a sistemului de difuzoare. Intrarea este comutată de fiecare dată când apăsați acest buton.

2. (Alimentare)

Comută între pornirea și standby-ul sistemului de difuzoare.

3. SOUND FIELD (Sound field)

Activează/dezactivează efectul de sunet surround al sistemului de difuzoare.

4. VOICE (Voice mode)

Activează/dezactivează modul voce al sistemului de difuzoare.

Când este conectat un TV Sony compatibil cu funcția de asociere a sistemului de difuzoare, voice zoom este activat/dezactivat în locul modului voce prin selectarea intrării TV-lui de pe sistemul de difuzoare.

5. (Volume) +(*)/-

Utilizată pentru a regla volumul sistemului de difuzoare.

6. BASS (Bass level) +/-

Utilizată pentru a regla volumul basului sau al subwooferului opțional.

7. NIGHT (Night mode)

Activează/dezactivează modul nocturn al sistemului de difuzoare.

8. (mod silențios)

Dezactivează temporar sunetul sistemului de difuzoare.

*  (Volume) + are un punct tactil. Utilizați-l ca ghidaj în timpul operării.

Înlocuirea bateriilor telecomenzii incluse

Dacă sistemul de difuzoare nu răspunde la comenzile transmise prin telecomanda inclusă, înlocuiți cele două baterii cu unele noi.

La înlocuire, folosiți baterii R03 sau LR03 (dimensiunea AAA).

Pentru a îndepărta capacul bateriei, glisați-l în timp ce apăsați marcajul triunghiular de pe partea din spate a telecomenzii.

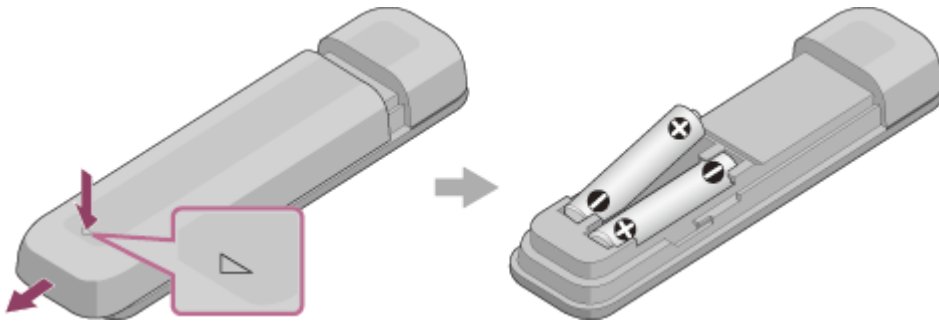

Dacă telecomanda nu funcționează corect

- Îndreptați telecomanda spre senzorul telecomenzii de pe bara de sunet.
- Îndepărtați orice obstacol aflat între telecomandă și bara de sunet.
- Asigurați-vă că punctele + și - ale bateriei sunt orientate corect.
- Dacă sunt vechi, înlocuiți ambele baterii din telecomandă cu unele noi.
- Asigurați-vă că apăsați butonul corect pe telecomandă.

Subiect asociat

- [Reglarea calității sunetului](#)
- [Utilizarea Spotify](#)

TP1001325818

Bară de sunet

BRAVIA Theatre Bar 9/BRAVIA Theatre Bar 8

Ecranul de telecomandă din aplicație

Există două tipuri de telecomandă în aplicație.

Telecomandă care poate opera numai sistemul de difuzoare

Acest ecran este afișat când un televizor care nu este compatibil cu aplicația este conectat folosind cablul HDMI.

Telecomandă care poate opera sistemul de difuzoare și BRAVIA

Acest ecran este afișat când o aplicație compatibilă cu BRAVIA este conectată folosind cablul HDMI.

Următoarele elemente care pot fi utilizate pentru a opera sistemul de difuzoare sunt afișate în [Remote], [Picture & Sound], [Audio output] și [Settings]. Dacă TV-ul nu este pornit, va apărea o telecomandă care poate opera numai sistemul de difuzoare.

Elemente pe telecomanda din aplicație

- **[Remaining Battery Level]**(Când se conectează la difuzoarele spate opționale reîncărcabile încorporate)
Este afișat nivelul de încărcare rămas al bateriei reîncărcabile încorporată a difuzoarelor spate opționale.
- **Informații despre redare/zona de comutare a intrării**
Intrarea selectată actual etc. apare în partea de sus a ecranului. Prin atingerea acestei zone sunt afișate următoarele informații și operațiuni.
 - Metadate de redare: Numele, artistul, albumul, durata etc. melodiei redată în prezent.
 - Info redare în flux: Frecvența semnalului de intrare etc.
 - Format audio: Formatul audio al semnalului de intrare (Dolby Atmos, DTS etc.), numărul de canale etc.
 - Denumirea dispozitivului BLUETOOTH conectat la sistemul de difuzoare
 - Comenzi de redare pentru dispozitivul BLUETOOTH
 - Selecție intrare(*)
- * Când un televizor compatibil cu aplicația este conectat la sistemul de difuzoare folosind un cablu HDMI, poate fi selectată de asemenea intrarea televizorului.
- **[ (Alimentare)]**
Dacă este atins atunci când sistemul de difuzoare este pornit, setează sistemul în modul standby.
- **[Night mode]**
Activează/dezactivează modul nocturn al sistemului de difuzoare.
- **[Sound field]**
Activează/dezactivează efectul de sunet surround al sistemului de difuzoare.
- **[Voice mode]**
Activează/dezactivează modul voce al sistemului de difuzoare.
- **[Voice Zoom]**
Această funcție este activată când este conectat un TV Sony compatibil cu funcția de asociere a sistemului de difuzoare. Atunci când intrarea TV este selectată pe sistemul de difuzoare, voice zoom funcționează în locul modului voce.
- **[Volume]**
Utilizată pentru a regla volumul sistemului de difuzoare.

- **[Rear level]**

Utilizată pentru a regla volumul difuzoarelor din spate.

- **[Bass level]**

Utilizată pentru a regla volumul basului sau al subwooferului opțional.

- **[Audio]**

Când un semnal dual audio (dual mono) este introdus în sistemul de difuzoare, poate fi selectat sunetul pe care doriți să îl auziți.

Notă

- Acest sistem de difuzoare acceptă comutare dual audio (dual mono). Când comutați difuzări multiplex altele decât dual audio, cum ar fi audio stereo duplex (dual stereo), comutați semnalul audio al dispozitivului cu un tuner digital, cum ar fi un televizor. Pentru detalii, consultați instrucțiunile de utilizare incluse împreună cu dispozitivul cu tuner digital.

- **[Viewing Position]**

Câmpul sonor poate fi optimizat în funcție de poziția de vizionare. Această funcție nu poate fi utilizată dacă poziția de vizionare nu a fost măsurată cu precizie la configurarea inițială sau de **[Sound Field Optimization]**(**).

** Afișată când atingeți **[Settings]** - **[Sound Settings]** - **[Sound Field Optimization]** pe ecranul telecomanda din aplicație.

- **[Settings]**

Utilizată pentru a configura setările sistemului de difuzoare.

Notă

- Dacă răspunsul la comandă este slab, verificați conexiunea Wi-Fi dintre smartphone și sistemul de difuzoare.

Subiect asociat

- [Reglarea calității sunetului](#)

TP1001548967

Bară de sunet

BRAVIA Theatre Bar 9/BRAVIA Theatre Bar 8

Verificarea conținutului pachetului

Dacă oricare dintre articolele incluse lipsește, vă rugăm să consultați cel mai apropiat distribuitor Sony. Numerele între () indică numărul de articole incluse.

Disponibilitatea și cantitatea de articole incluse variază în funcție de țara/regiunea de achiziție. Consultați Ghidul de referință inclus al produsului, pentru a verifica disponibilitatea și cantitatea elementelor incluse.

- Bară de sunet (1)



- Telecomandă (1)



- Baterii (2)



- Cablu pentru mod Difuzor central TV (1)



- Cablu HDMI (transmisie 4K, 8K suportată) (1)



- Cablu de alimentare cu c.a. (1)



- Picioare (2)



- Suporturi de montare pe perete (2)



- Șuruburi (2)



- ȘABLON SUPORT DE MONTARE (1)
- Documente (1 set)

Componente incluse numai în anumite țări/regiuni

- Adaptor priză c.a. (1)

TP1001548965

5-056-362-11(1) Copyright 2024 Sony Corporation

Bară de sunet

BRAVIA Theatre Bar 9/BRAVIA Theatre Bar 8

Amplasarea barei de sunet pe suportul TV-ului și a rafturilor

Instalați bara de sunet într-un spațiu deschis în fața TV-ului, astfel încât partea superioară a barei de sunet să se suprapună peste TV și nu obstrucționează ecranul televizorului sau senzorul telecomenzii de pe televizor.

Dacă bara de sunet poate fi amplasată fără interferența cu picioarele TV-ului

Exemplu de amplasare cu un televizor cu două picioare de o parte și de alta a acestuia

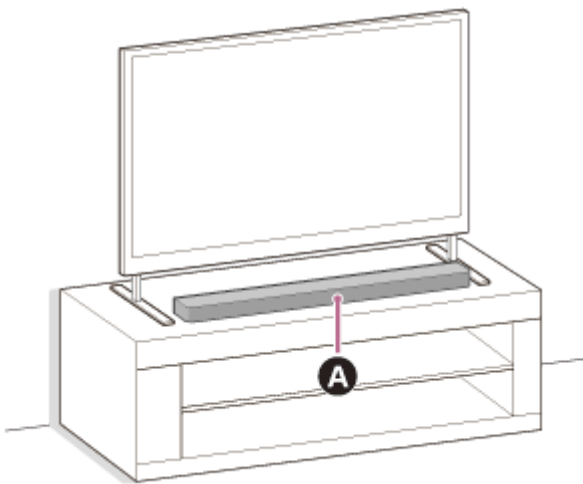

A Bară de sunet

Exemplu de amplasare cu un televizor cu picior lat în centru

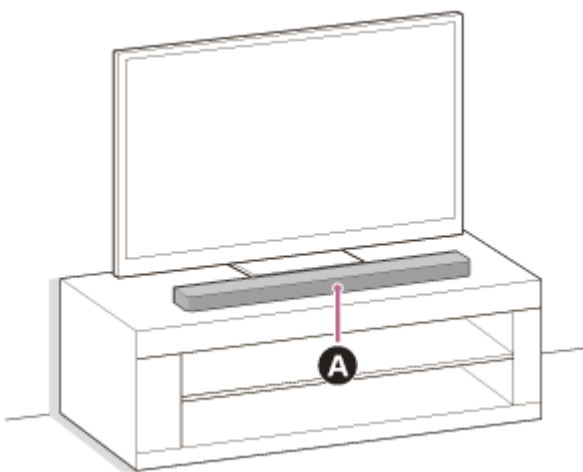

A Bară de sunet

Dacă bara de sunet nu poate fi amplasată datorită interferenței cu picioarele

Prin atașarea piciorului inclus la bara de sunet, aceasta poate fi ridicată deasupra suprafeței de amplasare, evitându-se astfel interferența cu picioarele televizorului.

Atașarea piciorului nu îmbunătățește calitatea sunetului.

Dacă dimensiunea piciorului TV-ului corespunde cu următoarele, sistemul de difuzoare poate fi instalat prin atașarea piciorului.

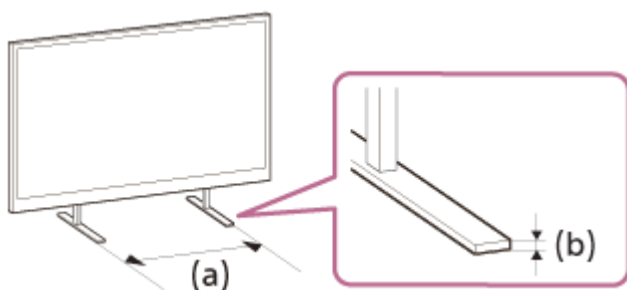

(a) Spațiul dintre picioarele TV-ului: 800 mm sau mai puțin

(b) Înălțimea piciorului TV-ului: 8,5 mm sau mai puțin

1. Pregătiți ce este necesar.

- Picioare (2) (incluse)



- Șuruburi (2) (incluse)



- Șurubelniță Phillips (neinclusă)

2. Atașați piciorul pe bara de sunet.

Montați piciorul conform următoarei proceduri.

- Amplasați bara de sunet cu partea inferioară în sus.
- Poziționați piciorul prin montarea părții proeminente din interiorul piciorului în orificiul pentru partea proeminentă a piciorului de lângă orificiul pentru șuruburi de pe bara de sunet.
- Fixați piciorul cu ajutorul șurubului.

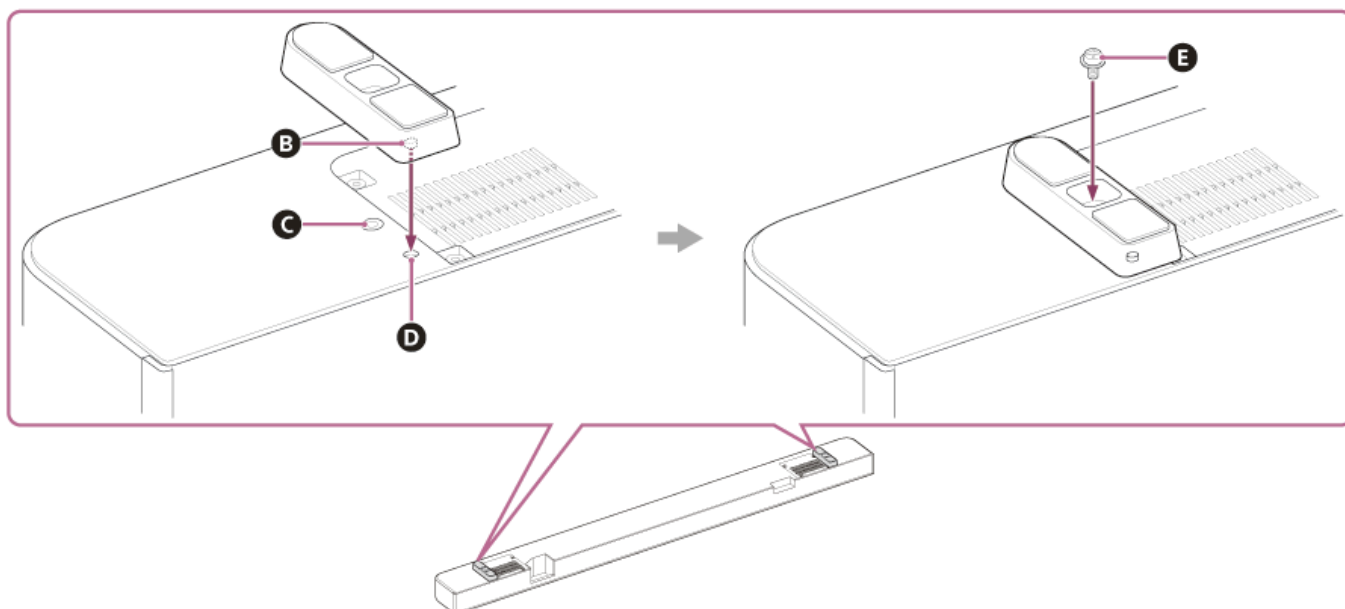

B Parte proiectată

C Orificiu pentru șurub

D Orificiu pentru partea proiectată a piciorului

E Șurub (inclus)

3. Instalarea barei de sunet.

Aveți grijă să nu acoperiți cu bara de sunet senzorul telecomenzii de pe TV.

După amplasare, asigurați-vă că televizorul poate fi pornit/oprit cu telecomanda acestuia.

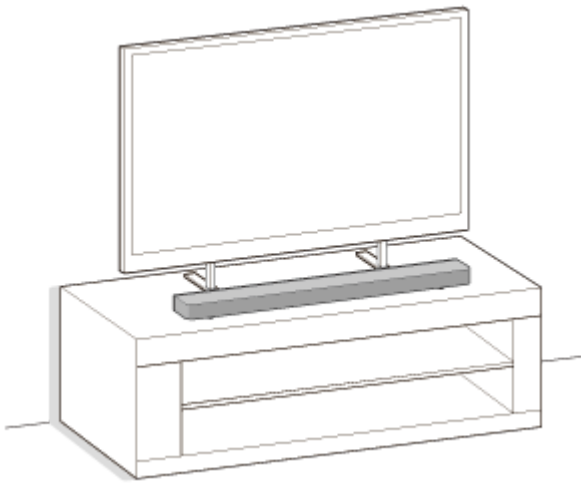

4. Efectuați [Sound Field Optimization](*) în aplicație în următoarele cazuri.

- Când schimbați poziția și metoda de instalare a sistemului de difuzoare precum și a difuzoarelor spate opționale și a subwooferului
- Când schimbați mediul de vizualizare, cum ar fi modificarea poziției mobilierului
- Când schimbați poziția de vizualizare zilnică

* Afișat când atingeți [Settings] - [Sound Settings] - [Sound Field Optimization] pe ecranul telecomanda din aplicație.

Notă

- Nu așezați alte obiecte metalice în proximitatea sistemului de difuzoare. Funcțiile wireless pot deveni instabile.
- Nu acoperiți partea superioară barei de sunet. Poate fi întreruptă emiterea sunetului din partea de sus a barei de sunet.
- Există fante de aerisire în partea din spatele barei de sunet. Așezați bara de sunet la o distanță 10 mm sau mai mult față de televizor sau perete.

TP1001548968

Bară de sunet
BRAVIA Theatre Bar 9/BRAVIA Theatre Bar 8

Montarea barei de sunet pe un perete

Montați bara de sunet sub TV-ul montat pe perete.

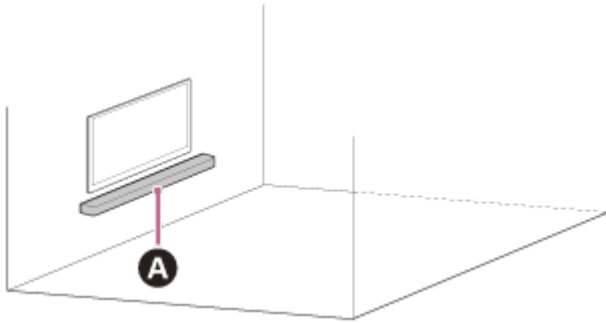

A Bară de sunet

Notă

- Asigurați-vă că folosiți suporturile de montare pe perete incluse atunci când montați bara de sunet pe perete. Nu montați bara de sunet direct pe perete. Acest lucru poate cauza creșterea considerabilă a temperaturii în interiorul barei de sunet, iar acest lucru poate provoca deteriorarea sau defecțiunea barei de sunet.
- Atașați suporturile de montare pe perete orizontal pe pereții ranforșați.
- Cereți unui distribuitor Sony sau unui subcontractant autorizat să instaleze bara de sunet, ținând cont de toate aspectele legate de siguranță.
- Sony nu își asumă răspunderea pentru accidente sau pagubele provocate de instalarea necorespunzătoare, lipsa de rezistență la instalare, utilizarea necorespunzătoare, dezastre naturale etc.
- Este nevoie de cel puțin două persoane pentru a agăța în siguranță bara de sunet.

1 Pregătiți două șuruburi (neincluse) adecvate pentru orificiile de pe suportul de montare pe perete (inclus).

Tipul și lungimea șuruburilor trebuie să fie selectate în funcție de pereții pe care urmează să fie instalate.

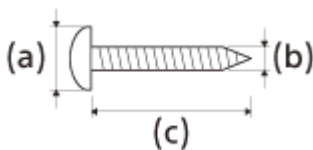

(a) între 6 mm și 9,5 mm

(b) 4 mm

(c) Mai lung de 30 mm (aprox.)

Referință: Gaura din suportul de montare pe perete

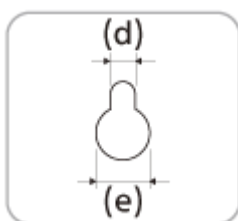

(d) 5,0 mm

(e) 10 mm

Notă

- Pregătiți șuruburile (neincluse) adecvate pentru materialul și stabilitatea peretelui respectiv. Este posibil ca șurubul să deterioreze peretele în funcție de materialul acestuia.

2 Măsoarați grosimea televizorului montat (f) și aflați spațiul necesar între partea de jos a televizorului și partea de sus a barei de sunet (g).

Spațiul este necesar pentru a vă asigura că televizorul nu interferează cu sunetul surround emis de bara de sunet înspre tavan.

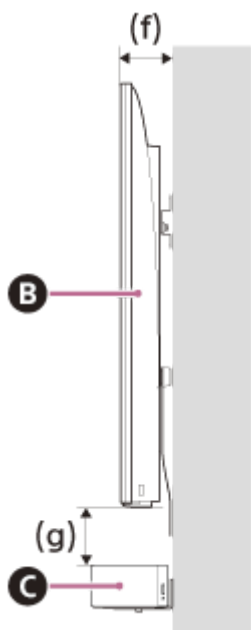

B TV

C Bară de sunet

Adâncimea televizorului montat (f)	Spațiul necesar între partea de jos a televizorului și partea de sus a barei de sunet (g)
Mai scurt 85 mm	120 mm sau mai lung
85 mm sau mai lung	200 mm sau mai lung

3 Aliniați linia verticală de deasupra „↑① LINIE CENTRALĂ TV” imprimat pe ȘABLON SUPT DE MONTARE (inclus) cu centrul lățimii televizorului dumneavoastră.

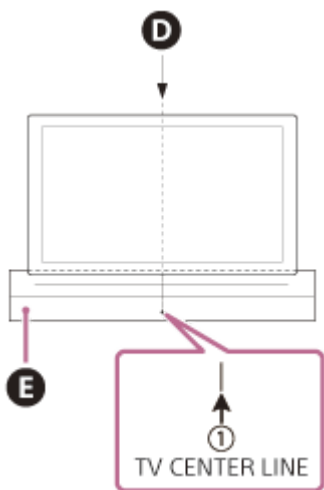

- D** Centrul televizorului
- E** ȘABLON SUPORT DE MONTARE

4 Aliniați „ ← ② LINIA DE SUS A BAREI DE SUNET” imprimat pe ȘABLON SUPORT DE MONTARE cu partea de jos a spațiului necesar între partea de jos a televizorului și partea de sus a barei de sunet (g), măsurat la pasul 2, apoi lipiți ȘABLON SUPORT DE MONTARE pe perete folosind bandă adezivă disponibilă pe piață etc.

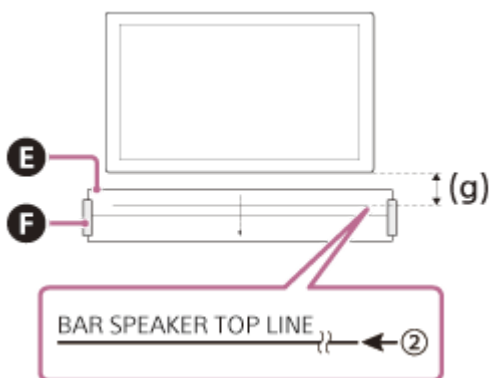

- E** ȘABLON SUPORT DE MONTARE
- F** Bandă adezivă etc.

Notă

- Când lipiți ȘABLON SUPORT DE MONTARE pe perete, neteziți-l complet.

5 Strângeți șuruburile pregătite la pasul 1 în marcajele de pe „ ← ③ LINIE ȘURUB” imprimat pe ȘABLON SUPORT DE MONTARE.

BRAVIA Theatre Bar 9

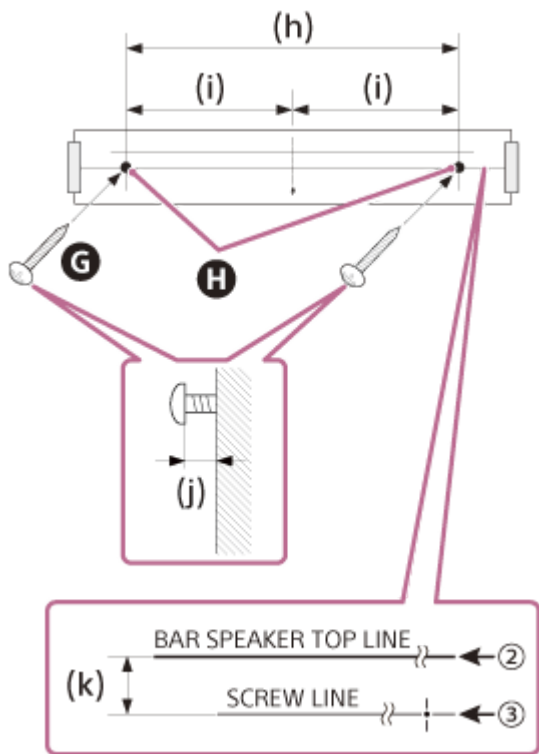

- G** Şuruburi
- H** Marcaje
- (h) 1 056 mm
- (i) 528 mm
- (j) între 3,5 mm și 4,5 mm
- (k) 30 mm

BRAVIA Theatre Bar 8

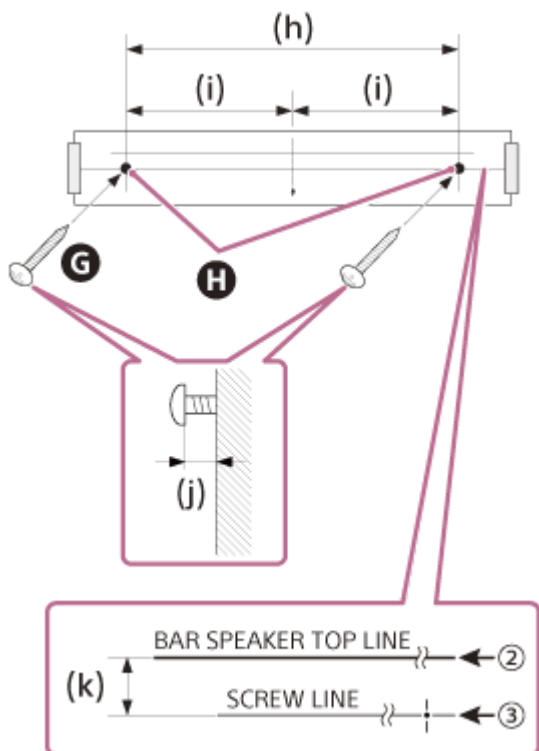

- G** Şuruburi
- H** Marcaje
- (h) 876 mm
- (i) 438 mm
- (j) între 3,5 mm și 4,5 mm

(k) 30 mm

Notă

- Fixați corespunzător șuruburile în grinda din perete.

6 Îndepărtați ȘABLON SUPORT DE MONTARE.

7 Agățați suporturile de montare de perete (incluse) pe șuruburi, apoi strângeți șuruburile pentru a fixa suporturile pe perete.

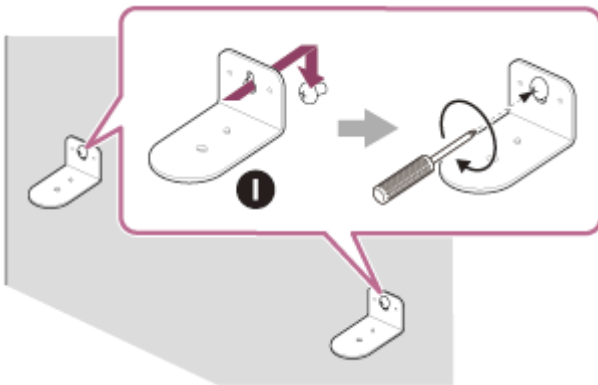

I Suport de montare pe perete

8 Conectați cablurile la bara de sunet.

1. Conectați cablul HDMI (inclus) la mufa HDMI OUT (TV (eARC/ARC)) de pe bara de sunet.
2. Conectați cablul de alimentare cu c.a (inclus) la intrarea c.a. de pe bara de sunet.

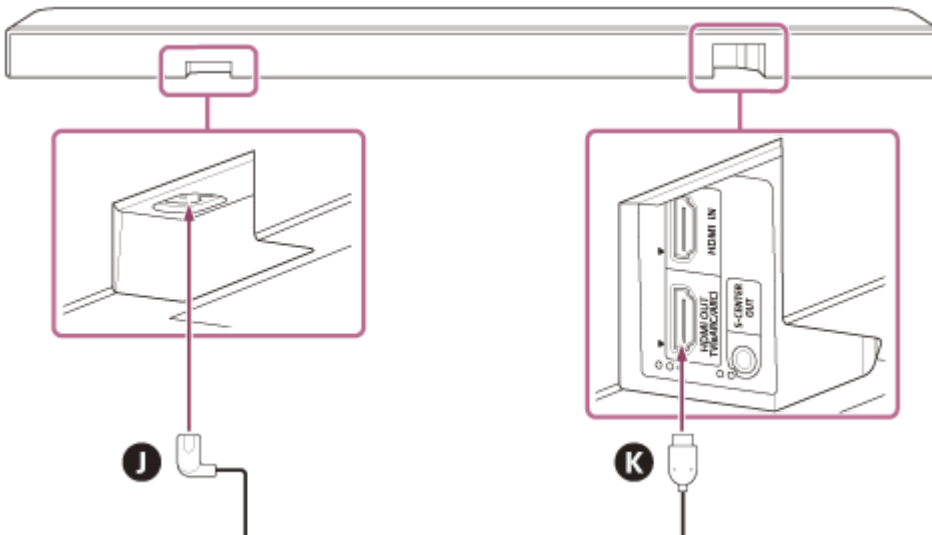

J Cablu de alimentare cu c.a.

K Cablu HDMI

9 Amplasați bara de sunet pe suporturile de montare pe perete.

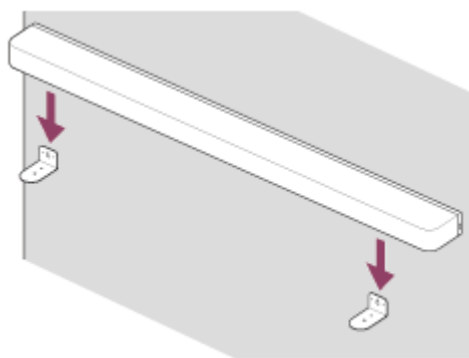

- 10** Aliniați pozițiile găurilor pentru șuruburi cu partea inferioară a barei de sunet și găurile din suporturilor de montare pe perete, apoi fixați bara de sunet pe suporturile de montare pe perete prin strângerea șuruburilor (incluse).

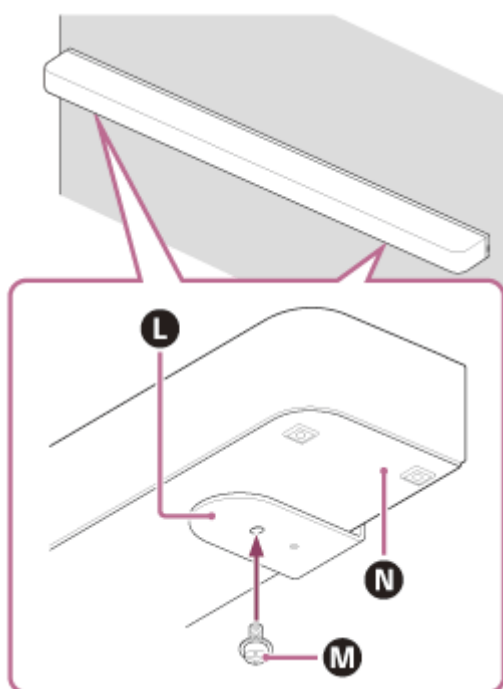

- L** Suport de montare pe perete
- M** Șurub
- N** Partea inferioară a barei de sunet

- 11** Conectați cablul HDMI (inclus) conectat la bara de sunet prin mufa de intrare eARC/ARC HDMI a TV-ului.

- 12** Conectați cablul de alimentare cu c.a. conectat la bara de sunet la priza de c.a.

- 13** Efectuați [Sound Field Optimization](*) în aplicație în următoarele cazuri.

- Când schimbați poziția și metoda de instalare a sistemul de difuzoare precum și a difuzoarelor spate opționale și a subwooferului
- Când schimbați mediul de vizualizare, cum ar fi modificarea poziției mobilierului
- Când schimbați poziția de vizualizare zilnică

* Afișat când atingeți [Settings] - [Sound Settings] - [Sound Field Optimization] pe ecranul telecomanda din aplicație.

Montarea difuzoarelor opționale pe un perete

Consultați instrucțiunile de utilizare ale difuzoarelor opționale.

Subiect asociat

- [Conectarea la un TV](#)
- [Conectarea la o priză de c.a.](#)

TP1001325821

5-056-362-11(1) Copyright 2024 Sony Corporation

Bară de sunet

BRAVIA Theatre Bar 9/BRAVIA Theatre Bar 8

Utilizarea barei de sunet cu difuzoarele opționale

Instalarea

Instalați difuzoarele opționale luând în considerare poziția unde TV-ul și bara de sunet sunt amplasate.

Exemplu de amplasare a barei de sunet pe suportul TV-ului și a rafturilor

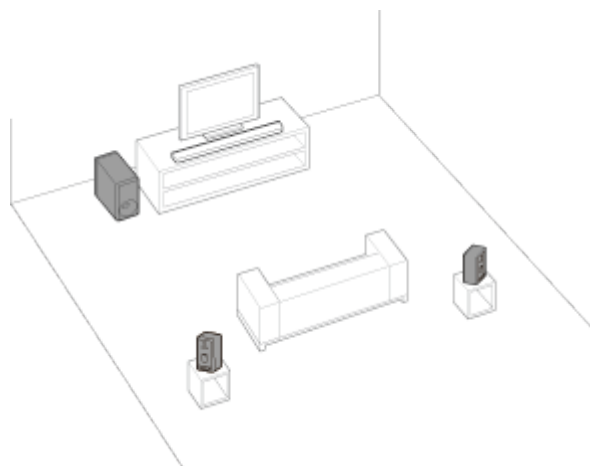

Exemplu de montaj al barei de sunet pe perete

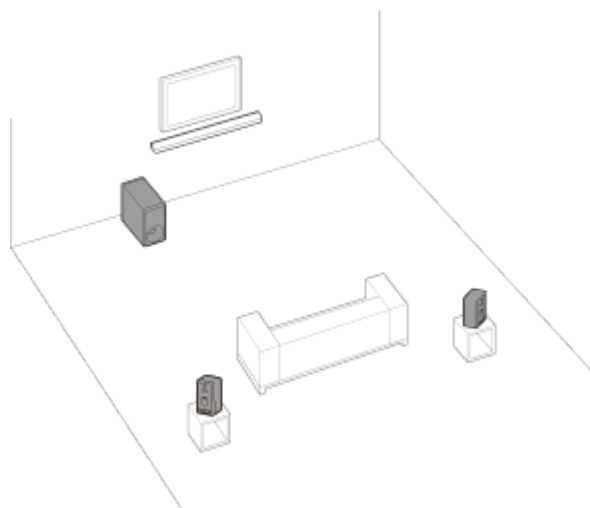

Setarea

Dacă nu ați început încă configurarea sistemului de difuzoare

Utilizați aplicația pentru a începe configurarea sistemului de difuzoare și a difuzoarelor opționale. Pe parcursul procesului de configurare, aplicația vă va ghida să conectați difuzoarele opționale.

Dacă ați finalizat deja configurarea sistemului de difuzoare

Configurați difuzoarele opționale utilizând telecomanda din aplicație.

Verificați sau [Settings] - [Wireless Speaker Settings] - [Wireless Speaker Connection] pe telecomanda din aplicație.

Notă

- Niciun sunet nu va fi emis până când configurarea difuzoarelor opționale nu este finalizată în aplicație.

- Este posibil să fie necesară o actualizare a software-ului atunci când utilizați sistemul de difuzoare cu difuzoare opționale. Efectuați actualizarea software-ului în timp ce sistemul de difuzoare și difuzoarele opționale sunt conectate la o sursă de alimentare.

Dacă modificați metoda de instalare sau poziționare a sistemului de difuzoare sau a difuzoarelor opționale

Efectuați [Sound Field Optimization](*) în aplicație în următoarele cazuri.

- Când schimbați poziția și metoda de instalare a sistemul de difuzoare precum și a difuzoarelor spate opționale și a subwooferului
- Când modificați poziția de vizionare zilnică
- Când schimbați mediul de vizualizare, cum ar fi modificarea poziției mobilierului

* Afișat când atingeți [Settings] - [Sound Settings] - [Sound Field Optimization] pe ecranul telecomanda din aplicație.

Subiect asociat

- [Când utilizați difuzoarele spate opționale SA-RS5](#)
- [\[Sound Settings\]](#)

TP1001325822

Bară de sunet

BRAVIA Theatre Bar 9/BRAVIA Theatre Bar 8

Când utilizați difuzoarele spate opționale SA-RS5

Această secțiune descrie modul de utilizare a sistemului de difuzoare în combinație cu difuzoarele spate opționale SA-RS5.

Instalarea

Pentru instalare consultați instrucțiunile de utilizare incluse cu SA-RS5.

Conectați SA-RS5 la sistemul de difuzoare.

Configurați sistemul de difuzoare urmând instrucțiunile din „Setarea” din „Utilizarea barei de sunet cu difuzoarele opționale”.

SA-RS5 are o baterie reîncărcabilă încorporată. Dacă SA-RS5 este oprită în timp ce este utilizată energia bateriei, conexiunea cu sistemul de difuzoare va fi întreruptă. Apăsați butonul de alimentare de pe SA-RS5 pentru a reconecta sistemul de difuzoare, iar indicatorul de alimentare de pe SA-RS5 se aprinde în verde.

Modificarea amplasării sau a mediului de vizualizare a sistemului de difuzoare sau SA-RS5

Efectuați [Sound Field Optimization](*) în aplicația „Sony | BRAVIA Connect” în următoarele cazuri.

- Când schimbați poziția și metoda de instalare a sistemului de difuzoare precum și a difuzoarelor spate opționale și a subwooferului
- Când modificați poziția de vizionare zilnică
- Când schimbați mediul de vizualizare, cum ar fi modificarea poziției mobilierului

* Afișat când atingeți [Settings] - [Sound Settings] - [Sound Field Optimization] pe ecranul telecomanda din aplicație.

Modificarea temporară a poziției SA-RS5

Apăsați butonul OPTIMIZE când schimbați temporar poziția SA-RS5.

Apăsați butonul OPTIMIZE pentru a corecta poziția pentru SA-RS5.

Când ați terminat de utilizat poziția temporară, reșezați SA-RS5 în poziția inițială și apăsați din nou butonul OPTIMIZE.

Când apăsați butonul OPTIMIZE, cu ambele SA-RS5 activate, apăsați butonul OPTIMIZE de pe oricare dintre ele.

Exemplu de modificare temporară a poziției difuzorului spate SA-RS5

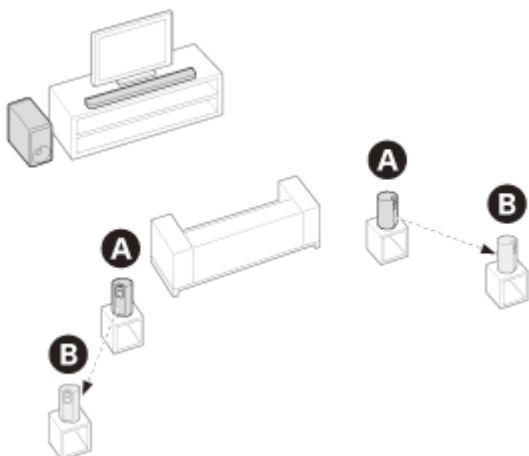

- A** Poziția unde SA-RS5 sunt așezate în mod normal
- B** Poziția unde SA-RS5 sunt mutate temporar

Bară de sunet

BRAVIA Theatre Bar 9/BRAVIA Theatre Bar 8

Conectarea la un TV

- 1 Conectați o mufă HDMI IN compatibilă cu eARC/ARC de pe televizor și mufa HDMI OUT (TV (eARC/ARC)) de pe sistemul de difuzoare cu cablu HDMI (inclus).

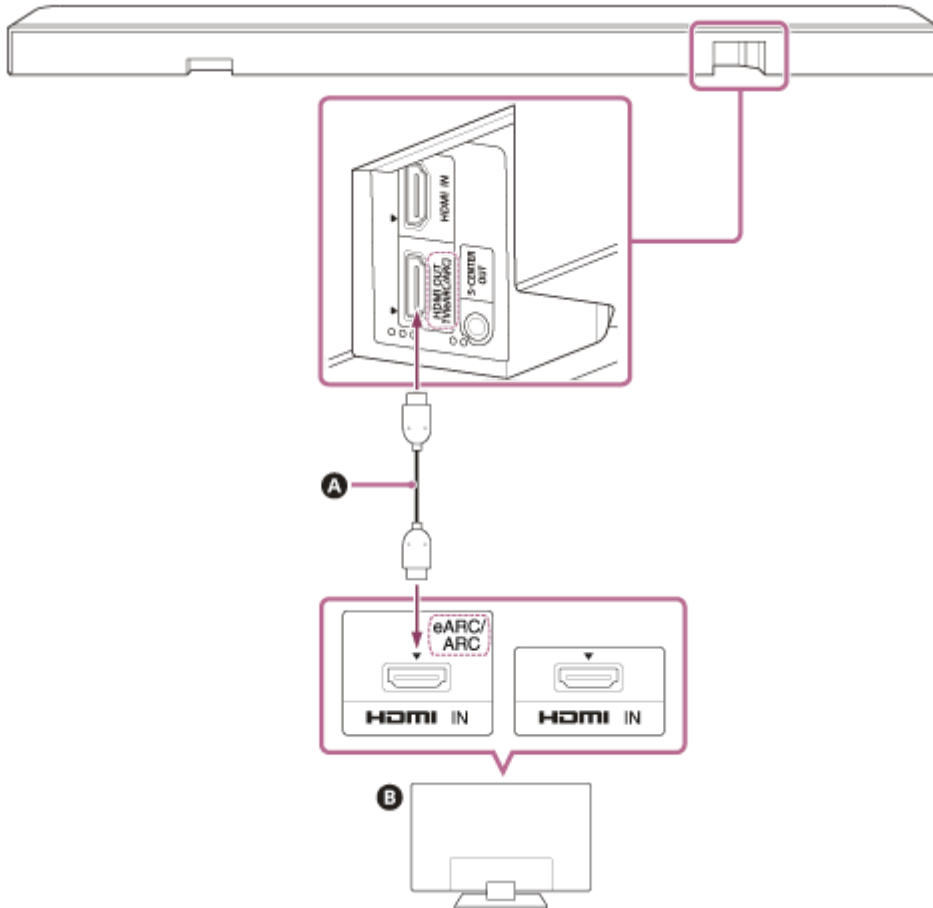

- A** Cablu HDMI (inclus)
- B** TV

- 2 Modificați setările televizorului astfel încât sunetul acestuia să poată fi redat prin sistemul de difuzoare.

În funcție de televizor, acest lucru poate fi setat automat atunci când sistemul de difuzoare este conectat. Pentru detalii, consultați instrucțiunile de utilizare a televizorului.

- 3 Activați eARC atât pentru sistemul de difuzoare, cât și pentru televizor.

Dacă televizorul care este conectat la sistemul de difuzoare este compatibil cu eARC/ARC, funcția eARC este disponibilă.

Pentru a vă bucura de formate audio de înaltă calitate, cum ar fi Dolby Atmos redat pe un dispozitiv extern conectat la televizor, asigurați-vă că setarea eARC este activată pe sistemul de difuzoare și pe televizor.

- Setarea eARC pentru TV: Consultați instrucțiunile de utilizare a televizorului.
- Setarea eARC pentru sistemul de difuzoare: Setarea este activată implicit.

Notă

- Asigurați-vă că ați introdus bine conectoarele.
- Dacă sistemul de difuzoare nu este conectat la o intrare HDMI a TV-ului compatibilă cu eARC/ARC, sunetul televizorului nu va fi redat de sistemul de difuzoare.
- Activați funcția Comandă HDMI de pe televizor. Dacă funcția Comandă HDMI de pe televizor nu este activată, sunetul televizorului nu va fi emis din sistemul de difuzoare.
- Anumite caracteristici pot fi limitate prin activarea funcției eARC de pe televizor. De exemplu, este posibil ca sunetele de sistem și răspunsurile vocale să nu fie emise. Pentru detalii, consultați instrucțiunile de utilizare a televizorului.

Sugestie

- Există trei puncte tactile de aproximativ 1 mm lângă mufa HDMI OUT (TV (eARC/ARC)). Utilizați-le ca ghidaj în timpul conexiunii.

TP1001548951

5-056-362-11(1) Copyright 2024 Sony Corporation

Bară de sunet

BRAVIA Theatre Bar 9/BRAVIA Theatre Bar 8

Dacă televizorul dvs. are mufă S-CENTER SPEAKER IN

Partea centrală a sunetului sistemului de difuzoare poate fi emisă din televizor dacă sistemul de difuzoare este conectat la televizor folosind următoarea metodă.

1 Conectați sistemul de difuzoare la televizor folosind cablul HDMI (inclus).

Pentru detalii, consultați „[Conectarea la un TV](#)”.

2 Conectați mufa S-CENTER SPEAKER IN de pe televizor și mufa S-CENTER OUT de pe sistemul de difuzoare utilizând cablul pentru modul Difuzor central TV (inclus).

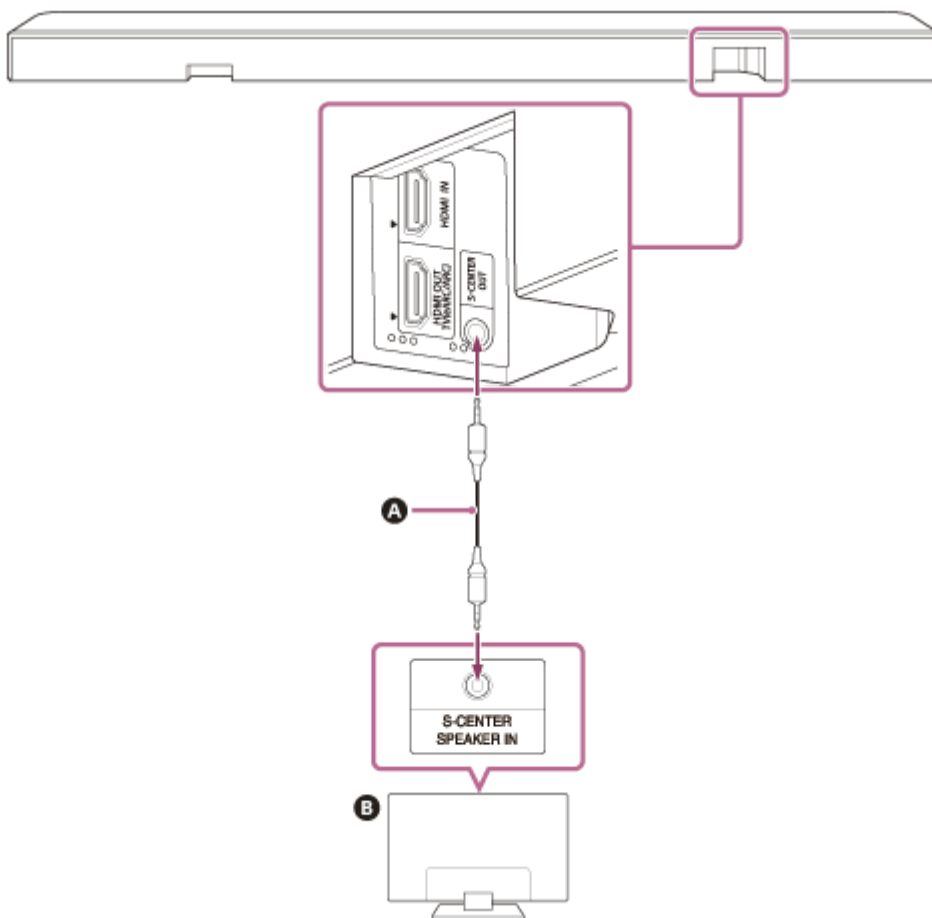

A Cablu pentru mod Difuzor central TV (inclus)

B TV

Notă

- Asigurați-vă că ați introdus bine conectoarele.
- Există posibilitatea ca anumite TV-uri să aibă o altă mufă cu aceeași formă ca mufa S-CENTER SPEAKER. Aveți grijă să nu introduceți în mufa greșită.

Sugestie

- Dacă cablul pentru modul Difuzor central TV nu este suficient de lung, utilizați un cablu stereo mini disponibil la vânzare.
- Există două puncte tactile de aproximativ 1 mm lângă mufa S-CENTER OUT. Utilizați-le ca ghidaj în timpul conexiunii.

Pentru emiteria sunetului din televizor

Accesați [Settings] - [Sound Settings] și activați [Acoustic Center Sync] de pe telecomanda din aplicație.

În funcție de semnalul de intrare, semnalul audio sau de setările câmpului sonor, este posibil ca sunetul să nu fie emis de televizor. Pentru detalii, consultați tabelul de mai jos.

○ : Sunetul este redat atât de sistemul de difuzoare, cât și de televizor.

–: Sunetul nu se aude din televizor. Sunetul este redat doar de sistemul de difuzoare.

Configurare	Intrare TV, HDMI: Conținut cu 2 canale	Intrare TV, HDMI: Conținut cu mai multe canale	Intrare BLUETOOTH, serviciul muzical, AirPlay
[Sound field](*) : Pornit și [Sound Field Setting](**): [360 Spatial Sound Mapping]	○	○	–
[Sound field](*) : Pornit și [Sound Field Setting](**): [Dolby Speaker Virtualizer], [DTS Neural:X]	–	–	–
[Sound field](*) : Oprit	–	○	–

* Afișat pe telecomanda din aplicație.

** Afișată când atingeți [Settings] - [Sound Settings] - [Sound Field Setting] pe ecranul telecomanda din aplicație.

Subiect asociat

- [Conectarea la un TV](#)
- [Reglarea calității sunetului](#)
- [\[Sound Settings\]](#)

TP1001548952

Bară de sunet
BRAVIA Theatre Bar 9/BRAVIA Theatre Bar 8

Conectarea unui dispozitiv AV

Poate fi redat conținut video 8K și audio de înaltă calitate, cum ar fi Dolby Atmos, Dolby TrueHD, DTS:X etc. prin conectarea unui dispozitiv AV (player Blu-ray Disc, set-top box, receptor prin cablu, receptor prin satelit, consolă de jocuri etc.) în următorul mod.

- 1 Conectați mufa HDMI OUT de pe dispozitivul AV și mufa HDMI IN de pe televizor cu un cablu HDMI (neinclus).
- 2 Conectați sistemul de difuzoare la televizor folosind cablul HDMI (inclus).

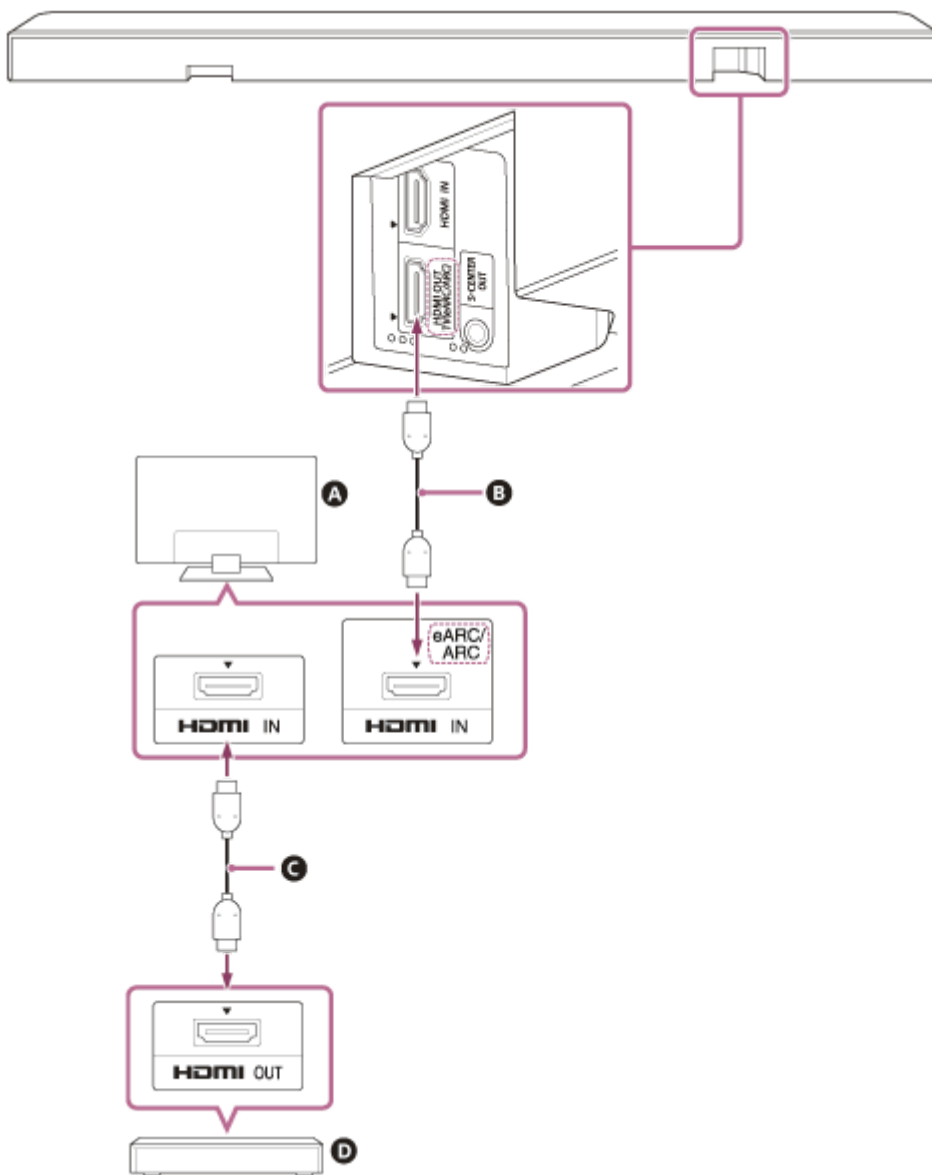

- A TV
- B Cablu HDMI (inclus)
- C Cablu HDMI (neinclus)
- D Dispozitiv AV (player Blu-ray Disc, set-top box, receptor prin cablu, receptor prin satelit, consolă de jocuri etc.)

Dispozitivul AV poate fi conectat direct la sistemul de difuzoare

Pentru a reda conținut 360 Reality Audio pe un dispozitiv AV, conectați-l direct la sistemul de difuzoare.

Prin conectarea unui dispozitiv AV direct la sistemul de difuzoare, puteți reda pe sistemul de difuzoare formate audio de înaltă calitate, cum ar fi Dolby Atmos, chiar dacă televizorul nu este compatibil cu eARC.

1. Conectați sistemul de difuzoare la televizor folosind cablul HDMI (inclus).
2. Îndepărtați eticheta de pe mufa HDMI IN de pe sistemul de difuzoare.
3. Conectați mufa HDMI IN de pe sistemul de difuzoare și mufa HDMI OUT de pe dispozitivul AV folosind un HDMI cablu (neinclus).

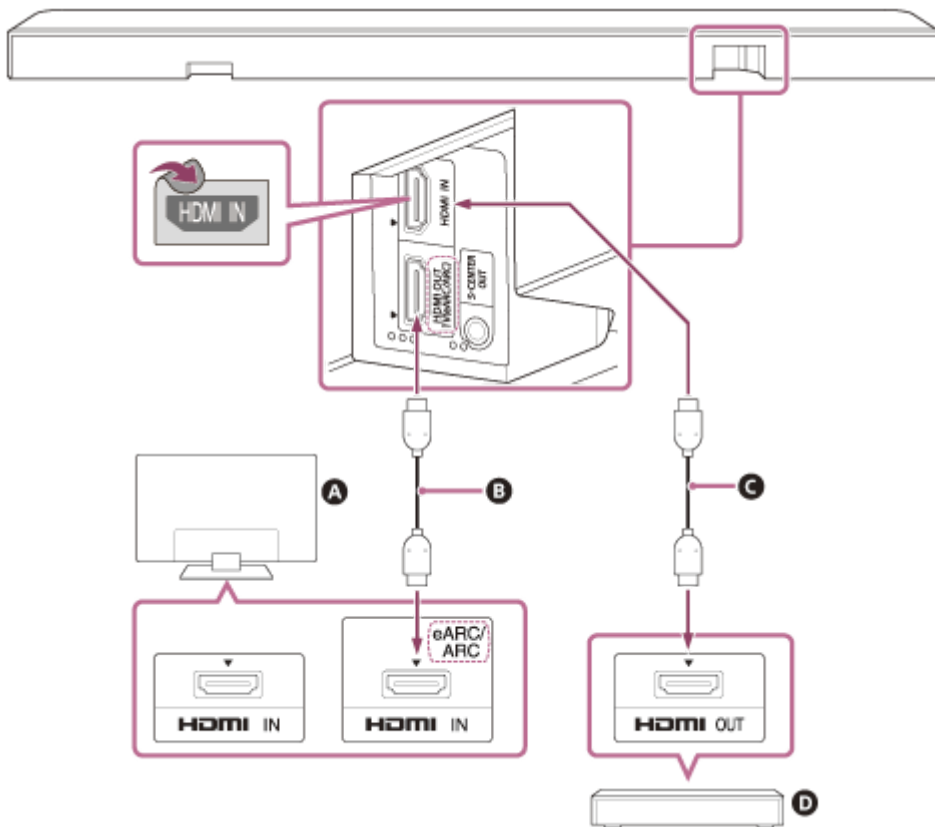

- A** TV
- B** Cablu HDMI (inclus)
- C** Cablu HDMI (neinclus)
- D** Dispozitiv AV (player Blu-ray Disc, set-top box, receptor prin cablu, receptor prin satelit, consolă de jocuri etc.)

Notă

- Asigurați-vă că ați introdus bine conectoarele.
- Pentru a viziona conținut 8K, televizorul și cablul HDMI trebuie să fie compatibile cu 8K. Pentru detalii, consultați instrucțiunile de utilizare a televizorului.
- Unele comenzi ale televizorului pot fi limitate. De exemplu, este posibil ca sunetele de sistem și răspunsurile vocale să nu fie emise. Pentru detalii, consultați instrucțiunile de utilizare a televizorului.
- Tipul și numărul de dispozitive care pot să fie controlate cu funcția Comandă HDMI sunt limitate de standardul HDMI CEC, după cum urmează.
 - Dispozitive de înregistrare (recorder Blu-ray Disc, recorder DVD etc.): până la 3 dispozitive
 - Dispozitive de redare (player Blu-ray Disc, player DVD etc.): până la 3 dispozitive
 - Dispozitive asociate tunerului: până la 4 dispozitive
 - Sistem audio (receptor/căști): maximum 1 dispozitiv (folosit de sistemul de difuzoare)

Sugestie

- Utilizați un cablu HDMI compatibil cu formatul video al dispozitivului care urmează să fie conectat și selectați formatul semnalului HDMI accesând [Settings] - [HDMI Settings] - [HDMI Signal Format] de pe telecomanda din aplicație.
- Pentru formate audio acceptate, consultați „Subiect asociat”.
- Există trei puncte tactile de aproximativ 1 mm lângă mufa HDMI OUT (TV (eARC/ARC)). Utilizați-le ca ghidaj în timpul conexiunii.

Subiect asociat

- [Conectarea la un TV](#)
- [Redarea conținutului 360 Reality Audio de pe dispozitivul AV conectat](#)
- [Formate audio acceptate](#)
- [Formate video HDMI acceptate](#)

TP1001548953

5-056-362-11(1) Copyright 2024 Sony Corporation

Bară de sunet

BRAVIA Theatre Bar 9/BRAVIA Theatre Bar 8

Conectarea la o priză de c.a.

- 1 Conectați cablul de alimentare cu c.a. (inclus) la intrarea c.a. de pe bara de sunet, apoi conectați cablul la priza de c.a.

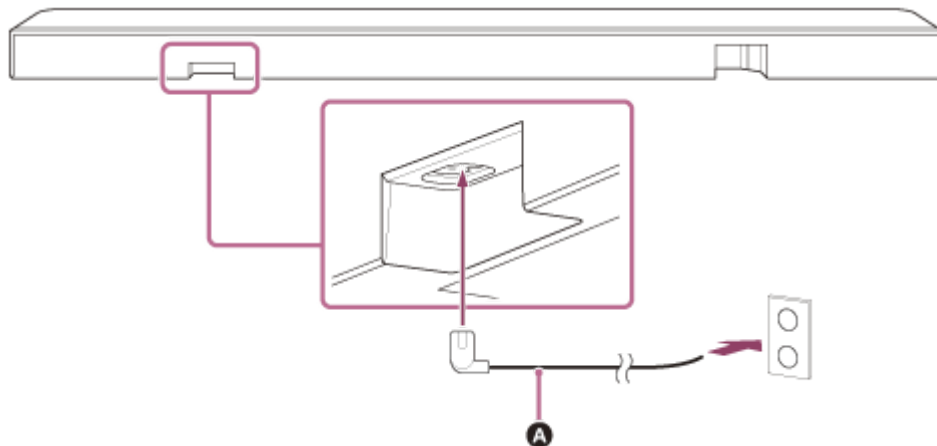

- A** Cablu de alimentare cu c.a. (inclus)

TP1001325823

Bară de sunet

BRAVIA Theatre Bar 9/BRAVIA Theatre Bar 8

Efectuarea setărilor inițiale prin intermediul aplicației „Sony | BRAVIA Connect”

Pentru a seta sistemul de difuzoare, utilizați aplicația „Sony | BRAVIA Connect”.

1 Verificați dacă bara de sunet este conectată la TV și dacă bara de sunet este conectată la sursa de alimentare.

2 Descărcați și instalați aplicația „Sony | BRAVIA Connect” pe smartphone-ul dvs.



3 Deschideți aplicația și urmăriți instrucțiunile afișate pe ecran pentru a finaliza configurarea.

Subiect asociat

- [Amplasarea barei de sunet pe suportul TV-ului și a rafturilor](#)
- [Montarea barei de sunet pe un perete](#)
- [Conectarea la un TV](#)
- [Dacă televizorul dvs. are mufă S-CENTER SPEAKER IN](#)
- [Conectarea unui dispozitiv AV](#)
- [Conectarea la o priză de c.a.](#)

TP1001325824

Bară de sunet

BRAVIA Theatre Bar 9/BRAVIA Theatre Bar 8

Ascultarea sunetului TV

Utilizați telecomanda din aplicație după cum urmează.

1 Atingeți zona de comutare informații de redare/intrare din partea superioară a ecranului pentru a comuta intrarea la [TV].

Dacă telecomanda din aplicație care poate opera sistemul de difuzoare și este afișat BRAVIA, nu este necesar să acționați comutarea între intrări a sistemului de difuzoare. Intrarea audio a sistemului de difuzoare comută în concordanță cu conținutul afișat pe TV.

2 Reglați volumul.

Pentru a opera folosind telecomanda inclusă

1. Apăsați INPUT (Input) pentru a aprinde în alb indicatorul principal de stare de pe bara de sunet.
2. Reglați volumul.

Notă

- Dacă nu există imagine când intrarea TV (eARC/ARC) este selectată, alegeți canalul TV favorit cu ajutorul telecomenzii TV-ului.
- Dacă porniți întâi televizorul sau sistemul de difuzoare, este posibil ca sistemul de difuzoare să fie în modul silențios și indicatorul de stare secundar de pe bara de sunet să se aprindă intermitent în alb. În acest caz, porniți mai întâi televizorul, apoi sistemul de difuzoare.

TP1001325825

Bară de sunet

BRAVIA Theatre Bar 9/BRAVIA Theatre Bar 8

Redarea dispozitivului AV conectat

Utilizați telecomanda din aplicație după cum urmează.

1 Atingeți zona de comutare informații de redare/intrare din partea superioară a ecranului pentru a comuta intrarea la [HDMI].

Dacă telecomanda din aplicație care poate opera sistemul de difuzoare și este afișat BRAVIA, nu este necesar să acționați comutarea între intrări a sistemului de difuzoare. Intrarea audio a sistemului de difuzoare comută în concordanță cu conținutul afișat pe TV.

2 Reglați volumul.

Pentru a opera folosind telecomanda inclusă

1. Apăsați INPUT (Input) pentru a aprinde în verde indicatorul principal de stare de pe bara de sunet.
2. Reglați volumul.

Notă

- Dacă nu recepționați imagine de la dispozitivul conectat la mufa HDMI IN a sistemului de difuzoare, apăsați butonul de redare de pe dispozitivul conectat.
- Dacă nu recepționați imagine de la dispozitivul conectat sau aceasta nu este afișată corect, accesați [Settings] - [HDMI Settings] și modificați setările [HDMI Signal Format] de pe telecomanda din aplicație.
- Asigurați-vă că sistemul de difuzoare este conectat la un dispozitiv care este în conformitate cu HDCP (High-bandwidth Digital Content Protection). Pentru detalii, consultați instrucțiunile de utilizare incluse cu dispozitivul conectat.
- Dacă conținutul HDR nu poate fi redat în interval dinamic ridicat, verificați setările televizorului sau ale dispozitivului conectat la sistemul de difuzoare. Pentru detalii, consultați instrucțiunile de utilizare incluse cu televizorul sau dispozitivul conectat.
- În funcție de setarea [HDMI Signal Format], este posibil ca un dispozitiv AV să nu poată reda conținut HDR în format HDR. Accesați [Settings] - [HDMI Settings] și modificați setările [HDMI Signal Format] de pe telecomanda din aplicație pentru a acomoda formatul video acceptat de dispozitivul AV.
- Dacă imaginea și sunetul dispozitivului conectat la sistemul de difuzoare nu sunt redade de televizor atunci când sistemul este oprit, accesați [Settings] - [HDMI Settings] - [Standby Through] și setați-l la [Auto] sau [On] de pe telecomanda din aplicație.

Subiect asociat

- [\[HDMI Settings\]](#)

TP1001548954

Bară de sunet

BRAVIA Theatre Bar 9/BRAVIA Theatre Bar 8

Reglarea calității sunetului

Puteți efectua următoarele reglaje pentru calitatea sunetului de pe telecomanda din aplicație sau de pe telecomanda inclusă.

Utilizarea ecranului de telecomandă din aplicație

Când o aplicație compatibilă cu BRAVIA este conectată la sistemul de difuzoare folosind un cablu HDMI selectați [Picture & Sound].

- **[Sound field]**
Redă sunet cu efectul de sunet surround. Puteți utiliza setarea aceasta pentru a vă bucura din plin de sunetul surround.
- **[Voice mode]**
Accentuează dialogul și îl face mai ușor de auzit.
- **[Voice Zoom]**
Această funcție este activată când este conectat un TV Sony compatibil cu funcția de asociere a sistemului de difuzoare. Atunci când intrarea TV este selectată pe sistemul de difuzoare, voice zoom funcționează în locul modului voce.
Voice zoom poate ajusta doar volumul vocii umane fără să modifice volumul general. Volumul vocii prezentatorului de știri poate fi reglat mai tare pentru a fi mai ușor de auzit, iar volumul vocii poate fi reglat mai încet pentru transmisiunile sportive în direct sau alte situații în care comentariile sau comentariile de tip play-by-play sunt prea puternice.
- **[Night mode]**
Redă sunet clar chiar și la volum redus, fiind potrivit pentru a fi utilizat noaptea târziu, și presupune claritate a dialogului și pierderi minimale de fidelitate.

Utilizarea telecomenzii incluse

De fiecare dată când apăsați butonul de pe telecomanda inclusă, setarea se modifică și starea setării poate fi verificată pe indicatorul de stare secundar de pe sistemul de difuzoare.

Când este activat: Indicatorul de stare secundară se aprinde o perioadă lungă de timp în alb.

Când este dezactivat: Indicatorul de stare se aprinde intermitent de două ori în alb.

- **SOUND FIELD (Sound field)**
Redă sunet cu efectul de sunet surround. Puteți utiliza setarea aceasta pentru a vă bucura din plin de sunetul surround.
- **VOICE (Voice mode)**
Accentuează dialogul și îl face mai ușor de auzit.
Voice zoom reglează volumul vocii umane când este conectat un TV compatibil cu funcția de asociere a sistemului de difuzoare. Când voice zoom este activat, va seta ultima valoare selectată din meniul TV-ului sau de pe telecomanda din aplicație.
- **NIGHT (Night mode)**
Redă sunet clar chiar și la volum redus, fiind potrivit pentru a fi utilizat noaptea târziu, și presupune claritate a dialogului și pierderi minimale de fidelitate.

- Efectul de câmp sonor nu este disponibil pe parcursul redării tonului de test.
- Dacă [Sound Field Setting] este setat la [Dolby Speaker Virtualizer] și efectul de câmp sonor este activat, modul voce este dezactivat. (*)
- În funcție de combinația dintre setarea efectului de câmp sonor (*) și conținut, este posibil ca efectul [Sound Field Optimization] (**) să nu fie aplicat.
- Senzația de prezență care poate fi obținut prin procesarea sunetului surround poate varia în funcție de conținutul redat.
- Când redați audio multicanal, verificați setarea ieșirii audio digitale de pe dispozitivul conectat la sistemul de difuzoare. Pentru detalii, consultați instrucțiunile de utilizare incluse cu dispozitivul conectat.
- Este posibil ca unele difuzoare să nu redea sunet, în funcție de conținut sau de setarea efectului de câmp sonor(*).
- Modul nocturn se dezactivează automat când sistemul de difuzoare este oprit.
- Verificați URL-ul de mai jos pentru TV-urile compatibile cu funcția de asociere a sistemul de difuzoare.
https://www.sony.net/hav_faq
- Voice zoom este posibil să nu funcționeze, în funcție de setarea TV-ului sau a conținutului.
 - * Setarea pornit/oprit a efectului de câmp sonor și setarea afișată după atingerea [Settings] - [Sound Settings] - [Sound Field Setting] pe telecomanda din aplicație.
 - ** Afișată când atingeți [Settings] - [Sound Settings] - [Sound Field Optimization] pe ecranul telecomanda din aplicație.

Subiect asociat

- [\[Sound Settings\]](#)

TP1001325826

Bară de sunet

BRAVIA Theatre Bar 9/BRAVIA Theatre Bar 8

Ascultarea muzicii prin asocierea dispozitivului BLUETOOTH conectat pentru prima dată

Pentru a utiliza funcția BLUETOOTH, sistemul de difuzoare și dispozitivul BLUETOOTH trebuie să fie asociate în prealabil.

Asocierea este procesul de înregistrare reciprocă a dispozitivelor în prealabil.

1 Porniți dispozitivul BLUETOOTH.

2 Comutați intrarea la [Bluetooth] de pe telecomanda din aplicație.

Dacă un alt dispozitiv BLUETOOTH este deja conectat la sistemul de difuzoare, selectați [Connect to other devices].

Sistemul de difuzoare intră în modul de asociere și indicatorul principal de stare de pe bara de sunet se aprinde intermitent de două ori în albastru prin comutarea la intrarea [Bluetooth] fără un dispozitiv asociat.

3 Căutați sistemul de difuzoare pe dispozitivul BLUETOOTH efectuând operațiunea de asociere.

Lista dispozitivelor BLUETOOTH detectate de dispozitivul BLUETOOTH apare pe ecranul dispozitivului BLUETOOTH.

Pentru a afla cum să efectuați asocierea cu dispozitivul BLUETOOTH, consultați instrucțiunile de utilizare ale dispozitivului BLUETOOTH.

4 Selectați sistemul de difuzoare(*) din lista de dispozitive afișată pe ecranul dispozitivului BLUETOOTH și înregistrați sistemul de difuzoare și dispozitivul BLUETOOTH.

Dacă este cerută o cheie de acces, introduceți „0000”.

* BRAVIA Theatre Bar 9, BRAVIA Theatre Bar 8 sau denumirea dispozitivului setată la [Unit Name].

5 Confirmați pe ecranul pentru telecomandă din aplicație că sistemul de difuzoare și dispozitivul BLUETOOTH sunt conectate prin funcția de BLUETOOTH.

Numele dispozitivului BLUETOOTH conectat este afișat pe telecomanda din aplicație.

6 Începeți redarea audio cu aplicația de muzică de pe dispozitivul BLUETOOTH conectat.

Sunetul este redat de sistemul de difuzoare.

7 Reglați volumul.

Reglați volumul sistemului de difuzoare folosind ecranul pentru telecomandă din aplicație, aplicația de redare a muzicii sau  (Volume) +/- de pe telecomanda inclusă.

Redați sau întrerupeți conținutul prin apăsarea pictogramei pentru redare de pe telecomanda din aplicație.

Notă

- Dacă asocierea eșuează, încercați următoarele operațiuni de pe dispozitivul BLUETOOTH.
 - Acceptare solicitare de asociere.

- Dacă a fost atins numărul maxim de dispozitive asociate cu dispozitivul BLUETOOTH, eliminați orice dispozitiv care nu este necesar.
- Dacă sistemul de difuzoare a fost reinițializat, ștergeți informațiile de asociere ale sistemului de difuzoare de pe dispozitivul BLUETOOTH și reluați asocierea.

Sugestie

- Dacă nu există niciun dispozitiv BLUETOOTH asociat (când utilizați imediat după achiziționare etc.), sistemul de difuzoare intră în modul de asociere când intrarea este schimbată la [Bluetooth].
- Efectuați asocierea pentru un al doilea dispozitiv BLUETOOTH sau dispozitive ulterioare.

Subiect asociat

- [Pornirea sau oprirea funcției wireless](#)
- [Reinițializarea sistemului de difuzoare](#)

TP1001325740

Bară de sunet

BRAVIA Theatre Bar 9/BRAVIA Theatre Bar 8

Ascultarea muzicii de pe dispozitivul BLUETOOTH asociat

1 Activați funcția BLUETOOTH de pe dispozitivul BLUETOOTH.

2 Comutați intrarea la [Bluetooth] de pe telecomanda din aplicație.

Sistemul de difuzoare se reconectează automat la dispozitivul BLUETOOTH la care s-a conectat cel mai recent. Dacă un alt dispozitiv BLUETOOTH este deja conectat la sistemul de difuzoare, selectați [Connect to other devices]. Apoi utilizați dispozitivul BLUETOOTH pe care doriți să îl conectați la sistemul de difuzoare pentru a selecta sistemul de difuzoare ca fiind dispozitivul de conexiune pentru funcția BLUETOOTH.

3 Începeți redarea audio cu aplicația de muzică de pe dispozitivul BLUETOOTH conectat.

Sunetul este redat de sistemul de difuzoare.

4 Reglați volumul.

Reglați volumul sistemului de difuzoare prin intermediul ecranului de telecomandă din aplicație sau al aplicației de redare a muzicii.

Redați sau întrerupeți conținutul prin apăsarea pictogramei pentru redare de pe telecomanda din aplicație.

Pentru a opera folosind telecomanda inclusă

1. Activați funcția BLUETOOTH de pe dispozitivul BLUETOOTH.
2. Apăsați INPUT (Input) pentru a aprinde în albastru indicatorul principal de stare de pe bara de sunet.

Sistemul de difuzoare se reconectează automat la dispozitivul BLUETOOTH la care s-a conectat cel mai recent.

Dacă nu vă puteți conecta la dispozitivul BLUETOOTH pe care l-ați folosit la pasul 1, selectați [Connect to other devices] de pe telecomanda din aplicație. Apoi utilizați dispozitivul BLUETOOTH pe care l-ați folosit la pasul 1 pentru a selecta sistemul de difuzoare ca fiind dispozitivul de conexiune pentru funcția BLUETOOTH.

3. Începeți redarea audio cu aplicația de muzică de pe dispozitivul BLUETOOTH conectat.
4. Reglați volumul.

Sugestie

- Dacă nu a fost stabilită o conexiune BLUETOOTH între sistemul de difuzoare și dispozitivul BLUETOOTH, selectați sistemul de difuzoare de pe dispozitivul BLUETOOTH.
- În cazul în care apar întârzieri ale sunetului, problema poate fi remediată setând [Settings] - [Bluetooth Settings] - [Bluetooth Connection Quality] la [Priority on Stable Connection] de pe telecomanda din aplicație.

Pentru a deconecta dispozitivul BLUETOOTH

Utilizați una dintre metodele următoare pentru a-l deconecta.

- Dezactivați funcția BLUETOOTH de pe dispozitivul BLUETOOTH.
- Opriți sistemul de difuzoare sau dispozitivul BLUETOOTH.

Subiect asociat

- [Pornirea sau oprirea funcției wireless](#)

TP1001325680





5-056-362-11(1) Copyright 2024 Sony Corporation

Bară de sunet

BRAVIA Theatre Bar 9/BRAVIA Theatre Bar 8

Pornirea sau oprirea funcției wireless

Funcția wireless este pornită implicit.

- Apăsați INPUT (Input),  (Volume) –,  (Volume) + și INPUT (Input) de pe telecomanda inclusă în această ordine pentru a dezactiva funcțiile BLUETOOTH și LAN wireless. Indicatorul de stare secundară de pe bara de sunet se aprinde intermitent de două ori în alb.
- Apăsați INPUT (Input),  (Volume) –,  (Volume) + și INPUT (Input) de pe telecomanda inclusă în această ordine pentru a activa funcțiile BLUETOOTH și LAN wireless. Indicatorul de stare secundară de pe bara de sunet se aprinde o pentru o perioadă lungă de timp în alb.

Notă

- Nu puteți efectua următoarele operațiuni când funcția wireless este dezactivată:
 - Asocierea și/sau conectarea cu dispozitivul BLUETOOTH.
 - Utilizarea „Sony | BRAVIA Connect”.
 - Redarea muzicii în rețea prin LAN wireless.
 - Conectarea difuzoarelor opționale la sistemul de difuzoare.

TP1001325682

Bară de sunet

BRAVIA Theatre Bar 9/BRAVIA Theatre Bar 8

Despre 360 Reality Audio

Sistemul de difuzoare este compatibil cu 360 Reality Audio.

360 Reality Audio este o nouă experiență muzicală care folosește tehnologia acustică spațială bazată pe obiect de la Sony pentru a crea un câmp sonor realist, care dă impresia că sunteți într-un spațiu în care un artist cântă live.

Pentru detalii, consultați următorul URL.

<https://www.sony.net/360RA/>

Subiect asociat

- [Redarea conținutului 360 Reality Audio de pe dispozitivul AV conectat](#)

TP1001548963

Bară de sunet

BRAVIA Theatre Bar 9/BRAVIA Theatre Bar 8

Redarea conținutului 360 Reality Audio de pe dispozitivul AV conectat

Conținut 360 Reality Audio poate fi redat de pe sistemul de difuzoare prin conectarea unui dispozitiv AV compatibil cu 360 Reality Audio la sistemul de difuzoare.

- 1 Conectați un dispozitiv AV compatibil cu 360 Reality Audio la mufa HDMI IN de pe sistemul de difuzoare.**
- 2 Atingeți zona de comutare informații de redare/intrare din partea superioară a ecranului de telecomandă din aplicație pentru a comuta intrarea la [HDMI].**

Dacă telecomanda din aplicație care poate opera sistemul de difuzoare și este afișat BRAVIA, nu este necesar să acționați comutarea între intrări a sistemului de difuzoare. Intrarea audio de pe sistemul de difuzoare comută împreună cu dispozitivul AV selectat pe televizor.
- 3 Redați conținut compatibil cu 360 Reality Audio prin intermediul dispozitivului AV conectat.**

Pentru a opera folosind telecomanda inclusă

1. Conectați un dispozitiv AV compatibil cu 360 Reality Audio la mufa HDMI IN de pe sistemul de difuzoare.
2. Apăsăți INPUT (Input) pentru a aprinde în verde indicatorul principal de stare de pe bara de sunet.
3. Redați conținut compatibil cu 360 Reality Audio prin intermediul dispozitivului AV conectat.

Sugestie

- Pentru detalii privind dispozitivele AV compatibile cu 360 Reality Audio, consultați următorul URL.
<https://www.sony.net/360RA/#speakers>

Subiect asociat

- [Conectarea unui dispozitiv AV](#)

TP1001548962

Bară de sunet

BRAVIA Theatre Bar 9/BRAVIA Theatre Bar 8

Utilizarea Spotify

Puteți selecta muzică pe aplicația Spotify pentru a o reda pe sistemul de difuzoare.

Ascultarea de muzică pe sistemul de difuzoare folosind funcția „Spotify Connect”

Use your phone, tablet or computer as a remote control for Spotify. Go to spotify.com/connect to learn how.

Sugestie

- Dacă [Settings] - [System Settings] - [Network/Bluetooth Standby] este setat la [Off] de pe telecomanda din aplicație, redarea nu poate începe în timp ce sistemul de difuzoare este în modul standby. Dacă este setat la [On], sistemul de difuzoare iese din modul standby și redă muzică.

Reluarea redării de muzică ascultată pe un dispozitiv mobil

- 1 **Apăsați INPUT (Input) pentru a aprinde în albastru deschis indicatorul principal de stare de pe bara de sunet.**

Dacă ați ascultat muzică de la Spotify pe sistemul de difuzoare, redarea de muzică ascultată pe Spotify este reluată.

Notă

- Este posibil ca aplicația Spotify să nu fie disponibilă în anumite țări/regiuni.

TP1001548956

Bară de sunet

BRAVIA Theatre Bar 9/BRAVIA Theatre Bar 8

Utilizarea AirPlay

Sistemul de difuzoare este compatibil cu AirPlay. Conținut muzica poate fi selectat pe un dispozitiv iOS, cum ar fi iPhone, iPad sau iPod touch și să îl redați în flux pe sistemul de difuzoare.

- 1 Conectați dispozitivul iOS prin Wi-Fi la aceeași rețea ca sistemul de difuzoare.**
- 2 Redați în flux muzica pe care o doriți pe dispozitivul iOS.**
- 3 Afișați pictograma AirPlay () pe dispozitivul iOS și apăsați pe ea.**
- 4 Selectați sistemul de difuzoare ca difuzor la care să redați în flux de pe dispozitivul iOS.**
Muzica este redată pe sistemul de difuzoare.

Sugestie

- Puteți reda muzică în flux pe mai multe difuzoare selectând alte difuzoare împreună cu sistemul de difuzoare.
- Dacă [Settings] - [System Settings] - [Network/Bluetooth Standby] este setat la [Off] de pe telecomanda din aplicație, redarea nu poate începe în timp ce sistemul de difuzoare este în modul standby. Dacă este setat la [On], sistemul de difuzoare iese din modul standby și redă muzică.

Redarea în flux a muzicii pe sistemul de difuzoare prin comenzi vocale la Siri

Dacă adăugați un sistem de difuzoare la aplicația principală de pe dispozitivul iOS, puteți reda muzică în flux la sistemul de difuzoare prin comenzi vocale către Siri.

Notă

- Deoarece difuzorul nu are un microfon, nu puteți folosi comenzile vocale pentru a opera sistemul de difuzoare.
- Nu toate caracteristicile Siri sunt disponibile pentru sistemul de difuzoare.

TP1001548957

Bară de sunet

BRAVIA Theatre Bar 9/BRAVIA Theatre Bar 8

Utilizarea sistemului de difuzoare prin sincronizarea cu un televizor (funcția Comandă HDMI)

Comenzile sistemului de difuzoare, cum ar fi pornirea/oprirea sau reglarea volumului, pot fi sincronizate cu cele ale unui televizor folosind un cablu HDMI pentru a conecta sistemul de difuzoare la un televizor compatibil cu funcția Comandă HDMI.

Despre funcția Comandă HDMI

Funcția Comandă HDMI este o funcție care sincronizează dispozitivele conectate printr-un cablu HDMI (High-Definition Multimedia Interface), permițând astfel utilizarea acestora în simultan.

Deși această funcție este acceptată de dispozitive compatibile cu funcția Comandă HDMI, este posibil să nu meargă dacă sunt conectate alte dispozitive decât cele produse de Sony.

Pregătirea pentru utilizarea sistemului de difuzoare prin sincronizarea cu un televizor

Activați setările funcției Comandă HDMI pentru televizorul conectat la sistemul de difuzoare folosind un cablu HDMI. Funcția Comandă HDMI a sistemului de difuzoare este activată implicit.

Notă

- Televizorul trebuie să fie compatibil cu funcția Comandă HDMI. Pentru detalii, consultați instrucțiunile de utilizare a televizorului.
- Verificați setările difuzorului televizorului. Alimentarea sistemului de difuzoare se sincronizează cu setările difuzorului televizorului. Pentru detalii, consultați instrucțiunile de utilizare a televizorului.
- În funcție de televizor, dacă sunetul acestuia a fost redat anterior de difuzoarele televizorului, este posibil ca sistemul de difuzoare să nu pornească simultan cu pornirea televizorului, chiar dacă acesta din urmă este pornit.

Sugestie

- Dacă conectați un dispozitiv precum un player Blu-ray Disc la un televizor prin intermediul unui cablu HDMI, activați funcția Comandă HDMI pe dispozitiv.
- Pentru a activa funcția Comandă HDMI a unui televizor sau a unui player Blu-ray Disc, consultați instrucțiunile de utilizare.
- Dacă activați funcția Comandă HDMI („BRAVIA Sync”) atunci când folosiți un televizor fabricat de Sony, și funcția Comandă HDMI a sistemului de difuzoare este activată automat.
- Setările funcției Comandă HDMI a sistemului de difuzoare pot fi modificate accesând [Settings] - [HDMI Settings] - [Control for HDMI] de pe telecomanda din aplicație.

Pornirea/oprirea sau reglarea volumului cu ajutorul unei telecomenzi TV

Când porniți/opriți televizorul sau reglați volumul cu ajutorul telecomenzii TV, alimentarea sau reglajul volumului sistemului de difuzoare sunt sincronizate.

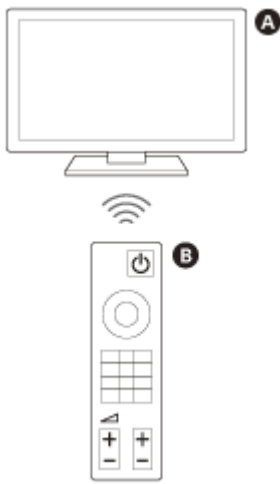

A TV

B Telecomandă TV

Sincronizarea alimentării

Când televizorul este pornit, sistemul de difuzoare pornește automat. Când opriți televizorul, sistemul de difuzoare se oprește automat.

Notă

- Dacă sistemul de difuzoare este oprit înainte de a opri televizorul, este posibil ca sistemul de difuzoare să nu pornească automat la următoarea pornire a televizorului. În acest caz, urmați instrucțiunile de mai jos.
 - Selectați sistemul de difuzoare ca fiind dispozitivul de ieșire pentru sunet din meniul televizorului.
 - Dacă utilizați un televizor Sony, porniți sistemul de difuzoare atunci când televizorul este pornit.

Reglarea volumului

Sunetul televizorului este redat automat de sistemul de difuzoare. Volumul sistemului de difuzoare poate fi reglat folosind telecomanda televizorului.

Redarea printr-o singură atingere

Sistemul de difuzoare și televizorul pornesc automat atunci când este redat conținut pe un player Blu-ray Disc conectat la sistemul de difuzoare sau atunci când este efectuată o operațiune cum ar fi apăsarea butonului PS de pe un controler PlayStation®5.

Notă

- În funcție de televizor, dacă [Settings] - [HDMI Settings] - [Standby Through] este setat la [Auto] sau [On] de pe telecomanda din aplicație, iar sunetul televizorului a fost emis ultima dată din difuzoarele acestuia, este posibil ca sistemul de difuzoare să nu pornească, iar sunetul și imaginea să fie emise pe televizor, chiar și atunci când este redat conținut de pe dispozitiv.

Subiect asociat

- [\[HDMI Settings\]](#)

TP1001325683

Bară de sunet

BRAVIA Theatre Bar 9/BRAVIA Theatre Bar 8

Utilizarea sistemului de difuzoare prin sincronizarea cu un televizor compatibil cu funcția „BRAVIA Sync”

„BRAVIA Sync” este o funcție extinsă dezvoltată de Sony, care se bazează pe funcția Comandă HDMI. Prin utilizarea unui cablu HDMI pentru conectarea dispozitivelor compatibile cu „BRAVIA Sync”, cum ar fi un televizor sau un player Blu-ray Disc, puteți controla dispozitivele sincronizându-le unul cu altul.

Utilizarea „BRAVIA Sync”

Activați funcția Comandă HDMI de pe dispozitivul Sony pentru a activa „BRAVIA Sync”.

Ce puteți face cu „BRAVIA Sync”

Funcția Comandă HDMI

- Sincronizarea alimentării
- Reglarea volumului
- Redarea printr-o singură atingere

Subiect asociat

- [Utilizarea sistemului de difuzoare prin sincronizarea cu un televizor \(funcția Comandă HDMI\)](#)
- [\[HDMI Settings\]](#)

TP1001325684

Bară de sunet

BRAVIA Theatre Bar 9/BRAVIA Theatre Bar 8

[Wireless Speaker Settings]

Acestea sunt setările pentru conectarea unui subwoofer opțional sau a difuzoarelor spate.

Următoarele elemente de setare apar atingând [Settings] - [Wireless Speaker Settings] pe telecomanda din aplicație.

Verificarea stării difuzorului wireless

Utilizată pentru a verifica starea conexiunii difuzoarelor conectate la sistemul de difuzoare de pe ecranul aplicației.

[Wireless Speaker Connection]

Utilizată pentru configurarea setărilor pentru conectarea unui subwoofer opțional sau a difuzoarelor spate. Aceasta poate fi de asemenea utilizată pentru înlocuirea unui subwoofer conectat sau a difuzoarelor spate cu un nou subwoofer sau difuzoarele spate.

[Wireless Channel]

În mod normal este setată la [Auto] (este selectat automat cel mai potrivit canal pentru comunicarea wireless). În cazul în care există probleme cu sunetul, situația poate fi îmbunătățită prin repararea canalului.

[Wireless Playback Quality]

Utilizată pentru a seta calitatea de redare wireless a unui subwoofer opțional și difuzoarelor din spate.

TP1001325690

Bară de sunet

BRAVIA Theatre Bar 9/BRAVIA Theatre Bar 8

[Sound Settings]

Acestea sunt setările pentru redarea audio.

Următoarele elemente de setare apar atingând [Settings] - [Sound Settings] pe telecomanda din aplicație.

[Sound Field Optimization]

Optimizează efectul de câmp sonor. Urmăți instrucțiunile afișate pe ecran.

După finalizarea configurării inițiale a sistemului de difuzoare și a difuzoarelor opționale, dacă modificați locația sau poziția de instalare, efectuați această setare din nou.

[Sound Field Setting]

Utilizată pentru selectarea tipului de efect de sunet surround. Pentru a vă bucura de efectul câmpului sonor selectat, activați funcția de câmp sonor de pe telecomanda inclusă sau de pe telecomanda din aplicație.

[Height of Sound Field]

Reglează înălțimea întregului câmp sonor pentru a îmbunătăți senzația de unitate dintre imagine și sunet.

[Acoustic Center Sync]

Redă sunet de la televizor prin difuzorul central al sistemului de difuzoare prin conectarea acestuia la televizor prin cablul HDMI inclus și cablul pentru mod Difuzor central TV inclus. Setati [Control for HDMI] la [On].

[Sound output check]

Utilizat pentru a verifica redarea audio cu setările actuale și dacă fiecare difuzor emite sunet în mod constant.

[DSEE Ultimate]

Redă muzică comprimată cu acuratețe la o scară superioară cu ajutorul tehnologiei AI.

[Audio DRC]

Comprimă intervalul dinamic (intervalul dintre părțile mai puternice și cele mai joase) al semnalului audio, pentru a face sunetele joase să fie mai ușor de auzit.

[DTS Dialog Control]

Volumul dialogului este reglat în timpul redării de conținut compatibil cu funcția de control al dialogului DTS:X.

[A/V Sync]

Ajustează întârzierea dintre imagine și sunet.

[Automatically adjust volume]

Reduce modificările de volum cauzate de semnalul de intrare. Această funcție este eficientă atunci când volumul unei reclame este mai mare decât cel al postului TV.

Subiect asociat

- [Telecomandă inclusă](#)
- [Ecranul de telecomandă din aplicație](#)
- [Amplasarea barei de sunet pe suportul TV-ului și a rafturilor](#)
- [Montarea barei de sunet pe un perete](#)
- [Utilizarea barei de sunet cu difuzoarele opționale](#)
- [Dacă televizorul dvs. are mufă S-CENTER SPEAKER IN](#)
- [\[HDMI Settings\]](#)

TP1001325686

5-056-362-11(1) Copyright 2024 Sony Corporation

Bară de sunet

BRAVIA Theatre Bar 9/BRAVIA Theatre Bar 8

[HDMI Settings]

Acestea sunt setările pentru HDMI.

Următoarele elemente de setare apar atingând [Settings] - [HDMI Settings] pe telecomanda din aplicație.

[Control for HDMI]

Când funcția Comandă HDMI este activată, puteți utiliza dispozitivele conectate între ele printr-un cablu HDMI și să auziți sunetul ARC de la televizor.

[TV Power Off Link]

Atunci când televizorul este oprit, și sistemul de difuzoare este oprit prin sincronizarea cu alimentarea televizorului. Setati [Control for HDMI] la [On].

[Standby Through]

Trimite semnal HDMI la televizor chiar și atunci când sistemul de difuzoare este oprit.

[eARC]

Când un televizor compatibil cu eARC este conectat, activați această setare pentru a activa funcția eARC. Când un televizor compatibil cu ARC (dar nu și cu eARC) este conectat, funcția ARC operează indiferent de această setare. Când activați eARC, verificați configurarea funcției eARC a televizorului. Pentru detalii, consultați instrucțiunile de utilizare a televizorului.

[HDMI Signal Format]

Utilizată pentru a seta formatul video care poate fi recepționat. Dacă imaginea și sunetul dispozitivului care este conectat la sistemul de difuzoare nu sunt redade corespunzător, schimbați setarea.

Notă

- Dacă formatul video selectat pentru această setare nu este emis, este posibil ca specificațiile și setările semnalului video ale televizorului dvs. să nu corespundă cu cele ale sistemului de difuzoare. Verificați specificațiile pentru intrarea video și setările televizorului dumneavoastră. Pentru specificațiile și setările TV, consultați instrucțiunile de utilizare ale TV-ului.
- Dacă imaginea și sunetul nu funcționează atunci când [Enhanced format (4K120, 8K)] este setat, setați la [Enhanced format] sau [Standard format].
- Dacă imaginea și sunetul nu funcționează atunci când [Enhanced format] este setat, setați la [Standard format].
- Pentru detalii cu privire la formatele video care pot fi recepționate și la tipul de cablu HDMI care poate fi utilizat, consultați „[Formate video HDMI acceptate](#)”.
- Funcția VRR/ALLM/SBTM este asociată cu această setare și este activată atunci când [Enhanced format (4K120, 8K)] (setarea implicită) este setată.

[Video output for PIP/PBP-displayed TV]

Redă imaginea recepționată prin intrarea HDMI a sistemului de difuzoare a televizorului atunci când selectați intrarea televizorului (eARC/ARC) pentru sistemul de difuzoare. Activați această setare atunci când doriți să afișați două ferestre pe un televizor, inclusiv imaginea recepționată prin intrarea HDMI a sistemului de difuzoare.

TP1001325687

5-056-362-11(1) Copyright 2024 Sony Corporation

Bară de sunet

BRAVIA Theatre Bar 9/BRAVIA Theatre Bar 8

[Bluetooth Settings]

Aceasta este o setare avansată pentru funcția BLUETOOTH.

Următorul element de setare apare atingând [Settings] - [Bluetooth Settings] pe telecomanda din aplicație.

[Bluetooth Connection Quality]

Utilizată pentru a seta calitatea conexiunii BLUETOOTH la redarea audio de pe un dispozitiv mobil pe sistemul de difuzoare.

Subiect asociat

- [Pornirea sau oprirea funcției wireless](#)

TP1001325688

Bară de sunet

BRAVIA Theatre Bar 9/BRAVIA Theatre Bar 8

[System Settings]

Acestea sunt setările pentru sistemul de difuzoare.

Următoarele elemente de setare apar atingând [Settings] - [System Settings] pe telecomanda din aplicație.

[Auto Standby]

Când sistemul de difuzoare nu este în funcțiune și acesta nu primește semnal de intrare timp de aproximativ 20 de minute, sistemul de difuzoare intră automat în modul standby.

Când funcția [Auto Standby] este dezactivată, consumul de energie al sistemului de difuzoare poate crește, deoarece acesta nu se oprește automat chiar dacă nu este utilizat.

[Network/Bluetooth Standby]

Sistemul de difuzoare poate fi pornit prin intermediul rețelei sau al funcției BLUETOOTH. De asemenea, sistemul de difuzoare poate fi pornit din aplicație.

Notă

- Când [Network/Bluetooth Standby] este setat la [Off], ar putea dura mai mult timp ca sunetul să fie emis din difuzoare când acesta este pornit.

[Auto Update]

Utilizat pentru a seta efectuarea automată a actualizărilor de rețea.

[Dimmer]

Utilizat pentru reglarea luminozității indicatoarelor de pe bara de sunet. Se schimbă și luminozitatea indicatoarelor subwooferului și difuzoarelor din spate opționale.

[Unit Name]

Utilizat pentru a modifica denumirea sistemului de difuzoare afișată atunci când este utilizată o funcție precum BLUETOOTH.

[System Information]

Afișează informații despre sistemul de difuzoare, cum ar fi versiunea software-ului.

[Software License Information]

Afișează informații despre licența pentru software.

Bară de sunet

BRAVIA Theatre Bar 9/BRAVIA Theatre Bar 8

[Network Settings]

Acestea sunt setările de rețea.

Următoarele elemente de setare apar atingând [Settings] - [Network Settings] pe telecomanda din aplicație.

[Network Connect Status]

Utilizată pentru a verifica setările de rețea ale sistemului de difuzoare.

[Account Management]

Utilizată pentru a verifica lista de utilizatori care folosesc în prezent sistemul de difuzoare sau pentru a anula înregistrarea unui utilizator. Puteți înregistra până la 20 de conturi de utilizator.

[External Control]

Utilizată pentru a activa sau dezactiva controlul sistemului de difuzoare printr-un dispozitiv extern de comandă. Această setare este numai pentru instalări personalizate. În mod normal, setarea trebuie dezactivată.

[Privacy Setting]

Sistemul de difuzoare colectează informații despre modul în care utilizați dispozitivul. Consultați politica de confidențialitate afișată în timpul configurării și exprimați-vă acordul sau dezacordul cu privire la colectarea datelor.

Sugestie

- Dacă v-ați exprimat acordul, puteți înceta colectarea datelor prin revocarea consimțământului sau reinițializarea sistemului de difuzoare la setările originale.

Subiect asociat

- [Reinițializarea sistemului de difuzoare](#)

TP1001548958

Bară de sunet

BRAVIA Theatre Bar 9/BRAVIA Theatre Bar 8

[Easy Initial Setup]

Pot fi efectuate cu ușurință setările de bază, setările pentru difuzoare și optimizarea sunetului surround pentru sistemul de difuzoare.

Apăsați [Settings] - [Easy Initial Setup] pe telecomanda din aplicație.

TP1001325685

5-056-362-11(1) Copyright 2024 Sony Corporation

Bară de sunet

BRAVIA Theatre Bar 9/BRAVIA Theatre Bar 8

[Software update]

Utilizat pentru actualizarea software-ului sistemului de difuzoare, al subwooferului opțional sau al difuzoarelor spate opționale.

Apăsați [Settings] - [Software update] pe telecomanda din aplicație.

TP1001548959

5-056-362-11(1) Copyright 2024 Sony Corporation

Bară de sunet

BRAVIA Theatre Bar 9/BRAVIA Theatre Bar 8

Economisirea puterii în modul standby

Pentru a reduce consumul de energie în modul standby, configurați setările după cum urmează.

- Accesați [Settings] - [HDMI Settings] - [Standby Through] și setați-l la [Off] de pe telecomanda din aplicație.
- Accesați [Settings] - [System Settings] - [Network/Bluetooth Standby] și setați-l la [Off] de pe telecomanda din aplicație.

Notă

- Când [Network/Bluetooth Standby] este setat la [Off], ar putea dura mai mult timp ca sunetul să fie emis din difuzoare când acesta este pornit.

TP1001548960

Bară de sunet

BRAVIA Theatre Bar 9/BRAVIA Theatre Bar 8

Depanare

Dacă întâmpinați probleme, vă rugăm să urmați procedura de mai jos.

1. Asigurați-vă că celelalte dispozitive conectate la sistemul de difuzoare și la TV sunt conectate la mufele corecte, cu cablurile corespunzătoare și introduse bine până în spate.



2. Asigurați-vă că fantele de aerisire de pe partea din spate a sistemului de difuzoare nu sunt blocate.



3. Deconectați cablul de alimentare cu c.a. de la priza de perete pentru oprire și apoi conectați-l din nou după câteva minute.



4. Accesați site-ul de asistență Sony din meniul aplicației „Sony | BRAVIA Connect” pentru a căuta cauza și soluția problemei sau verificați site-ul de asistență de mai jos.

- BRAVIA Theatre Bar 9
<https://www.sony.net/support/HT-A9000/>
- BRAVIA Theatre Bar 8
<https://www.sony.net/support/HT-A8000/>



5. Resetați sistemul de difuzoare.

Toate setările sistemului de difuzoare revin la starea inițială.



6. Dacă sistemul de difuzoare continuă să nu funcționeze corespunzător, consultați cel mai apropiat dealer Sony.

Subiect asociat

- [Reinițializarea sistemului de difuzoare](#)

Bară de sunet

BRAVIA Theatre Bar 9/BRAVIA Theatre Bar 8

Reinițializarea sistemului de difuzoare

Dacă sistemul de difuzoare continuă să nu funcționeze corespunzător cu „[Depanare](#)”, reinițializați-l.

Apăsați continuu pe (alimentare) de pe bara de sunet pentru mai mult de 10 secunde.

Indicatorul de stare principal de pe bara de sunet se aprinde intermitent alternativ în alb/albastru și repornirea începe.

Când iluminarea intermitentă se oprește, reinițializarea este completă.

După finalizarea reinițializării, deconectați cablul de alimentare cu c.a de la priza de c.a., apoi conectați-l la loc după ce indicatorul de alimentare de pe bara de sunet se stinge.



Notă

- Când sistemul de difuzoare este reinițializat, ștergeți informațiile de asociere ale sistemului de difuzoare (denumirea sistemului de difuzoare (**), LE_name a sistemului de difuzoare) din setările BLUETOOTH ale smartphone-ului(*) etc. care este conectat la sistemul de difuzoare.

* Smartphone-uri cu aplicația instalată, dispozitive audio compatibile cu BLUETOOTH etc.

** BRAVIA Theatre Bar 9, BRAVIA Theatre Bar 8 sau denumirea dispozitivului setată la [Unit Name].

- Dacă reinițializați sistemul de difuzoare, efectuați configurarea inițială din aplicație.
- Legătura cu subwooferul și difuzoarele din spate opționale poate fi pierdută în urma reinițializării. În acest caz, efectuați [Wireless Speaker Settings] din aplicație.
- Când [External Control] este activat, reinițializarea nu este suficientă pentru a șterge unele setări. Efectuați următoarea procedură înainte de a reinițializa.

Procedură: Apăsați continuu NIGHT (Night mode) pe telecomanda inclusă timp de 5 secunde, apoi apăsați  (Volume) +,  (Volume) – și  (mod silențios) în această ordine.

Subiect asociat

- [Efectuarea setărilor inițiale prin intermediul aplicației „Sony | BRAVIA Connect”](#)
- [\[Wireless Speaker Settings\]](#)

TP1001325692

Bară de sunet

BRAVIA Theatre Bar 9/BRAVIA Theatre Bar 8

Specificații

Bară de sunet (YY2083C/YY2082C)

Secțiunea de difuzoare față

Difuzor

Tip con de 45 mm × 90 mm

Sistem de difuzoare**YY2083C :**

Radiator pasiv

YY2082C :

Suspensie acustică

Secțiune difuzor central

Difuzor

Tip con de 45 mm × 90 mm

Sistem de difuzoare**YY2083C :**

Radiator pasiv

YY2082C :

Suspensie acustică

Secțiune tweeter frontal

Difuzor

Tip de dom moale de 10 mm

Secțiune tweeter central

Difuzor

Tip de dom moale de 22 mm

Secțiunea de difuzoare superioare

Difuzor

Tip con de 46 mm × 54 mm

Sistem de difuzoare

Suspensie acustică

Secțiune difuzor lateral

Difuzor

Tip con de 46 mm × 54 mm

Sistem de difuzoare

Suspensie acustică

Secțiunea Beam tweeter (numai YY2083C)

Difuzor

Tip de dom moale de 16 mm

Sistem de difuzoare

Tub acustic

Secțiunea LAN Wireless

Sistem de comunicare

IEEE 802.11 a/b/g/n/ac

Bandă de frecvență

2,4 GHz, 5 GHz

Secțiunea BLUETOOTH

Sistem de comunicare

Specificație BLUETOOTH versiunea 5.2

leșire

Specificație BLUETOOTH Clasă de putere 2

Rază maximă de comunicare

Rază vizuală de aprox. 30 m*

* Banda efectivă va fi diferită în funcție de factori, cum ar fi obstacole între dispozitive, câmpurile magnetice din jurul unui cuptor cu microunde, electricitatea statică, utilizarea telefoanelor fără fir, sensibilitatea recepției, performanța antenei, sistemul de operare, aplicațiile software etc.

Numărul maxim de dispozitive care pot fi înregistrate

9 dispozitive: BLUETOOTH Low Energy (Conexiune cu Sony | BRAVIA Connect)

9 dispozitive: BLUETOOTH Clasic (A2DP)

Bandă de frecvență

Bandă de 2,4 GHz (2,400 0 GHz - 2,483 5 GHz)

Metodă de modulație

FHSS (Freq Hopping Spread Spectrum)

Profiluri compatibile BLUETOOTH*

* Un profil BLUETOOTH standardizează funcțiile în funcție de caracteristicile dispozitivelor BLUETOOTH.

A2DP (Advanced Audio Distribution Profile)

AVRCP (Audio Video Remote Control Profile)

Codec acceptat*

* Codecul este un format de compresie și conversie a semnalului audio.

SBC (Subband Codec)

AAC (Advanced Audio Coding)

LDAC™*

* LDAC este o tehnologie de codificare audio dezvoltată de Sony care permite transmiterea de conținut High-Resolution (Hi-Res) Audio, chiar și printr-o conexiune BLUETOOTH.

Protecție conținut corespunzător

SCMS-T

Rază de transmisie (A2DP)

20 Hz - 40 000 Hz (LDAC cu frecvență de eșantionare 96 kHz cu transmisie de 990 kbps)

20 Hz - 20 000 Hz (Frecvență de eșantionare 44,1 kHz)

Notă

- În funcție de mediul de transmisie, este posibil să existe întreruperi la transmiterea cu viteză mare de biți.

Secțiunea HDMI

Conector

Tip A (19 pini)

Specificații generale

Intrare

HDMI IN

leșire

HDMI OUT (TV eARC/ARC)

S-CENTER OUT

Consum de energie

YY2083C :

Pornit: 62 W

[Network/Bluetooth Standby] este setat la ON: 2,3 W sau mai puțin

[Network/Bluetooth Standby] este setat la OFF: 0,5 W sau mai puțin*

YY2082C :

Pornit: 60 W

[Network/Bluetooth Standby] este setat la ON: 2,3 W sau mai puțin

[Network/Bluetooth Standby] este setat la OFF: 0,5 W sau mai puțin*

* Atunci când [Standby Through] este setat pe OFF sau [Standby Through] este setat pe [Auto], iar televizorul este oprit.

Dimensiuni* (aprox.) (L/h/l)

* Nu este inclusă proeminența

YY2083C :

Bară de sunet:

1 300 mm × 64 mm × 113 mm

Bară de sunet cu suport de montare pe perete:

1 300 mm × 65,4 mm × 123 mm

Bară de sunet cu picior:

1 300 mm × 76,2 mm × 113 mm

YY2082C :

Bară de sunet:

1 100 mm × 64 mm × 113 mm

Bară de sunet cu suport de montare pe perete:

1 100 mm × 65,4 mm × 123 mm

Bară de sunet cu picior:

1 100 mm × 76,2 mm × 113 mm

Masă (aprox.)

YY2083C :

Bară de sunet:

5,5 kg

Bară de sunet cu suport de montare pe perete:

5,8 kg

Bară de sunet cu picior:

5,5 kg

YY2082C :

Bară de sunet:

4,7 kg

Bară de sunet cu suport de montare pe perete:

5 kg

Bară de sunet cu picior:

4,7 kg

Transmițător Wireless/Secțiune receptor

Sistem de comunicare

Specificații Sunet Wireless, versiunea 4.0

Bandă de frecvență

5 GHz

Metodă de modulație

OFDM

Notă

- Designul și specificațiile pot fi modificate fără notificare prealabilă.
- Consultați Ghidul de referință inclus al produsului, care poate conține informații referitoare la specificații care nu sunt enumerate mai sus.

Bară de sunet

BRAVIA Theatre Bar 9/BRAVIA Theatre Bar 8

Formate audio acceptate

Formatele audio acceptate diferă în funcție de tipul de intrare. În tabelul de mai jos, „○” indică un format audio acceptat, iar „-” indică un format audio neacceptat.

Format	Intrare HDMI	Intrare TV (eARC)	Intrare TV (ARC)
LPCM 2ch	○	○	○
LPCM 5.1ch	○	○	-
LPCM 7.1ch	○	○	-
Dolby Digital	○	○	○
Dolby TrueHD	○	○	-
Dolby Digital Plus	○	○	○
Dolby Atmos	○	○	-
Dolby Atmos - Dolby TrueHD	○	○	-
Dolby Atmos - Dolby Digital Plus	○	○	○
DTS	○	○	○
DTS-ES Discrete 6.1, DTS-ES Matrix 6.1	○	○	-
DTS 96/24	○	○	○
DTS-HD High Resolution Audio	○	○	-
DTS-HD Master Audio	○	○	-
DTS:X	○	○	-
360 Reality Audio	○	-	-

Notă

- HDMI IN nu acceptă formate audio cu protecții împotriva copierii, cum ar fi Super Audio CD sau DVD-Audio.

TP1001325695

Bară de sunet

BRAVIA Theatre Bar 9/BRAVIA Theatre Bar 8

Formate video HDMI acceptate

Sistemul de difuzoare acceptă următoarele formate video.

8K 24/25/30/50/60 Hz

4K 24/25/30/50/60/100/120 Hz

1440p 120 Hz

1080p 24/30/50/60/100/120 Hz

1080i 50/60 Hz

720p 24/30/50/60 Hz

576p 50 Hz

480p 60 Hz

Despre setarea [HDMI Signal Format]

Când [Settings] - [HDMI Settings] - [HDMI Signal Format] este setat la [Enhanced format (4K120, 8K)] pe telecomanda din aplicație, toate formatele video acceptate de sistemul de difuzoare pot fi redade.

Când [HDMI Signal Format] este setat la [Enhanced format], formatele video sunt limitate la 4K 60 Hz 4:4:4, 4:2:2 etc.

Când [HDMI Signal Format] este setat la [Standard format], formatele video sunt limitate la 4K 60 Hz 4:2:0, 4K 24 Hz etc.

Ce cablu HDMI să utilizați

Utilizați un cablu autorizat HDMI.

Utilizați cablul HDMI inclus pentru a vă conecta la un televizor.

Un cablu HDMI de foarte mare viteză care acceptă 48 Gbps este compatibil cu toate formatele video acceptate de sistemul de difuzoare.

Un cablu HDMI premium de mare viteză și cu Ethernet care acceptă 18 Gbps este compatibil cu formate video de până la 4K 60 Hz 4:4:4, 4:2:2 etc.

Despre semnalul 3D

Următorul format video este compatibil cu un semnal 3D în format alăturat (jumătate).

- 1080i 50/60 Hz

Următoarele formate video sunt compatibile cu un semnal 3D în format de împachetare a cadrelor și suprapuse (sus și jos).

- 1080p 24 Hz
- 720p 50/60 Hz

Despre conexiunea HDMI

Mufa HDMI de pe sistemul de difuzoare acceptă semnale video de până la 4K 120p/8K, HDR (High Dynamic Range)(*1), VRR(*2), ALLM(*3), SBTM(*4), HDCP2.3(*5) și o gamă largă de culori în conformitate cu standardul ITU-R BT.2020(*6).

Sugestie

- Când modul de latență scăzută este activat de funcția ALLM, unele tipuri de procesare de sunet nu vor fi efectuate, pentru a reduce întârzierea sunetului.

*1 HDR este un standard video care presupune redarea clară a imaginilor și care poate reprezenta un interval mai mare de luminozitate (luminos și întunecat). Sistemul de difuzoare acceptă HDR10, HLG (Hybrid Log-Gamma) și Dolby Vision.

*2 VRR (Variable Refresh Rate) este o metodă de transmisie video care poate reduce întreruperea videoclipurilor și afișează imagini fără probleme reglând frecvența de reîmprospătare a afișajului pentru a corespunde cu frecvența de cadre în jocurile video etc.

- *3 ALLM (Auto Low Latency Mode) este o funcție care comută automat la modul de latență scăzută în combinație cu conținutul redat de jocurile video etc.
- *4 SBTM (Source-Based Tone Mapping) este o funcție care permite unui dispozitiv AV să genereze și să afișeze imagini HDR optimizate pentru caracteristicile unui televizor.
- *5 HDCP2.3 este o tehnologie de protecție împotriva copierii conținutului video, cum ar fi 4K și 8K.
- *6 BT.2020 este un standard de gamă largă de culori pentru televizoarele Super Hi-Vision.

TP1001548961

5-056-362-11(1) Copyright 2024 Sony Corporation

Bară de sunet

BRAVIA Theatre Bar 9/BRAVIA Theatre Bar 8

Mărci comerciale

Apple, AirPlay, iPad, iPhone, iPod touch și Siri sunt mărci comerciale ale companiei Apple Inc., înregistrată în Statele Unite ale Americii și în alte țări și regiuni.

Spotify și siglele Spotify sunt mărci comerciale înregistrate ale Spotify AB. * * Este posibil ca serviciul Spotify să nu fie disponibil în anumite țări/regiuni. Pentru mai multe informații, vă rugăm să vizitați support.spotify.com.

Marca verbală și siglele BLUETOOTH® sunt mărci comerciale înregistrate și aparțin Bluetooth SIG, Inc., iar utilizarea acestor mărci de către Sony Group Corporation și subsidiarii săi se face sub licență.

Wi-Fi®, Wi-Fi Protected Access® și Wi-Fi Alliance® sunt mărci comerciale înregistrate ale Wi-Fi Alliance. Wi-Fi CERTIFIED™, WPA™, WPA2™ și WPA3™ sunt mărci comerciale ale Wi-Fi Alliance.

Termenii HDMI™, HDMI High-Definition Multimedia Interface, Imaginea comercială HDMI și Siglele HDMI sunt mărci comerciale sau mărci comerciale înregistrate ale HDMI Licensing Administrator, Inc.

„BRAVIA” și „BRAVIA Sync” sunt mărci comerciale înregistrate sau mărci comerciale ale companiei Sony Group Corporation sau ale entităților asociate ale acesteia.

„PlayStation” este marcă comercială înregistrată sau o marcă comercială a Sony Interactive Entertainment Inc.

LDAC și sigla LDAC sunt mărci comerciale ale companiei Sony Group Corporation sau ale entităților asociate ale acesteia.

Toate celelalte mărci comerciale și mărci comerciale înregistrate sunt mărci comerciale sau mărci comerciale înregistrate ale deținătorilor respectivi. În acest manual, simbolurile TM și ® nu sunt specificate.

HDMI™
HIGH-DEFINITION MULTIMEDIA INTERFACE

TP1001325696

Bară de sunet

BRAVIA Theatre Bar 9/BRAVIA Theatre Bar 8

Licențe

Acest produs conține software pe care Sony îl utilizează conform unui acord de licențiere încheiat cu proprietarul drepturilor de autor corespunzător. Suntem obligați să anunțăm conținutul acestui acord clienților conform cerințelor din partea proprietarului drepturilor de autor pentru software. Vă rugăm să accesați următoarea adresă URL și citiți textul. <https://rd1.sony.net/help/ht/sl/24a/>

Software-ul inclus în acest produs conține software protejat prin drepturi de autor care este licențiat conform GPL/LGPL și alte licențe care pot necesita acces la codul sursă. Puteți găsi o copie a codului sursă relevant, după cum este necesar în conformitate cu licența GPL/LGPL (și alte licențe) la următoarea adresă URL. Puteți obține codul sursă de la noi, conform cerințelor licenței GPL/LGPL, pe un suport fizic pentru o perioadă de trei ani de la ultima livrare a acestui produs, completând formularul disponibil la următoarea adresă URL. Această ofertă este valabilă pentru oricine primește aceste informații.

<https://oss.sony.net/Products/Linux/>

Rețineți că Sony nu poate răspunde la nicio întrebare privind conținutul acestui cod sursă.

Utilizarea simbolului Works with Apple AirPlay înseamnă că un accesoriu a fost conceput să funcționeze special cu tehnologia identificată în respectivul simbol și a fost certificat de dezvoltator că respectă standardele de performanță Apple.

The Spotify Software is subject to third party licenses found here:

<https://www.spotify.com/connect/third-party-licenses>.

Dolby, Dolby Vision, Dolby Atmos și simbolul DD sunt mărci comerciale înregistrate ale Dolby Laboratories Licensing Corporation. Fabricat sub licență de la Dolby Laboratories. Lucrări nepublicate confidențiale. Drepturi de autor © 2012–2021 Dolby Laboratories. Toate drepturile rezervate.

Pentru informații despre brevetele DTS, consultați <http://patents.dts.com>. Fabricat sub licență din partea DTS, Inc. sau DTS Licensing Limited. DTS, DTS:X și sigla DTS:X sunt mărci comerciale înregistrate sau mărci comerciale ale DTS, Inc. în Statele Unite ale Americii și în alte țări. © 2021 DTS, Inc. TOATE DREPTURILE REZERVATE.

Serviciile oferite de terți pot fi modificate, suspendate sau reziliate fără o notificare prealabilă. Sony nu poartă nicio responsabilitate în astfel de situații.

TP1001325697

Bară de sunet

BRAVIA Theatre Bar 9/BRAVIA Theatre Bar 8

Note privind utilizarea

Măsuri de precauție

- Înainte de utilizarea sistemului de difuzoare, asigurați-vă că tensiunea de funcționare corespunde cu sursa locală de alimentare cu curent. Tensiunea de lucru este indicată pe plăcuța de identificare atașată de partea inferioară a barei de sunet.
- Cablul de alimentare cu c.a. inclus a fost conceput special pentru acest sistem de difuzoare. Acesta nu trebuie utilizat cu niciun alt dispozitiv.
- Deconectați cablul de alimentare cu c.a. de la priza de c.a. atunci când sistemul de difuzoare nu este utilizat pentru perioade lungi de timp. Când deconectați cablul de alimentare cu c.a. de la priza de c.a., întotdeauna prindeți de ștecher când deconectați. Nu trageți niciodată doar de cablu.
- Cablul de alimentare cu c.a. trebuie să fie schimbat numai la un service autorizat.

Despre amplasare

- Nu amplasați sistemul de difuzoare în apropierea surselor de căldură sau într-un loc expus acțiunii directe a razelor solare, prafului în exces sau șocurilor mecanice. Aceste condiții pot cauza funcționarea defectuoasă.
- Așezarea sistemului de difuzoare pe o podea tratată cu vopsea, ceară, ulei sau solvenți speciali etc. poate duce la apariția unor pete sau decolorări pe podea.
- Difuzoarele sistemului nu sunt ecranate magnetic. Nu așezați carduri magnetice pe sistemul de difuzoare sau în apropierea acestuia.
- Nu așezați alte obiecte metalice decât televizorul în proximitatea sistemului de difuzoare. Funcțiile wireless pot deveni instabile.
- Când sistemul de difuzoare este utilizat cu un tuner, televizor sau VCR, poate produce zgomot sau imagini distorsionate. În acest caz, instalați sistemul de difuzoare la distanță de aceste dispozitive.
- Nu așezați sistemul de difuzoare aproape de obiecte care emit magnetism puternic, cum ar fi cuptoarele cu microunde sau difuzoarele mari.

Cum îngrijiți sistemul de difuzoare

- Praful sau murdăria de pe partea textilă trebuie îndepărtată cu o cârpă moale apăsând ușor.
 - Răzuirea murdăriei cu unghia sau aplicarea unei forțe excesive poate deteriora partea cu materialul.
 - Nu utilizați perii pentru curățare etc. pentru că pot deteriora materialul în funcție de material.
 - Dacă partea textilă este foarte murdară, ștergeți cu o cârpă moale ușor umezită cu un detergent neutru, apoi ștergeți cu o cârpă moale și uscată. Utilizarea detergentilor sau a substanțelor de curățare care nu sunt neutre pot cauza decolorarea sau deteriorarea materialului textil.
- Carcasa trebuie ștersă cu o lavetă moale, ușor umezită cu un detergent neutru. Nu utilizați materiale abrazive, detergenți sau solvenți precum alcoolul sau benzenul.

Despre comunicațiile BLUETOOTH

- Tehnologia wireless BLUETOOTH cu rază scurtă de acțiune care permite comunicarea între dispozitive digitale, cum ar fi smartphone-urile și computerele. Raza maximă de comunicare poate varia în funcție de prezența unor obstacole (oameni, obiecte metalice, pereți etc.) sau într-un mediu electromagnetic.
- Microundele generate de un dispozitiv BLUETOOTH pot afecta funcționarea dispozitivelor medicale electronice. Opriți sistemul de difuzoare și alte dispozitive BLUETOOTH din următoarele locații, deoarece se poate produce un accident:

- În spitale, în apropierea scaunelor cu prioritate din trenuri, în locurile în care este prezent gaz inflamabil, în apropierea ușilor automate sau a alarmelor de incendiu.
- Sistemul de difuzoare permite funcții de securitate care sunt conforme cu standardul de securitate BLUETOOTH, în timpul comunicațiilor, utilizând tehnologia wireless BLUETOOTH. Cu toate acestea, în funcție de setările configurate și de alți factori, acest nivel de securitate este posibil să nu fie suficient. Aveți grijă când utilizați comunicațiile prin BLUETOOTH.
- Sony nu își asumă nicio răspundere pentru daune sau pierderi rezultate din scurgeri de date care apar în timpul utilizării comunicațiilor prin BLUETOOTH.
- Nu există garanție în ceea ce privește funcționarea conexiunii BLUETOOTH cu toate dispozitivele BLUETOOTH.
 - Dispozitivele BLUETOOTH, conectate la sistemul de difuzoare trebuie să fie conforme cu standardul BLUETOOTH recomandat de către Bluetooth SIG, Inc. și este necesar să fie certificate ca fiind conforme.
 - Chiar dacă un dispozitiv conectat este conform cu standardul BLUETOOTH de mai sus, în funcție de caracteristicile și specificațiile dispozitivului, este posibil ca acesta să nu se poată conecta sau ca metoda de control, afișajul sau funcționarea să difere.
- Se pot produce zgomote sau sunetul se poate întrerupe, în funcție de dispozitivul BLUETOOTH conectat la sistemul de difuzoare, de mediul de comunicare sau de mediul în care se utilizează.
- În funcție de dispozitivul conectat, pornirea comunicațiilor poate să necesite timp.

Alte note

- Temperatura sistemului de difuzoare poate crește în timpul utilizării. Aceasta nu reprezintă o funcționare defectuoasă.
- Dacă fantele de aerisire ale sistemului de difuzoare sunt blocate, temperatura din interiorul sistemului de difuzoare poate crește considerabil. Acest lucru poate cauza funcționarea defectuoasă. Asigurați-vă că fantele de aerisire ale sistemului de difuzoare nu sunt blocate niciodată.
- Dacă în sistemul de difuzoare pătrunde apa sau un obiect străin, deconectați-l de la priza de c.a. și solicitați verificarea acestuia de către o persoană calificată înainte de a continua să îl utilizați.
- Când conectați sistemul de difuzoare la internet, conectați-l printr-un router(*) cu setările de securitate corespunzătoare.

Dacă există o problemă de securitate, sistemul de difuzoare poate fi atacat de malware (software dăunător) etc. prin intermediul internetului. Informațiile dvs. și bunurile digitale pot fi expuse la amenințări, cum ar fi extragerea și falsificarea. Sistemul de difuzoare poate, de asemenea, să deterioreze alte servicii de rețea fără știrea dvs.

* Un router este un dispozitiv care gestionează conexiunea dintre internet și o linie de rețea locală.

Există următoarele tipuri de routere:

- Router cu fir
- Modem ADSL cu funcție de router
- Unitate optică de rețea (ONU) cu funcție de router
- Punct de acces Wi-Fi cu funcție de router (router LAN wireless)
- Dispozitiv pentru priză de perete cu linie de rețea (**)

** Dacă nu sunteți sigur dacă un dispozitiv pentru priză de perete cu o linie de rețea are funcție de router, vă rugăm să consultați managerul complexului de locuințe sau furnizorul de internet.

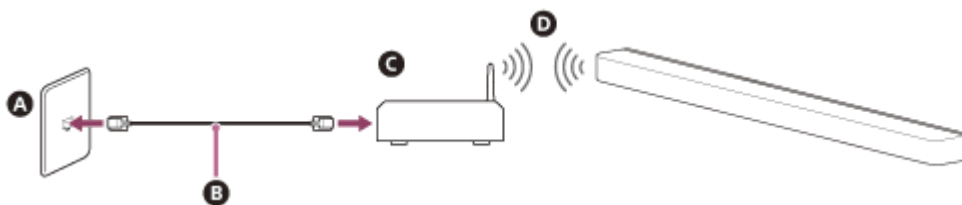

- A** Terminal LAN în perete
- B** Cablu LAN
- C** Router
- D** LAN wireless

Notă

- Asigurați-vă că routerul este pornit.
- Verificați conexiunea la rețea și setările de rețea.
- Când este utilizat un router LAN wireless, distanța de comunicare se poate micșora în funcție de mediul în care dispozitivul este utilizat (inclusiv materialul din care este făcut peretele), condițiile de recepție a undelor radio sau obstacolele dintre

sistemul de difuzoare și routerul LAN wireless. Mutați sistemul de difuzoare și routerul LAN wireless mai aproape unul de altul.

- Este posibil ca dispozitivele care utilizează o bandă de frecvență de 2,4 GHz, cum ar fi un cuptor cu microunde, dispozitivele BLUETOOTH sau dispozitivele digitale fără fir, să întrerupă comunicarea. Îndepărtați sistemul de difuzoare de astfel de dispozitive sau opriți-le.
- Este posibil ca o conexiune LAN wireless să devină instabilă în funcție de mediul în care este utilizată, mai ales în cazul în care utilizați funcția BLUETOOTH a sistemului de difuzoare. Încercați să îmbunătățiți mediul de utilizare a conexiunii LAN wireless.
- Dacă aveți întrebări sau probleme referitoare la acest sistem de difuzoare, consultați cel mai apropiat dealer Sony.

TP1001325698

5-056-362-11(1) Copyright 2024 Sony Corporation

Bară de sunet

BRAVIA Theatre Bar 9/BRAVIA Theatre Bar 8

Site web de asistență clienți

Vizitați site-ul web de asistență pentru clienți din țara sau regiunea dvs., în următoarele situații.

- Când aveți o întrebare cu privire la sistemul de difuzoare.
- Când aveți o problemă cu sistemul de difuzoare.
- Când doriți informații despre elementele compatibile.

Pentru clienții din SUA, Canada și America Latină:

<https://www.sony.com/am/support>

Pentru clienții din Europa:

<https://www.sony.eu/support/>

Pentru clienții din China continentală:

<https://service.sony.com.cn/>

Pentru clienții din Asia-Pacific, Oceania, Orientul Mijlociu și Africa:

<https://www.sony-asia.com/support>

TP1001325699