

Sound Bar

BRAVIA Theatre Bar 9/BRAVIA Theatre Bar 8



Modell: YY2083C/ YY2082C

I denna hjälpguide används bilder och illustrationer för BRAVIA Theatre Bar 9 i illustrativt syfte om inte annat anges.

Installera tillämpningen på din smarttelefon och följ anvisningarna i tillämpningen för att konfigurera högtalarsystemet



Uppdatera högtalarsystemets programvara och "Sony | BRAVIA Connect"-appen till den senaste versionen för att använda högtalarsystemets alla tillgängliga funktioner och förbättrade prestanda.

HT-A9000/HT-A8000

Användning/Delar och kontroller

[Om appen som krävs för att använda högtalarsystemet](#)

[Enheter som är anslutna till högtalarsystemet](#)

[Om beskrivning i hjälpguiden](#)

Delar och kontroller

[Högtalarpanel](#)

[Om indikatorerna](#)

[Medföljande fjärrkontroll](#)

[Appens fjärrkontrollskärm](#)

Inledande inställning

[Kontroll av förpackningens innehåll](#)

Installera högtalarsystemet

[Installera högtalarpanelen på ett TV-stativ och i hyllor](#)

[Montera högtalarpanelen på en vägg](#)

[Använda högtalarpanelen tillsammans med högtalare \(tillval\)](#)

[När SA-RS5 bakre högtalare \(tillval\) används](#)

[Ansluta till en TV](#)

[Om din TV har ett S-CENTER SPEAKER IN-uttag](#)

[Ansluta en AV-enhet](#)

[Ansluta till nätuttaget](#)

[Utför inledande inställningar i "Sony | BRAVIA Connect"-appen](#)

Lyssna på musik/ljud

[Lyssna på TV-ljud](#)

[Spela upp på ansluten AV-enhet](#)

[Justera ljudkvalitet](#)

Lyssna på musik/ljud med BLUETOOTH®-funktionen

[Lyssna på musik genom att parkoppla BLUETOOTH-enheten som ansluts för första gången](#)

[Lyssna på musik från den parkopplade BLUETOOTH-enheten](#)

[Ställa in den trådlösa funktionen till på eller av](#)

Njut av 360 Reality Audio

[Om 360 Reality Audio](#)

[Spela upp 360 Reality Audio-innehåll från ansluten AV-enhet](#)

Njut av musik i ett nätverk

[Använda Spotify](#)

[Använda AirPlay](#)

Använda högtalarsystemet genom att låsa det till en TV

[Använda högtalarsystemet genom att låsa det till en TV \(Kontroll för HDMI-funktion\)](#)

[Använd högtalarsystemet genom att låsa det till en TV som är kompatibel med "BRAVIA Sync"-funktionen](#)

Ändra inställningarna med appen

[\[Inställningar för anslutning av trådlös högtalare\]](#)

[\[Ljudinställningar\]](#)

[\[HDMI-inställningar\]](#)

[\[Bluetooth-inställningar\]](#)

[\[Systeminställningar\]](#)

[\[Nätverksinställningar\]](#)

[\[Enkel inställning\]](#)

[\[Programvaruuppdatering\]](#)

[Spara energi i standbyläge](#)

Felsökning

[Felsökning](#)

[Återställa högtalarsystemet](#)

Övrig information

[Specifikationer](#)

[Ljudformat som stöds](#)

[HDMI-videoformat som stöds](#)

[Varumärken](#)

[Licenser](#)

[Att observera angående användning](#)

[Webbplats för kundsupport](#)

Sound Bar

BRAVIA Theatre Bar 9/BRAVIA Theatre Bar 8

Om appen som krävs för att använda högtalarsystemet

Använd en smarttelefon med "Sony | BRAVIA Connect"-appen installerad för att utföra inledande inställning och åtgärder samt konfigurera inställningarna på högtalarsystemet.

Installera "Sony | BRAVIA Connect"-appen på din smarttelefon.



En Internet-anslutning krävs för att använda högtalarsystemet.

För att använda högtalarsystemet måste en smarttelefon som appen är installerad på anslutas till samma nätverk som högtalarsystemet.

Med appen kan du utföra följande funktioner och inställningar.

- Inledande inställning av högtalarsystemet, inklusive nätverksanslutning, optimering av surroundljud osv.
- Funktioner som volymjustering, val av ingång osv.
- Ändra högtalarsystemets inställningar till önskade inställningar
- Ansluta de bakre högtalarna och/eller subwoofern (tillval) och utföra inledande inställning
- Kontrollera återstående kapacitet för de bakre högtalarnas (tillval) inbyggda laddningsbara batteri
- Uppdatera högtalarsystemets programvara till den senaste versionen
- Kontrollera supportinformationen och information om de senaste uppdateringarna

Medföljande fjärrkontroll kan endast användas för att utföra funktioner och ändra inställningar som används ofta när du tittar på innehåll.

OBS!

- Ett konto och inloggning krävs för att använda appen.
- Om du inte använder appen eller högtalarsystemet på mer än 30 dagar så kan du behöva registrera om högtalarsystemet i appen.

Relaterade avsnitt

- [Medföljande fjärrkontroll](#)
- [Appens fjärrkontrollskärm](#)

TP1001325553

Sound Bar

BRAVIA Theatre Bar 9/BRAVIA Theatre Bar 8

Enheter som är anslutna till högtalarsystemet

Högtalarsystemet har stöd för objektbaserade ljudformat som t.ex. Dolby Atmos och DTS:X.

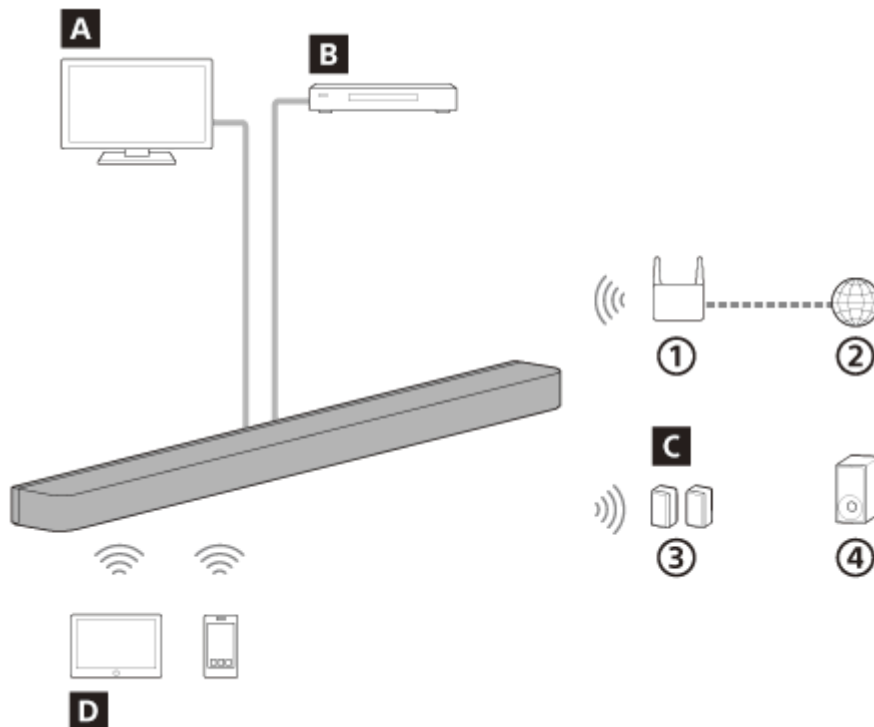

- ① Trådlös LAN-router
- ② Internet
- ③ Bakre högtalare
- ④ Subwoofer

A TV

Högtalarsystemet kan användas för att spela upp TV-ljud genom att ansluta högtalarsystemet till en TV som är kompatibel med eARC eller ARC via en HDMI-kabel.

[Lyssna på TV-ljud](#)

B AV-enhet (Blu-ray Disc™-spelare, digitalbox, kabelbox, satellitbox, spelkonsol osv.)

Högtalarsystemet kan användas för att spela upp AV-enhetsljud genom att ansluta högtalarsystemet till AV-enheten med en HDMI-kabel.

Högtalarsystemet kan också spela upp ljud från en AV-enhet som är ansluten till TV:n.

[Spela upp på ansluten AV-enhet](#)

C Högtalare (tillval)

Genom att använda appen kan bakre högtalare och subwoofrar (tillval) anslutas till högtalarsystemet och konfigureras. Se vilka bakre högtalare och subwoofrar (tillval) som stöds på Sonys webbplats.

D Mobil enhet

Högtalarsystemet kan användas för att spela upp ljud från mobila enheter genom att ansluta högtalarsystemet och en mobil enhet med BLUETOOTH-funktionen.

Högtalarsystemet kan även användas för att strömma musik genom att ansluta en mobil enhet till samma nätverk som högtalarsystemet.

[Lyssna på musik genom att parkoppla BLUETOOTH-enheten som ansluts för första gången](#)

Sound Bar

BRAVIA Theatre Bar 9/BRAVIA Theatre Bar 8

Om beskrivning i hjälpguiden

Om beskrivning av funktioner

I denna hjälpguide beskrivs funktioner baserade på följande antaganden.

- Både högtalarsystemet och "Sony | BRAVIA Connect"-appen har den senaste versionen av programvaran.
- Högtalarsystemet är anslutet till en TV som är kompatibel med eARC eller ARC via en HDMI-kabel och högtalarsystemets och TV:ns Kontroll för HDMI-funktioner är aktiverade.
- Inställningen av högtalarsystemet och TV:n(*) har slutförts genom att följa "Sony | BRAVIA Connect"-appskärmen.
 - * Om du använder en appkompatibel BRAVIA så går det att manövrera både högtalarsystemet och BRAVIA via fjärrkontrollskärmen i appen. Om du använder andra TV-apparater går det endast att manövrera högtalarsystemet via fjärrkontrollskärmen i appen.

Om bilden av högtalarsystemet och textformuleringen som visas i appen

- BRAVIA Theatre Bar 9-bilder används om inte annat anges av modellnamnet.
- Bokstäverna inom [] (hakparentes) anger textformuleringen som visas på skärmen i "Sony | BRAVIA Connect"-appen.

TP1001547756

Högtalarpanel

Framsida

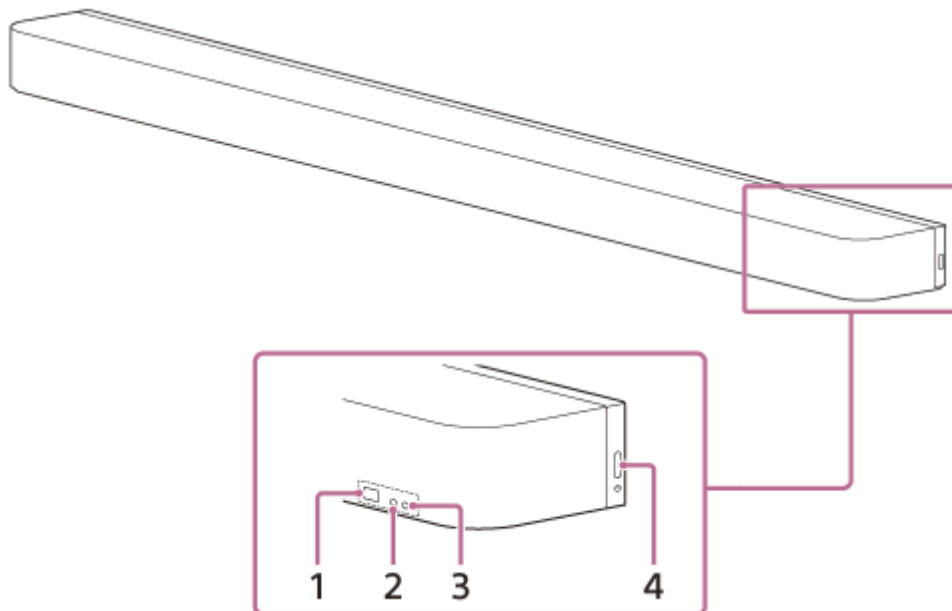

1. Fjärrkontrollsensor

Rikta fjärrkontrollen mot fjärrkontrollsensorn på högtalarpanelen för att manövrera högtalarsystemet.

2. Underliggande statusindikator (vit)

Indikerar högtalarsystemets status genom att lysa eller blinka vitt.

3. Huvudstatusindikator (färgad)

Indikerar högtalarsystemets status genom att lysa eller blinka i 5 olika färger (vit/ljusblå/blå/grön/röd).

4. (strömbrytare)

Slår på högtalarsystemet. Om du trycker på den här knappen när högtalarsystemet är påslaget så ställs högtalarsystemet i standbyläge.

Håll intryckt i minst 10 sekunder för att återställa högtalarsystemet.

Baksida

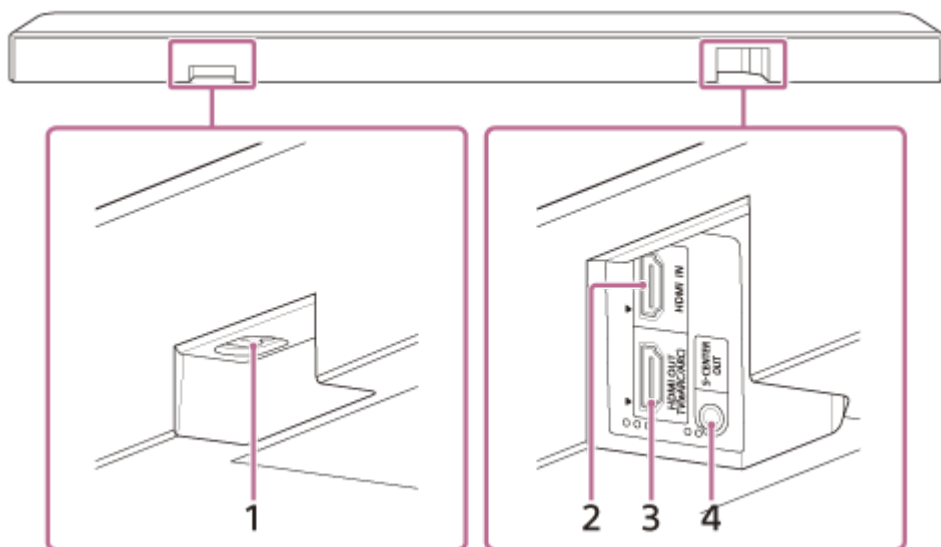

1. Nätingång

2. HDMI IN-uttag

3. HDMI OUT (TV (eARC/ARC))-uttag

Använd en HDMI-kabel för att ansluta en TV med ett HDMI ingångsuttag. Högtalarsystemet är kompatibelt med eARC och ARC. ARC är en funktion som skickar TV-ljud från HDMI-uttaget på TV:n till en AV-enhet, t.ex. högtalarsystemet, via en HDMI-kabel. eARC är en avancerad version av ARC och möjliggör överföring av objektbaserat ljud och flerkanaligt LPCM-innehåll som inte kan sändas med ARC.

4. S-CENTER OUT-uttag

Matar ut mittdelen av högtalarsystemets ljud från en TV om högtalarsystemet är anslutet till TV:n via S-CENTER SPEAKER IN-uttaget.

Tips

- Det finns två taktila punkter som är ungefär 1 mm stora bredvid S-CENTER OUT-uttaget. Det finns tre taktila punkter som är ungefär 1 mm stora bredvid HDMI OUT (TV (eARC/ARC))-uttaget. Använd dem som hjälp vid anslutning.

Undersida

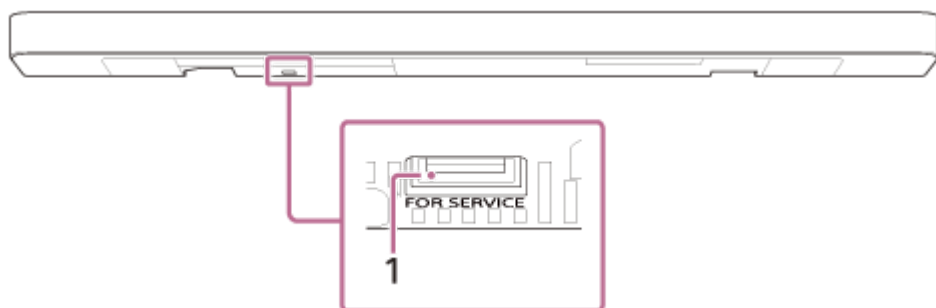

1. FOR SERVICE-port

Relaterade avsnitt

- [Om indikatorerna](#)
- [Ansluta till en TV](#)
- [Om din TV har ett S-CENTER SPEAKER IN-uttag](#)
- [Ansluta en AV-enhet](#)
- [Ansluta till nätuttaget](#)

- Återställa högtalarsystemet

TP1001325552

5-056-361-41(1) Copyright 2024 Sony Corporation

Om indikatorerna

Det finns två indikatorer som anger högtalarpanelens status.

Den underliggande statusindikatorn (vit) är den till vänster och huvudstatusindikator (färgad) är den till höger.

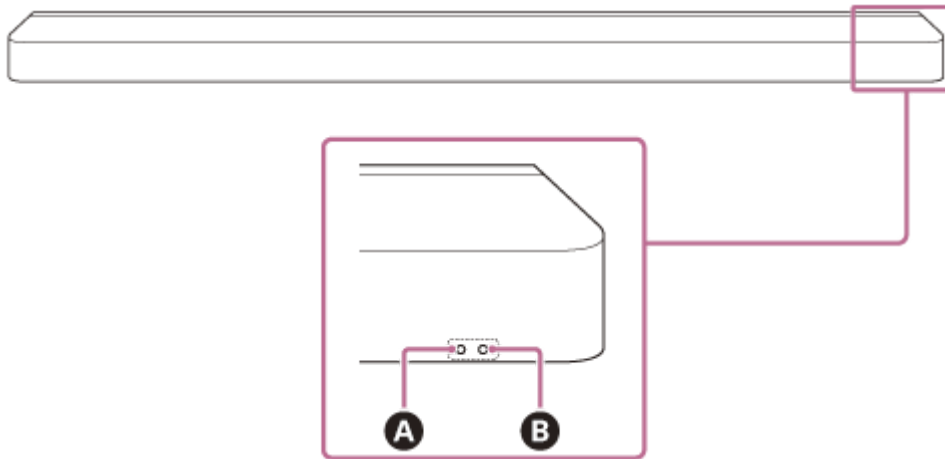



A Underliggande statusindikator (vit)

B Huvudstatusindikator (färgad)











Slår på/stänger av













B Huvudstatusindikator

- (Avstängd)
Högtalarsystemet stängs av.
-   (Blinkar långsamt vitt)
Håller på att slås på/stängas av.





Ljudingång/ljudavstängning

B Huvudstatusindikator

-  (Lyser vitt)
TV-ingång (eARC/ARC) har valts.
-  (Lyser grönt)
HDMI-ingång har valts.
-  (Lyser blått)
BLUETOOTH-ingång har valts.
En BLUETOOTH-enhet är ansluten till högtalarsystemet.
-  ·   ·  (Blinkar blått två gånger upprepat)
Högtalarsystemet befinner sig i BLUETOOTH-standbyläge för parkoppling.
-   (Blinkar blått)
Håller på att ansluta till BLUETOOTH-enheten.
-  (Lyser ljusblått)
Nätverkstjänstingång har valts.









-   (Blinkar vitt två gånger)
Håller på att växla till TV-ingång (eARC/ARC).
-   (Blinkar grönt två gånger)
Håller på att växla till HDMI-ingång.
-   (Blinkar blått två gånger)
Håller på att växla till BLUETOOTH-ingång.
-   (Blinkar ljusblått två gånger)
Håller på att växla till Spotify-ingång.
-     (Blinkar långsamt vitt/blått växelvis)
Högtalarsystemet håller på att konfigureras. Det går inte att spela upp ljudet.

A Underliggande statusindikator

-   (Blinkar långsamt vitt)
Inledande inställning är inte slutförd i appen eller högtalarsystemet är inte anslutet till ett nätverk.
-   (Blinkar vitt var 4:e sekund)
Högtalarsystemets ljud har stängts av.















Inställnings-/driftsåterkoppling

A Underliggande statusindikator

-  (Tänds en gång och lyser vitt under en lägre tid)
Inställningen ändras till på.
-  ·  (Blinkar vitt två gånger)
Inställningen ändras till av.
-  (Tänds kort en gång och lyser vitt)
Volymen höjs och sänks.
-  (Blinkar vitt en gång under en lägre tid)
En åtgärd utfördes där en knapp på fjärrkontrollen trycktes in under en längre tid.
-    (Blinkar vitt tre gånger)
Åtgärden fungerar inte. Inställningen kan t.ex. inte ändras, volymen är den högsta eller lägsta möjliga inställningen osv.

Specialförhållanden

B Huvudstatusindikator

-  ·  ·  ·  ·  ·  ·  ·  (Blinkar snabbt blått)
Högtalarsystemet registreras i appen.
-     (Blinkar vitt/blått växelvis)
Uppdatering/initiering av programvara osv. pågår.
-   (Blinkar rött)
En avvikelse eller ett fel har identifierats. Följ stegen i "Felsökning".

Relaterade avsnitt

- [Felsökning](#)

Sound Bar

BRAVIA Theatre Bar 9/BRAVIA Theatre Bar 8

Medföljande fjärrkontroll

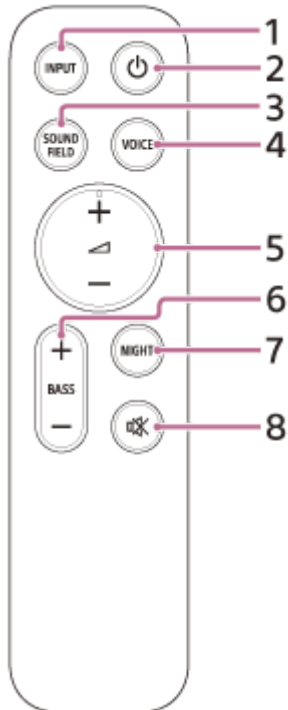

1. INPUT (Ingång)

Används för att välja ingång för uppspelning på högtalarsystemet. Ingången ändras varje gång du trycker på knappen.

2. (strömbrytare)

Växlar mellan påslagen ström och standbyläget på högtalarsystemet.

3. SOUND FIELD (Ljudfält)

Slår på/stänger av högtalarsystemets surroundljud.

4. VOICE (Röstläge)

Slår på/stänger av högtalarsystemets röstläge.

När en Sony-TV som är kompatibel med högtalarsystemets länkningsfunktion är ansluten så slås röstzoomen på/av i stället för röstläget genom att välja TV-ingång på högtalarsystemet.

5. (Volym) +(*)/-

Används för att justera högtalarsystemets volym.

6. BASS (Basnivå) +/-

Används för att justera volymen för basljudet eller subwoofern (tillval).

7. NIGHT (Nattläge)

Slår på/stänger av högtalarsystemets nattläge.

8. (ljudavstängning)

Stänger tillfälligt av ljudet på högtalarsystemet.

*  (Volym) + har en taktill punkt. Använd den som hjälp vid manövrering.

Om byte av batterier till den medföljande fjärrkontrollen

Om högtalarsystemet inte svarar när den medföljande manövreras fjärrkontrollen så måste de två batterierna bytas mot nya batterier.

Använd R03-eller LR03-batterier (storlek AAA) vid byte.

Ta bort batterilocket genom att skjuta det åt sidan samtidigt som du trycker på den triangulära markeringen på baksidan av fjärrkontrollen.

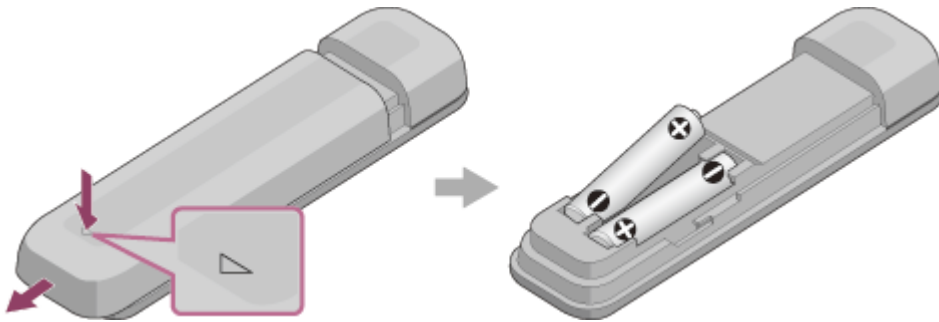

Om inte fjärrkontrollen fungerar som den ska

- Rikta fjärrkontrollen mot fjärrsensorn på högtalarpanelen.
- Avlägsna alla hinder mellan fjärrkontrollen och högtalarpanelen.
- Kontrollera att + och – på batteriet är vända åt rätt håll.
- Byt ut båda batterierna i fjärrkontrollen mot nya, om batterierna är gamla.
- Kontrollera att rätt knapp trycks in på fjärrkontrollen.

Relaterade avsnitt

- [Justera ljudkvalitet](#)
- [Använda Spotify](#)

TP1001325538

Sound Bar

BRAVIA Theatre Bar 9/BRAVIA Theatre Bar 8

Appens fjärrkontrollskärm

Det finns två olika typer av fjärrkontrollskärmar i appen.

Fjärrkontrollskärm som endast kan styra högtalarsystemet

Denna skärm visas när en TV som inte är kompatibel med appen ansluts via HDMI-kabeln.

Fjärrkontrollskärm som kan styra högtalarsystemet och BRAVIA

Denna skärm visas när en appkompatibel BRAVIA är ansluten via HDMI-kabeln.

Följande artiklar som går att använda för att manövrera högtalarsystemet visas under [Fjärrkontroll], [Bild och ljud], [Ljudutgång] och [Inställningar]. Om TV:n är påslagen så visas en fjärrkontrollskärm som endast kan styra högtalarsystemet.

Föremål på fjärrkontrollskärmen i appen

- **[Återstående batterinivå]** (när de inbyggda laddningsbara bakre högtalarna (tillval) ansluts)
Återstående laddningsnivå för de bakre högtalarnas (tillval) inbyggda laddningsbara batteri visas.
 - **Område för uppspelningsinformation/ingångsväxling**
Den valda ingången osv. visas i den övre delen av skärmen. Följande information och funktioner visas genom att trycka i detta område.
 - Metainformation för uppspelning: namn, artist, album, längd osv. på låten som spelas upp.
 - Strömningsinformation: ingångssignalfrekvens osv.
 - Ljudformat: ljudformat för ingångssignal (Dolby Atmos, DTS osv.), antal kanaler osv.
 - Namn på den BLUETOOTH-enhet som är ansluten till högtalarsystemet
 - Uppspelningskontroller för BLUETOOTH-enheten
 - Val av ingång(*)
- * När en TV som är kompatibel med appen ansluts till högtalarsystemet via en HDMI-kabel går det också att välja TV-ingång.
- **[ (Strömbrytare)]**
Försätter högtalarsystemet i standbyläge när denna trycks medan högtalarsystemet är på.
 - **[Nattläge]**
Slår på/stänger av högtalarsystemets nattläge.
 - **[Ljudfält]**
Slår på/stänger av högtalarsystemets surroundljud.
 - **[Röstläge]**
Slår på/stänger av högtalarsystemets röstläge.
 - **[Röstzoom]**
Denna funktion aktiveras när en Sony-TV kompatibel med högtalarsystemets länkningsfunktion ansluts. När TV-ingången väljs på högtalarsystemet fungerar röstzoom i stället för röstläget.
 - **[Volym]**
Används för att justera högtalarsystemets volym.
 - **[Bakre nivå]**
Används för att justera volymen för de bakre högtalarna.

- **[Basnivå]**

Används för att justera volymen för basljudet eller subwoofern (tillval).

- **[Ljud]**

När en dubbel ljudsignal (dual mono) matas in i högtalarsystemet så går det att välja vilket ljud du vill höra.

OBS!

- Högtalarsystemet har stöd för dubbel ljudväxling (dubbel mono). När du växlar mellan andra multiplexsändningar än dubbelljud, till exempel stereoduplexljud (dubbel stereo) så växlar du ljudsignalen på enheten med en digital tuner som t.ex. en TV. Mer information finns i bruksanvisningen som medföljde enheten med digital tuner.

- **[Visningsposition]**

Ljudfältet kan optimeras efter betraktningvinkeln. Funktionen går inte att använda om inte betraktningvinkeln mäts exakt vid den inledande inställningen eller [Ljudfältsoptimering](**).

** Visas när du trycker på [Inställningar] - [Ljudinställningar] - [Ljudfältsoptimering] på fjärrkontrollskärmen i appen.

- **[Inställningar]**

Används för att konfigurera högtalarsystemet.

OBS!

- Om kontrollen svarar dåligt så kontrollera Wi-Fi-anslutningen mellan din smarttelefon och högtalarsystemet.

Relaterade avsnitt

- [Justera ljudkvalitet](#)

TP1001547757

Sound Bar

BRAVIA Theatre Bar 9/BRAVIA Theatre Bar 8

Kontroll av förpackningens innehåll

Vänligen kontakta din närmaste Sony-återförsäljare om något saknas i förpackningen. Siffrorna inom () anger det medföljande antalet.

Tillgängligheten och kvantiteten av de medföljande artiklarna varierar beroende på inköpsland/-region. Se referensmaterialet som medföljer din produkt för att bekräfta tillgängligheten och kvantiteten av de levererade artiklarna.

- Högtalarpanel (1)



- Fjärrkontroll (1)



- Batterier (2)



- Kabel för centerhögtalare-läge för TV (1)



- HDMI-kabel (stöd för 4K, 8K-överföring) (1)



- Nätkabel (1)



- Fötter (2)



- Väggfästen (2)



- Skruvar (2)



- MALL FÖR VÄGGMONTERING (1)
- Dokument (1 uppsättning)

Delar som endast ingår i vissa länder/regioner

- Nätkontaktadapter (1)

TP1001547755

5-056-361-41(1) Copyright 2024 Sony Corporation

Sound Bar

BRAVIA Theatre Bar 9/BRAVIA Theatre Bar 8

Installera högtalarpanelen på ett TV-stativ och i hyllor

Installera högtalarpanelen i ett öppet utrymme framför TV:n så att ovansidan på högtalarpanelen överlappar TV:n och att så TV-skärmen eller fjärrkontrollsensorn på TV:n inte döljs.

Om högtalarpanelen går att installera utan att komma i vägen för benen på TV:n

Exempel på installation med en TV som har två ben på vardera sida

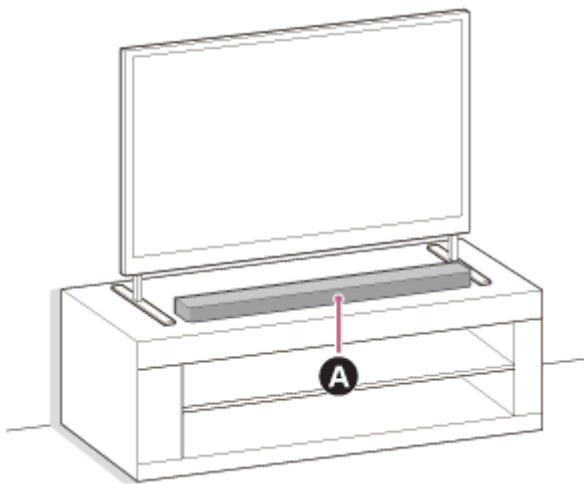

A Högtalarpanel

Exempel på installation med en TV som har breda ben i mitten

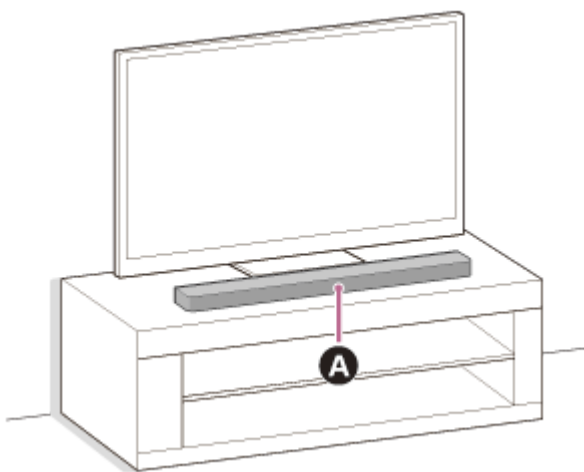

A Högtalarpanel

Om högtalarpanelen inte går att installera på grund av att den kommer i vägen för benen på TV:n

Genom att montera medföljande fot på högtalarpanelen så går det att höja högtalarpanel över installationsutrymmet, vilket gör att den inte kommer i vägen för benen på TV:n.

Ljudkvaliteten förbättras inte genom att montera foten.

Det går att installera högtalarsystemet genom att montera foten, om storleken på benet till TV:n motsvarar följande.

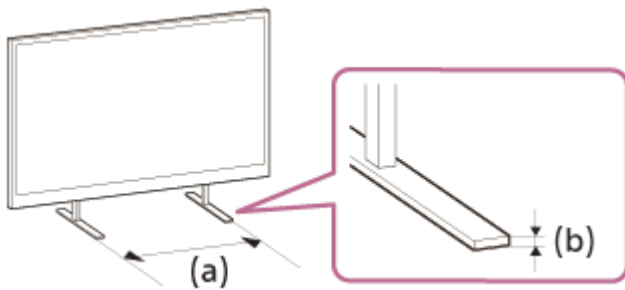

(a) Utrymme mellan TV:ns ben: 800 mm eller mindre

(b) Höjden på TV:ns ben: 8,5 mm eller mindre

1. Förbered det som behövs.

- Fötter (2) (medföljer)



- Skruvar (2) (medföljer)



- Skruvmejsel (medföljer ej)

2. Montera foten på högtalarpanelen.

Montera foten enligt följande förfarande.

- Placera högtalarpanelen med undersidan vänd uppåt.
- Placera foten med den utskjutande delen på insidan av foten i hålet för fotens utskjutande del, bredvid skruvhålet på högtalarpanelen.
- Fäst foten med skruven.

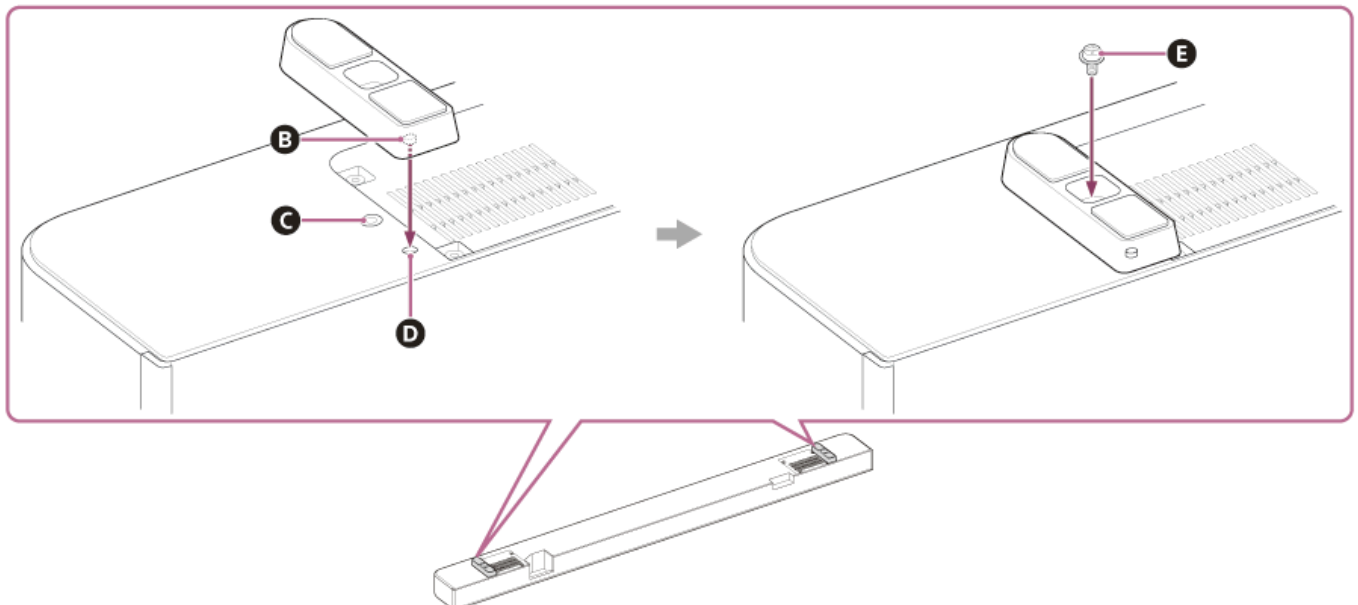

- B** Utskjutande del
- C** Skruvhål
- D** Hål för fotens utskjutande del
- E** Skruv (medföljer)

3. Installera högtalarpanelen.

Se till så att du inte täcker för TV:ns fjärrkontrollsensor med högtalarpanelen.

Kontrollera att det går att slå på/stänga av TV:n efter installationen med TV:ns fjärrkontroll.

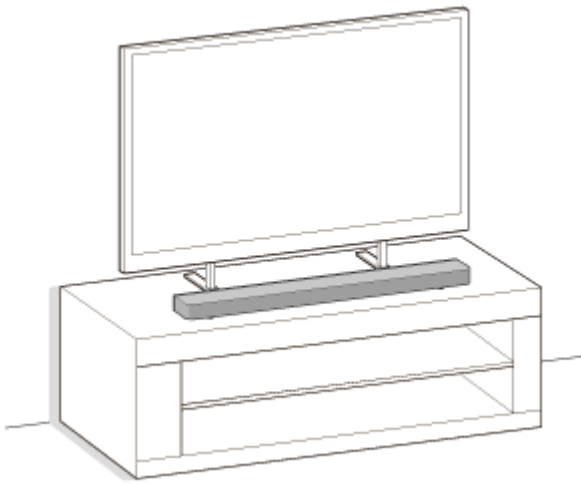

4. I följande fall utför du [Ljudfältsoptimering](*) i appen.

- När högtalarsystemets samt de bakre högtalarnas (tillval) och subwoofers position och installationsmetod ändras
- När tittandemiljön ändras, t.ex. när du möblerar om
- När du ändrar positionen för vardagstittande

* Visas när du trycker på [Inställningar] - [Ljudinställningar] - [Ljudfältsoptimering] på fjärrkontrollskärmen i appen.

OBS!

- Placera inte något metallföremål i närheten av högtalarsystemet. Trådlösa funktioner kan bli instabila.
- Täck inte för högtalarpanelens ovansida. Det kan avbryta ljudutmatningen från högtalarpanelens ovansida.
- Det finns ventilationsöppningar på högtalarpanelens baksida. Placera högtalarpanelen med ett avstånd på minst 10 mm från en TV eller en vägg.

TP1001547758

Sound Bar

BRAVIA Theatre Bar 9/BRAVIA Theatre Bar 8

Montera högtalarpanelen på en vägg

Montera högtalarpanelen under den väggupphängda TV:n.

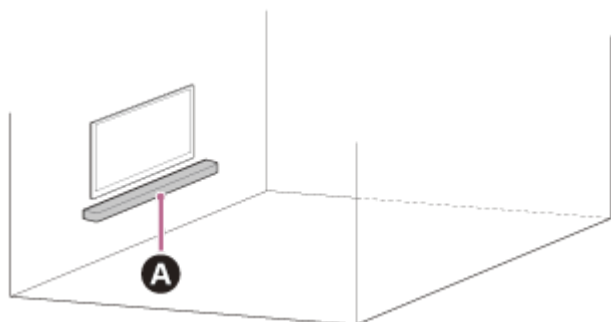

A Högtalarpanel

OBS!

- Se till att använda medföljande väggfäste när du monterar högtalarpanelen på en vägg. Montera inte högtalarpanelen direkt på en vägg. Om du gör det kan temperaturen inuti högtalarpanelen stiga avsevärt, vilket kan orsaka skada på högtalarpanelen eller fel.
- Fäst väggfästena plant mot den förstärkta väggen.
- Låt en Sony-återförsäljare eller licensierad montör installera högtalarpanelen ordentligt och säkert.
- Sony är inte ansvarigt för olyckor eller skador som orsakas av oriktig installation, missbruk, bristande installationsstyrka, naturkatastrofer osv.
- Av säkerhetsskäl krävs det minst två personer för att hänga upp högtalarpanelen.

1 Se till att ha två skruvar (medföljer ej) som passar hålen på väggfästet (medföljer).

Typen och längden på skruvarna ska väljas efter vilken typ av vägg de ska installeras på.

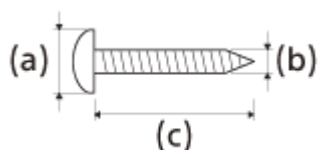

(a) 6 mm till 9,5 mm

(b) 4 mm

(c) Längre än 30 mm (cirka)

Referens: hålet i väggfästet

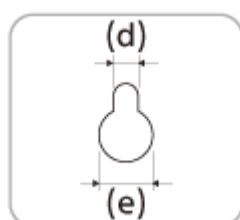

(d) 5,0 mm

(e) 10 mm

OBS!

- Använd skruvar (medföljer ej) som är lämpliga för väggmaterialet och stabiliteten. Skruven kan skada väggen beroende på väggens material.

2 Mät djupet på monterad TV (f) och kontrollera vilket utrymme som krävs mellan TV:ns undersida och högtalarpanelens ovansida (g).

Utrymme krävs för att se till att TV:n inte stör surroundljudet som matas ut från högtalarpanelen mot taket.

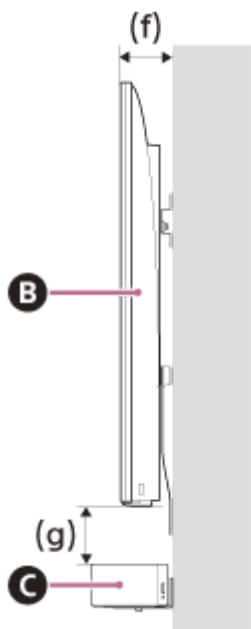

- B** TV
- C** Högtalarpanel

Djupet på monterad TV (f)	Utrymmet som krävs mellan TV:ns undersida och högtalarpanelens ovansida (g)
Mindre än 85 mm	120 mm eller större
85 mm eller större	200 mm eller större

3 Rikta in den vertikala linjen ovanför "↑ ① TV:NS MITTLINJE" som är tryckt på din MALL FÖR VÄGGMONTERING (medföljer) mot mitten av din TV:s bredd.

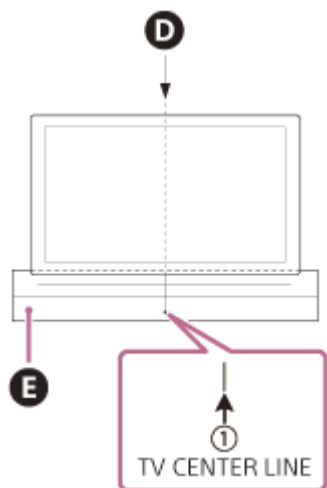

- D** TV:ns mitt

E MALL FÖR VÄGGMONTERING

- 4 Rikta in " ←② HÖGTALARPANELENS ÖVRE LINJE" som är tryckt på din MALL FÖR VÄGGMONTERING mot undersidan av det utrymme som krävs mellan TV:ns undersida och högtalarpanelens övre linje (g) som du mätte upp i steg 2, fäst sedan din MALL FÖR VÄGGMONTERING på väggen genom att använda ett självhäftande tejp osv. som finns tillgänglig i handeln.

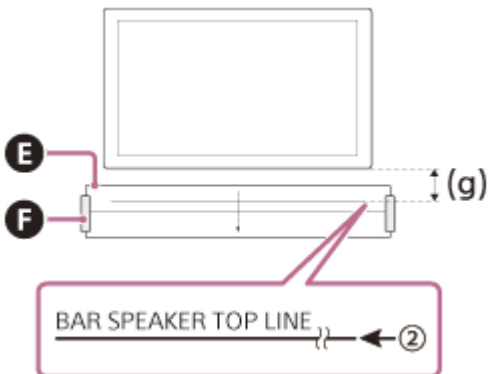

E MALL FÖR VÄGGMONTERING

- F Självhäftande tejp osv.

OBS!

- Släta ut din MALL FÖR VÄGGMONTERING helt när du fäster den på väggen.

- 5 Fäst skruvarna som du tog fram i steg 1 i skruvmarkeringarna på " ←③ SKRUVLINJE" som är tryckt på MALL FÖR VÄGGMONTERING.

BRAVIA Theatre Bar 9

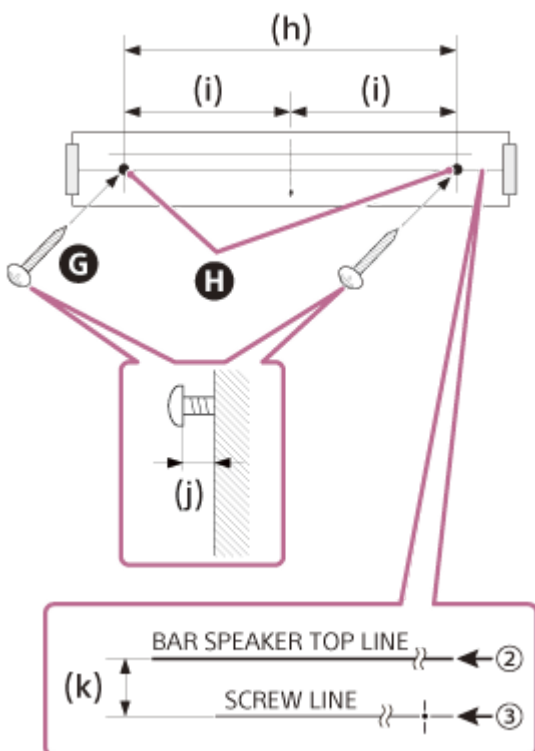

- G Skruvar

- H Markeringar

(h) 1 056 mm

(i) 528 mm

(j) 3,5 mm till 4,5 mm

(k) 30 mm

BRAVIA Theatre Bar 8

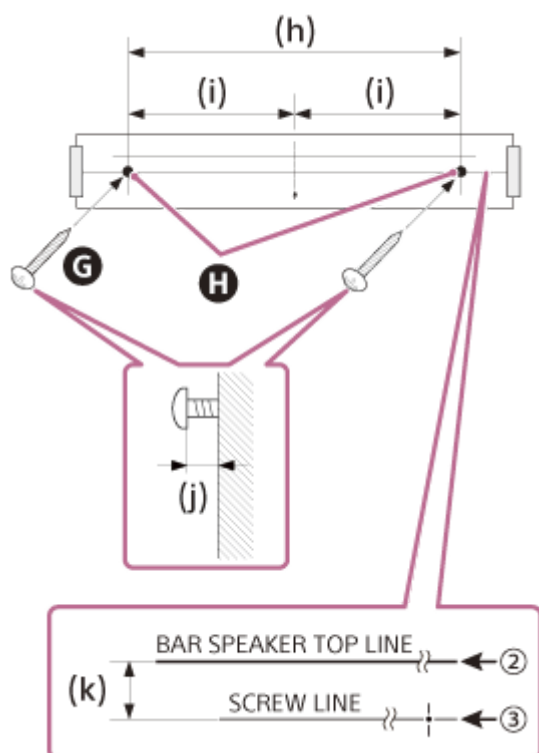

G Skruvar

H Markeringar

(h) 876 mm

(i) 438 mm

(j) 3,5 mm till 4,5 mm

(k) 30 mm

OBS!

- Fäst skruvarna ordentligt i en regel.

6 Ta bort din MALL FÖR VÄGGMONTERING.

7 Häng väggfästena (medföljer) på skruvarna och fäst sedan skruvarna för att låsa fast väggfästena vid väggen.

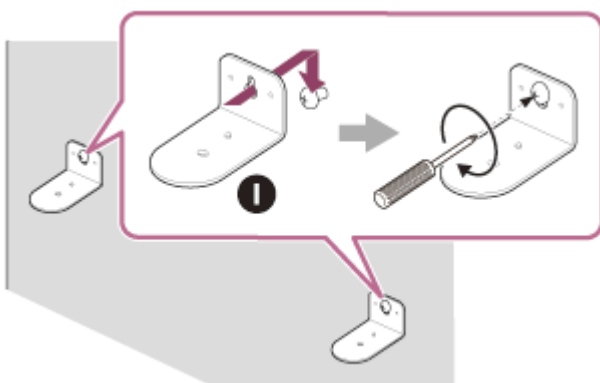

I Väggmonteringsstöd

8 Anslut kablarna till högtalarpanelen.

1. Anslut HDMI-kabeln (medföljer) till högtalarpanelens HDMI OUT (TV (eARC/ARC))-uttag.
2. Anslut nätkabeln (medföljer) till högtalarpanelens nätingång.

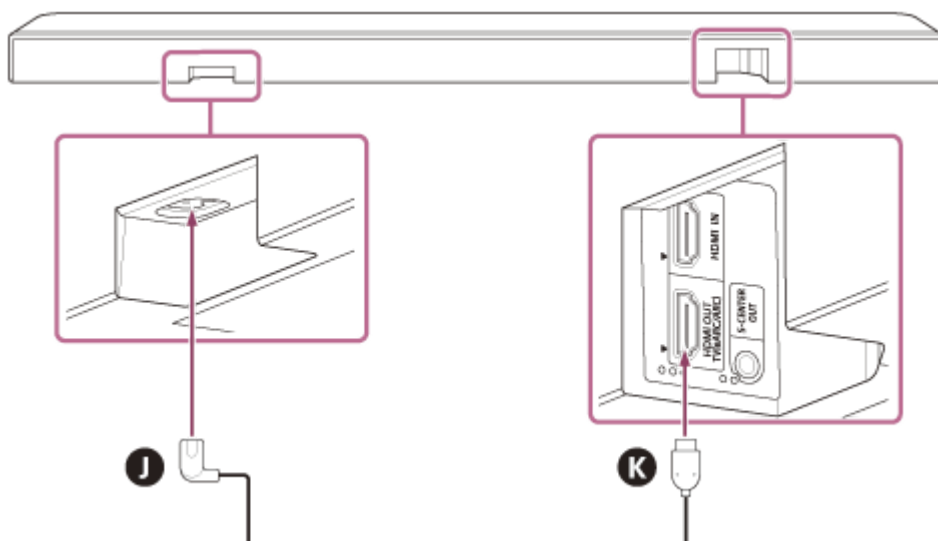

- J** Nätkabel
- K** HDMI-kabel

9 Placera högtalarpanelen på väggfästena.

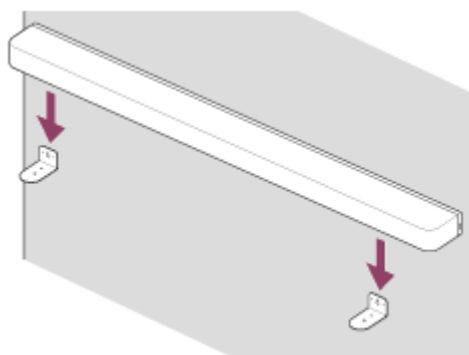

- 10 Rikta in skruvhålen på högtalarpanelens undersida mot hålen på väggfästet, fäst sedan högtalarpanelen på väggfästena genom att skruva i skruvarna (medföljer) ordentligt.

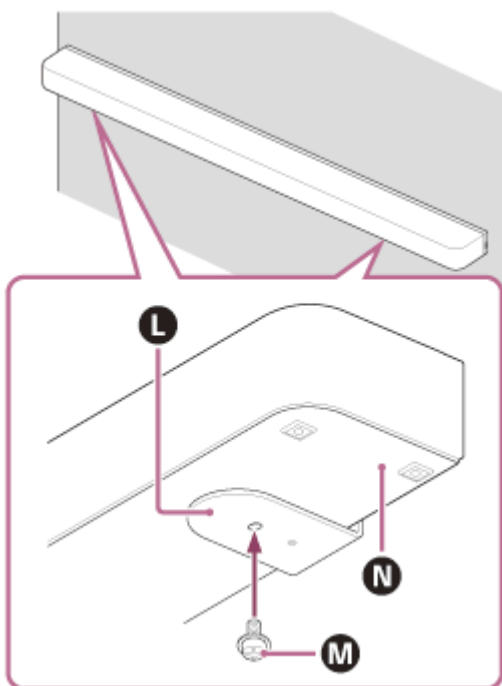

- L** Väggh monteringsstöd
- M** Skruv
- N** Högtalarpanelens undersida

- 11** Anslut HDMI-kabeln (medföljer) som är ansluten till högtalarpanelen till eARC/ARC HDMI-ingångsuttaget på TV:n.
- 12** Anslut högtalarpanelens nätkabel till vägguttaget.
- 13** I följande fall utför du [Ljudfältsoptimering](*) i appen.
 - När högtalarsystemets samt de bakre högtalarnas (tillval) och subwoofers position och installationsmetod ändras
 - När tittandemiljön ändras, t.ex. när du möblerar om
 - När du ändrar positionen för vardagstittande

* Visas när du trycker på [Inställningar] - [Ljudinställningar] - [Ljudfältsoptimering] på fjärrkontrollskärmen i appen.

Montera högtalarna (tillval) på en vägg

Se bruksanvisningen till högtalarna (tillval).

Relaterade avsnitt

- [Ansluta till en TV](#)
- [Ansluta till nätuttaget](#)

TP1001325480

Sound Bar

BRAVIA Theatre Bar 9/BRAVIA Theatre Bar 8

Använda högtalarpanelen tillsammans med högtalare (tillval)

Installera

Installera högtalarna (tillval) med hänsyn till var TV:n och högtalarpanelen är installerade.

Exempel på installation av högtalarpanelen på ett TV-stativ och i hyllor

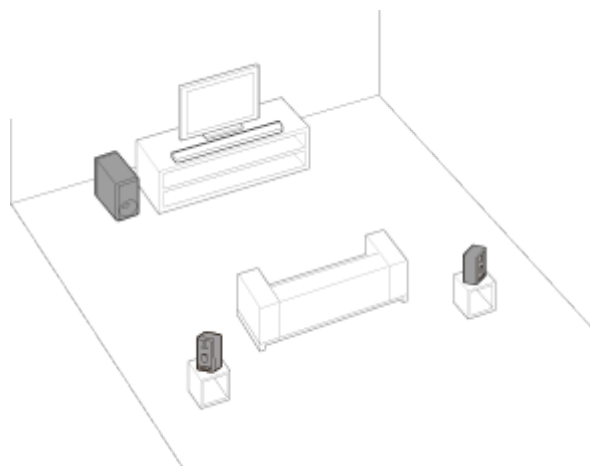

Exempel på montering av högtalarpanelen på en vägg

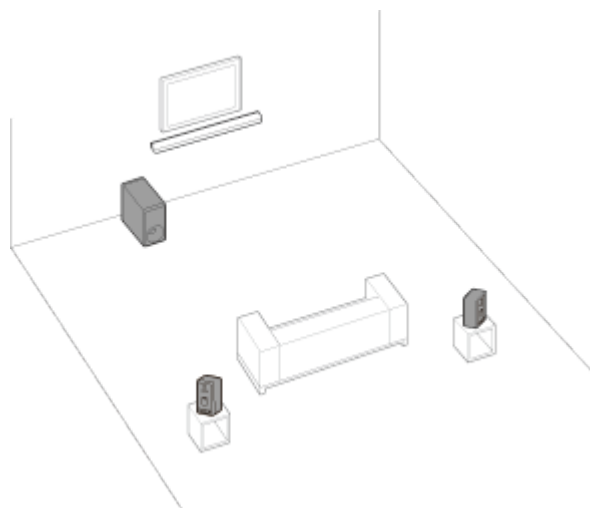

Inställning

Om du inte har påbörjat inställningen av högtalarsystemet

Använd appen för att påbörja inställningen av högtalarsystemet och högtalare (tillval). Under inställningsförfarandet guidar appen dig genom anslutningen av högtalare (tillval).

Om du redan har genomfört installationen av högtalarsystemet

Ställ in högtalare (tillval) på fjärrkontrollskärmen i appen.

Kontrollera [Inställningar] – [Inställningar för anslutning av trådlös högtalare] – [Anslutning trådlös högtalare] på fjärrkontrollskärmen i appen.

OBS!

- Inget ljud matas ut om inte inställningen av högtalarna (tillval) slutförs i appen.
- Det kan krävas en programvaruuppdatering när högtalarsystemet används tillsammans med högtalarna (tillval). Utför programvaruuppdateringen när högtalarsystemet och högtalarna (tillval) är anslutna till en strömkälla.

Om högtalarsystemets eller högtalarnas (tillval) installationsmetod eller position ändras

I följande fall utför du [Ljudfältsoptimering](*) i appen.

- Ändra högtalarsystemets samt de bakre högtalarnas (tillval) och subwoofers position och installationsmetod
- När du ändrar positionen för ditt vardagstittande
- När tittandemiljön ändras, t.ex. när du möblerar om

* Visas när du trycker på [Inställningar] - [Ljudinställningar] - [Ljudfältsoptimering] på fjärrkontrollskärmen i appen.

Relaterade avsnitt

- [När SA-RS5 bakre högtalare \(tillval\) används](#)
- [\[Ljudinställningar\]](#)

TP1001325481

Sound Bar

BRAVIA Theatre Bar 9/BRAVIA Theatre Bar 8

När SA-RS5 bakre högtalare (tillval) används

I detta avsnitt beskrivs hur högtalarsystemet ska användas tillsammans med SA-RS5 bakre högtalare (tillval).

Installera

Mer information om installation finns i bruksanvisningen som medföljde SA-RS5.

Anslut SA-RS5 till högtalarsystemet.

Ställ in högtalarsystemet genom att följa anvisningarna i "Inställning" för "[Använda högtalarpanelen tillsammans med högtalare \(tillval\)](#)".

SA-RS5 har ett inbyggt, uppladdningsbart batteri. Om SA-RS5 stängs av när den drivs på batteri så kopplas anslutningen till högtalarsystemet från. Tryck på strömbrytaren på SA-RS5 för att återansluta högtalarsystemet, strömindikatorn på SA-RS5 lyser grönt.

Byt läge eller ändra visningsmiljön för högtalarsystemet eller SA-RS5

I följande fall utför du [Ljudfältsoptimering](*) i "Sony | BRAVIA Connect"-appen.

- Ändra högtalarsystemets samt de bakre högtalarnas (tillval) och subwoofers position och installationsmetod
- När du ändrar positionen för ditt vardagstittande
- När tittandemiljön ändras, t.ex. när du möblerar om

* Visas när du trycker på [Inställningar] - [Ljudinställningar] - [Ljudfältsoptimering] på fjärrkontrollskärmen i appen.

Ändra tillfälligt placeringen av SA-RS5

Tryck på OPTIMIZE-knappen när du tillfälligt ändrar placeringen av SA-RS5.

Tryck på OPTIMIZE-knappen för att enkelt utföra korrigerande av placeringen för SA-RS5.

När du är klar med att använda den tillfälliga placeringen så flyttar du tillbaka SA-RS5 till dess ursprungliga placering och trycker på OPTIMIZE-knappen igen. När du ska trycka på OPTIMIZE-knappen och båda SA-RS5-enheterna är påslagna så trycker du på OPTIMIZE-knappen på en av enheterna.

Exempel på tillfälliga placeringsändringar för SA-RS5 bakre högtalare

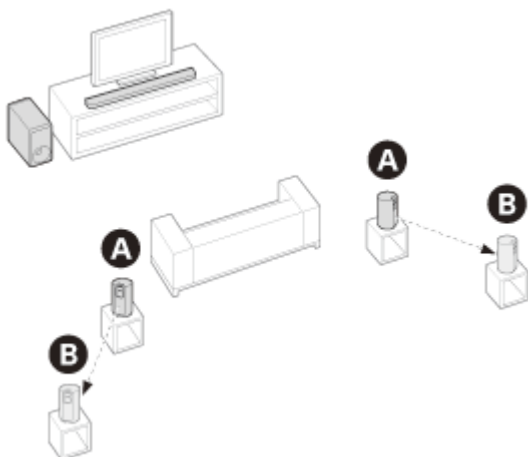

- A** Placera där SA-RS5 normalt placeras
- B** Placera där SA-RS5 tillfälligt finns

Ansluta till en TV

- 1 Anslut ett HDMI IN-uttag som är kompatibelt med eARC/ARC på TV:n till HDMI OUT (TV (eARC/ARC))-uttaget på högtalarsystemet med hjälp av HDMI-kabeln (medföljer).

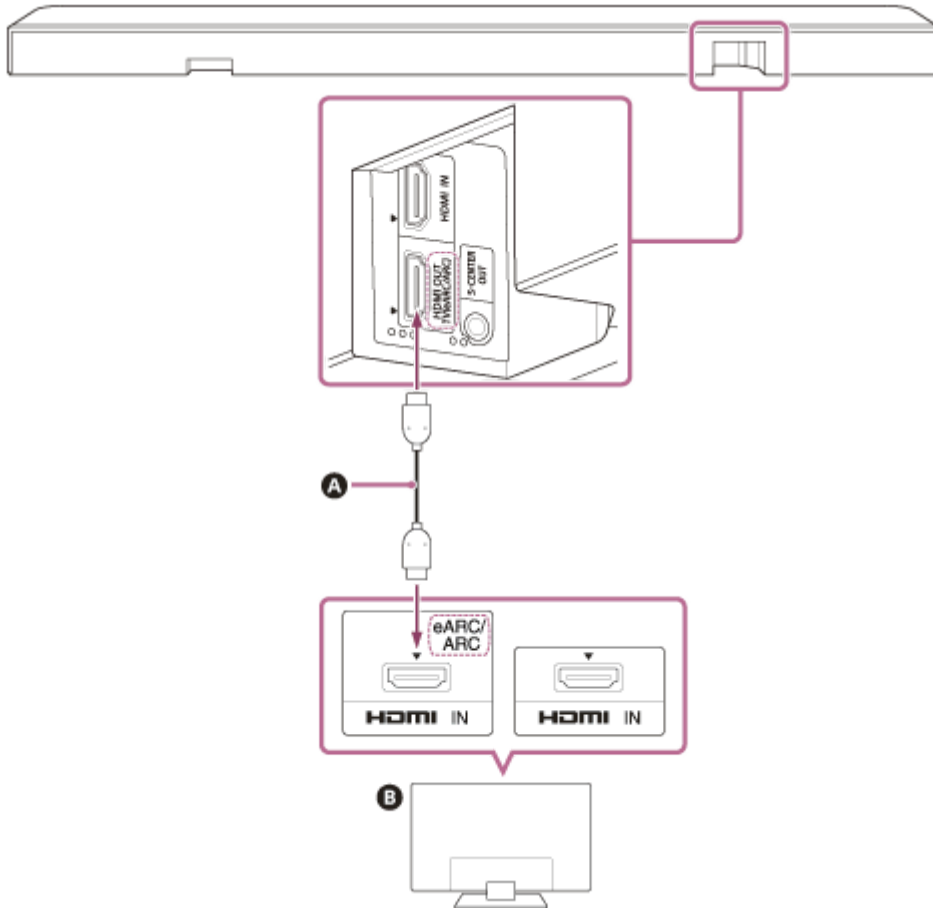

- A HDMI-kabel (medföljer)
- B TV

- 2 Ändra TV-inställningarna så att TV-ljudet kan matas ut från högtalarsystemet.

Detta kan ställas in automatiskt när högtalarsystemet är anslutet, beroende på din TV. Se TV:ns bruksanvisning för mer information.

- 3 Aktivera eARC på både högtalarsystemet och TV:n.

Om TV:n som är ansluten till högtalarsystemet är kompatibel med eARC/ARC så är eARC-funktionen tillgänglig. För att lyssna på ljudformat med högre kvalitet t.ex. Dolby Atmos som spelas på en extern enhet ansluten till TV:n bör du kontrollera att eARC-inställningen är aktiverad på högtalarsystemet och TV:n.

- eARC-inställning för TV:n: se TV:ns bruksanvisning.
- eARC-inställning för högtalarsystemet: inställningen är aktiverad som standard.

- Se till att kontakterna är ordentligt anslutna.
- Om högtalarsystemet inte är anslutet till den eARC/ARC-kompatibla HDMI-ingången på TV:n så går det inte att mata ut TV-ljudet från högtalarsystemet.
- Aktivera Kontroll för HDMI-funktionen på TV:n. Om Kontroll för HDMI-funktionen på TV:n inte är aktiverad så kommer inte högtalarsystemet att mata ut TV-ljudet.
- När eARC-funktionen aktiveras på TV:n så kan vissa funktioner på TV:n begränsas. Till exempel kanske systemljud och röstsvär inte hörs. Se TV:ns bruksanvisning för mer information.

Tips

- Det finns tre taktila punkter som är ungefär 1 mm stora bredvid HDMI OUT (TV (eARC/ARC))-uttaget. Använd dem som hjälp vid anslutning.

TP1001547741

5-056-361-41(1) Copyright 2024 Sony Corporation

Om din TV har ett S-CENTER SPEAKER IN-uttag

TV:n kan mata ut ljudet från högtalarsystemets mitt om högtalarsystemet är anslutet till TV:n genom att använda följande metod.

1 Anslut högtalarsystemet till TV:n med HDMI-kabeln (medföljer).

Mer information finns i "[Ansluta till en TV](#)".

2 Anslut S-CENTER SPEAKER IN-uttaget på TV:n till S-CENTER OUT-uttaget på ditt högtalarsystem med kabeln för centerhögtalare-läge för TV (medföljer).

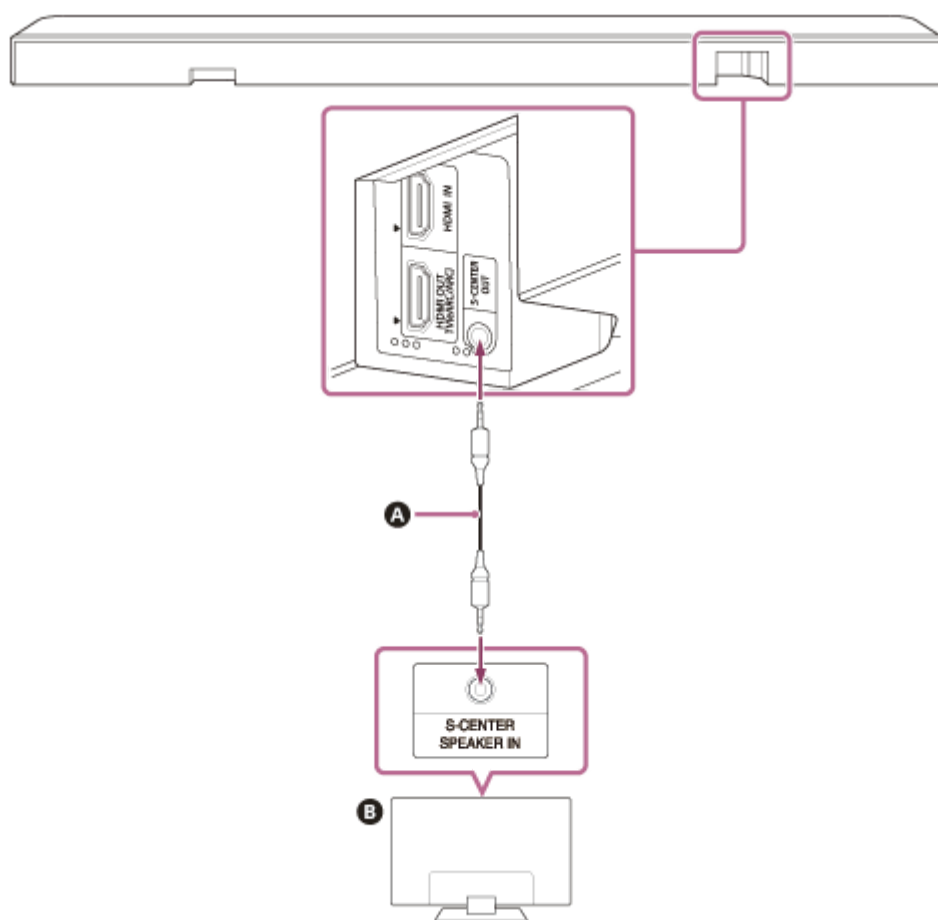

A Kabel för centerhögtalare-läge för TV (medföljer)

B TV

OBS!

- Se till att kontakterna är ordentligt anslutna.
- Vissa TV-apparater kan ha ett annat uttag med samma form som S-CENTER SPEAKER-uttaget. Var försiktig så att du inte använder fel uttag.

Tips

- Om kabeln för centerhögtalare-läge för TV inte är tillräckligt lång så går det att använda en stereominikabel som finns tillgänglig i handeln.
- Det finns två taktila punkter som är ungefär 1 mm stora bredvid S-CENTER OUT-uttaget. Använd dem som hjälp vid anslutning.

För att mata ut ljud från TV:n

Öppna [Inställningar] - [Ljudinställningar] och aktivera [Acoustic Center Sync] på fjärrkontrollskärmen i appen.

Det kan hända att ljudet inte matas ut från TV:n beroende på ingången, ljudsignalen eller ljudfältinställningarna. Mer information finns i tabellen nedan.

: Ljudet matas ut från både högtalarsystemet och TV:n.

–: Inget ljud matas ut från TV:n. Ljudet matas ut enbart från högtalarsystemet.

Inställning	TV, HDMI ingång: 2-kanaligt innehåll	TV, HDMI ingång: flerkanaligt innehåll	BLUETOOTH-ingång, musiktjänst, AirPlay
[Ljudfält](*) : på och [Ljudfältinställning] (**): [360 Spatial Sound Mapping]	<input type="radio"/>	<input type="radio"/>	–
[Ljudfält](*) : på och [Ljudfältinställning] (**): [Dolby Speaker Virtualizer], [DTS Neural:X]	–	–	–
[Ljudfält](*) : Av	–	<input type="radio"/>	–

* Visas på fjärrkontrollskärmen i appen.

** Visas när du trycker på [Inställningar] - [Ljudinställningar] - [Ljudfältinställning] på fjärrkontrollskärmen i appen.

Relaterade avsnitt

- [Ansluta till en TV](#)
- [Justera ljudkvalitet](#)
- [\[Ljudinställningar\]](#)

TP1001547742

Ansluta en AV-enhet

8K-video och avancerat ljud som t.ex. Dolby Atmos, Dolby TrueHD, DTS:X osv. kan spelas upp genom att ansluta en AV-enhet (Blu-ray Disc-spelare, digitalbox, kabelbox, satellitbox, spelkonsol osv.) på följande sätt.

- 1 Anslut HDMI OUT-uttaget på AV-enheten till HDMI IN-uttaget på TV:n med en HDMI-kabel (medföljer ej).
- 2 Anslut högtalarsystemet till TV:n med HDMI-kabeln (medföljer).

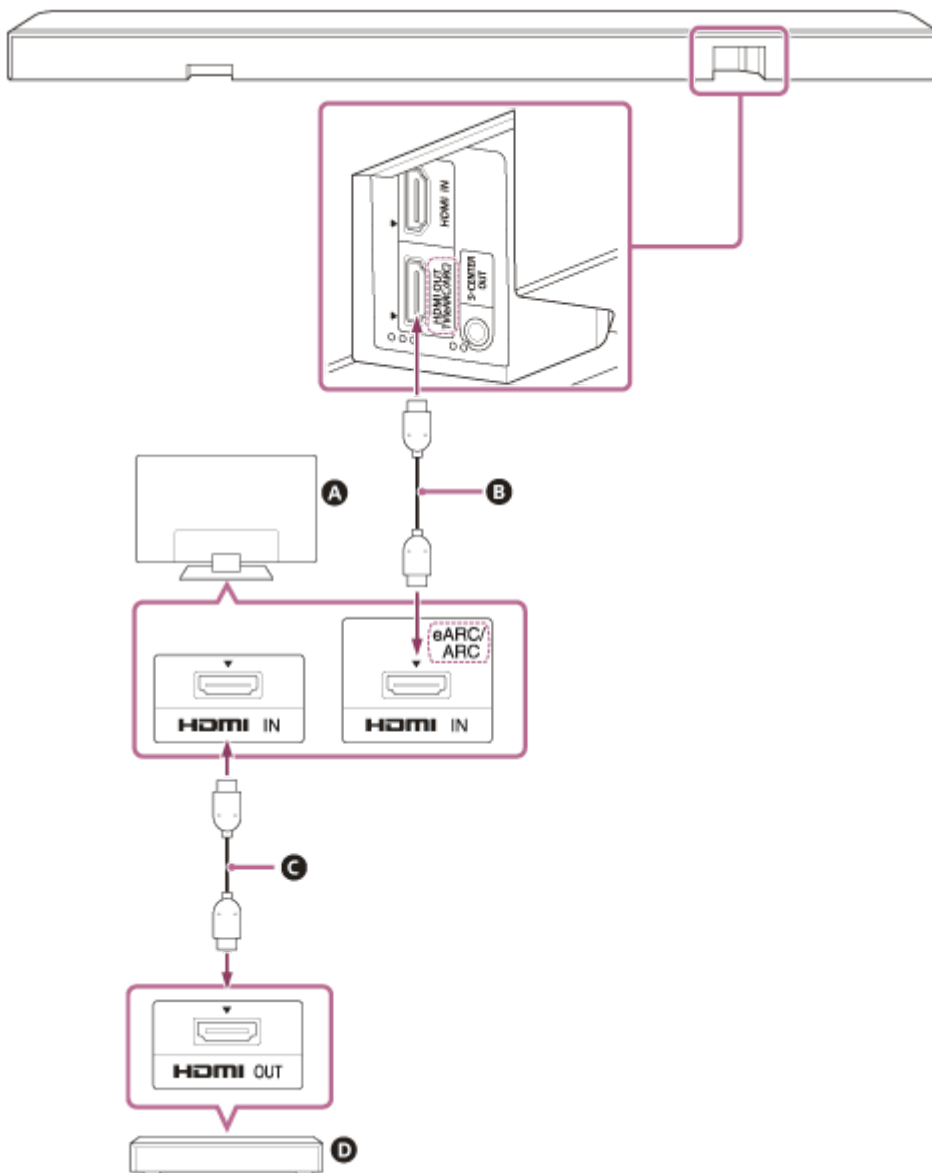

- A TV
- B HDMI-kabel (medföljer)
- C HDMI-kabel (medföljer ej)
- D AV-enhet (Blu-ray Disc-spelare, digitalbox, kabelbox, satellitbox, spelkonsol osv.)

AV-enheten kan anslutas direkt till högtalarsystemet

- Det finns tre taktila punkter som är ungefär 1 mm stora bredvid HDMI OUT (TV (eARC/ARC))-uttaget. Använd dem som hjälp vid anslutning.

Relaterade avsnitt

- [Ansluta till en TV](#)
- [Spela upp 360 Reality Audio-innehåll från ansluten AV-enhet](#)
- [Ljudformat som stöds](#)
- [HDMI-videoformat som stöds](#)

TP1001547743

5-056-361-41(1) Copyright 2024 Sony Corporation

Ansluta till nätuttaget

- 1 Anslut nätkabeln (medföljer) till högtalarpanelens nätingång och anslut den sedan till vägguttaget.

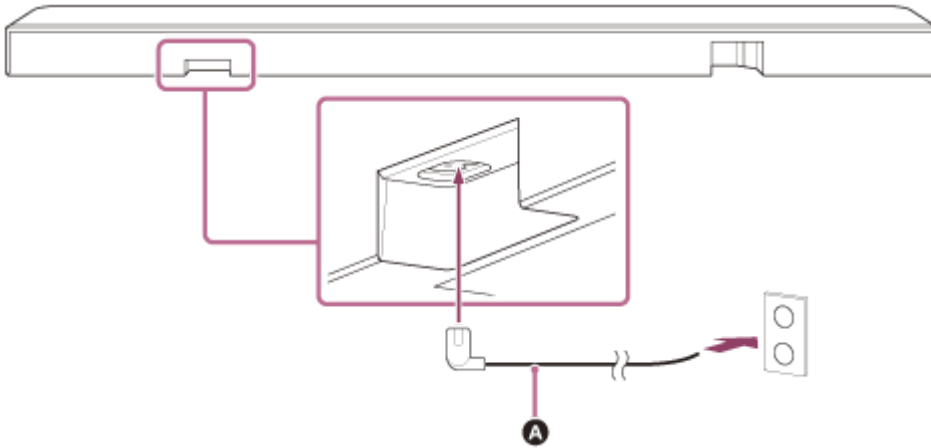

A Nätkabel (medföljer)

TP1001325482

Sound Bar

BRAVIA Theatre Bar 9/BRAVIA Theatre Bar 8

Utför inledande inställningar i "Sony | BRAVIA Connect"-appen

Använd "Sony | BRAVIA Connect"-appen för att ställa in högtalarsystemet.

1 Kontrollera så att högtalarpanelen är ansluten till TV:n och att högtalarpanelen är ansluten till strömförsörjningen.

2 Hämta och installera "Sony | BRAVIA Connect"-appen på din smarttelefon.



3 Öppna appen och följ anvisningarna på skärmen för att slutföra inställningen.

Relaterade avsnitt

- [Installera högtalarpanelen på ett TV-stativ och i hyllor](#)
- [Montera högtalarpanelen på en vägg](#)
- [Ansluta till en TV](#)
- [Om din TV har ett S-CENTER SPEAKER IN-uttag](#)
- [Ansluta en AV-enhet](#)
- [Ansluta till nätuttaget](#)

TP1001325483

Sound Bar

BRAVIA Theatre Bar 9/BRAVIA Theatre Bar 8

Lyssna på TV-ljud

Använd fjärrkontrollskärmen i appen enligt följande.

1 Tryck på området för uppspelningsinformation/ingångsväxling längst upp på skärmen för att växla ingång till [TV].

Om fjärrkontrollskärmen i appen som kan manövrera högtalarsystemet och BRAVIA visas så behöver inte ingången växlas på högtalarsystemet. Ljudingången på högtalarsystemet växlar i samband med det innehåll som visas på TV:n.

2 Justera volymen.

För att manövrera med den medföljande fjärrkontrollen

1. Tryck på INPUT (Ingång) för att huvudstatusindikatorn på högtalarpanelen ska lysa vitt.
2. Justera volymen.

OBS!

- Om det inte visas någon bild när TV-ingången (eARC/ARC) har valts så väljer du önskad TV-kanal med TV:ns fjärrkontroll.
- Det kan hända att ljudet stängs av på högtalarsystemet och att underliggande statusindikator på högtalarpanelen blinkar vitt, beroende på i vilken ordning du startar TV:n och högtalarsystemet. Om detta sker så slår du på TV:n före högtalarsystemet.

TP1001325484

Spela upp på ansluten AV-enhet

Använd fjärrkontrollskärmen i appen enligt följande.

1 Tryck på området för uppspelningsinformation/ingångsväxling längst upp på skärmen för att växla ingång till [HDMI].

Om fjärrkontrollskärmen i appen som kan manövrera högtalarsystemet och BRAVIA visas så behöver inte ingången växlas på högtalarsystemet. Ljudingången på högtalarsystemet växlar i samband med det innehåll som visas på TV:n.

2 Justera volymen.

För att manövrera med den medföljande fjärrkontrollen

1. Tryck på INPUT (Ingång) för att huvudstatusindikatorn på högtalarpanelen ska lysa grönt.
2. Justera volymen.

OBS!

- Om det inte finns någon bild från enheten som är ansluten till HDMI IN-uttaget på högtalarsystemet så tryck på uppspelningsknappen på den anslutna enheten.
- Om det inte finns någon bild från den anslutna enheten eller bilden från den anslutna enheten inte visas som den ska, öppna [Inställningar] - [HDMI-inställningar] och ändra [HDMI-signalformat]-inställningarna på fjärrkontrollskärmen i appen.
- Kontrollera att högtalarsystemet är anslutet till en enhet som är HDCP-kompatibel (High-bandwidth Digital Content Protection). Mer information finns i bruksanvisningen som medföljde ansluten enhet.
- Om inte något HDR-innehåll kan visas i högt dynamiskt omfång så kontrollera inställningarna för TV:n eller enheten som är ansluten till högtalarsystemet. Mer information finns i bruksanvisningen som medföljde TV:n eller ansluten enhet.
- Det kan hända att en AV-enhet inte kan mata ut HDR-innehåll i HDR-format beroende på [HDMI-signalformat]-inställningen. Öppna [Inställningar] - [HDMI-inställningar] och ändra [HDMI-signalformat] inställningarna på fjärrkontrollskärmen i appen för att passa videoformatet som AV-enheten har stöd för.
- Om bilden och ljudet från enheten som är ansluten till högtalarsystemet inte matas ut ur TV:n när högtalarsystemet är avstängt, öppna [Inställningar] - [HDMI-inställningar] - [Genomkoppling i standbyläge] och ställ in på [Auto] eller [På] på fjärrkontrollskärmen i appen.

Relaterade avsnitt

- [\[HDMI-inställningar\]](#)

TP1001547744

Sound Bar

BRAVIA Theatre Bar 9/BRAVIA Theatre Bar 8

Justera ljudkvalitet

Du kan utföra följande justeringar av ljudkvaliteten på fjärrkontrollskärmen i appen eller på den medföljande fjärrkontrollen.

Manövrera på fjärrkontrollskärmen i appen

När en appkompatibel BRAVIA är ansluten till högtalarsystemet med en HDMI-kabel så välj [Bild och ljud].

- **[Ljudfält]**
Ljud matas ut med surroundljudeffekten. Inställningen kan användas för att uppleva surroundljud med större närvaro.
- **[Röstläge]**
Framhäver dialog och gör det lättare att höra.
- **[Röstzoom]**
Denna funktion aktiveras när en Sony-TV kompatibel med högtalarsystemets länkningsfunktion ansluts. När TV-ingången väljs på högtalarsystemet fungerar röstzoom i stället för röstläget.
Med röstzoom går det att justera volymen på endast mänsklig röst utan att ändra den övergripande volymen. Röstvolymen för nyhetsuppläsaren kan justeras så att den blir högre, för att göra det lättare att höra, och röstvolymen kan justeras så att den blir lägre för direktsända sportsändningar eller andra situationer där kommentaren är för högljudd.
- **[Nattläge]**
Matar ut klart ljud även vid låg volym för användning sent på kvällen med tydlig dialog och minimal förlust i återgivning.

Manövrera med den medföljande fjärrkontrollen

Varje gång du trycker på en knapp på medföljande fjärrkontroll så ändras inställningarna och det går att kontrollera inställningsstatus på högtalarsystemets underliggande statusindikator.

När den är på: underliggande statusindikator tänds en gång och lyser vitt en längre tid.

När den är av: underliggande statusindikator blinkar vitt två gånger.

- **SOUND FIELD (Ljudfält)**
Ljud matas ut med surroundljudeffekten. Inställningen kan användas för att uppleva surroundljud med större närvaro.
- **VOICE (Röstläge)**
Framhäver dialog och gör det lättare att höra.
Röstzoomen används för att justera volymen på mänsklig röst när en TV som är kompatibel med högtalarsystemets länkningsfunktion är ansluten. När röstzoom är aktiverad så används det senaste inställda värdet i TV-menyn eller fjärrkontrollskärmen i appen.
- **NIGHT (Nattläge)**
Matar ut klart ljud även vid låg volym för användning sent på kvällen med tydlig dialog och minimal förlust i återgivning.

OBS!

- Ljudfältet är inte tillgängligt under utmatning av testtonen.
- Om [Ljudfältinställning] är inställd på [Dolby Speaker Virtualizer] och ljudfältet är aktiverat så är röstläget inaktiverat. (*)

- Det kan hända att effekten av [Ljudfältsoptimering](**) inte tillämpas beroende på hur inställningen av ljudfältet(*) och innehållet har kombinerats.
- Känslan av närvaro som kan uppnås med surroundljudbehandling kan variera beroende på innehållet som spelas upp.
- Kontrollera inställningen för digital ljudutmatning på enheten som är ansluten till högtalarsystemet för att spela flerkanaligt ljud. Mer information finns i bruksanvisningen som medföljde ansluten enhet.
- Det kan hända att vissa högtalare inte matar ut ljudet beroende på innehållet eller inställningen av ljudfältet(*).
- Nattlägesfunktionen inaktiveras automatiskt när högtalarsystemet stängs av.
- Kontrollera webbsidan nedan för TV-apparater som är kompatibla med högtalarsystemets länkningsfunktion.
https://www.sony.net/hav_faq
- Det kan hända att röstzoom inte fungerar beroende på TV:ns inställning eller innehåll.
 - * På- / av-inställning för ljudfältet och inställningen som visas efter att du tryckt på [Inställningar] - [Ljudinställningar] - [Ljudfältinställning] på fjärrkontrollskärmen i appen.
 - ** Visas när du trycker på [Inställningar] - [Ljudinställningar] - [Ljudfältsoptimering] på fjärrkontrollskärmen i appen.

Relaterade avsnitt

- [\[Ljudinställningar\]](#)

TP1001325485

Lyssna på musik genom att parkoppla BLUETOOTH-enheten som ansluts för första gången

För att använda BLUETOOTH-funktionen måste högtalarsystemet och BLUETOOTH-enheten parkopplas i förväg. Parkoppling är processen som registrerar enheter med varandra i förväg.

1 Slå på BLUETOOTH-enheten.

2 Växla ingång till [Bluetooth] på fjärrkontrollskärmen i appen.

Om en annan BLUETOOTH-enhet redan är ansluten till högtalarsystemet så väljer du [Anslut till andra enheter]. Högtalarsystemet växlar till parkopplingsläge och huvudstatusindikatorn på högtalarpanelen blinkar två gånger upprepat i blått genom att växla till [Bluetooth]-ingång utan en parkopplad enhet.

3 Lokaliserar högtalarsystemet på BLUETOOTH-enheten genom att utföra parkopplingsprocessen.

Listan över BLUETOOTH-enheter som identifieras av BLUETOOTH-enheten visas på BLUETOOTH-enhetens skärm.

För information om parkoppling med BLUETOOTH-enheten se bruksanvisningen för BLUETOOTH-enheten.

4 Välj högtalarsystemet(*) i listan med enheter som visas på BLUETOOTH-enhetens skärm och registrera högtalarsystemet och BLUETOOTH-enheten med varandra.

Om en kodnyckel efterfrågas anger du "0000".

* BRAVIA Theatre Bar 9, BRAVIA Theatre Bar 8 eller enhetsnamnet som är inställt i [Enhetsnamn].

5 Bekräfta på fjärrkontrollskärmen i appen att högtalarsystemet och BLUETOOTH-enheten är anslutna via BLUETOOTH-funktionen.

Namnet på ansluten BLUETOOTH-enhet visas på fjärrkontrollskärmen i appen.

6 Starta ljuduppspelning med musikappen på ansluten BLUETOOTH-enhet.

Ljudet matas ut från högtalarsystemet.

7 Justera volymen.

Justera högtalarsystemets volym via fjärrkontrollskärmen i appen, musikuppspelningsappen eller på  (Volym) +/- på medföljande fjärrkontroll.

Spela upp eller pausa innehållet genom att trycka på ikonen för uppspelning på fjärrkontrollskärmen i appen.

OBS!

- Försök med följande åtgärder på BLUETOOTH-enheten om parkopplingen misslyckas.
 - Acceptera begäran om parkoppling.
 - Om maximalt antal parkopplade enheter på BLUETOOTH-enheten har uppnåtts så ska onödiga enheter tas bort.

- Om högtalarsystemet har återställts så ska parkopplingsinformationen för högtalarsystemet raderas från BLUETOOTH-enheten och parkopplingen utföras igen.

Tips

- Om det inte finns någon BLUETOOTH-enhet parkopplad (t.ex. direkt efter inköpet) så växlar högtalarsystemet till parkopplingsläget genom att ingången ändras till [Bluetooth].
- Utför parkoppling för en andra eller efterföljande BLUETOOTH-enhet.

Relaterade avsnitt

- [Ställa in den trådlösa funktionen till på eller av](#)
- [Återställa högtalarsystemet](#)

TP1001325489

Lyssna på musik från den parkopplade BLUETOOTH-enheten

1 Slå på BLUETOOTH-funktionen på BLUETOOTH-enheten.

2 Växla ingång till [Bluetooth] på fjärrkontrollskärmen i appen.

Högtalarsystemet återansluter automatiskt till den BLUETOOTH-enhet som senast var ansluten till högtalarsystemet.

Om en annan BLUETOOTH-enhet redan är ansluten till högtalarsystemet så väljer du [Anslut till andra enheter]. Använd sedan den BLUETOOTH-enhet som du vill ansluta till högtalarsystemet och välj högtalarsystemet som anslutningsenhet för BLUETOOTH-funktionen.

3 Starta ljuduppspelning med musikappen på ansluten BLUETOOTH-enhet.

Ljudet matas ut från högtalarsystemet.

4 Justera volymen.

Justera högtalarsystemets volym via fjärrkontrollskärmen i appen eller musikuppspelningsappen.

Spela upp eller pausa innehållet genom att trycka på ikonen för uppspelning på fjärrkontrollskärmen i appen.

För att manövrera med den medföljande fjärrkontrollen

1. Slå på BLUETOOTH-funktionen på BLUETOOTH-enheten.
2. Tryck på INPUT (Ingång) för att huvudstatusindikatorn på högtalarpanelen ska lysa blått.

Högtalarsystemet återansluter automatiskt till den BLUETOOTH-enhet som senast var ansluten till högtalarsystemet.

Om det inte går att ansluta till den BLUETOOTH-enhet du använde i steg 1 så väljer du [Anslut till andra enheter] på fjärrkontrollskärmen i appen. Använd sedan den BLUETOOTH-enhet som du använde i steg 1 för att välja högtalarsystemet som anslutningsenhet för BLUETOOTH-funktionen.

3. Starta ljuduppspelning med musikappen på ansluten BLUETOOTH-enhet.
4. Justera volymen.

Tips

- Om inte någon BLUETOOTH-anslutning upprättas mellan högtalarsystemet och BLUETOOTH-enheten så väljer du högtalarsystemet på BLUETOOTH-enheten.
- Om ljudet fördröjs så går det att förbättra genom att öppna [Inställningar] – [Bluetooth-inställningar] – [Bluetooth-anslutningskvalitet] och ställa in på [Prioritet på stabil anslutning] på fjärrkontrollskärmen i appen.

För att koppla från BLUETOOTH-enheten

Använd någon av följande metoder för att koppla ur.

- Stäng av BLUETOOTH-funktionen på BLUETOOTH-enheten.
- Stäng av högtalarsystemet eller BLUETOOTH-enheten.

Relaterade avsnitt

- [Ställa in den trådlösa funktionen till på eller av](#)

TP1001325490





5-056-361-41(1) Copyright 2024 Sony Corporation

Sound Bar

BRAVIA Theatre Bar 9/BRAVIA Theatre Bar 8

Ställa in den trådlösa funktionen till på eller av

Den trådlösa funktionen ställs in till på som standard.

- Tryck på INPUT (Ingång),  (Volym) –,  (Volym) + och INPUT (Ingång) på den medföljande fjärrkontrollen i den här ordningen för att stänga av BLUETOOTH och trådlös LAN-funktion. Den underliggande statusindikatorn på högtalarpanelen blinkar vitt två gånger.
- Tryck på INPUT (Ingång),  (Volym) –,  (Volym) + och INPUT (Ingång) på den medföljande fjärrkontrollen i den här ordningen för att slå på BLUETOOTH och trådlös LAN-funktion. Den underliggande statusindikatorn på högtalarpanelen tänds en gång och lyser vitt under en längre tid.

OBS!

- Det går inte att utföra följande funktioner när den trådlösa funktionen är inställd på av:
 - Parkoppling och/eller anslutning med en BLUETOOTH-enhet.
 - Använda "Sony | BRAVIA Connect."
 - Spela upp musik i nätverket via trådlöst LAN.
 - Ansluta högtalare (tillval) till högtalarsystemet.

TP1001325492

Sound Bar

BRAVIA Theatre Bar 9/BRAVIA Theatre Bar 8

Om 360 Reality Audio

Högtalarsystemet är kompatibelt med 360 Reality Audio.

360 Reality Audio är en ny musikupplevelse som använder Sonys objektbaserade rumsliga akustiska teknik för att skapa ett mycket realistiskt ljudfält, som ger dig upplevelsen att du lyssnar på en artist som uppträder live.

För ytterligare information se följande webbadress.

<https://www.sony.net/360RA/>

Relaterade avsnitt

- [Spela upp 360 Reality Audio-innehåll från ansluten AV-enhet](#)

TP1001547753

Spela upp 360 Reality Audio-innehåll från ansluten AV-enhet

360 Reality Audio-innehåll kan spelas upp på högtalarsystemet genom att ansluta en AV-enhet som är kompatibel med 360 Reality Audio till högtalarsystemet.

- 1 Anslut en AV-enhet som är kompatibel med 360 Reality Audio till HDMI IN-uttaget på högtalarsystemet.**
- 2 Tryck på området för uppspelningsinformation/ingångsväxling längst upp på fjärrkontrollskärmen i appen för att växla ingång till [HDMI].**

Om fjärrkontrollskärmen i appen som kan manövrera högtalarsystemet och BRAVIA visas så behöver inte ingången växlas på högtalarsystemet. Ljudingången på högtalarsystemet växlar tillsammans med AV-enheten som har valts på TV:n.
- 3 Spela upp innehåll som är kompatibelt med 360 Reality Audio genom att styra den anslutna AV-enheten.**

För att manövrera med den medföljande fjärrkontrollen

1. Anslut en AV-enhet som är kompatibel med 360 Reality Audio till HDMI IN-uttaget på högtalarsystemet.
2. Tryck på INPUT (Ingång) för att huvudstatusindikatorn på högtalarpanelen ska lysa grönt.
3. Spela upp innehåll som är kompatibelt med 360 Reality Audio genom att styra den anslutna AV-enheten.

Tips

- För information om AV-enheter som är kompatibla med 360 Reality Audio se följande webbadress.
<https://www.sony.net/360RA/#speakers>

Relaterade avsnitt

- [Ansluta en AV-enhet](#)

TP1001547752

Sound Bar

BRAVIA Theatre Bar 9/BRAVIA Theatre Bar 8

Använda Spotify

Välj musik i Spotify-appen och spela upp den på högtalarsystemet.

Spela upp musik på högtalarsystemet genom att använda ”Spotify Connect”-funktionen

Använd din telefon, surfplatta eller dator som fjärrkontroll för Spotify. Gå till spotify.com/connect för att ta reda på hur

Tips

- Om [Inställningar] - [Systeminställningar] - [Nätverks-/Bluetooth-standby] har ställts in på [Av] på fjärrkontrollskärmen i appen, kan uppspelning inte startas om högtalarsystemet är i standbyläge. Om det är inställt på [På] så startar högtalarsystemet från standbyläge och spelar upp musik.

Återuppta musik som spelades upp på en mobil enhet

1 Tryck på INPUT (Ingång) för att huvudstatusindikatorn på högtalarpanelen ska lysa ljusblått.

Om du spelade upp musik på Spotify med högtalarsystemet så återupptas uppspelningen av musiken som spelades på Spotify.

OBS!

- Spotify-appen är eventuellt inte tillgänglig i vissa länder/regioner.

TP1001547746

Sound Bar

BRAVIA Theatre Bar 9/BRAVIA Theatre Bar 8

Använda AirPlay

Högtalarsystemet är kompatibelt med AirPlay. Musikinnehåll kan väljas på en iOS-enhet t.ex. en iPhone, iPad eller iPod touch och strömmas till högtalarsystemet.

- 1 Anslut iOS-enheten med Wi-Fi till samma nätverk som högtalarsystemet.**
- 2 Spela den musik du vill strömma på iOS-enheten.**
- 3 Visa AirPlay-ikonen () på iOS-enheten och tryck på den.**
- 4 Välj högtalarsystemet som den högtalare du ska strömma till på iOS-enheten.**
Musiken spelas upp på högtalarsystemet.

Tips

- Musik kan strömmas till flera högtalare genom att välja ytterligare högtalare tillsammans med högtalarsystemet.
- Om [Inställningar] - [Systeminställningar] - [Nätverks-/Bluetooth-standby] har ställts in på [Av] på fjärrkontrollskärmen i appen, kan uppspelning inte startas om högtalarsystemet är i standbyläge. Om det är inställt på [På] så startar högtalarsystemet från standbyläge och spelar upp musik.

Strömma musik på högtalarsystemet genom att prata med Siri

Om du lägger till högtalarsystemet i Home-appen på iOS-enheten så kan du strömma musik till högtalarsystemet genom att prata med Siri.

OBS!

- Det går inte att prata med högtalarsystemet för att manövrera eftersom högtalarsystemet inte har någon mikrofon.
- Inte alla Siri-funktioner finns tillgängliga på högtalarsystemet.

TP1001547747

Sound Bar

BRAVIA Theatre Bar 9/BRAVIA Theatre Bar 8

Använda högtalarsystemet genom att låsa det till en TV (Kontroll för HDMI-funktion)

Högtalarsystemkontroller som ström på/av eller volymjustering kan låsas till en TV:s kontroller genom att använda en HDMI-kabel för att ansluta högtalarsystemet till en TV som är kompatibel med Kontroll för HDMI-funktionen.

Om Kontroll för HDMI-funktionen

Kontroll för HDMI-funktionen är en funktion som låser enheter som är anslutna med en HDMI (High-Definition Multimedia Interface)-kabel så att enheterna kan användas tillsammans.

Denna funktion stöds av enheter som är kompatibla med Kontroll för HDMI-funktionen, men det kan hända att den inte fungerar med andra enheten än de som är tillverkade av Sony.

Förbered användning av högtalarsystemet genom att låsa det till en TV

Aktivera inställningarna för Kontroll för HDMI-funktionen på TV:n som är ansluten till högtalarsystemet med en HDMI-kabel.

Högtalarsystemets inställning Kontroll för HDMI-funktion är aktiverad som standard.

OBS!

- TV:n måste vara kompatibel med Kontroll för HDMI-funktionen. Ytterligare information finns i TV:ns bruksanvisning.
- Kontrollera TV:ns högtalarinställningar. Strömmen till högtalarsystemet synkroniseras med TV:ns högtalarinställningar. Ytterligare information finns i TV:ns bruksanvisning.
- Om ljudet tidigare matades ut från TV:ns högtalare så kan det, beroende på TV:n, hända att högtalarsystemet inte slås på genom låsning till TV:ns strömkontroller, även om TV:n slås på.

Tips

- Om en enhet som t.ex. en Blu-ray Disc-spelare ansluts till en TV med en HDMI-kabel så ska Kontroll för HDMI-funktionen aktiveras.
- Aktivera Kontroll för HDMI-funktionen på en TV eller Blu-ray Disc-spelare genom att se bruksanvisningen.
- Om Kontroll för HDMI-funktionen ("BRAVIA Sync") aktiveras på en TV som är tillverkad av Sony så aktiveras också Kontroll för HDMI-funktionen på högtalarsystemet automatiskt.
- Inställningen för Kontroll för HDMI-funktionen på högtalarsystemet kan ändras genom att öppna [Inställningar] - [HDMI-inställningar] - [Kontroll för HDMI] på fjärrkontrollskärmen i appen.

Slå på/av strömmen eller justera volymen via en TV-fjärrkontroll

När TV:n slås på/av eller volymen justeras med TV:ns fjärrkontroll så är högtalarsystemets strömbrytare eller volymjustering låst till TV-fjärrkontrollen.

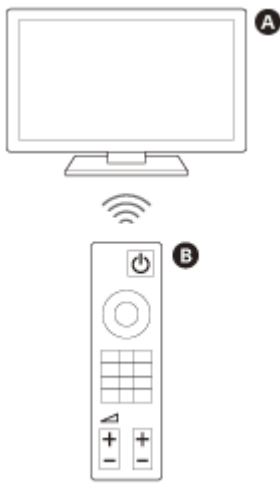

- A** TV
- B** TV-fjärrkontroll

Låsning av strömbrytare

När TV:n slås på så slås högtalarsystemet på automatiskt. När TV:n stängs av så stängs högtalarsystemet av automatiskt.

OBS!

- Om högtalarsystemet stängs av innan TV:n stängs av så kanske högtalarsystemet inte slås på automatiskt ens när TV:n slås på nästa gång. I sådana fall ska du utföra följande funktion.
 - Välj högtalarsystemet som enhet för ljudutmatning i TV-menyn.
 - Om en Sony-TV används så slår du på högtalarsystemet när TV:n är påslagen.

Volymjustering

Ljudet från TV:n som du ser på matas automatiskt ut i högtalarsystemet. Justera volymen för högtalarsystemet genom att använda TV:ns fjärrkontroll.

Funktion för uppspelning med en knapptryckning

Högtalarsystemet och TV:n slås på automatiskt när innehåll spelas upp på en Blu-ray Disc-spelare som är ansluten till högtalarsystemet, eller när till exempel PS-knappen trycks in på PlayStation®5-kontrollen.

OBS!

- Beroende på TV:n, om [Inställningar] - [HDMI-inställningar] - [Genomkoppling i standbyläge] är inställd på [Auto] eller [På] på fjärrkontrollskärmen i appen och TV-ljudet senast matades ut ur högtalarna på TV:n, kanske högtalarsystemet inte slås på och då kan ljud och bild endast matas ut på TV:n, även om enhetens innehåll spelas upp.

Relaterade avsnitt

- [\[HDMI-inställningar\]](#)

TP1001325493

Sound Bar

BRAVIA Theatre Bar 9/BRAVIA Theatre Bar 8

Använd högtalarsystemet genom att låsa det till en TV som är kompatibel med "BRAVIA Sync"-funktionen

"BRAVIA Sync" är en utökad funktion som har utvecklats av Sony baserat på Kontroll för HDMI-funktionen. Genom att använda en HDMI-kabel för att ansluta "BRAVIA Sync"-kompatibla enheter som en TV eller en Blu-ray Disc-spelare kan enheterna låsas till varandra och styras.

För att använda "BRAVIA Sync"

Aktivera Kontroll för HDMI-funktionen på Sony-enheten för att aktivera "BRAVIA Sync."

Vad du kan göra med "BRAVIA Sync"

Kontroll för HDMI-funktionen

- Låsning av strömbrytare
- Volymjustering
- Funktion för uppspelning med en knapptryckning

Relaterade avsnitt

- [Använda högtalarsystemet genom att låsa det till en TV \(Kontroll för HDMI-funktion\)](#)
- [\[HDMI-inställningar\]](#)

TP1001325494

Sound Bar

BRAVIA Theatre Bar 9/BRAVIA Theatre Bar 8

[Inställningar för anslutning av trådlös högtalare]

Detta är inställningarna för anslutning av subwoofern eller de bakre högtalarna (tillval).

Följande inställningsalternativ visas genom att trycka på [Inställningar] – [Inställningar för anslutning av trådlös högtalare] på fjärrkontrollskärmen i appen.

Kontroll av trådlös högtalarstatus

Används för att kontrollera anslutningsstatus för högtalarna som är anslutna till högtalarsystemet på skärmen i appen.

[Anslutning trådlös högtalare]

Används för att konfigurera anslutningsinställningarna för en subwoofer eller bakre högtalare (tillval). Det kan också användas för att ersätta en ansluten subwoofer eller bakre högtalare med en ny subwoofer eller bakre högtalare.

[Trådlös kanal]

Är normalt inställd på [Auto] (den bästa kanalen för trådlös kommunikation väljs automatiskt). Om ljudtapp sker så går det att förbättra genom att fixera kanalen.

[Trådlös uppspelningskvalitet]

Används för att ställa in kvaliteten för trådlös uppspelning för en subwoofer och bakre högtalare (tillval).

TP1001325499

Sound Bar

BRAVIA Theatre Bar 9/BRAVIA Theatre Bar 8

[Ljudinställningar]

Dessa är inställningarna för ljudutgång.

Följande inställningsalternativ visas genom att trycka på [Inställningar] – [Ljudinställningar] på fjärrkontrollskärmen i appen.

[Ljudfältsoptimering]

Optimerar ljudfältseffekten. Följ anvisningarna på skärmen.

När du har slutfört den första installationen av högtalarsystemet och högtalarna (tillval) och byter platsen eller positionen där de är installerade så utför du den här inställningen igen.

[Ljudfältsinställning]

Används för att välja typen av surroundljudeffekt. För att njuta av effekten av valt ljudfält ska ljudfältfunktionen aktiveras på medföljande fjärrkontroll eller fjärrkontrollskärmen i appen.

[Ljudfältets nivå]

Justerar höjden på hela ljudfältet för att förbättra känslan av samspel mellan bild och ljud.

[Acoustic Center Sync]

Matar ut mitthögtalardelen av högtalarsystemets ljud från TV:n genom att ansluta högtalarsystemet och TV:n med den medföljande HDMI-kabeln och den medföljande kabeln för centerhögtalare-läge för TV:n. Ställ in [Kontroll för HDMI] till [På].

[Kontroll av ljudutgång]

Används för att kontrollera ljudutgången för de aktuella inställningarna och se om ljudet matas ut konsekvent ur varje högtalare.

[DSEE Ultimate]

Spelar upp precisionsuppskalad komprimerad musik med hjälp av AI-teknik.

[Ljud-DRC]

Komprimerar ljudsignalens dynamiska omfång (intervallet mellan de högsta och tystaste delarna) för att göra det lättare att höra svagare ljud.

[DTS dialog kontroll]

Volymen på dialogrutan justeras och innehåll som är kompatibelt med dialogkontrollfunktionen DTS:X spelas upp.

[A/V-synk]

Justerar fördröjningen mellan bild och ljud.

[Justera volymen automatiskt]

Reducera volymförändringar som orsakas av ingångssignalen. Denna funktion är effektiv när volymen på TV-reklam är högre än själva TV-programmet.

Relaterade avsnitt

- [Medföljande fjärrkontroll](#)
- [Appens fjärrkontrollskärm](#)
- [Installera högtalarpanelen på ett TV-stativ och i hyllor](#)
- [Montera högtalarpanelen på en vägg](#)
- [Använda högtalarpanelen tillsammans med högtalare \(tillval\)](#)
- [Om din TV har ett S-CENTER SPEAKER IN-uttag](#)
- [\[HDMI-inställningar\]](#)

TP1001325496

Sound Bar

BRAVIA Theatre Bar 9/BRAVIA Theatre Bar 8

[HDMI-inställningar]

Detta är inställningarna för HDMI.

Följande inställningsalternativ visas genom att trycka på [Inställningar] – [HDMI-inställningar] på fjärrkontrollskärmen i appen.

[Kontroll för HDMI]

När Kontroll för HDMI-funktionen är aktiverad så kan du använda enheter som är anslutna med en HDMI-kabel till varandra och ta emot ARC-ljud från TV:n.

[TV-avstängningslänk]

När TV:n stängs av stängs också högtalarsystemet av genom att det är låst till TV:ns strömbrytare. Ställ in [Kontroll för HDMI] till [På].

[Genomkoppling i standbyläge]

Skickar HDMI-signalen till TV:n även om högtalarsystemet är avstängt.

[eARC]

När en TV som är kompatibel med eARC ansluts så ska den här inställningen aktiveras för att aktivera eARC-funktionen. När en TV som är kompatibel med ARC (men inte kompatibel med eARC) ansluts så fungerar ARC-funktionen oavsett hur funktionen är inställd.

Kontrollera inställningen för eARC på TV:n när eARC är aktiverat. Ytterligare information finns i TV:ns bruksanvisning.

[HDMI-signalformat]

Används för att välja videoformat som går att ta emot. Om bilden och ljudet från en enhet som är ansluten till högtalarsystemet inte matas ut på rätt sätt så ändrar du inställningen.

OBS!

- Om videoformatet som har valts för denna inställning inte matas ut så kan det hända att videosignalsspecifikationerna och inställningarna för din TV inte stämmer med högtalarsystemets. Kontrollera TV:ns videosignalsspecifikationer och inställningar. Se TV:ns bruksanvisning för mer information om TV:ns specifikationer och inställningar.
- Om bilden och ljudet inte matas ut när du har ställt in [Förbättrat format (4K120, 8K)] så ställer du in det på [Förbättrat format] eller [Standardformat].
- Om bilden och ljudet inte matas ut när du har ställt in [Förbättrat format] så ställer du in det på [Standardformat].
- Mer information om vilka videoformat som går att ta emot och vilken HDMI-kabel som går att använda finns under "[HDMI-videoformat som stöds](#)".
- VRR/ALLM/SBTM-funktionen är kopplad till den här inställningen och aktiveras när [Förbättrat format (4K120, 8K)] (standardinställningen) har valts.

[Videoutgång för TV med PIP/PBP-visning]

Matar ut bilden från HDMI-ingången på högtalarsystemet till TV:n när TV-ingången (eARC/ARC) har valts på högtalarsystemet. Aktivera den här inställningen när du vill visa två fönster på TV:n, inklusive bilden från HDMI-ingången på högtalarsystemet.

TP1001325497

5-056-361-41(1) Copyright 2024 Sony Corporation

Sound Bar

BRAVIA Theatre Bar 9/BRAVIA Theatre Bar 8

[Bluetooth-inställningar]

Detta är den avancerade inställningen för BLUETOOTH-funktionen.

Följande inställningsalternativ visas genom att trycka på [Inställningar] – [Bluetooth-inställningar] på fjärrkontrollskärmen i appen.

[Bluetooth-anslutningskvalitet]

Används för att ställa in anslutningskvalitet för BLUETOOTH för att spela upp ljud från en mobil enhet på högtalarsystemet.

Relaterade avsnitt

- [Ställa in den trådlösa funktionen till på eller av](#)

TP1001325498

Sound Bar

BRAVIA Theatre Bar 9/BRAVIA Theatre Bar 8

[Systeminställningar]

Detta är inställningarna för högtalarsystemet.

Följande inställningsalternativ visas genom att trycka på [Inställningar] – [Systeminställningar] på fjärrkontrollskärmen i appen.

[Automatisk standby]

När högtalarsystemet inte används och det inte finns någon insignal i cirka 20 minuter så går högtalarsystemet automatiskt in i standby-läge.

När funktionen [Automatisk standby] är inaktiverad så kan högtalarsystemets energiförbrukning öka eftersom högtalarsystemet inte stängs av automatiskt, även när det inte används.

[Nätverks-/Bluetooth-standby]

Högtalarsystemet kan slås på via nätverket eller BLUETOOTH-funktionen. Högtalarsystemet kan även slås på från appen.

OBS!

- Om [Nätverks-/Bluetooth-standby] är inställt på [Av] kan det ta längre tid för ljudet att matas ut i högtalarsystemet när högtalarsystemet slås på.

[Automatisk uppdatering]

Används för att aktivera automatiska nätverksuppdateringar.

[Dimmer]

Används för att ändra ljusstyrkan på indikatorerna på högtalarpanelen. Ljusstyrkan på indikatorerna för subwoofern (tillval) och de bakre högtalarna (tillval) ändras också.

[Enhetsnamn]

Används för att ändra namnet på högtalarsystemet som visas när en funktion som t.ex. BLUETOOTH används.

[Systeminformation]

Visar information om högtalarsystemet som t.ex. programvaruversion.

[Information om programvarulicens]

Visar information om programvarulicensen.

TP1001325477

Sound Bar

BRAVIA Theatre Bar 9/BRAVIA Theatre Bar 8

[Nätverksinställningar]

Det här är inställningarna för nätverket.

Följande inställningsalternativ visas genom att trycka på [Inställningar] – [Nätverksinställningar] på fjärrkontrollskärmen i appen.

[Nätverksansl.status]

Används för att kontrollera nätverksinställningarna på högtalarsystemet.

[Kontohantering]

Används för att kontrollera listan över användare som för närvarande använder högtalarsystemet eller för att avbryta registrering av användare. Upp till 20 användarkonton kan registreras.

[Extern kontroll]

Används för att aktivera eller inaktivera styrningen av högtalarsystemet från en extern kontrollenhet. Den här inställningen är endast för anpassningsinstallatörer. Normalt ska inställningen inaktiveras.

[Sekretessinställning]

Högtalarsystemet samlar in information om din användning av enheten. Kontrollera integritetspolicyn som visas under installationen och ange om du samtycker till datainsamlingen eller inte.

Tips

- När du har samtyckt kan du stoppa insamlingen av information genom att dra tillbaka ditt samtycke eller återställa högtalarsystemet till fabriksinställningarna.

Relaterade avsnitt

- [Återställa högtalarsystemet](#)

TP1001547748

Sound Bar

BRAVIA Theatre Bar 9/BRAVIA Theatre Bar 8

[Enkel inställning]

Grundinställningarna, högtalarinställningarna och surroundljudoptimeringen för högtalarsystemet är enkla att ställa in. Tryck på [Inställningar] - [Enkel inställning] på fjärrkontrollskärmen i appen.

TP1001325495

5-056-361-41(1) Copyright 2024 Sony Corporation

Sound Bar

BRAVIA Theatre Bar 9/BRAVIA Theatre Bar 8

[Programvaruuppdatering]

Används för att uppdatera programvaran för högtalarsystemet, subwoofer (tillval) eller bakre högtalare (tillval).

Tryck på [Inställningar] - [Programvaruuppdatering] på fjärrkontrollskärmen i appen.

TP1001547749

5-056-361-41(1) Copyright 2024 Sony Corporation

Sound Bar

BRAVIA Theatre Bar 9/BRAVIA Theatre Bar 8

Spara energi i standbyläge

För att minska energiförbrukningen i standbyläge ska inställningarna konfigureras enligt följande.

- Öppna [Inställningar] - [HDMI-inställningar] - [Genomkoppling i standbyläge] och ställ in på [Av] på fjärrkontrollskärmen i appen.
- Öppna [Inställningar] - [Systeminställningar] - [Nätverks-/Bluetooth-standby] och ställ in på [Av] på fjärrkontrollskärmen i appen.

OBS!

- Om [Nätverks-/Bluetooth-standby] är inställt på [Av] kan det ta längre tid för ljudet att matas ut i högtalarsystemet när högtalarsystemet slås på.

TP1001547750

Felsökning

Följ förfarandet nedan om du stöter på problem.

1. Kontrollera att andra enheter som är anslutna till högtalarsystemet eller TV:n är anslutna till korrekt uttag med korrekta kablar och att de är ordentligt instuckna hela vägen.



2. Kontrollera att ventilationsöppningarna baktill på högtalarsystemet inte är blockerade.



3. Koppla från nätkabeln från vägguttaget för att stänga av och vänta sedan flera minuter innan du ansluter den igen.



4. Öppna Sonys supportwebbplats från menyn i "Sony | BRAVIA Connect"-appen för att söka efter orsaken och lösningen till problemet, eller se supportwebbplatsen nedan.

- BRAVIA Theatre Bar 9
<https://www.sony.net/support/HT-A9000/>
- BRAVIA Theatre Bar 8
<https://www.sony.net/support/HT-A8000/>



5. Återställa högtalarsystemet.

Alla högtalarsysteminställningar återställs till sina ursprungliga tillstånd.



6. Om högtalarsystemet fortfarande inte fungerar korrekt så kontaktar du din närmaste Sony-återförsäljare.

Relaterade avsnitt

- [Återställa högtalarsystemet](#)

Sound Bar

BRAVIA Theatre Bar 9/BRAVIA Theatre Bar 8

Återställa högtalarsystemet



Återställ högtalarsystemet om högtalarsystemet fortfarande inte fungerar som det ska med "[Felsökning](#)".

Håll (strömbrytare) intryckt på högtalarpanelen i minst 10 sekunder.

Huvudstatusindikatorn på högtalarpanelen blinkar växelvis i vitt/blått och återställningen startar. När det slutar blinka är återställningen klar.

När återställningen är klar så koppla ur nätkabeln från nätuttaget och anslut sedan nätkabeln igen efter att huvudstatusindikatorn på högtalarpanelen slocknat.

OBS!

- När högtalarsystemet är återställt så radera parkopplingsinformationen för högtalarsystemet (namnet på högtalarsystemet (**), LE_name på högtalarsystemet) från BLUETOOTH-inställningen på din smarttelefon(*) osv. som är ansluten till högtalarsystemet.
* Smarttelefoner med appen installerad, ljudenheter som är kompatibla med BLUETOOTH osv.
** BRAVIA Theatre Bar 9, BRAVIA Theatre Bar 8 eller enhetsnamnet som är inställt i [Enhetsnamn].
- Om du återställer högtalarsystemet utför du inledande inställning i appen.
- Genom att återställa kan det hända att länken till subwoofern och bakre högtalare (tillval) försvinner. Utför i sådana fall [Inställningar för anslutning av trådlös högtalare] i appen.
- När [Extern kontroll] är aktiverad så kommer denna återställning inte ensam att radera en viss del av inställningsinformationen. Gör följande innan du återställer.
Förfarande: tryck och håll ned NIGHT (Nattläge) på den medföljande fjärrkontrollen i 5 sekunder och tryck sedan på  (Volym) +,  (Volym) – och  (Tysta) i den här ordningen.

Relaterade avsnitt

- [Utför inledande inställningar i "Sony | BRAVIA Connect"-appen](#)
- [\[Inställningar för anslutning av trådlös högtalare\]](#)

TP1001325474

Sound Bar

BRAVIA Theatre Bar 9/BRAVIA Theatre Bar 8

Specifikationer

Sound Bar (YY2083C/ YY2082C)

Avsnitt om främre högtalare

Högtalare

45 mm × 90 mm kontyp

Högtalarsystem**YY2083C :**

Passiv radiator

YY2082C :

Akustisk upphängning

Avsnitt om mitthögtalare

Högtalare

45 mm × 90 mm kontyp

Högtalarsystem**YY2083C :**

Passiv radiator

YY2082C :

Akustisk upphängning

Avsnitt om främre diskant högtalare

Högtalare

10 mm mjuk kupoltyp

Avsnitt om mittre diskant högtalare

Högtalare

22 mm mjuk kupoltyp

Avsnitt om topphögtalare

Högtalare

46 mm × 54 mm kontyp

Högtalarsystem

Akustisk upphängning

Avsnitt om sidohögtalare

Högtalare

46 mm × 54 mm kontyp

Högtalarsystem

Akustisk upphängning

Avsnitt om strålförmad diskant högtalare (endast YY2083C)

Högtalare

16 mm mjuk kupoltyp

Högtalarsystem

Akustisk gång

Avsnitt om Trådlöst LAN

Kommunikationssystem

IEEE 802.11 a/b/g/n/ac

Frekvensband

2,4 GHz, 5 GHz

Avsnitt om BLUETOOTH

Kommunikationssystem

BLUETOOTH-specifikation version 5.2

Utgång

BLUETOOTH-specifikation effektklass 2

Maximalt kommunikationsavstånd

Sträcka med fri sikt cirka 30 m*

* Det verkliga avståndet kan variera beroende på faktorer som t.ex. hinder mellan enheterna, magnetfält runt mikrovågsugnar, statisk elektricitet, användning av sladdlös telefon, mottagningskänslighet, operativsystem, programvara m.m.

Maximalt antal enheter som ska registreras

9 enheter: BLUETOOTH låg energi (anslutning med Sony | BRAVIA Connect)

9 enheter: BLUETOOTH klassisk (A2DP)

Frekvensband

2,4 GHz-band (2,400 0 GHz – 2,483 5 GHz)

Modulationsmetod

FHSS (Freq Hopping Spread Spectrum)

Kompatibel BLUETOOTH-profil*

* En BLUETOOTH-profil standardiserar funktioner enligt egenskaperna hos BLUETOOTH-enheter.

A2DP (Advanced Audio Distribution Profile)

AVRCP (Audio Video Remote Control Profile)

Kodek som stöds*

* Kodek är ett format för komprimering och konvertering av ljudsignaler.

SBC (Subband Codec)

AAC (Advanced Audio Coding)

LDAC™*

* LDAC är en ljudkodningsteknik som utvecklats av Sony. Den gör det möjligt att sända högupplöst (Hi-Res) ljudinnehåll, till och med över en BLUETOOTH-anslutning.

Motsvarande skydd av innehåll

SCMS-T

Överföringsräckvidd (A2DP)

20 Hz – 40 000 Hz (LDAC-samplingfrekvens 96 kHz med 990 kbit/s överföring)

20 Hz – 20 000 Hz (samplingfrekvens 44,1 kHz)

OBS!

- Beroende på nätverksmiljön kan avbrott ske vid överföring med höga bithastigheter.

HDMI-avsnitt

Kontakt

Typ A (19 stift)

Allmänt

Ingång

HDMI IN

Utgång

HDMI OUT (TV eARC/ARC)

S-CENTER OUT

Energiförbrukning

YY2083C :

På: 62 W

[Nätverks-/Bluetooth-standby] är inställt till PÅ: 2,3 W eller mindre

[Nätverks-/Bluetooth-standby] är inställt till AV: 0,5 W eller mindre*

YY2082C :

På: 60 W

[Nätverks-/Bluetooth-standby] är inställt till PÅ: 2,3 W eller mindre

[Nätverks-/Bluetooth-standby] är inställt till AV: 0,5 W eller mindre*

* När [Genomkoppling i standbyläge] är inställt på AV eller [Genomkoppling i standbyläge] är inställt på [Auto] när ansluten TV är avstängd.

Mått* (cirka) (b/h/d)

* Inkluderar inte utskjutande delar

YY2083C :

Sound Bar:

1 300 mm × 64 mm × 113 mm

Sound Bar med väggfäste:

1 300 mm × 65,4 mm × 123 mm

Sound Bar med fot:

1 300 mm × 76,2 mm × 113 mm

YY2082C :

Sound Bar:

1 100 mm × 64 mm × 113 mm

Sound Bar med väggfäste:

1 100 mm × 65,4 mm × 123 mm

Sound Bar med fot:

1 100 mm × 76,2 mm × 113 mm

Vikt (cirka)

YY2083C :

Sound Bar:

5,5 kg

Sound Bar med väggfäste:

5,8 kg

Sound Bar med fot:

5,5 kg

YY2082C :

Sound Bar:

4,7 kg

Sound Bar med väggfäste:

5 kg

Sound Bar med fot:

4,7 kg

Avsnitt om trådlös sändare/mottagare

Kommunikationssystem

Specifikation för trådlöst ljud version 4.0

Frekvensband

5 GHz

Modulationsmetod

OFDM

OBS!

- Rätt till ändring av design och specifikationer förbehålles.
- Se referensmaterialet som medföljer din produkt. Det kan innehålla teknisk information som inte visas ovan.

Sound Bar

BRAVIA Theatre Bar 9/BRAVIA Theatre Bar 8

Ljudformat som stöds

Ljudformat som stöds skiljer sig åt beroende på ingången. "○" indikerar ett ljudformat som stöds och "–" indikerar ett ljudformat som inte stöds i tabellen nedan.

Format	HDMI-ingång	TV-ingång (eARC)	TV-ingång (ARC)
LPCM 2ch	○	○	○
LPCM 5.1ch	○	○	–
LPCM 7.1ch	○	○	–
Dolby Digital	○	○	○
Dolby TrueHD	○	○	–
Dolby Digital Plus	○	○	○
Dolby Atmos	○	○	–
Dolby Atmos – Dolby TrueHD	○	○	–
Dolby Atmos – Dolby Digital Plus	○	○	○
DTS	○	○	○
DTS-ES Discrete 6.1, DTS-ES Matrix 6.1	○	○	–
DTS 96/24	○	○	○
DTS-HD High Resolution Audio	○	○	–
DTS-HD Master Audio	○	○	–
DTS:X	○	○	–
360 Reality Audio	○	–	–

OBS!

- HDMI IN har inte stöd för ljudformat som innehåller kopieringsskydd, som Super Audio CD eller DVD-Audio.

TP1001325455

Sound Bar

BRAVIA Theatre Bar 9/BRAVIA Theatre Bar 8

HDMI-videoformat som stöds

Högtalarsystemet har stöd för följande videoformat.

8K 24/25/30/50/60 Hz

4K 24/25/30/50/60/100/120 Hz

1440p 120 Hz

1080p 24/30/50/60/100/120 Hz

1080i 50/60 Hz

720p 24/30/50/60 Hz

576p 50 Hz

480p 60 Hz

Om [HDMI-signalformat]-inställningen

När [Inställningar] - [HDMI-inställningar] - [HDMI-signalformat] är inställt på [Förbättrat format (4K120, 8K)] på fjärrkontrollskärmen på appen kan alla videoformat som stöds av högtalarsystemet matas in.

När [HDMI-signalformat] är inställt på [Förbättrat format] är videoformaten begränsade till 4K 60 Hz 4:4:4, 4:2:2 osv.

När [HDMI-signalformat] är inställt på [Standardformat] är videoformaten begränsade till 4K 60 Hz 4:2:0, 4K 24 Hz osv.

Om vilken HDMI-kabel som ska användas

Använd en HDMI-godkänd kabel.

Använd den medföljande HDMI-kabeln för att ansluta till en TV.

En ultrahöghastighets HDMI-kabel med 48 Gbps har stöd för alla videoformat som högtalarsystemet har stöd för.

En Premium HDMI-höghastighets HDMI-kabel med Ethernet som har stöd för 18 Gbps används har den stöd för videoformat upp till 4K 60 Hz 4:4:4, 4:2:2 osv.

Om 3D-signalen

Följande videoformat är kompatibelt med en 3D-signal i Side-by-Side-format (hälften).

- 1080i 50/60 Hz

Följande videoformat är kompatibla med en 3D-signal i Frame packing- och Over-Under-format (ovansidan-undersidan).

- 1080p 24 Hz
- 720p 50/60 Hz

Om HDMI-anslutningen

HDMI-uttaget på högtalarsystemet har stöd för videosignaler på upp till 4K 120p/8K, HDR (High Dynamic Range)(*1), VRR(*2), ALLM(*3), SBTM(*4), HDCP2.3(*5) och ett brett färgomfång i enlighet med ITU-R BT.2020-standarden(*6).

Tips

- När läget för låg latens har aktiverats av ALLM-funktionen så kommer vissa typer av ljudbearbetning inte att utföras för att minska ljudfördröjningen.

*1 HDR är en videostandard som levererar livfulla bilder och som kan representera ett bredare spektrum av luminans (ljus och mörk).

Högtalarsystemet har stöd för HDR10, HLG (Hybrid Log-Gamma) och Dolby Vision.

*2 VRR (Variable Refresh Rate) är en videoöverföringsmetod som kan minska risken för att videon hoppar och visa bilder smidigt genom att justera uppdateringsfrekvensen på skärmen så att den matchar bildfrekvensen i videospel osv.

*3 ALLM (Auto Low Latency Mode) är en funktion som automatiskt växlar till lågt latensläge i samband med videospel osv.

*4 SBTM (Source-Based Tone Mapping) är en funktion som gör det möjligt för en AV-enhet att producera och visa HDR-bilder som har optimerats för TV.

*5 HDCP2.3 är en kopieringsskyddsteknik som skyddar innehåll som t.ex 4K och 8K-videoinnehåll.

*6 BT.2020 är en standard för brett färgomfång som är etablerad för Super Hi-Vision TV-apparater.

TP1001547751

5-056-361-41(1) Copyright 2024 Sony Corporation

Sound Bar

BRAVIA Theatre Bar 9/BRAVIA Theatre Bar 8

Varumärken

Apple, AirPlay, iPad, iPhone, iPod touch och Siri är varumärken som tillhör Apple Inc., registrerat i USA och andra länder och regioner.

Spotify och Spotify-logotyperna är registrerade varumärken som tillhör Spotify AB. * * Spotify-tjänsten kanske inte är tillgänglig i vissa länder/regioner. Besök support.spotify.com för mer information.

Ordmärket och logotyperna för BLUETOOTH® är registrerade varumärken som ägs av Bluetooth SIG, Inc. och när Sony Group Corporation och dess dotterbolag använder sådana märken sker det alltid under licens.

Wi-Fi®, Wi-Fi Protected Access® och Wi-Fi Alliance® är varumärken som registrerats av Wi-Fi Alliance. Wi-Fi CERTIFIED™, WPA™, WPA2™ och WPA3™ är varumärken som tillhör Wi-Fi Alliance.

Termerna HDMI™, HDMI High-Definition Multimedia Interface, HDMI Trade dress och HDMI-logotyperna är varumärken eller registrerade varumärken som tillhör HDMI Licensing Administrator, Inc.

"BRAVIA" och "BRAVIA Sync" är registrerade varumärken eller varumärken som tillhör Sony Group Corporation eller dess dotterbolag.

"PlayStation" är ett registrerat varumärke eller varumärke som tillhör Sony Interactive Entertainment Inc.

LDAC och LDAC-logotypen är varumärken som tillhör Sony Group Corporation eller dess dotterbolag.

Alla andra varumärken och registrerade varumärken är varumärken eller registrerade varumärken som tillhör respektive ägare. TM och ® har inte satts ut i den här handboken.

HDMI™
HIGH-DEFINITION MULTIMEDIA INTERFACE

TP1001325456

Sound Bar

BRAVIA Theatre Bar 9/BRAVIA Theatre Bar 8

Licenser

Denna produkt innehåller programvara som Sony använder under ett licensavtal med ägaren av upphovsrätten. Vi är förpliktigade att meddela om innehållet i avtalet till kunder enligt krav från ägaren av programvarans upphovsrätt. Gå till följande URL-sida och läs igenom innehållet i licensen.

<https://rd1.sony.net/help/ht/sl/24a/>

Programvaran som följer med denna produkt innehåller upphovsrättsskyddad programvara som är licensierad under GPL/LGPL och andra licenser som kan kräva åtkomst till källkod. Du hittar en kopia av relevant källkod som krävs under GPL/LGPL (och andra licenser) på följande webbplats. Du kan erhålla den källkod som krävs av GPL/LGPL på ett fysiskt medium från oss under en period av tre år efter vår senaste leverans av denna produkt genom att ansöka via formuläret på webbplatsen. Detta erbjudande är giltigt för den som mottar denna information.

<https://oss.sony.net/Products/Linux/>

Observera att Sony inte kan besvara eller ge respons på några frågor angående innehållet i den här källkoden.

Användning av Works with Apple AirPlay-märket innebär att ett tillbehör har utformats för att fungera specifikt med den teknik som identifieras i märket och har certifierats av utvecklaren för att uppfylla Apples prestandastandarder.

Spotify-programvaran är föremål för tredjepartslicenser som finns här:

<https://www.spotify.com/connect/third-party-licenses>.

Dolby, Dolby Vision, Dolby Atmos och den dubbla D-symbolen är registrerade varumärken som tillhör Dolby Laboratories Licensing Corporation. Tillverkas på licens från Dolby Laboratories. Sekretessbelagda, icke publicerade arbeten. Copyright © 2012–2021 Dolby Laboratories. Med ensamrätt.

För DTS-patent, se <http://patents.dts.com>. Tillverkad under licens från DTS, Inc. eller DTS Licensing Limited. DTS, DTS:X och DTS:X-logotypen är registrerade varumärken eller varumärken som tillhör DTS, Inc. i USA och andra länder. © 2021 DTS, Inc. MED ENSAMRÄTT.

Tjänster som erbjuds av tredje part kan komma att ändras, upphävas eller avslutas utan föregående meddelande. Sony har inget ansvar när det gäller dessa situationer.

TP1001325457

Att observera angående användning

Försiktighetsåtgärder

- Innan du använder högtalarsystemet ska du kontrollera att dess driftspänning matchar det lokala elnätets. Driftspänningen anges på märketiketten som sitter på högtalarpanelens undersida.
- Medföljande nätkabel är utformad enbart för detta högtalarsystem. Den bör inte användas med någon annan enhet.
- Koppla ur nätkabeln från nätuttaget när högtalarsystemet inte används under långa perioder. När du kopplar ur nätkabeln från nätuttaget ska du alltid dra genom att hålla i kontakten. Dra aldrig i själva kabeln.
- Nätkabeln får bara bytas hos en behörig serviceinrättning.

Om placering

- Placera inte högtalarsystemet i närheten av värmekällor eller där det utsätts för direkt solljus, mycket damm eller mekaniska stötar. Sådana miljöer kan orsaka fel.
- Om högtalarsystemet placeras på ett golv som är belagt med specialfärg, vax, fett eller lösningsmedel osv. kan det resultera i missfärgning eller fläckar på golvet.
- Detta högtalarsystems högtalare är inte av magnetiskt avskärmat typ. Placera inte magnetkort på högtalarsystemet eller i närheten av det.
- Placera inte något metallföremål i närheten av högtalarsystemet, förutom en TV. Trådlösa funktioner kan bli instabila.
- När högtalarsystemet används med en tuner, TV eller VCR kan brus eller förvrängda bilder uppstå. Installera i sådana fall högtalarsystemet på avstånd från dessa enheter.
- Placera inte högtalarsystemet i närheten av föremål som sänder ut ett starkt magnetfält, tex. mikrovågsugnar eller stora högtalare.

Hur du tar hand om högtalarsystemet

- Damm och smuts på tygdelen ska avlägsnas med en mjuk trasa genom att applicera lätt tryck.
 - Tyget kan skadas om smutsen skrapas bort med fingernaglarna eller om ett alltför stort tryck används.
 - Använd inte t.ex. rengöringsborstar eftersom de kan skada tyget beroende på materialet.
 - Om delarna av tyg är hårt smutsade ska de torkas av med en mjuk trasa fuktad med lite diskmedel och sedan torkas av med en mjuk, torr trasa. Användning av andra rengöringsmedel än ett neutralt diskmedel kan orsaka färgblekning eller tygskador.
- Rengör höljet med en mjuk trasa lätt fuktad med ett neutralt rengöringsmedel. Använd inte skurdukar, skurmedel eller lösningsmedel som alkohol eller bensin.

Om BLUETOOTH-kommunikation

- Trådlös BLUETOOTH-teknik är en trådlös teknik med kort räckvidd som möjliggör kommunikation mellan digitala enheter som t.ex. smarttelefoner och datorer. Maximal kommunikationsräckvidd kan variera beroende på förekomst av hinder (människor, metallföremål, väggar osv.) eller den elektromagnetiska miljön.
- Mikrovågor som genereras av en BLUETOOTH-enhet kan påverka funktionen hos elektronisk medicinsk utrustning. Stäng av högtalarsystemet och andra BLUETOOTH-enheter på följande platser eftersom det finns risk för att de orsakar olyckor:
 - På sjukhus, nära handikappsplatser på tåg, platser där lättantändliga gaser förekommer, nära automatiska dörrar eller brandlarm.
- Högtalarsystemet har stöd för säkerhetsfunktioner som uppfyller BLUETOOTH-säkerhetsstandarderna vid kommunikation med hjälp av trådlös BLUETOOTH-teknik. Denna säkerhetsfunktion kanske är otillräcklig beroende på konfigurerade inställningar och andra faktorer. Var försiktig vid användning av BLUETOOTH-kommunikation.

- Sony påtar sig inget ansvar för eventuella skador eller förlust som ett resultat av dataläckage som kan ske vid användning av BLUETOOTH-kommunikation.
- Det garanteras inte att BLUETOOTH-anslutningen fungerar tillsammans med alla BLUETOOTH-enheter.
 - BLUETOOTH-enheter som ansluts till högtalarsystemet måste överensstämma med BLUETOOTH-standarden som föreskrivs av Bluetooth SIG, Inc., och måste vara certifierade som överensstämmande.
 - Även när en ansluten enhet överensstämmer med ovanstående BLUETOOTH-standard kan det, beroende av enhetens egenskaper och specifikationer, hända att den inte går att ansluta, eller så kan användningssättet, displayen eller användningen fungera annorlunda.
- Brus kan höras eller ljudet kan göra ett uppehåll beroende på vilken BLUETOOTH-enhet som är ansluten till högtalarsystemet, kommunikationsmiljön eller användningsmiljön.
- Beroende på den anslutna enheten kan det ta en stund innan kommunikationen startar.

Övriga anmärkningar

- Temperaturen på högtalarsystemet kan stiga under användning. Detta är inte något fel.
- Om ventilationshålen på högtalarsystemet blockeras kommer temperaturen inuti högtalarsystemet att stiga avsevärt. Detta kan orsaka fel. Se till att ventilationshålen aldrig blockeras.
- Om främmande föremål eller vatten kommer in i högtalarsystemet, koppla bort högtalarsystemet från nätuttaget och låt det kontrolleras av kvalificerad personal innan det används igen.
- När du ansluter högtalarsystemet till Internet ska du ansluta det via en router (*) med lämpliga säkerhetsinställningar. Om det förekommer säkerhetsproblem kan högtalarsystemet utsättas för angrepp med skadlig programvara (malware) osv. via internet. Din information och digitala tillgångar kan utsättas för hot som extrahering och förfälskning. Högtalarsystemet kan även skada andra nätverkstjänster utan din vetskap.

* En router är en enhet som kommunicerar mellan Internet och en lokal nätverksledning.

Det finns följande typer av routrar:

- trådbunden router
- ADSL-modem med routerfunktion
- optisk nätverksenhet (ONU) med routerfunktion
- Wi-Fi-åtkomstpunkt med routerfunktion (trådlös LAN-router)
- vägguttagsenhet med nätverksledning (**)

** Om du är osäker på om en vägguttagsenhet med nätverksledning har en routerfunktion kan du höra med din fastighetsförvaltare eller internetleverantör.

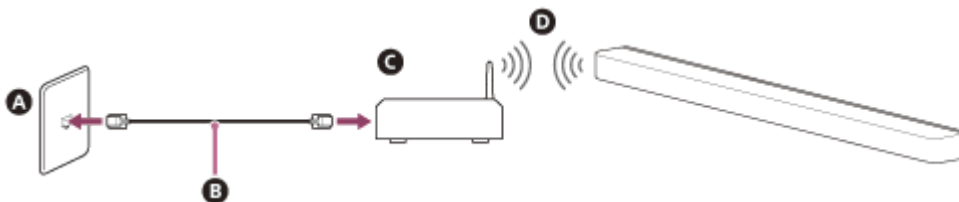

- A LAN-kontakt i väggen**
- B LAN-kabel**
- C Router**
- D Trådlöst LAN**

OBS!

- Kontrollera att routern är påslagen.
- Kontrollera nätverksanslutningen och nätverksinställningarna.
- När en trådlös LAN-router används kan kommunikationsräckvidden bli kortare beroende på användningsmiljön (inklusive väggmaterialet), radiomottagningsförhållanden eller hinder mellan högtalarsystemet och den trådlösa LAN-routern. Flytta högtalarsystemet och den trådlösa LAN-routern närmare varandra.
- Enheter som använder ett frekvensband på 2,4 GHz, t.ex. mikrovågsugnar, BLUETOOTH-enheter eller digitala trådlösa enheter, kan störa kommunikationen. Flytta bort högtalarsystemet från sådana enheter eller stäng av dem.
- Det kan hända att en trådlös LAN-anslutning blir instabil beroende på användningsmiljön, speciellt när högtalarsystemets BLUETOOTH-funktion används. Försök att förbättra användningsmiljön för trådlöst LAN.

- Om du har några frågor eller får problem med högtalarsystemet kontaktar du närmaste Sony-återförsäljare.

Sound Bar

BRAVIA Theatre Bar 9/BRAVIA Theatre Bar 8

Webbplats för kundsupport

Besök webbplatsen för kundsupport i ditt land eller område i följande situationer.

- När du har en fråga gällande högtalarsystemet.
- När du har ett problem med högtalarsystemet.
- När du önskar information om kompatibel utrustning.

För kunder i USA, Kanada och Latinamerika:

<https://www.sony.com/am/support>

För kunder i Europa:

<https://www.sony.eu/support/>

För kunder i fastlands-Kina:

<https://service.sony.com.cn/>

För kunder i Asien/Stilla havet, Oceanien, Mellanöstern och Afrika:

<https://www.sony-asia.com/support>

TP1001325459