

Sistema di Home Cinema
BRAVIA Theatre Trio



Modello : YY2100C

È necessario installare l'app sullo smartphone e seguire le istruzioni sull'app per installare e configurare il sistema altoparlanti.

Accertarsi di utilizzare l'app per installazione e configurazione, anche quando si collegano altoparlanti opzionali.



Se si sta già utilizzando un dispositivo compatibile con l'app, selezionare [Aggiungi dispositivo] per l'installazione e la configurazione dopo avere aggiornato l'app alla versione più recente.

Per utilizzare il sistema diffusori con tutte le funzionalità disponibili e prestazioni migliorate, aggiornare il software del sistema diffusori e l'app "Sony | BRAVIA Connect" alle versioni più recenti.

HT-A8

[App necessaria per utilizzare il sistema altoparlanti](#)

[Informazioni sulla descrizione della Guida](#)

Parti e comandi

[Configurazione di sistema del sistema altoparlanti e dei dispositivi connessi](#)

[Altoparlante centrale](#)

[Altoparlante anteriore](#)

[Indicatori sull'altoparlante centrale](#)

[Indicatore sull'altoparlante anteriore](#)

[Telecomando in dotazione](#)

[Schermata del telecomando sull'app](#)

[Controllo del contenuto della confezione](#)

Configurazione iniziale

Installazione del sistema altoparlanti

[Installazione dell'altoparlante centrale e degli altoparlanti anteriori](#)

[Installazione dell'altoparlante centrale e degli altoparlanti anteriori su un supporto per televisore e ripiani](#)

[Montaggio dell'altoparlante centrale e degli altoparlanti anteriori su una parete](#)

[Uso con un subwoofer e degli altoparlanti posteriori opzionali](#)

[Quando si utilizzano gli altoparlanti posteriori SA-RS5 opzionali](#)

[Collegamento a un televisore](#)

[Collegamento di un dispositivo AV](#)

[Collegamento a una presa di corrente CA](#)

[Configurazione iniziale con l'app "Sony | BRAVIA Connect"](#)

[Se l'altoparlante centrale e gli altoparlanti anteriori non sono collegati correttamente](#)

Ascolto di musica/audio

[Ascolto dell'audio del televisore](#)

[Riproduzione dal dispositivo AV collegato](#)

[Regolazione della qualità dell'audio](#)

Ascolto di musica/audio tramite la funzione BLUETOOTH®

[Ascolto di musica mediante associazione del dispositivo BLUETOOTH connesso per la prima volta](#)

[Ascolto di musica dal dispositivo BLUETOOTH associato](#)

[Attivazione o disattivazione della funzione wireless](#)

Fruizione di musica in una rete

[Uso di Spotify](#)

[Uso di AirPlay](#)

Uso del sistema altoparlanti mediante sincronizzazione con un televisore

[Funzionamento del sistema altoparlanti mediante sincronizzazione con un televisore \(funzione Controllo per HDMI\)](#)

[Uso del sistema altoparlanti mediante sincronizzazione con un televisore compatibile con la funzione "BRAVIA Sync"](#)

Modifica delle impostazioni con l'app

[\[Impostazioni di connessione degli altoparlanti wireless\]](#)

[\[Impostazioni audio\]](#)

[\[Impostazioni HDMI\]](#)

[\[Impostazioni Bluetooth\]](#)

[\[Impostazioni di sistema\]](#)

[\[Impostazioni di rete\]](#)

[\[Configurazione facile\]](#)

[\[Aggiornamento software\]](#)

[Risparmio di energia nella modalità standby](#)

Risoluzione dei problemi

[Risoluzione dei problemi](#)

[Sito web di assistenza ai clienti](#)

[Reimpostazione del sistema altoparlanti](#)

Caratteristiche tecniche

[Caratteristiche tecniche](#)

[Formati audio supportati](#)

[Formati video HDMI supportati](#)

Informazioni supplementari

[Marchi](#)

[Licenze](#)

[Note sull'utilizzo](#)

5-071-592-61(1) Copyright 2026 Sony Corporation

Sistema di Home Cinema
BRAVIA Theatre Trio

App necessaria per utilizzare il sistema altoparlanti

Utilizzare uno smartphone con l'app "Sony | BRAVIA Connect" installata per eseguire la configurazione iniziale (comprendente installazione e connessione) e le operazioni, nonché per configurare le impostazioni del sistema altoparlanti.

Accertarsi di utilizzare l'app per installazione e configurazione, anche quando si collegano altoparlanti opzionali.

Se si sta già utilizzando un dispositivo compatibile con l'app, selezionare [Aggiungi dispositivo] per l'installazione e la configurazione dopo avere aggiornato l'app alla versione più recente.



Per utilizzare il sistema altoparlanti, è necessaria una connessione Internet.

Per utilizzare il sistema altoparlanti, connettere lo smartphone su cui è installata l'app alla stessa rete del sistema altoparlanti.

L'app consente di eseguire le seguenti operazioni e configurazioni.

- Installazione e collegamento corretti del sistema altoparlanti e degli altoparlanti opzionali connessi al sistema altoparlanti
- Configurazione iniziale del sistema altoparlanti, comprese connessione di rete, ottimizzazione dell'audio surround ecc.
- Operazioni quali regolazione del volume, selezione dell'ingresso ecc.
- Modifica delle impostazioni del sistema altoparlanti nelle impostazioni desiderate
- Aggiornamento del software del sistema altoparlanti alla versione più recente
- Controllo delle informazioni di supporto e aggiornamento alla versione più recente

Il telecomando in dotazione è utilizzabile esclusivamente per eseguire operazioni e modificare le impostazioni più frequenti durante la visualizzazione di contenuti.

Nota

- Per utilizzare l'app, sono necessari un account e il relativo accesso.
- Se l'app o il sistema altoparlanti non vengono utilizzati per più di 30 giorni, potrebbe essere necessaria una nuova registrazione del sistema altoparlanti sull'app.

Argomento correlato

- [Telecomando in dotazione](#)
- [Schermata del telecomando sull'app](#)

Sistema di Home Cinema
BRAVIA Theatre Trio

Informazioni sulla descrizione della Guida

Informazioni sulla descrizione delle operazioni

Questa Guida spiega le operazioni in base ai seguenti presupposti.

- Sia il sistema altoparlanti che l'app "Sony | BRAVIA Connect" dispongono della versione software più recente.
- Il sistema altoparlanti è collegato a un televisore compatibile con eARC o ARC tramite un cavo HDMI e le funzioni Controllo per HDMI del sistema altoparlanti e del televisore sono abilitate.
- La configurazione del sistema altoparlanti e del televisore(*) è stata completata seguendo la schermata sull'app "Sony | BRAVIA Connect".
 - * Se si utilizza un BRAVIA compatibile con l'app, è possibile controllare sia il sistema altoparlanti che il BRAVIA con la schermata del telecomando sull'app. Se si utilizzano altri televisori, con la schermata del telecomando sull'app è possibile controllare esclusivamente il sistema altoparlanti.

Informazioni sulla dicitura visualizzata sull'app

- Le lettere tra [] (parentesi quadre) indicano la dicitura visualizzata sulla schermata dell'app "Sony | BRAVIA Connect".

TP1002069464

Sistema di Home Cinema
BRAVIA Theatre Trio

Configurazione di sistema del sistema altoparlanti e dei dispositivi connessi

Il sistema altoparlanti supporta formati audio a oggetti quali Dolby Atmos e DTS:X.

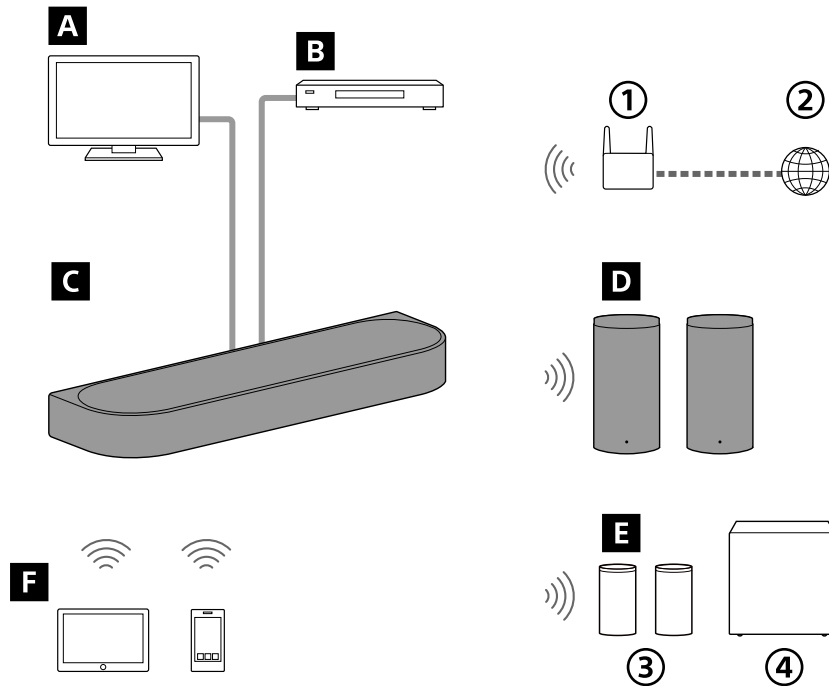

- ① Router LAN wireless
- ② Internet
- ③ Altoparlanti posteriori
- ④ Subwoofer

A Televisore

È possibile utilizzare il sistema altoparlanti per riprodurre audio televisivo collegando l'altoparlante centrale a un televisore che sia compatibile con eARC o ARC con un cavo HDMI.

[Ascolto dell'audio del televisore](#)

B Dispositivo AV (lettore Blu-ray Disc™, decoder, digitale terrestre, satellitare, console di gioco ecc.)

È possibile utilizzare il sistema altoparlanti per riprodurre l'audio di un dispositivo AV collegando l'altoparlante centrale e il dispositivo AV con un cavo HDMI.

[Riproduzione dal dispositivo AV collegato](#)

C Altoparlante centrale

È possibile ascoltare l'audio attraverso l'altoparlante centrale e gli altoparlanti anteriori in dotazione collegando un televisore e un dispositivo AV all'altoparlante centrale.

D Altoparlanti anteriori in dotazione

Si collegano in modalità wireless all'altoparlante centrale per emettere l'audio.

E Altoparlanti opzionali

Tramite l'app, è possibile collegare altoparlanti posteriori e subwoofer opzionali al sistema altoparlanti e configurarli. I nomi dei modelli dei principali dispositivi audio compatibili con il sistema altoparlanti sono reperibili al seguente URL:

<https://www.sony.net/comp-home/>

F Dispositivo mobile

È possibile utilizzare il sistema altoparlanti per riprodurre l'audio di un dispositivo mobile connettendo sistema altoparlanti e dispositivo mobile mediante la funzione BLUETOOTH.

Il sistema altoparlanti può inoltre essere utilizzato per lo streaming musicale connettendo un dispositivo mobile alla stessa rete del sistema altoparlanti.

[Ascolto di musica mediante associazione del dispositivo BLUETOOTH connesso per la prima volta](#)

TP1002271276

5-071-592-61(1) Copyright 2026 Sony Corporation

Altoparlante centrale

Lato anteriore

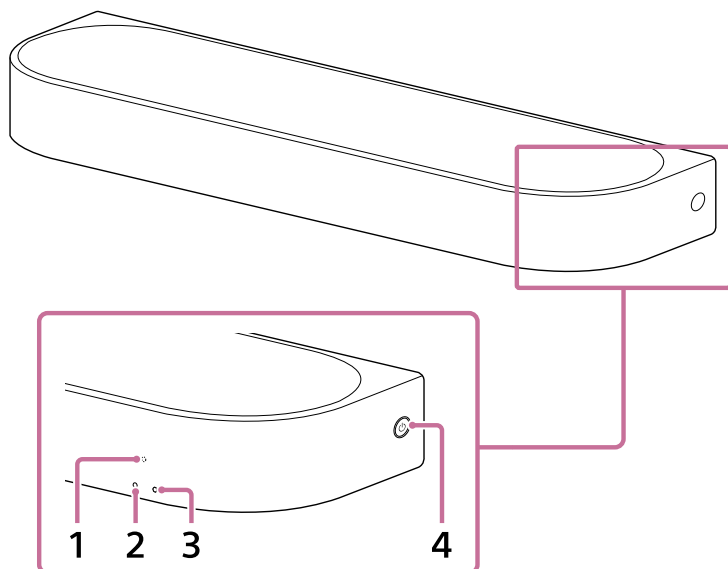

1. Sensore del telecomando

Puntare il telecomando in dotazione verso il sensore del telecomando dell'altoparlante centrale per effettuare operazioni sul sistema altoparlanti.

2. Indicatore di stato secondario (bianco)

Indica lo stato del sistema altoparlanti illuminandosi o lampeggiando in bianco.

3. Indicatore di stato principale (colorato)

Indica lo stato del sistema altoparlanti illuminandosi o lampeggiando in 5 colori diversi (bianco/azzurro/blu/verde/rosso).

4. (accensione)

Accende il sistema altoparlanti. Premendo questo pulsante mentre il sistema altoparlanti è acceso, si imposta la modalità standby del sistema altoparlanti.

Per ripristinare il sistema altoparlanti, tenere premuto il pulsante per oltre 10 secondi.

Lato posteriore

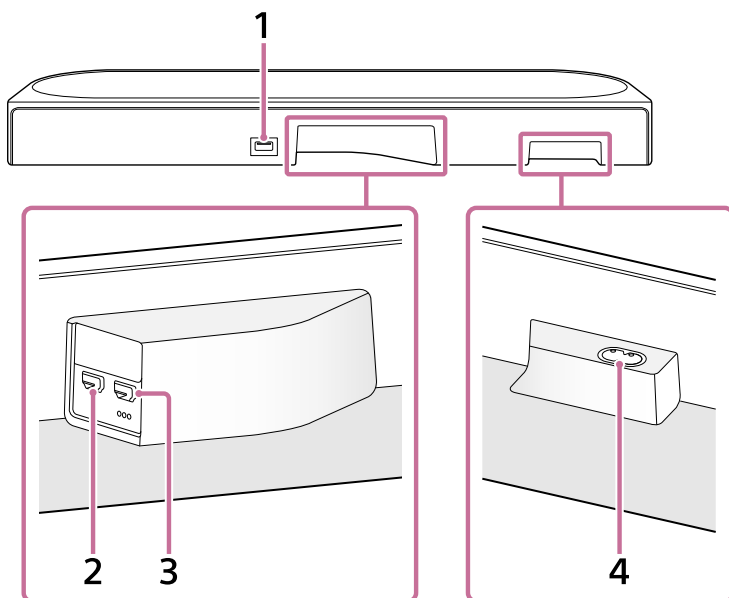

1. Porta FOR SERVICE

2. Presa HDMI IN

3. Presa HDMI OUT (TV (eARC/ARC))

Si tratta di una presa HDMI dedicata al collegamento a un televisore.

Utilizzare un cavo HDMI per collegare un televisore dotato di una presa di ingresso HDMI. Il sistema altoparlanti è compatibile con eARC e ARC. ARC è una funzionalità che invia l'audio del televisore dalla presa HDMI del televisore a un dispositivo AV quale il sistema altoparlanti tramite un cavo HDMI. eARC è una versione avanzata di ARC che consente la trasmissione di audio basato su oggetti e contenuti LPCM multicanale che non possono essere trasmessi con ARC.

4. Ingresso CA

Suggerimento

- Sono presenti tre puntini in rilievo di circa 1 mm (1/16 di pollice) sotto la presa HDMI OUT (TV (eARC/ARC)). Utilizzarli come guida durante il collegamento.

Argomento correlato

- [Indicatori sull'altoparlante centrale](#)
- [Collegamento a un televisore](#)
- [Collegamento di un dispositivo AV](#)
- [Collegamento a una presa di corrente CA](#)
- [Reimpostazione del sistema altoparlanti](#)

TP1002271277

Sistema di Home Cinema
BRAVIA Theatre Trio

Altoparlante anteriore

Lato anteriore, inferiore

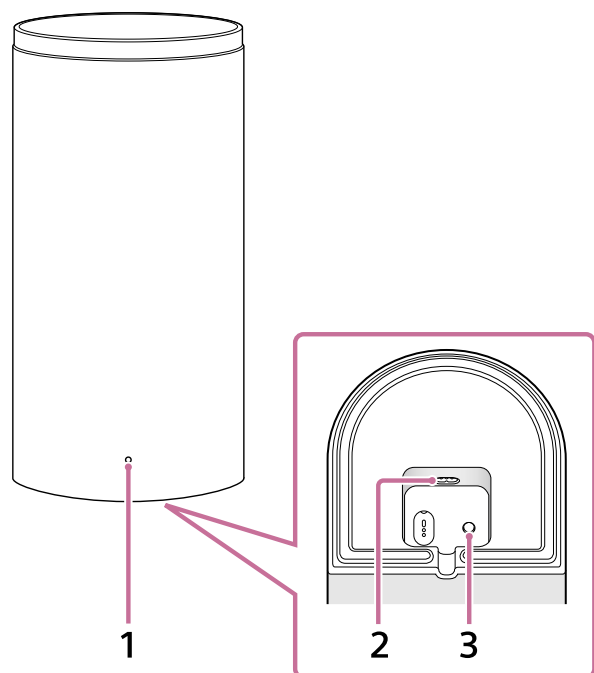

1. Spia di accensione

Indica lo stato dell'altoparlante anteriore illuminandosi o lampeggiando in 3 colori diversi (bianco/blu/rosso).

2. Ingresso CA

3. LINK

La funzione del pulsante varia in base alla durata della sua pressione.

Quando l'altoparlante anteriore è acceso:

- **Pressione:** premere questo pulsante quando l'altoparlante centrale e gli altoparlanti anteriori non si collegano correttamente all'app "Sony | BRAVIA Connect". Seguire le istruzioni sull'app.
- **Pressione mantenuta per 2 secondi fino alla riproduzione del suono di notifica:** disattiva l'altoparlante anteriore.
- **Pressione mantenuta per oltre 10 secondi fino alla riproduzione di un secondo suono di notifica:** ripristina l'altoparlante anteriore.

Quando l'altoparlante anteriore è spento:

- **Pressione:** accende l'altoparlante anteriore.

Suggerimento

- L'area rientrata sulla parte inferiore dell'altoparlante anteriore sinistro (FRONT L) presenta una barra convessa di circa 5 mm (13/64 di pollice) e due puntini in rilievo di circa 1 mm (1/16 di pollice) allineati fianco a fianco. L'area rientrata nella parte inferiore dell'altoparlante anteriore destro (FRONT R) presenta una barra convessa di circa 5 mm (13/64 di pollice). La barra convessa indica che si tratta di un altoparlante anteriore. Utilizzarla come guida per distinguerlo dall'altoparlante

posteriore opzionale.

Utilizzare i puntini in rilievo come guida per distinguere l'altoparlante anteriore sinistro da quello anteriore destro.

Lato posteriore

L'illustrazione di seguito mostra l'altoparlante anteriore con la copertura sul retro rimossa.

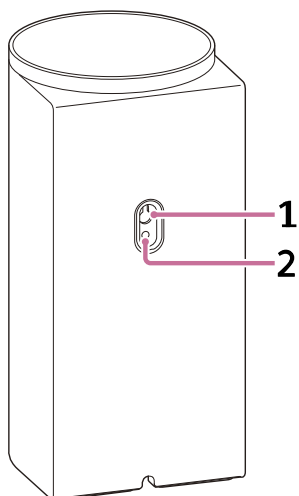

1. Foro per montaggio a parete

2. Foro di montaggio per il supporto per diffusore generico

Compatibile con una vite di formato M5.

Nota

- Quando si utilizza il foro di montaggio a parete (1) o il foro per supporto altoparlanti generico (2), rimuovere la copertura inserendo un cacciavite a taglio ecc.

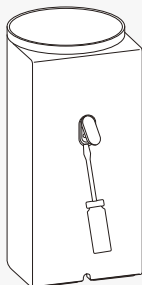

Argomento correlato

- [Indicatore sull'altoparlante anteriore](#)
- [Collegamento a una presa di corrente CA](#)
- [Se l'altoparlante centrale e gli altoparlanti anteriori non sono collegati correttamente](#)
- [Reimpostazione del sistema altoparlanti](#)

TP1002271273

Indicatori sull'altoparlante centrale

Sono presenti due indicatori che informano sullo stato dell'altoparlante centrale.

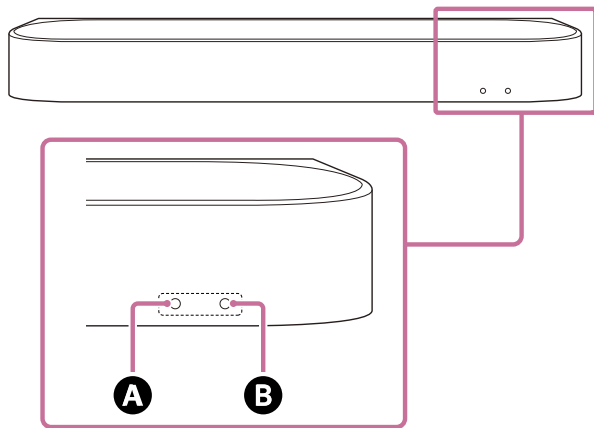

L'indicatore di stato secondario (bianco) che si trova sulla sinistra e l'indicatore di stato principale (colorato) che si trova sulla destra.



- A** Indicatore di stato secondario (bianco)
- B** Indicatore di stato principale (colorato)









Stato di alimentazione

B Indicatore di stato principale





- (Spento)
L'altoparlante centrale è spento.
-   (Lampeggia lentamente in bianco)
L'accensione/spegnimento è in corso.

Ingresso audio/silenziamento



B Indicatore di stato principale

-  (Illuminato in bianco)
L'ingresso TV (eARC/ARC) è selezionato.
-  (Illuminato in verde)
L'ingresso HDMI è selezionato.
-  (Illuminato in blu)
L'ingresso BLUETOOTH è selezionato.
Al sistema altoparlanti è connesso un dispositivo BLUETOOTH.
-   (Lampeggia due volte ripetutamente in blu)
Il sistema altoparlanti è in stato di attesa di associazione BLUETOOTH.
-   (Lampeggia in blu)
La connessione con il dispositivo BLUETOOTH è in corso.
-  (Illuminato in azzurro)

L'ingresso Servizio di rete è selezionato.





-  (Lampeggia due volte in bianco)
Il passaggio all'ingresso TV (eARC/ARC) è in corso.
-  (Lampeggia due volte in verde)
Il passaggio all'ingresso HDMI è in corso.
-  (Lampeggia due volte in blu)
Il passaggio all'ingresso BLUETOOTH è in corso.
-  (Lampeggia due volte in azzurro)
Il passaggio all'ingresso Servizio di rete è in corso.
-  (Lampeggia lentamente in bianco/blu alternativamente)
Il sistema altoparlanti è in fase di configurazione. La riproduzione audio non è disponibile.

A Indicatore di stato secondario

-  (Lampeggia lentamente in bianco)
La configurazione iniziale non è completa sull'app oppure il sistema altoparlanti non è connesso a una rete.
-  (Lampeggia ogni 2 secondi in bianco)
Il sistema altoparlanti è silenziato.



Feedback configurazione/funzionamento

A Indicatore di stato secondario

-  (Illuminato una volta in bianco per un periodo più lungo)
L'impostazione viene attivata.
-  (Lampeggia due volte in bianco)
L'impostazione viene disattivata.
-  (Illuminato una volta in bianco brevemente)
Il volume va su e giù.
-  (Lampeggia tre volte in bianco)
L'operazione non è valida. Ad esempio, l'impostazione non può essere modificata, il volume è al limite superiore o inferiore ecc.

Condizioni speciali

B Indicatore di stato principale

-  (Lampeggia rapidamente in blu)
Il sistema altoparlanti è in corso di registrazione sull'app.
-  (Lampeggia in bianco/blu alternativamente)
L'aggiornamento/la reimpostazione del software ecc. è in corso.
-  (Lampeggia in rosso)
È stata rilevata un'anomalia o un errore. Attenersi alla procedura nella sezione "[Risoluzione dei problemi](#)".

Argomento correlato

- [Risoluzione dei problemi](#)
- [Reimpostazione del sistema altoparlanti](#)

Sistema di Home Cinema
BRAVIA Theatre Trio

Indicatore sull'altoparlante anteriore

Indica lo stato dell'altoparlante anteriore.

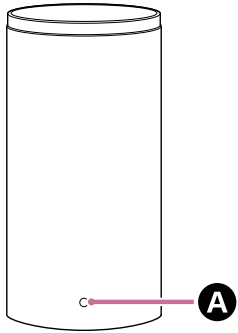



A Spia di accensione (colorata)



Stato di alimentazione

-  (Illuminato in rosso)
L'altoparlante anteriore si trova in modalità standby.
- (Spento)
L'altoparlante anteriore è spento.

Stato di connessione con l'altoparlante centrale

-  (Illuminato in bianco)
L'altoparlante anteriore è collegato all'altoparlante centrale.
-  (Lampeggia lentamente in bianco)
L'altoparlante anteriore è in attesa di una connessione dall'altoparlante centrale.
-  (Lampeggia due volte ripetutamente in bianco)
L'altoparlante anteriore è in attesa della connessione manuale dall'altoparlante centrale.

Condizioni speciali

-  (Lampeggia in bianco/blu alternativamente)
L'aggiornamento/la reimpostazione del software ecc. è in corso.
-  (Lampeggia in rosso)
È stata rilevata un'anomalia o un errore. Attenersi alla procedura nella sezione ["Risoluzione dei problemi"](#).

Argomento correlato

- [Risoluzione dei problemi](#)
- [Reimpostazione del sistema altoparlanti](#)

Sistema di Home Cinema
BRAVIA Theatre Trio

Telecomando in dotazione

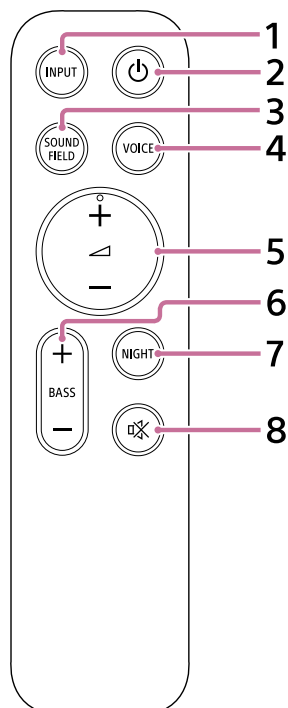

1. INPUT (Ingresso)

Quando si preme questo pulsante, l'indicatore dell'ingresso selezionato lampeggia. Premere ripetutamente questo pulsante per passare dall'ingresso attualmente in uso all'ingresso che si desidera selezionare.

L'ingresso cambia nel modo seguente.

TV ➔ HDMI ➔ BLUETOOTH ➔ Servizio di rete (Spotify^{*}/AirPlay^{**}) ➔ TV . . .

^{*} Il servizio Spotify potrebbe non essere disponibile in alcune nazioni/aree geografiche.

^{**} Visualizzato solo quando l'ingresso viene cambiato premendo il pulsante durante la riproduzione musicale su Spotify/AirPlay.

2. (accensione)

Consente di passare da accensione a standby sul sistema altoparlanti.

3. SOUND FIELD (Campo sonoro)

Attiva/disattiva l'effetto audio surround sul sistema altoparlanti.

4. VOICE (Modalità vocale)

Attiva/disattiva la modalità vocale sul sistema altoparlanti.

Quando viene collegato un televisore Sony compatibile con la funzione di collegamento del sistema altoparlanti, selezionando l'ingresso TV sul sistema altoparlanti viene attivato/disattivato lo zoom vocale invece della modalità vocale.

5. (Volume) + (più)^{***}/- (meno)

Serve per regolare il volume del sistema altoparlanti.

^{***}  (Volume) + (più) presenta un puntino in rilievo. Utilizzarlo come guida durante le operazioni.

6. BASS (Livello bassi) + (più)/- (meno)

Serve per regolare il volume dei suoni bassi o del subwoofer opzionale.

7. NIGHT (Modalità notturna)

Attiva/disattiva la modalità notturna sul sistema altoparlanti.

8. (audio disattivato)

Consente di disattivare temporaneamente l'audio sul sistema altoparlanti.

Sostituzione delle batterie del telecomando in dotazione

Se il sistema altoparlanti non risponde quando si utilizza il telecomando in dotazione, sostituire le due batterie con batterie nuove.

Utilizzare batterie R03 o LR03 (formato AAA) per la sostituzione.

Per rimuovere la copertura della batteria, farla scorrere mentre si preme il segno triangolare sul retro del telecomando.

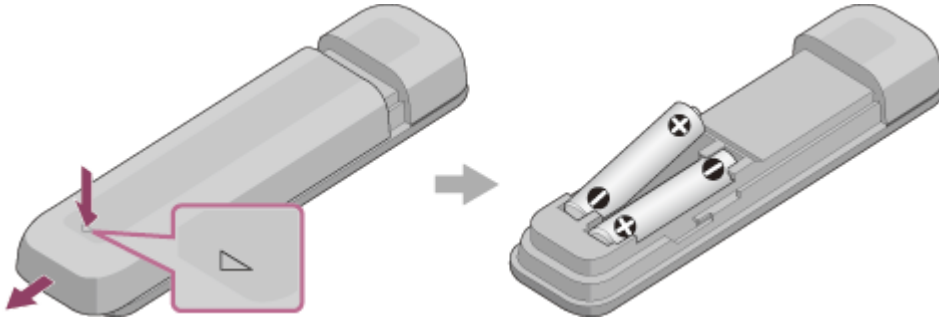

Se il telecomando non funziona correttamente

- Puntare il telecomando verso il sensore del telecomando sull'altoparlante centrale.
- Rimuovere eventuali ostacoli tra telecomando e altoparlante centrale.
- Controllare che i poli + (positivo) e - (negativo) della batteria siano nell'orientamento corretto.
- Se nel telecomando vi sono due batterie vecchie, sostituirle entrambe con batterie nuove.
- Controllare che sul telecomando venga premuto il pulsante corretto.

Argomento correlato

- [Regolazione della qualità dell'audio](#)
- [Uso di Spotify](#)
- [Uso di AirPlay](#)

TP1002271279

Sistema di Home Cinema
BRAVIA Theatre Trio

Schermata del telecomando sull'app

Nell'app sono presenti due tipi di schermate del telecomando.

Schermata del telecomando che può gestire esclusivamente il sistema altoparlanti

Questa schermata viene visualizzata quando è collegato un televisore non compatibile con l'app tramite il cavo HDMI.

Schermata del telecomando che può gestire il sistema altoparlanti e BRAVIA

Questa schermata viene visualizzata quando è collegato un BRAVIA compatibile con l'app tramite il cavo HDMI. Le seguenti voci utilizzabili per gestire il sistema altoparlanti sono visualizzate in [Telecomando], [Immagine e Suono], [Uscita audio] e [Impostazioni]. Se il televisore non è acceso, verrà visualizzata una schermata del telecomando che può gestire esclusivamente il sistema altoparlanti.

Voci sulla schermata del telecomando sull'app

- **[Livello di batteria residuo]** (in caso di connessione agli altoparlanti posteriori opzionali con batteria ricaricabile integrata)
Viene visualizzato il livello di carica residua della batteria ricaricabile integrata per gli altoparlanti posteriori opzionali.
 - **Informazioni di riproduzione/area di modifica dell'ingresso**
L'ingresso attualmente selezionato ecc. viene visualizzato nella parte superiore dello schermo. Le informazioni e operazioni seguenti sono visualizzate toccando quest'area.
 - Meta-informazioni di riproduzione: nome, artista, album, lunghezza ecc. della canzone riprodotta al momento.
 - Informazioni di streaming: frequenza del segnale di ingresso ecc.
 - Formato audio: formato audio del segnale di ingresso (Dolby Atmos, DTS ecc.), numero di canali ecc.
 - Nome del dispositivo BLUETOOTH connesso al sistema altoparlanti
 - Comandi di riproduzione per il dispositivo BLUETOOTH
 - Selezione dell'ingresso(*)
- * Quando al sistema altoparlanti viene collegato un televisore compatibile con l'app tramite un cavo HDMI, è anche possibile selezionare l'ingresso TV.
- **[ (accensione)]**
Imposta il sistema altoparlanti in modalità standby se questa opzione viene toccata mentre il sistema altoparlanti è acceso.
 - **[Modalità notturna]**
Attiva/disattiva la modalità notturna sul sistema altoparlanti.
 - **[Campo sonoro]**
Attiva/disattiva l'effetto audio surround sul sistema altoparlanti.
 - **[Modalità vocale]**
Attiva/disattiva la modalità vocale sul sistema altoparlanti.
 - **[Enfasi vocale]**
Questa funzione è abilitata quando è collegato un televisore Sony compatibile con la funzione di collegamento del sistema altoparlanti. Quando è selezionato l'ingresso TV sul sistema altoparlanti, al posto della modalità vocale si attiva lo zoom vocale.
 - **[Volume]**

Serve per regolare il volume del sistema altoparlanti.

- **[Livello post.]** (in caso di connessione agli altoparlanti posteriori opzionali)

Serve per regolare il volume degli altoparlanti posteriori.

- **[Livello bassi]**

Serve per regolare il volume dei suoni bassi o del subwoofer opzionale.

- **[Audio]**

Quando nel sistema altoparlanti viene immesso un segnale dual audio (dual mono), è possibile selezionare l'audio che si desidera ascoltare.

Nota

- Il sistema altoparlanti non può commutare trasmissioni bilingue con segnali multipli e i canali principali/secondari di trasmissioni multiplex. Commuta il segnale audio su unità trasmittenti quali televisori o lettori Blu-ray Disc. Per informazioni più dettagliate, consultare le istruzioni per l'uso in dotazione con il televisore o i lettori Blu-ray Disc.

- **[Posizione di visione]**

È possibile ottimizzare il campo sonoro in base alla posizione di visualizzazione. Non è possibile utilizzare questa funzione se la posizione di visualizzazione non viene misurata con precisione al momento della configurazione iniziale o tramite [Ottimizzazione Campo Sonoro](**).

** Appare quando si tocca [Impostazioni] - [Impostazioni audio] - [Ottimizzazione Campo Sonoro] nella schermata del telecomando sull'app.

- **[Impostazioni]**

Serve per configurare le impostazioni del sistema altoparlanti.

Nota

- Se la risposta del telecomando è scadente, controllare la connessione Wi-Fi tra smartphone e sistema altoparlanti.

Argomento correlato

- [Regolazione della qualità dell'audio](#)

TP1002069466

Sistema di Home Cinema
BRAVIA Theatre Trio

Controllo del contenuto della confezione

Se uno degli elementi in dotazione manca, consultare il rivenditore Sony più vicino. I numeri indicano la quantità in dotazione.

La disponibilità e la quantità degli elementi in dotazione variano in base al Paese/alla regione di acquisto. Consultare la Guida di riferimento inclusa con il prodotto per verificare la disponibilità e la quantità degli elementi in dotazione.

- Altoparlante centrale (1)



- Altoparlante anteriore (2)

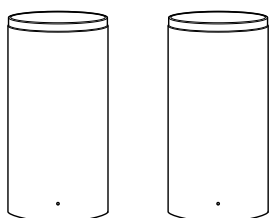

- Microfono per la calibrazione (USB Type-C®) (1)



- Telecomando (1)

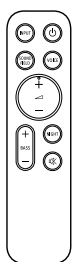

- Cavo HDMI (trasmissione 4K, 8K supportata) (1)

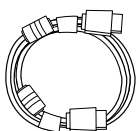

- Cavo di alimentazione CA per l'altoparlante centrale (1 o 2)



- Cavo di alimentazione CA per l'altoparlante anteriore (2 o 4)

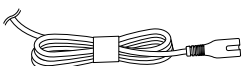

- Piedino (2)

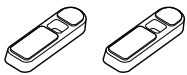

- Staffa di montaggio a parete (2)

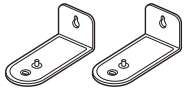

- Vite (2)



- SCHEMA DI MONTAGGIO A PARETE (cartaceo) per l'altoparlante centrale (1)
- SCHEMA DI MONTAGGIO A PARETE (cartaceo) per l'altoparlante anteriore (2)
- Documenti (1 set)

Parti incluse solo in alcuni Paesi/regioni

- Batteria (2)



- Adattatore per spina CA (1)

Nota

- Dopo avere utilizzato il microfono per la calibrazione (USB Type-C®), conservarlo nella borsa in cui è stato fornito al momento dell'acquisto.
- Il microfono per la calibrazione viene utilizzato con [Ottimizzazione Campo Sonoro]. Se non è possibile collegarlo direttamente allo smartphone, utilizzare il microfono integrato dello smartphone seguendo quanto indicato sull'app.

TP1002271280

5-071-592-61(1) Copyright 2026 Sony Corporation

Sistema di Home Cinema
BRAVIA Theatre Trio

Installazione dell'altoparlante centrale e degli altoparlanti anteriori

È possibile installare l'altoparlante centrale e gli altoparlanti anteriori su un supporto per televisore o su ripiani, oppure montarli a parete.

Esempio di altoparlanti installati su un supporto per televisore e ripiani:

Per l'installazione su un supporto per televisore o su ripiani, vedere "[Installazione dell'altoparlante centrale e degli altoparlanti anteriori su un supporto per televisore e ripiani](#)".

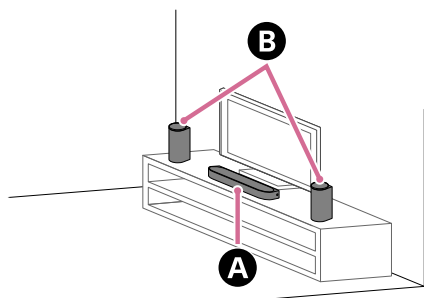

- A** Altoparlante centrale
- B** Altoparlanti anteriori

Esempio di altoparlanti montati su una parete:

Per il montaggio su una parete, vedere "[Montaggio dell'altoparlante centrale e degli altoparlanti anteriori su una parete](#)".

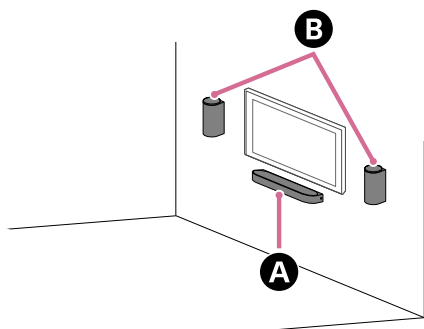

- A** Altoparlante centrale
- B** Altoparlanti anteriori

TP1002070084

Installazione dell'altoparlante centrale e degli altoparlanti anteriori su un supporto per televisore e ripiani

1 Installare l'altoparlante centrale su un supporto per televisore e ripiani, tenendo in considerazione i seguenti punti.

- Installare l'altoparlante centrale in uno spazio vuoto davanti al televisore.
- Allineare il centro del televisore con il centro dell'altoparlante centrale.
- Accertarsi che la parte superiore dell'altoparlante centrale non si sovrapponga al televisore e non nasconda lo schermo del televisore o il sensore del telecomando sul televisore.

Se l'altoparlante centrale non può essere posizionato correttamente a causa dell'interferenza con le gambe del televisore, vedere ["Come comportarsi nel caso in cui l'altoparlante centrale non possa essere posizionato correttamente a causa dell'interferenza delle gambe del televisore"](#).

Esempio di installazione con un televisore dotato di due gambe laterali:

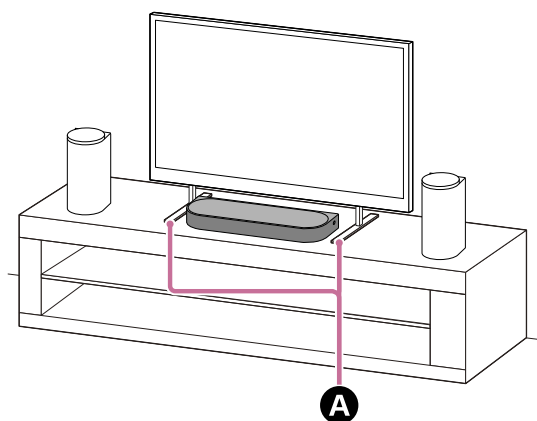

A Due gambe laterali

Esempio di installazione con un televisore dotato di una gamba larga al centro:

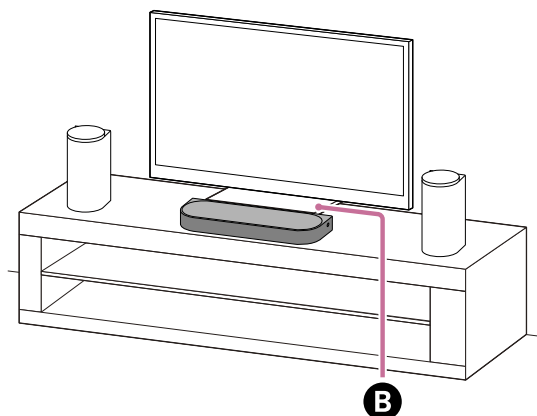

B Gamba larga al centro

2 Controllare le etichette nella parte inferiore degli altoparlanti anteriori per identificare quello sinistro e quello destro.

L'altoparlante anteriore sinistro è etichettato "FRONT L" e l'altoparlante anteriore destro è etichettato "FRONT R". L'area rientrata sulla parte inferiore dell'altoparlante anteriore sinistro (FRONT L) presenta una barra convessa di circa 5 mm (13/64 di pollice) e due puntini in rilievo di circa 1 mm (1/16 di pollice) allineati fianco a fianco. L'area rientrata nella parte inferiore dell'altoparlante anteriore destro (FRONT R) presenta una barra convessa di circa 5 mm (13/64 di pollice).

La barra convessa indica che si tratta di un altoparlante anteriore. Utilizzarla come guida per distinguerlo dall'altoparlante posteriore opzionale.

Utilizzare i puntini in rilievo come guida per distinguere l'altoparlante anteriore sinistro da quello anteriore destro.

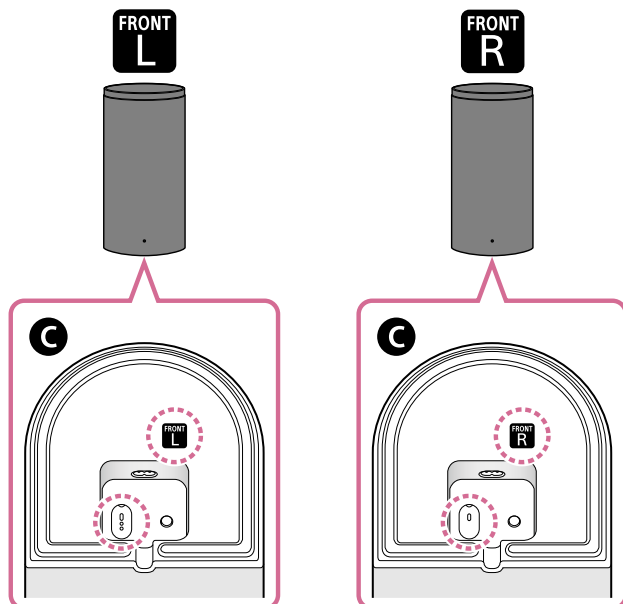

C Parte inferiore dell'altoparlante anteriore

3 Installare gli altoparlanti anteriori sinistro e destro su entrambi i lati del televisore, posizionati davanti all'area di visione.

Considerando i seguenti punti durante l'installazione, è possibile sperimentare una migliore qualità del suono in modo più efficace.

- Allineare gli altoparlanti anteriori in modo che siano rivolti nella stessa direzione dell'altoparlante centrale.
- Installare gli altoparlanti anteriori in modo che si trovino, in parte o del tutto, all'interno dell'intervallo di altezza dello schermo del televisore.

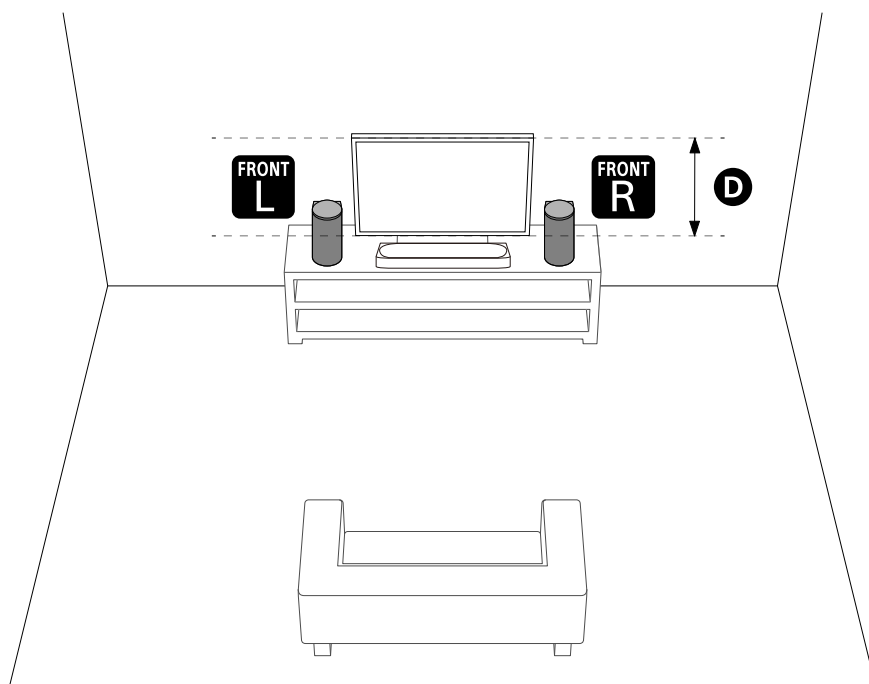

D Intervallo di altezza dello schermo del televisore

Nota

- Non posizionare oggetti metallici nei pressi dell'altoparlante centrale e degli altoparlanti anteriori. Le funzioni wireless potrebbero diventare instabili.
- Non posizionare nulla ai lati dell'altoparlante centrale che possa ostruire il suono. L'uscita audio dai lati potrebbe risultare compromessa.
- Non coprire la parte superiore dell'altoparlante anteriore. Potrebbe interrompersi l'uscita audio dalla parte superiore dell'altoparlante anteriore.

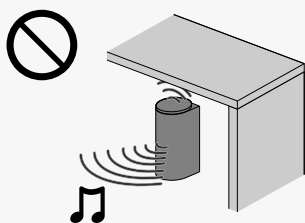

4 Eseguire [Ottimizzazione Campo Sonoro](*) sull'app nei seguenti casi.

- Modifica della posizione e del metodo di installazione del sistema altoparlanti nonché degli altoparlanti posteriori opzionali e del subwoofer
- Collegamento degli altoparlanti posteriori opzionali e/o del subwoofer per la prima volta
- Quando si modifica l'ambiente di visualizzazione, ad esempio quando si cambia la disposizione dei mobili

L'uso del microfono per la calibrazione consente misurazioni più accurate.

* Appare se si tocca [Impostazioni] - [Impostazioni audio] - [Ottimizzazione Campo Sonoro] nella schermata del telecomando sull'app.

Come comportarsi nel caso in cui l'altoparlante centrale non possa essere posizionato correttamente a causa dell'interferenza delle gambe del televisore

Collegando il piedino in dotazione all'altoparlante centrale, è possibile sollevare l'altoparlante sopra la superficie di installazione, evitando così interferenze con le gambe del televisore.

Il fissaggio del piedino non migliora la qualità del suono.

Se le dimensioni della gamba del televisore corrispondono alle seguenti, è possibile installare l'altoparlante centrale collegando il piedino.

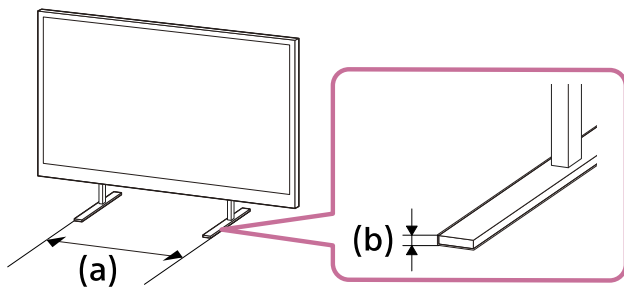

- (a) Spazio tra le gambe del televisore: max. 600 mm (23 3/4 pollici)
 (b) Altezza della gamba del televisore: max. 8,5 mm (11/32 di pollice)

1. Preparare il necessario.

- Piedino (2) (in dotazione)

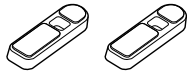

- Vite (2) (in dotazione)



- Cacciavite a stella (non in dotazione)

2. Collegare il piedino all'altoparlante centrale.

Installare il piedino in base alla seguente procedura.

- Posizionare l'altoparlante centrale con la parte inferiore rivolta verso l'alto.
- Posizionare il piedino inserendo la parte sporgente presente all'interno del piedino nel foro specifico accanto al foro della vite sull'altoparlante centrale.
- Fissare il piedino con la vite.

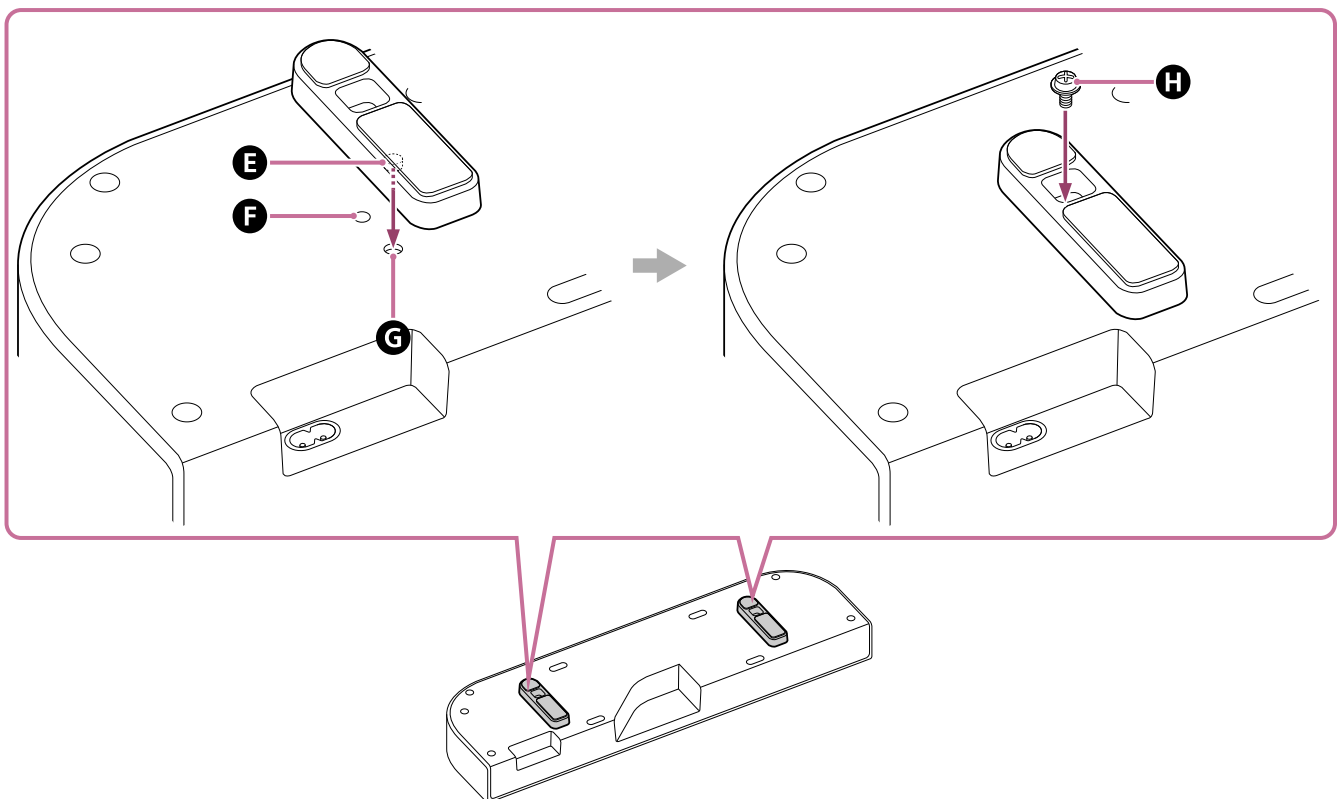

- E** Parte sporgente
- F** Foro per la vite
- G** Foro per la parte sporgente del piedino

H Vite (in dotazione)

Suggerimento

- Quando si monta/smonta il piedino, stendere un panno morbido o un materiale simile per evitare danni all'altoparlante centrale.
- Quando si smonta il piedino, dopo aver rimosso le viti, afferrare il piedino e tirare ruotandolo per agevolarne lo sgancio.

3. Installare l'altoparlante centrale.

Prestare attenzione a non coprire il sensore del telecomando sul televisore con l'altoparlante centrale.

Dopo l'installazione, controllare che sia possibile accendere/spegnere il televisore con il telecomando del televisore.

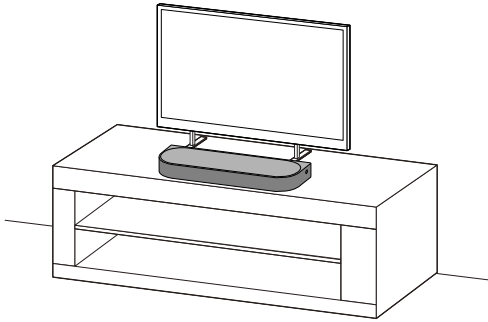

TP1002271281

5-071-592-61(1) Copyright 2026 Sony Corporation

Montaggio dell'altoparlante centrale e degli altoparlanti anteriori su una parete

Montare l'altoparlante centrale e gli altoparlanti anteriori sotto al televisore montato a parete.

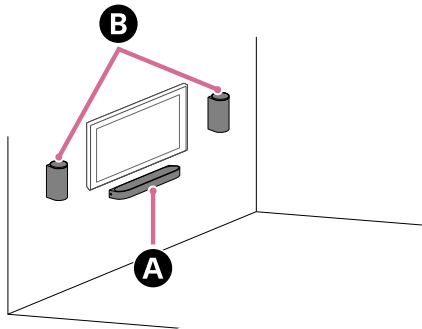

- A** Altoparlante centrale
- B** Altoparlanti anteriori

Nota

- Appendere orizzontalmente l'altoparlante centrale e gli altoparlanti anteriori sulla parete rinforzata.
- Per l'installazione dell'altoparlante centrale e degli altoparlanti anteriori nel pieno rispetto della sicurezza, rivolgersi a un rivenditore Sony o a un suo partner autorizzato.
- Sony non potrà essere ritenuta responsabile per incidenti o danni causati da un'installazione non corretta o instabile, da un uso improprio o da calamità naturali.
- Per appendere in modo sicuro l'altoparlante centrale e gli altoparlanti anteriori, sono necessarie almeno due persone.

Montaggio dell'altoparlante centrale su una parete

1. Preparare due viti (non in dotazione) adatte per i fori sulla staffa di montaggio a parete (in dotazione).

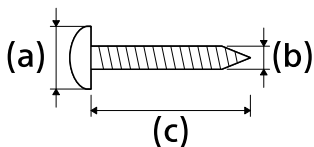

- (a) Da 6 mm a 9,5 mm (da 1/4 di pollice a 3/8 di pollice)
- (b) 4 mm (3/16 di pollice)
- (c) Almeno 30 mm (1 3/16 pollice) (circa)

Riferimento: foro sulla staffa di montaggio a parete

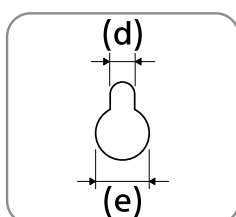

- (d) Circa 5,0 mm (13/64 di pollice)
- (e) Circa 10 mm (25/64 di pollice)

Nota

- Preparare alcune viti (non in dotazione) adatte al materiale e alla stabilità della parete. A seconda del materiale con cui è costruita la parte, la vite potrebbe danneggiarla.

2. Misurare la profondità del televisore montato (f) e verificare lo spazio necessario tra la parte inferiore del televisore e la parte superiore dell'altoparlante centrale (g).

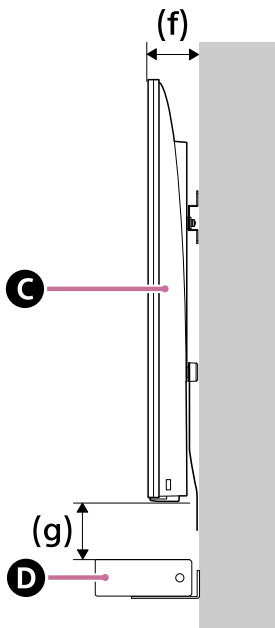

- C** Televisore
D Altoparlante centrale

Profondità del televisore montato (f)	Spazio necessario tra la parte inferiore del televisore e la parte superiore dell'altoparlante centrale (g)
Inferiore a 85 mm (3 3/8 pollici)	Almeno 120 mm (4 3/4 pollici)
Almeno 85 mm (3 3/8 pollici)	Almeno 200 mm (7 7/8 pollici)

3. Allineare la linea verticale sulla “ ↑ ① ” stampata sullo SCHEMA DI MONTAGGIO A PARETE (cartaceo) per l'altoparlante centrale (in dotazione) con il centro della larghezza del televisore.

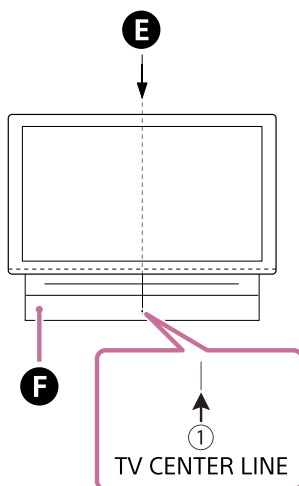

- E** Centro del televisore
F SCHEMA DI MONTAGGIO A PARETE (cartaceo) per l'altoparlante centrale

4. Allineare il contrassegno “ ←② ” stampato sullo SCHEMA DI MONTAGGIO A PARETE per l’altoparlante centrale con la parte inferiore dello spazio necessario tra la parte inferiore del televisore e la parte superiore dell’altoparlante centrale (g) misurata nel punto 2, quindi attaccare lo SCHEMA DI MONTAGGIO A PARETE per l’altoparlante centrale alla parete mediante nastro adesivo disponibile in commercio ecc.

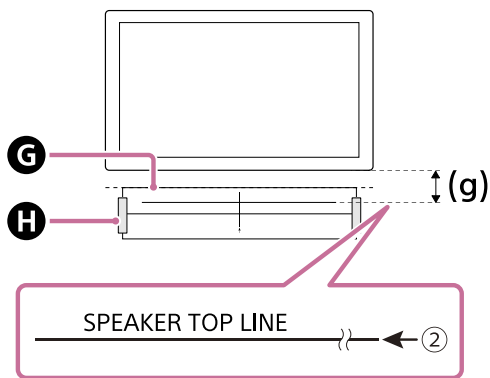

- Ⓒ SCHEMA DI MONTAGGIO A PARETE (cartaceo) per l’altoparlante centrale
 Ⓗ Nastro adesivo ecc.

Nota

- Quando si attacca sulla parete lo SCHEMA DI MONTAGGIO A PARETE per l’altoparlante centrale, stenderlo completamente.

5. Fissare saldamente le viti preparate al punto 1 nei contrassegni per la vite sulla “ ←③ ” stampata sullo SCHEMA DI MONTAGGIO A PARETE per l’altoparlante centrale.

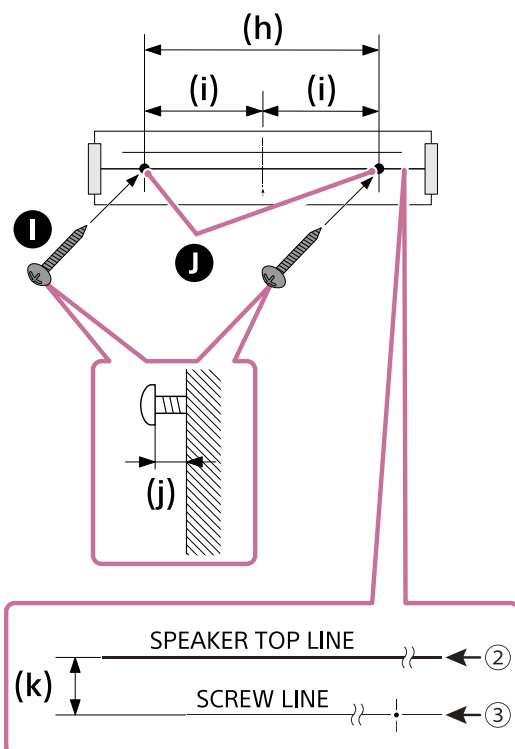

- Ⓘ Viti
 Ⓢ Contrassegni
 (h) 334 mm (13 1/8 pollici)
 (i) 167 mm (6 37/64 pollici)
 (j) Da 3,5 mm a 4,5 mm (da 5/32 di pollice a 3/16 di pollice)
 (k) 30 mm (1 3/16 di pollice)

Nota

- Serrare saldamente le viti nella travatura della parete.

6. Rimuovere lo SCHEMA DI MONTAGGIO A PARETE per l'altoparlante centrale.

7. Appendere le staffe di montaggio a parete (in dotazione) sulle viti, quindi serrare le viti per fissare le staffe di montaggio a parete alla parete stessa.

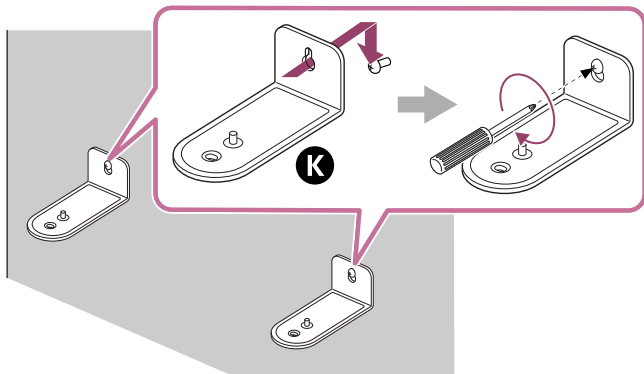

K Staffa di montaggio a parete

8. Collegare i cavi all'altoparlante centrale.

Collegare il cavo HDMI (in dotazione) alla presa HDMI OUT (TV (eARC/ARC)) sull'altoparlante centrale e il cavo di alimentazione CA per l'altoparlante centrale (in dotazione) alla presa CA sull'altoparlante centrale.

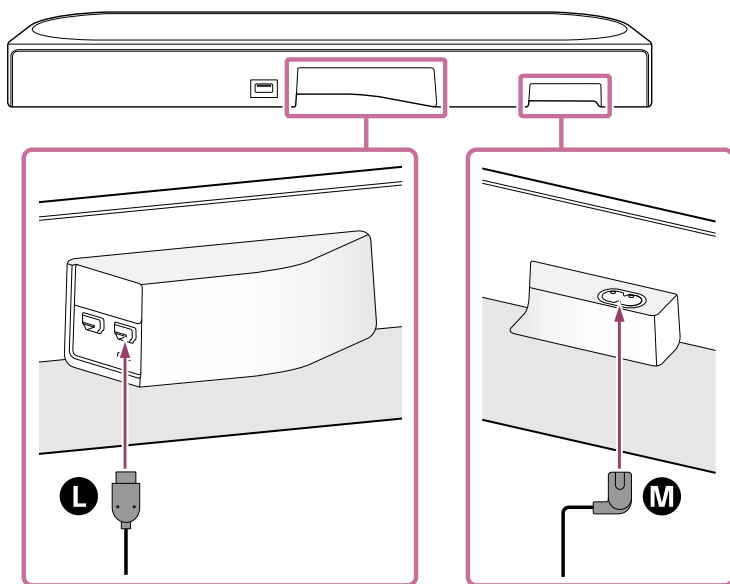

L Cavo HDMI

M Cavo di alimentazione CA per l'altoparlante centrale

9. Posizionare l'altoparlante centrale sulle staffe di montaggio a parete.

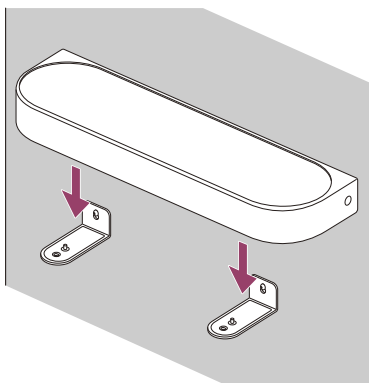

10. Allineare le posizioni dei fori delle viti sulla parte inferiore dell'altoparlante centrale e dei fori delle staffe di montaggio a parete, quindi fissare l'altoparlante centrale alle staffe di montaggio a parete fissando saldamente le viti (in dotazione).

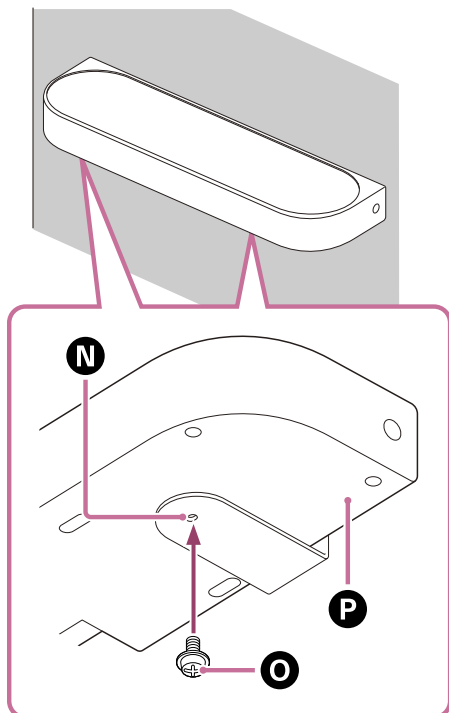

- N** Staffa di montaggio a parete
- O** Vite
- P** Parte inferiore dell'altoparlante centrale

11. Collegare il cavo HDMI (in dotazione) collegato all'altoparlante centrale alla presa di ingresso eARC/ARC HDMI sul televisore.
12. Collegare il cavo di alimentazione CA per l'altoparlante centrale collegato all'altoparlante centrale alla presa CA.

Montaggio degli altoparlanti anteriori su una parete

1. Preparare due viti (non in dotazione) adatte per i fori di montaggio a parete sugli altoparlanti anteriori.

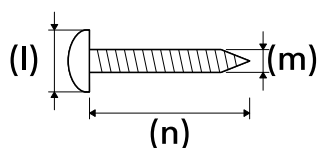

- (l) Da 6 mm a 9,5 mm (da 1/4 a 3/8 di pollice)
- (m) 4 mm (3/16 di pollice)
- (n) Almeno 30 mm (1 3/16 pollice) (circa)

Riferimento: foro per montaggio a parete sull'altoparlante anteriore

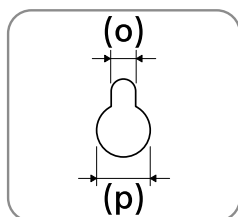

- (o) Circa 4,5 mm (3/16 di pollice)
- (p) Circa 10 mm (13/32 di pollice)

Nota

- Preparare alcune viti (non in dotazione) adatte al materiale e alla stabilità della parete. A seconda del materiale con cui è costruita la parte, la vite potrebbe danneggiarla.

2. Allineare la linea orizzontale del contrassegno “ ← ① → ” stampato sullo SCHEMA DI MONTAGGIO A PARETE per l’altoparlante anteriore (in dotazione) con il centro dell’altezza del televisore, quindi attaccare lo SCHEMA DI MONTAGGIO A PARETE per l’altoparlante anteriore sulla parete con del nastro adesivo ecc. lasciando uno spazio (q) rispetto al televisore.

Accertarsi che lo spazio rispetto al televisore sia uguale su entrambi i lati.

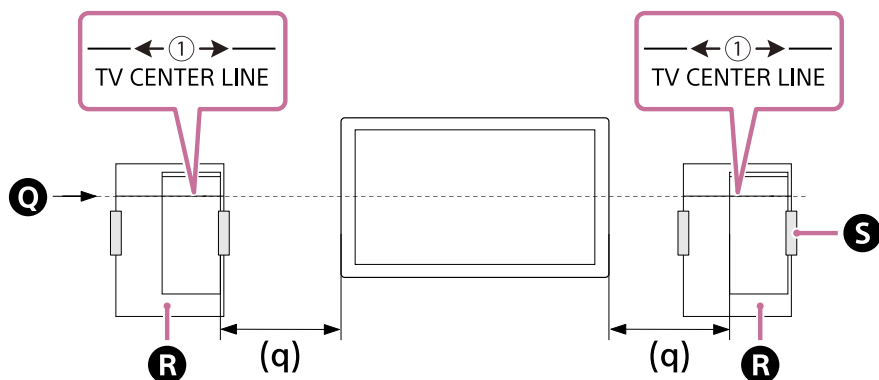

Q Centro del televisore

R SCHEMA DI MONTAGGIO A PARETE (cartaceo) per l’altoparlante anteriore

S Nastro adesivo ecc.

3. Fissare saldamente la vite preparata al punto 1 nel contrassegno per le vite stampato sullo SCHEMA DI MONTAGGIO A PARETE per l’altoparlante anteriore.

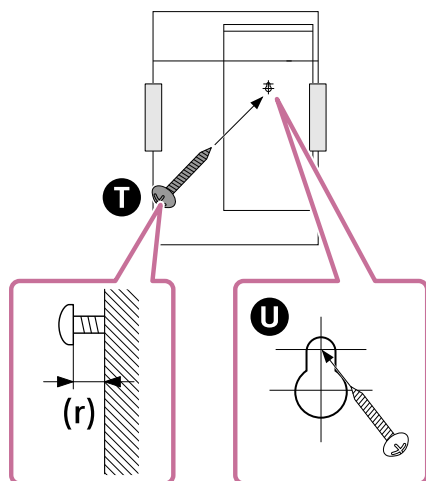

T Vite

U Contrassegno

(r) Circa 11 mm (7/16 di pollice)

Nota

- Serrare saldamente la vite nella travatura della parete.

4. Rimuovere lo SCHEMA DI MONTAGGIO A PARETE per l’altoparlante anteriore.

5. Rimuovere la copertura sul retro dell’altoparlante anteriore inserendo un cacciavite a taglio ecc. nel lato inferiore della copertura stessa.

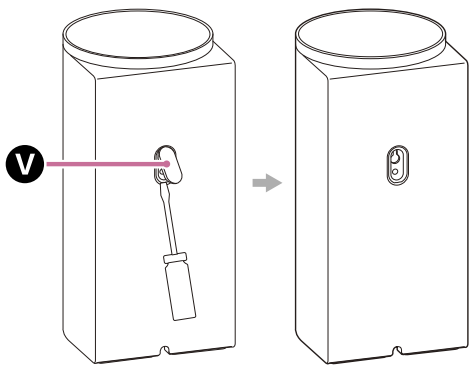

V Copertura

6. Controllare le etichette sulla parte inferiore degli altoparlanti anteriori per identificare gli altoparlanti sinistro e destro e agganciare il foro sul retro dell'altoparlante anteriore alla vite.

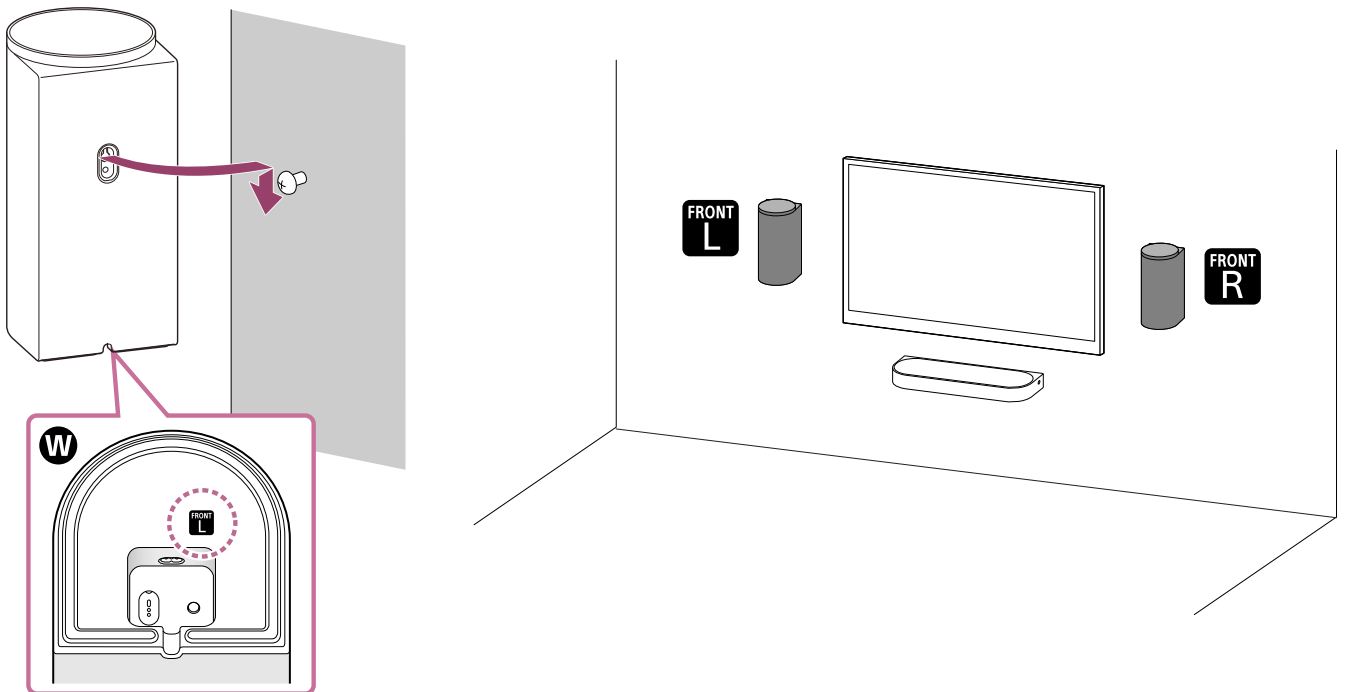

W Parte inferiore dell'altoparlante anteriore

- **FRONT L** : sinistro
- **FRONT R** : destro

Nota

- Conservare la copertura rimossa nel punto 5 per coprire il foro della vite qualora l'altoparlante anteriore non venga montato a parete.

Informazioni sull'ottimizzazione del campo sonoro

Eseguire [Ottimizzazione Campo Sonoro](*) sull'app nei seguenti casi.

- Modifica della posizione e del metodo di installazione del sistema altoparlanti nonché degli altoparlanti posteriori opzionali e del subwoofer
- Collegamento degli altoparlanti posteriori opzionali e/o del subwoofer per la prima volta
- Quando si modifica l'ambiente di visualizzazione, ad esempio quando si cambia la disposizione dei mobili

L'uso del microfono per la calibrazione consente misurazioni più accurate.

* Appare se si tocca [Impostazioni] - [Impostazioni audio] - [Ottimizzazione Campo Sonoro] nella schermata del telecomando sull'app.

Montaggio degli altoparlanti opzionali su una parete

Consultare le istruzioni per l'uso/la Guida degli altoparlanti opzionali.

Argomento correlato

- [Collegamento a un televisore](#)
- [Collegamento a una presa di corrente CA](#)

TP1002271282

5-071-592-61(1) Copyright 2026 Sony Corporation

Sistema di Home Cinema
BRAVIA Theatre Trio

Uso con un subwoofer e degli altoparlanti posteriori opzionali

Installazione

Questa sezione descrive un esempio di installazione utilizzando una combinazione di un subwoofer e altoparlanti posteriori opzionali compatibili con il sistema altoparlanti.

Esempio di installazione del sistema altoparlanti in combinazione con un subwoofer e altoparlanti posteriori

- L'uscita audio proveniente dal subwoofer è omnidirezionale, quindi il subwoofer può essere posizionato come lo si desidera.
- Gli altoparlanti posteriori devono essere posizionati nella parte posteriore in coppia, rivolti verso la posizione di visione (posizione di ascolto del suono). Si consiglia di posizionare gli altoparlanti posteriori in linea con l'altezza delle orecchie.

Per maggiori dettagli, consultare le istruzioni per l'uso/la Guida del subwoofer e degli altoparlanti posteriori opzionali.

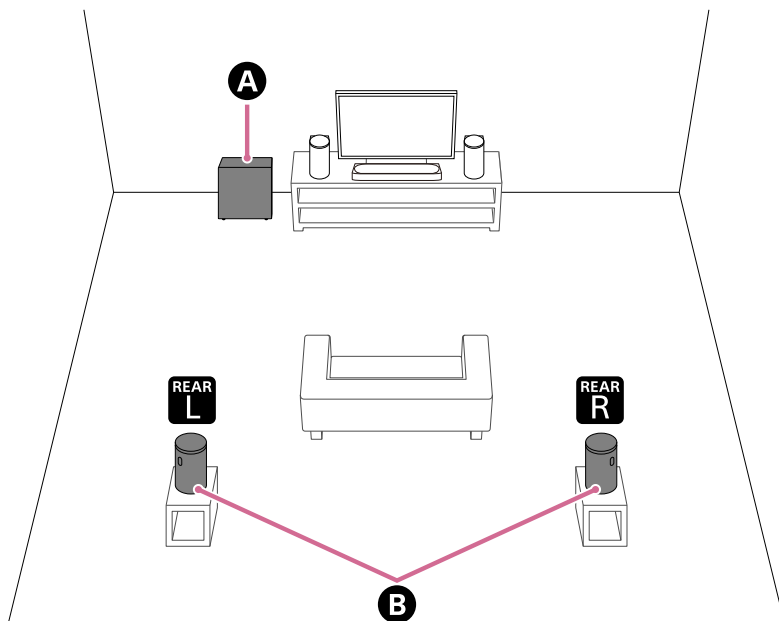

- A** Subwoofer (non in dotazione)
- B** Altoparlanti posteriori (non in dotazione)

Esempio di installazione del sistema altoparlanti in combinazione con due subwoofer (connessione doppio subwoofer)

È possibile collegare due subwoofer al sistema altoparlanti per ottenere bassi più potenti.

- L'uscita audio proveniente dal subwoofer è omnidirezionale, quindi il subwoofer può essere posizionato come lo si desidera.
- A seconda del posizionamento e delle condizioni della stanza, quando sono installati due subwoofer, è possibile che si senta un livello inferiore di bassi. In tal caso selezionare l'impostazione di fase ottimale (*) sull'app.

* Appare se si tocca [Impostazioni] - [Impostazioni audio] - [Impost. di fase del subwoofer] nella schermata del telecomando sull'app.

Nota

- Questo sistema altoparlanti supporta la connessione di due subwoofer. I subwoofer da collegare devono soddisfare le seguenti condizioni.
 - Avere lo stesso nome di modello.
 - Supportare la connessione di due subwoofer.
- Controllare le specifiche del prodotto sul sito web di Sony dedicato alle informazioni sui prodotti per verificare se i subwoofer supportano la connessione di due subwoofer.
- Il subwoofer potrebbe non collegarsi al sistema altoparlanti finché il software del sistema altoparlanti o del subwoofer non viene aggiornato.

● Esempio di due subwoofer installati uno accanto all'altro

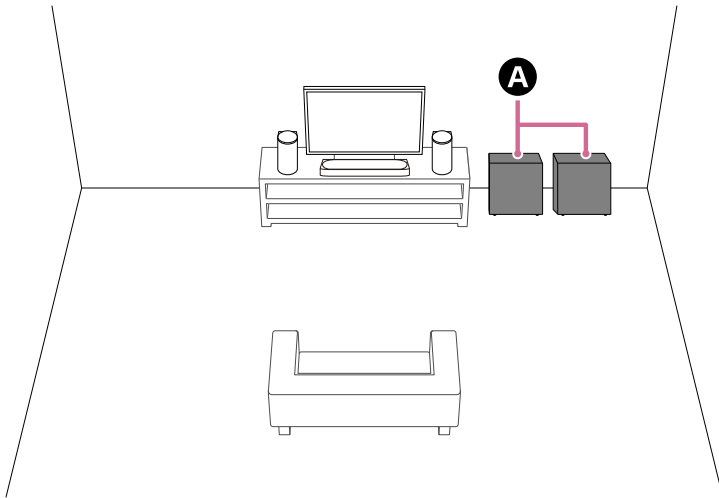

A Subwoofer (non in dotazione)

● Esempio di due subwoofer installati a distanza l'uno dall'altro

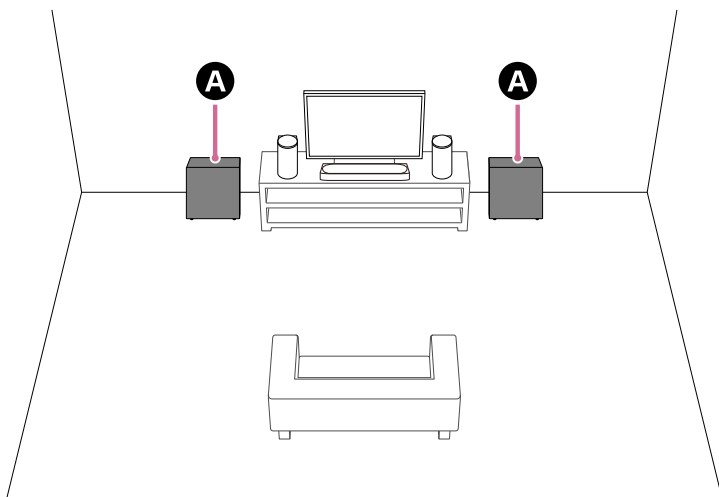

A Subwoofer (non in dotazione)

Configurazione

Se non si è ancora iniziato a configurare il sistema altoparlanti

Utilizzare l'app per avviare la configurazione del sistema altoparlanti e degli altoparlanti opzionali. Durante il processo di configurazione, l'app guiderà l'utente per collegare gli altoparlanti opzionali.

Se è già stata completata la configurazione del sistema altoparlanti

Configurare gli altoparlanti opzionali nella schermata del telecomando sull'app.

Controllare [Impostazioni] - [Impostazioni di connessione degli altoparlanti wireless] - [Connessione altoparlanti wireless] nella schermata del telecomando sull'app.

Nota

- Non verrà emesso alcun suono, a meno che la configurazione degli altoparlanti opzionali non venga completata sull'app.
- Potrebbe essere necessario un aggiornamento del software quando si utilizza il sistema altoparlanti con gli altoparlanti opzionali. Eseguire l'aggiornamento del software mentre il sistema altoparlanti e gli altoparlanti opzionali sono collegati a una fonte di alimentazione.

Se si modifica il metodo di installazione o la posizione del sistema altoparlanti o degli altoparlanti opzionali

Eseguire [Ottimizzazione Campo Sonoro](*) sull'app.

L'uso del microfono per la calibrazione consente misurazioni più accurate.

* Appare se si tocca [Impostazioni] - [Impostazioni audio] - [Ottimizzazione Campo Sonoro] nella schermata del telecomando sull'app.

Argomento correlato

- [Quando si utilizzano gli altoparlanti posteriori SA-RS5 opzionali](#)
- [\[Impostazioni audio\]](#)

TP1002271283

Sistema di Home Cinema
BRAVIA Theatre Trio

Quando si utilizzano gli altoparlanti posteriori SA-RS5 opzionali

Questa sezione descrive come utilizzare il sistema altoparlanti in combinazione con gli altoparlanti posteriori SA-RS5 opzionali.

Installazione

Consultare le istruzioni per l'uso in dotazione con i SA-RS5 per l'installazione.

Connessione di SA-RS5 al sistema altoparlanti

Configurare il sistema altoparlanti seguendo le istruzioni in "Configurazione" di ["Uso con un subwoofer e degli altoparlanti posteriori opzionali"](#).

I SA-RS5 hanno una batteria ricaricabile incorporata. Se i SA-RS5 vengono spenti mentre sono utilizzati con l'alimentazione a batteria, la connessione al sistema altoparlanti verrà interrotta. Premere il pulsante di accensione sui SA-RS5 per riconnettersi al sistema altoparlanti e l'indicatore di accensione sui SA-RS5 si illumina in verde.

È possibile verificare il livello residuo della batteria ricaricabile integrata nella schermata del telecomando sull'app.

Modifica della posizione o dell'ambiente di visualizzazione del sistema altoparlanti o di SA-RS5

Eseguire [Ottimizzazione Campo Sonoro](*) sull'app.

* Appare se si tocca [Impostazioni] - [Impostazioni audio] - [Ottimizzazione Campo Sonoro] nella schermata del telecomando sull'app.

Nota

- Quando SA-RS5 è connesso al sistema altoparlanti, non è possibile eseguire l'ottimizzazione del campo sonoro premendo il pulsante OPTIMIZE su SA-RS5. Quando si modifica la posizione di SA-RS5, eseguire [Ottimizzazione Campo Sonoro] sull'app.

Argomento correlato

- [Uso con un subwoofer e degli altoparlanti posteriori opzionali](#)

TP1002271284

Collegamento a un televisore

- 1** Collegare una presa HDMI IN compatibile con eARC/ARC sul televisore e la presa HDMI OUT (TV (eARC/ARC)) sul sistema altoparlanti con un cavo HDMI (in dotazione).

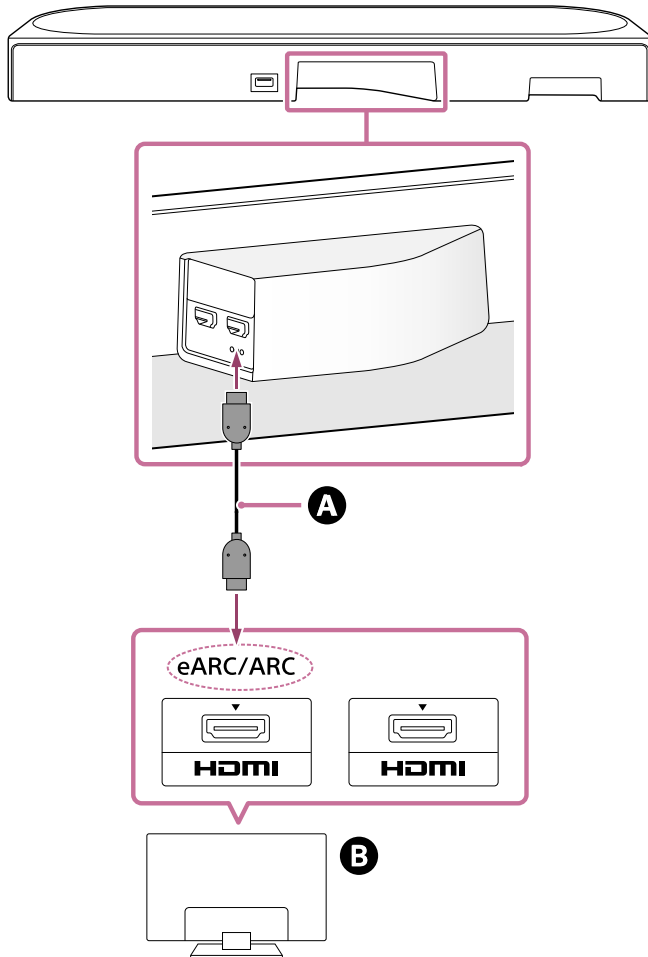

- A** Cavo HDMI (in dotazione)
B Televisore

Suggerimento

- Sono presenti tre puntini in rilievo di circa 1 mm (1/16 di pollice) sotto la presa HDMI OUT (TV (eARC/ARC)). Utilizzarli come guida durante il collegamento.

- 2** Cambiare le impostazioni del televisore in modo che l'audio del televisore possa essere emesso dal sistema altoparlanti.

A seconda del televisore, l'impostazione potrebbe avvenire automaticamente quando si collega il sistema altoparlanti. Per informazioni più dettagliate, consultare le istruzioni per l'uso del televisore.

- 3** Abilitare eARC sul sistema altoparlanti e sul televisore.

Se il televisore collegato al sistema altoparlanti è compatibile con eARC/ARC, la funzione eARC è disponibile.

Per usufruire di formati audio di maggiore qualità quali Dolby Atmos riprodotti su un dispositivo esterno collegato al televisore, controllare che l'impostazione eARC sia abilitata sul sistema altoparlanti e sul televisore.

- Impostazione di eARC per il televisore: consultare le istruzioni per l'uso del televisore.
- Impostazione di eARC per il sistema altoparlanti: è abilitata come predefinita.

Nota

- Controllare che i connettori siano inseriti saldamente.
- Se il sistema altoparlanti non è collegato all'ingresso compatibile con HDMI eARC/ARC del televisore, l'audio del televisore non può essere emesso dal sistema altoparlanti.
- Abilitare la funzione Controllo per HDMI sul televisore. Se la funzione Controllo per HDMI non è abilitata sul televisore, il sistema altoparlanti non emette l'audio del televisore.
- Abilitando la funzione eARC sul televisore, alcune funzionalità del televisore stesso potrebbero risultare limitate. Ad esempio, i suoni di sistema e la risposta vocale potrebbero essere assenti. Per informazioni più dettagliate, consultare le istruzioni per l'uso del televisore.

TP1002271285

5-071-592-61(1) Copyright 2026 Sony Corporation

Sistema di Home Cinema
BRAVIA Theatre Trio

Collegamento di un dispositivo AV

È possibile riprodurre video 4K/8K e audio di alta qualità quali Dolby Atmos, Dolby TrueHD, DTS:X ecc. collegando un dispositivo AV (lettore Blu-ray Disc, decoder, digitale terrestre, satellitare, console di gioco ecc.) nel modo seguente.

- 1 Collegare la presa HDMI OUT sul dispositivo AV e la presa HDMI IN sul televisore con un cavo HDMI (non in dotazione).
- 2 Collegare sistema altoparlanti e televisore con il cavo HDMI (in dotazione).

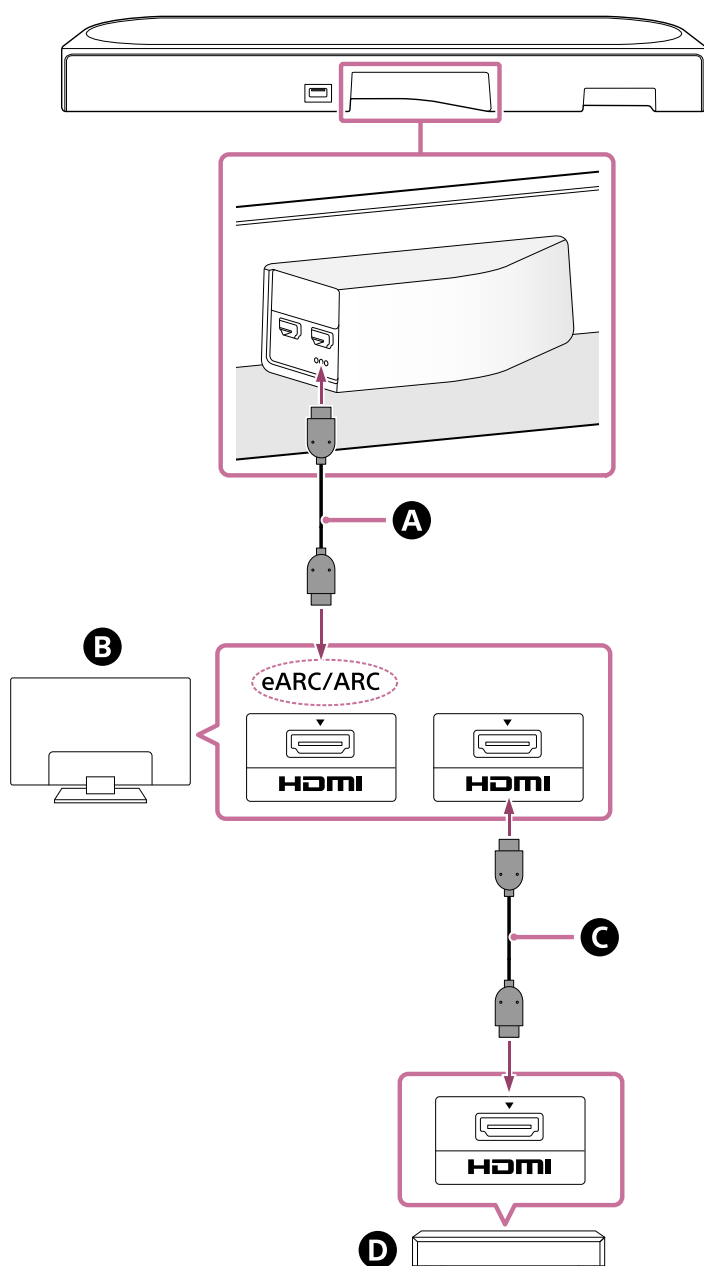

- A** Cavo HDMI (in dotazione)
- B** Televisore
- C** Cavo HDMI (non in dotazione)
- D** Dispositivo AV (lettore Blu-ray Disc, decoder, digitale terrestre, satellitare, console di gioco ecc.)

Collegamento diretto del dispositivo AV al sistema altoparlanti

Tramite il collegamento diretto di un dispositivo AV al sistema altoparlanti, quest'ultimo può gestire anche formati audio di maggiore qualità, ad esempio Dolby Atmos, che vengono riprodotti sul dispositivo AV, anche se il televisore non è compatibile con eARC.

1. Collegare sistema altoparlanti e televisore con il cavo HDMI (in dotazione).
2. Rimuovere l'adesivo dalla presa HDMI IN sul sistema altoparlanti.
3. Collegare la presa HDMI IN sul sistema altoparlanti e la presa HDMI OUT sul dispositivo AV con un cavo HDMI (non in dotazione).

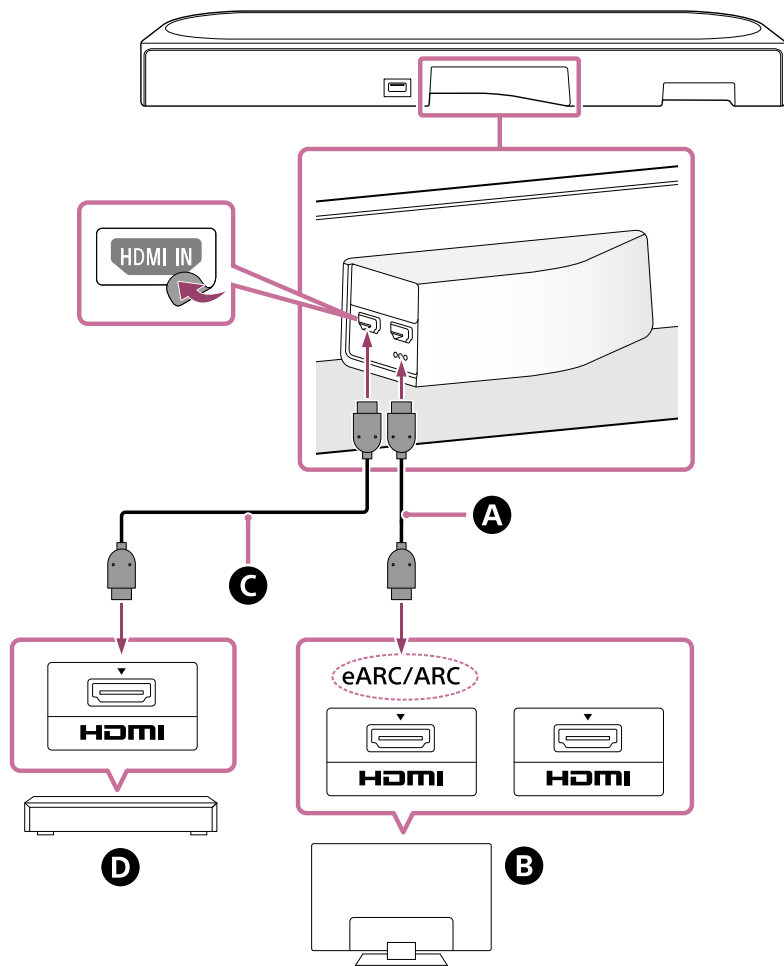

- A** Cavo HDMI (in dotazione)
- B** Televisore
- C** Cavo HDMI (non in dotazione)
- D** Dispositivo AV (lettore Blu-ray Disc, decoder, digitale terrestre, satellitare, console di gioco ecc.)

Nota

- Controllare che i connettori siano inseriti saldamente.
- Per visualizzare contenuti 4K/8K, il televisore e il cavo HDMI devono essere compatibili con il formato video da visualizzare. Per informazioni più dettagliate, consultare le istruzioni per l'uso del televisore.
- Alcuni comandi del televisore potrebbero risultare limitati. Ad esempio, i suoni di sistema e la risposta vocale potrebbero essere assenti. Per informazioni più dettagliate, consultare le istruzioni per l'uso del televisore.
- I tipi e il numero di dispositivi che è possibile controllare tramite la funzione Controllo per HDMI sono limitati dallo standard HDMI CEC come indicato di seguito.
 - Dispositivi di registrazione (registratore Blu-ray Disc, registratore DVD ecc.): fino a 3 dispositivi
 - Dispositivi di riproduzione (lettore Blu-ray Disc, lettore DVD ecc.): fino a 3 dispositivi
 - Dispositivi di sintonizzazione: fino a 4 dispositivi
 - Sistema audio (ricevitore/cuffie): fino a 1 dispositivo (utilizzato da questo sistema altoparlanti)

Suggerimento

- Utilizzare il cavo HDMI compatibile con il formato video del dispositivo collegato e scegliere il formato di segnale HDMI selezionando [Impostazioni] - [Impostazioni HDMI] - [Formato del segnale HDMI] nella schermata del telecomando sull'app.
- Per i formati audio supportati, consultare "Argomento correlato".
- Sono presenti tre puntini in rilievo di circa 1 mm (1/16 di pollice) sotto la presa HDMI OUT (TV (eARC/ARC)). Utilizzarli come guida durante il collegamento.

Argomento correlato

- [Collegamento a un televisore](#)
- [Formati audio supportati](#)
- [Formati video HDMI supportati](#)

TP1002271286

5-071-592-61(1) Copyright 2026 Sony Corporation

Collegamento a una presa di corrente CA

- 1 Collegare il cavo di alimentazione CA per l'altoparlante centrale (in dotazione) alla presa CA sull'altoparlante centrale, quindi collegarlo alla presa di corrente CA.

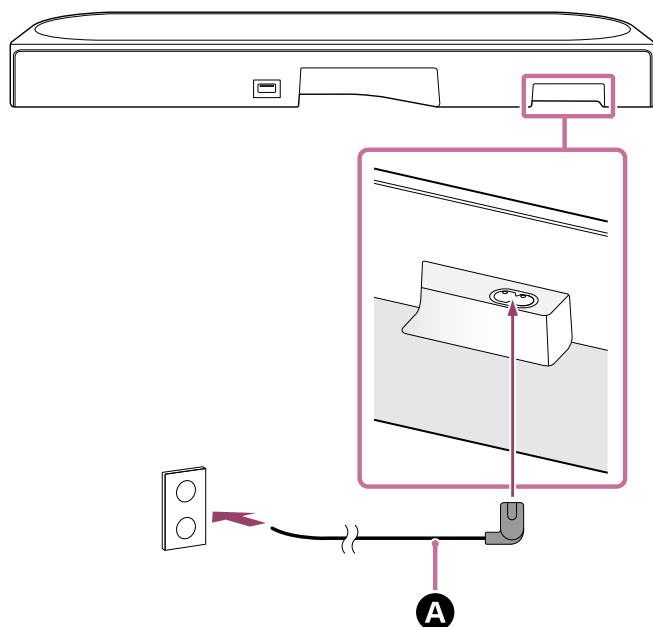

- A** Cavo di alimentazione CA per l'altoparlante centrale (in dotazione)

- 2 Collegare i cavi di alimentazione CA per gli altoparlanti anteriori (in dotazione) alle prese CA sui 2 altoparlanti anteriori, quindi collegare i cavi di alimentazione CA alle prese di corrente CA.

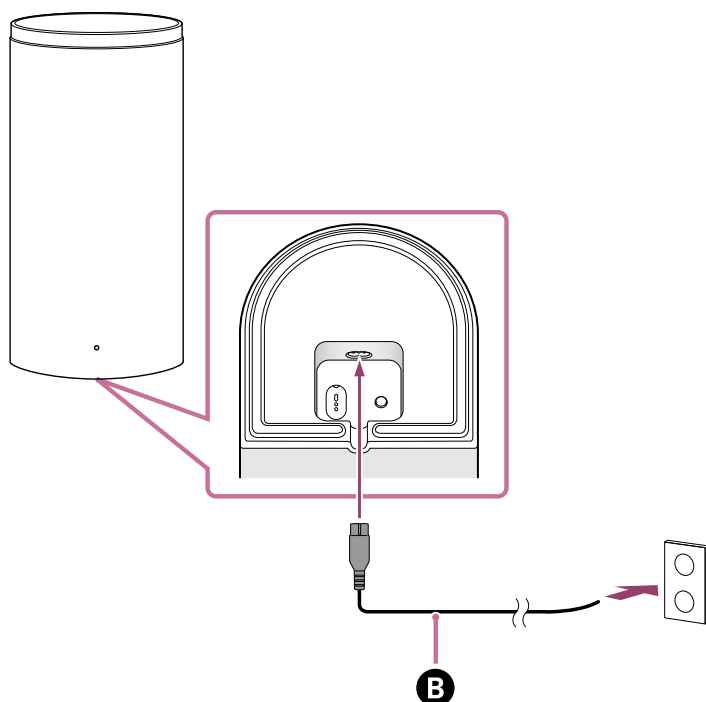

- B** Cavo di alimentazione CA per l'altoparlante anteriore (in dotazione)

Se il cavo di alimentazione CA per l'altoparlante anteriore è collegato a una presa di corrente CA, l'altoparlante anteriore si accende e la spia di accensione su di esso lampeggia in bianco.

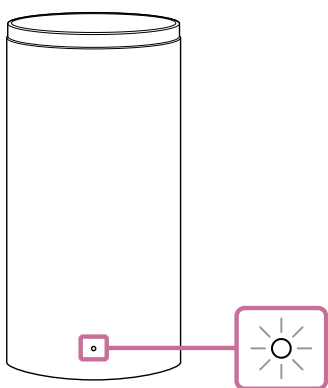

3 Verificare che la spia di accensione sull'altoparlante anteriore si illumini in bianco.

Una volta completata la connessione tra l'altoparlante centrale e l'altoparlante anteriore, la spia di accensione sull'altoparlante anteriore si illumina in bianco.

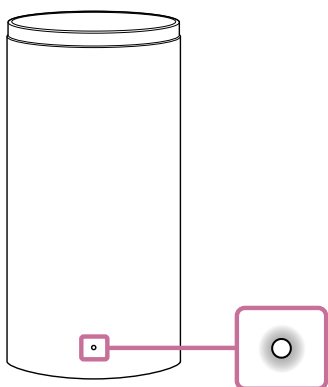

Se non è possibile eseguire la connessione, consultare [“Se l'altoparlante centrale e gli altoparlanti anteriori non sono collegati correttamente”](#).

Argomento correlato

- [Se l'altoparlante centrale e gli altoparlanti anteriori non sono collegati correttamente](#)

TP1002271287

Sistema di Home Cinema
BRAVIA Theatre Trio

Configurazione iniziale con l'app "Sony | BRAVIA Connect"

Per installare e configurare il sistema altoparlanti, utilizzare l'app "Sony | BRAVIA Connect".

Se si sta già utilizzando un dispositivo compatibile con l'app, selezionare [Aggiungi dispositivo] per l'installazione e la configurazione dopo avere aggiornato l'app alla versione più recente.

1 Controllare che l'altoparlante centrale sia collegato al televisore e anche all'alimentazione.

2 Scaricare e installare l'app "Sony | BRAVIA Connect" sul proprio smartphone.



3 Aprire l'app e seguire le istruzioni a schermo per completare la configurazione.

Le istruzioni per l'installazione e la connessione degli altoparlanti anteriori sono fornite nell'app.

Quando l'altoparlante centrale e gli altoparlanti anteriori sono collegati, le spie di accensione sugli altoparlanti anteriori si illuminano in bianco.

Se l'altoparlante anteriore non è collegato all'altoparlante centrale, la spia di accensione sull'altoparlante anteriore si illumina in rosso. Collegare l'altoparlante anteriore all'altoparlante centrale consultando "[Se l'altoparlante centrale e gli altoparlanti anteriori non sono collegati correttamente](#)".

Argomento correlato

- [Installazione dell'altoparlante centrale e degli altoparlanti anteriori su un supporto per televisore e ripiani](#)
- [Montaggio dell'altoparlante centrale e degli altoparlanti anteriori su una parete](#)
- [Uso con un subwoofer e degli altoparlanti posteriori opzionali](#)
- [Quando si utilizzano gli altoparlanti posteriori SA-RS5 opzionali](#)
- [Collegamento a un televisore](#)
- [Collegamento di un dispositivo AV](#)
- [Collegamento a una presa di corrente CA](#)

TP1002271288

Sistema di Home Cinema
BRAVIA Theatre Trio

Se l'altoparlante centrale e gli altoparlanti anteriori non sono collegati correttamente

Se l'altoparlante anteriore non è collegato correttamente all'altoparlante centrale, la spia di accensione sull'altoparlante anteriore si illumina in rosso. Agire nel modo seguente nella schermata del telecomando sull'app.

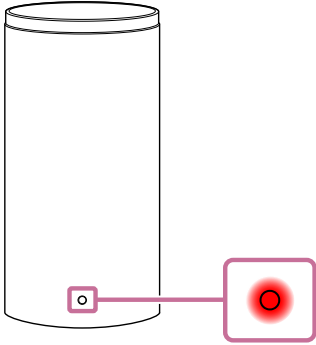

Suggerimento

- Verificare lo stato di connessione dell'altoparlante in [Impostazioni] - [Impostazioni di connessione degli altoparlanti wireless] nella schermata del telecomando sull'app.

- 1 **Toccare [Impostazioni] - [Impostazioni di connessione degli altoparlanti wireless] - [Connessione altoparlanti wireless].**
- 2 **Seguire le istruzioni sull'app.**

Per eseguire operazioni con il telecomando in dotazione

1. Premere INPUT (Ingresso), (Audio disattivato), (Audio disattivato), INPUT (Ingresso) in sequenza entro 5 secondi.
L'indicatore di stato principale sull'altoparlante centrale lampeggia alternativamente in blu/bianco e la connessione agli altoparlanti anteriori sinistro e destro viene interrotta.
2. Premere LINK sugli altoparlanti anteriori sinistro e destro.
Le spie di accensione sugli altoparlanti anteriori lampeggiano due volte ciascuna in bianco.
Una volta completata la connessione, le spie di accensione sugli altoparlanti anteriori si illuminano in bianco.

Suggerimento

- Quando si collegano un subwoofer opzionale o altoparlanti posteriori, anche le relative connessioni verranno scollegate. Premere LINK sul subwoofer opzionale o sugli altoparlanti posteriori per ricollegarli.

Argomento correlato

- [Indicatori sull'altoparlante centrale](#)
- [Indicatore sull'altoparlante anteriore](#)
- [Configurazione iniziale con l'app "Sony | BRAVIA Connect"](#)
- [\[Configurazione facile\]](#)

- [Impostazioni di connessione degli altoparlanti wireless]

TP1002069894

5-071-592-61(1) Copyright 2026 Sony Corporation

Sistema di Home Cinema
BRAVIA Theatre Trio

Ascolto dell'audio del televisore

Utilizzare la schermata del telecomando sull'app nel modo seguente.

- 1 Toccare l'area delle informazioni di riproduzione/modifica dell'ingresso nella parte superiore dello schermo per cambiare l'ingresso in [TV].**

Se viene visualizzata la schermata del telecomando sull'app che può gestire il sistema altoparlanti e BRAVIA, non è necessario azionare il pulsante di commutazione dell'ingresso del sistema altoparlanti. L'ingresso audio sul sistema altoparlanti cambia insieme al contenuto visualizzato sul televisore.

- 2 Regolare il volume.**

Per eseguire operazioni con il telecomando in dotazione

1. Premere INPUT (Ingresso) per illuminare in bianco l'indicatore di stato principale sull'altoparlante centrale.
2. Regolare il volume.

Nota

- In caso di assenza di immagini quando è selezionato l'ingresso TV (eARC/ARC), selezionare il canale TV preferito utilizzando il telecomando del televisore.
- A seconda che si accenda prima il televisore o il sistema altoparlanti, l'audio di quest'ultimo potrebbe venire disattivato e l'indicatore di stato secondario sull'altoparlante centrale potrebbe lampeggiare in bianco. In questo caso, accendere prima il televisore rispetto al sistema altoparlanti.

TP1002271289

Sistema di Home Cinema
BRAVIA Theatre Trio

Riproduzione dal dispositivo AV collegato

Utilizzare la schermata del telecomando sull'app nel modo seguente.

1 Toccare l'area delle informazioni di riproduzione/modifica dell'ingresso nella parte superiore dello schermo per cambiare l'ingresso in [HDMI].

Se viene visualizzata la schermata del telecomando sull'app che può gestire il sistema altoparlanti e BRAVIA, non è necessario azionare il pulsante di commutazione dell'ingresso del sistema altoparlanti. L'ingresso audio sul sistema altoparlanti cambia insieme al contenuto visualizzato sul televisore.

2 Regolare il volume.

Per eseguire operazioni con il telecomando in dotazione

1. Premere INPUT (Ingresso) per illuminare in verde l'indicatore di stato principale sull'altoparlante centrale.
2. Regolare il volume.

Nota

- Se dal dispositivo collegato alla presa HDMI IN sul sistema altoparlanti non viene trasmessa alcuna immagine, premere il pulsante di riproduzione sul dispositivo collegato.
- Se il dispositivo collegato non trasmette immagini o se l'immagine non viene trasmessa correttamente dal dispositivo collegato, selezionare [Impostazioni] - [Impostazioni HDMI] e cambiare le impostazioni di [Formato del segnale HDMI] nella schermata del telecomando sull'app.
- Controllare che il sistema altoparlanti sia collegato a un dispositivo conforme a HDCP (High-bandwidth Digital Content Protection). Per informazioni più dettagliate, consultare le istruzioni per l'uso in dotazione con il dispositivo collegato.
- Se non è possibile visualizzare contenuti HDR in HDR (gamma dinamica elevata), controllare le impostazioni del televisore o del dispositivo collegato al sistema altoparlanti. Per informazioni più dettagliate, consultare le istruzioni per l'uso in dotazione con il televisore o il dispositivo collegato.
- A seconda dell'impostazione di [Formato del segnale HDMI], un dispositivo AV potrebbe non riuscire a trasmettere contenuti HDR in formato HDR. Selezionare [Impostazioni] - [Impostazioni HDMI] e cambiare le impostazioni di [Formato del segnale HDMI] nella schermata del telecomando sull'app per accettare il formato video supportato dal dispositivo AV.
- Se immagini e audio del dispositivo collegato al sistema altoparlanti non vengono trasmessi dal televisore mentre il sistema altoparlanti è spento, selezionare [Impostazioni] - [Impostazioni HDMI] - [Passaggio del segnale] e impostare su [Automatico] o [Si] nella schermata del telecomando sull'app.

Argomento correlato

- [\[Impostazioni HDMI\]](#)

TP1002271290

Sistema di Home Cinema
BRAVIA Theatre Trio

Regolazione della qualità dell'audio

È possibile effettuare le seguenti regolazioni della qualità dell'audio nella schermata del telecomando sull'app o sul telecomando in dotazione.

Operazioni tramite la schermata del telecomando sull'app

Quando al sistema altoparlanti è collegato un BRAVIA compatibile con l'app tramite un cavo HDMI, selezionare [Immagine e Suono].

- **[Campo sonoro]**

Viene riprodotto audio con effetto surround. È possibile utilizzare questa impostazione per usufruire di audio surround con un senso di presenza.

- **[Modalità vocale]**

Evidenzia il dialogo e ne semplifica l'ascolto.

- **[Enfasi vocale]**

Questa funzione è abilitata quando è collegato un televisore Sony compatibile con la funzione di collegamento del sistema altoparlanti. Quando è selezionato l'ingresso TV sul sistema altoparlanti, al posto della modalità vocale si attiva lo zoom vocale.

Lo zoom vocale può regolare solo il volume della voce umana senza modificare il volume generale. Il volume della voce del giornalista è regolabile in modo da essere più alto per renderlo più facile da ascoltare, mentre è possibile regolare il volume della voce più basso per le trasmissioni sportive in diretta o altre situazioni in cui la telecronaca o il commento di una partita è troppo alto.

- **[Modalità notturna]**

Riproduce audio nitido anche a basso volume per uso notturno e consente di ascoltare dialoghi in modo chiaro e con perdita minima in termini di fedeltà.

Operazioni con il telecomando in dotazione

Ogni volta che si preme un pulsante sul telecomando in dotazione, l'impostazione cambia ed è possibile controllare lo stato dell'impostazione sull'indicatore di stato secondario sull'altoparlante centrale.

Quando impostato su On: l'indicatore di stato secondario si illumina una volta in bianco per un periodo più lungo.

Quando impostato su Off: l'indicatore di stato secondario lampeggia due volte in bianco.

- **SOUND FIELD (Campo sonoro)**

Viene riprodotto audio con effetto surround. È possibile utilizzare questa impostazione per usufruire di audio surround con un senso di presenza.

- **VOICE (Modalità vocale)**

Evidenzia il dialogo e ne semplifica l'ascolto.

Lo zoom vocale funziona in modo da regolare il volume delle voci umane quando è collegato un televisore compatibile con la funzione di collegamento del sistema altoparlanti. Quando lo zoom vocale è attivato, verrà applicato l'ultimo valore regolato nel menu del televisore o nella schermata del telecomando sull'app.

- **NIGHT (Modalità notturna)**

Riproduce audio nitido anche a basso volume per uso notturno e consente di ascoltare dialoghi in modo chiaro e con perdita minima in termini di fedeltà.

- Le impostazioni relative agli effetti sonori selezionati nella schermata del telecomando sull'app o sul telecomando in dotazione non sono disponibili durante l'emissione del tono di prova.
- Se [Impostazione del campo sonoro] è [Dolby Speaker Virtualizer] e il campo sonoro (*) è attivato, la modalità vocale (*) viene disabilitata.
- A seconda della combinazione di impostazioni per gli effetti sonori selezionati nella schermata del telecomando sull'app o sul telecomando in dotazione e del contenuto riprodotto, l'effetto [Ottimizzazione Campo Sonoro] potrebbe non essere applicato o alcuni altoparlanti potrebbero non emettere alcun suono.
- Il senso di presenza ottenibile dall'elaborazione di audio surround può variare in base ai contenuti riprodotti.
- Quando viene riprodotto audio multicanale, controllare l'impostazione dell'uscita audio digitale del dispositivo collegato al sistema altoparlanti. Per informazioni più dettagliate, consultare le istruzioni per l'uso in dotazione con il dispositivo collegato.
- La modalità notturna(*) viene automaticamente disattivata quando il sistema altoparlanti viene spento.
- Controllare l'URL qui di seguito per i televisori compatibili con la funzione di collegamento del sistema altoparlanti.
https://www.sony.net/hav_faq
- A seconda delle impostazioni del televisore o del contenuto che viene riprodotto, lo zoom vocale potrebbe non funzionare.

* È possibile effettuare le impostazioni nella schermata del telecomando sull'app oppure con il telecomando in dotazione.

Argomento correlato

- [\[Impostazioni audio\]](#)

TP1002271291

5-071-592-61(1) Copyright 2026 Sony Corporation

Sistema di Home Cinema
BRAVIA Theatre Trio

Ascolto di musica mediante associazione del dispositivo BLUETOOTH connesso per la prima volta

Per utilizzare la funzione BLUETOOTH, il sistema altoparlanti e il dispositivo BLUETOOTH devono essere associati in precedenza.

L'associazione è il processo preliminare di registrazione reciproca dei dispositivi.

1 Accendere il dispositivo BLUETOOTH.

2 Cambiare l'ingresso in [Bluetooth] nella schermata del telecomando sull'app.

Se un altro dispositivo BLUETOOTH è già connesso al sistema altoparlanti, selezionare [Connettiti ad altri dispositivi].

Il sistema altoparlanti entra in modalità di associazione e l'indicatore di stato principale sull'altoparlante centrale lampeggia due volte ripetutamente in blu quando si passa all'ingresso [Bluetooth] senza un dispositivo associato.

3 Individuare il sistema altoparlanti sul dispositivo BLUETOOTH eseguendo l'associazione.

L'elenco dei dispositivi BLUETOOTH rilevati dal dispositivo BLUETOOTH viene visualizzato sullo schermo del dispositivo BLUETOOTH.

Per informazioni su come eseguire l'associazione al dispositivo BLUETOOTH, consultare le istruzioni per l'uso del dispositivo BLUETOOTH.

4 Selezionare il sistema altoparlanti(*) dall'elenco dei dispositivi visualizzato sullo schermo del dispositivo BLUETOOTH e registrare tra loro il sistema altoparlanti e il dispositivo BLUETOOTH.

Se viene richiesta una passkey, inserire "0000".

* BRAVIA Theatre Trio o il nome del dispositivo impostato in [Nome dell'unità].

5 Nella schermata del telecomando sull'app, confermare che il sistema altoparlanti e il dispositivo BLUETOOTH sono connessi tramite la funzione BLUETOOTH.

Il nome del dispositivo BLUETOOTH connesso viene visualizzato nella schermata del telecomando sull'app.

6 Avviare la riproduzione audio con l'app musicale sul dispositivo BLUETOOTH connesso.

L'audio viene trasmesso dal sistema altoparlanti.

7 Regolare il volume.

Regolare il volume del sistema altoparlanti tramite la schermata del telecomando sull'app, l'app di riproduzione musicale o  (Volume) + (più)/- (meno) sul telecomando in dotazione.

Riprodurre o mettere in pausa il contenuto toccando l'icona di gestione della riproduzione nella schermata del telecomando sull'app.

Nota

- Se l'associazione non va a buon fine, provare ad effettuare le seguenti operazioni sul dispositivo BLUETOOTH.

- Accettare la richiesta di associazione.
- Se è stato raggiunto il numero massimo di dispositivi associati sul dispositivo BLUETOOTH, rimuovere i dispositivi superflui.
- Se il sistema altoparlanti è stato reimpostato, eliminare le informazioni di associazione del sistema altoparlanti dal dispositivo BLUETOOTH ed eseguire nuovamente l'associazione.

Suggerimento

- Se non è stato associato alcun dispositivo BLUETOOTH (quando si utilizza il sistema altoparlanti subito dopo l'acquisto ecc.), il sistema altoparlanti passa in modalità di associazione quando si cambia semplicemente l'ingresso in [Bluetooth].
- Eseguire l'associazione per un secondo dispositivo BLUETOOTH o per quello successivo.

Argomento correlato

- [Attivazione o disattivazione della funzione wireless](#)
- [Reimpostazione del sistema altoparlanti](#)

TP1002271292

Ascolto di musica dal dispositivo BLUETOOTH associato

1 Attivare la funzione BLUETOOTH sul dispositivo BLUETOOTH.

2 Cambiare l'ingresso in [Bluetooth] nella schermata del telecomando sull'app.

Il sistema altoparlanti si riconnette automaticamente al dispositivo BLUETOOTH al quale è stato connesso più di recente.

Se un altro dispositivo BLUETOOTH è già connesso al sistema altoparlanti, selezionare [Connettiti ad altri dispositivi]. Utilizzare quindi il dispositivo BLUETOOTH che si desidera connettere al sistema altoparlanti per selezionare il sistema altoparlanti come dispositivo di connessione per la funzione BLUETOOTH.

3 Avviare la riproduzione audio con l'app musicale sul dispositivo BLUETOOTH connesso.

L'audio viene trasmesso dal sistema altoparlanti.

4 Regolare il volume.

Regolare il volume del sistema altoparlanti dalla schermata del telecomando sull'app o dall'app di riproduzione musicale.

Riprodurre o mettere in pausa il contenuto toccando l'icona di gestione della riproduzione nella schermata del telecomando sull'app.

Per eseguire operazioni con il telecomando in dotazione

1. Attivare la funzione BLUETOOTH sul dispositivo BLUETOOTH.
2. Premere INPUT (Ingresso) per illuminare in blu l'indicatore di stato principale sull'altoparlante centrale.

Il sistema altoparlanti si riconnette automaticamente al dispositivo BLUETOOTH al quale è stato connesso più di recente.

Se non è possibile connettersi al dispositivo BLUETOOTH utilizzato al punto 1, selezionare [Connettiti ad altri dispositivi] nella schermata del telecomando sull'app. Utilizzare quindi il dispositivo BLUETOOTH utilizzato al punto 1 per selezionare il sistema altoparlanti come dispositivo di connessione per la funzione BLUETOOTH.

3. Avviare la riproduzione audio con l'app musicale sul dispositivo BLUETOOTH connesso.
4. Regolare il volume.

Suggerimento

- Se non viene stabilita una connessione BLUETOOTH tra sistema altoparlanti e dispositivo BLUETOOTH, selezionare il sistema altoparlanti sul dispositivo BLUETOOTH.
- Se si verifica un ritardo dell'audio, il fenomeno potrebbe essere migliorato accedendo a [Impostazioni] - [Impostazioni Bluetooth] - [Qualità della connessione Bluetooth] e selezionando l'impostazione [Priorità a una connessione stabile] nella schermata del telecomando sull'app.

Per disconnettere il dispositivo BLUETOOTH

Per disconnettere, utilizzare uno dei metodi seguenti.

- Disattivare la funzione BLUETOOTH sul dispositivo BLUETOOTH.
- Spegnere il sistema altoparlanti o il dispositivo BLUETOOTH.

Argomento correlato

- [Attivazione o disattivazione della funzione wireless](#)





TP1002271293

5-071-592-61(1) Copyright 2026 Sony Corporation

Sistema di Home Cinema
BRAVIA Theatre Trio

Attivazione o disattivazione della funzione wireless

La funzione wireless è attivata per impostazione predefinita.

- Premere INPUT (Ingresso),  (Volume) – (meno) e  (audio disattivato) in questo ordine sul telecomando in dotazione per disattivare le funzioni BLUETOOTH e LAN wireless. L'indicatore di stato secondario sull'altoparlante centrale lampeggia due volte in bianco.
- Premere INPUT (Ingresso),  (Volume) – (meno) e  (audio disattivato) in questo ordine sul telecomando in dotazione per attivare le funzioni BLUETOOTH e LAN wireless. L'indicatore di stato secondario sull'altoparlante centrale si illumina una volta in bianco per un periodo più lungo.

Nota

- Non è possibile effettuare le seguenti operazioni quando la funzione wireless è disattivata:
 - Associazione e/o connessione a un dispositivo BLUETOOTH.
 - Uso dell'app "Sony | BRAVIA Connect".
 - Riproduzione di musica sulla rete tramite LAN wireless.

TP1002271294

Sistema di Home Cinema
BRAVIA Theatre Trio

Uso di Spotify

Iniziare a riprodurre qualcosa su Spotify con l'app Spotify, toccare l'icona dell'altoparlante nell'angolo inferiore dello schermo e quindi il proprio dispositivo nel menu visualizzato.

Usa il tuo cellulare, tablet o computer come telecomando remoto per Spotify. Vai su spotify.com/connect per scoprire come

Nota

- L'app Spotify è disponibile nei seguenti [mercati/aree geografiche](#).

Suggerimento

- Se per [Impostazioni] - [Impostazioni di sistema] - [Standby rete/Bluetooth] è stato selezionato [No] nella schermata del telecomando sull'app, non è possibile avviare la riproduzione mentre il sistema altoparlanti è in modalità standby. Se l'impostazione è [Sì], il sistema altoparlanti si avvia dalla modalità standby e riproduce la musica.

TP1002069477

Sistema di Home Cinema
BRAVIA Theatre Trio

Uso di AirPlay

Il sistema altoparlanti è compatibile con AirPlay. È possibile selezionare contenuti musicali su un dispositivo iOS, quali ad esempio iPhone, iPad o iPod touch, ed eseguirne lo streaming sul sistema altoparlanti.

- 1 Connettere il dispositivo iOS tramite Wi-Fi alla stessa rete del sistema altoparlanti.**
- 2 Riprodurre la musica che si desidera ascoltare in streaming sul dispositivo iOS.**
- 3 Visualizzare l'icona AirPlay () sul dispositivo iOS e toccarla.**
- 4 Selezionare il sistema altoparlanti come l'altoparlante per lo streaming musicale sul dispositivo iOS.**
La musica viene riprodotta sul sistema altoparlanti.

Suggerimento

- È possibile ascoltare musica in streaming su più altoparlanti selezionandone altri unitamente al sistema altoparlanti.
- Se per [Impostazioni] - [Impostazioni di sistema] - [Standby rete/Bluetooth] è stato selezionato [No] nella schermata del telecomando sull'app, non è possibile avviare la riproduzione mentre il sistema altoparlanti è in modalità standby. Se l'impostazione è [Sì], il sistema altoparlanti si avvia dalla modalità standby e riproduce la musica.

Streaming musicale sul sistema altoparlanti tramite comunicazione vocale con Siri

Se si aggiunge il sistema altoparlanti all'app Home sul dispositivo iOS, è possibile eseguire lo streaming di musica sul sistema altoparlanti tramite comunicazione vocale con Siri.

Nota

- Poiché il sistema altoparlanti è sprovvisto di microfono, non è possibile parlare al sistema altoparlanti per utilizzarlo.
- Non tutte le funzionalità Siri sono disponibili sul sistema altoparlanti.

TP1002069478

Sistema di Home Cinema
BRAVIA Theatre Trio

Funzionamento del sistema altoparlanti mediante sincronizzazione con un televisore (funzione Controllo per HDMI)

È possibile sincronizzare i comandi del sistema altoparlanti, quali accensione/spegnimento o regolazione del volume, con i comandi di un televisore tramite un cavo HDMI per collegare il sistema altoparlanti a un televisore compatibile con la funzione Controllo per HDMI.

Uso della funzione Controllo per HDMI

La funzione Controllo per HDMI serve per sincronizzare i dispositivi collegati con un cavo HDMI (High-Definition Multimedia Interface), in modo da poterli utilizzare congiuntamente.

Anche se questa funzione è supportata dai dispositivi compatibili con la funzione Controllo per HDMI, potrebbe non attivarsi se si collegano dispositivi diversi da quelli prodotti da Sony.

Preparazione all'uso del sistema altoparlanti mediante sincronizzazione con un televisore

Abilitare le impostazioni della funzione Controllo per HDMI sul televisore collegato al sistema altoparlanti utilizzando un cavo HDMI.

La funzione Controllo per HDMI sul sistema altoparlanti è abilitata per impostazione predefinita.

Nota

- Il televisore deve essere compatibile con la funzione Controllo per HDMI. Per informazioni più dettagliate, consultare le istruzioni per l'uso del televisore.
- Controllare le impostazioni degli altoparlanti sul televisore. L'alimentazione del sistema altoparlanti si sincronizza con le impostazioni degli altoparlanti sul televisore. Per informazioni più dettagliate, consultare le istruzioni per l'uso del televisore.
- A seconda del televisore, se l'audio veniva emesso in precedenza dagli altoparlanti del televisore, il sistema altoparlanti potrebbe non accendersi per sincronizzazione con i comandi di alimentazione del televisore neanche quando il televisore viene acceso.

Suggerimento

- Se si collega un dispositivo quale un lettore Blu-ray Disc a un televisore con un cavo HDMI, abilitare la funzione Controllo per HDMI sul dispositivo.
- Per abilitare la funzione Controllo per HDMI su un televisore o su un lettore Blu-ray Disc, consultare le relative istruzioni per l'uso.
- Se la funzione Controllo per HDMI ("BRAVIA Sync") è abilitata su un televisore prodotto da Sony, anche la funzione Controllo per HDMI viene abilitata automaticamente sul sistema altoparlanti.
- È possibile modificare l'impostazione della funzione Controllo per HDMI sul sistema altoparlanti selezionando [Impostazioni] - [Impostazioni HDMI] - [Control for HDMI] nella schermata del telecomando sull'app.

Accensione/spegnimento e regolazione del volume tramite il telecomando di un televisore

Quando si accende/spegne il televisore o si regola il volume con il telecomando del televisore, l'accensione o la regolazione del volume del sistema altoparlanti sono sincronizzate.



A Televisore

B Telecomando del televisore

Sincronizzazione dell'alimentazione

Quando si accende il televisore, il sistema altoparlanti si accende automaticamente. Quando si spegne il televisore, il sistema altoparlanti si spegne automaticamente.

Nota

- Se il sistema altoparlanti viene spento prima di accendere il televisore, il sistema altoparlanti potrebbe non accendersi automaticamente neanche quando il televisore viene acceso in seguito. Qualora si verificasse questa situazione, procedere come segue.
 - Selezionare il sistema altoparlanti come dispositivo di uscita audio nel menu del televisore.
 - Se si utilizza un televisore Sony, accendere il sistema altoparlanti mentre il televisore è acceso.

Regolazione del volume

L'audio del televisore che si sta guardando viene emesso automaticamente dal sistema altoparlanti. È possibile regolare il volume del sistema altoparlanti con il telecomando del televisore.

Funzione One-Touch Play

Il sistema altoparlanti e il televisore si accendono automaticamente quando si riproducono contenuti su un lettore Blu-ray Disc collegato al sistema altoparlanti o se viene eseguita un'operazione quale la pressione di un pulsante PS su una console PlayStation®5.

Nota

- A seconda del televisore, se [Impostazioni] - [Impostazioni HDMI] - [Passaggio del segnale] è impostato su [Automatico] o [Si] nella schermata del telecomando sull'app e l'audio del televisore è stato emesso per l'ultima volta dagli altoparlanti del televisore stesso, il sistema altoparlanti potrebbe non accendersi e suoni e immagini potrebbero essere trasmessi solo sul televisore anche se vengono riprodotti contenuti del dispositivo.

Argomento correlato

- [\[Impostazioni HDMI\]](#)

TP1002068711

Sistema di Home Cinema
BRAVIA Theatre Trio

Uso del sistema altoparlanti mediante sincronizzazione con un televisore compatibile con la funzione “BRAVIA Sync”

“BRAVIA Sync” è una funzione estesa sviluppata da Sony in base alla funzione Controllo per HDMI. Utilizzando un cavo HDMI per collegare dispositivi compatibili con “BRAVIA Sync”, quali ad esempio un televisore o un lettore Blu-ray Disc, è possibile sincronizzare e controllare i vari dispositivi.

Uso di “BRAVIA Sync”

Abilitare la funzione Controllo per HDMI sul dispositivo Sony per abilitare “BRAVIA Sync”.

Operazioni possibili con “BRAVIA Sync”

Funzione Controllo per HDMI

- Sincronizzazione dell'alimentazione
- Regolazione del volume
- Funzione One-Touch Play

Argomento correlato

- [Funzionamento del sistema altoparlanti mediante sincronizzazione con un televisore \(funzione Controllo per HDMI\)](#)
- [\[Impostazioni HDMI\]](#)

TP1002068712

Sistema di Home Cinema
BRAVIA Theatre Trio

[Impostazioni di connessione degli altoparlanti wireless]

Di seguito sono riportate le impostazioni per la connessione degli altoparlanti anteriori in dotazione o del subwoofer e degli altoparlanti posteriori opzionali.

Le seguenti voci di impostazione vengono visualizzate toccando [Impostazioni] - [Impostazioni di connessione degli altoparlanti wireless] nella schermata del telecomando sull'app.

Controllo dello stato degli altoparlanti wireless

Serve per controllare lo stato del collegamento degli altoparlanti collegati al sistema altoparlanti sullo schermo dell'app.

[Connessione altoparlanti wireless]

Serve per configurare le impostazioni di connessione per gli altoparlanti anteriori in dotazione e un subwoofer o altoparlanti posteriori opzionali, nonché per sostituire un subwoofer o altoparlanti posteriori collegati con un subwoofer o altoparlanti posteriori nuovi.

[Canale wireless]

Se è impostato su [Automatico], il canale ottimale per la comunicazione wireless viene selezionato automaticamente. Quando il canale è fisso, la comunicazione wireless viene eseguita utilizzando il canale specificato.

Se si verificano interruzioni dell'audio o se le funzioni di rete di dispositivi periferici, quali un televisore collegato al sistema altoparlanti, non funzionano correttamente, la modifica di questa impostazione potrebbe migliorare la situazione.

[Qualità di riproduzione wireless]

Serve per impostare la qualità di riproduzione wireless per gli altoparlanti anteriori in dotazione e un subwoofer o altoparlanti posteriori opzionali.

TP1002271295

Sistema di Home Cinema
BRAVIA Theatre Trio

[Impostazioni audio]

Di seguito sono riportate le impostazioni per l'uscita audio.

Le seguenti voci di impostazione vengono visualizzate toccando [Impostazioni] - [Impostazioni audio] nella schermata del telecomando sull'app.

[Ottimizzazione Campo Sonoro]

Ottimizza l'effetto del campo sonoro. Seguire le istruzioni sullo schermo.

Dopo avere completato la configurazione iniziale del sistema altoparlanti e degli altoparlanti opzionali, se si cambia la posizione in cui sono installati, eseguire nuovamente questa impostazione.

L'uso del microfono per la calibrazione consente misurazioni più accurate.

[Impostazione del campo sonoro]

Utilizzato per impostare il tipo di campo sonoro, le caratteristiche acustiche cinematografiche e il metodo di riproduzione dei contenuti stereo.

Per usufruire di questi effetti sonori, attivare il campo sonoro nella schermata del telecomando sull'app o sul telecomando in dotazione.

[Altezza del Campo Sonoro]

Regola l'altezza dell'intero campo sonoro per migliorare il senso di unità tra immagine e audio.

[IMAX Enhanced Mode]

Regola automaticamente l'audio per rispecchiare l'intenzione del creatore quando si riproducono contenuti IMAX Enhanced.

Per poter apprezzare IMAX® Enhanced, sono necessari gli altoparlanti opzionali. Per informazioni più dettagliate, consultare il seguente URL.

<https://www.sony.net/comp-home/>

[Verifica uscita audio]

Serve per controllare l'uscita audio delle impostazioni attuali e capire se l'audio viene emesso in modo uniforme da ciascun altoparlante.

[DSEE Ultimate]

Riproduce musica compressa convertita in modo fedele con tecnologia IA.

[Audio DRC]

Comprime la gamma dinamica (intervallo compreso tra le parti di volume massimo e volume minimo) del segnale audio per semplificare l'ascolto di suoni soffusi.

[Controllo dialoghi DTS]

Il volume dei dialoghi viene regolato durante la riproduzione di contenuti compatibili con la funzione di controllo dei dialoghi DTS:X.

[Sincronizzazione A/V]

Consente di regolare il ritardo tra immagine e audio.

[Livellamento automatico del Volume]

Riduce le modifiche del volume provocate dal segnale di ingresso. Questa funzione è efficace quando il volume di una pubblicità televisiva è più alto rispetto a quello del programma televisivo.

[Impost. di fase del subwoofer]

Visualizzato solo quando i subwoofer che supportano la connessione di due subwoofer sono collegati al sistema altoparlanti.

Controllare le specifiche del prodotto sul sito web di Sony dedicato alle informazioni sui prodotti per verificare se i subwoofer supportano la connessione di due subwoofer.

La modifica dell'impostazione di fase del subwoofer può migliorare l'uniformità complessiva della qualità audio dalle basse alle alte frequenze o migliorare la percezione della mancanza di bassi. A seconda del numero di subwoofer connessi, selezionare l'impostazione facendo riferimento a quanto segue.

- Quando è connesso un unico subwoofer
Selezionare un'impostazione che consenta di percepire al meglio le frequenze dei bassi durante la riproduzione di brani con voci o dialoghi maschili.
- Quando sono connessi due subwoofer
selezionare un'impostazione che consenta di percepire al meglio le frequenze dei bassi durante la riproduzione di brani con voci o dialoghi maschili e che consenta anche di udire in modo naturale e completo le frequenze dei bassi degli effetti sonori di film e musica.

Argomento correlato

- [Telecomando in dotazione](#)
- [Schermata del telecomando sull'app](#)
- [Installazione dell'altoparlante centrale e degli altoparlanti anteriori su un supporto per televisore e ripiani](#)
- [Montaggio dell'altoparlante centrale e degli altoparlanti anteriori su una parete](#)
- [Uso con un subwoofer e degli altoparlanti posteriori opzionali](#)
- [\[Impostazioni HDMI\]](#)

TP1002271304

Sistema di Home Cinema
BRAVIA Theatre Trio

[Impostazioni HDMI]

Le impostazioni seguenti sono per HDMI.

Le seguenti voci di impostazione vengono visualizzate toccando [Impostazioni] - [Impostazioni HDMI] nella schermata del telecomando sull'app.

[Control for HDMI]

Quando la funzione Controllo per HDMI è abilitata, i dispositivi collegati con un cavo HDMI vengono utilizzati congiuntamente e ricevono audio ARC dal televisore.

[Link spegnimento TV]

Quando il televisore è spento, anche il sistema altoparlanti è spento per sincronizzazione con l'alimentazione del televisore. Impostare [Control for HDMI] su [Sì].

[Passaggio del segnale]

Invia il segnale HDMI al televisore anche quando il sistema altoparlanti è spento.

[eARC]

Quando è collegato un televisore compatibile con eARC, abilitare questa impostazione per abilitare la funzione eARC. Quando è collegato un televisore compatibile con ARC (ma non compatibile con eARC), la funzione ARC opera lo stesso a prescindere da come è impostata.

Quando si abilita eARC, controllare l'impostazione di eARC sul televisore. Per informazioni più dettagliate, consultare le istruzioni per l'uso del televisore.

[Formato del segnale HDMI]

Serve per impostare il formato video che è possibile ricevere. Se immagine e audio del dispositivo collegato al sistema altoparlanti non vengono emessi correttamente, modificare l'impostazione.

Nota

- Se il formato video selezionato per questa impostazione non viene emesso, le specifiche del segnale video e le impostazioni del televisore potrebbero non corrispondere a quelle del sistema altoparlanti. Controllare le specifiche e le impostazioni di ingresso video del televisore. Per le specifiche e le impostazioni del televisore, consultare le istruzioni per l'uso del televisore.
- Se immagine e audio non vengono emessi quando è impostato [Formato avanzato (4K120, 8K)], impostare su [Formato avanzato] o [Formato standard].
- Se immagine e audio non vengono emessi quando è impostato [Formato avanzato], impostare su [Formato standard].
- Per dettagli sui formati video che è possibile ricevere e sul cavo HDMI che è possibile utilizzare, vedere "[Formati video HDMI supportati](#)".
- La funzione VRR/ALLM/SBTM/QMS è correlata a questa impostazione e abilitata se è impostato [Formato avanzato (4K120, 8K)] (impostazione predefinita).

[Uscita video per una TV con visualizzazione PIP/PBP]

Trasmette l'immagine dall'ingresso HDMI del sistema altoparlanti al televisore se sul sistema altoparlanti è selezionato l'ingresso TV (eARC/ARC). Attivare questa impostazione se si desidera visualizzare due finestre su un televisore, compresa l'immagine emessa dall'ingresso HDMI sul sistema altoparlanti.

TP1002068715

5-071-592-61(1) Copyright 2026 Sony Corporation

Sistema di Home Cinema
BRAVIA Theatre Trio

[Impostazioni Bluetooth]

Di seguito sono riportate le impostazioni avanzate per la funzione BLUETOOTH.

Le seguenti voci di impostazione vengono visualizzate toccando [Impostazioni] - [Impostazioni Bluetooth] nella schermata del telecomando sull'app.

[Qualità della connessione Bluetooth]

Serve per impostare la qualità della connessione BLUETOOTH durante la riproduzione dell'audio di un dispositivo mobile sul sistema altoparlanti.

[Riproduzione audio tramite Bluetooth]

Visualizza una guida su come commutare il sistema altoparlanti sull'ingresso BLUETOOTH.

Argomento correlato

- [Attivazione o disattivazione della funzione wireless](#)

TP1002068716

Sistema di Home Cinema
BRAVIA Theatre Trio

[Impostazioni di sistema]

Di seguito sono riportate le impostazioni per il sistema altoparlanti.

Le seguenti voci di impostazione vengono visualizzate toccando [Impostazioni] - [Impostazioni di sistema] nella schermata del telecomando sull'app.

[Standby automatico]

Se il sistema altoparlanti non è in funzione e il segnale è assente per circa 20 minuti, il sistema altoparlanti passa automaticamente in modalità standby di rete o in modalità standby.

[Standby rete/Bluetooth]

È possibile accendere il sistema altoparlanti tramite la rete o la funzione BLUETOOTH. È possibile accenderlo anche dall'app.

Acceso: quando l'alimentazione è spenta, il sistema altoparlanti entra in modalità standby di rete.

Spento: quando l'alimentazione è spenta, il sistema altoparlanti entra in modalità standby.

Nota

- Se [Standby rete/Bluetooth] è impostato su [No], l'emissione di audio dal sistema altoparlanti potrebbe impiegare più tempo quando il sistema è attivato.

[Aggiornamento automatico]

Serve per impostare gli aggiornamenti di rete automatici.

[Dimmer]

È possibile modificare la luminosità degli indicatori sull'altoparlante centrale e sugli altoparlanti anteriori. Anche la luminosità delle spie di accensione per il subwoofer e gli altoparlanti posteriori opzionali cambia.

[Nome dell'unità]

Serve per cambiare il nome del sistema altoparlanti visualizzato quando si utilizza una funzione quale BLUETOOTH.

[Informazioni di sistema]

Visualizza le informazioni del sistema altoparlanti, quali ad esempio la versione software.

[Informazioni sulla licenza software]

Visualizza le informazioni sulla licenza software.

Sistema di Home Cinema
BRAVIA Theatre Trio

[Impostazioni di rete]

Di seguito sono riportate le impostazioni per la rete.

Le seguenti voci di impostazione vengono visualizzate toccando [Impostazioni] - [Impostazioni di rete] nella schermata del telecomando sull'app.

[Stato di connes. alla rete]

Serve per controllare le impostazioni di rete sul sistema altoparlanti.

[Gestione account]

Serve per controllare l'elenco degli utenti che stanno utilizzando il sistema altoparlanti al momento o per annullare la registrazione di un utente. È possibile registrare un massimo di 20 account utente.

[Impostazioni privacy]

Il sistema altoparlanti raccoglie informazioni sui dispositivi utilizzati. Consultare l'informativa sulla privacy visualizzata durante la configurazione e impostare se approvare o meno la raccolta di dati personali.

Suggerimento

- Dopo aver concesso l'approvazione, è possibile interrompere la raccolta di informazioni revocando il proprio consenso o ripristinando il sistema altoparlanti alle impostazioni originali.

Argomento correlato

- [Reimpostazione del sistema altoparlanti](#)

TP1002069479

Sistema di Home Cinema
BRAVIA Theatre Trio

[Configurazione facile]

Le impostazioni di base, le impostazioni degli altoparlanti e l'ottimizzazione dell'audio surround per il sistema altoparlanti sono di facile esecuzione.

Toccare [Impostazioni] - [Configurazione facile] nella schermata del telecomando sull'app.

TP1002068713

Sistema di Home Cinema
BRAVIA Theatre Trio

[Aggiornamento software]

Serve per aggiornare il software del sistema altoparlanti, del subwoofer opzionale o degli altoparlanti posteriori opzionali. Toccare [Impostazioni] - [Aggiornamento software] nella schermata del telecomando sull'app.

TP1002271274

Sistema di Home Cinema
BRAVIA Theatre Trio

Risparmio di energia nella modalità standby

Per ridurre il consumo di potenza in modalità standby, configurare le impostazioni nel modo seguente.

- Selezionare [Impostazioni] - [Impostazioni HDMI] - [Passaggio del segnale] e impostare su [No] nella schermata del telecomando sull'app.
- Selezionare [Impostazioni] - [Impostazioni di sistema] - [Standby rete/Bluetooth] e impostare su [No] nella schermata del telecomando sull'app.

Nota

- Se [Standby rete/Bluetooth] è impostato su [No], l'emissione di audio dal sistema altoparlanti potrebbe impiegare più tempo quando il sistema è attivato.

TP1002069481

Sistema di Home Cinema
BRAVIA Theatre Trio

Risoluzione dei problemi

In caso di problemi, attenersi alla procedura descritta di seguito.

1. Controllare che gli altri dispositivi collegati al sistema altoparlanti e al televisore siano collegati alle prese corrette con i cavi corretti e che siano inseriti saldamente fino in fondo nella parte posteriore.



2. Scollegare il cavo di alimentazione CA dalla presa di rete e ricollegarlo dopo qualche minuto.



3. Verificare la presenza di problemi e soluzioni applicabili utilizzando uno dei seguenti metodi.

- Selezionare Guida dal menu dell'app "Sony | BRAVIA Connect" per informazioni di supporto.
- Nella pagina di supporto, selezionare il nome del modello del sistema altoparlanti e controllare le informazioni di supporto.
Per l'URL della pagina di supporto, vedere "[Sito web di assistenza ai clienti](#)".



4. Reimpostare il sistema altoparlanti.

Tutte le impostazioni del sistema altoparlanti vengono riportate allo stato iniziale.



5. Se il sistema altoparlanti continua a non funzionare correttamente, rivolgersi all'assistenza Sony o al rivenditore Sony più vicino.

- Assistenza Sony:
<https://www.sony.net/support-contact>

Argomento correlato

- [Sito web di assistenza ai clienti](#)
- [Reimpostazione del sistema altoparlanti](#)

TP1002068744

Sistema di Home Cinema
BRAVIA Theatre Trio

Sito web di assistenza ai clienti

Nella pagina di supporto è possibile trovare le seguenti informazioni.
Vedere la pagina di supporto per la propria nazione/area geografica.

- Domande e risposte
- Driver più recenti e aggiornamento software
- Contatta l'assistenza
- Riparazione del prodotto
- Registra il tuo prodotto

Per i clienti di Stati Uniti, Canada e America Latina:

<https://www.sony.com/am/support>

Per i clienti in Europa:

<https://www.sony.eu/support/>

Per i clienti nella Cina continentale:

<https://service.sony.com.cn/>

Per i clienti di Asia Pacifica, Oceania, Medio Oriente e Africa:

<https://www.sony-asia.com/support>

Per i clienti in Giappone:

<https://www.sony.jp/support/>

TP1002068777

Sistema di Home Cinema
BRAVIA Theatre Trio

Reimpostazione del sistema altoparlanti

Se il sistema altoparlanti continua a non funzionare correttamente con [“Risoluzione dei problemi”](#), reimpostarlo.

Ripristino dell'altoparlante centrale

Tenere premuto  (Accensione) sull'altoparlante centrale per oltre 10 secondi finché non si sente il suono di notifica di ripristino.

L'indicatore di stato principale sull'altoparlante centrale lampeggia alternativamente in bianco/blu e il ripristino ha inizio. Al termine del ripristino, l'altoparlante centrale si riavvierà.

Attendere che l'indicatore di stato principale sull'altoparlante centrale lampeggi in bianco, seguito dal suono di notifica di accensione.

Ripristino dell'altoparlante anteriore

Ripristinare rispettivamente gli altoparlanti anteriori sinistro e destro.

1. Con l'alimentazione accesa, tenere premuto LINK sull'altoparlante anteriore per oltre 10 secondi finché non si sente il suono di notifica di ripristino.

Il ripristino ha inizio quando la spia di accensione sull'altoparlante anteriore lampeggia alternativamente in bianco/blu e si sente il suono di notifica di ripristino. Al termine del ripristino, la spia di accensione smetterà di lampeggiare, verrà riprodotto il suono di notifica di accensione e l'altoparlante anteriore si spegnerà.

2. Accendere l'altoparlante anteriore premendo LINK sull'altoparlante stesso.

Nota

- Quando il sistema altoparlanti è stato reimpostato, eliminare le relative informazioni di associazione (nome del sistema altoparlanti(**), LE_nome del sistema altoparlanti) dall'impostazione BLUETOOTH dello smartphone(*) ecc. connesso al sistema altoparlanti.
 - * Smartphone con l'app installata, dispositivi audio compatibili con la funzione BLUETOOTH ecc.
 - ** BRAVIA Theatre Trio o il nome del dispositivo impostato in [Nome dell'unità].
- Se si reimposta il sistema altoparlanti, eseguire la configurazione iniziale sull'app.
- Con il ripristino, il collegamento con l'altoparlante centrale e l'altoparlante anteriore, oppure con il subwoofer e gli altoparlanti posteriori opzionali, potrebbe interrompersi. In tal caso, eseguire [Impostazioni di connessione degli altoparlanti wireless] sull'app.

Argomento correlato

- [Indicatori sull'altoparlante centrale](#)
- [Indicatore sull'altoparlante anteriore](#)
- [Configurazione iniziale con l'app “Sony | BRAVIA Connect”](#)
- [\[Impostazioni di connessione degli altoparlanti wireless\]](#)

TP1002271297

Sistema di Home Cinema
BRAVIA Theatre Trio

Caratteristiche tecniche

Altoparlante centrale (YY2100C1)

Sezione altoparlante centrale

Altoparlante

45 mm × 108 mm (1 13/16 di pollice × 4 3/8 di pollice), tipo a cono (2)

Sistema altoparlanti

Tipo bass reflex

Sezione tweeter centrale

Altoparlante

25 mm (1 pollice) tipo a cupola morbida (1)

Sezione LAN wireless

Sistema di comunicazione

IEEE 802.11 a/b/g/n/ac/ax

Sezione BLUETOOTH

Uscita

Specifica BLUETOOTH classe di potenza 1,5

Raggio massimo di comunicazione

Visibilità circa 30 m (98,4 piedi)*

* Il raggio effettivo dipende da fattori quali ostacoli tra i dispositivi, campi magnetici attorno a forno a microonde, elettricità statica, uso di telefoni cordless, sensibilità di ricezione, sistema operativo, applicazioni software ecc.

Banda di frequenza

Banda 2,4 GHz (2,400 0 GHz - 2,483 5 GHz)

Metodo di modulazione

FHSS

Profilo BLUETOOTH compatibile*

* Un profilo BLUETOOTH standardizza le funzioni in base alle caratteristiche dei dispositivi BLUETOOTH.

A2DP (Advanced Audio Distribution Profile)

AVRCP (Audio Video Remote Control Profile)

Codec supportati*

* Il codec è un formato di compressione e conversione del segnale audio.

SBC (Subband Codec)

AAC (Advanced Audio Coding)

LDAC™*

* LDAC è una tecnologia di codifica audio sviluppata da Sony che consente la trasmissione di contenuti Audio ad alta risoluzione (Hi-Res) anche su una connessione BLUETOOTH.

Protezione contenuto corrispondente

SCMS-T

Intervallo di trasmissione (A2DP)

20 Hz - 20 000 Hz (frequenza di campionamento 44,1 kHz)

20 Hz - 40 000 Hz (frequenza di campionamento LDAC 96 kHz con trasmissione a 990 kbps)

Nota

- In base all'ambiente di rete, potrebbero verificarsi interruzioni nelle trasmissioni con velocità in bit elevata.

Sezione USB (solo per uso di servizio)

Porta FOR SERVICE

Tipo A (per il collegamento di memorie USB)

Sezione HDMI

Connettore

Tipo A (19 pin)

Sezione trasmettitore/ricevitore wireless

Sistema di comunicazione

Wireless Sound Specification

Metodo di modulazione

OFDM

Generali

Ingresso

HDMI IN

Uscita

HDMI OUT (TV (eARC/ARC))

Consumo di potenza

Attivo: 31 W

Modalità standby di rete ([Standby rete/Bluetooth] è attivata): max. 3,5 W

Modalità standby ([Standby rete/Bluetooth] è disattivata): max. 0,5 W*

* Quando [Passaggio del segnale] è impostato su [No], o quando [Passaggio del segnale] è impostato su [Automatico] mentre il televisore collegato è spento.

* Modificando le impostazioni dell'unità come descritto di seguito, il consumo di potenza supererà il valore sopra indicato.

– Impostare [Passaggio del segnale] su [Si]

– Impostare [Passaggio del segnale] su [Automatico] e [Control for HDMI] su [No]

Se la funzione [Standby automatico] è abilitata, se il prodotto non è in funzione e il segnale è assente per circa 20 minuti, l'altoparlante centrale passa automaticamente in modalità standby di rete o in modalità standby.

Disabilitando la funzione [Standby automatico], il consumo di potenza di questo prodotto aumenta.

Dimensioni* (L × A × P)

* Include le parti e i comandi sporgenti.

Altoparlante centrale:

Circa 589 mm × 64 mm × 165 mm (23 1/4 pollici × 2 5/8 pollici × 6 1/2 pollici)

Altoparlante centrale con il piedino:

Circa 589 mm × 76 mm × 165 mm (23 1/4 pollici × 3 pollici × 6 1/2 pollici)

Altoparlante centrale con la staffa di montaggio a parete:

Circa 589 mm × 72 mm × 178 mm (23 1/4 pollici × 2 7/8 pollici × 7 1/8 pollici)

Peso

Altoparlante centrale:

Circa 3,2 kg (7 libbre 1 oncia)

Altoparlante centrale con il piedino:

Circa 3,2 kg (7 libbre 1 oncia)

Altoparlante centrale con la staffa di montaggio a parete:

Circa 3,6 kg (7 libbre 15 once)

Altoparlante anteriore (YY2100C2/ YY2100C3)

Le seguenti descrizioni sono le specifiche per diffusore.

Sezione altoparlante superiore

Altoparlante

80 mm (3 1/4 pollici) tipo a cono (1)

Sistema altoparlanti

Tipo a sospensione acustica

Sezione altoparlante anteriore

Tweeter

20 mm (13/16 di pollice) tipo a cupola morbida (1)

Woofers

100 mm (4 pollici) tipo a cono (1)

Sistema altoparlanti

Tipo bass reflex

Sezione trasmettitore/ricevitore wireless

Sistema di comunicazione

Wireless Sound Specification

Metodo di modulazione

OFDM

Generali

Consumo di potenza

Attivo: 26 W

Modalità standby di rete (indicatore di accensione illuminato in rosso): max. 1,8 W

Spento (indicatore di accensione spento): max. 0,3 W*

* Se si tiene premuto il pulsante LINK per almeno 2 secondi e poi si rilascia il dito, l'altoparlante passa alla modalità di spegnimento e la spia di accensione si spegne. Premere LINK per utilizzare nuovamente l'altoparlante

Dimensioni* (L × A × P)

* Includere le parti e i comandi sporgenti.

Circa 160 mm × 337 mm × 165 mm (6 3/8 pollici × 13 3/8 pollici × 6 1/2 pollici)

Peso

Circa 3,6 kg (7 libbre 15 once)

Microfono per la calibrazione (ECM-AC4)

Caratteristica direzionale

Omnidirezionale

Intervallo di frequenze effettivo

30 Hz - 16 kHz

Connettore

Porta USB Type-C®

Alimentazione

Alimentazione a spina (CC 5 V 30 mA)

Dimensioni* (L × A × P)

* Connettore USB Type-C® non incluso.

Circa 70 mm × 12 mm × 12 mm (2 7/8 pollici × 1/2 pollice × 1/2 pollice)

Peso

Circa 6 g (1 oncia)

Nota

- Il design e le caratteristiche tecniche sono soggetti a modifica senza preavviso.

● Consultare la Guida di riferimento in dotazione con il prodotto, contenente informazioni specifiche non elencate qui sopra.

TP1002271298

5-071-592-61(1) Copyright 2026 Sony Corporation

Sistema di Home Cinema
BRAVIA Theatre Trio

Formati audio supportati

I formati audio supportati differiscono a seconda della porta. “○” indica il formato audio supportato e “-” indica il formato audio non supportato nella tabella qui di seguito.

Formato	Ingresso HDMI	Uscita HDMI (eARC)	Uscita HDMI (ARC)
LPCM 2ch	○	○	○
LPCM 5.1ch	○	○	-
LPCM 7.1ch	○	○	-
Dolby Digital	○	○	○
Dolby TrueHD	○	○	-
Dolby Digital Plus	○	○	○
Dolby Atmos	○	○	-
Dolby Atmos - Dolby TrueHD	○	○	-
Dolby Atmos - Dolby Digital Plus	○	○	○
DTS	○	○	○
DTS-ES Discrete 6.1, DTS-ES Matrix 6.1	○	○	○
DTS 96/24	○	○	○
DTS-HD High Resolution Audio	○	○	-
DTS-HD Master Audio	○	○	-
DTS:X	○	○	-
MPEG-2 AAC*	○	○	○
MPEG-4 AAC*	○	○	○

* Non supportato in alcune nazioni/aree geografiche.

Nota

- HDMI IN non supporta formati audio contenenti protezioni contro la copia, quali ad esempio Super Audio CD o DVD-Audio.

TP1002068773

Sistema di Home Cinema
BRAVIA Theatre Trio

Formati video HDMI supportati

Il sistema altoparlanti supporta i seguenti formati video.

8K 24/30/50/60 Hz
4K 24/25/30/50/60/100/120/144 Hz
1440p 120/144 Hz
1080p 24/30/50/60/100/120/144 Hz
1080i 50/60 Hz
720p 50/60 Hz
576p 50 Hz
480p 60 Hz

Impostazione di [Formato del segnale HDMI]

Se l'impostazione di [Impostazioni] - [Impostazioni HDMI] - [Formato del segnale HDMI] nella schermata del telecomando sull'app è [Formato avanzato (4K120, 8K)], è possibile immettere tutti i formati video supportati dal sistema altoparlanti. Se [Formato del segnale HDMI] è impostato su [Formato avanzato], il formato video è limitato a 4K 60 Hz 4:4:4, 4:2:2 ecc.

Se [Formato del segnale HDMI] è impostato su [Formato standard], il formato video è limitato a 4K 60 Hz 4:2:0, 4K 24 Hz ecc.

Cavo HDMI da utilizzare

Utilizzare un cavo HDMI omologato.

Utilizzare il cavo HDMI in dotazione per collegare un televisore.

Un cavo HDMI ad altissima velocità da 48 Gbps è compatibile con tutti i formati video supportati dal sistema altoparlanti.

Un cavo HDMI ad alta velocità di qualità superiore con funzionalità Ethernet di 18 Gbps supporta formati video fino a 4K 60 Hz 4:4:4, 4:2:2 ecc.

Segnale 3D

Il seguente formato video è compatibile con il segnale 3D in formato Side-by-Side (a metà).

- 1080i 50/60 Hz

I seguenti formati video sono compatibili con il segnale 3D in formato Frame packing e Over-Under (sopra e sotto).

- 1080p 24 Hz
- 720p 50/60 Hz

Collegamento HDMI

La presa HDMI del sistema altoparlanti supporta segnali video fino a 4K 120/144 Hz/8K, HDR (High Dynamic Range) (*1), VRR(*2), ALLM(*3), SBTM(*4), QMS(*5) e HDCP2.3 standard (*6).

*1 HDR è uno standard video nitido che riproduce una gamma più vasta di luminosità (toni chiari e scuri). Il sistema altoparlanti supporta HDR10, HLG (Hybrid Log-Gamma) e Dolby Vision.

*2 VRR (Variable Refresh Rate) è un metodo di trasmissione video in grado di eliminare le intermittenze video e visualizzare immagini in maniera fluida regolando la frequenza di aggiornamento lato display in modo che corrisponda alla frequenza dei fotogrammi di giochi ecc.

*3 ALLM (Auto Low Latency Mode) è una funzione che passa automaticamente alla modalità a bassa latenza in abbinamento alla trasmissione di giochi ecc.

*4 SBTM (Source-Based Tone Mapping) è una funzione che consente a un dispositivo AV di generare e visualizzare immagini HDR ottimizzate per le caratteristiche del televisore.

*5 QMS (Quick Media Switching) è una funzione che consente la commutazione continua della frequenza dei fotogrammi video.

*6 HDCP2.3 è una tecnologia di protezione del copyright per proteggere contenuti quali video 4K e video 8K.

Sistema di Home Cinema
BRAVIA Theatre Trio

Marchi

- Apple, AirPlay, iPad, iPhone, iPod touch e Siri sono marchi di Apple Inc., registrati negli Stati Uniti e in altri paesi e regioni.
- IOS è un marchio o marchio registrato di Cisco negli Stati Uniti e in altri paesi e viene utilizzato su licenza.
- Il marchio e i loghi BLUETOOTH® sono marchi registrati di proprietà di Bluetooth SIG, Inc. e il loro utilizzo è concesso in licenza a Sony Group Corporation e alle sue affiliate.
- Wi-Fi®, Wi-Fi Protected Access® e Wi-Fi Alliance® sono marchi registrati di Wi-Fi Alliance.
- Wi-Fi CERTIFIED™, WPA™, WPA2™ e WPA3™ sono marchi di Wi-Fi Alliance.
- USB Type-C® e USB-C® sono marchi registrati di USB Implementers Forum.
- I termini HDMI™, HDMI High-Definition Multimedia Interface, HDMI Trade dress e i loghi HDMI sono marchi commerciali o marchi commerciali registrati di HDMI Licensing Administrator, Inc.
- “BRAVIA” e “BRAVIA Sync” sono marchi o marchi registrati di Sony Group Corporation o delle sue affiliate.
- “PlayStation” è un marchio commerciale registrato o un marchio di Sony Interactive Entertainment Inc.
- LDAC e il logo LDAC sono marchi di Sony Group Corporation o delle sue affiliate.

Tutti gli altri marchi o marchi registrati appartengono ai rispettivi proprietari. In questo manuale i simboli ™ e ® non sono specificati.



TP1002271299

Licenze

- Questo prodotto contiene software utilizzato da Sony ai sensi di un accordo di licenza con il titolare del copyright. Sony è tenuta a presentare il contenuto dell'accordo ai clienti secondo quanto richiesto dal titolare del copyright per il software. Accedere al seguente URL e leggere il contenuto della licenza.
<https://rd1.sony.net/help/ht/sl/26b/>
- Il software incluso nel presente prodotto contiene software protetto da copyright e concesso su licenza GPL/LGPL e altre licenze che potrebbero richiedere l'accesso al codice sorgente. È possibile trovare una copia del codice sorgente applicabile come richiesto in GPL/LGPL (e altre licenze) alla seguente URL. È possibile ottenere da noi il codice sorgente come richiesto dal GPL/LGPL su un supporto fisico per un periodo di tre anni a partire dalla nostra ultima spedizione del prodotto effettuando la richiesta attraverso il modulo alla seguente URL. Questa offerta è valida per chiunque riceva queste informazioni.
<https://oss.sony.net/Products/Linux/>
Tenere presente che Sony non risponde ad alcuna richiesta di informazioni in merito al contenuto di questo codice sorgente.
- L'uso del badge Works with Apple AirPlay significa che un accessorio è stato progettato per funzionare specificamente con la tecnologia identificata nel badge ed è stato certificato dallo sviluppatore per soddisfare gli standard di prestazioni Apple.
- Per il software Spotify soggetto a licenze di terzi vai su:
<https://www.spotify.com/connect/third-party-licenses>.
- Dolby, Dolby Vision, Dolby Atmos, and the double-D symbol are trademarks of Dolby Laboratories Licensing Corporation. Manufactured under license from Dolby Laboratories. Confidential unpublished works. Copyright © 2012–2024 Dolby Laboratories. All rights reserved.
- Manufactured under license from IMAX Corporation. IMAX® is a registered trademark of IMAX Corporation in the United States and/or other countries. For DTS patents, see <http://xperi.com/dts-patents/>. Manufactured under license from DTS, Inc. and its affiliates. DTS, DTS:X, and the DTS:X logo are registered trademarks or trademarks of DTS, Inc. and its affiliates in the United States and/or other countries. © DTS, Inc. and its affiliates. ALL RIGHTS RESERVED.
- I servizi di rete, i contenuti e il (sistema operativo e il) software del presente prodotto potrebbero essere soggetti a termini e condizioni separate e potrebbero subire modifiche, interruzioni o cessazioni in qualunque momento; la loro fruizione potrebbe altresì richiedere un pagamento, la registrazione e/o la fornitura dei dati della carta di credito.

TP1002271300

Note sull'utilizzo

Precauzioni

- Il cavo di alimentazione CA in dotazione è progettato esclusivamente per il presente sistema altoparlanti. Non utilizzarlo con altri dispositivi.
- Scollegare il cavo di alimentazione CA dalla presa di rete CA se il sistema altoparlanti non verrà utilizzato per lunghi periodi di tempo. Quando si scollega il cavo di alimentazione CA dalla presa di rete CA, rimuoverlo sempre afferrando la spina. Non tirare mai il cavo stesso.
- Se il cavo di alimentazione CA è danneggiato, contattare l'assistenza Sony o il negozio presso il quale è stato acquistato il prodotto per la sostituzione.

Collocazione

- Non posizionare il sistema altoparlanti in prossimità di fonti di calore o in un punto esposto a luce solare diretta, a polvere eccessiva o a urti meccanici. Queste condizioni possono provocare malfunzionamenti.
- Posizionare questo sistema altoparlanti su una superficie in piano e livellata. Se posizionato su una superficie inclinata, il sistema altoparlanti potrebbe cadere o staccarsi dalla superficie a causa delle proprie vibrazioni, con conseguenti lesioni, malfunzionamenti o alterazione delle prestazioni.
- Se si posiziona il sistema altoparlanti su un pavimento ricoperto di vernice speciale, cera, grasso o solvente ecc., il pavimento potrebbe scolorirsi o macchiarsi.
- Gli altoparlanti di questo sistema non sono schermati magneticamente. Non posizionare schede magnetiche sul sistema altoparlanti o nelle sue vicinanze.
- Non posizionare oggetti metallici diversi da un televisore in prossimità del sistema altoparlanti. Le funzioni wireless potrebbero diventare instabili.
- Se il sistema altoparlanti viene utilizzato con un sintonizzatore, un televisore o un videoregistratore, potrebbero verificarsi disturbi o immagini distorte. In tal caso, installare il sistema altoparlanti lontano da questi dispositivi.
- Non posizionare il sistema altoparlanti nelle vicinanze di oggetti che emettono un forte campo magnetico, quali ad esempio forni a microonde o altoparlanti di grandi dimensioni.

Manutenzione del sistema altoparlanti

- La polvere e lo sporco presenti sulla parte in tessuto vanno rimossi con un panno morbido esercitando una leggera pressione.
 - Grattare lo sporco con le unghie o applicare una forza eccessiva potrebbe danneggiare la parte in tessuto.
 - Non utilizzare spazzole per la pulizia ecc. poiché potrebbero danneggiare la parte in tessuto in base al materiale con cui sono realizzati.
 - Se la parte in tessuto è molto sporca, pulirla con un panno morbido leggermente inumidito con un detergente neutro, quindi asciugarla con un panno morbido e asciutto. L'uso di detersivi o detersivi non neutri potrebbe provocare scolorimento o danni al tessuto.
- Pulire il telaio con un panno morbido leggermente inumidito con un detergente neutro. Non utilizzare spugnette abrasive, detersivi o solventi quali alcol o benzina.

Comunicazioni BLUETOOTH

- La tecnologia wireless BLUETOOTH è una tecnologia wireless a corto raggio che consente la comunicazione tra dispositivi digitali, quali smartphone e computer. Il raggio massimo di comunicazione può variare in base alla presenza di ostacoli (persone, oggetti metallici, pareti ecc.) o dell'ambiente elettromagnetico.
- Le microonde generate da un dispositivo BLUETOOTH potrebbero influenzare il funzionamento di dispositivi medici elettronici. Spegnerne il sistema altoparlanti e gli altri dispositivi BLUETOOTH nei seguenti ambienti poiché potrebbero

provocare incidenti:

- In ospedali, nelle vicinanze di posti riservati sui treni, in ambienti con presenza di gas infiammabili, vicino a porte automatiche o allarmi antincendio.
- Il sistema altoparlanti supporta funzioni di sicurezza conformi allo standard di sicurezza BLUETOOTH durante la comunicazione tramite tecnologia wireless BLUETOOTH. Tuttavia, a seconda delle impostazioni configurate e altri fattori, questo livello di sicurezza potrebbe essere insufficiente. Prestare attenzione nell'uso della comunicazione BLUETOOTH.
- Sony declina ogni tipo di responsabilità in caso di danni o perdite di dati eventuali che potrebbero verificarsi quando si utilizzano comunicazioni BLUETOOTH.
- Non si garantisce che la connessione BLUETOOTH funzionerà su tutti i dispositivi BLUETOOTH.
 - I dispositivi BLUETOOTH collegati al sistema altoparlanti devono essere conformi allo standard BLUETOOTH prescritto da Bluetooth SIG, Inc. e la loro conformità deve essere certificata.
 - Anche se un dispositivo collegato rispetta lo standard BLUETOOTH di cui sopra, a seconda delle caratteristiche e delle specifiche del dispositivo, potrebbe non essere possibile collegarlo, oppure il metodo di funzionamento o la visualizzazione potrebbe essere differente.
- È possibile che si verifichino disturbi o che l'audio risulti tagliato in base al dispositivo BLUETOOTH connesso al sistema altoparlanti, all'ambiente di comunicazione o alle condizioni circostanti.
- A seconda del dispositivo collegato, l'inizio delle comunicazioni può richiedere tempo.

Altre note

- La temperatura del sistema altoparlanti potrebbe aumentare durante l'uso. Questa situazione non è indice di un problema di funzionamento.
- Se un oggetto estraneo o dell'acqua penetra all'interno del sistema altoparlanti, spegnerlo immediatamente, scollegarlo dalla presa CA e rivolgersi all'assistenza Sony o al negozio presso cui è stato acquistato il prodotto.
- Quando si connette il sistema altoparlanti a Internet, connetterlo tramite un router(*) con le impostazioni di sicurezza idonee.

Se si verifica un problema relativo alla sicurezza, il sistema altoparlanti potrebbe essere esposto ad attacchi malware (software dannoso) ecc. tramite Internet. Le informazioni e il patrimonio digitale dell'utente potrebbero essere esposti a minacce quali l'estrazione e la falsificazione. Il sistema altoparlanti potrebbe inoltre danneggiare altri servizi di rete a insaputa dell'utente.

* Un router è un dispositivo che collega una linea internet a una linea di rete locale.

Esistono i seguenti tipi di router:

- Router cablato
- Modem ADSL con funzione di router
- Unità di rete ottica (ONU) con funzione di router
- Punto di accesso Wi-Fi con funzione di router (router LAN wireless)
- Presa a muro con una linea di rete (**)

** Se non si è certi che il dispositivo con presa a muro con una linea di rete abbia la funzione di router, consultare l'amministratore di condominio o il provider di servizi Internet.

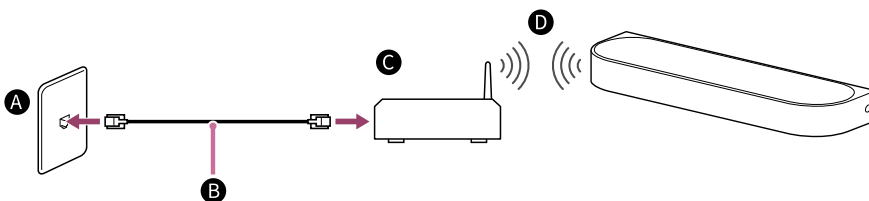

- A** Terminale LAN a muro
- B** Cavo LAN
- C** Router
- D** LAN wireless

Nota

- Controllare che il router sia acceso.
- Controllare la connessione di rete e le impostazioni di rete.

- Se si utilizza un router LAN wireless, il raggio di comunicazione può ridursi a seconda dell'ambiente d'uso (compreso il materiale delle pareti), le condizioni di ricezione delle onde radio o eventuali ostacoli tra il sistema altoparlanti e il router LAN wireless. Avvicinare tra loro il sistema altoparlanti e il router LAN wireless.
- I dispositivi che utilizzano la banda di frequenza 2,4 GHz, ad esempio microonde, dispositivi BLUETOOTH o cordless digitali, potrebbero interrompere la comunicazione. Allontanare il sistema diffusori da questi dispositivi, oppure spegnerli.
- Una connessione LAN wireless potrebbe diventare instabile a seconda dell'ambiente d'uso, soprattutto durante l'uso della funzione BLUETOOTH sul sistema altoparlanti. Provare a migliorare l'ambiente in cui viene utilizzata la rete LAN wireless.
- In caso di domande o problemi relativi a questo sistema altoparlanti, rivolgersi all'assistenza Sony o al negozio presso il quale è stato acquistato il prodotto.

Argomento correlato

- [Risoluzione dei problemi](#)
- [Sito web di assistenza ai clienti](#)

TP1002271301