

Subwoofer

BRAVIA Theatre Sub 9/ BRAVIA Theatre Sub 8

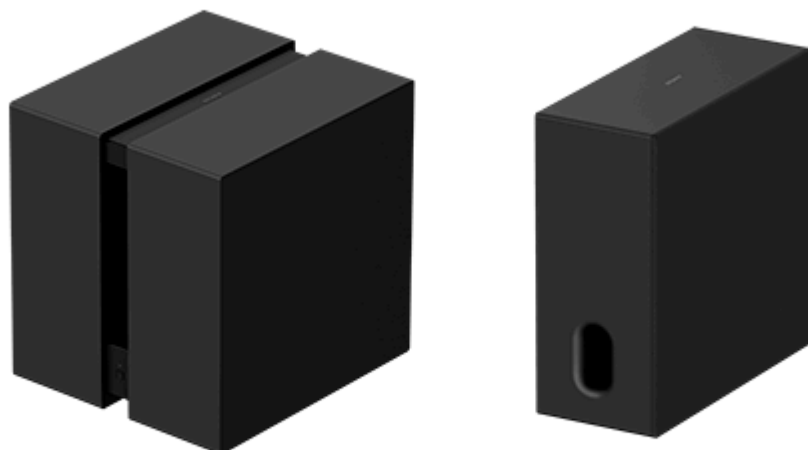

Model: YY2102C/ YY2103C

Tato uživatelská příručka popisuje instalaci a připojení produktů BRAVIA Theatre Sub 9 a BRAVIA Theatre Sub 8. Označení „subwoofer“ v této příručce označuje jeden nebo oba tyto produkty.

Postup pro připojení tohoto subwooferu se liší v závislosti na připojovaném zařízení.

Ze seznamu níže vyberte odkaz (modrý text) pro zařízení, které chcete připojit, potom subwoofer připojte podle zobrazených pokynů.

### **Připojení k hlavnímu zvukovému zařízení, jako je soundbar, které podporuje aplikaci „Sony | BRAVIA Connect“**

[Připojení k hlavnímu zvukovému zařízení, které podporuje aplikaci „Sony | BRAVIA Connect“](#)

### **Připojení k jednomu z následujících hlavních zvukových zařízení**

[Připojení k soundbaru HT-A7000, HT-A5000 nebo HT-A3000](#)

[Připojení k zařízení HT-A9](#)

[Připojení k AV přijímači/zesilovači STR-AN1000, STR-AZ7000ES, STR-AZ5000ES, STR-AZ3000ES, STR-AZ1000ES nebo TA-AN1000](#)

## Informace o zařízeních, která jsou kompatibilní se subwooferem

Tento subwoofer funguje pouze s určitými modely.

Názvy modelů zařízení, která jsou kompatibilní se subwooferem, naleznete na následující adrese URL.

### Hlavní zvuková zařízení (soundbar / systém domácího kina / AV přijímač / AV zesilovač), která jsou kompatibilní se subwooferem

<https://www.sony.net/comp-home/>

#### Tip

- K hlavnímu zvukovému zařízení, například k soundbaru, které podporuje připojení dvou subwooferů, lze připojit dva tyto subwoofery. (Oba subwoofery musí mít stejný název modelu.)
- To, zda hlavní zvukové zařízení podporuje připojení dvou subwooferů, můžete zkontrolovat v technických údajích produktu na webu společnosti Sony s informacemi o produktu.
- Subwoofer se nemusí připojit k hlavnímu zvukovému zařízení, dokud nebude aktualizován software subwooferu nebo hlavního zvukového zařízení.

SA-SW9/ SA-SW8

#### [Zařízení, která jsou připojena k subwooferu](#)

Kontrola obsahu balení

[Obsah balení \(BRAVIA Theatre Sub 9\)](#)

[Obsah balení \(BRAVIA Theatre Sub 8\)](#)

Součásti a ovládací prvky

[BRAVIA Theatre Sub 9](#)

[BRAVIA Theatre Sub 8](#)

[Informace o indikátoru](#)

Instalace

[Instalace na podlahu nebo polici](#)

Připojování

[Připojení k hlavnímu zvukovému zařízení, jako je soundbar, které podporuje aplikaci „Sony | BRAVIA Connect“](#)

[Připojení k soundbaru HT-A7000, HT-A5000 nebo HT-A3000](#)

[Připojení k zařízení HT-A9](#)

[Připojení k AV přijímači/zesilovači STR-AN1000, STR-AZ7000ES, STR-AZ5000ES, STR-AZ3000ES, STR-AZ1000ES nebo TA-AN1000](#)

Řešení problémů

[Řešení problémů](#)

[Webové stránky zákaznické podpory](#)

---

[Resetování subwooferu](#)

---

[Technické údaje](#)

Dodatečné informace

---

[Ochranné známky](#)

---

[Licence](#)

---

[Poznámky k použití](#)

---

5-071-618-31(1) Copyright 2026 Sony Corporation

Subwoofer

BRAVIA Theatre Sub 9/ BRAVIA Theatre Sub 8

## Zařízení, která jsou připojena k subwooferu

Subwoofer funguje pouze s určitými modely.

Názvy modelů zařízení, která jsou kompatibilní se subwooferem, naleznete na následující adrese URL.

### Hlavní zvuková zařízení, která jsou kompatibilní se subwooferem

<https://www.sony.net/comp-home/>

#### Tip

- K hlavnímu zvukovému zařízení, například k soundbaru, které podporuje připojení dvou subwooferů, lze připojit dva tyto subwoofery. (Oba subwoofery musí mít stejný název modelu.)
- To, zda hlavní zvukové zařízení podporuje připojení dvou subwooferů, můžete zkontrolovat v technických údajích produktu na webu společnosti Sony s informacemi o produktu.
- Subwoofer se nemusí připojit k hlavnímu zvukovému zařízení, dokud nebude aktualizován software subwooferu nebo hlavního zvukového zařízení.

## Zařízení, která jsou připojena k zařízení BRAVIA Theatre Sub 9

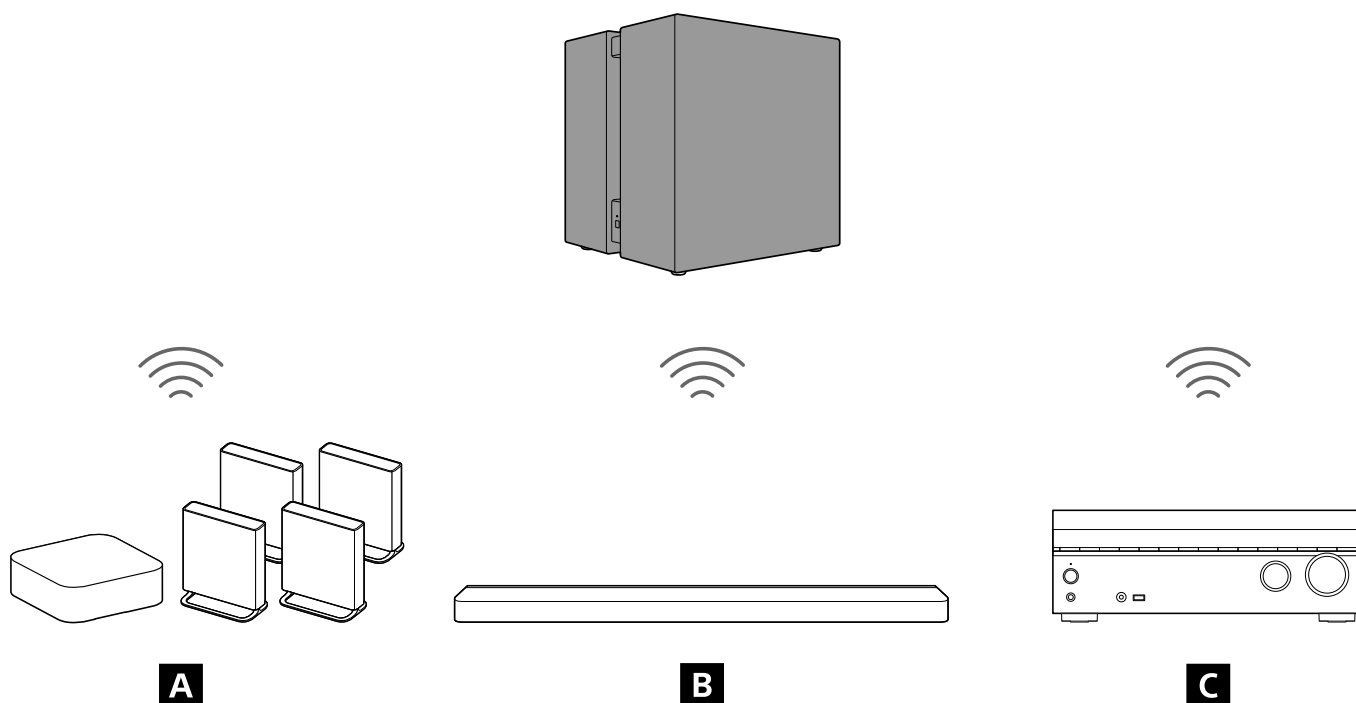

**A** Systém domácího kina

**B** Soundbar

**C** Vícekanálový AV přijímač / vícekanálový AV zesilovač

## Zařízení, která jsou připojena k zařízení BRAVIA Theatre Sub 8

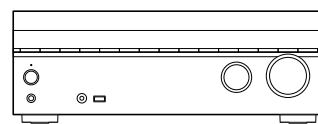
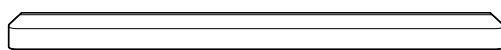
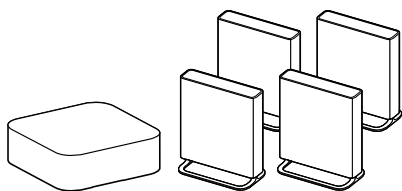
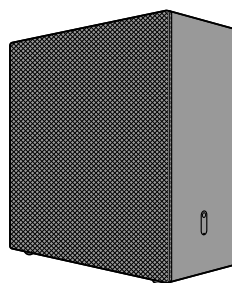

**A**

**B**

**C**

**A** Systém domácího kina

**B** Soundbar

**C** Vícekanálový AV přijímač / vícekanálový AV zesilovač

TP1002274334

5-071-618-31(1) Copyright 2026 Sony Corporation

Subwoofer

BRAVIA Theatre Sub 9/ BRAVIA Theatre Sub 8

## Obsah balení (BRAVIA Theatre Sub 9)

Pokud některá z dodaných položek chybí, kontaktujte nejbližšího prodejce značky Sony. Čísla uvádějí dodané množství. Dostupnost a množství dodávaných položek se liší v závislosti na zemi/oblasti nákupu.

Viz referenční příručku přiloženou k produktu, která potvrzuje dostupnost a množství dodaných položek.

- Subwoofer (1)

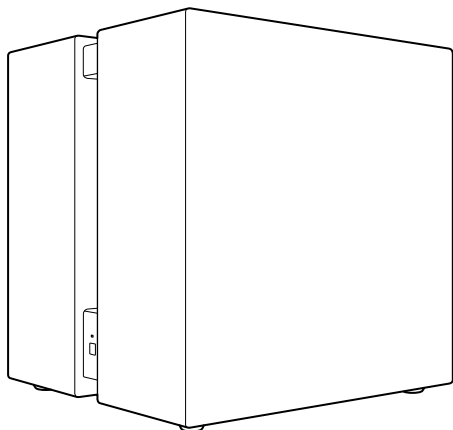

- Napájecí kabel (1 nebo 2)

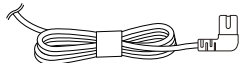

- Dokumentace (1 sada)

### Díly zahrnuté pouze v některých zemích/oblastech

- Adaptér napájecí zástrčky (1)

TP1002274318

Subwoofer

BRAVIA Theatre Sub 9/ BRAVIA Theatre Sub 8

## Obsah balení (BRAVIA Theatre Sub 8)

Pokud některá z dodaných položek chybí, kontaktujte nejbližšího prodejce značky Sony. Čísla uvádějí dodané množství. Dostupnost a množství dodávaných položek se liší v závislosti na zemi/oblasti nákupu.

Viz referenční příručku přiloženou k produktu, která potvrzuje dostupnost a množství dodaných položek.

- Subwoofer (1)

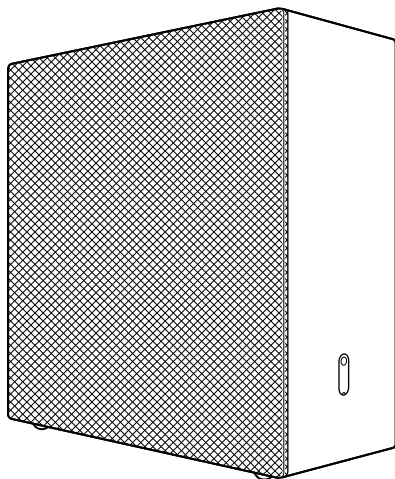

- Napájecí kabel (1 nebo 2)

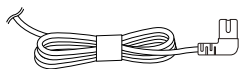

- Dokumentace (1 sada)

## Díly zahrnuté pouze v některých zemích/oblastech

- Adaptér napájecí zástrčky (1)

TP1002274319

Subwoofer

BRAVIA Theatre Sub 9/ BRAVIA Theatre Sub 8

## BRAVIA Theatre Sub 9

### Levý bok, předek

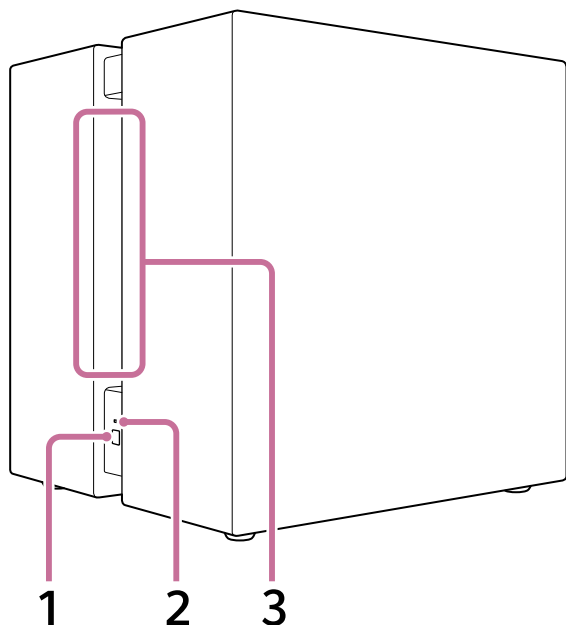

#### 1. LINK (Je v dolní části levého boku.)

- **Stisknutí:** Stisknutím připojíte subwoofer. Proved'te postup pro připojení.
- **Stisknutí a podržení na 2 sekundy, dokud nezazní oznamovací signál:** Vypnutí subwooferu.
- **Stisknutí a podržení na 10 sekund, dokud nezazní druhý oznamovací signál:** Resetování subwooferu.

#### 2. Indikátor napájení (Je v dolní části levého boku.)

Signalizuje stav subwooferu svícením nebo blikáním ve 3 barvách (bílá/modrá/červená).

#### 3. Otvor

Z tohoto otvoru, který sahá od levého boku po pravý bok subwooferu, vystupuje zvuk.

### Dole

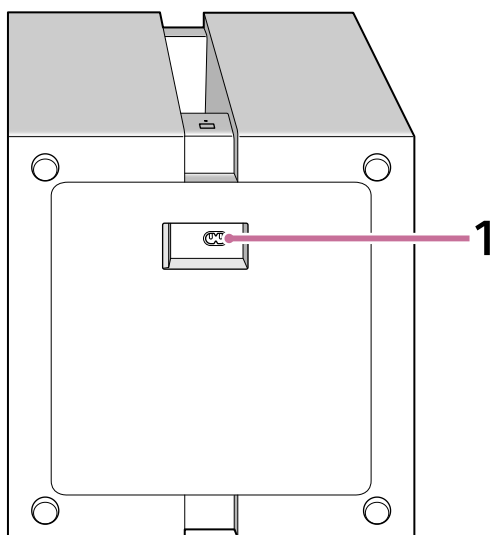

## 1. Vstup napájení

### Poznámka

- Při přenášení subwooferu by měly 2 osoby držet spodek.

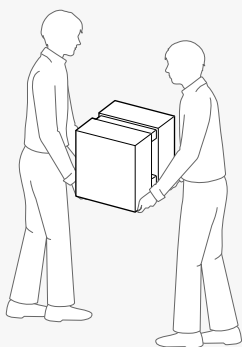

### Tip

- Vstup napájení se nachází na spodku subwooferu. Když je připojen napájecí kabel, subwoofer lze bez problému položit. Při pokládání subwooferu s ním manipulujte opatrně.
- Napájecí kabel připojený k subwooferu ved'te požadovaným směrem.

### Příbuzné téma

- [Informace o indikátoru](#)
- [Resetování subwooferu](#)

TP1002274320

Subwoofer

BRAVIA Theatre Sub 9/ BRAVIA Theatre Sub 8

## BRAVIA Theatre Sub 8

### Předek, pravý bok

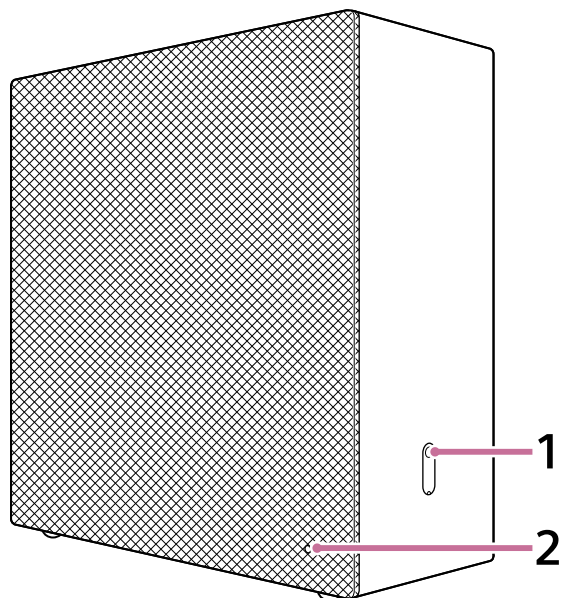

#### 1. LINK (Je v dolní části pravého boku.)

- **Stisknutí:** Stisknutím připojíte subwoofer. Proved'te postup pro připojení.
- **Stisknutí a podržení na 2 sekundy, dokud nezazní oznamovací signál:** Vypnutí subwooferu.
- **Stisknutí a podržení na 10 sekund, dokud nezazní druhý oznamovací signál:** Resetování subwooferu.

#### 2. Indikátor napájení (Je vpravo dole na předku překrytém látkou.)

Signalizuje stav subwooferu svícením nebo blikáním ve 3 barvách (bílá/modrá/červená).

### Zadní strana, levý bok

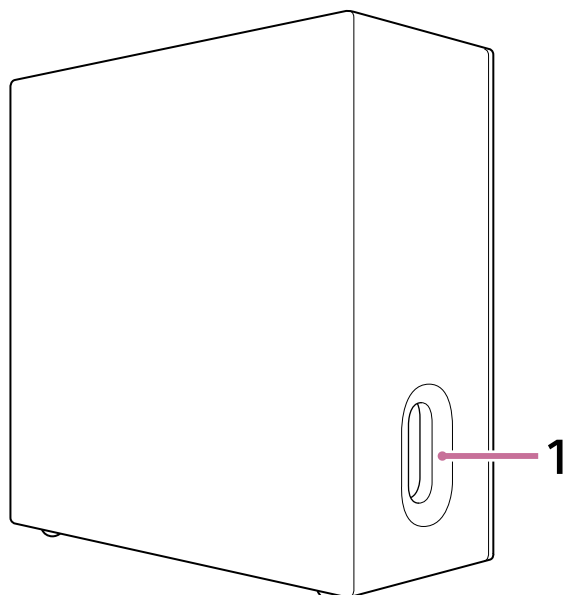

## 1. Otvor (Je v dolní části levého boku.)

### Dole

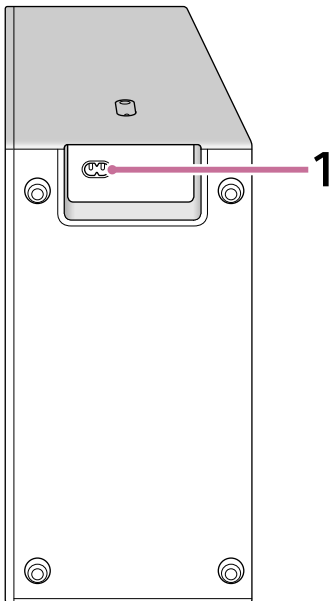

## 1. Vstup napájení

### Tip

- Vstup napájení se nachází na spodku subwooferu. Když je připojen napájecí kabel, subwoofer lze bez problému položit. Při pokládání subwooferu s ním manipulujte opatrně.
- Napájecí kabel připojený k subwooferu ved'te požadovaným směrem.

TP1002274321

Subwoofer

BRAVIA Theatre Sub 9/ BRAVIA Theatre Sub 8

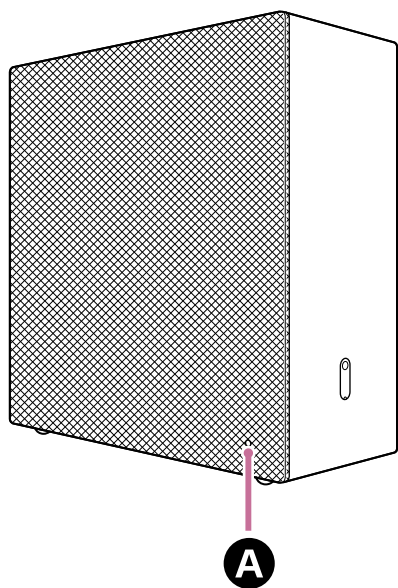
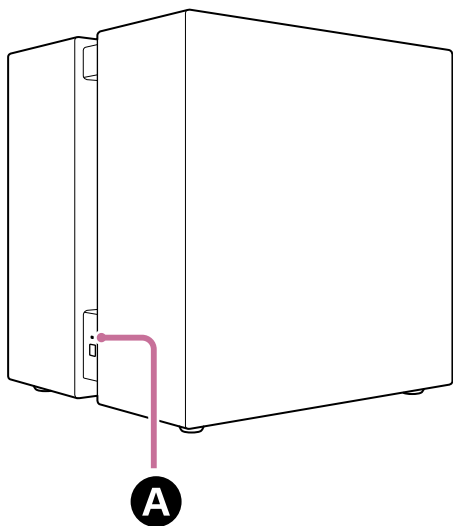

## Informace o indikátoru

Produkty BRAVIA Theatre Sub 9 a BRAVIA Theatre Sub 8 mají indikátor, který oznamuje jejich stav.





### **A** Indikátor napájení



#### Stav napájení

-  .....  ..... (Bliká pomalu bíle)  
Zapíná se napájení.
-  (Svítil červeně)  
Subwoofer je v pohotovostním režimu.
- ..... (Zhasnutý)  
Subwoofer je vypnutý.

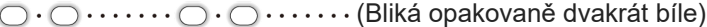
#### Stav připojení ke kompatibilnímu zařízení

-  (Svíí bíle)  
Subwoofer je připojen ke kompatibilnímu zařízení.
-  (Bliká pomalu bíle)  
Subwoofer čeká na připojení z kompatibilního zařízení.
-  (Bliká opakovaně dvakrát bíle)  
Subwoofer čeká na manuální připojení z kompatibilního zařízení.

## Zvláštní podmínky

-  (Střídavě bliká bíle/modře)  
Probíhá aktualizace/resetování softwaru atd.
-  (Bliká bíle)  
Bezdrátová funkce je vypnutá. Bezdrátovou funkci zapnete pomocí tlačítka LINK.
-  (Bliká červeně)  
Byl zjištěn neobvyklý stav nebo chyba. Postupujte podle pokynů v části „Řešení problémů“.

---

### Příbuzné téma

- [Řešení problémů](#)
- [Resetování subwooferu](#)

TP1002274322

Subwoofer

BRAVIA Theatre Sub 9/ BRAVIA Theatre Sub 8

## Instalace na podlahu nebo polici

V této části jsou popsány příklady instalace subwooferu.

### Jak instalovat

Následující schéma instalace je jen příklad.

### Příklad instalace v kombinaci se soundbarem

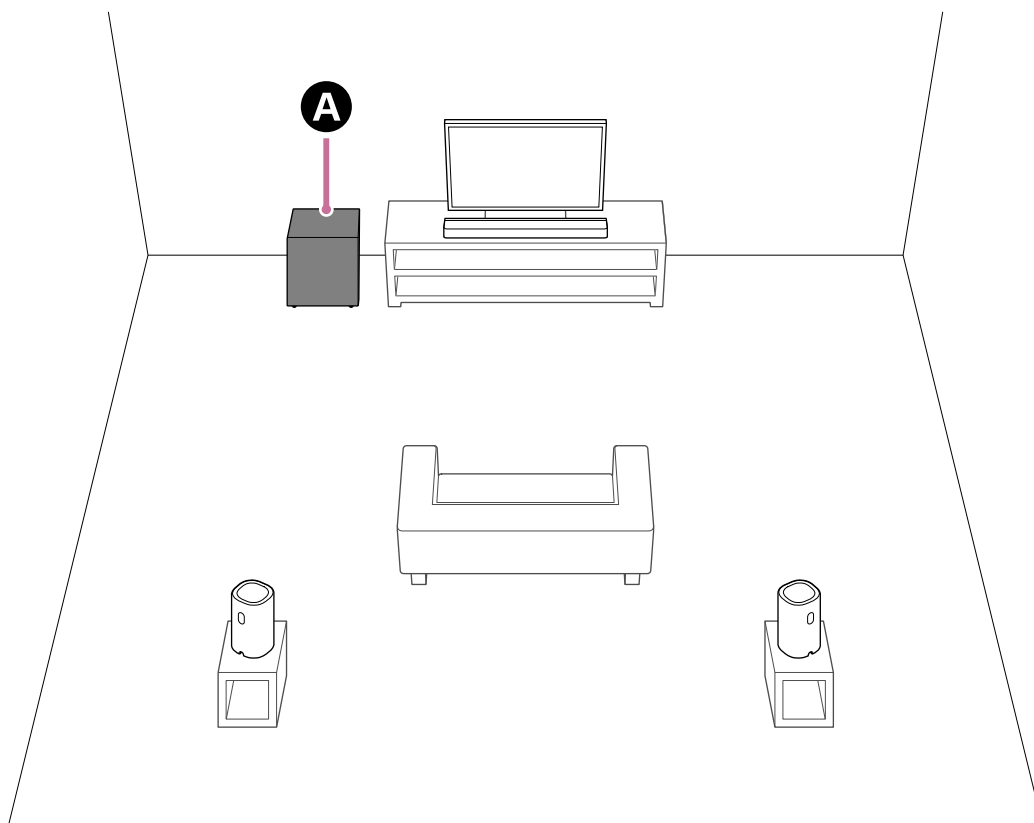

**A** BRAVIA Theatre Sub 9 nebo BRAVIA Theatre Sub 8

### Příklad instalace v kombinaci se systémem domácího kina

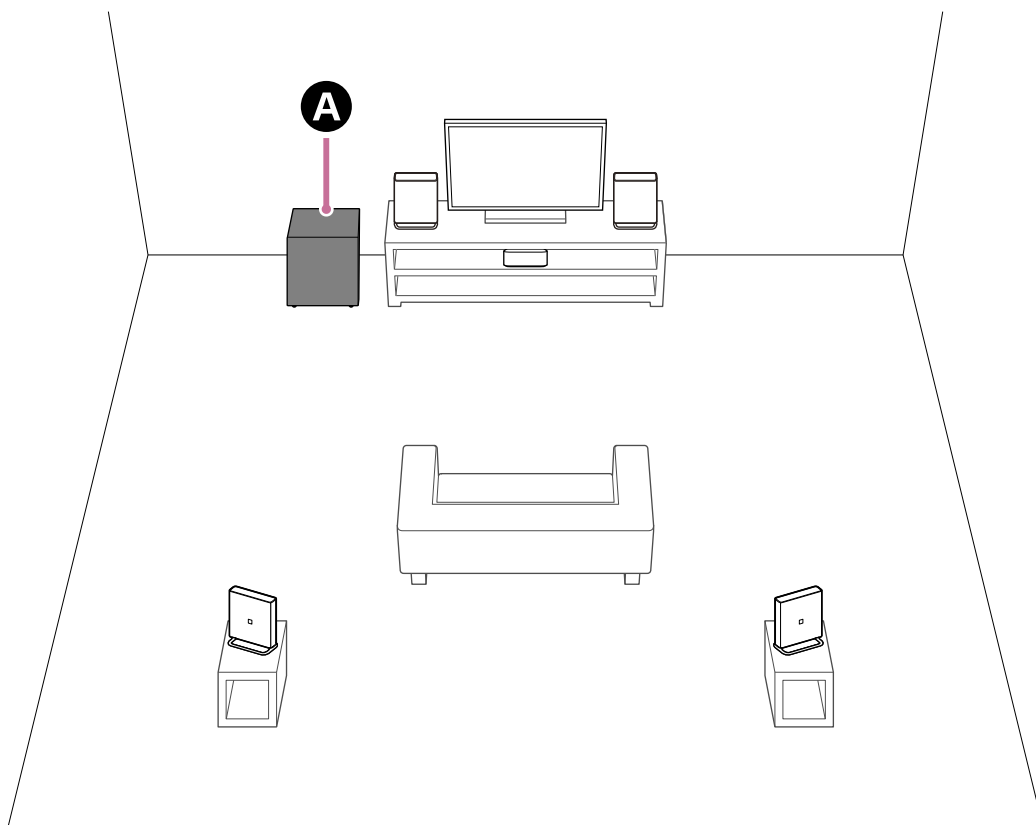

**A** BRAVIA Theatre Sub 9 nebo BRAVIA Theatre Sub 8

### **Příklad instalace s vícekanálovým AV přijímačem / vícekanálovým AV zesilovačem**

Toto je příklad instalace pro 5.1 kanálový reproduktorový systém.

V případě použití s 5.1 kanálovým reproduktorovým systémem jsou vedle subwooferu nutné také přední reproduktory, středový reproduktor a zadní reproduktor.

Informace o umístění reproduktorů podle konfigurace reproduktorového systému naleznete v uživatelské příručce k vícekanálovému AV přijímači / vícekanálovému AV zesilovači.

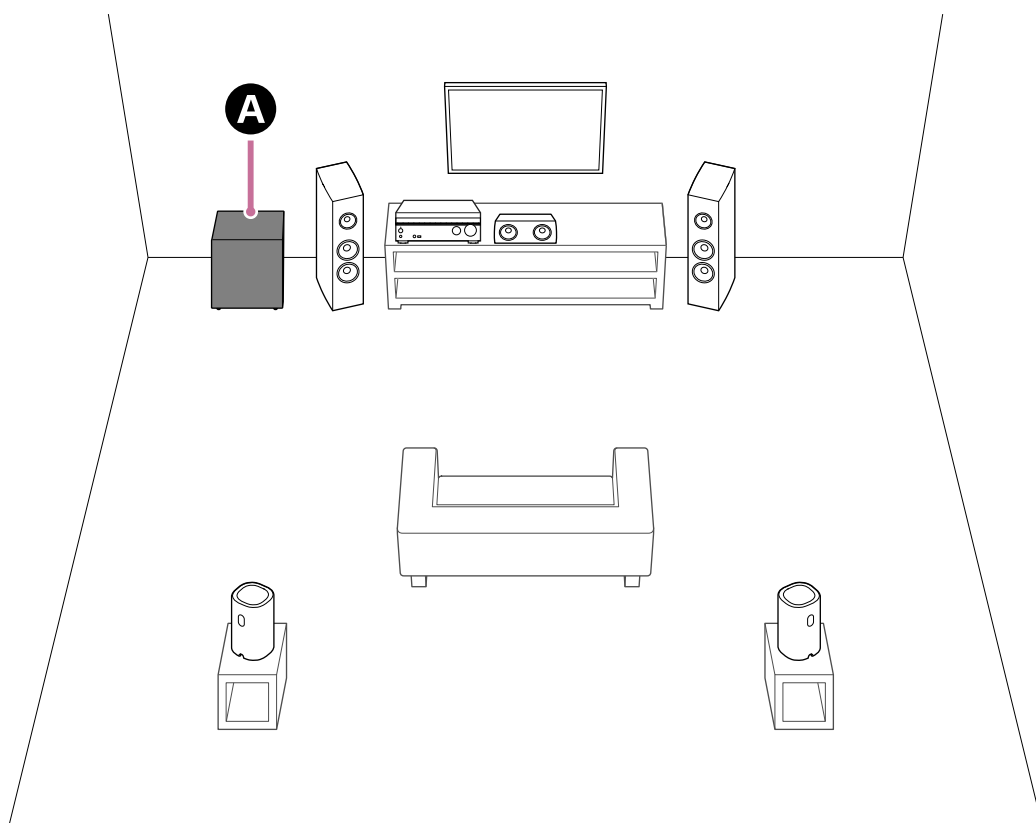

## Instalace subwooferu

Zvuk vycházející ze subwooferu je všesměrový, proto lze subwoofer umístit na libovolné místo.

- Nepokládejte subwoofer naležato.
- BRAVIA Theatre Sub 9 vydává zvuk z otvoru na obou stranách. Umístěte subwoofer tak, aby byl jeden z otvorů odkrytý.
- BRAVIA Theatre Sub 8 vydává zvuk ze strany překryté látkou a otvoru na straně. Pokud se strana, ze které vychází zvuk, nachází blízko zdi nebo nábytku, umístěte subwoofer do vzdálenosti alespoň 5 cm (2 palce) od nich.

TP1002274335

5-071-618-31(1) Copyright 2026 Sony Corporation

Subwoofer

BRAVIA Theatre Sub 9/ BRAVIA Theatre Sub 8

## Připojení k hlavnímu zvukovému zařízení, jako je soundbar, které podporuje aplikaci „Sony | BRAVIA Connect“

Pomocí odkazu v kroku 1 na této stránce spusťte nebo nainstalujte aplikaci „Sony | BRAVIA Connect“.  
V aplikaci se zobrazí pokyny pro instalaci a připojení subwooferu.

Pokud už máte aplikaci nainstalovanou, před prováděním kroků uvedených níže aktualizujte aplikaci na nejnovější verzi.  
Po aktualizaci aplikace přejděte ke kroku 1 bez spuštění aplikace.

[Přejděte na webové stránky, kde můžete aplikaci aktualizovat na nejnovější verzi.](#)

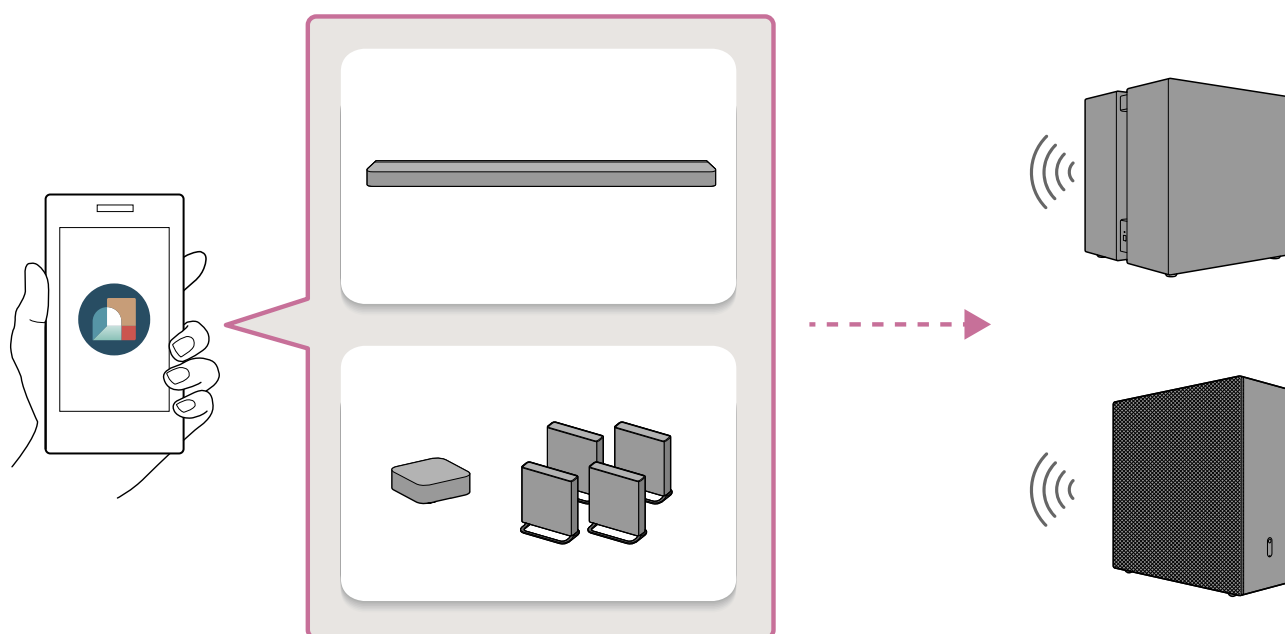

- 1 Klepněte na následující odkaz (modrý text), potom zahajte nastavení subwooferu pomocí aplikace.

### Poznámka

- Při instalaci a spuštění aplikace bude s poskytovateli služeb společnosti Sony sdílena vaše adresa IP a identifikační informace zařízení.

### Připojení produktu BRAVIA Theatre Sub 9

[Zahajte nastavení zařízení BRAVIA Theatre Sub 9 pomocí aplikace.](#)

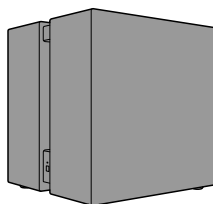

### Připojení produktu BRAVIA Theatre Sub 8

[Zahajte nastavení zařízení BRAVIA Theatre Sub 8 pomocí aplikace.](#)

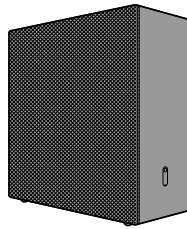

### Tip

- Stejně postupujte, i když budete připojovat jiné volitelné bezdrátové reproduktory Sony než BRAVIA Theatre Sub 9 nebo BRAVIA Theatre Sub 8. Postupujte podle pokynů na obrazovce aplikace a uvidíte pokyny pro připojení jednotlivých reproduktorů.
- Aplikaci nemusí být možné spustit nebo nainstalovat klepnutím na odkaz výše nebo naskenováním QR kódu níže. V takovém případě spusťte nebo nainstalujte aplikaci tak, že na zobrazené webové stránce klepnete na odkaz odpovídající vašemu chytrému telefonu. Potom přejděte ke kroku 2.

Pokud si tuto uživatelskou příručku prohlížíte na počítači, naskenujte následující QR kód chytrým telefonem.

### Připojení produktu BRAVIA Theatre Sub 9



### Připojení produktu BRAVIA Theatre Sub 8



## 2 Pokračujte v nastavení subwooferu podle pokynů na obrazovce aplikace.

Nejdřív vyberte zařízení, ke kterému chcete připojit subwoofer.

Pokud se zobrazí oznámení aktualizace softwaru hlavního zvukového zařízení (například soundbaru), postupujte podle pokynů na obrazovce aplikace. Podobně postupujte podle pokynů na obrazovce aplikace pro instalaci a připojení subwooferu.

### Tip

- Pokud ještě nebylo provedeno úvodní nastavení hlavního zvukového zařízení (například soundbaru), před připojením subwooferu bude nutné hlavní zvukové zařízení nastavit. Postupujte podle pokynů na obrazovce aplikace.

- Pokud bylo provedeno úvodní nastavení hlavního zvukového zařízení (například soundbar), na obrazovce aplikace vyberte hlavní zvukové zařízení, ke kterému chcete subwoofer připojit, a potom subwoofer připojte klepnutím na [Settings] – [Wireless Speaker Settings] – [Wireless Speaker Connection].

---

## Příbuzné téma

- [Instalace na podlahu nebo polici](#)

TP1002274323

5-071-618-31(1) Copyright 2026 Sony Corporation

Subwoofer

BRAVIA Theatre Sub 9/ BRAVIA Theatre Sub 8

## Připojení k soundbaru HT-A7000, HT-A5000 nebo HT-A3000

Soundbary HT-A7000, HT-A5000 a HT-A3000 nepodporují aplikaci „Sony | BRAVIA Connect“. Pokud chcete navázat připojení, zobrazte obrazovku nastavení soundbaru na televizní obrazovce.

Soundbar se nemusí k subwooferu připojit, dokud nebude aktualizován software soundbaru.

### 1 Zapněte soundbar, ke kterému je připojený subwoofer a televizor, a na televizoru přepněte vstup na soundbar.

Spuštění soundbaru chvíli trvá. Postup lze provést, až z displeje zmizí zpráva [HELLO] nebo [PLEASE WAIT].

### 2 Aktualizujte software soundbaru na nejnovější verzi.

Postup aktualizace softwaru závisí na tom, zda již bylo provedeno úvodní nastavení soundbaru.

#### Poznámka

- V uživatelské příručce k soundbaru může být uvedeno, že máte software aktualizovat, když jsou k soundbaru připojeny volitelné reproduktory. Software soundbaru ale aktualizujte bez připojení subwooferu.

### Pokud už bylo provedeno úvodní nastavení soundbaru (pokud jej už používáte)

1. Stiskněte tlačítko HOME na dálkovém ovládacím zařízení dodaném se soundbarem a v hlavní nabídce na obrazovce televizoru vyberte možnost [Setup] – [Advanced Settings] – [Software Update] – [Network Update].
2. Aktualizujte software podle pokynů na obrazovce televizoru.

### Pokud ještě nebylo provedeno úvodní nastavení soundbaru (např. okamžitě po zakoupení soundbaru)

1. Stiskněte tlačítko HOME na dálkovém ovládacím zařízení dodaném se soundbarem a zahajte úvodní nastavení podle pokynů na obrazovce televizoru.
2. I když se zobrazí obrazovka [Checking Wireless Speaker Connection], vyberte možnost [Next] bez připojení subwooferu k soundbaru.
3. Připojte soundbar k internetu přes obrazovku [Easy Network Setup] a pokračujte v úvodním nastavení podle zobrazených pokynů.
4. Když se zobrazí obrazovka pro potvrzení aktualizace softwaru, proveďte aktualizaci softwaru vybráním možnosti [Yes].
5. I když se zobrazí obrazovka [Sound Field Optimization], pokračujte bez provedení tohoto postupu.
6. Pokud se zobrazí obrazovka [Easy Sound Setup], vyberte možnost [Cancel].
7. Pokračujte v úvodním nastavení, dokud se nezobrazí hlavní nabídka.

#### Tip

- Software soundbaru můžete aktualizovat na nejnovější verzi také tak, že nejnovější software stáhnete ze stránek podpory Sony na paměťové zařízení USB. Podrobnosti naleznete v uživatelské příručce k soundbaru.

### 3 Připojte napájecí kabel ke vstupu napájení na subwooferu a poté jej připojte k elektrické zásuvce.

Když je připojen napájecí kabel, subwoofer lze bez problému položit. Při pokládání subwooferu s ním manipulujte opatrně.

Informace o instalaci naleznete v části „Příbuzné téma“ v dolní části této stránky.

### **BRAVIA Theatre Sub 9**

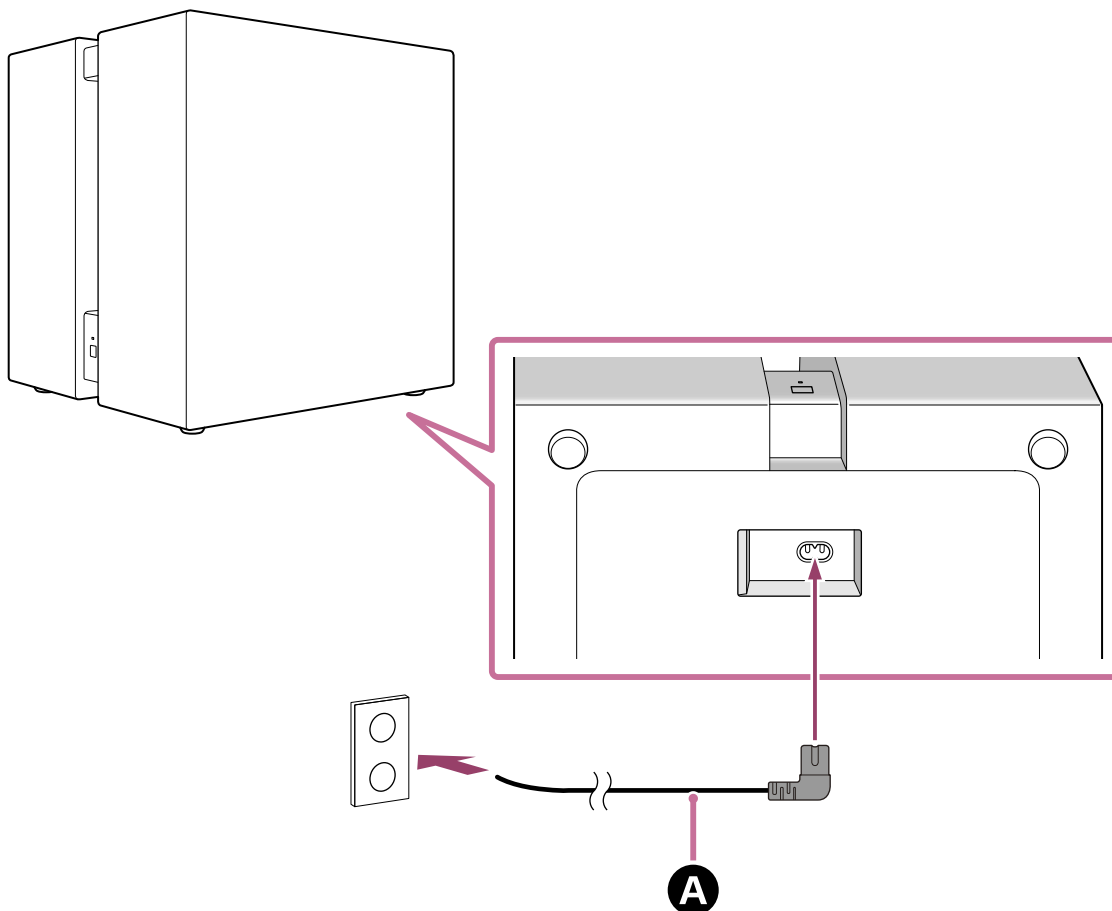

### **BRAVIA Theatre Sub 8**

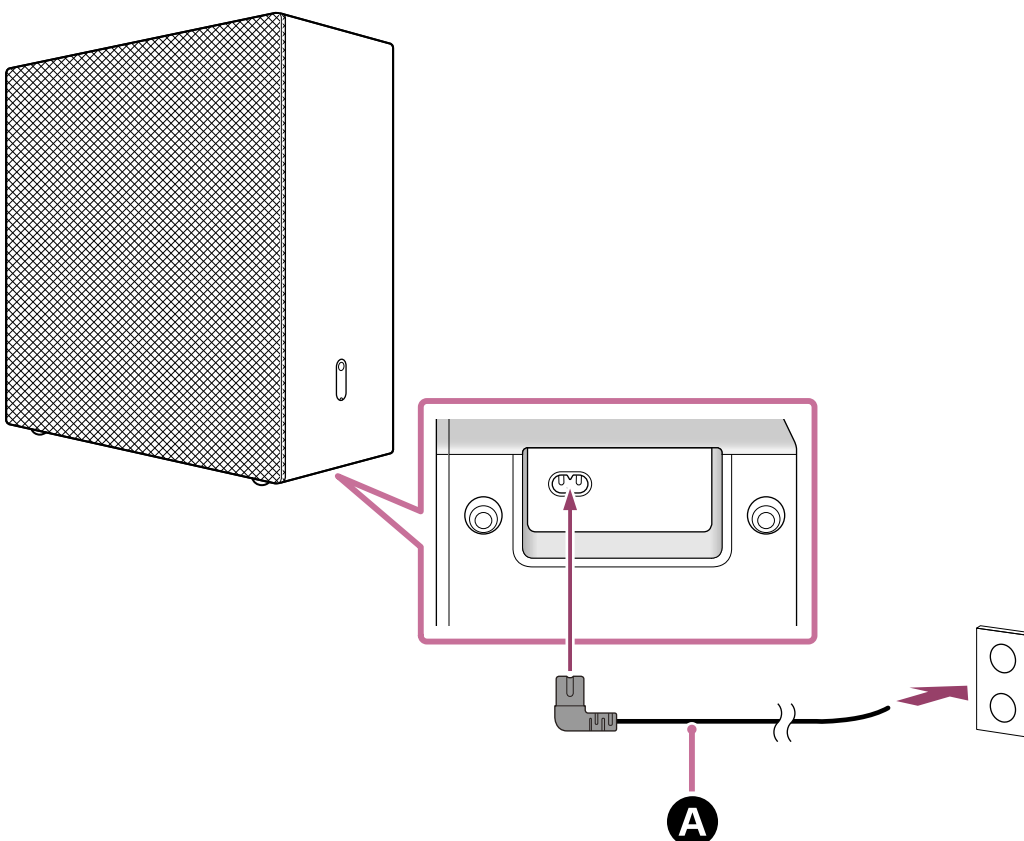

## A Napájecí kabel (součást balení)

### 4 Zkontrolujte, že indikátor napájení na subwooferu svítí bíle.

Když indikátor napájení svítí bíle, je navázáno spojení mezi subwooferem a soundbarem.

#### Poznámka

- V uživatelské příručce k soundbaru může být uvedeno, že indikátor napájení svítí zeleně, ale indikátor napájení na subwooferu je bílý.

### BRAVIA Theatre Sub 9

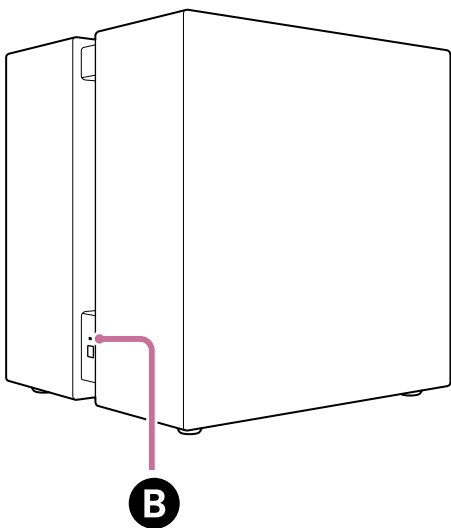

### BRAVIA Theatre Sub 8

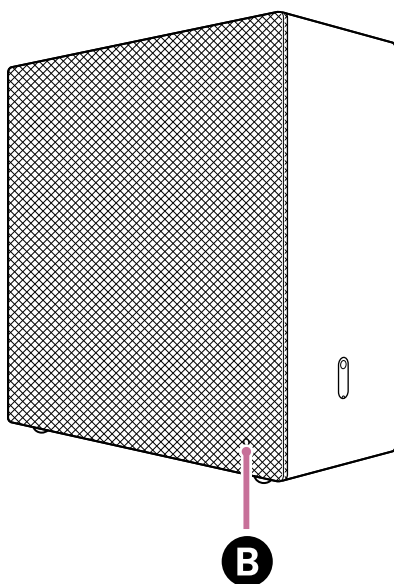

## B Indikátor napájení

**Pokud se subwoofer nepřipojí automaticky k soundbaru nebo pokud tímto subwooferem nahradíte jiný subwoofer, který už je připojený k soundbaru**

Subwoofer je nutné připojit k soundbaru manuálně.

Pokyny k manuálnímu připojení naleznete v části „Ruční připojení volitelného reproduktoru“ v uživatelské příručce k soundbaru. Subwoofer můžete připojit k soundbaru stejným způsobem.

#### Poznámka

- Pokud už byl připojen volitelný zadní reproduktor, je nutné jej také znovu manuálně připojit.

- 5 Stiskněte tlačítko HOME na dálkovém ovládní dodaném se soundbarem a proveďte optimalizaci zvukového pole tak, že v hlavní nabídce vyberete možnost [Setup] – [Advanced Settings] – [Speaker Settings] – [Sound Field Optimization].**

---

#### Příbuzné téma

- [Instalace na podlahu nebo polici](#)

TP1002274324

5-071-618-31(1) Copyright 2026 Sony Corporation

Subwoofer

BRAVIA Theatre Sub 9/ BRAVIA Theatre Sub 8

## Připojení k zařízení HT-A9

HT-A9 nepodporuje aplikaci „Sony | BRAVIA Connect“. Pokud chcete navázat připojení, zobrazte obrazovku nastavení zařízení HT-A9 na televizní obrazovce.

Zařízení HT-A9 se nemusí k subwooferu připojit, dokud nebude aktualizován software zařízení HT-A9.

### 1 Zapněte zařízení HT-A9 a televizor a na televizoru přepněte vstup na HT-A9.

Spuštění zařízení HT-A9 chvíli trvá. Postup lze provést, až z displeje zmizí zpráva [HELLO] nebo [PLEASE WAIT].

### 2 Aktualizujte software zařízení HT-A9 na nejnovější verzi.

Postup aktualizace softwaru závisí na tom, zda již bylo provedeno úvodní nastavení zařízení HT-A9.

#### Poznámka

- V uživatelské příručce k zařízení HT-A9 může být uvedeno, že máte software aktualizovat, když jsou k zařízení HT-A9 připojeny volitelné reproduktory. Software zařízení HT-A9 ale aktualizujte bez připojení subwooferu.

### Pokud už bylo provedeno úvodní nastavení zařízení HT-A9 (pokud jej už používáte)

1. Stiskněte tlačítko HOME na dálkovém ovládacím zařízením dodaném se zařízením HT-A9 a v hlavní nabídce na obrazovce televizoru vyberte možnost [Setup] – [Advanced Settings] – [Software Update] – [Network Update].
2. Aktualizujte software podle pokynů na obrazovce televizoru.

### Pokud ještě nebylo provedeno úvodní nastavení zařízení HT-A9 (např. okamžitě po zakoupení zařízení HT-A9)

1. Stiskněte tlačítko HOME na dálkovém ovládacím zařízením dodaném se zařízením HT-A9 a zahajte úvodní nastavení podle pokynů na obrazovce televizoru.
2. Když se zobrazí obrazovka [Easy Network Setup], připojte zařízení HT-A9 k internetu.
3. Když se zobrazí obrazovka pro potvrzení aktualizace softwaru, proveďte aktualizaci softwaru vybráním možnosti [Yes].
4. Proveďte veškeré nastavení podle pokynů na obrazovce úvodního nastavení.

#### Tip

- Software zařízení HT-A9 můžete aktualizovat na nejnovější verzi také tak, že nejnovější software stáhnete ze stránek podpory Sony na paměťové zařízení USB. Podrobnosti naleznete v uživatelské příručce k zařízení HT-A9.

### 3 Připojte napájecí kabel ke vstupu napájení na subwooferu a poté jej připojte k elektrické zásuvce.

Když je připojen napájecí kabel, subwoofer lze bez problému položit. Při pokládání subwooferu s ním manipulujte opatrně.

Informace o instalaci naleznete v části „Příbuzné téma“ v dolní části této stránky.

## BRAVIA Theatre Sub 9

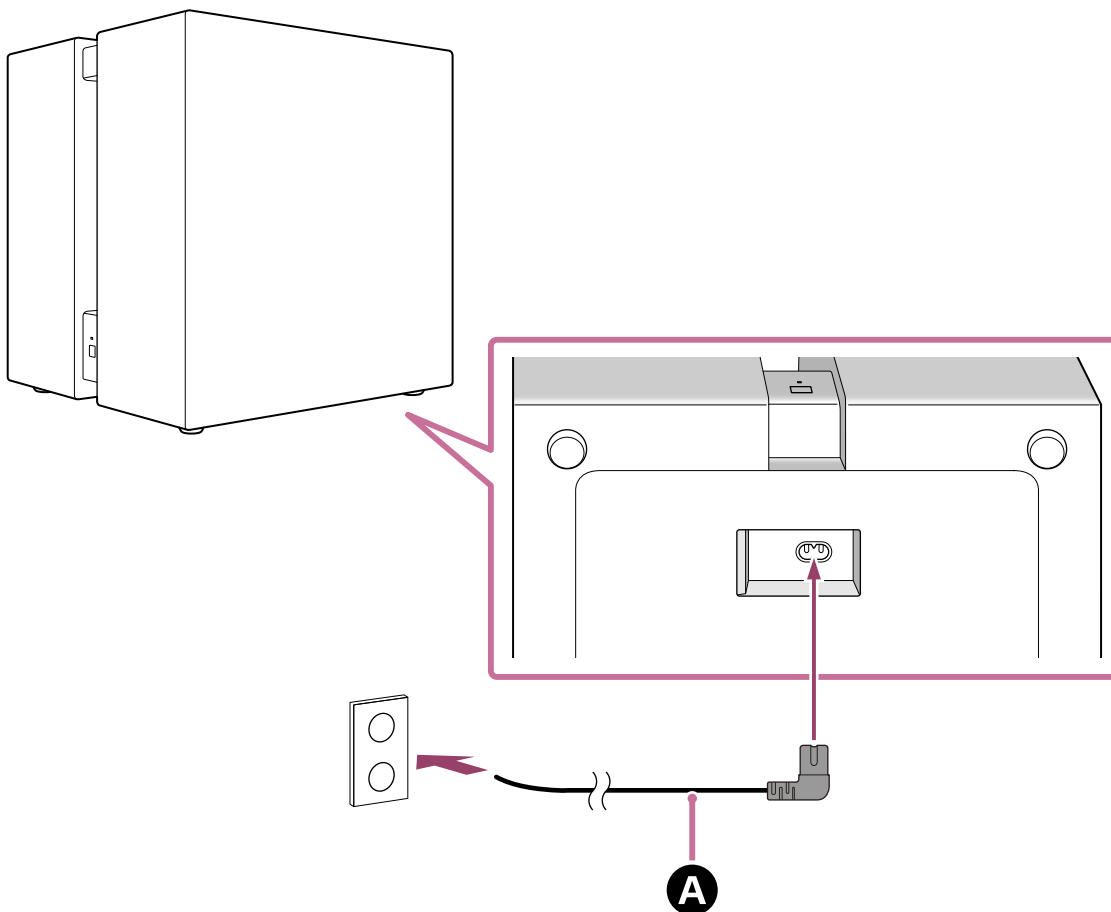

### BRAVIA Theatre Sub 8

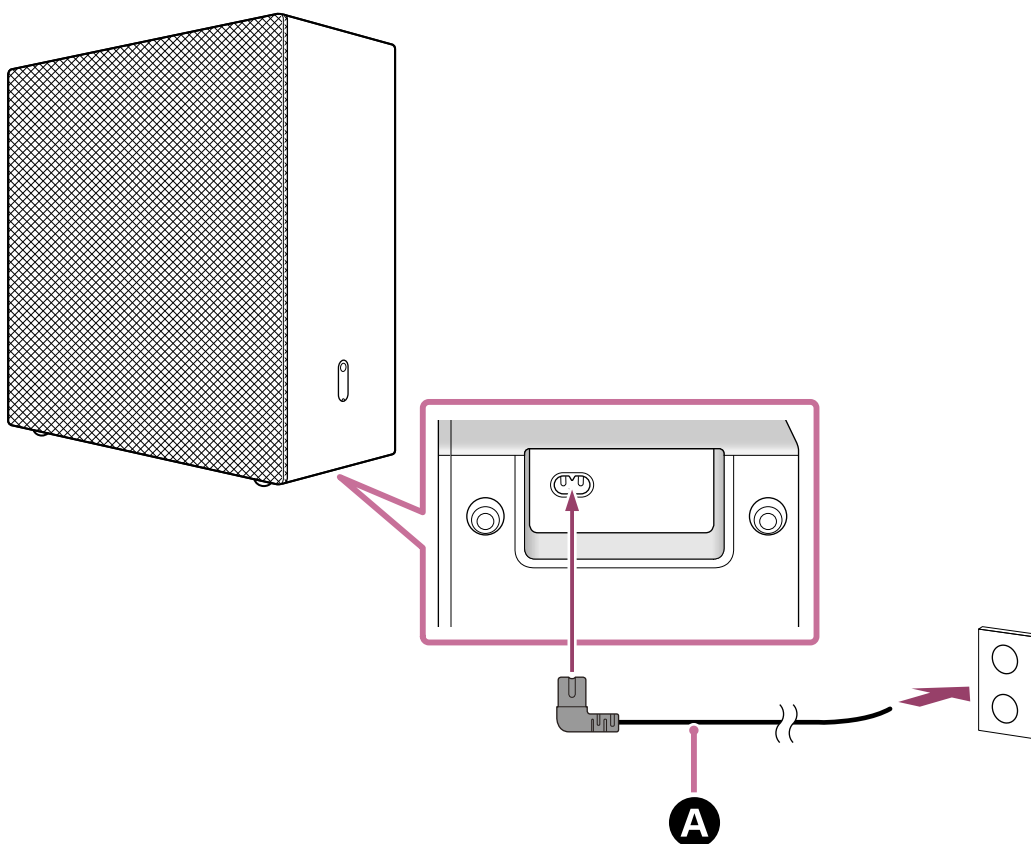

**A** Napájecí kabel (součást balení)

**4** Zkontrolujte, že indikátor napájení na subwooferu svítí bíle.

Když indikátor napájení svítí bíle, je navázáno spojení mezi subwooferem a zařízením HT-A9.

### Poznámka

- V uživatelské příručce k hlavnímu zvukovému zařízení (jako je HT-A9) může být uvedeno, že indikátor napájení svítí zeleně, ale indikátor napájení na subwooferu je bílý.

## BRAVIA Theatre Sub 9

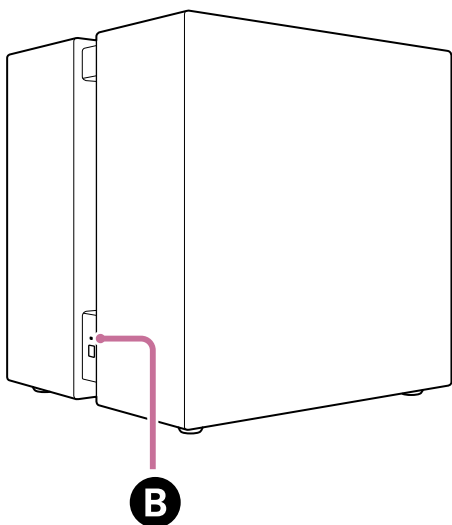

## BRAVIA Theatre Sub 8

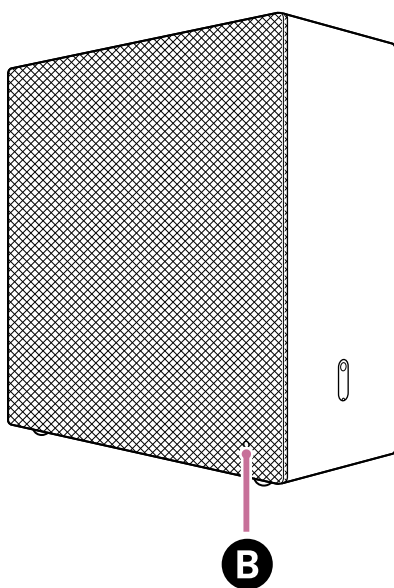

### **B** Indikátor napájení

### **Pokud se subwoofer nepřipojí automaticky k zařízení HT-A9 nebo pokud tímto subwooferem nahradíte jiný subwoofer, který už je připojený k zařízení HT-A9**

Subwoofer je nutné připojit k zařízení HT-A9 manuálně.

Pokyny k manuálnímu připojení naleznete v části „Pokud reproduktory nejsou připojeny správně“ v uživatelské příručce k zařízení HT-A9. Subwoofer můžete připojit k zařízení HT-A9 stejným způsobem.

### Poznámka

- Pokud už byl připojen volitelný zadní reproduktor, je nutné jej také znovu manuálně připojit.

- 5 Stiskněte tlačítko HOME na dálkovém ovládacím zařízení dodaném se zařízením HT-A9 a proveďte optimalizaci zvukového pole tak, že v hlavní nabídce vyberete možnost [Setup] – [Advanced Settings] – [Speaker Settings] – [Sound Field Optimization].

---

---

## Příbuzné téma

- [Instalace na podlahu nebo polici](#)

TP1002274325

5-071-618-31(1) Copyright 2026 Sony Corporation

Subwoofer

BRAVIA Theatre Sub 9/ BRAVIA Theatre Sub 8

## Připojení k AV přijímači/zesilovači STR-AN1000, STR-AZ7000ES, STR-AZ5000ES, STR-AZ3000ES, STR-AZ1000ES nebo TA-AN1000

AV přijímače/zesilovače STR-AN1000, STR-AZ7000ES, STR-AZ5000ES, STR-AZ3000ES, STR-AZ1000ES a TA-AN1000 nepodporují aplikaci „Sony | BRAVIA Connect“. Pokud chcete navázat připojení, zobrazte obrazovku nastavení AV přijímače/zesilovače na televizní obrazovce.

AV přijímač/zesilovač se nemusí k subwooferu připojit, dokud nebude aktualizován software AV přijímače/zesilovače.

### 1 Zapněte AV přijímač/zesilovač, ke kterému je připojený subwoofer a televizor, a na televizoru přepněte vstup na AV přijímač/zesilovač.

Spuštění AV přijímače/zesilovače chvíli trvá. Postup lze provést, až z displeje zmizí zpráva [HELLO] nebo [PLEASE WAIT].

### 2 Aktualizujte software AV přijímače/zesilovače na nejnovější verzi.

Postup aktualizace softwaru závisí na tom, zda již bylo provedeno úvodní nastavení AV přijímače/zesilovače.

#### Poznámka

- V uživatelské příručce k AV přijímači/zesilovači může být uvedeno, že máte software aktualizovat, když jsou k AV přijímači/zesilovači připojeny volitelné reproduktory. Software AV přijímače/zesilovače ale aktualizujte bez připojení subwooferu.

### Pokud už bylo provedeno úvodní nastavení AV přijímače/zesilovače (pokud jej už používáte)

1. Stiskněte tlačítko HOME na dálkovém ovládacím zařízením dodaném s AV přijímačem/zesilovačem a v hlavní nabídce na obrazovce televizoru vyberte možnost [Setup] – [Software Update] – [Network Update].
2. Aktualizujte software podle pokynů na obrazovce televizoru.

### Pokud ještě nebylo provedeno úvodní nastavení AV přijímače/zesilovače (např. okamžitě po zakoupení AV přijímače/zesilovače)

1. Stiskněte tlačítko HOME na dálkovém ovládacím zařízením dodaném s AV přijímačem/zesilovačem.
2. Podle pokynů na obrazovce televizoru nastavte jazyk zobrazení, na zobrazené obrazovce vyberte možnost [Internet Settings], připojte AV přijímač/zesilovač k internetu podle zobrazených pokynů, potom vyberte možnost [OK].  
Nepřecházejte k dalšímu nastavení.
3. Stiskněte tlačítko HOME na dálkovém ovládacím zařízením dodaném s AV přijímačem/zesilovačem a v hlavní nabídce na obrazovce televizoru vyberte možnost [Setup] – [Software Update] – [Network Update].
4. Průběh aktualizace softwaru můžete kontrolovat na displeji AV přijímače/zesilovače.  
Průběh se zobrazuje jako procentuální hodnota („XXX%“).  
Až bude aktualizace dokončena, na displeji se zobrazí zpráva [COMPLETED] a AV přijímač/zesilovač se automaticky restartuje.

#### Tip

- Software AV přijímače/zesilovače můžete aktualizovat na nejnovější verzi také tak, že nejnovější software stáhnete ze stránek podpory Sony na paměťové zařízení USB. Podrobnosti naleznete v uživatelské příručce k AV přijímači/zesilovači.

### 3 Připojte napájecí kabel ke vstupu napájení na subwooferu a poté jej připojte k elektrické zásuvce.

Když je připojen napájecí kabel, subwoofer lze bez problému položit. Při pokládání subwooferu s ním manipulujte opatrně.

Informace o instalaci naleznete v části „Příbuzné téma“ v dolní části této stránky.

#### **BRAVIA Theatre Sub 9**

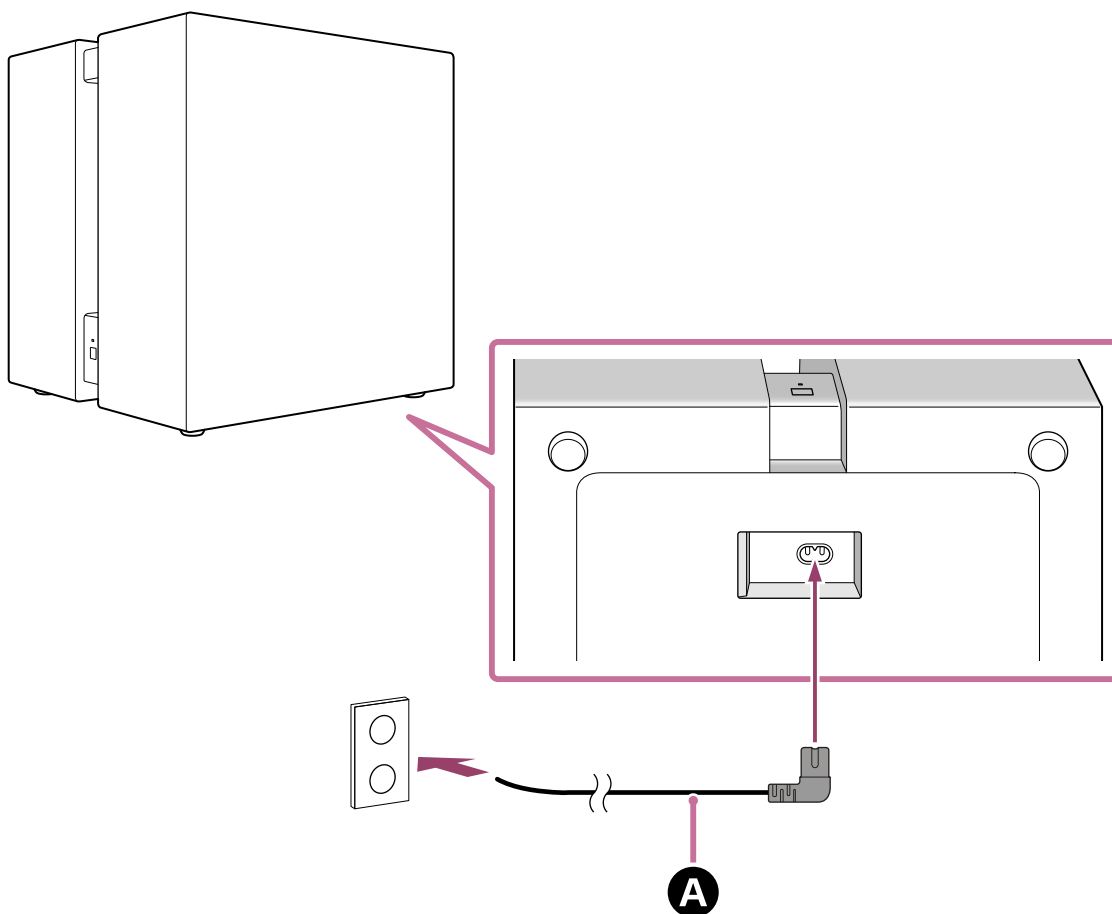

#### **BRAVIA Theatre Sub 8**

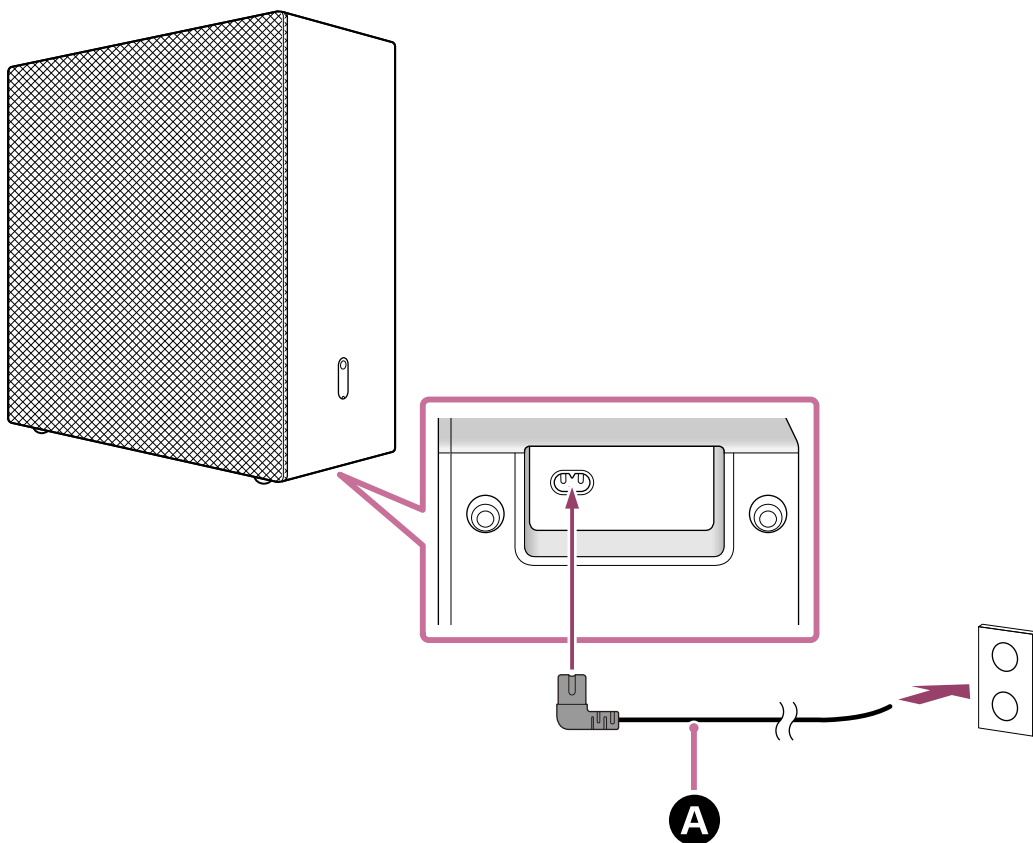

**A** Napájecí kabel (součást balení)

**4** Zkontrolujte, že indikátor napájení na subwooferu svítí bíle.

Když indikátor napájení svítí bíle, je navázáno spojení mezi subwooferem a AV přijímačem/zesilovačem.

**Poznámka**

- V uživatelské příručce k AV přijímači/zesilovači může být uvedeno, že indikátor napájení svítí zeleně, ale indikátor napájení na subwooferu je bílý.

**BRAVIA Theatre Sub 9**

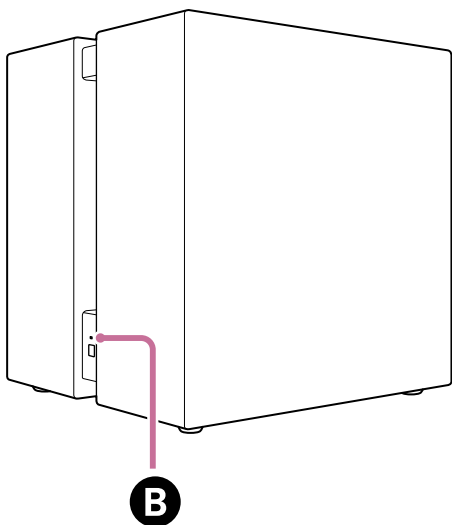

**BRAVIA Theatre Sub 8**

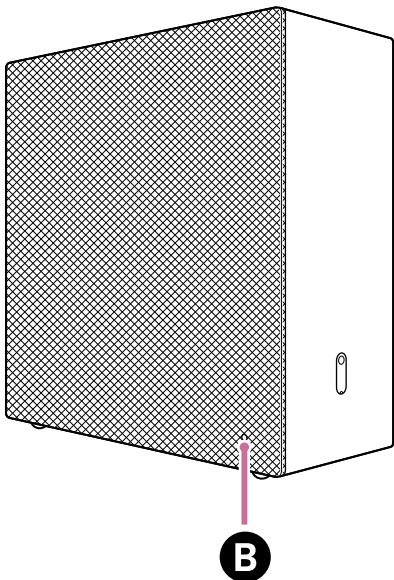

**B** Indikátor napájení

**Pokud se subwoofer nepřipojí automaticky k AV přijímači/zesilovači nebo pokud tímto subwooferem nahradíte jiný subwoofer, který už je připojený k AV přijímači/zesilovači**

Subwoofer je nutné připojit k AV přijímači/zesilovači manuálně.

Pokyny k manuálnímu připojení naleznete v části „Připojení bezdrátového zadního reproduktoru/subwooferu Sony“ v uživatelské příručce k AV přijímači/zesilovači. Subwoofer můžete připojit k AV přijímači/zesilovači stejným způsobem.

**Poznámka**

- Pokud už byl připojen volitelný zadní reproduktor, je nutné jej také znovu manuálně připojit.

- 5** Stiskněte tlačítko HOME na dálkovém ovládacím zařízením dodaném s AV přijímačem/zesilovačem a provedte optimalizaci zvukového pole tak, že v hlavní nabídce vyberete možnost [Setup] – [Speaker Settings] – [Auto Calibration].

**Příbuzné téma**

- [Instalace na podlahu nebo polici](#)

TP1002274326

Subwoofer

BRAVIA Theatre Sub 9/ BRAVIA Theatre Sub 8

## Řešení problémů

Pokud budete mít jakékoli problémy, postupujte podle níže uvedeného postupu.

**1. Zkontrolujte, že je napájecí kabel subwooferu řádně a zcela zastrčený.**



**2. Odpojte napájecí kabel od zásuvky a po několika minutách jej znovu připojte.**



**3. Zkontrolujte příslušné problémy a řešení jedním z následujících způsobů.**

- Informace o podpoře získáte vybráním možnosti Help (Nápověda) v nabídce aplikace „Sony | BRAVIA Connect“.
- Na stránce podpory vyberte název modelu subwooferu a zkontrolujte informace o podpoře. Adresu URL stránky podpory naleznete v části „[Webové stránky zákaznické podpory](#)“.



**4. Resetujte subwoofer.**

Obnoví se původní hodnoty všech nastavení subwooferu.



**5. Pokud subwoofer stále nefunguje správně, obraťte se na podporu společnosti Sony nebo na nejbližšího prodejce značky Sony.**

- Kontakt na podporu společnosti Sony:  
<https://www.sony.net/support-contact>

### Příbuzné téma

- [Resetování subwooferu](#)
- [Webové stránky zákaznické podpory](#)

TP1002274327

Subwoofer

BRAVIA Theatre Sub 9/ BRAVIA Theatre Sub 8

## Webové stránky zákaznické podpory

---

Na stránkách podpory můžete nalézt následující informace.

Podívejte se na stránku podpory pro vaši zemi/oblast.

- Otázky a odpovědi
- Nejnovější ovladače a aktualizace softwaru
- Kontaktovat podporu
- Oprava produktu
- Registrace produktu

### Pro zákazníky v USA, Kanadě a Latinské Americe:

<https://www.sony.com/am/support>

### Pro zákazníky v Evropě:

<https://www.sony.eu/support/>

### Pro zákazníky v kontinentální Číně:

<https://service.sony.com.cn/>

### Pro zákazníky v Asii, Tichomoří, Oceánii, na Středním východě a v Africe:

<https://www.sony-asia.com/support>

### Pro zákazníky v Japonsku:

<https://www.sony.jp/support/>

TP1002274328

## Resetování subwooferu

Pokud subwoofer nefunguje správně ani po provedení postupů v části „Řešení problémů“, resetujte subwoofer.

- 1 Když je zapnuté napájení, stiskněte a více než 10 sekund podržte tlačítko LINK na subwooferu, dokud se neozve zvukový signál oznamující zahájení resetování.**

Resetování se zahájí, když indikátor napájení na subwooferu začne blikat střídavě bíle/modře a zazní zvukový signál oznamující zahájení resetování. Až se resetování dokončí, indikátor napájení přestane blikat, zazní zvukový signál oznamující vypnutí napájení a subwoofer se vypne.

- 2 Zapněte subwoofer stisknutím tlačítka LINK na subwooferu.**

Po opětovném připojení subwooferu postupujte podle pokynů pro připojení. V závislosti na připojeném zařízení se subwoofer může k zařízení automaticky připojit, když se subwoofer zapne.

### Příbuzné téma

- [Informace o indikátoru](#)
- [Připojení k hlavnímu zvukovému zařízení, jako je soundbar, které podporuje aplikaci „Sony | BRAVIA Connect“](#)
- [Připojení k soundbaru HT-A7000, HT-A5000 nebo HT-A3000](#)
- [Připojení k zařízení HT-A9](#)
- [Připojení k AV přijímači/zesilovači STR-AN1000, STR-AZ7000ES, STR-AZ5000ES, STR-AZ3000ES, STR-AZ1000ES nebo TA-AN1000](#)

TP1002274329

Subwoofer

BRAVIA Theatre Sub 9/ BRAVIA Theatre Sub 8

## Technické údaje

---

### Subwoofer (YY2102C/ YY2103C)

#### Sekce reproduktorů

##### Reproduktor

**YY2102C (SA-SW9):**

200 mm (7 7/8 palce), kuželový typ (2)

**YY2103C (SA-SW8):**

200 mm (7 7/8 palce), kuželový typ (1)

##### Reproduktorový systém

**YY2102C (SA-SW9):**

Uzavřený typ

**YY2103C (SA-SW8):**

S bassreflexem

#### Oddíl bezdrátové sítě LAN

##### Komunikační systém

IEEE 802.11 a/b/g/n/ac/ax

#### Oddíl BLUETOOTH

##### Výkon

Výkonnostní třída BLUETOOTH 1.5

##### Maximální komunikační dosah

Bez překážek, přibližně 30 m (98,4 stopy)\*

\* Skutečný dosah se bude lišit v závislosti na faktorech, jako jsou překážky mezi zařízeními, magnetické pole kolem mikrovlnné trouby, statická elektřina, používání bezdrátových telefonů, citlivost příjmu, operační systém, softwarové aplikace apod.

##### Frekvenční pásmo

Pásmo 2,4 GHz (2,400 0 GHz – 2,483 5 GHz)

#### Oddíl bezdrátového vysílače/přijímače

##### Komunikační systém

Specifikace bezdrátového zvuku

##### Způsob modulace

OFDM

#### Obecné

##### Spotřeba

**YY2102C (SA-SW9):**

Zapnuto: 100 W

**YY2103C (SA-SW8):**

Zapnuto: 55 W

Pohotovostní režim se sítí: 2,0 W nebo méně

Vypnuto: 0,3 W nebo méně

Když je zapnutá funkce [Auto Standby] a produkt není asi 20 minut ovládán a nepřijímá žádný signál, produkt automaticky přejde do pohotovostního režimu se sítí nebo se vypne.

Pokud vypnete funkci [Auto Standby], zvýší se spotřeba elektrické energie produktu.

Když je produkt připojen k domácímu audio zařízení, napájení výrobku je řízeno společně s funkcí automatického pohotovostního režimu domácího audio zařízení.

### **Rozměry\* (Š × V × H)**

\* Včetně vyčnívajících částí a ovládacích prvků.

#### **YY2102C (SA-SW9):**

Přibližně 390 mm × 400 mm × 350 mm (15 3/8 palce × 15 3/4 palce × 13 7/8 palce)

#### **YY2103C (SA-SW8):**

Přibližně 390 mm × 400 mm × 170 mm (15 3/8 palce × 15 3/4 palce × 6 3/4 palce)

### **Hmotnost**

#### **YY2102C (SA-SW9):**

Přibližně 23,3 kg (51 liber 6 uncí)

#### **YY2103C (SA-SW8):**

Přibližně 12,2 kg (26 liber 15 uncí)

### **Poznámka**

- Provedení a specifikace se mohou změnit bez upozornění.
- Viz referenční příručka přiložená k produktu, která může obsahovat informace o specifikaci, které nejsou uvedeny výše.

TP1002274330

5-071-618-31(1) Copyright 2026 Sony Corporation

Subwoofer

BRAVIA Theatre Sub 9/ BRAVIA Theatre Sub 8

## Ochranné známky

---

- Slovní značka a loga BLUETOOTH® jsou registrované ochranné známky vlastněné organizací Bluetooth SIG, Inc. a veškeré využití takových značek společností Sony Group Corporation a jejími dceřinými společnostmi probíhá na základě licence.
- QR Code je registrovaná ochranná známka společnosti DENSO WAVE INCORPORATED v Japonsku a dalších zemích a oblastech.
- „BRAVIA“ a „BRAVIA Sync“ jsou registrované ochranné známky nebo ochranné známky společnosti Sony Group Corporation nebo jejich přidružených společností.

Všechny ostatní obchodní značky a registrované obchodní značky jsou obchodními značkami nebo registrovanými obchodními značkami odpovídajících držitelů. V této příručce nejsou uvedeny značky ™ a ®.

TP1002274331

## Licence

- Součástí tohoto produktu je software, který společnost Sony využívá na základě licenčního ujednání s vlastníkem jeho autorských práv. Jsme povinni zveřejnit zákazníkům obsah tohoto ujednání na základě požadavku vlastníka autorských práv k tomuto softwaru. Otevřete, prosím, následující adresu URL a přečtěte si.  
<https://rd1.sony.net/help/ht/sl/26d/>
- Software obsažený v tomto výrobku obsahuje software chráněný autorskými právy, který podléhá licenci GPL/LGPL a dalším licencím, které mohou vyžadovat přístup ke zdrojovému kódu. V souladu s požadavky GPL/LGPL (a dalších licencí) můžete kopii příslušného zdrojového kódu nalézt na následující adrese. V souladu s požadavky licence GPL/LGPL od nás můžete obdržet zdrojový kód na fyzickém médiu, a to po dobu tří let od chvíle, kdy jsme provedli poslední dodávku tohoto produktu. Žádost lze podat prostřednictvím formuláře na následující adrese. Tato nabídka platí pro každého, kdo obdrží tyto informace.  
<https://oss.sony.net/Products/Linux/>  
Společnost Sony nemůže odpovídat na dotazy týkající se obsahu tohoto zdrojového kódu.
- Na síťové služby, obsah a software (a operační systém) tohoto výrobku se mohou vztahovat zvláštní podmínky a ujednání. Mohou také být kdykoli změněny, přerušeny nebo ukončeny, případně mohou vyžadovat poplatky, registraci nebo informace o kreditní kartě.

TP1002274332

## Poznámky k použití

### Bezpečnostní opatření

- Dodaný napájecí kabel je určen výhradně pro tento subwoofer. Neměl by být používán spolu s jinými zařízeními.
- Když se subwoofer delší dobu nepoužívá, odpojte napájecí kabel od elektrické zásuvky. Při odpojování napájecího kabelu z elektrické zásuvky je vždy odpojte tak, že jej uchopíte za zástrčku. Nikdy netahejte za samotný kabel.
- Pokud je napájecí kabel poškozen, získejte náhradu od podpory společnosti Sony nebo obchodu, kde jste produkt zakoupili.

### Umístění

- Neumisťujte subwoofer do blízkosti zdrojů tepla ani na místo vystavené přímému slunečnímu světlu, nadměrné prašnosti nebo mechanickým otřesům. Tyto podmínky mohou způsobit poruchu.
- Položte subwoofer na rovný povrch. Při umístění na nakloněný povrch může subwoofer přepadnout nebo spadnout z povrchu kvůli vlastním vibracím, což může vést ke zranění, poruchám nebo zhoršení funkčnosti.
- Umístění subwooferu na podlahu, která je pokryta speciálním nátěrem, voskem, mazivem nebo rozpouštědlem atd., může mít za následek vyblednutí barev nebo vznik skvrn.
- Reproduktory tohoto subwooferu nejsou magneticky stíněny. Nepokládejte na subwoofer ani do jeho blízkosti magnetické karty.
- Neumisťujte do blízkosti subwooferu jiné kovové předměty než televizor. Bezdrátové funkce mohou být nestabilní.
- Když se subwoofer používá s tunerem, televizorem nebo videorekordérem, může vznikat šum nebo docházet k deformaci obrazu. V takovém případě subwoofer nainstalujte dále od těchto zařízení.
- Neumisťujte subwoofer do blízkosti předmětů, které vyzařují silné magnetické pole, jako jsou mikrovlnné trouby nebo velké reproduktory.

### Jak o subwoofer pečovat

- Když budete dodržovat následující postup pro údržbu, budete moci subwoofer používat pohodlněji a déle.
  - Subwoofer čistěte měkkým hadříkem mírně navlhčeným v neutrálním čisticím prostředku. Nepoužívejte zdrsňené houbičky, mycí prášek ani rozpouštědla, jako je alkohol nebo benzín.

### Informace o komunikaci BLUETOOTH®

- BLUETOOTH je bezdrátová technologie s krátkým dosahem, která umožňuje komunikaci mezi digitálními zařízeními, jako jsou chytrý telefon a počítač. Maximální rozsah pro komunikaci se může lišit v závislosti na přítomnosti překážek (osob, kovových předmětů, stěn apod.) nebo na elektromagnetickém prostředí.
- Mikrovlny vytvářené zařízením s rozhraním BLUETOOTH mohou ovlivnit činnost elektronických lékařských zařízení. Na následujících místech je nutné subwoofer a jiná zařízení BLUETOOTH vypnout, protože mohou způsobit nehodu:
  - V nemocnicích, ve vlaku v blízkosti vyhrazených sedadel, na místech s přítomností hořlavého plynu a v blízkosti automatických dveří či požárních alarmů.
- Tento subwoofer podporuje bezpečnostní funkce, které jsou v souladu s bezpečnostním standardem BLUETOOTH a při komunikaci pomocí bezdrátové technologie BLUETOOTH zajišťují zabezpečení. V závislosti na nakonfigurovaných nastaveních a dalších faktorech však nemusí být toto zabezpečení dostatečné. Při používání komunikace BLUETOOTH buďte opatrní.
- Společnost Sony nenes zodpovědnost za škody ani ztráty způsobené únikem dat, ke kterému může dojít při používání komunikace BLUETOOTH.

### Další poznámky

- Subwoofer se během používání může zahřát. Nejedná se o závadu.
- Nestrkejte nic do otvoru reproduktoru.
- Pokud se do subwooferu dostane cizí předmět nebo voda, okamžitě subwoofer vypněte, odpojte jej od elektrické zásuvky a poraďte se s podporou společnosti Sony nebo obchodem, kde jste produkt zakoupili.
- Pokud máte v souvislosti s tímto subwooferem jakékoli otázky nebo problémy, poraďte se s podporou společnosti Sony nebo obchodem, kde jste produkt zakoupili.

---

#### **Příbuzné téma**

- [Řešení problémů](#)
- [Webové stránky zákaznické podpory](#)

TP1002274336

5-071-618-31(1) Copyright 2026 Sony Corporation