

Subwoofer

BRAVIA Theatre Sub 9/ BRAVIA Theatre Sub 8

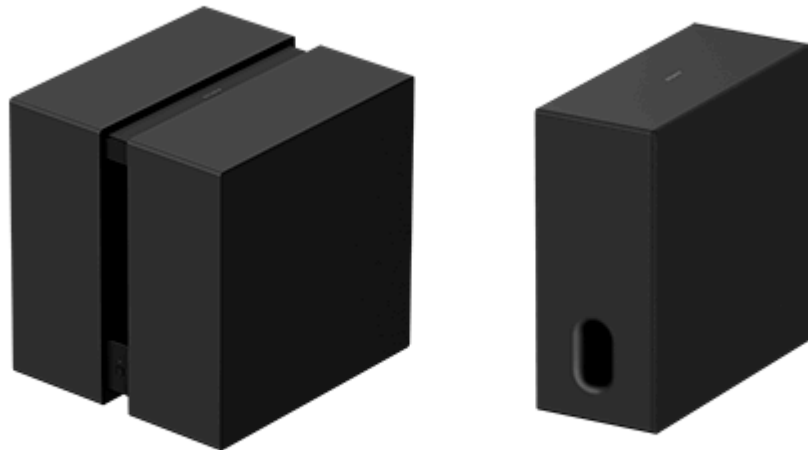

Modell: YY2102C/ YY2103C

Diese Hilfe erläutert Installation und Anschluss von BRAVIA Theatre Sub 9 und BRAVIA Theatre Sub 8. In dieser Hilfe bezieht sich „der Subwoofer“ auf ein oder beide Produkte.

Das Vorgehen zum Herstellen der Verbindung mit diesem Subwoofer variiert je nach dem zu verbindenden Gerät. Wählen Sie unbedingt den Link (blauer Text) für das zu verbindende Gerät aus der Liste unten aus und befolgen Sie dann die Anweisungen auf der angezeigten Seite, um die Verbindung mit dem Subwoofer herzustellen.

Herstellen der Verbindung mit einem Hauptaudiogerät wie einer Sound Bar, das die App „Sony | BRAVIA Connect“ unterstützt

[Herstellen der Verbindung mit einem Hauptaudiogerät, das die App „Sony | BRAVIA Connect“ unterstützt](#)

Herstellen der Verbindung mit einem der folgenden Hauptaudiogeräte

[Herstellen der Verbindung mit einer Sound Bar HT-A7000, HT-A5000 oder HT-A3000](#)

[Herstellen der Verbindung mit einem HT-A9](#)

[Herstellen der Verbindung mit einem AV-Receiver/Verstärker STR-AN1000, STR-AZ7000ES, STR-AZ5000ES, STR-AZ3000ES, STR-AZ1000ES oder TA-AN1000](#)

Hinweise zu mit dem Subwoofer kompatiblen Geräten

Dieser Subwoofer ist ein Produkt, das nur mit bestimmten Modellen funktioniert.

Die Modellbezeichnungen der Geräte, die mit dem Subwoofer kompatibel sind, können Sie unter folgender URL finden.

Mit dem Subwoofer kompatible Hauptaudiogeräte (Sound Bar/Heimkinosystem/AV-Receiver/AV-Verstärker)

<https://www.sony.net/comp-home/>

Tipp

- Sie können zwei dieser Subwoofer mit einem Hauptaudiogerät wie einer Sound Bar verbinden, das die Verbindung mit zwei Subwoofern unterstützt. (Beide Subwoofer müssen dieselbe Modellbezeichnung aufweisen.)
- Prüfen Sie die Produktspezifikationen auf der Sony-Website mit Produktinformationen, um sicherzustellen, dass das Hauptaudiogerät die Verbindung mit zwei Subwoofern unterstützt.
- Der Subwoofer stellt möglicherweise erst eine Verbindung zum Hauptaudiogerät her, wenn die Software des Subwoofers oder des Hauptaudiogeräts aktualisiert wurde.

SA-SW9/ SA-SW8

[Geräte, die mit dem Subwoofer verbunden sind](#)

Überprüfen der mitgelieferten Teile

[Lieferumfang \(BRAVIA Theatre Sub 9\)](#)

[Lieferumfang \(BRAVIA Theatre Sub 8\)](#)

Teile und Bedienelemente

[BRAVIA Theatre Sub 9](#)

[BRAVIA Theatre Sub 8](#)

[Informationen zur Anzeige](#)

Installation

[Aufstellen auf dem Boden oder einem Möbel](#)

Anschluss

[Herstellen der Verbindung mit einem Hauptaudiogerät wie einer Sound Bar, das die App „Sony | BRAVIA Connect“ unterstützt](#)

[Herstellen der Verbindung mit einer Sound Bar HT-A7000, HT-A5000 oder HT-A3000](#)

[Herstellen der Verbindung mit einem HT-A9](#)

[Herstellen der Verbindung mit einem AV-Receiver/Verstärker STR-AN1000, STR-AZ7000ES, STR-AZ5000ES, STR-AZ3000ES, STR-AZ1000ES oder TA-AN1000](#)

Störungsbehebung

[Störungsbehebung](#)

[Kundensupport-Website](#)

[Zurücksetzen des Subwoofers](#)

[Technische Daten](#)

Zusätzliche Informationen

[Markenzeichen](#)

[Lizenzen](#)

[Hinweise zur Verwendung](#)

Subwoofer

BRAVIA Theatre Sub 9/ BRAVIA Theatre Sub 8

Geräte, die mit dem Subwoofer verbunden sind

Der Subwoofer ist ein Produkt, das nur mit bestimmten Modellen funktioniert.

Die Modellbezeichnungen der Geräte, die mit dem Subwoofer kompatibel sind, können Sie unter folgender URL finden.

Mit dem Subwoofer kompatible Hauptaudiogeräte

<https://www.sony.net/comp-home/>

Tipp

- Sie können zwei dieser Subwoofer mit einem Hauptaudiogerät wie einer Sound Bar verbinden, das die Verbindung mit zwei Subwoofern unterstützt. (Beide Subwoofer müssen dieselbe Modellbezeichnung aufweisen.)
- Prüfen Sie die Produktspezifikationen auf der Sony-Website mit Produktinformationen, um sicherzustellen, dass das Hauptaudiogerät die Verbindung mit zwei Subwoofern unterstützt.
- Der Subwoofer stellt möglicherweise erst eine Verbindung zum Hauptaudiogerät her, wenn die Software des Subwoofers oder des Hauptaudiogeräts aktualisiert wurde.

Geräte zur Verbindung mit BRAVIA Theatre Sub 9

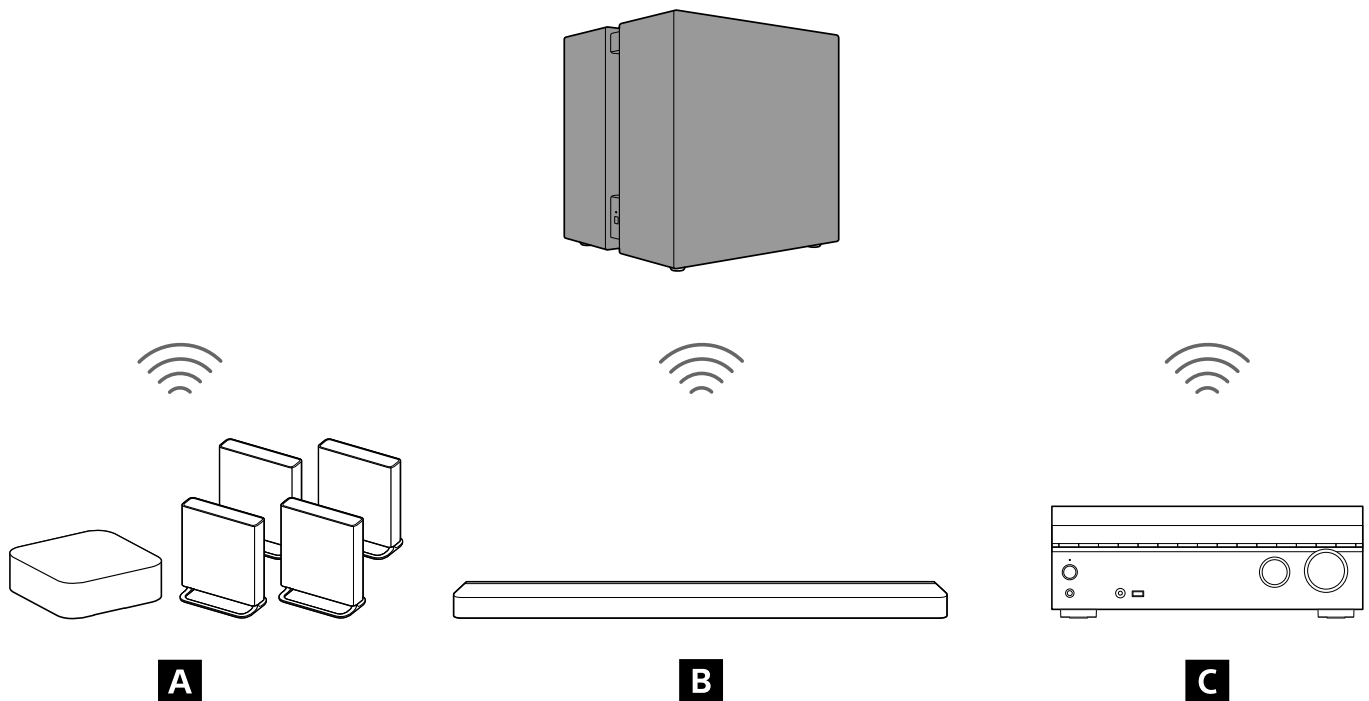

- A** Heimkinosystem
- B** Sound Bar
- C** Mehrkanal-AV-Receiver/Mehrkanal-AV-Verstärker

Geräte zur Verbindung mit BRAVIA Theatre Sub 8

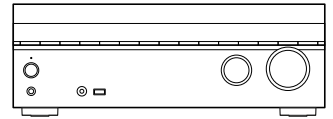
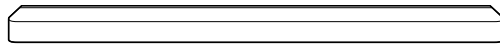
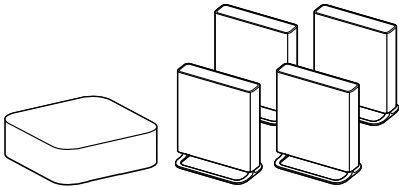
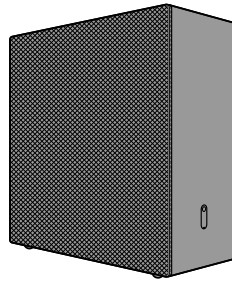

A

B

C

A Heimkinosystem

B Sound Bar

C Mehrkanal-AV-Receiver/Mehrkanal-AV-Verstärker

TP1002274095

5-071-617-21(1) Copyright 2026 Sony Corporation

Subwoofer

BRAVIA Theatre Sub 9/ BRAVIA Theatre Sub 8

Lieferumfang (BRAVIA Theatre Sub 9)

Sollte eines der eigentlich mitgelieferten Teile fehlen, wenden Sie sich bitte an den nächsten Sony-Händler. Die Zahlen geben die mitgelieferte Menge an.

Die Verfügbarkeit und Menge der mitgelieferten Teile variieren je nach Land/Region, wo sie gekauft wurden.

Informationen zu Verfügbarkeit und Menge der mitgelieferten Teile finden Sie in der Referenzanleitung im Lieferumfang Ihres Produkts.

- Subwoofer (1)

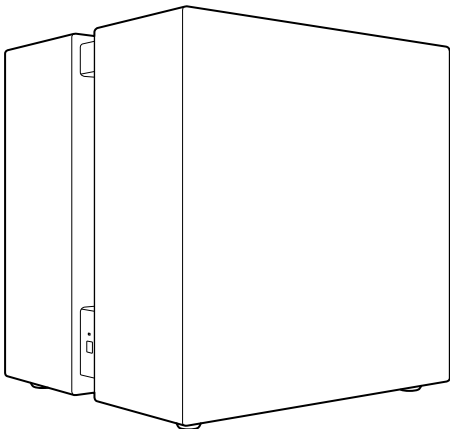

- Netzkabel (1 oder 2)

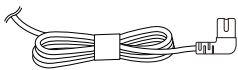

- Unterlagen (1 Satz)

Nur in einigen Ländern/Regionen mitgelieferte Teile

- Netzsteckeradapter (1)

TP1002274079

Subwoofer

BRAVIA Theatre Sub 9/ BRAVIA Theatre Sub 8

Lieferumfang (BRAVIA Theatre Sub 8)

Sollte eines der eigentlich mitgelieferten Teile fehlen, wenden Sie sich bitte an den nächsten Sony-Händler. Die Zahlen geben die mitgelieferte Menge an.

Die Verfügbarkeit und Menge der mitgelieferten Teile variieren je nach Land/Region, wo sie gekauft wurden.

Informationen zu Verfügbarkeit und Menge der mitgelieferten Teile finden Sie in der Referenzanleitung im Lieferumfang Ihres Produkts.

- Subwoofer (1)

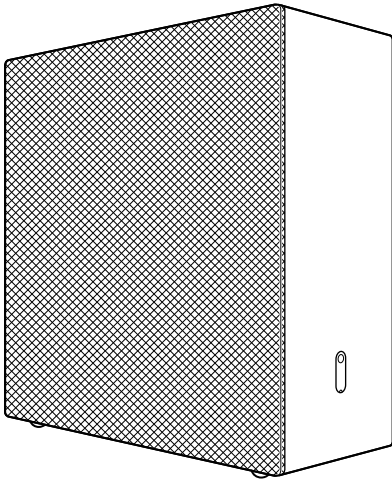

- Netzkabel (1 oder 2)

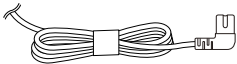

- Unterlagen (1 Satz)

Nur in einigen Ländern/Regionen mitgelieferte Teile

- Netzsteckeradapter (1)

TP1002274080

BRAVIA Theatre Sub 9

Linke Seite, Vorderseite

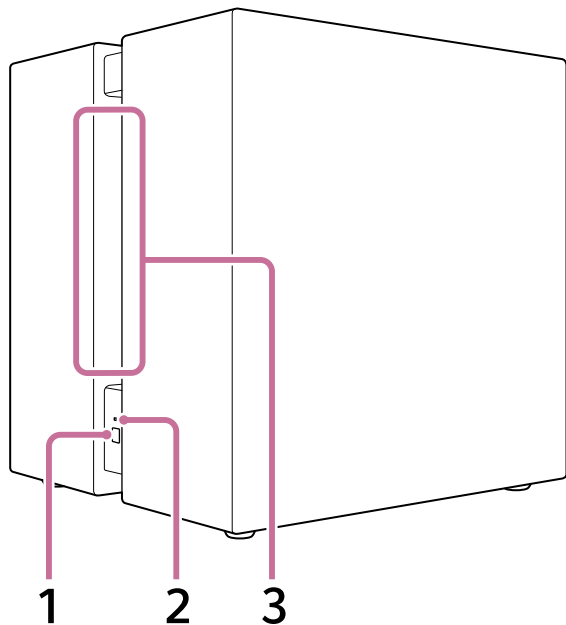

1. LINK (Befindet sich auf der linken Seite unten.)

- **Drücken:** Herstellen der Verbindung des Subwoofers. Befolgen Sie zum Bedienen das Vorgehen zum Herstellen der Verbindung.
- **2 Sekunden gedrückt halten, bis der Signalton zu hören ist:** Ausschalten des Subwoofers.
- **10 Sekunden gedrückt halten, bis der zweite Signalton zu hören ist:** Zurücksetzen des Subwoofers.

2. Netzanzeige (Befindet sich auf der linken Seite unten.)

Zeigt den Status der Subwoofers durch Leuchten oder Blinken in 3 Farben (weiß/blau/rot) an.

3. Öffnung

An dieser Öffnung, die sich von der linken bis zur rechten Seite des Subwoofers erstreckt, wird Ton ausgegeben.

Unterseite

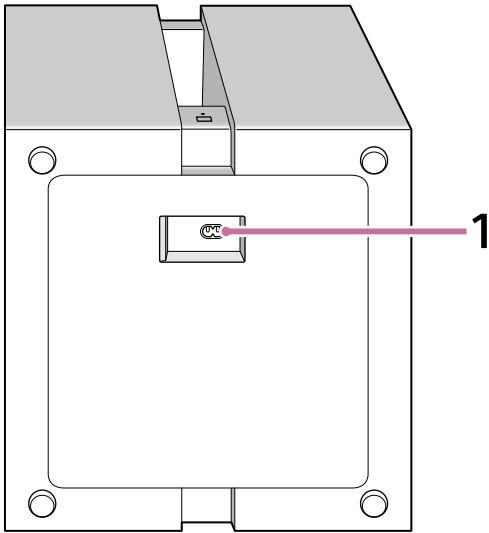

1. Netzeingang

Hinweis

- Zum Tragen des Subwoofers müssen ihn 2 Personen an der Unterseite halten.

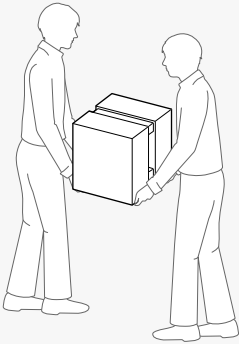

Tipp

- Der Netzeingang befindet sich an der Unterseite des Subwoofers. Zum Anschließen des Netzkabels kann der Subwoofer einfach hingelegt werden. Gehen Sie beim Hinlegen des Subwoofers behutsam vor.
- Verlegen Sie das an den Subwoofer angeschlossene Netzkabel in der gewünschten Richtung.

Verwandtes Thema

- [Informationen zur Anzeige](#)
- [Zurücksetzen des Subwoofers](#)

TP1002274081

BRAVIA Theatre Sub 8

Vorderseite, rechte Seite

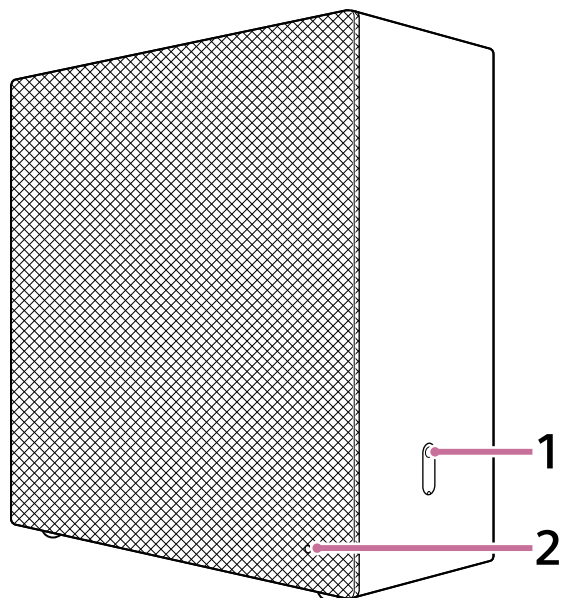

1. LINK (Befindet sich auf der rechten Seite unten.)

- **Drücken:** Herstellen der Verbindung des Subwoofers. Befolgen Sie zum Bedienen das Vorgehen zum Herstellen der Verbindung.
- **2 Sekunden gedrückt halten, bis der Signalton zu hören ist:** Ausschalten des Subwoofers.
- **10 Sekunden gedrückt halten, bis der zweite Signalton zu hören ist:** Zurücksetzen des Subwoofers.

2. Netzanzeige (Befindet sich unten rechts an der mit Stoff bezogenen Vorderseite.)

Zeigt den Status der Subwoofers durch Leuchten oder Blinken in 3 Farben (weiß/blau/rot) an.

Rückseite, linke Seite

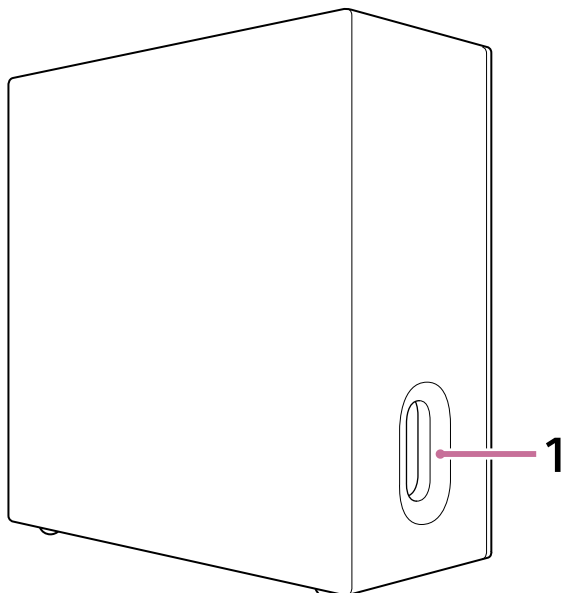

1. **Öffnung** (Befindet sich auf der linken Seite unten.)

Unterseite

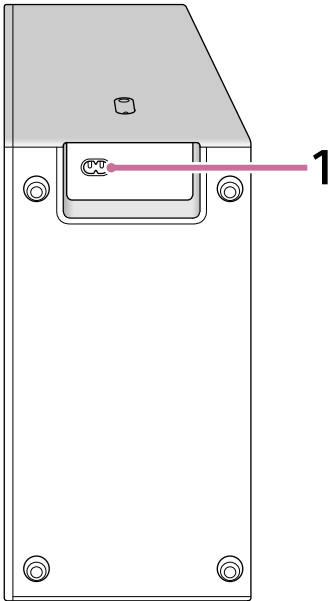

1. Netzeingang

Tipp

- Der Netzeingang befindet sich an der Unterseite des Subwoofers. Zum Anschließen des Netzkabels kann der Subwoofer einfach hingelegt werden. Gehen Sie beim Hinlegen des Subwoofers behutsam vor.
- Verlegen Sie das an den Subwoofer angeschlossene Netzkabel in der gewünschten Richtung.

TP1002274082

5-071-617-21(1) Copyright 2026 Sony Corporation

Subwoofer

BRAVIA Theatre Sub 9/ BRAVIA Theatre Sub 8

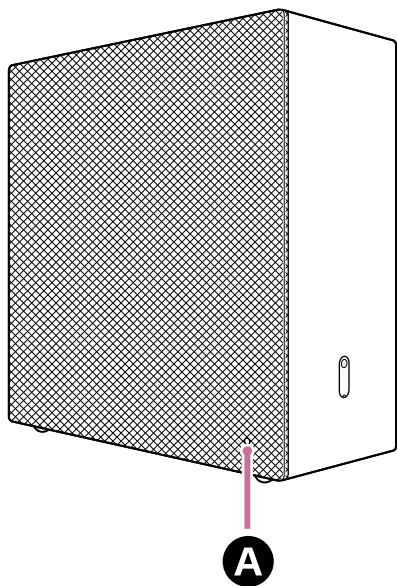
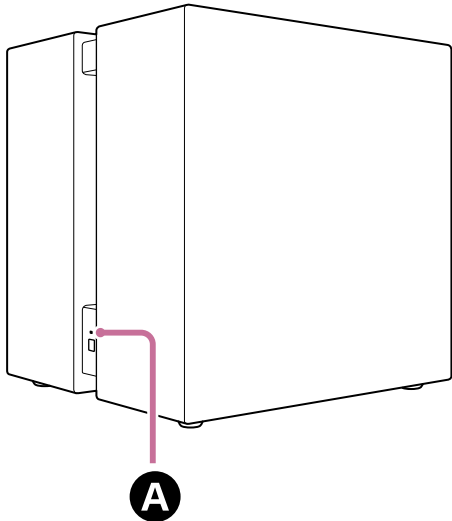

Informationen zur Anzeige

Am BRAVIA Theatre Sub 9 und am BRAVIA Theatre Sub 8 gibt es eine Anzeige, die den Status des Produkts angibt.









A Netzanzeige



















Stromversorgungszustand

-   (Blinkt langsam weiß)
Der Lautsprecher schaltet sich ein.
-  (Leuchtet rot)
Der Subwoofer befindet sich im Standby-Modus.
- (Leuchtet nicht)
Der Subwoofer ist ausgeschaltet.

Status der Verbindung mit dem kompatiblen Gerät

-  (Leuchtet weiß)
Der Subwoofer ist mit einem kompatiblen Gerät verbunden.
-   (Blinkt langsam weiß)
Der Subwoofer wartet auf die Verbindung mit dem kompatiblen Gerät.
-  ·   ·  (Blinkt wiederholt zweimal weiß)
Der Subwoofer wartet auf die manuelle Verbindung mit dem kompatiblen Gerät.

Sonderfälle

-     (Blinkt abwechselnd weiß und blau)
Die Softwareaktualisierung/Zurücksetzung usw. läuft gerade.
-  ·  ·  ·  ·  ·  ·  (Blinkt weiß)
Die Drahtlosfunktion ist deaktiviert. Betätigen Sie LINK, um die Drahtlosfunktion zu aktivieren.
-  ·  ·  ·  ·  ·  ·  (Blinkt rot)
Ein ungewöhnlicher Zustand oder ein Fehler wurde erkannt. Führen Sie die unter „[Störungsbehebung](#)“ erläuterten Schritte aus.

Verwandtes Thema

- [Störungsbehebung](#)
- [Zurücksetzen des Subwoofers](#)

TP1002274083

Subwoofer

BRAVIA Theatre Sub 9/ BRAVIA Theatre Sub 8

Aufstellen auf dem Boden oder einem Möbel

In diesem Abschnitt wird anhand von Beispielen das Aufstellen des Subwoofers erläutert.

Anordnung

Das folgende Anordnungsdiagramm zeigt ein Beispiel.

Beispiel für Anordnung in Kombination mit der Sound Bar

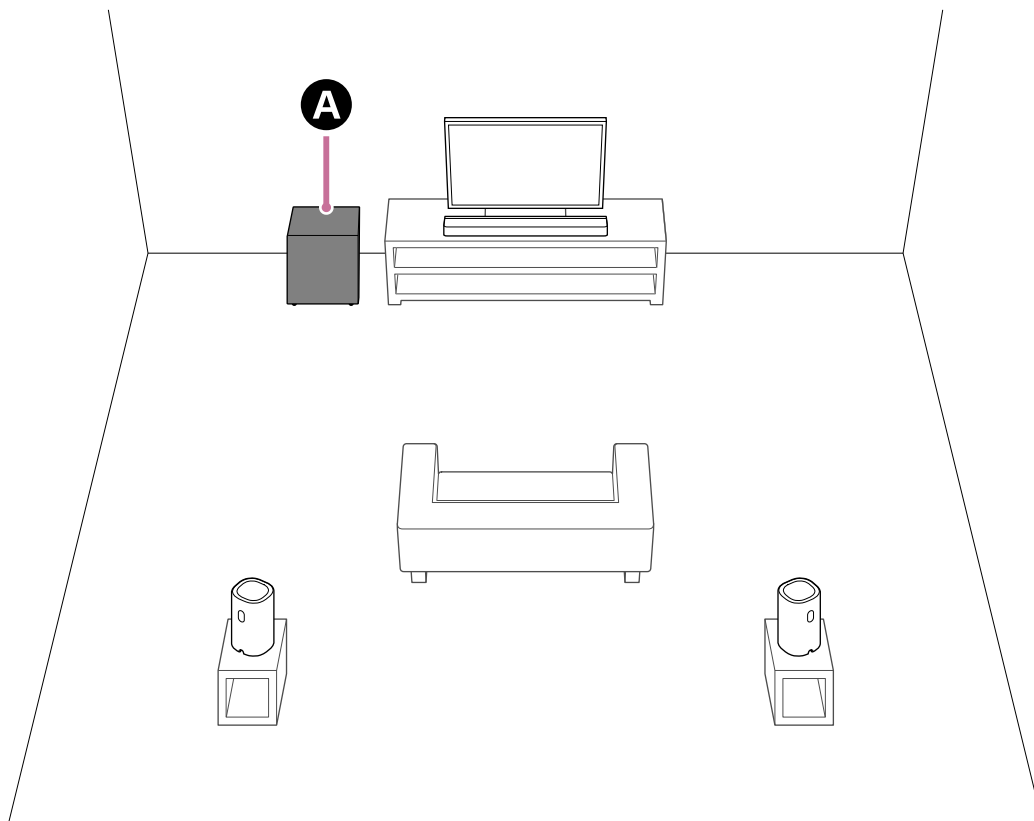

A BRAVIA Theatre Sub 9 oder BRAVIA Theatre Sub 8

Beispiel für Anordnung in Kombination mit einem Heimkinosystem

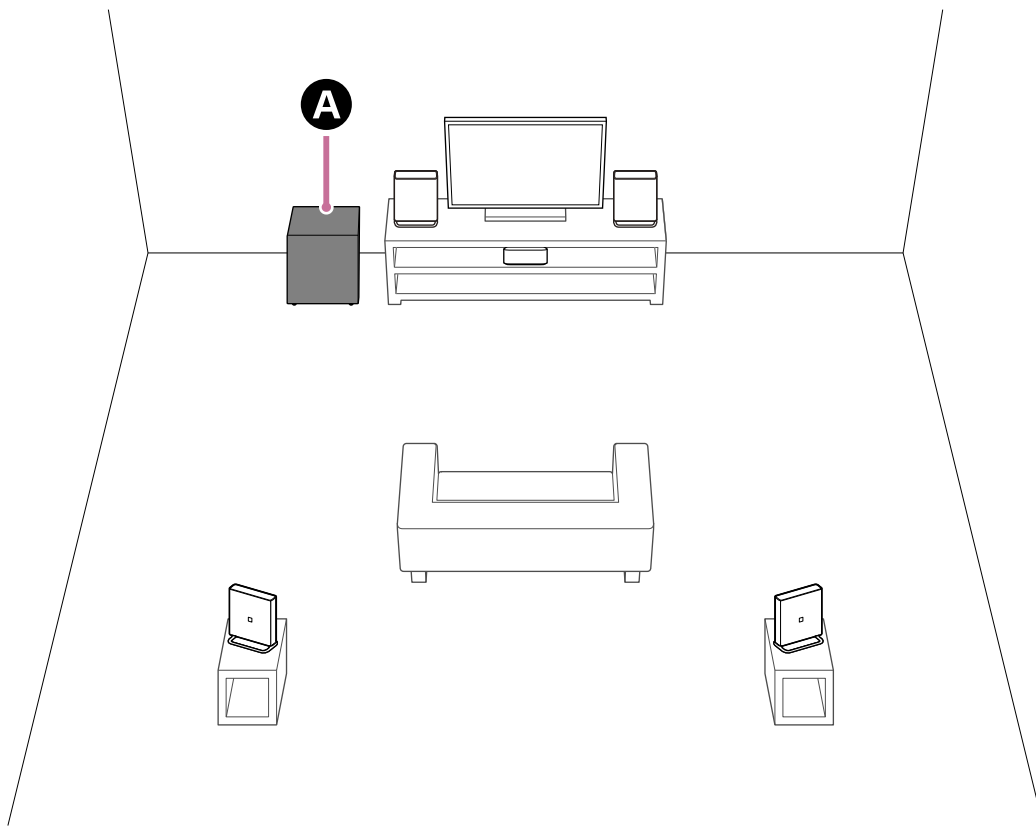

A BRAVIA Theatre Sub 9 oder BRAVIA Theatre Sub 8

Beispiel für die Anordnung mit dem Mehrkanal-AV-Receiver/Mehrkanal-AV-Verstärker

Dies ist ein Anordnungsbeispiel für ein 5.1-Kanal-Lautsprechersystem.

Bei Verwendung in einem 5.1-Kanal-Lautsprechersystem sind zusätzlich zum Subwoofer auch vordere und Center- sowie hintere Lautsprecher erforderlich.

In der Hilfe zum Mehrkanal-AV-Receiver/Mehrkanal-AV-Verstärker finden Sie Informationen zur Lautsprecherplatzierung gemäß der Konfiguration des Lautsprechersystems.

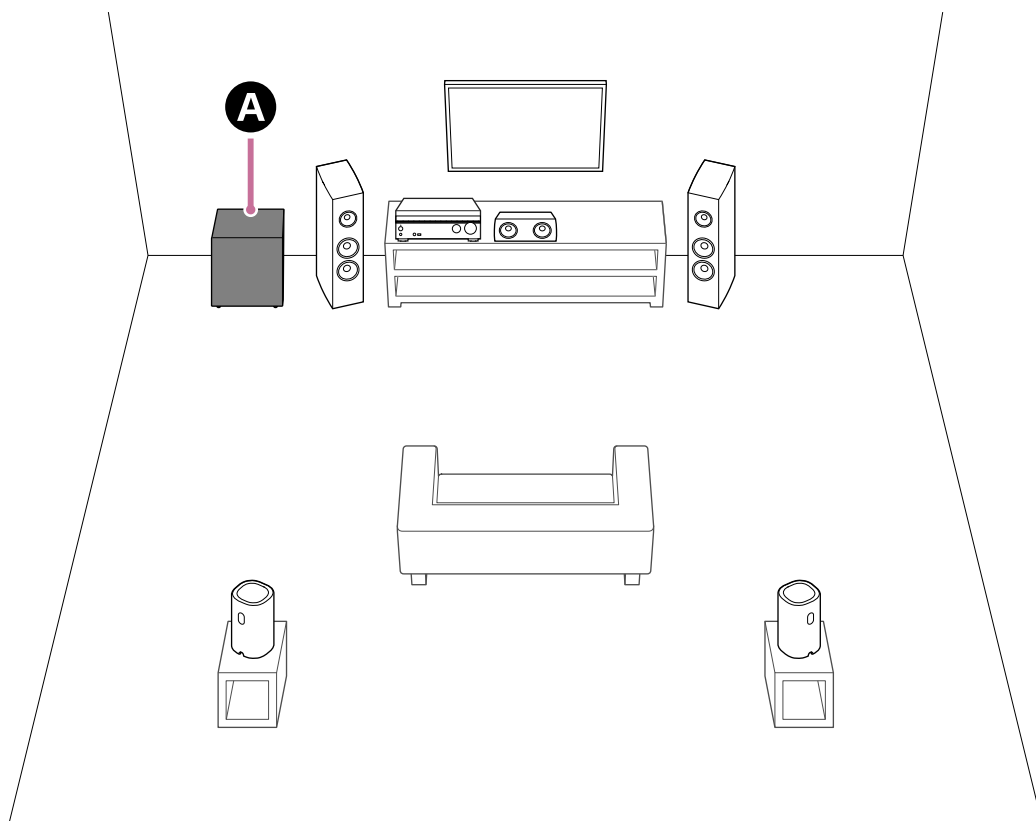

Aufstellen des Subwoofers

Die Tonausgabe des Subwoofers ist ungerichtet, sodass er beliebig aufgestellt werden kann.

- Stellen Sie den Subwoofer nicht auf der Seite liegend auf.
- BRAVIA Theatre Sub 9 gibt Ton über die Öffnung an beiden Seiten aus. Platzieren Sie den Subwoofer so, dass eine der Öffnung nicht blockiert ist.
- BRAVIA Theatre Sub 8 gibt Ton an der mit Stoff bezogenen Seite und der Öffnung an der Seite aus. Wenn sich die Seite, die Ton ausgibt, nahe an der Wand oder einem Möbelstück befindet, stellen Sie den Subwoofer in einem Abstand von mehr als 5 cm (2 Zoll) davon auf.

TP1002274096

5-071-617-21(1) Copyright 2026 Sony Corporation

Subwoofer

BRAVIA Theatre Sub 9/ BRAVIA Theatre Sub 8

Herstellen der Verbindung mit einem Hauptaudiogerät wie einer Sound Bar, das die App „Sony | BRAVIA Connect“ unterstützt

Starten oder installieren Sie die App „Sony | BRAVIA Connect“ unbedingt über den Link in Schritt 1 auf dieser Seite. Die Anweisungen zum Installieren und Verbinden des Subwoofers starten in der App.

Wenn Sie die App bereits installiert haben, aktualisieren Sie sie unbedingt auf die neueste Version, bevor Sie mit den folgenden Schritten beginnen. Aktualisieren Sie die App und fahren Sie dann mit Schritt 1 fort, ohne die App aufzurufen. [Rufen Sie die Website auf, auf der Sie die App auf die neueste Version aktualisieren können.](#)

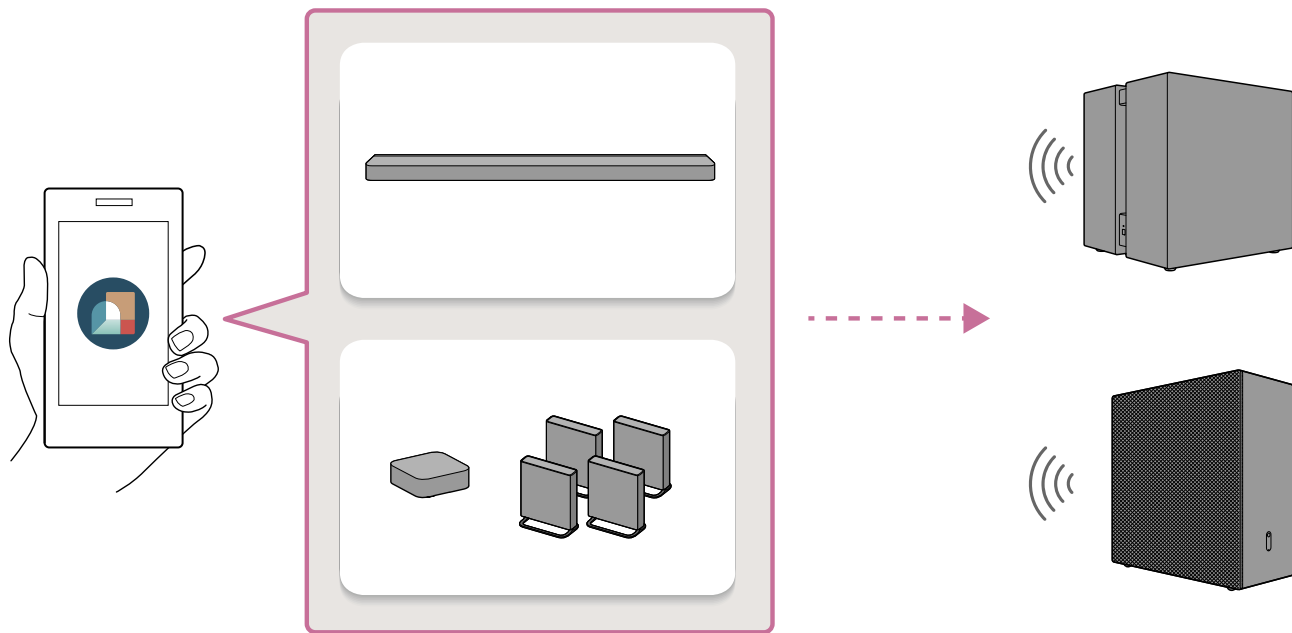

- 1 Tippen Sie auf den folgenden Link (blauer Text) und starten Sie dann die Einrichtung des Subwoofers mit der App.

Hinweis

- Ihre IP-Adresse und Gerätekennungsdaten werden an die Dienstleistungsanbieter der Sony Corporation weitergegeben, wenn Sie die App installieren oder starten.

Verbinden des BRAVIA Theatre Sub 9

[Starten Sie die Einrichtung des BRAVIA Theatre Sub 9 mit der App.](#)

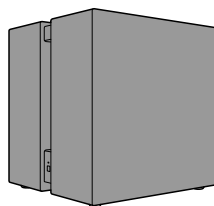

Verbinden des BRAVIA Theatre Sub 8

[Starten Sie die Einrichtung des BRAVIA Theatre Sub 8 mit der App.](#)

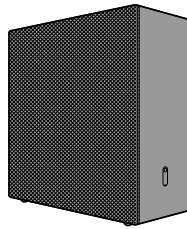

Tipp

- Führen Sie dieselben Schritte aus, wenn Sie andere optionale drahtlose Lautsprecher von Sony als den BRAVIA Theatre Sub 9 oder BRAVIA Theatre Sub 8 verbinden. Befolgen Sie die Anweisungen auf dem App-Bildschirm, sodass die Verbindungsanweisungen für die beiden Lautsprecher angezeigt werden.
- Möglicherweise wird die App nicht gestartet oder installiert, wenn Sie auf den Link oben tippen oder den QR-Code unten scannen. In diesem Fall tippen Sie auf den Link, der Ihrem Smartphone auf der angezeigten Webseite entspricht, um die App zu starten bzw. zu installieren. Fahren Sie anschließend mit Schritt 2 fort.

Wenn Sie diese Hilfe auf einem Computer anzeigen, scannen Sie den QR-Code unten mit Ihrem Smartphone.

Verbinden des BRAVIA Theatre Sub 9



Verbinden des BRAVIA Theatre Sub 8



2 Befolgen Sie die Anweisungen auf dem App-Bildschirm, um mit dem Konfigurieren des Subwoofers fortzufahren.

Wählen Sie zunächst das Gerät aus, mit dem Sie den Subwoofer verbinden wollen.

Wenn eine Benachrichtigung zu einer Softwareaktualisierung für Ihr Hauptaudiogerät (wie beispielsweise eine Sound Bar) angezeigt wird, befolgen Sie die Anweisungen auf dem App-Bildschirm. Befolgen Sie zum Installieren und Verbinden des Subwoofers ebenfalls die Anweisungen auf dem App-Bildschirm.

Tipp

- Wenn die Anfangskonfiguration des Hauptaudiogeräts (wie beispielsweise einer Sound Bar) nicht abgeschlossen wurde, müssen Sie vor dem Verbinden des Subwoofers zunächst das Hauptaudiogerät konfigurieren. Befolgen Sie die Anweisungen auf dem App-Bildschirm.

- Wenn die Anfangskonfiguration des Hauptaudiogeräts (wie beispielsweise einer Sound Bar) abgeschlossen wurde, wählen Sie das Hauptaudiogerät, mit dem der Subwoofer verbunden werden soll, auf dem App-Bildschirm aus und verbinden dann den Subwoofer, indem Sie auf [Einstellungen] - [Drahtloser Lautsprecher-Verbindungseinstellungen] - [Drahtloser Lautsprecher-Verbindung] tippen.

Verwandtes Thema

- [Aufstellen auf dem Boden oder einem Möbel](#)

TP1002274084

5-071-617-21(1) Copyright 2026 Sony Corporation

Subwoofer

BRAVIA Theatre Sub 9/ BRAVIA Theatre Sub 8

Herstellen der Verbindung mit einer Sound Bar HT-A7000, HT-A5000 oder HT-A3000

Die Sound Bars HT-A7000, HT-A5000 und HT-A3000 unterstützen die App „Sony | BRAVIA Connect“ nicht. Rufen Sie den Einstellbildschirm der Sound Bar auf dem Fernsehschirm auf, um die Schritte zum Herstellen der Verbindung auszuführen.

Die Sound Bar stellt möglicherweise erst eine Verbindung zum Subwoofer her, wenn die Software der Sound Bar aktualisiert wurde.

1 Schalten Sie die Sound Bar, mit der der Subwoofer verbunden werden soll, sowie das Fernsehgerät ein und schalten Sie den Fernseheingang auf die Sound Bar um.

Es dauert eine Weile, bis die Sound Bar gestartet ist. Der Schritt kann ausgeführt werden, wenn [HELLO] oder [PLEASE WAIT] im Display ausgeblendet wird.

2 Aktualisieren Sie die Software der Sound Bar auf die neueste Version.

Welche Schritte zum Aktualisieren der Software erforderlich sind, hängt davon ab, ob die Anfangskonfiguration der Sound Bar abgeschlossen wurde.

Hinweis

- In der Hilfe zur Sound Bar steht möglicherweise, dass beim Aktualisieren der Software die optionalen Lautsprecher mit der Sound Bar verbunden sein sollen, aber aktualisieren Sie die Software der Sound Bar bitte, ohne den Subwoofer zu verbinden.

Wenn die Anfangskonfiguration der Sound Bar bereits abgeschlossen wurde (und Sie diese also bereits verwenden)

1. Drücken Sie HOME auf der mit der Sound Bar gelieferten Fernbedienung und wählen Sie im Startmenü, das auf dem Fernsehschirm angezeigt wird, [Setup] - [Erweiterte Einstellungen] - [Software-Update] - [Netzwerk-Update].
2. Gehen Sie nach den Anweisungen auf dem Fernsehschirm vor, um die Software zu aktualisieren.

Wenn die Anfangskonfiguration der Sound Bar noch nicht abgeschlossen wurde (beispielsweise unmittelbar nach dem Kauf der Sound Bar)

1. Drücken Sie HOME auf der mit der Sound Bar gelieferten Fernbedienung und befolgen Sie zum Starten der Anfangskonfiguration die Anweisungen auf dem Fernsehschirm.
2. Auch wenn der Bildschirm [Drahtloslautsprecher-Verbindung prüfen] erscheint, wählen Sie [Weiter], ohne den Subwoofer mit der Sound Bar zu verbinden.
3. Verbinden Sie die Sound Bar mithilfe des Bildschirms [Einfache Netzwerkeinstell.] mit dem Internet und befolgen Sie die Anweisungen auf dem Bildschirm, um die Anfangskonfiguration fortzusetzen.
4. Wenn der Bildschirm erscheint, auf dem Sie die Ausführung der Softwareaktualisierung bestätigen sollen, wählen Sie [Ja], um die Softwareaktualisierung auszuführen.
5. Auch wenn der Bildschirm [Schallfeldoptimierung] erscheint, führen Sie diese nicht aus, sondern fahren fort.
6. Wenn der Bildschirm [Einfache Toneinrichtung] erscheint, wählen Sie [Abbrechen].
7. Setzen Sie die Anfangskonfiguration fort, bis das Startmenü erscheint.

Tipp

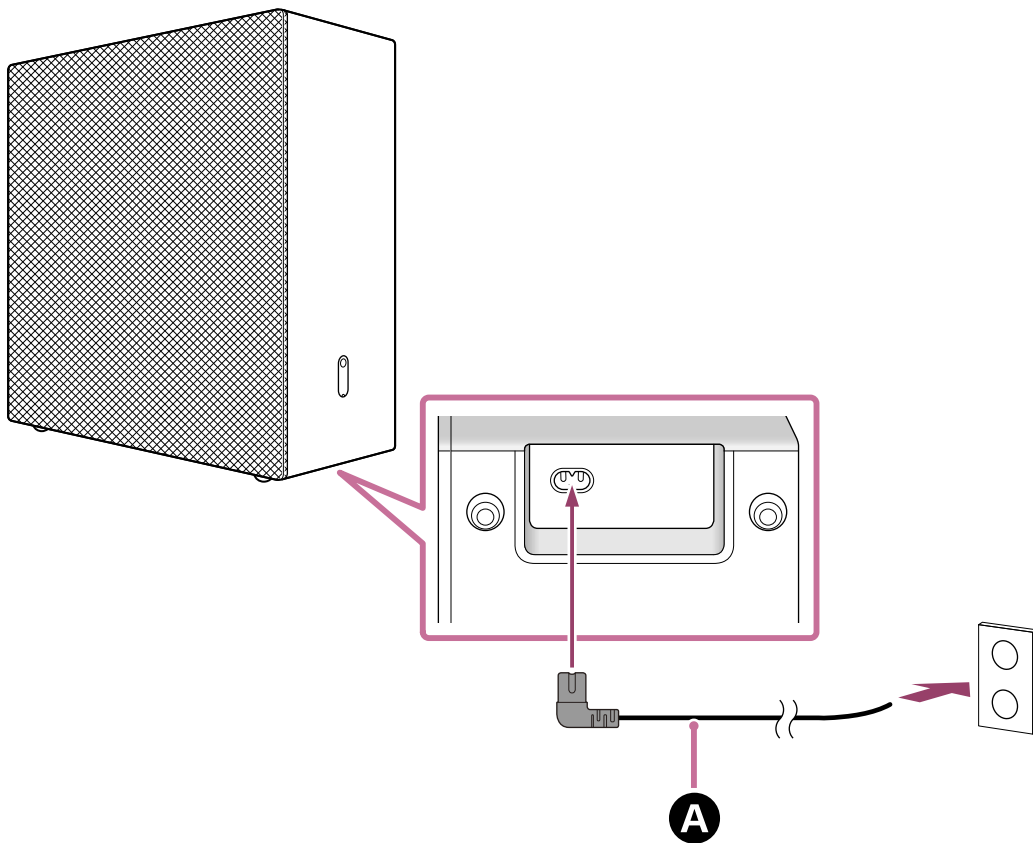

A Netzkabel (mitgeliefert)

4 Überprüfen Sie, ob die Netzanzeige am Subwoofer weiß leuchtet.

Wenn die Netzanzeige weiß leuchtet, ist die Verbindung zwischen dem Subwoofer und der Sound Bar hergestellt.

Hinweis

- In der Hilfe zur Sound Bar kann zwar angegeben sein, dass die Netzanzeige grün leuchtet, aber die Netzanzeige am Subwoofer leuchtet weiß.

BRAVIA Theatre Sub 9

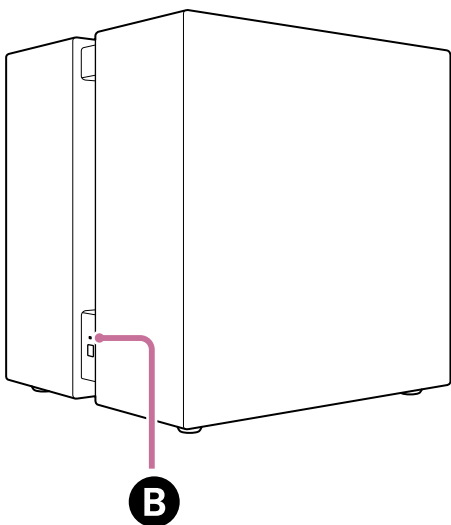

BRAVIA Theatre Sub 8

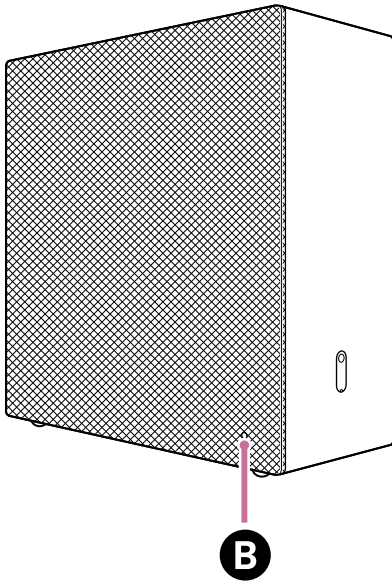

B Netzanzeige

Wenn die Verbindung zwischen dem Subwoofer und der Sound Bar nicht automatisch hergestellt wird oder wenn Sie einen anderen Subwoofer, der bereits mit der Sound Bar verbunden ist, durch diesen Subwoofer ersetzen

Der Subwoofer muss manuell mit der Sound Bar verbunden werden.

Anweisungen zum manuellen Herstellen der Verbindung finden Sie unter „Anschließen der optionalen Lautsprecher über eine manuelle Verbindung“ in der Hilfe zur Sound Bar. Sie können mit demselben Verfahren eine Verbindung zwischen dem Subwoofer und der Sound Bar herstellen.

Hinweis

- Wenn bereits eine Verbindung zum optionalen hinteren Lautsprecher besteht, muss die Verbindung ebenso erneut manuell hergestellt werden.

- 5** Drücken Sie HOME auf der mit der Sound Bar gelieferten Fernbedienung und führen Sie die Klangfeldoptimierung aus, indem Sie im Startmenü [Setup] - [Erweiterte Einstellungen] - [Lautsprecher-Einstellungen] - [Schallfeldoptimierung] auswählen.

Verwandtes Thema

- [Aufstellen auf dem Boden oder einem Möbel](#)

TP1002274085

Subwoofer

BRAVIA Theatre Sub 9/ BRAVIA Theatre Sub 8

Herstellen der Verbindung mit einem HT-A9

Das HT-A9 unterstützt die App „Sony | BRAVIA Connect“ nicht. Rufen Sie den Einstellbildschirm des HT-A9 auf dem Fernsehschirm auf, um die Schritte zum Herstellen der Verbindung auszuführen.

Das HT-A9 stellt möglicherweise erst eine Verbindung zum Subwoofer her, wenn die Software des HT-A9 aktualisiert wurde.

1 Schalten Sie das HT-A9 sowie das Fernsehgerät ein und schalten Sie den Fernsehgang auf das HT-A9 um.

Es dauert eine Weile, bis das HT-A9 gestartet ist. Der Schritt kann ausgeführt werden, wenn [HELLO] oder [PLEASE WAIT] im Display ausgeblendet wird.

2 Aktualisieren Sie die Software des HT-A9 anhand der neuesten Version.

Welche Schritte zum Aktualisieren der Software erforderlich sind, hängt davon ab, ob die Anfangskonfiguration des HT-A9 abgeschlossen wurde.

Hinweis

- In der Hilfe zum HT-A9 steht möglicherweise, dass beim Aktualisieren der Software die optionalen Lautsprecher mit dem HT-A9 verbunden sein sollen, aber aktualisieren Sie die Software des HT-A9 bitte, ohne den Subwoofer zu verbinden.

Wenn die Anfangskonfiguration des HT-A9 bereits abgeschlossen wurde (und Sie dieses also bereits verwenden)

1. Drücken Sie HOME auf der mit dem HT-A9 gelieferten Fernbedienung und wählen Sie im Startmenü, das auf dem Fernsehschirm angezeigt wird, [Setup] - [Erweiterte Einstellungen] - [Software-Update] - [Netzwerk-Update].
2. Gehen Sie nach den Anweisungen auf dem Fernsehschirm vor, um die Software zu aktualisieren.

Wenn die Anfangskonfiguration des HT-A9 noch nicht abgeschlossen wurde (beispielsweise unmittelbar nach dem Kauf des HT-A9)

1. Drücken Sie HOME auf der mit dem HT-A9 gelieferten Fernbedienung und befolgen Sie zum Starten der Anfangskonfiguration die Anweisungen auf dem Fernsehschirm.
2. Wenn der Bildschirm [Einfache Netzwerkeinstell.] angezeigt wird, verbinden Sie das HT-A9 mit dem Internet.
3. Wenn der Bildschirm erscheint, auf dem Sie die Ausführung der Softwareaktualisierung bestätigen sollen, wählen Sie [Ja], um die Softwareaktualisierung auszuführen.
4. Befolgen Sie die Anweisungen auf dem Bildschirm für die Anfangskonfiguration, um alle Einstellungen vorzunehmen.

Tipp

- Sie können die Software des HT-A9 auch auf die neueste Version aktualisieren, indem Sie die neueste Software von der Supportseite von Sony auf einen USB-Speicher herunterladen. Einzelheiten dazu finden Sie in der Hilfe zum HT-A9.

3 Verbinden Sie das Netzkabel mit dem Netzeingang am Subwoofer und dann mit einer Netzsteckdose.

Zum Anschließen des Netzkabels kann der Subwoofer einfach hingelegt werden. Gehen Sie beim Hinlegen des Subwoofers behutsam vor.

Informationen zur Installation finden Sie unter „Verwandtes Thema“, das unten auf dieser Seite aufgelistet ist.

BRAVIA Theatre Sub 9

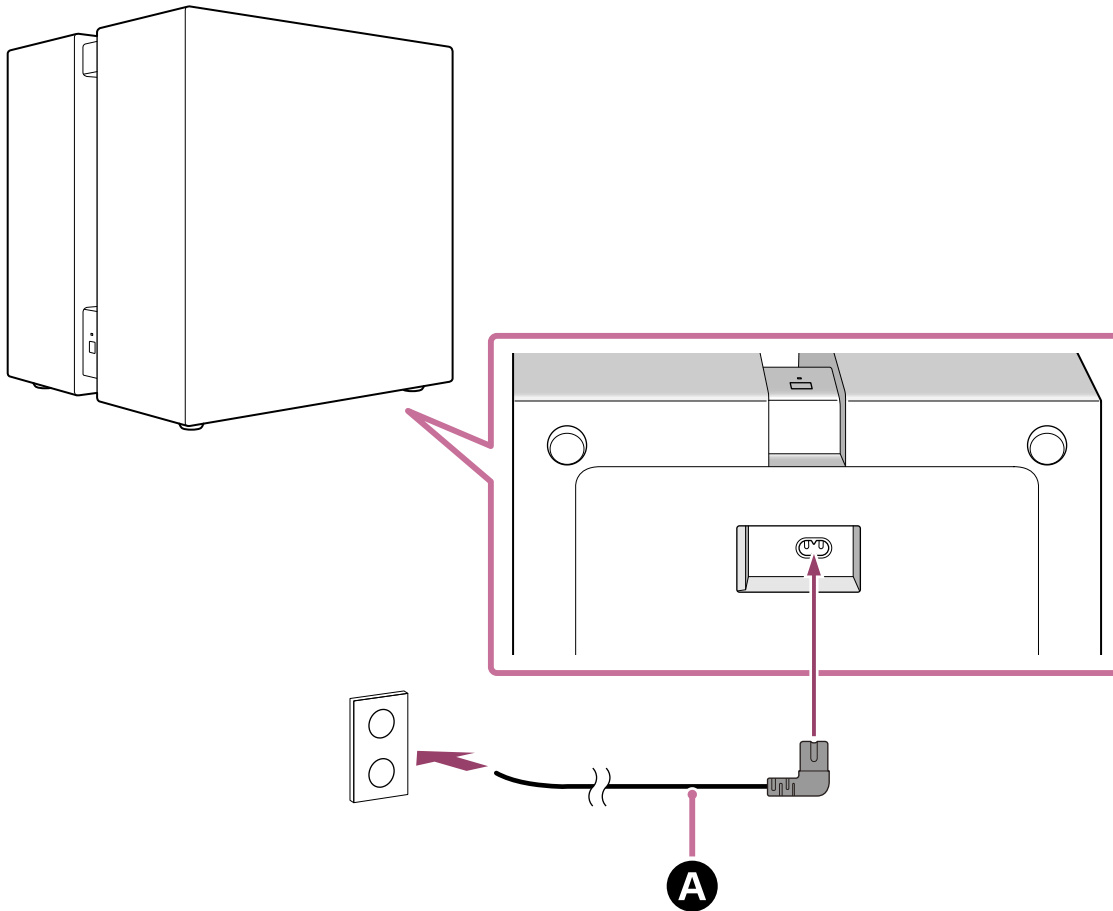

BRAVIA Theatre Sub 8

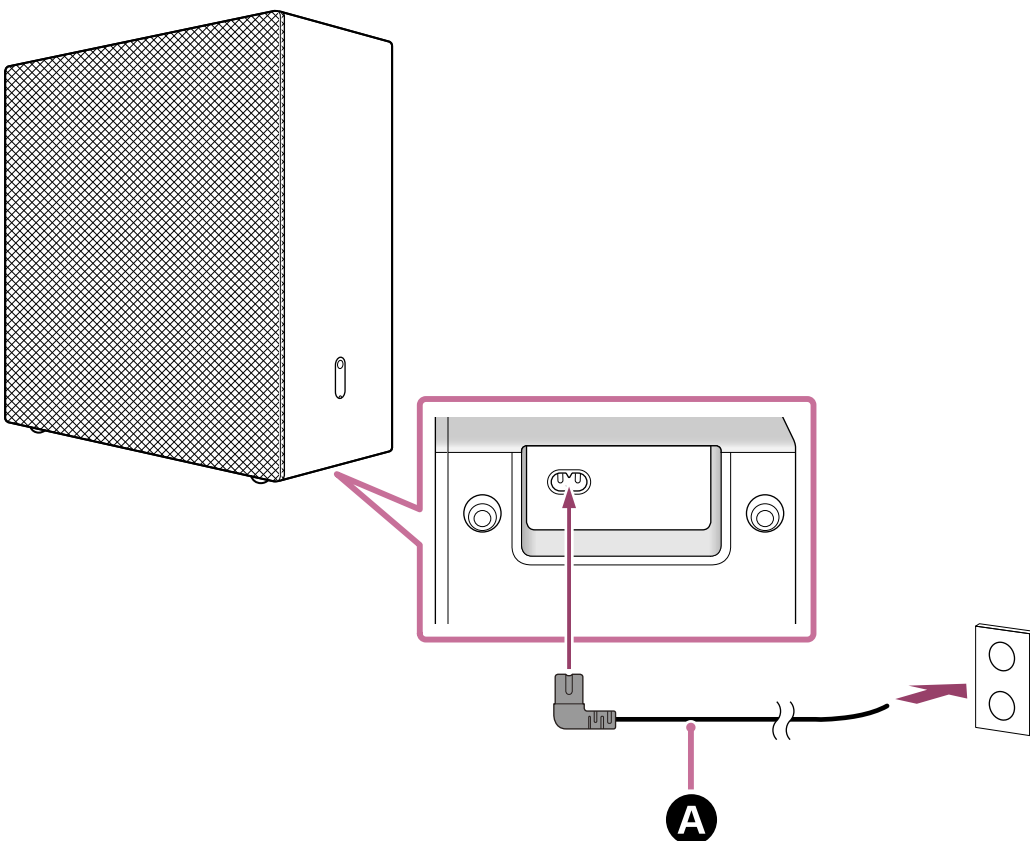

A Netzkabel (mitgeliefert)

4 Überprüfen Sie, ob die Netzanzeige am Subwoofer weiß leuchtet.

Wenn die Netzanzeige weiß leuchtet, ist die Verbindung zwischen dem Subwoofer und dem HT-A9 hergestellt.

Hinweis

- In der Hilfe zum Hauptaudiogerät (beispielsweise dem HT-A9) steht zwar, dass die Netzanzeige grün leuchtet, aber die Netzanzeige am Subwoofer leuchtet weiß.

BRAVIA Theatre Sub 9

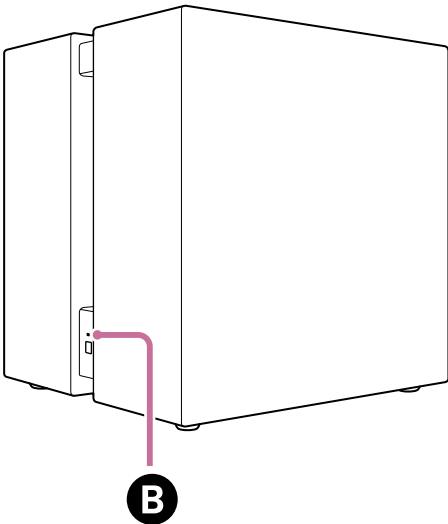

BRAVIA Theatre Sub 8

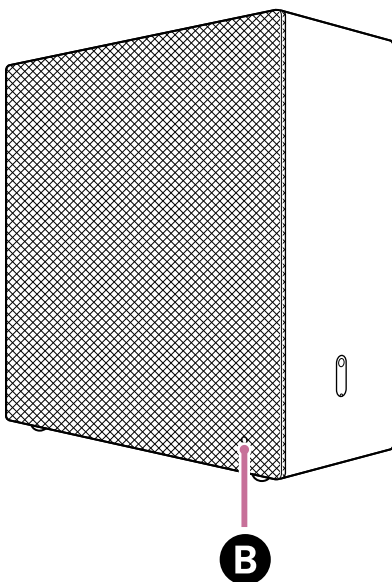

B Netzanzeige

Wenn die Verbindung zwischen dem Subwoofer und dem HT-A9 nicht automatisch hergestellt wird oder wenn Sie einen anderen Subwoofer, der bereits mit dem HT-A9 verbunden ist, durch diesen Subwoofer ersetzen

Der Subwoofer muss manuell mit dem HT-A9 verbunden werden.

Anweisungen zum manuellen Herstellen der Verbindung finden Sie unter „Wenn sich die Lautsprecher nicht richtig verbinden“ in der Hilfe zum HT-A9. Sie können mit demselben Verfahren eine Verbindung zwischen dem Subwoofer und dem HT-A9 herstellen.

Hinweis

- Wenn bereits eine Verbindung zum optionalen hinteren Lautsprecher besteht, muss die Verbindung ebenso erneut manuell hergestellt werden.

- 5 Drücken Sie **HOME** auf der mit dem HT-A9 gelieferten Fernbedienung und führen Sie die Klangfeldoptimierung aus, indem Sie im Startmenü **[Setup] - [Erweiterte Einstellungen] - [Lautsprecher-Einstellungen] - [Schallfeldoptimierung]** auswählen.

Verwandtes Thema

- [Aufstellen auf dem Boden oder einem Möbel](#)

TP1002274086

5-071-617-21(1) Copyright 2026 Sony Corporation

Herstellen der Verbindung mit einem AV-Receiver/Verstärker STR-AN1000, STR-AZ7000ES, STR-AZ5000ES, STR-AZ3000ES, STR-AZ1000ES oder TA-AN1000

Die AV-Receiver/Verstärker STR-AN1000, STR-AZ7000ES, STR-AZ5000ES, STR-AZ3000ES, STR-AZ1000ES und TA-AN1000 unterstützen die App „Sony | BRAVIA Connect“ nicht. Rufen Sie den Einstellbildschirm des AV-Receiver/Verstärkers auf dem Fernsehschirm auf, um die Schritte zum Herstellen der Verbindung auszuführen. Der AV-Receiver/Verstärker stellt möglicherweise erst eine Verbindung zum Subwoofer her, wenn die Software des AV-Receiver/Verstärkers aktualisiert wurde.

- 1 Schalten Sie den AV-Receiver/Verstärker, mit dem der Subwoofer verbunden werden soll, sowie das Fernsehgerät ein und schalten Sie den Fernsehgang auf den AV-Receiver/Verstärker um.**

Es dauert eine Weile, bis der AV-Receiver/Verstärker gestartet ist. Der Schritt kann ausgeführt werden, wenn [HELLO] oder [PLEASE WAIT] im Display ausgeblendet wird.

- 2 Aktualisieren Sie die Software des AV-Receiver/Verstärkers auf die neueste Version.**

Welche Schritte zum Aktualisieren der Software erforderlich sind, hängt davon ab, ob die Anfangskonfiguration des AV-Receiver/Verstärkers abgeschlossen wurde.

Hinweis

- In der Hilfe zum AV-Receiver/Verstärker steht möglicherweise, dass beim Aktualisieren der Software die optionalen Lautsprecher mit dem AV-Receiver/Verstärker verbunden sein sollen, aber aktualisieren Sie die Software des AV-Receiver/Verstärkers bitte, ohne den Subwoofer zu verbinden.

Wenn die Anfangskonfiguration des AV-Receiver/Verstärkers bereits abgeschlossen wurde (und Sie diesen also bereits verwenden)

1. Drücken Sie HOME auf der mit dem AV-Receiver/Verstärker gelieferten Fernbedienung und wählen Sie im Startmenü, das auf dem Fernsehschirm angezeigt wird, [Setup] - [Software-Update] - [Netzwerk-Update].
2. Gehen Sie nach den Anweisungen auf dem Fernsehschirm vor, um die Software zu aktualisieren.

Wenn die Anfangskonfiguration des AV-Receiver/Verstärkers noch nicht abgeschlossen wurde (beispielsweise unmittelbar nach dem Kauf des AV-Receiver/Verstärkers)

1. Drücken Sie HOME auf der mit dem AV-Receiver/Verstärker gelieferten Fernbedienung.
2. Befolgen Sie die Anweisungen auf dem Fernsehschirm, um die Sprache einzustellen, die auf dem Bildschirm angezeigt werden soll, wählen Sie [Internet-Einstellungen] auf dem angezeigten Bildschirm, stellen Sie die Verbindung des AV-Receiver/Verstärkers mit dem Internet gemäß den Bildschirmanweisungen her und wählen Sie dann [OK].
Fahren Sie nicht mit der nächsten Einstellung fort.
3. Drücken Sie HOME auf der mit dem AV-Receiver/Verstärker gelieferten Fernbedienung und wählen Sie im Startmenü, das auf dem Fernsehschirm angezeigt wird, [Setup] - [Software-Update] - [Netzwerk-Update].
4. Prüfen Sie den Fortschritt der Softwareaktualisierung im Display des AV-Receiver/Verstärkers.
Die Fortschrittsrate wird in Prozent angezeigt („XXX %“).
Wenn die Aktualisierung abgeschlossen ist, erscheint [COMPLETED] im Display und der AV-Receiver/Verstärker wird automatisch neu gestartet.

Tipp

- Sie können die Software des AV-Receiver/Verstärkers auch auf die neueste Version aktualisieren, indem Sie die neueste Software von der Supportseite von Sony auf einen USB-Speicher herunterladen. Einzelheiten dazu finden Sie in der Hilfe zum AV-Receiver/Verstärker.

3 Verbinden Sie das Netzkabel mit dem Netzeingang am Subwoofer und dann mit einer Netzsteckdose.

Zum Anschließen des Netzkabels kann der Subwoofer einfach hingelegt werden. Gehen Sie beim Hinlegen des Subwoofers behutsam vor.

Informationen zur Installation finden Sie unter „Verwandtes Thema“, das unten auf dieser Seite aufgelistet ist.

BRAVIA Theatre Sub 9

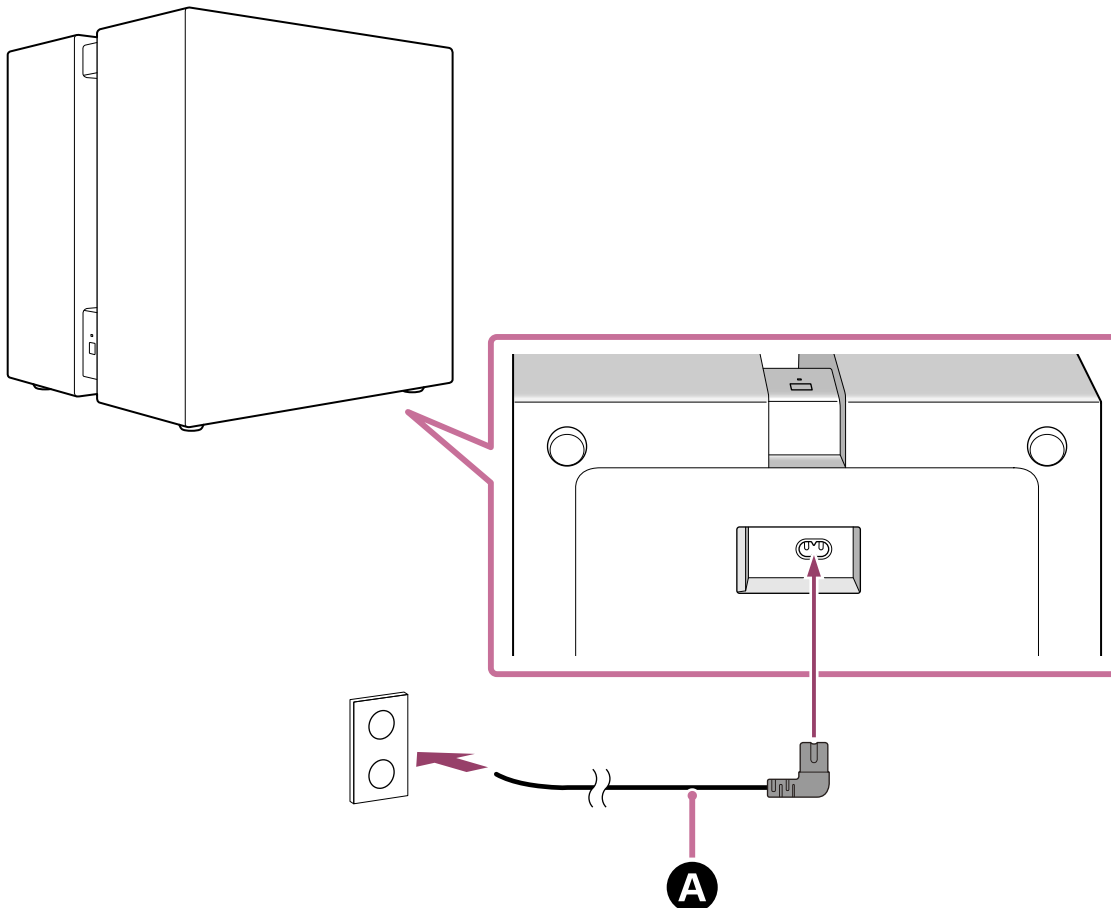

BRAVIA Theatre Sub 8

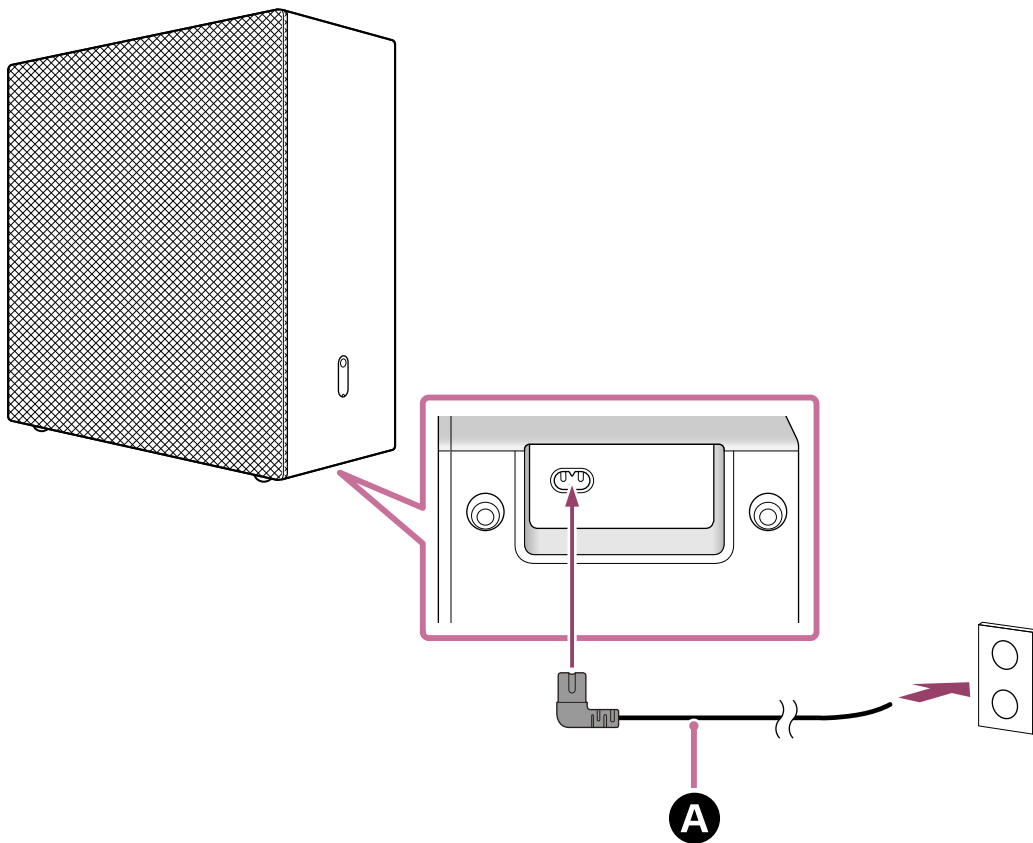

A Netzkabel (mitgeliefert)

4 Überprüfen Sie, ob die Netzanzeige am Subwoofer weiß leuchtet.

Wenn die Netzanzeige weiß leuchtet, ist die Verbindung zwischen dem Subwoofer und dem AV-Receiver/Verstärker hergestellt.

Hinweis

- In der Hilfe zum AV-Receiver/Verstärker kann zwar angegeben sein, dass die Netzanzeige grün leuchtet, aber die Netzanzeige am Subwoofer leuchtet weiß.

BRAVIA Theatre Sub 9

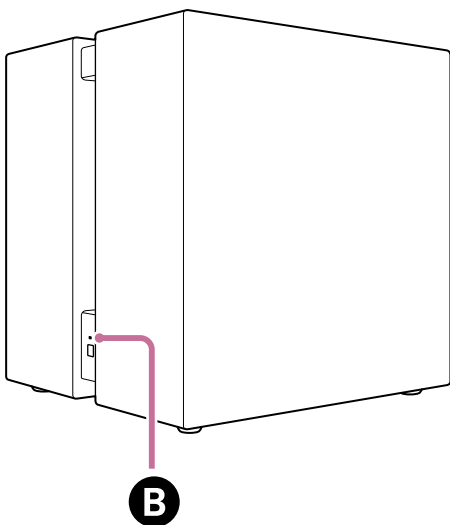

BRAVIA Theatre Sub 8

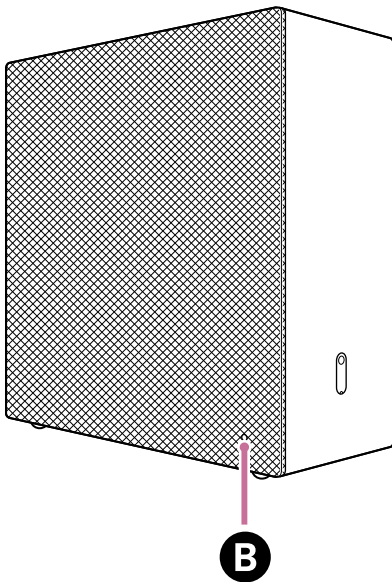

B Netzanzeige

Wenn die Verbindung zwischen dem Subwoofer und dem AV-Receiver/Verstärker nicht automatisch hergestellt wird oder wenn Sie einen anderen Subwoofer, der bereits mit dem AV-Receiver/Verstärker verbunden ist, durch diesen Subwoofer ersetzen

Der Subwoofer muss manuell mit dem AV-Receiver/Verstärker verbunden werden.

Anweisungen zum manuellen Herstellen der Verbindung finden Sie unter „Anschließen von drahtlosen Rücklautsprechern/eines Subwoofers von Sony“ in der Hilfe zum AV-Receiver/Verstärker. Sie können mit demselben Verfahren eine Verbindung zwischen dem Subwoofer und dem AV-Receiver/Verstärker herstellen.

Hinweis

- Wenn bereits eine Verbindung zum optionalen hinteren Lautsprecher besteht, muss die Verbindung ebenso erneut manuell hergestellt werden.

- 5** Drücken Sie **HOME** auf der mit dem AV-Receiver/Verstärker gelieferten Fernbedienung und führen Sie die Klangfeldoptimierung aus, indem Sie im Startmenü [Setup] - [Lautsprecher-Einstellungen] - [Automatische Kalibrierung] auswählen.

Verwandtes Thema

- [Aufstellen auf dem Boden oder einem Möbel](#)

TP1002274087

Störungsbehebung

Befolgen Sie das folgende Verfahren, wenn es zu Problemen kommt.

1. Überprüfen Sie, ob das Netzkabel des Subwoofers richtig und bis zum Anschlag eingesteckt ist.



2. Ziehen Sie das Netzkabel aus der Netzsteckdose und schließen Sie es nach einigen Minuten wieder an.



3. Sie haben folgende Möglichkeiten, Lösungen für etwaige Probleme zu finden.

- Wählen Sie für Supportinformationen die Hilfeoption im Menü der App „Sony | BRAVIA Connect“.
- Wählen Sie auf der Supportseite die Modellbezeichnung des Subwoofers aus und lesen Sie die Supportinformationen.
Die URL für die Supportseite finden Sie unter „[Kundensupport-Website](#)“.



4. Setzen Sie den Subwoofer zurück.

Alle Subwoofer-Einstellungen werden auf ihren Anfangswert zurückgesetzt.



5. Wenden Sie sich über die Kontaktdaten an den Sony-Support oder an Ihren nächsten Sony-Händler, wenn der Subwoofer noch immer nicht ordnungsgemäß funktioniert.

- Kontakt für Sony-Support:
<https://www.sony.net/support-contact>

Verwandtes Thema

- [Zurücksetzen des Subwoofers](#)
- [Kundensupport-Website](#)

Subwoofer

BRAVIA Theatre Sub 9/ BRAVIA Theatre Sub 8

Kundensupport-Website

Auf der Supportseite finden Sie die folgenden Informationen.
Rufen Sie die Supportseite für Ihr Land bzw. Ihre Region auf.

- Fragen & Antworten
- Neueste Treiber und Softwareaktualisierung
- Kontaktdaten für Support
- Produktreparatur
- Produktregistrierung

Für Kunden in den USA, Kanada und Lateinamerika:

<https://www.sony.com/am/support>

Für Kunden in Europa:

<https://www.sony.eu/support/>

Für Kunden in Festland-China:

<https://service.sony.com.cn/>

Für Kunden im asiatisch-pazifischen Raum, in Ozeanien, im Nahen Osten und in Afrika:

<https://www.sony-asia.com/support>

Für Kunden in Japan:

<https://www.sony.jp/support/>

TP1002274089

Zurücksetzen des Subwoofers

Wenn der Subwoofer auch nach den Schritten unter „[Störungsbehebung](#)“ nicht richtig funktioniert, setzen Sie ihn zurück.

- 1 Halten Sie bei eingeschaltetem Lautsprecher LINK am Subwoofer länger als 10 Sekunden gedrückt, bis der Signalton für den Rücksetzungsstart zu hören ist.**

Das Zurücksetzen startet, wenn die Netzanzeige am Subwoofer abwechselnd weiß und blau blinkt und der Signalton für den Rücksetzungsstart zu hören ist. Wenn das Zurücksetzen abgeschlossen ist, hört die Netzanzeige auf zu blinken, der Signalton für das Ausschalten ist zu hören und der Subwoofer schaltet sich aus.

- 2 Drücken Sie LINK am Subwoofer, um den Subwoofer einzuschalten.**

Wenn Sie die Verbindung mit dem Subwoofer erneut herstellen wollen, befolgen Sie zum Bedienen das Vorgehen zum Herstellen der Verbindung. Abhängig vom verbundenen Gerät stellt der Subwoofer beim Einschalten automatisch eine Verbindung damit her.

Verwandtes Thema

- [Informationen zur Anzeige](#)
- [Herstellen der Verbindung mit einem Hauptaudiogerät wie einer Sound Bar, das die App „Sony | BRAVIA Connect“ unterstützt](#)
- [Herstellen der Verbindung mit einer Sound Bar HT-A7000, HT-A5000 oder HT-A3000](#)
- [Herstellen der Verbindung mit einem HT-A9](#)
- [Herstellen der Verbindung mit einem AV-Receiver/Verstärker STR-AN1000, STR-AZ7000ES, STR-AZ5000ES, STR-AZ3000ES, STR-AZ1000ES oder TA-AN1000](#)

TP1002274090

Subwoofer

BRAVIA Theatre Sub 9/ BRAVIA Theatre Sub 8

Technische Daten

Subwoofer (YY2102C/ YY2103C)

Lautsprecher

Lautsprecher

YY2102C (SA-SW9):

200 mm (7 7/8 Zoll), Konus (2)

YY2103C (SA-SW8):

200 mm (7 7/8 Zoll), Konus (1)

Lautsprecheranlage

YY2102C (SA-SW9):

Geschlossenes Gehäuse

YY2103C (SA-SW8):

Bassreflexsystem

WLAN

Kommunikationssystem

IEEE 802.11 a/b/g/n/ac/ax

BLUETOOTH

Sendeleistung

BLUETOOTH-Spezifikation Leistungsklasse 1.5

Maximale Kommunikationsreichweite

Sichtlinie ca. 30 m (98,4 Fuß)*

* Die tatsächliche Reichweite hängt von verschiedenen Faktoren ab, wie z. B. Hindernissen zwischen den Geräten, Magnetfeldern um einen Mikrowellenherd, statischer Elektrizität, Betrieb schnurloser Telefone, Empfangsempfindlichkeit, Betriebssystem, Softwareanwendung usw.

Frequenzbereich

2,4-GHz-Band (2,400 0 GHz - 2,483 5 GHz)

Drahtloser Sender/Empfänger

Kommunikationssystem

Spezifikation der drahtlosen Tonübertragung

Modulationsverfahren

OFDM

Allgemeines

Leistungsaufnahme

YY2102C (SA-SW9):

Ein: 100 W

YY2103C (SA-SW8):

Ein: 55 W

Netzwerk-Standby-Modus: maximal 2,0 W

Ausgeschaltet: maximal 0,3 W

Wenn die Funktion [Automatisches Standby] aktiviert ist, das Produkt etwa 20 Minuten lang nicht bedient und in dieser Zeit auch kein Signal eingespeist wird, schaltet das Produkt automatisch in den Netzwerk-Standby-Modus oder schaltet sich aus.

Wenn Sie die Funktion [Automatisches Standby] deaktivieren, erhöht sich die Leistungsaufnahme dieses Produkts. Wenn dieses Gerät mit der Heim-Audioanlage verbunden wird, wird die Stromversorgung des Geräts parallel zur automatischen Standby-Funktion der Heim-Audioanlage gesteuert.

Abmessungen* (B × H × T)

* Einschließlich vorstehender Teile und Bedienelemente.

YY2102C (SA-SW9):

Ca. 390 mm × 400 mm × 350 mm (15 3/8 Zoll × 15 3/4 Zoll × 13 7/8 Zoll)

YY2103C (SA-SW8):

Ca. 390 mm × 400 mm × 170 mm (15 3/8 Zoll × 15 3/4 Zoll × 6 3/4 Zoll)

Gewicht

YY2102C (SA-SW9):

Ca. 23,3 kg (51 lb 6 oz)

YY2103C (SA-SW8):

Ca. 12,2 kg (26 lb 15 oz)

Hinweis

- Änderungen, die dem technischen Fortschritt dienen, bleiben vorbehalten.
- Beachten Sie die Referenzanleitung im Lieferumfang Ihres Produkts, die Spezifikationsinformationen enthalten kann, die oben nicht aufgeführt sind.

TP1002274091

5-071-617-21(1) Copyright 2026 Sony Corporation

Subwoofer

BRAVIA Theatre Sub 9/ BRAVIA Theatre Sub 8

Markenzeichen

- Der BLUETOOTH®-Schriftzug und die Logos sind eingetragene Markenzeichen und Eigentum der Bluetooth SIG, Inc., und ihre Verwendung durch die Sony Group Corporation und ihre Tochterfirmen erfolgt in Lizenz.
- QR Code ist in Japan and in anderen Ländern und Regionen ein eingetragenes Markenzeichen von DENSO WAVE INCORPORATED.
- „BRAVIA“ und „BRAVIA Sync“ sind registrierte Markenzeichen oder Markenzeichen der Sony Group Corporation oder ihrer Tochterfirmen.

Alle anderen Marken und eingetragenen Marken sind Marken oder eingetragene Marken der jeweiligen Eigentümer. In diesem Handbuch werden die Zeichen TM und ® nicht verwendet.

TP1002274092

Lizenzen

- Dieses Produkt umfasst Software, die Sony gemäß einer Lizenzvereinbarung mit dem Eigentümer des Urheberrechts verwendet. Wir sind dazu verpflichtet, den Inhalt der Vereinbarung den Kunden gemäß den Anforderungen des Urheberrechtinhabers der Software bekannt zu geben. Bitte lesen Sie den Inhalt der Lizenz unter folgender URL durch.
<https://rd1.sony.net/help/ht/sl/26d/>
- Die Software dieses Produkts enthält urheberrechtlich geschützte Software, die der Lizenz GPL/LGPL und anderen Lizenzen unterliegt, denen zufolge Zugriff auf den Quellcode gewährt werden muss. Eine Kopie des relevanten Quellcodes finden Sie gemäß der GPL/LGPL (und anderen Lizenzen) unter der folgenden URL. Sie können sich den Quellcode gemäß GPL/LGPL für einen Zeitraum von drei Jahren nach unserer letzten Auslieferung dieses Produkts auf einem physischen Datenträger zuschicken lassen; das entsprechende Formular finden Sie unter der folgenden URL. Dieses Angebot gilt für alle Empfänger dieser Information.
<https://oss.sony.net/Products/Linux/>
Bitte beachten Sie, dass Sony keine Fragen zum Inhalt des Quellcodes beantworten kann.
- Netzwerkdienste, Inhalte und (Betriebssystem und) Software dieses Produkts können einzelnen Bedingungen und Konditionen unterliegen sowie jederzeit geändert, unterbrochen oder eingestellt werden; des Weiteren können Gebühren, Registrierung und Kreditkarteninformationen verlangt werden.

TP1002274093

Hinweise zur Verwendung

Sicherheitsmaßnahmen

- Das mitgelieferte Netzkabel wurde exklusiv für diesen Subwoofer entwickelt. Es darf nicht mit einem anderen Gerät verwendet werden.
- Trennen Sie das Netzkabel von der Netzsteckdose, wenn der Subwoofer über längere Zeit nicht verwendet wird. Ziehen Sie immer am Stecker, wenn Sie das Netzkabel von der Netzsteckdose trennen. Ziehen Sie niemals am Kabel selbst.
- Wenn das Netzkabel beschädigt ist, wenden Sie sich für einen Austausch an den Sony-Support oder das Geschäft, in dem Sie das Produkt gekauft haben.

Info zur Aufstellung

- Stellen Sie den Subwoofer nicht in der Nähe von Wärmequellen oder an Orten auf, an denen er direktem Sonnenlicht, außergewöhnlich viel Staub oder mechanischen Erschütterungen ausgesetzt ist. Unter diesen Bedingungen kann es zu einer Fehlfunktion kommen.
- Stellen Sie diesen Subwoofer auf eine ebene, waagrechte Oberfläche. Wenn er auf eine schräge Oberfläche gestellt wird, kann er aufgrund seiner eigenen Vibrationen umfallen oder herunterfallen, was zu Verletzungen, Fehlfunktionen oder Leistungseinbußen führen kann.
- Wenn Sie den Subwoofer auf einen Boden stellen, der mit Spezialfarbe, Wachs, Schmiermittel, Lösungsmittel usw. überzogen ist, kann dies zu einer Verfärbung oder Flecken auf dem Boden führen.
- Die Lautsprecher dieses Subwoofers sind nicht magnetisch abgeschirmt. Halten Sie Magnetstreifenkarten vom Subwoofer fern.
- Stellen Sie keine anderen Metallgegenstände als ein Fernsehgerät in die Nähe des Subwoofers. Andernfalls sind Drahtlosfunktionen möglicherweise nicht stabil.
- Wenn der Subwoofer mit einem Tuner, Fernsehgerät oder Videorecorder verwendet wird, kann es zu Rauschen oder verzerrten Bildern kommen. Stellen Sie den Subwoofer in diesem Fall weiter entfernt von diesen Geräten auf.
- Stellen Sie den Subwoofer nicht in der Nähe von Gegenständen auf, die ein starkes Magnetfeld erzeugen, wie Mikrowellengeräte und große Lautsprecher.

Pflege des Subwoofers

- Sie können den Subwoofer komfortabler und länger verwenden, wenn Sie die folgenden Wartungsmaßnahmen befolgen.
 - Reinigen Sie den Subwoofer mit einem weichen Tuch, das leicht mit einem neutralen Reinigungsmittel befeuchtet wurde. Verwenden Sie keine Scheuerschwämme, Scheuermittel oder Lösungsmittel wie Alkohol oder Benzin.

Hinweis zur BLUETOOTH®-Kommunikation

- Die BLUETOOTH-Drahtlostechnologie ist eine Drahtlostechnologie für kurze Entfernungen, die eine Kommunikation zwischen Digitalgeräten wie Smartphones und Computern ermöglicht. Die maximale Kommunikationsreichweite kann je nach dem Vorhandensein von Hindernissen (Personen, Metallgegenständen, Wänden usw.) oder der elektromagnetischen Umgebung variieren.
- Von einem BLUETOOTH-Gerät generierte Mikrowellen können sich auf die Funktion von elektronischen medizinischen Geräten auswirken. Schalten Sie den Subwoofer und andere BLUETOOTH-Geräte an folgenden Orten aus. Andernfalls besteht Unfallgefahr:
 - in Krankenhäusern, in der Nähe von Sitzplätzen für behinderte Menschen in Zügen, an Orten, an denen entflammbare Gase vorhanden sind, in der Nähe automatischer Türen oder in der Nähe von Brandmeldern.

- Dieser Subwoofer unterstützt während der Kommunikation per BLUETOOTH-Drahtlostechnologie Sicherheitsfunktionen, die dem BLUETOOTH-Sicherheitsstandard entsprechen. Je nach den konfigurierten Einstellungen und anderen Faktoren bieten diese jedoch möglicherweise keinen ausreichenden Schutz. Gehen Sie umsichtig vor, wenn Sie die BLUETOOTH-Kommunikation nutzen.
- Sony übernimmt keine Haftung für Schäden oder Verluste, die durch Datenlecks bei der Übertragung von Informationen mittels BLUETOOTH-Kommunikation entstehen.

Sonstige Hinweise

- Die Temperatur des Subwoofers kann während der Verwendung ansteigen. Hierbei handelt es sich nicht um eine Fehlfunktion.
- Stecken Sie keine Fremdkörper in die Öffnung des Lautsprechers.
- Wenn ein Fremdkörper oder Wasser in den Subwoofer gelangt, schalten Sie den Subwoofer umgehend aus, trennen Sie ihn von der Netzsteckdose und wenden Sie sich an den Sony-Support oder das Geschäft, in dem Sie das Produkt gekauft haben.
- Sollten an diesem Subwoofer Probleme auftreten oder sollten Sie Fragen haben, wenden Sie sich an den Sony-Support oder das Geschäft, in dem Sie das Produkt gekauft haben.

Verwandtes Thema

- [Störungsbehebung](#)
- [Kundensupport-Website](#)

TP1002274097