

Subwoofer

BRAVIA Theatre Sub 9/ BRAVIA Theatre Sub 8

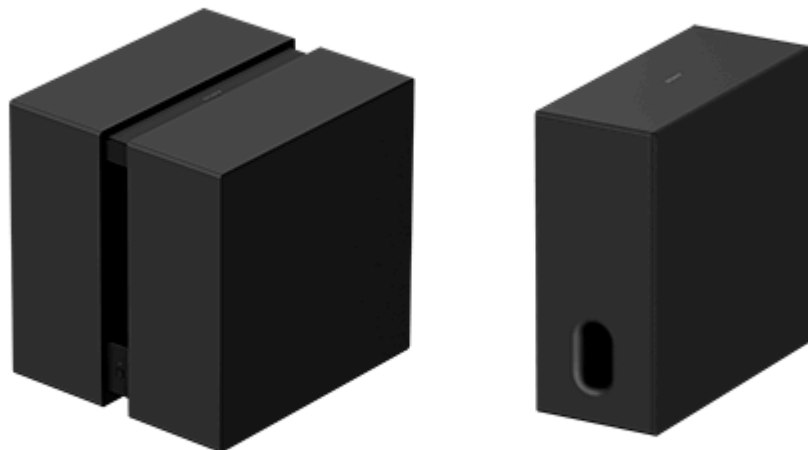

Modelo: YY2102C/ YY2103C

Esta Guía de ayuda explica la instalación y la conexión del BRAVIA Theatre Sub 9 y el BRAVIA Theatre Sub 8. En la Guía de ayuda, “el altavoz potenciador de graves” hace referencia a uno de ellos o a ambos.

El procedimiento de conexión de este altavoz potenciador de graves depende del dispositivo conectado. Seleccione el enlace (texto azul) del dispositivo que desee conectar en la lista que aparece a continuación y siga los pasos indicados en la página correspondiente para conectar el altavoz potenciador de graves.

Conexión de un dispositivo de audio principal como una barra de sonido compatible con la aplicación “Sony | BRAVIA Connect”

[Conexión con un dispositivo de audio principal compatible con la aplicación “Sony | BRAVIA Connect”](#)

Conexión con uno de los dispositivos de audio principales siguientes

[Conexión de una barra de sonido HT-A7000, HT-A5000 o HT-A3000](#)

[Conexión con un HT-A9](#)

[Conexión de un receptor/amplificador AV STR-AN1000, STR-AZ7000ES, STR-AZ5000ES, STR-AZ3000ES, STR-AZ1000ES o TA-AN1000](#)

Acerca de los dispositivos compatibles con el altavoz potenciador de graves

Este altavoz potenciador de graves es un producto que funciona solo con modelos concretos.

Se pueden consultar los nombres de los modelos de dispositivos que son compatibles con el altavoz potenciador de graves en la URL siguiente.

Dispositivos de audio principales (barra de sonido/sistema de cine en casa/receptor AV/amplificador AV) que son compatibles con el altavoz potenciador de graves

<https://www.sony.net/comp-home/>

Sugerencia

- Puede conectar dos de estos altavoces potenciadores de graves a un dispositivo de audio principal, como una barra de sonido, compatible con un altavoz potenciador de graves doble. (Los dos altavoces potenciadores de graves deben tener el mismo nombre de modelo.)
- Consulte las especificaciones del producto en el sitio web de información de productos de Sony para confirmar si el dispositivo de audio principal es compatible con un altavoz potenciador de graves doble.
- El altavoz potenciador de graves tal vez no pueda conectarse al dispositivo de audio principal hasta que se actualice el software del altavoz potenciador de graves o el dispositivo de audio principal.

SA-SW9/ SA-SW8

[Dispositivos que se conectan al altavoz potenciador de graves](#)

Comprobación del contenido del paquete

[Contenido del paquete \(BRAVIA Theatre Sub 9\)](#)

[Contenido del paquete \(BRAVIA Theatre Sub 8\)](#)

Piezas y controles

[BRAVIA Theatre Sub 9](#)

[BRAVIA Theatre Sub 8](#)

[Acerca del indicador](#)

Instalación

[Instalación en el suelo o en un estante](#)

Conexión

[Conexión con un dispositivo de audio principal como una barra de sonido compatible con la aplicación "Sony_|BRAVIA Connect"](#)

[Conexión de una barra de sonido HT-A7000, HT-A5000 o HT-A3000](#)

[Conexión con un HT-A9](#)

[Conexión de un receptor/amplificador AV STR-AN1000, STR-AZ7000ES, STR-AZ5000ES, STR-AZ3000ES, STR-AZ1000ES o TA-AN1000](#)

Solución de problemas

[Solución de problemas](#)

[Página web de atención al cliente](#)

[Reinicio del altavoz potenciador de graves](#)

[Especificaciones](#)

Información adicional

[Marcas comerciales](#)

[Licencias](#)

[Notas sobre el uso](#)

Subwoofer

BRAVIA Theatre Sub 9/ BRAVIA Theatre Sub 8

Dispositivos que se conectan al altavoz potenciador de graves

El altavoz potenciador de graves es un producto que funciona solo con modelos concretos.

Se pueden consultar los nombres de los modelos de dispositivos que son compatibles con el altavoz potenciador de graves en la URL siguiente.

Dispositivos de audio principales compatibles con el altavoz potenciador de graves

<https://www.sony.net/comp-home/>

Sugerencia

- Puede conectar dos de estos altavoces potenciadores de graves a un dispositivo de audio principal, como una barra de sonido, compatible con un altavoz potenciador de graves doble. (Los dos altavoces potenciadores de graves deben tener el mismo nombre de modelo.)
- Consulte las especificaciones del producto en el sitio web de información de productos de Sony para confirmar si el dispositivo de audio principal es compatible con un altavoz potenciador de graves doble.
- El altavoz potenciador de graves tal vez no pueda conectarse al dispositivo de audio principal hasta que se actualice el software del altavoz potenciador de graves o el dispositivo de audio principal.

Dispositivos conectados al BRAVIA Theatre Sub 9

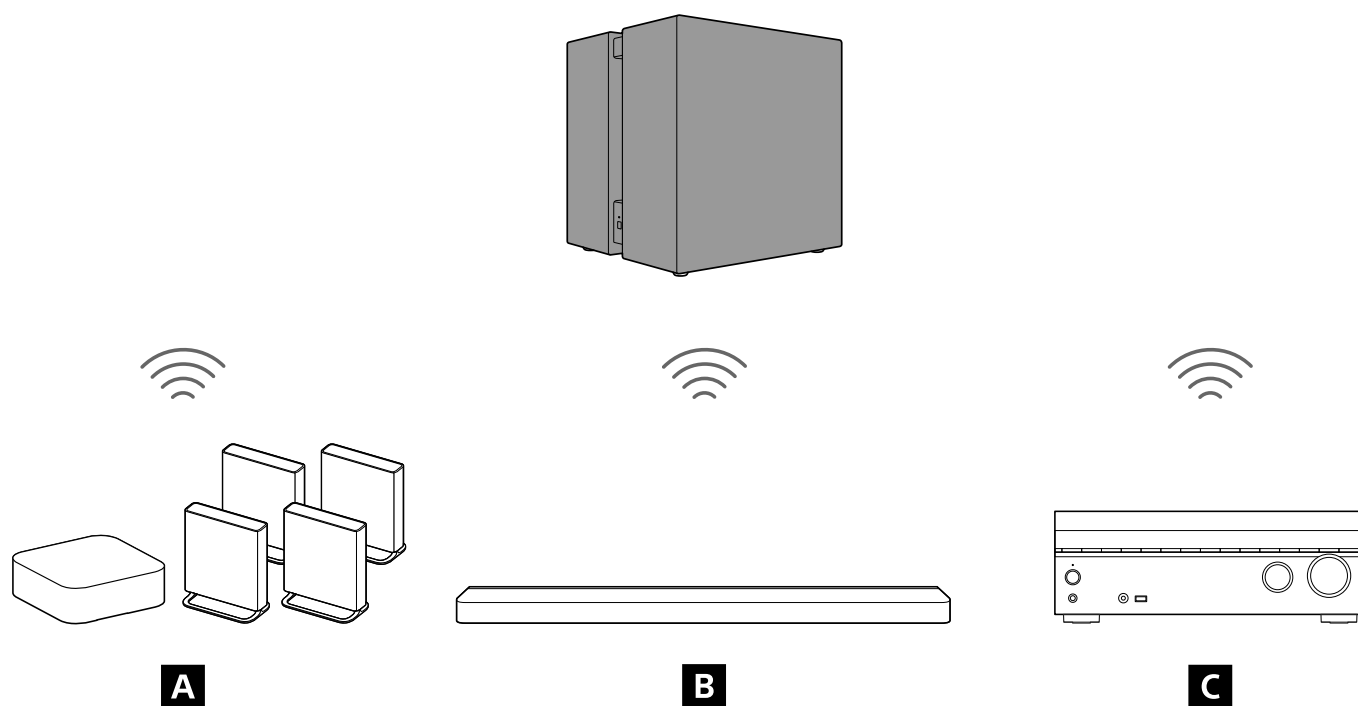

- A** Sistema Home Theatre
- B** Barra de sonido
- C** Receptor AV multicanal/amplificador AV multicanal

Dispositivos conectados al BRAVIA Theatre Sub 8

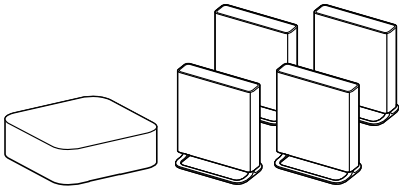
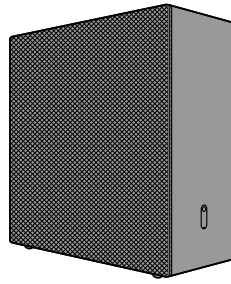

A

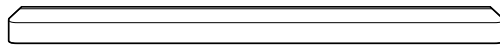

B

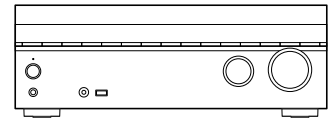

C

A Sistema Home Theatre

B Barra de sonido

C Receptor AV multicanal/amplificador AV multicanal

TP1002274035

5-071-616-41(1) Copyright 2026 Sony Corporation

Subwoofer

BRAVIA Theatre Sub 9/ BRAVIA Theatre Sub 8

Contenido del paquete (BRAVIA Theatre Sub 9)

Si falta alguno de los componentes incluidos, póngase en contacto con su distribuidor Sony más cercano. Los números indican la cantidad incluida.

La disponibilidad y la cantidad de los componentes incluidos varían en función del país/región de compra.

Consulte la Guía de referencia incluida con el producto para confirmar la disponibilidad y la cantidad de componentes incluidos.

- Altavoz potenciador de graves (1)

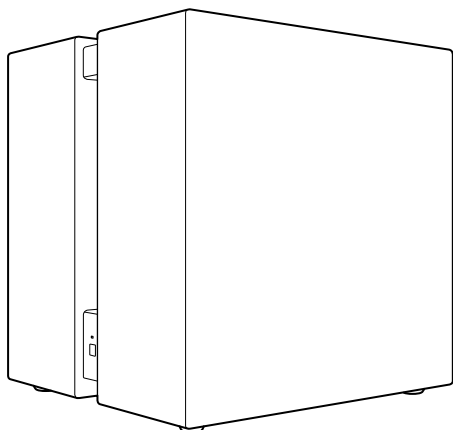

- Cable de alimentación de CA (1 o 2)

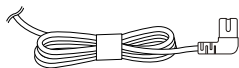

- Documentos (1 juego)

Componentes incluidos solo en algunos países/regiones

- Adaptador de enchufe de ca (1)

TP1002274019

Subwoofer

BRAVIA Theatre Sub 9/ BRAVIA Theatre Sub 8

Contenido del paquete (BRAVIA Theatre Sub 8)

Si falta alguno de los componentes incluidos, póngase en contacto con su distribuidor Sony más cercano. Los números indican la cantidad incluida.

La disponibilidad y la cantidad de los componentes incluidos varían en función del país/región de compra.

Consulte la Guía de referencia incluida con el producto para confirmar la disponibilidad y la cantidad de componentes incluidos.

- Altavoz potenciador de graves (1)

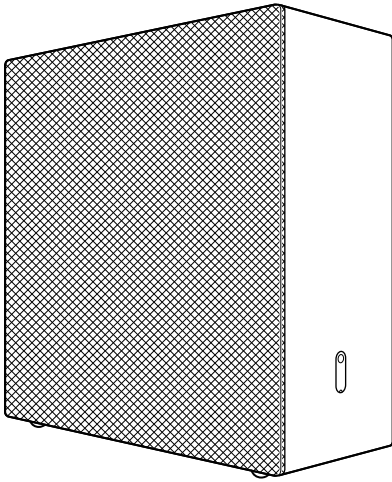

- Cable de alimentación de CA (1 o 2)

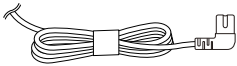

- Documentos (1 juego)

Componentes incluidos solo en algunos países/regiones

- Adaptador de enchufe de ca (1)

TP1002274020

Subwoofer

BRAVIA Theatre Sub 9/ BRAVIA Theatre Sub 8

BRAVIA Theatre Sub 9

Parte izquierda, delantera

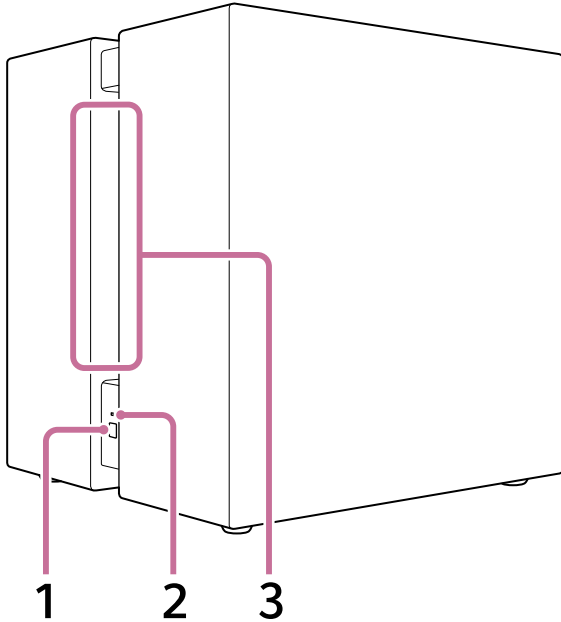

1. LINK (En la parte inferior del lado izquierdo.)

- **Pulsar:** púlselo para conectar el altavoz potenciador de graves. Siga los pasos de conexión para controlar el altavoz.
- **Mantener pulsado durante 2 segundos hasta que se reproduce el sonido de notificación:** apaga el altavoz potenciador de graves.
- **Mantener pulsado durante 10 segundos hasta que se reproduce el segundo sonido de notificación:** reinicia el altavoz potenciador de graves.

2. Indicador de encendido (En la parte inferior del lado izquierdo.)

Indica el estado del altavoz potenciador de graves iluminándose o parpadeando en 3 colores (blanco/azul/rojo).

3. Abertura

El sonido se emite a través de esta abertura que se extiende de la parte izquierda a la parte derecha del altavoz potenciador de graves.

Parte inferior

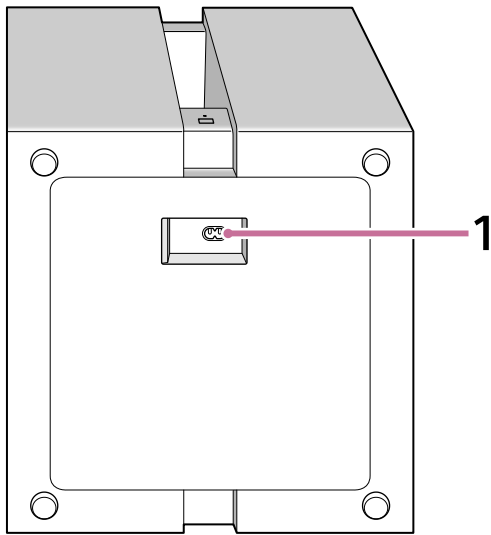

1. Entrada de CA

Nota

- Al transportar el altavoz potenciador de graves, dos personas deben sujetarlo por su base.

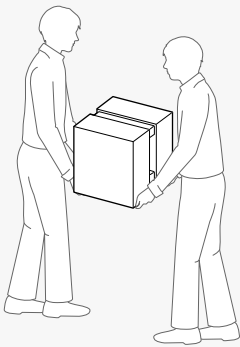

Sugerencia

- La entrada de CA está en la parte inferior del altavoz potenciador de graves. Al conectar el cable de alimentación de CA, es posible colocar el altavoz potenciador de graves boca abajo. Al poner el altavoz potenciador de graves boca abajo, extreme las precauciones.
- Disponga el cable de alimentación de CA conectado al altavoz potenciador de graves en la dirección que prefiera.

Tema relacionado

- [Acerca del indicador](#)
- [Reinicio del altavoz potenciador de graves](#)

TP1002274021

Subwoofer

BRAVIA Theatre Sub 9/ BRAVIA Theatre Sub 8

BRAVIA Theatre Sub 8

Parte delantera, lado derecho

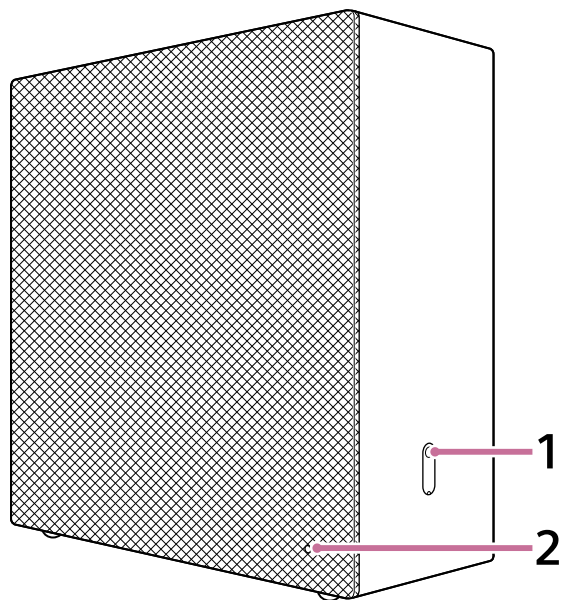

1. LINK (En la parte inferior del lado derecho.)

- **Pulsar:** púlselo para conectar el altavoz potenciador de graves. Siga los pasos de conexión para controlar el altavoz.
- **Mantener pulsado durante 2 segundos hasta que se reproduce el sonido de notificación:** apaga el altavoz potenciador de graves.
- **Mantener pulsado durante 10 segundos hasta que se reproduce el segundo sonido de notificación:** reinicia el altavoz potenciador de graves.

2. Indicador de encendido (En la parte inferior derecha de la parte delantera recubierta de tela.)

Indica el estado del altavoz potenciador de graves iluminándose o parpadeando en 3 colores (blanco/azul/rojo).

Parte trasera, lado izquierdo

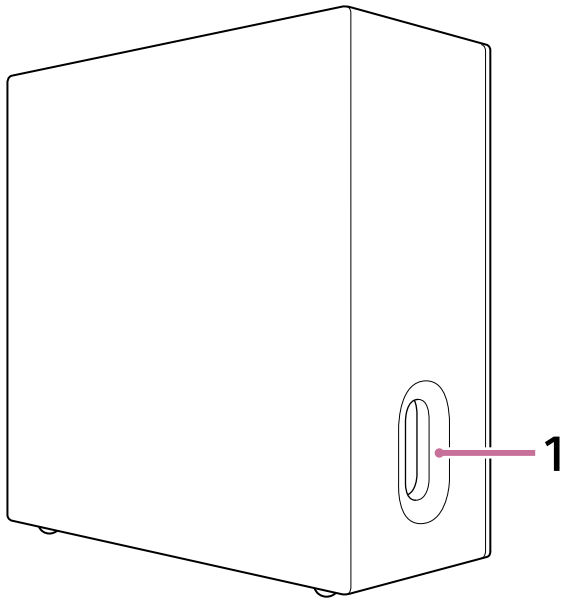

1. **Abertura** (En la parte inferior del lado izquierdo.)

Parte inferior

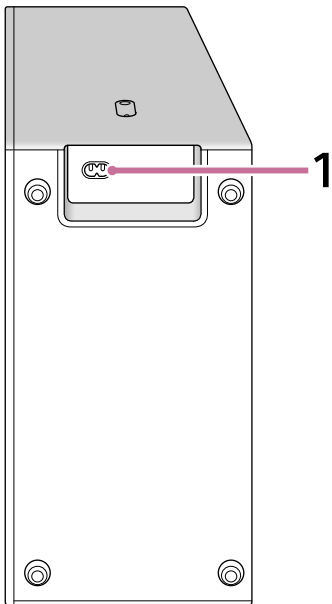

1. **Entrada de CA**

Sugerencia

- La entrada de CA está en la parte inferior del altavoz potenciador de graves. Al conectar el cable de alimentación de CA, es posible colocar el altavoz potenciador de graves boca abajo. Al poner el altavoz potenciador de graves boca abajo, extreme las precauciones.
- Disponga el cable de alimentación de CA conectado al altavoz potenciador de graves en la dirección que prefiera.

TP1002274022

Subwoofer

BRAVIA Theatre Sub 9/ BRAVIA Theatre Sub 8

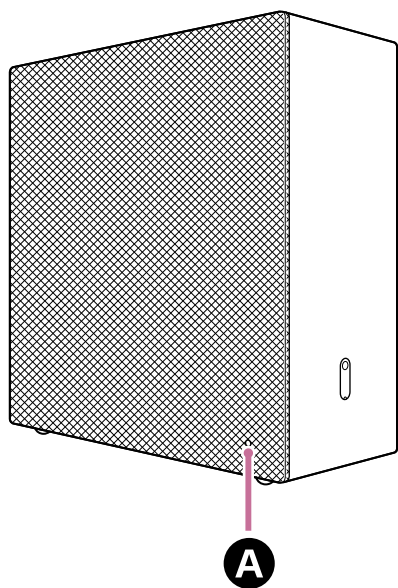
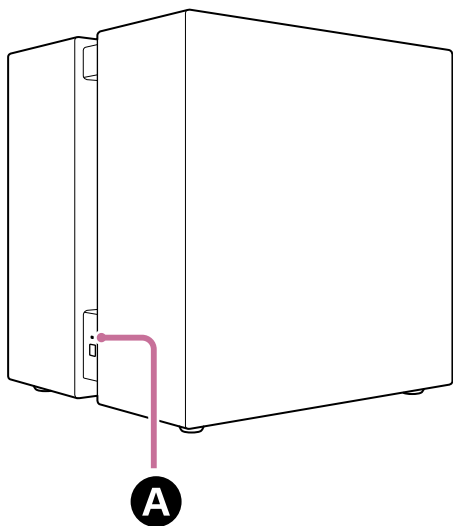

Acerca del indicador

Tanto el BRAVIA Theatre Sub 9 como el BRAVIA Theatre Sub 8 tienen un indicador para indicar el estado del producto.









A Indicador de encendido

















Estado del encendido

-  (Parpadea despacio en blanco)
Se está encendiendo.
-  (Iluminado en rojo)
El altavoz potenciador de graves está en el modo de espera.
-  (Apagado)
El altavoz potenciador de graves está apagado.

Estado de conexión con el dispositivo compatible

-  (Iluminado en blanco)
El altavoz potenciador de graves está conectado a un dispositivo compatible.
-   (Parpadea despacio en blanco)
El altavoz potenciador de graves está esperando la conexión con el dispositivo compatible.
-  ·   ·  (Parpadea dos veces repetidamente en blanco)
El altavoz potenciador de graves está esperando la conexión manual con el dispositivo compatible.

Condiciones especiales

-     (Parpadea en blanco/azul alternativamente)
Actualización/reinicio del software, etc. en curso.
-  ·  ·  ·  ·  ·  · (Parpadea en blanco)
La función inalámbrica está apagada. Encienda la función inalámbrica con LINK.
-  ·  ·  ·  ·  ·  · (Parpadea en rojo)
Se ha detectado una anomalía o un error. Siga los pasos de [“Solución de problemas”](#).

Tema relacionado

- [Solución de problemas](#)
- [Reinicio del altavoz potenciador de graves](#)

TP1002274023

Subwoofer

BRAVIA Theatre Sub 9/ BRAVIA Theatre Sub 8

Instalación en el suelo o en un estante

En este apartado se presentan ejemplos de instalación del altavoz potenciador de graves.

Cómo realizar la instalación

El diagrama de instalación que aparece a continuación es un ejemplo.

Ejemplo de instalación en combinación con la barra de sonido

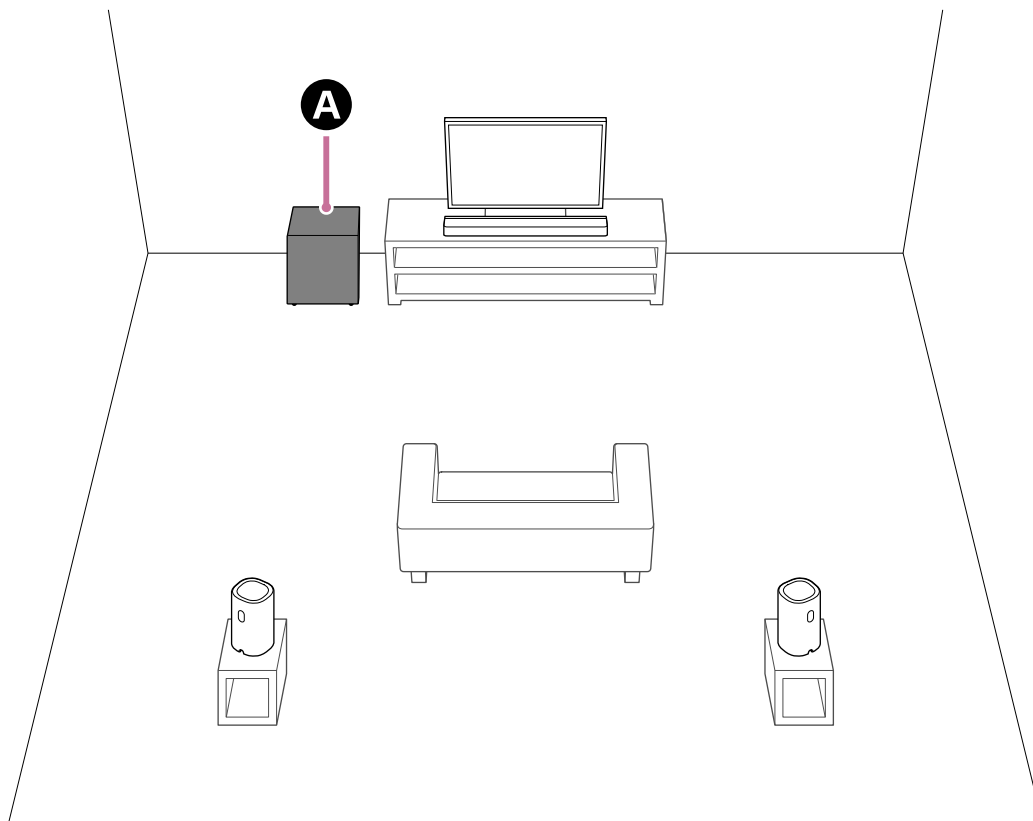

A BRAVIA Theatre Sub 9 o BRAVIA Theatre Sub 8

Ejemplo de instalación en combinación con el sistema de cine en casa

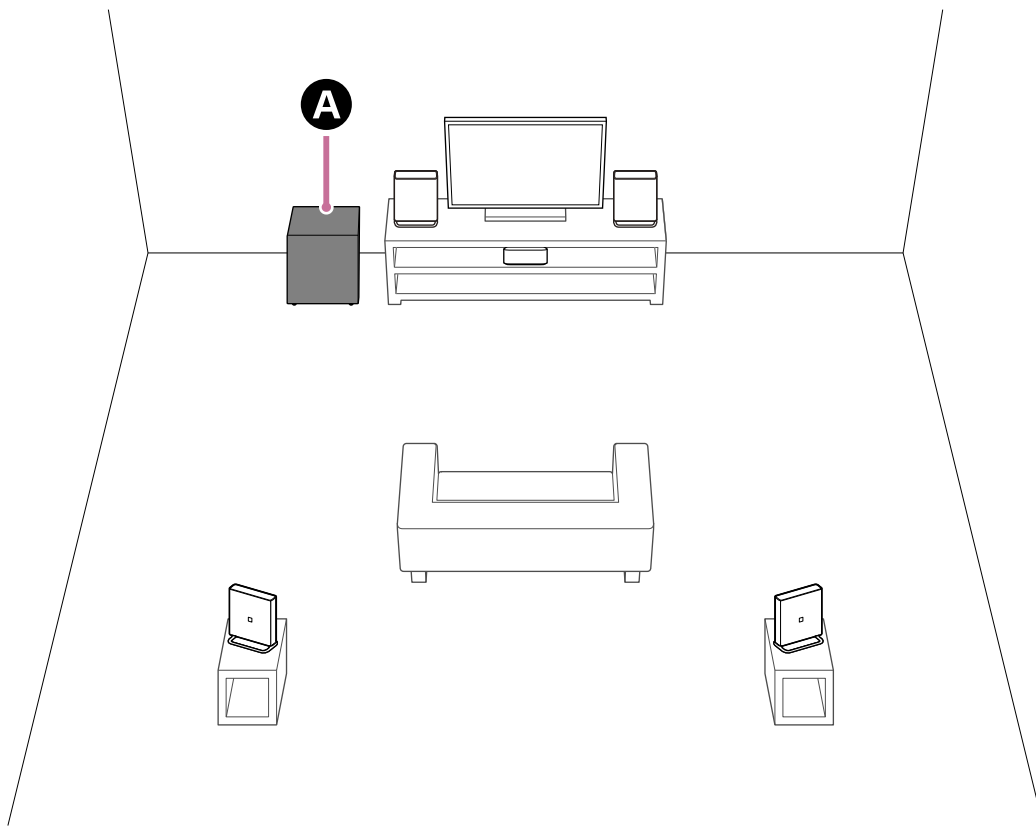

A BRAVIA Theatre Sub 9 o BRAVIA Theatre Sub 8

Ejemplo de instalación con el receptor AV multicanal/amplificador AV multicanal

Aquí se presenta un ejemplo de instalación de un sistema de altavoces con 5.1 canales.

Al usar un sistema de altavoces con 5.1 canales, se necesitan el altavoz frontal, el altavoz central y el altavoz trasero además del altavoz potenciador de graves.

Consulte la Guía de ayuda del receptor AV multicanal/amplificador AV multicanal para saber dónde colocar los altavoces en función de la configuración del sistema de altavoces.

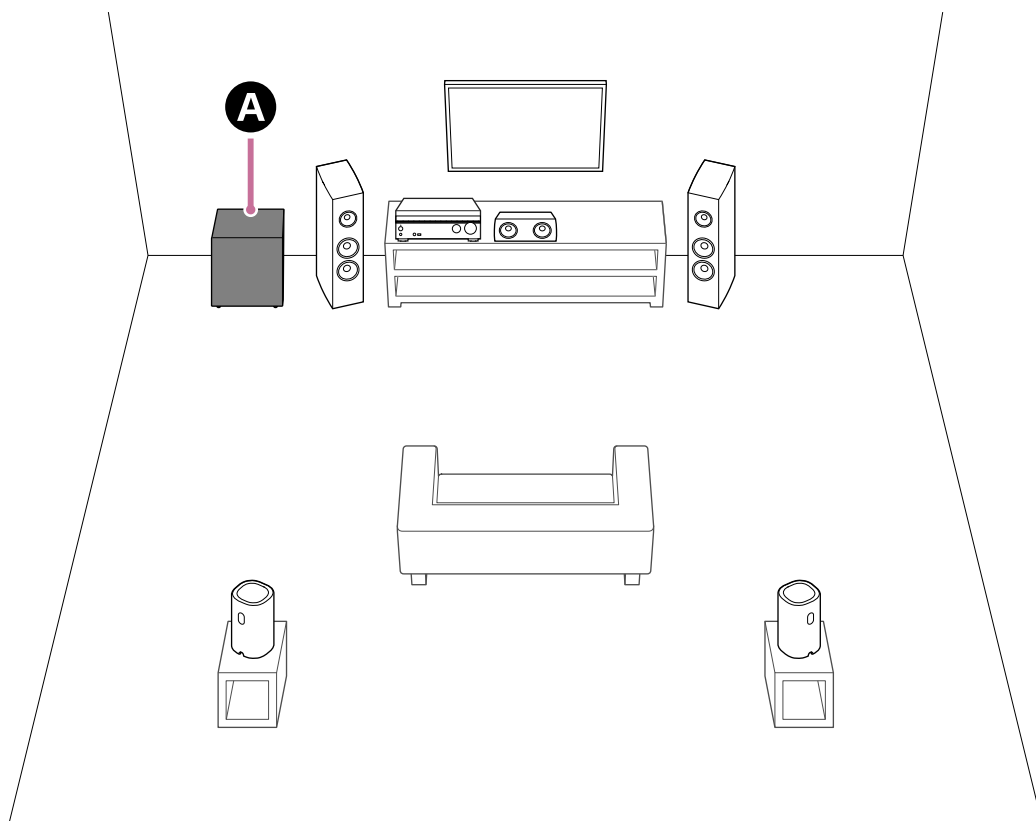

Instalación del altavoz potenciador de graves

La salida de sonido del altavoz potenciador de graves es omnidireccional, por lo que puede colocarse en la posición deseada.

- No coloque el altavoz potenciador de graves tumbado.
- El BRAVIA Theatre Sub 9 emite sonido desde las aberturas a ambos lados. Coloque el altavoz potenciador de graves de modo que alguna de las aberturas quede despejada.
- El BRAVIA Theatre Sub 8 emite sonido por el lado recubierto de tela y por la abertura lateral. Cuando la cara que emite el sonido está cerca de una pared o mueble, sitúe el altavoz potenciador de graves a una distancia de 5 cm (2 in) o más de estos elementos.

TP1002274036

5-071-616-41(1) Copyright 2026 Sony Corporation

Subwoofer

BRAVIA Theatre Sub 9/ BRAVIA Theatre Sub 8

Conexión con un dispositivo de audio principal como una barra de sonido compatible con la aplicación “Sony | BRAVIA Connect”

Abra o instale la aplicación “Sony | BRAVIA Connect” utilizando el enlace que aparece en el paso 1 de esta página. En la aplicación le aparecerán las indicaciones para instalar y conectar el altavoz potenciador de graves.

Si ya tiene la aplicación instalada, es importante actualizarla a la última versión antes de empezar con los pasos siguientes. Después de actualizar la aplicación, vaya al paso 1 sin abrir la aplicación.

[Vaya al sitio web donde podrá actualizar la aplicación a la última versión.](#)

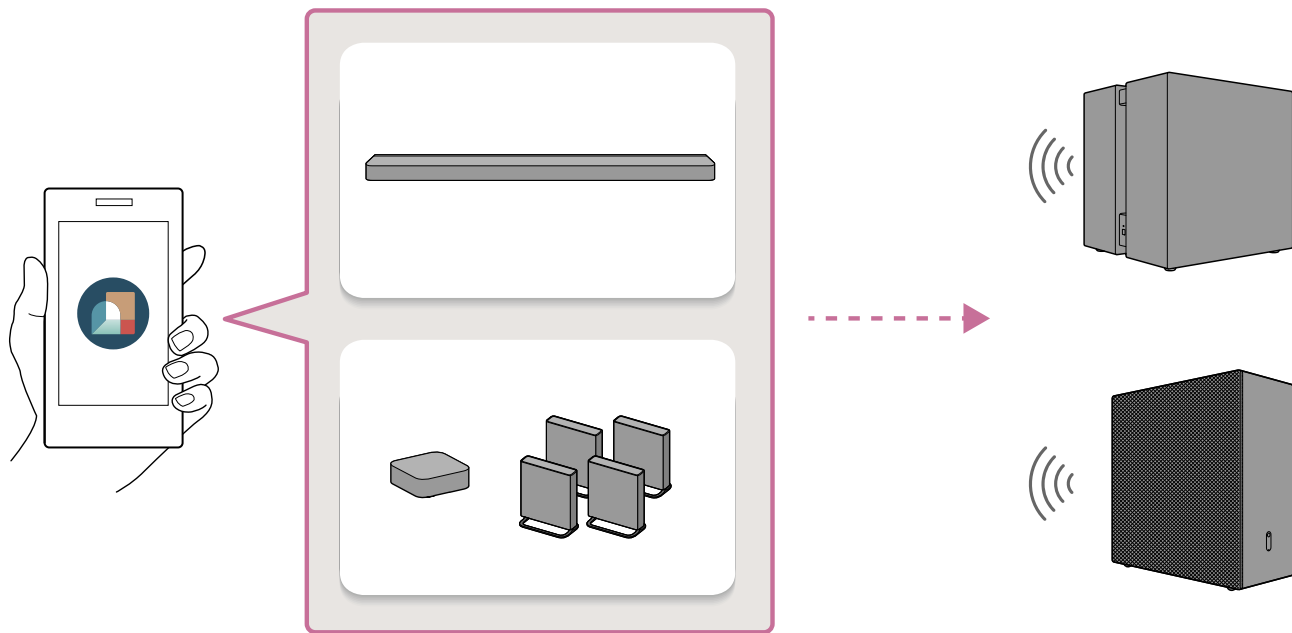

- 1 Toque el enlace siguiente (texto azul) y empiece a configurar el altavoz potenciador de graves con la aplicación.

Nota

- Su dirección IP y la información de identificación del dispositivo se compartirán con los proveedores de servicio de Sony al instalar o abrir la aplicación.

Conexión del BRAVIA Theatre Sub 9

[Empiece a configurar el BRAVIA Theatre Sub 9 con la aplicación.](#)

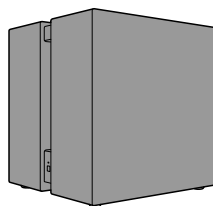

Conexión del BRAVIA Theatre Sub 8

[Empiece a configurar el BRAVIA Theatre Sub 8 con la aplicación.](#)

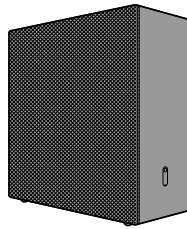

Sugerencia

- Realice los mismos pasos al conectar juntos altavoces Sony inalámbricos opcionales que no sean el BRAVIA Theatre Sub 9 o el BRAVIA Theatre Sub 8. Siga los pasos que aparecen en la pantalla de la aplicación y verá las indicaciones para la conexión de cada altavoz.
- Es posible que no pueda abrir o instalar la aplicación tocando el enlace de arriba o escaneando el código QR que aparece a continuación. En este caso, toque el enlace correspondiente en su smartphone en la página web mostrada para abrir o instalar la aplicación. Después, vaya al paso 2.

Si consulta esta Guía de ayuda en un ordenador, escanee el código QR siguiente con su smartphone.

Conexión del BRAVIA Theatre Sub 9



Conexión del BRAVIA Theatre Sub 8



- 2 Siga las indicaciones que aparecen en la pantalla de la aplicación para continuar configurando el altavoz potenciador de graves.**

En primer lugar, seleccione el dispositivo al que desee conectar el altavoz potenciador de graves. Si aparece una notificación sobre una actualización de software de su dispositivo de audio principal (como una barra de sonido), siga las indicaciones que se muestran en la pantalla de la aplicación. Asimismo, siga las indicaciones que aparecen en la pantalla de la aplicación para instalar y conectar el altavoz potenciador de graves.

Sugerencia

- Si no se ha completado la configuración inicial del dispositivo de audio principal (como una barra de sonido), tendrá que terminar de configurarlo antes de conectarlo al altavoz potenciador de graves. Siga las indicaciones que aparecen en la pantalla de la aplicación.

- Si se ha completado la configuración inicial del dispositivo de audio principal (como una barra de sonido), seleccione el dispositivo de audio principal al que desea conectar el altavoz potenciador de graves en la pantalla de la aplicación y conecte el altavoz potenciador de graves tocando [Ajustes] - [Ajustes de conexión de altavoz inalámbrico] - [Conexión de altavoz inalámbrico].

Tema relacionado

- [Instalación en el suelo o en un estante](#)

TP1002274024

5-071-616-41(1) Copyright 2026 Sony Corporation

Subwoofer

BRAVIA Theatre Sub 9/ BRAVIA Theatre Sub 8

Conexión de una barra de sonido HT-A7000, HT-A5000 o HT-A3000

Las barras de sonido HT-A7000, HT-A5000 y HT-A3000 no son compatibles con la aplicación "Sony | BRAVIA Connect". Visualice la pantalla de configuración de la barra de sonido en la pantalla del televisor para realizar la conexión. Es posible que la barra de sonido no se conecte al altavoz potenciador de graves hasta que el software de la barra de sonido esté actualizado.

- 1 Encienda la barra de sonido a la que está conectado el altavoz potenciador de graves y también el televisor, y seleccione la entrada de la barra de sonido en el televisor.**

La barra de sonido tardará un poco en ponerse en marcha. La operación puede realizarse cuando desaparece [HELLO] o [PLEASE WAIT] del panel.

- 2 Actualice el software de la barra de sonido a la última versión.**

El procedimiento para actualizar el software depende de si se ha completado la configuración inicial de la barra de sonido.

Nota

- La Guía de ayuda de la barra de sonido puede sugerirle que actualice el software con los altavoces opcionales conectados a la barra de sonido, pero debe actualizar el software de la barra de sonido sin conectar el altavoz potenciador de graves.

Si ya se ha completado la configuración inicial de la barra de sonido (si ya la está usando)

1. Pulse HOME en el mando a distancia incluido con la barra de sonido y seleccione [Configurar] - [Ajustes avanzados] - [Actualización de software] - [Actualización de red] en el menú de inicio mostrado en la pantalla del televisor.
2. Siga las instrucciones que aparecen en la pantalla del televisor para actualizar el software.

Si no se ha completado la configuración inicial de la barra de sonido (por ejemplo, justo después de comprar la barra de sonido)

1. Pulse HOME en el mando a distancia incluido con la barra de sonido y siga las instrucciones que aparecen en la pantalla del televisor para empezar con la configuración inicial.
2. Aunque aparezca la pantalla [Comprobación conexión altavoces inalámbricos], seleccione [Siguiente] sin conectar el altavoz potenciador de graves a la barra de sonido.
3. Conecte la barra de sonido a Internet desde la pantalla [Ajuste de red fácil] y siga las instrucciones en pantalla para continuar con la configuración inicial.
4. Cuando aparezca la pantalla para confirmar la instalación de la actualización de software, seleccione [Sí] para instalar la actualización de software.
5. Aunque aparezca la pantalla [Optimización del campo de sonido], continúe adelante sin ejecutar esta acción.
6. Si aparece la pantalla [Configuración fácil de sonido], seleccione [Cancelar].
7. Continúe con la configuración inicial hasta que aparezca el menú de inicio.

Sugerencia

- También puede actualizar el software de la barra de sonido descargando la última versión en una memoria USB desde la página de soporte de Sony.
Para obtener más información, consulte la Guía de ayuda de la barra de sonido.

3 Conecte el cable de alimentación de CA a la entrada de CA del altavoz potenciador de graves y, a continuación, a la salida de CA.

Al conectar el cable de alimentación de CA, es posible colocar el altavoz potenciador de graves boca abajo. Manipule con cuidado el altavoz potenciador de graves al ponerlo boca abajo.

Para obtener más información sobre la instalación, consulte “Tema relacionado” en la parte inferior de esta página.

BRAVIA Theatre Sub 9

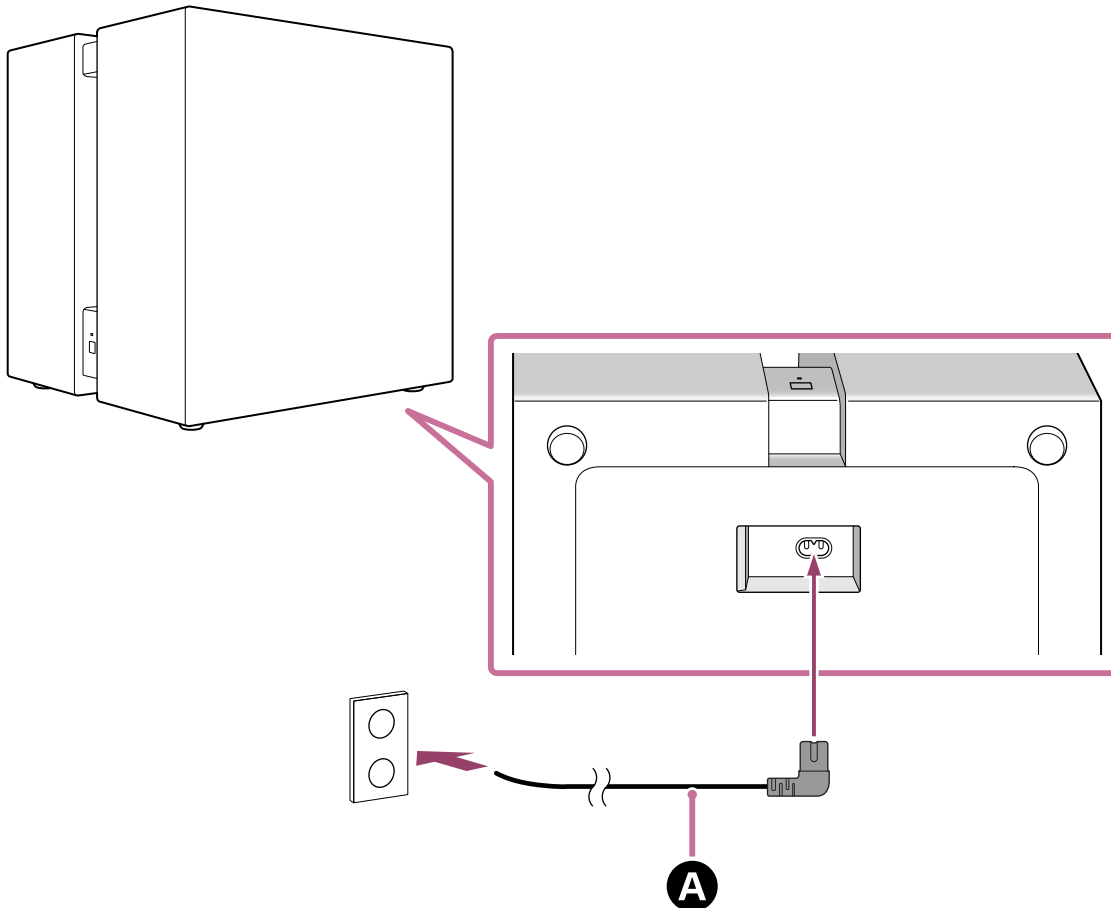

BRAVIA Theatre Sub 8

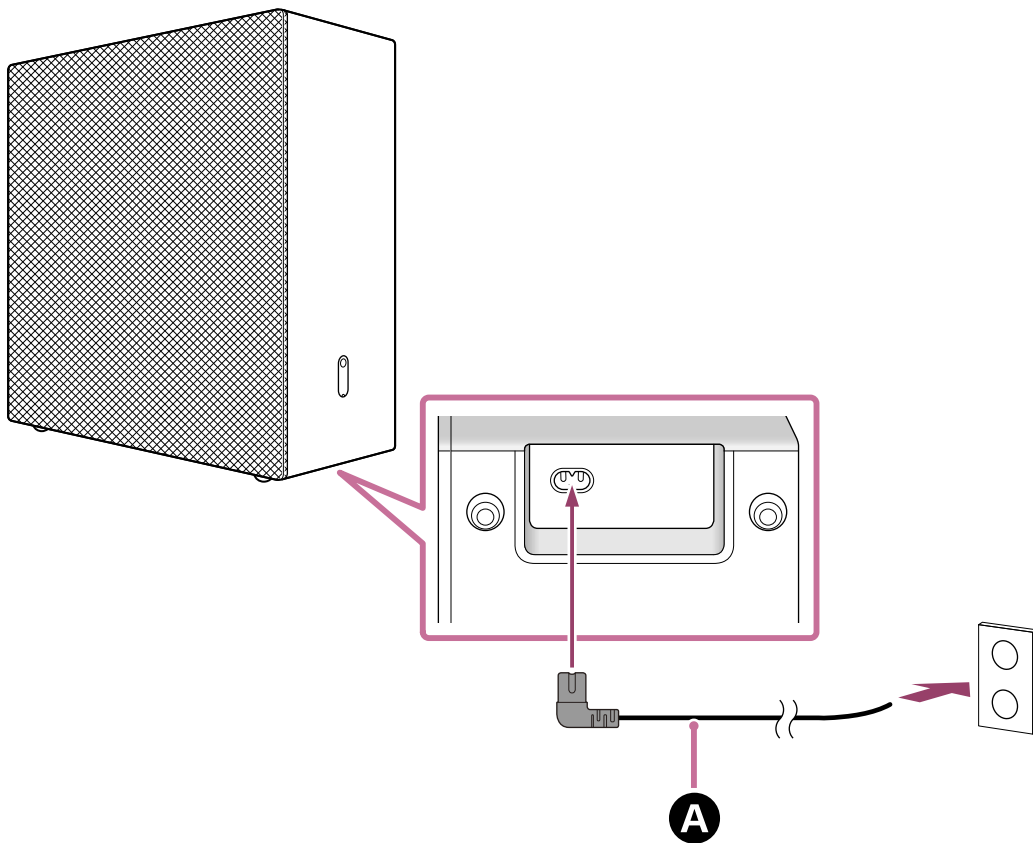

A Cable de alimentación de CA (incluido)

4 Compruebe que el indicador de encendido del altavoz potenciador de graves se encienda en blanco.

Cuando el indicador de encendido está iluminado en blanco, se ha establecido la conexión entre el altavoz potenciador de graves y la barra de sonido.

Nota

- En la Guía de ayuda de la barra de sonido puede poner que el indicador de encendido se ilumina en verde, pero el indicador de encendido del altavoz potenciador de graves se ilumina en blanco.

BRAVIA Theatre Sub 9

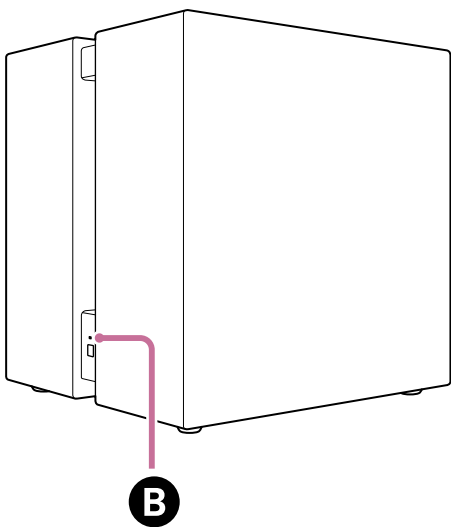

BRAVIA Theatre Sub 8

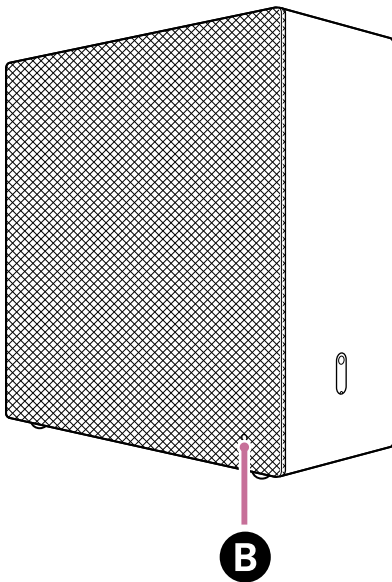

B Indicador de encendido

Si el altavoz potenciador de graves no se conecta automáticamente a la barra de sonido o si sustituye otro altavoz potenciador de graves que ya está conectado a la barra de sonido por este altavoz potenciador de graves

El altavoz potenciador de graves debe conectarse manualmente a la barra de sonido.

Para conocer las instrucciones sobre cómo realizar la conexión manualmente, consulte “Conexión del altavoz opcional con la conexión manual” en la Guía de ayuda de la barra de sonido. Puede conectar el altavoz potenciador de graves a la barra de sonido siguiendo los mismos pasos.

Nota

- Si el altavoz trasero opcional ya estaba conectado, deberá volver a conectarlo manualmente también.

- 5** Pulse HOME en el mando a distancia incluido con la barra de sonido y realice la optimización del campo de sonido seleccionando [Configurar] - [Ajustes avanzados] - [Ajustes de los altavoces] - [Optimización del campo de sonido] en el menú de inicio.

Tema relacionado

- [Instalación en el suelo o en un estante](#)

TP1002274025

Subwoofer

BRAVIA Theatre Sub 9/ BRAVIA Theatre Sub 8

Conexión con un HT-A9

El sistema HT-A9 no es compatible con la aplicación "Sony | BRAVIA Connect". Abra la pantalla de configuración del HT-A9 en la pantalla del televisor para realizar la conexión.

Es posible que el HT-A9 no se conecte al altavoz potenciador de graves hasta que el software del HT-A9 esté actualizado.

1 Encienda el HT-A9 y el televisor, y seleccione la entrada del HT-A9 en el televisor.

El HT-A9 tardará un poco en ponerse en marcha. La operación puede realizarse cuando desaparece [HELLO] o [PLEASE WAIT] del panel.

2 Actualice el software del HT-A9 a la última versión.

El procedimiento para actualizar el software depende de si se ha completado la configuración inicial del HT-A9.

Nota

- La Guía de ayuda del HT-A9 puede sugerirle que actualice el software con los altavoces opcionales conectados al HT-A9, pero debe actualizar el software del HT-A9 sin conectar el altavoz potenciador de graves.

Si ya se ha completado la configuración inicial del HT-A9 (si ya lo está usando)

1. Pulse HOME en el mando a distancia incluido con el HT-A9 y seleccione [Configurar] - [Ajustes avanzados] - [Actualización de software] - [Actualización de red] en el menú de inicio mostrado en la pantalla del televisor.
2. Siga las instrucciones que aparecen en la pantalla del televisor para actualizar el software.

Si no se ha completado la configuración inicial del HT-A9 (por ejemplo, justo después de comprar el HT-A9)

1. Pulse HOME en el mando a distancia incluido con el HT-A9 y siga las instrucciones que aparecen en la pantalla del televisor para empezar con la configuración inicial.
2. Cuando aparezca la pantalla [Ajuste de red fácil], conecte el HT-A9 a Internet.
3. Cuando aparezca la pantalla para confirmar la instalación de la actualización de software, seleccione [Sí] para instalar la actualización de software.
4. Siga las instrucciones de la pantalla de configuración inicial para realizar todos los ajustes.

Sugerencia

- También puede actualizar el software del HT-A9 descargando la última versión en una memoria USB desde la página de soporte de Sony.
Para obtener más información, consulte la Guía de ayuda del HT-A9.

3 Conecte el cable de alimentación de CA a la entrada de CA del altavoz potenciador de graves y, a continuación, a la salida de CA.

Al conectar el cable de alimentación de CA, es posible colocar el altavoz potenciador de graves boca abajo.

Manipule con cuidado el altavoz potenciador de graves al ponerlo boca abajo.

Para obtener más información sobre la instalación, consulte "Tema relacionado" en la parte inferior de esta página.

BRAVIA Theatre Sub 9

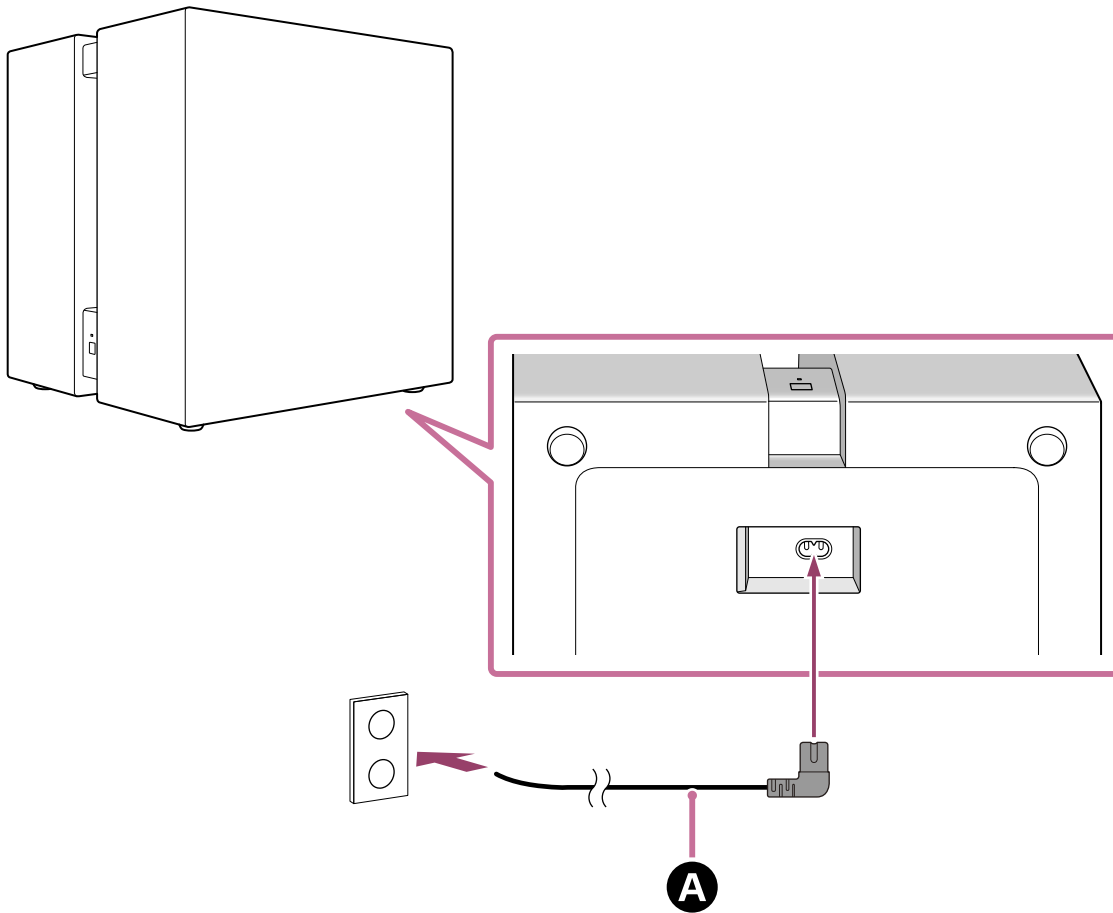

BRAVIA Theatre Sub 8

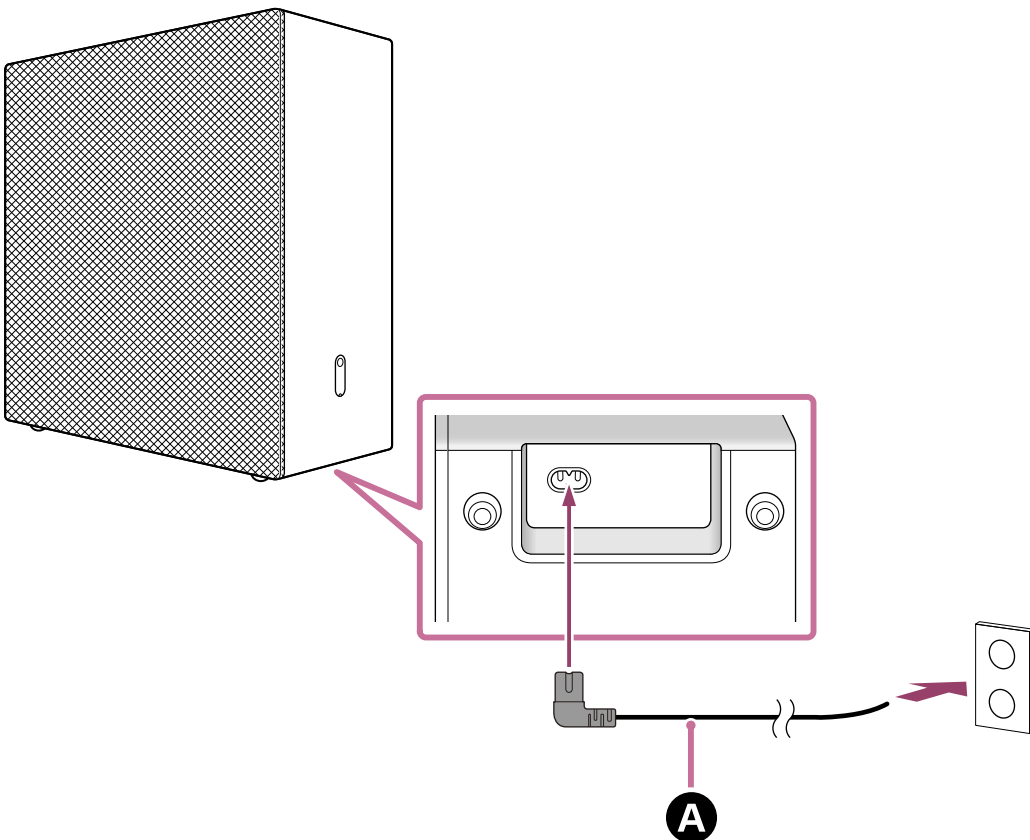

A Cable de alimentación de CA (incluido)

Compruebe que el indicador de encendido del altavoz potenciador de graves se encienda en blanco.

Cuando el indicador de encendido está iluminado en blanco, se ha establecido la conexión entre el altavoz potenciador de graves y el HT-A9.

Nota

- En la Guía de ayuda del dispositivo de audio principal (como el HT-A9) puede poner que el indicador de encendido se ilumina en verde, pero el indicador de encendido del altavoz potenciador de graves se ilumina en blanco.

BRAVIA Theatre Sub 9

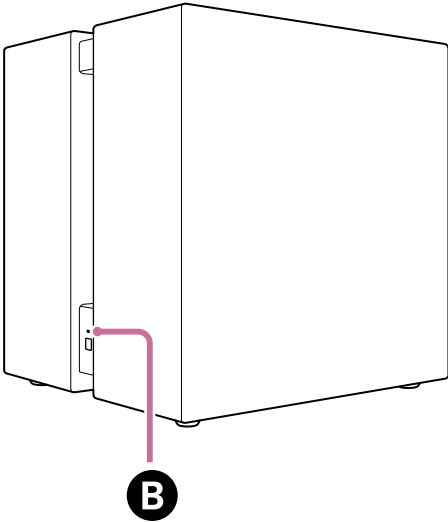

BRAVIA Theatre Sub 8

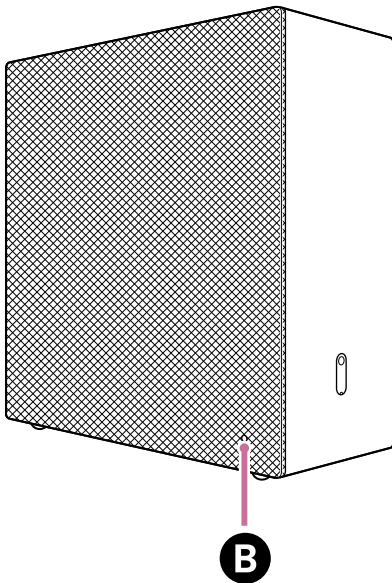

B Indicador de encendido

Si el altavoz potenciador de graves no se conecta automáticamente al HT-A9 o si sustituye otro altavoz potenciador de graves que ya está conectado al HT-A9 por este altavoz potenciador de graves

El altavoz potenciador de graves debe conectarse manualmente al HT-A9.

Para ver las instrucciones sobre cómo realizar la conexión manualmente, consulte "Si los altavoces no se conectan correctamente" en la Guía de ayuda del HT-A9. Puede conectar el altavoz potenciador de graves al HT-A9 siguiendo los mismos pasos.

Nota

- Si el altavoz trasero opcional ya estaba conectado, deberá volver a conectarlo manualmente también.

5 Pulse HOME en el mando a distancia incluido con el HT-A9 y realice la optimización del campo de sonido seleccionando [Configurar] - [Ajustes avanzados] - [Ajustes de los altavoces] - [Optimización del campo de sonido] en el menú de inicio.

Tema relacionado

- [Instalación en el suelo o en un estante](#)

TP1002274026

5-071-616-41(1) Copyright 2026 Sony Corporation

Subwoofer

BRAVIA Theatre Sub 9/ BRAVIA Theatre Sub 8

Conexión de un receptor/amplificador AV STR-AN1000, STR-AZ7000ES, STR-AZ5000ES, STR-AZ3000ES, STR-AZ1000ES o TA-AN1000

Los receptores/amplificadores AV STR-AN1000, STR-AZ7000ES, STR-AZ5000ES, STR-AZ3000ES, STR-AZ1000ES y TA-AN1000 no son compatibles con la aplicación "Sony | BRAVIA Connect". Visualice la pantalla de configuración del receptor/amplificador AV en la pantalla del televisor para realizar la conexión.

Es posible que el receptor/amplificador AV no se conecte al altavoz potenciador de graves hasta que el software del receptor/amplificador AV esté actualizado.

1 Encienda el receptor/amplificador AV al que está conectado el altavoz potenciador de graves y también el televisor, y seleccione la entrada del receptor/amplificador AV en el televisor.

El receptor/amplificador AV tardará un poco en ponerse en marcha. La operación puede realizarse cuando desaparece [HELLO] o [PLEASE WAIT] del panel.

2 Actualice el software del receptor/amplificador AV a la última versión.

El procedimiento para actualizar el software depende de si se ha completado la configuración inicial del receptor/amplificador AV.

Nota

- La Guía de ayuda del receptor/amplificador AV puede sugerirle que actualice el software con los altavoces opcionales conectados al receptor/amplificador AV, pero debe actualizar el software del receptor/amplificador AV sin conectar el altavoz potenciador de graves.

Si ya se ha completado la configuración inicial del receptor/amplificador AV (si ya lo está usando)

- Pulse HOME en el mando a distancia incluido con el receptor/amplificador AV y seleccione [Configurar] - [Actualización de software] - [Actualización de red] en el menú de inicio mostrado en la pantalla del televisor.
- Siga las instrucciones que aparecen en la pantalla del televisor para actualizar el software.

Si no se ha completado la configuración inicial del receptor/amplificador AV (por ejemplo, justo después de comprar el receptor/amplificador AV)

- Pulse HOME en el mando a distancia incluido con el receptor/amplificador AV.
- Siga las instrucciones que aparecen en la pantalla del televisor para configurar el idioma que se mostrará en pantalla, seleccione [Ajustes de Internet] en la pantalla que aparecerá, siga las instrucciones en pantalla para conectar el receptor/amplificador AV a Internet y, después, seleccione [OK].
No vaya al siguiente ajuste.
- Pulse HOME en el mando a distancia incluido con el receptor/amplificador AV y seleccione [Configurar] - [Actualización de software] - [Actualización de red] en el menú de inicio mostrado en la pantalla del televisor.
- Consulte el progreso de la actualización de software en el panel del receptor/amplificador AV.
El progreso se muestra en forma de porcentaje ("XXX%").
Cuando haya terminado la actualización, aparecerá [COMPLETED] en el panel y el receptor/amplificador AV se reiniciará automáticamente.

Sugerencia

- También puede actualizar el software del receptor/amplificador AV descargando la última versión en una memoria USB desde la página de soporte de Sony.
Para obtener más información, consulte la Guía de ayuda del receptor/amplificador AV.

3 Conecte el cable de alimentación de CA a la entrada de CA del altavoz potenciador de graves y, a continuación, a la salida de CA.

Al conectar el cable de alimentación de CA, es posible colocar el altavoz potenciador de graves boca abajo. Manipule con cuidado el altavoz potenciador de graves al ponerlo boca abajo.

Para obtener más información sobre la instalación, consulte "Tema relacionado" en la parte inferior de esta página.

BRAVIA Theatre Sub 9

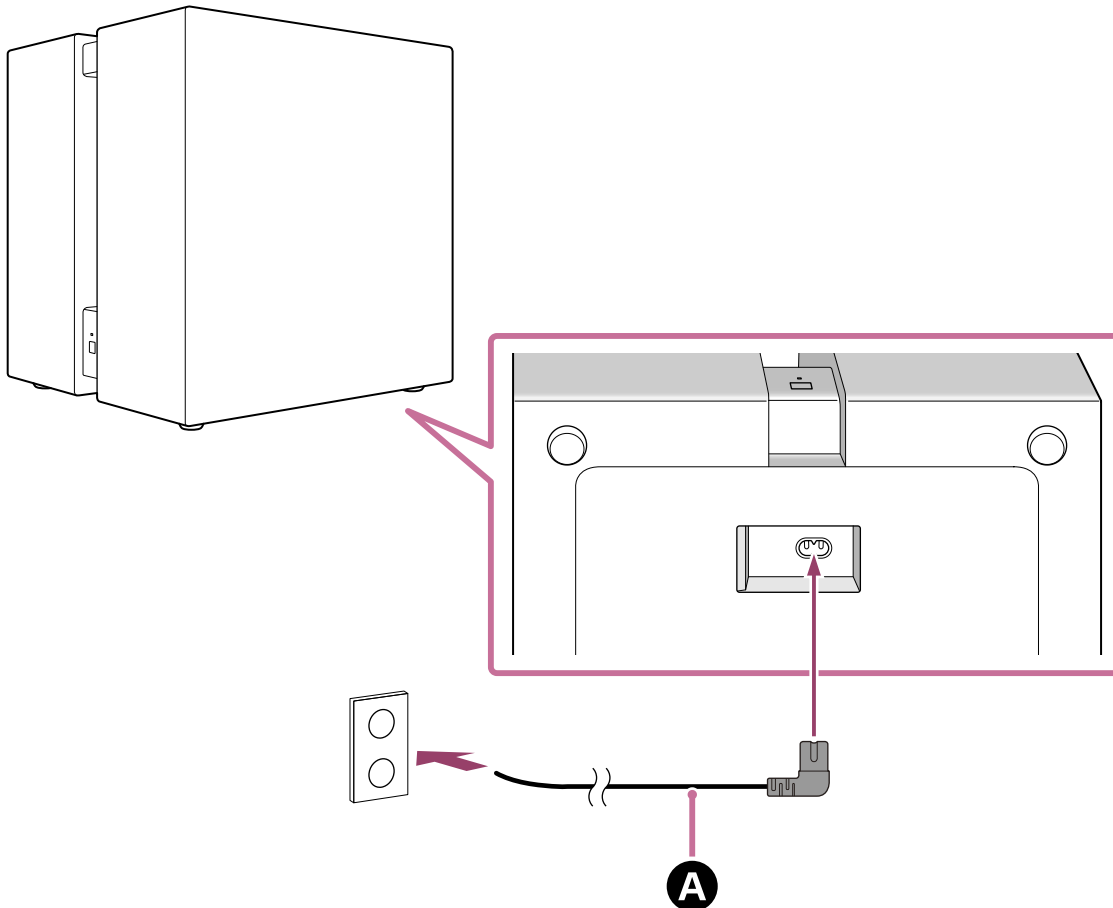

BRAVIA Theatre Sub 8

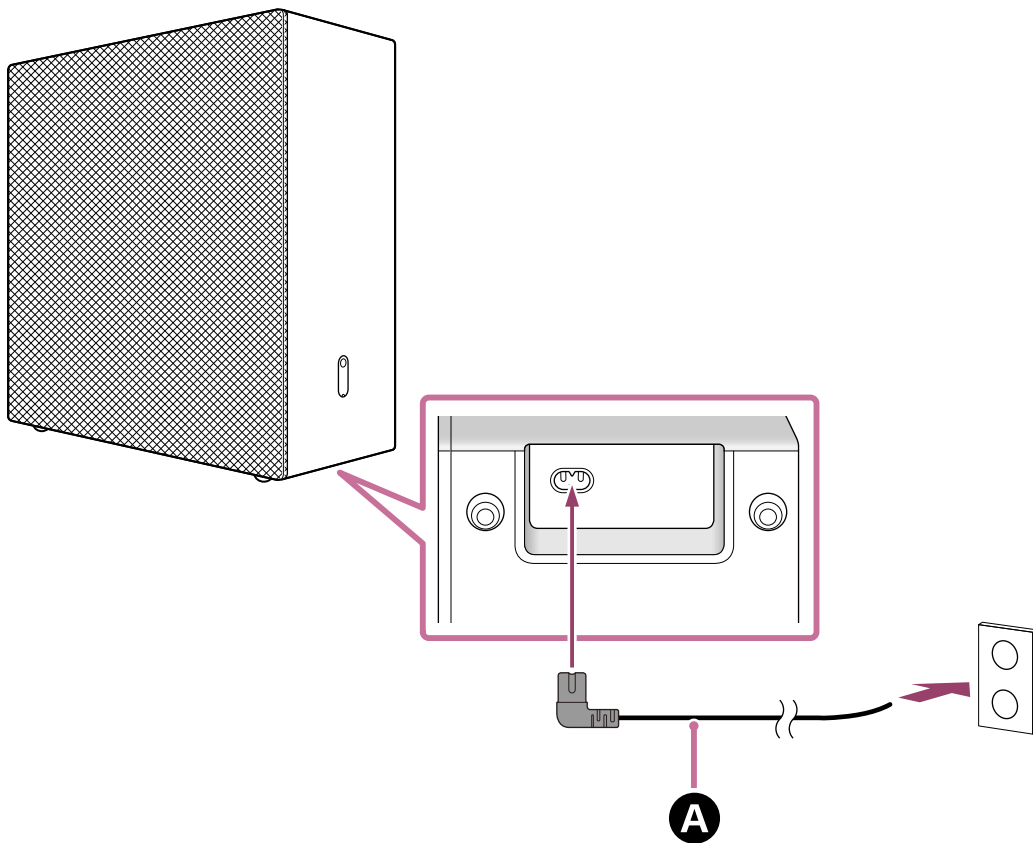

A Cable de alimentación de CA (incluido)

4 Compruebe que el indicador de encendido del altavoz potenciador de graves se encienda en blanco.

Cuando el indicador de encendido está iluminado en blanco, se ha establecido la conexión entre el altavoz potenciador de graves y el receptor/amplificador AV.

Nota

- En la Guía de ayuda del receptor/amplificador AV puede poner que el indicador de encendido se ilumina en verde, pero el indicador de encendido del altavoz potenciador de graves se ilumina en blanco.

BRAVIA Theatre Sub 9

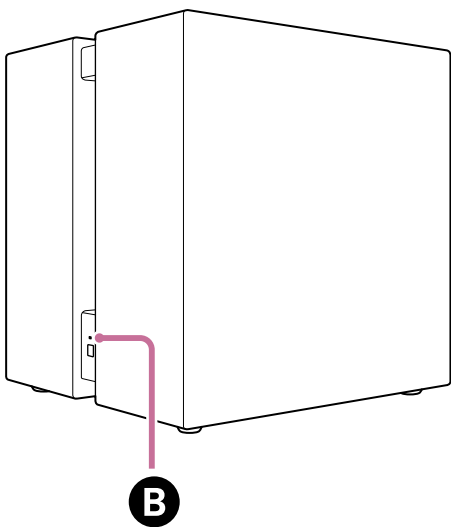

BRAVIA Theatre Sub 8

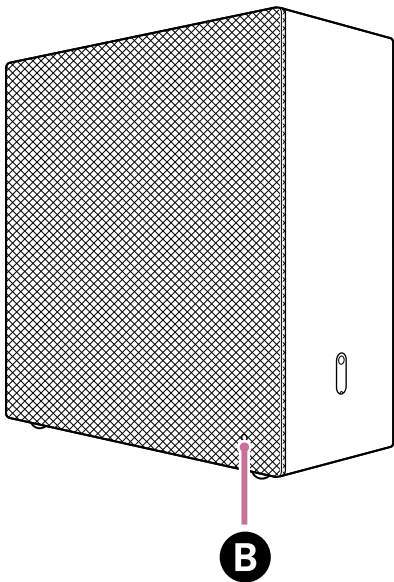

B Indicador de encendido

Si el altavoz potenciador de graves no se conecta automáticamente al receptor/amplificador AV o si sustituye otro altavoz potenciador de graves que ya está conectado al receptor/amplificador AV por este altavoz potenciador de graves

El altavoz potenciador de graves debe conectarse manualmente al receptor/amplificador AV.

Para conocer las instrucciones sobre cómo realizar la conexión manualmente, consulte “Conexión de altavoces Sony inalámbricos traseros/potenciadores de graves” en la Guía de ayuda del receptor/amplificador AV. Puede conectar el altavoz potenciador de graves al receptor/amplificador AV siguiendo los mismos pasos.

Nota

- Si el altavoz trasero opcional ya estaba conectado, deberá volver a conectarlo manualmente también.

- 5** Pulse HOME en el mando a distancia incluido con el receptor/amplificador AV y realice la optimización del campo de sonido seleccionando [Configurar] - [Ajustes de los altavoces] - [Calibrac. autom.] en el menú de inicio.

Tema relacionado

- [Instalación en el suelo o en un estante](#)

TP1002274027

Subwoofer

BRAVIA Theatre Sub 9/ BRAVIA Theatre Sub 8

Solución de problemas

Si tiene algún problema, siga el proceso que se indica a continuación.

1. Compruebe que el cable de alimentación de CA del altavoz potenciador de graves esté introducido hasta el fondo.



2. Desconecte el cable de alimentación de CA de la toma de CA y vuelva a conectarlo transcurridos unos minutos.



3. Busque problemas y encuentre soluciones con uno de los siguientes métodos.

- Seleccione Ayuda en el menú de la aplicación “Sony | BRAVIA Connect” para acceder a información sobre soporte.
- En la página de soporte, seleccione el nombre del modelo del altavoz potenciador de graves y consulte la información de soporte.
Encontrará la URL de la página de soporte en la “[Página web de atención al cliente](#)”.



4. Reinicie el altavoz potenciador de graves.

Todos los ajustes del altavoz potenciador de graves vuelven a su estado inicial.



5. Si el altavoz potenciador de graves sigue sin funcionar correctamente, hable con su contacto de soporte de Sony o su distribuidor de Sony más cercano.

- Contacto de soporte de Sony:
<https://www.sony.net/support-contact>

Tema relacionado

- [Reinicio del altavoz potenciador de graves](#)
- [Página web de atención al cliente](#)

Subwoofer

BRAVIA Theatre Sub 9/ BRAVIA Theatre Sub 8

Página web de atención al cliente

En la página de soporte, encontrará la información siguiente.

Consulte la página de soporte de su país o región.

- Preguntas y respuestas
- Últimos drivers y actualizaciones de software
- Contacto con el servicio de soporte
- Reparación del producto
- Registro del producto

Para clientes de EE. UU., Canadá y América Latina:

<https://www.sony.com/am/support>

Para clientes de Europa:

<https://www.sony.eu/support/>

Para clientes de China continental:

<https://service.sony.com.cn/>

Para clientes de Asia-Pacífico, Oceanía, Oriente Medio y África:

<https://www.sony-asia.com/support>

Para clientes de Japón:

<https://www.sony.jp/support/>

TP1002274029

Subwoofer

BRAVIA Theatre Sub 9/ BRAVIA Theatre Sub 8

Reinicio del altavoz potenciador de graves

Si el altavoz potenciador de graves sigue sin funcionar correctamente con [“Solución de problemas”](#), reinicie el altavoz potenciador de graves.

- 1 Cuando esté encendido, mantenga pulsado LINK en el altavoz potenciador de graves durante más de 10 segundos hasta que se reproduzca el sonido de notificación que indica el inicio del restablecimiento.**

El proceso de restablecimiento empieza cuando el indicador de encendido del altavoz potenciador de graves parpadea en blanco/azul alternativamente y se reproduce el sonido de notificación que indica el inicio del restablecimiento. Cuando ha terminado el restablecimiento, el indicador de encendido deja de parpadear, se reproduce el sonido de notificación que indica el apagado y el altavoz potenciador de graves se apaga.

- 2 Pulse LINK en el altavoz potenciador de graves para encenderlo.**

Cuando vuelva a conectar el altavoz potenciador de graves, siga los pasos de conexión para controlarlo. En función del dispositivo conectado, el altavoz potenciador de graves se conectará a él automáticamente al encender el altavoz potenciador de graves.

Tema relacionado

- [Acerca del indicador](#)
- [Conexión con un dispositivo de audio principal como una barra de sonido compatible con la aplicación “Sony | BRAVIA Connect”](#)
- [Conexión de una barra de sonido HT-A7000, HT-A5000 o HT-A3000](#)
- [Conexión con un HT-A9](#)
- [Conexión de un receptor/amplificador AV STR-AN1000, STR-AZ7000ES, STR-AZ5000ES, STR-AZ3000ES, STR-AZ1000ES o TA-AN1000](#)

TP1002274030

Subwoofer

BRAVIA Theatre Sub 9/ BRAVIA Theatre Sub 8

Especificaciones

Altavoz potenciador de graves (YY2102C/ YY2103C)

Sección del altavoz

Altavoz

YY2102C (SA-SW9):

200 mm (7 7/8 in), tipo cónico (2)

YY2103C (SA-SW8):

200 mm (7 7/8 in), tipo cónico (1)

Sistema de altavoces

YY2102C (SA-SW9):

Sellado

YY2103C (SA-SW8):

Tipo reflejo de graves

Sección de LAN inalámbrica

Sistema de comunicación

IEEE 802.11 a/b/g/n/ac/ax

Sección de BLUETOOTH

Salida

Especificaciones de BLUETOOTH Clase de potencia 1.5

Alcance de comunicación máximo

Línea de visión aprox. 30 m (98,4 pies)*

* El alcance real varía en función de ciertos factores, como los obstáculos entre los dispositivos, los campos magnéticos alrededor de un horno microondas, la electricidad estática, el uso de un teléfono inalámbrico, la sensibilidad de la recepción, el sistema operativo, las aplicaciones de software, etc.

Banda de frecuencia

Banda 2,4 GHz (2,400 0 GHz - 2,483 5 GHz)

Sección de receptor/transmisor inalámbrico

Sistema de comunicación

Especificación del sonido inalámbrico

Método de modulación

OFDM

Especificaciones generales

Consumo de potencia

YY2102C (SA-SW9):

Encendido: 100 W

YY2103C (SA-SW8):

Encendido: 55 W

Modo de espera por red: 2,0 W o menos

Apagado: 0,3 W o menos

Cuando la función [En espera automática] está activada, si no se utiliza el producto y no hay entrada de señal durante unos 20 minutos, el producto accede automáticamente al modo de espera por red o se apaga.

Si desactiva la función [En espera automática], aumentará el consumo de potencia de este producto.
Cuando se conecta este producto a un equipo de audio doméstico, la alimentación del producto se controla junto con la función de espera automática del equipo de audio doméstico.

Dimensiones* (an. × al. × pr.)

* Partes salientes y controles incluidos.

YY2102C (SA-SW9):

Aprox. 390 mm × 400 mm × 350 mm (15 3/8 in × 15 3/4 in × 13 7/8 in)

YY2103C (SA-SW8):

Aprox. 390 mm × 400 mm × 170 mm (15 3/8 in × 15 3/4 in × 6 3/4 in)

Peso

YY2102C (SA-SW9):

Aprox. 23,3 kg (51 lb 6 oz)

YY2103C (SA-SW8):

Aprox. 12,2 kg (26 lb 15 oz)

Nota

- El diseño y las especificaciones están sujetos a cambios sin previo aviso.
- Consulte la Guía de referencia incluida con su producto, que puede contener información sobre especificaciones no incluida en la lista anterior.

TP1002274031

Subwoofer

BRAVIA Theatre Sub 9/ BRAVIA Theatre Sub 8

Marcas comerciales

- La marca denominativa y los logotipos BLUETOOTH® son marcas comerciales registradas propiedad de Bluetooth SIG, Inc., y Sony Group Corporation y sus filiales poseen licencia para utilizar cualquiera de dichas marcas.
- Código QR es una marca comercial registrada de DENSO WAVE INCORPORATED en Japón y en otros países y regiones.
- “BRAVIA” y “BRAVIA Sync” son marcas comerciales registradas o marcas comerciales de Sony Group Corporation o sus filiales.

Todas las demás marcas comerciales y marcas comerciales registradas son marcas comerciales o marcas comerciales registradas de sus respectivos propietarios. En este manual no se indican las marcas ™ y ®.

TP1002274032

Subwoofer

BRAVIA Theatre Sub 9/ BRAVIA Theatre Sub 8

Licencias

- El producto contiene software que Sony utiliza en virtud de un acuerdo de licencia con el propietario del copyright correspondiente. Tenemos la obligación de anunciar el contenido del acuerdo a los clientes a petición del titular del copyright del software. Acceda a la URL siguiente y lea el contenido de la licencia.
<https://rd1.sony.net/help/ht/sl/26d/>
- El software incluido en este producto contiene software protegido por derechos de propiedad intelectual con licencia GPL/LGPL y otras licencias que pueden requerir el acceso a código fuente. Puede encontrar una copia del código fuente necesario de GPL/LGPL (y otras licencias) en la siguiente URL. Podemos facilitarle el código fuente necesario según la GPL/LGPL en un soporte físico durante un período de tres años después de nuestro último envío de este producto solicitándolo en el formulario de la siguiente URL. Esta oferta es válida para cualquier persona que reciba esta información.
<https://oss.sony.net/Products/Linux/>
Tenga en cuenta que Sony no puede responder a ninguna consulta sobre el contenido de este código fuente.
- Los servicios de red, el contenido y el (sistema operativo y) el software de este producto pueden estar sujetos a términos y condiciones individuales y cambiarse, interrumpirse o discontinuarse en cualquier momento y pueden requerir tarifas, registro e información de la tarjeta de crédito.

TP1002274033

Subwoofer

BRAVIA Theatre Sub 9/ BRAVIA Theatre Sub 8

Notas sobre el uso

Precauciones

- El cable de alimentación de CA incluido está diseñado exclusivamente para este altavoz potenciador de graves. No debe utilizarse con ningún otro dispositivo.
- Desenchufe el cable de alimentación de CA de la toma de CA cuando no vaya a utilizar el altavoz potenciador de graves durante un periodo de tiempo largo. Cuando desenchufe el cable de alimentación de CA de la toma de CA, desenchúfelo siempre sujetando el enchufe. No tire del cable.
- Si el cable de alimentación de CA presenta daños, póngase en contacto con el servicio de soporte de Sony o la tienda donde compró el producto para sustituirlo.

Colocación

- No coloque el altavoz potenciador de graves cerca de fuentes de calor ni en entornos expuestos a la luz solar directa, a polvo excesivo o a impactos mecánicos. Estas condiciones pueden provocar un mal funcionamiento.
- Coloque este altavoz potenciador de graves sobre una superficie plana y nivelada. Si lo coloca sobre una superficie inclinada, el altavoz potenciador de graves puede caerse o resbalar de la superficie debido a su propia vibración, lo que puede provocar lesiones, fallos de funcionamiento o pérdida de rendimiento.
- Si coloca el altavoz potenciador de graves sobre un suelo con pintura especial, cera, grasa o disolvente, etc., podría decolorar o manchar el suelo.
- Los altavoces de este altavoz potenciador de graves no tienen blindaje magnético. No coloque tarjetas magnéticas encima o cerca del altavoz potenciador de graves.
- No coloque objetos metálicos cerca del altavoz potenciador de graves, aparte de un televisor. Las funciones inalámbricas podrían perder estabilidad.
- Cuando el altavoz potenciador de graves se utiliza con un sintonizador, un televisor o un vídeo, pueden producirse ruidos o imágenes distorsionadas. En este caso, instale el altavoz potenciador de graves lejos de estos dispositivos.
- No coloque el altavoz potenciador de graves cerca de objetos que emitan un fuerte campo magnético, como hornos microondas o altavoces grandes.

Limpieza del altavoz potenciador de graves

- Podrá usar el altavoz potenciador de graves de forma más cómoda y durante más tiempo si sigue las indicaciones de mantenimiento detalladas a continuación.
 - Limpie el altavoz potenciador de graves con un paño suave ligeramente humedecido con detergente neutro. No utilice estropajos abrasivos, polvo desengrasante ni disolventes, como alcohol o bencina.

Acerca de las comunicaciones BLUETOOTH®

- BLUETOOTH es una tecnología inalámbrica de corto alcance que permite la comunicación entre dispositivos digitales como smartphones y ordenadores. El alcance máximo de comunicación puede variar en función de la presencia de obstáculos (personas, objetos metálicos, paredes, etc.) o del entorno electromagnético.
- Las microondas que genera un dispositivo BLUETOOTH pueden afectar al funcionamiento de dispositivos médicos electrónicos. Apague el altavoz potenciador de graves y otros dispositivos BLUETOOTH en los siguientes lugares, ya que pueden provocar un accidente:
 - En hospitales, cerca de asientos prioritarios en trenes, lugares donde haya gases inflamables, cerca de puertas automáticas o cerca de alarmas de incendio.
- Este altavoz potenciador de graves admite funciones de seguridad que cumplen con el estándar de seguridad BLUETOOTH durante la comunicación con la tecnología inalámbrica BLUETOOTH. Sin embargo, dependiendo de

los ajustes configurados y de otros factores, esta seguridad puede ser insuficiente. Preste una atención especial al comunicarse mediante BLUETOOTH.

- Sony no asumirá responsabilidad alguna por daños o pérdidas resultantes de filtraciones de datos que se produzcan al utilizar las comunicaciones BLUETOOTH.

Otras notas

- La temperatura del altavoz potenciador de graves puede aumentar durante su uso. No se trata de una avería.
- No introduzca objetos extraños en la abertura del altavoz.
- Si entra un objeto extraño o agua en el altavoz potenciador de graves, apáguelo inmediatamente, desconéctelo de la toma de CA y consulte qué hacer con el servicio de soporte de Sony o la tienda donde compró el producto.
- Si tiene cualquier pregunta o problema con este altavoz potenciador de graves, póngase en contacto con el servicio de soporte de Sony o con la tienda donde compró el producto.

Tema relacionado

- [Solución de problemas](#)
- [Página web de atención al cliente](#)

TP1002274037

5-071-616-41(1) Copyright 2026 Sony Corporation