

Subwoofer

BRAVIA Theatre Sub 9/ BRAVIA Theatre Sub 8

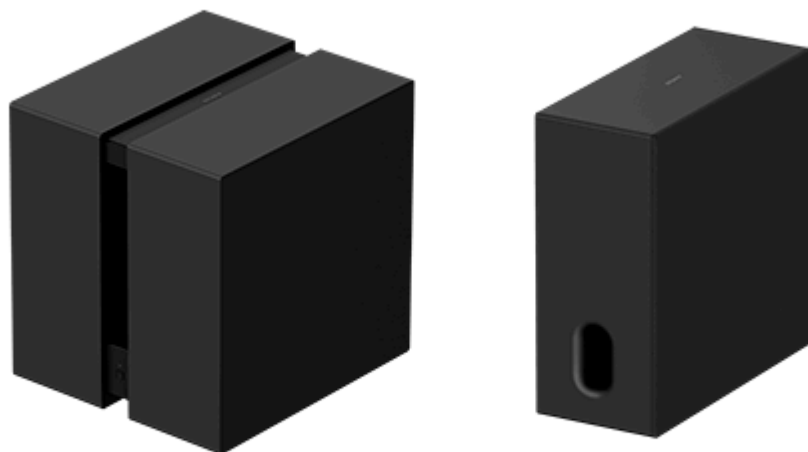

Modello: YY2102C/ YY2103C

Questa Guida illustra l'installazione e la connessione di BRAVIA Theatre Sub 9 e BRAVIA Theatre Sub 8. Nella Guida, per "subwoofer" si intende solo uno di essi o entrambi.

La procedura di connessione di questo subwoofer varia a seconda del dispositivo connesso. Accertarsi di selezionare il collegamento (testo blu) del dispositivo al quale si desidera connettersi dall'elenco sottostante, quindi seguire le istruzioni visualizzate sulla pagina per collegare il subwoofer.

### **Connessione a un dispositivo audio principale quale una barra audio che supporta l'app "Sony | BRAVIA Connect"**

[Connessione a un dispositivo audio principale che supporta l'app "Sony | BRAVIA Connect"](#)

### **Connessione a uno dei seguenti dispositivi audio principali**

[Collegamento a HT-A7000, HT-A5000 o a una barra audio HT-A3000](#)

[Connessione a HT-A9](#)

[Collegamento a STR-AN1000, STR-AZ7000ES, STR-AZ5000ES, STR-AZ3000ES, STR-AZ1000ES o al ricevitore/amplificatore AV TA-AN1000](#)

## Dispositivi audio compatibili con il subwoofer

Questo subwoofer è un prodotto che funziona esclusivamente con modelli specifici.

I nomi dei modelli dei dispositivi compatibili con il subwoofer sono reperibili al seguente URL.

### **Dispositivi audio principali (barra audio/sistema home theatre/ricevitore AV/amplificatore AV) compatibili con il subwoofer**

<https://www.sony.net/comp-home/>

#### Suggerimento

- È possibile connettere due di questi subwoofer a un dispositivo audio principale, quale una barra audio, che supporti il doppio subwoofer (entrambi i subwoofer devono avere lo stesso nome modello).
- Controllare le specifiche del prodotto sul sito web di Sony dedicato alle informazioni sui prodotti per verificare se il dispositivo audio principale supporta il doppio subwoofer.
- Il subwoofer potrebbe non connettersi al dispositivo audio principale finché il software del subwoofer o del dispositivo audio principale non viene aggiornato.

SA-SW9/ SA-SW8

#### [Dispositivi connessi al subwoofer](#)

Controllo del contenuto della confezione

[Contenuto della confezione \(BRAVIA Theatre Sub 9\)](#)

[Contenuto della confezione \(BRAVIA Theatre Sub 8\)](#)

Parti e comandi

[BRAVIA Theatre Sub 9](#)

[BRAVIA Theatre Sub 8](#)

[Informazioni sulla spia](#)

Installazione

[Installazione sul pavimento o su un ripiano](#)

Connessione

[Collegamento a un dispositivo audio principale quale una barra audio che supporta l'app "Sony | BRAVIA Connect"](#)

[Collegamento a HT-A7000, HT-A5000 o a una barra audio HT-A3000](#)

[Connessione a HT-A9](#)

[Collegamento a STR-AN1000, STR-AZ7000ES, STR-AZ5000ES, STR-AZ3000ES, STR-AZ1000ES o al ricevitore/amplificatore AV TA-AN1000](#)

Risoluzione dei problemi

[Risoluzione dei problemi](#)

[Sito web di assistenza ai clienti](#)

---

[Ripristino del subwoofer](#)

---

[Caratteristiche tecniche](#)

Informazioni supplementari

---

[Marchi](#)

---

[Licenze](#)

---

[Note sull'utilizzo](#)

---

5-071-617-41(1) Copyright 2026 Sony Corporation

Subwoofer

BRAVIA Theatre Sub 9/ BRAVIA Theatre Sub 8

## Dispositivi connessi al subwoofer

Il subwoofer è un prodotto che funziona esclusivamente con modelli specifici.

I nomi dei modelli dei dispositivi compatibili con il subwoofer sono reperibili al seguente URL.

### Principali dispositivi audio compatibili con il subwoofer

<https://www.sony.net/comp-home/>

#### Suggerimento

- È possibile connettere due di questi subwoofer a un dispositivo audio principale, quale una barra audio, che supporti il doppio subwoofer (entrambi i subwoofer devono avere lo stesso nome modello).
- Controllare le specifiche del prodotto sul sito web di Sony dedicato alle informazioni sui prodotti per verificare se il dispositivo audio principale supporta il doppio subwoofer.
- Il subwoofer potrebbe non connettersi al dispositivo audio principale finché il software del subwoofer o del dispositivo audio principale non viene aggiornato.

### Dispositivi connessi a BRAVIA Theatre Sub 9

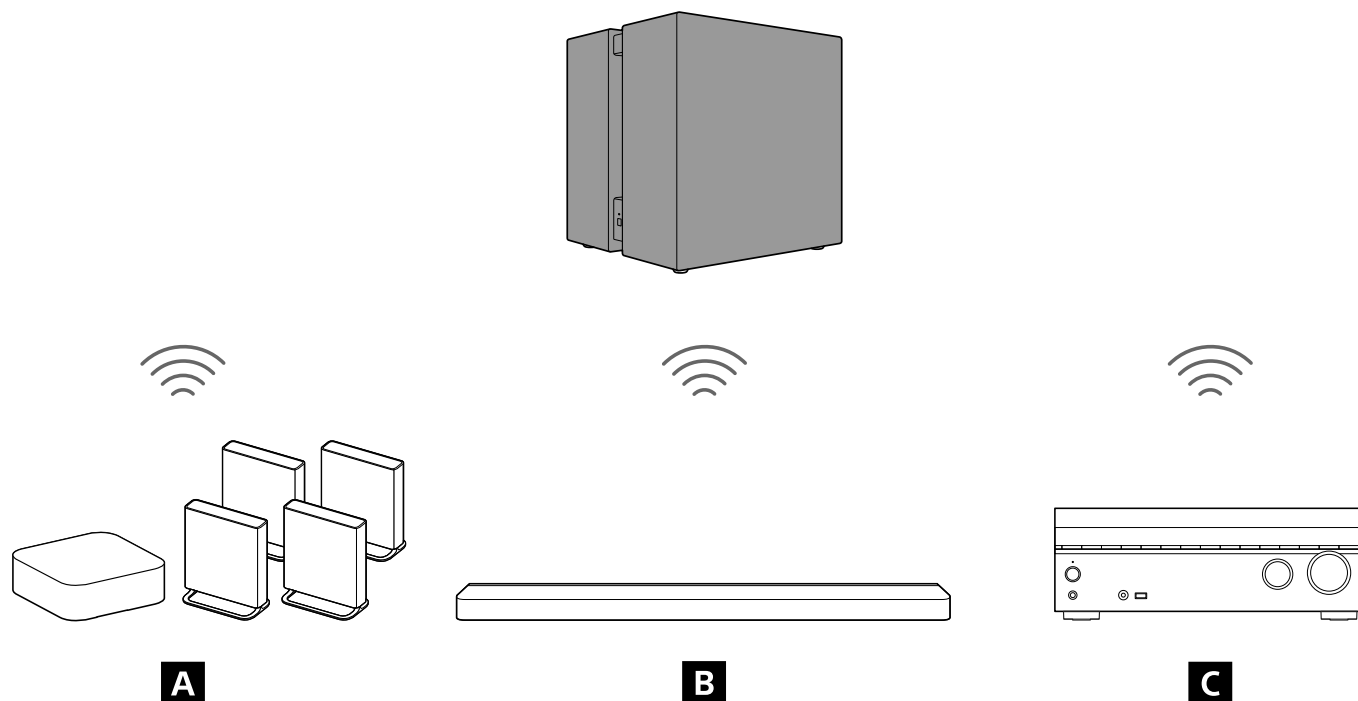

**A** Sistema di Home Cinema

**B** Barra audio

**C** Ricevitore AV multicanale/amplificatore AV multicanale

### Dispositivi connessi a BRAVIA Theatre Sub 8

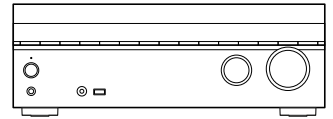
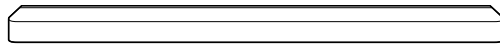
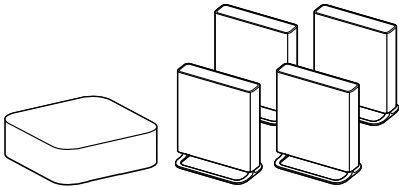
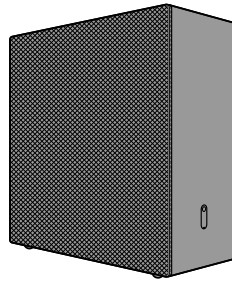

**A**

**B**

**C**

- A** Sistema di Home Cinema
- B** Barra audio
- C** Ricevitore AV multicanale/amplificatore AV multicanale

TP1002274194

5-071-617-41(1) Copyright 2026 Sony Corporation

Subwoofer

BRAVIA Theatre Sub 9/ BRAVIA Theatre Sub 8

## Contenuto della confezione (BRAVIA Theatre Sub 9)

---

Se uno degli elementi in dotazione manca, consultare il rivenditore Sony più vicino. I numeri indicano la quantità in dotazione.

La disponibilità e la quantità degli elementi in dotazione variano in base alla nazione/area geografica di acquisto. Consultare la Guida di riferimento inclusa con il prodotto per verificare la disponibilità e la quantità degli elementi in dotazione.

- Subwoofer (1)

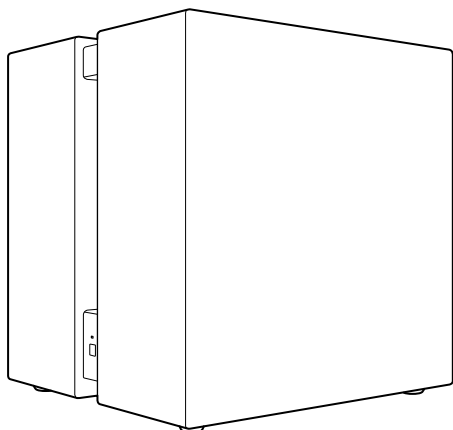

- Cavo di alimentazione CA (1 o 2)

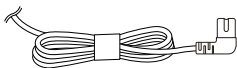

- Documenti (1 set)

### Parti incluse solo in alcune nazioni/aree geografiche

- Adattatore per spina CA (1)

TP1002274178

Subwoofer

BRAVIA Theatre Sub 9/ BRAVIA Theatre Sub 8

## Contenuto della confezione (BRAVIA Theatre Sub 8)

Se uno degli elementi in dotazione manca, consultare il rivenditore Sony più vicino. I numeri indicano la quantità in dotazione.

La disponibilità e la quantità degli elementi in dotazione variano in base alla nazione/area geografica di acquisto. Consultare la Guida di riferimento inclusa con il prodotto per verificare la disponibilità e la quantità degli elementi in dotazione.

- Subwoofer (1)

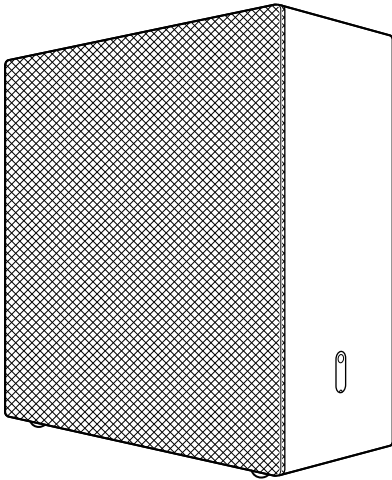

- Cavo di alimentazione CA (1 o 2)

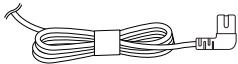

- Documenti (1 set)

## Parti incluse solo in alcune nazioni/aree geografiche

- Adattatore per spina CA (1)

TP1002274179

Subwoofer

BRAVIA Theatre Sub 9/ BRAVIA Theatre Sub 8

## BRAVIA Theatre Sub 9

### Anteriore, lato sinistro

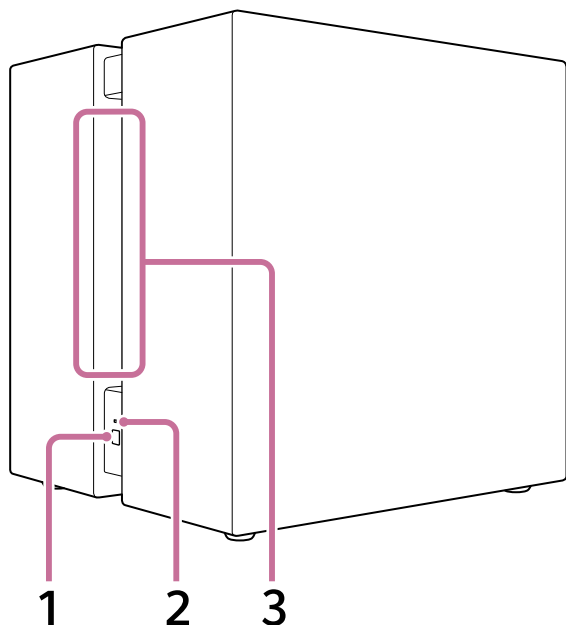

#### 1. LINK (Si trova nella parte inferiore del lato sinistro.)

- **Pressione:** premere per connettere il subwoofer. Per procedere, seguire la procedura di collegamento.
- **Pressione mantenuta per 2 secondi fino alla riproduzione del suono di notifica:** spegne il subwoofer.
- **Pressione mantenuta per 10 secondi fino alla riproduzione del secondo suono di notifica:** ripristina il subwoofer.

#### 2. Spia di accensione (Si trova nella parte inferiore del lato sinistro.)

Indica lo stato del subwoofer illuminandosi o lampeggiando in 3 colori diversi (bianco/blu/rosso).

#### 3. Apertura

Il suono viene emesso da questa apertura che va dal lato sinistro al lato destro del subwoofer.

### Parte inferiore

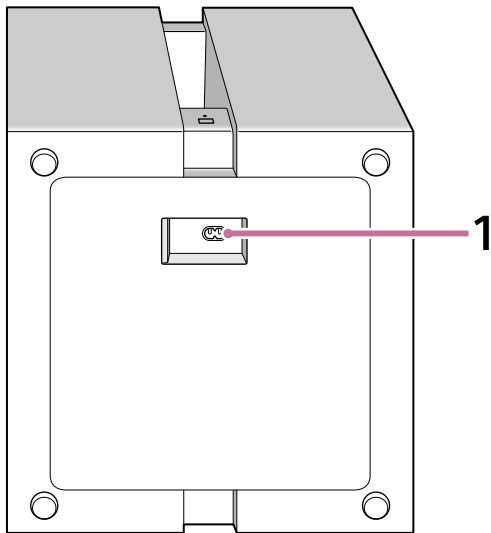

## 1. Ingresso CA

### Nota

- Per il trasporto del subwoofer, sono necessarie 2 persone che lo reggano dalla parte inferiore.

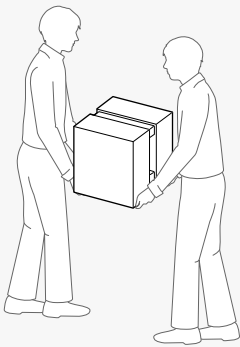

### Suggerimento

- L'ingresso CA si trova nella parte inferiore del subwoofer. Quando si collega il cavo di alimentazione CA, il subwoofer può essere appoggiato senza alcun problema. Maneggiare il subwoofer con cura quando lo si appoggia.
- Instradare il cavo di alimentazione CA collegato al subwoofer nella direzione desiderata.

### Argomento correlato

- [Informazioni sulla spia](#)
- [Ripristino del subwoofer](#)

TP1002274180

Subwoofer

BRAVIA Theatre Sub 9/ BRAVIA Theatre Sub 8

## BRAVIA Theatre Sub 8

### Anteriore, lato destro

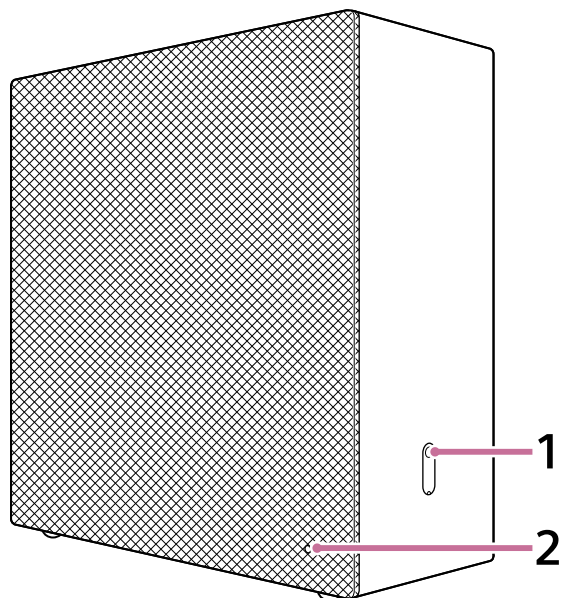

1. **LINK** (Si trova nella parte inferiore del lato destro.)

- **Pressione:** premere per connettere il subwoofer. Per procedere, seguire la procedura di collegamento.
- **Pressione mantenuta per 2 secondi fino alla riproduzione del suono di notifica:** spegne il subwoofer.
- **Pressione mantenuta per 10 secondi fino alla riproduzione del secondo suono di notifica:** ripristina il subwoofer.

2. **Spia di accensione** (Si trova in basso a destra della parte anteriore ricoperta da tessuto.)  
Indica lo stato del subwoofer illuminandosi o lampeggiando in 3 colori diversi (bianco/blu/rosso).

### Posteriore, lato sinistro

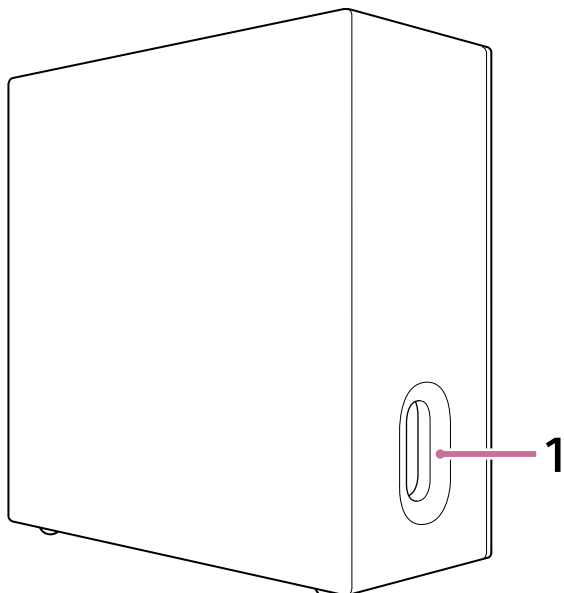

1. **Apertura** (Si trova nella parte inferiore del lato sinistro.)

## Parte inferiore

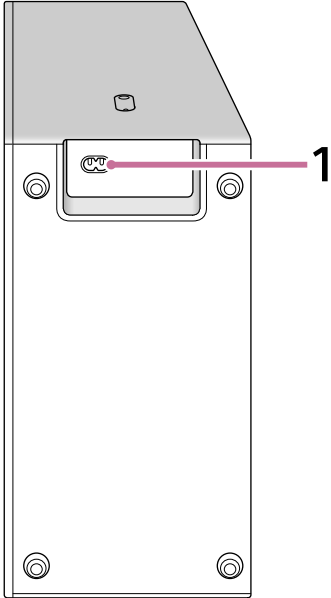

## 1. Ingresso CA

### Suggerimento

- L'ingresso CA si trova nella parte inferiore del subwoofer. Quando si collega il cavo di alimentazione CA, il subwoofer può essere appoggiato senza alcun problema. Maneggiare il subwoofer con cura quando lo si appoggia.
- Instradare il cavo di alimentazione CA collegato al subwoofer nella direzione desiderata.

TP1002274181

Subwoofer

BRAVIA Theatre Sub 9/ BRAVIA Theatre Sub 8

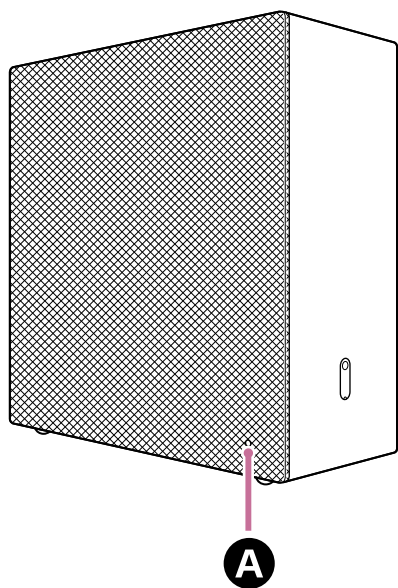
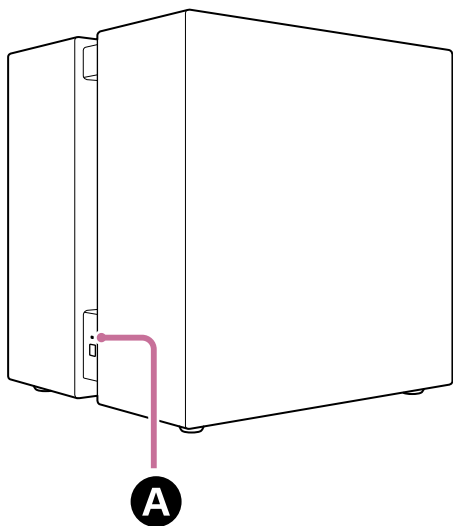

## Informazioni sulla spia

Sia BRAVIA Theatre Sub 9 sia BRAVIA Theatre Sub 8 presentano una spia per indicare lo stato del prodotto.









### **A** Spia di accensione









































#### Stato di alimentazione

-  .....  ..... (Lampeggia lentamente in bianco)  
Accensione in corso.
-  (Illuminata in rosso)  
Il subwoofer è in modalità standby.
- ..... (Spenta)  
Il subwoofer è spento.

#### Stato di connessione con il dispositivo compatibile

-  (Illuminata in bianco)  
Il subwoofer è connesso a un dispositivo compatibile.
-  .....  ..... (Lampeggia lentamente in bianco)  
Il subwoofer è in attesa della connessione dal dispositivo compatibile.
-  ·  .....  ·  ..... (Lampeggia due volte ripetutamente in bianco)  
Il subwoofer è in attesa della connessione manuale dal dispositivo compatibile.

## Condizioni speciali

-     (Lampeggia in bianco/blu alternativamente)  
L'aggiornamento/ripristino del software ecc. è in corso.
-  ·  ·  ·  ·  ·  ·  ·  ·  ·  ·  ·  ·  ·  ·  ·  ·  ·  (Lampeggia in bianco)  
La funzione wireless è disattivata. Utilizzare LINK per attivare la funzione wireless.
-  ·  ·  ·  ·  ·  ·  ·  ·  ·  ·  ·  ·  ·  ·  ·  ·  ·  (Lampeggia in rosso)  
È stata rilevata un'anomalia o un errore. Attenersi alla procedura nella sezione "[Risoluzione dei problemi](#)".

---

### Argomento correlato

- [Risoluzione dei problemi](#)
- [Ripristino del subwoofer](#)

TP1002274182

Subwoofer

BRAVIA Theatre Sub 9/ BRAVIA Theatre Sub 8

## Installazione sul pavimento o su un ripiano

Questa sezione spiega alcuni esempi di installazione del subwoofer.

### Come installare

Il seguente schema di installazione rappresenta un esempio.

### Esempio di installazione in abbinamento alla barra audio

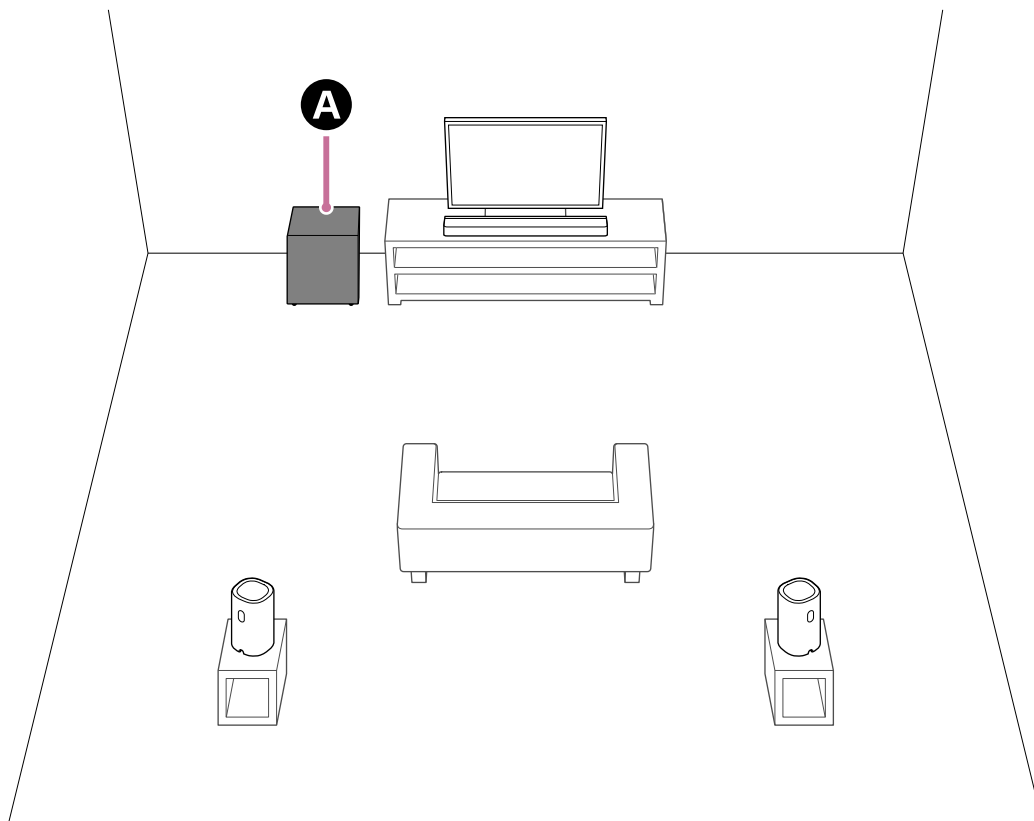

**A** BRAVIA Theatre Sub 9 o BRAVIA Theatre Sub 8

### Esempio di installazione in abbinamento al sistema home theatre

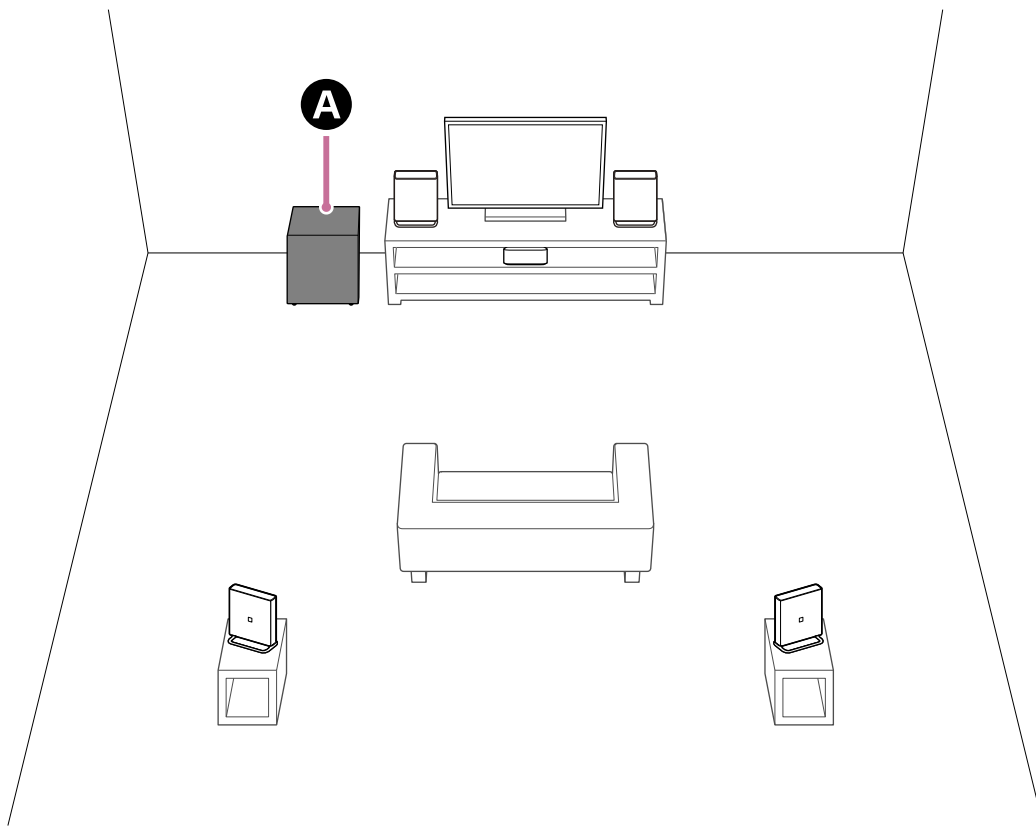

**A** BRAVIA Theatre Sub 9 o BRAVIA Theatre Sub 8

### Esempio di installazione con un ricevitore AV multicanale/amplificatore AV multicanale

Esempio di installazione per un sistema di altoparlanti con suono surround 5.1.

Quando si utilizza anche un sistema di altoparlanti con suono surround 5.1, sono necessari gli altoparlanti anteriori, centrale e posteriori, oltre al subwoofer.

Consultare la Guida del ricevitore AV multicanale/amplificatore AV multicanale per informazioni sul posizionamento dell'altoparlante in base alla configurazione del sistema altoparlanti.

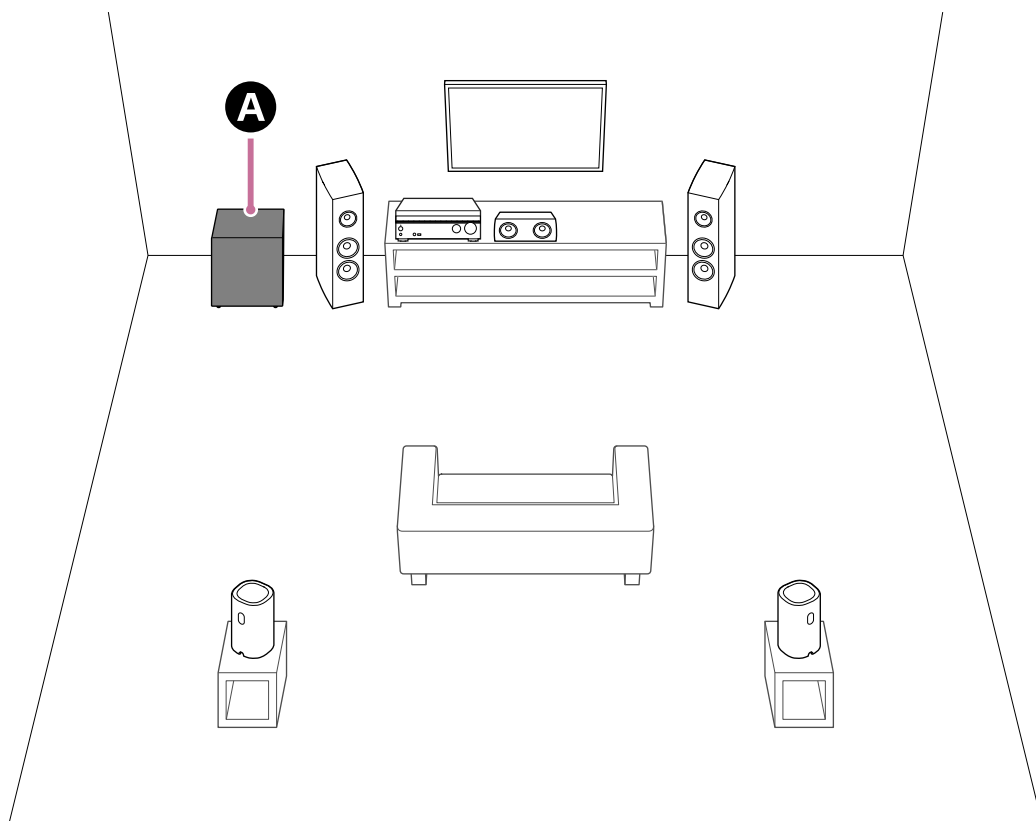

## **Installazione del subwoofer**

L'uscita audio dal subwoofer è omnidirezionale, quindi il subwoofer può essere posizionato come si desidera.

- Non collocare il subwoofer in posizione orizzontale.
- BRAVIA Theatre Sub 9 emette l'audio dall'apertura su entrambi i lati. Posizionare il subwoofer in modo che una delle due aperture sia libera.
- BRAVIA Theatre Sub 8 emette l'audio dal lato rivestito in tessuto e dall'apertura laterale. Se il lato che emette l'audio è nei pressi di una parete o di un mobile, posizionare il subwoofer a una distanza non inferiore a 5 cm (2 pollici).

TP1002274195

5-071-617-41(1) Copyright 2026 Sony Corporation

Subwoofer

BRAVIA Theatre Sub 9/ BRAVIA Theatre Sub 8

## Collegamento a un dispositivo audio principale quale una barra audio che supporta l'app "Sony | BRAVIA Connect"

Accertarsi di avviare o installare l'app "Sony | BRAVIA Connect" dal collegamento del punto 1 di questa pagina. La guida per installare e collegare il subwoofer si apre sull'app.

Se l'app è già installata, aggiornarla alla versione più recente prima di procedere ai punti seguenti. Dopo aver aggiornato l'app, procedere al punto 1 senza lanciare l'app.

[Accedere al sito web in cui è possibile aggiornare l'app alla versione più recente.](#)

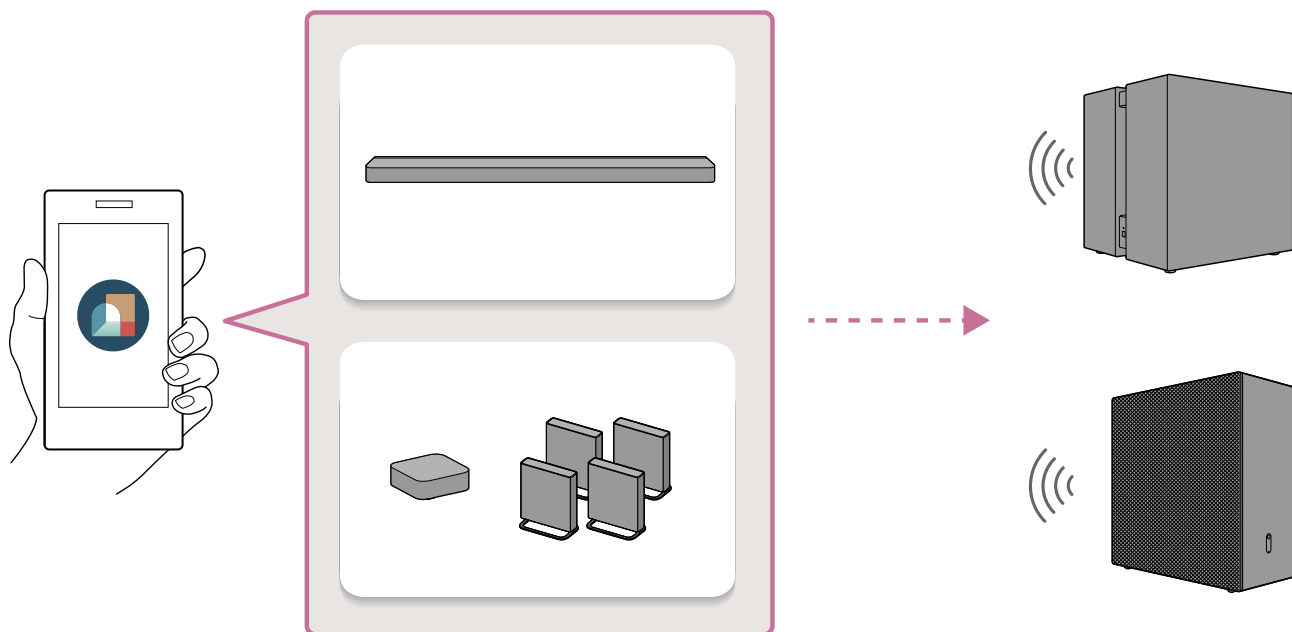

### 1 Toccare il collegamento seguente (testo blu), quindi avviare la configurazione del subwoofer con l'app.

#### Nota

- Quando si installa o si avvia l'app, l'indirizzo IP e le informazioni identificative del dispositivo verranno condivise con i fornitori di servizi di Sony Corporation.

#### Connessione di BRAVIA Theatre Sub 9

[Avviare la configurazione di BRAVIA Theatre Sub 9 con l'app.](#)

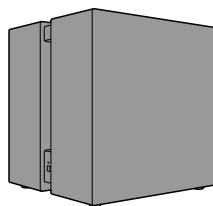

#### Connessione di BRAVIA Theatre Sub 8

[Avviare la configurazione di BRAVIA Theatre Sub 8 con l'app.](#)

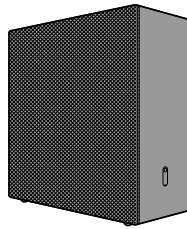

### Suggerimento

- Eseguire la stessa procedura anche quando si collegano altoparlanti wireless Sony opzionali diversi da BRAVIA Theatre Sub 9 o BRAVIA Theatre Sub 8 insieme. Seguire le istruzioni sulla schermata dell'app, dove verranno visualizzate le istruzioni di connessione per ciascun altoparlante.
- Si potrebbe non riuscire ad avviare o installare l'app toccando il collegamento di cui sopra o acquisendo il codice QR sottostante. In questo caso, toccare il collegamento corrispondente al proprio smartphone sulla pagina web visualizzata per avviare o installare l'app. Procedere quindi al punto 2.

Se si sta visualizzando questa Guida su un computer, inquadrare il codice QR di seguito con uno smartphone.

### Connessione di BRAVIA Theatre Sub 9



### Connessione di BRAVIA Theatre Sub 8



## 2 Seguire le istruzioni sulla schermata dell'app per continuare a configurare il subwoofer.

Prima di tutto, selezionare il dispositivo al quale si desidera connettere il subwoofer.

Se viene visualizzata una notifica o un aggiornamento software per il proprio dispositivo audio principale (quale una barra audio), seguire la guida sulla schermata dell'app. Allo stesso modo, seguire le istruzioni sulla schermata dell'app per l'installazione e la connessione del subwoofer.

### Suggerimento

- Se la configurazione iniziale del dispositivo audio principale (quale una barra audio) non è stata completata, sarà necessario configurare il dispositivo audio principale prima di connettere il subwoofer. Seguire le istruzioni sulla schermata dell'app.

- Se la configurazione iniziale del dispositivo audio principale (come una barra audio) è stata completata, selezionare il dispositivo audio principale a cui si desidera connettere il subwoofer sulla schermata dell'app, quindi connettere il subwoofer toccando [Impostazioni] - [Impostazioni di connessione degli altoparlanti wireless] - [Connessione altoparlanti wireless].

---

### Argomento correlato

- [Installazione sul pavimento o su un ripiano](#)

TP1002274183

5-071-617-41(1) Copyright 2026 Sony Corporation

Subwoofer

BRAVIA Theatre Sub 9/ BRAVIA Theatre Sub 8

## Collegamento a HT-A7000, HT-A5000 o a una barra audio HT-A3000

HT-A7000, HT-A5000 e le barre audio HT-A3000 non supportano l'app "Sony | BRAVIA Connect". Visualizzare la schermata di configurazione della barra audio sullo schermo del televisore per accedere alla procedura di collegamento. La barra audio potrebbe non connettersi al subwoofer fintanto che il software della barra audio non è aggiornato.

### 1 Accendere la barra audio a cui è connesso il subwoofer e il televisore, quindi commutare l'ingresso TV sulla barra audio.

Per avviarsi, la barra audio impiega qualche istante. È possibile eseguire l'operazione quando [HELLO] o [PLEASE WAIT] scompare dal pannello di visualizzazione.

### 2 Aggiornamento del software della barra audio alla versione più recente.

La procedura per l'aggiornamento del software dipende dal fatto che la configurazione iniziale della barra audio sia stata completata o meno.

#### Nota

- La Guida per la barra audio potrebbe suggerire di aggiornare il software con gli altoparlanti opzionali connessi alla stessa, ma di aggiornare il software della barra audio senza connettere il subwoofer.

### Se la configurazione iniziale della barra audio è già stata completata (se il dispositivo è già in uso)

1. Premere HOME sul telecomando in dotazione con la barra audio e selezionare [Setup] - [Advanced Settings] - [Software Update] - [Network Update] nel menu iniziale visualizzato sullo schermo del televisore.
2. Seguire le istruzioni sullo schermo del televisore per aggiornare il software.

### Se la configurazione iniziale della barra audio non è stata completata (ad es. subito dopo il suo acquisto)

1. Premere HOME sul telecomando in dotazione con la barra audio e seguire le istruzioni sullo schermo del televisore per avviare la configurazione iniziale.
2. Anche se viene visualizzata la schermata [Checking Wireless Speaker Connection], selezionare [Next] senza connettere il subwoofer alla barra audio.
3. Collegare la barra audio a Internet tramite la schermata [Easy Network Setup] e seguire le istruzioni a video per continuare la configurazione iniziale.
4. Quando viene visualizzata la schermata di conferma dell'esecuzione dell'aggiornamento software, selezionare [Yes] per eseguire l'aggiornamento del software.
5. Anche se viene visualizzata la schermata [Sound Field Optimization], procedere senza eseguirla.
6. Se viene visualizzata la schermata [Easy Sound Setup], selezionare [Cancel].
7. Continuare la configurazione iniziale finché non viene visualizzato il menu iniziale.

#### Suggerimento

- È anche possibile aggiornare il software della barra audio alla versione più recente scaricando il software più recente dalla pagine di assistenza Sony su un supporto di memoria USB.  
Per maggiori dettagli, consultare la Guida per la barra audio.

**3 Collegare il cavo di alimentazione CA all'ingresso CA sul subwoofer, quindi collegarlo alla presa di corrente CA.**

Quando si collega il cavo di alimentazione CA, il subwoofer può essere appoggiato senza alcun problema. Maneggiare il subwoofer con cura quando lo si appoggia.

Per informazioni sull'installazione, vedere "Argomento correlato" in fondo alla pagina seguente.

**BRAVIA Theatre Sub 9**

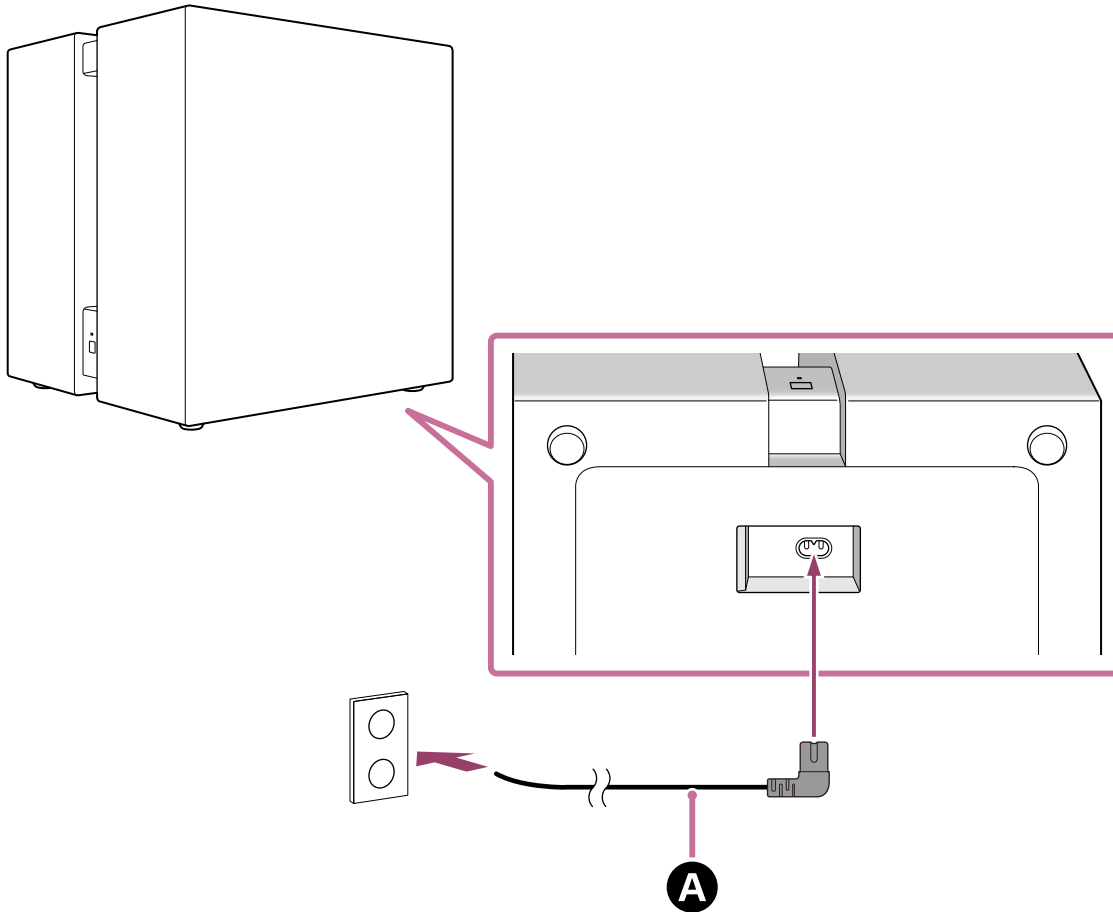

**BRAVIA Theatre Sub 8**

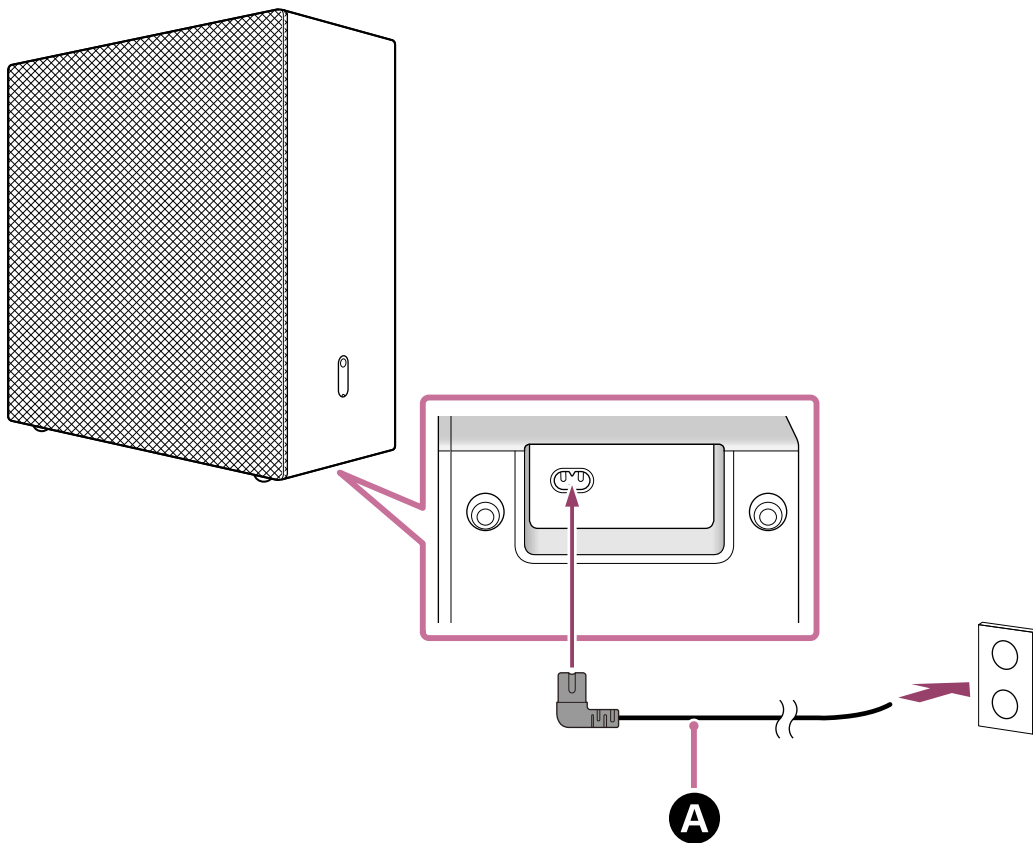

**A** Cavo di alimentazione CA (in dotazione)

**4** Controllare che la spia di accensione sul subwoofer si illumini in bianco.

Quando la spia di accensione si illumina in bianco, la connessione tra il subwoofer e la barra audio è stata eseguita.

**Nota**

- La Guida della barra audio potrebbe indicare che la spia di accensione si illumina in verde, ma la spia di accensione sul subwoofer è bianca.

**BRAVIA Theatre Sub 9**

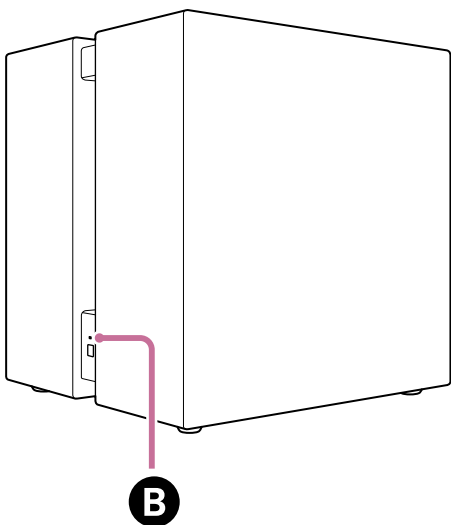

**BRAVIA Theatre Sub 8**

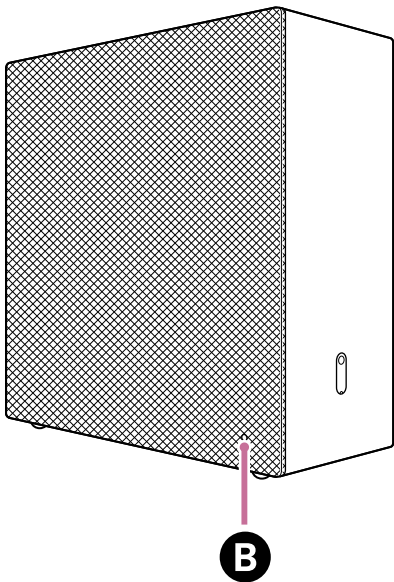

**B** Spia di accensione

**Se il subwoofer non si connette automaticamente alla barra audio o se si sostituisce un altro subwoofer già connesso alla barra audio con questo subwoofer**

Il subwoofer deve essere connesso manualmente alla barra audio.

Per istruzioni su come effettuare la connessione manuale, consultare “Collegamento del diffusore opzionale mediante connessione manuale” nella Guida della barra audio. È possibile connettere il subwoofer alla barra audio seguendo lo stesso procedimento.

**Nota**

- Se l'altoparlante posteriore opzionale è già stato collegato, è necessario ricollegarlo manualmente.

- 5** Premere **HOME** sul telecomando in dotazione con la barra audio ed eseguire l'ottimizzazione del campo sonoro selezionando [Setup] - [Advanced Settings] - [Speaker Settings] - [Sound Field Optimization] nel menu iniziale.

**Argomento correlato**

- [Installazione sul pavimento o su un ripiano](#)

TP1002274184

Subwoofer

BRAVIA Theatre Sub 9/ BRAVIA Theatre Sub 8

## Connessione a HT-A9

HT-A9 non supporta l'app "Sony | BRAVIA Connect". Visualizzare la schermata di configurazione di HT-A9 sullo schermo del televisore per accedere alla procedura di collegamento.

HT-A9 potrebbe non connettersi al subwoofer fintanto che il software di HT-A9 non è aggiornato.

### 1 Accendere HT-A9 e televisore, quindi impostare l'ingresso TV su HT-A9.

Per avviarsi, HT-A9 impiega qualche istante. È possibile eseguire l'operazione quando [HELLO] o [PLEASE WAIT] scompare dal pannello di visualizzazione.

### 2 Aggiornare il software di HT-A9 alla versione più recente.

La procedura per l'aggiornamento del software dipende dal fatto che la configurazione iniziale di HT-A9 sia stata completata o meno.

#### Nota

- La Guida per HT-A9 potrebbe suggerire di aggiornare il software con gli altoparlanti opzionali connessi ad HT-A9, ma di aggiornare il software di HT-A9 senza connettere il subwoofer.

### Se la configurazione iniziale di HT-A9 è già stata completata (se il dispositivo è già in uso)

- Premere HOME sul telecomando in dotazione con HT-A9 e selezionare [Setup] - [Advanced Settings] - [Software Update] - [Network Update] nel menu iniziale visualizzato sullo schermo del televisore.
- Seguire le istruzioni sullo schermo del televisore per aggiornare il software.

### Se la configurazione iniziale di HT-A9 non è stata completata (ad es. subito dopo il suo acquisto di HT-A9)

- Premere HOME sul telecomando in dotazione con HT-A9 e seguire le istruzioni sullo schermo del televisore per avviare la configurazione iniziale.
- Quando viene visualizzata la schermata [Easy Network Setup], collegare HT-A9 a Internet.
- Quando viene visualizzata la schermata di conferma dell'esecuzione dell'aggiornamento software, selezionare [Yes] per eseguire l'aggiornamento del software.
- Seguire le istruzioni sulla schermata di configurazione iniziale per completare tutte le impostazioni.

#### Suggerimento

- È anche possibile aggiornare il software di HT-A9 alla versione più recente scaricando il software più recente dalla pagina di assistenza Sony su un supporto di memoria USB.  
Per maggiori dettagli, consultare la Guida per HT-A9.

### 3 Collegare il cavo di alimentazione CA all'ingresso CA sul subwoofer, quindi collegarlo alla presa di corrente CA.

Quando si collega il cavo di alimentazione CA, il subwoofer può essere appoggiato senza alcun problema.

Maneggiare il subwoofer con cura quando lo si appoggia.

Per informazioni sull'installazione, vedere "Argomento correlato" in fondo alla pagina seguente.

## BRAVIA Theatre Sub 9

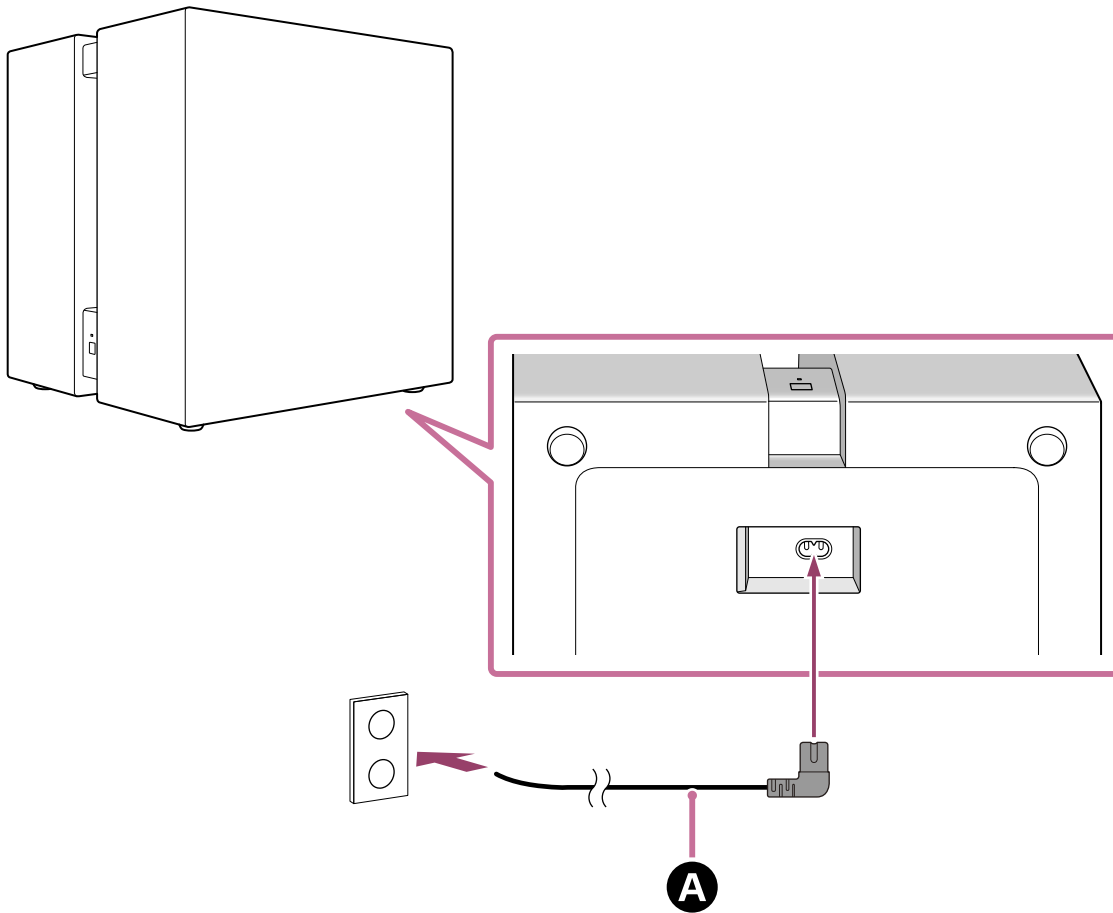

## BRAVIA Theatre Sub 8

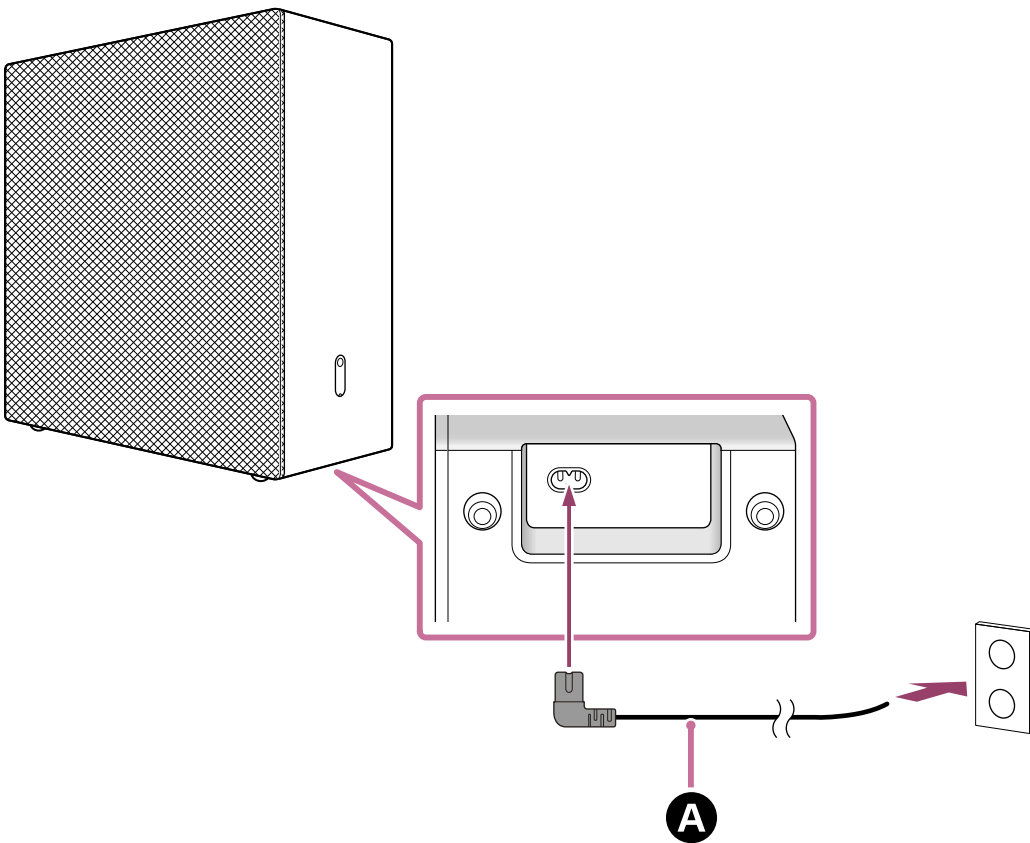

**A** Cavo di alimentazione CA (in dotazione)

Controllare che la spia di accensione sul subwoofer si illumini in bianco.

Quando la spia di accensione si illumina in bianco, la connessione tra il subwoofer e HT-A9 è stata eseguita.

**Nota**

- La Guida del dispositivo audio principale (quale HT-A9) potrebbe indicare che la spia di accensione si illumina in verde, ma la spia di accensione sul subwoofer è bianca.

**BRAVIA Theatre Sub 9**

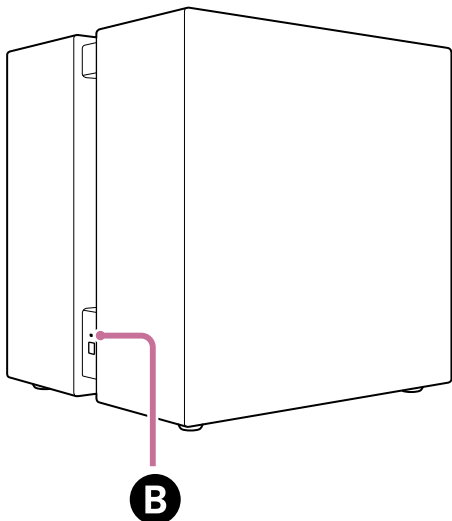

**BRAVIA Theatre Sub 8**

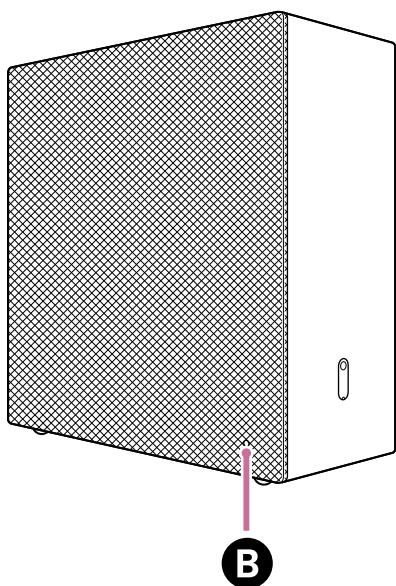

**B** Spia di accensione

**Se il subwoofer non si connette automaticamente a HT-A9 o se si sostituisce un altro subwoofer già connesso a HT-A9 con questo subwoofer**

Il subwoofer deve essere connesso manualmente a HT-A9.

Per istruzioni su come effettuare la connessione manuale, consultare “Se i diffusori non sono connessi correttamente” nella Guida di HT-A9. È possibile connettere il subwoofer a HT-A9 seguendo lo stesso procedimento.

**Nota**

- Se l'altoparlante posteriore opzionale è già stato collegato, è necessario ricollegarlo manualmente.

- 5 Premere HOME sul telecomando in dotazione con HT-A9 ed eseguire l'ottimizzazione del campo sonoro selezionando [Setup] - [Advanced Settings] - [Speaker Settings] - [Sound Field Optimization] nel menu iniziale.

---

#### Argomento correlato

- [Installazione sul pavimento o su un ripiano](#)

TP1002274185

5-071-617-41(1) Copyright 2026 Sony Corporation

Subwoofer

BRAVIA Theatre Sub 9/ BRAVIA Theatre Sub 8

## Collegamento a STR-AN1000, STR-AZ7000ES, STR-AZ5000ES, STR-AZ3000ES, STR-AZ1000ES o al ricevitore/amplificatore AV TA-AN1000

STR-AN1000, STR-AZ7000ES, STR-AZ5000ES, STR-AZ3000ES, STR-AZ1000ES e i ricevitori/amplificatori AV TA-AN1000 non supportano l'app "Sony | BRAVIA Connect". Visualizzare la schermata di configurazione del ricevitore/amplificatore AV sullo schermo del televisore per accedere alla procedura di collegamento.

Il ricevitore/amplificatore AV potrebbe non connettersi al subwoofer fintanto che il software del ricevitore/amplificatore AV non è aggiornato.

### 1 Accendere il ricevitore/amplificatore AV a cui è connesso il subwoofer e il televisore, quindi commutare l'ingresso TV sul ricevitore/amplificatore AV.

Per avviarsi, il ricevitore/amplificatore AV impiega qualche istante. È possibile eseguire l'operazione quando [HELLO] o [PLEASE WAIT] scompare dal pannello di visualizzazione.

### 2 Aggiornare il software del ricevitore/amplificatore AV alla versione più recente.

La procedura per l'aggiornamento del software dipende dal fatto che la configurazione iniziale del ricevitore/amplificatore AV sia stata completata o meno.

#### Nota

- La Guida per il ricevitore/amplificatore AV potrebbe suggerire di aggiornare il software con gli altoparlanti opzionali connessi al ricevitore/amplificatore AV, ma di aggiornare il software del ricevitore/amplificatore AV senza collegare il subwoofer.

### Se la configurazione iniziale del ricevitore/amplificatore AV è già stata completata (se il dispositivo è già in uso)

1. Premere HOME sul telecomando in dotazione con il ricevitore/amplificatore AV e selezionare [Setup] - [Software Update] - [Network Update] nel menu iniziale visualizzato sullo schermo del televisore.
2. Seguire le istruzioni sullo schermo del televisore per aggiornare il software.

### Se la configurazione iniziale del ricevitore/amplificatore AV non è stata completata (ad es. subito dopo il suo acquisto)

1. Premere HOME sul telecomando in dotazione con il ricevitore/amplificatore AV.
2. Seguire le istruzioni sullo schermo del televisore per impostare la lingua da visualizzare sullo schermo, selezionare [Internet Settings] sulla schermata visualizzata, seguire le istruzioni a video per completare la connessione del ricevitore/amplificatore AV a Internet, quindi selezionare [OK].  
Non procedere all'impostazione successiva.
3. Premere HOME sul telecomando in dotazione con il ricevitore/amplificatore AV e selezionare [Setup] - [Software Update] - [Network Update] nel menu iniziale visualizzato sullo schermo del televisore.
4. Controllare lo stato dell'aggiornamento software sul pannello di visualizzazione del ricevitore/amplificatore AV. La velocità di avanzamento viene visualizzata in percentuale ("XXX%").  
Quando l'aggiornamento è completo, [COMPLETED] appare nel pannello di visualizzazione e il ricevitore/amplificatore AV si riavvia automaticamente.

#### Suggerimento

- È anche possibile aggiornare il software del ricevitore/amplificatore AV alla versione più recente scaricando il software più recente dalla pagine di supporto Sony su un supporto di memoria USB.

**3 Collegare il cavo di alimentazione CA all'ingresso CA sul subwoofer, quindi collegarlo alla presa di corrente CA.**

Quando si collega il cavo di alimentazione CA, il subwoofer può essere appoggiato senza alcun problema. Maneggiare il subwoofer con cura quando lo si appoggia.

Per informazioni sull'installazione, vedere "Argomento correlato" in fondo alla pagina seguente.

**BRAVIA Theatre Sub 9**

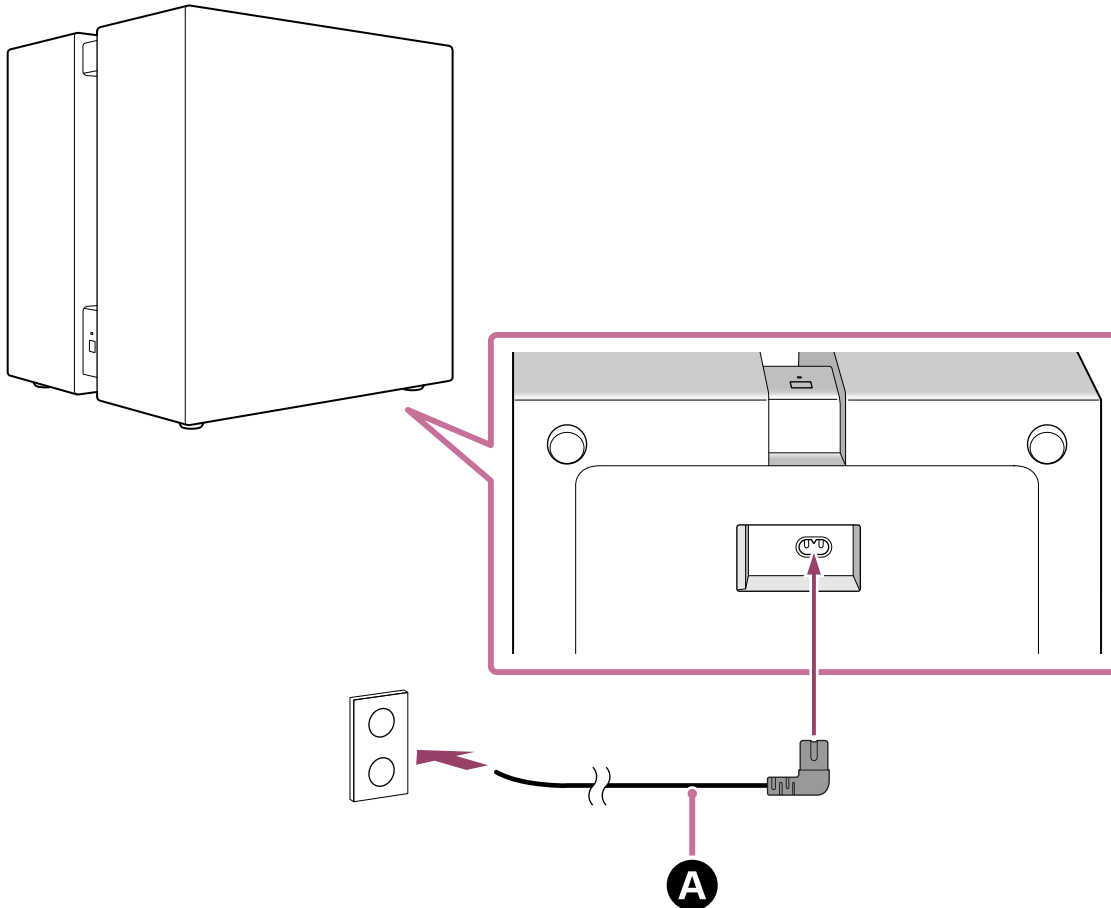

**BRAVIA Theatre Sub 8**

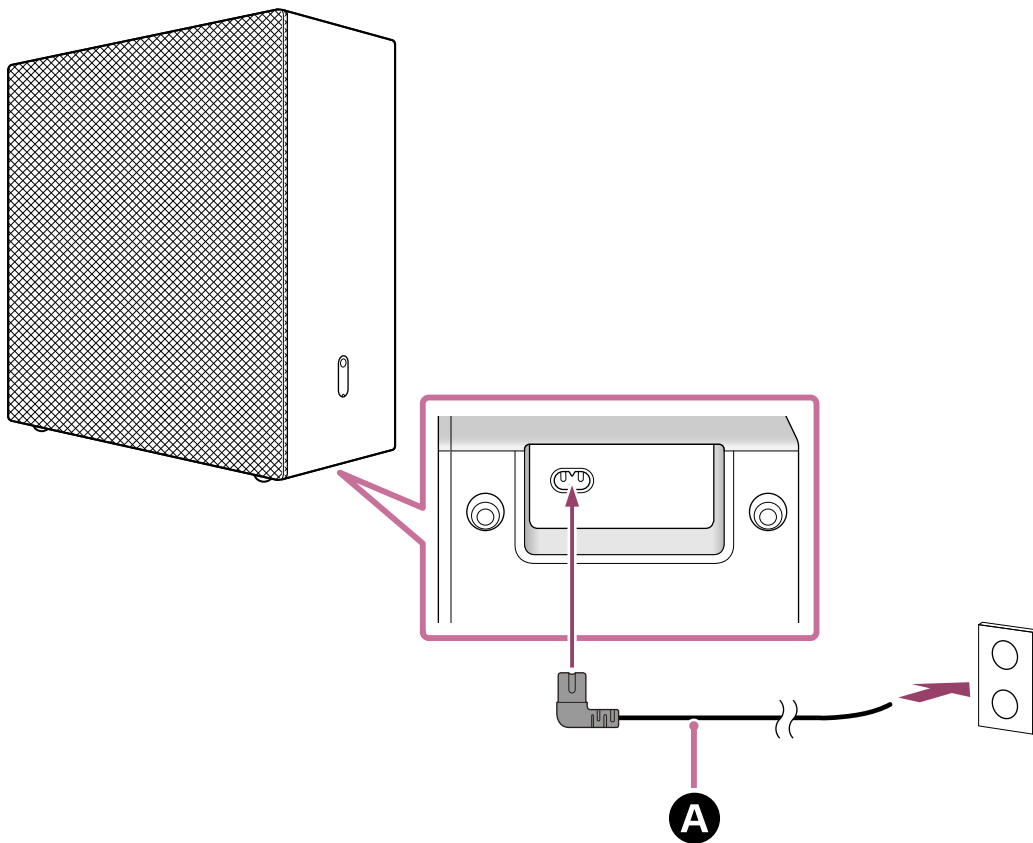

**A** Cavo di alimentazione CA (in dotazione)

**4** Controllare che la spia di accensione sul subwoofer si illumini in bianco.

Quando la spia di accensione si illumina in bianco, la connessione tra il subwoofer e il ricevitore/amplificatore AV è stata eseguita.

**Nota**

- La Guida del ricevitore/amplificatore AV potrebbe indicare che la spia di accensione si illumina in verde, ma la spia di accensione sul subwoofer è bianca.

**BRAVIA Theatre Sub 9**

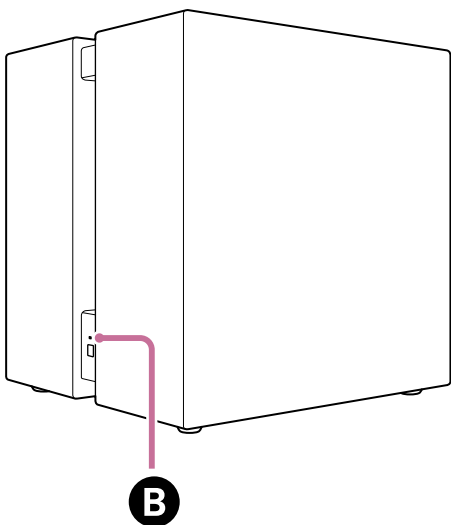

**BRAVIA Theatre Sub 8**

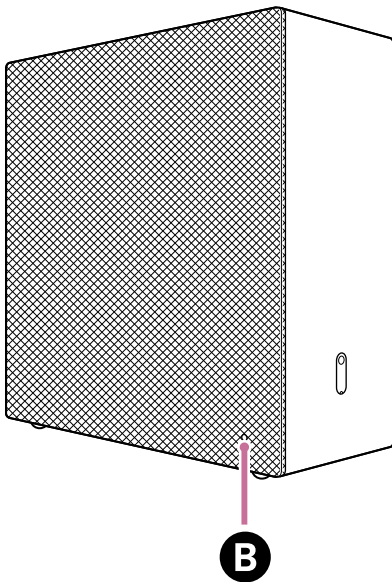

**B** Spia di accensione

**Se il subwoofer non si connette automaticamente al ricevitore/amplificatore AV o se si sostituisce un altro subwoofer già connesso al ricevitore/amplificatore AV con questo subwoofer**

Il subwoofer deve essere connesso manualmente al ricevitore/amplificatore AV. Per istruzioni su come effettuare la connessione manuale, consultare “Collegamento del diffusore posteriore/subwoofer wireless Sony” nella Guida del ricevitore/amplificatore AV. È possibile connettere il subwoofer al ricevitore/amplificatore AV seguendo lo stesso procedimento.

**Nota**

- Se l'altoparlante posteriore opzionale è già stato collegato, è necessario ricollegarlo manualmente.

- 5** Premere HOME sul telecomando in dotazione con il ricevitore/amplificatore AV ed eseguire l'ottimizzazione del campo sonoro selezionando [Setup] - [Speaker Settings] - [Auto Calibration] nel menu iniziale.

**Argomento correlato**

- [Installazione sul pavimento o su un ripiano](#)

TP1002274186

Subwoofer

BRAVIA Theatre Sub 9/ BRAVIA Theatre Sub 8

## Risoluzione dei problemi

In caso di problemi, attenersi alla procedura descritta di seguito.

**1. Controllare che il cavo di alimentazione CA del subwoofer sia inserito completamente e saldamente.**



**2. Scollegare il cavo di alimentazione CA dalla presa CA e ricollegarlo dopo qualche minuto.**



**3. Verificare la presenza di problemi e relative soluzioni utilizzando uno dei seguenti metodi.**

- Selezionare Aiuto dal menu sull'app "Sony | BRAVIA Connect" per informazioni di supporto.
- Nella pagina di supporto, selezionare il nome del modello del subwoofer e consultare le informazioni di assistenza. Per l'URL della pagina di supporto, consultare "[Sito web di assistenza ai clienti](#)".



**4. Ripristinare il subwoofer.**

Tutte le impostazioni del subwoofer vengono riportate al loro stato iniziale.



**5. Se il subwoofer continua a non funzionare correttamente, rivolgersi all'assistenza Sony o al rivenditore Sony di zona.**

- Contatto del supporto Sony:  
<https://www.sony.net/support-contact>

### Argomento correlato

- [Ripristino del subwoofer](#)
- [Sito web di assistenza ai clienti](#)

TP1002274187

Subwoofer

BRAVIA Theatre Sub 9/ BRAVIA Theatre Sub 8

## Sito web di assistenza ai clienti

---

Sulla pagina di supporto è possibile trovare le seguenti informazioni.

Vedere la pagina di supporto per il proprio Paese/area geografica.

- Domande e risposte
- Driver più recenti e aggiornamento software
- Come contattare l'assistenza
- Riparazione del prodotto
- Registrazione del prodotto

### Per i clienti di Stati Uniti, Canada e America Latina:

<https://www.sony.com/am/support>

### Per i clienti in Europa:

<https://www.sony.eu/support/>

### Per i clienti nella Cina continentale:

<https://service.sony.com.cn/>

### Per i clienti di Asia Pacifica, Oceania, Medio Oriente e Africa:

<https://www.sony-asia.com/support>

### Per i clienti in Giappone:

<https://www.sony.jp/support/>

TP1002274188

## Ripristino del subwoofer

Se il subwoofer continua a non funzionare correttamente con ["Risoluzione dei problemi"](#), reimpostare il subwoofer.

**1 Ad alimentazione accesa, tenere premuto LINK sul subwoofer per più di 10 secondi fino al suono di notifica indicante l'inizio del ripristino.**

Il ripristino inizia quando la spia di accensione sul subwoofer lampeggia alternativamente in bianco/blu e viene riprodotto un suono di notifica indicante l'inizio del ripristino. Quando il ripristino è completo, la spia di accensione smetterà di lampeggiare, verrà riprodotto il suono di notifica indicante lo spegnimento e il subwoofer si spegnerà.

**2 Premere LINK sul subwoofer per accenderlo.**

Quando si riconnette il subwoofer, seguire la procedura di connessione. A seconda del dispositivo connesso, il subwoofer vi si connette automaticamente quando il subwoofer viene acceso.

### Argomento correlato

- [Informazioni sulla spia](#)
- [Collegamento a un dispositivo audio principale quale una barra audio che supporta l'app "Sony | BRAVIA Connect"](#)
- [Collegamento a HT-A7000, HT-A5000 o a una barra audio HT-A3000](#)
- [Connessione a HT-A9](#)
- [Collegamento a STR-AN1000, STR-AZ7000ES, STR-AZ5000ES, STR-AZ3000ES, STR-AZ1000ES o al ricevitore/amplificatore AV TA-AN1000](#)

TP1002274189

Subwoofer

BRAVIA Theatre Sub 9/ BRAVIA Theatre Sub 8

## Caratteristiche tecniche

---

### Subwoofer (YY2102C/ YY2103C)

#### Sezione diffusori

##### Altoparlante

**YY2102C (SA-SW9):**

200 mm (7 pollici 7/8) tipo a cono (2)

**YY2103C (SA-SW8):**

200 mm (7 pollici 7/8) tipo a cono (1)

##### Sistema di diffusori

**YY2102C (SA-SW9):**

Tipo sigillato

**YY2103C (SA-SW8):**

Tipo bass reflex

#### Sezione LAN wireless

##### Sistema di comunicazione

IEEE 802.11 a/b/g/n/ac/ax

#### Sezione BLUETOOTH

##### Uscita

Specifica BLUETOOTH classe di potenza 1.5

##### Raggio massimo di comunicazione

Visibilità circa 30 m (98,4 piedi)\*

\* Il raggio effettivo dipende da fattori quali ostacoli tra i dispositivi, campi magnetici intorno a un forno a microonde, elettricità statica, uso di telefoni cordless, sensibilità di ricezione, sistema operativo, applicazioni software ecc.

##### Banda di frequenza

Banda 2,4 GHz (2,400 0 GHz - 2,483 5 GHz)

#### Sezione trasmettitore/ricevitore wireless

##### Sistema di comunicazione

Specifica audio wireless

##### Metodo di modulazione

OFDM

#### Generali

##### Consumo di potenza

**YY2102C (SA-SW9):**

Acceso: 100 W

**YY2103C (SA-SW8):**

Acceso: 55 W

Modalità standby di rete: max. 2,0 W

Spento: max. 0,3 W

Quando la funzione [Standby automatico] è abilitata, se il prodotto non è in funzione e il segnale è assente per circa 20 minuti, il prodotto entra automaticamente in modalità standby di rete o si spegne.

Disabilitando la funzione [Standby automatico], il consumo di potenza del prodotto aumenta.

Quando questo prodotto è collegato a dispositivi home audio, l'alimentazione del prodotto viene gestita insieme alla funzionalità di standby automatico dei dispositivi home audio.

### **Dimensioni\* (L × A × P)**

\* Compresa parti sporgenti e comandi.

#### **YY2102C (SA-SW9):**

Circa 390 mm × 400 mm × 350 mm (15 pollici 3/8 × 15 pollici 3/4 × 13 pollici 7/8)

#### **YY2103C (SA-SW8):**

Circa 390 mm × 400 mm × 170 mm (15 pollici 3/8 × 15 pollici 3/4 × 6 pollici 3/4)

### **Massa**

#### **YY2102C (SA-SW9):**

Circa 23,3 kg (51 lb 6 oz)

#### **YY2103C (SA-SW8):**

Circa 12,2 kg (26 lb 15 oz)

### **Nota**

- Il design e le caratteristiche tecniche sono soggetti a modifica senza preavviso.
- Consultare la Guida di riferimento in dotazione con il prodotto, contenente informazioni specifiche non elencate qui sopra.

TP1002274190

5-071-617-41(1) Copyright 2026 Sony Corporation

Subwoofer

BRAVIA Theatre Sub 9/ BRAVIA Theatre Sub 8

## Marchi

---

- Il marchio e i loghi BLUETOOTH® sono marchi registrati di proprietà di Bluetooth SIG, Inc. e il loro utilizzo è concesso in licenza a Sony Group Corporation e alle sue affiliate.
- QR Code è un marchio registrato di DENSO WAVE INCORPORATED in Giappone e in altri Paesi e regioni.
- “BRAVIA” e “BRAVIA Sync” sono marchi o marchi registrati di Sony Group Corporation o delle sue affiliate.

Tutti gli altri marchi o marchi registrati appartengono ai rispettivi proprietari. In questo manuale i simboli ™ e ® non sono specificati.

TP1002274191

## Licenze

---

- Questo prodotto contiene software utilizzato da Sony ai sensi di un accordo di licenza con il titolare del copyright. Sony è tenuta a presentare il contenuto dell'accordo ai clienti secondo quanto richiesto dal titolare del copyright per il software. Accedere al seguente URL e leggere il contenuto della licenza.  
<https://rd1.sony.net/help/ht/sl/26d/>
- Il software incluso nel presente prodotto contiene software protetto da copyright e concesso su licenza GPL/LGPL e altre licenze che potrebbero richiedere l'accesso al codice sorgente. È possibile trovare una copia del codice sorgente applicabile come richiesto in GPL/LGPL (e altre licenze) alla seguente URL. È possibile ottenere da noi il codice sorgente come richiesto dal GPL/LGPL su un supporto fisico per un periodo di tre anni a partire dalla nostra ultima spedizione del prodotto effettuando la richiesta attraverso il modulo alla seguente URL. Questa offerta è valida per chiunque riceva queste informazioni.  
<https://oss.sony.net/Products/Linux/>  
Tenere presente che Sony non risponde ad alcuna richiesta di informazioni in merito al contenuto di questo codice sorgente.
- I servizi di rete, i contenuti e il (sistema operativo e il) software del presente prodotto potrebbero essere soggetti a termini e condizioni separate e potrebbero subire modifiche, interruzioni o cessazioni in qualunque momento; la loro fruizione potrebbe altresì richiedere un pagamento, la registrazione e/o la fornitura dei dati della carta di credito.

TP1002274192

## Note sull'utilizzo

---

### Precauzioni

- Il cavo di alimentazione CA in dotazione è progettato esclusivamente per il presente subwoofer. Non utilizzarlo con altri dispositivi.
- Scollegare il cavo di alimentazione CA dalla presa di rete CA se il subwoofer non verrà utilizzato per lunghi periodi di tempo. Quando si scollega il cavo di alimentazione CA dalla presa di rete CA, rimuoverlo sempre afferrando la spina. Non tirare mai il cavo stesso.
- Se il cavo di alimentazione CA si danneggia, rivolgersi al contatto del supporto Sony o al negozio in cui è stato acquistato il prodotto per una sostituzione.

### Collocazione

- Non posizionare il subwoofer in prossimità di fonti di calore o in un punto esposto a luce solare diretta, a polvere eccessiva o a urti meccanici. Queste condizioni possono provocare malfunzionamenti.
- Posizionare questo subwoofer su una superficie in piano e orizzontale. Se posizionato su una superficie inclinata, il subwoofer potrebbe cadere o staccarsi dalla superficie a causa delle proprie vibrazioni, con conseguenti lesioni, malfunzionamenti o alterazione delle prestazioni.
- Se si posiziona il subwoofer su un pavimento ricoperto di vernice speciale, cera, grasso o solvente ecc., il pavimento potrebbe scolorirsi o macchiarsi.
- Gli altoparlanti di questo subwoofer non sono schermati magneticamente. Non posizionare schede magnetiche sul subwoofer o nelle sue vicinanze.
- Non collocare oggetti metallici diversi da un televisore in prossimità del subwoofer. Le funzioni wireless potrebbero diventare instabili.
- Se il subwoofer viene utilizzato con un sintonizzatore, un televisore o un videoregistratore, potrebbero verificarsi disturbi o immagini distorte. In tal caso, installare il subwoofer lontano da questi dispositivi.
- Non posizionare il subwoofer nelle vicinanze di oggetti che emettono un forte campo magnetico, quali ad esempio forni a microonde o altoparlanti di grandi dimensioni.

### Manutenzione del subwoofer

- È possibile utilizzare il subwoofer in modo più efficiente e per un periodo di tempo più lungo seguendo la procedura di manutenzione indicata di seguito.
  - Pulire il subwoofer con un panno morbido leggermente inumidito con detergente neutro. Non utilizzare alcun tipo di spugna o polvere abrasiva, né solventi quali alcol o benzina.

### Comunicazioni BLUETOOTH®

- La tecnologia wireless BLUETOOTH è una tecnologia wireless a corto raggio che consente la comunicazione tra dispositivi digitali, quali smartphone e computer. Il raggio massimo di comunicazione può variare in base alla presenza di ostacoli (persone, oggetti metallici, pareti ecc.) o dell'ambiente elettromagnetico.
- Le microonde generate da un dispositivo BLUETOOTH potrebbero influenzare il funzionamento di dispositivi medici elettronici. Spegnerne il subwoofer e gli altri dispositivi BLUETOOTH nei seguenti ambienti, poiché potrebbero provocare incidenti:
  - In ospedali, nelle vicinanze di posti riservati sui treni, in ambienti con presenza di gas infiammabili, vicino a porte automatiche o allarmi antincendio.
- Questo subwoofer supporta funzioni di sicurezza conformi allo standard di sicurezza BLUETOOTH durante la comunicazione tramite tecnologia wireless BLUETOOTH. Tuttavia, a seconda delle impostazioni configurate e altri

fattori, questo livello di sicurezza potrebbe essere insufficiente. Prestare attenzione nell'uso della comunicazione BLUETOOTH.

- Sony declina ogni tipo di responsabilità in caso di danni o perdite di dati eventuali che potrebbero verificarsi quando si utilizzano comunicazioni BLUETOOTH.

## Altre note

- La temperatura del subwoofer potrebbe aumentare durante l'uso. Questa situazione non è indice di un problema di funzionamento.
- Non inserire oggetti estranei dall'apertura dell'altoparlante.
- Se un oggetto estraneo o acqua penetra nel subwoofer, spegnerlo immediatamente, scollegarlo dalla presa CA e rivolgersi all'assistenza Sony o al negozio in cui è stato acquistato il prodotto.
- In caso di domande o problemi relativi a questo subwoofer, rivolgersi all'assistenza Sony o al negozio in cui è stato acquistato il prodotto.

---

## Argomento correlato

- [Risoluzione dei problemi](#)
- [Sito web di assistenza ai clienti](#)

TP1002274196

5-071-617-41(1) Copyright 2026 Sony Corporation