

Subwoofer

BRAVIA Theatre Sub 9/ BRAVIA Theatre Sub 8

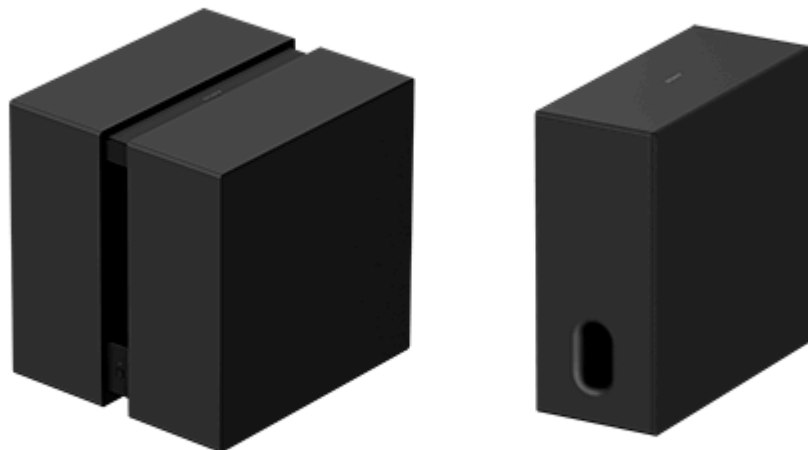

Modelo: YY2102C/ YY2103C

Este Guia de ajuda explica a instalação e ligação do BRAVIA Theatre Sub 9 e do BRAVIA Theatre Sub 8. No Guia de ajuda, “o subwoofer” refere ambas as unidades ou apenas uma delas.

O procedimento de ligação deste subwoofer varia, dependendo do dispositivo ligado.

Certifique-se de que seleciona a hiperligação (texto azul) do dispositivo onde pretende efetuar a ligação a partir da lista abaixo e, em seguida, siga as orientações apresentadas na página para ligar o subwoofer.

Ligação a um dispositivo de áudio principal, como uma barra de som, que suporte a aplicação “Sony | BRAVIA Connect”

[Ligação a um dispositivo de áudio principal que suporta a aplicação “Sony | BRAVIA Connect”](#)

Ligação a um dos dispositivos de áudio principais seguintes

[Ligação a HT-A7000, HT-A5000 ou HT-A3000 barra de som](#)

[Ligação a um HT-A9](#)

[Ligação a STR-AN1000, STR-AZ7000ES, STR-AZ5000ES, STR-AZ3000ES, STR-AZ1000ES ou recetor/amplificador AV TA-AN1000](#)

Acerca dos dispositivos que são compatíveis com o subwoofer

Este subwoofer é um produto que funciona apenas com modelos específicos.

Os nomes dos modelos dos dispositivos que são compatíveis com o subwoofer podem ser encontrados no seguinte URL.

Dispositivos de áudio principais (barra de som/sistema de cinema em casa/recetor AV/amplificador AV) compatíveis com o subwoofer

<https://www.sony.net/comp-home/>

Sugestão

- Pode ligar dois destes subwoofers a um dispositivo de áudio principal, como uma barra de som, que suporte subwoofer duplo. (Ambos os subwoofers devem ter o mesmo nome de modelo.)
- Verifique as especificações do produto no website de informações do produto da Sony para confirmar se o dispositivo de áudio principal suporta o subwoofer duplo.
- O subwoofer pode não se ligar ao dispositivo de áudio principal até o software do subwoofer ou do dispositivo de áudio principal ser atualizado.

SA-SW9/ SA-SW8

[Dispositivos que estão ligados ao subwoofer](#)

Verificar o conteúdo da embalagem

[Conteúdo da embalagem \(BRAVIA Theatre Sub 9\)](#)

[Conteúdo da embalagem \(BRAVIA Theatre Sub 8\)](#)

Peças e controlos

[BRAVIA Theatre Sub 9](#)

[BRAVIA Theatre Sub 8](#)

[Acerca do indicador](#)

Instalação

[Instalação no chão ou em prateleira](#)

Ligação

[Ligação a um dispositivo de áudio principal, como uma barra de som, que suporte a aplicação "Sony | BRAVIA Connect"](#)

[Ligação a HT-A7000, HT-A5000 ou HT-A3000 barra de som](#)

[Ligação a um HT-A9](#)

[Ligação a STR-AN1000, STR-AZ7000ES, STR-AZ5000ES, STR-AZ3000ES, STR-AZ1000ES ou recetor/amplificador AV TA-AN1000](#)

Resolução de problemas

[Resolução de problemas](#)

[Website de apoio ao cliente](#)

[Reinicialização do subwoofer](#)

[Especificações](#)

Informação adicional

[Marcas comerciais](#)

[Licenças](#)

[Notas sobre a utilização](#)

Subwoofer

BRAVIA Theatre Sub 9/ BRAVIA Theatre Sub 8

Dispositivos que estão ligados ao subwoofer

O subwoofer é um produto que funciona apenas com modelos específicos.

Os nomes dos modelos dos dispositivos que são compatíveis com o subwoofer podem ser encontrados no seguinte URL.

Dispositivos de áudio principais que são compatíveis com o subwoofer

<https://www.sony.net/comp-home/>

Sugestão

- Pode ligar dois destes subwoofers a um dispositivo de áudio principal, como uma barra de som, que suporte subwoofer duplo. (Ambos os subwoofers devem ter o mesmo nome de modelo.)
- Verifique as especificações do produto no website de informações do produto da Sony para confirmar se o dispositivo de áudio principal suporta o subwoofer duplo.
- O subwoofer pode não se ligar ao dispositivo de áudio principal até o software do subwoofer ou do dispositivo de áudio principal ser atualizado.

Dispositivos ligados a BRAVIA Theatre Sub 9

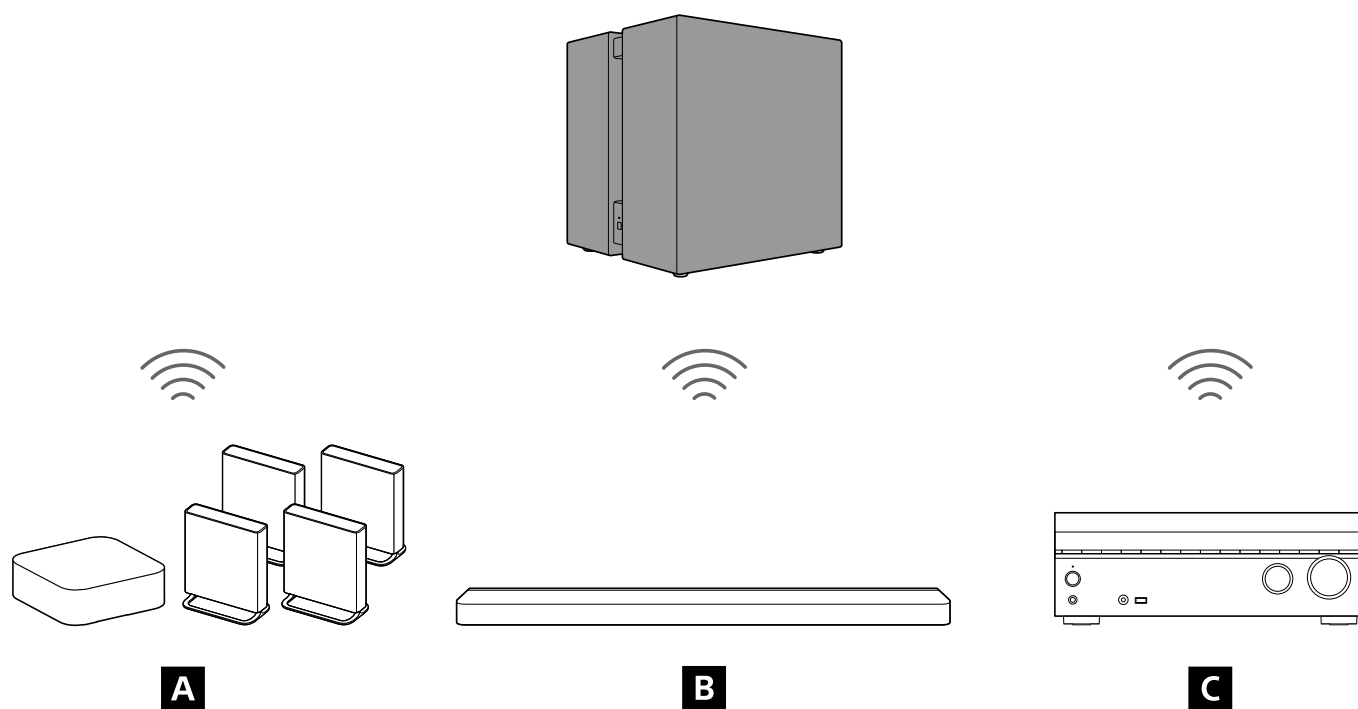

A Sistema de cinema em casa

B Barra de som

C Recetor AV multi-canal/amplificador AV multi-canal

Dispositivos ligados a BRAVIA Theatre Sub 8

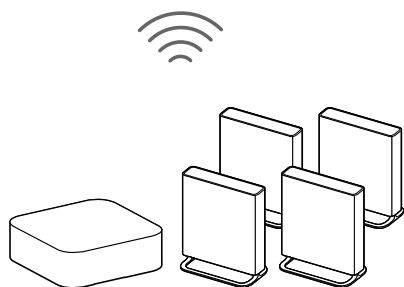
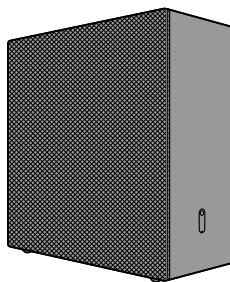

A



B

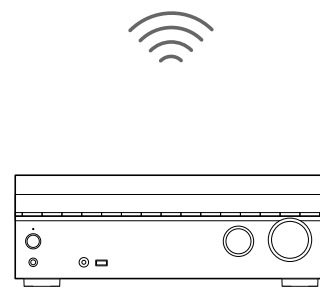

C

- A** Sistema de cinema em casa
- B** Barra de som
- C** Recetor AV multi-canal/amplificador AV multi-canal

TP1002274274

Subwoofer

BRAVIA Theatre Sub 9/ BRAVIA Theatre Sub 8

Conteúdo da embalagem (BRAVIA Theatre Sub 9)

Se algum dos itens fornecidos estiver em falta, consulte um agente mais próximo da Sony. Os números indicam a quantidade fornecida.

A disponibilidade e quantidade dos itens fornecidos varia, dependendo do país/região da aquisição.

Consulte o Guia de referência fornecido com o produto para confirmar a disponibilidade e quantidade dos itens fornecidos.

- Subwoofer (1)

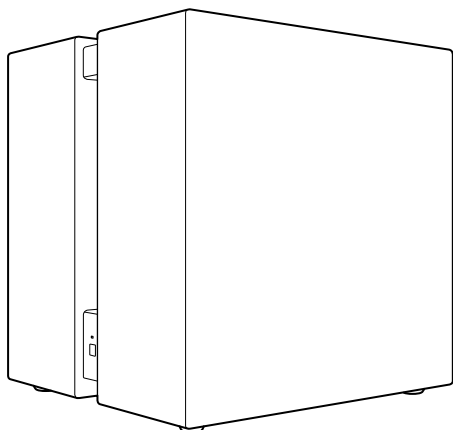

- Cabo de alimentação de CA (1 ou 2)

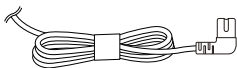

- Documentos (1 conjunto)

Peças incluídas apenas nalguns países/regiões

- Adaptador de ficha CA (1)

TP1002274258

Subwoofer

BRAVIA Theatre Sub 9/ BRAVIA Theatre Sub 8

Conteúdo da embalagem (BRAVIA Theatre Sub 8)

Se algum dos itens fornecidos estiver em falta, consulte um agente mais próximo da Sony. Os números indicam a quantidade fornecida.

A disponibilidade e quantidade dos itens fornecidos varia, dependendo do país/região da aquisição.

Consulte o Guia de referência fornecido com o produto para confirmar a disponibilidade e quantidade dos itens fornecidos.

- Subwoofer (1)

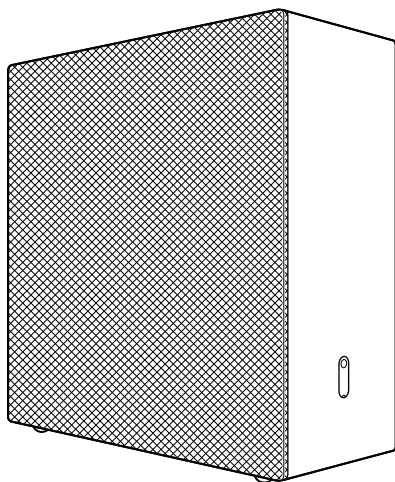

- Cabo de alimentação de CA (1 ou 2)

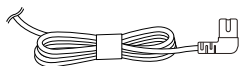

- Documentos (1 conjunto)

Peças incluídas apenas nalguns países/regiões

- Adaptador de ficha CA (1)

TP1002274259

Subwoofer

BRAVIA Theatre Sub 9/ BRAVIA Theatre Sub 8

BRAVIA Theatre Sub 9

Lado esquerdo, frontal

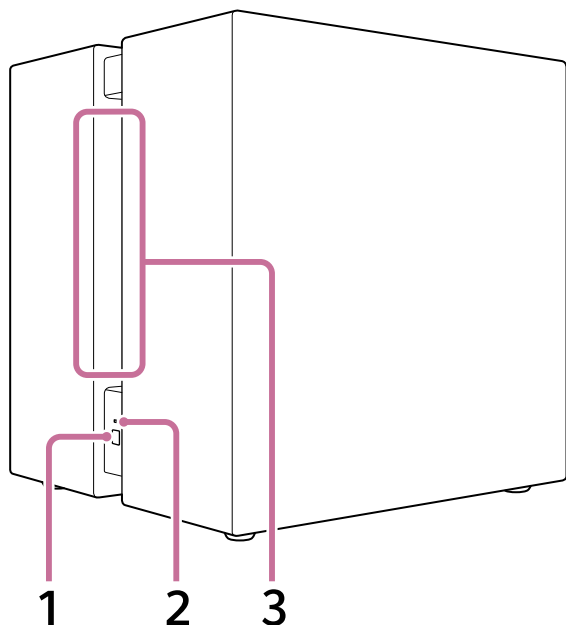

1. **LINK** (Está na parte inferior do lado esquerdo.)

- **Premir:** prima para ligar o subwoofer. Siga o procedimento de ligação para utilizar.
- **Prima sem soltar durante 2 segundos até ser reproduzido o som de notificação:** desliga o subwoofer.
- **Prima sem soltar durante 10 segundos até ser reproduzido o segundo som de notificação:** reinicializa o subwoofer.

2. **Indicador de alimentação** (Está na parte inferior do lado esquerdo.)

Indica o estado do subwoofer, acendendo ou piscando em 3 cores (branco/azul/vermelho).

3. **Abertura**

O som é emitido a partir desta abertura que vai do lado esquerdo para o lado direito do subwoofer.

Parte inferior

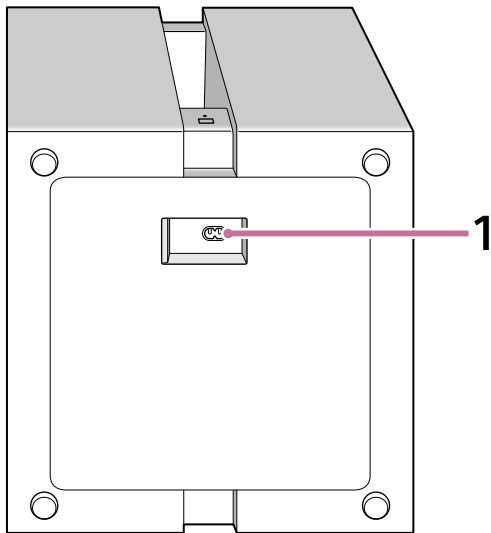

1. Entrada de CA

Nota

- O subwoofer deve ser transportado com a ajuda de 2 pessoas segurando na parte inferior.

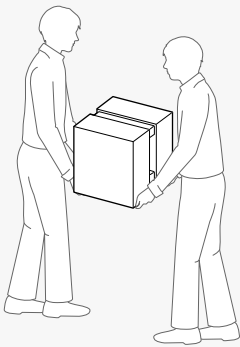

Sugestão

- A entrada CA está localizada na parte inferior do subwoofer. Ao ligar o cabo de alimentação de CA, não há qualquer problema em deitar o subwoofer. Manuseie o subwoofer com cuidado quando o deitar.
- Coloque o cabo de alimentação de CA ligado ao subwoofer na direção que pretender.

Tópico relacionado

- [Acerca do indicador](#)
- [Reinicialização do subwoofer](#)

TP1002274260

Subwoofer

BRAVIA Theatre Sub 9/ BRAVIA Theatre Sub 8

BRAVIA Theatre Sub 8

Frente, lado direito

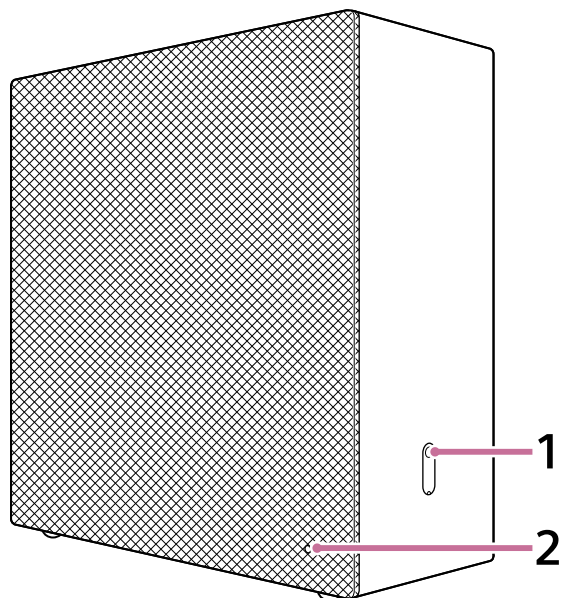

1. **LINK** (Está na parte inferior do lado direito.)

- **Premir:** prima para ligar o subwoofer. Siga o procedimento de ligação para utilizar.
- **Prima sem soltar durante 2 segundos até ser reproduzido o som de notificação:** desliga o subwoofer.
- **Prima sem soltar durante 10 segundos até ser reproduzido o segundo som de notificação:** reinicializa o subwoofer.

2. **Indicador de alimentação** (Está na parte inferior do lado direito da frente coberta com tecido.)
Indica o estado do subwoofer, acendendo ou piscando em 3 cores (branco/azul/vermelho).

Lado traseiro esquerdo

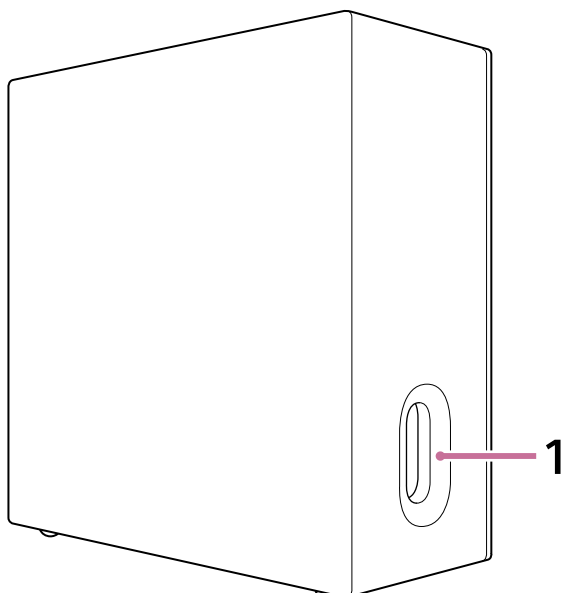

1. **Abertura** (Está na parte inferior do lado esquerdo.)

Parte inferior

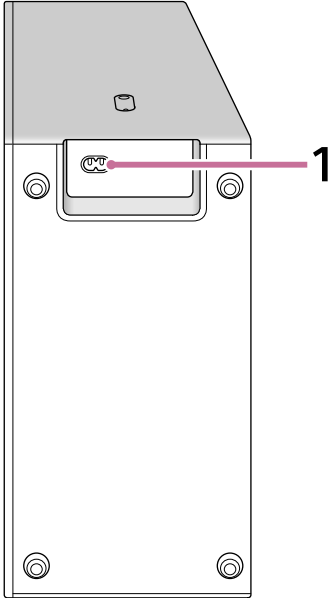

1. Entrada de CA

Sugestão

- A entrada CA está localizada na parte inferior do subwoofer. Ao ligar o cabo de alimentação de CA, não há qualquer problema em deitar o subwoofer. Manuseie o subwoofer com cuidado quando o deitar.
- Coloque o cabo de alimentação de CA ligado ao subwoofer na direção que pretender.

TP1002274261

Subwoofer

BRAVIA Theatre Sub 9/ BRAVIA Theatre Sub 8

Acerca do indicador

O BRAVIA Theatre Sub 9 e o BRAVIA Theatre Sub 8 têm um indicador para mostrar o estado do produto.

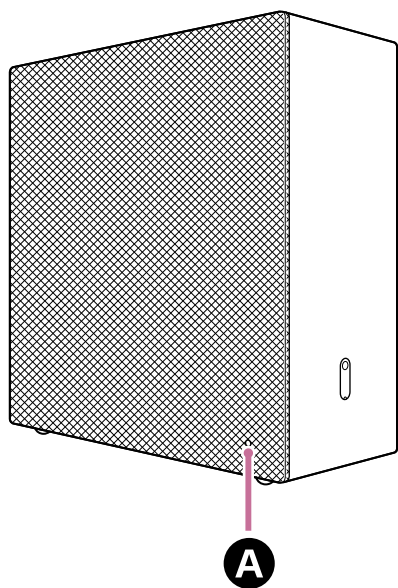
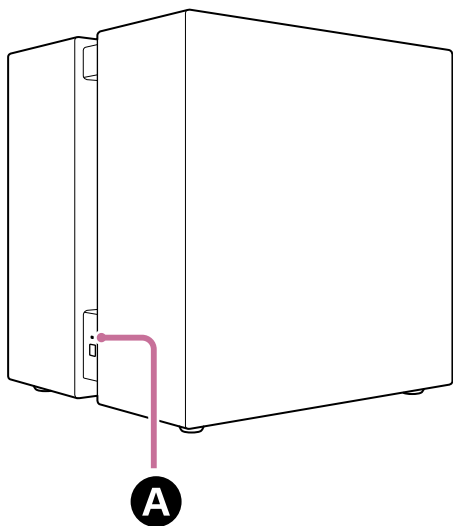







A Indicador de alimentação

















Estado da alimentação

- (Piscar lentamente a branco)
A alimentação está a ligar.
- (Acende a vermelho)
O subwoofer está no modo de espera.
- (Desligado)
O subwoofer está desligado.

Estado da ligação com o dispositivo compatível

-  (Acende a branco)
O subwoofer está ligado a um dispositivo compatível.
-   (Piscar lentamente a branco)
O subwoofer está a aguardar a ligação do dispositivo compatível.
-  ·   ·  (Piscar repetidamente duas vezes a branco)
O subwoofer está a aguardar a ligação manual do dispositivo compatível.

Condições especiais

-     (Piscar alternadamente a branco/azul)
A atualização/reinicialização do software, etc. está ser efetuada.
-  ·  ·  ·  ·  ·  (Piscar a branco)
A função sem fios está desligada. Opere LINK para ligar a função sem fios.
-  ·  ·  ·  ·  ·  (Piscar a vermelho)
Foi detetado um erro ou uma situação anormal. Siga os passos em ["Resolução de problemas"](#).

Tópico relacionado

- [Resolução de problemas](#)
- [Reinicialização do subwoofer](#)

TP1002274262

Subwoofer

BRAVIA Theatre Sub 9/ BRAVIA Theatre Sub 8

Instalação no chão ou em prateleira

Esta secção apresenta exemplos da instalação do subwoofer.

Como instalar

O diagrama de instalação seguinte é um exemplo.

Exemplo de instalação em combinação com a barra de som

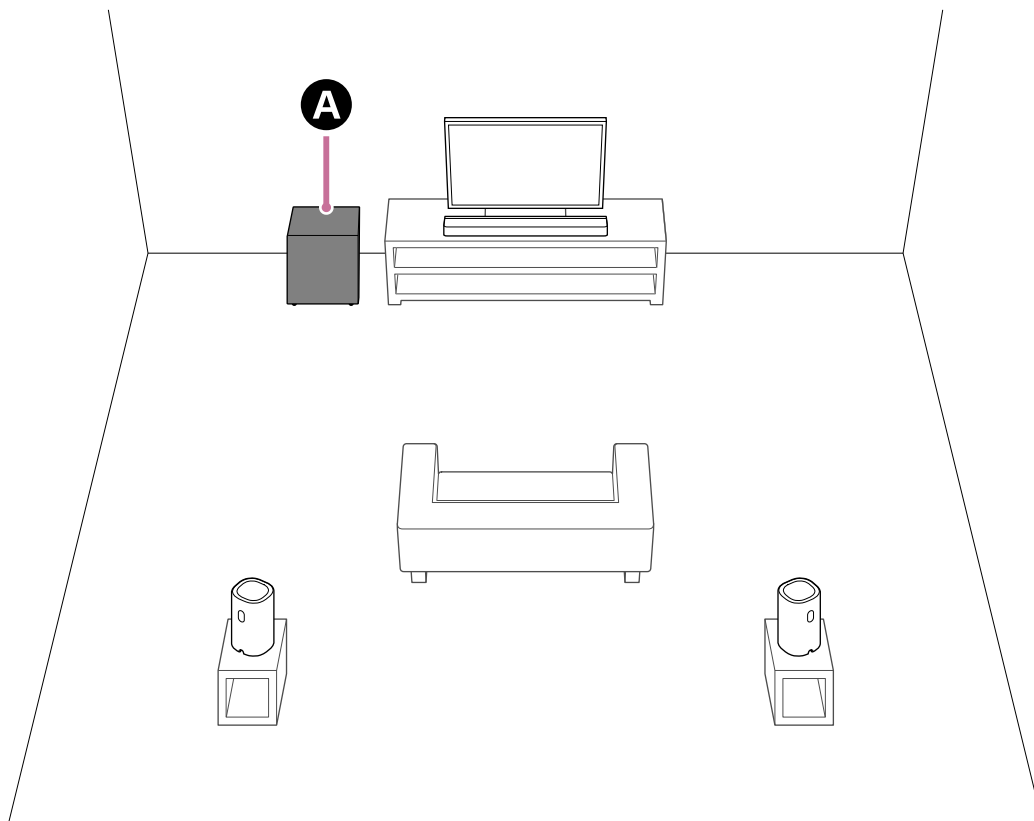

A BRAVIA Theatre Sub 9 ou BRAVIA Theatre Sub 8

Exemplo de instalação em combinação com o sistema de cinema em casa

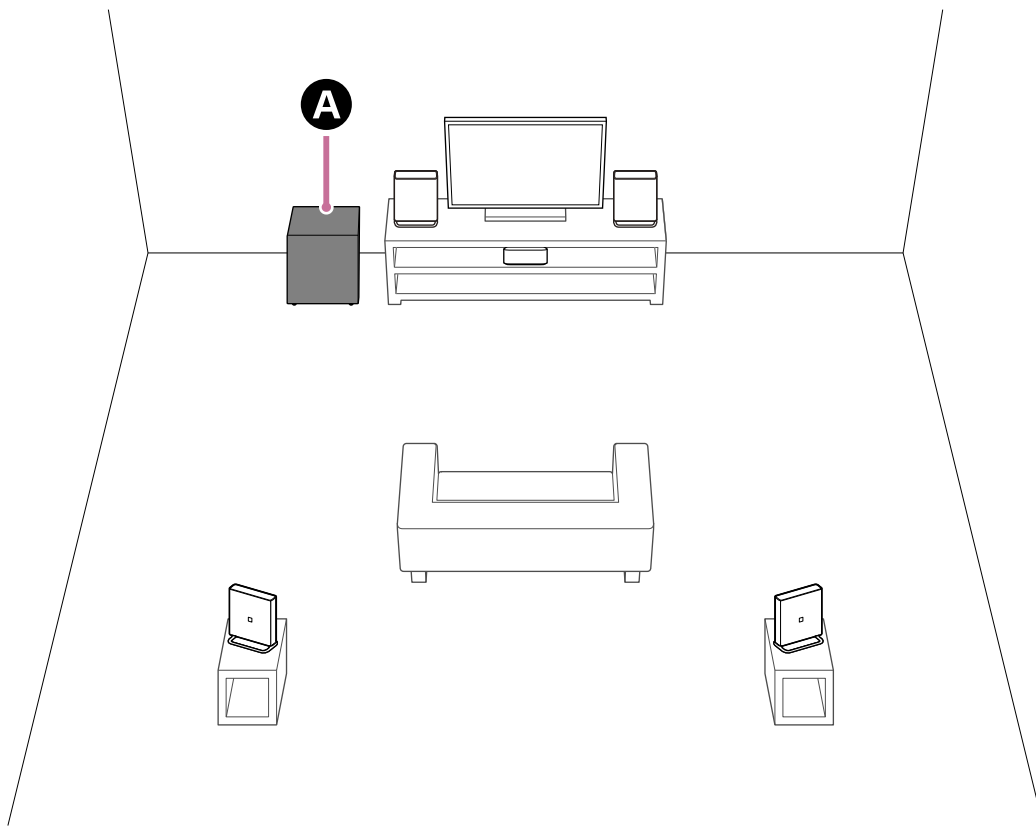

A BRAVIA Theatre Sub 9 ou BRAVIA Theatre Sub 8

Exemplo de instalação com o recetor AV multi-canal/amplificador AV multi-canal

Este é um exemplo de instalação para um sistema de altifalante de canal 5.1.

Quando utilizado com um sistema de altifalante de canal 5.1, os altifalantes frontal e central e o altifalante traseiro são necessários para além do subwoofer.

Consulte o Guia de ajuda do recetor AV multi-canal/amplificador AV multi-canal para obter informações sobre o posicionamento do altifalante, de acordo com a configuração do sistema de altifalantes.

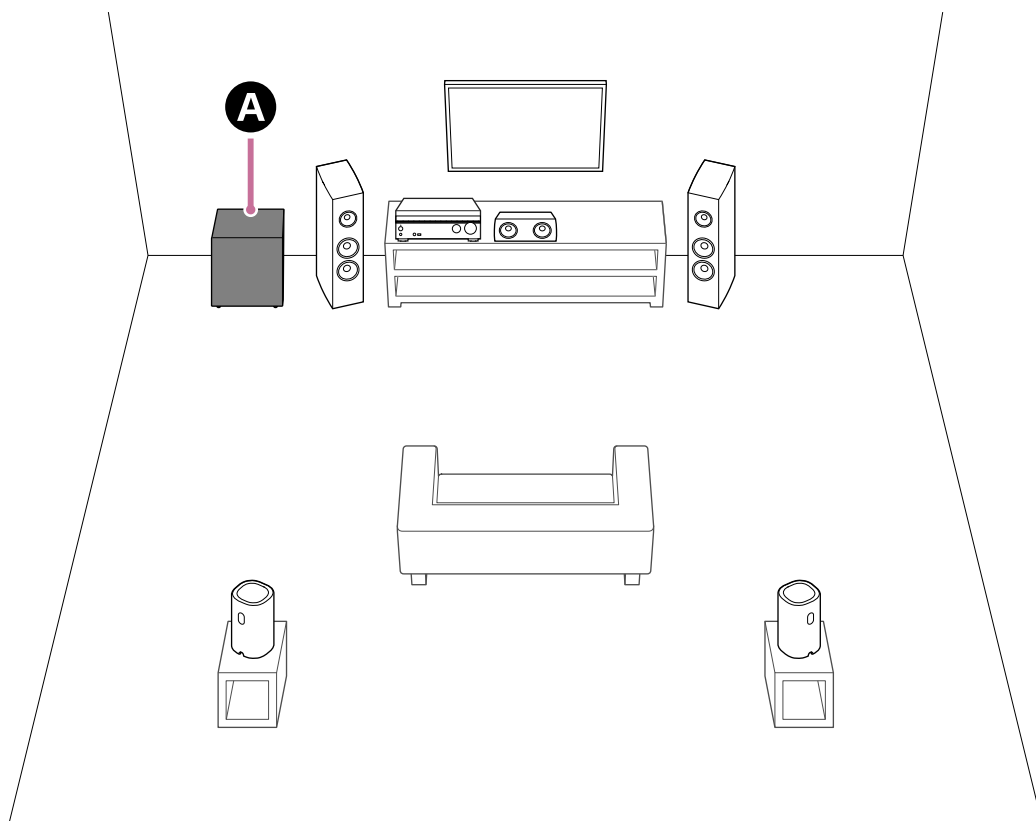

Instalação do subwoofer

A saída de som do subwoofer é omnidirecional e, por isso, pode ser posicionado como pretender.

- Não coloque o subwoofer deitado.
- BRAVIA Theatre Sub 9 emite som a partir da abertura de ambos os lados. Coloque o subwoofer de modo a deixar as aberturas abertas.
- BRAVIA Theatre Sub 8 emite som a partir do lado coberto com tecido e da abertura na lateral. Quando o lado que emite o som está próximo de uma parede ou móvel, coloque o subwoofer afastado mais de 5 cm (2 pol).

TP1002274275

5-071-617-81(1) Copyright 2026 Sony Corporation

Subwoofer

BRAVIA Theatre Sub 9/ BRAVIA Theatre Sub 8

Ligação a um dispositivo de áudio principal, como uma barra de som, que suporte a aplicação “Sony | BRAVIA Connect”

Certifique-se de que inicia ou instala a aplicação “Sony | BRAVIA Connect” a partir da hiperligação no passo 1 nesta página.

As orientações para instalar e ligar o subwoofer começam na aplicação.

Se já tiver instalado a aplicação, certifique-se de que atualiza a aplicação para a versão mais recente antes de iniciar os passos abaixo. Depois de atualizar a aplicação, continue com o passo 1 sem iniciar a aplicação.

[Avance para o website onde pode atualizar a aplicação para a versão mais recente.](#)

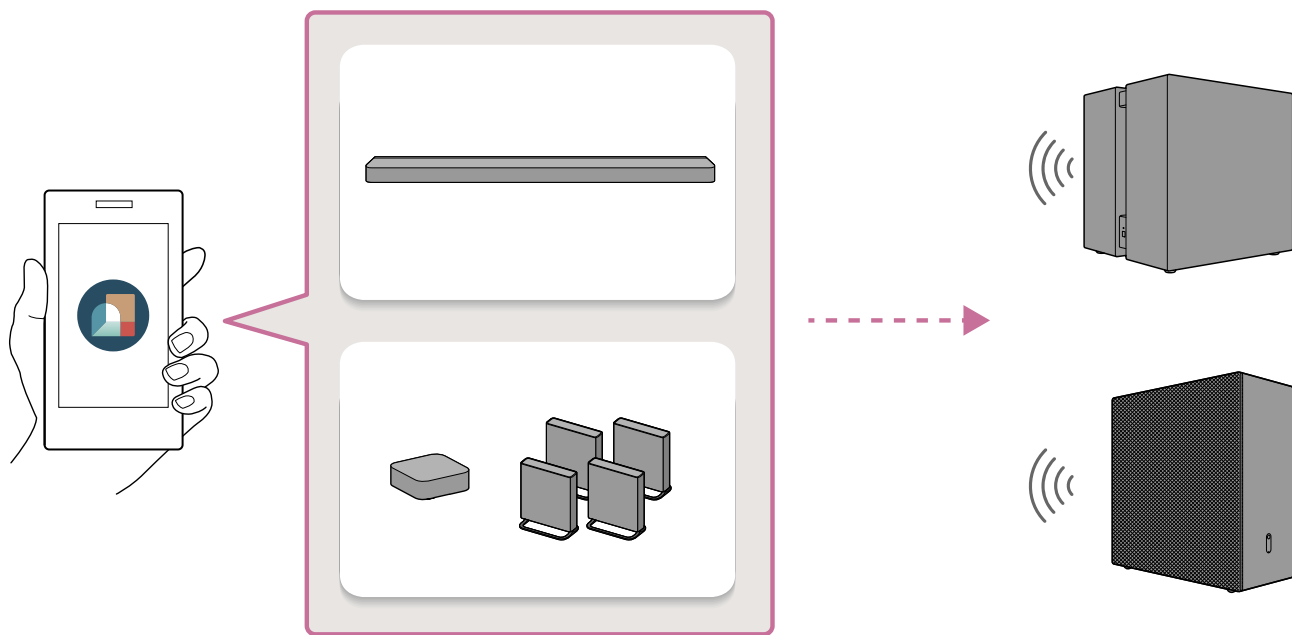

- 1 Toque na hiperligação seguinte (texto azul) e, em seguida, inicie a configuração do subwoofer com a aplicação.

Nota

- O seu endereço IP e as informações do identificador do dispositivo serão partilhados com os fornecedores de serviços da Sony quando instalar ou iniciar a aplicação.

Ligação do BRAVIA Theatre Sub 9

[Inicie a configuração do BRAVIA Theatre Sub 9 com a aplicação.](#)

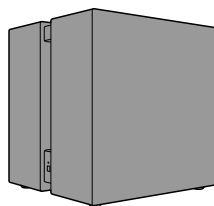

Ligação do BRAVIA Theatre Sub 8

[Inicie a configuração do BRAVIA Theatre Sub 8 com a aplicação.](#)

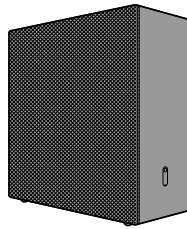

Sugestão

- Execute o mesmo procedimento ao ligar altifalantes sem fios Sony opcionais que não o BRAVIA Theatre Sub 9 ou o BRAVIA Theatre Sub 8 ao mesmo tempo. Siga as diretrizes no ecrã da aplicação e verá as diretrizes de ligação para cada altifalante.
- Pode não conseguir iniciar ou instalar a aplicação, tocando na hiperligação acima ou digitalizando o código QR abaixo. Neste caso, toque na hiperligação correspondente ao seu smartphone na página da Web apresentada para iniciar ou instalar a aplicação. Em seguida, continue com o passo 2.

Se estiver a visualizar este Guia de ajuda num computador, digitalize o código QR abaixo com o seu smartphone.

Ligação do BRAVIA Theatre Sub 9



Ligação do BRAVIA Theatre Sub 8



2 Siga as orientações no ecrã da aplicação para continuar a configuração do subwoofer.

Primeiro, seleccione o dispositivo onde pretende ligar o subwoofer.

Se for apresentada uma notificação de uma atualização do software para o seu dispositivo de áudio principal (como uma barra de som), siga as orientações no ecrã da aplicação. Do mesmo modo, siga as orientações no ecrã da aplicação para instalar e ligar o subwoofer.

Sugestão

- Se a configuração inicial do seu dispositivo de áudio principal (como uma barra de som) não tiver sido concluída, necessitará de configurar o seu dispositivo de áudio principal antes de ligar o subwoofer. Siga as diretrizes no ecrã da aplicação.

- Se a configuração inicial do dispositivo de áudio principal (como uma barra de som) tiver sido concluída, selecione o dispositivo de áudio principal, ao qual pretende ligar o subwoofer no ecrã da aplicação e, em seguida, ligue o subwoofer tocando em [Definições] - [Configurações de ligação dos altifalantes sem fios] - [Ligação dos altifalantes sem fios].

Tópico relacionado

- [Instalação no chão ou em prateleira](#)

TP1002274263

5-071-617-81(1) Copyright 2026 Sony Corporation

Subwoofer

BRAVIA Theatre Sub 9/ BRAVIA Theatre Sub 8

Ligação a HT-A7000, HT-A5000 ou HT-A3000 barra de som

HT-A7000, HT-A5000 e barras de som HT-A3000 não suportam a aplicação “Sony | BRAVIA Connect”. Visualize o ecrã de definição da barra de som no ecrã do televisor para utilizar o procedimento de ligação.

A barra de som pode não se ligar ao subwoofer até o software da barra de som ser atualizado.

1 Ligue a barra de som à qual o subwoofer está ligado, bem como o televisor, e ligue a entrada do televisor na barra de som.

Demora um pouco para a barra de som iniciar. A operação pode ser executada quando o [HELLO] ou o [PLEASE WAIT] desaparecer do painel de visualização.

2 Atualize o software da barra de som para a versão mais recente.

O procedimento para atualizar o software depende se a configuração inicial da barra de som foi concluída.

Nota

- O Guia de ajuda para a barra de som pode sugerir a atualização do software com os altifalantes opcionais ligados à barra de som, mas atualizar o software da barra de som sem ligar o subwoofer.

Se a configuração inicial da barra de som já tiver sido concluída (se já estiver a utilizá-la)

1. Prima HOME no controlo remoto fornecido com a barra de som e seleccione [Setup] - [Advanced Settings] - [Software Update] - [Network Update] no menu inicial apresentado no ecrã do televisor.
2. Siga as instruções no ecrã do televisor para atualizar o software.

Se a configuração inicial da barra de som não tiver sido concluída (por exemplo, imediatamente após a aquisição da barra de som)

1. Prima HOME no controlo remoto fornecido com a barra de som e siga as instruções que aparecem no ecrã do televisor para iniciar a configuração inicial.
2. Mesmo se o ecrã [Checking Wireless Speaker Connection] aparecer, seleccione [Next] sem ligar o subwoofer à barra de som.
3. Ligue a barra de som à Internet através do ecrã [Easy Network Setup] e siga as instruções no ecrã para continuar a configuração inicial.
4. Quando o ecrã que confirma a execução da atualização do software aparecer, seleccione [Yes] para executar a atualização do software.
5. Mesmo se o ecrã [Sound Field Optimization] aparecer, continue sem executar a opção.
6. Se o ecrã [Easy Sound Setup] aparecer, seleccione [Cancel].
7. Continue a configuração inicial até o menu inicial aparecer.

Sugestão

- Também pode atualizar o software da barra de som para a versão mais recente, descarregando o software mais recente da página de suporte da Sony para uma memória USB.
Para obter detalhes, consulte o Guia de Ajuda da barra de som.

3 Ligue o cabo de alimentação de CA na entrada de CA no subwoofer e, em seguida, ligue à tomada de CA.

Ao ligar o cabo de alimentação de CA, não há qualquer problema em deitar o subwoofer. Manuseie o subwoofer com cuidado quando o deitar.

Para obter informações sobre a instalação, consulte “Tópico relacionado” listado no fundo desta página.

BRAVIA Theatre Sub 9

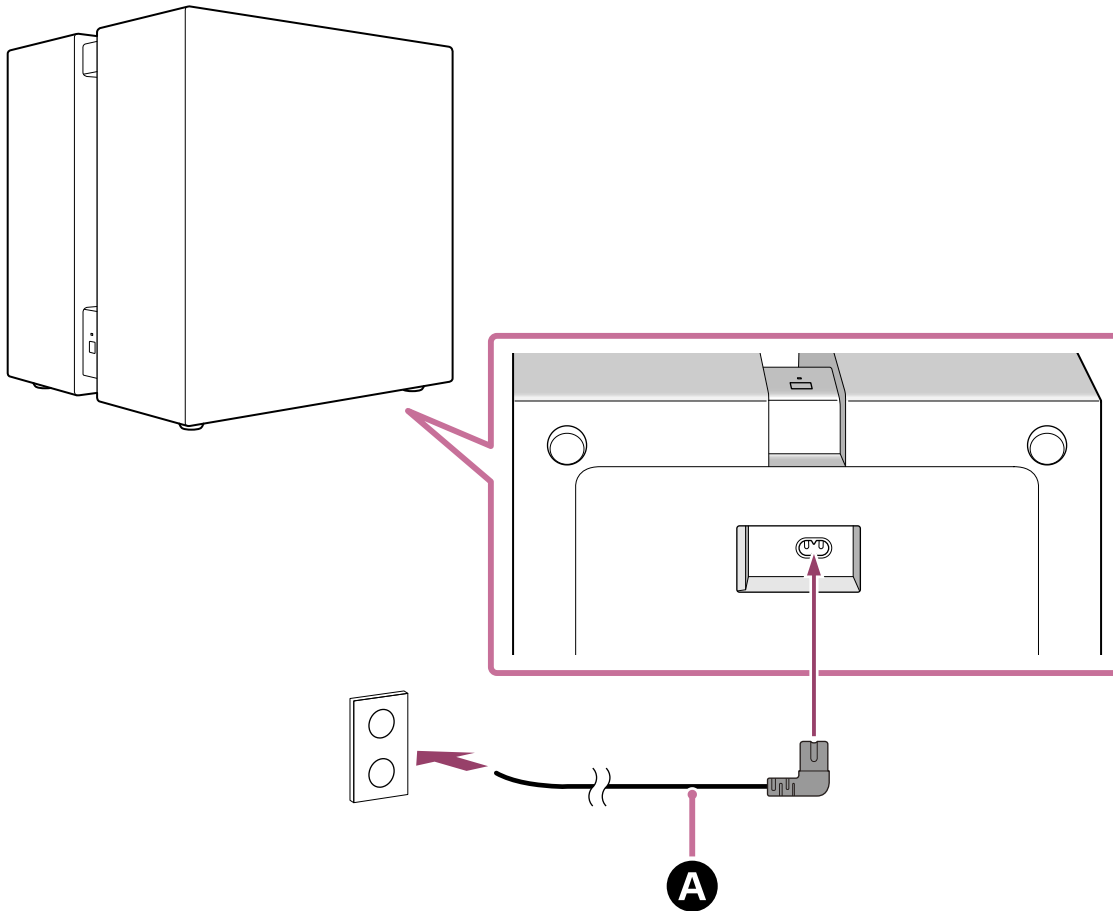

BRAVIA Theatre Sub 8

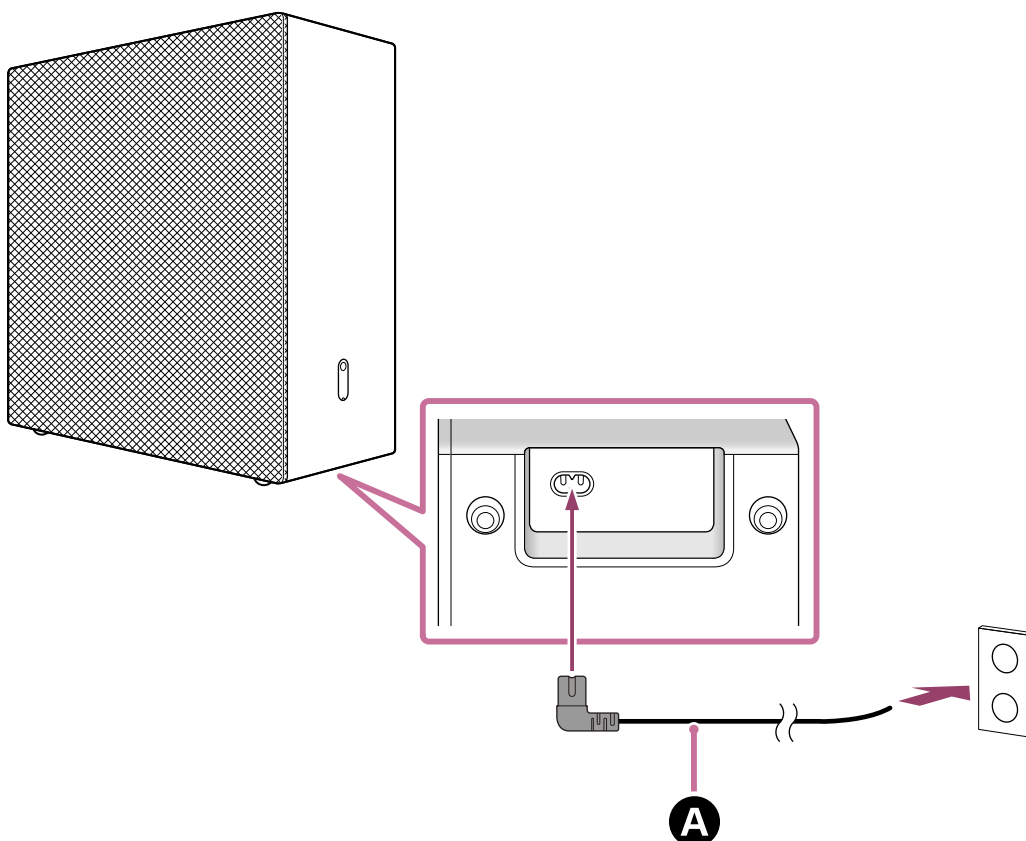

A Cabo de alimentação de CA (fornecido)

4 Verifique se o indicador de energia do subwoofer acende na cor branca.

Quando o indicador de alimentação ficar branco, a ligação entre o subwoofer e a barra de som está concluída.

Nota

- O Guia de ajuda para a barra de som pode indicar que o indicador de alimentação acende a verde, mas o indicador de alimentação no subwoofer está branco.

BRAVIA Theatre Sub 9

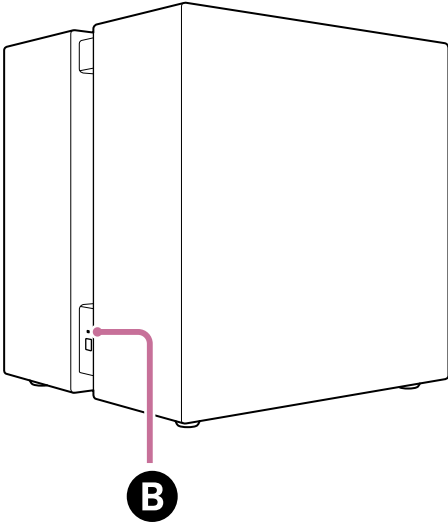

BRAVIA Theatre Sub 8

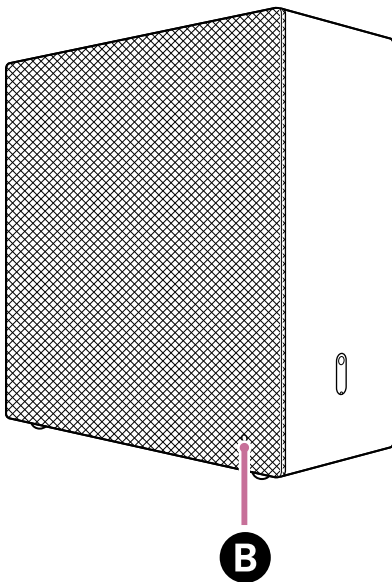

B Indicador de alimentação

Se o subwoofer não ligar automaticamente à barra de som ou se substituir outro subwoofer que já esteja ligado à barra de som com este subwoofer

O subwoofer deve ser ligado manualmente à barra de som.

Para obter as instruções sobre como efetuar a ligação manualmente, consulte “Ligar o altifalante opcional com a ligação manual” no Guia de ajuda para a barra de som. Pode ligar o subwoofer à barra de som com a mesma operação.

Nota

- Se o altifalante traseiro opcional já tiver sido ligado, necessita de ser novamente ligado manualmente.

- 5 **Prima HOME no controlo remoto fornecido com a barra de som e efetue a otimização do campo sonoro, selecionando [Setup] - [Advanced Settings] - [Speaker Settings] - [Sound Field Optimization] no menu inicial.**

Tópico relacionado

- [Instalação no chão ou em prateleira](#)

TP1002274264

Subwoofer

BRAVIA Theatre Sub 9/ BRAVIA Theatre Sub 8

Ligação a um HT-A9

O HT-A9 não suporta a aplicação "Sony | BRAVIA Connect". Visualize o ecrã de definição da HT-A9 no ecrã do televisor para utilizar o procedimento de ligação.

A HT-A9 pode não se ligar ao subwoofer até o software da HT-A9 ser atualizado.

1 Ligue a HT-A9 bem como o televisor e troque a entrada do televisor para HT-A9.

Demora um pouco para a HT-A9 iniciar. A operação pode ser executada quando o [HELLO] ou o [PLEASE WAIT] desaparecer do painel de visualização.

2 Atualize o software da HT-A9 para a versão mais recente.

O procedimento para atualizar o software depende se a configuração inicial da HT-A9 foi concluída.

Nota

- O Guia de ajuda para a HT-A9 pode sugerir a atualização do software com os altifalantes opcionais ligados à HT-A9, mas atualizar o software da HT-A9 sem ligar o subwoofer.

Se a configuração inicial da HT-A9 já tiver sido concluída (se já estiver a utilizá-la)

1. Prima HOME no controlo remoto fornecido com a HT-A9 e selecione [Setup] - [Advanced Settings] - [Software Update] - [Network Update] no menu inicial apresentado no ecrã do televisor.
2. Siga as instruções no ecrã do televisor para atualizar o software.

Se a configuração inicial da HT-A9 não tiver sido concluída (por exemplo, imediatamente após a aquisição da HT-A9)

1. Prima HOME no controlo remoto fornecido com a HT-A9 e siga as instruções que aparecem no ecrã do televisor para iniciar a configuração inicial.
2. Quando o ecrã [Easy Network Setup] aparecer, ligue o HT-A9 à Internet.
3. Quando o ecrã que confirma a execução da atualização do software aparecer, selecione [Yes] para executar a atualização do software.
4. Siga as instruções no ecrã de configuração inicial para concluir todas as definições.

Sugestão

- Também pode atualizar o software da HT-A9 para a versão mais recente, descarregando o software mais recente da página de suporte da Sony para uma memória USB. Para obter detalhes, consulte o Guia de Ajuda da HT-A9.

3 Ligue o cabo de alimentação de CA na entrada de CA no subwoofer e, em seguida, ligue à tomada de CA.

Ao ligar o cabo de alimentação de CA, não há qualquer problema em deitar o subwoofer. Manuseie o subwoofer com cuidado quando o deitar.

Para obter informações sobre a instalação, consulte "Tópico relacionado" listado no fundo desta página.

BRAVIA Theatre Sub 9

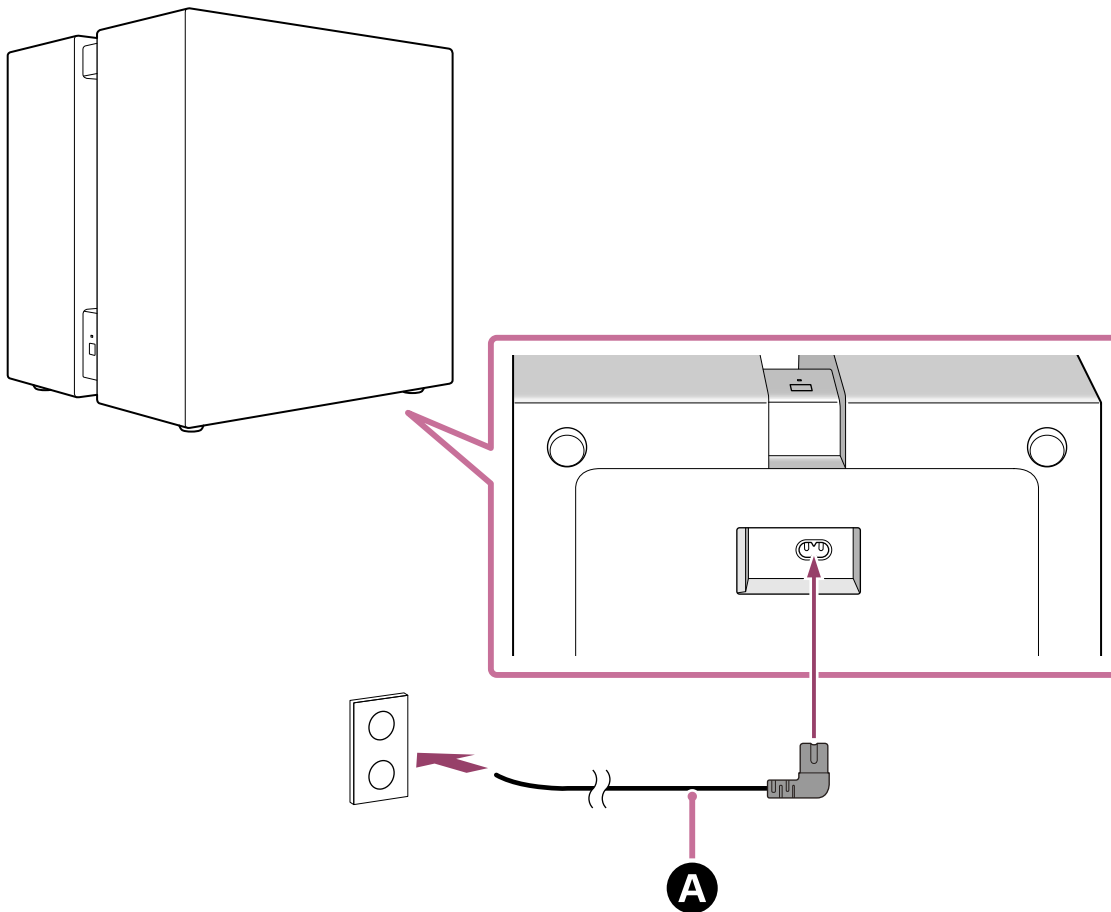

BRAVIA Theatre Sub 8

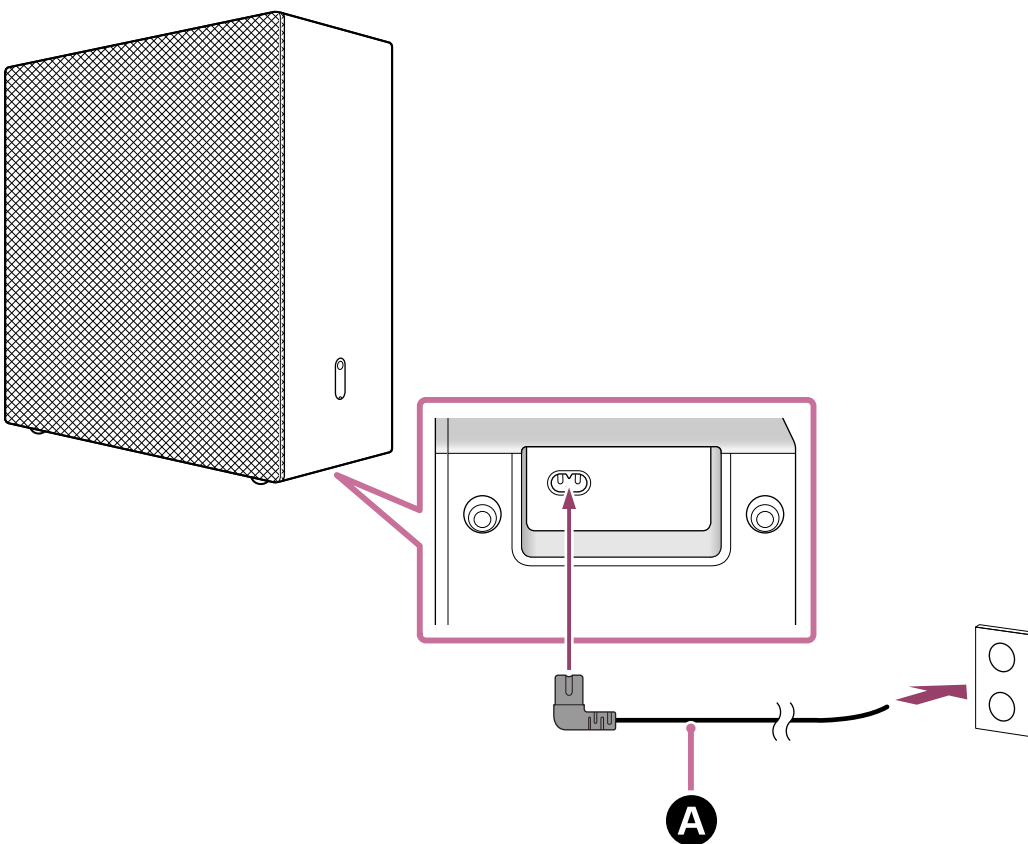

A Cabo de alimentação de CA (fornecido)

4 Verifique se o indicador de energia do subwoofer acende na cor branca.

Quando o indicador de alimentação ficar branco, a ligação entre o subwoofer e a HT-A9 está concluída.

Nota

- O Guia de ajuda para o dispositivo de áudio principal (como a HT-A9) pode indicar que o indicador de alimentação acende a verde, mas o indicador de alimentação na unidade está branco.

BRAVIA Theatre Sub 9

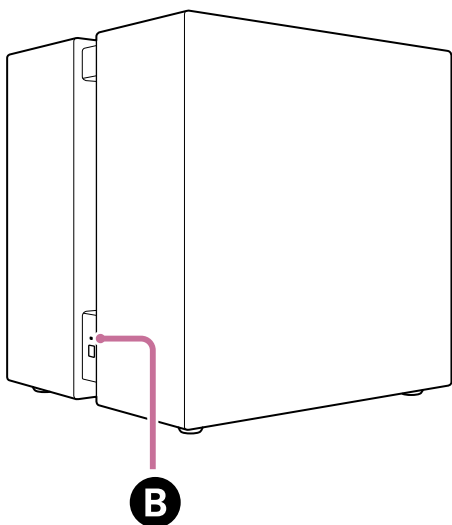

BRAVIA Theatre Sub 8

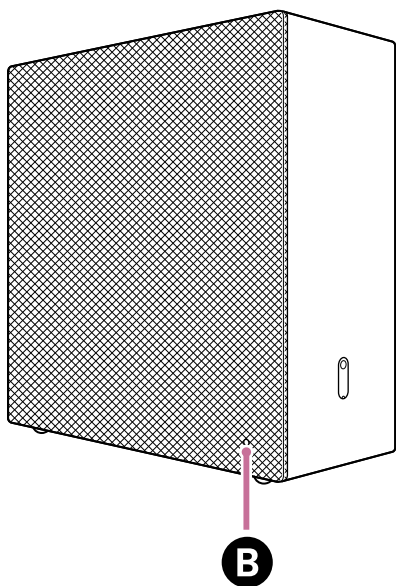

B Indicador de alimentação

Se o subwoofer não ligar automaticamente à HT-A9 ou se substituir outro subwoofer que já esteja ligado à HT-A9 com este subwoofer

O subwoofer deve ser ligado manualmente à HT-A9.

Para obter as instruções sobre como efetuar a ligação manualmente, consulte “Se os altifalantes não forem ligados automaticamente” no Guia de ajuda para a HT-A9. Pode ligar o subwoofer à HT-A9 com a mesma operação.

Nota

- Se o altifalante traseiro opcional já tiver sido ligado, necessita de ser novamente ligado manualmente.

5 Prima HOME no controlo remoto fornecido com a HT-A9 e efetue a otimização do campo sonoro, selecionando [Setup] - [Advanced Settings] - [Speaker Settings] - [Sound Field Optimization] no menu inicial.

Tópico relacionado

- [Instalação no chão ou em prateleira](#)

TP1002274265

5-071-617-81(1) Copyright 2026 Sony Corporation

Subwoofer

BRAVIA Theatre Sub 9/ BRAVIA Theatre Sub 8

Ligação a STR-AN1000, STR-AZ7000ES, STR-AZ5000ES, STR-AZ3000ES, STR-AZ1000ES ou recetor/amplificador AV TA-AN1000

STR-AN1000, STR-AZ7000ES, STR-AZ5000ES, STR-AZ3000ES, STR-AZ1000ES e TA-AN1000

recetores/amplificadores AV não suportam a aplicação "Sony | BRAVIA Connect". Visualize o ecrã de definição do recetor/amplificador AV no ecrã do televisor para utilizar o procedimento de ligação.

O recetor/amplificador AV pode não se ligar ao subwoofer até o software do recetor/amplificador AV ser atualizado.

1 Ligue o recetor/amplificador AV, ao qual o subwoofer está ligado, bem como o televisor, e ligue a entrada do televisor ao recetor/amplificador AV.

Demora um pouco para o recetor/amplificador AV iniciar. A operação pode ser executada quando o [HELLO] ou o [PLEASE WAIT] desaparecer do painel de visualização.

2 Atualize o software do recetor/amplificador AV para a versão mais recente.

O procedimento para atualizar o software depende se a configuração inicial do recetor/amplificador AV foi concluída.

Nota

- O Guia de ajuda para o recetor/amplificador AV pode sugerir a atualização do software com os altifalantes opcionais ligados ao recetor/amplificador AV, mas a atualização do software do recetor/amplificador AV sem ligação do subwoofer.

Se a configuração inicial do recetor/amplificador AV já tiver sido concluída (se já estiver a utilizá-lo)

1. Prima HOME no controlo remoto fornecido com o recetor/amplificador AV e selecione [Setup] - [Software Update] - [Network Update] no menu inicial apresentado no ecrã do televisor.
2. Siga as instruções no ecrã do televisor para atualizar o software.

Se a configuração inicial do recetor/amplificador AV não tiver sido concluída (por exemplo, imediatamente após a aquisição do recetor/amplificador AV)

1. Prima HOME no controlo remoto fornecido com o recetor/amplificador AV.
2. Siga as instruções no ecrã do televisor para definir o idioma a ser apresentado no ecrã, selecione [Internet Settings] no ecrã apresentado, siga as instruções no ecrã para concluir a ligação do recetor/amplificador AV à Internet e, em seguida, selecione [OK]. Não continue para a definição seguinte.
3. Prima HOME no controlo remoto fornecido com o recetor/amplificador AV e selecione [Setup] - [Software Update] - [Network Update] no menu inicial apresentado no ecrã do televisor.
4. Verifique o progresso da atualização do software no painel de visualização do recetor/amplificador AV. A taxa de evolução é apresentada em percentagem ("XXX%"). Quando a atualização estiver concluída, [COMPLETED] é apresentado no painel de visualização e o recetor/amplificador AV reinicia automaticamente.

Sugestão

- Também pode atualizar o software do recetor/amplificador AV para a versão mais recente, descarregando o software mais recente da página de suporte da Sony para uma memória USB.
Para obter detalhes, consulte o Guia de Ajuda do recetor/amplificador AV.

3 Ligue o cabo de alimentação de CA na entrada de CA no subwoofer e, em seguida, ligue à tomada de CA.

Ao ligar o cabo de alimentação de CA, não há qualquer problema em deitar o subwoofer. Manuseie o subwoofer com cuidado quando o deitar.

Para obter informações sobre a instalação, consulte “Tópico relacionado” listado no fundo desta página.

BRAVIA Theatre Sub 9

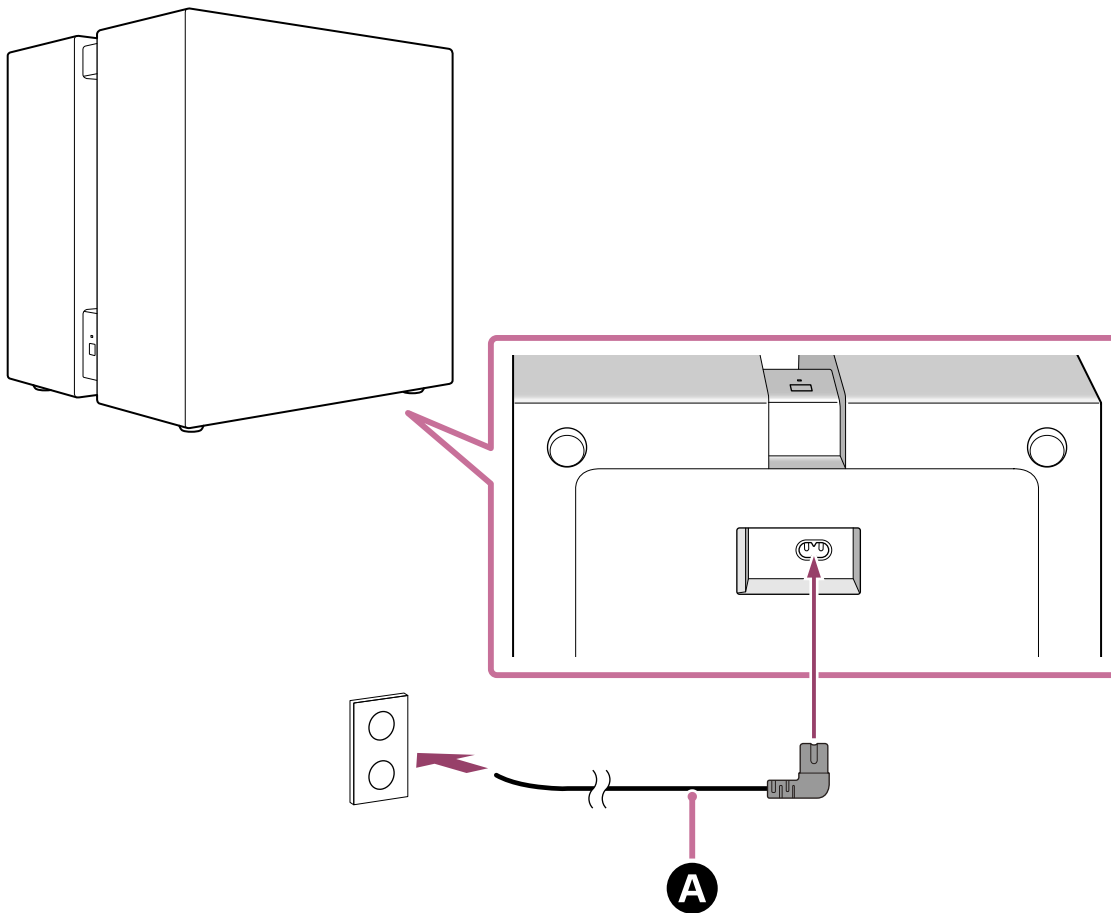

BRAVIA Theatre Sub 8

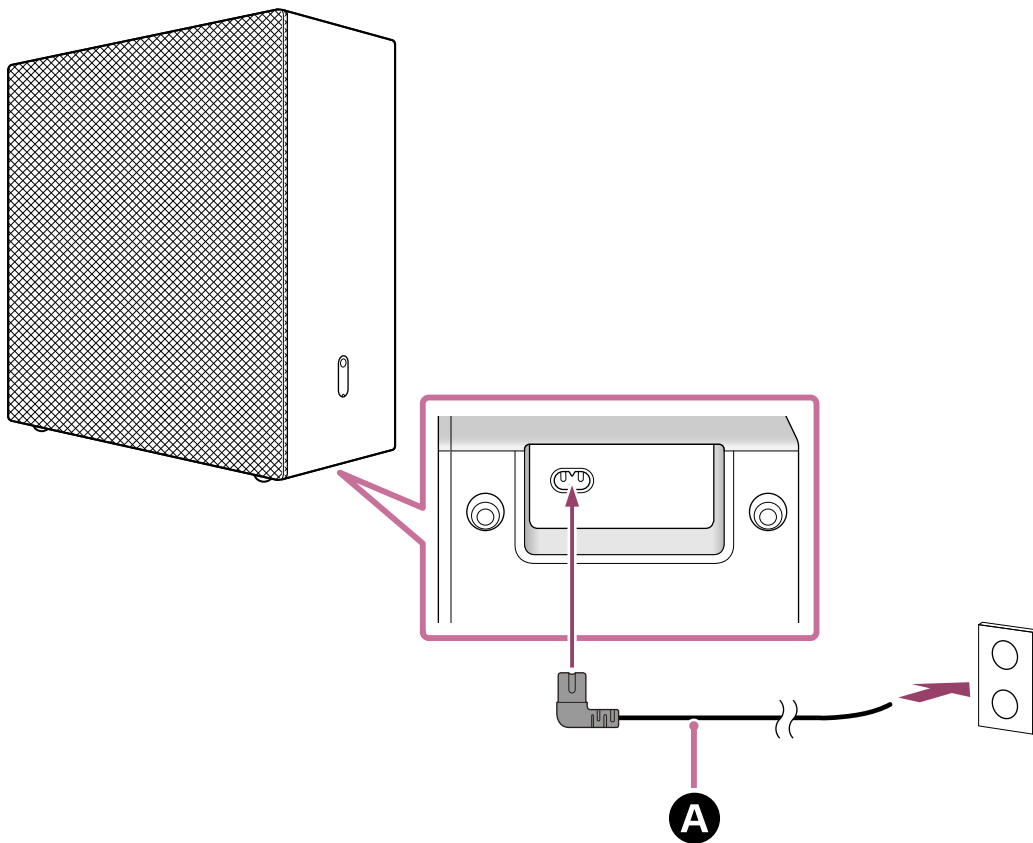

A Cabo de alimentação de CA (fornecido)

4 Verifique se o indicador de energia do subwoofer acende na cor branca.

Quando o indicador de alimentação ficar branco, a ligação entre o subwoofer e o recetor/amplificador AV está concluída.

Nota

- O Guia de ajuda para o recetor/amplificador AV pode indicar que o indicador de alimentação acende a verde, mas o indicador de alimentação no subwoofer está branco.

BRAVIA Theatre Sub 9

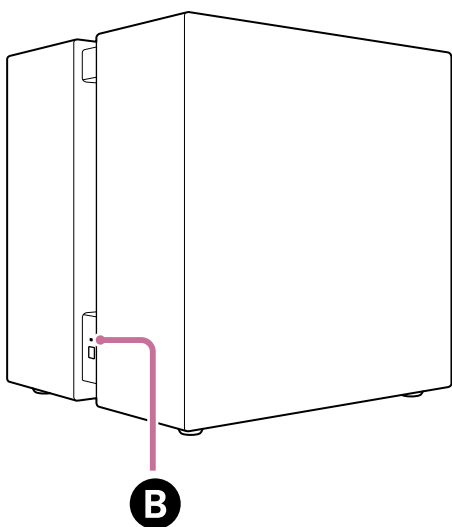

BRAVIA Theatre Sub 8

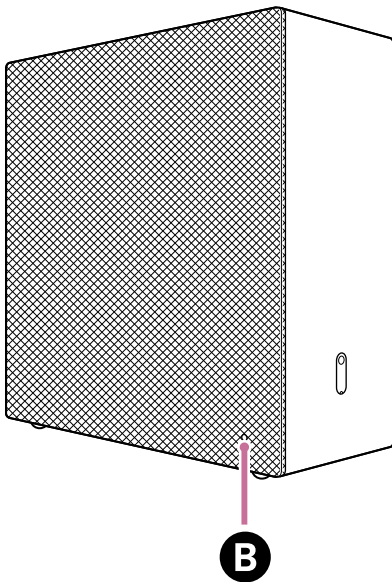

B Indicador de alimentação

Se o subwoofer não ligar automaticamente ao recetor/amplificador AV ou se substituir outro subwoofer que já esteja ligado ao recetor/amplificador AV com este subwoofer

O subwoofer deve ser ligado manualmente ao recetor/amplificador AV.

Para obter as instruções sobre como efetuar a ligação manualmente, consulte “Ligar os altifalantes traseiros/subwoofer sem fios da Sony” no Guia de ajuda para o recetor/amplificador AV. Pode ligar o subwoofer ao recetor/amplificador AV com a mesma operação.

Nota

- Se o altifalante traseiro opcional já tiver sido ligado, necessita de ser novamente ligado manualmente.

- 5** Prima HOME no controlo remoto fornecido com o recetor/amplificador AV e efetue a otimização do campo sonoro, selecionando [Setup] - [Speaker Settings] - [Auto Calibration] no menu inicial.

Tópico relacionado

- [Instalação no chão ou em prateleira](#)

TP1002274266

Subwoofer

BRAVIA Theatre Sub 9/ BRAVIA Theatre Sub 8

Resolução de problemas

Se tiver algum problema, siga o processo abaixo.

1. Verifique se o cabo de alimentação de CA do subwoofer está completa e firmemente inserido.



2. Desligue o cabo de alimentação de CA da respetiva tomada e volte a ligá-lo após alguns minutos.



3. Verifique os problemas e as soluções aplicáveis, utilizando um dos seguintes métodos.

- Selecione Ajuda a partir do menu na aplicação “Sony | BRAVIA Connect” para obter informações de suporte.
- Na página de suporte, selecione o nome do modelo do subwoofer e verifique as informações de suporte. Para o URL da página de suporte, consulte o “[Website de apoio ao cliente](#)”.



4. Reinicializar o subwoofer.

Todas as definições do subwoofer são repostas ao seu estado original.



5. Se o subwoofer continuar a não funcionar corretamente, contacte a assistência Sony ou o agente Sony mais próximo.

- Contacto de assistência Sony:
<https://www.sony.net/support-contact>

Tópico relacionado

- [Reinicialização do subwoofer](#)
- [Website de apoio ao cliente](#)

TP1002274267

Subwoofer

BRAVIA Theatre Sub 9/ BRAVIA Theatre Sub 8

Website de apoio ao cliente

Na página de suporte pode encontrar as seguintes informações.

Consulte a página de suporte do seu país/região.

- Perguntas e respostas
- Controladores mais recentes e atualização do software
- Contacte a assistência
- Reparação do produto
- Registar o seu produto

Para clientes nos EUA, Canadá e América Latina:

<https://www.sony.com/am/support>

Para clientes na Europa:

<https://www.sony.eu/support/>

Para clientes na China continental:

<https://service.sony.com.cn/>

Para clientes na Ásia-Pacífico, Oceania, Médio Oriente e África:

<https://www.sony-asia.com/support>

Para clientes no Japão:

<https://www.sony.jp/support/>

TP1002274268

Subwoofer

BRAVIA Theatre Sub 9/ BRAVIA Theatre Sub 8

Reinicialização do subwoofer

Se o subwoofer continuar a não funcionar corretamente com “[Resolução de problemas](#)”, reinicialize o subwoofer.

- 1 Com a alimentação ligada, prima sem soltar LINK no subwoofer durante mais de 10 segundos até ser ouvido o som de notificação do início da reinicialização.**

A reinicialização começa quando o indicador de alimentação no subwoofer pisca alternadamente a branco/azul e é emitido um som de notificação indicando o início da reinicialização. Quando a inicialização estiver concluída, o indicador de alimentação parará de piscar, o som de notificação indicando o desligamento da alimentação será emitido e o subwoofer desligará.

- 2 Prima LINK no subwoofer para o ligar.**

Quando liga novamente o subwoofer, siga o procedimento de ligação para utilizar. Dependendo do dispositivo ligado, o subwoofer liga automaticamente ao dispositivo quando o subwoofer é ligado.

Tópico relacionado

- [Acerca do indicador](#)
- [Ligação a um dispositivo de áudio principal, como uma barra de som, que suporte a aplicação “Sony | BRAVIA Connect”](#)
- [Ligação a HT-A7000, HT-A5000 ou HT-A3000 barra de som](#)
- [Ligação a um HT-A9](#)
- [Ligação a STR-AN1000, STR-AZ7000ES, STR-AZ5000ES, STR-AZ3000ES, STR-AZ1000ES ou recetor/amplificador AV TA-AN1000](#)

TP1002274269

Subwoofer

BRAVIA Theatre Sub 9/ BRAVIA Theatre Sub 8

Especificações

Subwoofer (YY2102C/ YY2103C)

Secção do altifalante

Altifalante

YY2102C (SA-SW9):

Tipo cone de 200 mm (7 7/8 pol) (2)

YY2103C (SA-SW8):

Tipo cone de 200 mm (7 7/8 pol) (1)

Sistema de altifalantes

YY2102C (SA-SW9):

Tipo selado

YY2103C (SA-SW8):

Tipo reflexo de graves

Secção de LAN sem fios

Sistema de comunicação

IEEE 802.11 a/b/g/n/ac/ax

Secção de BLUETOOTH

Saída

BLUETOOTH Especificação, classe de potência 1.5

Alcance máximo de comunicação

Linha de visão, aprox. 30 m (98,4 pés)*

* O alcance real depende de fatores como os obstáculos entre os dispositivos, campos magnéticos nas proximidades de um forno micro-ondas, eletricidade estática, utilização de telefones sem fios, sensibilidade da receção, sistema operativo, aplicações de software, etc.

Banda de frequência

Banda de 2,4 GHz (2,400 0 GHz - 2,483 5 GHz)

Secção do transmissor/recetor sem fios

Sistema de comunicação

Especificação de som sem fios

Método de modulação

OFDM

Geral

Consumo de energia

YY2102C (SA-SW9):

Ligado: 100 W

YY2103C (SA-SW8):

Ligado: 55 W

Modo de espera da rede: 2,0 W ou menos

Desligado: 0,3 W ou menos

Quando a função [Standby automático] está ativada, se o produto não estiver a ser utilizado e não existir sinal de entrada durante cerca de 20 minutos, o produto entra automaticamente no modo de espera da rede ou é desligado. Desativar a função [Standby automático] aumentará o consumo de energia deste produto.

Quando este produto está ligado ao equipamento de áudio em casa, a potência do produto é controlada em conjunto com a função de standby automático do equipamento de áudio em casa.

Dimensões* (L × A × P)

* Incluindo peças e controlos salientes.

YY2102C (SA-SW9):

Aprox. 390 mm × 400 mm × 350 mm (15 3/8 pol × 15 3/4 pol × 13 7/8 pol)

YY2103C (SA-SW8):

Aprox. 390 mm × 400 mm × 170 mm (15 3/8 pol × 15 3/4 pol × 6 3/4 pol)

Massa

YY2102C (SA-SW9):

Aprox. 23,3 kg (51 lb 6 on)

YY2103C (SA-SW8):

Aprox. 12,2 kg (26 lb 15 on)

Nota

- O design e as especificações estão sujeitos a alteração sem aviso prévio.
- Consulte o Guia de referência incluído com o produto, que pode conter informações de especificação não indicadas acima.

TP1002274270

5-071-617-81(1) Copyright 2026 Sony Corporation

Subwoofer

BRAVIA Theatre Sub 9/ BRAVIA Theatre Sub 8

Marcas comerciais

- A marca e os logótipos BLUETOOTH® são marcas comerciais registadas pertencentes à Bluetooth SIG, Inc. e qualquer utilização dessas marcas pela Sony Group Corporation e respetivas subsidiárias é efetuada sob licença.
- QR Code é uma marca comercial registada da DENSO WAVE INCORPORATED no Japão e noutros países e regiões.
- “BRAVIA” e “BRAVIA Sync” são marcas comerciais ou marcas comerciais registadas da Sony Group Corporation ou respetivas afiliadas.

Todas as outras marcas comerciais e marcas comerciais registadas são marcas comerciais ou marcas comerciais registadas dos respectivos proprietários. Neste manual, as marcas ™ e © não estão especificadas.

TP1002274271

Subwoofer

BRAVIA Theatre Sub 9/ BRAVIA Theatre Sub 8

Licenças

- Este produto contém software que a Sony utiliza sob acordo de licenciamento com o proprietário dos respetivos direitos de autor. Estamos obrigados a divulgar o conteúdo deste acordo aos clientes por exigência do proprietários dos direitos de autor do software. Aceda ao seguinte URL e leia o conteúdo da licença.

<https://rd1.sony.net/help/ht/sl/26d/>

- O software incluído neste produto contém software protegido por direitos de autor que é licenciado nos termos da GPL/LGPL e outras licenças que podem exigir o acesso ao código fonte. Pode encontrar uma cópia do código fonte em questão conforme exigido pela GPL/LGPL (e outras licenças) no seguinte URL. Podemos fornecer-lhe o código fonte conforme exigido pela GPL/LGPL num suporte físico durante um período de três anos após o nosso último envio deste produto se o solicitar utilizando o formulário que está disponível no seguinte URL. Esta oferta é válida para qualquer pessoa que receba esta informação.

<https://oss.sony.net/Products/Linux/>

Tenha em atenção que a Sony não pode responder a quaisquer perguntas sobre o conteúdo deste código fonte.

- Os serviços de rede, conteúdos e o software (sistema operativo) deste produto podem estar sujeitos a termos e condições individuais e podem ser alterados, interrompidos ou descontinuados em qualquer momento ou requerer tarifas, registo e informações do cartão de crédito.

TP1002274272

Subwoofer

BRAVIA Theatre Sub 9/ BRAVIA Theatre Sub 8

Notas sobre a utilização

Precauções

- O cabo de alimentação de CA fornecido foi concebido exclusivamente para este subwoofer. Não deve ser utilizado com qualquer outro dispositivo.
- Desligue o cabo de alimentação de CA da tomada de CA se o subwoofer não for utilizado durante longos períodos de tempo. Ao retirar o cabo de alimentação de CA da tomada de CA, puxe sempre pela ficha. Nunca puxe pelo próprio cabo.
- Se o cabo de alimentação de CA estiver danificado, contacte a assistência Sony ou a loja onde adquiriu o produto para obter uma substituição.

Posicionamento

- Não coloque o subwoofer perto de fontes de calor ou num local exposto a luz solar direta, muito pó ou impactos mecânicos. Estas condições podem provocar uma anomalia no funcionamento.
- Coloque este subwoofer numa superfície plana e nivelada. Quando colocada numa superfície inclinada, o subwoofer pode cair da superfície devido à própria vibração, provocando ferimentos, avarias ou degradação no desempenho.
- Colocar o subwoofer num piso revestido com tinta especial, cera, gordura ou solventes, etc. pode provocar descoloração ou manchas no piso.
- Os altifalantes deste subwoofer não possuem blindagem magnética. Não coloque cartões magnéticos sobre o subwoofer ou na sua proximidade.
- Não coloque objetos de metal, exceto o televisor, perto do subwoofer. As funções sem fios podem tornar-se instáveis.
- Quando o subwoofer é utilizado com um sintonizador, televisor ou videogravador, podem ser produzidos ruídos ou imagens distorcidas. Neste caso, instale o subwoofer mais afastado destes dispositivos.
- Não coloque o subwoofer perto de objetos que emitam um campo magnético forte, como fornos micro-ondas ou altifalantes grandes.

Como cuidar do subwoofer

- Pode utilizar o subwoofer de forma mais confortável e por um período de tempo maior, seguindo o procedimento de manutenção abaixo indicado.
 - Limpe o subwoofer com um pano macio ligeiramente humedecido com detergente neutro. Não utilize qualquer tipo de esfregão abrasivo, pó de polimento ou solvente como álcool ou benzina.

Acerca das comunicações BLUETOOTH®

- A tecnologia sem fios BLUETOOTH é uma tecnologia sem fios de curto alcance que permite a comunicação entre dispositivos digitais, como smartphones e computadores. O alcance máximo de comunicação pode variar consoante a presença de obstáculos (pessoas, objetos metálicos, paredes, etc.) ou do ambiente eletromagnético.
- As micro-ondas que são geradas por um dispositivo BLUETOOTH podem afetar o funcionamento de dispositivos médicos eletrónicos. Desligue o subwoofer e outros dispositivos BLUETOOTH nos seguintes locais, pois poderão provocar um acidente:
 - Em hospitais, perto de bancos prioritários de comboios, locais onde existe gás inflamável, perto de portas automáticas ou perto de alarmes de incêndio.
- Este subwoofer suporta funções de segurança que cumprem o padrão de segurança BLUETOOTH durante a comunicação através da tecnologia sem fios BLUETOOTH. No entanto, consoante as definições configuradas e outros fatores, essa segurança pode ser insuficiente. Tenha cuidado ao usar a comunicação BLUETOOTH.

- A Sony não assume qualquer responsabilidade por danos ou perdas resultantes de fugas de dados que ocorram ao utilizar comunicações BLUETOOTH.

Outras notas

- A temperatura do subwoofer pode aumentar durante a utilização. Isso não é sinónimo de avaria.
- Não insira objetos estranhos através da abertura do altifalante.
- Se um objeto estranho ou água entrar no subwoofer, desligue-o imediatamente, desligue o subwoofer da tomada de CA e consulte a assistência Sony ou a loja onde adquiriu o produto.
- Se tiver alguma questão ou problema relativamente a este subwoofer, consulte a assistência Sony ou a loja onde adquiriu o produto.

Tópico relacionado

- [Resolução de problemas](#)
- [Website de apoio ao cliente](#)

TP1002274276

5-071-617-81(1) Copyright 2026 Sony Corporation