

Subwoofer

BRAVIA Theatre Sub 9/ BRAVIA Theatre Sub 8

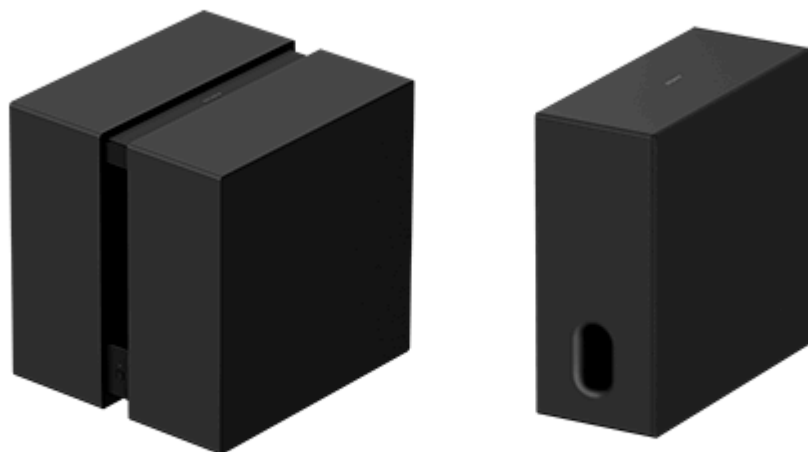

Modell: YY2102C/ YY2103C

I denna hjälpguide finns information om installation och anslutning av BRAVIA Theatre Sub 9 och BRAVIA Theatre Sub 8. I denna hjälpguide syftar "subwoofern" på endera eller båda enheterna.

Anslutningsförfarandet för denna subwoofer varierar beroende på den anslutna enheten.

Var noga med att välja länken (blå text) för enheten som du vill ansluta till från listan nedan och följ sedan vägledningen som visas på sidan för att ansluta subwoofern.

Ansluta till en huvudljudenhet t.ex. en soundbar med stöd för "Sony | BRAVIA Connect"-appen

[Ansluta till en huvudljudenhet med stöd för "Sony | BRAVIA Connect"-appen](#)

Ansluta till en av följande huvudljudenheter

[Ansluta till en HT-A7000, HT-A5000 eller HT-A3000 soundbar](#)

[Anslutning till en HT-A9](#)

[Ansluta till en STR-AN1000, STR-AZ7000ES, STR-AZ5000ES, STR-AZ3000ES, STR-AZ1000ES eller TA-AN1000 AV-mottagare/-förstärkare](#)

Om enheter som är kompatibla med subwoofern

Denna subwoofer är en produkt som endast fungerar med specifika modeller.
Modellnamnen för enheter som är kompatibla med subwoofern hittar du på följande URL.

Huvudljudenheter (soundbar/hemmabiosystem/AV-mottagare/AV-förstärkare) som är kompatibla med subwoofern

<https://www.sony.net/comp-home/>

Tips

- Du kan ansluta två av dessa subwoofrar till en huvudljudenhet, t.ex. en soundbar, med stöd för dubbla subwoofrar. (Båda subwoofrarna måste ha samma modellnamn.)
- Kontrollera produktspecifikationen på Sonys webbplats med produktinformation för att bekräfta att huvudljudenheten har stöd för dubbla subwoofrar.
- Det kan hända att subwoofern inte går att ansluta till huvudljudenheten förrän programvaran till subwoofern eller huvudljudenheten uppdateras.

SA-SW9/ SA-SW8

[Enheter som är anslutna till subwoofern](#)

Kontroll av förpackningens innehåll

[Förpackningens innehåll \(BRAVIA Theatre Sub 9\)](#)

[Förpackningens innehåll \(BRAVIA Theatre Sub 8\)](#)

Delar och kontroller

[BRAVIA Theatre Sub 9](#)

[BRAVIA Theatre Sub 8](#)

[Om indikatorn](#)

Installation

[Installation på golvet eller i hylla](#)

Ansluta

[Ansluta till en huvudljudenhet t.ex. en soundbar med stöd för "Sony | BRAVIA Connect"-appen](#)

[Ansluta till en HT-A7000, HT-A5000 eller HT-A3000 soundbar](#)

[Anslutning till en HT-A9](#)

[Ansluta till en STR-AN1000, STR-AZ7000ES, STR-AZ5000ES, STR-AZ3000ES, STR-AZ1000ES eller TA-AN1000 AV-mottagare/-förstärkare](#)

Felsökning

[Felsökning](#)

[Webbplats för kundsupport](#)

[Återställa subwoofern](#)

[Specifikationer](#)

Övrig information

[Varumärken](#)

[Licenser](#)

[Att observera angående användning](#)

5-071-617-51(1) Copyright 2026 Sony Corporation

Subwoofer

BRAVIA Theatre Sub 9/ BRAVIA Theatre Sub 8

Enheter som är anslutna till subwoofern

Subwoofern är en produkt som endast fungerar med specifika modeller.

Modellnamnen för enheter som är kompatibla med subwoofern hittar du på följande URL.

Huvudljudenheter som är kompatibla med subwoofern

<https://www.sony.net/comp-home/>

Tips

- Du kan ansluta två av dessa subwoofrar till en huvudljudenhet, t.ex. en soundbar, med stöd för dubbla subwoofrar. (Båda subwoofrarna måste ha samma modellnamn.)
- Kontrollera produktspecifikationen på Sonys webbplats med produktinformation för att bekräfta att huvudljudenheten har stöd för dubbla subwoofrar.
- Det kan hända att subwoofern inte går att ansluta till huvudljudenheten förrän programvaran till subwoofern eller huvudljudenheten uppdateras.

Enheter som går att ansluta till BRAVIA Theatre Sub 9

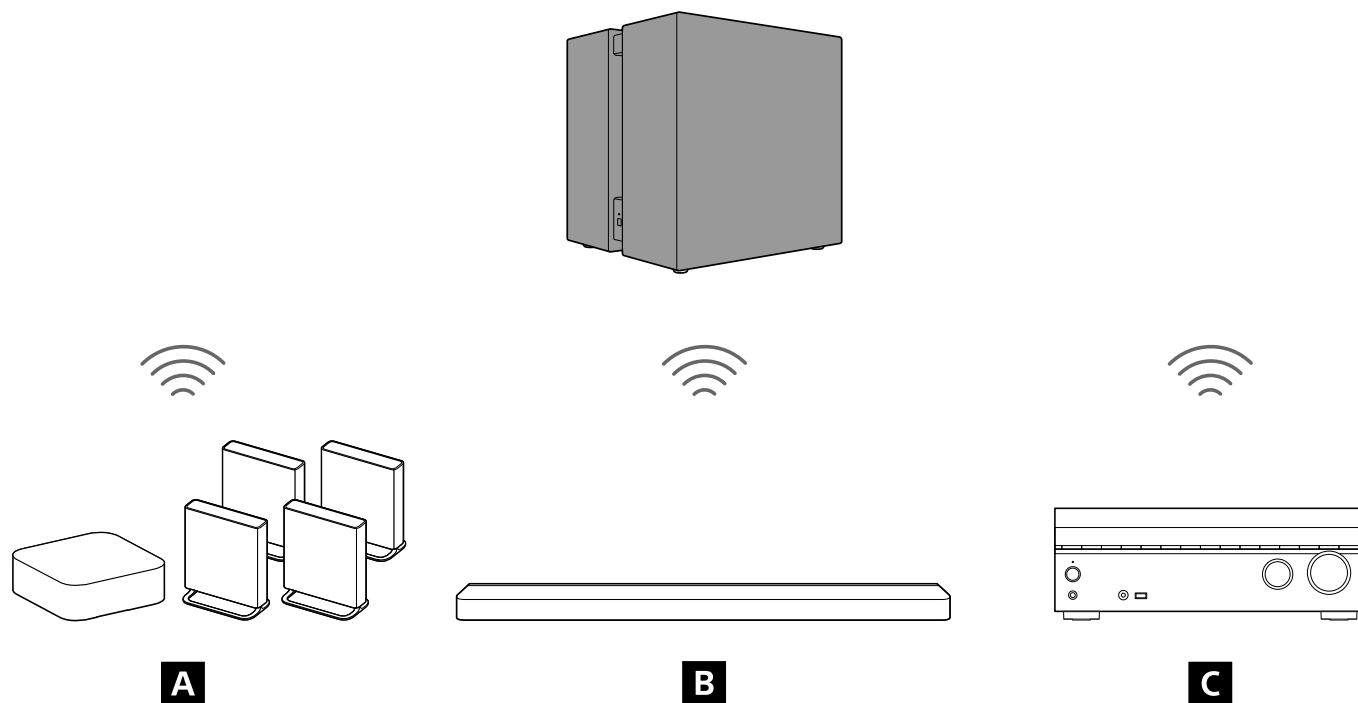

- A** Hemmabiosystem
- B** Sound Bar
- C** Flerkanalig AV-mottagare/flerkanalig AV-förstärkare

Enheter som går att ansluta till BRAVIA Theatre Sub 8

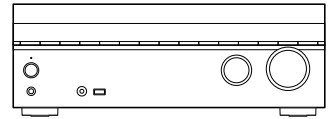
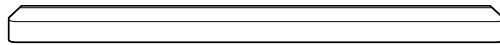
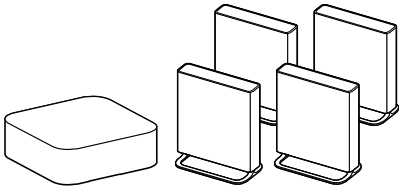
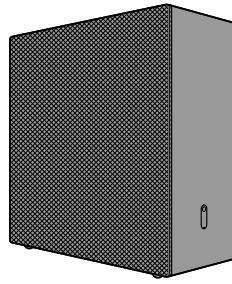

A

B

C

A Hemmabiosystem

B Sound Bar

C Flerkanalig AV-mottagare/flerkanalig AV-förstärkare

TP1002274214

5-071-617-51(1) Copyright 2026 Sony Corporation

Subwoofer

BRAVIA Theatre Sub 9/ BRAVIA Theatre Sub 8

Förpackningens innehåll (BRAVIA Theatre Sub 9)

Vänligen kontakta din närmaste Sony-återförsäljare om något saknas i förpackningen. Siffrorna anger det medföljande antalet.

Tillgängligheten och kvantiteten av de medföljande artiklarna varierar beroende på inköpsland/-region.

Se referensmaterialet som medföljer din produkt för att bekräfta tillgängligheten och kvantiteten av de levererade artiklarna.

- Subwoofer (1)

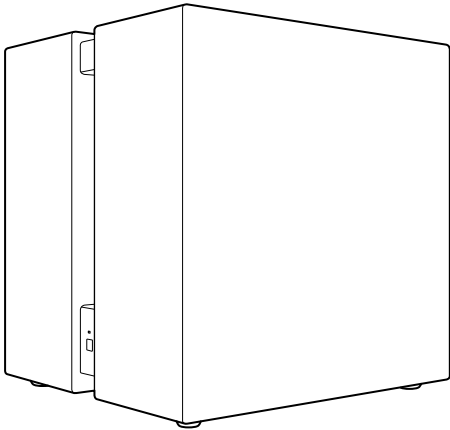

- Nätkabel (1 eller 2)

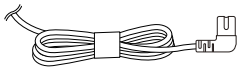

- Dokument (1 uppsättning)

Delar som endast ingår i vissa länder/regioner

- Nätkontaktadapter (1)

TP1002274198

Subwoofer

BRAVIA Theatre Sub 9/ BRAVIA Theatre Sub 8

Förpackningens innehåll (BRAVIA Theatre Sub 8)

Vänligen kontakta din närmaste Sony-återförsäljare om något saknas i förpackningen. Siffrorna anger det medföljande antalet.

Tillgängligheten och kvantiteten av de medföljande artiklarna varierar beroende på inköpsland/-region.

Se referensmaterialet som medföljer din produkt för att bekräfta tillgängligheten och kvantiteten av de levererade artiklarna.

- Subwoofer (1)

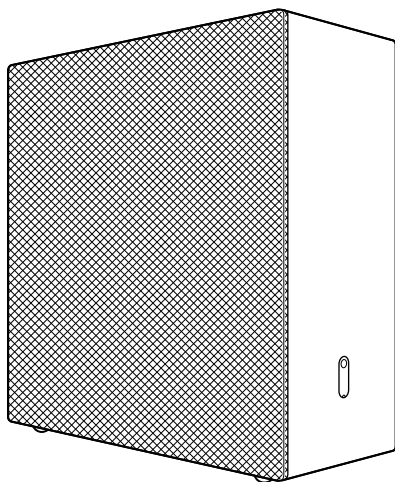

- Nätkabel (1 eller 2)

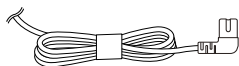

- Dokument (1 uppsättning)

Delar som endast ingår i vissa länder/regioner

- Nätkontaktadapter (1)

TP1002274199

BRAVIA Theatre Sub 9

Vänster sida, framsida

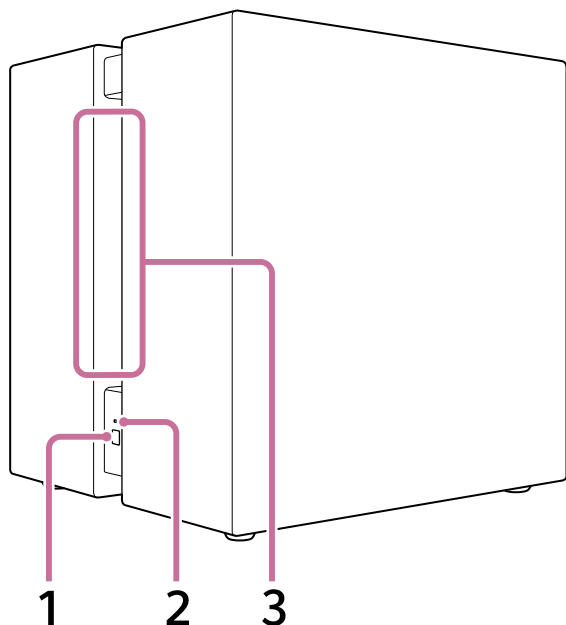

1. LINK (Den finns på nedre delen av vänster sida.)

- **Tryck:** Tryck för att ansluta subwoofern. Följ anslutningsförfarandet för manövrering.
- **Tryck på och håll intryckt i 2 sekunder tills meddelandeljudet hörs:** Stänger av subwoofern.
- **Tryck på och håll intryckt i 10 sekunder tills det andra meddelandeljudet hörs:** Återställer subwoofern.

2. Strömindikator (Den finns på nedre delen av vänster sida.)

Indikerar subwoofers status genom att lysa eller blinka i 3 färger (vitt/blått/rött).

3. Öppning

Ljudet matas ut från denna öppning som går från vänster till höger sida av subwoofern.

Undersida

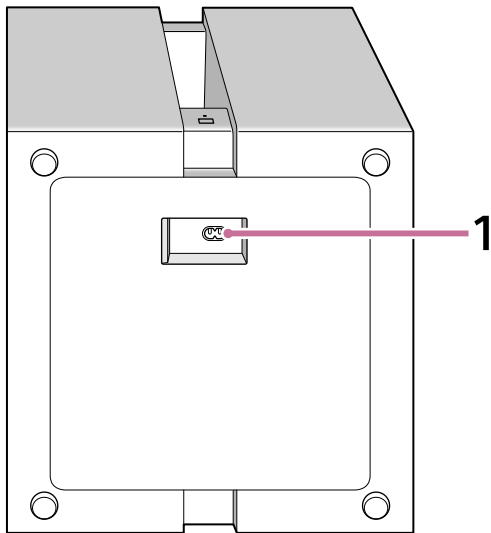

1. Nätingång

OBS!

- Var alltid 2 personer som håller i undersidan av subwoofern när den flyttas.

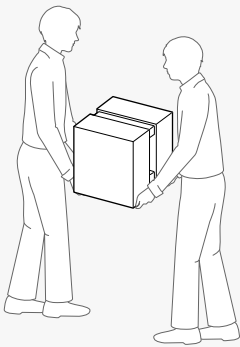

Tips

- Nätingången sitter på subwoofers undersida. Det går bra att lägga subwoofern ner när nätkabeln ska anslutas. Hantera subwoofern försiktig när du lägger den ner.
- Dra nätkabeln som är ansluten till subwoofern i den riktning som önskas.

Relaterade avsnitt

- [Om indikatorn](#)
- [Återställa subwoofern](#)

TP1002274200

BRAVIA Theatre Sub 8

Framsida, höger sida

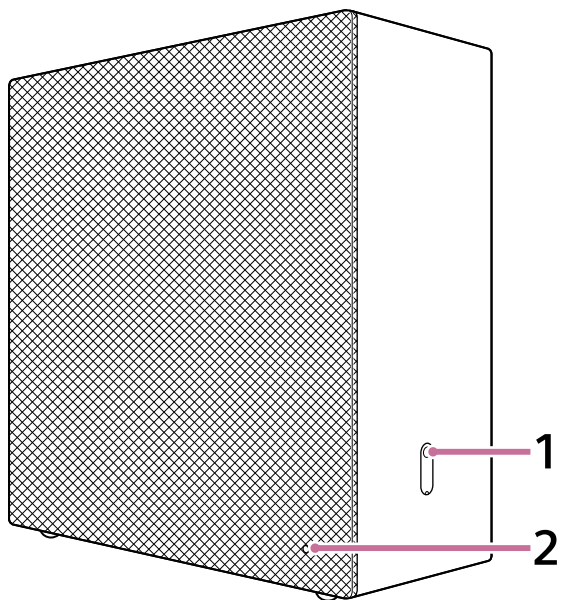

1. LINK (Den finns på nedre delen av höger sida.)

- **Tryck:** Tryck för att ansluta subwoofern. Följ anslutningsförfarandet för manövrering.
- **Tryck på och håll intryckt i 2 sekunder tills meddelandeljudet hörs:** Stänger av subwoofern.
- **Tryck på och håll intryckt i 10 sekunder tills det andra meddelandeljudet hörs:** Återställer subwoofern.

2. Strömindikator (Den finns längst ner till höger på framsidan täckt av tyg.)

Indikerar subwoofers status genom att lysa eller blinka i 3 färger (vitt/blått/rött).

Baksida, vänster sida

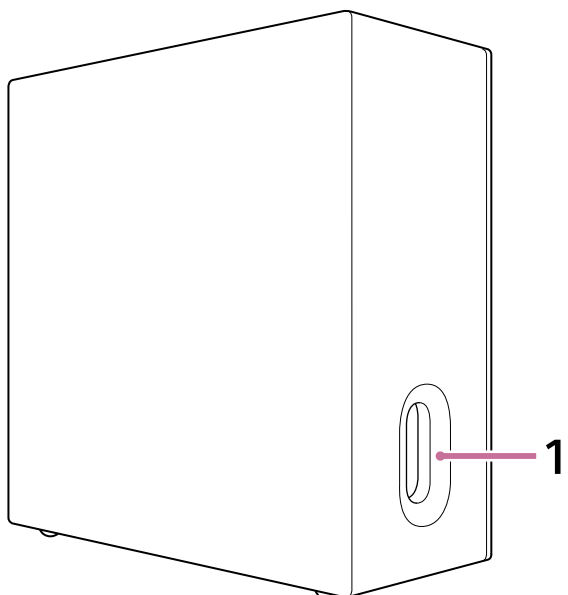

1. Öppning (Den finns på nedre delen av vänster sida.)

Undersida

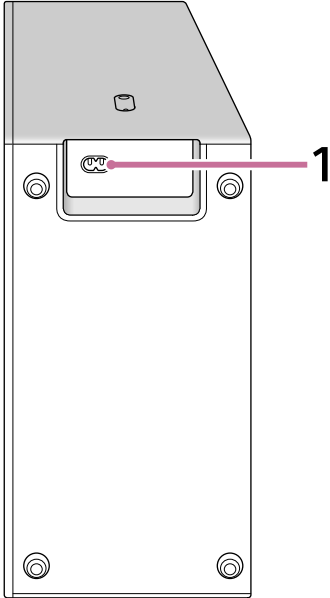

1. Nätingång

Tips

- Nätingången sitter på subwoofers undersida. Det går bra att lägga subwoofern ner när nätkabeln ska anslutas. Hantera subwoofern försiktig när du lägger den ner.
- Dra nätkabeln som är ansluten till subwoofern i den riktning som önskas.

TP1002274201

5-071-617-51(1) Copyright 2026 Sony Corporation

Subwoofer

BRAVIA Theatre Sub 9/ BRAVIA Theatre Sub 8

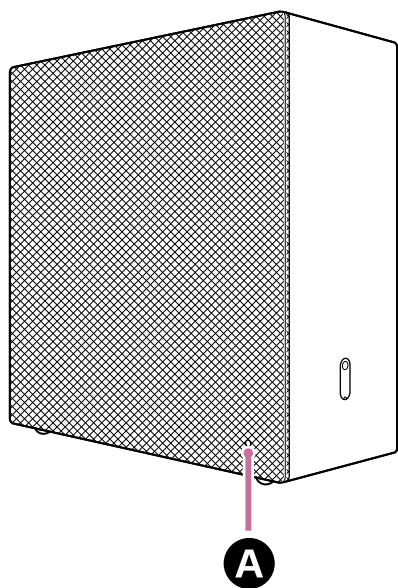
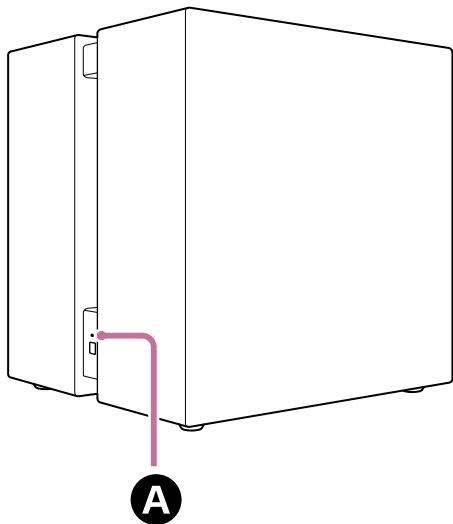

Om indikatorn

Både BRAVIA Theatre Sub 9 och BRAVIA Theatre Sub 8 har en indikator för att indikera produktens status.





A Strömindikator



Strömförhållanden

-   (Blinkar långsamt vitt)
Strömmen slås på.
-  (Lyser rött)
Subwoofern befinner sig i standbyläge.
- (Avstängd)
Subwoofern stängs av.

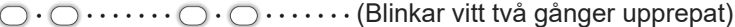
Anslutningsstatus med den kompatibla enheten

-  (Lyser vitt)
Subwoofern är ansluten till en kompatibel enhet.
-  (Blinkar långsamt vitt)
Subwoofern väntar på anslutning från den kompatibla enheten.
-  (Blinkar vitt två gånger upprepat)
Subwoofern väntar på manuell anslutning från den kompatibla enheten.

Specialförhållanden

-  (Blinkar vitt/blått växelvis)
Uppdatering/återställning av programvara osv. pågår.
-  (Blinkar vitt)
Trådlös funktion är avstängd. Manövrera LINK för att slå på den trådlösa funktionen.
-  (Blinkar rött)
En avvikelse eller ett fel har identifierats. Följ stegen i "[Felsökning](#)".

Relaterade avsnitt

- [Felsökning](#)
- [Återställa subwoofern](#)

TP1002274202

Subwoofer

BRAVIA Theatre Sub 9/ BRAVIA Theatre Sub 8

Installation på golvet eller i hylla

I detta avsnitt beskrivs exempel på installation av subwoofern.

Så här installerar man

Följande installationsdiagram är ett exempel.

Exempel på installation i kombination med en soundbar

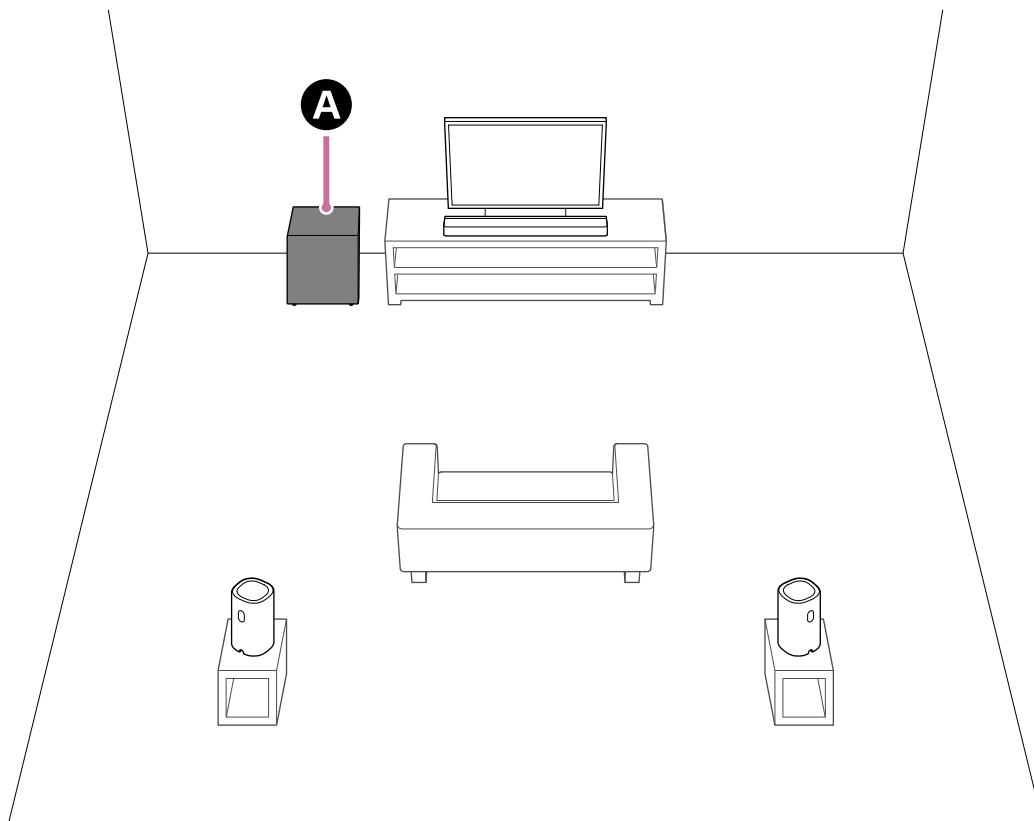

A BRAVIA Theatre Sub 9 eller BRAVIA Theatre Sub 8

Exempel på installation i kombination med ett hemmabiosystem

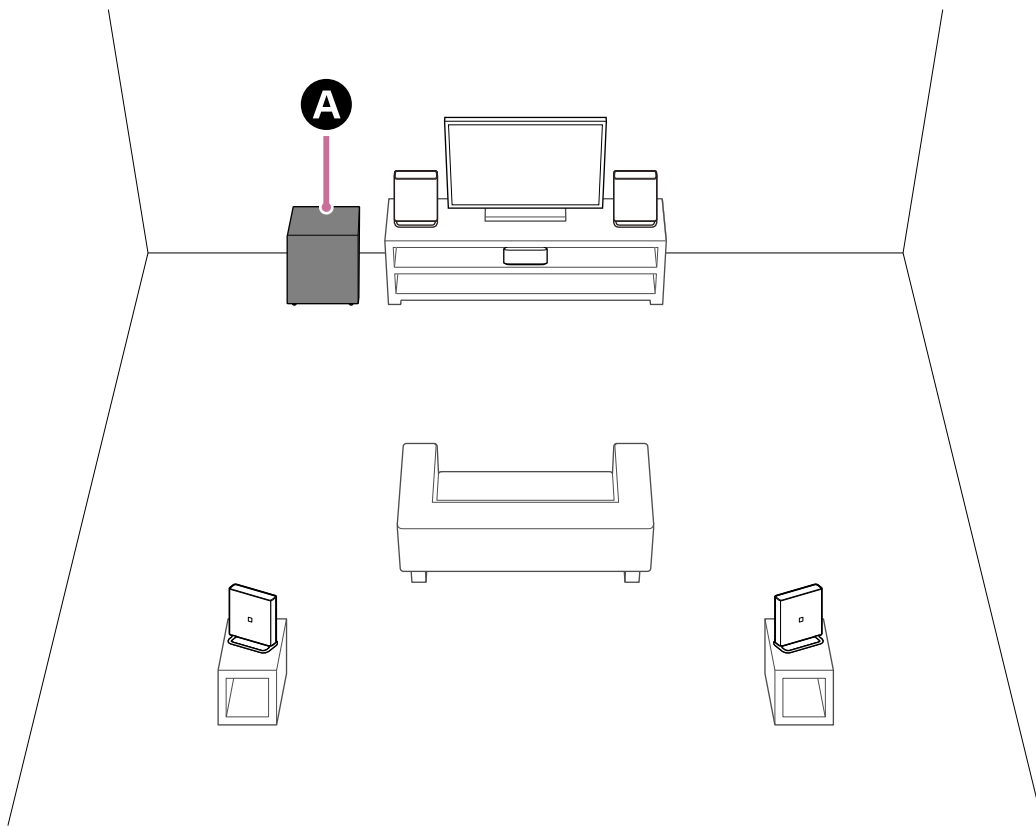

A BRAVIA Theatre Sub 9 eller BRAVIA Theatre Sub 8

Exempel på installation med flerkanalig AV-mottagare/flerkanalig AV-förstärkare

Detta är ett installationsexempel för ett 5.1-kanals högtalarsystem.

Vid användning med ett 5.1-kanals högtalarsystem krävs främre högtalare, mitthögtalare och bakre högtalare utöver subwoofern.

Se hjälpguiden till din flerkanaliga AV-mottagare/flerkanaliga AV-förstärkare för information om högtalarens placering enligt högtalarsystemets konfiguration.

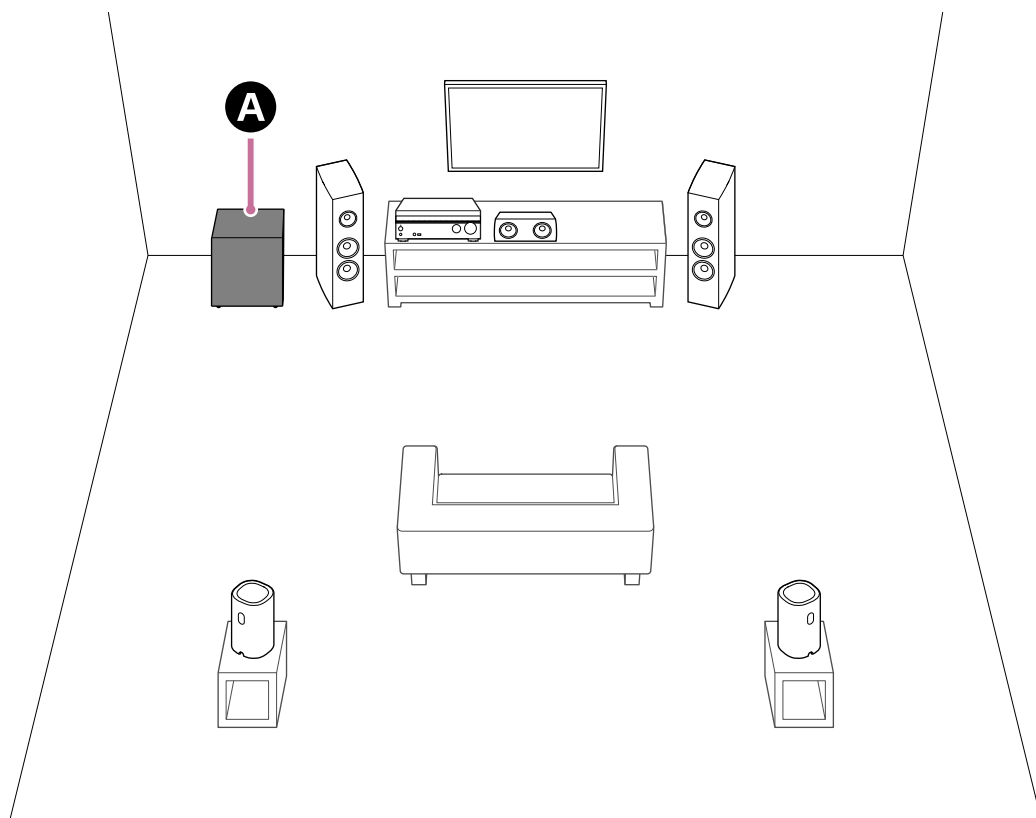

Installera subwoofern

Ljudutgången från subwoofern är rundstrålande så subwoofern kan placeras efter eget önskemål.

- Placera inte subwoofern liggande.
- BRAVIA Theatre Sub 9 matar ut ljud från öppningen på båda sidor. Placera subwoofern så att någon av öppningarna lämnas öppen.
- BRAVIA Theatre Sub 8 matar ut ljud från den tygtäckta sidan och öppningen på sidan. När ytan som matar ut ljud är placerad i närheten av en vägg eller möbel, ska subwoofern placeras med ett avstånd på minst 5 cm (2 tum) därifrån.

TP1002274215

5-071-617-51(1) Copyright 2026 Sony Corporation

Subwoofer

BRAVIA Theatre Sub 9/ BRAVIA Theatre Sub 8

Ansluta till en huvudljudenhet t.ex. en soundbar med stöd för ”Sony | BRAVIA Connect”-appen

Se till att starta eller installera ”Sony | BRAVIA Connect”-appen från länken i steg 1 på denna sida. Vägledningen för installation och anslutning av subwoofern startar i appen.

Om du redan har installerat appen så se till att uppdatera appen till den senaste versionen innan du påbörjar stegen nedan. Efter att du har uppdaterat appen så fortsätter du till steg 1, utan att starta appen.

[Gå till webbplatsen där du kan uppdatera appen till den senaste versionen.](#)

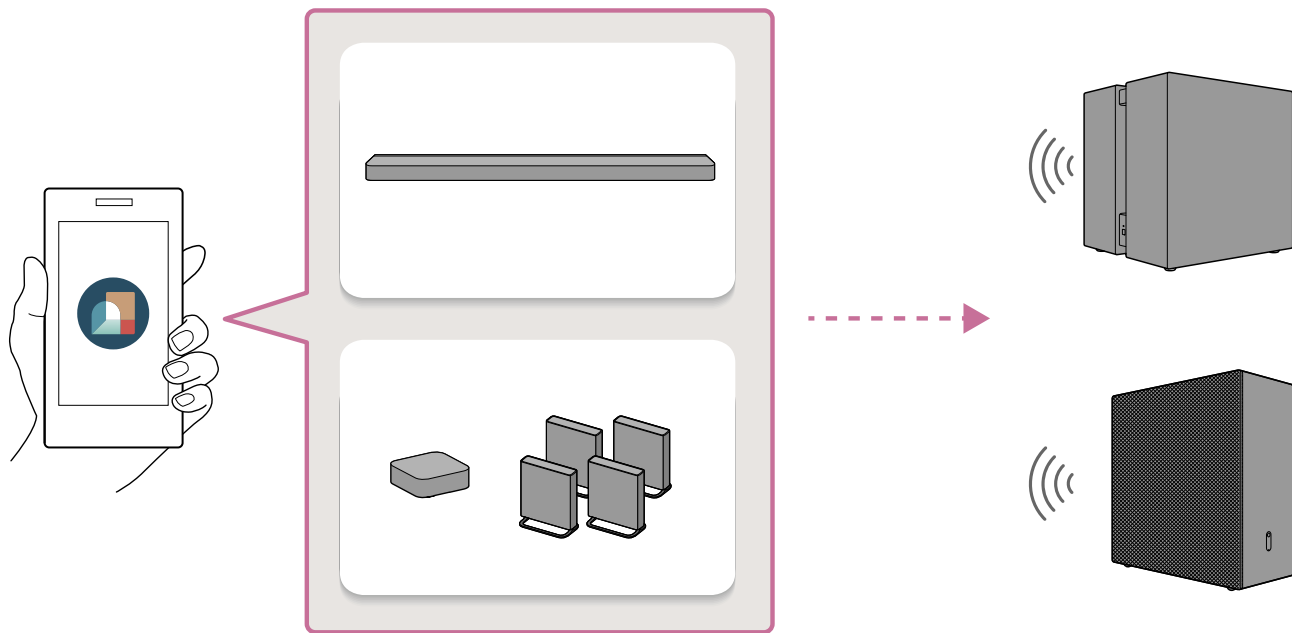

1 Tryck på följande länk (blå text) och starta sedan installationen av subwoofern med appen.

OBS!

- Din IP-adress och information om enheten delas med Sonys tjänsteleverantörer när du installerar eller startar appen.

Ansluta BRAVIA Theatre Sub 9

Starta inställningen av BRAVIA Theatre Sub 9 via appen.

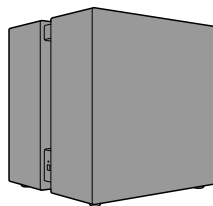

Ansluta BRAVIA Theatre Sub 8

Starta inställningen av BRAVIA Theatre Sub 8 via appen.

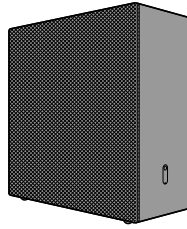

Tips

- Utför samma procedur när du kopplar samman trådlösa Sony-högtalare (tillval) förutom BRAVIA Theatre Sub 9 eller BRAVIA Theatre Sub 8. Följ vägledningen i appen så ser du anslutningsvägledningen för varje högtalare.
- Det kanske inte går att starta eller installera appen genom att trycka på länken ovan eller skanna QR-koden nedan. Tryck i sådana fall på länken som motsvarar din smarttelefon på den webbplats som visas för att starta eller installera appen. Fortsätt sedan till steg 2.

Om du tittar i den här hjälpguiden på en dator så skanna QR-koden nedan med din smarttelefon.

Ansluta BRAVIA Theatre Sub 9



Ansluta BRAVIA Theatre Sub 8



2 Följ riktlinjerna i appen för att fortsätta konfigurera subwoofern.

Välj först den enhet som du vill ansluta subwoofern till.

Om ett meddelande om en programuppdatering för din huvudljudenhet (till exempel en soundbar) visas så följer du vägledningen på appskärmen. Följ på liknande sätt vägledningen i appen för att installera och ansluta subwoofern.

Tips

- Om den inledande installationen av huvudljudenheten (t.ex. en soundbar) inte har slutförts så måste du konfigurera din huvudljudenhet innan du ansluter subwoofern. Följ vägledningen i appen.

- Om den inledande inställningen av huvudljudenheten (t.ex. en soundbar) har slutförts väljer du den huvudljudenhet som du vill ansluta subwoofern till på appskärmen, sedan ansluter du subwoofern genom att trycka på [Inställningar] – [Inställningar för anslutning av trådlös högtalare] – [Anslutning trådlös högtalare].

Relaterade avsnitt

- [Installation på golvet eller i hylla](#)

TP1002274203

5-071-617-51(1) Copyright 2026 Sony Corporation

Subwoofer

BRAVIA Theatre Sub 9/ BRAVIA Theatre Sub 8

Ansluta till en HT-A7000, HT-A5000 eller HT-A3000 soundbar

HT-A7000, HT-A5000 och HT-A3000 soundbar har inte stöd för "Sony | BRAVIA Connect"-appen. Visa inställningsskärmen för din soundbar på TV-skärmen för att använda anslutningsproceduren.

Din soundbar kanske inte ansluts till subwoofern förrän programvaran för din soundbar har uppdaterats.

1 Slå på din soundbar som subwoofern är ansluten till samt TV:n och växla TV-ingången till din soundbar.

Det tar en stund för din soundbar att starta. Funktionen kan utföras när [HELLO] eller [PLEASE WAIT] försvinner från teckenpanelen.

2 Uppdatera programvaran för din soundbar till den senaste versionen.

Förfarandet för att uppdatera programvaran beror på om inledande inställningar av din soundbar har slutförts.

OBS!

- Hjälpguiden till din soundbar kan föreslå att du uppdaterar programvaran med tillvalshögtalarna anslutna till din soundbar, men uppdatera programvaran till din soundbar utan att ansluta subwoofern.

Om inledande inställning av din soundbar redan har slutförts (om du redan använder den)

- Tryck på HOME på fjärrkontrollen som medföljer din soundbar och välj [Setup] – [Advanced Settings] – [Software Update] – [Network Update] i startmenyn som visas på TV-skärmen.
- Uppdatera programvaran genom att följa anvisningarna på TV-skärmen.

Om inledande inställning av din soundbar inte har slutförts (dvs. direkt efter att du har köpt din soundbar)

- Tryck på HOME på fjärrkontrollen som medföljer din soundbar och följ anvisningarna som visas på TV-skärmen för att påbörja den inledande inställningen.
- Även om skärmen [Checking Wireless Speaker Connection] visas väljer du [Next] utan att ansluta subwoofern till din soundbar.
- Anslut din soundbar till Internet via skärmen [Easy Network Setup] och följ instruktionerna på skärmen för att fortsätta med den inledande inställningen.
- När skärmen som bekräftar utförandet av programvaruuppdateringen visas så väljer du [Yes] för att utföra programvaruuppdateringen.
- Även om skärmen [Sound Field Optimization] visas så fortsätter du utan att utföra det.
- Om skärmen [Easy Sound Setup] visas så väljer du [Cancel].
- Fortsätt med den inledande inställningen tills startmenyn visas.

Tips

- Du kan också uppdatera programvaran till din soundbar till den senaste versionen genom att ladda ner den senaste programvaran från Sonys support sida till ett USB-minne. Mer information finns i hjälpguiden till din soundbar.

3 Anslut nätkabeln till subwoofers nätingång och anslut den sedan till vägguttaget.

Det går bra att lägga subwoofern ner när nätkabeln ska anslutas. Hantera subwoofern försiktig när du lägger den ner.

Se "Relaterade avsnitt" längst ner på denna sida för information om installation.

BRAVIA Theatre Sub 9

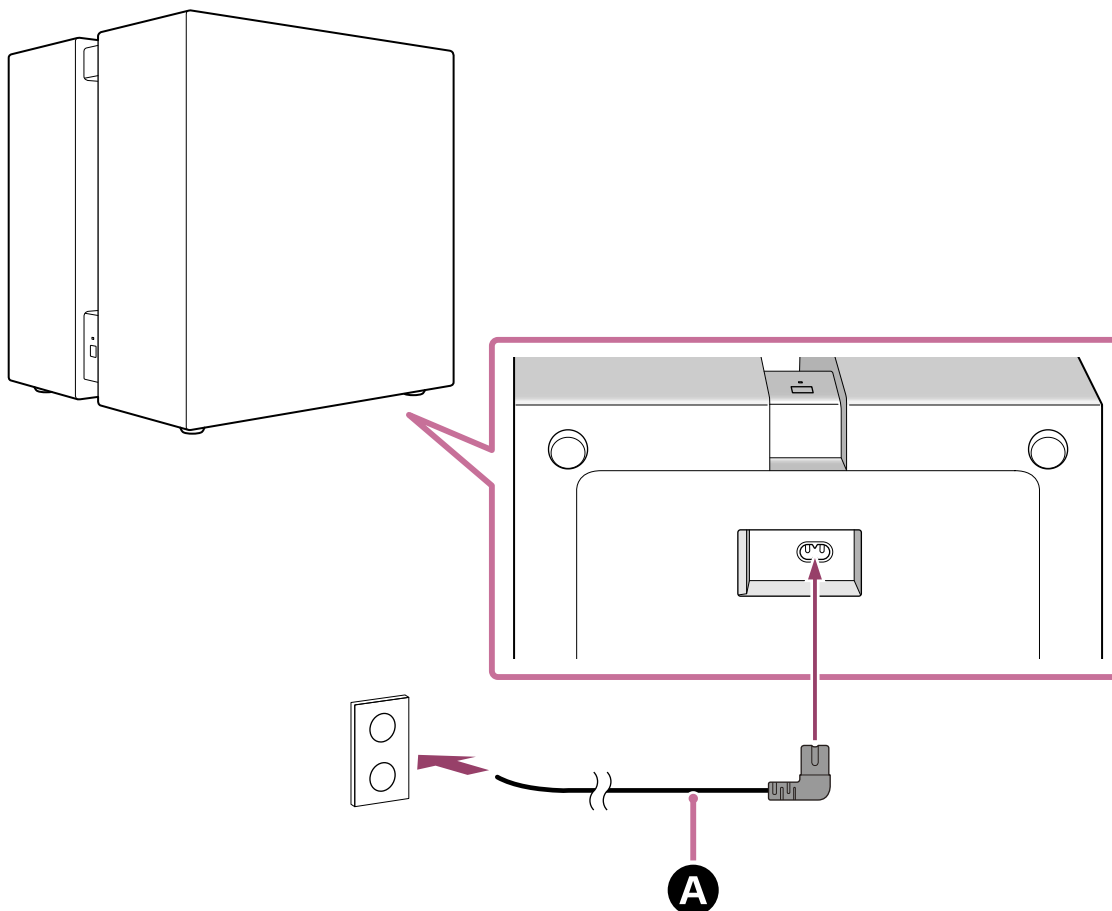

BRAVIA Theatre Sub 8

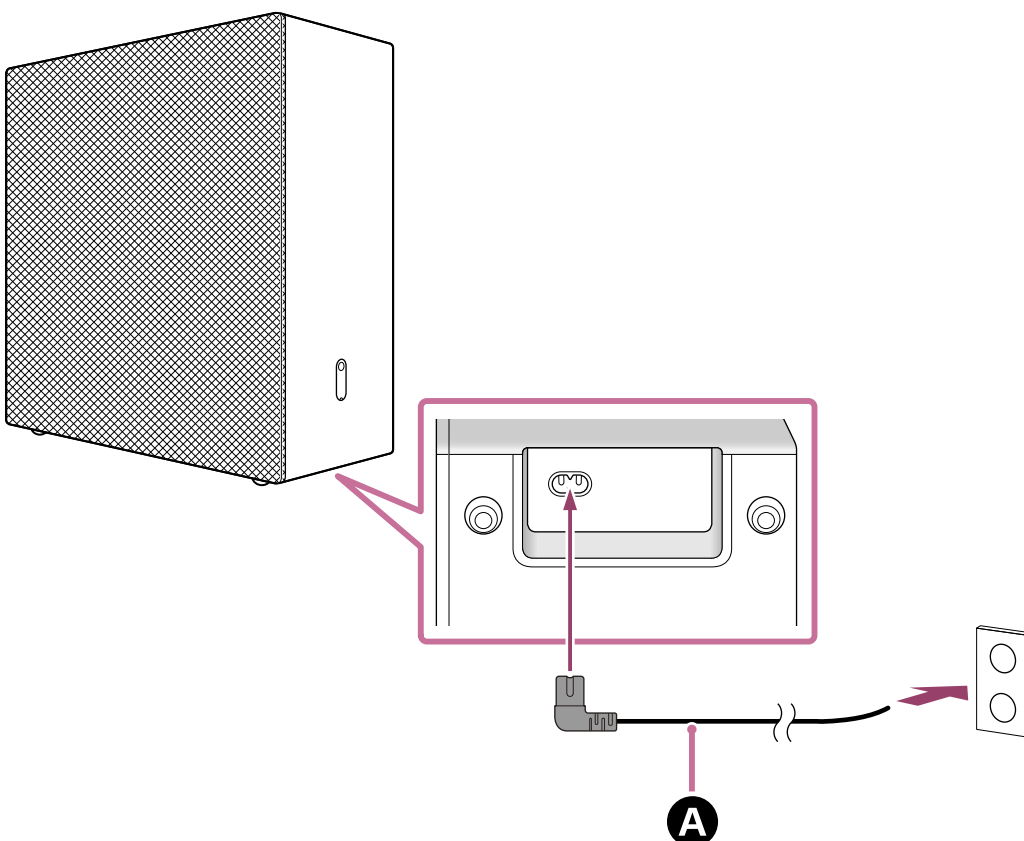

A Nätkabel (medföljer)

4 Kontrollera så att strömindikatorn på subwoofern lyser vitt.

När strömindikatorn lyser vitt så har anslutningen mellan subwoofern och din soundbar upprättats.

OBS!

- I hjälpguiden till din soundbar kan det anges att strömindikatorn lyser grönt, men strömindikatorn på subwoofern är vit.

BRAVIA Theatre Sub 9

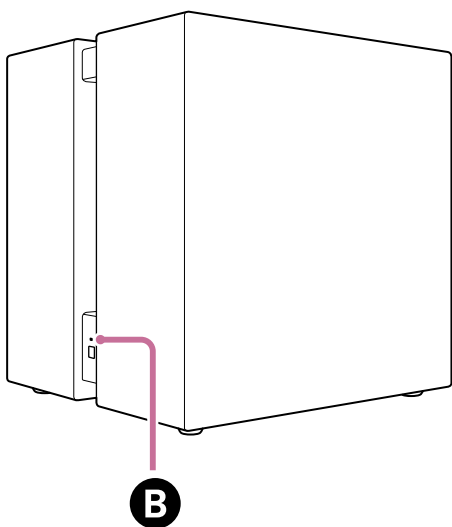

BRAVIA Theatre Sub 8

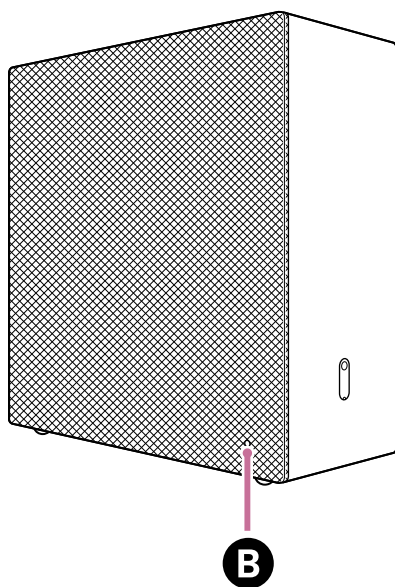

B Strömindikator

Om subwoofern inte automatiskt ansluts till din soundbar eller om du byter ut en subwoofer som redan är ansluten till din soundbar mot denna subwoofer

Subwoofern måste anslutas manuellt till din soundbar.

Instruktioner om hur man ansluter manuellt finns under "Ansluta högtalare (tillval) genom manuell anslutning" i hjälpguiden till din soundbar. Du kan ansluta subwoofern till din soundbar med samma funktion.

OBS!

- Om den bakre högtalaren (tillval) redan har anslutits måste den också anslutas manuellt igen.

5 Tryck på **HOME** på fjärrkontrollen som medföljer din soundbar och utför ljudfältsoptimering genom att välja **[Setup] – [Advanced Settings] – [Speaker Settings] – [Sound Field Optimization]** i startmenyn.

Relaterade avsnitt

- [Installation på golvet eller i hylla](#)

TP1002274204

5-071-617-51(1) Copyright 2026 Sony Corporation

Subwoofer

BRAVIA Theatre Sub 9/ BRAVIA Theatre Sub 8

Anslutning till en HT-A9

HT-A9 har inte stöd för "Sony | BRAVIA Connect"-appen. Visa inställningsskärmen för HT-A9 på TV-skärmen för att använda anslutningsproceduren.

HT-A9 kanske inte ansluts till subwoofern förrän programvaran för HT-A9 har uppdaterats.

1 Slå på HT-A9 samt TV:n och växla TV-ingången till HT-A9.

Det tar en stund för HT-A9 att starta. Funktionen kan utföras när [HELLO] eller [PLEASE WAIT] försvinner från teckenpanelen.

2 Uppdatera programvaran för HT-A9 till den senaste versionen.

Förfarandet för att uppdatera programvaran beror på om inledande inställningar av HT-A9 har slutförts.

OBS!

- Hjälpguiden till HT-A9 kan föreslå att du uppdaterar programvaran med tillvalshögtalarna anslutna till HT-A9, men uppdatera programvaran till HT-A9 utan att ansluta subwoofern.

Om inledande inställning av HT-A9 redan har slutförts (om du redan använder den)

- Tryck på HOME på fjärrkontrollen som medföljer HT-A9 och välj [Setup] – [Advanced Settings] – [Software Update] – [Network Update] i startmenyn som visas på TV-skärmen.
- Uppdatera programvaran genom att följa anvisningarna på TV-skärmen.

Om inledande inställning av HT-A9 inte har slutförts (dvs. direkt efter att du har köpt HT-A9)

- Tryck på HOME på fjärrkontrollen som medföljer HT-A9 och följ anvisningarna som visas på TV-skärmen för att påbörja den inledande inställningen.
- När skärmen [Easy Network Setup] visas så ansluter du HT-A9 till Internet.
- När skärmen som bekräftar utförandet av programvaruuppdateringen visas så väljer du [Yes] för att utföra programvaruuppdateringen.
- Följ anvisningarna på skärmen med inledande inställningar för att slutföra alla inställningar.

Tips

- Du kan också uppdatera programvaran HT-A9 till den senaste versionen genom att ladda ner den senaste programvaran från Sonys supportsida till ett USB-minne. Mer information finns i hjälpguiden till HT-A9.

3 Anslut nätkabeln till subwoofers nätingång och anslut den sedan till vägguttaget.

Det går bra att lägga subwoofern ner när nätkabeln ska anslutas. Hantera subwoofern försiktig när du lägger den ner.

Se "Relaterade avsnitt" längst ner på denna sida för information om installation.

BRAVIA Theatre Sub 9

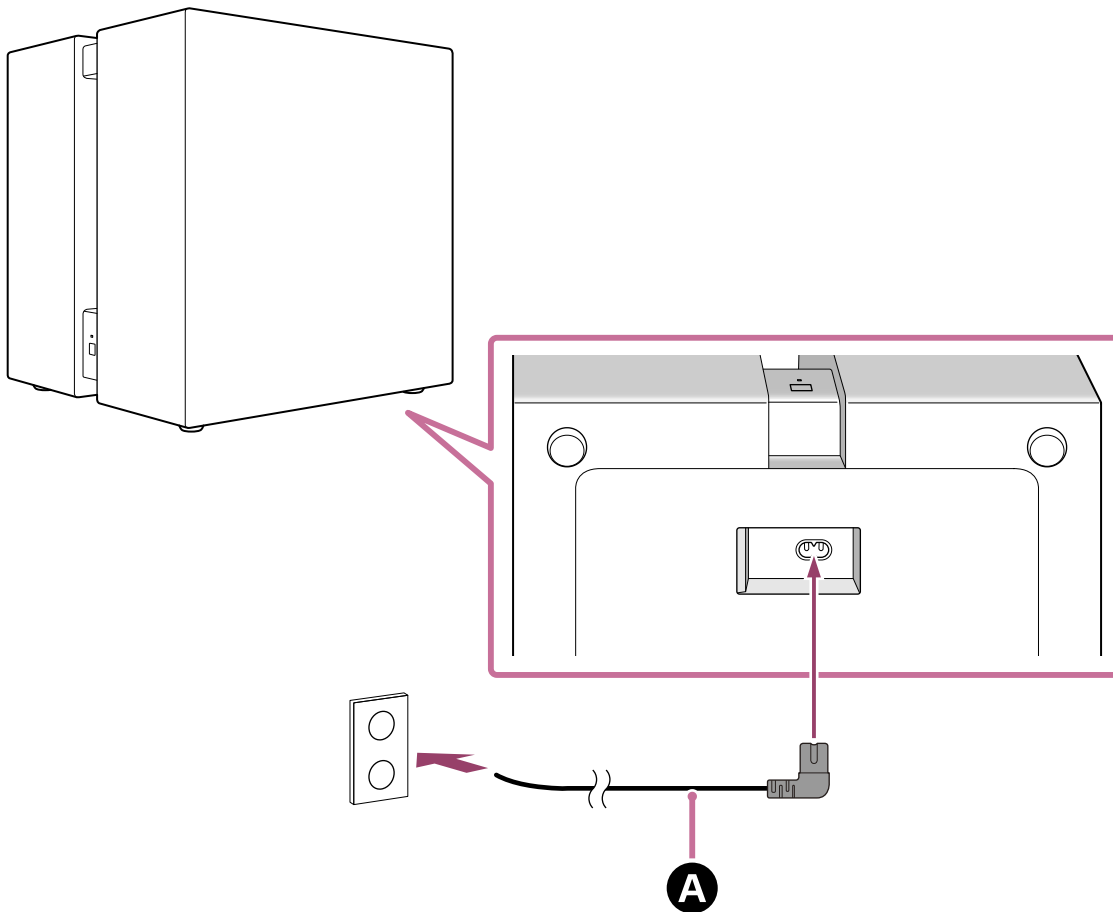

BRAVIA Theatre Sub 8

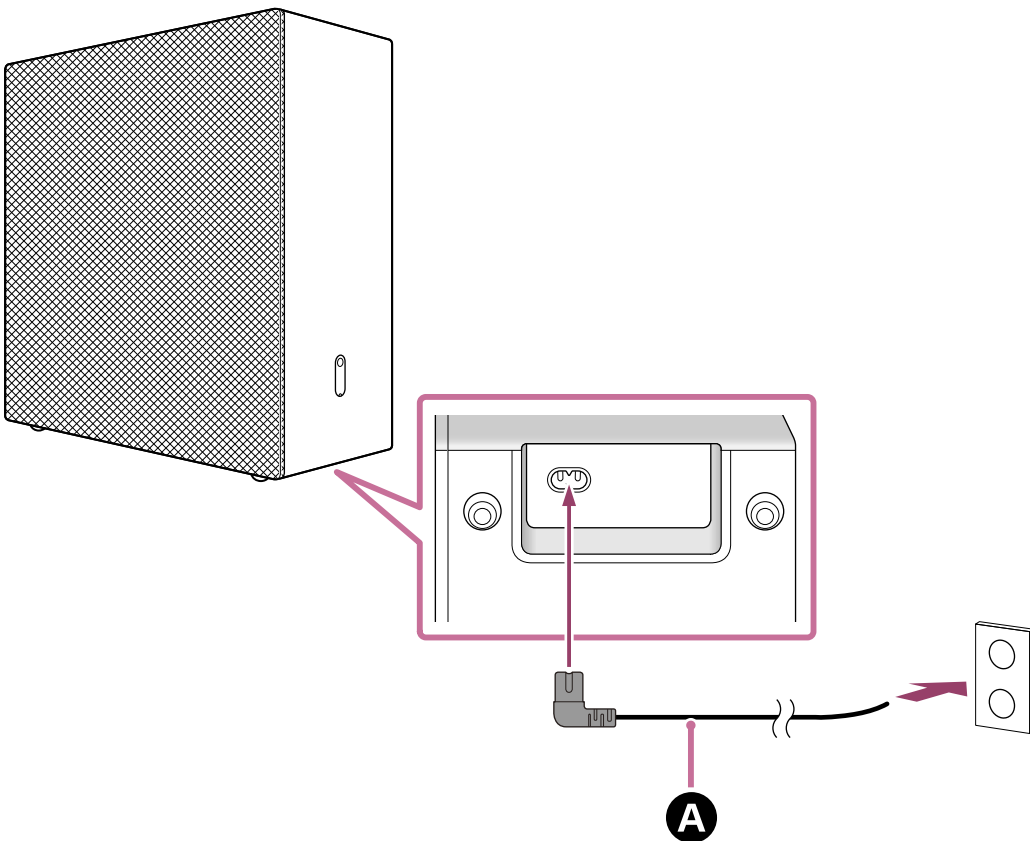

A Nätkabel (medföljer)

4 Kontrollera så att strömindikatorn på subwoofern lyser vitt.

När strömindikatorn lyser vitt så har anslutningen mellan subwoofern och HT-A9 upprättats.

OBS!

- I hjälpguiden till huvudljudenheten (t.ex. HT-A9) kan det anges att strömindikatorn lyser grönt, men strömindikatorn på subwoofern är vit.

BRAVIA Theatre Sub 9

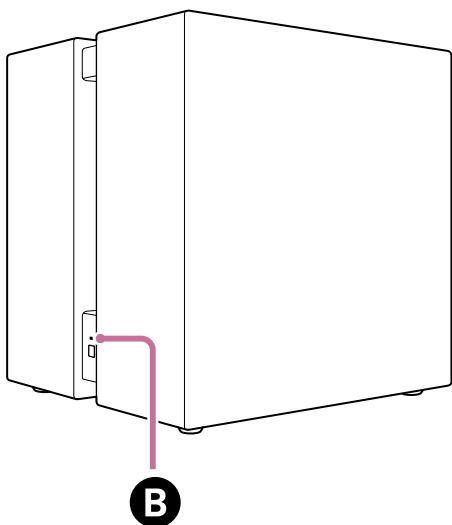

BRAVIA Theatre Sub 8

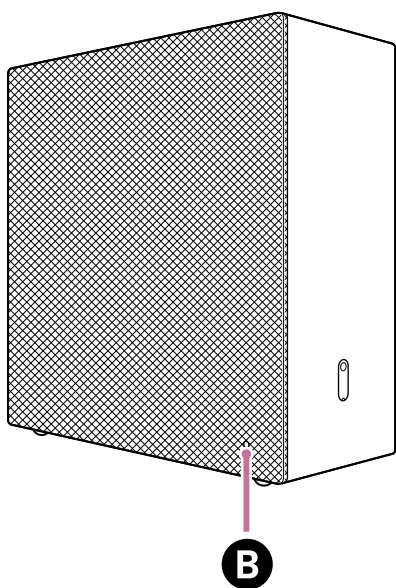

B Strömindikator

Om subwoofern inte automatiskt ansluts till HT-A9 eller om du byter ut en subwoofer som redan är ansluten till HT-A9 mot denna subwoofer

Subwoofern måste anslutas manuellt till HT-A9.

Instruktioner om hur man ansluter manuellt finns under "Om högtalarna inte är korrekt anslutna" i hjälpguiden till HT-A9. Du kan ansluta subwoofern till HT-A9 med samma funktion.

OBS!

- Om den bakre högtalaren (tillval) redan har anslutits måste den också anslutas manuellt igen.

- 5 Tryck på HOME på fjärrkontrollen som medföljer HT-A9 och utför ljudfältoptimering genom att välja [Setup] – [Advanced Settings] – [Speaker Settings] – [Sound Field Optimization] i startmenyn.

Relaterade avsnitt

- [Installation på golvet eller i hylla](#)

TP1002274205

5-071-617-51(1) Copyright 2026 Sony Corporation

Subwoofer

BRAVIA Theatre Sub 9/ BRAVIA Theatre Sub 8

Ansluta till en STR-AN1000, STR-AZ7000ES, STR-AZ5000ES, STR-AZ3000ES, STR-AZ1000ES eller TA-AN1000 AV-mottagare/-förstärkare

STR-AN1000, STR-AZ7000ES, STR-AZ5000ES, STR-AZ3000ES, STR-AZ1000ES och TA-AN1000 AV-mottagare/-förstärkare har inte stöd för "Sony | BRAVIA Connect"-appen. Visa inställningsskärmen för AV-mottagaren/-förstärkaren på TV-skärmen för att använda anslutningsproceduren.

AV-mottagaren/-förstärkaren kanske inte ansluts till subwoofern förrän programvaran för AV-mottagaren/-förstärkaren har uppdaterats.

1 Slå på den AV-mottagare/-förstärkare som subwoofern är ansluten till samt TV:n och växla TV-ingången till AV-mottagaren/-förstärkaren.

Det tar en stund för AV-mottagaren/-förstärkaren att starta. Funktionen kan utföras när [HELLO] eller [PLEASE WAIT] försvinner från teckenpanelen.

2 Uppdatera AV-mottagarens/-förstärkarens programvara till den senaste versionen.

Förfarandet för att uppdatera programvaran beror på om inledande inställningar av AV-mottagaren/-förstärkaren har slutförts.

OBS!

- Hjälpguiden till AV-mottagaren/-förstärkaren kan föreslå att du uppdaterar programvaran med tillvalshögtalarna anslutna till AV-mottagaren/-förstärkaren, men uppdatera programvaran till AV-mottagaren/-förstärkaren utan att ansluta subwoofern.

Om inledande inställning av AV-mottagaren/-förstärkaren redan har slutförts (om du redan använder den)

- Tryck på HOME på fjärrkontrollen som medföljer AV-mottagaren/-förstärkaren och välj [Setup] – [Software Update] – [Network Update] i startmenyn som visas på TV-skärmen.
- Uppdatera programvaran genom att följa anvisningarna på TV-skärmen.

Om inledande inställning av AV-mottagaren/-förstärkaren inte har slutförts (dvs. direkt efter att du har köpt AV-mottagaren/-förstärkaren)

- Tryck på HOME på fjärrkontrollen som medföljer AV-mottagaren/-förstärkaren.
- Följ instruktionerna på TV-skärmen för att ange språk som ska visas på skärmen, välj [Internet Settings] på den skärm som visas, följ instruktionerna på skärmen för att slutföra anslutningen av AV-mottagaren/-förstärkaren till Internet och välj sedan [OK].
Fortsätt inte till nästa inställning.
- Tryck på HOME på fjärrkontrollen som medföljer AV-mottagaren/-förstärkaren och välj [Setup] – [Software Update] – [Network Update] i startmenyn som visas på TV-skärmen.
- Kontrollera programvaruuppdateringens förlopp i AV-mottagarens/-förstärkarens teckenpanel. Förloppshastigheten visas i procent ("XXX %").
När uppdateringen är klar så visas [COMPLETED] i teckenpanelen och AV-mottagaren/-förstärkaren startar om automatiskt.

Tips

- Du kan också uppdatera programvaran till AV-mottagaren/-förstärkaren till den senaste versionen genom att ladda ner den senaste programvaran från Sonys supportsida till ett USB-minne.

3 Anslut nätkabeln till subwoofers nätingång och anslut den sedan till vägguttaget.

Det går bra att lägga subwoofern ner när nätkabeln ska anslutas. Hantera subwoofern försiktig när du lägger den ner.

Se "Relaterade avsnitt" längst ner på denna sida för information om installation.

BRAVIA Theatre Sub 9

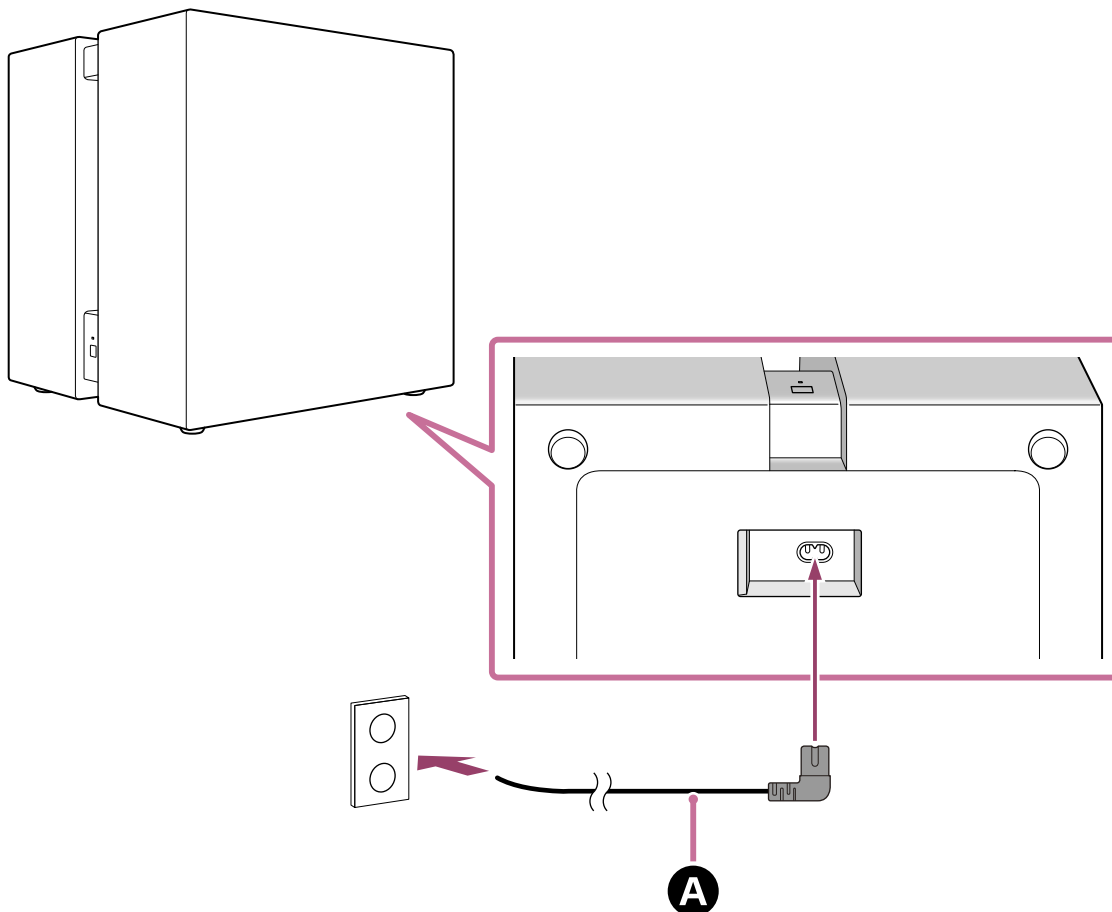

BRAVIA Theatre Sub 8

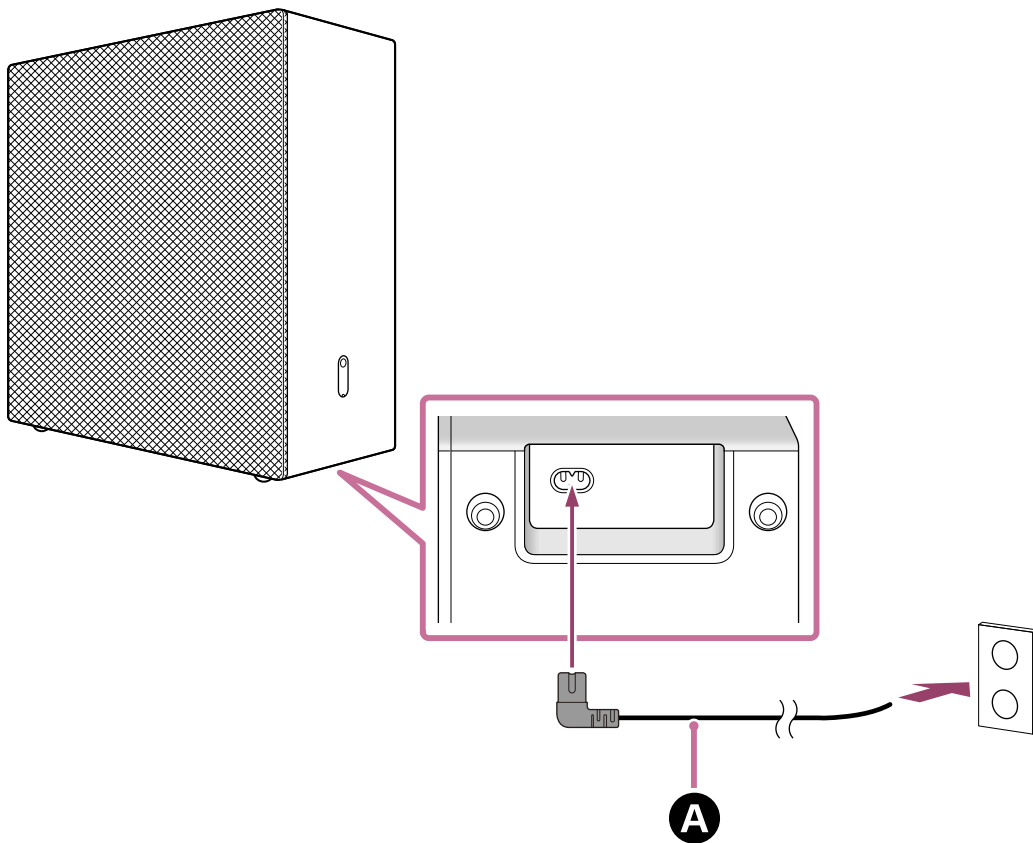

A Nätkabel (medföljer)

4 Kontrollera så att strömindikatorn på subwoofern lyser vitt.

När strömindikatorn lyser vitt så har anslutningen mellan subwoofern och AV-mottagaren/-förstärkaren upprättats.

OBS!

- I hjälpguiden till AV-mottagaren/-förstärkaren kan det anges att strömindikatorn lyser grönt, men strömindikatorn på subwoofern är vit.

BRAVIA Theatre Sub 9

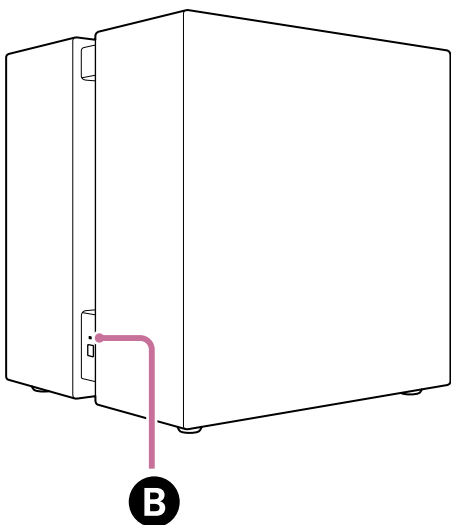

BRAVIA Theatre Sub 8

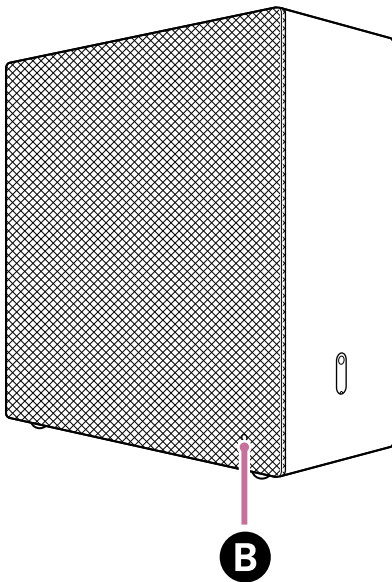

B Strömindikator

Om subwoofern inte automatiskt ansluts till AV-mottagaren/förstärkaren eller om du byter ut en subwoofer som redan är ansluten till AV-mottagaren/förstärkaren mot denna subwoofer

Subwoofern måste anslutas manuellt till AV-mottagaren/förstärkaren. Instruktioner om hur man ansluter manuellt finns under "Ansluta trådlösa bakre högtalare/bashögtalare från Sony" i hjälpguiden till AV-mottagaren/förstärkaren. Du kan ansluta subwoofern till AV-mottagaren/förstärkaren med samma funktion.

OBS!

- Om den bakre högtalaren (tillval) redan har anslutits måste den också anslutas manuellt igen.

- 5** Tryck på HOME på fjärrkontrollen som medföljer AV-mottagaren/förstärkaren och utför ljudfältsoptimering genom att välja [Setup] – [Speaker Settings] – [Auto Calibration] i startmenyn.

Relaterade avsnitt

- [Installation på golvet eller i hylla](#)

TP1002274206

Felsökning

Följ förfarandet nedan om du stöter på problem.

1. Kontrollera att subwoofers nätkabel är ordentligt införd hela vägen.



2. Koppla från nätkabeln från nätuttaget och anslut den sedan igen efter några minuter.



3. Kontrollera troliga problem och lösningar genom att använda en av följande metoder.

- Välj **Hjälp** i menyn i "Sony | BRAVIA Connect"-appen för supportinformation.
- Välj subwoofers modellnamn på supportsidan och kontrollera supportinformationen. Se "[Webbplats för kundsupport](#)" för supportsidans webbplats.



4. Återställ subwoofern.

Alla subwoofereinställningar återställs till ursprungligt läge.



5. Om subwoofern fortfarande inte fungerar korrekt så kontaktar du Sonys support eller närmaste Sony-återförsäljare.

- Kontaktuppgifter till Sonys support:
<https://www.sony.net/support-contact>

Relaterade avsnitt

- [Återställa subwoofern](#)
- [Webbplats för kundsupport](#)

Subwoofer

BRAVIA Theatre Sub 9/ BRAVIA Theatre Sub 8

Webbplats för kundsupport

På supportsidan hittar du följande information.

Se supportsidan för ditt land/region.

- Frågor och svar
- Senaste uppdateringar av drivrutiner och programvara
- Kontakta support
- Produktreparation
- Registrera din produkt

För kunder i USA, Kanada och Latinamerika:

<https://www.sony.com/am/support>

För kunder i Europa:

<https://www.sony.eu/support/>

För kunder i fastlands-Kina:

<https://service.sony.com.cn/>

För kunder i Asien/Stilla havet, Oceanien, Mellanöstern och Afrika:

<https://www.sony-asia.com/support>

För kunder i Japan:

<https://www.sony.jp/support/>

TP1002274208

Återställa subwoofern

Återställ subwoofern om den fortfarande inte fungerar som den ska med "[Felsökning](#)".

- 1 Med strömmen påslagen håller du LINK på subwoofern intryckt i minst 10 sekunder tills meddelandeljudet, som anger start av återställningen, hörs.**

Återställningen startar när subwoofers strömindikator blinkar vitt/blått växelvis och ett meddelandeljud, som anger start av återställningen, hörs. När återställningen är slutförd så slutar strömindikatorn att blinka, meddelandeljudet, som anger avstängning, hörs och subwoofern stängs av.

- 2 Tryck på LINK på subwoofern för att starta den.**

Följ anslutningsproceduren när du ansluter subwoofern igen. Beroende på den anslutna enheten ansluts subwoofern automatiskt till den när subwoofern slås på.

Relaterade avsnitt

- [Om indikatorn](#)
- [Ansluta till en huvudljudenhet t.ex. en soundbar med stöd för "Sony | BRAVIA Connect"-appen](#)
- [Ansluta till en HT-A7000, HT-A5000 eller HT-A3000 soundbar](#)
- [Anslutning till en HT-A9](#)
- [Ansluta till en STR-AN1000, STR-AZ7000ES, STR-AZ5000ES, STR-AZ3000ES, STR-AZ1000ES eller TA-AN1000 AV-mottagare/-förstärkare](#)

TP1002274209

Subwoofer

BRAVIA Theatre Sub 9/ BRAVIA Theatre Sub 8

Specifikationer

Subwoofer (YY2102C/ YY2103C)

Högtalardel

Högtalare

YY2102C (SA-SW9):

200 mm (7 7/8 tum) kontyp (2)

YY2103C (SA-SW8):

200 mm (7 7/8 tum) kontyp (1)

Högtalarsystem

YY2102C (SA-SW9):

Sluten typ

YY2103C (SA-SW8):

Basreflex typ

Avsnitt om Trådlöst LAN

Kommunikationssystem

IEEE 802.11 a/b/g/n/ac/ax

Avsnitt om BLUETOOTH

Utgång

BLUETOOTH-specifikation effektklass 1.5

Maximalt kommunikationsavstånd

Avstånd utan hinder ca. 30 m (98,4 fot)*

* Det verkliga avståndet kan variera beroende på faktorer som t.ex. hinder mellan enheterna, magnetfält runt mikrovågsugnar, statisk elektricitet, användning av sladdlös telefon, mottagningskänslighet, operativsystem, programvara m.m.

Frekvensband

2,4 GHz-band (2,400 0 GHz – 2,483 5 GHz)

Avsnitt om trådlös sändare/mottagare

Kommunikationssystem

Specifikation för trådlöst ljud

Modulationsmetod

OFDM

Allmänt

Energiförbrukning

YY2102C (SA-SW9):

På: 100 W

YY2103C (SA-SW8):

På: 55 W

Nätverksstandbyläge: 2,0 W eller mindre

Avstängd: 0,3 W eller mindre

När funktionen [Automatisk standby] är aktiverad och produkten inte manövreras och ingen signal matas in under cirka 20 minuter så växlar produkten automatiskt till nätverksstandbyläget eller stängs av.

Om funktionen [Automatisk standby] inaktiveras så ökar energiförbrukningen för produkten.

När denna produkt ansluts till ljudutrustning i hemmet så styrs produktens effekt i samverkan med den automatiska standbyfunktionen för ljudutrustning i hemmet.

Mått* (B × H × D)

* Inklusive utskjutande delar och reglage.

YY2102C (SA-SW9):

Cirka 390 mm × 400 mm × 350 mm (15 3/8 tum × 15 3/4 tum × 13 7/8 tum)

YY2103C (SA-SW8):

Cirka 390 mm × 400 mm × 170 mm (15 3/8 tum × 15 3/4 tum × 6 3/4 tum)

Vikt

YY2102C (SA-SW9):

Cirka 23,3 kg (51 lb 6 oz)

YY2103C (SA-SW8):

Cirka 12,2 kg (26 lb 15 oz)

OBS!

- Rätt till ändring av design och specifikationer förbehålles.
- Se referensmaterialet som medföljer din produkt. Det kan innehålla teknisk information som inte visas ovan.

TP1002274210

5-071-617-51(1) Copyright 2026 Sony Corporation

Subwoofer

BRAVIA Theatre Sub 9/ BRAVIA Theatre Sub 8

Varumärken

- Ordmärket och logotyperna för BLUETOOTH® är registrerade varumärken som ägs av Bluetooth SIG, Inc. och när Sony Group Corporation och dess dotterbolag använder sådana märken sker det alltid under licens.
- QR-kod är ett registrerat varumärke som tillhör DENSO WAVE INCORPORATED i Japan och i andra länder och regioner.
- "BRAVIA" och "BRAVIA Sync" är registrerade varumärken eller varumärken som tillhör Sony Group Corporation eller dess dotterbolag.

Alla andra varumärken och registrerade varumärken är varumärken eller registrerade varumärken som tillhör respektive ägare. ™ och ® har inte satts ut i den här handboken.

TP1002274211

Licenser

- Denna produkt innehåller programvara som Sony använder under ett licensavtal med ägaren av upphovsrätten. Vi är förpliktigade att meddela om innehållet i avtalet till kunder enligt krav från ägaren av programvarans upphovsrätt. Gå till följande URL-sida och läs igenom innehållet i licensen.
<https://rd1.sony.net/help/ht/sl/26d/>
- Programvaran som följer med denna produkt innehåller upphovsrättsskyddad programvara som är licensierad under GPL/LGPL och andra licenser som kan kräva åtkomst till källkod. Du hittar en kopia av relevant källkod som krävs under GPL/LGPL (och andra licenser) på följande webbplats. Du kan erhålla den källkod som krävs av GPL/LGPL på ett fysiskt medium från oss under en period av tre år efter vår senaste leverans av denna produkt genom att ansöka via formuläret på webbplatsen. Detta erbjudande är giltigt för den som mottar denna information.
<https://oss.sony.net/Products/Linux/>
Observera att Sony inte kan besvara eller ge respons på några frågor angående innehållet i den här källkoden.
- Nätverkstjänster, innehåll och denna produkts (operativsystem och) programvara kan vara föremål för individuella villkor och kan när som helst komma att ändras, avbrytas eller sägas upp och kan kräva att du måste betala avgifter, registrera dig och ange kreditkortsinformation.

TP1002274212

Att observera angående användning

Försiktighetsåtgärder

- Medföljande nätkabel är utformad enbart för denna subwoofer. Den bör inte användas med någon annan enhet.
- Koppla ur nätkabeln från nätuttaget när subwoofern inte ska användas under en längre tid. När du kopplar ur nätkabeln från nätuttaget ska du alltid dra genom att hålla i kontakten. Dra aldrig i själva kabeln.
- Om nätkabeln är skadad så kan du kontakta Sonys support eller butiken där du köpte produkten för utbyte.

Om placering

- Placera inte subwoofern i närheten av värmekällor eller där den utsätts för direkt solljus, mycket damm eller mekaniska stötar. Sådana miljöer kan orsaka fel.
- Placera subwoofern på en plan och rak yta. Om den placeras på en yta som lutar så kan subwoofern välta eller falla ner från ytan på grund av vibrationer, vilket kan leda till skador, funktionsfel eller prestandaförsämring.
- Om subwoofern placeras på ett golv som är belagt med specialfärg, vax, fett eller lösningsmedel osv. så kan det orsaka missfärgning eller fläckar på golvet.
- Denna subwoofers högtalare är inte av den magnetiskt avskärmade typen. Placera inte magnetkort på subwoofern eller i närheten av den.
- Placera inte något metallföremål i närheten av subwoofern, förutom en TV. Trådlösa funktioner kan bli instabila.
- När subwoofern används med en mottagare, TV eller videobandspelare så kan brus eller förvrängda bilder uppstå. Installera i sådana fall subwoofern på avstånd från dessa enheter.
- Placera inte subwoofern i närheten av föremål som sänder ut ett starkt magnetfält, t.ex. mikrovågsugnar eller stora högtalare.

Ta hand om subwoofern

- Du kan använda subwoofern på ett bekvämare sätt och under en längre tid genom att följa underhållsförfarandet nedan.
 - Rengör subwoofern med en mjuk trasa lätt fuktad med en mild rengöringslösning. Använd inte skursvamp, skurpulver eller lösningsmedel som sprit eller tvättbensin.

Om BLUETOOTH®-kommunikation

- Trådlös BLUETOOTH-teknik är en trådlös teknik med kort räckvidd som möjliggör kommunikation mellan digitala enheter som t.ex. smarttelefoner och datorer. Maximal kommunikationsräckvidd kan variera beroende på förekomst av hinder (människor, metallföremål, väggar osv.) eller den elektromagnetiska miljön.
- Mikrovågor som genereras av en BLUETOOTH-enhet kan påverka funktionen hos elektronisk medicinsk utrustning. Stäng av subwoofern och andra BLUETOOTH-enheter på följande platser eftersom det finns risk för att de orsakar olyckor:
 - På sjukhus, nära handikappsplatser på tåg, platser där lättantändliga gaser förekommer, nära automatiska dörrar eller brandlarm.
- Denna subwoofer har stöd för säkerhetsfunktioner som uppfyller BLUETOOTH-säkerhetsstandarderna vid kommunikation med hjälp av trådlös BLUETOOTH-teknik. Denna säkerhetsfunktion kanske är otillräcklig beroende på konfigurerade inställningar och andra faktorer. Var försiktig vid användning av BLUETOOTH-kommunikation.
- Sony påtar sig inget ansvar för eventuella skador eller förlust som ett resultat av dataläckage som kan ske vid användning av BLUETOOTH-kommunikation.

Övriga anmärkningar

- Subwoofers temperatur kan stiga under användning. Detta är inte något fel.
- För inte in främmande föremål i öppningen på högtalaren.
- Om ett främmande föremål eller vatten tar sig in i subwoofern så stänger du omedelbart av subwoofern, kopplar från subwoofern från nätuttaget och rådgör med Sonys support eller butiken där du köpte produkten.
- Om du har några frågor eller problem gällande denna subwoofer kan du rådgöra med Sonys support eller butiken där du köpte produkten.

Relaterade avsnitt

- [Felsökning](#)
- [Webbplats för kundsupport](#)

TP1002274216

5-071-617-51(1) Copyright 2026 Sony Corporation