

ลำโพงเสียงทุ้ม

BRAVIA Theatre Sub 9/ BRAVIA Theatre Sub 8

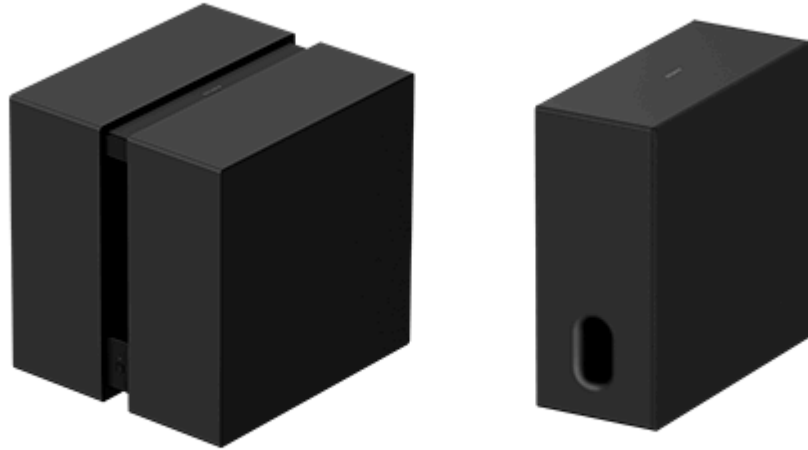

รุ่น: YY2102C/ YY2103C

คู่มือช่วยเหลือนี้จะอธิบายการติดตั้งและการเชื่อมต่อ BRAVIA Theatre Sub 9 และ BRAVIA Theatre Sub 8 ในคู่มือช่วยเหลือ “ลำโพงเสียงทุ้ม” จะหมายถึงอย่างใดอย่างหนึ่งหรือทั้งสองอย่าง

ขั้นตอนการเชื่อมต่อของลำโพงเสียงทุ้มนี้จะแตกต่างกันไปตามอุปกรณ์ที่เชื่อมต่อ เลือกลิงก์ (ข้อความสีน้ำเงิน) ของอุปกรณ์ที่ท่านต้องการเชื่อมต่อจากรายชื่อด้านล่างนี้ จากนั้น ให้ปฏิบัติตามแนวทางที่ปรากฏบนหน้านั้น เพื่อเชื่อมต่อลำโพงเสียงทุ้ม

การเชื่อมต่อเข้ากับอุปกรณ์เสียงหลัก เช่น ขาวด์บาร์ ที่รองรับแอป “Sony | BRAVIA Connect”

[การเชื่อมต่ออุปกรณ์เสียงหลักที่รองรับแอป “Sony | BRAVIA Connect”](#)

การเชื่อมต่อกับหนึ่งในอุปกรณ์เสียงหลักต่อไปนี้

[การเชื่อมต่อเข้ากับขาวด์บาร์ HT-A7000, HT-A5000 หรือ HT-A3000](#)

[การเชื่อมต่อเข้ากับ HT-A9](#)

[การเชื่อมต่อเข้ากับตัวรับสัญญาณ AV/เครื่องขยายเสียง AV STR-AN1000, STR-AZ7000ES, STR-AZ5000ES, STR-AZ3000ES, STR-AZ1000ES หรือ TA-AN1000](#)

เกี่ยวกับอุปกรณ์ที่รองรับลำโพงเสียงทุ้ม

ลำโพงเสียงทุ้มนี้เป็นผลิตภัณฑ์ที่ทำงานได้กับรุ่นที่กำหนดไว้เท่านั้น
สามารถดูชื่อรุ่นของอุปกรณ์ที่รองรับลำโพงเสียงทุ้มนี้ได้ที่ URL ต่อไปนี้

อุปกรณ์เสียงหลัก (ซาวด์บาร์/ระบบโฮมเธียเตอร์/ตัวรับสัญญาณ AV/เครื่องขยายเสียง AV) ที่รองรับลำโพงเสียงทุ้ม

<https://www.sony.net/comp-home/>

คำแนะนำ

- ท่านสามารถเชื่อมต่อลำโพงเสียงทุ้มสองตัวนี้เข้ากับอุปกรณ์เสียงหลัก เช่น ซาวด์บาร์ที่รองรับลำโพงเสียงทุ้มคู่ได้ (ลำโพงเสียงทุ้มทั้งสองต้องมีชื่อรุ่นเหมือนกัน)
- ดูข้อมูลจำเพาะของผลิตภัณฑ์ได้บนเว็บไซต์ข้อมูลผลิตภัณฑ์ของ Sony เพื่อตรวจสอบให้แน่ใจว่าอุปกรณ์เสียงหลักรองรับลำโพงเสียงทุ้มคู่หรือไม่
- ลำโพงเสียงทุ้มจะไม่เชื่อมต่อเข้ากับอุปกรณ์เสียงหลักจนกว่าซอฟต์แวร์ของลำโพงเสียงทุ้มหรืออุปกรณ์เสียงหลักจะได้รับการอัปเดต

SA-SW9/ SA-SW8

[อุปกรณ์ที่เชื่อมต่อเข้ากับลำโพงเสียงทุ้ม](#)

การตรวจสอบสิ่งของที่ให้มาในกล่อง

[สิ่งของที่ให้มาในกล่อง \(BRAVIA Theatre Sub 9\)](#)

[สิ่งของที่ให้มาในกล่อง \(BRAVIA Theatre Sub 8\)](#)

ชิ้นส่วนและการควบคุม

[BRAVIA Theatre Sub 9](#)

[BRAVIA Theatre Sub 8](#)

[เกี่ยวกับไฟแสดง](#)

การติดตั้ง

[การติดตั้งบนพื้นหรือชั้นวาง](#)

การเชื่อมต่อ

[การเชื่อมต่ออุปกรณ์เสียงหลัก เช่น ซาวด์บาร์ ที่รองรับแอป “Sony | BRAVIA Connect”](#)

[การเชื่อมต่อเข้ากับซาวด์บาร์ HT-A7000, HT-A5000 หรือ HT-A3000](#)

[การเชื่อมต่อเข้ากับ HT-A9](#)

[การเชื่อมต่อเข้ากับตัวรับสัญญาณ AV/เครื่องขยายเสียง AV STR-AN1000, STR-AZ7000ES, STR-AZ5000ES, STR-AZ3000ES, STR-AZ1000ES หรือ TA-AN1000](#)

การแก้ไขปัญหา

[การแก้ไขปัญหา](#)

[เว็บไซต์สนับสนุนลูกค้า](#)

[การรีเซ็ตลำโพงเสียงทุ้ม](#)

[ข้อมูลจำเพาะ](#)

ข้อมูลเพิ่มเติม

[เครื่องหมายการค้า](#)

[ใบอนุญาต](#)

[หมายเหตุเกี่ยวกับการใช้งาน](#)

5-071-616-71(1) Copyright 2026 Sony Corporation

ลำโพงเสียงท่อม

BRAVIA Theatre Sub 9/ BRAVIA Theatre Sub 8

อุปกรณ์ที่เชื่อมต่อเข้ากับลำโพงเสียงท่อม

ลำโพงเสียงท่อมนี้เป็นผลิตภัณฑ์ที่ทำงานได้กับรุ่นที่กำหนดไว้เท่านั้น สามารถดูชื่อรุ่นของอุปกรณ์ที่รองรับลำโพงเสียงท่อมนี้ได้ที URL ต่อไปนี้

อุปกรณ์เสียงหลักที่รองรับลำโพงเสียงท่อม

<https://www.sony.net/comp-home/>

คำแนะนำ

- ท่านสามารถเชื่อมต่อลำโพงเสียงท่อมสองตัวนี้เข้ากับอุปกรณ์เสียงหลัก เช่น ซาวด์บาร์ที่รองรับลำโพงเสียงท่อมคู่ได้ (ลำโพงเสียงท่อมทั้งสองต้องมีชื่อรุ่นเหมือนกัน)
- ดูข้อมูลจำเพาะของผลิตภัณฑ์ได้บนเว็บไซต์ข้อมูลผลิตภัณฑ์ของ Sony เพื่อตรวจสอบให้แน่ใจว่าอุปกรณ์เสียงหลักรองรับลำโพงเสียงท่อมคู่หรือไม่
- ลำโพงเสียงท่อมจะไม่เชื่อมต่อเข้ากับอุปกรณ์เสียงหลักจนกว่าซอฟต์แวร์ของลำโพงเสียงท่อมหรืออุปกรณ์เสียงหลักจะได้รับการอัปเดต

อุปกรณ์ที่เชื่อมต่อเข้ากับ BRAVIA Theatre Sub 9

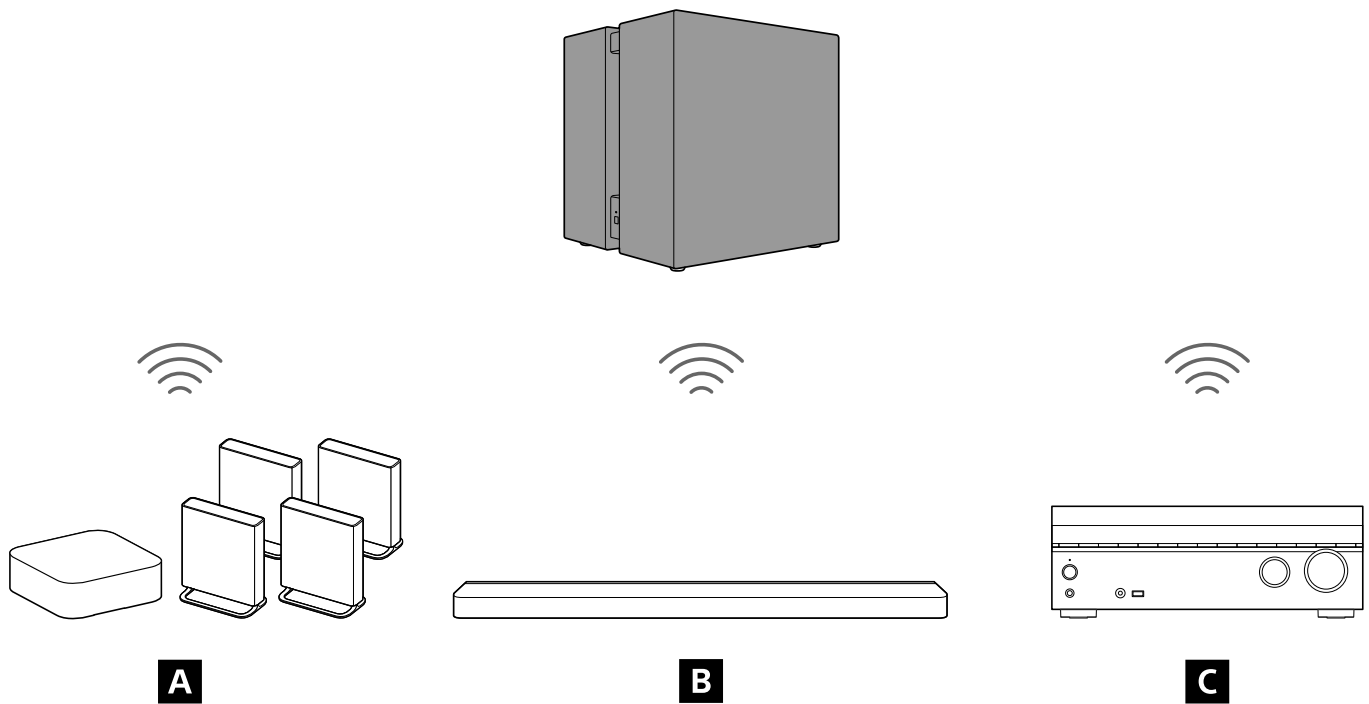

A ระบบโสมมเธียเตอร์

B ซาวด์บาร์

C ตัวรับสัญญาณ AV แบบหลายช่องสัญญาณ/เครื่องขยายเสียง AV แบบหลายช่องสัญญาณ

อุปกรณ์ที่เชื่อมต่อเข้ากับ BRAVIA Theatre Sub 8

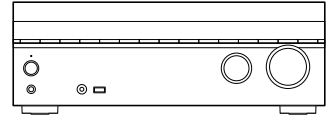
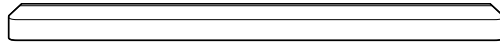
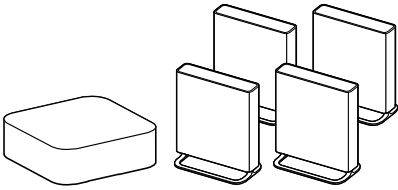
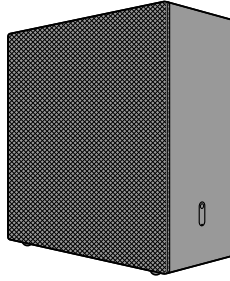

A

B

C

A ระบบโสมเธียเตอร์

B ซาวด์บาร์

C ตัวรับสัญญาณ AV แบบหลายช่องสัญญาณ/เครื่องขยายเสียง AV แบบหลายช่องสัญญาณ

TP1002274055

5-071-616-71(1) Copyright 2026 Sony Corporation

ลำโพงเสียงทุ้ม

BRAVIA Theatre Sub 9/ BRAVIA Theatre Sub 8

สิ่งของที่ให้มาในกล่อง (BRAVIA Theatre Sub 9)

หากรายการสิ่งของที่ให้มาไม่ครบ โปรดปรึกษาตัวแทนจำหน่าย Sony ใกล้บ้านท่าน หมายเลขจะระบุปริมาณที่ให้มา ความพร้อมใช้งานและจำนวนสิ่งของที่ให้มาจะแตกต่างกันไปตามประเทศ/ภูมิภาคที่ซื้อ โปรดอ้างอิงจากคู่มืออ้างอิงที่ให้มากับผลิตภัณฑ์ของท่านเพื่อตรวจสอบความพร้อมใช้งานและจำนวนสิ่งของที่ให้มา

- ลำโพงเสียงทุ้ม (1)

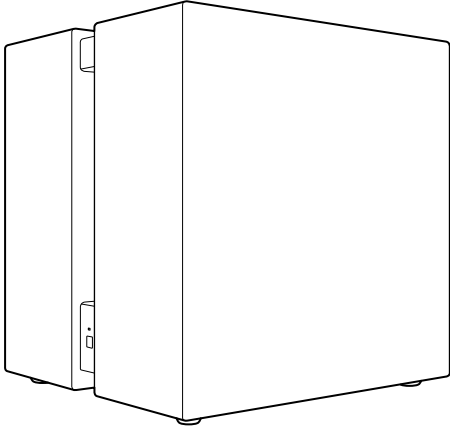

- สายไฟ AC (1 หรือ 2)

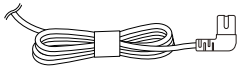

- เอกสาร (1 ชุด)

ชิ้นส่วนที่ให้มาเฉพาะบางประเทศ/ภูมิภาคเท่านั้น

- อะแดปเตอร์ปลั๊ก AC (1)

TP1002274039

ลำโพงเสียงทุ้ม

BRAVIA Theatre Sub 9/ BRAVIA Theatre Sub 8

สิ่งของที่ให้มาในกล่อง (BRAVIA Theatre Sub 8)

หากรายการสิ่งของที่ให้มาไม่ครบ โปรดปรึกษาตัวแทนจำหน่าย Sony ใกล้บ้านท่าน หมายเลขจะระบุปริมาณที่ให้ความพร้อมใช้งานและจำนวนสิ่งของที่ให้มาจะแตกต่างกันไปตามประเทศ/ภูมิภาคที่ซื้อ โปรดอ้างอิงจากคู่มืออ้างอิงที่ให้มากับผลิตภัณฑ์ของท่านเพื่อตรวจสอบความพร้อมใช้งานและจำนวนสิ่งของที่ให้มา

- ลำโพงเสียงทุ้ม (1)

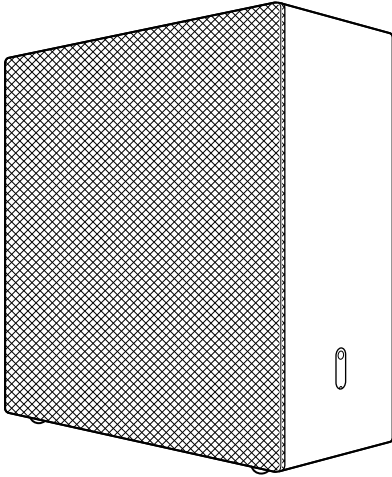

- สายไฟ AC (1 หรือ 2)

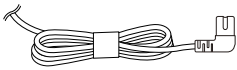

- เอกสาร (1 ชุด)

ชิ้นส่วนที่ให้มาเฉพาะบางประเทศ/ภูมิภาคเท่านั้น

- อะแดปเตอร์ปลั๊ก AC (1)

TP1002274040

ลำโพงเสียงท่อม

BRAVIA Theatre Sub 9/ BRAVIA Theatre Sub 8

BRAVIA Theatre Sub 9

ด้านหน้าซ้าย

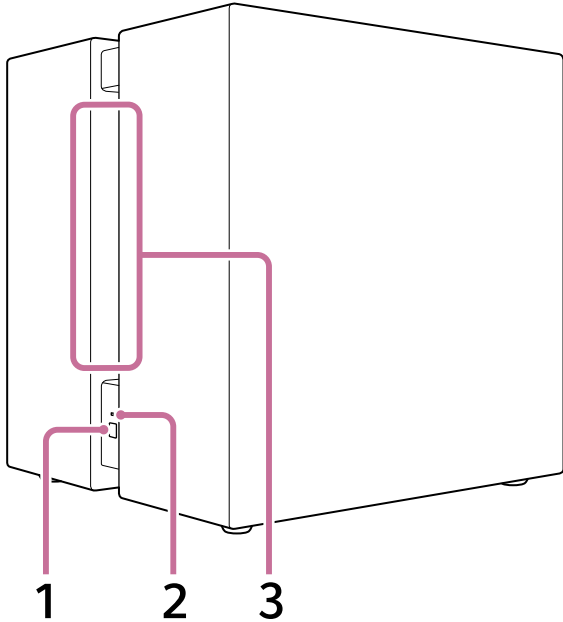

1. LINK (อยู่ที่ส่วนล่างทางด้านซ้าย)

- กด: กดเพื่อเชื่อมต่อลำโพงเสียงท่อม ปฏิบัติตามขั้นตอนการเชื่อมต่อเพื่อใช้งาน
- กดค้างไว้ 2 วินาที จนกว่าเสียงการแจ้งเตือนจะดัง: ปิดลำโพงเสียงท่อม
- กดค้างไว้ 10 วินาที จนกว่าเสียงการแจ้งเตือนครั้งที่สองจะดัง: รีเซ็ตลำโพงเสียงท่อม

2. ไฟแสดงการทำงาน (อยู่ที่ส่วนล่างทางด้านซ้าย)

ระบุสถานะของลำโพงเสียงท่อมโดยการติดสว่างหรือกะพริบเป็น 3 สี (ขาว/น้ำเงิน/แดง)

3. ช่องเปิด

เสียงจะออกจากช่องเปิดนี้ ซึ่งพาดยาวจากด้านซ้ายไปถึงด้านขวาของลำโพงเสียงท่อม

ด้านล่าง

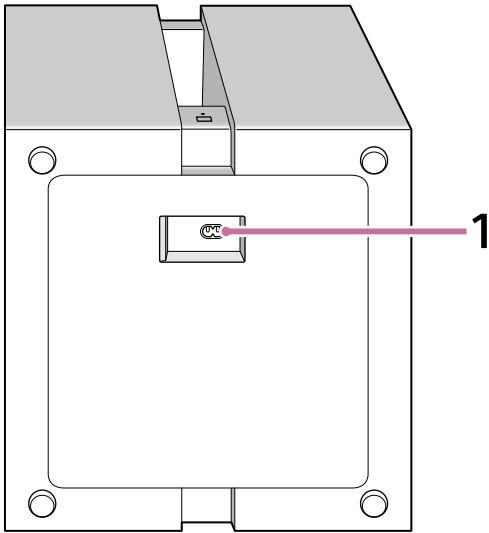

1. ช่องรับไฟ AC

หมายเหตุ

- เมื่อต้องเคลื่อนย้ายลำโพงเสียงทุ้ม ให้ใช้คนสองคนช่วยกันจับที่ด้านล่าง

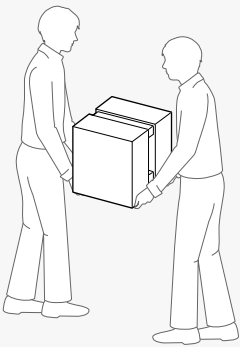

คำแนะนำ

- ช่องรับไฟ AC จะอยู่ที่ด้านล่างของลำโพงเสียงทุ้ม ทำให้ไม่มีปัญหาในการเชื่อมต่อสายไฟ AC เมื่อวางลำโพงเสียงทุ้มราบลงกับพื้น จับลำโพงเสียงทุ้มด้วยความระมัดระวังเมื่อบางราบลงกับพื้น
- เดินสายไฟ AC ที่เชื่อมต่ออยู่กับลำโพงเสียงทุ้มไปตามทิศทางที่ต้องการ

หัวข้อที่เกี่ยวข้อง

- เกี่ยวกับไฟแสดง
- การรีเซ็ตลำโพงเสียงทุ้ม

TP1002274041

BRAVIA Theatre Sub 8

ด้านหน้าขวา

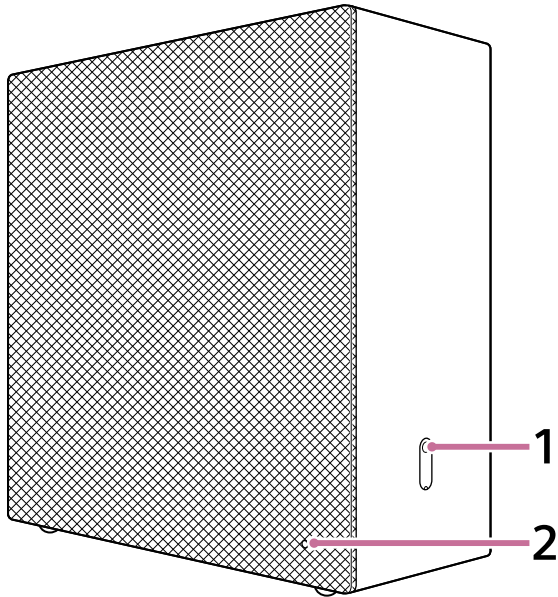

1. LINK (อยู่ที่ส่วนล่างทางด้านขวา)

- กด: กดเพื่อเชื่อมต่อลำโพงเสียงทุ้ม ปฏิบัติตามขั้นตอนการเชื่อมต่อเพื่อใช้งาน
- กดค้างไว้ 2 วินาที จนกว่าเสียงการแจ้งเตือนจะดัง: ปิดลำโพงเสียงทุ้ม
- กดค้างไว้ 10 วินาที จนกว่าเสียงการแจ้งเตือนครั้งที่สองจะดัง: รีเซ็ตลำโพงเสียงทุ้ม

2. ไฟแสดงการทำงาน (อยู่ที่ส่วนล่างขวาของด้านหน้าเครื่องซึ่งมีผ้าหุ้มอยู่) ระบุสถานะของลำโพงเสียงทุ้มโดยการติดสว่างหรือกะพริบเป็น 3 สี (ขาว/น้ำเงิน/แดง)

ด้านหลังซ้าย

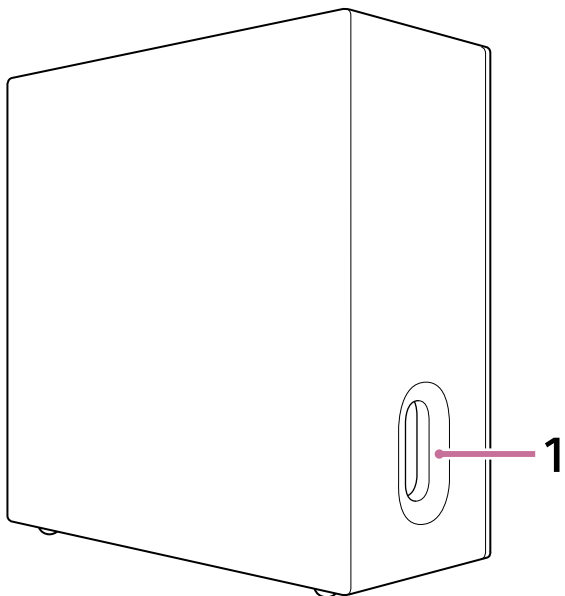

1. ช่องเปิด (อยู่ที่ส่วนล่างทางด้านซ้าย)

ด้านล่าง

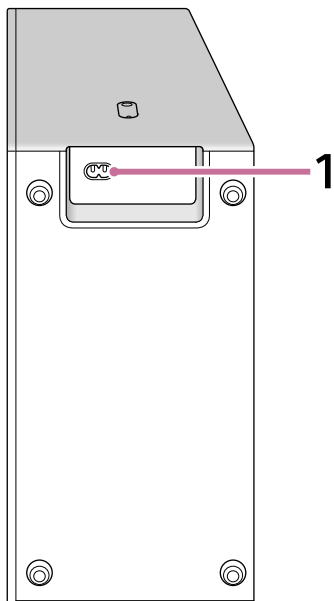

1. ช่องรับไฟ AC

คำแนะนำ

- ช่องรับไฟ AC จะอยู่ที่ด้านล่างของลำโพงเสียงทุ้ม ทำให้ไม่มีปัญหาในการเชื่อมต่อสายไฟ AC เมื่อวางลำโพงเสียงทุ้มราบลงกับพื้น จับลำโพงเสียงทุ้มด้วยความระมัดระวังเมื่อวางราบลงกับพื้น
- เดินสายไฟ AC ที่เชื่อมต่ออยู่กับลำโพงเสียงทุ้มไปตามทิศทางที่ต้องการ

TP1002274042

ลำโพงเสียงท่อม
BRAVIA Theatre Sub 9/ BRAVIA Theatre Sub 8

เกี่ยวกับไฟแสดง

ทั้ง BRAVIA Theatre Sub 9 และ BRAVIA Theatre Sub 8 จะมีไฟแสดงอยู่เพื่อระบุสถานะของผลิตภัณฑ์

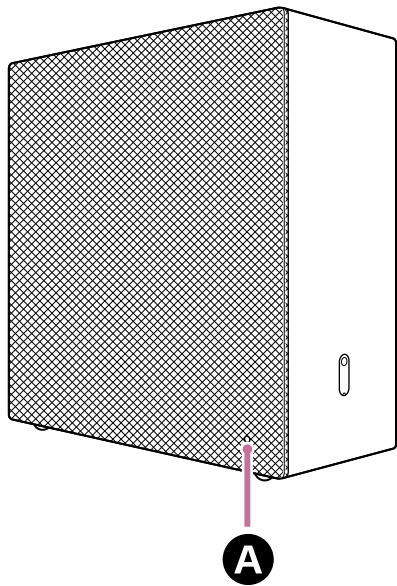
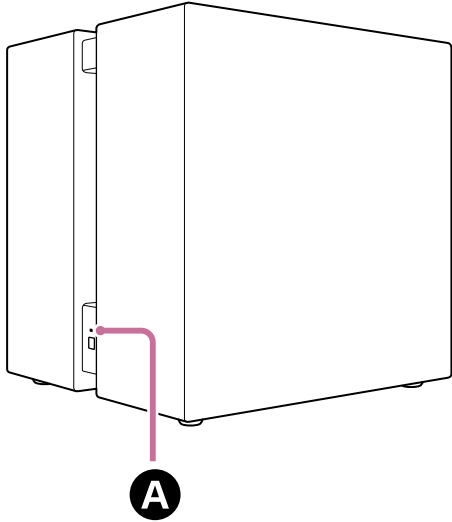

A ไฟแสดงการทำงาน

สถานะการทำงาน

- (กะพริบซ้ำๆ เป็นสีขาว)
กำลังเปิดเครื่อง
- (ติดสว่างเป็นสีแดง)
ลำโพงเสียงท่อมอยู่ในโหมดสแตนด์บาย
- (ปิด)
ลำโพงเสียงท่อมปิดอยู่

สถานะการเชื่อมต่อกับอุปกรณ์ที่รองรับ

- (ติดสว่างเป็นสีขาว)
ลำโพงเสียงทุ้มเชื่อมต่อกับอุปกรณ์ที่รองรับ
- (กะพริบซ้ำๆ เป็นสีขาว)
ลำโพงเสียงทุ้มกำลังรอการเชื่อมต่อจากอุปกรณ์ที่รองรับ
- · · (กะพริบสองครั้งซ้ำๆ เป็นสีขาว)
ลำโพงเสียงทุ้มกำลังรอการเชื่อมต่อแบบแมนนวลจากอุปกรณ์ที่รองรับ

สถานะอื่นๆ

- (กะพริบเป็นสีขาว/น้ำเงินสลับกัน)
กำลังอัปเดตซอฟต์แวร์/รีเซ็ต ฯลฯ
- · · · · · · (กะพริบเป็นสีขาว)
ฟังก์ชันไร้สายปิดอยู่ ใช้งาน LINK เพื่อเปิดฟังก์ชันไร้สาย
- · · · · · (กะพริบเป็นสีแดง)
ตรวจพบความผิดปกติหรือข้อผิดพลาด ปฏิบัติตามขั้นตอนใน “การแก้ไขปัญหา”

หัวข้อที่เกี่ยวข้อง

- [การแก้ไขปัญหา](#)
- [การรีเซ็ตลำโพงเสียงทุ้ม](#)

TP1002274043

ลำโพงเสียงทุ้ม

BRAVIA Theatre Sub 9/ BRAVIA Theatre Sub 8

การติดตั้งบนพื้นหรือชั้นวาง

หัวข้อนี้จะอธิบายตัวอย่างของการติดตั้งลำโพงเสียงทุ้ม

วิธีการติดตั้ง

แผนภาพการติดตั้งต่อไปนี้เป็นตัวอย่าง

ตัวอย่างการติดตั้งร่วมกับซาวด์บาร์

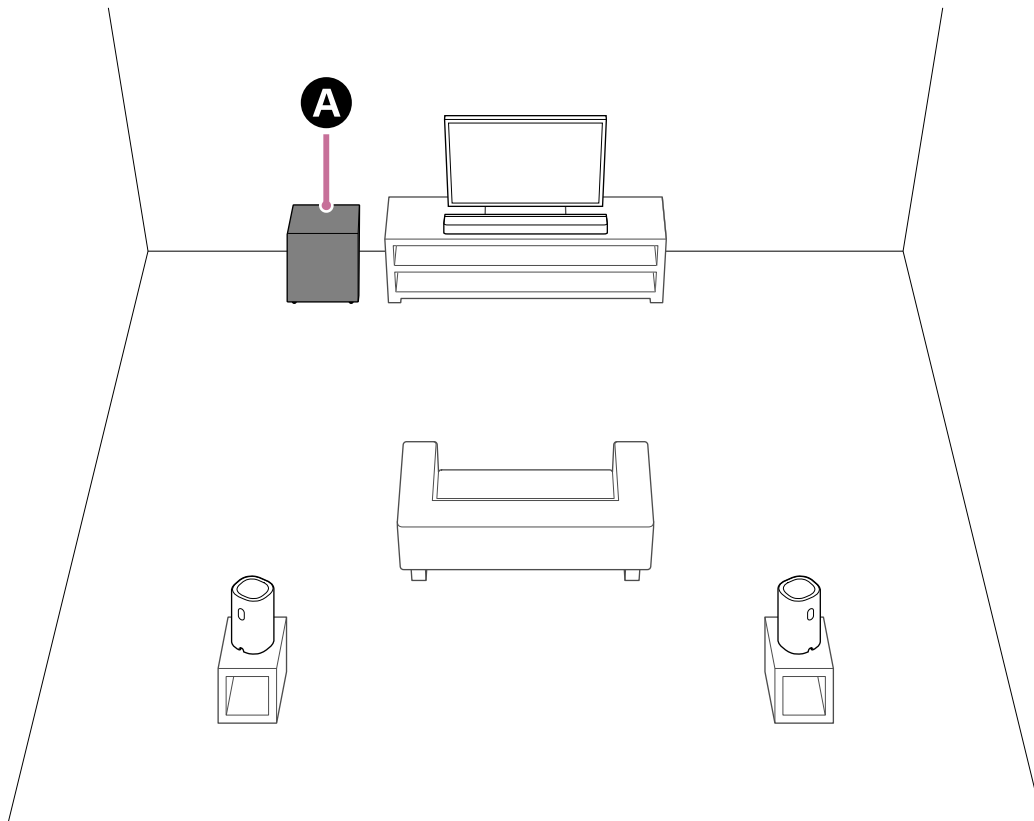

A BRAVIA Theatre Sub 9 หรือ BRAVIA Theatre Sub 8

ตัวอย่างการติดตั้งร่วมกับระบบโสมเธียเตอร์

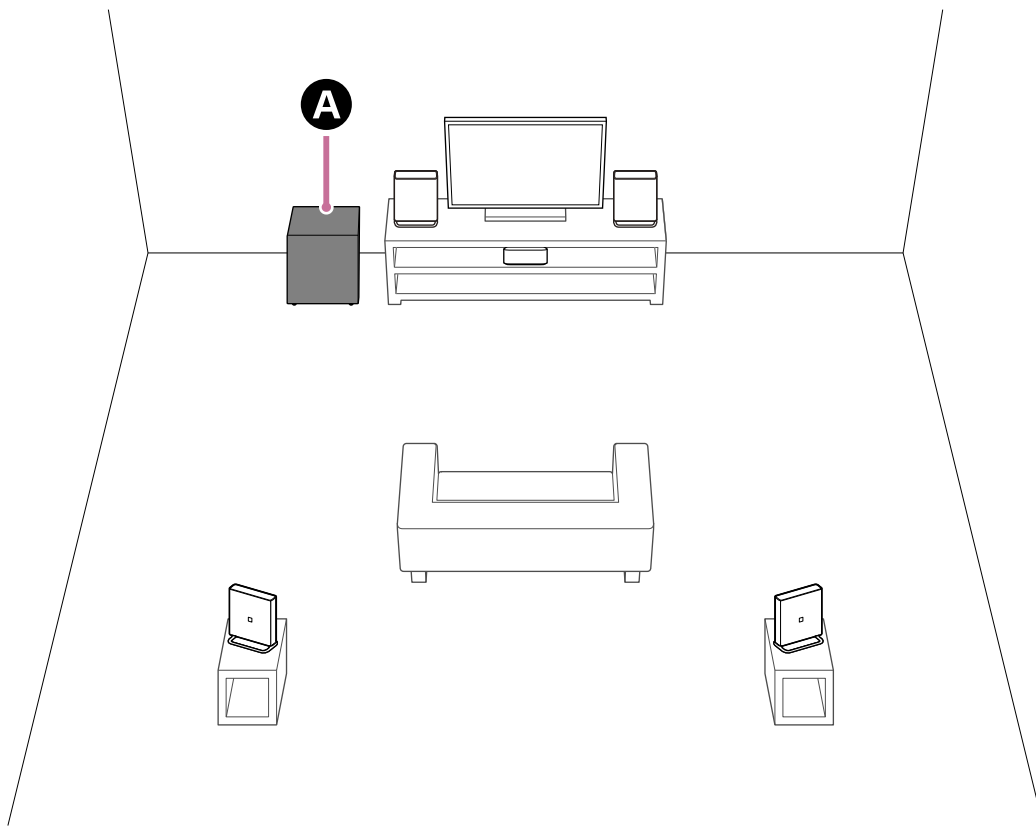

A BRAVIA Theatre Sub 9 หรือ BRAVIA Theatre Sub 8

ตัวอย่างการติดตั้งกับตัวรับสัญญาณ AV แบบหลายช่องสัญญาณ/เครื่องขยายเสียง AV แบบหลายช่องสัญญาณ

นี่เป็นตัวอย่างการติดตั้งสำหรับระบบลำโพงแบบ 5.1 ช่องสัญญาณ

เมื่อใช้กับระบบลำโพงแบบ 5.1 ช่องสัญญาณ ต้องใช้ลำโพงหน้าและลำโพงกลางรวมถึงลำโพงหลังเพิ่มเติมจากลำโพงเสียงทุ้มโปรตอ้างอิงจากคู่มือช่วยเหลือของตัวรับสัญญาณ AV แบบหลายช่องสัญญาณ/เครื่องขยายเสียง AV แบบหลายช่องสัญญาณสำหรับข้อมูลเกี่ยวกับตำแหน่งติดตั้งลำโพงตามการกำหนดค่าระบบลำโพง

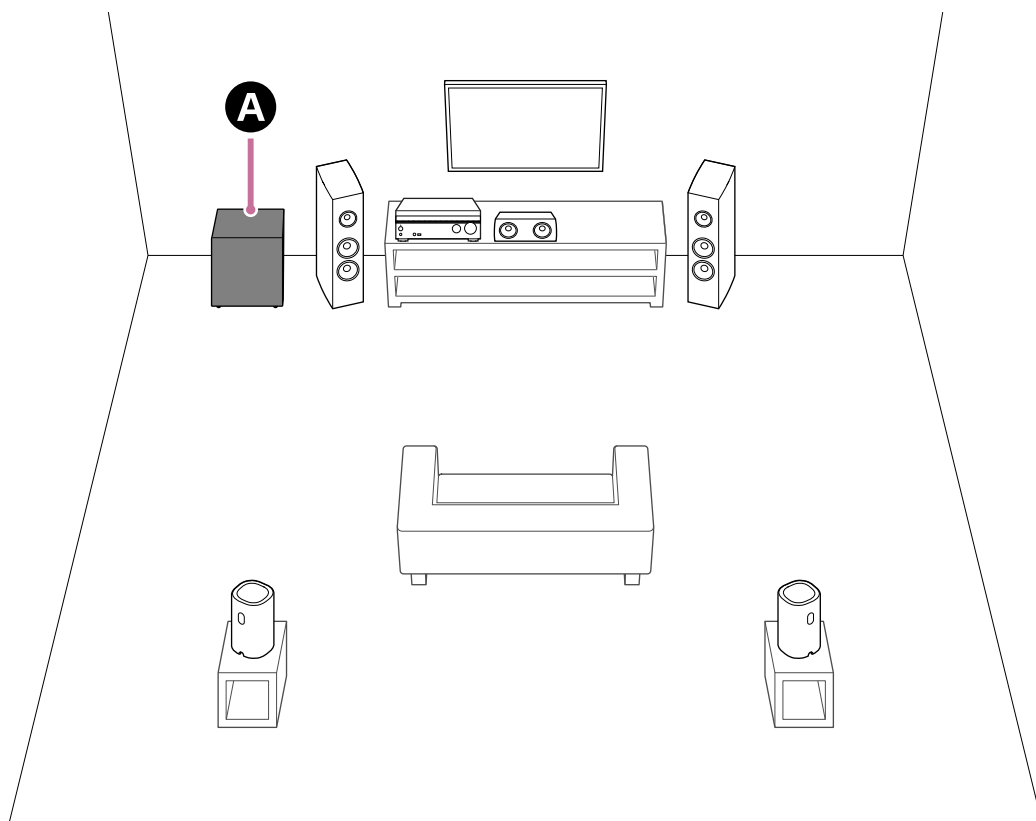

การติดตั้งลำโพงเสียงทุ้ม

เสียงที่ออกจากลำโพงเสียงทุ้มเป็นแบบรับเสียงเท่าๆ กันรอบทิศทาง จึงสามารถวางลำโพงเสียงทุ้มได้ในทุกตำแหน่งตามที่ต้องการ

- ห้ามวางลำโพงเสียงทุ้มราบลงกับพื้น
- เสียงของ BRAVIA Theatre Sub 9 จะดังออกจากช่องเปิดทั้งสองด้าน ให้วางลำโพงเสียงทุ้มโดยให้ช่องเปิดอย่างน้อยหนึ่งด้านเปิดโล่ง
- เสียงของ BRAVIA Theatre Sub 8 จะดังออกจากด้านที่มีผ้าหุ้มอยู่และช่องเปิดทางด้านข้าง เมื่อด้านที่ส่งเสียงออกมาอยู่ใกล้กับผนังหรือเฟอร์นิเจอร์ ให้วางลำโพงเสียงทุ้มห่างจากผนังหรือเฟอร์นิเจอร์มากกว่า 5 ซม. (2 นิ้ว)

TP1002274056

การเชื่อมต่ออุปกรณ์เสียงหลัก เช่น ซาวด์บาร์ ที่รองรับแอป “Sony | BRAVIA Connect”

ต้องเริ่มการทำงานหรือติดตั้งแอป “Sony | BRAVIA Connect” จากลิงก์ในขั้นตอนที่ 1 บนหน้านี้
คำแนะนำสำหรับการติดตั้งและเชื่อมต่อลำโพงเสียงท่อมจะเริ่มขึ้นบนแอป

หากท่านติดตั้งแอปแล้ว ต้องอัปเดตแอปเป็นเวอร์ชันล่าสุดก่อนเริ่มขั้นตอนด้านล่างนี้ หลังจากอัปเดตแอปแล้ว ให้ดำเนินการต่อไปยัง
ขั้นตอนที่ 1 โดยไม่ต้องเริ่มการทำงานของแอป

[ไปยังเว็บไซต์ที่ท่านสามารถอัปเดตแอปเป็นเวอร์ชันล่าสุด](#)

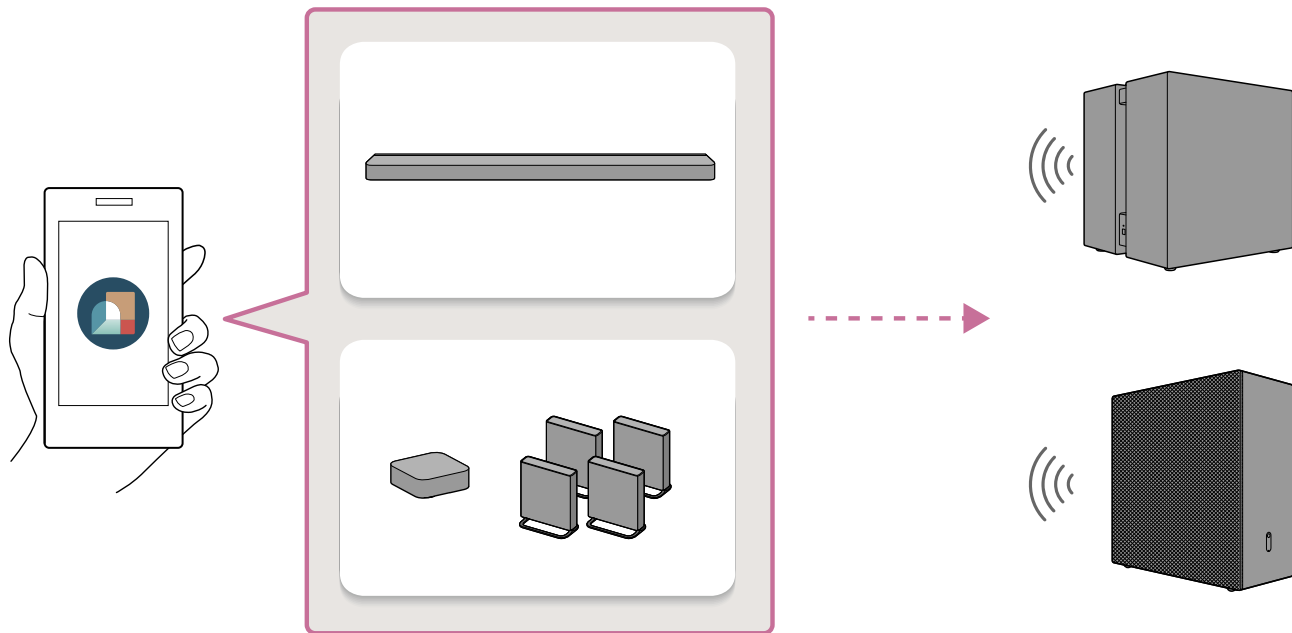

1 และลิงก์ต่อไปนี้ (ข้อความสีน้ำเงิน) จากนั้นเริ่มการตั้งค่าลำโพงเสียงท่อมด้วยแอป

หมายเหตุ

- ที่อยู่ IP และข้อมูลชื่ออุปกรณ์ของท่านจะถูกแบ่งปันให้กับผู้ให้บริการของบริษัท Sony เมื่อท่านติดตั้งหรือเริ่มการทำงานของแอป

การเชื่อมต่อ BRAVIA Theatre Sub 9

[เริ่มการตั้งค่า BRAVIA Theatre Sub 9 ด้วยแอป](#)

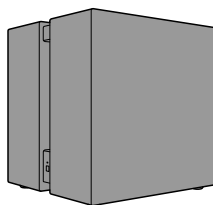

การเชื่อมต่อ BRAVIA Theatre Sub 8

[เริ่มการตั้งค่า BRAVIA Theatre Sub 8 ด้วยแอป](#)

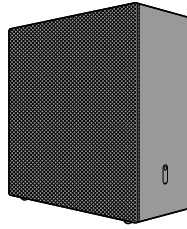

คำแนะนำ

- ดำเนินการขั้นตอนเดียวกันเมื่อเชื่อมต่อลำโพงไร้สายของ Sony ที่เป็นอุปกรณ์เสริมอื่นนอกเหนือจาก BRAVIA Theatre Sub 9 หรือ BRAVIA Theatre Sub 8 เข้าด้วยกัน ปฏิบัติตามแนวทางบนหน้าจอของแอป และคุณ将会เห็นแนวทางการเชื่อมต่อสำหรับแต่ละลำโพง
- ท่านอาจไม่สามารถเริ่มการทำงานหรือติดตั้งแอปโดยการแตะลิงก์ข้างต้นหรือสแกนคิวอาร์โค้ดด้านล่างนี้ได้ ในกรณีนี้ ให้แตะลิงก์ที่เกี่ยวข้องกับสมาร์โฟนของท่านบนหน้าเว็บที่ปรากฏเพื่อเริ่มการทำงานหรือติดตั้งแอป จากนั้น ดำเนินการต่อไปยังขั้นตอน 2

หากท่านกำลังดูคู่มือช่วยเหลือบนคอมพิวเตอร์ ให้สแกนคิวอาร์โค้ดด้านล่างนี้ด้วยสมาร์โฟนของท่าน

การเชื่อมต่อ BRAVIA Theatre Sub 9



การเชื่อมต่อ BRAVIA Theatre Sub 8



2

ปฏิบัติตามแนวทางบนหน้าจอของแอปเพื่อดำเนินการตั้งค่าลำโพงเสียงทุ้มต่อ

ก่อนอื่น ให้เลือกอุปกรณ์ที่ท่านต้องการเชื่อมต่อลำโพงเสียงทุ้ม

หากการแจ้งเตือนการอัปเดตซอฟต์แวร์สำหรับอุปกรณ์เสียงหลัก (เช่น ซาวด์บาร์) ปรากฏขึ้น ให้ปฏิบัติตามแนวทางบนหน้าจอของแอป และปฏิบัติตามแนวทางบนหน้าจอของแอปสำหรับการติดตั้งและเชื่อมต่อลำโพงเสียงทุ้มเช่นเดียวกัน

คำแนะนำ

- หากการตั้งค่าเบื้องต้นของอุปกรณ์เสียงหลัก (เช่น ซาวด์บาร์) ของท่านยังไม่เสร็จสมบูรณ์ ท่านจะต้องตั้งค่าอุปกรณ์เสียงหลักของท่านก่อนเชื่อมต่อลำโพงเสียงทุ้ม ปฏิบัติตามแนวทางบนหน้าจอของแอป

- หากการตั้งค่าเบื้องต้นของอุปกรณ์เสียงหลัก (เช่น ขาวตบาร) เสร็จสมบูรณ์แล้ว ให้เลือกอุปกรณ์เสียงหลักที่ท่านต้องการเชื่อมต่อลำโพงเสียงทุ้มบนหน้าจอของแอป จากนั้นเชื่อมต่อลำโพงเสียงทุ้มโดยการแตะ [ตั้งค่า] - [ตั้งค่าการเชื่อมต่อลำโพงไร้สาย] - [การเชื่อมต่อลำโพงไร้สาย]

หัวข้อที่เกี่ยวข้อง

- การติดตั้งบนพื้นหรือชั้นวาง

TP1002274044

5-071-616-71(1) Copyright 2026 Sony Corporation

ลำโพงเสียงทุ้ม

BRAVIA Theatre Sub 9/ BRAVIA Theatre Sub 8

การเชื่อมต่อเข้ากับซาวด์บาร์ HT-A7000, HT-A5000 หรือ HT-A3000

ซาวด์บาร์ HT-A7000, HT-A5000 และ HT-A3000 ไม่รองรับแอป “Sony | BRAVIA Connect” แสดงหน้าจอการตั้งค่าของซาวด์บาร์บนหน้าจอทีวีเพื่อดำเนินการขั้นตอนการเชื่อมต่อ

ซาวด์บาร์อาจไม่เชื่อมต่อเข้ากับลำโพงเสียงทุ้มจนกว่าซอฟต์แวร์ของซาวด์บาร์จะได้รับการอัปเดต

1 เปิดซาวด์บาร์ที่จะเชื่อมต่อลำโพงเสียงทุ้ม รวมถึงทีวี และเปลี่ยนสัญญาณเข้าของทีวีเป็นซาวด์บาร์

อาจใช้เวลาครู่หนึ่งในการเริ่มต้นการทำงานของซาวด์บาร์ สามารถดำเนินการได้เมื่อ [HELLO] หรือ [PLEASE WAIT] หายไปจากจอแสดงผล

2 อัปเดตซอฟต์แวร์ของซาวด์บาร์เป็นเวอร์ชันล่าสุด

ขั้นตอนสำหรับการอัปเดตซอฟต์แวร์จะขึ้นอยู่กับว่าดำเนินการตั้งค่าเบื้องต้นของซาวด์บาร์เสร็จสมบูรณ์แล้วหรือไม่

หมายเหตุ

- คู่มือช่วยเหลือสำหรับซาวด์บาร์อาจแนะนำให้ท่านอัปเดตซอฟต์แวร์ด้วยลำโพงเสริมที่เชื่อมต่อกับซาวด์บาร์ แต่อัปเดตซอฟต์แวร์ของซาวด์บาร์โดยไม่ต้องเชื่อมต่อลำโพงเสียงทุ้ม

หากดำเนินการตั้งค่าเบื้องต้นของซาวด์บาร์เสร็จสมบูรณ์แล้ว (หากท่านใช้งานอยู่แล้ว)

- กด HOME บนรีโมทคอนโทรลที่ให้มากับซาวด์บาร์แล้วเลือก [Setup] - [Advanced Settings] - [Software Update] - [Network Update] บนเมนูหลักที่ปรากฏบนหน้าจอทีวี
- ปฏิบัติตามคำแนะนำบนหน้าจอทีวีเพื่ออัปเดตซอฟต์แวร์

หากยังไม่ได้ดำเนินการตั้งค่าเบื้องต้นของซาวด์บาร์ (เช่น หลังจากซื้อซาวด์บาร์มา)

- กด HOME บนรีโมทคอนโทรลที่ให้มากับซาวด์บาร์แล้วปฏิบัติตามคำแนะนำบนหน้าจอที่ปรากฏบนหน้าจอทีวีเพื่อเริ่มการตั้งค่าเบื้องต้น
- แม้ว่าหน้าจอ [Checking Wireless Speaker Connection] จะปรากฏ ให้เลือก [Next] โดยไม่ต้องเชื่อมต่อลำโพงเสียงทุ้มเข้ากับซาวด์บาร์
- เชื่อมต่อซาวด์บาร์เข้ากับอินเตอร์เน็ตผ่านหน้าจอ [Easy Network Setup] และปฏิบัติตามคำแนะนำบนหน้าจอเพื่อดำเนินการตั้งค่าเบื้องต้นต่อ
- เมื่อหน้าจอยืนยันการดำเนินการอัปเดตซอฟต์แวร์ปรากฏขึ้น ให้เลือก [Yes] เพื่อดำเนินการอัปเดตซอฟต์แวร์
- แม้ว่าหน้าจอ [Sound Field Optimization] จะปรากฏ ให้ดำเนินการต่อไปโดยไม่ต้องดำเนินการตามหน้าจอ
- หากหน้าจอ [Easy Sound Setup] ปรากฏขึ้น ให้เลือก [Cancel]
- ดำเนินการตั้งค่าเบื้องต้นต่อจนกว่าเมนูหลักจะปรากฏขึ้น

คำแนะนำ

- นอกจากนี้ ท่านยังสามารถอัปเดตซอฟต์แวร์ของซาวด์บาร์เป็นเวอร์ชันล่าสุดโดยการดาวน์โหลดซอฟต์แวร์ล่าสุดจากหน้าสนับสนุนของ Sony ไปยังหน่วยความจำ USB สำหรับรายละเอียด โปรดอ้างอิงจากคู่มือช่วยเหลือสำหรับซาวด์บาร์

3 เชื่อมต่อสายไฟ AC เข้ากับช่องรับไฟ AC บนลำโพงเสียงทุ้ม จากนั้นเชื่อมต่อเข้ากับเต้ารับ AC

ทำให้ไม่มีปัญหาในการเชื่อมต่อสายไฟ AC เมื่อวางลำโพงเสียงทุ้มราบลงกับพื้น จับลำโพงเสียงทุ้มด้วยความระมัดระวังเมื่อวางราบลงกับพื้น

สำหรับข้อมูลเพิ่มเติมเกี่ยวกับการติดตั้ง โปรดดู “หัวข้อที่เกี่ยวข้อง” ที่ปรากฏที่ด้านล่างของหน้านี้

BRAVIA Theatre Sub 9

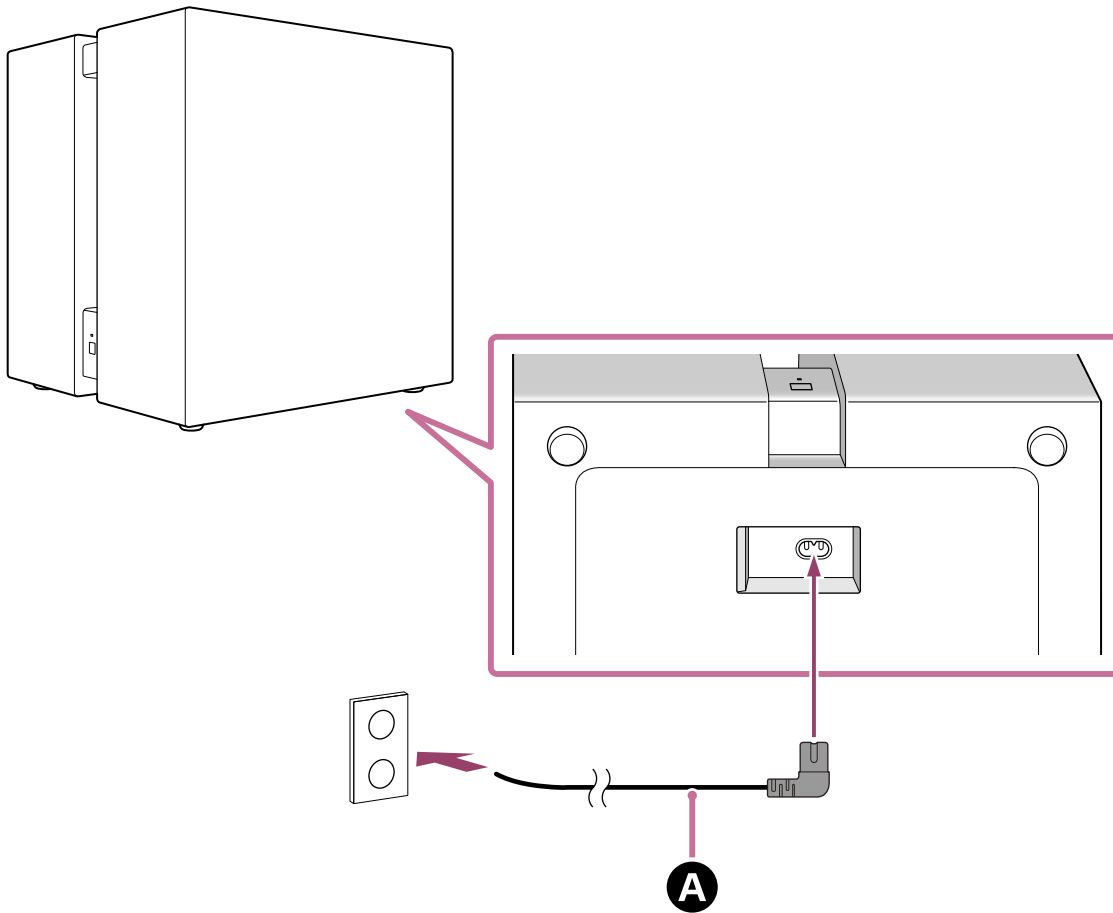

BRAVIA Theatre Sub 8

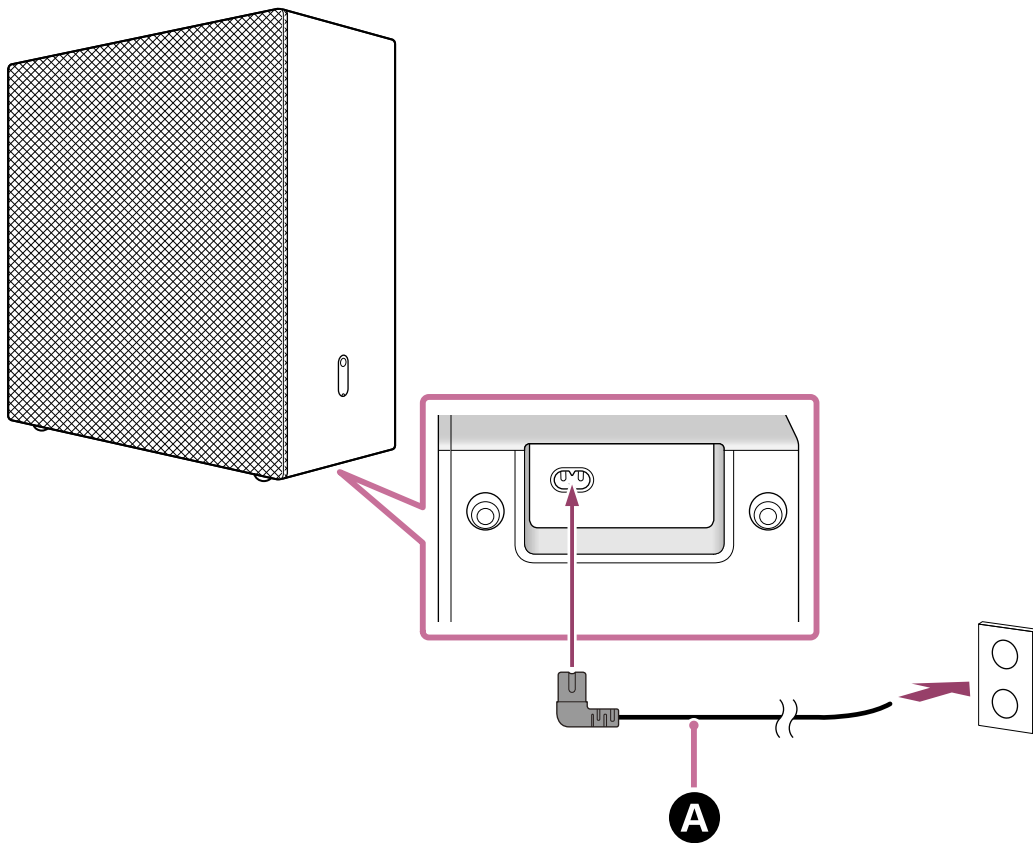

A สายไฟ AC (ให้มา)

ตรวจสอบให้แน่ใจว่าไฟแสดงการทำงานบนลำโพงเสียงทุ้มติดสว่างเป็นสีขาว

เมื่อไฟแสดงการทำงานติดสว่างเป็นสีเขียว แสดงว่าการเชื่อมต่อระหว่างลำโพงเสียงทุ้มและซาวด์บาร์เสร็จสมบูรณ์

หมายเหตุ

- คู่มือช่วยเหลือสำหรับซาวด์บาร์อาจจะระบุว่าไฟแสดงการทำงานติดสว่างเป็นสีเขียว แต่ไฟแสดงการทำงานบนลำโพงเสียงทุ้มเป็นสีขาว

BRAVIA Theatre Sub 9

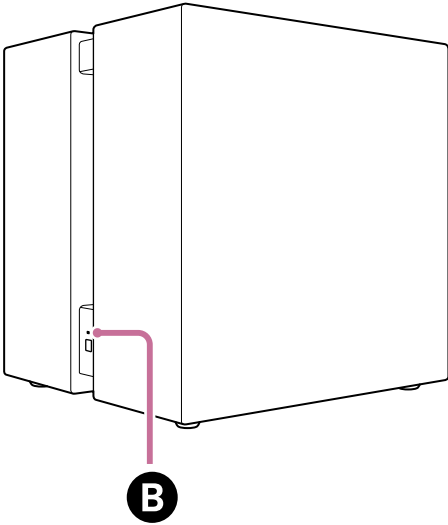

BRAVIA Theatre Sub 8

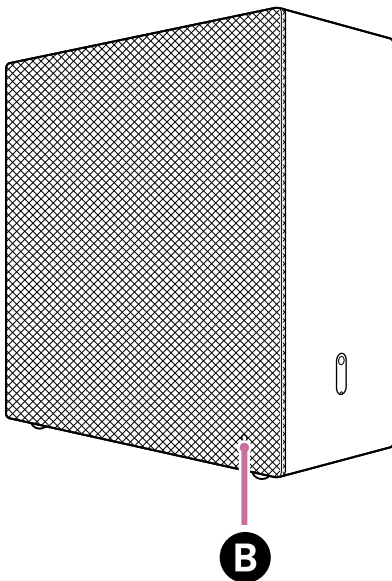

B ไฟแสดงการทำงาน

หากลำโพงเสียงทุ้มไม่เชื่อมต่อเข้ากับซาวด์บาร์โดยอัตโนมัติ หรือหากท่านเปลี่ยนจากลำโพงเสียงทุ้มตัวอื่นที่เชื่อมต่ออยู่กับซาวด์บาร์เป็นลำโพงเสียงทุ้มนี้

ท่านต้องเชื่อมต่อลำโพงเสียงทุ้มเข้ากับซาวด์บาร์แบบแมนนวล

สำหรับคำแนะนำเกี่ยวกับวิธีการเชื่อมต่อแบบแมนนวล โปรดอ้างอิงจาก “การเชื่อมต่อลำโพงเสริมด้วยการเชื่อมต่อแบบแมนนวล” ในคู่มือช่วยเหลือสำหรับซาวด์บาร์ ท่านสามารถเชื่อมต่อลำโพงเสียงทุ้มเข้ากับซาวด์บาร์ด้วยวิธีการเดียวกัน

หมายเหตุ

- หากมีการเชื่อมต่อลำโพงหลังเสริมไว้อยู่แล้ว ต้องเชื่อมต่อแบบแมนนวลอีกครั้งเช่นกัน

5 กด HOME บนรีโมทคอนโทรลที่ให้แก่กับซาวด์บาร์และดำเนินการปรับสเนียงโดยการเลือก [Setup] - [Advanced Settings] - [Speaker Settings] - [Sound Field Optimization] ในเมนูหลัก

หัวข้อที่เกี่ยวข้อง

- การติดตั้งบนพื้นหรือชั้นวาง

TP1002274045

5-071-616-71(1) Copyright 2026 Sony Corporation

ลำโพงเสียงทุ้ม

BRAVIA Theatre Sub 9/ BRAVIA Theatre Sub 8

การเชื่อมต่อเข้ากับ HT-A9

HT-A9 ไม่รองรับแอป “Sony | BRAVIA Connect” แสดงหน้าจอการตั้งค่าของ HT-A9 บนหน้าจอทีวีเพื่อดำเนินการขั้นตอนการเชื่อมต่อ HT-A9 อาจไม่เชื่อมต่อเข้ากับลำโพงเสียงทุ้มจนกว่าซอฟต์แวร์ของ HT-A9 จะได้รับการอัปเดต

1 เปิด HT-A9 และทีวี แล้วเปลี่ยนสัญญาณเข้าของทีวีเป็น HT-A9

อาจใช้เวลาครู่หนึ่งในการเริ่มต้นการทำงานของ HT-A9 สามารถดำเนินการได้เมื่อ [HELLO] หรือ [PLEASE WAIT] หายไปจากจอแสดงผล

2 อัปเดตซอฟต์แวร์ของ HT-A9 เป็นเวอร์ชันล่าสุด

ขั้นตอนสำหรับการอัปเดตซอฟต์แวร์จะขึ้นอยู่กับว่าดำเนินการตั้งค่าเบื้องต้นของ HT-A9 เสร็จสมบูรณ์แล้วหรือไม่

หมายเหตุ

- คู่มือช่วยเหลือสำหรับ HT-A9 อาจแนะนำให้ท่านอัปเดตซอฟต์แวร์ด้วยลำโพงเสริมที่เชื่อมต่อกับ HT-A9 แต่อัปเดตซอฟต์แวร์ของ HT-A9 โดยไม่ต้องเชื่อมต่อลำโพงเสียงทุ้ม

หากดำเนินการตั้งค่าเบื้องต้นของ HT-A9 เสร็จสมบูรณ์แล้ว (หากท่านใช้งานอยู่แล้ว)

- กด HOME บนรีโมทคอนโทรลที่ให้มากับ HT-A9 แล้วเลือก [Setup] - [Advanced Settings] - [Software Update] - [Network Update] บนเมนูหลักที่ปรากฏบนหน้าจอทีวี
- ปฏิบัติตามคำแนะนำบนหน้าจอทีวีเพื่ออัปเดตซอฟต์แวร์

หากยังไม่ได้ดำเนินการตั้งค่าเบื้องต้นของ HT-A9 (เช่น หลังจากซื้อ HT-A9 มา)

- กด HOME บนรีโมทคอนโทรลที่ให้มากับ HT-A9 แล้วปฏิบัติตามคำแนะนำบนหน้าจอที่ปรากฏบนหน้าจอทีวีเพื่อเริ่มการตั้งค่าเบื้องต้น
- เมื่อหน้าจอ [Easy Network Setup] ปรากฏ ให้เชื่อมต่อ HT-A9 เข้ากับอินเทอร์เน็ต
- เมื่อหน้าจอยืนยันการดำเนินการอัปเดตซอฟต์แวร์ปรากฏขึ้น ให้เลือก [Yes] เพื่อดำเนินการอัปเดตซอฟต์แวร์
- ปฏิบัติตามคำแนะนำบนหน้าจอการตั้งค่าเบื้องต้นเพื่อดำเนินการตั้งค่าทั้งหมด

คำแนะนำ

- นอกจากนี้ ท่านยังสามารถอัปเดตซอฟต์แวร์ของ HT-A9 เป็นเวอร์ชันล่าสุดโดยการดาวน์โหลดซอฟต์แวร์ล่าสุดจากหน้าสนับสนุนของ Sony ไปยังหน่วยความจำ USB สำหรับรายละเอียด โปรดอ้างอิงจากคู่มือช่วยเหลือสำหรับ HT-A9

3 เชื่อมต่อสายไฟ AC เข้ากับช่องรับไฟ AC บนลำโพงเสียงทุ้ม จากนั้นเชื่อมต่อเข้ากับเต้ารับ AC

ทำให้ไม่มีปัญหาในการเชื่อมต่อสายไฟ AC เมื่อวางลำโพงเสียงทุ้มราบลงกับพื้น จับลำโพงเสียงทุ้มด้วยความระมัดระวังเมื่อวางราบลงกับพื้น

สำหรับข้อมูลเพิ่มเติมเกี่ยวกับการติดตั้ง โปรดดู “หัวข้อที่เกี่ยวข้อง” ที่ปรากฏที่ด้านล่างของหน้านี้

BRAVIA Theatre Sub 9

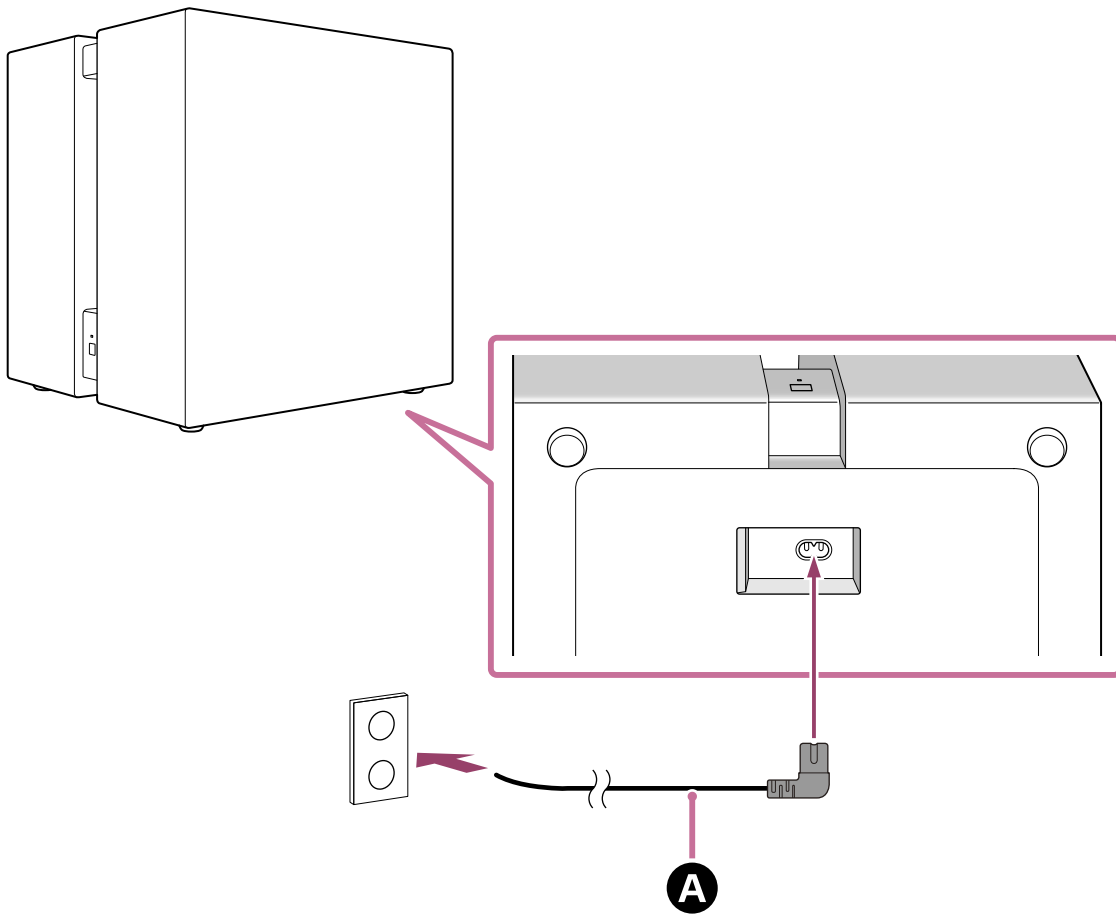

BRAVIA Theatre Sub 8

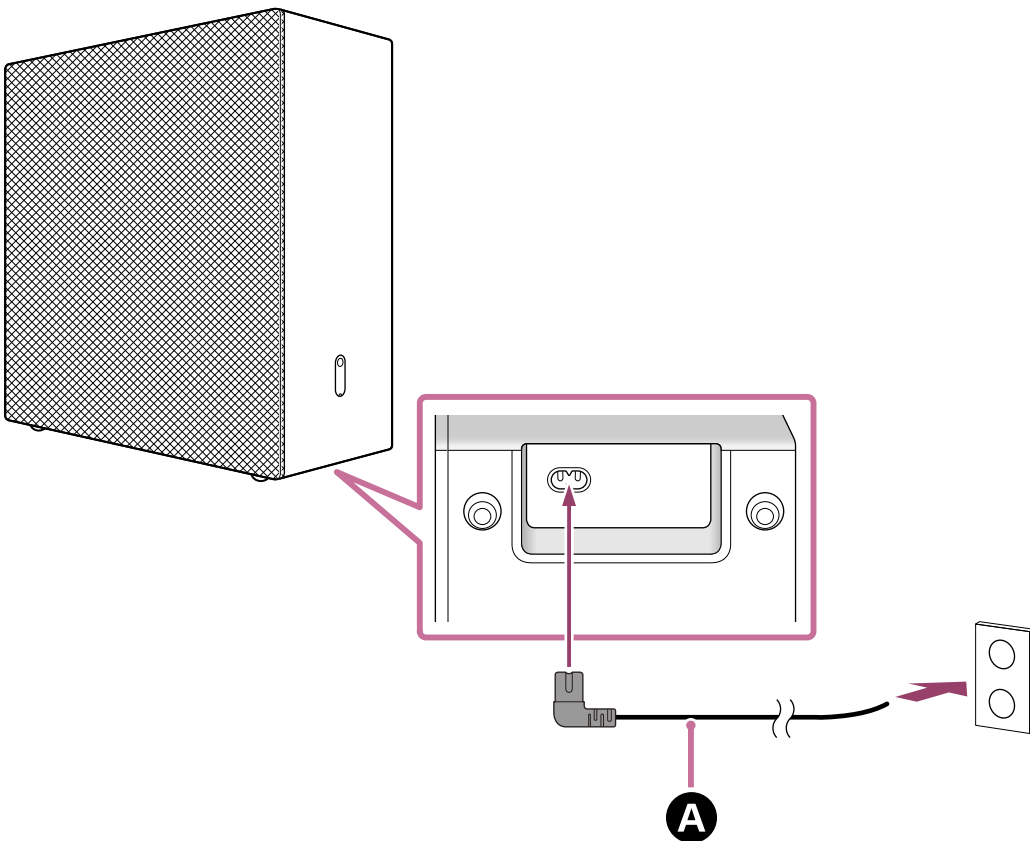

A สายไฟ AC (ให้มา)

- 4** ตรวจสอบให้แน่ใจว่าไฟแสดงการทำงานบนลำโพงเสียงทุ้มติดสว่างเป็นสีเขียว
เมื่อไฟแสดงการทำงานติดสว่างเป็นสีเขียว แสดงว่าการเชื่อมต่อระหว่างลำโพงเสียงทุ้มและ HT-A9 เสร็จสมบูรณ์

หมายเหตุ

- คู่มือช่วยเหลือสำหรับอุปกรณ์เสียงหลัก (เช่น HT-A9) อาจระบุว่าไฟแสดงการทำงานติดสว่างเป็นสีเขียว แต่ไฟแสดงการทำงานบนตัวเครื่องเป็นสีขาว

BRAVIA Theatre Sub 9

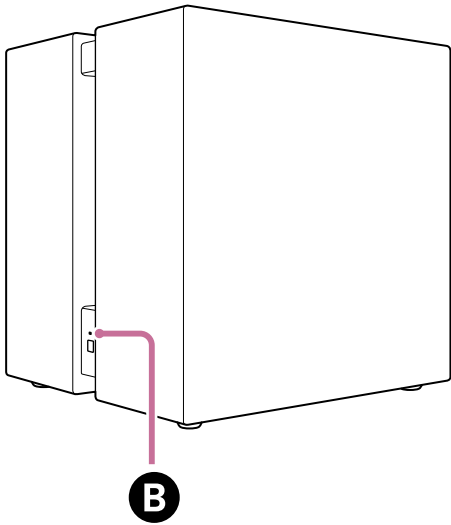

BRAVIA Theatre Sub 8

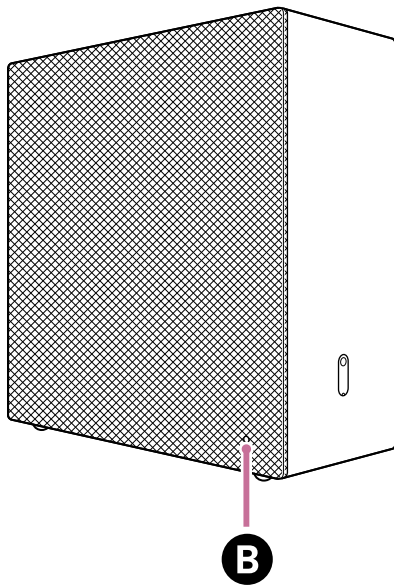

B ไฟแสดงการทำงาน

หากลำโพงเสียงทุ้มไม่เชื่อมต่อเข้ากับ HT-A9 โดยอัตโนมัติ หรือหากท่านเปลี่ยนจากลำโพงเสียงทุ้มตัวอื่นที่เชื่อมต่ออยู่กับ HT-A9 เป็นลำโพงเสียงทุ้มนี้

ท่านต้องเชื่อมต่อลำโพงเสียงทุ้มเข้ากับ HT-A9 แบบแมนนวล

สำหรับคำแนะนำเกี่ยวกับวิธีการเชื่อมต่อแบบแมนนวล โปรดอ้างอิงจาก “หากลำโพงไม่เชื่อมต่อกันอย่างถูกต้อง” ในคู่มือช่วยเหลือสำหรับ HT-A9 ท่านสามารถเชื่อมต่อลำโพงเสียงทุ้มเข้ากับ HT-A9 ด้วยวิธีการเดียวกัน

หมายเหตุ

- หากมีการเชื่อมต่อลำโพงหลังเสริมไว้อยู่แล้ว ต้องเชื่อมต่อแบบแมนนวลอีกครั้งเช่นกัน

5 กด HOME บนรีโมทคอนโทรลที่ใหม่กับ HT-A9 และ ดำเนินการปรับสนามเสียงโดยการเลือก [Setup] - [Advanced Settings] - [Speaker Settings] - [Sound Field Optimization] ในเมนูหลัก

หัวข้อที่เกี่ยวข้อง

- การติดตั้งบนพื้นหรือชั้นวาง

TP1002274046

5-071-616-71(1) Copyright 2026 Sony Corporation

ลำโพงเสียงท่อม

BRAVIA Theatre Sub 9/ BRAVIA Theatre Sub 8

การเชื่อมต่อเข้ากับตัวรับสัญญาณ AV/เครื่องขยายเสียง AV STR-AN1000, STR-AZ7000ES, STR-AZ5000ES, STR-AZ3000ES, STR-AZ1000ES หรือ TA-AN1000

ตัวรับสัญญาณ AV/เครื่องขยายเสียง AV STR-AN1000, STR-AZ7000ES, STR-AZ5000ES, STR-AZ3000ES, STR-AZ1000ES, และ TA-AN1000 ไม่รองรับแอป “Sony | BRAVIA Connect” แสดงหน้าจอการตั้งค่าของตัวรับสัญญาณ AV/เครื่องขยายเสียง AV บนหน้าจอทีวีเพื่อดำเนินการขั้นตอนการเชื่อมต่อ

ตัวรับสัญญาณ AV/เครื่องขยายเสียง AV อาจไม่เชื่อมต่อเข้ากับลำโพงเสียงท่อมจนกว่าซอฟต์แวร์ของตัวรับสัญญาณ AV/เครื่องขยายเสียง AV จะได้รับการอัปเดต

1 เปิดตัวรับสัญญาณ AV/เครื่องขยายเสียง AV ที่จะเชื่อมต่อลำโพงเสียงท่อม รวมถึงทีวี และเปลี่ยนสัญญาณเข้าของทีวีเป็นตัวรับสัญญาณ AV/เครื่องขยายเสียง AV

อาจใช้เวลาครู่หนึ่งในการเริ่มต้นการทำงานของตัวรับสัญญาณ AV/เครื่องขยายเสียง AV สามารถดำเนินการได้เมื่อ [HELLO] หรือ [PLEASE WAIT] หายไปจากจอแสดงผล

2 อัปเดตซอฟต์แวร์ของตัวรับสัญญาณ AV/เครื่องขยายเสียง AV เป็นเวอร์ชันล่าสุด

ขั้นตอนสำหรับการอัปเดตซอฟต์แวร์ขึ้นอยู่กับว่าดำเนินการตั้งค่าเบื้องต้นของตัวรับสัญญาณ AV/เครื่องขยายเสียง AV เสร็จสมบูรณ์แล้วหรือไม่

หมายเหตุ

- คู่มือช่วยเหลือสำหรับตัวรับสัญญาณ AV/เครื่องขยายเสียง AV อาจแนะนำให้คุณอัปเดตซอฟต์แวร์ด้วยลำโพงเสริมที่เชื่อมต่อกับตัวรับสัญญาณ AV/เครื่องขยายเสียง AV แต่อัปเดตซอฟต์แวร์ของตัวรับสัญญาณ AV/เครื่องขยายเสียง AV โดยไม่ต้องเชื่อมต่อลำโพงเสียงท่อม

หากดำเนินการตั้งค่าเบื้องต้นของตัวรับสัญญาณ AV/เครื่องขยายเสียง AV เสร็จสมบูรณ์แล้ว (หากท่านใช้งานอยู่แล้ว)

- ให้กด HOME บนรีโมทคอนโทรลที่ให้มากับตัวรับสัญญาณ AV/เครื่องขยายเสียง AV แล้วเลือก [Setup] - [Software Update] - [Network Update] บนเมนูหลักที่ปรากฏบนหน้าจอทีวี
- ปฏิบัติตามคำแนะนำบนหน้าจอทีวีเพื่ออัปเดตซอฟต์แวร์

หากยังไม่ได้ดำเนินการตั้งค่าเบื้องต้นของตัวรับสัญญาณ AV/เครื่องขยายเสียง AV (เช่น หลังจากซื้อตัวรับสัญญาณ AV/เครื่องขยายเสียง AV มา)

- ให้กด HOME บนรีโมทคอนโทรลที่ให้มากับตัวรับสัญญาณ AV/เครื่องขยายเสียง AV
- ปฏิบัติตามคำแนะนำบนหน้าจอทีวีเพื่อตั้งค่าภาษาที่จะแสดงผลบนหน้าจอ เลือก [Internet Settings] บนหน้าจอที่ปรากฏ ปฏิบัติตามคำแนะนำบนหน้าจอเพื่อดำเนินการเชื่อมต่อตัวรับสัญญาณ AV/เครื่องขยายเสียง AV เข้ากับอินเทอร์เน็ตให้เสร็จสิ้น จากนั้นเลือก [OK]
ห้ามดำเนินการต่อไปยังการตั้งค่าถัดไป
- ให้กด HOME บนรีโมทคอนโทรลที่ให้มากับตัวรับสัญญาณ AV/เครื่องขยายเสียง AV แล้วเลือก [Setup] - [Software Update] - [Network Update] บนเมนูหลักที่ปรากฏบนหน้าจอทีวี
- ตรวจสอบความคืบหน้าในการอัปเดตซอฟต์แวร์ในจอแสดงผลของตัวรับสัญญาณ AV/เครื่องขยายเสียง AV อัตราความคืบหน้าจะปรากฏเป็นเปอร์เซ็นต์ (“XXX%”) เมื่อการอัปเดตเสร็จสมบูรณ์ [COMPLETED] จะปรากฏในจอแสดงผลและตัวรับสัญญาณ AV/เครื่องขยายเสียง AV จะปิดแล้วเปิดใหม่โดยอัตโนมัติ

คำแนะนำ

- นอกจากนี้ ท่านยังสามารถอัปเดตซอฟต์แวร์ของตัวรับสัญญาณ AV/เครื่องขยายเสียง AV เป็นเวอร์ชันล่าสุดโดยการดาวน์โหลดซอฟต์แวร์ล่าสุดจากหน้าสนับสนุนของ Sony ไปยังหน่วยความจำ USB

3 เชื่อมต่อสายไฟ AC เข้ากับช่องรับไฟ AC บนลำโพงเสียงทุ้ม จากนั้นเชื่อมต่อเข้ากับเต้ารับ AC

ทำให้ไม่มีปัญหาในการเชื่อมต่อสายไฟ AC เมื่อวางลำโพงเสียงทุ้มราบลงกับพื้น จับลำโพงเสียงทุ้มด้วยความระมัดระวังเมื่อวางราบลงกับพื้น

สำหรับข้อมูลเพิ่มเติมเกี่ยวกับการติดตั้ง โปรดดู “หัวข้อที่เกี่ยวข้อง” ที่ปรากฏที่ด้านล่างของหน้านี้

BRAVIA Theatre Sub 9

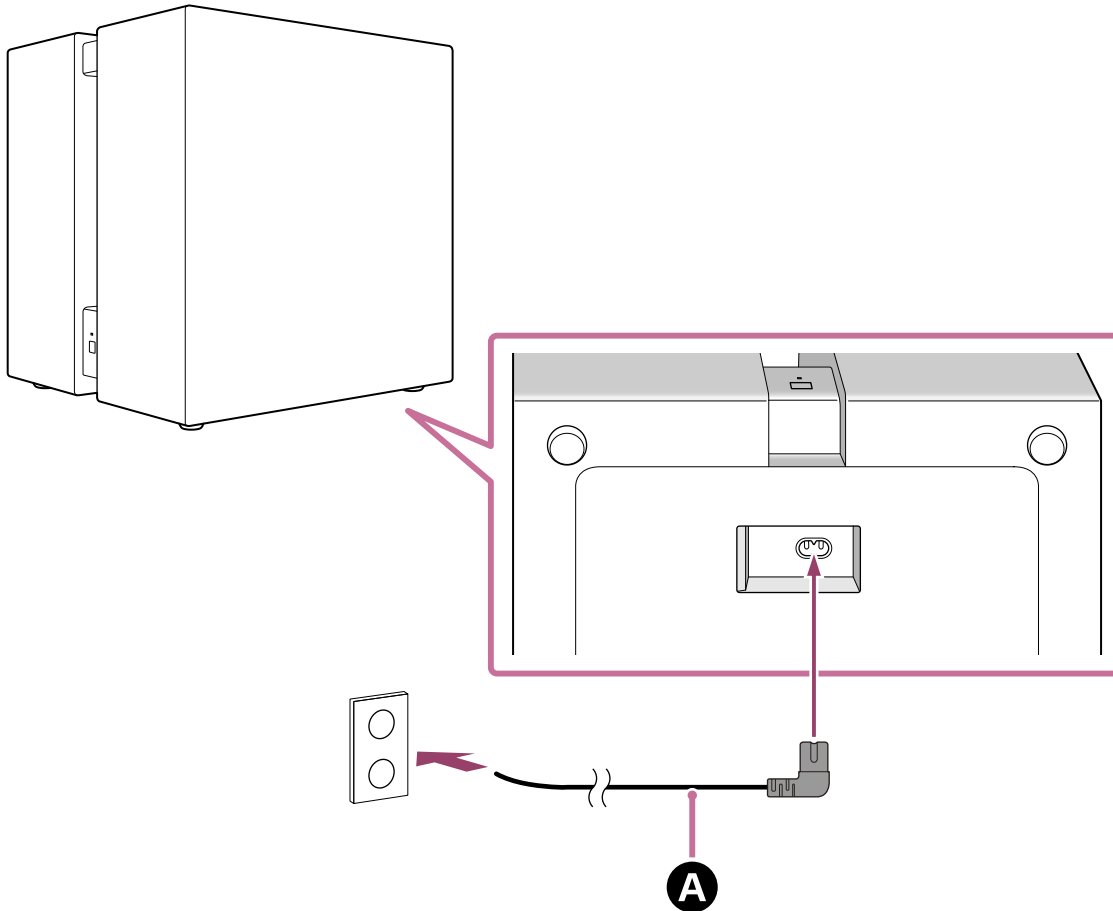

BRAVIA Theatre Sub 8

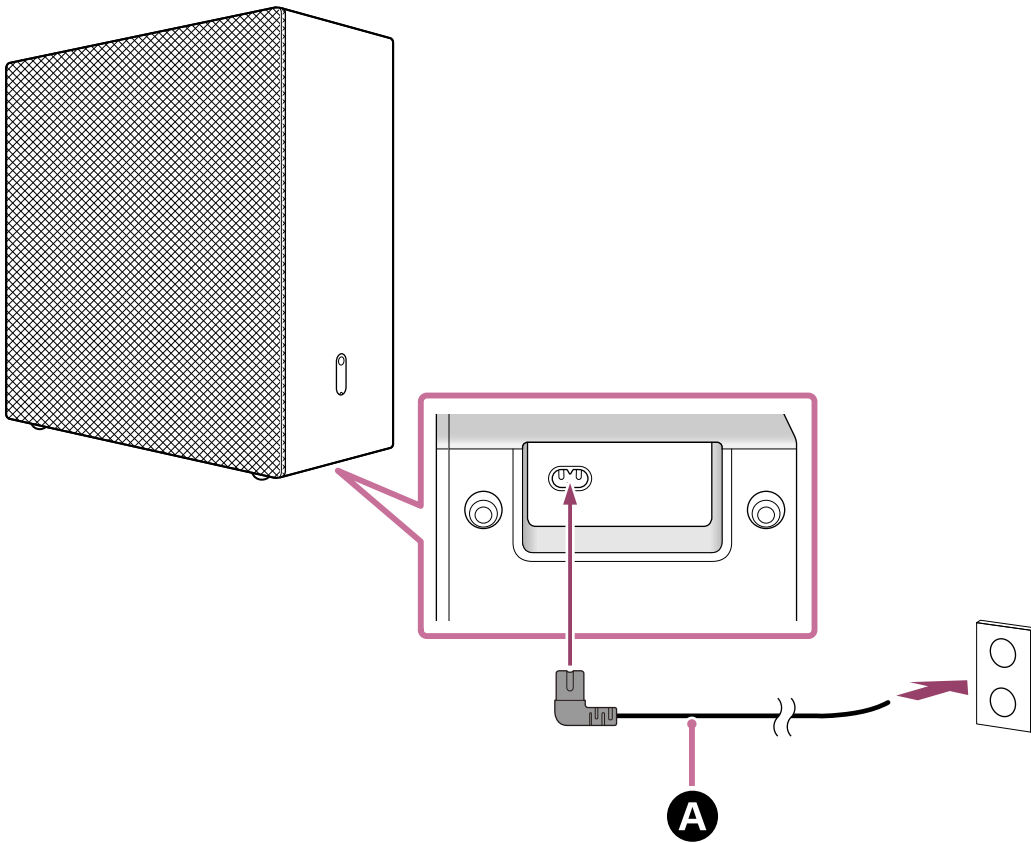

A สายไฟ AC (ให้มา)

4 ตรวจสอบให้แน่ใจว่าไฟแสดงการทำงานบนลำโพงเสียงทุ้มติดสว่างเป็นสีขาว

เมื่อไฟแสดงการทำงานติดสว่างเป็นสีขาว แสดงว่าการเชื่อมต่อระหว่างลำโพงเสียงทุ้มและตัวรับสัญญาณ AV/เครื่องขยายเสียง AV เสร็จสมบูรณ์

หมายเหตุ

- คู่มือช่วยเหลือสำหรับตัวรับสัญญาณ AV/เครื่องขยายเสียง AV อาจระบุว่าไฟแสดงการทำงานติดสว่างเป็นสีเขียว แต่ไฟแสดงการทำงานบนลำโพงเสียงทุ้มเป็นสีขาว

BRAVIA Theatre Sub 9

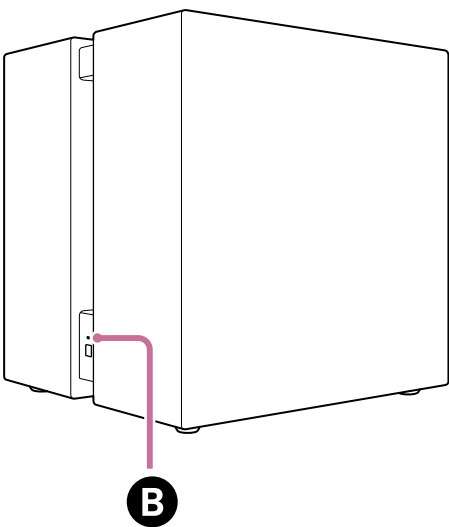

BRAVIA Theatre Sub 8

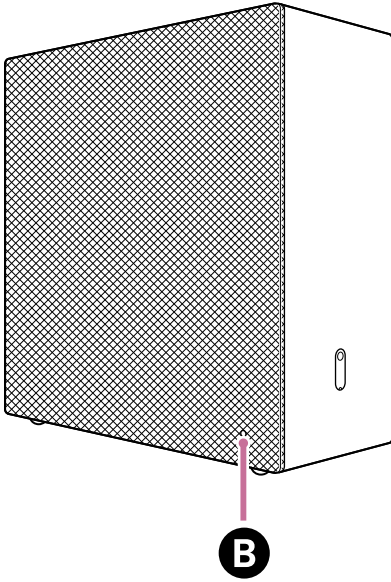

B ไฟแสดงการทำงาน

หากลำโพงเสียงทุ้มไม่เชื่อมต่อเข้ากับตัวรับสัญญาณ AV/เครื่องขยายเสียง AV โดยอัตโนมัติ หรือหากท่านเปลี่ยนจากลำโพงเสียงทุ้มตัวอื่นที่เชื่อมต่ออยู่กับตัวรับสัญญาณ AV/เครื่องขยายเสียง AV เป็นลำโพงเสียงทุ้มนี้

ท่านต้องเชื่อมต่อลำโพงเสียงทุ้มเข้ากับตัวรับสัญญาณ AV/เครื่องขยายเสียง AV แบบแมนนวล สำหรับคำแนะนำเกี่ยวกับวิธีการเชื่อมต่อแบบแมนนวล โปรดอ้างอิงจาก “Connecting Sony wireless rear speakers/subwoofer” ในคู่มือช่วยเหลือสำหรับตัวรับสัญญาณ AV/เครื่องขยายเสียง AV ท่านสามารถเชื่อมต่อลำโพงเสียงทุ้มเข้ากับตัวรับสัญญาณ AV/เครื่องขยายเสียง AV ด้วยวิธีการเดียวกัน

หมายเหตุ

- หากมีการเชื่อมต่อลำโพงหลังเสริมไว้อยู่แล้ว ต้องเชื่อมต่อแบบแมนนวลอีกครั้งเช่นกัน

5 กด HOME บนรีโมทคอนโทรลที่ให้มา กับตัวรับสัญญาณ AV/เครื่องขยายเสียง AV และดำเนินการปรับสนามเสียงโดยการเลือก [Setup] - [Speaker Settings] - [Auto Calibration] ในเมนูหลัก

หัวข้อที่เกี่ยวข้อง

- การติดตั้งบนพื้นหรือชั้นวาง

TP1002274047

ลำโพงเสียงทุ้ม

BRAVIA Theatre Sub 9/ BRAVIA Theatre Sub 8

การแก้ไขปัญหา

หากท่านพบปัญหาใดๆ โปรดปฏิบัติตามกระบวนการด้านล่างนี้

1. ตรวจสอบว่าเสียบสายไฟ AC ของลำโพงเสียงทุ้มเข้าไปจนสุดและแน่นหนาดีแล้ว



2. ถอดสายไฟ AC ออกจากเต้ารับ AC และจากนั้นให้เสียบสายไฟอีกครั้งหลังจากผ่านไปครู่หนึ่ง



3. ตรวจสอบปัญหาและการแก้ไขที่เกี่ยวข้องโดยใช้หนึ่งในวิธีการต่อไปนี้

- เลือกการช่วยเหลือจากเมนูบนแอป “Sony | BRAVIA Connect” เพื่อดูข้อมูลสนับสนุน
- ที่หน้าเพจสนับสนุน ให้เลือกชื่อรุ่นของลำโพงเสียงทุ้ม แล้วตรวจสอบข้อมูลสนับสนุนสำหรับ URL ของหน้าเพจสนับสนุน โปรดดู “เว็บไซต์สนับสนุนลูกค้า”



4. รีเซ็ตลำโพงเสียงทุ้ม

การตั้งค่าทั้งหมดของลำโพงเสียงทุ้มจะกลับสู่สถานะการตั้งค่าเริ่มต้น



5. หากลำโพงเสียงทุ้มยังคงทำงานไม่ถูกต้อง โปรดปรึกษาฝ่ายสนับสนุนของ Sony หรือตัวแทนจำหน่าย Sony ใกล้บ้านท่าน

- ติดต่อฝ่ายสนับสนุนของ Sony:
<https://www.sony.net/support-contact>

หัวข้อที่เกี่ยวข้อง

- การรีเซ็ตลำโพงเสียงทุ้ม
- เว็บไซต์สนับสนุนลูกค้า

TP1002274048

ลำโพงเสียงท่อม

BRAVIA Theatre Sub 9/ BRAVIA Theatre Sub 8

เว็บไซต์สนับสนุนลูกค้า

คุณสามารถค้นหาข้อมูลต่อไปนี้ได้จากหน้าเพจสนับสนุน
โปรดดูหน้าเพจสนับสนุนสำหรับประเทศ/ภูมิภาคของท่าน

- คำถามและคำตอบ
- ไดรเวอร์รุ่นล่าสุดและการอัปเดตซอฟต์แวร์
- ติดต่อฝ่ายสนับสนุน
- การซ่อมแซมผลิตภัณฑ์
- ลงทะเบียนผลิตภัณฑ์ของท่าน

สำหรับลูกค้าในประเทศสหรัฐอเมริกา แคนาดา และละตินอเมริกา:

<https://www.sony.com/am/support>

สำหรับลูกค้าในยุโรป:

<https://www.sony.eu/support/>

สำหรับลูกค้าในจีนแผ่นดินใหญ่:

<https://service.sony.com.cn/>

สำหรับลูกค้าในเอเชียแปซิฟิก, โอเชียเนีย, ตะวันออกกลาง และแอฟริกา:

<https://www.sony-asia.com/support>

สำหรับลูกค้าในญี่ปุ่น:

<https://www.sony.jp/support/>

TP1002274049

ลำโพงเสียงท่อม

BRAVIA Theatre Sub 9/ BRAVIA Theatre Sub 8

การรีเซ็ตลำโพงเสียงท่อม

หากลำโพงเสียงท่อมยังคงทำงานไม่ถูกต้องเมื่อปฏิบัติตาม “การแก้ไขปัญหา” ให้รีเซ็ตลำโพงเสียงท่อม

1 ขณะที่เครื่องเปิดอยู่ ให้กด LINK บนลำโพงเสียงท่อมค้างไว้นานกว่า 10 วินาที จนกว่าเสียงการแจ้งเตือนซึ่งระบุการเริ่มต้นรีเซ็ตจะดังขึ้น

การรีเซ็ตจะเริ่มขึ้นเมื่อไฟแสดงการทำงานบนลำโพงเสียงท่อมกะพริบเป็นสีขาว/น้ำเงินสลับกันและเสียงการแจ้งเตือนซึ่งระบุการเริ่มต้นรีเซ็ตดังขึ้น เมื่อการรีเซ็ตเสร็จสมบูรณ์ ไฟแสดงการทำงานจะหยุดกะพริบ เสียงการแจ้งเตือนซึ่งระบุการปิดเครื่องจะดังขึ้นและลำโพงเสียงท่อมจะปิด

2 กด LINK บนลำโพงเสียงท่อมเพื่อเปิดลำโพงเสียงท่อม

เมื่อท่านเชื่อมต่อลำโพงเสียงท่อมอีกครั้ง ให้ปฏิบัติตามขั้นตอนการเชื่อมต่อเพื่อใช้งาน ลำโพงเสียงท่อมจะเชื่อมต่อโดยอัตโนมัติเมื่อลำโพงเสียงท่อมเปิดอยู่ ทั้งนี้ขึ้นอยู่กับอุปกรณ์ที่เชื่อมต่อ

หัวข้อที่เกี่ยวข้อง

- เกี่ยวกับไฟแสดง
- การเชื่อมต่ออุปกรณ์เสียงหลัก เช่น ซาวด์บาร์ ที่รองรับแอป “Sony | BRAVIA Connect”
- การเชื่อมต่อเข้ากับซาวด์บาร์ HT-A7000, HT-A5000 หรือ HT-A3000
- การเชื่อมต่อเข้ากับ HT-A9
- การเชื่อมต่อเข้ากับตัวรับสัญญาณ AV/เครื่องขยายเสียง AV STR-AN1000, STR-AZ7000ES, STR-AZ5000ES, STR-AZ3000ES, STR-AZ1000ES หรือ TA-AN1000

TP1002274050

ลำโพงเสียงท่อม

BRAVIA Theatre Sub 9/ BRAVIA Theatre Sub 8

ข้อมูลจำเพาะ

ลำโพงเสียงท่อม (YY2102C/ YY2103C)

ส่วนของลำโพง

ลำโพง

YY2102C (SA-SW9):

200 มม. (7 7/8 นิ้ว) แบบกรวย (2)

YY2103C (SA-SW8):

200 มม. (7 7/8 นิ้ว) แบบกรวย (1)

ระบบลำโพง

YY2102C (SA-SW9):

แบบตู้ปิด

YY2103C (SA-SW8):

แบบ Bass reflex

ส่วนของ LAN ไร้สาย

ระบบสื่อสาร

IEEE 802.11 a/b/g/n/ac/ax

ส่วนของ BLUETOOTH

สัญญาณออก

ข้อมูลจำเพาะ BLUETOOTH เพาเวอร์คลาส 1.5

ระยะการสื่อสารสูงสุด

ไม่มีสิ่งกีดขวางประมาณ 30 ม. (98.4 ฟุต)*

* ระยะจริงจะแตกต่างกันตามปัจจัย เช่น สิ่งกีดขวางระหว่างอุปกรณ์, สนามแม่เหล็กรอบเตาไมโครเวฟ, ไฟฟ้าสถิต, การใช้โทรศัพท์ไร้สาย, ความไวในการรับสัญญาณ, ระบบปฏิบัติการ, โปรแกรมซอฟต์แวร์ เป็นต้น

แถบคลื่นความถี่

แถบความถี่ 2.4 GHz (2.400 0 GHz - 2.483 5 GHz)

ส่วนของตัวส่งสัญญาณ/รับสัญญาณไร้สาย

ระบบสื่อสาร

ข้อมูลจำเพาะเสียงไร้สาย

วิธีมอดูเลชัน

OFDM

โดยทั่วไป

การใช้ไฟฟ้า

YY2102C (SA-SW9):

เปิด: 100 วัตต์

YY2103C (SA-SW8):

เปิด: 55 วัตต์

โหมดสแตนด์บายเครือข่าย: 2.0 วัตต์ หรือน้อยกว่า

ปิด: 0.3 วัตต์ หรือน้อยกว่า

เมื่อเปิดใช้งานฟังก์ชัน [สแตนด์บายอัตโนมัติ] หากผลิตภัณฑ์ไม่ได้ทำงานอยู่และไม่มีสัญญาณเข้าประมาณ 20 นาที ผลิตภัณฑ์จะเข้าสู่โหมดสแตนด์บายเครือข่ายหรือปิดเครื่องโดยอัตโนมัติ

การปิดการทำงานของฟังก์ชัน [สแตนด์บายอัตโนมัติ] จะทำให้การใช้ไฟฟ้าของผลิตภัณฑ์นี้เพิ่มขึ้น

เมื่อเชื่อมต่อผลิตภัณฑ์นี้เข้ากับอุปกรณ์เสียงภายในบ้าน พลังงานของผลิตภัณฑ์นี้จะได้รับการควบคุมร่วมกับฟังก์ชันสแตนด์บายอัตโนมัติของอุปกรณ์เสียงภายในบ้าน

ขนาด* (กว้าง × สูง × ลึก)

* รวมกับส่วนที่ยื่นออกมาและปุ่มควบคุม

YY2102C (SA-SW9):

ประมาณ 390 มม. × 400 มม. × 350 มม. (15 3/8 นิ้ว × 15 3/4 นิ้ว × 13 7/8 นิ้ว)

YY2103C (SA-SW8):

ประมาณ 390 มม. × 400 มม. × 170 มม. (15 3/8 นิ้ว × 15 3/4 นิ้ว × 6 3/4 นิ้ว)

น้ำหนัก

YY2102C (SA-SW9):

ประมาณ 23.3 กก. (51 ปอนด์ 6 ออนซ์)

YY2103C (SA-SW8):

ประมาณ 12.2 กก. (26 ปอนด์ 15 ออนซ์)

หมายเหตุ

- การออกแบบและข้อมูลจำเพาะอาจมีการเปลี่ยนแปลงโดยไม่แจ้งให้ทราบ
- โปรดอ้างอิงจากคู่มืออ้างอิงที่ให้มากับผลิตภัณฑ์ของท่าน ซึ่งอาจมีข้อมูลจำเพาะที่ไม่ได้ระบุไว้ข้างต้น

TP1002274051

5-071-616-71(1) Copyright 2026 Sony Corporation

ลำโพงเสียงท่อม

BRAVIA Theatre Sub 9/ BRAVIA Theatre Sub 8

เครื่องหมายการค้า

- โลโก้และเครื่องหมายการค้า BLUETOOTH® เป็นเครื่องหมายการค้าจดทะเบียนที่ Bluetooth SIG, Inc. เป็นเจ้าของและการใช้เครื่องหมายดังกล่าวไม่ว่ากรณีใด ๆ โดย Sony Group Corporation และบริษัทในเครือเป็นไปโดยได้รับอนุญาต
- QR Code เป็นเครื่องหมายการค้าจดทะเบียนของ DENSO WAVE INCORPORATED ในประเทศญี่ปุ่นและในประเทศและภูมิภาคอื่น ๆ
- “BRAVIA” และ “BRAVIA Sync” เป็นเครื่องหมายการค้าจดทะเบียนหรือเครื่องหมายการค้าของ Sony Group Corporation หรือบริษัทในเครือ

เครื่องหมายการค้าและเครื่องหมายการค้าจดทะเบียนอื่น ๆ ทั้งหมดเป็นเครื่องหมายการค้าหรือเครื่องหมายการค้าจดทะเบียนของผู้ถือสิทธิ์ที่เกี่ยวข้อง ในคู่มือฉบับนี้ ไม่มีการระบุเครื่องหมาย ™ และ ©

TP1002274052

ใบอนุญาต

- ผลิตภัณฑ์ที่มีซอฟต์แวร์ที่ Sony ใช้ภายใต้ข้อตกลงอนุญาตให้ใช้สิทธิ์ร่วมกับเจ้าของลิขสิทธิ์ เรามีภาระหน้าที่ในการประกาศให้ลูกค้าภายใต้ข้อกำหนดของเจ้าของลิขสิทธิ์ซอฟต์แวร์ทราบถึงเนื้อหาของข้อตกลง โปรดไปที่ URL ต่อไปนี้และอ่านเนื้อหาของใบอนุญาต
<https://rd1.sony.net/help/ht/sl/26d/>
- ซอฟต์แวร์ที่รวมอยู่ในผลิตภัณฑ์นี้ประกอบด้วยซอฟต์แวร์ที่มีลิขสิทธิ์ที่ได้รับอนุญาตให้ใช้งานภายใต้ GPL/LGPL และใบอนุญาตอื่นๆ ซึ่งอาจต้องมีการเข้าถึงรหัสต้นฉบับ ท่านสามารถค้นหาสำเนาของรหัสต้นฉบับที่เกี่ยวข้องตามที่กำหนดภายใต้ GPL/LGPL (และกรรมสิทธิ์อื่นๆ) ได้ที่ URL ต่อไปนี้ ท่านสามารถขอรับรหัสต้นฉบับตามที่กำหนดโดย GPL/LGPL บนสื่อกลางแบบใช้สายจากเราเป็นระยะเวลาสามปีหลังจากการจัดส่งผลิตภัณฑ์นี้ครั้งสุดท้ายโดยสามารถกรอกแบบฟอร์มการสมัครได้ที่ URL ต่อไปนี้ ข้อเสนอแนะนี้ใช้ได้กับทุกคนที่ได้รับข้อมูลนี้
<https://oss.sony.net/Products/Linux/>
โปรดจำไว้ว่า Sony ไม่สามารถตอบคำถามหรือตอบสนองต่อการสอบถามที่เกี่ยวข้องกับรหัสต้นฉบับนี้
- บริการเครือข่าย, เนื้อหา และ (ระบบปฏิบัติการและ) ซอฟต์แวร์ของผลิตภัณฑ์นี้จะขึ้นอยู่กับข้อตกลงและเงื่อนไข และอาจเปลี่ยนแปลง สละชุด หรือระงับไป ในเวลาใดก็ได้ และอาจมีค่าธรรมเนียม การลงทะเบียน และใช้ข้อมูลบัตรเครดิต

TP1002274053

หมายเหตุเกี่ยวกับการใช้งาน

ข้อควรระวัง

- สายไฟ AC ที่ให้มาได้รับการออกแบบมาเฉพาะสำหรับลำโพงเสียงทุ้มนี้ ไม่ควรนำไปใช้งานกับอุปกรณ์อื่นๆ
- ถอดสายไฟ AC ออกจากเต้ารับ AC เมื่อไม่ได้ใช้งานลำโพงเสียงทุ้มเป็นเวลานาน เมื่อถอดสายไฟ AC ออกจากเต้ารับ AC ให้ถอดโดยการจับที่ตัวปลั๊กเสมอ ห้ามดึงที่สายไฟ
- หากสายไฟ AC เสียหาย โปรดติดต่อขอเปลี่ยนสายไฟใหม่จากฝ่ายสนับสนุนของ Sony หรือร้านค้าที่ท่านซื้อผลิตภัณฑ์นี้มา

เกี่ยวกับการวางตำแหน่ง

- ห้ามวางลำโพงเสียงทุ้มไวใกล้กับแหล่งความร้อนหรือในบริเวณที่มีแสงแดดส่องโดยตรง บริเวณที่มีฝุ่นมากเกินไป หรือบริเวณที่มีการสั่นสะเทือนจากเครื่องจักร สภาวะเหล่านี้อาจทำให้เกิดการทำงานผิดพลาดได้
- วางลำโพงเสียงทุ้มบนพื้นราบ มีพื้นผิวเรียบเสมอกัน เมื่อวางบนพื้นผิวที่ลาดเอียง ลำโพงเสียงทุ้มอาจหล่นจากพื้นผิวเนื่องจากการสั่นสะเทือนของลำโพงเสียงทุ้มเอง ส่งผลให้เกิดการบิดเบี้ยว ความผิดปกติ หรือประสิทธิภาพลดลง
- การวางลำโพงเสียงทุ้มบนพื้นที่มีการเคลือบด้วยวัสดุเคลือบชนิดพิเศษ แร็กซ์ น้ำมันหล่อลื่น หรือน้ำยาทำความสะอาด ฯลฯ อาจทำให้สีซีดหรือเกิดคราบบนพื้น
- ลำโพงของลำโพงเสียงทุ้มนี้ไม่ใช่ประเภทป้องกันคลื่นแม่เหล็ก ห้ามวางบัตรแถบแม่เหล็กบนลำโพงเสียงทุ้มหรือบริเวณใกล้เคียง
- ห้ามวางวัตถุโลหะที่นอกเหนือจากที่ไวใกล้กับลำโพงเสียงทุ้ม ฟังก์ชันไร้สายอาจไม่เสถียร
- เมื่อใช้ลำโพงเสียงทุ้มร่วมกับจูนเนอร์ ทีวี หรือ VCR อาจเกิดเสียงรบกวนหรือทำให้ภาพผิดเพี้ยน ในกรณีนี้ ให้ติดตั้งลำโพงเสียงทุ้มห่างจากอุปกรณ์เหล่านี้
- ห้ามวางลำโพงเสียงทุ้มใกล้กับสิ่งของที่มีการปล่อยสนามแม่เหล็กออกมามากๆ เช่น เตาไมโครเวฟ หรือลำโพงขนาดใหญ่

วิธีการดูแลรักษาลำโพงเสียงทุ้ม

- การปฏิบัติตามขั้นตอนการบำรุงรักษาด้านล่างนี้จะทำให้ท่านสามารถใช้งานลำโพงเสียงทุ้มได้สบายขึ้นและใช้งานได้ยาวนานขึ้น
 - ทำความสะอาดลำโพงเสียงทุ้มด้วยผ้านุ่มชุบน้ำยาทำความสะอาดที่มีฤทธิ์เป็นกลางบิดหมาดๆ ห้ามใช้แผ่นขัด ผงขัด หรือน้ำยาทำความสะอาด เช่น แอลกอฮอล์ หรือน้ำมันเบนซิน

เกี่ยวกับการสื่อสาร BLUETOOTH®

- เทคโนโลยีไร้สาย BLUETOOTH เป็นเทคโนโลยีไร้สายระยะสั้นที่ทำให้เกิดสื่อสารระหว่างอุปกรณ์ดิจิทัล เช่น สมาร์ทโฟนและคอมพิวเตอร์ ฯลฯ ระยะในการสื่อสารสูงสุดจะแตกต่างกันไปตามสิ่งกีดขวางที่ปรากฏ (คน วัตถุโลหะ ผนัง ฯลฯ) หรือสภาพแวดล้อมทางแม่เหล็กไฟฟ้า
- คลื่นไมโครเวฟที่เกิดจากอุปกรณ์ BLUETOOTH อาจส่งผลกระทบต่อการทำงานของอุปกรณ์ทางการแพทย์ ปิดลำโพงเสียงทุ้มและอุปกรณ์ BLUETOOTH อื่นๆ ในสถานที่ต่อไปนี้เนื่องจากอาจทำให้เกิดอุบัติเหตุได้:
 - ในโรงพยาบาล ใกล้กับที่นั่งพิเศษบนรถไฟ บริเวณที่มีก๊าซไวไฟ ใกล้กับประตูอัตโนมัติ หรือใกล้กับสัญญาณแจ้งเหตุเพลิงไหม้
- ลำโพงเสียงทุ้มนี้รองรับฟังก์ชันความปลอดภัยที่เป็นไปตามมาตรฐานความปลอดภัยของ BLUETOOTH ระหว่างการสื่อสารโดยใช้เทคโนโลยีไร้สาย BLUETOOTH อย่างไรก็ตาม ความปลอดภัยดังกล่าวอาจไม่เพียงพอ ทั้งนี้ขึ้นอยู่กับข้อกำหนดการตั้งค่าและปัจจัยอื่นๆ ควรใช้ความระมัดระวังเมื่อใช้การสื่อสาร BLUETOOTH
- Sony จะไม่รับผิดชอบต่อความเสียหายหรือความสูญเสียที่เกิดจากข้อมูลรั่วไหลซึ่งอาจเกิดขึ้นเมื่อใช้การสื่อสาร BLUETOOTH

หมายเหตุอื่นๆ

- อุณหภูมิของลำโพงเสียงทุ้มอาจสูงขึ้นขณะใช้งาน ซึ่งไม่ใช่อาการผิดปกติ
- ห้ามสอดสิ่งแปลกปลอมผ่านทางช่องเปิดของลำโพง
- หากมีสิ่งแปลกปลอมหรือน้ำเข้าไปในลำโพงเสียงทุ้ม ให้ปิดลำโพงเสียงทุ้มทันที ให้ถอดปลั๊กลำโพงเสียงทุ้มออกจากเต้ารับ AC และปรึกษาฝ่ายสนับสนุนของ Sony หรือร้านค้าที่ท่านซื้อผลิตภัณฑ์นี้มา
- หากท่านมีคำถามหรือปัญหาเกี่ยวกับลำโพงเสียงทุ้มนี้ โปรดปรึกษาฝ่ายสนับสนุนของ Sony หรือร้านค้าที่ท่านซื้อผลิตภัณฑ์นี้มา

หัวข้อที่เกี่ยวข้อง

- การแก้ไขปัญหา
- เว็บไซต์สนับสนุนลูกค้า

TP1002274057

5-071-616-71(1) Copyright 2026 Sony Corporation