

重低音音箱  
BRAVIA Theatre Sub 9/ BRAVIA Theatre Sub 8

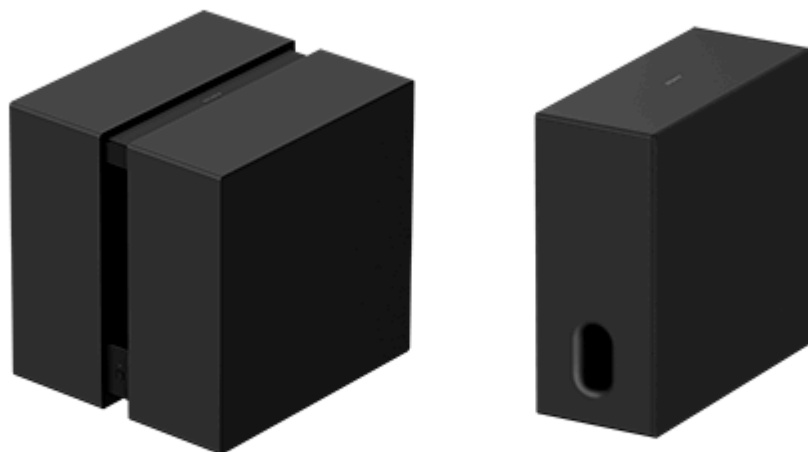

型号: YY2102C/ YY2103C

本帮助指南说明BRAVIA Theatre Sub 9和BRAVIA Theatre Sub 8的安装和连接。在帮助指南中，“重低音音箱”指其中之一或两者。

此重低音音箱的连接步骤因所连接的设备而异。  
请务必从以下列表中选择要连接设备的链接（蓝色文本），然后按照页面上显示的指引连接重低音音箱。

### 连接到支持“Sony | BRAVIA Connect”应用程序的主音频设备（如无线家庭音箱）

[连接到支持“Sony | BRAVIA Connect”应用程序的主音频设备](#)

### 连接到以下任一主音频设备

[连接到HT-A7000、HT-A5000或HT-A3000无线家庭音箱](#)

[连接到HT-A9](#)

[连接到STR-AN1000、STR-AZ7000ES、STR-AZ5000ES、STR-AZ3000ES、STR-AZ1000ES或TA-AN1000 AV接收机/放大器](#)

### 关于与重低音音箱兼容的设备

本重低音音箱是仅适用于特定型号的产品。  
与重低音音箱兼容的设备的型号名称可在以下网址中找到。

## 与重低音音箱兼容的主音频设备（无线家庭音箱/家庭影音系统/AV接收机/AV放大器）

<https://www.sony.net/comp-home/>

### 提示

- 可以将两个此类重低音音箱连接至支持双重低音音箱的主音频设备，例如无线家庭音箱。（两个重低音音箱的型号名称必须相同。）
- 请在Sony产品信息网站上检查产品规格，确认主音频设备是否支持双重低音音箱。
- 在重低音音箱或主音频设备的软件更新之前，重低音音箱可能无法连接到主音频设备。

SA-SW9/ SA-SW8

### [连接到重低音音箱的设备](#)

检查包装内容

[包装内容（BRAVIA Theatre Sub 9）](#)

[包装内容（BRAVIA Theatre Sub 8）](#)

部件与控制键

[BRAVIA Theatre Sub 9](#)

[BRAVIA Theatre Sub 8](#)

[关于指示灯](#)

安装

[安装在地板或架子上](#)

连接

[连接到支持“Sony | BRAVIA Connect”应用程序的主音频设备（如无线家庭音箱）](#)

[连接到HT-A7000、HT-A5000或HT-A3000无线家庭音箱](#)

[连接到HT-A9](#)

[连接到STR-AN1000、STR-AZ7000ES、STR-AZ5000ES、STR-AZ3000ES、STR-AZ1000ES或TA-AN1000 AV接收机/放大器](#)

故障排除

[故障排除](#)

[客户支持网站](#)

[重设重低音音箱](#)

[规格](#)

其他信息

[商标](#)

---

[许可证](#)

---

[使用注意事项](#)

5-071-618-61(1) Copyright 2026 Sony Corporation

重低音音箱  
BRAVIA Theatre Sub 9/ BRAVIA Theatre Sub 8

## 连接到重低音音箱的设备

重低音音箱是仅适用于特定型号的产品。  
与重低音音箱兼容的设备的型号名称可在以下网址中找到。

### 与重低音音箱兼容的主音频设备

<https://www.sony.net/comp-home/>

#### 提示

- 可以将两个此类重低音音箱连接至支持双重重低音音箱的主音频设备，例如无线家庭音箱。（两个重低音音箱的型号名称必须相同。）
- 请在Sony产品信息网站上检查产品规格，确认主音频设备是否支持双重重低音音箱。
- 在重低音音箱或主音频设备的软件更新之前，重低音音箱可能无法连接到主音频设备。

## 连接到BRAVIA Theatre Sub 9的设备

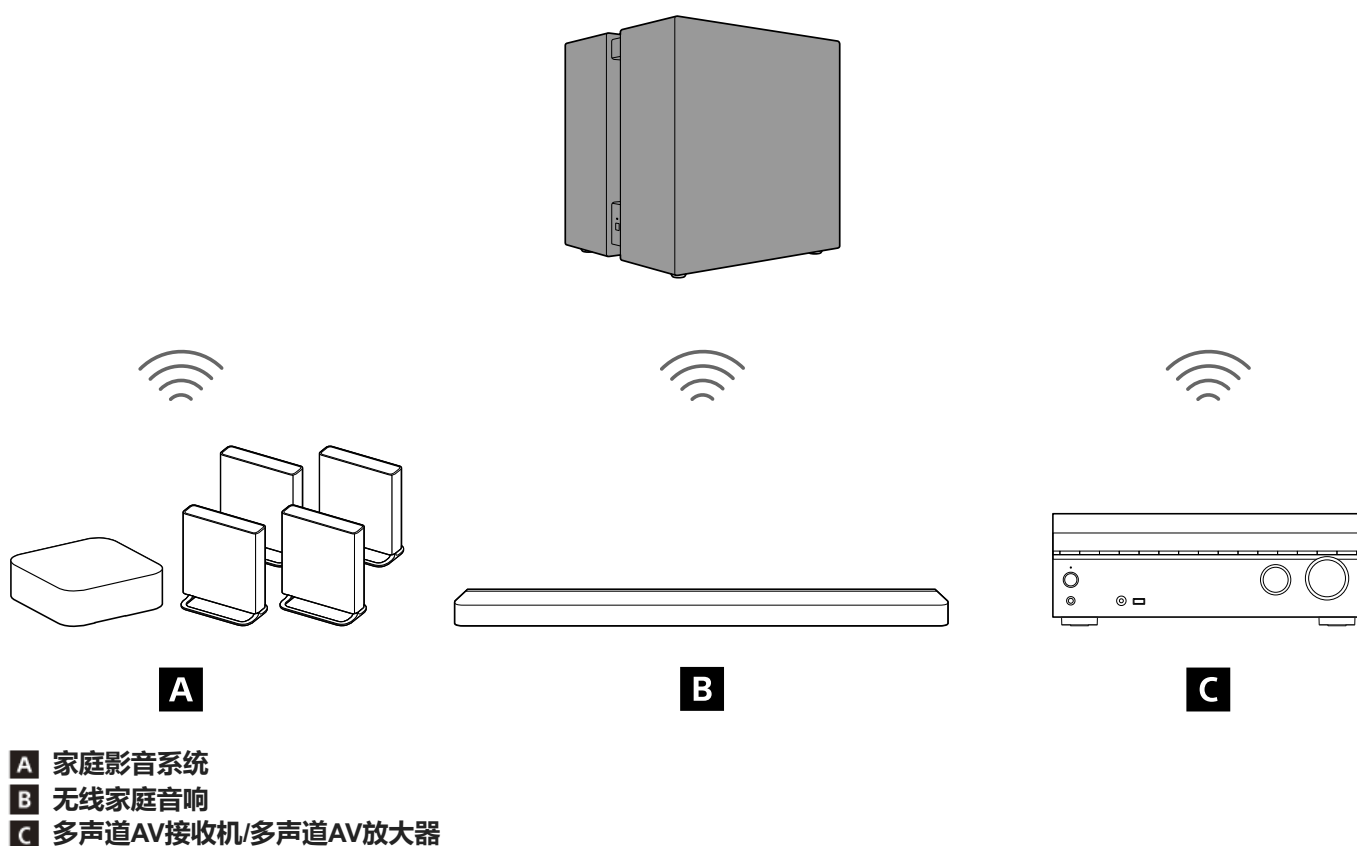

## 连接到BRAVIA Theatre Sub 8的设备

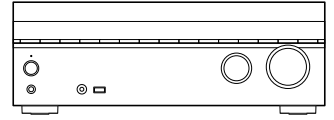
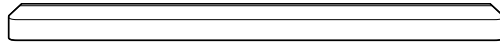
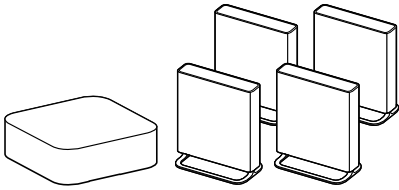
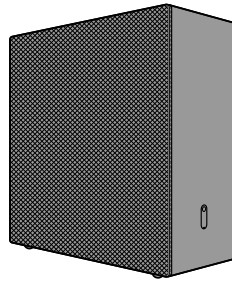

**A**

**B**

**C**

- A** 家庭影音系统
- B** 无线家庭音响
- C** 多声道AV接收机/多声道AV放大器

TP1002274314

5-071-618-61(1) Copyright 2026 Sony Corporation

重低音音箱  
BRAVIA Theatre Sub 9/ BRAVIA Theatre Sub 8

## 包装内容 (BRAVIA Theatre Sub 9)

如果所提供的任何物品丢失，请向最邻近的Sony经销商咨询。数字表示提供的数量。  
所提供物品的可用性和数量因购买国家/地区而异。  
请参阅产品附带的参考指南，以确认所提供物品的可用性和数量。

- 重低音音箱 (1)

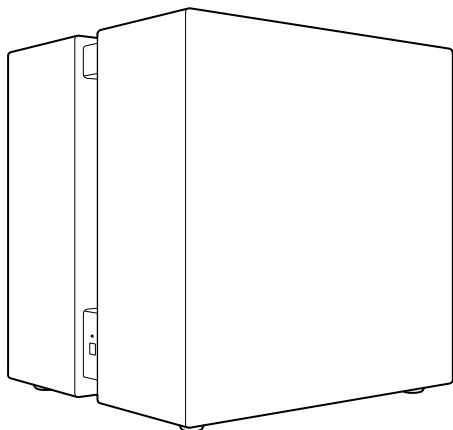

- 交流电源线 (1或2)

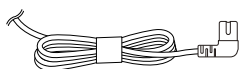

- 文档 (1套)

### 仅在某些国家/地区附带的零件

- 交流插头适配器 (1)

TP1002274298

重低音音箱  
BRAVIA Theatre Sub 9/ BRAVIA Theatre Sub 8

## 包装内容 (BRAVIA Theatre Sub 8)

如果所提供的任何物品丢失，请向最邻近的Sony经销商咨询。数字表示提供的数量。  
所提供物品的可用性和数量因购买国家/地区而异。  
请参阅产品附带的参考指南，以确认所提供物品的可用性和数量。

- 重低音音箱 (1)

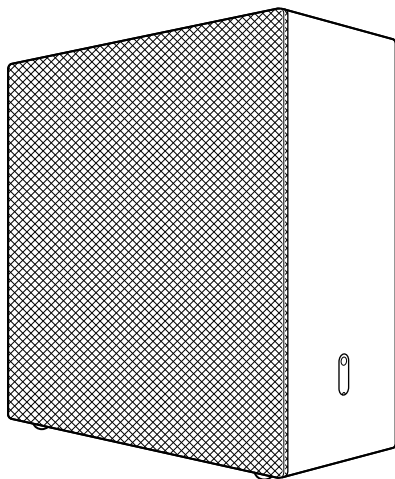

- 交流电源线 (1或2)

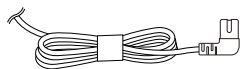

- 文档 (1套)

### 仅在某些国家/地区附带的零件

- 交流插头适配器 (1)

TP1002274299

## BRAVIA Theatre Sub 9

### 左侧，正面

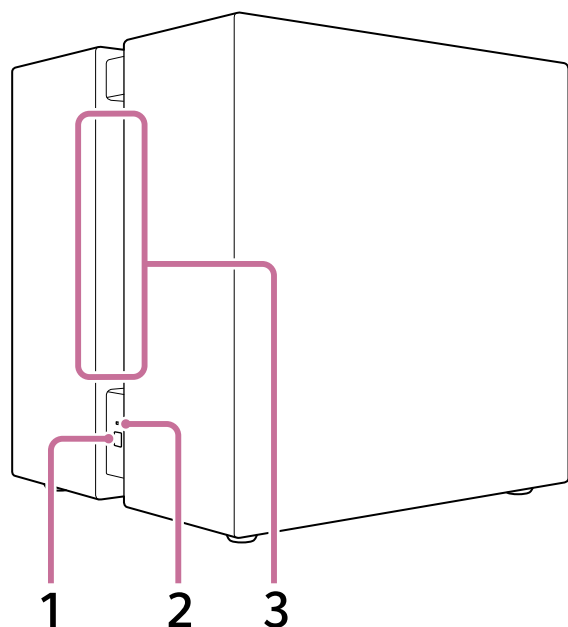

#### 1. LINK（位于左侧下部。）

- **按下：**按下可连接重低音音箱。按照连接步骤进行操作。
- **按住2秒钟，直到通知声响起：**关闭重低音音箱。
- **按住10秒钟，直到第二次通知声响起：**重设重低音音箱。

#### 2. 电源指示灯（位于左侧下部。）

通过以3种颜色（白色/蓝色/红色）点亮或闪烁来指示重低音音箱状态。

#### 3. 开口

声音从此开口处输出，该开口从重低音音箱的左侧延伸至右侧。

### 底部

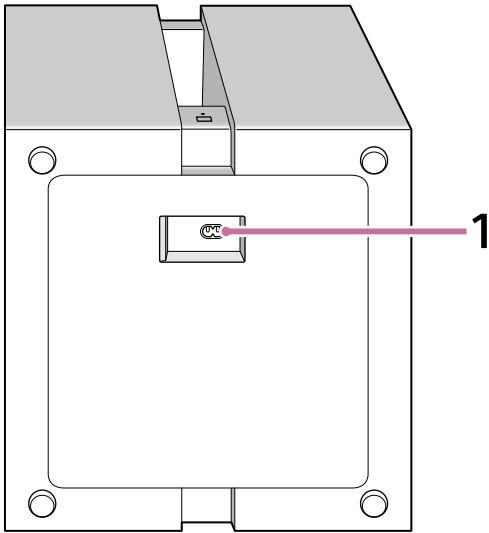

## 1. 交流电源插口

### 注意

- 搬运重低音音箱时，请两人共同握住底部。

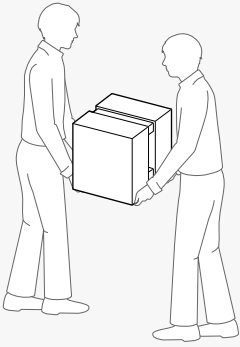

### 提示

- 交流电源插口位于重低音音箱底部。连接交流电源线时，将重低音音箱平放并无问题。平放重低音音箱时请小心操作。
- 将连接到重低音音箱的交流电源线按所需方向布线。

## 相关主题

- [关于指示灯](#)
- [重设重低音音箱](#)

TP1002274300

## BRAVIA Theatre Sub 8

### 正面，右侧

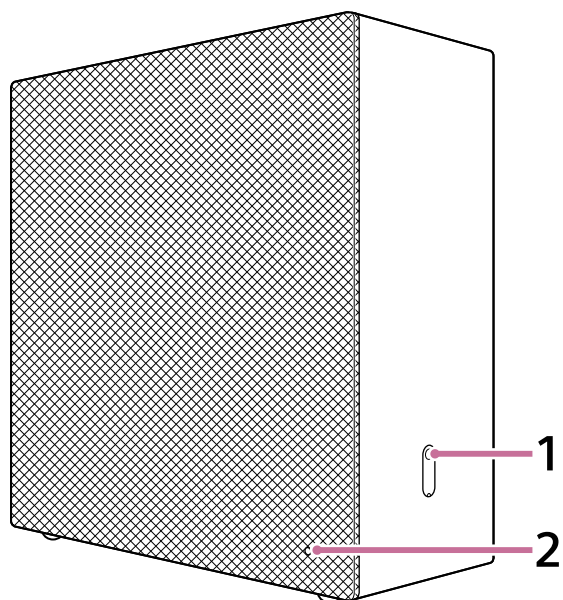

#### 1. LINK (位于右侧下部。)

- **按下:** 按下可连接重低音音箱。按照连接步骤进行操作。
- **按住2秒钟, 直到通知声响起:** 关闭重低音音箱。
- **按住10秒钟, 直到第二次通知声响起:** 重设重低音音箱。

#### 2. 电源指示灯 (位于覆盖有布料的正面右下方。)

通过以3种颜色 (白色/蓝色/红色) 点亮或闪烁来指示重低音音箱状态。

### 背面，左侧

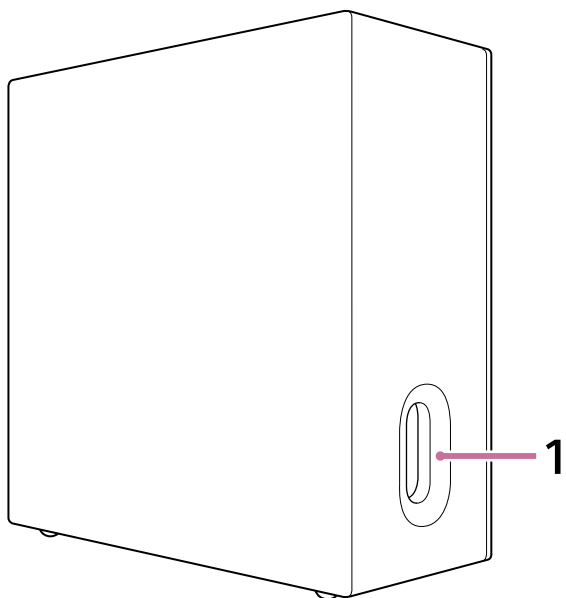

## 1. 开口 (位于左侧下部。)

### 底部

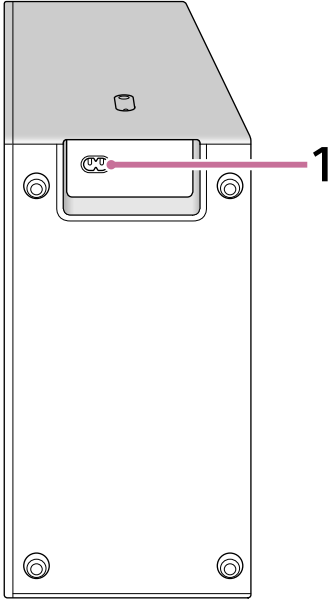

## 1. 交流电源插口

### 提示

- 交流电源插口位于重低音音箱底部。连接交流电源线时，将重低音音箱平放并无问题。平放重低音音箱时请小心操作。
- 将连接到重低音音箱的交流电源线按所需方向布线。

TP1002274301

重低音音箱  
BRAVIA Theatre Sub 9/ BRAVIA Theatre Sub 8

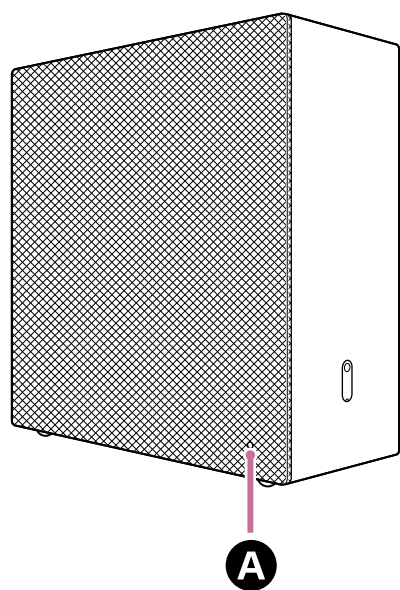
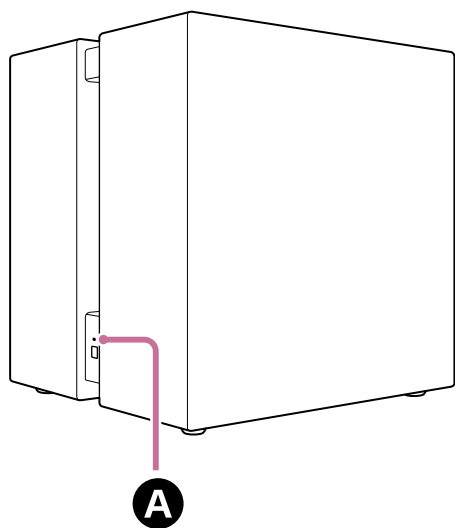

## 关于指示灯

BRAVIA Theatre Sub 9和BRAVIA Theatre Sub 8均有指示产品状态的指示灯。





### A 电源指示灯



#### 电源状态

-  .....  ..... (以白色缓慢闪烁)  
电源已接通。
-  (以红色点亮)  
重低音音箱处于待机模式。
- ..... (熄灭)  
重低音音箱关闭。

#### 与兼容设备的连接状态

-  (以白色点亮)  
重低音音箱已连接到兼容设备。
-  ..... (以白色缓慢闪烁)  
重低音音箱正在等待与兼容设备连接。
-  ..... (以白色反复闪烁两次)  
重低音音箱正在等待与兼容设备的手动连接。

## 特殊情况

-  (以白色/蓝色交替闪烁)  
正在进行软件更新/重设等。
-  (以白色闪烁)  
无线功能已关闭。操作LINK以打开无线功能。
-  (以红色闪烁)  
检测到异常或错误。请按照“[故障排除](#)”中的步骤操作。

---

## 相关主题

- [故障排除](#)
- [重设重低音音箱](#)

TP1002274302

重低音音箱  
BRAVIA Theatre Sub 9/ BRAVIA Theatre Sub 8

## 安装在地板或架子上

本节说明重低音音箱的安装示例。

### 如何安装

安装示意图如下。

#### 与无线家庭音响组合安装示例

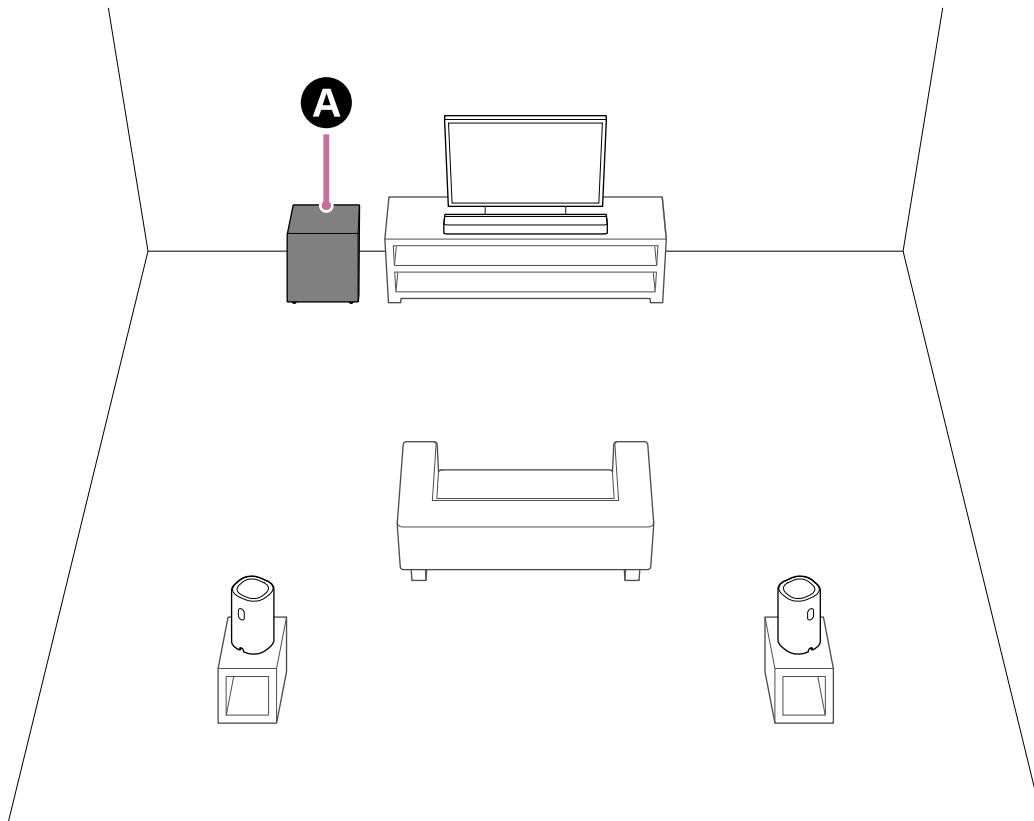

**A** BRAVIA Theatre Sub 9或BRAVIA Theatre Sub 8

#### 与家庭影音系统组合安装示例

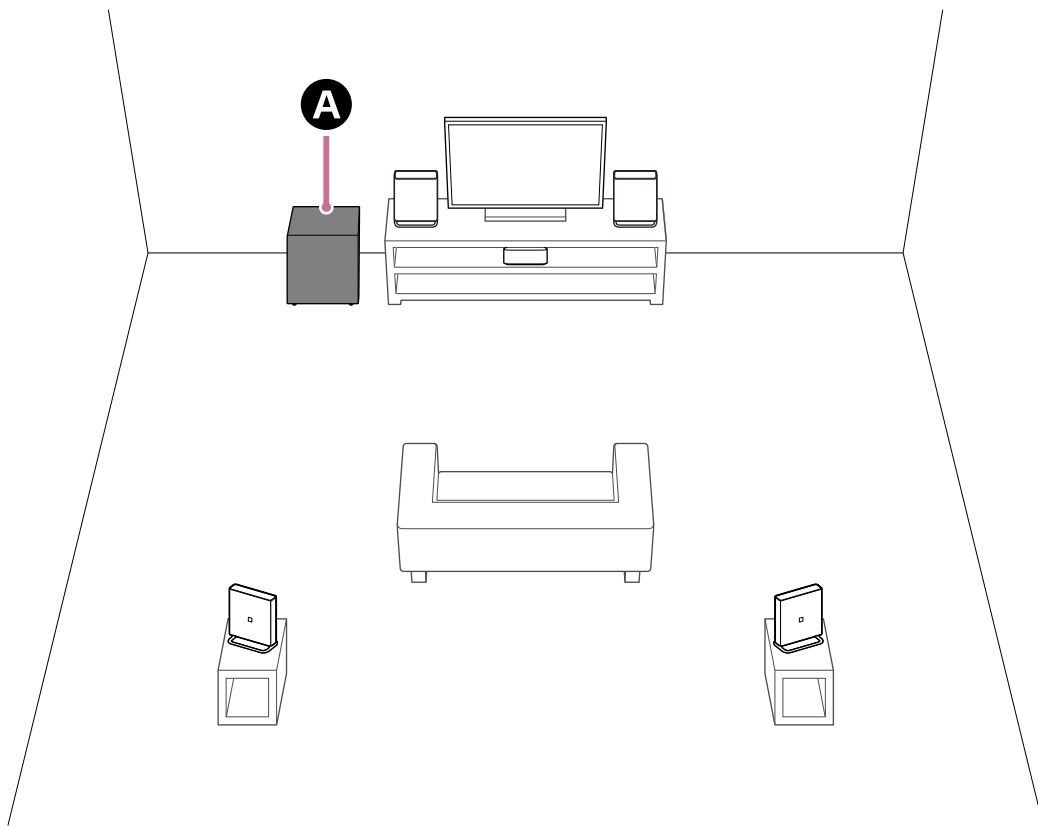

**A** BRAVIA Theatre Sub 9或BRAVIA Theatre Sub 8

### 多声道AV接收机/多声道AV放大器的安装示例

这是5.1声道扬声器系统的安装示例。

当与5.1声道扬声器系统一起使用时，除重低音音箱外，还需要前置音箱、中置扬声器和后置音箱。有关根据扬声器系统配置摆放扬声器的信息，请参阅多声道AV接收机/多声道AV放大器的帮助指南。

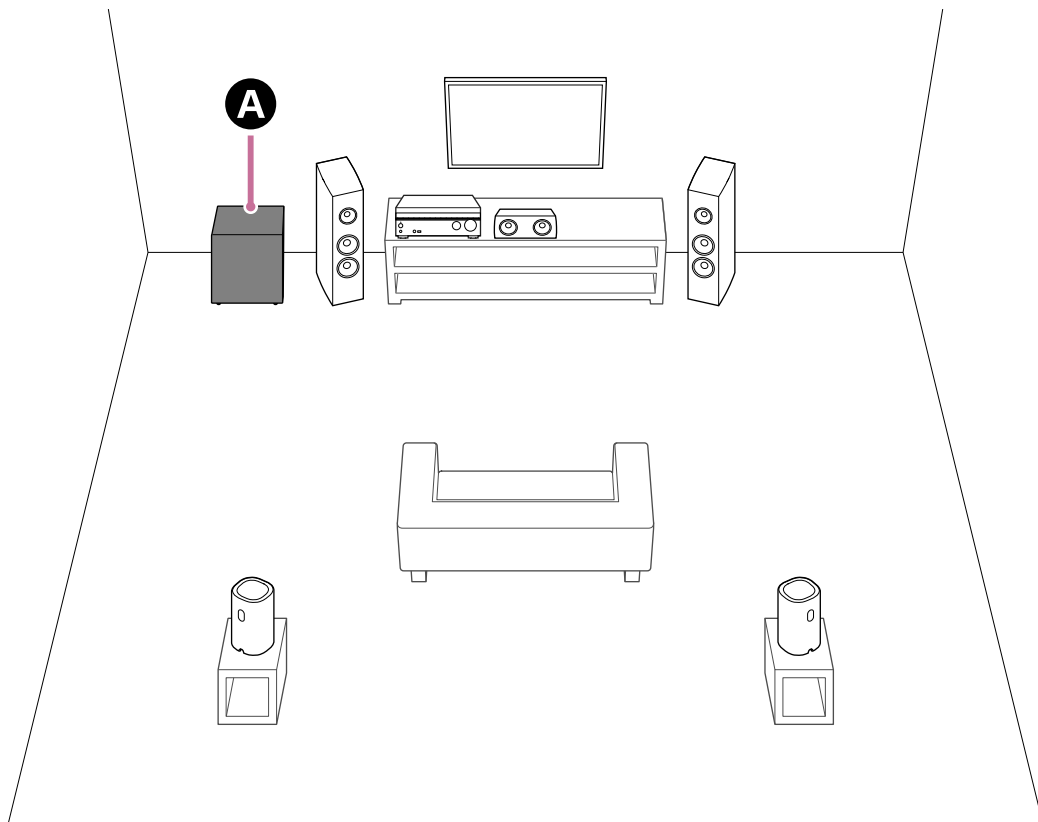

**A** BRAVIA Theatre Sub 9或BRAVIA Theatre Sub 8

## 安装重低音音箱

重低音音箱的声音输出具有全向性，因此可以按需摆放。

- 请勿将重低音音箱平躺放置。
- BRAVIA Theatre Sub 9从两侧开口处输出声音。放置重低音音箱时，保持任一侧开口畅通。
- BRAVIA Theatre Sub 8从覆盖有布料的一侧和侧面的开口处输出声音。当输出声音的一面靠近墙壁或家具时，请将重低音音箱放置在距离它们5 cm（2 in）以上的地方。

TP1002274315

5-071-618-61(1) Copyright 2026 Sony Corporation

重低音音箱  
BRAVIA Theatre Sub 9/ BRAVIA Theatre Sub 8

## 连接到支持“Sony | BRAVIA Connect”应用程序的主音频设备（如无线家庭音箱）

请务必从本页步骤1中的链接启动或安装“Sony | BRAVIA Connect”应用程序。  
应用程序将开始显示重低音音箱的安装和连接指引。

若已安装应用程序，请确保在开始以下步骤之前将应用程序更新到最新版本。更新应用程序后，在不启动应用程序的情况下继续执行步骤1。

[访问网站，将应用程序更新到最新版本。](#)

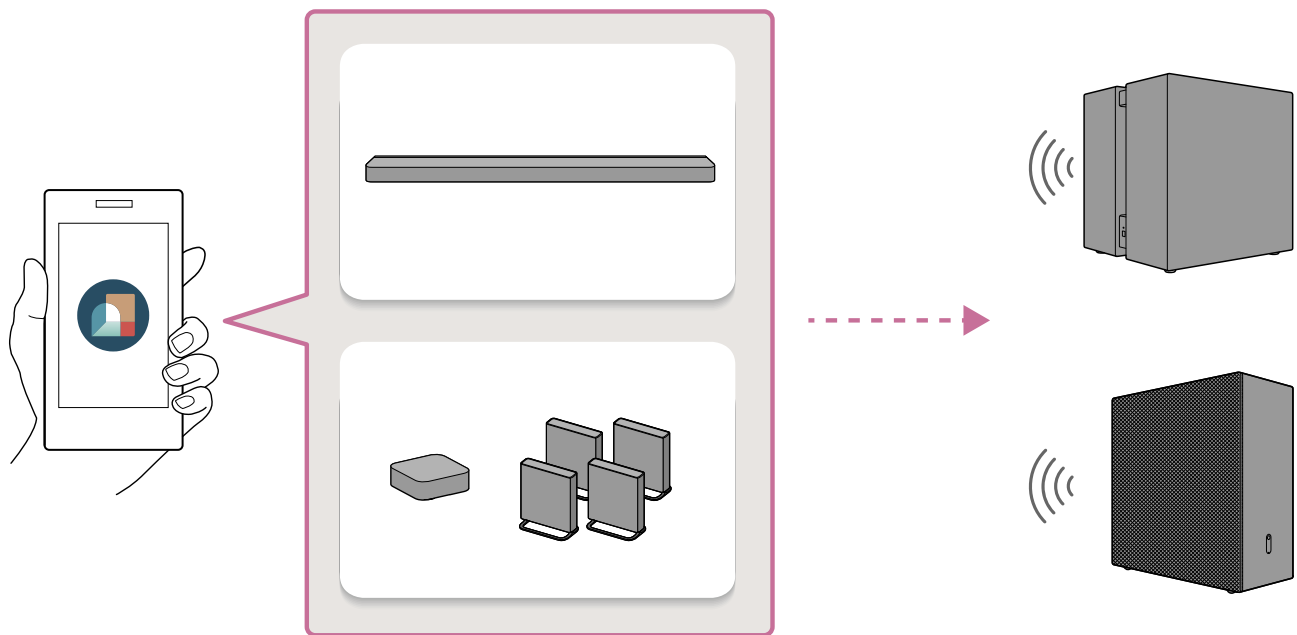

### 1 轻触以下链接（蓝色文本），然后开始使用应用程序设置重低音音箱。

#### 注意

- 安装或启动应用程序时，您的IP地址和设备标识符信息将共享至Sony公司的服务提供商。

#### 连接BRAVIA Theatre Sub 9

[使用应用程序开始设置BRAVIA Theatre Sub 9。](#)

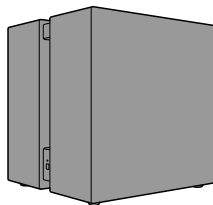

#### 连接BRAVIA Theatre Sub 8

[使用应用程序开始设置BRAVIA Theatre Sub 8。](#)

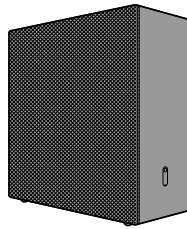

### 提示

- 连接除BRAVIA Theatre Sub 9或BRAVIA Theatre Sub 8之外的可选Sony无线扬声器时，请执行相同的步骤。按照应用程序画面上的指引操作，即可查看各扬声器的连接指引。
- 轻触以上链接或扫描以下二维码可能无法启动或安装应用程序。在此情况下，请在显示的网页上轻触与您的智能手机相对应的链接，以启动或安装应用程序。然后，继续执行步骤2。

如果在电脑上查看本帮助指南，使用智能手机扫描以下二维码。

### 连接BRAVIA Theatre Sub 9



### 连接BRAVIA Theatre Sub 8



## 2 按照应用程序画面上的指引继续设置重低音音箱。

首先，选择要连接重低音音箱的设备。

如果显示主音频设备（如无线家庭音箱）的软件更新通知，请按照应用程序画面上的指引操作。同样，按照应用程序画面上的指引安装和连接重低音音箱。

### 提示

- 如果主音频设备（如无线家庭音箱）的初始设置尚未完成，则需要在连接重低音音箱前设置主音频设备。按照应用程序画面上的指引操作。
- 如果主音频设备（如无线家庭音箱）的初始设置已完成，请在应用程序画面上选择要连接重低音音箱的主音频设备，然后通过轻触[设置] - [无线扬声器连接设置] - [无线扬声器连接]来连接重低音音箱。

---

---

## 相关主题

- [安装在地板或架子上](#)

TP1002274303

5-071-618-61(1) Copyright 2026 Sony Corporation

重低音音箱

BRAVIA Theatre Sub 9/ BRAVIA Theatre Sub 8

## 连接到HT-A7000、HT-A5000或HT-A3000无线家庭音箱

HT-A7000、HT-A5000和HT-A3000无线家庭音箱不支持“Sony | BRAVIA Connect”应用程序。在电视机屏幕上显示无线家庭音箱的设置画面以操作连接步骤。

在无线家庭音箱的软件更新之前，无线家庭音箱可能无法连接到重低音音箱。

### 1 打开与重低音音箱连接的无线家庭音箱和电视机，并将电视机输入切换到无线家庭音箱。

无线家庭音箱需要一段时间才能启动。当[HELLO]或[PLEASE WAIT]从显示屏消失时，可以执行操作。

### 2 将无线家庭音箱的软件更新至最新版本。

更新软件的步骤取决于无线家庭音箱的初始设置是否已完成。

#### 注意

- 无线家庭音箱的帮助指南可能会建议在可选扬声器连接到无线家庭音箱的情况下更新软件，但更新无线家庭音箱的软件时无需连接重低音音箱。

#### 如果无线家庭音箱的初始设置已经完成（若已在使用）

- 按下随无线家庭音箱提供的遥控器上的HOME，然后在电视机屏幕上显示的主菜单上选择[设置] - [高级设定] - [软件更新] - [网络更新]。
- 按照电视机屏幕上的说明更新软件。

#### 如果无线家庭音箱的初始设置尚未完成（例如刚购买无线家庭音箱后）

- 按下随无线家庭音箱提供的遥控器上的HOME，然后按照电视机屏幕上显示的画面说明开始初始设置。
- 即使出现[正在检查无线扬声器连接]画面，请选择[下页]，而不要将重低音音箱连接到无线家庭音箱。
- 通过[轻松网络设定]画面将无线家庭音箱连接到互联网，然后按照画面说明继续进行初始设置。
- 出现确认执行软件更新的屏幕时，选择[是]执行软件更新。
- 即使出现[声场优化]屏幕，也无需继续执行。
- 如果出现[简易声音设定]屏幕，请选择[取消]。
- 继续初始设置，直到出现主菜单。

#### 提示

- 您也可以从Sony支持页面下载最新软件到USB存储器，将无线家庭音箱软件更新到最新版本。有关详情，请参阅无线家庭音箱的帮助指南。

### 3 将交流电源线连接到重低音音箱上的交流电源插口，然后连接到交流电源插座。

连接交流电源线时，将重低音音箱平放并无问题。平放重低音音箱时请小心操作。有关安装信息，请参阅本页底部列出的“相关主题”。

## BRAVIA Theatre Sub 9

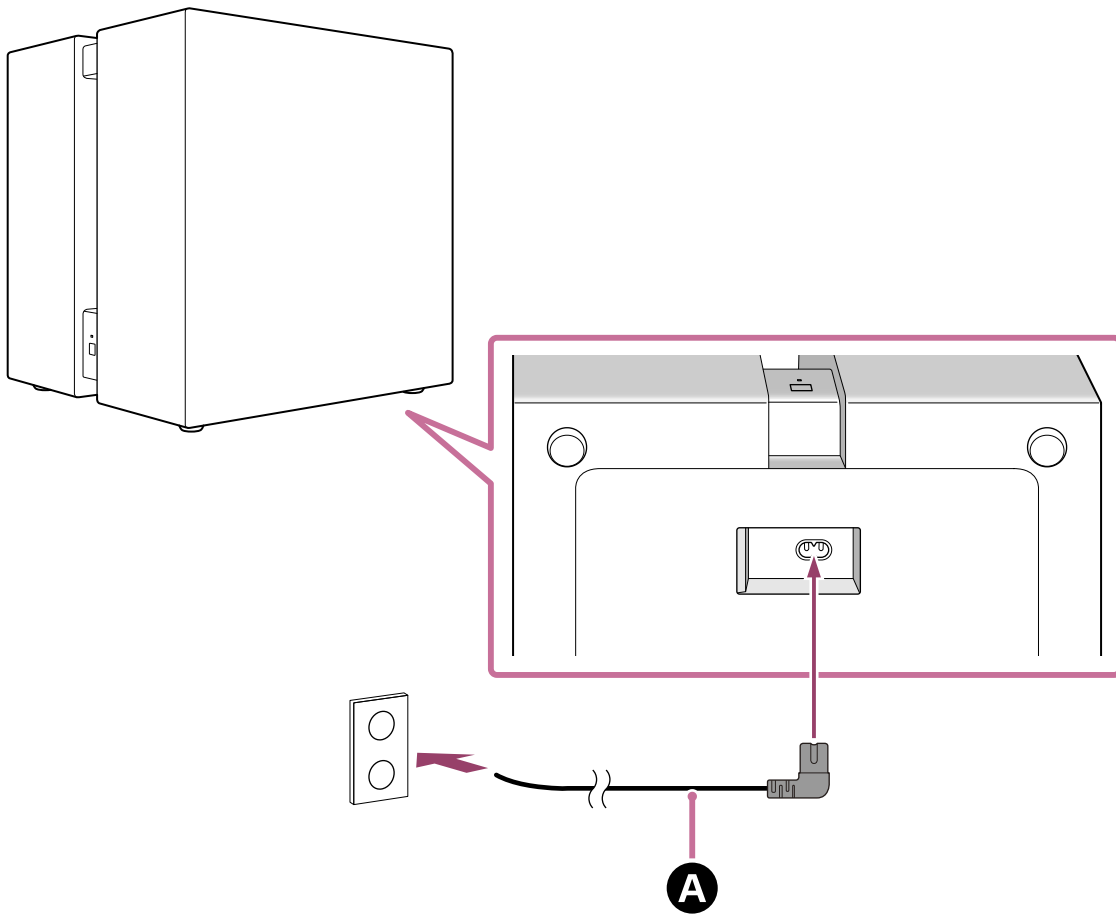

### BRAVIA Theatre Sub 8

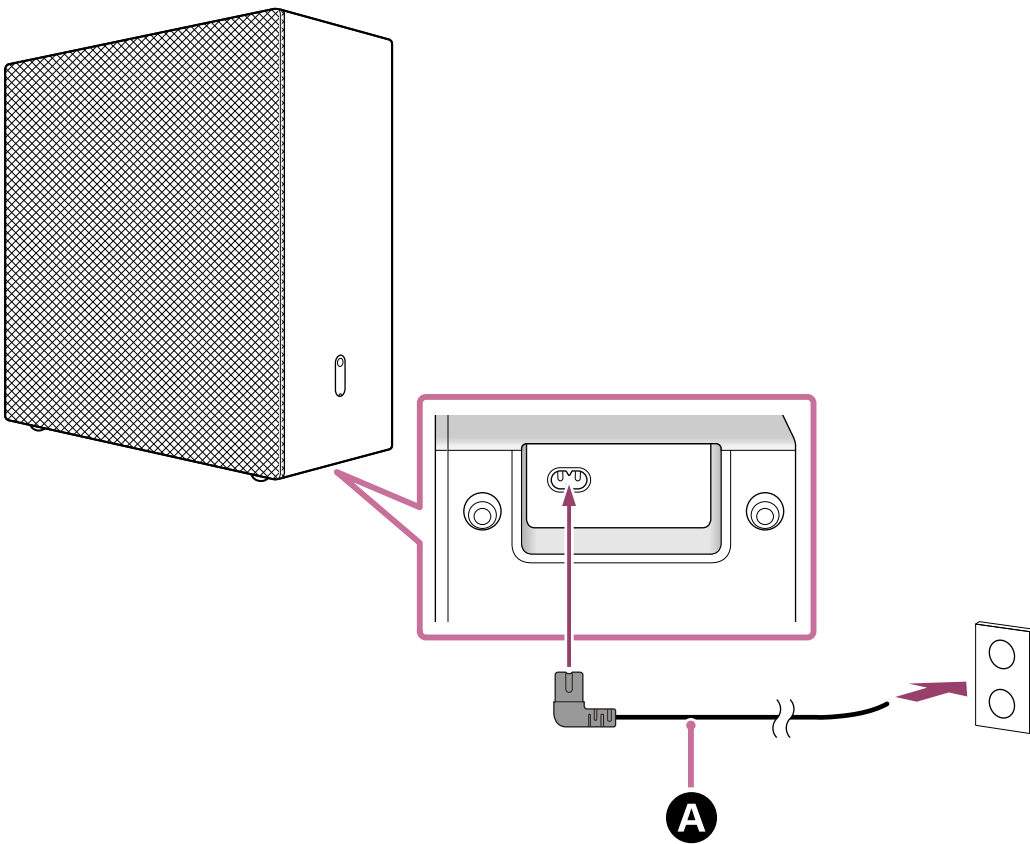

**A** 交流电源线（提供）

**4** 检查重低音音箱上的电源指示灯以白色点亮。

当电源指示灯以白色点亮时，重低音音箱与无线家庭音箱之间的连接完成。

## 注意

- 无线家庭音箱的帮助指南可能会表明电源指示灯以绿色点亮，但重低音音箱上的电源指示灯以白色点亮。

### BRAVIA Theatre Sub 9

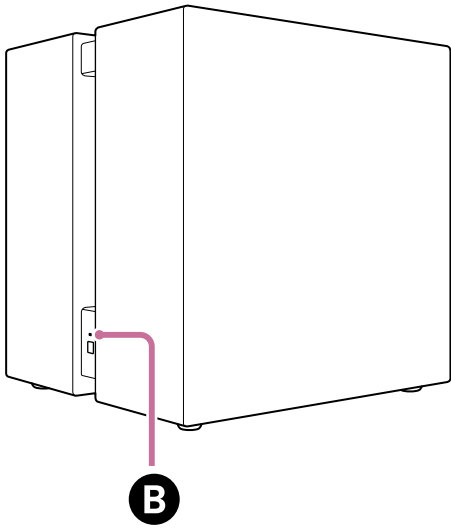

### BRAVIA Theatre Sub 8

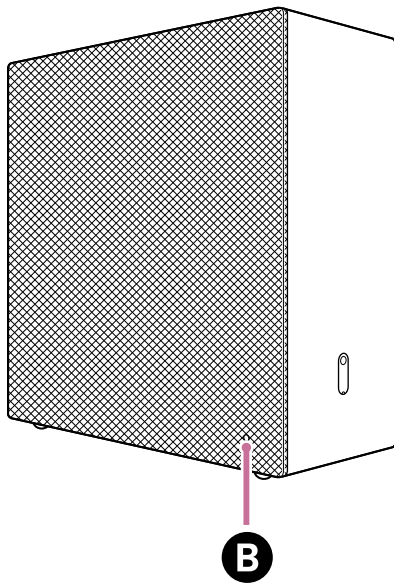

#### **B** 电源指示灯

**若重低音音箱没有自动连接到无线家庭音箱，或若用此重低音音箱替换已连接无线家庭音箱的其他重低音音箱**

重低音音箱必须手动连接至无线家庭音箱。

有关如何手动连接的说明，请参阅无线家庭音箱的帮助指南中的“通过手动连接进行可选扬声器连接”。可以用同样的操作将重低音音箱连接到无线家庭音箱。

## 注意

- 如果已连接可选后置音箱，则必须再次手动连接。

**5** 按下随无线家庭音箱提供的遥控器上的HOME，然后在主菜单中选择[设置] - [高级设定] - [扬声器设定] - [声场优化]，执行声场优化。

---

---

## 相关主题

- [安装在地板或架子上](#)

TP1002274304

5-071-618-61(1) Copyright 2026 Sony Corporation

## 连接到HT-A9

HT-A9不支持“Sony | BRAVIA Connect”应用程序。在电视机屏幕上显示HT-A9的设置画面以操作连接步骤。在HT-A9的软件更新之前，HT-A9可能无法连接到重低音音箱。

### 1 打开HT-A9与电视机，并将电视机输入切换到HT-A9。

HT-A9需要一段时间才能启动。当[HELLO]或[PLEASE WAIT]从显示屏消失时，可以执行操作。

### 2 将HT-A9的软件更新至最新版本。

更新软件的步骤取决于HT-A9的初始设置是否已完成。

#### 注意

- HT-A9的帮助指南可能会建议在可选扬声器连接到HT-A9的情况下更新软件，但更新HT-A9的软件时无需连接重低音音箱。

#### 如果HT-A9的初始设置已经完成（若已在使用）

- 按下随HT-A9提供的遥控器上的HOME，然后在电视机屏幕上显示的主菜单上选择[设置] - [高级设定] - [软件更新] - [网络更新]。
- 按照电视机屏幕上的说明更新软件。

#### 如果HT-A9的初始设置尚未完成（例如刚购买HT-A9后）

- 按下随HT-A9提供的遥控器上的HOME，然后按照电视机屏幕上显示的画面说明开始初始设置。
- 当出现[轻松网络设定]画面时，将HT-A9连接到互联网。
- 出现确认执行软件更新的屏幕时，选择[是]执行软件更新。
- 按照初始设置屏幕上的说明完成所有设置。

#### 提示

- 您也可以从Sony支持页面下载最新软件到USB存储器，将HT-A9软件更新到最新版本。有关详情，请参阅HT-A9的帮助指南。

### 3 将交流电源线连接到重低音音箱上的交流电源插口，然后连接到交流电源插座。

连接交流电源线时，将重低音音箱平放并无问题。平放重低音音箱时请小心操作。有关安装信息，请参阅本页底部列出的“相关主题”。

## BRAVIA Theatre Sub 9

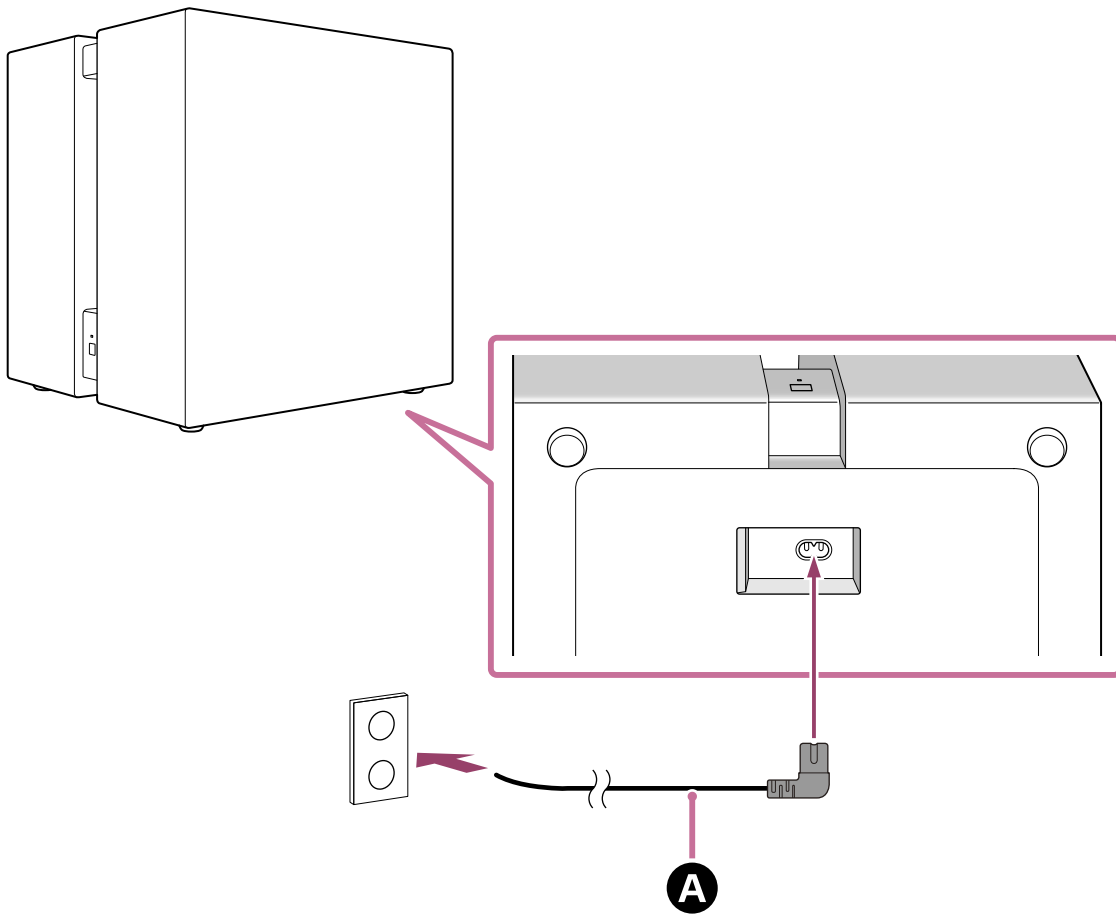

### BRAVIA Theatre Sub 8

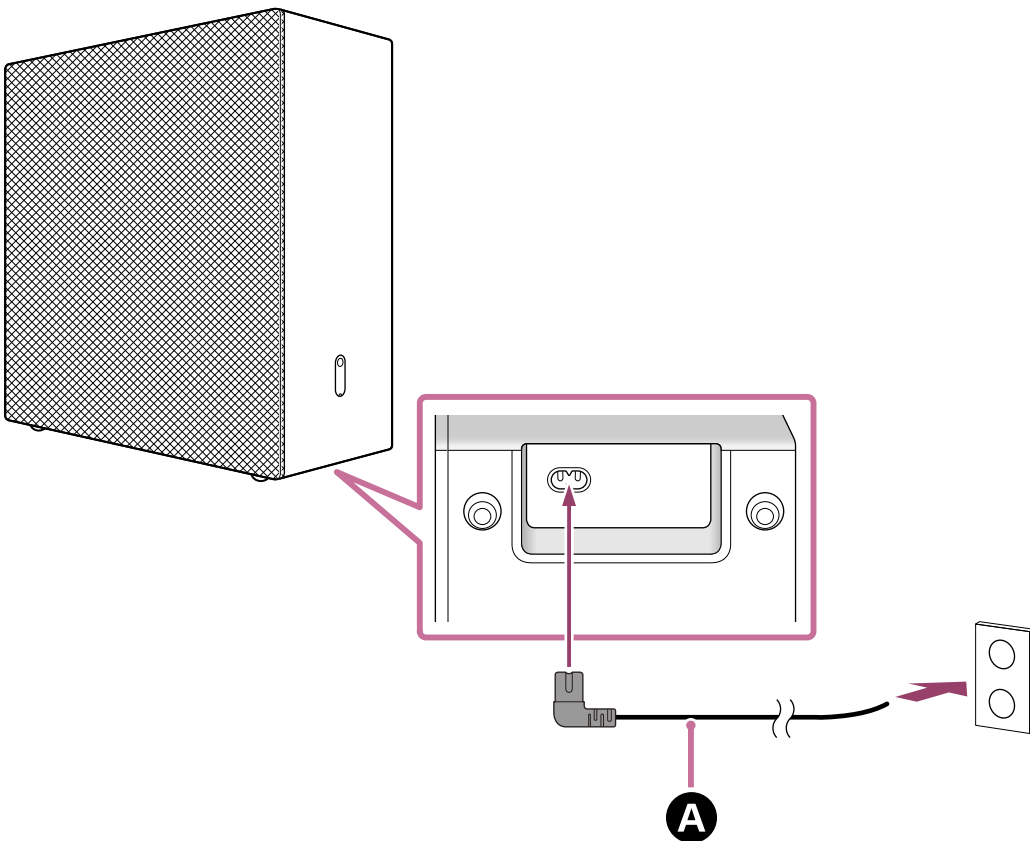

**A** 交流电源线（提供）

**4** 检查重低音音箱上的电源指示灯以白色点亮。

当电源指示灯以白色点亮时，重低音音箱与HT-A9之间的连接完成。

## 注意

- 主音频设备（如HT-A9）的帮助指南可能会表明电源指示灯以绿色点亮，但重低音音箱上的电源指示灯以白色点亮。

### BRAVIA Theatre Sub 9

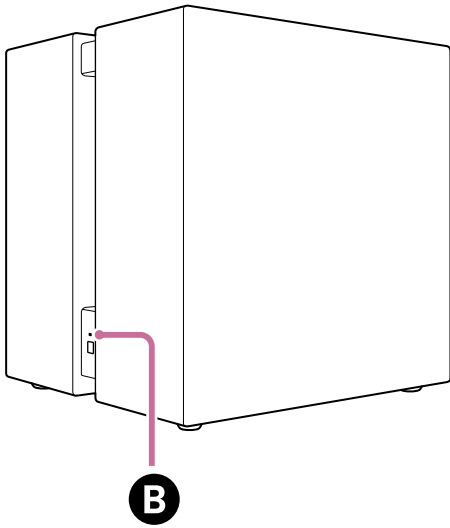

### BRAVIA Theatre Sub 8

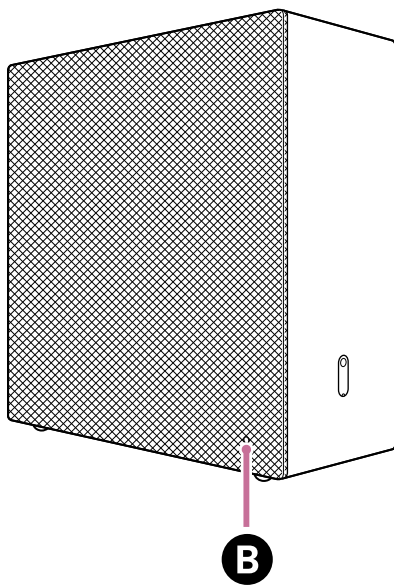

#### **B** 电源指示灯

**若重低音音箱没有自动连接到HT-A9，或若用此重低音音箱替换已连接HT-A9的其他重低音音箱**

重低音音箱必须手动连接至HT-A9。

有关如何手动连接的说明，请参阅HT-A9的帮助指南中的“如果有源扬声器未正确连接”。可以用同样的操作将重低音音箱连接到HT-A9。

## 注意

- 如果已连接可选后置音箱，则必须再次手动连接。

**5** 按下随HT-A9提供的遥控器上的HOME，然后在主菜单中选择[设置] - [高级设定] - [扬声器设定] - [声场优化]，执行声场优化。

---

---

## 相关主题

- [安装在地板或架子上](#)

TP1002274305

5-071-618-61(1) Copyright 2026 Sony Corporation

## 连接到STR-AN1000、STR-AZ7000ES、STR-AZ5000ES、STR-AZ3000ES、STR-AZ1000ES或TA-AN1000 AV接收机/放大器

STR-AN1000、STR-AZ7000ES、STR-AZ5000ES、STR-AZ3000ES、STR-AZ1000ES和TA-AN1000 AV接收机/放大器不支持“Sony | BRAVIA Connect”应用程序。在电视机屏幕上显示AV接收机/放大器的设置画面以操作连接步骤。在AV接收机/放大器的软件更新之前，AV接收机/放大器可能无法连接到重低音音箱。

### 1 打开与重低音音箱连接的AV接收机/放大器以及电视机，并将电视机输入切换到AV接收机/放大器。

AV接收机/放大器需要一段时间才能启动。当[HELLO]或[PLEASE WAIT]从显示屏消失时，可以执行操作。

### 2 将AV接收机/放大器的软件更新到最新版本。

更新软件的步骤取决于AV接收机/放大器的初始设置是否已完成。

#### 注意

- AV接收机/放大器的帮助指南可能会建议在可选扬声器连接到AV接收机/放大器的情况下更新软件，但更新AV接收机/放大器的软件时无需连接重低音音箱。

#### 如果AV接收机/放大器的初始设置已经完成（若已在使用）

- 按下随AV接收机/放大器提供的遥控器上的HOME，然后在电视机屏幕上显示的主菜单上选择[Setup] - [Software Update] - [Network Update]。
- 按照电视机屏幕上的说明更新软件。

#### 如果AV接收机/放大器的初始设置尚未完成（例如刚购买AV接收机/放大器后）

- 按下随AV接收机/放大器提供的遥控器上的HOME。
- 按照电视机屏幕上的说明设置屏幕上显示的语言，在显示的屏幕上选择[Internet Settings]，按照画面上的说明完成AV接收机/放大器与互联网的连接，然后选择[OK]。  
请勿继续执行下一设置。
- 按下随AV接收机/放大器提供的遥控器上的HOME，然后在电视机屏幕上显示的主菜单上选择[Setup] - [Software Update] - [网络更新]。
- 检查AV接收机/放大器显示屏上的软件更新进度。  
进度以百分比（“XXX%”）显示。  
更新完成后，显示屏上将显示[COMPLETED]并自动重新启动AV接收机/放大器。

#### 提示

- 您也可以从Sony支持页面下载最新软件到USB存储器，将AV接收机/放大器软件更新到最新版本。有关详情，请参阅AV接收机/放大器的帮助指南。

### 3 将交流电源线连接到重低音音箱上的交流电源插口，然后连接到交流电源插座。

连接交流电源线时，将重低音音箱平放并无问题。平放重低音音箱时请小心操作。有关安装信息，请参阅本页底部列出的“相关主题”。

## BRAVIA Theatre Sub 9

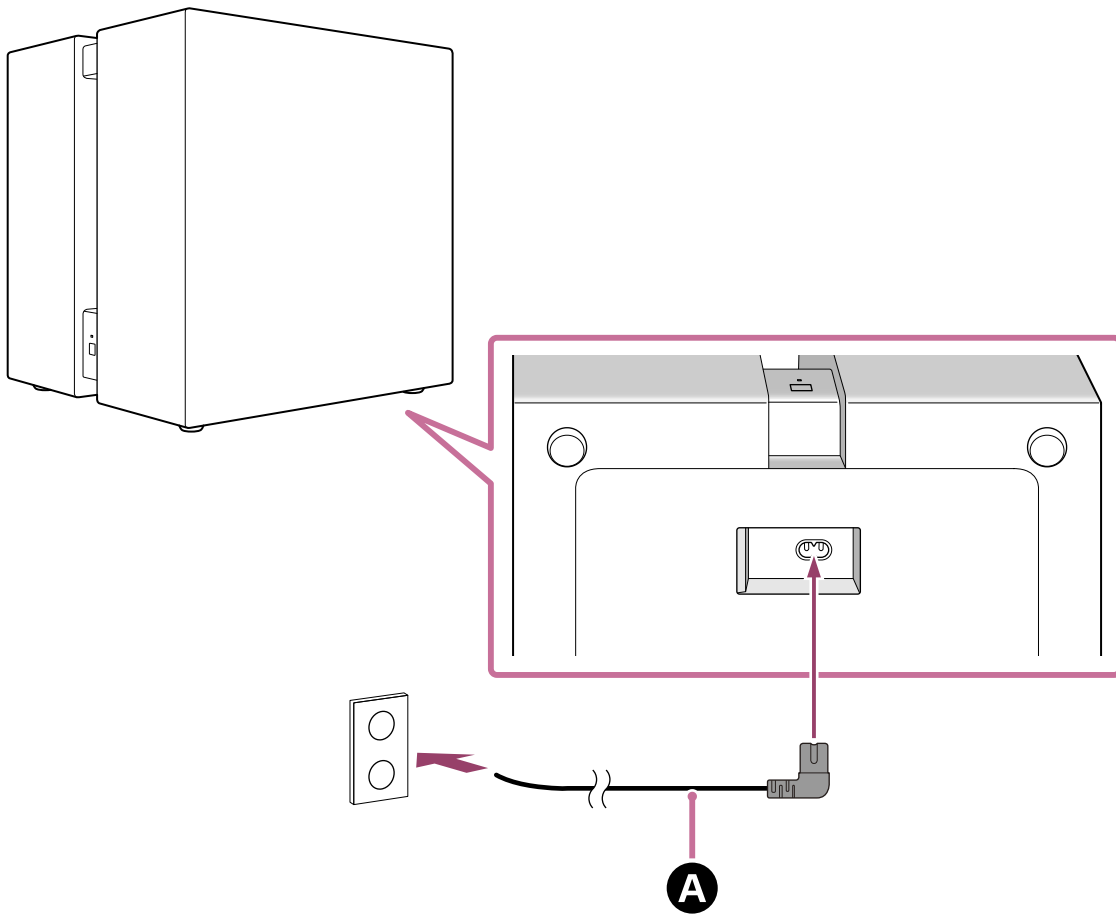

### BRAVIA Theatre Sub 8

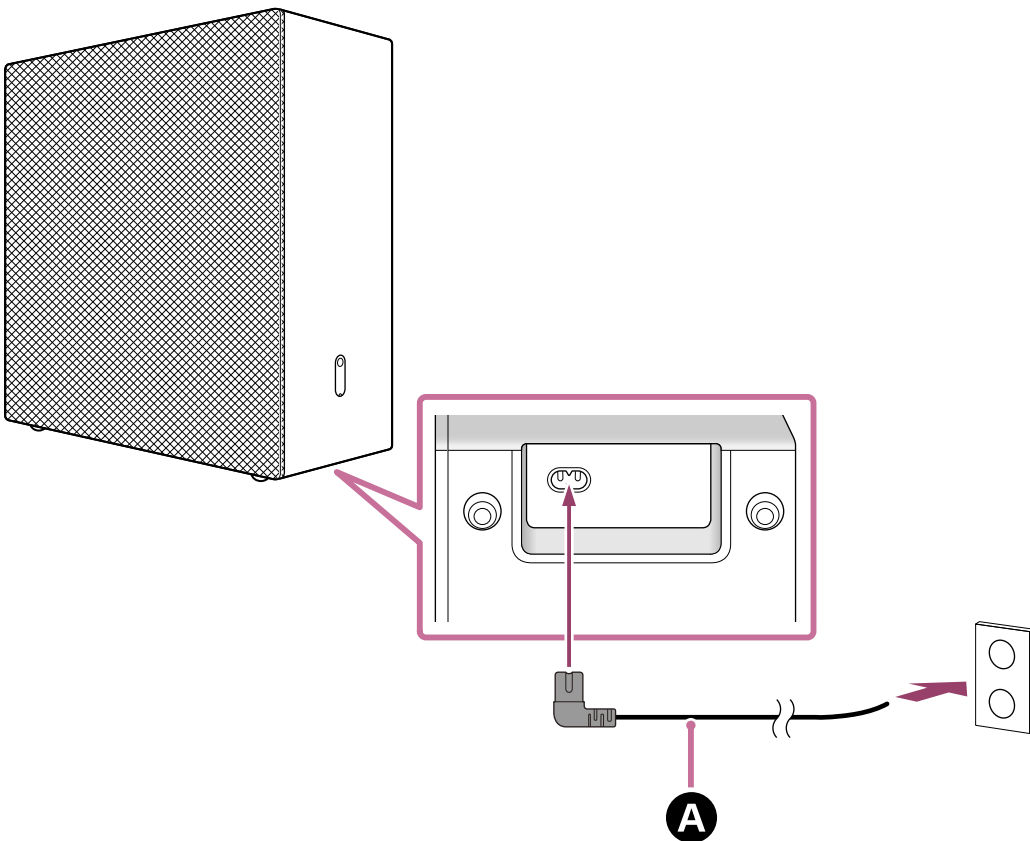

**A** 交流电源线（提供）

**4** 检查重低音音箱上的电源指示灯以白色点亮。

当电源指示灯以白色点亮时，重低音音箱与AV接收机/放大器之间的连接完成。

## 注意

- AV接收机/放大器的帮助指南可能会表明电源指示灯以绿色点亮，但重低音音箱上的电源指示灯以白色点亮。

### BRAVIA Theatre Sub 9

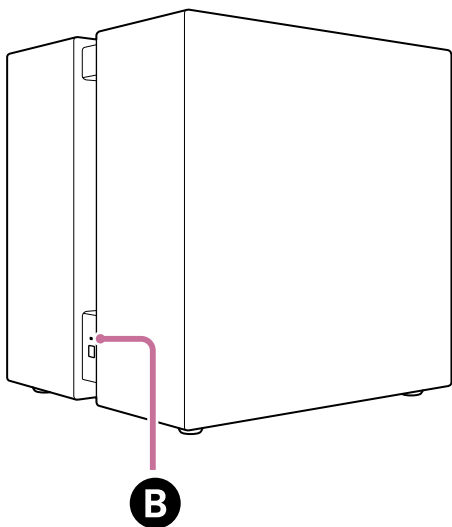

### BRAVIA Theatre Sub 8

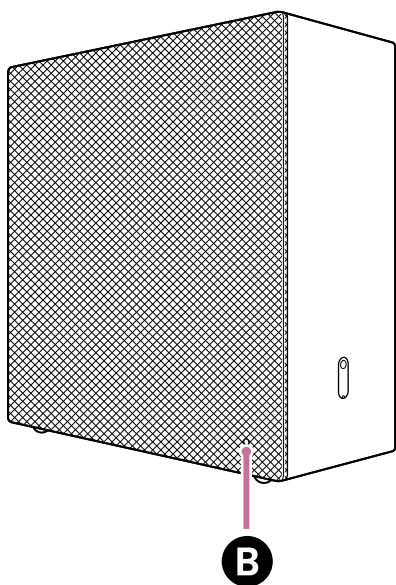

#### **B** 电源指示灯

**若重低音音箱没有自动连接到AV接收机/放大器，或若用此重低音音箱替换已连接AV接收机/放大器的其他重低音音箱**

重低音音箱必须手动连接至AV接收机/放大器。

有关如何手动连接的说明，请参阅AV接收机/放大器的帮助指南中的“Connecting Sony wireless rear speakers/subwoofer”。可以用同样的操作将重低音音箱连接到AV接收机/放大器。

## 注意

- 如果已连接可选后置音箱，则必须再次手动连接。

**5** 按下随AV接收机/放大器提供的遥控器上的HOME，然后在主菜单中选择[Setup] - [扬声器设定] - [Auto Calibration]，执行声场优化。

---

---

## 相关主题

- [安装在地板或架子上](#)

TP1002274306

5-071-618-61(1) Copyright 2026 Sony Corporation

重低音音箱

BRAVIA Theatre Sub 9/ BRAVIA Theatre Sub 8

## 故障排除

如果您遇到任何问题，请按照以下流程操作。

**1.检查重低音音箱的交流电源线牢固且完全插入到底。**



**2.从交流电源插座拔掉交流电源线插头，几分钟后再次连接。**



**3.使用以下方法之一检查适用的问题和解决方案。**

- 从“Sony | BRAVIA Connect”应用程序的菜单中选择帮助，获取支持信息。
- 在支持页面，选择重低音音箱的型号名称并检查支持信息。  
有关支持页面的网址，请查看“[客户支持网站](#)”。



**4.重设重低音音箱。**

重低音音箱的所有设置返回其初始状态。



**5.如果重低音音箱仍无法正常工作，请向Sony支持或最邻近的Sony经销商咨询。**

- Sony支持：  
<https://www.sony.net/support-contact>

### 相关主题

- [重设重低音音箱](#)
- [客户支持网站](#)

TP1002274307

重低音音箱

BRAVIA Theatre Sub 9/ BRAVIA Theatre Sub 8

## 客户支持网站

---

在支持页面，您可以找到以下信息。  
请查看您所在国家/地区的支持页面。

- 问题及其解答
- 最新驱动程序和软件更新
- 联系支持
- 产品维修
- 注册产品

### 对于美国、加拿大和拉丁美洲客户：

<https://www.sony.com/am/support>

### 对于欧洲客户：

<https://www.sony.eu/support/>

### 对于中国大陆客户：

<https://service.sony.com.cn/>

### 对于亚太地区、大洋洲、中东和非洲客户：

<https://www.sony-asia.com/support>

### 对于日本客户：

<https://www.sony.jp/support/>

TP1002274308

## 重设重低音音箱

如果通过“故障排除”重低音音箱仍然无法正常操作，请重设重低音音箱。

**1 接通电源后，按住重低音音箱上的LINK超过10秒钟，直到指示重设开始的通知声响起。**

当重低音音箱上的电源指示灯以白色/蓝色交替闪烁并发出指示重设开始的通知声时，重设开始。重设完成后，电源指示灯将停止闪烁，指示关机的通知声将响起，重低音音箱将关闭。

**2 按下重低音音箱上的LINK打开重低音音箱。**

再次连接重低音音箱时，请按照连接步骤进行操作。根据所连接的设备，当打开重低音音箱时，重低音音箱会自动与其连接。

### 相关主题

- [关于指示灯](#)
- [连接到支持“Sony | BRAVIA Connect”应用程序的主音频设备（如无线家庭音箱）](#)
- [连接到HT-A7000、HT-A5000或HT-A3000无线家庭音箱](#)
- [连接到HT-A9](#)
- [连接到STR-AN1000、STR-AZ7000ES、STR-AZ5000ES、STR-AZ3000ES、STR-AZ1000ES或TA-AN1000 AV接收机/放大器](#)

TP1002274309

重低音音箱

BRAVIA Theatre Sub 9/ BRAVIA Theatre Sub 8

## 规格

### 重低音音箱 (YY2102C/ YY2103C)

#### 扬声器部分

##### 扬声器

**YY2102C (SA-SW9) :**

200 mm (7 7/8 in) 锥形 (2)

**YY2103C (SA-SW8) :**

200 mm (7 7/8 in) 锥形 (1)

##### 扬声器系统

**YY2102C (SA-SW9) :**

密封型

**YY2103C (SA-SW8) :**

低音反射型

#### 无线LAN部分

##### 通讯系统

IEEE 802.11 a/b/g/n/ac/ax

#### BLUETOOTH部分

##### 输出

BLUETOOTH规格功率等级1.5

##### 最大通讯范围

视线距离约30 m (98.4 ft) \*

\* 实际范围视设备之间的障碍物、微波炉周围的磁场、静电、无绳电话的使用、接收敏感度、操作系统、软件应用等各种因素而异。

##### 频率范围

2.4 GHz波段 (2.400 0 GHz - 2.483 5 GHz)

#### 无线发射器/接收器部分

##### 通讯系统

无线声音规格

##### 调制方式

OFDM

#### 通用

##### 耗电量

**YY2102C (SA-SW9) :**

开: 100 W

**YY2103C (SA-SW8) :**

开: 55 W

网络待机模式: 2.0 W或更低

关闭: 0.3 W或更低

启用[自动待机]功能后, 如果不操作产品且约20分钟没有信号输入, 产品会自动进入网络待机模式或关闭。

禁用[自动待机]功能将增加此产品的耗电量。

当本产品与家用音响设备连接时, 本产品的电源将与家用音响设备的自动待机功能一起控制。

## 尺寸\* (W × H × D)

\* 包括突出部件和控制件。

### YY2102C (SA-SW9) :

约390 mm × 400 mm × 350 mm (15 3/8 in × 15 3/4 in × 13 7/8 in)

### YY2103C (SA-SW8) :

约390 mm × 400 mm × 170 mm (15 3/8 in × 15 3/4 in × 6 3/4 in)

## 质量

### YY2102C (SA-SW9) :

约23.3 kg (51 lb 6 oz)

### YY2103C (SA-SW8) :

约12.2 kg (26 lb 15 oz)

## 注意

- 设计及规格如有变更，恕不另行通知。
- 请参阅产品随附的参考指南，其中可能包含以上未列出的规格信息。

TP1002274310

5-071-618-61(1) Copyright 2026 Sony Corporation

重低音音箱

BRAVIA Theatre Sub 9/ BRAVIA Theatre Sub 8

## 商标

- BLUETOOTH®、蓝牙™文字商标和徽标是属于Bluetooth SIG, Inc.的商标或注册商标，索尼集团公司及其子公司对这些标志的任何使用都获有使用许可。
- 二维码是DENSO WAVE INCORPORATED在日本及其他国家和地区的注册商标。
- “BRAVIA”和“BRAVIA Sync”是Sony Group Corporation或其附属公司的注册商标或商标。

所有其它商标和注册商标是其各自所有者的商标或注册商标。在本手册中，未标注™和®标记。

TP1002274311

## 许可证

- 本产品包含Sony遵循与版权所有者签订的许可协议而使用的软件。本公司应软件版权所有者的要求，有义务告知客户协议内容。请访问以下URL，阅读许可证的内容。  
<https://rd1.sony.net/help/ht/sl/26d/>
- 本产品中所含软件包含根据GPL/LGPL和其他许可证（可能需要访问源代码）许可的受版权保护的软件。您可以通过以下网址找到GPL/LGPL（和其他许可证）所要求的相关源代码的副本。您可以在我们最后一次发货后的三年内，通过以下网址的表格申请，从我们这里获得GPL/LGPL要求的物理介质的源代码。此服务对收到此信息的任何人均有效。  
<https://oss.sony.net/Products/Linux/>  
请注意，Sony不会回答或回应关于此源代码内容的任何询问。
- 本产品的网络服务、内容以及（操作系统和）软件可能会适用单独的条款和条件，并可能会随时变更、中断或终止，且可能会要求支付相关的费用、进行注册以及提供信用卡的信息。

TP1002274312

## 使用注意事项

### 预先注意事项

- 提供的交流电源线专为本重低音音箱设计。不可与任何其他设备组合使用。
- 当长时间不使用重低音音箱时，请从交流电源插座上拔下交流电源线插头。从交流电源插座上拔下交流电源线插头时，务必握住插头拔下。切勿拉扯电线。
- 如果交流电源线损坏，请联系Sony支持或您购买产品的商店进行更换。

### 关于放置

- 切勿将重低音音箱放置于热源附近，或受到阳光直射、过多尘埃或机械冲击的地方。否则可能会导致故障。
- 请将本重低音音箱放置在平坦、水平的表面上。当重低音音箱放置在斜面上时，可能会因自身振动而翻倒或从表面掉落，导致人员受伤、故障或性能下降。
- 将重低音音箱放置在涂有特殊油漆、蜡、油脂或溶剂等的地板上可能会导致地板变色或着色。
- 本重低音音箱的扬声器不是磁屏蔽型。切勿将磁卡放在重低音音箱上面或附近。
- 请勿在重低音音箱周围放置电视机以外的金属物。无线功能可能变得不稳定。
- 当重低音音箱与调谐器、电视机或录像机一起使用时，可能会产生噪音或图像失真。在此情况下，请将重低音音箱安装在远离这些设备的地方。
- 请勿将重低音音箱放置在会发出强磁场的物体附近，例如微波炉或大型扬声器。

### 如何保养重低音音箱

- 按照以下维护步骤，您可以更舒适、更长久地使用重低音音箱。
  - 使用蘸有中性洗涤剂的软布清洁重低音音箱。切勿使用任何类型的磨蚀性衬垫、擦洗粉或溶剂，例如酒精或汽油。

### 关于BLUETOOTH®通讯

- BLUETOOTH无线技术是一种短程无线技术，可实现智能手机和电脑等数字设备之间的通信。最大通信范围可能会因障碍物（人、金属物体、墙壁等）或电磁环境的存在而有所不同。
- BLUETOOTH设备产生的微波可能会影响电子医疗设备的运行。在以下位置关闭重低音音箱和其他BLUETOOTH设备，否则可能会导致事故：
  - 在医院、火车的优先座位附近、存在易燃气体的地方、自动门附近或火灾警报器附近。
- 本重低音音箱支持在使用BLUETOOTH无线技术进行通讯时符合BLUETOOTH安全标准的安全功能。然而，此安全视配置设置和其他因素而可能不足。使用BLUETOOTH通讯时要小心。
- 对于在使用BLUETOOTH通讯时可能发生的数据泄露造成的任何损害或损失，Sony不承担任何责任。

### 其他注意事项

- 使用期间，重低音音箱的温度可能会上升。这不是故障。
- 请勿从扬声器开口处插入异物。
- 如果有异物或水进入重低音音箱，请立即关闭重低音音箱，从交流电源插座上拔下重低音音箱插头，并向Sony支持或您购买产品的商店咨询。
- 如果您有任何关于本重低音音箱的疑问或问题，请向Sony支持或您购买产品的商店咨询。

## 相关主题

- [故障排除](#)

