



Schlagen Sie bei Fragen zum Verwenden der Lautsprecheranlage in dieser Hilfe nach.

Vorbereitungen

[Informationen zu den Anleitungen der Lautsprecheranlage](#)

[Funktionen der Lautsprecheranlage](#)

Lage und Funktion der Teile und Bedienelemente

[Steuerungsbox](#)

[Lautsprecher](#)

[Fernbedienung](#)

[Das Startmenü](#)

Einrichtung

Installieren der Lautsprecheranlage

[Installieren der Steuerungsbox und der Lautsprecher](#)

[Montage der Lautsprecher an der Wand](#)

Anschließen an ein Fernsehgerät

- └ [Anschließen eines mit ARC/eARC kompatiblen Fernsehgeräts](#)

[Wenn das Fernsehgerät über eine S-CENTER SPEAKER IN-Buchse verfügt](#)

Anschließen an ein AV-Gerät

- └ [Anschließen an ein AV-Gerät, das mit dem 2K-/4K-Videoformat kompatibel ist](#)
- └ [Anschließen an ein AV-Gerät, das mit dem 8K-Videoformat kompatibel ist](#)

[Anschließen an die Netzsteckdose](#)

[Ausführen der Ersteinstellungen](#)

[Wenn sich die Lautsprecher nicht richtig verbinden](#)

Bildwiedergabe

[Fernsehen](#)

[Wiedergabe des Tons vom angeschlossenen AV-Gerät](#)

Wiedergabe von Musik/Ton

Wiedergabe des Tons von Sony-Fernsehgeräten mit der BLUETOOTH®-Funktion

- └ [Möglichkeiten beim Anschließen an ein Fernsehgerät mit BLUETOOTH-Funktion](#)
- └ [Wiedergabe des Fernsehtons über eine drahtlose Verbindung zwischen Lautsprecheranlage und Fernsehgerät](#)
- └ [Wiedergabe des Tons vom Fernsehgerät, mit dem ein Pairing erfolgte](#)

Wiedergabe von Musik/Ton mit der BLUETOOTH-Funktion

- └ [Musikwiedergabe nach dem ersten Pairing mit einem Mobilgerät](#)
- └ [Musikwiedergabe von einem Gerät, mit dem ein Pairing erfolgte](#)

Wiedergabe des Tons vom angeschlossenen Fernsehgerät oder von einem anderen Gerät über Kopfhörer

- └ [Wiedergabe von Ton durch Pairing mit Kopfhörern](#)
- └ [Wiedergabe von Ton mit gekoppelten Kopfhörern](#)
- └ [Hinweis zur Verbindung mit Kopfhörern](#)

Wiedergabe von Musik über eine Netzwerkverbindung

[Funktionen der Lautsprecheranlage bei der Verbindung mit einem Netzwerk](#)

Verbinden mit einem Drahtlosnetzwerk

- └ [Einrichten einer Drahtlosnetzwerkverbindung im Startmenü](#)
- └ [Einrichten einer Drahtlosnetzwerkverbindung mit Sony | Music Center](#)

[Einrichten einer WLAN-Verbindung mit einem iOS-Gerät](#)

Verbinden mit einem kabelgebundenen Netzwerk

[Anschließen an einen PC oder Router über ein LAN-Kabel](#)

[Einrichten einer kabelgebundenen Verbindung](#)

[Wiedergabe von 360 Reality Audio](#)

[Verwenden von Spotify](#)

[Streamen von Musik mit Chromecast built-in](#)

[Bedienen der Lautsprecheranlage per Sprachbefehl an ein Gerät mit integrierter Alexa](#)

[Streamen von Musik mit einem iOS-Gerät](#)

[Verwenden von Sony | Music Center](#)

[Wiedergeben von Musik auf Ihrem PC über ein Heimnetzwerk](#)

Einstellen der Lautstärke und Tonqualität

[Einstellen der Lautstärke](#)

[Wiedergeben von immersivem Raumklang \(IMMERSIVE AE\)](#)

[Einstellen von auf die Tonquellen zugeschnittenen Klangeffekten \(Tonmodus\)](#)

[Klarere Dialogwiedergabe \(VOICE\)](#)

[Wiedergabe von klarem Ton bei niedriger Lautstärke nachts \(NIGHT\)](#)

Korrigieren einer Verzögerung zwischen Bild und Ton

[Beim Fernsehen](#)

[Bei der Wiedergabe von einem anderen Gerät](#)

[Wiedergeben von Multiplex-Ton \(AUDIO\)](#)

Anpassen der Dialoglautstärke bei der Wiedergabe von DTS:X-Inhalten

[Beim Fernsehen](#)

[Bei der Wiedergabe von Inhalt auf einem AV-Gerät](#)

Verwenden der Lautsprecheranlage parallel mit einem Fernsehgerät

[Bedienen der Lautsprecheranlage parallel zu einem Fernsehgerät \(Steuerung für HDMI\)](#)

[Bedienen der Lautsprecheranlage parallel zu einem Fernsehgerät, das mit der „BRAVIA“ Sync-Funktion kompatibel ist](#)

Ändern von Einstellungen

[Ändern der Helligkeit des Displays an der Vorderseite und der Anzeigen \(DIMMER\)](#)

[Stromsparen im Bereitschaftsmodus](#)

[Einstellen der Anlage mit Schnellkonfiguration](#)

Weitere Einstellungen

- [Verwenden des Menüs \[Erweiterte Einstellungen\]](#)
- [\[Lautsprecher-Einstellungen\]](#)
- [\[Toneinstellungen\]](#)
- [\[HDMI-Einstellungen\]](#)
- [\[Bluetooth-Einstellungen\]](#)
- [\[System-Einstellungen\]](#)
- [\[Netzwerkeinstellungen\]](#)
- [\[Rückstellen\]](#)
- [\[Software-Update\]](#)

[Aktualisieren der Software](#)

Störungsbehebung

[Störungsbehebung](#)

Stromversorgung

- [Die Lautsprecheranlage lässt sich nicht einschalten.](#)
- [Die Lautsprecheranlage schaltet sich nicht ein, obwohl das Fernsehgerät eingeschaltet wird.](#)
- [Die Lautsprecheranlage schaltet sich aus, wenn das Fernsehgerät ausgeschaltet wird.](#)
- [Die Lautsprecheranlage schaltet sich nicht aus, obwohl das Fernsehgerät ausgeschaltet wird.](#)
- [Die Lautsprecheranlage lässt sich nicht ausschalten.](#)

Bild

- [Es ist kein Bild zu sehen oder das Bild wird nicht korrekt angezeigt.](#)
- [Das Bild auf dem Fernsehschirm ist verzerrt.](#)
- [Über die Buchse HDMI IN eingespeiste 3D-Inhalte werden nicht auf dem Fernsehschirm angezeigt.](#)
- [High Definition-Videosignale \(4K/60p 4:4:4, 4:2:2 und 4K/60p 4:2:0 10 Bit usw.\) von der HDMI IN-Buchse werden nicht auf dem Fernsehschirm angezeigt.](#)
- [Das angezeigte Bild füllt nicht den gesamten Fernsehschirm.](#)
- [Bild und Ton eines mit der Lautsprecheranlage verbundenen Geräts werden am Fernsehgerät nicht ausgegeben, wenn die Lautsprecheranlage nicht eingeschaltet ist.](#)
- [HDR-Inhalte können nicht mit hohem Dynamikbereich angezeigt werden.](#)

Ton

- [Über die Lautsprecheranlage wird kein Ton ausgegeben.](#)
- [Die Lautsprecheranlage kann über die BLUETOOTH-Funktion keine Verbindung zu einem Fernsehgerät herstellen.](#)
- [Über die Lautsprecheranlage wird kein Fernsehton ausgegeben.](#)
- [Es kommt zu Tonsprüngen oder zu Rauschen.](#)
- [Bild und Ton eines mit der Lautsprecheranlage verbundenen Geräts werden am Fernsehgerät nicht ausgegeben, wenn die Lautsprecheranlage nicht eingeschaltet ist.](#)
- [Der Ton wird von der Lautsprecheranlage und vom Fernsehgerät ausgegeben.](#)
- [Beim Fernsehen oder der Wiedergabe von Inhalten auf einer Blu-ray Disc usw. kommt es zu Tonaussetzern.](#)
- [Der Ton vom Fernsehgerät wird über diese Lautsprecheranlage gegenüber dem Bild verzögert ausgegeben.](#)
- [Über die Lautsprecheranlage ist der Ton des daran angeschlossenen Geräts nicht oder nur sehr leise zu hören.](#)
- [Es lässt sich kein Raumklangeffekt erzielen.](#)
- [Über den optionalen Subwoofer wird kein Ton ausgegeben.](#)
- [Der Ton wird nicht über alle Lautsprecher ausgegeben.](#)

Schallfeldoptimierung

- [Schallfeldoptimierung ist fehlgeschlagen.](#)

Mobilgeräteverbindung

- [Das Pairing ist nicht möglich.](#)
- [Es kann keine BLUETOOTH-Verbindung hergestellt werden.](#)
- [Der Ton vom angeschlossenen BLUETOOTH-Mobilgerät wird nicht über die Lautsprecheranlage ausgegeben.](#)

Kopfhörerverbindung über die BLUETOOTH-Funktion

- [Das Pairing ist nicht möglich.](#)
- [Es kann keine BLUETOOTH-Verbindung hergestellt werden.](#)
- [Über die verbundenen BLUETOOTH-Kopfhörer wird kein Ton ausgegeben.](#)
- [Die BLUETOOTH-Verbindung mit den Kopfhörern wird getrennt.](#)

WLAN-Verbindung

- [Es kann keine Verbindung zwischen der Lautsprecheranlage und dem Netzwerk hergestellt werden oder die Netzwerkverbindung ist instabil.](#)
- [Der gewünschte WLAN-Router wird nicht in der Liste der Drahtlosnetzwerke angezeigt.](#)

Internetverbindung

- [Es kann keine Verbindung zwischen der Lautsprecheranlage und dem Internet hergestellt werden.](#)

Fernbedienung

[Die Fernbedienung der Lautsprecheranlage funktioniert nicht.](#)

Sonstiges

[Die Steuerung für HDMI funktioniert nicht einwandfrei.](#)

[\[PRTCT\], \[PUSH\], der Lautsprechername \(\[FL\], \[FR\], \[RL\], \[RR\] oder \[SUB\]\) und \[POWER\] blinken abwechselnd im Display an der Vorderseite.](#)

[\[HIGH\], \[TEMP\] und \[ERROR\] werden abwechselnd jeweils 2 Sekunden lang im Display an der Vorderseite angezeigt. \[STANDBY\] wird im Display an der Vorderseite angezeigt und dann schaltet sich die Lautsprecheranlage aus.](#)

[\[BT TX\] erscheint im Display an der Vorderseite.](#)

[Drahtlosfunktionen \(WLAN, BLUETOOTH-Funktion, Lautsprecher oder optionaler Subwoofer\) sind nicht stabil.](#)

[Die Spotify-Wiedergabe mit der Taste MUSIC SERVICE funktioniert nicht oder die normale Wiedergabe ist nicht möglich.](#)

[Die Lautsprecheranlage wird neu gestartet.](#)

[Zurücksetzen der Lautsprecheranlage](#)

Zusätzliche Informationen

[Unterstützte Audioeingangsformate](#)

[Unterstützte HDMI-Videofomate](#)

[Info zur BLUETOOTH-Kommunikation](#)

[Urheberrechtsschutz und Markenzeichen](#)

Heimkinosystem
HT-A9

Informationen zu den Anleitungen der Lautsprecheranlage

Die in der jeweiligen Anleitung aufgeführten Informationen sind unten aufgeführt.

Einführungsanleitung



Diese Anleitung bietet eine Einführung in die ersten Schritte zur Installation und zu den Anschlüssen für die Verwendung der Lautsprecheranlage sowie den Betrieb für die Musikwiedergabe.

Bedienungsanleitung



Diese Anleitung erläutert die grundlegenden Bedienvorgänge.

- Anschluss an ein Fernseh- oder anderes Gerät
- Wiedergabe für Musik/Ton von Geräten, die über ein HDMI-Kabel oder die BLUETOOTH-Funktion verbunden sind
- Klangeinstellung usw.

Hilfe (Web-Handbuch) (dieses Dokument)



Diese Anleitung erläutert alle Bedienvorgänge, einschließlich erweiterter Funktionen.

- Wiedergabe für Musik/Ton über die Netzwerkfunktion
- Details zu den Menüelementen usw.

Tipp

- Die Anweisungen in diesen Anleitungen beschreiben Bedienvorgänge mithilfe der Bedienelemente auf der Fernbedienung.
- Die Zeichen in eckigen Klammern [] erscheinen auf dem Fernsehschirm oder auf dem Display an der Vorderseite.
- Die Abbildungen zeigen keine Details.

Funktionen der Lautsprecheranlage

Die Lautsprecheranlage unterstützt objektbasierte Audioformate wie Dolby Atmos und DTS:X sowie HDR-Videoformate wie HDR10, HLG und Dolby Vision.

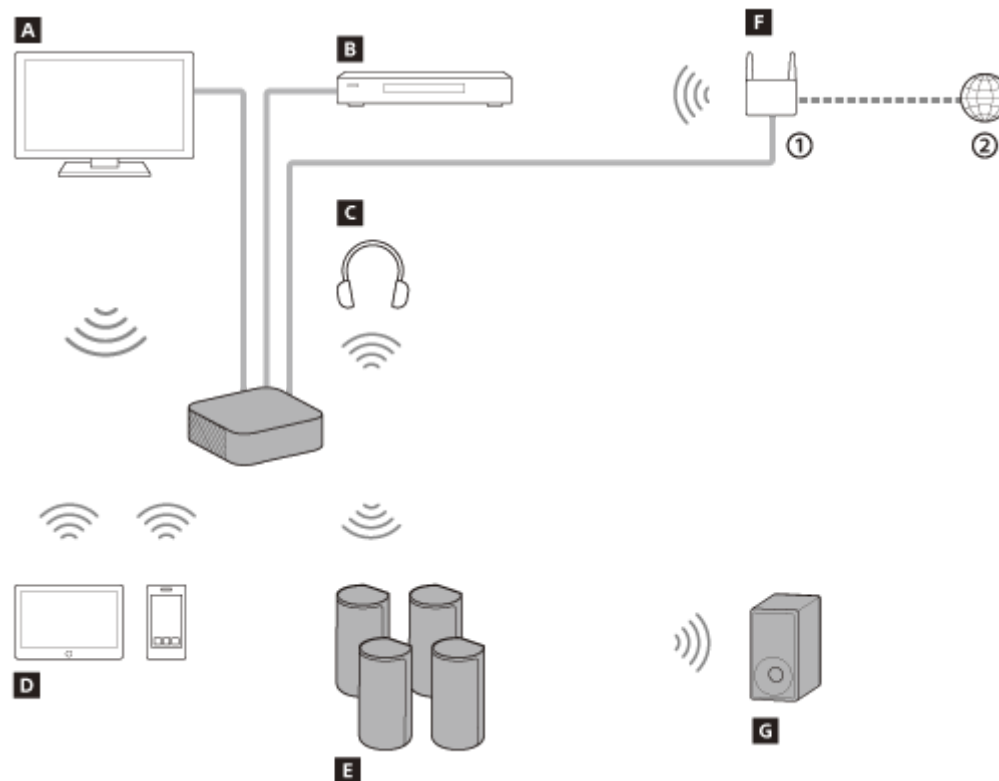

- ① WLAN-Router
- ② Internet

A Fernsehgerät

Sie können den Fernsehton über die Lautsprecheranlage wiedergeben, indem Sie die Lautsprecheranlage und das Fernsehgerät über ein HDMI-Kabel oder BLUETOOTH verbinden.

[Fernsehen](#)

[Möglichkeiten beim Anschließen an ein Fernsehgerät mit BLUETOOTH-Funktion](#)

B Blu-ray Disc™-Player, Set-Top-Box, Spielekonsole usw.

Sie können den Ton eines AV-Geräts über die Lautsprecheranlage wiedergeben, indem Sie die Lautsprecheranlage und das AV-Gerät über ein HDMI-Kabel verbinden.

[Wiedergabe des Tons vom angeschlossenen AV-Gerät](#)

C Kopfhörer

Sie können Ton vom angeschlossenen Fernseh- oder AV-Gerät über Kopfhörer wiedergeben, indem Sie die Lautsprecheranlage und Kopfhörer über BLUETOOTH verbinden.

[Wiedergabe von Ton durch Pairing mit Kopfhörern](#)

D Mobilgerät

Sie können den Ton von einem Mobilgerät oder tragbaren Audiogerät über die Lautsprecheranlage wiedergeben, indem Sie die Lautsprecheranlage und das Mobilgerät über BLUETOOTH verbinden.

[Musikwiedergabe nach dem ersten Pairing mit einem Mobilgerät](#)

E Mitgelieferte Lautsprecher

Die mitgelieferten Lautsprecher verbinden sich automatisch mit der Steuerungsbox, wenn sie eingeschaltet werden.

F Netzwerk

Sie können Musikinhalte zur Wiedergabe streamen oder auf dem PC gespeicherte Musikdateien über die Lautsprecheranlage wiedergeben, indem Sie die Lautsprecheranlage an dasselbe Netzwerk wie das Smartphone, Tablet oder iOS-Gerät anschließen.

[Funktionen der Lautsprecheranlage bei der Verbindung mit einem Netzwerk](#)

G Optionaler Subwoofer

Informationen zu den Bedienvorgängen des optionalen Subwoofers finden Sie in der entsprechenden Bedienungsanleitung.

Informationen zu den unterstützten optionalen Subwoofern finden Sie auf der Sony-Website.

Steuerungsbox

Vorderseite

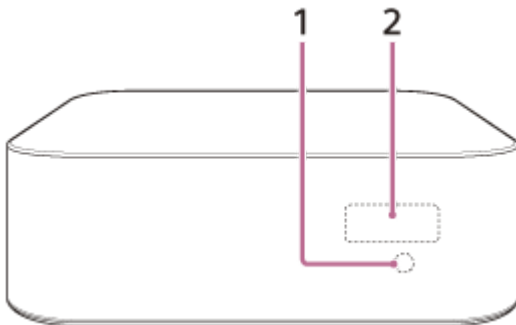

1. Fernbedienungssensor

Richten Sie die Fernbedienung zur Bedienung der Lautsprecheranlage auf den Fernbedienungssensor.

2. Display an der Vorderseite

Rückseite

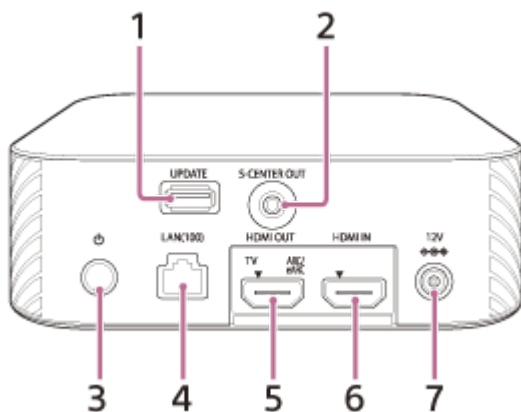

1. Anschluss UPDATE

Schließen Sie hier den USB-Speicher an, wenn Sie die Lautsprecheranlage aktualisieren.

2. Buchse S-CENTER OUT

3. Taste (Ein/Aus)

Einschalten der Lautsprecheranlage bzw. Wechseln in den Bereitschaftsmodus.

4. Anschluss LAN(100)

5. Buchse HDMI OUT (TV ARC/eARC)

Zum Anschließen eines Fernsehgeräts mit HDMI-Eingangsbuchse über ein HDMI-Kabel. Die Lautsprecheranlage ist kompatibel mit eARC und ARC. ARC ist eine Funktion zur Übertragung des Fernsehtons an ein AV-Gerät wie beispielsweise diese Lautsprecheranlage über die HDMI-Buchse des Fernsehgeräts. eARC ist eine Erweiterung von ARC und ermöglicht die Übertragung der Objektaudio- und Mehrkanal-LPCM-Inhalte, die nicht mit ARC übertragen werden können.

6. Buchse HDMI IN

7. Anschluss DC IN

Verwandtes Thema

- [Wenn das Fernsehgerät über eine S-CENTER SPEAKER IN-Buchse verfügt](#)
- [Anschließen an ein AV-Gerät, das mit dem 2K-/4K-Videoformat kompatibel ist](#)
- [Anschließen an ein AV-Gerät, das mit dem 8K-Videoformat kompatibel ist](#)

5-025-235-41(2) Copyright 2021 Sony Corporation

Lautsprecher

Vorderseite

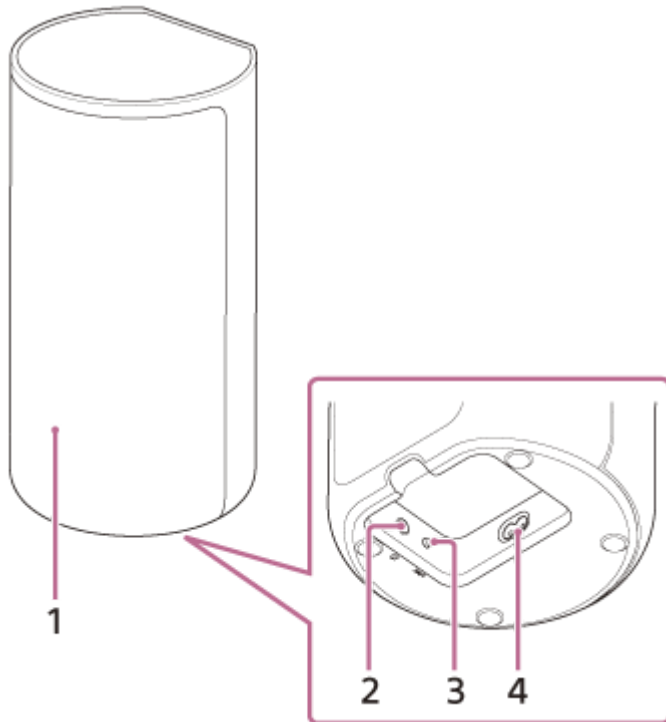

1. Netzanzeige

Diese Anzeige zeigt den Verbindungsstatus zwischen der Steuerungsbox und dem Lautsprecher sowie den Betriebsstatus des Lautsprechers.

- Rot
 - Leuchtet: Der Lautsprecher ist im Bereitschaftsmodus.
- Grün
 - Leuchtet: Der Lautsprecher ist mit der Steuerungsbox verbunden.
 - Blinkt langsam: Der Lautsprecher versucht, eine Verbindung mit der Steuerungsbox herzustellen.
 - Blinkt zweimal schnell: Der Lautsprecher befindet sich im Pairing-Standbystatus über eine manuelle Verbindung.
- Leuchtet nicht
 - Der Lautsprecher ist ausgeschaltet.

2. Taste (Ein/Aus)

Ein-/Ausschalten des Lautsprechers.

3. LINK-Taste

4. Netzeingang

Rückseite

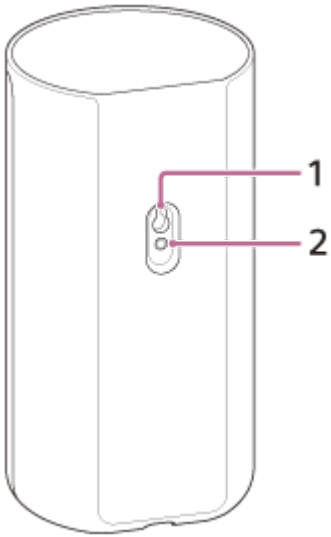

1. Wandmontagebohrung

2. Montagebohrung für den allgemeinen Lautsprecherständer

Hinweis

- Wenn Sie die Wandmontagebohrung (1) oder die Montagebohrung für den allgemeinen Lautsprecherständer (2) verwenden, ziehen Sie die Abdeckung darüber mit einer Sicherheitsnadel o. Ä. ab.

Fernbedienung

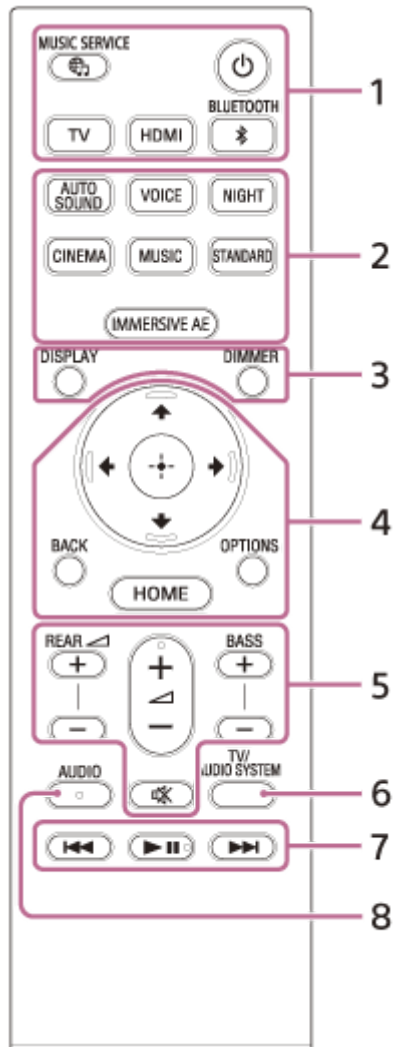

1. (Ein/Aus)

Einschalten der Lautsprecheranlage bzw. Wechseln in den Bereitschaftsmodus.

Taste (MUSIC SERVICE)

Wenn Sie zuvor Musik von Spotify über die Lautsprecheranlage wiedergegeben haben, können Sie die Wiedergabe fortsetzen, indem Sie diese Taste drücken.

Diese Taste ist möglicherweise nicht in allen Ländern/Regionen verfügbar.

BLUETOOTH

TV

HDMI

2. AUTO SOUND

VOICE

NIGHT

CINEMA

MUSIC

STANDARD

IMMERSIVE AE

3. DIMMER

DISPLAY

Zum Anzeigen von Wiedergabeinformationen auf dem Fernsehschirm.
Die Wiedergabeinformationen für den Fernsehengang werden im Display an der Vorderseite angezeigt.

4. (auf)/ (ab)/ (links)/ (rechts)

 (Eingabe)

BACK

OPTIONS

Zum Anzeigen des Optionsmenüs auf dem Fernsehschirm.

Das Optionsmenü für den Fernsehengang wird im Display an der Vorderseite angezeigt.

HOME

5. **REAR** (Lautstärke der hinteren Lautsprecher) +/-

Einstellen der Lautstärke der hinteren Lautsprecher.

 (Lautstärke) +(*)/-

Einstellen der Lautstärke.

BASS (Basslautstärke) +/-

Zum Einstellen der Lautstärke für die Bässe oder den optionalen Subwoofer, sofern angeschlossen.

 (Stummschalten)

Vorübergehendes Stummschalten des Tons.



6. **TV/AUDIO SYSTEM**

Zum Umschalten der Tonausgabe vom angeschlossenen Fernsehgerät zwischen dem Fernsehgerät und der Lautsprecheranlage.

Hinweis

- Diese Taste kann unter den folgenden Bedingungen verwendet werden.
 - Das angeschlossene Fernsehgerät ist mit der Systemaudiosteuerung kompatibel.
 - Die Steuerung für HDMI der Lautsprecheranlage ist eingeschaltet.

7. **Funktionstasten für die Wiedergabe**

 (Zurück)/  (Weiter)

Auswählen des vorherigen/nächsten Stücks bzw. der vorherigen/nächsten Datei.

Wenn Sie diese Taste gedrückt halten, können Sie während der Wiedergabe rückwärts oder vorwärts suchen (Rücklauf/schneller Vorlauf).

 (Wiedergabe/Pause)(*)

Starten, Unterbrechen bzw. Fortsetzen der Wiedergabe (Wiedergabefortsetzung).

8. **AUDIO(*)**

* Die Tasten **AUDIO**,  (Wiedergabe/Pause) und  (Lautstärke) + sind mit einem fühlbaren Punkt gekennzeichnet. Verwenden Sie ihn als Anhaltspunkt beim Bedienen des Geräts.

Austauschen der Batterien für die Fernbedienung

Wenn die Lautsprecheranlage nicht mehr auf die Fernbedienung reagiert, müssen die beiden Batterien gegen neue ausgetauscht werden.

Ersetzen Sie sie durch R03-Manganbatterien (Größe AAA).

Verwandtes Thema

- [Wiedergeben von immersivem Raumklang \(IMMERSIVE AE\)](#)
- [Einstellen von auf die Tonquellen zugeschnittenen Klangeffekten \(Tonmodus\)](#)
- [Klarere Dialogwiedergabe \(VOICE\)](#)
- [Wiedergabe von klarem Ton bei niedriger Lautstärke nachts \(NIGHT\)](#)

Das Startmenü

Sie können das Startmenü auf dem Fernsehschirm anzeigen lassen, indem Sie die Lautsprecheranlage und das Fernsehgerät über ein HDMI-Kabel verbinden.

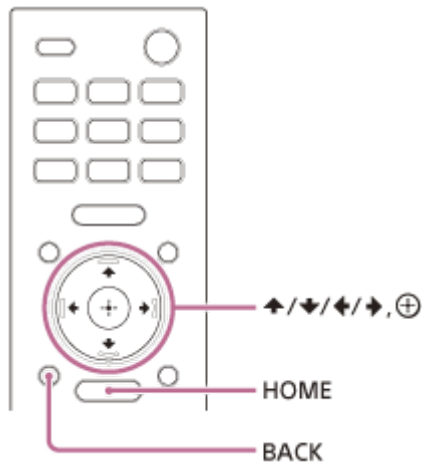

1 Drücken Sie HOME.

Das Startmenü wird auf dem Fernsehschirm angezeigt.

2 Wählen Sie mit ↑ (auf)/ ← (links)/ → (rechts) die gewünschte Kategorie aus und drücken Sie dann ↓ (ab) oder ⊕ (Eingabe).

Die Optionen innerhalb der gewählten Kategorie erscheinen unter der Kategorienliste auf dem Fernsehschirm.

- **[Sehen]**: Auswahl des Eingangs am Fernsehgerät oder AV-Gerät, das mit der Lautsprecheranlage verbunden ist.
- **[Hören]**: Auswahl des Eingangs am Audiogerät, das mit der Lautsprecheranlage verbunden ist, oder des Musikdienstes, der über die Lautsprecheranlage wiedergegeben werden soll.
- **[Setup]**: Vornehmen von grundlegenden Anfangseinstellungen über [Schnellkonfiguration] oder von verschiedenen weiteren Einstellungen an der Lautsprecheranlage.

3 Wählen Sie mit ↑ (auf)/ ↓ (ab)/ ← (links)/ → (rechts) die gewünschte Option aus und drücken Sie dann ⊕ (Eingabe).

Der ausgewählte Eingang oder die Einstellanzeige erscheint auf dem Fernsehschirm.
Wenn Sie zur vorherigen Anzeige wechseln möchten, drücken Sie BACK.

Installieren der Steuerungsbox und der Lautsprecher

1 Wählen Sie ein Installationsverfahren für die Steuerungsbox und die Lautsprecher aus.

Sie können auf einem Fernsehständer oder Möbel o. Ä. aufgestellt oder an der Wand montiert werden.

Beispiel für das Aufstellen auf einem Fernsehständer oder Möbel:

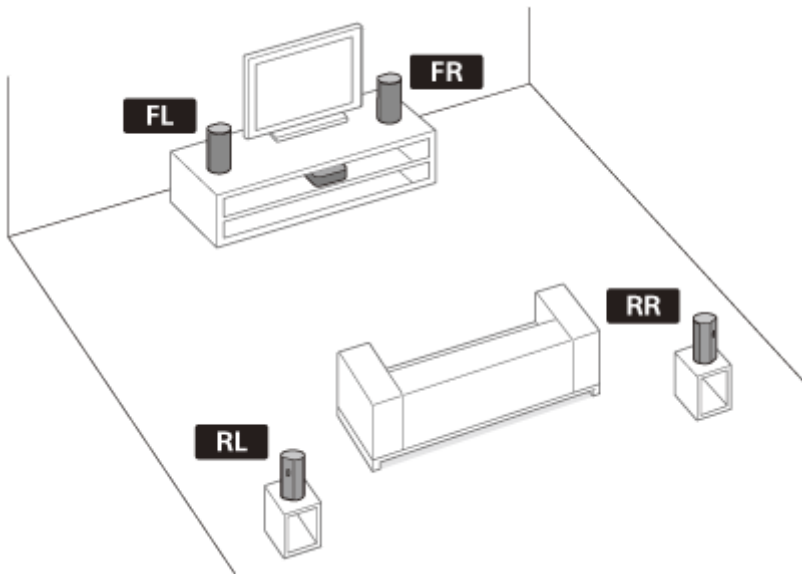

Beispiel für die Wandmontage:

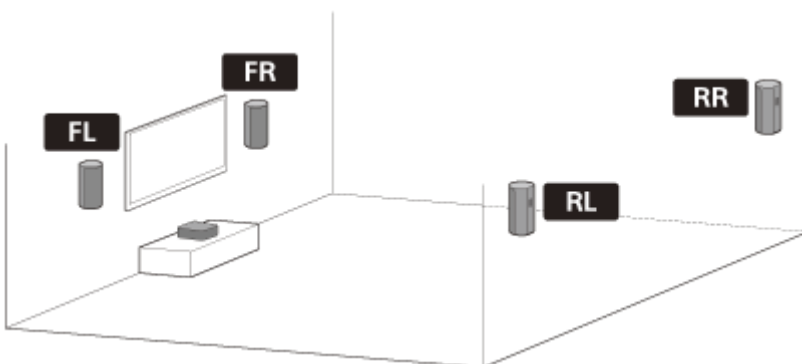

Hinweis

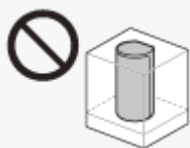

- Platzieren Sie die Lautsprecher nicht in einem Möbel oder direkt unter der Decke, damit der an der Lautsprecheroberseite ausgegebene Ton nicht blockiert wird.
- Stellen Sie keine Metallgegenstände in die Nähe der Lautsprecheranlage. Andernfalls sind Drahtlosfunktionen möglicherweise nicht stabil.

2 Wählen Sie die Installationsposition aus.

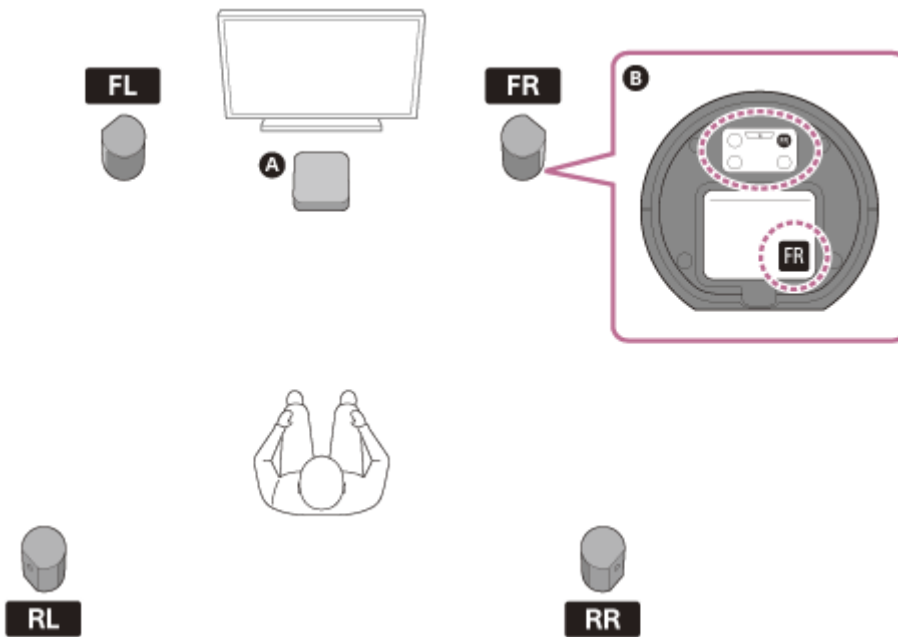

1. Stellen Sie die Steuerbox so in oder auf einem Möbel auf, dass das Display an der Vorderseite nicht verdeckt ist.
2. Beachten Sie beim Auswählen der Installationsposition der Lautsprecher die Etiketten an der Unterseite der Lautsprecher.
 - Die Raumklangwirkung verstärkt sich, wenn die 4 Lautsprecher rund um die Hörposition installiert werden und sich die vorderen Lautsprecher auf beiden Seiten des Fernsehgeräts befinden.
 - Wenn beim Installieren der Lautsprecher Folgendes gilt, müssen Sie [Schallfeldeinstellung] unter [Manuelle Lautsprecher-Einstellungen] ausführen.
 - Der vordere linke Lautsprecher und der vordere rechte Lautsprecher sind in stark unterschiedlichem Abstand vom Fernsehgerät aufgestellt.
 - Die 4 Lautsprecher sind in stark unterschiedlichem Abstand von der Hörposition aufgestellt.

A Steuerbox

B Unterseite des Lautsprechers

FL Vorderer linker Lautsprecher

FR Vorderer rechter Lautsprecher

RL Hinterer linker Lautsprecher

RR Hinterer rechter Lautsprecher

Hinweis

- Trennen Sie vor dem Anschließen der Lautsprecheranlage die Netzkabel von Fernsehgerät und anderen Geräten von der Netzsteckdose. Schließen Sie sie nach dem Anschließen der Lautsprecheranlage an Fernsehgerät und AV-Geräte wieder an.
- Wenn Sie die Installationsposition der Lautsprecher ändern, optimieren Sie das Klangfeld erneut durch Auswahl von  [Setup] - [Erweiterte Einstellungen] - [Lautsprecher-Einstellungen] - [Schallfeldoptimierung].

Wenn der Ton der Lautsprecher aussetzt

Die Tonaussetzer lassen sich möglicherweise beheben, indem Sie die Installationsposition oder Einstellung ändern. Einzelheiten dazu finden Sie unter „[Es kommt zu Tonsprüngen oder zu Rauschen.](#)“.

Verwandtes Thema

- [\[Lautsprecher-Einstellungen\]](#)

Montage der Lautsprecher an der Wand

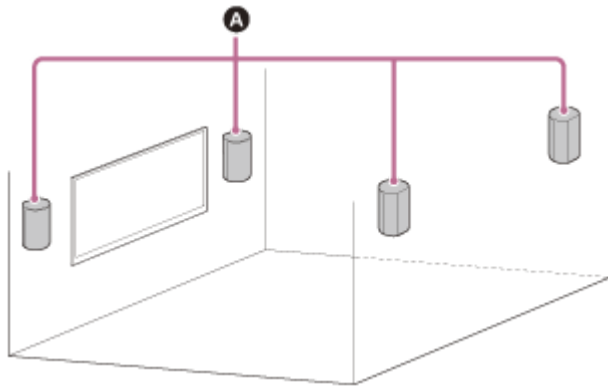

A Lautsprecher

Hinweis

- Verwenden Sie Schrauben (nicht mitgeliefert), die für das Wandmaterial und die Wandstabilität geeignet sind. Abhängig vom Wandmaterial kann die Wand beschädigt werden.
- Sichern Sie die Schrauben gut an einem Balken in der Wand.
- Hängen Sie die Lautsprecher horizontal an der verstärkten Wand auf.
- Lassen Sie die Montagearbeiten unbedingt von einem Sony-Händler oder lizenzierten Fachleuten ausführen und beachten Sie bei der Montage die nötigen Sicherheitsvorkehrungen.
- Sony haftet nicht für Unfälle oder Schäden, die durch unsachgemäße Montage, unzureichende Wandstabilität, schlechte Schraubenverankerung, Naturkatastrophen usw. verursacht wurden.

1 Beschaffen Sie Schrauben (nicht mitgeliefert), die sich für die Wandmontagebohrung an der Rückseite des Lautsprechers eignen.

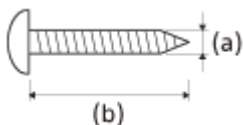

(a) 4 mm

(b) Länger als 30 mm

Bohrung an der Rückseite des Lautsprechers

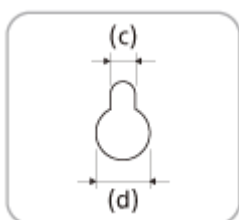

(c) 4,2 mm

(d) 9,6 mm

2 Befestigen Sie die Schraube in der Wand.

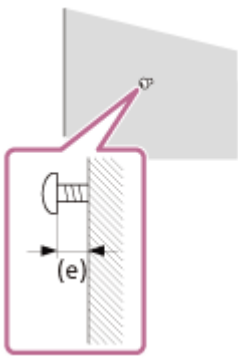

(e) ca. 7,35 mm

3 Ziehen Sie die Abdeckung an der Rückseite des Lautsprechers mit einer Sicherheitsnadel o. Ä. ab.

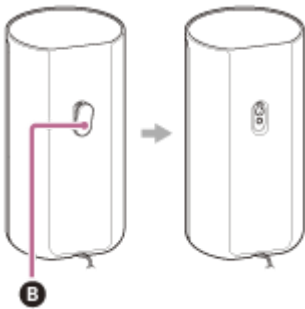

B Abdeckung

4 Hängen Sie die Lautsprecher auf und überprüfen Sie dabei den Lautsprechertyp.

Prüfen Sie die Kennzeichnung an der Unterseite des Lautsprechers.

- **FL** Vorne links
- **FR** Vorne rechts
- **RL** Hinten links
- **RR** Hinten rechts

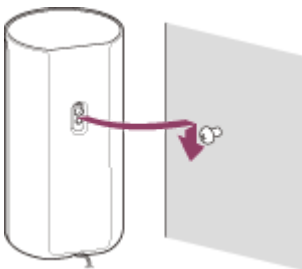

Hinweis

- Bewahren Sie die Abdeckung, die Sie in Schritt 3 abgezogen haben, für den Fall auf, dass Sie den Lautsprecher nicht an der Wand anbringen.

Anschließen eines mit ARC/eARC kompatiblen Fernsehgeräts

- 1 Verbinden Sie die Buchse HDMI IN am Fernsehgerät, die mit ARC/eARC kompatibel ist, und die Buchse HDMI OUT (TV ARC/eARC) an der Lautsprecheranlage über ein HDMI-Kabel (mitgeliefert).

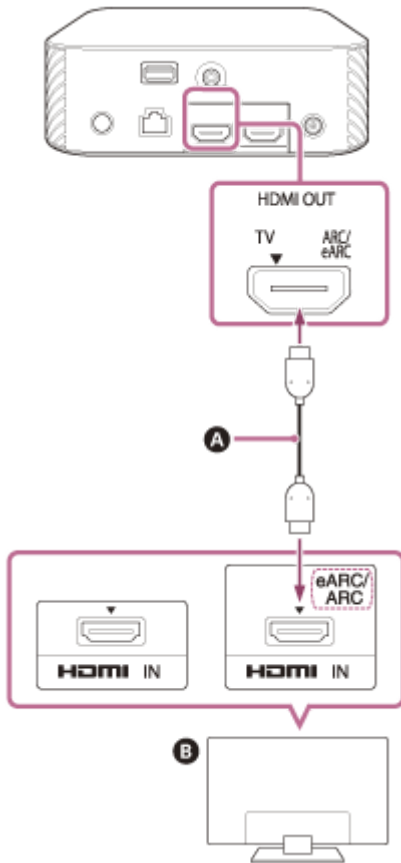

- A** HDMI-Kabel (mitgeliefert)
- B** Fernsehgerät

Hinweis

- Achten Sie darauf, dass die Anschlüsse fest eingesteckt sind.
- Aktivieren Sie die Steuerung für HDMI am Fernsehgerät. Wenn die Steuerung für HDMI am Fernsehgerät nicht aktiviert ist, wird an der Lautsprecheranlage kein Fernsehton ausgegeben.

Wenn das Fernsehgerät über eine S-CENTER SPEAKER IN-Buchse verfügt

Sie können die mittleren Frequenzen (Center-Bereich des Tons) der Lautsprecheranlage über das Fernsehgerät ausgeben, indem Sie das Fernsehgerät anhand des folgenden Verfahrens anschließen.

- 1 Verbinden Sie die Lautsprecheranlage und das Fernsehgerät über das HDMI-Kabel (mitgeliefert).
- 2 Verbinden Sie die S-CENTER SPEAKER IN-Buchse am Fernsehgerät und die Buchse S-CENTER OUT an der Lautsprecheranlage über das TV-Center-Lautsprechermoduskabel (mitgeliefert).

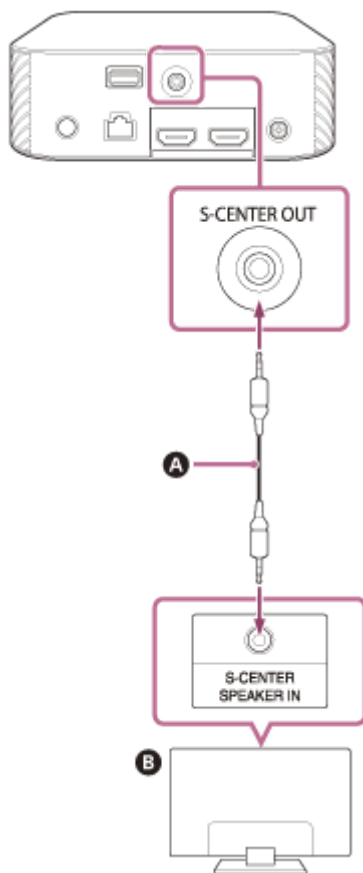

- A TV-Center-Lautsprechermoduskabel (mitgeliefert)
- B Fernsehgerät

Hinweis

- Achten Sie darauf, dass die Anschlüsse fest eingesteckt sind.

Tipp

- Wenn die Länge des TV-Center-Lautsprechermoduskabels nicht ausreichend ist, verwenden Sie ein im Handel erhältliches Stereo-Minikabel.

Verwandtes Thema

- [Anschließen eines mit ARC/eARC kompatiblen Fernsehgeräts](#)

5-025-235-41(2) Copyright 2021 Sony Corporation

Anschließen an ein AV-Gerät, das mit dem 2K-/4K-Videoformat kompatibel ist

Wenn Sie ein AV-Gerät an die Lautsprecheranlage anschließen, können Sie Ton wie Dolby Atmos, Dolby TrueHD sowie DTS:X in hoher Qualität ausgeben.

- 1 Verbinden Sie die HDMI OUT-Buchse am AV-Gerät und die Buchse HDMI IN an der Lautsprecheranlage über ein HDMI-Kabel (nicht mitgeliefert).

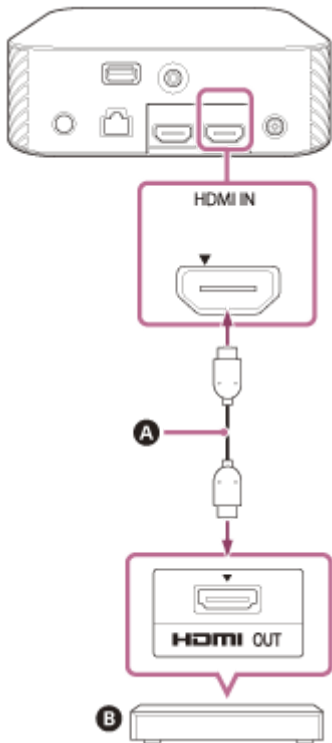

- A HDMI-Kabel (nicht mitgeliefert)
- B Blu-ray Disc-Player, Set-Top-Box, Spielekonsole usw.

Hinweis

- Achten Sie darauf, dass die Anschlüsse fest eingesteckt sind.

Tipp

- Wenn ein Fernsehgerät mit eARC kompatibel ist, können Sie hochwertigen Ton auch ausgeben, indem Sie ein AV-Gerät an die HDMI IN-Buchse am Fernsehgerät anschließen. Aktivieren Sie in diesem Fall die eARC-Funktion des Fernsehgeräts.
- Wählen Sie das geeignete HDMI-Kabel und die Einstellung für [HDMI-SignalfORMAT] je nach den Videoformaten aus, die von dem an die Lautsprecheranlage angeschlossenen Gerät ausgegeben werden.

Verwandtes Thema

- [Unterstützte HDMI-Videoformate](#)

Anschließen an ein AV-Gerät, das mit dem 8K-Videoformat kompatibel ist

Wenn Sie ein AV-Gerät über die folgenden Verfahren anschließen, können Sie 8K-Video und hochwertigen Ton wie Dolby Atmos, Dolby TrueHD oder DTS:X wiedergeben.

- 1 Verbinden Sie die Lautsprecheranlage und das Fernsehgerät über das HDMI-Kabel (mitgeliefert).
- 2 Vergewissern Sie sich, dass die mit eARC kompatible HDMI IN-Buchse am Fernsehgerät mit der 8K-Videoeinspeisung kompatibel ist.

Schlagen Sie dazu in der Bedienungsanleitung zum Fernsehgerät nach.

- 3 Schließen Sie ein AV-Gerät über eines der folgenden Verfahren an.

Wenn die mit eARC kompatible HDMI IN-Buchse am Fernsehgerät die 8K-Videoeinspeisung unterstützt:

Verbinden Sie die Buchse HDMI IN an der Lautsprecheranlage und die HDMI OUT-Buchse am AV-Gerät über ein HDMI-Kabel (nicht mitgeliefert).

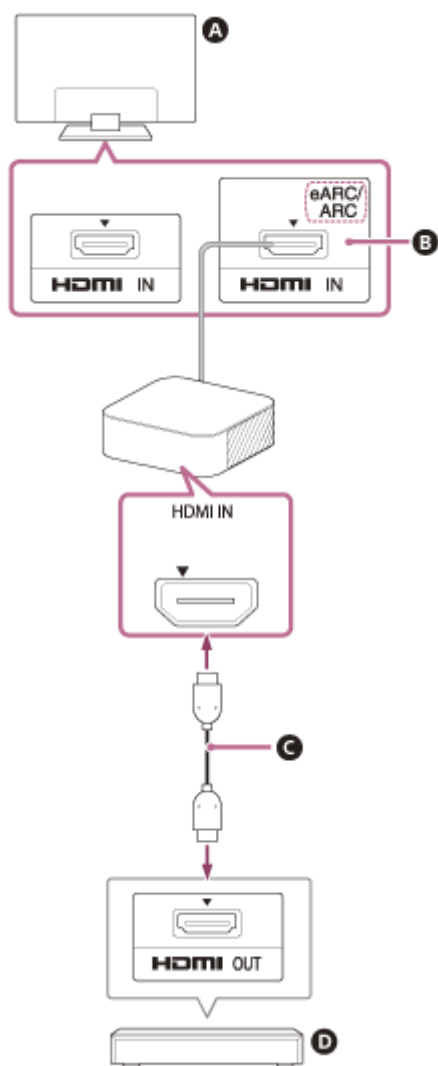

- A** Fernsehgerät
- B** Kompatibel mit 8K-Videoeingang

- C** HDMI-Kabel (nicht mitgeliefert)
- D** Blu-ray Disc-Player, Set-Top-Box, Spielekonsole usw.

Wenn die mit eARC kompatible HDMI IN-Buchse am Fernsehgerät die 8K-Videoeinspeisung nicht unterstützt:

Verbinden Sie die HDMI OUT-Buchse am AV-Gerät über ein HDMI-Kabel (nicht mitgeliefert) mit der HDMI IN-Buchse am Fernsehgerät, die mit der 8K-Videoeinspeisung kompatibel ist. Vergewissern Sie sich, dass die eARC-Funktion am Fernsehgerät aktiviert ist.

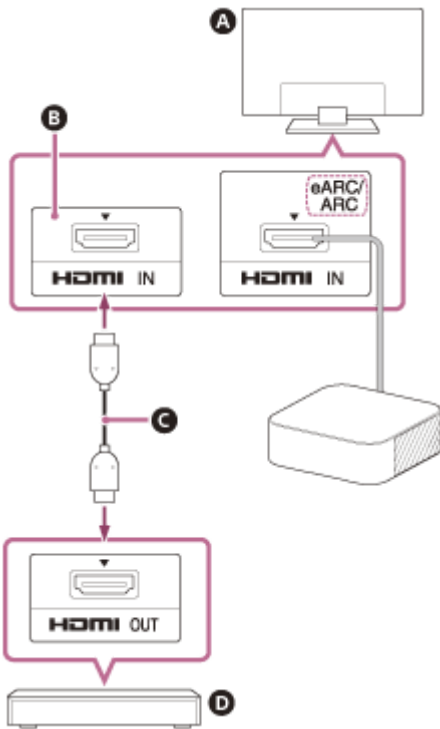

- A** Fernsehgerät
- B** Kompatibel mit 8K-Videoeingang
- C** HDMI-Kabel (nicht mitgeliefert)
- D** Blu-ray Disc-Player, Set-Top-Box, Spielekonsole usw.

Hinweis

- Achten Sie darauf, dass die Anschlüsse fest eingesteckt sind.

Tipp

- Wählen Sie das geeignete HDMI-Kabel und die Einstellung für [HDMI-SignalfORMAT] je nach den Videoformaten aus, die von dem an die Lautsprecheranlage angeschlossenen Gerät ausgegeben werden.

Verwandtes Thema

- [Anschließen eines mit ARC/eARC kompatiblen Fernsehgeräts](#)
- [Unterstützte HDMI-Videoformate](#)

Anschließen an die Netzsteckdose

- 1 Verbinden Sie das Netzteil (mitgeliefert) und das Netzkabel (mitgeliefert)(*) mit dem DC IN-Anschluss der Steuerbox und dann mit einer Netzsteckdose.

* Mit Ausnahme der Modelle für Nordamerika

Für Modelle für Nordamerika

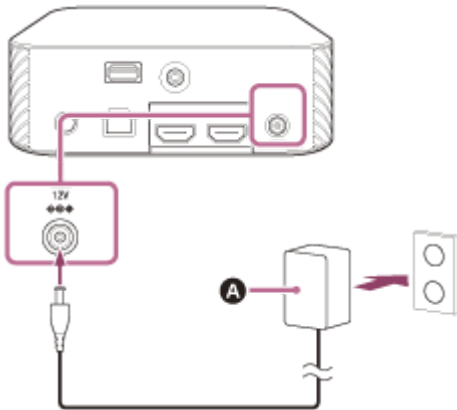

Für andere Modelle

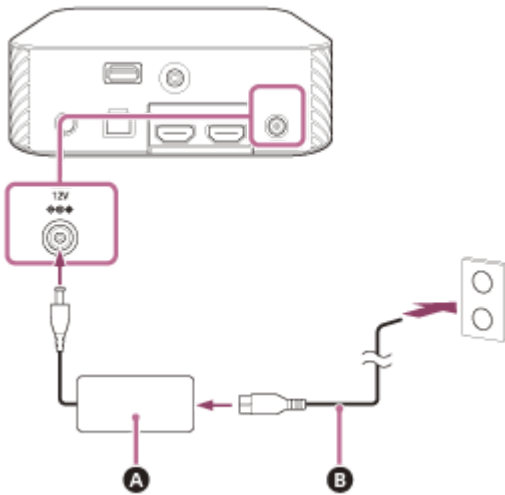

- A** Netzteil (mitgeliefert)
- B** Netzkabel (mitgeliefert)

- 2 Verbinden Sie die Netzkabel (mitgeliefert) mit den Netzeingängen an den vier Lautsprechern und dann mit Netzsteckdosen.

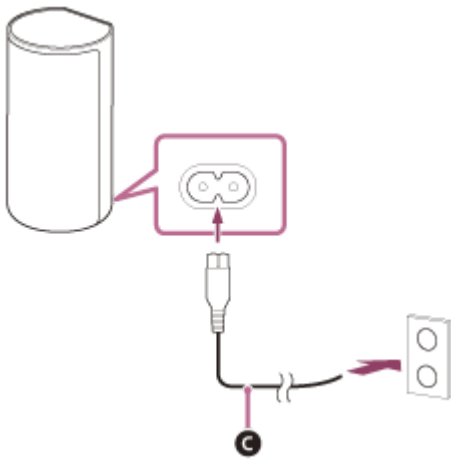

C Netz Kabel (mitgeliefert)

Ausführen der Ersteinstellungen

- 1 Drücken Sie  (Ein/Aus) auf der mit der Lautsprecheranlage mitgelieferten Fernbedienung, um die Lautsprecheranlage einzuschalten.**

Richten Sie die Fernbedienung beim Bedienen auf die Vorderseite der Steuerungsbox.

Wenn sich die Lautsprecheranlage einschaltet, erscheint [SETUP] im Display an der Vorderseite.

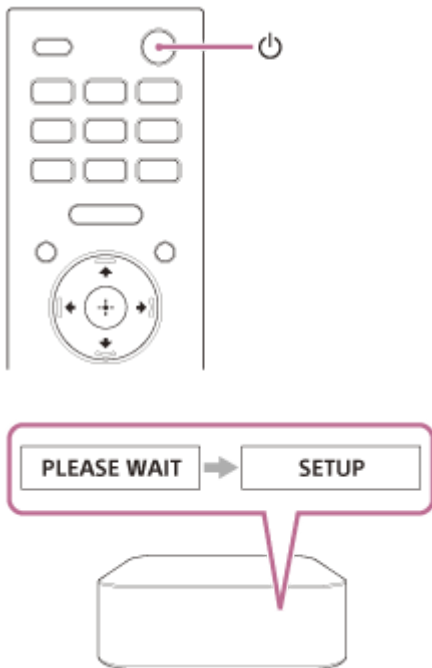

- 2 Schalten Sie das Fernsehgerät ein.**

Wenn der Bildschirm [Lautsprecheranschlussprüfung] nicht auf dem Fernsehschirm angezeigt wird, stellen Sie am Fernsehgerät den Eingang ein, an den die Lautsprecheranlage angeschlossen ist.

- 3 Prüfen Sie, ob die Verbindung zwischen der Steuerungsbox und den vier Lautsprechern auf dem Fernsehschirm hergestellt wurde.**

Die Steuerungsbox und die Lautsprecher werden automatisch verbunden.

Der Ton für den Abschluss der Verbindung wird ausgegeben, sobald die Häkchen für alle Lautsprecher angezeigt wurden.

Die Netzanzeige am Lautsprecher leuchtet grün, wenn die Verbindung zur Steuerungsbox hergestellt wurde.

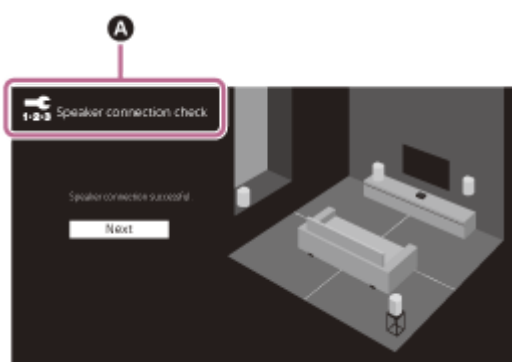

A [Lautsprecheranschlussprüfung]

4 Nehmen Sie die Ersteinstellungen gemäß den Anweisungen auf dem Bildschirm vor.

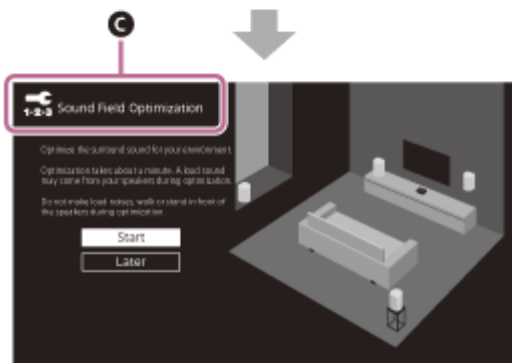
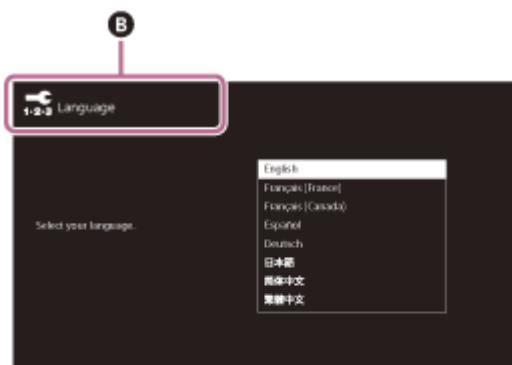

B [Sprache]

C [Schallfeldoptimierung]

D [Einfache Netzwerkeinstell. - Starten]

Sobald [Die Einrichtung ist abgeschlossen.] angezeigt wird, wählen Sie [Beenden].

Hinweis

- Je nach der Reihenfolge, in der Sie Fernsehgerät und Lautsprecheranlage einschalten, wird der Ton der Lautsprecheranlage möglicherweise stummgeschaltet und [MUTING] wird im Display an der Vorderseite der Lautsprecheranlage angezeigt. Schalten Sie in diesem Fall alle Geräte aus und schalten Sie dann die Lautsprecheranlage ein, nachdem Sie das Fernsehgerät eingeschaltet haben.
- Während der [Schallfeldoptimierung] wird ungefähr 1 Minute lang ein Messton ausgegeben.
- Die Lautsprecheranlage gibt erst dann Ton aus, wenn die Drahtlosverbindung zwischen der Steuerungsbox und den vier Lautsprechern hergestellt wurde.
- Wenn die Verbindung zwischen Steuerungsbox und Lautsprechern in Schritt 3 nicht automatisch hergestellt wird, setzen Sie die Lautsprecher zurück.

Wenn sich die Lautsprecher nicht richtig verbinden

Die Lautsprecher verbinden sich automatisch mit der Steuerungsbox, wenn sie eingeschaltet werden. Wenn Sie mehrere Lautsprecheranlagen verwenden und die Steuerungsbox festlegen möchten, die sich drahtlos mit den Lautsprechern verbindet, führen Sie eine manuelle Verbindung durch, indem Sie die folgenden Schritte befolgen.

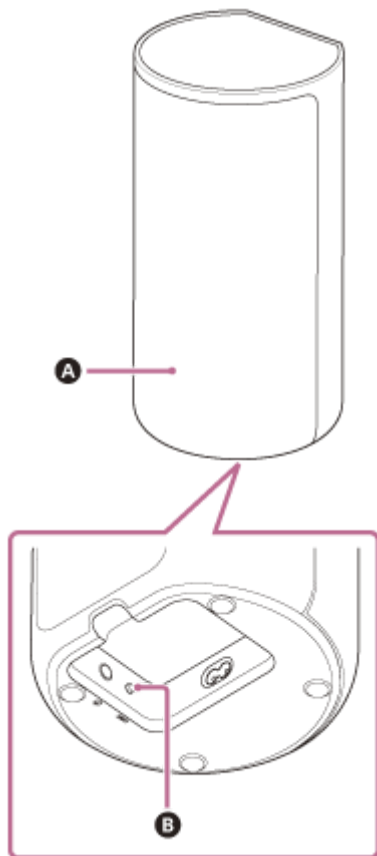

- A** Netzanzeige
- B** LINK

1 Drücken Sie HOME.

Das Startmenü wird auf dem Fernsehschirm angezeigt.

2 Wählen Sie [Setup] - [Erweiterte Einstellungen] im Startmenü.

3 Wählen Sie [Lautsprecher-Einstellungen] - [Drahtloslautsprecher-Einstellungen] - [Manuelle Verbindung starten].

Der Bildschirm [Manuelle Verbindung starten] erscheint auf dem Fernsehschirm.

4 Drücken Sie an allen Lautsprechern LINK.

Die Netzanzeigen der Lautsprecher blinken wiederholt zweimal grün.

5 Wählen Sie [Starten].

Die manuelle Verbindung startet.
Der Verbindungsprozess erscheint auf dem Fernsehschirm.
Um die manuelle Verbindung abubrechen, wählen Sie [Abbrechen].

6 Wenn alle Lautsprecher [Verbunden] anzeigen, wählen Sie [Beenden].

7 Drücken Sie  (Eingabe).

Die manuelle Verbindung wird eingerichtet und die Netzanzeigen der Lautsprecher leuchten grün.

Hinweis

- Wenn Sie [Manuelle Verbindung starten] ausführen, wird  [Setup] - [Erweiterte Einstellungen] - [Lautsprecher-Einstellungen] - [Drahtloslautsprecher-Einstellungen] - [Verbindungsmodus] automatisch auf [Manuell] gesetzt.
- Nur die Lautsprecher, für die in Schritt 6 [Verbunden] angezeigt wurde, verbinden sich mit der Steuerungsbox. Wenn keine Verbindung zu den Lautsprechern hergestellt werden kann, führen Sie den Vorgang erneut ab Schritt 1 aus.

Fernsehen

1 Drücken Sie HOME.

Das Startmenü wird auf dem Fernsehschirm angezeigt.

2 Wählen Sie  [Sehen] - [TV] im Startmenü.**3 Wählen Sie mit der Fernbedienung des Fernsehgeräts das Programm aus.**

Das ausgewählte Fernsehprogramm erscheint auf dem Fernsehschirm und der Fernsehton wird über die Lautsprecheranlage wiedergegeben.

4 Stellen Sie die Lautstärke ein.**Tipp**

- Sie können [TV] direkt mit TV auf der Fernbedienung auswählen.

Wiedergabe des Tons vom angeschlossenen AV-Gerät

1 Drücken Sie HOME.

Das Startmenü wird auf dem Fernsehschirm angezeigt.

2 Wählen Sie  [Sehen] - [HDMI] im Startmenü.

Das Bild des ausgewählten Geräts erscheint auf dem Fernsehschirm und der Ton wird über die Lautsprecheranlage wiedergegeben.

3 Stellen Sie die Lautstärke ein.**Tipp**

- Sie können [HDMI] direkt mit HDMI auf der Fernbedienung auswählen.

Möglichkeiten beim Anschließen an ein Fernsehgerät mit BLUETOOTH-Funktion

Wenn Sie ein Sony-Fernsehgerät(*) mit BLUETOOTH-Funktion und diese Lautsprecheranlage drahtlos miteinander verbinden, können Sie über die Lautsprecheranlage den Ton des Fernsehgeräts oder eines Geräts wiedergeben lassen, das an das Fernsehgerät angeschlossen ist.

* Das Fernsehgerät muss dazu mit dem BLUETOOTH-Profil A2DP (Advanced Audio Distribution Profile) kompatibel sein.

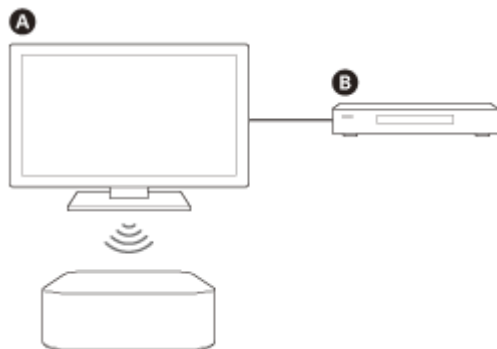

- A** Sony-Fernsehgerät
- B** Blu-ray Disc-Player, Set-Top-Box, Spielekonsole usw.

Hinweis

- Sind die Lautsprecheranlage und das Fernsehgerät über die BLUETOOTH-Funktion verbunden, lassen sich die Bedienmenüs der Lautsprecheranlage, beispielsweise das Startmenü, nicht am Fernsehschirm anzeigen und an der Lautsprecheranlage steht lediglich die Wiedergabefunktion für den Ton vom Fernsehgerät oder einem daran angeschlossenen Gerät zur Verfügung. Um alle Funktionen der Lautsprecheranlage nutzen zu können, müssen Sie Lautsprecheranlage und Fernsehgerät über ein HDMI-Kabel (mitgeliefert) verbinden.

Verwandtes Thema

- [Anschließen eines mit ARC/eARC kompatiblen Fernsehgeräts](#)

Wiedergabe des Fernsehtons über eine drahtlose Verbindung zwischen Lautsprecheranlage und Fernsehgerät

Sie müssen mithilfe der BLUETOOTH-Funktion ein Pairing zwischen Lautsprecheranlage und Fernsehgerät ausführen. Als Pairing bezeichnet man die gegenseitige Registrierung von BLUETOOTH-Geräten, die drahtlos miteinander verbunden werden sollen. Ein Pairing muss im Voraus ausgeführt werden.

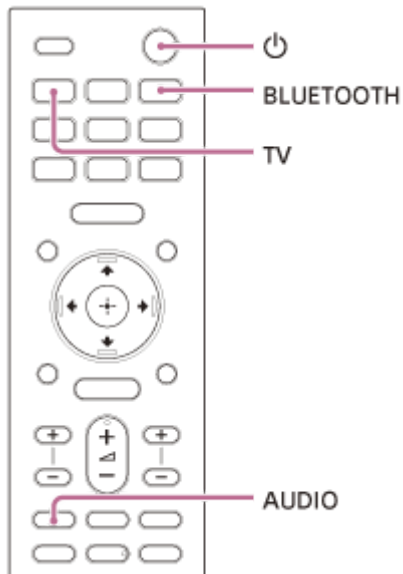

- 1 Schalten Sie das Fernsehgerät ein.
- 2 Drücken Sie  (Ein/Aus), um die Lautsprecheranlage einzuschalten.
- 3 Drücken Sie in dieser Reihenfolge TV, AUDIO und dann BLUETOOTH auf der Fernbedienung.
- 4 Stellen Sie sicher, dass [PAIRING] im Display an der Vorderseite erscheint.

Die Lautsprecheranlage wechselt in den BLUETOOTH-Pairing-Modus.

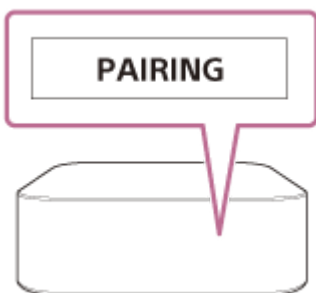

- 5 Starten Sie am Fernsehgerät das Pairing und suchen Sie die Lautsprecheranlage.

Auf dem Fernsehschirm erscheint die Liste erkannter BLUETOOTH-Geräte. Wie das Pairing zwischen BLUETOOTH-Gerät und Fernsehgerät ausgeführt wird, schlagen Sie bitte in der Bedienungsanleitung zum Fernsehgerät nach.

- 6 Wählen Sie zum Pairing von Lautsprecheranlage und Fernsehgerät die Option „HT-A9“ in der Liste auf dem Fernsehschirm.**
- 7 Stellen Sie sicher, dass [TV (BT)] im Display an der Vorderseite erscheint.**

Die Verbindung zwischen Lautsprecheranlage und Fernsehgerät wurde hergestellt.
- 8 Wählen Sie mit der Fernbedienung des Fernsehgeräts das Programm oder den Eingang des Geräts.**

Der Ton zum Fernsehbild wird über die Lautsprecheranlage ausgegeben.
- 9 Stellen Sie die Lautstärke der Lautsprecheranlage mit der Fernbedienung des Fernsehgeräts ein.**

Wenn Sie an der Fernbedienung des Fernsehgeräts die Stummschalttaste drücken, wird der Ton vorübergehend stummgeschaltet.

Hinweis

- Wenn der Ton des Fernsehgeräts nicht über die Lautsprecheranlage ausgegeben wird, drücken Sie TV und achten Sie auf den Status des Displays an der Vorderseite.
 - [TV (BT)] erscheint im Display an der Vorderseite: Lautsprecheranlage und Fernsehgerät sind verbunden und der Ton des Fernsehgeräts wird über die Lautsprecheranlage ausgegeben.
 - [PAIRING] erscheint im Display an der Vorderseite: Führen Sie das Pairing am Fernsehgerät aus.
 - [TV] erscheint im Display an der Vorderseite: Führen Sie die Schritte von Anfang an aus.
- Wenn Sie Lautsprecheranlage und Fernsehgerät über ein HDMI-Kabel verbinden, wird die BLUETOOTH-Verbindung getrennt. Um die Lautsprecheranlage und das Fernsehgerät erneut über die BLUETOOTH-Funktion zu verbinden, lösen Sie das HDMI-Kabel und führen Sie die Schritte zum Herstellen einer Verbindung dann von Anfang an aus.

Wiedergabe des Tons vom Fernsehgerät, mit dem ein Pairing erfolgte

1 Schalten Sie das Fernsehgerät mit der Fernbedienung des Fernsehgeräts ein.

Die Lautsprecheranlage wird parallel zum Fernsehgerät eingeschaltet und der Ton des Fernsehgeräts wird über die Lautsprecheranlage ausgegeben.

2 Wählen Sie mit der Fernbedienung des Fernsehgeräts das Programm oder den Eingang des Geräts.

Der Ton zum Fernsehbild wird über die Lautsprecheranlage ausgegeben.

3 Stellen Sie die Lautstärke der Lautsprecheranlage mit der Fernbedienung des Fernsehgeräts ein.

Wenn Sie an der Fernbedienung des Fernsehgeräts die Stummschalttaste drücken, wird der Ton vorübergehend stummgeschaltet.

Tip

- Beim Ausschalten des Fernsehgeräts wird parallel dazu auch die Lautsprecheranlage ausgeschaltet.

Funktionen der mit der Lautsprecheranlage mitgelieferten Fernbedienung

Die folgenden Tasten stehen zur Verfügung.

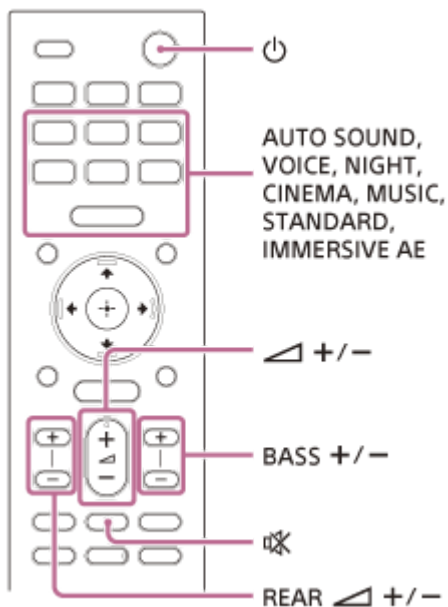

Hinweis

- Wenn Sie auf der mit der Lautsprecheranlage mitgelieferten Fernbedienung einen anderen als den Fernseheingang wählen, wird der Ton des Fernsehgeräts nicht über die Lautsprecheranlage ausgegeben. Wenn der Ton des Fernsehgeräts ausgegeben werden soll, wechseln Sie mit TV auf der Fernbedienung zum Fernseheingang.
- Solange das Fernsehgerät über BLUETOOTH mit der Anlage verbunden ist, funktionieren folgende Fernbedienungstasten nicht:
 - ⬆ (auf) / ⬇ (ab) / ⬅ (links) / ➡ (rechts), ⊕ (Eingabe), BACK, HOME, DISPLAY, OPTIONS, ▶ || (Wiedergabe/Pause), ⏪ (Zurück) / ⏩ (Weiter)

Musikwiedergabe nach dem ersten Pairing mit einem Mobilgerät

Um die BLUETOOTH-Funktion nutzen zu können, müssen Sie zuvor ein Pairing zwischen Lautsprecheranlage und Mobilgerät ausführen.

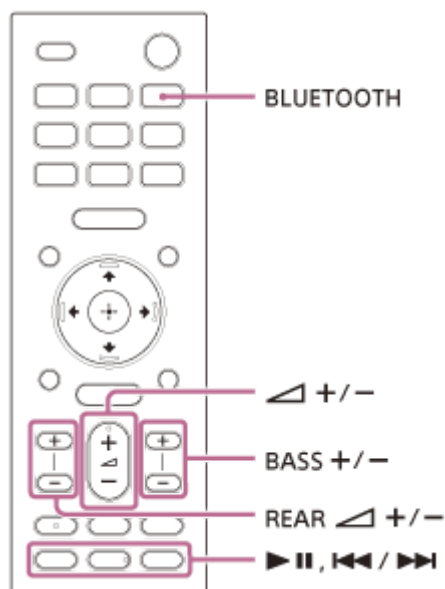

- 1 Halten Sie die BLUETOOTH-Taste 2 Sekunden lang gedrückt.
- 2 Stellen Sie sicher, dass [PAIRING] im Display an der Vorderseite erscheint.
Die Lautsprecheranlage wechselt in den Pairing-Modus.

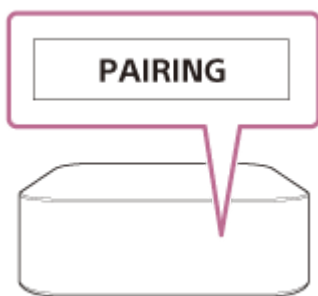

- 3 Starten Sie am Mobilgerät das Pairing und suchen Sie die Lautsprecheranlage.
Auf dem Display des Mobilgeräts erscheint die Liste erkannter BLUETOOTH-Geräte.
Wie das Pairing zwischen BLUETOOTH-Gerät und Mobilgerät ausgeführt wird, schlagen Sie bitte in der Bedienungsanleitung zum Mobilgerät nach.
- 4 Wählen Sie zum Pairing von Lautsprecheranlage und Mobilgerät die Option „HT-A9“ in der Liste auf dem Display des Mobilgeräts.
Wenn Sie nach einem Passwort gefragt werden, geben Sie „0000“ ein.
- 5 Stellen Sie sicher, dass [BT] im Display an der Vorderseite erscheint.

Zwischen der Lautsprecheranlage und dem Mobilgerät wurde eine Verbindung hergestellt.

6 Starten Sie die Audiowiedergabe mit der Musik-App auf dem verbundenen Mobilgerät.

Der Ton wird über die Lautsprecheranlage ausgegeben.

7 Stellen Sie die Lautstärke ein.

Sie können die Inhalte mit den Funktionstasten für die Wiedergabe auf der Fernbedienung wiedergeben oder in die Pause schalten.

Tipp

- Wurde noch kein Pairing mit einem Mobilgerät ausgeführt (beispielsweise unmittelbar nach dem Kauf der Lautsprecheranlage), schaltet die Lautsprecheranlage in den Pairing-Modus, sobald als Eingang der BLUETOOTH-Eingang eingestellt wird.
- Führen Sie das Pairing für das zweite und weitere Mobilgeräte aus.

Musikwiedergabe von einem Gerät, mit dem ein Pairing erfolgte

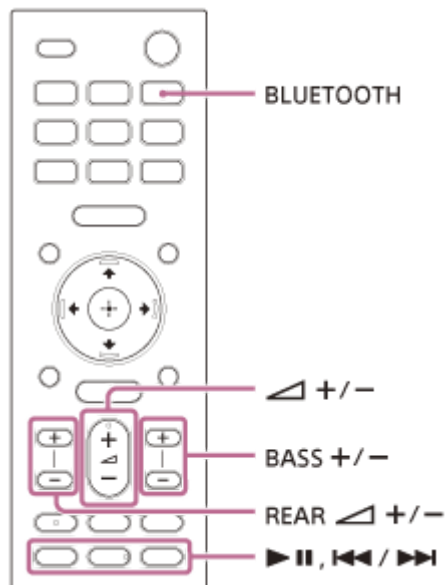

- 1 **Schalten Sie die BLUETOOTH-Funktion am Mobilgerät ein.**
- 2 **Drücken Sie die BLUETOOTH-Taste.**
Die Lautsprecheranlage stellt automatisch wieder eine Verbindung zu dem Mobilgerät her, mit dem sie zuletzt verbunden war.
- 3 **Stellen Sie sicher, dass [BT] im Display an der Vorderseite erscheint.**
Zwischen der Lautsprecheranlage und dem Mobilgerät wurde eine Verbindung hergestellt.
- 4 **Starten Sie die Audiowiedergabe mit der Musik-App auf dem verbundenen Mobilgerät.**
Der Ton wird über die Lautsprecheranlage ausgegeben.
- 5 **Stellen Sie die Lautstärke ein.**
Sie können die Inhalte mit den Funktionstasten für die Wiedergabe auf der Fernbedienung wiedergeben oder in die Pause schalten.

Hinweis

- Wenn es zu Tonverzögerungen kommt, lässt sich die Situation möglicherweise verbessern, indem Sie  [Setup] - [Erweiterte Einstellungen] - [Bluetooth-Einstellungen] - [Bluetooth-Verbindungsqualität] auf [Priorität auf stabiler Verbindung] setzen.

Tipp

- Wenn keine Verbindung hergestellt wird, wählen Sie „HT-A9“ am Mobilgerät aus.

So trennen Sie die Verbindung zum Mobilgerät

Führen Sie einen der folgenden Schritte aus.

- Deaktivieren Sie die BLUETOOTH-Funktion am Mobilgerät.
- Drücken Sie die BLUETOOTH-Taste, solange der Bildschirm [Bluetooth Audio] auf dem Fernsehschirm angezeigt wird.
- Setzen Sie  [Setup] - [Erweiterte Einstellungen] - [Bluetooth-Einstellungen] - [Bluetooth-Modus] auf [Sender] oder [Aus].
- Schalten Sie die Lautsprecheranlage oder das Mobilgerät aus.

5-025-235-41(2) Copyright 2021 Sony Corporation



Wiedergabe von Ton durch Pairing mit Kopfhörern

- 1 Schalten Sie die BLUETOOTH-kompatiblen Kopfhörer in den Pairing-Modus.**

Informationen zur Pairing-Methode finden Sie in der Bedienungsanleitung zu den Kopfhörern.
- 2 Drücken Sie HOME.**

Das Startmenü wird auf dem Fernsehschirm angezeigt.
- 3 Wählen Sie  [Setup] - [Erweiterte Einstellungen] im Startmenü.**
- 4 Wählen Sie [Bluetooth-Einstellungen] - [Bluetooth-Modus] - [Sender].**

Die Lautsprecheranlage wechselt in den BLUETOOTH-Übertragungsmodus.
- 5 Wählen Sie den Namen der Kopfhörer aus der [Geräteliste] unter [Bluetooth-Einstellungen] aus.**

Wenn die BLUETOOTH-Verbindung hergestellt wurde, erscheint [Verbunden].
Wenn Sie den Namen der Kopfhörer in der [Geräteliste] nicht finden können, wählen Sie [Scan].
- 6 Wechseln Sie zurück zum Startmenü, wählen Sie  [Sehen] oder  [Hören] und wählen Sie den Eingang aus.**

Das Bild des ausgewählten Eingangs erscheint auf dem Fernsehschirm, [BT TX] erscheint im Display an der Vorderseite und der Ton wird über Kopfhörer ausgegeben.
Der Ton von der Lautsprecheranlage wird gleichzeitig stummgeschaltet.
- 7 Stellen Sie die Lautstärke ein.**

Stellen Sie zunächst den Lautstärkepegel der Kopfhörer ein. Passen Sie dann den Lautstärkepegel der Kopfhörer mit  (Lautstärke) +/- auf der Fernbedienung an.





So entfernen Sie gekoppelte Kopfhörer aus der Geräteliste

1. Drücken Sie HOME.
Das Startmenü wird auf dem Fernsehschirm angezeigt.
2. Wählen Sie  [Setup] - [Erweiterte Einstellungen] im Startmenü.
3. Wählen Sie [Bluetooth-Einstellungen] - [Geräteliste].
4. Stellen Sie den Cursor auf den Namen der Kopfhörer, die Sie entfernen möchten, und drücken Sie dann DISPLAY.
Um alle gekoppelten Kopfhörer aus der Geräteliste zu entfernen, drücken Sie AUDIO.
5. Befolgen Sie zum Löschen der gewünschten Kopfhörer aus der Geräteliste die Anweisungen auf dem Bildschirm.

Hinweis



- Um die gekoppelten Kopfhörer in der Geräteliste anzuzeigen, setzen Sie  [Setup] - [Erweiterte Einstellungen] - [Bluetooth-Einstellungen] - [Bluetooth-Modus] auf [Sender].

Wiedergabe von Ton mit gekoppelten Kopfhörern

- 1 **Schalten Sie die BLUETOOTH-Funktion an den Kopfhörern ein.**
- 2 **Drücken Sie HOME.**
Das Startmenü wird auf dem Fernsehschirm angezeigt.
- 3 **Wählen Sie  [Setup] - [Erweiterte Einstellungen] im Startmenü.**
- 4 **Wählen Sie [Bluetooth-Einstellungen] - [Bluetooth-Modus] - [Sender].**
Die Lautsprecheranlage schaltet in den BLUETOOTH-Übertragungsmodus. Die Lautsprecheranlage stellt automatisch wieder eine Verbindung zu den Kopfhörern her, mit denen sie zuletzt verbunden war.
- 5 **Wechseln Sie zurück zum Startmenü, wählen Sie  [Sehen] oder  [Hören] und wählen Sie den Eingang aus.**
Das Bild des ausgewählten Eingangs erscheint auf dem Fernsehschirm, [BT TX] erscheint im Display an der Vorderseite und der Ton wird über Kopfhörer ausgegeben.
Der Ton von der Lautsprecheranlage wird gleichzeitig stummgeschaltet.
- 6 **Stellen Sie die Lautstärke ein.**
Stellen Sie zunächst den Lautstärkepegel der Kopfhörer ein. Passen Sie dann den Lautstärkepegel der Kopfhörer mit  (Lautstärke) +/- auf der Fernbedienung an.

So trennen Sie die Verbindung zu gekoppelten Kopfhörern

Führen Sie einen der folgenden Schritte aus.

- Deaktivieren Sie die BLUETOOTH-Funktion an den Kopfhörern.
- Setzen Sie  [Setup] - [Erweiterte Einstellungen] - [Bluetooth-Einstellungen] - [Bluetooth-Modus] auf [Empfänger] oder [Aus].
- Schalten Sie die Lautsprecheranlage oder die Kopfhörer aus.
- Wählen Sie den Gerätenamen der verbundenen Kopfhörer in  [Setup] - [Erweiterte Einstellungen] - [Bluetooth-Einstellungen] - [Geräteliste] aus.
[Verbunden] beim Gerätenamen wird ausgeblendet.

Hinweis zur Verbindung mit Kopfhörern

- Je nach den BLUETOOTH-kompatiblen Kopfhörern lässt sich der Lautstärkepegel unter Umständen nicht einstellen.
- Die Signaleinspeisung über BLUETOOTH wird deaktiviert, wenn  [Setup] - [Erweiterte Einstellungen] - [Bluetooth-Einstellungen] - [Bluetooth-Modus] auf [Aus] oder [Sender] gesetzt wird.
- Sie können bis zu 9 BLUETOOTH-Geräte registrieren. Wenn Sie ein 10. BLUETOOTH-Gerät registrieren, wird das BLUETOOTH-Gerät, bei dem die letzte Verbindung am längsten zurückliegt, durch das neue Gerät überschrieben.
- In der [Geräteliste] können an der Lautsprecheranlage bis zu 15 erkannte BLUETOOTH-Geräte angezeigt werden.
- Während der Tonübertragung an BLUETOOTH-kompatible Kopfhörer können Sie den Klangeffekt nicht wechseln und keine Einstellungen ändern.
- Aufgrund der Merkmale der BLUETOOTH-Funktechnologie kann die Audio-/Musikwiedergabe am BLUETOOTH-Gerät gegenüber der Wiedergabe an der Lautsprecheranlage verzögert sein.
- Sie können den Empfang von LDAC-Audiosignalen vom BLUETOOTH-Gerät unter [Bluetooth-Einstellungen] aktivieren und deaktivieren.

Funktionen der Lautsprecheranlage bei der Verbindung mit einem Netzwerk

Sie können Musikinhalte zur Wiedergabe über die Lautsprecheranlage streamen, indem Sie ein Smartphone, Tablet oder ein iOS-Gerät bedienen oder indem Sie auf einem Computer gespeicherte Musik über die Lautsprecheranlage wiedergeben, indem Sie sie mit dem Netzwerk verbinden.

Der Wi-Fi- und der LAN(100)-Anschluss der Lautsprecheranlage verfügen über eine Routerfunktion, die Audiodaten an ein anderes Audioprodukt von Sony weiterleiten kann.

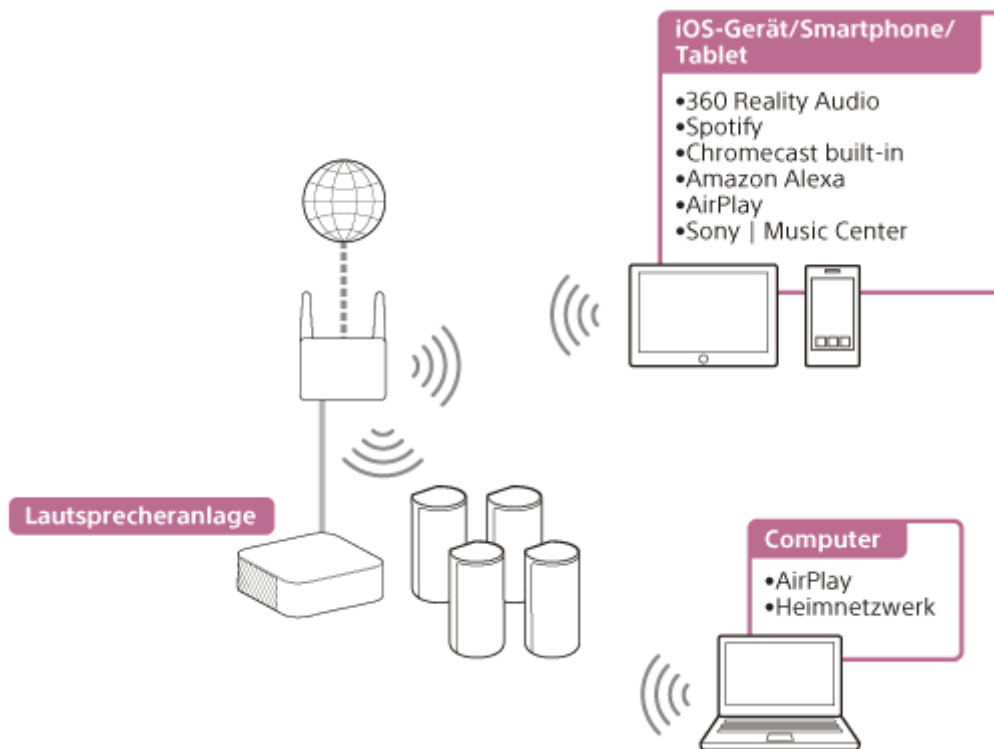

- **360 Reality Audio**
Sie können 360 Reality Audio-Inhalte über die Lautsprecheranlage wiedergeben, indem Sie sie in einer mit 360 Reality Audio kompatiblen Streaming-Dienst-App auswählen.
- **Spotify**
Sie können Musik in der Spotify-App auswählen und über die Lautsprecheranlage wiedergeben. Verwende dein Smartphone, Tablet oder deinen Computer als Fernbedienung für Spotify. Auf spotify.com/connect erfährst du mehr.
- **Chromecast built-in™**
Sie können Musik in der Chromecast-fähigen App auswählen und über die Lautsprecheranlage wiedergeben.
- **Amazon Alexa**
Sie können im Streaming-Dienst Sprachbefehle für Funktionen wie Musikwiedergabe, Wechseln zum nächsten/vorherigen Song, Lautstärkeinstellung usw. ausführen, indem Sie die Lautsprecheranlage mit einem Gerät mit integrierter Alexa (nicht mitgeliefert) kombinieren.
- **AirPlay**
Die Lautsprecheranlage unterstützt AirPlay. Sie können Musik über die Lautsprecheranlage wiedergeben, indem Sie ein iOS-Gerät oder einen Computer bedienen.
- **Sony | Music Center**

Sie können die Lautsprecheranlage drahtlos steuern, indem Sie die App „Sony | Music Center“ auf dem Smartphone oder Tablet installieren.

- **Heimnetzwerk**

Sie können auf Ihrem Computer oder in einem Netzwerkordner gespeicherte Musikdateien über ein Heimnetzwerk wiedergeben.

Hinweis

- Der Server muss mit demselben Netzwerk verbunden werden wie die Lautsprecheranlage.

Verwandtes Thema

- [Wiedergabe von 360 Reality Audio](#)
- [Verwenden von Spotify](#)
- [Streamen von Musik mit Chromecast built-in](#)
- [Bedienen der Lautsprecheranlage per Sprachbefehl an ein Gerät mit integrierter Alexa](#)
- [Streamen von Musik mit einem iOS-Gerät](#)
- [Verwenden von Sony | Music Center](#)
- [Wiedergeben von Musik auf Ihrem PC über ein Heimnetzwerk](#)

Einrichten einer Drahtlosnetzwerkverbindung im Startmenü

Überprüfen Sie Folgendes vorab.

- Netzwerkname (SSID)(*)
- Sicherheitsschlüssel (Passwort)(**)

* SSID (Service Set Identifier) ist ein Name, der einen bestimmten Zugangspunkt identifiziert.

** Diese Informationen finden Sie auf einem Aufkleber auf Ihrem WLAN-Router/Zugangspunkt, in der Bedienungsanleitung oder in den von Ihrem Internetdienstanbieter bereitgestellten Unterlagen bzw. fragen Sie die Person, die das Drahtlosnetzwerk eingerichtet hat.

1 Drücken Sie HOME.

Das Startmenü wird auf dem Fernsehschirm angezeigt.

2 Wählen Sie [Setup] - [Erweiterte Einstellungen] im Startmenü.

3 Wählen Sie [Netzwerkeinstellungen].

Vergewissern Sie sich, dass [WLAN-Verbindung] auf [Ein] gesetzt ist.

4 Wählen Sie [Internet-Einstellungen] - [Weiter].

5 Wählen Sie [Suche nach WLANNetzwerk].

Die Liste mit Netzwerknamen erscheint auf dem Fernsehschirm.

6 Wählen Sie den gewünschten Netzwerknamen (SSID) aus.

Wenn Sie die Verbindung zu einem Netzwerk herstellen wollen, das nicht in der Liste erscheint, wählen Sie [Neue Verbindung registrieren] und befolgen Sie die Anweisungen auf dem Bildschirm.

7 Geben Sie den Sicherheitsschlüssel (oder das Passwort) über die Softwaretastatur ein und wählen Sie anschließend [Eingabe].

Die Lautsprecheranlage beginnt, eine Verbindung mit dem Netzwerk herzustellen.

Heimkinosystem
HT-A9

Einrichten einer Drahtlosnetzwerkverbindung mit Sony | Music Center

Mit Sony | Music Center können Sie die Lautsprecheranlage mit demselben Drahtlosnetzwerk verbinden wie das Mobilgerät. Wenn Sie weitere Informationen benötigen, befolgen Sie die Anweisungen in der App oder lesen Sie auf der folgenden Website nach.

<https://www.sony.net/smcqa/>

Einrichten einer WLAN-Verbindung mit einem iOS-Gerät

Die Lautsprecheranlage ist kompatibel mit Apple Setup.

Mit dieser Funktion können Sie die Lautsprecheranlage mit demselben Netzwerk verbinden, mit dem Ihr iOS-Gerät über WLAN verbunden ist, ohne den Netzwerknamen und das Passwort eingeben zu müssen.

1 Drücken Sie HOME auf der mit der Lautsprecheranlage mitgelieferten Fernbedienung.

Das Startmenü wird auf dem Fernsehschirm angezeigt.

2 Wählen Sie  [Setup] - [Erweiterte Einstellungen] im Startmenü.

3 Wählen Sie [Netzwerkeinstellungen].

Vergewissern Sie sich, dass [WLAN-Verbindung] auf [Ein] gesetzt ist.

4 Wählen Sie [Internet-Einstellungen] - [Weiter].

5 Wählen Sie [Apple-Setup verwenden].

6 Bedienen Sie das iOS-Gerät gemäß den Anweisungen auf dem Bildschirm.

Anschließen an einen PC oder Router über ein LAN-Kabel

Die folgende Abbildung zeigt ein Beispiel zum Anschließen von Lautsprecheranlage und PC an das Heimnetzwerk.

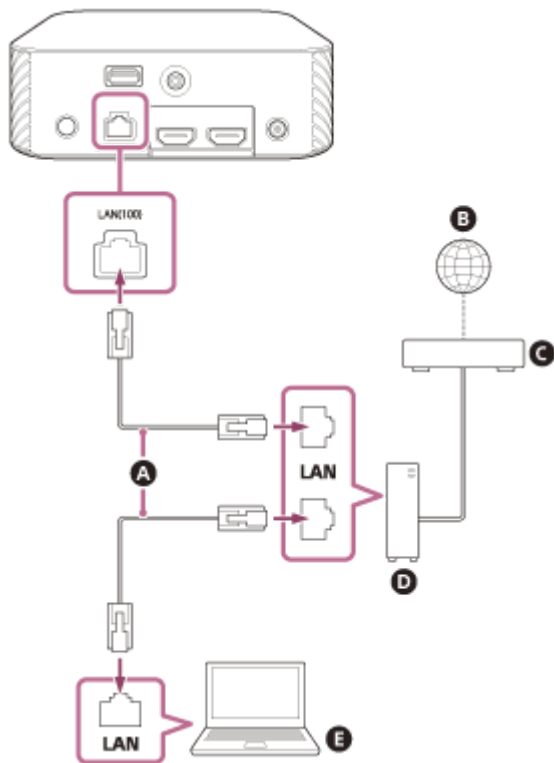

- A** LAN-Kabel (nicht mitgeliefert)
- B** Internet
- C** Modem
- D** Router
- E** PC





Hinweis

- Der PC muss mit demselben Netzwerk verbunden werden wie die Lautsprecheranlage.

Tipp

- Es empfiehlt sich, ein abgeschirmtes, ungekreuztes Schnittstellenkabel (nicht mitgeliefert) zu verwenden.

Einrichten einer kabelgebundenen Verbindung

- 1 Schließen Sie die Lautsprecheranlage über ein LAN-Kabel an einen Router an.
- 2 Drücken Sie HOME.
Das Startmenü wird auf dem Fernsehschirm angezeigt.
- 3 Wählen Sie  [Setup] - [Erweiterte Einstellungen] im Startmenü.
- 4 Wählen Sie [Netzwerkeinstellungen] - [Internet-Einstellungen] - [Weiter].
- 5 Wählen Sie die Methode zum Festlegen der IP-Adresse aus.
 - [Auto]: Eine IP-Adresse wird automatisch bezogen.
 - [Manuell]: Geben Sie manuell eine IP-Adresse ein.
- 6 Bei Auswahl von [Manuell] nehmen Sie die Einstellung gemäß den Anweisungen auf dem Bildschirm vor.
Die Lautsprecheranlage beginnt, Netzwerkeinstellungen vorzunehmen.
- 7 Wenn der Netzwerkeinstellstatus angezeigt wird, scrollen Sie mit  (auf)/  (ab) durch die Informationen und drücken dann  (rechts).

Hinweis

- Bei Auswahl von IPv6 können Sie keine feste IP-Adresse verwenden.

Heimkinosystem
HT-A9

Wiedergabe von 360 Reality Audio

Die Lautsprecheranlage ist kompatibel mit 360 Reality Audio.

Sie können 360 Reality Audio-Inhalte über die Lautsprecheranlage wiedergeben, indem Sie sie in einer mit 360 Reality Audio kompatiblen Streaming-Dienst-App auswählen.

Einzelheiten zu 360 Reality Audio finden Sie unter der folgenden URL.

<https://www.sony.net/360RA/>

Zum Vorbereiten von Lautsprecheranlage und Mobilgerät ermitteln Sie an der Lautsprecheranlage einen mit 360 Reality Audio kompatiblen Streaming-Dienst und installieren Sie dann die geeignete App auf dem Mobilgerät.

1 Drücken Sie HOME.

Das Startmenü wird auf dem Fernsehschirm angezeigt.

2 Wählen Sie [Hören] - [360 Reality Audio] im Startmenü.

Befolgen Sie die Bildschirmanzeige, um einen Streaming-Dienst zu ermitteln, der mit 360 Reality Audio kompatibel und in Ihrem Land bzw. Ihrer Region verfügbar ist.

Hinweis

- [360 Reality Audio] wird nicht angezeigt, wenn es keinen mit 360 Reality Audio kompatiblen Streaming-Dienst gibt.

3 Installieren Sie die mit 360 Reality Audio kompatible Streaming-Dienst-App auf dem Mobilgerät.

4 Verbinden Sie das Mobilgerät über WLAN mit demselben Netzwerk wie die Lautsprecheranlage.

5 Starten Sie die mit 360 Reality Audio kompatible Streaming-Dienst-App, tippen Sie auf die Cast-Taste und wählen Sie die Lautsprecheranlage aus.

6 Wählen Sie 360 Reality Audio-Inhalte in der Streaming-Dienst-App aus und starten Sie die Wiedergabe.

Die Musik wird über die Lautsprecheranlage wiedergegeben.

Hinweis

- 360 Reality Audio-Inhalte können bei einer BLUETOOTH-Verbindung nicht wiedergegeben werden.

Tipp

- Wenn [Netzwerk/Bluetooth-Standby] auf [Ein] gesetzt ist, können Sie die Musikwiedergabe rasch starten, auch wenn sich die Lautsprecheranlage im Bereitschaftsmodus befindet.
- Auf dem Wiedergabebildschirm erscheint ein Bild wie z. B. ein Albumcover, wenn diese Funktion durch den wiedergegebenen Inhalt unterstützt wird.

Verwandtes Thema

- [\[System-Einstellungen\]](#)

5-025-235-41(2) Copyright 2021 Sony Corporation

Heimkinosystem
HT-A9

Verwenden von Spotify

Sie können Musik in der Spotify-App auswählen und über die Lautsprecheranlage wiedergeben.

Wiedergeben von Musik über die Lautsprecheranlage mit der Funktion „Spotify Connect“

Verwende dein Smartphone, Tablet oder deinen Computer als Fernbedienung für Spotify. Auf spotify.com/connect erfährst du mehr.

Tipp

- Wenn [Netzwerk/Bluetooth-Standby] auf [Ein] gesetzt ist, können Sie die Musikwiedergabe rasch starten, auch wenn sich die Lautsprecheranlage im Bereitschaftsmodus befindet.
- Auf dem Wiedergabebildschirm erscheint ein Bild wie z. B. ein Albumcover, wenn diese Funktion durch den wiedergegebenen Inhalt unterstützt wird.

Fortsetzen der Wiedergabe von auf dem Mobilgerät wiedergegebener Musik

1 Drücken Sie MUSIC SERVICE.

Wenn Sie mit Spotify Musik über die Lautsprecheranlage wiedergegeben haben, wird die Wiedergabe der mit Spotify wiedergegebenen Musik fortgesetzt.

Hinweis

- Die App Spotify ist möglicherweise nicht in allen Ländern/Regionen verfügbar.

Verwandtes Thema

- [\[System-Einstellungen\]](#)

Heimkinosystem
HT-A9

Streamen von Musik mit Chromecast built-in

Die Lautsprecheranlage ist mit Chromecast built-in kompatibel. Damit lässt sich Musik vom Mobilgerät an den Lautsprecher streamen.

Sie können Musikinhalte in einer Chromecast-fähigen App auswählen und Audioinhalte über die Lautsprecheranlage oder die Gruppe mit dieser Lautsprecheranlage wiedergeben.

Musikwiedergabe durch Bedienen des Mobilgeräts

1 Drücken Sie HOME.

Das Startmenü wird auf dem Fernsehschirm angezeigt.

2 Wählen Sie  [Hören] - [integrierte Chromecast-Technologie] im Startmenü.

Befolgen Sie die auf dem Bildschirm angezeigten Schritte.

Nach dem Vornehmen der Einstellungen wird [Netzwerk/Bluetooth-Standby] automatisch auf [Ein] gesetzt und Sie können die Musikwiedergabe rasch starten, auch wenn sich die Lautsprecheranlage im Bereitschaftsmodus befindet.

3 Installieren Sie die Chromecast-fähige App auf dem Mobilgerät.

4 Verbinden Sie das Mobilgerät über WLAN mit demselben Netzwerk wie die Lautsprecheranlage.

5 Starten Sie die Chromecast-fähige App, tippen Sie auf die Cast-Taste und wählen Sie die Lautsprecheranlage oder die Gruppe mit der Lautsprecheranlage aus.



6 Wählen Sie Musik aus und lassen Sie sie in der Chromecast-fähigen App wiedergeben.

Die Musik wird über die Lautsprecheranlage wiedergegeben.

Musikwiedergabe per Sprachbefehl an Google Assistant

Die Lautsprecheranlage ist mit einem Google Assistant-fähigen Gerät mit Chromecast built-in kompatibel, sodass Sie die Musikwiedergabe durch Sprachbefehle steuern können. Verknüpfen Sie dazu einfach die Lautsprecheranlage und die Google Home-App auf dem Mobilgerät. Näheres dazu finden Sie in der Google Home-App.

Hinweis

- Je nach Land bzw. Region stehen Chromecast built-in und die Chromecast-fähige App möglicherweise nicht zur Verfügung.
- Je nach Betriebsumgebung oder wiedergegebenem Inhalt kann es zu Tonaussetzern kommen.

Tipp

- Auf dem Wiedergabebildschirm erscheint ein Bild wie z. B. ein Albumcover, wenn diese Funktion durch den wiedergegebenen Inhalt unterstützt wird.

Verwandtes Thema

- [\[System-Einstellungen\]](#)

5-025-235-41(2) Copyright 2021 Sony Corporation

Bedienen der Lautsprecheranlage per Sprachbefehl an ein Gerät mit integrierter Alexa

Alexa ist Amazons cloudbasierter Sprachservice. Sie können Ton über die Lautsprecheranlage per Sprachbefehl an ein Gerät mit integrierter Alexa wiedergeben.

Wenn Sie diese Funktion nutzen möchten, müssen Sie Ihr Amazon-Konto mit dem Gerät mit integrierter Alexa verknüpfen.

Zum Vorbereiten von Lautsprecheranlage und Mobilgerät verbinden Sie das Mobilgerät über WLAN mit demselben Netzwerk wie die Lautsprecheranlage und registrieren Sie die Lautsprecheranlage bei einem Amazon-Konto.

Vorbereiten von Lautsprecheranlage und Mobilgerät

- 1 Verbinden Sie das Mobilgerät über WLAN mit demselben Netzwerk wie die Lautsprecheranlage.
- 2 Installieren Sie die kostenlose App Sony | Music Center auf dem Mobilgerät.
- 3 Starten Sie Sony | Music Center und wählen Sie die Lautsprecheranlage aus.
- 4 Nehmen Sie die Einstellung zur Sprachführung gemäß den Anweisungen auf dem Sony | Music Center-Bildschirm vor.

An der Lautsprecheranlage per Sprachbefehl an ein Gerät mit integrierter Alexa ausführbare Wiedergabefunktionen

Sie können im Streaming-Dienst Sprachbefehle für Funktionen wie Musikwiedergabe, Wechseln zum nächsten/vorherigen Song, Lautstärkeinstellung usw. ausführen, indem Sie die Lautsprecheranlage mit einem Gerät mit integrierter Alexa (nicht mitgeliefert) kombinieren.

Allein mit der Lautsprecheranlage sind keine Sprachbefehle möglich.

Hinweis

- Diese Funktion steht nicht in allen Ländern/Regionen zur Verfügung.
- Alexa-Funktionen, für die Antworten vom Benutzer erforderlich sind, stehen mit der Lautsprecheranlage nicht zur Verfügung, da die Lautsprecheranlage nicht mit einem Mikrofon ausgestattet ist.
- Sie können nicht alle Funktionen von Amazon Alexa auf der Lautsprecheranlage nutzen.

Tipp

- Mit Sony | Music Center können Sie die Lautsprecheranlage beim Amazon-Konto abmelden. Selbst wenn Sie ein Konto in der Alexa-App abmelden, kann die Lautsprecheranlage nicht erkennen, dass das Konto abgemeldet wurde.
- Auf dem Wiedergabebildschirm erscheint ein Bild wie z. B. ein Albumcover, wenn diese Funktion durch den wiedergegebenen Inhalt unterstützt wird.

Streamen von Musik mit einem iOS-Gerät

Die Lautsprecheranlage ist kompatibel mit AirPlay 2. Sie können Musikinhalte auf einem iOS-Gerät wie z. B. einem iPhone, iPad oder iPod touch auswählen und diese an die Lautsprecheranlage streamen.

- 1 Verbinden Sie das iOS-Gerät über WLAN mit demselben Netzwerk wie die Lautsprecheranlage.**
- 2 Starten Sie die Wiedergabe der zu streamenden Musik auf dem iOS-Gerät.**
- 3 Rufen Sie das AirPlay-Symbol () auf dem iOS-Gerät auf und tippen Sie darauf.**
- 4 Wählen Sie am iOS-Gerät die Lautsprecheranlage als den Lautsprecher aus, auf den gestreamt werden soll.**
Die Musik wird über die Lautsprecheranlage wiedergegeben.

Tip

- Sie können neben der Lautsprecheranlage gleichzeitig noch weitere Lautsprecher auswählen und Musik über mehrere Lautsprecher streamen.

Streamen von Musik über die Lautsprecheranlage per Sprachbefehl an Siri

Wenn Sie die Lautsprecheranlage zur Home-App auf dem iOS-Gerät hinzufügen, können Sie Musik per Sprachbefehl an Siri über die Lautsprecheranlage streamen.

Hinweis

- Da die Lautsprecheranlage nicht mit einem Mikrofon ausgestattet ist, können Sie die Lautsprecheranlage nicht direkt per Sprachbefehl bedienen.
- Nicht alle Siri-Funktionen stehen an der Lautsprecheranlage zur Verfügung.

Heimkinosystem
HT-A9

Verwenden von Sony | Music Center

Sony | Music Center ist eine App zum Steuern kompatibler Audiogeräte von Sony über ein Mobilgerät wie ein Smartphone oder Tablet.

Einzelheiten zu Sony | Music Center finden Sie unter der folgenden URL.

<https://www.sony.net/smcqa/>

- 1 **Installieren Sie die kostenlose App Sony | Music Center auf dem Mobilgerät.**
- 2 **Verbinden Sie das Mobilgerät über WLAN mit demselben Netzwerk wie die Lautsprecheranlage.**
- 3 **Starten Sie Sony | Music Center.**
- 4 **Befolgen Sie die Anweisungen auf dem Sony | Music Center-Bildschirm.**

Hinweis

- Verwenden Sie die neueste Version von Sony | Music Center. Wenn Sie keine BLUETOOTH-Verbindung zwischen dieser Lautsprecheranlage und einem BLUETOOTH-Gerät herstellen können, deinstallieren Sie Sony | Music Center und versuchen Sie dann erneut, über BLUETOOTH eine Verbindung herzustellen.

Tipp

- Verbinden Sie das Mobilgerät mit demselben Netzwerk wie die Lautsprecheranlage.

Verwandtes Thema

- [Einrichten einer Drahtlosnetzwerkverbindung im Startmenü](#)
- [Einrichten einer Drahtlosnetzwerkverbindung mit Sony | Music Center](#)
- [Einrichten einer WLAN-Verbindung mit einem iOS-Gerät](#)
- [Anschließen an einen PC oder Router über ein LAN-Kabel](#)
- [Einrichten einer kabelgebundenen Verbindung](#)

Heimkinosystem
HT-A9

Wiedergeben von Musik auf Ihrem PC über ein Heimnetzwerk

Sie können auf Ihrem PC gespeicherte Musikdateien über ein Heimnetzwerk wiedergeben. Sie können Musikdateien über Sony | Music Center auf einem Mobilgerät wie einem Smartphone oder Tablet wiedergeben lassen.



- A** PC
- B** WLAN-Router
- C** Smartphone oder Tablet

1 Verbinden Sie die Lautsprecheranlage mit einem Netzwerk.

2 Verbinden Sie den PC mit einem Netzwerk.

Einzelheiten dazu finden Sie in der Bedienungsanleitung zum PC.

3 Stellen Sie den PC ein.

Wenn Sie den PC im Heimnetzwerk verwenden wollen, müssen Sie ihn als Server einstellen. Einzelheiten dazu finden Sie in der Bedienungsanleitung zum PC.

4 Starten Sie die Musikwiedergabe auf einem PC mithilfe von Sony | Music Center.

Sie können auf dem PC gespeicherte Musikdateien über die auf einem Mobilgerät wie einem Smartphone oder Tablet installierte App Sony | Music Center wiedergeben. Einzelheiten zu Sony | Music Center finden Sie unter der folgenden URL.

<https://www.sony.net/smcqa/>

Tipp

- Zum Überprüfen des Netzwerkverbindungsstatus siehe  [Setup] - [Erweiterte Einstellungen] - [Netzwerkeinstellungen] - [Netzwerkverbindungsstatus].

Verwandtes Thema

- [Einrichten einer Drahtlosnetzwerkverbindung im Startmenü](#)
- [Einrichten einer Drahtlosnetzwerkverbindung mit Sony | Music Center](#)
- [Einrichten einer WLAN-Verbindung mit einem iOS-Gerät](#)
- [Anschließen an einen PC oder Router über ein LAN-Kabel](#)
- [Einrichten einer kabelgebundenen Verbindung](#)

5-025-235-41(2) Copyright 2021 Sony Corporation

Einstellen der Lautstärke

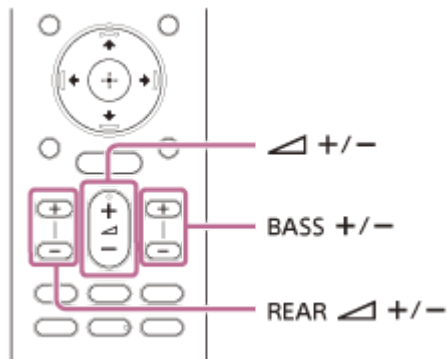

So stellen Sie die Lautstärke der Lautsprecheranlage ein

Drücken Sie (Lautstärke) +/-.

Der Lautstärkepegel wird im Display an der Vorderseite angezeigt.

So stellen Sie die Basslautstärke ein

Drücken Sie BASS (Basslautstärke) +/-.

Der Lautstärkepegel wird im Display an der Vorderseite angezeigt.

Hinweis

- Der Subwoofer ist auf die Wiedergabe von Bässen und niederfrequenten Tönen ausgelegt. Wenn die eingespeiste Tonquelle, wie Fernsehprogramme, nicht viel Bässe enthält, sind die Bässe vom Subwoofer möglicherweise nicht gut zu hören.

So stellen Sie die Lautstärke der hinteren Lautsprecher ein

Drücken Sie REAR (Lautstärke der hinteren Lautsprecher) +/-.

Der Lautstärkepegel wird im Display an der Vorderseite angezeigt.

Hinweis

- Die hinteren Lautsprecher sind auf die Wiedergabe des Raumklanganteils von Mehrkanalton und auf Raumklang ausgelegt, der mithilfe virtueller Verarbeitung aus 2-Kanal-Ton generiert wird. Wenn die eingespeiste Tonquelle nicht viele Raumklangelemente enthält, sind die Raumklangeffekte von den hinteren Lautsprechern möglicherweise nicht gut zu hören.

Wiedergeben von immersivem Raumklang (IMMERSIVE AE)

Durch den effektiven Einsatz der Klangmodi erzeugen Sie ein Klangfeld, das neben einer horizontalen auch eine vertikale Raumwirkung entfaltet, sodass der Eindruck eines räumlichen Hörerlebnisses entsteht. Diese Funktion kann sogar für 2.0-kanalige Signale wie die von Fernsehsendungen genutzt werden.

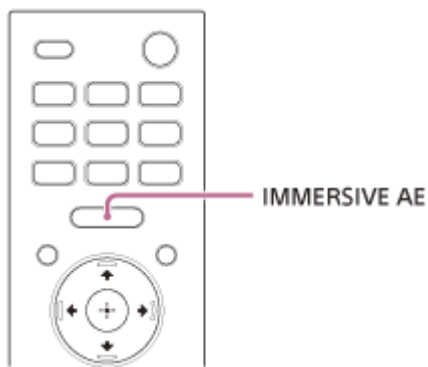

1 Schalten Sie die Funktion mit IMMERSIVE AE ein oder aus.

Die Einstellung für Immersive Audio Enhancement erscheint auf dem Fernsehschirm.

- **[Immersive Audio Enhancement: On]:** Zum Aktivieren der Funktion Immersive Audio Enhancement.
- **[Immersive Audio Enhancement: Off]:** Zum Deaktivieren der Funktion Immersive Audio Enhancement.

Hinweis

- Die Immersive Audio Enhancement-Funktion steht nur zur Verfügung, wenn  [Setup] - [Erweiterte Einstellungen] - [Toneinstellungen] - [Klangeffekt] auf [Sound Mode Ein] gesetzt ist.
- Der Raumklangeffekt aus allen Richtungen variiert je nach Tonquelle.
- Die Einstellung für Immersive Audio Enhancement erscheint nicht auf dem Fernsehschirm, solange der Fernseheingang ausgewählt ist. In diesem Fall können Sie die Einstellung für Immersive Audio Enhancement im Display an der Vorderseite prüfen.
- Je nach Signalquelle ist diese Einstellung fest eingestellt und lässt sich nicht ändern.

Heimkinosystem
HT-A9

Einstellen von auf die Tonquellen zugeschnittenen Klangeffekten (Tonmodus)

Sie können problemlos vordefinierte Klangeffekte auswählen, die optimal auf verschiedene Arten von Tonquellen zugeschnitten sind.

Diese Funktion steht nur zur Verfügung, wenn  [Setup] - [Erweiterte Einstellungen] - [Toneinstellungen] - [Klangeffekt] auf [Sound Mode Ein] gesetzt ist.

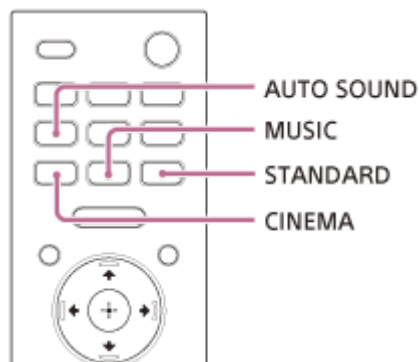

- 1 Drücken Sie **AUTO SOUND**, **CINEMA**, **MUSIC** oder **STANDARD**, um den Tonmodus auszuwählen.

Der ausgewählte Tonmodus erscheint auf dem Fernsehschirm.

- **[Auto Sound]**: Für die Tonquelle wird automatisch eine passende Klangeinstellung ausgewählt.
- **[Cinema]**: Sie haben den Eindruck, sich voll und ganz inmitten eines Klangfelds zu befinden. Dieser Modus eignet sich zur Filmwiedergabe.
- **[Music]**: Die Lebendigkeit und Ausdrucksstärke des Klangs kommen in allen Einzelheiten zur Geltung. Mit diesem Modus erreichen Sie eine emotional mitreißende Musikwiedergabe.
- **[Standard Surround]**: Der Ton des Fernsehprogramms ist deutlich zu verstehen.

Hinweis

- In folgenden Fällen ist die Tonmodusfunktion deaktiviert.
 - Chromecast built-in wird verwendet.
 - AirPlay wird verwendet.
 - Das BLUETOOTH-Gerät befindet sich im BLUETOOTH-Übertragungsmodus.
 - Ein Testton wird ausgegeben.
- Der Klangmodus erscheint nicht auf dem Fernsehschirm, solange der Fernseheingang ausgewählt ist. In diesem Fall können Sie den Klangmodus im Display an der Vorderseite prüfen.
- Abhängig von der Kombination aus Tonmodus-Einstellung und Tonquelle wird der Effekt von [Schallfeldoptimierung] möglicherweise nicht übernommen.

Klarere Dialogwiedergabe (VOICE)

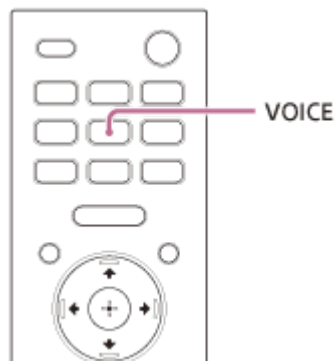

1 Schalten Sie die Funktion mit VOICE ein oder aus.

Die Sprachmoduseinstellung erscheint auf dem Fernsehschirm.

- **[Voice: On]:** Dialoge sind durch eine Verstärkung des Frequenzbereichs für Dialoge gut zu verstehen.
- **[Voice: Off]:** Zum Deaktivieren der Sprachmodusfunktion.

Hinweis

- Die Sprachmoduseinstellung erscheint nicht auf dem Fernsehschirm, solange der Fernseheingang ausgewählt ist. In diesem Fall können Sie die Sprachmoduseinstellung im Display an der Vorderseite prüfen.
- Wenn sich das BLUETOOTH-Gerät im BLUETOOTH-Übertragungsmodus befindet, wird der Sprachmodus deaktiviert.

Wiedergabe von klarem Ton bei niedriger Lautstärke nachts (NIGHT)

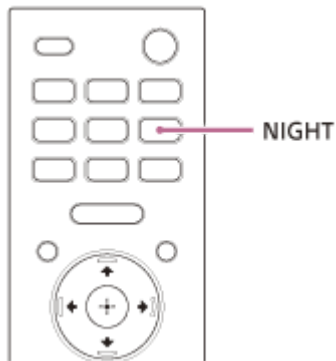

1 Schalten Sie die Funktion mit NIGHT ein oder aus.

Die Nachtmoduseinstellung erscheint auf dem Fernsehschirm.

- **[Night: On]:** Der Ton wird mit geringer Lautstärke ausgegeben, wobei Verständlichkeit und Klarheit der Dialoge weitestgehend erhalten bleiben.
- **[Night: Off]:** Zum Deaktivieren der Nachtmodusfunktion.

Hinweis

- Wenn Sie die Lautsprecheranlage ausschalten, wird diese Einstellung automatisch auf [Night: Off] gesetzt.
- Die Nachtmoduseinstellung erscheint nicht auf dem Fernsehschirm, solange der Fernseheingang ausgewählt ist. In diesem Fall können Sie die Nachtmoduseinstellung im Display an der Vorderseite prüfen.
- Wenn sich das BLUETOOTH-Gerät im BLUETOOTH-Übertragungsmodus befindet, wird der Nachtmodus deaktiviert.

Beim Fernsehen

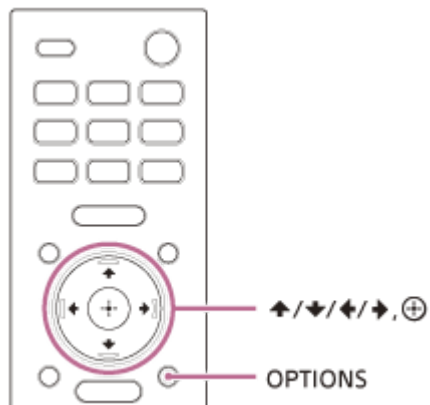

- 1 Drücken Sie OPTIONS.**
[SYNC] erscheint im Display an der Vorderseite.
- 2 Drücken Sie ➔ (rechts) oder ⊕ (Eingabe).**
Der Korrekturwert erscheint im Display an der Vorderseite.
- 3 Korrigieren Sie die Verzögerung mit ⬆ (auf)/ ⬇ (ab) und drücken Sie dann ⊕ (Eingabe).**
Sie können die Verzögerung in Schritten von 25 ms auf 0 ms bis 300 ms einstellen.
- 4 Drücken Sie OPTIONS.**
Das Optionsmenü im Display an der Vorderseite wird ausgeblendet.

Bei der Wiedergabe von einem anderen Gerät

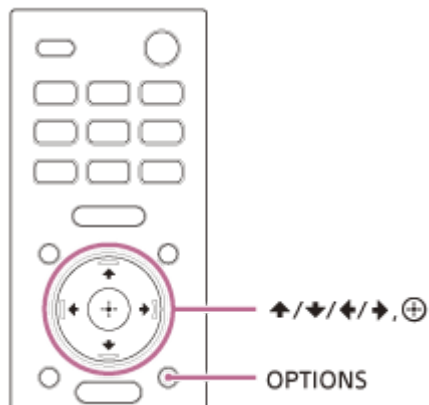

- 1 Drücken Sie OPTIONS.**
Das Optionsmenü wird auf dem Fernsehschirm angezeigt.
- 2 Wählen Sie [A/V Sync].**
- 3 Korrigieren Sie die Verzögerung mit \blacktriangle (auf) / \blacktriangledown (ab) und drücken Sie dann \oplus (Eingabe).**
Sie können die Verzögerung in Schritten von 25 ms auf 0 ms bis 300 ms einstellen.

Tipp

- Wenn Ihr Fernsehgerät über eine Funktion verfügt, die die Verzögerung zwischen Bild und Ton anpasst, verwenden Sie diese für die Anpassung. Ausführliche Informationen finden Sie in der Bedienungsanleitung des Fernsehgeräts.

Wiedergeben von Multiplex-Ton (AUDIO)

Multiplex-Ton kann wiedergegeben werden, wenn die Lautsprecheranlage ein Multiplex-Sendesignal im Dolby Digital-Format empfängt.

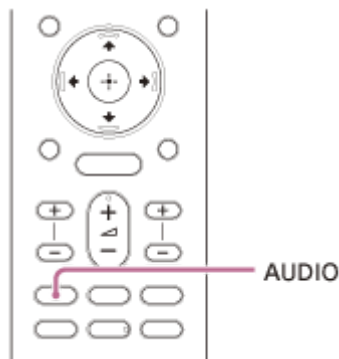

1 Drücken Sie AUDIO wiederholt, um das gewünschte Audiosignal auszuwählen.

Das Audiosignal erscheint auf dem Fernsehschirm.

- **[Audio: Main]:** Der Ton der Hauptsprache wird ausgegeben.
- **[Audio: Sub]:** Der Ton der Nebensprache wird ausgegeben.
- **[Audio: Main/Sub]:** Der Hauptton wird über den linken, der Nebenton über den rechten Lautsprecher ausgegeben.

Hinweis

- Zur Ausgabe von Dolby Digital-Ton müssen Sie ein eARC- oder ARC-kompatibles Fernsehgerät mit dem HDMI-Kabel (mitgeliefert) an die Buchse HDMI OUT (TV ARC/eARC) oder ein anderes Gerät mit einem HDMI-Kabel (nicht mitgeliefert) an die Buchse HDMI IN anschließen.
- Das Audiosignal erscheint nicht auf dem Fernsehschirm, solange der Fernseheingang ausgewählt ist. In diesem Fall können Sie das Audiosignal im Display an der Vorderseite prüfen.

Verwandtes Thema

- [Anschließen eines mit ARC/eARC kompatiblen Fernsehgeräts](#)

Heimkinosystem
HT-A9

Beim Fernsehen

Durch die Anpassung der Dialoglautstärke können Sie den Dialog gut verstehen, da er sich von den Umgebungsgeräuschen abhebt. Diese Funktion funktioniert bei der Wiedergabe von Inhalten, die mit der DTS:X-Dialogsteuerungsfunktion kompatibel sind.
Das Einstellverfahren hängt vom Eingang ab.

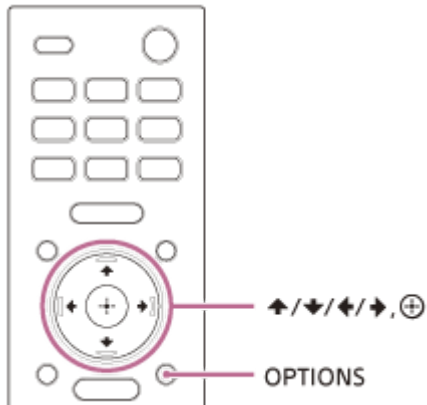

- 1 Drücken Sie **OPTIONS**, zeigen Sie mit **↑** (auf)/ **↓** (ab) die Option **[DIALOG]** im Display an der Vorderseite an und drücken Sie dann **⊕** (Eingabe).
- 2 Stellen Sie die Dialoglautstärke mit **↑** (auf)/ **↓** (ab) ein und drücken Sie dann **⊕** (Eingabe).
Sie können sie in Schritten von 1,0 dB auf einen Wert zwischen 0,0 dB und 6,0 dB einstellen.
- 3 Drücken Sie **OPTIONS**.
Das Optionsmenü im Display an der Vorderseite wird ausgeblendet.

Bei der Wiedergabe von Inhalt auf einem AV-Gerät

Durch die Anpassung der Dialoglautstärke können Sie den Dialog gut verstehen, da er sich von den Umgebungsgeräuschen abhebt. Diese Funktion funktioniert bei der Wiedergabe von Inhalten, die mit der DTS:X-Dialogsteuerungsfunktion kompatibel sind.
Das Einstellverfahren hängt vom Eingang ab.

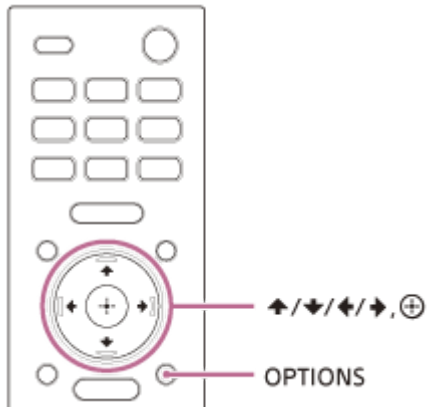

- 1 Drücken Sie OPTIONS.**
Das Optionsmenü wird auf dem Fernsehschirm angezeigt.
- 2 Wählen Sie [DTS-Dialogsteuerung].**
- 3 Stellen Sie die Dialoglautstärke mit \uparrow (auf)/ \downarrow (ab) ein und drücken Sie dann \oplus (Eingabe).**
Sie können sie in Schritten von 1,0 dB auf einen Wert zwischen 0,0 dB und 6,0 dB einstellen.

Bedienen der Lautsprecheranlage parallel zu einem Fernsehgerät (Steuerung für HDMI)

Durch das Anschließen eines mit der Steuerung für HDMI kompatiblen Fernsehgeräts über ein HDMI-Kabel können Sie die Bedienung der Lautsprecheranlage mit einem Fernsehgerät verknüpfen, zum Beispiel für das Ein-/Ausschalten oder die Lautstärkeanpassung.

Informationen zur Steuerung für HDMI

Die Steuerung für HDMI ist eine Funktion, die die parallele Bedienung von Geräten, die über ein HDMI-Kabel (High-Definition Multimedia Interface) angeschlossen sind, ermöglicht.

Obwohl diese Funktion für Geräte möglich ist, die mit der Steuerung für HDMI kompatibel sind, funktioniert sie eventuell nicht, wenn andere als von Sony hergestellte Geräte angeschlossen werden.

Vorbereiten auf die parallele Bedienung mit einem Fernsehgerät

Aktivieren Sie die Einstellung für die Steuerung für HDMI an dem Fernsehgerät, das über ein HDMI-Kabel mit der Lautsprecheranlage verbunden ist.

Die Standardeinstellung der Steuerung für HDMI an der Lautsprecheranlage ist [Ein].

Tipps

- Wenn Sie ein Gerät wie einen Blu-ray Disc-Player über ein HDMI-Kabel mit einem Fernsehgerät verbinden, aktivieren Sie seine Steuerung für HDMI.
- Um die Steuerung für HDMI eines Fernsehgeräts oder Blu-ray Disc-Players zu aktivieren, beachten Sie die Bedienungsanleitung.
- Wenn Sie ein Fernsehgerät von Sony verwenden und die Steuerung für HDMI („BRAVIA“ Sync) aktivieren, wird die Steuerung für HDMI der Lautsprecheranlage automatisch ebenfalls aktiviert. Wenn die Einstellung abgeschlossen ist, erscheint [DONE] im Display an der Vorderseite.

Ein-/Ausschalten oder Lautstärkeanpassung über eine Fernseh-Fernbedienung

Wenn Sie das Fernsehgerät ein-/ausschalten oder die Lautstärke über die Fernbedienung des Fernsehgeräts anpassen, erfolgt die entsprechende Bedienung parallel bei der Lautsprecheranlage.



- A** Fernsehgerät
- B** Fernseh-Fernbedienung

Parallele Bedienung für das Ein-/Ausschalten

Wenn Sie das Fernsehgerät ein- oder ausschalten, wird die Lautsprecheranlage automatisch ein- oder ausgeschaltet.

Hinweis

- Wenn Sie die Lautsprecheranlage vor dem Fernsehgerät ausschalten, schaltet sich die Lautsprecheranlage möglicherweise nicht automatisch ein, wenn Sie das Fernsehgerät beim nächsten Mal einschalten. Führen Sie in diesem Fall folgende Bedienschritte aus.
 - Wählen Sie die Lautsprecheranlage als Ton-Ausgabegerät im Fernsehmenü aus.
 - Wenn Sie ein Sony-Fernsehgerät verwenden, schalten Sie die Lautsprecheranlage ein, während das Fernsehgerät eingeschaltet ist.

Lautstärkeanpassung

Der Ton des Fernsehgeräts, den Sie wiedergeben, wird automatisch über die Lautsprecheranlage ausgegeben. Sie können die Lautstärke der Lautsprecheranlage über die Fernbedienung des Fernsehgeräts einstellen.

Andere parallele Funktionen

Menüsteuerung über Fernbedienung des Fernsehgeräts

Sie können das Menü der Lautsprecheranlage bedienen, indem Sie den Namen der Lautsprecheranlage auswählen, wenn Sie den Eingang wechseln oder das Sync-Menü des Fernsehgeräts bedienen.

Hinweis

- Einige Sony-Fernsehgeräte unterstützen das Sync-Menü. Lesen Sie in der Bedienungsanleitung für das Fernsehgerät nach, ob Ihr Fernsehgerät das Sync-Menü unterstützt.

Sprache übernehmen

Wenn Sie die Sprache für die Bildschirmanzeigen am Fernsehgerät wechseln, wechselt auch die Sprache für die Bildschirmanzeigen der Lautsprecheranlage.

One-Touch-Wiedergabe

Wenn Sie Inhalte von einem Blu-ray Disc-Player oder einer PlayStation®4 usw. wiedergeben, die mit dem Fernsehgerät verbunden sind, werden die Lautsprecheranlage und das Fernsehgerät automatisch eingeschaltet.

Tipp

- Sie können die Einstellungen für die Steuerung für HDMI ändern, indem Sie im Startmenü  [Setup] - [Erweiterte Einstellungen] - [HDMI-Einstellungen] auswählen.

Bedienen der Lautsprecheranlage parallel zu einem Fernsehgerät, das mit der „BRAVIA“ Sync-Funktion kompatibel ist

„BRAVIA“ Sync ist eine erweiterte Funktion, die von Sony auf Grundlage der Steuerung für HDMI entwickelt wurde. Indem Sie ein mit „BRAVIA“ Sync kompatibles Gerät wie ein Fernsehgerät oder einen Blu-ray Disc-Player über ein HDMI-Kabel anschließen, können Sie die Geräte parallel zueinander bedienen.

So verwenden Sie „BRAVIA“ Sync

„BRAVIA“ Sync wird aktiviert, indem Sie die Steuerung für HDMI am Sony-Gerät aktivieren.

Funktionen von „BRAVIA“ Sync

Steuerung für HDMI

- Parallele Bedienung für das Ein-/Ausschalten
- Lautstärkeanpassung
- Menüsteuerung über Fernbedienung des Fernsehgeräts
- Sprache übernehmen
- One-Touch-Wiedergabe

Klangmodus/Szenenauswahl

Der Tonmodus wird an der Lautsprecheranlage je nach Einstellung der Szenenauswahlfunktion oder des Tonmodus am Fernsehgerät automatisch umgeschaltet. Um diese Funktion zu verwenden, müssen Sie den Tonmodus auf [Auto Sound] einstellen.

Home Theatre Control

Das Einstellen der Lautsprecheranlage, das Einstellen der Tonmodus-Einstellungen, die Eingangsumschaltung usw. können ohne Umschalten des Fernseheingangs durchgeführt werden.

Verwandtes Thema

- [Bedienen der Lautsprecheranlage parallel zu einem Fernsehgerät \(Steuerung für HDMI\)](#)

Ändern der Helligkeit des Displays an der Vorderseite und der Anzeigen (DIMMER)

Sie können die Helligkeit des Displays an der Vorderseite und der Netzanzeige des Lautsprechers ändern. Die Helligkeit der Netzanzeige für den optionalen Subwoofer ändert sich ebenfalls.

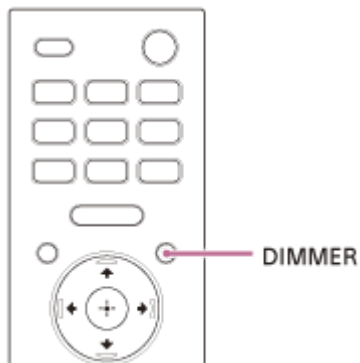

1 Drücken Sie wiederholt DIMMER, um den gewünschten Anzeigemodus auszuwählen.

Der Anzeigemodus erscheint auf dem Fernsehschirm.

- **[Dimmer: Bright]:** Das Display an der Vorderseite und die Anzeigen leuchten hell.
- **[Dimmer: Dark]:** Das Display an der Vorderseite und die Anzeigen leuchten dunkler.
- **[Dimmer: Off]:** Das Display an der Vorderseite und die Anzeigen werden ausgeschaltet.



Hinweis

- Das Display an der Vorderseite und die Anzeigen werden bei Auswahl von [Dimmer: Off] ausgeschaltet. Sie schalten sich automatisch ein, wenn Sie eine beliebige Taste drücken, und wieder aus, wenn Sie die Lautsprecheranlage etwa 10 Sekunden lang nicht bedienen. Allerdings schalten sich das Display an der Vorderseite und die Anzeigen in einigen Fällen möglicherweise nicht aus. In diesem Fall entsprechen die Helligkeit im Display an der Vorderseite und der Anzeigen der Einstellung [Dimmer: Dark].
- Der Anzeigemodus erscheint nicht auf dem Fernsehschirm, solange der Fernseheingang ausgewählt ist. In diesem Fall können Sie den Anzeigemodus im Display an der Vorderseite prüfen.

Heimkinosystem
HT-A9

Stromsparen im Bereitschaftsmodus

Vergewissern Sie sich, dass Sie Folgendes eingestellt haben:

-  [Setup] - [Erweiterte Einstellungen] - [HDMI-Einstellungen] - [Standby Umleit] ist auf [Aus] eingestellt.
-  [Setup] - [Erweiterte Einstellungen] - [System-Einstellungen] - [Netzwerk/Bluetooth-Standby] ist auf [Aus] eingestellt.

Einstellen der Anlage mit Schnellkonfiguration

Mit der Schnellkonfiguration können Sie mühelos die grundlegenden Anfangseinstellungen, Lautsprecher- und Netzwerkeinstellungen für die Lautsprecheranlage vornehmen.

1 Drücken Sie HOME.

Das Startmenü wird auf dem Fernsehschirm angezeigt.

2 Wählen Sie [Setup] - [Schnellkonfiguration] im Startmenü.

Der Bildschirm [Schnellkonfiguration] erscheint auf dem Fernsehschirm.

3 Wählen Sie die gewünschte Einstellung aus.

- **[Einfache Schnelleinrichtung]:** Zum Vornehmen der grundlegenden Anfangseinstellungen, einschließlich Lautsprecher- und Netzwerkeinstellungen.
- **[Einfache Toneinrichtung]:** Zum Vornehmen der grundlegenden Lautsprecher-Einstellungen, um den Raumklang für Ihre Umgebung zu optimieren.
- **[Einfache Netzwerkeinstell.]:** Zum Vornehmen der grundlegenden Netzwerkeinstellungen.

4 Nehmen Sie die Einstellungen gemäß den Anweisungen auf dem Bildschirm vor.

Verwenden des Menüs [Erweiterte Einstellungen]

Sie können verschiedene Einstellungen beispielsweise für Bild und Ton im Menü [Erweiterte Einstellungen] vornehmen.









1 Drücken Sie HOME.

Das Startmenü wird auf dem Fernsehschirm angezeigt.

2 Wählen Sie [Setup] - [Erweiterte Einstellungen] im Startmenü.

Der Bildschirm [Erweiterte Einstellungen] erscheint auf dem Fernsehschirm.

3 Wählen Sie die Einstelloption.

-  **[Lautsprecher-Einstellungen]**: Vornehmen von Installations- und Anschlusseinstellungen für die Lautsprecher.
-  **[Toneinstellungen]**: Vornehmen von Audioausgabeeinstellungen.
-  **[HDMI-Einstellungen]**: Vornehmen der HDMI-Einstellungen.
-  **[Bluetooth-Einstellungen]**: Vornehmen detaillierter Einstellungen für die BLUETOOTH-Funktion.
-  **[System-Einstellungen]**: Vornehmen von Systemeinstellungen für die Lautsprecheranlage.
-  **[Netzwerkeinstellungen]**: Vornehmen detaillierter Einstellungen für das Internet.
-  **[Rückstellen]**: Zurücksetzen der Lautsprecheranlage auf die werkseitigen Standardeinstellungen.
-  **[Software-Update]**: Aktualisieren der Software für die Lautsprecheranlage oder den optionalen Subwoofer.

[Lautsprecher-Einstellungen]

[Schallfeldoptimierung]

Diese Funktion misst automatisch die Position der vier Lautsprecher und die Entfernung der einzelnen Lautsprecher zur Decke und optimiert die Raumklangqualität für Ihre Umgebung.

Befolgen Sie zum Starten der Messungen die Anweisungen auf dem Bildschirm. Während der Optimierung geben die Lautsprecher etwa eine Minute lang einen Ton aus.

Hinweis

- Vermeiden Sie während der Optimierung laute Geräusche und gehen oder stehen Sie nicht vor den Lautsprechern.

[Manuelle Lautsprecher-Einstellungen]

Für den bestmöglichen Raumklang stellen Sie die Lautsprecherposition im Verhältnis zum Fernsehgerät oder die Hörposition ein.

- **[Schallfeldeinstellung]**

[Richtung des Schallfelds]: Befolgen Sie zum Einstellen der Ausrichtung der vorderen Lautsprecher auf das Fernsehgerät und der Lautsprecher auf die Hörposition die Anweisungen auf dem Bildschirm. Damit lässt sich die Schallrichtung beispielsweise von Dialogen so einstellen, dass Bild und Ton noch besser übereinstimmen, und mit der Einstellung von Richtung und Balance wird der Klang noch realitätsgetreuer.

[Höhe des Schallfelds]: Zum Einstellen der Höhe des Schallfelds.

[Ton vom Subwoofer](^{*}): Zum Auswählen der Entfernung zwischen der Hörposition und dem optionalen Subwoofer. Damit wird das Timing des Subwoofertons auf die Entfernung abgestimmt.

^{*} Diese Option wird bei Verwendung des optionalen Subwoofers angezeigt.

- **[Testton]**

Über die Lautsprecher kann ein Testton zur Prüfung der verfügbaren Lautsprecher ausgegeben werden.

[Ein]: Über die Lautsprecher wird ein Testton ausgegeben.

[Aus]: Über die Lautsprecher wird kein Testton ausgegeben.

[Drahtloslautsprecher-Einstellungen]

Sie können verschiedene Optionen im Zusammenhang mit der Drahtlosverbindung zwischen der Lautsprecheranlage und dem optionalen Subwoofer einstellen.

- **[Verbindungsmodus]**

Sie können die Verbindungsmethode für den optionalen Subwoofer einstellen.

[Auto]: Die Verbindung der Lautsprecheranlage zum optionalen Subwoofer wird automatisch hergestellt.

[Manuell]: Die Verbindung zu den vier mitgelieferten Lautsprechern und zum optionalen Subwoofer wird manuell hergestellt.

- **[Manuelle Verbindung starten]**

Die Verbindung zwischen den vier mitgelieferten Lautsprechern bzw. dem optionalen Subwoofer und der Steuerungsbox wird manuell hergestellt. Einzelheiten dazu finden Sie unter „[Wenn sich die Lautsprecher nicht richtig verbinden](#)“ oder in der mit dem optionalen Subwoofer mitgelieferten Bedienungsanleitung.

- **[Drahtlosverbindung überprüfen]**

Sie können den Verbindungsstatus für die vier mitgelieferten Lautsprecher und den optionalen Subwoofer prüfen.

- **[HF-Kanal]**

Sie können Interferenzen mit anderen Drahtlosgeräten minimieren.

[Ein]: Normalerweise wählen Sie diese Einstellung aus. Die Lautsprecheranlage wählt automatisch den besseren Kanal für die Übertragung aus. Dieser Modus ist stärker bei Funkinterferenzen.

[Aus]: Die Lautsprecheranlage wählt einen Kanal aus dem begrenzten Frequenzbereich aus, um externe Funkinterferenzen zu verhindern. Wenn [Ein] ausgewählt ist und Tonaussetzer auftreten, ist es unter Umständen besser, [Aus] auszuwählen.

- **[Qualität Drahtloswiederg.]**

Sie können die Qualität für die drahtlose Wiedergabe bei den vier mitgelieferten Lautsprechern und dem optionalen Subwoofer einstellen.

[Klangqualität]: Die Tonqualität hat Vorrang vor der Verbindungsqualität der drahtlosen Verbindung.

[Verbindung]: Die Verbindungsqualität hat Vorrang vor der Tonqualität.

- **[Software-Version]**

Sie können die Softwareversion bei den vier mitgelieferten Lautsprechern und dem optionalen Subwoofer prüfen.

Hinweis

- [HF-Kanal] steht nicht in allen Ländern/Regionen zur Verfügung.

[TV-Center-Lautsprechermodus]

Wenn Sie die Lautsprecheranlage und das Fernsehgerät über das HDMI-Kabel (mitgeliefert) und das TV-Center-Lautsprechermoduskabel (mitgeliefert) verbinden, können die Centerlautsprecher-Frequenzen des Tons von der Lautsprecheranlage über das Fernsehgerät ausgegeben werden. Setzen Sie [Steuerung für HDMI] auf [Ein].

[Ein]: Ein mit dieser Funktion kompatibles Fernsehgerät wird als Centerlautsprecher verwendet. Sie können die Centerlautsprecher-Frequenzen des Tons von der Lautsprecheranlage über das Fernsehgerät ausgeben.

[Aus]: Aus

Hinweis

- Je nach den Audioinhalten wird möglicherweise kein Ton über das Fernsehgerät ausgegeben.
- Je nach den Einstellungen für Immersive Audio Enhancement oder den Klangmodus wird möglicherweise kein Ton über das Fernsehgerät ausgegeben.
- Wenn  [Setup] - [Erweiterte Einstellungen] - [Toneinstellungen] - [Klangeffekt] auf eine andere Einstellung als [Sound Mode Ein] gesetzt ist, wird über das Fernsehgerät kein Ton ausgegeben.

Heimkinosystem
HT-A9

[Toneinstellungen]

[DSEE Extreme]

Diese Funktion ist nur verfügbar, wenn [Auto Sound](*) oder [Music] als Tonmodus ausgewählt ist.

[Ein]: Mithilfe von KI-Technologie wird komprimierte Musik präzise hochskaliert und Sie haben den Eindruck, als befänden Sie sich in einem Aufnahmestudio oder bei einem Konzert.

[Aus]: Aus

* Nur wenn [Music] mit [Auto Sound] ausgewählt wurde.

Hinweis

- Die Funktion ist mit digitalen 2-Kanal-Eingangssignalen mit einer Abtastfrequenz von 44,1 kHz oder 48 kHz kompatibel.
- Nach der Hochskalierung beträgt die Abtastfrequenz/Bittiefe bis zu 96 kHz/24 Bit.
- Unter folgenden Bedingungen steht diese Funktion nicht zur Verfügung.
 - Chromecast built-in wird verwendet.
 - [Erweiterte Lautstärken-Automatik] ist auf [Ein] gesetzt.
 - Immersive Audio Enhancement ist auf [Immersive Audio Enhancement: On] gesetzt.

[Dynamikbegrenzung]

Sie können den Dynamikbereich von Audiosignalen komprimieren, damit leise Töne besser zu hören sind.

[Auto]: Mit Dolby TrueHD codierter Klang wird automatisch komprimiert.

[Ein]: Der Dolby- und DTS-Soundtrack wird mit dem Dynamikbereich reproduziert, der bei der Aufnahme eingestellt war.

[Aus]: Der Dynamikbereich wird nicht begrenzt.

[Klangeffekt]

Sie können Klangeffekte wie zum Beispiel einen Tonmodus wählen.

[Sound Mode Ein]: Die Vertical Surround Engine verstärkt die Raumklang- und Height-Lautsprecherkanäle und erzeugt auf diese Weise einen immersiven virtuellen Raumklangeffekt von großer Intensität für Klangmodus und Immersive Audio Enhancement.

[Dolby Speaker Virtualizer]: Bei Ton im Dolby-Format verstärkt Dolby Speaker Virtualizer die Raumklang- und Height-Lautsprecherkanäle und erzeugt auf diese Weise einen immersiven virtuellen Raumklangeffekt von großer Intensität. Andere Klangeffekte als das Dolby-Format werden deaktiviert.

[DTS Neural:X]: Der Ton wird in Übereinstimmung mit der Raumklangumgebung hochgemischt. Diese Funktion wird deaktiviert bei einer Abtastfrequenz von 96 kHz - 192 kHz oder bei der Wiedergabe im Dolby-Format.

[Erweiterte Lautstärken-Automatik]

Mit dieser Funktion lassen sich eingangssignalabhängige Lautstärkeschwankungen reduzieren. Die Funktion kommt beispielsweise bei Fernsehwerbblöcken zum Tragen, die lauter sind als das normale Fernsehprogramm.

[Ein]: Die Lautstärke wird automatisch eingestellt.

[Aus]: Aus

Hinweis

- Die erweiterte Lautstärken-Automatik eignet sich nicht für die Musikwiedergabe.

Verwandtes Thema

- [Einstellen von auf die Tonquellen zugeschnittenen Klangeffekten \(Tonmodus\)](#)
- [Wiedergeben von immersivem Raumklang \(IMMERSIVE AE\)](#)

5-025-235-41(2) Copyright 2021 Sony Corporation

[HDMI-Einstellungen]

[Steuerung für HDMI]

[Ein]: Die Steuerung für HDMI ist aktiviert. Über ein HDMI-Kabel angeschlossene Geräte können einander steuern.

[Aus]: Aus

[Standby mit Fernseher gekoppelt]

Diese Funktion ist verfügbar, wenn [Steuerung für HDMI] auf [Ein] gesetzt ist.

[Auto]: Wenn an der Lautsprecheranlage [TV] oder [HDMI] als Eingang eingestellt ist, schaltet sich die Lautsprecheranlage automatisch aus, wenn Sie das Fernsehgerät ausschalten.

[Ein]: Unabhängig vom Eingang schaltet sich die Lautsprecheranlage automatisch aus, wenn Sie das Fernsehgerät ausschalten.

[Aus]: Die Lautsprecheranlage schaltet sich nicht aus, wenn Sie das Fernsehgerät ausschalten.

[Standby Umleit]

Diese Funktion ist verfügbar, wenn [Steuerung für HDMI] auf [Ein] gesetzt ist.

[Auto]: Die Signale werden über die Buchse HDMI OUT (TV ARC/eARC) an der Lautsprecheranlage ausgegeben, wenn das Fernsehgerät ein-, aber die Lautsprecheranlage ausgeschaltet ist. Die Leistungsaufnahme der Lautsprecheranlage im Bereitschaftsmodus kann stärker verringert werden als mit der Einstellung [Ein], wenn Sie das angeschlossene Fernsehgerät ausschalten.

[Ein]: Die Signale werden bei ausgeschalteter Lautsprecheranlage immer über die Buchse HDMI OUT (TV ARC/eARC) an der Lautsprecheranlage ausgegeben. Diese Einstellung empfiehlt sich, wenn Sie ein Fernsehgerät von einem anderen Hersteller als Sony anschließen.

[Aus]: Die Signale werden bei ausgeschalteter Lautsprecheranlage nicht über die Buchse HDMI OUT (TV ARC/eARC) an der Lautsprecheranlage ausgegeben. Schalten Sie die Lautsprecheranlage ein, um die Inhalte eines an die Lautsprecheranlage angeschlossenen Geräts am Fernsehgerät wiederzugeben. Die Leistungsaufnahme der Lautsprecheranlage im Bereitschaftsmodus kann stärker verringert werden als mit der Einstellung [Ein].

[eARC]

Stellen Sie diese Funktion ein, wenn die Lautsprecheranlage an eine HDMI IN-Buchse am Fernsehgerät angeschlossen ist, die mit eARC kompatibel ist. Wenn Sie ein Fernsehgerät anschließen, das mit ARC, aber nicht mit eARC kompatibel ist, funktioniert die ARC-Funktion unabhängig von dieser Einstellung.

[Ein]: Die eARC-Funktion wird aktiviert. Die eARC-Funktion kann genutzt werden, wenn ein mit eARC kompatibles Fernsehgerät angeschlossen ist.

[Aus]: Die eARC-Funktion wird deaktiviert.

Hinweis

- Wenn [eARC] auf [Ein] gesetzt ist, überprüfen Sie die eARC-Einstellung des angeschlossenen Fernsehgeräts. Ausführliche Informationen finden Sie in der Bedienungsanleitung des Fernsehgeräts.

Tipp

- Die Lautsprecheranlage ist kompatibel mit eARC (Enhanced Audio Return Channel). eARC ist eine neue Funktion, die durch HDMI2.1 standardisiert wird und aktuelle Audioformate neben den Audioformaten unterstützt, die vom bestehenden ARC (Audio Return Channel) unterstützt werden.
Sie können Objektaudioinhalte wie Dolby Atmos - Dolby TrueHD und DTS:X oder Mehrkanal-LPCM-Inhalte wiedergeben, die nicht mit ARC übertragen werden können, indem Sie die Lautsprecheranlage und ein mit eARC kompatibles Fernsehgerät über ein HDMI-Kabel verbinden.
Informationen zur Verbindung finden Sie unter „[Anschließen eines mit ARC/eARC kompatiblen Fernsehgeräts](#)“.

[HDMI-Signalformat]

Sie können das Videoformat, das empfangen werden kann, auswählen. Wenn Bild und Ton des an die Lautsprecheranlage angeschlossenen Geräts nicht korrekt ausgegeben werden, ändern Sie die Einstellung für [HDMI-Signalformat].

[Optimiertes Format (4K120, 8K)]: Wählen Sie diese Einstellung, wenn das angeschlossene Fernsehgerät und die angeschlossenen Geräte High Definition-Videoformate wie 4K 120p, 8K usw. unterstützen.

[Optimiertes Format]: Wählen Sie diese Einstellung, wenn das angeschlossene Fernsehgerät und die angeschlossenen Geräte High Definition-Videoformate wie 4K 60p 4:4:4 usw. unterstützen.

[Standardformat]: Wählen Sie diese Einstellung, wenn das angeschlossene Fernsehgerät und die angeschlossenen Geräte Standard Definition-Videoformate unterstützen.

Hinweis

- Bei manchen Fernsehgeräten muss u.U. der HDMI-Ausgang am Fernsehgerät eingestellt werden. Schlagen Sie dazu in der Bedienungsanleitung zum Fernsehgerät nach.
- Wenn Bild und Ton nicht ausgegeben werden, solange [HDMI-Signalformat] auf [Optimiertes Format (4K120, 8K)] gesetzt ist, setzen Sie die Option auf [Optimiertes Format] oder [Standardformat].
- Wenn Bild und Ton nicht ausgegeben werden, solange [HDMI-Signalformat] auf [Optimiertes Format] gesetzt ist, setzen Sie die Option auf [Standardformat].
- Ausführliche Informationen zu den empfangbaren Videoformaten und zum HDMI-Kabel, das verwendet werden kann, finden Sie unter „[Unterstützte HDMI-Videoformate](#)“.

[Videoausgang für TV mit PIP/PBP-Anzeige]

[Ein]: Wenn an der Lautsprecheranlage der Fernseheingang ausgewählt ist, wird das Bild vom HDMI-Eingang an das Fernsehgerät ausgegeben. Für die PIP- (Picture-in-Picture)/PBP-Anzeige (Picture-by-Picture) am Fernsehgerät wählen Sie bei dieser Einstellung [Ein].

[Aus]: Wenn an der Lautsprecheranlage der Fernseheingang ausgewählt ist, wird das Bild vom HDMI-Eingang nicht an das Fernsehgerät ausgegeben.

[Bluetooth-Einstellungen]

[Bluetooth-Modus]

Sie können Inhalte von einem BLUETOOTH-Gerät über diese Lautsprecheranlage oder den Ton von dieser Lautsprecheranlage über BLUETOOTH-kompatible Kopfhörer wiedergeben.

[Empfänger]: Die Lautsprecheranlage befindet sich im Empfangsmodus und kann Audiosignale von einem BLUETOOTH-Gerät empfangen und ausgeben.

[Sender]: Die Lautsprecheranlage befindet sich im Sendemodus und kann Audiosignale an BLUETOOTH-kompatible Kopfhörer senden. Wenn der Eingang an der Lautsprecheranlage umgeschaltet wird, erscheint [BT TX] im Display an der Vorderseite.

[Aus]: Die BLUETOOTH-Funktion ist ausgeschaltet und [Bluetooth Audio] kann nicht als Eingang ausgewählt werden.

[Geräteliste]

Wenn [Bluetooth-Modus] auf [Empfänger] gesetzt ist: Eine Liste der BLUETOOTH-Geräte, mit denen ein Pairing ausgeführt wurde, wird angezeigt.

Wenn [Bluetooth-Modus] auf [Sender] gesetzt ist: Eine Liste der BLUETOOTH-Kopfhörer, mit denen ein Pairing ausgeführt wurde und die erkannt wurden, wird angezeigt.

[Bluetooth-Verbindungsqualität]

Sie können die Qualität der BLUETOOTH-Verbindung einstellen, mit der der Ton von einem Mobilgerät über diese Lautsprecheranlage wiedergegeben wird.

Diese Funktion ist nur verfügbar, wenn [Bluetooth-Modus] auf [Empfänger] gesetzt ist.

[Priorität auf Klangqualität]: Gibt der Klangqualität Priorität. Als Codec wird je nach dem kompatiblen Codec des verbundenen Geräts automatisch LDAC, AAC oder SBC ausgewählt.

[Priorität auf stabiler Verbindung]: Gibt der stabilen Verbindung Priorität. Der Codec ist auf SBC eingestellt.

Hinweis

- Wenn die Verbindung zu einem BLUETOOTH-Gerät hergestellt wurde, kann die Einstellung [Bluetooth-Verbindungsqualität] nicht geändert werden.

[Qualität Drahtloswiederg.]

Hiermit können Sie die Übertragungsrate für die LDAC-Wiedergabe einstellen. Diese Funktion ist nur verfügbar, wenn [Bluetooth-Modus] auf [Sender] gesetzt ist.

[LDAC Tonqualität]: Der LDAC-Codec wird aktiviert und die höchste Bitrate wird verwendet. Audiosignale werden in höherer Qualität übertragen, die Audiowiedergabe wird bei unzureichender Verbindungsqualität jedoch instabil. Wenn die Audiowiedergabe in diesem Modus instabil ist, wählen Sie [LDAC Stabile Verbindung (Auto)].

[LDAC Stabile Verbindung (Auto)]: Der LDAC-Codec wird aktiviert und die Datenübertragungsrate wechselt automatisch je nach der Umgebung.

[SBC Tonqualität]: Der SBC-Codec wird aktiviert. Audiosignale werden in höherer Qualität übertragen.

[SBC Stabile Verbindung (Auto)]: Der SBC-Codec wird aktiviert und die Datenübertragungsrate wechselt automatisch je nach der Umgebung.

Hinweis

- Wenn die Verbindung zu einem BLUETOOTH-Gerät hergestellt wurde, kann die Einstellung [Qualität Drahtloswiederg.] nicht geändert werden.

Heimkinosystem
HT-A9

[System-Einstellungen]

[Sprache]

Hiermit können Sie die Sprache für die Bildschirmanzeigen der Lautsprecheranlage auswählen.

[Netzwerk/Bluetooth-Standby]

[Ein]: Sie können die Lautsprecheranlage über die Netzwerk- oder die BLUETOOTH-Funktion einschalten.

[Aus]: Sie können im Bereitschaftsmodus Strom sparen. Nach dem Einschalten der Lautsprecheranlage in diesem Modus kann es etwas dauern, bis Ton von den vier mitgelieferten Lautsprechern oder dem optionalen Subwoofer ausgegeben wird.

Hinweis

- Wenn Sie mit der Verwendung der Chromecast built-in-Funktion einverstanden sind, wechselt [Netzwerk/Bluetooth-Standby] automatisch zu [Ein].
- Wenn Sie [HF-Kanal] auf [Ein] setzen, wechselt [Netzwerk/Bluetooth-Standby] automatisch zu [Ein].

[Automatisches standby]

[Ein]: Zum Einschalten der [Automatisches standby]-Funktion. Wenn Sie die Lautsprecheranlage etwa 20 Minuten lang nicht bedienen und kein Signal eingespeist wird, wechselt die Lautsprecheranlage automatisch in den Bereitschaftsmodus.

[Aus]: Aus

[Gerätenamen-Einstellung]

Sie können den Namen dieser Lautsprecheranlage bei Verwendung der folgenden Funktionen wie gewünscht ändern.

- BLUETOOTH-Funktion
- Heimnetzwerk
- Spotify
- Chromecast built-in

Befolgen Sie die Anweisungen auf dem Bildschirm und geben Sie den Namen über die Softwaretastatur ein.

[Systeminformationen]

Sie können Informationen zur Lautsprecheranlage wie die Softwareversion anzeigen lassen.

[Software-Lizenzinformation]

Sie können Informationen zur Softwarelizenz anzeigen lassen.

Heimkinosystem
HT-A9

[Netzwerkeinstellungen]

[WLAN-Verbindung]

[Ein]: Zum Aktivieren der WLAN-Verbindung der Lautsprecheranlage.

[Aus]: Zum Deaktivieren der WLAN-Verbindung der Lautsprecheranlage.

[Internet-Einstellungen]

Sie können die Netzwerkeinstellungen vornehmen und die Netzwerkverbindungen prüfen.

[Netzwerkverbindungsstatus]

Sie können den aktuellen Netzwerkverbindungsstatus anzeigen.

[Software-Update-Mitteilung]

[Ein]: Sie werden von der Lautsprecheranlage informiert, wenn eine neue Softwareversion zur Verfügung steht.

[Aus]: Aus

[Einst. f. autom. Update]

- **[Automatisches Update]**

[Ein]: Softwareaktualisierungen werden automatisch zwischen 2:00 und 5:00 Uhr morgens gemäß der unter [Zeitzone] ausgewählten Ortszeit durchgeführt, wenn die Lautsprecheranlage nicht in Betrieb ist. Wenn Sie [Aus] unter [Netzwerk/Bluetooth-Standby] auswählen, werden Softwareaktualisierungen unmittelbar nach dem Ausschalten der Lautsprecheranlage ausgeführt.

[Aus]: Aus

- **[Zeitzone]**

Wählen Sie Ihre Region/Stadt aus.

Hinweis

- Eine Softwareaktualisierung wird je nach den Aktualisierungsdetails möglicherweise ausgeführt, selbst wenn Sie [Aus] unter [Automatisches Update] ausgewählt haben.
- Softwareaktualisierungen werden automatisch innerhalb von 11 Tagen nach einem neuen Software-Release ausgeführt.
- Wenn Sie mit der Verwendung der Chromecast built-in-Funktion einverstanden sind, wechselt [Automatisches Update] automatisch zu [Ein].

[Privatsphäre-Einstellung]

Die Lautsprecheranlage erfasst Daten zu Ihrer Gerätenutzung. Lesen Sie die Datenschutzerklärung, die angezeigt wird, wenn diese Einstellung erforderlich ist, und entscheiden Sie, ob Sie der Datenerfassung zustimmen.

[Akzeptieren]: Wählen Sie diese Option, wenn Sie in die Datenerfassung einwilligen.

[Ablehnen]: Wählen Sie diese Option, wenn Sie nicht in die Datenerfassung einwilligen.

Tipp

- Auch wenn Sie [Akzeptieren] ausgewählt haben, können Sie die Datenerfassung stoppen, indem Sie [Ablehnen] auswählen oder [Netzwerkeinstellungen] mit [Rückstellen] auf die werkseitigen Standardeinstellungen zurücksetzen.

[integrierte Chromecast-Technologie]

Sie können das Teilen von Nutzungsdaten festlegen und die Chromecast built-in-Funktion prüfen.

- **[Nutzungsdaten teilen]**

[Ein]: Stellt Informationen im Zusammenhang mit der Nutzung der Cast-Funktion für Google bereit.

[Aus]: Aus

- **[Info zur integrierten Chromecast-Technologie]**

Zeigt die Referenz-URLs für die Chromecast built-in-Funktion an.

Heimkinosystem
HT-A9

[Rückstellen]

Sie können die Einstellungen der Lautsprecheranlage auf die werkseitigen Standardeinstellungen zurücksetzen, indem Sie die Gruppe der Einstellungen auswählen. Alle Einstellungen für diese Gruppe werden zurückgesetzt.

Verwandtes Thema

- [Zurücksetzen der Lautsprecheranlage](#)

Heimkinosystem
HT-A9

[Software-Update]

Sie können die Software für die Steuerungsbox, die vier mitgelieferten Lautsprecher bzw. den optionalen Subwoofer aktualisieren.

Verwandtes Thema

- [Aktualisieren der Software](#)

Heimkinosystem
HT-A9

Aktualisieren der Software

Wenn Sie Ihre Software auf die neueste Version aktualisieren, stehen Ihnen die jeweils neuesten Funktionen zur Verfügung.

Informationen zu Update-Funktionen finden Sie auf der folgenden Website:

- Für Kunden in Amerika
<https://www.sony.com/am/support>
- Für Kunden in Europa
<https://www.sony.eu/support>
- Für Kunden im asiatisch-pazifischen Raum, in Ozeanien, im Nahen Osten und in Afrika
<https://www.sony-asia.com/support>

Hinweis

- Die Aktualisierung kann u. U. etwa 20 Minuten dauern.
- Für Aktualisierungen über das Internet ist eine Internetumgebung erforderlich.
- Während des Updates dürfen Sie die Lautsprecheranlage nicht ein- oder ausschalten, das Netzkabel oder ein HDMI-Kabel nicht anschließen/lösen und die Lautsprecheranlage oder das Fernsehgerät nicht bedienen. Warten Sie, bis das Software-Update abgeschlossen ist.
- Setzen Sie  [Setup] - [Erweiterte Einstellungen] - [Netzwerkeinstellungen] - [Einst. f. autom. Update] - [Automatisches Update] auf [Ein], wenn Softwareaktualisierungen automatisch ausgeführt werden sollen. Eine Softwareaktualisierung wird je nach den Aktualisierungsdetails möglicherweise ausgeführt, selbst wenn Sie [Aus] unter [Automatisches Update] ausgewählt haben.

1 Stellen Sie sicher, dass die Lautsprecher eingeschaltet und mit der Lautsprecheranlage verbunden sind. Bei Verwendung des optionalen Subwoofers stellen Sie sicher, dass dieser eingeschaltet und mit der Lautsprecheranlage verbunden ist.

Die Netzanzeigen der Lautsprecher und des optionalen Subwoofers leuchten grün.

2 Drücken Sie HOME.

Das Startmenü wird auf dem Fernsehschirm angezeigt.



3 Wählen Sie [Setup] - [Erweiterte Einstellungen] im Startmenü.

Wenn die Lautsprecheranlage Aktualisierungsinformationen für die Lautsprecheranlage im Netzwerk erkennt, werden die Aktualisierungsmitteilung und [Software-Update] im Startmenü angezeigt. Wählen Sie in diesem Fall [Software-Update] und gehen Sie nach den Anweisungen auf dem Bildschirm vor.

4 Wählen Sie [Software-Update].

Der Bildschirm [Software-Update] erscheint auf dem Fernsehschirm.

5 Wählen Sie die Option für das Aktualisieren aus.

Wählen Sie mit  (auf)/  (ab) und  (Eingabe) die Aktualisierungsoption aus den folgenden Optionen aus und befolgen Sie dann zum Aktualisieren der Software die Anweisungen auf dem Bildschirm.

Wenn eine Softwareaktualisierung startet, wird die Lautsprecheranlage automatisch neu gestartet.
Während einer Softwareaktualisierung wird [UPDATE] im Display an der Vorderseite angezeigt.
Nach Abschluss der Aktualisierung wird die Lautsprecheranlage automatisch neu gestartet.

[Netzwerk-Update]

Die Software wird über das verfügbare Netzwerk aktualisiert. Stellen Sie sicher, dass das Netzwerk mit dem Internet verbunden ist.

[USB-Update]

Die Software wird über einen USB-Speicher aktualisiert. Einzelheiten zum Aktualisieren finden Sie in den Anweisungen, die beim Herunterladen der Aktualisierungsdatei angezeigt werden.

[Update für Drahtloslautsprecher]

Die Software der Lautsprecher oder des optionalen Subwoofers wird aktualisiert, wenn auf der Lautsprecheranlage die neueste Softwareversion zur Verfügung steht.

Hinweis

- Wenn die Aktualisierung der Lautsprecher oder des optionalen Subwoofers nicht funktioniert, verringern Sie deren Abstand zur Steuerungsbox und führen Sie die Aktualisierung aus.

Störungsbehebung

Wenn die Lautsprecheranlage nicht ordnungsgemäß funktioniert, gehen Sie in folgender Reihenfolge vor.

1. Suchen Sie unter Bezugnahme auf diese Hilfe bzw. die Bedienungsanleitung nach Ursache und Abhilfemaßnahme für das Problem.

Das Verfahren für die Störungsbehebung ist unter „Störungsbehebung“ aufgeführt.



2. Suchen Sie auf der Sony-Support-Website nach Ursache und Abhilfemaßnahme für das Problem.

Die Sony-Support-Website bietet aktuelle Support-Informationen und häufig gestellte Fragen.

- Für Kunden in Amerika
<https://www.sony.com/am/support>
- Für Kunden in Europa
<https://www.sony.eu/support>
- Für Kunden im asiatisch-pazifischen Raum, in Ozeanien, im Nahen Osten und in Afrika
<https://www.sony-asia.com/support>



3. Setzen Sie die Lautsprecheranlage zurück.

Alle Einstellungen der Lautsprecheranlage werden auf die Anfangswerte zurückgesetzt.



4. Sollte das Problem bestehen bleiben, wenden Sie sich an Ihren Sony-Händler.

Bringen Sie bitte unbedingt die Steuerungsbox und die Lautsprecher zur Reparatur, auch wenn Sie den Eindruck haben, dass nur an einem der Geräte ein Problem vorliegt.

Heimkinosystem
HT-A9

Die Lautsprecheranlage lässt sich nicht einschalten.

- Überprüfen Sie, ob das Netzkabel richtig angeschlossen ist.
- Ziehen Sie das Netzkabel aus der Netzsteckdose und schließen Sie es nach einigen Minuten wieder an.

Die Lautsprecheranlage schaltet sich nicht ein, obwohl das Fernsehgerät eingeschaltet wird.

- Setzen Sie  [Setup] - [Erweiterte Einstellungen] - [HDMI-Einstellungen] - [Steuerung für HDMI] auf [Ein]. Das Fernsehgerät muss die Steuerung für HDMI unterstützen. Einzelheiten dazu finden Sie in der Bedienungsanleitung zum Fernsehgerät.
- Überprüfen Sie die Lautsprechereinstellungen am Fernsehgerät. Die Lautsprecheranlage schaltet sich je nach den Lautsprechereinstellungen am Fernsehgerät ein oder aus. Einzelheiten dazu finden Sie in der Bedienungsanleitung zum Fernsehgerät.
- Wenn der Ton beim letzten Mal über die Lautsprecher des Fernsehgeräts ausgegeben wurde und Sie das Fernsehgerät erneut einschalten, kann es je nach Fernsehgerät vorkommen, dass sich die Lautsprecheranlage nicht parallel dazu ebenfalls einschaltet.

Die Lautsprecheranlage schaltet sich aus, wenn das Fernsehgerät ausgeschaltet wird.

- Überprüfen Sie die Einstellung von  [Setup] - [Erweiterte Einstellungen] - [HDMI-Einstellungen] - [Standby mit Fernseher gekoppelt]. Wenn [Standby mit Fernseher gekoppelt] auf [Ein] oder [Auto] gesetzt ist, schaltet sich die Lautsprecheranlage automatisch aus, wenn Sie das Fernsehgerät ausschalten.

Die Lautsprecheranlage schaltet sich nicht aus, obwohl das Fernsehgerät ausgeschaltet wird.

- Überprüfen Sie die Einstellung von  [Setup] - [Erweiterte Einstellungen] - [HDMI-Einstellungen] - [Standby mit Fernseher gekoppelt]. Um die Lautsprecheranlage unabhängig vom Eingang automatisch auszuschalten, wenn das Fernsehgerät ausgeschaltet wird, setzen Sie [Standby mit Fernseher gekoppelt] auf [Ein]. Das Fernsehgerät muss die Steuerung für HDMI unterstützen. Einzelheiten dazu finden Sie in der Bedienungsanleitung zum Fernsehgerät.

Heimkinosystem
HT-A9

Die Lautsprecheranlage lässt sich nicht ausschalten.

- Möglicherweise befindet sich die Lautsprecheranlage im Demo-Modus. Um den Demo-Modus aufzuheben, setzen Sie die Lautsprecheranlage zurück. Halten Sie  (Ein/Aus) an der Steuerungsbox länger als 10 Sekunden gedrückt.

Es ist kein Bild zu sehen oder das Bild wird nicht korrekt angezeigt.

- Wählen Sie den richtigen Eingang aus.
- Wenn der Fernseheingang ausgewählt ist und kein Bild angezeigt wird, wählen Sie den gewünschten Fernsehkanal mit der Fernbedienung des Fernsehgeräts aus.
- Wenn der Eingang HDMI ausgewählt ist und kein Bild angezeigt wird, drücken Sie die Wiedergabetaste am angeschlossenen Gerät.
- Trennen Sie das HDMI-Kabel und schließen Sie es dann wieder an. Achten Sie darauf, dass das Kabel fest eingesteckt ist.
- Wenn das Bild vom angeschlossenen Gerät gar nicht oder nicht einwandfrei angezeigt wird, ändern Sie die Einstellung von  [Setup] - [Erweiterte Einstellungen] - [HDMI-Einstellungen] - [HDMI-Signalformat] - [HDMI IN].
- Die Lautsprecheranlage ist an eine Eingangsquelle angeschlossen, die nicht mit HDCP (High-bandwidth Digital Content Protection) konform ist. Prüfen Sie in diesem Fall die Spezifikationen des angeschlossenen Geräts.

Das Bild auf dem Fernsehschirm ist verzerrt.

-
- Möglicherweise ist es zu Störungen der Drahtlosfunktion zwischen dem Fernsehgerät/anderen Drahtlosgeräten und der Steuerungsbox gekommen. Stellen Sie die Steuerungsbox um, ändern Sie die Ausrichtung der Steuerungsbox oder stellen Sie die Steuerungsbox weiter entfernt vom Fernsehgerät/anderen Drahtlosgeräten auf.
 - Störungen des Frequenzbereichs zwischen dem WLAN und der Drahtlosverbindung der Lautsprecher treten auf. Schalten Sie den Frequenzbereich der WLAN-Verbindung des Fernsehgeräts oder des Geräts, das ein Bild wiedergibt, auf 2,4 GHz.

Heimkinosystem
HT-A9

Über die Buchse HDMI IN eingespeiste 3D-Inhalte werden nicht auf dem Fernsehschirm angezeigt.

- Je nach Fernsehgerät oder Videogerät werden 3D-Inhalte möglicherweise nicht angezeigt. Überprüfen Sie das unterstützte HDMI-Videoformat.
-

Verwandtes Thema

- [Unterstützte HDMI-Videoformate](#)

High Definition-Videosignale (4K/60p 4:4:4, 4:2:2 und 4K/60p 4:2:0 10 Bit usw.) von der HDMI IN-Buchse werden nicht auf dem Fernsehschirm angezeigt.

- Je nach Fernsehgerät oder Videogerät werden High Definition-Videosignale wie 4K möglicherweise nicht angezeigt. Prüfen Sie die Videofunktionen und -einstellungen Ihres Fernseh- und Videogeräts.
- Ändern Sie die Einstellung von  [Setup] - [Erweiterte Einstellungen] - [HDMI-Einstellungen] - [HDMI-Signalformat] - [HDMI IN] gemäß dem Videosignal, das vom angeschlossenen Fernsehgerät oder Gerät unterstützt wird.
- Wenn Sie High Definition-Videosignale wie 4K-Videoinhalte wiedergeben, die urheberrechtlich geschützt sind, schließen Sie die Lautsprecheranlage an die HDMI-Eingangsbuchse am Fernsehgerät an, die HDCP2.2 oder HDCP2.3 unterstützt. Einzelheiten dazu finden Sie in der Bedienungsanleitung zum Fernsehgerät.



Verwandtes Thema

- [Unterstützte HDMI-Videoformate](#)

Das angezeigte Bild füllt nicht den gesamten Fernsehschirm.

- Das Bildseitenverhältnis lässt sich bei diesem Medium nicht ändern.

Bild und Ton eines mit der Lautsprecheranlage verbundenen Geräts werden am Fernsehgerät nicht ausgegeben, wenn die Lautsprecheranlage nicht eingeschaltet ist.

- Setzen Sie  [Setup] - [Erweiterte Einstellungen] - [HDMI-Einstellungen] - [Steuerung für HDMI] an der Lautsprecheranlage auf [Ein] und setzen Sie dann [Standby Umleit] auf [Auto] oder [Ein].
- Schalten Sie die Lautsprecheranlage ein und stellen Sie dann den Eingang für das Wiedergabegerät ein.
- Bei Anschluss von Geräten anderer Hersteller als Sony, die Steuerung für HDMI unterstützen, setzen Sie  [Setup] - [Erweiterte Einstellungen] - [HDMI-Einstellungen] - [Standby Umleit] auf [Ein].





HDR-Inhalte können nicht mit hohem Dynamikbereich angezeigt werden.

- Prüfen Sie die Einstellungen am Fernsehgerät und am angeschlossenen Gerät. Nähere Informationen dazu finden Sie in der Bedienungsanleitung zum Fernsehgerät und zum angeschlossenen Gerät.
 - Abhängig von der [HDMI-Signalformat]-Einstellung kann ein AV-Gerät möglicherweise keine HDR-Inhalte im HDR-Format ausgeben. Ändern Sie die Einstellung von  [Setup] - [Erweiterte Einstellungen] - [HDMI-Einstellungen] - [HDMI-Signalformat] - [HDMI IN] gemäß dem Videoformat, das vom AV-Gerät unterstützt wird.
-

Verwandtes Thema

- [Unterstützte HDMI-Videoformate](#)

Über die Lautsprecheranlage wird kein Ton ausgegeben.

- Überprüfen Sie, ob die Netzkabel der Steuerungsbox und der Lautsprecher richtig angeschlossen sind.
- Wenn die Netzanzeige des Lautsprechers nicht leuchtet, versuchen Sie Folgendes.
 - Überprüfen Sie, ob das Netzkabel des Lautsprechers richtig angeschlossen ist.
 - Drücken Sie  (Ein/Aus) an der Unterseite des Lautsprechers, um den Lautsprecher einzuschalten.
- Wenn die Netzanzeige am Lautsprecher langsam grün blinkt oder rot leuchtet, versuchen Sie Folgendes.
 - Stellen Sie den Lautsprecher näher an der Steuerungsbox auf, sodass die Netzanzeige am Lautsprecher grün leuchtet.
 - Verbinden Sie den Lautsprecher und die Steuerungsbox manuell.
 - Überprüfen Sie den Status der Drahtlosverbindung unter  [Setup] - [Erweiterte Einstellungen] - [Lautsprecher-Einstellungen] - [Drahtloslautsprecher-Einstellungen] - [Drahtlosverbindung überprüfen].
- Es kann bis zu 1 Minute dauern, bis der Ton ausgegeben wird, wenn  [Setup] - [Erweiterte Einstellungen] - [Lautsprecher-Einstellungen] - [Drahtloslautsprecher-Einstellungen] - [HF-Kanal] von [Aus] zu [Ein] umgeschaltet wird.
- Drücken Sie  (Lautstärke) + auf der Fernbedienung, um die Lautstärke zu erhöhen oder die Stummschaltung abubrechen.
- Möglicherweise sind die Lautsprecher mit einem anderen kompatiblen Gerät verbunden. Versuchen Sie, eine manuelle Verbindung herzustellen.



Verwandtes Thema

- [Wenn sich die Lautsprecher nicht richtig verbinden](#)

Die Lautsprecheranlage kann über die BLUETOOTH-Funktion keine Verbindung zu einem Fernsehgerät herstellen.

-
- Wenn Sie Lautsprecheranlage und Fernsehgerät über ein HDMI-Kabel verbinden, wird die BLUETOOTH-Verbindung getrennt.

Über die Lautsprecheranlage wird kein Fernsehton ausgegeben.

- Prüfen Sie den Typ und die Verbindung des HDMI-Kabels oder des TV-Center-Lautsprechermoduskabels, das mit der Lautsprecheranlage und dem Fernsehgerät verbunden ist.
- Trennen Sie die Kabel zwischen dem Fernsehgerät und der Lautsprecheranlage und schließen Sie sie dann wieder fest an. Trennen Sie die Netzkabel von Fernsehgerät und Lautsprecheranlage von der Netzsteckdose und schließen Sie sie wieder an.
- Wenn die Lautsprecheranlage und das Fernsehgerät über ein HDMI-Kabel verbunden sind, prüfen Sie, ob Folgendes zutrifft.
 - Die HDMI-Buchse am angeschlossenen Fernsehgerät ist mit „eARC“ oder „ARC“ beschriftet.
 - Am Fernsehgerät ist die Steuerung für HDMI eingeschaltet.
 - Die eARC- oder ARC-Funktion des Fernsehgeräts ist aktiviert.
 - Bei der Lautsprecheranlage ist  [Setup] - [Erweiterte Einstellungen] - [HDMI-Einstellungen] - [Steuerung für HDMI] auf [Ein] gesetzt.
- Wenn Ihr Fernsehgerät nicht mit eARC kompatibel ist, setzen Sie  [Setup] - [Erweiterte Einstellungen] - [HDMI-Einstellungen] - [eARC] auf [Aus].
- Schalten Sie an der Lautsprecheranlage auf den Fernseheingang um.
- Stellen Sie an der Lautsprecheranlage eine höhere Lautstärke ein oder heben Sie die Stummschaltung auf.
- Wenn der Ton von einem an das Fernsehgerät angeschlossenen Blu-ray Disc-Player, einer Set-Top-Box, Spielekonsole usw. nicht ausgegeben wird, schließen Sie das Gerät an die Buchse HDMI IN an der Lautsprecheranlage an und schalten an der Lautsprecheranlage auf den Eingang mit dem angeschlossenen Gerät ([HDMI]) um.
- Je nach der Reihenfolge, in der Sie Fernsehgerät und Lautsprecheranlage einschalten, wird der Ton der Lautsprecheranlage möglicherweise stummgeschaltet und [MUTING] wird im Display an der Vorderseite der Lautsprecheranlage angezeigt. Schalten Sie in diesem Fall zuerst das Fernsehgerät und dann die Lautsprecheranlage ein.
- Drücken Sie TV/AUDIO SYSTEM auf der Fernbedienung, um die Tonausgabe vom angeschlossenen Fernsehgerät umzuschalten oder am Fernsehgerät die Anlage als Lautsprecher einzustellen. Informationen zum Einstellen des Fernsehgeräts finden Sie in der Bedienungsanleitung zum Fernsehgerät.

Verwandtes Thema

- [Anschließen eines mit ARC/eARC kompatiblen Fernsehgeräts](#)
- [Anschließen an ein AV-Gerät, das mit dem 2K-/4K-Videoformat kompatibel ist](#)
- [Anschließen an ein AV-Gerät, das mit dem 8K-Videoformat kompatibel ist](#)

Es kommt zu Tonsprüngen oder zu Rauschen.

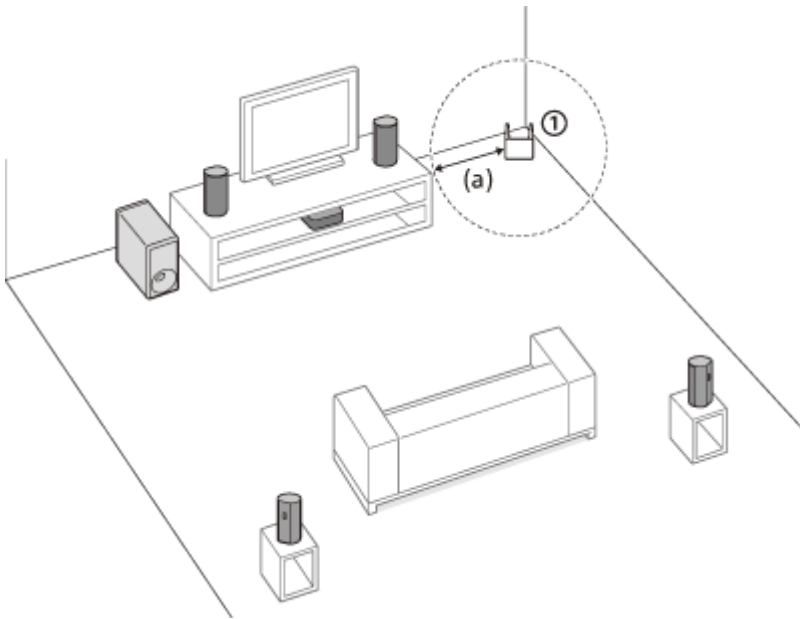

- Installieren Sie die Steuerungsbox und die Lautsprecher in einem Abstand von mindestens 1,5 m von einem WLAN-Router o. Ä.
Die Situation lässt sich möglicherweise verbessern, wenn Sie die Ausrichtung der Antenne am WLAN-Router ändern.



① WLAN-Router o. Ä. (a) mindestens 1,5 m

- Setzen Sie [Setup] - [Erweiterte Einstellungen] - [Lautsprecher-Einstellungen] - [Drahtloslautsprecher-Einstellungen] - [Qualität Drahtloswiederg.] auf [Verbindung].
- Setzen Sie [Setup] - [Erweiterte Einstellungen] - [Lautsprecher-Einstellungen] - [Drahtloslautsprecher-Einstellungen] - [HF-Kanal] auf [Aus] und dann auf [Ein].
- Wenn sich in der Nähe ein Gerät befindet, das elektromagnetische Strahlung erzeugt, wie z. B. ein WLAN-Gerät oder ein Mikrowellenherd, stellen Sie die Lautsprecheranlage weiter von dem Gerät entfernt auf.
- Durch eine WLAN-Verbindung eines Peripheriegeräts kann es zu Störungen kommen. Schließen Sie das Peripheriegerät stattdessen an ein kabelgebundenes LAN an.
- Die Steuerungsbox und die Lautsprecher befinden sich zu weit entfernt voneinander. Bringen Sie sie weiter zusammen.
- Wenn sich zwischen der Steuerungsbox und den Lautsprechern ein Hindernis befindet, entfernen Sie es oder stellen Sie die Steuerungsbox und die Lautsprecher weiter entfernt von diesem Hindernis auf.
- Stellen Sie die Steuerungsbox nicht nach innen gewendet in einem Regal auf. Stellen Sie die Steuerungsbox so in oder auf einem Regal auf, dass das Display an der Vorderseite nicht verdeckt ist.
- Stellen Sie die Steuerungsbox um, ändern Sie die Ausrichtung der Steuerungsbox oder stellen Sie die Steuerungsbox weiter entfernt vom Fernsehgerät auf.
- Es kann zu Störungen der Drahtlosbandbreite zwischen der Netzwerkverbindung und der Lautsprecherverbindung kommen. Verbinden Sie die Lautsprecheranlage nicht über ein WLAN, sondern ein kabelgebundenes LAN oder schalten Sie den Frequenzbereich der WLAN-Verbindung auf 2,4 GHz.

Bild und Ton eines mit der Lautsprecheranlage verbundenen Geräts werden am Fernsehgerät nicht ausgegeben, wenn die Lautsprecheranlage nicht eingeschaltet ist.

- Setzen Sie  [Setup] - [Erweiterte Einstellungen] - [HDMI-Einstellungen] - [Steuerung für HDMI] an der Lautsprecheranlage auf [Ein] und setzen Sie dann [Standby Umleit] auf [Auto] oder [Ein].
- Schalten Sie die Lautsprecheranlage ein und stellen Sie dann den Eingang für das Wiedergabegerät ein.
- Bei Anschluss von Geräten anderer Hersteller als Sony, die Steuerung für HDMI unterstützen, setzen Sie  [Setup] - [Erweiterte Einstellungen] - [HDMI-Einstellungen] - [Standby Umleit] auf [Ein].

Der Ton wird von der Lautsprecheranlage und vom Fernsehgerät ausgegeben.

- Schalten Sie den Ton der Lautsprecheranlage oder des Fernsehgeräts stumm.
- Wenn Sie die Lautsprecheranlage und das Fernsehgerät über das TV-Center-Lautsprechermoduskabel verbinden und  [Setup] - [Erweiterte Einstellungen] - [Lautsprecher-Einstellungen] - [TV-Center-Lautsprechermodus] auf [Ein] setzen, werden die mittleren Frequenzen (Center-Bereich des Tons) der Lautsprecheranlage über das Fernsehgerät ausgegeben.

Beim Fernsehen oder der Wiedergabe von Inhalten auf einer Blu-ray Disc usw. kommt es zu Tonaussetzern.

-
- Überprüfen Sie die Klangmoduseinstellung. Wenn der Klangmodus auf [Auto Sound] eingestellt ist und der Klangmodus gemäß den Informationen des zurzeit wiedergegebenen Programms automatisch gewechselt wird, setzt der Ton möglicherweise aus. Wenn der Klangmodus nicht automatisch wechseln soll, wählen Sie für den Klangmodus eine andere Einstellung als [Auto Sound].
-
-

Verwandtes Thema

- [Einstellen von auf die Tonquellen zugeschnittenen Klangeffekten \(Tonmodus\)](#)





Der Ton vom Fernsehgerät wird über diese Lautsprecheranlage gegenüber dem Bild verzögert ausgegeben.

- Stellen Sie den Anpassungswert der Verzögerung zwischen Bild und Ton auf 0 msec ein, wenn ein Wert zwischen 25 msec und 300 msec eingestellt ist.
 - Je nach Tonquelle kann es zu einer zeitlichen Verzögerung zwischen Ton und Bild kommen. Wenn Ihr Fernsehgerät über eine Funktion verfügt, mit der das Bild zeitlich verzögert wird, verwenden Sie sie zur Korrektur. Einzelheiten dazu finden Sie in der Bedienungsanleitung zum Fernsehgerät.
-

Verwandtes Thema

- [Beim Fernsehen](#)
- [Bei der Wiedergabe von einem anderen Gerät](#)

Über die Lautsprecheranlage ist der Ton des daran angeschlossenen Geräts nicht oder nur sehr leise zu hören.

- Drücken Sie  (Lautstärke) + auf der Fernbedienung und prüfen Sie die eingestellte Lautstärke.
- Drücken Sie  (Stummschalten) oder  (Lautstärke) + auf der Fernbedienung, um die Stummschaltung aufzuheben.
- Vergewissern Sie sich, dass die richtige Eingangsquelle ausgewählt ist. Probieren Sie andere Eingangsquellen aus, indem Sie auf der Fernbedienung die Eingangswahltaste drücken (TV/HDMI/BLUETOOTH).
- Achten Sie darauf, dass die Anschlüsse fest eingesteckt sind.
- Bei der Wiedergabe von Inhalten, die mit der Urheberrechtsschutztechnologie (HDCP) kompatibel sind, wird über die Lautsprecheranlage möglicherweise kein Ton ausgegeben.
- Ändern Sie die Einstellung von  [Setup] - [Erweiterte Einstellungen] - [HDMI-Einstellungen] - [HDMI-Signalformat] - [HDMI IN].

Es lässt sich kein Raumklangeffekt erzielen.

- Je nach Eingangssignal und eingestelltem Tonmodus ist möglicherweise keine wirksame Raumklangverarbeitung möglich. Je nach Programm oder Disc ist der Raumklangeffekt unter Umständen nicht sehr ausgeprägt.
- Für die Wiedergabe von Mehrkanalton überprüfen Sie die Einstellung des digitalen Audioausgangs an dem Gerät, das an die Lautsprecheranlage angeschlossen ist. Nähere Informationen dazu finden Sie in der Bedienungsanleitung des angeschlossenen Geräts.

Über den optionalen Subwoofer wird kein Ton ausgegeben.

-
- Möglicherweise lässt sich dieses Problem beheben, indem Sie  [Setup] - [Erweiterte Einstellungen] - [Lautsprecher-Einstellungen] - [Drahtloslautsprecher-Einstellungen] - [Qualität Drahtloswiederg.] auf [Verbindung] setzen.
 - Schlagen Sie dazu in der Bedienungsanleitung zum optionalen Subwoofer nach.

Heimkinosystem
HT-A9

Der Ton wird nicht über alle Lautsprecher ausgegeben.

- Je nach den Inhalten oder dem Klangmodus wird an manchen Lautsprechern unter Umständen kein Ton ausgegeben.

Schallfeldoptimierung ist fehlgeschlagen.

- Die Lautsprecher sind möglicherweise nicht richtig platziert. Prüfen Sie auf den Schildern an der Unterseite der vier Lautsprecher, wo diese aufgestellt werden müssen, und stellen Sie sie dann richtig auf.
- Stellen Sie die Lautsprecher aufrecht auf, sodass die Schilder an der Unterseite der Lautsprecher nach unten gerichtet sind.
 - Wenn die Lautsprecher auf der Seite liegend aufgestellt werden, kann Schallfeldoptimierung nicht ordnungsgemäß ausgeführt werden.
 - Wenn der Lautsprecher schräg aufgestellt wird, ist das Mikrofon für die Messung des Lautsprechers ebenfalls geneigt und der Ton für die Messung des Abstands zur Decke wird in schräger Richtung ausgegeben. Das kann die Ursache dafür sein, dass Schallfeldoptimierung fehlgeschlagen ist.
- Führen Sie Schallfeldoptimierung erneut in einer Situation durch, in der es keine Umgebungsgeräusche gibt.
- Stellen Sie die Lautsprecher in einem Abstand von mindestens 50 cm auf. Wenn der Abstand zwischen den Lautsprechern zu klein ist, kann Schallfeldoptimierung nicht ordnungsgemäß ausgeführt werden.
- Bringen Sie die Lautsprecher näher zusammen, wenn die Lautsprecher zu weit entfernt voneinander aufgestellt sind.
- Wenn sich Hindernisse zwischen den Lautsprechern befinden oder das Mikrofon für die Messung des Lautsprechers durch ein Hindernis blockiert ist, kann Schallfeldoptimierung nicht ordnungsgemäß ausgeführt werden. Entfernen Sie ein Hindernis, das sich zwischen den Lautsprechern oder vor den Lautsprechern befindet.

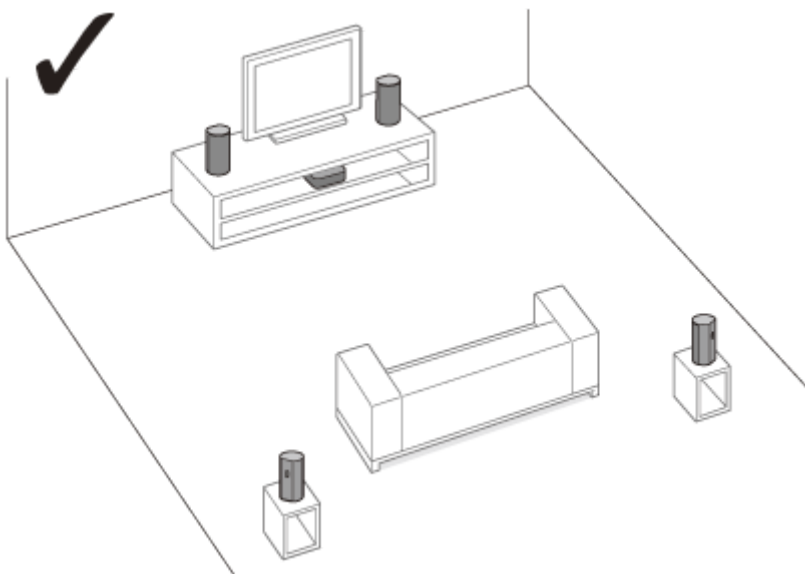

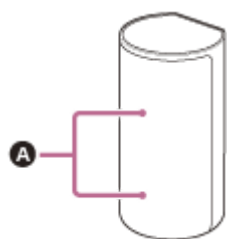
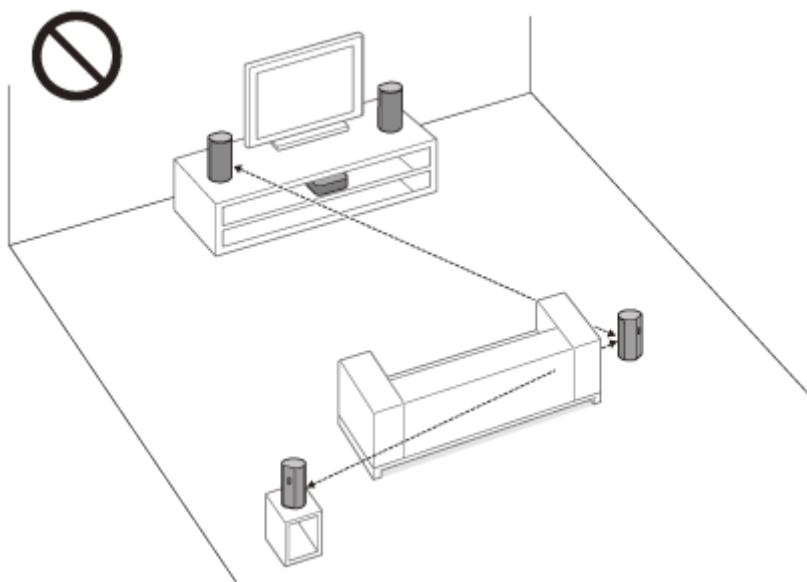

A Mikrofone für Messung

Das Pairing ist nicht möglich.

- Stellen Sie diese Lautsprecheranlage und das BLUETOOTH-Gerät näher beieinander auf.
- Vergewissern Sie sich, dass diese Lautsprecheranlage keine Störsignale von einem WLAN-Gerät, anderen Drahtlosgeräten mit 2,4 GHz oder einem Mikrowellenherd empfängt. Wenn sich in der Nähe ein Gerät befindet, das elektromagnetische Strahlung erzeugt, stellen Sie das Gerät weiter von der Lautsprecheranlage entfernt auf.

Es kann keine BLUETOOTH-Verbindung hergestellt werden.

- Stellen Sie sicher, dass [BT] im Display an der Vorderseite erscheint.
 - Vergewissern Sie sich, dass das zu verbindende BLUETOOTH-Gerät eingeschaltet und die BLUETOOTH-Funktion aktiviert ist.
 - Stellen Sie diese Lautsprecheranlage und das BLUETOOTH-Gerät näher beieinander auf.
 - Führen Sie das Pairing zwischen dieser Lautsprecheranlage und dem BLUETOOTH-Gerät erneut aus.
Möglicherweise müssen Sie das Pairing mit dieser Lautsprecheranlage über das BLUETOOTH-Gerät zunächst aufheben.
 - Möglicherweise wurden Pairing-Informationen gelöscht. Führen Sie das Pairing erneut durch.
-

Verwandtes Thema

- [Musikwiedergabe nach dem ersten Pairing mit einem Mobilgerät](#)

Der Ton vom angeschlossenen BLUETOOTH-Mobilgerät wird nicht über die Lautsprecheranlage ausgegeben.

- Stellen Sie sicher, dass [BT] im Display an der Vorderseite erscheint.
 - Stellen Sie diese Lautsprecheranlage und das BLUETOOTH-Gerät näher beieinander auf.
 - Wenn sich in der Nähe ein Gerät befindet, das elektromagnetische Strahlung erzeugt, wie z. B. ein WLAN-Gerät, andere BLUETOOTH-Geräte oder ein Mikrowellenherd, stellen Sie das Gerät weiter von dieser Lautsprecheranlage entfernt auf.
 - Entfernen Sie Hindernisse zwischen dieser Lautsprecheranlage und dem BLUETOOTH-Gerät oder entfernen Sie die Lautsprecheranlage vom Hindernis.
 - Ändern Sie die Position des verbundenen BLUETOOTH-Geräts.
 - Stellen Sie einen in der Nähe aufgestellten WLAN-Router oder PC auf den WLAN-Frequenzbereich 5 GHz ein.
 - Erhöhen Sie die Lautstärke am verbundenen BLUETOOTH-Gerät.
-

Verwandtes Thema

- [Musikwiedergabe nach dem ersten Pairing mit einem Mobilgerät](#)

Das Pairing ist nicht möglich.

- Stellen Sie diese Lautsprecheranlage und die BLUETOOTH-Kopfhörer näher beieinander auf.
- Vergewissern Sie sich, dass diese Lautsprecheranlage keine Störsignale von einem WLAN-Gerät, anderen Drahtlosgeräten mit 2,4 GHz oder einem Mikrowellenherd empfängt. Wenn sich in der Nähe ein Gerät befindet, das elektromagnetische Strahlung erzeugt, stellen Sie das Gerät weiter von der Lautsprecheranlage entfernt auf.

Es kann keine BLUETOOTH-Verbindung hergestellt werden.

- Stellen Sie sicher, dass [BT TX] im Display an der Vorderseite erscheint.
 - Vergewissern Sie sich, dass die zu verbindenden BLUETOOTH-Kopfhörer eingeschaltet sind und die BLUETOOTH-Funktion aktiviert ist.
 - Stellen Sie diese Lautsprecheranlage und die BLUETOOTH-Kopfhörer näher beieinander auf.
 - Führen Sie das Pairing zwischen dieser Lautsprecheranlage und den BLUETOOTH-Kopfhörern erneut aus. Möglicherweise müssen Sie das Pairing mit den BLUETOOTH-Kopfhörern über die Lautsprecheranlage zunächst aufheben.
 - Möglicherweise wurden Pairing-Informationen gelöscht. Führen Sie das Pairing erneut durch.
-

Verwandtes Thema

- [Musikwiedergabe nach dem ersten Pairing mit einem Mobilgerät](#)
- [Wiedergabe von Ton durch Pairing mit Kopfhörern](#)

Über die verbundenen BLUETOOTH-Kopfhörer wird kein Ton ausgegeben.

- Stellen Sie sicher, dass [BT TX] im Display an der Vorderseite erscheint.
 - Stellen Sie diese Lautsprecheranlage und die BLUETOOTH-Kopfhörer näher beieinander auf.
 - Wenn sich in der Nähe ein Gerät befindet, das elektromagnetische Strahlung erzeugt, wie z. B. ein WLAN-Gerät, andere BLUETOOTH-Geräte oder ein Mikrowellenherd, stellen Sie das Gerät weiter von dieser Lautsprecheranlage entfernt auf.
 - Entfernen Sie Hindernisse zwischen dieser Lautsprecheranlage und den BLUETOOTH-Kopfhörern oder entfernen Sie die Lautsprecheranlage vom Hindernis.
 - Ändern Sie die Position der verbundenen BLUETOOTH-Kopfhörer.
 - Stellen Sie einen in der Nähe aufgestellten WLAN-Router oder PC auf den WLAN-Frequenzbereich 5 GHz ein.
 - Erhöhen Sie die Lautstärke an den verbundenen BLUETOOTH-Kopfhörern.
 - Setzen Sie  [Setup] - [Erweiterte Einstellungen] - [Bluetooth-Einstellungen] - [Qualität Drahtloswiederg.] auf [LDAC Stabile Verbindung (Auto)] oder [SBC Stabile Verbindung (Auto)].
 - Bestimmte Inhalte können aufgrund der Urheberrechtskodierung möglicherweise nicht ausgegeben werden.
-

Verwandtes Thema

- [Musikwiedergabe nach dem ersten Pairing mit einem Mobilgerät](#)

Die BLUETOOTH-Verbindung mit den Kopfhörern wird getrennt.

- Bei Verwendung von Chromecast built-in können die Kopfhörer nicht über BLUETOOTH mit der Lautsprecheranlage verbunden werden.

Es kann keine Verbindung zwischen der Lautsprecheranlage und dem Netzwerk hergestellt werden oder die Netzwerkverbindung ist instabil.

- Vergewissern Sie sich, dass der WLAN-Router eingeschaltet ist.
- Überprüfen Sie die Netzwerkverbindung und die Netzwerkeinstellungen.
- Je nach der Betriebsumgebung (einschließlich des Wandmaterials), der Qualität der empfangenen Funkwellen und Hindernissen zwischen Lautsprecheranlage und WLAN-Router verkürzt sich unter Umständen die Kommunikationsreichweite. Stellen Sie die Lautsprecheranlage und den WLAN-Router näher beieinander auf.
- Geräte, die im 2,4-GHz-Frequenzbereich arbeiten, wie z. B. Mikrowellen-, BLUETOOTH- oder schnurlose Digitalgeräte, stören möglicherweise die Kommunikation. Stellen Sie die Lautsprecheranlage weiter entfernt von solchen Geräten auf oder schalten Sie solche Geräte aus.
- Je nach der Betriebsumgebung kann die WLAN-Verbindung instabil werden, besonders bei Verwendung der BLUETOOTH-Funktion der Lautsprecheranlage. Ändern Sie in diesem Fall die Betriebsumgebung.

Der gewünschte WLAN-Router wird nicht in der Liste der Drahtlosnetzwerke angezeigt.

- Drücken Sie **OPTIONS** auf der Fernbedienung, um die Liste zu aktualisieren. Wenn der gewünschte WLAN-Router noch immer nicht erkannt wird, wählen Sie **[Neue Verbindung registrieren]** aus der Netzwerkliste aus und geben Sie dann manuell einen Netzwerknamen (SSID) ein.

Heimkinosystem
HT-A9

Es kann keine Verbindung zwischen der Lautsprecheranlage und dem Internet hergestellt werden.

- Prüfen Sie die WLAN-Verbindung.
- Starten Sie den WLAN-Router neu.

5-025-235-41(2) Copyright 2021 Sony Corporation

Heimkinosystem
HT-A9

Die Fernbedienung der Lautsprecheranlage funktioniert nicht.

- Richten Sie die Fernbedienung auf den Fernbedienungssensor an der Steuerungsbox.
 - Entfernen Sie Hindernisse zwischen der Fernbedienung und der Lautsprecheranlage.
 - Tauschen Sie beide Batterien in der Fernbedienung gegen neue aus, wenn sie zu schwach sind.
 - Vergewissern Sie sich, dass Sie auf der Fernbedienung die richtige Taste drücken.
-

Verwandtes Thema

- [Steuerungsbox](#)

Die Steuerung für HDMI funktioniert nicht einwandfrei.

- Prüfen Sie die Verbindung mit der Lautsprecheranlage.
- Aktivieren Sie die Steuerung für HDMI am Fernsehgerät. Einzelheiten dazu finden Sie in der Bedienungsanleitung zum Fernsehgerät.
- Warten Sie eine Weile und versuchen Sie es dann erneut. Wenn Sie die Lautsprecheranlage vom Stromnetz getrennt haben, dauert es eine Weile, bis wieder Funktionen ausgeführt werden können. Warten Sie mindestens 15 Sekunden und versuchen Sie es dann erneut.
- Vergewissern Sie sich, dass die an die Lautsprecheranlage angeschlossenen Geräte die Steuerung für HDMI unterstützen.
- Aktivieren Sie die Steuerung für HDMI bei den an die Lautsprecheranlage angeschlossenen Geräten. Einzelheiten hierzu finden Sie in der Bedienungsanleitung zu Ihrem Gerät.
- Art und Anzahl der Geräte, die mit der Steuerung für HDMI gesteuert werden können, sind gemäß dem HDMI CEC-Standard wie folgt begrenzt:
 - Aufnahmegeräte (Blu-ray Disc-Recorder, DVD-Recorder usw.): maximal 3 Geräte
 - Wiedergabegeräte (Blu-ray Disc-Player, DVD-Player usw.): maximal 3 Geräte (diese Lautsprecheranlage nutzt eins davon)
 - Tuner und ähnliche Geräte: maximal 4 Geräte
 - Audiosysteme (Empfänger/Kopfhörer): maximal 1 Gerät (mit dieser Lautsprecheranlage verwendet)

Verwandtes Thema

- [Anschließen eines mit ARC/eARC kompatiblen Fernsehgeräts](#)
- [Anschließen an ein AV-Gerät, das mit dem 2K-/4K-Videoformat kompatibel ist](#)
- [Anschließen an ein AV-Gerät, das mit dem 8K-Videoformat kompatibel ist](#)

[PRTCT], [PUSH], der Lautsprechername ([FL], [FR], [RL], [RR] oder [SUB]) und [POWER] blinken abwechselnd im Display an der Vorderseite.

- Drücken Sie zum Ausschalten  (Ein/Aus) am betreffenden Lautsprecher ([FL]: linker vorderer Lautsprecher, [FR]: rechter vorderer Lautsprecher, [RL]: linker hinterer Lautsprecher, [RR]: rechter hinterer Lautsprecher, [SUB]: optionaler Subwoofer). Beim Lautsprecher trennen Sie das Netzkabel und starten dann die Lautsprecheranlage neu. Beim optionalen Subwoofer trennen Sie das Netzkabel und vergewissern sich, dass die Lüftungsöffnungen des optionalen Subwoofers nicht blockiert sind. Starten Sie dann die Lautsprecheranlage neu. Wenn die Verbindungen wieder ordnungsgemäß hergestellt wurden, erscheint im Display an der Vorderseite wieder die normale Anzeige.

Heimkinosystem
HT-A9

[HIGH], [TEMP] und [ERROR] werden abwechselnd jeweils 2 Sekunden lang im Display an der Vorderseite angezeigt. [STANDBY] wird im Display an der Vorderseite angezeigt und dann schaltet sich die Lautsprecheranlage aus.

-
- Bei der Lautsprecheranlage wurde eine hohe Temperatur erkannt. Drücken Sie  (Ein/Aus), um die Lautsprecheranlage neu zu starten.

Heimkinosystem
HT-A9

[BT TX] erscheint im Display an der Vorderseite.

- Setzen Sie  [Setup] - [Erweiterte Einstellungen] - [Bluetooth-Einstellungen] - [Bluetooth-Modus] auf [Empfänger]. [BT TX] erscheint im Display an der Vorderseite, wenn [Bluetooth-Modus] auf [Sender] gesetzt ist.

Drahtlosfunktionen (WLAN, BLUETOOTH-Funktion, Lautsprecher oder optionaler Subwoofer) sind nicht stabil.

- Stellen Sie keine anderen Metallgegenstände als ein Fernsehgerät in die Nähe der Lautsprecheranlage.

Heimkinosystem
HT-A9

Die Spotify-Wiedergabe mit der Taste MUSIC SERVICE funktioniert nicht oder die normale Wiedergabe ist nicht möglich.

-
- Wenn Sie mit Spotify Musik über die Lautsprecheranlage wiedergeben möchten, verwenden Sie die Funktion Spotify Connect der App Spotify auf dem Mobilgerät.

Heimkinosystem
HT-A9

Die Lautsprecheranlage wird neu gestartet.

- Wenn Sie die Lautsprecheranlage an ein Fernsehgerät mit einer anderen Auflösung als der der Lautsprecheranlage anschließen, wird die Lautsprecheranlage eventuell neu gestartet, um die Bildausgabeeinstellung zurückzusetzen.

Heimkinosystem
HT-A9

Zurücksetzen der Lautsprecheranlage

Wenn die Lautsprecheranlage immer noch nicht ordnungsgemäß funktioniert, setzen Sie sie wie folgt zurück.

- 1 Drücken Sie HOME.**
Das Startmenü wird auf dem Fernsehschirm angezeigt.
- 2 Wählen Sie  [Setup] - [Erweiterte Einstellungen] im Startmenü.**
- 3 Wählen Sie [Rückstellen].**
- 4 Wählen Sie die Menüoption aus, die Sie zurücksetzen möchten.**
- 5 Wählen Sie [Starten].**

So brechen Sie das Zurücksetzen ab

Wählen Sie in Schritt 5 [Abbrechen].

Wenn Sie kein Zurücksetzen über das Startmenü durchführen können

Halten Sie  (Ein/Aus) an der Steuerungsbox länger als 10 Sekunden gedrückt.

Die Einstellungen werden auf den Ausgangsstatus zurückgesetzt.

Hinweis

- Wenn Sie die Lautsprecheranlage zurücksetzen, kann die Verbindung mit den Lautsprechern und dem optionalen Subwoofer verloren gehen. Verbinden Sie in diesem Fall die Lautsprecher und den optionalen Subwoofer wie in der Bedienungsanleitung erläutert erneut.

Zurücksetzen der Lautsprecher

Halten Sie  (Ein/Aus) an der Unterseite des Lautsprechers länger als 10 Sekunden gedrückt.

Die Netzanzeige des Lautsprechers blinkt langsam rot und das Zurücksetzen beginnt.

Wenn das Zurücksetzen abgeschlossen ist, blinkt die Netzanzeige des Lautsprechers abwechselnd grün und orange.

Trennen Sie, wenn das Zurücksetzen abgeschlossen ist, das Netzkabel von der Netzsteckdose und schließen Sie es wieder an, sobald die Netzanzeige erlischt.

Unterstützte Audioeingangsformate

Die unterstützten Audioformate variieren je nach Eingangseinstellung der Lautsprecheranlage. In der folgenden Tabelle gibt „○“ ein unterstütztes Audioformat und „–“ ein nicht unterstütztes Audioformat an.

Format	HDMI-Eingang	TV-Eingang (eARC)	TV-Eingang (ARC)
LPCM 2ch	○	○	○
LPCM 5.1ch	○	○	–
LPCM 7.1ch	○	○	–
Dolby Digital	○	○	○
Dolby TrueHD	○	○	–
Dolby Digital Plus	○	○	○
Dolby Atmos	○	○	–
Dolby Atmos - Dolby TrueHD	○	○	–
Dolby Atmos - Dolby Digital Plus	○	○	○
DTS	○	○	○
DTS-ES Discrete 6.1, DTS-ES Matrix 6.1	○	○	○
DTS 96/24	○	○	○
DTS-HD High Resolution Audio	○	○	–
DTS-HD Master Audio	○	○	–
DTS:X	○	○	–

Hinweis

- Die Buchse HDMI IN unterstützt keine Audioformate, die einen Kopierschutz enthalten, wie es zum Beispiel bei Super Audio CDs oder DVD-Audio der Fall sein kann.

Unterstützte HDMI-Videoformate

Die Lautsprecheranlage unterstützt folgende Videoformate.

8K 24/25/30/50/60 Hz

4K 24/25/30/50/60/100/120 Hz

1080p 24/25/30/50/60/100/120 Hz

1080i 50/60 Hz

720p 24/30/50/60 Hz

576p 50 Hz

480p 60 Hz

Hinweis zur [HDMI-Signalformat]-Einstellung

Wenn  [Setup] - [Erweiterte Einstellungen] - [HDMI-Einstellungen] - [HDMI-Signalformat] auf [Optimiertes Format (4K120, 8K)] gesetzt ist, können alle von dieser Lautsprecheranlage unterstützten Videoformate eingespeist werden. Wenn [HDMI-Signalformat] auf [Optimiertes Format] gesetzt ist, ist das Videoformat auf 4K 60Hz 4:4:4, 4:2:2 usw. begrenzt.

Wenn [HDMI-Signalformat] auf [Standardformat] gesetzt ist, ist das Videoformat auf 4K 60Hz 4:2:0, 4K 24Hz usw. begrenzt.

Hinweis zum geeigneten HDMI-Kabel

Verwenden Sie zum Anschließen an ein Fernsehgerät das mitgelieferte HDMI-Kabel.

Bei Verwendung eines Ultra- Hochgeschwindigkeits-HDMI-Kabels, das 48 Gbps unterstützt, werden alle von dieser Lautsprecheranlage unterstützten Videoformate unterstützt.

Bei Verwendung eines Premium Hochgeschwindigkeits-HDMI-Kabels mit Ethernet, das 18 Gbps unterstützt, werden Videoformate bis zu 4K 60Hz 4:4:4, 4:2:2 usw. unterstützt.

Hinweis zum 3D-Signal

Das folgende Videoformat ist kompatibel mit 3D-Signalen im Format Side-by-Side (halbiert).

- 1080i 50/60 Hz

Die folgenden Videoformate sind kompatibel mit 3D-Signalen im Format Frame Packing und Over-Under (Top-and-Bottom).

- 1080p 24 Hz
- 720p 50/60 Hz

Hinweis zur Taste OPTIONS und zur Displayanzeige der Lautsprecheranlage

Bei den folgenden Signalen funktioniert die Taste OPTIONS nicht und die Displayanzeigen der Lautsprecheranlage werden nicht angezeigt.

- Signal mit Auflösung von 4096 × 2160p
- 3D-Signal im Format Side-by-Side (halbiert) und Over-Under (Top-and-Bottom)

Hinweise zur HDMI-Buchse und zu HDMI-Verbindungen

- Verwenden Sie ein HDMI-zertifiziertes Kabel.
- Die Verwendung eines HDMI-DVI-Adapterkabels ist nicht zu empfehlen.
- Von einer HDMI-Buchse übertragene Audiosignale (Abtastfrequenz, Bitlänge usw.) werden durch das angeschlossene Gerät u. U. unterdrückt.
- Der Ton setzt möglicherweise aus, wenn die Abtastfrequenz oder die Anzahl der vom Wiedergabegerät ausgegebenen Audiokanäle wechselt.

- Wenn  [Setup] - [Erweiterte Einstellungen] - [HDMI-Einstellungen] - [Videoausgang für TV mit PIP/PBP-Anzeige] auf [Ein] gesetzt und der Fernseheingang ausgewählt ist, werden Videosignale an der Buchse HDMI IN über die Buchse HDMI OUT (TV ARC/eARC) ausgegeben.
- Die Lautsprecheranlage unterstützt „TRILUMINOS“.
- Die HDMI IN- und HDMI OUT (TV ARC/eARC)-Buchsen unterstützen alle die Übertragung von 4K 120p oder 8K, HDCP2.2 und HDCP2.3(*1), breite BT.2020-Farbräume(*2) und die Durchschleifung von HDR-Inhalten (High Dynamic Range)(*3).
- Wenn Sie die Lautsprecheranlage an ein Fernsehgerät mit einer anderen Auflösung als der der Lautsprecheranlage anschließen, wird die Lautsprecheranlage eventuell neu gestartet, um die Bildausgabeeinstellung zurückzusetzen.

*1 HDCP2.2 und HDCP2.3 sind weiter verbesserte Urheberrechtsschutztechnologien zum Schutz von Inhalten wie 4K-Filmen. Wenn das Gerät mit HDCP2.2 oder HDCP2.3 kompatibel ist, können Sie Inhalte auch bei unterschiedlicher HDCP-Version wiedergeben, beispielsweise bei einem HDCP2.2-kompatiblen Fernsehgerät und einem HDCP2.3-kompatiblen 4K-Gerät.

*2 Der BT.2020-Farbraum ist ein neuer, breiterer Farbstandard für Ultra-High-Definition-Fernsehsysteme usw.

*3 HDR ist ein aufkommendes Videoformat, mit dem ein größeres Spektrum von Helligkeitspegeln angezeigt werden kann. Die Lautsprecheranlage ist kompatibel mit HDR10, HLG (Hybrid Log-Gamma) und Dolby Vision.

Info zur BLUETOOTH-Kommunikation

- BLUETOOTH-Geräte sollten in ca. 10 Metern Abstand (ohne Hindernisse) voneinander benutzt werden. Die tatsächliche Kommunikationsreichweite kann unter folgenden Bedingungen kürzer sein.
 - Wenn sich eine Person, ein Metallgegenstand, eine Wand oder ein anderes Hindernis zwischen den Geräten mit BLUETOOTH-Verbindung befindet
 - An Orten, an denen ein WLAN installiert ist
 - In der Nähe von Mikrowellenherden während des Betriebs
 - An Orten, an denen andere elektromagnetische Wellen vorkommen
- BLUETOOTH-Geräte und WLAN (IEEE 802.11 b/g/n) verwenden denselben Frequenzbereich (2,4 GHz). Bei Verwendung Ihres BLUETOOTH-Geräts in der Nähe eines Geräts mit WLAN-Funktion können elektromagnetische Störsignale auftreten. Dies kann zu niedrigeren Datenübertragungsraten, Störrauschen oder Verbindungsfehlern führen. Falls dies passiert, versuchen Sie folgende Abhilfemaßnahmen:
 - Verwenden Sie diese Lautsprecheranlage mindestens 10 Meter vom WLAN-Gerät entfernt.
 - Schalten Sie das WLAN-Gerät aus, wenn Sie Ihr BLUETOOTH-Gerät in einem Abstand von 10 Metern verwenden.
 - Stellen Sie diese Lautsprecheranlage und das BLUETOOTH-Gerät so nah wie möglich beieinander auf.
- Die von dieser Lautsprecheranlage ausgestrahlten Funkwellen können den Betrieb bestimmter medizinischer Geräte beeinträchtigen. Da diese Störsignale zu Fehlfunktionen führen können, schalten Sie diese Lautsprecheranlage und das BLUETOOTH-Gerät an den folgenden Orten aus:
 - In Krankenhäusern, Zügen, Flugzeugen, an Tankstellen sowie an allen Orten, wo brennbare Gase vorhanden sein können
 - In der Nähe von Automatiktüren oder Brandmeldern
- Diese Lautsprecheranlage unterstützt Sicherheitsfunktionen, die die BLUETOOTH-Spezifikation erfüllen, um während der Kommunikation per BLUETOOTH-Technologie eine sichere Verbindung zu gewährleisten. Je nach den Einstellungen sowie anderen Faktoren ist die Sicherheit jedoch u. U. nicht ausreichend. Seien Sie bei der Kommunikation mit der BLUETOOTH-Technologie also immer vorsichtig.
- Sony kann in keiner Weise für Schäden oder andere Verluste haftbar gemacht werden, die durch Sicherheitslücken bei der Übertragung von Informationen mittels BLUETOOTH-Kommunikation entstehen.
- Die BLUETOOTH-Kommunikation kann nicht notwendigerweise bei allen BLUETOOTH-Geräten garantiert werden, die das gleiche Profil wie diese Lautsprecheranlage haben.
- BLUETOOTH-Geräte, die mit dieser Lautsprecheranlage verbunden werden, müssen der BLUETOOTH-Spezifikation von Bluetooth SIG, Inc., entsprechen und dementsprechend zertifiziert sein. Aber auch wenn ein Gerät der BLUETOOTH-Spezifikation entspricht, kann es vorkommen, dass Merkmale oder Spezifikationen des BLUETOOTH-Geräts eine Verbindung unmöglich machen bzw. zu anderen Steuerungsmethoden oder einer anderen Anzeige bzw. Bedienung führen.
- Je nach dem BLUETOOTH-Gerät, das mit dieser Lautsprecheranlage verbunden ist, der Kommunikationsumgebung oder den Umgebungsbedingungen kann es zu Störrauschen kommen oder der Ton kann aussetzen.

Sollten an der Lautsprecheranlage Probleme auftreten oder sollten Sie Fragen haben, wenden Sie sich bitte an Ihren Sony-Händler.

Heimkinosystem
HT-A9

Urheberrechtsschutz und Markenzeichen

Diese Lautsprecheranlage umfasst Dolby (*) Digital und das DTS (**) Digital Surround System.

* In Lizenz von Dolby Laboratories gefertigt. Dolby, Dolby Vision, Dolby Atmos und das Doppel-Dsymbol sind Warenzeichen von Dolby Laboratories.

** Informationen zu DTS-Patenten finden Sie unter <http://patents.dts.com>.

Hergestellt unter der Lizenz von DTS, Inc. DTS, DTS:X und das DTS:X-Logo sind eingetragene Marken oder Marken von DTS, Inc. in den USA und anderen Ländern. © 2020 DTS, Inc. ALLE RECHTE VORBEHALTEN.

Der BLUETOOTH®-Schriftzug und die Bluetooth-Logos sind eingetragene Markenzeichen von Bluetooth SIG, Inc., und ihre Verwendung durch die Sony Corporation erfolgt in Lizenz. Andere Marken und Markennamen sind Eigentum der jeweiligen Rechteinhaber.

Die Begriffe HDMI und HDMI High-Definition Multimedia Interface sowie das HDMI-Logo sind Marken oder eingetragene Marken von HDMI Licensing Administrator, Inc. in den Vereinigten Staaten und anderen Ländern.

Google, Google Play, Google Home und Chromecast built-in sind Markenzeichen von Google LLC. Google Assistant ist in bestimmten Sprachen und Ländern nicht verfügbar.

Apple, AirPlay, iPad, iPhone, iPod touch und Siri sind in den USA und in anderen Ländern eingetragene Markenzeichen von Apple Inc.

Die Verwendung des „Works with Apple“-Markenemblems bedeutet, dass ein Zubehör speziell für die Funktionalität mit der im „Works with Apple“-Markenemblem bezeichneten Technologie entwickelt und vom Entwickler für die Erfüllung der Apple-Leistungsstandards zertifiziert wurde.

Das „BRAVIA“-Logo ist ein Markenzeichen der Sony Corporation.

WALKMAN® und das WALKMAN®-Logo sind eingetragene Markenzeichen der Sony Corporation.

„PlayStation“ ist ein eingetragenes Markenzeichen oder Markenzeichen von Sony Interactive Entertainment Inc.

MPEG Layer-3 Audio-Kodierungstechnologie und Patente wurden von Fraunhofer IIS und Thomson lizenziert.

Windows Media ist eine eingetragene Marke oder Marke der Microsoft Corporation in den USA und/oder in anderen Ländern.

Dieses Produkt ist durch bestimmte geistige Eigentumsrechte der Microsoft Corporation geschützt. Die Verwendung oder Distribution dieser Technologie außerhalb dieses Produktes ohne Lizenz von Microsoft oder eines bevollmächtigten Microsoft-Tochterunternehmens ist untersagt.

Wi-Fi®, Wi-Fi Protected Access® und Wi-Fi Alliance® sind eingetragene Markenzeichen der Wi-Fi Alliance.

Wi-Fi CERTIFIED™, WPA™ und WPA2™ sind Markenzeichen der Wi-Fi Alliance.

LDAC™ und das LDAC-Logo sind Markenzeichen der Sony Corporation.

LDAC ist eine von Sony entwickelte Audiocodierstechnologie zur Übertragung von hochauflösenden Audioinhalten (Hi-Res) auch über eine BLUETOOTH-Verbindung. Anders als bei anderen BLUETOOTH-kompatiblen Codierstechnologien wie SBC werden dabei keine Hi-Res-Audioinhalte (*) herunterkonvertiert. Mithilfe effizienter Codierung und optimierter Paketbildung werden bei unübertroffener Tonqualität ungefähr dreimal mehr Daten (**) als bei anderen Technologien über ein BLUETOOTH-Funknetzwerk übertragen.

* Mit Ausnahme von Inhalten im DSD-Format

** Verglichen mit SBC (Subband-Codierung) bei Auswahl einer Bitrate von 990 Kbps (96/48 kHz) oder 909 Kbps (88,2/44,1 kHz)

Dieses Produkt enthält Software, die der GNU General Public License („GPL“) oder der GNU Lesser General Public License („LGPL“) unterliegt. Bei diesen Lizenztypen sind Kunden berechtigt, den Quellcode besagter Software gemäß

den Bedingungen der GPL oder der LGPL zu beschaffen, zu ändern und weiterzuverbreiten.

Nähere Informationen zu GPL, LGPL und anderen Softwarelizenzen finden Sie im Produkt unter [Software-Lizenzinformation] in  [Setup] - [Erweiterte Einstellungen] - [System-Einstellungen].

Eine Kopie des relevanten Quellcodes finden Sie gemäß der GPLv2 (und anderen Lizenzen) unter <https://oss.sony.net/Products/Linux>

Sie können sich den Quellcode gemäß GPLv2 für einen Zeitraum von drei Jahren nach unserer letzten Auslieferung dieses Produkts auf einem physischen Datenträger zuschicken lassen; das entsprechende Formular finden Sie unter <https://oss.sony.net/Products/Linux>

Dieses Angebot gilt für alle Empfänger dieser Information.

Bitte beachten Sie, dass Sony keine Fragen zum Inhalt des Quellcodes beantworten kann.

„DSEE Extreme“ ist ein Markenzeichen der Sony Corporation.

„TRILUMINOS“ und das „TRILUMINOS“-Logo sind eingetragene Markenzeichen der Sony Corporation.

Die Spotify Software unterliegt den folgenden Drittanbieter-Lizenzen:
<https://www.spotify.com/connect/third-party-licenses>.

Spotify und die Spotify-Logos sind Markenzeichen der Spotify Group. (*)

* Je nach Land bzw. Region steht diese Funktion möglicherweise nicht zur Verfügung.

Amazon, Alexa und alle damit verbundenen Logos sind Marken von Amazon.com, Inc. oder seinen verbundenen Unternehmen.

Alle anderen Marken sind Eigentum der jeweiligen Rechteinhaber.