

IC 레코더
ICD-UX570 / ICD-UX570F



IC 레코더의 사용 방법에 관해 궁금하신 점이 있으시면 본 도움말 안내를 이용하십시오.
도움말 안내의 내용은 제품의 사양의 업데이트에 의해 예고없이 변경될 수 있습니다.

준비

[각 부분 및 조작 스위치류](#)

HOME 메뉴/OPTION 메뉴

[HOME 메뉴 사용하기](#)

[OPTION 메뉴 사용하기](#)

[OPTION 메뉴 항목의 목록](#)

[폴더 및 파일에 관해서](#)

표시창

[HOME 메뉴가 표시되는 동안의 표시창](#)

[녹음 중이거나 대기 중의 표시창](#)

[재생 중의 표시창](#)

[녹음 정보가 표시되는 동안의 표시창](#)

- [FM 라디오 청취 시의 표시창\(ICD-UX570F에만 해당\)](#)
- [FM 라디오 방송 녹음 중의 표시창\(ICD-UX570F에만 해당\)](#)
- [현재 파일 정보가 표시되는 동안의 표시창](#)
- [파일 검색 카테고리가 표시되는 동안의 표시창](#)

전원

- [컴퓨터로 배터리 충전하기](#)
- [컴퓨터로부터 IC 레코더 분리하기](#)
- [USB AC 어댑터로 IC 레코더 사용/충전하기](#)
- [USB AC 어댑터로부터 IC 레코더 분리하기](#)
- [전원 켜기](#)
- [전원 끄기](#)
- [화면 꺼짐 타이머 사용하기](#)

초기 설정하기

의도하지 않은 조작 방지하기

- [IC 레코더를 HOLD 상태로 만들기\(HOLD\)](#)
- [HOLD 상태에서부터 IC 레코더 해제하기](#)

볼륨 레벨 유지하기(유럽 모델 전용)

- [중간 정도의 볼륨 레벨 유지하기\(유럽 모델에만 해당\)](#)

녹음

녹음

- [내장 메모리에 녹음하기](#)
- [녹음 레벨 가이드에 대하여](#)
- [녹음 오디오 모니터링하기](#)
- [녹음 중에 이용 가능한 추가적인 조작](#)
- [녹음 파일용 메모리 저장장치 및 저장 폴더 변경하기](#)

추가적인 녹음 조작/설정

- [개별적인 상황에 대한 녹음 환경 선택하기](#)
- [\[My Scene\]에 대한 녹음 설정을 맞춤 설정하기](#)
- [녹음 기능 선택하기\(Focused/Wide\)](#)
- [더 나은 녹음을 위한 조언](#)

- [Scene Select 기능의 녹음 환경에 대한 기본 설정](#)
- [microSD 카드를 녹음된 파일 저장장치로 사용하기](#)
- [녹음 지연 기능 사용하기](#)
- [녹음을 계속하기 위한 메모리 저장장치 전환하기\(Cross-Memory REC\)](#)
- [입력 사운드 볼륨에 따라 자동으로 녹음하기 - VOR 기능](#)

다른 장치로 녹음하기

- [외부 마이크로폰으로 녹음하기](#)
- [동기화된 녹음 기능을 가진 외부 장치로 오디오 녹음하기\(SYNC REC\)](#)
- [동기화된 녹음 기능을 사용하지 않고 녹음하기](#)

녹음에 외부장치 사용하기

- [IC 레코더의 재생 오디오를 외부 장치에서 녹음하기](#)

재생

재생하기

- [파일 재생하기](#)
- [파일 선택하기](#)
- [트랙 마크 목록으로 재생 위치 찾기\(Track Mark List\)](#)
- [재생 중에 이용 가능한 추가적인 조작](#)

추가적인 재생 조작/설정

- [재생 오디오내의 잡음을 줄여서 사람의 음성을 더 선명하게 하기 - Clear Voice 기능](#)
- [녹음을 보다 선명하게 만들기 위해 약하게 녹음된 파일의 볼륨을 최대화하기\(Normalize\)](#)
- [재생 속도 조정하기 - DPC \(Digital Pitch Control\) 기능](#)
- [음질 설정 선택하기\(Equalizer\)](#)
- [재생 모드 선택하기](#)
- [반복 재생할 파일의 세그먼트 지정하기\(A-B 반복\)](#)
- [반복적으로 현재 파일 재생하기 \(버튼-홀드 반복 재생\)](#)
- [저장된 파일 목록내에서 재생 범위 지정하기](#)
- [큰 볼륨으로 사운드 청취하기](#)
- [앞으로/뒤로 검색하기\(큐/리뷰\)](#)
- [원하는 녹음 위치로 빠르게 이동하기\(Time Jump\)](#)
- [정해진 분 만큼 앞뒤로 점프\(Easy Search\)](#)

편집

삭제하기

[파일 삭제하기](#)

[검색한 폴더 또는 목록내의 모든 파일 삭제하기](#)

[폴더 삭제하기](#)

파일 구성하기

[다른 폴더로 파일 이동시키기](#)

[다른 폴더로 파일 복사하기](#)

[폴더 작성하기](#)

트랙 마크 사용하기

[트랙 마크 추가하기](#)

[자동으로 트랙 마크 추가하기](#)

[트랙 마크 삭제하기](#)

[선택한 파일에서 모든 트랙 마크를 한 번에 삭제하기](#)

파일 분할하기

[현재의 재생 지점에서 파일 분할하기](#)

[모든 트랙 마크 지점에서 파일 분할하기](#)

이름 변경하기

[폴더명 변경하기](#)

[파일명 변경하기](#)

[파일 보호하기](#)

FM 라디오(ICD-UX570F에만 해당)

FM 라디오 방송국 할당하기

[프리셋 번호에 자동으로 FM 라디오 방송국 할당하기\(Auto Preset\)\(ICD-UX570F에만 해당\)](#)

[프리셋 번호에 수동으로 FM 라디오 방송국 할당하기\(ICD-UX570F에만 해당\)](#)

[FM 라디오 프리셋 번호 할당 소거하기\(ICD-UX570F에만 해당\)](#)

라디오 방송국 수신하기

[FM 라디오 방송국 주파수 맞추기\(ICD-UX570F에만 해당\)](#)

라디오 방송 녹음하기

[FM 라디오 방송 녹음하기\(ICD-UX570F에만 해당\)](#)

라디오 설정 변경하기

- [FM 라디오 스캐닝에 대한 감도 레벨 선택하기\(ICD-UX570F에만 해당\)](#)
- [내장 스피커와 헤드폰 사이에서 FM 라디오 출력 변환하기\(ICD-UX570F에만 해당\)](#)

설정 메뉴

설정 메뉴 사용하기

- [Settings 메뉴 항목의 목록](#)

선택 가능한 설정 항목이 있는 메뉴 항목

- [녹음 모드 선택하기\(REC Mode\)](#)
- [내장 마이크로폰의 감도 레벨 선택하기\(Built-In Mic Sensitivity\)](#)
- [녹음 중에 잡음 줄이기\(Recording Filter\)](#)
- [외부 마이크로폰의 오디오 입력 타입 및 감도 레벨 선택하기\(Ext. Input Setting\)](#)
- [조작 표시등 켜거나 끄기\(LED\)](#)
- [표시 언어 선택하기\(Language\)](#)
- [시계 설정하기\(Date & Time\)](#)
- [날짜 표시 포맷 선택하기\(Date Display Format\)](#)
- [시계 표시 포맷 선택하기\(Time Display\)](#)
- [경고음 켜거나 끄기\(Beep\)](#)
- [슬립 타이머 사용하기\(Sleep Timer\)](#)
- [IC 레코더의 전원이 자동으로 꺼질 때까지의 시간 설정하기\(Auto Power Off\)](#)
- [모든 메뉴 설정을 기본 설정으로 리셋하기\(Reset All Settings\)](#)
- [메모리 포맷하기\(Format Built-In Memory/Format SD Card\)](#)
- [남은 녹음 시간 확인하기\(Available Rec. Time\)](#)
- [IC 레코더에 관한 정보 확인하기\(System Information\)](#)

컴퓨터

[컴퓨터에 IC 레코더 연결하기](#)

[폴더 및 파일의 구조](#)

[IC 레코더에서 컴퓨터로 파일 복사하기](#)

[컴퓨터에서 IC 레코더로 음악 파일 복사하기](#)

[컴퓨터로부터 IC 레코더로 복사한 음악 파일 재생하기](#)

[USB 저장 장치로 IC 레코더 사용하기](#)

소프트웨어

[Sound Organizer 2 \(Windows에만 해당\)로 할 수 있는 것](#)

[Sound Organizer 2에 대한 시스템 요구조건](#)

[Sound Organizer 2 설치하기\(Windows인 경우에만 해당\)](#)

[Sound Organizer 2 창\(Windows에만 해당\)](#)

주요 제원

[호환 메모리 카드](#)

[시스템 요구조건](#)

[기술 사양](#)

[최대 녹음 시간](#)

[최대 재생 시간/음악 파일의 수](#)

[충전식 내장 배터리 수명](#)

공지

[상표](#)

지원 웹사이트

└ [고객 지원 웹사이트](#)

문제가 있는 경우/문제해결

[문제해결](#)

[IC 레코더 재기동하기](#)

잡음

- └ [녹음한 파일에 잡음이 많고 알아 듣기가 어렵습니다.](#)
- └ [녹음된 파일에 잡음이 많아서 노이즈를 줄여서 녹음하고 싶습니다.](#)
- └ [바스락거리는 잡음이 녹음됩니다.](#)
- └ [클리핑 잡음 또는 깨지는 잡음이 녹음됩니다.](#)
- └ [녹음에 외부 마이크\(별매\)를 사용할 때에 잡음이 녹음됩니다.](#)
- └ [재생에 헤드폰\(별매\)을 사용하면 잡음이 들립니다.](#)
- └ [외부 장치로 녹음한 오디오의 볼륨이 낮거나 내장 스피커로 오디오를 청취할 때에 삐걱거리는 잡음이 들립니다.](#)
- └ [Clear Voice 기능이 유효로 된 경우라도 재생 중에 잡음이 들립니다.](#)

전원

[IC 레코더의 전원이 켜지지 않거나 버튼을 눌러도 작동하지 않습니다.](#)

[IC 레코더의 전원이 꺼지지 않습니다.](#)

[IC 레코더의 전원이 자동으로 꺼집니다.](#)

[IC 레코더의 배터리 수명이 짧습니다.](#)

충전

[IC 레코더를 컴퓨터에 연결해서 배터리를 충전할 수는 없습니다.](#)

[배터리 표시등이 표시창에 표시되지 않거나 충전 중에 사라집니다.](#)

[배터리 표시등이 표시되어야 할 곳에서 충전 오류 표시등이 점멸합니다.](#)

일반적인 조작

[IC 레코더가 올바르게 작동하지 않습니다.](#)

[조작 표시등이 점등하지 않습니다.](#)

녹음

[파일을 녹음할 수 없습니다.](#)

[SD 카드에 녹음을 저장할 수 없습니다.](#)

[녹음이 중단되었습니다.](#)

[VOR 기능이 작동하지 않습니다.](#)

[외부 장치로부터 오디오를 녹음할 때에 입력 오디오 볼륨이 너무 크거나 충분히 크지 않습니다.](#)

[다른 장치에서 녹음하는 것은 독자적으로 중지됩니다.](#)

[입력 사운드가 왜곡되었습니다.](#)

재생

[재생 볼륨이 작습니다.](#)

[내장 스피커로부터 아무런 사운드가 나지 않습니다.](#)

[헤드폰\(별매\)이 연결된 경우라도 내장 스피커로부터 사운드가 들립니다.](#)

[Equalizer 기능은 음질을 변경하지 않습니다.](#)

[재생 속도가 너무 빠르거나 너무 느립니다.](#)

[다음 또는 이전 파일로 이동할 수 없습니다.](#)

[A-B 반복을 사용할 수 없습니다.](#)

[시간 점프를 할 수 없습니다.](#)

[시간 점프 \$\pm 10\%\$ 가 파일 시간 값을 10으로 나눈 값과 일치하지 않습니다.](#)

편집

- [파일을 분할할 수 없습니다.](#)
- [파일을 이동시킬 수 없습니다.](#)
- [다른 폴더로 파일 복사할 수 없습니다.](#)
- [트랙 마크가 인식되지 않습니다.](#)
- [생성한 폴더 또는 파일이 표시되지 않습니다.](#)

시계

- [파일 녹음 날짜는 \[----/--/--\] 또는 \[--:--\]와 같이 표시됩니다.](#)

화면 표시

- [표시창이 너무 빨리 꺼집니다.](#)
- [표시창의 남은 녹음 시간은 컴퓨터에 표시되는 것보다 짧습니다.](#)

파일

- [\[Memory Full\] 메시지가 나타나고 녹음을 시작할 수 없습니다.](#)
- [\[File Full\] 메시지가 나타나고 IC 레코더를 조작할 수 없습니다.](#)
- [microSD 카드가 인식되지 않습니다.](#)

컴퓨터

- [폴더 또는 파일명이 읽을 수 없는 문자로 표시됩니다.](#)
- [파일 복사에는 시간이 걸립니다.](#)
- [컴퓨터가 IC 레코더를 인식하지 못해서 컴퓨터로부터 폴더/파일을 전송할 수 없습니다.](#)
- [컴퓨터에서 전송한 파일이 IC 레코더에 표시되지 않아서 파일을 재생할 수 없습니다.](#)
- [컴퓨터가 기동하지 않습니다.](#)

FM 라디오(ICD-UX570F에만 해당)

- [내장 스피커로부터 아무런 사운드가 나오지 않습니다\(ICD-UX570F에만 해당\).](#)
- [헤드폰\(별매\)이 연결된 경우라도 내장 스피커로부터 사운드가 들립니다\(ICD-UX570F에만 해당\).](#)
- [FM 라디오 신호가 약하거나, 음질이 좋지 않습니다\(ICD-UX570F에만 해당\).](#)
- [FM 라디오 청취 시에 TV 이미지가 왜곡됩니다\(ICD-UX570F에만 해당\).](#)
- [FM 라디오 방송국으로 주파수를 맞출 수 없거나, 노이즈가 많이 들립니다\(ICD-UX570F에만 해당\).](#)
- [프리셋 번호에 FM 라디오 방송국을 할당할 수 없습니다\(ICD-UX570F에만 해당\).](#)

소프트웨어 조작(Sound Organizer 2)

- [Sound Organizer 2를 설치할 수 없습니다.](#)
- [Sound Organizer 2가 IC 레코더를 인식하지 않습니다.](#)

- [컴퓨터의 재생 볼륨이 낮거나 컴퓨터에서 오디오가 들리지 않습니다.](#)

- [저장된 파일을 재생 또는 편집할 수 없습니다.](#)

- [카운터 또는 슬라이더가 올바르게 작동하지 않거나 잡음이 들립니다.](#)

- [저장된 파일 수가 증가하면 작동이 느려집니다.](#)

- [파일 저장, 추가 또는 삭제 중에 컴퓨터가 일시정지한 것처럼 보입니다.](#)

- [기동시에 Sound Organizer 2가 정지됩니다.](#)

[메시지 목록](#)

[시스템 제한](#)

IC 레코더
ICD-UX570 / ICD-UX570F

각 부분 및 조작 스위치류

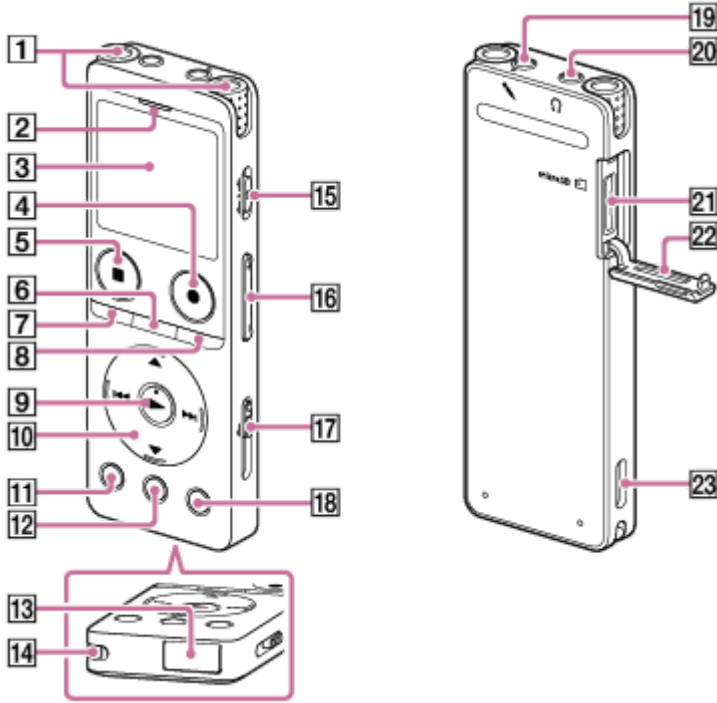

1. 내장 마이크로폰
2. 조작 표시등
3. 표시창
4. ● REC/PAUSE (녹음/일시정지) 버튼
5. ■ STOP 버튼
6. T-MARK (트랙 마크) 버튼
7. BACK / ● HOME 버튼
(이 버튼을 빠르게 누르면 이전 화면 또는 항목으로 돌아갈 수 있으며, 이 버튼을 길게 눌러 HOME 메뉴로 돌아갈 수도 있습니다.)
8. OPTION 버튼
9. ► (재생) 버튼 (*1)
10. 제어 버튼
다음 4개의 버튼을 모두 제어 버튼이라고 합니다.
▲ (위로 이동)/DPC 버튼
▼ (아래로 이동)/↶ A-B(A-B 반복) 버튼
▶▶ (큐/앞으로 빨리 감기) 버튼
◀◀ (리뷰/뒤로 빨리 감기) 버튼
11. EASY SEARCH(SEC) -3 버튼
12. EASY SEARCH(SEC) +10 버튼

13. USB 커넥터 커버(커버 안쪽에 USB 커넥터가 들어가 있는 것을 알 수 있습니다.)

14. 스트랩용 홀(IC 레코더에 스트랩은 부착되지 않았습니다.)

15. POWER · HOLD 스위치 (*2)

16. VOL -/+ (볼륨 -/+) 버튼 (*1)

17. USB 슬라이드 레버

18. JUMP 버튼

19.  (마이크) 잭(*1)

20.  (헤드폰) 잭

21. microSD 카드 슬롯(카드 슬롯은 커버 안에 있습니다.)

22. 슬롯 커버

23. 내장 스피커

*1  (재생) 버튼, VOL + (볼륨 +) 버튼 및  (마이크로폰) 잭에는 돌기가 있습니다. 돌기는 IC 레코더를 조작할 때 기준으로 사용하십시오.

*2 POWER · HOLD 스위치를 [POWER]로 슬라이드시켜서 8초 이상 길게 누르면 IC 레코더를 재기동합니다. 자세한 내용은 [IC 레코더 재기동하기](#)를 참조하십시오.

IC 레코더
ICD-UX570 / ICD-UX570F

HOME 메뉴 사용하기

HOME 메뉴로 기능을 선택하고, 녹음된 파일을 검색하거나 IC 레코더의 설정을 변경할 수 있습니다.

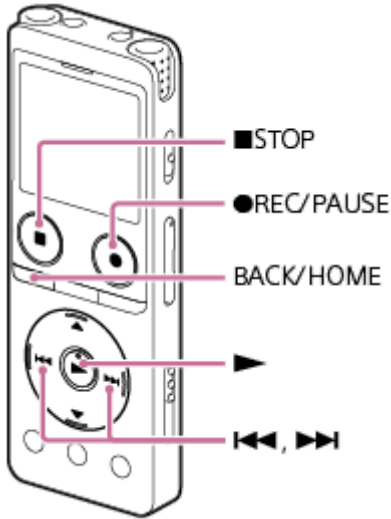

1 BACK/HOME을 누른 상태로 합니다.

HOME 메뉴가 표시됩니다.



2 ◀◀ (리뷰/뒤로 빨리 감기) 또는 ▶▶ (큐/앞으로 빨리 감기)를 눌러서 사용하고자 하는 기능을 선택한 후 ▶ (재생)을 누릅니다.

다음과 같은 기능을 선택할 수 있습니다:

🎵 Music:

재생을 위해 컴퓨터로부터 가져오기한 음악 파일을 선택할 수 있습니다.

음악 파일을 찾기 위해서 파일 검색 카테고리 중의 하나를 선택할 수 있습니다: [All Songs], [Albums], [Artists], 그리고 [Folders].

음악 파일을 불러올 때에는 MUSIC 폴더내로 파일들을 불러오기 하십시오.

📄 Recorded Files:

재생을 위해 IC 레코더로 녹음한 파일을 선택할 수 있습니다.

녹음 파일을 찾기 위해서 파일 검색 카테고리 중의 하나를 선택할 수 있습니다: [Latest Recording], [Search by REC Date], [Search by REC Scene], 그리고 [Folders].

🎙️ Record:

녹음 대기 화면을 표시할 수 있습니다. 녹음을 시작하려면 ● REC/PAUSE를 누르십시오.

📻 FM Radio: (ICD-UX570F에만 해당)

FM Radio 화면을 표시한 후 라디오 방송을 듣거나 녹음할 수 있습니다.

⚙️ Settings:

IC 레코더에서 Settings 메뉴를 표시하고 다양한 설정을 변경할 수 있습니다.

Back to XX(*):

이 기능을 선택해서 HOME 메뉴를 표시하기 전의 화면으로 되돌아갑니다.

* 현재 사용하고 있는 기능이 [XX]에 표시됩니다.

힌트

- HOME 메뉴가 표시창에 나타난 경우, ■ STOP을 눌러서 HOME 메뉴를 표시하기 전의 화면으로 돌아갈 수 있습니다.

관련 항목

- [OPTION 메뉴 사용하기](#)

5-006-945-41(1) Copyright 2019 Sony Corporation

IC 레코더
ICD-UX570 / ICD-UX570F

OPTION 메뉴 사용하기

OPTION을 눌러서 OPTION 메뉴를 표시할 수 있습니다. OPTION 메뉴 항목은 IC 레코더에서 선택한 기능에 따라 달라집니다.

참고 사항

- 표시창의 화면에 따라서 OPTION 메뉴가 나타나지 않을 수 있습니다.

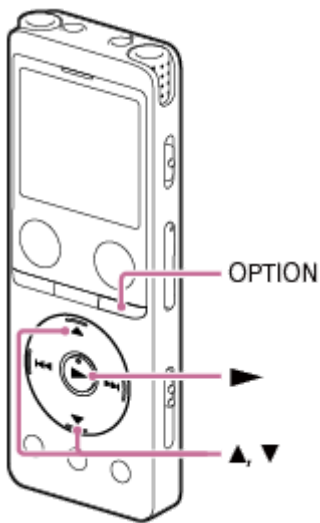

- 1 HOME 메뉴에서 사용하고자 하는 기능을 선택한 후 OPTION을 누르십시오.

선택한 기능과 관련이 있는 OPTION 메뉴가 표시됩니다.



- 2 ▲(위로 이동) 또는 ▼(아래로 이동)을 눌러서 원하는 메뉴 항목을 선택한 후 ►(재생)을 누르십시오.

- 3 ▲(위로 이동) 또는 ▼(아래로 이동)을 눌러서 원하는 설정을 선택한 후 ►(재생)을 누릅니다.

힌트

- 이전 화면으로 되돌아가려면 OPTION 메뉴가 표시창에 표시될 때에 BACK/HOME을 누르십시오.

관련 항목

- HOME 메뉴 사용하기
- OPTION 메뉴 항목의 목록

IC 레코더
ICD-UX570 / ICD-UX570F

OPTION 메뉴 항목의 목록

다음 목록은 OPTION 메뉴 항목입니다. OPTION 메뉴를 표시하려면 OPTION을 누르십시오.
조작이나 조건에 따라, 몇가지 항목은 표시되지 않을 수 있습니다.

녹음

아래의 메뉴 항목은 다음의 경우에 유효합니다:

- 녹음 중일 때.
- 녹음이 대기 중일 때.

- REC Information:
녹음 정보가 표시되는 동안의 표시창
- Recording Folder:
녹음 파일용 메모리 저장장치 및 저장 폴더 변경하기
- Create Folder:
폴더 작성하기
- Scene Select:
개별적인 상황에 대한 녹음 환경 선택하기
- Recording Delay:
녹음 지연 기능 사용하기
- REC Mode:
녹음 모드 선택하기(REC Mode)
- Built-In Mic Sensitivity:
내장 마이크의 감도 레벨 선택하기(Built-In Mic Sensitivity)
- Focused/Wide:
녹음 기능 선택하기(Focused/Wide)
- Ext. Input Setting:
외부 마이크의 오디오 입력 타입 및 감도 레벨 선택하기(Ext. Input Setting)
- Recording Filter:
녹음 중에 잡음 줄이기(Recording Filter)
- Cross-Memory REC:
녹음을 계속하기 위한 메모리 저장장치 전환하기(Cross-Memory REC)
- VOR:
입력 사운드 볼륨에 따라 자동으로 녹음하기 - VOR 기능
- Delete File:
파일 삭제하기

녹음된 파일

아래의 메뉴 항목은 다음의 경우에 유효합니다:

- 녹음된 파일이 나열되었을 때.

- 녹음된 파일이 재생 중일 때.
- 녹음된 파일이 재생 대기 중일 때.

- Clear Voice:
재생 오디오내의 잡음을 줄여서 사람의 음성을 더 선명하게 하기 - Clear Voice 기능
- Normalize:
녹음을 보다 선명하게 만들기 위해 약하게 녹음된 파일의 볼륨을 최대화하기(Normalize)
- Equalizer:
음질 설정 선택하기(Equalizer)
- Play Mode:
재생 모드 선택하기
- Playback Range:
저장된 파일 목록내에서 재생 범위 지정하기
- Delete File:
파일 삭제하기
- Delete All in List:
검색한 폴더 또는 목록내의 모든 파일 삭제하기
- Delete All Files:
검색한 폴더 또는 목록내의 모든 파일 삭제하기
- Protect:
파일 보호하기
- Do Not Protect:
파일 보호하기
- Track Mark List:
트랙 마크 목록으로 재생 위치 찾기(Track Mark List)
- Delete Track Marks:
트랙 마크 삭제하기
- Divide:
현재의 재생 지점에서 파일 분할하기
모든 트랙 마크 지점에서 파일 분할하기
- Move File:
다른 폴더로 파일 이동시키기
- Copy File:
다른 폴더로 파일 복사하기
- Change File Name:
파일명 변경하기
- File Information:
현재 파일 정보가 표시되는 동안의 표시창
- Create Folder:
폴더 작성하기
- Delete Folder:
폴더 삭제하기
- Change Folder Name:

폴더명 변경하기

음악

아래의 메뉴 항목은 다음의 경우에 유효합니다:

- 컴퓨터에서 불러오기한 파일이 재생 중일 때.
- 컴퓨터에서 불러오기한 파일이 재생 대기 중일 때.

- Equalizer:
음질 설정 선택하기(Equalizer)
- Play Mode:
재생 모드 선택하기
- Playback Range:
저장된 파일 목록내에서 재생 범위 지정하기
- Delete File:
파일 삭제하기
- Delete All in List:
검색한 폴더 또는 목록내의 모든 파일 삭제하기
- Delete All Files:
검색한 폴더 또는 목록내의 모든 파일 삭제하기
- Protect:
파일 보호하기
- Do Not Protect:
파일 보호하기
- Track Mark List:
트랙 마크 목록으로 재생 위치 찾기(Track Mark List)
- Delete Track Marks:
트랙 마크 삭제하기
- File Information:
현재 파일 정보가 표시되는 동안의 표시창
- Delete Folder:
폴더 삭제하기

FM 라디오(ICD-UX570F에만 해당)

아래의 메뉴 항목은 FM Radio 화면에서 사용할 수 있습니다.

- Recording Folder (FM Radio):
녹음 파일용 메모리 저장장치 및 저장 폴더 변경하기
- REC Mode (FM Radio):
녹음 모드 선택하기(REC Mode)
- Add as Preset:
프리셋 번호에 수동으로 FM 라디오 방송국 할당하기(ICD-UX570F에만 해당)
- Remove Preset:
FM 라디오 프리셋 번호 할당 소거하기(ICD-UX570F에만 해당)
- Audio Output:
내장 스피커와 헤드폰 사이에서 FM 라디오 출력 변환하기(ICD-UX570F에만 해당)

- Auto Preset:
프리셋 넘버에 자동으로 FM 라디오 방송국 할당하기(Auto Preset)(ICD-UX570F에만 해당)
- Scan Sensitivity:
FM 라디오 스캐닝에 대한 감도 레벨 선택하기(ICD-UX570F에만 해당)

관련 항목

- OPTION 메뉴 사용하기

5-006-945-41(1) Copyright 2019 Sony Corporation

IC 레코더
ICD-UX570 / ICD-UX570F

폴더 및 파일에 관해서

아래에 IC 레코더에서 볼 수 있는 폴더와 파일의 구조를 보여줍니다.

[📁 Recorded Files] 아래

[FOLDER01]: 녹음된 파일이 저장됩니다.

[RADIO01]: 녹음된 FM 라디오 파일이 저장됩니다. (ICD-UX570F에만 해당)

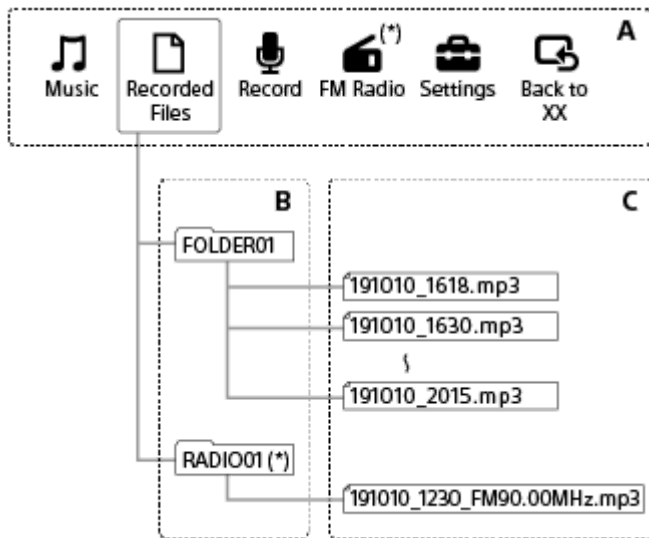

A: HOME 메뉴

B: 폴더

C: 파일

* ICD-UX570F에만 해당.

[🎵 Music] 아래

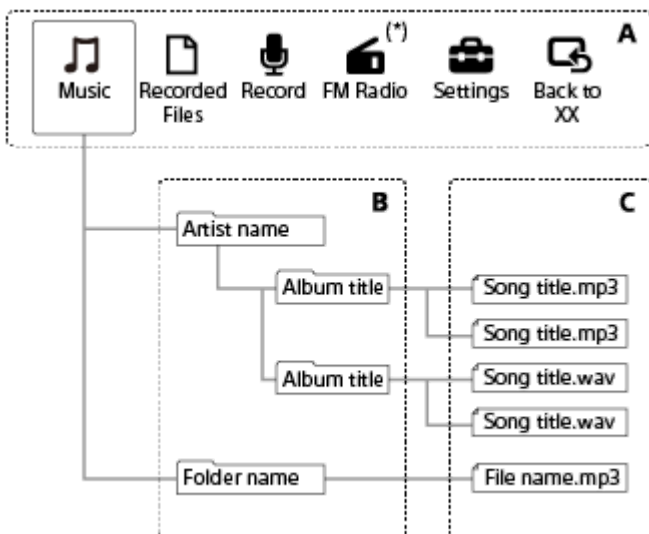

A: HOME 메뉴

B: 폴더

C: 파일

* ICD-UX570F에만 해당.

관련 항목

- [다른 폴더로 파일 이동시키기](#)
- [다른 폴더로 파일 복사하기](#)
- [폴더 및 파일의 구조](#)

5-006-945-41(1) Copyright 2019 Sony Corporation

IC 레코더
ICD-UX570 / ICD-UX570F

HOME 메뉴가 표시되는 동안의 표시창

다음은 표시창의 HOME 메뉴에 관해서 설명합니다.

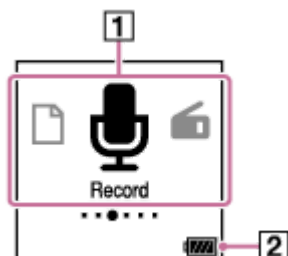

참고 사항

- 위의 화면은 예를 들기 위한 목적으로 제공되는 것입니다. 실제 IC 레코더에서 보는 것과 다를 수 있습니다.

1. HOME 메뉴 항목

다음 중의 하나를 선택할 수 있습니다:

- : Music
- : Recorded Files
- : Record
- : FM Radio (ICD-UX570F에만 해당)
- : Settings
- : Back to XX (현재 사용하고 있는 기능이 [XX]로 나타납니다.)

2. 배터리 표시등

남은 배터리 전원을 나타냅니다.

관련 항목

- [HOME 메뉴 사용하기](#)

IC 레코더
ICD-UX570 / ICD-UX570F

녹음 중이거나 대기 중의 표시창

다음은 녹음 중이거나 대기하고 있을 때의 표시창에 대해서 설명합니다.

장면 이용 중의 녹음

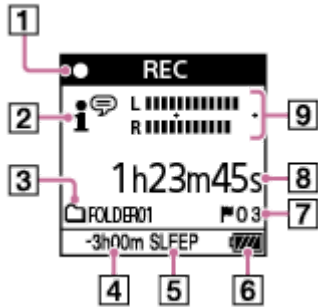

장면 이용 중의 녹음 대기

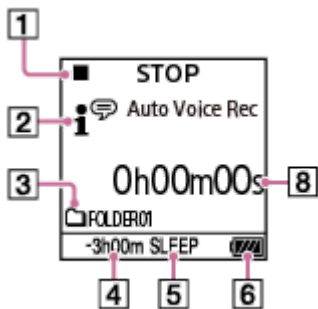

장면이 꺼진 상태의 녹음

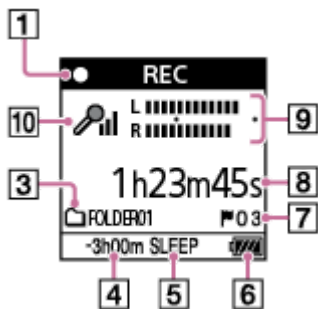

장면이 꺼진 상태의 녹음 대기

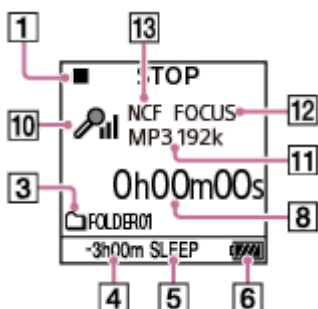



참고 사항

- 위의 화면은 예를 들기 위한 목적으로 제공되는 것입니다. 실제 IC 레코더에서 보는 것과 다를 수 있습니다.











1. 녹음 상태 표시등

IC 레코더의 현재 녹음 상태를 나타냅니다.

-  **REC** : 녹음 중
-  **PAUSE** : 일시정지(표시등이 점멸합니다.)
-  **STOP** : 정지됨

2. Scene Select 표시등

현재 선택한 녹음 환경을 나타냅니다.

-  : Auto Voice Rec
-  : Auto Music Rec
-  : Meeting
-  : Lecture
-  : Voice Notes
-  : Interview
-  : Soft Music
-  : Loud Music
-  : My Scene 1
-  : My Scene 2

3. 녹음 메모리 마크

아이콘은 녹음 폴더가 내장 메모리에 있는지 microSD 카드에 있는지 나타냅니다.

4. 남은 녹음 시간

녹음에 사용할 수 있는 남은 시간을 시, 분 및 초로 나타냅니다.

- 10시간 이상: 표시 안됨
- 10분~10시간: 시 및 분으로 표시
- 10분 미만: 분 및 초로 표시

5. 슬립 타이머 표시등

슬립 타이머가 활성화되었다는 것을 나타냅니다.

6. 배터리 표시등

7. 트랙 마크 숫자

추가된 트랙 마크의 숫자를 나타냅니다.

8. 경과 시간 표시등

현재 녹음의 경과 시간을 나타냅니다.

9. 녹음 레벨 가이드









녹음 시에 나타냅니다.

플러스(+) 사이의 간격은 녹음 레벨에 적합한 범위입니다.

녹음 레벨 가이드에 대한 자세한 정보는 [녹음 레벨 가이드에 대하여](#)를 참조하시기 바랍니다.

10. 마이크론 감도 표시등

현재 선택한 내장 마이크론 또는 외장 마이크론의 감도 수준을 나타냅니다.

-  : Auto
-  : High
-  : Medium
-  : Low
-  : Auto (Music)
-  : High (Music)
-  : Medium (Music)
-  : Low (Music)

11. REC Mode 표시등

현재 선택한 녹음 모드를 나타냅니다.

LPCM 44/16: LPCM 파일

MP3 192k, MP3 128k, MP3 48k: MP3 파일

12. Focused/Wide 표시등

포커스 녹음 또는 와이드 녹음 설정 여부를 나타냅니다.

13. Recording Filter 표시등

녹음 필터 기능이 설정되었음을 나타냅니다.

NCF(Noise Cut):

저주파 사운드뿐만 아니라 고주파 사운드(사람 목소리 제외)를 제거합니다.

LCF(Low Cut):

프로젝터로부터의 잡음과 바람 소리를 포함한 저주파 사운드를 커트합니다.

IC 레코더
ICD-UX570 / ICD-UX570F

재생 중의 표시창

다음은 재생중의 표시창에 대해서 설명합니다.

Recorded Files

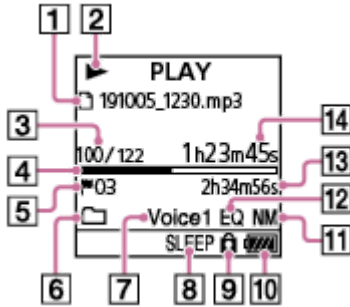

Music

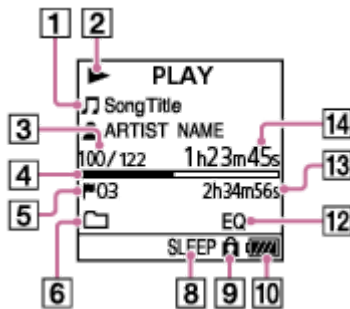

참고 사항

- 위의 화면은 예를 들기 위한 목적으로 제공되는 것입니다. 실제 IC 레코더에서 보는 것과 다를 수 있습니다.

1. 파일 정보

재생중인 파일에 관한 정보를 나타냅니다.

IC 레코더로 녹음한 파일은 다음과 같이 나타냅니다:

📄: 파일명: 녹음날짜_녹음시간.파일 포맷(예: 191010_1010.mp3)

음악 파일은 다음과 같이 나타냅니다:

🎵: 곡 타이틀

👤: 아티스트명

2. 재생 상태 표시등

IC 레코더의 현재 재생 상태를 나타냅니다.

▶(재생): 재생중

◀◀(리뷰/뒤로 빨리 감기)/▶▶(큐/앞으로 빨리 감기): 리뷰중(빨리 되감기)/큐(빨리 감기)

■(정지): 대기 중

재생 속도가 수정되었을 때 DPC (Digital Pitch Control) 속도가 ▶(재생) 또는 ■(정지)의 오른쪽에 표시됩니다.

3. 파일 수 정보

특정 포맷으로 재생중인 파일 수를 나타냅니다(현재 파일 수)/(재생할 파일의 전체 수).

4. 재생 진행 바

파일 재생이 얼마나 진행되었는지 나타냅니다.

5. 트랙 마크 숫자

트랙 마크 수를 추가한 경우, 현재 재생중인 지점의 트랙 마크 수를 나타냅니다.

6. Play Mode/Playback Range 표시등

표시 없음: Normal (Play Mode)

 : Repeat (Play Mode)

 : 1 File Play (Play Mode)

 : 1 File Repeat (Play Mode)

 : Shuffle (Play Mode)

 : Shuffle Repeat (Play Mode)

 : Selected Range (Playback Range)

7. Clear Voice 표시등 ([ Recorded Files]의 파일에 대한 것만 표시)

[Clear Voice]이 OPTION 메뉴에서 다음 중의 하나로 설정되었다는 것을 나타냅니다.

Voice1: Clear Voice 1

Voice2: Clear Voice 2

8. 슬립 타이머 표시등

슬립 타이머 기능이 활성화되었다는 것을 나타냅니다.

9. 보호 표시등

재생중인 파일이 보호되고 있다는 것을 나타냅니다.

10. 배터리 표시등

11. Normalize 표시등

노멀라이즈 기능이 켜졌다는 것을 나타냅니다.

12. Equalizer 표시등

Equalizer 기능이 작동하고 있다는 것을 나타냅니다.

13. 총 재생 시간

각 파일의 총 재생 시간을 나타냅니다.

14. 경과 시간

현재 재생의 경과 시간을 나타냅니다.

IC 레코더
ICD-UX570 / ICD-UX570F

녹음 정보가 표시되는 동안의 표시창

남은 녹음 시간, 녹음된 파일에 대한 메모리 저장장치 및 저장장치 폴더 설정을 포함해 IC 레코더의 녹음 정보를 볼 수 있습니다.

녹음 정보를 표시하려면, 녹음이 대기 중일 때에 OPTION 메뉴에서 [REC Information]을 선택한 후 ▶(재생)을 누릅니다.



다음과 같은 녹음 정보를 이용할 수 있습니다:

Available Rec. Time:

녹음에 이용할 수 있는 남은 시간입니다.

Recording Memory:

녹음된 파일에 대한 메모리 저장장치([Built-In Memory] 또는 [SD Card]).

Recording Folder:

녹음된 파일에 대한 보관 폴더.

Scene Select:

현재 선택한 녹음 상황.

장면을 선택한 다음 녹음 설정을 변경하면 [*]가 변경된 설정의 왼쪽에 나타납니다.

초기설정에 대한 정보는 [Scene Select 기능의 녹음 환경에 대한 기본 설정](#)을 참조하기 바랍니다.

REC Mode:

현재 선택한 녹음 모드.

Input:

현재 선택한 오디오 입력 타입.

Sensitivity setting:

현재 선택한 마이크론의 감도 레벨.

Focused/Wide:

[Focused] 또는 [Wide] 녹음 기능이 현재 선택되었습니다.

Recording Filter:

현재 선택한 녹음 필터.

VOR:

현재 선택한 VOR (Voice Operated Recording) 설정.

SYNC REC:

현재 선택한 동기화된 녹음 설정.

Auto Track Marks:

현재 설정된 자동 마크 트랙 설정.

Time Stamps for Auto Track Marks:

현재 설정된 자동 마크 트랙 설정에 대한 타임 스탬프.

Cross-Memory REC:

현재 선택한 크로스 메모리 녹음 설정.

힌트

- 녹음이 대기 상태인 동안, ■ STOP을 눌러서 IC 레코더의 녹음 정보를 볼 수 있습니다.

IC 레코더
ICD-UX570 / ICD-UX570F

FM 라디오 청취 시의 표시창(ICD-UX570F에만 해당)

다음은 FM 라디오 방송중의 표시창에 대해서 설명합니다.

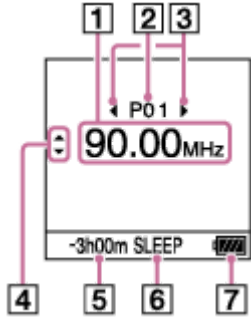

참고 사항

- 위의 화면은 예를 들기 위한 목적으로 제공되는 것입니다. 실제 IC 레코더에서 보는 것과 다를 수 있습니다.

- 라디오 주파수
- 프리셋 수
- 프리셋 수 선택 표시등
◀◀ (리뷰/뒤로 빨리 감기) 또는 ▶▶ (큐/앞으로 빨리 감기)를 눌러서 이전 또는 다음 프리셋 번호를 선택할 수 있다는 것을 나타냅니다.
- 라디오 주파수 선택 표시등(▲ (위로 이동)/▼ (아래로 이동))
▲ (위로 이동) 또는 ▼ (아래로 이동)을 눌러서 라디오 주파수를 변경할 수 있다는 것을 나타냅니다.
- 남은 녹음 시간
녹음에 사용할 수 있는 남은 시간을 시, 분 및 초로 나타냅니다.
10시간 이상: 표시 안됨
10분~10시간: 시 및 분으로 표시
10분 미만: 분 및 초로 표시
- 슬립 타이머 표시등
슬립 타이머 기능이 켜졌다는 것을 나타냅니다.
- 배터리 표시등

IC 레코더
ICD-UX570 / ICD-UX570F

FM 라디오 방송 녹음 중의 표시창(ICD-UX570F에만 해당)

다음은 FM 라디오 방송 녹음을 진행 중일 때의 표시창에 대해서 설명합니다.

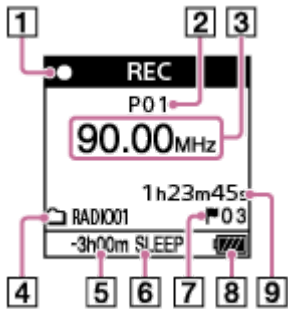

참고 사항

- 위의 화면은 예를 들기 위한 목적으로 제공되는 것입니다. 실제 IC 레코더에서 보는 것과 다를 수 있습니다.

- 녹음 상태 표시등**
 IC 레코더의 현재 녹음 상태를 나타냅니다.
 ● REC : 녹음 중
 ●|| PAUSE : 일시정지(표시등이 점멸합니다.)
- 프리셋 수
- 라디오 주파수
- 녹음 메모리 마크**
 아이콘은 녹음 폴더가 내장 메모리에 있는지 microSD 카드에 있는지 나타냅니다.
- 남은 녹음 시간**
 녹음에 사용할 수 있는 남은 시간을 시, 분 및 초로 나타냅니다.
 10시간 이상: 표시 안됨
 10분~10시간: 시 및 분으로 표시
 10분 미만: 분 및 초로 표시
- 슬립 타이머 표시등**
 슬립 타이머 기능이 켜졌다는 것을 나타냅니다.
- 트랙 마크 숫자**
 추가된 트랙 마크의 숫자를 나타냅니다. 트랙 마크가 추가될 때만 표시창에 나타납니다.
- 배터리 표시등
- 경과 시간**
 현재 녹음의 경과 시간을 나타냅니다.

IC 레코더
ICD-UX570 / ICD-UX570F

현재 파일 정보가 표시되는 동안의 표시창

선택한 녹음 파일에 관한 정보(파일 길이, 녹음 모드, 녹음 날짜와 시간 등)를 볼 수 있습니다.

참고 사항

- 다음 화면은 예를 들기 위한 목적으로 제공되는 것입니다. 실제 IC 레코더에서 보는 것과 다를 수 있습니다.

특정 파일에 관한 정보를 보려면 IC 레코더로 녹음한 파일 또는 음악 파일을 선택한 후, 재생이 대기 중일 때 OPTION 메뉴에서 "File Information"을 선택하십시오. 그리고 나서 ▲ (위로 이동) 또는 ▼ (아래로 이동)을 눌러서 상하로 스크롤하면 다음을 볼 수 있습니다.

녹음 파일에 관한 정보



- Rec Date/Time: 파일이 녹음된 날짜 및 시간(연/월/일 시간).
- File Length: 시간, 분, 초로 표시된 파일의 녹음 길이.
- Model Name: 파일을 녹음한 장치.
- Scene Select: 녹음 시에 선택한 녹음 환경.
- REC Mode: 녹음 시에 선택한 녹음 모드.
- Sensitivity setting: 녹음 시에 선택한 감도 레벨.
- Focused/Wide: 녹음 시에 선택한 [Focused] 또는 [Wide] 녹음 기능.
- Recording Filter: 녹음 시에 선택한 녹음 필터.
- VOR: 녹음 시에 선택한 VOR (Voice Operated Recording) 설정.
- Input: 녹음 시에 선택한 오디오 입력 타입 ([Built-In Mic], [External Mic], [Audio IN] 또는 [FM Radio])(ICD-UX570F에만 해당).
- Location: 녹음 파일용 메모리 저장장치.
- File Path: 파일 경로.

음악 파일에 관한 정보

File Length:	
0h04m05s	
Codec:	
MP3	
Bit Rate:	
192 kbps	

- File Length: 시간, 분, 초로 표시된 파일의 녹음 길이.
- Codec: 음악 파일의 코덱 타입.
- Bit Rate: 음악 파일의 비트 전송률.
- Sample Rate: 음악 파일의 샘플링 비율.
- Bit Depth: 음악 파일의 비트 깊이.
- Location: 녹음 파일용 메모리 저장장치.
- File Path: 파일 경로.

IC 레코더
ICD-UX570 / ICD-UX570F

파일 검색 카테고리가 표시되는 동안의 표시창

HOME 메뉴에서 [📁 Recorded Files] 또는 [🎵 Music]을 선택하면 저장된 파일의 검색 카테고리가 표시창에 나타납니다.

참고 사항

- 다음 화면은 예를 들기 위한 목적으로 제공되는 것입니다. 실제 IC 레코더에서 보는 것과 다를 수 있습니다.

[📁 Recorded Files]을 선택한 경우



다음 검색 카테고리 중의 하나를 선택할 수 있습니다:

Latest Recording:

가장 최근의 녹음이 재생을 시작합니다.

Search by REC Date:

녹음 파일이 녹음 날짜별로 정렬됩니다.

Search by REC Scene:

녹음 파일이 녹음 환경별로 정렬됩니다.

Folders:

선택한 폴더내의 녹음 파일이 나열됩니다.

[🎵 Music]을 선택한 경우

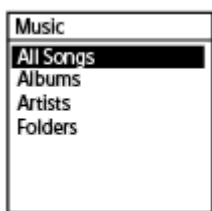

다음 검색 카테고리 중의 하나를 선택할 수 있습니다:

All Songs:

모든 음악 파일이 나열됩니다.

Albums:

음악 파일이 앨범 타이틀별로 정렬됩니다.

Artists:

음악 파일이 아티스트 이름별로 정렬됩니다.

Folders:

선택한 폴더내의 음악 파일이 나열됩니다.

IC 레코더
ICD-UX570 / ICD-UX570F

컴퓨터로 배터리 충전하기

컴퓨터를 사용해서 IC 레코더의 배터리를 충전할 수 있습니다.

처음으로 IC 레코더를 사용하거나 IC 레코더를 장시간 사용하지 않은 경우에는 표시창에 **FULL** 표시등이 나타날 때까지 배터리를 충전해 주십시오.

소모된 배터리를 완전히 충전하려면 약 3시간(*)이 걸립니다.

* 상온에서 소모된 배터리를 충전하는데 필요한 대략의 시간. 이것은 배터리의 남은 전력이나 상태에 따라 달라질 수 있습니다.

- 1 IC 레코더 측면의 USB 슬라이드 레버를 아래 방향으로 슬라이드시킵니다.

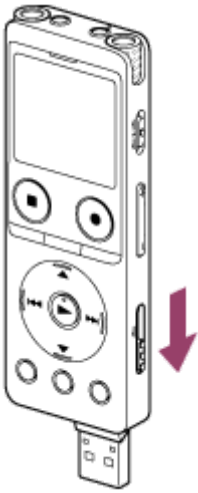

- 2 작동중인 컴퓨터의 USB 포트에 USB 커넥터를 삽입합니다.



배터리의 충전중에는 배터리 표시등의 애니메이션(①)이 표시창에 나타납니다.

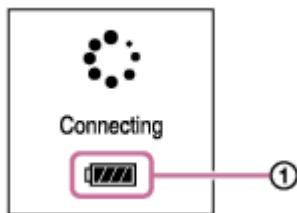

배터리가 완전히 충전되면 배터리 표시등에 **FULL** (②)이라고 표시됩니다.

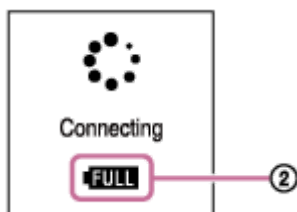

참고 사항

- 기동중이지 않은 컴퓨터에 IC 레코더가 연결된 경우나 절전 모드(대기 또는 슬립)에서는 배터리가 충전되지 않습니다.

관련 항목

- [컴퓨터로부터 IC 레코더 분리하기](#)
- [컴퓨터에 IC 레코더 연결하기](#)

5-006-945-41(1) Copyright 2019 Sony Corporation

IC 레코더
ICD-UX570 / ICD-UX570F

컴퓨터로부터 IC 레코더 분리하기

아래의 절차에 따르지 않으면 데이터 오류로 인해서 IC 레코더에 저장된 파일을 재생할 수 없을 수도 있습니다.

1 표시창에 [Accessing]이라는 메시지가 더 이상 표시되지 않는 것을 확인하십시오.

2 컴퓨터에서 다음 조작을 실행해 주십시오.

- 바탕화면 우측 하부의 Windows 작업표시줄에서 다음 아이콘을 클릭합니다.



그런 후 [IC RECORDER 꺼내기]를 클릭합니다. 표시되는 아이콘 및 메뉴는 운영체제가 달라지면 다를 수 있습니다. 컴퓨터 설정에 따라서는 작업표시줄에 아이콘이 항상 표시되지 않을 수도 있습니다.

- Mac 화면에서 탐색기의 사이드바에 표시되는 [IC RECORDER]의 제거 아이콘을 클릭합니다.

3 컴퓨터의 USB 포트로부터 IC 레코더를 분리한 후, IC 레코더 측면의 USB 슬라이드 레버를 위쪽 방향으로 슬라이드 시켜서 USB 커넥터를 넣습니다.

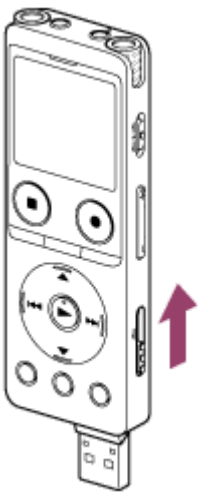

힌트

- 컴퓨터에서 USB 장치를 분리하는 방법에 관한 자세한 내용은 컴퓨터에 부착된 설명서를 참조하십시오.

관련 항목

- [컴퓨터로 배터리 충전하기](#)
- [컴퓨터에 IC 레코더 연결하기](#)

IC 레코더
ICD-UX570 / ICD-UX570F

USB AC 어댑터로 IC 레코더 사용/충전하기

USB AC 어댑터를 가정용 전원 콘센트에 연결하여 배터리를 충전할 수 있습니다.

충전 중에 IC 레코더를 사용할 수 있으므로 장시간 녹음할 때 유용합니다.

USB AC 어댑터(상용 구입)를 사용하는 경우 500 mA 이상의 출력 전류를 공급할 수 있는 어댑터를 사용하십시오. 다른 장치에서의 충전은 보장되지 않습니다.

- 1 USB AC 어댑터를 콘센트에 연결합니다.
- 2 IC 레코더 측면의 USB 슬라이드 레버를 아래 방향으로 슬라이드시킨 후 USB 커넥터를 USB AC 어댑터에 연결합니다.

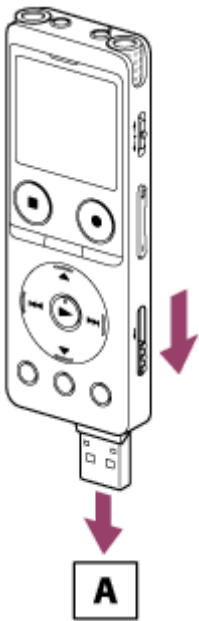

A: USB AC 어댑터(상용 구입)

- 배터리의 충전중에는 배터리 표시등의 애니메이션(①)이 표시창에 나타납니다. 배터리가 완전히 충전되면 표시창에 **FULL** (②)가 나타납니다. 1시간이 지나면 표시창이 꺼집니다. 배터리 충전중에 IC 레코더를 사용할 수 있습니다.

충전중

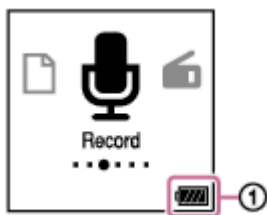

완전히 충전됨



- USB AC 어댑터를 연결하고 전원을 끄면 큰 배터리 표시 애니메이션(㉠)이 표시창에 나타납니다.

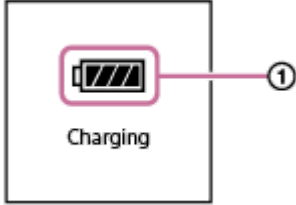

참고 사항

- 녹음이 진행 중일 때(조작 표시등이 적색으로 점등) 또는 일시정지중일 때(조작 표시등이 적색으로 점멸), 또는 데이터에 액세스하는 중(조작 표시등이 오렌지색으로 점멸)에는 데이터 오류를 방지하기 위해 다음과 같은 점을 지켜 주십시오:
콘센트에 어댑터가 연결된 때에는 USB AC 어댑터로/로부터 IC 레코더를 연결/분리하지 마십시오.
IC 레코더가 USB AC 어댑터에 연결되었을 때는 콘센트에/로부터 USB AC 어댑터를 연결/분리하지 마십시오.
- 손이 닿기 쉬운 전원 콘센트에 USB AC 어댑터를 연결함으로써 이상이 발생하면 즉시 분리할 수 있도록 합니다.

관련 항목

- [USB AC 어댑터로부터 IC 레코더 분리하기](#)
- [충전식 내장 배터리 수명](#)

IC 레코더
ICD-UX570 / ICD-UX570F

USB AC 어댑터로부터 IC 레코더 분리하기

IC 레코더 분리 시에 아래의 절차에 따르지 않으면 데이터 오류로 인해서 IC 레코더에 저장된 파일을 재생할 수 없을 수도 있습니다.

- 1 녹음 또는 재생 중일 때 ■ STOP를 누르십시오.
- 2 USB AC 어댑터로부터 IC 레코더를 분리한 후, 콘센트로부터 USB AC 어댑터를 분리하십시오.

참고 사항

- 녹음이 진행 중일 때(조작 표시등이 적색으로 점등) 또는 일시정지중일 때(조작 표시등이 적색으로 점멸), 또는 데이터에 액세스하는 중(조작 표시등이 오렌지색으로 점멸)에는 데이터 오류를 방지하기 위해 다음과 같은 점을 지켜 주십시오:
콘센트에 어댑터가 연결된 때에는 USB AC 어댑터로/로부터 IC 레코더를 연결/분리하지 마십시오.
IC 레코더가 USB AC 어댑터에 연결되었을 때는 콘센트에/로부터 USB AC 어댑터를 연결/분리하지 마십시오.

관련 항목

- [USB AC 어댑터로 IC 레코더 사용/충전하기](#)

IC 레코더
ICD-UX570 / ICD-UX570F

전원 켜기

- 1 표시창이 켜질 때까지 **POWER · HOLD** 스위치를 **[POWER]**로 슬라이드시킨 상태를 유지해 주십시오.

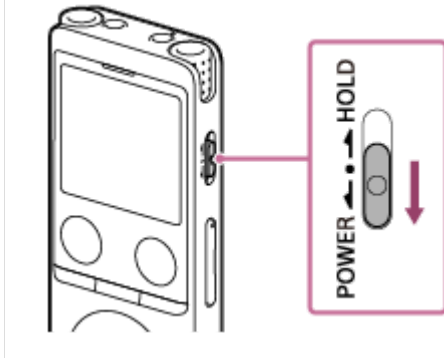

힌트

- IC 레코더를 일정 기간 동안 사용하지 않은 채로 두면 Auto Power Off 기능이 작동하여 IC 레코더가 자동으로 꺼집니다. (기본 설정으로 Auto Power Off 기능은 [10 Min]로 설정되어 있습니다.)
- 슬립 타이머가 활성화된 경우, 지정된 시간이 지나면 IC 레코더가 자동으로 꺼집니다.
- 마지막에 전원이 꺼진지 4시간 이내에 전원을 다시 켜면 전원이 신속하게 켜집니다.

관련 항목

- [전원 끄기](#)
- [IC 레코더의 전원이 자동으로 꺼질 때까지의 시간 설정하기\(Auto Power Off\)](#)

IC 레코더
ICD-UX570 / ICD-UX570F

전원 끄기

- 1 표시창에 [Power Off]가 나타날 때까지 POWER · HOLD 스위치를 [POWER]로 슬라이드시켜 주십시오.

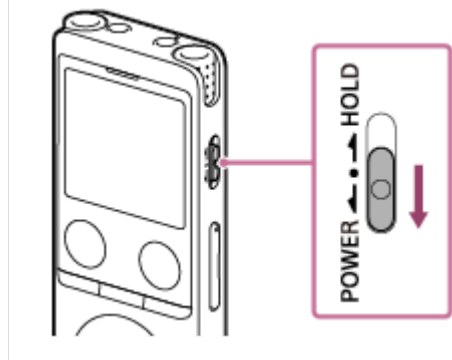

참고 사항

- IC 레코더를 재기동하려면 POWER · HOLD 스위치를 [POWER]로 슬라이드시켜서 8초 이상 누른 상태로 하십시오. IC 레코더가 작동하는 중에 재기동하면, IC 레코더에 저장된 데이터 또는 설정이 삭제될 수 있습니다.

힌트

- IC 레코더를 일정 기간 동안 사용하지 않은 채로 두면 Auto Power Off 기능이 작동하여 IC 레코더가 자동으로 꺼집니다. (기본 설정으로 Auto Power Off 기능은 [10 Min]로 설정되어 있습니다.)
- 슬립 타이머가 활성화된 경우, 지정된 시간이 지나면 IC 레코더가 자동으로 꺼집니다.

관련 항목

- [전원 켜기](#)
- [IC 레코더의 전원이 자동으로 꺼질 때까지의 시간 설정하기\(Auto Power Off\)](#)
- [IC 레코더 재기동하기](#)

IC 레코더
ICD-UX570 / ICD-UX570F

화면 꺼짐 타이머 사용하기

사용 중인 IC 레코더의 Screen Off Timer 기능은 배터리 전력을 절약하기 위해 초기설정으로 [30 Sec]로 되어 있습니다. IC 레코더를 30초간 사용하지 않은 상태로 방치하면 표시창이 꺼지지만 버튼 조작을 계속해서 할 수 있습니다. 표시창을 다시 켜기 위해서는 BACK/HOME을 눌러 주십시오.

힌트

- 화면 꺼짐 타이머 설정을 변경하려면 HOME 메뉴에서 [ Settings] - [Common Settings] - [Screen Off Timer]를 선택한 후 [No Auto Screen Off], [15 Sec], [30 Sec], [1 Min], [3 Min], [5 Min]를 선택해 주십시오.

IC 레코더
ICD-UX570 / ICD-UX570F

초기 설정하기

IC 레코더의 전원을 처음 켜는 경우, 표시창에 Configure Initial Settings 화면이 나타납니다. 표시 언어 선택, 시계 설정 및 경고음 켜기/끄기와 같은 초기 설정을 수행하십시오.

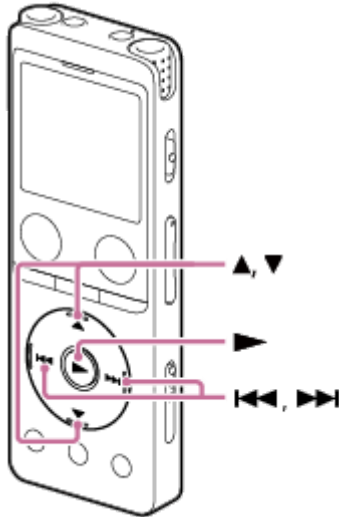

- 1 ▶ (재생)을 눌러 초기 설정을 시작합니다.

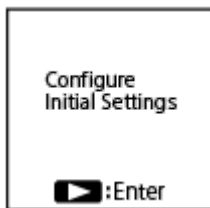

- 2 ▲ (위로 이동) 또는 ▼ (아래로 이동)을 눌러서 표시 언어를 선택한 후, ▶ (재생)을 누릅니다.

다음과 같은 언어 중에서 선택할 수 있습니다:

Deutsch (독일어), English (영어), Español (스페인어), Français (프랑스어), Italiano (이탈리아어), Русский (러시아어), Türkçe (터키어), 한국어, 简体中文 (중국어 간체자), 繁體中文 (중국어 번체자).

- 3 현재 날짜 및 시간을 설정합니다.

▲ (위로 이동) 또는 ▼ (아래로 이동)을 눌러서 항목을 설정한 후, ▶ (재생)을 누릅니다.

모든 항목을 설정하려면 이런 조치를 반복합니다.

포커스를 전후로 이동시키려면 ◀◀ (리뷰/뒤로 빨리 감기) 또는 ▶▶ (큐/앞으로 빨리 감기)를 누릅니다.

BACK/HOME을 눌러서 포커스를 이전 항목으로 이동시킬 수도 있습니다.

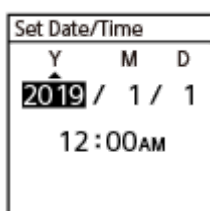

- 4 ▲ (위로 이동) 또는 ▼ (아래로 이동)을 눌러 [Next]를 선택한 다음 ▶ (재생)을 눌러 설정을 시계에 적용합니다.



설정이 시계에 반영된 후 경고음을 켜거나 끄는 설정창이 표시됩니다.

- 5 ▲(위로 이동) 또는 ▼(아래로 이동)을 눌러서 [ON] 또는 [OFF]를 선택해서 경고음을 켜거나 끈 후, ►(재생)을 누릅니다.

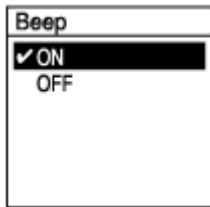

초기설정이 종료되면 완료 메시지가 표시된 후, HOME 메뉴가 표시됩니다.

참고 사항

- 다음 단계로 가기 전에 30초 이상 지나면 표시창이 꺼집니다. 초기설정을 계속하기 위해 표시창을 켜려면 BACK/HOME을 눌러 주십시오.
- 초기 날짜 표시 형식은 구입한 국가 또는 지역에 따라 달라집니다.
- 시계는 Settings 메뉴에서 선택한 시계 표시 형식(Time Display)에 따라 [AM] 또는 [PM]과 함께 12시간 포맷 혹은 24시간 포맷으로 시간을 알려 줍니다. 또한, 초기 시계 표시 형식은 구입한 국가 또는 지역에 따라 달라집니다.
- 선택할 수 있는 언어 옵션의 수와 초기설정은 구입한 국가 또는 지역에 따라 달라집니다.

힌트

- 시계 설정과 경고음 설정은 이후에 HOME 메뉴에서 [Settings] - [Common Settings]을 선택하여 언제든지 변경할 수 있습니다.
- 초기 설정이 완료되면 IC 레코더를 표시창에 현재 날짜와 시간을 표시하는 HOLD 상태로 두기 바랍니다.

관련 항목

- 표시 언어 선택하기(Language)
- 시계 설정하기(Date & Time)
- 날짜 표시 포맷 선택하기(Date Display Format)
- 시계 표시 포맷 선택하기(Time Display)
- 경고음 켜거나 끄기(Beep)
- HOME 메뉴가 표시되는 동안의 표시창

IC 레코더
ICD-UX570 / ICD-UX570F

IC 레코더를 HOLD 상태로 만들기(HOLD)

IC 레코더를 가지고 다닐 때에 의도하지 않은 조작을 방지하기 위해 IC 레코더의 모든 버튼(HOLD)을 비활성화할 수 있습니다.

- 1 POWER · HOLD 스위치를 [HOLD]로 슬라이드합니다.

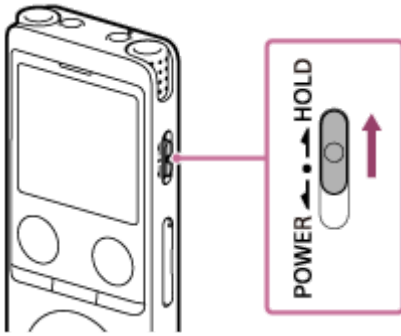

IC 레코더의 전원이 켜졌을 때에 POWER · HOLD 스위치를 [HOLD]로 슬라이드시키면 표시창에 [HOLD]와 약 3초간 현재 시간이 표시되면서 IC 레코더의 모든 버튼이 비활성화되었다는 것을 나타냅니다.



참고 사항

- IC 레코더를 HOLD 상태로 만들면 모든 버튼이 무효로 됩니다. IC 레코더를 다시 사용하려면 반드시 HOLD 상태를 해제시켜 주십시오.
- 시계는 Settings 메뉴에서 선택한 시계 표시 형식(Time Display)에 따라 [AM] 또는 [PM]과 함께 12시간 포맷 혹은 24시간 포맷으로 시간을 알려 줍니다. 또한, 초기 시계 표시 형식은 구입한 국가 또는 지역에 따라 달라집니다.

관련 항목

- [HOLD 상태에서부터 IC 레코더 해제하기](#)

IC 레코더
ICD-UX570 / ICD-UX570F

HOLD 상태에서 IC 레코더 해제하기

IC 레코더가 HOLD 상태일 경우, 아무 버튼이나 누르면 표시창에 [HOLD Switch Is On. Slide HOLD Switch to Activate.]가 표시됩니다.

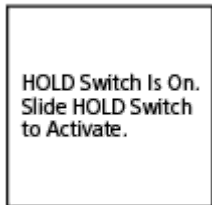

IC 레코더를 사용하기 전에 HOLD 상태에서 IC 레코더를 해제해 주십시오.

- 1 POWER · HOLD 스위치를 중간 점으로 슬라이드시킵니다.

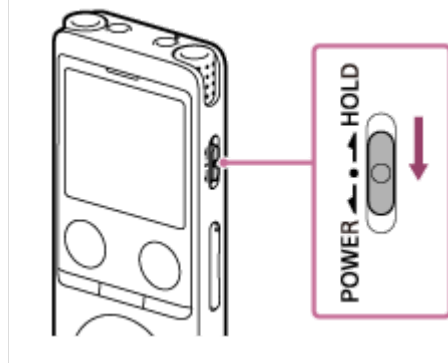

관련 항목

- IC 레코더를 HOLD 상태로 만들기(HOLD)

IC 레코더
ICD-UX570 / ICD-UX570F

중간 정도의 볼륨 레벨 유지하기(유럽 모델에만 해당)

IC 레코더는 헤드폰을 사용하는 경우 중간 정도의 볼륨 레벨로 사운드를 청취할 수 있도록 최대 볼륨을 제한합니다. 지정된 수준을 초과하는 수준으로 볼륨을 조정하려 하면 [Check The Volume Level] 메시지가 표시됩니다.



IC 레코더
ICD-UX570 / ICD-UX570F

내장 메모리에 녹음하기

이 섹션에서는 기본 녹음 조작 절차에 대해 설명합니다. 마이크론의 선택된 감도 레벨과 녹음 모드로 오디오를 녹음할 수 있습니다.

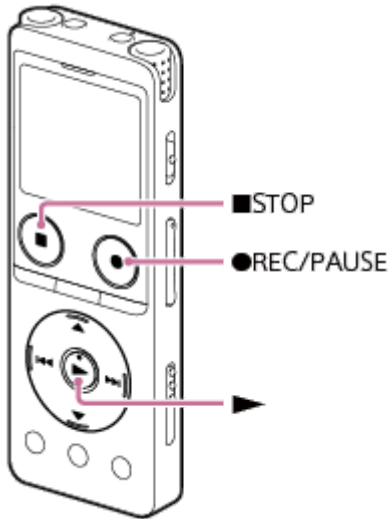

참고 사항

- 녹음 중에 우발적으로 IC 레코더를 터치하거나 물체가 접촉하게 하면 바스락거리거나 굽히는 잡음이 녹음될 수 있습니다.

힌트

- 녹음을 시작하기 전에 시험 녹음을 하거나 녹음을 모니터링할 것을 권장합니다. 녹음을 모니터링하는 것에 관한 설명은 [녹음 오디오 모니터링하기](#)를 참조하십시오.
- 녹음된 파일은 기본 설정으로 [Recorded Files] - [Folders] - [Built-In Memory] 아래의 [FOLDER01]에 저장됩니다. 녹음 파일을 [FOLDER01] 이외의 폴더에 저장하려면 [녹음 파일용 메모리 저장장치 및 저장 폴더 변경하기](#)를 참조하십시오.

1 HOME 메뉴에서 [Record]를 선택한 후 ▶(재생)을 누릅니다.

녹음 대기 화면이 표시창에 표시됩니다.



2 녹음 파일을 저장하고자 하는 메모리 저장장치(내장 메모리) 및 저장 폴더를 선택하십시오.

녹음 파일을 microSD 카드에 저장하려면 메모리 저장장치를 변경해야 합니다. 녹음이 대기 상태일 때 HOME 메뉴에서 [Recording Folder]를 선택한 후 녹음하기 전에 Memory Selection 화면에서 [SD Card]를 선택하십시오.

3 내장 마이크론(①)이 타겟 음원 방향을 향하도록 IC 레코더를 돌려 주십시오.

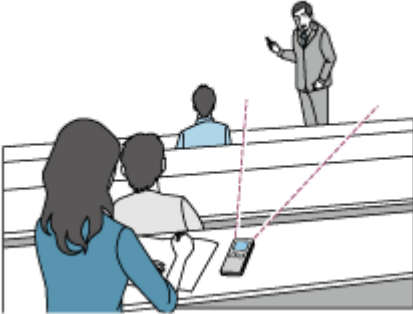
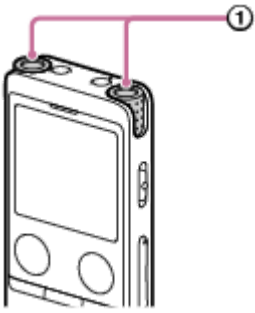

4 ● REC/PAUSE을 누릅니다.

녹음이 시작되었음을 표시하기 위하여 표시창에 ● REC 가 나타나고 조작 표시등(①)이 적색으로 켜집니다.

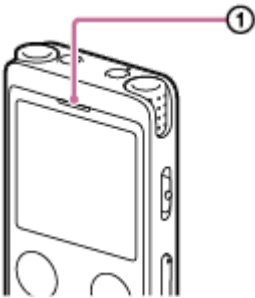

만일 ●REC/PAUSE를 길게 누르면 IC 레코더가 일시정지되고 녹음을 할 수 없습니다. 녹음 중에 녹음 레벨 가이드(②)가 표시됩니다. 플러스(+)(③) 사이의 간격은 녹음 레벨에 적합한 범위를 나타냅니다.

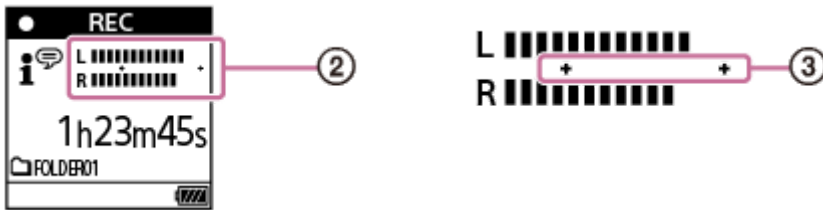

다음과 같이 내장 마이크로폰의 방향 또는 음원과 거리 조정하거나, 녹음을 중지하고 내장 마이크 감도 또는 장면 선택에 대한 설정을 변경하여 녹음 중에 녹음 레벨이 플러스(+) 내에 있도록 합니다.

녹음 레벨이 너무 낮음(사운드가 조용함)



적절한 녹음 레벨



녹음 레벨이 너무 높음(사운드가 왜곡됨)



5 녹음을 정지하려면 ■ STOP을 누르십시오.

[Saving...], 그런 후 녹음 대기 화면이 나타납니다.
이제 ▶(재생)을 누르면 방금 녹음한 파일을 재생할 수 있습니다.

참고 사항

- [Saving...]이 표시창에 나타나는 동안 IC 레코더는 메모리 저장소에 파일을 저장합니다. IC 레코더가 AC 전원으로 작동하는 경우에는 데이터 오류를 피하기 위해 USB AC 어댑터(상용 구입)를 분리하지 마십시오.

힌트

- 재생 진행 중 또는 메뉴가 표시창에 표시된 때에 ● REC/PAUSE를 눌러서 녹음을 시작합니다.
- 메뉴가 표시창에 표시된 때에 ● REC/PAUSE를 눌러서 녹음 중인 것을 일시정지할 수도 있습니다.
- 녹음 파일은 [(녹음 날짜)_(녹음 시간).(파일 포맷)]으로 명명됩니다(예: 191010_1010.mp3).
- 재생이 진행 중일 때 또는 대기 중일 때 ● REC/PAUSE를 길게 눌러 IC 레코더의 녹음을 일시정지시키고 녹음 레벨 가이드가 나타나도록 합니다. 녹음 레벨 가이드를 보면서 불필요한 오디오 데이터를 녹음하지 않고 내장 마이크의 감도를 조절할 수 있습니다.
- 녹음 중에 파일 사이즈가 최대치(LPCM파일의 경우 4 GB, MP3파일의 경우 1 GB)에 다달았을 경우, 파일은 나뉘지만 나뉜 녹음 내용의 앞뒤 일부가 사라질 수도 있습니다.
단일 파일의 최대 녹음 시간은 **최대 녹음 시간**을 참조하십시오.

관련 항목

- [녹음 중에 이용 가능한 추가적인 조작](#)

IC 레코더
ICD-UX570 / ICD-UX570F

녹음 레벨 가이드에 대하여

녹음 중에 녹음 레벨 가이드(①)가 표시됩니다.
플러스(+)(②) 사이의 간격은 녹음 레벨에 적합한 범위임을 나타냅니다.



다음과 같이 내장 마이크로폰의 방향 또는 음원과의 거리를 조정하거나, 녹음을 중지하고 내장 마이크 감도 또는 장면 선택에 대한 설정을 변경하여 녹음 중에 녹음 레벨이 플러스(+) 내에 있도록 합니다.

내장 마이크로폰의 감도 레벨 선택에 관한 설명은 [내장 마이크로폰의 감도 레벨 선택하기\(Built-In Mic Sensitivity\)](#)를 참조하십시오.

장면 선택 설정하기에 대한 설명은 [개별적인 상황에 대한 녹음 환경 선택하기](#)를 참조하십시오.

녹음 레벨이 너무 낮음(사운드가 조용함)



적절한 녹음 레벨



녹음 레벨이 너무 높음(사운드가 왜곡됨)



힌트

- Scene Select를 [Auto Voice Rec]로 설정(기본 설정)하여 고정된 배경 잡음을 줄이면서 최적의 감도로 녹음할 수 있습니다. 이렇게하면 마이크 감도 설정 오류 및 재생 중에 사운드가 잘 들리지 않는 등의 녹음 실수가 줄어듭니다.
- 녹음 레벨이 낮을 때(레코딩 레벨 가이드의 작은 부분만 플러스(+) 사이에 표시됨) IC 레코더를 음원에 더 가깝게 이동하거나 마이크로폰 감도 레벨을 높일 것을 권장합니다.

관련 항목

- [내장 메모리에 녹음하기](#)

IC 레코더
ICD-UX570 / ICD-UX570F

녹음 오디오 모니터링하기

진행 중인 녹음을 모니터링하기를 권장합니다.
헤드폰(별매)을 Ω(헤드폰) 잭에 연결해서 진행 중인 녹음을 모니터링할 수 있습니다.

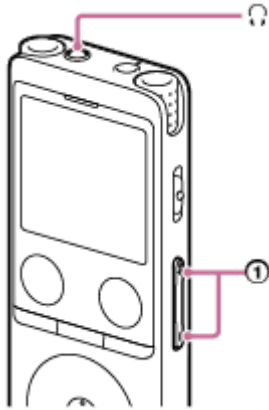

- ① 헤드폰(별매)을 Ω(헤드폰) 잭에 연결합니다.
- ② VOL +/- (①)를 눌러서 모니터링 볼륨을 조정합니다.
모니터링 볼륨을 변경해도 녹음 볼륨에는 영향을 주지 않습니다.

관련 항목

- 내장 메모리에 녹음하기

IC 레코더
ICD-UX570 / ICD-UX570F

녹음 중에 이용 가능한 추가적인 조작

녹음 중에 다음과 같은 조작을 할 수 있습니다.

녹음을 일시정지하려면

- REC/PAUSE를 누릅니다.

녹음이 일시정지된 동안 조작 표시등이 적색으로 점멸하고, 표시창에서 ●|| PAUSE 가 점멸합니다.

녹음이 약 1시간 동안 일시정지된 경우 IC 레코더는 녹음 일시정지를 중지하고 녹음은 대기 상태가 됩니다.

일시정지로부터 녹음을 재시작하려면

- REC/PAUSE를 다시 누릅니다.

일시정지된 지점에서부터 녹음이 재시작됩니다. (녹음을 일시정지한 후에 녹음을 완전히 정지시키려면 ■STOP을 누르십시오.)

진행 중인 녹음을 처음부터 리뷰하려면

녹음이 대기 중일 때에 ►(재생)을 누릅니다.

녹음이 정지하고 처음부터로 재생됩니다.

힌트

- Cross-Memory REC 기능을 켜면 내장 메모리 또는 microSD 카드의 용량이 모두 소모되면 파일 저장 위치 폴더를 대체 메모리 저장장치로 자동 전환하고 계속 녹음할 수 있습니다.

관련 항목

- [내장 메모리에 녹음하기](#)
- [녹음을 계속하기 위한 메모리 저장장치 전환하기\(Cross-Memory REC\)](#)

IC 레코더
ICD-UX570 / ICD-UX570F

녹음 파일용 메모리 저장장치 및 저장 폴더 변경하기

초기설정으로, 녹음된 FM 라디오 파일은 [Built-In Memory] 하의 [RADIO01](ICD-UX570F에만 해당)에 저장되는 반면, 내장 마이크폰으로 녹음된 파일은 [FOLDER01]에 저장됩니다.

녹음 파일용 메모리 저장장치 및 저장 폴더를 변경하려면 다음 단계를 따르십시오.

- 1 녹음이 대기 중일 때에 **OPTION** 메뉴에서 [Recording Folder]를 선택한 후 ▶(재생)을 누릅니다.



Memory Selection 화면이 표시창에 표시됩니다.

- 2 ▲(위로 이동) 또는 ▼(아래로 이동)을 눌러서 [Built-In Memory] 또는 [SD Card]를 선택한 후 ▶(재생)을 누릅니다.

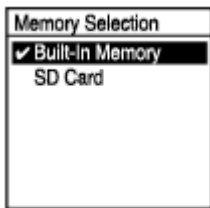

- 3 ▲(위로 이동) 또는 ▼(아래로 이동)을 눌러서 원하는 폴더를 선택한 후 ▶(재생)을 누릅니다.

힌트

- 새 폴더 작성에 대한 설명은 [폴더 작성하기](#)를 참조하십시오.

IC 레코더
ICD-UX570 / ICD-UX570F

개별적인 상황에 대한 녹음 환경 선택하기

특정한 녹음 상황에 따라 녹음 환경(Scene Select) 중의 하나를 선택함으로써 녹음 모드와 내장 마이크로폰의 감도 레벨 등과 같은 일부 녹음 설정을 한꺼번에 변경할 수 있습니다.

[My Scene 1] 및 [My Scene 2]에 대해서는 여러분의 취향에 맞게 녹음 설정을 맞춤 설정할 수 있습니다.

- 1 녹음이 대기 중일 때에 OPTION 메뉴에서 [Scene Select]를 선택한 후 ▶(재생)을 누릅니다.



- 2 ▲(위로 이동) 또는 ▼(아래로 이동)을 눌러서 알맞은 항목(장면)을 선택한 후, ▶(재생)을 누릅니다.



메뉴 항목 설명

다음 항목 중의 하나를 선택할 수 있습니다:

Scene Select Off:

녹음 환경 선택이 필요하지 않은 상황에 대해 이용할 수 있습니다.

Auto Voice Rec(기본 설정):

사람의 음성(오디오) 녹음에 특화되어 녹음 레벨을 결정하고, 고정 배경 잡음을 줄이면서 최적의 감도로 녹음합니다.

이렇게하면 마이크 감도 설정 오류 및 재생 중에 사운드가 잘 들리지 않는 등의 녹음 실수가 줄어듭니다.

조용한 대화 중에 갑자기 웃거나 재채기 하는 등 갑자기 큰 잡음으로 인해 왜곡이 발생할 수 있습니다.

음악 녹음에는 적합하지 않습니다.

Auto Music Rec:

노래 및 악기와 같은 음악 녹음에 특화되어 녹음 레벨을 결정하고 녹음을 보다 쉽게 들을 수 있도록 조정합니다.

이렇게하면 마이크 감도 설정 오류 및 재생 중에 사운드가 잘 들리지 않는 등의 녹음 실수가 줄어듭니다.

조용한 대화 중에 갑자기 웃거나 재채기 하는 등 갑자기 큰 잡음으로 인해 왜곡이 발생할 수 있습니다.

조용한 사운드는 어느 정도 크게 조정되고 큰 사운드는 왜곡되지 않도록 조정되므로 실제 사운드의 변화로 인해 녹음이 압축되는 경우가 있습니다. 사운드를 많이 압축하지 않고 사운드의 변화를 녹음하려면 [Soft Music]을 사용하여 녹음하는 것이 좋습니다.

밴드 및 큰 볼륨을 위해서는 [Loud Music]을 권장합니다.

Meeting:

큰 회의실에서의 녹음과 같은 회의 녹음에 적합합니다. 와이드 설정을 사용하면 누가 어디서 말하는지 더 쉽게 이해할 수 있습니다.

손수건과 같은 천 위에 IC 레코더를 두면 잡음(책상의 진동 등)을 줄일 수 있습니다. 회의에서 말하는 사람들과 가까운 곳에서 녹음하십시오.

Lecture:

세미나 및 강의를 녹음하기에 적합합니다. 포커스 설정을 사용하면 마이크가 향하는 방향으로 사운드를 쉽게 녹음할 수 있습니다.

 **Voice Notes:**

내장 마이크로폰에 말을 해서 음성 메모를 녹음하기에 적합합니다.

 **Interview:**

인터뷰 및 소규모 회의 등과 같이 1~2미터 떨어진 거리에서 사람의 음성을 녹음하기에 적합합니다.

 **Soft Music:**

합창 또는 악기 레슨 등과 같이 1~2미터 떨어진 거리에서 라이브 음악을 녹음하기에 적합합니다.

 **Loud Music:**

연주자로부터 약 1~2미터 거리에서 밴드 콘서트 및 노래방과 같은 큰 볼륨으로 녹음하기에 적합합니다.

 **My Scene 1** /  **My Scene 2:**

녹음 모드 및 내장 마이크로폰의 감도 레벨을 포함하여 현재 녹음 설정을 복사하여 자신이 녹음 장면으로 만들 수 있습니다.

관련 항목

- [Scene Select 기능의 녹음 환경에 대한 기본 설정](#)
- [Settings 메뉴 항목의 목록](#)
- [\[My Scene\]에 대한 녹음 설정을 맞춤 설정하기](#)

IC 레코더
ICD-UX570 / ICD-UX570F

[My Scene]에 대한 녹음 설정을 맞춤 설정하기

Scene Select 기능의 [My Scene 1] 또는 [My Scene 2]에 대한 녹음 설정을 맞춤 설정하여 여러분의 취향에 맞는 녹음 환경으로 만들 수 있습니다.

- 1 HOME 메뉴에서 [ Record]를 선택한 후 ▶ (재생)을 누릅니다. 녹음이 대기 중인 상태에서 OPTION 메뉴를 누른 후 Settings 메뉴를 사용해서 다음을 설정해 주십시오.

다음과 같은 녹음 메뉴 항목을 저장할 수 있습니다.

- REC Mode
- Built-In Mic Sensitivity
- Focused/Wide
- Ext. Input Setting의 [MIC IN] 아래의 [Sensitivity setting]
- Recording Filter
- VOR

- 2 녹음이 대기 중일 때 OPTION 메뉴에서 [Scene Select] - [My Scene 1] 또는 [My Scene 2]를 선택한 후 ▶ (재생)을 누릅니다.

- 3 ▲ (위로 이동) 또는 ▼ (아래로 이동)을 눌러 [Copy Current Settings]을 선택한 후 ▶ (재생)을 누릅니다.

표시창에 [Copy Current Recording Setting?]가 나타납니다.

- 4 ▲ (위로 이동) 또는 ▼ (아래로 이동)을 눌러 [Yes]를 선택한 후 ▶ (재생)을 누릅니다.

힌트

- [Scene Select]에 대해 이미 녹음 환경이 선택된 경우, 1단계에서 녹음 설정 중의 하나를 변경하면 선택한 환경 아이콘 옆에 [*]이 표시된 후, [Current Setting Not Saved. Save to My Scene?] 메시지가 표시됩니다. 변경한 녹음 설정을 저장하고자 하는 경우, [Yes]를 선택한 후, [Save to]에 대해 [My Scene 1] 또는 [My Scene 2]를 선택합니다.

관련 항목

- 개별적인 상황에 대한 녹음 환경 선택하기
- Scene Select 기능의 녹음 환경에 대한 기본 설정
- 녹음 모드 선택하기(REC Mode)
- 내장 마이크의 감도 레벨 선택하기(Built-In Mic Sensitivity)
- 녹음 기능 선택하기(Focused/Wide)
- 녹음 중에 잡음 줄이기(Recording Filter)
- 입력 사운드 볼륨에 따라 자동으로 녹음하기 - VOR 기능

IC 레코더
ICD-UX570 / ICD-UX570F

녹음 기능 선택하기(Focused/Wide)

녹음 장면 또는 목적에 따라 내장 마이크를 [Focused] 또는 [Wide]로 설정합니다.

- 1 녹음이 대기 중일 때에 OPTION 메뉴에서 [Focused/Wide]를 선택한 후 ▶ (재생)을 누릅니다.
- 2 ▲(위로 이동) 또는 ▼(아래로 이동)을 눌러서 원하는 녹음 설정을 선택한 후 ▶ (재생)을 누릅니다.

[Focused] 녹음 기능

[Focused] 녹음 기능은 IC 레코더의 좌우에서 오는 다른 사운드를 최소화함으로써 내장 마이크가 가리키는 방향의 사운드를 강화합니다. 이 기능은 높은 방향성으로 원하는 녹음에 집중할 수 있게 해주므로 인터뷰 녹음뿐만 아니라 넓은 홀에서 열리는 강의 및 세미나 녹음에 적합합니다.

Scene Select 기능에서 [Lecture]를 선택하면 [Focused] 녹음 기능을 켭니다.



[Wide] 녹음 기능

[Wide] 녹음 기능은 사운드의 중첩을 최소화하기 위하여 왼쪽과 오른쪽 사이의 사운드 회전을 조절하고 스테레오 느낌을 더욱 추가합니다. 이 기능은 회의 참석자들이 어디에 앉아 있고 누가 말하는지 더 잘 알 수 있으므로 회의 녹음에서 노트 필기에 적합합니다.

Scene Select 기능에서 [Meeting]를 선택하면 [Wide] 녹음 기능을 켭니다.



메뉴 항목 설명

다음 항목 중의 하나를 선택할 수 있습니다:

OFF:

[Focused/Wide] 녹음 기능을 끕니다(초기 설정).

Focused:

[Focused] 녹음 기능을 켭니다.

Wide:

[Wide] 녹음 기능을 켭니다.

참고 사항

- [Built-In Mic Sensitivity]가 [For Music] 또는 [For Voice] - [Auto]로 설정되면 Focused/Wide 녹음이 비활성화됩니다.

IC 레코더
ICD-UX570 / ICD-UX570F

더 나은 녹음을 위한 조언

회의에서 녹음하기

회의의 발언자 근처에 IC 레코더를 둡니다.
Wide 설정은 누가 어디서 말하는지 더 쉽게 이해할 수 있도록 해줍니다.
손수건과 같은 부드러운 천 위에 IC 레코더를 두면 잡음(책상의 진동 등)을 줄일 수 있습니다.
회의를 녹음하기 위해서는 Scene Select 기능의 [Auto Voice Rec] 또는 [Meeting]을 선택하는 것이 적합합니다.



강의/프레젠테이션 녹음하기

내장 마이크로폰이 강의/프레젠테이션 방향을 가리키도록 IC 레코더를 두십시오.
Focused 설정은 마이크가 향하는 방향으로 사운드를 쉽게 녹음할 수 있도록 해줍니다.
강의/프레젠테이션을 녹음하기 위해서는 Scene Select 기능의 [Lecture]를 선택하는 것이 적합합니다.

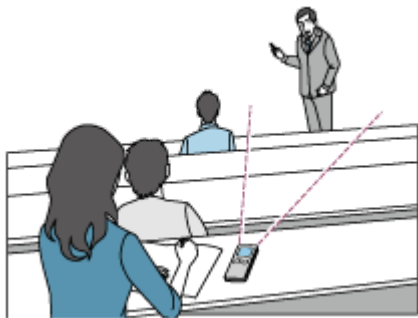

음성 메모 녹음하기

내장 마이크로폰에 말을 할 때에는 내장 마이크로폰이 숨소리를 픽업하지 않도록 입에서 IC 레코더가 살짝 떨어지도록 잡아 주십시오.
음성 메모를 녹음하기 위해서는 Scene Select 기능의 [Auto Voice Rec] 또는 [Voice Notes]를 선택하는 것이 적합합니다.

참고 사항

- IC 레코더를 잡고 있는 동안에는 내장 마이크로폰이 바스락거리는 잡음을 픽업하지 않도록 하십시오.



인터뷰 녹음하기

내장 마이크가 인터뷰 대상자 방향을 가리키도록 IC 레코더를 두십시오.
인터뷰를 녹음하기 위해서는 Scene Select 기능의 [Auto Voice Rec] 또는 [Interview]를 선택하는 것이 적합합니다.



감미로운 음악 공연 녹음하기

악기 근처에 IC 레코더를 두면 실감나는 스테레오 사운드를 녹음할 수 있습니다. 그렇지만, 예를 들어 피아노 공연을 녹음하기 위해서 피아노 위에 IC 레코더를 두면 공연과 함께 피아노의 진동 잡음도 녹음합니다. 바람직하지 않은 잡음을 녹음하는 것을 피하기 위해 IC 레코더는 피아노 옆에 두십시오.

Sound Organizer 2로 녹음한 음악 공연 파일을 사용해서 자신의 음악 CD도 만들 수 있습니다. 자세한 내용은 [Sound Organizer 2 \(Windows에만 해당\)로 할 수 있는 것](#)을 참조하십시오.

감미로운 음악 공연을 녹음하기 위해서는 Scene Select 기능의 [Soft Music] 또는 [Auto Music Rec]를 선택하는 것이 적합합니다.

녹음된 파일의 오디오가 왜곡되면 HOME 메뉴에서 [Settings] - [Recording Settings] - [Built-In Mic Sensitivity] - [For Music] - [Low (Music)]를 선택해서 그 다음 녹음에 대한 왜곡을 줄일 수 있습니다. 자세한 내용은 [내장 마이크의 감도 레벨 선택하기 \(Built-In Mic Sensitivity\)](#)를 참조하십시오.



시끄러운 음악 공연 녹음하기

공연자로부터 1~2미터 떨어진 곳에 IC 레코더를 두십시오.
시끄러운 음악 공연을 녹음하기 위해서는 Scene Select 기능의 [Loud Music] 또는 [Auto Music Rec]를 선택하는 것이 적합합니다.

참고 사항

- 녹음된 파일의 오디오가 왜곡되면 IC 레코더를 더 떨어지도록 해서 공연을 녹음합니다.



힌트

- [Auto Music Rec]는 노래 및 악기와 같은 음악 녹음에 특화되어 녹음 레벨을 결정하고 녹음을 보다 쉽게 들을 수 있도록 조정합니다. 조용한 사운드는 어느 정도 크게 조정되고 큰 사운드는 왜곡되지 않도록 조정되므로 실제 사운드의 변화로 인해 녹음이 압축되는 경우가 있습니다. 사운드를 너무 압축하지 않고 사운드의 변형을 녹음하려면 [Soft Music]을 권장합니다. 밴드 및 큰 사운드를 위해서는 [Loud Music]을 권장합니다.
- 조용한 대화 중에 갑자기 웃거나 재채기 하는 등 갑자기 큰 잡음으로 인해 왜곡이 발생할 수 있습니다.







관련 항목





- 개별적인 상황에 대한 녹음 환경 선택하기
- 녹음 중에 잡음 줄이기(Recording Filter)
- 내장 마이크의 감도 레벨 선택하기(Built-In Mic Sensitivity)

IC 레코더
ICD-UX570 / ICD-UX570F

Scene Select 기능의 녹음 환경에 대한 기본 설정

기본 설정으로 Scene Select 기능의 녹음 환경에 대한 설정은 다음과 같습니다.

녹음 메뉴 항목 및 녹음 장면	 Auto Voice Rec	 Auto Music Rec	 Meeting	 Lecture	 Voice Notes	 Interview
REC Mode	MP3 192kbps	MP3 192kbps	MP3 192kbps	MP3 192kbps	MP3 128kbps	MP3 128kbps
Built-In Mic Sensitivity	For Voice Auto	For Music Auto	For Voice Medium	For Voice Medium	For Voice Low	For Voice Medium
Focused/Wide	OFF	OFF	Wide	Focused	OFF	OFF
Ext. Input Setting (MIC IN)	For Voice Auto	For Music Auto	For Voice Medium	For Voice Medium	For Voice Low	For Voice Medium
VOR	OFF	OFF	OFF	OFF	OFF	OFF
Recording Filter	OFF	OFF	NCF(Noise Cut)	NCF(Noise Cut)	LCF(Low Cut)	NCF(Noise Cut)

녹음 메뉴 항목 및 녹음 장면	 Soft Music	 Loud Music	 My Scene 1	 My Scene 2	OFF
REC Mode	MP3 192kbps	MP3 192kbps	MP3 192kbps	MP3 192kbps	MP3 192kbps
Built-In Mic Sensitivity	For Music Medium (Music)	For Music Low (Music)	For Voice Medium	For Voice Medium	For Voice Medium
Focused/Wide	OFF	OFF	OFF	OFF	OFF
Ext. Input Setting (MIC IN)	For Music Medium (Music)	For Music Low (Music)	For Voice Medium	For Voice Medium	For Voice Medium
VOR	OFF	OFF	OFF	OFF	OFF
Recording Filter	OFF	OFF	OFF	OFF	OFF

참고 사항

- 할당된 장면이 모든 환경에서 지원되는 것은 아닙니다.

힌트

- 장면을 설정하더라도 [REC Mode] 및 [Built-In Mic Sensitivity]의 설정을 변경할 수 있습니다.
- 설정이 변경되면 장면 아이콘 옆에 별표(*)가 나타납니다.

관련 항목

- 개별적인 상황에 대한 녹음 환경 선택하기
- 녹음 모드 선택하기(REC Mode)
- 내장 마이크의 감도 레벨 선택하기(Built-In Mic Sensitivity)

5-006-945-41(1) Copyright 2019 Sony Corporation

IC 레코더
ICD-UX570 / ICD-UX570F

microSD 카드를 녹음된 파일 저장장치로 사용하기

내장 메모리 외에 microSD 카드(별매)에 파일을 저장할 수 있습니다.

참고 사항

- microSD 카드가 IC 레코더에 처음 사용될 때는 IC 레코더를 사용하여 microSD 카드를 포맷하기 바랍니다. microSD 카드를 포맷하면 저장된 모든 데이터가 지워집니다. 포맷하기 전에 데이터를 백업하십시오. microSD 카드의 포맷에 대한 설명은 [메모리 포맷하기\(Format Built-In Memory/Format SD Card\)](#)를 참조하십시오.
- 사용할 수 있는 microSD 카드에 대한 정보는 [호환 메모리 카드](#)를 참조하십시오.

1 IC 레코더의 작동이 진행되고 있지 않음을 확인한 후에 microSD 카드 슬롯 커버를 열어 주십시오.

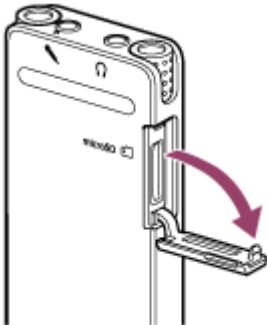

2 microSD 카드를 딸깍하는 소리가 날 때까지 microSD 카드 슬롯에 넣고 슬롯 커버를 닫습니다.

조작에 필요한 정보가 읽혀지고 [Please Wait]가 나타납니다.

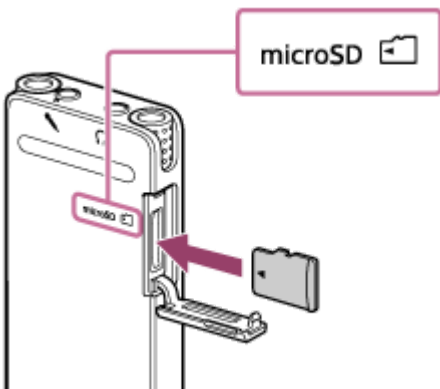

참고 사항

- [Please Wait]가 화면에 나타나지 않거나 파일을 녹음, 재생, 편집 중이 아닐 경우 microSD 카드를 삽입하십시오.
- microSD 카드의 핀 방향에 주의하고, 그림과 같이 microSD 카드를 삽입하십시오.

3 [Change Recording Folder to SD Card?]가 나타나면 [Yes]를 선택합니다.



저장할 폴더를 선택한 다음 ▶(재생)을 눌러 선택 사항을 입력합니다.

- 4 [Next, Change Recording Folder for FM Radio to SD Card?]가 나타나면(ICD-UX570F에만 해당) [Yes]를 선택합니다.

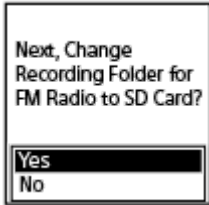

저장할 폴더를 선택한 다음 ▶(재생)을 눌러 선택 사항을 입력합니다.

- 5 ● REC/PAUSE을 눌러서 녹음을 시작합니다.
- 6 녹음을 정지하려면 ■ STOP을 누르십시오.

microSD 카드 제거하기

microSD 카드에 액세스 중이거나 다른 처리가 이루어지는 동안 제거를 하면 데이터를 손상시킬 수 있습니다. 조작 표시등이 꺼져 있는지 확인한 후 microSD 카드를 제거하십시오.

참고 사항

- 지원되는 모든 타입의 메모리 카드에서 성공적으로 조작된다고 보증하는 것은 아닙니다.
- IC 레코더가 microSD 카드를 인식하지 못하는 경우에는 슬롯에서 제거한 후 다시 삽입해 주십시오.
- 화재 또는 감전 또는 IC 레코더의 오작동을 피하기 위해 microSD 카드 슬롯 근처에는 액체나 금속 또는 가연성 물체를 두지 마십시오.

힌트

- microSD 카드를 제거하기 위해서는 microSD 카드를 슬롯으로 밀어 주십시오. 튀어나오면 microSD 카드 슬롯으로부터 제거해 주십시오.
- 새 폴더 작성에 대한 설명은 [폴더 작성하기](#)를 참조하십시오.

IC 레코더
ICD-UX570 / ICD-UX570F

녹음 지연 기능 사용하기

지정된 시간이 지나면 IC 레코더가 자동으로 녹음을 시작하도록 설정할 수 있습니다.

- 1 녹음이 대기 중일 때에 OPTION 메뉴에서 [Recording Delay]를 선택한 후 ▶(재생)을 누릅니다.



- 2 ▲(위로 이동) 또는 ▼(아래로 이동)을 눌러서 원하는 시간을 선택한 후, ▶(재생)을 누릅니다.

[15 Sec] ~ [60 Min] 중에서 선택할 수 있습니다.

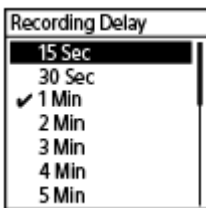

카운트다운 화면이 표시됩니다.



지정된 시간이 경과하면 녹음이 시작됩니다.

참고 사항

- 카운트다운 중에는 OPTION, T-MARK, ▶(재생), ■ STOP, ▲(위로 이동), ▼(아래로 이동), ◀◀(리뷰/뒤로 빨리 감기) 및 ▶▶(큐/앞으로 빨리 감기)가 비활성화됩니다.
- 카운트다운중에 전원을 끄거나, 슬립 타이머로 지정된 시간이 경과하면 IC 레코더의 전원이 꺼집니다.
- 카운트다운중에는 Auto Power Off 기능에 대해 지정된 시간이 경과해도 IC 레코더의 전원이 꺼지지 않습니다.

힌트

- 녹음 지연 기능 설정 프로세스를 취소하려면 카운트다운중에 BACK/HOME를 누르고, ▲(위로 이동) 또는 ▼(아래로 이동)을 눌러서 [Yes]를 선택한 후 ▶(재생)을 선택합니다.
- 카운트다운 중에 ● REC/PAUSE를 누르면 녹음 지연 기능이 취소되고 녹음이 시작됩니다.

관련 항목

- [슬립 타이머 사용하기\(Sleep Timer\)](#)
- [IC 레코더의 전원이 자동으로 꺼질 때까지의 시간 설정하기\(Auto Power Off\)](#)

5-006-945-41(1) Copyright 2019 Sony Corporation

IC 레코더
ICD-UX570 / ICD-UX570F

녹음을 계속하기 위한 메모리 저장장치 전환하기(Cross-Memory REC)

Cross-Memory REC 기능을 켜면 내장 메모리 또는 microSD 카드의 용량이 모두 소모되면 녹음 파일의 저장장치를 대체 메모리 저장장치로 자동 전환하고 계속 녹음할 수 있습니다.

- 1 녹음이 대기 중일 때에 OPTION 메뉴에서 [Cross-Memory REC]를 선택한 후 ▶ (재생)을 누릅니다.



- 2 ▲ (위로 이동) 또는 ▼ (아래로 이동)을 눌러 [ON]을 선택한 후 ▶ (재생)을 누릅니다.

[Cross-Memory REC]은 기본 설정으로 [OFF]로 설정되어 있습니다.

현재의 메모리 저장 용량을 소진하면 표시창에 [Continue REC in Other Memory] 메시지가 나타나고 Cross-Memory REC 기능에 사용되는 폴더로서 대체 메모리 저장장치에 [CROSS_MEM]이 생성된 후 현재 녹음의 나머지 부분이 새 파일에 새 이름으로 저장됩니다.

참고 사항

- 대체 메모리 저장장치에 사용 가능한 용량이 남아 있지 않으면 메시지가 나타나고 녹음이 중지됩니다.
- 녹음이 진행 중일 때 microSD 카드를 넣으면 Cross-Memory REC 기능이 작동하지 않습니다.
- Cross-Memory REC 기능이 켜지면 메모리 저장장치가 전환된 후 일부 녹음의 손실이 발생할 수 있습니다.

힌트

- Cross-Memory REC 기능을 끄려면 2단계에서 [OFF]를 선택합니다.
- Cross-Memory REC 기능으로 녹음된 분할 파일을 연속하여 재생하려면 파일 검색 카테고리를 선택할 때 [Search by REC Date] 또는 [Search by REC Scene]을 선택하십시오. 분할된 파일이 서로 인접하여 표시됩니다.

관련 항목

- [microSD 카드를 녹음된 파일 저장장치로 사용하기](#)

IC 레코더
ICD-UX570 / ICD-UX570F

입력 사운드 볼륨에 따라 자동으로 녹음하기 - VOR 기능

입력 사운드 볼륨이 사전정의된 레벨에 도달하면 자동으로 IC 레코더를 시작하고, 볼륨이 레벨 아래로 감소하면 일시정지 하도록 설정할 수 있습니다.

- 1 녹음이 대기 중, 진행 중 또는 일시정지 중일 때에 OPTION 메뉴에서 [VOR]을 선택한 후, ► (재생)을 누릅니다.



- 2 ▲ (위로 이동) 또는 ▼ (아래로 이동)을 눌러 [ON]을 선택한 후 ► (재생)을 누릅니다.

[VOR]은 기본 설정으로 [OFF]로 설정되어 있습니다.

- 3 ● REC/PAUSE을 누릅니다.

● REC 가 표시창에 나타납니다.

입력 사운드 볼륨이 사전정의된 레벨 아래로 감소하면 점멸하는 ●|| PAUSE 이 나타나고 녹음이 일시정지됩니다. 볼륨이 다시 레벨에 도달하면 녹음이 재시작됩니다.

참고 사항

- VOR 기능은 주위 사운드 상태에 영향을 받습니다. 주위 사운드 상태에 맞게 내장 마이크의 감도 레벨을 선택해 주십시오. 감도 레벨 선택에 관한 설명은 [내장 마이크의 감도 레벨 선택하기\(Built-In Mic Sensitivity\)](#)를 참조하십시오. 선택한 감도 레벨이 기대한 것과 같이 작동하지 않거나, 중요한 녹음을 하고자 하는 경우에는 위의 단계에 따라서 [VOR]을 [OFF]로 설정하십시오.
- 동기화된 녹음 및 FM 라디오 녹음(ICD-UX570F에만 해당) 중에는 VOR 기능이 작동하지 않습니다.

힌트

- VOR 기능 설정 프로세스를 취소하려면 단계 2에서 [VOR]을 [OFF]로 설정합니다.

관련 항목

- [동기화된 녹음 기능을 가진 외부 장치로 오디오 녹음하기\(SYNC REC\)](#)

IC 레코더
ICD-UX570 / ICD-UX570F

외부 마이크로폰으로 녹음하기

IC 레코더에 외부 마이크로폰을 연결해서 녹음에 사용할 수 있습니다.

- 1 IC 레코더 조작이 진행 중이지 않을 때에 외부 마이크로폰(①)을 (마이크로폰) 잭에 연결합니다.

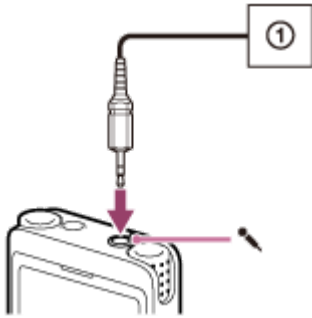

표시창에 [Ext. Input Setting]가 나타납니다. 만일 그렇지 않으면 HOME 메뉴에서 [Settings] - [Recording Settings] - [Ext. Input Setting]을 선택하기 바랍니다.

- 2 ▲(위로 이동) 또는 ▼(아래로 이동)을 눌러 [MIC IN]을 선택한 후 ►(재생)을 누릅니다.

녹음 레벨이 적절하지 않으면 HOME 메뉴에서 [Settings] - [Recording Settings] - [Ext. Input Setting]을 선택하고 [MIC IN] 아래의 외부 마이크로폰의 감도를 변경하십시오. 감도 레벨 변경에 대한 설명은 [외부 마이크로폰의 오디오 입력 타입 및 감도 레벨 선택하기\(Ext. Input Setting\)](#)를 참조하십시오.

- 3 ● REC/PAUSE을 눌러서 녹음을 시작합니다.

내장 마이크로폰이 비활성화되고 외부 마이크로폰을 통해 오디오가 녹음됩니다.
플러그인 전원 타입 마이크로폰이 연결된 경우, 전원은 IC 레코더로부터 마이크로폰으로 자동 공급됩니다.

IC 레코더
ICD-UX570 / ICD-UX570F

동기화된 녹음 기능을 가진 외부 장치로 오디오 녹음하기(SYNC REC)

IC 레코더에 연결된 장치(라디오 카세트 레코더, 테이프 레코더, TV 등)로부터 오디오/음악을 녹음해서 컴퓨터를 사용하지 않고도 음악 파일을 작성할 수 있습니다.

동기화된 녹음 기능이 유효인 상태에서 IC 레코더는 2초간 오디오 입력이 되지 않으면 일시정지됩니다. 오디오 입력이 복귀되면 녹음을 다시 시작해서 오디오를 신규 파일로 저장합니다.

- 1 IC 레코더 조작이 진행 중이지 않을 때에 외부 장치(①)를 IC 레코더의  (마이크로폰) 잭에 연결합니다.

오디오 연결 케이블(상용 구입)을 사용해서 외부 장치의 오디오 출력 잭(스테레오 미니 잭)과 IC 레코더의  (마이크로폰) 잭을 연결합니다.

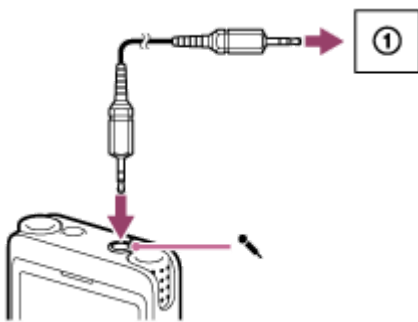

표시창에 [Ext. Input Setting]가 나타납니다. 만일 그렇지 않으면 HOME 메뉴에서 [ Settings] - [Recording Settings] - [Ext. Input Setting]을 선택하기 바랍니다.

- 2 ▲(위로 이동) 또는 ▼(아래로 이동)을 눌러 [Audio IN]을 선택한 후 ▶(재생)을 누릅니다.

표시창에 [Use SYNC REC Function to Record?]가 나타납니다.

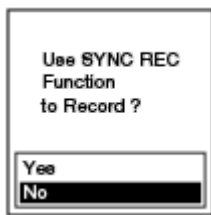

- 3 ▲(위로 이동) 또는 ▼(아래로 이동)을 눌러 [Yes]를 선택한 후 ▶(재생)을 누릅니다.

동기화된 녹음 기능이 유효로 됩니다.

- 4 ●REC/PAUSE를 누릅니다.

표시창에 점멸하는 ●|| PAUSE 가 표시되고, IC 레코더가 일시정지합니다.

- 5 연결된 외부 장치에서 재생을 시작합니다.

● REC 가 표시되고 IC 레코더가 동기화된 녹음이 시작됩니다.

2초간 오디오 입력이 되지 않으면 표시창에 점멸하는 ●|| PAUSE 이 표시되고 IC 레코더가 일시정지됩니다. 오디오 입력이 복귀되면 녹음을 다시 시작해서 오디오를 신규 파일로 저장합니다.

- 녹음 레벨이 적절하지 않으면 IC 레코더를 오디오 연결 케이블로 외부 장치의 헤드폰 잭(스테레오 미니 잭)에 연결하고, IC 레코더의 녹음 레벨 가이드를 확인하면서 외부 장치의 볼륨을 조절합니다. 추가 정보는 [녹음 레벨 가이드에 대하여](#)를 참조하십시오.
- 녹음이 이미 진행되는 동안 동기화된 녹음을 시작하려고 하면 IC 레코더가 녹음을 중지합니다. 4와 5단계를 다시 반복하십시오.

관련 항목

- [IC 레코더의 재생 오디오를 외부 장치에서 녹음하기](#)
- [동기화된 녹음 기능을 사용하지 않고 녹음하기](#)

IC 레코더
ICD-UX570 / ICD-UX570F

동기화된 녹음 기능을 사용하지 않고 녹음하기

IC 레코더에 연결된 라디오 카세트 레코더, 테이프 레코더 등 다른 장치로부터 사운드/음악을 녹음해서 컴퓨터를 사용하지 않고도 음악 파일을 작성할 수 있습니다.

힌트

- 녹음 레벨이 적절하지 않으면 IC 레코더를 오디오 연결 케이블(상용 구입)로 외부 장치의 헤드폰 잭(스테레오 미니 잭)에 연결하고, IC 레코더의 녹음 레벨 가이드를 확인하면서 외부 장치의 볼륨을 조절합니다. 추가 정보는 [녹음 레벨 가이드에 대하여](#)를 참조하십시오.

1 IC 레코더 조작이 진행 중이지 않을 때에 외부 장치(①)를 IC 레코더의 (마이크로폰) 잭에 연결합니다.

오디오 연결 케이블(상용 구입)을 사용해서 외부 장치의 오디오 출력 잭(스테레오 미니 잭)과 IC 레코더의  (마이크로폰) 잭을 연결합니다.

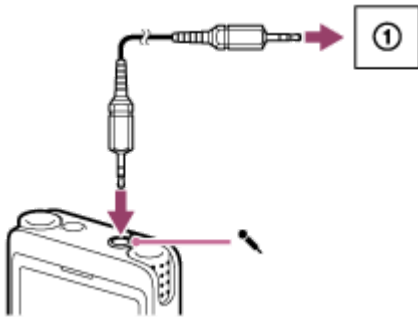

[Ext. Input Setting]이 표시창에 나타납니다. 만일 그렇지 않으면 HOME 메뉴에서 [ Settings] - [Recording Settings] - [Ext. Input Setting]을 선택하기 바랍니다.

2 ▲(위로 이동) 또는 ▼(아래로 이동)을 눌러 [Audio IN]을 선택한 후 ▶(재생)을 누릅니다.

표시창에 [Use SYNC REC Function to Record?]가 나타납니다.

3 ▲(위로 이동) 또는 ▼(아래로 이동)을 눌러 [No]를 선택한 후 ▶(재생)을 누릅니다.

4 ● REC/PAUSE를 누릅니다.

연결된 장치에서 오디오 녹음이 시작되고 표시창에  REC 가 나타납니다.

5 연결된 외부 장치에서 재생을 시작합니다.

힌트

- 재생을 정지하려면 ■ STOP을 누르십시오.



관련 항목

- [IC 레코더의 재생 오디오를 외부 장치에서 녹음하기](#)
- [동기화된 녹음 기능을 가진 외부 장치로 오디오 녹음하기\(SYNC REC\)](#)

IC 레코더
ICD-UX570 / ICD-UX570F

IC 레코더의 재생 오디오를 외부 장치에서 녹음하기

IC 레코더에 외부 장치를 연결해서 IC 레코더로부터의 재생 오디오를 녹음할 수 있습니다.
녹음을 시작하기 전에 먼저 시험 녹음을 할 것을 권장합니다.

- 1 오디오 연결 케이블(상용 구입)의 한쪽 끝을 IC 레코더의  (헤드폰) 잭에 연결하고, 다른 한쪽 끝을 외부 장치의 외부 입력 잭에 연결합니다.
- 2 IC 레코더의  (재생)과 외부 장치의 녹음 버튼을 동시에 눌러서 IC 레코더에서의 재생과 외부 장치에서의 녹음을 시작합니다.
IC 레코더의 재생 오디오가 외부 장치에서 녹음됩니다.
- 3 IC 레코더의  STOP과 외부 장치의 정지 버튼을 누릅니다.

IC 레코더
ICD-UX570 / ICD-UX570F

파일 재생하기

HOME 메뉴로부터 재생을 위한 파일을 선택할 수 있습니다.

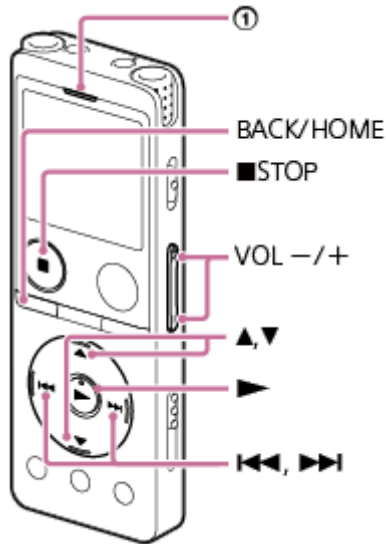

①: 조작 표시등

- 1 HOME 메뉴에서 [🎵 Music] 또는 [📁 Recorded Files]를 선택한 후, ▶(재생)을 누릅니다.
- 2 파일을 검색해서 선택합니다.
파일 검색에 관한 설명은 [파일 선택하기](#)를 참조하십시오.
- 3 ▶(재생)을 누르십시오.
재생이 시작되고 조작 표시등이 녹색으로 켜집니다.
- 4 VOL +/-를 눌러서 재생 볼륨을 조정합니다.

참고 사항

- 유럽내 고객에만 해당:
지정된 수준을 초과하는 수준으로 볼륨을 조정하려 하면 [Check The Volume Level] 메시지가 표시됩니다.

힌트

- 재생을 정지하려면 ■ STOP을 누르십시오.
- 녹음을 정지해서 표시창에 녹음 대기 화면이 표시된 때에는 ▶(재생)을 눌러서 방금 녹음한 파일을 재생할 수 있습니다.
- 내장 스피커는 주로 녹음된 오디오 파일의 체크를 위해 제공됩니다. 사운드가 충분히 크지 않거나 듣기 어려울 수 있습니다. 그럴 경우 헤드폰(별매)을 사용하십시오.

관련 항목

- 재생 중에 이용 가능한 추가적인 조작
- 컴퓨터로부터 IC 레코더로 복사한 음악 파일 재생하기

5-006-945-41(1) Copyright 2019 Sony Corporation

IC 레코더
ICD-UX570 / ICD-UX570F

파일 선택하기

HOME 메뉴로부터 재생 또는 편집을 위한 파일을 선택할 수 있습니다.

1 HOME 메뉴에서 [🎵 Music] 또는 [📁 Recorded Files]를 선택한 후, ▶ (재생)을 누릅니다.

2 파일 검색 카테고리를 선택합니다.

▲ (위로 이동) 또는 ▼ (아래로 이동)을 눌러서 다음 중 하나의 파일 검색 카테고리를 선택한 후 ▶ (재생)을 누릅니다.

🎵 Music: [All Songs], [Albums], [Artists], 그리고 [Folders]

📁 Recorded Files: [Latest Recording], [Search by REC Date], [Search by REC Scene], 그리고 [Folders]



검색 카테고리로 [Folders]가 선택되면 파일 저장 메모리로 [Built-In Memory] 또는 [SD Card]를 선택합니다.

다른 Sony IC 레코더 또는 Linear PCM 레코더에서 이전에 사용했던 microSD 카드를 삽입하면 [SD Card] 외에 [SD Card (Other Models)]가 표시됩니다.

3 검색 결과로부터 목록 또는 폴더를 선택한 후 파일을 선택합니다.

▲ (위로 이동) 또는 ▼ (아래로 이동)을 눌러서 목록 또는 폴더를 선택한 후 파일을 선택하십시오.

힌트

- 초기설정으로 [📁 Recorded Files]는 [FOLDER01]이나 [FOLDER01] 및 [RADIO01] 중에 하나입니다(ICD-UX570F에만 해당).

IC 레코더
ICD-UX570 / ICD-UX570F

트랙 마크 목록으로 재생 위치 찾기(Track Mark List)

Track Mark List 화면에서 트랙 마크를 선택함으로써 재생 지점을 찾아갈 수 있습니다.

- 1 재생이 대기 중 또는 진행 중일 때 **OPTION** 메뉴에서 [Track Mark List]를 선택한 후 ▶(재생)을 누릅니다.



- 2 ▲(위로 이동) 또는 ▼(아래로 이동)을 눌러서 원하는 트랙 마크로 간 후, ▶(재생)을 누르십시오.
선택한 트랙 마크 지점에서부터 파일 재생이 시작됩니다.

IC 레코더
ICD-UX570 / ICD-UX570F

재생 중에 이용 가능한 추가적인 조작

재생이 진행 중일 때에 다음과 같은 조작을 할 수 있습니다.

현재 위치에서 정지하려면

■ STOP을 누릅니다.
그 지점에서부터 재생을 재개하려면 ►(재생)을 누릅니다.

현재 파일의 처음 부분으로 되돌아가려면

◀◀(리뷰/뒤로 빨리 감기)를 한 번 누릅니다.
트랙 마크가 추가되면 파일의 처음 부분 방향으로 이전 트랙 마크 지점이 나타납니다.

이전 파일로 되돌아가려면

◀◀(리뷰/뒤로 빨리 감기)를 반복해서 누릅니다.

다음 파일로 건너뛰기하려면

▶▶(큐/앞으로 빨리 감기)를 한 번 누릅니다.
트랙 마크가 추가되면 파일의 끝 부분 방향으로 다음 트랙 마크 지점이 나타납니다.

다음 파일을 건너뛰기하려면

▶▶(큐/앞으로 빨리 감기)를 반복해서 누릅니다.

10초 간격으로 앞으로 점프하기

EASY SEARCH(SEC) +10을 누릅니다.
이 버튼을 길게 누르면 계속하여 앞으로 점프할 수 있습니다.

3초 간격으로 뒤로 점프하기

EASY SEARCH(SEC) -3을 누릅니다.
이 버튼을 길게 누르면 계속하여 뒤로 점프할 수 있습니다.

관련 항목

- [트랙 마크 추가하기](#)
- [정해진 분 만큼 앞뒤로 점프\(Easy Search\)](#)
- [앞으로/뒤로 검색하기\(큐/리뷰\)](#)

IC 레코더
ICD-UX570 / ICD-UX570F

재생 오디오내의 잡음을 줄여서 사람의 음성을 더 선명하게 하기 - Clear Voice 기능

Clear Voice 기능은 주위 잡음을 줄여서 사람의 음성이 두드러지게 합니다. 재생 오디오에서 사람의 음성을 더욱 선명하게 들으실 수 있습니다.

- 1 재생이 대기 중 또는 진행 중일 때 OPTION 메뉴에서 [Clear Voice]를 선택한 후 ▶(재생)을 누릅니다.



- 2 ▲(위로 이동) 또는 ▼(아래로 이동)을 눌러서 [Clear Voice 1] 또는 [Clear Voice 2]를 선택한 후 ▶(재생)을 누릅니다.

메뉴 항목 설명

다음 항목 중의 하나를 선택할 수 있습니다:

OFF:

Clear Voice 기능을 끕니다(기본 설정).

Clear Voice 1:

주위 잡음을 줄이고 사람 음성의 크기를 최적인 레벨로 조정해서 사람의 음성을 더욱 선명하게 합니다.

Clear Voice 2:

[Clear Voice 1]보다 주위 잡음을 더 줄여서 사람의 음성을 더욱 더 선명하게 합니다.

참고 사항

- 내장 스피커로의 재생 또는 [♪ Music]에서의 파일 재생이 진행 중인 동안 Clear Voice 기능은 작동하지 않습니다.

IC 레코더
ICD-UX570 / ICD-UX570F

녹음을 보다 선명하게 만들기 위해 약하게 녹음된 파일의 볼륨을 최대화하기(Normalize)

Normalize 기능을 사용하면 녹음된 파일의 최대 볼륨 지점이 사운드를 왜곡하지 않는 범위까지 전체 볼륨 레벨을 올린 상태(①)에서 오디오를 재생합니다. 볼륨을 올려도 듣기 어려운 약하게 녹음된 파일을 쉽게 들을 수 있습니다.

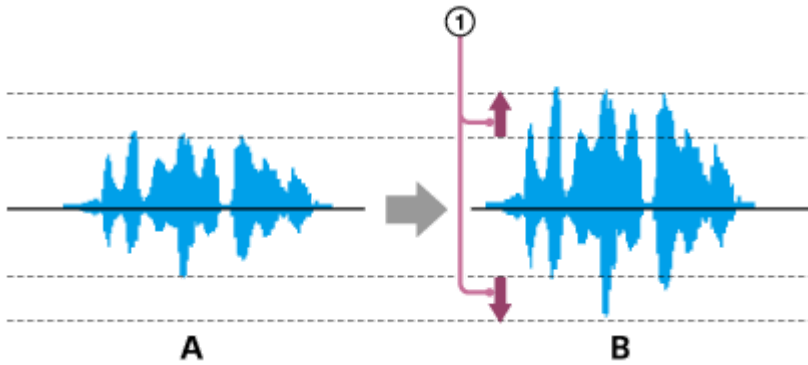

A: Normalize 전
B: Normalize 후

① 재생이 대기 중 또는 진행 중일 때 OPTION 메뉴에서 [Normalize]를 선택한 후 ▶(재생)을 누릅니다.



② ▲(위로 이동) 또는 ▼(아래로 이동)을 눌러서 [ON] 또는 [OFF]를 선택한 후 ▶(재생)을 누릅니다.

메뉴 항목 설명

다음 메뉴 항목 중 하나를 선택할 수 있습니다.

ON:
왜곡이 없는 범위까지 레벨을 자동으로 올립니다.

OFF:
Normalize 기능을 끕니다(기본 설정).

참고 사항

- Normalize의 효과는 다음과 같은 파일에서 다를 수 있습니다.
 - 원래 큰 사운드로 녹음된 파일
 - 말 이외의 큰 사운드(예: 물건을 떨어뜨리는 소리, 웃음 소리, 박수 소리)가 녹음된 파일
 - 볼륨이 크게 변화되는 파일
- Normalize 기능은 다른 제조업체의 IC 레코더 또는 ICD-UX570 / ICD-UX570F 이외의 모델을 사용하여 녹음된 파일에는 작동하지 않습니다.
- [♪ Music]의 파일 재생이 진행되는 동안 Normalize 기능이 작동하지 않습니다. OPTION 화면에 [Normalize] 설정이 나타나지 않습니다.

IC 레코더
ICD-UX570 / ICD-UX570F

재생 속도 조정하기 – DPC (Digital Pitch Control) 기능

0.25배~3.00배의 범위로 재생 속도를 조정할 수 있습니다. 재생 속도를 변경해도 재생 오디오에 영향을 주지는 않습니다. 디지털 처리 덕분에 파일은 자연스러운 음조로 재생됩니다.

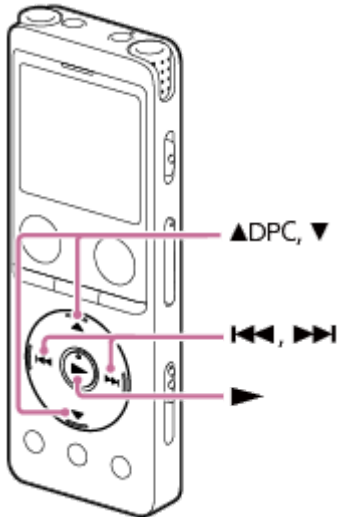

- 1 재생이 대기 중 또는 진행 중일 때 ▲ (위로 이동)/DPC를 누릅니다.

DPC 설정 화면이 표시됩니다.

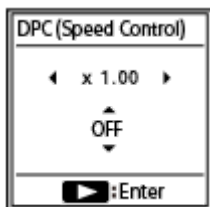

- 2 ⏮ (리뷰/뒤로 빨리 감기) 또는 ⏭ (큐/앞으로 빨리 감기)를 눌러서 재생 속도를 조정합니다.

속도가 0.05배 줄어듭니다(x 0.25~x 1.00).

속도가 0.10배 늘어납니다(x 1.00~x 3.00).

재생 속도는 기본값으로 [x 1.00]로 설정되어 있습니다.

- 3 ▲ (위로 이동) 또는 ▼ (아래로 이동)을 눌러서 [ON]을 선택합니다.

- 4 ▶ (재생)을 눌러서 재생 속도를 선택합니다.

힌트

- 일반 재생 속도를 재개하려면 3단계에서 [OFF]를 선택하십시오.

IC 레코더
ICD-UX570 / ICD-UX570F

음질 설정 선택하기(Equalizer)

음악 장르에 따라 음질 설정을 선택할 수 있습니다. 음질 설정을 정의하고 이를 사용자 정의 설정으로 추가할 수도 있습니다.

- 1 재생이 대기 중 또는 진행 중일 때 **OPTION** 메뉴에서 **[Equalizer]**를 선택한 후 ▶(재생)을 누릅니다.



- 2 ▲(위로 이동) 또는 ▼(아래로 이동)을 눌러서 원하는 음질 설정을 선택한 후 ▶(재생)을 누릅니다.

메뉴 항목 설명

다음 항목 중의 하나를 선택할 수 있습니다:

OFF:

Equalizer 기능을 끕니다(기본 설정).

Excited:

빠른 템포의 음악을 들으며 분위기를 고조시키고 들뜨게 하거나 음악을 들으며 짜릿한 기분을 느끼고 싶을 때 적합합니다.

Relaxed:

배경 음악으로 평온함을 느끼고 싶을 때(예: 음악으로 인해 산만하지 않거나 음악을 들으면서 자고 싶을 때) 적합합니다.

Vocal:

보컬 파트를 중심으로 음악을 듣고 싶을 때 적합합니다.

Treble Boost:

높은 음에 초점을 맞춘 음악을 듣고자 할 때 적합합니다.

Bass Boost:

낮은 음에 초점을 맞춘 음악을 듣고자 할 때 적합합니다.

Custom:

5개 주파수 대역에서 사운드 레벨을 정의할 수 있습니다.

참고 사항

- 내장 스피커로 재생이 진행되는 동안 Equalizer 기능이 작동하지 않습니다.

IC 레코더
ICD-UX570 / ICD-UX570F

재생 모드 선택하기

여러분의 필요에 맞는 재생 모드를 선택할 수 있습니다.

- 1 재생이 대기 중 또는 진행 중일 때 **OPTION** 메뉴에서 **[Play Mode]**를 선택한 후 ▶(재생)을 누릅니다.



- 2 ▲(위로 이동) 또는 ▼(아래로 이동)을 눌러서 재생 모드를 선택한 후 ▶(재생)을 누릅니다.

메뉴 항목 설명

다음 항목 중의 하나를 선택할 수 있습니다:

Normal:

지정된 범위 내의 파일을 하나씩 재생합니다(기본 설정).

↶ Repeat:

지정된 범위 내의 파일을 반복 재생합니다.

1 1 File Play:

현재 파일을 끝까지 재생한 후 정지합니다.

↶ 1 File Repeat:

현재 파일을 반복적으로 재생합니다.

↻ Shuffle:

지정된 범위내의 파일을 임의 재생합니다.

↻ 1 File Shuffle Repeat:

지정된 범위내의 파일을 임의로 반복 재생합니다.

관련 항목

- [반복 재생할 파일의 세그먼트 지정하기\(A-B 반복\)](#)
- [반복적으로 현재 파일 재생하기 \(버튼-홀드 반복 재생\)](#)

IC 레코더
ICD-UX570 / ICD-UX570F

반복 재생할 파일의 세그먼트 지정하기(A-B 반복)

지정된 지점 사이의 세그먼트를 반복적으로 재생하기 위하여 파일에서 시작 지점 A와 종료 지점 B를 지정합니다.

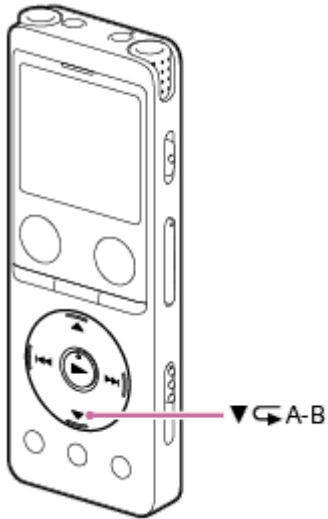

- 1 재생이 대기 상태이거나 처리 중인 경우, ▼(아래로 이동)/▶ A-B(A-B 반복)를 눌러서 시작 지점 A를 지정합니다.
표시창에 [A-B B?]가 나타납니다.
- 2 ▼(아래로 이동)/▶ A-B(A-B 반복)를 다시 눌러서 종료 지점 B를 지정합니다.
[▶ A-B](A-B 반복)가 표시되고, 지정된 세그먼트가 반복 재생됩니다.

참고 사항

- 재생이 대기 상태인 동안에는 시작 지점 A 및 종료 지점 B와 같은 지점을 지정할 수 없습니다. 종료 지점 B를 지정하면 지정된 시작 지점 A가 취소됩니다.
- A-B 반복 재생 기능이 활성화 되었을 때는 버튼-눌림 반복 재생 기능을 켤 수 없습니다.
- 시간 점프 모드 중에는 A-B 반복을 사용할 수 없습니다.

힌트

- A-B 반복 재생 기능을 취소하고 일반 재생을 재개하려면 ▼(아래로 이동)/▶ A-B(A-B 반복)를 다시 눌러 주십시오.
- A-B 반복 재생 기능에 대해 지정된 세그먼트를 변경하려면, 표준 재생을 복귀시킨 후, 1단계 및 2단계를 한 번 더 반복해 주십시오.

관련 항목

- [재생 모드 선택하기](#)
- [반복적으로 현재 파일 재생하기 \(버튼-홀드 반복 재생\)](#)



IC 레코더
ICD-UX570 / ICD-UX570F

반복적으로 현재 파일 재생하기 (버튼-홀드 반복 재생)

현재 간단한 조작으로 재생하고 있는 파일의 재생을 반복할 수 있습니다.

- 1 재생이 진행되고 있는 동안에 ▶ (재생)을 길게 누릅니다.
재생화면에 ↶1 가 나타나고 현재 파일이 반복 재생됩니다.

참고 사항

- A-B 반복 재생 기능 또는 시간 점프 기능이 활성화 되었을 때는 버튼-눌림 반복 재생 기능을 켤 수 없습니다.

힌트

- 버튼-홀드 반복 재생 기능을 취소하고 일반 재생을 재개하려면 ▶ (재생) 또는 ■ STOP을 누르십시오.
- IC 레코더가 특정한 재생 모드에 있는 동안 버튼-홀드 반복 재생 기능을 켤 수 없습니다.

관련 항목

- [반복 재생할 파일의 세그먼트 지정하기\(A-B 반복\)](#)

IC 레코더
ICD-UX570 / ICD-UX570F

저장된 파일 목록내에서 재생 범위 지정하기

재생 파일 목록내에 재생 범위를 지정할 수 있습니다. 녹음된 파일 또는 음악에서 선택한 파일 검색 카테고리에 따라 재생 범위 안의 내용이 바뀝니다.

- 1 HOME 메뉴에서 [📁 Recorded Files] 또는 [🎵 Music]를 선택한 후 ▶(재생)을 누릅니다.
- 2 ▲(위로 이동) 또는 ▼(아래로 이동)을 눌러서 파일 검색 카테고리를 선택한 후 ▶(재생)을 누릅니다.
- 3 재생하고 싶은 파일을 선택하고 ▶(재생)을 누릅니다.
- 4 재생이 대기 중 또는 진행 중일 때 OPTION 메뉴에서 [Playback Range]를 선택한 후 ▶(재생)을 누릅니다.



- 5 ▲(위로 이동) 또는 ▼(아래로 이동)을 눌러서 [All Range] 또는 [Selected Range]를 선택한 후 ▶(재생)을 누릅니다.

메뉴 항목 설명

다음 항목 중의 하나를 선택할 수 있습니다:

All Range:

[📁 Recorded Files] 또는 [🎵 Music]에 대해 선택한 파일 검색 카테고리에 속하는 모든 파일을 재생합니다.

📁 Selected Range:

현재 재생 중인 파일을 포함해서 폴더(녹음 날짜, 녹음 환경, 아티스트명, 앨범 타이틀 등)내에 포함된 모든 파일을 재생합니다(기본 설정).

[📁 Selected Range]를 선택하면 재생 화면에 폴더 아이콘이 표시됩니다.

관련 항목

- [파일 선택하기](#)

IC 레코더
ICD-UX570 / ICD-UX570F

큰 볼륨으로 사운드 청취하기

내장 스피커는 주로 녹음된 오디오 파일의 체크를 위해 제공됩니다. 볼륨이 충분히 크지 않거나 들은 것을 이해하기가 힘들 때에는 헤드폰(별매) 또는 액티브 스피커(별매)를 사용하십시오.

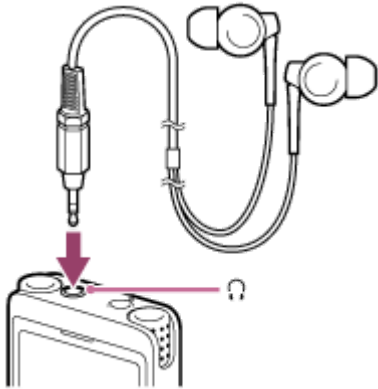

- 헤드폰 사용:
헤드폰을 Ω (헤드폰) 잭에 연결합니다.
- 외부 스피커 사용:
액티브 스피커를 Ω (헤드폰) 잭에 연결합니다.

참고 사항

- IC 레코더에 헤드폰이나 액티브 스피커를 연결하면 내장 스피커가 비활성화됩니다.

IC 레코더
ICD-UX570 / ICD-UX570F

앞으로/뒤로 검색하기(큐/리뷰)

재생을 원하는 지점으로 가려면 재생이 대기 상태이거나 진행 중인 동안에 앞으로 또는 뒤로 검색하십시오.

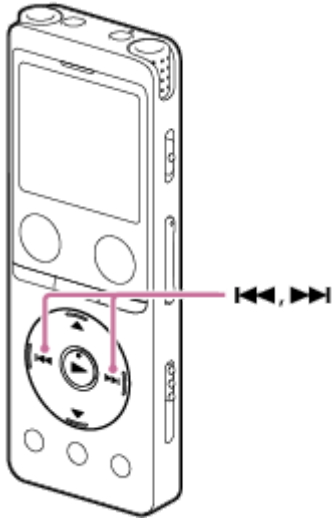

- 앞으로 검색하려면(큐):
재생이 대기 또는 진행 중일 때에 ►► (큐/앞으로 빨리 감기)를 누른 상태에서 재생을 다시 시작하고 싶은 지점에서 놓습니다.
- 뒤로 검색하려면(리뷰):
재생이 대기 또는 진행 중일 때에 ◀◀ (리뷰/뒤로 빨리 감기)를 누른 상태에서 재생을 다시 시작하고 싶은 지점에서 놓습니다.

앞으로 또는 뒤로 검색은 저속으로 시작해서 워드별로 파일을 체크할 수 있도록 도와줍니다. 어느 한 버튼을 계속 누른 상태로 하면 앞으로 또는 뒤로 검색이 더 빠른 속도로 계속됩니다.

관련 항목

- [정해진 분 만큼 앞뒤로 점프\(Easy Search\)](#)

IC 레코더
ICD-UX570 / ICD-UX570F

원하는 녹음 위치로 빠르게 이동하기(Time Jump)

시간 점프 기능을 사용하면 각 파일의 총 재생 시간을 10개의 분할된 위치 중 하나로 이동할 수 있습니다.
긴 녹음 파일에서 원하는 부분으로 빠르게 이동할 수 있습니다.

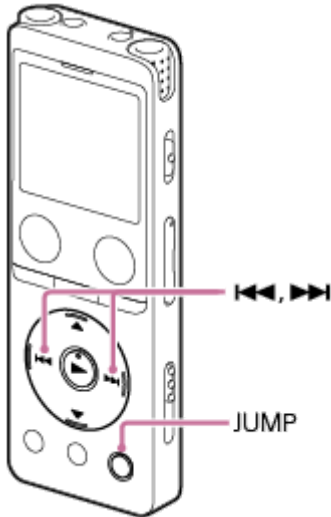

1 재생 중일 때 JUMP를 누르십시오.

IC 레코더가 시간 점프 모드로 들어갑니다.
재생 막대는 10개의 위치로 나뉩니다.
현재 위치가 재생 막대의 왼쪽 상단에 10% 단위로 나타납니다.



2 ◀◀ (리뷰/뒤로 빨리 감기) 또는 ▶▶ (큐/앞으로 빨리 감기)를 누르십시오.

▶▶ (큐/앞으로 빨리 감기): 파일의 재생 위치는 총 재생 시간과 관련하여 10% 간격으로 앞으로 점프합니다.
◀◀ (리뷰/뒤로 빨리 감기): 파일의 재생 위치는 총 재생 시간과 관련하여 10% 간격으로 뒤로 점프합니다.
시간 점프 모드는 하나의 파일에서 사용할 수 있습니다.

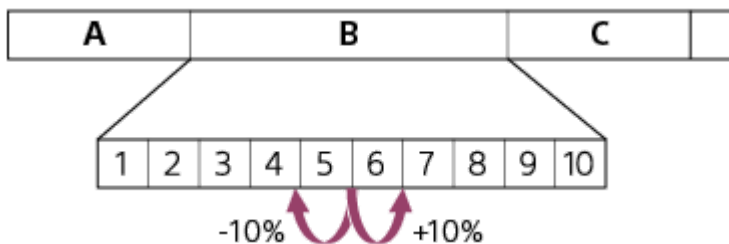

A: 파일 1
B: 파일 2
C: 파일 3

JUMP를 다시 누르면 일반 재생이 다시 시작됩니다.

참고 사항

- 시간 점프 모드에서는 다음 또는 이전 파일로 이동할 수 없습니다. JUMP를 눌러 일반 재생 모드로 들어갑니다.
- 1초 미만인 파일에서는 시간 점프를 할 수 없습니다.
- 시간 점프 모드 중에는 A-B 반복 기능 또는 버튼 홀드 반복 재생 기능을 사용할 수 없습니다.

힌트

- 10% 간격으로 앞 또는 뒤로 점프할 때 트랙 마크가 있으면 IC 레코더는 트랙 마크의 위치로 이동합니다.
- 시간 점프 모드 중에 ◀◀ (리뷰/뒤로 빨리 감기) 또는 ▶▶ (큐/앞으로 빨리 감기)를 누르면 ◀◀ (리뷰/뒤로 빨리 감기)는 뒤로 검색 (리뷰)하고 ▶▶ (큐/앞으로 빨리 감기)는 앞으로 검색(큐)합니다.

관련 항목

- [앞으로/뒤로 검색하기\(큐/리뷰\)](#)

IC 레코더
ICD-UX570 / ICD-UX570F

정해진 분 만큼 앞뒤로 점프(Easy Search)

Easy Search 기능을 사용하면 재생이 진행 중이거나 대기 중일 때 10초 간격으로 앞으로 점프하거나 3초 간격으로 뒤로 점프할 수 있습니다. 들을 수 없었던 부분을 즉시 확인하고 불필요한 부분을 건너 뛸 수 있으므로 이는 언어를 배우거나 회의록을 기록할 때 도움이 됩니다.

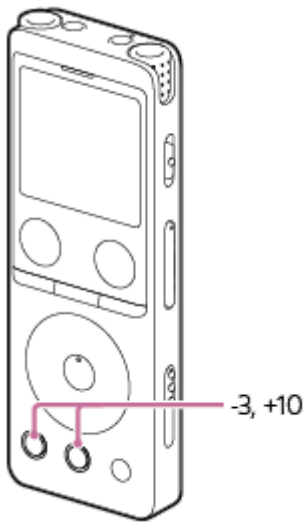

1 재생 중일 때 EASY SEARCH(SEC)를 누르십시오.

EASY SEARCH(SEC) +10를 눌러서 10초 간격으로 앞으로 점프합니다.
EASY SEARCH(SEC) -3를 눌러서 3초 간격으로 뒤로 점프합니다.

힌트

- EASY SEARCH(SEC)를 길게 누르면 계속하여 앞뒤로 점프할 수 있습니다.

관련 항목

- [앞으로/뒤로 검색하기\(큐/리뷰\)](#)

IC 레코더
ICD-UX570 / ICD-UX570F

파일 삭제하기

파일을 선택해서 삭제할 수 있습니다.

참고 사항

- 일단 파일을 삭제하면 복원할 수 없습니다.

- 1 삭제하고자 하는 파일을 선택해 주십시오.
- 2 OPTION 메뉴에서 [Delete File]를 선택한 후 ► (재생)을 누릅니다.

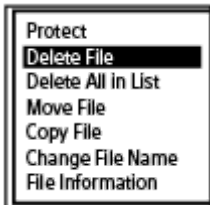

[Delete?]가 표시되고, 확인을 위해 지정된 파일이 재생됩니다.

- 3 ▲ (위로 이동) 또는 ▼ (아래로 이동)을 눌러 [Yes]를 선택한 후 ► (재생)을 누릅니다.

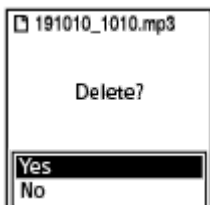

[Please Wait]가 표시창에 나타나고, 선택한 파일이 삭제됩니다.

참고 사항

- 보호된 파일을 삭제할 수는 없습니다. 보호된 파일을 삭제하려면 파일 보호를 제거한 후, 파일을 삭제해 주십시오. 보호를 해제하는 것에 관한 설명은 [파일 보호하기](#)를 참조하십시오.

힌트

- 삭제 절차를 취소하려면 3단계에서 [No]를 선택한 후, ► (재생)을 눌러 주십시오.
- 파일의 일부를 삭제하려면 먼저 파일을 두 파일로 분할한 후, 삭제하고자 하는 파일을 선택한 후 2단계와 3단계로 가십시오. 파일 분할에 관한 지시에 관해서는 [현재의 재생 지점에서 파일 분할하기](#)를 참조하십시오.

관련 항목

- [파일 선택하기](#)
- [검색한 폴더 또는 목록내의 모든 파일 삭제하기](#)

- 폴더 삭제하기

5-006-945-41(1) Copyright 2019 Sony Corporation

IC 레코더
ICD-UX570 / ICD-UX570F

검색한 폴더 또는 목록내의 모든 파일 삭제하기

파일 검색 결과에서 폴더 또는 목록을 선택해서 포함된 파일 전체를 삭제할 수 있습니다.

- 1 HOME 메뉴에서 [🎵 Music] 또는 [📁 Recorded Files]를 선택한 후 ▶ (재생)을 누릅니다.
- 2 ▲ (위로 이동) 또는 ▼ (아래로 이동)을 눌러서 파일 검색 카테고리를 선택한 후 ▶ (재생)을 누릅니다.
- 3 ▲ (위로 이동) 또는 ▼ (아래로 이동)을 눌러서 삭제하고자 하는 폴더 또는 목록을 선택한 후 ▶ (재생)을 누릅니다.
- 4 OPTION 메뉴에서 [Delete All Files] 또는 [Delete All in List]를 선택한 후 ▶ (재생)을 누릅니다.

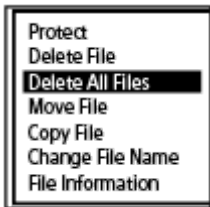

표시창에 [Delete All Files in This Folder?] 또는 [Delete All Files in This List?]가 나타납니다.

- 5 ▲ (위로 이동) 또는 ▼ (아래로 이동)을 눌러 [Yes]를 선택한 후 ▶ (재생)을 누릅니다.
[Please Wait]가 표시창에 나타나고, 선택한 폴더 또는 목록내의 모든 파일이 삭제됩니다.

참고 사항

- 보호된 파일을 삭제할 수는 없습니다. 보호된 파일을 삭제하려면 파일 보호를 제거한 후, 파일을 삭제해 주십시오. 보호를 해제하는 것에 관한 설명은 [파일 보호하기](#)를 참조하십시오.

힌트

- 삭제 절차를 취소하려면 5단계에서 [No]를 선택한 후, ▶ (재생)을 눌러 주십시오.

관련 항목

- [파일 삭제하기](#)
- [폴더 삭제하기](#)

IC 레코더
ICD-UX570 / ICD-UX570F

폴더 삭제하기

폴더 선택해서 삭제할 수 있습니다.

- 1 HOME 메뉴에서 [🎵 Music] 또는 [📁 Recorded Files]를 선택한 후 ▶ (재생)을 누릅니다.
- 2 ▲(위로 이동) 또는 ▼(아래로 이동)을 눌러 [Folders]를 선택한 후 ▶ (재생)을 누릅니다.
- 3 폴더가 저장된 메모리를 선택한 후 ▶ (재생)을 누릅니다.
- 4 삭제하고자 하는 폴더를 선택하고 OPTION 메뉴에서 [Delete Folder]를 선택한 후 ▶ (재생)을 누릅니다.



표시창에 [Delete Folder?]가 나타납니다.

- 5 ▲(위로 이동) 또는 ▼(아래로 이동)을 눌러 [Yes]를 선택한 후 ▶ (재생)을 누릅니다.
선택한 폴더가 삭제됩니다.

선택한 폴더에 파일이 포함되어 있으면 [Delete All Files in This Folder?]가 표시됩니다. ▲(위로 이동) 또는 ▼(아래로 이동)을 눌러서 [Yes]를 선택한 후 ▶ (재생)을 눌러서 폴더 및 그 파일을 삭제합니다. 그렇지만, 선택한 폴더에 서브 폴더가 포함되어 있다면 서브 폴더와 그 파일을 삭제할 수 없습니다.

참고 사항

- 선택한 폴더에 보호된 파일이 있는 경우, 폴더를 삭제하려고 하면 보호되지 않은 파일만 삭제하며, 폴더와 보호된 파일은 삭제하지 않습니다. 그런 파일로부터 먼저 보호를 제거한 후, 폴더를 삭제해 주십시오. 보호를 해제하는 것에 관한 설명은 [파일 보호하기](#)를 참조하십시오.

힌트

- 삭제 절차를 취소하려면 5단계에서 [No]를 선택한 후, ▶ (재생)을 눌러 주십시오.
- 녹음된 파일의 현재의 저장 폴더를 삭제하면 표시창에 [Switch Recording Folder]가 표시되며, [FOLDER01] (기본 설정 저장장치 폴더)이 녹음된 파일의 신규 저장 폴더로 할당됩니다.
- 녹음된 파일의 모든 저장 폴더를 삭제하면, 표시창에 [No Folders - Creating New Recording Folder]가 표시되며, [FOLDER01]이 자동으로 작성됩니다.

관련 항목

- [파일 삭제하기](#)

- 검색한 폴더 또는 목록내의 모든 파일 삭제하기

5-006-945-41(1) Copyright 2019 Sony Corporation

IC 레코더
ICD-UX570 / ICD-UX570F

다른 폴더로 파일 이동시키기

파일을 선택해서 다른 폴더로 이동시킬 수 있습니다.

- 1 이동시키고자 하는 파일을 선택해 주십시오.
- 2 재생이 대기 중일 때에 OPTION 메뉴에서 [Move File]을 선택한 후 ▶ (재생)을 누릅니다.

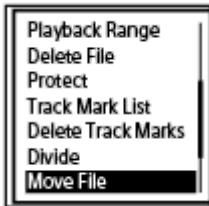

- 3 ▲ (위로 이동) 또는 ▼ (아래로 이동)을 눌러서 [Move to Built-In Memory] 또는 [Move to SD Card]를 선택한 후 ▶ (재생)을 누릅니다.
- 4 ▲ (위로 이동) 또는 ▼ (아래로 이동)을 눌러서 원하는 대상 폴더를 선택한 후, ▶ (재생)을 누릅니다.

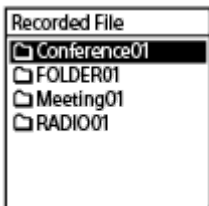

[Please Wait]가 나타나고 파일이 소스 폴더에서 대상 폴더의 하부로 이동합니다.
파일을 다른 폴더로 이동하면 이전 폴더의 원본 파일이 삭제됩니다.

참고 사항

- 보호된 파일을 이동시킬 수는 없습니다. 파일을 이동시키려면 먼저 보호를 해제한 후, 파일을 이동시켜 주십시오. 보호를 해제하는 것에 관한 설명은 [파일 보호하기](#)를 참조하십시오.
- 음악 파일을 이동시킬 수는 없습니다.

관련 항목

- [파일 선택하기](#)
- [다른 폴더로 파일 복사하기](#)

IC 레코더
ICD-UX570 / ICD-UX570F

다른 폴더로 파일 복사하기

파일을 선택해서 다른 폴더로 복사할 수 있으며, 이것은 백업 복사를 할 때에 유용합니다.

- 1 복사하고자 하는 파일을 선택해 주십시오.
- 2 재생이 대기 중일 때에 OPTION 메뉴에서 [Copy File]을 선택한 후 ▶(재생)을 누릅니다.



- 3 ▲(위로 이동) 또는 ▼(아래로 이동)을 눌러서 [Copy to Built-In Memory] 또는 [Copy to SD Card]를 선택한 후 ▶(재생)을 누릅니다.
- 4 ▲(위로 이동) 또는 ▼(아래로 이동)을 눌러서 원하는 대상 폴더를 선택한 후, ▶(재생)을 누릅니다.
[Please Wait]가 나타나고 파일이 소스 폴더에서 같은 이름으로 대상 폴더의 하부로 복사됩니다.

참고 사항

- 음악 파일을 복사할 수는 없습니다.

관련 항목

- [파일 선택하기](#)
- [다른 폴더로 파일 이동시키기](#)

IC 레코더
ICD-UX570 / ICD-UX570F

폴더 작성하기

녹음된 파일은 기본 설정으로 [Recorded Files] - [Folders] - [Built-In Memory] 아래의 [FOLDER01]에 저장됩니다. 새로운 폴더를 만들 수 있으며 초기설정 폴더로 바꿀 수 있습니다.

- 1 HOME 메뉴에서 [Recorded Files]를 선택한 후 ▶(재생)을 누릅니다.
- 2 ▲(위로 이동) 또는 ▼(아래로 이동)을 눌러서 파일 검색 카테고리 [Folders]를 선택한 후 ▶(재생)을 누릅니다.
- 3 Folders 화면에서 [Built-In Memory] 또는 [SD Card]를 선택한 후 ▶(재생)을 누릅니다.
- 4 OPTION 메뉴에서 [Create Folder]를 선택한 후 ▶(재생)을 누릅니다.



- 5 ▲(위로 이동) 또는 ▼(아래로 이동)을 선택해서 템플레이트로부터 폴더명을 선택한 후에 ▶(재생)을 누릅니다.
신규 폴더가 작성됩니다.

참고 사항

- [Music]에 폴더를 작성할 수는 없습니다.

IC 레코더
ICD-UX570 / ICD-UX570F

트랙 마크 추가하기

이후에 파일을 분할하고자 하는 지점이나 재생 중에 그 위치로 갈 지점에 트랙 마크를 추가할 수 있습니다. 하나의 파일에 최대 98개의 트랙 마크를 추가할 수 있습니다.

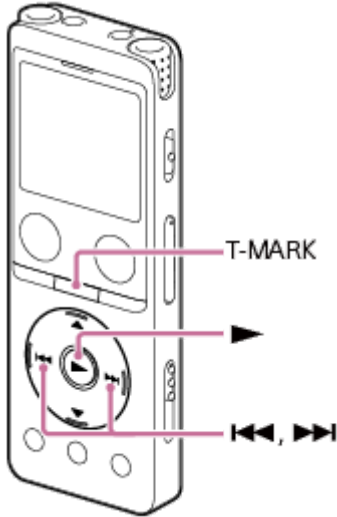

- 1 녹음이 진행 중이거나 일시정지되었을 때, 또는 재생 중이거나 대기 중일 때에 트랙 마크를 추가하고자 하는 지점에서 T-MARK를 누릅니다.

▶(트랙 마크) 표시등이 3번 점멸하고 트랙 마크가 추가됩니다.



참고 사항

- 보호된 파일에 트랙 마크를 추가할 수는 없습니다. 보호된 파일에 트랙 마크를 추가하려면 먼저 파일의 보호를 해제한 후, 트랙 마크를 추가해 주십시오. 보호를 해제하는 것에 관한 설명은 [파일 보호하기](#)를 참조하십시오.

힌트

- 트랙 마크의 위치를 정하고 트랙 마크에서 재생을 시작하려면 재생이 대기 또는 진행 중일 때 ◀◀(리뷰/뒤로 빨리 감기) 또는 ▶▶(큐/앞으로 빨리 감기)를 눌러 주십시오. 재생이 대기 중일 때는 ▶(트랙 마크) 표시가 한 번 깜빡거릴 때까지 기다린 후, ▶(재생)을 눌러 재생을 시작합니다.
- 표시창의 HOME 메뉴로 아래의 경우에 T-MARK를 눌러서 트랙 마크를 추가할 수 있습니다:
 - 녹음 진행 중이거나 일시정지 중.
 - 재생 중이거나 대기 중일 때.
- 트랙 마크를 명명하려면, 전용 소프트웨어(Sound Organizer 2)를 사용하십시오. 그러나, 트랙 마크 이름의 첫 16 글자만 IC 레코더의 표시창에 표시됩니다.

관련 항목

- [자동으로 트랙 마크 추가하기](#)
- [트랙 마크 삭제하기](#)

5-006-945-41(1) Copyright 2019 Sony Corporation

IC 레코더
ICD-UX570 / ICD-UX570F

자동으로 트랙 마크 추가하기

일반적인 녹음 또는 FM 녹음이 진행 중인 동안 지정된 간격으로 자동으로 트랙 마크를 추가할 수 있습니다.

- 1 HOME 메뉴로부터 [ Settings] - [Recording Settings] - [Auto Track Marks]를 선택한 후 ▶ (재생)을 누릅니다.

FM 라디오 방송을 녹음하는 경우(ICD-UX570F에만 해당), HOME 메뉴로부터 [ Settings] - [FM Radio Settings] - [Auto Track Marks(FM Radio)]를 선택합니다.



- 2 ▲ (위로 이동) 또는 ▼ (아래로 이동)을 눌러 [Interval]을 선택한 후 ▶ (재생)을 누릅니다.

- 3 ▲ (위로 이동) 또는 ▼ (아래로 이동)을 눌러서 간격의 길이를 선택한 후 ▶ (재생)을 누릅니다.

[5 Min](기본 설정), [10 Min], [15 Min], [30 Min]를 선택할 수 있습니다.
Auto Track Marks 기능이 유효로 되어 있습니다.

- 4 ▲ (위로 이동) 또는 ▼ (아래로 이동)을 눌러서 [Time Stamps]와 [Time Stamps On]을 차례로 선택합니다.

트랙 마크가 자동으로 추가될 때 타임 스탬프가 추가됩니다.
확장된 대화를 녹음하는 등 긴 녹음을 하기 전에 [Auto Track Marks]를 설정하면 타임 스탬프를 참조로 사용할 수 있으므로 재생할 트랙 마크를 찾으시면 편리하게 나타납니다.
OPTION 메뉴에서 [Track Mark List]를 선택하여 파일에 있는 모든 트랙 마크를 볼 수 있습니다.

- 5 BACK/HOME을 길게 눌러 HOME 메뉴로 되돌아갑니다.

힌트

- Auto Track Marks 기능 설정 프로세스를 취소하려면 단계 2에서 [OFF]를 설정합니다.
- Auto Track Marks 기능이 켜진 동안, 녹음 중에 T-MARK를 눌러서 어디든지 트랙 마크를 추가할 수도 있습니다.

관련 항목

- [트랙 마크 추가하기](#)
- [트랙 마크 삭제하기](#)
- [트랙 마크 목록으로 재생 위치 찾기\(Track Mark List\)](#)

IC 레코더
ICD-UX570 / ICD-UX570F

트랙 마크 삭제하기

재생을 정지한 지점 전의 가장 가까운 트랙 마크를 삭제할 수 있습니다.

- 1 트랙 마크를 삭제하고자 하는 파일을 선택합니다.
- 2 파일을 재생해서 삭제하고자 하는 트랙 마크 이후의 지점에서 정지합니다.
- 3 OPTION 메뉴에서 [Delete Track Marks] - [This Track Mark]를 선택한 후 ▶(재생)을 누릅니다.

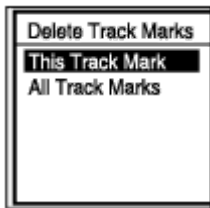

표시창에 [Delete Track Mark?]가 나타납니다.

- 4 ▲(위로 이동) 또는 ▼(아래로 이동)을 눌러 [Yes]를 선택한 후 ▶(재생)을 누릅니다.

[Please Wait]가 표시창에 나타나고, 선택한 트랙 마크가 삭제됩니다.

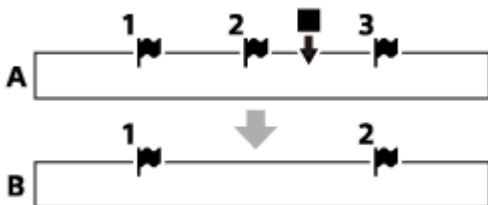

A. 트랙 마크를 삭제하기 전: ■(정지)는 재생을 중지한 지점을 나타냅니다.

B. 트랙 마크를 삭제한 후: 재생을 정지한 지점 전의 가장 가까운 트랙 마크가 삭제됩니다.

참고 사항

- 보호된 파일에서 트랙 마크를 삭제할 수는 없습니다. 보호된 파일에서 트랙 마크를 삭제하려면 먼저 파일이 보호를 해제한 후, 트랙 마크를 삭제해 주십시오. 보호를 해제하는 것에 관한 설명은 [파일 보호하기](#)를 참조하십시오.
- 녹음이 대기 중일 때에 OPTION 메뉴로 트랙 마크를 삭제할 수는 없습니다. HOME 메뉴를 사용해서 삭제하고자 하는 트랙 마크가 포함된 파일을 선택합니다.

힌트

- 삭제 절차를 취소하려면 4단계에서 [No]를 선택한 후, ▶(재생)을 눌러 주십시오.

관련 항목

- [파일 선택하기](#)

- 선택한 파일에서 모든 트랙 마크를 한 번에 삭제하기

5-006-945-41(1) Copyright 2019 Sony Corporation

IC 레코더
ICD-UX570 / ICD-UX570F

선택한 파일에서 모든 트랙 마크를 한 번에 삭제하기

선택한 파일의 모든 트랙 마크를 삭제할 수 있습니다.

- 1 트랙 마크를 삭제하고자 하는 파일을 선택합니다.
- 2 OPTION 메뉴에서 [Delete Track Marks] - [All Track Marks]를 선택한 후 ▶ (재생)을 누릅니다.

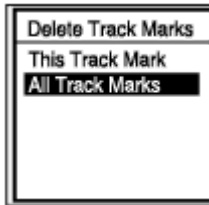

표시창에 [Delete All Track Marks?]가 나타납니다.

- 3 ▲(위로 이동) 또는 ▼(아래로 이동)을 눌러 [Yes]를 선택한 후 ▶ (재생)을 누릅니다.
[Please Wait]가 나타나고, 모든 트랙 마크가 한 번에 삭제됩니다.

참고 사항

- 보호된 파일에서 트랙 마크를 삭제할 수는 없습니다. 보호된 파일에서 트랙 마크를 삭제하려면 먼저 파일이 보호를 해제한 후, 트랙 마크를 삭제해 주십시오. 보호를 해제하는 것에 관한 설명은 [파일 보호하기](#)를 참조하십시오.
- 녹음이 대기 중일 때에는 트랙 마크를 삭제할 수 없습니다. HOME 메뉴를 사용해서 삭제하고자 하는 트랙 마크가 포함된 파일을 선택합니다.

힌트

- 삭제 절차를 취소하려면 3단계에서 [No]를 선택한 후, ▶ (재생)을 눌러 주십시오.

관련 항목

- [파일 선택하기](#)
- [트랙 마크 삭제하기](#)

IC 레코더
ICD-UX570 / ICD-UX570F

현재의 재생 지점에서 파일 분할하기

재생이 대기 상태에서 파일을 분할하면 파일이 두 부분으로 분할되고 새 파일 번호가 분할된 파일 이름에 추가됩니다. 파일을 분할하면 회의 녹음 등과 같이 장시간 녹음 파일에서 재생하고자 하는 지점으로 신속하게 갈 수 있습니다. 분할한 파일 중의 하나를 더 분할할 수도 있습니다.

- 1 분할하고자 하는 파일을 선택한 후 파일을 재생해서 파일을 분할하고자 하는 지점에서 정지합니다.
- 2 OPTION 메뉴에서 [Divide] - [Current Position]을 선택한 후 ▶(재생)을 누릅니다.

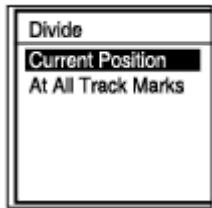

- 3 미리보기 화면에서 분할 지점이 원하는 곳으로 되었는지 확인한 후, ▶(재생)을 눌러 주십시오.

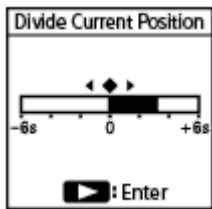

표시창에 [Divide at Current Stop Position?]가 나타납니다.

- 4 ▲(위로 이동) 또는 ▼(아래로 이동)을 눌러 [Yes]를 선택한 후 ▶(재생)을 누릅니다.

[Please Wait]가 나타나고 분할된 파일의 접미어에 일련번호가 매겨집니다(첫부분에 대해서는 [01], 그리고 두번째 부분에 대해서는 [02]).

File 1	File 2	File 3	
	A		
File 1	File 2_01	File 2_02	File 3
	B		

A. 분할 지점

B. 일련번호로 구성되는 접미어(첫부분에 대해서는 [01], 그리고 두번째 부분에 대해서는 [02])가 분할된 파일의 파일명에 추가됩니다.

참고 사항

- 파일 재생이 진행 중일 때는 파일을 분할할 수 없습니다.
- 보호된 파일을 분할할 수는 없습니다. 보호된 파일을 분할하려면 파일 보호를 제거한 후, 파일을 분할해 주십시오. 보호를 해제하는 것에 관한 설명은 [파일 보호하기](#)를 참조하십시오.

힌트

- 분할 절차를 취소하려면 4단계에서 [No]를 선택한 후, ► (재생)을 눌러 주십시오.
- IC 레코더에서는 분할된 파일을 결합할 수 없습니다.
[Sound Organizer 2]는 파일을 분할하고 결합할 수 있습니다.
- 소스 파일의 첫부분과 끝부분 부근에 위치한 트랙 마크는 분할에 사용되지 않고 분할된 파일에 남을 수 있습니다.

관련 항목

- [파일 선택하기](#)
- [모든 트랙 마크 지점에서 파일 분할하기](#)

5-006-945-41(1) Copyright 2019 Sony Corporation

IC 레코더
ICD-UX570 / ICD-UX570F

모든 트랙 마크 지점에서 파일 분할하기

모든 트랙 마크 지점에서 파일을 분할할 수 있습니다.

- 1 분할하고자 하는 파일을 선택해 주십시오.
- 2 재생이 대기 중일 때 OPTION 메뉴에서 [Divide] - [At All Track Marks]를 선택한 후 ▶(재생)을 누릅니다.

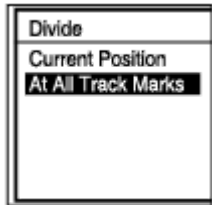

표시창에 [Divide at All Track Marks?]가 나타납니다.

- 3 ▲(위로 이동) 또는 ▼(아래로 이동)을 눌러 [Yes]를 선택한 후 ▶(재생)을 누릅니다.

[Please Wait]가 나타나고, 모든 트랙 마크 지점에서 파일이 분할되며, 모든 트랙 마크를 삭제합니다. 분할된 파일의 접미어에 일련번호가 붙습니다([_01], [_02] 등).

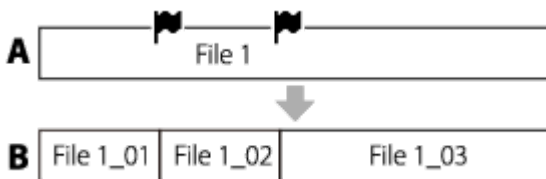

A. 파일을 분할하기 전: 🚩(트랙 마크 아이콘)은 트랙 마크 지점을 나타냅니다.

B. 트랙 마크를 삭제한 후: 파일이 모든 트랙 마크 지점에서 분할되고, 분할된 파일은 접미어에 일련번호가 매겨집니다([_01], [_02] 등).

참고 사항

- 파일 재생이 진행 중일 때는 파일을 분할할 수 없습니다.
- 보호된 파일을 분할할 수는 없습니다. 보호된 파일을 분할하려면 파일 보호를 제거한 후, 파일을 분할해 주십시오. 보호를 해제하는 것에 관한 설명은 [파일 보호하기](#)를 참조하십시오.
- 소스 파일의 첫부분과 끝부분 부근에 위치한 트랙 마크는 분할에 사용되지 않고 분할된 파일에 남을 수 있습니다.

힌트

- 분할 절차를 취소하려면 3단계에서 [No]를 선택한 후, ▶(재생)을 눌러 주십시오.

관련 항목

- [파일 선택하기](#)

- 현재의 재생 지점에서 파일 분할하기

5-006-945-41(1) Copyright 2019 Sony Corporation

IC 레코더
ICD-UX570 / ICD-UX570F

폴더명 변경하기

템플레이트로부터 폴더명을 선택함으로써 IC 레코더로 녹음한 파일을 저장하기 위한 폴더명을 변경할 수 있습니다.

- 1 HOME 메뉴에서 [ Recorded Files]를 선택한 후 ▶ (재생)을 누릅니다.
- 2 ▲ (위로 이동) 또는 ▼ (아래로 이동)을 눌러서 [Folders]를 선택합니다.
- 3 Folders 화면에서 [Built-In Memory] 또는 [SD Card]를 선택합니다.
- 4 ▲ (위로 이동) 또는 ▼ (아래로 이동)을 눌러서 이름을 변경하고자 하는 폴더를 선택합니다.
- 5 OPTION 메뉴에서 [Change Folder Name]을 선택한 후 ▶ (재생)을 누릅니다.



- 6 ▲ (위로 이동) 또는 ▼ (아래로 이동)을 눌러서 원하는 폴더명을 선택한 후 ▶ (재생)을 누릅니다.

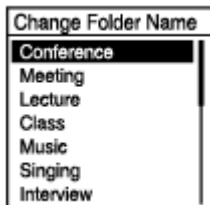

[Please Wait]가 표시창에 나타나고, 폴더명이 변경됩니다.

참고 사항

- [ Music]의 폴더명을 변경할 수는 없습니다.

힌트

- 접미어로서 모든 폴더명에 항상 일련번호(01~10)가 추가됩니다. 이미 존재하는 폴더명을 선택하면 같은 이름의 추가 폴더에 일련번호(02~10)의 접미어가 추가됩니다.

관련 항목

- [파일명 변경하기](#)

IC 레코더
ICD-UX570 / ICD-UX570F

파일명 변경하기

HOME 메뉴의 [ Recorded Files] 하에 저장된 파일명을 변경할 수 있습니다.

- 1 이름을 변경하고자 하는 파일을 선택해 주십시오.
- 2 재생이 대기 중일 때에 OPTION 메뉴에서 [Change File Name]를 선택한 후 ▶(재생)을 누릅니다.

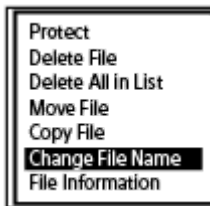

- 3 ▲(위로 이동) 또는 ▼(아래로 이동)을 눌러서 원하는 접두어를 선택한 후 ▶(재생)을 누릅니다.

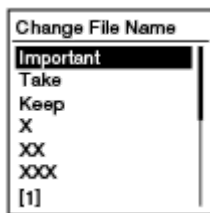

표시창에 [Please Wait]가 나타나고, 선택한 접두어와 언더바(_)가 파일명에 추가됩니다.
예([Important]가 파일에 추가됩니다191010_1010.mp3): Important_191010_1010.mp3

참고 사항

- 보호된 파일의 이름을 변경할 수는 없습니다. 보호된 파일의 이름을 변경하려면 먼저 파일 보호를 제거한 후, 이름을 변경해 주십시오. 보호를 해제하는 것에 관한 설명은 [파일 보호하기](#)를 참조하십시오.
- [ Music]의 파일명을 변경할 수는 없습니다.

관련 항목

- [폴더명 변경하기](#)

IC 레코더
ICD-UX570 / ICD-UX570F

파일 보호하기

파일을 우발적으로 삭제 또는 편집하는 것을 방지하기 위해서 중요한 파일을 보호할 수 있습니다. 보호된 파일은  (보호) 표시등으로 마크되며, 삭제 또는 편집을 할 수 없는 읽기전용 파일로 간주됩니다.

- 1 보호하고자 하는 파일을 선택해 주십시오.
- 2 재생이 대기 중일 때에 OPTION 메뉴에서 [Protect]를 선택한 후 ▶ (재생)을 누릅니다.



표시창에 [Please Wait]와 다음으로 [Protected]가 표시되고 파일이 보호됩니다.
보호된 파일을 재생하는 경우,  (보호) 표시등이 재생 화면에 표시됩니다.

힌트

- 파일로부터 보호를 제거하려면, 보호된 파일을 선택한 후 2단계에서 [Do Not Protect]를 선택하십시오.

관련 항목

- [파일 선택하기](#)

IC 레코더
ICD-UX570 / ICD-UX570F

프리셋 번호에 자동으로 FM 라디오 방송국 할당하기(Auto Preset)(ICD-UX570F에만 해당)

프리셋 번호에 최대 30개의 FM 라디오 방송국을 자동으로 할당할 수 있습니다. 헤드폰(별매)의 코드가 IC 레코더의 FM 라디오 안테나 역할을 합니다. 신호가 더 잘 잡히도록 하기 위해서는 헤드폰을 IC 레코더의 Ω (헤드폰) 잭에 연결하고 코드를 가능한 한 길게 펼 것을 권장합니다.

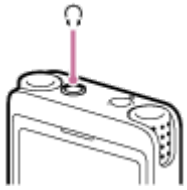

- 1 HOME 메뉴에서 [**FM Radio**]를 선택한 후 **▶ (재생)**을 누릅니다.

FM 라디오 모드로 들어갑니다.

- 2 FM 라디오 청취 중에 OPTION 메뉴의 [Auto Preset]을 선택한 후, **▶ (재생)**을 누릅니다.

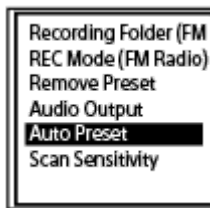

표시창에 [Preset will be overwritten Execute?]가 나타납니다.

- 3 **▲ (위로 이동) 또는 ▼ (아래로 이동)**을 눌러 [Yes]를 선택한 후 **▶ (재생)**을 누릅니다.

IC 레코더는 자동으로 FM 라디오 방송국을 스캔해서 가장 낮은 라디오 주파수를 사용하는 방송국부터 가장 높은 라디오 주파수를 사용하는 방송국까지 프리셋 번호를 할당합니다. 자동 할당중에는 타겟 프리셋 번호가 점멸해서 할당중이라는 것을 나타냅니다.

참고 사항

- 일부 프리셋 번호가 이미 할당된 경우, 자동 할당으로 해당 프리셋 번호 할당을 덮어쓰기합니다.

힌트

- 자동 할당을 취소하려면 3단계에서 [No]를 선택한 후, **▶ (재생)**을 눌러 주십시오.

관련 항목

- [프리셋 번호에 수동으로 FM 라디오 방송국 할당하기\(ICD-UX570F에만 해당\)](#)
- [FM 라디오 프리셋 번호 할당 소거하기\(ICD-UX570F에만 해당\)](#)



IC 레코더
ICD-UX570 / ICD-UX570F

프리셋 번호에 수동으로 FM 라디오 방송국 할당하기(ICD-UX570F에만 해당)

할당되지 않은 프리셋 번호중의 하나에 신규 FM 라디오 방송국을 할당할 수 있습니다.
내장 스피커를 통해 청취할 때 신호가 더 잘 잡히도록 하기 위해서는 헤드폰(별매)을 Ω (헤드폰) 잭에 연결하고 코드를 가능한 한 길게 펼 것을 권장합니다.



- 1 HOME 메뉴에서 [ FM Radio]를 선택한 후 **▶ (재생)**을 누릅니다.
FM 라디오 모드로 들어갑니다.
- 2 **▲**(위로 이동) 또는 **▼**(아래로 이동)을 반복적으로 눌러서 할당하고자 하는 FM 라디오 방송국으로 주파수를 맞추다.
등록되지 않은 FM 라디오 방송국은 [P -.]로 표시됩니다.
- 3 OPTION 메뉴에서 [Add as Preset]를 선택한 후 **▶ (재생)**을 누릅니다.

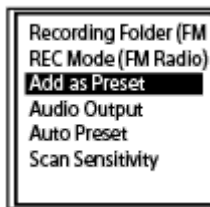

할당되지 않은 프리셋 번호중의 하나에 FM 라디오 방송국이 할당됩니다.

관련 항목

- 프리셋 번호에 자동으로 FM 라디오 방송국 할당하기(Auto Preset)(ICD-UX570F에만 해당)
- FM 라디오 프리셋 번호 할당 소거하기(ICD-UX570F에만 해당)

IC 레코더
ICD-UX570 / ICD-UX570F

FM 라디오 프리셋 넘버 할당 소거하기(ICD-UX570F에만 해당)

개별적인 프리셋 넘버의 할당을 소거할 수 있습니다.

- 1 HOME 메뉴에서 [ FM Radio]를 선택한 후 ▶(재생)을 누릅니다.
FM 라디오 모드로 들어갑니다.
- 2 ◀◀(리뷰/뒤로 빨리 감기) 또는 ▶▶(큐/앞으로 빨리 감기)를 반복적으로 눌러서 듣고하고자 하는 프리셋 넘버 할당(PXX)된 방송국으로 주파수를 맞춥니다.
- 3 OPTION 메뉴에서 [Remove Preset]를 선택한 후 ▶(재생)을 누릅니다.



프리셋 넘버가 [P - -]로 바뀝니다.

관련 항목

- 프리셋 넘버에 자동으로 FM 라디오 방송국 할당하기(Auto Preset)(ICD-UX570F에만 해당)
- 프리셋 넘버에 수동으로 FM 라디오 방송국 할당하기(ICD-UX570F에만 해당)

IC 레코더
ICD-UX570 / ICD-UX570F

FM 라디오 방송국 주파수 맞추기(ICD-UX570F에만 해당)

원하는 FM 라디오 방송국으로 주파수로 맞추니다(수동 스캐닝).
FM 라디오를 청취하는 동안 헤드폰(별매)의 코드가 IC 레코더의 FM 라디오 안테나 역할을 합니다. 신호가 더 잘 잡히도록 하기 위해서는 헤드폰을 Ω(헤드폰) 잭에 연결하고 코드를 가능한 한 길게 펼 것을 권장합니다.
내장 스피커를 통해 청취할 때 헤드폰을 Ω(헤드폰) 잭에 연결하고 코드를 가능한 한 길게 펼 것을 권장합니다.



- 1 HOME 메뉴에서 [FM Radio]를 선택한 후 ▶(재생)을 누릅니다.

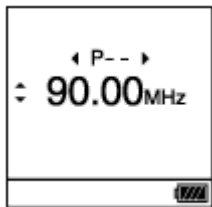

FM 라디오 모드로 들어갑니다.

IC 레코더에 헤드폰이 연결되지 않은 경우에는 표시창에 [Attach Headphones. It Acts as the Antenna.]가 표시됩니다. 이런 경우에는 Ω(헤드폰) 잭에 헤드폰을 연결합니다.

- 2 ▲(위로 이동) 또는 ▼(아래로 이동)을 반복적으로 눌러서 방송국의 주파수를 맞추니다.

표시창에서 주파수 자릿수가 변경되기 시작할 때까지 ▲(위로 이동) 또는 ▼(아래로 이동)을 길게 누르고 있으면 주파수를 스캔할 수 있습니다(자동 스캐닝). IC 레코더 화면의 주파수가 바뀌고 IC 레코더가 사용 가능한 다음 FM 라디오 방송국을 잡으면 자동으로 정지합니다.

기본 설정으로 연결된 헤드폰으로부터 FM 라디오를 듣습니다. 내장 스피커에서 사운드를 들으려면 [Audio Output]의 설정을 변경하십시오. 추가 정보는 [내장 스피커와 헤드폰 사이에서 FM 라디오 출력 변환하기\(ICD-UX570F에만 해당\)](#)를 참조하십시오.

- 3 ■ STOP을 눌러서 FM 라디오의 전원을 끕니다.

할당된 프리셋 번호로 FM 라디오 방송국의 주파수 맞추기

프리셋 번호에 FM 라디오 방송국을 할당한 경우, 프리셋 번호를 검색해서 할당된 FM 라디오 방송국으로 주파수를 맞추 수 있습니다. 프리셋으로 추가하는 방법에 대한 설명은 다음 항목을 참조하십시오.

- [프리셋 번호에 자동으로 FM 라디오 방송국 할당하기\(Auto Preset\)\(ICD-UX570F에만 해당\)](#)
- [프리셋 번호에 수동으로 FM 라디오 방송국 할당하기\(ICD-UX570F에만 해당\)](#)

프리셋 번호를 사용하여 FM 라디오 방송국의 주파수를 맞추려면 위의 3단계까지 수행한 후 ◀◀(리뷰/뒤로 빨리 감기) 또는 ▶▶(큐/앞으로 빨리 감기)를 반복해서 누릅니다. (프리셋 튜닝)



관련 항목

- [FM 라디오 스캐닝에 대한 감도 레벨 선택하기\(ICD-UX570F에만 해당\)](#)

5-006-945-41(1) Copyright 2019 Sony Corporation

IC 레코더
ICD-UX570 / ICD-UX570F

FM 라디오 방송 녹음하기(ICD-UX570F에만 해당)

헤드폰(별매)의 코드가 IC 레코더의 FM 라디오 안테나 역할을 합니다. 신호가 더 잘 잡히도록 하기 위해서는 헤드폰을 IC 레코더의 Ω (헤드폰) 잭에 연결하고 코드를 가능한 한 길게 펼 것을 권장합니다.

IC 레코더의 내장 스피커를 통해서 FM 라디오를 청취하는 경우에도 같은 방식으로 할 것을 권장합니다.



- 1 녹음하고자 하는 방송의 FM 라디오 방송국으로 주파수를 맞춥니다.
- 2 ● REC/PAUSE를 눌러서 녹음을 시작합니다.
조작 표시등이 적색으로 점등합니다.
- 3 ■ STOP을 눌러서 녹음을 중지합니다.

참고 사항

- FM 라디오 방송을 LPCM 모드에서는 녹음할 수 없습니다.
- FM 라디오 방송 녹음 중에는 Scene Select, Built-In Mic Sensitivity, Focused 녹음/Wide 녹음 및 Recording Filter 설정뿐만 아니라 VOR 및 SYNC REC 기능도 비활성화됩니다.

힌트

- 기본적으로 FM 라디오 방송 녹음은 [Recorded Files] - [Folders] - [Built-In Memory] 하의 [RADIO01] 폴더에 녹음됩니다. 녹음한 파일에 대한 대상 파일 저장 폴더를 변경하려면 [녹음 파일용 메모리 저장장치 및 저장 폴더 변경하기](#)를 참조하십시오.
- 녹음 파일은 [(녹음 날짜)_(녹음 시간).(파일 포맷)]으로 명명됩니다(예: 191005_1230.mp3).
- 녹음 모드에 대한 자세한 내용은 [녹음 모드 선택하기\(REC Mode\)](#)를 참조하십시오.

IC 레코더
ICD-UX570 / ICD-UX570F

FM 라디오 스캐닝에 대한 감도 레벨 선택하기(ICD-UX570F에만 해당)

FM 라디오 스캐닝에 대한 감도 레벨을 선택할 수 있습니다.

- 1 FM 라디오 청취 중에 OPTION 메뉴의 [Scan Sensitivity]를 선택한 후, ►(재생)을 누릅니다.



- 2 ▲(위로 이동) 또는 ▼(아래로 이동)을 눌러서 [High(SCAN H)] 또는 [Low(SCAN L)]를 선택한 후 ►(재생)을 누릅니다.

메뉴 항목 설명

다음 항목 중의 하나를 선택할 수 있습니다:

High(SCAN H):

FM 라디오 스캐닝에 대한 감도를 증가시킵니다(초기 설정).

Low(SCAN L):

FM 라디오 스캐닝에 대한 감도를 감소시킵니다.

힌트

- 헤드폰(별매)의 코드가 IC 레코더의 FM 라디오 안테나 역할을 합니다. IC 레코더의 내장 스피커를 통해서 FM 라디오를 청취할 때에도 헤드폰을 사용할 것을 권장합니다.

관련 항목

- 프리셋 번호에 자동으로 FM 라디오 방송국 할당하기(Auto Preset)(ICD-UX570F에만 해당)
- 프리셋 번호에 수동으로 FM 라디오 방송국 할당하기(ICD-UX570F에만 해당)
- FM 라디오 방송국 주파수 맞추기(ICD-UX570F에만 해당)

IC 레코더
ICD-UX570 / ICD-UX570F

내장 스피커와 헤드폰 사이에서 FM 라디오 출력 변환하기(ICD-UX570F에만 해당)

FM 라디오 청취 중 또는 FM 라디오 방송 녹음 중에 내장 스피커와 헤드폰(별매)간에 FM 라디오 출력을 변환할 수 있습니다.

- 1 FM 라디오 청취 중 또는 FM 라디오 방송 녹음 중에 OPTION 메뉴의 [Audio Output]을 선택한 후, ▶(재생)을 누릅니다.



- 2 ▲(위로 이동) 또는 ▼(아래로 이동)을 눌러서 [Headphones] 또는 [Speaker]를 선택한 후 ▶(재생)을 누릅니다.

메뉴 항목 설명

다음 항목 중의 하나를 선택할 수 있습니다:

Headphones:

연결된 헤드폰으로부터 FM 라디오를 듣습니다(기본 설정).

Speaker:

IC 레코더의 내장 스피커로부터 FM 라디오를 듣습니다.

힌트

- 헤드폰(별매)의 코드가 IC 레코더의 FM 라디오 안테나 역할을 합니다. IC 레코더의 내장 스피커를 통해서 FM 라디오를 청취할 때에도 헤드폰을 사용할 것을 권장합니다.

IC 레코더
ICD-UX570 / ICD-UX570F

Settings 메뉴 항목의 목록

다음은 HOME 메뉴의  Settings 메뉴 항목을 나열한 것입니다.

Recording Settings

- Recording Folder:
녹음 파일용 메모리 저장장치 및 저장 폴더 변경하기
- Create Folder:
폴더 작성하기
- Scene Select:
개별적인 상황에 대한 녹음 환경 선택하기
- REC Mode:
녹음 모드 선택하기(REC Mode)
- Built-In Mic Sensitivity:
내장 마이크로폰의 감도 레벨 선택하기(Built-In Mic Sensitivity)
- Focused/Wide:
녹음 기능 선택하기(Focused/Wide)
- Ext. Input Setting:
외부 마이크로폰의 오디오 입력 타입 및 감도 레벨 선택하기(Ext. Input Setting)
- Recording Filter:
녹음 중에 잡음 줄이기(Recording Filter)
- Cross-Memory REC:
녹음을 계속하기 위한 메모리 저장장치 전환하기(Cross-Memory REC)
- VOR:
입력 사운드 볼륨에 따라 자동으로 녹음하기 - VOR 기능
- SYNC REC:
동기화된 녹음 기능을 가진 외부 장치로 오디오 녹음하기(SYNC REC)
- Auto Track Marks:
자동으로 트랙 마크 추가하기

Playback Settings

- Clear Voice:
재생 오디오내의 잡음을 줄여서 사람의 음성을 더 선명하게 하기 - Clear Voice 기능
- Normalize:
녹음을 보다 선명하게 만들기 위해 약하게 녹음된 파일의 볼륨을 최대화하기(Normalize)
- Equalizer:
음질 설정 선택하기(Equalizer)
- Play Mode:

재생 모드 선택하기

- Playback Range:
저장된 파일 목록내에서 재생 범위 지정하기

FM Radio Settings(ICD-UX570F에만 해당)

- Recording Folder (FM Radio):
FM 라디오 방송 녹음하기(ICD-UX570F에만 해당)
- Create Folder:
폴더 작성하기
- REC Mode (FM Radio):
녹음 모드 선택하기(REC Mode)
- Audio Output:
내장 스피커와 헤드폰 사이에서 FM 라디오 출력 변환하기(ICD-UX570F에만 해당)
- Scan Sensitivity:
FM 라디오 스캐닝에 대한 감도 레벨 선택하기(ICD-UX570F에만 해당)
- Auto Track Marks:
자동으로 트랙 마크 추가하기

Common Settings

- LED:
조작 표시등 켜거나 끄기(LED)
- Screen Off Timer:
화면 꺼짐 타이머 사용하기
- Beep:
경고음 켜거나 끄기(Beep)
- Language:
표시 언어 선택하기(Language)
- Date & Time:
시계 설정하기(Date & Time)
날짜 표시 포맷 선택하기(Date Display Format)
시계 표시 포맷 선택하기(Time Display)
- Sleep Timer:
슬립 타이머 사용하기(Sleep Timer)
- Auto Power Off:
IC 레코더의 전원이 자동으로 꺼질 때까지의 시간 설정하기(Auto Power Off)
- Reset/Format:
모든 메뉴 설정을 기본 설정으로 리셋하기(Reset All Settings)
메모리 포맷하기(Format Built-In Memory/Format SD Card)
- Available Rec. Time:
남은 녹음 시간 확인하기(Available Rec. Time)
- System Information:
IC 레코더에 관한 정보 확인하기(System Information)

관련 항목

- [HOME 메뉴 사용하기](#)

5-006-945-41(1) Copyright 2019 Sony Corporation

IC 레코더
ICD-UX570 / ICD-UX570F

녹음 모드 선택하기(REC Mode)

오디오 녹음에 대한 녹음 모드를 설정할 수 있습니다. 녹음을 시작하기 전에 이 메뉴 항목을 설정하십시오.

- 1 HOME 메뉴로부터 [ Settings] - [Recording Settings] - [REC Mode]를 선택한 후 ▶(재생)을 누릅니다.

FM 라디오 녹음에 대한 녹음 모드를 설정할 때에는 HOME 메뉴로부터 [ Settings] - [FM Radio Settings] - [REC Mode (FM Radio)]를 선택한 후, ▶(재생)(ICD-UX570F에만 해당)을 누릅니다.

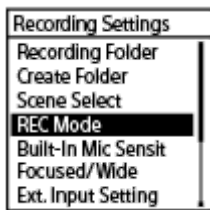

- 2 ▲(위로 이동) 또는 ▼(아래로 이동)을 눌러서 원하는 녹음 모드를 선택한 후 ▶(재생)을 누릅니다.

- 3 BACK/HOME을 길게 눌러 HOME 메뉴로 되돌아갑니다.

HOME 메뉴를 표시하기 전의 화면으로 되돌아가려면 ■ STOP을 누르십시오.

메뉴 항목 설명

다음 항목 중의 하나를 선택할 수 있습니다:

LPCM 44.1kHz/16bit:

스테레오 고음질 녹음 모드의 LPCM(비압축)

MP3 192kbps:

스테레오 표준 음질 녹음 모드의 MP3(압축)(기본 설정)

MP3 128kbps:

장시간 재생 스테레오 녹음 모드의 MP3(압축)

MP3 48kbps(MONO):

모노 표준 녹음 모드의 MP3(압축)

참고 사항

- 음악 공연의 경우 LPCM 44.1kHz/16bit의 좋은 음질로 녹음을 권장합니다.
- 악기를 장시간 연습하고, 데이터를 공유하고, 음악을 배포하는 등의 상황에서는 데이터 크기가 작은 압축 음원인 MP3로 녹음할 것을 권장합니다.
- FM 라디오 방송을 LPCM 44.1kHz/16bit에서는 녹음할 수 없습니다. (ICD-UX570F에만 해당)

IC 레코더
ICD-UX570 / ICD-UX570F

내장 마이크로폰의 감도 레벨 선택하기(Built-In Mic Sensitivity)

내장 마이크로폰의 감도 레벨을 선택할 수 있습니다. 낮은 마이크 감도 레벨을 설정하면 녹음되는 사운드가 더욱 조용해집니다. 높은 마이크 감도 레벨을 설정하면 녹음되는 사운드가 더욱 커집니다. 녹음 레벨 가이드에서 적절한 범위를 보면서 필요에 따라 감도 레벨을 조절하십시오. 또한 이 설정을 자동으로 조절되도록 하려면 [Auto] 또는 [Auto (Music)]를 설정하십시오.

- 1 HOME 메뉴로부터 [ Settings] - [Recording Settings] - [Built-In Mic Sensitivity]를 선택한 후 ▶ (재생)을 누릅니다.



- 2 ▲ (위로 이동) 또는 ▼ (아래로 이동)을 눌러서 [For Voice] 또는 [For Music]을 선택한 후 ▶ (재생)을 누릅니다.
- 3 ▲ (위로 이동) 또는 ▼ (아래로 이동)을 눌러서 원하는 마이크로폰 감도 레벨을 선택한 후, ▶ (재생)을 누릅니다.
- 4 BACK/HOME을 길게 눌러 HOME 메뉴로 되돌아갑니다.





HOME 메뉴를 표시하기 전의 화면으로 되돌아가려면 ■ STOP을 누르십시오.

메뉴 항목 설명

다음 항목 중의 하나를 선택할 수 있습니다:





For Voice:

녹음 음성에 대해 다음 감도 레벨 중의 하나를 선택할 수 있습니다.

-  Auto: 녹음 레벨이 적절하도록 마이크 감도 레벨이 자동으로 설정됩니다(기본 설정).
-  High: 회의실 등과 같이 큰 공간에서 멀리 떨어져 있거나 부드러운 사람의 음성을 녹음하기에 적합합니다.
-  Medium: 소규모 회의 또는 인터뷰 녹음에 적합합니다.
-  Low: 음성 메모를 위해 내장 마이크로폰에 말을 하거나, 가깝거나 큰 사람 음성을 녹음할 때에 적합합니다.

For Music:

녹음 음악에 대해 다음 감도 레벨 중의 하나를 선택할 수 있습니다.

-  Auto (Music): 녹음 레벨이 적절하도록 마이크 감도 레벨이 자동으로 설정됩니다.
-  High (Music): 작은 그룹의 코러스 공연과 멀리 떨어진 악기 사운드의 녹음에 적합합니다.
-  Medium (Music): 합창 또는 악기 레슨 등과 같이 1~2미터 떨어진 거리에서 라이브 음악을 녹음하기에 적합합니다.
-  Low (Music): 밴드 공연 등과 같은 라이브의 대음량 음악을 녹음하기에 적합합니다.

참고 사항

- 외부 장치로부터 오디오를 녹음하는 동안 Ext. Input Setting 기능이 활성화되고 Built-In Mic Sensitivity 기능은 비활성화됩니다.

5-006-945-41(1) Copyright 2019 Sony Corporation

IC 레코더
ICD-UX570 / ICD-UX570F

녹음 중에 잡음 줄이기(Recording Filter)

Recording Filter 기능으로 녹음내의 잡음을 줄일 수 있습니다.

- 1 HOME 메뉴로부터 [ Settings] - [Recording Settings] - [Recording Filter]를 선택한 후 ▶ (재생)을 누릅니다.



- 2 ▲ (위로 이동) 또는 ▼ (아래로 이동)을 눌러서 [NCF(Noise Cut)] 또는 [LCF(Low Cut)]를 선택한 후 ▶ (재생)을 누릅니다.



- 3 BACK/HOME을 길게 눌러 HOME 메뉴로 되돌아갑니다.

HOME 메뉴를 표시하기 전의 화면으로 되돌아가려면 ■ STOP을 누르십시오.

메뉴 항목 설명

다음 항목 중의 하나를 선택할 수 있습니다:

OFF:

Recording Filter 기능을 끕니다(기본 설정).

NCF(Noise Cut):

저주파 사운드뿐만 아니라 고주파 사운드(사람 목소리 제외)를 제거합니다.

LCF(Low Cut):

프로젝터로부터의 잡음과 바람 소리를 포함한 저주파 사운드를 커트합니다.

참고 사항

- [Ext. Input Setting]에 대해[Audio IN]이 선택된 경우, 또는 FM 라디오 녹음(ICD-UX570F에만 해당)이 진행 중인 경우, Recording Filter 기능이 작동하지 않습니다.
- [NCF(Noise Cut)]는 음성 녹음에 최적화되어 있습니다. [Built-In Mic Sensitivity] 하의 [Manual]에서 [For Music]이 선택되면 Recording Filter 기능이 비활성화됩니다.

힌트

- Recording Filter 기능 설정 프로세스를 취소하려면 단계 2에서 [OFF]를 설정합니다.

관련 항목

- [외부 마이크론의 오디오 입력 타입 및 감도 레벨 선택하기\(Ext. Input Setting\)](#)

5-006-945-41(1) Copyright 2019 Sony Corporation

IC 레코더
ICD-UX570 / ICD-UX570F

외부 마이크론의 오디오 입력 타입 및 감도 레벨 선택하기(Ext. Input Setting)

🔌(마이크론) 잭의 오디오 입력 타입([MIC IN] 또는 [Audio IN])과 감도 레벨을 선택할 수 있습니다.

- 1 HOME 메뉴로부터 [🔌 Settings] - [Recording Settings] - [Ext. Input Setting]을 선택한 후 ▶(재생)을 누릅니다.



외부 마이크론이 🔌(마이크론) 잭에 연결되지 않은 경우, [Only Activated When External Input Used]가 표시됩니다.

- 2 ▲(위로 이동) 또는 ▼(아래로 이동)을 눌러서 원하는 오디오 입력 타입을 선택한 후, ▶(재생)을 누릅니다.
 - 오디오 입력 타입을 선택하고 외부 마이크론의 감도 레벨을 그대로 두려면:
MIC IN: 외부 마이크론이 🔌(마이크론) 잭에 연결된 경우.
Audio IN: 마이크론 이외의 외부 장치가 🔌(마이크론) 잭에 연결된 경우:
▶(재생)을 누르면 입력을 전환하고 화면이 메뉴 표시로 되돌아갑니다. 5단계로 갑니다.
 - 외부 마이크론의 오디오 입력 타입 및 감도 레벨을 선택하려면:
[MIC IN] 하의 [Sensitivity setting]을 선택한 후 ▶(재생)을 누릅니다. ▶(재생)을 누르면 Auto Gain Ctrl 메뉴 화면이 표시됩니다. 3단계로 갑니다.
- 3 ▲(위로 이동) 또는 ▼(아래로 이동)을 눌러서 [For Voice] 또는 [For Music]을 선택한 후 ▶(재생)을 누릅니다.
- 4 ▲(위로 이동) 또는 ▼(아래로 이동)을 눌러서 원하는 감도 레벨을 선택한 후, ▶(재생)을 누릅니다.
- 5 BACK/HOME을 길게 눌러 HOME 메뉴로 되돌아갑니다.
HOME 메뉴를 표시하기 전의 화면으로 되돌아가려면 ■ STOP을 누르십시오.

[MIC IN]에 대한 Sensitivity setting 메뉴 화면 상의 메뉴 항목 설명

다음 항목 중의 하나를 선택할 수 있습니다:





For Voice:

녹음 음성에 대해 다음 감도 레벨 중의 하나를 선택할 수 있습니다.

- 🔌🔊 Auto: 녹음 레벨이 적절하도록 마이크 감도 레벨이 자동으로 설정됩니다(기본 설정).
- 🔌🔊 High: 회의실 등과 같이 큰 공간에서 멀리 떨어져 있거나 부드러운 사람의 음성을 녹음하기에 적합합니다.
- 🔌🔊 Medium: 소규모 회의 또는 인터뷰 녹음에 적합합니다.
- 🔌🔊 Low: 음성 메모를 위해 내장 마이크론에 말을 하거나, 가깝거나 큰 사람 음성을 녹음할 때에 적합합니다.

For Music:

녹음 음악에 대해 다음 감도 레벨 중의 하나를 선택할 수 있습니다.

-  Auto (Music): 녹음 레벨이 적절하도록 마이크 감도 레벨이 자동으로 설정됩니다.
-  High (Music): 작은 그룹의 코러스 공연과 멀리 떨어진 악기 사운드의 녹음에 적합합니다.
-  Medium (Music): 합창 또는 악기 레슨 등과 같이 1~2미터 떨어진 거리에서 라이브 음악을 녹음하기에 적합합니다.
-  Low (Music): 밴드 공연 등과 같은 라이브의 대음량 음악을 녹음하기에 적합합니다.

힌트

- 재생이 대기 상태일 때에 OPTION 메뉴에서 [Ext. Input Setting]을 선택함으로써 오디오 입력 타입 및 외부 마이크론의 감도 레벨을 선택할 수도 있습니다.
- 외부 마이크론에 따라 녹음 음량 레벨은 달라질 수 있습니다. 녹음 레벨 가이드를 확인해서 마이크론 감도 레벨을 변경해 주십시오.

관련 항목

- [녹음 레벨 가이드에 대하여](#)

IC 레코더
ICD-UX570 / ICD-UX570F

조작 표시등 켜거나 끄기(LED)

IC 레코더 조작중에 조작 표시등을 켜거나 끄도록 설정할 수 있습니다.

- 1 HOME 메뉴로부터 [ Settings] - [Common Settings] - [LED]를 선택한 후 ▶(재생)을 누릅니다.

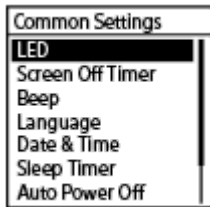

- 2 ▲(위로 이동) 또는 ▼(아래로 이동)을 눌러서 [ON] 또는 [OFF]를 선택한 후 ▶(재생)을 누릅니다.

- 3 BACK/HOME을 길게 눌러 HOME 메뉴로 되돌아갑니다.

HOME 메뉴를 표시하기 전의 화면으로 되돌아가려면 ■ STOP을 누르십시오.

메뉴 항목 설명

다음 항목 중의 하나를 선택할 수 있습니다:

ON:

조작 표시등은 IC 레코더 조작에 따라 점등 또는 점멸합니다(기본 설정).

OFF:

IC 레코더 조작중에 조작 표시등이 소등한 상태를 유지합니다.

참고 사항

- IC 레코더가 컴퓨터에 연결되면 설정이 [OFF]로 설정되었더라도 조작 표시등이 점등 또는 점멸합니다.

IC 레코더
ICD-UX570 / ICD-UX570F

표시 언어 선택하기(Language)

메시지, 메뉴, 폴더명, 등에 사용되는 언어를 선택할 수 있습니다.

- 1 HOME 메뉴로부터 [ Settings] - [Common Settings] - [Language]를 선택한 후 ▶(재생)을 누릅니다.

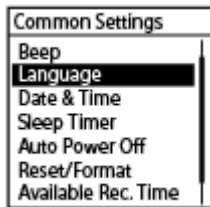

- 2 ▲(위로 이동) 또는 ▼(아래로 이동)을 눌러서 사용하고자 하는 언어를 선택한 후 ▶(재생)을 누릅니다.

Deutsch (독일어), English (영어), Español (스페인어), Français (프랑스어), Italiano (이탈리아어), Русский (러시아어), Türkçe (터키어), 한국어, 简体中文 (중국어 간체자), 繁體中文 (중국어 번체자) 중에서 언어를 선택할 수 있습니다.

- 3 BACK/HOME을 길게 눌러 HOME 메뉴로 되돌아갑니다.

참고 사항

- 선택할 수 있는 언어 옵션의 수와 초기설정은 구입한 국가 또는 지역에 따라 달라집니다.

IC 레코더
ICD-UX570 / ICD-UX570F

시계 설정하기(Date & Time)

IC 레코더의 시계를 설정할 수 있습니다. 녹음을 시작하기 전에 설정하시기 바랍니다.

- 1 HOME 메뉴에서 [ Settings] - [Common Settings] - [Date & Time] - [Set Date/Time]을 선택한 후 ▶(재생)을 누릅니다.



- 2 현재 날짜 및 시간을 설정합니다.

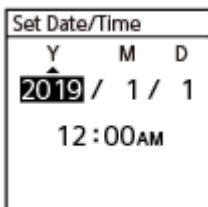

▲(위로 이동) 또는 ▼(아래로 이동)을 눌러서 항목을 설정한 후, ▶(재생)을 누릅니다.
모든 항목을 설정하려면 이런 조치를 반복합니다.
포커스를 전후로 이동시키려면 ◀◀(리뷰/뒤로 빨리 감기) 또는 ▶▶(큐/앞으로 빨리 감기)를 누릅니다.
BACK/HOME을 눌러서 포커스를 이전 항목으로 이동시킬 수도 있습니다.
마지막 항목을 완료하면 ▶(재생)을 눌러서 시계 설정을 적용합니다.

- 3 BACK/HOME을 길게 눌러 HOME 메뉴로 되돌아갑니다.

현재 시간을 표시하기 위하여 IC 레코더를 HOLD 상태로 두기 바랍니다.

참고 사항

- 시계는 Settings 메뉴에서 선택한 시계 표시 형식(Time Display)에 따라 [AM] 또는 [PM]과 함께 12시간 포맷 혹은 24시간 포맷으로 시간을 알려 줍니다. 또한, 초기 시계 표시 형식은 구입한 국가 또는 지역에 따라 달라집니다.
- 초기 날짜 표시 형식은 구입한 국가 또는 지역에 따라 달라집니다.

관련 항목

- [IC 레코더를 HOLD 상태로 만들기\(HOLD\)](#)

IC 레코더
ICD-UX570 / ICD-UX570F

날짜 표시 포맷 선택하기(Date Display Format)

마음에 드는 날짜 표시 포맷을 선택할 수 있습니다.

- 1 HOME 메뉴에서 [ Settings] - [Common Settings] - [Date & Time] - [Date Display Format]을 선택한 후 ▶ (재생)을 누릅니다.

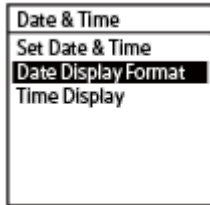

- 2 ▲ (위로 이동) 또는 ▼ (아래로 이동)을 눌러서 원하는 대상을 선택한 후 ▶ (재생)을 누릅니다.
- 3 BACK/HOME을 길게 눌러 HOME 메뉴로 되돌아갑니다.
HOME 메뉴를 표시하기 전의 화면으로 되돌아가려면 ■ STOP을 누르십시오.

메뉴 항목 설명

다음 항목 중의 하나를 선택할 수 있습니다:

YYYY/MM/DD:

날짜는 년/월/일 포맷으로 표시됩니다.

MM/DD/YYYY:

날짜가 월/일/년 포맷으로 표시됩니다.

DD/MM/YYYY:

날짜가 일/월/년 포맷으로 표시됩니다.

참고 사항

- 초기 설정은 IC 레코더를 구입한 지역에 따라 달라집니다.

IC 레코더
ICD-UX570 / ICD-UX570F

시계 표시 포맷 선택하기(Time Display)

12시간 또는 24시간 포맷을 선택할 수 있습니다.

- 1 HOME 메뉴에서 [ Settings] - [Common Settings] - [Date & Time] - [Time Display]를 선택한 후 ▶ (재생)을 누릅니다.

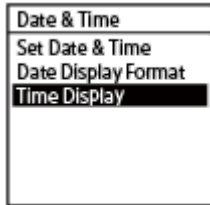

- 2 ▲ (위로 이동) 또는 ▼ (아래로 이동)을 눌러서 원하는 대상을 선택한 후 ▶ (재생)을 누릅니다.
- 3 BACK/HOME을 길게 눌러 HOME 메뉴로 되돌아갑니다.
HOME 메뉴를 표시하기 전의 화면으로 되돌아가려면 ■ STOP을 누르십시오.

메뉴 항목 설명

다음 항목 중의 하나를 선택할 수 있습니다:

12-Hour:

12:00AM = 자정, 12:00PM = 정오

24-Hour:

00:00 = 자정, 12:00 = 정오

참고 사항

- 기본 설정은 구입한 국가 또는 지역에 따라 달라집니다.

IC 레코더
ICD-UX570 / ICD-UX570F

경고음 켜거나 끄기(Beep)

조작 경고음을 켜거나 끌 수 있습니다.

- 1 HOME 메뉴로부터 [ Settings] - [Common Settings] - [Beep]를 선택한 후 ▶(재생)을 누릅니다.

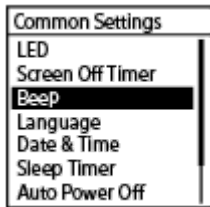

- 2 ▲(위로 이동) 또는 ▼(아래로 이동)을 눌러서 [ON] 또는 [OFF]를 선택한 후 ▶(재생)을 누릅니다.

- 3 BACK/HOME을 길게 눌러 HOME 메뉴로 되돌아갑니다.

HOME 메뉴를 표시하기 전의 화면으로 되돌아가려면 ■ STOP을 누르십시오.

메뉴 항목 설명

다음 항목 중의 하나를 선택할 수 있습니다:

ON:

경고음이 울려서 조작이 수락되었거나 에러가 발생했다는 것을 알려줍니다(기본 설정).

OFF:

경고음이 울리지 않습니다.

관련 항목

- [녹음 오디오 모니터링하기](#)

IC 레코더
ICD-UX570 / ICD-UX570F

슬립 타이머 사용하기(Sleep Timer)

슬립 타이머를 설정하면 지정된 시간이 지나면 사용 중인 IC 레코더가 자동으로 꺼집니다.

- 1 HOME 메뉴로부터 [ Settings] - [Common Settings] - [Sleep Timer]를 선택한 후 ▶ (재생)을 누릅니다.

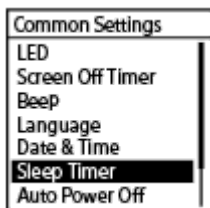

- 2 ▲ (위로 이동) 또는 ▼ (아래로 이동)을 눌러서 원하는 시간을 선택한 후, ▶ (재생)을 누릅니다.

[OFF](기본 설정), [15 Min], [30 Min], [60 Min], [90 Min], 또는 [120 Min]를 선택할 수 있습니다.

- 3 BACK/HOME을 길게 눌러 HOME 메뉴로 되돌아갑니다.

HOME 메뉴를 표시하기 전의 화면으로 되돌아가려면 ■ STOP을 누르십시오.

슬립 타이머를 설정하면 파일 재생(대기) 및 녹음 화면이나 FM 라디오(녹음) 화면에 [SLEEP]이 나타납니다(ICD-UX570F에만 해당).

참고 사항

- Auto Power Off 기능이 켜진 경우, 지정된 슬립 타이머 시간이 지나기 전에 IC 레코더의 전원이 꺼질 수 있습니다.
- 녹음이 진행 중이거나 녹음 지연 기능이 켜진 경우라도 지정된 슬립 타이머 시간이 지나면 IC 레코더의 전원이 꺼집니다.

힌트

- 슬립 타이머가 이미 설정된 상태에서 1단계를 다시 실행하면 IC 레코더가 슬립 타이머가 활성화되었음을 나타내는 화면에서 슬립 상태가 될 때까지 남은 시간이 표시됩니다. 슬립 타이머가 켜진 상태를 유지하려면 [Keep On]을 선택하고, 끄려면 [Turn Off]를 선택하십시오.

관련 항목

- IC 레코더의 전원이 자동으로 꺼질 때까지의 시간 설정하기(Auto Power Off)
- 녹음 지연 기능 사용하기

IC 레코더
ICD-UX570 / ICD-UX570F

IC 레코더의 전원이 자동으로 꺼질 때까지의 시간 설정하기(Auto Power Off)

지정된 시간동안 사용하지 않은 상태로 방치하면 IC 레코더의 전원이 자동으로 꺼지도록 설정할 수 있습니다.

- 1 HOME 메뉴로부터 [ Settings] - [Common Settings] - [Auto Power Off]를 선택한 후 ▶(재생)을 누릅니다.

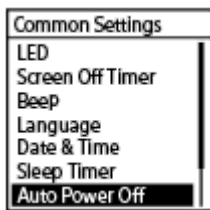

- 2 ▲(위로 이동) 또는 ▼(아래로 이동)을 눌러서 원하는 시간을 선택한 후, ▶(재생)을 누릅니다.

- 3 BACK/HOME을 길게 눌러 HOME 메뉴로 되돌아갑니다.

HOME 메뉴를 표시하기 전의 화면으로 되돌아가려면 ■ STOP을 누르십시오.

메뉴 항목 설명

다음 항목 중의 하나를 선택할 수 있습니다:

OFF:

IC 레코더의 전원이 자동으로 꺼지지 않습니다.

5 Min:

약 5분 후에 IC 레코더의 전원이 꺼집니다.

10 Min:

약 10분 후에 IC 레코더의 전원이 꺼집니다(초기 설정).

30 Min:

약 30분 후에 IC 레코더의 전원이 꺼집니다.

60 Min:

약 60분 후에 IC 레코더의 전원이 꺼집니다.

참고 사항

- 녹음 지연 카운트다운 중에는 Auto Power Off 기능에 대해 지정한 시간이 경과해도 IC 레코더의 전원이 꺼지지 않습니다.

관련 항목

- [전원 켜기](#)
- [HOLD 상태에서부터 IC 레코더 해제하기](#)
- [녹음 지연 기능 사용하기](#)

IC 레코더
ICD-UX570 / ICD-UX570F

모든 메뉴 설정을 기본 설정으로 리셋하기(Reset All Settings)

다음은 제외한 모든 메뉴 설정을 기본 설정으로 리셋할 수 있습니다:

- 시계 설정(Date & Time)
- 언어 선택을 포함합니다 (Language)
- FM 라디오 프리셋 할당(ICD-UX570F에만 해당)

- 1 녹음 또는 재생 대기 중일 때에 HOME 메뉴로부터 [ Settings] - [Common Settings] - [Reset/Format] - [Reset All Settings]를 선택한 후 ▶ (재생)을 누르십시오.

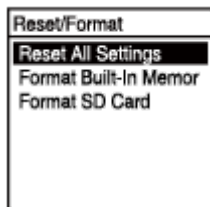

표시창에 [Default Value?]가 나타납니다.

- 2 ▲ (위로 이동) 또는 ▼ (아래로 이동)을 눌러 [Yes]를 선택한 후 ▶ (재생)을 누릅니다.
[Please Wait]가 표시되고 모든 메뉴 설정이 기본 설정으로 리셋됩니다.

- 3 BACK/HOME을 길게 눌러 HOME 메뉴로 되돌아갑니다.
HOME 메뉴를 표시하기 전의 화면으로 되돌아가려면 ■ STOP을 누르십시오.

참고 사항

- FM 라디오를 청취하거나 FM 라디오 방송을 녹음하는 동안(ICD-UX570F에만 해당), [Reset All Settings]로 설정을 리셋할 수 없습니다.

힌트

- 리셋 절차를 취소하려면 2단계에서 [No]를 선택합니다.

IC 레코더
ICD-UX570 / ICD-UX570F

메모리 포맷하기(Format Built-In Memory/Format SD Card)

IC 레코더의 내장 메모리 또는 microSD 카드 중의 하나를 포맷할 수 있습니다. 내장 메모리를 포맷하면 저장된 모든 데이터를 삭제하고 구입시의 원래 폴더 구조를 복원시킵니다.

- 1 녹음 또는 재생 대기 중일 때에 HOME 메뉴로부터 [ Settings] - [Common Settings] - [Reset/Format] - [Format Built-In Memory] 또는 [Format SD Card]를 선택한 후 ▶ (재생)을 누르십시오.

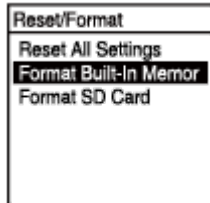

[Delete All Data?]가 표시됩니다.

- 2 ▲(위로 이동) 또는 ▼(아래로 이동)을 눌러 [Yes]를 선택한 후 ▶ (재생)을 누릅니다.

[Please Wait]가 표시되고 내장 메모리가 포맷됩니다.

- 3 BACK/HOME을 길게 눌러 HOME 메뉴로 되돌아갑니다.

HOME 메뉴를 표시하기 전의 화면으로 되돌아가려면 ■ STOP을 누르십시오.

참고 사항

- microSD 카드가 IC 레코더에 처음 사용될 때는 IC 레코더를 사용하여 microSD 카드를 포맷하기 바랍니다.
- 내장 메모리 또는 microSD 카드를 포맷하면 보호된 파일과 Sound Organizer 2를 포함해 저장된 모든 데이터를 삭제하며, 포맷한 후에 복원할 수 없다는 점에 유의해 주십시오.

힌트

- 포맷 절차를 취소하려면 2단계에서 [No]를 선택합니다.

IC 레코더
ICD-UX570 / ICD-UX570F

남은 녹음 시간 확인하기(Available Rec. Time)

현재의 녹음 모드에서 남은 녹음 시간을 시, 분 및 초로 표시할 수 있습니다.

- 1 HOME 메뉴로부터 [ Settings] - [Common Settings] - [Available Rec. Time]을 선택한 후 ▶(재생)을 누릅니다.



- 2 BACK/HOME을 길게 눌러 HOME 메뉴로 되돌아갑니다.
HOME 메뉴를 표시하기 전의 화면으로 되돌아가려면 ■ STOP을 누르십시오.

IC 레코더
ICD-UX570 / ICD-UX570F

IC 레코더에 관한 정보 확인하기(System Information)

IC 레코더의 모델명과 소프트웨어 버전 번호 등의 IC 레코더에 관한 정보를 표시할 수 있습니다.

- 1 HOME 메뉴로부터 [ Settings] - [Common Settings] - [System Information]을 선택한 후 ▶(재생)을 누릅니다.



- 2 BACK/HOME을 길게 눌러 HOME 메뉴로 되돌아갑니다.
HOME 메뉴를 표시하기 전의 화면으로 되돌아가려면 ■ STOP을 누르십시오.

IC 레코더
ICD-UX570 / ICD-UX570F

컴퓨터에 IC 레코더 연결하기

IC 레코더와 컴퓨터간에 파일을 교환하려면, 컴퓨터에 IC 레코더를 연결해 주십시오.

- 1 IC 레코더 측면의 USB 슬라이드 레버를 아래 방향으로 슬라이드시켜서 USB 커넥터를 꺼낸 후, 작동 중인 컴퓨터의 USB 포트에 삽입해 주십시오.

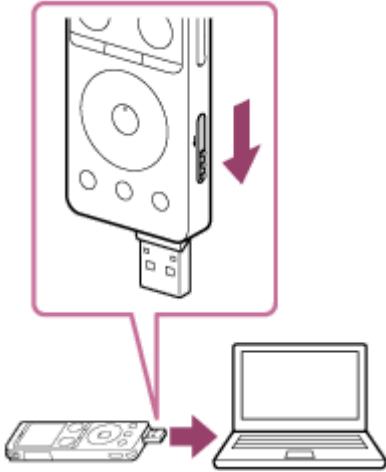

- 2 컴퓨터가 IC 레코더를 제대로 인식하는지 확인해 주십시오.

- Windows 컴퓨터에서 [컴퓨터] 또는 [PC]를 열어 [IC RECORDER] 또는 [MEMORY CARD]가 인식되는지 확인해 주십시오.
- Mac에서 [IC RECORDER] 또는 [MEMORY CARD] 드라이브가 탐색기에 표시되는지 확인해 주십시오.

연결이 되면 바로 컴퓨터가 IC 레코더를 인식합니다. IC 레코더가 컴퓨터에 연결된 경우, IC 레코더의 표시창에 [Connecting]이 표시됩니다.

관련 항목

- [컴퓨터로부터 IC 레코더 분리하기](#)

IC 레코더
ICD-UX570 / ICD-UX570F

폴더 및 파일의 구조

컴퓨터를 사용해서 IC 레코더의 내장 메모리 또는 microSD 카드의 폴더 및 파일 구조를 볼 수 있습니다. 컴퓨터에 IC 레코더를 연결하고, 탐색기(Windows) 또는 탐색기(Mac)를 사용해서 [IC RECORDER] 또는 [MEMORY CARD]를 엽니다. 다음은 폴더와 파일의 구조를 나타냅니다:

내장 메모리

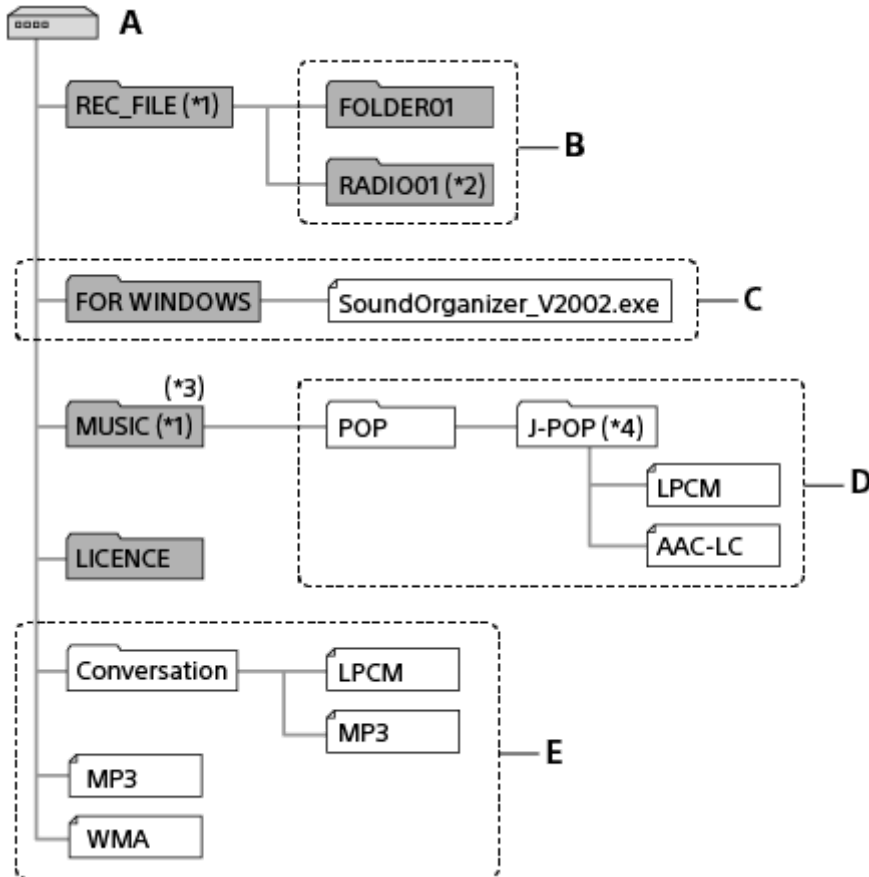

A: IC RECORDER 폴더

B: IC 레코더로 녹음한 파일을 저장하기 위한 폴더

C: Sound Organizer 2 설치 파일을 포함하는 폴더

D: 컴퓨터로부터 전송된 파일을 보관하기 위한 폴더

E: 본 IC 레코더는 IC RECORDER 폴더 바로 아래에 저장된 폴더 및 파일은 인식할 수가 없습니다.

*1 REC_FILE 폴더에 저장된 파일은 [Recorded Files]라고 표시되고, MUSIC 폴더에 저장된 파일은 [Music]이라고 표시됩니다. 파일을 전송할 때는 REC_FILE 폴더 또는 MUSIC 폴더 중 하나에 넣었는지 확인합니다.

*2 ICD-UX570F에만 해당.

*3 IC 레코더는 전송된 음악 폴더의 8단계까지 감지할 수 있습니다.

*4 음악 파일을 포함하는 폴더는 IC 레코더에 같은 이름으로 표시됩니다. 기억하기 쉬운 이름으로 폴더명을 정하면 폴더를 찾는 데에 도움이 됩니다. 위의 그림에 보여진 폴더명은 단지 예일 뿐입니다.

힌트

- 컴퓨터에서 본 IC 레코더로 음악 파일을 전송하기 전에 미리 컴퓨터에서 제목 및 가수 이름과 같은 음악 파일 정보를 등록한다면 도움이 됩니다. 그리고 음악 파일 정보를 표시하거나 IC 레코더에서 음악 파일 찾기에 사용할 수 있습니다.
- 음악 파일에 타이틀이 할당되어 있지 않다면 IC 레코더에서 파일명으로 표시됩니다.

microSD 카드

microSD 카드는 IC 레코더의 내장 메모리와는 다른 폴더 및 파일 구조로 되어 있습니다.

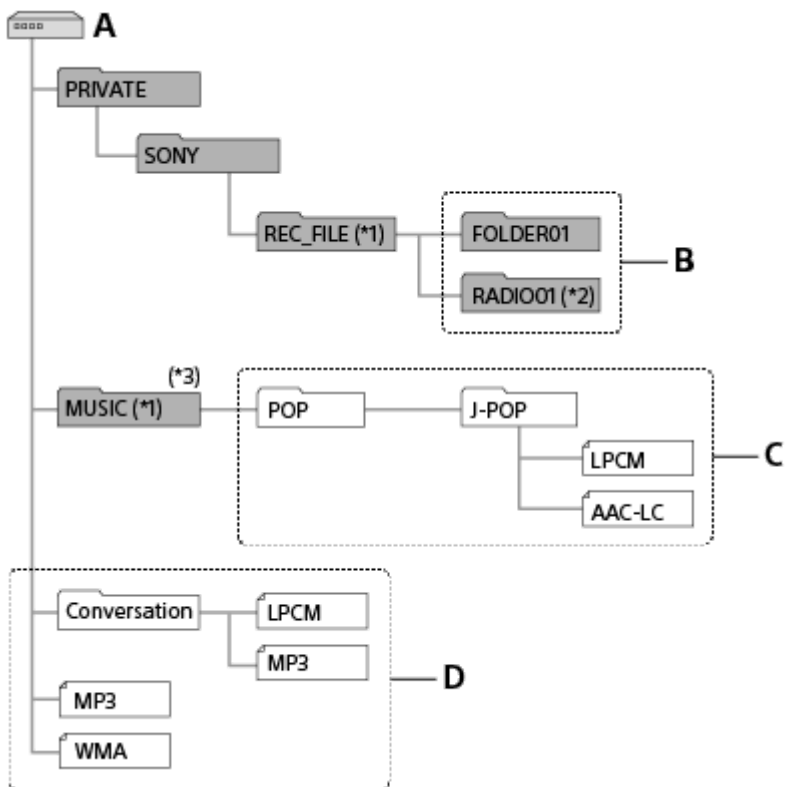

A: microSD 카드

B: IC 레코더로 녹음한 파일을 저장하기 위한 폴더

C: 컴퓨터에서 전송된 파일을 저장하기 위한 폴더

D: 본 IC 레코더는 microSD 카드 폴더 바로 아래에 저장된 폴더 및 파일은 인식할 수가 없습니다.

*1 REC_FILE 폴더에 저장된 파일은 [📁 Recorded Files]라고 표시되고, MUSIC 폴더에 저장된 파일은 [🎵 Music]이라고 표시됩니다. 파일을 전송할 때는 REC_FILE 폴더 또는 MUSIC 폴더 중 하나에 넣었는지 확인합니다.

*2 ICD-UX570F에만 해당.

*3 IC 레코더는 전송된 음악 폴더의 8단계까지 감지할 수 있습니다.

IC 레코더
ICD-UX570 / ICD-UX570F

IC 레코더에서 컴퓨터로 파일 복사하기

IC 레코더로부터 파일과 폴더를 컴퓨터로 복사해서 저장할 수 있습니다.



1 컴퓨터에 IC 레코더를 연결합니다.

2 컴퓨터로 전송하고자 하는 파일 또는 폴더를 복사합니다.

[IC RECORDER] 또는 [MEMORY CARD]로부터 복사하고자 하는 파일 또는 폴더를 컴퓨터의 로컬 디스크로 드래그 앤 드롭합니다.

3 컴퓨터에서 IC 레코더를 분리합니다.

힌트

- 파일 또는 폴더를 복사하려면(드래그 앤 드롭), 파일 또는 폴더를 클릭한 상태로 해서(①), 드래그한 후(②), 드롭해 주십시오(③).

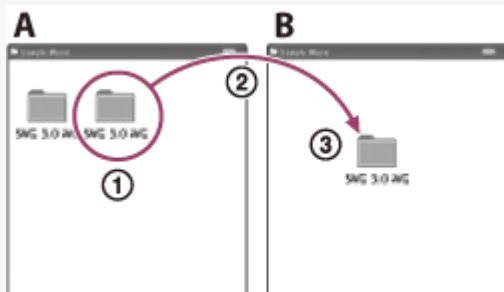

A: IC RECORDER 또는 MEMORY CARD
B: 컴퓨터

관련 항목

- [컴퓨터에 IC 레코더 연결하기](#)
- [컴퓨터로부터 IC 레코더 분리하기](#)

IC 레코더
ICD-UX570 / ICD-UX570F

컴퓨터에서 IC 레코더로 음악 파일 복사하기

컴퓨터에서 IC 레코더로 드래그 앤 드롭으로 음악 및 오디오 파일 LPCM (.wav) / MP3 (.mp3) / WMA (.wma) / AAC-LC (.m4a)를 복사할 수 있습니다.



- 1 컴퓨터에 IC 레코더를 연결합니다.
- 2 음악 파일을 포함하는 폴더를 IC 레코더에 복사합니다.
탐색기(Windows) 또는 탐색기 (Mac)를 열고 음악 파일을 포함하는 폴더를 REC_FILE 폴더 또는 MUSIC 폴더로 드래그 앤 드롭합니다.
IC 레코더는 폴더당 최대 199개의 파일과 내장 메모리와 microSD 카드를 모두 합쳐서 최대 5,000개의 폴더 및 파일을 저장할 수 있습니다.
- 3 컴퓨터에서 IC 레코더를 분리합니다.

관련 항목



- [기술 사양](#)
- [컴퓨터에 IC 레코더 연결하기](#)
- [컴퓨터로부터 IC 레코더 분리하기](#)

IC 레코더
ICD-UX570 / ICD-UX570F

컴퓨터로부터 IC 레코더로 복사한 음악 파일 재생하기

컴퓨터에서 복사한 음악을 본 IC 레코더에서 재생할 수 있습니다.

1 HOME 메뉴에서 [Recorded Files] 또는 [Music]을 선택한 후에 파일을 선택합니다.

컴퓨터에서 REC_FILE 폴더로 복사한 파일에 대해서 [ Recorded Files]를 검색할 수 있습니다; 그리고 MUSIC 폴더로 복사한 파일에 대해서 [ Music]을 검색할 수 있습니다.
파일 선택에 관한 설명은 [파일 선택하기](#)를 참조하십시오.

2 ▶ (재생)을 눌러서 재생을 시작합니다.

3 ■ STOP을 눌러서 재생을 중지합니다.

관련 항목

- [재생 중의 표시창](#)
- [기술 사양](#)

IC 레코더
ICD-UX570 / ICD-UX570F

USB 저장 장치로 IC 레코더 사용하기

컴퓨터에 IC 레코더를 연결해서 USB 저장 장치로 사용할 수 있습니다.
USB 저장 장치로 IC 레코더를 사용하기 위해서는 시스템 요구조건을 만족하는 컴퓨터가 있어야 합니다. 더 자세한 정보는 [시스템 요구조건](#)을 참조하십시오.

IC 레코더
ICD-UX570 / ICD-UX570F

Sound Organizer 2 (Windows에만 해당)로 할 수 있는 것

IC 레코더의 내장 메모리에 저장되어 있는 설치 파일 (SoundOrganizer_V2002.exe)을 사용해서 Sound Organizer 2를 설치할 수 있습니다.

Sound Organizer 2로 IC 레코더와 컴퓨터 간에 파일을 교환할 수 있습니다. 다른 미디어(음악 CD 등)에서 가져오기한 곡 및 컴퓨터에 가져오기한 오디오 파일(MP3 파일 등)을 재생하고 IC 레코더에 전송할 수도 있습니다. Sound Organizer 2로 가져오기한 파일에 대하여 다양한 조작을 할 수 있습니다: 재생, 편집, MP3 파일로 변환. Sound Organizer 2는 또한 음악 CD 굽기, 회의 기록 보관, 언어 학습 및 전자 메일을 통한 오디오 파일 전송과 같은 컴퓨터의 고유한 기능을 한층 활용할 수 있습니다.

Sound Organizer 2 사용에 관한 자세한 내용은 Sound Organizer 2 도움말을 참조하십시오.

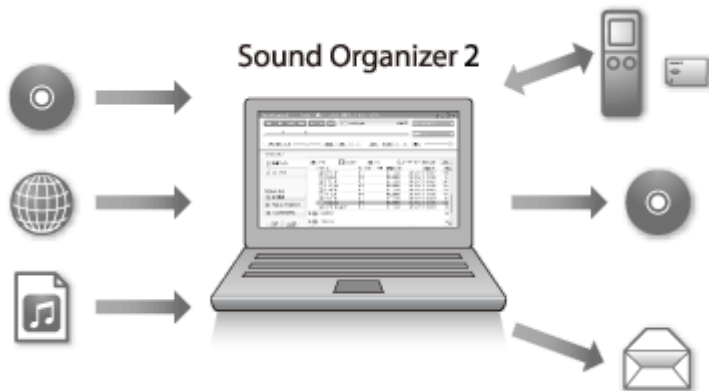

IC 레코더로 녹음한 파일 가져오기

IC 레코더로 녹음한 파일을 Sound Organizer 2로 가져오기할 수 있습니다.
가져오기한 파일은 컴퓨터에 저장됩니다.

음악 CD로부터 곡 가져오기

음악 CD로부터 Sound Organizer 2로 곡을 가져오기할 수 있습니다.
가져오기한 노래가 컴퓨터에 저장됩니다.

컴퓨터에 노래 가져오기

컴퓨터에 저장된 음악 및 기타 파일을 Sound Organizer 2로 가져오기할 수 있습니다.

파일 재생하기

Sound Organizer 2에 가져오기한 파일을 재생할 수 있습니다.

파일 정보 변경하기

파일 목록에 표시되는 곡에 관한 정보(타이틀, 아티스트명 등)를 변경할 수 있습니다.

파일 분할하기

하나의 파일을 다수의 파일로 분할할 수 있습니다.

파일 결합하기

다수의 파일을 하나의 파일로 결합할 수 있습니다.

IC 레코더로부터 파일 삭제하기

IC 레코더에 저장된 파일을 삭제할 수 있습니다.

IC 레코더의 여유 공간을 늘리고자 하는 경우나 IC 레코더에서 불필요한 파일을 찾을 경우, Sound Organizer 2에서 직접 파일을 삭제할 수 있습니다.

IC 레코더에 파일 전송하기

Sound Organizer 2로부터 IC 레코더의 내장 메모리에 음악 및 오디오 파일을 전송해서 IC 레코더에서 즐기실 수 있습니다.

음악 CD 굽기

Sound Organizer 2로 가져오기한 곡 중에서 좋아하는 것을 선택해서 자신만의 오리지널 음악 CD를 만들 수 있습니다.

기타 편리한 용도

이메일 소프트웨어를 기동해서 녹음한 파일을 이메일에 첨부할 수 있습니다.

관련 항목

- [Sound Organizer 2 설치하기\(Windows인 경우에만 해당\)](#)

IC 레코더
ICD-UX570 / ICD-UX570F

Sound Organizer 2에 대한 시스템 요구조건

다음은 Sound Organizer 2에 대한 시스템 요구조건을 나타냅니다.

운영체제

- Windows 10
- Windows 8.1
- Windows 7 Service Pack 1 또는 그 이상

참고 사항

- 위 운영체제 중의 하나가 출하시에 사전설치되어 있어야 합니다. 업그레이드된 운영체제 또는 멀티부팅 환경은 지원되지 않습니다.

IBM PC/AT 또는 호환

- CPU
Windows 7/Windows 8.1/Windows 10: 1.66 GHz 이상의 프로세서
- 메모리
Windows 7/Windows 8.1/Windows 10: 1 GB 이상(32비트 버전)/2 GB 이상(64 비트 버전)
- 하드 디스크 여유 공간
400 MB 이상이 필요합니다.
Windows 버전에 따라서는 400 MB 이상을 사용하는 경우도 있습니다.
또한, 음악 데이터를 취급하기 위한 여유 공간도 필요합니다.
- 디스플레이 설정
화면 해상도: 800 × 600 픽셀 이상(1,024 × 768 픽셀 추천.)
화면 색상: 하이 컬러(16비트) 이상
- USB 포트
장치 및 미디어를 사용하려면 호환되는 USB 포트가 필요합니다.
USB 허브를 통한 조작은 조작이 보증된 특정 모델을 제외하고 보증되지 않습니다.
- 광학 디스크
음악 CD를 작성하려면 CD-R/RW 드라이브가 필요합니다.

IC 레코더
ICD-UX570 / ICD-UX570F

Sound Organizer 2 설치하기(Windows인 경우에만 해당)

컴퓨터에 Sound Organizer 2를 설치합니다.

참고 사항

- 반드시 Sound Organizer (Ver. 1.6)이 이미 설치된 컴퓨터에 Sound Organizer 2를 설치해 주십시오.
- Sound Organizer 2를 설치하는 경우에는 관리자 권한을 가진 계정으로 로그인하십시오.
또한 만일 Windows 7/Windows 8.1을 사용하고 있고, 그리고 [사용자 계정 컨트롤] 창이 표시되는 경우에는 창의 내용을 확인한 후, [예]를 클릭해 주십시오.
- Sound Organizer 2를 설치하면 Windows Media Format Runtime 모듈이 추가됩니다. Sound Organizer 2를 삭제하는 경우, 추가된 Windows Media Format Runtime 모듈은 남게 됩니다. 그렇지만 Windows Media Format Runtime이 사전 설치된 경우에는 모듈이 설치되지 않을 수 있습니다.
- Sound Organizer 2를 삭제해도 콘텐츠 저장 폴더내의 데이터는 삭제되지 않습니다.
- 다수의 Windows 운영체제로 된 컴퓨터인 경우에는 데이터의 비밀관성을 피하기 위해 각 운영체제에 Sound Organizer 2를 설치하지 마십시오.

1 컴퓨터에 IC 레코더를 연결합니다.

2 컴퓨터의 탐색기를 시작합니다.

Windows 7의 경우

데스크톱의 왼쪽 코너의 아래에 있는 [시작] 메뉴로 간 다음, [모든 프로그램] - [보조프로그램] - [Windows 탐색기]를 클릭합니다.

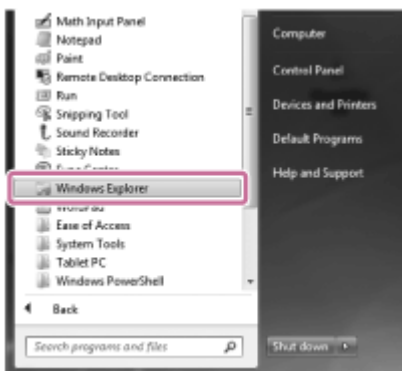

Windows 8.1/Windows 10의 경우

데스크톱의 왼쪽 코너의 아래에서 오른쪽 클릭을 한 다음, 메뉴의 [파일 탐색기]를 클릭합니다.

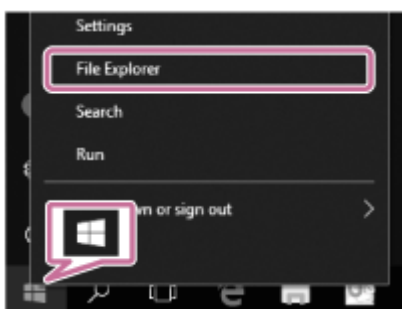

컴퓨터 화면의 창은 Windows 버전에 따라 달라집니다.

- 3 [IC RECORDER] - [FOR WINDOWS]를 더블 클릭합니다.

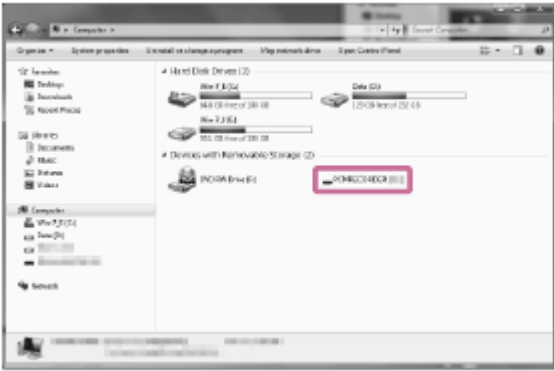

- 4 [SoundOrganizer_V2002] (또는 [SoundOrganizer_V2002.exe])를 더블 클릭합니다.



운영체제의 버전에 따라서는 설정 준비 절차(파일 추출)가 공지없이 자동으로 시작될 수도 있습니다. 그런 경우에는 화면상의 지시에 따라 주십시오.

- 5 [Welcome to Sound Organizer 2 Installer] 창이 표시되는 경우에는 [Next]를 클릭합니다.

- 6 반드시 라이선스 계약서의 항목을 수락하고, [I accept the terms in the license agreement]를 선택한 후, [Next]를 클릭해 주십시오.

- 7 [Setup Type] 창이 나타나면 [Standard] 또는 [Custom]을 선택한 후, [Next]를 클릭합니다.

[Custom]을 선택한 경우, 화면상 지시에 따라 주십시오.

- 8 [Ready to Install the Program] 창이 표시되는 경우에는 [Install]을 클릭합니다.

설치가 시작됩니다.

- 9 [Sound Organizer 2 has been installed successfully.] 화면이 나오면, [Launch Sound Organizer 2 Now]가 선택되었는지 확인한 후에 [Finish]를 클릭합니다.

참고 사항

- Sound Organizer 2를 설치한 후에는 컴퓨터를 재기동해야 할 필요가 있을 수도 있습니다.

관련 항목

- [컴퓨터에 IC 레코더 연결하기](#)

5-006-945-41(1) Copyright 2019 Sony Corporation

Sound Organizer 2 창(Windows에만 해당)

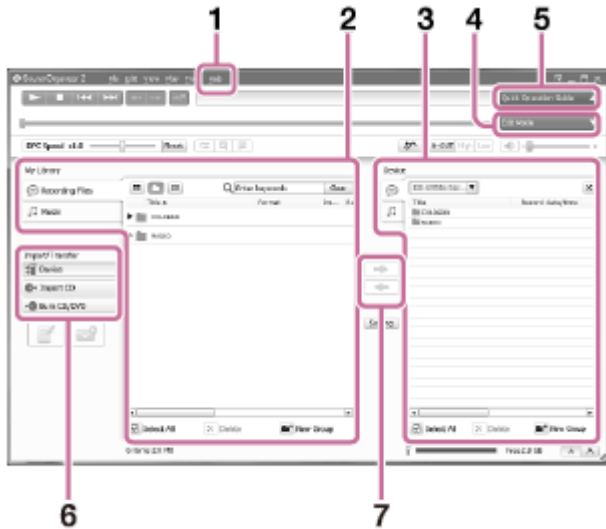

1. 도움말

Sound Organizer 2의 도움말을 표시합니다. 조작에 관한 자세한 내용은 각각의 도움말 토픽을 참조하십시오.

2. Sound Organizer 2의 파일 목록(내 라이브러리)

특정한 조작에 따라 Sound Organizer 2의 내 라이브러리에 포함된 파일 목록을 표시합니다.

🎧 녹음된 오디오: 녹음 파일 목록을 표시합니다.

IC 레코더로 녹음한 파일을 가져오기하면 이 라이브러리에 표시됩니다.

🎵 음악: 음악 파일 목록을 표시합니다.

음악 CD로부터 가져오기한 곡이 이 라이브러리에 표시됩니다.

3. IC 레코더의 파일 목록

연결된 IC 레코더의 내장 메모리에 저장된 파일을 표시합니다.

4. 편집 모드 버튼

파일을 편집할 수 있는 편집 영역을 표시합니다.

5. 빠른 조작 설명서 버튼

빠른 조작 설명서를 표시해서 Sound Organizer 2의 기본적인 기능에 대해 살펴봅니다.

6. 사이드바(가져오기/전송)

📡 장치: 전송 창을 표시합니다. 연결된 장치내의 파일 목록이 표시됩니다.

📀 CD 가져오기: 음악 CD의 콘텐츠를 가져오기위한 창을 표시합니다.

📀 CD/DVD 굽기: 디스크를 굽기 위한 창을 표시합니다.

7. 전송 버튼

▶: 연결된 IC 레코더의 내장 메모리에 Sound Organizer 2로부터 파일을 전송합니다.

◀: 연결된 IC 레코더의 내장 메모리로부터 Sound Organizer 2의 내 라이브러리에 파일을 가져오기합니다.

IC 레코더
ICD-UX570 / ICD-UX570F

호환 메모리 카드

IC 레코더에서 다음과 같은 메모리 카드를 사용할 수 있습니다.

- microSDHC 카드(4 GB~32 GB)
- microSDXC 카드(64 GB 이상)

IC 레코더의 사양에 따라 재생을 위해 microSD 카드에 저장할 수 있는 파일 사이즈는 다음과 같이 제한됩니다:

- LPCM 파일: 파일당 4 GB 미만
- MP3/WMA/AAC-LC 파일: 파일당 1 GB 미만

참고 사항

- 지원되는 모든 타입의 microSD 카드에서 성공적으로 조작된다고 보증하는 것은 아닙니다.

IC 레코더
ICD-UX570 / ICD-UX570F

시스템 요구조건

컴퓨터에 IC 레코더를 연결하거나, USB 저장 장치로 사용하려면 컴퓨터의 시스템 요구조건이 다음을 만족해야 합니다. 컴퓨터에서 Sound Organizer 2를 사용하려면 [Sound Organizer 2에 대한 시스템 요구조건](#)을 참조하십시오.

운영체제

- Windows 10
- Windows 8.1
- Windows 7 Service Pack 1 또는 그 이상
- macOS (v10.11-v10.14)

참고 사항

- 다음은 지원되지 않습니다:
 - 위 이외의 운영체제
 - 자작 컴퓨터에 설치한 운영체제
 - 업그레이드된 운영체제
 - 멀티 부팅 환경
 - 멀티 모니터 환경
- 지원되는 운영체제에 관한 최신 정보는 당사의 지원 홈페이지를 방문해 주십시오([고객 지원 웹사이트](#) 참조).

하드웨어 요구조건

- 포트: USB 포트
- 광학 디스크 드라이브: 음악 CD를 작성하려면 CD-R/RW 드라이브가 필요합니다.

IC 레코더
ICD-UX570 / ICD-UX570F

기술 사양

사양

용량(사용자가 이용할 수 있는 용량) (*1) (*2)

4 GB (약 3.20 GB = 3,435,973,837바이트)

녹음 파일의 최대 수(폴더당)

199파일

파일의 최대 수(SD 카드에 저장된 것 포함)

5,000개 파일(폴더 포함)

주파수 특성

- LPCM 44.1kHz/16bit (STEREO): 50 Hz - 20,000 Hz
- MP3 192kbps (STEREO): 50 Hz - 20,000 Hz
- MP3 128kbps (STEREO): 50 Hz - 16,000 Hz
- MP3 48kbps(MONO): 50 Hz - 14,000 Hz

호환되는 파일 포맷

MP3 (*3) (*4)

- 비트 속도: 32 kbps - 320 kbps (가변 비트 속도(VBR) 지원)
- 샘플링 주파수: 16/22.05/24/32/44.1/48 kHz
- 파일 확장자: .mp3

WMA (*3) (*5)

- 비트 속도: 32 kbps - 192 kbps (가변 비트 속도(VBR) 지원)
- 샘플링 주파수: 44.1 kHz
- 파일 확장자: .wma

AAC-LC (*3) (*6)

- 비트 속도: 16 kbps - 320 kbps (가변 비트 속도(VBR) 지원)
- 샘플링 주파수: 11.025/12/16/22.05/24/32/44.1/48 kHz
- 파일 확장자: .m4a

LPCM (*3)

- 양자화 비트 속도: 16 비트
- 샘플링 주파수: 44.1 kHz

- 파일 확장자: .wav

FM 라디오 수신을 위한 주파수 범위(ICD-UX570F에만 해당)

87.50 MHz - 108.00 MHz IF 128 kHz

FM 안테나(ICD-UX570F에만 해당)

스테레오 헤드폰 코드 안테나(별매)

내장 스피커

약 16 mm 직경

입력 잭(스테레오 미니 잭)

MIC IN (플러그인 전원 지원)

- 입력 임피던스: 약 2.2 k Ω
- 최소 입력 레벨: 약 1.5 mV

출력 잭(스테레오 미니 잭)

헤드폰

- 최대 출력 레벨: 5 mW + 5 mW 이상
부하 임피던스: 16 Ω
- 권장 부하 임피던스: 16 Ω - 32 Ω

USB 커넥터

타입-A, 고속 USB 호환

카드 슬롯

microSD 메모리 카드 슬롯

재생 속도 제어(DPC)

3.00배 - 0.25배: LPCM/MP3/WMA/AAC-LC

출력

150 mW

전원 요구조건

내장 충전식 리튬 이온 배터리: 3.7 V DC

주변 환경

- 작동 온도: 5 °C - 35 °C
- 작동 습도: 25 % - 75 %
- 보관 온도: -10 °C - +45 °C
- 보관 습도: 25 % - 75 %

크기(가로/세로/폭)(돌출 부분 및 조작 스위치류는 제외)

약 36.6 mm × 102.8 mm × 12.2 mm
(폭/높이/깊이)

중량

약 48 g

부속된 액세서리

IC 레코더에 부속된 사용 설명서를 참조하십시오.

- *1 내장 메모리의 일부는 파일 관리에 사용됩니다.
- *2 내장 메모리를 IC 레코더로 포맷한 경우에 적용합니다.
- *3 모든 엔코더가 지원되는 것은 아닙니다.
- *4 IC 레코더로 녹음된 MP3 파일의 재생도 지원됩니다.
- *5 WMA Ver.9은 호환되지만 MBR (멀티 비트 속도), Lossless, Professional 및 Voice는 지원되지 않습니다.
- *6 저작권 보호 파일은 재생할 수 없습니다.

디자인 및 사양은 공지없이 변경될 수 있습니다.

5-006-945-41(1) Copyright 2019 Sony Corporation

IC 레코더
ICD-UX570 / ICD-UX570F

최대 녹음 시간

다음 목록은 메모리당 최대 녹음 시간(*1)(*2)을 녹음 모드(녹음 장면)별로 나타냅니다. 최대 녹음 시간은 메모리내의 모든 폴더가 사용되고 있다고 가정한 추정값입니다.

내장 메모리

REC Mode (REC 장면) (*3)	최대 녹음 시간
LPCM 44.1kHz/16bit (STEREO)	5시간 20분
MP3 192kbps (STEREO) (Auto Voice Rec/Auto Music Rec/Meeting/Lecture/Soft Music/Loud Music/My Scene 1/My Scene 2)	39시간 45분
MP3 128kbps (STEREO) (Voice Notes/Interview)	59시간
MP3 48kbps(MONO)	159시간

메모리 카드

REC Mode (REC 장면) (*3)	4 GB	8 GB	16 GB	32 GB	64 GB	128 GB
LPCM 44.1kHz/16bit (STEREO)	6시간 45분	12시간 10분	24시간 20분	48시간 40분	97시간 20분	194 시간
MP3 192kbps (STEREO) (Auto Voice Rec/Auto Music Rec/Meeting/Lecture/Soft Music/Loud Music/My Scene 1/My Scene 2)	44시간 40분	89시간 25분	178시 간	357시 간	715시 간	1,431 시간
MP3 128kbps (STEREO) (Voice Notes/Interview)	67시간 5분	134시 간	268시 간	536시 간	1,073 시간	2,147 시간
MP3 48kbps(MONO)	178시 간	357시 간	715시 간	1,431 시간	2,863 시간	5,726 시간

각 파일에 대하여 녹음 가능한 최대 시간 (*4)

REC Mode (REC 장면) (*3)	내장 메모리
LPCM 44.1kHz/16bit (STEREO)	5시간 20분
MP3 192kbps (STEREO) (Auto Voice Rec/Auto Music Rec/Meeting/Lecture/Soft Music/Loud Music/My Scene 1/My Scene 2)	12시간 25분
MP3 128kbps (STEREO) (Voice Notes/Interview)	18시간 35분

REC Mode (REC 장면) (*3)	내장 메모리
MP3 48kbps(MONO)	49시간 40분

- *1 장시간 연속 녹음을 하려면 USB AC 어댑터(상용 구입)가 필요합니다.
배터리의 지속 시간에 대한 자세한 내용은 [충전식 내장 배터리 수명](#)을 참조하십시오.
- *2 본 토픽의 최대 녹음 시간은 추정값이며 메모리 카드의 사양에 따라 달라질 수 있습니다.
- *3 초기설정으로 녹음 모드에 관련된 녹음 장면.
- *4 녹음하는 동안 파일 크기가 최대 한도(LPCM 파일의 경우 4 GB, MP3 파일의 경우 1 GB)에 도달하면 시스템 제한으로 인해 파일이 분할됩니다.

IC 레코더
ICD-UX570 / ICD-UX570F

최대 재생 시간/음악 파일의 수

다음은 내장 메모리에 저장된 음악 파일의 최대 재생 시간과 음악 파일(*)의 수를 비트 속도에 따라 나열합니다.

- **비트 속도: 128 kbps**
재생 시간: 59시간 35분
파일 수: 893개 파일
- **비트 속도: 256 kbps**
재생 시간: 29시간 45분
파일 수: 446개 파일

* 4분인 각 MP3 파일을 IC 레코더로 전송했다고 가정한 경우.

IC 레코더
ICD-UX570 / ICD-UX570F

충전식 내장 배터리 수명

다음 목록은 파일 포맷에 따른 내장 충전식 배터리의 배터리 수명(*1)입니다.

여기에 제공된 배터리 수명 범위는 모두 예상치입니다.

녹음 모드	녹음	녹음 (모니터링 중)	FM 라디오 방송 녹음 (*2)	내장 스피커로 재생	헤드폰으로 재생
LPCM 44.1kHz/16bit (STEREO)	20시간	12시간	—	5시간	34시간
MP3 192kbps (STEREO)	22시간	13시간	10시간	5시간	47시간
MP3 128kbps (STEREO)	22시간	13시간	10시간	5시간	47시간
MP3 48kbps(MONO)	22시간	13시간	10시간	5시간	47시간
음악 파일 (MP3 128kbps)	—	—	—	5시간	47시간
FM 라디오 수신 (*2)	—	—	—	—	10시간

*1 측정 조건 하에서 획득한 측정값입니다. 배터리 수명은 IC 레코더를 조작하는 방식에 따라 줄어들 수 있습니다.

*2 ICD-UX570F에만 해당.

배터리 충전 시간

완전히 방전된 배터리는 만충전까지 약 3시간이 소요됩니다.

IC 레코더
ICD-UX570 / ICD-UX570F

상표

- Microsoft, Windows 및 Windows Media는 미국 및/또는 기타 국가에서 Microsoft Corporation의 상표 또는 등록 상표입니다.
- macOS는 미국 및 기타 국가에 등록된 Apple Inc.의 상표입니다.
- microSD, microSDHC 및 microSDXC 로고는 SD-3C, LLC의 상표입니다.



기타 모든 상표 및 등록 상표는 해당 소유자의 상표 또는 등록 상표입니다. 또한, 이 도움말 안내에서는 "™" 및 "®"을 생략했습니다.

IC 레코더
ICD-UX570 / ICD-UX570F

고객 지원 웹사이트

아래의 지원 홈페이지에 액세스해서 IC 레코더에 관한 지원 정보를 얻으시기 바랍니다.

유럽내 고객인 경우:

<https://www.sony.eu/support>

라틴 아메리카내 고객인 경우:

<https://www.sony.com/am/support>

미국내 고객인 경우:

<https://www.sony.com/am/support>

캐나다내 고객인 경우:

<https://www.sony.com/am/support>

중국내 고객인 경우:

<https://service.sony.com.cn>

기타 국가/지역내 고객인 경우:

<https://www.sony-asia.com/support>

서비스 또는 수리 서비스 중에 녹음된 파일이 삭제될 수 있다는 점에 유의해 주십시오.

IC 레코더
ICD-UX570 / ICD-UX570F

문제해결

IC 레코더를 수리하러 가기 전에 다음과 같은 것을 확인해 주십시오.

- [문제해결]의 항목을 확인해 주십시오.
- IC 레코더를 충전합니다.
IC 레코더의 내장 충전식 배터리를 교체하면 일부 문제가 해결될 수 있습니다.
- IC 레코더 재기동하십시오.
- Sound Organizer 2 도움말을 확인하십시오.
Sound Organizer 2의 조작에 관한 자세한 내용은 Sound Organizer 2 도움말을 참조하십시오.

이런 확인을 한 후에도 문제가 계속되면 가까운 Sony 대리점에 상의하십시오.
아래의 지원 홈페이지에 액세스해서 IC 레코더에 관한 최신 지원 정보를 얻으시기 바랍니다.
유럽내 고객인 경우:

<https://www.sony.eu/support>

라틴 아메리카내 고객인 경우:

<https://www.sony.com/am/support>

미국내 고객인 경우:

<https://www.sony.com/am/support>

캐나다내 고객인 경우:

<https://www.sony.com/am/support>

중국내 고객인 경우:

<https://service.sony.com.cn>

기타 국가/지역내 고객인 경우:

<https://www.sony-asia.com/support>

수리 서비스 중에 녹음된 파일이 삭제될 수 있다는 점에 유의해 주십시오.

관련 항목

- 컴퓨터로 배터리 충전하기
- USB AC 어댑터로 IC 레코더 사용/충전하기
- 고객 지원 웹사이트
- Sound Organizer 2 창(Windows에만 해당)

IC 레코더
ICD-UX570 / ICD-UX570F

IC 레코더 재기동하기

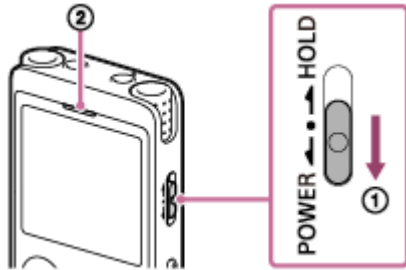

[문제해결] 토픽에 나열된 모든 조치를 취해도 문제가 해결되지 않으면 IC 레코더를 재기동하면 문제가 해결되는 경우도 있습니다. POWER · HOLD 스위치를 [POWER]로 슬라이드시켜서 8초 이상 계속 누릅니다(①). 표시창이 꺼지면 재기동 프로세스가 시작됩니다. POWER · HOLD 스위치를 놓아 주십시오. IC 레코더가 작동하는 중에 재기동하면, IC 레코더에 저장된 데이터 또는 설정이 삭제될 수 있습니다. 재기동하기 전에 조작 표시등(②)이 점등하지 않은 것을 확인해 주십시오.

IC 레코더
ICD-UX570 / ICD-UX570F

녹음한 파일에 잡음이 많고 알아 듣기가 어렵습니다.

- 주위 잡음은 사람의 음성과 함께 녹음됩니다.
Clear Voice 기능([Clear Voice 1] 또는 [Clear Voice 2])를 재생 오디오에 적용하는 경우, 모든 주파수 대역의 주위 잡음(프로젝터 또는 에어컨으로부터 나오는 노이즈 등)가 줄어들어서 사람의 음성을 강조해 사람의 음성이 더욱 뚜렷하게 들리게 됩니다.
그렇지만, 내장 스피커로의 재생 또는 [🎵 Music]에서의 파일 재생이 진행 중인 동안 Clear Voice 기능은 작동하지 않습니다.

관련 항목

- [재생 오디오내의 잡음을 줄여서 사람의 음성을 더 선명하게 하기 - Clear Voice 기능](#)

IC 레코더
ICD-UX570 / ICD-UX570F

녹음된 파일에 잡음이 많아서 노이즈를 줄여서 녹음하고 싶습니다.

- 목소리를 녹음한다면 Scene Select 기능을 [Auto Voice Rec]에 설정할 것을 권장합니다. 이를 통해 고정된 배경 잡음을 줄이면서 최적의 감도로 녹음할 수 있습니다.
- Recording Filter 기능의 [NCF(Noise Cut)] 또는 [LCF(Low Cut)]를 선택한다면 녹음에서 잡음을 줄일 수 있습니다.

관련 항목

- [녹음 중에 잡음 줄이기\(Recording Filter\)](#)
- [개별적인 상황에 대한 녹음 환경 선택하기](#)

IC 레코더
ICD-UX570 / ICD-UX570F

바스락거리는 잡음이 녹음됩니다.

- 녹음 중에 우발적으로 IC 레코더를 터치하거나 물체가 접촉하게 하면 바스락거리는 잡음이 녹음될 수 있습니다. 녹음을 마칠 때까지 IC 레코더로부터 손을 떼어 주십시오.

IC 레코더
ICD-UX570 / ICD-UX570F

클리핑 잡음 또는 깨지는 잡음이 녹음됩니다.

- 녹음 또는 재생 중에 AC 전원 공급장치, 형광등, 컴퓨터, 휴대전화기 또는 스마트폰 부근에 IC 레코더를 두면 클리핑 잡음 또는 깨지는 잡음이 녹음될 수 있습니다.
녹음할 때에는 그런 장치로부터 떨어진 곳에 IC 레코더를 두십시오.

IC 레코더
ICD-UX570 / ICD-UX570F

녹음에 외부 마이크론(별매)를 사용할 때에 잡음이 녹음됩니다.

- 연결된 외부 마이크론의 플러그가 더럽습니다.
플러그를 청소해 주십시오.

IC 레코더
ICD-UX570 / ICD-UX570F

재생에 헤드폰(별매)을 사용하면 잡음이 들립니다.

- 연결된 헤드폰의 플러그가 더럽습니다.
플러그를 청소해 주십시오.

IC 레코더
ICD-UX570 / ICD-UX570F

외부 장치로 녹음한 오디오의 볼륨이 낮거나 내장 스피커로 오디오를 청취할 때에 삐걱거리는 잡음이 들립니다.

- 스테레오 연결 케이블로 IC 레코더에 연결된 모노 외부 장치로부터 오디오를 녹음하는 경우, 녹음된 파일을 재생하면 볼륨이 낮거나 내장 스피커를 통해서 오디오를 청취할 때 삐걱거리는 잡음이 들릴 수 있습니다. 이것은 좌우측 오디오 신호 출력의 위상이 바뀌었기 때문이며, 오작동은 아닙니다.
모노인 외부 장치로부터 오디오를 녹음할 때에는 모노 플러그인 오디오 케이블을 사용해 주십시오.

IC 레코더
ICD-UX570 / ICD-UX570F

Clear Voice 기능이 유효로 된 경우라도 재생 중에 잡음이 들립니다.

- 내장 스피커로의 재생 또는 [🎵 Music]에서의 파일 재생이 진행 중인 동안 Clear Voice 기능은 작동하지 않습니다.

IC 레코더
ICD-UX570 / ICD-UX570F

IC 레코더의 전원이 켜지지 않거나 버튼을 눌러도 작동하지 않습니다.

- IC 레코더의 내장 충전식 배터리 전력이 부족합니다. 내장 충전식 배터리를 충전하십시오.
- IC 레코더의 전원이 꺼집니다.
표시창이 켜질 때까지 POWER · HOLD 스위치를 [POWER]로 슬라이드시킨 상태를 유지해 주십시오.
- IC 레코더가 HOLD 상태입니다.
POWER · HOLD 스위치를 중간 점으로 슬라이드시킵니다.

관련 항목

- [컴퓨터로 배터리 충전하기](#)
- [USB AC 어댑터로 IC 레코더 사용/충전하기](#)
- [전원 켜기](#)
- [각 부분 및 조작 스위치류](#)
- [HOLD 상태에서부터 IC 레코더 해제하기](#)

IC 레코더
ICD-UX570 / ICD-UX570F

IC 레코더의 전원이 꺼지지 않습니다.

- 표시창에 [Power Off]가 나타날 때까지 POWER · HOLD 스위치를 [POWER]로 슬라이드시킨 상태를 유지해 주십시오.

관련 항목

- [전원 끄기](#)
- [각 부분 및 조작 스위치류](#)

IC 레코더
ICD-UX570 / ICD-UX570F

IC 레코더의 전원이 자동으로 꺼집니다.

- IC 레코더를 일정 기간 동안 사용하지 않은 채로 두면 Auto Power Off 기능이 작동하여 IC 레코더가 자동으로 꺼집니다. (기본 설정으로 Auto Power Off 기능은 [10 Min]로 설정되어 있습니다.) Settings 메뉴로 현재 설정을 변경할 수 있습니다.
- 슬립 타이머에서 지정한 시간이 지나면, IC 레코더는 자동으로 꺼집니다. (기본 설정으로 슬립 타이머는 [OFF]로 설정되어 있습니다.)

관련 항목

- [슬립 타이머 사용하기\(Sleep Timer\)](#)
- [IC 레코더의 전원이 자동으로 꺼질 때까지의 시간 설정하기\(Auto Power Off\)](#)

IC 레코더
ICD-UX570 / ICD-UX570F

IC 레코더의 배터리 수명이 짧습니다.

- [Screen Off Timer]가 [No Auto Screen Off]로 설정되어 있습니다.
마지막 IC 레코더 작동에서 화면 표시가 꺼질 때까지 걸리는 시간을 선택하여 배터리 전원을 절약 할 수 있습니다.([15 Sec], [30 Sec], [1 Min], [3 Min], 또는 [5 Min]).
- 본 도움말 안내에 나열된 배터리 수명 값은 당시의 측정 조건에서 얻은 측정 값이며 IC 레코더의 사용 방식에 따라 짧아질 수 있습니다.
- 아무런 조작을 하고 있지 않을 때라도 IC 레코더는 약간의 전력을 소모합니다. 장기간 IC 레코더를 사용하지 않을 때에는 전원을 꺼두는 것이 좋습니다. [Auto Power Off]를 더 짧은 시간으로 설정하는 것도 좋습니다. 그렇게 하면 IC 레코더의 전원을 끄는 것을 잊은 경우라도 배터리 전력을 절약하는 데에 도움이 됩니다.
- IC 레코더의 내장형 충전식 배터리를 충전하기 시작할 때, 배터리 표시등이 표시창에 신속하게 표시됩니다. 그렇지만, 이것은 배터리가 완전히 충전되었다는 것을 나타내는 것은 아닙니다. 배터리 전력이 부족해지면 배터리를 완전히 충전하는데 약 3시간 걸립니다.
- 장기간 IC 레코더를 사용하지 않은 경우, 수차례 충전과 방전(IC 레코더 사용에 의해)을 반복해 주십시오.
- 배터리가 빨리 소모되는 5°C 이하의 온도에서 IC 레코더를 사용하고 있습니다. 이것은 배터리의 특성이며 오작동은 아닙니다.
- 내장형 충전식 배터리가 열화되었습니다.
충전식 배터리는 약 500회 충전할 수 있지만, 충전 가능한 시간은 IC 레코더의 사용 방식에 따라 달라질 수 있습니다. 완전히 충전한 배터리가 통상의 절반 정도의 시간에 소모되면 배터리가 열화되었다는 것을 나타냅니다. 가까운 Sony 대리점에 상의해 주십시오.

관련 항목

- [전원 끄기](#)
- [IC 레코더의 전원이 자동으로 꺼질 때까지의 시간 설정하기\(Auto Power Off\)](#)
- [화면 꺼짐 타이머 사용하기](#)
- [충전식 내장 배터리 수명](#)

IC 레코더
ICD-UX570 / ICD-UX570F

IC 레코더를 컴퓨터에 연결해서 배터리를 충전할 수는 없습니다.

- 작동하고 있지 않은 컴퓨터에 IC 레코더를 연결하면, 배터리가 충전되지 않습니다. 컴퓨터가 절전 모드(대기 또는 슬립)인 경우에도 충전이 되지 않습니다.
- 컴퓨터에서 IC 레코더를 분리한 후 다시 연결해 주십시오.
- IC 레코더의 시스템 요구조건을 확인해 주십시오.
- 배터리를 5°C-35°C의 온도에서 충전해 주십시오.
- IC 레코더가 USB 허브(상용 구입) 또는 USB 연장 케이블(상용 구입)로 컴퓨터에 연결된 경우에는 허브 또는 케이블을 제거한 후, 컴퓨터의 USB 포트에 IC 레코더를 직접 연결해 주십시오.

관련 항목

- [컴퓨터로 배터리 충전하기](#)
- [시스템 요구조건](#)

IC 레코더
ICD-UX570 / ICD-UX570F

배터리 표시등이 표시창에 표시되지 않거나 충전 중에 사라집니다.

- IC 레코더의 USB 커넥터에 대한 연결이 느슨합니다.

IC 레코더
ICD-UX570 / ICD-UX570F

배터리 표시등이 표시되어야 할 곳에서 충전 오류 표시등이 점멸합니다.

- 배터리 표시등 대신에  (온도계 아이콘)이 나타나고 점멸하는 경우, 주변 온도가 배터리 충전을 위한 범위 밖입니다.
배터리를 5°C-35°C의 온도에서 충전해 주십시오.

IC 레코더
ICD-UX570 / ICD-UX570F

IC 레코더가 올바르게 작동하지 않습니다.

- IC 레코더의 내장 메모리를 컴퓨터로 포맷했을 수 있습니다.
포맷은 반드시 IC 레코더로 해 주십시오.

관련 항목

- [메모리 포맷하기\(Format Built-In Memory/Format SD Card\)](#)

IC 레코더
ICD-UX570 / ICD-UX570F

조작 표시등이 점등하지 않습니다.

- [LED]가 [OFF]로 설정되어 있습니다.
[LED]를 [ON]으로 설정하십시오.

관련 항목

- [조작 표시등 켜거나 끄기\(LED\)](#)

IC 레코더
ICD-UX570 / ICD-UX570F

파일을 녹음할 수 없습니다.

- 남은 녹음 시간이 충분하지 않습니다.
-

관련 항목

- [남은 녹음 시간 확인하기\(Available Rec. Time\)](#)

IC 레코더
ICD-UX570 / ICD-UX570F

SD 카드에 녹음을 저장할 수 없습니다.

- SD 카드가 녹음 파일의 메모리 저장장치로 선택되어 있지 않습니다.

관련 항목

- [녹음 파일용 메모리 저장장치 및 저장 폴더 변경하기](#)

IC 레코더
ICD-UX570 / ICD-UX570F

녹음이 중단되었습니다.

-
- VOR 기능이 유효로 되어 있습니다. VOR 기능을 끄기 위해서는 [VOR]을 [OFF]로 설정하십시오.
-

관련 항목

- [입력 사운드 볼륨에 따라 자동으로 녹음하기 - VOR 기능](#)

IC 레코더
ICD-UX570 / ICD-UX570F

VOR 기능이 작동하지 않습니다.

- 동기화된 녹음 중에 VOR 기능이 작동하지 않습니다.
 - FM 방송(ICD-UX570F에만 해당) 녹음 중에는 VOR 기능이 작동하지 않습니다.
-
-

관련 항목

- [입력 사운드 볼륨에 따라 자동으로 녹음하기 - VOR 기능](#)

IC 레코더
ICD-UX570 / ICD-UX570F

외부 장치로부터 오디오를 녹음할 때에 입력 오디오 볼륨이 너무 크거나 충분히 크지 않습니다.

- 오디오 연결 케이블을 사용해서 IC 레코더를 외부 장치의 헤드폰 잭에 연결한 후, 외부 장치에서 볼륨 레벨을 조정해 주십시오.
- 저항이 높은 오디오 연결 케이블을 사용하는 경우에는 녹음 볼륨이 줄어듭니다. 저항이 없는 오디오 연결 케이블을 사용하십시오.

IC 레코더
ICD-UX570 / ICD-UX570F

다른 장치에서 녹음하는 것은 독자적으로 중지됩니다.

- 동기화된 녹음 기능이 활성화되어 있습니다. 끄십시오.

관련 항목

- [동기화된 녹음 기능을 가진 외부 장치로 오디오 녹음하기\(SYNC REC\)](#)

IC 레코더
ICD-UX570 / ICD-UX570F

입력 사운드가 왜곡되었습니다.

- 입력에 너무 큰 사운드가 포함되었습니다. 녹음 볼륨을 적절한 수준으로 조절하거나 녹음 레벨을 내려 주십시오.

관련 항목

- [녹음 레벨 가이드에 대하여](#)

IC 레코더
ICD-UX570 / ICD-UX570F

재생 볼륨이 작습니다.

- 내장 스피커는 주로 녹음된 오디오 파일의 체크를 위해 제공됩니다. 볼륨이 충분히 크지 않거나 들은 것을 이해하기가 힘들 때에는 헤드폰(별매) 또는 액티브 스피커(별매)를 사용하십시오.
- 녹음 볼륨이 낮을 수 있습니다. 녹음 시에 녹음 볼륨 레벨을 조정하십시오. 또한 내장 마이크의 감도 레벨 및 Scene Select 설정을 확인하여 녹음 상황에 적합한지 보십시오.
- Normalize 기능을 사용하면 오디오를 재생하고 볼륨 레벨을 왜곡이 없는 범위에서 자동으로 올릴 수 있어 보다 쉽게 들을 수 있는 부드러운 녹음 사운드로 만듭니다.

관련 항목

- [내장 마이크의 감도 레벨 선택하기\(Built-In Mic Sensitivity\)](#)
- [개별적인 상황에 대한 녹음 환경 선택하기](#)
- [더 나은 녹음을 위한 조언](#)
- [녹음을 보다 선명하게 만들기 위해 약하게 녹음된 파일의 볼륨을 최대화하기\(Normalize\)](#)

IC 레코더
ICD-UX570 / ICD-UX570F

내장 스피커로부터 아무런 사운드가 나지 않습니다.

- IC 레코더에 헤드폰(별매)이 연결되어 있습니다. 헤드폰을 분리하십시오.
 - OPTION 메뉴에서 FM 라디오 기능에 대한 [Audio Output]이 [Headphones]으로 설정되어 있습니다(ICD-UX570F에만 해당).
[Audio Output]을 [Speaker]로 설정하십시오.
-

관련 항목

- [내장 스피커와 헤드폰 사이에서 FM 라디오 출력 변환하기\(ICD-UX570F에만 해당\)](#)

IC 레코더
ICD-UX570 / ICD-UX570F

헤드폰(별매)이 연결된 경우라도 내장 스피커로부터 사운드가 들립니다.

- 헤드폰 연결이 느슨하면 내장 스피커로부터도 사운드가 들리는 경우가 있습니다. 헤드폰을 분리한 후 다시 연결하십시오.
- OPTION 메뉴에서 FM 라디오 기능에 대한 [Audio Output]이 [Speaker]로 설정되어 있습니다(ICD-UX570F에만 해당). [Audio Output]을 [Headphones]으로 설정하십시오.

관련 항목

- [내장 스피커와 헤드폰 사이에서 FM 라디오 출력 변환하기\(ICD-UX570F에만 해당\)](#)

IC 레코더
ICD-UX570 / ICD-UX570F

Equalizer 기능은 음질을 변경하지 않습니다.

- 내장 스피커로 재생이 진행되는 동안 Equalizer 기능이 작동하지 않습니다.

IC 레코더
ICD-UX570 / ICD-UX570F

재생 속도가 너무 빠르거나 너무 느립니다.

- DPC (Digital Pitch Control) 설정이 [ON]으로 설정된 상태에서 재생 속도를 변경했습니다.
DPC (Digital Pitch Control) 설정을 [OFF]로 설정하거나 재생 속도를 표준으로 변경해 주십시오.

관련 항목

- [재생 속도 조정하기 – DPC \(Digital Pitch Control\) 기능](#)

IC 레코더
ICD-UX570 / ICD-UX570F

다음 또는 이전 파일로 이동할 수 없습니다.

- IC 레코더가 시간 점프 모드입니다. JUMP 를 눌러 일반 재생 모드로 들어갑니다.
-

관련 항목

- [원하는 녹음 위치로 빠르게 이동하기\(Time Jump\)](#)

IC 레코더
ICD-UX570 / ICD-UX570F

A-B 반복을 사용할 수 없습니다.

- 시간 점프 모드 중에는 A-B 반복을 사용할 수 없습니다.
-

관련 항목

- [원하는 녹음 위치로 빠르게 이동하기\(Time Jump\)](#)

IC 레코더
ICD-UX570 / ICD-UX570F

시간 점프를 할 수 없습니다.

- IC 레코더가 일반 재생 모드입니다. JUMP를 눌러 시간 점프 모드로 들어갑니다.
 - 1초 미만인 파일에서는 시간 점프를 할 수 없습니다.
-
-

관련 항목

- [원하는 녹음 위치로 빠르게 이동하기\(Time Jump\)](#)

IC 레코더
ICD-UX570 / ICD-UX570F

시간 점프 $\pm 10\%$ 가 파일 시간 값을 10으로 나눈 값과 일치하지 않습니다.

- 카운터 디스플레이에서 최소 단위는 1초이므로 파일이 10으로 나누어질 때 시간이 1초보다 짧아질 수 있습니다.
- 코덱 유형(예: 가변 비트 속도(VBR) 파일)에 따라 10개의 분할 위치는 총 재생 시간을 10개의 동일한 부분으로 나누는 것과 같지 않을 수 있습니다.

관련 항목

- [원하는 녹음 위치로 빠르게 이동하기\(Time Jump\)](#)

IC 레코더
ICD-UX570 / ICD-UX570F

파일을 분할할 수 없습니다.

- 파일을 분할하기 위해서는 내장 메모리내에 어느 정도의 여유 공간이 있어야 합니다.
 - 시스템 제한으로 인해서 파일의 맨처음이나 맨끝에서는 파일을 분할하지 못할 수도 있습니다.
 - IC 레코더로 녹음된 파일 이외의 파일은 분할할 수 없습니다(예를 들면 컴퓨터로부터 전송한 파일 등).
 - 파일 재생이 진행 중일 때는 파일을 분할할 수 없습니다.
-

관련 항목

- [파일 삭제하기](#)

IC 레코더
ICD-UX570 / ICD-UX570F

파일을 이동시킬 수 없습니다.

- 내장 메모리 또는 microSD 카드의 다른 폴더로 [🎵 Music]의 파일을 이동시킬 수는 없습니다.

관련 항목

- [파일 보호하기](#)

IC 레코더
ICD-UX570 / ICD-UX570F

다른 폴더로 파일 복사할 수 없습니다.

- 내장 메모리 또는 microSD 카드의 다른 폴더로 [🎵 Music]의 파일을 복사할 수는 없습니다.

IC 레코더
ICD-UX570 / ICD-UX570F

트랙 마크가 인식되지 않습니다.

- IC 레코더는 ICD-UX570 / ICD-UX570F 이외의 IC 레코더 모델에 의해서 추가된 트랙 마크의 인식에 실패할 수 있습니다. IC 레코더에 그런 파일을 복사하려면 Sound Organizer 2를 사용하십시오.

IC 레코더
ICD-UX570 / ICD-UX570F

생성한 폴더 또는 파일이 표시되지 않습니다.

- 만일 컴퓨터에 폴더 또는 파일을 만들었다면 어디에 만들었는지에 따라 IC 레코더가 인식하지 못할 수 있습니다. 더 자세한 정보는 [폴더 및 파일의 구조](#)를 참고하시기 바랍니다.

IC 레코더
ICD-UX570 / ICD-UX570F

파일 녹음 날짜는 [----/--/--] 또는 [--:--]와 같이 표시됩니다.

- 파일이 ICD-UX570 / ICD-UX570F 외의 IC 레코더 모델로 녹음되었을 것입니다. 녹음 날짜 및 시간 포맷은 모델에 따라 달라집니다.

IC 레코더
ICD-UX570 / ICD-UX570F

표시창이 너무 빨리 꺼집니다.

- 화면 꺼짐 타이머 설정을 변경해서 표시 화면이 더 오래 지속되도록 할 수 있습니다. [Screen Off Timer]가 [No Auto Screen Off]로 설정된 경우, 배터리가 빨리 마모됩니다.

관련 항목

- [화면 꺼짐 타이머 사용하기](#)

IC 레코더
ICD-UX570 / ICD-UX570F

표시창의 남은 녹음 시간은 컴퓨터에 표시되는 것보다 짧습니다.

- 표시창의 남은 녹음 시간은 남은 내장 메모리 용량에서 시스템 작동에 필요한 메모리 용량을 빼서 계산하므로, 컴퓨터에서 Sound Organizer 2가 표시하는 것과 다를 수 있습니다.

IC 레코더
ICD-UX570 / ICD-UX570F

[Memory Full] 메시지가 나타나고 녹음을 시작할 수 없습니다.

- 메모리의 용량이 꽉 찼습니다.
불필요한 파일을 삭제하거나, 다른 microSD 카드 또는 컴퓨터에 일부 파일을 복사한 후 파일을 삭제해 주십시오.

관련 항목

- [파일 삭제하기](#)

IC 레코더
ICD-UX570 / ICD-UX570F

[File Full] 메시지가 나타나고 IC 레코더를 조작할 수 없습니다.

- 본 IC 레코더는 내장 메모리 및 microSD 카드에 모두해서 총 5,000 폴더 및 파일까지 저장할 수 있습니다. 불필요한 파일을 삭제하거나, 다른 microSD 카드 또는 컴퓨터에 일부 파일을 복사한 후 파일을 삭제해 주십시오.

관련 항목

- [파일 삭제하기](#)

IC 레코더
ICD-UX570 / ICD-UX570F

microSD 카드가 인식되지 않습니다.

- microSD 카드를 제거해서 올바른 방향으로 다시 삽입해 주십시오.
- 컴퓨터와 같이 IC 레코더 이외의 장치로 microSD 카드를 포맷했을 수 있습니다.
microSD 카드 포맷은 반드시 IC 레코더로 해 주십시오.

IC 레코더
ICD-UX570 / ICD-UX570F

폴더 또는 파일명이 읽을 수 없는 문자로 표시됩니다.

- Windows 익스플로어 또는 Mac 탐색기에서 사용한 일부 문자를 IC 레코더가 지원하지 않습니다. 그런 문자를 포함하는 폴더 및 파일명은 IC 레코더에서 읽을 수 없는 문자로 표시됩니다.

IC 레코더
ICD-UX570 / ICD-UX570F

파일 복사에는 시간이 걸립니다.

- 파일 사이즈가 크면 복사를 완료하는 데에 상당한 시간이 걸립니다. 복사가 완료될 때까지 기다려 주십시오.

IC 레코더
ICD-UX570 / ICD-UX570F

컴퓨터가 IC 레코더를 인식하지 못해서 컴퓨터로부터 폴더/파일을 전송할 수 없습니다.

- 컴퓨터에서 IC 레코더를 분리한 후 다시 연결해 주십시오.
- IC 레코더가 USB 허브(별매) 또는 USB 연장 케이블(별매)로 컴퓨터에 연결된 경우에는 허브 또는 케이블을 제거한 후, 컴퓨터의 USB 포트에 IC 레코더를 직접 연결해 주십시오.
- 컴퓨터가 본 도움말 안내에서 설명한 시스템 요구조건을 만족하지 못하면 올바른 조작을 보증할 수 없습니다.
- USB 포트에 따라서는 컴퓨터가 IC 레코더를 인식하지 못할 수도 있습니다. 컴퓨터의 다른 USB 포트에서 시도해 보십시오.

관련 항목

- [컴퓨터로부터 IC 레코더 분리하기](#)
- [컴퓨터에 IC 레코더 연결하기](#)
- [시스템 요구조건](#)
- [Sound Organizer 2에 대한 시스템 요구조건](#)

IC 레코더
ICD-UX570 / ICD-UX570F

컴퓨터에서 전송한 파일이 IC 레코더에 표시되지 않아서 파일을 재생할 수 없습니다.

- IC 레코더는 최대 8 폴더 레벨까지 표시할 수 있습니다.
- IC 레코더는 LPCM (.wav), MP3 (.mp3), WMA (.wma), 그리고 AAC-LC (.m4a) 포맷을 지원합니다. 다른 포맷인 파일은 IC 레코더가 인식하지 못할 수 있습니다. IC 레코더의 기술 사양을 참조하십시오.
- IC 레코더는 최대 5,000개의 폴더와 파일을 인식할 수 있습니다. 불필요한 파일과 폴더를 삭제하거나, 다른 microSD 카드 또는 컴퓨터에 일부 파일을 복사한 후 파일을 삭제해 주십시오.
- 만일 컴퓨터에 폴더 또는 파일을 만들었다면 어디에 만들었는지에 따라 IC 레코더가 인식하지 못할 수 있습니다. 더 자세한 정보는 [폴더 및 파일의 구조](#)를 참조하시기 바랍니다.

관련 항목

- [기술 사양](#)

IC 레코더
ICD-UX570 / ICD-UX570F

컴퓨터가 기동하지 않습니다.

- 컴퓨터에 IC 레코더가 연결된 상태로 컴퓨터를 기동하면, 컴퓨터가 정지하거나 올바르게 기동하지 않을 수 있습니다. 컴퓨터에서 IC 레코더를 분리한 후 컴퓨터를 다시 기동해 주십시오.

관련 항목

- [컴퓨터로부터 IC 레코더 분리하기](#)

IC 레코더
ICD-UX570 / ICD-UX570F

내장 스피커로부터 아무런 사운드가 나오지 않습니다(ICD-UX570F에만 해당).

- IC 레코더에 헤드폰(별매)이 연결되어 있습니다. 헤드폰을 분리하십시오.
- OPTION 메뉴에서 FM 라디오 기능의 [Audio Output]이 [Headphones]으로 설정되어 있습니다. [Audio Output]을 [Speaker]로 설정하십시오.

관련 항목

- [내장 스피커와 헤드폰 사이에서 FM 라디오 출력 변환하기\(ICD-UX570F에만 해당\)](#)

IC 레코더
ICD-UX570 / ICD-UX570F

헤드폰(별매)이 연결된 경우라도 내장 스피커로부터 사운드가 들립니다(ICD-UX570F에만 해당).

- 헤드폰 연결이 느슨하면 내장 스피커로부터도 사운드가 들리는 경우가 있습니다. 헤드폰을 분리한 후 다시 연결하십시오.
- OPTION 메뉴에서 FM 라디오 기능의 [Audio Output]이 [Speaker]로 설정되어 있습니다. [Audio Output]을 [Headphones]으로 설정하십시오.

관련 항목

- [내장 스피커와 헤드폰 사이에서 FM 라디오 출력 변환하기\(ICD-UX570F에만 해당\)](#)

IC 레코더
ICD-UX570 / ICD-UX570F

FM 라디오 신호가 약하거나, 음질이 좋지 않습니다(ICD-UX570F에만 해당).

- IC 레코더를 TV에서 떨어지도록 이동시킵니다.

IC 레코더
ICD-UX570 / ICD-UX570F

FM 라디오 청취 시에 TV 이미지가 왜곡됩니다(ICD-UX570F에만 해당).

- 실내 안테나가 달린 TV 부근에서 FM 라디오를 청취하는 경우에는 TV에서 멀리 떨어지도록 하십시오.

IC 레코더
ICD-UX570 / ICD-UX570F

FM 라디오 방송국으로 주파수를 맞출 수 없거나, 노이즈가 많이 들립니다(ICD-UX570F에만 해당).

- 헤드폰(별매)이 연결되어 있지 않습니다.
헤드폰(별매)의 코드가 IC 레코더의 FM 라디오 안테나 역할을 합니다. 신호가 더 잘 잡히도록 하기 위해서는 헤드폰을 IC 레코더의 Ω (헤드폰) 잭에 연결하고 코드를 가능한 한 길게 펼 것을 권장합니다.

IC 레코더
ICD-UX570 / ICD-UX570F

프리셋 번호에 FM 라디오 방송국을 할당할 수 없습니다(ICD-UX570F에만 해당).

- 30 프리셋 번호에 FM 라디오 방송국을 이미 할당했습니다.
원하지 않는 프리셋 번호 할당을 소거하십시오.
- [Scan Sensitivity]가 [Low(SCAN L)]로 설정되어 있습니다.
[High(SCAN H)]로 설정하십시오.

관련 항목

- [FM 라디오 프리셋 번호 할당 소거하기\(ICD-UX570F에만 해당\)](#)
- [FM 라디오 스캐닝에 대한 감도 레벨 선택하기\(ICD-UX570F에만 해당\)](#)

IC 레코더
ICD-UX570 / ICD-UX570F

Sound Organizer 2를 설치할 수 없습니다.

- 컴퓨터의 하드 디스크 용량이 충분하지 않습니다.
하드 디스크 용량을 확인하십시오.
 - 소프트웨어가 지원하지 않는 운영체제의 컴퓨터에 Sound Organizer 2를 설치할 수는 없습니다.
지원되는 운영체제의 컴퓨터에 소프트웨어를 설치하십시오.
 - 게스트 계정으로 Windows 7, Windows 8.1 또는 Windows 10에 로그인했습니다.
반드시 컴퓨터 관리자 권한을 가진 사용자명으로 로그인해 주십시오.
-

관련 항목

- [Sound Organizer 2에 대한 시스템 요구조건](#)

IC 레코더
ICD-UX570 / ICD-UX570F

Sound Organizer 2가 IC 레코더를 인식하지 않습니다.

- 소프트웨어가 올바르게 설치되었는지 확인한 후, IC 레코더와의 연결이 다음과 같은지 확인하십시오:
 - IC 레코더가 USB 허브(별매) 또는 USB 연장 케이블(별매)로 컴퓨터에 연결된 경우에는 허브 또는 케이블을 제거한 후, 컴퓨터의 USB 포트에 IC 레코더를 직접 연결해 주십시오.
 - 컴퓨터의 다른 USB 포트에서 시도해 보십시오.
- 컴퓨터가 슬립/동면 모드일 수 있습니다.
절전 모드 설정을 변경해서 컴퓨터를 표준 모드로 유지하십시오.
- IC 레코더의 내장 메모리 또는 microSD 카드에 저장된 모든 데이터의 백업 사본을 컴퓨터에 저장한 후, IC 레코더로 내장 메모리 및 microSD 카드를 포맷하십시오.

관련 항목

- [메모리 포맷하기\(Format Built-In Memory/Format SD Card\)](#)

IC 레코더
ICD-UX570 / ICD-UX570F

컴퓨터의 재생 볼륨이 낮거나 컴퓨터에서 오디오가 들리지 않습니다.

- 컴퓨터에 사운드 보드가 없습니다.
- 컴퓨터에 내장 스피커가 없거나, 연결된 외부 스피커가 없습니다.
- 컴퓨터의 볼륨이 꺼졌습니다.
- 컴퓨터의 볼륨을 올려 주십시오. (컴퓨터의 사용설명서를 참조하십시오.)
- Microsoft Sound Recorder의 Increase Volume 기능을 사용해서 WAV 파일의 볼륨을 변경하고 저장할 수 있습니다.

IC 레코더
ICD-UX570 / ICD-UX570F

저장된 파일을 재생 또는 편집할 수 없습니다.

- Sound Organizer 2는 지원되는 포맷으로 파일을 재생만 할 수 있습니다. 파일 포맷에 따라서는 소프트웨어의 편집 기능의 일부를 사용할 수 없습니다. Sound Organizer 2의 도움말 파일을 참조하십시오.

관련 항목

- [Sound Organizer 2 창\(Windows에만 해당\)](#)

IC 레코더
ICD-UX570 / ICD-UX570F

카운터 또는 슬라이더가 올바르게 작동하지 않거나 잡음이 들립니다.

- 분할된 파일 중의 하나를 재생하려고 했을 수 있습니다.
파일을 컴퓨터(*)에 저장한 후, IC 레코더에 전송해 주십시오. 파일 데이터가 최적화됩니다.
* 파일을 저장할 IC 레코더가 지원하는 파일 포맷 중의 하나를 선택하십시오.

관련 항목

- [기술 사양](#)

IC 레코더
ICD-UX570 / ICD-UX570F

저장된 파일 수가 증가하면 작동이 느려집니다.

- 파일의 녹음 길이에 상관없이, IC 레코더에 저장된 파일의 총 합계가 늘어나면 작동이 느려집니다.

IC 레코더
ICD-UX570 / ICD-UX570F

파일 저장, 추가 또는 삭제 중에 컴퓨터가 일시정지한 것처럼 보입니다.

- 큰 파일을 복사 또는 삭제할 때에는 시간이 오래 걸립니다.
복사 또는 삭제가 완료될 때까지 기다려 주십시오. 작업이 완료된 후 화면이 정상적으로 작동합니다.

IC 레코더
ICD-UX570 / ICD-UX570F

기동시에 Sound Organizer 2가 정지됩니다.

- 컴퓨터가 IC 레코더에 액세스하는 동안에는 컴퓨터 작동이 불안정해지거나 데이터 오류가 발생할 수 있으므로 IC 레코더를 분리하지 마십시오.
- Sound Organizer 2와 다른 드라이버 또는 어플리케이션간에 충돌이 있었을 수 있습니다.

IC 레코더
ICD-UX570 / ICD-UX570F

메시지 목록

HOLD Switch Is On. Slide HOLD Switch to Activate.

의도하지 않은 조작을 방지하기 위해 IC 레코더가 HOLD 상태이기 때문에 모든 버튼이 비활성화됩니다. POWER · HOLD 스위치를 중앙의 도트로 슬라이드시켜서 IC 레코더를 HOLD 상태에서부터 해제합니다.

([HOLD 상태에서부터 IC 레코더 해제하기](#)를 참조하십시오.)

Low Battery Level

배터리 전력이 불충분하기 때문에 메모리를 포맷하거나 폴더내의 모든 파일을 삭제할 수 없습니다. IC 레코더의 내장 충전지를 충전하십시오.

([컴퓨터로 배터리 충전하기](#)를 참조하십시오.)

Charge Battery

배터리가 마모되었습니다. IC 레코더의 내장 충전지를 충전하십시오.

([컴퓨터로 배터리 충전하기](#)를 참조하십시오.)

SD Card Error

microSD 카드를 microSD 카드 슬롯에 삽입한 때에 에러가 발견되었습니다. microSD 카드를 제거해서 다시 한 번 삽입해 주십시오. 이 메시지가 계속해서 표시되면 새 microSD 카드를 사용해 주십시오.

Memory Full

내장 메모리의 남은 용량이 충분하지 않습니다. 일부 파일을 삭제한 후, 다시 한 번 녹음을 반복해 주십시오.

([파일 삭제하기](#)를 참조하십시오.)

File Full

폴더와 파일의 합 또는 파일의 총 수가 한계에 도달했습니다. 파일을 더이상 작성할 수 없습니다. 일부 파일을 삭제한 후, 파일을 다시 한 번 작성해 주십시오.

([파일 삭제하기](#)를 참조하십시오.)

Setting Limit Reached

- 30 프리셋 번호에 FM 라디오 방송국을 이미 할당했습니다. 사용하지 않는 일부 프리셋 할당을 소거하십시오(ICD-UX570F에만 해당).
([FM 라디오 프리셋 넘버 할당 소거하기\(ICD-UX570F에만 해당\)](#)를 참조하십시오.)
- 선택한 폴더명은 이미 사용 중입니다. 폴더명을 변경하십시오.
([폴더명 변경하기](#)를 참조하십시오.)

Track Mark Limit Reached

트랙 마크 수가 한계에 도달했습니다. 더이상 트랙 마크를 추가할 수 없습니다. 일부 불필요한 트랙 마크를 삭제하십시오.

([트랙 마크 삭제하기](#)를 참조하십시오.)

Built-In Memory Needs to be Formatted / SD Card Needs to be Formatted

- 내장 메모리 또는 microSD 카드가 컴퓨터로 포맷되었습니다. 사용 중인 IC 레코더는 조작을 위해 필요한 관리 파일을 작성할 수 없습니다. 내장 메모리 또는 microSD 카드를 포맷하기 위해서는 컴퓨터가 아니라 반드시 IC 레코더를 사용해 주십시오.
([메모리 포맷하기\(Format Built-In Memory/Format SD Card\)](#)를 참조하십시오.)
- 내장 메모리 또는 microSD 카드에는 REC_FILE 폴더가 포함되어 있지 않습니다. 내장 메모리 또는 microSD 카드를 포맷하면 자동으로 REC_FILE 폴더를 작성합니다.
([메모리 포맷하기\(Format Built-In Memory/Format SD Card\)](#)를 참조하십시오.)

Process Error

- IC 레코더의 POWER · HOLD 스위치를 [POWER]로 슬라이드 시켜서 8초 이상 길게 누르면 IC 레코더를 재기동합니다. 만일 작동하지 않으면, 필요한 데이터의 백업 복사본을 만들고나서 내장 메모리를 포맷하십시오.
([IC 레코더 재기동하기](#)를 참조하십시오.)
([메모리 포맷하기\(Format Built-In Memory/Format SD Card\)](#)를 참조하십시오.)
- 내장 메모리 또는 microSD 카드에서 파일 시스템 에러가 검출되었습니다. 컴퓨터로 포맷했을 수 있습니다. IC 레코더를 사용해서 내장 메모리 또는 microSD 카드를 포맷해 주십시오.
([메모리 포맷하기\(Format Built-In Memory/Format SD Card\)](#)를 참조하십시오.)
- 위의 조치가 효과가 없는 경우에는 가까운 Sony 대리점에 상의하십시오.

No folder

- 이동/복사할 곳으로 선택한 메모리 저장장치에 폴더가 없습니다. 폴더를 작성해서 조작을 다시 한 번 반복하십시오.
([폴더 작성하기](#)를 참조하십시오.)
- REC_FILE 폴더에는 폴더가 없습니다. 폴더를 작성해서 조작을 다시 한 번 반복하십시오.
([폴더 작성하기](#)를 참조하십시오.)

No File

선택한 폴더에는 파일이 없습니다. 이동 또는 복사할 파일이 없습니다.

No Track Marks

선택한 파일에는 삭제할 수 있는 트랙 마크가 없습니다. OPTION 메뉴로 [Divide]에 대해 [At All Track Marks]를 선택해도 작동하지 않습니다.

Cannot Format SD Card Because No SD Card Is Inserted

IC 레코더에 microSD 카드가 삽입되어 있지 않습니다. microSD 카드를 삽입해 주십시오.
([microSD 카드를 녹음된 파일 저장장치로 사용하기](#)를 참조하십시오.)

No SD Card

- IC 레코더에 microSD 카드가 삽입되어 있지 않습니다. [Move File] 조작의 [Move to SD Card] 및 [Copy File] 조작의 [Copy to SD Card]가 작동하지 않습니다.
- IC 레코더에 microSD 카드가 삽입되어 있지 않습니다. IC 레코더는 Cross-Memory REC 기능이 켜져 있어도 녹음을 계속하기 위해 메모리 저장장치를 전환할 수 없습니다.

Cannot Add Additional Folders

- 폴더 및 파일의 합계가 한계에 도달했습니다. 폴더를 더 이상 작성할 수 없습니다. 일부 폴더 또는 파일을 삭제한 후, 폴더를 다시 한 번 작성해 주십시오.
([파일 삭제하기](#)를 참조하십시오.)
([폴더 삭제하기](#)를 참조하십시오.)
- 폴더명의 일련번호가 한계에 도달했습니다. 불필요한 폴더를 삭제한 후, 폴더를 다시 한 번 작성해 주십시오.
([폴더 삭제하기](#)를 참조하십시오.)

Could Not Create Folder

내장 메모리 또는 microSD 카드에서 파일 시스템 에러가 검출되었습니다. 컴퓨터로 포맷했을 수 있습니다. IC 레코더를 사용해서 내장 메모리 또는 microSD 카드를 포맷해 주십시오.
([메모리 포맷하기\(Format Built-In Memory/Format SD Card\)](#)를 참조하십시오.)

Could Not Delete Folder

내장 메모리 또는 microSD 카드에서 파일 시스템 에러가 검출되었습니다. 컴퓨터로 포맷했을 수 있습니다. IC 레코더를 사용해서 내장 메모리 또는 microSD 카드를 포맷해 주십시오.
([메모리 포맷하기\(Format Built-In Memory/Format SD Card\)](#)를 참조하십시오.)

File Protected

선택한 파일은 보호되어 있거나 [읽기전용]입니다. 파일을 삭제할 수 없습니다. IC 레코더를 사용해서 파일의 보호를 제거하거나, 컴퓨터를 사용해서 읽기전용 특성을 소거해 주십시오.

([파일 보호하기](#)를 참조하십시오.)

Protected Files Not Deleted

선택한 파일은 보호되어 있거나 [읽기전용]입니다. IC 레코더를 사용해서 파일의 보호를 제거하거나, 컴퓨터를 사용해서 읽기전용 특성을 소거한 후, 파일을 다시 한 번 삭제해 주십시오.

([파일 보호하기](#)를 참조하십시오.)

Some Data Not Deleted

선택한 폴더에 서브 폴더가 있는 경우, 서브 폴더 및 그 파일은 삭제되지 않습니다.

Unknown Data

- 이 데이터는 IC 레코더가 지원하는 파일 포맷이 아닙니다. IC 레코더는 LPCM (.wav)/MP3 (.mp3)/WMA (.wma)/AAC-LC (.m4a) 파일을 지원합니다.
([기술 사양](#)을 참조하십시오.)
- 저작권 보호된 파일을 재생할 수는 없습니다.
- 선택한 파일에 오류가 있습니다. 재생 또는 편집할 수 없습니다.

File in Format That Does Not Allow Editing

- Sound Organizer 2 이외의 어플리케이션을 사용해서 편집한 파일은 분할할 수 없습니다.
- 이 데이터는 IC 레코더가 지원하는 파일 포맷이 아닙니다. IC 레코더는 LPCM(.wav)/MP3 (.mp3)/WMA(.wma)/AAC-LC(.m4a) 파일을 지원합니다.
([기술 사양](#)을 참조하십시오.)

Invalid Operation

- 내장 메모리 또는 microSD 카드에서 파일 시스템 에러가 검출되었습니다. 컴퓨터로 포맷했을 수 있습니다. IC 레코더를 사용해서 내장 메모리 또는 microSD 카드를 포맷해 주십시오.
([메모리 포맷하기\(Format Built-In Memory/Format SD Card\)](#)를 참조하십시오.)
- 내장 메모리에 불량 블록이 있습니다. 메모리에 데이터를 기록할 수 없습니다. IC 레코더를 수리할 필요가 있습니다.
- microSD 카드에 불량 블록이 있습니다. 카드에 데이터를 기록할 수 없습니다. 카드를 새 것으로 교체해야 합니다.
- 내장 메모리 또는 microSD 카드의 남은 용량이 충분하지 않습니다. 폴더 또는 파일의 이름을 변경할 수 없습니다. 불필요한 폴더 또는 파일을 삭제한 후, 조작을 다시 한 번 반복해 주십시오.
([폴더 삭제하기](#)를 참조하십시오.)
([파일 삭제하기](#)를 참조하십시오.)
- 폴더 또는 파일명의 일련번호가 한계에 도달했습니다. 불필요한 폴더 또는 파일을 삭제한 후, 조작을 다시 한 번 반복해 주십시오.
([폴더 삭제하기](#)를 참조하십시오.)
([파일 삭제하기](#)를 참조하십시오.)
- 파일명의 문자수가 최대수를 초과했습니다. 파일을 분할할 수 없습니다. 파일명을 줄여 주십시오.
- 파일을 분할하고자 하는 지점의 직전 또는 직후에 트랙 마크가 있습니다. OPTION 메뉴로 [Divide]에 대해 [At All Track Marks] 선택이 작동하지 않습니다.
- 파일의 시작 부분 또는 끝 부분에 트랙 마크가 있습니다. OPTION 메뉴로 [Divide]에 대해 [At All Track Marks] 선택이 작동하지 않습니다.
- 파일의 시작 부분 또는 끝 부분에 가까운 지점에서 파일을 분할할 수 없습니다.
- 트랙 마크가 있는 동일한 이름의 파일이 있습니다. 파일을 이동, 복사 또는 분할할 수 없습니다.

New File

녹음 파일의 사이즈가 최대 한도에 도달했습니다(LPCM 파일인 경우 4 GB, MP3 파일인 경우 1 GB). 파일은 자동으로 분할되며, 신규 파일로 녹음이 계속됩니다.

Cannot Divide - Exceeds Max Number of Files in Folder

폴더 내 파일의 합 또는 파일의 총 수가 한도를 초과합니다. 파일을 분할할 수 없습니다. 불필요한 파일을 삭제한 후, 파일을 다시 한 번 분할해 주십시오.

([파일 삭제하기](#)를 참조하십시오.)

Same File Name Exists

같은 이름의 파일이 이미 있습니다. 같은 이름으로 파일을 작성할 수는 없습니다.

Only Activated When Built-In Microphone Used

IC 레코더에 외부 마이크폰이 연결된 경우에 내장 마이크폰의 감도 레벨을 변경하려 하고 있습니다. 내장 마이크폰이 입력 소스로 활성화된 동안에만 [Built-In Mic Sensitivity]를 변경할 수 있습니다.

([내장 마이크폰의 감도 레벨 선택하기\(Built-In Mic Sensitivity\)](#)를 참조하십시오.)

Only Activated When External Input Used

IC 레코더에 연결되지 않은 때에 오디오 입력 타입을 외부 마이크폰으로 변경하려 하고 있습니다. 외부 마이크폰이 연결된 동안에만 [Ext. Input Setting]을 변경할 수 있습니다.

([외부 마이크폰의 오디오 입력 타입 및 감도 레벨 선택하기\(Ext. Input Setting\)](#)를 참조하십시오.)

Operation Invalid While Playing

재생 중에 실행할 수 없는 OPTION 또는 Settings 메뉴에서 메뉴 항목을 선택했습니다. 재생을 정지하고 항목을 다시 한 번 선택해 주십시오.

Operation Invalid While Recording

오디오 녹음 또는 FM 라디오(ICD-UX570F에만 해당) 녹음 중에 사용할 수 없는 OPTION 또는 Settings 메뉴에서 메뉴 항목을 선택했습니다. 녹음을 정지하고 항목을 다시 한 번 선택해 주십시오.

Operation Invalid While Using FM Radio

FM 라디오 청취 중에 실행할 수 없는 OPTION 또는 Settings 메뉴에서 항목을 선택합니다. FM 라디오의 전원을 끈 후, 메뉴(ICD-UX570F에만 해당)를 선택해 주십시오.

Deactivated When Audio IN Used

[Ext. Input Setting]이 [Audio IN]로 설정된 때에 Recording Filter를 변경하려 하고 있습니다. Recording Filter 기능은 [Audio IN]을 선택한 경우 작동하지 않습니다.

([외부 마이크폰의 오디오 입력 타입 및 감도 레벨 선택하기\(Ext. Input Setting\)](#)를 참조하십시오.)

([녹음 중에 잡음 줄이기\(Recording Filter\)](#)를 참조하십시오.)

Continue REC in Other Memory

Cross-Memory REC 기능을 켜면 IC 레코더는 현재의 메모리 저장장치를 모두 소모했을 때 파일 저장 위치 폴더를 대체 메모리 저장장치로 자동 전환하여 계속 녹음할 수 있습니다.

([녹음을 계속하기 위한 메모리 저장장치 전환하기\(Cross-Memory REC\)](#)를 참조하십시오.)

Only Active When Built-In Mic Voice Sensitivity Is High/Medium/Low

IC 레코더의 내장 마이크폰의 감도 레벨이 [For Voice] 또는 [For Music] 아래의 [Auto] 또는 [Auto (Music)]로 설정되었을 때 [Recording Settings] 아래의 [Focused/Wide]를 선택하려고 시도하고 있습니다. [For Voice] 아래의 [Auto] 또는 [For Music] 아래의 [Auto (Music)]가 선택되었을 때는 [Focused] 또는 [Wide] 녹음 기능이 작동하지 않습니다.

([내장 마이크폰의 감도 레벨 선택하기\(Built-In Mic Sensitivity\)](#)를 참조하십시오.)

([녹음 기능 선택하기\(Focused/Wide\)](#)를 참조하십시오.)

IC 레코더
ICD-UX570 / ICD-UX570F

시스템 제한

IC 레코더의 시스템 제한으로 인해서 다음과 같은 문제를 겪을 수 있지만, 오작동을 가리키는 것은 아닙니다.

예상한 시퀀스에 음악 파일이 표시되지 않거나, 해당 시퀀스에서 재생할 수 없습니다.

컴퓨터에서 IC 레코더로 전송한 음악 파일이 메타 데이터 트랙 넘버 또는 파일명으로 소트되었습니다.

녹음 파일은 자동으로 분할됩니다.

녹음 중에 파일 사이즈가 최대치(LPCM파일의 경우 4 GB, MP3파일의 경우 1 GB)에 다달았을 경우, 파일은 나뉘지만 나뉜 녹음 내용의 앞뒤 일부가 사라질 수도 있습니다.

모든 문자는 대문자로 표시됩니다.

문자 조합에 따라서는 컴퓨터에서 입력한 폴더명이 IC 레코더에서 대문자로 표시될 수 있습니다.

판독 불가능한 문자 또는 □(사각형)가 폴더, 타이틀, 아티스트 또는 파일명에 표시됩니다.

IC 레코더가 표시할 수 없는 문자를 사용했습니다. 2 바이트 문자를 사용하지 마십시오.

지정한 A-B 반복 세그먼트가 의도한 곳이 아닙니다.

일부 파일에서 이런 경우가 있을 수 있습니다.

파일을 분할하면 남은 녹음 시간이 줄어듭니다.

IC 레코더는 분할된 파일을 관리하기 위해 일부 메모리 공간을 사용하므로, 남은 녹음 시간이 줄어들게 됩니다.