



Tämä Käyttöopas sisältää ohjeita haulikkomikrofonin käyttöä koskeviin ongelmiin tai kysymyksiin.

[Tuetut kameramallit](#)

[Osien tunnistus](#)

Valmistelut

[Purkaminen](#)

[Kiinnittäminen kameraan / irrottaminen kamerasta](#)

[Tietoa suuntakuviosta ja taajuusvasteesta](#)

Tietoa tästä laitteesta

[Käyttöä koskevia huomautuksia](#)

[Tekniset tiedot](#)

[Tavaramerkit](#)

Haulikkomikrofoni
ECM-B1M

Tuetut kameramallit

Tämä laite on Moniliitäntäkenkä-laitteen kanssa yhteensopiva mikrofoni.
Katso tämän laitteen kanssa yhteensopivat kameramallit seuraavalta verkkosivustolta:
<https://www.sony.net/dics/b1m/>

Osien tunnistus

Yläosa, sivu ja alaosa

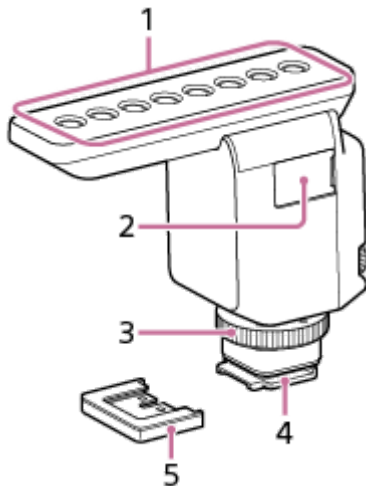

1. Mikrofoni
2. Mikro-USB-portti
3. Lukkosäädin
4. Multi Interface -jalusta

Huomautus

- Älä koske Multi Interface -jalustan liittimeen paljain käsin.

5. Liittimen suojakorkki

Takaosa

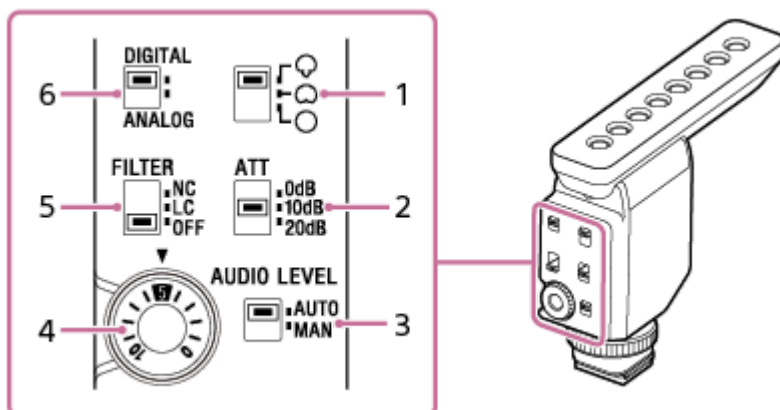

1. Suunnattavuuden valintakytkin

☉: Suuntamikrofoni

Tarkka suunnattavuus, joka mahdollistaa edestä tulevien äänien poiminnan. Voit keskittyä kameran edestä tulevien äänien tallentamiseen minimoiden samalla ympäristön äänet.

☉: Herttamikrofoni

Voit tallentaa suoraan edestä tulevat äänet minimoiden samalla takaa tulevat äänet.

○: Pallomikrofoni

Sama suunnattavuus, joka mahdollistaa jokaisesta suunnasta tulevien äänien poiminnan. Valitse tämä suunnattavuus, kun haluat tallentaa erityisesti ympäristön ääniä tai sisällyttää valokuvaajan äänen tallenteeseen.

2. ATT-kytkin

Valitse vaihtoehto, joka sopii äänitallennuksen äänenvoimakkuuteen. Voit tallentaa voimakkaita ääniä minimoiden samalla vääristyksen, kun valitset "20dB". Voit tallentaa hiljaisia ääniä vahvistaen samalla ääniä, kun valitset "0dB". Suosittelemme, että valitset vaihtoehdon tarkkaillessasi kameran äänenvoimakkuuden tasomittaria tai äänitallennuksen äänenvoimakkuutta kuulokkeilla.

3. AUTO/MAN-kytkin

AUTO: Tallennuksen äänenvoimakkuutta säädetään automaattisesti.

MAN: Säädi äänenvoimakkuutta AUDIO LEVEL -säätimellä.

4. AUDIO LEVEL -säädin

Säädi tallennuksen äänenvoimakkuuden tasoa, kun AUTO/MAN -kytkin on asetettu "MAN"-asentoon.

Suosittelemme, että säädät tasoa tarkkaillessasi kameran äänenvoimakkuuden tasomittaria tai äänitallennuksen äänenvoimakkuutta kuulokkeilla.

5. FILTER-kytkin

NC: Valitse tämä valinta käyttäaksesi melunpoiston suodatustoimintoa. Epämiellyttävät äänet poistetaan lähes täysin digitaalisen signaalinkäsittelyn avulla. Jos äänenlaatu ei tunnu sopivalta, valitse "OFF".

LC: Valitse tämä valinta käyttäaksesi kohinan poiston suodatustoimintoa. Epäsuotava melu, kuten tuulesta, ilmanvaihrolaitteista ja tärinästä aiheutuva melu, minimoidaan.

OFF: Valitse tämä valinta poistaaksesi käytöstä jommankumman suodatustoiminnon.

Huomautus

- Liitetyn kameran käyttö hiljaisessa paikassa kädessä pitäen voi aiheuttaa vieron tärisevän äänen tallentumisen. Jos tallennettu tärisevä ääni häiritsee, aseta FILTER-kytkin asentoon "LC" ja yritä uudelleen.

6. DIGITAL/ANALOG-kytkin

Valitse digitaalinen tai analoginen syöttötyyppi.

Jos kamerasi on yhteensopiva digitaalisen Moniliitäntäkenkä-äänikäyttöliittymän kanssa, aseta kytkimen valinnaksi "DIGITAL".

Tämän ansiosta laite ja siihen liitetty kamera voivat kommunikoida toistensa kanssa digitaalisten signaalien avulla ja mahdollistaa äänentallennuksen mahdollisimman vähäisellä äänen lisäyksellä.

Tietoja tuulilasista

Kun sovitat tuulilasin laitteen mikrofonin päälle, voit minimoida mikrofonin tulevan tuulesta tai hengittämisestä aiheutuvan äänen tallentumisen.

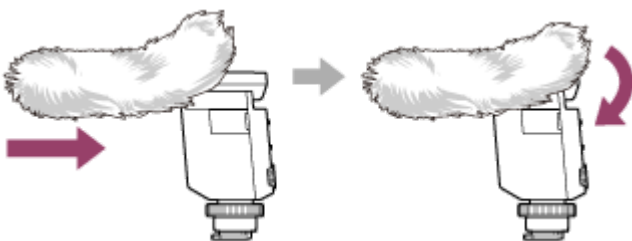

Huomautus

- Jos tuulilasi altistuu sateelle tai kosteudelle, poista se laitteesta ja anna sen kuivua suojassa.

Aiheeseen liittyvää

- [Tuetut kameramallit](#)
- [Kiinnittäminen kameraan / irrottaminen kamerasta](#)

- [Tietoa suuntakuviosta ja taajuusvasteesta](#)

5-008-231-71(1) Copyright 2019 Sony Corporation

Haulikkomikrofoni
ECM-B1M

Purkaminen

Jos huomaat minkään osan puuttuvan, ota yhteyttä jälleenmyyjääsi.
Sulkeissa oleva numero ilmaisee määrää.

- Haulikkomikrofoni (1)
- Tuulilasi (1)
- Liittimen suojakorkki (kiinnitetty) (1)
- Kotelo (1)
- Painetut asiakirjat

Kiinnittäminen kameraan / irrottaminen kamerasta

Kiinnitä haulikkomikrofoni kameraan.

Huomautus

- Ennen kuin kiinnität tämän laitteen kameraan tai poistat sen kamerasta, kytke kameran virta pois.

1 Poista liittimen suojakorkki tästä laitteesta.

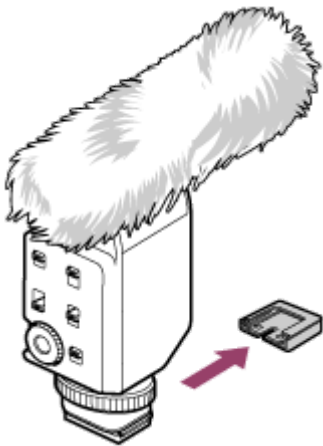

2 Kiinnitä tämä laite tukevasti kameraan (①) kiertämällä lukkosäädintä "LOCK"-suuntaan (②).

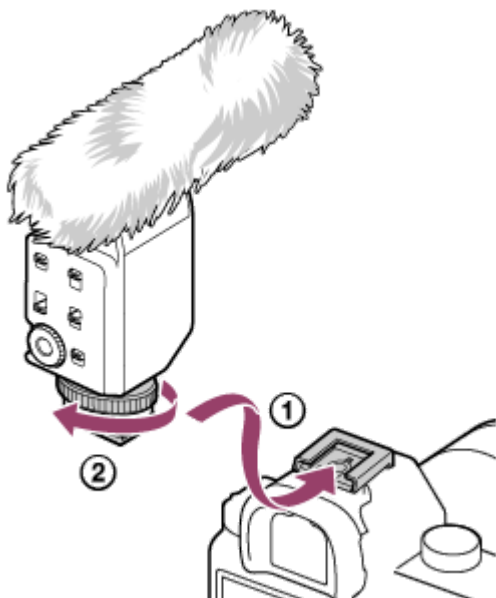

Kun tämä laite kiinnitetään kameraan, äänensyöttö vaihtuu automaattisesti sisäisestä mikrofonista ulkoiseen mikrofonisiin (tähän laitteeseen). Jos Multi Interface -jalusta ei asetu helposti lisävarusteistukkaan, kierrä lukkosäädintä vastapäivään, kunnes se pysähtyy, ja yritä sitten uudelleen.

3 Aloita tallentaminen kameralla.

Kameran Käyttöopas sisältää lisätietoja.

Haulikkomikrofonin irrottaminen

Sammuta kameran virta, kierrä lukkosäädintä vastapäivään, kunnes se pysähtyy, ja liu'uta Multi Interface -jalusta pois lisävarusteistukasta.

5-008-231-71(1) Copyright 2019 Sony Corporation

Tietoa suuntakuviosta ja taajuusvasteesta

Suuntamikrofonin suuntakuvio

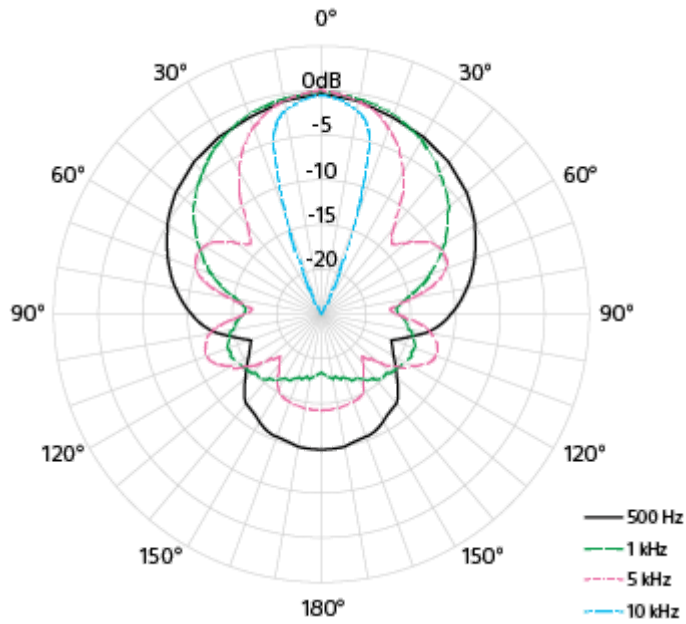

Suuntamikrofonin taajuusvaste

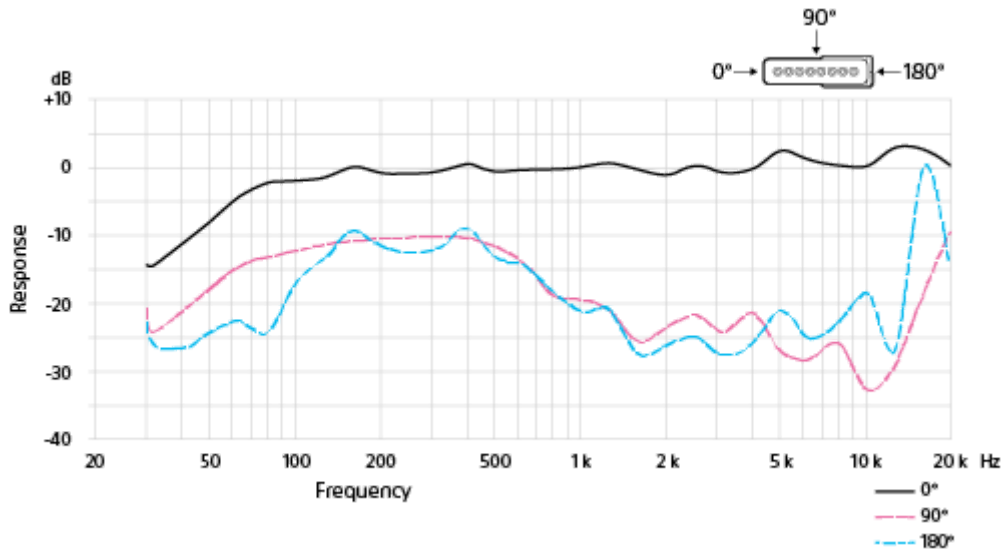

Herttamikrofonin suuntakuvio

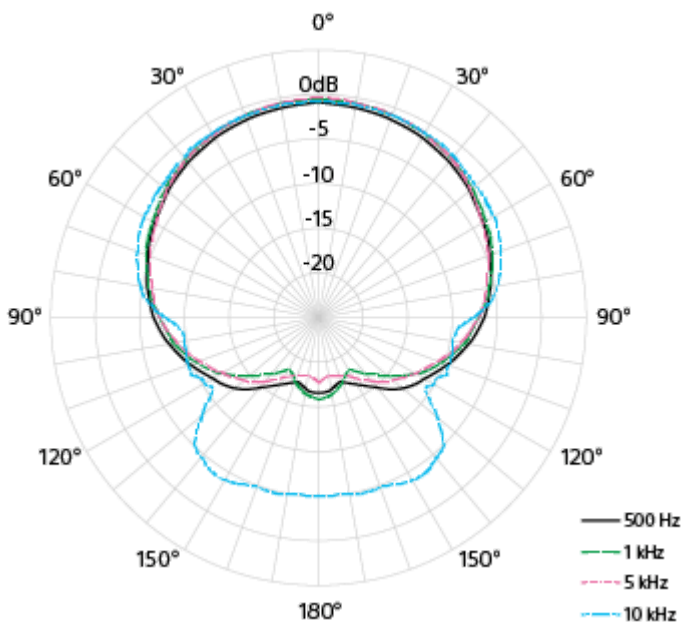

Herttamikrofonin taajuusvaste

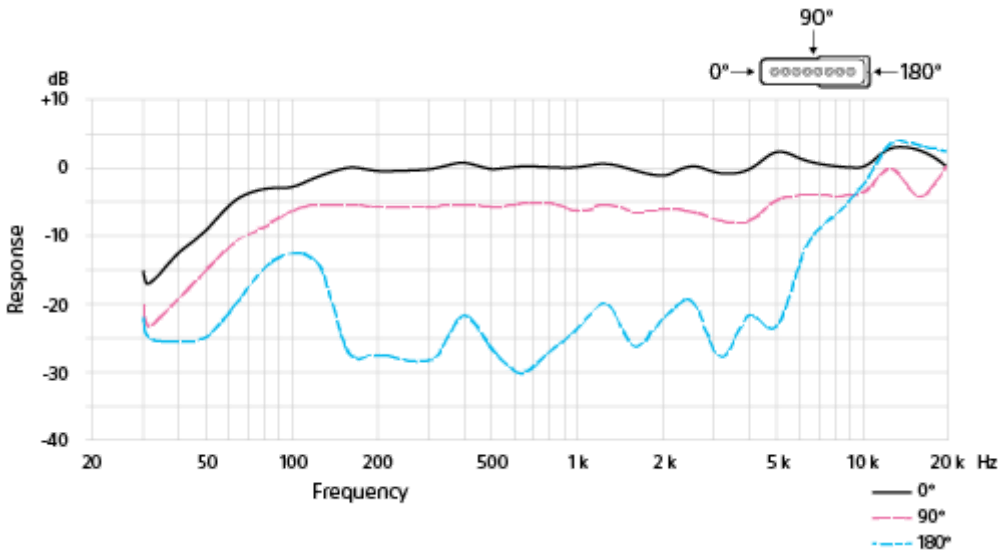

Pallomikrofonin suuntakuvio

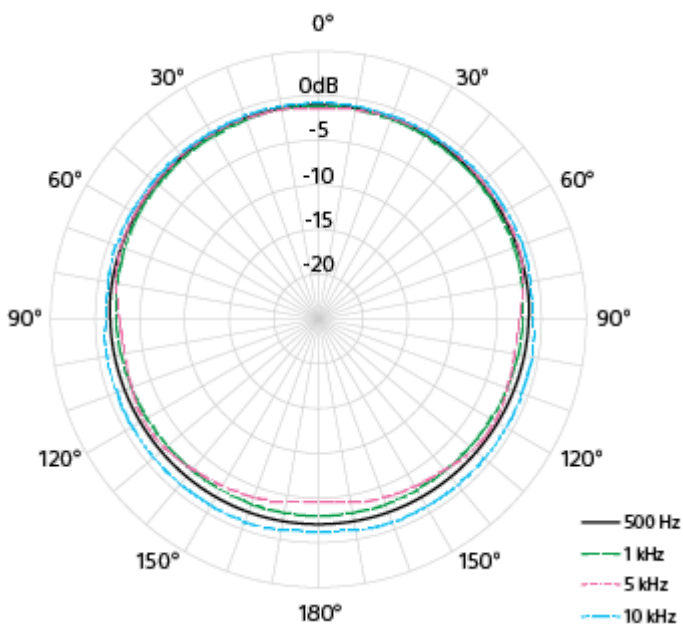

Pallomikrofonin taajuusvaste

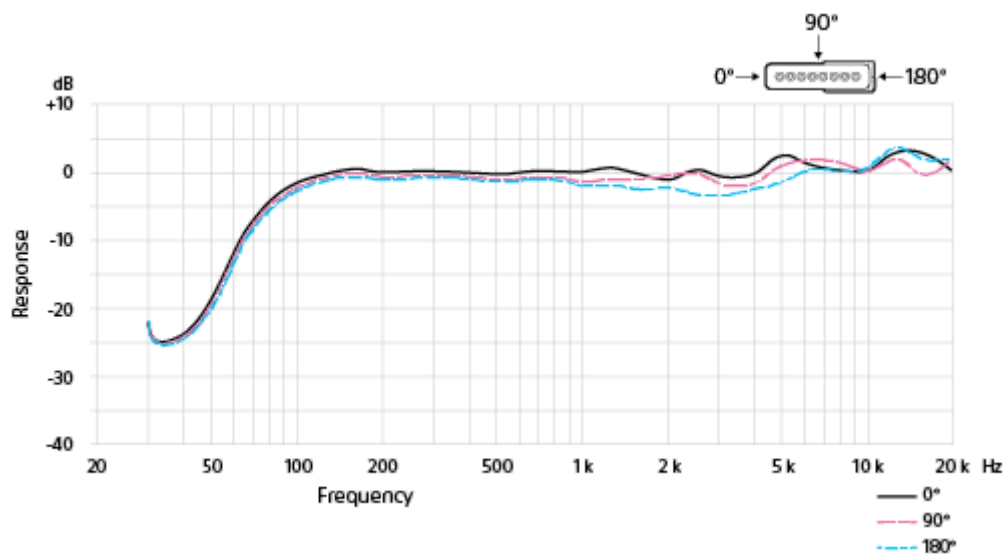

5-008-231-71(1) Copyright 2019 Sony Corporation

Käyttöä koskevia huomautuksia

- Suojaa Multi Interface -jalustan liitin vaurioilta laitetta kannettaessa irrottamalla laite kamerasta, kiinnittämällä liittimen suojus jalustaan ja panemalla laite mukana toimitettuun koteloon.
- Tallennuksen aikana kameran ja objektiivin käyttämisestä ja käsittelystä aiheutuvat äänet saattavat myös tallentua. Jos tätä laitetta kosketetaan tallennuksen aikana, koskettamisesta aiheutuvat äänet tallentuvat.
- Äänen tarkkailu tai tallentaminen kameran mikrofoniin avulla voi aiheuttaa ääneen pienen viiveen.
- Varmista ennen objektiivin vaihtamista, että objektiivin pinnalla ja kameran rungossa ei ole tuulilasin kuituja. Poista mahdolliset kuidut puhaltimella tms. ja vaihda objektiivi.
- Jos mikrofoniin pinnalla on pölyä tai vesipisaroita, tallentaminen ei ehkä onnistu kunnolla. Varmista, että puhdistat mikrofoniin pinnan ennen tämän laitteen käyttämistä.

Haulikkomikrofoni
ECM-B1M

Tekniset tiedot

Tyyppi	Elektreettikondensaattori
Taajuusvaste	40 Hz – 20 000 Hz
Suuntakuvio	Superhertta / hertta / pallo (valittavissa)
Etuosan herkkyys^{*1}	-20 dBFS (0,1 Pa, 1 kHz)
Luontainen melu^{*1 *2}	14 dB SPL tai vähemmän (0 dB = 2×10^{-5} Pa)
Tuulen ääni^{*1 *3}	50 dB SPL tai vähemmän (kun tuulilasia ei ole kiinnitetty) 30 dB SPL tai vähemmän (kun tuulilasi on kiinnitetty)
Suurin äänenpainetaso (tulo)	120 dB SPL ^{*1 *4}
Dynaaminen alue^{*2}	Vähintään 106 dB
Käyttölämpötilat	0 °C – 40 °C
Varastointilämpötilat	-20 °C – +55 °C
Mitat (noin)	27,4 mm × 81,8 mm × 99,3 mm (leveys/korkeus/syvyys) (paitsi tuulilasi ja ulkonevat osat)
Paino (noin)	77,3 g

*1 Saatu asettamalla AUTO/MAN-kytkin ja ATT-kytkin vastaavasti asentoihin "AUTO" ja "10dB".

*2 Saatu asettamalla DIGITAL/ANALOG-kytkin asentoon "DIGITAL".

*3 Vastaava äänenpaineen tason arvo muunnettu mikrofoniin tulevan melun keskimääräisestä arvosta, kun tuulen nopeus on 2 m/sek. (0 dB = 2×10^{-5} Pa)

*4 Vastaava äänenpaineen tason arvo muunnettu syöttötason arvosta, joka saadaan, kun 1 %:n aaltomuodon vääristymä tuotetaan 1 kHz:n lähtösignaaleilla mikrofoniin. (0 dB = 2×10^{-5} Pa)

Ulkoasua ja teknisiä ominaisuuksia saatetaan muuttaa ilman ennakoilmoitusta.

SONY

Käyttöopas

Haulikkomikrofoni
ECM-B1M

Tavaramerkit

- Multi Interface Shoe on Sony Corporationin tavaramerkki.

5-008-231-71(1) Copyright 2019 Sony Corporation