

Ручка для зйомки з бездротовим пультом дистанційного керування GP-VPT2BT

Використовуйте Довідка у разі виникнення проблем або запитань щодо використання Ручка для зйомки з бездротовим пультом дистанційного керування.



Моделі камер, які підтримуються

Цей пристрій являє собою ручку для зйомки з функцією бездротового пульта дистанційного керування, яка сумісна з Bluetooth (далі іменується як «цей пристрій»).

Стосовно моделей камер, сумісних із цим пристроєм, див. тут. (Відкриється інше вікно.)

Сполучення пристрою зі встановленою камерою

Перед встановленням з'єднання по Bluetooth необхідно виконати сполучення пристрою з камерою (реєстрацію пристрою). Щодо детальної процедури, див. тут.

Що якщо функція пульта дистанційного керування цього пристрою не працює?

У разі якщо функція пульта дистанційного керування цього пристрою не працює, див. тут.

[Найменування компонентів](#)

Підготовка

[Розпакування](#)

[Встановлення батарейки](#)

[Сполучення пристрою зі встановленою камерою](#)

[Підтвердження установки на камері](#)

[Встановлення камери](#)

[Регулювання кута нахилу](#)

[Запобігання ненавмисним операціям](#)

Зйомка

[Про стилі зйомки камери](#)

[Фотозйомка](#)

[Відеозйомка](#)

[Зумування камери](#)

[Робота індикатора](#)

[Активация функции C1 камеры](#)

Про даний пристрій

[Примітки щодо використання](#)

[Технічні характеристики](#)

[Товарні знаки](#)

Пошук та усунення несправностей

[Що якщо функція пульта дистанційного керування цього пристрою не працює?](#)

Ручка для зйомки з бездротовим пультом дистанційного керування
GP-VPT2BT

Найменування компонентів

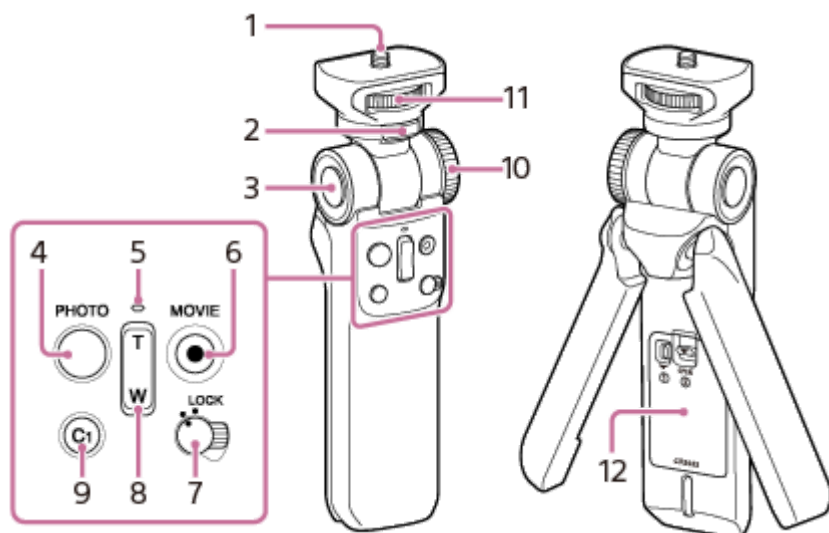

1. Гвинт для встановлення камери
2. Кнопка перевероту
Обертає встановлену камеру по колу. Докладніше див [«Регулювання кута нахилу»](#).
3. Кнопка регулювання кута
Регулює кут ручки. Докладніше див [«Регулювання кута нахилу»](#).
4. Кнопка PHOTO
5. Індикатор
6. Кнопка MOVIE
7. Перемикач LOCK
Відключає функцію пульта дистанційного керування для запобігання ненавмисним операціям камери.
8. Кнопка зумування
9. Кнопка C1
Активує функцію, призначену для Кнопка C1 на камері. Докладніше про установки камери див. в інструкції з експлуатації, що додається до камери.
10. Колесико регулювання
Регулює зусилля для зміни кута ручки.
11. Колесико для встановлення камери
12. Кришка батарейного відсіку

Про вбудовану Bluetooth®-антену

Цей пристрій оснащений вбудованою Bluetooth-антенною, яка розташована в місці, показаному на наступному малюнку. Під час керування цим пристроєм тримайте руку подалі від цього місця, щоб запобігти можливому

порушенню з'єднання по Bluetooth.

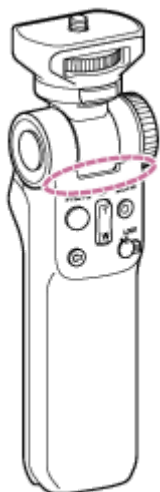

Пов'язані розділи

- [Активація функції C1 камери](#)
- [Запобігання ненавмисним операціям](#)
- [Встановлення батарейки](#)
- [Сполучення пристрою зі встановленою камерою](#)
- [Робота індикатора](#)

Ручка для зйомки з бездротовим пультом дистанційного керування
GP-VPT2BT

Розпакування

Якщо щось відсутнє, зверніться до дилера.

Число в дужках означає кількість.

- Ручка для зйомки з бездротовим пультом дистанційного керування (1)
- літій-іонну батарейку таблеткового типу (CR2032) (1)
- Футляр (1)
- Набір друкованої документації

Ручка для зйомки з бездротовим пультом дистанційного керування
GP-VPT2BT

Встановлення батарейки

Вставте літій-іонну батарейку таблеткового типу (CR2032), що додається, у батарейний відсік цього пристрою.

- 1 Натисніть виступ (①) на кришці батарейного відсіку ліворуч і, утримуючи виступ, натисніть униз інший виступ (②) на кришці, а потім зніміть кришку батарейного відсіку.**

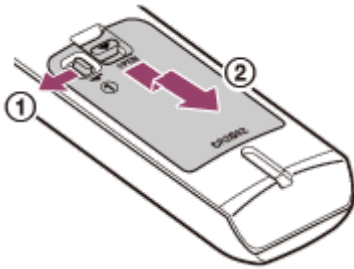

- 2 Вставте літій-іонну батарейку таблеткового типу, що додається.**

Вставте батарейку так, щоб клемма + знаходилась зверху.
(+ на батарейному відсіку вказує сторону батарейки.)

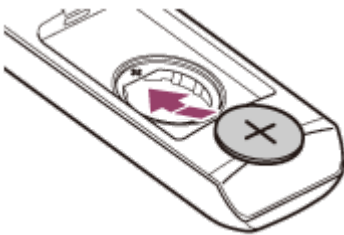

- 3 Встановить на місце кришку батарейного відсіку.**

Ручка для зйомки з бездротовим пультом дистанційного керування
GP-VPT2BT

Сполучення пристрою зі встановленою камерою



Встановіть з'єднання по Bluetooth між цим пристроєм та камерою.

Перед встановленням з'єднання по Bluetooth необхідно виконати сполучення пристрою з камерою (реєстрацію пристрою).

Примітка

- Далі наведено приклад процедури встановлення для цифрових камер Sony зі змінним об'єктивом та цифрових фотоапаратів Sony.
- Перед початком сполучення переконайтесь у тому, що перемикач LOCK на цьому пристрої НЕ встановлений у положення «LOCK».

Установка [Дист. кер. Bluetooth] у [Увімк] на камері

1. На камері виберіть MENU →  (мережа) → [Налаштув. Bluetooth] або [Bluetooth] → [Функція Bluetooth] → [Увімк].
2. На камері виберіть MENU →  (мережа) → ([Передача/Дист.] →) [Дист. кер. Bluetooth] → [Увімк].
Якщо на екрані камери з'явиться екран сполучення, перейдіть до «Сполучення».

Сполучення

Примітка

- На камері виберіть MENU →  (мережа) → ([Передача/Дист.] →) [Дист. кер. Bluetooth] і переконайтесь, що вибрано [Увімк].

1. На камері виберіть MENU →  (мережа) → [Налаштув. Bluetooth] або [Bluetooth] → [Спарювання].
2. На цьому пристрої одночасно натисніть і утримуйте кнопку PHOTO (①) і сторону T кнопки зумування (②) щонайменше 7 секунд.

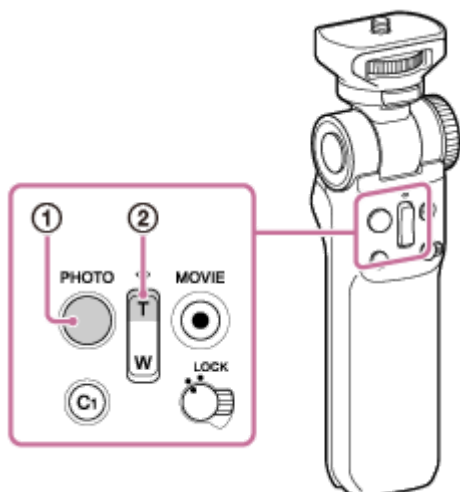

3. Коли на екрані камери з'явиться повідомлення про підтвердження, виберіть [ОК].
З'явиться  і почнеться сполучення.
Після завершення сполучення з'явиться [Виконано спарювання].

Примітка

- У разі збою сполучення індикатор на цьому пристрої стрімко мигає. Якщо це станеться, повторіть процедуру, описану в «Сполучення», ще раз. Спроба сполучення скасовується, коли минає певний час між діями в пункті 2 та пункті 3.
- У наступних випадках повторно виконайте сполучення цього пристрою зі встановленою камерою.
 - На цьому пристрої встановлено іншу камеру для роботи. (При поверненні раніше встановленої камери необхідно повторно виконати сполучення пристрою зі встановленою камерою.)
 - Скинуто мережеві установки камери.
- Якщо цей пристрій залишається без використання в той час, як встановлено з'єднання по Bluetooth, на екрані камери може з'явитися  (відсутнє з'єднання по Bluetooth).

Ручка для зйомки з бездротовим пультом дистанційного керування
GP-VPT2BT

Підтвердження установки на камері

На камері виберіть MENU →  (мережа) → ([Передача/Дист.] →) [Дист. кер. Bluetooth] і переконайтесь, що вибрано [Увімк].

Примітка

- Ви не зможете використовувати функцію для прив'язування інформації про місцезнаходження зі смартфоном у той час, як [Дист. кер. Bluetooth] встановлено в [Увімк].
- Ви не зможете використовувати інфрачервоний пульт дистанційного керування в той час, як [Дист. кер. Bluetooth] встановлено в [Увімк].
- У той час, як [Дист. кер. Bluetooth] встановлено в [Увімк], камера не перемикається в режим енергозбереження. Змініть установку на [Вимк] після того, як закінчите використовувати пульт дистанційного керування Bluetooth.

Ручка для зйомки з бездротовим пультом дистанційного керування
GP-VPT2BT

Встановлення камери

Встановіть камеру на цей пристрій.

Перед встановленням на пристрій вставте в камеру акумулятор і карту пам'яті.

- 1 Вставте гвинт для встановлення камери на цьому пристрої в отвір для гвинта штатива з нижнього боку камери (①), а потім поверніть коліщатко для встановлення камери, щоб закріпити камеру (②).

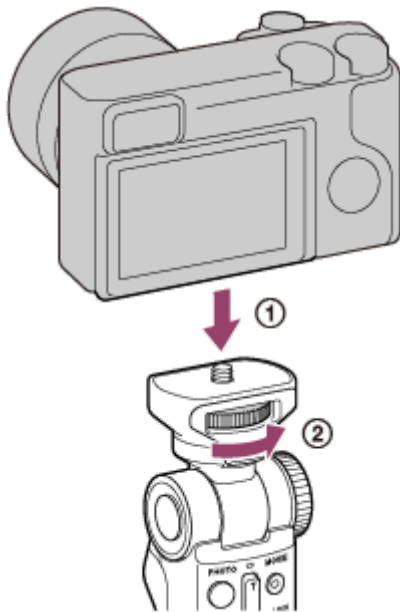

Примітка

- Будьте обережні, щоб не впустити камеру або цей пристрій.
- Після завершення використання цього пристрою зніміть його з камери та зберігайте у футлярі, що входить до комплекту. Перед зняттям пристрою з камери поверніть перемикач LOCK у положення «LOCK».

Ручка для зйомки з бездротовим пультом дистанційного керування
GP-VPT2BT

Регулювання кута нахилу

Відрегулюйте кут нахилу ручки або спрямування встановленої на цьому пристрої камери.

Для регулювання кута нахилу ручки

Натискаючи кнопку регулювання кута, ви можете змінювати кут нахилу ручки на 10 градусів.

- 1 Натисніть і утримуйте кнопку регулювання кута (①) і відпустіть цю кнопку, коли ручку буде відрегульовано на потрібний кут (②).

Перед натисканням кнопки регулювання кута обов'язково утримуйте камеру рукою на випадок, якщо вона відразу ж нахилиться.

Не змінюйте кут ручки силоміць без натискання кнопки регулювання кута.

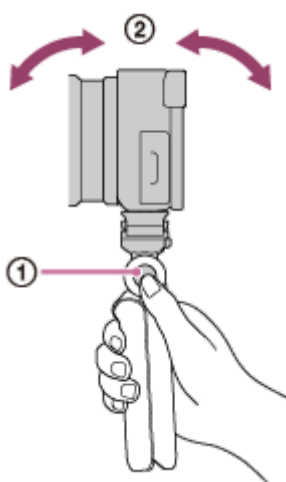

- 2 Переконайтесь, що кнопка регулювання кута піднялася назад на місце, що означає фіксацію ручки під потрібним кутом.

Для регулювання зусилля для зміни кута ручки

Поверніть коліщатко регулювання (①).

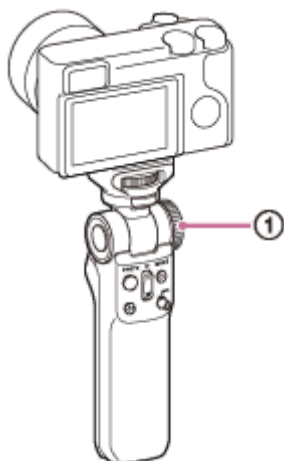

- Якщо встановлена на цьому пристрої камера має велику вагу, камера може відразу ж нахилитися під час регулювання кута нахилу ручки при натисканні кнопки регулювання кута. Щоб уникнути цього, рекомендується затягнути коліщатко регулювання (обертаючи його за годинниковою стрілкою). З іншого боку, у випадку малої ваги камери регулювати кут нахилу ручки простіше, коли коліщатко регулювання послаблено.
- Не затягуйте надмірно коліщатко регулювання.
- Якщо коліщатко регулювання надмірно затягнуте, ви можете скористатися монетою або аналогічним предметом для послаблення коліщатка.

Для зміни спрямування камери

Натискаючи кнопку повороту (①), можна обертати камеру по колу (②). При кожному натисканні цієї кнопки камера обертається на 90 градусів.

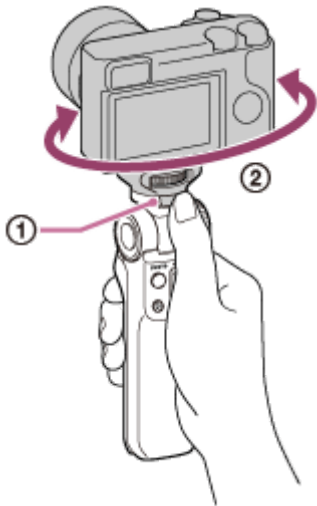

Примітка

- Переконайтесь, що кнопка регулювання кута піднялася назад на місце. В іншому випадку ручку не буде зафіксовано. Утримуйте камеру і змінійте кут, переміщаючи ручку доти, доки кнопка регулювання кута не підніметься назад на місце.
- Функція пульта дистанційного керування цього пристрою може не працювати залежно від кута нахилу ручки. У такому випадку повторно відрегулюйте кут нахилу ручки.

Ручка для зйомки з бездротовим пультом дистанційного керування
GP-VPT2BT

Запобігання ненавмисним операціям

Ви можете відключити функцію пульта дистанційного керування цього пристрою для запобігання ненавмисним операціям камери, які можуть статися під час перенесення пристрою разом із встановленою камерою.

- 1 Поверніть перемикач LOCK у положення «LOCK».

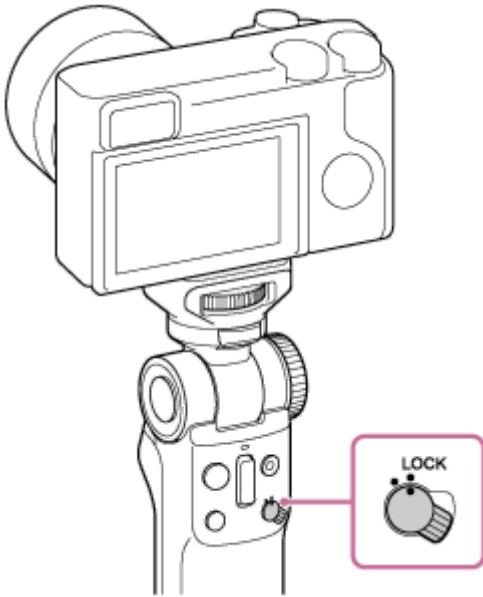

Щоб включити функцію пульта дистанційного керування, поверніть перемикач LOCK убік від положення «LOCK».

Ручка для зйомки з бездротовим пультом дистанційного керування
GP-VPT2BT

Про стилі зйомки камери

Для зйомки камерою тримайте цей пристрій у руці або використовуйте його як штатив, відкривши ніжки пристрою.

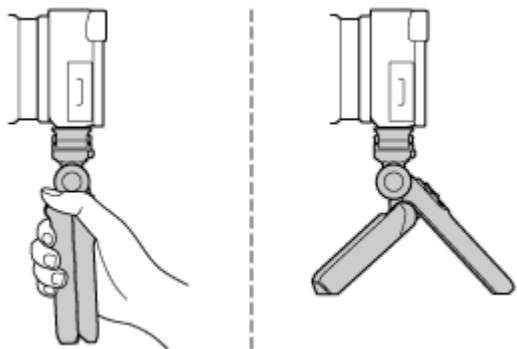

Ручка для зйомки з бездротовим пультом дистанційного керування
GP-VPT2BT

Фотозйомка

Для отримання фотознімка керуйте цим пристроєм, у котрого встановлено з'єднання по Bluetooth з камерою.

1 Натисніть кнопку PHOTO (①).

Натисніть цю кнопку наполовину для фокусування, а потім натисніть її до самого кінця, щоб отримати знімок. Коли камера сфокусується за допомогою функції автофокусування, увімкнеться індикатор на цьому пристрої. При успішній зйомці цей індикатор увімкнеться.

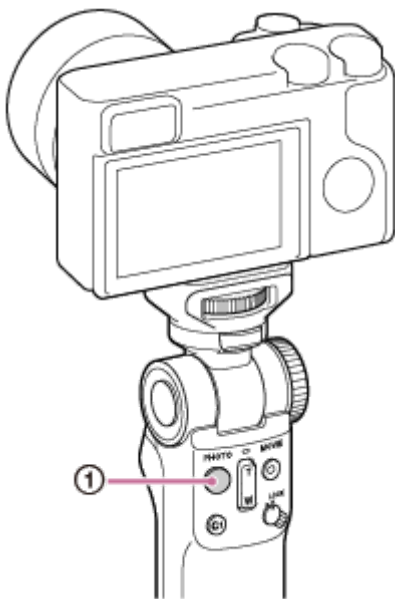

Пов'язані розділи

- [Сполучення пристрою зі встановленою камерою](#)
- [Відеозйомка](#)

Ручка для зйомки з бездротовим пультом дистанційного керування
GP-VPT2BT

Відеозйомка

Для здійснення відеозйомки керуйте цим пристроєм, у котрого встановлено з'єднання по Bluetooth з камерою.

1 Натисніть кнопку MOVIE (Ⓜ).

Почнеться відеозйомка. Для зупинки зйомки натисніть кнопку MOVIE ще раз.
Коли почнеться зйомка, індикатор на цьому пристрої ввімкнеться. Коли зйомка зупиниться, індикатор вимкнеться.

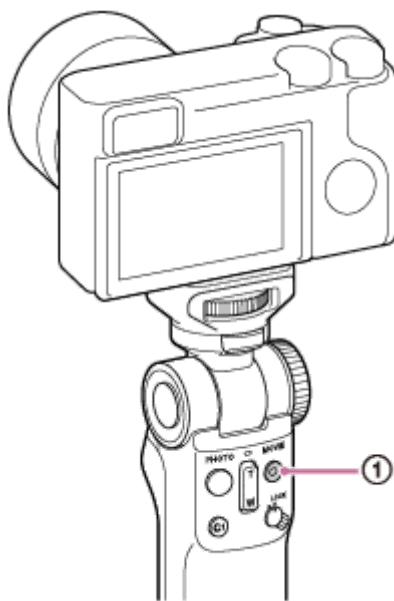

Пов'язані розділи

- [Сполучення пристрою зі встановленою камерою](#)
- [Фотозйомка](#)

Ручка для зйомки з бездротовим пультом дистанційного керування
GP-VPT2BT

Зумування камери

Для збільшення/зменшення масштабу камери керуйте цим пристроєм, у котрого встановлено з'єднання по Bluetooth з камерою.

1 Натисніть кнопку зумування (Ⓢ).

Для збільшення на об'єкті натисніть на край кнопки T (Телефото).
Для зменшення на об'єкті натисніть на край кнопки W (Широкий кут).

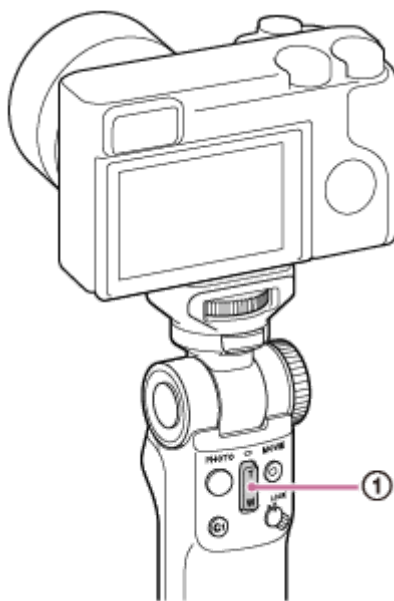

Натискаючи і утримуючи будь-який край кнопки зумування, можна швидше збільшувати/зменшувати масштаб на об'єкті.

Примітка

- Швидкість зумування змінюється залежно від камери або об'єктива.
- Функція зумування працює з камерою або об'єктивом із вбудованим електронним приводним зумом. Якщо включено функцію цифрового зумування камери, виконуватиметься цифрове зумування.

Пов'язані розділи

- [Сполучення пристрою зі встановленою камерою](#)

Ручка для зйомки з бездротовим пультом дистанційного керування
GP-VPT2BT

Робота індикатора

Індикатор на цьому пристрої висвічується або мигає відповідно до роботи функції пульта дистанційного керування цього пристрою або до роботи або стану камери, як описано нижче:

Висвічується	<ul style="list-style-type: none"> ● коли камера сфокусована за допомогою функції автофокусування ● при фотозйомці або початку запису шляхом натискання кнопки PHOTO ● під час здійснення відеозйомки ● коли виконано сполучення ● при прийманні камерою сигналів зумування від цього пристрою
Мигає	<ul style="list-style-type: none"> ● під час здійснення сполучення ● під час роботи автоспуску
Стрімко мигає	<ul style="list-style-type: none"> ● коли камера не може прийняти сигнали дистанційного керування від цього пристрою ● при збої сполучення ● при перемиканні перемикача LOCK з «LOCK» у положення, відмінне від «LOCK», у той час, як залишився низький заряд акумулятора

Пов'язані розділи

- [Найменування компонентів](#)

Ручка для зйомки з бездротовим пультом дистанційного керування
GP-VPT2BT

Активація функції C1 камери

Натискаючи кнопку C1 на цьому пристрої, ви можете активізувати функцію, призначену для кнопки C1 камери. Докладніше про кнопку C1 камери див. в інструкції з експлуатації, що додається до камери.

Ручка для зйомки з бездротовим пультом дистанційного керування
GP-VPT2BT

Примітки щодо використання

- Якщо вага встановленої камери перевищує максимально допустиму вагу цього пристрою (загальну вагу встановленої камери і аксесуарів), пристрій може перекинутися, що призведе до пошкодження.
- Обов'язково надійно встановіть камеру на цей пристрій. Утримуючи пристрій для зйомки камерою, обов'язково також міцно утримуйте її. Якщо цього не робити, камера або пристрій можуть впасти, що призведе до нещасного випадку або травми.
- Не розмахуйте цим пристроєм, доки на ньому встановлено камеру.
- Залежно від встановленої на цьому пристрої камери, екран камери може зіткнутися з головою ручки і зупинитися при відкриванні екрана. У такому випадку не намагайтесь далі відкрити екран силоміць.
- Перед регулюванням кута нахилу ручки або спрямування встановленої на цьому пристрої камери, обов'язково утримуйте камеру або її об'єктив рукою.
- Під час відкривання/закривання ніжок цього пристрою або регулювання кута ручки тримайте палець(и) осторонь, щоб уникнути ризику защемлення.
- Використовуючи цей пристрій як штатив, повністю розкладіть його ніжки і встановіть пристрій на рівну поверхню. Залежно від кута нахилу головки ручки або встановленої камери, пристрій може втратити рівновагу і хитатися. Не використовуйте пристрій, якщо він хитається.
- Після прикріплення до камери аксесуара і встановлення камери на цей пристрій перевірте, чи залишається все ще пристрій у стійкому положенні. Залежно від прикріпленого аксесуара, камера може не підходити для використання з цим пристроєм.
- Щоб уникнути ризику перекидання, не використовуйте цей пристрій у місці, яке піддається дії вітру або вібрації.
- Під час використання цього пристрою в літаку або в лікарні виконуйте інструкції авіакомпанії або лікарні, щоб уникнути можливого створення перешкод для приборів або медичних пристроїв унаслідок впливу радіохвиль від цього пристрою.

Не використовуйте/не зберігайте пристрій у наступних місцях

Зберігання під впливом прямих сонячних променів або поруч із нагрівальними приладами
Пристрій може знебарвитися або деформуватися, і це може призвести до несправності.

Примітки щодо батарейки

- Перед утилізацією переконайтесь, що батарейка розряджена. Для утилізації батарейки ізолюйте контакти батарейки за допомогою клейкої стрічки. Якщо протік електроліт батарейки, витріть увесь електроліт у батарейному відсіку перед встановленням нової батарейки. Якщо електроліт батарейки потрапив на тіло або одяг, ретельно змийте його водою.
- Залежно від проміжку часу після виготовлення, навіть нова батарейка може мати короткий строк служби.

Пов'язані розділи

- [Встановлення батареї](#)

5-011-851-82(1) Copyright 2019 Sony Corporation

Ручка для зйомки з бездротовим пультом дистанційного керування
GP-VPT2BT

Технічні характеристики

Максимально допустима вага	До 1,5 кг (загальна вага встановленої камери та аксесуарів)
Розміри (приблиз.)	При складених ніжках: 49,5 мм × 173,0 мм × 42,0 мм При розкладених ніжках: 146,5 мм × 133,5 мм × 163,0 мм (Ш/В/Г)
Маса (приблиз.)	215 г (Чорний)/186 г (Білий) (без акумулятора)

Конструкція і технічні характеристики можуть бути змінені без повідомлення.

Ручка для зйомки з бездротовим пультом дистанційного керування
GP-VPT2BT



Товарні знаки

- Слово-знак і логотип Bluetooth[®] — це зареєстровані торговельні марки, які належать Bluetooth SIG, Inc. Sony Group Corporation використовує їх відповідно до ліцензії.

Ручка для зйомки з бездротовим пультом дистанційного керування
GP-VPT2BT

Що якщо функція пульта дистанційного керування цього пристрою не працює?

Перевірка установки Bluetooth на камері

- [Функція Bluetooth] може бути встановлена у [Вимк] на камері.
На камері виберіть MENU →  (мережа) → [Налаштув. Bluetooth] або [Bluetooth] → [Функція Bluetooth] і переконайтесь, що вибрано [Увімк].
- [Дист. кер. Bluetooth] може бути встановлено у [Вимк] на камері.
На камері виберіть MENU →  (мережа) → ([Передача/Дист.] →) [Дист. кер. Bluetooth] і переконайтесь, що вибрано [Увімк].

Перевірка налаштувань на цьому пристрої

- Функцію пульта дистанційного керування відключено. Поверніть перемикач LOCK на цьому пристрої у бік від положення «LOCK».
- Сполучення з камерою може бути втрачено. Знову виконайте сполучення цього пристрою з камерою.
- Батарейка в цьому пристрої розрядилася. Замініть батарейку на нову.

Пов'язані розділи

- [Запобігання ненавмисним операціям](#)
- [Сполучення пристрою зі встановленою камерою](#)
- [Підтвердження установки на камері](#)
- [Встановлення батарейки](#)