

レンズ交換式デジタルカメラ
ILCE-7RM3A α7RIII



製品を使っていて困ったときやわからないことがあったときに使うマニュアルです。



ピクセルシフトマルチ撮影

4枚のRAW画像を撮影してパソコンで合成することで、通常の撮影では実現できない高解像度の画像を生成できます。美術品や建築物などの静止物を撮影する場合に効果的です。



画像に位置情報を記録するには

スマートフォンで取得した位置情報を画像撮影時に記録できます。



ILCE-7RM3A : サポート情報

カメラ本体の基本情報や対応レンズ/アクセサリーの情報、困ったときのQ&Aなどを説明しています。(別ウィンドウで開きます。)

各部の名称/画面表示

各部の名称

— [本体前面](#)

[本体後面](#)

[本体上面/側面](#)

[本体底面](#)

基本的な操作

[コントロールホイールの使いかた](#)

[マルチセレクターの使いかた](#)

[MENUの使いかた](#)

[Fn（ファンクション）ボタンの使いかた](#)

[クイックナビの使いかた](#)

[キーボードの使いかた](#)

画面表示

[モニターに表示されるアイコン一覧](#)

[画面表示を切り換える（撮影/再生）](#)

[DISPボタン（背面モニター/ファインダー）](#)

準備

[本体と付属品を確認する](#)

バッテリー（電池）を充電する

[バッテリーを充電する（チャージャー）](#)

[バッテリーを本機に入れる/取り出す](#)

[パソコンに接続して充電する](#)

[バッテリーの使用時間と撮影可能枚数](#)

[外部電源で本機を使う](#)

[バッテリーについてのご注意](#)

[充電についてのご注意](#)

メモリーカード（別売）を入れる

[メモリーカードを本機に入れる/取り出す](#)

[使用できるメモリーカード](#)

[メモリーカードについてのご注意](#)

レンズを取り付ける

[レンズを取り付ける/取りはずす](#)

[レンズフードを取り付ける](#)

アクセサリを取り付ける

[マウントアダプターについて](#)

[マウントアダプターLA-EA1/LA-EA3/LA-EA5について](#)

[マウントアダプターLA-EA2/LA-EA4について](#)

[縦位置グリップについて](#)

[日付と時刻を設定する](#)

[カメラ内ガイド](#)

撮影

[静止画を撮影する](#)

フォーカス（ピント）を合わせる

[フォーカスモード](#)

オートフォーカス

[フォーカスエリア](#)

[位相差AFについて](#)

[フォーカスタンダード](#)

[フォーカスセット](#)

[縦横フォーカスエリア切換（静止画）](#)

[AF/MFコントロール](#)

[シャッター半押しAF（静止画）](#)

[AFオン](#)

[顔/瞳AF設定](#)

[ピント拡大中のAF（静止画）](#)

[中央ボタン押しロックオンAF](#)

[フォーカスホールド](#)

[フォーカスエリア登録機能（静止画）](#)

[登録フォーカスエリア消去（静止画）](#)

[プリAF（静止画）](#)

[アイスタートAF（静止画）](#)

[AF被写体追従感度（静止画）](#)

- [AF-S時の優先設定](#)
- [AF-C時の優先設定](#)
- [AF補助光（静止画）](#)
- [フォーカスエリア自動消灯](#)
- [コンティニュースAFエリア表示](#)
- [位相差AFエリア表示](#)
- [AF微調整](#)
- [AFシステム（静止画）](#)
- [AF時の絞り駆動（静止画）](#)

マニュアルフォーカス

- [マニュアルフォーカス](#)
- [ダイレクトマニュアルフォーカス（DMF）](#)
- [ピント拡大](#)
- [MFアシスト（静止画）](#)
- [ピント拡大時間](#)
- [ピント拡大初期倍率（静止画）](#)
- [ピーキング設定](#)

ドライブ機能を使う（連写/セルフタイマー）

- [ドライブモード](#)
- [連続撮影](#)
- [連写残量表示](#)
- [セルフタイマー](#)
- [セルフタイマー（連続）](#)
- [連続ブラケット](#)
- [1枚ブラケット](#)
- [ブラケット撮影時のインジケーター](#)
- [ホワイトバランスブラケット](#)
- [DROブラケット](#)
- [ブラケット設定](#)

インターバル撮影をする

- [インターバル撮影機能](#)

タッチ機能を使う

- [タッチ操作](#)

- [タッチパネル/タッチパッド](#)

- [タッチフォーカス](#)

- [タッチパッド設定](#)

静止画の画像サイズ/画質を選ぶ

- [JPEG画像サイズ \(静止画\)](#)

- [JPEG画質 \(静止画\)](#)

- [横縦比 \(静止画\)](#)

- [ファイル形式 \(静止画\)](#)

- [RAW記録方式 \(静止画\)](#)

- [APS-C/Super 35mm](#)

- [撮影範囲 \(画角\) について](#)

撮影モードを変える

- [モードダイヤルの機能一覧](#)

- [おまかせオート](#)

- [シーン認識について](#)

- [プログラムオート](#)

- [絞り優先](#)

- [シャッタースピード優先](#)

- [マニュアル露出](#)

- [バルブ撮影](#)

- [呼び出し \(撮影設定1/撮影設定2\)](#)

- [動画：露出モード](#)

- [スロー&クイックモーション：露出モード](#)

露出/測光をコントロールする

- [露出補正](#)

- [露出補正值のリセット](#)

[ダイヤル露出補正](#)

[露出設定ガイド](#)

[露出値ステップ幅](#)

[測光モード](#)

[マルチ測光時の顔優先](#)

[スポット測光位置](#)

[AEロック](#)

[シャッター半押しAEL \(静止画\)](#)

[露出基準調整](#)

[露出補正の影響](#)

[ゼブラ設定](#)

明るさ/コントラストを自動補正する

[Dレンジオブティマイザー \(DRO\)](#)

[オートHDR](#)

ISO感度を選ぶ

[ISO感度](#)

[ISO AUTO低速限界](#)

ズームする

[本機で使用できるズームの種類](#)

[全画素超解像ズーム/デジタルズーム \(ズーム\)](#)

[ズーム設定](#)

[ズーム倍率について](#)

[ズームリング操作方向](#)

ホワイトバランス

[ホワイトバランス](#)

[AWB時の優先設定](#)

[\[カスタムセット\] で基準の白を取り込む](#)

画像の仕上がりを設定する

[クリエイティブスタイル](#)

[ピクチャーエフェクト](#)

[色空間（静止画）](#)

シャッターの設定

[フリッカーレス撮影（静止画）](#)

[レンズなしリリース](#)

[メモリーカードなしリリース](#)

[サイレント撮影（静止画）](#)

[電子先幕シャッター](#)

手ブレを補正する

[手ブレ補正](#)

[手ブレ補正設定](#)

レンズ補正

[レンズ補正](#)

ノイズリダクション

[長秒時NR（静止画）](#)

[高感度NR（静止画）](#)

顔検出

[登録顔優先](#)

[個人顔登録（新規登録）](#)

[個人顔登録（優先順序変更）](#)

[個人顔登録（削除）](#)

より高解像の静止画を撮影する

[より高解像の静止画を撮影する（ピクセルシフトマルチ撮影）](#)

フラッシュを使う

[フラッシュ（別売）を使う](#)

[赤目軽減発光](#)

[フラッシュモード](#)

[調光補正](#)

[FELロック](#)

[外部フラッシュ設定](#)

[ワイヤレスフラッシュ](#)

動画撮影

[動画を撮影する](#)

[シャッターボタンで動画撮影](#)

[動画の記録フォーマットについて](#)

[記録方式（動画）](#)

[記録設定（動画）](#)

[スロー&クイック設定](#)

[プロキシー記録](#)

[音声記録](#)

[音声レベル表示](#)

[録音レベル](#)

[音声出力タイミング](#)

[風音低減](#)

[ピクチャープロファイル](#)

[ガンマ表示アシスト](#)

[オートスローシャッター（動画）](#)

[AF駆動速度（動画）](#)

[AF被写体追従感度（動画）](#)

[TC/UB設定](#)

[TC/UB表示切換](#)

[MOVIE\(動画\)ボタン](#)

[マーカー表示（動画）](#)

[マーカー設定（動画）](#)

[4K映像の出力先（動画）](#)

[ビデオライトモード](#)

再生

画像を見る

[静止画を再生する](#)

[再生画像を拡大する \(拡大\)](#)

[記録画像を自動的に回転させる \(記録画像の回転表示\)](#)

[画像を回転する \(回転\)](#)

[拡大の初期倍率](#)

[拡大の初期位置](#)

[動画を再生する](#)

[音量設定](#)

[動画から静止画作成](#)

[一覧表示で再生する \(一覧表示\)](#)

[画像間をジャンプ移動する方法を設定する \(画像送り設定\)](#)

[静止画と動画を切り換える \(ビューモード\)](#)

[グループ表示](#)

[インターバル連続再生](#)

[インターバル再生速度](#)

[再生するメモリーカードを選ぶ \(再生メディア選択\)](#)

[メモリーカード間で画像をコピーする \(コピー\)](#)

[スライドショーで再生する \(スライドショー\)](#)

プロテクト (保護) する

└ [画像を保護する \(プロテクト\)](#)

レーティング (ランク分け) を設定する

└ [レーティング](#)

└ [レーティング設定\(カスタムキー\)](#)

プリント指定する (DPOF)

└ [プリント指定する \(プリント指定\)](#)

画像を削除する

└ [表示中の画像を削除する](#)

└ [不要な画像を選んで削除する \(削除\)](#)

└ [削除確認画面](#)

テレビで見る

└ [HDMIケーブルを使ってテレビで見る](#)

カメラのカスタマイズ

よく使う設定を登録する

[登録 \(撮影設定1/撮影設定2\)](#)

[メディア選択 \(登録呼び出し\)](#)

[カスタム撮影設定登録](#)

ボタンにお好みの機能を割り当てる

[カスタムキー \(静止画/動画/再生\)](#)

[ファンクションメニュー設定](#)

リング/ダイヤルの機能をカスタマイズする

[ダイヤルの設定](#)

[Av/Tvの回転方向](#)

[ファンクションリング\(レンズ\)](#)

[操作部のロック](#)

MENUをカスタマイズする (マイメニュー)

[項目の追加](#)

[項目の並べ替え](#)

[項目の削除](#)

[ページの削除](#)

[全て削除](#)

撮影前/撮影後に画像を確認する

[オートレビュー](#)

[絞りレビュー](#)

[撮影結果レビュー](#)

[ライブビュー表示](#)

モニター/ファインダーの設定

[グリッドライン](#)

[FINDER/MONITOR](#)

[モニター明るさ](#)

[ファインダー明るさ](#)

[ファインダー色温度](#)

[ファインダーフレームレート \(静止画\)](#)

[表示画質](#)

[ブライトモニタリング](#)

メモリーカードの設定

[フォーマット](#)

[ファイル番号](#)

[ファイル名設定](#)

[メディア残量表示](#)

[記録メディア設定：優先記録メディア](#)

[記録メディア設定：記録モード](#)

[記録メディア設定：記録メディア自動切換](#)

[記録フォルダー選択](#)

[フォルダー新規作成](#)

[フォルダー形式](#)

[管理ファイル修復](#)

本体の設定

[電子音](#)

[パワーセーブ開始時間](#)

[自動電源OFF温度](#)

[赤外線リモコン](#)

[HDMI設定：HDMI解像度](#)

[HDMI設定：24p/60p出力切換 \(動画\)](#)

[HDMI設定：HDMI情報表示](#)

[HDMI設定：TC出力 \(動画\)](#)

[HDMI設定：レックコントロール \(動画\)](#)

[HDMI設定：HDMI機器制御](#)

[USB接続](#)

[USB LUN設定](#)

[USB給電](#)

[PCリモート設定：静止画の保存先](#)

[PCリモート設定：RAW+J時のPC保存画像](#)

[日時設定](#)

[エリア設定](#)

[著作権情報](#)

[バージョン表示](#)

[認証マーク表示](#)

[デモモード](#)

カメラを初期設定に戻す

└ [設定リセット](#)

ネットワーク機能を使う

スマートフォンで本機を操作する

└ [Imaging Edge Mobileについて](#)

└ [スマートフォンで操作する（NFCワンタッチリモート）](#)

└ [Android搭載スマートフォンで操作する（QRコード）](#)

└ [Android搭載スマートフォンで操作する（SSID）](#)

└ [iPhoneまたはiPadで操作する（QRコード）](#)

└ [iPhoneまたはiPadで操作する（SSID）](#)

スマートフォンに画像を転送する

└ [スマートフォン転送機能：スマートフォン転送](#)

└ [スマートフォン転送機能：転送対象（プロキシー動画）](#)

└ [スマートフォンにワンタッチで転送する（NFCワンタッチシェアリング）](#)

パソコンに画像を転送する

└ [パソコン保存](#)

└ [FTP転送機能](#)

テレビに画像を転送する

└ [テレビ鑑賞](#)

スマートフォンから位置情報を取得する

└ [位置情報連動設定](#)

Bluetooth通信のリモコンを使う

└ [Bluetoothリモコン](#)

ネットワークの設定を変更する

- [飛行機モード](#)
- [Wi-Fi設定：アクセスポイント簡単登録](#)
- [Wi-Fi設定：アクセスポイント手動登録](#)
- [Wi-Fi設定：MACアドレス表示](#)
- [Wi-Fi設定：SSID・PWリセット](#)
- [機器名称変更](#)
- [ルート証明書の読み込み](#)
- [ネットワーク設定リセット](#)

パソコンでできること

[パソコンの推奨環境](#)

パソコンへ画像を取り込んで活用する

- [PlayMemories Homeでできること](#)
- [PlayMemories Homeをインストールする](#)
- [本機とパソコンを接続する](#)
- [PlayMemories Homeを使わずに画像をパソコンに取り込む](#)
- [パソコンとの接続を切断する](#)

RAW画像を現像する/リモート撮影する (Imaging Edge Desktop)

- [Imaging Edge Desktopについて](#)

動画のディスクを作成する

- [作成するディスクを決める](#)
- [ハイビジョン画質でブルーレイディスクを作成する](#)
- [ハイビジョン画質でDVD \(AVCHD記録ディスク\) を作成する](#)
- [標準画質でDVDを作成する](#)

MENU一覧

[MENUの使いかた](#)

撮影設定1

- [ファイル形式 \(静止画\)](#)
- [RAW記録方式 \(静止画\)](#)
- [JPEG画質 \(静止画\)](#)

- [JPEG画像サイズ（静止画）](#)
- [横縦比（静止画）](#)
- [APS-C/Super 35mm](#)
- [長秒時NR（静止画）](#)
- [高感度NR（静止画）](#)
- [色空間（静止画）](#)
- [レンズ補正](#)
- [ドライブモード](#)
- [ブラケット設定](#)
- [より高解像の静止画を撮影する（ピクセルシフトマルチ撮影）](#)
- [呼び出し（撮影設定1/撮影設定2）](#)
- [登録（撮影設定1/撮影設定2）](#)
- [メディア選択（登録呼び出し）](#)
- [カスタム撮影設定登録](#)
- [インターバル撮影機能](#)
- [フォーカスモード](#)
- [AF-S時の優先設定](#)
- [AF-C時の優先設定](#)
- [フォーカスエリア](#)
- [フォーカスセット](#)
- [縦横フォーカスエリア切換（静止画）](#)
- [AF補助光（静止画）](#)
- [中央ボタン押しロックオンAF](#)
- [顔/瞳AF設定](#)
- [AF被写体追従感度（静止画）](#)
- [AFシステム（静止画）](#)
- [シャッター半押しAF（静止画）](#)
- [プリAF（静止画）](#)
- [アイスタートAF（静止画）](#)
- [フォーカスエリア登録機能（静止画）](#)

[登録フォーカスエリア消去（静止画）](#)

[フォーカスエリア自動消灯](#)

[コンティニュアスAFエリア表示](#)

[位相差AFエリア表示](#)

[AF微調整](#)

[AF時の絞り駆動（静止画）](#)

[露出補正](#)

[露出補正值のリセット](#)

[ISO感度](#)

[ISO AUTO低速限界](#)

[測光モード](#)

[マルチ測光時の顔優先](#)

[スポット測光位置](#)

[露出値ステップ幅](#)

[シャッター半押しAEL（静止画）](#)

[露出基準調整](#)

[フラッシュモード](#)

[調光補正](#)

[露出補正の影響](#)

[ワイヤレスフラッシュ](#)

[赤目軽減発光](#)

[外部フラッシュ設定](#)

[ホワイトバランス](#)

[AWB時の優先設定](#)

[Dレンジオブティマイザー（DRO）](#)

[オートHDR](#)

[クリエイティブスタイル](#)

[ピクチャーエフェクト](#)

[ピクチャープロファイル](#)

[ピント拡大](#)

[ピント拡大時間](#)

[ピント拡大初期倍率（静止画）](#)

[ピント拡大中のAF（静止画）](#)

[MFアシスト（静止画）](#)

[ピーキング設定](#)

[フリッカーレス撮影（静止画）](#)

[個人顔登録（新規登録）](#)

[個人顔登録（優先順序変更）](#)

[個人顔登録（削除）](#)

[登録顔優先](#)

撮影設定2

[動画：露出モード](#)

[スロー&クイックモーション：露出モード](#)

[記録方式（動画）](#)

[記録設定（動画）](#)

[スロー&クイック設定](#)

[プロキシ記録](#)

[AF駆動速度（動画）](#)

[AF被写体追従感度（動画）](#)

[オートスローシャッター（動画）](#)

[音声記録](#)

[録音レベル](#)

[音声レベル表示](#)

[音声出カタイミング](#)

[風音低減](#)

[マーカー表示（動画）](#)

[マーカー設定（動画）](#)

[ビデオライトモード](#)

[シャッターボタンで動画撮影](#)

[サイレント撮影（静止画）](#)

[電子先幕シャッター](#)

[レンズなしレリーズ](#)

[メモリーカードなしレリーズ](#)

[手ブレ補正](#)

[手ブレ補正設定](#)

[全画素超解像ズーム/デジタルズーム \(ズーム\)](#)

[ズーム設定](#)

[ズームリング操作方向](#)

[DISPボタン \(背面モニター/ファインダー\)](#)

[FINDER/MONITOR](#)

[ファインダーフレームレート \(静止画\)](#)

[ゼブラ設定](#)

[グリッドライン](#)

[露出設定ガイド](#)

[ライブビュー表示](#)

[連写残量表示](#)

[オートレビュー](#)

[カスタムキー \(静止画/動画/再生\)](#)

[ファンクションメニュー設定](#)

[ダイヤルの設定](#)

[Av/Tvの回転方向](#)

[ダイヤル露出補正](#)

[MOVIE\(動画\)ボタン](#)

[操作部のロック](#)

[電子音](#)

[ファンクションリング\(レンズ\)](#)

ネットワーク

[スマートフォン転送機能 : スマートフォン転送](#)

[スマートフォン転送機能 : 転送対象 \(プロキシー動画\)](#)

[パソコン保存](#)

[FTP転送機能](#)

[テレビ鑑賞](#)

[スマートフォン操作設定](#)

[飛行機モード](#)

[Wi-Fi設定：アクセスポイント簡単登録](#)

[Wi-Fi設定：アクセスポイント手動登録](#)

[Wi-Fi設定：MACアドレス表示](#)

[Wi-Fi設定：SSID・PWリセット](#)

[Bluetooth設定](#)

[位置情報連動設定](#)

[機器名称変更](#)

[ルート証明書の読み込み](#)

[ネットワーク設定リセット](#)

[Bluetoothリモコン](#)

再生

[画像を保護する（プロテクト）](#)

[画像を回転する（回転）](#)

[不要な画像を選んで削除する（削除）](#)

[レーティング](#)

[レーティング設定\(カスタムキー\)](#)

[プリント指定する（プリント指定）](#)

[メモリーカード間で画像をコピーする（コピー）](#)

[動画から静止画作成](#)

[再生画像を拡大する（拡大）](#)

[拡大の初期倍率](#)

[拡大の初期位置](#)

[スライドショーで再生する（スライドショー）](#)

[再生するメモリーカードを選ぶ（再生メディア選択）](#)

[静止画と動画を切り換える（ビューモード）](#)

[一覧表示で再生する（一覧表示）](#)

[グループ表示](#)

[記録画像を自動的に回転させる（記録画像の回転表示）](#)

[画像間をジャンプ移動する方法を設定する（画像送り設定）](#)

[インターバル連続再生](#)

[インターバル再生速度](#)

セットアップ

[モニター明るさ](#)

[ファインダー明るさ](#)

[ファインダー色温度](#)

[ガンマ表示アシスト](#)

[音量設定](#)

[削除確認画面](#)

[表示画質](#)

[パワーセーブ開始時間](#)

[自動電源OFF温度](#)

[クリーニングモード](#)

[タッチ操作](#)

[タッチパネル/タッチパッド](#)

[タッチパッド設定](#)

[デモモード](#)

[TC/UB設定](#)

[赤外線リモコン](#)

[HDMI設定：HDMI解像度](#)

[HDMI設定：24p/60p出力切換（動画）](#)

[HDMI設定：HDMI情報表示](#)

[HDMI設定：TC出力（動画）](#)

[HDMI設定：レックコントロール（動画）](#)

[HDMI設定：HDMI機器制御](#)

[4K映像の出力先（動画）](#)

[USB接続](#)

[USB LUN設定](#)

[USB給電](#)

[PCリモート設定：静止画の保存先](#)

[PCリモート設定：RAW+J時のPC保存画像](#)

[日時設定](#)

[エリア設定](#)

[著作権情報](#)

[フォーマット](#)

[ファイル番号](#)

[ファイル名設定](#)

[記録メディア設定：優先記録メディア](#)

[記録メディア設定：記録モード](#)

[記録メディア設定：記録メディア自動切換](#)

[記録フォルダー選択](#)

[フォルダー新規作成](#)

[フォルダー形式](#)

[管理ファイル修復](#)

[メディア残量表示](#)

[バージョン表示](#)

[認証マーク表示](#)

[設定リセット](#)

マイメニュー

[項目の追加](#)

[項目の並べ替え](#)

[項目の削除](#)

[ページの削除](#)

[全て削除](#)

使用上のご注意/本機について

[使用上のご注意](#)

[お手入れについて](#)

イメージセンサーをクリーニングする

└ [クリーニングモード](#)

[静止画の記録可能枚数](#)

[動画の記録可能時間](#)

[海外でバッテリーチャージャーを使う](#)

[AVCHD規格について](#)

[ライセンスについて](#)

[主な仕様](#)

[商標について](#)

[初期値一覧](#)

故障かな?と思ったら

[困ったときにすること](#)

[警告表示](#)

レンズ交換式デジタルカメラ
ILCE-7RM3A α7RIII

本体前面

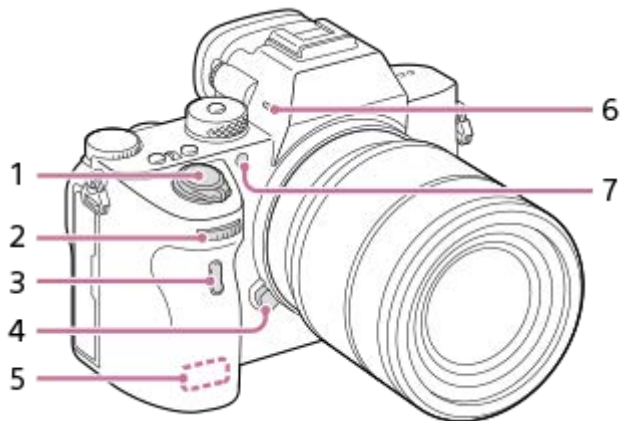

1. ON/OFF（電源）スイッチ/シャッターボタン
2. 前ダイヤル
撮影モードごとに必要な設定を即座に変更できます。
3. 赤外線リモコン受光部
4. レンズ取りはずしボタン
5. Wi-Fi/Bluetoothアンテナ（内蔵）
6. 内蔵マイク
動画撮影時は手でふさがないようにしてください。ノイズや音量低下の原因になります。
7. AF補助光発光部/セルフタイマーランプ

レンズ取りはずし時

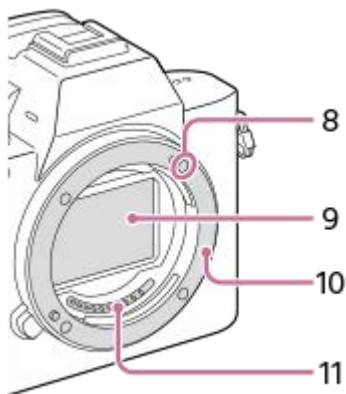

8. マウント標点
9. イメージセンサー*
10. マウント
11. レンズ信号接点*

* 直接手で触れないでください。

本体後面

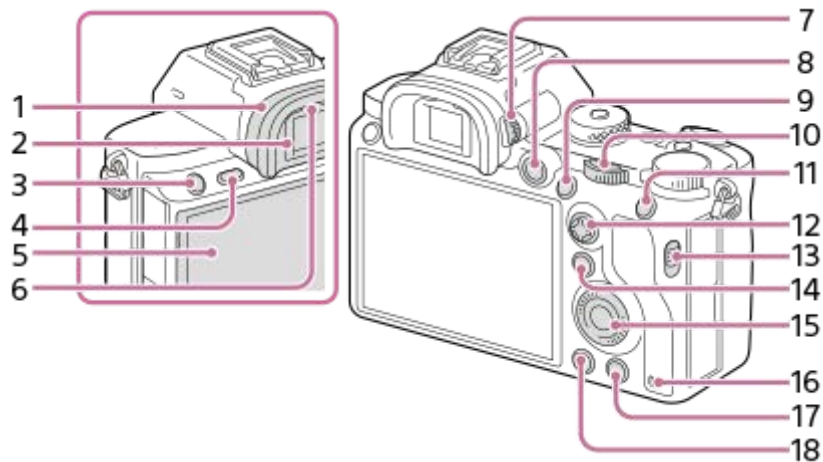

1. アイピースカップ

取りはずしかた

アイピースカップ下部のつめを左右に開いて、上に引き上げる。

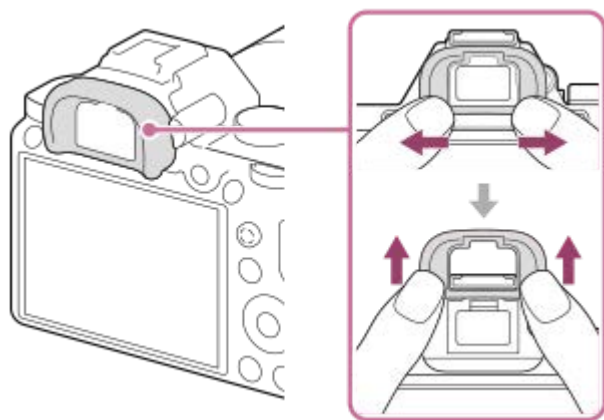

別売のアングルファインダーを取り付けるときは、アイピースカップを取りはずします。また、MENU →  2 (撮影設定2) → [FINDER/MONITOR] を [ファインダー(マニュアル)] か [モニター(マニュアル)] に切り換えてください。

2. ファインダー

3. C3ボタン (カスタムボタン3) / (プロテクト) ボタン

4. MENU (メニュー) ボタン

5. モニター (タッチ操作時: タッチパネル/タッチパッド)

モニターを見やすい角度に調整して、自由なポジションで撮影できます。



6. アイセンサー

7. 視度調整ダイヤル

ファインダー内の画像表示がはっきり見えるように、ご自身の視度に合わせて調整してください。視度調整ダイヤルが回しにくいときは、アイピースカップをはずしてから操作してください。

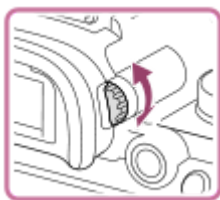

8. MOVIE（動画）ボタン

9. 撮影時：AF-ON（AFオン）ボタン

再生時：⊕（拡大）ボタン

10. 後ダイヤル

撮影モードごとに必要な設定を即座に変更できます。

11. 撮影時：AELボタン

再生時：（一覧表示）ボタン

12. マルチセレクター

13. メディアスロットカバースイッチ

14. 撮影時：Fn（ファンクション）ボタン

再生時：（スマートフォン転送）ボタン

このボタンを押すとスマートフォン転送画面になります。

15. コントロールホイール

16. アクセスランプ

17. 撮影時：C4ボタン（カスタムボタン4）

再生時：（削除）ボタン

18. （再生）ボタン

レンズ交換式デジタルカメラ
ILCE-7RM3A α7R III

本体上面/側面

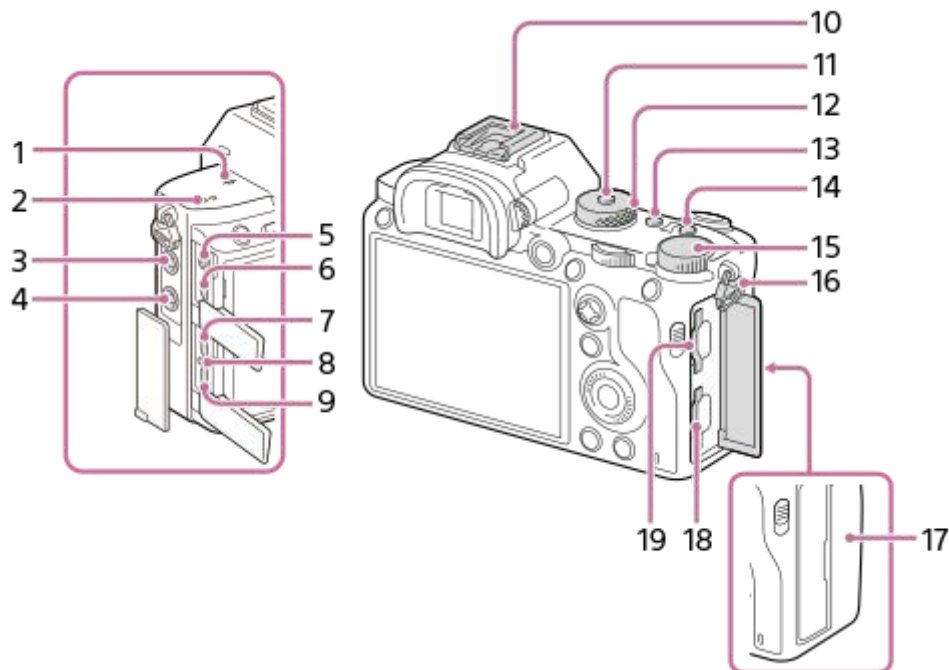

1.  イメージセンサー位置表示

- イメージセンサーとは、光を電気信号に変えるためのセンサーです。 マークがイメージセンサー面の位置を表しています。被写体までの距離を正確に測るには、この線の位置を参考にしてください。

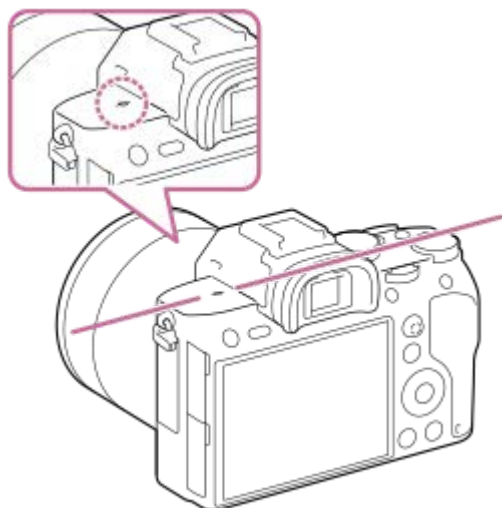

- レンズの最短撮影距離よりも近いものにはピントが合いません。撮りたいものに近づきすぎているか、確認してください。

2. スピーカー

3.  (マイク) 端子

外部マイクを接続すると自動的に内蔵マイクから外部マイクに切り替わります。プラグインパワー対応の外部マイクを使うと、マイクの電源は本機から供給されます。

4.  (シンクロ) ターミナル

5.  (ヘッドホン) 端子

6. HDMIマイクロ端子
7. USB Type-C端子
8. 充電ランプ
9. マルチ/マイクロUSB端子*

この端子にはマイクロUSB規格に対応した機器をつなぐことができます。

10. マルチインターフェースシュー*

一部のアクセサリーでは接続時にマルチインターフェースシュー後方からはみ出る場合がありますが、先端まで入っていただければ取り付けできています。

11. モードダイヤルロック解除ボタン
12. モードダイヤル
13. C2ボタン (カスタムボタン2)
14. C1ボタン (カスタムボタン1)
15. 露出補正ダイヤル
16. ショルダーストラップ取り付け部

ストラップの両方の先端をそれぞれ取り付けます。

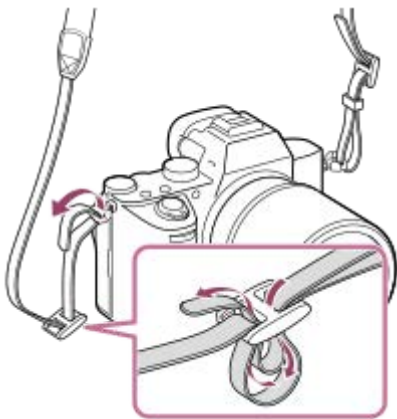

17. **N** (Nマーク)

- NFC機能搭載のスマートフォンと本機を接続するときにタッチします。一部のおサイフケータイ対応のスマートフォンはNFCに対応しています。詳しくはスマートフォンの取扱説明書でご確認ください。

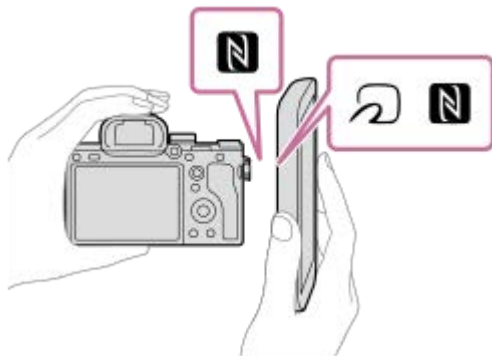

- NFC (Near Field Communication) は近距離無線通信技術の国際標準規格です。

18. SLOT 1 (メモリーカードスロット1)
SDカード専用 (UHS-I、UHS-II対応)
19. SLOT 2 (メモリーカードスロット2)
SDカード (UHS-I対応)、メモリースティックPROデュオ対応

* マルチインターフェースシュー、マルチ/マイクロUSB端子対応アクセサリーについて詳しくは、専用サポートサイトでご確認ください。
<https://www.sony.jp/support/r/ichigan/connect/>
 アクセサリーシュー対応のアクセサリーも使用できます。他社のアクセサリーを取り付けた場合の動作は保証できません。

USB端子について

給電、バッテリーの充電、USB通信は、USB Type-C端子でもマルチ/マイクロUSB端子でも可能ですが、これらの機能を両方の端子で同時に使用することはできません。

- どちらの端子を使用しても、バッテリーの充電時間は変わりません。
- USB Type-C端子での給電中またはPCリモート撮影中でも、リモートコマンダー（別売）などのマルチ/マイクロUSB端子アクセサリーは使用できます。

ケーブルプロテクターについて

本機にケーブルを接続して撮影するとき、ケーブルの抜け防止のために使用します。

取り付けかた

1. ケーブルプロテクターの通し穴にケーブルを通しておく。
2. 本機のモニター側の端子カバーを2つとも開け、ケーブルを端子に差し込む。
3. ケーブルプロテクターのフックを、マルチ/マイクロUSB端子の下の溝に差し込む **(A)**。

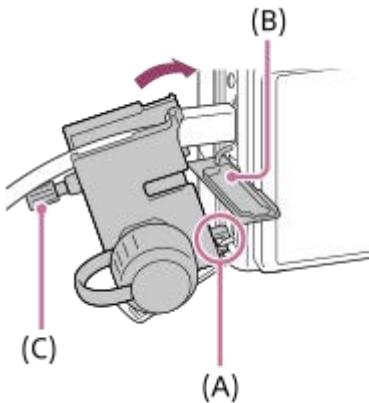

- 上の端子カバーがケーブルプロテクターのすき間に入るように図の向きに取り付け **(B)**、ケーブルプロテクターのツメをHDMIマイクロ端子の横の溝に差し込んでください。
4. 取り付けスクリュー **(C)** を押しながら回し、ケーブルプロテクターを固定する。
 5. ケーブル固定部にケーブルを挟み、ダイヤル **(D)** で固定する。

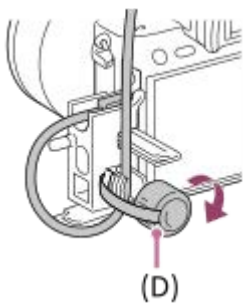

- 下図のように、上の端子カバーをケーブルプロテクターの外側に出して、ケーブルの下に入れて固定することもできます。

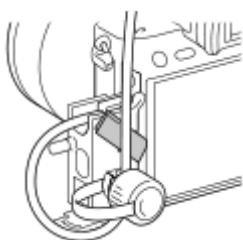

取りはずしかた

取り付けスクリューを緩めて、図の位置を押し下げて取りはずします。

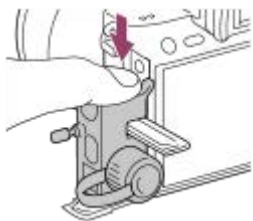

5-026-816-01(1) Copyright 2021 Sony Corporation

レンズ交換式デジタルカメラ
ILCE-7RM3A α7RIII

本体底面

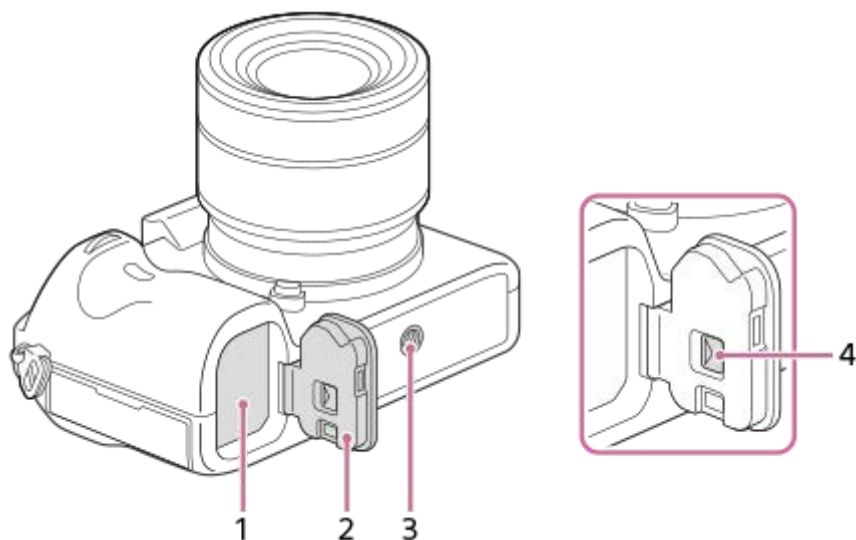

1. バッテリー挿入口

2. バッテリーカバー

3. 三脚用ネジ穴

1/4-20 UNCのネジに対応



三脚を取り付けるときは、ネジの長さが5.5mm未満の三脚を使います。ネジの長さが5.5mm以上の場合、本機を三脚にしっかり固定できず、本機を傷つけることがあります。

4. バッテリーカバー取りはずしレバー

レンズ交換式デジタルカメラ
ILCE-7RM3A α7RIII

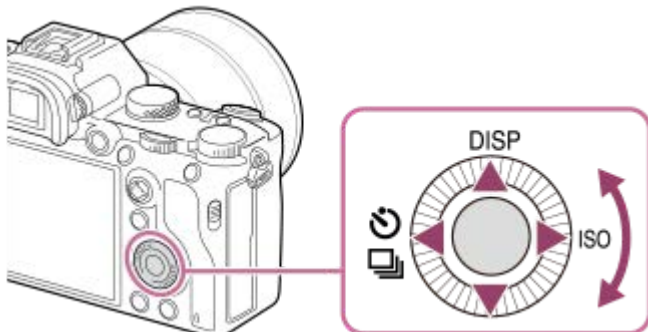
コントロールホイールの使いかた



- コントロールホイールを回したり上下左右を押したりすると、選択枠を動かすことができます。選んだ項目はコントロールホイールの中央を押すと決定されます。
- コントロールホイールの上/左/右ボタンにはDISP（画面表示切替）、/（ドライブモード）、ISO（ISO感度）が割り当てられています。また、コントロールホイールの左/右/下ボタン、中央、回転操作にはお好みの機能を割り当てることができます。
- 再生時にコントロールホイールの左/右ボタンを押す、またはコントロールホイールを回すことで再生画面を送ることができます。

関連項目

- [フォーカススタンダード](#)
- [カスタムキー（静止画/動画/再生）](#)

レンズ交換式デジタルカメラ
ILCE-7RM3A α7RIII

マルチセレクターの使いかた

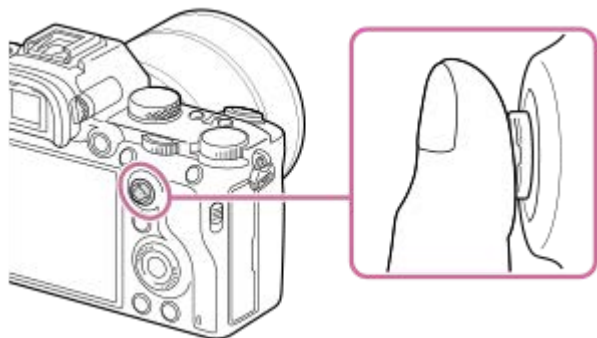

- マルチセレクターの上面に指を乗せて使用すると、より確実に操作できます。
- [フォーカスエリア] が [ゾーン]、[フレキシブルスポット]、[拡張フレキシブルスポット] のとき、マルチセレクターを上下左右に押してフォーカスエリアを移動できます。
- お買い上げ時の設定では、マルチセレクターの中央には [フォーカスタンダード] 機能が割り当てられています。

関連項目

- [フォーカスエリア](#)
- [フォーカスタンダード](#)

レンズ交換式デジタルカメラ
ILCE-7RM3A α7RIII

MENUの使いかた

撮影、再生、操作方法など、カメラ全体に関する設定を変更したり、カメラの機能を実行します。

1 MENUボタンを押して、メニュー画面を表示する。

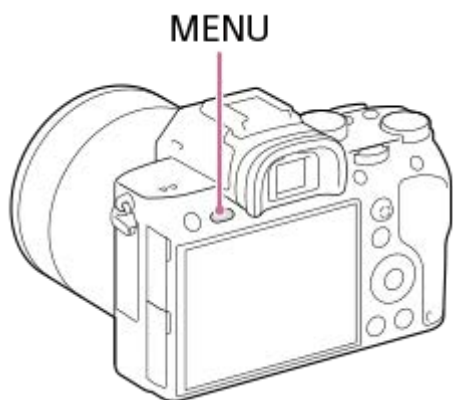

2 コントロールホイールの上/下/左/右を押す、またはコントロールホイールを回して設定したい項目を選び、中央を押す。

- 画面上部のアイコン (A) を選んでコントロールホイールの左/右を押すと、他のMENUタブへ移動できます。
- Fnボタンを押すと、次のMENUタブへ移動できます。
- MENUボタン (B) を押すと一つ前の画面へ戻ります。

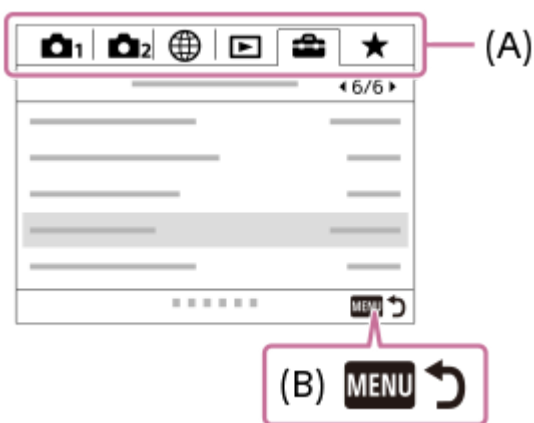

3 設定値を選択して、中央を押して決定する。

ヒント

- [カスタムキー] または [カスタムキー] で好みのキーに [MENU] 機能を割り当てておくと、割り当てたキーを押すことでもメニュー画面を表示できます。

- 項目の追加
- カスタムキー（静止画/動画/再生）
- バージョン表示

5-026-816-01(1) Copyright 2021 Sony Corporation

レンズ交換式デジタルカメラ
ILCE-7RM3A α7RIII

Fn（ファンクション）ボタンの使いかた

撮影時にFn（ファンクション）ボタンを押して、あらかじめ登録したよく使う機能呼び出すことができます。呼び出す機能は12個まで登録できます。

- 1 コントロールホイールのDISPボタンを押して【ファインダー撮影用】画面以外にし、Fn（ファンクション）ボタンを押す。

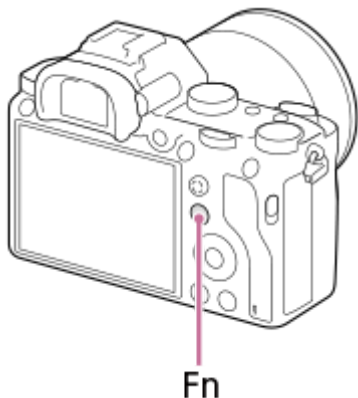

- 2 コントロールホイールの上/下/左/右を押して、設定する機能を選ぶ。

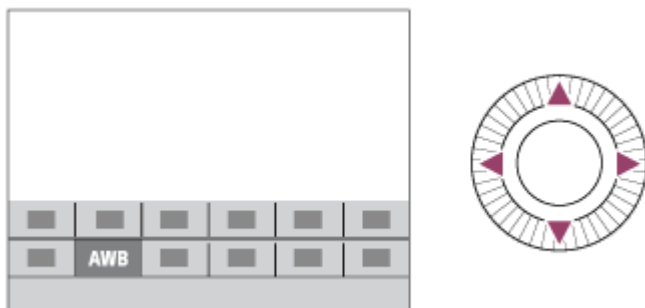

- 3 前ダイヤルを回して希望の設定を選び、コントロールホイールの中央を押す。

- 一部の機能は、後ダイヤルを回して微調整値の設定もできます。

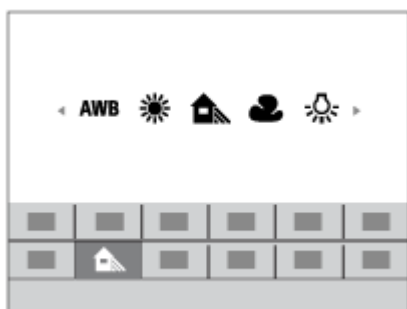

専用画面で設定するには

手順2で、設定する機能を選んでコントロールホイールの中央を押すと、その項目設定の専用画面になります。操作ガイド **(A)** に従って設定してください。

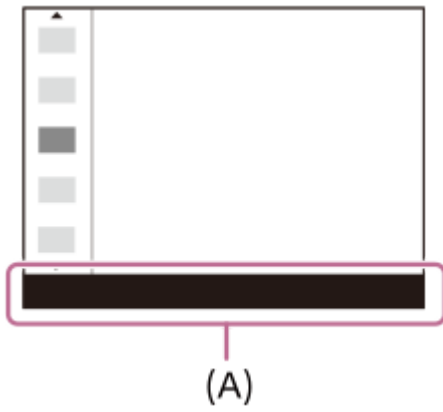

関連項目

- [ファンクションメニュー設定](#)

レンズ交換式デジタルカメラ
ILCE-7RM3A α7RIII

クイックナビの使いかた

クイックナビはファインダー使用時に適した機能で、変更したい項目をダイレクトに操作できます。

- 1 MENU →  2 (撮影設定2) → [DISPボタン] → [背面モニター] を選ぶ。
- 2 [ファインダー撮影用] に マークを付け、[実行] を選ぶ。
- 3 コントロールホイールのDISP (画面表示切換) ボタンを押して、[ファインダー撮影用] 画面にする。
- 4 Fn (ファンクション) ボタンを押して、クイックナビ画面にする。
 - 表示内容や表示位置は目安であり、実際とは異なる場合があります。

オートモード時



P/A/S/M時



- 5 コントロールホイールの上/下/左/右を押して、設定する機能を選ぶ。
- 6 前ダイヤルを回して希望の設定にする。
 - 一部の機能は、後ダイヤルを回して微調整値の設定もできます。

専用画面で設定するには

手順5で、設定する機能を選んでコントロールホイールの中央を押すと、その項目設定の専用画面になります。操作ガイド (A) に従って設定してください。

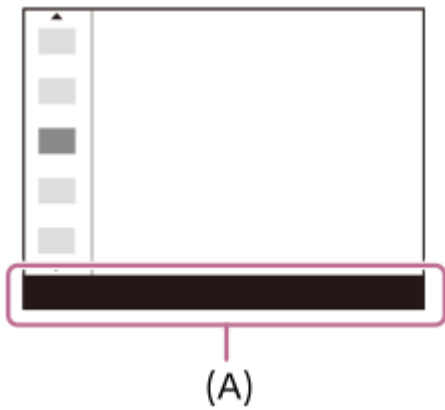

ご注意

- クイックナビ画面でグレーになっている項目は、変更できません。
- [クリエイティブスタイル] や [ピクチャープロファイル] などでは、専用画面に入らないと操作できない設定もあります。

関連項目

- [画面表示を切り換える \(撮影/再生\)](#)

レンズ交換式デジタルカメラ
ILCE-7RM3A α7RIII

キーボードの使いかた

文字入力が必要な場合は、キーボード画面が表示されます。



コントロールホイールでカーソルを希望のキーに移動させて、中央を押して決定します。

1. 入力ボックス

入力した文字が表示されます。

2. 文字種切り換え

押すたびに、アルファベット/数字/記号に切り換えられます。

3. キーボード

押すたびに、表示されている文字が順番に表示されます。

例：「abd」と入力したい場合

「abc」のキーを1回押して「a」を表示→カーソル移動(5)の「➡」を押す→「abc」のキーを2回押して「b」を表示→「def」のキーを1回押して「d」を表示

4. 確定

入力内容を確定します。

5. カーソル移動

入力ボックス内のカーソルを左右に移動します。

6. 削除

カーソルの直前の文字を削除します。

7. ↑

アルファベットの大文字/小文字を切り換えます。

8. ⏎

空白をあけます。

- 途中で入力をやめる場合は、[キャンセル]を選択してください。

モニターに表示されるアイコン一覧

表示内容や表示位置は目安であり、実際とは異なる場合があります。

撮影画面のアイコン

モニター撮影用

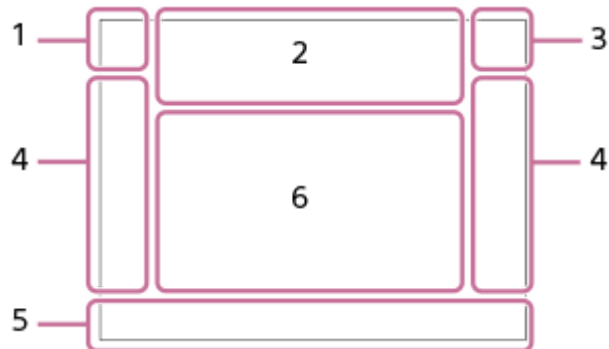

ファインダー撮影用

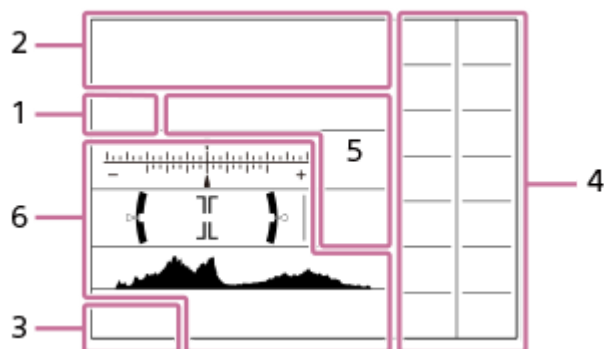

1. 撮影モード/シーン認識マーク

P P* A S M S&Q P S&Q A S&Q S S&Q M

撮影モード

登録番号

シーン認識マーク

2. カメラの設定

RAW RAW RAW RAW JPEG JPEG JPEG JPEG TR-J TR-J NO CARD

メモリーカード

100

撮影可能枚数

|||||3

データ書き込み中/書き込み残り枚数

3:2 16:9

静止画の画像横縦比

42M / 36M / 18M / 15M / 11M / 8.9M / 4.5M / 3.8M

静止画の画像サイズ

RAW RAW

RAW記録（圧縮/非圧縮）

X.FINE FINE STD

JPEG画質

XAVC S 4K XAVC S HD AVCHD

動画の記録方式

100 60 50 25 16 FX FH

動画の記録設定

120p 60p 60i 30p 24p

動画のフレームレート

100px 60px 50px 25px 16px

プロキシー記録

120fps 60fps 30fps 15fps 8fps 4fps 2fps 1fps

スロー/クイックモーション撮影時のフレームレート



APS-C/Super 35mm



フラッシュ充電表示



設定効果反映Off



AF補助光

Flicker

フリッカー（ちらつき）検知



手ブレ補正オフ/オン、手ブレ警告



手ブレ補正焦点距離/手ブレ警告



スマートズーム/ 全画素超解像ズーム/デジタルズーム



PCリモート



ブライトモニタリング



サイレント撮影



リモコン



Wi-Fi接続中/未接続

* ファインダー撮影時は6の位置に表示されます。



動画音声記録オフ



風音低減オン



著作権情報書き込みオン

Assist 5-Log2 Assist 5-Log3 Assist HLG 709 Assist HLG 2020

ガンマ表示アシスト



フォーカス解除



ロックオンAF解除

スポットフォーカス

スポットフォーカス中



NFC有効



Bluetooth接続中/未接続



スマートフォン接続中/未接続



位置情報取得中/位置情報取得無効



飛行機モード



温度上昇警告



管理ファイルフル警告/管理ファイルエラー 警告

3. バッテリー



バッテリー容量



バッテリー残量警告



USB給電中

4. 撮影設定

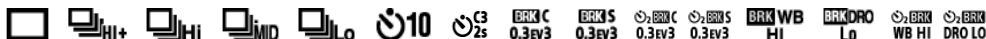

ドライブモード



フラッシュモード/ワイヤレスフラッシュ/赤目軽減

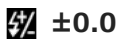

調光補正



フォーカスモード



フォーカスエリア



ファイル形式



測光モード



ホワイトバランス (オート、プリセット、水中オート、カスタム、色温度、カラーフィルター)



Dレンジオートマイザー / オートHDR



クリエイティブスタイル / コントラスト、彩度、シャープネス



ピクチャーエフェクト

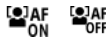

AF時の顔/瞳優先



ピクチャープロファイル



優先記録メディア

5. フォーカス表示/露出設定



フォーカス

1/250

シャッタースピード

F3.5

絞り値



露出補正/メータードマニユアル

ISO400

ISO AUTO

ISO感度



AEロック/FELロック

6. ガイド表示/その他

● ロックオンAF

● ロックオンAF解除

ロックオンAF用ガイド表示

● フォーカス解除

フォーカス解除用ガイド表示



-6・5・4・3・2・1・0・1・2・3・4+
ブラケットインジケーター

スポット測光サークル

露出設定ガイド

シャッタースピードインジケーター

絞りインジケーター

ヒストグラム

水準器

STBY REC

動画の録画スタンバイ/録画中

1:00:12

動画の撮影実時間 (時:分:秒)

CH1 
CH2 
音声レベル

ロックコントロール

00:00:00:00

タイムコード (時:分:秒:フレーム)

00 00 00 00

ユーザービット

 2/4
1" 15" 30"
ピクセルシフトマルチ撮影

再生画面のアイコン

1枚再生画面

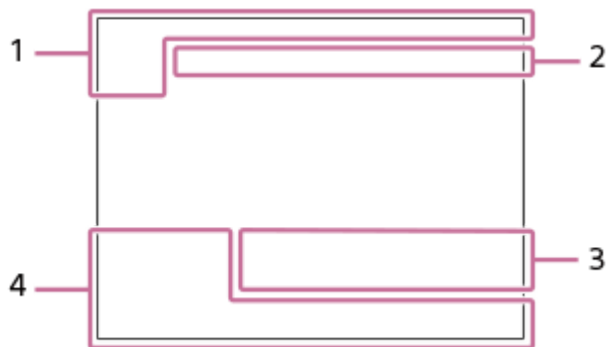

ヒストグラム画面

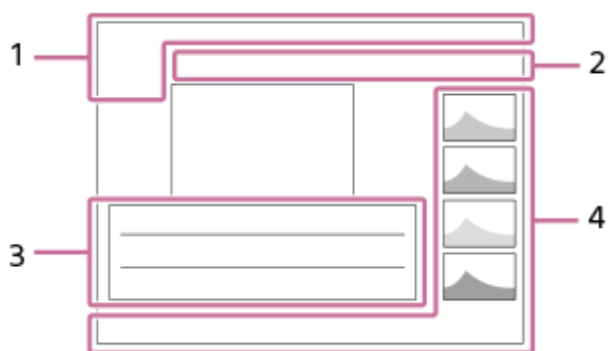

1. 基本情報

再生メディア

ビューモード

レーティング

プロテクト

DPOF

DPOF (プリント) 指定

3/7

画像番号/ビューモード内画像枚数

NFC有効

バッテリー容量

グループ表示

プロキシー動画あり

000000 2/4

ピクセルシフトマルチ撮影

2. カメラの設定

「撮影画面のアイコン」をご覧ください。

3. 撮影時の設定

ピクチャーエフェクトエラー

オートHDRエラー

35mm

レンズ焦点距離

HLG

HDR記録 (Hybrid Log-Gamma)

その他のアイコンについては、「撮影画面のアイコン」をご覧ください。

4. 画像の情報



緯度・経度情報

2017-1-1 10:37AM

撮影日時



100-0003

フォルダー番号-ファイル番号



ヒストグラム (輝度/R/G/B)

レンズ交換式デジタルカメラ
ILCE-7RM3A α7RIII

画面表示を切り換える (撮影/再生)

表示される画面表示を切り換えます。

1 DISP (画面表示) を押す。

- ファインダー表示を変更する場合には、ファインダーをのぞきながらDISPボタンを押してください。
- DISPボタンを押すたびに、画面表示が切り替わります。
- 表示内容や表示位置は目安であり、実際とは異なる場合があります。

撮影時 (モニター)

全情報表示 → 情報表示 なし → ヒストグラム → 水準器 → ファインダー撮影用 → 全情報表示

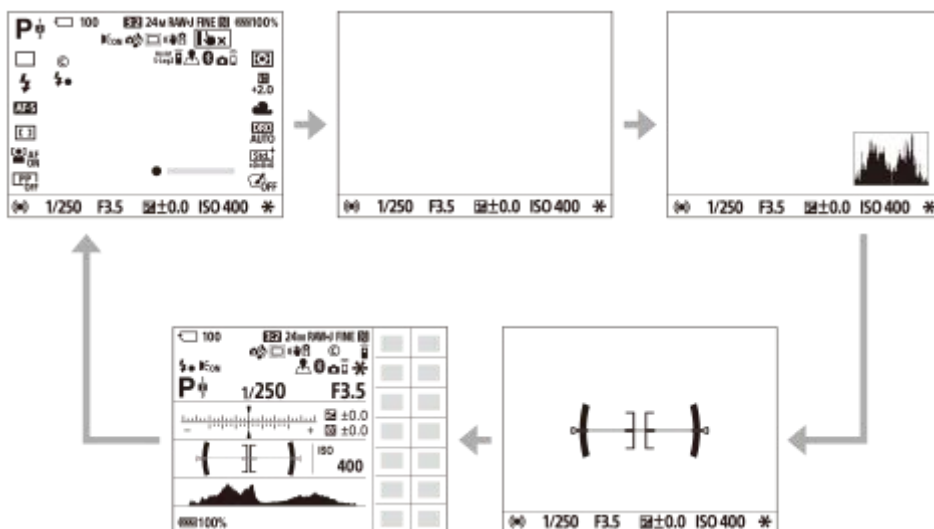

撮影時 (ファインダー)

水準器 → 情報表示 なし → ヒストグラム → 水準器



再生時 (モニター/ファインダー)

情報表示 あり → ヒストグラム → 情報表示 なし → 情報表示 あり

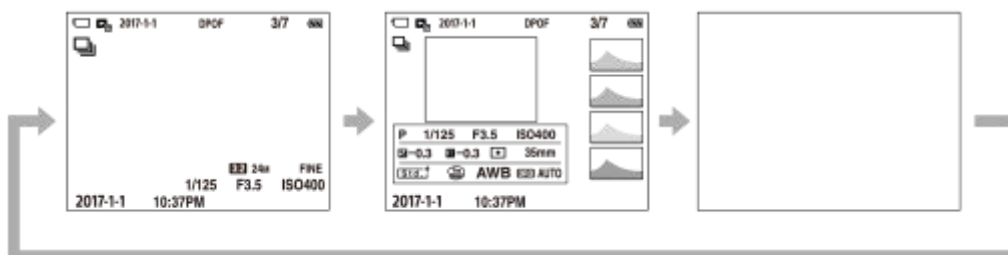

- 画像に白とびまたは黒つぶれの箇所がある場合、ヒストグラム画面の画像の該当箇所が点滅します（白とび黒つぶれ警告）。
- 再生時の設定は、[オートレビュー]でも反映されます。

ヒストグラム

ヒストグラムとは輝度分布のことで、どの明るさの画素がどれだけ存在するかを表します。左に行くほど暗く、右は明るいことを表しています。

露出補正をかけると、ヒストグラムもそれに応じて変化します。

ヒストグラムの左右両端のデータは、白とび/黒つぶれした部分があることを表しています。このような部分は、撮影後、画像をパソコンで補正しても再現することはできません。必要に応じて露出補正をしてから撮影してください。



- (A) : 画素数
(B) : 明暗

ご注意

- 撮影時のファインダー表示とモニター表示はそれぞれ独立して設定できます。ファインダーの画面表示はファインダーをのぞいた状態で設定してください。
- ヒストグラムは、撮影結果ではなく、画面で見ている画像のヒストグラムになります。絞り値などにより結果が異なります。
- 撮影時と再生時のヒストグラムは、下記のとおり大きく異なります。
 - フラッシュ発光したとき
 - 夜景などの低輝度な被写体のとき
- 動画撮影時は、[ファインダー撮影用]が表示できません。

ヒント

- お買い上げ時の設定では、以下は表示されません。
 - グラフィック表示
 - モニター消灯
 - 全情報表示（ファインダー使用時）

DISPボタンで表示できる内容を変更するときは、MENU → 2（撮影設定2） → [DISPボタン] から設定を変更してください。

関連項目

- [DISPボタン（背面モニター/ファインダー）](#)

レンズ交換式デジタルカメラ
ILCE-7RM3A α7RIII

DISPボタン（背面モニター/ファインダー）

撮影時に、DISP（画面表示切換）で選択できる画面表示モードを設定します。

- 1 MENU →  2（撮影設定2） → [DISPボタン] → [背面モニター] または [ファインダー] → 希望の設定を選び、[実行] を選んで決定する。
 がついている項目が選択できるモードになる。

メニュー項目の詳細

グラフィック表示：

基本的な撮影情報を表示する。シャッタースピードと絞りをグラフィカルに表示する。

全情報表示：

撮影情報を表示する。

情報表示 なし：

撮影情報を表示しない。

ヒストグラム：

画像の明暗をグラフ（ヒストグラム）で表示する。

水準器：

カメラの前後方向（A）、水平方向（B）の傾きを指標で示す。水平、平衡状態のときは、表示が緑色になる。

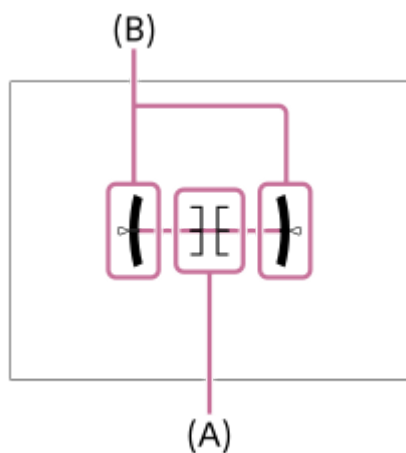

ファインダー撮影用*：

モニターには被写体を表示せず、撮影情報のみを表示する。ファインダー撮影用の表示設定。

モニター消灯*：

撮影時は常にモニターが消灯するが、再生時やMENU操作時はモニターを使用できる。ファインダー撮影用の表示設定。

* [背面モニター] の設定時のみ選択できる画面表示モードです。

ご注意

- 本機を前または後に大きく傾けると、水準器の誤差が大きくなります。
- 水準器で傾きがほぼ補正された状態でも±1°程度の誤差が生じることがあります。

- [画面表示を切り換える（撮影/再生）](#)

5-026-816-01(1) Copyright 2021 Sony Corporation

レンズ交換式デジタルカメラ
ILCE-7RM3A α7RIII

本体と付属品を確認する

万一、不足の場合はお買い上げ店にご相談ください。

() 内の数字は個数です。

- カメラ (1)
- バッテリーチャージャー (1)



- 電源コード (1)

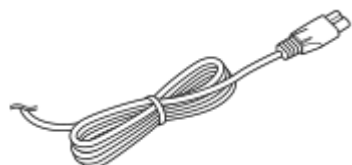

- リチャージャブルバッテリーパックNP-FZ100 (1)



- USB Type-Cケーブル (1)

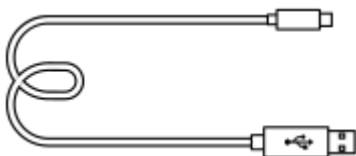

- ショルダーストラップ (1)

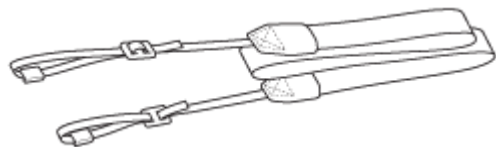

- ボディキャップ (1) (本機に装着)



- ケーブルプロテクター (1)



- シューキャップ (1) (本機に装着)
- アイピースカップ (1) (本機に装着)
- 取扱説明書 (1)
- 保証書 (1)

5-026-816-01(1) Copyright 2021 Sony Corporation

バッテリーを充電する (チャージャー)

1 バッテリーをバッテリーチャージャーに入れる。

- ▲ の方向を合わせて、バッテリーをバッテリーチャージャーの上に置きます。
- 矢印の方向に、バッテリーを奥までスライドさせます。

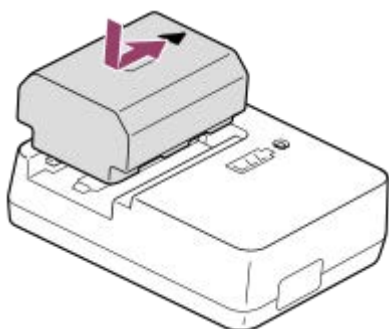

2 バッテリーチャージャーに電源コード (付属) をつなぎ、コンセントに取り付ける。

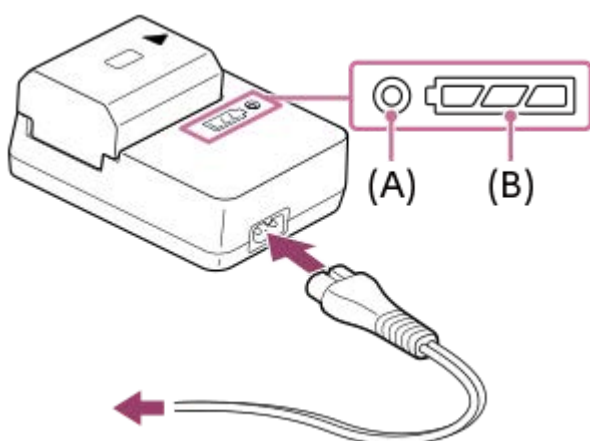

- 充電が始まると、CHARGEランプ (A) がオレンジ色に点灯します。充電量が約90%になると、CHARGEランプは消灯します。
- 充電状況お知らせランプ (B) で、以下の表の通り、おおよその充電の状況を確認することができます (オレンジ色が点灯を表しています)。充電状況お知らせランプは、充電が完了すると消灯します。

充電の状況	CHARGEランプ/充電状況お知らせランプ
装着直後～30%	● □□□
30%～60%	● □□■
60%～90%	● □■■■
90%～満充電	○ ■■■■
充電完了	○ □□□

充電状況お知らせランプによる充電量表示や、上記の数値は目安です。周囲の温度やバッテリーの状態によっては、実際の充電量が上記の数値と異なる場合があります。

- 充電時間の目安 (満充電) : 充電にかかる時間は約150分です。

- バッテリーを使い切ってから、温度25℃の環境下で充電したときの時間です。使用状況や環境によっては長くなります。
- CHARGEランプと充電状況お知らせランプが点灯後すぐに消える場合は満充電です。

ご注意

- 周囲の温度が10℃～ 30℃の環境で充電してください。これ以外では、正常に充電できないことがあります。
- ACアダプター/チャージャーは、お手近なコンセントをお使いください。不具合が生じたときはすぐにコンセントからプラグを抜き、電源を遮断してください。充電ランプがある機種は、ランプが消えても電源からは遮断されません。
- お買い上げ直後や長期間バッテリーを放置した場合、一度目の充電ではCHARGEランプが速い点滅になる場合があります。その場合は一度バッテリーを取りはずし、再度充電してください。
- 充電終了直後またはそれに近い状態のバッテリーを未使用のまま、何度も充電を繰り返さないでください。バッテリーの性能に影響します。
- 必ずソニー製純正のバッテリーをお使いください。

関連項目

- [バッテリーについてのご注意](#)

レンズ交換式デジタルカメラ
ILCE-7RM3A α7RIII

バッテリーを本機に入れる/取り出す

① バッテリーカバーを開ける。



② バッテリーの端でロックレバー (A) を押しながら入れ、バッテリーがロックされるまで押し込む。

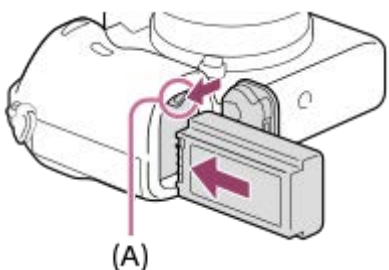

③ カバーを閉じる。



バッテリーを本機に入れたまま充電するには

本機の電源を切り、本機とパソコンなどをUSBケーブルでつなぎます。

本機の電源を入れると、パソコンなどから給電され本機を使用できますが、充電はされません。

USBケーブルは、付属のUSB Type-Cケーブル、またはUSB規格に準拠したケーブルをお使いください。

バッテリーを取り出すには

アクセスランプが点灯していないことを確認してから電源を切り、ロックレバー (A) をずらしてバッテリーを引き出します。このとき、バッテリーが落下しないよう、注意してください。

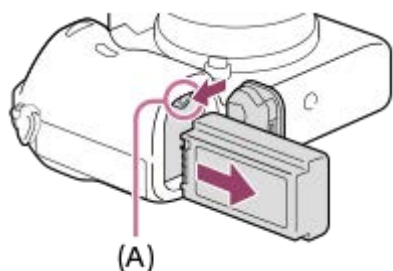

レンズ交換式デジタルカメラ
ILCE-7RM3A α7RIII

パソコンに接続して充電する

USBケーブルを使って、パソコンからの充電も可能です。

- 1 本機の電源を切った状態で、パソコンのUSB端子と本機をつなぐ。

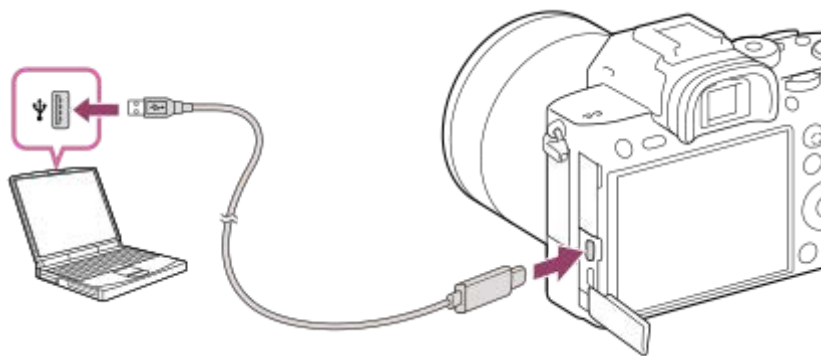

ご注意

- 電源を接続していないノートパソコンと本機を接続した場合、ノートパソコンの電池が消耗していきます。長時間放置しないでください。
- 本機をUSB接続したままパソコンの起動、再起動、スリープモードからの復帰、終了操作を行わないでください。本機が正常に動作しなくなることがあります。これらの操作は、パソコンから本機を取りはずしてから行ってください。
- すべてのパソコンでの動作を保証するものではありません。
- 自作のパソコンや改造したパソコン、ハブ経由での充電は保証できません。
- 同時に使うUSB機器によっては、正常に動作しないことがあります。

関連項目

- [バッテリーについてのご注意](#)
- [充電についてのご注意](#)

レンズ交換式デジタルカメラ
ILCE-7RM3A α7RIII

バッテリーの使用時間と撮影可能枚数

		使用時間	枚数
静止画撮影	モニターモード時	-	約640枚
	ファインダーモード時	-	約530枚
実動画撮影	モニターモード時	約115分	-
	ファインダーモード時	約100分	-
連続動画撮影	モニターモード時	約190分	-
	ファインダーモード時	約180分	-

ご注意

- 使用時間や撮影枚数は満充電された状態での目安です。使用方法によって時間や枚数は減少する場合があります。
- 使用時間や撮影可能枚数は、お買い上げ時の設定で、以下の条件にて撮影した場合です。
 - 温度が25℃
 - 当社製のSDXCメモリーカード（U3）（別売）使用時
 - FE 28-70mm F3.5-5.6 OSSレンズ（別売）使用時
- 静止画撮影時の数値は、CIPA規格により、以下の条件で撮影した場合です。
（CIPA：カメラ映像機器工業会、Camera & Imaging Products Association）
 - 30秒ごとに1回撮影
 - 10回に一度、電源を入/切する。
- 動画撮影時の数値はCIPA規格により、以下の条件で撮影した場合です。
 - 動画画質：XAVC S HD 60p 50M
 - 実動画撮影：撮影、ズーム、撮影スタンバイ、電源入/切を繰り返す。
 - 連続動画撮影：連続撮影の制限（29分）により撮影が終了したときは、再度MOVIE（動画）ボタンを押して撮影を続ける。ズームなどのその他の操作はしない。

レンズ交換式デジタルカメラ
ILCE-7RM3A α7RIII

外部電源で本機を使う

ACアダプターなどを使うと、撮影/再生時もバッテリーの消費を抑えて外部から電力を供給しながら使用できます。

- 1 バッテリーを本機に入れる。
- 2 USBケーブルとACアダプターなどを使って、本機とコンセントをつなぐ。

ご注意

- バッテリーの残量がないと動作しません。充電したバッテリーを本機に入れてください。
- 外部電源で本機を使用する場合は、USB給電中を表すアイコン（）がモニターに表示されていることをご確認のうえ、本機をご使用ください。
- 給電しながらのご使用中は、本機からバッテリーを取りはずさないでください。バッテリーを取りはずすと本機の電源が切れます。
- アクセスランプが点灯しているときはバッテリーを取りはずさないでください。メモリーカード内のデータが破損するおそれがあります。
- 電源を入れて使用している間は、ACアダプターなどと接続していてもバッテリーへの充電はされません。
- ACアダプターなどと接続して使用していても、ご使用の条件によっては、補助的にバッテリーの電源を使用する場合があります。
- USB給電中はUSBケーブルを抜かないでください。USBケーブルを抜くときは、本機の電源を切ってから抜いてください。
- USB給電中は、本体内の温度上昇により連続動画撮影時間が短くなることがあります。
- 外部電源としてモバイルチャージャーをご使用する際には、満充電であることを確認してからお使いください。また、ご使用中はモバイルチャージャーの残量にご注意ください。

レンズ交換式デジタルカメラ
ILCE-7RM3A α7RIII

バッテリーについてのご注意

バッテリー使用上のご注意

- 本機指定のバッテリーをご使用ください。
- 使用状況や環境によっては、残量表示は正しく表示されません。
- バッテリーは防水構造ではありません。水などにぬらさないようご注意ください。
- 高温になった車の中や炎天下などの気温の高い場所に放置しないでください。

バッテリーの充電について

- 初めてお使いになるときは、バッテリー（付属）を必ず充電してください。
- 充電したバッテリーは、使わなくても少しずつ放電しています。撮影機会を逃さないためにも、ご使用前に充電してください。
- 本機指定外のバッテリーを充電しないでください。バッテリーの液漏れ、発熱、破裂、感電の原因となり、やけどやけがをするおそれがあります。
- 充電ランプが点滅し充電が完了しなかった場合は、一度バッテリーやUSBケーブルを本機やチャージャーから取りはずし、再度装着してください。
- 周囲の温度が10°C~30°Cの環境で充電してください。これ以外では、効率のよい充電ができないことがあります。
- 電源に接続していないノートパソコンと本機を接続した場合、ノートパソコンの電池が消耗していきます。長時間充電しないでください。
- 本機をUSB接続したままパソコンの起動、再起動、スリープモードからの復帰、終了操作を行わないでください。本体が正常に動作しなくなることがあります。これらの操作は、パソコンから本機を取りはずしてから行ってください。
- 自作のパソコンや改造したパソコンでの充電は保証できません。
- 充電終了後は、チャージャーで充電している場合はチャージャーをコンセントからはずしてください。バッテリーを本体に入れて充電している場合は本体からUSBケーブルを抜いてください。そのまま取り付けていると、バッテリーの寿命を損なうことがあります。

バッテリーの残量について

- モニター上に、バッテリー残量を表すアイコンが表示されます。



A : 残量多い
B : 残量なし

- 正しい残量を表示するのに約1分かかります。
- 使用状況や環境によっては、正しく表示されません。
- バッテリー残量が表示されない場合は、DISP（画面表示切替）を押して表示してください。

充電にかかる時間（満充電）

充電にかかる時間は、付属のバッテリーチャージャーで約150分です。

これはバッテリーを使い切ってから、温度25°Cの環境下で充電したときの時間です。使用状況や環境によっては、長くなります。

バッテリーの上手な使いかた

- 周囲の温度が低いとバッテリーの性能が低下するため、使用できる時間が短くなります。より長い時間ご使用いただくために、バッテリーをポケットなどに入れて温かくしておき、撮影の直前、本機に取り付けることをおすすめします。ポケットの中に鍵などの金属物が入っている場合は、ショートしないようご注意ください。
- フラッシュ撮影や連続撮影、電源の入り切りなどを頻繁にしたり、モニターを明るく設定すると、バッテリーの消費が早くなります。
- 撮影には予備バッテリーを準備して、事前に試し撮りをしてください。
- バッテリーの端子部が汚れると、電源が入らなかったり、充電ができないなどの症状が出る場合があります。このような場合は柔らかい布や綿棒などで軽く拭いて汚れを落としてください。

バッテリーの保管方法について

バッテリーを長持ちさせるためには、長時間使用しない場合でも、1年に1回程度充電して本機で使い切り、その後本機からバッテリーを取りはずして、湿度の低い涼しい場所で保管してください。

バッテリーの寿命について

- バッテリーには寿命があります。使用回数を重ねたり、時間が経過するにつれバッテリーの容量は少しずつ低下します。使用できる時間が大幅に短くなった場合は、寿命とされますので新しいものをご購入ください。
- 寿命は、保管方法、使用状況や環境、バッテリーパックごとに異なります。

レンズ交換式デジタルカメラ
ILCE-7RM3A α7RIII

充電についてのご注意

- 充電中に本機の充電ランプが点滅した場合はバッテリーを取りはずし、もう一度同じバッテリーを本機に入れてください。再びランプが点滅した場合はバッテリーの異常、または指定以外のバッテリーが挿入されている可能性があります。指定のバッテリーかどうか確認してください。
指定のバッテリーを入れている場合は、バッテリーを取りはずし、新品のバッテリーなど別のバッテリーを挿入して充電が正常に行われるか確認してください。充電が正常に行われる場合は、バッテリーの異常が考えられます。

レンズ交換式デジタルカメラ
ILCE-7RM3A α7RIII

メモリーカードを本機に入れる/取り出す

メモリーカード（別売）を本機に入れる手順を説明します。

1 メモリーカードカバーを開ける。

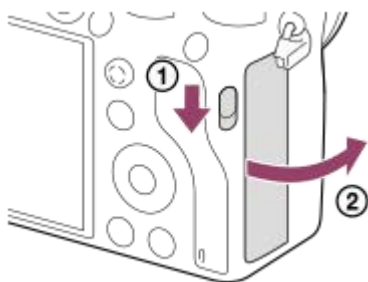

2 スロット1にSDカードを入れる。

- 2枚のメモリーカードを使う場合は、スロット2にも入れてください。

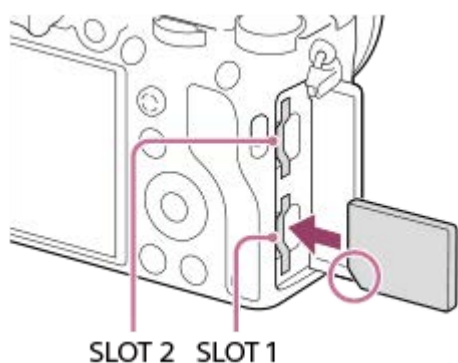

- 切り欠き部をイラストの向きに合わせ、「カチッ」と音がするまで奥に差し込む。正しく挿入しないと故障の原因になります。



スロットに挿入できるメモリーカードの種類

スロット1（下側）：SDカード（UHS-I、UHS-II対応）

スロット2（上側）：SDカード（UHS-I対応）/メモリースティックPROデュオ

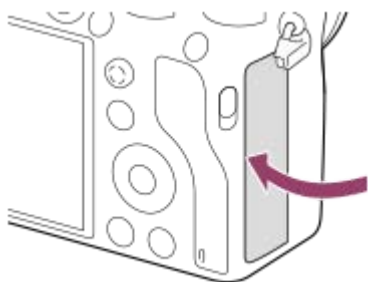
3 カバーを閉じる。



- メモリーカードの動作を安定させるために、本機ではじめてお使いになるメモリーカードは、まず、本機でフォーマット（初期化）することをおすすめします。
- 記録するスロットは、MENU→（セットアップ）→ [記録メディア設定] → [優先記録メディア] で変更できます。
- 同じ画像を同時に2つのメモリーカードに記録したり、静止画/動画の種類によって記録先を変えるには、MENU→（セットアップ）→ [記録メディア設定] → [記録モード] を設定してください。
- SDカードを1枚のみ使用するときは、スロット1をご使用ください。
- メモリースティックを使用するときは、スロット2に入れ、[優先記録メディア] を [スロット 2] に設定してください。
- スロット1にはメモリースティックを入れないでください。故障するおそれがあります。

メモリーカードを取り出すには

カバーを開けて、アクセスランプ (A) が点灯していないことを確認し、メモリーカードを一度押します。

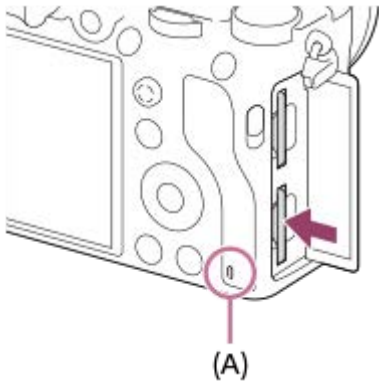

関連項目

- [使用できるメモリーカード](#)
- [メモリーカードについてのご注意](#)
- [フォーマット](#)
- [記録メディア設定：優先記録メディア](#)
- [再生するメモリーカードを選ぶ（再生メディア選択）](#)
- [記録メディア設定：記録モード](#)

レンズ交換式デジタルカメラ
ILCE-7RM3A α7RIII

使用できるメモリーカード

microSDメモリーカード、メモリースティック マイクロを本機でお使いの場合は、必ず専用のアダプターに入れてお使いください。

SDメモリーカード

記録方式		対応メモリーカード
静止画		SD、SDHC、SDXCカード
AVCHD		SD、SDHC、SDXCカード (Class4以上またはU1以上)
XAVC S	4K 60Mbps* HD 50Mbps以下* HD 60Mbps	SDHC、SDXCカード (Class10またはU1以上)
	4K 100Mbps* HD 100Mbps	SDHC、SDXCカード (U3)





* プロキシ記録時を含む

メモリースティック

記録方式		対応メモリーカード
静止画		メモリースティック PRO デュオ、メモリースティック PRO-HG デュオ
AVCHD		メモリースティック PRO デュオ (Mark2)、メモリースティック PRO-HG デュオ
XAVC S	4K 60Mbps* HD 50Mbps以下* HD 60Mbps	メモリースティック PRO-HG デュオ
	4K 100Mbps* HD 100Mbps	—

* プロキシ記録時を含む

ご注意

- UHS-II規格対応のメモリーカードを使用するときは、スロット1をご使用ください。また、MENU→ (セットアップ) → [記録メディア設定] → [優先記録メディア] を [スロット 1] にしてください。
- メモリースティック PRO デュオは、スロット1では使用できません。
- SDHCメモリーカードにXAVC Sで長時間撮影した場合は、4GBのファイルに分割されます。PlayMemories Homeでパソコンに取り込むことで、1つのファイルとして扱うことができます。
- 以下の設定でスロット1とスロット2の両方のメモリーカードに動画を記録するときは、ファイルシステムが同じメモリーカードを両スロットに挿入してください。XAVC S動画の同時記録時は、ファイルシステムexFATとFAT32の組み合わせで記録することはできません。
 - [ 記録方式] が [XAVC S 4K] または [XAVC S HD]
 - [記録メディア設定] の [記録モード] が [同時記録( のみ)] または [同時記録( / )]

メモリーカード

ファイルシステム

メモリーカード	ファイルシステム
SDXCメモリーカード	exFAT
メモリースティック PRO デュオ (Mark2) 、メモリースティック PRO-HG デュオ、SDHCメモリーカード	FAT32

- メモリーカード上の管理ファイルを修復する場合は、バッテリーを十分に充電をしてから実行してください。

関連項目

- [メモリーカードについてのご注意](#)
- [静止画の記録可能枚数](#)
- [動画の記録可能時間](#)
- [記録メディア設定：記録モード](#)

レンズ交換式デジタルカメラ
ILCE-7RM3A α7RIII

メモリーカードについてのご注意

- 長期間、画像の撮影・消去を繰り返しているとメモリーカード内のファイルが断片化（フラグメンテーション）して、動画記録が途中で停止してしまう場合があります。このような場合は、パソコンなどに画像を保存したあと、本機で【フォーマット】を行ってください。
- アクセスランプ点灯中は、絶対にメモリーカードを取り出したり、USBケーブルを抜いたり、バッテリーを取りはずしたり、電源を切らないでください。メモリーカードのデータが壊れることがあります。
- データ保護のため必ずバックアップをお取りください。
- すべてのメモリーカードの動作を保証するものではありません。
- SDXCメモリーカードに記録した映像は、exFATに対応していないパソコンやAV機器などに、本機とUSBケーブルで接続して取り込んだり再生することはできません。接続する機器がexFATに対応しているかを事前にご確認ください。

対応していない機器に接続した場合、フォーマット（初期化）を促す表示が出る場合がありますが、決して実行しないでください。内容がすべて失われます。

（exFATは、SDXCメモリーカードで使用されているファイルシステムです。）

- 水にぬらさないでください。
- 強い衝撃を与えたり、曲げたり、落としたりしないでください。
- 以下のような場所でのご使用や保管は避けてください。
 - 高温になった車の中や炎天下などの気温の高い場所
 - 直射日光のあたる場所
 - 湿気の多い場所や腐食性のものがある場所
- 強い磁気のそばにメモリーカードを近づけたり、静電気や電氣的ノイズの影響を受ける場所で使用した場合、データが壊れることがあります。
- 端子部には手や金属で触れないでください。
- 小さいお子さまの手の届くところに置かないようにしてください。誤って飲みこむおそれがあります。
- 分解したり、改造したりしないでください。
- 長時間使用した直後のメモリーカードは熱くなっています。ご注意ください。
- パソコンでフォーマットしたメモリーカードは、本機での動作を保証しません。本機でフォーマットしてください。
- お使いのメモリーカードと機器の組み合わせによっては、データの読み込み/書き込み速度が異なります。
- メモエリアに書き込むときは、あまり強い圧力をかけないでください。
- メモリーカード本体およびメモリーカードアダプターにラベルなどを貼らないでください。
- 書き込み禁止スイッチや誤消去防止スイッチが「LOCK」になっていると画像の記録や消去などができなくなります。この場合はロックを解除してください。
- メモリースティック マイクロ、microSDメモリーカードを本機でお使いの場合
 - 必ず専用のアダプターに入れてお使いください。アダプターに装着されていない状態で挿入されますと、メモリーカードが取り出せなくなる可能性があります。
 - メモリーカードをメモリーカードアダプターに入れるときは、正しい挿入方向をご確認のうえ、奥まで差し込んでください。差し込みかたが不十分だと正常に動作しない場合があります。
- メモリースティック PRO デュオとメモリースティック PRO-HG デュオについて
 - マジックゲート搭載のメモリースティックです。“マジックゲート”とは、暗号化技術を使って著作権を保護する技術です。
本機ではマジックゲート機能が必要なデータの記録/再生はできません。
 - パラレルインターフェースを利用した高速データ転送に対応しております。

- 使用可能なメモリーカードについての最新情報は、以下のページをご確認ください。

メモリースティック対応表

<http://www.sony.jp/rec-media/memorystick/compatibility/>

SDカード対応表

<http://www.sony.jp/rec-media/sd/compatibility/>

レンズ交換式デジタルカメラ
ILCE-7RM3A α7RIII

レンズを取り付ける／取りはずす

レンズの取り付け/取りはずしは、本機の電源をOFFにしてから行ってください。

- 1 本機のボディキャップ (A) とレンズの後ろのレンズリヤキャップ (B) をはずす。

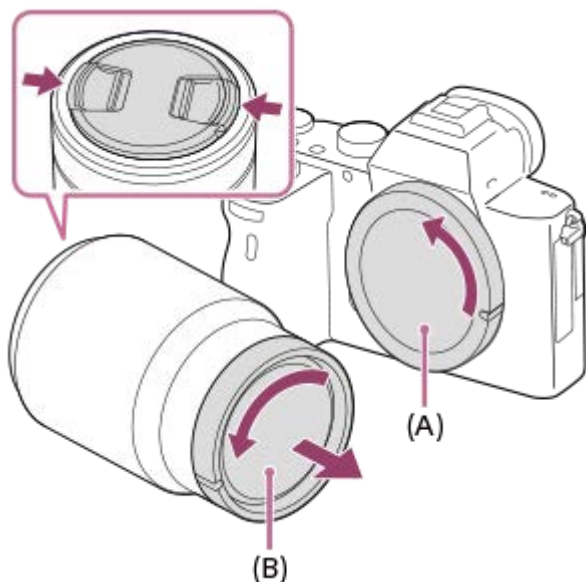

- 撮影後は、レンズフロントキャップを装着しておくことをおすすめします。

- 2 レンズと本機の2つの白色の点（マウント標点）を合わせてはめ込む。

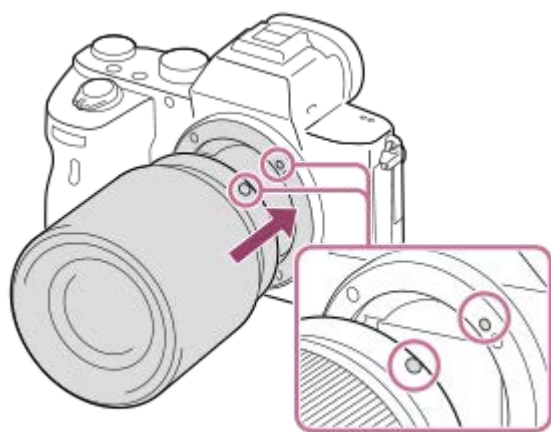

- ゴミやほこりが入らないよう、マウントを下向きにして取り付けてください。

- 3 レンズを軽く本機に押し付けながら、「カチッ」と音がするまで矢印の方向にゆっくり回す。

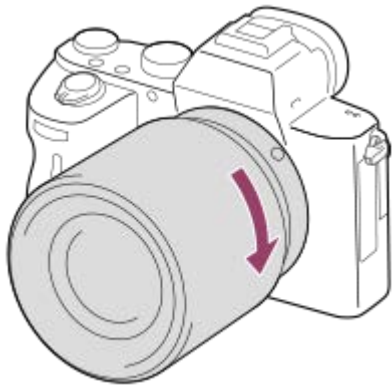

- レンズを斜めに差し込まないでください。

レンズを取りはずすには

レンズ取りはずしボタン (A) を押しながら、レンズを矢印の方向に止まるまで回して取りはずします。取りはずした後は、ゴミやほこりが入らないよう、速やかに本機にボディキャップを、レンズの前後にキャップを取り付けてください。

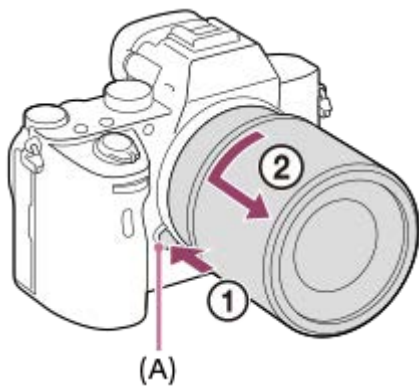

ご注意

- レンズの取り付け／取りはずしを行う際は、ほこりの少ない場所ですばやく行ってください。
- レンズを取り付けるときは、レンズ取りはずしボタンを押さないでください。
- レンズに無理な力を加えないでください。
- Aマウントレンズ（別売）をご使用の場合は、別売のマウントアダプターが必要です。マウントアダプターを使用する場合は、マウントアダプターの取扱説明書もご覧ください。
- フルサイズでの撮影は、フルサイズ対応のレンズを使用してください。
- 三脚座を備えたレンズを使用するときは、重量のバランスをとるためにレンズ側の三脚座を三脚に取り付けて使用してください。
- レンズを取り付けてカメラを持ち運ぶときは、カメラとレンズの両方をしっかり持ってください。
- ズームやピント合わせなどで繰り出たレンズ部分を持って、カメラを保持しないでください。

関連項目

- [レンズフードを取り付ける](#)

レンズ交換式デジタルカメラ
ILCE-7RM3A α7RIII

レンズフードを取り付ける

画面外にある光が描写に影響するのを防ぐために、レンズフードの使用をおすすめします。

- 1 レンズフードの取り付け部の形状とレンズの先端の形状を合わせ、「カチッ」というまで矢印の方向に回す。

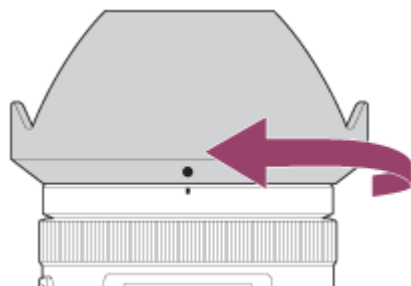

ご注意

- レンズフードは正確に取り付けてください。レンズフードの効果が出なかったり、画面の一部にレンズフードが写り込むことがあります。
- 正しくフードを取り付けると、レンズのフード標線（赤線）とフードの赤点が合います。（レンズによっては標線がないものがあります。）
- フラッシュ発光時はレンズフードでフラッシュ光がさえぎられ、画像に影が写ることがあるため、レンズフードを取りはずしてください。
- 撮影後レンズフードを収納するときは、逆向きにレンズに取り付けてください。

関連項目

- [レンズを取り付ける／取りはずす](#)

レンズ交換式デジタルカメラ
ILCE-7RM3A α7RIII

マウントアダプターについて

マウントアダプター（別売）を使うと、Aマウントレンズ（別売）も本機に取り付けられます。
詳しくはマウントアダプターの取扱説明書をご覧ください。

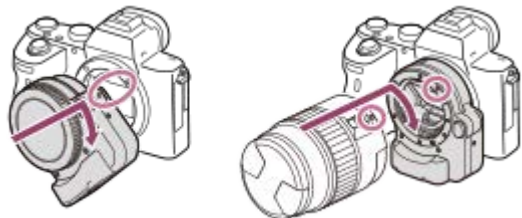

ご注意

- 連続撮影の設定を [連続撮影: Lo] 以外にしている場合は、[フォーカスモード] を [コンティニュアスAF] にしていても、ピントは1コマ目の撮影時に固定されます。
- お使いいただけないレンズや、オートフォーカスできないレンズもあります。レンズの互換性は、「α」専用サポートサイトでご確認ください。
<https://www.sony.jp/support/ichigan/>
- マウントアダプターLA-EA2、LA-EA4（別売）は、縦位置グリップ（別売）との同時装着には対応していません。同時に取り付けると、マウントアダプターと縦位置グリップの間が狭くなり、カメラが持ちにくくなります。
- Aマウントレンズ使用時はAF補助光は発光しません。
- 動画記録中はカメラやレンズの作動音、操作音などが記録されてしまうことがあります。
MENU →  2 (撮影設定2) → [音声記録] → [切] で音声を記録しないように設定できます。
- お使いのレンズや被写体によっては、ピント合わせに時間がかかったりピントが合いにくい場合があります。

関連項目

- [マウントアダプターLA-EA1/LA-EA3/LA-EA5について](#)
- [マウントアダプターLA-EA2/LA-EA4について](#)

レンズ交換式デジタルカメラ
ILCE-7RM3A α7RIII

マウントアダプターLA-EA1/LA-EA3/LA-EA5について

マウントアダプターLA-EA1（別売）/LA-EA3（別売）/LA-EA5（別売）を使うと、以下の機能が使用できます。

フルサイズ撮影：

LA-EA1：不可能

LA-EA3/LA-EA5：可能（フルサイズ対応レンズ装着時）

オートフォーカス：

SAM、SSMレンズでのみ可能

AF方式：

位相差AF/コントラストAF

フォーカス切替：

レンズ側のAF/MF切り換えスイッチ

フォーカスモード：

シングルAF/コンティニューアスAF*

*  [AFシステム] が [コントラストAF] のときは選べません。

- マウントアダプター使用時、動画モードではオートフォーカスはシャッターボタンの半押しまたは [AFオン] 機能でのみ有効です。
- マウントアダプター使用時、動画モードでは絞りはマニュアル調節となります。

手ブレ補正：

ボディ内

関連項目

- [フォーカスエリア](#)

レンズ交換式デジタルカメラ
ILCE-7RM3A α7RIII

マウントアダプターLA-EA2/LA-EA4について

マウントアダプターLA-EA2（別売）/LA-EA4（別売）を使うと、以下の機能が使用できます。

フルサイズ撮影：

LA-EA2：不可能

LA-EA4：可能（フルサイズ対応レンズ装着時）

オートフォーカス：

可能

AF方式：

アダプターに搭載のAF専用センサーによる位相差AF

フォーカス切替：

レンズにフォーカスモードスイッチがあるDMF非対応のレンズ：レンズのフォーカスモードスイッチで切り換え

レンズにフォーカスモードスイッチがあるDMF対応のレンズ：レンズのフォーカスモードスイッチで切り換え、レンズのフォーカスモードスイッチがAFのときのみカメラ側の操作でも設定可能

レンズにフォーカスモードスイッチがないレンズ：カメラ側での操作でのみ設定可能

フォーカスモード：

LA-EA2：シングルAF/コンティニュアスAF/DMF*

LA-EA4：シングルAF/コンティニュアスAF/AF制御自動切り換え/DMF*

* DMF対応のレンズ使用時のみ選べます。

- [AF-S時の優先設定] は [バランス重視] に設定されていても、一時的に [フォーカス優先] に切り換わります。
- [AF-C時の優先設定] は [バランス重視] に設定されていても、一時的に [リリース優先] に切り換わります。

選択可能なフォーカスエリア：

ワイド/中央/フレキシブルスポット/ロックオンAF

手ブレ補正：

ボディ内

レンズ交換式デジタルカメラ
ILCE-7RM3A α7RIII



縦位置グリップについて

本機に縦位置グリップ（別売）を取り付けて、縦位置での撮影ができます。縦位置グリップの取り付け時は、バッテリーカバーを取りはずしてください。縦位置グリップの取扱説明書もあわせてご覧ください。

バッテリーカバーを取りはずすには

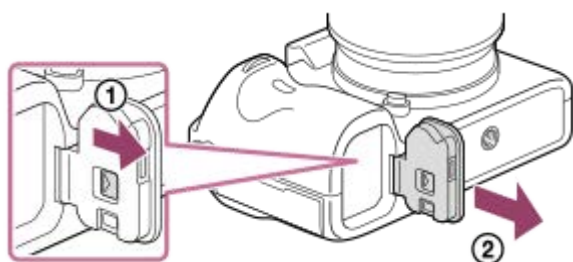
本機のバッテリーカバー取りはずしレバーを矢印の方向にスライドさせます。バッテリーカバーの軸がバッテリーカバー内に収納されるので、横へ引き出します。



- 取りはずしたバッテリーカバーは、縦位置グリップに取り付けて保管できます。
- 縦位置グリップ取り付け時は、バッテリー残量が **1**  **2**  のように表示されます。

バッテリーカバーを取り付けるには

バッテリーカバー取りはずしレバーをスライドさせながら、取り付け部の穴にバッテリーカバーのヒンジ部を当てて位置を決め、取り付けます。

ヒント

- 縦位置グリップを取り付けた状態で、縦位置グリップ内のバッテリーを充電することができます。本機の電源を切り、本機とパソコンなどをUSBケーブルでつないでください。
- USBケーブルは、付属のUSB Type-Cケーブル、またはUSB規格に準拠したケーブルをお使いください。

ご注意

- 縦位置グリップは、マウントアダプターLA-EA2、LA-EA4（別売）との同時装着には対応していません。同時に取り付けると、マウントアダプターと縦位置グリップの間が狭くなり、カメラが持ちにくくなります。

レンズ交換式デジタルカメラ
ILCE-7RM3A α7RIII

日付と時刻を設定する

初めて電源を入れたときや初期化を行ったあと、または内蔵の充電式バックアップ電池が消耗しているときには、日時設定の画面が表示されます。

- 1 本機の電源を入れる。**
日時設定を要求する画面になる。
- 2 モニターの表示で【実行】が選ばれていることを確認し、コントロールホイールの中央を押す。**
- 3 【東京/ソウル】が選ばれていることを確認し、中央を押す。**
- 4 コントロールホイールの上/下を押す、またはホイールを回して【日時】を選び、中央を押す。**
サマータイム：
日本では、サマータイムは【切】にする。
表示形式：
日付表示順を選ぶ。
- 5 コントロールホイールの上/下/左/右で希望の設定を選び、中央を押す。**
 - 【日時】を設定する場合、真夜中は12:00AM、正午は12:00PMとなります。
 - 【日時】を設定する場合は、上/下を押して数値を変更してください。
- 6 手順5ですべて設定し、【実行】を選んで中央を押す。**

設定した日時の保持について

本機は日時や各種の設定を電源の入/切やバッテリーの有無に関係なく保持するために、充電式バックアップ電池を内蔵しています。

内蔵バックアップ電池を充電するには、本機に充電されたバッテリーを入れ、電源を切ったまま24時間以上放置してください。

バッテリー充電のたびにリセットされる場合は、内蔵充電式バックアップ電池が消耗している場合があります。相談窓口にお問い合わせください。

ヒント

- 日時設定を完了したあとに日時やエリアを合わせ直したい場合は、MENU→ (セットアップ) → 【日時設定】または【エリア設定】で設定してください。

ご注意

- 日時設定をキャンセルした場合は電源を入れると毎回日時設定画面が表示されます。
- 本機には、画像に日付を挿入する機能はありません。PlayMemories Homeを使用すると、日付を入れて保存/印刷できます (Windows版のみ)。

関連項目



- [日時設定](#)
- [エリア設定](#)
- [コントロールホイールの使いかた](#)
- [PlayMemories Homeでできること](#)
- [PlayMemories Homeをインストールする](#)



5-026-816-01(1) Copyright 2021 Sony Corporation

レンズ交換式デジタルカメラ
ILCE-7RM3A α7RIII

カメラ内ガイド

〔カメラ内ガイド〕機能を割り当てたキーを押すと、選択中のメニュー、Fn（ファンクション）の機能、設定に関する説明をカメラの画面に表示します。

あらかじめ、〔カスタムキー〕または〔カスタムキー〕で希望のキーに〔カメラ内ガイド〕を割り当ててください。

1 MENU→2（撮影設定2）→〔カスタムキー〕または〔カスタムキー〕→希望のキーに〔カメラ内ガイド〕の機能を設定する。

- 〔カメラ内ガイド〕を割り当てられないキーもあります。

2 説明を見たいメニューやFnの項目を選択し、〔カメラ内ガイド〕の機能を割り当てたキーを押す。

その項目の説明が表示される。

関連項目

- [カスタムキー（静止画/動画/再生）](#)

レンズ交換式デジタルカメラ
ILCE-7RM3A α7RIII

静止画を撮影する

- ① モードダイヤルを回して、好みの撮影モードを選ぶ。

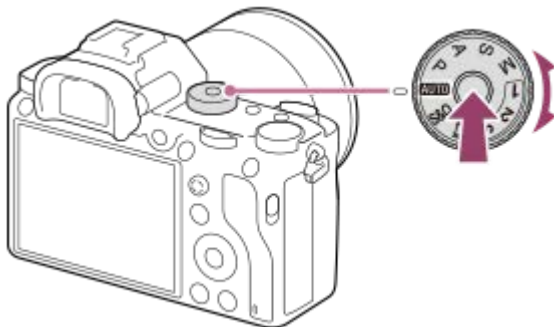

- モードダイヤル中央のモードダイヤルロック解除ボタンを押しながら、モードダイヤルを回してください。

- ② モニターを見やすい角度に調節して、本機を構える。または、ファインダーをのぞいて、本機を構える。

- ③ ズームレンズを取り付けている場合は、ズームリングを回して被写体の大きさを決める。

- ④ シャッターボタンを半押しして、ピントを合わせる。

ピントが合うと「ピピッ」という音がして、フォーカス表示（●など）が点灯する。

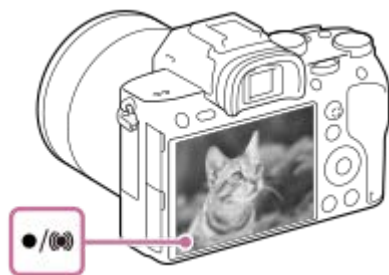

- ⑤ シャッターボタンを深く押し込む。

フォーカスを固定して好みの構図で撮影するには（フォーカスロック）

オートフォーカス時に、希望の被写体にピントを固定して撮影します。

1. MENU → 1（撮影設定1） → [フォーカスモード] → [シングルAF] または [AF制御自動切り換え] を選ぶ。
2. ピントを合わせたい被写体にフォーカスエリアを合わせ、シャッターボタンを半押しする。



ピントが固定される。

- ピントが合いにくい場合は、[フォーカスエリア]を[中央]または、[フレキシブルスポット]にします。

3. シャッターボタンを半押ししたまま、撮りたい構図に戻す。



4. シャッターボタンを押し込んで撮影する。

ヒント

- 自動でピントを合わせられない場合は、フォーカス表示が点滅し、「ピピッ」と電子音が鳴りません。構図を変えたり、フォーカス設定を変えるなどしてください。なお、[コンティニュアスAF]に設定している場合は、が点灯し、ピントが合ったときの電子音は鳴りません。
- 撮影後、データ書き込み中を示すアイコンがモニターに表示されます。アイコンが表示されている間は、メモリーカードを抜かないでください。

ご注意

- [フォーカスモード]を[AF制御自動切り換え]に設定していても、被写体が動いているとカメラが判断した場合は、フォーカスロックできません。

関連項目

- [モードダイヤルの機能一覧](#)
- [全画素超解像ズーム/デジタルズーム（ズーム）](#)
- [静止画を再生する](#)
- [オートレビュー](#)
- [フォーカスモード](#)
- [フォーカスエリア](#)

レンズ交換式デジタルカメラ
ILCE-7RM3A α7RIII

フォーカスモード

被写体の動きに応じてピント合わせの方法を選べます。

① MENU →  1 (撮影設定1) → [フォーカスモード] → 希望の設定を選ぶ。

メニュー項目の詳細

AF-S (シングルAF) :

ピントが合った時点でピントを固定する。動きのない被写体で使う。

AF-A (AF制御自動切り換え) :

被写体の動きに応じて、シングルAFとコンティニュアスAFが切り替わる。シャッターボタンを半押しすると、被写体が静止していると判断したときはピント位置を固定し、被写体が動いているときはピントを合わせ続ける。連続撮影時は、2枚目以降自動的にコンティニュアスAFに切り替わります。

AF-C (コンティニュアスAF) :

シャッターボタンを半押ししている間中、ピントを合わせ続ける。動いている被写体にピントを合わせるときに使う。
[コンティニュアスAF] では、ピントが合ったときの電子音は鳴りません。

DMF (ダイレクトマニュアルフォーカス) :

オートフォーカスでピントを合わせたあと、手動で微調整できる。最初からマニュアルフォーカスでピントを合わせるよりもすばやくピント合わせができ、マクロ撮影などに便利です。

MF (マニュアルフォーカス) :

ピント合わせを手動で行う。オートフォーカスで意図した被写体にピントが合わないときには、マニュアルフォーカスで操作してください。

フォーカス表示

● 点灯 :

ピントが合って固定されている。

● 点滅 :

ピントが合っていない。

(●) 点灯 :

ピントが合っている。被写体の動きに合わせてピント位置が変わる。

(●) 点灯 :

ピント合わせの途中。

ピントが合いにくい被写体

- 被写体が遠くて暗い
- 被写体のコントラストが弱い
- ガラス越しの被写体
- 高速で移動する被写体
- 鏡や発光物など反射、光沢のある被写体
- 点滅する被写体
- 逆光になっている被写体
- ビルの外観など、繰り返しパターンの連続するもの
- フォーカスエリアの中に距離の異なるものが混じっているとき

ヒント

- [コンティニュアスAF] に設定しているとき、[フォーカスホールド] 機能を割り当てたキーを押すと、押している間ピントを固定することができます。
- マニュアルフォーカスやダイレクトマニュアルフォーカスで無限遠にピントを合わせるときは、充分遠くにある被写体にピントが合っていることをモニターやファインダー上で確認してください。

ご注意

- 位相差AFに対応しているレンズを装着しているときのみ、[AF制御自動切り換え] が使えます。
- [コンティニュアスAF] または [AF制御自動切り換え] に設定しているときは、画角が小刻みに変化することがありますが、撮影画像に影響ありません。
- 動画撮影時またはモードダイヤルが **S&Q** のときは、フォーカスモードは [コンティニュアスAF] または [マニュアルフォーカス] になります。

関連項目

- [ダイレクトマニュアルフォーカス \(DMF\)](#)
- [マニュアルフォーカス](#)
- [MFアシスト \(静止画\)](#)
- [位相差AFについて](#)

レンズ交換式デジタルカメラ
ILCE-7RM3A α7RIII

フォーカスエリア

ピント合わせの位置を変更します。ピントが合いにくいときなどに使います。

① MENU →  1 (撮影設定1) → [フォーカスエリア] → 希望の設定を選ぶ。

メニュー項目の詳細

ワイド :

モニター全体を基準に、自動ピント合わせをする。静止画撮影でシャッターボタンを半押ししたときには、ピントが合ったエリアに緑色の枠が表示される。

ゾーン :

モニター上でピントを合わせたいゾーンの位置を選ぶと、その中で自動でピントを合わせる。

中央 :

モニター中央付近の被写体に自動ピント合わせをする。フォーカスロックと併用して好きな構図で撮影が可能。

フレキシブルスポット :

モニター上の好きなところにフォーカス枠を移動し、非常に小さな被写体や狭いエリアを狙ってピントを合わせる。

拡張フレキシブルスポット :

フレキシブルスポットの周囲のフォーカスエリアをピント合わせの第2優先エリアとして、選んだ1点でピントが合わせられない場合に、この周辺のフォーカスエリアを使ってピントを合わせる。

ロックオンAF :

シャッターボタンを半押しすると、選択されたAFエリアから被写体を追尾する。[フォーカスモード] が [コンティニューAF] のときのみ選択可能。[フォーカスエリア] 設定画面で [ロックオンAF] にカーソルを合わせて、コントロールホイールの左/右でロックオンAFの開始エリアを変更できる。追尾開始エリアをゾーン、フレキシブルスポットまたは拡張フレキシブルスポットにすると、好きなところに追尾開始エリアを移動することもできる。

フォーカス枠表示例

フォーカス枠表示は下記の種類があります。

広いエリアでピントが合ったとき

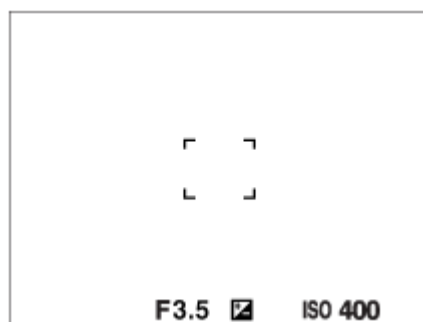

狭いエリアでピントが合ったとき

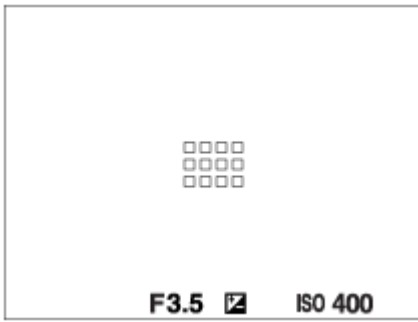

- [フォーカスエリア] が [ワイド] または [ゾーン] のときは、被写体やシーンによって「広いエリアでピントが合ったとき」または「狭いエリアでピントが合ったとき」の表示になります。
- Aマウント用のレンズとマウントアダプター（LA-EA1、LA-EA3またはLA-EA5）（別売）を装着し、[AFシステム] が [位相差AF] のときは「狭いエリアでピントが合ったとき」の表示になります。

モニター全体を基準に自動でピントが合ったとき

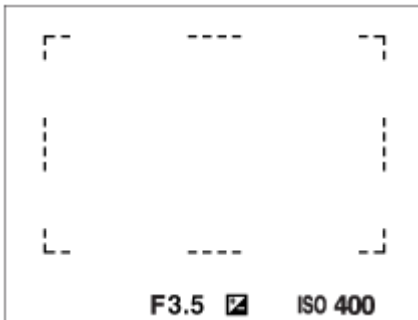

- 光学ズーム以外のズーム使用時は、[フォーカスエリア] の設定は無効になり、フォーカス枠は点線で表示されます。中央付近を優先したAF動作になります。

フォーカスエリアの移動方法

- [フレキシブルスポット]、[拡張フレキシブルスポット]、[ゾーン] のエリアはマルチセレクターで移動させることができます。マルチセレクターの中央にあらかじめ [フォーカススタンダード] を割り当てておくと、中央を押してフォーカス枠を画面の中央に戻すことができます。
- タッチ操作で、モニターのフォーカス枠をドラッグしすばやく移動させることができます。あらかじめ、[タッチ操作] を [入] に設定してください。

ヒント

- お買い上げ時の設定では、C2ボタンに [フォーカスエリア] が割り当てられています。

ご注意

- 以下の場合、[フォーカスエリア] は [ワイド] に固定されます。
 - [おまかせオート]
- 連続撮影時やシャッターボタンを一気に押し込んだときなどには、フォーカスエリアが点灯しないことがあります。
- モードダイヤルが **録**（動画）または **S&Q** になっているときや動画撮影中は、[フォーカスエリア] の [ロックオンAF] は選択できません。
- [顔/瞳AF設定] の [検出対象] が [動物] に設定されているときは、[フォーカスエリア] の [ロックオンAF] は選択できません。

関連項目

- [タッチ操作](#)

- 縦横フォーカスエリア切換（静止画）
- フォーカスエリア登録機能（静止画）

5-026-816-01(1) Copyright 2021 Sony Corporation

レンズ交換式デジタルカメラ
ILCE-7RM3A α7RIII

位相差AFについて

使用するオートフォーカスエリア内に位相差AF測距点があると、位相差AFとコントラストAFをかけたオートフォーカスになります。

ご注意

- 位相差AFは、対応レンズでのみ使用できます。位相差AFに対応していないレンズを使用すると [AF制御自動切り換え]、[AF被写体追従感度]、[AF被写体追従感度]、[AF駆動速度] が使用できません。また、過去にご購入されたレンズなどでは、対応レンズであっても、レンズをアップデートしないと位相差AFが動作しない場合があります。対応レンズは、専用サポートサイトをご確認ください。
<https://www.sony.jp/support/ichigan/>





関連項目

- [AFシステム（静止画）](#)

レンズ交換式デジタルカメラ
ILCE-7RM3A α7RIII

フォーカススタンダード

希望のカスタムキーに「フォーカススタンダード」を割り当てると、画面中央でオートフォーカスするなど、フォーカスエリア設定に応じて便利な機能呼び出せます。

- 1 MENU →  2 (撮影設定2) → [ カスタムキー] → 希望のキーに「フォーカススタンダード」の機能を設定する。
 - 動画撮影時に「フォーカススタンダード」を使うときは、MENU →  2 (撮影設定2) → [ カスタムキー] で希望のキーに「フォーカススタンダード」を設定してください。
- 2 「フォーカススタンダード」を割り当てたキーを押す。
 - 「フォーカスエリア」と「中央ボタン押しロックオンAF」の設定によってキーを押したときにできることが変わります。

「フォーカスエリア」が「ゾーン」、「フレキシブルスポット」、「拡張フレキシブルスポット」のとき：
キーを押すと、フォーカス枠が中央に戻る。

「フォーカスエリア」が「ワイド」または「中央」のとき：

- 「中央ボタン押しロックオンAF」が「入」のときは、キーを押すと「中央ボタン押しロックオンAF」が起動する。「中央ボタン押しロックオンAF」中にコントロールホイールの中央を押すと、画面中央の被写体を検出して追尾が開始される。
- 「中央ボタン押しロックオンAF」が「切」のときは、中央でピントを合わせる。

ご注意

- 「左ボタン」、「右ボタン」、「下ボタン」には「フォーカススタンダード」を設定できません。

関連項目

- [カスタムキー（静止画/動画/再生）](#)
- [フォーカスエリア](#)
- [中央ボタン押しロックオンAF](#)

レンズ交換式デジタルカメラ
ILCE-7RM3A α7RIII

フォーカスセット

前/後ダイヤルやコントロールホイールを使って、ピント合わせに関する設定を行います。

- 1 MENU →  1 (撮影設定1) → [フォーカスセット] を選ぶ。
- 2 前ダイヤル、後ダイヤル、コントロールホイールで設定する。

オートフォーカス/DMFのとき

フォーカスエリアの設定やフォーカス枠の位置を変更できます。フォーカス枠の位置は、[フォーカスエリア] が以下の設定のときのみ移動できます。

- [ゾーン]
- [フレキシブルスポット]
- [拡張フレキシブルスポット]

前ダイヤル：フォーカス枠の上下の位置を選ぶ。

後ダイヤル：フォーカス枠の左右の位置を選ぶ。

ホイール：フォーカスエリアを選ぶ。

マニュアルフォーカスのとき

マニュアルフォーカス時の拡大表示を設定できます。

前ダイヤル：拡大位置を縦方向に移動する。

後ダイヤル：拡大位置を横方向に移動する。

ホイール：拡大位置を縦方向に移動する。

レンズ交換式デジタルカメラ
ILCE-7RM3A α7RIII

縦横フォーカスエリア切換（静止画）

カメラのポジション（横位置/縦位置）ごとに、[フォーカスエリア] とフォーカス枠の位置を使い分けるかどうかを設定することができます。人物のポートレートやスポーツシーンの撮影時など、カメラのポジションを頻繁に変えながら撮影したい場合に便利です。

① MENU →  1（撮影設定1） → [ 縦横フォーカスエリア切換] → 希望の設定を選ぶ。

メニュー項目の詳細

しない：

横位置撮影時と縦位置撮影時で、[フォーカスエリア] の設定とフォーカス枠の位置を使い分けない。

フォーカス位置のみ：

横位置撮影時と縦位置撮影時で、フォーカス枠の位置を使い分ける。[フォーカスエリア] の設定は使い分けない。

フォーカス位置+フォーカスエリア：

横位置撮影時と縦位置撮影時で、[フォーカスエリア] の設定とフォーカス枠の位置を使い分ける。

[フォーカス位置+フォーカスエリア] の例

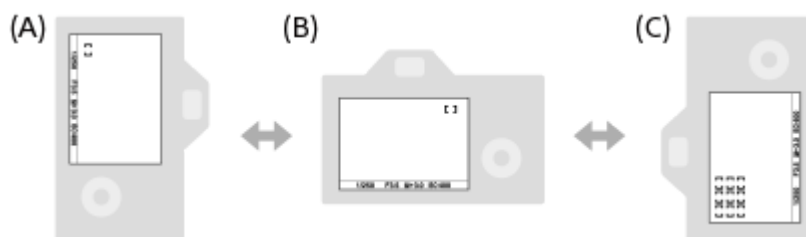



(A) 縦位置：[フレキシブルスポット]（左上）

(B) 横位置：[フレキシブルスポット]（右上）

(C) 縦位置：[ゾーン]（左下）

- カメラのポジションは、横位置、縦位置（シャッターボタン側が上）、縦位置（シャッターボタン側が下）の3通りで区別されます。

ご注意

- [ 縦横フォーカスエリア切換] の設定を変えると、ポジションごとの設定は引き継がれません。
- [ 縦横フォーカスエリア切換] を [フォーカス位置+フォーカスエリア] または [フォーカス位置のみ] に設定していても、下記の場合は、[フォーカスエリア] とフォーカス枠の位置はポジションごとに変更されません。
 - 撮影モードが [おまかせオート]、[動画]、[スロー&クイックモーション]
 - シャッターボタン半押し中
 - 動画撮影中
 - デジタルズーム使用中
 - オートフォーカス動作中
 - [フォーカスセット] 実行中
 - 連続撮影中
 - セルフタイマーのカウントダウン中
 - ピント拡大中
- カメラを縦位置に構えたまま電源を入れ、直後に撮影すると、最初の1枚のみ横位置のフォーカス設定、または前回のフォーカス設定で撮影されます。
- レンズが上や下を向いている状態では、カメラは縦横を判別しません。

関連項目

- [フォーカスエリア](#)

5-026-816-01(1) Copyright 2021 Sony Corporation

レンズ交換式デジタルカメラ
ILCE-7RM3A α7RIII

AF/MFコントロール

撮影中にカメラのホールディングを崩すことなく、オートフォーカスとマニュアルフォーカスを簡単に切り換えることができます。

- 1 MENU→2 (撮影設定2) → [カスタムキー] または [カスタムキー] →希望のボタン→ [押す間AF/MFコントロール] または [再押しAF/MFコントロール] を選ぶ。

メニュー項目の詳細

押す間AF/MFコントロール：

ボタンを押し続けている間、フォーカスが切り替わる。

再押しAF/MFコントロール：

ボタンを再度押すまで、フォーカスが切り替わる。

ご注意

- コントロールホイールの [左ボタン]、[右ボタン]、[下ボタン] には、[押す間AF/MFコントロール] を設定できません。



関連項目

- [カスタムキー](#) (静止画/動画/再生)

レンズ交換式デジタルカメラ
ILCE-7RM3A α7RIII

シャッター半押しAF（静止画）

シャッターボタンを半押ししたときに、オートフォーカスによるピント合わせを行うかどうかを設定します。ピント合わせと露出決定を別々に行いたいときに便利です。

- 1 MENU→1（撮影設定1）→ [ シャッター半押しAF] →希望の設定を選ぶ。

メニュー項目の詳細

入：





シャッターボタンを半押しすると、オートフォーカスが機能する。

切：

シャッターボタンを半押ししても、オートフォーカスが機能しない。

ピントを微調整するための便利な使いかた

Aマウントレンズ装着時にはシャッターボタン以外でオートフォーカスを行うことにより、マニュアルフォーカスと組み合わせてより精度の高いピント合わせを行うことができます。

1. [ シャッター半押しAF] を [切] にする。
2. MENU→2（撮影設定2）→ [ カスタムキー] または [ カスタムキー] で、[ピント拡大] を任意のキーに割り当てる。
3. ファインダー接眼によるオートフォーカス開始を防ぐため、[ アイスタートAF] を [切] にする。
4. AF-ON（AFオン）ボタンを押してピントを合わせる。
5. [ピント拡大] を割り当てたキーを押し、フォーカスリングを回してピントを微調整する。
6. シャッターボタンを押し込み、撮影する。

関連項目

- [AFオン](#)
- [アイスタートAF（静止画）](#)
- [プリAF（静止画）](#)
- [ピント拡大](#)





レンズ交換式デジタルカメラ
ILCE-7RM3A α7RIII

AFオン

シャッターボタンを半押ししなくてもピント合わせができます。オートフォーカスの設定は[フォーカスモード]で設定しているモードになります。

1 オートフォーカスでの撮影中にAF-ON (AFオン) ボタンを押す。

ヒント

- シャッターボタンでピント合わせをしたくない場合は、[シャッター半押しAF]を[切]に設定してください。
- 被写体の位置をあらかじめ想定して特定の撮影距離にピントを合わせておく場合(置きピン)は、[シャッター半押しAF]と[プリAF]、[アイスタートAF]を[切]に設定してください。

関連項目

- [カスタムキー \(静止画/動画/再生\)](#)
- [シャッター半押しAF \(静止画\)](#)
- [プリAF \(静止画\)](#)
- [アイスタートAF \(静止画\)](#)

レンズ交換式デジタルカメラ
ILCE-7RM3A α7RIII

顔/瞳AF設定

顔や瞳を優先してピントを合わせるかどうかなどを設定するとき使用する機能です。

① MENU→ 1 (撮影設定1) → [顔/瞳AF設定] →希望の設定項目を選ぶ。

メニュー項目の詳細

AF時の顔/瞳優先：

オートフォーカスのときに、フォーカスエリア内にある顔や瞳を検出して瞳にピントを合わせる（瞳AF）かどうかを設定する。（[入] / [切]）

検出対象：

検出する対象を選択する。

[人物]：人の顔/瞳を検出する。

[動物]：動物の瞳を検出する。動物の顔は検出されません。

顔検出枠表示：

人の顔を検出したときに顔検出枠を表示するかどうかを設定する。（[入] / [切]）

動物瞳検出枠表示：

動物の瞳を検出したときに瞳検出枠を表示するかどうかを設定する。（[入] / [切]）

顔検出枠について

顔を検出すると、灰色の顔検出枠が表示され、オートフォーカス可能と判断されると枠が白色になります。

[個人顔登録]で優先順位を設定している場合、被写体の中で一番優先順位が高い顔が自動で選択され顔検出枠が白色になります。それ以外の登録されている顔の検出枠は赤紫色になります。

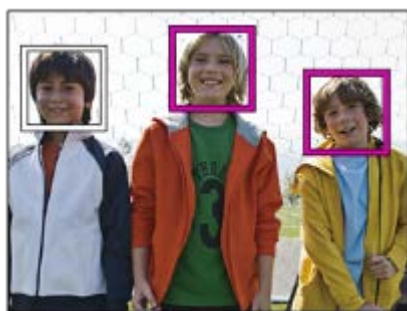

瞳検出枠について

瞳を検出し、オートフォーカス可能と判断されると、設定によっては白色の瞳検出枠が表示されます。

[検出対象]が[動物]の場合は、以下のように瞳検出枠が表示されます。



カスタムキーの【瞳AF】

カスタムキーに【瞳AF】を割り当てて使用することもできます。キーを押している間だけ瞳にピントを合わせることができます。【フォーカスエリア】の設定にかかわらず、一時的に画面全体で瞳AFを使用したいときに便利です。

例えば【フォーカスエリア】が【フレキシブルスポット】で、フォーカス枠外の瞳にピントを合わせたいとき、カスタムキーの瞳AFを使えば、【フォーカスエリア】を変更することなく瞳AFを使用できます。

1. MENU→2（撮影設定2）→【カスタムキー】→希望のキーに【瞳AF】の機能を設定する。
2. MENU→1（撮影設定1）→【顔/瞳AF設定】→【検出対象】→希望の設定を選ぶ。
3. 人または動物の顔に本機を向け、【瞳AF】の機能を割り当てたキーを押す。
4. キーを押したままシャッターボタンを押す。

ヒント

- 顔や瞳にピントが合ったあと、一定時間で顔検出枠や瞳検出枠を非表示にしたいときは、【フォーカスエリア自動消灯】を【入】に設定します。
- 動物の瞳を検出させるときは、動物の両目と鼻が画角に入るようにしてください。

ご注意

- 【検出対象】を【人物】に設定しているときは、動物の瞳は検出されません。また、【検出対象】を【動物】に設定しているときは、人の顔は検出されません。
- 【検出対象】が【動物】のときは、以下の機能は使用できません。
 - ロックオンAF
 - 中央ボタン押しロックオンAF
 - マルチ測光時の顔優先
 - 登録顔優先
- 以下のときは、【瞳AF】がうまく働かないことがあります。
 - メガネ（サングラス）をかけた状態
 - 前髪がかかった状態
 - 低照度、逆光時
 - 目を閉じた状態
 - 影がかかった状態
 - ピントが大きくずれた状態
 - 被写体の動きが大きいとき
- 被写体の動きが大きいときは、瞳検出枠の表示がずれることがあります。
- 状況によっては、瞳にピントを合わせられない場合があります。
- 人の瞳にピントを合わせられないときは、顔を検出して顔にピントを合わせます。人の顔を検出できない場合、瞳AFは使用できません。
- 状況によっては、顔が検出できなかつたり、顔以外を誤検出することがあります。
- モードダイヤルが （動画）または **S&Q** のときや動画撮影中は、瞳AFは使用できません。
- 瞳AFが使用できないときは、瞳検出枠は表示されません。
- 以下のときは、顔検出/瞳検出機能は使えません。
 - 光学ズーム以外のズーム
 - 【ピックアップエフェクト】が【ポストリゼーション】
 - ピント拡大時

- スロー&クイックモーション撮影時で [S&Q フレームレート] が [120fps] のとき
- 以下のときは、顔検出機能は使えません。
 - 動画撮影時で [記録設定] が [120p] のとき
- 最大8人の顔を検出できます。
- [顔検出枠表示] を [切] にしていても、ピントが合った顔には緑色のフォーカス枠が表示されます。
- 撮影モードが [おまかせオート] の場合、[AF時の顔/瞳優先] は [入] になります。
- [検出対象] を [動物] に設定していても、すべての動物の瞳を検出できるわけではありません。
- [動物瞳検出枠表示] を [切] に設定していても、ピントが合った瞳には緑色のフォーカス枠が表示されます。



関連項目

- [フォーカスモード](#)
- [フォーカスエリア](#)
- [フォーカスエリア自動消灯](#)
- [カスタムキー（静止画/動画/再生）](#)
- [バージョン表示](#)

レンズ交換式デジタルカメラ
ILCE-7RM3A α7RIII

ピント拡大中のAF（静止画）



ピントを合わせたいエリアを拡大表示することで、より正確にオートフォーカスでピントを合わせることができます。拡大表示中は、フレキシブルスポットより狭いエリアでピントを合わせることができます。

- 1 MENU →  1（撮影設定1） → [ ピント拡大中のAF] → [入] を選ぶ。
- 2 MENU →  1（撮影設定1） → [ピント拡大] を選ぶ。
- 3 マルチセレクターの中央を押して画像を拡大し、マルチセレクターの上/下/左/右で拡大位置を調整する。
 - 中央を押すたびに、拡大倍率は切り替わります。
- 4 シャッターボタンを半押しして、ピントを合わせる。
 - 画面中央の+にピントが合います。
- 5 シャッターボタンを押し込んで撮影する。
 - 撮影後、拡大表示は解除されます。

ヒント

- 拡大表示位置を正確に捉えるために、三脚の使用をおすすめします。
- オートフォーカスでピントが合った状態で拡大表示すると、ピントの状態を確認することができます。ピントを合わせ直したい場合は、拡大表示画面でフォーカスエリアの位置を調整して、シャッターボタンを半押ししてください。

ご注意

- 画面の端を拡大表示すると、ピントが合わない場合があります。
- 拡大表示中は、露出やホワイトバランスの調整はできません。
- 以下の場合、 [ ピント拡大中のAF] は使用できません。
 - 動画撮影中
 - [フォーカスモード] が [コンティニューアスAF] のとき
 - [フォーカスモード] が [AF制御自動切り換え] で撮影モードがP/A/S/M以外のとき
 - [フォーカスモード] が [AF制御自動切り換え] で [ドライブモード] が [連続撮影] のとき
 - マウントアダプター（別売）を使用時
- 拡大表示中は、以下の機能は使用できません。
 - [瞳AF]
 - [中央ボタン押しロックオンAF]
 - [ アイスタートAF]
 - [ プリAF]
 - [AF時の顔/瞳優先]

- ピント拡大
- カスタムキー（静止画/動画/再生）

5-026-816-01(1) Copyright 2021 Sony Corporation

レンズ交換式デジタルカメラ
ILCE-7RM3A α7RIII

中央ボタン押しロックオンAF

コントロールホイールの中央を押すことで画面中央にある被写体を検出し、その被写体を追尾し続けます。

1 MENU →  1 (撮影設定1) → [中央ボタン押しロックオンAF] → [入] を選ぶ。

2 ターゲット枠 (A) を被写体に合わせて、コントロールホイールの中央を押す。

- 追尾を解除する場合は、もう一度中央を押します。

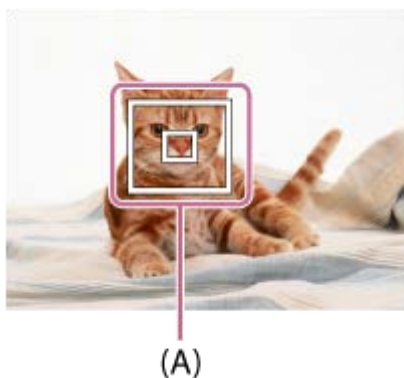

3 シャッターボタンを押し込み撮影する。

ヒント

- お好みのキーに [フォーカススタンダード] の機能を割り当てておくと、[フォーカスエリア] が [ワイド] または [中央] のときにそのキーを押すことで、[中央ボタン押しロックオンAF] を起動したり被写体の検出をやり直したりできます。
- モニター撮影時は、タッチ操作で追尾する被写体を選べます。[タッチ操作] を [入] に設定し、[タッチパネル/タッチパッド] で [タッチパネル+タッチパッド] または [タッチパネル操作のみ] を選んでください。

ご注意

- 以下のときは、[中央ボタン押しロックオンAF] 機能がうまく働かないことがあります。
 - 動きが速すぎる被写体
 - 小さすぎる、または大きすぎる被写体
 - 被写体と背景のコントラストが弱い場合
 - 暗いシーン
 - 明るさが変わるシーン
- 以下のときは、ロックオンAF機能は動きません。
 - マニュアルフォーカス
 - デジタルズーム中
 - 動画撮影時で、[記録設定] が [120p] のとき
 - スロー&クイックモーション撮影時で、[S&Q フレームレート] が [120fps] のとき
 - [顔/瞳AF設定] の [検出対象] が [動物] に設定されているとき



関連項目

- [フォーカススタンダード](#)

レンズ交換式デジタルカメラ
ILCE-7RM3A α7RIII

フォーカスホールド

フォーカスホールドを割り当てたキーを押している間、フォーカスを固定します。

- 1 MENU→2 (撮影設定2) → [カスタムキー] または [カスタムキー] →希望のキーに【フォーカスホールド】の機能を設定する。
- 2 ピントを合わせて、【フォーカスホールド】の機能を割り当てたキーを押す。
- 3 キーを押したままシャッターボタンを押す。

関連項目

- [カスタムキー \(静止画/動画/再生\)](#)

レンズ交換式デジタルカメラ
ILCE-7RM3A α7RIII

フォーカスエリア登録機能（静止画）

カスタムキーを使って、フォーカス枠をあらかじめ登録した位置に一時的に移動させることができます。動きの予想が可能なスポーツシーンなどの撮影時に、状況に応じてフォーカスエリアをすばやく移動させることができ便利です。

フォーカスエリアを登録するには

1. MENU → 1（撮影設定1） → [フォーカスエリア登録機能] を [入] にする。
2. フォーカスエリアを希望の位置に設定して、Fn（ファンクション）ボタンを長押しする。

登録したフォーカスエリアを呼び出すには

1. MENU → 2（撮影設定2） → [カスタムキー] → 希望のキーを選び、[押す間登録フォーカスエリア] を選ぶ。
2. 撮影画面で [押す間登録フォーカスエリア] 機能を割り当てたボタンを押しながら、シャッターボタンを押して撮影する。

ヒント

- [フォーカスエリア登録機能] でフォーカス枠を登録すると、登録したフォーカス枠が画面上で点滅します。
- [再押し登録フォーカスエリア] を割り当てると、ボタンを押し続けなくても登録したフォーカス枠が維持されます。
- [登録フォーカスエリア+AFオン] を割り当てると、ボタンを押したときに登録されたフォーカス枠でオートフォーカスが行われます。

ご注意

- 以下のときは、フォーカスエリアの登録はできません。
 - モードダイヤルが （動画）または **S&Q**
 - [タッチフォーカス] 実行中
 - デジタルズーム使用中
 - [ロックオンAF] 実行中
 - ピント合わせ中
 - フォーカスロック中
- [左ボタン]、[右ボタン]、[下ボタン] には [押す間登録フォーカスエリア] を設定できません。
- 以下のときは、登録したフォーカスエリアの呼び出しはできません。
 - モードダイヤルが **AUTO**（オートモード）、（動画）または **S&Q**
- [フォーカスエリア登録機能] を [入] に設定すると、[操作部のロック] は [切] に固定されます。

関連項目

- [フォーカスエリア](#)
- [カスタムキー（静止画/動画/再生）](#)

レンズ交換式デジタルカメラ
ILCE-7RM3A α7RIII

登録フォーカスエリア消去（静止画）

〔フォーカスエリア登録機能〕で登録したフォーカス枠の位置情報を消去します。

① MENU → 1（撮影設定1） → 〔登録フォーカスエリア消去〕を選ぶ。



関連項目

- [フォーカスエリア登録機能（静止画）](#)

レンズ交換式デジタルカメラ
ILCE-7RM3A a7RIII

プリAF (静止画)

シャッター半押し前に、カメラが自動でピントを合わせます。ピント合わせの動作中は、画面が揺れることがあります。

1 MENU →  1 (撮影設定1) → [プリAF] → 希望の設定を選ぶ。

メニュー項目の詳細

入：

シャッター半押し前に、カメラが自動でピントを合わせる。

切：

カメラが自動でピント合わせをしない。

ご注意

- Eマウントレンズ使用時のみ有効です。

レンズ交換式デジタルカメラ
ILCE-7RM3A α7RIII

アイスタートAF（静止画）

電子ビューファインダーをのぞくと同時にオートフォーカスするかどうかを設定します。

① MENU →  1（撮影設定1） → [ アイスタートAF] → 希望の設定を選ぶ。

メニュー項目の詳細

入：

電子ビューファインダーをのぞくと、自動でピントを合わせる。

切：

電子ビューファインダーをのぞいても、ピントの自動調整を行わない。

ヒント

- Aマウント用のレンズとマウントアダプター（LA-EA2、LA-EA4）（別売）を使用する場合に、 [ アイスタートAF] を使用することができます。

レンズ交換式デジタルカメラ
ILCE-7RM3A α7RIII

AF被写体追従感度（静止画）

静止画撮影時、被写体がフォーカスエリアから外れたときのオートフォーカスの追従感度を選べます。

① MENU →  1（撮影設定1） → [ AF被写体追従感度] → 希望の設定を選ぶ。

メニュー項目の詳細

5(敏感) / 4 / 3(標準) / 2 / 1(粘る)：

距離の異なる被写体に次々にピントを合わせるには [5(敏感)] を選ぶ。

撮影したい被写体の前を別の被写体が横切るような条件下で、希望の被写体にピントを合わせ続けるには [1(粘る)] を選ぶ。

レンズ交換式デジタルカメラ
ILCE-7RM3A α7RIII

AF-S時の優先設定

[フォーカスモード] が [シングルAF]、[DMF] または [AF制御自動切り換え] で被写体が静止しているときに、ピントが合っていない場合でもシャッターを切れるようにするかを設定します。

1 MENU →  1 (撮影設定1) → [AF-S時の優先設定] → 希望の設定を選ぶ。

メニュー項目の詳細

フォーカス優先：

ピントを合わせることを優先する。ピントが合わないと、シャッターは切れない。

レリーズ優先：

シャッターを切ることを優先する。ピントが合わなくても、シャッターは切れる。

バランス重視：

ピントを合わせることと、シャッターを切ることのバランスをとった撮影をする。

関連項目

- [フォーカスモード](#)
- [AF-C時の優先設定](#)

レンズ交換式デジタルカメラ
ILCE-7RM3A a7RIII

AF-C時の優先設定

コンティニュアスAFが働いていて被写体が動いているときに、ピントが合っていないでもシャッターを切れるようにするかを設定します。

1 MENU →  1 (撮影設定1) → [AF-C時の優先設定] → 希望の設定を選ぶ。

メニュー項目の詳細

フォーカス優先：

ピントを合わせることを優先する。ピントが合わないと、シャッターは切れない。

レリーズ優先：

シャッターを切ることを優先する。ピントが合わなくても、シャッターは切れる。

バランス重視：

ピントを合わせることと、シャッターを切ることのバランスをとった撮影をする。

関連項目

- [フォーカスモード](#)
- [AF-S時の優先設定](#)

レンズ交換式デジタルカメラ
ILCE-7RM3A a7RIII

AF補助光（静止画）

AF補助光とは、暗所でフォーカスを合わせるための補助光です。シャッターボタンを半押ししてフォーカスがロックされるまでの間、自動的に補助光が発光して、フォーカスを合わせやすくします。

1 MENU →  1（撮影設定1） → [ AF補助光] → 希望の設定を選ぶ。

メニュー項目の詳細



オート：

暗所でAF補助光が自動発光する。

切：

AF補助光を使用しない。

ご注意

- 以下のときは、 [ AF補助光] は発光されません。
 - 撮影モードが [動画] または [スロー&クイックモーション]
 - [フォーカスモード] が [コンティニュアスAF] のとき、または [AF制御自動切り換え] で被写体が動いているとき（フォーカス表示  または  が点灯しているとき）
 - ピント拡大中
 - マウントアダプター装着時
- マルチインターフェースシューにAF補助光機能を搭載したフラッシュを装着している場合、フラッシュの電源が入っていると、フラッシュのAF補助光が発光します。
- AF補助光は明るい光です。安全上問題ありませんが、至近距離で直接人の目に当たらないようにお使いください。

レンズ交換式デジタルカメラ
ILCE-7RM3A α7RIII

フォーカスエリア自動消灯

フォーカスエリア表示を常に表示するか、ピントが合ったあと一定時間経過後に非表示にするかを設定します。

① MENU →  1 (撮影設定1) → [フォーカスエリア自動消灯] → 希望の設定を選ぶ。

メニュー項目の詳細

入：

フォーカスエリア表示を合焦後一定時間経過後に非表示にする。

切：

フォーカスエリア表示を常に表示する。

レンズ交換式デジタルカメラ
ILCE-7RM3A α7RIII

コンティニュアスAFエリア表示

コンティニュアスAF時に、フォーカスエリアで [ワイド] または [ゾーン] を選んでいるとき、ピントが合ったフォーカスエリアを表示するかしないかを設定します。

1 MENU →  1 (撮影設定1) → [コンティニュアスAFエリア表示] → 希望の設定を選ぶ。

メニュー項目の詳細

入：

ピントが合ったフォーカスエリアを表示する。

切：

ピントが合ったフォーカスエリアを表示しない。

ご注意

- [フォーカスエリア] が以下の場合は、ピントを合わせたあと、エリアのフォーカス枠が緑色に点灯します。
 - － [中央]
 - － [フレキシブルスポット]
 - － [拡張フレキシブルスポット]
- Aマウント用のレンズとマウントアダプター (LA-EA1、LA-EA3またはLA-EA5) (別売) を装着し、[ AFシステム] が [位相差AF] のときは、[フォーカスエリア] の設定にかかわらず [コンティニュアスAFエリア表示] が有効になります。

レンズ交換式デジタルカメラ
ILCE-7RM3A α7RIII

位相差AFエリア表示

位相差AFのエリアを表示するかしないかを設定します。

① MENU →  1 (撮影設定1) → [位相差AFエリア表示] → 希望の設定を選ぶ。

メニュー項目の詳細

入：

位相差AFのエリアを表示する。

切：

位相差AFのエリアを表示しない。

ご注意

- 位相差AFは、対応レンズでのみ使用できます。また、過去にご購入されたレンズなどでは、対応レンズであっても、レンズをアップデートしないと位相差AFが動作しない場合があります。対応レンズは、専用サポートサイトでご確認ください。
<https://www.sony.jp/support/ichigan>
- APS-Cサイズで撮影しているときは、位相差AFエリアは表示されません。
- 動画撮影時は、位相差AFエリアは表示されません。

レンズ交換式デジタルカメラ
ILCE-7RM3A α7RIII

AF微調整

マウントアダプターLA-EA2、LA-EA4（別売）を使用してAマウントレンズを装着時、レンズごとにピント合わせの位置を調整し、登録できます。

この操作は必要な場合のみ行ってください。調整によって適切なピント位置での撮影が行えなくなることがありますのでご注意ください。

- 1 MENU →  1（撮影設定1） → [AF微調整] を選ぶ。
- 2 [AF微調整設定] → [入] を選ぶ。
- 3 [調整値] → 希望の数値を選ぶ。
 - 値を大きくするとピントが合う位置がカメラから遠ざかり、値を小さくするとピントが合う位置がカメラに近づきます。

ヒント

- 調整は実際に撮影する距離で行うことをおすすめします。[フォーカスエリア] は [フレキシブルスポット] に設定し、明るいコントラストのある被写体で行ってください。



ご注意

- すでに登録されたレンズを装着しているときは、登録された調整値が表示されます。未登録レンズの場合は [±0] が表示されます。
- 調整値が [-] と表示される場合は、すでに登録したレンズが30種になっており、これ以上登録できません。新たに登録するには、登録を削除するレンズを装着して調整値を [±0] にするか、[調整値クリア] ですべての登録された調整値を削除してください。
- [AF微調整] はソニー、ミノルタ、コニカミノルタ製レンズに対応しています。非対応のレンズで [AF微調整] を行うと、対応レンズの調整値に影響が出る場合があります。非対応レンズでは調整を行わないでください。
- ソニー、ミノルタ、コニカミノルタで同じ仕様のレンズをお使いの場合、個々にAF微調整の設定はできません。

レンズ交換式デジタルカメラ
ILCE-7RM3A α7RIII

AFシステム（静止画）

マウントアダプターLA-EA1（別売）/LA-EA3（別売）/LA-EA5（別売）を使って、本機にAマウントレンズを装着するときのフォーカス方式（位相差AF/コントラストAF）を選びます。

1 MENU →  1（撮影設定1） → [ AFシステム] → 希望の設定を選ぶ。

メニュー項目の詳細

位相差AF：

位相差AFでピントを合わせる。



ピント合わせの速度は上がるが、ピントが合うのは位相差AFのフォーカスエリア内のみとなる。

コントラストAF：

常にコントラストAFでピントを合わせる。

画面全体でピント合わせができるが、ピント合わせの速度は遅くなる。

ご注意

- [ AFシステム] が [コントラストAF] のとき、[フォーカスモード] の [コンティニューアスAF] は使えません。
- [ AFシステム] が [位相差AF] のとき、以下の機能は使用できません。
 - － [中央ボタン押しロックオンAF]
- [ AFシステム] が [位相差AF] のとき、[AF-S時の優先設定] が [バランス重視] になっていても、一時的に [フォーカス優先] に切り換わります。

レンズ交換式デジタルカメラ
ILCE-7RM3A α7RIII

AF時の絞り駆動（静止画）

本機能に対応するレンズを装着した場合に、レンズの絞り駆動音を抑えた撮影を行うことができます。対応レンズは、専用サポートサイトでご確認ください。

<https://www.sony.jp/support/ichigan/>

1 MENU →  1（撮影設定1） → [ AF時の絞り駆動] → 希望の設定を選ぶ。

メニュー項目の詳細

標準：

標準的な絞り駆動方式を使用する。

サイレント優先：

レンズの絞り駆動方式をサイレント優先にし、絞り駆動音を〔標準〕より抑えることができる。

ご注意

- [サイレント優先] に設定すると、ピント合わせの速度が低下したり、ピントが合いにくくなる場合があります。
- 非対応レンズを装着している場合、 [ AF時の絞り駆動] は無効になります。

関連項目

- [バージョン表示](#)

レンズ交換式デジタルカメラ
ILCE-7RM3A α7RIII

マニュアルフォーカス

オートフォーカスが効きにくいときは、手動でピントを合わせると便利です。

1 MENU→📷1 (撮影設定1) → [フォーカスモード] → [マニュアルフォーカス] を選ぶ。

2 フォーカスリングを左右に回して、被写体が最もはっきり見えるようにする。

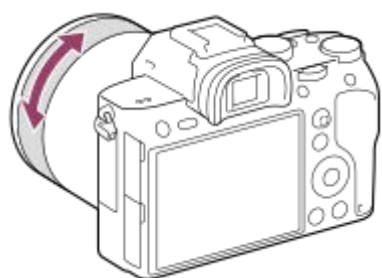

- フォーカスリングを回すと、画面にフォーカス距離が表示されます。マウントアダプター（別売）使用時は、表示されません。

3 シャッターボタンを押し込んで撮影する。

ご注意

- ファインダー使用時は、視度調整が正しくないと、ファインダー上の正確なピントが得られません。

関連項目

- [ピント拡大](#)
- [ピーキング設定](#)
- [MFアシスト \(静止画\)](#)

レンズ交換式デジタルカメラ
ILCE-7RM3A α7RIII

ダイレクトマニュアルフォーカス (DMF)

オートフォーカスでピントを合わせたあと、手動で微調整できます。最初からマニュアルフォーカスでピントを合わせるよりもすばやくピント合わせができ、マクロ撮影などに便利です。

- 1 MENU →  1 (撮影設定1) → [フォーカスモード] → [DMF] を選ぶ。
- 2 シャッターボタンを半押ししてピントを合わせる。
- 3 シャッターボタンを半押ししたまま、フォーカスリングを回してピントを調整する。

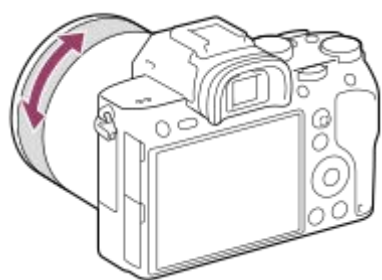

- フォーカスリングを回すと、画面にフォーカス距離が表示されます。マウントアダプター（別売）使用時は、表示されません。

- 4 シャッターボタンを押し込んで撮影する。

関連項目

- [ピーキング設定](#)

レンズ交換式デジタルカメラ
ILCE-7RM3A α7RIII



ピント拡大

撮影前の画像を拡大してピントの確認ができます。







[ MFアシスト]とは違い、フォーカスリングを回さずに画像を拡大できます。

1 MENU→ 1 (撮影設定1) → [ピント拡大] を選ぶ。

2 マルチセレクターの中央を押して画像を拡大し、マルチセレクターの上/下/左/右で拡大位置を調整する。

- 中央を押すたびに、拡大倍率は切り替わります。
- 拡大表示する初期倍率は、MENU→ 1 (撮影設定1) → [ ピント拡大初期倍率] で設定できます。

3 ピントの確認をする。

-  (削除) ボタンを押すと拡大位置が中央に戻ります。
- フォーカスモードが [マニュアルフォーカス] の場合は、拡大表示中にピントの調整を行えます。 [ ピント拡大中のAF] が [切] の場合、シャッターボタンを半押しすると拡大表示は解除されます。
- オートフォーカス時は、 [ ピント拡大中のAF] の設定により、拡大表示中にシャッターボタンを半押ししたときの動作が異なります。
 - [ ピント拡大中のAF] が [入] の場合：再度オートフォーカスが行われます。
 - [ ピント拡大中のAF] が [切] の場合：拡大表示が解除されます。
- 拡大表示する時間は、MENU→ 1 (撮影設定1) → [ピント拡大時間] で設定できます。

4 シャッターボタンを押し込み撮影する。

タッチ操作でピント拡大を行うには

モニターをタッチして被写体を拡大表示し、ピントの調整を行うことができます。あらかじめ、[タッチ操作] を [入] に設定し [タッチパネル/タッチパッド] を適切に設定してください。モニター撮影時は、フォーカスモードが [マニュアルフォーカス] のときに、ピントを合わせたい場所をダブルタップして [ピント拡大] ができます。ファインダー撮影時は、モニターをダブルタップすると画面中央に枠が表示され、ドラッグで枠の位置を移動できます。コントロールホイールの中央を押すと、画像を拡大表示します。

ヒント

- ピント拡大時、タッチパネルをドラッグして拡大位置を動かすことができます。
- ピント拡大を終了したい場合は、もう一度モニターをダブルタップしてください。 [ ピント拡大中のAF] が [切] のときは、シャッターボタンを半押ししても終了できます。



関連項目

- MFアシスト (静止画)
- ピント拡大時間
- ピント拡大初期倍率 (静止画)
- ピント拡大中のAF (静止画)
- カスタムキー (静止画/動画/再生)
- タッチ操作

レンズ交換式デジタルカメラ
ILCE-7RM3A α7RIII

MFアシスト（静止画）



マニュアルフォーカス撮影やダイレクトマニュアルフォーカス撮影でピント合わせをするときに、画像を自動で拡大表示してピントを合わせやすくします。

- 1 MENU→1（撮影設定1）→ [ MFアシスト] → [入] を選ぶ。
- 2 フォーカスリングを回してピントを合わせる。
 - 画像が拡大される。コントロールホイールの中央を押して、さらに拡大することもできる。

ヒント

- 拡大表示する時間は、MENU→1（撮影設定1）→ [ピント拡大時間] で設定できます。

ご注意

- 動画撮影のとき、 [ MFアシスト] 機能は使用できません。 [ピント拡大] 機能を使用してください。
- マウントアダプター使用時は、 [ MFアシスト] 機能は使用できません。 [ピント拡大] 機能を使用してください。

関連項目

- [マニュアルフォーカス](#)
- [ダイレクトマニュアルフォーカス（DMF）](#)
- [ピント拡大時間](#)

レンズ交換式デジタルカメラ
ILCE-7RM3A α7RIII

ピント拡大時間

[MFアシスト] または [ピント拡大] 機能で拡大表示する時間を設定します。

① MENU →  1 (撮影設定1) → [ピント拡大時間] → 希望の設定を選ぶ。

メニュー項目の詳細

2秒：

拡大表示を2秒間行う。

5秒：

拡大表示を5秒間行う。

無制限：

拡大時間を無制限にする。シャッターボタンの操作で解除される。

関連項目

- [ピント拡大](#)
- [MFアシスト \(静止画\)](#)

レンズ交換式デジタルカメラ
ILCE-7RM3A α7RIII

ピント拡大初期倍率（静止画）

「ピント拡大」を使って画像を拡大するときに、最初に表示する倍率を設定します。フレーミングをしやすい設定を選んでください。

① MENU →  1（撮影設定1） →  ピント拡大初期倍率 → 希望の設定を選ぶ。

メニュー項目の詳細

フルサイズでの撮影時

x1.0 :

撮影画面と同じ倍率で表示する。

x6.2 :

6.2倍に拡大する。

APS-C/Super 35mmでの撮影時

x1.0 :

撮影画面と同じ倍率で表示する。

x4.0 :

4.0倍に拡大する。

関連項目

- [ピント拡大](#)

レンズ交換式デジタルカメラ
ILCE-7RM3A a7RIII

ピーキング設定

マニュアルフォーカス撮影や、ダイレクトマニュアルフォーカス撮影のときに、ピントが合った部分の輪郭を強調するピーキングの設定をします。

1 MENU →  1 (撮影設定1) → [ピーキング設定] → 希望の設定項目を選ぶ。

メニュー項目の詳細

ピーキング表示：

ピーキング表示をするかどうかを設定する。

ピーキングレベル：

ピントが合った部分の輪郭を強調するレベルを設定する。

ピーキング色：

ピントが合った部分の輪郭を強調する色を選ぶ。

ご注意

- 画像のシャープな部分をピントが合ったと判断するため、被写体やレンズによって強調表示効果が異なります。
- HDMI接続時は、接続先の機器にはピーキングが表示されません。



関連項目

- [マニュアルフォーカス](#)
- [ダイレクトマニュアルフォーカス \(DMF\)](#)

レンズ交換式デジタルカメラ
ILCE-7RM3A α7RIII

ドライブモード

1枚撮影、連写、ブラケット撮影など、撮影の目的に合わせて使用してください。

① コントロールホイールの  /  (ドライブモード) → 希望の設定を選ぶ。

- MENU →  1 (撮影設定1) → [ドライブモード] でも設定できます。

② コントロールホイールの左/右で希望のモードを選ぶ。

メニュー項目の詳細

 **1枚撮影** :

通常の撮影方法。

 **連続撮影** :

シャッターボタンを押している間、連続撮影する。

 **セルフタイマー** :

シャッターボタンを押してから指定した秒数が経過した後にセルフタイマーで撮影する。

 **セルフタイマー (連続)** :

シャッターボタンを押してから指定した秒数が経過した後にセルフタイマーで指定枚数を連続撮影する。

 **連続ブラケット** :

シャッターボタンを押し続けることで、露出を段階的にずらして画像を撮影する。

 **1枚ブラケット** :

露出を段階的にずらして、指定した枚数の画像を1枚ずつ撮影する。

 **ホワイトバランスブラケット** :

選択されているホワイトバランス・色温度/カラーフィルターの値を基準に、段階的にずらして、合計3枚の画像を記録する。

 **DROブラケット** :

Dレンジオプティマイザーの値を段階的にずらして、合計3枚の画像を記録する。



関連項目

- [連続撮影](#)
- [セルフタイマー](#)
- [セルフタイマー \(連続\)](#)
- [連続ブラケット](#)
- [1枚ブラケット](#)
- [ホワイトバランスブラケット](#)
- [DROブラケット](#)

レンズ交換式デジタルカメラ
ILCE-7RM3A α7RIII

連続撮影

シャッターボタンを押している間、連続して撮影します。

- 1 コントロールホイールの  /  (ドライブモード) → [連続撮影] を選ぶ。
 - MENU →  1 (撮影設定1) → [ドライブモード] でも設定できます。
- 2 コントロールホイールの左/右で希望のモードを選ぶ。

メニュー項目の詳細

 連続撮影: Hi+ :

シャッターボタンを押している間、最高速で連続撮影する。

 連続撮影: Hi /  連続撮影: Mid /  連続撮影: Lo :

連続撮影中もモニターまたはファインダーに被写体をリアルタイムに映し続けるため、被写体を追従しやすくなる。

連続撮影可能枚数

[ドライブモード] を [連続撮影: Hi+] にしたときの撮影可能枚数の目安です。枚数は、撮影条件や使用するメモリーカードによって異なります。

[ JPEG画像サイズ] : [L : 42M]

JPEG スタンダード	約76枚
JPEG ファイン	約76枚
JPEG エクストラファイン	約76枚
RAW (圧縮RAW)	約76枚
RAW+JPEG (圧縮RAW) *	約76枚
RAW (非圧縮RAW)	約28枚
RAW+JPEG (非圧縮RAW) *	約28枚

* [RAW+JPEG] 時の [ JPEG画質] : [ファイン]

ヒント

- 連続撮影中にピントと露出を合わせ続けるには、以下の設定に変更してください。
 - [フォーカスモード] を [コンティニューAF] にする。
 - [ シャッター半押しAEL] を [切] または [オート] にする。

ご注意

- [ RAW記録方式] が [非圧縮] の場合、連続撮影の速度が遅くなります。
- [電子先幕シャッター] が [切] の場合、[連続撮影: Hi]、[連続撮影: Mid]、[連続撮影: Lo] 時の連続撮影の速度が遅くなります。

- 絞り値がF8より大きいときは、[連続撮影: Hi+]、[連続撮影: Hi]、[連続撮影: Mid] での連続撮影中はフォーカスが1枚目の撮影時の位置に固定されます。
- [連続撮影: Hi+] で連続撮影中はモニター、ファインダーに映る被写体はリアルタイムのものではありません。
- 以下のときは、連続撮影ができません。
 - [ピクチャーエフェクト] が [リッチトーンモノクロ]
 - [DRO/オートHDR] が [オートHDR]

関連項目

- [連写残量表示](#)
- [フォーカスモード](#)
- [シャッター半押しAEL \(静止画\)](#)

5-026-816-01(1) Copyright 2021 Sony Corporation

レンズ交換式デジタルカメラ
ILCE-7RM3A α7RIII

連写残量表示

連続撮影時に、速度が低下せずに撮影できる枚数の目安を表示するかどうかを設定します。

1 MENU →  2 (撮影設定2) → [連写残量表示] → 希望の設定を選ぶ。

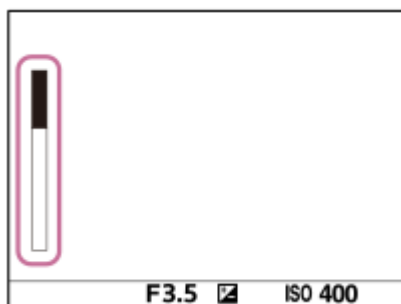

メニュー項目の詳細

常に表示する:

ドライブモードが [連続撮影] に設定されている間は常に表示する。

撮影中のみ表示する:

連続撮影中のみ表示する。

表示しない:

表示しない。

ヒント

- カメラ内部のバッファ用メモリーが一杯になると、「SLOW」と表示され、連続撮影速度が低下します。

関連項目

- [連続撮影](#)

レンズ交換式デジタルカメラ
ILCE-7RM3A α7RIII

セルフタイマー

シャッターボタンを押してから指定した秒数が経過した後にセルフタイマーで撮影します。5秒/10秒セルフタイマーは撮影者も一緒に写真に写るときに、2秒セルフタイマーはシャッターボタンを押したときのブレを軽減するときに使います。

1 コントロールホイールの / (ドライブモード) → [セルフタイマー] を選ぶ。

- MENU →  1 (撮影設定1) → [ドライブモード] でも設定できます。

2 コントロールホイールの左/右で希望のモードを選ぶ。

3 ピントを合わせてシャッターボタンを押す。

セルフタイマーランプが点滅して電子音が鳴り、指定の秒数後に撮影が開始される。

メニュー項目の詳細







シャッターボタンを押してから撮影されるまでの秒数を設定する。

 10 セルフタイマー: 10秒

 5 セルフタイマー: 5秒

 2 セルフタイマー: 2秒

ヒント

- セルフタイマーのカウントを中止するには、もう一度シャッターボタンを押すか、コントロールホイールの  /  を押します。
- セルフタイマーを解除するには、コントロールホイールの  /  を押して  (1枚撮影) を選びます。
- セルフタイマー作動中の電子音を消すには、[電子音] を [切] にしてください。
- ブラケットモードでセルフタイマー撮影するには、ドライブモードでブラケットを選択したうえで、MENU →  1 (撮影設定1) → [ブラケット設定] → [ブラケット時のセルフタイマー] を選んでください。

関連項目

- [電子音](#)

レンズ交換式デジタルカメラ
ILCE-7RM3A α7RIII

セルフタイマー（連続）

シャッターボタンを押してから指定した秒数が経過した後にセルフタイマーで指定枚数を連続撮影します。設定した枚数の中からお気に入りの1枚を選べます。

1 コントロールホイールの  / （ドライブモード） → [セルフタイマー（連続）] を選ぶ。

- MENU →  1（撮影設定1） → [ドライブモード] でも設定できます。

2 コントロールホイールの左/右で希望のモードを選ぶ。

3 ピントを合わせてシャッターボタンを押す。

セルフタイマーランプが点滅して電子音が鳴り、指定の秒数後に撮影が開始される。指定した枚数が連続撮影される。

メニュー項目の詳細

例えば、[セルフタイマー(連続): 10秒後 3枚] を選択すると、シャッターボタンを押して10秒後に、3枚連写する。

 **セルフタイマー(連続): 10秒後 3枚**

 **セルフタイマー(連続): 10秒後 5枚**





 **セルフタイマー(連続): 5秒後 3枚**

 **セルフタイマー(連続): 5秒後 5枚**

 **セルフタイマー(連続): 2秒後 3枚**

 **セルフタイマー(連続): 2秒後 5枚**

ヒント

- セルフタイマーのカウントを中止するには、もう一度シャッターボタンを押すか、コントロールホイールの  /  を押します。
- セルフタイマーを解除するには、コントロールホイールの  /  を押して （1枚撮影）を選びます。

レンズ交換式デジタルカメラ
ILCE-7RM3A α7RIII

連続ブラケット

露出を自動的に標準/暗い/明るいの順でずらして撮影します（ブラケット撮影）。撮影した後に、イメージに合った明るさの画像を選ぶことができます。

1 コントロールホイールの / （ドライブモード）→ [連続ブラケット] を選ぶ。

- MENU→  1（撮影設定1）→ [ドライブモード] でも設定できます。

2 コントロールホイールの左/右で希望のモードを選ぶ。

3 ピントを合わせて撮影する。

- 基準の露出は1枚目で設定されます。
- 撮影が終わるまでシャッターボタンを押し続けます。

メニュー項目の詳細

例えば、[連続ブラケット: 0.3EV 3枚] を選択すると、0.3EVずつ、+側と-側にそれぞれ露出値をずらして3枚ブラケット撮影する。

ご注意

- オートレビューには最後の1枚が表示されます。
- [マニュアル露出] で [ISO AUTO] のときはISO感度を変えて露出値をずらします。[ISO AUTO] 以外の設定ではシャッタースピードを変えて露出値をずらします。
- 露出値を補正しているときは、補正された露出値を基準に露出をずらします。
- 撮影モードが以下の場合、ブラケット撮影できません。
 - [おまかせオート]
- フラッシュ発光時は [連続ブラケット] を選んでいても、調光量をずらして撮影するフラッシュブラケットになります。1枚ずつシャッターボタンを押して撮影してください。

関連項目

- [ブラケット設定](#)
- [ブラケット撮影時のインジケータ](#)

レンズ交換式デジタルカメラ
ILCE-7RM3A α7RIII

1枚ブラケット

露出を自動的に標準/暗い/明るいの順でずらして撮影します（ブラケット撮影）。撮影した後に、イメージに合った明るさの画像を選ぶことができます。

1枚ずつシャッターボタンを押して撮影するので、撮影ごとにピントや構図を合わせたいときなどに便利です。

1 コントロールホイールの / （ドライブモード）→ [1枚ブラケット] を選ぶ。

- MENU→  1（撮影設定1）→ [ドライブモード] でも設定できます。

2 コントロールホイールの左/右で希望のモードを選ぶ。

3 ピントを合わせて撮影する。

- 1枚ずつシャッターボタンを押して撮影します。

メニュー項目の詳細

例えば、[1枚ブラケット: 0.3EV 3枚] を選択すると、0.3EVずつ、+側と-側にそれぞれ露出値をずらして1枚ずつ3枚ブラケット撮影する。

ご注意

- [マニュアル露出] で [ISO AUTO] のときはISO感度を変えて露出値をずらします。[ISO AUTO] 以外の設定ではシャッタースピードを変えて露出値をずらします。
- 露出値を補正しているときは、補正された露出値を基準に露出をずらします。
- 撮影モードが以下の場合、ブラケット撮影できません。
 - [おまかせオート]

関連項目

- [ブラケット設定](#)
- [ブラケット撮影時のインジケータ](#)

レンズ交換式デジタルカメラ
ILCE-7RM3A α7RIII

ブラケット撮影時のインジケータ

ファインダー

定常光*ブラケット
段数0.3段 3枚
露出補正±0.0段

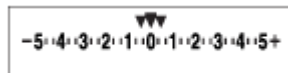

モニター（全情報表示またはヒストグラムするとき）

定常光*ブラケット
段数0.3段 3枚
露出補正±0.0段

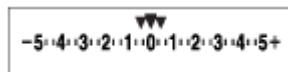

フラッシュブラケット

段数0.7段 3枚
調光補正-1.0段

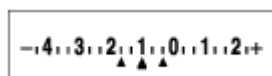

モニター（ファインダー撮影用のとき）

定常光*ブラケット（上段）
段数0.3段 3枚
露出補正±0.0段

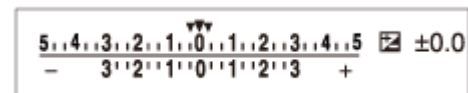

フラッシュブラケット（下段）

段数0.7段 3枚
調光補正-1.0段



* 定常光：自然光や電球・蛍光灯など、フラッシュ光以外の総称。フラッシュ光が一瞬だけ光るのに対し、常に一定して存在する光なのでこう呼ばれます。



ご注意

- ブラケット撮影時には、ブラケット撮影枚数分の指標がブラケットインジケータに表示されます。
- 1枚ブラケットの場合、撮影を開始すると、撮影済みの指標が順に消えていきます。

レンズ交換式デジタルカメラ
ILCE-7RM3A α7RIII

ホワイトバランスブラケット

選択されているホワイトバランス・色温度/カラーフィルターの値を基準に、段階的にずらして、合計3枚の画像を記録します。

- 1 コントロールホイールの  /  (ドライブモード) → [ホワイトバランスブラケット] を選ぶ。
 - MENU →  1 (撮影設定1) → [ドライブモード] でも設定できます。
- 2 コントロールホイールの左/右で希望のモードを選ぶ。
- 3 ピントを合わせて撮影する。

メニュー項目の詳細

 ホワイトバランスブラケット: Lo :

ホワイトバランスの変化が小さい (10MK⁻¹* の幅で) 3枚の画像を記録する。

 ホワイトバランスブラケット: Hi :

ホワイトバランスの変化が大きい (20MK⁻¹* の幅で) 3枚の画像を記録する。

* MK⁻¹ : 色温度変換フィルターの色温度変換能力を示すために用いられる単位 (ミレッドと同じ値) 。

ご注意

- オートレビューには最後の1枚が表示されます。



関連項目

- [ブラケット設定](#)

レンズ交換式デジタルカメラ
ILCE-7RM3A α7RIII

DROブラケット

Dレンジオプティマイザーの値を段階的にずらして、合計3枚の画像を記録します。

- 1 コントロールホイールの  /  (ドライブモード) → [DROブラケット] を選ぶ。
 - MENU →  1 (撮影設定1) → [ドライブモード] でも設定できます。
- 2 コントロールホイールの左/右で希望のモードを選ぶ。
- 3 ピントを合わせて撮影する。

メニュー項目の詳細

DROブラケット: Lo :

Dレンジオプティマイザーの値の変化が小さい3枚 (Lv1、Lv2、Lv3) の画像を記録する。

DROブラケット: Hi :

Dレンジオプティマイザーの値の変化が大きい3枚 (Lv1、Lv3、Lv5) の画像を記録する。

ご注意

- オートレビューには最後の1枚が表示されます。





関連項目

- [ブラケット設定](#)

レンズ交換式デジタルカメラ
ILCE-7RM3A α7RIII

ブラケット設定

ブラケットモード時のセルフタイマー撮影や、露出ブラケット/ホワイトバランスブラケットの撮影順序を設定します。

- 1 コントロールホイールの  /  (ドライブモード) → **ブラケットを選ぶ。**
 - MENU →  1 (撮影設定1) → [ドライブモード] でも設定できます。
- 2 MENU →  1 (撮影設定1) → [ブラケット設定] → **希望の設定を選ぶ。**

メニュー項目の詳細

ブラケット時のセルフタイマー :

ブラケット撮影時にセルフタイマー撮影を行うかどうか設定する。セルフタイマー撮影を行う場合、撮影までの秒数を設定する。

(OFF/2秒/5秒/10秒)

ブラケット順序 :

露出ブラケット、ホワイトバランスブラケットの撮影順序を設定する。

(0→-→+/-→0→+)





関連項目

- [連続ブラケット](#)
- [1枚ブラケット](#)
- [ホワイトバランスブラケット](#)
- [DROブラケット](#)

レンズ交換式デジタルカメラ
ILCE-7RM3A α7RIII

インターバル撮影機能

あらかじめ設定した撮影間隔と撮影回数で、静止画撮影を自動で繰り返し行います（インターバル撮影）。パソコン用ソフトウェアImaging Edge Desktopを使うと、インターバル撮影で撮影した静止画から動画を作成することができます。本機では静止画から動画を作成することはできません。

- 1 MENU→1（撮影設定1）→ [ インターバル撮影機能] → [インターバル撮影] → [入] を選ぶ。
- 2 MENU→1（撮影設定1）→ [ インターバル撮影機能] → 設定したい項目を選択し、希望の設定を選ぶ。
- 3 シャッターボタンを押す。
 [撮影開始時間] で設定した時間が経過すると、撮影が始まる。
 - [撮影回数] で設定した回数の撮影が終わると、インターバル撮影の撮影待機画面に戻ります。

メニュー項目の詳細

インターバル撮影：

インターバル撮影を行うかどうかを設定する。（ [入] / [切] ）

撮影開始時間：

シャッターボタンを押してからインターバル撮影を開始するまでの時間を設定する。（1秒～99分59秒）

撮影間隔：

インターバル撮影の撮影間隔（露光開始から次の撮影の露光開始までの時間）を設定する。（1秒～60秒）

撮影回数：

インターバル撮影の撮影回数を設定する。（1回～9999回）

AE追従感度：

インターバル撮影中の明るさの変化に対する自動露出の追従感度を設定する。[低] に設定すると、インターバル撮影中の露出の変化がなめらかになります。（ [高] / [中] / [低] ）



インターバル時サイレント撮影：

インターバル撮影中にサイレント撮影を行うかどうかを設定する。（ [入] / [切] ）

撮影間隔優先：

露出モードが [プログラムオート] または [絞り優先] のときに、シャッタースピードが [撮影間隔] で設定した時間より長くなる場合に撮影間隔を優先するかどうかを設定する。（ [入] / [切] ）

ヒント

- インターバル撮影中にシャッターボタンを押すと、インターバル撮影が終了しインターバル撮影の撮影待機画面に戻ります。
- 通常撮影に戻るには、MENU→1（撮影設定1）→ [ インターバル撮影機能] → [インターバル撮影] → [切] を選んでください。
- 撮影開始時点で以下の機能が割り当てられたボタンが押されている場合、インターバル撮影中はボタンを押し続けなくても機能が維持されます。
 - [押す間AEL]
 - [押す間スポットAEL]
 - [押す間AF/MFコントロール]
 - [押す間登録フォーカスエリア]
- インターバル撮影で撮影した静止画は、再生画面でグループ表示されます。
- インターバル撮影で撮影した静止画を、本機で連続再生できます。動画を作成する場合の完成イメージを確認することができます。

ご注意

- バッテリーとメディアの残量によっては、設定した枚数を撮影できない場合があります。USB給電をしながら撮影したり、十分な空き容量のあるメモリーカードを使用してください。
- インターバル撮影中（シャッターボタンを押してから撮影開始時間が経過するまでの間も含む）はMENU操作は行えませんが、ダイヤル操作は行えます。シャッターボタンを押すまではMENU操作も行えます。
- インターバル撮影中は、オートレビューは表示されません。
- [📷サイレント撮影] の設定にかかわらず、[インターバル時サイレント撮影] は初期状態では[入] に設定されています。

関連項目

- [Imaging Edge Desktopについて](#)
- [バージョン表示](#)

レンズ交換式デジタルカメラ
ILCE-7RM3A α7RIII

タッチ操作

モニターのタッチ操作を有効にするかどうかを設定します。

① MENU →  (セットアップ) → [タッチ操作] → 希望の設定を選ぶ。

メニュー項目の詳細

入：
タッチ操作を有効にする。

切：
タッチ操作を無効にする。

関連項目

- [タッチフォーカス](#)
- [タッチパッド設定](#)
- [タッチパネル/タッチパッド](#)

レンズ交換式デジタルカメラ
ILCE-7RM3A a7RIII

タッチパネル/タッチパッド

モニター撮影時のタッチ操作をタッチパネル操作と呼び、ファインダー撮影時のタッチ操作をタッチパッド操作と呼びます。タッチパネル操作またはタッチパッド操作の、どちらを有効にするかを設定します。

- 1 MENU →  (セットアップ) → [タッチパネル/タッチパッド] → 希望の設定を選ぶ。

メニュー項目の詳細

タッチパネル+タッチパッド：

モニター撮影時のタッチパネル操作と、ファインダー撮影時のタッチパッド操作を有効にする。

タッチパネル操作のみ：

モニター撮影時のタッチパネル操作のみを有効にする。

タッチパッド操作のみ：

ファインダー撮影時のタッチパッド操作のみを有効にする。

関連項目

- [タッチ操作](#)

レンズ交換式デジタルカメラ
ILCE-7RM3A α7RIII

タッチフォーカス

静止画または動画撮影時、ピントを合わせる被写体をタッチ操作で選択できます。

- 1 MENU→ (セットアップ) → [タッチ操作] → [入] を選ぶ。

静止画撮影時にピントを合わせたい位置を指定する

モニターにタッチして希望の場所にピントを合わせます。

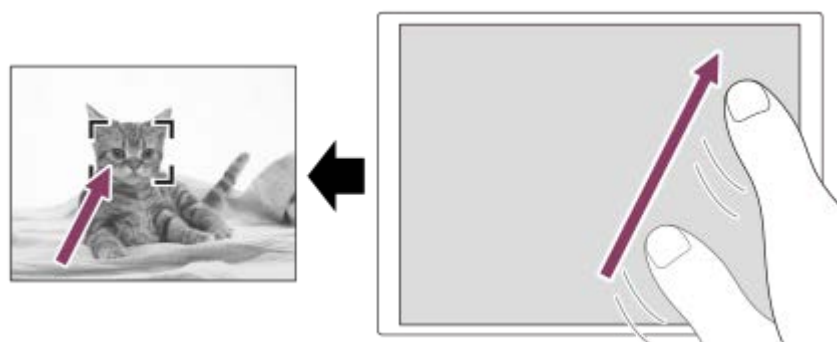

1. [フォーカスエリア] を [フレキシブルスポット] または [拡張フレキシブルスポット] 以外にする。
2. MENU→ 1 (撮影設定1) → [中央ボタン押しロックオンAF] → [切] を選ぶ。
3. モニターにタッチする。
 - モニター撮影時は、ピントを合わせたい被写体にタッチします。
 - ファインダー撮影時は、ファインダーをのぞきながらモニターをタッチしてドラッグすると、ピント合わせの位置を移動できます。



- シャッターボタンを半押しすると枠内にピントが合います。撮影するにはそのままシャッターボタンを押し込んでください。
- タッチ操作によるピント合わせを解除するには、モニター撮影時は、 x をタッチするか、またはコントロールホイールの中央を押してください。ファインダー撮影時は、コントロールホイールの中央を押してください。

動画撮影時にピントを合わせたい位置を指定する (スポットフォーカス)

タッチした被写体にピントを合わせます。ファインダー撮影時は、スポットフォーカスは使用できません。

1. [フォーカスエリア] を [フレキシブルスポット] または [拡張フレキシブルスポット] 以外にする。
2. MENU→ 1 (撮影設定1) → [中央ボタン押しロックオンAF] → [切] を選ぶ。
3. 録画開始前もしくは録画中にピントを合わせたい被写体をタッチする。
 - タッチすると一時的にマニュアルフォーカスになり、フォーカスリングでピントを調整できます。
 - スポットフォーカスを解除したい場合は、 x をタッチするか、またはコントロールホイールの中央を押してください。

ヒント

- タッチフォーカス機能のほかに、以下のようなタッチ操作が可能です。
 - [フォーカスエリア] が [フレキシブルスポット] または [拡張フレキシブルスポット] のときは、タッチ操作でフォーカス枠を移動できます。
 - [フォーカスモード] が [マニュアルフォーカス] のときは、モニターをダブルタップするとピント拡大の操作が行えます。

ご注意

- 以下のとき、タッチフォーカス機能は使えません。
 - [フォーカスモード] が [マニュアルフォーカス]
 - デジタルズーム中
 - LA-EA2、LA-EA4装着時
 - LA-EA1、LA-EA3またはLA-EA5装着時の動画モード

関連項目

- [タッチ操作](#)

5-026-816-01(1) Copyright 2021 Sony Corporation

レンズ交換式デジタルカメラ
ILCE-7RM3A α7RIII

タッチパッド設定

ファインダー撮影時のタッチパッド操作に関する設定を行います。

1 MENU →  (セットアップ) → [タッチパッド設定] → 希望の設定項目を選ぶ。

メニュー項目の詳細

縦持ち時の操作：

縦位置でのファインダー撮影時に、タッチパッド操作を有効にするかどうかを設定する。縦位置での撮影時に鼻などがモニターに触れることによる誤操作を防ぐことができる。

位置指定方法：

画面でタッチした位置にフォーカス枠を移動する [絶対位置] か、ドラッグの方向と移動量で希望の場所までフォーカス枠を移動する [相対位置] かを設定する。

操作エリア：

タッチパッド操作で使用するエリアを設定する。操作エリアを制限することで、鼻などがモニターに触れることによる誤操作を防ぐことができる。

位置指定方法について

[絶対位置] に設定すると、フォーカス枠の位置をタッチ操作で直接指定できるため、離れた位置にフォーカス枠をすばやく移動することができます。

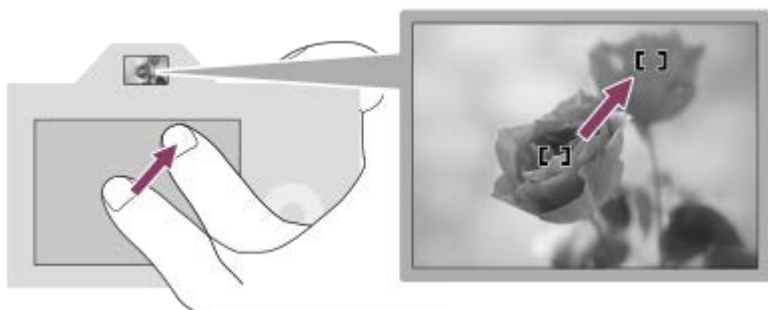

[相対位置] に設定すると、広範囲に指を動かすことなく操作しやすい場所でタッチパッド操作ができます。

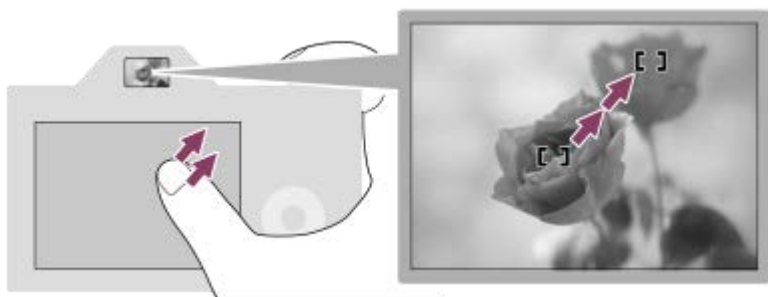

ヒント

- [位置指定方法] が [絶対位置] のときのタッチパッド操作では、[操作エリア] で設定されているエリアを画面全体と見なします。

レンズ交換式デジタルカメラ
ILCE-7RM3A α7RIII

JPEG画像サイズ（静止画）

画像サイズが大きいほど、大きな用紙にも精細にプリントできます。小さくすると、たくさん撮影できます。

- ① MENU →  1（撮影設定1） → [ JPEG画像サイズ] → 希望の設定を選ぶ。

メニュー項目の詳細

[ 横縦比] が3:2のとき		[ 横縦比] が16:9のとき	
L : 42M	7952×5304画素	L : 36M	7952×4472画素
M : 18M	5168×3448画素	M : 15M	5168×2912画素
S : 11M	3984×2656画素	S : 8.9M	3984×2240画素

APS-Cサイズ相当での撮影時

[ 横縦比] が3:2のとき		[ 横縦比] が16:9のとき	
L : 18M	5168×3448画素	L : 15M	5168×2912画素
M : 11M	3984×2656画素	M : 8.9M	3984×2240画素
S : 4.5M	2592×1728画素	S : 3.8M	2592×1456画素

ご注意

- [ ファイル形式] で [RAW]、[RAW+JPEG] を選ぶと、RAW画像の画像サイズはL相当となります。

関連項目

- [横縦比（静止画）](#)

レンズ交換式デジタルカメラ
ILCE-7RM3A α7RIII

JPEG画質（静止画）

[ファイル形式] で [RAW+JPEG] または [JPEG] を選んだときの、JPEG画像の画質を設定します。

① MENU →  1（撮影設定1） → [ JPEG画質] → 希望の設定を選ぶ。

メニュー項目の詳細

エクストラファイン/ファイン/スタンダード：



[エクストラファイン]、[ファイン]、[スタンダード] の順に圧縮率が高くなるため、データ量が小さくなる。1枚のメモリーカードに記録できる枚数は増えるが、画質は劣化する。

関連項目

- [ファイル形式（静止画）](#)

レンズ交換式デジタルカメラ
ILCE-7RM3A α7RIII

横縦比（静止画）

① MENU →  1（撮影設定1） → [ 横縦比] → 希望の設定を選ぶ。

メニュー項目の詳細

3:2 :

35mm判フィルムと同じ横縦比。

16:9 :

ハイビジョンテレビでの鑑賞に適した横縦比。

レンズ交換式デジタルカメラ
ILCE-7RM3A α7RIII

ファイル形式（静止画）

静止画を記録するときのファイル形式を設定します。

① MENU →  1（撮影設定1） → [ ファイル形式] → 希望の設定を選ぶ。

メニュー項目の詳細

RAW :

現像処理前のデータが記録される。専門的な用途に合わせて、パソコンで加工するときに選ぶ。



RAW+JPEG :

RAW画像とJPEG画像が同時に記録される。閲覧用にはJPEG画像、編集用にはRAW画像を使うなど、両方の画像を記録したい場合に便利。

JPEG :

画像がJPEG形式で記録される。

RAWについて

- 本機で撮影したRAW画像を開くにはImaging Edge Desktopが必要です。このソフトウェアを使えば、RAW画像を開いたあと、JPEGやTIFFのような一般的なフォーマットに変換したり、ホワイトバランス、彩度、コントラストなどを再調整することができます。
- RAW形式の画像には、[オートHDR]、[ピクチャーエフェクト]を設定できません。
- 本機で撮影したRAW画像は、1ピクセルに対して14ビットの分解能を持っています。ただし、以下の撮影時は、12ビットの分解能に制限されます。
 - [ 長秒時NR]
 - [BULB]
 - [ RAW記録方式] を [圧縮] に設定して [連続撮影] を行う場合
- [ RAW記録方式] で、RAWデータの圧縮/非圧縮の設定を変更できます。

ご注意

- パソコンでの加工を予定していない場合は、JPEG形式で記録することをおすすめします。
- RAW画像には、DPOF（プリント予約）指定できません。



関連項目

- [JPEG画質（静止画）](#)
- [RAW記録方式（静止画）](#)

レンズ交換式デジタルカメラ
ILCE-7RM3A α7RIII

RAW記録方式（静止画）

RAW画像の記録方式を選択します。

① MENU →  1（撮影設定1） → [ RAW記録方式] → 希望の設定を選ぶ。

メニュー項目の詳細

圧縮：

圧縮RAW形式で記録する。

非圧縮：

非圧縮RAW形式で記録する。[非圧縮]を選択すると、[圧縮]よりもファイルサイズが大きくなる。

ご注意

- [非圧縮]に設定しているときは、画面表示のアイコンが **RAW** に変わります。また、非圧縮RAWで撮影された画像を再生すると、**RAW**が表示されます。

レンズ交換式デジタルカメラ
ILCE-7RM3A α7RIII

APS-C/Super 35mm

静止画撮影時はAPS-Cサイズ相当、動画撮影時はSuper35mm相当のサイズで記録するかどうかを設定します。APS-Cサイズ/Super35mm相当のサイズで記録することで、APS-Cサイズ専用レンズも本機で使用できます。

1 MENU →  1 (撮影設定1) → [APS-C/Super 35mm] → 希望の設定を選ぶ。

メニュー項目の詳細

APS-C S35 撮影 :

レンズに応じてカメラが自動的に記録範囲を決定するかどうかを設定する。(オート/マニュアル)

マニュアル時の APS-C S35 撮影 :

[APS-C S35 撮影] を [マニュアル] に設定しているときに、APS-C/Super35mm撮影するかどうかを設定する。(切/入)

ご注意

- APS-C用レンズを装着してフルサイズで撮影すると、撮影がうまくいかないことがあります。
- APS-C/Super35mmサイズに設定した場合、イメージセンサーの中央部分が使用され、APS-Cサイズと同等の画角で記録されます。

レンズ交換式デジタルカメラ
ILCE-7RM3A α7RIII

撮影範囲（画角）について

[APS-C/Super 35mm] の設定や装着しているレンズによって、撮影範囲（画角）はフルサイズ相当またはAPS-Cサイズ/Super35mm相当に変化します。また、静止画撮影時と動画撮影時でも画角は異なります。

フルサイズ相当の画角



- (A) 静止画撮影時（ [ 横縦比] が [3:2] のとき）
- (B) 動画撮影時

以下のとき、フルサイズ相当の画角で撮影されます。

- [APS-C/Super 35mm] の [**APS-C S35** 撮影] が [オート] で、フルサイズ対応レンズを装着しているとき
- [APS-C/Super 35mm] の [**APS-C S35** 撮影] が [マニュアル] で [マニュアル時の **APS-C S35** 撮影] が [切] のとき

APS-Cサイズ/Super35mm相当の画角



- (A) 静止画撮影時（ [ 横縦比] が [3:2] のとき）
- (B) 動画撮影時

以下のとき、APS-Cサイズ/Super35mm相当の画角で撮影されます。レンズ記載の焦点距離の約1.5倍相当の画角になります。

- [APS-C/Super 35mm] の [**APS-C S35** 撮影] が [オート] で、APS-Cフォーマット専用レンズを装着しているとき
- [APS-C/Super 35mm] の [**APS-C S35** 撮影] が [マニュアル] で [マニュアル時の **APS-C S35** 撮影] が [入] のとき

ご注意

- XAVC S 4K動画撮影時に [APS-C/Super 35mm] の [**APS-C S35** 撮影] が [オート] に設定されていると、装着レンズにかかわらず、レンズ記載の焦点距離の約1.5倍相当の画角になります。

関連項目

- [記録方式（動画）](#)
- [記録設定（動画）](#)
- [APS-C/Super 35mm](#)

5-026-816-01(1) Copyright 2021 Sony Corporation

レンズ交換式デジタルカメラ
ILCE-7RM3A α7RIII

モードダイヤルの機能一覧

被写体や撮影の目的に合わせて、撮影モードを変えることができます。

1 モードダイヤルを回して、希望の撮影モードを選ぶ。

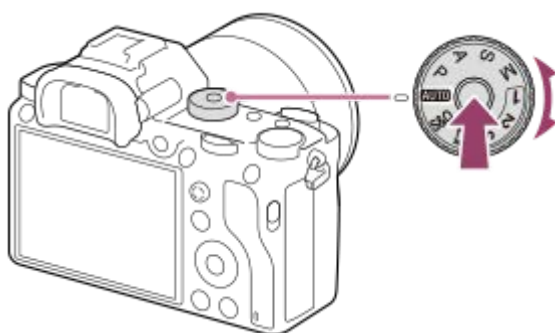

- モードダイヤル中央のモードダイヤルロック解除ボタンを押しながら、モードダイヤルを回してください。

設定できる機能

i (おまかせオート) :

カメラまかせでシーン認識をして撮影する。

P (プログラムオート) :

露出 (シャッタースピードと絞り) は本機が自動設定するが、その他の設定は自分で調整できる。

A (絞り優先) :

背景をぼかしたいときなど、絞り値を設定して撮影する。

S (シャッタースピード優先) :

動きの速いものを撮るときなど、シャッタースピードを設定して撮影する。

M (マニュアル露出) :

露出 (シャッタースピードと絞り) を調節して、好みの露出で撮影する。

1/2/3 (登録呼び出し) :

あらかじめ登録しておいた、よく使うモードや数値の設定を呼び出して撮影できる。

動画 (動画) :

動画の露出モードを設定して撮影する。

S&Q (スロー&クイックモーション) :

スローモーション動画、クイックモーション動画を撮影できる。

関連項目

- [おまかせオート](#)
- [プログラムオート](#)
- [絞り優先](#)
- [シャッタースピード優先](#)
- [マニュアル露出](#)
- [呼び出し \(撮影設定1/撮影設定2\)](#)
- [動画 : 露出モード](#)

レンズ交換式デジタルカメラ
ILCE-7RM3A α7RIII

おまかせオート

カメラまかせでシーン認識をして撮影します。

1 モードダイヤルを **AUTO** にする。

撮影モードが **i**  (おまかせオート) になる。

2 被写体にカメラを向ける。

シーンを認識すると、シーン認識マークが表示される。



3 ピントを合わせて撮影する。

ご注意

- 光学ズーム以外でのズーム撮影時は、シーン認識は働きません。
- 状況により、シーンはうまく認識されない場合があります。
- [おまかせオート] の場合、多くの機能が自動設定となり、自分で変更できません。

関連項目

- [シーン認識について](#)
- [顔/瞳AF設定](#)
- [マルチ測光時の顔優先](#)

レンズ交換式デジタルカメラ
ILCE-7RM3A α7RIII





シーン認識について

〔おまかせオート〕では、シーン認識が働きます。

これは、本機が自動的に撮影状況を認識して撮影する機能です。

シーン認識

シーンを認識すると上段に下記のマークとガイドが表示されます。

-  (人物)
-  (赤ちゃん)
-  (夜景&人物)
-  (夜景)
-  (逆光&人物)
-  (逆光)
-  (風景)
-  (マクロ)
-  (スポットライト)
-  (低照度)
-  (三脚夜景)

関連項目

- [おまかせオート](#)

レンズ交換式デジタルカメラ
ILCE-7RM3A α7RIII

プログラムオート

露出（シャッタースピードと絞り）は本機が自動設定します。

〔ISO感度〕などの撮影機能を好みの設定に変更できます。

- 1 モードダイヤルをP（プログラムオート）にする。
- 2 撮影機能を希望の設定にする。
- 3 ピントを合わせて撮影する。

プログラムシフト

フラッシュを使用していないときに、カメラが設定した適正露出のままシャッタースピードと絞り（F値）の組み合わせを変更できます。

前/後ダイヤルを回し、絞り値とシャッタースピードの組合せを選んでください。

- 前/後ダイヤルを回すと、モニターの表示が「P」から「P*」に変わります。
- 解除するには、撮影モードを〔プログラムオート〕以外にするか、本機の電源を切ってください。

ご注意

- 撮影する環境の明るさによって、プログラムシフトができない場合があります。
- 撮影モードを「P」以外にするか、電源を切ると設定は解除されます。
- 明るさが変わるとシャッタースピードと絞り（F値）はプログラムシフトの組み合わせを保持したまま変化します。

レンズ交換式デジタルカメラ
ILCE-7RM3A α7RIII

絞り優先

ピントの合う範囲や背景のぼかし具合を変えて撮影できます。

- 1 モードダイヤルをA（絞り優先）にする。
- 2 前/後ダイヤルで希望の数値を選ぶ。
 - 絞り値を小さくする：被写体の前後がぼける。
絞り値を大きくする：被写体の前後までくっきりとピントが合う。
 - 設定した絞り値で適正露出にならないと本機が判断した場合は、シャッタースピードが点滅します。この場合は、絞り値を変更してください。
- 3 ピントを合わせて撮影する。

適正露出になるように、シャッタースピードが自動的に設定される。

ご注意

- モニターの画像の明るさは、実際に撮影される画像と異なる場合があります。

関連項目

- [絞りプレビュー](#)

レンズ交換式デジタルカメラ
ILCE-7RM3A a7RIII

シャッタースピード優先

シャッタースピードを調整し、動きを止めて写したり、軌跡を写したりするなど動くものの表現を変えた撮影ができます。

- 1 モードダイヤルをS (シャッタースピード優先) にする。
- 2 前/後ダイヤルで希望の数値を選ぶ。
 - 設定したシャッタースピードで適正露出にならないと本機が判断した場合は、絞り値が点滅します。この場合は、シャッタースピードを変更してください。
- 3 ピントを合わせて撮影する。

適正露出になるように、絞り値が自動的に設定される。

ヒント

- シャッタースピードを遅くするときは手ブレを防ぐために三脚のご使用をおすすめします。
- 室内スポーツを撮影するときは、ISO感度を高くしてください。

ご注意

- シャッタースピード優先モードでは、手ブレ警告アイコンは表示されません。
- [長秒時NR] を [入] にしているときは、シャッタースピードを1秒または1秒より遅くして撮影 (長時間露光) すると、シャッターを開けていた時間と同時間のノイズ軽減処理をします。処理中は撮影できません。
- モニターの画像の明るさは、実際に撮影される画像と異なる場合があります。

関連項目

- [長秒時NR \(静止画\)](#)

レンズ交換式デジタルカメラ
ILCE-7RM3A α7RIII

マニュアル露出

絞り値とシャッタースピードの両方を調節して、自分の好みの露出で撮影できます。

1 モードダイヤルをM（マニュアル露出）にする。

2 前ダイヤルを回して、絞り値を選ぶ。 後ダイヤルを回して、シャッタースピードを選ぶ。

- MENU→2（撮影設定2）→ [ダイヤルの設定] で前/後ダイヤルの設定を変更できます。
- マニュアル露出モードでも [ISO感度] を [ISO AUTO] に設定できます。調整した絞り値とシャッタースピードで適正露出になるように、ISO感度が変化します。
- [ISO感度] を [ISO AUTO] に設定したとき、設定した値で適正露出にならないと本機が判断した場合は、ISO感度の表示が点滅します。この場合はシャッタースピードまたは絞り値を変更してください。
- [ISO感度] が [ISO AUTO] 以外の場合、「MM」（メータードマニュアル）*で露出値を確認できます。
 - +側：明るく写る。
 - 側：暗めに写る。
 - 0：本機が判断した適正露出。

* 適正露出に対するアンダー/オーバーを示します。モニターでは数値で、ファインダーでは測光インジケータで表示されます。

3 ピントを合わせて撮影する。

ヒント

- AELボタンを押しながら前/後ダイヤルを回すと、設定した露出のまま、シャッタースピードと絞り値の組み合わせを変更できます。（マニュアルシフト）

ご注意

- [ISO感度] を [ISO AUTO] にしたときは、メータードマニュアルは表示されません。
- メータードマニュアルの測光範囲を超えている場合は、メータードマニュアルの値が点滅します。
- マニュアル露出モードでは、手ブレ警告アイコンは表示されません。
- モニターの画像の明るさは、実際に撮影される画像と異なる場合があります。

レンズ交換式デジタルカメラ
ILCE-7RM3A α7RIII

バルブ撮影

長時間露光で、動きの軌跡を撮影できます。
星の軌跡や、花火の光が尾を引くような写真を撮る場合に適しています。

- 1 モードダイヤルをM（マニュアル露出）にする。
- 2 [BULB] が出るまで後ダイヤルを左に回す。
- 3 前ダイヤルで絞り値（F値）を選ぶ。
- 4 シャッターボタンを半押ししてピントを合わせる。
- 5 必要な時間、シャッターボタンを押し続けて撮影する。
シャッターボタンを押し続けている間、シャッターが開いたままになる。

ヒント

- 打ち上げ花火などのときは、マニュアルフォーカスにしてピントを無限遠にしてください。無限遠の位置がわからないレンズの場合は、同じような場所に上がる花火であらかじめピントを決めて撮影します。
- 画質を低下させずにバルブ撮影を行うためには、本機の温度が下がった状態で撮影を開始することをおすすめします。
- 画像がブレやすくなるため、三脚やシャッターボタンのロック機能を持つ対応リモートコマンダー（別売）のご使用をおすすめします。リモートコマンダーはマルチ/マイクロUSB端子での接続に対応したものをお使いください。

ご注意

- 露光時間が長いほど、画面内のノイズが目立ちやすくなります。
- 撮影後はシャッターが開いていた時間分だけ、ノイズ軽減処理が行われます。処理中は撮影できません。
- 以下の場合にはシャッタースピードを [BULB] に設定できません。
 - － [オートHDR]
 - － [ピクチャーエフェクト] が [リッチトーンモノクロ]
 - － [ドライブモード] が以下のとき
 - － [連続撮影]
 - － [セルフタイマー（連続）]
 - － [連続ブラケット]
 - － [📷サイレント撮影]



シャッタースピードを [BULB] に設定しているときに上記機能を使用すると、シャッタースピードは一時的に30秒になります。



関連項目

- [マニュアル露出](#)

レンズ交換式デジタルカメラ
ILCE-7RM3A a7RIII

呼び出し（撮影設定1/撮影設定2）





よく使うモードやカメラの設定の組み合わせを [**MR**  /  の登録] であらかじめ登録しておき、呼び出して使うことができます。

- 1 モードダイヤルを1、2、3（登録呼び出し）にする。
- 2 コントロールホイールの中央を押して決定する。
 - MENU →  1（撮影設定1） → [**MR**  /  の呼び出し] で呼び出すこともできます。

ヒント

- メモリーカードに登録された設定を呼び出すには、モードダイヤルを1、2、3（登録呼び出し）にして、コントロールホイールの左/右で好みの番号を選択してください。
- メモリーカードに登録された設定を呼び出す場合、[**MR** メディア選択] で選択されているメモリーカードスロットのメモリーカードから呼び出されます。MENU →  1（撮影設定1） → [**MR** メディア選択] でスロットを確認できます。
- 他の同型名の機種でメモリーカードに登録された設定を、本機で呼び出すこともできます。

ご注意

- 撮影に関する設定を行ったあとで [**MR**  /  の呼び出し] を行うと、呼び出された [**MR**  /  の登録] の値が優先され、最初に行った設定が無効になる場合があります。モニターで設定値を確認してから撮影してください。



関連項目

- [登録（撮影設定1/撮影設定2）](#)

レンズ交換式デジタルカメラ
ILCE-7RM3A α7RIII

動画：露出モード

動画撮影時の露出モードを設定できます。

- 1 モードダイヤルを  (動画) にする。
- 2 MENU →  2 (撮影設定2) → [ 露出モード] → 希望の設定を選ぶ。
- 3 MOVIE (動画) ボタンを押して撮影を開始する。
 - 撮影を終了するには、もう一度MOVIEボタンを押します。

メニュー項目の詳細

プログラムオート：

露出（シャッタースピードと絞り）は本機が自動設定する。

絞り優先：

絞りを手動設定する。

シャッタースピード優先：

シャッタースピードを手動設定する。

マニュアル露出：

露出（シャッタースピードと絞り）を手動設定する。

レンズ交換式デジタルカメラ
ILCE-7RM3A α7RIII

スロー&クイックモーション：露出モード

スロー&クイックモーション撮影時の露出モードを設定できます。撮影時の設定や再生速度は [**S&Q** スロー&クイック設定] で変更できます。

- 1 モードダイヤルを **S&Q** (スロー&クイックモーション) にする。
- 2 MENU →  2 (撮影設定2) → [**S&Q** 露出モード] → 希望の設定を選ぶ。
- 3 MOVIE (動画) ボタンを押して撮影を開始する。
 - 撮影を終了するには、もう一度MOVIEボタンを押します。

メニュー項目の詳細

S&Q P プログラムオート:

露出 (シャッタースピードと絞り) は本機が自動設定する。

S&Q A 絞り優先:

絞りを手動設定する。

S&Q S シャッタースピード優先:

シャッタースピードを手動設定する。

S&Q M マニュアル露出:

露出 (シャッタースピードと絞り) を手動設定する。

関連項目

- [スロー&クイック設定](#)

レンズ交換式デジタルカメラ
ILCE-7RM3A α7RIII

露出補正

通常は、露出が自動的に設定されます（自動露出）。自動露出で設定された露出値を基準に、+側に補正すると画像全体を明るく、-側に補正すると画像全体を暗くできます（露出補正）。

1 露出補正ダイヤル (A) を回す。

+ (オーバー) 側 :

画像が明るくなる。

- (アンダー) 側 :

画像が暗くなる。

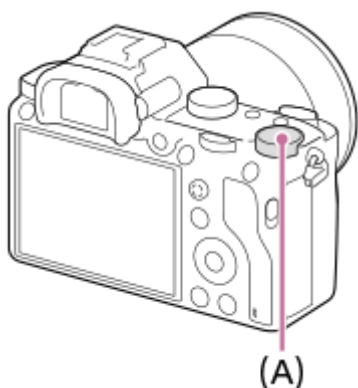

- -3.0EV～+3.0EVの範囲で値を設定できます。
- 設定した露出補正値は撮影画面で確認できます。

モニター表示

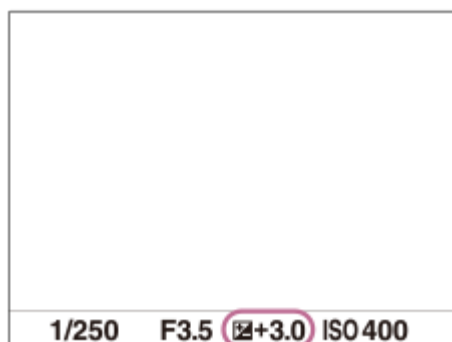

ファインダー表示

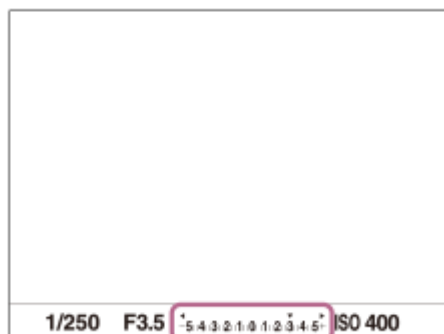

MENUで設定するには

露出補正ダイヤルが0のときに、-5.0 EV ~ +5.0 EVの範囲で値を設定できます。

MENU →  1 (撮影設定1) → [露出補正] → 希望の設定を選ぶ。

ご注意

- 撮影モードが以下のときは、露出補正できません。
 - [おまかせオート]
- [マニュアル露出] 時は、[ISO感度] が [ISO AUTO] のときのみ露出補正できます。
- 露出補正ダイヤルとメニューの [露出補正]、[ダイヤル露出補正] では、露出補正ダイヤルの設定が優先されます。
- 撮影時に画面で確認できる数値は-3.0EVから+3.0EVまでです。その範囲外に設定した場合は、撮影時の画面では明るさは変わりませんが、記録した画像には反映されます。
- 動画撮影時は-2.0EVから+2.0EVの範囲で調整できます。
- 被写体が極端に明るいときや暗いとき、またはフラッシュ撮影時は、十分な効果が得られないことがあります。
- 露出補正ダイヤルを0以外から0に合わせた場合、[露出補正] の設定にかかわらず、露出補正值は0になります。

関連項目

- [露出値ステップ幅](#)
- [ダイヤル露出補正](#)
- [露出補正の影響](#)
- [連続ブラケット](#)
- [1枚ブラケット](#)
- [ゼブラ設定](#)

レンズ交換式デジタルカメラ
ILCE-7RM3A α7RIII

露出補正值のリセット

露出補正ダイヤルが「0」の状態ですべて電源を切ったとき、[露出補正] で設定した値を保持するかどうかを設定します。

① MENU →  1 (撮影設定1) → [露出補正值のリセット] → 希望の設定を選ぶ。

メニュー項目の詳細

保持：

設定値を保持する。

リセット：

設定値をリセットする。

レンズ交換式デジタルカメラ
ILCE-7RM3A α7RIII

ダイヤル露出補正

露出補正ダイヤルが「0」のときに、前ダイヤルまたは後ダイヤルでも露出を補正できます。 -5.0EVから+5.0EVの間で設定できます。

- 1 露出補正ダイヤルを「0」に合わせる。
- 2 MENU →  2 (撮影設定2) → [ダイヤル露出補正] → 希望の設定を選ぶ。

メニュー項目の詳細

切：

前後ダイヤルに露出補正を設定しない。

 前ダイヤル /  後ダイヤル：

前ダイヤルまたは後ダイヤルで露出補正ができるように設定する。

ご注意

- 前ダイヤルまたは後ダイヤルに露出補正を割り当てると、元々割り当てられていた機能は、露出補正を割り当てていないほうのダイヤルで操作できます。
- 露出補正ダイヤルとメニューの [露出補正]、前/後ダイヤルによる露出補正では、露出補正ダイヤルの設定が優先されます。

関連項目

- [露出補正](#)

レンズ交換式デジタルカメラ
ILCE-7RM3A α7RIII

露出設定ガイド

撮影画面で露出設定を変更したときに表示するガイドの設定をする。

① MENU →  2 (撮影設定2) → [露出設定ガイド] → 希望の設定を選ぶ。

メニュー項目の詳細

切：
ガイドを表示しない。

入：
ガイドを表示する。

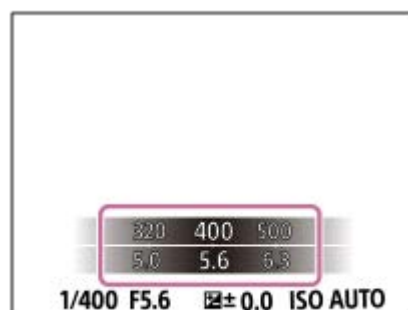

レンズ交換式デジタルカメラ
ILCE-7RM3A a7RIII

露出値ステップ幅

シャッタースピード、絞り値、露出補正值の設定幅を設定できます。

① MENU →  1 (撮影設定1) → [露出値ステップ幅] → 希望の設定を選ぶ。

メニュー項目の詳細

0.3段 / 0.5段

ご注意

- [0.5段] に設定しても露出補正ダイヤルでの補正值の設定は0.3段単位になります。

レンズ交換式デジタルカメラ
ILCE-7RM3A α7RIII

測光モード

本機が自動で露出を決めるとき、モニターのどの部分で光を測るか（測光）を設定します。

1 MENU →  1（撮影設定1） → [測光モード] → 希望の設定を選ぶ。

メニュー項目の詳細

マルチ：

複数に分割したモニターを各エリアごとに測光し、画面全体の最適な露出を決定する（マルチパターン測光）。

中央重点：

モニターの中央部に重点をおきながら、全体の明るさを測光する（中央重点測光）。

スポット：

スポット測光サークル内のみで測光する。画面内の特定の場所を部分的に測光したいときに適している。測光サークルの大きさを[スポット: 標準]と[スポット: 大]から選択できる。測光サークルの位置は[スポット測光位置]の設定によって異なる。

画面全体平均：

画面全体を平均的に測光する。構図や被写体の位置によって露出が変化しにくい。

ハイライト重点：

画面内のハイライト部分を重点的に測光する。被写体の白とびを抑えて撮影したいときに適している。

ヒント

- [スポット] を選んでいる場合、[フォーカスエリア] を [フレキシブルスポット] または [拡張フレキシブルスポット] にして、[スポット測光位置] を [フォーカス位置連動] にすると、スポット測光位置をフォーカスエリアに連動させることができます。
- [マルチ] を選んでいる場合、[マルチ測光時の顔優先] を [入] にすると、カメラが検出した人物の顔の情報を基準に測光を行います。
- [測光モード] を [ハイライト重点] に設定して [Dレンジオブティマイザー] や [オートHDR] を使用すると、明暗の差を細かな領域に分けて分析し、明るさやコントラストが自動補正されます。撮影状況に合わせてご使用ください。

ご注意

- 以下の撮影モードのときは、[測光モード] は [マルチ] に固定されます。
 - [おまかせオート]
 - 光学ズーム以外のズーム
- [ハイライト重点] を選択しているとき、撮りたい被写体よりも明るい物が画面内にあると、被写体が暗く写ることがあります。

関連項目

- [AEロック](#)
- [スポット測光位置](#)
- [マルチ測光時の顔優先](#)
- [Dレンジオブティマイザー \(DRO\)](#)
- [オートHDR](#)

レンズ交換式デジタルカメラ
ILCE-7RM3A α7RIII

マルチ測光時の顔優先

[測光モード] を [マルチ] に設定しているときに、カメラが検出した人物の顔を基準に測光するかどうかを設定します。

1 MENU →  1 (撮影設定1) → [マルチ測光時の顔優先] → 希望の設定を選ぶ。

メニュー項目の詳細

入：

カメラが検出した顔情報を基準に測光を行う。

切：

顔検出は行わずに [マルチ] で測光を行う。

ご注意

- 撮影モードが [おまかせオート] の場合、[マルチ測光時の顔優先] は [入] になります。
- [顔/瞳AF設定] の [AF時の顔/瞳優先] が [入] で [検出対象] が [動物] のときは、[マルチ測光時の顔優先] は動きません。

関連項目

- [測光モード](#)

レンズ交換式デジタルカメラ
ILCE-7RM3A α7RIII

スポット測光位置

〔フォーカスエリア〕が〔フレキシブルスポット〕または〔拡張フレキシブルスポット〕のときに、スポット測光位置をフォーカスエリアに連動させるかどうかを設定します。

1 MENU →  1 (撮影設定1) → [スポット測光位置] → 希望の設定を選ぶ。

メニュー項目の詳細

中央：

スポット測光位置がフォーカスエリアに連動せず、常に中央で測光する。

フォーカス位置連動：

スポット測光位置がフォーカスエリアに連動する。

ご注意

- [フォーカスエリア] が [フレキシブルスポット] または [拡張フレキシブルスポット] 以外の場合は、スポット測光位置は中央に固定されます。
- [フォーカスエリア] が [ロックオンAF:フレキシブルスポット] または [ロックオンAF:拡張フレキシブルスポット] の場合は、スポット測光位置がロックオンAF開始位置に連動しますが、被写体の追尾には連動しません。

関連項目

- [フォーカスエリア](#)
- [測光モード](#)

レンズ交換式デジタルカメラ
ILCE-7RM3A α7RIII

AEロック

逆光や窓際などでの撮影で、背景と被写体に大きな明暗の差がある場合は、被写体が適正な明るさになる箇所で測光し、露出を固定して撮影します。被写体の明るさを抑えたいときは被写体よりも明るい箇所で測光し、被写体をより明るく写したいときは被写体よりも暗い箇所で測光し、画面全体の露出を固定します。

1 露出を合わせる箇所に、ピントを合わせる。

2 AELボタンを押す。

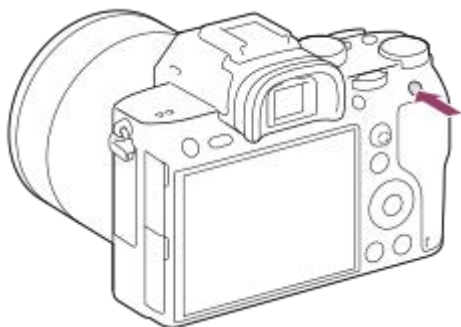

露出が固定され、* (AEロックマーク) が表示される。

3 AELボタンを押したまま、撮影したい被写体にピントを合わせ直し、撮影する。

- 露出値を一定に保ったまま連続で撮影するときは、撮影後もAELボタンを押したままにする。指を離すと露出固定は解除される。

ヒント

- MENU → 2 (撮影設定2) → [カスタムキー] または [カスタムキー] → [AELボタン] → [再押しAEL] を選ぶと、ボタンを押し続けなくても露出を固定できます。

ご注意

- 光学ズーム以外のズームを使用しているときは、[押す間スポットAEL] または [再押しスポットAEL] は使えません。

レンズ交換式デジタルカメラ
ILCE-7RM3A a7RIII

シャッター半押しAEL（静止画）

シャッターボタンを半押ししたときに露出固定を行うかどうかを設定します。
ピント合わせと露出固定を別々に行いたいときに便利です。

1 MENU →  1（撮影設定1） → [ シャッター半押しAEL] → 希望の設定を選ぶ。

メニュー項目の詳細

オート：

［フォーカスモード］を［シングルAF］にしているとき、シャッターボタンを半押ししてオートフォーカス後、露出固定を行う。［フォーカスモード］を［AF制御自動切り換え］にしているときは、被写体が動いているとカメラが判断した場合や、連続撮影をしている場合に、露出の固定を解除します。

入：

シャッターボタンを半押ししたときに、露出固定を行う。

切：

シャッターボタンを半押ししたときに、露出固定を行わない。ピント合わせと露出固定を別々に行いたいときに使う。
［連続撮影］中も露出を合わせ続けます。

ご注意

- ・ [ シャッター半押しAEL] の設定にかかわらず、AELボタンの操作が優先されます。

レンズ交換式デジタルカメラ
ILCE-7RM3A α7RIII

露出基準調整

カメラの適正露出値の基準を、測光モードごとに調整することができます。

1 MENU→ 1 (撮影設定1) → [露出基準調整] → 設定したい測光モードを選ぶ。

2 希望の基準値を選ぶ。

- -1段～+1段の範囲で、1/6段の設定幅で選べます。

測光モード

各モードについて設定した基準値は、MENU→ 1 (撮影設定1) → [測光モード] で同じモードを選択したときの自動露出に反映される。

 マルチ /  中央重点 /  スポット /  画面全体平均 /  ハイライト重点

ご注意

- [露出基準調整] を変更しても、露出補正の設定値は変更されません。
- スポットAEL実行時は、[ スポット] の露出基準を使用して露出値が固定されます。
- M.M (メータードマニュアル) の明るさ基準レベルも、[露出基準調整] の設定に合わせて変わります。
- 画像のExif情報には、[露出基準調整] の値が露出補正值とは別に記録されます。露出基準の変更分は、露出補正值に加算されません。
- ブラケット撮影の途中で [露出基準調整] を行うと、ブラケット撮影の枚数カウントはリセットされます。

関連項目

- [測光モード](#)

レンズ交換式デジタルカメラ
ILCE-7RM3A α7RIII

露出補正の影響

露出補正値をフラッシュの調光にも反映するか、定常光だけに反映するかを設定します。

① MENU →  1 (撮影設定1) → [露出補正の影響] → 希望の設定を選ぶ。

メニュー項目の詳細

定常光+フラッシュ：

露出補正値を定常光とフラッシュの調光に反映する。

定常光のみ：

露出補正値を定常光制御にのみ反映する。

関連項目

- [調光補正](#)

レンズ交換式デジタルカメラ
ILCE-7RM3A α7RIII

ゼブラ設定

画面に映る画像の中で、設定した輝度レベル（IRE）部分に表示するしま模様（ゼブラ）の設定を行います。ゼブラは、明るさを調節するときの目安にすると便利です。

1 MENU →  2（撮影設定2） → [ゼブラ設定] → 希望の設定項目を選ぶ。

メニュー項目の詳細

ゼブラ表示：

ゼブラを表示するかどうかを設定する。

ゼブラレベル：

ゼブラの輝度レベルを設定する。

ヒント

- [ゼブラレベル] の設定値には、輝度レベルを表す数値以外に、露出確認用と白とび確認用の設定を登録することができます。お買い上げ時には [カスタム1] には露出確認用、[カスタム2] には白とび確認用の設定が登録されています。
- 露出確認用として使用する場合は、ゼブラ表示する輝度レベルの基準値と、その範囲数値を指定します。指定された範囲の輝度部分がゼブラ表示されます。
- 白とび確認用として使用する場合は、ゼブラ表示する輝度レベルの下限値を指定します。指定した数値以上の輝度部分がゼブラ表示されます。

ご注意

- HDMI接続時は、接続先の機器にはゼブラが表示されません。

レンズ交換式デジタルカメラ
ILCE-7RM3A α7RIII

Dレンジオートマイザー (DRO)

被写体や背景の明暗の差を細かな領域に分けて分析し、最適な明るさと階調の画像にします。

- 1 MENU →  1 (撮影設定1) → [DRO/オートHDR] → [Dレンジオートマイザー] を選ぶ。
- 2 コントロールホイールの左/右を押して、希望の設定を選ぶ。

メニュー項目の詳細

 **Dレンジオートマイザー: オート:**
本機が自動で調整する。

 **Dレンジオートマイザー: Lv1 ~ Dレンジオートマイザー: Lv5:**
撮影画像の階調を画像の領域ごとに最適化する。Lv1 (弱) ~ Lv5 (強) で最適化レベルを選ぶ。

ご注意

- 以下の場合、[Dレンジオートマイザー] は [切] に固定されます。
 - [ピクチャーエフェクト] が [切] 以外するとき
 - [ピクチャープロフィール] が [切] 以外するとき
- [記録設定] が [120p 100M]、[120p 60M] のとき、または [S&Q フレームレート] が [120fps] のときは、[DRO/オートHDR] は [切] に設定されます。
- [Dレンジオートマイザー] 動作時は、ノイズが目立つ場合があります。特に補正効果を強めるときは、撮影後の画像を確認しながらレベルを選んでください。

レンズ交換式デジタルカメラ
ILCE-7RM3A α7RIII

オートHDR

露出の異なる3枚の画像を撮影し、適正露出の画像とアンダー画像の明るい部分、オーバー画像の暗い部分を合成することにより階調豊かな画像にします（HDR：High Dynamic Range）。適正露出画像と合成された画像の2枚が記録されます。

1 MENU →  1（撮影設定1） → [DRO/オートHDR] → [オートHDR] を選ぶ。

2 コントロールホイールの左/右を押して、希望の設定を選ぶ。

メニュー項目の詳細

 オートHDR: 露出差オート :

本機が自動で調整する。

 オートHDR: 露出差1.0EV ~ オートHDR: 露出差6.0EV :



被写体の明暗差に応じて露出差を設定する。1.0EV（弱）～6.0EV（強）で最適化レベルを選ぶ。

例：2.0EVでは、-1.0EVの画像、適正露出の画像、+1.0EVの画像の3枚が合成される。

ヒント

- 一度の撮影で3回シャッターが切られるため、以下に注意してください。
 - 動きや点滅発光などがない被写体のときに設定する。
 - 構図が変わらないように撮影する。

ご注意

- [ ファイル形式] が、[RAW] または [RAW+JPEG] のときは設定できません。
- 撮影モードが以下のときは、[オートHDR] を設定できません。
 - [おまかせオート]
- 以下の場合は、[オートHDR] を設定できません。
 - [ピクチャーエフェクト] が [切] 以外するとき
 - [ピクチャープロファイル] が [切] 以外するとき
- 撮影後、処理が終わるまで次の撮影はできません。
- 被写体の輝度差の状況や撮影環境によっては思い通りの効果を得られないことがあります。
- フラッシュ発光時は、効果がほとんど得られません。
- コントラストが低いシーンや、大きな手ブレ、被写体ブレが発生した場合は、良好なHDR画像が撮影できていないことがあります。カメラがブレを検出した場合は、再生画像に   を表示してお知らせします。必要に応じて、構図を変えたり、ブレに注意して撮影し直してください。

レンズ交換式デジタルカメラ
ILCE-7RM3A α7RIII

ISO感度

光に対する感度は、ISO感度（推奨露光指数）で表します。数値が大きいほど高感度になります。

1 コントロールホイールのISO（ISO感度）→希望の設定を選ぶ。

- MENU→1（撮影設定1）→ [ISO感度] でも設定できます。
- 前ダイヤルを回すとコントロールホイールで選ぶのと同様に1/3段ずつ数値を変更できます。後ダイヤルを回すと1段ずつ数値を変更できます。

メニュー項目の詳細

ISO AUTO :

カメラが明るさに応じた感度を自動で設定する。

ISO 50～ISO 102400 :

お好みの感度をマニュアルで設定する。数値が大きいほど高感度になる。

ヒント

- [ISO AUTO] 時に自動設定されるISO感度の範囲を変更できます。[ISO AUTO] を選択したときに、コントロールホイールの右を押して、[ISO AUTO 上限] / [ISO AUTO 下限] を選んで希望の数値を設定してください。

ご注意

- 以下のときは、[ISO AUTO] に設定されます。
 - － [おまかせオート]
- ISO100未満の領域は、記録できる被写体輝度の範囲（ダイナミックレンジ）が少し狭くなります。
- ISO感度が高くなるほど、ノイズが増えます。
- 静止画撮影時、動画撮影時、またはスロー&クイックモーション撮影時で、選べる設定が異なります。
- 動画撮影時はISO100～ISO32000の範囲で選べます。ISO32000よりも大きい値の状態では動画撮影を始めると、ISO32000に切り替わります。動画撮影を終えると元のISO値に戻ります。
- 動画撮影時はISO100～ISO32000の範囲で選べます。ISO100よりも小さい値の状態では動画撮影を始めると、ISO100に切り替わります。動画撮影を終えると元のISO値に戻ります。
- 撮影モードが「P」、「A」、「S」、「M」のとき、ISO感度を [ISO AUTO] にすると、設定された範囲内で自動設定されません。

レンズ交換式デジタルカメラ
ILCE-7RM3A α7RIII

ISO AUTO低速限界

撮影モードがP（プログラムオート）またはA（絞り優先）で [ISO AUTO] を選択したときに、ISO感度が変わり始めるシャッタースピードを設定できます。

この機能は、動いている被写体を撮影するときに効果的です。手ブレを抑えながら、被写体ブレも軽減することができます。

① MENU →  1（撮影設定1） → [ISO AUTO低速限界] → 希望の設定を選ぶ。

メニュー項目の詳細

FASTER（より高速）/FAST（高速）：

[標準] よりも速いシャッタースピードでISO感度が変わり始めるため、手ブレや被写体ブレを抑えることができる。

STD（標準）：

レンズの焦点距離に応じてカメラが自動で設定する。

SLOW（低速）/SLOWER（より低速）：

[標準] よりも遅いシャッタースピードでISO感度が変わり始めるため、ノイズの少ない写真を撮影できる。

1/8000 ~ 30"：

設定したシャッタースピードでISO感度が変わり始める。

ヒント

- [より高速]、[高速]、[標準]、[低速]、[より低速] でISO感度が変わり始めるシャッタースピードの差は、それぞれ1段分です。

ご注意

- ISO感度を、[ISO AUTO] 時に設定した [ISO AUTO 上限] まで上げても露出不足になる場合は、適正露出で撮影するために [ISO AUTO低速限界] で設定したシャッタースピードよりも低速になります。
- 以下の場合、設定されたシャッタースピードのとおり動作しないことがあります。
 - 明るいシーンをフラッシュ撮影するとき（高速側のシャッタースピードがフラッシュ同調速度1/250秒で制限されるため）
 - [フラッシュモード] が [強制発光] で、暗いシーンをフラッシュ撮影するとき（低速側のシャッタースピードが、カメラが自動で判断したシャッタースピードで制限されるため）

関連項目

- [プログラムオート](#)
- [絞り優先](#)
- [ISO感度](#)

レンズ交換式デジタルカメラ
ILCE-7RM3A α7RIII

本機で使用できるズームの種類

本機では、いくつかのズームを組み合わせることで、高倍率のズームができます。ズームの種類によってモニターに表示されるアイコンが変わります。

電動ズームレンズの場合：

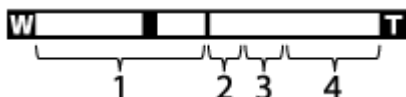

電動ズームレンズ以外の場合：



1. 光学ズーム範囲

レンズのズーム範囲でズームします。

電動ズームレンズ使用時は、光学ズーム範囲のズームバーが表示されます。

電動ズームレンズ以外を使用時、光学ズーム範囲内ではスライダーは左端に固定されます。（×1.0と表示されま
す）

2. スマートズーム範囲 (s⁺)

画像を部分的に切り出して、画質を劣化させずに拡大する。（ [JPEG画像サイズ] がM、Sのときのみ。）

3. 全画素超解像ズーム範囲 (c⁺)

画質劣化の少ない画像処理により拡大する。 [ズーム設定] を [入:全画素超解像ズーム] または [入:デジタルズ
ーム] にすると使用できます。

4. デジタルズーム範囲 (d⁺)

画像処理により拡大する。 [ズーム設定] を [入:デジタルズーム] にすると使用できます。

ご注意

- お買い上げ時の設定では、 [ズーム設定] は [光学ズームのみ] に設定されています。
- お買い上げ時の設定では、 [JPEG画像サイズ] は [L] に設定されています。スマートズームを使用したい場合は、 [JPEG画像サイズ] をMまたはSに変更してください。
- 以下の場合、光学ズーム以外のズームは使えません。
 - [ファイル形式] が [RAW] または [RAW+JPEG]
 - [記録設定] が [120p]
 - [S&Q フレームレート] が [120fps] でスロー&クイックモーション撮影時
- 動画撮影中は、スマートズームは使用できません。
- 電動ズームレンズ装着時は、MENUから [ズーム] を使用できません。光学ズームの倍率を超えてズームすると、そのままの操作で光学ズーム以外の [ズーム] に移行します。
- 光学ズーム以外のズーム使用時は、 [測光モード] は [マルチ] になります。
- 光学ズーム以外のズーム使用中は、下記の機能は使用できません。
 - AF時の顔/瞳優先
 - マルチ測光時の顔優先
 - ロックオンAF
- 動画撮影中に光学ズーム以外のズームをする場合、 [カスタムキー] で希望のキーに [ズーム] を設定してください。

関連項目





- [全画素超解像ズーム/デジタルズーム（ズーム）](#)
- [ズーム設定](#)
- [ズーム倍率について](#)

5-026-816-01(1) Copyright 2021 Sony Corporation

レンズ交換式デジタルカメラ
ILCE-7RM3A α7RIII

全画素超解像ズーム/デジタルズーム（ズーム）

光学ズーム以外のズームを使って、ズームレンズによる光学ズームの倍率以上に拡大できます。

- 1 MENU→2（撮影設定2）→ [ズーム設定] で [入:全画素超解像ズーム] または [入:デジタルズーム] を選ぶ。
- 2 電動ズームレンズ装着時は、ズームレンズのズームレバーまたはズームリングで、被写体を拡大する。
 - 光学ズームの倍率を超えると、そのままの操作で光学ズーム以外のズームに移行します。
- 3 電動ズームレンズ以外のレンズを装着時は、MENU→2（撮影設定2）→ [ズーム] →希望の数値を選ぶ。
終了するときは、コントロールホイールの中央を押す。
 - MENU→2（撮影設定2）→ [カスタムキー] または [カスタムキー] で希望のキーに [ズーム] の機能を設定することもできます。

関連項目

- [ズーム設定](#)
- [本機で使用できるズームの種類](#)
- [カスタムキー（静止画/動画/再生）](#)

レンズ交換式デジタルカメラ
ILCE-7RM3A α7RIII

ズーム設定

本機で行うズーム範囲を設定できます。

1 MENU →  2 (撮影設定2) → [ズーム設定] → 希望の設定を選ぶ。

メニュー項目の詳細

光学ズームのみ：

ズーム範囲を光学ズームの範囲内に制限します。[ JPEG画像サイズ] がMまたはSの場合のみ、スマートズーム範囲も使用できます。

入:全画素超解像ズーム：

全画素超解像ズーム範囲まで使用する場合はこの設定を選びます。光学ズーム範囲を超えても、画質がほとんど劣化しません。

入:デジタルズーム：

全画素超解像ズーム倍率を超えた場合に、画質は劣化するが、最大倍率が大きいズームを行えます。

ご注意

- 画質が劣化しない範囲でのみズームしたい場合は、[光学ズームのみ] を設定してください。

関連項目

- [本機で利用できるズームの種類](#)
- [ズーム倍率について](#)

レンズ交換式デジタルカメラ
ILCE-7RM3A α7RIII

ズーム倍率について

画像サイズによって、レンズのズーム倍率に組み合わせられる倍率は変わります。

〔横縦比〕が [3:2] の場合

ズーム設定	 JPEG画像サイズ	フルサイズ/APS-C	ズーム倍率
光学ズームのみ (スマートズーム含む)	L	-	-
	M	フルサイズ	約1.5倍
		APS-C	約1.3倍
	S	フルサイズ	約2倍
		APS-C	約2倍
	入:全画素超解像ズーム	L	フルサイズ
APS-C			約2倍
M		フルサイズ	約3.1倍
		APS-C	約2.6倍
S		フルサイズ	約4倍
		APS-C	約4倍
入:デジタルズーム	L	フルサイズ	約4倍
		APS-C	約4倍
	M	フルサイズ	約6.2倍
		APS-C	約5.2倍
	S	フルサイズ	約8倍
		APS-C	約8倍

関連項目

- [全画素超解像ズーム/デジタルズーム \(ズーム\)](#)
- [本機で使用できるズームの種類](#)
- [ズーム設定](#)
- [JPEG画像サイズ \(静止画\)](#)

レンズ交換式デジタルカメラ
ILCE-7RM3A α7RIII

ズームリング操作方向

ズームリングの回転方向に対して、W/Tの割り当てを設定します。電動ズームレンズで本機能に対応したレンズのみ使用できます。

1 MENU →  2 (撮影設定2) → [ズームリング操作方向] → 希望の設定を選ぶ。

メニュー項目の詳細

左回転(W)/右回転(T) :

左回転にW側 (ズームアウト)、右回転にT側 (ズームイン) を割り当てます。

右回転(W)/左回転(T) :

左回転にT側 (ズームイン)、右回転にW側 (ズームアウト) を割り当てます。











レンズ交換式デジタルカメラ
ILCE-7RM3A α7RIII

ホワイトバランス

撮影環境での光の色の影響を補正して、白いものを白く写すための機能です。画像の色合いが思った通りにならないときや、色合いを変化させて雰囲気表現したいときに使います。

1 MENU →  1 (撮影設定1) → [ホワイトバランス] → 希望の設定を選ぶ。

メニュー項目の詳細

AWB  AWB  オート /  太陽光 /  日陰 /  曇天 /  電球 /  -1 蛍光灯: 温白色 /  0 蛍光灯: 白色 /  +1 蛍光灯: 昼白色 /  +2 蛍光灯: 昼光色 / フラッシュ / 水中オート : 被写体を照らしている光源を選ぶと、選んだ光源に適した色あいになる (プリセットホワイトバランス)。[オート] を選ぶと本機が光源を自動判別し、適した色合いに調整する。

 色温度・カラーフィルター :

光源の色に合わせて設定する (色温度)。写真用のCC (色補正) フィルターと同等の効果が得られる (カラーフィルター)。

 カスタム 1/カスタム 2/カスタム 3 :



[カスタムセット] で取得した設定を使用する。

 SET カスタムセット :

撮影する光源下で基準になる白色を取得する。

登録先の番号を選び決定する。

ヒント

- コントロールホイールの右で、微調整画面が表示され、必要に応じて色合いを微調整できます。
- 選んだ設定で思い通りの色にならないときは、ホワイトバランスブラケット撮影を行います。
- AWB 、AWB  は [AWB時の優先設定] を [雰囲気優先] または [ホワイト優先] に設定したときのみ表示されます。

ご注意

- 以下のときは、[ホワイトバランス] は [オート] に固定されます。
 - [おまかせオート]
- 水銀灯やナトリウムランプのみが光源の場合、光の特性上、正確なホワイトバランスが得られません。フラッシュを発光して撮影するか、[カスタムセット] のご使用をおすすめします。

関連項目

- [\[カスタムセット\] で基準の白を取り込む](#)
- [AWB時の優先設定](#)
- [ホワイトバランスブラケット](#)

レンズ交換式デジタルカメラ
ILCE-7RM3A α7RIII

AWB時の優先設定

[ホワイトバランス] が [オート] のとき、白熱電球などの光源下で優先する色味を設定します。

1 MENU →  1 (撮影設定1) → [AWB時の優先設定] → 希望の設定を選ぶ。

メニュー項目の詳細

AWB
STD 標準 :

通常のオートホワイトバランスで撮影する。自然な色合いになるように自動調整する。

AWB
Ambi 雰囲気優先 :

光源の色味を優先する。暖かみのある雰囲気を出したいときに適している。

AWB
White ホワイト優先 :

光源の色温度が低いとき、白色の再現を優先する。

関連項目

- [ホワイトバランス](#)

レンズ交換式デジタルカメラ
ILCE-7RM3A α7RIII

【カスタムセット】で基準の白を取り込む

複数の種類の光源で被写体が照らされている場合などに、より正確な色合いを表現したいときは、カスタムホワイトバランスの使用をおすすめします。3つの設定を登録できます。

- 1 MENU →  1 (撮影設定1) → [ホワイトバランス] → [カスタムセット] を選ぶ。
- 2 白く写したいものが画面中央のサークルを覆うようにカメラを構えて、コントロールホイールの中央を押す。
シャッター音がして、取り込んだ値（色温度とカラーフィルター）が表示される。
- 3 コントロールホイールの左/右で登録番号を選び、中央を押す。
登録したカスタムホワイトバランス値が設定された状態で、撮影情報画面に戻る。
 - この操作で登録したカスタムホワイトバランス値は、次に別の値が登録されるまで保持されます。

ご注意

- [カスタムWB設定エラー] というメッセージが表示されたときは、値が想定外であることを表しています（鮮やかな色の被写体に向けた場合など）。そのまま登録することは可能ですが、設定し直すことをおすすめします。カスタムWB設定エラーとなっている場合、撮影情報画面の  表示がオレンジ色になります（正しく登録された場合は白色になります）。
- シャッターを切るときにフラッシュを発光させると、フラッシュ光でカスタムホワイトバランスが登録されます。呼び出したあとの撮影でもフラッシュを発光させて撮影してください。

レンズ交換式デジタルカメラ
ILCE-7RM3A α7RIII

クリエイティブスタイル

画像の仕上がりを設定でき、各画像スタイルごとにコントラスト、彩度、シャープネスを微調整できます。

- 1 MENU → 1 (撮影設定1) → [クリエイティブスタイル] を選ぶ。
- 2 コントロールホイールの上/下で希望のクリエイティブスタイルまたはスタイルボックスを選ぶ。
- 3 (コントラスト)、 (彩度)、 (シャープネス) を調整したいときは、左/右で希望の項目を選び、上/下で値を選ぶ。

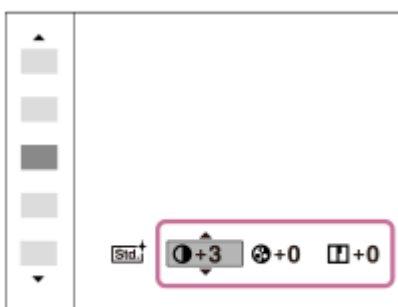

- 4 スタイルボックスを選んだときは、コントロールホイールの右で右側に移動し、希望のクリエイティブスタイルを選ぶ。

- スタイルボックスを使えば、同じスタイルでも微妙に設定を変えて呼び出すことができます。

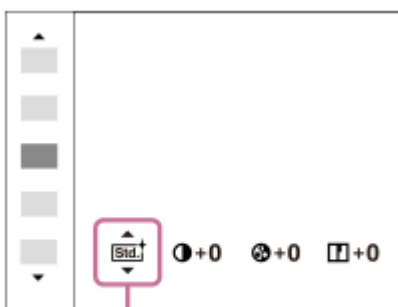

(A)

(A) : スタイルボックスを選んでいるときのみ表示

メニュー項目の詳細

スタANDARD :

さまざまなシーンを豊かな階調と美しい色彩で表現する。

ビビッド :

彩度とコントラストが高めになり、花、新緑、青空、海など色彩豊かなシーンをより印象的に表現する。

ニュートラル :

彩度・シャープネスが低くなり、落ち着いた雰囲気表現する。パソコンでの画像加工を目的とした撮影にも適している。

クリア :

ハイライト部分の抜けがよく、透明感のある雰囲気に表示する。光の煌めき感などの表現に適している。

Deep † **ディープ** :

濃く深みのある色再現にする。重厚感、存在感など、重みのある表現に適している。

Light † **ライト** :

明るく、すっきりとした色再現にする。爽快感、軽快感など明るい雰囲気の影響に表現に適している。

Port. † **ポートレート** :

肌をより柔らかくに再現する。人物の撮影に適している。

Land. † **風景** :

彩度、コントラスト、シャープネスがより高くなり、鮮やかでメリハリのある風景に再現する。遠くの風景もよりくっきりする。

Sunset † **夕景** :

夕焼けの赤さを美しく表現する。

Night † **夜景** :

コントラストがやや低くなり、見た目の印象により近い夜景に再現する。

Autm † **紅葉** :

紅葉の赤、黄をより鮮やかに表現する。

B/W † **白黒** :

白黒のモノトーンで表現する。

Sepia † **セピア** :

セピア色のモノトーンで表現する。

1Std. † **お好みの設定を登録する (スタイルボックス)** :

任意の内容を登録できる6つのスタイルボックス (**1Std.** † のように左側に数字が入っているもの) を選んで、右ボタンで、希望の設定を選んで登録できる。

スタイルボックスを使えば、同じスタイルでも微妙に設定を変えて呼び出せる。

【コントラスト】、【彩度】、【シャープネス】の設定

【コントラスト】、【彩度】、【シャープネス】は、【スタンダード】や【風景】などのプリセットの画像スタイルや、お好みの設定を登録できる【スタイルボックス】ごとに調整できます。コントロールホイールの左/右を押して項目を選び、上/下で値を設定します。

🔊 **コントラスト** :

+側に設定するほど明暗差が強調され、インパクトのある仕上がりになる。

🌈 **彩度** :

+側にするほど色が鮮やかになる。-側に設定すれば控えめで落ち着いた色に再現される。

📷 **シャープネス** :

解像感を調整できる。+側に設定すれば輪郭がよりくっきりし、-側に設定すれば柔らかな表現になる。

📌 **ご注意**

- 以下のときは、【クリエイティブスタイル】は【スタンダード】に固定されます。
 - 【おまかせオート】
 - 【ピクチャーエフェクト】が【切】以外
 - 【ピクチャープロファイル】が【切】以外
- 【白黒】、【セピア】を選択しているときは、【彩度】の調整はできません。

レンズ交換式デジタルカメラ
ILCE-7RM3A α7RIII

ピクチャーエフェクト

好みの効果を選んで、より印象的でアーティスティックな表現の画像を撮影できます。

① MENU →  1 (撮影設定1) → [ピクチャーエフェクト] → 希望の設定を選ぶ。

メニュー項目の詳細

 切：

[ピクチャーエフェクト] を使わない。

 トイカメラ：

周辺が暗く、シャープ感を抑えた柔らかな仕上がりになる。

 ポップカラー：

色合いを強調してポップで生き生きとした仕上がりになる。

 ポスタリゼーション：

原色のみまたは白黒で再現されるメリハリのきいた抽象的な仕上がりになる。

 レトロフォト：

古びた写真のようにセピア色でコントラストが落ちた仕上がりになる。

 ソフトハイキー：

明るく、透明感や軽さ、優しさ、柔らかさを持ったような仕上がりになる。

 パートカラー：

1色のみをカラーで残し、他の部分はモノクロに仕上がる。

 ハイコントラストモノクロ：

明暗を強調することで緊張感のあるモノクロに仕上がる。



 リッチトーンモノクロ：

階調が豊かでディテールも再現されたモノクロに仕上がる。

ヒント

- 一部の項目はコントロールホイールの左/右で詳細な設定ができます。



ご注意

- 光学ズーム以外のズームを使用するとき、ズーム倍率が高くなると [トイカメラ] の効果は弱くなります。
 - [パートカラー] のとき、被写体や撮影条件によっては設定した色が残らないことがあります。
 - 以下のときは撮影後に画像処理を行うため、撮影画面で効果を確認できません。撮影後、処理が終わるまで次の撮影はできません。また、動画には適用されません。
 - － [リッチトーンモノクロ]
 - [リッチトーンモノクロ] のときは、1度の撮影で3回シャッターが切られるため、以下に注意してください。
 - － 動きや点滅発光などがない被写体のときに設定する
 - － 構図が変わらないように撮影する
- またコントラストが低いシーンや、大きな手ブレ、被写体ブレが発生した場合は、良好な結果が得られない場合があります。カメラがブレを検出した場合は、再生画像に  を表示してお知らせします。必要に応じて、構図を変えたり、ブレに注意して撮影し直してください。
- 撮影モードが以下のときは設定できません。
 - － [おまかせオート]
 - [ ファイル形式] が [RAW]、[RAW+JPEG] のときは設定できません。

レンズ交換式デジタルカメラ
ILCE-7RM3A α7RIII

色空間（静止画）

色を数値の組み合わせによって表現するための方法、または表現できる色の範囲のことを色空間といいます。画像の用途によって色空間を変更できます。

1 MENU →  1（撮影設定1） → [ 色空間] → 希望の設定を選ぶ。

メニュー項目の詳細

sRGB :

デジタルカメラの標準となっている色空間。画像調整を行わずに印刷する場合など、一般的な撮影では[sRGB]を使う。

AdobeRGB :

より広い色再現範囲を持っている色空間。鮮やかな緑色や赤色の多い被写体をプリントする場合に効果がある。撮影した画像のファイル名は、“_”（アンダーバー）で始まる。

ご注意

- [AdobeRGB] は、カラーマネジメントおよびDCF2.0オプション色空間に対応したアプリケーションソフトやプリンター用です。非対応のソフトやプリンターでは、正しい色での表示、印刷ができないことがあります。
- [AdobeRGB] で撮影した画像は、Adobe RGB非対応機器で表示すると、低彩度になります。

レンズ交換式デジタルカメラ
ILCE-7RM3A α7RIII

フリッカーレス撮影 (静止画)

蛍光灯などの人工光源の点滅によるちらつき (フリッカー) を検知し、フリッカーによる影響が少ないタイミングで静止画を撮影します。

速いシャッター速度で撮影したときに、画像の上下で生じる露出や色合いの差、連続撮影時の露出や色合いのばらつきを低減できます。

1 MENU →  1 (撮影設定1) → [ フリッカーレス撮影] → [入] を選ぶ。

2 シャッターボタンを半押ししてから撮影する。

- シャッターボタンを半押しすることでフリッカーが検知されます。

メニュー項目の詳細

切:

フリッカーによる影響を低減しない。



入:

フリッカーによる影響を低減して撮影する。シャッターボタン半押し時にフリッカーを検知すると、**Flicker** (フリッカーアイコン) が表示される。

ヒント

- 同一シーンを異なるシャッター速度で撮影したときに、撮影画像の色合いが異なることがあります。その場合には、撮影モードを [シャッタースピード優先] または [マニュアル露出] にし、シャッター速度を一定にして撮影することをおすすめします。
- マニュアルフォーカス時も、シャッターボタンを半押しすることでフリッカーレス撮影を行うことができます。

ご注意

- レリーズタイムラグがわずかに長くなる場合があります。また、連続撮影速度が遅くなったり、連続撮影間隔にばらつきが生じたりすることがあります。
- 光源の点滅周期が100Hzか120Hzの場合のみフリッカーを検知できます。
- 背景が暗いときなど、光源や被写体によってはフリッカーを検知できないことがあります。
- フリッカーを検知しても、光源や撮影条件によってはフリッカーの影響を低減できないことがあります。事前に試し撮りすることをおすすめします。
- 以下の場合、 [ フリッカーレス撮影] は使えません。
 - バルブ撮影中
 - [ サイレント撮影]
 - 動画撮影時
 - マニュアルフォーカス時に、シャッターボタンを半押しせずに撮影したとき
- [ フリッカーレス撮影] を [入] にした場合と [切] にした場合で、撮影画像の色合いが異なることがあります。

レンズ交換式デジタルカメラ
ILCE-7RM3A α7RIII

レンズなしリリース

レンズを取り付けていない状態で、シャッターが切れるかどうかを設定します。

① MENU →  2 (撮影設定2) → [レンズなしリリース] → 希望の設定を選ぶ。

メニュー項目の詳細

許可：

レンズを取り付けていなくてもシャッターが切れる。本機を天体望遠鏡に取り付ける場合などは、[許可] を選ぶとシャッターが切れる。

禁止：

レンズを取り付けていないとシャッターが切れない。

ご注意

- 天体望遠鏡など、レンズ信号接点を持たないレンズをお使いの場合は、正確な測光が行えません。撮影結果を見て、手動で露出を合わせてください。

レンズ交換式デジタルカメラ
ILCE-7RM3A α7RIII

メモリーカードなしリリース

メモリーカードが入っていない状態で、シャッターが切れるかどうかを設定します。

① MENU →  2 (撮影設定2) → [メモリーカードなしリリース] → 希望の設定を選ぶ。

メニュー項目の詳細

許可：

メモリーカードが入ってなくてもシャッターが切れる。

禁止：

メモリーカードが入っていないとシャッターが切れない。



ご注意

- メモリーカードを入れていない状態では、撮影した画像は保存されません。
- お買い上げ時の設定は [許可] になっていますので、実際の撮影のときは [禁止] にしておくことをおすすめします。

レンズ交換式デジタルカメラ
ILCE-7RM3A α7RIII

サイレント撮影 (静止画)

シャッター音を消して撮影することができます。

1 MENU →  2 (撮影設定2) → [ サイレント撮影] → 希望の設定を選ぶ。

メニュー項目の詳細









入：

シャッター音を消して撮影する。

切：

サイレント撮影しない。

ご注意

- サイレント撮影機能は、被写体のプライバシーや肖像権に充分ご配慮のうえ、お客様自身の責任においてお使いください。
- [ サイレント撮影] を [入] に設定しても、完全に無音にはなりません。
- [ サイレント撮影] を [入] に設定しても、絞りやフォーカスの駆動音は発生します。
- 低感度のサイレント撮影時、極端に強い光源にカメラを向けると、画面内の高輝度部分が黒っぽく撮影されることがあります。
- 電源オフ時、まれにシャッター音が鳴る場合がありますが、故障ではありません。
- 被写体の動きやカメラ本体の動きによって画像に歪みが起こることがあります。また、 [ RAW記録方式] が [非圧縮] の場合、歪みがより強くなる場合があります。歪みを軽減するには、 [ ファイル形式] を [JPEG] に設定してください。RAW形式で撮影したいときは、 [ドライブモード] を [連続撮影] にし、 [ RAW記録方式] を [圧縮] に設定すると、歪みが軽減されます。
- 瞬間的な光 (他のカメラのフラッシュ発光など) や蛍光灯などのちらつきのある照明下で撮影した場合、帯状の明暗が撮影される場合があります。
- ピントが合ったときや、セルフタイマー作動時などの電子音を消したいときは [電子音] の設定を [切] にしてください。
- 以下の場合、 [ サイレント撮影] を [入] にしていてもシャッター音が鳴ります。
 - [ホワイトバランス] の [カスタムセット] で基準の白を取り込むとき
 - [個人顔登録] で顔を登録するとき
- モードダイヤルがP/A/S/M以外のときは [ サイレント撮影] は選択できません。
- [ サイレント撮影] が [入] の場合、以下の機能は使用できません。
 - フラッシュ撮影
 - オートHDR
 - ピクチャーエフェクト
 - ピクチャープロファイル
 -  長秒時NR
 - 電子先幕シャッター
 - バルブ撮影
- 起動してから撮影可能までの時間が通常よりも約0.5秒延びます。

レンズ交換式デジタルカメラ
ILCE-7RM3A α7RIII

電子先幕シャッター

電子先幕シャッター機能を使うと、短いレリーズタイムラグで撮影できます。

① MENU →  2 (撮影設定2) → [電子先幕シャッター] → 希望の設定を選ぶ。

メニュー項目の詳細

入：

電子先幕シャッター機能を使う。

切：

電子先幕シャッター機能を使わない。

ご注意

- 大口径レンズを装着して高速のシャッタースピードで撮影する場合、玉ボケなどにシャッターによる欠けが生じることがあります。その場合は、[切] に設定してください。
- 他社製レンズ（ミノルタ/コニカミノルタ製レンズを含む）を使用するときは、[切] に設定してください。[入] に設定すると、適正露出にならなかったり、画像の明るさにムラが出たりします。
- 高速のシャッタースピードで撮影する場合、撮影条件によっては画面の明るさにムラが出る場合があります。その場合は [切] に設定してお使いください。

レンズ交換式デジタルカメラ
ILCE-7RM3A α7RIII

手ブレ補正

手ブレ補正機能を使うかどうかを設定します。

1 MENU →  **2** (撮影設定2) → [手ブレ補正] → 希望の設定を選ぶ。

メニュー項目の詳細

入：

[手ブレ補正] を行う。

切：

[手ブレ補正] を行わない。

三脚などの使用時は [切] にすることをおすすめします。

レンズ交換式デジタルカメラ
ILCE-7RM3A α7RIII

手ブレ補正設定

装着しているレンズによって、最適な手ブレ補正を使って撮影できます。

① MENU →  2 (撮影設定2) → [手ブレ補正] → [入] を選ぶ。

② [手ブレ補正設定] → [手ブレ補正調整] → 希望の設定を選ぶ。

メニュー項目の詳細

オート:

レンズから取得した情報をもとに自動で手ブレ補正する。



マニュアル:

[手ブレ補正焦点距離] で設定した焦点距離で手ブレ補正する。(8mm ~ 1000mm)

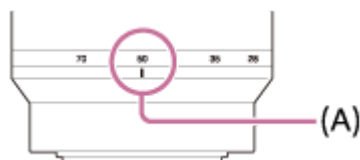
- 撮影時のレンズ焦点距離 (A) を設定してください。



ご注意

- ON/OFF (電源) スイッチを「ON」にした直後やカメラを構えた直後、シャッターボタンを半押しせずに一気に押し込んだときは、手ブレ補正の効果が得られにくいことがあります。
- 三脚などを使う場合には、手ブレ補正機能が誤動作するおそれがあるため、[手ブレ補正] を [切] にしてください。
- MENU →  2 (撮影設定2) → [手ブレ補正] が [切] のとき、[手ブレ補正設定] は使えません。
- レンズから焦点距離などの情報が取得できないときは、手ブレ補正が正しく動作しません。[手ブレ補正調整] を [マニュアル] にして、装着しているレンズに合わせて [手ブレ補正焦点距離] を設定してください。その場合、 の横に、設定している手ブレ補正焦点距離の値が表示されます。
- レンズSEL16F28 (別売) にコンバーターレンズを装着している場合などには、[手ブレ補正調整] を [マニュアル] にして、焦点距離を設定してください。
- [手ブレ補正] の [入] / [切] により、ボディ内/レンズ内同時に設定が切り替わります。
- 手ブレ補正スイッチ付きレンズを装着している場合、レンズ側のスイッチ操作でのみ変更が可能となるため、本機では設定を切り換えることができません。

関連項目

- [手ブレ補正](#)

レンズ交換式デジタルカメラ
ILCE-7RM3A a7RIII

レンズ補正

レンズに起因する、画面周辺が暗くなる現象や画面の歪みを補正したり、画面周辺部の色のずれを軽減します。
自動補正対応レンズは、専用サポートサイトでご確認ください。

<https://www.sony.jp/support/ichigan/>

① MENU →  1 (撮影設定1) → [レンズ補正] → 希望の設定を選ぶ。

メニュー項目の詳細

周辺光量補正：

画面周辺が暗くなるのを自動で補正するかどうかを設定する。（[オート] / [切]）

倍率色収差補正：

画面周辺部の色のずれを自動で軽減するかどうかを設定する。（[オート] / [切]）

歪曲収差補正：

画面の歪みを自動で補正するかどうかを設定する。（[オート] / [切]）



ご注意

- 自動補正対応レンズでのみ使用できます。
- レンズによっては、[周辺光量補正] でも周辺光量が補正しきれない場合があります。
- 装着するレンズによっては、[歪曲収差補正] は[オート] 固定となり [切] を選べません。

レンズ交換式デジタルカメラ
ILCE-7RM3A α7RIII

長秒時NR（静止画）

長時間露光時に目立つ粒状ノイズを軽減するため、シャッタースピードが1秒または1秒より遅いときにノイズ軽減処理を行います。



1 MENU →  1（撮影設定1） → [ 長秒時NR] → 希望の設定を選ぶ。

メニュー項目の詳細

入：
シャッターを開けていた時間と同時間のノイズ軽減処理をする。処理中はメッセージが表示され、撮影できない。画質を優先するときに選ぶ。

切：
ノイズ軽減処理をしない。撮影タイミングを優先するときに選ぶ。

ご注意

- 以下の場合、 [ 長秒時NR] を [入] にしても、ノイズリダクションは働きません。
 - － [ドライブモード] が [連続撮影] または [連続ブラケット]
- 撮影モードが以下の場合は、 [ 長秒時NR] を [切] にできません。
 - － [おまかせオート]
- 撮影条件によっては、シャッタースピードが1秒以上でもノイズ軽減処理を行わない場合があります。

レンズ交換式デジタルカメラ
ILCE-7RM3A α7RIII

高感度NR（静止画）

ISO感度を高感度に設定して撮影した場合のノイズ軽減処理を設定します。

① MENU →  1（撮影設定1） → [ 高感度NR] → 希望の設定を選ぶ。

メニュー項目の詳細

標準：

高感度ノイズリダクションの処理を標準的に行う。





弱：

高感度ノイズリダクションの処理を弱めに行う。

切：

高感度ノイズリダクションの処理を行わない。撮影タイミングを優先するときを選ぶ。

ご注意

- 撮影モードが以下の場合、 [ 高感度NR] は設定できません。
 - － [おまかせオート]
- [ ファイル形式] が [RAW] のときは設定できません。
- [ ファイル形式] が [RAW+JPEG] のとき、RAW画像には [ 高感度NR] は働きません。

レンズ交換式デジタルカメラ
ILCE-7RM3A α7RIII

登録顔優先

[個人顔登録] で登録した顔を優先してピント合わせを行うかどうかを設定します。

1 MENU →  1 (撮影設定1) → [登録顔優先] → 希望の設定を選ぶ。

メニュー項目の詳細

入：

[個人顔登録] で登録した顔を優先してピントを合わせる。

切：

登録した顔を優先せずにピントを合わせる。

ヒント

- [登録顔優先] 機能を使用する場合は、以下のように設定してください。
 - － [顔/瞳AF設定] の [AF時の顔/瞳優先] : [入]
 - － [顔/瞳AF設定] の [検出対象] : [人物]

関連項目

- [顔/瞳AF設定](#)
- [個人顔登録 \(新規登録\)](#)
- [個人顔登録 \(優先順序変更\)](#)
- [バージョン表示](#)

レンズ交換式デジタルカメラ
ILCE-7RM3A α7RIII

個人顔登録（新規登録）

あらかじめ顔情報を登録しておくことで、登録された顔を優先してピント合わせを行います。

- 1 MENU→1（撮影設定1）→ [個人顔登録] → [新規登録] を選ぶ。
- 2 登録したい顔をガイド枠内に合わせて、シャッターボタンを押して撮影する。
- 3 確認メッセージが表示されるので、[実行] を選ぶ。

ご注意

- 最大8人の顔を登録できます。
- 明るい場所で、正面を向いて撮影してください。帽子やマスク、サングラスなどで顔が隠れると、正しく登録できない場合があります。

関連項目

- [顔/瞳AF設定](#)

レンズ交換式デジタルカメラ
ILCE-7RM3A a7RIII

個人顔登録（優先順序変更）

複数の顔を登録したときは、登録した順で優先順位が設定されます。優先順を変更することができます。

- 1 MENU→1（撮影設定1）→ [個人顔登録] → [優先順序変更] を選ぶ。
- 2 優先度を変更したい顔を選ぶ。
- 3 移動先を選ぶ。

関連項目

- [顔/瞳AF設定](#)

レンズ交換式デジタルカメラ
ILCE-7RM3A a7RIII

個人顔登録（削除）

登録した顔を削除できます。

1 MENU →  1（撮影設定1） → [個人顔登録] → [削除] を選ぶ。

[全て削除] を選ぶと、すべての顔をまとめて削除できます。

ご注意

- [削除] を行ってもカメラ内には登録した顔のデータが残っています。カメラ内からも削除したい場合は、[全て削除] を行ってください。

レンズ交換式デジタルカメラ
ILCE-7RM3A α7RIII

より高解像の静止画を撮影する (ピクセルシフトマルチ撮影)

4枚のRAW画像を撮影してパソコンで合成することで、通常の撮影では実現できない高解像の画像を生成できます。美術品や建築物などの静止物を撮影する場合に効果的です。

あらかじめ、MENU →  (ネットワーク) → [スマートフォン操作設定] → [スマートフォン操作] を [切] に設定してください。

- 1 MENU →  (セットアップ) → [USB接続] → [PCリモート] を選ぶ。
- 2 本機とパソコンをUSB接続し、パソコンでImaging Edge Desktop (Remote) を起動する。
- 3 三脚を使用して本機をしっかりと固定し、Imaging Edge Desktop (Remote) を使って [ピクセルシフトマルチ撮影] を行う。

指定した撮影間隔で4枚のRAW画像が撮影され、合成された画像とともにパソコンに保存される。



- カメラや被写体のブレに注意してください。
- 4枚のRAW画像は同じ設定で撮影されます。撮影間隔中に撮影設定を変更することはできません。
- 撮影間隔中にコントロールホイールの中央を押すと、撮影を中断できます。
- フラッシュ (別売) を使用しない場合はImaging Edge Desktop (Remote) で撮影間隔を0.5秒に設定してください。フラッシュ使用時は、お使いのフラッシュの充電時間を考慮して撮影間隔を設定してください。
- フラッシュ同調速度は1/13秒になります。[露出値ステップ幅] を [0.5段] に設定すると、シャッタースピードは1/10秒までしか設定できません。
- [ピクセルシフトマルチ撮影] のテクニックは、以下のサポートページをご覧ください。

<https://www.sony.net/psms/>

ヒント

- Imaging Edge Desktop (Remote) を使わずに [ピクセルシフトマルチ撮影] を行うこともできます。MENU →  1 (撮影設定1) → [ピクセルシフトマルチ撮影] で撮影間隔を設定して撮影してください。撮影された4枚のRAW画像をパソコンに取り込んで、Imaging Edge Desktop (Viewer) を使って合成できます。撮影時にImaging Edge Desktop (Remote) を使わない場合は、カメラや被写体のブレを防ぐために、ワイヤレスリモートコマンダー (別売) や [セルフタイマー] を使って撮影してください。

ご注意

- カメラや被写体のブレが発生すると、[ピクセルシフトマルチ撮影] で撮影したRAW画像が正しく合成されないことがあります。また、被写体が静止していても、周辺の人物や物が動くと、被写体に当たる光が変化するため、RAW画像が正しく合成されないことがあります。
- [ピクセルシフトマルチ撮影] で撮影したRAW画像は本機では合成できません。Imaging Edge Desktop (Viewer) を使って合成してください。
- [ピクセルシフトマルチ撮影] 時は、下記の設定に固定されます。
 - [ ファイル形式] : [RAW]
 - [ RAW記録方式] : [非圧縮]
 - [ サイレント撮影] : [入]
- [ピクセルシフトマルチ撮影] 時は、バルブ撮影は行えません。
- 撮影モードがP/A/S/M以外のときは、ピクセルシフトマルチ撮影は行えません。
- マウントアダプターをご使用の場合は、撮影間隔が長くなることがあります。

関連項目

- [本機とパソコンを接続する](#)
- [Imaging Edge Desktopについて](#)
- [セルフタイマー](#)
- [バージョン表示](#)

5-026-816-01(1) Copyright 2021 Sony Corporation

レンズ交換式デジタルカメラ
ILCE-7RM3A α7RIII

フラッシュ（別売）を使う

暗い場所での撮影や逆光での撮影では、フラッシュを使うと被写体を明るく写せます。また、手ブレを抑えるのにも役立ちます。

フラッシュの使いかたについて詳しくは、フラッシュの取扱説明書をご覧ください。

1 フラッシュ（別売）を取り付ける。

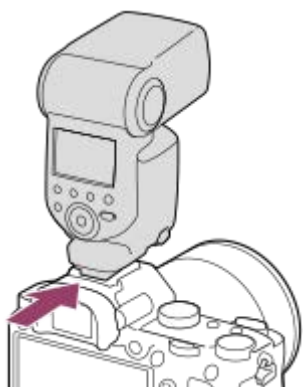

2 フラッシュの電源を入れ、フラッシュの充電が完了したら、撮影する。

⚡点滅：フラッシュ充電中

⚡点灯：フラッシュの充電が完了

- 設定している撮影モードや機能によって、選べるフラッシュモードが異なります。

ご注意

- フラッシュ光がレンズでさえぎられて、写真下部に影ができることがあります。レンズフードを取りはずしてください。
- フラッシュ発光時は被写体から1 m以上離れて撮影してください。
- 動画撮影時はフラッシュは使用できません。（LEDライトを内蔵しているフラッシュ（別売）をお使いの場合、LEDライトは使用できます。）
- フラッシュなどのアクセサリをマルチインターフェースシューに取り付け/取りはずしする場合は、電源を「OFF」にしてから行ってください。取り付けの際は、本機にしっかり固定されていることを確認してください。
- マルチインターフェースシューに、250V以上の電圧がかかる市販フラッシュや、極性が逆の市販フラッシュを使用しないでください。故障の原因になります。
- シンクロ端子は極性が逆のタイプでもご使用になれます。シンクロ電圧が400V以下のフラッシュをご使用ください。
- ズームをW側にしてフラッシュ撮影すると、撮影状況によってはレンズの影が写ることがあります。この場合は被写体から離れて撮影するか、ズームをT側にしてフラッシュ撮影してください。
- レンズによっては、周辺の光量が落ちて撮影されることがあります。
- 外部フラッシュを使用して撮影する場合、シャッタースピードが1/4000秒より速く設定されていると、画像にしま状の明暗が現れる場合があります。マニュアル発光に設定して、1/2以上の発光量で撮影することをおすすめします。
- 対応アクセサリについて詳しくは、専用サポートサイトでご確認ください。
<https://www.sony.jp/support/ichigan/>

関連項目

- [フラッシュモード](#)
- [ワイヤレスフラッシュ](#)
- [シンクロターミナルコード付きフラッシュを使う](#)

5-026-816-01(1) Copyright 2021 Sony Corporation

レンズ交換式デジタルカメラ
ILCE-7RM3A α7RIII

赤目軽減発光

フラッシュ撮影時に目が赤く写るのを軽減するため、フラッシュが2回以上予備発光します。

① MENU →  1 (撮影設定1) → [赤目軽減発光] → 希望の設定を選ぶ。

メニュー項目の詳細

入：
赤目軽減発光する。

切：
赤目軽減発光しない。

ご注意

- 赤目軽減の効果には個人差があります。また被写体までの距離や、予備発光を見ていないなどの条件によって、効果が現れにくいことがあります。

レンズ交換式デジタルカメラ
ILCE-7RM3A α7RIII

フラッシュモード

フラッシュの発光方法を設定できます。

1 MENU →  1 (撮影設定1) → [フラッシュモード] → 希望の設定を選ぶ。

メニュー項目の詳細

発光禁止：

フラッシュを発光させない。

自動発光：

光量不足や逆光と判断したとき発光する。

強制発光：

必ず発光する。

スローシンクロ：

必ず発光する。スローシンクロでシャッタースピードを遅くして撮ると、被写体だけでなく、背景も明るく撮れる。

後幕シンクロ：

露光が終わる直前のタイミングで必ず発光する。走っている自動車や歩いている人など動いている被写体を撮ると、動きの軌跡が自然な感じに撮れる。

ご注意

- 初期値は撮影モードによって変わります。
- 撮影モードによっては選べない [フラッシュモード] があります。

関連項目

- [フラッシュ \(別売\) を使う](#)
- [ワイヤレスフラッシュ](#)

レンズ交換式デジタルカメラ
ILCE-7RM3A α7RIII

調光補正

-3.0EVから+3.0EVの範囲で、フラッシュ発光量を調整できます。調光補正を行うと、フラッシュの発光量のみが変化します。露出補正を行うと、シャッタースピードと絞り値とともにフラッシュの発光量も変化します。

1 MENU →  1 (撮影設定1) → [調光補正] → 希望の設定を選ぶ。

- +側にすると発光量が増え、-側にすると発光量が減ります。

ご注意

- 撮影モードが以下の場合、調光補正はできません。
 - [おまかせオート]
- 被写体がフラッシュ光の最大到達距離（調光距離）より遠くにあるときは、オーバー側（+側）の効果が出ないことがあります。また近接撮影では、アンダー側（-側）の効果が出ないことがあります。
- レンズにNDフィルターを装着しているときや、フラッシュにディフューザー、カラーフィルターを装着しているとき、適正露出が得られずに画像が暗くなる場合があります。その場合は、[調光補正]をお好みの量に設定してください。

関連項目



- [フラッシュ（別売）を使う](#)

レンズ交換式デジタルカメラ
ILCE-7RM3A α7RIII

FELロック

通常のフラッシュ撮影では被写体が最適露出になるようにフラッシュの発光量が自動的に調整されますが、あらかじめフラッシュの発光量を決めておくことができます。

FEL : Flash Exposure Level (フラッシュ露出レベル) の略

① MENU →  2 (撮影設定2) → [ カスタムキー] → 希望のボタン → [再押しFELロック] を登録する。

② FELロックしたい被写体を中央にして、ピントを合わせる。



③ [再押しFELロック] を登録したボタンを押して、発光量を固定する。

- フラッシュがプリ発光する。
-  (FELロックマーク) が点灯する。

④ 撮りたい構図にして撮影する。



- FELロックを解除する場合は、もう一度 [再押しFELロック] を登録したボタンを押す。

ヒント

- [押し間FELロック] を設定すると、ボタンを押している間だけ保持できます。また、[押し間FELロック/AEL]、[再押しFELロック/AEL] に設定すると、以下のときはAEをロックして撮影できます。
 - [フラッシュモード] が [発光禁止] または [自動発光] のとき
 - フラッシュが発光できないとき
 - 外部フラッシュのマニュアル発光設定時
- FELロック対応フラッシュは、専用サポートサイトでご確認ください。
<https://www.sony.jp/support/ichigan/>

ご注意

- フラッシュが装着されていないと設定できません。
- FELロックに対応していないフラッシュを装着した場合は、エラー表示が出ます。
- AEとFELを両方固定している場合は、が点灯します。

関連項目

- [カスタムキー](#) (静止画/動画/再生)

5-026-816-01(1) Copyright 2021 Sony Corporation

レンズ交換式デジタルカメラ
ILCE-7RM3A α7RIII

外部フラッシュ設定

カメラの画面とコントロールホイールを使って、カメラに取り付けたフラッシュ（別売）の設定ができます。フラッシュのソフトウェアは最新版にアップデートしてお使いください。フラッシュの機能について詳しくは、フラッシュの取扱説明書をご覧ください。

- 1 フラッシュ（別売）をカメラのマルチインターフェースシューに取り付け、カメラとフラッシュの電源を入れる。
- 2 MENU →  1（撮影設定1） → [外部フラッシュ設定] → 希望の設定項目を選ぶ。
- 3 カメラのコントロールホイールを使って設定する。

メニュー項目の詳細



外部フラッシュ発光設定：

発光モードや光量レベルなど、発光に関する設定をする。

外部フラッシュカスタム設定：

その他のフラッシュ設定、ワイヤレス設定、フラッシュ本体の設定をする。

ヒント

- MENU →  2（撮影設定2） → [ カスタムキー] で希望のキーに [外部フラッシュ発光設定] を割り当てておくと、キーを押すだけで [外部フラッシュ発光設定] の画面を呼び出すことができます。
- [外部フラッシュ設定] 使用中も、フラッシュを操作して設定を変更することもできます。
- カメラに取り付けた電波式ワイヤレスコマンダー（別売）の設定をすることもできます。

ご注意

- [外部フラッシュ設定] では、本機のマルチインターフェースシューに取り付けたソニー製フラッシュ（別売）または電波式ワイヤレスコマンダー（別売）のみ設定することができます。
 - [外部フラッシュ設定] は、フラッシュをカメラに直接取り付けたときのみ使用できます。ケーブルを使ったオフカメラでのフラッシュ撮影時には使用できません。
 - [外部フラッシュ設定] で設定できる機能は、本機に取り付けたフラッシュの機能の一部になります。[外部フラッシュ設定] では、他のフラッシュとのペアリング、フラッシュの設定リセット、フラッシュの初期化などは実行できません。
 - 以下のときは [外部フラッシュ設定] を使用することはできません。
 - フラッシュを本機に装着していないとき
 - [外部フラッシュ設定] に非対応のフラッシュを装着しているとき
 - モードダイヤルが （動画）または **S&Q** のときや動画撮影中
- また、フラッシュの状態によっては [外部フラッシュ設定] を使用できない場合があります。
- 本機能に対応しているフラッシュおよび電波式ワイヤレスコマンダーについては、専用サポートサイトでご確認ください。
<https://www.sony.net/dics/7rm3a/>

関連項目

- [バージョン表示](#)

レンズ交換式デジタルカメラ
ILCE-7RM3A α7RIII

ワイヤレスフラッシュ

ワイヤレスフラッシュ撮影には、本機に取り付けたフラッシュの光を信号光として利用する光通信式ワイヤレスフラッシュ撮影と、無線通信を利用する電波式ワイヤレスフラッシュ撮影の2通りの方法があります。電波式ワイヤレスフラッシュ撮影を行うには、対応フラッシュか、電波式ワイヤレスコマンダー（別売）を使用してください。それぞれの詳しい設定方法は、フラッシュまたは電波式ワイヤレスコマンダーの取扱説明書をご覧ください。

- 1 シューキャップをはずし、フラッシュまたは電波式ワイヤレスコマンダーを取り付ける。
 - フラッシュを取り付けてワイヤレスフラッシュ撮影を行う場合は、取り付けしたフラッシュをコントローラーに設定してください。
- 2 MENU →  1 (撮影設定1) → [ワイヤレスフラッシュ] → [入] を選ぶ。
- 3 ワイヤレス設定した他のフラッシュまたは電波式ワイヤレスレシーバー（別売）に取り付けたフラッシュを本機から離して設置する。
 - テスト発光する場合は、本機のAELボタンを押してください。

メニュー項目の詳細



切：

ワイヤレスフラッシュ機能を使用しない。

入：

ワイヤレスフラッシュ機能を使用して、本機から離れた場所にある外部フラッシュを発光させる。

AELボタンの設定について

ワイヤレスフラッシュご使用の際には、MENU →  2 (撮影設定2) → [ カスタムキー] → [AELボタン] を、[押し間AEL] に設定しておくことをおすすめします。

ご注意

- 光通信式ワイヤレスフラッシュで撮影している別のカメラの信号光を、本機で設定したワイヤレスフラッシュが受信してフラッシュが発光してしまう場合は、フラッシュのチャンネルを変更してください。チャンネルの変更については、フラッシュの取扱説明書をご覧ください。
- ワイヤレスフラッシュ撮影に対応しているフラッシュについては、専用サポートサイトでご確認ください。
<https://www.sony.jp/support/ichigan/>

レンズ交換式デジタルカメラ
ILCE-7RM3A α7RIII

シンクロターミナルコード付きフラッシュを使う

- 1 ⚡ (シンクロ) ターミナル(A)のカバーを開け、コードを差し込む。

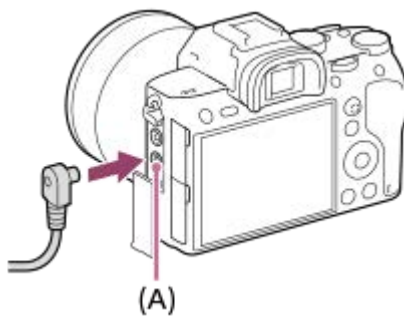

ヒント

- 暗くて構図を確認しにくい場合は、[ライブビュー表示]を[設定効果反映Off]に設定することで、フラッシュ撮影時にも構図を確認しやすくなります。
- フラッシュのシンクロ端子の極性が逆のタイプでもご使用になれます。

ご注意

- 露出モードはマニュアル露出モード (ISO AUTO以外を推奨) にして、シャッタースピードは1/200秒またはフラッシュ側の推奨する値のどちらか遅い方、またはそれより低速側に設定してください。
- シンクロ電圧が400V以下のフラッシュをご使用ください。
- シンクロコードを⚡ (シンクロ) ターミナルに接続するときは、コードと接続したフラッシュの電源をオフにしてください。オンにしていると、コードを接続した瞬間にフラッシュが発光することがあります。
- フラッシュは、常にフル発光になります。[調光補正]はできません。
- オートホワイトバランスはおすすめできません。より正確なホワイトバランスを得るために、カスタムホワイトバランスをお使いください。
- ⚡ (シンクロ) ターミナルに接続中は、フラッシュ表示が出ません。

関連項目

- [マニュアル露出](#)
- [ライブビュー表示](#)
- [調光補正](#)

レンズ交換式デジタルカメラ
ILCE-7RM3A α7RIII

動画を撮影する

MOVIE（動画）ボタンを押して動画撮影できます。

1 MOVIEボタンを押して撮影を開始する。

- お買い上げ時の設定では、[MOVIE(動画)ボタン]が[常に有効]に設定されているため、すべての撮影モードから動画撮影を開始できます。





2 もう一度MOVIEボタンを押して終了する。

ヒント

- 動画撮影開始/停止機能をお好みのキーに割り当てることができます。MENU→2（撮影設定2）→[カスタムキー]→希望のキーに[MOVIE(動画)]を設定してください。
- ピントを合わせるエリアを指定したいときは、[フォーカスエリア]で設定します。
- 顔にピントを合わせ続けたい場合は、フォーカス枠と顔検出枠が重なるように構図を工夫します。または[フォーカスエリア]を[ワイド]に設定します。
- 動画撮影中にシャッターボタンを半押しすると、素早くピントを合わせられます。（オートフォーカスの作動音が記録される場合があります。）
- シャッタースピードや絞りを希望の値に設定したいときは、撮影モードを（動画）にして、希望の露出モードを選択してください。
- 撮影後、データ書き込み中を示すアイコンがモニターに表示されます。アイコンが表示されている間に、メモリーカードを抜かないでください。
- 以下の設定は、静止画撮影のときの設定値をそのまま使用できます。
 - ホワイトバランス
 - クリエイティブスタイル
 - 測光モード
 - AF時の顔/瞳優先
 - マルチ測光時の顔優先
 - Dレンジオブティマイザー
 - レンズ補正
- ISO感度、露出補正、フォーカスエリアは動画撮影中に設定を変更できます。
- [HDMI情報表示]を[なし]にすると、動画記録中でも撮影情報表示なしで記録画像を出力できます。

ご注意

- 動画記録中はカメラやレンズの作動音、操作音などが記録されてしまうことがあります。
MENU→2（撮影設定2）→ [音声記録] → [切] で音声を記録しないように設定できます。
- 動画撮影時、ご使用状況によってはショルダーストラップ取り付け部（三角環）の音が記録されることがあります。
- 電動ズームレンズをお使いの場合、動画記録中のズームリングでの作動音が気になるときはズームレバーでの操作をお勧めします。ズームレバーを動かすときは、レバーに軽く指をかけて、レバーをはじかないように操作してください。
- 連続して撮影している場合は、本機の温度が上昇しやすく、温かく感じる場合がありますが故障ではありません。また、[しばらく使用できません カメラの温度が下がるまで お待ちください] という表示が出る場合があります。その場合は、本機の電源を切って、本機の温度が下がるのを待ってから撮影してください。
- が表示された場合は、本機の温度が上がっています。本機の電源を切り、温度が下がるのを待ってから撮影してください。
- 連続撮影可能時間は「動画の記録可能時間」をご覧ください。撮影が終わってしまったら、もう一度MOVIEボタンを押すと撮影できます。本体やバッテリーの温度によっては、機器保護のため停止する場合があります。
- モードダイヤルが （動画）または **S&Q** になっているときや動画撮影中は、[フォーカスエリア] の [ロックオンAF] は選択できません。
- 動画の [プログラムオート] モードでは、絞りとシャッタースピードは自動で設定され変更できません。よって明るい環境下で高速シャッターとなり、被写体の動きが滑らかに写らない場合があります。他の露出モードにして、絞りやシャッタースピードを調整することで、より滑らかに撮影できる場合があります。
- 動画撮影時はISO100～ISO32000の範囲で選べます。ISO32000よりも大きい値の状態では動画撮影を始めると、ISO32000に切り替わります。動画撮影を終えると元のISO値に戻ります。
- 動画撮影時はISO100～ISO32000の範囲で選べます。ISO100よりも小さい設定値の状態では動画撮影を始めると、ISO100に切り替わります。動画撮影を終えると元のISO値に戻ります。
- 動画撮影時、以下の [ピクチャーエフェクト] は設定できません。動画撮影が開始されると一時的に [切] になります。
 - － リッチトーンモノクロ
- 低感度の動画撮影時、極端に強い光源にカメラを向けると、画面内の高輝度部分が黒っぽく撮影されることがあります。
- モニターの表示が [ファインダー撮影用] の場合、動画撮影を開始すると全情報表示に切り替わります。
- XAVC S動画やAVCHD動画をパソコンに取り込むときは、PlayMemories Homeを使用してください。

関連項目

- [MOVIE\(動画\)ボタン](#)
- [シャッターボタンで動画撮影](#)
- [記録方式（動画）](#)
- [動画の記録可能時間](#)
- [カスタムキー（静止画/動画/再生）](#)
- [フォーカスエリア](#)

レンズ交換式デジタルカメラ
ILCE-7RM3A α7RIII

シャッターボタンで動画撮影

MOVIE（動画）ボタンの代わりに、より大きく押しやすいシャッターボタンを使って、動画撮影の開始/停止を行うことができます。

① MENU →  2（撮影設定2） → [シャッターボタンで動画撮影] → 希望の設定を選ぶ。

メニュー項目の詳細

する:

撮影モードが[動画]または[スロー&クイックモーション]のとき、シャッターボタンでも動画撮影を行うことができます。

しない:

シャッターボタンで動画撮影を行わない。

ヒント

- [シャッターボタンで動画撮影] を [する] に設定していても、MOVIEボタンで撮影開始/停止することもできます。
- [シャッターボタンで動画撮影] を [する] に設定すると、 [レックコントロール] で外部録画再生機器に動画の録画を開始/停止するときも、シャッターボタンで操作できるようになります。

ご注意

- [シャッターボタンで動画撮影] が [する] になっている場合、動画撮影中にシャッターボタンを半押ししてもピント合わせはできません。

関連項目

- [動画を撮影する](#)

レンズ交換式デジタルカメラ
ILCE-7RM3A α7RIII

動画の記録フォーマットについて

本機で選べる動画の記録フォーマットについて説明します。

XAVC Sとは

4Kなどの高解像度の映像を、MPEG-4 AVC/H.264で高圧縮してMP4ファイル形式で記録するフォーマットです。データの容量を一定レベルに抑えながら高画質化することができます。

XAVC S/AVCHD記録フォーマットとその特長

XAVC S 4K :

ビットレート：約100 Mbpsまたは約60 Mbps
4K解像度（3840×2160）で記録できます。

XAVC S HD :

ビットレート：約100 Mbps、約60 Mbps、約50 Mbps、約25 Mbps、または約16 Mbps
AVCHDと比べると情報量が多くなるため、より鮮明な画像を記録できます。

AVCHD :

ビットレート：約24 Mbps（最大）または約17 Mbps（平均）
パソコン以外の保存機器との互換性に優れています。

- ビットレートとは、一定時間あたりの記録データ量です。



関連項目

- [記録方式（動画）](#)
- [記録設定（動画）](#)
- [AVCHD規格について](#)

レンズ交換式デジタルカメラ
ILCE-7RM3A α7RIII

記録方式（動画）



動画を記録するときの記録方式を設定します。

- ① MENU →  2（撮影設定2） → [ 記録方式] → 希望の設定を選ぶ。

メニュー項目の詳細

 記録方式	特徴	
XAVC S 4K	4K解像度（3840×2160）で記録できます。	ソフトウェアPlayMemories Homeでパソコンに保存できます。
XAVC S HD	AVCHDと比べると情報量が多くなるため、より鮮明な画像を記録できます。	
AVCHD	パソコン以外の保存機器との互換性に優れています。	ソフトウェアPlayMemories Homeでパソコンに保存または対応メディアを作成できます。



ご注意

- [ 記録方式] が [AVCHD] の場合は、1つの動画ファイルは約2GBで制限されます。連続記録中のファイルサイズが約2GBになると、自動的に新しいファイルが作成されます。
- [ 記録方式] を [XAVC S 4K] に設定し、本機をHDMI機器に接続しながら動画を撮影すると、モニターには画像が表示されません。
- XAVC S 4K動画撮影時に [APS-C/Super 35mm] の [ APS-C/S35 撮影] が [オート] に設定されていると、レンズ記載の焦点距離の約1.5倍相当の画角になります。

レンズ交換式デジタルカメラ
ILCE-7RM3A α7RIII

記録設定（動画）

動画撮影時のフレームレートとビットレートを設定します。

1 MENU →  2（撮影設定2） → [ 記録設定] → 希望の設定を選ぶ。

- ビットレートが高いほど高画質で撮影できます。

メニュー項目の詳細

[記録方式] が [XAVC S 4K] のとき

 記録設定	ビットレート	説明
30p 100M	約100 Mbps	3840×2160（30p）で撮影する。
30p 60M	約60 Mbps	3840×2160（30p）で撮影する。
24p 100M	約100 Mbps	3840×2160（24p）で撮影する。
24p 60M	約60 Mbps	3840×2160（24p）で撮影する。

[記録方式] が [XAVC S HD] のとき

 記録設定	ビットレート	説明
60p 50M	約50 Mbps	1920×1080（60p）で撮影する。
60p 25M	約25 Mbps	1920×1080（60p）で撮影する。
30p 50M	約50 Mbps	1920×1080（30p）で撮影する。
30p 16M	約16 Mbps	1920×1080（30p）で撮影する。
24p 50M	約50 Mbps	1920×1080（24p）で撮影する。
120p 100M	約100 Mbps	1920×1080（120p）のハイスピード記録を行う。120 fpsの動画を記録できる。 ● 対応する編集機器を使って、よりなめらかなスローモーション映像を作ることができます。
120p 60M	約60 Mbps	1920×1080（120p）のハイスピード記録を行う。120 fpsの動画を記録できる。 ● 対応する編集機器を使って、よりなめらかなスローモーション映像を作ることができます。

[記録方式] が [AVCHD] のとき

 記録設定	ビットレート	説明
60i 24M(FX)	最大24 Mbps	1920×1080（60i）で撮影する。
60i 17M(FH)	平均約17 Mbps	1920×1080（60i）で撮影する。

ご注意

- [ 記録設定] を [60i 24M(FX)] にして撮影した動画からAVCHD記録ディスクを作成すると、画質が変換されるため、ディスク作成に時間がかかります。画質を変換せずに保存したい場合は、ブルーレイディスクをお使いください。
- 以下のとき、[120p] は選べません。
 - － [おまかせオート]

関連項目



- [APS-C/Super 35mm](#)

5-026-816-01(1) Copyright 2021 Sony Corporation

レンズ交換式デジタルカメラ
ILCE-7RM3A α7RIII

スロー&クイック設定

肉眼では捉えられない一瞬を記録したり（スローモーション撮影）、長時間の現象を短い時間に短縮して記録したり（クイックモーション撮影）します。動きの激しいスポーツシーンや鳥が飛び立つ瞬間、花のつぼみの開花の様子、雲や星空が変化の様子などを記録できます。音声は記録されません。

- 1 モードダイヤルを **S&Q**（スロー&クイックモーション）にする。
- 2 MENU →  2（撮影設定2） → [**S&Q** 露出モード] → スロー&クイックモーションの希望の設定（ **S&Q** プログラムオート、 **S&Q** 絞り優先、 **S&Q** シャッタースピード優先、または **S&Q** マニュアル露出）を選ぶ。
- 3 MENU →  2（撮影設定2） → [**S&Q** スロー&クイック設定] を選び、 [**S&Q** 記録設定] と [**S&Q** フレームレート] を希望の設定にする。
- 4 MOVIE（動画）ボタンを押して、撮影を開始する。
 - 撮影を終了するには、MOVIEボタンをもう一度押す。

メニュー項目の詳細

S&Q 記録設定：

記録する動画のフレームレートを選ぶ。

S&Q フレームレート：

動画撮影時のフレームレートを選ぶ。



再生速度について

[**S&Q** 記録設定] と [**S&Q** フレームレート] の設定によって、再生速度は以下のようになります。

S&Q フレームレート	S&Q 記録設定		
	24p	30p	60p
120fps	5倍スロー	4倍スロー	-
60fps	2.5倍スロー	2倍スロー	通常の再生速度
30fps	1.25倍スロー	通常の再生速度	2倍クイック
15fps	1.6倍クイック	2倍クイック	4倍クイック
8fps	3倍クイック	3.75倍クイック	7.5倍クイック
4fps	6倍クイック	7.5倍クイック	15倍クイック
2fps	12倍クイック	15倍クイック	30倍クイック
1fps	24倍クイック	30倍クイック	60倍クイック

- [**S&Q** フレームレート] が [120fps] のときは、 [**S&Q** 記録設定] を [60p] に設定できません。

ご注意

- スローモーション撮影ではシャッター速度が速くなるため、十分な露出が得られない場合があります。その場合は、絞り値を小さく設定するか、ISO感度を手動で高く設定してください。
- 記録可能時間の目安は、「動画の記録可能時間」をご覧ください。
- 記録される動画のビットレートは、[S&Q フレームレート] と [S&Q 記録設定] の設定によって異なります。
- 記録される動画はXAVC S HDフォーマットになります。
- スロー&クイックモーション撮影時は以下の機能は使用できません。
 - [TC/UB設定] の [TC Run]
 - [HDMI設定] の [ TC出力]
 - [ 4K映像の出力先]

関連項目

- [スロー&クイックモーション：露出モード](#)
- [動画の記録可能時間](#)

レンズ交換式デジタルカメラ
ILCE-7RM3A a7RIII

プロキシ記録

XAVC S動画を記録するとき、低ビットレートのプロキシ動画を同時に記録するかどうかを設定します。プロキシ動画はファイルサイズが小さいため、スマートフォンへの転送やWebサイトへのアップロードに適しています。

1 MENU →  2 (撮影設定2) → [ プロキシ記録] → 希望の設定を選ぶ。

メニュー項目の詳細

入：

プロキシ動画を同時に記録する。



切：

プロキシ動画を同時に記録しない。

ヒント

- プロキシ動画は、XAVC S HDフォーマット（1280×720）9Mbpsで記録されます。プロキシ動画のフレームレートはオリジナル動画と同じになります。
- 再生画面（1枚再生画面または一覧表示画面）には、プロキシ動画は表示されません。プロキシ動画が同時に記録された動画には、 が表示されます。

ご注意

- プロキシ動画は本機では再生できません。
- 下記の場合はプロキシ記録はできません。
 - [ 記録方式] が [AVCHD] のとき
 - [ 記録方式] が [XAVC S HD] で、 [ 記録設定] が [120p] のとき
- プロキシ動画がある動画を削除/プロテクトすると、オリジナル動画とプロキシ動画の両方が削除/プロテクトされます。オリジナル動画だけ、またはプロキシ動画だけを削除/プロテクトすることはできません。
- 本機では動画の編集はできません。

関連項目

- [スマートフォン転送機能：転送対象（プロキシ動画）](#)
- [動画の記録フォーマットについて](#)
- [一覧表示で再生する（一覧表示）](#)
- [使用できるメモリーカード](#)

レンズ交換式デジタルカメラ
ILCE-7RM3A a7RIII

音声記録

動画撮影時に音声を記録するかどうかを設定します。撮影中のレンズやカメラの動作音などが記録されるのを防ぎたい場合は [切] を選びます。

① MENU →  2 (撮影設定2) → [音声記録] → 希望の設定を選ぶ。

メニュー項目の詳細

入：
撮影時に音声を記録する（ステレオ）。

切：
撮影時に音声を記録しない。

レンズ交換式デジタルカメラ
ILCE-7RM3A α7RIII

音声レベル表示

音声レベルを画面に表示するかどうかを設定します。

① MENU →  2 (撮影設定2) → [音声レベル表示] → 希望の設定を選ぶ。

メニュー項目の詳細

入：

音声レベルを表示する。

切：

音声レベルを表示しない。

ご注意

- 以下の場合は音声レベルが表示されません。
 - [音声記録] が [切] のとき
 - 画面表示が [情報表示 なし] になっているとき
 - スロー&クイックモーション撮影時
- 動画撮影モードにすると、撮影スタンバイ中も音声レベルが表示されます。

レンズ交換式デジタルカメラ
ILCE-7RM3A α7RIII

録音レベル

レベルメーターを見ながら録音レベルを調整できます。

- 1 MENU →  2 (撮影設定2) → [録音レベル] を選ぶ。
- 2 コントロールホイールの左/右で希望のレベルを選ぶ。

メニュー項目の詳細

- +側：**
録音レベルが上がる。
- 側：**
録音レベルが下がる。
- リセット：**
録音レベルを初期値に戻す。

ヒント

- 大きな音の動画を録画する場合は、[録音レベル] を低めに設定すると臨場感のある音声が記録できます。小さな音の動画を録画する場合は、[録音レベル] を高めに設定することで聞きやすい音声で記録できます。

ご注意

- [録音レベル] の設定値にかかわらず、リミッターは常に作動しています。
- [録音レベル] は撮影モードが動画のときのみ選べます。
- スロー&クイックモーション撮影時は [録音レベル] は選べません。
- [録音レベル] の調整は、内蔵マイクと  (マイク) 端子入力に対して有効です。

レンズ交換式デジタルカメラ
ILCE-7RM3A α7RIII

音声出カタイミング

音声モニタリング時のエコー対策やHDMI出力時の映像と音声のずれ対策の設定ができます。

① MENU →  2 (撮影設定2) → [音声出カタイミング] → 希望の設定を選ぶ。

メニュー項目の詳細

ライブ：

音声を遅延なしで出力する。音声モニタリング時、音のずれが気になるときに選択する。

リップシンク：

音声と映像を同期させて出力する。映像と音声のずれによる違和感を防ぐ。

レンズ交換式デジタルカメラ
ILCE-7RM3A α7RIII

風音低減

内蔵マイクからの入力音声の低域音をカットして、風音を低減できます。

① MENU →  ② (撮影設定2) → [風音低減] → 希望の設定を選ぶ。

メニュー項目の詳細

入：

風音低減する。

切：

風音低減しない。

ご注意

- 風が強く吹いていない場所で [入] にすると、風以外の音も小さく記録される場合があります。
- 別売のマイク使用時は、[入] にしていても風音低減は行われません。

レンズ交換式デジタルカメラ
ILCE-7RM3A α7RIII

ピクチャープロフィール

撮影する画像の発色、階調などの設定を変更できます。[ピクチャープロフィール]の各項目についてさらに詳しい使いかたは、以下のURLをご覧ください。

<http://helpguide.sony.net/di/pp/v1/ja/index.html>

ピクチャープロフィールの内容を変更する

[ガンマ]や[ディテール]などを調節して好みの画質設定を作れます。設定するときは、本機をテレビやモニターにつないで、画像を確認しながら調節してください。

- 1 MENU →  1 (撮影設定1) → [ピクチャープロフィール] → 変更したいプロフィールを選ぶ。
- 2 コントロールホイールの右を押して、項目一覧に移動する。
- 3 コントロールホイールの上/下で、変更したい項目を選ぶ。
- 4 コントロールホイールの上/下で希望の設定値を選び、中央を押す。

ピクチャープロフィールのプリセットを使う

本機は[PP1]～[PP10]に撮影条件に合わせた動画用設定値をあらかじめ登録しています。

MENU →  1 (撮影設定1) → [ピクチャープロフィール] → 希望の設定を選ぶ。

PP1 :

[Movie] ガンマを用いた設定例

PP2 :

[Still] ガンマを用いた設定例

PP3 :

[ITU709] ガンマを用いた自然な色合いの設定例

PP4 :

ITU709規格に忠実な色合いの設定例

PP5 :

[Cine1] ガンマを用いた設定例

PP6 :

[Cine2] ガンマを用いた設定例

PP7 :

[S-Log2] ガンマを用いた設定例

PP8 :

[S-Log3] ガンマとS-Gamut3.Cineのカラーモードを用いた設定例

PP9 :

[S-Log3] ガンマとS-Gamut3のカラーモードを用いた設定例

PP10 :

[HLG2] ガンマを用いたHDR撮影を行う場合の設定例

HDR撮影について

本機はピクチャープロフィールで[HLG]、[HLG1]～[HLG3]のガンマを選択することにより、HDR撮影を行うことができます。ピクチャープロフィールの[PP10]にHDR撮影の設定例がプリセットされています。[PP10]を使って撮影した画像をHLG(Hybrid Log-Gamma)対応のテレビで再生することで、従来よりも広いレンジの明るさが

再現可能になります。これにより、いままで白とびや黒つぶれでうまく再現できなかったシーンも撮影可能になります。HLGは、国際規格Recommendation ITU-R BT.2100で定義されるハイダイナミックレンジテレビ方式のひとつです。

ピクチャープロファイルの項目について

ブラックレベル

黒レベルを設定する。（-15 ~ +15）

ガンマ

ガンマカーブを選ぶ。

Movie: 動画用の標準ガンマカーブ

Still: 静止画用の標準ガンマカーブ

Cine1: 暗部のコントラストをなだらかにし、かつ明部の階調変化をはっきりさせて、落ち着いた調子の映像にする（HG4609G33相当）。

Cine2: [Cine1] とほぼ同様の効果が得られるが、編集などにおいてビデオ信号100%以内で扱いたいときは、こちらを選択する（HG4600G30相当）。

Cine3: [Cine1] より明部と暗部のコントラストを強め、かつ黒側の階調変化をはっきりさせる。

Cine4: [Cine3] よりさらに暗部のコントラストを強める。

ITU709: ITU709相当のガンマカーブ。

ITU709(800%): [S-Log2] または [S-Log3] 撮影前提のシーン確認用ガンマカーブ。

S-Log2: [S-Log2] のガンマカーブ。撮影後の映像処理を前提とした設定。

S-Log3: [S-Log3] のガンマカーブ。撮影後の映像処理を前提とした、よりフィルムに似た特性のガンマカーブ。

HLG: HDR撮影用のガンマカーブ。HDRの規格であるITU-R BT.2100のHybrid Log-Gamma相当の特性。

HLG1: HDR撮影用のガンマカーブ。ノイズ低減を優先したモード。ただし、撮影できるダイナミックレンジは [HLG2]、[HLG3] より狭くなる。

HLG2: HDR撮影用のガンマカーブ。ダイナミックレンジとノイズのバランスを考慮した設定。

HLG3: HDR撮影用のガンマカーブ。[HLG2] よりも広いダイナミックレンジで撮影したい場合の設定。ただし、ノイズレベルが上がる。

- [HLG1]、[HLG2]、[HLG3] は同じ特性のガンマカーブで、ダイナミックレンジとノイズのバランスを変更したものです。それぞれ出力ビデオレベルの最大値が異なり、[HLG1]: 87%、[HLG2]: 95%、[HLG3]: 100%程度になります。

ブラックガンマ

低輝度ガンマ補正をする。

[ガンマ] で [HLG]、[HLG1]、[HLG2]、[HLG3] を選択しているとき、[ブラックガンマ] は“0”固定となり設定できません。

範囲: 補正範囲を選ぶ。（広 / 中 / 狭）

レベル: 補正の強さを設定する。（-7（ブラックコンプレッス最大） ~ +7（ブラックストレッチ最大））

ニー

被写体の高輝度部分の信号をカメラのダイナミックレンジに収め、白飛びを防ぐため、ビデオ信号を圧縮するポイントやスロープを設定する。

[ガンマ] で [Still]、[Cine1]、[Cine2]、[Cine3]、[Cine4]、[ITU709(800%)]、[S-Log2]、[S-Log3]、[HLG]、[HLG1]、[HLG2]、[HLG3] を選択しているときは、[モード] を [オート] にしていると [ニー] は無効になる。[モード] を [マニュアル] にすると [ニー] の機能を使用できる。

モード: 自動/手動設定を選ぶ。

- オート: ニーポイント、ニースロープを自動で設定する。
- マニュアル: ニーポイント、ニースロープを手動で設定する。

オート設定: [モード] で [オート] を選択した場合の設定。

- マックスポイント: ニーポイントの最大値を設定する。（90% ~ 100%）
- 感度: 感度を設定する。（高 / 中 / 低）

マニュアル設定: [モード] で [マニュアル] を選択した場合の設定。

- ポイント：ニーポイントを設定する。（75% ~ 105%）
- スロープ：ニースロープの傾きを設定する。（-5（傾きが小さい） ~ +5（傾きが大きい））

カラーモード

色の特性を変更する。

[ガンマ] で [HLG]、[HLG1]、[HLG2]、[HLG3] を選択しているとき、[カラーモード] は [BT.2020]、[709] のみが選択可能です。

Movie：[ガンマ] が [Movie] のときに適した色合い。

Still：[ガンマ] が [Still] のときに適した色合い。

Cinema：[ガンマ] が [Cine1]、[Cine2] のときに適した色合い。

Pro：ソニーの業務用カメラの標準画質に近い色合い（ITU709ガンマと組み合わせた場合）。

ITU709マトリックス：ITU709規格に忠実な色合い（ITU709ガンマと組み合わせた場合）。

白黒：彩度を0にし、白黒で撮影する。

S-Gamut：[ガンマ] が [S-Log2] のときに使用する、撮影後の映像処理を前提とした設定。

S-Gamut3.Cine：[ガンマ] が [S-Log3] のときに使用する、撮影後の映像処理を前提とした設定。デジタルシネマの色域に調整しやすい色域での撮影が可能。

S-Gamut3：[ガンマ] が [S-Log3] のときに使用する、撮影後の映像処理を前提とした設定。広い色域での撮影が可能。

BT.2020：[ガンマ] が [HLG]、[HLG1]、[HLG2]、[HLG3] のときの標準的な色合い。

709：[ガンマ] で [HLG]、[HLG1]、[HLG2]、[HLG3] を選択して、HDTV方式（BT.709）の色で記録するときの色合い。

彩度

色の鮮やかさを設定する。（-32 ~ +32）

色相

色相を設定する。（-7 ~ +7）

色の深さ

色相別に輝度を変更する。濃い色ほど効果が大きく、色のない被写体に対しては効果がない。+側にすると暗くなり、色が深く見える。-側にすると明るくなり、色が浅く見える。[カラーモード] を [白黒] にしたときにも有効です。

R（赤）：-7 ~ +7

G（緑）：-7 ~ +7

B（青）：-7 ~ +7

C（シアン）：-7 ~ +7

M（マゼンタ）：-7 ~ +7

Y（黄）：-7 ~ +7

ディテール

[ディテール] を設定する。

レベル：[ディテール] の強さを設定する。（-7 ~ +7）

調整：以下の設定値を手動で選ぶ。

- モード：自動/手動設定を選ぶ。（オート（自動最適化を行う） / マニュアル（手動詳細設定を行う））
- V/Hバランス：垂直（V）DETAIL/水平（H）DETAILのバランスを設定する。（-2（垂直（V）が強い） ~ +2（水平（H）が強い））
- B/Wバランス：下側（B）DETAIL/上側（W）DETAILのバランスを選ぶ。（タイプ1（下側（B）が強い） ~ タイプ5（上側（W）が強い））
- リミット：[ディテール] のリミットレベルを設定する。（0（リミットレベルが低い（リミットされやすい）） ~ 7（リミットレベルが高い（リミットされにくい）））
- クリस्पニング：クリस्पニングレベルを設定する。（0（クリस्पニングレベルが浅い） ~ 7（クリस्पニングレベルが深い））
- 高輝度ディテール：高輝度部分の [ディテール] レベルを設定する。（0 ~ 4）

ピクチャープロファイルを他のピクチャープロファイル番号にコピーするには

他のピクチャープロファイル番号に設定をコピーできます。

MENU→1 (撮影設定1) → [ピクチャープロファイル] → [コピー] を選ぶ。

お買い上げ時の設定に戻すには

ピクチャープロファイル番号ごとに取り消せます。すべての設定を一度に取り消すことはできません。

MENU→1 (撮影設定1) → [ピクチャープロファイル] → [リセット] を選ぶ。

ご注意

- 動画と静止画で設定値が共通のため、撮影モードを変更した場合は設定値を調節してください。
- RAW画像を「撮影時の設定」で現像した場合、下記の設定は反映されません。
 - ブラックレベル
 - ブラックガンマ
 - ニー
 - 色の深さ
- [記録設定] が [120p 100M]、[120p 60M] のとき、[ブラックガンマ] は“0”固定となり設定できません。
- [ガンマ] を変えると、設定できるISOの範囲が変わります。
- ガンマ設定により暗い部分の色ノイズが目立つことがあります。レンズ補正を [切] に設定することで改善する場合があります。
- S-Log2またはS-Log3ガンマ使用時は他のガンマに比べてノイズが目立ちやすくなります。撮影後映像処理の後でも気になる場合は、明るめに撮影することでノイズを軽減できる場合があります。ただし、明るく撮影した場合にはその分だけダイナミックレンジは狭くなります。S-Log2またはS-Log3を使用する場合は事前のテストで画質を確認することを強くおすすめします。
- [ITU709(800%)]、[S-Log2] または[S-Log3]に設定すると、ホワイトバランスのカスタムセットがエラーになることがあります。このようなときは、一度 [ITU709(800%)]、[S-Log2]、または [S-Log3] 以外のガンマでカスタムセットしてください。そのあと、[ITU709(800%)]、[S-Log2]、または [S-Log3] ガンマに戻してください。
- [ITU709(800%)]、[S-Log2] または[S-Log3]に設定すると、[ブラックレベル] の設定が無効になります。
- [ニー] の [マニュアル設定] で [スロープ] を+5に設定すると、[ニー] は [切] になります。
- S-Gamut、S-Gamut3.Cine、S-Gamut3はソニー独自のカラースペースですが、本機のS-Gamut設定はS-Gamutの全色域に対応しているわけではなく、S-Gamut相当の色再現を実現するための設定です。

関連項目

- [ガンマ表示アシスト](#)

レンズ交換式デジタルカメラ
ILCE-7RM3A α7RIII

ガンマ表示アシスト

S-Logを適用した動画は、広いダイナミックレンジを活用するために、撮影後の編集を前提としています。また、HLGを適用した動画は、HDR対応モニターで表示することを前提としています。このため、撮影時の画像は低コントラストとなりモニタリングがしにくくなりますが、[ガンマ表示アシスト]機能を使うことで、通常のガンマと同等のコントラストを再現することができます。また再生時にも、[ガンマ表示アシスト]を適用した動画をファインダーやモニターで見ることができます。

① MENU →  (セットアップ) → [ガンマ表示アシスト] を選ぶ。

② コントロールホイールの上/下で希望の設定を選ぶ。

メニュー項目の詳細

Assist OFF **切** :
[ガンマ表示アシスト] を適用しない。

Assist AUTO **オート** :
[ピクチャープロファイル] で設定されたガンマが [S-Log2] の場合は [S-Log2→709(800%)] に、[S-Log3] の場合は [S-Log3→709(800%)] に変換して表示する。 [ピクチャープロファイル] で設定されたガンマが [HLG]、[HLG1]、[HLG2]、[HLG3] で [カラーモード] が [BT.2020] の場合は [HLG(BT.2020)] に変換して表示する。

[ピクチャープロファイル] で設定されたガンマが [HLG]、[HLG1]、[HLG2]、[HLG3] で [カラーモード] が [709] の場合は [HLG(709)] に変換して表示する。

Assist S-Log2 **S-Log2→709(800%)** :
S-Log2をITU709 (800%) 相当に変換して表示する。

Assist S-Log3 **S-Log3→709(800%)** :
S-Log3をITU709 (800%) 相当に変換して表示する。

Assist HLG 2020 **HLG(BT.2020)** :
[HLG(BT.2020)] に対応したモニターで表示した時と近い画質となるように、本機のモニターやファインダーの画質を調整して表示する。

Assist HLG 709 **HLG(709)** :
[HLG(709)] に対応したモニターで表示した時と近い画質となるように、本機のモニターやファインダーの画質を調整して表示する。

ご注意

- 再生している動画のフォーマットがXAVC S 4KまたはXAVC S HDで、ガンマが [HLG]、[HLG1] ~ [HLG3] のときは、動画のガンマ値とカラーモード値によって、HLG(BT.2020)またはHLG(709)に変換して表示します。それ以外の場合は、[ピクチャープロファイル] で設定しているガンマとカラーモードの設定値によって画面を変換して表示します。
- 本機に接続されたテレビやモニターでは、[ガンマ表示アシスト] は適用されません。

関連項目

- [ピクチャープロファイル](#)

レンズ交換式デジタルカメラ
ILCE-7RM3A α7RIII

オートスローシャッター（動画）

動画撮影時、被写体が暗いときに自動でシャッタースピードを遅くするかどうかを設定します。



① MENU →  ②（撮影設定2） → [ オートスローシャッター] → 希望の設定を選ぶ。

メニュー項目の詳細

入：
オートスローシャッターを使う。暗い場所での撮影時、自動的にシャッタースピードが遅くなる。シャッタースピードを遅くすることで、暗い場所を撮影する際に発生する映像のノイズ感を改善することができる。

切：
オートスローシャッターを使わない。[入] のときよりも画像が暗くなるが、被写体のブレが少なく、動きがよりなめらかに撮影できる。



ご注意

- 以下のときは、 [ オートスローシャッター] は働きません。
 - スロー&クイックモーション撮影時
 -  s（シャッタースピード優先）
 -  M（マニュアル露出）
 - [ISO感度] が [ISO AUTO] 以外するとき

レンズ交換式デジタルカメラ
ILCE-7RM3A α7RIII

AF駆動速度（動画）

動画撮影時、オートフォーカスのピント合わせの速度を選べます。

① MENU →  ②（撮影設定2） → [ AF駆動速度] → 希望の設定を選ぶ。

メニュー項目の詳細

高速：

駆動速度を速くする。スポーツの撮影など、機動性に富む被写体の撮影を行うときに効果的です。

標準：

駆動速度を標準にする。

低速：

駆動速度を遅くする。被写体の移り変わり時に、なめらかにピント送ります。

レンズ交換式デジタルカメラ
ILCE-7RM3A α7RIII

AF被写体追従感度（動画）

動画撮影時、オートフォーカスの追従感度を選べます。

① MENU →  ②（撮影設定2） → [ AF被写体追従感度] → 希望の設定を選ぶ。

メニュー項目の詳細

敏感：

追従感度を高くする。動きの速い被写体を撮影するときは、[敏感] を選ぶと便利。

標準：

追従感度を標準にする。障害物があったり、人混みで、狙った被写体にピントを合わせ続けたい場合はこちらが便利。

レンズ交換式デジタルカメラ
ILCE-7RM3A α7RIII

TC/UB設定

映像に付随するデータとしてタイムコード (TC) とユーザービット (UB) を記録できます。

- 1 MENU→ (セットアップ) → [TC/UB設定] →変更したい設定値を選ぶ。

メニュー項目の詳細

TC/UB表示設定 :

カウンター、タイムコード、ユーザービットの表示を設定する。

TC Preset :

タイムコードを設定する。

UB Preset :

ユーザービットを設定する。

TC Format :

タイムコードの記録方式を選ぶ。

TC Run :

タイムコードの歩進方法を選ぶ。

TC Make :

タイムコードを記録メディアに記録する方法を選ぶ。



UB Time Rec :

時刻をユーザービットコードとして記録する/しないを選ぶ。

タイムコードを設定するには (TC Preset)

1. MENU→ (セットアップ) → [TC/UB設定] → [TC Preset] を選ぶ。
2. コントロールホイールを回して最初の2桁の数値を選ぶ。
 - タイムコードは以下の範囲で設定できます。
[60i] 選択時 : 00:00:00:00 ~ 23:59:59:29
*24p設定時は末尾2桁を0 ~ 23のうちの4の倍数のフレームで設定できます。
3. 手順2と同様に、他の桁の数値を選び、コントロールホイールの中央を押す。



タイムコードをリセットするには

1. MENU→ (セットアップ) → [TC/UB設定] → [TC Preset] を選ぶ。
2.  (削除) ボタンを押し、タイムコードをリセット (00:00:00:00) する。
別売のリモートコマンド (RMT-VP1K) でも、タイムコードリセット(00:00:00:00)を行うことができます。

ユーザービットを設定するには (UB Preset)

1. MENU→ (セットアップ) → [TC/UB設定] → [UB Preset] を選ぶ。
2. コントロールホイールを回して最初の2桁の数値を選ぶ。
3. 手順2と同様に、他の桁の数値を選び、コントロールホイールの中央を押す。

ユーザービットをリセットするには

1. MENU→ (セットアップ) → [TC/UB設定] → [UB Preset] を選ぶ。
2.  (削除) ボタンを押し、ユーザービットをリセット (00 00 00 00) する。

タイムコードの記録方式を選ぶには (TC Format)

1. MENU→ (セットアップ) → [TC/UB設定] → [TC Format] を選ぶ。

DF :

タイムコードをドロップフレーム*方式で記録する。

NDF :

タイムコードをノンドロップフレーム方式で記録する。

* タイムコードは30フレームを1秒として処理されますが、実際のNTSC映像信号のフレーム周波数は約29.97フレーム/秒のため、長時間記録しているうちに実時間とタイムコードにズレが生じてきます。これらを補正してタイムコードと実時間が等しくなるようにしたのがドロップフレームです。ドロップフレームでは毎10分目を除く各分の最初の2フレームが間引かれます。このような補正のないものをノンドロップフレームと呼びます。

- 4K/24p、1080/24pで記録するときは、[NDF] に固定されます。

タイムコードの歩進を選ぶには (TC Run)

1. MENU→ (セットアップ) → [TC/UB設定] → [TC Run] を選ぶ。

Rec Run :

記録中のみタイムコードが歩進する。最後に記録した画像上のタイムコードに連続して記録する。

Free Run :

本機の操作に関係なく、連続してタイムコードが歩進する。

- [Rec Run] モードで歩進する場合でも、以下のときはタイムコードが不連続になることがあります。
 - 記録方式を切り換えたとき
 - 記録メディアを取りはずしたとき







タイムコードを記録メディアに記録する方法を選ぶには (TC Make)

1. MENU→ (セットアップ) → [TC/UB設定] → [TC Make] を選ぶ。

Preset :

新たに設定したタイムコードを記録メディアに記録する。





Regenerate :

記録メディアに最後に記録されたタイムコードを読み取り、その値に連続するように記録する。[記録メディア設定]の[記録モード]が[同時記録(のみ)]または[同時記録(/)]のときは、スロット1のメモリーカードからタイムコードが読み取られる。[記録モード]が[標準]、[同時記録(のみ)]、[振り分け(RAW/JPEG)]、[振り分け(JPEG/RAW)]または[振り分け(/)]のときは、動画が記録されるメモリーカードからタイムコードが読み取られる。[TC Run] の設定に関係なく、タイムコードは[Rec Run] モードで歩進する。

レンズ交換式デジタルカメラ
ILCE-7RM3A α7RIII

TC/UB表示切換

【TC/UB表示切換】を割り当てたキーを押して、動画のタイムコード（TC）とユーザービット（UB）を表示できます。

- 1 MENU→2（撮影設定2）→カスタムキー、カスタムキーまたはカスタムキー→希望のキーに【TC/UB表示切換】の機能を設定する。
- 2 【TC/UB表示切換】を割り当てたキーを押す。
 - キーを押すたびに、画面表示が、動画記録時間のカウンター→タイムコード（TC）→ユーザービット（UB）の順に切り替わります。

レンズ交換式デジタルカメラ
ILCE-7RM3A α7RIII

MOVIE(動画)ボタン

MOVIE（動画）ボタンの有効/無効を設定します。

1 MENU →  2（撮影設定2） → [MOVIE(動画)ボタン] → 希望の設定を選ぶ。

メニュー項目の詳細

常に有効：

どの状態からでも、MOVIEボタンを押すと動画撮影が開始される。

動画モードのみ有効：

撮影モードが [動画] または [スロー&クイックモーション] モードのときのみ、MOVIEボタンを押すと動画撮影が開始される。

レンズ交換式デジタルカメラ
ILCE-7RM3A a7RIII

マーカー表示（動画）

動画撮影時に、**[マーカー設定]** で設定したマーカーをモニターまたはファインダーに表示するかを設定します。

① MENU →  2（撮影設定2） → **[マーカー表示]** → 希望の設定を選ぶ。

メニュー項目の詳細

入：

マーカーを表示する。マーカーは記録されない。

切：

マーカーを表示しない。

ご注意

- マーカー表示は、モードダイヤルが **[動画]** のとき、**S&Q** のとき、または動画記録中に表示されます。
- [ピント拡大] 中は、マーカーを表示できません。
- マーカー表示は、モニターまたはファインダーのみに表示されます。（外部に出力することはできません。）

関連項目

- [マーカー設定（動画）](#)

レンズ交換式デジタルカメラ
ILCE-7RM3A α7RIII

マーカー設定 (動画)

動画撮影時に表示されるマーカーを設定します。

① MENU →  ② (撮影設定2) → [ マーカー設定] → 希望の設定を選ぶ。

メニュー項目の詳細

センター :

撮影画面の中心にセンターマーカーを表示するかどうかを設定する。

[切] / [入]

アスペクト :

アスペクトマーカー表示の設定をする。

[切] / [4:3] / [13:9] / [14:9] / [15:9] / [1.66:1] / [1.85:1] / [2.35:1]

セーフティゾーン :

セーフティゾーン表示の設定をする。一般的な家庭用テレビで受像できる範囲の目安になる。

[切] / [80%] / [90%]

ガイドフレーム :

ガイドフレームを表示するかどうかを設定する。被写体が水平/垂直になっているかを確認できる。

[切] / [入]



ヒント

- 複数のマーカーを同時に表示できます。
- [ガイドフレーム] の交点に被写体を置くと、バランスの良い構図になります。

レンズ交換式デジタルカメラ
ILCE-7RM3A α7RIII

4K映像の出力先（動画）

本機を4K対応の外部録画再生機器などと接続するときに、どのように記録、HDMI出力するかを設定します。

- 1 モードダイヤルを （動画）にする。
- 2 本機と接続したい機器をHDMIケーブルで接続する。
- 3 MENU → （セットアップ） → [ 4K映像の出力先] → 希望の設定を選ぶ。

メニュー項目の詳細

メモリーカード+HDMI：

本機のメモリーカードに記録し、外部録画再生機器にも同時に出力する。

HDMIのみ(30p)：

本機のメモリーカードには記録せず、外部録画再生機器に4K動画を30pで出力する。

HDMIのみ(24p)：

本機のメモリーカードには記録せず、外部録画再生機器に4K動画を24pで出力する。

ご注意

- 動画撮影モードで、4K対応機器に接続中のみメニュー設定が可能です。
- [HDMIのみ(30p)] または [HDMIのみ(24p)] に設定したときは、[HDMI情報表示] は一時的に [なし] になります。
- スロー & クイックモーション撮影時は4K対応機器に接続しても4K映像は出力されません。
- [HDMIのみ(30p)] または [HDMIのみ(24p)] に設定すると、外部録画再生機器に記録中は本機のカウンター（動画の撮影実時間）は進みません。
- [ 記録方式] が [XAVC S 4K] でHDMI接続しているときは、下記の機能は使用できません。
 - － AF時の顔/瞳優先
 - － マルチ測光時の顔優先
 - － 中央ボタン押しロックオンAF

関連項目

- [HDMI設定：レックコントロール（動画）](#)
- [記録方式（動画）](#)
- [記録設定（動画）](#)
- [HDMI設定：HDMI情報表示](#)

レンズ交換式デジタルカメラ
ILCE-7RM3A α7RIII

ビデオライトモード

LEDライトHVL-LBPC（別売）の点灯方式を設定します。

1 MENU →  **2**（撮影設定2） → [ビデオライトモード] → 希望の設定を選ぶ。

メニュー項目の詳細

電源連動：

本機の電源ON/OFFに連動してビデオライトが点灯/消灯する。

録画連動：

本機の録画開始/終了に連動してビデオライトが点灯/消灯する。

録画連動+STBY点灯：

本機の録画開始/終了に連動してビデオライトが点灯/スタンバイ点灯する。

オート：

暗いときに自動でビデオライトが点灯する。

レンズ交換式デジタルカメラ
ILCE-7RM3A α7RIII

静止画を再生する

撮影した静止画を再生します。

1  (再生) ボタンを押して、再生モードにする。

2 コントロールホイールで画像を選ぶ。

- 連続撮影した画像やインターバル撮影で撮影した画像は、1つのグループとして表示されています。グループ内の画像を再生する場合は、コントロールホイールの中央を押してください。

ヒント

- 本機はメモリーカードに管理ファイルを作成して、画像を記録し再生します。管理ファイルに未登録の画像は正しく表示されないことがあります。他機で撮影した画像を見るときは、MENU→ (セットアップ) → [管理ファイル修復] で管理ファイルに画像を登録してください。
- 連続撮影後に画像をすぐに再生すると、モニターにデータ書き込み中/書き込み残り枚数を示すアイコンが表示されることがあります。書き込み中は、一部の機能を使用できません。
- モニターをダブルタップすると、画像を拡大できます。また、拡大位置はモニターをドラッグして動かすこともできます。あらかじめ、[タッチ操作] を [入] に設定してください。

関連項目

- [管理ファイル修復](#)
- [再生するメモリーカードを選ぶ \(再生メディア選択\)](#)

レンズ交換式デジタルカメラ
ILCE-7RM3A α7RIII

再生画像を拡大する（拡大）

再生した画像を拡大します。写真のピントの具合を確認したいときなどに使います。



1 拡大したい画像を表示して、 ボタンを押す。

- コントロールホイールを回して倍率を調整してください。前/後ダイヤルを回すと、同じ拡大倍率のまま、前後の画像に切り換えられます。
- 画像は、撮影時にピントを合わせた位置を中心に拡大されます。ピントの位置情報が得られない場合、画像の中心が拡大されます。

2 コントロールホイールの上/下/左/右で表示する場所を移動する。

3 MENUボタンまたは、コントロールホイールの中央を押して、拡大再生を終了する。

ヒント

- メニューから拡大再生を行うこともできます。
- MENU → （再生） → [ 拡大の初期倍率] または [ 拡大の初期位置] で、拡大初期倍率や拡大初期位置を変更できます。
- モニターをダブルタップしても、画像を拡大できます。また、拡大位置はモニターをドラッグして動かすこともできます。あらかじめ、[タッチ操作] を [入] に設定してください。

ご注意

- 動画は拡大できません。

関連項目

- [タッチ操作](#)
- [拡大の初期倍率](#)
- [拡大の初期位置](#)

レンズ交換式デジタルカメラ
ILCE-7RM3A α7RIII

記録画像を自動的に回転させる（記録画像の回転表示）

画像を再生するときの向きを設定できます。

1 MENU → （再生） → [記録画像の回転表示] → 希望の設定を選ぶ。

メニュー項目の詳細

オート：

本機を回転させると、本機の縦横を判断し、再生している画像が自動で回転する。

マニュアル：

縦位置で撮影した画像を縦向きに表示する。また回転機能で表示する向きを設定した場合はその向きに表示する。

切：

記録画像を常に横向きに表示する。

関連項目

- [画像を回転する（回転）](#)

レンズ交換式デジタルカメラ
ILCE-7RM3A α7RIII

画像を回転する（回転）

撮影した画像を回転して表示します。

1 回転したい画像を表示して、MENU→（再生）→ [回転] を選ぶ。

2 コントロールホイールの中央を押す。

画像が左に回転します。中央を押すたびに、回転が繰り返されます。
回転した画像は、本機の電源を切った後も回転した状態のまま保持されます。

ご注意

- 動画は回転できません。
- 他機で撮影した画像は本機では回転できないことがあります。
- パソコンで画像を見るとき、ソフトウェアによっては画像の回転情報が反映されない場合があります。

レンズ交換式デジタルカメラ
ILCE-7RM3A α7RIII

拡大の初期倍率

画像を再生し拡大表示する（再生ズーム）ときの、拡大の初期倍率を選びます。

① MENU → （再生） → [ 拡大の初期倍率] → 希望の設定を選ぶ。

メニュー項目の詳細

標準の倍率：

標準の倍率で拡大する。

前回の倍率：

前回の倍率で拡大する。前回の倍率は、再生ズーム画面を終了しても保持される。

関連項目

- [再生画像を拡大する（拡大）](#)
- [拡大の初期位置](#)

レンズ交換式デジタルカメラ
ILCE-7RM3A α7RIII

拡大の初期位置

画像を再生し拡大表示する（再生ズーム）ときの、拡大の初期位置を選びます。

1 MENU → （再生） → [ 拡大の初期位置] → 希望の設定を選ぶ。

メニュー項目の詳細

ピント位置：

撮影時にピントを合わせた位置から拡大する。

画面中央：

画面の中央から拡大する。

関連項目

- [再生画像を拡大する（拡大）](#)
- [拡大の初期倍率](#)

レンズ交換式デジタルカメラ
ILCE-7RM3A α7RIII













動画を再生する

撮影した動画を再生します。

- 1  (再生) ボタンを押して、再生モードにする。
- 2 コントロールホイールで再生したい動画を選び、中央を押して再生する。

動画再生中にできること

コントロールホイールの下を押すと、スロー再生、音量調整などの操作を行えます。

-  : 再生
-  : 一時停止
-  : 早送り
-  : 早戻し
-  : スロー再生
-  : スロー逆再生
-  : 次の動画
-  : 前の動画
-  : コマ送り
-  : コマ戻し
-  : 動画から静止画作成
-  : 音量設定
-  : 操作パネルを閉じる

ヒント

- スロー再生、スロー逆再生、コマ送り、コマ戻しは、一時停止中に選ぶことができます。
- 本機以外で撮影された動画ファイルは再生できない場合があります。

関連項目

- [静止画と動画を切り換える \(ビューモード\)](#)
- [再生するメモリーカードを選ぶ \(再生メディア選択\)](#)

レンズ交換式デジタルカメラ
ILCE-7RM3A α7RIII

音量設定

動画再生時の音量を設定します。

1 MENU →  (セットアップ) → [音量設定] → 希望の設定を選ぶ。



再生中に音量を変えるには

動画再生中に、コントロールホイールの下を押して、操作パネルから音量設定できます。実際に音量を聞きながら調整できます。

レンズ交換式デジタルカメラ
ILCE-7RM3A α7RIII

動画から静止画作成

動画から希望のシーンを切り出して、静止画として保存します。はじめに動画で撮影し、動画再生中に一時停止して、静止画では撮影できない決定的な瞬間を切り出して静止画として保存します。

- 1 静止画を切り出したい動画を表示する。
- 2 MENU →  (再生) → [動画から静止画作成] を選ぶ。
- 3 動画を再生し、一時停止する。
- 4 スロー再生、スロー逆再生、コマ送り、コマ戻しを使って、希望のシーンで停止する。
- 5  (動画から静止画作成) を押して、希望のシーンを静止画として切り出す。
静止画として保存される。

関連項目

- [動画を撮影する](#)
- [動画を再生する](#)

レンズ交換式デジタルカメラ
ILCE-7RM3A α7RIII

一覧表示で再生する（一覧表示）

再生時、複数の画像を同時に表示できます。

- 1 画像を再生中に、（一覧表示）ボタンを押す。
- 2 コントロールホイールの上/下/左/右を押したり、コントロールホイールを回したりして、画像を選ぶ。

表示する枚数を変更する場合

MENU→（再生）→[一覧表示]→希望の設定を選ぶ。

メニュー項目の詳細

9枚/25枚

1枚再生画面に戻すには

表示したい画像を選んでいる状態で、コントロールホイールの中央を押す。

希望の画像をすばやく表示するには

コントロールホイールで左側のバーを選び、コントロールホイールの上/下でページを送ることができます。バーを選んでいる状態で、中央を押すと、カレンダー画面、またはフォルダー選択画面が表示されます。アイコンを選んでビューモードを切り換えることもできます。

関連項目

- [静止画と動画を切り換える（ビューモード）](#)

レンズ交換式デジタルカメラ
ILCE-7RM3A α7RIII

画像間をジャンプ移動する方法を設定する（画像送り設定）

画像再生時のジャンプ移動に使用するダイヤルや、ジャンプ移動する方法を設定します。プロテクトした画像やレーティングを設定した画像が探しやすくなります。

1 MENU → （再生） → [画像送り設定] → 希望の設定を選ぶ。

メニュー項目の詳細

ダイヤル選択：

画像間のジャンプ移動に使用するダイヤルを設定する。

画像送り方法：

ジャンプ移動で再生する画像の種類を設定する。

ご注意

- [ビューモード] が [日付ビュー] のときのみジャンプ移動できます。[ビューモード] が [日付ビュー] 以外に設定されているときは、[ダイヤル選択] で設定したダイヤルを使っても1枚ずつ移動します。
- [画像送り方法] を [1枚ずつ] 以外に設定しているとき、ジャンプ移動では動画は常に飛ばされます。

関連項目

- [レーティング](#)
- [画像を保護する（プロテクト）](#)





レンズ交換式デジタルカメラ
ILCE-7RM3A α7RIII

静止画と動画を切り換える（ビューモード）

再生する画像の表示方法（ビューモード）を設定します。

- 1 MENU → （再生） → [ビューモード] → 希望の設定を選ぶ。

メニュー項目の詳細

-  **日付ビュー：**
日付ごとに表示する。
-  **フォルダービュー（静止画）：**
静止画のみを表示する。
-  **AVCHD AVCHDビュー：**
AVCHD動画のみを表示する。
-  **XAVC S HDビュー：**
XAVC S HD動画のみを表示する。
-  **XAVC S 4Kビュー：**
XAVC S 4K動画のみを表示する。

レンズ交換式デジタルカメラ
ILCE-7RM3A α7RIII

グループ表示

連続撮影した画像やインターバル撮影で撮影した画像をグループ化して表示するかどうかを設定します。

1 MENU →  (再生) → [グループ表示] → 希望の設定を選ぶ。

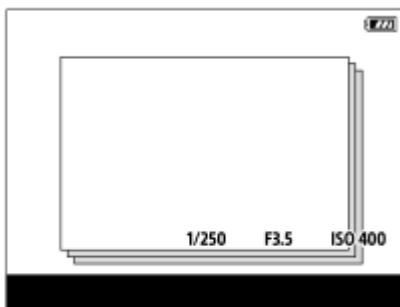

メニュー項目の詳細



入：

画像をグループ化して表示する。

切：

画像をグループ化して表示しない。

ヒント

- 以下の画像がグループ表示されます。
 - [ドライブモード] が [連続撮影] で撮影された画像（連続撮影でシャッターボタンを押し続けて撮影されたひと続きの画像が、ひとつのグループになります。）
 - [ インターバル撮影機能] で撮影された画像（1回のインターバル撮影で撮影された画像が、ひとつのグループになります。）
- 一覧表示画面では、グループには  が表示されます。

ご注意

- 画像をグループ化して表示できるのは、[ビューモード] を [日付ビュー] にしているときのみです。[日付ビュー] 以外の場合は、[グループ表示] を [入] に設定しても、画像はグループ化して表示できません。
- グループを削除すると、グループ内のすべての画像が削除されます。



関連項目

- [連続撮影](#)
- [インターバル撮影機能](#)



レンズ交換式デジタルカメラ
ILCE-7RM3A α7RIII

インターバル連続再生

インターバル撮影で撮影した画像を、連続再生します。
パソコン用ソフトウェアImaging Edge Desktopを使うと、インターバル撮影で撮影した静止画から動画を作成することができます。本機では静止画から動画を作成することはできません。

- 1 MENU→ (再生) → [ インターバル連続再生] を選ぶ。
- 2 再生したい画像グループを選んで、コントロールホイールの中央を押す。

ヒント

- 再生画面で、グループ内の画像を表示して下ボタンを押すことでも連続再生できます。
- 再生中は、下ボタンで再生/一時停止できます。
- 再生中に前/後ダイヤルまたはコントロールホイールを回すと、再生速度を変更できます。MENU→ (再生) → [ インターバル再生速度] でも再生速度を変更できます。
- 連続撮影した画像も連続再生できます。

関連項目

- [インターバル撮影機能](#)
- [インターバル再生速度](#)
- [Imaging Edge Desktopについて](#)
- [バージョン表示](#)

レンズ交換式デジタルカメラ
ILCE-7RM3A α7RIII

インターバル再生速度

[ インターバル連続再生] で静止画を連続再生するときの速度を設定します。

1 MENU →  (再生) → [ インターバル再生速度] → 希望の設定を選ぶ。

ヒント

- 再生速度は、 [ インターバル連続再生] 中に前/後ダイヤルまたはコントロールホイールを回すことでも変更できます。

関連項目

- [インターバル連続再生](#)
- [バージョン表示](#)

レンズ交換式デジタルカメラ
ILCE-7RM3A α7RIII

再生するメモリーカードを選ぶ（再生メディア選択）

再生するメモリーカードのスロットを選びます。

- 1 MENU → （再生） → [再生メディア選択] → 希望のスロットを選ぶ。

メニュー項目の詳細

スロット 1：

スロット1のメディアを選択する。

スロット 2：

スロット2のメディアを選択する。

ご注意

- 選択しているスロットにメモリーカードが入っていない場合、何も再生されません。メモリーカードが入っているスロットを選択してください。
- [ビューモード] で [日付ビュー] を選んでいる場合でも、[再生メディア選択] で選択しているメディアからのみ再生します。

関連項目

- [静止画と動画を切り換える（ビューモード）](#)
- [記録メディア設定：優先記録メディア](#)

レンズ交換式デジタルカメラ
ILCE-7RM3A α7RIII

メモリーカード間で画像をコピーする（コピー）

〔再生メディア選択〕で選ばれているメモリーカードから、もう一方のスロットに入っているメモリーカードに画像をコピーできます。

1 MENU→（再生）→〔コピー〕を選ぶ。

再生中の日付またはフォルダー内のすべてのコンテンツが、もう一方のスロットのメディアへコピーされます。

ヒント

- MENU→（再生）→〔ビューモード〕で、表示する画像の種類を選ぶことができます。

ご注意

- グループ表示された画像をコピーすると、コピー先ではグループ表示ができなくなります。
- プロテクトした画像をコピーすると、コピー先ではプロテクトが解除されます。
- 画像が多いとコピーに時間がかかる場合があります。十分に充電したバッテリーをお使いください。
- XAVC S動画は対応したメモリーカードにのみコピーできます。コピーできない場合、カメラの画面にメッセージが表示されます。

関連項目

- [再生するメモリーカードを選ぶ（再生メディア選択）](#)
- [静止画と動画を切り換える（ビューモード）](#)

レンズ交換式デジタルカメラ
ILCE-7RM3A α7RIII

スライドショーで再生する（スライドショー）

画像を自動的に連続再生します。

- 1 MENU → （再生） → [スライドショー] → 希望の設定を選ぶ。
- 2 [実行] を選ぶ。

メニュー項目の詳細

リピート：

繰り返し再生する（[入]）か、すべての画像を再生したら停止する（[切]）か選ぶ。

間隔設定：

画像が切り替わる間隔を、[1秒] / [3秒] / [5秒] / [10秒] / [30秒] から選ぶ。

途中で終了するには

MENUボタンを押して終了します。一時停止はできません。

ヒント

- スライドショー再生中に、コントロールホイールの左/右で、画像を戻す/送ることができます。
- [スライドショー] が実行できるのは、[ビューモード] が [日付ビュー] と [フォルダービュー（静止画）] のときのみです。

レンズ交換式デジタルカメラ
ILCE-7RM3A α7RIII

画像を保護する（プロテクト）



撮影した画像を誤って消さないように保護（プロテクト）します。プロテクトされた画像には  マークが表示されます。

1 MENU → （再生） → [プロテクト] → 希望の設定を選ぶ。

メニュー項目の詳細

画像選択:

画像を何枚か選んでプロテクトする。

(1) 画像を選び、コントロールホイールの中央を押す。チェックボックスに  マークが付く。解除したいときはもう一度中央を押して  マークを消す。

(2) ほかの画像もプロテクトするときは、手順1を繰り返す。

(3) MENU → [確認] を選ぶ。

このフォルダーの全画像:

選択しているフォルダー内すべての画像をまとめてプロテクトする。

この日付の全画像:

選択している日付内すべての画像をまとめてプロテクトする。

このフォルダーを全て解除:

選択しているフォルダー内すべての画像のプロテクトをまとめて解除する。

この日付を全て解除:

選択している日付内すべての画像のプロテクトをまとめて解除する。

このグループの全画像:

選択しているグループ内すべての画像をまとめてプロテクトする。

このグループ画像全て解除:

選択しているグループ内すべての画像のプロテクトをまとめて解除する。

ヒント

- お買い上げ時の設定では、C3ボタンに [プロテクト] が割り当てられています。
- [画像選択] でグループを選ぶと、グループ内のすべての画像がプロテクトされます。グループ内の任意の画像を選んでプロテクトしたい場合は、グループ内の画像を表示させた状態で [画像選択] を実行してください。

ご注意

- [ビューモード] の設定や選択しているコンテンツによって、選べる項目が異なります。

レンズ交換式デジタルカメラ
ILCE-7RM3A α7RIII

レーティング

撮影した画像に★～☆☆でレーティング（ランク分け）を設定することで、画像を探しやすくします。[画像送り設定]と併用することで、目的の画像をすばやく見つけれられるようになります。

- 1 MENU→（再生）→ [レーティング] を選ぶ。
レーティング画像選択画面が表示される。
- 2 コントロールホイールの左/右でレーティングを設定したい画像を表示させ、中央を押す。
- 3 コントロールホイールの左/右で★（レーティング）の数を選び、中央を押す。
- 4 MENUボタンを押して、レーティング設定画面を終了する。

ヒント

- カスタムキーを使って、画像の再生時にレーティングを設定することもできます。あらかじめ、[カスタムキー]で希望のキーに[レーティング]を割り当てておき、レーティングを設定したい画像の再生中にキーを押してください。キーを押すたびに★（レーティング）の数が切り替わります。

ご注意

- レーティングを設定できるのは静止画のみです。



関連項目

- [カスタムキー（静止画/動画/再生）](#)
- [レーティング設定\(カスタムキー\)](#)
- [画像間をジャンプ移動する方法を設定する（画像送り設定）](#)

レンズ交換式デジタルカメラ
ILCE-7RM3A α7RIII

レーティング設定(カスタムキー)

[ カスタムキー] で [レーティング] を割り当てたキーを使ってレーティングを設定するときには選べる ★ の数を設定できます。

- 1 MENU →  (再生) → [レーティング設定(カスタムキー)] を選ぶ。
- 2 有効にしたい ★ の数に  マークを付ける。
 マークを付けた値が、カスタムキーを使用して [レーティング] を設定するときには選択できるようになる。

関連項目

- [レーティング](#)
- [カスタムキー \(静止画/動画/再生\)](#)

レンズ交換式デジタルカメラ
ILCE-7RM3A α7RIII

プリント指定する (プリント指定)



どの静止画をプリントするかを、あらかじめメモリーカード上に指定できます。指定した画像には **DPOF** (プリント予約) マークが表示されます。DPOFとは「Digital Print Order Format」の略です。
DPOF指定は、印刷後も残ったままとなります。印刷が終了したあとは、解除することをおすすめします。

- 1 MENU →  (再生) → [プリント指定] → 希望の設定を選ぶ。

メニュー項目の詳細

画像選択 :

画像を何枚か選んでプリント指定する。

- (1) プリントしたい画像を選び、コントロールホイールの中央を押す。チェックボックスに  マークが付く。解除したいときはもう一度中央を押して  マークを消す。
- (2) 他の画像もプリントするときは、手順 (1) を繰り返す。日付、またはフォルダーのチェックボックスを選択すると、日付、またはフォルダー内の画像をまとめて選択することもできる。
- (3) MENU → [確認] を選ぶ。

全画像解除 :

すべてのプリント指定を解除する。

印刷設定 :

プリント指定した画像に日付を入れて印刷するか設定する。

- 日付の入る場所 (画像内/画像外、サイズなど) は、お使いのプリンターによって異なります。

ご注意

- 以下の画像にはプリント予約指定できません。
 - RAW画像
- プリントの枚数指定はできません。
- プリンターによっては、日付プリントの機能に対応していないものもあります。

レンズ交換式デジタルカメラ
ILCE-7RM3A a7RIII

表示中の画像を削除する

表示されている画像を削除します。一度削除した画像は、元に戻せません。削除してよいか、事前に確認してください。

- 1 削除したい画像を表示する。
- 2  (削除) ボタンを押す。
- 3 コントロールホイールで [削除] を選ぶ。

ご注意

- プロテクトされている画像は削除できません。

関連項目

- [不要な画像を選んで削除する \(削除\)](#)

レンズ交換式デジタルカメラ
ILCE-7RM3A α7RIII

不要な画像を選んで削除する（削除）



不要な画像を選んで削除できます。一度削除した画像は、元に戻せません。削除してよいか、事前に確認してください。

- 1 MENU → （再生） → [削除] → 希望の設定を選ぶ。

メニュー項目の詳細

画像選択：

画像を何枚か選んで削除する。

- (1) 削除したい画像を選び、コントロールホイールの中央を押す。チェックボックスに  マークが付く。解除したいときはもう一度中央を押して  マークを消す。
- (2) ほかの画像も削除するときは、手順 (1) を繰り返す。
- (3) MENU → [確認] を選ぶ。

このフォルダーの全画像：

選択しているフォルダー内すべての画像をまとめて削除する。

この日付の全画像：

選択している日付内すべての画像をまとめて削除する。

この画像以外の全画像：

グループ内の、選択している画像をのぞくすべての画像をまとめて削除する。

このグループの全画像：

選択しているグループ内すべての画像をまとめて削除する。

ヒント

- プロテクトしてある画像も含めて、すべてのデータを消去するには [フォーマット] を行ってください。
- 希望のフォルダーまたは日付を表示するには、再生時に下記の手順で希望のフォルダーまたは日付を選びます。
（一覧表示）ボタン → コントロールホイールで左側のバーを選ぶ → コントロールホイールの上/下で希望のフォルダーまたは日付を選ぶ。
- [画像選択] でグループを選ぶと、グループ内のすべての画像が削除されます。グループ内の任意の画像を選んで削除したい場合は、グループ内の画像を表示させた状態で [画像選択] を実行してください。

ご注意

- プロテクトされている画像は削除できません。
- [ビューモード] の設定や選択しているコンテンツによって、選べる項目が異なります。

関連項目

- [表示中の画像を削除する](#)
- [フォーマット](#)

レンズ交換式デジタルカメラ
ILCE-7RM3A a7RIII

削除確認画面

削除の確認画面で、[削除] と [キャンセル] のどちらが選択された状態にするかを設定します。

① MENU →  (セットアップ) → [削除確認画面] → 希望の設定を選ぶ。

メニュー項目の詳細

「削除」が先：

[削除] が選択された状態にする。

「キャンセル」が先：

[キャンセル] が選択された状態にする。

レンズ交換式デジタルカメラ
ILCE-7RM3A α7RIII

HDMIケーブルを使ってテレビで見る

本機の画像をテレビで見るには、HDMIケーブル（別売）とHDMI端子のあるハイビジョンテレビが必要です。

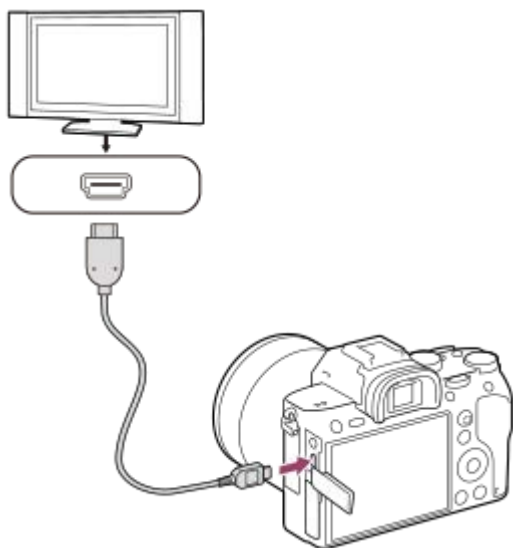

- 1 本機とテレビの電源を切る。
- 2 本機のHDMIマイクロ端子とテレビのHDMI端子をHDMIケーブル（別売）で接続する。



- 3 テレビの電源を入れ、入力切り換えをする。
- 4 本機の電源を入れる。
撮影した画像がテレビに表示されます。
- 5 コントロールホイールの左/右で画像を選ぶ。
 - 再生画面では本機のモニターは点灯しません。
 - 再生画面になっていないときは、▶（再生）ボタンを押してください。

ブラビアリンク





ブラビアリンク（リンクメニュー対応）のテレビをご利用の場合、HDMIケーブル（別売）で接続すると、テレビに付属のリモコンで再生操作ができます。

1. 上記の手順で本機とテレビを接続し、MENU→（セットアップ）→ [HDMI設定] → [HDMI機器制御] → [入] を選ぶ。
2. テレビのリモコンのリンクメニューボタンを押し、好みのモードを選ぶ。
 - HDMIケーブルで本機とテレビを接続する場合、操作できる項目が制限されます。
 - 2008年以降に発売されたブラビアリンク対応テレビで使用できます。詳しくはテレビの取扱説明書をご覧ください。
 - 他社のテレビとHDMI接続する際、テレビのリモコン操作でカメラが不要な動きをする場合は、MENU→（セットアップ）→ [HDMI設定] → [HDMI機器制御] を [切] にしてください。

ヒント

- 本機はブラビア プレミアムフォトに対応しています。ブラビア プレミアムフォトに対応したソニー製テレビにHDMIケーブル（別売）で接続すると、写真を今までになかった感動の高画質で快適にお楽しみいただけます。
- ブラビア プレミアムフォト対応のUSB端子つきソニー製テレビでは、USBケーブルでも接続できます。
- ブラビア プレミアムフォトとは、写真らしい高精細で微妙な質感や色合いの表現を可能にする機能です。
- 詳しくは、対応テレビの取扱説明書をご覧ください。

ご注意

- 本機と接続機器の出力端子同士での接続はしないでください。故障の原因となります。
- 一部の機器では、映像や音声が出ないなど正常に動作しない場合があります。
- HDMIロゴの付いたもの、またはソニー製のケーブルを推奨します。
- 本機側はHDMIマイクロ端子、テレビ側はテレビの端子に合ったタイプのHDMIケーブルをお使いください。
- [ TC出力] が [入] のときに、テレビや録画機器に正常に映像が出力されない場合があります。その場合は、[ TC出力] を [切] にしてください。
- テレビに正しく画面が表示されない場合は、MENU →  （セットアップ） → [HDMI設定] → [HDMI解像度] を接続するテレビに合わせて、[2160p/1080p]、[1080p] または [1080i] にしてください。
- HDMI出力中に4K動画とハイビジョン画質（HD）の動画を切り換えたり、異なるフレームレートやカラーモードの動画に切り換えたりすると、一時的に画面が暗くなることがありますが、故障ではありません。
- [ 記録方式] を [XAVC S 4K] に設定し、本機をHDMI機器に接続しながら動画を撮影すると、モニターには画像が表示されません。

レンズ交換式デジタルカメラ
ILCE-7RM3A a7RIII

登録（撮影設定1/撮影設定2）

よく使うモードやカメラの設定を、本機に3つまで、メモリーカードには4つ（M1～M4）まで登録でき、モードダイヤルで簡単に呼び出せます。

- 1 本機を登録したい設定にする。
- 2 MENU→📷1（撮影設定1）→[MR 📷1/📷2の登録]→登録先の番号を選ぶ。
- 3 コントロールホイールの中央で決定する。

登録できる項目

- 撮影に関する様々な機能を登録できます。実際の登録可能な項目は、本機のメニューで確認してください。
- 絞り（F値）
- シャッタースピード

登録した内容を変更するには

希望する設定に変更し、同じ番号に再登録してください。

ご注意

- M1～M4は本機にメモリーカードが挿入されている場合のみ選択できます。
- メモリーカードに登録する場合、[MR メディア選択]で選択されているメモリーカードスロットのメモリーカードに登録されます。
- プログラムシフトは登録できません。

関連項目

- [呼び出し（撮影設定1/撮影設定2）](#)

レンズ交換式デジタルカメラ
ILCE-7RM3A α7RIII

メディア選択（登録呼び出し）

M1～M4の設定の登録や呼び出しを行うメモリーカードの SLOT を選びます。

1 MENU →  1（撮影設定1） → [**MR** メディア選択] → 希望の SLOT を選ぶ。

メニュー項目の詳細

スロット 1：

スロット1のメディアを選択する。



スロット 2：

スロット2のメディアを選択する。

レンズ交換式デジタルカメラ
ILCE-7RM3A α7RIII

カスタム撮影設定登録



撮影時の設定（露出、フォーカス設定、ドライブモードなど）をあらかじめカスタムキーに登録しておき、キーを押している間だけ一時的に呼び出して使うことができます。カスタムキーを押すだけで瞬時に設定を切り換えられ、キーを離すと元の設定値に戻るため、状況が変化しやすいスポーツシーンなどの撮影に便利です。

- 1 MENU →  1（撮影設定1） → **【カスタム撮影設定登録】** → **【押す間カスタム設定呼出1】** ～ **【押す間カスタム設定呼出3】** から登録先の番号を選ぶ。
 選択した番号の設定画面が表示される。
- 2 コントロールホイールの上/下/左/右で **【押す間カスタム設定呼出1】** ～ **【押す間カスタム設定呼出3】** で呼び出したい機能のチェックボックスを選び、中央を押す。
 機能のチェックボックスに  マークがつく。
 - 解除したい場合は、もう一度中央を押します。
- 3 コントロールホイールの上/下/左/右で設定したい機能を選び、中央を押して各機能を希望の設定にする。
 - **【現在の設定を取り込む】** を選ぶと、現在のカメラの設定を、指定した **【押す間カスタム設定呼出1】** ～ **【押す間カスタム設定呼出3】** の番号に取り込むことができます。
- 4 **【登録】** を選ぶ。

登録できる項目

- 撮影に関する様々な機能を登録できます。実際の登録可能な項目は、本機のメニューで確認してください。
- 露出
- フォーカス設定
- ドライブモード（セルフタイマー以外）

登録した設定を呼び出すには

1. MENU →  2（撮影設定2） → **【 カスタムキー】** → 希望のキーを選び、**【押す間カスタム設定呼出1】** ～ **【押す間カスタム設定呼出3】** の番号を選ぶ。
2. 撮影画面で **【押す間カスタム設定呼出1】** ～ **【押す間カスタム設定呼出3】** の機能を割り当てたボタンを押しながら、シャッターボタンを押して撮影する。
 カスタムキーを押している間、登録した撮影設定が呼び出される。

ヒント

- **【 カスタムキー】** でカスタムキーに **【押す間カスタム設定呼出1】** ～ **【押す間カスタム設定呼出3】** を割り当てたあと、**【カスタム撮影設定登録】** の設定を変更することもできます。

ご注意

- **【押す間カスタム設定呼出1】** ～ **【押す間カスタム設定呼出3】** は、撮影モードがP/A/S/Mのときのみ有効です。
- **【押す間カスタム設定呼出1】** ～ **【押す間カスタム設定呼出3】** の実行時に装着しているレンズやカメラの状態によっては、登録した設定にならない場合があります。

関連項目

- [カスタムキー](#)（静止画/動画/再生）





5-026-816-01(1) Copyright 2021 Sony Corporation

レンズ交換式デジタルカメラ
ILCE-7RM3A α7RIII

カスタムキー（静止画/動画/再生）

希望のボタンにお好みの機能を割り当てることができます。

また、カスタムキーでのみ使える機能もあります。たとえば、[ カスタムキー] で [中央ボタン] に [瞳AF] を割り当てておくと、撮影時にコントロールホイールの中央を押すだけで [瞳AF] 機能を呼び出すことができ便利です。

1 MENU→ 2（撮影設定2）→ [ カスタムキー]、[ カスタムキー] または [ カスタムキー] を選ぶ。

2 選択画面で機能を割り当てたいボタンを選び、コントロールホイールの中央を押す。

- [ カスタムキー]、[ カスタムキー] または [ カスタムキー] で機能を割り当てられるボタンが異なります。
- 以下のボタンに希望の機能を割り当てられます。

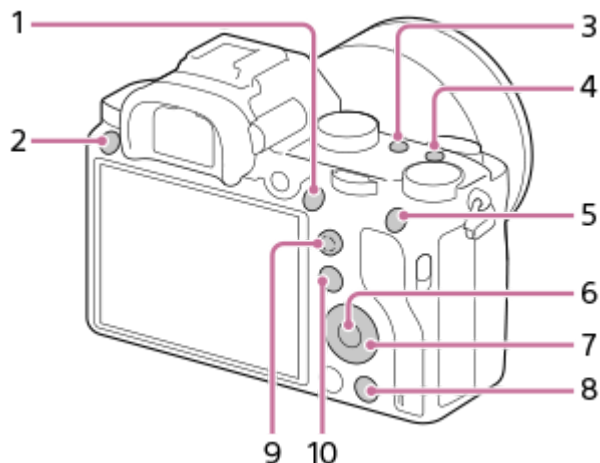

1. AF-ONボタン
2. カスタムボタン3
3. カスタムボタン2
4. カスタムボタン1
5. AELボタン
6. 中央ボタン
7. コントロールホイール/下ボタン/左ボタン/右ボタン
8. カスタムボタン4
9. マルチセレクターの中央ボタン
10. Fn/ ボタン

- レンズのフォーカスホールドボタンにも撮影時の機能を割り当てることができます。ただし、お使いのレンズによっては、フォーカスホールドボタンがない場合があります。

3 割り当てたい機能を選ぶ。

- ボタンによって割り当てられる機能が異なります。

メニュー項目の詳細

 カスタムキー：

静止画撮影時のカスタムキーの機能を設定する。

 **カスタムキー**：

動画撮影時のカスタムキーの機能を設定する。静止画撮影時とは別の機能を設定することができる。

 **カスタムキー**：

再生時のカスタムキーの機能を設定する。

関連項目

- [コントロールホイールの使いかた](#)
- [マルチセレクターの使いかた](#)
- [フォーカススタンダード](#)

5-026-816-01(1) Copyright 2021 Sony Corporation

レンズ交換式デジタルカメラ
ILCE-7RM3A α7RIII

ファンクションメニュー設定

Fn (ファンクション) ボタンを押したときに設定できる機能を選びます。

1 MENU →  **2** (撮影設定2) → [ファンクションメニュー設定] → 希望の場所に機能を設定する。

- 設定できる機能は、本機の設定項目選択画面でご確認ください。

レンズ交換式デジタルカメラ
ILCE-7RM3A α7RIII

ダイヤルの設定

前後のダイヤルの機能を入れ換えることができます。

① MENU →  2 (撮影設定2) → [ダイヤルの設定] より希望の設定を選ぶ。

メニュー項目の詳細

 Tv  Av :

前ダイヤルでシャッタースピード、後ダイヤルで絞り値が変わる。

 Av  Tv :

前ダイヤルで絞り値、後ダイヤルでシャッタースピードが変わる。

ご注意

- 撮影モードが「M」のときに、[ダイヤルの設定] が有効になります。

レンズ交換式デジタルカメラ
ILCE-7RM3A α7RIII

Av/Tvの回転方向

前ダイヤル、後ダイヤル、またはコントロールホイールで絞り値やシャッタースピードを変更するときの、回転方向を設定します。

① MENU →  ② (撮影設定2) → [Av/Tvの回転方向] → 希望の設定を選ぶ。

メニュー項目の詳細

通常：

前ダイヤル、後ダイヤル、またはコントロールホイールの回転方向を変更しない。

反転：

前ダイヤル、後ダイヤル、またはコントロールホイールの回転方向を反対にする。

レンズ交換式デジタルカメラ
ILCE-7RM3A α7RIII

ファンクションリング(レンズ)

レンズのファンクションリングに、電動フォーカス（パワーフォーカス）機能を割り当てるか、フルサイズとAPS-C/Super35 mmの画角を切り換える機能を割り当てるかを設定できます（対応レンズのみ）。

詳しくは、レンズの取扱説明書をご覧ください。対応レンズは、専用サポートサイトでご確認ください。
<https://www.sony.jp/support/ichigan/>

① MENU →  ②（撮影設定2） → [ファンクションリング(レンズ)] → 希望の設定を選ぶ。

メニュー項目の詳細

パワーフォーカス：

ファンクションリングを右に動かすと無限遠側にフォーカス位置が移動し、左に動かすと近距離側にフォーカス位置が移動する。

APS-C/S35 /フルサイズ切換：

ファンクションリングを動かすと、フルサイズとAPS-C/Super 35mmの画角が切り換わる。

- ファンクションリングを左右どちらに動かしても画角が切り換わります。

関連項目

- [APS-C/Super 35mm](#)
- [バージョン表示](#)

レンズ交換式デジタルカメラ
ILCE-7RM3A α7RIII

操作部のロック

Fn (ファンクション) ボタンを長押しして、マルチセレクターやダイヤル、ホイールをロックするかどうかを設定します。

1 MENU →  2 (撮影設定2) → [操作部のロック] → 希望の設定を選ぶ。

- 操作部をロックするには、「ロックしました」と画面に表示されるまでFn (ファンクション) ボタンを長押しします。

メニュー項目の詳細

切：

長押ししてもロックがかからない。

マルチセレクターのみ：

マルチセレクターにロックがかかる。

ダイヤル+ホイール：

前ダイヤル/後ダイヤル、コントロールホイールにロックがかかる。

全て：

マルチセレクター、前ダイヤル/後ダイヤル、コントロールホイールすべてにロックがかかる。

ヒント

- 再度、Fn (ファンクション) ボタンを長押しすると、ロックを解除できます。

ご注意

- [ フォーカスエリア登録機能] を [入] に設定すると、[操作部のロック] は [切] に固定されます。

関連項目

- [フォーカスエリア登録機能 \(静止画\)](#)

レンズ交換式デジタルカメラ
ILCE-7RM3A α7RIII

項目の追加

MENUの★（マイメニュー）に、お好みのメニュー項目を登録することができます。

- 1 MENU → ★（マイメニュー） → [項目の追加] を選ぶ。
- 2 コントロールホイールの上/下/左/右で、★（マイメニュー）に追加したい項目を選ぶ。
- 3 コントロールホイールの上/下/左/右で、追加する位置を選ぶ。

ヒント

- ★（マイメニュー）には最大30個の項目を追加することができます。

ご注意

- ★（マイメニュー）には、以下の項目は追加できません。
 - MENU → （再生）内のすべての項目
 - [テレビ鑑賞]

関連項目

- [項目の並べ替え](#)
- [項目の削除](#)
- [MENUの使いかた](#)

レンズ交換式デジタルカメラ
ILCE-7RM3A α7RIII

項目の並べ替え

MENUの★（マイメニュー）に登録したメニュー項目を並べ替えます。

- 1 MENU → ★（マイメニュー） → [項目の並べ替え] を選ぶ。
- 2 コントロールホイールの上/下/左/右で、並べ替えたい項目を選ぶ。
- 3 コントロールホイールの上/下/左/右で、並べ替え先を選ぶ。

関連項目

- [項目の追加](#)

レンズ交換式デジタルカメラ
ILCE-7RM3A α7RIII

項目の削除

MENUの★（マイメニュー）に登録したメニュー項目を削除します。

- 1 MENU → ★（マイメニュー） → [項目の削除] を選ぶ。
- 2 コントロールホイールの上/下/左/右で削除したい項目を選び、コントロールホイールの中央を押して削除する。

ヒント

- ページ内のすべての項目を一括で削除するには、MENU → ★（マイメニュー） → [ページの削除] を選びます。
- MENU → ★（マイメニュー） → [全て削除] を選ぶと、登録したすべてのマイメニュー設定が削除されます。

関連項目

- [ページの削除](#)
- [全て削除](#)
- [項目の追加](#)

レンズ交換式デジタルカメラ
ILCE-7RM3A α7RIII

ページの削除

MENUの★（マイメニュー）に登録したメニュー項目を、ページごと一括で削除します。

- 1 MENU → ★（マイメニュー） → [ページの削除] を選ぶ。
- 2 コントロールホイールの左/右で削除したいページを選び、コントロールホイールの中央を押して削除する。

関連項目

- [項目の追加](#)
- [全て削除](#)

レンズ交換式デジタルカメラ
ILCE-7RM3A α7RIII

全て削除

MENUの★（マイメニュー）に登録したメニュー項目をすべて削除します。

1 MENU → ★（マイメニュー） → [全て削除] を選ぶ。

2 [OK] を選ぶ。

関連項目

- [項目の追加](#)
- [ページの削除](#)

レンズ交換式デジタルカメラ
ILCE-7RM3A α7RIII

オートレビュー

撮影直後に、撮影した画像を確認することができます。オートレビューの表示時間を設定します。

① MENU →  ② (撮影設定2) → [オートレビュー] → 希望の設定を選ぶ。

メニュー項目の詳細

10秒/5秒/2秒 :

設定した秒数だけ表示する。オートレビュー中に拡大操作をすると、撮影した画像を拡大再生して確認することができる。

切 :

オートレビューしない。

ご注意

- 画像処理をする機能を使用している場合、画像処理をする前の画像を一時的に表示してから、画像処理が適用された画像を表示することがあります。
- オートレビューは、DISP (画面表示切換) で設定したモードで表示されます。



関連項目

- [再生画像を拡大する \(拡大\)](#)

レンズ交換式デジタルカメラ
ILCE-7RM3A a7RIII

絞りレビュー

【絞りレビュー】の機能を割り当てたキーを押している間、設定した絞り値まで絞り込まれ、撮影前にぼけ具合を確認できます。

1 MENU →  2 (撮影設定2) → [ カスタムキー] より、希望のキーに【絞りレビュー】の機能を設定する。

2 【絞りレビュー】の機能を割り当てたキーを押して、画像を確認する。

ヒント

- プレビュー中に絞りを変更できますが、絞りを開放側に変更した場合は、フォーカスがずれる可能性がありますので、再度フォーカスを合わせ直すことをおすすめします。



関連項目

- [カスタムキー（静止画/動画/再生）](#)
- [撮影結果レビュー](#)

レンズ交換式デジタルカメラ
ILCE-7RM3A α7RIII

撮影結果プレビュー

【撮影結果プレビュー】の機能を割り当てたキーを押している間、設定したDRO、シャッタースピード、絞り値、感度が反映され撮影前に撮影結果を確認できます。

1 MENU →  2 (撮影設定2) → [ カスタムキー] より、希望のキーに【撮影結果プレビュー】の機能を設定する。

2 【撮影結果プレビュー】の機能を割り当てたキーを押して、画像を確認する。

ヒント

- 【撮影結果プレビュー】では、DROの結果とシャッタースピードの値と絞りの値と感度がプレビューに反映されますが、撮影設定上、プレビューに反映できない場合もあります。その場合でも、撮影すると、撮影設定通り反映されます。

関連項目

- [カスタムキー \(静止画/動画/再生\)](#)
- [絞りプレビュー](#)

レンズ交換式デジタルカメラ
ILCE-7RM3A α7RIII

ライブビュー表示

モニターの表示に、露出補正やホワイトバランス、[クリエイティブスタイル]、[ピクチャーエフェクト]の設定値を反映させるかどうかを設定します。

1 MENU →  2 (撮影設定2) → [ライブビュー表示] → 希望の設定を選ぶ。

メニュー項目の詳細

設定効果反映On :

すべての設定を反映させ、撮影結果に近い状態でライブビュー表示をする。撮影結果をライブビュー画面で確認しながら撮影する場合に有効。

設定効果反映Off :

露出やホワイトバランス、[クリエイティブスタイル]、[ピクチャーエフェクト]などの設定を反映させずにライブビュー表示をする。エフェクトをかけて撮影する場合などにも、見やすい状態でライブビューが表示され、構図確認が容易になる。

[マニュアル露出] 時のライブビュー画像も常に適正な明るさで表示される。

[設定効果反映Off] が選ばれているとき、ライブビュー画面上には **VIEW** アイコンが表示される。

ヒント

- スタジオフラッシュなど他社製フラッシュを使用時には、設定されたシャッタースピードによってライブビューが暗くなる場合があります。ライブビュー表示を [設定効果反映Off] に設定することで、ライブビューが明るく表示され、構図確認が容易になります。

ご注意

- 撮影モードが下記のとときは、[ライブビュー表示] を [設定効果反映Off] に設定できません。
 - [おまかせオート]
 - [動画]
 - [スロー&クイックモーション]
- [設定効果反映Off] 設定時は、表示されるライブビューと撮影した画像の明るさなどが一致しません。

レンズ交換式デジタルカメラ
ILCE-7RM3A α7RIII

グリッドライン

構図合わせのための補助線であるグリッドライン表示の設定をします。

1 MENU →  **2** (撮影設定2) → [グリッドライン] → 希望の設定を選ぶ。

メニュー項目の詳細

3分割：

3分割の線の近くに主要な被写体を配置すると、バランスのよい構図になる。

方眼：

方眼線により構図の傾きが確認しやすく、風景写真や接写、複写などの構図決定に適している。

対角+方眼：

対角線上に被写体を配置することで、躍動感や力強さなどを表現できる。

切：

グリッドラインを表示しない。

レンズ交換式デジタルカメラ
ILCE-7RM3A α7RIII

FINDER/MONITOR

電子ビューファインダーとモニターの表示切り換え方法を設定します。

- 1 MENU →  2 (撮影設定2) → [FINDER/MONITOR] → 希望の設定を選ぶ。

メニュー項目の詳細

オート:

電子ビューファインダーをのぞくと、アイセンサーが働き、自動的に電子ビューファインダー画面に切り替わる。





ファインダー(マニュアル):

モニターは消灯し、電子ビューファインダーのみに画像を表示する。

モニター(マニュアル):

電子ビューファインダーは消灯し、常にモニターのみに画像を表示する。

ヒント

- ファインダー/モニター表示切り換え機能をお好みのキーに割り当てることができます。
MENU →  2 (撮影設定2) → [ カスタムキー]、[ カスタムキー] または [ カスタムキー] → 希望のキーに [FINDER/MONITOR 切換] を設定してください。
- ファインダー表示またはモニター表示を固定したい場合は、[FINDER/MONITOR] を [ファインダー(マニュアル)] または [モニター(マニュアル)] に設定してください。
DISP ボタンを使ってモニター表示を [モニター消灯] にすると、撮影時にファインダーから目を離してもモニターが点灯しなくなります。あらかじめ、MENU →  2 (撮影設定2) → [DISP ボタン] → [背面モニター] で、[モニター消灯] にチェックマークを入れてください。

ご注意

- モニターを引き出しているときは、[FINDER/MONITOR] が [オート] に設定されていてもアイセンサーは接眼を検知しません。画像はモニターに表示されません。

関連項目

- [カスタムキー \(静止画/動画/再生\)](#)
- [DISP ボタン \(背面モニター/ファインダー\)](#)

レンズ交換式デジタルカメラ
ILCE-7RM3A α7RIII

モニター明るさ

モニターの明るさを調整します。

- 1 MENU →  (セットアップ) → [モニター明るさ] → 希望の設定を選ぶ。

メニュー項目の詳細

マニュアル：

-2 ~ +2の範囲で明るさを選ぶ。

屋外晴天：

屋外の使用に適した明るさに設定する。

ご注意

- 室内で [屋外晴天] にすると明るすぎるため、室内での使用時は [マニュアル] に設定してください。

レンズ交換式デジタルカメラ
ILCE-7RM3A α7RIII

ファインダー明るさ

電子ビューファインダーを使用しているとき、周囲の明るさに合わせて、電子ビューファインダーの明るさを調整します。

① MENU →  (セットアップ) → [ファインダー明るさ] → 希望の設定を選ぶ。

メニュー項目の詳細

オート:

自動調整する。

マニュアル:

-2~+2の範囲で明るさを選ぶ。

レンズ交換式デジタルカメラ
ILCE-7RM3A α7RIII

ファインダー色温度

電子ビューファインダーの色温度を調整します。

1 MENU →  (セットアップ) → [ファインダー色温度] → 希望の設定を選ぶ。

メニュー項目の詳細



-2~+2 :

-側にすると暖色になり、+側にすると寒色になる。

レンズ交換式デジタルカメラ
ILCE-7RM3A α7RIII

ファインダーフレームレート（静止画）

静止画撮影時のファインダーのフレームレートを変更することで、被写体の動きをよりなめらかに表示することができます。動きの速い被写体を撮影するときに便利です。

- 1 MENU →  2（撮影設定2） → [ ファインダーフレームレート] → 希望の設定を選ぶ。
 - [ カスタムキー] で希望のボタンにこの機能を割り当てることもできます。

メニュー項目の詳細



高速：

被写体の動きをよりなめらかにファインダーに表示する。

標準：

被写体を通常のフレームレートでファインダーに表示する。

ご注意

- [ ファインダーフレームレート] を [高速] に設定すると、ファインダーの解像度が低くなります。
- [ ファインダーフレームレート] を [高速] に設定していても、撮影環境の温度や撮影状況によって、自動的に [標準] に切り替わることがあります。
- 以下のときは、 [ ファインダーフレームレート] は [標準] に固定されます。
 - 再生時
 - HDMI接続時
 - カメラ内部の温度が高くなっているとき

関連項目

- [カスタムキー（静止画/動画/再生）](#)

レンズ交換式デジタルカメラ
ILCE-7RM3A α7RIII

表示画質

表示画質を変えることができます。

- 1 MENU→ (セットアップ) → [表示画質] →希望の設定を選ぶ。

メニュー項目の詳細

高画質：

高画質で表示する。

標準：

標準の画質で表示する。



ご注意

- [高画質] に設定すると、[標準] に設定した場合よりもバッテリーの消費が多くなります。
- カメラの温度が高くなると、[標準] に固定されることがあります。

レンズ交換式デジタルカメラ
ILCE-7RM3A α7RIII

ブライトモニタリング

周囲が暗い状況下での撮影で、構図合わせができるようにします。夜空などの暗い場所でも、露光時間を延ばすことにより、ビューファインダー/モニターで構図の確認ができます。

- 1 MENU→2 (撮影設定2) → [カスタムキー] →希望のキーに【ブライトモニタリング】の機能を設定する。
- 2 【ブライトモニタリング】の機能を割り当てたキーを押してから、撮影する。
 - 撮影後も【ブライトモニタリング】による明るさは継続します。
 - 画面の明るさを通常に戻すときは、【ブライトモニタリング】の機能を割り当てたキーをもう一度押します。

ご注意

- 【ブライトモニタリング】実行中は、【ライブビュー表示】は自動的に【設定効果反映Off】となり、ライブビュー表示には露出補正などの設定値は反映されません。暗い場所でのみのご使用をおすすめします。
- 以下のとき、【ブライトモニタリング】は自動的に解除されます。
 - 本機の電源を切ったとき
 - 撮影モードを、P/A/S/MからP/A/S/M以外に変更したとき
 - マニュアルフォーカス以外に設定したとき
 - [MFアシスト] を実行したとき
 - 【ピント拡大】を実行したとき
 - 【フォーカスセット】を実行したとき
- 【ブライトモニタリング】実行中は、暗い場所でシャッタースピードが通常よりも低速になることがあります。また、測光される明るさの範囲が拡大するため、露出が変化することがあります。

関連項目

- [ライブビュー表示](#)

レンズ交換式デジタルカメラ
ILCE-7RM3A α7RIII

フォーマット

メモリーカードの動作を安定させるために、メモリーカードを本機ではじめてお使いになる場合には、まず、本機でフォーマット（初期化）することをおすすめします。フォーマットすると、メモリーカードに記録されているすべてのデータは消去され、元に戻すことはできません。大切なデータはパソコンなどに保存しておいてください。

1 MENU →  (セットアップ) → [フォーマット] → 希望のメモリーカードスロットを選ぶ。

ご注意

- フォーマットすると、プロテクトしてある画像や登録情報（M1～M4）も含めて、すべてのデータが消去され、元に戻せません。
- フォーマット中はアクセスランプが点灯します。点灯中はメモリーカードを抜かないでください。
- メモリーカードのフォーマットは、本機で行ってください。パソコンでメモリーカードのフォーマットを行うと、フォーマットの形式によってはメモリーカードが使えなくなることがあります。
- メモリーカードによっては、フォーマットに数分かかる場合があります。
- バッテリー残量が1%未満のときは、フォーマットできません。

レンズ交換式デジタルカメラ
ILCE-7RM3A α7RIII

ファイル番号

静止画のファイル番号の付けかたを設定します。

① MENU →  (セットアップ) → [ファイル番号] → 希望の設定を選ぶ。

メニュー項目の詳細

連番：

ファイル番号をリセットせず、9999まで続けてファイル番号を付ける。

リセット：

フォルダーごとにファイル番号を0001から付ける。

(記録フォルダー内にファイルがある場合は、既存の最大番号+1のファイル番号を付ける。)

ヒント

- [ファイル番号] の設定はスロット1/スロット2の両方に適用されます。
- [ファイル番号] を [連番] に設定していると、[優先記録メディア] の設定を変更しても、スロット間をまたいで連続したファイル番号が割り振られます。

レンズ交換式デジタルカメラ
ILCE-7RM3A a7RIII

ファイル名設定

撮影する静止画のファイル名の先頭3文字を変更します。

- 1 MENU→ (セットアップ) → [ファイル名設定] を選ぶ。
- 2 ファイル名の入力欄を選ぶと画面にキーボードが表示されるので、希望の3文字を入力する。
 - [ファイル名設定] の設定はスロット1/スロット2の両方に適用されます。

ご注意

- 入力できるのは、大文字のアルファベット、数字、アンダーバーのみです。ただし、1文字目にアンダーバーは使用できません。
- [ファイル名設定] で設定したファイル名3文字は、設定後に撮影した画像にのみ適用されます。

関連項目

- [キーボードの使いかた](#)

レンズ交換式デジタルカメラ
ILCE-7RM3A α7RIII

メディア残量表示

現在撮影できる動画の撮影可能時間を表示します。静止画の枚数も表示されます。

- 1 MENU →  (セットアップ) → [メディア残量表示] → 希望のカードスロットを選ぶ。

レンズ交換式デジタルカメラ
ILCE-7RM3A α7RIII

記録メディア設定：優先記録メディア

記録するメモリーカードのロットを選びます。お買い上げ時は〔ロット 1〕に設定されています。設定を変えずに1枚だけ使用する場合は、ロット1を使用してください。

1 MENU →  (セットアップ) → [記録メディア設定] → [優先記録メディア] → 希望のロットを選ぶ。

メニュー項目の詳細

ロット 1:

ロット1のメディアを選択する。

ロット 2:

ロット2のメディアを選択する。

ヒント

- 同じ画像を同時に2つのメモリーカードに記録したり、静止画/動画の種類によって記録先を変えたい場合は、〔記録モード〕で設定できます。

ご注意

- スロット2はメモリースティック PRO デュオとSDカードのどちらでも使用でき、スロット1はSDカードのみ使用できます。

関連項目

- [使用できるメモリーカード](#)
- [記録メディア設定：記録モード](#)

レンズ交換式デジタルカメラ
ILCE-7RM3A α7RIII

記録メディア設定：記録モード

2つのメモリーカードに、同時記録や振り分け記録などの記録方法を設定することができます。

1 MENU →  (セットアップ) → [記録メディア設定] → [記録モード] → 希望の設定を選ぶ。

メニュー項目の詳細

標準：

[優先記録メディア] で選択されているメモリーカードスロットに入っているメモリーカードに画像を記録します。

同時記録(のみ)：

静止画は両方のメモリーカードに、動画は [優先記録メディア] で選択されているメモリーカードスロットに入っているメモリーカードにのみ記録します。

同時記録(のみ)：

静止画は [優先記録メディア] で選択されているメモリーカードスロットに入っているメモリーカードにのみ、動画は両方のメモリーカードに記録します。

同時記録(/)：

静止画、動画ともに両方のメモリーカードに記録します。

振り分け(RAW/JPEG)：

RAW形式の画像は [優先記録メディア] で選択されているメモリーカードスロットに入っているメモリーカードに、JPEG形式の画像はもう一方のメモリーカードに記録します。動画は [優先記録メディア] で選択されているメモリーカードスロットに入っているメモリーカードに記録します。

振り分け(JPEG/RAW)：

JPEG形式の画像は [優先記録メディア] で選択されているメモリーカードスロットに入っているメモリーカードに、RAW形式の画像はもう一方のメモリーカードに記録します。動画は [優先記録メディア] で選択されているメモリーカードスロットに入っているメモリーカードに記録します。

振り分け(/)：

[優先記録メディア] で選択されているメモリーカードスロットに入っているメモリーカードに静止画を、もう一方のメモリーカードに動画を記録します。

ヒント

- [記録モード] を [振り分け(RAW/JPEG)] または [振り分け(JPEG/RAW)] に設定していても、 [ ファイル形式] が [RAW+JPEG] 以外に設定されている場合は、設定されたファイル形式のみ記録されます。

関連項目

- [使用できるメモリーカード](#)
- [記録メディア設定：優先記録メディア](#)

レンズ交換式デジタルカメラ
ILCE-7RM3A α7RIII

記録メディア設定：記録メディア自動切換

記録中のメモリーカードの容量がいっぱいになったときやメモリーカードを入れ忘れたときに、もう一方のメモリーカードに画像を記録することができます。

- ① MENU →  (セットアップ) → [記録メディア設定] → [記録メディア自動切換] → 希望の設定を選ぶ。

メニュー項目の詳細

入：
記録中のメモリーカードの容量がいっぱいになったときやメモリーカードを入れ忘れたときに、自動的にもう一方のメモリーカードに画像を記録する。

切：
[記録メディア自動切換] を行わない。

記録されるスロットの切り換わりかた



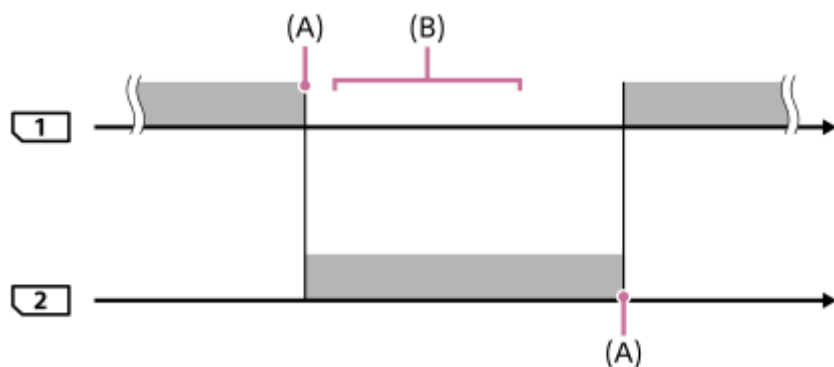

[記録モード] が [標準] のとき：
記録中のメモリーカードに書き込みができない場合、[優先記録メディア] が自動で切り換わり、もう一方のメモリーカードに書き込まれます。
切り換わったあとのメモリーカードがいっぱいになると、再びもう一方のスロットに切り換わります。

例：[優先記録メディア] を [スロット 1] にしている場合



- : 画像が記録される
- (A) : 書き込みができなくなる (容量不足など)
- (B) : この間に記録可能なメモリーカードに交換する

2つのメモリーカードに画像を同時記録しているとき：

- [記録モード] が [同時記録(のみ)] のときの静止画
- [記録モード] が [同時記録(のみ)] のときの動画
- [記録モード] が [同時記録(/)] のときの静止画/動画

どちらか一方のメモリーカードがいっぱいになると、同時記録している画像の書き込みが停止しますが、いっぱいになったメモリーカードを抜くと、もう一方のメモリーカードに画像が記録されるようになります。
いっぱいになったメモリーカードを記録可能なメモリーカードに交換すると、元の設定どおりの同時記録が再開します。

例：[優先記録メディア] を [スロット 1] にしている場合
 ([記録モード]：[同時記録(📷/📹)])

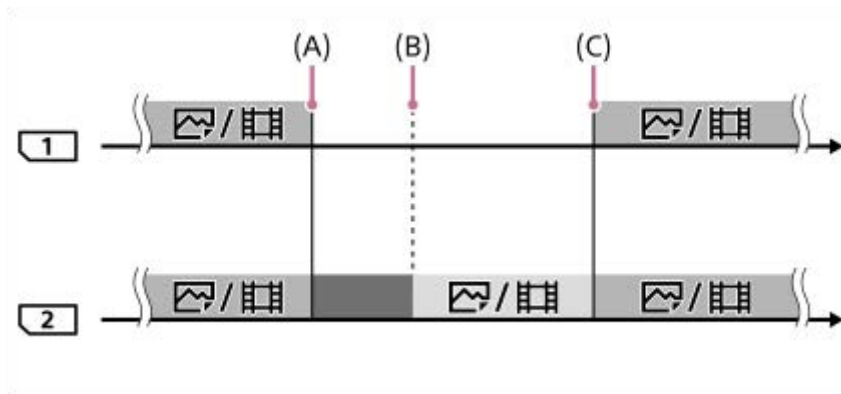

- : 同時記録可能
- : 書き込み不可
- : 同時記録不可

- (A) : 書き込みができなくなる (容量不足など)
- (B) : メモリーカードを取り出す
- (C) : 記録可能なメモリーカードに交換する

- 同時記録しない画像 (例：[同時記録(📹のみ)] 中の静止画) は、記録中のメモリーカードがいっぱいになると、そのままもう一方のメモリーカードに記録され続けます。
- 動画撮影中は、記録中の撮影を終了するまでは、もう一方のメモリーカードに記録され続けます。

2つのメモリーカードにRAW画像とJPEG画像を振り分け記録しているとき：

- [記録モード] が [振り分け(RAW/JPEG)] または [振り分け(JPEG/RAW)] で、[📷ファイル形式] が [RAW+JPEG] のとき

どちらか一方のメモリーカードがいっぱいになると、画像の書き込みが停止しますが、いっぱいになったメモリーカードを抜くと、もう一方のメモリーカードにすべての画像が記録されるようになります。いっぱいになったメモリーカードを記録可能なメモリーカードに交換すると、元の設定どおりの振り分け記録が再開します。

例：[優先記録メディア] を [スロット 1] にしている場合
 ([記録モード]：[振り分け(RAW/JPEG)])

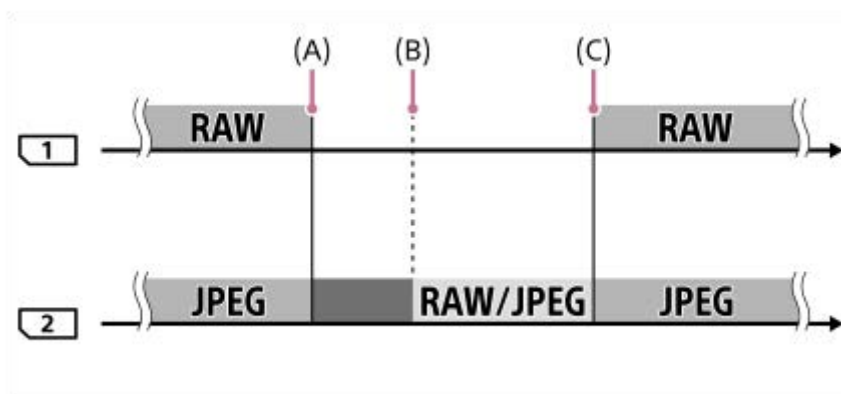

- : 振り分け記録可能
- : 静止画書き込み不可 (動画は記録できます)
- : 振り分け記録不可

- (A) : 書き込みができなくなる (容量不足など)
- (B) : メモリーカードを取り出す
- (C) : 記録可能なメモリーカードに交換する

- 動画撮影中は、記録中のメモリーカードがいっぱいになると、そのままもう一方のメモリーカードに記録され続けます。

2つのメモリーカードに静止画と動画を振り分け記録しているとき：

- [記録モード] が [振り分け(📷/📹)] のとき

どちらか一方のメモリーカードがいっぱいになると、そのままもう一方のメモリーカードに静止画/動画が記録され続けます。

いっぱいになったメモリーカードを記録可能なメモリーカードに交換すると、元の設定どおりの振り分け記録が再開します。

例：[優先記録メディア] を [スロット 1] にしている場合
 ([記録モード]：[振り分け(📷/📹)])

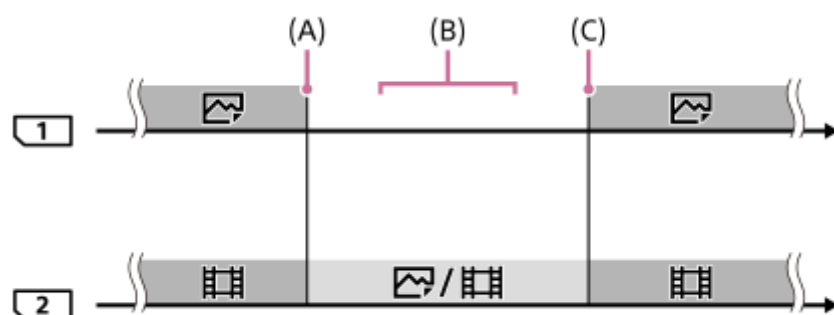

■：振り分け記録可能

■：振り分け記録不可

(A)：書き込みができなくなる（容量不足など）

(B)：メモリーカードを取り出す

(C)：記録可能なメモリーカードに交換する

ヒント

- モニターのメモリーカードアイコンに矢印が表示されている方のスロットに画像が記録されます。[記録メディア自動切換] で記録先のスロットが切り変わったときは、元のスロットのメモリーカードを記録可能なメモリーカードに交換してください。
- [記録モード] を [標準] に設定しているときは、スロットが切り換わると [優先記録メディア] の設定も自動で切り換わります。切り換わる前のスロットに記録したいときは、[優先記録メディア] で希望のスロットを選び直してください。
- 常に [記録モード] と [優先記録メディア] の設定のとおり記録したい場合は、[記録メディア自動切換] を [切] に設定してください。
- [記録メディア自動切換] で2つのメモリーカードに動画を記録した場合でも、連続撮影可能時間は1回の撮影で約29分です。

関連項目

- [使用できるメモリーカード](#)
- [動画の記録可能時間](#)
- [記録メディア設定：優先記録メディア](#)

レンズ交換式デジタルカメラ
ILCE-7RM3A α7RIII

記録フォルダー選択

〔フォルダー形式〕が〔標準形式〕に設定されていて、フォルダーが2つ以上存在する場合、撮影した画像を保存するフォルダー（記録フォルダー）を選べます。

1 MENU → （セットアップ） → 〔記録フォルダー選択〕 → 希望のフォルダーを選ぶ。

ご注意

- 〔フォルダー形式〕が〔日付形式〕に設定されているときは、記録フォルダーの選択はできません。
- 〔記録モード〕が〔標準〕以外に設定されているときは、両方のメモリーカードの共通フォルダーしか選べないことがあります。共通フォルダーがない場合は、〔フォルダー新規作成〕で作成できます。

関連項目

- [フォルダー形式](#)
- [記録メディア設定：記録モード](#)

レンズ交換式デジタルカメラ
ILCE-7RM3A a7RIII

フォルダー新規作成

メモリーカードの中に、静止画を記録するための新しいフォルダーを作成します。既存番号+1のフォルダーが作成されます。次に撮影する画像は新しく作成したフォルダーに記録されます。

- 1 MENU →  (セットアップ) → [フォルダー新規作成] を選ぶ。

ご注意

- 他機で使用していたメモリーカードを本機に入れて撮影すると、自動的に新しいフォルダーが作成される場合があります。
- 1つのフォルダー番号に記録できる画像は最大4000枚です。容量を超えると、自動的に新しいフォルダーが作成される場合があります。
- [記録モード] が [標準] 以外に設定されているときは、両方のスロットに入っているメモリーカードの既存番号+1のフォルダーが両方のメモリーカードに作成されます。
- [記録モード] を [標準] 以外に設定して撮影すると、自動的に新しいフォルダーが作成される場合があります。

関連項目

- [記録メディア設定：記録モード](#)

レンズ交換式デジタルカメラ
ILCE-7RM3A α7RIII

フォルダー形式

撮影した静止画は、メモリーカードの中のDCIMフォルダーの下に自動生成されたフォルダーに保存されます。そのフォルダー名の付けかたを変更します。

① MENU →  (セットアップ) → [フォルダー形式] → 希望の設定を選ぶ。

メニュー項目の詳細

標準形式：

フォルダー名が、フォルダー番号+MSDCFになる。

例：100MSDCF

日付形式：

フォルダー名が、フォルダー番号+年月日（西暦下1桁月日4桁）になる。

例：10070405（100フォルダー、2017年4月5日）

ご注意

- 動画のフォルダー形式は変更できません。

レンズ交換式デジタルカメラ
ILCE-7RM3A α7RIII

管理ファイル修復

パソコンでファイルを操作したなどの原因で、画像を管理しているファイルに何らかの異常が発生すると、メモリーカード内の画像が再生できなくなります。そのような場合に管理ファイルの修復を行います。

① MENU →  (セットアップ) → [管理ファイル修復] → 希望のメモリーカードスロット → [実行] を選ぶ。

ご注意

- 十分に充電したバッテリーをお使いください。残量の少ないバッテリーを使用して行くと、データを破損するおそれがあります。

レンズ交換式デジタルカメラ
ILCE-7RM3A α7RIII

電子音

本機の電子音を鳴らすかどうかを設定します。

① MENU →  2 (撮影設定2) → [電子音] → 希望の設定を選ぶ。

メニュー項目の詳細

入：

シャッターボタンを半押ししてピントが合ったときなどに操作音が鳴る。

切：

操作音は鳴らない。

ご注意

- フォーカスモードが [コンティニュアスAF] の場合は、ピントが合ったときに電子音は鳴りません。

レンズ交換式デジタルカメラ
ILCE-7RM3A α7RIII

パワーセーブ開始時間

操作していないときにパワーセーブ（省電力）モードになるまでの時間を設定してバッテリーの消耗を防ぎます。シャッターボタン半押しなどの操作をすれば、撮影を再開できます。

- 1 MENU →  (セットアップ) → [パワーセーブ開始時間] → 希望の設定を選ぶ。

メニュー項目の詳細

30分/5分/2分/1分/10秒

ご注意

- 長時間使わないときは、電源を「OFF」にしてください。
- USB給電時、スライドショー中、動画撮影中、パソコンやテレビと接続しているときなどは、パワーセーブ機能は働きません。

レンズ交換式デジタルカメラ
ILCE-7RM3A α7RIII

自動電源OFF温度

撮影時に本機の電源が自動で切れる温度を設定します。[高]に設定すると、本機の温度が高くなっても撮影することができます。

1 MENU →  (セットアップ) → [自動電源OFF温度] → 希望の設定を選ぶ。

メニュー項目の詳細

標準：

本機の電源が切れる温度を標準に設定する。

高：

本機の電源が切れる温度を標準より高めに設定する。

[自動電源OFF温度]が[高]のときのご注意

- 手持ちで撮影せずに三脚などをご使用ください。
- 手持ちで長時間ご使用になると低温やけどの原因となる可能性があります。

[自動電源OFF温度]が[高]のときの連続動画撮影時間

しばらく電源を切った状態から出荷時設定で撮影を開始した場合、下記の連続動画撮影が可能です（記録開始から停止するまでの時間です）。

環境温度：20℃

連続動画撮影時間（HD）：約29分

連続動画撮影時間（4K）：約29分

環境温度：30℃

連続動画撮影時間（HD）：約29分

連続動画撮影時間（4K）：約29分

環境温度：40℃

連続動画撮影時間（HD）：約29分

連続動画撮影時間（4K）：約29分

HD：XAVC S HD（60p 50M、Wi-Fi非接続時）

4K：XAVC S 4K（30p 60M、Wi-Fi非接続時）

ご注意

- [自動電源OFF温度]を[高]にしても環境やカメラの温度によっては、撮影可能時間が変わらないことがあります。

関連項目

- [動画の記録可能時間](#)

レンズ交換式デジタルカメラ
ILCE-7RM3A α7RIII

赤外線リモコン

ワイヤレスリモートコマンダーRMT-DSLR1（別売）、RMT-DSLR2（別売）のSHUTTERボタン、2SECボタン（2秒後にシャッターを切る）、START/STOPボタン（動画ボタン：RMT-DSLR2のみ）を使って撮影します。赤外線リモコンの取扱説明書もあわせてご覧ください。

① MENU → （セットアップ） → [赤外線リモコン] → 希望の設定を選ぶ。

メニュー項目の詳細

入：

赤外線リモコンの操作を受け付ける。

切：

赤外線リモコンの操作を受け付けない。

ご注意

- レンズやフードが赤外線リモコン受光部をさえぎり、受光を妨げることがあります。受光部をさえぎらない位置から操作してください。
- [赤外線リモコン] が [入] になっているときは、パワーセーブ機能が働きません。赤外線リモコン使用後は [切] にしてください。
- [Bluetoothリモコン] が [入] になっているときは、赤外線リモコンは使用できません。

レンズ交換式デジタルカメラ
ILCE-7RM3A α7RIII

HDMI設定 : HDMI解像度

本機とHDMI端子のあるハイビジョンテレビをHDMIケーブル（別売）で接続して見る場合に、HDMI端子からテレビに出力する解像度を選びます。

1 MENU →  (セットアップ) → [HDMI設定] → [HDMI解像度] → 希望の設定を選ぶ。

メニュー項目の詳細

オート :

本機がハイビジョンテレビを自動認識し、出力する解像度を決定する。

2160p/1080p :

2160p/1080pで出力する。

1080p :

HD画質（1080p）で出力する。

1080i :

HD画質（1080i）で出力する。



ご注意

- [オート] で正しく画面が表示されない場合は、接続するテレビに合わせて、[1080i]、[1080p] または [2160p/1080p] を選んでください。

レンズ交換式デジタルカメラ
ILCE-7RM3A a7RIII

HDMI設定 : 24p/60p出力切換 (動画)

[ 記録設定] で [24p 50M]、[24p 60M] または [24p 100M] を選んでいるときにHDMIで1080/24p、1080/60pのどちらで出力するかを設定します。

- 1 MENU →  (セットアップ) → [HDMI設定] → [HDMI解像度] → [1080p] を選ぶ。
- 2 MENU →  (セットアップ) → [HDMI設定] → [ 24p/60p出力切換] → 希望の設定を選ぶ。

メニュー項目の詳細

60p :

60pで出力する。

24p :

24pで出力する。

ご注意

- 手順1、2は順不同で設定可能です。

関連項目

- [記録設定 \(動画\)](#)

レンズ交換式デジタルカメラ
ILCE-7RM3A α7RIII

HDMI設定 : HDMI情報表示

HDMIケーブル（別売）で本機とテレビを接続したとき、画像情報をテレビに表示するかどうかを切り換えます。

① MENU →  (セットアップ) → [HDMI設定] → [HDMI情報表示] → 希望の設定を選ぶ。

メニュー項目の詳細

あり :

テレビに画像情報が表示される。

テレビにはカメラ映像および画像情報が表示されるが、本体のモニターには何も表示されない。

なし :

テレビに画像情報が表示されない。

テレビにはカメラ映像のみ表示され、本体のモニターにはカメラ映像および画像情報が表示される。

ご注意

- 4K対応テレビに接続時は、[なし] になります。
- [ 記録方式] を [XAVC S 4K] に設定し、本機をHDMI機器に接続しながら動画を撮影すると、モニターには画像が表示されません。

レンズ交換式デジタルカメラ
ILCE-7RM3A α7RIII

HDMI設定 : TC出力 (動画)

HDMIを利用して、他の業務用機器にタイムコードを出力するかどうかを設定します。
タイムコード情報をHDMI出力信号に乗せます。画面に出す映像としてではなく、デジタルデータとして伝送し、接続先の機器がそのデータを参照することでタイムデータを知ることができます。

1 MENU →  (セットアップ) → [HDMI設定] → [ TC出力] → 希望の設定を選ぶ。

メニュー項目の詳細



入 :

タイムコード情報を他の機器に出力する。

切 :

タイムコード情報を他の機器に出力しない。



ご注意

- [ TC出力] が [入] のときに、テレビや録画機器に正常に映像が出力されない場合があります。その場合は、 [ TC出力] を [切] にしてご使用ください。

レンズ交換式デジタルカメラ
ILCE-7RM3A α7RIII



HDMI設定 : レックコントロール (動画)

本機と外部録画再生機器をつなぐと、本機の操作で外部録画再生機器へ録画の開始/停止を行えます。

- ① MENU →  (セットアップ) → [HDMI設定] → [ レックコントロール] → 希望の設定を選ぶ。

メニュー項目の詳細







入 :

-  STBY 外部録画再生機器へ記録指示を出せる状態
-  REC 外部録画再生機器へ記録指示を出している状態

切 :

本機の操作で外部録画再生機器の録画開始/停止を行わない。

ご注意

- [ レックコントロール] 機能に対応している外部録画再生機器で使用できます。
- [ レックコントロール] 使用時は、撮影モードを  (動画) にしてください。
- [ TC出力] が [切] のときは、 [ レックコントロール] は設定できません。
-  REC が表示されている場合でも、外部録画再生機器側の設定・状態により、外部録画再生機器が正しく動作しない場合がありますので、事前に動作確認をしてご使用ください。

レンズ交換式デジタルカメラ
ILCE-7RM3A α7RIII

HDMI設定 : HDMI機器制御

HDMIケーブル（別売）を使ってブラビアリンク対応テレビをつないだ場合に、テレビのリモコンをテレビに向けて、本機を操作できます。

- 1 MENU → （セットアップ） → [HDMI設定] → [HDMI機器制御] → 希望の設定を選ぶ。
- 2 ブラビアリンクに対応したテレビと本機を接続する。
テレビの入力が自動で切り替わり、本機の画像が表示される。
- 3 リモコンの「リンクメニュー」ボタンを押す。
- 4 リモコンのボタンで操作する。

メニュー項目の詳細

入：
テレビのリモコンで操作する。

切：
テレビのリモコンで操作しない。

ご注意

- HDMIケーブルで本機とテレビを接続する場合、操作できる項目が制限されます。
- 2008年以降に発売された「ブラビアリンク（リンクメニュー対応）」に対応したテレビで使用できます。また、リンクメニュー操作はお使いのテレビによって異なります。詳しくは、テレビの取扱説明書をご覧ください。
- 他社のテレビとHDMI接続する場合、テレビのリモコン操作で本機が不要な動きをする場合は、MENU → （セットアップ） → [HDMI設定] → [HDMI機器制御] を [切] にしてください。

レンズ交換式デジタルカメラ
ILCE-7RM3A α7RIII

USB接続

USB接続の方法を接続するパソコンやUSB機器に合わせて設定します。

あらかじめ、MENU →  (ネットワーク) → [スマートフォン操作設定] → [スマートフォン操作] を [切] に設定してください。

1 MENU →  (セットアップ) → [USB接続] → 希望の設定を選ぶ。

メニュー項目の詳細

オート：

接続するパソコンやその他USB機器に応じて、マスタストレージとMTPを自動で切り換える。

マスタストレージ：

本機とパソコン、その他USB機器と接続するときに使う。

MTP：

本機とパソコン、その他USB機器をMTP接続する。

- スロット1内のメモリーカードが対象になります。

PCリモート：

Imaging Edge Desktopを使って、パソコンから撮影したり、撮影した画像をパソコン内に保存したりする。

ご注意

- [USB接続] を [オート] に設定しているときは、接続に時間がかかる場合があります。

関連項目

- [PCリモート設定：静止画の保存先](#)
- [PCリモート設定：RAW+J時のPC保存画像](#)

レンズ交換式デジタルカメラ
ILCE-7RM3A α7RIII

USB LUN設定

USB接続の機能を制限して互換性を高めます。

1 MENU→ (セットアップ) → [USB LUN設定] →希望の設定を選ぶ。

メニュー項目の詳細

マルチ:

通常は [マルチ] のまま使う。

シングル:

どうしても接続できない場合のみ、 [シングル] にする。

レンズ交換式デジタルカメラ
ILCE-7RM3A α7RIII

USB給電

本機とパソコン、またはUSB機器をUSBケーブルで接続するとき、USB給電するかどうかを設定します。

① MENU →  (セットアップ) → [USB給電] → 希望の設定を選ぶ。

メニュー項目の詳細

入：

USB ケーブルでパソコンなどと接続したときに給電する。

切：

USBケーブルでパソコンなどと接続したときに給電しない。

ご注意

- USB給電を行うには、バッテリーを本機に挿入してください。

レンズ交換式デジタルカメラ
ILCE-7RM3A α7RIII

PCリモート設定：静止画の保存先

PCリモート撮影中にカメラ本体側にも静止画を保存するかどうか設定します。カメラから離れることなく、カメラ本体で画像を確認したい場合に便利です。

* PCリモートとは：「Imaging Edge Desktop」を使って、パソコンから撮影指示を出したり、撮影した画像をパソコン内に保存したりする機能。

1 MENU →  (セットアップ) → [PCリモート設定] → [静止画の保存先] → 希望の設定を選ぶ。

メニュー項目の詳細

PCのみ：

パソコンのみに静止画を保存する。

PC+カメラ本体：

パソコンとカメラの両方に静止画を保存する。

ご注意

- PCリモート撮影中は、[静止画の保存先] の設定値変更はできません。撮影開始前に設定を行ってください。
- 記録できないメモリーカードをカメラに挿入しているときは、[PC+カメラ本体] を選んでも静止画を撮影できません。
- [PC+カメラ本体] 選択時、カメラにメモリーカードが挿入されていない場合は、[メモリーカードなしリリース] が [許可] になっていてもシャッターは切れません。
- PCリモート撮影中は、[記録メディア設定] の [記録モード] が [標準] に固定され、変更することはできません。
- カメラ側で静止画を再生している間は、PCリモートによる撮影はできません。

関連項目

- [USB接続](#)
- [メモリーカードなしリリース](#)
- [PCリモート設定：RAW+J時のPC保存画像](#)

レンズ交換式デジタルカメラ
ILCE-7RM3A α7RIII

PCリモート設定 : RAW+J時のPC保存画像

PCリモート撮影中に、パソコンに転送する画像ファイルを設定します。

PCリモートで静止画を撮影したとき、パソコン側のアプリケーションは、撮影した画像の転送が終了するまで画像を表示しません。RAW+JPEG撮影を行うとき、RAWとJPEG両方をパソコンへ転送するのではなく、JPEGのみを転送することでパソコン側での表示スピードを上げることができます。

* PCリモートとは、「Imaging Edge Desktop」を使って、パソコンから撮影指示を出したり、撮影した画像をパソコン内に保存したりする機能。

1 MENU →  (セットアップ) → [PCリモート設定] → [RAW+J時のPC保存画像] → 希望の設定を選ぶ。

メニュー項目の詳細

RAW+JPEG :

RAWとJPEGをパソコンに転送する。

JPEGのみ :

JPEGのみパソコンに転送する。

RAWのみ :

RAWのみパソコンに転送する。

ご注意

- PCリモート撮影中は、[RAW+J時のPC保存画像] の設定値は変更できません。撮影開始前に設定を行ってください。
- [RAW+J時のPC保存画像] は [ ファイル形式] の設定が [RAW+JPEG] のときのみ設定できます。
- PCリモート撮影中は、[記録メディア設定] の [記録モード] が [標準] に固定され、変更することはできません。

関連項目

- [USB接続](#)
- [ファイル形式 \(静止画\)](#)
- [PCリモート設定 : 静止画の保存先](#)

レンズ交換式デジタルカメラ
ILCE-7RM3A α7RIII

日時設定

日時設定画面は、初めて電源を入れたときや、内蔵バックアップ電池が消耗したときは自動で開きます。2回目以降に設定するとき、このメニューをお使いください。

1 MENU →  (セットアップ) → [日時設定] → 希望の設定を選ぶ。

メニュー項目の詳細

サマータイム：

サマータイムの [入] / [切] を選ぶ。日本国内で使用するときは、[切] を選ぶ。

日時：

日時を設定する。

表示形式：

日付表示順を選ぶ。

ヒント

- サマータイムとは、夏の一定期間、日照時間を有効に使うために時計を標準時刻より進める制度で、欧米諸国では広く採用されています。本機でサマータイムを [入] にすると、時計が1時間進みます。
- 内蔵バックアップ電池を充電するには、本機に充電されたバッテリーを入れ、電源を切ったまま24時間以上放置してください。
- バッテリー充電のたびにリセットされる場合は、内蔵充電式バックアップ電池が消耗している場合があります。相談窓口にお問い合わせください。

レンズ交換式デジタルカメラ
ILCE-7RM3A α7RIII

エリア設定

本機を使用するエリアを設定します。

1 MENU →  (セットアップ) → [エリア設定] → 希望のエリアを選ぶ。

レンズ交換式デジタルカメラ
ILCE-7RM3A α7RIII

著作権情報

静止画を撮影したとき、ファイルに著作権情報を書き込むことができます。

- 1 MENU →  (セットアップ) → [著作権情報] → 希望の設定項目を選ぶ。
- 2 [撮影者名設定] または [著作権者名設定] を選ぶと画面にキーボードが表示されるので、希望の名前を入力する。

メニュー項目の詳細

著作権情報書き込み：

静止画に著作権情報を書き込むかどうかを設定する。（[入] / [切]）

- [入] を選ぶと、撮影画面に  が表示されます。

撮影者名設定：

撮影者名を設定する。

著作権者名設定：

著作権者名を設定する。

著作権情報表示：

現在設定されている著作権情報を表示する。

ご注意

- [撮影者名設定]、[著作権者名設定] に入力できるのは、アルファベット、数字、記号のみです。最大46文字入力できます。
- 再生時、著作権情報が書き込まれた画像は、画面に  アイコンが表示されます。
- [著作権情報] の不正使用を未然に防ぐため、カメラを貸したり譲渡するときは、[撮影者名設定] と [著作権者名設定] 欄は必ず空欄にしてください。
- [著作権情報] の使用によってトラブルや損害が生じても、弊社では一切の責任を負いかねます。

関連項目

- [キーボードの使いかた](#)

レンズ交換式デジタルカメラ
ILCE-7RM3A α7RIII

バージョン表示

お手持ちのカメラのバージョンを表示します。本機のファームウェアのアップデートがリリースされたときなどに確認します。

ファームウェアアップデートに対応したレンズを装着すると、レンズのバージョンも表示されます。

ファームウェアアップデートに対応したマウントアダプターを装着すると、レンズの項目にマウントアダプターのバージョンも表示されます。

- 1 MENU →  (セットアップ) → [バージョン表示] を選ぶ。

ご注意

- バッテリー残量が  (残量が3個) 以上でないと、アップデートは行えません。十分に充電したバッテリーをお使いください。

レンズ交換式デジタルカメラ
ILCE-7RM3A α7RIII

認証マーク表示

本機が対応している認証表示の一部を確認できます。

- 1 MENU →  (セットアップ) → [認証マーク表示] を選ぶ。

レンズ交換式デジタルカメラ
ILCE-7RM3A α7RIII

デモモード

本機の「デモモード」とは、一定時間以上の操作をしないと、自動的にメモリーカード内に記録されている動画のスライドショー（デモンストレーション）が始まる機能です。通常は、[切] に設定します。

① MENU →  (セットアップ) → [デモモード] → 希望の設定を選ぶ。

メニュー項目の詳細

入：
約1分間操作をしないと、自動的に動画でデモンストレーションが始まる。対象はプロテクトがかかっているAVCHD動画のみ。

[AVCHDビュー] で撮影日時が一番古い動画にプロテクトをかけてください。

切：
デモンストレーションを表示しない。

ご注意

- 専用のACアダプターで接続しているときのみ、設定できます。
- メモリーカード内にプロテクトがかけられたAVCHD動画がないときは、[入] に設定できません。
- [デモモード] では、常にスロット1のメディア内の動画を再生します。

レンズ交換式デジタルカメラ
ILCE-7RM3A α7RIII

設定リセット

お買い上げ時の設定に戻します。 [設定リセット] を実行しても、画像は削除されません。

① MENU →  (セットアップ) → [設定リセット] → 希望の設定を選ぶ。

メニュー項目の詳細

撮影設定リセット：

主な撮影モードの設定のみを初期値に戻す。

初期化：

カメラのすべての設定を初期化する。

ご注意

- 設定リセット中はバッテリーを抜かないでください。
- [AF微調整] で設定した値は、[撮影設定リセット]、[初期化] のいずれを行った場合もリセットされません。
- [ピクチャープロファイル] で設定した値は、[撮影設定リセット]、[初期化] のいずれを行った場合もリセットされません。

関連項目

- [AF微調整](#)
- [初期値一覧](#)

レンズ交換式デジタルカメラ
ILCE-7RM3A α7RIII

Imaging Edge Mobileについて

スマートフォン用アプリケーションImaging Edge Mobileを使って、スマートフォンから本機を操作して画像を撮影したり、本機で撮影した画像をスマートフォンに転送することができます。

Imaging Edge Mobileは、お使いのスマートフォンのアプリケーションストアからインストールしてください。すでにインストール済みの場合は、最新版にアップデートしてください。

Imaging Edge Mobileの詳細は、Imaging Edge Mobileのサポートページ (<https://www.sony.net/iem/>) をご覧ください。

ご注意

- アプリケーションの操作方法や画面表示は、将来のバージョンアップにより予告なく変更することがあります。

レンズ交換式デジタルカメラ
ILCE-7RM3A α7RIII

スマートフォンで操作する（NFCワンタッチリモート）

NFC機能搭載のスマートフォンと本機をワンタッチで接続し、スマートフォンから本機を操作できます。
MENU → （ネットワーク） → [スマートフォン操作設定] → [スマートフォン操作] が [入] に設定されていることを確認してください。

1 スマートフォンのNFC機能を有効にする。

- iPhoneをお使いの場合は、Imaging Edge Mobileを起動し、[新しいカメラと接続する] から [カメラとワンタッチ接続する（NFC）] を選んでください。

2 本機を撮影画面にする。

- 画面に  が表示されているときのみNFC機能を使用できます。

3 本機とスマートフォンをタッチし続ける（1秒～2秒）。

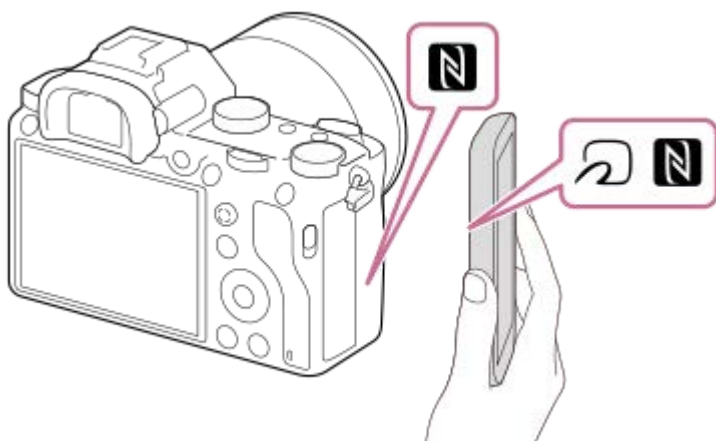

スマートフォンが本機に接続される。

- Imaging Edge Mobileの画面で構図を確認しながらリモート撮影できます。
- （おサイフケータイ）マークがついているスマートフォンの一部はNFCに対応しています。詳しくはスマートフォンの取扱説明書でご確認ください。

NFCとは

携帯電話やICタグなど、さまざまな機器間で近距離無線通信を行うための技術です。指定の場所に「タッチする」だけで、簡単にデータ通信が可能となります。

- NFC（Near Field Communication）は近距離無線通信技術の国際標準規格です。

ご注意

- 接続がうまくいかないときは次のことを行ってください。
 - スマートフォンでImaging Edge Mobileを起動し、本機の （Nマーク）の上でゆっくり動かす。
 - スマートフォンにケースをつけている場合は、ケースをはずす。
 - 本機にケースを装着している場合は、ケースをはずす。
 - スマートフォンのNFC機能が有効になっていることを確認する。

- Bluetooth通信とWi-Fi通信は同じ周波数帯を使用するため、電波干渉が発生する場合があります。Wi-Fi接続が不安定な場合、スマートフォンのBluetooth機能を切ることによって改善される場合があります。ただし、この場合は位置情報連動機能は使えなくなります。
- [飛行機モード] が [入] のときは接続できません。[飛行機モード] を [切] にしてください。
- 本機が再生画面のときにNFC接続すると、再生していた画像が転送されます。

関連項目

- [Imaging Edge Mobileについて](#)
- [飛行機モード](#)

5-026-816-01(1) Copyright 2021 Sony Corporation

レンズ交換式デジタルカメラ
ILCE-7RM3A α7RIII

Android搭載スマートフォンで操作する（QRコード）

QRコードを使ってAndroidスマートフォンと本機を接続し、スマートフォンから本機を操作できます。
MENU → （ネットワーク） → [スマートフォン操作設定] → [スマートフォン操作] が [入] に設定されていることを確認してください。

- 1 MENU → （ネットワーク） → [スマートフォン操作設定] → [接続] を選ぶ。

本機の画面にQRコード (A) とSSID (B)が表示される。



- 2 スマートフォンでImaging Edge Mobileを起動して、[新しいカメラと接続する] を選ぶ。
- 3 スマートフォンの [カメラのQRコードで接続する] 画面で、カメラに表示されているQRコードを読み取る。
QRコードが読み取られると、スマートフォンの画面に [カメラと接続しますか?] と表示される。
- 4 スマートフォンの画面で [OK] を選ぶ。
スマートフォンが本機に接続される。
 - スマートフォンの画面で構図を確認しながらリモート撮影できます。

ヒント

- QRコードを読み込むと、本機のSSID (DIRECT-xxxx) とパスワードがスマートフォンに登録され、2回目以降のWi-Fi接続時にSSIDを選ぶだけで本機とスマートフォンを接続できるようになります。（ [スマートフォン操作] を [入] にしておく必要があります。）

ご注意

- Bluetooth通信とWi-Fi通信は同じ周波数帯を使用するため、電波干渉が発生する場合があります。Wi-Fi接続が不安定な場合、スマートフォンのBluetooth機能を切ることで改善される場合があります。ただし、この場合は位置情報連動機能は使えなくなります。
- NFCやQRコードを使ってもスマートフォンと本機を接続できない場合は、SSIDとパスワードを使って接続してください。

関連項目

- [Imaging Edge Mobileについて](#)
- [Android搭載スマートフォンで操作する（SSID）](#)

レンズ交換式デジタルカメラ
ILCE-7RM3A α7RIII

Android搭載スマートフォンで操作する（SSID）

SSIDとパスワードを使ってAndroidスマートフォンと本機を接続し、スマートフォンから本機を操作できます。
MENU → （ネットワーク） → [スマートフォン操作設定] → [スマートフォン操作] が [入] に設定されていることを確認してください。

- 1 MENU → （ネットワーク） → [スマートフォン操作設定] → [ 接続] を選ぶ。

本機の画面にQRコードが表示される。

- 2 本機の （削除） ボタンを押す。

本機の画面に本機のSSIDとパスワードが表示される。

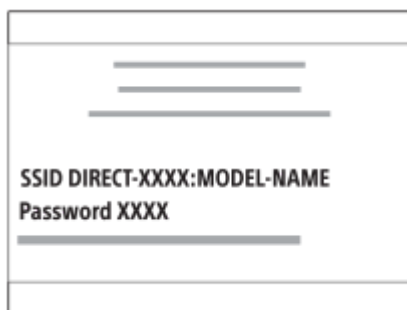

- 3 スマートフォンでImaging Edge Mobileを起動して、[新しいカメラと接続する] → [カメラのSSID/パスワードで接続する] を選ぶ。

- 4 本機に表示されているパスワードを入力する。

スマートフォンが本機に接続される。

- スマートフォンの画面で構図を確認しながらリモート撮影できます。

ご注意

- Bluetooth通信とWi-Fi通信は同じ周波数帯を使用するため、電波干渉が発生する場合があります。Wi-Fi接続が不安定な場合、スマートフォンのBluetooth機能を切ることによって改善される場合があります。ただし、この場合は位置情報連動機能は使えなくなります。

関連項目

- [Imaging Edge Mobileについて](#)

レンズ交換式デジタルカメラ
ILCE-7RM3A α7RIII

iPhoneまたはiPadで操作する（QRコード）

QRコードを使ってiPhoneまたはiPadと本機を接続し、iPhoneまたはiPadから本機を操作できます。
MENU → （ネットワーク） → [スマートフォン操作設定] → [スマートフォン操作] が [入] に設定されていることを確認してください。

- 1 MENU → （ネットワーク） → [スマートフォン操作設定] → [ 接続] を選ぶ。

本機の画面にQRコード (A) とSSID (B)が表示される。



- 2 iPhoneまたはiPadでImaging Edge Mobileを起動して、[新しいカメラと接続する] を選ぶ。
- 3 iPhoneまたはiPadの [カメラのQRコードで接続する] 画面で、カメラに表示されているQRコードを読み取る。
QRコードが読み取られると、iPhoneまたはiPadの画面に [カメラと接続しますか?] と表示される。
- 4 iPhoneまたはiPadの画面で [OK] を選ぶ。

iPhoneまたはiPadが本機に接続される。

- iPhoneまたはiPadの画面で構図を確認しながらリモート撮影できます。

ヒント

- QRコードを読み込むと、本機のSSID (DIRECT-xxxx) とパスワードがiPhoneまたはiPadに登録され、2回目以降のWi-Fi接続時にSSIDを選ぶだけで本機とiPhoneまたはiPadを接続できるようになります。（ [スマートフォン操作] を [入] にしておく必要があります。）

ご注意

- Bluetooth通信とWi-Fi通信は同じ周波数帯を使用するため、電波干渉が発生する場合があります。Wi-Fi接続が不安定な場合、スマートフォンのBluetooth機能を切ることで改善される場合があります。ただし、この場合は位置情報連動機能は使えなくなります。
- QRコードを使ってもiPhoneまたはiPadと本機を接続できない場合は、SSIDとパスワードを使って接続してください。

関連項目

- [Imaging Edge Mobileについて](#)
- [iPhoneまたはiPadで操作する \(SSID\)](#)

レンズ交換式デジタルカメラ
ILCE-7RM3A α7RIII

iPhoneまたはiPadで操作する (SSID)

SSIDとパスワードを使ってiPhoneまたはiPadと本機を接続し、iPhoneまたはiPadから本機を操作できます。
MENU →  (ネットワーク) → [スマートフォン操作設定] → [スマートフォン操作] が [入] に設定されていることを確認してください。

- 1 MENU →  (ネットワーク) → [スマートフォン操作設定] → [ 接続] を選ぶ。

本機の画面にQRコードが表示される。

- 2 本機の  (削除) ボタンを押す。

本機の画面に本機のSSIDとパスワードが表示される。

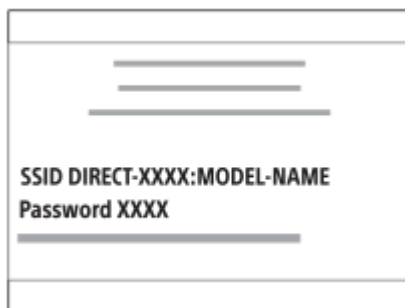

- 3 iPhoneまたはiPadでImaging Edge Mobileを起動して、[新しいカメラと接続する] → [カメラのSSID/パスワードで接続する] を選ぶ。

- 4 本機に表示されているパスワードを入力する。

iPhoneまたはiPadが本機に接続される。

- iPhoneまたはiPadの画面で構図を確認しながらリモート撮影できます。

ご注意

- Bluetooth通信とWi-Fi通信は同じ周波数帯を使用するため、電波干渉が発生する場合があります。Wi-Fi接続が不安定な場合、スマートフォンのBluetooth機能を切ることによって改善される場合があります。ただし、この場合は位置情報連動機能は使えなくなります。

関連項目

- [Imaging Edge Mobileについて](#)

レンズ交換式デジタルカメラ
ILCE-7RM3A α7RIII

スマートフォン転送機能：スマートフォン転送

スマートフォンに静止画、XAVC S動画、スローモーション動画、クイックモーション動画を表示、転送します。お使いのスマートフォンにスマートフォン対応アプリImaging Edge Mobileをインストールする必要があります。

1 MENU→ (ネットワーク) → [スマートフォン転送機能] → [スマートフォン転送] →希望の設定を選ぶ。

- 再生画面で  (スマートフォン転送) ボタンを押すと、[スマートフォン転送] の設定画面が表示されます。

2 接続可能な状態になると表示される画面の情報を使って、スマートフォンから本機に接続する。

- 接続するための設定方法はスマートフォンによって異なります。



メニュー項目の詳細

カメラから選ぶ：

スマートフォンに転送する画像を本機で選択する。

(1) [この画像]、[この日付の全画像] または [画像選択] から選択する。

- カメラで選択しているビューモードによって、表示される選択肢が変わることがあります。

(2) [画像選択] の場合は、コントロールホイールの中央を押して画像を選択後、MENU→[実行] を選ぶ。

スマートフォンから選ぶ：

本機のメモリーカードに保存されているすべての画像を、まとめてスマートフォンに表示する。

ご注意

- 本機のメモリーカードに保存されていない画像は、スマートフォン転送できません。
- 再生中のメモリーカードスロットのメモリーカードに記録されている画像のみ転送できます。再生するメモリーカードスロットを変更したいときは、MENU→ (再生) → [再生メディア選択] で希望のスロットを選択してください。
- スマートフォンに転送する画像サイズは、[オリジナル]、[2M] または [VGA] から選べます。以下の手順で変更してください。
 - Android搭載のスマートフォンの場合
Imaging Edge Mobileを起動し、[設定] → [取り込み時の画像サイズ] で変更する。
 - iPhoneまたはiPadの場合
設定内のImaging Edge Mobileを選び、[取り込み時の画像サイズ] から変更する。
- RAW画像は、JPEG画像に変換して転送します。
- AVCHD動画は転送できません。
- スマートフォンによっては、動画を滑らかに再生できなかつたり音声がでないなど、正しく再生できない場合があります。

- 静止画/動画/スローモーション動画/クイックモーション動画の形式によっては、スマートフォンで再生できないことがあります。
- 本機は [スマートフォン転送] の接続情報を、接続許可した機器と共有します。接続許可した機器を変更したい場合は、MENU→ (ネットワーク) → [Wi-Fi設定] → [SSID・PWリセット] で接続情報をリセットしてください。リセット後は、スマートフォンの再設定が必要です。
- [飛行機モード] が [入] のときは接続できません。[飛行機モード] を [切] にしてください。

関連項目

- [Imaging Edge Mobileについて](#)
- [スマートフォンで操作する \(NFCワンタッチリモート\)](#)
- [Android搭載スマートフォンで操作する \(QRコード\)](#)
- [Android搭載スマートフォンで操作する \(SSID\)](#)
- [iPhoneまたはiPadで操作する \(QRコード\)](#)
- [iPhoneまたはiPadで操作する \(SSID\)](#)
- [スマートフォンにワンタッチで転送する \(NFCワンタッチシェアリング\)](#)
- [スマートフォン転送機能：転送対象 \(プロキシー動画\)](#)
- [飛行機モード](#)

レンズ交換式デジタルカメラ
ILCE-7RM3A α7RIII

スマートフォン転送機能：転送対象（プロキシー動画）

［スマートフォン転送］でXAVC S動画をスマートフォンに転送するときに、低ビットレートのプロキシー動画と高ビットレートのオリジナル動画のどちらを転送するかを設定します。

1 MENU → （ネットワーク） → [スマートフォン転送機能] → [**Px** 転送対象] → 希望の設定を選ぶ。

メニュー項目の詳細

プロキシーのみ：

プロキシー動画のみ転送する。

オリジナルのみ：

オリジナル動画のみ転送する。

プロキシー+オリジナル：

プロキシー動画とオリジナル動画を転送する。

関連項目

- [スマートフォン転送機能：スマートフォン転送](#)
- [プロキシー記録](#)

レンズ交換式デジタルカメラ
ILCE-7RM3A α7RIII

スマートフォンにワンタッチで転送する（NFCワンタッチシェアリング）

NFC機能搭載のスマートフォンと本機をワンタッチで接続して、本機で表示中の画像をそのままスマートフォンに転送できます。静止画、XAVC S動画、スローモーション動画、クイックモーション動画を転送できます。

1 スマートフォンのNFC機能を有効にする。



- iPhoneをお使いの場合は、Imaging Edge Mobileを起動し、[新しいカメラと接続する] から [カメラとワンタッチ接続する（NFC）] を選んでください。

2 本機を再生画面の一枚表示にする。

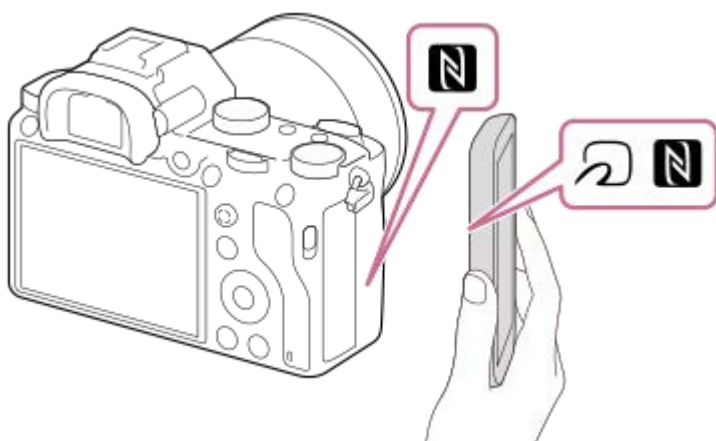
3 本機とスマートフォンをタッチし続ける（1秒～2秒）。



スマートフォンが本機に接続され、本機に表示していた画像がスマートフォンに転送される。

-  がついているスマートフォンの一部はNFCに対応しています。詳しくはスマートフォンの取扱説明書でご確認ください。
- スマートフォンのスリープおよび画面ロックを解除してからタッチしてください。
- 本機の画面に  が表示されているときのみNFC機能を使用できます。
- 複数の画像をまとめて転送する場合は、MENU→（ネットワーク）→ [スマートフォン転送機能] → [スマートフォン転送] で画像を選択し、接続可能画面になってからNFCで接続してください。

NFCとは

携帯電話やICタグなど、さまざまな機器間で近距離無線通信を行うための技術です。指定の場所に「タッチする」だけで、簡単にデータ通信が可能となります。

- NFC（Near Field Communication）は近距離無線通信技術の国際標準規格です。

ご注意

- 再生中のメモリーカードスロットのメモリーカードに記録されている画像のみ転送できます。再生するメモリーカードスロットを変更したいときは、MENU→（再生）→ [再生メディア選択] で希望のスロットを選択してください。
- スマートフォンに転送する画像サイズは [オリジナル]、[2M] または [VGA] から選べます。以下の手順で変更してください。

- Android搭載のスマートフォンの場合
Imaging Edge Mobileを起動し、[設定] → [取り込み時の画像サイズ] で変更する。
- iPhoneまたはiPadの場合
設定内のImaging Edge Mobileを選び、[取り込み時の画像サイズ] から変更する。
- RAW画像は、JPEG画像に変換して転送します。
- AVCHD動画は転送できません。
- スマートフォンによっては、動画を滑らかに再生できなかつたり音声が出ないなど、正しく再生できない場合があります。
- 本機が一覧表示のときはNFC機能で転送できません。
- 接続がうまくいかないときは次のことを行ってください。
 - スマートフォンでImaging Edge Mobileを起動し、本機の **N** (Nマーク) の上でゆっくり動かす。
 - スマートフォンにケースをつけている場合は、ケースをはずす。
 - 本機にケースを装着している場合は、ケースをはずす。
 - スマートフォンのNFC機能が有効になっていることを確認する。
- [飛行機モード] が [入] のときは接続できません。[飛行機モード] を [切] にしてください。

関連項目

- [Imaging Edge Mobileについて](#)
- [スマートフォン転送機能：スマートフォン転送](#)
- [スマートフォン転送機能：転送対象（プロキシー動画）](#)
- [飛行機モード](#)

レンズ交換式デジタルカメラ
ILCE-7RM3A α7RIII

パソコン保存

本機の画像を無線アクセスポイントまたは無線対応ブロードバンドルーターにつないだパソコンに転送し、簡単にバックアップを取ることができます。事前にPlayMemories Homeのインストールと、無線アクセスポイントの登録を行ってください。

1 パソコンを起動する。

2 MENU→ (ネットワーク) → [パソコン保存] →希望のスロットを選ぶ。

ご注意

- パソコンのアプリケーションの設定によっては、画像の保存が終わった後にカメラの電源が自動で切れます。
- 同時に画像を転送できるパソコンは、1台までです。
- 別のパソコンに転送したい場合は、お使いになりたいパソコンに本機をUSB接続して、PlayMemories Homeに従って操作してください。
- プロキシ動画は保存できません。

関連項目

- [PlayMemories Homeをインストールする](#)
- [Wi-Fi設定：アクセスポイント簡単登録](#)
- [Wi-Fi設定：アクセスポイント手動登録](#)

レンズ交換式デジタルカメラ
ILCE-7RM3A α7RIII

FTP転送機能

FTPサーバーを使った画像転送の設定やFTP転送を実行します。FTPサーバーに関する基本的な知識が必要です。

詳しくは、FTPヘルプガイドをご覧ください。

http://rd1.sony.net/help/di/ftp/h_zz/

1 MENU →  (ネットワーク) → **[FTP転送機能]** → **希望の設定を選ぶ。**

メニュー項目の詳細

FTP転送：

ネットワークに接続し、画像をFTPサーバーに転送する。

転送結果表示：

前回のFTP転送結果を表示する。

FTPサーバー選択：

転送先のFTPサーバーを選択する。

FTPサーバー1/FTPサーバー2/FTPサーバー3：

FTPサーバー1～3の設定をする。

関連項目

- [ルート証明書の読み込み](#)

レンズ交換式デジタルカメラ
ILCE-7RM3A α7RIII

テレビ鑑賞

本機とテレビをケーブルでつながなくても、本機から画像を転送して、Network対応のテレビで画像を見ることができます。お使いのテレビによってはあらかじめテレビ側の操作も必要になります。詳しくはテレビの取扱説明書をご参照ください。

① MENU →  (ネットワーク) → [テレビ鑑賞] → 接続したい機器を選択する。

② スライドショー形式で再生したい場合は、コントロールホイールの中央を押す。

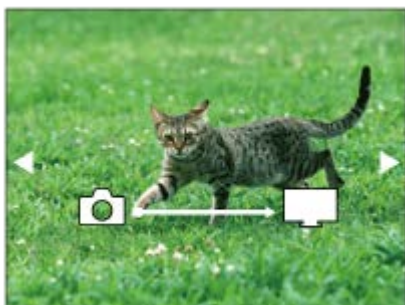

- 手動で画像を送る場合はコントロールホイールの左/右を押す。
- 接続する機器を変更する場合はコントロールホイールの下を押して、[機器リスト] を選ぶ。

スライドショーの設定項目

コントロールホイールの下を押してスライドショーの設定を変更できます。

再生対象：

再生する画像のグループを設定する。

フォルダービュー（静止画）：

[全て] または [フォルダー内全て] から選択

日付ビュー：

[全て] または [この日付の全画像] から選択

間隔設定：

[短い] または [長い] から選択

エフェクト*：

[入] または [切] から選択

再生画像サイズ：

[HD] または [4K] から選択

* 対応しているブラビアでのみ設定が有効です。

ご注意

- 再生中のメモリーカードスロットのメモリーカードに記録されている画像のみ転送できます。再生するメモリーカードスロットを変更したいときは、MENU →  (再生) → [再生メディア選択] で希望のスロットを選択してください。
- DLNAレンダラーに対応しているテレビで使えます。
- Wi-Fi Direct対応、またはネットワーク機能（有線含む）に対応しているテレビで見ることができます。
- Wi-Fi Direct以外で接続する場合は、アクセスポイントの登録が必要です。
- 画像をテレビに映すまでに時間がかかることがあります。
- 動画はWi-Fi経由でテレビに転送できません。HDMIケーブル（別売）をお使いください。

関連項目

- [Wi-Fi設定 : アクセスポイント簡単登録](#)
- [Wi-Fi設定 : アクセスポイント手動登録](#)

5-026-816-01(1) Copyright 2021 Sony Corporation

レンズ交換式デジタルカメラ
ILCE-7RM3A α7RIII

位置情報連動設定

Imaging Edge Mobileを使って、Bluetooth通信で接続しているスマートフォンから位置情報を取得して、画像撮影時に位置情報を記録します。

事前準備













カメラの位置情報連動機能を使用するためには、Imaging Edge Mobileが必要です。
Imaging Edge Mobileのトップ画面に「位置情報連動」が表示されていない場合は、下記の事前準備が必要となります。

1. お使いのスマートフォンにImaging Edge Mobileをインストールする。
 - Imaging Edge Mobileは、お使いのスマートフォンのアプリケーションストアからインストールしてください。すでにインストール済みの場合は、最新版にアップデートしてください。
2. カメラの [スマートフォン転送] を使って、あらかじめ撮影した画像をスマートフォンに転送する。
 - カメラで撮影した画像をスマートフォンに転送すると、Imaging Edge Mobileのトップ画面に「位置情報連動」が表示されるようになります。

実際の操作

 : スマートフォンでの操作

 : カメラでの操作

1.  : スマートフォンのBluetooth機能が有効になっていることを確認する。
 - このとき、スマートフォンの設定画面ではBluetooth機能のペアリング操作を行わないでください。手順2～7で、カメラとImaging Edge Mobileを使ってペアリング操作を行います。
 - 手順1でペアリングを行ってしまった場合は、スマートフォンの設定画面でペアリングを一度解除し、カメラとImaging Edge Mobileを使ってペアリング操作を行ってください（手順2～7）。
2.  : カメラで、MENU→（ネットワーク）→ [Bluetooth設定] → [Bluetooth機能] → [入] を選ぶ。
3.  : カメラで、MENU→（ネットワーク）→ [Bluetooth設定] → [ペアリング] を選ぶ。
4.  : スマートフォンでImaging Edge Mobileを起動して、「位置情報連動」をタップする。
 - 「位置情報連動」が表示されていない場合は、事前準備を参照してください。
5.  : Imaging Edge Mobileの [位置情報連動] の設定画面で [位置情報連動] を有効にする。
6.  : Imaging Edge Mobileの [位置情報連動] の設定画面で指示に従って操作し、一覧からカメラを選ぶ。
7.  : カメラの画面にメッセージが表示されるので、[確認] を選択する。
 - カメラとImaging Edge Mobileのペアリングが完了します。
8.  : カメラで、MENU→（ネットワーク）→ [ 位置情報連動設定] → [位置情報連動] を [入] にする。

- カメラに  (位置情報取得アイコン) が表示され、スマートフォンがGPSなどで取得した位置情報が撮影時に記録されます。

メニュー項目の詳細

位置情報連動：

スマートフォンと連動して位置情報を取得するかどうかを設定する。

自動時刻補正：

スマートフォンと連動した情報を使って、カメラの日付設定を自動で補正するかどうかを設定する。

自動エリア補正：

スマートフォンと連動した情報を使って、カメラのエリア設定を自動で補正するかどうかを設定する。

位置情報取得時のアイコンについて

 (位置情報取得)：位置情報を取得できています。

 (位置情報取得無効)：位置情報を取得できません。

 (Bluetooth接続中)：スマートフォンとBluetooth接続されています。

 (Bluetooth未接続)：スマートフォンとBluetooth接続されていません。

ヒント

- スマートフォンの画面がOFFの場合でも、Imaging Edge Mobileが起動していれば位置情報連動します。ただし、本機の電源がしばらく切れていた場合、電源を入れても位置情報がすぐには連動しないことがあります。このようなときは、スマートフォンでImaging Edge Mobileの画面を表示させるとすぐに位置情報が連動します。
- スマートフォンの再起動後などImaging Edge Mobileが動作していない場合は、Imaging Edge Mobileを起動すると位置情報連動が再開します。
- 位置情報連動機能が正しく動作しないときは以下に従い、再度ペアリング操作を行ってください。
 - スマートフォンのBluetooth機能が有効になっていることを確認する。
 - カメラが他の機器とBluetooth接続中でないことを確認する。
 - カメラの [飛行機モード] が [切] になっていることを確認する。
 - Imaging Edge Mobileに登録されているカメラのペアリング情報を削除する。
 - カメラの [ネットワーク設定リセット] を実行する。
- さらに詳しい説明は、以下のサポートページをご覧ください。
<https://www.sony.net/iem/btg/>

ご注意

- カメラを初期化するとペアリング情報も削除されます。再度ペアリングするには、Imaging Edge Mobileに登録されているカメラのペアリング情報を削除してから、もう一度ペアリングしてください。
- Bluetooth接続が切断されたときなど位置情報が取得できない場合、位置情報が記録されないことがあります。
- カメラはBluetooth機器を15台までペアリングできますが、同時に位置情報連動できるスマートフォンは1台のみです。ほかのスマートフォンと位置情報連動をする場合は、連動中のスマートフォンのImaging Edge Mobileの [位置情報連動] をオフにしてください。
- Bluetooth通信が不安定な場合は、カメラとスマートフォンの間に人体や金属などの障害物がない状態で使用してください。
- カメラとスマートフォンのペアリングは、必ずImaging Edge Mobileの [位置情報連動] メニューから行ってください。
- 位置情報連動機能を使用する場合は、 [Bluetoothリモコン] を [切] にしてください。
- 使用する環境によっては、Bluetooth機能とWi-Fi機能の通信距離が異なることがあります。

対応するスマートフォン

最新の情報はサポートページでご確認ください。

<https://www.sony.net/iem/>

- お使いのスマートフォンが対応しているBluetooth規格のバージョンは、スマートフォンの製品サイトでご確認ください。

関連項目

- [PlayMemories Homeでできること](#)
- [Imaging Edge Mobileについて](#)
- [スマートフォン転送機能：スマートフォン転送](#)
- [Bluetooth設定](#)
- [Bluetoothリモコン](#)

5-026-816-01(1) Copyright 2021 Sony Corporation

レンズ交換式デジタルカメラ
ILCE-7RM3A α7RIII

Bluetoothリモコン

BluetoothリモコンRMT-P1BT（別売）を使って本機を操作できます。あらかじめ、MENU→（ネットワーク）→ [Bluetooth設定] → [Bluetooth機能] を [入] に設定してください。Bluetoothリモコンの取扱説明書もあわせてご覧ください。

- 1 カメラで、MENU→（ネットワーク）→ [Bluetoothリモコン] → [入] を選ぶ。
 - カメラとペアリングしているBluetooth機器が1台もない場合は、ここで手順2のペアリング画面が表示されません。
- 2 カメラで、MENU→（ネットワーク）→ [Bluetooth設定] → [ペアリング] を選び、ペアリング画面を表示させる。
- 3 Bluetoothリモコン側でペアリング操作を行う。
 - 詳しい操作方法は、Bluetoothリモコンの取扱説明書をご覧ください。
- 4 カメラに表示されたBluetooth接続の確認画面で [確認] を選ぶ。
 - ペアリングが完了し、Bluetoothリモコンでカメラを操作できます。2回目以降は [Bluetoothリモコン] を [入] にするだけでカメラとBluetoothリモコンを接続できるようになります。

メニュー項目の詳細

入：

Bluetoothリモコンの操作を受け付ける。

切：

Bluetoothリモコンの操作を受け付けない。

ヒント

- Bluetoothリモコンは、Bluetoothリモコンからカメラを操作している間のみBluetooth接続されます。
- 正しく動作しないときは以下に従い、再度ペアリング操作を行ってください。
 - カメラが他の機器とBluetooth接続中でないことを確認する。
 - カメラの [飛行機モード] が [切] になっていることを確認する。
 - カメラの [ネットワーク設定リセット] を実行する。

ご注意

- カメラを初期化するとペアリング情報も削除されます。Bluetoothリモコンを使用する場合は、もう一度ペアリングしてください。
- Bluetooth通信が不安定な場合は、カメラとBluetoothリモコンの間に人体や金属などの障害物がない状態で使用してください。
- [Bluetoothリモコン] が [入] のときは、スマートフォンとの位置情報連動機能は使用できません。
- [Bluetoothリモコン] が [入] のときは、赤外線リモコンは使用できません。
- [Bluetoothリモコン] が [入] になっているときは、パワーセーブ機能が働きません。Bluetoothリモコン使用後は [切] にしてください。

関連項目

- [Bluetooth設定](#)
- [バージョン表示](#)

5-026-816-01(1) Copyright 2021 Sony Corporation

レンズ交換式デジタルカメラ
ILCE-7RM3A α7RIII

飛行機モード

飛行機などに搭乗するとき、Wi-Fiなど無線に関する機能の設定を一時的にすべて無効にできます。

1 MENU →  (ネットワーク) → **【飛行機モード】** → **希望の設定を選ぶ。**

設定を [入] にすると、モニターに飛行機マークが表示されます。

レンズ交換式デジタルカメラ
ILCE-7RM3A α7RIII

Wi-Fi設定 : アクセスポイント簡単登録

Wi-Fi Protected Setup (WPS)ボタンがあるアクセスポイントの場合は、簡単にアクセスポイントを登録できます。

- 1 MENU →  (ネットワーク) → [Wi-Fi設定] → [アクセスポイント簡単登録] を選ぶ。
- 2 登録したいアクセスポイントのWPSボタンを押す。

ご注意

- [アクセスポイント簡単登録] は、お使いのアクセスポイントのセキュリティがWPAもしくはWPA2に設定されていて、Wi-Fi Protected Setup (WPS)プッシュボタン方式に対応している必要があります。セキュリティがWEPに設定されている場合やWi-Fi Protected Setup (WPS)プッシュボタン方式に未対応の場合は、[アクセスポイント手動登録]を行ってください。
- お使いのアクセスポイントの対応機能や設定に関しては、アクセスポイントの取扱説明書をご参照いただくか、アクセスポイントの管理者にお問い合わせください。
- 本機とアクセスポイント間の障害物や電波状況、壁の材質など周囲の環境によって、接続できなかつたり通信可能な距離が短くなる場合があります。本機の場所を移動するか、本機とアクセスポイント間の距離を近づけてください。
- アクセスポイントがAOSSとWi-Fi Protected Setup (WPS)の両方に対応している場合は、AOSSボタンを押してください。

関連項目

- [Wi-Fi設定 : アクセスポイント手動登録](#)

レンズ交換式デジタルカメラ
ILCE-7RM3A α7RIII

Wi-Fi設定 : アクセスポイント手動登録

手動でアクセスポイントを登録できます。お手持ちのアクセスポイントのSSIDとセキュリティ方式、パスワードをあらかじめご確認ください。機器によってはあらかじめパスワードが設定されている場合があります。詳しくは、アクセスポイントの取扱説明書をご覧ください。アクセスポイントの管理者にお問い合わせください。

① MENU →  (ネットワーク) → [Wi-Fi設定] → [アクセスポイント手動登録] を選ぶ。

② 登録したいアクセスポイントを選ぶ。

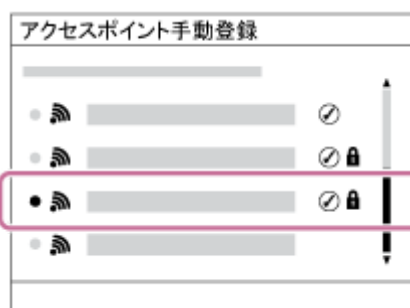



登録したいアクセスポイントが表示される場合：アクセスポイント名を選ぶ。

登録したいアクセスポイントが表示されない場合：[手動設定] を選び、アクセスポイントを設定する。

- [手動設定] を選択した場合は、アクセスポイントのSSID名を入力→セキュリティ方式を選択する。

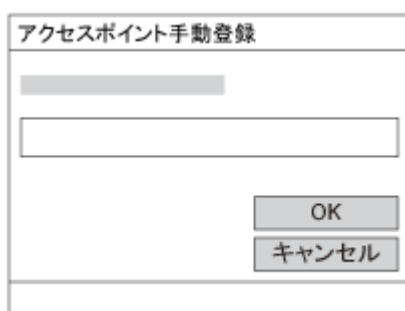
③ パスワードを入力して、[OK] を選ぶ。



-  がないアクセスポイントは、パスワード入力が不要です。

④ [OK] を選ぶ。

その他の設定項目

アクセスポイントの状態や設定方法によっては、設定を決める項目が増えることがあります。

WPS PIN方式：

接続機器側に入力するPINコードを表示する。

優先接続：

[入] または [切] を選ぶ。

IPアドレス設定：

[オート] または [マニュアル] を選ぶ。

IPアドレス：

手動で入力する場合は、固定アドレスを入力する。

サブネットマスク/デフォルトゲートウェイ/プライマリーDNSサーバー /セカンダリーDNSサーバー：

[IPアドレス設定] を [マニュアル] とした場合、ネットワークの環境に合わせて入力する。

ご注意

- 登録したアクセスポイントに今後も優先的に接続したい場合は、 [優先接続] を [入] に設定してください。

関連項目

- [Wi-Fi設定：アクセスポイント簡単登録](#)
- [キーボードの使いかた](#)

レンズ交換式デジタルカメラ
ILCE-7RM3A α7RIII

Wi-Fi設定 : MACアドレス表示

本機のMACアドレスを表示します。

1 MENU→ (ネットワーク) → [Wi-Fi設定] → [MACアドレス表示] を選ぶ。

レンズ交換式デジタルカメラ
ILCE-7RM3A α7RIII

Wi-Fi設定 : SSID・PWリセット

本機は [スマートフォン転送]、[接続] の接続情報を、接続許可した機器と共有します。接続許可した機器を変更したい場合は、接続情報をリセットしてください。

- 1 MENU →  (ネットワーク) → [Wi-Fi設定] → [SSID・PWリセット] → [確認] を選ぶ。

ご注意

- 接続情報のリセット後に再度本機とスマートフォンを接続する場合は、スマートフォンの再設定が必要です。

関連項目

- [スマートフォン転送機能 : スマートフォン転送](#)
- [スマートフォン操作設定](#)

レンズ交換式デジタルカメラ
ILCE-7RM3A α7RIII

機器名称変更

Wi-Fi DirectなどのWi-Fi接続時、Bluetooth接続時の機器名称を変更します。

- 1 MENU→ (ネットワーク) → [機器名称変更] を選ぶ。
- 2 入力ボックスを選択して、機器名称を入力→ [OK] を選ぶ。

関連項目

- [Wi-Fi設定：アクセスポイント簡単登録](#)
- [Wi-Fi設定：アクセスポイント手動登録](#)
- [キーボードの使いかた](#)

レンズ交換式デジタルカメラ
ILCE-7RM3A α7RIII

ルート証明書の読み込み

サーバーを検証するために必要なルート証明書をメモリーカードから読み込みます。FTP転送で暗号化通信するときに使用します。

詳しくは、FTPヘルプガイドをご覧ください。

http://rd1.sony.net/help/di/ftp/h_zz/

1 MENU →  (ネットワーク) → **【ルート証明書の読み込み】** を選ぶ。

レンズ交換式デジタルカメラ
ILCE-7RM3A α7RIII

ネットワーク設定リセット

ネットワークに関する設定をお買い上げ時の設定に戻します。

- 1 MENU →  (ネットワーク) → [ネットワーク設定リセット] → [実行] を選ぶ。

レンズ交換式デジタルカメラ
ILCE-7RM3A α7RIII

パソコンの推奨環境

ソフトウェアのパソコン環境は以下のURLよりご確認ください。

<https://www.sony.net/pcenv/>

レンズ交換式デジタルカメラ
ILCE-7RM3A α7RIII

PlayMemories Homeでできること

PlayMemories Homeをご利用になると、次のことなどができます。

- 本機で撮影した画像をパソコンに取り込めます。
- パソコンに取り込んだ画像を再生できます。
- 動画のカットや結合などの編集ができます。
- 動画にBGMやテキストの効果を加えることができます。

Windowsでは次のこともできます。

- パソコンにある画像を、撮影日ごとにカレンダー上で表示できます。
- 静止画の切り抜き（トリミング）、サイズ変更（リサイズ）などの編集や補正ができます。
- パソコンに取り込んだ動画から、ディスクを作成できます。
XAVC S動画からは、ブルーレイディスクまたはAVCHDディスクを作成できます。
- その他詳しくは、PlayMemories Homeのヘルプをご覧ください。

関連項目

- [PlayMemories Homeをインストールする](#)

レンズ交換式デジタルカメラ
ILCE-7RM3A α7RIII

PlayMemories Homeをインストールする

1 パソコンのインターネットブラウザで以下のURLにアクセスし、画面の指示に従ってダウンロードする。

<https://www.sony.net/pm/>

- インターネット接続が必要です。
- 詳しい操作方法は、PlayMemories Homeのサポートページをご覧ください。
<https://www.sony.co.jp/pmh-sj/>

2 本機とパソコンをUSBケーブルで接続し、本機の電源を入れる。

- PlayMemories Homeに新たに機能が追加されることがあります。すでにPlayMemories Homeがインストールされている場合でも、本機とパソコンを接続してください。
- カメラの動作中やアクセス中の画面が表示されている場合、カメラ本体からUSBケーブルをはずさないでください。データが壊れることがあります。

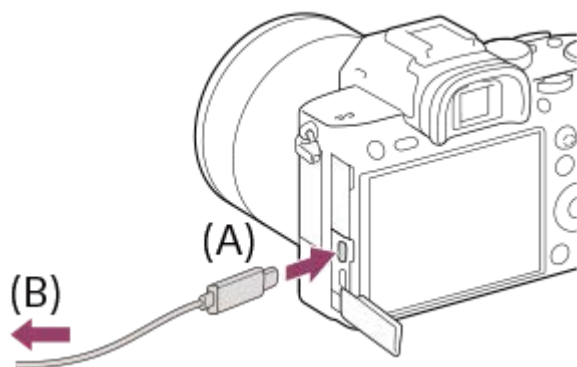

A : USB Type-C端子へ
B : パソコンのUSB端子へ

ご注意

- パソコンにはコンピュータの管理者権限でログオンしてください。
- パソコンの再起動が必要な場合があります。再起動を求める画面が表示された場合は、画面の指示に従って再起動してください。
- 使用環境によっては、DirectXが引き続きインストールされることがあります。

レンズ交換式デジタルカメラ
ILCE-7RM3A α7RIII

本機とパソコンを接続する

- 1 十分に充電したバッテリーを本機に入れる。
- 2 本機とパソコンの電源を入れる。
- 3  (セットアップ) の [USB接続] が [マスメージ] になっていることを確認する。
- 4 本機とパソコンをUSBケーブル (A) で接続する。

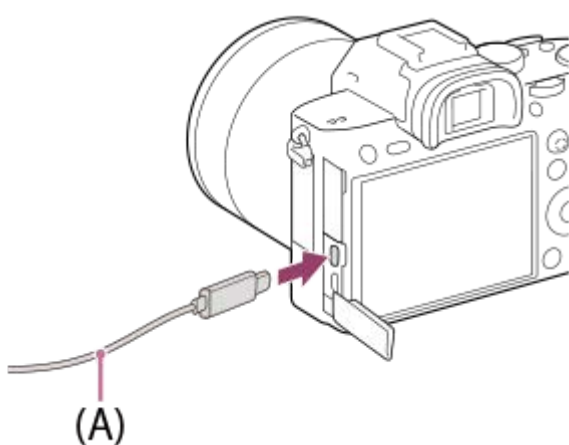

- 初回接続時のみ、パソコンが本機を認識するための作業を自動的に行います。作業が終わるまでお待ちください。
- [USB給電] が [入] になっているとき、パソコンと本機をUSBケーブルでつなぐとパソコンから給電が始まります。(初期設定は [入] です。)
- USBケーブルは、付属のUSB Type-Cケーブル、またはUSB規格に準拠したケーブルをお使いください。
- USB3.1に対応したパソコンと付属のUSB Type-Cケーブルをお使いいただくことで、より高速な通信を行うことができます。

ご注意

- 本機をUSB接続したままパソコンの起動、再起動、スリープモードからの復帰、終了操作を行わないでください。本機が正常に動作しなくなることがあります。これらの操作は、パソコンから本機を取りはずしてから行ってください。

関連項目

- [USB接続](#)
- [USB LUN設定](#)

レンズ交換式デジタルカメラ
ILCE-7RM3A α7RIII

PlayMemories Homeを使わずに画像をパソコンに取り込む

PlayMemories Homeを使うと、簡単に画像を取り込めます。PlayMemories Homeの機能について詳しくは、PlayMemories Homeのヘルプをご覧ください。

PlayMemories Homeを使わずに、Windowsに画像を取り込むには

本機とパソコンを接続して自動再生ウィザードが起動したら、[フォルダを開いてファイルを表示] → [OK] → [DCIM] をクリックして、取り込みたい画像をパソコン内にコピーしてください。

PlayMemories Homeを使わずに、Macに画像を取り込むには

本機とMacを接続したら、デスクトップ画面上の新しく認識されたアイコン→取り込みたい画像の入ったフォルダーの順にダブルクリックして、画像ファイルをハードディスクアイコンにドラッグ&ドロップしてください。

ご注意

- XAVC S動画やAVCHD動画を取り込むなどの操作はPlayMemories Homeを使用してください。
- 本機とパソコンを接続した状態で、パソコンから本機のAVCHDまたはXAVC S動画ファイルやフォルダーを操作した場合、動画ファイルが壊れたり、再生できなくなることがあります。パソコンから本機のメモリーカード上のAVCHDまたはXAVC S動画を削除したりコピーしたりしないでください。このような操作をした結果に対し、当社は責任を負いかねます。

レンズ交換式デジタルカメラ
ILCE-7RM3A α7RIII

パソコンとの接続を切断する

以下の操作を行いたいときは、1～2の手順をあらかじめ行ってください。

- USBケーブルを抜く。
- メモリーカードを取り出す。
- 本機の電源を切る。

1 タスクトレイの  (ハードウェアを安全に取り外してメディアを取り出す) をクリックする。

2 表示されたメッセージをクリックする。

ご注意

- Mac使用時は、あらかじめメモリーカード、またはドライブのアイコンをゴミ箱にドラッグ&ドロップしてください。パソコンとの接続が切断されます。
- Windows 7、Windows 8使用時は、切断アイコンが出ない場合があります。その場合は前記の手順を行わずに切断できます。
- アクセスランプが点灯しているときは、USBケーブルを抜かないでください。データが壊れることがあります。

レンズ交換式デジタルカメラ
ILCE-7RM3A α7RIII

Imaging Edge Desktopについて

Imaging Edge Desktopは、パソコンから本機を操作するリモート撮影や、本機で撮影したRAW画像の調整・現像などの機能を含む、ソフトウェアシリーズです。Imaging Edge Desktopを使用して [ピクセルシフトマルチ撮影] を行うと、撮影から画像の合成・調整までを一連の流れで行うことができます。

Viewer :

画像の閲覧や検索を行います。

Edit :

画像をトーンカーブやシャープネスなど多彩な補正機能で編集したり、RAW画像を現像したりすることができます。

Remote :

USBケーブルで本機と接続したパソコンから本機の設定をしたり撮影するなどのコントロールができます。パソコンから本機をコントロールするときは、USBケーブルで本機をパソコンに接続する前に、MENU →  (セットアップ) → [USB接続] → [PCリモート] を選んでください。

詳しい使いかたは、Imaging Edge Desktopのサポートページをご覧ください。

<https://www.sony.net/disoft/help/>

Imaging Edge Desktopをパソコンにインストールするには

以下のURLからソフトウェアをダウンロードしてインストールしてください。

<https://www.sony.net/disoft/d/>

関連項目

- [より高解像の静止画を撮影する \(ピクセルシフトマルチ撮影\)](#)
- [USB接続](#)

レンズ交換式デジタルカメラ
ILCE-7RM3A α7RIII

作成するディスクを決める

本機で記録した動画から、他の機器で再生できるディスクを作成することができます。
ディスクの種類によって、再生可能な機器が異なります。お使いの再生機器に合わせて、作成するディスクの種類を選択してください。

動画の種類によって、ディスク作成時にフォーマットが変換されます。



ハイビジョン画質 (HD) (ブルーレイディスク)

ハイビジョン画質 (HD) の動画をブルーレイディスクに記録して、ディスクを作成します。
ブルーレイディスクには、ハイビジョン画質 (HD) の動画をDVDディスクに比べ長時間記録できます。

記録できる動画フォーマット： XAVC S、AVCHD

再生機器： ブルーレイディスク再生機器 (ソニー製ブルーレイディスクプレーヤー、「プレイステーション3」など)



ハイビジョン画質 (HD) (AVCHD記録ディスク)

ハイビジョン画質 (HD) の動画をDVD-RなどのDVDディスクに記録して、ディスクを作成します。

記録できる動画フォーマット： XAVC S、AVCHD

再生機器： AVCHD規格対応再生機器 (ソニー製ブルーレイディスクプレーヤー、「プレイステーション3」など)。一般的なDVDプレーヤーでは再生できません。



標準画質 (STD)

ハイビジョン画質 (HD) の動画を標準画質 (STD) に変換し、DVD-RなどのDVDディスクに記録して、ディスクを作成します。

記録できる動画フォーマット： AVCHD

再生機器： 一般的なDVD再生機器 (DVDプレーヤー、DVD再生可能なパソコンなど)

ヒント

- PlayMemories Homeでは以下の12cmのディスクが使えます。
BD-R/DVD-R/DVD+R/DVD+R DL：書き換えできません。
BD-RE/DVD-RW/DVD+RW：書き換えて再利用できます。
追加記録はできません。
- 「プレイステーション3」のシステムソフトウェアは常に最新版にアップデートしてお使いください。アップデートの詳細は、株式会社ソニー・インタラクティブエンタテインメントのウェブサイトをご覧ください。
<http://www.jp.playstation.com/ps3/update/>

ご注意

- 4K動画は、4K画質のままディスクに書き込むことはできません。

関連項目

- [ハイビジョン画質でブルーレイディスクを作成する](#)

- ハイビジョン画質でDVD（AVCHD記録ディスク）を作成する
- 標準画質でDVDを作成する

5-026-816-01(1) Copyright 2021 Sony Corporation

レンズ交換式デジタルカメラ
ILCE-7RM3A α7RIII

ハイビジョン画質でブルーレイディスクを作成する

ブルーレイディスク再生機器（ソニー製ブルーレイディスクプレーヤー、プレイステーション3など）で再生できるブルーレイディスクを作ります。

A. パソコンで作成する

パソコンに取り込んだ動画から、PlayMemories Homeを使ってブルーレイディスクを作成できます（Windowsのみ）。

お使いのパソコンがブルーレイディスク作成に対応している必要があります。

初めてご使用になる際は、パソコンにUSBケーブルでカメラを接続してください。必要なソフトウェアが自動で追加されます。（インターネット接続が必要です。）

PlayMemories Homeを使ったディスクの作りかたについての詳細はPlayMemories Homeのヘルプをご覧ください。

B. パソコン以外の機器で作成する

ブルーレイディスクレコーダーなどでもブルーレイディスクを作成できます。詳しくは、お使いの機器の取扱説明書をご覧ください。

ご注意

- [ 記録方式] をXAVC Sにして撮影した動画はPlayMemories Homeでのディスク作成時、1920×1080/60iに変換されます。そのままの画質でディスクを作成することはできません。そのままの画質で保存したいときは、パソコンまたは外付けメディアに保存してください。

関連項目

- [作成するディスクを決める](#)
- [ハイビジョン画質でDVD（AVCHD記録ディスク）を作成する](#)
- [標準画質でDVDを作成する](#)

レンズ交換式デジタルカメラ
ILCE-7RM3A α7RIII

ハイビジョン画質でDVD（AVCHD記録ディスク）を作成する

AVCHD規格対応再生機器（ソニー製ブルーレイディスクプレーヤー、プレイステーション3など）で再生できるDVD（AVCHD記録ディスク）を作ります。

A. パソコンで作成する

パソコンに取り込んだ動画から、PlayMemories Homeを使ってDVD（AVCHD記録ディスク）を作成できます（Windowsのみ）。

お使いのパソコンがDVD（AVCHD記録ディスク）作成に対応している必要があります。

初めてご使用になる際は、パソコンにUSBケーブルでカメラを接続してください。必要なソフトウェアが自動で追加されます。（インターネット接続が必要です。）

PlayMemories Homeを使ったディスクの作りかたについての詳細はPlayMemories Homeのヘルプをご覧ください。

B. パソコン以外の機器で作成する

ブルーレイディスクレコーダーなどでもDVD（AVCHD記録ディスク）を作成できます。詳しくは、お使いの機器の取扱説明書をご覧ください。

ご注意

- [ 記録方式] をXAVC Sにして撮影した動画はPlayMemories Homeでのディスク作成時、1920×1080/60iに変換されます。そのままの画質でディスクを作成することはできません。そのままの画質で保存したいときは、パソコンまたは外付けメディアに保存してください。
- [ 記録方式] をAVCHD、[ 記録設定] を [60i 24M(FX)] にして撮影した動画は、PlayMemories HomeでのAVCHD記録ディスク作成時に変換され、そのままの画質でディスクを作成することはできません。変換には時間がかかります。そのままの画質で保存したいときは、ブルーレイディスクに保存してください。

関連項目

- [作成するディスクを決める](#)
- [ハイビジョン画質でブルーレイディスクを作成する](#)
- [標準画質でDVDを作成する](#)

レンズ交換式デジタルカメラ
ILCE-7RM3A α7RIII

標準画質でDVDを作成する

一般的なDVD再生機器（DVDプレーヤー、DVD再生可能なパソコンなど）で再生できるDVDを作ります。

A. パソコンで作成する

パソコンに取り込んだ動画から、PlayMemories Homeを使ってDVDを作成できます（Windowsのみ）。

お使いのパソコンがDVD作成に対応している必要があります。

初めてご使用になる際は、パソコンにUSBケーブルでカメラを接続し、画面の指示に従って専用のアドオンソフトウェアをインストールしてください。（インターネット接続が必要です。）

PlayMemories Homeを使ったディスクの作りかたについての詳細はPlayMemories Homeのヘルプをご覧ください。

B. パソコン以外の機器で作成する

ブルーレイレコーダーやHDDレコーダーなどでもDVDを作成できます。詳しくは、お使いの機器の取扱説明書をご覧ください。

関連項目

- [作成するディスクを決める](#)
- [ハイビジョン画質でブルーレイディスクを作成する](#)
- [ハイビジョン画質でDVD（AVCHD記録ディスク）を作成する](#)

レンズ交換式デジタルカメラ
ILCE-7RM3A α7RIII

MENUの使いかた

撮影、再生、操作方法など、カメラ全体に関する設定を変更したり、カメラの機能を実行します。

1 MENUボタンを押して、メニュー画面を表示する。

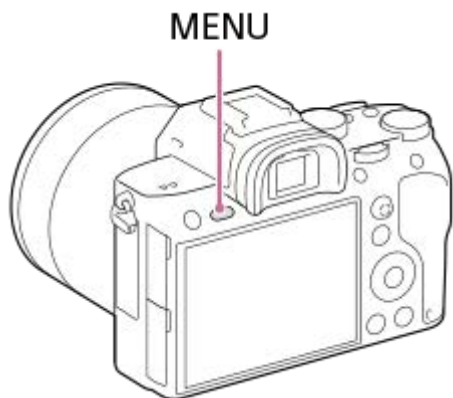

2 コントロールホイールの上/下/左/右を押す、またはコントロールホイールを回して設定したい項目を選び、中央を押す。

- 画面上部のアイコン (A) を選んでコントロールホイールの左/右を押すと、他のMENUタブへ移動できます。
- Fnボタンを押すと、次のMENUタブへ移動できます。
- MENUボタン (B) を押すと一つ前の画面へ戻ります。

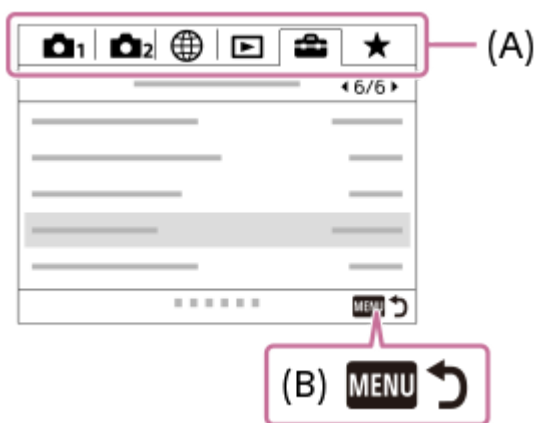

3 設定値を選択して、中央を押して決定する。

ヒント

- [カスタムキー] または [カスタムキー] で好みのキーに [MENU] 機能を割り当てておくと、割り当てたキーを押すことでもメニュー画面を表示できます。

- 項目の追加
- カスタムキー（静止画/動画/再生）
- バージョン表示

5-026-816-01(1) Copyright 2021 Sony Corporation

レンズ交換式デジタルカメラ
ILCE-7RM3A α7RIII

ファイル形式（静止画）

静止画を記録するときのファイル形式を設定します。

① MENU →  1（撮影設定1） → [ ファイル形式] → 希望の設定を選ぶ。

メニュー項目の詳細

RAW :

現像処理前のデータが記録される。専門的な用途に合わせて、パソコンで加工するときに選ぶ。



RAW+JPEG :

RAW画像とJPEG画像が同時に記録される。閲覧用にはJPEG画像、編集用にはRAW画像を使うなど、両方の画像を記録したい場合に便利。

JPEG :

画像がJPEG形式で記録される。

RAWについて

- 本機で撮影したRAW画像を開くにはImaging Edge Desktopが必要です。このソフトウェアを使えば、RAW画像を開いたあと、JPEGやTIFFのような一般的なフォーマットに変換したり、ホワイトバランス、彩度、コントラストなどを再調整することができます。
- RAW形式の画像には、[オートHDR]、[ピクチャーエフェクト]を設定できません。
- 本機で撮影したRAW画像は、1ピクセルに対して14ビットの分解能を持っています。ただし、以下の撮影時は、12ビットの分解能に制限されます。
 - [ 長秒時NR]
 - [BULB]
 - [ RAW記録方式] を [圧縮] に設定して [連続撮影] を行う場合
- [ RAW記録方式] で、RAWデータの圧縮/非圧縮の設定を変更できます。

ご注意

- パソコンでの加工を予定していない場合は、JPEG形式で記録することをおすすめします。
- RAW画像には、DPOF（プリント予約）指定できません。



関連項目

- [JPEG画質（静止画）](#)
- [RAW記録方式（静止画）](#)

レンズ交換式デジタルカメラ
ILCE-7RM3A α7RIII

RAW記録方式（静止画）

RAW画像の記録方式を選択します。

① MENU →  1（撮影設定1） → [ RAW記録方式] → 希望の設定を選ぶ。

メニュー項目の詳細

圧縮：

圧縮RAW形式で記録する。

非圧縮：

非圧縮RAW形式で記録する。[非圧縮]を選択すると、[圧縮]よりもファイルサイズが大きくなる。



ご注意

- [非圧縮]に設定しているときは、画面表示のアイコンが **RAW** に変わります。また、非圧縮RAWで撮影された画像を再生すると、**RAW**が表示されます。

レンズ交換式デジタルカメラ
ILCE-7RM3A α7RIII

JPEG画質（静止画）

[ファイル形式] で [RAW+JPEG] または [JPEG] を選んだときの、JPEG画像の画質を設定します。

① MENU →  1（撮影設定1） → [ JPEG画質] → 希望の設定を選ぶ。

メニュー項目の詳細

エクストラファイン/ファイン/スタンダード：

[エクストラファイン]、[ファイン]、[スタンダード] の順に圧縮率が高くなるため、データ量が小さくなる。1枚のメモリーカードに記録できる枚数は増えるが、画質は劣化する。

関連項目

- [ファイル形式（静止画）](#)



レンズ交換式デジタルカメラ
ILCE-7RM3A α7RIII

JPEG画像サイズ（静止画）

画像サイズが大きいほど、大きな用紙にも精細にプリントできます。小さくすると、たくさん撮影できます。

① MENU →  1（撮影設定1） → [ JPEG画像サイズ] → 希望の設定を選ぶ。

メニュー項目の詳細

[ 横縦比] が3:2のとき		[ 横縦比] が16:9のとき	
L : 42M	7952×5304画素	L : 36M	7952×4472画素
M : 18M	5168×3448画素	M : 15M	5168×2912画素
S : 11M	3984×2656画素	S : 8.9M	3984×2240画素

APS-Cサイズ相当での撮影時

[ 横縦比] が3:2のとき		[ 横縦比] が16:9のとき	
L : 18M	5168×3448画素	L : 15M	5168×2912画素
M : 11M	3984×2656画素	M : 8.9M	3984×2240画素
S : 4.5M	2592×1728画素	S : 3.8M	2592×1456画素

ご注意



- [ ファイル形式] で [RAW]、[RAW+JPEG] を選ぶと、RAW画像の画像サイズはL相当となります。

関連項目

- [横縦比（静止画）](#)

レンズ交換式デジタルカメラ
ILCE-7RM3A α7RIII

横縦比（静止画）

① MENU →  1（撮影設定1） → [ 横縦比] → 希望の設定を選ぶ。

メニュー項目の詳細

3:2 :

35mm判フィルムと同じ横縦比。

16:9 :

ハイビジョンテレビでの鑑賞に適した横縦比。

レンズ交換式デジタルカメラ
ILCE-7RM3A α7RIII

APS-C/Super 35mm

静止画撮影時はAPS-Cサイズ相当、動画撮影時はSuper35mm相当のサイズで記録するかどうかを設定します。APS-Cサイズ/Super35mm相当のサイズで記録することで、APS-Cサイズ専用レンズも本機で使用できます。

1 MENU →  1 (撮影設定1) → [APS-C/Super 35mm] → 希望の設定を選ぶ。

メニュー項目の詳細

APS-C S35 撮影 :

レンズに応じてカメラが自動的に記録範囲を決定するかどうかを設定する。(オート/マニュアル)

マニュアル時の APS-C S35 撮影 :

[APS-C S35 撮影] を [マニュアル] に設定しているときに、APS-C/Super35mm撮影するかどうかを設定する。(切/入)



ご注意

- APS-C用レンズを装着してフルサイズで撮影すると、撮影がうまくいかないことがあります。
- APS-C/Super35mmサイズに設定した場合、イメージセンサーの中央部分が使用され、APS-Cサイズと同等の画角で記録されます。

レンズ交換式デジタルカメラ
ILCE-7RM3A α7RIII

長秒時NR（静止画）

長時間露光時に目立つ粒状ノイズを軽減するため、シャッタースピードが1秒または1秒より遅いときにノイズ軽減処理を行います。



1 MENU →  1（撮影設定1） → [ 長秒時NR] → 希望の設定を選ぶ。

メニュー項目の詳細

入：
シャッターを開けていた時間と同時間のノイズ軽減処理をする。処理中はメッセージが表示され、撮影できない。画質を優先するときに選ぶ。

切：
ノイズ軽減処理をしない。撮影タイミングを優先するときに選ぶ。



ご注意

- 以下の場合、 [ 長秒時NR] を [入] にしても、ノイズリダクションは働きません。
 - － [ドライブモード] が [連続撮影] または [連続ブラケット]
- 撮影モードが以下の場合は、 [ 長秒時NR] を [切] にできません。
 - － [おまかせオート]
- 撮影条件によっては、シャッタースピードが1秒以上でもノイズ軽減処理を行わない場合があります。

レンズ交換式デジタルカメラ
ILCE-7RM3A α7RIII

高感度NR（静止画）

ISO感度を高感度に設定して撮影した場合のノイズ軽減処理を設定します。

① MENU →  1（撮影設定1） → [ 高感度NR] → 希望の設定を選ぶ。

メニュー項目の詳細

標準：

高感度ノイズリダクションの処理を標準的に行う。





弱：

高感度ノイズリダクションの処理を弱めに行う。

切：

高感度ノイズリダクションの処理を行わない。撮影タイミングを優先するときを選ぶ。



ご注意

- 撮影モードが以下の場合、 [ 高感度NR] は設定できません。
 - － [おまかせオート]
- [ ファイル形式] が [RAW] のときは設定できません。
- [ ファイル形式] が [RAW+JPEG] のとき、RAW画像には [ 高感度NR] は働きません。

レンズ交換式デジタルカメラ
ILCE-7RM3A α7RIII

色空間（静止画）

色を数値の組み合わせによって表現するための方法、または表現できる色の範囲のことを色空間といいます。画像の用途によって色空間を変更できます。

1 MENU →  1（撮影設定1） → [ 色空間] → 希望の設定を選ぶ。

メニュー項目の詳細

sRGB：

デジタルカメラの標準となっている色空間。画像調整を行わずに印刷する場合など、一般的な撮影では[sRGB]を使う。

AdobeRGB：

より広い色再現範囲を持っている色空間。鮮やかな緑色や赤色の多い被写体をプリントする場合に効果がある。撮影した画像のファイル名は、“_”（アンダーバー）で始まる。

ご注意

- [AdobeRGB] は、カラーマネジメントおよびDCF2.0オプション色空間に対応したアプリケーションソフトやプリンター用です。非対応のソフトやプリンターでは、正しい色での表示、印刷ができないことがあります。
- [AdobeRGB] で撮影した画像は、Adobe RGB非対応機器で表示すると、低彩度になります。

レンズ交換式デジタルカメラ
ILCE-7RM3A α7RIII

レンズ補正

レンズに起因する、画面周辺が暗くなる現象や画面の歪みを補正したり、画面周辺部の色のずれを軽減します。
自動補正対応レンズは、専用サポートサイトでご確認ください。

<https://www.sony.jp/support/ichigan/>

① MENU →  1 (撮影設定1) → [レンズ補正] → 希望の設定を選ぶ。

メニュー項目の詳細

周辺光量補正：

画面周辺が暗くなるのを自動で補正するかどうかを設定する。（[オート] / [切]）

倍率色収差補正：

画面周辺部の色のずれを自動で軽減するかどうかを設定する。（[オート] / [切]）

歪曲収差補正：

画面の歪みを自動で補正するかどうかを設定する。（[オート] / [切]）



ご注意

- 自動補正対応レンズでのみ使用できます。
- レンズによっては、[周辺光量補正]でも周辺光量が補正しきれない場合があります。
- 装着するレンズによっては、[歪曲収差補正]は[オート]固定となり[切]を選べません。

レンズ交換式デジタルカメラ
ILCE-7RM3A α7RIII

ドライブモード

1枚撮影、連写、ブラケット撮影など、撮影の目的に合わせて使用してください。

① コントロールホイールの  /  (ドライブモード) → 希望の設定を選ぶ。

- MENU →  1 (撮影設定1) → [ドライブモード] でも設定できます。

② コントロールホイールの左/右で希望のモードを選ぶ。

メニュー項目の詳細

 **1枚撮影** :

通常の撮影方法。

 **連続撮影** :

シャッターボタンを押している間、連続撮影する。

 **セルフタイマー** :

シャッターボタンを押してから指定した秒数が経過した後にセルフタイマーで撮影する。

 **セルフタイマー (連続)** :

シャッターボタンを押してから指定した秒数が経過した後にセルフタイマーで指定枚数を連続撮影する。

 **連続ブラケット** :

シャッターボタンを押し続けることで、露出を段階的にずらして画像を撮影する。

 **1枚ブラケット** :

露出を段階的にずらして、指定した枚数の画像を1枚ずつ撮影する。

 **ホワイトバランスブラケット** :

選択されているホワイトバランス・色温度/カラーフィルターの値を基準に、段階的にずらして、合計3枚の画像を記録する。

 **DROブラケット** :

Dレンジオプティマイザーの値を段階的にずらして、合計3枚の画像を記録する。



関連項目

- [連続撮影](#)
- [セルフタイマー](#)
- [セルフタイマー \(連続\)](#)
- [連続ブラケット](#)
- [1枚ブラケット](#)
- [ホワイトバランスブラケット](#)
- [DROブラケット](#)

レンズ交換式デジタルカメラ
ILCE-7RM3A α7RIII

ブラケット設定

ブラケットモード時のセルフタイマー撮影や、露出ブラケット/ホワイトバランスブラケットの撮影順序を設定します。

① コントロールホイールの  /  (ドライブモード) → **ブラケットを選ぶ。**

- MENU →  1 (撮影設定1) → [ドライブモード] でも設定できます。

② MENU →  1 (撮影設定1) → [ブラケット設定] → **希望の設定を選ぶ。**

メニュー項目の詳細

ブラケット時のセルフタイマー :

ブラケット撮影時にセルフタイマー撮影を行うかどうか設定する。セルフタイマー撮影を行う場合、撮影までの秒数を設定する。

(OFF/2秒/5秒/10秒)

ブラケット順序 :

露出ブラケット、ホワイトバランスブラケットの撮影順序を設定する。

(0→-→+/-→0→+)

関連項目

- [連続ブラケット](#)
- [1枚ブラケット](#)
- [ホワイトバランスブラケット](#)
- [DROブラケット](#)

レンズ交換式デジタルカメラ
ILCE-7RM3A a7RIII

より高解像の静止画を撮影する (ピクセルシフトマルチ撮影)

4枚のRAW画像を撮影してパソコンで合成することで、通常の撮影では実現できない高解像の画像を生成できます。美術品や建築物などの静止物を撮影する場合に効果的です。

あらかじめ、MENU →  (ネットワーク) → [スマートフォン操作設定] → [スマートフォン操作] を [切] に設定してください。

- 1 MENU →  (セットアップ) → [USB接続] → [PCリモート] を選ぶ。
- 2 本機とパソコンをUSB接続し、パソコンでImaging Edge Desktop (Remote) を起動する。
- 3 三脚を使用して本機をしっかりと固定し、Imaging Edge Desktop (Remote) を使って [ピクセルシフトマルチ撮影] を行う。

指定した撮影間隔で4枚のRAW画像が撮影され、合成された画像とともにパソコンに保存される。



- カメラや被写体のブレに注意してください。
- 4枚のRAW画像は同じ設定で撮影されます。撮影間隔中に撮影設定を変更することはできません。
- 撮影間隔中にコントロールホイールの中央を押すと、撮影を中断できます。
- フラッシュ (別売) を使用しない場合はImaging Edge Desktop (Remote) で撮影間隔を0.5秒に設定してください。フラッシュ使用時は、お使いのフラッシュの充電時間を考慮して撮影間隔を設定してください。
- フラッシュ同調速度は1/13秒になります。[露出値ステップ幅] を [0.5段] に設定すると、シャッタースピードは1/10秒までしか設定できません。
- [ピクセルシフトマルチ撮影] のテクニックは、以下のサポートページをご覧ください。

<https://www.sony.net/psms/>

ヒント

- Imaging Edge Desktop (Remote) を使わずに [ピクセルシフトマルチ撮影] を行うこともできます。MENU →  1 (撮影設定1) → [ピクセルシフトマルチ撮影] で撮影間隔を設定して撮影してください。撮影された4枚のRAW画像をパソコンに取り込んで、Imaging Edge Desktop (Viewer) を使って合成できます。撮影時にImaging Edge Desktop (Remote) を使わない場合は、カメラや被写体のブレを防ぐために、ワイヤレスリモートコマンダー (別売) や [セルフタイマー] を使って撮影してください。

ご注意

- カメラや被写体のブレが発生すると、[ピクセルシフトマルチ撮影] で撮影したRAW画像が正しく合成されないことがあります。また、被写体が静止していても、周辺の人物や物が動くと、被写体に当たる光が変化するため、RAW画像が正しく合成されないことがあります。
- [ピクセルシフトマルチ撮影] で撮影したRAW画像は本機では合成できません。Imaging Edge Desktop (Viewer) を使って合成してください。
- [ピクセルシフトマルチ撮影] 時は、下記の設定に固定されます。
 - [ ファイル形式] : [RAW]
 - [ RAW記録方式] : [非圧縮]
 - [ サイレント撮影] : [入]
- [ピクセルシフトマルチ撮影] 時は、バルブ撮影は行えません。
- 撮影モードがP/A/S/M以外のときは、ピクセルシフトマルチ撮影は行えません。
- マウントアダプターをご使用の場合は、撮影間隔が長くなることがあります。



関連項目



- [本機とパソコンを接続する](#)
- [Imaging Edge Desktopについて](#)
- [セルフタイマー](#)
- [バージョン表示](#)

5-026-816-01(1) Copyright 2021 Sony Corporation

レンズ交換式デジタルカメラ
ILCE-7RM3A a7RIII

呼び出し（撮影設定1/撮影設定2）





よく使うモードやカメラの設定の組み合わせを [**MR**  1 /  2 の登録] であらかじめ登録しておき、呼び出して使うことができます。

- 1 モードダイヤルを1、2、3（登録呼び出し）にする。
- 2 コントロールホイールの中央を押して決定する。
 - MENU →  1（撮影設定1） → [**MR**  1 /  2 の呼び出し] で呼び出すこともできます。

ヒント

- メモリーカードに登録された設定を呼び出すには、モードダイヤルを1、2、3（登録呼び出し）にして、コントロールホイールの左/右で好みの番号を選択してください。
- メモリーカードに登録された設定を呼び出す場合、[**MR** メディア選択] で選択されているメモリーカードスロットのメモリーカードから呼び出されます。MENU →  1（撮影設定1） → [**MR** メディア選択] でスロットを確認できます。
- 他の同型名の機種でメモリーカードに登録された設定を、本機で呼び出すこともできます。

ご注意

- 撮影に関する設定を行ったあとで [**MR**  1 /  2 の呼び出し] を行うと、呼び出された [**MR**  1 /  2 の登録] の値が優先され、最初に行った設定が無効になる場合があります。モニターで設定値を確認してから撮影してください。

関連項目

- [登録（撮影設定1/撮影設定2）](#)

レンズ交換式デジタルカメラ
ILCE-7RM3A α7RIII

登録（撮影設定1/撮影設定2）

よく使うモードやカメラの設定を、本機に3つまで、メモリーカードには4つ（M1～M4）まで登録でき、モードダイヤルで簡単に呼び出せます。

- 1 本機を登録したい設定にする。
- 2 MENU→📷1（撮影設定1）→[MR 📷1/📷2の登録]→登録先の番号を選ぶ。
- 3 コントロールホイールの中央で決定する。

登録できる項目

- 撮影に関する様々な機能を登録できます。実際の登録可能な項目は、本機のメニューで確認してください。
- 絞り（F値）
- シャッタースピード

登録した内容を変更するには

希望する設定に変更し、同じ番号に再登録してください。

ご注意

- M1～M4は本機にメモリーカードが挿入されている場合のみ選択できます。
- メモリーカードに登録する場合、[MR メディア選択]で選択されているメモリーカードスロットのメモリーカードに登録されます。
- プログラムシフトは登録できません。

関連項目

- [呼び出し（撮影設定1/撮影設定2）](#)

レンズ交換式デジタルカメラ
ILCE-7RM3A α7RIII

メディア選択（登録呼び出し）

M1～M4の設定の登録や呼び出しを行うメモリーカードのロットを選びます。

1 MENU→1（撮影設定1）→ [**MR** メディア選択] →希望のロットを選ぶ。

メニュー項目の詳細

スロット 1：

スロット1のメディアを選択する。



スロット 2：

スロット2のメディアを選択する。

レンズ交換式デジタルカメラ
ILCE-7RM3A α7RIII

カスタム撮影設定登録



撮影時の設定（露出、フォーカス設定、ドライブモードなど）をあらかじめカスタムキーに登録しておき、キーを押している間だけ一時的に呼び出して使うことができます。カスタムキーを押すだけで瞬時に設定を切り換えられ、キーを離すと元の設定値に戻るため、状況が変化しやすいスポーツシーンなどの撮影に便利です。

- 1 MENU →  1（撮影設定1） → **【カスタム撮影設定登録】** → **【押す間カスタム設定呼出1】** ～ **【押す間カスタム設定呼出3】** から登録先の番号を選ぶ。
 選択した番号の設定画面が表示される。
- 2 コントロールホイールの上/下/左/右で **【押す間カスタム設定呼出1】** ～ **【押す間カスタム設定呼出3】** で呼び出したい機能のチェックボックスを選び、中央を押す。
 機能のチェックボックスに  マークがつく。
 - 解除したい場合は、もう一度中央を押します。
- 3 コントロールホイールの上/下/左/右で設定したい機能を選び、中央を押して各機能を希望の設定にする。
 - **【現在の設定を取り込む】** を選ぶと、現在のカメラの設定を、指定した **【押す間カスタム設定呼出1】** ～ **【押す間カスタム設定呼出3】** の番号に取り込むことができます。
- 4 **【登録】** を選ぶ。

登録できる項目

- 撮影に関する様々な機能を登録できます。実際の登録可能な項目は、本機のメニューで確認してください。
- 露出
- フォーカス設定
- ドライブモード（セルフタイマー以外）

登録した設定を呼び出すには

1. MENU →  2（撮影設定2） → **【 カスタムキー】** → 希望のキーを選び、**【押す間カスタム設定呼出1】** ～ **【押す間カスタム設定呼出3】** の番号を選ぶ。
2. 撮影画面で **【押す間カスタム設定呼出1】** ～ **【押す間カスタム設定呼出3】** の機能を割り当てたボタンを押しながら、シャッターボタンを押して撮影する。
 カスタムキーを押している間、登録した撮影設定が呼び出される。

ヒント

- **【 カスタムキー】** でカスタムキーに **【押す間カスタム設定呼出1】** ～ **【押す間カスタム設定呼出3】** を割り当てたあと、**【カスタム撮影設定登録】** の設定を変更することもできます。

ご注意

- **【押す間カスタム設定呼出1】** ～ **【押す間カスタム設定呼出3】** は、撮影モードがP/A/S/Mのときのみ有効です。
- **【押す間カスタム設定呼出1】** ～ **【押す間カスタム設定呼出3】** の実行時に装着しているレンズやカメラの状態によっては、登録した設定にならない場合があります。

関連項目





- [カスタムキー](#)（静止画/動画/再生）

5-026-816-01(1) Copyright 2021 Sony Corporation

レンズ交換式デジタルカメラ
ILCE-7RM3A α7RIII

インターバル撮影機能

あらかじめ設定した撮影間隔と撮影回数で、静止画撮影を自動で繰り返し行います（インターバル撮影）。パソコン用ソフトウェアImaging Edge Desktopを使うと、インターバル撮影で撮影した静止画から動画を作成することができます。本機では静止画から動画を作成することはできません。

- 1 MENU→1（撮影設定1）→ [ インターバル撮影機能] → [インターバル撮影] → [入] を選ぶ。
- 2 MENU→1（撮影設定1）→ [ インターバル撮影機能] → 設定したい項目を選択し、希望の設定を選ぶ。
- 3 シャッターボタンを押す。
 [撮影開始時間] で設定した時間が経過すると、撮影が始まる。
 - [撮影回数] で設定した回数の撮影が終わると、インターバル撮影の撮影待機画面に戻ります。

メニュー項目の詳細

インターバル撮影：

インターバル撮影を行うかどうかを設定する。（[入] / [切]）

撮影開始時間：

シャッターボタンを押してからインターバル撮影を開始するまでの時間を設定する。（1秒～99分59秒）

撮影間隔：

インターバル撮影の撮影間隔（露光開始から次の撮影の露光開始までの時間）を設定する。（1秒～60秒）

撮影回数：

インターバル撮影の撮影回数を設定する。（1回～9999回）

AE追従感度：

インターバル撮影中の明るさの変化に対する自動露出の追従感度を設定する。[低] に設定すると、インターバル撮影中の露出の変化がなめらかになります。（[高] / [中] / [低]）



インターバル時サイレント撮影：

インターバル撮影中にサイレント撮影を行うかどうかを設定する。（[入] / [切]）

撮影間隔優先：

露出モードが[プログラムオート] または [絞り優先] のときに、シャッタースピードが [撮影間隔] で設定した時間より長くなる場合に撮影間隔を優先するかどうかを設定する。（[入] / [切]）

ヒント

- インターバル撮影中にシャッターボタンを押すと、インターバル撮影が終了しインターバル撮影の撮影待機画面に戻ります。
- 通常撮影に戻るには、MENU→1（撮影設定1）→ [ インターバル撮影機能] → [インターバル撮影] → [切] を選んでください。
- 撮影開始時点で以下の機能が割り当てられたボタンが押されている場合、インターバル撮影中はボタンを押し続けなくても機能が維持されます。
 - [押し間AEL]
 - [押し間スポットAEL]
 - [押し間AF/MFコントロール]
 - [押し間登録フォーカスエリア]
- インターバル撮影で撮影した静止画は、再生画面でグループ表示されます。
- インターバル撮影で撮影した静止画を、本機で連続再生できます。動画を作成する場合の完成イメージを確認することができます。

ご注意

- バッテリーとメディアの残量によっては、設定した枚数を撮影できない場合があります。USB給電をしながら撮影したり、十分な空き容量のあるメモリーカードを使用してください。
- インターバル撮影中（シャッターボタンを押してから撮影開始時間が経過するまでの間も含む）はMENU操作は行えませんが、ダイヤル操作は行えます。シャッターボタンを押すまではMENU操作も行えます。
- インターバル撮影中は、オートレビューは表示されません。
- [📷サイレント撮影] の設定にかかわらず、[インターバル時サイレント撮影] は初期状態では[入] に設定されています。

関連項目

- [Imaging Edge Desktopについて](#)
- [バージョン表示](#)

レンズ交換式デジタルカメラ
ILCE-7RM3A α7RIII

フォーカスモード

被写体の動きに応じてピント合わせの方法を選べます。

- ① MENU →  1 (撮影設定1) → [フォーカスモード] → 希望の設定を選ぶ。

メニュー項目の詳細

AF-S (シングルAF) :

ピントが合った時点でピントを固定する。動きのない被写体で使う。

AF-A (AF制御自動切り換え) :

被写体の動きに応じて、シングルAFとコンティニュアスAFが切り替わる。シャッターボタンを半押しすると、被写体が静止していると判断したときはピント位置を固定し、被写体が動いているときはピントを合わせ続ける。連続撮影時は、2枚目以降自動的にコンティニュアスAFに切り替わります。

AF-C (コンティニュアスAF) :

シャッターボタンを半押ししている間中、ピントを合わせ続ける。動いている被写体にピントを合わせるときに使う。
[コンティニュアスAF] では、ピントが合ったときの電子音は鳴りません。

DMF (ダイレクトマニュアルフォーカス) :

オートフォーカスでピントを合わせたあと、手動で微調整できる。最初からマニュアルフォーカスでピントを合わせるよりもすばやくピント合わせができ、マクロ撮影などに便利です。

MF (マニュアルフォーカス) :

ピント合わせを手動で行う。オートフォーカスで意図した被写体にピントが合わないときには、マニュアルフォーカスで操作してください。

フォーカス表示

● 点灯 :

ピントが合って固定されている。

● 点滅 :

ピントが合っていない。

(●) 点灯 :

ピントが合っている。被写体の動きに合わせてピント位置が変わる。

(●) 点灯 :

ピント合わせの途中。

ピントが合いにくい被写体

- 被写体が遠くて暗い
- 被写体のコントラストが弱い
- ガラス越しの被写体
- 高速で移動する被写体
- 鏡や発光物など反射、光沢のある被写体
- 点滅する被写体
- 逆光になっている被写体
- ビルの外観など、繰り返しパターンの連続するもの
- フォーカスエリアの中に距離の異なるものが混じっているとき

ヒント

- [コンティニュアスAF] に設定しているとき、[フォーカスホールド] 機能を割り当てたキーを押すと、押している間ピントを固定することができます。
- マニュアルフォーカスやダイレクトマニュアルフォーカスで無限遠にピントを合わせるときは、充分遠くにある被写体にピントが合っていることをモニターやファインダー上で確認してください。

ご注意

- 位相差AFに対応しているレンズを装着しているときのみ、[AF制御自動切り換え] が使えます。
- [コンティニユアスAF] または [AF制御自動切り換え] に設定しているときは、画角が小刻みに変化することがありますが、撮影画像に影響ありません。
- 動画撮影時またはモードダイヤルが **S&Q** のときは、フォーカスモードは [コンティニユアスAF] または [マニュアルフォーカス] になります。

関連項目

- [ダイレクトマニュアルフォーカス \(DMF\)](#)
- [マニュアルフォーカス](#)
- [MFアシスト \(静止画\)](#)
- [位相差AFについて](#)

レンズ交換式デジタルカメラ
ILCE-7RM3A a7RIII

AF-S時の優先設定

[フォーカスモード] が [シングルAF]、[DMF] または [AF制御自動切り換え] で被写体が静止しているときに、ピントが合っていない場合でもシャッターを切れるようにするかを設定します。

1 MENU →  1 (撮影設定1) → [AF-S時の優先設定] → 希望の設定を選ぶ。

メニュー項目の詳細

フォーカス優先：

ピントを合わせることを優先する。ピントが合わないと、シャッターは切れない。

レリーズ優先：

シャッターを切ることを優先する。ピントが合わなくても、シャッターは切れる。

バランス重視：

ピントを合わせることと、シャッターを切ることのバランスをとった撮影をする。

関連項目

- [フォーカスモード](#)
- [AF-C時の優先設定](#)

レンズ交換式デジタルカメラ
ILCE-7RM3A a7RIII

AF-C時の優先設定

コンティニュアスAFが働いていて被写体が動いているときに、ピントが合っていないでもシャッターを切れるようにするかを設定します。

1 MENU →  1 (撮影設定1) → [AF-C時の優先設定] → 希望の設定を選ぶ。

メニュー項目の詳細

フォーカス優先：

ピントを合わせることを優先する。ピントが合わないと、シャッターは切れない。

レリーズ優先：

シャッターを切ることを優先する。ピントが合わなくても、シャッターは切れる。

バランス重視：

ピントを合わせることと、シャッターを切ることのバランスをとった撮影をする。

関連項目

- [フォーカスモード](#)
- [AF-S時の優先設定](#)

レンズ交換式デジタルカメラ
ILCE-7RM3A α7RIII

フォーカスエリア

ピント合わせの位置を変更します。ピントが合いにくいときなどに使います。

① MENU →  1 (撮影設定1) → [フォーカスエリア] → 希望の設定を選ぶ。

メニュー項目の詳細

ワイド :

モニター全体を基準に、自動ピント合わせをする。静止画撮影でシャッターボタンを半押ししたときには、ピントが合ったエリアに緑色の枠が表示される。

ゾーン :

モニター上でピントを合わせたいゾーンの位置を選ぶと、その中で自動でピントを合わせる。

中央 :

モニター中央付近の被写体に自動ピント合わせをする。フォーカスロックと併用して好きな構図で撮影が可能。

フレキシブルスポット :

モニター上の好きなところにフォーカス枠を移動し、非常に小さな被写体や狭いエリアを狙ってピントを合わせる。

拡張フレキシブルスポット :

フレキシブルスポットの周囲のフォーカスエリアをピント合わせの第2優先エリアとして、選んだ1点でピントが合わせられない場合に、この周辺のフォーカスエリアを使ってピントを合わせる。

ロックオンAF :

シャッターボタンを半押しすると、選択されたAFエリアから被写体を追尾する。[フォーカスモード] が [コンティニューAF] のときのみ選択可能。[フォーカスエリア] 設定画面で [ロックオンAF] にカーソルを合わせて、コントロールホイールの左/右でロックオンAFの開始エリアを変更できる。追尾開始エリアをゾーン、フレキシブルスポットまたは拡張フレキシブルスポットにすると、好きなところに追尾開始エリアを移動することもできる。

フォーカス枠表示例

フォーカス枠表示は下記の種類があります。

広いエリアでピントが合ったとき

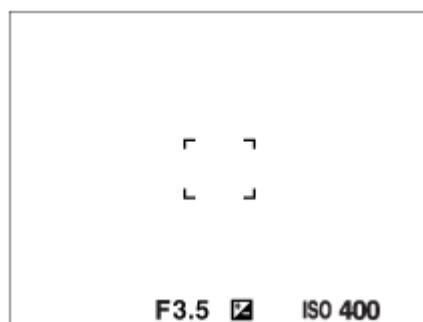

狭いエリアでピントが合ったとき

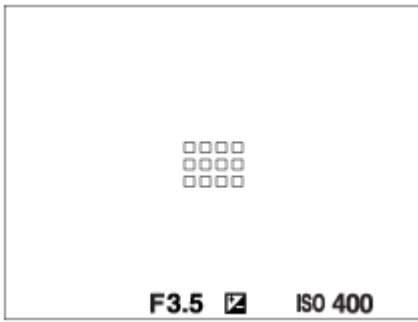

- [フォーカスエリア] が [ワイド] または [ゾーン] のときは、被写体やシーンによって「広いエリアでピントが合ったとき」または「狭いエリアでピントが合ったとき」の表示になります。
- Aマウント用のレンズとマウントアダプター (LA-EA1、LA-EA3またはLA-EA5) (別売) を装着し、[AFシステム] が [位相差AF] のときは「狭いエリアでピントが合ったとき」の表示になります。

モニター全体を基準に自動でピントが合ったとき

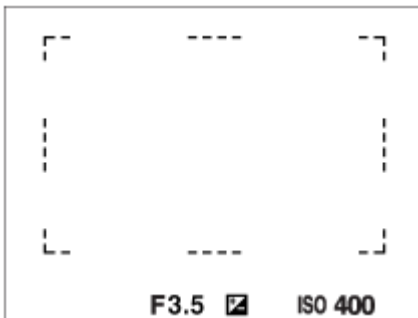

- 光学ズーム以外のズーム使用時は、[フォーカスエリア] の設定は無効になり、フォーカス枠は点線で表示されます。中央付近を優先したAF動作になります。

フォーカスエリアの移動方法

- [フレキシブルスポット]、[拡張フレキシブルスポット]、[ゾーン] のエリアはマルチセレクターで移動させることができます。マルチセレクターの中央にあらかじめ [フォーカススタンダード] を割り当てておくと、中央を押してフォーカス枠を画面の中央に戻すことができます。
- タッチ操作で、モニターのフォーカス枠をドラッグしすばやく移動させることができます。あらかじめ、[タッチ操作] を [入] に設定してください。

ヒント

- お買い上げ時の設定では、C2ボタンに [フォーカスエリア] が割り当てられています。

ご注意

- 以下の場合、[フォーカスエリア] は [ワイド] に固定されます。
 - [おまかせオート]
- 連続撮影時やシャッターボタンを一気に押し込んだときなどには、フォーカスエリアが点灯しないことがあります。
- モードダイヤルが **録** (動画) または **S&Q** になっているときや動画撮影中は、[フォーカスエリア] の [ロックオンAF] は選択できません。
- [顔/瞳AF設定] の [検出対象] が [動物] に設定されているときは、[フォーカスエリア] の [ロックオンAF] は選択できません。

関連項目

- [タッチ操作](#)

- 縦横フォーカスエリア切換（静止画）
- フォーカスエリア登録機能（静止画）

5-026-816-01(1) Copyright 2021 Sony Corporation

レンズ交換式デジタルカメラ
ILCE-7RM3A α7RIII

フォーカスセット

前/後ダイヤルやコントロールホイールを使って、ピント合わせに関する設定を行います。

① MENU →  1 (撮影設定1) → [フォーカスセット] を選ぶ。

② 前ダイヤル、後ダイヤル、コントロールホイールで設定する。

オートフォーカス/DMFのとき

フォーカスエリアの設定やフォーカス枠の位置を変更できます。フォーカス枠の位置は、[フォーカスエリア] が以下の設定のときのみ移動できます。

- [ゾーン]
- [フレキシブルスポット]
- [拡張フレキシブルスポット]

前ダイヤル：フォーカス枠の上下の位置を選ぶ。

後ダイヤル：フォーカス枠の左右の位置を選ぶ。

ホイール：フォーカスエリアを選ぶ。

マニュアルフォーカスのとき

マニュアルフォーカス時の拡大表示を設定できます。

前ダイヤル：拡大位置を縦方向に移動する。

後ダイヤル：拡大位置を横方向に移動する。

ホイール：拡大位置を縦方向に移動する。

レンズ交換式デジタルカメラ
ILCE-7RM3A α7RIII

縦横フォーカスエリア切換（静止画）

カメラのポジション（横位置/縦位置）ごとに、[フォーカスエリア]とフォーカス枠の位置を使い分けるかどうかを設定することができます。人物のポートレートやスポーツシーンの撮影時など、カメラのポジションを頻繁に変えながら撮影したい場合に便利です。

① MENU →  1（撮影設定1） → [ 縦横フォーカスエリア切換] → 希望の設定を選ぶ。

メニュー項目の詳細

しない：

横位置撮影時と縦位置撮影時で、[フォーカスエリア]の設定とフォーカス枠の位置を使い分けない。

フォーカス位置のみ：

横位置撮影時と縦位置撮影時で、フォーカス枠の位置を使い分ける。[フォーカスエリア]の設定は使い分けない。

フォーカス位置+フォーカスエリア：

横位置撮影時と縦位置撮影時で、[フォーカスエリア]の設定とフォーカス枠の位置を使い分ける。

[フォーカス位置+フォーカスエリア]の例

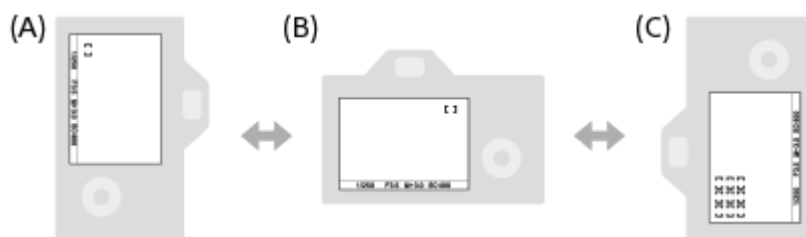



(A) 縦位置：[フレキシブルスポット]（左上）

(B) 横位置：[フレキシブルスポット]（右上）

(C) 縦位置：[ゾーン]（左下）

- カメラのポジションは、横位置、縦位置（シャッターボタン側が上）、縦位置（シャッターボタン側が下）の3通りで区別されます。

ご注意

- [ 縦横フォーカスエリア切換] の設定を変えると、ポジションごとの設定は引き継がれません。
- [ 縦横フォーカスエリア切換] を [フォーカス位置+フォーカスエリア] または [フォーカス位置のみ] に設定していても、下記の場合は、[フォーカスエリア]とフォーカス枠の位置はポジションごとに変更されません。
 - 撮影モードが [おまかせオート]、[動画]、[スロー&クイックモーション]
 - シャッターボタン半押し中
 - 動画撮影中
 - デジタルズーム使用中
 - オートフォーカス動作中
 - [フォーカスセット] 実行中
 - 連続撮影中
 - セルフタイマーのカウントダウン中
 - ピント拡大中
- カメラを縦位置に構えたまま電源を入れ、直後に撮影すると、最初の1枚のみ横位置のフォーカス設定、または前回のフォーカス設定で撮影されます。
- レンズが上や下を向いている状態では、カメラは縦横を判別しません。

関連項目

- [フォーカスエリア](#)

5-026-816-01(1) Copyright 2021 Sony Corporation

レンズ交換式デジタルカメラ
ILCE-7RM3A α7RIII

AF補助光（静止画）

AF補助光とは、暗所でフォーカスを合わせるための補助光です。シャッターボタンを半押ししてフォーカスがロックされるまでの間、自動的に補助光が発光して、フォーカスを合わせやすくします。

1 MENU →  1（撮影設定1） → [ AF補助光] → 希望の設定を選ぶ。

メニュー項目の詳細



オート：

暗所でAF補助光が自動発光する。

切：

AF補助光を使用しない。

ご注意

- 以下のときは、 [ AF補助光] は発光されません。
 - 撮影モードが [動画] または [スロー&クイックモーション]
 - [フォーカスモード] が [コンティニュアスAF] のとき、または [AF制御自動切り換え] で被写体が動いているとき（フォーカス表示  または  が点灯しているとき）
 - ピント拡大中
 - マウントアダプター装着時
- マルチインターフェースシューにAF補助光機能を搭載したフラッシュを装着している場合、フラッシュの電源が入っていると、フラッシュのAF補助光が発光します。
- AF補助光は明るい光です。安全上問題ありませんが、至近距離で直接人の目に当たらないようにお使いください。

レンズ交換式デジタルカメラ
ILCE-7RM3A α7RIII

中央ボタン押しロックオンAF

コントロールホイールの中央を押すことで画面中央にある被写体を検出し、その被写体を追尾し続けます。

1 MENU →  1 (撮影設定1) → [中央ボタン押しロックオンAF] → [入] を選ぶ。

2 ターゲット枠 (A) を被写体に合わせて、コントロールホイールの中央を押す。

- 追尾を解除する場合は、もう一度中央を押します。

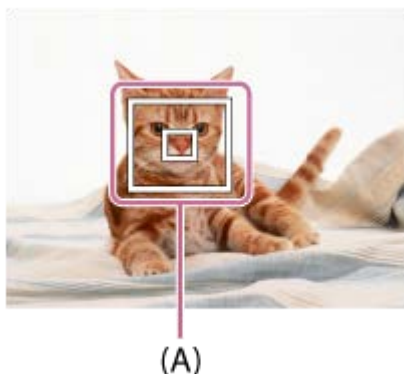

3 シャッターボタンを押し込み撮影する。

ヒント

- お好みのキーに [フォーカススタンダード] の機能を割り当てておくと、[フォーカスエリア] が [ワイド] または [中央] のときにそのキーを押すことで、[中央ボタン押しロックオンAF] を起動したり被写体の検出をやり直したりできます。
- モニター撮影時は、タッチ操作で追尾する被写体を選べます。[タッチ操作] を [入] に設定し、[タッチパネル/タッチパッド] で [タッチパネル+タッチパッド] または [タッチパネル操作のみ] を選んでください。

ご注意

- 以下のときは、[中央ボタン押しロックオンAF] 機能がうまく働かないことがあります。
 - 動きが速すぎる被写体
 - 小さすぎる、または大きすぎる被写体
 - 被写体と背景のコントラストが弱い場合
 - 暗いシーン
 - 明るさが変わるシーン
- 以下のときは、ロックオンAF機能は動きません。
 - マニュアルフォーカス
 - デジタルズーム中
 - 動画撮影時で、[記録設定] が [120p] のとき
 - スロー&クイックモーション撮影時で、[S&Q フレームレート] が [120fps] のとき
 - [顔/瞳AF設定] の [検出対象] が [動物] に設定されているとき

関連項目

- [フォーカススタンダード](#)

レンズ交換式デジタルカメラ
ILCE-7RM3A α7RIII

顔/瞳AF設定

顔や瞳を優先してピントを合わせるかどうかなどを設定するとき使用する機能です。

① MENU→📷1 (撮影設定1) → [顔/瞳AF設定] →希望の設定項目を選ぶ。

メニュー項目の詳細

AF時の顔/瞳優先 :

オートフォーカスのときに、フォーカスエリア内にある顔や瞳を検出して瞳にピントを合わせる(瞳AF)かどうかを設定する。([入] / [切])

検出対象 :

検出する対象を選択する。

[人物] : 人の顔/瞳を検出する。

[動物] : 動物の瞳を検出する。動物の顔は検出されません。

顔検出枠表示 :

人の顔を検出したときに顔検出枠を表示するかどうかを設定する。([入] / [切])

動物瞳検出枠表示 :

動物の瞳を検出したときに瞳検出枠を表示するかどうかを設定する。([入] / [切])

顔検出枠について

顔を検出すると、灰色の顔検出枠が表示され、オートフォーカス可能と判断されると枠が白色になります。

[個人顔登録] で優先順位を設定している場合、被写体の中で一番優先順位が高い顔が自動で選択され顔検出枠が白色になります。それ以外の登録されている顔の検出枠は赤紫色になります。

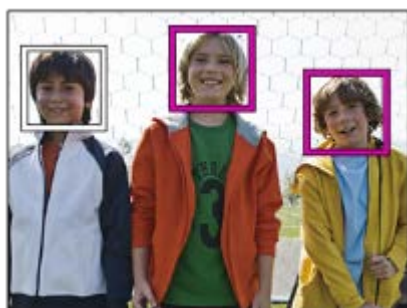

瞳検出枠について

瞳を検出し、オートフォーカス可能と判断されると、設定によっては白色の瞳検出枠が表示されます。

[検出対象] が [動物] の場合は、以下のように瞳検出枠が表示されます。



カスタムキーの [瞳AF]

カスタムキーに [瞳AF] を割り当てて使用することもできます。キーを押している間だけ瞳にピントを合わせることができます。 [フォーカスエリア] の設定にかかわらず、一時的に画面全体で瞳AFを使用したいときに便利です。

例えば [フォーカスエリア] が [フレキシブルスポット] で、フォーカス枠外の瞳にピントを合わせたいとき、カスタムキーの瞳AFを使えば、 [フォーカスエリア] を変更することなく瞳AFを使用できます。

1. MENU → 2 (撮影設定2) → [カスタムキー] → 希望のキーに [瞳AF] の機能を設定する。
2. MENU → 1 (撮影設定1) → [顔/瞳AF設定] → [検出対象] → 希望の設定を選ぶ。
3. 人または動物の顔に本機を向け、 [瞳AF] の機能を割り当てたキーを押す。
4. キーを押したままシャッターボタンを押す。

ヒント

- 顔や瞳にピントが合ったあと、一定時間で顔検出枠や瞳検出枠を非表示にしたいときは、 [フォーカスエリア自動消灯] を [入] に設定します。
- 動物の瞳を検出させるときは、動物の両目と鼻が画角に入るようにしてください。

ご注意

- [検出対象] を [人物] に設定しているときは、動物の瞳は検出されません。また、 [検出対象] を [動物] に設定しているときは、人の顔は検出されません。
- [検出対象] が [動物] のときは、以下の機能は使用できません。
 - ロックオンAF
 - 中央ボタン押しロックオンAF
 - マルチ測光時の顔優先
 - 登録顔優先
- 以下のときは、 [瞳AF] がうまく働かないことがあります。
 - メガネ (サングラス) をかけた状態
 - 前髪がかかった状態
 - 低照度、逆光時
 - 目を閉じた状態
 - 影がかかった状態
 - ピントが大きくずれた状態
 - 被写体の動きが大きいとき
- 被写体の動きが大きいときは、瞳検出枠の表示がずれることがあります。
- 状況によっては、瞳にピントを合わせられない場合があります。
- 人の瞳にピントを合わせられないときは、顔を検出して顔にピントを合わせます。人の顔を検出できない場合、瞳AFは使用できません。
- 状況によっては、顔が検出できなかつたり、顔以外を誤検出することがあります。
- モードダイヤルが (動画) または **S&Q** のときや動画撮影中は、瞳AFは使用できません。
- 瞳AFが使用できないときは、瞳検出枠は表示されません。
- 以下のときは、顔検出/瞳検出機能は使えません。
 - 光学ズーム以外のズーム
 - [ピックアップエフェクト] が [ポストリゼーション]
 - ピント拡大時

- スロー&クイックモーション撮影時で [S&Q フレームレート] が [120fps] のとき
- 以下のときは、顔検出機能は使えません。
 - 動画撮影時で [記録設定] が [120p] のとき
- 最大8人の顔を検出できます。
- [顔検出枠表示] を [切] にしていても、ピントが合った顔には緑色のフォーカス枠が表示されます。
- 撮影モードが [おまかせオート] の場合、[AF時の顔/瞳優先] は [入] になります。
- [検出対象] を [動物] に設定していても、すべての動物の瞳を検出できるわけではありません。
- [動物瞳検出枠表示] を [切] に設定していても、ピントが合った瞳には緑色のフォーカス枠が表示されます。

関連項目

- [フォーカスモード](#)
- [フォーカスエリア](#)
- [フォーカスエリア自動消灯](#)
- [カスタムキー（静止画/動画/再生）](#)
- [バージョン表示](#)

レンズ交換式デジタルカメラ
ILCE-7RM3A a7RIII

AF被写体追従感度（静止画）

静止画撮影時、被写体がフォーカスエリアから外れたときのオートフォーカスの追従感度を選べます。

① MENU →  1（撮影設定1） → [ AF被写体追従感度] → 希望の設定を選ぶ。

メニュー項目の詳細

5(敏感) / 4 / 3(標準) / 2 / 1(粘る) :



距離の異なる被写体に次々にピントを合わせるには [5(敏感)] を選ぶ。

撮影したい被写体の前を別の被写体が横切るような条件下で、希望の被写体にピントを合わせ続けるには [1(粘る)] を選ぶ。

レンズ交換式デジタルカメラ
ILCE-7RM3A α7RIII

AFシステム（静止画）

マウントアダプターLA-EA1（別売）/LA-EA3（別売）/LA-EA5（別売）を使って、本機にAマウントレンズを装着するときのフォーカス方式（位相差AF/コントラストAF）を選びます。

1 MENU →  1（撮影設定1） → [ AFシステム] → 希望の設定を選ぶ。

メニュー項目の詳細

位相差AF：

位相差AFでピントを合わせる。



ピント合わせの速度は上がるが、ピントが合うのは位相差AFのフォーカスエリア内のみとなる。

コントラストAF：

常にコントラストAFでピントを合わせる。

画面全体でピント合わせができるが、ピント合わせの速度は遅くなる。

ご注意

- [ AFシステム] が [コントラストAF] のとき、[フォーカスモード] の [コンティニューアスAF] は使えません。
- [ AFシステム] が [位相差AF] のとき、以下の機能は使用できません。
 - － [中央ボタン押しロックオンAF]
- [ AFシステム] が [位相差AF] のとき、[AF-S時の優先設定] が [バランス重視] になっていても、一時的に [フォーカス優先] に切り換わります。

レンズ交換式デジタルカメラ
ILCE-7RM3A α7RIII

シャッター半押しAF（静止画）

シャッターボタンを半押ししたときに、オートフォーカスによるピント合わせを行うかどうかを設定します。ピント合わせと露出決定を別々に行いたいときに便利です。

- 1 MENU→1（撮影設定1）→ [ シャッター半押しAF] →希望の設定を選ぶ。

メニュー項目の詳細

入：





シャッターボタンを半押しすると、オートフォーカスが機能する。

切：

シャッターボタンを半押ししても、オートフォーカスが機能しない。

ピントを微調整するための便利な使いかた

Aマウントレンズ装着時にはシャッターボタン以外でオートフォーカスを行うことにより、マニュアルフォーカスと組み合わせてより精度の高いピント合わせを行うことができます。

1. [ シャッター半押しAF] を [切] にする。
2. MENU→2（撮影設定2）→ [ カスタムキー] または [ カスタムキー] で、[ピント拡大] を任意のキーに割り当てる。
3. ファインダー接眼によるオートフォーカス開始を防ぐため、 [ アイスタートAF] を [切] にする。
4. AF-ON（AFオン）ボタンを押してピントを合わせる。
5. [ピント拡大] を割り当てたキーを押し、フォーカスリングを回してピントを微調整する。
6. シャッターボタンを押し込み、撮影する。



関連項目

- [AFオン](#)
- [アイスタートAF（静止画）](#)
- [プリAF（静止画）](#)
- [ピント拡大](#)

レンズ交換式デジタルカメラ
ILCE-7RM3A a7RIII

プリAF（静止画）

シャッター半押し前に、カメラが自動でピントを合わせます。ピント合わせの動作中は、画面が揺れることがあります。

① MENU →  1（撮影設定1） → [プリAF] → 希望の設定を選ぶ。

メニュー項目の詳細

入：

シャッター半押し前に、カメラが自動でピントを合わせる。

切：

カメラが自動でピント合わせをしない。

ご注意

- Eマウントレンズ使用時のみ有効です。

レンズ交換式デジタルカメラ
ILCE-7RM3A α7RIII

アイスタートAF（静止画）

電子ビューファインダーをのぞくと同時にオートフォーカスするかどうかを設定します。

① MENU →  1（撮影設定1） → [ アイスタートAF] → 希望の設定を選ぶ。

メニュー項目の詳細

入：

電子ビューファインダーをのぞくと、自動でピントを合わせる。

切：

電子ビューファインダーをのぞいても、ピントの自動調整を行わない。

ヒント

- Aマウント用のレンズとマウントアダプター（LA-EA2、LA-EA4）（別売）を使用する場合に、 [ アイスタートAF] を使用することができます。

レンズ交換式デジタルカメラ
ILCE-7RM3A α7RIII

フォーカスエリア登録機能（静止画）

カスタムキーを使って、フォーカス枠をあらかじめ登録した位置に一時的に移動させることができます。動きの予想が可能なスポーツシーンなどの撮影時に、状況に応じてフォーカスエリアをすばやく移動させることができ便利です。

フォーカスエリアを登録するには

1. MENU → 1（撮影設定1） → [フォーカスエリア登録機能] を [入] にする。
2. フォーカスエリアを希望の位置に設定して、Fn（ファンクション）ボタンを長押しする。

登録したフォーカスエリアを呼び出すには

1. MENU → 2（撮影設定2） → [カスタムキー] → 希望のキーを選び、[押す間登録フォーカスエリア] を選ぶ。
2. 撮影画面で [押す間登録フォーカスエリア] 機能を割り当てたボタンを押しながら、シャッターボタンを押して撮影する。

ヒント

- [フォーカスエリア登録機能] でフォーカス枠を登録すると、登録したフォーカス枠が画面上で点滅します。
- [再押し登録フォーカスエリア] を割り当てると、ボタンを押し続けなくても登録したフォーカス枠が維持されます。
- [登録フォーカスエリア+AFオン] を割り当てると、ボタンを押したときに登録されたフォーカス枠でオートフォーカスが行われます。

ご注意

- 以下のときは、フォーカスエリアの登録はできません。
 - モードダイヤルが （動画）または **S&Q**
 - [タッチフォーカス] 実行中
 - デジタルズーム使用中
 - [ロックオンAF] 実行中
 - ピント合わせ中
 - フォーカスロック中
- [左ボタン]、[右ボタン]、[下ボタン] には [押す間登録フォーカスエリア] を設定できません。
- 以下のときは、登録したフォーカスエリアの呼び出しはできません。
 - モードダイヤルが **AUTO**（オートモード）、（動画）または **S&Q**
- [フォーカスエリア登録機能] を [入] に設定すると、[操作部のロック] は [切] に固定されます。

関連項目

- [フォーカスエリア](#)
- [カスタムキー（静止画/動画/再生）](#)

レンズ交換式デジタルカメラ
ILCE-7RM3A α7RIII

登録フォーカスエリア消去（静止画）

〔フォーカスエリア登録機能〕で登録したフォーカス枠の位置情報を消去します。

① MENU → 1（撮影設定1） → 〔登録フォーカスエリア消去〕を選ぶ。

関連項目

- [フォーカスエリア登録機能（静止画）](#)

レンズ交換式デジタルカメラ
ILCE-7RM3A α7RIII

フォーカスエリア自動消灯

フォーカスエリア表示を常に表示するか、ピントが合ったあと一定時間経過後に非表示にするかを設定します。

1 MENU →  1 (撮影設定1) → [フォーカスエリア自動消灯] → 希望の設定を選ぶ。

メニュー項目の詳細

入：

フォーカスエリア表示を合焦後一定時間経過後に非表示にする。

切：

フォーカスエリア表示を常に表示する。

レンズ交換式デジタルカメラ
ILCE-7RM3A α7RIII

コンティニュアスAFエリア表示

コンティニュアスAF時に、フォーカスエリアで [ワイド] または [ゾーン] を選んでいるとき、ピントが合ったフォーカスエリアを表示するかしないかを設定します。

1 MENU →  1 (撮影設定1) → [コンティニュアスAFエリア表示] → 希望の設定を選ぶ。

メニュー項目の詳細

入：

ピントが合ったフォーカスエリアを表示する。

切：

ピントが合ったフォーカスエリアを表示しない。

ご注意

- [フォーカスエリア] が以下の場合は、ピントを合わせたあと、エリアのフォーカス枠が緑色に点灯します。
 - － [中央]
 - － [フレキシブルスポット]
 - － [拡張フレキシブルスポット]
- Aマウント用のレンズとマウントアダプター (LA-EA1、LA-EA3またはLA-EA5) (別売) を装着し、[ AFシステム] が [位相差AF] のときは、[フォーカスエリア] の設定にかかわらず [コンティニュアスAFエリア表示] が有効になります。

レンズ交換式デジタルカメラ
ILCE-7RM3A α7RIII

位相差AFエリア表示

位相差AFのエリアを表示するかしないかを設定します。

① MENU →  1 (撮影設定1) → [位相差AFエリア表示] → 希望の設定を選ぶ。

メニュー項目の詳細

入：

位相差AFのエリアを表示する。

切：

位相差AFのエリアを表示しない。

ご注意

- 位相差AFは、対応レンズでのみ使用できます。また、過去にご購入されたレンズなどでは、対応レンズであっても、レンズをアップデートしないと位相差AFが動作しない場合があります。対応レンズは、専用サポートサイトでご確認ください。
<https://www.sony.jp/support/ichigan>
- APS-Cサイズで撮影しているときは、位相差AFエリアは表示されません。
- 動画撮影時は、位相差AFエリアは表示されません。

レンズ交換式デジタルカメラ
ILCE-7RM3A α7RIII

AF微調整

マウントアダプターLA-EA2、LA-EA4（別売）を使用してAマウントレンズを装着時、レンズごとにピント合わせの位置を調整し、登録できます。

この操作は必要な場合のみ行ってください。調整によって適切なピント位置での撮影が行えなくなることがありますのでご注意ください。

- 1 MENU →  1（撮影設定1） → [AF微調整] を選ぶ。
- 2 [AF微調整設定] → [入] を選ぶ。
- 3 [調整値] → 希望の数値を選ぶ。
 - 値を大きくするとピントが合う位置がカメラから遠ざかり、値を小さくするとピントが合う位置がカメラに近づきます。

ヒント

- 調整は実際に撮影する距離で行うことをおすすめします。[フォーカスエリア] は [フレキシブルスポット] に設定し、明るいコントラストのある被写体で行ってください。

ご注意

- すでに登録されたレンズを装着しているときは、登録された調整値が表示されます。未登録レンズの場合は [±0] が表示されます。
- 調整値が [-] と表示される場合は、すでに登録したレンズが30種になっており、これ以上登録できません。新たに登録するには、登録を削除するレンズを装着して調整値を [±0] にするか、[調整値クリア] ですべての登録された調整値を削除してください。
- [AF微調整] はソニー、ミノルタ、コニカミノルタ製レンズに対応しています。非対応のレンズで [AF微調整] を行うと、対応レンズの調整値に影響が出る場合があります。非対応レンズでは調整を行わないでください。
- ソニー、ミノルタ、コニカミノルタで同じ仕様のレンズをお使いの場合、個々にAF微調整の設定はできません。

レンズ交換式デジタルカメラ
ILCE-7RM3A α7RIII

AF時の絞り駆動（静止画）

本機能に対応するレンズを装着した場合に、レンズの絞り駆動音を抑えた撮影を行うことができます。対応レンズは、専用サポートサイトでご確認ください。

<https://www.sony.jp/support/ichigan/>

① MENU →  1（撮影設定1） → [ AF時の絞り駆動] → 希望の設定を選ぶ。

メニュー項目の詳細

標準：

標準的な絞り駆動方式を使用する。

サイレント優先：

レンズの絞り駆動方式をサイレント優先にし、絞り駆動音を〔標準〕より抑えることができる。

ご注意

- 〔サイレント優先〕に設定すると、ピント合わせの速度が低下したり、ピントが合いにくくなる場合があります。
- 非対応レンズを装着している場合、 [ AF時の絞り駆動] は無効になります。

関連項目

- [バージョン表示](#)

レンズ交換式デジタルカメラ
ILCE-7RM3A α7RIII

露出補正

通常は、露出が自動的に設定されます（自動露出）。自動露出で設定された露出値を基準に、+側に補正すると画像全体を明るく、-側に補正すると画像全体を暗くできます（露出補正）。

1 露出補正ダイヤル (A) を回す。

+ (オーバー) 側 :

画像が明るくなる。

- (アンダー) 側 :

画像が暗くなる。

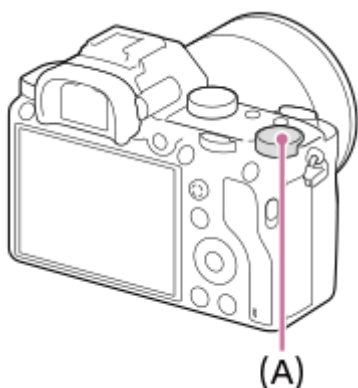

- -3.0EV～+3.0EVの範囲で値を設定できます。
- 設定した露出補正值は撮影画面で確認できます。

モニター表示

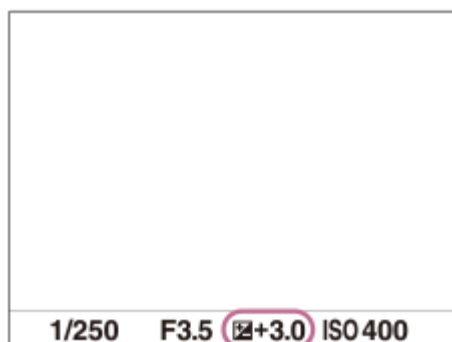

ファインダー表示

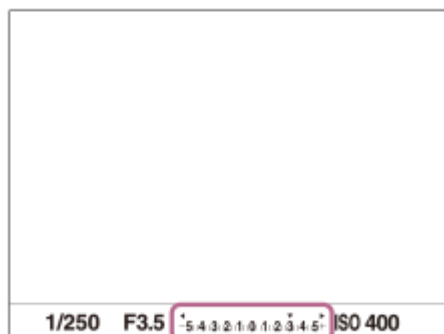

MENUで設定するには

露出補正ダイヤルが0のときに、 $-5.0\text{ EV} \sim +5.0\text{ EV}$ の範囲で値を設定できます。

MENU →  1 (撮影設定1) → [露出補正] → 希望の設定を選ぶ。

ご注意

- 撮影モードが以下のときは、露出補正できません。
 - － [おまかせオート]
- [マニュアル露出] 時は、[ISO感度] が [ISO AUTO] のときのみ露出補正できます。
- 露出補正ダイヤルとメニューの [露出補正]、[ダイヤル露出補正] では、露出補正ダイヤルの設定が優先されます。
- 撮影時に画面で確認できる数値は -3.0 EV から $+3.0\text{ EV}$ までです。その範囲外に設定した場合は、撮影時の画面では明るさは変わりませんが、記録した画像には反映されます。
- 動画撮影時は -2.0 EV から $+2.0\text{ EV}$ の範囲で調整できます。
- 被写体が極端に明るいときや暗いとき、またはフラッシュ撮影時は、十分な効果が得られないことがあります。
- 露出補正ダイヤルを0以外から0に合わせた場合、[露出補正] の設定にかかわらず、露出補正值は0になります。

関連項目

- [露出値ステップ幅](#)
- [ダイヤル露出補正](#)
- [露出補正の影響](#)
- [連続ブラケット](#)
- [1枚ブラケット](#)
- [ゼブラ設定](#)

レンズ交換式デジタルカメラ
ILCE-7RM3A α7RIII

露出補正值のリセット

露出補正ダイヤルが「0」の状態ですべて電源を切ったとき、[露出補正] で設定した値を保持するかどうかを設定します。

① MENU →  1 (撮影設定1) → [露出補正值のリセット] → 希望の設定を選ぶ。

メニュー項目の詳細

保持：

設定値を保持する。

リセット：

設定値をリセットする。

レンズ交換式デジタルカメラ
ILCE-7RM3A α7RIII

ISO感度

光に対する感度は、ISO感度（推奨露光指数）で表します。数値が大きいほど高感度になります。

1 コントロールホイールのISO（ISO感度）→希望の設定を選ぶ。

- MENU→1（撮影設定1）→ [ISO感度] でも設定できます。
- 前ダイヤルを回すとコントロールホイールで選ぶのと同様に1/3段ずつ数値を変更できます。後ダイヤルを回すと1段ずつ数値を変更できます。

メニュー項目の詳細

ISO AUTO :

カメラが明るさに応じた感度を自動で設定する。

ISO 50～ISO 102400 :

お好みの感度をマニュアルで設定する。数値が大きいほど高感度になる。

ヒント

- [ISO AUTO] 時に自動設定されるISO感度の範囲を変更できます。[ISO AUTO] を選択したときに、コントロールホイールの右を押して、[ISO AUTO 上限] / [ISO AUTO 下限] を選んで希望の数値を設定してください。

ご注意

- 以下のときは、[ISO AUTO] に設定されます。
 - － [おまかせオート]
- ISO100未満の領域は、記録できる被写体輝度の範囲（ダイナミックレンジ）が少し狭くなります。
- ISO感度が高くなるほど、ノイズが増えます。
- 静止画撮影時、動画撮影時、またはスロー&クイックモーション撮影時で、選べる設定が異なります。
- 動画撮影時はISO100～ISO32000の範囲で選べます。ISO32000よりも大きい値の状態では動画撮影を始めると、ISO32000に切り替わります。動画撮影を終えると元のISO値に戻ります。
- 動画撮影時はISO100～ISO32000の範囲で選べます。ISO100よりも小さい値の状態では動画撮影を始めると、ISO100に切り替わります。動画撮影を終えると元のISO値に戻ります。
- 撮影モードが「P」、「A」、「S」、「M」のとき、ISO感度を [ISO AUTO] にすると、設定された範囲内で自動設定されません。

レンズ交換式デジタルカメラ
ILCE-7RM3A α7RIII

ISO AUTO低速限界

撮影モードがP (プログラムオート) またはA (絞り優先) で [ISO AUTO] を選択したときに、ISO感度が変わり始めるシャッタースピードを設定できます。

この機能は、動いている被写体を撮影するときには効果的です。手ブレを抑えながら、被写体ブレも軽減することができます。

① MENU →  1 (撮影設定1) → [ISO AUTO低速限界] → 希望の設定を選ぶ。

メニュー項目の詳細

FASTER (より高速) /FAST (高速) :

[標準] よりも速いシャッタースピードでISO感度が変わり始めるため、手ブレや被写体ブレを抑えることができる。

STD (標準) :

レンズの焦点距離に応じてカメラが自動で設定する。

SLOW (低速) /SLOWER (より低速) :

[標準] よりも遅いシャッタースピードでISO感度が変わり始めるため、ノイズの少ない写真を撮影できる。

1/8000 ~ 30" :

設定したシャッタースピードでISO感度が変わり始める。

ヒント

- [より高速]、[高速]、[標準]、[低速]、[より低速] でISO感度が変わり始めるシャッタースピードの差は、それぞれ1段分です。

ご注意

- ISO感度を、[ISO AUTO] 時に設定した [ISO AUTO 上限] まで上げても露出不足になる場合は、適正露出で撮影するために [ISO AUTO低速限界] で設定したシャッタースピードよりも低速になります。
- 以下の場合、設定されたシャッタースピードのとおりには動作しないことがあります。
 - 明るいシーンをフラッシュ撮影するとき (高速側のシャッタースピードがフラッシュ同調速度1/250秒で制限されるため)
 - [フラッシュモード] が [強制発光] で、暗いシーンをフラッシュ撮影するとき (低速側のシャッタースピードが、カメラが自動で判断したシャッタースピードで制限されるため)

関連項目

- [プログラムオート](#)
- [絞り優先](#)
- [ISO感度](#)

レンズ交換式デジタルカメラ
ILCE-7RM3A α7RIII

測光モード

本機が自動で露出を決めるとき、モニターのどの部分で光を測るか（測光）を設定します。

1 MENU →  1（撮影設定1） → [測光モード] → 希望の設定を選ぶ。

メニュー項目の詳細

マルチ：

複数に分割したモニターを各エリアごとに測光し、画面全体の最適な露出を決定する（マルチパターン測光）。

中央重点：

モニターの中央部に重点をおきながら、全体の明るさを測光する（中央重点測光）。

スポット：

スポット測光サークル内のみで測光する。画面内の特定の場所を部分的に測光したいときに適している。測光サークルの大きさを[スポット: 標準]と[スポット: 大]から選択できる。測光サークルの位置は[スポット測光位置]の設定によって異なる。

画面全体平均：

画面全体を平均的に測光する。構図や被写体の位置によって露出が変化しにくい。

ハイライト重点：

画面内のハイライト部分を重点的に測光する。被写体の白とびを抑えて撮影したいときに適している。

ヒント

- [スポット] を選んでいる場合、[フォーカスエリア] を [フレキシブルスポット] または [拡張フレキシブルスポット] にして、[スポット測光位置] を [フォーカス位置連動] にすると、スポット測光位置をフォーカスエリアに連動させることができます。
- [マルチ] を選んでいる場合、[マルチ測光時の顔優先] を [入] にすると、カメラが検出した人物の顔の情報を基準に測光を行います。
- [測光モード] を [ハイライト重点] に設定して [Dレンジオブティマイザー] や [オートHDR] を使用すると、明暗の差を細かな領域に分けて分析し、明るさやコントラストが自動補正されます。撮影状況に合わせてご使用ください。

ご注意

- 以下の撮影モードのときは、[測光モード] は [マルチ] に固定されます。
 - [おまかせオート]
 - 光学ズーム以外のズーム
- [ハイライト重点] を選択しているとき、撮りたい被写体よりも明るい物が画面内にあると、被写体が暗く写ることがあります。

関連項目

- [AEロック](#)
- [スポット測光位置](#)
- [マルチ測光時の顔優先](#)
- [Dレンジオブティマイザー（DRO）](#)
- [オートHDR](#)

レンズ交換式デジタルカメラ
ILCE-7RM3A α7RIII

マルチ測光時の顔優先

[測光モード] を [マルチ] に設定しているときに、カメラが検出した人物の顔を基準に測光するかどうかを設定します。

1 MENU →  1 (撮影設定1) → [マルチ測光時の顔優先] → 希望の設定を選ぶ。

メニュー項目の詳細

入：

カメラが検出した顔情報を基準に測光を行う。

切：

顔検出は行わずに [マルチ] で測光を行う。

ご注意

- 撮影モードが [おまかせオート] の場合、[マルチ測光時の顔優先] は [入] になります。
- [顔/瞳AF設定] の [AF時の顔/瞳優先] が [入] で [検出対象] が [動物] のときは、[マルチ測光時の顔優先] は動きません。

関連項目

- [測光モード](#)

レンズ交換式デジタルカメラ
ILCE-7RM3A α7RIII

スポット測光位置

〔フォーカスエリア〕が〔フレキシブルスポット〕または〔拡張フレキシブルスポット〕のときに、スポット測光位置をフォーカスエリアに連動させるかどうかを設定します。

1 MENU →  1 (撮影設定1) → [スポット測光位置] → 希望の設定を選ぶ。

メニュー項目の詳細

中央：

スポット測光位置がフォーカスエリアに連動せず、常に中央で測光する。

フォーカス位置連動：

スポット測光位置がフォーカスエリアに連動する。

ご注意

- [フォーカスエリア] が [フレキシブルスポット] または [拡張フレキシブルスポット] 以外の場合は、スポット測光位置は中央に固定されます。
- [フォーカスエリア] が [ロックオンAF:フレキシブルスポット] または [ロックオンAF:拡張フレキシブルスポット] の場合は、スポット測光位置がロックオンAF開始位置に連動しますが、被写体の追尾には連動しません。

関連項目

- [フォーカスエリア](#)
- [測光モード](#)

レンズ交換式デジタルカメラ
ILCE-7RM3A α7RIII

露出値ステップ幅

シャッタースピード、絞り値、露出補正值の設定幅を設定できます。

- 1 MENU →  1 (撮影設定1) → [露出値ステップ幅] → 希望の設定を選ぶ。

メニュー項目の詳細

0.3段 / 0.5段



ご注意

- [0.5段] に設定しても露出補正ダイヤルでの補正值の設定は0.3段単位になります。

レンズ交換式デジタルカメラ
ILCE-7RM3A α7RIII

シャッター半押しAEL（静止画）

シャッターボタンを半押ししたときに露出固定を行うかどうかを設定します。
ピント合わせと露出固定を別々に行いたいときに便利です。

1 MENU →  1（撮影設定1） → [ シャッター半押しAEL] → 希望の設定を選ぶ。

メニュー項目の詳細

オート：

［フォーカスモード］を［シングルAF］にしているとき、シャッターボタンを半押ししてオートフォーカス後、露出固定を行う。［フォーカスモード］を［AF制御自動切り換え］にしているときは、被写体が動いているとカメラが判断した場合や、連続撮影をしている場合に、露出の固定を解除します。

入：

シャッターボタンを半押ししたときに、露出固定を行う。

切：

シャッターボタンを半押ししたときに、露出固定を行わない。ピント合わせと露出固定を別々に行いたいときに使う。
［連続撮影］中も露出を合わせ続けます。

ご注意

- ・ [ シャッター半押しAEL] の設定にかかわらず、AELボタンの操作が優先されます。

レンズ交換式デジタルカメラ
ILCE-7RM3A α7RIII

露出基準調整

カメラの適正露出値の基準を、測光モードごとに調整することができます。

1 MENU→ 1 (撮影設定1) → [露出基準調整] → 設定したい測光モードを選ぶ。

2 希望の基準値を選ぶ。

- -1段～+1段の範囲で、1/6段の設定幅で選べます。

測光モード

各モードについて設定した基準値は、MENU→ 1 (撮影設定1) → [測光モード] で同じモードを選択したときの自動露出に反映される。

 マルチ /  中央重点 /  スポット /  画面全体平均 /  ハイライト重点

ご注意

- [露出基準調整] を変更しても、露出補正の設定値は変更されません。
- スポットAEL実行時は、[ スポット] の露出基準を使用して露出値が固定されます。
- M.M (メータードマニュアル) の明るさ基準レベルも、[露出基準調整] の設定に合わせて変わります。
- 画像のExif情報には、[露出基準調整] の値が露出補正值とは別に記録されます。露出基準の変更分は、露出補正值に加算されません。
- ブラケット撮影の途中で [露出基準調整] を行うと、ブラケット撮影の枚数カウントはリセットされます。

関連項目

- [測光モード](#)

レンズ交換式デジタルカメラ
ILCE-7RM3A α7RIII

フラッシュモード

フラッシュの発光方法を設定できます。

1 MENU →  1 (撮影設定1) → [フラッシュモード] → 希望の設定を選ぶ。

メニュー項目の詳細

発光禁止：

フラッシュを発光させない。

自動発光：

光量不足や逆光と判断したとき発光する。

強制発光：

必ず発光する。

スローシンクロ：

必ず発光する。スローシンクロでシャッタースピードを遅くして撮ると、被写体だけでなく、背景も明るく撮れる。

後幕シンクロ：

露光が終わる直前のタイミングで必ず発光する。走っている自動車や歩いている人など動いている被写体を撮ると、動きの軌跡が自然な感じに撮れる。

ご注意

- 初期値は撮影モードによって変わります。
- 撮影モードによっては選べない [フラッシュモード] があります。

関連項目

- [フラッシュ \(別売\) を使う](#)
- [ワイヤレスフラッシュ](#)

レンズ交換式デジタルカメラ
ILCE-7RM3A α7RIII

調光補正

-3.0EVから+3.0EVの範囲で、フラッシュ発光量を調整できます。調光補正を行うと、フラッシュの発光量のみが変化します。露出補正を行うと、シャッタースピードと絞り値とともにフラッシュの発光量も変化します。

1 MENU →  1 (撮影設定1) → [調光補正] → 希望の設定を選ぶ。

- +側にすると発光量が増え、-側にすると発光量が減ります。

ご注意

- 撮影モードが以下の場合、調光補正はできません。
 - [おまかせオート]
- 被写体がフラッシュ光の最大到達距離（調光距離）より遠くにあるときは、オーバー側（+側）の効果が出ないことがあります。また近接撮影では、アンダー側（-側）の効果が出ないことがあります。
- レンズにNDフィルターを装着しているときや、フラッシュにディフューザー、カラーフィルターを装着しているとき、適正露出が得られずに画像が暗くなる場合があります。その場合は、[調光補正]をお好みの量に設定してください。

関連項目

- [フラッシュ（別売）を使う](#)

レンズ交換式デジタルカメラ
ILCE-7RM3A α7RIII

露出補正の影響

露出補正値をフラッシュの調光にも反映するか、定常光だけに反映するかを設定します。

① MENU →  1 (撮影設定1) → [露出補正の影響] → 希望の設定を選ぶ。

メニュー項目の詳細

定常光+フラッシュ：

露出補正値を定常光とフラッシュの調光に反映する。

定常光のみ：

露出補正値を定常光制御にのみ反映する。

関連項目

- [調光補正](#)

レンズ交換式デジタルカメラ
ILCE-7RM3A α7RIII

ワイヤレスフラッシュ

ワイヤレスフラッシュ撮影には、本機に取り付けたフラッシュの光を信号光として利用する光通信式ワイヤレスフラッシュ撮影と、無線通信を利用する電波式ワイヤレスフラッシュ撮影の2通りの方法があります。電波式ワイヤレスフラッシュ撮影を行うには、対応フラッシュか、電波式ワイヤレスコマンダー（別売）を使用してください。それぞれの詳しい設定方法は、フラッシュまたは電波式ワイヤレスコマンダーの取扱説明書をご覧ください。

- 1 シューキャップをはずし、フラッシュまたは電波式ワイヤレスコマンダーを取り付ける。
 - フラッシュを取り付けてワイヤレスフラッシュ撮影を行う場合は、取り付けしたフラッシュをコントローラーに設定してください。
- 2 MENU →  1 (撮影設定1) → [ワイヤレスフラッシュ] → [入] を選ぶ。
- 3 ワイヤレス設定した他のフラッシュまたは電波式ワイヤレスレシーバー（別売）に取り付けたフラッシュを本機から離して設置する。
 - テスト発光する場合は、本機のAELボタンを押してください。

メニュー項目の詳細



切：

ワイヤレスフラッシュ機能を使用しない。

入：

ワイヤレスフラッシュ機能を使用して、本機から離れた場所にある外部フラッシュを発光させる。

AELボタンの設定について

ワイヤレスフラッシュご使用の際には、MENU →  2 (撮影設定2) → [ カスタムキー] → [AELボタン] を、[押し間AEL] に設定しておくことをおすすめします。

ご注意

- 光通信式ワイヤレスフラッシュで撮影している別のカメラの信号光を、本機で設定したワイヤレスフラッシュが受信してフラッシュが発光してしまう場合は、フラッシュのチャンネルを変更してください。チャンネルの変更については、フラッシュの取扱説明書をご覧ください。
- ワイヤレスフラッシュ撮影に対応しているフラッシュについては、専用サポートサイトでご確認ください。
<https://www.sony.jp/support/ichigan/>

レンズ交換式デジタルカメラ
ILCE-7RM3A α7RIII

赤目軽減発光

フラッシュ撮影時に目が赤く写るのを軽減するため、フラッシュが2回以上予備発光します。

① MENU →  1 (撮影設定1) → [赤目軽減発光] → 希望の設定を選ぶ。

メニュー項目の詳細

入：
赤目軽減発光する。

切：
赤目軽減発光しない。

ご注意

- 赤目軽減の効果には個人差があります。また被写体までの距離や、予備発光を見ていないなどの条件によって、効果が現れにくいことがあります。

レンズ交換式デジタルカメラ
ILCE-7RM3A α7RIII

外部フラッシュ設定

カメラの画面とコントロールホイールを使って、カメラに取り付けたフラッシュ（別売）の設定ができます。フラッシュのソフトウェアは最新版にアップデートしてお使いください。フラッシュの機能について詳しくは、フラッシュの取扱説明書をご覧ください。

- 1 フラッシュ（別売）をカメラのマルチインターフェースシューに取り付け、カメラとフラッシュの電源を入れる。
- 2 MENU →  1（撮影設定1） → [外部フラッシュ設定] → 希望の設定項目を選ぶ。
- 3 カメラのコントロールホイールを使って設定する。

メニュー項目の詳細



外部フラッシュ発光設定：

発光モードや光量レベルなど、発光に関する設定をする。

外部フラッシュカスタム設定：

その他のフラッシュ設定、ワイヤレス設定、フラッシュ本体の設定をする。

ヒント

- MENU →  2（撮影設定2） → [ カスタムキー] で希望のキーに [外部フラッシュ発光設定] を割り当てておくと、キーを押すだけで [外部フラッシュ発光設定] の画面を呼び出すことができます。
- [外部フラッシュ設定] 使用中も、フラッシュを操作して設定を変更することもできます。
- カメラに取り付けた電波式ワイヤレスコマンダー（別売）の設定をすることもできます。

ご注意

- [外部フラッシュ設定] では、本機のマルチインターフェースシューに取り付けたソニー製フラッシュ（別売）または電波式ワイヤレスコマンダー（別売）のみ設定することができます。
 - [外部フラッシュ設定] は、フラッシュをカメラに直接取り付けたときのみ使用できます。ケーブルを使ったオフカメラでのフラッシュ撮影時には使用できません。
 - [外部フラッシュ設定] で設定できる機能は、本機に取り付けたフラッシュの機能の一部になります。[外部フラッシュ設定] では、他のフラッシュとのペアリング、フラッシュの設定リセット、フラッシュの初期化などは実行できません。
 - 以下のときは [外部フラッシュ設定] を使用することはできません。
 - フラッシュを本機に装着していないとき
 - [外部フラッシュ設定] に非対応のフラッシュを装着しているとき
 - モードダイヤルが （動画）または **S&Q** のときや動画撮影中
- また、フラッシュの状態によっては [外部フラッシュ設定] を使用できない場合があります。
- 本機能に対応しているフラッシュおよび電波式ワイヤレスコマンダーについては、専用サポートサイトでご確認ください。
<https://www.sony.net/dics/7rm3a/>

関連項目

- [バージョン表示](#)











レンズ交換式デジタルカメラ
ILCE-7RM3A α7RIII

ホワイトバランス

撮影環境での光の色の影響を補正して、白いものを白く写すための機能です。画像の色合いが思った通りにならないときや、色合いを変化させて雰囲気表現したいときに使います。

1 MENU →  1 (撮影設定1) → [ホワイトバランス] → 希望の設定を選ぶ。

メニュー項目の詳細

AWB  AWB  オート /  太陽光 /  日陰 /  曇天 /  電球 /  -1 蛍光灯: 温白色 /  0 蛍光灯: 白色 /  +1 蛍光灯: 昼白色 /  +2 蛍光灯: 昼光色 / フラッシュ / 水中オート : 被写体を照らしている光源を選ぶと、選んだ光源に適した色あいになる(プリセットホワイトバランス)。「オート」を選ぶと本機が光源を自動判別し、適した色合いに調整する。



 色温度・カラーフィルター :

光源の色に合わせて設定する(色温度)。写真用のCC(色補正)フィルターと同等の効果が得られる(カラーフィルター)。

 カスタム 1/カスタム 2/カスタム 3 :
[カスタムセット] で取得した設定を使用する。

 SET カスタムセット :
撮影する光源下で基準になる白色を取得する。
登録先の番号を選び決定する。

ヒント

- コントロールホイールの右で、微調整画面が表示され、必要に応じて色合いを微調整できます。
- 選んだ設定で思い通りの色にならないときは、ホワイトバランスブラケット撮影を行います。
- AWB 、AWB  は [AWB時の優先設定] を [雰囲気優先] または [ホワイト優先] に設定したときのみ表示されます。

ご注意

- 以下のときは、[ホワイトバランス] は [オート] に固定されます。
 - [おまかせオート]
- 水銀灯やナトリウムランプのみが光源の場合、光の特性上、正確なホワイトバランスが得られません。フラッシュを発光して撮影するか、[カスタムセット] のご使用をおすすめします。

関連項目

- [\[カスタムセット\] で基準の白を取り込む](#)
- [AWB時の優先設定](#)
- [ホワイトバランスブラケット](#)

レンズ交換式デジタルカメラ
ILCE-7RM3A α7RIII

AWB時の優先設定

[ホワイトバランス] が [オート] のとき、白熱電球などの光源下で優先する色味を設定します。

1 MENU →  1 (撮影設定1) → [AWB時の優先設定] → 希望の設定を選ぶ。

メニュー項目の詳細

AWB
STD 標準 :

通常のオートホワイトバランスで撮影する。自然な色合いになるように自動調整する。

AWB
Ambi 雰囲気優先 :

光源の色味を優先する。暖かみのある雰囲気を出したいときに適している。

AWB
White ホワイト優先 :

光源の色温度が低いとき、白色の再現を優先する。

関連項目

- [ホワイトバランス](#)

レンズ交換式デジタルカメラ
ILCE-7RM3A a7RIII

Dレンジオプティマイザー (DRO)

被写体や背景の明暗の差を細かな領域に分けて分析し、最適な明るさと階調の画像にします。

- 1 MENU →  1 (撮影設定1) → [DRO/オートHDR] → [Dレンジオプティマイザー] を選ぶ。
- 2 コントロールホイールの左/右を押して、希望の設定を選ぶ。

メニュー項目の詳細

 **Dレンジオプティマイザー: オート:**
本機が自動で調整する。

 **Dレンジオプティマイザー: Lv1 ~ Dレンジオプティマイザー: Lv5:**
撮影画像の階調を画像の領域ごとに最適化する。Lv1 (弱) ~ Lv5 (強) で最適化レベルを選ぶ。

ご注意

- 以下の場合、[Dレンジオプティマイザー] は [切] に固定されます。
 - [ピクチャーエフェクト] が [切] 以外するとき
 - [ピクチャープロフィール] が [切] 以外するとき
- [記録設定] が [120p 100M]、[120p 60M] のとき、または [S&Q フレームレート] が [120fps] のときは、[DRO/オートHDR] は [切] に設定されます。
- [Dレンジオプティマイザー] 動作時は、ノイズが目立つ場合があります。特に補正効果を強めるときは、撮影後の画像を確認しながらレベルを選んでください。

レンズ交換式デジタルカメラ
ILCE-7RM3A α7RIII

オートHDR

露出の異なる3枚の画像を撮影し、適正露出の画像とアンダー画像の明るい部分、オーバー画像の暗い部分を合成することにより階調豊かな画像にします（HDR：High Dynamic Range）。適正露出画像と合成された画像の2枚が記録されます。

1 MENU →  1（撮影設定1） → [DRO/オートHDR] → [オートHDR] を選ぶ。

2 コントロールホイールの左/右を押して、希望の設定を選ぶ。

メニュー項目の詳細

 オートHDR: 露出差オート :

本機が自動で調整する。

 オートHDR: 露出差1.0EV ~ オートHDR: 露出差6.0EV :



被写体の明暗差に応じて露出差を設定する。1.0EV（弱）～6.0EV（強）で最適化レベルを選ぶ。

例：2.0EVでは、-1.0EVの画像、適正露出の画像、+1.0EVの画像の3枚が合成される。

ヒント

- 一度の撮影で3回シャッターが切られるため、以下に注意してください。
 - 動きや点滅発光などがない被写体のときに設定する。
 - 構図が変わらないように撮影する。

ご注意

- [ ファイル形式] が、[RAW] または [RAW+JPEG] のときは設定できません。
- 撮影モードが以下のときは、[オートHDR] を設定できません。
 - [おまかせオート]
- 以下の場合は、[オートHDR] を設定できません。
 - [ピクチャーエフェクト] が [切] 以外のとき
 - [ピクチャープロファイル] が [切] 以外のとき
- 撮影後、処理が終わるまで次の撮影はできません。
- 被写体の輝度差の状況や撮影環境によっては思い通りの効果を得られないことがあります。
- フラッシュ発光時は、効果がほとんど得られません。
- コントラストが低いシーンや、大きな手ブレ、被写体ブレが発生した場合は、良好なHDR画像が撮影できていないことがあります。カメラがブレを検出した場合は、再生画像に   を表示してお知らせします。必要に応じて、構図を変えたり、ブレに注意して撮影し直してください。

レンズ交換式デジタルカメラ
ILCE-7RM3A α7RIII

クリエイティブスタイル

画像の仕上がりを設定でき、各画像スタイルごとにコントラスト、彩度、シャープネスを微調整できます。

- 1 MENU → 1 (撮影設定1) → [クリエイティブスタイル] を選ぶ。
- 2 コントロールホイールの上/下で希望のクリエイティブスタイルまたはスタイルボックスを選ぶ。
- 3 (コントラスト)、 (彩度)、 (シャープネス) を調整したいときは、左/右で希望の項目を選び、上/下で値を選ぶ。

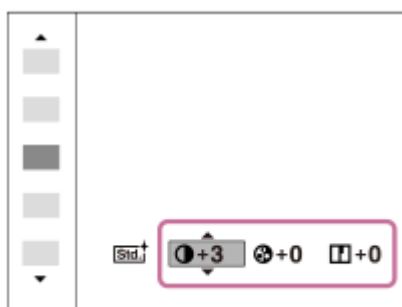

- 4 スタイルボックスを選んだときは、コントロールホイールの右で右側に移動し、希望のクリエイティブスタイルを選ぶ。

- スタイルボックスを使えば、同じスタイルでも微妙に設定を変えて呼び出すことができます。

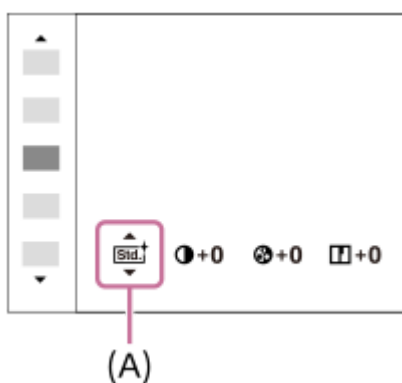

(A) : スタイルボックスを選んでいるときのみ表示

メニュー項目の詳細

スタANDARD :

さまざまなシーンを豊かな階調と美しい色彩で表現する。

ビビッド :

彩度とコントラストが高めになり、花、新緑、青空、海など色彩豊かなシーンをより印象的に表現する。

ニュートラル :

彩度・シャープネスが低くなり、落ち着いた雰囲気表現する。パソコンでの画像加工を目的とした撮影にも適している。

クリア :

ハイライト部分の抜けがよく、透明感のある雰囲気に表示する。光の煌めき感などの表現に適している。

Deep † **ディープ** :

濃く深みのある色再現にする。重厚感、存在感など、重みのある表現に適している。

Light † **ライト** :

明るく、すっきりとした色再現にする。爽快感、軽快感など明るい雰囲気の影響に表現に適している。

Port. † **ポートレート** :

肌をより柔らかく再現する。人物の撮影に適している。

Land. † **風景** :

彩度、コントラスト、シャープネスがより高くなり、鮮やかでメリハリのある風景に再現する。遠くの風景もよりくっきりする。

Sunset † **夕景** :

夕焼けの赤さを美しく表現する。

Night † **夜景** :

コントラストがやや低くなり、見た目の印象により近い夜景に再現する。

Autm † **紅葉** :

紅葉の赤、黄をより鮮やかに表現する。

B/W † **白黒** :

白黒のモノトーンで表現する。

Sepia † **セピア** :

セピア色のモノトーンで表現する。

1Std. † **お好みの設定を登録する (スタイルボックス)** :

任意の内容を登録できる6つのスタイルボックス (**1Std.** † のように左側に数字が入っているもの) を選んで、右ボタンで、希望の設定を選んで登録できる。

スタイルボックスを使えば、同じスタイルでも微妙に設定を変えて呼び出せる。

【コントラスト】、【彩度】、【シャープネス】の設定

【コントラスト】、【彩度】、【シャープネス】は、【スタンダード】や【風景】などのプリセットの画像スタイルや、お好みの設定を登録できる【スタイルボックス】ごとに調整できます。コントロールホイールの左/右を押して項目を選び、上/下で値を設定します。

1 **コントラスト** :

+側に設定するほど明暗差が強調され、インパクトのある仕上がりになる。

2 **彩度** :

+側にするほど色が鮮やかになる。-側に設定すれば控えめで落ち着いた色に再現される。

3 **シャープネス** :

解像感を調整できる。+側に設定すれば輪郭がよりくっきりし、-側に設定すれば柔らかな表現になる。

ご注意

- 以下のときは、【クリエイティブスタイル】は【スタンダード】に固定されます。
 - 【おまかせオート】
 - 【ピクチャーエフェクト】が【切】以外
 - 【ピクチャープロファイル】が【切】以外
- 【白黒】、【セピア】を選択しているときは、【彩度】の調整はできません。

レンズ交換式デジタルカメラ
ILCE-7RM3A α7RIII

ピクチャーエフェクト

好みの効果を選んで、より印象的でアーティスティックな表現の画像を撮影できます。

① MENU →  1 (撮影設定1) → [ピクチャーエフェクト] → 希望の設定を選ぶ。

メニュー項目の詳細

 切：

[ピクチャーエフェクト] を使わない。

 トイカメラ：

周辺が暗く、シャープ感を抑えた柔らかな仕上がりになる。

 ポップカラー：

色合いを強調してポップで生き生きとした仕上がりになる。

 ポスタリゼーション：

原色のみまたは白黒で再現されるメリハリのきいた抽象的な仕上がりになる。

 レトロフォト：

古びた写真のようにセピア色でコントラストが落ちた仕上がりになる。

 ソフトハイキー：

明るく、透明感や軽さ、優しさ、柔らかさを持ったような仕上がりになる。

 パートカラー：

1色のみをカラーで残し、他の部分はモノクロに仕上がる。

 ハイコントラストモノクロ：

明暗を強調することで緊張感のあるモノクロに仕上がる。



 リッチトーンモノクロ：

階調が豊かでディテールも再現されたモノクロに仕上がる。

ヒント

- 一部の項目はコントロールホイールの左/右で詳細な設定ができます。

ご注意

- 光学ズーム以外のズームを使用するとき、ズーム倍率が高くなると [トイカメラ] の効果は弱くなります。
 - [パートカラー] のとき、被写体や撮影条件によっては設定した色が残らないことがあります。
 - 以下のときは撮影後に画像処理を行うため、撮影画面で効果を確認できません。撮影後、処理が終わるまで次の撮影はできません。また、動画には適用されません。
 - － [リッチトーンモノクロ]
 - [リッチトーンモノクロ] のときは、1度の撮影で3回シャッターが切られるため、以下に注意してください。
 - － 動きや点滅発光などがない被写体のときに設定する
 - － 構図が変わらないように撮影する
- またコントラストが低いシーンや、大きな手ブレ、被写体ブレが発生した場合は、良好な結果が得られない場合があります。カメラがブレを検出した場合は、再生画像に  を表示してお知らせします。必要に応じて、構図を変えたり、ブレに注意して撮影し直してください。
- 撮影モードが以下のときは設定できません。
 - － [おまかせオート]
 - [ ファイル形式] が [RAW]、[RAW+JPEG] のときは設定できません。

レンズ交換式デジタルカメラ
ILCE-7RM3A α7RIII

ピクチャープロフィール

撮影する画像の発色、階調などの設定を変更できます。[ピクチャープロフィール]の各項目についてさらに詳しい使いかたは、以下のURLをご覧ください。

<http://helpguide.sony.net/di/pp/v1/ja/index.html>

ピクチャープロフィールの内容を変更する

[ガンマ]や[ディテール]などを調節して好みの画質設定を作れます。設定するときは、本機をテレビやモニターにつないで、画像を確認しながら調節してください。

- 1 MENU →  1 (撮影設定1) → [ピクチャープロフィール] → 変更したいプロフィールを選ぶ。
- 2 コントロールホイールの右を押して、項目一覧に移動する。
- 3 コントロールホイールの上/下で、変更したい項目を選ぶ。
- 4 コントロールホイールの上/下で希望の設定値を選び、中央を押す。

ピクチャープロフィールのプリセットを使う

本機は[PP1]～[PP10]に撮影条件に合わせた動画用設定値をあらかじめ登録しています。

MENU →  1 (撮影設定1) → [ピクチャープロフィール] → 希望の設定を選ぶ。

PP1 :

[Movie] ガンマを用いた設定例

PP2 :

[Still] ガンマを用いた設定例

PP3 :

[ITU709] ガンマを用いた自然な色合いの設定例

PP4 :

ITU709規格に忠実な色合いの設定例

PP5 :

[Cine1] ガンマを用いた設定例

PP6 :

[Cine2] ガンマを用いた設定例

PP7 :

[S-Log2] ガンマを用いた設定例

PP8 :

[S-Log3] ガンマとS-Gamut3.Cineのカラーモードを用いた設定例

PP9 :

[S-Log3] ガンマとS-Gamut3のカラーモードを用いた設定例

PP10 :

[HLG2] ガンマを用いたHDR撮影を行う場合の設定例

HDR撮影について

本機はピクチャープロフィールで[HLG]、[HLG1]～[HLG3]のガンマを選択することにより、HDR撮影を行うことができます。ピクチャープロフィールの[PP10]にHDR撮影の設定例がプリセットされています。[PP10]を使って撮影した画像をHLG(Hybrid Log-Gamma)対応のテレビで再生することで、従来よりも広いレンジの明るさが

再現可能になります。これにより、いままで白とびや黒つぶれでうまく再現できなかったシーンも撮影可能になります。HLGは、国際規格Recommendation ITU-R BT.2100で定義されるハイダイナミックレンジテレビ方式のひとつです。

ピクチャープロファイルの項目について

ブラックレベル

黒レベルを設定する。（-15 ~ +15）

ガンマ

ガンマカーブを選ぶ。

Movie: 動画用の標準ガンマカーブ

Still: 静止画用の標準ガンマカーブ

Cine1: 暗部のコントラストをなだらかにし、かつ明部の階調変化をはっきりさせて、落ち着いた調子の映像にする（HG4609G33相当）。

Cine2: [Cine1] とほぼ同様の効果が得られるが、編集などにおいてビデオ信号100%以内で扱いたいときは、こちらを選択する（HG4600G30相当）。

Cine3: [Cine1] より明部と暗部のコントラストを強め、かつ黒側の階調変化をはっきりさせる。

Cine4: [Cine3] よりさらに暗部のコントラストを強める。

ITU709: ITU709相当のガンマカーブ。

ITU709(800%): [S-Log2] または [S-Log3] 撮影前提のシーン確認用ガンマカーブ。

S-Log2: [S-Log2] のガンマカーブ。撮影後の映像処理を前提とした設定。

S-Log3: [S-Log3] のガンマカーブ。撮影後の映像処理を前提とした、よりフィルムに似た特性のガンマカーブ。

HLG: HDR撮影用のガンマカーブ。HDRの規格であるITU-R BT.2100のHybrid Log-Gamma相当の特性。

HLG1: HDR撮影用のガンマカーブ。ノイズ低減を優先したモード。ただし、撮影できるダイナミックレンジは [HLG2]、[HLG3] より狭くなる。

HLG2: HDR撮影用のガンマカーブ。ダイナミックレンジとノイズのバランスを考慮した設定。

HLG3: HDR撮影用のガンマカーブ。[HLG2] よりも広いダイナミックレンジで撮影したい場合の設定。ただし、ノイズレベルが上がる。

- [HLG1]、[HLG2]、[HLG3] は同じ特性のガンマカーブで、ダイナミックレンジとノイズのバランスを変更したものです。それぞれ出力ビデオレベルの最大値が異なり、[HLG1] : 87%、[HLG2] : 95%、[HLG3] : 100%程度になります。

ブラックガンマ

低輝度ガンマ補正をする。

[ガンマ] で [HLG]、[HLG1]、[HLG2]、[HLG3] を選択しているとき、[ブラックガンマ] は“0”固定となり設定できません。

範囲: 補正範囲を選ぶ。（広 / 中 / 狭）

レベル: 補正の強さを設定する。（-7（ブラックコンプレス最大） ~ +7（ブラックストレッチ最大））

ニー

被写体の高輝度部分の信号をカメラのダイナミックレンジに収め、白飛びを防ぐため、ビデオ信号を圧縮するポイントやスロープを設定する。

[ガンマ] で [Still]、[Cine1]、[Cine2]、[Cine3]、[Cine4]、[ITU709(800%)]、[S-Log2]、[S-Log3]、[HLG]、[HLG1]、[HLG2]、[HLG3] を選択しているときは、[モード] を [オート] にしていると [ニー] は無効になる。[モード] を [マニュアル] にすると [ニー] の機能を使用できる。

モード: 自動/手動設定を選ぶ。

- オート: ニーポイント、ニースロープを自動で設定する。
- マニュアル: ニーポイント、ニースロープを手動で設定する。

オート設定: [モード] で [オート] を選択した場合の設定。

- マックスポイント: ニーポイントの最大値を設定する。（90% ~ 100%）
- 感度: 感度を設定する。（高 / 中 / 低）

マニュアル設定: [モード] で [マニュアル] を選択した場合の設定。

- ポイント：ニーポイントを設定する。（75% ~ 105%）
- スロープ：ニースロープの傾きを設定する。（-5（傾きが小さい） ~ +5（傾きが大きい））

カラーモード

色の特性を変更する。

[ガンマ] で [HLG]、[HLG1]、[HLG2]、[HLG3] を選択しているとき、[カラーモード] は [BT.2020]、[709] のみが選択可能です。

Movie：[ガンマ] が [Movie] のときに適した色合い。

Still：[ガンマ] が [Still] のときに適した色合い。

Cinema：[ガンマ] が [Cine1]、[Cine2] のときに適した色合い。

Pro：ソニーの業務用カメラの標準画質に近い色合い（ITU709ガンマと組み合わせた場合）。

ITU709マトリックス：ITU709規格に忠実な色合い（ITU709ガンマと組み合わせた場合）。

白黒：彩度を0にし、白黒で撮影する。

S-Gamut：[ガンマ] が [S-Log2] のときに使用する、撮影後の映像処理を前提とした設定。

S-Gamut3.Cine：[ガンマ] が [S-Log3] のときに使用する、撮影後の映像処理を前提とした設定。デジタルシネマの色域に調整しやすい色域での撮影が可能。

S-Gamut3：[ガンマ] が [S-Log3] のときに使用する、撮影後の映像処理を前提とした設定。広い色域での撮影が可能。

BT.2020：[ガンマ] が [HLG]、[HLG1]、[HLG2]、[HLG3] のときの標準的な色合い。

709：[ガンマ] で [HLG]、[HLG1]、[HLG2]、[HLG3] を選択して、HDTV方式（BT.709）の色で記録するときの色合い。

彩度

色の鮮やかさを設定する。（-32 ~ +32）

色相

色相を設定する。（-7 ~ +7）

色の深さ

色相別に輝度を変更する。濃い色ほど効果が大きく、色のない被写体に対しては効果がない。+側にすると暗くなり、色が深く見える。-側にすると明るくなり、色が浅く見える。[カラーモード] を [白黒] にしたときにも有効です。

R（赤）：-7 ~ +7

G（緑）：-7 ~ +7

B（青）：-7 ~ +7

C（シアン）：-7 ~ +7

M（マゼンタ）：-7 ~ +7

Y（黄）：-7 ~ +7

ディテール

[ディテール] を設定する。

レベル：[ディテール] の強さを設定する。（-7 ~ +7）

調整：以下の設定値を手動で選ぶ。

- モード：自動/手動設定を選ぶ。（オート（自動最適化を行う） / マニュアル（手動詳細設定を行う））
- V/Hバランス：垂直（V）DETAIL/水平（H）DETAILのバランスを設定する。（-2（垂直（V）が強い） ~ +2（水平（H）が強い））
- B/Wバランス：下側（B）DETAIL/上側（W）DETAILのバランスを選ぶ。（タイプ1（下側（B）が強い） ~ タイプ5（上側（W）が強い））
- リミット：[ディテール] のリミットレベルを設定する。（0（リミットレベルが低い（リミットされやすい）） ~ 7（リミットレベルが高い（リミットされにくい）））
- クリस्पニング：クリस्पニングレベルを設定する。（0（クリस्पニングレベルが浅い） ~ 7（クリस्पニングレベルが深い））
- 高輝度ディテール：高輝度部分の [ディテール] レベルを設定する。（0 ~ 4）

ピクチャープロファイルを他のピクチャープロファイル番号にコピーするには

他のピクチャープロファイル番号に設定をコピーできます。

MENU→1 (撮影設定1) → [ピクチャープロファイル] → [コピー] を選ぶ。

お買い上げ時の設定に戻すには

ピクチャープロファイル番号ごとに取り消せます。すべての設定を一度に取り消すことはできません。

MENU→1 (撮影設定1) → [ピクチャープロファイル] → [リセット] を選ぶ。

ご注意

- 動画と静止画で設定値が共通のため、撮影モードを変更した場合は設定値を調節してください。
- RAW画像を「撮影時の設定」で現像した場合、下記の設定は反映されません。
 - ブラックレベル
 - ブラックガンマ
 - ニー
 - 色の深さ
- [記録設定] が [120p 100M]、[120p 60M] のとき、[ブラックガンマ] は“0”固定となり設定できません。
- [ガンマ] を変えると、設定できるISOの範囲が変わります。
- ガンマ設定により暗い部分の色ノイズが目立つことがあります。レンズ補正を [切] に設定することで改善する場合があります。
- S-Log2またはS-Log3ガンマ使用時は他のガンマに比べてノイズが目立ちやすくなります。撮影後映像処理の後でも気になる場合は、明るめに撮影することでノイズを軽減できる場合があります。ただし、明るく撮影した場合にはその分だけダイナミックレンジは狭くなります。S-Log2またはS-Log3を使用する場合は事前のテストで画質を確認することを強くおすすめします。
- [ITU709(800%)]、[S-Log2] または[S-Log3]に設定すると、ホワイトバランスのカスタムセットがエラーになることがあります。このようなときは、一度 [ITU709(800%)]、[S-Log2]、または [S-Log3] 以外のガンマでカスタムセットしてください。そのあと、[ITU709(800%)]、[S-Log2]、または [S-Log3] ガンマに戻してください。
- [ITU709(800%)]、[S-Log2] または[S-Log3]に設定すると、[ブラックレベル] の設定が無効になります。
- [ニー] の [マニュアル設定] で [スロープ] を+5に設定すると、[ニー] は [切] になります。
- S-Gamut、S-Gamut3.Cine、S-Gamut3はソニー独自のカラースペースですが、本機のS-Gamut設定はS-Gamutの全色域に対応しているわけではなく、S-Gamut相当の色再現を実現するための設定です。

関連項目

- [ガンマ表示アシスト](#)

レンズ交換式デジタルカメラ
ILCE-7RM3A a7RIII



ピント拡大

撮影前の画像を拡大してピントの確認ができます。







[ MFアシスト]とは違い、フォーカスリングを回さずに画像を拡大できます。

1 MENU→ 1 (撮影設定1) → [ピント拡大] を選ぶ。

2 マルチセレクターの中央を押して画像を拡大し、マルチセレクターの上/下/左/右で拡大位置を調整する。

- 中央を押すたびに、拡大倍率は切り替わります。
- 拡大表示する初期倍率は、MENU→ 1 (撮影設定1) → [ ピント拡大初期倍率] で設定できます。

3 ピントの確認をする。

-  (削除) ボタンを押すと拡大位置が中央に戻ります。
- フォーカスモードが [マニュアルフォーカス] の場合は、拡大表示中にピントの調整を行えます。 [ ピント拡大中のAF] が [切] の場合、シャッターボタンを半押しすると拡大表示は解除されます。
- オートフォーカス時は、 [ ピント拡大中のAF] の設定により、拡大表示中にシャッターボタンを半押ししたときの動作が異なります。
 - [ ピント拡大中のAF] が [入] の場合：再度オートフォーカスが行われます。
 - [ ピント拡大中のAF] が [切] の場合：拡大表示が解除されます。
- 拡大表示する時間は、MENU→ 1 (撮影設定1) → [ピント拡大時間] で設定できます。

4 シャッターボタンを押し込み撮影する。

タッチ操作でピント拡大を行うには

モニターをタッチして被写体を拡大表示し、ピントの調整を行うことができます。あらかじめ、[タッチ操作] を [入] に設定し [タッチパネル/タッチパッド] を適切に設定してください。モニター撮影時は、フォーカスモードが [マニュアルフォーカス] のときに、ピントを合わせたい場所をダブルタップして [ピント拡大] ができます。ファインダー撮影時は、モニターをダブルタップすると画面中央に枠が表示され、ドラッグで枠の位置を移動できます。コントロールホイールの中央を押すと、画像を拡大表示します。

ヒント

- ピント拡大時、タッチパネルをドラッグして拡大位置を動かすことができます。
- ピント拡大を終了したい場合は、もう一度モニターをダブルタップしてください。 [ ピント拡大中のAF] が [切] のときは、シャッターボタンを半押ししても終了できます。

関連項目

- MFアシスト (静止画)
- ピント拡大時間
- ピント拡大初期倍率 (静止画)
- ピント拡大中のAF (静止画)
- カスタムキー (静止画/動画/再生)
- タッチ操作

レンズ交換式デジタルカメラ
ILCE-7RM3A α7RIII

ピント拡大時間

[MFアシスト] または [ピント拡大] 機能で拡大表示する時間を設定します。

1 MENU →  1 (撮影設定1) → [ピント拡大時間] → 希望の設定を選ぶ。

メニュー項目の詳細

2秒：

拡大表示を2秒間行う。

5秒：

拡大表示を5秒間行う。

無制限：

拡大時間を無制限にする。シャッターボタンの操作で解除される。

関連項目

- [ピント拡大](#)
- [MFアシスト \(静止画\)](#)

レンズ交換式デジタルカメラ
ILCE-7RM3A α7RIII

ピント拡大初期倍率（静止画）

〔ピント拡大〕を使って画像を拡大するときに、最初に表示する倍率を設定します。フレーミングをしやすい設定を選んでください。

① MENU →  1（撮影設定1） →  ピント拡大初期倍率 → 希望の設定を選ぶ。

メニュー項目の詳細

フルサイズでの撮影時

x1.0 :

撮影画面と同じ倍率で表示する。

x6.2 :

6.2倍に拡大する。

APS-C/Super 35mmでの撮影時

x1.0 :

撮影画面と同じ倍率で表示する。

x4.0 :

4.0倍に拡大する。



関連項目

- [ピント拡大](#)

レンズ交換式デジタルカメラ
ILCE-7RM3A a7RIII

ピント拡大中のAF（静止画）



ピントを合わせたいエリアを拡大表示することで、より正確にオートフォーカスでピントを合わせることができます。拡大表示中は、フレキシブルスポットより狭いエリアでピントを合わせることができます。

- 1 MENU→ 1（撮影設定1）→ [ ピント拡大中のAF] → [入] を選ぶ。
- 2 MENU→ 1（撮影設定1）→ [ピント拡大] を選ぶ。
- 3 マルチセレクターの中央を押して画像を拡大し、マルチセレクターの上/下/左/右で拡大位置を調整する。
 - 中央を押すたびに、拡大倍率は切り替わります。
- 4 シャッターボタンを半押しして、ピントを合わせる。
 - 画面中央の+にピントが合います。
- 5 シャッターボタンを押し込んで撮影する。
 - 撮影後、拡大表示は解除されます。

ヒント

- 拡大表示位置を正確に捉えるために、三脚の使用をおすすめします。
- オートフォーカスでピントが合った状態で拡大表示すると、ピントの状態を確認することができます。ピントを合わせ直したい場合は、拡大表示画面でフォーカスエリアの位置を調整して、シャッターボタンを半押ししてください。

ご注意

- 画面の端を拡大表示すると、ピントが合わない場合があります。
- 拡大表示中は、露出やホワイトバランスの調整はできません。
- 以下の場合、 [ ピント拡大中のAF] は使用できません。
 - 動画撮影中
 - [フォーカスモード] が [コンティニューアスAF] のとき
 - [フォーカスモード] が [AF制御自動切り換え] で撮影モードがP/A/S/M以外のとき
 - [フォーカスモード] が [AF制御自動切り換え] で [ドライブモード] が [連続撮影] のとき
 - マウントアダプター（別売）を使用時
- 拡大表示中は、以下の機能は使用できません。
 - [瞳AF]
 - [中央ボタン押しロックオンAF]
 - [ アイスタートAF]
 - [ プリAF]
 - [AF時の顔/瞳優先]



- ピント拡大
- カスタムキー（静止画/動画/再生）

5-026-816-01(1) Copyright 2021 Sony Corporation

レンズ交換式デジタルカメラ
ILCE-7RM3A α7RIII

MFアシスト（静止画）



マニュアルフォーカス撮影やダイレクトマニュアルフォーカス撮影でピント合わせをするときに、画像を自動で拡大表示してピントを合わせやすくします。

- 1 MENU→1（撮影設定1）→ [ MFアシスト] → [入] を選ぶ。
- 2 フォーカスリングを回してピントを合わせる。
 - 画像が拡大される。コントロールホイールの中央を押して、さらに拡大することもできる。

ヒント

- 拡大表示する時間は、MENU→1（撮影設定1）→ [ピント拡大時間] で設定できます。

ご注意

- 動画撮影のとき、 [ MFアシスト] 機能は使用できません。 [ピント拡大] 機能を使用してください。
- マウントアダプター使用時は、 [ MFアシスト] 機能は使用できません。 [ピント拡大] 機能を使用してください。

関連項目

- [マニュアルフォーカス](#)
- [ダイレクトマニュアルフォーカス（DMF）](#)
- [ピント拡大時間](#)

レンズ交換式デジタルカメラ
ILCE-7RM3A a7RIII

ピーキング設定

マニュアルフォーカス撮影や、ダイレクトマニュアルフォーカス撮影のときに、ピントが合った部分の輪郭を強調するピーキングの設定をします。

1 MENU →  1 (撮影設定1) → [ピーキング設定] → 希望の設定項目を選ぶ。

メニュー項目の詳細

ピーキング表示：

ピーキング表示をするかどうかを設定する。

ピーキングレベル：

ピントが合った部分の輪郭を強調するレベルを設定する。

ピーキング色：

ピントが合った部分の輪郭を強調する色を選ぶ。

ご注意

- 画像のシャープな部分をピントが合ったと判断するため、被写体やレンズによって強調表示効果が異なります。
- HDMI接続時は、接続先の機器にはピーキングが表示されません。

関連項目

- [マニュアルフォーカス](#)
- [ダイレクトマニュアルフォーカス \(DMF\)](#)

レンズ交換式デジタルカメラ
ILCE-7RM3A α7RIII

フリッカーレス撮影（静止画）

蛍光灯などの人工光源の点滅によるちらつき（フリッカー）を検知し、フリッカーによる影響が少ないタイミングで静止画を撮影します。

速いシャッター速度で撮影したときに、画像の上下で生じる露出や色合いの差、連続撮影時の露出や色合いのばらつきを低減できます。

① MENU →  1（撮影設定1） → [ フリッカーレス撮影] → [入] を選ぶ。

② シャッターボタンを半押ししてから撮影する。

- シャッターボタンを半押しすることでフリッカーが検知されます。

メニュー項目の詳細

切：

フリッカーによる影響を低減しない。



入：

フリッカーによる影響を低減して撮影する。シャッターボタン半押し時にフリッカーを検知すると、**Flicker**（フリッカーアイコン）が表示される。

ヒント

- 同一シーンを異なるシャッター速度で撮影したときに、撮影画像の色合いが異なることがあります。その場合には、撮影モードを [シャッタースピード優先] または [マニュアル露出] にし、シャッター速度を一定にして撮影することをおすすめします。
- マニュアルフォーカス時も、シャッターボタンを半押しすることでフリッカーレス撮影を行うことができます。

ご注意

- レリーズタイムラグがわずかに長くなる場合があります。また、連続撮影速度が遅くなったり、連続撮影間隔にばらつきが生じたりすることがあります。
- 光源の点滅周期が100Hzか120Hzの場合のみフリッカーを検知できます。
- 背景が暗いときなど、光源や被写体によってはフリッカーを検知できないことがあります。
- フリッカーを検知しても、光源や撮影条件によってはフリッカーの影響を低減できないことがあります。事前に試し撮りすることをおすすめします。
- 以下の場合、 [ フリッカーレス撮影] は使えません。
 - バルブ撮影中
 - [ サイレント撮影]
 - 動画撮影時
 - マニュアルフォーカス時に、シャッターボタンを半押しせずに撮影したとき
- [ フリッカーレス撮影] を [入] にした場合と [切] にした場合で、撮影画像の色合いが異なることがあります。

レンズ交換式デジタルカメラ
ILCE-7RM3A α7RIII

個人顔登録（新規登録）

あらかじめ顔情報を登録しておくことで、登録された顔を優先してピント合わせを行います。

- 1 MENU→1（撮影設定1）→ [個人顔登録] → [新規登録] を選ぶ。
- 2 登録したい顔をガイド枠内に合わせて、シャッターボタンを押して撮影する。
- 3 確認メッセージが表示されるので、[実行] を選ぶ。

ご注意

- 最大8人の顔を登録できます。
- 明るい場所で、正面を向いて撮影してください。帽子やマスク、サングラスなどで顔が隠れると、正しく登録できない場合があります。

関連項目

- [顔/瞳AF設定](#)

レンズ交換式デジタルカメラ
ILCE-7RM3A α7RIII

個人顔登録（優先順序変更）

複数の顔を登録したときは、登録した順で優先順位が設定されます。優先順を変更することができます。

- 1 MENU →  1（撮影設定1） → [個人顔登録] → [優先順序変更] を選ぶ。
- 2 優先度を変更したい顔を選ぶ。
- 3 移動先を選ぶ。

関連項目

- [顔/瞳AF設定](#)

レンズ交換式デジタルカメラ
ILCE-7RM3A α7RIII

個人顔登録（削除）

登録した顔を削除できます。

① MENU→1（撮影設定1）→ [個人顔登録] → [削除] を選ぶ。

[全て削除] を選ぶと、すべての顔をまとめて削除できます。

ご注意

- [削除] を行ってもカメラ内には登録した顔のデータが残っています。カメラ内からも削除したい場合は、[全て削除] を行ってください。

レンズ交換式デジタルカメラ
ILCE-7RM3A α7RIII

登録顔優先

〔個人顔登録〕で登録した顔を優先してピント合わせを行うかどうかを設定します。

1 MENU →  1 (撮影設定1) → [登録顔優先] → 希望の設定を選ぶ。

メニュー項目の詳細

入：

〔個人顔登録〕で登録した顔を優先してピントを合わせる。

切：

登録した顔を優先せずにピントを合わせる。

ヒント

- [登録顔優先] 機能を使用する場合は、以下のように設定してください。
 - － [顔/瞳AF設定] の [AF時の顔/瞳優先] : [入]
 - － [顔/瞳AF設定] の [検出対象] : [人物]



関連項目

- [顔/瞳AF設定](#)
- [個人顔登録 \(新規登録\)](#)
- [個人顔登録 \(優先順序変更\)](#)
- [バージョン表示](#)

レンズ交換式デジタルカメラ
ILCE-7RM3A α7RIII

動画：露出モード

動画撮影時の露出モードを設定できます。

- 1 モードダイヤルを  (動画) にする。
- 2 MENU →  2 (撮影設定2) → [ 露出モード] → 希望の設定を選ぶ。
- 3 MOVIE (動画) ボタンを押して撮影を開始する。
 - 撮影を終了するには、もう一度MOVIEボタンを押します。

メニュー項目の詳細

プログラムオート：

露出（シャッタースピードと絞り）は本機が自動設定する。

絞り優先：

絞りを手動設定する。

シャッタースピード優先：

シャッタースピードを手動設定する。

マニュアル露出：

露出（シャッタースピードと絞り）を手動設定する。

レンズ交換式デジタルカメラ
ILCE-7RM3A α7RIII

スロー&クイックモーション：露出モード

スロー&クイックモーション撮影時の露出モードを設定できます。撮影時の設定や再生速度は [**S&Q** スロー&クイック設定] で変更できます。

- 1 モードダイヤルを **S&Q** (スロー&クイックモーション) にする。
- 2 MENU →  2 (撮影設定2) → [**S&Q** 露出モード] → 希望の設定を選ぶ。
- 3 MOVIE (動画) ボタンを押して撮影を開始する。
 - 撮影を終了するには、もう一度MOVIEボタンを押します。

メニュー項目の詳細

S&Q P プログラムオート:

露出 (シャッタースピードと絞り) は本機が自動設定する。

S&Q A 絞り優先:

絞りを手動設定する。

S&Q S シャッタースピード優先:

シャッタースピードを手動設定する。

S&Q M マニュアル露出:

露出 (シャッタースピードと絞り) を手動設定する。



関連項目

- [スロー&クイック設定](#)

レンズ交換式デジタルカメラ
ILCE-7RM3A α7RIII

記録方式（動画）



動画を記録するときの記録方式を設定します。

- ① MENU →  2（撮影設定2） → [ 記録方式] → 希望の設定を選ぶ。

メニュー項目の詳細

 記録方式	特徴	
XAVC S 4K	4K解像度（3840×2160）で記録できます。	ソフトウェアPlayMemories Homeでパソコンに保存できます。
XAVC S HD	AVCHDと比べると情報量が多くなるため、より鮮明な画像を記録できます。	
AVCHD	パソコン以外の保存機器との互換性に優れています。	ソフトウェアPlayMemories Homeでパソコンに保存または対応メディアを作成できます。



ご注意

- [ 記録方式] が [AVCHD] の場合は、1つの動画ファイルは約2GBで制限されます。連続記録中のファイルサイズが約2GBになると、自動的に新しいファイルが作成されます。
- [ 記録方式] を [XAVC S 4K] に設定し、本機をHDMI機器に接続しながら動画を撮影すると、モニターには画像が表示されません。
- XAVC S 4K動画撮影時に [APS-C/Super 35mm] の [APS-C35 撮影] が [オート] に設定されていると、レンズ記載の焦点距離の約1.5倍相当の画角になります。

レンズ交換式デジタルカメラ
ILCE-7RM3A α7RIII

記録設定（動画）

動画撮影時のフレームレートとビットレートを設定します。

1 MENU →  2（撮影設定2） → [ 記録設定] → 希望の設定を選ぶ。

- ビットレートが高いほど高画質で撮影できます。

メニュー項目の詳細

[記録方式] が [XAVC S 4K] のとき

 記録設定	ビットレート	説明
30p 100M	約100 Mbps	3840×2160（30p）で撮影する。
30p 60M	約60 Mbps	3840×2160（30p）で撮影する。
24p 100M	約100 Mbps	3840×2160（24p）で撮影する。
24p 60M	約60 Mbps	3840×2160（24p）で撮影する。

[記録方式] が [XAVC S HD] のとき

 記録設定	ビットレート	説明
60p 50M	約50 Mbps	1920×1080（60p）で撮影する。
60p 25M	約25 Mbps	1920×1080（60p）で撮影する。
30p 50M	約50 Mbps	1920×1080（30p）で撮影する。
30p 16M	約16 Mbps	1920×1080（30p）で撮影する。
24p 50M	約50 Mbps	1920×1080（24p）で撮影する。
120p 100M	約100 Mbps	1920×1080（120p）のハイスピード記録を行う。120 fpsの動画を記録できる。 ● 対応する編集機器を使って、よりなめらかなスローモーション映像を作ることができます。
120p 60M	約60 Mbps	1920×1080（120p）のハイスピード記録を行う。120 fpsの動画を記録できる。 ● 対応する編集機器を使って、よりなめらかなスローモーション映像を作ることができます。

[記録方式] が [AVCHD] のとき

 記録設定	ビットレート	説明
60i 24M(FX)	最大24 Mbps	1920×1080（60i）で撮影する。
60i 17M(FH)	平均約17 Mbps	1920×1080（60i）で撮影する。

ご注意

- [ 記録設定] を [60i 24M(FX)] にして撮影した動画からAVCHD記録ディスクを作成すると、画質が変換されるため、ディスク作成に時間がかかります。画質を変換せずに保存したい場合は、ブルーレイディスクをお使いください。
- 以下のとき、[120p] は選べません。
 - － [おまかせオート]

関連項目



- [APS-C/Super 35mm](#)

5-026-816-01(1) Copyright 2021 Sony Corporation

レンズ交換式デジタルカメラ
ILCE-7RM3A α7RIII

スロー&クイック設定

肉眼では捉えられない一瞬を記録したり（スローモーション撮影）、長時間の現象を短い時間に短縮して記録したり（クイックモーション撮影）します。動きの激しいスポーツシーンや鳥が飛び立つ瞬間、花のつぼみの開花の様子、雲や星空が変化の様子などを記録できます。音声は記録されません。

- 1 モードダイヤルを **S&Q**（スロー&クイックモーション）にする。
- 2 MENU →  2（撮影設定2） → [**S&Q** 露出モード] → スロー&クイックモーションの希望の設定（ **S&Q** プログラムオート、 **S&Q** 絞り優先、 **S&Q** シャッタースピード優先、または **S&Q** マニュアル露出）を選ぶ。
- 3 MENU →  2（撮影設定2） → [**S&Q** スロー&クイック設定] を選び、 [**S&Q** 記録設定] と [**S&Q** フレームレート] を希望の設定にする。
- 4 MOVIE（動画）ボタンを押して、撮影を開始する。
 - 撮影を終了するには、MOVIEボタンをもう一度押す。

メニュー項目の詳細

S&Q 記録設定：

記録する動画のフレームレートを選ぶ。

S&Q フレームレート：

動画撮影時のフレームレートを選ぶ。



再生速度について

[**S&Q** 記録設定] と [**S&Q** フレームレート] の設定によって、再生速度は以下のようになります。

S&Q フレームレート	S&Q 記録設定		
	24p	30p	60p
120fps	5倍スロー	4倍スロー	-
60fps	2.5倍スロー	2倍スロー	通常の再生速度
30fps	1.25倍スロー	通常の再生速度	2倍クイック
15fps	1.6倍クイック	2倍クイック	4倍クイック
8fps	3倍クイック	3.75倍クイック	7.5倍クイック
4fps	6倍クイック	7.5倍クイック	15倍クイック
2fps	12倍クイック	15倍クイック	30倍クイック
1fps	24倍クイック	30倍クイック	60倍クイック

- [**S&Q** フレームレート] が [120fps] のときは、 [**S&Q** 記録設定] を [60p] に設定できません。

ご注意

- スローモーション撮影ではシャッター速度が速くなるため、十分な露出が得られない場合があります。その場合は、絞り値を小さく設定するか、ISO感度を手動で高く設定してください。
- 記録可能時間の目安は、「動画の記録可能時間」をご覧ください。
- 記録される動画のビットレートは、[S&Q フレームレート] と [S&Q 記録設定] の設定によって異なります。
- 記録される動画はXAVC S HDフォーマットになります。
- スロー&クイックモーション撮影時は以下の機能は使用できません。
 - [TC/UB設定] の [TC Run]
 - [HDMI設定] の [ TC出力]
 - [ 4K映像の出力先]

関連項目

- [スロー&クイックモーション：露出モード](#)
- [動画の記録可能時間](#)

レンズ交換式デジタルカメラ
ILCE-7RM3A α7RIII

プロキシ記録

XAVC S動画を記録するとき、低ビットレートのプロキシ動画を同時に記録するかどうかを設定します。プロキシ動画はファイルサイズが小さいため、スマートフォンへの転送やWebサイトへのアップロードに適しています。

1 MENU →  2 (撮影設定2) → [ プロキシ記録] → 希望の設定を選ぶ。

メニュー項目の詳細

入：

プロキシ動画を同時に記録する。



切：

プロキシ動画を同時に記録しない。

ヒント

- プロキシ動画は、XAVC S HDフォーマット（1280×720）9Mbpsで記録されます。プロキシ動画のフレームレートはオリジナル動画と同じになります。
- 再生画面（1枚再生画面または一覧表示画面）には、プロキシ動画は表示されません。プロキシ動画が同時に記録された動画には、 が表示されます。

ご注意

- プロキシ動画は本機では再生できません。
- 下記の場合はプロキシ記録はできません。
 - [ 記録方式] が [AVCHD] のとき
 - [ 記録方式] が [XAVC S HD] で、 [ 記録設定] が [120p] のとき
- プロキシ動画がある動画を削除/プロテクトすると、オリジナル動画とプロキシ動画の両方が削除/プロテクトされます。オリジナル動画だけ、またはプロキシ動画だけを削除/プロテクトすることはできません。
- 本機では動画の編集はできません。



関連項目

- [スマートフォン転送機能：転送対象（プロキシ動画）](#)
- [動画の記録フォーマットについて](#)
- [一覧表示で再生する（一覧表示）](#)
- [使用できるメモリーカード](#)

レンズ交換式デジタルカメラ
ILCE-7RM3A α7RIII

AF駆動速度（動画）

動画撮影時、オートフォーカスのピント合わせの速度を選べます。

① MENU →  ②（撮影設定2） → [ AF駆動速度] → 希望の設定を選ぶ。

メニュー項目の詳細

高速：

駆動速度を速くする。スポーツの撮影など、機動性に富む被写体の撮影を行うときに効果的です。

標準：

駆動速度を標準にする。

低速：

駆動速度を遅くする。被写体の移り変わり時に、なめらかにピント送ります。

レンズ交換式デジタルカメラ
ILCE-7RM3A α7RIII

AF被写体追従感度（動画）

動画撮影時、オートフォーカスの追従感度を選べます。

① MENU →  ②（撮影設定2） → [ AF被写体追従感度] → 希望の設定を選ぶ。

メニュー項目の詳細

敏感：

追従感度を高くする。動きの速い被写体を撮影するときは、[敏感] を選ぶと便利。

標準：

追従感度を標準にする。障害物があったり、人混みで、狙った被写体にピントを合わせ続けたい場合はこちらが便利。

レンズ交換式デジタルカメラ
ILCE-7RM3A α7RIII

オートスローシャッター（動画）

動画撮影時、被写体が暗いときに自動でシャッタースピードを遅くするかどうかを設定します。

① MENU →  ②（撮影設定2） → [ オートスローシャッター] → 希望の設定を選ぶ。

メニュー項目の詳細



入：

オートスローシャッターを使う。暗い場所での撮影時、自動的にシャッタースピードが遅くなる。シャッタースピードを遅くすることで、暗い場所を撮影する際に発生する映像のノイズ感を改善することができる。

切：

オートスローシャッターを使わない。[入] のときよりも画像が暗くなるが、被写体のブレが少なく、動きがよりなめらかに撮影できる。

ご注意

- 以下のときは、 [ オートスローシャッター] は働きません。
 - スロー&クイックモーション撮影時
 -  S（シャッタースピード優先）
 -  M（マニュアル露出）
 - [ISO感度] が [ISO AUTO] 以外するとき

レンズ交換式デジタルカメラ
ILCE-7RM3A α7RIII

音声記録

動画撮影時に音声を記録するかどうかを設定します。撮影中のレンズやカメラの動作音などが記録されるのを防ぎたい場合は [切] を選びます。

① MENU →  2 (撮影設定2) → [音声記録] → 希望の設定を選ぶ。

メニュー項目の詳細

入：
撮影時に音声を記録する（ステレオ）。

切：
撮影時に音声を記録しない。

レンズ交換式デジタルカメラ
ILCE-7RM3A α7RIII

録音レベル

レベルメーターを見ながら録音レベルを調整できます。

1 MENU →  2 (撮影設定2) → [録音レベル] を選ぶ。

2 コントロールホイールの左/右で希望のレベルを選ぶ。

メニュー項目の詳細

+側：

録音レベルが上がる。

-側：

録音レベルが下がる。

リセット：

録音レベルを初期値に戻す。

ヒント

- 大きな音の動画を録画する場合は、[録音レベル] を低めに設定すると臨場感のある音声記録できます。小さな音の動画を録画する場合は、[録音レベル] を高めに設定することで聞きやすい音声で記録できます。

ご注意

- [録音レベル] の設定値にかかわらず、リミッターは常に作動しています。
- [録音レベル] は撮影モードが動画のときのみ選べます。
- スロー&クイックモーション撮影時は [録音レベル] は選べません。
- [録音レベル] の調整は、内蔵マイクと  (マイク) 端子入力に対して有効です。

レンズ交換式デジタルカメラ
ILCE-7RM3A α7RIII

音声レベル表示

音声レベルを画面に表示するかどうかを設定します。

1 MENU →  2 (撮影設定2) → [音声レベル表示] → 希望の設定を選ぶ。

メニュー項目の詳細

入：

音声レベルを表示する。

切：

音声レベルを表示しない。

ご注意

- 以下の場合は音声レベルが表示されません。
 - [音声記録] が [切] のとき
 - 画面表示が [情報表示 なし] になっているとき
 - スロー&クイックモーション撮影時
- 動画撮影モードにすると、撮影スタンバイ中も音声レベルが表示されます。

レンズ交換式デジタルカメラ
ILCE-7RM3A α7RIII

音声出カタイミング

音声モニタリング時のエコー対策やHDMI出力時の映像と音声のずれ対策の設定ができます。

① MENU →  2 (撮影設定2) → [音声出カタイミング] → 希望の設定を選ぶ。

メニュー項目の詳細

ライブ：

音声を遅延なしで出力する。音声モニタリング時、音のずれが気になるときに選択する。

リップシンク：

音声と映像を同期させて出力する。映像と音声のずれによる違和感を防ぐ。

レンズ交換式デジタルカメラ
ILCE-7RM3A α7RIII

風音低減

内蔵マイクからの入力音声の低域音をカットして、風音を低減できます。

① MENU →  2 (撮影設定2) → [風音低減] → 希望の設定を選ぶ。

メニュー項目の詳細

入：

風音低減する。

切：

風音低減しない。

ご注意

- 風が強く吹いていない場所で [入] にすると、風以外の音も小さく記録される場合があります。
- 別売のマイク使用時は、[入] にしていても風音低減は行われません。

レンズ交換式デジタルカメラ
ILCE-7RM3A α7RIII

マーカー表示（動画）

動画撮影時に、**[マーカー設定]** で設定したマーカーをモニターまたはファインダーに表示するかを設定します。

① MENU →  2（撮影設定2） → **[マーカー表示]** → 希望の設定を選ぶ。

メニュー項目の詳細

入：
マーカーを表示する。マーカーは記録されない。

切：
マーカーを表示しない。

ご注意

- マーカー表示は、モードダイヤルが **[動画]** のとき、**S&Q** のとき、または動画記録中に表示されます。
- [ピント拡大] 中は、マーカーを表示できません。
- マーカー表示は、モニターまたはファインダーのみに表示されます。（外部に出力することはできません。）



関連項目

- [マーカー設定（動画）](#)

レンズ交換式デジタルカメラ
ILCE-7RM3A α7RIII

マーカー設定 (動画)

動画撮影時に表示されるマーカーを設定します。

① MENU →  ② (撮影設定2) → [ マーカー設定] → 希望の設定を選ぶ。

メニュー項目の詳細

センター :

撮影画面の中心にセンターマーカーを表示するかどうかを設定する。

[切] / [入]

アスペクト :

アスペクトマーカー表示の設定をする。

[切] / [4:3] / [13:9] / [14:9] / [15:9] / [1.66:1] / [1.85:1] / [2.35:1]

セーフティゾーン :

セーフティゾーン表示の設定をする。一般的な家庭用テレビで受像できる範囲の目安になる。

[切] / [80%] / [90%]

ガイドフレーム :

ガイドフレームを表示するかどうかを設定する。被写体が水平/垂直になっているかを確認できる。

[切] / [入]

ヒント

- 複数のマーカーを同時に表示できます。
- [ガイドフレーム] の交点に被写体を置くと、バランスの良い構図になります。

レンズ交換式デジタルカメラ
ILCE-7RM3A α7RIII

ビデオライトモード

LEDライトHVL-LBPC（別売）の点灯方式を設定します。

1 MENU →  **2**（撮影設定2） → [ビデオライトモード] → 希望の設定を選ぶ。

メニュー項目の詳細

電源連動：

本機の電源ON/OFFに連動してビデオライトが点灯/消灯する。

録画連動：

本機の録画開始/終了に連動してビデオライトが点灯/消灯する。

録画連動+STBY点灯：

本機の録画開始/終了に連動してビデオライトが点灯/スタンバイ点灯する。

オート：

暗いときに自動でビデオライトが点灯する。

レンズ交換式デジタルカメラ
ILCE-7RM3A α7RIII

シャッターボタンで動画撮影

MOVIE（動画）ボタンの代わりに、より大きく押しやすいシャッターボタンを使って、動画撮影の開始/停止を行うことができます。

1 MENU →  2（撮影設定2） → [シャッターボタンで動画撮影] → 希望の設定を選ぶ。

メニュー項目の詳細

する:

撮影モードが[動画]または[スロー&クイックモーション]のとき、シャッターボタンでも動画撮影を行うことができます。

しない:

シャッターボタンで動画撮影を行わない。

ヒント

- [シャッターボタンで動画撮影] を [する] に設定していても、MOVIEボタンで撮影開始/停止することもできます。
- [シャッターボタンで動画撮影] を [する] に設定すると、[ レックコントロール] で外部録画再生機器に動画の録画を開始/停止するときも、シャッターボタンで操作できるようになります。

ご注意

- [シャッターボタンで動画撮影] が [する] になっている場合、動画撮影中にシャッターボタンを半押ししてもピント合わせはできません。



関連項目

- [動画を撮影する](#)

レンズ交換式デジタルカメラ
ILCE-7RM3A α7RIII

サイレント撮影（静止画）

シャッター音を消して撮影することができます。

1 MENU →  2（撮影設定2） → [ サイレント撮影] → 希望の設定を選ぶ。

メニュー項目の詳細









入：

シャッター音を消して撮影する。

切：

サイレント撮影しない。

ご注意

- サイレント撮影機能は、被写体のプライバシーや肖像権に充分ご配慮のうえ、お客様自身の責任においてお使いください。
- [ サイレント撮影] を [入] に設定しても、完全に無音にはなりません。
- [ サイレント撮影] を [入] に設定しても、絞りやフォーカスの駆動音は発生します。
- 低感度のサイレント撮影時、極端に強い光源にカメラを向けると、画面内の高輝度部分が黒っぽく撮影されることがあります。
- 電源オフ時、まれにシャッター音が鳴る場合がありますが、故障ではありません。
- 被写体の動きやカメラ本体の動きによって画像に歪みが起こることがあります。また、 [ RAW記録方式] が [非圧縮] の場合、歪みがより強くなる場合があります。歪みを軽減するには、 [ ファイル形式] を [JPEG] に設定してください。RAW形式で撮影したいときは、 [ドライブモード] を [連続撮影] にし、 [ RAW記録方式] を [圧縮] に設定すると、歪みが軽減されます。
- 瞬間的な光（他のカメラのフラッシュ発光など）や蛍光灯などのちらつきのある照明下で撮影した場合、帯状の明暗が撮影される場合があります。
- ピントが合ったときや、セルフタイマー作動時などの電子音を消したいときは [電子音] の設定を [切] にしてください。
- 以下の場合、 [ サイレント撮影] を [入] にしていてもシャッター音が鳴ります。
 - [ホワイトバランス] の [カスタムセット] で基準の白を取り込むとき
 - [個人顔登録] で顔を登録するとき
- モードダイヤルがP/A/S/M以外のときは [ サイレント撮影] は選択できません。
- [ サイレント撮影] が [入] の場合、以下の機能は使用できません。
 - フラッシュ撮影
 - オートHDR
 - ピクチャーエフェクト
 - ピクチャープロファイル
 -  長秒時NR
 - 電子先幕シャッター
 - バルブ撮影
- 起動してから撮影可能までの時間が通常よりも約0.5秒延びます。

レンズ交換式デジタルカメラ
ILCE-7RM3A α7RIII

電子先幕シャッター

電子先幕シャッター機能を使うと、短いレリーズタイムラグで撮影できます。

① MENU →  2 (撮影設定2) → [電子先幕シャッター] → 希望の設定を選ぶ。

メニュー項目の詳細

入：

電子先幕シャッター機能を使う。

切：

電子先幕シャッター機能を使わない。

ご注意

- 大口径レンズを装着して高速のシャッタースピードで撮影する場合、玉ボケなどにシャッターによる欠けが生じることがあります。その場合は、[切] に設定してください。
- 他社製レンズ（ミノルタ/コニカミノルタ製レンズを含む）を使用するときは、[切] に設定してください。[入] に設定すると、適正露出にならなかったり、画像の明るさにムラが出たりします。
- 高速のシャッタースピードで撮影する場合、撮影条件によっては画面の明るさにムラが出る場合があります。その場合は [切] に設定してお使いください。

レンズ交換式デジタルカメラ
ILCE-7RM3A α7RIII

レンズなしリリース

レンズを取り付けていない状態で、シャッターが切れるかどうかを設定します。

① MENU →  2 (撮影設定2) → [レンズなしリリース] → 希望の設定を選ぶ。

メニュー項目の詳細

許可：

レンズを取り付けていなくてもシャッターが切れる。本機を天体望遠鏡に取り付ける場合などは、[許可] を選ぶとシャッターが切れる。

禁止：

レンズを取り付けていないとシャッターが切れない。

ご注意

- 天体望遠鏡など、レンズ信号接点を持たないレンズをお使いの場合は、正確な測光が行えません。撮影結果を見て、手動で露出を合わせてください。

レンズ交換式デジタルカメラ
ILCE-7RM3A α7RIII

メモリーカードなしリリース

メモリーカードが入っていない状態で、シャッターが切れるかどうかを設定します。

① MENU →  2 (撮影設定2) → [メモリーカードなしリリース] → 希望の設定を選ぶ。

メニュー項目の詳細

許可：

メモリーカードが入ってなくてもシャッターが切れる。

禁止：

メモリーカードが入っていないとシャッターが切れない。

ご注意

- メモリーカードを入れていない状態では、撮影した画像は保存されません。
- お買い上げ時の設定は [許可] になっていますので、実際の撮影のときは [禁止] にしておくことをおすすめします。

レンズ交換式デジタルカメラ
ILCE-7RM3A α7RIII

手ブレ補正

手ブレ補正機能を使うかどうかを設定します。

1 MENU →  **2** (撮影設定2) → [手ブレ補正] → 希望の設定を選ぶ。

メニュー項目の詳細

入：

[手ブレ補正] を行う。

切：

[手ブレ補正] を行わない。

三脚などの使用時は [切] にすることをおすすめします。

レンズ交換式デジタルカメラ
ILCE-7RM3A α7RIII

手ブレ補正設定

装着しているレンズによって、最適な手ブレ補正を使って撮影できます。

① MENU→ 2 (撮影設定2) → [手ブレ補正] → [入] を選ぶ。

② [手ブレ補正設定] → [手ブレ補正調整] → 希望の設定を選ぶ。

メニュー項目の詳細

オート：

レンズから取得した情報をもとに自動で手ブレ補正する。



マニュアル：

[手ブレ補正焦点距離] で設定した焦点距離で手ブレ補正する。(8mm ~ 1000mm)

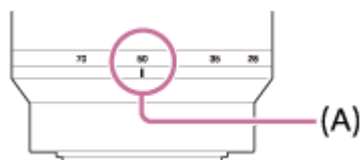
- 撮影時のレンズ焦点距離 (A) を設定してください。



ご注意

- ON/OFF (電源) スイッチを「ON」にした直後やカメラを構えた直後、シャッターボタンを半押しせずに一気に押し込んだときは、手ブレ補正の効果が得られにくいことがあります。
- 三脚などを使う場合には、手ブレ補正機能が誤動作するおそれがあるため、[手ブレ補正] を [切] にしてください。
- MENU→ 2 (撮影設定2) → [手ブレ補正] が [切] のとき、[手ブレ補正設定] は使えません。
- レンズから焦点距離などの情報が取得できないときは、手ブレ補正が正しく動作しません。[手ブレ補正調整] を [マニュアル] にして、装着しているレンズに合わせて [手ブレ補正焦点距離] を設定してください。その場合、 の横に、設定している手ブレ補正焦点距離の値が表示されます。
- レンズSEL16F28 (別売) にコンバーターレンズを装着している場合などには、[手ブレ補正調整] を [マニュアル] にして、焦点距離を設定してください。
- [手ブレ補正] の [入] / [切] により、ボディ内/レンズ内同時に設定が切り替わります。
- 手ブレ補正スイッチ付きレンズを装着している場合、レンズ側のスイッチ操作でのみ変更が可能となるため、本機では設定を切り換えることができません。





関連項目

- [手ブレ補正](#)

レンズ交換式デジタルカメラ
ILCE-7RM3A α7RIII

全画素超解像ズーム/デジタルズーム（ズーム）

光学ズーム以外のズームを使って、ズームレンズによる光学ズームの倍率以上に拡大できます。

- 1 MENU→2（撮影設定2）→ [ズーム設定] で [入:全画素超解像ズーム] または [入:デジタルズーム] を選ぶ。
- 2 電動ズームレンズ装着時は、ズームレンズのズームレバーまたはズームリングで、被写体を拡大する。
 - 光学ズームの倍率を超えると、そのままの操作で光学ズーム以外のズームに移行します。
- 3 電動ズームレンズ以外のレンズを装着時は、MENU→2（撮影設定2）→ [ズーム] →希望の数値を選ぶ。
終了するときは、コントロールホイールの中央を押す。
 - MENU→2（撮影設定2）→ [カスタムキー] または [カスタムキー] で希望のキーに [ズーム] の機能を設定することもできます。

関連項目

- [ズーム設定](#)
- [本機で使用できるズームの種類](#)
- [カスタムキー（静止画/動画/再生）](#)

レンズ交換式デジタルカメラ
ILCE-7RM3A α7RIII

ズーム設定

本機で行うズーム範囲を設定できます。

1 MENU →  2 (撮影設定2) → [ズーム設定] → 希望の設定を選ぶ。

メニュー項目の詳細

光学ズームのみ：

ズーム範囲を光学ズームの範囲内に制限します。[ JPEG画像サイズ] がMまたはSの場合のみ、スマートズーム範囲も使用できます。

入:全画素超解像ズーム：

全画素超解像ズーム範囲まで使用する場合はこの設定を選びます。光学ズーム範囲を超えても、画質がほとんど劣化しません。

入:デジタルズーム：

全画素超解像ズーム倍率を超えた場合に、画質は劣化するが、最大倍率が大きいズームを行えます。

ご注意

- 画質が劣化しない範囲でのみズームしたい場合は、[光学ズームのみ] を設定してください。

関連項目

- [本機で利用できるズームの種類](#)
- [ズーム倍率について](#)

レンズ交換式デジタルカメラ
ILCE-7RM3A α7RIII

ズームリング操作方向

ズームリングの回転方向に対して、W/Tの割り当てを設定します。電動ズームレンズで本機能に対応したレンズのみ使用できます。

1 MENU →  **2** (撮影設定2) → [ズームリング操作方向] → 希望の設定を選ぶ。

メニュー項目の詳細

左回転(W)/右回転(T) :

左回転にW側 (ズームアウト)、右回転にT側 (ズームイン) を割り当てます。

右回転(W)/左回転(T) :

左回転にT側 (ズームイン)、右回転にW側 (ズームアウト) を割り当てます。

レンズ交換式デジタルカメラ
ILCE-7RM3A α7RIII

DISPボタン（背面モニター/ファインダー）

撮影時に、DISP（画面表示切換）で選択できる画面表示モードを設定します。

- 1 MENU →  2（撮影設定2） → [DISPボタン] → [背面モニター] または [ファインダー] → 希望の設定を選び、[実行] を選んで決定する。
 がついている項目が選択できるモードになる。

メニュー項目の詳細

グラフィック表示：

基本的な撮影情報を表示する。シャッタースピードと絞りをグラフィカルに表示する。

全情報表示：

撮影情報を表示する。

情報表示 なし：

撮影情報を表示しない。

ヒストグラム：

画像の明暗をグラフ（ヒストグラム）で表示する。

水準器：

カメラの前後方向（A）、水平方向（B）の傾きを指標で示す。水平、平衡状態のときは、表示が緑色になる。

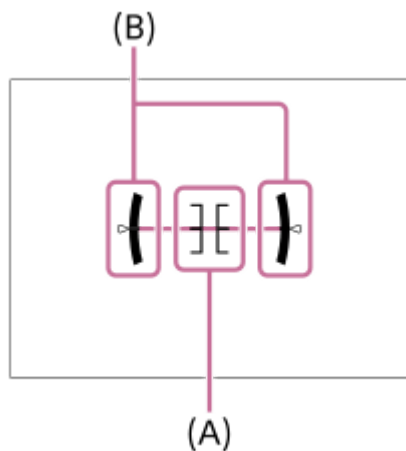

ファインダー撮影用*：

モニターには被写体を表示せず、撮影情報のみを表示する。ファインダー撮影用の表示設定。

モニター消灯*：

撮影時は常にモニターが消灯するが、再生時やMENU操作時はモニターを使用できる。ファインダー撮影用の表示設定。

* [背面モニター] の設定時のみ選択できる画面表示モードです。

ご注意

- 本機を前または後に大きく傾けると、水準器の誤差が大きくなります。
- 水準器で傾きがほぼ補正された状態でも $\pm 1^\circ$ 程度の誤差が生じることがあります。

- [画面表示を切り換える（撮影/再生）](#)

5-026-816-01(1) Copyright 2021 Sony Corporation

レンズ交換式デジタルカメラ
ILCE-7RM3A α7RIII

FINDER/MONITOR

電子ビューファインダーとモニターの表示切り換え方法を設定します。

- 1 MENU →  2 (撮影設定2) → [FINDER/MONITOR] → 希望の設定を選ぶ。

メニュー項目の詳細

オート:

電子ビューファインダーをのぞくと、アイセンサーが働き、自動的に電子ビューファインダー画面に切り替わる。





ファインダー(マニュアル):

モニターは消灯し、電子ビューファインダーのみに画像を表示する。

モニター(マニュアル):

電子ビューファインダーは消灯し、常にモニターのみに画像を表示する。

ヒント

- ファインダー/モニター表示切り換え機能をお好みのキーに割り当てることができます。
MENU →  2 (撮影設定2) → [ カスタムキー]、[ カスタムキー] または [ カスタムキー] → 希望のキーに [FINDER/MONITOR 切換] を設定してください。
- ファインダー表示またはモニター表示を固定したい場合は、[FINDER/MONITOR] を [ファインダー(マニュアル)] または [モニター(マニュアル)] に設定してください。
DISPボタンを使ってモニター表示を [モニター消灯] にすると、撮影時にファインダーから目を離してもモニターが点灯しなくなります。あらかじめ、MENU →  2 (撮影設定2) → [DISPボタン] → [背面モニター] で、[モニター消灯] にチェックマークを入れてください。

ご注意

- モニターを引き出しているときは、[FINDER/MONITOR] が [オート] に設定されていてもアイセンサーは接眼を検知しません。画像はモニターに表示されます。



関連項目

- [カスタムキー](#) (静止画/動画/再生)
- [DISPボタン](#) (背面モニター/ファインダー)

レンズ交換式デジタルカメラ
ILCE-7RM3A α7RIII

ファインダーフレームレート（静止画）

静止画撮影時のファインダーのフレームレートを変更することで、被写体の動きをよりなめらかに表示することができます。動きの速い被写体を撮影するときに便利です。

- 1 MENU →  2（撮影設定2） → [ ファインダーフレームレート] → 希望の設定を選ぶ。
 - [ カスタムキー] で希望のボタンにこの機能を割り当てることもできます。

メニュー項目の詳細



高速：

被写体の動きをよりなめらかにファインダーに表示する。

標準：

被写体を通常のフレームレートでファインダーに表示する。

ご注意

- [ ファインダーフレームレート] を [高速] に設定すると、ファインダーの解像度が低くなります。
- [ ファインダーフレームレート] を [高速] に設定していても、撮影環境の温度や撮影状況によって、自動的に [標準] に切り替わることがあります。
- 以下のときは、 [ ファインダーフレームレート] は [標準] に固定されます。
 - 再生時
 - HDMI接続時
 - カメラ内部の温度が高くなっているとき

関連項目

- [カスタムキー（静止画/動画/再生）](#)

レンズ交換式デジタルカメラ
ILCE-7RM3A α7RIII

ゼブラ設定

画面に映る画像の中で、設定した輝度レベル（IRE）部分に表示するしま模様（ゼブラ）の設定を行います。ゼブラは、明るさを調節するときの目安にすると便利です。

1 MENU →  2（撮影設定2） → [ゼブラ設定] → 希望の設定項目を選ぶ。

メニュー項目の詳細

ゼブラ表示：

ゼブラを表示するかどうかを設定する。

ゼブラレベル：

ゼブラの輝度レベルを設定する。

ヒント

- [ゼブラレベル] の設定値には、輝度レベルを表す数値以外に、露出確認用と白とび確認用の設定を登録することができます。お買い上げ時には [カスタム1] には露出確認用、 [カスタム2] には白とび確認用の設定が登録されています。
- 露出確認用として使用する場合は、ゼブラ表示する輝度レベルの基準値と、その範囲数値を指定します。指定された範囲の輝度部分がゼブラ表示されます。
- 白とび確認用として使用する場合は、ゼブラ表示する輝度レベルの下限値を指定します。指定した数値以上の輝度部分がゼブラ表示されます。

ご注意

- HDMI接続時は、接続先の機器にはゼブラが表示されません。

レンズ交換式デジタルカメラ
ILCE-7RM3A α7RIII

グリッドライン

構図合わせのための補助線であるグリッドライン表示の設定をします。

1 MENU →  **2** (撮影設定2) → [グリッドライン] → 希望の設定を選ぶ。

メニュー項目の詳細

3分割：

3分割の線の近くに主要な被写体を配置すると、バランスのよい構図になる。

方眼：

方眼線により構図の傾きが確認しやすく、風景写真や接写、複写などの構図決定に適している。

対角+方眼：

対角線上に被写体を配置することで、躍動感や力強さなどを表現できる。

切：

グリッドラインを表示しない。

レンズ交換式デジタルカメラ
ILCE-7RM3A α7RIII

露出設定ガイド

撮影画面で露出設定を変更したときに表示するガイドの設定をする。

① MENU →  2 (撮影設定2) → [露出設定ガイド] → 希望の設定を選ぶ。

メニュー項目の詳細

切：
ガイドを表示しない。

入：
ガイドを表示する。

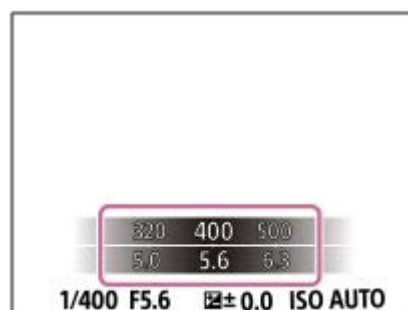

レンズ交換式デジタルカメラ
ILCE-7RM3A α7RIII

ライブビュー表示

モニターの表示に、露出補正やホワイトバランス、[クリエイティブスタイル]、[ピクチャーエフェクト]の設定値を反映させるかどうかを設定します。

1 MENU →  2 (撮影設定2) → [ライブビュー表示] → 希望の設定を選ぶ。

メニュー項目の詳細

設定効果反映On :

すべての設定を反映させ、撮影結果に近い状態でライブビュー表示をする。撮影結果をライブビュー画面で確認しながら撮影する場合に有効。

設定効果反映Off :

露出やホワイトバランス、[クリエイティブスタイル]、[ピクチャーエフェクト]などの設定を反映させずにライブビュー表示をする。エフェクトをかけて撮影する場合などにも、見やすい状態でライブビューが表示され、構図確認が容易になる。

[マニュアル露出] 時のライブビュー画像も常に適正な明るさで表示される。

[設定効果反映Off] が選ばれているとき、ライブビュー画面上には **VIEW** アイコンが表示される。

ヒント

- スタジオフラッシュなど他社製フラッシュを使用時には、設定されたシャッタースピードによってライブビューが暗くなる場合があります。ライブビュー表示を [設定効果反映Off] に設定することで、ライブビューが明るく表示され、構図確認が容易になります。

ご注意

- 撮影モードが下記のとときは、[ライブビュー表示] を [設定効果反映Off] に設定できません。
 - [おまかせオート]
 - [動画]
 - [スロー&クイックモーション]
- [設定効果反映Off] 設定時は、表示されるライブビューと撮影した画像の明るさなどが一致しません。

レンズ交換式デジタルカメラ
ILCE-7RM3A α7RIII

連写残量表示

連続撮影時に、速度が低下せずに撮影できる枚数の目安を表示するかどうかを設定します。

1 MENU →  2 (撮影設定2) → [連写残量表示] → 希望の設定を選ぶ。

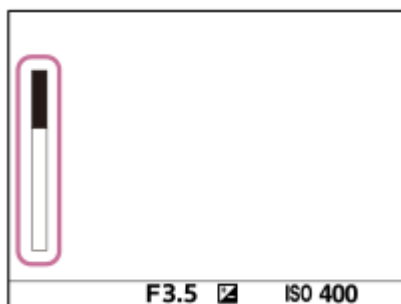

メニュー項目の詳細

常に表示する:

ドライブモードが [連続撮影] に設定されている間は常に表示する。

撮影中のみ表示する:

連続撮影中のみ表示する。

表示しない:

表示しない。

ヒント

- カメラ内部のバッファ用メモリーが一杯になると、「SLOW」と表示され、連続撮影速度が低下します。

関連項目

- [連続撮影](#)

レンズ交換式デジタルカメラ
ILCE-7RM3A α7RIII

オートレビュー

撮影直後に、撮影した画像を確認することができます。オートレビューの表示時間を設定します。

① MENU →  2 (撮影設定2) → [オートレビュー] → 希望の設定を選ぶ。

メニュー項目の詳細

10秒/5秒/2秒：

設定した秒数だけ表示する。オートレビュー中に拡大操作をすると、撮影した画像を拡大再生して確認することができる。

切：

オートレビューしない。

ご注意

- 画像処理をする機能を使用している場合、画像処理をする前の画像を一時的に表示してから、画像処理が適用された画像を表示することがあります。
- オートレビューは、DISP（画面表示切換）で設定したモードで表示されます。

関連項目





- [再生画像を拡大する（拡大）](#)

レンズ交換式デジタルカメラ
ILCE-7RM3A α7RIII

カスタムキー（静止画/動画/再生）

希望のボタンにお好みの機能を割り当てることができます。

また、カスタムキーでのみ使える機能もあります。たとえば、[ カスタムキー] で [中央ボタン] に [瞳AF] を割り当てておくと、撮影時にコントロールホイールの中央を押すだけで [瞳AF] 機能を呼び出すことができ便利です。

1 MENU→ 2（撮影設定2）→ [ カスタムキー]、[ カスタムキー] または [ カスタムキー] を選ぶ。

2 選択画面で機能を割り当てたいボタンを選び、コントロールホイールの中央を押す。

- [ カスタムキー]、[ カスタムキー] または [ カスタムキー] で機能を割り当てられるボタンが異なります。
- 以下のボタンに希望の機能を割り当てられます。

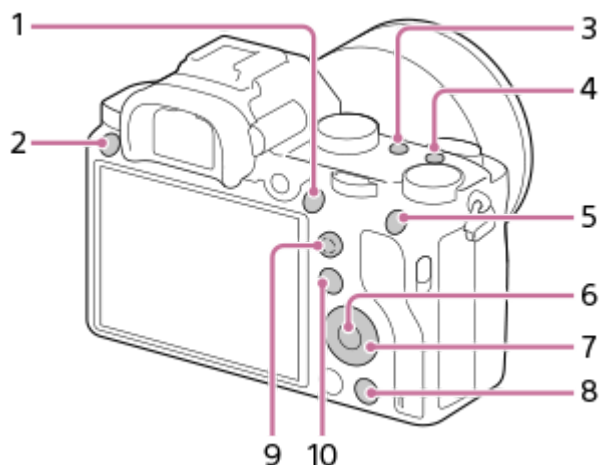

1. AF-ONボタン
2. カスタムボタン3
3. カスタムボタン2
4. カスタムボタン1
5. AELボタン
6. 中央ボタン
7. コントロールホイール/下ボタン/左ボタン/右ボタン
8. カスタムボタン4
9. マルチセレクターの中央ボタン
10. Fn/ ボタン

- レンズのフォーカスホールドボタンにも撮影時の機能を割り当てることができます。ただし、お使いのレンズによっては、フォーカスホールドボタンがない場合があります。

3 割り当てたい機能を選ぶ。

- ボタンによって割り当てられる機能が異なります。

メニュー項目の詳細

 カスタムキー：

静止画撮影時のカスタムキーの機能を設定する。

 **カスタムキー**：

動画撮影時のカスタムキーの機能を設定する。静止画撮影時とは別の機能を設定することができる。

 **カスタムキー**：

再生時のカスタムキーの機能を設定する。

関連項目

- [コントロールホイールの使いかた](#)
- [マルチセレクターの使いかた](#)
- [フォーカススタンダード](#)

レンズ交換式デジタルカメラ
ILCE-7RM3A α7RIII

ファンクションメニュー設定

Fn (ファンクション) ボタンを押したときに設定できる機能を選びます。

1 MENU →  **2** (撮影設定2) → [ファンクションメニュー設定] → 希望の場所に機能を設定する。

- 設定できる機能は、本機の設定項目選択画面でご確認ください。

レンズ交換式デジタルカメラ
ILCE-7RM3A α7RIII

ダイヤルの設定

前後のダイヤルの機能を入れ換えることができます。

- 1 MENU →  2 (撮影設定2) → [ダイヤルの設定] より希望の設定を選ぶ。

メニュー項目の詳細

 Tv  Av :

前ダイヤルでシャッタースピード、後ダイヤルで絞り値が変わる。

 Av  Tv :

前ダイヤルで絞り値、後ダイヤルでシャッタースピードが変わる。

ご注意

- 撮影モードが「M」のときに、[ダイヤルの設定] が有効になります。

レンズ交換式デジタルカメラ
ILCE-7RM3A α7RIII

Av/Tvの回転方向

前ダイヤル、後ダイヤル、またはコントロールホイールで絞り値やシャッタースピードを変更するときの、回転方向を設定します。

1 MENU →  **2** (撮影設定2) → [Av/Tvの回転方向] → 希望の設定を選ぶ。

メニュー項目の詳細

通常：

前ダイヤル、後ダイヤル、またはコントロールホイールの回転方向を変更しない。

反転：

前ダイヤル、後ダイヤル、またはコントロールホイールの回転方向を反対にする。

レンズ交換式デジタルカメラ
ILCE-7RM3A α7RIII

ダイヤル露出補正

露出補正ダイヤルが「0」のときに、前ダイヤルまたは後ダイヤルでも露出を補正できます。 -5.0EVから+5.0EVの間で設定できます。

- 1 露出補正ダイヤルを「0」に合わせる。
- 2 MENU →  2 (撮影設定2) → [ダイヤル露出補正] → 希望の設定を選ぶ。

メニュー項目の詳細

切：

前後ダイヤルに露出補正を設定しない。

 前ダイヤル /  後ダイヤル：

前ダイヤルまたは後ダイヤルで露出補正ができるように設定する。

ご注意

- 前ダイヤルまたは後ダイヤルに露出補正を割り当てると、元々割り当てられていた機能は、露出補正を割り当てていないほうのダイヤルで操作できます。
- 露出補正ダイヤルとメニューの [露出補正]、前/後ダイヤルによる露出補正では、露出補正ダイヤルの設定が優先されます。

関連項目

- [露出補正](#)

レンズ交換式デジタルカメラ
ILCE-7RM3A α7RIII

MOVIE(動画)ボタン

MOVIE（動画）ボタンの有効/無効を設定します。

1 MENU →  **2** (撮影設定2) → [MOVIE(動画)ボタン] → 希望の設定を選ぶ。

メニュー項目の詳細

常に有効：

どの状態からでも、MOVIEボタンを押すと動画撮影が開始される。

動画モードのみ有効：

撮影モードが [動画] または [スロー&クイックモーション] モードのときのみ、MOVIEボタンを押すと動画撮影が開始される。

レンズ交換式デジタルカメラ
ILCE-7RM3A α7RIII

操作部のロック

Fn (ファンクション) ボタンを長押しして、マルチセレクターやダイヤル、ホイールをロックするかどうかを設定します。

1 MENU →  2 (撮影設定2) → [操作部のロック] → 希望の設定を選ぶ。

- 操作部をロックするには、「ロックしました」と画面に表示されるまでFn (ファンクション) ボタンを長押しします。

メニュー項目の詳細

切：

長押ししてもロックがかからない。

マルチセレクターのみ：

マルチセレクターにロックがかかる。

ダイヤル+ホイール：

前ダイヤル/後ダイヤル、コントロールホイールにロックがかかる。

全て：

マルチセレクター、前ダイヤル/後ダイヤル、コントロールホイールすべてにロックがかかる。

ヒント

- 再度、Fn (ファンクション) ボタンを長押しすると、ロックを解除できます。

ご注意

- [ フォーカスエリア登録機能] を [入] に設定すると、[操作部のロック] は [切] に固定されます。

関連項目

- [フォーカスエリア登録機能 \(静止画\)](#)

レンズ交換式デジタルカメラ
ILCE-7RM3A α7RIII

電子音

本機の電子音を鳴らすかどうかを設定します。

① MENU →  2 (撮影設定2) → [電子音] → 希望の設定を選ぶ。

メニュー項目の詳細

入：

シャッターボタンを半押ししてピントが合ったときなどに操作音が鳴る。

切：

操作音は鳴らない。

ご注意

- フォーカスモードが [コンティニューAF] の場合は、ピントが合ったときに電子音は鳴りません。

レンズ交換式デジタルカメラ
ILCE-7RM3A α7RIII

ファンクションリング(レンズ)

レンズのファンクションリングに、電動フォーカス（パワーフォーカス）機能を割り当てるか、フルサイズとAPS-C/Super35 mmの画角を切り換える機能を割り当てるかを設定できます（対応レンズのみ）。

詳しくは、レンズの取扱説明書をご覧ください。対応レンズは、専用サポートサイトでご確認ください。
<https://www.sony.jp/support/ichigan/>

① MENU →  ②（撮影設定2） → [ファンクションリング(レンズ)] → 希望の設定を選ぶ。

メニュー項目の詳細

パワーフォーカス：

ファンクションリングを右に動かすと無限遠側にフォーカス位置が移動し、左に動かすと近距離側にフォーカス位置が移動する。

APS-C/S35 /フルサイズ切換：

ファンクションリングを動かすと、フルサイズとAPS-C/Super 35mmの画角が切り換わる。

- ファンクションリングを左右どちらに動かしても画角が切り換わります。

関連項目

- [APS-C/Super 35mm](#)
- [バージョン表示](#)

レンズ交換式デジタルカメラ
ILCE-7RM3A α7RIII

スマートフォン転送機能：スマートフォン転送

スマートフォンに静止画、XAVC S動画、スローモーション動画、クイックモーション動画を表示、転送します。お使いのスマートフォンにスマートフォン対応アプリImaging Edge Mobileをインストールする必要があります。

1 MENU→ (ネットワーク) → [スマートフォン転送機能] → [スマートフォン転送] →希望の設定を選ぶ。

- 再生画面で (スマートフォン転送) ボタンを押すと、[スマートフォン転送] の設定画面が表示されます。

2 接続可能な状態になると表示される画面の情報を使って、スマートフォンから本機に接続する。

- 接続するための設定方法はスマートフォンによって異なります。



メニュー項目の詳細

カメラから選ぶ：

スマートフォンに転送する画像を本機で選択する。

(1) [この画像]、[この日付の全画像] または [画像選択] から選択する。

- カメラで選択しているビューモードによって、表示される選択肢が変わることがあります。

(2) [画像選択] の場合は、コントロールホイールの中央を押して画像を選択後、MENU→[実行] を選ぶ。

スマートフォンから選ぶ：

本機のメモリーカードに保存されているすべての画像を、まとめてスマートフォンに表示する。

ご注意

- 本機のメモリーカードに保存されていない画像は、スマートフォン転送できません。
- 再生中のメモリーカードスロットのメモリーカードに記録されている画像のみ転送できます。再生するメモリーカードスロットを変更したいときは、MENU→ (再生) → [再生メディア選択] で希望のスロットを選択してください。
- スマートフォンに転送する画像サイズは、[オリジナル]、[2M] または [VGA] から選べます。以下の手順で変更してください。
 - Android搭載のスマートフォンの場合
Imaging Edge Mobileを起動し、[設定] → [取り込み時の画像サイズ] で変更する。
 - iPhoneまたはiPadの場合
設定内のImaging Edge Mobileを選び、[取り込み時の画像サイズ] から変更する。
- RAW画像は、JPEG画像に変換して転送します。
- AVCHD動画は転送できません。
- スマートフォンによっては、動画を滑らかに再生できなかったり音声がでないなど、正しく再生できない場合があります。

- 静止画/動画/スローモーション動画/クイックモーション動画の形式によっては、スマートフォンで再生できないことがあります。
- 本機は [スマートフォン転送] の接続情報を、接続許可した機器と共有します。接続許可した機器を変更したい場合は、MENU→ (ネットワーク) → [Wi-Fi設定] → [SSID・PWリセット] で接続情報をリセットしてください。リセット後は、スマートフォンの再設定が必要です。
- [飛行機モード] が [入] のときは接続できません。[飛行機モード] を [切] にしてください。

関連項目

- [Imaging Edge Mobileについて](#)
- [スマートフォンで操作する \(NFCワンタッチリモート\)](#)
- [Android搭載スマートフォンで操作する \(QRコード\)](#)
- [Android搭載スマートフォンで操作する \(SSID\)](#)
- [iPhoneまたはiPadで操作する \(QRコード\)](#)
- [iPhoneまたはiPadで操作する \(SSID\)](#)
- [スマートフォンにワンタッチで転送する \(NFCワンタッチシェアリング\)](#)
- [スマートフォン転送機能：転送対象 \(プロキシー動画\)](#)
- [飛行機モード](#)

レンズ交換式デジタルカメラ
ILCE-7RM3A α7RIII

スマートフォン転送機能：転送対象（プロキシー動画）

［スマートフォン転送］でXAVC S動画をスマートフォンに転送するとき、低ビットレートのプロキシー動画と高ビットレートのオリジナル動画のどちらを転送するかを設定します。

- 1 MENU → （ネットワーク） → [スマートフォン転送機能] → [**Px** 転送対象] → 希望の設定を選ぶ。

メニュー項目の詳細

プロキシーのみ：

プロキシー動画のみ転送する。

オリジナルのみ：

オリジナル動画のみ転送する。

プロキシー+オリジナル：

プロキシー動画とオリジナル動画を転送する。

関連項目

- [スマートフォン転送機能：スマートフォン転送](#)
- [プロキシー記録](#)

レンズ交換式デジタルカメラ
ILCE-7RM3A α7RIII

パソコン保存

本機の画像を無線アクセスポイントまたは無線対応ブロードバンドルーターにつないだパソコンに転送し、簡単にバックアップを取ることができます。事前にPlayMemories Homeのインストールと、無線アクセスポイントの登録を行ってください。

1 パソコンを起動する。

2 MENU →  (ネットワーク) → [パソコン保存] → 希望のスロットを選ぶ。

ご注意

- パソコンのアプリケーションの設定によっては、画像の保存が終わった後にカメラの電源が自動で切れます。
- 同時に画像を転送できるパソコンは、1台までです。
- 別のパソコンに転送したい場合は、お使いになりたいパソコンに本機をUSB接続して、PlayMemories Homeに従って操作してください。
- プロキシ動画は保存できません。

関連項目

- [PlayMemories Homeをインストールする](#)
- [Wi-Fi設定：アクセスポイント簡単登録](#)
- [Wi-Fi設定：アクセスポイント手動登録](#)

レンズ交換式デジタルカメラ
ILCE-7RM3A α7RIII

FTP転送機能

FTPサーバーを使った画像転送の設定やFTP転送を実行します。FTPサーバーに関する基本的な知識が必要です。詳しくは、FTPヘルプガイドをご覧ください。

http://rd1.sony.net/help/di/ftp/h_zz/

① MENU →  (ネットワーク) → [FTP転送機能] → 希望の設定を選ぶ。

メニュー項目の詳細

FTP転送：

ネットワークに接続し、画像をFTPサーバーに転送する。

転送結果表示：

前回のFTP転送結果を表示する。

FTPサーバー選択：

転送先のFTPサーバーを選択する。

FTPサーバー1/FTPサーバー2/FTPサーバー3：

FTPサーバー1～3の設定をする。

関連項目

- [ルート証明書の読み込み](#)

レンズ交換式デジタルカメラ
ILCE-7RM3A α7RIII

テレビ鑑賞

本機とテレビをケーブルでつながなくても、本機から画像を転送して、Network対応のテレビで画像を見ることができます。お使いのテレビによってはあらかじめテレビ側の操作も必要になります。詳しくはテレビの取扱説明書をご参照ください。

① MENU →  (ネットワーク) → [テレビ鑑賞] → 接続したい機器を選択する。

② スライドショー形式で再生したい場合は、コントロールホイールの中央を押す。

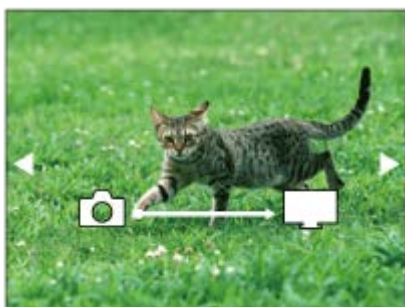

- 手動で画像を送る場合はコントロールホイールの左/右を押す。
- 接続する機器を変更する場合はコントロールホイールの下を押して、[機器リスト] を選ぶ。

スライドショーの設定項目

コントロールホイールの下を押してスライドショーの設定を変更できます。

再生対象：

再生する画像のグループを設定する。

フォルダービュー（静止画）：

[全て] または [フォルダー内全て] から選択

日付ビュー：

[全て] または [この日付の全画像] から選択

間隔設定：

[短い] または [長い] から選択

エフェクト*：

[入] または [切] から選択

再生画像サイズ：

[HD] または [4K] から選択

* 対応しているブラビアでのみ設定が有効です。

ご注意

- 再生中のメモリーカードスロットのメモリーカードに記録されている画像のみ転送できます。再生するメモリーカードスロットを変更したいときは、MENU →  (再生) → [再生メディア選択] で希望のスロットを選択してください。
- DLNAレンダラーに対応しているテレビで使えます。
- Wi-Fi Direct対応、またはネットワーク機能（有線含む）に対応しているテレビで見ることができます。
- Wi-Fi Direct以外で接続する場合は、アクセスポイントの登録が必要です。
- 画像をテレビに映すまでに時間がかかることがあります。
- 動画はWi-Fi経由でテレビに転送できません。HDMIケーブル（別売）をお使いください。

関連項目

- [Wi-Fi設定 : アクセスポイント簡単登録](#)
- [Wi-Fi設定 : アクセスポイント手動登録](#)

5-026-816-01(1) Copyright 2021 Sony Corporation

レンズ交換式デジタルカメラ
ILCE-7RM3A α7RIII

スマートフォン操作設定

本機とスマートフォンを接続するための条件を設定できます。

- 1 MENU →  (ネットワーク) → [スマートフォン操作設定] → 希望の設定項目を選ぶ。

メニュー項目の詳細

スマートフォン操作：

本機とスマートフォンをWi-Fiで接続するかどうかを設定する。（[入] / [切]）

接続：

本機とスマートフォンを接続するためのQRコードやSSIDを表示する。

常時接続：

本機とスマートフォンを常に接続しておくかどうかを設定する。[入] に設定すると、一度スマートフォンと接続すれば常にスマートフォンと接続された状態になる。[切] に設定すると、スマートフォンとの接続操作を行ったときのみ接続される。

ご注意

- [常時接続] を [入] にすると、[切] のときよりも電力の消費が大きくなります。

関連項目

- [スマートフォンで操作する（NFCワンタッチリモート）](#)
- [Android搭載スマートフォンで操作する（QRコード）](#)
- [Android搭載スマートフォンで操作する（SSID）](#)
- [iPhoneまたはiPadで操作する（QRコード）](#)
- [iPhoneまたはiPadで操作する（SSID）](#)
- [スマートフォン転送機能：スマートフォン転送](#)

レンズ交換式デジタルカメラ
ILCE-7RM3A α7RIII

飛行機モード

飛行機などに搭乗するとき、Wi-Fiなど無線に関する機能の設定を一時的にすべて無効にできます。

1 MENU →  (ネットワーク) → **【飛行機モード】** → **希望の設定を選ぶ。**

設定を [入] にすると、モニターに飛行機マークが表示されます。

レンズ交換式デジタルカメラ
ILCE-7RM3A α7RIII

Wi-Fi設定 : アクセスポイント簡単登録

Wi-Fi Protected Setup (WPS)ボタンがあるアクセスポイントの場合は、簡単にアクセスポイントを登録できます。

- 1 MENU →  (ネットワーク) → [Wi-Fi設定] → [アクセスポイント簡単登録] を選ぶ。
- 2 登録したいアクセスポイントのWPSボタンを押す。

ご注意

- [アクセスポイント簡単登録] は、お使いのアクセスポイントのセキュリティがWPAもしくはWPA2に設定されていて、Wi-Fi Protected Setup (WPS)プッシュボタン方式に対応している必要があります。セキュリティがWEPに設定されている場合やWi-Fi Protected Setup (WPS)プッシュボタン方式に未対応の場合は、[アクセスポイント手動登録]を行ってください。
- お使いのアクセスポイントの対応機能や設定に関しては、アクセスポイントの取扱説明書をご参照いただくか、アクセスポイントの管理者にお問い合わせください。
- 本機とアクセスポイント間の障害物や電波状況、壁の材質など周囲の環境によって、接続できなかつたり通信可能な距離が短くなる場合があります。本機の場所を移動するか、本機とアクセスポイント間の距離を近づけてください。
- アクセスポイントがAOSSとWi-Fi Protected Setup (WPS)の両方に対応している場合は、AOSSボタンを押してください。

関連項目

- [Wi-Fi設定 : アクセスポイント手動登録](#)

レンズ交換式デジタルカメラ
ILCE-7RM3A α7RIII

Wi-Fi設定 : アクセスポイント手動登録

手動でアクセスポイントを登録できます。お手持ちのアクセスポイントのSSIDとセキュリティ方式、パスワードをあらかじめご確認ください。機器によってはあらかじめパスワードが設定されている場合があります。詳しくは、アクセスポイントの取扱説明書をご覧ください。アクセスポイントの管理者にお問い合わせください。

① MENU →  (ネットワーク) → [Wi-Fi設定] → [アクセスポイント手動登録] を選ぶ。

② 登録したいアクセスポイントを選ぶ。

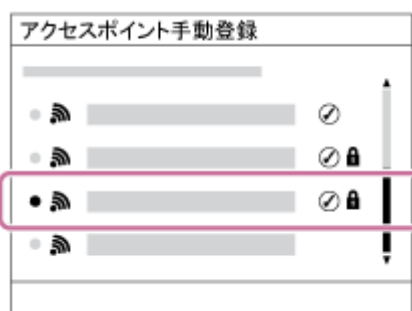



登録したいアクセスポイントが表示される場合：アクセスポイント名を選ぶ。

登録したいアクセスポイントが表示されない場合：[手動設定] を選び、アクセスポイントを設定する。

- [手動設定] を選択した場合は、アクセスポイントのSSID名を入力→セキュリティ方式を選択する。

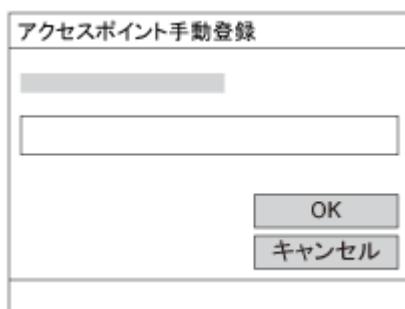
③ パスワードを入力して、[OK] を選ぶ。



-  が付かないアクセスポイントは、パスワード入力が不要です。

④ [OK] を選ぶ。

その他の設定項目

アクセスポイントの状態や設定方法によっては、設定を決める項目が増えることがあります。

WPS PIN方式：

接続機器側に入力するPINコードを表示する。

優先接続：

[入] または [切] を選ぶ。

IPアドレス設定：

[オート] または [マニュアル] を選ぶ。

IPアドレス：

手動で入力する場合は、固定アドレスを入力する。

サブネットマスク/デフォルトゲートウェイ/プライマリーDNSサーバー /セカンダリーDNSサーバー：

[IPアドレス設定] を [マニュアル] とした場合、ネットワークの環境に合わせて入力する。

ご注意

- 登録したアクセスポイントに今後も優先的に接続したい場合は、 [優先接続] を [入] に設定してください。

関連項目

- [Wi-Fi設定：アクセスポイント簡単登録](#)
- [キーボードの使いかた](#)

レンズ交換式デジタルカメラ
ILCE-7RM3A α7RIII

Wi-Fi設定 : MACアドレス表示

本機のMACアドレスを表示します。

1 MENU →  (ネットワーク) → [Wi-Fi設定] → [MACアドレス表示] を選ぶ。

レンズ交換式デジタルカメラ
ILCE-7RM3A α7RIII

Wi-Fi設定 : SSID・PWリセット

本機は [スマートフォン転送]、[接続] の接続情報を、接続許可した機器と共有します。接続許可した機器を変更したい場合は、接続情報をリセットしてください。

- 1 MENU →  (ネットワーク) → [Wi-Fi設定] → [SSID・PWリセット] → [確認] を選ぶ。

ご注意

- 接続情報のリセット後に再度本機とスマートフォンを接続する場合は、スマートフォンの再設定が必要です。

関連項目

- [スマートフォン転送機能 : スマートフォン転送](#)
- [スマートフォン操作設定](#)

レンズ交換式デジタルカメラ
ILCE-7RM3A α7RIII

Bluetooth設定

カメラとスマートフォンまたはBluetoothリモコンをBluetooth接続するための設定をします。
位置情報連動機能のためにペアリングする場合は、「位置情報連動設定」をご覧ください。
Bluetoothリモコンを使うためにペアリングする場合は、「Bluetoothリモコン」をご覧ください。

1 MENU →  (ネットワーク) → [Bluetooth設定] → 希望の設定を選ぶ。

メニュー項目の詳細

Bluetooth機能（入/切）：

カメラのBluetooth機能を有効にするかどうかを設定する。

ペアリング：

カメラとスマートフォンまたはBluetoothリモコンをペアリングする画面になる。

機器アドレス表示：

カメラのBDアドレスを表示する。

関連項目

- [位置情報連動設定](#)
- [Bluetoothリモコン](#)

レンズ交換式デジタルカメラ
ILCE-7RM3A α7RIII

位置情報連動設定

Imaging Edge Mobileを使って、Bluetooth通信で接続しているスマートフォンから位置情報を取得して、画像撮影時に位置情報を記録します。

事前準備













カメラの位置情報連動機能を使用するためには、Imaging Edge Mobileが必要です。
Imaging Edge Mobileのトップ画面に「位置情報連動」が表示されていない場合は、下記の事前準備が必要となります。

1. お使いのスマートフォンにImaging Edge Mobileをインストールする。
 - Imaging Edge Mobileは、お使いのスマートフォンのアプリケーションストアからインストールしてください。すでにインストール済みの場合は、最新版にアップデートしてください。
2. カメラの [スマートフォン転送] を使って、あらかじめ撮影した画像をスマートフォンに転送する。
 - カメラで撮影した画像をスマートフォンに転送すると、Imaging Edge Mobileのトップ画面に「位置情報連動」が表示されるようになります。

実際の操作

 : スマートフォンでの操作

 : カメラでの操作

1.  : スマートフォンのBluetooth機能が有効になっていることを確認する。
 - このとき、スマートフォンの設定画面ではBluetooth機能のペアリング操作を行わないでください。手順2～7で、カメラとImaging Edge Mobileを使ってペアリング操作を行います。
 - 手順1でペアリングを行ってしまった場合は、スマートフォンの設定画面でペアリングを一度解除し、カメラとImaging Edge Mobileを使ってペアリング操作を行ってください（手順2～7）。
2.  : カメラで、MENU→（ネットワーク）→ [Bluetooth設定] → [Bluetooth機能] → [入] を選ぶ。
3.  : カメラで、MENU→（ネットワーク）→ [Bluetooth設定] → [ペアリング] を選ぶ。
4.  : スマートフォンでImaging Edge Mobileを起動して、「位置情報連動」をタップする。
 - 「位置情報連動」が表示されていない場合は、事前準備を参照してください。
5.  : Imaging Edge Mobileの [位置情報連動] の設定画面で [位置情報連動] を有効にする。
6.  : Imaging Edge Mobileの [位置情報連動] の設定画面で指示に従って操作し、一覧からカメラを選ぶ。
7.  : カメラの画面にメッセージが表示されるので、[確認] を選択する。
 - カメラとImaging Edge Mobileのペアリングが完了します。
8.  : カメラで、MENU→（ネットワーク）→ [ 位置情報連動設定] → [位置情報連動] を [入] にする。

- カメラに  (位置情報取得アイコン) が表示され、スマートフォンがGPSなどで取得した位置情報が撮影時に記録されます。

メニュー項目の詳細

位置情報連動：

スマートフォンと連動して位置情報を取得するかどうかを設定する。

自動時刻補正：

スマートフォンと連動した情報を使って、カメラの日付設定を自動で補正するかどうかを設定する。

自動エリア補正：

スマートフォンと連動した情報を使って、カメラのエリア設定を自動で補正するかどうかを設定する。

位置情報取得時のアイコンについて

 (位置情報取得)：位置情報を取得できています。

 (位置情報取得無効)：位置情報を取得できません。

 (Bluetooth接続中)：スマートフォンとBluetooth接続されています。

 (Bluetooth未接続)：スマートフォンとBluetooth接続されていません。

ヒント

- スマートフォンの画面がOFFの場合でも、Imaging Edge Mobileが起動していれば位置情報連動します。ただし、本機の電源がしばらく切れていた場合、電源を入れても位置情報がすぐには連動しないことがあります。このようなときは、スマートフォンでImaging Edge Mobileの画面を表示させるとすぐに位置情報が連動します。
- スマートフォンの再起動後などImaging Edge Mobileが動作していない場合は、Imaging Edge Mobileを起動すると位置情報連動が再開します。
- 位置情報連動機能が正しく動作しないときは以下に従い、再度ペアリング操作を行ってください。
 - スマートフォンのBluetooth機能が有効になっていることを確認する。
 - カメラが他の機器とBluetooth接続中でないことを確認する。
 - カメラの [飛行機モード] が [切] になっていることを確認する。
 - Imaging Edge Mobileに登録されているカメラのペアリング情報を削除する。
 - カメラの [ネットワーク設定リセット] を実行する。
- さらに詳しい説明は、以下のサポートページをご覧ください。
<https://www.sony.net/iem/btg/>

ご注意

- カメラを初期化するとペアリング情報も削除されます。再度ペアリングするには、Imaging Edge Mobileに登録されているカメラのペアリング情報を削除してから、もう一度ペアリングしてください。
- Bluetooth接続が切断されたときなど位置情報が取得できない場合、位置情報が記録されないことがあります。
- カメラはBluetooth機器を15台までペアリングできますが、同時に位置情報連動できるスマートフォンは1台のみです。ほかのスマートフォンと位置情報連動をする場合は、連動中のスマートフォンのImaging Edge Mobileの [位置情報連動] をオフにしてください。
- Bluetooth通信が不安定な場合は、カメラとスマートフォンの間に人体や金属などの障害物がない状態で使用してください。
- カメラとスマートフォンのペアリングは、必ずImaging Edge Mobileの [位置情報連動] メニューから行ってください。
- 位置情報連動機能を使用する場合は、 [Bluetoothリモコン] を [切] にしてください。
- 使用する環境によっては、Bluetooth機能とWi-Fi機能の通信距離が異なることがあります。

対応するスマートフォン

最新の情報はサポートページでご確認ください。

<https://www.sony.net/iem/>

- お使いのスマートフォンが対応しているBluetooth規格のバージョンは、スマートフォンの製品サイトでご確認ください。

関連項目

- [PlayMemories Homeでできること](#)
- [Imaging Edge Mobileについて](#)
- [スマートフォン転送機能：スマートフォン転送](#)
- [Bluetooth設定](#)
- [Bluetoothリモコン](#)

5-026-816-01(1) Copyright 2021 Sony Corporation

レンズ交換式デジタルカメラ
ILCE-7RM3A α7RIII

機器名称変更

Wi-Fi DirectなどのWi-Fi接続時、Bluetooth接続時の機器名称を変更します。

- 1 MENU→ (ネットワーク) → [機器名称変更] を選ぶ。
- 2 入力ボックスを選択して、機器名称を入力→ [OK] を選ぶ。

関連項目

- [Wi-Fi設定：アクセスポイント簡単登録](#)
- [Wi-Fi設定：アクセスポイント手動登録](#)
- [キーボードの使いかた](#)

レンズ交換式デジタルカメラ
ILCE-7RM3A α7RIII

ルート証明書の読み込み

サーバーを検証するために必要なルート証明書をメモリーカードから読み込みます。FTP転送で暗号化通信するときに使用します。

詳しくは、FTPヘルプガイドをご覧ください。

http://rd1.sony.net/help/di/ftp/h_zz/

- 1 MENU →  (ネットワーク) → [ルート証明書の読み込み] を選ぶ。

レンズ交換式デジタルカメラ
ILCE-7RM3A α7RIII

ネットワーク設定リセット

ネットワークに関する設定をお買い上げ時の設定に戻します。

- 1 MENU →  (ネットワーク) → [ネットワーク設定リセット] → [実行] を選ぶ。

レンズ交換式デジタルカメラ
ILCE-7RM3A a7RIII

Bluetoothリモコン

BluetoothリモコンRMT-P1BT（別売）を使って本機を操作できます。あらかじめ、MENU→（ネットワーク）→ [Bluetooth設定] → [Bluetooth機能] を [入] に設定してください。Bluetoothリモコンの取扱説明書もあわせてご覧ください。

- 1 カメラで、MENU→（ネットワーク）→ [Bluetoothリモコン] → [入] を選ぶ。**
 - カメラとペアリングしているBluetooth機器が1台もない場合は、ここで手順2のペアリング画面が表示されません。
- 2 カメラで、MENU→（ネットワーク）→ [Bluetooth設定] → [ペアリング] を選び、ペアリング画面を表示させる。**
- 3 Bluetoothリモコン側でペアリング操作を行う。**
 - 詳しい操作方法は、Bluetoothリモコンの取扱説明書をご覧ください。
- 4 カメラに表示されたBluetooth接続の確認画面で [確認] を選ぶ。**
 - ペアリングが完了し、Bluetoothリモコンでカメラを操作できます。2回目以降は [Bluetoothリモコン] を [入] にするだけでカメラとBluetoothリモコンを接続できるようになります。

メニュー項目の詳細

入：

Bluetoothリモコンの操作を受け付ける。

切：

Bluetoothリモコンの操作を受け付けない。

ヒント

- Bluetoothリモコンは、Bluetoothリモコンからカメラを操作している間のみBluetooth接続されます。
- 正しく動作しないときは以下に従い、再度ペアリング操作を行ってください。
 - カメラが他の機器とBluetooth接続中でないことを確認する。
 - カメラの [飛行機モード] が [切] になっていることを確認する。
 - カメラの [ネットワーク設定リセット] を実行する。

ご注意

- カメラを初期化するとペアリング情報も削除されます。Bluetoothリモコンを使用する場合は、もう一度ペアリングしてください。
- Bluetooth通信が不安定な場合は、カメラとBluetoothリモコンの間に人体や金属などの障害物がない状態で使用してください。
- [Bluetoothリモコン] が [入] のときは、スマートフォンとの位置情報連動機能は使用できません。
- [Bluetoothリモコン] が [入] のときは、赤外線リモコンは使用できません。
- [Bluetoothリモコン] が [入] になっているときは、パワーセーブ機能が働きません。Bluetoothリモコン使用後は [切] にしてください。

関連項目

- [Bluetooth設定](#)
- [バージョン表示](#)

5-026-816-01(1) Copyright 2021 Sony Corporation

レンズ交換式デジタルカメラ
ILCE-7RM3A α7RIII

画像を保護する (プロテクト)



撮影した画像を誤って消さないように保護 (プロテクト) します。プロテクトされた画像には  マークが表示されます。

- 1 MENU →  (再生) → [プロテクト] → 希望の設定を選ぶ。

メニュー項目の詳細

画像選択:

画像を何枚か選んでプロテクトする。

- (1) 画像を選び、コントロールホイールの中央を押す。チェックボックスに  マークが付く。解除したいときはもう一度中央を押して  マークを消す。
- (2) ほかの画像もプロテクトするときは、手順1を繰り返す。
- (3) MENU → [確認] を選ぶ。

このフォルダーの全画像:

選択しているフォルダー内すべての画像をまとめてプロテクトする。

この日付の全画像:

選択している日付内すべての画像をまとめてプロテクトする。

このフォルダーを全て解除:

選択しているフォルダー内すべての画像のプロテクトをまとめて解除する。

この日付を全て解除:

選択している日付内すべての画像のプロテクトをまとめて解除する。

このグループの全画像:

選択しているグループ内すべての画像をまとめてプロテクトする。

このグループ画像全て解除:

選択しているグループ内すべての画像のプロテクトをまとめて解除する。

ヒント

- お買い上げ時の設定では、C3ボタンに [プロテクト] が割り当てられています。
- [画像選択] でグループを選ぶと、グループ内のすべての画像がプロテクトされます。グループ内の任意の画像を選んでプロテクトしたい場合は、グループ内の画像を表示させた状態で [画像選択] を実行してください。

ご注意

- [ビューモード] の設定や選択しているコンテンツによって、選べる項目が異なります。

レンズ交換式デジタルカメラ
ILCE-7RM3A α7RIII

画像を回転する（回転）

撮影した画像を回転して表示します。

1 回転したい画像を表示して、MENU→（再生）→〔回転〕を選ぶ。

2 コントロールホイールの中央を押す。

画像が左に回転します。中央を押すたびに、回転が繰り返されます。
回転した画像は、本機の電源を切った後も回転した状態のまま保持されます。

ご注意

- 動画は回転できません。
- 他機で撮影した画像は本機では回転できないことがあります。
- パソコンで画像を見ると、ソフトウェアによっては画像の回転情報が反映されない場合があります。

レンズ交換式デジタルカメラ
ILCE-7RM3A α7RIII

不要な画像を選んで削除する（削除）



不要な画像を選んで削除できます。一度削除した画像は、元に戻せません。削除してよいか、事前に確認してください。

- 1 MENU → （再生） → [削除] → 希望の設定を選ぶ。

メニュー項目の詳細

画像選択：

画像を何枚か選んで削除する。

- (1) 削除したい画像を選び、コントロールホイールの中央を押す。チェックボックスに  マークが付く。解除したいときはもう一度中央を押して  マークを消す。
- (2) ほかの画像も削除するときは、手順(1)を繰り返す。
- (3) MENU → [確認] を選ぶ。

このフォルダーの全画像：

選択しているフォルダー内すべての画像をまとめて削除する。

この日付の全画像：

選択している日付内すべての画像をまとめて削除する。

この画像以外の全画像：

グループ内の、選択している画像をのぞくすべての画像をまとめて削除する。

このグループの全画像：

選択しているグループ内すべての画像をまとめて削除する。

ヒント

- プロテクトしてある画像も含めて、すべてのデータを消去するには [フォーマット] を行ってください。
- 希望のフォルダーまたは日付を表示するには、再生時に下記の手順で希望のフォルダーまたは日付を選びます。
（一覧表示）ボタン → コントロールホイールで左側のバーを選ぶ → コントロールホイールの上/下で希望のフォルダーまたは日付を選ぶ。
- [画像選択] でグループを選ぶと、グループ内のすべての画像が削除されます。グループ内の任意の画像を選んで削除したい場合は、グループ内の画像を表示させた状態で [画像選択] を実行してください。

ご注意

- プロテクトされている画像は削除できません。
- [ビューモード] の設定や選択しているコンテンツによって、選べる項目が異なります。

関連項目

- [表示中の画像を削除する](#)
- [フォーマット](#)

レンズ交換式デジタルカメラ
ILCE-7RM3A α7RIII

レーティング

撮影した画像に★～☆☆でレーティング（ランク分け）を設定することで、画像を探しやすくします。[画像送り設定]と併用することで、目的の画像をすばやく見つけれられるようになります。

- 1 MENU→（再生）→ [レーティング] を選ぶ。
レーティング画像選択画面が表示される。
- 2 コントロールホイールの左/右でレーティングを設定したい画像を表示させ、中央を押す。
- 3 コントロールホイールの左/右で★（レーティング）の数を選び、中央を押す。
- 4 MENUボタンを押して、レーティング設定画面を終了する。

ヒント

- カスタムキーを使って、画像の再生時にレーティングを設定することもできます。あらかじめ、[カスタムキー]で希望のキーに[レーティング]を割り当てておき、レーティングを設定したい画像の再生中にキーを押してください。キーを押すたびに★（レーティング）の数が切り替わります。

ご注意

- レーティングを設定できるのは静止画のみです。



関連項目

- [カスタムキー（静止画/動画/再生）](#)
- [レーティング設定\(カスタムキー\)](#)
- [画像間をジャンプ移動する方法を設定する（画像送り設定）](#)

レンズ交換式デジタルカメラ
ILCE-7RM3A a7RIII

レーティング設定(カスタムキー)

[ カスタムキー] で [レーティング] を割り当てたキーを使ってレーティングを設定するときには選べる ★ の数を設定できます。

- 1 MENU →  (再生) → [レーティング設定(カスタムキー)] を選ぶ。
- 2 有効にしたい ★ の数に  マークを付ける。
 マークを付けた値が、カスタムキーを使用して [レーティング] を設定するときには選択できるようになる。

関連項目

- [レーティング](#)
- [カスタムキー \(静止画/動画/再生\)](#)

レンズ交換式デジタルカメラ
ILCE-7RM3A α7RIII

プリント指定する (プリント指定)



どの静止画をプリントするかを、あらかじめメモリーカード上に指定できます。指定した画像には **DPOF** (プリント予約) マークが表示されます。DPOFとは「Digital Print Order Format」の略です。
DPOF指定は、印刷後も残ったままとなります。印刷が終了したあとは、解除することをおすすめします。

- 1 MENU →  (再生) → [プリント指定] → 希望の設定を選ぶ。

メニュー項目の詳細

画像選択 :

画像を何枚か選んでプリント指定する。

- (1) プリントしたい画像を選び、コントロールホイールの中央を押す。チェックボックスに  マークが付く。解除したいときはもう一度中央を押して  マークを消す。
- (2) 他の画像もプリントするときは、手順 (1) を繰り返す。日付、またはフォルダーのチェックボックスを選択すると、日付、またはフォルダー内の画像をまとめて選択することもできる。
- (3) MENU → [確認] を選ぶ。

全画像解除 :

すべてのプリント指定を解除する。

印刷設定 :

プリント指定した画像に日付を入れて印刷するか設定する。

- 日付の入る場所 (画像内/画像外、サイズなど) は、お使いのプリンターによって異なります。

ご注意

- 以下の画像にはプリント予約指定できません。
 - RAW画像
- プリントの枚数指定はできません。
- プリンターによっては、日付プリントの機能に対応していないものもあります。

レンズ交換式デジタルカメラ
ILCE-7RM3A α7RIII

メモリーカード間で画像をコピーする（コピー）

〔再生メディア選択〕で選ばれているメモリーカードから、もう一方のスロットに入っているメモリーカードに画像をコピーできます。

1 MENU→（再生）→〔コピー〕を選ぶ。

再生中の日付またはフォルダー内のすべてのコンテンツが、もう一方のスロットのメディアへコピーされます。

ヒント

- MENU→（再生）→〔ビューモード〕で、表示する画像の種類を選ぶことができます。

ご注意

- グループ表示された画像をコピーすると、コピー先ではグループ表示ができなくなります。
- プロテクトした画像をコピーすると、コピー先ではプロテクトが解除されます。
- 画像が多いとコピーに時間がかかる場合があります。十分に充電したバッテリーをお使いください。
- XAVC S動画は対応したメモリーカードにのみコピーできます。コピーできない場合、カメラの画面にメッセージが表示されます。



関連項目

- [再生するメモリーカードを選ぶ（再生メディア選択）](#)
- [静止画と動画を切り換える（ビューモード）](#)

レンズ交換式デジタルカメラ
ILCE-7RM3A α7RIII

動画から静止画作成

動画から希望のシーンを切り出して、静止画として保存します。はじめに動画で撮影し、動画再生中に一時停止して、静止画では撮影できない決定的な瞬間を切り出して静止画として保存します。

- 1 静止画を切り出したい動画を表示する。
- 2 MENU →  (再生) → [動画から静止画作成] を選ぶ。
- 3 動画を再生し、一時停止する。
- 4 スロー再生、スロー逆再生、コマ送り、コマ戻しを使って、希望のシーンで停止する。
- 5  (動画から静止画作成) を押して、希望のシーンを静止画として切り出す。
静止画として保存される。

関連項目

- [動画を撮影する](#)
- [動画を再生する](#)

レンズ交換式デジタルカメラ
ILCE-7RM3A α7RIII

再生画像を拡大する（拡大）

再生した画像を拡大します。写真のピントの具合を確認したいときなどに使います。



1 拡大したい画像を表示して、 ボタンを押す。

- コントロールホイールを回して倍率を調整してください。前/後ダイヤルを回すと、同じ拡大倍率のまま、前後の画像に切り換えられます。
- 画像は、撮影時にピントを合わせた位置を中心に拡大されます。ピントの位置情報が得られない場合、画像の中心が拡大されます。

2 コントロールホイールの上/下/左/右で表示する場所を移動する。

3 MENUボタンまたは、コントロールホイールの中央を押して、拡大再生を終了する。

ヒント

- メニューから拡大再生を行うこともできます。
- MENU → （再生） → [ 拡大の初期倍率] または [ 拡大の初期位置] で、拡大初期倍率や拡大初期位置を変更できます。
- モニターをダブルタップしても、画像を拡大できます。また、拡大位置はモニターをドラッグして動かすこともできます。あらかじめ、[タッチ操作] を [入] に設定してください。

ご注意

- 動画は拡大できません。

関連項目

- [タッチ操作](#)
- [拡大の初期倍率](#)
- [拡大の初期位置](#)

レンズ交換式デジタルカメラ
ILCE-7RM3A α7RIII

拡大の初期倍率

画像を再生し拡大表示する（再生ズーム）ときの、拡大の初期倍率を選びます。

① MENU → （再生） → [ 拡大の初期倍率] → 希望の設定を選ぶ。

メニュー項目の詳細

標準の倍率：

標準の倍率で拡大する。

前回の倍率：

前回の倍率で拡大する。前回の倍率は、再生ズーム画面を終了しても保持される。

関連項目

- [再生画像を拡大する（拡大）](#)
- [拡大の初期位置](#)

レンズ交換式デジタルカメラ
ILCE-7RM3A α7RIII

拡大の初期位置

画像を再生し拡大表示する（再生ズーム）ときの、拡大の初期位置を選びます。

1 MENU → （再生） → [ 拡大の初期位置] → 希望の設定を選ぶ。

メニュー項目の詳細

ピント位置：

撮影時にピントを合わせた位置から拡大する。

画面中央：

画面の中央から拡大する。

関連項目

- [再生画像を拡大する（拡大）](#)
- [拡大の初期倍率](#)

レンズ交換式デジタルカメラ
ILCE-7RM3A a7RIII

スライドショーで再生する（スライドショー）

画像を自動的に連続再生します。

1 MENU → （再生） → [スライドショー] → 希望の設定を選ぶ。

2 [実行] を選ぶ。

メニュー項目の詳細

リピート：

繰り返し再生する（[入]）か、すべての画像を再生したら停止する（[切]）か選ぶ。

間隔設定：

画像が切り替わる間隔を、[1秒] / [3秒] / [5秒] / [10秒] / [30秒] から選ぶ。

途中で終了するには

MENUボタンを押して終了します。一時停止はできません。

ヒント

- スライドショー再生中に、コントロールホイールの左/右で、画像を戻す/送ることができます。
- [スライドショー] が実行できるのは、[ビューモード] が [日付ビュー] と [フォルダービュー（静止画）] のときのみです。

レンズ交換式デジタルカメラ
ILCE-7RM3A α7RIII

再生するメモリーカードを選ぶ（再生メディア選択）

再生するメモリーカードのスロットを選びます。

- 1 MENU → （再生） → [再生メディア選択] → 希望のスロットを選ぶ。

メニュー項目の詳細

スロット 1:

スロット1のメディアを選択する。

スロット 2:

スロット2のメディアを選択する。

ご注意

- 選択しているスロットにメモリーカードが入っていない場合、何も再生されません。メモリーカードが入っているスロットを選択してください。
- [ビューモード] で [日付ビュー] を選んでいる場合でも、[再生メディア選択] で選択しているメディアからのみ再生します。

関連項目

- [静止画と動画を切り換える（ビューモード）](#)
- [記録メディア設定：優先記録メディア](#)





レンズ交換式デジタルカメラ
ILCE-7RM3A α7RIII

静止画と動画を切り換える（ビューモード）

再生する画像の表示方法（ビューモード）を設定します。

- 1 MENU → （再生） → [ビューモード] → 希望の設定を選ぶ。

メニュー項目の詳細

-  **日付ビュー：**
日付ごとに表示する。
-  **フォルダービュー（静止画）：**
静止画のみを表示する。
-  **AVCHD AVCHDビュー：**
AVCHD動画のみを表示する。
-  **XAVC S HDビュー：**
XAVC S HD動画のみを表示する。
-  **XAVC S 4Kビュー：**
XAVC S 4K動画のみを表示する。

レンズ交換式デジタルカメラ
ILCE-7RM3A α7RIII

一覧表示で再生する（一覧表示）

再生時、複数の画像を同時に表示できます。

- 1 画像を再生中に、（一覧表示）ボタンを押す。
- 2 コントロールホイールの上/下/左/右を押したり、コントロールホイールを回したりして、画像を選ぶ。

表示する枚数を変更する場合

MENU → （再生） → [一覧表示] → 希望の設定を選ぶ。

メニュー項目の詳細

9枚/25枚

1枚再生画面に戻すには

表示したい画像を選んでいる状態で、コントロールホイールの中央を押す。

希望の画像をすばやく表示するには

コントロールホイールで左側のバーを選び、コントロールホイールの上/下でページを送ることができます。バーを選んでいる状態で、中央を押すと、カレンダー画面、またはフォルダー選択画面が表示されます。アイコンを選んでビューモードを切り換えることもできます。

関連項目

- [静止画と動画を切り換える（ビューモード）](#)

レンズ交換式デジタルカメラ
ILCE-7RM3A α7RIII

グループ表示

連続撮影した画像やインターバル撮影で撮影した画像をグループ化して表示するかどうかを設定します。

1 MENU →  (再生) → [グループ表示] → 希望の設定を選ぶ。

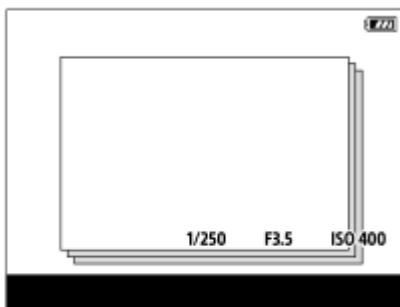

メニュー項目の詳細



入：

画像をグループ化して表示する。

切：

画像をグループ化して表示しない。

ヒント

- 以下の画像がグループ表示されます。
 - [ドライブモード] が [連続撮影] で撮影された画像（連続撮影でシャッターボタンを押し続けて撮影されたひと続きの画像が、ひとつのグループになります。）
 - [ インターバル撮影機能] で撮影された画像（1回のインターバル撮影で撮影された画像が、ひとつのグループになります。）
- 一覧表示画面では、グループには  が表示されます。

ご注意

- 画像をグループ化して表示できるのは、[ビューモード] を [日付ビュー] にしているときのみです。[日付ビュー] 以外の場合は、[グループ表示] を [入] に設定しても、画像はグループ化して表示できません。
- グループを削除すると、グループ内のすべての画像が削除されます。

関連項目

- [連続撮影](#)
- [インターバル撮影機能](#)

レンズ交換式デジタルカメラ
ILCE-7RM3A α7RIII

記録画像を自動的に回転させる（記録画像の回転表示）

画像を再生するときの向きを設定できます。

1 MENU → （再生） → [記録画像の回転表示] → 希望の設定を選ぶ。

メニュー項目の詳細

オート：

本機を回転させると、本機の縦横を判断し、再生している画像が自動で回転する。

マニュアル：

縦位置で撮影した画像を縦向きに表示する。また回転機能で表示する向きを設定した場合はその向きに表示する。

切：

記録画像を常に横向きに表示する。

関連項目

- [画像を回転する（回転）](#)

レンズ交換式デジタルカメラ
ILCE-7RM3A a7RIII

画像間をジャンプ移動する方法を設定する（画像送り設定）

画像再生時のジャンプ移動に使用するダイヤルや、ジャンプ移動する方法を設定します。プロテクトした画像やレーティングを設定した画像が探しやすくなります。

- 1 MENU → （再生） → [画像送り設定] → 希望の設定を選ぶ。

メニュー項目の詳細

ダイヤル選択：

画像間のジャンプ移動に使用するダイヤルを設定する。

画像送り方法：

ジャンプ移動で再生する画像の種類を設定する。

ご注意

- [ビューモード] が [日付ビュー] のときのみジャンプ移動できます。[ビューモード] が [日付ビュー] 以外に設定されているときは、[ダイヤル選択] で設定したダイヤルを使っても1枚ずつ移動します。
- [画像送り方法] を [1枚ずつ] 以外に設定しているとき、ジャンプ移動では動画は常に飛ばされます。



関連項目

- [レーティング](#)
- [画像を保護する（プロテクト）](#)



レンズ交換式デジタルカメラ
ILCE-7RM3A α7RIII

インターバル連続再生

インターバル撮影で撮影した画像を、連続再生します。
パソコン用ソフトウェアImaging Edge Desktopを使うと、インターバル撮影で撮影した静止画から動画を作成することができます。本機では静止画から動画を作成することはできません。

- 1 MENU→ (再生) → [ インターバル連続再生] を選ぶ。
- 2 再生したい画像グループを選んで、コントロールホイールの中央を押す。

ヒント

- 再生画面で、グループ内の画像を表示して下ボタンを押すことでも連続再生できます。
- 再生中は、下ボタンで再生/一時停止できます。
- 再生中に前/後ダイヤルまたはコントロールホイールを回すと、再生速度を変更できます。MENU→ (再生) → [ インターバル再生速度] でも再生速度を変更できます。
- 連続撮影した画像も連続再生できます。

関連項目

- [インターバル撮影機能](#)
- [インターバル再生速度](#)
- [Imaging Edge Desktopについて](#)
- [バージョン表示](#)

レンズ交換式デジタルカメラ
ILCE-7RM3A α7RIII

インターバル再生速度

[ インターバル連続再生] で静止画を連続再生するときの速度を設定します。

1 MENU →  (再生) → [ インターバル再生速度] → 希望の設定を選ぶ。

ヒント

- 再生速度は、 [ インターバル連続再生] 中に前/後ダイヤルまたはコントロールホイールを回すことでも変更できます。

関連項目

- [インターバル連続再生](#)
- [バージョン表示](#)

レンズ交換式デジタルカメラ
ILCE-7RM3A α7RIII

モニター明るさ

モニターの明るさを調整します。

- 1 MENU →  (セットアップ) → [モニター明るさ] → 希望の設定を選ぶ。

メニュー項目の詳細

マニュアル：

-2 ~ +2の範囲で明るさを選ぶ。

屋外晴天：

屋外の使用に適した明るさに設定する。

ご注意

- 室内で [屋外晴天] にすると明るすぎるため、室内での使用時は [マニュアル] に設定してください。

レンズ交換式デジタルカメラ
ILCE-7RM3A α7RIII

ファインダー明るさ

電子ビューファインダーを使用しているとき、周囲の明るさに合わせて、電子ビューファインダーの明るさを調整します。

1 MENU →  (セットアップ) → [ファインダー明るさ] → 希望の設定を選ぶ。

メニュー項目の詳細

オート:

自動調整する。

マニュアル:

-2~+2の範囲で明るさを選ぶ。

レンズ交換式デジタルカメラ
ILCE-7RM3A α7RIII

ファインダー色温度

電子ビューファインダーの色温度を調整します。

1 MENU →  (セットアップ) → [ファインダー色温度] → 希望の設定を選ぶ。

メニュー項目の詳細

-2~+2 :

-側にすると暖色になり、+側にすると寒色になる。

レンズ交換式デジタルカメラ
ILCE-7RM3A α7RIII

ガンマ表示アシスト

S-Logを適用した動画は、広いダイナミックレンジを活用するために、撮影後の編集を前提としています。また、HLGを適用した動画は、HDR対応モニターで表示することを前提としています。このため、撮影時の画像は低コントラストとなりモニタリングがしにくくなりますが、[ガンマ表示アシスト]機能を使うことで、通常のガンマと同等のコントラストを再現することができます。また再生時にも、[ガンマ表示アシスト]を適用した動画をファインダーやモニターで見ることができます。

① MENU →  (セットアップ) → [ガンマ表示アシスト] を選ぶ。

② コントロールホイールの上/下で希望の設定を選ぶ。

メニュー項目の詳細

Assist 切 :

OFF

[ガンマ表示アシスト] を適用しない。

Assist オート :

AUTO

[ピクチャープロファイル] で設定されたガンマが [S-Log2] の場合は [S-Log2→709(800%)] に、[S-Log3] の場合は [S-Log3→709(800%)] に変換して表示する。 [ピクチャープロファイル] で設定されたガンマが [HLG]、[HLG1]、[HLG2]、[HLG3] で [カラーモード] が [BT.2020] の場合は [HLG(BT.2020)] に変換して表示する。

[ピクチャープロファイル] で設定されたガンマが [HLG]、[HLG1]、[HLG2]、[HLG3] で [カラーモード] が [709] の場合は [HLG(709)] に変換して表示する。

Assist S-Log2 S-Log2→709(800%) :

S-Log2

S-Log2をITU709 (800%) 相当に変換して表示する。

Assist S-Log3 S-Log3→709(800%) :

S-Log3

S-Log3をITU709 (800%) 相当に変換して表示する。

Assist HLG 2020 HLG(BT.2020) :

HLG 2020

[HLG(BT.2020)] に対応したモニターで表示した時と近い画質となるように、本機のモニターやファインダーの画質を調整して表示する。

Assist HLG 709 HLG(709)

HLG 709

[HLG(709)] に対応したモニターで表示した時と近い画質となるように、本機のモニターやファインダーの画質を調整して表示する。

ご注意

- 再生している動画のフォーマットがXAVC S 4KまたはXAVC S HDで、ガンマが [HLG]、[HLG1] ~ [HLG3] のときは、動画のガンマ値とカラーモード値によって、HLG(BT.2020)またはHLG(709)に変換して表示します。それ以外の場合は、[ピクチャープロファイル] で設定しているガンマとカラーモードの設定値によって画面を変換して表示します。
- 本機に接続されたテレビやモニターでは、[ガンマ表示アシスト] は適用されません。

関連項目

- [ピクチャープロファイル](#)

レンズ交換式デジタルカメラ
ILCE-7RM3A α7RIII

音量設定

動画再生時の音量を設定します。

1 MENU →  (セットアップ) → [音量設定] → 希望の設定を選ぶ。

再生中に音量を変えるには

動画再生中に、コントロールホイールの下を押して、操作パネルから音量設定できます。実際に音量を聞きながら調整できます。

レンズ交換式デジタルカメラ
ILCE-7RM3A α7RIII

削除確認画面

削除の確認画面で、[削除] と [キャンセル] のどちらが選択された状態にするかを設定します。

① MENU →  (セットアップ) → [削除確認画面] → 希望の設定を選ぶ。

メニュー項目の詳細

「削除」が先：

[削除] が選択された状態にする。

「キャンセル」が先：

[キャンセル] が選択された状態にする。

レンズ交換式デジタルカメラ
ILCE-7RM3A α7RIII

表示画質

表示画質を変えることができます。

- 1 MENU→ (セットアップ) → [表示画質] →希望の設定を選ぶ。

メニュー項目の詳細

高画質：

高画質で表示する。

標準：

標準の画質で表示する。

ご注意

- [高画質] に設定すると、[標準] に設定した場合よりもバッテリーの消費が多くなります。
- カメラの温度が高くなると、[標準] に固定されることがあります。

レンズ交換式デジタルカメラ
ILCE-7RM3A α7RIII

パワーセーブ開始時間

操作していないときにパワーセーブ（省電力）モードになるまでの時間を設定してバッテリーの消耗を防ぎます。シャッターボタン半押しなどの操作をすれば、撮影を再開できます。

1 MENU → （セットアップ） → [パワーセーブ開始時間] → 希望の設定を選ぶ。

メニュー項目の詳細

30分/5分/2分/1分/10秒

ご注意

- 長時間使わないときは、電源を「OFF」にしてください。
- USB給電時、スライドショー中、動画撮影中、パソコンやテレビと接続しているときなどは、パワーセーブ機能は働きません。

レンズ交換式デジタルカメラ
ILCE-7RM3A α7RIII

自動電源OFF温度

撮影時に本機の電源が自動で切れる温度を設定します。[高] に設定すると、本機の温度が高くなっても撮影することができます。

1 MENU →  (セットアップ) → [自動電源OFF温度] → 希望の設定を選ぶ。

メニュー項目の詳細

標準：

本機の電源が切れる温度を標準に設定する。

高：

本機の電源が切れる温度を標準より高めに設定する。

[自動電源OFF温度] が [高] のときのご注意

- 手持ちで撮影せずに三脚などをご使用ください。
- 手持ちで長時間ご使用になると低温やけどの原因となる可能性があります。

[自動電源OFF温度] が [高] のときの連続動画撮影時間

しばらく電源を切った状態から出荷時設定で撮影を開始した場合、下記の連続動画撮影が可能です（記録開始から停止するまでの時間です）。

環境温度：20℃

連続動画撮影時間（HD）：約29分

連続動画撮影時間（4K）：約29分

環境温度：30℃

連続動画撮影時間（HD）：約29分

連続動画撮影時間（4K）：約29分

環境温度：40℃

連続動画撮影時間（HD）：約29分

連続動画撮影時間（4K）：約29分

HD：XAVC S HD（60p 50M、Wi-Fi非接続時）

4K：XAVC S 4K（30p 60M、Wi-Fi非接続時）

ご注意

- [自動電源OFF温度] を [高] にしても環境やカメラの温度によっては、撮影可能時間が変わらないことがあります。

関連項目

- [動画の記録可能時間](#)

レンズ交換式デジタルカメラ
ILCE-7RM3A α7RIII

クリーニングモード

本機内にゴミやほこりが入ってイメージセンサー（光を電気信号に変える部分）に付着すると、撮影条件によっては、ゴミやほこりが画像に写り込むことがあります。付着した場合は、以下の手順でイメージセンサーの清掃を行ってください。

- 1 バッテリー容量が充分にあることを確認する。
- 2 MENU →  (セットアップ) → [クリーニングモード] → [実行] を選ぶ。
イメージセンサーが短時間振動して、ゴミをふるい落とします。
- 3 画面の指示に従い、本機の電源を切る。
- 4 レンズをはずす。
- 5 ブロアーでイメージセンサー表面と、その周辺のほこりを吹き飛ばす。



- 6 レンズを取り付ける。

ヒント

- イメージセンサーの汚れ具合のチェック方法と、さらに詳しいクリーニング方法は、以下のURLをご覧ください。

<https://support.d-imaging.sony.co.jp/www/support/ilc/sensor/>

ご注意

- 清掃はすみやかに行ってください。
- ブロアーは、付属していません。市販のブロアーを使用してください。
- バッテリー残量が  (残量が3個) 以上であることを確認してクリーニングモードを起動してください。
- スプレー式のブロアーは、水滴が本機内部に飛び散るので使用しないでください。
- ブロアーの先端がイメージセンサーに当たらないように、マウントより中に入れてください。
- ほこりが下に落ちやすいよう、本機をやや下向きにしてください。

- クリーニング中にカメラに衝撃を与えないでください。
- 適度な風量でクリーニングしてください。風量が強すぎると内部を傷めることがあります。
- この手順でクリーニングを行ってもほこりが取れない場合は、相談窓口にお問い合わせください。

関連項目

- [困ったときにすること](#)

5-026-816-01(1) Copyright 2021 Sony Corporation

レンズ交換式デジタルカメラ
ILCE-7RM3A α7RIII

タッチ操作

モニターのタッチ操作を有効にするかどうかを設定します。

① MENU →  (セットアップ) → [タッチ操作] → 希望の設定を選ぶ。

メニュー項目の詳細

入：
タッチ操作を有効にする。

切：
タッチ操作を無効にする。

関連項目

- [タッチフォーカス](#)
- [タッチパッド設定](#)
- [タッチパネル/タッチパッド](#)

レンズ交換式デジタルカメラ
ILCE-7RM3A a7RIII

タッチパネル/タッチパッド

モニター撮影時のタッチ操作をタッチパネル操作と呼び、ファインダー撮影時のタッチ操作をタッチパッド操作と呼びます。タッチパネル操作またはタッチパッド操作の、どちらを有効にするかを設定します。

- 1 MENU →  (セットアップ) → [タッチパネル/タッチパッド] → 希望の設定を選ぶ。

メニュー項目の詳細

タッチパネル+タッチパッド：

モニター撮影時のタッチパネル操作と、ファインダー撮影時のタッチパッド操作を有効にする。

タッチパネル操作のみ：

モニター撮影時のタッチパネル操作のみを有効にする。

タッチパッド操作のみ：

ファインダー撮影時のタッチパッド操作のみを有効にする。

関連項目

- [タッチ操作](#)

レンズ交換式デジタルカメラ
ILCE-7RM3A α7RIII

タッチパッド設定

ファインダー撮影時のタッチパッド操作に関する設定を行います。

1 MENU →  (セットアップ) → [タッチパッド設定] → 希望の設定項目を選ぶ。

メニュー項目の詳細

縦持ち時の操作：

縦位置でのファインダー撮影時に、タッチパッド操作を有効にするかどうかを設定する。縦位置での撮影時に鼻などがモニターに触れることによる誤操作を防ぐことができる。

位置指定方法：

画面でタッチした位置にフォーカス枠を移動する [絶対位置] か、ドラッグの方向と移動量で希望の場所までフォーカス枠を移動する [相対位置] かを設定する。

操作エリア：

タッチパッド操作で使用するエリアを設定する。操作エリアを制限することで、鼻などがモニターに触れることによる誤操作を防ぐことができる。

位置指定方法について

[絶対位置] に設定すると、フォーカス枠の位置をタッチ操作で直接指定できるため、離れた位置にフォーカス枠をすばやく移動することができます。

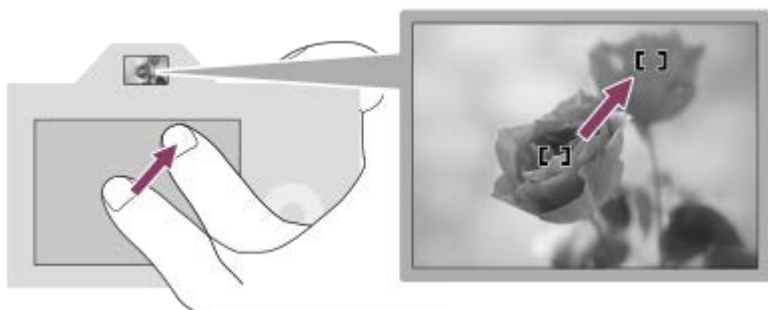

[相対位置] に設定すると、広範囲に指を動かすことなく操作しやすい場所でタッチパッド操作ができます。

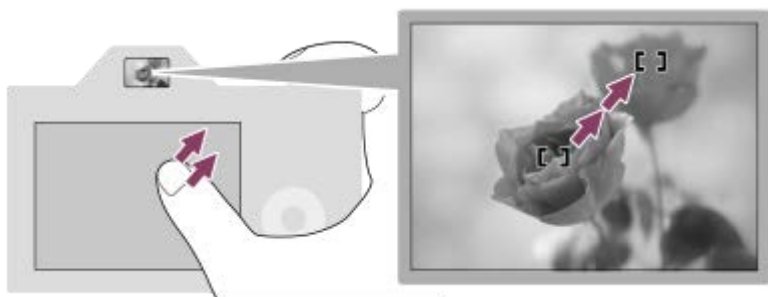

ヒント

- [位置指定方法] が [絶対位置] のときのタッチパッド操作では、[操作エリア] で設定されているエリアを画面全体と見なします。

レンズ交換式デジタルカメラ
ILCE-7RM3A α7RIII

デモモード

本機の「デモモード」とは、一定時間以上の操作をしないと、自動的にメモリーカード内に記録されている動画のスライドショー（デモンストレーション）が始まる機能です。通常は、[切] に設定します。

① MENU →  (セットアップ) → [デモモード] → 希望の設定を選ぶ。

メニュー項目の詳細

入：
約1分間操作をしないと、自動的に動画でデモンストレーションが始まる。対象はプロテクトがかかっているAVCHD動画のみ。

[AVCHDビュー] で撮影日時が一番古い動画にプロテクトをかけてください。

切：
デモンストレーションを表示しない。

ご注意

- 専用のACアダプターで接続しているときのみ、設定できます。
- メモリーカード内にプロテクトがかけられたAVCHD動画がないときは、[入] に設定できません。
- [デモモード] では、常にスロット1のメディア内の動画を再生します。

レンズ交換式デジタルカメラ
ILCE-7RM3A α7RIII

TC/UB設定

映像に付随するデータとしてタイムコード (TC) とユーザービット (UB) を記録できます。

- 1 MENU →  (セットアップ) → [TC/UB設定] → 変更したい設定値を選ぶ。

メニュー項目の詳細

TC/UB表示設定 :

カウンター、タイムコード、ユーザービットの表示を設定する。

TC Preset :

タイムコードを設定する。

UB Preset :

ユーザービットを設定する。

TC Format :

タイムコードの記録方式を選ぶ。

TC Run :

タイムコードの歩進方法を選ぶ。

TC Make :

タイムコードを記録メディアに記録する方法を選ぶ。



UB Time Rec :

時刻をユーザービットコードとして記録する/しないを選ぶ。

タイムコードを設定するには (TC Preset)

1. MENU →  (セットアップ) → [TC/UB設定] → [TC Preset] を選ぶ。
2. コントロールホイールを回して最初の2桁の数値を選ぶ。
 - タイムコードは以下の範囲で設定できます。
[60i] 選択時 : 00:00:00:00 ~ 23:59:59:29
*24p設定時は末尾2桁を0 ~ 23のうちの4の倍数のフレームで設定できます。
3. 手順2と同様に、他の桁の数値を選び、コントロールホイールの中央を押す。



タイムコードをリセットするには

1. MENU →  (セットアップ) → [TC/UB設定] → [TC Preset] を選ぶ。
2.  (削除) ボタンを押し、タイムコードをリセット (00:00:00:00) する。
別売のリモートコマンダー (RMT-VP1K) でも、タイムコードリセット(00:00:00:00)を行うことができます。

ユーザービットを設定するには (UB Preset)

1. MENU →  (セットアップ) → [TC/UB設定] → [UB Preset] を選ぶ。
2. コントロールホイールを回して最初の2桁の数値を選ぶ。
3. 手順2と同様に、他の桁の数値を選び、コントロールホイールの中央を押す。

ユーザービットをリセットするには

1. MENU →  (セットアップ) → [TC/UB設定] → [UB Preset] を選ぶ。
2.  (削除) ボタンを押し、ユーザービットをリセット (00 00 00 00) する。

タイムコードの記録方式を選ぶには (TC Format)

1. MENU→ (セットアップ) → [TC/UB設定] → [TC Format] を選ぶ。

DF :

タイムコードをドロップフレーム*方式で記録する。

NDF :

タイムコードをノンドロップフレーム方式で記録する。

* タイムコードは30フレームを1秒として処理されますが、実際のNTSC映像信号のフレーム周波数は約29.97フレーム/秒のため、長時間記録しているうちに実時間とタイムコードにズレが生じてきます。これらを補正してタイムコードと実時間が等しくなるようにしたのがドロップフレームです。ドロップフレームでは毎10分目を除く各分の最初の2フレームが間引かれます。このような補正のないものをノンドロップフレームと呼びます。

- 4K/24p、1080/24pで記録するときは、[NDF] に固定されます。

タイムコードの歩進を選ぶには (TC Run)

1. MENU→ (セットアップ) → [TC/UB設定] → [TC Run] を選ぶ。

Rec Run :

記録中のみタイムコードが歩進する。最後に記録した画像上のタイムコードに連続して記録する。

Free Run :

本機の操作に関係なく、連続してタイムコードが歩進する。

- [Rec Run] モードで歩進する場合でも、以下のときはタイムコードが不連続になることがあります。
 - 記録方式を切り換えたとき
 - 記録メディアを取りはずしたとき







タイムコードを記録メディアに記録する方法を選ぶには (TC Make)

1. MENU→ (セットアップ) → [TC/UB設定] → [TC Make] を選ぶ。

Preset :

新たに設定したタイムコードを記録メディアに記録する。

Regenerate :

記録メディアに最後に記録されたタイムコードを読み取り、その値に連続するように記録する。[記録メディア設定]の[記録モード]が[同時記録(のみ)]または[同時記録(/)]のときは、スロット1のメモリーカードからタイムコードが読み取られる。[記録モード]が[標準]、[同時記録(のみ)]、[振り分け(RAW/JPEG)]、[振り分け(JPEG/RAW)]または[振り分け(/)]のときは、動画が記録されるメモリーカードからタイムコードが読み取られる。[TC Run] の設定に関係なく、タイムコードは[Rec Run] モードで歩進する。

レンズ交換式デジタルカメラ
ILCE-7RM3A α7RIII

赤外線リモコン

ワイヤレスリモートコマンダーRMT-DSLR1（別売）、RMT-DSLR2（別売）のSHUTTERボタン、2SECボタン（2秒後にシャッターを切る）、START/STOPボタン（動画ボタン：RMT-DSLR2のみ）を使って撮影します。赤外線リモコンの取扱説明書もあわせてご覧ください。

1 MENU → （セットアップ） → [赤外線リモコン] → 希望の設定を選ぶ。

メニュー項目の詳細

入：

赤外線リモコンの操作を受け付ける。

切：

赤外線リモコンの操作を受け付けない。

ご注意

- レンズやフードが赤外線リモコン受光部をさえぎり、受光を妨げることがあります。受光部をさえぎらない位置から操作してください。
- [赤外線リモコン] が [入] になっているときは、パワーセーブ機能が働きません。赤外線リモコン使用後は [切] にしてください。
- [Bluetoothリモコン] が [入] になっているときは、赤外線リモコンは使用できません。

レンズ交換式デジタルカメラ
ILCE-7RM3A α7RIII

HDMI設定 : HDMI解像度

本機とHDMI端子のあるハイビジョンテレビをHDMIケーブル（別売）で接続して見る場合に、HDMI端子からテレビに出力する解像度を選びます。

1 MENU →  (セットアップ) → [HDMI設定] → [HDMI解像度] → 希望の設定を選ぶ。

メニュー項目の詳細

オート :

本機がハイビジョンテレビを自動認識し、出力する解像度を決定する。

2160p/1080p :

2160p/1080pで出力する。

1080p :

HD画質（1080p）で出力する。

1080i :

HD画質（1080i）で出力する。



ご注意

- [オート] で正しく画面が表示されない場合は、接続するテレビに合わせて、[1080i]、[1080p] または [2160p/1080p] を選んでください。

レンズ交換式デジタルカメラ
ILCE-7RM3A α7RIII

HDMI設定 : 24p/60p出力切換 (動画)

[ 記録設定] で [24p 50M]、[24p 60M] または [24p 100M] を選んでいるときにHDMIで1080/24p、1080/60pのどちらで出力するかを設定します。

- 1 MENU →  (セットアップ) → [HDMI設定] → [HDMI解像度] → [1080p] を選ぶ。
- 2 MENU →  (セットアップ) → [HDMI設定] → [ 24p/60p出力切換] → 希望の設定を選ぶ。

メニュー項目の詳細

60p :

60pで出力する。

24p :

24pで出力する。

ご注意

- 手順1、2は順不同で設定可能です。

関連項目

- [記録設定 \(動画\)](#)

レンズ交換式デジタルカメラ
ILCE-7RM3A α7RIII

HDMI設定 : HDMI情報表示

HDMIケーブル（別売）で本機とテレビを接続したとき、画像情報をテレビに表示するかどうかを切り換えます。

① MENU →  (セットアップ) → [HDMI設定] → [HDMI情報表示] → 希望の設定を選ぶ。

メニュー項目の詳細

あり :

テレビに画像情報が表示される。

テレビにはカメラ映像および画像情報が表示されるが、本体のモニターには何も表示されない。

なし :

テレビに画像情報が表示されない。

テレビにはカメラ映像のみ表示され、本体のモニターにはカメラ映像および画像情報が表示される。

ご注意

- 4K対応テレビに接続時は、[なし] になります。
- [ 記録方式] を [XAVC S 4K] に設定し、本機をHDMI機器に接続しながら動画を撮影すると、モニターには画像が表示されません。

レンズ交換式デジタルカメラ
ILCE-7RM3A α7RIII

HDMI設定 : TC出力 (動画)

HDMIを利用して、他の業務用機器にタイムコードを出力するかどうかを設定します。
タイムコード情報をHDMI出力信号に乗せます。画面に出す映像としてではなく、デジタルデータとして伝送し、接続先の機器がそのデータを参照することでタイムデータを知ることができます。

1 MENU →  (セットアップ) → [HDMI設定] → [ TC出力] → 希望の設定を選ぶ。

メニュー項目の詳細



入 :

タイムコード情報を他の機器に出力する。

切 :

タイムコード情報を他の機器に出力しない。



ご注意

- [ TC出力] が [入] のときに、テレビや録画機器に正常に映像が出力されない場合があります。その場合は、 [ TC出力] を [切] にしてご使用ください。

レンズ交換式デジタルカメラ
ILCE-7RM3A α7RIII



HDMI設定 : レックコントロール (動画)

本機と外部録画再生機器をつなぐと、本機の操作で外部録画再生機器へ録画の開始/停止を行えます。

- ① MENU →  (セットアップ) → [HDMI設定] → [ レックコントロール] → 希望の設定を選ぶ。

メニュー項目の詳細







入 :

-  STBY 外部録画再生機器へ記録指示を出せる状態
-  REC 外部録画再生機器へ記録指示を出している状態

切 :

本機の操作で外部録画再生機器の録画開始/停止を行わない。

ご注意

- [ レックコントロール] 機能に対応している外部録画再生機器で使用できます。
- [ レックコントロール] 使用時は、撮影モードを  (動画) にしてください。
- [ TC出力] が [切] のときは、 [ レックコントロール] は設定できません。
-  REC が表示されている場合でも、外部録画再生機器側の設定・状態により、外部録画再生機器が正しく動作しない場合がありますので、事前に動作確認をしてご使用ください。

レンズ交換式デジタルカメラ
ILCE-7RM3A α7RIII

HDMI設定 : HDMI機器制御

HDMIケーブル（別売）を使ってブラビアリンク対応テレビをつないだ場合に、テレビのリモコンをテレビに向けて、本機を操作できます。

- 1 MENU → （セットアップ） → [HDMI設定] → [HDMI機器制御] → 希望の設定を選ぶ。
- 2 ブラビアリンクに対応したテレビと本機を接続する。
テレビの入力が自動で切り替わり、本機の画像が表示される。
- 3 リモコンの「リンクメニュー」ボタンを押す。
- 4 リモコンのボタンで操作する。

メニュー項目の詳細

入：
テレビのリモコンで操作する。

切：
テレビのリモコンで操作しない。



ご注意

- HDMIケーブルで本機とテレビを接続する場合、操作できる項目が制限されます。
- 2008年以降に発売された「ブラビアリンク（リンクメニュー対応）」に対応したテレビで使用できます。また、リンクメニュー操作はお使いのテレビによって異なります。詳しくは、テレビの取扱説明書をご覧ください。
- 他社のテレビとHDMI接続する場合、テレビのリモコン操作で本機が不要な動きをする場合は、MENU → （セットアップ） → [HDMI設定] → [HDMI機器制御] を [切] にしてください。

レンズ交換式デジタルカメラ
ILCE-7RM3A α7RIII

4K映像の出力先（動画）

本機を4K対応の外部録画再生機器などと接続するときに、どのように記録、HDMI出力するかを設定します。

- 1 モードダイヤルを （動画）にする。
- 2 本機と接続したい機器をHDMIケーブルで接続する。
- 3 MENU → （セットアップ） → [ 4K映像の出力先] → 希望の設定を選ぶ。

メニュー項目の詳細

メモリーカード+HDMI：

本機のメモリーカードに記録し、外部録画再生機器にも同時に出力する。

HDMIのみ(30p)：

本機のメモリーカードには記録せず、外部録画再生機器に4K動画を30pで出力する。

HDMIのみ(24p)：

本機のメモリーカードには記録せず、外部録画再生機器に4K動画を24pで出力する。

ご注意

- 動画撮影モードで、4K対応機器に接続中のみメニュー設定が可能です。
- [HDMIのみ(30p)] または [HDMIのみ(24p)] に設定したときは、[HDMI情報表示] は一時的に [なし] になります。
- スロー & クイックモーション撮影時は4K対応機器に接続しても4K映像は出力されません。
- [HDMIのみ(30p)] または [HDMIのみ(24p)] に設定すると、外部録画再生機器に記録中は本機のカウンター（動画の撮影実時間）は進みません。
- [ 記録方式] が [XAVC S 4K] でHDMI接続しているときは、下記の機能は使用できません。
 - － AF時の顔/瞳優先
 - － マルチ測光時の顔優先
 - － 中央ボタン押しロックオンAF

関連項目

- [HDMI設定：レックコントロール（動画）](#)
- [記録方式（動画）](#)
- [記録設定（動画）](#)
- [HDMI設定：HDMI情報表示](#)

レンズ交換式デジタルカメラ
ILCE-7RM3A α7RIII

USB接続

USB接続の方法を接続するパソコンやUSB機器に合わせて設定します。
あらかじめ、MENU →  (ネットワーク) → [スマートフォン操作設定] → [スマートフォン操作] を [切] に設定してください。

- 1 MENU →  (セットアップ) → [USB接続] → 希望の設定を選ぶ。

メニュー項目の詳細

オート：

接続するパソコンやその他USB機器に応じて、マスタストレージとMTPを自動で切り換える。

マスタストレージ：

本機とパソコン、その他USB機器と接続するときに使う。

MTP：

本機とパソコン、その他USB機器をMTP接続する。

- スロット1内のメモリーカードが対象になります。

PCリモート：

Imaging Edge Desktopを使って、パソコンから撮影したり、撮影した画像をパソコン内に保存したりする。

ご注意

- [USB接続] を [オート] に設定しているときは、接続に時間がかかる場合があります。

関連項目

- [PCリモート設定：静止画の保存先](#)
- [PCリモート設定：RAW+J時のPC保存画像](#)

レンズ交換式デジタルカメラ
ILCE-7RM3A α7RIII

USB LUN設定

USB接続の機能を制限して互換性を高めます。

1 MENU→ (セットアップ) → [USB LUN設定] →希望の設定を選ぶ。

メニュー項目の詳細

マルチ:

通常は [マルチ] のまま使う。

シングル:

どうしても接続できない場合のみ、 [シングル] にする。

レンズ交換式デジタルカメラ
ILCE-7RM3A α7RIII

USB給電

本機とパソコン、またはUSB機器をUSBケーブルで接続するとき、USB給電するかどうかを設定します。

① MENU →  (セットアップ) → [USB給電] → 希望の設定を選ぶ。

メニュー項目の詳細

入：

USB ケーブルでパソコンなどと接続したときに給電する。

切：

USBケーブルでパソコンなどと接続したときに給電しない。

ご注意

- USB給電を行うには、バッテリーを本機に挿入してください。

レンズ交換式デジタルカメラ
ILCE-7RM3A α7RIII

PCリモート設定：静止画の保存先

PCリモート撮影中にカメラ本体側にも静止画を保存するかどうか設定します。カメラから離れることなく、カメラ本体で画像を確認したい場合に便利です。

* PCリモートとは：「Imaging Edge Desktop」を使って、パソコンから撮影指示を出したり、撮影した画像をパソコン内に保存したりする機能。

1 MENU →  (セットアップ) → [PCリモート設定] → [静止画の保存先] → 希望の設定を選ぶ。

メニュー項目の詳細

PCのみ：

パソコンのみに静止画を保存する。

PC+カメラ本体：

パソコンとカメラの両方に静止画を保存する。

ご注意

- PCリモート撮影中は、[静止画の保存先] の設定値変更はできません。撮影開始前に設定を行ってください。
- 記録できないメモリーカードをカメラに挿入しているときは、[PC+カメラ本体] を選んでも静止画を撮影できません。
- [PC+カメラ本体] 選択時、カメラにメモリーカードが挿入されていない場合は、[メモリーカードなしリリース] が [許可] になっていてもシャッターは切れません。
- PCリモート撮影中は、[記録メディア設定] の [記録モード] が [標準] に固定され、変更することはできません。
- カメラ側で静止画を再生している間は、PCリモートによる撮影はできません。

関連項目

- [USB接続](#)
- [メモリーカードなしリリース](#)
- [PCリモート設定：RAW+J時のPC保存画像](#)

レンズ交換式デジタルカメラ
ILCE-7RM3A α7RIII

PCリモート設定 : RAW+J時のPC保存画像

PCリモート撮影中に、パソコンに転送する画像ファイルを設定します。

PCリモートで静止画を撮影したとき、パソコン側のアプリケーションは、撮影した画像の転送が終了するまで画像を表示しません。RAW+JPEG撮影を行うとき、RAWとJPEG両方をパソコンへ転送するのではなく、JPEGのみを転送することでパソコン側での表示スピードを上げることができます。

* PCリモートとは、「Imaging Edge Desktop」を使って、パソコンから撮影指示を出したり、撮影した画像をパソコン内に保存したりする機能。

1 MENU →  (セットアップ) → [PCリモート設定] → [RAW+J時のPC保存画像] → 希望の設定を選ぶ。

メニュー項目の詳細

RAW+JPEG :

RAWとJPEGをパソコンに転送する。

JPEGのみ :

JPEGのみパソコンに転送する。

RAWのみ :

RAWのみパソコンに転送する。

ご注意

- PCリモート撮影中は、[RAW+J時のPC保存画像] の設定値は変更できません。撮影開始前に設定を行ってください。
- [RAW+J時のPC保存画像] は [ ファイル形式] の設定が [RAW+JPEG] のときのみ設定できます。
- PCリモート撮影中は、[記録メディア設定] の [記録モード] が [標準] に固定され、変更することはできません。

関連項目

- [USB接続](#)
- [ファイル形式 \(静止画\)](#)
- [PCリモート設定 : 静止画の保存先](#)

レンズ交換式デジタルカメラ
ILCE-7RM3A α7RIII

日時設定

日時設定画面は、初めて電源を入れたときや、内蔵バックアップ電池が消耗したときは自動で開きます。2回目以降に設定するとき、このメニューをお使いください。

1 MENU →  (セットアップ) → [日時設定] → 希望の設定を選ぶ。

メニュー項目の詳細

サマータイム：

サマータイムの [入] / [切] を選ぶ。日本国内で使用するときは、[切] を選ぶ。

日時：

日時を設定する。

表示形式：

日付表示順を選ぶ。

ヒント

- サマータイムとは、夏の一定期間、日照時間を有効に使うために時計を標準時刻より進める制度で、欧米諸国では広く採用されています。本機でサマータイムを [入] にすると、時計が1時間進みます。
- 内蔵バックアップ電池を充電するには、本機に充電されたバッテリーを入れ、電源を切ったまま24時間以上放置してください。
- バッテリー充電のたびにリセットされる場合は、内蔵充電式バックアップ電池が消耗している場合があります。相談窓口にお問い合わせください。

レンズ交換式デジタルカメラ
ILCE-7RM3A α7RIII

エリア設定

本機を使用するエリアを設定します。

- 1 MENU →  (セットアップ) → [エリア設定] → 希望のエリアを選ぶ。

レンズ交換式デジタルカメラ
ILCE-7RM3A α7RIII

著作権情報

静止画を撮影したとき、ファイルに著作権情報を書き込むことができます。

- 1 MENU →  (セットアップ) → [著作権情報] → 希望の設定項目を選ぶ。
- 2 [撮影者名設定] または [著作権者名設定] を選ぶと画面にキーボードが表示されるので、希望の名前を入力する。

メニュー項目の詳細

著作権情報書き込み：

静止画に著作権情報を書き込むかどうかを設定する。（[入] / [切]）

- [入] を選ぶと、撮影画面に  が表示されます。

撮影者名設定：

撮影者名を設定する。

著作権者名設定：

著作権者名を設定する。

著作権情報表示：

現在設定されている著作権情報を表示する。

ご注意

- [撮影者名設定]、[著作権者名設定] に入力できるのは、アルファベット、数字、記号のみです。最大46文字入力できます。
- 再生時、著作権情報が書き込まれた画像は、画面に  アイコンが表示されます。
- [著作権情報] の不正使用を未然に防ぐため、カメラを貸したり譲渡するときは、[撮影者名設定] と [著作権者名設定] 欄は必ず空欄にしてください。
- [著作権情報] の使用によってトラブルや損害が生じてても、弊社では一切の責任を負いかねます。

関連項目

- [キーボードの使いかた](#)

レンズ交換式デジタルカメラ
ILCE-7RM3A α7RIII

フォーマット

メモリーカードの動作を安定させるために、メモリーカードを本機ではじめてお使いになる場合には、まず、本機でフォーマット（初期化）することをおすすめします。フォーマットすると、メモリーカードに記録されているすべてのデータは消去され、元に戻すことはできません。大切なデータはパソコンなどに保存しておいてください。

1 MENU→（セットアップ）→【フォーマット】→希望のメモリーカードスロットを選ぶ。

ご注意

- フォーマットすると、プロテクトしてある画像や登録情報（M1～M4）も含めて、すべてのデータが消去され、元に戻せません。
- フォーマット中はアクセスランプが点灯します。点灯中はメモリーカードを抜かないでください。
- メモリーカードのフォーマットは、本機で行ってください。パソコンでメモリーカードのフォーマットを行うと、フォーマットの形式によってはメモリーカードが使えなくなることがあります。
- メモリーカードによっては、フォーマットに数分かかる場合があります。
- バッテリー残量が1%未満のときは、フォーマットできません。

レンズ交換式デジタルカメラ
ILCE-7RM3A α7RIII

ファイル番号

静止画のファイル番号の付けかたを設定します。

① MENU →  (セットアップ) → [ファイル番号] → 希望の設定を選ぶ。

メニュー項目の詳細

連番：

ファイル番号をリセットせず、9999まで続けてファイル番号を付ける。

リセット：

フォルダーごとにファイル番号を0001から付ける。

(記録フォルダー内にファイルがある場合は、既存の最大番号+1のファイル番号を付ける。)

ヒント

- [ファイル番号] の設定はスロット1/スロット2の両方に適用されます。
- [ファイル番号] を [連番] に設定していると、[優先記録メディア] の設定を変更しても、スロット間をまたいで連続したファイル番号が割り振られます。

レンズ交換式デジタルカメラ
ILCE-7RM3A α7RIII

ファイル名設定

撮影する静止画のファイル名の先頭3文字を変更します。

- 1 MENU→ (セットアップ) → [ファイル名設定] を選ぶ。
- 2 ファイル名の入力欄を選ぶと画面にキーボードが表示されるので、希望の3文字を入力する。
 - [ファイル名設定] の設定はスロット1/スロット2の両方に適用されます。

ご注意

- 入力できるのは、大文字のアルファベット、数字、アンダーバーのみです。ただし、1文字目にアンダーバーは使用できません。
- [ファイル名設定] で設定したファイル名3文字は、設定後に撮影した画像にのみ適用されます。

関連項目

- [キーボードの使いかた](#)

レンズ交換式デジタルカメラ
ILCE-7RM3A α7RIII

記録メディア設定：優先記録メディア

記録するメモリーカードのロットを選びます。お買い上げ時は〔ロット 1〕に設定されています。設定を変えずに1枚だけ使用する場合は、ロット1を使用してください。

1 MENU →  (セットアップ) → [記録メディア設定] → [優先記録メディア] → 希望のロットを選ぶ。

メニュー項目の詳細

ロット 1:

ロット1のメディアを選択する。

ロット 2:

ロット2のメディアを選択する。

ヒント

- 同じ画像を同時に2つのメモリーカードに記録したり、静止画/動画の種類によって記録先を変えたい場合は、〔記録モード〕で設定できます。

ご注意

- スロット2はメモリースティック PRO デュオとSDカードのどちらでも使用でき、スロット1はSDカードのみ使用できます。

関連項目

- [使用できるメモリーカード](#)
- [記録メディア設定：記録モード](#)

レンズ交換式デジタルカメラ
ILCE-7RM3A α7RIII

記録メディア設定：記録モード

2つのメモリーカードに、同時記録や振り分け記録などの記録方法を設定することができます。

1 MENU →  (セットアップ) → [記録メディア設定] → [記録モード] → 希望の設定を選ぶ。

メニュー項目の詳細

標準：

[優先記録メディア] で選択されているメモリーカードスロットに入っているメモリーカードに画像を記録します。

同時記録(のみ)：

静止画は両方のメモリーカードに、動画は [優先記録メディア] で選択されているメモリーカードスロットに入っているメモリーカードにのみ記録します。

同時記録(のみ)：

静止画は [優先記録メディア] で選択されているメモリーカードスロットに入っているメモリーカードにのみ、動画は両方のメモリーカードに記録します。

同時記録(/)：

静止画、動画ともに両方のメモリーカードに記録します。

振り分け(RAW/JPEG)：

RAW形式の画像は [優先記録メディア] で選択されているメモリーカードスロットに入っているメモリーカードに、JPEG形式の画像はもう一方のメモリーカードに記録します。動画は [優先記録メディア] で選択されているメモリーカードスロットに入っているメモリーカードに記録します。

振り分け(JPEG/RAW)：

JPEG形式の画像は [優先記録メディア] で選択されているメモリーカードスロットに入っているメモリーカードに、RAW形式の画像はもう一方のメモリーカードに記録します。動画は [優先記録メディア] で選択されているメモリーカードスロットに入っているメモリーカードに記録します。

振り分け(/)：

[優先記録メディア] で選択されているメモリーカードスロットに入っているメモリーカードに静止画を、もう一方のメモリーカードに動画を記録します。

ヒント

- [記録モード] を [振り分け(RAW/JPEG)] または [振り分け(JPEG/RAW)] に設定していても、 [ ファイル形式] が [RAW+JPEG] 以外に設定されている場合は、設定されたファイル形式のみ記録されます。

関連項目

- [使用できるメモリーカード](#)
- [記録メディア設定：優先記録メディア](#)

レンズ交換式デジタルカメラ
ILCE-7RM3A α7RIII

記録メディア設定：記録メディア自動切換

記録中のメモリーカードの容量がいっぱいになったときやメモリーカードを入れ忘れたときに、もう一方のメモリーカードに画像を記録することができます。

① MENU →  (セットアップ) → [記録メディア設定] → [記録メディア自動切換] → 希望の設定を選ぶ。

メニュー項目の詳細

入：
記録中のメモリーカードの容量がいっぱいになったときやメモリーカードを入れ忘れたときに、自動的にもう一方のメモリーカードに画像を記録する。

切：
[記録メディア自動切換] を行わない。

記録されるスロットの切り換わりかた



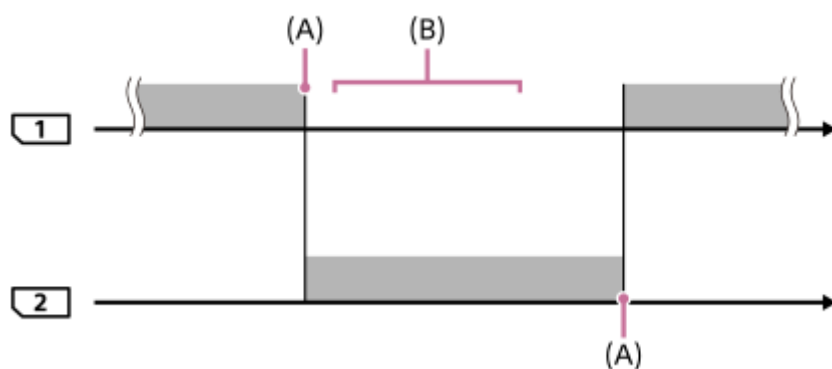

[記録モード] が [標準] のとき：
記録中のメモリーカードに書き込みができない場合、[優先記録メディア] が自動で切り換わり、もう一方のメモリーカードに書き込まれます。
切り換わったあとのメモリーカードがいっぱいになると、再びもう一方のスロットに切り換わります。

例：[優先記録メディア] を [スロット 1] にしている場合



■ : 画像が記録される
(A) : 書き込みができなくなる (容量不足など)
(B) : この間に記録可能なメモリーカードに交換する

2つのメモリーカードに画像を同時記録しているとき：

- [記録モード] が [同時記録(のみ)] のときの静止画
- [記録モード] が [同時記録(のみ)] のときの動画
- [記録モード] が [同時記録(/)] のときの静止画/動画

どちらか一方のメモリーカードがいっぱいになると、同時記録している画像の書き込みが停止しますが、いっぱいになったメモリーカードを抜くと、もう一方のメモリーカードに画像が記録されるようになります。
いっぱいになったメモリーカードを記録可能なメモリーカードに交換すると、元の設定どおりの同時記録が再開します。

例：[優先記録メディア] を [スロット 1] にしている場合
 ([記録モード]：[同時記録(📷/📹)])

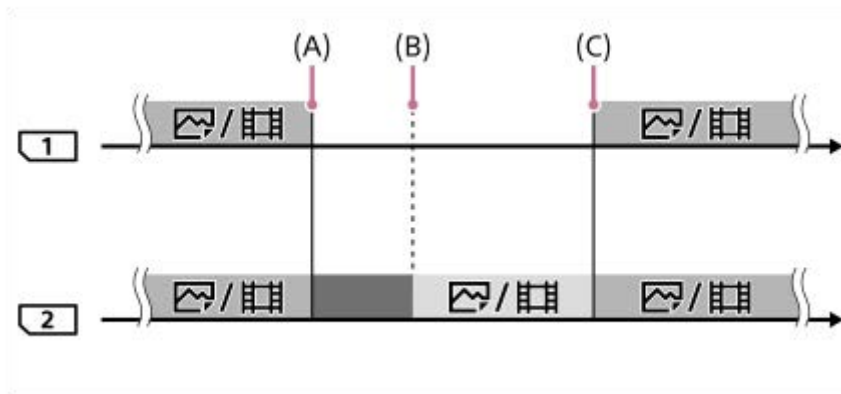

- : 同時記録可能
- : 書き込み不可
- : 同時記録不可

- (A) : 書き込みができなくなる (容量不足など)
- (B) : メモリーカードを取り出す
- (C) : 記録可能なメモリーカードに交換する

- 同時記録しない画像 (例：[同時記録(📹のみ)] 中の静止画) は、記録中のメモリーカードがいっぱいになると、そのままもう一方のメモリーカードに記録され続けます。
- 動画撮影中は、記録中の撮影を終了するまでは、もう一方のメモリーカードに記録され続けます。

2つのメモリーカードにRAW画像とJPEG画像を振り分け記録しているとき：

- [記録モード] が [振り分け(RAW/JPEG)] または [振り分け(JPEG/RAW)] で、[📷ファイル形式] が [RAW+JPEG] のとき

どちらか一方のメモリーカードがいっぱいになると、画像の書き込みが停止しますが、いっぱいになったメモリーカードを抜くと、もう一方のメモリーカードにすべての画像が記録されるようになります。いっぱいになったメモリーカードを記録可能なメモリーカードに交換すると、元の設定どおりの振り分け記録が再開します。

例：[優先記録メディア] を [スロット 1] にしている場合
 ([記録モード]：[振り分け(RAW/JPEG)])

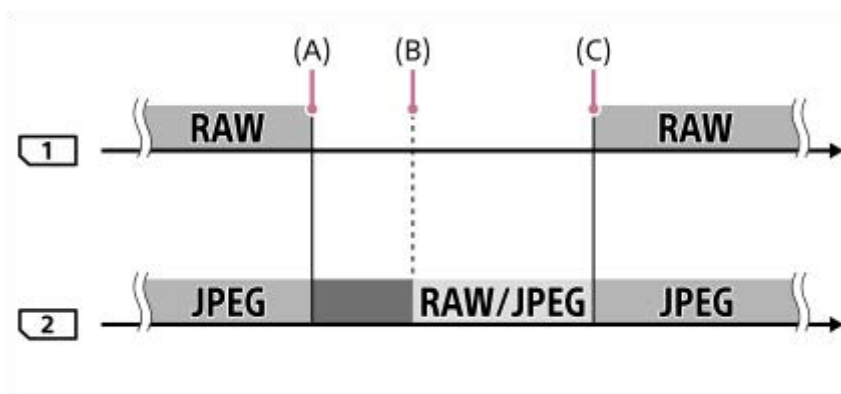

- : 振り分け記録可能
- : 静止画書き込み不可 (動画は記録できます)
- : 振り分け記録不可

- (A) : 書き込みができなくなる (容量不足など)
- (B) : メモリーカードを取り出す
- (C) : 記録可能なメモリーカードに交換する

- 動画撮影中は、記録中のメモリーカードがいっぱいになると、そのままもう一方のメモリーカードに記録され続けます。

2つのメモリーカードに静止画と動画を振り分け記録しているとき：

- [記録モード] が [振り分け(📷/📹)] のとき

どちらか一方のメモリーカードがいっぱいになると、そのままもう一方のメモリーカードに静止画/動画が記録され続けます。

いっぱいになったメモリーカードを記録可能なメモリーカードに交換すると、元の設定どおりの振り分け記録が再開します。

例：[優先記録メディア] を [スロット 1] にしている場合
 ([記録モード]：[振り分け(📷/📹)])

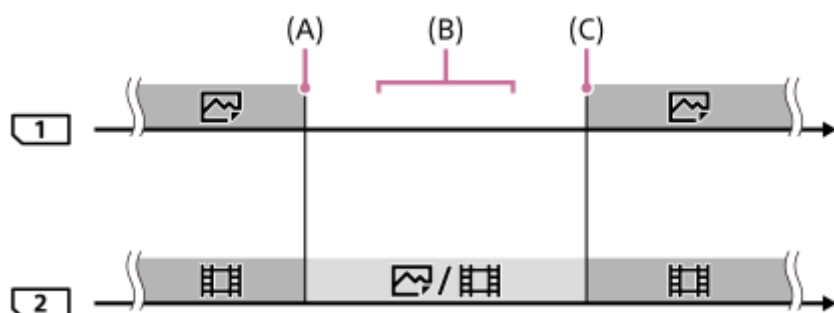

■：振り分け記録可能

■：振り分け記録不可

(A)：書き込みができなくなる（容量不足など）

(B)：メモリーカードを取り出す

(C)：記録可能なメモリーカードに交換する

ヒント

- モニターのメモリーカードアイコンに矢印が表示されている方のスロットに画像が記録されます。[記録メディア自動切換] で記録先のスロットが切り換わったときは、元のスロットのメモリーカードを記録可能なメモリーカードに交換してください。
- [記録モード] を [標準] に設定しているときは、スロットが切り換わると [優先記録メディア] の設定も自動で切り換わります。切り換わる前のスロットに記録したいときは、[優先記録メディア] で希望のスロットを選び直してください。
- 常に [記録モード] と [優先記録メディア] の設定のとおり記録したい場合は、[記録メディア自動切換] を [切] に設定してください。
- [記録メディア自動切換] で2つのメモリーカードに動画を記録した場合でも、連続撮影可能時間は1回の撮影で約29分です。

関連項目

- [使用できるメモリーカード](#)
- [動画の記録可能時間](#)
- [記録メディア設定：優先記録メディア](#)

レンズ交換式デジタルカメラ
ILCE-7RM3A α7RIII

記録フォルダー選択

〔フォルダー形式〕が〔標準形式〕に設定されていて、フォルダーが2つ以上存在する場合、撮影した画像を保存するフォルダー（記録フォルダー）を選べます。

1 MENU → （セットアップ） → 〔記録フォルダー選択〕 → 希望のフォルダーを選ぶ。

ご注意

- 〔フォルダー形式〕が〔日付形式〕に設定されているときは、記録フォルダーの選択はできません。
- 〔記録モード〕が〔標準〕以外に設定されているときは、両方のメモリーカードの共通フォルダーしか選べないことがあります。共通フォルダーがない場合は、〔フォルダー新規作成〕で作成できます。

関連項目

- [フォルダー形式](#)
- [記録メディア設定：記録モード](#)

レンズ交換式デジタルカメラ
ILCE-7RM3A a7RIII

フォルダー新規作成

メモリーカードの中に、静止画を記録するための新しいフォルダーを作成します。既存番号+1のフォルダーが作成されます。次に撮影する画像は新しく作成したフォルダーに記録されます。

- 1 MENU →  (セットアップ) → [フォルダー新規作成] を選ぶ。

ご注意

- 他機で使用していたメモリーカードを本機に入れて撮影すると、自動的に新しいフォルダーが作成される場合があります。
- 1つのフォルダー番号に記録できる画像は最大4000枚です。容量を超えると、自動的に新しいフォルダーが作成される場合があります。
- [記録モード] が [標準] 以外に設定されているときは、両方のスロットに入っているメモリーカードの既存番号+1のフォルダーが両方のメモリーカードに作成されます。
- [記録モード] を [標準] 以外に設定して撮影すると、自動的に新しいフォルダーが作成される場合があります。

関連項目

- [記録メディア設定：記録モード](#)

レンズ交換式デジタルカメラ
ILCE-7RM3A α7RIII

フォルダー形式

撮影した静止画は、メモリーカードの中のDCIMフォルダーの下に自動生成されたフォルダーに保存されます。そのフォルダー名の付けかたを変更します。

① MENU →  (セットアップ) → [フォルダー形式] → 希望の設定を選ぶ。

メニュー項目の詳細

標準形式：

フォルダー名が、フォルダー番号+MSDCFになる。

例：100MSDCF

日付形式：

フォルダー名が、フォルダー番号+年月日（西暦下1桁月日4桁）になる。

例：10070405（100フォルダー、2017年4月5日）

ご注意

- 動画のフォルダー形式は変更できません。

レンズ交換式デジタルカメラ
ILCE-7RM3A α7RIII

管理ファイル修復

パソコンでファイルを操作したなどの原因で、画像を管理しているファイルに何らかの異常が発生すると、メモリーカード内の画像が再生できなくなります。そのような場合に管理ファイルの修復を行います。

- 1 MENU →  (セットアップ) → [管理ファイル修復] → 希望のメモリーカードスロット → [実行] を選ぶ。

ご注意

- 十分に充電したバッテリーをお使いください。残量の少ないバッテリーを使用して行くと、データを破損するおそれがあります。

レンズ交換式デジタルカメラ
ILCE-7RM3A α7RIII

メディア残量表示

現在撮影できる動画の撮影可能時間を表示します。静止画の枚数も表示されます。

① MENU →  (セットアップ) → [メディア残量表示] → 希望のカードスロットを選ぶ。

レンズ交換式デジタルカメラ
ILCE-7RM3A α7RIII

バージョン表示

お手持ちのカメラのバージョンを表示します。本機のファームウェアのアップデートがリリースされたときなどに確認します。

ファームウェアアップデートに対応したレンズを装着すると、レンズのバージョンも表示されます。

ファームウェアアップデートに対応したマウントアダプターを装着すると、レンズの項目にマウントアダプターのバージョンも表示されます。

- 1 MENU →  (セットアップ) → [バージョン表示] を選ぶ。

ご注意

- バッテリー残量が  (残量が3個) 以上でないと、アップデートは行えません。十分に充電したバッテリーをお使いください。

レンズ交換式デジタルカメラ
ILCE-7RM3A α7RIII

認証マーク表示

本機が対応している認証表示の一部を確認できます。

- 1 MENU →  (セットアップ) → [認証マーク表示] を選ぶ。

レンズ交換式デジタルカメラ
ILCE-7RM3A α7RIII

設定リセット

お買い上げ時の設定に戻します。 [設定リセット] を実行しても、画像は削除されません。

① MENU →  (セットアップ) → [設定リセット] → 希望の設定を選ぶ。

メニュー項目の詳細

撮影設定リセット：

主な撮影モードの設定のみを初期値に戻す。

初期化：

カメラのすべての設定を初期化する。

ご注意

- 設定リセット中はバッテリーを抜かないでください。
- [AF微調整] で設定した値は、[撮影設定リセット]、[初期化] のいずれを行った場合もリセットされません。
- [ピクチャープロファイル] で設定した値は、[撮影設定リセット]、[初期化] のいずれを行った場合もリセットされません。

関連項目

- [AF微調整](#)
- [初期値一覧](#)

レンズ交換式デジタルカメラ
ILCE-7RM3A α7RIII

項目の追加

MENUの★（マイメニュー）に、お好みのメニュー項目を登録することができます。

- 1 MENU → ★（マイメニュー） → [項目の追加] を選ぶ。
- 2 コントロールホイールの上/下/左/右で、★（マイメニュー）に追加したい項目を選ぶ。
- 3 コントロールホイールの上/下/左/右で、追加する位置を選ぶ。

ヒント

- ★（マイメニュー）には最大30個の項目を追加することができます。

ご注意

- ★（マイメニュー）には、以下の項目は追加できません。
 - MENU → （再生）内のすべての項目
 - [テレビ鑑賞]

関連項目

- [項目の並べ替え](#)
- [項目の削除](#)
- [MENUの使いかた](#)

レンズ交換式デジタルカメラ
ILCE-7RM3A α7RIII

項目の並べ替え

MENUの★（マイメニュー）に登録したメニュー項目を並べ替えます。

- 1 MENU → ★（マイメニュー） → [項目の並べ替え] を選ぶ。
- 2 コントロールホイールの上/下/左/右で、並べ替えたい項目を選ぶ。
- 3 コントロールホイールの上/下/左/右で、並べ替え先を選ぶ。

関連項目

- [項目の追加](#)

レンズ交換式デジタルカメラ
ILCE-7RM3A α7RIII

項目の削除

MENUの★（マイメニュー）に登録したメニュー項目を削除します。

- 1 MENU → ★（マイメニュー） → [項目の削除] を選ぶ。
- 2 コントロールホイールの上/下/左/右で削除したい項目を選び、コントロールホイールの中央を押して削除する。

ヒント

- ページ内のすべての項目を一括で削除するには、MENU → ★（マイメニュー） → [ページの削除] を選びます。
- MENU → ★（マイメニュー） → [全て削除] を選ぶと、登録したすべてのマイメニュー設定が削除されます。

関連項目

- [ページの削除](#)
- [全て削除](#)
- [項目の追加](#)

レンズ交換式デジタルカメラ
ILCE-7RM3A α7RIII

ページの削除

MENUの★（マイメニュー）に登録したメニュー項目を、ページごと一括で削除します。

- 1 MENU → ★（マイメニュー） → [ページの削除] を選ぶ。
- 2 コントロールホイールの左/右で削除したいページを選び、コントロールホイールの中央を押して削除する。

関連項目

- [項目の追加](#)
- [全て削除](#)

レンズ交換式デジタルカメラ
ILCE-7RM3A α7RIII

全て削除

MENUの★（マイメニュー）に登録したメニュー項目をすべて削除します。

- 1 MENU → ★（マイメニュー） → [全て削除] を選ぶ。
- 2 [OK] を選ぶ。

関連項目

- [項目の追加](#)
- [ページの削除](#)

レンズ交換式デジタルカメラ
ILCE-7RM3A α7RIII

使用上のご注意

取扱説明書 (付属) の「お使いになる前に必ずお読みください」もあわせてお読みください。

数値について

- 性能、仕様に関するデータは特に記載のある場合を除き、すべて常温 (25℃) 下でのものです。
- バッテリーについては、充電ランプ消灯まで充電した状態のバッテリーを使用したときのものです。

動作温度についてのご注意

- 動作温度範囲を超える極端に寒い場所や暑い場所での撮影はおすすめできません。
- 気温の高い場所では本機の温度上昇が早くなります。
- 本機の温度が上昇すると、画質が低下する場合があります。温度が下がるのを待って撮影されることをおすすめします。
- 本機やバッテリーの温度によっては、カメラを保護するために自動的に電源が切れたり、動画撮影ができなくなることがあります。電源が切れる前や撮影ができなくなった場合は、モニターにメッセージが表示されます。このような場合、本機やバッテリーの温度が充分下がるまで電源を切ったままお待ちください。十分に温度が下がらない状態で電源を入れると、再び電源が切れたり動画撮影ができなくなることがあります。

長時間撮影および4K動画撮影についてのご注意

特に4K動画撮影では低温環境下において撮影時間が短くなる場合があります。バッテリーを温めるか新しいバッテリーをお使いください。

他機での動画再生に際してのご注意

XAVC Sの動画は、対応機器以外では再生できません。

撮影・再生に際してのご注意

- 必ず事前にためし撮りをして、正常に記録されていることを確認してください。
- 本機で撮影した画像や動画の他機での再生、他機で撮影/修正した画像や動画の本機での再生は保証いたしません。あらかじめご了承ください。
- 万一、カメラや記録メディアなどの不具合により撮影や再生がされなかった場合、また、記録内容が破損・消滅した場合、画像や音声など記録内容の補償については、ご容赦ください。大切な記録内容はバックアップを取っておくことをおすすめします。
- フォーマットすると、メモリーカードに記録されているすべてのデータは消去され、元に戻すことはできません。大切なデータはパソコンなどに保存しておいてください。

メモリーカードのバックアップについて

以下の場合など、データが破壊されることがあります。データ保護のために必ずバックアップをお取りください。

- 読み込み中または書き込み中にメモリーカードを取り出したり、USBケーブルを抜いたり、本機の電源を切った場合
- 静電気や電氣的ノイズの影響を受ける場所で使用した場合

管理ファイルエラーについて

- 管理ファイルが作成されていないメモリーカードを本機に挿入し電源を入れると、メモリーカードの一部の容量を使って自動的に管理ファイルを作成するため、次の操作まで時間がかかることがあります。
- 管理ファイルエラーが発生したときは、すべての画像をパソコンに取り込んでから、本機でメモリーカードをフォーマットしてください。

使用/保管してはいけない場所

- 異常に高温、低温、または多湿になる場所
炎天下や夏場の窓を閉め切った自動車内は特に高温になり、放置すると変形したり、故障したりすることがあります。
- 直射日光の当たる場所、熱器具の近くでの保管
変色したり、変形したり、故障したりすることがあります。
- 激しい振動のある場所
誤作動したり、画像が記録できなくなるだけでなく、記録メディアが使えなくなったり、撮影済みの画像データが壊れることがあります。
- 強力な磁気のある場所
- 砂地、砂浜などの砂ぼこりの多い場所
海辺や砂地、あるいは砂ぼこりが起こる場所などでは、砂がかからないようにしてください。故障の原因になるばかりか、修理できなくなることもあります。
- 湿度の高い場所
レンズにカビが発生することがあります。
- 強力な電波を出すところや放射線のある場所
正しく撮影・再生ができないことがあります。

結露について

- 結露とは、本機を寒い場所から急に暖かい場所へ持ち込んだときなどに、本機の内部や外部に水滴が付くことです。この状態でお使いになると、故障の原因になります。
- 結露を起こりにくくするために本機を寒い所から急に暖かい所に持ち込むときは、ビニール袋に本機を入れて、空気が入らないように密閉してください。約1時間放置し、移動先の温度になじんでから取り出します。
- 結露が起きたときは、電源を切って結露がなくなるまで約1時間放置し、結露がなくなってからご使用ください。特にレンズの内側に付いた結露が残ったまま撮影すると、きれいな画像を記録できませんのでご注意ください。

持ち運び時のご注意

- 次の機構を搭載している機種は、その部分を持ったり、ぶついたり、無理な力を加えないでください。
 - レンズ部
 - 可動式モニター部
 - 可動式フラッシュ部
 - 可動式ファインダー部
- 本機に三脚を取り付けたまま、持ち運ばないでください。三脚取り付け部が破損するおそれがあります。
- ズボンやスカートの後ろポケットに本機を入れたまま、椅子などに座らないでください。故障や破損の原因になります。

本機の取り扱いについてのご注意

- 端子にケーブルを接続する際は、必ず端子の向きを確認してから、ケーブルをまっすぐに差ししてください。無理に抜き差しすると、端子部の破損の原因になります。
- 本機は磁石など磁気がある部品を使用しています。本機にクレジットカードやフロッピーディスクなど磁気の影響を受ける物を近づけないでください。
- 撮影する前に確認する画像は、実際の撮影結果と異なることがあります。

保管方法

- レンズ一体型カメラのとき
使用しないときは、必ずレンズキャップを付けてください。（付属品にレンズキャップのある機種のみ）
- レンズ交換式カメラのとき
使用しないときは、必ずレンズフロントキャップまたはボディキャップを付けてください。ボディキャップを付ける際には、本機内部にほこりが入るのを防ぐため、ボディキャップのほこりを落としてから付けてください。
- 使用後に汚れた場合は、本機を清掃してください。水、砂、ほこり、塩分などが本機に残っていると、故障の原因になります。

レンズについてのご注意

- 電動ズーム使用時に物や指を引き込まれないように注意してください。（電動ズーム機構搭載機種またはレンズ交換式カメラのみ）
- やむを得ず太陽光などの光源下におく場合は、レンズキャップを取り付けてください。（付属品にレンズキャップのある機種またはレンズ交換式カメラのみ）
- 逆光での撮影時は、太陽を画角から充分にずらしてください。太陽光がカメラ内部で焦点を結び、発煙や火災の原因となることがあります。また、太陽を画角からわずかに外しても発煙や火災の原因となることがあります。
- レンズに向けてレーザーなどの光線を直接照射しないでください。イメージセンサーが破損し、カメラが故障することがあります。
- 被写体までの距離が短い場合、レンズに付着したごみや指紋が写り込むことがあります。柔らかい布などを使って、レンズを拭いてください。

フラッシュについてのご注意（フラッシュ搭載機種のみ）

- フラッシュ部の近くに指を置かないでください。発光部が高温になるため危険です。
- フラッシュの表面の汚れは取り除いてください。フラッシュ表面の汚れが発光による熱で発煙したり、焦げる場合があります。汚れ・ゴミがある場合は柔らかい布などで清掃してください。
- フラッシュ使用後は、フラッシュを元の位置に戻してください。このときフラッシュ部に浮きがないように注意してください。（可動式フラッシュ搭載機種のみ）

マルチインターフェースシューについてのご注意（マルチインターフェースシュー搭載機種のみ）

- フラッシュなどのアクセサリを本機のマルチインターフェースシューに取り付け/取りはずしする場合は、電源を「OFF」にしてから行ってください。取り付けの際は、本機にしっかり固定されていることを確認してください。
- マルチインターフェースシューに、250V以上の電圧がかかる市販フラッシュや、極性が逆の市販フラッシュを使用しないでください。故障の原因になります。

ファインダー、フラッシュについてのご注意（ファインダー/フラッシュ搭載機種のみ）

- ファインダー部やフラッシュ部を下げるときは、指や手を挟まないように注意してください。（可動式ファインダー/可動式フラッシュ搭載機種のみ）
- 上がったファインダー部やフラッシュ部に水滴や砂埃が入ると故障の原因になります。（可動式ファインダー/可動式フラッシュ搭載機種のみ）

ファインダーについてのご注意（ファインダー搭載機種のみ）

- ファインダーを使用中、目の疲労、疲れ、気分が悪くなる・乗り物酔いに似た症状が出る場合があります。ファインダーを使用するときは、定期的に休憩をとることをおすすめします。必要な休憩の長さや頻度は個人によって異なりますので、ご自身でご判断ください。不快な症状が出たときは、回復するまでファインダーの使用を控え、必要に応じて医師にご相談ください。
- 接眼部を引き出した状態で無理にファインダーを押し込まないでください。故障の原因になります。（可動式ファインダー搭載機種で、さらに接眼部を引き出す構造の機種のみ）
- ファインダーをのぞきながらパンしたり、視線を上下左右に動かすと、ファインダーの画像が歪んだり、色合いが変わって見える場合があります。これはレンズや表示デバイスの特性によるもので、故障ではありません。なるべくファインダーの中央付近を見るようにして撮影してください。
- ファインダーの周辺部分の画像が少し歪んで見える場合がありますが、故障ではありません。構図の隅々まで確認して撮影したいときは、モニターも使用してください。
- 寒いところで使うと、画像が尾を引いて見えることがありますが、故障ではありません。

モニターについてのご注意

- モニターを強く押さないでください。モニターにムラが出たり、モニターの故障の原因になります。
- モニターに水滴などがついてぬれてしまった場合は、すぐに柔らかい布でふき取ってください。放置するとモニターの表面が変質したり劣化して故障の原因になります。
- 寒いところで使うと、画像が尾を引いて見えることがありますが、故障ではありません。
- カメラの端子にケーブルを接続していると、モニターの回転範囲が制限されることがあります。

イメージセンサーについてのご注意

低感度での撮影時、極端に強い光源にカメラを向けると、画面内の高輝度部分が黒っぽく撮影されることがあります。

画像の互換性について

本機は、（社）電子情報技術産業協会（JEITA）にて制定された統一規格“Design rule for Camera File system”（DCF）に対応しています。

他社のサービス／ソフトウェアについて

本製品に搭載され、又は本製品で利用可能なネットワークサービス、コンテンツおよびソフトウェア（オペレーションシステム含む）には、各々の利用条件が適用されます。予告なく提供が中断・終了したり、内容が変更されたり、ご利用に際して別途の登録や料金の支払いが必要になる場合がありますので、ご了承ください。

インターネット接続時のご注意

本機のネットワークへの接続には、ルーターを介した接続、もしくは同機能を有したLANポートへの接続をしてください。このような接続をしない場合、セキュリティ上の問題を生じる可能性があります。

別売りのアクセサリについて

- ソニー純正アクセサリの使用をおすすめします。
- 国や地域によっては発売されていないものもあります。

レンズ交換式デジタルカメラ
ILCE-7RM3A α7RIII

お手入れについて

レンズの清掃

- シンナーやベンジンなどの有機溶剤を含むクリーナーは絶対に使用しないでください。
- レンズ面を清掃するときは、市販のブローアードホコリなどを取り除いてください。汚れがひどい場合は、柔らかい布やレンズティッシュにレンズクリーナーを染み込ませ、レンズの中央から円を描くように軽く拭いてください。レンズクリーナーを直接レンズ面にかけないでください。

本体をきれいにする

レンズ信号接点などマウントの内側にある本機の内部の部品には触れないでください。マウント内側のほこりは市販のブローア-*で吹き飛ばしてください。

* スプレー式のブローア-は故障の原因となりますので使用しないでください。

表面をきれいにする

水やぬるま湯を少し含ませた柔らかい布で軽く拭いたあと、からぶきします。本機の表面が変質したり塗装がはげたりすることがあるので、以下のことは行わないでください。

- シンナー、ベンジン、アルコール、化学ぞうきん、虫除け、日焼け止め、殺虫剤のような化学薬品類の使用
- 上記が手についたまま本機を扱うこと
- ゴムやビニール製品との長時間の接触

モニターをきれいにする

- ティッシュペーパーなどで強く拭くとコーティングに傷がつくことがあります。
- モニターに指紋やゴミが付いて汚れたときは、表面のゴミなどをやさしく取り除いてから、柔らかい布などを使ってきれいにすることをおすすめします。

レンズ交換式デジタルカメラ
ILCE-7RM3A α7RIII

クリーニングモード

本機内にゴミやほこりが入ってイメージセンサー（光を電気信号に変える部分）に付着すると、撮影条件によっては、ゴミやほこりが画像に写り込むことがあります。付着した場合は、以下の手順でイメージセンサーの清掃を行ってください。

- 1 バッテリー容量が充分にあることを確認する。
- 2 MENU →  (セットアップ) → [クリーニングモード] → [実行] を選ぶ。
イメージセンサーが短時間振動して、ゴミをふるい落とします。
- 3 画面の指示に従い、本機の電源を切る。
- 4 レンズをはずす。
- 5 ブロアーでイメージセンサー表面と、その周辺のほこりを吹き飛ばす。

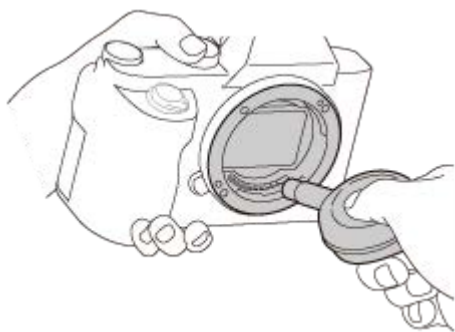

- 6 レンズを取り付ける。

ヒント

- イメージセンサーの汚れ具合のチェック方法と、さらに詳しいクリーニング方法は、以下のURLをご覧ください。

<https://support.d-imaging.sony.co.jp/www/support/ilc/sensor/>

ご注意

- 清掃はすみやかに行ってください。
- ブロアーは、付属していません。市販のブロアーを使用してください。
- バッテリー残量が  (残量が3個) 以上であることを確認してクリーニングモードを起動してください。
- スプレー式のブロアーは、水滴が本機内部に飛び散るので使用しないでください。
- ブロアーの先端がイメージセンサーに当たらないように、マウントより中に入れないでください。
- ほこりが下に落ちやすいよう、本機をやや下向きにしてください。

- クリーニング中にカメラに衝撃を与えないでください。
- 適度な風量でクリーニングしてください。風量が強すぎると内部を傷めることがあります。
- この手順でクリーニングを行ってもほこりが取れない場合は、相談窓口にお問い合わせください。

関連項目

- [困ったときにすること](#)

5-026-816-01(1) Copyright 2021 Sony Corporation

レンズ交換式デジタルカメラ
ILCE-7RM3A α7RIII

静止画の記録可能枚数

メモリーカードを入れてON/OFF（電源）スイッチを「ON」にすると、画面に、撮影可能枚数（現在の設定で撮影を続けると、あと何枚撮影できるか）が表示されます。

ご注意

- 撮影可能枚数が「0」でオレンジ色に点滅したときは、メモリーカードの容量がいっぱいです。メモリーカードを交換するか、メモリーカード内の画像を削除してください。
- 「NO CARD」がオレンジ色で点滅したときは、メモリーカードが入っていません。メモリーカードを入れてください。

1枚のメモリーカードで撮影できる枚数

本機でフォーマットしたメモリーカードに記録できる撮影枚数の目安は次のとおりです。当社試験基準メモリーカード使用時の枚数です。

撮影状況および使用するメモリーカードによって記録可能枚数は異なります。

[ JPEG画像サイズ] : [L: 42M]

[ 横縦比] : [3:2] *1

 JPEG画質/  ファイル形式	8GB	32GB	64GB	256GB
スタンダード	770枚	3100枚	6200枚	24500枚
ファイン	520枚	2100枚	4200枚	16500枚
エクストラファイン	270枚	1050枚	2150枚	8700枚
RAW+JPEG（圧縮RAW）*2	130枚	520枚	1050枚	4200枚
RAW（圧縮RAW）	170枚	700枚	1400枚	5600枚
RAW+JPEG（非圧縮RAW）*2	75枚	300枚	600枚	2400枚
RAW（非圧縮RAW）	88枚	355枚	710枚	2850枚

*1 [ 横縦比] を [3:2] 以外に設定しているときは、上記の枚数より多く記録できます（RAW設定時は除く）。

*2 [RAW+JPEG] 時の [ JPEG画質] : [ファイン]



ご注意

- 静止画の記録可能枚数が9999枚より多いときでも、「9999」と表示されます。
- 記載の枚数は、当社製メモリーカード使用時の枚数です。



レンズ交換式デジタルカメラ
ILCE-7RM3A α7RIII

動画の記録可能時間

本機でフォーマットしたメモリーカードに記録できる、動画ファイルを合計したときの最大記録可能時間の目安です。記録時間は、撮影状況および使用するメモリーカードによって異なる場合があります。

[ 記録方式] が [XAVC S 4K]、[XAVC S HD] の数値は、[ プロキシー記録] を [切] にして使用したときの数値です。

	8GB	32GB	64GB	256GB
XAVC S 4K 30p 100M	8分	35分	1時間15分	5時間15分
XAVC S 4K 30p 60M	10分	1時間	2時間5分	8時間35分
XAVC S 4K 24p 100M	8分	35分	1時間15分	5時間15分
XAVC S 4K 24p 60M	10分	1時間	2時間5分	8時間35分
XAVC S HD 120p 100M	8分	35分	1時間15分	5時間15分
XAVC S HD 120p 60M	10分	1時間	2時間5分	8時間35分
XAVC S HD 60p 50M	15分	1時間15分	2時間30分	10時間25分
XAVC S HD 60p 25M	30分	2時間25分	5時間	20時間10分
XAVC S HD 30p 50M	15分	1時間15分	2時間30分	10時間25分
XAVC S HD 30p 16M	50分	3時間50分	7時間45分	31時間25分
XAVC S HD 24p 50M	15分	1時間15分	2時間30分	10時間25分
AVCHD 60i 24M(FX)	40分	2時間55分	6時間	24時間15分
AVCHD 60i 17M(FH)	55分	4時間5分	8時間15分	33時間15分

- 連続撮影可能時間は1回の撮影で約29分です（商品仕様による制限）。ただし、以下の場合は連続撮影可能時間が異なります。
 - － スローモーション/クイックモーション撮影時：記録ファイルが約29分（再生時の長さが約29分）になると撮影は自動で終了します。（ [ S&Q 記録設定] が [60p]、[ S&Q フレームレート] が [30fps] の場合は、記録ファイルが約15分になると撮影は自動で終了します。）
- スローモーション/クイックモーション撮影時の時間は、再生時の時間です。撮影時に記録できる時間ではありません。

ご注意

- 撮影シーンに合わせて動画の画質を自動調節するVBR（Variable Bit-Rate）方式を採用しているため記録時間が変動します。動きの速い映像を記録する場合、メモリーの容量を多めに使用してより鮮明な映像を記録しますが、その分記録時間は短くなります。また、撮影環境や被写体の状態、画質/画像サイズの設定によっても記録時間は変動します。
- 記載の時間は、当社製メモリーカード使用時の時間です。

動画の連続撮影についてのご注意

- 高精細な動画撮影や高速で連写を行うには多くの電力を必要とします。そのため連続して撮影し続けることでカメラ内部、特にイメージセンサーの温度が上昇します。その際、カメラ表面が高温になったり、画質への影響やカメラ内部に対する負荷が生じたりするため、自動的に電源が切れる仕様となっています。
- しばらく電源を切った状態から出荷時設定で撮影を開始した場合、下記の連続動画撮影が可能です（記録開始から停止するまでの時間です）。

環境温度： 20℃

- 連続動画撮影時間（HD）： 約29分
- 連続動画撮影時間（4K）： 約29分

環境温度： 30℃

- 連続動画撮影時間（HD）： 約29分
- 連続動画撮影時間（4K）： 約29分



環境温度： 40℃

- 連続動画撮影時間（HD）： 約29分
- 連続動画撮影時間（4K）： 約29分

〔自動電源OFF温度〕：〔標準〕

HD: XAVC S HD (60p 50M、Wi-Fi非接続時)

4K: XAVC S 4K (30p 60M、Wi-Fi非接続時)

- 連続動画撮影時間は温度環境や動画の記録方式・記録設定、Wi-Fiの接続環境、動画撮影前の使用状況により変動します。カメラの電源を入れ、構図確認や静止画撮影を繰り返し使用していた場合には、カメラ内部の温度が上昇しますので、連続動画撮影時間は短くなります。
- が表示された場合は、本機の温度が上がっています。
- 温度の上昇により動画撮影が停止した場合、電源を切ったまましばらく放置し、カメラの温度が下がってから撮影を再開してください。
- 以下の点に気を付けると、より長く動画を撮影することができます。
 - できるだけ直射日光を避ける
 - 使用しないときはこまめに電源を切る
-  [記録方式] が [AVCHD] の場合は、1つの動画ファイルは約2GBで制限されます。連続記録中のファイルサイズが約2GBになると、自動的に新しいファイルが作成されます。

レンズ交換式デジタルカメラ
ILCE-7RM3A α7RIII

海外でバッテリーチャージャーを使う

バッテリーチャージャー（付属）は全世界（AC100V～240V・50Hz/60Hz）で使えます。
ただし、地域によっては壁のコンセントに差し込むための変換プラグアダプターが必要になる場合があります。あらかじめ旅行代理店などでおたずねの上、ご用意ください。

- 主に北米のコンセント形状例：



変換プラグアダプターは不要です。

- 主にヨーロッパのコンセント形状例：



変換プラグアダプターが必要です。

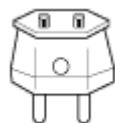

ご注意

- 電子式変圧器（トラベルコンバーター）は故障の原因となるので使わないでください。

レンズ交換式デジタルカメラ
ILCE-7RM3A α7RIII

AVCHD規格について

「AVCHD」規格は、高効率の圧縮符号化技術を用いて、HD（ハイビジョン）信号を記録するハイビジョンデジタルビデオカメラ用に開発された規格です。映像圧縮にはMPEG-4 AVC/H.264方式を、音声にはドルビーデジタル方式、または、リニアPCM方式を採用しています。

MPEG-4 AVC/H.264方式は、従来の画像圧縮方式に比べ、さらに高い圧縮効率を持った優れた方式です。

- AVCHDは圧縮方式を使用しているため、画面、画角、輝度などが大きく変化する場面では画像が乱れることがありますが故障ではありません。

レンズ交換式デジタルカメラ
ILCE-7RM3A α7RIII

ライセンスについて

ライセンスに関する注意

本製品には、弊社がその著作権者とのライセンス契約に基づき使用しているソフトウェアが搭載されております。当該ソフトウェアの著作権者様の要求に基づき、弊社はこれらの内容をお客様に通知する義務があります。ライセンス内容(英文)に関しては、本機の内蔵メモリー内に記録されています。本機とパソコンをマストレージ接続し、「PMHOME」-「LICENSE」内にあるファイルをご一読ください。ただし、Android製品では本機の「PMHOME」-「LICENSE」にアクセスできず、“Unsupported Sony USB drive”のようなメッセージがAndroid製品に表示されることがあります。ファイルを読む際はAndroid製品以外の機器をご使用いただくことをおすすめします。

本製品は、MPEG LA, LLC.がライセンス活動を行っているAVC PATENT PORTFOLIO LICENSEの下、次の用途に限りライセンスされています：

(i) 消費者が個人的又は他の報酬を受けていない使用目的で、MPEG-4 AVC規格に合致したビデオ信号（以下、AVC VIDEOといいます）にエンコードすること。

(ii) AVC VIDEO（消費者が個人的又は他の報酬を受けていない使用目的でエンコードしたもの、若しくはMPEG LAよりライセンスを取得したプロバイダーがエンコードしたものに限られます）をデコードすること。

なお、その他の用途に関してはライセンスされていません。プロモーション、商業的に利用することに関する詳細な情報につきましては、MPEG LA, LLC.のホームページをご参照ください。

GNU GPL/LGPL適用ソフトウェアに関するお知らせ

本製品には、以下のGNU General Public License（以下「GPL」とします）または、GNU Lesser General Public License（以下「LGPL」とします）の適用を受けるソフトウェアが含まれております。

お客様は添付のGPL/LGPLの条件に従いこれらのソフトウェアのソースコードの入手、改変、再配布の権利があることをお知らせいたします。

ソースコードは、Webで提供しております。

ダウンロードするには、以下のURLにアクセスしてください。

<http://oss.sony.net/Products/Linux/>

なお、ソースコードの中身についてのお問い合わせはご遠慮ください。

レンズ交換式デジタルカメラ
ILCE-7RM3A α7RIII

主な仕様

本体

【形式】

カメラタイプ

レンズ交換式デジタルカメラ

使用レンズ

ソニーEマウントレンズ

【撮像部】

撮像素子

35 mmフルサイズ (35.9 mm×24.0 mm)、CMOSイメージセンサー

カメラ有効画素数

約42 400 000画素

総画素数

約43 600 000画素

【手ブレ補正】

形式

イメージセンサーシフト方式 (内蔵)

【アンチダスト】

システム

帯電防止コートとイメージセンサーシフト駆動の併用

【オートフォーカス】

検出方式

位相差検出方式/コントラスト検出方式

検出輝度範囲

EV-3 ~ EV+20 (ISO100相当、F2.0)

AF補助光

約0.3 m ~ 3.0 m (FE 28-70mm F3.5-5.6 OSSレンズ使用時)

【ファインダー】

形式

1.3cm (0.5型) 電子式ビューファインダー

総ドット数

3 686 400ドット

視野率

100%

倍率

約0.78倍 (50 mmレンズ、無限遠、視度 -1 m^{-1} 時)

アイポイント

最終光学面から約23 mm、接眼枠から約18.5 mm (視度 -1 m^{-1} 時)

視度調整

-4.0 m⁻¹ ~ +3.0 m⁻¹

【モニター】

液晶モニター

7.5 cm (3.0型) TFT駆動、タッチパネル

ドット数

2 359 296ドット

【露出制御】

測光方式

1200分割ライブビュー分析測光

測光範囲

EV-3 ~ EV+20 (ISO100相当、F2.0レンズ使用)

ISO感度 (推奨露光指数)

静止画撮影時：ISO100 ~ ISO32000 (拡張：下限ISO50、上限ISO102400)、オート (ISO100 ~ ISO12800、上限/下限設定可能)

動画撮影時：ISO100 ~ ISO32000相当、オート (ISO100 ~ ISO12800相当、上限/下限設定可能)

露出補正

±5.0EV (1/3、1/2EVステップ切り換え可能)

ダイヤル操作時：±3.0EV (1/3EVステップ)

【シャッター】

形式

電子制御式縦走りフォーカルプレーンシャッター

シャッタースピード範囲

静止画撮影時：1/8000秒~ 30秒、バルブ

動画撮影時：1/8000秒~ 1/4秒 (1/3段ステップ)、AUTO時は1/60秒まで (オートスローシャッター1/30秒まで)

フラッシュ同調速度

1/250秒 (ソニー製フラッシュ装着時)

【連続撮影】

連続撮影速度

：毎秒最高10枚 / ：毎秒最高約8枚 / ：毎秒最高約6枚 / ：毎秒最高約3枚

- 弊社測定条件による。撮影条件によっては連続撮影の速度が遅くなります。

【記録方式】

静止画記録方式

JPEG (DCF Ver.2.0、Exif Ver.2.31、MPF Baseline) 準拠、RAW (ソニーARW 2.3フォーマット)

動画記録方式 (XAVC S方式)

MPEG-4 AVC/H.264 XAVC S ver.1.0規格準拠

映像：MPEG-4 AVC/H.264

音声：LPCM 2ch (48kHz 16bit)

動画記録方式 (AVCHD方式)

AVCHD規格 Ver2.0準拠

映像：MPEG-4 AVC/H.264

音声：Dolby Digital 2ch ドルビーデジタルステレオクリエイター搭載

- ドルビーラボラトリーズからの実施権に基づき製造されています。

【記録メディア】

メモリースティック、SDカード

【スロット】

SLOT 1

SD (UHS-I、UHS-II対応) カード用スロット

SLOT 2

メモリースティック PRO デュオ、SD (UHS-I対応) カード用マルチスロット
2メモリーカード間のオペレーション

[入/出力端子]

USB Type-C端子

USB通信 SuperSpeed USB 5Gbps (USB 3.2)

マルチ/マイクロUSB端子*

USB通信 Hi-Speed USB (USB 2.0)

* この端子にはマイクロUSB規格に対応した機器をつなぐことができます。

HDMI端子

HDMIタイプD マイクロ端子

(マイク) 端子

Ø3.5 mmステレオミニジャック

(ヘッドホン) 端子

Ø3.5 mmステレオミニジャック

(シンクロ) ターミナル

[電源・その他]

定格

7.2 V 

消費電力 (撮影時)

FE 28-70mm F3.5-5.6 OSS使用時

ファインダー使用時：約3.7 W (静止画撮影時)、約5.5 W (動画撮影時)

モニター使用時：約3.1 W (静止画撮影時)、約5.2 W (動画撮影時)

動作温度

0~40°C

保存温度

-20~55°C

外形寸法 (幅×高さ×奥行き) (約)

126.9×95.6×73.7 mm

126.9×95.6×62.7 mm (グリップからモニターまで)

質量

約657 g (バッテリー、SDカードを含む)

マイクロホン

ステレオ

スピーカー

モノラル

Exif Print

対応

DPOF

対応

PRINT Image Matching III

対応

[ワイヤレスLAN]

対応規格

IEEE 802.11 b/g/n

使用周波数帯

2.4 GHz帯

セキュリティ

WEP/WPA-PSK/WPA2-PSK

接続方式

Wi-Fi Protected Setup™ (WPS) /マニュアル

アクセス方式

インフラストラクチャーモード

[NFC]**タグタイプ**

NFCフォーラム Type 3 Tag準拠

[Bluetooth通信]

Bluetooth標準規格Ver. 4.1

使用周波数帯

2.4 GHz帯

バッテリーチャージャーBC-QZ1**定格入力**

100-240 V 、50/60 Hz、0.38 A

定格出力

8.4 V 、1.6 A



リチャージャブルバッテリーパック NP-FZ100**定格**

7.2 V 

本機や付属品の仕様および外観は、改良のため予告なく変更することがありますが、ご了承ください。

レンズ交換式デジタルカメラ
ILCE-7RM3A α7RIII

商標について

- メモリースティックおよび  はソニー株式会社の商標または登録商標です。
- XAVC Sおよび **XAVC S** はソニー株式会社の登録商標です。
- AVCHDおよびAVCHDロゴは、パナソニック株式会社とソニー株式会社の商標です。
- Macは米国および他の国々で登録されたApple Inc.の商標です。
- IOSは、シスコの登録商標または商標です。
- iPadは、米国およびその他の国々で登録されたApple Inc.の商標です。
- iPhoneは米国および他の国々で登録されたApple Inc.の商標です。
「iPhone」の商標は、アイホン株式会社からライセンスを受け使用しています。
- Blu-ray Disc™およびBlu-ray™はブルーレイディスクアソシエーションの商標です。
- AOSSは、株式会社バッファローの商標です。
- DLNAおよびDLNA CERTIFIEDはDigital Living Network Allianceの商標です。
- USB Type-C®およびUSB-C®はUSB Implementers Forumの登録商標です。
- USB-IF SuperSpeed USB TridentロゴはUSB Implementers Forum, Inc.の登録商標です。  ®
- Dolby, Dolby Audio、ドルビー及びダブルD記号はドルビーラボラトリーズの商標です。
- HDMI、High-Definition Multimedia Interface、およびHDMIロゴは、米国およびその他の国におけるHDMI Licensing Administrator, Inc. の商標または、登録商標です。
- Microsoft、Windowsは、米国Microsoft Corporationの米国およびその他の国における登録商標または商標です。
- SDXCロゴは、SD-3C, LLCの商標です。
- FeliCaプラットフォームマークは、フェリカネットワークス株式会社の登録商標です。
- Android、Google PlayはGoogle Inc.の登録商標または商標です。
- Wi-Fi、Wi-Fiロゴ、Wi-Fi Protected SetupはWi-Fi Allianceの登録商標または商標です。
- NマークはNFC Forum, Inc.の米国およびその他の国における商標あるいは登録商標です。
- Bluetooth®ワードマークおよびロゴは、Bluetooth SIG, Inc.が所有する登録商標であり、ソニー株式会社はこれらのマークをライセンスに基づいて使用しています。
- 「おサイフケータイ」は、株式会社NTTドコモの登録商標です。
- QRコードは株式会社デンソーウェーブの登録商標です。
- その他、本書に記載されているシステム名、製品名は、一般に各開発メーカーの登録商標あるいは商標です。なお、本文中には™、®マークは明記していない場合があります。

レンズ交換式デジタルカメラ
ILCE-7RM3A α7RIII

初期値一覧









お買い上げ時の初期値です。

設定を初期値に戻すには

MENU→ (セットアップ) → [設定リセット] → [撮影設定リセット] か [初期化] のどちらか希望の設定を選択 → [実行] を選ぶ。

[撮影設定リセット] でリセットされる項目は限られます。下記の表をご覧ください。[初期化] を選ぶとカメラのすべての設定を初期化します。

1 撮影設定1

MENU項目	初期値	[撮影設定リセット]でリセット
 ファイル形式	JPEG	✓
 RAW記録方式	圧縮	✓
 JPEG画質	ファイン	✓
 JPEG画像サイズ ([ 横縦比] が [3:2] のとき)	L: 42M	✓
 JPEG画像サイズ ([ 横縦比] が [16:9] のとき)	L: 36M	✓
 JPEG画像サイズ ([ 横縦比] が [3:2] で、APS-Cサイズ相当での撮影時)	L: 18M	✓
 JPEG画像サイズ ([ 横縦比] が [16:9] で、APS-Cサイズ相当での撮影時)	L: 15M	✓
 横縦比	3:2	✓
APS-C/Super 35mm ( 撮影)	オート	—
APS-C/Super 35mm (マニュアル時の  撮影)	切	—
 長秒時NR	入	✓
 高感度NR	標準	✓
 色空間	sRGB	✓
レンズ補正 (周辺光量補正)	オート	—
レンズ補正 (倍率色収差補正)	オート	—
レンズ補正 (歪曲収差補正)	切	—
ドライブモード	1枚撮影	✓
ブラケット設定 (ブラケット時のセルフタイマー)	切	✓
ブラケット設定 (ブラケット順序)	0→--→+	✓
ピクセルシフトマルチ撮影	切	✓
  1/  2の呼び出し	—	—

MENU項目	初期値	[撮影設定リセット] でリセット
/ の登録	—	—
メディア選択	スロット 1	✓
カスタム撮影設定登録	—	—
インターバル撮影機能（インターバル撮影）	切	✓
インターバル撮影機能（撮影開始時間）	1秒	✓
インターバル撮影機能（撮影間隔）	3秒	✓
インターバル撮影機能（撮影回数）	30	✓
インターバル撮影機能（AE追従感度）	中	✓
インターバル撮影機能（インターバル時サイレント撮影）	入	✓
インターバル撮影機能（撮影間隔優先）	切	✓
フォーカスモード	AF制御自動切り換え	✓
AF-S時の優先設定	バランス重視	—
AF-C時の優先設定	バランス重視	—
フォーカスエリア	ワイド	✓
フォーカスセット	—	✓
縦横フォーカスエリア切換	しない	✓
AF補助光	オート	✓
中央ボタン押しロックオンAF	切	✓
顔/瞳AF設定（AF時の顔/瞳優先）	入	✓
顔/瞳AF設定（検出対象）	人物	✓
顔/瞳AF設定（顔検出枠表示）	切	✓
顔/瞳AF設定（動物瞳検出枠表示）	入	✓
AF被写体追従感度	3(標準)	✓
AFシステム	位相差AF	—
AF時の絞り駆動	標準	—
シャッター半押しAF	入	—
ブリAF	切	—
アイスタートAF	切	—
フォーカスエリア登録機能	切	—
登録フォーカスエリア消去	—	—
フォーカスエリア自動消灯	切	—
コンティニューアスAFエリア表示	入	—
位相差AFエリア表示	切	—











































MENU項目	初期値	[撮影設定リセット]でリセット
AF微調整* (AF微調整設定) * この項目は [撮影設定リセット] や [初期化] を選んでもリセットされません。	切	—
AF微調整* (調整値クリア) * この項目は [撮影設定リセット] や [初期化] を選んでもリセットされません。	—	—
AF微調整* (調整値) * この項目は [撮影設定リセット] や [初期化] を選んでもリセットされません。	±0	—
露出補正	±0.0	✓
露出補正值のリセット	リセット	—
ISO感度	ISO AUTO	✓
ISO AUTO低速限界	標準	✓
測光モード	マルチ	✓
マルチ測光時の顔優先	入	✓
スポット測光位置	中央	✓
露出値ステップ幅	0.3段	—
 シャッター半押しAEL	オート	—
露出基準調整	±0.0	—
フラッシュモード	自動発光	✓
調光補正	±0.0	✓
露出補正の影響	定常光+フラッシュ	—
ワイヤレスフラッシュ	切	✓
赤目軽減発光	切	✓
外部フラッシュ設定 (外部フラッシュ発光設定)	—	—
外部フラッシュ設定 (外部フラッシュカスタム設定)	—	—
ホワイトバランス	オート	✓
AWB時の優先設定	標準	✓
DRO/オートHDR	Dレンジ最適マイザー: オート	✓
クリエイティブスタイル	スタンダード	✓
ピクチャーエフェクト	切	✓
ピクチャープロファイル	切	✓
ピント拡大	—	✓



MENU項目	初期値	[撮影設定リセット]でリセット
ピント拡大時間	無制限	—
ピント拡大初期倍率	x1.0	—
ピント拡大中のAF	入	—
MFアシスト	入	—
ピーキング設定（ピーキング表示）	切	—
ピーキング設定（ピーキングレベル）	中	—
ピーキング設定（ピーキング色）	ホワイト	—
フリッカーレス撮影	切	✓
個人顔登録	—	—
登録顔優先	入	✓

2 撮影設定2

MENU項目	初期値	[撮影設定リセット]でリセット
露出モード	プログラムオート	✓
S&Q 露出モード	プログラムオート	✓
記録方式	XAVC S HD	✓
記録設定（ [記録方式] が [XAVC S 4K] のとき）	30p 60M	✓
記録設定（ [記録方式] が [XAVC S HD] のとき）	60p 50M	✓
記録設定（ [記録方式] が [AVCHD] のとき）	60i 17M(FH)	✓
S&Q スロー&クイック設定（ 記録設定）	30p	✓
S&Q スロー&クイック設定（ フレームレート）	120 fps	✓
Px プロキシー記録	切	✓
AF駆動速度	標準	✓
AF被写体追従感度	標準	✓
オートスローシャッター	入	✓
音声記録	入	✓
録音レベル	26	✓
音声レベル表示	入	—
音声出カタイミング	ライブ	✓
風音低減	切	✓
マーカー表示	切	—
マーカー設定（センター）	切	—
マーカー設定（アスペクト）	切	—



MENU項目	初期値	【撮影設定リセット】で リセット
 マーカー設定（セーフティゾーン）	切	—
 マーカー設定（ガイドフレーム）	切	—
ビデオライトモード	電源連動	—
シャッターボタンで動画撮影	しない	—
 サイレント撮影	切	✓
電子先幕シャッター	入	—
レンズなしリリース	許可	—
メモリーカードなしリリース	許可	—
手ブレ補正	入	✓
手ブレ補正設定（手ブレ補正調整）	オート	✓
手ブレ補正設定（手ブレ補正焦点距離）（〔手ブレ補正調整〕が 〔マニュアル〕 のとき）	8mm	✓
ズーム	—	—
ズーム設定	光学ズームのみ	—
ズームリング操作方向	左回転(W)/右回転 (T)	—
DISPボタン（背面モニター）	全情報表示	—
DISPボタン（ファインダー）	水準器	—
FINDER/MONITOR	オート	—
 ファインダーフレームレート	標準	—
ゼブラ設定（ゼブラ表示）	切	—
ゼブラ設定（ゼブラレベル）	70	—
グリッドライン	切	—
露出設定ガイド	切	—
ライブビュー表示	設定効果反映On	—
連写残量表示	表示しない	—
オートレビュー	切	—
 カスタムキー（コントロールホイール）	未設定	—
 カスタムキー（カスタムボタン1）	ホワイトバランス	—
 カスタムキー（カスタムボタン2）	フォーカスエリア	—
 カスタムキー（カスタムボタン3）	フォーカスモード	—
 カスタムキー（カスタムボタン4）	タッチ操作切換	—
 カスタムキー（マルチセレクターの中央ボタン）	フォーカススタンダ ード	—

MENU項目	初期値	【撮影設定リセット】で リセット
 カスタムキー（中央ボタン）	瞳AF	—
 カスタムキー（左ボタン）	ドライブモード	—
 カスタムキー（右ボタン）	ISO感度	—
 カスタムキー（下ボタン）	未設定	—
 カスタムキー（AELボタン）	押す間AEL	—
 カスタムキー（AF-ONボタン）	AFオン	—
 カスタムキー（フォーカスホールドボタン）	フォーカスホールド	—
 カスタムキー（コントロールホイール）	カスタム()に従う	—
 カスタムキー（カスタムボタン1）	カスタム()に従う	—
 カスタムキー（カスタムボタン2）	カスタム()に従う	—
 カスタムキー（カスタムボタン3）	カスタム()に従う	—
 カスタムキー（カスタムボタン4）	カスタム()に従う	—
 カスタムキー（マルチセレクターの中央ボタン）	カスタム()に従う	—
 カスタムキー（中央ボタン）	カスタム()に従う	—
 カスタムキー（左ボタン）	カスタム()に従う	—
 カスタムキー（右ボタン）	カスタム()に従う	—
 カスタムキー（下ボタン）	カスタム()に従う	—
 カスタムキー（AELボタン）	カスタム()に従う	—
 カスタムキー（AF-ONボタン）	カスタム()に従う	—
 カスタムキー（フォーカスホールドボタン）	カスタム()に従う	—
 カスタムキー（カスタムボタン1）	カスタム( / )に従う	—
 カスタムキー（カスタムボタン2）	カスタム( / )に従う	—
 カスタムキー（カスタムボタン3）	プロテクト	—
 カスタムキー（Fn/  ボタン）	スマートフォン転送	—

MENU項目	初期値	【撮影設定リセット】でリセット
ファンクションメニュー設定	—	—
ダイヤルの設定	 Av  Tv	—
Av/Tvの回転方向	通常	—
ダイヤル露出補正	切	—
MOVIE(動画)ボタン	常に有効	—
操作部のロック	切	—
電子音	入	—
ファンクションリング(レンズ)	パワーフォーカス	—

ネットワーク



【ネットワーク】内の項目を初期値に戻すには【初期化】もしくは【ネットワーク設定リセット】を選んでください。
【撮影設定リセット】を選んででも初期値には戻りません。



MENU項目	初期値
スマートフォン転送機能（スマートフォン転送）	—
スマートフォン転送機能（  転送対象）	プロキシーのみ
パソコン保存	—
FTP転送機能（FTP転送）	—
FTP転送機能（転送結果表示）	—
FTP転送機能（FTPサーバー選択）	FTPサーバー1
FTP転送機能（FTPサーバー1）	—
FTP転送機能（FTPサーバー2）	—
FTP転送機能（FTPサーバー3）	—
テレビ鑑賞	—
スマートフォン操作設定（スマートフォン操作）	切
スマートフォン操作設定（  接続）	—
スマートフォン操作設定（常時接続）	切
飛行機モード	切
Wi-Fi設定（アクセスポイント簡単登録）	—
Wi-Fi設定（アクセスポイント手動登録）	—
Wi-Fi設定（MACアドレス表示）	—
Wi-Fi設定（SSID・PWリセット）	—
Bluetooth設定（Bluetooth機能）	切
Bluetooth設定（ペアリング）	—

MENU項目	初期値
Bluetooth設定（機器アドレス表示）	—
<input type="checkbox"/> 位置情報連動設定（位置情報連動）	切
<input type="checkbox"/> 位置情報連動設定（自動時刻補正） （［位置情報連動］が［入］のとき）	入
<input type="checkbox"/> 位置情報連動設定（自動エリア補正） （［位置情報連動］が［入］のとき）	入
Bluetoothリモコン	切
機器名称変更	—
ルート証明書の読み込み	—
ネットワーク設定リセット	—

再生

［再生］内の項目を初期値に戻すには［初期化］を選んでください。［撮影設定リセット］を選んでも初期値には戻りません。



MENU項目	初期値
プロテクト	—
回転	—
削除	—
レーティング	—
レーティング設定(カスタムキー)	—
プリント指定	—
コピー	—
動画から静止画作成	—
 拡大	—
 拡大の初期倍率	標準の倍率
 拡大の初期位置	ピント位置
スライドショー（リピート）	切
スライドショー（間隔設定）	3秒
再生メディア選択	スロット 1
ビューモード	日付ビュー
一覧表示	9枚
グループ表示	切
記録画像の回転表示	オート
画像送り設定（ダイヤル選択）	前ダイヤル
画像送り設定（画像送り方法）	1枚ずつ

MENU項目	初期値
 インターバル連続再生	—
 インターバル再生速度	5

セットアップ

〔セットアップ〕内の項目を初期値に戻すには〔初期化〕を選んでください。〔撮影設定リセット〕を選んで初期値には戻りません。

MENU項目	初期値
モニター明るさ	マニュアル
ファインダー明るさ	オート
ファインダー色温度	±0
ガンマ表示アシスト	切
音量設定	7
削除確認画面	「キャンセル」が先
表示画質	標準
パワーセーブ開始時間	1分
自動電源OFF温度	標準
クリーニングモード	—
タッチ操作	切
タッチパネル/タッチパッド	タッチパネル操作のみ
タッチパッド設定（縦持ち時の操作）	有効
タッチパッド設定（位置指定方法）	絶対位置
タッチパッド設定（操作エリア）	<input checked="" type="checkbox"/> 右半分
デモモード	切
TC/UB設定（TC/UB表示設定）	カウンター
TC/UB設定（TC Preset）	—
TC/UB設定（UB Preset）	—
TC/UB設定（TC Format）	DF
TC/UB設定（TC Run）	Rec Run
TC/UB設定（TC Make）	Preset
TC/UB設定（UB Time Rec）	切
赤外線リモコン	切
HDMI設定（HDMI解像度）	オート
HDMI設定（  24p/60p出力切換）	60p
HDMI設定（HDMI情報表示）	あり

MENU項目	初期値
HDMI設定 ( TC出力)	切
HDMI設定 ( レックコントロール)	切
HDMI設定 (HDMI機器制御)	入
 4K映像の出力先	メモリーカード+HDMI
USB接続	オート
USB LUN設定	マルチ
USB給電	入
PCリモート設定 (静止画の保存先)	PCのみ
PCリモート設定 (RAW+J時のPC保存画像)	RAW+JPEG
日時設定	—
エリア設定	—
著作権情報 (著作権情報書き込み)	切
著作権情報 (撮影者名設定)	—
著作権情報 (著作権者名設定)	—
著作権情報 (著作権情報表示)	—
フォーマット	—
ファイル番号	連番
ファイル名設定	DSC
記録メディア設定 (優先記録メディア)	スロット 1
記録メディア設定 (記録モード)	標準
記録メディア設定 (記録メディア自動切換)	切
記録フォルダー選択	—
フォルダー新規作成	—
フォルダー形式	標準形式
管理ファイル修復* * [撮影設定リセット] や [初期化] を選んでも実行されません。	—
メディア残量表示	—
バージョン表示	—
認証マーク表示	—
設定リセット	—

★ マイメニュー

[マイメニュー] 内の項目を初期値に戻すには [初期化] または [全て削除] を選んでください。[撮影設定リセット] を選んでも初期値には戻りません。

MENU項目	初期値
項目の追加	—
項目の並べ替え	—
項目の削除	—
ページの削除	—
全て削除	—

5-026-816-01(1) Copyright 2021 Sony Corporation

レンズ交換式デジタルカメラ
ILCE-7RM3A α7RIII

困ったときにすること

困ったときは、下記の流れに従ってください。

① バッテリーを取りはずし、約1分後再びバッテリーを入れ、本機の電源を入れる。

② 設定リセットをする。

③ 「**α**」専用サポートサイトの最新サポート情報を確認する。

(製品に関するQ&A、パソコンとの接続方法など)

<https://www.sony.jp/support/ichigan/>

メモリーカード対応表

使用可能なメモリーカードを確認できます。

また、その他のメモリーカードに関する情報も確認できます。

“メモリースティック”対応表

<http://www.sony.jp/rec-media/memorystick/compatibility/>

SDカード対応表

<http://www.sony.jp/rec-media/sd/compatibility/>

ソフトウェアのサポート情報

<https://www.sony.jp/support/r/disoft/>

④ 相談窓口にお問い合わせる。

関連項目

- [設定リセット](#)

レンズ交換式デジタルカメラ
ILCE-7RM3A α7RIII

警告表示

エリア/日付/時刻を設定してください

- エリアと日付、時刻を設定してください。長時間使用していない場合は内蔵の充電式バックアップ電池を充電してください。

電池が少ないので実行できません

- 画像のコピーまたはイメージセンサーのクリーニングを実行しようとしたが、バッテリー残量が少ないので実行できません。バッテリーを充電するか、パソコンなどと接続して給電してください。

このメモリーカードは使えません フォーマットしますか？

- パソコンでフォーマットを行ったため、ファイルシステムが変更されています。[実行]を選んでフォーマットを行ってください。本機で使用できるようになりますが、カード内のデータはすべて削除されます。また、フォーマットに多少時間がかかることがあります。それでもメッセージが出る場合は、カードを交換してください。

メモリーカードエラー

- 本機では使えないカードが入っています。
- フォーマットに失敗しています。再度フォーマットを実行してください。

メモリーカードが正しく読めません メモリーカードを入れ直してください

- 本機では使えないメモリーカードが入っています。
- メモリーカードが壊れています。
- メモリーカードの端子が汚れています。

メモリーカードがロックされています

- 書き込み禁止スイッチまたは誤消去防止スイッチのあるメモリーカードを使用し、スイッチが「LOCK」になっています。解除してください。

メモリーカードが入っていないので シャッターが切れません

- [優先記録メディア]で選択されたスロットにメモリーカードが入っていません。
- 本機にメモリーカードを入れずにシャッターを切る場合は、[メモリーカードなしリリース]を[許可]にしてください。その際、画像は保存されません。

このメモリーカードは 正常に記録・再生できない可能性があります

- 本機では使えないメモリーカードが入っています。

ノイズリダクション実行中

- ノイズリダクションが機能した場合、ノイズ軽減処理を行います。この間は次の撮影はできません。

表示できない画像です

- 他のカメラで撮影した画像や、パソコンで画像を加工した場合は表示できないことがあります。
- パソコンで画像の削除などを行うと、管理ファイルに不整合が発生する場合があります。管理ファイルの修復を行ってください。

レンズの装着状態を確認してください 非対応レンズの場合は、メニューの「レンズなしリリース」を「許可」に設定してください

- レンズが取り付けられていない、または正しく装着されていません。レンズが付いているのにメッセージが表示される場合は、一度レンズをはずし、再度取り付けてください。また頻繁にメッセージが表示される場合は、レンズとカメラの接点端子に汚れがないかご確認ください。
- 非対応レンズを使用する場合や天体望遠鏡などにカメラを取り付ける場合は、「レンズなしリリース」を「許可」にしてください。

DPOF指定できません

- RAW画像をDPOF指定しようとしています。

しばらく使用できません カメラの温度が下がるまで お待ちください

- 連続撮影したため、本機の温度が上がっています。本機の電源を切って、本機の温度が下がり再び撮影可能になるのを待ってから撮影してください。



- 長時間撮影したため、本機の温度が上がっています。



- 本機で日付を管理できる枚数を超えています。



- 本機の管理ファイルへの記録ができません。PlayMemories Homeで、すべての画像をパソコンに取り込み、メモリーカードを修復してください。

管理ファイルエラー

- 管理ファイルに何らかの異常が発生しています。[セットアップ] から [管理ファイル修復] を行ってください。

システムエラー

カメラエラー 電源を入れなおしてください

- バッテリーを一度取り出し、入れ直してください。何度も繰り返す場合は相談窓口にお問い合わせください。

管理ファイルに不整合が見つかりました 修復しますか？

- 管理ファイルが破損しているため、AVCHD動画の撮影、再生ができません。画面の指示に従い修復してください。

拡大できません

回転できない画像です

- 他のカメラで撮影した画像は、拡大/回転できないことがあります。

これ以上フォルダー作成できません



- 上3桁の番号が「999」のフォルダーがメモリーカード内にあります。本機でこれ以上のフォルダーを作成できません。

関連項目

- [メモリーカードについてのご注意](#)
- [フォーマット](#)
- [レンズなしリリース](#)

レンズ交換式デジタルカメラ
ILCE-7RM3A α7RIII

おすすめのページ

-  **ピクセルシフトマルチ撮影**
4枚のRAW画像を撮影してパソコンで合成することで、通常の撮影では実現できない高解像度の画像を生成できます。美術品や建築物などの静止物を撮影する場合に効果的です。
-  **画像に位置情報を記録するには**
スマートフォンで取得した位置情報を画像撮影時に記録できます。
-  **ILCE-7RM3A : サポート情報**
カメラ本体の基本情報や対応レンズ/アクセサリーの情報、困ったときのQ&Aなどを説明しています。(別ウィンドウで開きます。)