

Digitalkamera med utskiftbart objektiv  
ILCE-7RM3A α7RIII



Bruk denne håndboken hvis du støter på problemer eller lurer på noe ved produktet ditt.



#### Multiopptak med pikselskift

Du kan opprette bilder med en høyere oppløsning enn det som er mulig med vanlig opptak ved å ta fire RAW-bilder og deretter kombinere dem på en datamaskin. Dette er nyttig når du tar bilder av stilleben som kunstverk eller arkitektur.



#### Merke bilder med stedsinformasjon

Du kan lagre stedsinformasjonen på bildene. Stedsinformasjonen kan innhentes ved hjelp av en smarttelefon.



#### ILCE-7RM3A støtteinformasjon

Dette nettstedet inneholder grunnleggende informasjon om kameraet samt informasjon om kompatible objektiver og kompatibelt tilbehør. (Et annet vindu åpnes.)

Navn på deler/ikoner og indikatorer

Navn på deler

[Forsiden](#)

---

[Baksiden](#)

---

[Ovenfra / fra siden](#)

---

[Bunn](#)

---

## Grunnleggende bruk

[Bruke kontrollhjulet](#)

---

[Bruke kontrollknappen](#)

---

[Bruke MENU-elementer](#)

---

[Bruke Fn \(funksjonsknappen\)](#)

---

[Slik bruker du Quick Navi-skjermbildet](#)

---

[Bruke tastaturet](#)

---

## Ikoner og indikatorer

[Liste over symboler på skjermen](#)

---

[Bytte skjermvisning \(under opptak/avspilling\)](#)

---

[DISP-knapp \(Skjerm/Søker\)](#)

---

## Klargjøre kameraet

### [Kontrollere kameraet og de medfølgende delene](#)

---

#### Lade batteriet

[Lade batteriet med en lader](#)

---

[Sette inn / ta ut batteriet](#)

---

[Lade ved å koble til en datamaskin](#)

---

[Batteriets levetid og antallet bilder som kan tas](#)

---

[Koble til strøm fra en stikkontakt](#)

---

[Om batteripakken](#)

---

[Om lading av batteriet](#)

---

#### Sette inn et minnekort (selges separat)

[Sette inn / ta ut et minnekort](#)

---

[Minnekorttyper som kan brukes](#)

---

[Om minnekort](#)

---

## Sette på et objektiv

[Sette på/ta av et objektiv](#)

[Sette på motlysblenderen](#)

## Montere tilbehør

[Fatningsadapter](#)

[LA-EA1/LA-EA3/LA-EA5-fatningsadapter](#)

[LA-EA2/LA-EA4-fatningsadapter](#)

[Vertikalgrep](#)

[Stille inn språk, dato og klokkeslett](#)

[Kameraveiviser](#)

## Opptak

[Ta stillbilder](#)

## Fokusere

[Fokusmodus](#)

## Autofokus

[Fokusområde](#)

[Faseregistrerings-AF](#)

[Fokusstandard](#)

[Fokusinnstillinger](#)

[Justerer innstillingene for fokusområde etter kameraets orientering \(horisontal/vertikal\) \(Vek. V/H AF-omr.\)](#)

[AF/MF-kontroll](#)

[AF m/lukker \(stillbilde\)](#)

[AF på](#)

[Innst. ansikt/øye-AF](#)

[AF i fokusforst. \(stillbilde\)](#)

[Måls.-AF m. senterk.](#)

[Holdfokus](#)

[Registrerer det nåværende fokusområdet \(AF-områderegist.\) \(stillbilde\)](#)

[Slette et registrert AF-område \(Slett reg. AF-omr.\)](#)

[Pre-AF \(stillbilde\)](#)

- [Eye-Start AF \(stillbilde\)](#)
- [Følsom. AF-spor. \(stillbilde\)](#)
- [Prioritetsinns. i AF-S](#)
- [Prioritetsinns. i AF-C](#)
- [AF-lys \(stillbilde\)](#)
- [Auto-tøm. AF-omr.](#)
- [Vis kont. AF-område](#)
- [Fasedeteksjonsomr.](#)
- [AF mikrojust.](#)
- [AF-system \(stillbilde\)](#)
- [Blenderbruk i AF \(stillbilde\)](#)

## Manuelt fokus

- [Manuelt fokus](#)
- [Direkte manuelt fokus \(DMF\)](#)
- [Fokusforstørrer](#)
- [MF-assistent \(stillbilde\)](#)
- [Fokusforstørrelsestid](#)
- [Første fokusforst. \(stillbilde\)](#)
- [Fremhevingsinnst.](#)

## Velge en bruksmodus (kontinuerlig fremtrekk / selvutløser)

- [Bruksmodus](#)
- [Seriebilder](#)
- [Viser indikatoren for gjenværende tid for kontinuerlig opptak \(Seriebildekapasitet\)](#)
- [Selvutløser](#)
- [Selvutl. \(seriebilder\)](#)
- [Kontin. nivåtrinn](#)
- [Enkelt nivåtrinn](#)
- [Indikator under nivåtrinnsfotografering](#)
- [HB-nivåtrinn](#)
- [DRO nivåtrinn](#)

[Nivåtrinnst.](#)

---

## Intervallopptak

[Intervalloppt.-fun.](#)

---

## Bruke berøringsfunksjoner

[Berøringsbetjening](#)

---

[Ber.-pan./pekeplate](#)

---

[Berøringsfokus](#)

---

[Pekeplateinnst.](#)

---

## Velge stillbildestørrelse/bildekvalitet

[JPEG-bildestr. \(stillbilde\)](#)

---

[JPEG-kvalitet \(stillbilde\)](#)

---

[Bildeforhold \(stillbilde\)](#)

---

[Filformat \(stillbilde\)](#)

---

[RAW-filtype \(stillbilde\)](#)

---

[APS-C/Super 35mm](#)

---

[Synsvinkel](#)

---

## Velge optaksmodus

[Liste over modusvelgerfunksjoner](#)

---

[Intelligent Auto](#)

---

[Om scenegjenkjenning](#)

---

[Program Auto](#)

---

[Blenderprioritet](#)

---

[Lukkerprioritet](#)

---

[Man. Eksponering](#)

---

[BULB-fotografering](#)

---

[Hent \(Kamera- innstillinger1/Kamera- innstillinger2\)](#)

---

[Film: Eksp.-modus](#)

---

[Sakte og rask film: Eksp.-modus](#)

---

## Kontrollere eksponering/målemodi

[Eksp.-komp.](#)

---

[Tilbakest. EV-komp.](#)

[Ev-komp. med ratt](#)

[Guide f. eksp.-innst.](#)

[Eksponer.-trinn](#)

[Målemodus](#)

[Ansiktspri. i multi-m.](#)

[Punktmåler-punkt](#)

[AE-lås](#)

[AEL med lukker \(stillbilde\)](#)

[Just. av eksp.-stn.](#)

[Eksp.komp.innst](#)

[Sebrainnstilling](#)

#### Korrigere lysstyrke og kontrast automatisk

[Dyn.omr.opt. \(DRO\)](#)

[Auto HDR](#)

#### Velge ISO-følsomhet

[ISO](#)

[ISO AUTO: Min. LH](#)

#### Bruke zoomen

[Tilgjengelige zoomefunksjoner for dette produktet](#)

[Klart bilde-zoom / digital zoom \(Zoom\)](#)

[Zoominnstilling](#)

[Om zoomområdet](#)

[Zoomringrotering](#)

#### Hvitbalanse

[Hvitbalanse](#)

[Prioritetsinns. i AWB](#)

[Å få frem den grunnleggende hvitfargen i modusen \[Tilpasset innst.\]](#)

#### Innstillinger for bildebehandling

[Kreative innst.](#)

[Bildeeffekt](#)

---

[Fargerom \(stillbilde\)](#)

---

## Lukkerinnstillinger

[Anti-flicker-oppt. \(stillbilde\)](#)

---

[Utløser uten objektiv](#)

---

[Utløser uten kort](#)

---

[Stille opptak \(stillbilde\)](#)

---

[El. frem. lukkergard.](#)

---

## Redusere uskarphet

[SteadyShot](#)

---

[SteadyShot-innst.](#)

---

## Objektivkompensering

[Objektivkomp.](#)

---

## Støyreduksjon

[Støyred.lang \(stillbilde\)](#)

---

[Høy ISO Støyred. \(stillbilde\)](#)

---

## Ansiktsgjenkjenning

[Prioriter reg. ansikt](#)

---

[Ansiktregistrering \(Ny registrering\)](#)

---

[Ansiktregistrering \(Rekkefølgeendring\)](#)

---

[Ansiktregistrering \(Slett\)](#)

---

## Ta stillbilder med høy oppløsning

[Fotografering av stillbilder med høyere oppløsning \(Piks.-skiftopp.\(serie\)\)](#)

---

## Bruke blitsen

[Bruk av blits \(selges separat\)](#)

---

[Røddøyereduksj.](#)

---

[Blitsmodus](#)

---

[Blitskompenser.](#)

---

[FEL-lås](#)

---

[Inns. for ekstern blits](#)

---

[Trådløs blits](#)

[Bruke en blits som har kontaktledning for blitssynkronisering](#)

## Ta opp film

[Ta opp film](#)

[Film med lukker](#)

[Filmopptaksformater](#)

[Filformat \(film\)](#)

[Opptaksinnst. \(film\)](#)

[S&R-innstillinger](#)

[Proxy-opptak](#)

[Lydopptak](#)

[Lydnivåvisning](#)

[Lydopptaksnivå](#)

[Tidsinnst. for lydutg.](#)

[Vindstøyreduksjon](#)

[Bildeprofil](#)

[Gammavisningshjelp](#)

[Auto. langs. lukk. \(film\)](#)

[AF-motorhast. \(film\)](#)

[Følsom. AF-spor. \(film\)](#)

[TC/UB-innstillinger](#)

[Veksle TC/UB-visn.](#)

[MOVIE-knapp](#)

[Markørvisning \(film\)](#)

[Markørinnst. \(film\)](#)

[Velg 4K-utdata \(film\)](#)

[Videolysmodus](#)

## Visning

Vise bilder



- [Spille av stillbilder](#)
- [Forstørrer et bilde som avspilles \(Forstørr\)](#)
- [Rotere lagrede bilder automatisk \(Visningsretning\)](#)
- [Rotere et bilde \(Roter\)](#)
- [Forst. første forst.](#)
- [Forstørr første pos.](#)
- [Spiller av film](#)
- [Voluminnstillinger](#)
- [Lagre som bilde](#)
- [Spille av bilder på bildeindeksskjermen \(Bildeindeks\)](#)
- [Stille inn metoden for å hoppe mellom bilder \(Bildehopp-innst.\)](#)
- [Skifte mellom stillbilder og filmer \(Visningsmodus\)](#)
- [Vis som gruppe](#)
- [Kont. avs. Intervall](#)
- [Avsp.-hast. Interv.](#)
- [Velge hvilket minnekort som skal spilles av \(Velg avsp.-medium\)](#)
- [Kopiere bilder fra ett minnekort til et annet \(Kopier\)](#)
- [Spille av bilder ved hjelp av lysbildevisning \(Lysbildevisning\)](#)

## Beskytte data

- [Beskytte bilder \(Beskytt\)](#)

## Stille inn vurderingsfunksjon

- [Vurdering](#)
- [Vurd.-inn. \(tilp.-kn.\)](#)

## Merke bilder for utskrift (DPOF)

- [Angi bilder til utskrift \(Spesif. Utskrift\)](#)

## Slette bilder

- [Slette et vist bilde](#)
- [Slette flere valgte bilder \(Slett\)](#)
- [Bekreft sletting](#)

## Vise bilder på en TV

[Vise bilder på en TV ved hjelp av en HDMI-kabel](#)

## Gi kameraet et personlig oppsett

### Registrere vanlige funksjoner

[Minne \(Kamera- innstillinger1/Kamera- innstillinger2\)](#)

[Velg medium \(Hent minne\)](#)

[Registrerer opptaksinnstillinger til en egendefinert tast \(Reg. tilp. oppt.-innst.\)](#)

### Tilordne valgte funksjoner til knappen

[Tilp. knapp \(stillbilde/film/avspilling\)](#)

[Funksjonsmenyinnst.](#)

### Tilpasse funksjonene til skiven/velgeren

[Rattinnstillinger](#)

[Av/Tv-rotering](#)

[Funksjonsring\\_\(obj.\)](#)

[Lås betjeningselem.](#)

### Tilpasse MENU (Min meny)

[Legg til element](#)

[Sorter element](#)

[Slett element](#)

[Slett side.](#)

[Slett alle](#)

### Kontrollere bilder før/etter opptak

[Autovisning](#)

[Blenderforhåndsv.](#)

[Oppt.-res. forhåndsv.](#)

[Live View-visning](#)

### Skjerm/søker-innstillinger

[Rutenettlinje](#)

[FINDER/MONITOR](#)

[Skjermlysstyrke](#)

[Søker-lysstyrke](#)

[Fargetemp. i søker](#)

[Søkerens bildefr. \(stillbilde\)](#)

[Visningskvalitet](#)

[Lys skjerm](#)

## Minnekortinnstillinger

[Formater](#)

[Filnummer](#)

[Angi filnavn](#)

[Vis medieinfo.](#)

[Innst. for lagr.-med.: Pri. lagringsmedium](#)

[Lagringsmodus: Innst. for lagr.-med.](#)

[Auto-bytt medium: Innst. for lagr.-med.](#)

[Velg opptaksmappe](#)

[Ny mappe](#)

[Mappenavn](#)

[Gjenoppr. bilde-DB](#)

## Kamerainnstillinger

[Lydsignaler](#)

[Starttid for strømsp.](#)

[Temp. auto. strøm av](#)

[IR-fjernkontroll](#)

[NTSC/PAL-velger](#)

[HDMI-innstillinger: HDMI-oppløsning](#)

[HDMI-innstillinger: 24p/60p-utdata \(film\) \(Kun for 1080 60i kompatible modeller\)](#)

[HDMI-innstillinger: HDMI-fovising](#)

[HDMI-innstillinger: TC-utdata \(film\)](#)

[HDMI-innstillinger: REC-kontroll \(film\)](#)

[HDMI-innstillinger: KTRL for HDMI](#)

[USB-tilkobling](#)

[USB LUN-innstilling](#)

[Strømfors. via USB](#)

[Fjern-PC-innst.: Lagr.-dest. stillbilde](#)

[Fjern-PC-innst.: RAW+J: Lagre på PC](#)

[Språk](#)

[Dato/tid-innst.](#)

[Områdeinnstilling](#)

[Opphavsrettinfo](#)

[Versjon](#)

[Demomodus](#)

#### Initialisere kameraet

[Tilbakestille innst.](#)

#### Bruke nettverksfunksjoner

##### Koble sammen dette produktet og en smarttelefon

[Imaging Edge Mobile](#)

[Kontrollere kameraet ved hjelp av en smarttelefon \(NFC One touch-fjernkontroll\)](#)

[Kontrollere kameraet ved hjelp av en Android-smarttelefon \(QR code\)](#)

[Kontrollere kameraet ved hjelp av en Android-smarttelefon \(SSID\)](#)

[Kontrollere kameraet ved hjelp av en iPhone eller iPad \(QR code\)](#)

[Kontrollere kameraet ved hjelp av en iPhone eller iPad \(SSID\)](#)

##### Overføre bilder til en smarttelefon

[Send til smarttelefon: Send til smarttelefon](#)

[Send til smarttelefon: Innhold i sending \(proxy-film\)](#)

[Sende bilder til en smarttelefon \(NFC One touch-deling\)](#)

##### Overføre bilder til en datamaskin

[Send til datamaskin](#)

[FTP-overføringsfunk.](#)

##### Overføre bilder til en TV

[Se på en TV](#)

##### Les posisjonsinformasjon fra en smarttelefon

[Innst. stedinfo](#)

## Bruke en fjernstyring med Bluetooth-kommunikasjon

[Bluetooth-fjernkontr.](#)

## Endre nettverksinnstillingene

[Elymodus](#)

[Wi-Fi-innstillinger: WPS-trykk](#)

[Wi-Fi-innstillinger: Innst. for tilgangspkt.](#)

[Wi-Fi-innstillinger: Vis MAC-adresse](#)

[Wi-Fi-innstillinger: SSID/Tilbakest. PO](#)

[Red. navn på enhet](#)

[Importere rootsertifisering til kameraet \(Importer rotsertifikat\)](#)

[Tilb.st. nettverksinn.](#)

## Bruke en datamaskin

### [Anbefalt datamaskinmiljø](#)

### Importere bilder for bruk på en datamaskin

[PlayMemories Home](#)

[Installere PlayMemories Home](#)

[Koble til en datamaskin](#)

[Importere bilder til datamaskinen uten å bruke PlayMemories Home](#)

[Koble kameraet fra datamaskinen](#)

### Fremkalle RAW-bilder/eksternt opptak (Imaging Edge Desktop)

[Imaging Edge Desktop](#)

## Lage filplater

[Velge en plate som skal opprettes](#)

[Opprette Blu-ray-plater fra film med HD-bildekvalitet](#)

[Opprette DVD-plater \(AVCHD-opptaksplater\) fra film med HD-bildekvalitet](#)

[Opprette DVD-plater fra filmer med standard bildekvalitet](#)

## Liste over menyelementer

### [Bruke MENU-elementer](#)

## Kamera- innstillinger1

[Filformat \(stillbilde\)](#)

- [RAW-filtype \(stillbilde\)](#)
- [JPEG-kvalitet \(stillbilde\)](#)
- [JPEG-bildestr. \(stillbilde\)](#)
- [Bildeforhold \(stillbilde\)](#)
- [APS-C/Super 35mm](#)
- [Støyred.lang.\(stillbilde\)](#)
- [Høy ISO Støyred.\(stillbilde\)](#)
- [Fargerom \(stillbilde\)](#)
- [Objektivkomp.](#)
- [Bruksmodus](#)
- [Nivåtrinnnst.](#)
- [Fotografering av stillbilder med høyere oppløsning \(Piks.-skiftopp.\(serie\)\)](#)
- [Hent \(Kamera- innstillinger1/Kamera- innstillinger2\)](#)
- [Minne \(Kamera- innstillinger1/Kamera- innstillinger2\)](#)
- [Velg medium \(Hent minne\)](#)
- [Registrerer opptaksinnstillinger til en egendefinert tast \(Reg. tilp. oppt.-innst.\)](#)
- [Intervalloppt.-fun.](#)
- [Fokusmodus](#)
- [Prioritetsinns. i AF-S](#)
- [Prioritetsinns. i AF-C](#)
- [Fokusområde](#)
- [Fokusinnstillinger](#)
- [Justerer innstillingene for fokusområde etter kameraets orientering \(horisontal/vertikal\) \(Vek. V/H AF-omr.\)](#)
- [AF-lys \(stillbilde\)](#)
- [Måls.-AF m. senterk.](#)
- [Innst. ansikt/øye-AF](#)
- [Følsom. AF-spor.\(stillbilde\)](#)
- [AF-system \(stillbilde\)](#)
- [AF m/lukker \(stillbilde\)](#)
- [Pre-AF \(stillbilde\)](#)

- [Eye-Start AF \(stillbilde\)](#)
- [Registrerer det nåværende fokusområdet \(AF-områderegist.\) \(stillbilde\)](#)
- [Slette et registrert AF-område \(Slett reg. AF-omr.\)](#)
- [Auto-tøm. AF-omr.](#)
- [Vis kont. AF-område](#)
- [Fasedeteksjonsomr.](#)
- [AF mikrojust.](#)
- [Blenderbruk i AF \(stillbilde\)](#)
- [Eksp.-komp.](#)
- [Tilbakest. EV-komp.](#)
- [ISO](#)
- [ISO AUTO: Min. LH](#)
- [Målemodus](#)
- [Ansiktspri. i multi-m.](#)
- [Punktmåler-punkt](#)
- [Eksponer.-trinn](#)
- [AEL med lukker \(stillbilde\)](#)
- [Just. av eksp.-stn.](#)
- [Blitsmodus](#)
- [Blitskompenser.](#)
- [Eksp.komp.innst](#)
- [Trådløs blits](#)
- [Rødøyereduksj.](#)
- [Inns. for ekstern blits](#)
- [Hvitbalanse](#)
- [Prioritetsinns. i AWB](#)
- [Dyn.omr.opt. \(DRO\)](#)
- [Auto HDR](#)
- [Kreative innst.](#)
- [Bildeeffekt](#)

- [Bildeprofil](#)
- [Fokusforstørrer](#)
- [Fokusforstørrelsestid](#)
- [Første fokusforst. \(stillbilde\)](#)
- [AF i fokusforst. \(stillbilde\)](#)
- [MF-assistent \(stillbilde\)](#)
- [Fremhevingsinnst.](#)
- [Anti-flicker-oppt. \(stillbilde\)](#)
- [Ansiktregistrering \(Ny registrering\)](#)
- [Ansiktregistrering \(Rekkefølgeendring\)](#)
- [Ansiktregistrering \(Slett\)](#)
- [Prioriter reg. ansikt](#)

## Kamera- innstillinger2

- [Film: Eksp.-modus](#)
- [Sakte og rask film: Eksp.-modus](#)
- [Filformat \(film\)](#)
- [Opptaksinnst. \(film\)](#)
- [S&R-innstillinger](#)
- [Proxy-opptak](#)
- [AF-motorhast. \(film\)](#)
- [Følsom. AF-spor. \(film\)](#)
- [Auto. langs. lukk. \(film\)](#)
- [Lydopptak](#)
- [Lydopptaksnivå](#)
- [Lydnivåvisning](#)
- [Tidsinnst. for lydutg.](#)
- [Vindstøyreduksjon](#)
- [Markørvisning \(film\)](#)
- [Markørinnst. \(film\)](#)
- [Videolysmodus](#)



- [Film med lukker](#)
- [Stille opptak \(stillbilde\)](#)
- [El. frem. lukkergard.](#)
- [Utløser uten objektiv](#)
- [Utløser uten kort](#)
- [SteadyShot](#)
- [SteadyShot-innst.](#)
- [Klart bilde-zoom / digital zoom \(Zoom\)](#)
- [Zoominnstilling](#)
- [Zoomringrotering](#)
- [DISP-knapp \(Skjerm/Søker\)](#)
- [FINDER/MONITOR](#)
- [Søkerens bildefr. \(stillbilde\)](#)
- [Sebrainnstilling](#)
- [Rutenettlinje](#)
- [Guide f. eksp.-innst.](#)
- [Live View-visning](#)
- [Viser indikatoren for gjenværende tid for kontinuerlig opptak \(Seriebildekapasitet\)](#)
- [Autovisning](#)
- [Tilp. knapp \(stillbilde/film/avspilling\)](#)
- [Funksjonsmenyinnst.](#)
- [Rattinnstillinger](#)
- [Av/Tv-rotering](#)
- [Ev-komp. med ratt](#)
- [MOVIE-knapp](#)
- [Lås betjeningselem.](#)
- [Lydsignaler](#)
- [Funksjonsring \(obj.\)](#)

## Nettverk

- [Send til smarttelefon: Send til smarttelefon](#)

[Send til smarttelefon: Innhold i sending\\_\(proxy-film\)](#)

[Send til datamaskin](#)

[FTP-overføringsfunkt.](#)

[Se på en TV](#)

[Kontr. med smarttif.](#)

[Flymodus](#)

[Wi-Fi-innstillinger: WPS-trykk](#)

[Wi-Fi-innstillinger: Innst. for tilgangspkt.](#)

[Wi-Fi-innstillinger: Vis MAC-adresse](#)

[Wi-Fi-innstillinger: SSID/Tilbakest. PO](#)

[Bluetooth-innst.](#)

[Innst. stedinfo](#)

[Red. navn på enhet](#)

[Importere rootsertifisering til kameraet \(Importer rotsertifikat\)](#)

[Tilb.st. nettverksinn.](#)

[Bluetooth-fjernkontr.](#)

## Avspilling

[Beskytte bilder \(Beskytt\)](#)

[Rotere et bilde \(Roter\)](#)

[Slette flere valgte bilder \(Slett\)](#)

[Vurdering](#)

[Vurd.-inn. \(tilp.-kn.\)](#)

[Angi bilder til utskrift \(Spesif. Utskrift\)](#)

[Kopiere bilder fra ett minnekort til et annet \(Kopier\)](#)

[Lagre som bilde](#)

[Forstørrer et bilde som avspilles \(Forstørr\)](#)

[Forst. første forst.](#)

[Forstørr første pos.](#)

[Spille av bilder ved hjelp av lysbildevisning \(Lysbildevisning\)](#)

[Velge hvilket minnekort som skal spilles av \(Velg avsp.-medium\)](#)

- [Skifte mellom stillbilder og filmer \(Visningsmodus\)](#)
- [Spille av bilder på bildeindeksskjermen \(Bildeindeks\)](#)
- [Vis som gruppe](#)
- [Rotere lagrede bilder automatisk \(Visningsretning\)](#)
- [Stille inn metoden for å hoppe mellom bilder \(Bildehopp-innst.\)](#)
- [Kont. avs. Intervall](#)
- [Avsp.-hast. Interv.](#)

## Oppsett

- [Skjermlysstyrke](#)
- [Søker-lysstyrke](#)
- [Fargetemp. i søker](#)
- [Gammavisningshjelp](#)
- [Voluminnstillinger](#)
- [Bekreft sletting](#)
- [Visningskvalitet](#)
- [Starttid for strømsp.](#)
- [Temp. auto. strøm av](#)
- [NTSC/PAL-velger](#)
- [Rensemodus](#)
- [Berøringsbetjening](#)
- [Ber.-pan./pekeplate](#)
- [Pekeplateinnst.](#)
- [Demomodus](#)
- [TC/UB-innstillinger](#)
- [IR-fjernkontroll](#)
- [HDMI-innstillinger: HDMI-oppløsning](#)
- [HDMI-innstillinger: 24p/60p-utdata \(film\) \(Kun for 1080 60i kompatible modeller\)](#)
- [HDMI-innstillinger: HDMI-infovisning](#)
- [HDMI-innstillinger: TC-utdata \(film\)](#)
- [HDMI-innstillinger: REC-kontroll \(film\)](#)

[HDMI-innstillinger: KTRL for HDMI](#)

[Velg 4K-utdata \(film\)](#)

[USB-tilkobling](#)

[USB LUN-innstilling](#)

[Strømfors. via USB](#)

[Fjern-PC-innst.: Lagr.-dest. stillbilde](#)

[Fjern-PC-innst.: RAW+J: Lagre på PC](#)

[Språk](#)

[Dato/tid-innst.](#)

[Områdeinnstilling](#)

[Opphavsrettinfo](#)

[Formater](#)

[Filnummer](#)

[Angi filnavn](#)

[Innst. for lagr.-med.: Pri. lagringsmedium](#)

[Lagringsmodus: Innst. for lagr.-med.](#)

[Auto-bytt medium: Innst. for lagr.-med.](#)

[Velg opptaksmappe](#)

[Ny mappe](#)

[Mappenavn](#)

[Gjenoppr. bilde-DB](#)

[Vis medieinfo.](#)

[Versjon](#)

[Tilbakestill innst.](#)

## Min meny

[Legg til element](#)

[Sorter element](#)

[Slett element](#)

[Slett side.](#)

[Slett alle](#)

## Forholdsregler / dette produktet

[Forholdsregler](#)

---

[Om rengjøring](#)

---

Rense bildesensoren

└ [Rensemodus](#)

---

[Antall bilder som kan tas](#)

---

[Opptakstid for film](#)

---

[Bruke batteriladeren i utlandet](#)

---

[AVCHD-formatet](#)

---

[Lisens](#)

---

[Spesifikasjoner](#)

---

[Varemerker](#)

---

[Liste over standardinnstillingsverdier](#)

---

Hvis du har problemer

[Feilsøking](#)

---

[Advarsler](#)

---

## Forsiden

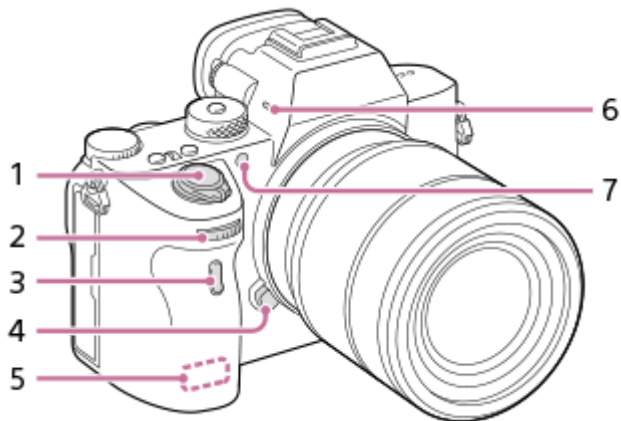

1. ON/OFF (Strømbryter)/lukkerknapp
2. Fremre skive  
Du kan raskt justere innstillingene for hver enkelt opptaksmodus.
3. Infrarød fjernkontrollsensor
4. Utløserknapp for objektivet
5. Wi-Fi/Bluetooth-antenne (innebygd)
6. Mikrofon  
Ikke dekk til denne delen under filmopptak. Det kan føre til støy eller lavere lydstyrke.
7. AF-lys/selvutløserlampe

### Når objektivet er tatt av

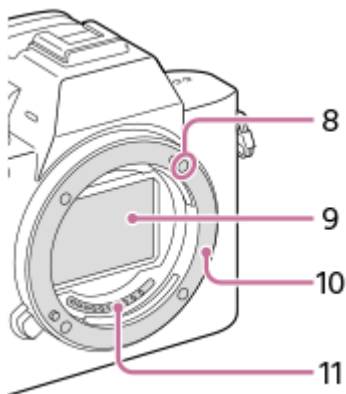

8. Fatningsindeks
9. Bildesensor\*
10. Fatning
11. Objektivkontakter\*

\* Ikke ta rett på disse delene.

## Baksiden

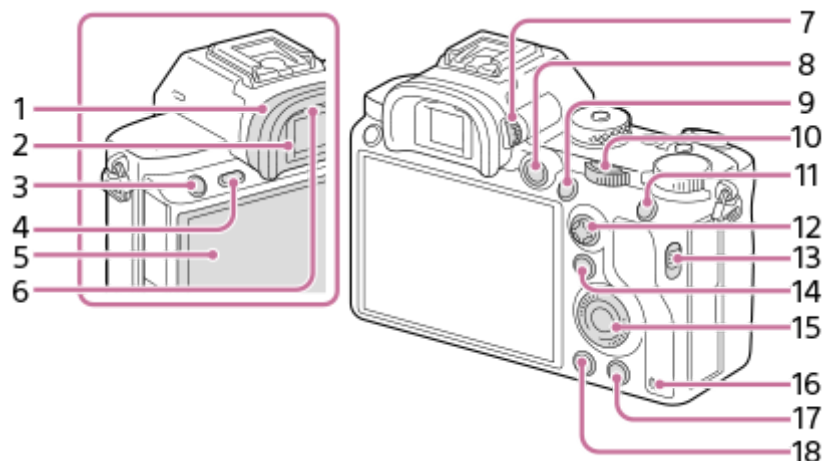

### 1. Øyemusling

#### Fjerne øyemuslingen

Skyv grepene nederst på øyemuslingen til venstre og høyre, og løft opp muslingen.

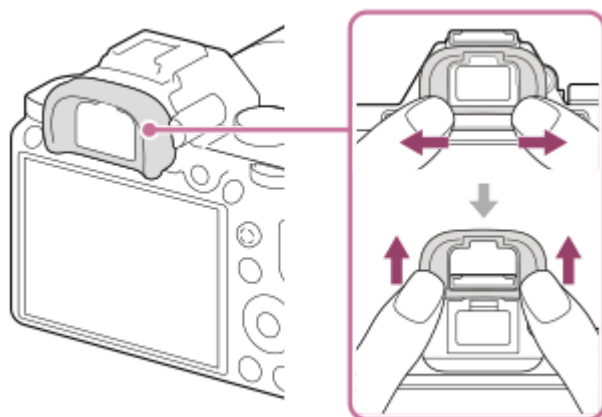

Fjern øyemuslingen når du fester en vinkelsøker (selges separat). Velg også MENU → (Kamerainnstillinger2) → [FINDER/MONITOR], og bytt deretter til [Søker(manuell)] eller [Skjerm(manuell)].

### 2. Søker

3. C3-knapp (egendefinert knapp 3) / (Beskytt)-knapp

4. MENU-knapp

5. Skjerm (for berøringsoperasjoner: berøringspanel/berøringspute)

Du kan justere skjermen til en vinkel det er lett å se den i, og ta bilder fra en hvilken som helst posisjon.



6. Øyesensor

7. Diopterjusteringsskive

Tilpass diopteret til synet ditt ved å bevege diopterjusteringsskiven til displayet vises tydelig i søkeren. Hvis det er vanskelig å bruke diopterjusteringsskiven, må du fjerne øyemuslingen før du prøver å bruke skiven.

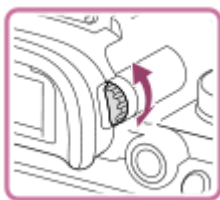

8. MOVIE (Filmknapp)

9. For fotografering: AF-ON-knapp (AF på)

For visning:  (Forstørrelsesknapp)

10. Bakre skive

Du kan raskt justere innstillingene for hver enkelt opptaksmodus.

11. For fotografering: AEL-knapp

For visning:  (Bildeindeksknapp)

12. Kontrollknapp

13. Bryter for mediaspordeksel

14. For fotografering: Fn (funksjonsknapp)

For visning:  (Send til smarttelefon-knapp)

Du kan vise skjermen for [Send til smarttelefon] ved å trykke på denne knappen.

15. Kontrollhjul

16. Tilgangslampe

17. For fotografering: C4-knapp (egendefinert-knapp 4)

For visning:  (Sletteknapp)

18.  (Avspillingsknapp)



## Ovenfra / fra siden

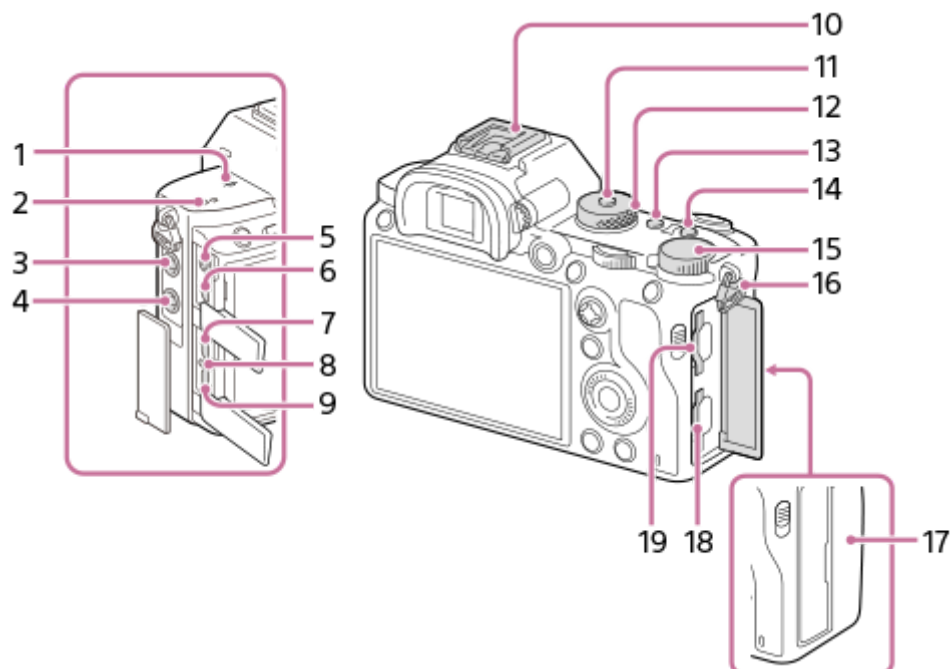

### 1. Posisjonsmerke for billedsensor

- Bildesensoren er den sensoren som konverterer lys til elektriske signaler. -merket viser plasseringen av bildesensoren. Når du måler den nøyaktige avstanden mellom kameraet og fotoobjektet, må du vise til plasseringen av horisontallinjen.

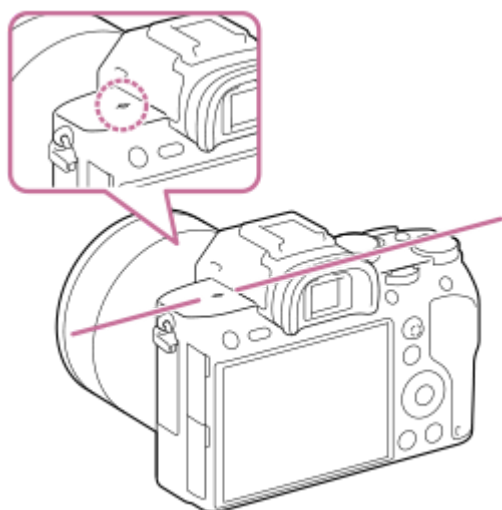

- Hvis motivet befinner seg nærmere enn minste fotograferingsavstand for objektivet, kan ikke fokus bekreftes. Pass på at avstanden mellom fotoobjektet og kameraet er stor nok.

### 2. Høytaler

### 3. (Mikrofonkontakt)

Når det kobles til en ekstern mikrofon, slår den integrerte mikrofonen seg av automatisk. Er den eksterne mikrofonen av typen "plug-in-power", får mikrofonen strøm fra kameraet.

### 4. Blitssynkroniseringskontakt

5.  (Hodetelefonkontakt)
6. HDMI-mikrokontakt
7. USB Type-C-kontakt
8. Ladelampe
9. Multi/Micro USB-terminal\*

Denne kontakten støtter mikro-USB-kompatible enheter.

10. Multigrensesnitt-sko\*

Enkelte typer tilbehør går kanskje ikke helt inn, og vil stikke ut litt på baksiden av multigrensesnitt-skoen. Men hvis tilbehøret når forkant av skoen, er tilkoblingen fullført.

11. Frigjøringsknapp for moduslås
12. Modusvelger
13. C2-knapp (egendefinert-knapp 2)
14. C1-knapp (egendefinert-knapp 1)
15. Eksponeringskompenseringshjul
16. Kroker for skulderrem

Fest begge endene av remmen til kameraet.

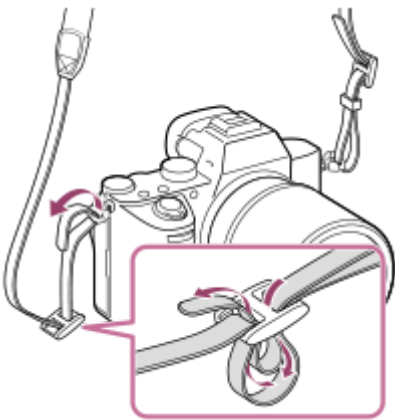

17.  (N-merke)

- Dette merket markerer berøringspunktet for tilkobling av kameraet og en NFC-aktivert smarttelefon.

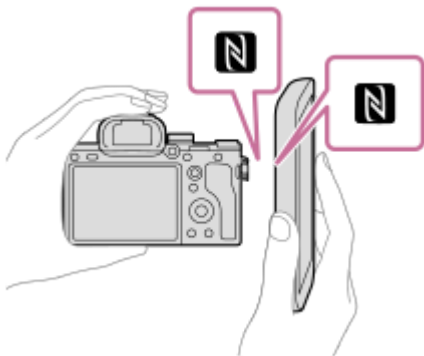

- NFC (Near Field Communication) er en internasjonal standard for trådløs kommunikasjonsteknologi med kort rekkevidde.

18. SLOT 1 (minnekortspor 1)

Støtter kun SD-kort (kompatibelt med UHS-I og UHS-II)

19. SLOT 2 (minnekortspor 2)

Støtter SD-kort (kompatibelt med UHS-I) og Memory Stick PRO Duo-medier

\* Hvis du vil ha mer informasjon om kompatibelt tilbehør for multigrensesnitt-skoen og multi/Micro USB-terminalen, kan du gå til Sony-nettstedet, eller ta kontakt med Sony-forhandleren din eller en lokal, autorisert Sony-servicebedrift. Tilbehør til tilbehørsskoen kan også brukes. Det gis ingen garanti for at dette produktet vil virke med tilbehør fra andre produsenter.

### Merknader om USB-terminaler

Du kan bruke enten USB Type-C-terminalen eller Multi/Micro USB-terminalen for å tilføre strøm, lade batteriet og USB-kommunikasjon. Du kan imidlertid ikke utføre disse operasjonene med begge terminalene samtidig.

- Batteriets ladetid endres ikke i samsvar med terminalen du bruker.
- Du kan bruke tilbehør for Multi/Micro USB-terminalen, som f.eks. en fjernstyring (selges separat), mens du forsyner strøm eller utfører PC Remote-opptak med USB Type-C-terminalen.

### Merknader om kabelbeskytteren

Bruk kabelbeskytteren til å forhindre at en kabel kobles fra når du tar bilder mens kabelen er koblet til.

#### Feste kabelbeskytteren

1. Tre kabelen gjennom kabelbeskytteren.
2. Åpne begge kontaktdekslene på skjermssiden, og koble kabelen til en av inngangskontaktene.
3. Sett kroken på kabelbeskytteren inn i sporet på Multi/Micro USB-terminalen **(A)**.

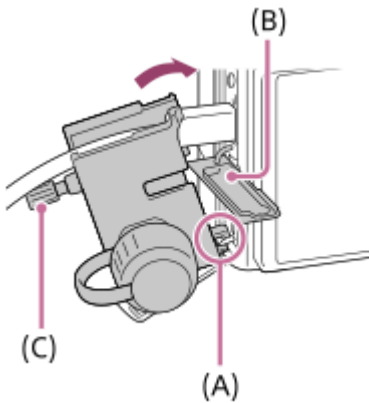

- Fest kabelbeskytteren som vist, slik at det øvre kontaktdekselet passer i hakket i kabelbeskytteren **(B)**, og sett så kloen på kabelbeskytteren inn i sporet ved siden av HDMI-mikrokontaktinngangen.
4. Skyv inn festeskruen **(C)**, og vri den for å sikre kabelbeskytteren.
  5. Sett kabelen inn i holderdelen, og fest kabelen med låsen **(D)**.

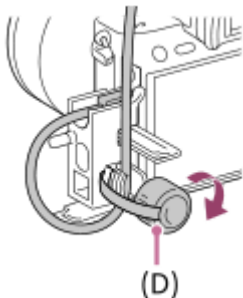

- Du kan trekke det øvre kontaktdekselet ut av kabelbeskytteren og stabilisere dekslet under kabelen slik det vises nedenfor.

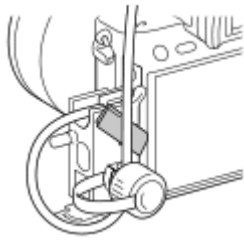

### Fjerne kabelbeskytteren

Løsne festeskruen. Skyv ned den øvre delen av kabelbeskytteren, og trekk det ut som vist.

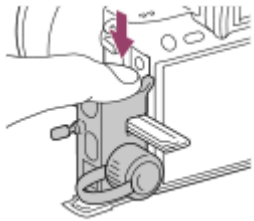

Digitalkamera med utskiftbart objektiv  
ILCE-7RM3A α7RIII

## Bunn

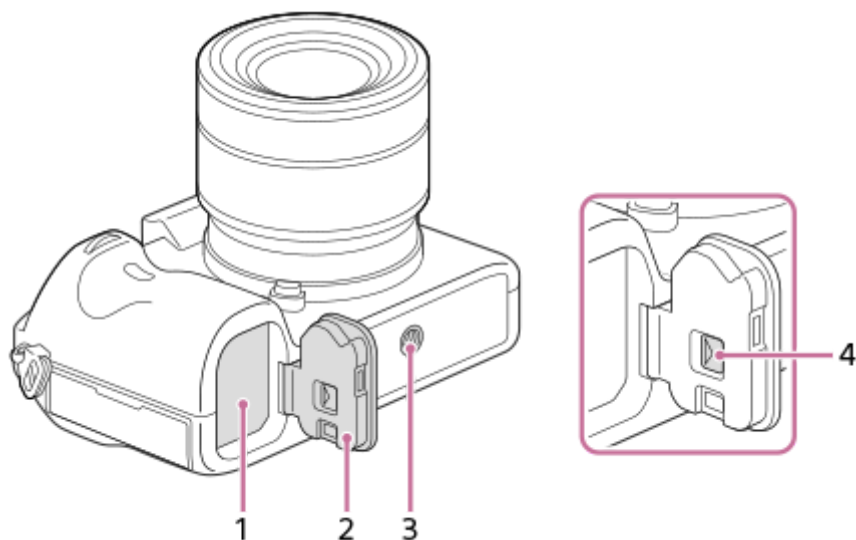

1. Spor for innsetting av batteri

2. Batterideksel

3. Skruehull for stativ

Støtter 1/4-20 UNC-skruer



Bruk et stativ der skruen er kortere enn 5,5 mm. Ellers kan du ikke feste kameraet skikkelig, og kameraet kan ta skade.

4. Utløsserspak for batteridekselet

Digitalkamera med utskiftbart objektiv  
ILCE-7RM3A α7RIII

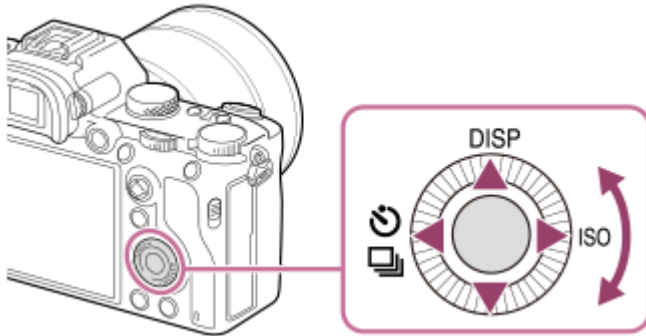
## Bruke kontrollhjulet



- Du kan velge å stille inn elementer ved å dreie eller trykke øverst, nederst, til høyre eller venstre på kontrollhjulet. Du velger ved å trykke på midten av kontrollhjulet.
- DISP (skjerminnstilling),  /  (Bruksmodus) og ISO (ISO)-funksjonene er tilordnet til øvre/venstre/høyre side av kontrollhjulet. I tillegg kan du tilordne utvalgte funksjoner til venstre, høyre eller nedre side eller midten av kontrollhjulet, eller til rotasjonen av kontrollhjulet.
- Under avspilling kan du vise neste/forrige bilde ved å trykke på høyre/venstre side av kontrollhjulet eller ved å dreie på kontrollhjulet.

### Beslektet emne

- [Fokusstandard](#)
- [Tilp. knapp \(stillbilde/film/avspilling\)](#)

Digitalkamera med utskiftbart objektiv  
ILCE-7RM3A α7RIII

## Bruke kontrollknappen

---

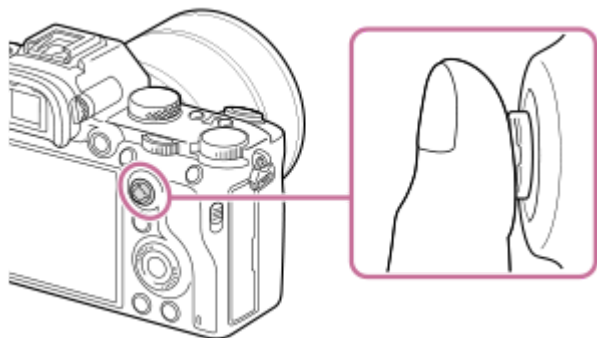

- Putt fingeren din øverst på kontrollknappen for å bevege den mer presist.
- Når [Fokusområde] er stilt inn på [Sone], [Fleksibelt punkt] eller [Utvidet fleks. punkt], kan du flytte fokusområdet ved å trykke kontrollknappen opp, nedre, venstre eller høyre.
- I standardinnstillingene er [Fokusstandard]-funksjonen tilordnet til sentrum av kontrollknappen.

---

### Beslektet emne

- [Fokusområde](#)
- [Fokusstandard](#)

Digitalkamera med utskiftbart objektiv  
ILCE-7RM3A α7RIII

## Bruke MENU-elementer

Du kan endre innstillingene for alle kameraoperasjonene, inkludert fotografering, avspilling og bruksmåte. Du kan også utføre kamerafunksjoner fra MENU.

### 1 Trykk på MENU-knappen for å vise menyskjermbildet.

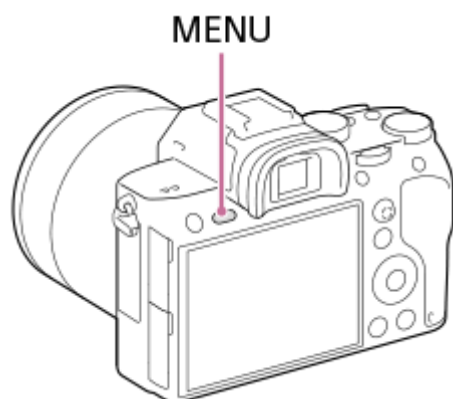

### 2 Velg den innstillingen du ønsker å justere, ved å trykke på øvre/nedre/venstre/høyre side av kontrollhjulet, eller ved å dreie på kontrollhjulet og deretter trykke på midten av kontrollhjulet.

- Velg et ikon øverst i skjermbildet (A), og trykk på venstre/høyre side av kontrollhjulet for å gå til en annen MENU-fane.
- Du kan gå til neste MENU-fane ved å trykke på Fn-knappen.
- Du kan gå tilbake til forrige skjermbilde ved å trykke på MENU-knappen (B).

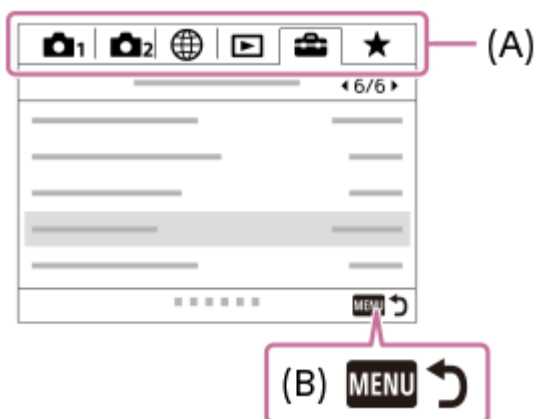

### 3 Velg innstillingen du ønsker, og trykk deretter på midten av knappen for å bekrefte valget.

#### Hint

- Du kan vise menyskjermbildet ved å tilordne [MENU]-funksjonen til en egendefinert tast med [ Tilp. knapp] eller [ Tilp. knapp] og deretter trykke på den tasten.



## Beslektet emne

- [Legg til element](#)
- [Tilp. knapp \(stillbilde/film/avspilling\)](#)
- [Versjon](#)

5-026-818-21(1) Copyright 2021 Sony Corporation

Digitalkamera med utskiftbart objektiv  
ILCE-7RM3A α7RIII

## Bruke Fn (funksjonsknappen)

Du kan registrere funksjoner du bruker ofte, på Fn (funksjonsknappen) og hente dem frem når du fotograferer. Opptil 12 hyppig brukte funksjoner kan registreres på Fn (funksjonsknappen).

- 1 Trykk gjentatte ganger på DISP på kontrollhjulet for å vise andre skjermmoduser enn [For søker], og trykk deretter på Fn (funksjonsknappen).

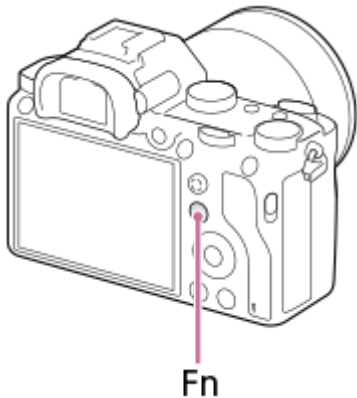

- 2 Velg den ønskede funksjonen ved å trykke på øvre, nedre, venstre eller høyre side av kontrollhjulet.

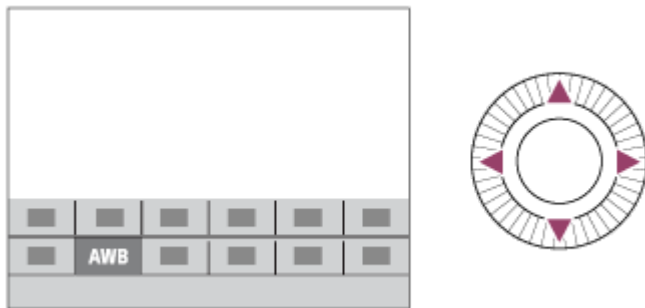

- 3 Velg den ønskede innstillingen ved å dreie på fremre skive, og trykk deretter på midten av kontrollhjulet.

- Enkelte funksjoner kan finjusteres ved bruk av den bakre skiven.

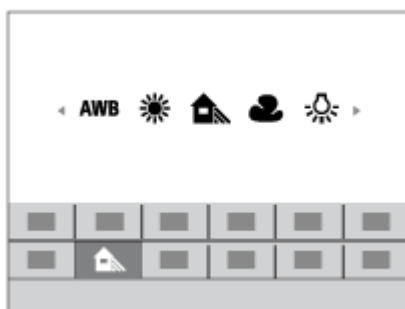

Justere innstillingene fra de dedikerte innstillingsskjerm bildene

Velg den ønskede funksjonen i trinn 2, og trykk deretter på midten av kontrollhjulet. Den dedikerte innstillingsskjermen for funksjonen vises. Følg veiledningen **(A)** for å justere innstillingene.

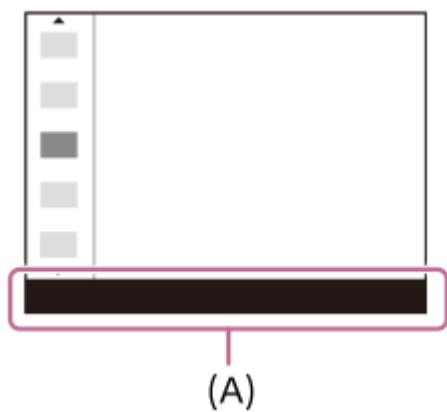

---



### Beslektet emne

- [Funksjonsmenyinnst.](#)

Digitalkamera med utskiftbart objektiv  
ILCE-7RM3A α7RIII

## Slik bruker du Quick Navi-skjermbildet

Quick Navi-skjermbildet er en funksjon som er optimalisert for fotografering med søkeren, og som lar deg kontrollere innstillingene direkte.

- 1 MENU →  2 (Kamera- innstillinger2) → [DISP-knapp] → [Skjerm].
- 2 Legg inn et  -merke på [For søker], og velg deretter [Enter].
- 3 Trykk på DISP på kontrollhjulet for å stille inn skjermmodusen på [For søker].
- 4 Trykk på Fn-knappen for å bytte til Quick Navi-skjermbildet.
  - Det viste innholdet og plasseringen av det i illustrasjonene er bare retningslinjer, og kan avvike fra den faktiske visningen.

### Automodus



### P/A/S/M-modus



- 5 Velg den ønskede funksjonen ved å trykke på øvre, nedre, venstre eller høyre side av kontrollhjulet.
- 6 Velg den ønskede innstillingen ved å dreie den fremre skiven.
  - Enkelte funksjoner kan finjusteres ved bruk av den bakre skiven.

Justere innstillingene fra de dedikerte innstillingsskjermbildene

Velg den ønskede funksjonen i trinn 5, og trykk deretter på midten av kontrollhjulet. Den dedikerte innstillingsskjermen for funksjonen vises. Følg veiledningen **(A)** for å justere innstillingene.

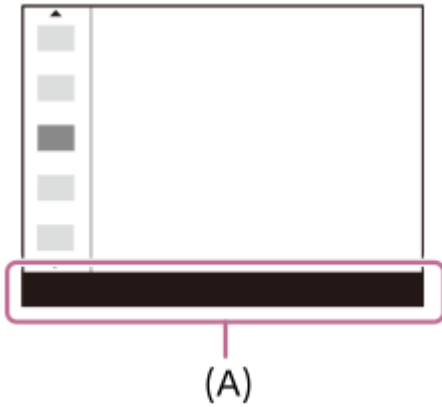

#### **Merknad**

- Elementer som er grå på Quick Navi-skjermbildet, kan ikke justeres.
- Ved bruk av [Kreative innst.], [Bildeprofil], osv., kan enkelte innstillinger bare utføres på angitte skjermbilder.

---

#### **Beslektet emne**

- [Bytte skjermvisning \(under opptak/avspilling\)](#)

Digitalkamera med utskiftbart objektiv  
ILCE-7RM3A α7RIII

## Bruke tastaturet

Når det er nødvendig å skrive inn noe manuelt, vises et tastatur på skjermen.



Flytt markøren til ønsket tast ved hjelp av kontrollhjulet, og trykk deretter på midten av kontrollhjulet for å "skrive".

### 1. Inndataboks

Det du skrev inn, vises.

### 2. Skifte tegntype

Hver gang du trykker på denne tasten, veksler tegntypen mellom bokstavene i alfabetet, tall og symboler.

### 3. Tastatur

Hver gang du trykker på denne tasten, vil tegnene som ligger på den aktuelle tasten, vises ett etter ett i rekkefølge.

#### For eksempel: Hvis du ønsker å skrive "abd"

Trykk én gang på tasten for "abc" for å vise "a" → velg "➡" ((5) flytt markøren) og trykk to ganger på tasten for "abc" for å vise "b" → trykk én gang på tasten for "def" for å vise "d".

### 4. Fullføre

Fullfører de innlagte tegnene.

### 5. Flytte markøren

Flytter markøren i inndataboksen til høyre eller venstre.

### 6. Slette

Sletter tegnet foran markøren.

### 7. ↑

Endrer neste tegn til stor eller liten bokstav.

### 8. ↵

Skriver inn et mellomrom.

- For å avslutte inntastingen må du velge [Avbryt].

## Liste over symboler på skjermen

Det viste innholdet og plasseringen av det i illustrasjonene er bare retningslinjer, og kan avvike fra den faktiske visningen.

### Ikoner på opptaksskjermen

#### Skjermodus

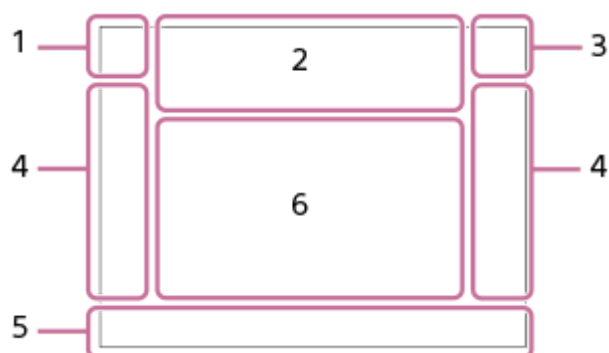

#### Søkermodus

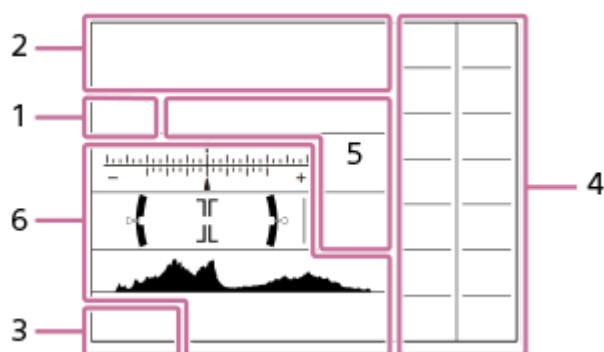

#### 1. Opptaksmodus/scenegjenkjenning

**i** **☺** **P** **P\*** **A** **S** **M** **i** **⌘** **⌘** **P** **⌘** **A** **⌘** **S** **⌘** **M** **S&Q** **P** **S&Q** **A** **S&Q** **S** **S&Q** **M**

Opptaksmodus

**1** **2** **3** **M** **M** **M** **M**

Registernummer



Ikoner for scenegjenkjenning

#### 2. Kamerainstillinger

**1** **2** **1** **2** **1RAW** **2RAW** **1RAW** **2RAW** **1JPEG** **2JPEG** **1JPEG** **2JPEG** **1R+J** **2R+J** **NO CARD**

Minnekortstatus

**100**

Gjenværende antall bilder som kan tas opp

**||||3**

Skriver data / Antall bilder igjen å skrive

**3:2** **16:9**

Bildeforhold for stillbilder

**42M / 36M / 18M / 15M / 11M / 8.9M / 4.5M / 3.8M**

Stillbildestørrelse

## RAW

RAW-opptak (komprimert/ukomprimert)

## X.FINE FINE STD

JPEG-kvalitet

## XAVC S 4K XAVC S HD AVCHD





Filformat for film

Opptaksinnstilling for film

120p 60p 60i 30p 24p 100p 50p 50i 25p

Bildefrekvens for film

Proxy-opptak

120fps 60fps 30fps 15fps 8fps 4fps 100fps 50fps 25fps 12fps 6fps 3fps 2fps 1fps

Bildefrekvens for opptak i slow/quick motion



APS-C/Super 35mm



Blitslading pågår



Innstillingseffekt Av



AF-lys

## Flicker

Blafring oppdaget



SteadyShot av/på, varsel om kamerarystelser

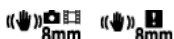

Brennv. for SteadyS./ varsel om kamerarystelser



Smart zoom/  Klart bilde-zoom/digital zoom



PC-fjernstyring



Lys skjerm



Stille opptak



Fjernkontroll



Tilkoblet Wi-Fi / frakoblet Wi-Fi

\* Disse ikonene vises i område 6 ved opptak med søkeren.



Ikke lydopptak for film



Vindstøyreduksjon



Skrijving av opphavsrettslig informasjon på

Assist S-Log2 Assist S-Log3 Assist HLG 709 Assist HLG 2020

Gammavisningshjelp



Avbryt fokus



Målsøking-AF avbryt

**Punktfokus**



Utfører [Punktfokus]



NFC aktiv



Bluetooth-tilkobling tilgjengelig/Bluetooth-tilkobling ikke tilgjengelig



Tilkoblet til en smarttelefon / Ikke tilkoblet til en smarttelefon



Innhenter stedsinformasjon / Kan ikke innhente stedsinformasjon



Flymodus



Advarsel om overoppheting



Ikke mer plass / feil i databasefilen

### 3. Batteri



Gjenværende batteritid



Varsel om lavt batterinivå



USB-strømforsyning

### 4. Opptaksinnstillinger

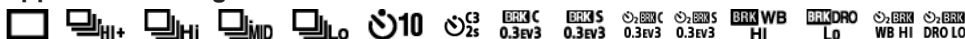

Bruksmodus



Blitsmodus/Trådløs blits/Rødøyereduksj.

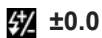

Blitskompenser.



Fokusmodus



Filformat



Fokusområde



Målemodus



Hvitbalanse (auto, forhåndsinnstilt, undervannsauto, tilpasset, fargetemperatur, fargefilter)



Dyn.omr.opt./Auto HDR



Kreative innst. /Kontrast, metning og skarphet



Bildeeffekt



Ans.-/øypri. i AF



Bildeprofil



Pri. lagringsmedium

### 5. Fokusindikator/eksponeringsinnstillinger



Fokusindikator

**1/250**

Lukkerhastighet

**F3.5**

Blenderverdi



Eksponeringskompensering / målt manuelt

**ISO400**

**ISO AUTO**

ISO-følsomhet



AE-lås/FEL-lås

## 6. Veivisere/annet

● **Målsøking-AF**

● **Målsøking-AF avbryt**

Veiviserskjerm for målsøking-AF

● **Avbryt fokus**

Veiviserskjerm for å avbryte fokusering

-6 5 4 3 2 1 0 1 2 3 4+

Nivåtrinnindikator



Punktmålingsområde

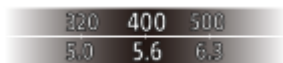

Eksponeringsinnstillingsveiviser



Indikator for lukkerhastighet



Indikator for blenderåpning



Histogram

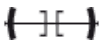

Digitalt vaterpass

**STBY REC**

Filmopptak standby/filmopptak pågår

**1:00:12**

Faktisk opptakstid for film (timer: minutter: sekunder)



Lydnivåvisning



REC-kontroll

**00:00:00:00**

Tidskode (timer: minutter: sekunder: rammer)

**00 00 00 00**

Brukerbit



Piks.-skiftopp.(serie)

## Ikoner på avspillingsskjermbildet

### Avspilling av enkeltbilder

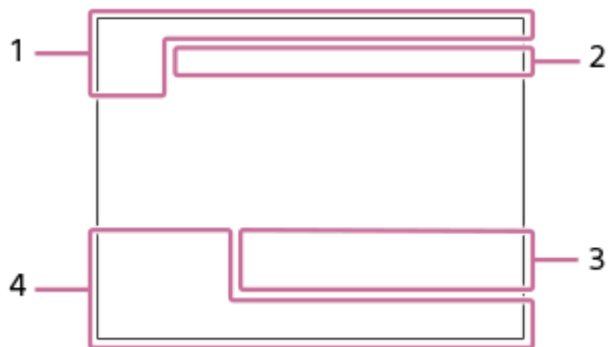

## Histogram-display

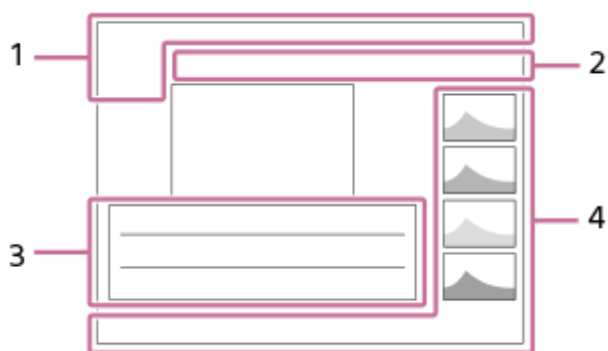

### 1. Grunnleggende informasjon



Avspillingsmedia



Visningsmodus



Vurdering



Beskyttelse

**DPOF**

DPOF angitt

**3/7**

Filnummer / antall bilder i visningsmodusen



NFC aktiv



Gjenværende batteritid



Vis som gruppe



Proxyfilm inkludert



**000000 2/4**

Piks.-skiftopp.(serie)

### 2. Kamerainnstillinger

Se "Ikoner på opptaksskjermen."

### 3. Opptaksinnstillinger



Bildeeffektfeil



Feil med automatisk HDR

**35mm**

Objektivbrennvidde

**HLG**

HDR-opptak (Hybrid Log-Gamma)

Se "Ikoner på opptaksskjermen" for andre ikoner som vises i dette området.

#### 4. Bildeinformasjon



Informasjon om breddegrad/lengdegrad

**2017-1-1 10:37AM**

Opptaksdato



**100-0003**

Mappennummer - filnummer



Histogram (luminans/R/G/B)

## Bytte skjermvisning (under opptak/avspilling)

Du kan endre det innholdet som vises på skjermen.

### 1 Trykk på DISP (skjerminnstillingsknappen).

- Hvis du vil bytte informasjonen som vises i søkeren, trykker du på DISP-knappen mens du ser inn i søkeren.
- Hver gang du trykker på DISP-knappen, skifter visningen på skjermen.
- Det viste innholdet og plasseringen av det er bare illustrerende, og kan avvike fra den faktiske visningen.

#### Under opptak (skjerm)

Vis alle info. → Ingen skj.-info → Histogram → Nivå → For søker → Vis alle info.

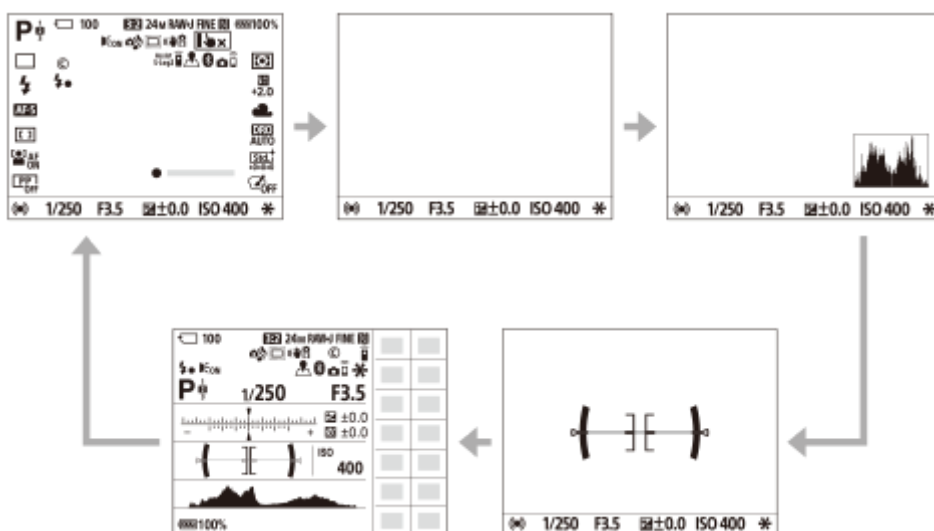

#### Under opptak (søker)

Nivå → Ingen skj.-info → Histogram → Nivå



#### Under avspilling (skjerm/søker)

Skjerminfo → Histogram → Ingen skj.-info → Skjerminfo

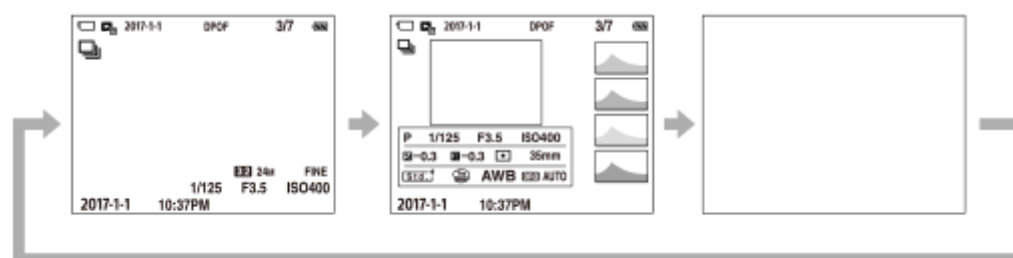

- Hvis bildet har et overeksponert eller undereksponert område, vil den aktuelle delen blinke i histogramvisningen (advarsel om overeksponert/undereksponert).
- Innstillingene for avspilling brukes også i [Autovisning].

## Histogram-display

Et histogram viser luminansfordelingen, dvs. hvor mange piksler som har hvilken lysstyrke. Den viser mørkere områder mot venstre og lysere mot høyre.

Histogrammet endres i takt med eksponeringskompenseringen.

En topp i høyre eller venstre ytterkant av histogrammet tyder på at bildet har henholdsvis overeksponerte eller undereksponerte områder. Du kan ikke korrigere slike defekter med en datamaskin etter opptak. Utfør eksponeringskompenseringen før opptak ved behov.



(A): Antall piksler

(B): lysstyrke

### Merknad

- Søkervisningen og skjermvisningen for opptak kan stilles inn uavhengig av hverandre. Se gjennom søkeren for å stille inn visningsinnstillingene for søkeren.
- Informasjonen i histogramvisningen gjelder ikke det ferdige fotografiet. Det er informasjon om det bildet som vises på skjermen. Det endelige resultatet avhenger av blenderverdien osv.
- Histogramvisningen for opptak og avspilling avviker ekstremt fra hverandre i følgende situasjoner:
  - Ved bruk av blits
  - Ved opptak av en lyssvak scene, for eksempel en nattlig scene
- I filmmodus kan [For søker] ikke vises.

### Hint

- Følgende vises ikke i standardinnstillingene.
  - Grafisk visning
  - Skjerm av
  - Vis alle info. (når du bruker søkeren)

Hvis du vil endre visningsmodusene som byttes ut når du trykker på DISP-knappen, velger du MENU →  2 (Kamerainnstillinger2) → [DISP-knapp] og endrer innstillingen.

- DISP-knapp (Skjerm/Søker)

5-026-818-21(1) Copyright 2021 Sony Corporation

Digitalkamera med utskiftbart objektiv  
ILCE-7RM3A α7RIII

## DISP-knapp (Skjerm/Søker)

Gjør det mulig å stille inn de skjermvisningsmodusene som skal kunne velges med DISP (skjerminnstilling) i opptaksmodus.

1 MENU →  2 (Kamera- innstillinger2) → [DISP-knapp] → [Skjerm] eller [Søker] → ønsket innstilling → [Enter].

Elementer som er merket med ✓, er tilgjengelig.

### Menyelementdetaljer

#### Grafisk visning :

Viser grunnleggende opptaksinformasjon. Viser lukkerhastigheten og blenderåpningen grafisk.

#### Vis alle info. :

Viser opptaksinformasjon.

#### Ingen skj.-info :

Viser ikke opptaksinformasjon.

#### Histogram :

Viser luminansfordelingen grafisk.

#### Nivå :

Angir om produktet er i vater både fra forside til bakside (A) og horisontalt (B). Når produktet er i vater i en retning, lyser indikatoren grønt.

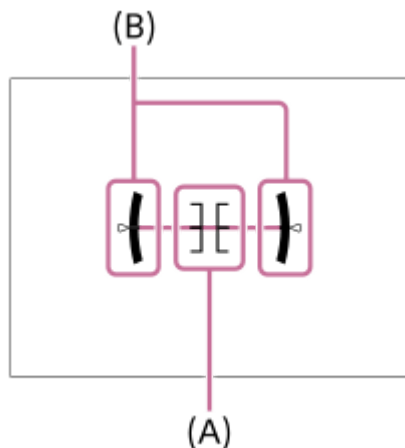

#### For søker\*:

Viser kun opptaksinformasjon på skjermen, ikke motivet. Denne innstillingen er en visningsinnstilling for opptak med søkeren.

#### Skjerm av\*:

Slår alltid av skjermen når du tar bilder. Du kan bruke skjermen når du spiller av bilder eller betjener MENU. Denne innstillingen er en visningsinnstilling for opptak med søkeren.

\* Disse skjermmodusene er kun tilgjengelige i innstillingen for [Skjerm].

### Merknad

- Hvis du vipper produktet forover eller bakover i en stor vinkel, vil det være mye ute av vater (stor "vaterfeil").
- Produktet kan ha en feilmargin på nesten  $\pm 1^\circ$ , også når helningen korrigeres etter vaterpasset.



---

---

## Beslektet emne

- [Bytte skjermvisning \(under opptak/avspilling\)](#)

5-026-818-21(1) Copyright 2021 Sony Corporation

Digitalkamera med utskiftbart objektiv  
ILCE-7RM3A α7RIII

## Kontrollere kameraet og de medfølgende delene

---

Tallet i parentes angir antall deler.

- Kamera (1)
- Batterilader (1)



- Strømkabel (1)\*

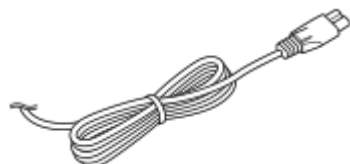

\* Flere strømkabler kan bli levert med kameraet. Bruk den som er riktig for ditt land eller din region.

- Oppladbart batteri NP-FZ100 (1)



- USB Type-C-kabel (1)



- Skulderrem (1)

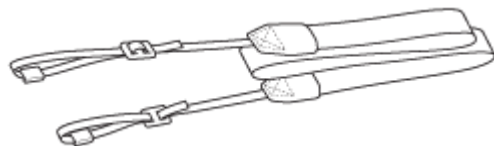

- Kamerahusdeksel (1) (festet på kameraet)



- Kabelbeskytter (1)



- Deksel til tilbehørssko (1) (festet på kameraet)

- Øyemusling (1) (festet på kameraet)
- Bruksanvisning (1)
- Referanseveiledning (1)

5-026-818-21(1) Copyright 2021 Sony Corporation

## Lade batteriet med en lader

### 1 Sett batteriet inn i batteriladeren.

- Plasser batteriet på batteriladeren justert etter retningen på ▲-merket.
- Skyv batteriet til enden mot pilen.

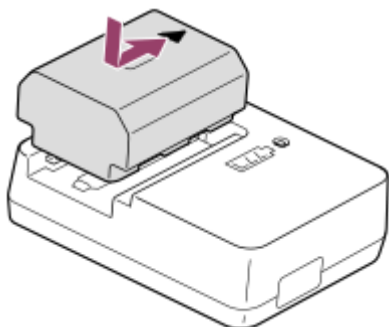

### 2 Koble strømkabelen (inkludert) til batteriladeren, og koble batteriladeren til stikkontakten.

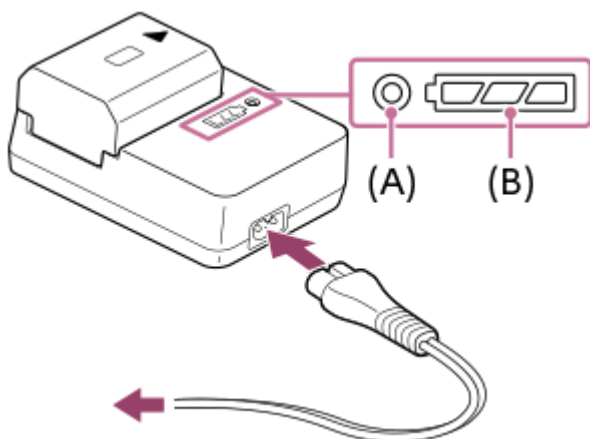

- Når ladingen begynner, lyser CHARGE-lampen **(A)** oransje. CHARGE-lampen slukkes når ladenivået nærmer seg ca. 90 %.
- Du kan kontrollere omtrentlig ladestatus med indikatorlampen for ladestatus **(B)**, som vist i følgende tabell. (Den oransje fargen angir lyset til lampen.) Indikatorlampen for ladestatus slukkes når ladingen er fullført.

Ladestatus	CHARGE-lampe / indikatorlampe for ladestatus
Umiddelbart etter at du har satt i batteriet - 30%	● □□□
30 % til 60 %	● □□■
60% til 90%	● □■■■
90 % - fullstendig oppladet	○ ■■■■
Fullstendig opplading er fullført	○ □□□

Ladenivået som vises med indikatorlampen for ladestatus og prosentene i tabellen ovenfor, er grove retningslinjer.

Den faktiske statusen kan variere, avhengig av omgivelsestemperatur og batteriets tilstand.

- Ladetid (fullstendig opplading): Ladetiden er ca. 150 min.
- Ovennevnte ladetid gjelder for lading av et helt utladet batteri ved en temperatur på 25 °C. Ladeprosessen kan ta lenger tid, avhengig av bruksforhold og andre omstendigheter.
- Hvis CHARGE-lampen og indikatorlampen for ladestatus lyser og deretter slås av igjen umiddelbart, er batteriet fulladet.

### **Merknad**

- Vi anbefaler at batteriet lades opp i omgivelsestemperaturer på mellom 10°C og 30°C. Det kan hende du ikke får ladet batteriet ordentlig hvis temperaturen er utenfor dette området.
- Bruk en stikkontakt i nærheten når du bruker vekselstrømadapteren/batteriladeren. Hvis det skulle oppstå funksjonsfeil, må støpselet tas ut av stikkontakten omgående, for å koble fra strømmen.  
Hvis du bruker produktet med en ladelampe, bør du være klar over at produktet ikke er koblet fra strømkilden selv om lampen er slått av.
- Når du bruker et helt nytt batteri, eller et batteri som ikke har vært brukt på lenge, vil CHARGE-lampen kanskje blinke raskt når batteriet lades. I slike tilfeller bør du ta ut batteriet og sette det inn igjen for å lade det.
- Ikke lad batteriet kontinuerlig eller gjentatte ganger uten å bruke det, hvis det allerede er fulladet eller nesten fulladet. Dette kan føre til redusert batteriytelse.
- Pass på å kun bruke originale batterier fra Sony.

---

### **Beslektet emne**

- [Om batteripakken](#)

Digitalkamera med utskiftbart objektiv  
ILCE-7RM3A α7RIII

## Sette inn / ta ut batteriet

### 1 Åpne batteridekselet.

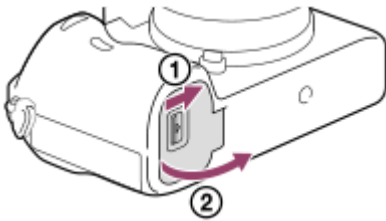

### 2 Sett inn batteriet mens du trykker på låsehendelen (A) med kanten av batteriet, inntil batteriet låses på plass.

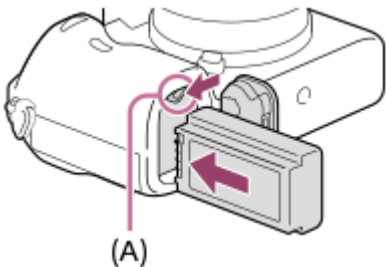

### 3 Lukk dekselet.

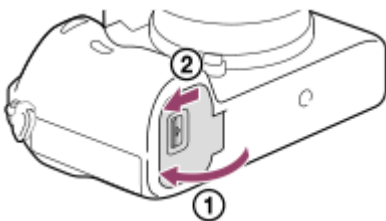

## Lade batteriet mens det sitter i kameraet

Slå av kameraet, og koble kameraet til en datamaskin e.l. med en USB-kabel.

Hvis kameraet er slått på, kan du bruke kameraet med datamaskinen eller lignende som strømforsyning, men batteriet lades ikke.

Bruk den medfølgende USB Type-C-kabelen eller en kabel som er kompatibel med USB-spesifikasjonen.

## Ta ut batteriet

Pass på at tilgangslampen ikke lyser, og slå av kameraet. Skyv så låsehendelen (A) til side og ta ut batteriet. Vær forsiktig så du ikke mister batteriet.

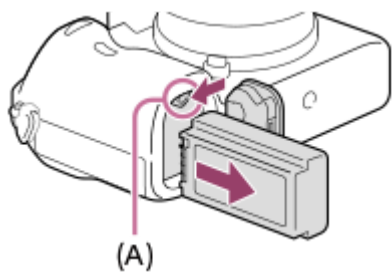

5-026-818-21(1) Copyright 2021 Sony Corporation

Digitalkamera med utskiftbart objektiv  
ILCE-7RM3A α7RIII

## Lade ved å koble til en datamaskin

Du kan lade batteriet ved å koble kameraet til en datamaskin med en USB-kabel.

### 1 Slå av produktet, og koble det til USB-terminalen på datamaskinen.

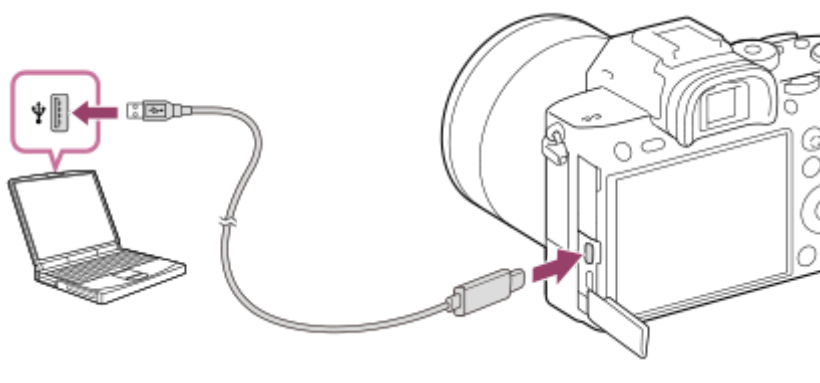

#### Merknad

- Hvis produktet er koblet til en bærbar datamaskin som ikke er koblet til en strømkilde, tappes batteriet på den bærbare. Ikke la produktet være koblet til en datamaskin i lengre tid.
- Ikke slå på/av eller foreta omstart av datamaskinen, eller start datamaskinen fra dvalemodus når datamaskinen og kameraet er koblet til hverandre med en USB-tilkobling. Hvis du gjør det, kan det forårsake feil. Før du slår på/av, omstarter datamaskinen eller starter datamaskinen fra dvalemodus, må du bryte forbindelsen mellom kameraet og datamaskinen.
- Det kan ikke gis noen garanti for at alt vil fungere på alle slags datamaskiner.
- Lading kan ikke garanteres med spesialbygde datamaskiner, modifiserte datamaskiner eller en datamaskin som er tilkoblet via en USB-hub.
- Kameraet vil kanskje ikke fungere som det skal hvis andre USB-enheter brukes samtidig.

#### Beslektet emne

- [Om batteripakken](#)
- [Om lading av batteriet](#)



Digitalkamera med utskiftbart objektiv  
ILCE-7RM3A α7RIII

## Batteriets levetid og antallet bilder som kan tas

		Batterilevetid	Antall bilder
Fotografering (stillbilder)	Skjermmodus	-	Ca. 640
	Søkermodus	-	Ca. 530
Faktisk opptak (film)	Skjermmodus	Ca. 115 min.	-
	Søkermodus	Ca. 100 min.	-
Kontinuerlig opptak (film)	Skjermmodus	Ca. 190 min.	-
	Søkermodus	Ca. 180 min.	-

### Merknad

- Ovenstående estimater for batterilevetid og antall bilder som kan tas, gjelder når batteriet er fulladet. Batterilevetiden og antallet bilder kan synke, avhengig av bruksforholdene.
- Batteritiden og antallet bilder som kan tas, er estimater basert på fotografering med standardinnstillingene under følgende forhold:
  - Når batteriet brukes ved en omgivelsestemperatur på 25 °C.
  - Når det brukes et Sony SDXC-minnekort (U3) (selges separat)
  - Bruk av et FE 28-70mm F3.5-5.6 OSS-objektiv (selges separat)
- Tallene for "Fotografering (stillbilder)" baserer seg på CIPA-standarden, og gjelder fotografering under følgende forhold: (CIPA: Camera & Imaging Products Association)
  - Ett bilde tas hvert 30. sekund.
  - Strømmen slås på og av én gang for hvert tiende bilde.
- Antall minutter for filmopptak baserer seg på CIPA-standarden, og gjelder opptak under følgende forhold:
  - Bildekvaliteten er stilt inn på XAVC S HD 60p 50M /50p 50M.
  - Faktisk opptak (film): Batterilevetid basert på gjentatt opptak, zooming, standby for opptak, av- og på-slåing osv.
  - Kontinuerlig opptak (film): Batterilevetid basert på sammenhengende opptak til grensen (29 minutter) er nådd, og med fortsatt opptak etter et nytt trykk på MOVIE-knappen (filmknappen). Andre funksjoner, som f.eks. zoom, brukes ikke.

Digitalkamera med utskiftbart objektiv  
ILCE-7RM3A α7RIII

## Koble til strøm fra en stikkontakt

Bruk en vekselstrømadapter til å ta og spille av bilder mens kameraet får strøm fra en stikkontakt. Dette sparer strøm i kameraets batteri.

- 1 Sett batteriet inn i kameraet.
- 2 Koble kameraet til stikkontakten med en USB-kabel og en vekselstrømadapter eller lignende.

### Merknad

- Kameraet aktiveres ikke hvis batteriet er tomt. Sett inn et tilstrekkelig oppladet batteri i kameraet.
- Hvis du bruker kameraet mens det får strøm fra en stikkontakt, må du passe på at ikonet som viser at det pågår strømtilførsel via USB (  ), vises på skjermen.
- Ikke ta ut batteriet mens enheten får strøm fra en stikkontakt. Hvis du tar ut batteriet, slås kameraet av.
- Ikke ta ut batteriet mens tilgangslampen lyser. Dataene på minnekortet kan bli ødelagt.
- Så lenge strømmen er på, vil ikke batteriet lades, selv om kameraet er koblet til vekselstrømadapteren eller lignende.
- Under visse forhold kan strøm fra batteriet brukes som supplement, selv om du bruker vekselstrømadapteren eller lignende.
- Ikke ta ut USB-kabelen mens enheten får strøm fra en stikkontakt. Før du fjerner USB-kabelen, må du slå av kameraet.
- Den kontinuerlige opptakstiden kan bli redusert når strømmen kommer fra stikkontakten, men dette avhenger av kamera- og batteritemperaturen.
- Hvis du bruker en mobil lader som strømkilde, må du sjekke at den er fulladet før bruk. Du må dessuten være forsiktig med den gjenværende strømmen på den mobile laderen under bruk.

Digitalkamera med utskiftbart objektiv  
ILCE-7RM3A α7RIII

## Om batteripakken

### Om bruk av batteriet

- Forviss deg om at du bare bruker batterier som er spesifisert for dette produktet.
- Under visse driftsforhold eller miljøforhold vil indikatoren for gjenværende batteristrøm kanskje ikke vises korrekt.
- Ikke utsett batteriet for vann. Batteriet er ikke vannbestandig.
- Ikke legg batteriet på svært varme steder, f.eks. i en bil eller i direkte solskinn.

### Lade batteriet

- Lad opp batteriet (inkludert) før du bruker produktet for første gang.
- En oppladet batteripakke vil lades ut litt etter litt, selv om du ikke bruker den. Lad batteripakken hver gang du har tenkt å bruke produktet, så du ikke går glipp av noen muligheter til å ta bilder.
- Ikke lad andre batterier enn batterier som er spesifisert for dette produktet. Det kan i så fall føre til lekkasjer, overoppheting, eksplosjoner, elektrisk støt, forbrenninger eller personskader.
- Hvis ladelampen blinker når batteriet ikke er fulladet, fjerner du batteriet fra kameraet eller kobler USB-kabelen fra kameraet og laderen før du setter det inn igjen for å lade på nytt.
- Vi anbefaler at batteriet lades opp i omgivelsestemperaturer på mellom 10 °C og 30 °C. Det er ikke sikkert at batteriet lades effektivt ved en temperatur utenfor dette området.
- Hvis du kobler dette produktet sammen med en bærbar datamaskin som ikke er koblet til en strømkilde, kan batteriet på den bærbare tappes. Ikke lad dette produktet for lenge ved hjelp av den bærbare datamaskinen.
- Ikke slå på/omstart en datamaskin, vekk opp en datamaskin fra dvalemodus eller slå av en datamaskin mens dette produktet er koblet til datamaskinen med en USB-kabel. Det kan føre til at dette produktet slutter å virke som det skal. Koble produktet fra datamaskinen før du utfører ovennevnte arbeidsoperasjoner.
- Vi garanterer ikke at ladingen vil fungere dersom du bruker en modifisert datamaskin eller en datamaskin du har bygget selv.
- Etter at ladingen er fullført, kobler du laderen fra stikkontakten (veggkontakten) hvis du lader med en lader, eller kobler USB-kabelen fra kameraet hvis batteriet lades mens det er satt inn i kameraet. Hvis dette ikke gjøres, kan det redusere batterilevetiden.

### Indikator for gjenværende batteristrøm

- Indikatoren for gjenværende batteristrøm vises på skjermen.



**A:**Høyt batterinivå  
**B:**Batteriet er tomt

- Det tar omtrent ett minutt før indikatoren for gjenværende batteristrøm vises korrekt.
- Under visse driftsforhold eller miljøforhold vil indikatoren for gjenværende batteristrøm kanskje ikke vises korrekt.
- Hvis indikatoren for gjenværende batteristrøm ikke vises på skjermen, må du trykke på DISP (displayinnstillingsknappen) for å vise den.

### Ladetid (fullstendig opplading)

Ved lading med batteriladeren (inkludert) er ladetiden ca. 150 minutter.

Ovennevnte ladetid gjelder for lading av et helt utladet batteri ved en temperatur på 25 °C. Ladeprosessen kan ta lenger tid, avhengig av bruksforhold og andre omstendigheter.

## Effektiv bruk av batteriet

- Batteriets ytelse reduseres på steder med lav temperatur. Når det er kaldt, vil driftstiden til batteriet være kortere. Hvis du vil at batteriet skal kunne brukes lengre, anbefaler vi at du legger det i en lomme tett inntil kroppen for å varme det opp, og setter det inn i produktet rett før du starter et opptak. Hvis du har metallgjenstander i lommen din, f.eks. nøkler, må du være klar over kortslutningsfaren.
- Batteriet tømmes raskt hvis du bruker blitsen eller kontinuerlig opptak ofte, slår kameraet på og av ofte, eller stiller skjermens lysstyrke veldig høyt.
- Vi anbefaler at du har reservebatterier i bakhånd, og at du prøvofotograferer før du tar de bildene du egentlig vil ha.
- Hvis batteriet er skitten, vil du kanskje ikke kunne slå på produktet, eller batteripakken vil ikke lades skikkelig. I så fall må du rengjøre batteriet ved forsiktig å tørke bort støv fra det, med en myk klut eller en bomullsdott.

## Oppbevare batteripakken

For å opprettholde batteriets funksjon må du lade det opp minst én gang i året og deretter lade det fullstendig ut i kameraet før du oppbevarer det. Oppbevar batteriet på et kjølig og tørt sted etter at du har tatt det ut av kameraet.

## Om batteriets levetid

- Batteriets levetid er begrenset. Hvis du bruker samme batteri gjentatte ganger, eller bruker samme batteri over et lengre tidsrom, vil batterikapasiteten gradvis reduseres. Hvis den tilgjengelige batteritiden forkortes betydelig, er det antagelig på tide å skifte batteri.
- Batteriets levetid varierer med oppbevaringsforholdene og driftsbetingelsene og med miljøet der batteriet brukes.

## Om lading av batteriet

---

- Hvis ladelampen på produktet blinker under lading, må du ta ut den batteripakken som lades, og deretter sette den samme batteripakken inn i produktet igjen. Hvis ladelampen blinker igjen, kan dette tyde på en feil ved batteriet, eller på at en batteripakke av en annen type enn den spesifiserte er satt inn. Kontroller at batteriet er av den spesifiserte typen.  
Hvis batteripakken er av den spesifiserte typen, må du ta ut batteripakken, bytte den ut med en ny eller en annen, og kontrollere om det nyinnsatte batteriet lades på riktig måte. Hvis det nyinnsatte batteriet lades på riktig måte, kan det ha vært en feil ved det forrige batteriet.

Digitalkamera med utskiftbart objektiv  
ILCE-7RM3A α7RIII

## Sette inn / ta ut et minnekort

Forklarer hvordan du skal sette inn et minnekort (selges separat) i produktet.

### 1 Åpne minnekortdekselet.

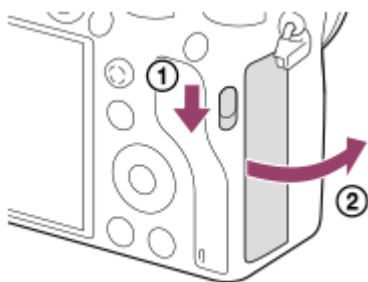

### 2 Sett inn SD-kortet i spor 1.

- Når du bruker to minnekort, må du sette inn det andre i spor 2.

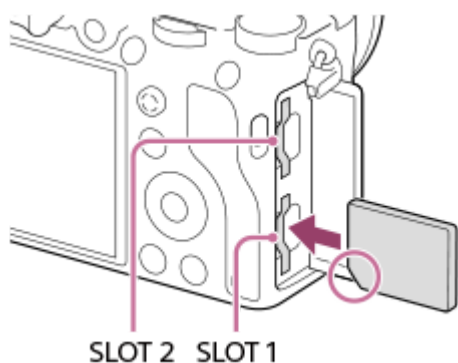

- Når det skrå hjørnet vender i riktig retning som vist, setter du inn minnekortet til du hører et klikk. Sett inn minnekortet på riktig måte. Hvis du ikke gjør det, kan det forårsake feil.



#### Minnekorttyper som kan settes inn i minnekortsporene

Spor 1 (nedre): Støtter SD-kort (kompatibelt med UHS-I og UHS-II)

Spor 2 (øvre): Støtter SD-kort (kompatibelt med UHS-I) og Memory Stick PRO Duo-medier

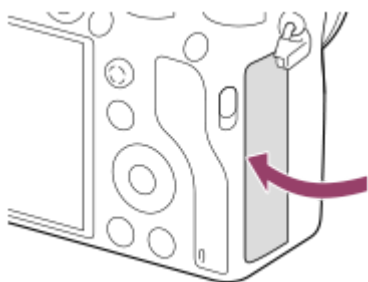
### 3 Lukk dekselet.



- Når du bruker et minnekort i kameraet for første gang, bør du formatere kortet på kameraet, så minnekortet fungerer på en mer stabil måte.
- Du kan endre hvilket minnekortspor som skal brukes til opptak, ved å velge MENU →  (Oppsett) → [Innst. for lagr.-med.] → [Pri. lagringsmedium].
- For å lagre samme bilde på to minnekort samtidig, eller sortere bilder som er tatt, etter type (stillbilde/film) og fordele dem på to minnekortspor, må du velge MENU →  (Oppsett) → [Innst. for lagr.-med.] → [Lagringsmodus].
- Bruk spor 1 hvis du bare bruker ett SD-kort.
- Bruk spor 2 hvis du bruker Memory Stick-medier. I dette tilfellet må du stille inn [Pri. lagringsmedium] til [Spør 2].
- Ikke sett inn en Memory Stick i spor 1. Den kan forårsake feil.

## Ta ut minnekortet

Åpne minnekortdekselet og forviss deg om at tilgangslampen (A) ikke er tent, og trykk så minnekortet litt inn for å ta det ut.

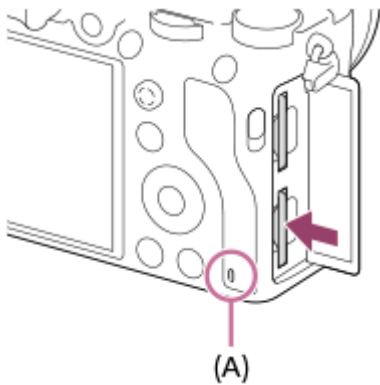

## Beslektet emne

- [Minnekorttyper som kan brukes](#)
- [Om minnekort](#)
- [Formater](#)
- [Innst. for lagr.-med.: Pri. lagringsmedium](#)
- [Velg hvilket minnekort som skal spilles av \(Velg avsp.-medium\)](#)
- [Lagringsmodus: Innst. for lagr.-med.](#)

Digitalkamera med utskiftbart objektiv  
ILCE-7RM3A α7RIII

## Minnekorttyper som kan brukes

Når du bruker microSD- eller Memory Stick Micro-minnekort sammen med dette kameraet, må du passe på at du bruker riktig adapter.

### SD-minnekort

Opptaksformat		Minnekort som støttes
Stillbilde		SD-/SDHC-/SDXC-kort
AVCHD		SD-/SDHC-/SDXC-kort (klasse 4 eller raskere, eller U1 eller raskere)
XAVC S	4K 60 Mbps* HD 50 Mbps eller lavere* HD 60 Mbps	SDHC-/SDXC-kort (klasse 10 eller U1 eller raskere)
	4K 100 Mbps* HD 100 Mbps	SDHC-/SDXC-kort (U3)

\* Inkludert samtidig opptak av proxy-film

### Memory Stick

Opptaksformat		Minnekort som støttes
Stillbilde		Memory Stick PRO Duo/ Memory Stick PRO-HG Duo
AVCHD		Memory Stick PRO Duo (Mark 2)/ Memory Stick PRO-HG Duo
XAVC S	4K 60 Mbps* HD 50 Mbps eller lavere* HD 60 Mbps	Memory Stick PRO-HG Duo
	4K 100 Mbps* HD 100 Mbps	—

\* Inkludert samtidig opptak av proxy-film

### Merknad

- Bruk spor 1 når du bruker et UHS-II-minnekort. Velg også MENU →  (Oppsett) → [Innst. for lagr.-med.] → [Pri. lagringsmedium] → [Spor 1].
- Memory Stick PRO Duo kan ikke brukes i spor 1.
- Hvis et SDHC-minnekort brukes til å ta opp en XAVC S-film over et lengre tidsrom, vil de innspilte filmene deles opp i filer med en størrelse på 4 GB. De delte filene kan håndteres som en enkelt fil hvis de importeres til en datamaskin ved hjelp av PlayMemories Home.
- Når du tar opp film på minnekort både i spor 1 og spor 2 med nedenstående kamerainnstillinger, må minnekortene ha samme filsystem. XAVC S-film kan ikke tas opp samtidig hvis det brukes en kombinasjon av exFAT-filsystemet og FAT32-filsystemet.
  - [  Filformat ] er stilt inn på [XAVC S 4K] eller [XAVC S HD].
  - [Lagringsmodus] under [Innst. for lagr.-med.] er stilt inn på [Simultanlagr. (  )] eller [Sim.-lagr. (  /  )].

Minnekort	Filsystem
-----------	-----------



Minnekort	Filsystem
SDXC-minnekort	exFAT
Memory Stick PRO Duo (Mark2), Memory Stick PRO-HG Duo, SDHC-minnekort	FAT32

- Lad batteriet helt opp før du prøver å gjenopprette databasefilene på minnekortet.

---

### Beslektet emne

- [Om minnekort](#)
- [Antall bilder som kan tas](#)
- [Opptakstid for film](#)
- [Lagringsmodus: Innst. for lagr.-med.](#)

## Om minnekort

- Hvis du gjentatte ganger tar bilder og sletter dem, og dette pågår lenge, kan det hende at dataene i en fil på minnekortet vil bli fragmentert, og filmopptak kan bli avbrutt midt i opptaket. I slike tilfeller må du lagre bildene på en datamaskin eller et annet lagringssted og deretter utføre [Formater] med dette kameraet.
- Ikke fjern batteriet eller minnekortet, koble fra USB-kabelen eller slå av kameraet mens tilgangslampen er tent. Dette kan skade dataene på minnekortet.
- Vær nøye med å sikkerhetskopiere data, for å beskytte dem.
- Det er ikke mulig å garantere at alle minnekort vil fungere korrekt.
- Bilder som er lagret på et SDXC-minnekort kan ikke importeres til eller spilles av på datamaskiner eller AV-enheter som ikke er kompatible med exFAT når de er koblet til med en USB-kabel. Forviss deg om at enheten er kompatibel med exFAT før du kobler den til kameraet. Hvis du kobler kameraet til en inkompatibel enhet, vil du kanskje bli bedt om å formatere kortet. Ikke formater kortet som svar på denne oppfordringen, fordi det vil slette alle data på kortet. (exFAT er det filsystemet som brukes på SDXC-minnekort.)
- Ikke utsett minnekortet for vann.
- Ikke slå på, bøy eller mist minnekortet.
- Ikke bruk eller oppbevar minnekortet under følgende betingelser:
  - På steder med høy temperatur, f.eks. i en bil som er parkert i solen.
  - På steder som er utsatt for direkte sollys
  - På fuktige steder eller steder hvor det er korroderende stoffer
- Hvis minnekortet brukes på steder som er utsatt for sterke magnetisk felt, statisk elektrisitet eller elektrisk støy, kan dataene på minnekortet bli ødelagt.
- Ikke berør kontaktdelen av minnekortet med fingrene eller en metallgjenstand.
- Oppbevar minnekortet utilgjengelig for små barn. De kan komme til å svelge det.
- Ikke ta fra hverandre eller modifier minnekortet.
- Minnekortet kan være varmt når det har vært i bruk over lengre tid. Vær forsiktig når du håndterer det.
- Det kan ikke garanteres at et minnekort som er formatert på en datamaskin, vil fungere i produktet. Formater minnekortet ved å bruke dette produktet.
- Lese-/skrivehastigheten for data varierer med kombinasjonen av minnekort og utstyret som brukes.
- Ikke trykk hardt når du skriver i notatfeltet på minnekortet.
- Ikke sett etiketter på minnekortet eller på en minnekortadapter.
- Hvis skrivebeskyttelsesbryteren eller slettebeskyttelsesbryteren til et minnekort er satt i LOCK-stilling, kan du ikke ta opp eller slette bilder. I dette tilfellet må du sette bryteren i opptaksstilling.
- Bruke Memory Stick Micro eller et microSD-minnekort med dette produktet:
  - Forviss deg om at du setter minnekortet inn i en dedikert adapter. Hvis du setter minnekortet inn i produktet uten å bruke en minnekortadapter, vil du kanskje ikke kunne fjerne det fra produktet igjen.
  - Når du setter inn et minnekort i minnekortadapteren, må du kontrollere at minnekortet er satt inn riktig vei og så langt det går. Hvis kortet ikke settes inn på riktig måte, kan det forårsake funksjonssvikt.
- Om Memory Stick PRO Duo og Memory Stick PRO-HG Duo:
  - Denne Memory Stick-en er utstyrt med MagicGate-funksjonalitet. MagicGate er en opphavsrettsbeskyttende teknologi (kopisperre) som bruker kryptering. Dataopptak/dataavspilling som krever MagicGate-funksjoner, kan ikke utføres med dette produktet.
  - Høyhastighetsdataoverføring med bruk av et parallellgrensesnitt støttes.

Digitalkamera med utskiftbart objektiv  
ILCE-7RM3A α7RIII

## Sette på/ta av et objektiv

Slå av kameraet før du setter på eller tar av objektivet.

- 1 Ta kamerahusdekselet (A) av kameraet, og det bakre objektivdekselet (B) av baksiden av objektivet.

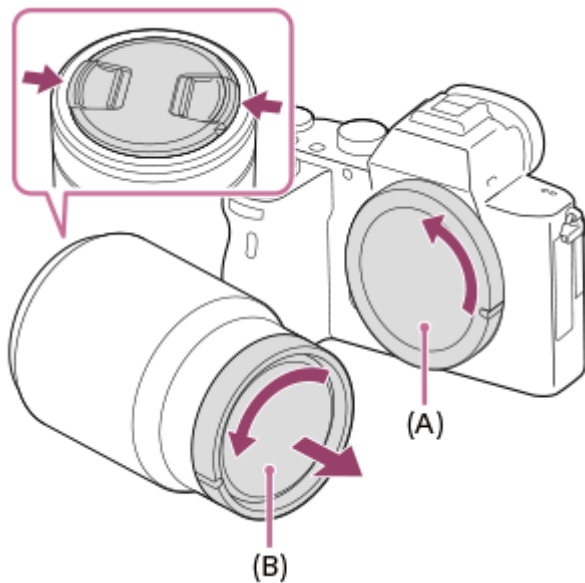

- Du bør sette på det fremre objektivdekselet når du er ferdig med å ta bilder.

- 2 Monter objektivet ved å rette inn de to hvite indeksmerkene (monteringsindekser) på objektivet og kameraet.

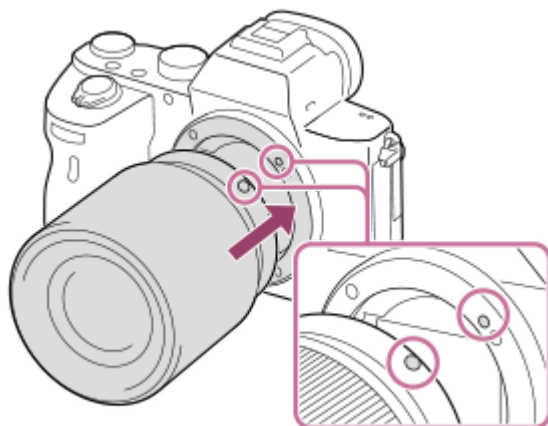

- Hold kameraet med objektivfatningen vendt ned for å unngå at det kommer støv og smuss inn i kameraet.

- 3 Samtidig med at du presser objektivet lett mot kameraet vender du objektivet sakte i pilretningen til du hører et klikk i låst posisjon.

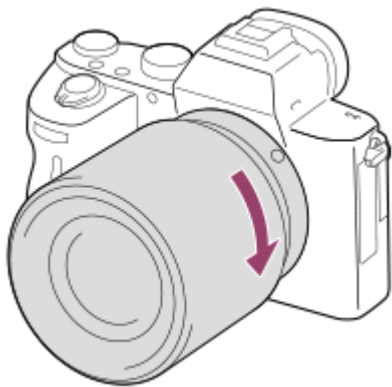

- Pass på at du holder objektivet rett når du setter det på.

### Slik fjerner du objektivet

Fortsett å holde inne utløserknappen for objektivet **(A)** og drei objektivet i pilretningen til det stopper. Etter at du har tatt av objektivet, må du sette kamerahusdekselet på kameraet og objektivdekslene på forsiden og baksiden av objektivet, for å hindre at det kommer støv og smuss inn i kameraet.

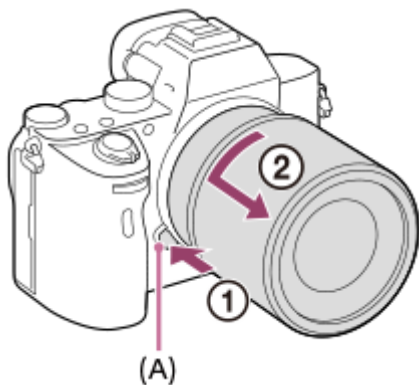

#### Merknad

- Når du setter på / tar av objektivet, må du gjøre det raskt, i et støvfritt område.
- Ikke trykk på utløserknappen for objektivet når du setter på et objektiv.
- Ikke bruk makt når du setter på et objektiv.
- En fatningsadapter (selges separat) kreves for å kunne bruke et A-fatningsobjektiv (selges separat). Når du bruker fatningsadapteren, må du se bruksanvisningen som er inkludert med fatningsadapteren.
- Hvis du vil ta bilder med full bilderamme, må du bruke et objektiv som er kompatibelt med full bilderammestørrelse.
- Når du bruker et objektiv med stativ sokkel, bør du feste et stativ til stativ sokkelen på objektivet for å balansere vekten til objektivet.
- Når du bærer kameraet med et objektiv påmontert, må du ha godt tak i både kameraet og objektivet.
- Ikke hold i delen av objektivet som forlenges for zoom eller fokusjustering.

#### Beslektet emne

- [Sette på motlysblenderen](#)

Digitalkamera med utskiftbart objektiv  
ILCE-7RM3A α7RIII

## Sette på motlysblenderen

Vi anbefaler at du bruker motlysblenderen for å hindre at bildet blir påvirket av lys utenfor opptaksrammen.

- 1 Tilpass formen på motlysblenderens monteringsdel og objektivhodet, og drei motlysblenderen medurs til du hører et klikk.

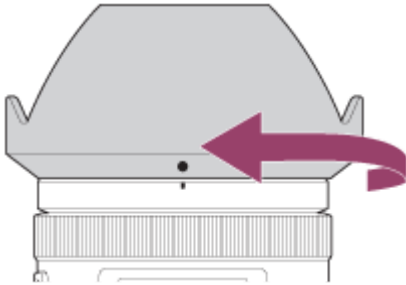

### Merknad

- Sett motlysblenderen ordentlig på. Ellers kan det hende at motlysblenderen ikke gir noen virkning eller blir delvis reflektert i bildet.
- Når motlysblenderen sitter ordentlig på, er motlysblenderindeksen (rød strek) rettet inn med det røde indeksmerket på motlysblenderen. (Enkelte objektiver har kanskje ikke noen motlysblenderindeks.)
- Fjern motlysblenderen når du skal bruke blitsen, siden motlysblenderen blokkerer lyset fra blitsen og kan vises som en skygge på bildet.
- Når du skal oppbevare motlysblenderen etter fotografering, fester du motlysblenderen baklengs på objektivet.

### Beslektet emne

- [Sette på/ta av et objektiv](#)

Digitalkamera med utskiftbart objektiv  
ILCE-7RM3A α7RIII

## Fatningsadapter

Du kan bruke en fatningsadapter (selges separat) til å montere et objektiv med A-fatning (selges separat) på dette produktet.

Nærmere informasjon finner du i bruksanvisningen som fulgte med fatningsadapteren.

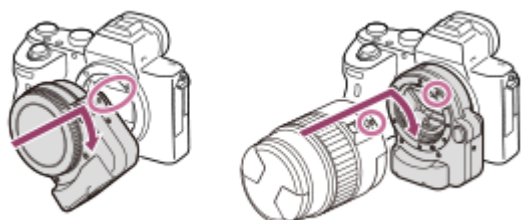

### Merknad

- Når du velger en annen innstilling enn [Seriebilder: Lo] for [Seriebilder], låses fokus mens det første bildet tas, selv om [Fokusmodus] er stilt inn på [Kontinuerlig AF].
- Det kan hende du ikke kan bruke fatningsadapteren eller automatisk fokus med enkelte objektiver. Forhør deg med Sony-forhandleren eller et autorisert Sony-servicesenter om compatible objektiver.
- Fatningsadapteren LA-EA2 eller LA-EA4 (selges separat) og vertikalgrepet (selges separat) er ikke konstruert for å være montert samtidig. Hvis du monterer disse samtidig, blir mellomrommet mellom fatningsadapteren og vertikalgrepet svært smalt, og det blir vanskelig å holde kameraet.
- Du kan ikke bruke AF-lyset når du bruker et objektiv med A-fatning.
- Lyder som objektivet og produktet lager under bruk, kan bli tatt opp under filmopptak. Du kan slå av lyden ved å velge MENU →  2 (Kamera- innstillinger2) → [Lydopptak] → [Av].
- Det kan ta lang tid eller være vanskelig for produktet å fokusere, avhengig av motivet og hvilket objektiv som brukes.

### Beslektet emne

- [LA-EA1/LA-EA3/LA-EA5-fatningsadapter](#)
- [LA-EA2/LA-EA4-fatningsadapter](#)

Digitalkamera med utskiftbart objektiv  
ILCE-7RM3A α7RIII

## LA-EA1/LA-EA3/LA-EA5-fatningsadapter

---

Hvis du bruker LA-EA1-fatningsadapter (selges separat), LA-EA3-fatningsadapter (selges separat) eller LA-EA5-fatningsadapter (selges separat), er følgende funksjoner tilgjengelige.

**Fullrammeopptak:**

LA-EA1: Ikke tilgjengelig

LA-EA3/LA-EA5: Bare tilgjengelig sammen med objektiver som støtter opptak i fullformat

**Autofokus:**

Kun tilgjengelig med SAM/SSM-objektiv

**AF-system:**

Fasedeteksjon-AF/Kontrast-AF

**AF/MF velg:**

Kan endres ved hjelp av bryteren på objektivet.

**Fokusmodus:**

Enkeltbilde-AF/Kontinuerlig AF\*

\* Denne innstillingen er utilgjengelig når [ AF-system] er stilt inn på [Kontrast-AF].

- Når du bruker en fatningsadapter og kameraet er stilt inn på filmmodus, virker Autofokus bare hvis lukkerknappen trykkes halvveis ned, eller hvis [AF på]-funksjonen er aktivert.
- Når du bruker en fatningsadapter i filmmodus, må du justere blenderåpningen manuelt.

**SteadyShot:**

Kamerahusbasert

---

**Beslektet emne**

- [Fokusområde](#)

Digitalkamera med utskiftbart objektiv  
ILCE-7RM3A α7RIII

## LA-EA2/LA-EA4-fatningsadapter

Hvis du bruker LA-EA2-fatningsadapter (selges separat) eller LA-EA4-fatningsadapter (selges separat), er følgende funksjoner tilgjengelige.

**Fullrammeopptak:**

LA-EA2: Ikke tilgjengelig

LA-EA4: Bare tilgjengelig sammen med objektiver som støtter opptak i fullformat

**Autofokus:**

Tilgjengelig

**AF-system:**

Fasedeteksjons-AF som kontrolleres av den dedikerte AF-sensoren inne i fatningsadapteren

**AF/MF velg:**

Objektiver som ikke støtter DMF (med fokusmodusbryter): Kan endres ved hjelp av fokusmodusbryteren på objektivet.

Objektiver som støtter DMF (med fokusmodusbryter): Kan endres ved hjelp av fokusmodusbryteren på objektivet. Når fokusmodusbryteren på objektivet er stilt inn på AF, kan du endre fokuseringsmetode ved å betjene kameraet.

Andre objektiver (uten en fokusmodusbryter): Kan endres ved å betjene kameraet.

**Fokusmodus:**

LA-EA2: Enkeltbilde-AF/Kontinuerlig AF/DMF\*

LA-EA4: Enkeltbilde-AF/Kontinuerlig AF/Automatisk AF/DMF\*

\* Kun tilgjengelig ved bruk av objektiv som støtter direkte manuelt fokus.

- Selv om [Prioritetsinns. i AF-S] er stilt inn på [Balansert vektlegg.] bytter den midlertidig til [AF].
- Selv om [Prioritetsinns. i AF-C] er stilt inn på [Balansert vektlegg.] bytter den midlertidig til [Utløse].

**Tilgjengelig fokusområde:**

Vidt/Midten/Fleksibelt punkt/Målsøking-AF

**SteadyShot:**

Kamerahusbasert



Digitalkamera med utskiftbart objektiv  
ILCE-7RM3A α7RIII



## Vertikalgrep

Du kan montere et vertikalgrep (selges separat) på dette produktet for å ta bilder i stående retning. Når du skal feste vertikalgrepet, må du først fjerne batteridekslet. Du finner mer informasjon i bruksanvisningen for vertikalgrepet.

### Slik tar du av batteridekslet

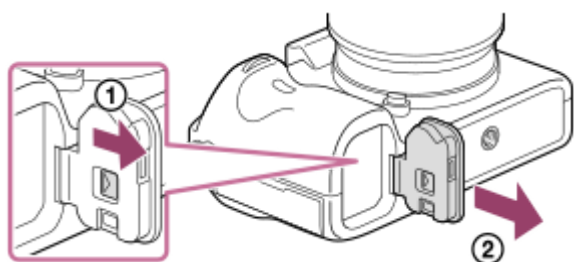
Skyv utløserpaken for batteridekselet på dette produktet i pilens retning. Akselen til batteridekselet vil oppbevares på innsiden av batteridekselet.



- Deretter kan du feste batteridekslet på vertikalgrepet, slik at du ikke mister det.
- Når et vertikalgrep er montert på dette produktet, vises gjenværende batteritid som **1**  **2** .

### Slik fester du batteridekslet

Skyv utløserpaken for batteridekselet, og juster batteridekselhengselet med akselhullet på batteridekselet for å feste batteridekselet.

#### Hint

- Batteriet i vertikalgrepet kan lades mens vertikalgrepet er festet til kameraet. Slå av kameraet, og koble det til en enhet, for eksempel en datamaskin, med USB-kabelen.
- Bruk USB Type-C-kabelen (inkludert) eller en standard USB-kabel.

#### Merknad

- Fatningsadapteren LA-EA2/LA-EA4 (selges separat) og vertikalgrepet er ikke konstruert for å være montert samtidig. Hvis du monterer disse samtidig, blir mellomrommet mellom fatningsadapteren og vertikalgrepet svært smalt, og det blir vanskelig å holde kameraet.

Digitalkamera med utskiftbart objektiv  
ILCE-7RM3A α7RIII

## Stille inn språk, dato og klokkeslett

Innstillingsskjerm bildet for språk, dato og klokkeslett vises automatisk når du slår på dette produktet for første gang, når produktet initialiseres, eller når det interne, oppladbare reservebatteriet har vært helt utladet.

- 1 Slå på kameraet.**  
Språkinnstillingsskjermen vises, og deretter vises skjermen for innstilling av dato og klokkeslett.
- 2 Velg språket ditt, og trykk på midten av kontrollhjulet.**
- 3 Kontroller at [Enter] er valgt på skjermen, og trykk deretter på midten.**
- 4 Velg ønsket geografisk sted, og trykk deretter på midten.**
- 5 Velg elementet du vil stille inn, ved å trykke på øvre/nedre side av kontrollhjulet eller ved å vri på kontrollhjulet og deretter trykke på midten av det.**
- 6 Still inn [Sommertid], [Dato/Klokkeslett] og [Datoformat] med øvre/nedre/venstre/høyre side, og trykk deretter på midten.**
  - Midnatt indikeres som 12:00 AM, og middag som 12:00 PM når du stiller inn [Dato/Klokkeslett].
  - Endre verdiene ved hjelp av øvre/nedre knapp når du stiller inn [Dato/Klokkeslett].
- 7 Gjenta trinn 5 og 6 for å stille inn andre elementer, og velg deretter [Enter], og trykk på midten.**

## Holde innstillingen for dato og klokkeslett oppdatert

Dette kameraet er utstyrt med et internt oppladbart batteri som styrer dato, klokkeslett og andre innstillinger, uansett om strømmen er på eller av, eller om batteriet er ladet eller utladet.

For å lade det interne oppladbare reservebatteriet, må du sette inn et oppladet batteri i kameraet og la produktet stå avslått i 24 timer eller mer.

Hvis klokken tilbakestilles hver gang batteriet lades, kan det interne oppladbare batteriet være utslitt. Rådfør deg med servicesenteret ditt.

### Hint

- For å stille dato og klokkeslett eller geografisk plassering igjen, etter at dato- og tidsinnstillingen er avsluttet, må du velge MENU →  (Oppsett) → [Dato/tid-innst.] eller [Områdeinnstilling].

### Merknad

- Hvis innstillingen av dato og klokkeslett avbrytes halvveis, vises innstillingsskjermen for dato og klokkeslett hver gang du slår på kameraet.
- Dette kameraet har ikke en funksjon for å sette datoen på bildene. Du kan sette datoen på bildene og deretter lagre og skrive dem ut ved å bruke PlayMemories Home (kun for Windows).

## Beslektet emne



- [Dato/tid-innst.](#)
- [Områdeinnstilling](#)
- [Bruke kontrollhjulet](#)

5-026-818-21(1) Copyright 2021 Sony Corporation

Digitalkamera med utskiftbart objektiv  
ILCE-7RM3A α7RIII

## Kameraveiviser

[Kameraveiviser] viser beskrivelser av MENU-elementer, Fn (funksjonselementer) og innstillinger.

Tilordne funksjonen [Kameraveiviser] til den ønskede tasten på forhånd ved hjelp av [ Tilp. knapp] eller [ Tilp. knapp].

**1** MENU →  2 (Kamera- innstillinger2) → [ Tilp. knapp] eller [ Tilp. knapp] → ønsket tast, tilordne deretter [Kameraveiviser]-funksjonen til tasten.

- [Kameraveiviser]-funksjonen kan ikke tilordnes til alle taster.

**2** Velg det MENU- eller Fn-elementet du vil se beskrivelser av, og trykk deretter på den knappen som [Kameraveiviser]-funksjonen er tilordnet til.

Beskrivelsene av elementet vises.

### Beslektet emne

- [Tilp. knapp \(stillbilde/film/avspilling\)](#)

Digitalkamera med utskiftbart objektiv  
ILCE-7RM3A α7RIII

## Ta stillbilder

- 1 Velg ønsket opptaksmodus ved å dreie på modusvelgeren.

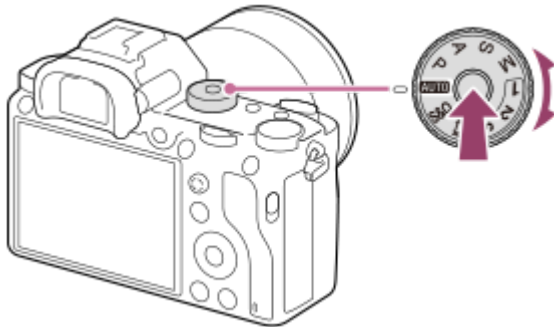

- Drei modusvelgeren mens du trykker på frigjøringsknappen for moduslås på midten av modusvelgeren.

- 2 Still inn vinkelen på skjermen og hold kameraet. Eller se på søkeren og hold kameraet.

- 3 Når et zoomobjektiv er montert, kan du forstørre bilder ved å dreie på zoomeringen.

- 4 Trykk lukkerknappen halvveis ned for å fokusere.

Når bildet er i fokus, høres en pipetone, og indikatoren (f.eks. ●) tennes.

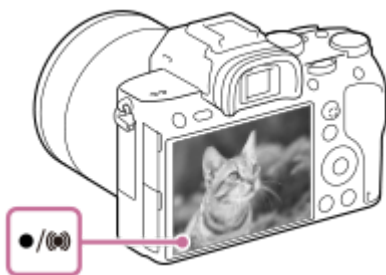

- 5 Trykk lukkerknappen helt ned.

### Tar bilder med fokus låst på det ønskede motivet (fokuslås)

Tar bilder med fokus låst på det ønskede motivet i autofokusmodus.

1. MENU → 1 (Kamera- innstillinger1) → [Fokusmodus] → [Enkeltbilde-AF] eller [Automatisk AF].
2. Plasser motivet innenfor AF-området og trykk lukkerknappen halvveis ned.



Fokus er låst.

- Hvis det er vanskelig å fokusere på det ønskede motivet, må du stille inn [Fokusområde] på [Midten] eller [Fleksibelt punkt].

3. Hold lukkerknappen halvveis nede, og plasser motivet tilbake i den opprinnelige posisjonen for å komponere bildet på nytt.



4. Trykk lukkerknappen helt ned for å ta bildet.

#### Hint

- Hvis produktet ikke kan fokusere automatisk, vil fokusindikatoren blinke, og pipelyden høres ikke. Du må enten komponere bildet på nytt eller endre fokusinnstillingen. I [Kontinuerlig AF]-modus tennes , og du hører ikke pipetonen som indikerer at fokus er oppnådd.
- Etter opptak vises det et ikon som indikerer at det skrives data. Du må ikke ta ut minnekortet mens dette ikonet vises.

#### Merknad

- Hvis motivet er i bevegelse, kan du ikke låse fokus selv om [Fokusmodus] er stilt inn på [Automatisk AF].

---

#### Beslektet emne

- [Liste over modusvelgerfunksjoner](#)
- [Klart bilde-zoom / digital zoom \(Zoom\)](#)
- [Spille av stillbilder](#)
- [Autovisning](#)
- [Fokusmodus](#)
- [Fokusområde](#)

Digitalkamera med utskiftbart objektiv  
ILCE-7RM3A α7RIII

## Fokusmodus

Velger fokuseringsmetoden som egner seg best til motivets bevegelse.

1 MENU →  1 (Kamera- innstillinger1) → [Fokusmodus] → ønsket innstilling.

### Menyelementdetaljer

#### **AF-S** (Enkeltbilde-AF):

Produktet låser fokus så snart fokuseringen er fullført. Bruk denne metoden når fotoobjektet står i ro.

#### **AF-A** (Automatisk AF):

[Enkeltbilde-AF] og [Kontinuerlig AF] byttes, avhengig av motivets bevegelser. Når lukkerknappen trykkes halvveis ned, låser produktet fokus når det avgjør at motivet er i ro, mens det fortsetter å fokusere når motivet er i bevegelse. Under kontinuerlig opptak tar produktet automatisk bilder med kontinuerlig AF fra det andre bildet.

#### **AF-C** (Kontinuerlig AF):

Produktet fortsetter å fokusere mens lukkerknappen er trykket halvveis ned og holdes. Bruk denne metoden når motivet er i bevegelse. I [Kontinuerlig AF]-modus høres det ingen lyder når kameraet fokuserer.

#### **DMF** (Dir. man. Fokus):

Du kan foreta finjusteringer manuelt etter at autofokus er utført, slik at du kan fokusere raskere på motivet enn om du hadde brukt manuelt fokus fra begynnelsen av. Dette er praktisk ved for eksempel makrofotografering.

#### **MF** (Manuelt fokus):

Justerer fokus manuelt. Hvis du ikke kan fokusere på det ønskede motivet ved hjelp av autofokus, må du bruke manuelt fokus.

### Fokusindikator

● (tent):

Motivet er i fokus, og fokus er låst.

● (blinker):

Motivet er ikke i fokus.

⊙ (tent):

Motivet er i fokus. Fokus vil justeres kontinuerlig, i samsvar med motivets bevegelser.

⊙ (tent):

Fokusering pågår.

### Motiv det er vanskelig å fokusere på med autofokus

- Mørke motiv langt borte
- Motiv med svake kontraster
- Motiv som sees gjennom glass
- Motiv i rask bevegelse
- Lysreflekser eller skinnende overflater
- Blinkende lys
- Bakgrunnsbelyste motiv
- Kontinuerlig gjentatte mønstre, som f.eks. bygningsfasader
- Motiv i fokusområdet med ulike brennvidder

#### Hint

- I [Kontinuerlig AF]-modus kan du låse fokus ved å trykke på og holde nede den knappen som [Holdfokus]-funksjonen er tilordnet til.
- Når du stiller inn fokus til uendelig i modus for manuelt fokus eller direkte manuelt fokus, må du passe på at fokus er på et motiv langt nok unna ved å kontrollere skjermen eller søkeren.

## Merknad

- [Automatisk AF] er tilgjengelig kun hvis du bruker et objektiv som støtter fasedeteksjons-AF.
- Når [Kontinuerlig AF] eller [Automatisk AF] er innstilt, kan synsvinkelen endres litt etter litt mens du fokuserer. Dette påvirker ikke de bildene som faktisk er tatt.
- Kun [Kontinuerlig AF] og [Manuelt fokus] er tilgjengelig under filmopptak eller når modusvelgeren er stilt inn på **S&Q**.

---

## Beslektet emne

- [Direkte manuelt fokus \(DMF\)](#)
- [Manuelt fokus](#)
- [MF-assistent \(stillbilde\)](#)
- [Faseregistrerings-AF](#)



Digitalkamera med utskiftbart objektiv  
ILCE-7RM3A α7RIII

## Fokusområde

Velger fokusområdet. Bruk denne funksjonen når det er vanskelig å fokusere ordentlig i autofokusmodus.

1 MENU →  1 (Kamera- innstillinger1) → [Fokusområde] → ønsket innstilling.

### Menyelementdetaljer

#### Vidt:

Fokuserer på et motiv som automatisk dekker hele skjermområdet. Når du trykker lukkerknappen halvveis ned i opptaksmodus for stillbilder, vises en grønn ramme rundt området som er i fokus.

#### Sone:

Velg en sone på skjermen det skal fokuseres på, så vil produktet automatisk velge et fokusområde.

#### Midten:

Fokuserer automatisk på et motiv midt i bildet. Brukes sammen med fokuslåsfunksjonen for å skape den komposisjonen du er ute etter.

#### Fleksibelt punkt:

Gir deg muligheten til å flytte fokusrammen til en hvilken som helst del av skjermbildet og fokusere på et svært lite motiv innenfor et begrenset område.

#### Utvidet fleks. punkt:

Hvis produktet ikke kan fokusere på et enkelt valgt punkt, bruker det fokuspunktene rundt det fleksible punktet som andreprioritetsområde for å oppnå fokus.

#### Målsøking-AF:

Når lukkerknappen trykkes og holdes halvveis ned, sporer produktet motivet innenfor det valgte autofokusområdet. Denne innstillingen er bare tilgjengelig når [Fokusmodus] er angitt som [Kontinuerlig AF]. Rett markøren mot [Målsøking-AF] på innstillingsskjermbildet for [Fokusområde], og velg deretter området der du vil begynne sporingen, ved å trykke på venstre/høyre side av kontrollhjulet. Du kan også flytte startområdet for sporing til ønsket punkt ved å angi at området skal være en sone, et fleksibelt punkt eller et utvidet fleksibelt punkt.

### Eksempler på fokusrammevisningen

Fokusrammen varierer slik det er beskrevet nedenfor.

#### Når du fokuserer på et større område

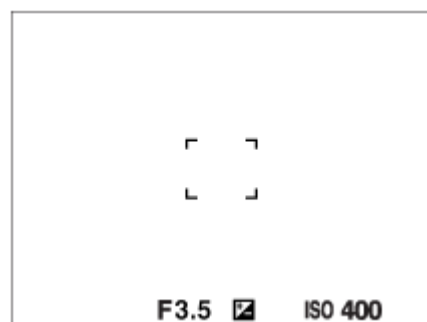

#### Når du fokuserer på et mindre område

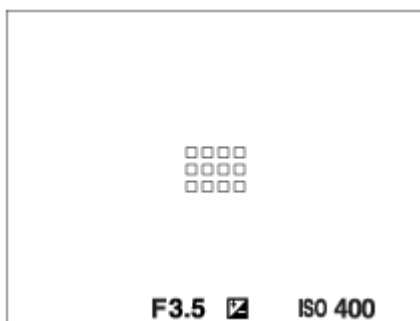

- Når [Fokusområde] er stilt inn på [Vidt] eller [Sone], kan fokusrammen veksle mellom "Når du fokuserer på et større område" og "Når du fokuserer på et mindre område" avhengig av motivet og situasjonen.
- Når du monterer et objektiv med A-fatning ved hjelp av en fatningsadapter (LA-EA1, LA-EA3 eller LA-EA5) (selges separat) og [AF-system] er stilt inn på [Fasedeteksjon-AF], vises kanskje fokusrammen for "Når du fokuserer på et mindre område".

### Når fokus oppnås automatisk, basert på hele skjermens område

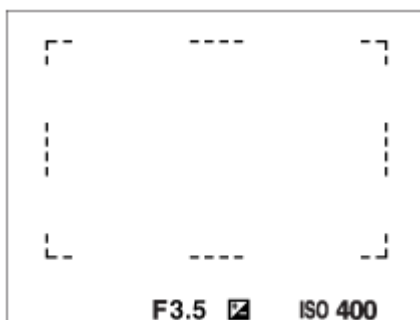

- Når du bruker en annen zoomefunksjon enn den optiske zoomen, er innstillingen til [Fokusområde] deaktivert, og fokusrammen vises med en stiplet linje. AF fungerer med prioritet i og rundt sentrum av området.

### Flytte fokusområdet

- Du kan flytte fokusområdet i [Fleksibelt punkt], [Utvidet fleks. punkt] eller [Sone], ved å bruke kontrollknappen. Hvis du tilordner [Fokusstandard] til midten av kontrollknappen på forhånd, kan du flytte fokusrammen tilbake til midten av skjermen ved å trykke på midten av kontrollknappen.
- Du kan flytte fokuseringsrammen raskt ved å berøre og dra den på skjermen. Still inn [Berøringsbetjening] på [På] på forhånd.

#### Hint

- I standardinnstillingene er [Fokusområde] tilordnet til knappen C2.

#### Merknad

- [Fokusområde] er låst på [Vidt] i følgende situasjoner:
  - [Intelligent Auto]
- Fokusområdet vil kanskje ikke lyse opp når du fotograferer med kontinuerlig fremtrekk, eller når lukkerknappen trykkes helt ned med en gang.
- Når modusvelgeren er stilt inn på  (Film) eller **S&Q**, eller når du tar opp film, kan ikke [Målsøking-AF] velges som [Fokusområde].
- Når [Motivgjenkjenning] under [Innst. ansikt/øye-AF] er stilt inn på [Dyr], er det ikke mulig å velge [Målsøking-AF] som [Fokusområde].

- Berøringsbetjening
- Justerer innstillingene for fokusområde etter kameraets orientering (horisontal/vertikal) (Vek. V/H AF-omr.)
- Registrerer det nåværende fokusområdet (AF-områderegist.) (stillbilde)



5-026-818-21(1) Copyright 2021 Sony Corporation

Digitalkamera med utskiftbart objektiv  
ILCE-7RM3A α7RIII

## Faseregistrerings-AF

Når det finnes punkter med fasedeteksjons-AF i autofokusområdet, bruker produktet en kombinasjon av fasedeteksjons-AF og kontrast-AF.

### Merknad



- Fasedeteksjons-AF er tilgjengelig kun hvis et passende objektiv er montert. Hvis du bruker et objektiv som ikke støtter fasedeteksjons-AF, kan du ikke bruke [Automatisk AF], [ Følsom. AF-spor.], [ Følsom. AF-spor.] eller [ AF-motorhast.]. Selv om du bruker et passende objektiv du har kjøpt tidligere, er det mulig at fasedeteksjons-AF ikke vil virke, med mindre du oppdaterer objektivet. Du finner flere opplysninger om kompatible objektiver på nettstedet til Sony i ditt område. Du kan også kontakte en Sony-forhandler eller en lokal, autorisert Sony servicetilbyder.

### Beslektet emne

- [AF-system \(stillbilde\)](#)

## Fokusstandard

Hvis du tilordner [Fokusstandard] til den ønskede tilpassede tasten, kan du hente opp nyttige funksjoner som å fokusere på et motiv i midten av skjermbildet automatisk i henhold til fokusområdeinnstillingene.

**1** MENU →  2 (Kamera- innstillinger2) → [ Tilp. knapp] → ønsket tast, tilordne deretter [Fokusstandard]-funksjonen til tasten.

- For å bruke funksjonen [Fokusstandard] under filmopptak velger du MENU →  2 (Kamera- innstillinger2) → [ Tilp. knapp] → ønsket knapp, og tilordner deretter [Fokusstandard] til tasten.

**2** Trykk på den tasten som [Fokusstandard] er tilordnet til.

- Hva du kan gjøre ved å trykke på tasten, varierer med innstillingene for [Fokusområde] og [Måls.-AF m. senterk.].

### Når [Fokusområde] er stilt inn på [Sone], [Fleksibelt punkt] eller [Utvidet fleks. punkt]:

Hvis du trykker på denne tasten, flyttes fokusrammen tilbake til midten.

### Når [Fokusområde] er stilt inn på [Vidt] eller [Midten]:

- Når [Måls.-AF m. senterk.] er stilt inn på [På], aktiveres [Måls.-AF m. senterk.] med et trykk på tasten. Kameraet registrerer motivet som er plassert i midten av skjermen og begynner å spore det når du trykker på midten av kontrollhjulet mens [Måls.-AF m. senterk.] er aktivert.
- Når [Måls.-AF m. senterk.] er stilt inn på [Av], fokuserer kameraet på midtpunktet.

### Merknad

- Du kan ikke stille inn funksjonen [Fokusstandard] på [Venstre knapp], [Høyre knapp] eller [Ned-knapp].

### Beslektet emne

- [Tilp. knapp \(stillbilde/film/avspilling\)](#)
- [Fokusområde](#)
- [Måls.-AF m. senterk.](#)

Digitalkamera med utskiftbart objektiv  
ILCE-7RM3A α7RIII

## Fokusinnstillinger

Konfigurerer fokusfunksjonene ved hjelp av den fremre skiven / bakre skiven eller kontrollhjulet.

- 1 MENU →  1 (Kamera- innstillinger1) → [Fokusinnstillinger].
- 2 Konfigurer innstillingene ved hjelp av den fremre/bakre skiven eller kontrollhjulet.

### Når fokusmodus er angitt som automatisk fokus eller direkte manuelt fokus

Du kan justere fokusområdeinnstillingene og plasseringen av fokuseringsrammen. Fokuseringsrammen kan bare flyttes når [Fokusområde] er angitt som følgende:

- [Sone]
- [Fleksibelt punkt]
- [Utvidet fleks. punkt]

**Fremre skive:** Flytter fokuseringsrammen opp eller ned.

**Bakre skive:** Flytter fokuseringsrammen til høyre eller venstre.

**Kontrollhjul:** Velger fokusområde.

### Når fokusmodus er angitt som manuelt fokus

Du kan angi at området skal forstørres under manuell fokusering.

**Fremre skive:** Flytter området som skal forstørres, opp eller ned.



**Bakre skive:** Flytter området som skal forstørres, til høyre eller venstre.

**Kontrollhjul:** Flytter området som skal forstørres, opp eller ned.

Digitalkamera med utskiftbart objektiv  
ILCE-7RM3A α7RIII

## Justerer innstillingene for fokusområde etter kameraets orientering (horisontal/vertikal) (Vek. V/H AF-omr.)

Du kan stille inn om du vil bytte [Fokusområde] og plasseringen av fokusrammen i henhold til hvordan du holder kameraet (horisontalt/vertikalt). Denne funksjonen er nyttig når du fotograferer scener der du må endre kameraposisjonen ofte, for eksempel portrettbilder eller idrettsmotiv.

1 MENU →  (Kamera- innstillinger1) →  Vek. V/H AF-omr.] → ønsket innstilling.

### Menyelementdetaljer

#### Av:

Bytter ikke [Fokusområde] eller plasseringen av fokusrammen i henhold til hvordan du holder kameraet (horisontalt/vertikalt).

#### Kun AF-punkt:

Bytter plasseringen av fokusrammen i henhold til hvordan du holder kameraet (horisontalt/vertikalt). [Fokusområde] er låst.

#### AF-punkt + AF-omr.:

Bytter både [Fokusområde] og plasseringen av fokusrammen i henhold til hvordan du holder kameraet (horisontalt/vertikalt).

### Et eksempel når [AF-punkt + AF-omr.] er valgt

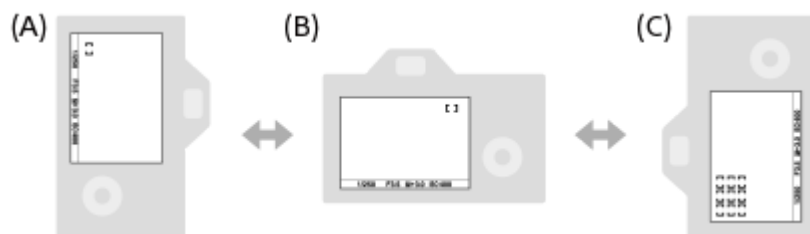



(A) Vertikal: [Fleksibelt punkt] (øverst til venstre)

(B) Horisontal: [Fleksibelt punkt] (øverst til høyre)

(C) Vertikal: [Sone] (nederst til venstre)

- Det registreres tre kameraretninger: horisontal, vertikal der siden med lukkerknappen vender opp, og vertikal der siden med lukkerknappen vender ned.

### Merknad

- Hvis innstillingen for  Vek. V/H AF-omr.] endres, opprettholdes ikke fokusinnstillingene for hver kameraretning.
- [Fokusområde] og plasseringen av fokuseringsrammen endres ikke selv når  Vek. V/H AF-omr.] er stilt inn på [AF-punkt + AF-omr.] eller [Kun AF-punkt] i følgende situasjoner:
  - Når opptaksmodusen er stilt inn på [Intelligent Auto], [Film] eller [Sakte og rask film]
  - Mens lukkerknappen er trykket halvveis ned
  - Under filmopptak
  - Mens du bruker den digitale zoomen
  - Mens autofokus er aktivert
  - Når [Fokusinnstillinger] er aktivert
  - Under kontinuerlig opptak
  - Under nedtelling for selvutløseren
  - Når [Fokusforstørrelse] er aktivert.

- Når du tar bilder rett etter å ha slått på kameraet og kameraet er vertikalt, tas det første bildet med innstillingen for horisontal fokus eller med den siste fokusinnstillingen som ble brukt.
- Kameraretningen kan ikke registreres når objektivet vender opp eller ned.

---

## Beslektet emne

- [Fokusområde](#)

5-026-818-21(1) Copyright 2021 Sony Corporation



Digitalkamera med utskiftbart objektiv  
ILCE-7RM3A α7RIII

## AF/MF-kontroll

---

Du kan enkelt bytte fokuseringsmodus fra auto til manuell og omvendt mens du fotograferer, uten å endre grepet ditt.

- 1 MENU →  2 (Kamera- innstillinger2) → [ Tilp. knapp] eller [ Tilp. knapp] → ønsket knapp → [AF/MF-kontroll hold] eller [AF/MF-kontr. veksle].

### Menyelementdetaljer

#### AF/MF-kontroll hold :

Bytter fokuseringsmodus mens knappen holdes nede.

#### AF/MF-kontr. veksle :

Bytter fokuseringsmodus inntil knappen trykkes igjen.

#### Merknad

- Du kan ikke stille inn [AF/MF-kontroll hold]-funksjonen på [Venstre knapp], [Høyre knapp] eller [Ned-knapp] på kontrollhjulet.

---



### Beslektet emne

- [Tilp. knapp \(stillbilde/film/avspilling\)](#)

Digitalkamera med utskiftbart objektiv  
ILCE-7RM3A α7RIII

## AF m/lukker (stillbilde)

Brukes til å velge om autofokus skal brukes når du trykker lukkerknappen halvveis ned. Velg [Av] for å justere fokus og eksponeringen hver for seg.

1 MENU →  1 (Kamera- innstillinger1) → [ AF m/lukker] → ønsket innstilling

### Menyelementdetaljer

#### På:





Autofokus brukes når du trykker lukkerknappen halvveis ned.

#### Av:

Autofokus brukes ikke, selv om du trykker lukkerknappen halvveis ned.

### Nyttig metode for mikrojustering av fokus

Når et objektiv med A-fatning er montert, vil aktivering av autofokus med en annen knapp enn lukkerknappen sette deg i stand til å fokusere mer nøyaktig i kombinasjon med manuelt fokus.

1. Still inn [ AF m/lukker] på [Av].
2. MENU →  2 (Kamera- innstillinger2) → [ Tilp. knapp] eller [ Tilp. knapp] → tilordne [Fokusforstørrer]-funksjoner til ønskede taster.
3. Still inn [ Eye-Start AF] på [Av] for å unngå å autofokusere når du ser i søkeren.
4. Trykk på knappen AF-ON for å fokusere.
5. Trykk på den tasten som funksjonen [Fokusforstørrer] er tilordnet til, og drei deretter fokusringen for å foreta mikrojusteringer av fokus.
6. Trykk lukkerknappen helt ned for å ta bildet.

### Beslektet emne

- [AF på](#)
- [Eye-Start AF \(stillbilde\)](#)
- [Pre-AF \(stillbilde\)](#)
- [Fokusforstørrer](#)





Digitalkamera med utskiftbart objektiv  
ILCE-7RM3A α7RIII

## AF på

Du kan fokusere uten å trykke lukkerknappen halvveis ned. Innstillingene for [Fokusmodus] vil bli brukt.

### 1 Trykk på AF-ON-knappen (AF On) mens du fotograferer i autofokusmodus.

#### Hint

- Still inn [  AF m/lukker] på [Av] når du ikke vil bruke autofokus ved hjelp av lukkerknappen.
- Still inn [  AF m/lukker], [  Pre-AF] og [  Eye-Start AF] på [Av] for å fokusere på en konkret avstand i forventning om hvor motivet vil dukke opp.

#### Beslektet emne

- [Tilp. knapp \(stillbilde/film/avspilling\)](#)
- [AF m/lukker \(stillbilde\)](#)
- [Pre-AF \(stillbilde\)](#)
- [Eye-Start AF \(stillbilde\)](#)

Digitalkamera med utskiftbart objektiv  
ILCE-7RM3A α7RIII

## Innst. ansikt/øye-AF

Denne funksjonen brukes til å finne ut om kameraet skal fokusere med prioritet på ansikter eller øyne.

1 MENU →  (Kamera- innstillinger1) → [Innst. ansikt/øye-AF] → ønsket innstillingselement.

### Menyelementdetaljer

#### Ans.-/øypri. i AF:

Stiller inn om det skal registreres ansikter eller øyne i fokusområdet og fokuseres på øynene (øye-AF) når autofokus er aktivert. ([På]/[Av])

#### Motivgjenkjenning:

Velger målet som skal registreres.

[Menneske]: Registrerer menneskers ansikter/øyne.

[Dyr]: Registrerer dyreøyne. Dyreansikt registreres ikke.

#### Vis ansiktsrammer:

Angir om rammen for ansiktsgjenkjenning skal vises når det registreres et menneskeansikt. ([På]/[Av])

#### Visning av dyreøyne:

Angir om rammen for øyegjenkjenning skal vises når det registreres dyreøyne. ([På]/[Av])

### Ansiktsgjenkjenningsramme

Når produktet gjenkjenner et ansikt, vises den grå ansiktsgjenkjenningsrammen. Hvis produktet fastslår at autofokus er aktivert, blir ansiktsgjenkjenningsrammen hvit.

I tilfelle du har registrert prioritert rekkefølge for de ulike ansiktene ved hjelp av [Ansiktregistrering], velger produktet automatisk det høyest prioriterte ansiktet, og ansiktsgjenkjenningsrammen over dette ansiktet blir hvit.

Ansiktsgjenkjenningsrammene til de andre registrerte ansiktene blir rødilla.

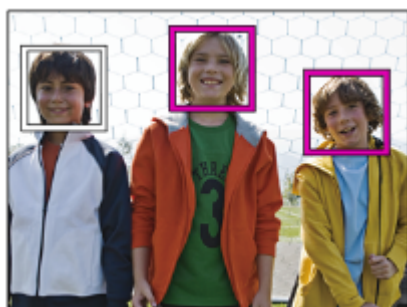

### Øyeregistreringsramme

En hvit ramme for øyeregistrering vises når det registreres et øye og kameraet avgjør om det er mulig å fokusere automatisk avhengig av innstillingene.



Rammen for øyegjenkjenning vises som følger når [Motivgjenkjenning] er stilt inn på [Dyr].



## [Øye-AF] med tilpasset tast

Øye-AF-funksjonen kan også brukes ved å tilordne [Øye-AF] til en egendefinert tast. Kameraet kan fokusere på øyne så lenge du trykker på tasten. Dette er nyttig når du vil bruke øye-AF-funksjonen midlertidig på hele skjermen, uavhengig av innstillingen for [Fokusområde].

For eksempel hvis [Fokusområde] er stilt inn på [Fleksibelt punkt] og du vil at kameraet skal fokusere på et øye utenfor fokusrammen, kan du bruke øye-AF-funksjonen ved å trykke på den tilpassede tasten som er tilordnet [Øye-AF], uten å endre [Fokusområde].



1. MENU →  2 (Kamera- innstillinger2) → [ Tilp. knapp] → ønsket tast, tilordne deretter [Øye-AF]-funksjonen til tasten.
2. MENU →  1 (Kamera- innstillinger1) → [Innst. ansikt/øye-AF] → [Motivgjenkjenning] → ønsket innstilling.
3. Rett kameraet mot ansiktet til et menneske eller et dyr, og trykk på tasten som er tilordnet [Øye-AF]-funksjonen.
4. Trykk på lukkerknappen mens du trykker på tasten.

### Hint

- Hvis du vil at rammen for registrering av ansikt eller øyne skal forsvinne innen en bestemt tid etter at kameraet har fokusert på ansiktet eller øyet, stiller du inn [Auto-tøm. AF-omr.] på [På].
- Hvis du vil registrere dyreøyne, må du ordne komposisjonen av bildet slik at begge øynene og nesen til dyret er innenfor synsvinkel.

### Merknad

- Når [Motivgjenkjenning] er stilt inn på [Menneske], registreres ikke øynene til dyr. Når [Motivgjenkjenning] er stilt inn på [Dyr], registreres ikke ansikter til mennesker.
- Når [Motivgjenkjenning] er stilt inn på [Dyr], er følgende funksjoner ikke tilgjengelige.
  - [Målsøking-AF]
  - [Måls.-AF m. senterk.]
  - [Ansiktspri. i multi-m.]
  - [Prioriter reg. ansikt]
- Funksjonen [Øye-AF] fungerer kanskje ikke spesielt godt i følgende situasjoner:
  - Når en person har på seg solbriller.
  - Når øynene dekkes til av hår.
  - Under forhold med lite lys eller med motlys.
  - Når øynene er lukket.
  - Når motivet er i skyggen.
  - Når motivet er ute av fokus.
  - Når motivet beveger seg for mye.
- Hvis motivet beveger seg for mye, kan det hende at gjenkjenningsrammen ikke vises riktig over vedkommendes øyne.
- Under visse forhold er det ikke mulig å fokusere på øynene.
- Når kameraet ikke kan fokusere på menneskeøyne, registrerer det og fokuserer på ansiktet i stedet. Kameraet kan ikke fokusere på øynene når det ikke registreres noen menneskeansikt.
- Under visse forhold vil produktet kanskje ikke gjenkjenne noen av ansiktene, eller feilaktig oppfatte andre gjenstander som ansikter.

- Øye-AF-funksjonen er ikke tilgjengelig når modusvelgeren er stilt inn på  (Film) eller **S&Q**, eller under filmopptak.
- Rammen for øyegjenkjenning vises ikke når funksjonen for øye-AF ikke er tilgjengelig.
- Du kan ikke bruke funksjonen for registrering av ansikt/øyne sammen med følgende funksjoner:
  - Andre zoomefunksjoner enn den optiske zoomen.
  - [Posterisering] under [Bildeeffekt]
  - Fokusforstørrer
  - Når [ **S&Q** Bildefrekvens] er stilt inn på [120fps]/[100fps] under opptak i slow-motion/quick-motion.
- Funksjonen for ansiktsgjenkjenning kan ikke brukes i følgende situasjoner:
  - Filmopptak med [  Opptaksinnst.] stilt inn på [120p]/[100p]
- Ansiktene til opptil 8 personer kan registreres.
- Selv om [Vis ansiktsrammer] er stilt inn på [Av] vises det en grønn fokusramme over ansikter som er i fokus.
- Når opptaksmodus er stilt inn på [Intelligent Auto], låses [Ans.-/øypri. i AF] til [På].
- Selv når [Motivgjenkjenning] er stilt inn på [Dyr], kan det hende at øynene til enkelte typer dyr ikke registreres.
- Selv når [Visning av dyreøyne] er stilt inn på [Av], vises det en grønn fokusramme over øyne som er i fokus.

---



## Beslektet emne

- [Fokusmodus](#)
- [Fokusområde](#)
- [Auto-tøm. AF-omr.](#)
- [Tilp. knapp \(stillbilde/film/avspilling\)](#)
- [Versjon](#)

Digitalkamera med utskiftbart objektiv  
ILCE-7RM3A α7RIII

## AF i fokusforst. (stillbilde)



Du kan fokusere mer nøyaktig på motivet ved hjelp av autofokus, ved å forstørre det området du ønsker å fokusere på. Mens det forstørrede bildet vises, kan du fokusere på et mindre område enn det fleksible punktet.

- 1 MENU →  1 (Kamera- innstillinger1) → [ AF i fokusforst.] → [På].
- 2 MENU →  1 (Kamera- innstillinger1) → [Fokusforstørrer].
- 3 Forstørr bildet ved å trykke på midten av kontrollknappen, og juster deretter posisjonen ved å trykke kontrollknappen opp, ned, venstre eller høyre.
  - Forstørrelsesskalaen endres hver gang du trykker på midten.
- 4 Trykk lukkerknappen halvveis ned for å fokusere.
  - Fokus oppnås i punktet + midt på skjermen.
- 5 Trykk lukkerknappen helt ned for å ta bildet.
  - Kameraet avslutter den forstørrede visningen etter opptak.

### Hint

- Det anbefales å bruke stativ for nøyaktig å identifisere det området du ønsker å forstørre.
- Du kan kontrollere autofokusresultatet ved å forstørre det viste bildet. Hvis du vil justere fokusposisjonen på nytt, kan du justere fokusområdet på den forstørrede skjermen og deretter trykke lukkerknappen halvveis ned.

### Merknad

- Hvis du forstørrer et område ved kanten av skjermen, kan det hende at kameraet ikke kan fokusere.
- Eksponeringen og hvitbalansen kan ikke justeres mens det viste bildet forstørres.
- [ AF i fokusforst.] er ikke tilgjengelig i følgende situasjoner:
  - Under filmopptak
  - Når innstillingen for [Fokusmodus] er stilt inn på [Kontinuerlig AF].
  - Når [Fokusmodus] er stilt inn på [Automatisk AF] og opptaksmodus er stilt inn på noe annet enn P/A/S/M.
  - Når [Fokusmodus] er stilt inn på [Automatisk AF] og [Bruksmodus] er stilt inn på [Seriebilder].
  - Når du bruker en fatningsadapter (selges separat).
- Mens det viste bildet forstørres, er følgende funksjoner ikke tilgjengelige:
  - [Øye-AF]
  - [Måls.-AF m. senterk.]
  - [ Eye-Start AF]
  - [ Pre-AF]
  - [Ans.-/øyepri. i AF]

---

---

## Beslektet emne

- [Fokusforstørrer](#)
- [Tilp. knapp \(stillbilde/film/avspilling\)](#)

5-026-818-21(1) Copyright 2021 Sony Corporation



Digitalkamera med utskiftbart objektiv  
ILCE-7RM3A α7RIII

## Måls.-AF m. senterk.

Når du trykker på midten av kontrollhjulet, oppdager kameraet motivet midt på skjermen og fortsetter å følge motivet.

1 MENU →  1 (Kamera- innstillinger1) → [Måls.-AF m. senterk.] → [På].

2 Juster målrammen (A) over motivet og trykk på midten av kontrollhjulet.

- Trykk på midten igjen for å stoppe sporingen.

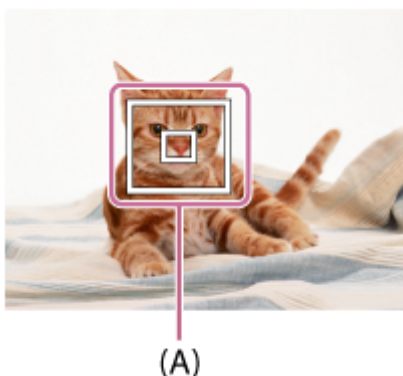



3 Trykk lukkerknappen helt ned for å ta bildet.

### Hint

- Hvis du tilordner [Fokusstandard]funksjonen til ønsket tast, kan du aktivere [Måls.-AF m. senterk.] eller finne igjen motivet ved å trykke på tasten når [Fokusområde] er stilt inn på [Vidt] eller [Midten].
- Du kan velge motivet som skal spores, ved hjelp av berøringsoperasjoner når du fotograferer med skjermen. Still inn [Berøringsbetjening] til [På], og velg [Berør.-panel + plate] eller [Kun berøringspanel] under [Ber.-pan./pekeplate].

### Merknad

- Funksjonen [Måls.-AF m. senterk.] fungerer kanskje ikke spesielt godt i følgende situasjoner:
  - Motivets beveger seg for raskt.
  - Motivets er for lite eller for stort.
  - Når kontrasten mellom motivet og bakgrunnen er dårlig.
  - Det er for mørkt.
  - Lyset i omgivelsene endres.
- Målsøking-AF fungerer ikke i følgende situasjoner:
  - Når du fotograferer i manuelt fokus-modus.
  - Ved bruk av den digitale zoomen
  - Når du tar opp film med [  Opptaksinnst.] stilt inn på [120p]/[100p]
  - Ved opptak av film i slow-motion/quick-motion med [  Bildefrekvens] stilt inn på [120fps]/[100fps].
  - Når [Motivgjenkjenning] under [Innst. ansikt/øye-AF] er stilt inn på [Dyr]

### Beslektet emne

- [Fokusstandard](#)





Digitalkamera med utskiftbart objektiv  
ILCE-7RM3A α7RIII

## Holdfokus

---

Låser fokus mens tasten som holdfokusfunksjonen er tilordnet til, er trykket.

- 1 MENU →  2 (Kamera- innstillinger2) → [ Tilp. knapp] eller [ Tilp. knapp] → tilordne [Holdfokus]-funksjonen til en tast du kan velge selv.
  - 2 Fokus og trykk på den tasten [Holdfokus]-funksjonen er tilordnet.
  - 3 Trykk på lukkerknappen mens du holder tasten nede.
- 

### Beslektet emne



- [Tilp. knapp \(stillbilde/film/avspilling\)](#)

Digitalkamera med utskiftbart objektiv  
ILCE-7RM3A α7RIII



## Registrerer det nåværende fokusområdet (AF-områderegist.) (stillbilde)

Du kan flytte fokusrammen til en forhåndstilordnet posisjon midlertidig ved hjelp av en egendefinert tast. Denne funksjonen er nyttig når du fotograferer scener der motivet har forutsigbare bevegelser, for eksempel, idrettsmotiver. Med denne funksjonen kan du skifte fokusområdet raskt i samsvar med situasjonen.

### Slik registrerer du fokusområdet

1. MENU →  1 (Kamera- innstillinger1) → [ AF-områderegist.] → [På].
2. Still inn fokusområdet til ønsket posisjon, og hold nede Fn-knappen (funksjonsknappen).

### Slik henter du opp registrert fokusområde

1. MENU →  2 (Kamera- innstillinger2) → [ Tilp. knapp] → ønsket tast, og velg deretter [Regist. AF-omr. hold].
2. Still inn kameraet til opptaksmodus, hold nede tasten som [Regist. AF-omr. hold] er tilordnet til, og trykk deretter på lukkerknappen for å ta bilder.

#### Hint

- Når det er registrert en fokusramme ved hjelp av [ AF-områderegist.], blinker den registrerte fokusrammen på skjermen.
- Hvis du tilordner [Veksle reg. AF-omr.] til en egendefinert tast, kan du bruke den registrerte fokusrammen uten å holde nede tasten.
- Hvis [Reg. AF-omr.+AF på] er tilordnet til en egendefinert tast, utføres autofokus ved hjelp av registrert fokusramme når du trykker på tasten.

#### Merknad

- Et fokusområde kan ikke registreres i følgende situasjoner:
  - Modusvelgeren er stilt inn på enten  (Film) eller **S&Q**
  - Mens [Berøringsfokus] utføres
  - Mens du bruker den digitale zoomen
  - Mens [Målsøking-AF] utføres
  - Mens du fokuserer
  - Mens du utfører fokuslås
- Du kan ikke tilordne [Regist. AF-omr. hold] til [Venstre knapp], [Høyre knapp] eller [Ned-knapp].
- Du kan ikke hente opp det registrerte fokusområdet i følgende situasjoner:
  - Modusvelgeren er stilt inn på enten **AUTO** (Auto-modus),  (Film) eller **S&Q**
- Når [ AF-områderegist.] er stilt inn på [På], er [Lås betjeningselem.]-innstillingen låst til [Av].

#### Beslektet emne

- [Fokusområde](#)
- [Tilp. knapp \(stillbilde/film/avspilling\)](#)

Digitalkamera med utskiftbart objektiv  
ILCE-7RM3A α7RIII

## Slette et registrert AF-område (Slett reg. AF-omr.)

---

Sletter fokusrammeplasseringen som ble registrert ved hjelp av [ AF-områderegist.].

① MENU →  1 (Kamera- innstillinger1) → [ Slett reg. AF-omr.].

---

### Beslektet emne

- [Registrerer det nåværende fokusområdet \(AF-områderegist.\) \(stillbilde\)](#)

Digitalkamera med utskiftbart objektiv  
ILCE-7RM3A α7RIII

## Pre-AF (stillbilde)

---

Produkt justerer automatisk fokus før du trykker lukkerknappen halvveis ned. Det kan hende at skjermen rister under fokusering.

1 MENU →  1 (Kamera- innstillinger1) → [ Pre-AF] → ønsket innstilling.

### Menyelementdetaljer

**På:**

Justerer fokus før du trykker lukkerknappen halvveis ned.

**Av:**

Justerer ikke fokus før du holder lukkerknappen halvveis nede.

**Merknad**



- [ Pre-AF] er bare tilgjengelig når et objektiv med E-fatning er montert.

Digitalkamera med utskiftbart objektiv  
ILCE-7RM3A α7RIII

## Eye-Start AF (stillbilde)

---

Angir om autofokus skal brukes eller ikke når du ser på den elektroniske søkeren.

**1** MENU →  (Kamera- innstillinger1) → [ Eye-Start AF] → ønsket innstilling.

### Menyelementdetaljer

**På:**

Automatisk fokusering starter når du ser i den elektroniske søkeren.

**Av:**

Automatisk fokusering starter ikke når du ser i den elektroniske søkeren.

#### Hint



- [ Eye-Start AF] er tilgjengelig når et objektiv med A-fatning og en fatningsadapter (LA-EA2, LA-EA4) (selges separat) er montert.

Digitalkamera med utskiftbart objektiv  
ILCE-7RM3A α7RIII

## Følsom. AF-spor. (stillbilde)

---

Du kan velge AF-sporingsfølsomhet når motivet forlater fokus i stillbildemodus.

**1** MENU →  1 (Kamera- innstillinger1) → [ Følsom. AF-spor.] → ønsket innstilling.

### Menyelementdetaljer

**5(følsom) / 4 / 3(standard) / 2 / 1(låst på):**

Velg [5(følsom)] for å fokusere responsivt på motiver på ulike avstander.

Velg [1(låst på)] for å fortsette å fokusere på et gitt motiv mens andre ting beveger seg foran motivet.



Digitalkamera med utskiftbart objektiv  
ILCE-7RM3A α7RIII

## Prioritetsinns. i AF-S

---

Stiller inn om lukkeren skal utløses eller ikke, selv om motivet ikke er i fokus når [Fokusmodus] er stilt inn på [Enkeltbilde-AF], [Dir. man. Fokus] eller [Automatisk AF] og motivet holder seg i ro.

1 MENU →  1 (Kamera- innstillinger1) → [Prioritetsinns. i AF-S] → ønsket innstilling.

### Menyelementdetaljer

#### AF:

Prioriterer fokusering. Lukkeren utløses ikke før motivet er i fokus.

#### Utløse:

Prioriterer lukkerutløsning. Lukkeren vil bli utløst, selv om motivet er ute av fokus.

#### Balansert vektlegg.:

Tar bilder med balansert vektlegging av fokusering og lukkerutløsning.

---

### Beslektet emne

- [Fokusmodus](#)
- [Prioritetsinns. i AF-C](#)

Digitalkamera med utskiftbart objektiv  
ILCE-7RM3A α7RIII

## Prioritetsinns. i AF-C

---

Stiller inn om lukkeren skal utløses eller ikke, selv om motivet ikke er i fokus når kontinuerlig AF aktiveres, og motivet er i bevegelse.

1 MENU →  (Kamera- innstillinger1) → [Prioritetsinns. i AF-C] → ønsket innstilling.

### Menyelementdetaljer

**AF:**

Prioriterer fokusering. Lukkeren utløses ikke før motivet er i fokus.

**Utløse:**

Prioriterer lukkerutløsning. Lukkeren vil bli utløst, selv om motivet er ute av fokus.

**Balansert vektlegg.:**

Tar bilder med balansert vektlegging av fokusering og lukkerutløsning.

---

### Beslektet emne

- [Fokusmodus](#)
- [Prioritetsinns. i AF-S](#)

Digitalkamera med utskiftbart objektiv  
ILCE-7RM3A α7RIII

## AF-lys (stillbilde)

AF-lyset gir utfyllende belysning for å forenkle fokusering på et motiv i mørke omgivelser. På den tiden som går fra du trykker lukkerknappen halvveis ned og til fokus låses, tennes det røde AF-lyset, så kameraet lett skal kunne fokusere.

1 MENU →  (Kamera- innstillinger1) → [ AF-lys] → ønsket innstilling

### Menyelementdetaljer



#### Auto:

AF-lyset tennes automatisk i mørke omgivelser.

#### Av:

Bruker ikke AF-lyset.

#### Merknad

- Du kan ikke bruke [ AF-lys] i følgende situasjoner:
  - Når opptaksmodusen er [Film] eller [Sakte og rask film].
  - Når [Fokusmodus] er stilt inn på [Kontinuerlig AF] eller [Automatisk AF], og motivet er i bevegelse (når fokusindikatoren  eller  tennes).
  - Når [Fokusforstørrer] er aktivert.
  - Når en fatningsadapter er montert.
- Hvis multigrensesnitt-skoen er utstyrt med en blits med en AF-lysfunksjon, slås AF-lyset også på når blitsen slås på.
- AF-lyset er meget sterkt. Selv om dette ikke utgjør noen helsefare, bør du ikke se direkte inn i AF-lyset på kort hold.

Digitalkamera med utskiftbart objektiv  
ILCE-7RM3A α7RIII

## Auto-tøm. AF-omr.

---

Stiller inn om fokusområdet skal vises hele tiden eller om det skal forsvinne automatisk kort tid etter at fokus er oppnådd.

**1** MENU →  1 (Kamera- innstillinger1) → [Auto-tøm. AF-omr.] → ønsket innstilling.

### Menyelementdetaljer

**På:**

Fokusområdet forsvinner automatisk kort tid etter at fokus er oppnådd.

**Av:**

Fokusområdet vises hele tiden.

Digitalkamera med utskiftbart objektiv  
ILCE-7RM3A α7RIII

## Vis kont. AF-område

Du kan stille inn om du vil vise området som er i fokus når [Fokusområde] er stilt inn på [Vidt] eller [Sone], i [Kontinuerlig AF]-modus.

1 MENU →  (Kamera- innstillinger1) → [Vis kont. AF-område] → ønsket innstilling.

### Menyelementdetaljer

**På:**

Viser det fokusområdet som er i fokus.

**Av:**

Viser ikke det fokusområdet som er i fokus.

**Merknad**

- Når [Fokusområde] er stilt inn på et av følgende, blir fokusrammene som er i fokus i området, grønne:
  - [Midten]
  - [Fleksibelt punkt]
  - [Utvidet fleks. punkt]
- Når et objektiv med A-fatning og en fatningsadapter (LA-EA1/LA-EA3/LA-EA5) (selges separat) er montert på kameraet og [  AF-system] er stilt inn på [Fasedeteksjon-AF], er [Vis kont. AF-område] alltid slått på, uansett hva [Fokusområde]-innstillingene er.

Digitalkamera med utskiftbart objektiv  
ILCE-7RM3A α7RIII

## Fasedeteksjonsomr.

---

Stiller inn om området for faseregistrerings-AF skal vises eller ikke.

**1** MENU →  1 (Kamera- innstillinger1) → [Fasedeteksjonsomr.] → ønsket innstilling.

### Menyelementdetaljer

**På:**

Viser området for faseregistrerings-AF.

**Av:**

Viser ikke området for faseregistrerings-AF.

#### **Merknad**

- Faseregistrerings-AF er tilgjengelig kun med kompatible objektiver. Hvis et ikke-kompatibelt objektiv er montert, vil du ikke kunne bruke faseregistrerings-AF. Faseregistrerings-AF vil kanskje ikke virke med alle kompatible objektiver, f.eks. eldre objektiver som ikke er oppdatert. Du finner flere opplysninger om kompatible objektiver på nettstedet til Sony i ditt område. Du kan også kontakte en Sony-forhandler eller en lokal, autorisert Sony servicetilbyder.
- Når du tar bilder i formatet APS-C, vises ikke området for faseregistrerings-AF.
- Området for faseregistrerings-AF vises ikke under filmopptak.

Digitalkamera med utskiftbart objektiv  
ILCE-7RM3A α7RIII

## AF mikrojust.

Gjør det mulig å justere autofokusposisjonen og registrere en justert verdi for hvert objektiv når du bruker A-fatningsobjektiver med en LA-EA2- LA-EA4-fatningsadapter (selges separat).

Bruk denne funksjonen kun når det er nødvendig med justeringer. Merk at autofokusfunksjonen kanskje ikke vil utføres på riktig sted når du bruker denne justeringen.

1 MENU →  1 (Kamera- innstillinger1) → [AF mikrojust.].

2 Velg [AF-justeringsinnst.] → [På].

3 [mengde] → ønsket verdi.

- Jo større verdi du velger, jo større avstand vil det være mellom det punktet du har fokusert automatisk på, og produktet. Jo mindre verdi du velger, jo mindre avstand vil det være mellom det punktet du har fokusert automatisk på, og produktet.

### Hint

- Det anbefales at du justerer posisjonen under faktiske opptaksforhold. Still inn [Fokusområde] på [Fleksibelt punkt] og bruk et lyst motiv med høy kontrast når du foretar justeringen.

### Merknad

- Hvis du setter på et objektiv som du allerede har registrert en verdi for, vises denne verdien på skjermen. [±0] vises for objektiver med en verdi som ennå ikke er registrert.
- Hvis [-] vises som verdi, er det totalt registrert 30 objektiver, og da kan det ikke registreres flere. For å registrere et nytt objektiv må du montere et objektiv som registreringen kan slettes for, og stille inn verdien for det på [±0], eller tilbake stille verdiene for alle objektivene ved hjelp av [Tøm].
- [AF mikrojust.] støtter Sony-, Minolta- eller Konica-Minolta-objektiv. Hvis du utfører [AF mikrojust.] med andre objektiver enn de støttede objektivene, kan de registrerte innstillingene for de støttede objektivene bli påvirket. [AF mikrojust.] må ikke utføres med et objektiv som ikke støttes.
- Du kan ikke angi [AF mikrojust.] individuelt for Sony-, Minolta- og Konica-Minolta-objektiver med samme spesifikasjoner.

Digitalkamera med utskiftbart objektiv  
ILCE-7RM3A α7RIII

## AF-system (stillbilde)

Stiller inn fokusregistreringssystemet (Fasedeteksjon-AF/Kontrast-AF) når du monterer et objektiv med A-fatning ved hjelp av en LA-EA1/LA-EA3 /LA-EA5-fatningsadapter (selges separat).

1 MENU →  1 (Kamera- innstillinger1) → [ AF-system] → ønsket innstilling.

### Menyelementdetaljer



#### Fasedeteksjon-AF:

Fokuserer med faseregistrerings-AF. Fokuseringshastigheten er høyere enn i [Kontrast-AF]-modus, men fokusering er begrenset til fokusområdet for faseregistrering.

#### Kontrast-AF:

Fokuserer alltid med kontrast-AF. Du kan fokusere hvor som helst på skjermen, men fokuseringshastigheten er lavere enn i [Fasedeteksjon-AF]-modus.

#### Merknad

- Når [ AF-system] er stilt inn på [Kontrast-AF], er [Kontinuerlig AF] under [Fokusmodus] ikke tilgjengelig.
- Følgende funksjoner er ikke tilgjengelige når [ AF-system] er stilt inn på [Fasedeteksjon-AF]:
  - [Måls.-AF m. senterk.]
- Når [ AF-system] er stilt inn på [Fasedeteksjon-AF], bytter [Prioritetsinns. i AF-S] midlertidig til [AF], selv hvis funksjonen er stilt inn på [Balansert vektlegg].



Digitalkamera med utskiftbart objektiv  
ILCE-7RM3A α7RIII

## Blenderbruk i AF (stillbilde)

---

Du kan redusere lyden fra blendersystemet når du fotograferer med et kompatibelt objektiv.

1 MENU →  (Kamera- innstillinger1) → [Blenderbruk i AF] → ønsket innstilling.

### Menyelementdetaljer

#### Standard:

Bruker blendersystemet som er standard.

#### Prioriter stillhet:

Endrer innstillingen slik at blendersystemet prioriterer stillhet. Lyden fra blendersystemet er lavere enn ved bruk av [Standard].

#### Merknad

- Hastigheten for fokus kan bli tregere når [Prioriter stillhet] er valgt, og det kan også bli vanskeligere å fokusere på et motiv.
- [Blenderbruk i AF] er ikke tilgjengelig når det brukes et objektiv som ikke er kompatibelt med denne funksjonen.

---

### Beslektet emne

- [Versjon](#)

Digitalkamera med utskiftbart objektiv  
ILCE-7RM3A α7RIII

## Manuelt fokus

Hvis det er vanskelig å fokusere ordentlig ved bruk av autofokus, kan du justere fokuset manuelt.

1 MENU →  1 (Kamera- innstillinger1) → [Fokusmodus] → [Manuelt fokus].

2 Drei fokusringen for å fokusere skarpt.

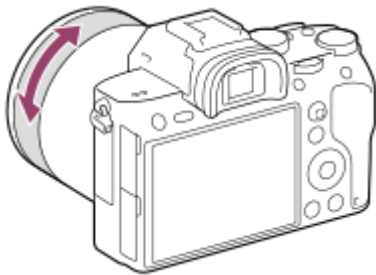

- Når du dreier fokusringen, vises fokuseringsavstanden på skjermen. Det kan hende at fokusavstanden ikke vises når fatningsadapteren (selges separat) er montert.

3 Trykk lukkerknappen helt ned for å ta et bilde.

### Merknad

- Når du bruker søkeren, må du justere diopternivået for å få korrekt fokus i søkeren.

### Beslektet emne

- [Fokusforstørrer](#)
- [Fremhevingsinnst.](#)
- [MF-assistent \(stillbilde\)](#)

Digitalkamera med utskiftbart objektiv  
ILCE-7RM3A α7RIII

## Direkte manuelt fokus (DMF)

Du kan foreta finjusteringer manuelt etter at autofokus er utført, slik at du kan fokusere raskere på motivet enn om du hadde brukt manuelt fokus fra begynnelsen av. Dette er praktisk ved for eksempel makrofotografering.

1 MENU →  1 (Kamera- innstillinger1) → [Fokusmodus] → [Dir. man. Fokus].

2 Trykk lukkerknappen halvveis ned for å fokusere automatisk.

3 Hold lukkerknappen halvveis nede og dreii så fokusringen for å oppnå et skarpere fokus.

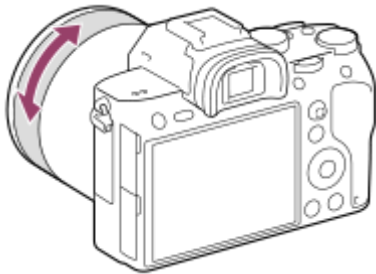

- Når du dreier fokusringen, vises fokuseringsavstanden på skjermen.  
Det kan hende at fokusavstanden ikke vises når fatningsadapteren (selges separat) er montert.

4 Trykk lukkerknappen helt ned for å ta et bilde.









### Beslektet emne

- [Fremhevingsinnst.](#)

## Fokusforstørrer

Du kan kontrollere fokus ved å forstørre bildet før du tar det.

I motsetning til hva som er tilfelle med [ MF-assistent], kan du forstørre bildet uten å bruke fokusringen.

- 1 **MENU** →  1 (Kamera- innstillinger1) → [**Fokusforstørrer**].
- 2 **Trykk på midten av kontrollknappen for å forstørre bildet, og velg området du vil forstørre, ved å bruke øvre, nedre, venstre eller høyre side av kontrollknappen.**
  - Hver gang du trykker på midten, vil forstørrelsen endres.
  - Du kan stille inn den opprinnelige forstørrelsen ved å velge MENU →  1 (Kamera- innstillinger1) → [ Første fokusforst.].
- 3 **Bekreft fokus.**
  - Trykk på  (sletteknappen) for å flytte den forstørrede posisjonen inn i sentrum av et bilde.
  - Når fokusmodus er [Manuelt fokus], kan du justere fokus mens bildet er forstørret. Hvis [ AF i fokusforst.] er stilt inn på [Av], avbrytes [Fokusforstørrer]-funksjonen når lukkerknappen trykkes halvveis ned.
  - Når lukkerknappen trykkes halvveis ned mens et bilde forstørres under autofokus, utføres ulike funksjoner, avhengig av innstillingen for [ AF i fokusforst.].
    - Når [ AF i fokusforst.] er stilt inn på [På]: Autofokus utføres igjen.
    - Når [ AF i fokusforst.] er stilt inn på [Av]: Funksjonen [Fokusforstørrer] avbrytes.
  - Du kan velge hvor lenge bildet skal vises i forstørret versjon, ved å velge MENU →  1 (Kamera- innstillinger1) → [Fokusforstørrelsestid].
- 4 **Trykk lukkerknappen helt ned for å ta bildet.**

### Bruke fokusforstørrelsesfunksjonen med berøringsoperasjoner

Du kan forstørre bildet og justere fokus ved å berøre skjermen. Still inn [Berøringsbetjening] på [På] på forhånd. Velg deretter aktuelle innstillinger under [Ber.-pan./pekeplate]. Når fokusmodus er [Manuelt fokus], kan du utføre [Fokusforstørrer] ved å dobbeltrykke på det området det skal fokuseres på, mens du fotograferer med skjermen.

Når du fotograferer med søkeren, og du dobbeltrykker på skjermen, vises en ramme midt på, som du kan flytte ved å ta tak i og dra. Bildet forstørres når du trykker på midten av kontrollhjulet.

#### Hint

- Mens du bruker fokusforstørrelsesfunksjonen, kan du flytte det forstørrede området ved å dra det på berøringspanelet.
- Dobbelttrykk på skjermen igjen for å avslutte fokusforstørrelsen. Når [ AF i fokusforst.] er stilt inn på [Av], avslutter du fokusforstørrelsesfunksjonen ved å trykke lukkerknappen halvveis ned.

#### Beslektet emne

- [MF-assistent \(stillbilde\)](#)
- [Fokusforstørrelsestid](#)
- [Første fokusforst. \(stillbilde\)](#)

- AF i fokusforst. (stillbilde)
- Tilp. knapp (stillbilde/film/avspilling)
- Berøringsbetjening

5-026-818-21(1) Copyright 2021 Sony Corporation

Digitalkamera med utskiftbart objektiv  
ILCE-7RM3A α7RIII

## MF-assistent (stillbilde)

Forstørrer bildet på skjermen automatisk, så manuell fokusering blir enklere. Dette fungerer ved fotografering med Manuelt fokus eller Direkte manuelt fokus.

1 MENU →  (Kamera- innstillinger1) → [ MF-assistent] → [På].



2 Drei fokusringen for å justere fokus.

- Bildet forstørres. Du kan forstørre bildet ytterligere ved å trykke midt på kontrollhjulet.

### Hint

- Du kan velge hvor lenge bildet skal vises i forstørret versjon, ved å velge MENU →  (Kamera- innstillinger1) → [Fokusforstørrelsestid].

### Merknad

- Du kan ikke bruke [ MF-assistent] mens du tar opp film. Bruk [Fokusforstørrer]-funksjonen i stedet.
- [ MF-assistent] er ikke tilgjengelig når en fatningsadapter er montert. Bruk [Fokusforstørrer]-funksjonen i stedet.

### Beslektet emne

- [Manuelt fokus](#)
- [Direkte manuelt fokus \(DMF\)](#)
- [Fokusforstørrelsestid](#)

Digitalkamera med utskiftbart objektiv  
ILCE-7RM3A α7RIII

## Fokusforstørrelsestid

---

Angi hvor lenge bildet skal vises som forstørret, med funksjonen [ MF-assistent] eller [Fokusforstørret].

**1** MENU →  1 (Kamera- innstillinger1) → [Fokusforstørrelsestid] → ønsket innstilling.

### Menyelementdetaljer

**2 sek.:**

Forstørret bildene i 2 sekunder.

**5 sek.:**

Forstørret bildene i 5 sekunder.

**Ingen begrens.:**

Forstørret bildene inntil du trykker på lukkerknappen.

---

### Beslektet emne



- [Fokusforstørret](#)
- [MF-assistent \(stillbilde\)](#)

Digitalkamera med utskiftbart objektiv  
ILCE-7RM3A α7RIII

## Første fokusforst. (stillbilde)

---

Stiller inn den innledende zoomeforstørrelsen ved bruk av [Fokusforstørrer]. Velg en innstilling som vil hjelpe deg å velge riktig utsnitt.

1 MENU →  1 (Kamera- innstillinger1) → [ Første fokusforst.] → ønsket innstilling.

### Menyelementdetaljer

#### Opptak i full størrelse

**x1,0:**

Viser bildet med samme forstørrelse som opptaksskjermen.

**x6,2:**

Viser et bilde som er forstørret 6,2 ganger.

#### Fotografering med bildestørrelse APS-C/Super 35 mm

**x1,0:**

Viser bildet med samme forstørrelse som opptaksskjermen.

**x4,0:**

Viser et bilde som er forstørret 4,0 ganger.

---

### Beslektet emne

- [Fokusforstørrer](#)



Digitalkamera med utskiftbart objektiv  
ILCE-7RM3A α7RIII

## Fremhevingsinnst.

---

Stiller inn fremhevingsfunksjonen, som forsterker konturen av områder i fokus ved opptak med manuelt fokus eller direkte manuelt fokus.

1 MENU →  1 (Kamera- innstillinger1) → [Fremhevingsinnst.] → ønsket innstilling.

### Menyelementdetaljer

#### Fremhevingsvisning:

Stiller inn om fremheving skal vises.

#### Fremhevingsnivå:

Stiller inn forbedringsnivået for områder i fokus.

#### Fremhevingsfarge:

Stiller inn fargen som brukes for å forbedre områder i fokus.

#### Merknad

- Siden produktet oppfatter skarpe områder som at de er i fokus, varierer virkningen av fremheving, avhengig av motivet og objektivet.
- Konturen av områder i fokus fremheves ikke på enheter som er koblet til via HDMI.

---



### Beslektet emne

- [Manuelt fokus](#)
- [Direkte manuelt fokus \(DMF\)](#)

Digitalkamera med utskiftbart objektiv  
ILCE-7RM3A α7RIII

## Bruksmodus

Velg den passende modusen for motivet, som for eksempel enkeltbildemodus, kontinuerlig fremtrekk eller nivåtrinnfotografering.

- 1 Velg  /  (Bruksmodus) på kontrollhjulet → ønsket innstilling.
  - Du kan også stille inn bruksmodusen ved å velge MENU →  1 (Kamera- innstillinger1) → [Bruksmodus].
- 2 Velg den ønskede modusen ved å trykke på høyre eller venstre side av kontrollhjulet.

## Menyelementdetaljer

### Enkeltbilde:

Normal opptaksmodus.

### Seriebilder:

Tar bilder kontinuerlig mens du trykker på og holder lukkerknappen nede.

### Selvtløser:

Tar et bilde ved hjelp av selvtløseren et angitt antall sekunder etter at utløserknappen ble trykket.

### Selvtl. (seriebilder):

Tar et angitt antall bilder ved hjelp av selvtløseren et angitt antall sekunder etter at utløserknappen ble trykket.

### Kontin. nivåtrinn:

Tar bilder mens du holder lukkerknappen nede, hvert bilde med litt forskjellig eksponeringsgrad.

### Enkelt nivåtrinn:

Tar et angitt antall bilder, ett etter ett, hvert med forskjellig eksponeringsgrad.

### HB-nivåtrinn:

Tar tre bilder totalt, hvert med en annen fargetone, i samsvar med de valgte innstillingene for hvitbalanse, fargetemperatur og fargefilter.

### DRO nivåtrinn:

Tar tre bilder totalt, hvert av dem med et annet nivå for dynamisk områdeoptimaliserer.



## Beslektet emne

- [Seriebilder](#)
- [Selvtløser](#)
- [Selvtl. \(seriebilder\)](#)
- [Kontin. nivåtrinn](#)
- [Enkelt nivåtrinn](#)
- [HB-nivåtrinn](#)
- [DRO nivåtrinn](#)

Digitalkamera med utskiftbart objektiv  
ILCE-7RM3A α7RIII

## Seriebilder

Tar bilder kontinuerlig mens du trykker på og holder lukkerknappen nede.

- 1 Velg  /  (Bruksmodus) på kontrollhjulet → [Seriebilder].
  - Du kan også stille inn kontinuerlig fotografering ved å velge MENU →  1 (Kamera- innstillinger1) → [Bruksmodus].
- 2 Velg den ønskede modusen ved å trykke på høyre eller venstre side av kontrollhjulet.

### Menyelementdetaljer

 Seriebilder: Hi+ :

Bilder tas kontinuerlig med maksimal hastighet mens du trykker og holder nede lukkerknappen.

 Seriebilder: Hi /  Seriebilder: Mid /  Seriebilder: Lo:

Det er enklere å følge motiv, fordi motivet vises i sanntid på skjermen eller søkeren under opptak.

### Antall stillbilder som kan tas med kontinuerlig fotografering

Følgende tabell viser beregnet antallet stillbilder som kan tas med [Bruksmodus] stilt inn på [Seriebilder: Hi+]. Antallene kan variere med opptaksforholdene og minnekortet.

[ JPEG-bildestr.]: [L:42M]

JPEG Standard	Ca. 76 bilder
JPEG Fin	Ca. 76 bilder
JPEG Ekstra fin	Ca. 76 bilder
RAW (Komprimert RAW)	Ca. 76 bilder
RAW og JPEG (Komprimert RAW)*	Ca. 76 bilder
RAW (Ukomprimert RAW)	Ca. 28 bilder
RAW og JPEG (Ukomprimert RAW)*	Ca. 28 bilder

\* [ JPEG-kvalitet] når [RAW og JPEG] er valgt: [Fin]

#### Hint

- For kontinuerlig å justere fokus og eksponering under kontinuerlig fremtrekk, må du foreta følgende innstillinger:
  - [Fokusmodus]: [Kontinuerlig AF]
  - [ AEL med lukker]: [Av] eller [Auto]

#### Merknad

- Opptakshastigheten under kontinuerlig opptak blir tregere når [ RAW-filtype] er stilt inn på [Ukomprimert].
- Opptakshastigheten under fotografering med kontinuerlig fremtrekk blir lavere når [El. frem. lukkergard.] er stilt inn på [Av] i [Seriebilder: Hi], [Seriebilder: Mid] eller [Seriebilder: Lo]-modus.

- Når F-verdien er større enn F8 i [Seriebilder: Hi+]-, [Seriebilder: Hi]- eller [Seriebilder: Mid]-modus, låses fokuset til innstillingen som ble brukt i det første bildet.
- Motivet vises ikke i sanntid på skjermen eller i søkeren ved fotografering i [Seriebilder: Hi+]-modus.
- Kontinuerlig fotografering er ikke tilgjengelig i følgende situasjoner:
  - [Bildeeffekt] er stilt inn på [Fulltone Mono].
  - [DRO/Auto HDR] er stilt inn på [Auto HDR].

---

## Beslektet emne

- [Viser indikatoren for gjenværende tid for kontinuerlig opptak \(Seriebildekapasitet\)](#)
- [Fokusmodus](#)
- [AEL med lukker \(stillbilde\)](#)

Digitalkamera med utskiftbart objektiv  
ILCE-7RM3A α7RIII

## Viser indikatoren for gjenværende tid for kontinuerlig opptak (Seriebildekapasitet)

Stiller inn om du vil vise en indikator for gjenværende tid som kontinuerlig opptak kan utføres ved samme opptakshastighet.

1 MENU →  2 (Kamera- innstillinger2) → [Seriebildekapasitet] → ønsket innstilling.

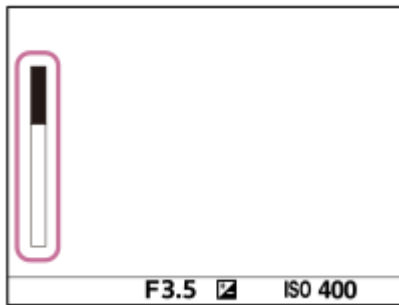

### Menyelementdetaljer

#### Vises alltid:

Viser alltid indikatoren når bruksmodus er stilt inn på [Seriebilder].

#### Vises bare u. opptak:

Indikatoren vises kun under kontinuerlig opptak.

#### Ikke vis:

Viser ikke indikatoren.

#### Hint

- Når det interne kameraminnet for buffering er fullt, vises "SLOW" og hastigheten for kontinuerlig opptak reduseres.

### Beslektet emne

- [Seriebilder](#)

Digitalkamera med utskiftbart objektiv  
ILCE-7RM3A α7RIII

## Selvutløser

Tar et bilde ved hjelp av selvutløseren et angitt antall sekunder etter at utløserknappen ble trykket. Bruk selvutløseren for 5 sekunder / 10 sekunder når du selv skal være med på bildet, og bruk 2 sekunders selvutløseren for å redusere kamerarystelser som kan oppstå når du trykker på lukkerknappen.

- 1 Trykk på  /  (Bruksmodus) på kontrollhjulet → [Selvutløser].
  - Du kan også stille inn bruksmodusen ved å velge MENU →  1 (Kamera- innstillinger1) → [Bruksmodus].
- 2 Velg den ønskede modusen ved å trykke på høyre eller venstre side av kontrollhjulet.
- 3 Juster fokus og ta bildet.
 

Selvutløserlampen blinker, en pipelyd høres og det tas et bilde etter at det innstilte antall sekunder er omme.

## Menyelementdetaljer







Modusen avgjør antall sekunder fra lukkerknappen trykkes til bildet blir tatt.

 10 Selvutløser: 10 s

 5 Selvutløser: 5 s.

 2 Selvutløser: 2 s

### Hint

- Trykk på lukkerknappen igjen, eller trykk på  /  på kontrollhjulet for å stoppe selvutløseren.
- Trykk på  /  på kontrollhjulet og velg  (Enkeltbilde) for å avbryte selvutløseren.
- Still inn [Lydsignaler] på [Av] for å dempe lyden mens selvutløseren teller ned.
- For å bruke selvutløseren i nivåtrinmodus må du velge nivåtrinmodus under bruksmodus, og deretter velge MENU →  1 (Kamera- innstillinger1) → [Nivåtrinnnst.] → [Selvutl. under nivåtr.].

## Beslektet emne

- [Lydsignaler](#)

Digitalkamera med utskiftbart objektiv  
ILCE-7RM3A α7RIII

## Selvutl. (seriebilder)

Tar et angitt antall bilder ved hjelp av selvutløseren et angitt antall sekunder etter at utløserknappen ble trykket. Du kan velge det beste av flere bilder.

**1** Trykk på  /  (Bruksmodus) på kontrollhjulet → [Selvutl. (seriebilder)].

- Du kan også stille inn bruksmodusen ved å velge MENU →  1 (Kamera- innstillinger1) → [Bruksmodus].

**2** Velg den ønskede modusen ved å trykke på høyre eller venstre side av kontrollhjulet.

**3** Juster fokus og ta bildet.

Selvutløserlampen blinker, det utløses en pipelyd, og det tas et bilde etter at det innstilte antall sekunder er omme. Det innstilte antallet bilder tas kontinuerlig.

## Menyelementdetaljer

For eksempel vil det tas tre bilder 10 sekunder etter at lukkerknappen er trykket, hvis [Selvutløser (serieb.): 10 s. 3 bild.] er valgt.

 **Selvutløser (serieb.): 10 s. 3 bild.**

 **Selvutløser (serieb.): 10 s. 5 bild.**





 **Selvutløser (serieb.): 5 s. 3 bilder**

 **Selvutløser (serieb.): 5 s. 5 bilder**

 **Selvutløser (serieb.): 2 s. 3 bilder**

 **Selvutløser (serieb.): 2 s. 5 bilder**



### Hint

- Trykk på lukkerknappen igjen, eller trykk på  /  på kontrollhjulet for å stoppe selvutløseren.
- Trykk på  /  på kontrollhjulet og velg  (Enkeltbilde) for å avbryte selvutløseren.

Digitalkamera med utskiftbart objektiv  
ILCE-7RM3A α7RIII

## Kontin. nivåtrinn

Tar flere bilder mens eksponeringen automatisk endres fra basisnivået til mørkere og deretter til lysere. Etter opptak kan du velge bildet du foretrekker.

- 1 Trykk på  (Bruksmodus) på kontrollhjulet → [Kontin. nivåtrinn].
  - Du kan også stille inn bruksmodusen ved å velge MENU →  1 (Kamera- innstillinger1) → [Bruksmodus].
- 2 Velg den ønskede modusen ved å trykke på høyre eller venstre side av kontrollhjulet.
- 3 Juster fokus og ta bildet.
  - Den grunnleggende eksponeringen er innstilt for det første bildet.
  - Fortsett å trykke og holde lukkerknappen nede, inntil nivåtrinnfotograferingen er avsluttet.

## Menyelementdetaljer

Kameraet tar for eksempel til sammen tre bilder kontinuerlig med en eksponeringsverdi som er forskjøvet med pluss eller minus 0,3 EV når [Kontin. nivåtrinn: 0,3EV 3 bilder] er valgt.

### Merknad

- Det siste bildet vises i autovisningen.
- Når [ISO AUTO] er valgt i modusen [Man. Eksponering], kan du endre eksponeringen ved å justere ISO-verdien. Hvis det velges en annen innstilling enn [ISO AUTO], endres innstillingen ved å justere lukkerhastigheten.
- Når du bruker eksponeringskompensering, blir eksponeringen forskjøvet på grunnlag av kompenserverdien.
- Nivåtrinnfotografering er ikke tilgjengelig i følgende opptaksmodi:
  - [Intelligent Auto]
- Når blitsen utløses, velges nivåtrinn med blits, hvilket endrer mengden blitslys selv om [Kontin. nivåtrinn] er valgt. Trykk på lukkerknappen for hvert bilde.

## Beslektet emne

- [Nivåtrinninnst.](#)
- [Indikator under nivåtrinnfotografering](#)





Digitalkamera med utskiftbart objektiv  
ILCE-7RM3A α7RIII

## Enkelt nivåtrinn

Tar flere bilder mens eksponeringen automatisk endres fra basisnivået til mørkere og deretter til lysere. Etter opptak kan du velge bildet du foretrekker.

Siden det tas et bilde hver gang du trykker på lukkerknappen, kan du justere fokus eller komposisjonen for hvert bilde.

- 1 Velg  /  (Bruksmodus) på kontrollhjulet → [Enkelt nivåtrinn].**
  - Du kan også stille inn bruksmodusen ved å velge MENU →  1 (Kamera- innstillinger1) → [Bruksmodus].
- 2 Velg den ønskede modusen ved å trykke på høyre eller venstre side av kontrollhjulet.**
- 3 Juster fokus og ta bildet.**
  - Trykk på lukkerknappen for hvert bilde.

## Menyelementdetaljer

Eksempel: Når [Enkeltvis nivåtrinn: 0,3EV 3 bilder] er valgt, tas det tre bilder ett etter ett der eksponeringsverdien er forskjøvet opp og ned i trinn på 0,3 EV.

### Merknad

- Når [ISO AUTO] er valgt i modusen [Man. Eksponering], kan du endre eksponeringen ved å justere ISO-verdien. Hvis det velges en annen innstilling enn [ISO AUTO], endres innstillingen ved å justere lukkerhastigheten.
- Når du bruker eksponeringskompensering, blir eksponeringen forskjøvet på grunnlag av kompenseringsverdien.
- Nivåtrinnsfotografering er ikke tilgjengelig i følgende opptaksmodi:
  - [Intelligent Auto]

## Beslektet emne

- [Nivåtrinninnst.](#)
- [Indikator under nivåtrinnsfotografering](#)

Digitalkamera med utskiftbart objektiv  
ILCE-7RM3A α7RIII

## Indikator under nivåtrinnfotografering

### Søker

Nivåtrinn for lokalt lys\*

3 bilder forskjøvet med 0,3 EV-trinn

Eksponeringskompensering ±0,0 EV



### Skjerm (Vis alle info. eller Histogram)

Nivåtrinn for lokalt lys\*

3 bilder forskjøvet med 0,3 EV-trinn

Eksponeringskompensering ±0,0 EV



Nivåtrinn med blits

3 bilder forskjøvet med 0,7 EV-trinn

Blitskompensering -1,0 EV

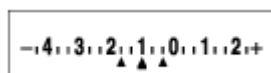

### Skjerm (For søker)

Nivåtrinn for lokalt lys\* (øvre indikator)

3 bilder forskjøvet med 0,3 EV-trinn

Eksponeringskompensering ±0,0 EV

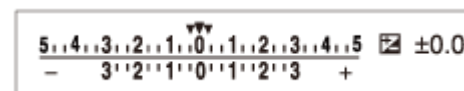

Nivåtrinn med blits (nedre indikator)

3 bilder forskjøvet med 0,7 EV-trinn

Blitskompensering -1,0 EV



\* Lokalt lys: Et generisk uttrykk for lys som ikke er blitslys, f.eks. nøytralt lys, lyspærelys eller fluorescerende lys. Mens blitslyset blinker et øyeblikk, er lokalt lys konstant, så denne typen lys kalles "lokalt lys" eller "omgivelseslys".

### Merknad



- Ved nivåtrinnfotografering vises indikatorer lik det antall bilder som skal tas, over/under nivåtrinnindikatoren.
- Når du begynner med enkeltvis nivåtrinnfotografering, vil indikatorene forsvinne én etter én ettersom kameraet tar bildene.



Digitalkamera med utskiftbart objektiv  
ILCE-7RM3A α7RIII

## HB-nivåtrinn

Tar tre bilder totalt, hvert med en annen fargetone, i samsvar med de valgte innstillingene for hvitbalanse, fargetemperatur og fargefilter.

- 1 Velg  (Bruksmodus) på kontrollhjulet → [HB-nivåtrinn].
  - Du kan også stille inn bruksmodusen ved å velge MENU →  1 (Kamera- innstillinger1) → [Bruksmodus].
- 2 Velg den ønskede modusen ved å trykke på høyre eller venstre side av kontrollhjulet.
- 3 Juster fokus og ta bildet.

### Menyelementdetaljer

 Hvitballanse nivåtrinn: Lo:

Tar opp en serie på tre bilder med små endringer i hvitbalansen (i området 10MK<sup>-1</sup>\*).

 Hvitballanse nivåtrinn: Hi:

Tar opp en serie på tre bilder med store endringer i hvitbalansen (i området 20MK<sup>-1</sup>\*).

\* MK<sup>-1</sup> er den enheten som angir kapasiteten til fargetemperaturkonverteringsfiltre og angir verdien i "mired".

#### Merknad

- Det siste bildet vises i autovisningen.



### Beslektet emne

- [Nivåtrinninnst.](#)

Digitalkamera med utskiftbart objektiv  
ILCE-7RM3A α7RIII

## DRO nivåtrinn

Du kan ta tre bilder totalt, hvert av dem med et annet nivå for dynamisk områdeoptimaliserer.

- 1 Velg  /  (Bruksmodus) på kontrollhjulet → [DRO nivåtrinn].
  - Du kan også stille inn bruksmodusen ved å velge MENU →  1 (Kamera- innstillinger1) → [Bruksmodus].
- 2 Velg den ønskede modusen ved å trykke på høyre eller venstre side av kontrollhjulet.
- 3 Juster fokus og ta bildet.

### Menyelementdetaljer

 DRO nivåtrinn: Lo:

Tar opp en serie på tre bilder med små endringer i verdien for dynamisk områdeoptimaliserer (Lv 1, Lv 2 og Lv 3).

 DRO nivåtrinn: Hi:

Tar opp en serie på tre bilder med store endringer i verdien for dynamisk områdeoptimaliserer (Lv 1, Lv 3 og Lv 5).

#### Merknad

- Det siste bildet vises i autovisningen.

### Beslektet emne





- [Nivåtrinninst.](#)

Digitalkamera med utskiftbart objektiv  
ILCE-7RM3A α7RIII

## Nivåtrinnst.

---

Du kan stille inn selvttløseren i nivåtrinnmodus, og rekkefølgen ved fotografering med eksponeringsnivåtrinn og hvitbalansenivåtrinn.

- 1 Velg  /  (Bruksmodus) på kontrollhjulet → velg modusen nivåtrinnfotografering.
  - Du kan også stille inn bruksmodusen ved å velge MENU →  1 (Kamera- innstillinger1) → [Bruksmodus].
- 2 MENU →  1 (Kamera- innstillinger1) → [Nivåtrinnst.] → ønsket innstilling

## Menyelementdetaljer

### Selvttl. under nivåtr.:

Stiller inn om du skal bruke selvttløser ved nivåtrinnfotografering. Stiller også inn antall sekunder til lukkeren utløses ved bruk av selvttløseren.

(OFF/2 sek./5 sek./10 sek.)

### Nivåtr.-rekkef.:

Stiller inn rekkefølgen ved fotografering med eksponeringsnivåtrinn og hvitbalansenivåtrinn.

(0→→+/-→0→+)





---

## Beslektet emne

- [Kontin. nivåtrinn](#)
- [Enkelt nivåtrinn](#)
- [HB-nivåtrinn](#)
- [DRO nivåtrinn](#)

## Intervalloppt.-fun.

Du kan ta en serie med stillbilder automatisk hvis du konfigurerer opptaksintervall og antall bilder på forhånd (intervallopptak). Du kan deretter lage en film av stillbildene tatt med intervallopptak ved hjelp av programvaren Imaging Edge Desktop. Du kan ikke lage en film av stillbildene på kameraet.

- 1 MENU →  1 (Kamera- innstillinger1) → [ Intervalloppt.-fun.] → [Intervallopptak] → [På].
- 2 MENU →  1 (Kamera- innstillinger1) → [ Intervalloppt.-fun.] → Velg elementet du vil angi og ønsket innstilling.
- 3 Trykk på lukkerknappen.  
Opptaket starter når tiden som er stilt inn for [Starttid for opptak] har gått ut.
  - Når antallet bilder som er angitt for [Antall bilder] er nådd, går kameraet tilbake til standby-skjermbildet for intervallopptak.

### Menyelementdetaljer

#### Intervallopptak:

Stiller inn om det skal utføres intervallopptak. ([På]/[Av])

#### Starttid for opptak:

Stiller inn hvor lang tid det skal gå fra du trykker på lukkerknappen til intervallopptaket begynner. (1 sekund til 99 minutter 59 sekunder)

#### Opptaksintervall:

Stiller inn opptaksintervallet (tiden fra én eksponering begynner til eksponeringen for neste bilde begynner). (1 sekund til 60 sekunder)

#### Antall bilder:

Stiller inn antallet bilder for intervallopptak. (1 bilde til 9999 bilder)

#### Føls. for AE-sporing:

Angir sporingsfølsomheten for den automatiske eksponeringen mot endringen i lysstyrke under intervallopptak. Hvis du velger [Lav], blir endringer i eksponeringen under intervallopptak jevnere. ([Høy]/[Middels]/[Lav])



#### Stille oppt. i intervall:

Stiller inn om det skal utføres lydløs fotografering under intervallopptak. ([På]/[Av])

#### Priori. av opptaksint.:

Stiller inn om opptaksintervallet skal prioriteres når eksponeringsmodusen er [Program Auto] eller [Blenderprioritet] og lukkerhastigheten blir lengre enn tiden som er angitt for [Opptaksintervall]. ([På]/[Av])

#### Hint

- Hvis du trykker på lukkerknappen under intervallopptak, avsluttes intervallopptaket og kameraet går tilbake til venteskjermbildet for intervallopptak.
- Hvis du vil gå tilbake til vanlig opptaksmodus, velger du MENU →  1 (Kamera- innstillinger1) → [ Intervalloppt.-fun.] → [Intervallopptak] → [Av].
- Hvis du trykker på en tast som er tilordnet en av følgende funksjoner det øyeblikket opptaket starter, forblir funksjonen aktiv under intervallopptaket selv hvis du ikke holder nede knappen.
  - [Hold AEL]
  - [ Hold AEL]
  - [AF/MF-kontroll hold]

– [Regist. AF-omr. hold]

- Stillbilder tatt med intervalloptak vises som en gruppe på avspillingskjernbildet.
- Stillbilder tatt med intervalloptak kan avspilles kontinuerlig på kameraet. Hvis du vil lage en film av stillbildene, kan du forhåndsvisne resultatet.

### **Merknad**

- Det kan hende du ikke kan ta opp det angitte antallet bilder avhengig av gjenstående batterinivå og gjenværende ledig plass på lagringsmediet. Tilfør strøm via USB under opptak, og bruk et minnekort med nok plass.
- Under intervalloptak (inkludert tiden mellom lukkerknappen trykkes ned og starten på opptaket) kan du ikke utføre MENU-handlinger, men du kan utføre skivehandlinger. Du kan utføre MENU-handlinger frem til du trykker på lukkerknappen.
- Autovisningen vises ikke under intervalloptak.
- [Stille oppt. i intervall] er stilt inn på [På] i standardinnstillingene, uavhengig av innstillingen for [ Stille opptak].

---

### **Beslektet emne**

- [Imaging Edge Desktop](#)
- [Versjon](#)



Digitalkamera med utskiftbart objektiv  
ILCE-7RM3A α7RIII

## Berøringsbetjening

---

Stiller inn om berøringsoperasjoner skal aktiveres på skjermen, eller ikke.

**1** MENU →  (Oppsett) → [Berøringsbetjening] → ønsket innstilling.

### Menyelementdetaljer

**På:**

Aktiverer berøringsoperasjoner.

**Av:**

Deaktiverer berøringsoperasjoner.

---

### Beslektet emne

- [Berøringsfokus](#)
- [Pekeplateinnst.](#)
- [Ber.-pan./pekeplate](#)

Digitalkamera med utskiftbart objektiv  
ILCE-7RM3A α7RIII

## Ber.-pan./pekeplate

---

Berøringsoperasjoner ved fotografering med skjermen kalles "berøringspaneloperasjoner", og berøringsoperasjoner ved fotografering med søkeren kalles "berøringsputeoperasjoner". Du kan velge om du vil aktivere betjening med berøringspanel eller berøringspute.

1 MENU →  (Oppsett) → [Ber.-pan./pekeplate] → ønsket innstilling.

### Menyelementdetaljer

**Berør.-panel + plate:**

Aktiverer både berøringspaneloperasjoner ved fotografering med skjermen og berøringsputeoperasjoner ved fotografering med søkeren.

**Kun berøringspanel:**

Aktiverer bare berøringspaneloperasjoner ved fotografering med skjermen.

**Kun pekeplate:**

Aktiverer bare berøringsputeoperasjoner ved fotografering med søkeren.

---

### Beslektet emne

- [Berøringsbetjening](#)

Digitalkamera med utskiftbart objektiv  
ILCE-7RM3A α7RIII

## Berøringsfokus

Du kan velge den delen av motivet det skal fokuseres på, med berøringsoperasjoner i stillbilde- og filmopptaksmodus.

1 MENU →  (Oppsett) → [Berøringsbetjening] → [På].

### Spesifisere den posisjonen du vil fokusere på i stillbildemodus

Du kan fokusere på den ønskede posisjonen ved å berøre skjermen.

1. Velg et annet [Fokusområde] enn [Fleksibelt punkt] eller [Utvidet fleks. punkt].
2. MENU →  1 (Kamera- innstillinger1) → [Måls.-AF m. senterk.] → [Av].
3. Berør skjermen.

- Når du fotograferer med skjermen, må du berøre motivet for å fokusere.
- Når du fotograferer med søkeren, kan du flytte posisjonen for fokus ved å berøre og dra den på skjermen, mens du ser gjennom søkeren.

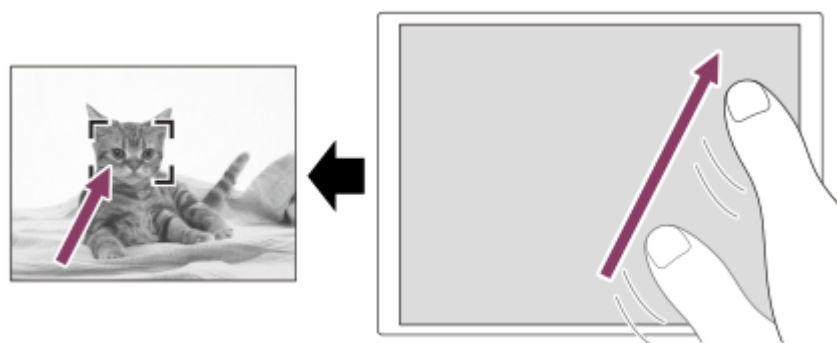

- Når lukkerknappen trykkes halvveis ned, fokuserer på fokuseringsrammen. Trykk lukkerknappen helt ned for å ta bilder.
- For å avbryte fokusering med berøringsoperasjoner må du berøre  x eller trykke på midten av kontrollhjulet hvis du fotograferer med skjermen, og trykke på midten av kontrollhjulet hvis du fotograferer med søkeren.

### Spesifisere den posisjonen du vil fokusere på i filmopptaksmodus (punktfokusering)

Kameraet vil fokusere på det berørte motivet. Punktfokusering er ikke tilgjengelig når du fotograferer med søkeren.

1. Velg et annet [Fokusområde] enn [Fleksibelt punkt] eller [Utvidet fleks. punkt].
2. MENU →  1 (Kamera- innstillinger1) → [Måls.-AF m. senterk.] → [Av].
3. Berør det motivet du vil fokusere på før eller under opptaket.

- Når du berører motivet, endres fokusmodusen midlertidig til manuelt fokus, og fokuset kan justeres med fokusringen.
- For å avbryte punktfokusering må du berøre  x eller trykke på midten av kontrollhjulet.

#### Hint

- I tillegg til berøringsfokusfunksjonen er berøringsoperasjoner som nedenstående også tilgjengelige.
  - Når [Fokusområde] er stilt inn på [Fleksibelt punkt] eller [Utvidet fleks. punkt], kan fokuseringsrammen flyttes ved hjelp av berøringsoperasjoner.
  - Når [Fokusmodus] er stilt inn på [Manuelt fokus], kan fokusforstørrelsen brukes med et dobbeltklikk på skjermen.

#### Merknad

- Berøringsfokusfunksjonen er ikke tilgjengelig i følgende situasjoner:
  - Når innstillingen for [Fokusmodus] er stilt inn på [Manuelt fokus].
  - Ved bruk av den digitale zoomen
  - Når du bruker LA-EA2 eller LA-EA4
  - Når du bruker LA-EA1, LA-EA3 eller LA-EA5 og opptaksmodus er stilt inn på Film

---

## Beslektet emne

- [Berøringsbetjening](#)
- [Ber.-pan./pekeplate](#)

5-026-818-21(1) Copyright 2021 Sony Corporation

Digitalkamera med utskiftbart objektiv  
ILCE-7RM3A α7RIII

## Pekeplateinnst.

Du kan justere innstillingene for berøringsputeoperasjoner ved opptak med søkeren.

1 MENU →  (Oppsett) → [Pekeplateinnst.] → ønsket innstilling.

### Menyelementdetaljer

#### Betj. i vertikal retn.:

Stiller inn om du aktiverer berøringsputeoperasjoner ved opptak med søkeren i stående retning. Du kan forhindre utilsiktede operasjoner under opptak i stående retning forårsaket av at f.eks. nesen din berører skjermen.

#### Pekepos.-modus:

Stiller inn om fokusrammen skal flyttes til posisjonen som berøres på skjermen ([Absolutt posisjon]), eller om fokusrammen skal flyttes til ønsket posisjon basert på dreretning og mengden bevegelse ([Relativ posisjon]).

#### Betjeningsområde:

Stiller inn det området som skal brukes til berøringsputeoperasjoner. Når du begrenser berøringsområdet, kan du forhindre utilsiktede operasjoner forårsaket av at f.eks. nesen din berører skjermen.

### Om modus for berøringsplassering

Når du velger [Absolutt posisjon], kan du flytte fokusrammen til en fjern posisjon raskere ettersom du kan angi posisjonen for fokusrammen direkte med berøringsoperasjoner.

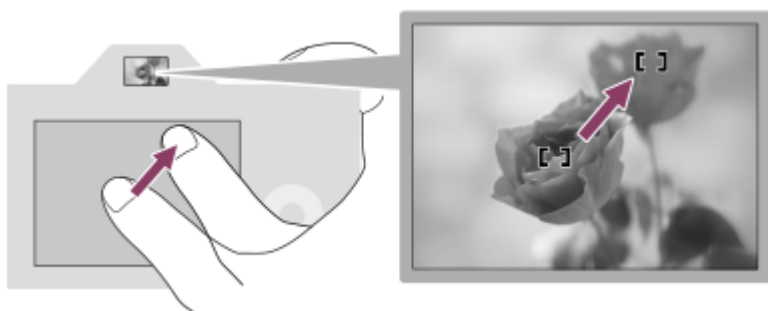

Når du velger [Relativ posisjon], kan du betjene berøringsputen der det er enklest for deg, uten at du trenger å flytte fingeren over et bredt område.

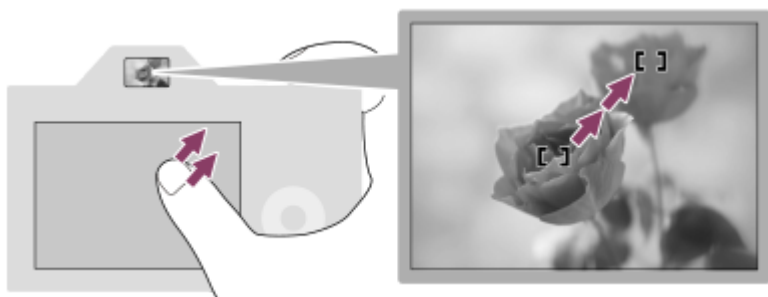

#### Hint



- Under berøringsputeoperasjoner når [Pekepos.-modus] er stilt inn på [Absolutt posisjon], behandles området som er stilt inn under [Betjeningsområde], som hele skjermen.



Digitalkamera med utskiftbart objektiv  
ILCE-7RM3A α7RIII

## JPEG-bildestr. (stillbilde)

Jo større bildestørrelsen er, desto flere detaljer vil reproduseres når bildet skrives ut på papir i stort format. Jo mindre bildestørrelsen er, desto flere bilder kan lagres.

1 MENU →  1 (Kamera- innstillinger1) → [ JPEG-bildestr.] → ønsket innstilling.

### Menyelementdetaljer

Når [  Bildeforhold] er stilt inn på 3:2	
L: 42M	7952×5304 piksler
M: 18M	5168×3448 piksler
S: 11M	3984×2656 piksler

Når [  Bildeforhold] er stilt inn på 16:9	
L: 36M	7952×4472 piksler
M: 15M	5168×2912 piksler
S: 8.9M	3984×2240 piksler

### Ved opptak tilsvarende størrelsen APS-C

Når [  Bildeforhold] er stilt inn på 3:2	
L: 18M	5168×3448 piksler
M: 11M	3984×2656 piksler
S: 4.5M	2592×1728 piksler

Når [  Bildeforhold] er stilt inn på 16:9	
L: 15M	5168×2912 piksler
M: 8.9M	3984×2240 piksler
S: 3.8M	2592×1456 piksler

#### Merknad

- Når [ Filformat] er stilt inn på [RAW] eller [RAW og JPEG], tilsvarer bildestørrelsen for RAW-bilder "L".

- Bildeforhold (stillbilde)

5-026-818-21(1) Copyright 2021 Sony Corporation





Digitalkamera med utskiftbart objektiv  
ILCE-7RM3A α7RIII

## JPEG-kvalitet (stillbilde)

---

Velger JPEG-bildekvaliteten når [ Filformat] er stilt inn på [RAW og JPEG] eller [JPEG].

1 MENU →  1 (Kamera- innstillinger1) → [ JPEG-kvalitet] → ønsket innstilling.

### Menyelementdetaljer

#### Ekstra fin/Fin/Standard:

Fordi komprimeringsforholdet øker fra [Ekstra fin] til [Fin] til [Standard], reduseres filstørrelsen i samme rekkefølge. Dette gjør det mulig å lagre flere filer på ett minnekort, men bildekvaliteten vil bli dårligere.



---

### Beslektet emne

- [Filformat \(stillbilde\)](#)

Digitalkamera med utskiftbart objektiv  
ILCE-7RM3A α7RIII

## Bildeforhold (stillbilde)

① MENU →  1 (Kamera- innstillinger1) → [ Bildeforhold] → ønsket innstilling.

### Menyelementdetaljer

**3:2:**

Samme bildeforhold som 35 mm film

**16:9:**

Et bildeforhold egnet for visning på en TV som støtter HD

Digitalkamera med utskiftbart objektiv  
ILCE-7RM3A α7RIII

## Filformat (stillbilde)

Stiller inn filformatet for stillbilder.

1 MENU →  1 (Kamera- innstillinger1) → [ Filformat] → ønsket innstilling.

### Menyelementdetaljer

#### RAW:

Bilder før behandling tas opp i dette filformatet. Velg dette formatet for å behandle bildene på en datamaskin for profesjonelle formål.



#### RAW og JPEG:

Et RAW-bilde og et JPEG-bilde opprettes samtidig. Dette er praktisk når du trenger to bildefiler, en JPEG-fil til visning og en RAW-fil til redigering.

#### JPEG:

Bildet tas i JPEG-format.

### Om RAW-bilder

- For å åpne en RAW-bildefil som er tatt opp med dette kameraet, trenger du programvaren Imaging Edge Desktop. Du kan bruke Imaging Edge Desktop til å åpne en RAW-bildefil og konvertere den til et populært bildeformat som JPEG eller TIFF, eller justere hvitbalansen, metningen eller kontrasten i bildet.
- Du kan ikke bruke [Auto HDR]- eller [Bildeeffekt]-funksjonen med RAW-bilder.
- RAW-bilder som er tatt med dette kameraet, har en oppløsning på 14 bits pr. piksel. Oppløsningen er imidlertid begrenset til 12 bits i følgende opptaksmoduser:
  - [ Støyred.lang]
  - [BULB]
  - [Seriebilder] når [ RAW-filtype] er stilt inn på [Komprimert]
- Du kan stille inn om RAW-bilder skal komprimeres eller forbli ukomprimerte med [ RAW-filtype].

#### Merknad

- Hvis du ikke har tenkt å redigere bildene på datamaskinen din, anbefaler vi å ta bilder i JPEG-format.
- Du kan ikke legge til DPOF-merker (utskriftsbestilling) på RAW-bilder.



### Beslektet emne

- [JPEG-bildestr. \(stillbilde\)](#)
- [RAW-filtype \(stillbilde\)](#)

Digitalkamera med utskiftbart objektiv  
ILCE-7RM3A α7RIII

## RAW-filtype (stillbilde)

Velger filtype for RAW-bilder.

1 MENU →  1 (Kamera- innstillinger1) → [ RAW-filtype] → ønsket innstilling.

### Menyelementdetaljer



#### Komprimert:

Tar opp bilder i komprimert RAW-format.

#### Ukomprimert:

Tar opp bilder i ukomprimert RAW-format. Når [Ukomprimert] er valgt for [ RAW-filtype], vil filstørrelsen for bildet være større enn om det var blitt tatt i komprimert RAW-format.

#### Merknad

- Når [Ukomprimert] er valgt for [ RAW-filtype], endres ikonet på skjermen til  .  vises også under avspilling av et bilde som er tatt i ukomprimert RAW-format.

Digitalkamera med utskiftbart objektiv  
ILCE-7RM3A α7RIII

## APS-C/Super 35mm

Stiller inn om opptaket skal utføres med APS-C-ekvivalent størrelse for stillbilder og med Super 35mm-ekvivalent størrelse for film. Du kan bruke et spesialobjektiv i størrelse APS-C med dette produktet ved å gjøre opptak i en størrelse tilsvarende APS-C eller Super 35 mm-.

1 MENU →  1 (Kamera- innstillinger1) → [APS-C/Super 35mm] → ønsket innstilling.

### Menyelementdetaljer

#### APS-C S35 -opptak:

Stiller inn om kameraet skal avgjøre fotografiområde automatisk basert på objektivet. (Auto/Manuell)

#### APS-C S35 -opptak: man.:

Stiller inn om opptaket skal utføres i en størrelse tilsvarende APS-C eller Super 35mm når [ APS-C S35 -opptak] er stilt inn på [Manuell]. (Av/På)

#### Merknad

- Hvis du prøver å utføre opptak i full størrelse med et APS-C-kompatibelt objektiv påmontert, kan det hende at du ikke oppnår ønskede opptaksresultater.
- Når APS-C/Super 35 mm-fotografering er aktivert, brukes den sentrale delen av bildesensoren, og synsvinkelen tilsvarer en bildesensor i APS-C-størrelse.

Digitalkamera med utskiftbart objektiv  
ILCE-7RM3A α7RIII

## Synsvinkel

Synsvinkelen endres til tilsvarende full størrelse eller APS-C/Super 35mm, avhengig av innstillingen for [APS-C/Super 35mm] og det monterte objektivet. Synsvinkelen er også forskjellig for opptak av stillbilder og filmopptak.

### Synsvinkel tilsvarende full bildestørrelse



(A) Ved opptak av stillbilder (med [🖼️ Bildeforhold] stilt inn på [3:2])

(B) Når du tar opp film

Kameraet tar bilder med en synsvinkel tilsvarende full bildestørrelse i følgende situasjoner.

- [APS-C S35]-opptak] under [APS-C/Super 35mm] er stilt inn på [Auto], og det er montert et objektiv som er kompatibelt med opptak i full størrelse.
- [APS-C S35]-opptak] under [APS-C/Super 35mm] er stilt inn på [Manuell], og [APS-C S35]-opptak: man.] er stilt inn på [Av].

### Synsvinkelen tilsvarende størrelsen APS-C/Super 35mm



(A) Ved opptak av stillbilder (med [🖼️ Bildeforhold] stilt inn på [3:2])

(B) Når du tar opp film

Kameraet tar bilder med en visningsvinkel tilsvarende størrelsen APS-C eller Super 35mm i følgende situasjoner. Synsvinkelen blir ca. 1,5 ganger brennvidden som vises på objektivet.

- [APS-C S35]-opptak] under [APS-C/Super 35mm] er stilt inn på [Auto], og det er montert et dedikert objektiv i APS-C-format.
- [APS-C S35]-opptak] under [APS-C/Super 35mm] er stilt inn på [Manuell], og [APS-C S35]-opptak: man.] er stilt inn på [På].

### Merknad

- Når [APS-C/35] -opptak] under [APS-C/Super 35mm] er stilt inn på [Auto] under XAVC S 4K-filmpptak, er visningsvinkelen tilsvarende ca. 1,5 ganger brennvidden som vises på objektivet, uavhengig av type objektiv.

---

#### Beslektet emne

- [Filformat \(film\)](#)
- [Opptaksinnst. \(film\)](#)
- [APS-C/Super 35mm](#)

5-026-818-21(1) Copyright 2021 Sony Corporation

## Liste over modusvelgerfunksjoner

Du kan bytte opptaksmodus i henhold til motivet eller opptakets formål.

### 1 Drei modusvelgeren for å velge ønsket opptaksmodus.

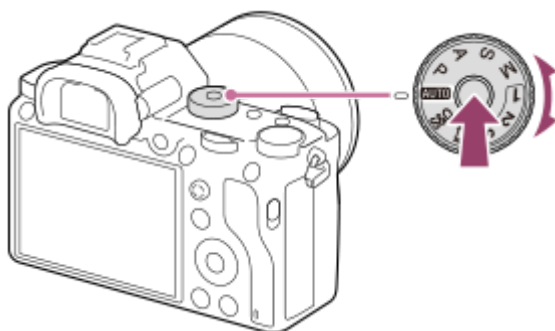

- Drei modusvelgeren mens du trykker på frigjøringsknappen for moduslås på midten av modusvelgeren.

## Tilgjengelige funksjoner

### **i** (Intelligent Auto):

Setter deg i stand til å ta bilder med automatisk scenegjenkjenning.

### **P** (Program Auto):

Gir deg muligheten til å ta opp med automatisk justering av eksponeringen (både lukkerhastighet og blenderåpning (f-tall)). Du kan også velge ulike innstillinger ved hjelp av menyen.

### **A** (Blenderprioritet):

Setter deg i stand til å justere blenderåpningen og fotografere når du ønsker å gjøre bakgrunnen uklar e.l.

### **S** (Lukkerprioritet):

Gir deg muligheten til å ta bilder av motiv i rask bevegelse, ved manuell justering av lukkerhastigheten.

### **M** (Man. Eksponering):

Gir deg muligheten til å ta stillbilder med ønsket eksponering, ved å justere eksponeringen (både lukkerhastighet og blenderverdi (F-verdi)).

### **1/2/3** (Hent minne):

Setter deg i stand til å ta et bilde etter at du har hentet opp moduser som ofte brukes, eller forhåndsregistrerte numeriske innstillinger.

### **Film** (Film):

Gjør det mulig å endre eksponeringsmodus for filmopptak.

### **S&Q** (Sakte og rask film):

Gjør det mulig å ta opp film i slow-motion og quick-motion.

## Beslektet emne

- [Intelligent Auto](#)
- [Program Auto](#)
- [Blenderprioritet](#)
- [Lukkerprioritet](#)
- [Man. Eksponering](#)
- [Hent \(Kamera- innstillinger1/Kamera- innstillinger2\)](#)
- [Film: Eksp.-modus](#)



- Sakte og rask film: Eksp.-modus

5-026-818-21(1) Copyright 2021 Sony Corporation

Digitalkamera med utskiftbart objektiv  
ILCE-7RM3A α7RIII

## Intelligent Auto

Kameraet tar bilder med automatisk scenegjenkjenning.

- 1 **Still inn modusvelgeren på **AUTO** (Auto-modus).**
  - Opptaksmodus vil stilles inn på  (Intelligent Auto).

- 2 **Rett kameraet mot motivet.**

Når kameraet gjenkjenner scenen, vises scenegjenkjenningsikonet på skjermen.



- 3 **Juster fokus og ta bildet.**

### Merknad

- Produktet vil ikke gjenkjenne scenen når du tar bilder med andre zoomfunksjoner enn optisk zoom.
- Under visse opptaksforhold vil produktet kanskje ikke gjenkjenne en scene på riktig måte.
- For modusen [Intelligent Auto] stilles de fleste funksjonene inn automatisk, og du kan ikke justere innstillingene selv.

### Beslektet emne

- [Om scenegjenkjenning](#)
- [Innst. ansikt/øye-AF](#)
- [Ansiktspri. i multi-m.](#)

Digitalkamera med utskiftbart objektiv  
ILCE-7RM3A α7RIII

## Om scenegjenkjenning











---

Scenegjenkjenning brukes i [Intelligent Auto]-modus.

Ved hjelp av denne funksjonen gjenkjenner produktet automatisk opptaksforholdene, og tar bildet.

### Scenegjenkjenning

Når produktet gjenkjenner en scene, vises følgende ikoner og veivisere på første linje:

-  (Portrett)
-  (Spedbarn)
-  (Nattportrett)
-  (Nattscene)
-  (Portrett i motlys)
-  (Motlys)
-  (Landskap)
-  (Makro)
-  (Søkelys)
-  (Svakt lys)
-  (Nattscene med stativ)

---

### Beslektet emne

- [Intelligent Auto](#)

Digitalkamera med utskiftbart objektiv  
ILCE-7RM3A α7RIII

## Program Auto

Gir deg mulighet til å ta opp med automatisk justering av eksponeringen (både lukkerhastighet og blenderåpning).

Du kan stille inn opptaksfunksjoner, som f.eks. [ISO].

- 1 **Still inn modusvelgeren til P (Program Auto).**
- 2 **Still inn opptaksfunksjonene slik du foretrekker det.**
- 3 **Juster fokus og fotografer motivet.**

## Programskift

Når du ikke bruker blits, kan du endre kombinasjonen av lukkerhastighet og blenderåpning (F-verdi) uten å endre den passende eksponeringen kameraet har valgt.

Drei den fremre/bakre skiven for å velge en kombinasjon av blenderåpning og lukkerhastighet.

- "P" på skjermen endres til "P\*" når du dreier den fremre/bakre skiven.
- Programskift kan kanselleres ved å velge en annen opptaksmodus enn [Program Auto], eller ved å slå av kameraet.

### Merknad

- Avhengig av lysstyrken i omgivelsene vil Programskift kanskje ikke brukes.
- Velg en annen opptaksmodus enn "P", eller slå av produktet for å oppheve den innstillingen du foretok.
- Når lysstyrken endres, endres også blenderåpningen (f-tallet) og lukkerhastigheten, men forholdet mellom dem forblir det samme.

Digitalkamera med utskiftbart objektiv  
ILCE-7RM3A α7RIII

## Blenderprioritet

---

Du kan fotografere ved å justere blenderen og endre fokusområdet, eller gjøre bakgrunnen uskarp.

**1 Still inn modusvelgeren til A (Blenderprioritet).**

**2 Velg den ønskede verdien ved å dreie den fremre/bakre skiven.**

- Lavere F-verdi: Motivet er i fokus, men ting foran og bak motivet er uskarpe.  
Høyere F-verdi: Både motivet, forgrunnen og bakgrunnen er i fokus.
- Hvis blenderverdien du har stilt inn, ikke egner seg til passende eksponering, vil lukkerhastigheten på opptaksskjermen begynne å blinke. Hvis dette skjer, må du endre blenderverdien.

**3 Juster fokus og fotografer motivet.**

Lukkerhastigheten justeres automatisk for å få riktig eksponering.

### **Merknad**

- Lysstyrken til bildet på skjermen kan avvike fra det bildet som faktisk blir tatt.

---

### **Beslektet emne**

- [Blenderforhåndsvisning](#)

Digitalkamera med utskiftbart objektiv  
ILCE-7RM3A α7RIII

## Lukkerprioritet

Du kan få frem bevegelsen til et bevegelig motiv på ulike måter ved å justere lukkerhastigheten, for eksempel fryse bevegelsen med høy lukkerhastighet eller med spor av bevegelse ved hjelp av lav lukkerhastighet.

**1 Still inn modusvelgeren til S (Lukkerprioritet).**

**2 Velg den ønskede verdien ved å dreie den fremre/bakre skiven.**

- Hvis riktig eksponering ikke er mulig etter oppsettet, vil blenderverdien på opptaksskjermen blinke. Hvis dette skjer, må du endre lukkerhastigheten.

**3 Juster fokus og fotografer motivet.**

Blenderåpningen justeres automatisk for å få riktig eksponering.

### Hint

- Bruk et stativ for å forhindre at kameraet rister når du har valgt en lav lukkerhastighet.
- Når du fotograferer idrettsscener innendørs, må du stille inn ISO-følsomheten på en høyere verdi.

### Merknad

- Varselindikatoren for SteadyShot vises ikke i lukkerprioritetsmodus.
- Når [ Støyred.lang] er stilt inn på [På], og lukkerhastigheten er 1 sekund(er) eller mer, utføres støyreduksjon etter at bildene er tatt, like lenge som lukkeren var åpen. Du kan imidlertid ikke ta flere bilder mens støyreduksjon utføres.
- Lysstyrken til bildet på skjermen kan avvike fra det bildet som faktisk blir tatt.

### Beslektet emne

- [Støyred.lang \(stillbilde\)](#)

## Man. Eksponering

Du kan fotografere med ønsket innstilling ved å justere både lukkerhastigheten og blenderåpningen.

### 1 Still inn modusvelgeren til M (Man. Eksponering).

### 2 Velg blenderverdi ved å dreie på den fremre skiven. Velg lukkerhastighet ved å dreie på den bakre skiven.

- Du kan endre innstillingen for den fremre/bakre skiven ved hjelp av MENU →  2 (Kamera- innstillinger2) → [Rattinnstillinger].
- Du kan også stille inn [ISO] på [ISO AUTO] i manuell eksponeringsmodus. ISO-verdien endres automatisk for å oppnå den passende eksponeringen ved den blenderverdien og lukkerhastigheten du har stilt inn.
- Når [ISO] er stilt inn på [ISO AUTO], blinker indikatoren for ISO-verdien hvis verdien du har stilt inn, ikke egner seg for passende eksponering. Hvis dette skjer, må du endre lukkerhastigheten eller blenderverdien.
- Når [ISO] er stilt inn på noe annet enn [ISO AUTO], må du bruke MM (målt manuelt)\* for å kontrollere eksponeringsverdien.

**Mot +:** Bildene blir lysere.

**Mot -:** Bildene blir mørkere.

**0:** Passende eksponering, analysert av produktet.

\* Viser om verdien er for lav / for høy for passende eksponering. Den vises ved hjelp av en tallverdi på skjermen og en måleindikator i søkeren.

### 3 Juster fokus og fotografer motivet.

#### Hint

- Du kan endre kombinasjonen av lukkerhastighet og blenderåpning (F-verdi) uten å endre eksponeringsverdien som er innstilt, ved å dreie på den fremre/bakre skiven mens du holder inne AEL-knappen. (Manuell justering)

#### Merknad

- Indikatoren for manuell måling vises ikke når [ISO] er stilt inn på [ISO AUTO].
- Når mengden av lokalt lys overstiger måleområdet for MM (målt manuelt), blinker MM-lampen.
- SteadyShot-indikatoren vises ikke i modusen for manuell eksponering.
- Lysstyrken til bildet på skjermen kan avvike fra det bildet som faktisk blir tatt.

Digitalkamera med utskiftbart objektiv  
ILCE-7RM3A α7RIII

## BULB-fotografering

Men lang eksponeringstid kan du fotografere et spor av bevegelse etter motivet. BULB-fotografering er velegnet for fotografering av lysspor fra stjerner eller fyrverkeri osv.

- 1 Still inn modusvelgeren til M (Man. Eksponering).
- 2 Drei den bakre skiven med klokken, inntil [BULB] vises.
- 3 Velg blenderverdi (F-verdi) med den fremre skiven.
- 4 Trykk lukkerknappen halvveis ned for å fokusere.
- 5 Trykk og hold lukkerknappen nede så lenge opptaket varer.  
Så lenge lukkerknappen trykkes ned, vil lukkeren være åpen.

### Hint

- Når du fotografierer fyrverkeri og lignende, må du fokusere på uendelig i modus for manuelt fokus. Hvis du bruker et objektiv med et uklart uendelig-punkt, må du på forhånd justere fokus til det området du forventer at fyrverkeriet vil befinne seg i.
- For å kunne foreta BULB-fotografering uten at bildekvaliteten forringes vesentlig, anbefaler vi at du begynner opptaket mens kameraet er avkjølt.
- Bilder som tas i [BULB]-modus, har en tendens til å bli uskarpe. Vi anbefaler at du bruker et stativ og en fjernstyring (selges separat) med låsefunksjon for lukkerknappen. Bruk en fjernstyring som støtter tilkobling via en multi-/mikro-USB-kontakt.

### Merknad

- Jo lengre eksponeringstid, desto tydeligere blir støyen på bildet.
- Etter opptaket vil støy bli fjernet for det samme tidsrommet som lukkeren var åpen. Du kan imidlertid ikke ta flere bilder mens støyreduksjon utføres.
- Du kan ikke stille inn lukkerhastigheten på [BULB] i følgende situasjoner:
  - [Auto HDR]
  - [Bildeeffekt] er stilt inn på [Fulltone Mono].
  - Når [Bruksmodus] er stilt inn på følgende:
    - [Seriebilder]
    - [Selvutl. (seriebilder)]
    - [Kontin. nivåtrinn]
  - [📷] Stille opptak

Hvis du bruker funksjonene ovenfor med [BULB] angitt som lukkerhastighet, benyttes 30 sekunders lukkerhastighet midlertidig.

### Beslektet emne



- [Man. Eksponering](#)









Digitalkamera med utskiftbart objektiv  
ILCE-7RM3A α7RIII

## Hent (Kamera- innstillinger1/Kamera- innstillinger2)



Setter deg i stand til å ta et bilde etter at du har hentet opp moduser som ofte brukes, eller kamerainnstillinger som er forhåndsregistrert med [ **MR**  /  Minne].

- 1 **Still inn modusvelgeren på 1, 2 eller 3 (Hent minne).**
- 2 **Trykk midt på kontrollhjulet for å bekrefte.**
  - Du kan også hente opp registrerte moduser eller innstillinger ved å velge MENU →  1 (Kamera- innstillinger1) → [ **MR**  /  Hent].

### Hint

- For å hente frem innstillingene som er registrert på minnekortet, må du stille inn modusvelgeren på 1, 2, 3 (Hent minne), og deretter velge det ønskede nummeret ved å trykke på høyre eller venstre side av kontrollhjulet.
- Hvis du henter frem innstillingene som er registrert på minnekortet, hentes innstillingene fra minnekortet i det sporet som er angitt i [ **MR** Velg medium]. Du kan bekrefte minnekortsporet ved å velge MENU →  1 (Kamera- innstillinger1) → [ **MR** Velg medium].
- Innstillinger som er registrert på et minnekort ved hjelp av et annet kamera med samme modellnavn kan hentes frem med dette kameraet.

### Merknad

- Hvis du stiller inn [ **MR**  /  Hent] etter at du har fullført opptaksinnstillingene, prioriteres de registrerte innstillingene, og de opprinnelige innstillingene blir ugyldige. Kontroller indikatorene på skjermen før du starter opptaket.



### Beslektet emne

- [Minne \(Kamera- innstillinger1/Kamera- innstillinger2\)](#)

Digitalkamera med utskiftbart objektiv  
ILCE-7RM3A α7RIII

## Film: Eksp.-modus

Du kan stille inn eksponeringsmodus for filmopptak.

- 1 Still inn modusvelgeren på  (Film).
- 2 MENU →  2 (Kamera- innstillinger2) → [ Eksp.-modus] → ønsket innstilling.
- 3 Trykk på MOVIE-knappen (filmknappen) for å starte opptak.
  - Trykk på MOVIE-knappen (filmknappen) igjen for å stoppe opptaket.

### Menyelementdetaljer

#### Program Auto:

Gir deg mulighet til å ta opp med automatisk justering av eksponeringen (både lukkerhastighet og blenderåpning).

#### Blenderprioritet:

Gir deg muligheten til å fotografere etter å ha justert blenderåpningen manuelt .

#### Lukkerprioritet:

Gir deg muligheten til å fotografere etter å ha justert lukkerhastigheten manuelt.

#### Man. Eksponering:

Gir deg muligheten til å fotografere etter å ha justert eksponeringen (både lukkerhastighet og blenderåpning) manuelt.

Digitalkamera med utskiftbart objektiv  
ILCE-7RM3A α7RIII

## Sakte og rask film: Eksp.-modus

Du kan velge eksponeringsmodusen for opptak i slow-motion/quick-motion. Du kan endre innstillingen og avspillingshastigheten for opptak i slow-motion/quick-motion med [ **S&Q** S&R-innstillinger].

- 1 Still inn modusvelgeren på **S&Q** (Sakte og rask film).
- 2 MENU →  2 (Kamera- innstillinger2) → [ **S&Q** Eksp.-modus] → ønsket innstilling.
- 3 Trykk på **MOVIE**-knappen (filmknappen) for å starte opptak.
  - Trykk på **MOVIE**-knappen igjen for å stoppe opptaket.

### Menyelementdetaljer

#### **S&Q** **P** Program Auto:

Gir deg mulighet til å ta opp med automatisk justering av eksponeringen (både lukkerhastighet og blenderåpning).

#### **S&Q** **A** Blenderprioritet:

Gir deg muligheten til å fotografere etter å ha justert blenderåpningen manuelt .

#### **S&Q** **S** Lukkerprioritet:

Gir deg muligheten til å fotografere etter å ha justert lukkerhastigheten manuelt.

#### **S&Q** **M** Man. Eksponering:

Gir deg muligheten til å fotografere etter å ha justert eksponeringen (både lukkerhastighet og blenderåpning) manuelt.

### Beslektet emne

- [S&R-innstillinger](#)

Digitalkamera med utskiftbart objektiv  
ILCE-7RM3A α7RIII

## Eksp.-komp.

Vanligvis stilles eksponeringen inn automatisk (automatisk eksponering). Basert på eksponeringsverdien som er innstilt av av den automatiske eksponeringen, kan du gjøre hele bildet lysere eller mørkere ved å justere [Eksp.-komp.] i retning av henholdsvis plussiden eller minussiden (eksponeringskompensering).

### 1 Drei eksponeringskompenseringshjulet (A).

#### + (over) side:

Bildene blir lysere.

#### - (under) side:

Bildene blir mørkere.

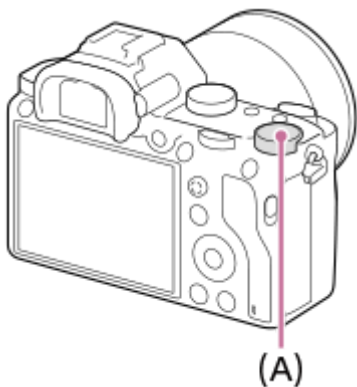

- Du kan justere eksponeringskompenseringen innenfor området -3,0 EV til +3,0 EV.
- Du kan bekrefte eksponeringskompenseringen som du angav på opptaksskjermbildet.

#### Skjerm

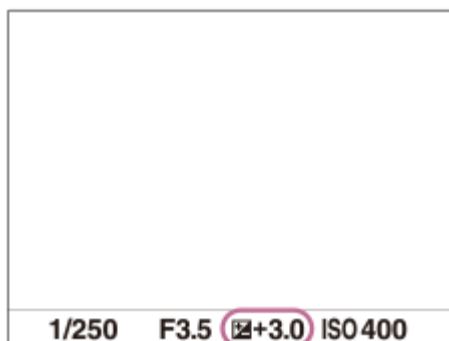

#### Søker

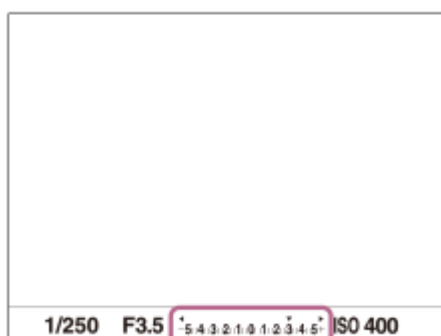

## Slik konfigurerer du verdien for eksponeringskompensering via MENU

Du kan justere verdien for eksponeringskompenseringen innenfor området -5,0 EV til +5,0 EV når eksponeringskompenseringshjulet er stilt inn på "0".

MENU →  1 (Kamera- innstillinger1) → [Eksp.-komp.] → ønsket innstilling.

### Merknad

- Du kan ikke utføre eksponeringskompensering i følgende opptaksmoduser:
  - [Intelligent Auto]
- Når du bruker [Man. Eksponering], kan du utføre eksponeringskompensering kun når [ISO] er stilt inn på [ISO AUTO].
- Innstillingene for eksponeringskompenseringshjulet vil prioriteres høyere enn [Eksp.-komp.] eller [Ev-komp. med ratt] i MENU.
- Bare en verdi mellom -3,0 EV og +3,0 EV med tilsvarende lysstyrke på bildene vises på skjermen under opptak. Bildenes lysstyrke på skjermen påvirkes ikke hvis du angir en eksponeringskompensering utenfor dette området, men den gjenspeiles på det lagrede bildet.
- Du kan justere eksponeringskompenseringen innenfor området -2,0 EV til +2,0 EV for filmer.
- Du vil kanskje ikke oppnå en tilfredsstillende effekt hvis du tar bilde av et motiv i ekstremt sterkt eller svakt lys, eller når du bruker blitsen.
- Hvis du stiller inn eksponeringskompenseringshjulet på "0" fra en annen innstilling enn "0", angis "0" som eksponeringsverdi, uansett innstilling for [Eksp.-komp.].

### Beslektet emne

- [Eksponer.-trinn](#)
- [Ev-komp. med ratt](#)
- [Eksp.komp.innst](#)
- [Kontin. nivåtrinn](#)
- [Enkelt nivåtrinn](#)
- [Sebrainnstilling](#)

Digitalkamera med utskiftbart objektiv  
ILCE-7RM3A α7RIII

## Tilbakest. EV-komp.

---

Angir om eksponeringsverdien som er angitt, skal beholdes ved bruk av [Eksp.-komp.] når du slår av strømmen og eksponeringskompenseringshjulet står på "0".

**1** MENU →  1 (Kamera- innstillinger1) → [Tilbakest. EV-komp.] → ønsket innstilling.

### Menyelementdetaljer

**Bevare:**

Opprettholder innstillingene.

**Tilbakestille:**

Tilbakestiller innstillingene.

Digitalkamera med utskiftbart objektiv  
ILCE-7RM3A α7RIII

## Ev-komp. med ratt

Du kan justere eksponeringen ved å bruke den fremre eller bakre skiven når eksponeringskompenseringshjulet er stilt inn på "0". Du kan justere eksponeringen innenfor området -5,0 EV til +5,0 EV.

- 1 Sett eksponeringskompenseringshjulet på "0".
- 2 MENU →  2 (Kamera- innstillinger2) → [Ev-komp. med ratt] → ønsket innstilling.

### Menyelementdetaljer

#### Av:

Aktiverer ikke eksponeringskompensering med den fremre eller den bakre skiven.

 Fremre ratt/  Bakre ratt:

Aktiverer eksponeringskompensering med den fremre eller den bakre skiven.

#### Merknad

- Når eksponeringskompenseringsfunksjonen er tilordnet til den fremre eller den bakre skiven, vil enhver funksjon som tidligere måtte ha vært tilordnet til den skiven, tilordnes på nytt til en annen skive.
- Innstillingene til eksponeringskompenseringshjulet vil prioriteres høyere enn [Eksp.-komp.] i MENU eller eksponeringsinnstillinger foretatt med den fremre eller bakre skiven.

### Beslektet emne

- [Eksp.-komp.](#)



Digitalkamera med utskiftbart objektiv  
ILCE-7RM3A α7RIII

## Guide f. eksp.-innst.

---

Du kan stille inn om en veiviser skal vises eller ikke når du endrer eksponeringen.

**1** MENU →  2 (Kamera- innstillinger2) → [Guide f. eksp.-innst.] → ønsket innstilling.

### Menyelementdetaljer

**Av:**

Viser ikke veiviseren.

**På:**

Viser veiviseren.

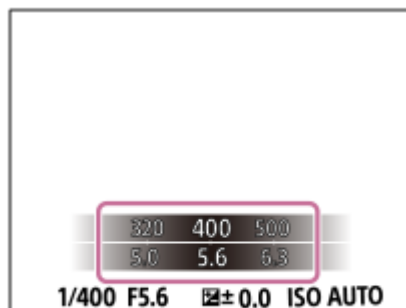

Digitalkamera med utskiftbart objektiv  
ILCE-7RM3A α7RIII

## Eksponeer.-trinn

---

Du kan justere innstillingstrinnet for lukkerhastigheten, blenderåpningen og eksponeringskompenseringsverdiene.

**1** MENU →  (Kamera- innstillinger1) → [Eksponeer.-trinn] → ønsket innstilling

### Menyelementdetaljer

0,3 EV / 0,5 EV

#### **Merknad**

- Selv om du stiller inn [Eksponeer.-trinn] på [0,5 EV], endres den eksponeringsverdien du justerte med eksponeringskompenseringshjulet, i trinn på 0,3 EV.

Digitalkamera med utskiftbart objektiv  
ILCE-7RM3A α7RIII

## Målemodus

Angir målemodusen som styrer hvilken del av skjermen som skal benyttes for fastsettelse av eksponering.

1 MENU →  (Kamera- innstillinger) → [Målemodus] → ønsket innstilling

### Menyelementdetaljer

#### Multi:

Måler lyset i hvert enkelt område etter å ha delt inn hele området i flere mindre områder, og bestemmer riktig eksponering for hele skjermen (flermønstermåling).

#### Senter:

Måler den gjennomsnittlige lysstyrken over hele skjermen, men legger størst vekt på sentrum av skjermen (sentervektet måling).

#### Punkt:

Måler bare det sentrale området (punktmåling). Denne modusen egner seg for måling av lys på en nærmere angitt del av hele skjermen. Størrelsen på målesirkelen kan velges fra [Punkt: Standard] og [Punkt: Stor]. Posisjonen til målesirkelen avhenger av innstillingen for [Punktmåler-punkt].

#### Gj.sn. hele skjerm.:

Måler den gjennomsnittlige lysstyrken over hele skjermen. Eksponeringen vil være stabil, selv om komposisjonen eller posisjonen til motivet endrer seg.

#### Fremhevet:

Måler lysstyrken mens det merkede området på skjermen fremheves. Denne modusen egner seg for opptak av motivet uten overeksponering.

### Hint

- Når [Punkt] er valgt og [Fokusområde] er stilt inn på enten [Fleksibelt punkt] eller [Utvidet fleks. punkt], mens [Punktmåler-punkt] er stilt inn på [Fokuspunkt-kobling], kan punktmålingspunktet koordineres med fokusområdet.
- Når [Multi] er valgt og [Ansiktspri. i multi-m.] er stilt inn på [På], måler kameraet lysstyrken basert på registrerte ansikter.
- Når [Målemodus] er stilt inn på [Fremhevet], og funksjonen [Dyn.omr.opt.] eller [Auto HDR] er aktivert, vil lysstyrke og kontrast korrigeres automatisk ved at bildet deles inn i mange små områder og ved at kontrasten mellom lys og skygge analyseres. Foreta innstillinger basert på opptaksforholdene.

### Merknad

- [Målemodus] er låst på [Multi] i følgende opptaksmoduser:
  - [Intelligent Auto]
  - Andre zoomefunksjoner enn den optiske zoomen
- I [Fremhevet]-modus kan motivet være mørkt hvis det finnes et lysere parti på skjermen.

### Beslektet emne

- [AE-lås](#)
- [Punktmåler-punkt](#)
- [Ansiktspri. i multi-m.](#)
- [Dyn.omr.opt. \(DRO\)](#)
- [Auto HDR](#)



Digitalkamera med utskiftbart objektiv  
ILCE-7RM3A α7RIII

## Ansiktspri. i multi-m.

Stiller inn om kameraet måler lysstyrken basert på registrerte ansikter når [Målemodus] er stilt inn på [Multi].

1 MENU →  1 (Kamera- innstillinger1) → [Ansiktspri. i multi-m.] → ønsket innstilling.

### Menyelementdetaljer

#### På:

Kameraet måler lysstyrken basert på registrerte ansikter.

#### Av:

Kameraet måler lysstyrken med [Multi]-innstillingen, uten å registrere ansikter.

#### Merknad

- Når opptaksmodus er stilt inn på [Intelligent Auto], låses [Ansiktspri. i multi-m.] til [På].
- Når [Ans.-/øypri. i AF] er stilt inn på [På], og [Motivgjenkjenning] er stilt inn på [Dyr] under [Innst. ansikt/øye-AF], fungerer ikke [Ansiktspri. i multi-m.].

### Beslektet emne

- [Målemodus](#)

Digitalkamera med utskiftbart objektiv  
ILCE-7RM3A α7RIII

## Punktmåler-punkt

Stiller inn om punktmålingsposisjonen skal koordineres med fokusområdet når [Fokusområde] er stilt inn på [Fleksibelt punkt] eller [Utvidet fleks. punkt].

1 MENU →  1 (Kamera- innstillinger1) → [Punktmåler-punkt] → ønsket innstilling.

### Menyelementdetaljer

#### Midten:

Punktmålingsposisjonen koordineres ikke med fokusområdet, men måler alltid lysstyrken i sentrum.

#### Fokuspunkt-kobling:

Punktmålingsposisjonen koordineres med fokusområdet.

#### Merknad

- Når [Fokusområde] er stilt inn på noe annet enn [Fleksibelt punkt] eller [Utvidet fleks. punkt], låses punktmålingsposisjonen til sentrum.
- Når [Fokusområde] er stilt inn på [Målsøking-AF: Fleksibelt punkt] eller [Målsøking-AF: Utvid. fleks. punkt], koordineres punktmålingsposisjonen med startposisjonen for målsøking-AF, men koordineres ikke med sporing av motivet.

### Beslektet emne

- [Fokusområde](#)
- [Målemodus](#)

Digitalkamera med utskiftbart objektiv  
ILCE-7RM3A α7RIII

## AE-lås

Når kontrasten mellom motivet og bakgrunnen er sterk, f.eks. når man fotograferer et bakgrunnsbelyst motiv eller et motiv nær et vindu, må man måle lyset i et punkt hvor lysstyrken i motivet virker riktig, og så låse eksponeringen på forhånd. For å redusere lysstyrken i motivet, må du måle lyset i et punkt som er lysere enn motivet, og så låse eksponeringen for hele skjermen. For å øke lysstyrken i motivet, må du måle lyset i et punkt som er mørkere enn motivet, og så låse eksponeringen for hele skjermen.

**1 Juster fokus i det punktet hvor eksponeringen justeres.**

**2 Trykk på AEL-knappen.**

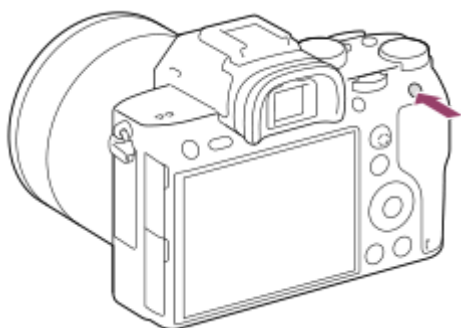

Eksponeringen er låst, og \* (AE-lås) vises.

**3 Fortsett å trykke på AEL-knappen, fokuser på motivet igjen, og ta så bildet.**

- Fortsett å holde AEL-knappen nede og ta et bilde hvis du ønsker å fortsette å ta bilder med uforandret eksponering. Slipp opp knappen for å tilbakestille eksponeringen.

### Hint

- Hvis du velger MENU → 2 (Kamera- innstillinger2) → Tilp. knapp] eller [ Tilp. knapp] → [AEL-knapp] → [Lås/låsopp AEL], kan du låse eksponeringen uten å holde nede knappen.



### Merknad

- [ Hold AEL] og [ Lås/låsopp AEL] er ikke tilgjengelige når du bruker andre zoomefunksjoner enn optisk zoom.

Digitalkamera med utskiftbart objektiv  
ILCE-7RM3A α7RIII

## AEL med lukker (stillbilde)

Stiller inn om eksponeringen skal låses eller ikke når du trykker lukkerknappen halvveis ned. Velg [Av] for å justere fokus og eksponeringen hver for seg.

1 MENU →  (Kamera- innstillinger1) → [ AEL med lukker] → ønsket innstilling

### Menyelementdetaljer

#### Auto:

Korrigerer automatisk eksponeringen etter at det er utført automatisk justering av fokus når du trykker lukkerknappen halvveis ned og [Fokusmodus] er angitt som [Enkeltbilde-AF]. Når [Fokusmodus] er stilt inn på [Automatisk AF], og produktet avgjør at motivet beveger seg, eller du tar seriebilder, oppheves den låste eksponeringen.

#### På:

Låser eksponeringen når du trykker lukkerknappen halvveis ned.

#### Av:

Låser ikke eksponeringen når du trykker lukkerknappen halvveis ned. Bruk denne modusen når du vil justere fokus og eksponering hver for seg.

Produktet fortsetter å justere eksponeringen mens du fotograferer i modusen [Seriebilder].

#### Merknad

- Arbeidsoperasjoner som bruker AEL-knappen prioriteres høyere enn [ AEL med lukker]-innstillingene.



Digitalkamera med utskiftbart objektiv  
ILCE-7RM3A α7RIII

## Just. av eksp.-stn.

Justerer dette kameraets standard for korrekt eksponeringsverdi for hver enkelt målemetode.

1 MENU →  1 (Kamera- innstillinger1) → [Just. av eksp.-stn.] → ønsket målemetode.

2 Velg den ønskede verdien som målestandard.

- Du kan stille inn en verdi fra -1 EV til +1 EV i trinn på 1/6 EV.

## Målemodus

Den innstilte standardverdien vil bli brukt når du velger den tilsvarende målemodusen i MENU →  1 (Kamera- innstillinger1) → [Målemodus].

 Multi/  Senter/  Punkt/  Gj.sn. hele skjerm./  Fremhevet

### Merknad

- Eksponeringskompenseringen vil ikke bli berørt når [Just. av eksp.-stn.] endres.
- Eksponeringsverdien vil bli låst i samsvar med den verdien som er stilt inn for [  Punkt] ved bruk av punkt-AEL.
- Standardverdien for MM (målt manuelt) vil bli endret i samsvar med den verdien som er stilt inn i [Just. av eksp.-stn.].
- Verdien som er stilt inn i [Just. av eksp.-stn.], lagres i Exif-data, adskilt fra eksponeringskompenseringsverdien. Størrelsen på eksponeringsstandardverdien vil ikke bli lagt til eksponeringskompenseringverdien.
- Hvis du stiller inn [Just. av eksp.-stn.] ved nivåtrinnfotografering, vil antall bilder for nivåtrinnene tilbakestilles.

## Beslektet emne

- [Målemodus](#)

Digitalkamera med utskiftbart objektiv  
ILCE-7RM3A α7RIII

## Eksp.komp.innst

---

Brukes til å stille inn om eksponeringskompensasjonsverdien skal kontrollere både blitslys og lyset i omgivelsene, eller bare lyset i omgivelsene.

1 MENU →  1 (Kamera- innstillinger1) → [Eksp.komp.innst] → ønsket innstilling.

### Menyelementdetaljer

#### L.lys og blits:

Bruker eksponeringskompensasjonsverdien til å kontrollere både blitslys og lyset i omgivelsene.

#### Kun lokalt lys:

Bruker eksponeringskompensasjonsverdien til å kontrollere bare lyset i omgivelsene.

---

### Beslektet emne

- [Blitskompenser.](#)

Digitalkamera med utskiftbart objektiv  
ILCE-7RM3A α7RIII

## Sebrainnstilling

Angir stripemønsteret, som vises over en del av bildet, hvis lysstyrken i den delen av bildet tilsvarer det IRE-nivået du har stilt inn. Bruk dette stripemønsteret som en veiviser til å justere lysstyrken.

1 MENU →  2 (Kamera- innstillinger2) → [Sebrainnstilling] → ønsket innstilling.

### Menyelementdetaljer

#### Sebravisning:

Stiller inn om stripemønsteret skal vises.

#### Sebranivå:

Justerer lysstyrken av stripemønsteret.

#### Hint

- Du kan registrere verdier for å sjekke korrekt eksponering eller overeksponering samt lysstyrkenivået for [Sebranivå]. Innstillingene for korrekt eksponeringsbekreftelse og overeksponeringsbekreftelse er registrert på henholdsvis [Kundetilpasset1] og [Kundetilpasset2] i standardinnstillingene.
- For å kontrollere den korrekte eksponeringen må du stille inn en standardverdi og intervallet for lysstyrken. Stripemønsteret vil dukke opp i områder som ligger innenfor det intervallet du har stilt inn.
- For å kontrollere overeksponeringen må du stille inn en minimumsverdi for lysstyrken. Stripemønsteret vil dukke opp over områder med et lysstyrkenivå som er likt eller høyere enn den verdien du stiller inn.

#### Merknad

- Stripemønsteret vises ikke på enheter som er koblet til via HDMI.

Digitalkamera med utskiftbart objektiv  
ILCE-7RM3A α7RIII

## Dyn.omr.opt. (DRO)

Ved å dele bildet inn i små områder, analyserer produktet lys- og skyggekontrasten mellom motivet og bakgrunnen, slik at du får et bilde med optimal lysstyrke og gradering.

- 1 MENU →  1 (Kamera- innstillinger1) → [DRO/Auto HDR] → [Dyn.omr.opt.].
- 2 Velg den ønskede innstillingen ved å trykke på venstre eller høyre side av kontrollhjulet.

### Menyelementdetaljer



#### Dyn.omr.-optimal.: Auto:

Korrigerer lysstyrken automatisk.

#### Dyn.omr.-optimal.: Lv1 — Dyn.omr.-optimal.: Lv5:

Optimaliserer graderingen av et lagret bilde for hvert av områdene bildet er delt inn i. Velg optimalt nivå mellom Lv1 (svak) og Lv5 (sterk).

#### **Merknad**

- I følgende situasjoner er [Dyn.omr.opt.] låst til [Av]:
  - Når [Bildeeffekt] er stilt inn på noe annet enn [Av]
  - Når [Bildeprofil] er stilt inn på noe annet enn [Av]
- Når [ Opptaksinnst.] er stilt inn på [120p 100M], [100p 100M], [120p 60M] eller [100p 60M], eller når [ Bildefrekvens] er stilt inn på [120fps]/[100fps], bytter [DRO/Auto HDR] til [Av].
- Når du fotograferer med [Dyn.omr.opt.], kan det være en del støy i bildet. Velg riktig nivå ved å kontrollere bildeopptaket, særlig hvis du forsterker effekten.

Digitalkamera med utskiftbart objektiv  
ILCE-7RM3A α7RIII

## Auto HDR

Tar tre bilder med ulik eksponering og kombinerer bildene med korrekt eksponering, de lyse partiene av et undereksponert bilde og de mørke partiene av et overeksponert bilde, for å skape bilder med et større spektrum av overganger (High Dynamic Range). Det tas ett bilde med riktig eksponering, og ett overlagt bilde.

1 MENU →  1 (Kamera- innstillinger1) → [DRO/Auto HDR] → [Auto HDR].

2 Velg den ønskede innstillingen ved å trykke på venstre eller høyre side av kontrollhjulet.

### Menyelementdetaljer

 **Auto HDR: Autoeksp.-diff.:**

Korrigerer lysstyrken automatisk.

 **Auto HDR: Eksponer.diff. 1,0 EV — Auto HDR: Eksponer.diff. 6,0 EV:**



Angir eksponeringsforskjellen på grunnlag av kontrasten i motivet. Velg optimalt nivå mellom 1,0 EV (svak) og 6,0 EV (sterk).

Hvis du for eksempel stiller inn eksponeringsverdien på 2,0 EV, komponeres tre bilder med følgende eksponeringsnivåer: -1,0 EV, korrekt eksponering og +1,0 EV.

#### Hint

- Lukkeren utløses tre ganger for ett bilde. Vær nøye med følgende:
  - Denne funksjonen kan bare benyttes når motivet står stille og ikke utstråler blinkende lys.
  - Ikke endre komposisjonen før du tar bildet.

#### Merknad

- Denne funksjonen er ikke tilgjengelig når [ Filformat] er [RAW] eller [RAW og JPEG].
- [Auto HDR] er ikke tilgjengelig i følgende opptaksmoduser:
  - [Intelligent Auto]
- [Auto HDR] er ikke tilgjengelig i følgende situasjoner:
  - Når [Bildeeffekt] er stilt inn på noe annet enn [Av].
  - Når [Bildeprofil] er stilt inn på noe annet enn [Av].
- Når et bilde er tatt, kan du ikke fotografere på nytt før bildebehandlingen er fullført.
- Du vil kanskje ikke oppnå ønsket effekt på grunn av luminansforskjeller i motivet og opptaksforholdene.
- Denne funksjonen har liten effekt ved bruk av blits.
- Hvis kontrasten i scenen er liten, eller hvis produktet rister eller motivet blir uskarpt, vil du kanskje ikke få gode HDR-bilder.   vil bli vist over det innspilte bildet for å informere deg når kameraet oppdager uskarpe bilder. Endre komposisjonen eller ta bildet om igjen mens du passer på å unngå uskarpheter, alt etter behov.

Digitalkamera med utskiftbart objektiv  
ILCE-7RM3A α7RIII

## ISO

Lysfølsomhet uttrykkes ved hjelp av ISO-tall (anbefalt eksponeringsindeks). Jo høyere tallet er, desto større vil følsomheten være.

### 1 ISO (ISO) på kontrollhjulet → velg den ønskede innstillingen.

- Du kan også velge MENU →  1 (Kamera- innstillinger1) → [ISO].
- Du kan endre verdien med trinn på 1/3 EV ved å dreie den fremre skiven eller ved å dreie på kontrollhjulet. Du kan endre verdien med trinn på 1 EV ved å dreie på den bakre skiven.

## Menyelementdetaljer

### ISO AUTO:

Stiller inn ISO-følsomheten automatisk.

### ISO 50 – ISO 102400:

Stiller inn ISO-følsomheten manuelt. Valg av et høyere tall øker ISO-følsomheten.

#### Hint

- Du kan endre det området for ISO-følsomheten som stilles inn automatisk i modusen [ISO AUTO]. Velg [ISO AUTO], trykk på høyre side av kontrollhjulet, og still inn de ønskede verdiene for [ISO AUTO maks.] og [ISO AUTO minimum].

#### Merknad

- [ISO AUTO] velges når du bruker følgende funksjoner:
  - [Intelligent Auto]
- Når ISO-følsomheten er stilt inn på en verdi som er lavere enn ISO 100, kan området for motivets lysstyrke (dynamisk område) reduseres.
- Jo høyere ISO-verdien er, jo mer støy vil vises på bildene.
- De tilgjengelige ISO-innstillingene vil variere, avhengig av om du tar stillbilder, tar opp film eller gjør opptak i slow-motion/quick-motion.
- Når du tar opp film, er ISO-verdier mellom 100 og 32000 tilgjengelige. Hvis ISO-verdien er stilt inn på en høyere verdi enn 32000, skiftes innstillingen automatisk til 32000. Når du er ferdig med å ta opp filmen, tilbakestilles ISO-verdien til den opprinnelige innstillingen.
- Når du tar opp film, er ISO-verdier mellom 100 og 32000 tilgjengelige. Hvis ISO-verdien er stilt inn på en lavere verdi enn 100, skiftes innstillingen automatisk til 100. Når du er ferdig med å ta opp filmen, tilbakestilles ISO-verdien til den opprinnelige innstillingen.
- Når du velger [ISO AUTO] med opptaksmodus stilt inn på [P], [A], [S] eller [M], vil ISO-følsomheten automatisk justeres innenfor det innstilte området.

Digitalkamera med utskiftbart objektiv  
ILCE-7RM3A α7RIII

## ISO AUTO: Min. LH

Hvis du velger [ISO AUTO] når opptaksmodusen er P (Program Auto) eller A (Blenderprioritet), kan du angi ved hvilken lukkerhastighet du ønsker at ISO-følsomheten skal endres.

Denne funksjonen er praktisk ved fotografering av motiv i bevegelse. Du kan redusere uskarphet i motivet til et minimum samtidig som du forhindrer kamerarystelser.

1 MENU →  1 (Kamera- innstillinger1) → [ISO AUTO: Min. LH] → ønsket innstilling.

### Menyelementdetaljer

#### FASTER (Raskere)/FAST (Hurtig):

ISO-følsomheten vil begynne å endres ved lukkerhastigheter som er høyere enn [Standard], så du kan forhindre kamerarystelser og uskarphet i motivet.

#### STD (Standard):

Kameraet stiller automatisk inn en lukkerhastighet basert på objektivets brennvidde.

#### SLOW (Sakte)/SLOWER (Langsommere):

ISO-følsomheten vil begynne å endres ved lukkerhastigheter som er lavere enn [Standard], så du kan ta bilder med mindre støy.

#### 1/8000 — 30":

ISO-følsomheten vil begynne å endres ved den lukkerhastigheten du har stilt inn.

#### Hint

- Lukkerhastigheten ISO-følsomheten begynner å endres ved, varierer med 1 EV mellom [Raskere], [Hurtig], [Standard], [Sakte] og [Langsommere].

#### Merknad

- Hvis eksponeringen er utilstrekkelig selv om ISO-følsomheten er stilt inn på [ISO AUTO maks.] i [ISO AUTO], vil lukkerhastigheten være lavere enn den hastigheten som er stilt inn i [ISO AUTO: Min. LH], for at opptaket skal kunne gjøres med en passende eksponering.
- I følgende situasjoner vil lukkerhastigheten kanskje ikke fungere som innstilt:
  - Når du bruker blitsen til å fotografere lyse scener. (Den maksimale lukkerhastigheten er begrenset til blitssynkroniseringshastigheten på 1/250 sekund.)
  - Når du bruker blitsen til å fotografere mørke scener med [Blitsmodus] stilt inn på [Fyllblits]. (Den minimale lukkerhastigheten er begrenset til den hastigheten som bestemmes automatisk av kameraet.)

### Beslektet emne

- [Program Auto](#)
- [Blenderprioritet](#)
- [ISO](#)

Digitalkamera med utskiftbart objektiv  
ILCE-7RM3A α7RIII

## Tilgjengelige zoomfunksjoner for dette produktet

Zoomfunksjonen til produktet gir en kraftigere forstørrelses-zoom ved å kombinere ulike zoomfunksjoner. Ikonet som vises på skjermen, endres i samsvar med den valgte zoomfunksjonen.

Når et objektiv med elektrisk zoom er montert:

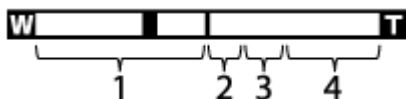

Når et objektiv uten elektrisk zoom er montert:



### 1. Optisk zoomområde

Zoom bilder i zoomområdet til et objektiv.

Når et objektiv med elektrisk zoom monteres på produktet, vises det optiske zoomområdet på zoomlinjen.

Når det er montert et objektiv uten elektrisk zoom, er zoom-glidebryteren festet på venstre ende av zoomlinjen mens zoomeposisjonen er innenfor det optiske zoomområdet (vist som  $\times 1.0$ ).

### 2. Smart zoom-område ( )

Zoom bilder uten at den opprinnelige kvaliteten forringes, ved delvis å beskjære et bilde (kun når [  JPEG-bildestr.] er stilt inn på [M] eller [S]).





### 3. Område for Klart bilde-zoom ( )

Zoom bilder ved hjelp av en bildeprosess med mindre forringelse. Når du stiller inn [Zoominnstilling] på [På: Klart bilde-zoom] eller [På: Digital zoom], kan du bruke denne zoomfunksjonen.

### 4. Område for digital zoom ( )

Du kan forstørre bilder ved bruk av bildebehandling. Når du stiller inn [Zoominnstilling] på [På: Digital zoom], kan du bruke denne zoomfunksjonen.

## Merknad

- Standardinnstillingen for [Zoominnstilling] er [Kun optisk zoom].
- Standardinnstillingen for [  JPEG-bildestr.] er [L]. For å bruke smart zoom må du endre [  JPEG-bildestr.] til [M] eller [S].
- I følgende situasjoner er ingen andre zoomfunksjoner enn optisk zoom tilgjengelig:
  - [  Filformat] er stilt inn på [RAW] eller [RAW og JPEG].
  - [  Opptaksinnst.] er stilt inn på [120p]/[100p].
  - Under opptak i slow-motion/quick-motion med [  Bildefrekvens] stilt inn på [120fps]/[100fps]
- Du kan ikke bruke smart zoom-funksjonen til film.
- Når du har satt på et objektiv med elektrisk zoom, kan du ikke bruke [Zoom] under MENU. Hvis du forstørrer bildet forbi området til den optiske zoomen, bytter produktet automatisk til en annen [Zoom]-funksjon enn den optiske zoomen.
- Når du bruker en annen zoomfunksjon enn den optiske zoomen, er [Målemodus] låst til [Multi].
- Når du bruker en annen zoomfunksjon enn den optiske zoomen, er ikke følgende funksjoner tilgjengelige:
  - Ans.-/øypri. i AF
  - Ansiktspri. i multi-m.
  - Målsøking-AF



- Hvis du vil bruke en annen zoomefunksjon enn den optiske zoomen til filmer, kan du tilordne [Zoom] til den ønskede tasten ved å bruke [  Tilp. knapp].

---



## Beslektet emne

- [Klart bilde-zoom / digital zoom \(Zoom\)](#)
- [Zoominnstilling](#)
- [Om zoomområdet](#)



5-026-818-21(1) Copyright 2021 Sony Corporation

## Klart bilde-zoom / digital zoom (Zoom)

Når du bruker en annen zoomefunksjon enn den optiske zoomen, kan du øke zoomområdet til den optiske zoomen.

- 1** MENU →  2 (Kamera- innstillinger2) → [Zoominnstilling] → [På: Klart bilde-zoom] eller [På: Digital zoom].
- 2** Når et objektiv med elektrisk zoom er montert, må du bruke zoomspaken eller zoomeringen på zoomobjektivet til å forstørre motiver.
  - Hvis du overskrider zoomområdet til den optiske zoomen, veksler kameraet automatisk til en annen zoom enn den optiske zoomen.
- 3** Når et objektiv uten elektrisk zoom er montert, må du velge MENU →  2 (Kamera- innstillinger2) → [Zoom] → ønsket verdi.

Trykk på midten av kontrollhjulet for å avslutte.

  - Du kan også tilordne [Zoom]-funksjonen til den ønskede knappen ved å velge MENU →  2 (Kamera- innstillinger2) → [ Tilp. knapp] eller [ Tilp. knapp].

### Beslektet emne

- [Zoominnstilling](#)
- [Tilgjengelige zoomefunksjoner for dette produktet](#)
- [Tilp. knapp \(stillbilde/film/avspilling\)](#)

Digitalkamera med utskiftbart objektiv  
ILCE-7RM3A α7RIII

## Zoominnstilling

---

Du kan velge produktets zoomeinnstilling.

**1** MENU →  2 (Kamera- innstillinger2) → [Zoominnstilling] → ønsket innstilling

### Menyelementdetaljer

#### Kun optisk zoom:

Begrenser zoomområdet til den optiske zoomen. Du kan bruke smart zoom-funksjonen hvis du stiller inn [ JPEG-bildestr.] på [M] eller [S].

#### På: Klart bilde-zoom:

Velg denne innstillingen for å bruke Klart bilde-zoom. Selv om zoomområdet overstiger den optiske zoomen, forstørrer produktet bilder i det området hvor bildekvaliteten ikke forringes vesentlig.

#### På: Digital zoom:

Når zoomområdet for Klart bilde-zoom overskrides, forstørrer produktet bildene til maksimal størrelse. Dette vil imidlertid resultere i redusert bildekvalitet.

#### **Merknad**

- Still inn [Kun optisk zoom] hvis du ønsker å forstørre bilder i det området hvor bildekvaliteten ikke forringes vesentlig.

---

### Beslektet emne

- [Tilgjengelige zoomfunksjoner for dette produktet](#)
- [Om zoomområdet](#)

Digitalkamera med utskiftbart objektiv  
ILCE-7RM3A α7RIII

## Om zoomområdet

Zoomeforstørrelsen som benyttes sammen med zoomeforstørrelsen på objektivet, endres i tråd med bildestørrelsen som er valgt.

Når [ Bildeforhold] er [3:2]

Zoominnstilling	 JPEG-bildestr.	Full størrelse/APS-C	Zoomeforstørrelse
Kun optisk zoom (inkludert smart zoom)	L	-	-
	M	Full størrelse	Ca. 1,5×
		APS-C	Ca. 1,3×
	S	Full størrelse	Ca. 2×
		APS-C	Ca. 2×
	På: Klart bilde-zoom	L	Full størrelse
APS-C			Ca. 2×
M		Full størrelse	Ca. 3,1×
		APS-C	Ca. 2,6×
S		Full størrelse	Ca. 4×
		APS-C	Ca. 4×
På: Digital zoom	L	Full størrelse	Ca. 4×
		APS-C	Ca. 4×
	M	Full størrelse	Ca. 6,2×
		APS-C	Ca. 5,2×
	S	Full størrelse	Ca. 8×
		APS-C	Ca. 8×

### Beslektet emne

- [Klart bilde-zoom / digital zoom \(Zoom\)](#)
- [Tilgjengelige zoomfunksjoner for dette produktet](#)
- [Zoominnstilling](#)
- [JPEG-bildestr. \(stillbilde\)](#)

Digitalkamera med utskiftbart objektiv  
ILCE-7RM3A α7RIII

## Zoomringrotering

Tilordner funksjonene for zoom inn (T) eller zoom ut (W) til zoomeringens rotasjonsretning. Kun tilgjengelig med objektiver med elektrisk zoom, som støtter denne funksjonen.

**1** MENU →  2 (Kamera- innstillinger2) → [Zoomringrotering] → ønsket innstilling.

### Menyelementdetaljer

#### Venst.(W)/Høyre(T):

Tilordner zoom ut (W) til venstrehåndsrotasjon og zoom inn (T) til høyrehåndsrotasjon.

#### Høyre(W)/Venst.(T):

Tilordner zoom inn (T) til venstrehåndsrotasjon og zoom ut (W) til høyrehåndsrotasjon.

Digitalkamera med utskiftbart objektiv  
ILCE-7RM3A α7RIII

## Hvitbalanse

Korrigerer tonevirkningen av lyset i omgivelsene for å ta opp et nøytralt hvitt motiv i hvitt. Bruk denne funksjonen hvis fargetonene på bildet ikke ble slik du forventet, eller hvis du bevisst ønsker å endre fargetonene for å oppnå forskjellige effekter.

1 MENU →  1 (Kamera- innstillinger1) → [Hvitbalanse] → ønsket innstilling.

### Menyelementdetaljer

**AWB**  **AWB**  **Auto** /  **Dagslys** /  **Skygge** /  **Overskyet** /  **Hvitglødende** /  **-1 Fluor.:** **Varmt hvitt** /  **0 Fluor.:** **Kjølig hvitt** /  **+1 Fluor.:** **Dagslyshvitt** /  **+2 Fluor.:** **Dagslys** /  **Blits** /  **Under vann auto:** Hvis du velger en lyskilde som lyser opp motivet, justerer produktet fargetonene så de passer til den valgte lyskilden (forhåndsinnstilt hvitbalanse). Når du velger [Auto], registrerer produktet lyskilden automatisk, og justerer fargetonene

 **F-temp./filter:**

Justerer fargetonene etter lyskilden. Oppnår effekten av CC-filtre (fargekompensering) for fotografering.

 **Kundetilpasset 1/Kundetilpasset 2/Kundetilpasset 3:**



Bruker hvitbalanseinnstillingen som er lagret i [Tilpasset innst.].

 **SET Tilpasset innst.:**

Lagrer den grunnleggende hvite fargen under lysforholdene for opptaksmiljøet.

Velg et lagret, tilpasset hvitbalansenummer.

### Hint

- Du kan vise finjusteringsskjermbildet og utføre finjustering av fargetoner etter behov ved å trykke på høyre side av kontrollhjulet.
- Hvis fargetonene ikke blir som du hadde håpet i de valgte innstillingene, må du utføre [HB-nivåtrinn]-fotografering.
- **AWB**  eller **AWB**  vises bare når [Prioritetsinns. i AWB] er stilt inn på [Stemming] eller [Hvit].

### Merknad

- [Hvitbalanse] er låst til [Auto] i følgende opptaksmoduser:
  - [Intelligent Auto]
- Hvis du bruker en kvikksølvlampe eller en natriumlampe som lyskilde, vil ikke den nøyaktige hvitbalansen bli oppnådd, på grunn av egenskaper ved lyset. Det anbefales å ta bilder med en blits, eller å velge [Tilpasset innst.].

### Beslektet emne

- [Å få frem den grunnleggende hvitfargen i modusen \[Tilpasset innst.\]](#)
- [Prioritetsinns. i AWB](#)
- [HB-nivåtrinn](#)

Digitalkamera med utskiftbart objektiv  
ILCE-7RM3A α7RIII

## Prioritetsinns. i AWB

Velger hvilken tone som skal prioriteres ved lysforhold som for eksempel strålende lamper, når [Hvitbalanse] er stilt inn på [Auto].

1 MENU →  1 (Kamera- innstillinger1) → [Prioritetsinns. i AWB] → ønsket innstilling.

### Menyelementdetaljer

AWB  
STD **Standard:**

Fotograferer med standard automatisk hvitbalanse. Kameraet justerer fargetonene automatisk.

AWB  
Ambi **Stemming:**

Prioriterer fargetonen til lyskilden. Dette er praktisk når du vil produsere en varm atmosfære.

AWB  
White **Hvit:**

Prioriterer en reproduksjon av hvitfarge når fargetemperaturen til lyskilden er lav.

### Beslektet emne

- [Hvitbalanse](#)

## Å få frem den grunnleggende hvitfargen i modusen [Tilpasset innst.]

I en scene der det lokale lyset kommer fra flere typer lyskilder, anbefales det å bruke tilpasset hvitbalanse for nøyaktig gjengivelse av hvitheten. Du kan registrere 3 innstillinger.

- 1 MENU** →  **1 (Kamera- innstillinger1)** → **[Hvitbalanse]** → **[Tilpasset innst.]**.
- 2 Hold produktet slik at det hvite området fullstendig dekker sirkelen i midten av skjermen, og trykk deretter på midten av kontrollhjulet.**  
Etter at lukkeren har avgitt en pipetone, vises de kalibrerte verdiene (Fargetemperatur og Fargefilter).
- 3 Velg et registreringsnummer ved å bruke venstre eller høyre side av kontrollhjulet, og trykk deretter på midten av kontrollhjulet.**  
Skjermen går tilbake til opptaksinformasjonsskjermbildet med den lagrede, tilpassede hvitbalanseinnstillingen.
  - Den registrerte, tilpassede hvitbalanseinnstillingen vil forbli i minnet inntil den overskrives av en annen innstilling.

### Merknad

- Meldingen [Feil ved tilpasset hvitbalanse] tyder på at verdien er et uventet område, for eksempel hvis motivet er for livaktig. Du kan registrere innstillingen på dette punktet, men det anbefales at du stiller inn hvitbalansen igjen. Når en feilverdi er innstilt, blir indikatoren  oransje på opptaksinformasjonsdisplayet. Indikatoren vil vises i hvitt hvis verdien ligger innenfor det forventede området.
- Hvis du bruker en blits når du tar et bilde, vil den tilpassede hvitbalansen registreres sammen med blitslyset. Ta bilder med blits når du henter opp en innstilling som ble registrert med blits.



Digitalkamera med utskiftbart objektiv  
ILCE-7RM3A α7RIII

## Kreative innst.

Setter deg i stand til å stille inn den ønskede bildebehandlingen og finjustere kontrast, metning og skarphet for hver bildestil.

- 1 MENU → 1 (Kamera- innstillinger1) → [Kreative innst.].
- 2 Velg den ønskede stilen eller [Stilboks] ved hjelp av øvre/nedre side av kontrollhjulet.
- 3 For å justere (kontrast), (metning) og (skarphet) må du velge det ønskede elementet med høyre/venstre side, og deretter velge verdien med øvre/nedre side.

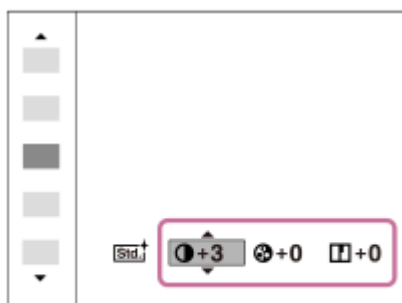

- 4 Når du velger [Stilboks], må du flytte til høyre side ved å bruke høyre side av kontrollhjulet, og deretter velge den ønskede stilen.

- Du kan hente opp den samme stilen med bare litt forskjellige innstillinger.

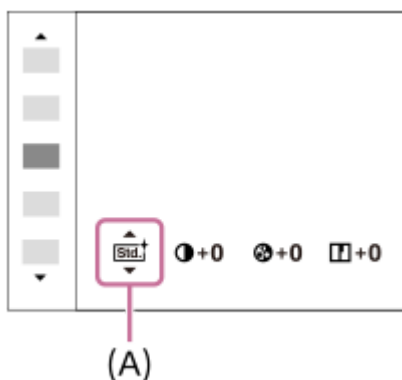

(A): Viser bare når Stilboks er valgt

## Menyelementdetaljer

### Standard:

For opptak av ulike scener med mange fargeoverganger og vakre farger.

### Livlig:

Fargemetningen og kontrasten økes for fotografering av slående bilder med fargerike scener og motiver, slik som blomster, grønne planter, blå himmel og bilder av hav.

### Nøytral:

Fargemetningen og skarpheten reduseres for å ta bilder med mer dempede fargetoner. Dette passer også for å ta bilder som skal redigeres med datamaskin.

#### **Klar:**

For å ta bilder med skarpe fargetoner med gjennomskinnelige farger i høylys, passende for å fange inn strålende lys.

#### **Dyp:**

For å ta bilder med dype og tette farger, passende for å gi motivet tyngde.

#### **Lys:**

For å ta bilder med lyse og enkle farger, passende for å fange opp friske og lyse stemninger.

#### **Portrett:**

For fotografering av hud i myke fargetoner, noe som er ideelt for portrettbilder.

#### **Landskap:**

Fargemetningen, kontrast og skarphet økes ved fotografering av livlige og skarpe scener. Fjerne landskap avtegnes også bedre.

#### **Solnedgang:**

For fotografering av den vakre rødfargen ved solnedganger.

#### **Nattscene:**

Kontrasten reduseres for å gjenskape nattscener.

#### **Høstblader:**

For å fange opp høststemninger, økes intensiteten på rødt og gult i bladverket.

#### **Svart/hvitt:**

For fotografering av bilder i svart/hvitt.

#### **Sepia:**

For å ta bilder i sepiatoner.

#### **Registrere foretrukne innstillinger (Stilboks):**

Velg de seks stilboksene (boksene med tall på venstre side ()) for å registrere foretrukne innstillinger. Velg deretter de ønskede innstillingene ved å trykke på den høyre knappen.

Du kan hente opp den samme stilen med bare litt forskjellige innstillinger.

## Stille inn [Kontrast], [Fargemetning] og [Skarphet]

[Kontrast], [Fargemetning], og [Skarphet] kan justeres for hver bildestil som er forhåndsinnstilt, som for eksempel [Standard] og [Landskap], og for hver [Stilboks] du kan registrere foretrukne innstillinger i.

Velg et element å stille inn ved å trykke på høyre eller venstre side av kontrollhjulet, og still deretter inn verdien ved å trykke øverst eller nederst på kontrollhjulet.

### **Kontrast:**

Jo høyere verdi som er valgt, desto større vil forskjellen mellom lys og skygge være, og desto sterkere vil dette påvirke bildet.

### **Fargemetning:**

Jo høyere den valgte verdien er, desto livligere vil fargene være. Når en lav verdi er valgt, vil fargene på bildet være duse og dempet.

### **Skarphet:**

Justerer skarpheten. Jo høyere verdien er, desto mer vil konturene fremheves, og jo lavere verdien er, desto mykere blir konturene.

#### **Merknad**

- [Kreative innst.] er låst til [Standard] i følgende situasjoner:
  - [Intelligent Auto]
  - [Bildeeffekt] er stilt inn på noe annet enn [Av].
  - [Bildeprofil] er stilt inn på noe annet enn [Av].
- Når denne funksjonen er stilt inn på [Svart/hvitt] eller [Sepia], kan ikke [Fargemetning] justeres.

Digitalkamera med utskiftbart objektiv  
ILCE-7RM3A α7RIII

## Bildeeffekt

Velg ønsket effektfilter for å få mer imponerende og kunstneriske bilder.

1 MENU →  (Kamera- innstillinger1) → [Bildeeffekt] → ønsket innstilling

### Menyelementdetaljer

 **Av:**

Deaktiverer funksjonen [Bildeeffekt].

 **Lekekamera:**

Skaper et mykt bilde med skygger i hjørnene og redusert skarphet.

 **Popfarge:**

Skaper et livlig inntrykk ved å understreke farge-tonene.

 **Posterisering:**

Skaper et abstrakt inntrykk med klare kontraster, ved å vektlegge primærfargene kraftig, eller i svart/hvitt.

 **Retrofoto:**

Skaper inntrykk av et gammelt fotografi med sepiafargetoner og falmede kontraster.

 **Mykt veldig lyst:**

Skaper et bilde med den angitte atmosfæren; lyst, transparent, eterisk, kjærlig, mykt.

 **Delfarge:**

Skaper et bilde som har en bestemt farge, mens andre farger er omgjort til svart/hvitt.

 **Høy kontrast s/h:**

Skaper et høykontrastbilde i svart/hvitt.

 **Fulltone Mono:**

Skaper et bilde i svart/hvitt med mange overganger og reproduksjon av detaljer.

### Hint

- Du kan foreta detaljerte innstillinger for enkelte elementer ved å bruke venstre eller høyre side av kontrollhjulet.

### Merknad

- Når du bruker en annen zoomefunksjon enn den optiske zoomen, vil en økning av zoomeforstørrelsen gjøre [Lekekamera] mindre effektiv.
- Hvis [Delfarge] velges, er det ikke sikkert at bilder beholder den valgte fargen, noe som avhenger av motivet og opptaksforholdene.
- Du kan ikke kontrollere følgende effekter på opptaksskjermen, fordi produktet behandler bildet etter at det er tatt. Du kan heller ikke ta et nytt bilde før bildebehandlingen er fullført. Du kan ikke bruke disse effektene i filmer.
  - [Fulltone Mono]
- Når det gjelder [Fulltone Mono], utløses lukkeren tre ganger for ett opptak. Vær nøye med følgende:
  - Denne funksjonen kan bare benyttes når motivet står stille og ikke utstråler blinkende lys.
  - Ikke endre komposisjonen mens du fotograferer.

Når kontrasten i motivet er liten, eller når kamerarystelsene er tydelige eller fotoobjektet er blitt uskarpt, vil du kanskje ikke kunne få gode HDR-bilder. Hvis produktet oppdager en slik situasjon, vises  på det lagrede bildet for å informere deg om situasjonen. Endre komposisjonen eller ta bildet om igjen mens du passer på å unngå uskarpheter, alt etter behov.

- Denne funksjonen er ikke tilgjengelig i følgende opptaksmoduser:
  - [Intelligent Auto]

- Hvis [ Filformat] er stilt inn på [RAW] eller [RAW og JPEG], er denne funksjonen ikke tilgjengelig.

5-026-818-21(1) Copyright 2021 Sony Corporation

Digitalkamera med utskiftbart objektiv  
ILCE-7RM3A α7RIII

## Fargerom (stillbilde)

Måten farger blir representert på, med kombinasjoner av tall eller verdiområdet for fargereproduksjon, kalles "fargerom". Du kan endre fargerommet, avhengig av formålet med bildet.

1 MENU →  1 (Kamera- innstillinger1) → [ Fargerom] → ønsket innstilling.

### Menyelementdetaljer

#### sRGB:

Dette er standardfargerommet til digitalkameraet. Bruk [sRGB] ved vanlig fotografering, som for eksempel når du har tenkt å skrive ut bildene uten endringer.

#### AdobeRGB:

Dette fargerommet har et bredt spektrum for fargereproduksjon. Når en stor del av motivet er livaktig grønt eller rødt, er Adobe RGB i bruk. Bildets filnavn begynner med "\_".

#### Merknad

- [AdobeRGB] brukes for programmer eller skrivere som støtter fargebehandling og DCF2.0 fargeromalternativet. Bilder vil kanskje ikke skrives ut eller vises med korrekte farger, hvis du bruker programmer eller skrivere som ikke støtter Adobe RGB.
- Når du viser bilder som er tatt opp med [AdobeRGB] på enheter som ikke er kompatible med Adobe RGB, vises bildene med lav metningsgrad.

Digitalkamera med utskiftbart objektiv  
ILCE-7RM3A α7RIII

## Anti-flicker-oppt. (stillbilde)

Oppdager blafring/blinking fra kunstige lyskilder, som for eksempel fluorescerende lys, og sørger for at bildene tas i de øyeblikkene blafringen vil påvirke bildene minst.

Denne funksjonen reduserer ulikheter i eksponering og fargetoner som forårsakes av blafringen, i øvre og nedre område av bildet når det tas med høy lukkerhastighet og med kontinuerlig fremtrekk.

1 MENU →  1 (Kamera- innstillinger1) → [ Anti-flicker-oppt.] → [På].

2 Trykk lukkerknappen halvveis ned, og ta deretter bildet.

- Produktet oppdager blafringen når lukkerknappen er trykket halvveis ned.

### Menyelementdetaljer

#### Av:

Reduserer ikke effekter som skyldes blafring.



#### På:

Reduserer effekter som skyldes blafring. Når kameraet oppdager blafring mens lukkerknappen er trykket halvveis ned, vises **Flicker** (blafringsikonet).

#### Hint

- Fargetonen i bildet kan variere når du fotograferer samme scene med ulike lukkerhastigheter. Hvis det skjer, anbefaler vi at du fotograferer med modusen [Lukkerprioritet] eller [Man. Eksponering], med en fast lukkerhastighet.
- Du kan utføre "antiblafningsfotografering" ved å trykke lukkerknappen halvveis ned, også ved bruk av modus for manuelt fokus.

#### Merknad

- Forsinkelsen ved utløsning av lukkeren kan øke litt. Ved fotografering med kontinuerlig fremtrekk kan opptakshastigheten reduseres, eller intervallet mellom de enkelte eksponeringene bli ujevnt.
- Kameraet oppdager blafring kun når frekvensen til lyskilden er 100 Hz eller 120 Hz.
- Det er også mulig at kameraet ikke oppdager blafring, da dette avhenger av lyskilden og opptaksforholdene, for eksempel en mørk bakgrunn.
- Selv om kameraet oppdager blafring, er det mulig at effektene av blafringen ikke kan reduseres nok, da dette avhenger av lyskilden eller opptakssituasjonen. Vi anbefaler at du tar testbilder på forhånd.
- [ Anti-flicker-oppt.] er ikke tilgjengelig ved fotografering i følgende situasjoner:
  - Ved BULB-fotografering
  - [ Stille opptak]
  - Filmopptaksmodus
  - Når du tar et bilde uten å trykke lukkerknappen halvveis i modus for manuelt fokus
- Fargetonen i bildet kan variere med innstillingen av [ Anti-flicker-oppt.].

Digitalkamera med utskiftbart objektiv  
ILCE-7RM3A α7RIII

## Utløser uten objektiv

Angir om lukkeren kan utløses eller ikke, når det ikke er montert noe objektiv på kameraet.

**1** MENU →  2 (Kamera- innstillinger2) → [Utløser uten objektiv] → ønsket innstilling.

### Menyelementdetaljer

#### Aktiver:

Utløser lukkeren når det ikke er montert noe objektiv. Velg [Aktiver] når du vil feste produktet på et teleskop e.l.

#### Deaktiver:

Du kan ikke utløse lukkeren når det ikke er montert noe objektiv.

#### Merknad

- Korrekt lysmåling oppnås ikke når du bruker et objektiv uten objektivkontakter, som for eksempel objektivet i et astronomisk teleskop. I slike tilfeller må du justere eksponeringen manuelt ved å kontrollere bildet som tas.

Digitalkamera med utskiftbart objektiv  
ILCE-7RM3A α7RIII

## Utløser uten kort

---

Stiller inn om lukkeren kan utløses når det ikke er satt inn noe minnekort.

**1** MENU →  2 (Kamera- innstillinger2) → [Utløser uten kort] → ønsket innstilling.

### Menyelementdetaljer

**Aktiver:**

Utløser lukkeren selv om det ikke er satt inn noe minnekort.

**Deaktiver:**

Utløser ikke lukkeren når det ikke er satt inn noe minnekort.

**Merknad**



- Når det ikke er satt inn noe minnekort, vil ikke de bildene som tas, lagres.
- Standardinnstillingen er [Aktiver]. Det anbefales å velge [Deaktiver] før du faktisk begynner å ta bilder.



Digitalkamera med utskiftbart objektiv  
ILCE-7RM3A α7RIII

## Stille opptak (stillbilde)

Du kan ta bilder uten lukkerlyden.

1 MENU →  2 (Kamera- innstillinger2) → [ Stille opptak] → ønsket innstilling.

### Menyelementdetaljer











#### På:

Du kan ta bilder uten lukkerlyden.

#### Av:

[ Stille opptak] er deaktivert.

#### Merknad

- Bruk funksjonen [ Stille opptak] på eget ansvar, og ta hensyn til motivets privatliv og portrettrettigheter.
- Selv om [ Stille opptak] er stilt inn på [På], vil den ikke være helt stille.
- Selv om [ Stille opptak] er stilt inn på [På], vil lyden av arbeidsoperasjonene til blenderen og fokusmekanismen høres.
- Når du tar stillbilder med funksjonen [ Stille opptak] med lav ISO-følsomhet og retter kameraet mot en meget sterk lyskilde, vil områder på skjermen med høy intensitet kanskje bli tatt opp med mørkere fargetoner.
- Når kameraet er slått av, kan det hende lukkerlyden vil høres som piping ved sjeldne anledninger. Dette er ikke feil.
- Bildeforvringning forårsaket av at motivet eller kameraet beveger seg, kan forekomme. Forvringningen blir mer merkbar når [ RAW-filtype] er stilt inn på [Ukomprimert]. Du kan redusere forvringning ved å stille inn [ Filformat] på [JPEG]. Hvis du vil ta bilder i RAW-format med mindre forvringning i bildet, stiller du inn [Bruksmodus] på [Seriebilder] og [ RAW-filtype] på [Komprimert].
- Hvis du tar bilder mens det lynet eller i flakkende lys, for eksempel i blitslyset fra andre kameraer eller i fluorescerende lys, kan det oppstå en stripeeffekt på bildet.
- Hvis du ønsker å slå av pipelyden som høres når motivet er i fokus, eller når selvutløseren er aktiv, må du stille inn [Lydsignaler] på [Av].
- Selv om [ Stille opptak] er stilt inn på [På], kan lukkeren pipe under følgende omstendigheter:
  - Når du fotograferer en grunnleggende hvitfarge mens kameraet er stilt inn på modusen [Tilpasset innst.] under [Hvitbalanse]
  - Når du registrerer ansikter med [Ansiktregistrering]
- Du kan ikke velge [ Stille opptak] når modusvelgeren er stilt inn på noe annet enn P/A/S/M.
- Når [ Stille opptak] er stilt inn på [På], er følgende funksjoner ikke tilgjengelige:
  - Blitsfotografering
  - Auto HDR
  - Bildeeffekt
  - Bildeprofil
  -  Støyred.lang
  - El. frem. lukkergard.
  - BULB-opptak
- Etter at du har slått på kameraet, forlenges tiden du har til rådighet for å starte et opptak med ca. 0,5 sekunder.

Digitalkamera med utskiftbart objektiv  
ILCE-7RM3A α7RIII

## El. frem. lukkergard.

Den fremre elektroniske gardinlukkerfunksjonen forkorter forsinkelsen som oppstår fra lukkerknappen trykkes til lukkeren utløses.

1 MENU →  2 (Kamera- innstillinger2) → [El. frem. lukkergard.] → ønsket innstilling

### Menyelementdetaljer

#### På:

Bruker den fremre elektroniske gardinlukkerfunksjonen.

#### Av:

Bruker ikke den fremre elektroniske gardinlukkerfunksjonen.

#### Merknad

- Når du tar bilder ved høy lukkerhastighet mens kameraet er påmontert et objektiv med høy blenderverdi, kan det hende at den uskarpe sirkelen som oppstår av bokeh-effekten, blir beskjært på grunn av lukkermekanismen. Hvis dette skjer, må du stille inn [El. frem. lukkergard.] til [Av].
- Når et objektiv fra en annen produsent (inkludert objektiver fra Minolta/Konica-Minolta) brukes, må denne funksjonen stilles inn på [Av]. Hvis du stiller inn denne funksjonen på [På], vil ikke korrekt eksponering bli stilt inn, eller lysstyrken til bildet vil bli ujevn.
- Når du tar bilder med høy lukkerhastighet, kan bildets lysstyrke variere, avhengig av opptaksforholdene. I slike tilfeller, må du stille inn [El. frem. lukkergard.] på [Av].

Digitalkamera med utskiftbart objektiv  
ILCE-7RM3A α7RIII

## SteadyShot

---

Angir om funksjonen SteadyShot skal brukes eller ikke.

**1** MENU →  2 (Kamera- innstillinger2) → [SteadyShot] → ønsket innstilling.

### Menyelementdetaljer

**På:**

Bruker [SteadyShot].

**Av:**

Bruker ikke [SteadyShot].

Vi anbefaler at du stiller inn [Av] når du bruker stativ eller lignende.

Digitalkamera med utskiftbart objektiv  
ILCE-7RM3A α7RIII

## SteadyShot-innst.

Du kan fotografere med en passende SteadyShot-innstilling for det monterte objektivet.

1 MENU →  2 (Kamera- innstillinger2) → [SteadyShot] → [På].

2 [SteadyShot-innst.] → [SteadyShot-just.] → ønsket innstilling.

### Menyelementdetaljer

#### Auto:

Utfører SteadyShot-funksjonen automatisk i henhold til informasjon fra det monterte objektivet.



#### Manuell:

Utfører SteadyShot-funksjonen i henhold til den brennvidden som er innstilt ved hjelp av [Brennv. for SteadyS.]. (8mm-1000mm)

- Kontroller brennviddemarkøren (A) og still inn brennvidden.



### Merknad

- SteadyShot-funksjonen vil kanskje ikke fungere optimalt når kameraet nettopp er slått på, med en gang du retter kameraet mot et motiv, eller når lukkerknappen er blitt trykket helt ned uten først å være blitt holdt halvveis nede.
- Hvis du bruker stativ eller lignende, bør du slå av SteadyShot-funksjonen, da den kan forårsake feil under opptak.
- [SteadyShot-innst.] vil ikke være tilgjengelig når MENU →  2 (Kamera- innstillinger2) → [SteadyShot] er stilt inn på [Av].
- Når kameraet ikke kan få tak i informasjon om brennvidden fra objektivet, virker ikke SteadyShot-funksjonen som den skal. Still inn [SteadyShot-just.] på [Manuell] og still inn [Brennv. for SteadyS.] til å passe til det objektivet du bruker. Den verdien SteadyShot-brennvidden er stilt inn på i øyeblikket, vil vises på siden av .
- Når du bruker et SEL16F28-objektiv (selges separat) med en telekonverter e.l., må du stille inn [SteadyShot-just.] på [Manuell] og stille inn brennvidden.
- Når du stiller inn [SteadyShot] på [På]/[Av], skiftes SteadyShot-innstillingene på kameraet og objektivet samtidig.
- Hvis det er montert et objektiv med en SteadyShot-bryter, kan innstillingene kun endres med den bryteren på objektivet. Du kan ikke endre innstillingene ved hjelp av kameraet.

### Beslektet emne

- [SteadyShot](#)

Digitalkamera med utskiftbart objektiv  
ILCE-7RM3A α7RIII

## Objektivkomp.

Kompenserer for skygge i hjørnene av skjermbildet for eller forvrengning på skjermen, eller reduserer fargeavvik i hjørnene av skjermbildet som skyldes bestemte objektivegenskaper.

1 MENU →  1 (Kamera- innstillinger1) → [Objektivkomp.] → ønsket innstilling.

### Menyelementdetaljer

#### Skyggekomp.:

Stiller inn om det skal kompenseres for mørke i hjørnene av skjermbildet automatisk. ([Auto]/[Av])

#### Krom. ab.-komp.:

Stiller inn om fargeavvik i hjørnene av skjermbildet skal reduseres automatisk. ([Auto]/[Av])

#### Forvrengningskomp.:

Stiller inn om det skal kompenseres for forvrengning i skjermbildet automatisk. ([Auto]/[Av])



#### Merknad

- Denne funksjonen er kun tilgjengelig når du bruker et objektiv som samsvarer med automatisk kompensasjon.
- Mørke i hjørnene av skjermbildet kan kanskje ikke korrigeres med [Skyggekomp.], avhengig av objektivtypen.
- Avhengig av hvilket objektiv som er montert, vil [Forvrengningskomp.] kunne være låst på [Auto], og du vil ikke kunne velge [Av].

Digitalkamera med utskiftbart objektiv  
ILCE-7RM3A α7RIII

## Støyred.lang (stillbilde)

Når du stiller inn lukkerhastigheten til 1 sekund(er) eller mer (fotografering med langtidseksposering), er støyreduksjon slått på like lenge som lukkeren er åpen. Når funksjonen er slått på, blir kornetheten, som er så typisk for langtidseksposerte bilder, redusert.

1 MENU →  1 (Kamera- innstillinger1) → [ Støyred.lang] → ønsket innstilling.

### Menyelementdetaljer



#### På:

Aktiverer støyreduksjon like lenge som lukkeren er åpen. Mens støyreduksjonen pågår, vises en melding og du kan ikke ta et nytt bilde. Velg dette for å prioritere bildekvaliteten.

#### Av:

Aktiverer ikke støyreduksjon. Velg dette når det er viktigst å få tatt bildene til rett tid.



#### Merknad

- Støyreduksjon vil kanskje ikke aktiveres, selv om [ Støyred.lang] er stilt inn på [På] i følgende situasjoner:
  - [Bruksmodus]er stilt inn på [Seriebilder] eller [Kontin. nivåtrinn].
- [ Støyred.lang] kan ikke stilles inn på [Av] i følgende opptaksmoduser:
  - [Intelligent Auto]
- Kameraet utføre kanskje ikke støyreduksjon selv om lukkerhastigheten er 1 sekund(er) eller lenger. Dette avhenger av opptaksforholdene.

Digitalkamera med utskiftbart objektiv  
ILCE-7RM3A α7RIII

## Høy ISO Støyred. (stillbilde)

Når du fotograferer med høy ISO-følsomhet, vil produktet redusere støyen som er mer merkbar ved høy produktfølsomhet.

1 MENU →  (Kamera- innstillinger1) → [ Høy ISO Støyred.] → ønsket innstilling.

### Menyelementdetaljer

#### Normal:

Aktiverer normal støyreduksjon ved høye ISO-verdier.





#### Lav:

Aktiverer moderat støyreduksjon ved høye ISO-verdier.

#### Av:

Aktiverer ikke støyreduksjon for høye ISO-verdier. Velg dette når det er viktigst å få tatt bildene til rett tid.

#### Merknad

- [ Høy ISO Støyred.] er ikke tilgjengelig i følgende opptaksmoduser:
  - [Intelligent Auto]
- Hvis [ Filformat] er stilt inn på [RAW], er denne funksjonen ikke tilgjengelig.
- [ Høy ISO Støyred.] fungerer ikke for RAW-bilder når [ Filformat] er [RAW og JPEG].

Digitalkamera med utskiftbart objektiv  
ILCE-7RM3A α7RIII

## Prioriter reg. ansikt

---

Stiller inn om du vil fokusere med høyere prioritet på ansikter som er registrert med [Ansiktregistrering].

**1** MENU →  1 (Kamera- innstillinger1) → [Prioriter reg. ansikt] → ønsket innstilling.

### Menyelementdetaljer

#### På:

Fokuserer med høyere prioritet på ansikter registrert med [Ansiktregistrering].

#### Av:

Fokuserer uten høyere prioritet på registrerte ansikter.

#### Hint

- Hvis du vil bruke funksjonen [Prioriter reg. ansikt], konfigurerer du den på følgende måte.
  - [Ans.-/øypri. i AF] under [Innst. ansikt/øye-AF]: [På]
  - [Motivgjenkjenning] under [Innst. ansikt/øye-AF]: [Menneske]

---

### Beslektet emne

- [Innst. ansikt/øye-AF](#)
- [Ansiktregistrering \(Ny registrering\)](#)
- [Ansiktregistrering \(Rekkefølgeendring\)](#)
- [Versjon](#)



Digitalkamera med utskiftbart objektiv  
ILCE-7RM3A α7RIII

## Ansiktregistrering (Ny registrering)

---

Hvis du registrerer ansikter på forhånd, kan produktet prioritere å fokusere på de registrerte ansiktene.

- 1 MENU →  (Kamera- innstillinger1) → [Ansiktregistrering] → [Ny registrering].
- 2 Plasser styrerammen i forhold til ansiktet som skal registreres, og trykk på lukkerknappen.
- 3 Når en bekreftelsesmelding vises, må du velge [Enter].

### Merknad

- Opptil åtte ansikter kan registreres.
- Fotografer ansiktet forfra på et godt opplyst sted. Det er ikke sikkert at ansiktet registreres riktig hvis det er skjult av en hatt, en maske, solbriller e.l.

---

### Beslektet emne

- [Innst. ansikt/øye-AF](#)

Digitalkamera med utskiftbart objektiv  
ILCE-7RM3A α7RIII

## Ansiktregistrering (Rekkefølgeendring)

---

Når flere ansikter er registrert slik at de skal prioriteres, vil det ansiktet som er registrert først, bli prioritert. Du kan endre prioriteringsrekkefølgen.

- 1 MENU →  1 (Kamera- innstillinger1) → [Ansiktregistrering] → [Rekkefølgeendring].
  - 2 Velg et ansikt for å endre prioriteringsrekkefølgen.
  - 3 Velg ønsket plassering.
- 

### Beslektet emne

- [Innst. ansikt/øye-AF](#)

Digitalkamera med utskiftbart objektiv  
ILCE-7RM3A α7RIII

## Ansiktregistrering (Slett)

---

Sletter et registrert ansikt.

1 MENU →  1 (Kamera- innstillinger1) → [Ansiktregistrering] → [Slett].

Hvis du velger [Slett alle], kan du slette alle registrerte ansikter.

### Merknad

- Selv om du utfører operasjonen [Slett], beholdes dataene for det registrerte ansiktet i produktet. For å fjerne dataene for registrerte ansikter fra produktet, må du velge [Slett alle].

Digitalkamera med utskiftbart objektiv  
ILCE-7RM3A α7RIII

## Fotografering av stillbilder med høyere oppløsning (Piks.-skiftopp.(serie))

Du kan ta bilder med høyere oppløsning enn det som er mulig med vanlig fotografering ved å ta fire RAW-bilder og deretter kombinere dem på en datamaskin. Dette er nyttig når du tar stillbildemotiver, for eksempel kunstverk eller arkitektur.

Velg MENU →  (Nettverk) → [Kontr. med smarttlf.] → [Kontr. med smarttlf.] → [Av] på forhånd.

- 1 MENU →  (Oppsett) → [USB-tilkobling] → [Fjern-PC].
- 2 Koble kameraet til en datamaskin med en USB-kabel, og start deretter Imaging Edge Desktop (Remote) på datamaskinen.
- 3 Sikre kameraet ved å bruke stativ. Du kan utføre [Piks.-skiftopp.(serie)] med Imaging Edge Desktop (Remote).



Kameraet tar fire RAW-bilder med valgt tidsintervall. Bildene lagres på datamaskinen sammen med det sammensatte bildet.

- Prøv å unngå kameraristing eller uskarpt motiv.
- De fire RAW-bildene tas med de samme innstillingene. Du kan ikke endre innstillingene under intervallet mellom opptak.
- Du kan avbryte opptaket ved å trykke på midten av kontrollhjulet i løpet av intervallet mellom opptakene.
- Hvis du ikke skal bruke blits (selges separat), velger du 0,5 sekunder som opptaksintervall i Imaging Edge Desktop (Remote). Hvis du bruker en blits, må du stille intervallet i samsvar med ladetiden på blitsen din.
- Blitssynkroniseringshastigheten er 1/13 sekund. Når [Eksponeer.-trinn] er stilt inn på [0,5 EV], kan ikke lukkerhastigheten stilles inn raskere enn 1/10 sekunder.
- Se den følgende støttesiden for teknikker for [Piks.-skiftopp.(serie)].  
<https://www.sony.net/psms/>

### Hint

- Du kan også utføre [Piks.-skiftopp.(serie)] uten å bruke Imaging Edge Desktop (Remote). Velg MENU →  1 (Kamerainnstillinger1) → [Piks.-skiftopp.(serie)], still inn opptaksintervall og utfør opptaket. Du kan importere de fire RAW-bildene til datamaskinen og kombinere dem med Imaging Edge Desktop (Viewer). Hvis du ikke bruker Imaging Edge Desktop (Remote) til opptak, kan du bruke en trådløs fjernstyring (selges separat) eller [Selvutløser]-funksjonen for å unngå kameraristing og uskarpt motiv.

### Merknad

- Hvis det oppstår kameraristing og uskarpt motiv, kan det hende at RAW-bildene som tas med [Piks.-skiftopp.(serie)] ikke kombineres ordentlig. Hvis en person eller en gjenstand i nærheten av motivet flyttes, kan det hende at RAW-bildene ikke kan kombineres ordentlig ettersom dette kan ha påvirket belysningen av motivet.
- RAW-bilder tatt opp med [Piks.-skiftopp.(serie)] kan ikke kombineres med kameraet. Bruke Imaging Edge Desktop (Viewer) til å kombinere bildene.
- I [Piks.-skiftopp.(serie)] låses enkelte innstillinger som følger:
  - [ Filformat]: [RAW]
  - [ RAW-filtype]: [Ukomprimert]
  - [ Stille opptak]: [På]
- Du kan ikke utføre BULB-fotografering i [Piks.-skiftopp.(serie)].
- Hvis fotografering er stilt inn på en annen modus enn P/A/S/M, kan du ikke utføre [Piks.-skiftopp.(serie)].

- Hvis du bruker en fatningsadapter, kan opptaksintervallet være lenger.

---

### Beslektet emne

- [Koble til en datamaskin](#)
- [Imaging Edge Desktop](#)
- [Selvutløser](#)
- [Versjon](#)

5-026-818-21(1) Copyright 2021 Sony Corporation

Digitalkamera med utskiftbart objektiv  
ILCE-7RM3A α7RIII

## Bruk av blits (selges separat)

På mørke steder kan du bruke blitsen for å lyse opp motivet mens du fotograferer. Du kan også bruke blitsen for å unngå kamerarystelser.

Du finner nærmere informasjon om blitsen i bruksanvisningen for blitsen.

### 1 Fest blitsen (selges separat) på produktet.

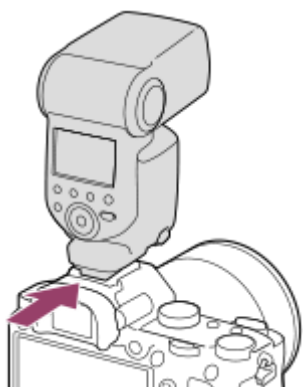

### 2 Ta bilder etter at du har slått på blitsen og den er helt oppladet.

⚡ blinker: Lading pågår

⚡ tent: Lading avsluttet

- De tilgjengelige blitsmodusene avhenger av opptaksmodus og funksjon.

### Merknad

- Lyset fra blitsen kan blokkeres hvis motlysblanderer er montert, og det kan komme en skygge på den nedre delen av bildet. Ta av motlysblanderer.
- Hvis du bruker blits, må du stå 1 m eller mer unna motivet.
- Du kan ikke bruke blitsen under filmopptak. (Du kan bruke en LED-lampe når du bruker en blits (selges separat) med LED-lampe.)
- Før tilbehør, som f.eks. en blits, monteres på / fjernes fra multigrensesnitt-skoen, må du slå av produktet. Når du setter på tilbehør, må du forvise deg om at det er festet godt til produktet.
- Ikke bruk multigrensesnittskoen med en blits som er tilgjengelig i handelen og som er beregnet på 250 V eller mer, eller har motsatt polaritet av kameraet. Hvis du gjør det, kan det forårsake feil.
- Du kan bruke en blits med motsatt polaritet sammen med synkroniseringskontakten. Bruk en blits med en synkroniseringsspenning på 400 V eller mindre.
- Under blitsfotografering med zoomspaken i W-retningen vil skyggen av objektivet kanskje vises på skjermen, avhengig av fotograferingsforholdene. Hvis dette skulle inntreffe, må du fotografere bort fra motivet, eller skyve zoomspaken over til T og ta et nytt bilde med blitsen aktivert.
- Det kan være skygger i hjørnene på et bilde, avhengig av objektivet.
- Ved fotografering med ekstern blits kan lyse og mørke striper vises på bildet hvis det er stilt inn en lukkerhastighet som er raskere enn 1/4000 sekund. Hvis dette skjer, anbefaler Sony at du fotograferer i manuell blitsmodus og stiller inn blitsnivået til 1/2 eller høyere.

- Hvis du vil ha mer informasjon om kompatibelt tilbehør til multigrensesnitt-skoen, kan du gå til Sony-nettstedet, eller ta kontakt med Sony-forhandleren din eller en lokal autorisert Sony-servicebedrift.

---

## Beslektet emne

- [Blitsmodus](#)
- [Trådløs blits](#)
- [Bruke en blits som har kontaktledning for blitssynkronisering](#)

5-026-818-21(1) Copyright 2021 Sony Corporation

Digitalkamera med utskiftbart objektiv  
ILCE-7RM3A α7RIII

## Rødøyereduksj.

Når blitsen brukes, utløses den to eller flere ganger før bildet tas, for å redusere problemet med røde øyne.

1 MENU →  (Kamera- innstillinger1) → [Rødøyereduksj.] → ønsket innstilling.

### Menyelementdetaljer

**På:**

Blitsen utløses alltid for å redusere problemet med røde øyne.

**Av:**

Gir ingen reduksjon av problemet med røde øyne.

**Merknad**

- Reduksjon av røde øyne vil kanskje ikke gi den ønskede virkningen. Det avhenger av individuelle forskjeller og de aktuelle forholdene, som avstanden til personen på bildet, eller om vedkommende ser mot forhåndsblinket eller ikke.



Digitalkamera med utskiftbart objektiv  
ILCE-7RM3A α7RIII

## Blitsmodus

---

Du kan stille inn blitsmodus.

1 MENU →  1 (Kamera- innstillinger1) → [Blitsmodus] → ønsket innstilling.

### Menyelementdetaljer

#### **Blits av:**

Blitsen virker ikke.

#### **Autoblits:**

Blitsen virker i mørke eller ved fotografering i motlys.

#### **Fyllblits:**

Blitsen utløses hver gang du trykker på lukkerknappen.

#### **Sakte synkron.:**

Blitsen utløses hver gang du trykker på lukkerknappen. Ved hjelp av langsom synkronisering kan du ta klare bilder av både motive og bakgrunnen fordi lukkerhastigheten reduseres.

#### **Ettersynkron.:**

Blitsen utløses like før eksponeringen er fullført hver gang du trykker på lukkerknappen. Ved hjelp av ettersynkronisering kan du ta naturlige bilder av motive i bevegelse, for eksempel en bil eller en gående person.

### Merknad

- Standardinnstillingen avhenger av opptaksmodus.
- Enkelte [Blitsmodus]-innstillinger er ikke tilgjengelige, avhengig av opptaksmodusen.

---

### Beslektet emne

- [Bruk av blits \(selges separat\)](#)
- [Trådløs blits](#)

Digitalkamera med utskiftbart objektiv  
ILCE-7RM3A α7RIII

## Blitskompenser.

Justerer mengden blitslys i området fra  $-3,0$  EV til  $+3,0$  EV. Blitskompensering endrer bare mengden av blitslys. Eksponeringskompensasjon endrer blitslysmengden sammen med endringer av lukkerhastighet og blenderåpning.

- 1 MENU →  1 (Kamera- innstillinger1) → [Blitskompenser.] → ønsket innstilling.
  - Valg av høyere verdier (+) øker blitsnivået, og lavere verdier (-) reduserer blitsnivået.

### Merknad

- [Blitskompenser.] virker ikke når opptaksmodus er stilt inn på følgende moduser:
  - [Intelligent Auto]
- Hvis motivet befinner seg utenfor den maksimale rekkevidden til blitsen, vil den økte blitseffekten (+) kanskje ikke være synlig fordi mengden av blitslys er så liten som den er. Hvis motivet er tett innpå, er kanskje ikke den reduserte blitseffekten (-) synlig.
- Hvis du monterer et ND-filter til objektivet eller fester en diffuser eller et fargefilter til blitsen, oppnår du kanskje ikke egnet eksponering og bildene kan bli for mørke. I dette tilfelle, må du justere [Blitskompenser.] til ønsket verdi.

### Beslektet emne

- [Bruk av blits \(selges separat\)](#)

Digitalkamera med utskiftbart objektiv  
ILCE-7RM3A α7RIII

## FEL-lås

Blitsnivået justeres automatisk, så motivet får optimal eksponering ved normal blitsfotografering. Du kan også stille inn blitsnivået på forhånd.

FEL: blitseksponeeringsnivå

1 MENU →  2 (Kamera- innstillinger2) → [ Tilp. knapp] → ønsket knapp, tilordne deretter [FEL-lås veksle]-funksjonen til knappen.

2 Sentrer den delen av motivet FEL skal låses på, og juster fokus.



3 Trykk på knappen som [FEL-lås veksle] er registrert på, og still inn blitslysmengden.

- En forhåndsblits blinker.
-  (FEL-lås) tennes.

4 Juster komposisjonen og ta bildet.



- Hvis du ønsker å oppheve FEL-låsen, må du trykke en gang til på den knappen [FEL-lås veksle] er registrert på.

### Hint

- Ved å stille inn [FEL-lås hold] kan du holde innstillingen mens knappen trykkes. Ved å stille inn [FEL-lås/AEL hold] og [FEL-lås/AEL veksle] kan du også ta bilder med AE låst i følgende situasjoner.
  - Når [Blitsmodus] er stilt inn på [Blits av] eller [Autoblits].
  - Hvis blitsen ikke kan utløses.
  - Ved bruk av en ekstern blits som er stilt inn på manuell blitsmodus.

## **Merknad**

- FEL-låsen kan ikke stilles uten at en blits er montert.
- Hvis en blits som ikke støtter FEL-låsen er montert, vises en feilmelding.
- Når både AE og FEL-låsen er låst, tennes \*.

---

## **Beslektet emne**

- [Tilp. knapp \(stillbilde/film/avspilling\)](#)

5-026-818-21(1) Copyright 2021 Sony Corporation

Digitalkamera med utskiftbart objektiv  
ILCE-7RM3A α7RIII

## Inns. for ekstern blits

Du kan konfigurere innstillingene til en blits (selges separat) som er festet til kameraet, med kameraets skjerm og kontrollhjul.

Oppdater programvaren for blitsen til nyeste versjon før du bruker denne funksjonen.

Du finner mer informasjon om blitsfunksjonene i bruksanvisningen for blitsen.

- 1 Fest blitsen (selges separat) til kameraets multigrensesnitt-sko, og slå deretter på kameraet og blitsen.
- 2 MENU →  1 (Kamera- innstillinger1) → [Inns. for ekstern blits] → ønsket innstillingselement.
- 3 Konfigurer innstillingen med kameraets kontrollhjul.

## Menyelementdetaljer



### Inns. utløs. ekst. blits:

Gjør at du kan konfigurere innstillinger knyttet til avfiring av blits, for eksempel blitsmodus, blitsnivå, osv.

### Tilp. inns. ekst. blits:

Gjør at du kan konfigurere andre blitsinnstillinger, trådløsinnstillinger og innstillinger for blitsenhet.

#### Hint

- Hvis du tilordner funksjonen [Inns. utløs. ekst. blits] til en tast på forhånd ved å velge MENU →  2 (Kamera- innstillinger2) → [ Tilp. knapp], kan du åpne [Inns. utløs. ekst. blits]-skjermbildet bare ved å trykke på den tasten.
- Du kan justere innstillingene ved å bruke blitsen selv mens du bruker [Inns. for ekstern blits].
- Du kan også konfigurere innstillingen for en trådløs fjernstyring (selges separat) som er festet til kameraet.

#### Merknad

- Du kan bare bruke [Inns. for ekstern blits] til å konfigurere innstillingene for en blits (selges separat) eller trådløs fjernstyring (selges separat) som er produsert av Sony og festet til kameraets multigrensesnitt-sko.
- Du kan bare bruke [Inns. for ekstern blits] når blitsen er festet direkte til kameraet. Du kan ikke bruke denne funksjonen når du tar bilder med en blits som er koblet til kameraet med kabel.
- Bare noen av funksjonene til den tilkoblede blitsen kan konfigureres med [Inns. for ekstern blits]. Du kan ikke utføre parkobling med andre blits, tilbakestille blitsen, initialisere blitsen, osv. via [Inns. for ekstern blits].
- [Inns. for ekstern blits] er ikke tilgjengelig under følgende forhold:
  - Når blitsen ikke er festet til kameraet
  - Når det er koblet til en blits som ikke støtter [Inns. for ekstern blits]
  - Når modusvelgeren er stilt inn på  (Film) eller **S&Q** eller under filmopptak

[Inns. for ekstern blits] kan også være utilgjengelig avhengig av blitsens tilstand.

- Du finner mer informasjon om hvilke blits og trådløse fjernstyringer som er kompatible med denne funksjonen, på følgende støtte-side.  
<https://www.sony.net/dics/7rm3a/>

## Beslektet emne

- [Versjon](#)



Digitalkamera med utskiftbart objektiv  
ILCE-7RM3A α7RIII

## Trådløs blits

Det finnes to metoder for trådløse blitsopptak: Opptak med lysstyrt blits som bruker lyset til blitsen som er festet til kameraet, som signallys og opptak med radiostyrt blits som bruker trådløs kommunikasjon. Du må bruke en kompatibel blits eller den trådløse fjernstyringen (selges separat) for å kunne gjøre opptak med radiostyrt blits. Hvis du vil vite mer om hver enkelt metode, kan du slå opp i bruksanvisningen for blitsen eller den trådløse fjernstyringen.

- 1 Fjern dekselet til tilbehørsskoen fra kameraet og sett på blitsen eller den trådløse fjernstyringen.**
  - Når du gjør opptak trådløse blitsopptak med en blits festet til kameraet, angir du den tilkoblede blitsen som kontrollenhet.
- 2 MENU →  1 (Kamera- innstillinger1) → [Trådløs blits] → [På].**
- 3 Oppstilling av en blits som er montert et annet sted enn på kameraet, og som er stilt inn på trådløs modus, eller som er montert på den trådløse fjernstyringen (selges separat).**
  - Trykk på AEL-knappen for å foreta en testutløsning av blitsen.

### Menyelementdetaljer



**Av:**

Bruker ikke funksjonen for trådløs blits.

**På:**

Bruker funksjonen for trådløs blits til å få en eller flere eksterne blitser til å avgi lys ved en viss avstand fra kameraet.

### Stille inn AEL-knappen

Vi anbefaler at du stiller inn MENU →  2 (Kamera- innstillinger2) → [ Tilp. knapp] → [AEL-knapp] på [Hold AEL] når du fotograferer med trådløs blits.

#### Merknad

- Blitsen som er montert et annet sted enn på kameraet, kan avgi lys etter at den har mottatt et lyssignal fra en blits som brukes som kontroller for et annet kamera. Hvis dette skjer, må du skifte kanal på blitsen din. Du finner nærmere informasjon om hvordan du skal skifte kanal i bruksanvisningen for blitsen.
- Hvis du vil ha mer informasjon om blitser som er kompatible med trådløse blitsopptak, kan du gå til Sony-nettstedet, eller ta kontakt med Sony-forhandleren din eller en lokal autorisert Sony-servicebedrift.

## Bruke en blits som har kontaktledning for blitssynkronisering

- 1 Åpne dekselet til ⚡ (blitssynkroniseringskontakten) (A), og koble til ledningen.

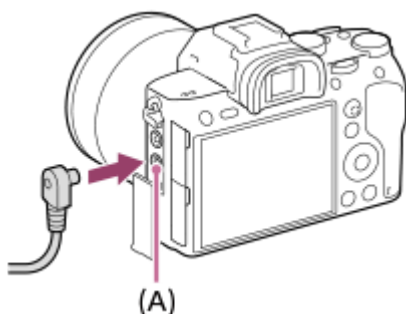

### Hint

- Hvis skjermen er for mørk til at komposisjonen kan kontrolleres, må du stille inn [Live View-visning] på [Innstillingseffekt Av] for å gjøre det enklere å kontrollere komposisjonen når du fotograferer med blits.
- Blitser som har en synkroniseringskontakt med omvendt polaritet, kan brukes med dette produktet.

### Merknad

- Still inn eksponeringsmodusen på manuell eksponering (av hensyn til ISO-følsomheten anbefales det å bruke andre innstillinger enn ISO AUTO), og still inn lukkerhastigheten på den langsomste av nedenstående verdier, eller saktere:
  - 1/200 sekunder
  - Lukkerhastighet anbefalt av blitsen.
- Bruk en blits med synkroniseringsspenning på 400 V eller mindre.
- Slå av blitsen som er koblet til synkroniseringsledningen når du kobler synkroniseringsledningen til ⚡ (blitssynkroniseringskontakten). Ellers kan blitsen avgis lys når synkroniseringsledningen kobles til.
- Effektnivået til blitsen er stilt inn på maks. [Blitskompenser.] kan ikke stilles inn.
- Automatisk hvitbalanse-funksjonen anbefales ikke. Bruk funksjonen for tilpasset hvitbalanse for å få en mer nøyaktig hvitbalanse.
- Når en blits er koblet til ⚡ (blitssynkroniseringskontakten), vil ikke blitsindikatoren vises.

### Beslektet emne

- [Man. Eksponering](#)
- [Live View-visning](#)
- [Blitskompenser.](#)



Digitalkamera med utskiftbart objektiv  
ILCE-7RM3A α7RIII

## Ta opp film

Du kan ta opp film ved å trykke på MOVIE-knappen (filmknappen).

### 1 Trykk på MOVIE-knappen for å starte opptaket.

- Siden [MOVIE-knapp] er stilt inn på [Alltid] i standardinnstillingen, kan filmopptaket startes fra en hvilken som helst opptaksmodus.



### 2 Trykk på MOVIE-knappen (filmknappen) igjen for å stoppe opptaket.

#### Hint

- Du kan tilordne filmopptaksfunksjonen start/stopp til en ønsket tast. MENU → 2 (Kamera- innstillinger2) → Tilp. knapp → still inn [MOVIE] på den ønskede tasten.
- Når du vil spesifisere hvilket område det skal fokuseres på, må du stille inn området ved å bruke [Fokusområde].
- Når du vil holde et ansikt i fokus, komponer du bildet slik at fokusrammen og ansiktsgjenkjenningsrammen overlapper eller stiller inn [Fokusområde] til [Vidt].
- Du kan fokusere raskt mens du filmer, ved å trykke lukkerknappen halvveis ned. (Lyden av autofokusfunksjonen kan bli tatt opp i enkelte tilfeller.)
- For å justere lukkerhastigheten og blenderverdien til de ønskede innstillingene må du stille inn opptaksmodus til (Film) og velge ønsket eksponeringsmodus.
- Etter opptak vises det et ikon som indikerer at det skrives data. Du må ikke ta ut minnekortet mens dette ikonet vises.
- Følgende innstillinger for stillbildefotografering brukes til filmopptak:
  - Hvitbalanse
  - Kreative innst.
  - Målemodus
  - Ans.-/øyepri. i AF
  - Ansiktspri. i multi-m.
  - Dyn.omr.opt.
  - Objektivkomp.
- Du kan endre innstillingene for ISO-følsomhet, eksponeringskompensering og fokusområde mens du tar opp film.
- Men du tar opp film kan det innspilte bildet sendes ut uten opptaksinformasjonsvisning hvis du stiller inn [HDMI-infovisning] på [Av].

#### Merknad

- Lyder som objektivet og produktet lager under bruk, kan bli tatt opp under filmopptak. Du kan slå av lyden ved å velge MENU → 2 (Kamera- innstillinger2) → [Lydopptak] → [Av].
- Når du gjør opptak, kan lyden av krokene på skulderremmen (trekantkroker) bli tatt opp, avhengig av situasjonen.
- For å hindre at lyden av zoomeringens arbeidsoperasjoner tas opp under filmopptak når det brukes et objektiv med elektrisk zoom, anbefaler vi å ta opp film ved bruk av zoomespaken. Når du beveger zoomespaken, må du plassere fingeren forsiktig på den, og betjene den uten brå bevegelser.
- Kameratemperaturen har en tendens til å stige hvis du tar opp film kontinuerlig, og du kan merke at kameraet blir varmt. Dette er ikke feil. [Kameraet er for varmt. La det kjøle seg ned.] vil kanskje også vises. I slike tilfeller slår du av kameraet og lar det avkjøles. Vent til kameraet er klart til å ta bilder igjen.
- Hvis -symbolet vises, har kameratemperaturen økt. Slå av kameraet, la det avkjøles, og vent til det er klart til å ta bilder igjen.
- Kontinuerlig opptakstid for et filmopptak, se "Opptakstid for film". Når filmopptaket er avsluttet, kan du starte det igjen ved å trykke på MOVIE-knappen på nytt. Opptaket kan stoppes av hensyn til produktet, hvis produkt- eller batteritemperaturen blir for høy.
- Når modusvelgeren er stilt inn på  (Film) eller **S&Q**, eller når du tar opp film, kan du ikke velge [Målsøking-AF] for [Fokusområde].
- Når du tar opp film i modusen [Program Auto], vil blønderverdien og lukkerhastigheten stilles inn automatisk og kan ikke endres. Derfor kan lukkerhastigheten bli rask i lyse omgivelser, og motivets bevegelser vil kanskje ikke kunne fanges inn jevnt. Ved å endre eksponeringsmodusen og justere blønderverdien og lukkerhastigheten, kan motivets bevegelser tas opp jevnt.
- Når du tar opp film, er ISO-verdier på mellom ISO 100 og ISO 32000 tilgjengelige. Hvis ISO-verdien er stilt inn på en større verdi enn ISO 32000, skiftes innstillingen automatisk til ISO 32000. Når du er ferdig med å ta opp filmen, tilbakestilles ISO-verdien til den opprinnelige innstillingen.
- I filmopptaksmodus kan ISO-følsomheten velges fra ISO 100 til ISO 32000. Hvis ISO-verdien er stilt inn på en lavere verdi enn ISO 100, skiftes innstillingen automatisk til ISO 100. Når du er ferdig med å ta opp filmen, tilbakestilles ISO-verdien til den opprinnelige innstillingen.
- I filmopptaksmodus kan ikke følgende innstillinger stilles inn i [Bildeeffekt]. Når et filmopptak starter, vil [Av] bli stilt inn midlertidig.
  - Fulltone Mono
- Hvis du retter kameraet mot en ekstremt kraftig lyskilde mens du tar opp en film med lav ISO-følsomhet, vil det lyseste området i bildet kanskje tas opp som et svart område.
- Hvis visningsmodusen til skjermen er stilt inn på [For søker], vil visningsmodusen skifte til [Vis alle info.] når filmopptaket starter.
- Bruk PlayMemories Home når du importerer XAVC S-filmer og AVCHD-filmer til en datamaskin.

## Beslektet emne

- [MOVIE-knapp](#)
- [Film med lukker](#)
- [Filformat \(film\)](#)
- [Opptakstid for film](#)
- [Tilp. knapp \(stillbilde/film/avspilling\)](#)
- [Fokusområde](#)

Digitalkamera med utskiftbart objektiv  
ILCE-7RM3A α7RIII

## Film med lukker

Du kan starte eller stoppe filmopptak ved å trykke på lukkerknappen, som er større og enklere å trykke på enn MOVIE (filmknappen).

1 MENU →  2 (Kamera- innstillinger2) → [Film med lukker] → ønsket innstilling.

### Menyelementdetaljer

#### På:

Aktiverer filmopptak ved hjelp av lukkerknappen når opptaksmodus er stilt inn på [Film] eller [Sakte og rask film].

#### Av:

Deaktiverer filmopptak ved hjelp av lukkerknappen.

#### Hint

- Når [Film med lukker] er stilt inn på [På], kan du fortsatt starte eller stoppe filmopptak ved hjelp av MOVIE-knappen.
- Når [Film med lukker] er stilt inn på [På], kan du bruke lukkerknappen til å starte eller stoppe filmopptak på en ekstern opptaker/avspillingsenhet ved hjelp av [ REC-kontroll].

#### Merknad

- Når [Film med lukker] er stilt inn på [På], kan du ikke fokusere ved å trykke lukkerknappen halvveis ned under filmopptak.

### Beslektet emne

- [Ta opp film](#)

Digitalkamera med utskiftbart objektiv  
ILCE-7RM3A α7RIII

## Filmopptaksformater

---

Følgende filmopptaksformater er tilgjengelige med dette kameraet.

### Hva er XAVC S?

Tar opp HD-film, som for eksempel 4K, ved å konvertere den til MP4-filformat ved bruk av MPEG-4 AVC/H.264-kodeksen. MPEG-4 AVC/H.264 er i stand til å komprimere bilder mer effektivt. Du kan ta opp bilder med høy kvalitet mens du reduserer datamengden.

### XAVC S/AVCHD opptaksformat

#### XAVC S 4K:

Overføringshastighet: Ca. 100 Mbps eller ca. 60 Mbps

Tar opp film i 4K-oppløsning (3840×2160).

#### XAVC S HD:

Overføringshastighet: Ca. 100 Mbps, ca. 60 Mbps, ca. 50 Mbps, ca. 25 Mbps eller ca. 16 Mbps

Tar opp filmer i skarpere kvalitet enn AVCHD med større mengder data.

#### AVCHD:

Overføringshastighet: Ca. 24 Mbps (maksimum) eller ca. 17 Mbps (gjennomsnitt)

AVCHD-formatet har en høy grad av kompatibilitet med andre lagringsenheter enn datamaskiner.

- Overføringshastighet er mengden data som prosesseres innenfor en gitt tidsperiode.

---

### Beslektet emne

- [Filformat \(film\)](#)
- [Opptaksinnst. \(film\)](#)
- [AVCHD-formatet](#)

Digitalkamera med utskiftbart objektiv  
ILCE-7RM3A α7RIII

## Filformat (film)



Velger filmfilformat.

1 MENU →  2 (Kamera- innstillinger2) →  Filformat] → ønsket innstilling

### Menyelementdetaljer

 Filformat	Egenskaper	
XAVC S 4K	Tar opp film i 4K-oppløsning (3840×2160).	Du kan bruke programvaren PlayMemories Home til å lagre filmer til en datamaskin.
XAVC S HD	Tar opp filmer i skarpere kvalitet enn AVCHD med større mengder data.	Du kan bruke programvaren PlayMemories Home til å lagre filmer til en datamaskin.
AVCHD	AVCHD-formatet har en høy grad av kompatibilitet med andre lagringsenheter enn datamaskiner.	Du kan bruke programvaren PlayMemories Home til å lagre filmer til en datamaskin eller opprette en plate som støtter dette formatet.



#### Merknad

- Når  Filformat] er stilt inn på [AVCHD], er størrelsen på filmfiler begrenset til ca. 2 GB. Hvis filmfilstørrelsen vokser til ca. 2 GB under opptak, opprettes en ny filmfil automatisk.
- Hvis du stiller inn  Filformat] på [XAVC S 4K] og tar opp film mens kameraet er koblet til en HDMI-enhet, vises det ikke bilder på skjermen.
- Under opptak av XAVC S 4K-filmer med  -opptak] under [APS-C/Super 35mm] stilt inn på [Auto] blir visningsvinkelen tilsvarende ca. 1,5 ganger brennvidden som vises på objektivet.

Digitalkamera med utskiftbart objektiv  
ILCE-7RM3A α7RIII

## Opptaksinnst. (film)

Velger bildefrekvens og overføringshastighet for filmopptak.

1 MENU →  2 (Kamera- innstillinger2) →  Opptaksinnst.] → ønsket innstilling

- Jo høyere overføringshastighet, desto høyere bildekvalitet.

### Menyelementdetaljer

Når  Filformat] er stilt inn på [XAVC S 4K]

 Opptaksinnst.	Overføringshastighet	Beskrivelse
30p 100M/25p 100M	Ca. 100 Mbps	Tar opp film i 3840×2160 (30p/25p).
30p 60M/25p 60M	Ca. 60 Mbps	Tar opp film i 3840×2160 (30p/25p).
24p 100M*	Ca. 100 Mbps	Tar opp film i 3840×2160 (24p).
24p 60M*	Ca. 60 Mbps	Tar opp film i 3840×2160 (24p).

\* Kun hvis [NTSC/PAL-velger] er stilt inn på NTSC

Når  Filformat] er stilt inn på [XAVC S HD]

 Opptaksinnst.	Overføringshastighet	Beskrivelse
60p 50M/50p 50M	Ca. 50 Mbps	Tar opp film i 1920×1080 (60p/50p).
60p 25M/50p 25M	Ca. 25 Mbps	Tar opp film i 1920×1080 (60p/50p).
30p 50M/25p 50M	Ca. 50 Mbps	Tar opp film i 1920×1080 (30p/25p).
30p 16M/25p 16M	Ca. 16 Mbps	Tar opp film i 1920×1080 (30p/25p).
24p 50M*	Ca. 50 Mbps	Tar opp film i 1920×1080 (24p).
120p 100M/100p 100M	Ca. 100 Mbps	Tar opp høyhastighetsfilm i 1920×1080 (120p/100p). Du kan ta opp film ved 120 fps eller 100 fps. <ul style="list-style-type: none"> <li>• Du kan lage jevnere filmer i sakte film ved å bruke kompatible redigeringsenheter.</li> </ul>
120p 60M/100p 60M	Ca. 60 Mbps	Tar opp høyhastighetsfilm i 1920×1080 (120p/100p). Du kan ta opp film ved 120 fps eller 100 fps. <ul style="list-style-type: none"> <li>• Du kan lage jevnere filmer i sakte film ved å bruke kompatible redigeringsenheter.</li> </ul>

\* Kun hvis [NTSC/PAL-velger] er stilt inn på NTSC

## Når [ Filformat] er stilt inn på [AVCHD]

 Opptaksinnst.	Overføringshastighet	Beskrivelse
60i 24M(FX)/50i 24M(FX)	Maks. 24 Mbps	Tar opp film i 1920×1080 (60i/50i).
60i 17M(FH)/50i 17M(FH)	Ca. 17 Mbps i gjennomsnitt	Tar opp film i 1920×1080 (60i/50i).

### Merknad

- Det tar lang tid å opprette en AVCHD-opptaksplate av filmer som er tatt opp med [60i 24M(FX)]/[50i 24M(FX)] som [  Opptaksinnst.] fordi bildekvaliteten på filmene må konverteres. Hvis du vil lagre filmene uten å konvertere dem, kan du bruke en Blu-ray-plate.
- [120p]/[100p] kan ikke velges for følgende innstillinger.
  - [Intelligent Auto]



### Beslektet emne

- [APS-C/Super 35mm](#)
- [Synsvinkel](#)

Digitalkamera med utskiftbart objektiv  
ILCE-7RM3A α7RIII

## S&R-innstillinger

Du kan ta opp et øyeblikk som ikke kan fanges inn av det blotte øye (opptak i slow-motion), eller komprimere en langvarig hendelse på en film med kortere varighet (opptak i quick-motion). Du kan for eksempel ta opp en intens sportsscene, det øyeblikket en fugl begynner å fly, en blomst som blomstrer, endringer i skydekket eller en stjernebestrødd nattehimmel. Lyd vil ikke bli tatt opp.

- 1 Still inn modusvelgeren på **S&Q** (Sakte og rask film).
- 2 Velg **MENU** →  2 (Kamera- innstillinger2) → [**S&Q** Eksp.-modus] →, og velg ønsket innstilling for slow-motion/quick-motion ( **S&Q** Program Auto, **S&Q** Blønderprioritet, **S&Q** Lukkerprioritet, eller **S&Q** Man. eksponer.).
- 3 Velg **MENU** →  2 (Kamera- innstillinger2) → [**S&Q** S&R-innstillinger] og velg ønskede innstillinger for [**S&Q** Opptaksinnst.] og [**S&Q** Bildefrekvens].
- 4 Trykk på **MOVIE**-knappen (filmknappen) for å starte opptak.
  - Trykk på **MOVIE**-knappen (filmknappen) igjen for å stoppe opptaket.

### Menyelementdetaljer

#### **S&Q** Opptaksinnst.:

Velger bildefrekvens for filmen.

#### **S&Q** Bildefrekvens:

Velger bildefrekvens for fotografering.

### Avspillingshastighet

Avspillingshastigheten vil variere som vist nedenfor, avhengig av den tilordnede [**S&Q** Opptaksinnst.] og [**S&Q** Bildefrekvens].

Når [**NTSC/PAL-velger**] er stilt inn på **NTSC**

<b>S&amp;Q</b> Bildefrekvens	<b>S&amp;Q</b> Opptaksinnst.		
	24p	30p	60p
120fps	En 5-del av hastigheten	En 4-del av hastigheten	-
60fps	En 2,5-del av hastigheten	En 2-del av hastigheten	Normal avspillingshastighet
30fps	En 1,25-del av hastigheten	Normal avspillingshastighet	2 ganger så rask
15fps	1,6 ganger så rask	2 ganger så rask	4 ganger så rask
8fps	3 ganger så rask	3,75 ganger så rask	7,5 ganger så rask
4fps	6 ganger så rask	7,5 ganger så rask	15 ganger så rask
2fps	12 ganger så rask	15 ganger så rask	30 ganger så rask
1fps	24 ganger så rask	30 ganger så rask	60 ganger så rask



## Når [S&Q PAL-velger] er stilt inn på PAL

[S&Q] Bildefrekvens	[S&Q] Opptaksinnst.	
	25p	50p
100fps	En 4-del av hastigheten	-
50fps	En 2-del av hastigheten	Normal avspillingshastighet
25fps	Normal avspillingshastighet	2 ganger så rask
12fps	2,08 ganger så rask	4,16 ganger så rask
6fps	4,16 ganger så rask	8,3 ganger så rask
3fps	8,3 ganger så rask	16,6 ganger så rask
2fps	12,5 ganger så rask	25 ganger så rask
1fps	25 ganger så rask	50 ganger så rask

- Når [S&Q Bildefrekvens] er stilt inn på [120fps]/[100fps], kan du ikke stille inn [S&Q Opptaksinnst.] på [60p]/[50p].

### Merknad

- Ved opptak i slow-motion blir lukkerhastigheten høyere, og du vil kanskje ikke være i stand til å oppnå riktig eksponering. Hvis dette skjer, må du redusere blenderverdien, eller justere ISO-følsomheten til en høyere verdi.
- Se "Opptakstid for film" for å få mer informasjon om hvordan du estimerer mulig opptakstid.
- Overføringshastigheten for en lagret film varierer med innstillingene for [S&Q Bildefrekvens] og [S&Q Opptaksinnst.].
- Filmen tas opp i XAVC S HD-format.
- Ved opptak i slow-motion/quick-motion er følgende funksjoner ikke tilgjengelige.
  - [TC Run] under [TC/UB-innstillinger]
  - [TC-utdata] under [HDMI-innstillinger]
  - [Velg 4K-utdata]



### Beslektet emne

- [Sakte og rask film: Eksp.-modus](#)
- [Opptakstid for film](#)

Digitalkamera med utskiftbart objektiv  
ILCE-7RM3A α7RIII

## Proxy-opptak

Stiller inn samtidig opptak av proxy-film med lav overføringshastighet under opptak av XAVC S-filmer. Ettersom proxy-filmer har en mindre filstørrelse, er de godt egnet for overføring til smarttelefoner eller opplasting til nettsteder.

1 MENU →  2 (Kamera- innstillinger2) → [  Proxy-opptak ] → ønsket innstilling.

### Menyelementdetaljer

**På :**

Proxy-filmer tas opp samtidig.



**Av :**

Det tas ikke opp proxy-filmer.

#### Hint

- Proxy-filmer tas opp i XAVC S HD-format (1280 × 720) ved 9 Mbps. Bildefrekvensen for proxy-filmen er den samme som den opprinnelige filmen.
- Proxy-filmer vises ikke på avspillings skjermen (avspillings skjermen for enkeltbilder eller bildeindeksskjermen).  vises over filmer der det er filmet en proxy-film samtidig.

#### Merknad

- Proxy-filmer kan ikke spilles av på dette kameraet.
- Proxy-opptak er ikke tilgjengelig i følgende situasjoner.
  - Når [  Filformat ] er stilt inn på [AVCHD]
  - Når [  Filformat ] er stilt inn på [XAVC S HD], og [  Opptaksinnst. ] er stilt inn på [120p]/[100p]
- Hvis du sletter/beskytter filmer som har proxy-filmer, fjernes/beskyttes både den opprinnelige filmen og proxy-filmen. Du kan ikke velge å slette/beskytte kun opprinnelige filmer eller proxy-filmer.
- Filmer kan ikke redigeres på dette kameraet.

### Beslektet emne

- [Send til smarttelefon: Innhold i sending \(proxy-film\)](#)
- [Filmopptaksformater](#)
- [Spille av bilder på bildeindeksskjermen \(Bildeindeks\)](#)
- [Minnekorttyper som kan brukes](#)

Digitalkamera med utskiftbart objektiv  
ILCE-7RM3A α7RIII

## Lydopptak

---

Stiller inn om lyd skal spilles inn under filmopptak. Velg [Av] for å unngå lyder som objektivet og kameraet lager under bruk.

**1** MENU →  2 (Kamera- innstillinger2) → [Lydopptak] → ønsket innstilling

### Menyelementdetaljer

**På:**

Tar opp lyd (stereo).

**Av:**

Tar ikke opp lyd.

Digitalkamera med utskiftbart objektiv  
ILCE-7RM3A α7RIII

## Lydnivåvisning

Brukes til å stille inn om lydnivået skal vises på skjermen eller ikke.

**1** MENU →  2 (Kamera- innstillinger2) → [Lydnivåvisning] → ønsket innstilling

### Menyelementdetaljer

**På:**

Viser lydnivået.

**Av:**

Viser ikke lydnivået.

**Merknad**

- Lydnivået vises ikke i følgende situasjoner:
  - Når innstillingen for [Lydopptak] er stilt inn på [Av].
  - Når innstillingen for DISP (visningsinnstilling) er stilt inn på [Ingen skj.-info].
  - Under opptak i slow-motion/quick-motion
- Lydnivået vises også når produktet er standby for opptak i filmopptaksmodus.

Digitalkamera med utskiftbart objektiv  
ILCE-7RM3A α7RIII

## Lydopptaksnivå

Du kan justere lydopptaksnivået mens du sjekker nivåmåleren.

- 1 MENU →  2 (Kamera- innstillinger2) → [Lydopptaksnivå].
- 2 Velg det ønskede nivået ved å trykke på høyre eller venstre side av kontrollhjulet.

### Menyelementdetaljer

+:

Justerer opp lydopptaksnivået.

-:

Justerer ned lydopptaksnivået.

#### Tilbakestille:

Tilbakestiller lydopptaksnivået til standardinnstillingen.

#### Hint

- Når du tar opp lydfilm med høyt volum, må du stille inn [Lydopptaksnivå] på et lavere lydnivå. Dette gjør det mulig for deg å ta opp mer realistisk lyd. Når du tar opp lydfilm med lavere volum, må du stille inn [Lydopptaksnivå] på et høyere lydnivå for å gjøre det enklere å høre lyden.

#### Merknad

- Uansett [Lydopptaksnivå]-innstillinger, er begrenseren alltid aktiv.
- [Lydopptaksnivå] er kun tilgjengelig når opptaksmodus er satt til filmmodus.
- [Lydopptaksnivå] er ikke tilgjengelig under opptak i slow-motion/quick-motion.
- [Lydopptaksnivå]-innstillingene brukes både på den interne mikrofonen og på terminalinngangen  (mikrofon).

Digitalkamera med utskiftbart objektiv  
ILCE-7RM3A α7RIII

## Tidsinnst. for lydutm.

---

Du kan stille inn ekkokansellering under lydovervåking og forhindre uønskede avvik mellom video og audio i HDMI-utgangssignalet.

1 MENU →  2 (Kamera- innstillinger2) → [Tidsinnst. for lydutm.] → ønsket innstilling.

### Menyelementdetaljer

**Virkelig:**

Spiller av audio uten forsinkelse. Velg denne innstillingen når lydavvik er et problem under lydovervåking.

**Leppesynkronisering:**

Spiller av audio og video synkronisert. Velg denne innstillingen for å forhindre uønskede avvik mellom bilde og lyd.

Digitalkamera med utskiftbart objektiv  
ILCE-7RM3A α7RIII

## Vindstøyreduksjon

Stiller inn om vindstøy skal reduseres eller ikke, ved å dempe lave frekvenser i den inngående lyden fra den innebygde mikrofonen.

**1** MENU →  2 (Kamera- innstillinger2) → [Vindstøyreduksjon] → ønsket innstilling

### Menyelementdetaljer

**På:**

Reduserer vindstøy.

**Av:**

Reduserer ikke vindstøy.

**Merknad**

- Hvis du setter denne innstillingen på [På] når det ikke blåser tilstrekkelig, kan normal lyd bli tatt opp med for lav lydstyrke.
- Hvis en ekstern mikrofon (selges separat) brukes, virker ikke [Vindstøyreduksjon].

Digitalkamera med utskiftbart objektiv  
ILCE-7RM3A α7RIII

## Bildeprofil

Setter deg i stand til å endre innstillingene for farge, overganger osv.

### Tilpasse bildeprofilen

Du kan tilpasse bildekvaliteten ved å justere bildeprofilelementer som for eksempel [Gamma] og [Detalj]. Når du stiller inn disse parameterne, må du koble kameraet til en TV eller skjerm, og justere parameterne mens du holder øye med bildet på skjermen.

- 1 MENU →  1 (Kamera- innstillinger1) → [Bildeprofil] → den profilen du ønsker å endre.
- 2 Flytt til elementindeksskjermen ved å trykke på høyre side av kontrollhjulet.
- 3 Velg det elementet som skal endres, ved å bruke øvre/nedre del av kontrollhjulet.
- 4 Velg den ønskede verdien ved å bruke øvre/nedre side av kontrollhjulet, og trykk på midten av det.

### Bruke den forhåndsinnstilte bildeprofilen

Standardinnstillingene [PP1] til [PP10] for filmer er forhåndsinnstilt i kameraet, basert på ulike opptaksforhold.  
MENU →  1 (Kamera- innstillinger1) → [Bildeprofil] → ønsket innstilling.

#### PP1:

Eksempel på innstilling ved bruk av [Movie] gamma.

#### PP2:

Eksempel på innstilling ved bruk av [Still] gamma.

#### PP3:

Eksempel på innstilling av naturlige fargetoner ved bruk av [ITU709] gamma.

#### PP4:

Eksempel på innstilling av en fargetone som troverdig gjengir ITU709 standarden.

#### PP5:

Eksempel på innstilling ved bruk av [Cine1] gamma.

#### PP6:

Eksempel på innstilling ved bruk av [Cine2] gamma.

#### PP7:

Eksempel på innstilling ved bruk av [S-Log2] gamma.

#### PP8:

Eksempel på innstilling med [S-Log3] gamma og [S-Gamut3.Cine] under [Fargemodus].

#### PP9:

Eksempel på innstilling med [S-Log3] gamma og [S-Gamut3] under [Fargemodus].

#### PP10:

Eksempel på innstilling for filmopptak i HDR ved bruk av [HLG2] gamma.

### HDR-filmopptak

Kameraet kan ta opp film i HDR når det er valgt en gamma fra [HLG], [HLG1] til [HLG3] i bildeprofilen. Forhåndsinnstillingen [PP10] for bildeprofil gir en eksempelinnstilling for HDR-opptak. Film som er tatt opp med [PP10], kan vises med et større område lysstyrker enn vanlig når de spilles av på en TV som støtter Hybrid-Log Gamma (HLG). På denne måten er det mulig å ta opp scener med en rekke ulike lysstyrker og gjengi dem på en naturtro måte uten av



de virker undereksponert eller overeksponert. HLG brukes i HDR-TV-produksjon, slik det er definert i den internasjonale standardanbefalingen ITU-R BT.2100.

## Elementer i bildeprofilen

### Svartnivå

Stiller inn svart-nivået. (-15 til +15)

### Gamma

Velger en gammakurve.

Movie: Standard gammakurve for filmer

Still: Standard gammakurve for stillbilder

Cine1: Mykner kontrasten i mørke partier og understreker overgangen i lyse partier for å produsere en avslappet fargefilm. (ekvivalent til HG4609G33)

Cine2: Likner på [Cine1], men optimalisert for redigering med opptil 100 % videosignal. (ekvivalent til HG4600G30)

Cine3: Intensiverer kontrasten mellom lys og skygge mer enn [Cine1], og forsterker overgangen i svart.

Cine4: Forsterker kontrasten i mørke partier mer enn [Cine3].

ITU709: Gammakurve som tilsvarer ITU709.

ITU709(800%): Gammakurve for å bekrefte scener ved antakelse om opptak ved bruk av [S-Log2] eller [S-Log3].

S-Log2: Gammakurve for [S-Log2]. Denne innstillingen er basert på antakelsen om at bildet vil bli prosessert etter opptak.

S-Log3: Gammakurve for [S-Log3] med egenskaper som likner mer på film. Denne innstillingen er basert på antakelsen om at bildet vil bli prosessert etter opptak.

HLG: Gammakurve for HDR-opptak. Ekvivalent med HDR-standarden Hybrid Log-Gamma, ITU-R BT.2100.

HLG1: Gammakurve for HDR-opptak. Fremhever støyreduksjon. Opptak er imidlertid begrenset til et smalere dynamiske område enn med [HLG2] eller [HLG3].

HLG2: Gammakurve for HDR-opptak. Gir en balanse av dynamisk område og støyreduksjon.

HLG3: Gammakurve for HDR-opptak. Større dynamisk område enn [HLG2]. Støyen kan imidlertid øke.

- [HLG1], [HLG2] og [HLG3] bruker alle en gammakurve med de samme egenskapene, men hver tilbyr en ulik balanse mellom dynamisk område og støyreduksjon. Hvert bilde har forskjellig maksimalt videoutgangsnivå, som følger: [HLG1]: ca. 87 %, [HLG2]: ca. 95 %, [HLG3]: ca. 100 %.

### Svart-Gamma

Korrigerer gamma i områder med lavere intensitet.

[Svart-Gamma] er låst til "0" og kan ikke justeres når [Gamma] er stilt inn på [HLG], [HLG1], [HLG2] eller [HLG3].

Område: Velger korreksjonsintervall. (Bredt / Middels / Smalt)

Nivå: Stiller inn korreksjonsnivået. (-7 (maksimal svart kompresjon) til +7 (maksimal svart strekk))

### Kne

Stiller inn knepunktet og helningen for videosignalkompresjonen for å forhindre overeksponering ved å begrense signalene i motivområder med høy intensitet til kameraets dynamiske område.

[Kne] deaktiveres hvis [Modus] er stilt inn på [Auto] når [Gamma] er stilt inn på [Still], [Cine1], [Cine2], [Cine3], [Cine4], [ITU709(800%)], [S-Log2], [S-Log3], [HLG], [HLG1], [HLG2] eller [HLG3]. Du aktiverer [Kne] ved å stille inn [Modus] på [Manuell].

Modus: Velger auto/manuelle innstillinger.

- Auto: Knepunktet og helningen stilles inn automatisk.
- Manuell: Knepunktet og helningen stilles inn manuelt.

Auto. innstilling: Innstillinger når [Auto] er valgt for [Modus].

- Makspunkt: Stiller inn maksimumspunktet for knepunktet. (90% til 100%)
- Følsomhet: Stiller inn følsomheten. (Høy / Middels / Lav)

Manuell innstilling: Innstillinger når [Manuell] er valgt for [Modus].

- Punkt: Stiller inn knepunktet. (75% til 105%)

- Helling: Stiller inn knehelningen. (-5 (slak) til +5 (bratt))

## Fargemodus

Stiller inn fargetype og -nivå.

I [Fargemodus] er kun [BT.2020] og [709] tilgjengelig når [Gamma] er stilt inn på [HLG], [HLG1], [HLG2] eller [HLG3].

Movie: Passende farger når [Gamma] er stilt inn på [Movie].

Still: Passende farger når [Gamma] er stilt inn på [Still].

Cinema: Egnede farger når [Gamma] er stilt inn på [Cine1] eller [Cine2].

Pro: Fargetoner som likner på standardbildekvaliteten til de profesjonelle kameraene fra Sony (i kombinasjon med ITU709 gamma)

ITU709-matrise: Farger som tilsvarer ITU709-standarden (i kombinasjon med ITU709 gamma)

Svart/hvitt: Stiller inn metningen på null for svart/hvitt-fotografering.

S-Gamut: Innstillingen er basert på antakelsen om at bildene vil bli prosessert etter opptak. Brukes når [Gamma] er stilt inn på [S-Log2].

S-Gamut3.Cine: Innstillingen er basert på antakelsen om at bildene vil bli prosessert etter opptak. Brukes når [Gamma] er stilt inn på [S-Log3]. Denne innstillingen setter deg i stand til å gjøre opptak i et fargerom som enkelt kan konverteres for digital kino.

S-Gamut3: Innstillingen er basert på antakelsen om at bildene vil bli prosessert etter opptak. Brukes når [Gamma] er stilt inn på [S-Log3]. Denne innstillingen setter deg i stand til å gjøre opptak i et stort fargerom.

BT.2020: Standard fargetone når [Gamma] er stilt inn på [HLG], [HLG1], [HLG2] eller [HLG3].

709: Fargetone når [Gamma] er stilt inn på [HLG], [HLG1], [HLG2] eller [HLG3] og filmer tas opp med HDTV-farger (BT.709).

## Fargemetning

Stiller inn fargemetningen. (-32 til +32)

## Fargefase

Stiller inn fargefasen. (-7 til +7)

## Fargedybde

Stiller inn fargedybden for hver fargefase. Denne funksjonen er mer effektiv for kromatiske farger og mindre effektiv for akromatiske farger. Fargen ser dypere ut etter hvert som du øker innstillingsverdien i retning av den positive siden, og lysere etter hvert som du reduserer verdien i retning av den negative siden. Denne funksjonen er effektiv selv når du stiller inn [Fargemodus] på [Svart/hvitt].

[R] -7 (lys rød) til +7 (dyp rød)

[G] -7 (lys grønn) til +7 (dyp grønn)

[B] -7 (lys blå) til +7 (dyp blå)

[C] -7 (lys cyan) til +7 (dyp cyan)

[M] -7 (lys magenta) til +7 (dyp magenta)

[Y] -7 (lys gul) til +7 (dyp gul)

## Detalj

Stiller inn elementer for [Detalj].

Nivå: Stiller inn nivået for [Detalj]. (-7 til +7)

Justere: Følgende parametere kan velges manuelt.

- Modus: Velger auto/manuell innstilling. (Auto (automatisk optimalisering) / Manuell (Detaljene stilles inn manuelt.))
- V/H-balanse: Stiller inn vertikal (V) og horisontal (H) balanse for DETALJ. (-2 (på vertikal (V) side) til +2 (på horisontal (H) side))
- B/W-balanse: Velger balansen for nedre DETALJ (B) og øvre DETALJ (W). (Type1 (på nedre DETALJ-side (B)) til Type5 (på øvre DETALJ-side (W)))
- Grense: Stiller inn grensenivå på [Detalj]. (0 (lavt grensenivå: sannsynlighet for begrensning) til 7 (høyt grensenivå: liten sannsynlighet for begrensning))
- Crispning: Stiller inn crispning-nivået. (0 (grunt crispning-nivå) til 7 (dypt crispning-nivå))
- Høy lysstyrke-detalj: Stiller inn [Detalj]-nivået i høyintensitetsområdene. (0 til 4)

## Kopiere innstillingene til et annet bildeprofilnummer

Du kan kopiere innstillingene fra bildeprofilen til et annet bildeprofilnummer.

MENU →  1 (Kamera- innstillinger1) → [Bildeprofil] → [Kopier].

## Tilbakestille bildeprofilen til standardinnstillingen

Du kan tilbakestille bildeprofilen til standardinnstillingen. Du kan ikke tilbakestille alle bildeprofilinnstillingene på en gang.

MENU →  1 (Kamera- innstillinger1) → [Bildeprofil] → [Tilbakestille].

### Merknad

- Siden parameterne er de samme for film og stillbilder, må du justere verdien når du endrer opptaksmodus.
- Hvis du fremkaller RAW-bilder med opptaksinnstillinger, gjengis ikke følgende innstillinger:
  - Svartnivå
  - Svart-Gamma
  - Kne
  - Fargedybde
- Når [ Opptaksinnst.] er [120p 100M]/[100p 100M] eller [120p 60M]/[100p 60M], blir [Svart-Gamma] låst til "0" og kan ikke justeres.
- Hvis du endrer [Gamma], endres det tilgjengelige ISO-verdiområdet.
- Det er kanskje mer støy i mørke partier, avhengig av gammainnstillingene. Det kan kanskje forbedres ved å stille inn objektivkompenseringen på [Av].
- Ved bruk av S-Log2 eller S-Log3 gamma, blir støyen mer merkbar, sammenlignet med bruk av andre gammaer. Hvis støyen fortsatt er betydelig, selv etter prosessering av bilder, kan den forbedres med opptak med en lysere innstilling. Det dynamiske området blir imidlertid tilsvarende smalere hvis du fotograferer med en lysere innstilling. Vi anbefaler at du kontrollerer bildet på forhånd ved å ta testbilder ved bruk av S-Log2 eller S-Log3.
- Innstillingen [ITU709(800%)], [S-Log2] eller [S-Log3] kan forårsake en feil i tilpasset oppsett av hvitbalansen. I dette tilfelle må du utføre egendefinert oppsett med en annen gamma enn [ITU709(800%)], [S-Log2] eller [S-Log3] først, og deretter velge [ITU709(800%)], [S-Log2] eller [S-Log3] gamma på nytt.
- Innstillingen [ITU709(800%)], [S-Log2] eller [S-Log3] deaktiverer [Svartnivå] innstillingen.
- Hvis du stiller inn [Helling] på +5 i [Manuell innstilling] under [Kne], stilles [Kne] inn på [Av].
- S-Gamut, S-Gamut3.Cine og S-Gamut3 er fargerom med enerett for Sony. Dette kameraets S-Gamut-innstilling støtter imidlertid ikke hele fargerommet til S-Gamut; det er en innstilling som skal gjøre det mulig å oppnå en fargereproduksjon som er ekvivalent med S-Gamut.

## Beslektet emne

- [Gammavisningshjelp](#)

Digitalkamera med utskiftbart objektiv  
ILCE-7RM3A α7RIII

## Gammavisningshjelp

Film med S-Log gamma antas å skulle prosesseres etter opptak, for å gjøre bruk av det store dynamiske området. Det forutsettes at filmer med HLG gamma skal vises på HDR-kompatible skjermer. De vises derfor med lav kontrast under fotografering og kan være vanskelige å overvåke, ved bruk av [Gammavisningshjelp] kan det reproduseres en kontrast som er ekvivalent med normal gamma. I tillegg kan [Gammavisningshjelp] også brukes ved avspilling av film på kameraets skjerm/søker.

- 1 **MENU** →  (Oppsett) → [Gammavisningshjelp].
- 2 Velg den ønskede innstillingen ved å trykke øverst eller nederst på kontrollhjulet.

### Menyelementdetaljer

Assist  
OFF **Av:**

Gjelder ikke [Gammavisningshjelp].

Assist  
AUTO **Auto:**

Viser film med en [S-Log2→709(800%)]-effekt når gamma som er stilt inn i [Bildeprofil], er [S-Log2], og med en [S-Log3→709(800%)]-effekt når gamma er stilt inn på [S-Log3]. Viser filmer med en [HLG(BT.2020)]-effekt når gamma som er stilt inn på [Bildeprofil], er [HLG], [HLG1], [HLG2] eller [HLG3], og [Fargemodus] er stilt inn på [BT.2020].

Viser filmer med en [HLG(709)]-effekt når gamma som er stilt inn på [Bildeprofil], er [HLG], [HLG1], [HLG2] eller [HLG3], og [Fargemodus] er stilt inn på [709].

Assist  
S-Log2 **S-Log2→709(800%):**

Viser filmer med en S-Log2-gamma som reproduserer en kontrast som er ekvivalent med ITU709 (800%).

Assist  
S-Log3 **S-Log3→709(800%):**

Viser filmer med en S-Log3-gamma som reproduserer en kontrast som er ekvivalent med ITU709 (800%).

Assist  
HLG 2020 **HLG(BT.2020):**

Viser filmer etter å ha justert bildekvaliteten på skjermen eller i søkeren til en kvalitet som er nesten den samme som når du viser filmer på en [HLG(BT.2020)]-kompatibel skjerm.

Assist  
HLG 709 **HLG(709):**

Viser filmer etter å ha justert bildekvaliteten på skjermen eller i søkeren til en kvalitet som er nesten den samme som når du viser filmer på en [HLG(709)]-kompatibel skjerm.

#### Merknad

- Filmer i formatet XAVC S 4K eller XAVC S HD med [HLG], [HLG1], [HLG2] eller [HLG3] gamma vises med en [HLG(BT.2020)]-effekt eller [HLG(709)]-effekt avhengig av filmens gammaverdi og fargemodus. I andre situasjoner vises filmer i samsvar med gamma-innstillingen og fargemodusinnstillingen i [Bildeprofil].
- [Gammavisningshjelp] brukes ikke på film som vises på en TV eller en skjerm som er koblet til kameraet.



### Beslektet emne

- [Bildeprofil](#)

Digitalkamera med utskiftbart objektiv  
ILCE-7RM3A α7RIII

## Auto. langs. lukk. (film)

Still inn om lukkerhastigheten skal justeres automatisk eller ikke under filmopptak, i tilfelle motivet er mørkt.

1 MENU →  2 (Kamera- innstillinger2) →  Auto. langs. lukk.] → ønsket innstilling

### Menyelementdetaljer



#### På:

Bruker Automatisk lav lukkerhastighet. Lukkerhastigheten reduseres automatisk ved fotografering på mørke steder. Du kan redusere støy i filmen ved å bruke en lav lukkerhastighet ved opptak i mørke omgivelser.

#### Av:

Bruker ikke Automatisk lav lukkerhastighet. Den innspilte filmen vil være mørkere enn når [På] er valgt, men du kan ta opp film med jevnere bevegelser og mindre uskarphet.

#### Merknad



-  Auto. langs. lukk.] fungerer ikke i følgende situasjoner:
  - Under opptak i slow-motion/quick-motion
  - s (Lukkerprioritet)
  - m (Man. Eksponering)
  - Når [ISO] er stilt inn på noe annet enn [ISO AUTO]

Digitalkamera med utskiftbart objektiv  
ILCE-7RM3A α7RIII

## AF-motorhast. (film)

---

Du kan endre fokuseringshastigheten hvis du bruker autofokus i filmmodus.

**1** MENU →  2 (Kamera- innstillinger2) → [ AF-motorhast.] → ønsket innstilling.

### Menyelementdetaljer

**Hurtig:**

Stiller inn AF-motorhastigheten på "høy". Denne modusen passer for opptak av aktive scener, som f.eks. idrett.

**Normal:**

Stiller inn AF-motorhastigheten på "normal".

**Sakte:**



Stiller inn AF-motorhastigheten på "lav". Med denne modusen endres fokus jevnt hvis du går over fra å fokusere på ett motiv til et annet.

Digitalkamera med utskiftbart objektiv  
ILCE-7RM3A α7RIII

## Følsom. AF-spor. (film)

---

Du kan stille inn følsomheten for AF i filmmodus.

**1** MENU →  2 (Kamera- innstillinger2) → [ Følsom. AF-spor.] → ønsket innstilling.

### Menyelementdetaljer

**følsom:**

Stiller inn AF-følsomheten på høy. Denne modusen er nyttig for å ta opp film når motivet er i rask bevegelse.

**Standard:**

Stiller inn AF-følsomheten på normal. Denne modusen er nyttig når det er hindringer foran motivet, eller på steder med mye folk.

Digitalkamera med utskiftbart objektiv  
ILCE-7RM3A α7RIII

## TC/UB-innstillinger

Informasjon om tidskoden (TC) og brukerbit-en (UB) kan tas opp som data som hører til filmer.

- 1 MENU →  (Oppsett) → [TC/UB-innstillinger] → still inn den verdien du ønsker å endre.

### Menyelementdetaljer

#### TC/UB-visn.-innst.:

Stiller inn visningen for teller, tidskode og brukerbit.

#### TC Preset:

Stiller inn tidskoden.

#### UB Preset:

Stiller inn brukerbit-en.

#### TC Format:

Stiller inn opptaksmetode for tidskoden. (Kun hvis [NTSC/PAL-velger] er stilt inn på NTSC.)

#### TC Run:

Stiller inn opptellingsformatet for tidskoden.

#### TC Make:

Stiller inn opptaksformatet for tidskoden på opptaksmediet.

#### UB Time Rec:

Stiller inn om tiden skal tas opp som en brukerbit eller ikke.

### Stille inn tidskoden (TC Preset)

1. MENU →  (Oppsett) → [TC/UB-innstillinger] → [TC Preset].
2. Drei på kontrollhjulet og velg de første to sifrene.

- Tidskoden kan stilles inn i følgende intervall.



Når [60i] er valgt: 00:00:00:00 til 23:59:59:29

\* Når [24p] er valgt, kan du velge de siste to sifrene i tidskoden i multipler på fire fra 0 til 23 rammer.

Når [50i] er valgt: 00:00:00:00 til 23:59:59:24

3. Still inn de andre sifrene etter samme fremgangsmåte som i trinn 2, og trykk deretter på midten av kontrollhjulet.

### Tilbakestille tidskoden



1. MENU →  (Oppsett) → [TC/UB-innstillinger] → [TC Preset].
2. Trykk på  (sletteknappen) for å tilbakestille tidskoden (00:00:00:00).

Du kan også tilbakestille tidskoden (00:00:00:00) ved å bruke RMT-VP1K-fjernstyringen (selges separat).

### Stille inn brukerbit-en (UB Preset)

1. MENU →  (Oppsett) → [TC/UB-innstillinger] → [UB Preset].
2. Drei på kontrollhjulet og velg de første to sifrene.
3. Still inn de andre sifrene etter samme fremgangsmåte som i trinn 2, og trykk deretter på midten av kontrollhjulet.

### Tilbakestille brukerbit-en

1. MENU →  (Oppsett) → [TC/UB-innstillinger] → [UB Preset].
2. Trykk på  (sletteknappen) for å tilbakestille brukerbit-en (00 00 00 00).

### Velge opptaksmetode for tidskoden (TC Format \*1)



1. MENU →  (Oppsett) → [TC/UB-innstillinger] → [TC Format].

#### **DF:**

Tar opp tidskoden i Drop Frame<sup>\*2</sup>-format.

#### **NDF:**

Tar opp tidskoden i Non Drop Frame-format.

\*1 Kun hvis [NTSC/PAL-velger] er stilt inn på NTSC.

\*2 Tidskoden er basert på 30 rammer i sekundet. Et gap mellom den faktiske tiden og tidskoden vil imidlertid oppstå ved lengre opptaksperioder, siden rammefrekvensen til NTSC-bildesignalet er ca. 29,97 rammer i sekundet. Drop Frame korrigerer dette gapet for å utligne forskjellen mellom tidskoden og den faktiske tiden. I Drop Frame-modus fjernes de første 2 rammesifrene hvert minutt, unntatt hvert tiende minutt. Tidskoden uten denne korreksjonen kalles "non-drop"-ramme.

- Innstillingen er låst til [NDF] ved opptak i 4K/24p eller 1080/24p.

### **Velge opptellingsformat for tidskoden (TC Run)**

1. MENU →  (Oppsett) → [TC/UB-innstillinger] → [TC Run].

#### **Rec Run:**

Stiller inn trinnmodus for at tidskoden skal økes kun under opptak. Tidskoden tas opp sekvensielt fra siste tidskoden til forrige opptak.

#### **Free Run:**

Stiller inn trinnmodus for at tidskoden skal økes når som helst, uansett kameraoperasjon.

- Tidskoden vil kanskje ikke tas opp sekvensielt i følgende situasjoner, selv om tidskoden økes i [Rec Run]-modus.
  - Hvis opptaksformatet endres.
  - Hvis opptaksmediet fjernes.







### **Velge hvordan tidskoden skal tas opp (TC Make)**

1. MENU →  (Oppsett) → [TC/UB-innstillinger] → [TC Make].

#### **Preset:**

Tar opp ny innstilt tidskode på opptaksmediet.





#### **Regenerate:**

Leser siste tidskode for forrige opptak fra opptaksmediet og tar opp ny tidskode fortløpende fra siste tidskode. Tidskoden avleses fra minnekortet i spor 1 hvis [Lagringsmodus] under [Innst. for lagr.-med.] er stilt inn på [Simultanlagr. ()] eller [Sim.-lagr. (/ )]. Tidskoden avleses fra minnekortet film lagres på, når [Lagringsmodus] er stilt inn på [Standard], [Simultanlagr. ()], [Sorter(RAW/JPEG)], [Sorter(JPEG/RAW)] eller [Sorter(/ )]. Tidskoden økes i [Rec Run]-modus, uansett verdien av [TC Run]-innstillingen.

Digitalkamera med utskiftbart objektiv  
ILCE-7RM3A α7RIII

## Veksle TC/UB-visn.

Gjør det mulig for deg å vise tidskoden (TC) og brukerbit-en (UB) til en film ved å trykke på tasten som [Veksle TC/UB-visn.]-funksjonen er tilordnet til.

- 1 MENU →  2 (Kamera- innstillinger2) → [ Tilp. knapp], [ Tilp. knapp] eller [ Tilp. knapp] → tilordne funksjonen [Veksle TC/UB-visn.] til ønsket tast.
- 2 Trykk på den tasten som [Veksle TC/UB-visn.] er tilordnet til.
  - Hver gang du trykker på tasten, vil skjermvisningen skifte fra tidstelleren for filmopptaket → tidskode (TC) → brukerbit (UB), i den rekkefølgen.

Digitalkamera med utskiftbart objektiv  
ILCE-7RM3A α7RIII

## MOVIE-knapp

---

Brukes til å stille inn om MOVIE (filmknappen) skal aktiveres eller ikke.

**1** MENU →  2 (Kamera- innstillinger2) → [MOVIE-knapp] → ønsket innstilling

### Menyelementdetaljer

**Alltid:**

Starter filmopptak når du trykker på MOVIE-knappen, uansett hvilken modus som er aktiv.



**Kun filmmodus:**

Starter filmopptak når du trykker på MOVIE-knappen, men bare hvis opptaksmodus er stilt inn på [Film] eller [Sakte og rask film]-modus.

Digitalkamera med utskiftbart objektiv  
ILCE-7RM3A α7RIII

## Markørvisning (film)

Stiller inn om markører skal vises eller ikke, ved bruk av [ Markørinnst.] på skjermen eller søkeren under filmopptak.

1 MENU →  2 (Kamera- innstillinger2) → [ Markørvisning] → ønsket innstilling

### Menyelementdetaljer

**På:**

Markører vises. Markørene tas ikke opp.

**Av:**

Ingen markør vises.

#### Merknad

- Markørene vises når modusvelgeren er stilt inn på  (Film) eller **S&Q**, eller når du tar opp film.
- Du kan ikke vise markører når du bruker [Fokusforstørrer].
- Markørene vises på skjermen eller i søkeren. (Du kan ikke skrive ut eller eksportere markørene.)



### Beslektet emne

- [Markørinnst. \(film\)](#)

Digitalkamera med utskiftbart objektiv  
ILCE-7RM3A α7RIII

## Markørinnst. (film)

Angir markørene som skal vises under filmopptak.

1 MENU →  2 (Kamera- innstillinger2) →  Markørinnst.] → ønsket innstilling.

### Menyelementdetaljer

**Senter:**

Angir om midtpunktsmarkøren skal vises i midten av opptaksskjermen eller ikke.

[Av]/[På]

**Forhold:**

Angir visning av bildeforholdsmarkøren.

[Av]/[4:3]/[13:9]/[14:9]/[15:9]/[1.66:1]/[1.85:1]/[2.35:1]

**Sikkerhetssone:**

Angir visning av sikkerhetssonen. Dette blir standardområdet som kan mottas av en generell husholdnings-TV.

[Av]/[80%]/[90%]

**Lederamme:**

Angir om lederammen skal vises eller ikke. Du kan kontrollere om motivet er vannrett eller loddrett i forhold til bakken.

[Av]/[På]



**Hint**

- Du kan vise flere markører på én gang.
- Plasser motivet i krysspunktet for [Lederamme] for å lage en balansert komposisjon.

Digitalkamera med utskiftbart objektiv  
ILCE-7RM3A α7RIII

## Velg 4K-utdata (film)

Du kan stille inn hvordan film skal tas opp og spilles av via HDMI når kameraet er koblet til 4K-kompatible, eksterne opptaks-/avspillingsenheter osv.

- 1 **Drei modusvelgeren til  (film).**
- 2 **Koble kameraet til den ønskede enheten via en HDMI-kabel.**
- 3 **MENU →  (Oppsett) → [ Velg 4K-utdata] → ønsket innstilling.**

### Menyelementdetaljer

#### Minnekort+HDMI:

Sender til den eksterne opptaks-/avspillingsenheten, og tar opp på kameraets minnekort samtidig.

#### Kun HDMI(30p):

Sender en 4K-film i 30p til den eksterne opptaks-/avspillingsenheten uten å ta opp på kameraets minnekort.

#### Kun HDMI(24p):

Sender en 4K-film i 24p til den eksterne opptaks-/avspillingsenheten uten å ta opp på kameraets minnekort.

#### Kun HDMI(25p)\*:

Sender en 4K-film i 25p til den eksterne opptaks-/avspillingsenheten uten å ta opp på kameraets minnekort.

\* Kun hvis [NTSC/PAL-velger] er stilt inn på PAL.

#### Merknad

- Dette elementet kan bare stilles inn hvis kameraet er i filmmodus og koblet til en 4K-kompatibel enhet.
- Når [Kun HDMI(30p)], [Kun HDMI(24p)] eller [Kun HDMI(25p)] er stilt inn, vil [HDMI-infovisning] midlertidig bli stilt inn på [Av].
- En 4K-film sendes ikke til den tilkoblede 4K-kompatible enheten under opptak i slow-motion/quick-motion.
- Når [Kun HDMI(30p)], [Kun HDMI(24p)] eller [Kun HDMI(25p)] er stilt inn, teller ikke telleverket opp (den faktiske opptakstiden telles ikke) mens filmen tas opp på en ekstern opptaks-/avspillingsenhet.
- Når [ Filformat] er stilt inn på [XAVC S 4K] og kameraet er tilkoblet via HDMI, er følgende funksjoner ikke tilgjengelige:
  - [Ans.-/øyepri. i AF]
  - [Ansiktspri. i multi-m.]
  - [Måls.-AF m. senterk.]

### Beslektet emne

- [HDMI-innstillinger: REC-kontroll \(film\)](#)
- [Filformat \(film\)](#)
- [Opptaksinnst. \(film\)](#)
- [HDMI-innstillinger: HDMI-infovisning](#)

Digitalkamera med utskiftbart objektiv  
ILCE-7RM3A α7RIII

## Videolymodus

---

Stiller inn belsyningsinnstillingen for HVL-LBPC LED-lampen (selges separat).

**1** MENU →  2 (Kamera- innstillinger2) → [Videolymodus] → ønsket innstilling.

### Menyelementdetaljer

**Strømkobling:**

Videolyset slås på/av synkront med at kameraet slås PÅ/AV.

**Opptakskobling:**

Videolyset slås på/av synkront med start/stopp av filmopptak.

**Oppt.-kob. og STBY:**

Videolyset slås på når filmopptaket starter, og slås av når det ikke foregår noe opptak (STBY).

**Auto:**

Videolyset slås automatisk på når det er mørkt.

Digitalkamera med utskiftbart objektiv  
ILCE-7RM3A α7RIII

## Spille av stillbilder

Spiller av lagrede bilder.

**1** Trykk på  (avspillingsknappen) for å slå på avspillingsmodus.

**2** Velg et bilde med kontrollhjulet.

- Bilder som er tatt med kontinuerlig opptak eller intervalloptak, vises som én gruppe. Trykk på midten av kontrollhjulet for å spille av bildene i gruppen.

### Hint

- Produktet oppretter en bildedatabasefil på et minnekort for opptak og avspilling av bilder. Et bilde som ikke registreres i bildedatabasefilen, vil kanskje ikke kunne spilles av på riktig måte. For å spille av bilder som er tatt med andre enheter, må du registrere disse bildene i bildedatabasefilen ved å bruke MENU →  (Oppsett) → [Gjenoppr. bilde-DB].
- Hvis du spiller av bildene rett etter fotografering med kontinuerlig fremtrekk, vil kanskje skjermen vise et ikon som angir at data skrives / antall bilder det er igjen å skrive. Mens skrivingen pågår, vil enkelte funksjoner ikke være tilgjengelige.
- Du kan også forstørre et bilde ved å dobbeltrykke på skjermen. I tillegg kan du dra og flytte den forstørrede posisjonen på skjermen. Still inn [Berøringsbetjening] til [På] på forhånd.

### Beslektet emne

- [Gjenoppr. bilde-DB](#)
- [Velg hvilket minnekort som skal spilles av \(Velg avsp.-medium\)](#)





## Forstørrer et bilde som avspilles (Forstørr)

Forstørrer bildet som avspilles. Bruk denne funksjonen til å kontrollere fokus i bildet osv.

- 1 Vis det bildet du vil forstørre, og trykk deretter på  -knappen.**
  - Drei på kontrollhjulet for å justere zoomeforstørrelsen. Ved å rotere den fremre/bakre skiven kan du gå til forrige eller neste bilde mens du beholder samme zoomeforstørrelse.
  - Visningen zoomer inn på den delen av bildet som kameraet fokuserte på da bildet ble tatt. Hvis kameraet ikke klarer å innhente informasjon om fokus plasseringen, vil det zoome inn på midten av bildet.
- 2 Velg den delen du vil forstørre, ved å trykke øverst, nederst, til høyre eller venstre på kontrollhjulet.**
- 3 Trykk på MENU-knappen eller på midten av kontrollhjulet for å avslutte avspillingszoomen.**

### Hint

- Du kan også forstørre et bilde som spilles av, ved hjelp av MENU.
- Du kan endre den første zoomeforstørrelsen og den første posisjonen for forstørrede bilder ved å velge MENU →  (Avspilling) → [ Forst. første forst.] eller [ Forstørr første pos.].
- Du kan også forstørre et bilde ved å dobbeltrykke på skjermen. I tillegg kan du dra og flytte den forstørrede posisjonen på skjermen. Still inn [Berøringsbetjening] på [På] på forhånd.

### Merknad

- Du kan ikke forstørre filmer.

### Beslektet emne

- [Berøringsbetjening](#)
- [Forst. første forst.](#)
- [Forstørr første pos.](#)

Digitalkamera med utskiftbart objektiv  
ILCE-7RM3A α7RIII

## Rotere lagrede bilder automatisk (Visningsretning)

---

Brukes for å angi retningen ved avspilling av lagrede bilder.

**1** MENU →  (Avspilling) → [Visningsretning] → ønsket innstilling

### Menyelementdetaljer

**Auto:**

Når du roterer kameraet, roterer det bildet som vises, automatisk, idet kameraet registrerer hvilken vei det holdes.

**Manuell:**

Bilder som er tatt vertikalt, vises vertikalt. Hvis du har stilt inn bildeorienteringen ved hjelp av [Roter]-funksjonen, vil bildet vises i henhold til dette.

**Av:**

Bildene vises alltid horisontalt.

---

### Beslektet emne

- [Rotere et bilde \(Roter\)](#)

Digitalkamera med utskiftbart objektiv  
ILCE-7RM3A α7RIII

## Rotere et bilde (Roter)

---

Roterer et innspilt stillbilde mot klokken.

**1** Vis det bildet som skal roteres, og velg deretter MENU →  (Avspilling) → [Roter].

**2** Trykk midt på kontrollhjulet.

Bildet roteres mot klokken. Bildet roteres når du trykker på midten.

Hvis du roterer bildet én gang, forblir bildet rotert, selv etter at produktet er slått av.

### **Merknad**

- Du kan ikke rotere filmene.
- Du vil kanskje ikke kunne rotere bilder som er tatt med andre produkter.
- Når du viser roterte bilder på en datamaskin, vil bildene kanskje vises i sin opprinnelige visningsretning, avhengig av programvaren.

Digitalkamera med utskiftbart objektiv  
ILCE-7RM3A α7RIII

## Forst. første forst.

---

Stiller inn den innledende zoomeforstørrelsen ved avspilling av forstørrede bilder.

1 MENU →  (Avspilling) → [ Forst. første forst.] → ønsket innstilling.

### Menyelementdetaljer

#### Standard forstørrelse:

Viser et bilde med standard forstørrelse.

#### Forrige forstørrelse:

Viser et bilde med forrige forstørrelse. Forrige forstørrelse vil være lagret selv etter at du har avsluttet avspillingszoom-modus.

---

### Beslektet emne

- [Forstørret et bilde som avspilles \(Forstørr\)](#)
- [Forstørr første pos.](#)

Digitalkamera med utskiftbart objektiv  
ILCE-7RM3A α7RIII

## Forstørr første pos.

---

Stiller inn den innledende posisjonen når du forstørrer et bilde under avspilling.

1 MENU →  (Avspilling) → [ Forstørr første pos.] → ønsket innstilling.

### Menyelementdetaljer

**Fokusert posisjon:**

Forstørrer bildet fra fokuspunktet under opptak.

**Midten:**

Forstørrer bildet fra midten av skjermen.

---

### Beslektet emne

- [Forstørrer et bilde som avspilles \(Forstørr\)](#)
- [Forst. første forst.](#)

Digitalkamera med utskiftbart objektiv  
ILCE-7RM3A α7RIII

## Spiller av film

Spiller av lagrede filmer.

- 1 Trykk på  (avspillingsknappen) for å bytte til avspillingsmodus.
- 2 Velg den filmen som skal vises, ved hjelp av kontrollhjulet, og trykk på midten av det for å starte visningen.

## Tilgjengelige operasjoner under filmavspilling

Du kan aktivere sakte avspilling, justering av lydvolument og andre funksjoner ved å trykke nederst på kontrollhjulet.

-  : Avspilling
-  : Pause
-  : Spole raskt forover
-  : Spole raskt bakover
-  : Spille av sakte forover
-  : Spille av sakte bakover
-  : Neste filmfil
-  : Forrige filmfil
-  : Viser neste bilde
-  : Viser forrige bilde
-  : Lagre som bilde
-  : Justering av lydvolument
-  : Lukker kontrollpanelet

### Hint

- "Spille av sakte forover", "Spille av sakte bakover", "Viser neste bilde" og "Viser forrige bilde" er tilgjengelige ved pause.
- Filmfiler som er tatt opp med andre produkter, vil kanskje ikke kunne spilles av med dette kameraet.

### Beslektet emne

- [Skifte mellom stillbilder og filmer \(Visningsmodus\)](#)
- [Velg hvilket minnekort som skal spilles av \(Velg avsp.-medium\)](#)

Digitalkamera med utskiftbart objektiv  
ILCE-7RM3A α7RIII

## Voluminnstillinger

---

Stiller inn volumet for filmavspilling.

**1** MENU →  (Oppsett) → [Voluminnstillinger] → ønsket innstilling

### Justere lydvolument under avspilling



Trykk på nedsiden av kontrollhjulet under filmavspilling for å vise kontrollpanelet. Deretter kan du justere volumet. Du kan justere volumet mens du lytter til den faktiske lyden.

Digitalkamera med utskiftbart objektiv  
ILCE-7RM3A α7RIII

## Lagre som bilde

---

Fanger inn en valgt scene i en film, for å lagre den som stillbilde. Ta først opp en film, og sett så filmen på pause under avspilling, for å fange inn avgjørende øyeblikk det er lett å bomme på ved fotografering av stillbilder, og lagre dem som stillbilder.

- 1 Vis den filmen du vil fange inn en scene av som stillbilde.
- 2 MENU →  (Avspilling) → [Lagre som bilde].
- 3 Spill av filmen og sett den på pause.
- 4 Finn den ønskede scenen ved hjelp av sakte avspilling forover, sakte avspilling bakover, viser neste ramme, viser forrige ramme, og stopp så filmen.
- 5 Trykk på  (Lagre som bilde) for å fange inn den valgte scenen.  
Scenen lagres som stillbilde.

---

### Beslektet emne

- [Ta opp film](#)
- [Spiller av film](#)



Digitalkamera med utskiftbart objektiv  
ILCE-7RM3A α7RIII

## Spille av bilder på bildeindeksskjermen (Bildeindeks)

---

Du kan vise flere bilder samtidig i avspillingsmodus.

- 1 Trykk på knappen  (Bildeindeks) mens bildet spilles av.
- 2 Velg bildet ved å trykke på øvre/nedre/høyre/venstre side av kontrollhjulet eller ved å dreie på kontrollhjulet.

### Endre antallet bilder som skal vises

MENU →  (Avspilling) → [Bildeindeks] → ønsket innstilling

### Menyelementdetaljer

9 bilder/25 bilder

### Gå tilbake til visning av enkeltbilder

Velg det ønskede bildet, og trykk på midten av kontrollhjulet.

### Raskt vise et ønsket bilde

Velg linjen på venstre side av bildeindeksskjermen med kontrollhjulet, og trykk deretter øverst eller nederst på kontrollhjulet. Når linjen er valgt, kan du vise kalenderskjermen eller mappevalgskjermen ved å trykke på midten. I tillegg kan du skifte visningsmodus ved å velge et ikon.

---

### Beslektet emne

- [Skifte mellom stillbilder og filmer \(Visningsmodus\)](#)

Digitalkamera med utskiftbart objektiv  
ILCE-7RM3A α7RIII

## Stille inn metoden for å hoppe mellom bilder (Bildehopp-innst.)

Stiller hvilken velger og metode som skal brukes til å hoppe mellom bilder under avspilling. Du kan raskt finne beskyttede bilder eller bilder som er stilt inn med en bestemt gradering.

1 MENU →  (Avspilling) → [Bildehopp-innst.] → ønsket innstilling

### Menyelementdetaljer

#### Velg ratt:

Velger velgeren som skal brukes til å hoppe mellom bilder.

#### Bildehopp-metode:

Stiller inn hvilken type bilder som skal spilles av Bildehopp.

#### Merknad

- [Bildehopp-innst.] er bare tilgjengelig når [Visningsmodus] er stilt inn på [Datovisning]. Hvis [Visningsmodus] ikke er stilt inn på [Datovisning], spiller kameraet alltid av hvert bilde uten hopp når du bruker velgeren valgt med [Velg ratt].
- Når du bruke funksjonen Bildehopp, utelates alltid filmfiler.

### Beslektet emne

- [Vurdering](#)
- [Beskytte bilder \(Beskytt\)](#)

Digitalkamera med utskiftbart objektiv  
ILCE-7RM3A α7RIII

## Skifte mellom stillbilder og filmer (Visningsmodus)

---

Stiller inn visningsmodus (bildevisningsmetode).

**1** MENU →  (Avspilling) → [Visningsmodus] → ønsket innstilling

### Menyelementdetaljer

 **Datovisning:**

Viser bildene sortert etter dato.

 **Mappevisn. (Stillbilder):**

Viser kun stillbilder.

 **AVCHD AVCHD-visning:**

Viser kun filmer i AVCHD-format.

 **XAVC S HD-visning:**

Viser kun filmer i XAVC S HD-format.

 **XAVC S 4K-visning:**

Viser kun filmer i XAVC S 4K-format.

## Vis som gruppe

Angir om bilder som er tatt som kontinuerlig opptak eller bilder som er tatt som intervalloptak skal vises som en gruppe.

1 MENU →  (Avspilling) → [Vis som gruppe] → ønsket innstilling.

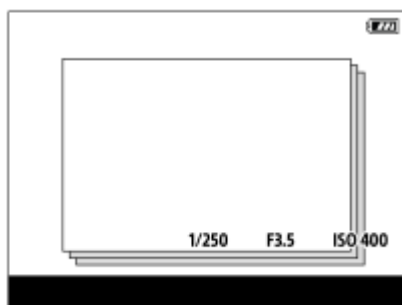

### Menyelementdetaljer



#### På:

Viser bilder som en gruppe.

#### Av:

Viser ikke bilder som en gruppe.

#### Hint

- Følgende bildene er gruppert.
  - Bilder som er tatt med [Bruksmodus] stilt inn på [Seriebilder] (én bildesekvens som er fotografert kontinuerlig ved å holde nede lukkerknappen under kontinuerlig opptak blir én gruppe.)
  - Bilder som er tatt med [ Intervallopt.-fun.] (bilder som er fotografert i én økt med intervalloptak blir én gruppe.)
- På bildeindeksskjermen vises  over gruppen.

#### Merknad

- Bilder kan grupperes og vises kun når [Visningsmodus] er stilt inn på [Datovisning]. Når det ikke er stilt inn på [Datovisning], kan ikke bilder grupperes og vises, selv om [Vis som gruppe] er stilt inn på [På].
- Hvis du sletter gruppen, slettes alle bildene i gruppen.

### Beslektet emne

- [Seriebilder](#)
- [Intervallopt.-fun.](#)

Digitalkamera med utskiftbart objektiv  
ILCE-7RM3A α7RIII

## Kont. avs. Intervall



Spiller kontinuerlig av bilder som er tatt med intervalloptak.

Du kan lage filmer av stillbilder tatt med intervalloptak ved hjelp av programvaren Imaging Edge Desktop. Du kan ikke lage filmer av stillbildene på kameraet.

1 MENU →  (Avspilling) → [Kont. avs.  Intervall].

2 Velg bildegruppen du vil spille av, og trykk deretter på midten av kontrollhjulet.

### Hint

- På avspillings skjermen kan du starte kontinuerlig avspilling ved å trykke på ned-knappen mens du viser et bilde i gruppen.
- Du kan fortsette avspillingen eller sette på pause ved å trykke på ned-knappen under avspilling.
- Du kan endre avspillingshastigheten ved å dreie på fremre skive, bakre skive eller kontrollhjulet under avspilling. Du kan også endre avspillingshastigheten ved å velge MENU →  (Avspilling) → [Avsp.-hast.  Interv.].
- Du kan også kontinuerlig spille av bilder som er tatt med kontinuerlig opptak.

### Beslektet emne

- [Intervallopt.-fun.](#)
- [Avsp.-hast. Interv.](#)
- [Imaging Edge Desktop](#)
- [Versjon](#)

Digitalkamera med utskiftbart objektiv  
ILCE-7RM3A α7RIII

## Avsp.-hast. Interv.

Konfigurerer avspillingshastigheten for stillbilder under [Kont. avs.  Intervall].

1 MENU →  (Avspilling) → [Avsp.-hast.  Interv.] → ønsket innstilling.

### Hint

- Du kan også endre avspillingshastigheten ved å dreie på fremre skive, bakre skive eller kontrollhjulet under [Kont. avs.  Intervall].

### Beslektet emne

- [Kont. avs. Intervall](#)
- [Versjon](#)

Digitalkamera med utskiftbart objektiv  
ILCE-7RM3A α7RIII

## Velge hvilket minnekort som skal spilles av (Velg avsp.-medium)

---

Velger det minnekortsporet som skal spilles av.

**1** MENU →  (Avspilling) → [Velg avsp.-medium] → ønsket spor.

### Menyelementdetaljer

#### Spør 1:

Velger spor 1.

#### Spør 2:

Velger spor 2.

#### Merknad

- Ingen bilder spilles av hvis det ikke er satt inn noe minnekort i det valgte sporet. Velg et spor det er satt inn et minnekort i.
- Når du velger [Datovisning] i [Visningsmodus], spiller kameraet bare av bilder fra et minnekort som er valgt med [Velg avsp.-medium].

---

### Beslektet emne

- [Skifte mellom stillbilder og filmer \(Visningsmodus\)](#)
- [Innst. for lagr.-med.: Pri. lagringsmedium](#)

Digitalkamera med utskiftbart objektiv  
ILCE-7RM3A α7RIII

## Kopiere bilder fra ett minnekort til et annet (Kopier)

Du kan kopiere bilder fra et minnekort i et spor som er valgt med [Velg avsp.-medium], til et minnekort i et annet spor.

### 1 MENU → (Avspilling) → [Kopier].

Alt innhold med en dato eller som befinner seg i en mappe som spilles av i øyeblikket, vil bli kopiert til et minnekort i et annet spor.

#### Hint

- Du kan velge hvilken type bilder som skal vises, ved å velge MENU →  (Avspilling) → [Visningsmodus].

#### Merknad

- Hvis bildene i en gruppe kopieres, vises ikke de kopierte bildene som en gruppe på målminnekortet.
- Hvis det kopieres beskyttede bilder, avbrytes beskyttelsen på målminnekortet.
- Det kan ta lang tid når det er mange bilder som skal kopieres. Bruk et tilstrekkelig oppladet batteri.
- XAVC S-film kan bare kopieres til et minnekort som støtter XAVC S-film. Når bildene ikke kan kopieres, vil det vises en melding på skjermen til kameraet.

#### Beslektet emne

- [Velge hvilket minnekort som skal spilles av \(Velg avsp.-medium\)](#)
- [Skifte mellom stillbilder og filmer \(Visningsmodus\)](#)



Digitalkamera med utskiftbart objektiv  
ILCE-7RM3A α7RIII

## Spille av bilder ved hjelp av lysbildevisning (Lysbildevisning)

Spiller av bilder automatisk og kontinuerlig.

- 1 MENU →  (Avspilling) → [Lysbildevisning] → ønsket innstilling.
- 2 Velg [Enter].

### Menyelementdetaljer

#### Gjenta:

Velg [På], hvor bildene vises i en kontinuerlig sløyfe, eller [Av], hvor produktet avslutter lysbildevisningen når alle bildene er vist én gang.

#### Intervall:

Velg visningsintervallet for bilder fra [1 sek.], [3 sek.], [5 sek.], [10 sek.] eller [30 sek.].

### Avslutte lysbildevisningen midtveis

Trykk på MENU-knappen for å avslutte lysbildevisningen. Du kan ikke sette lysbildevisningen på pause.

#### Hint

- Under avspilling kan du vise neste/forrige bilde ved å trykke på høyre/venstre side av kontrollhjulet.
- Du kan bare aktivere lysbildevisning når [Visningsmodus] er angitt som [Datovisning] eller [Mappevisn. (Stillbilder)].

Digitalkamera med utskiftbart objektiv  
ILCE-7RM3A α7RIII

## Beskytte bilder (Beskytt)

Beskytter lagrede bilder mot utilsiktet sletting.  -merket vises på beskyttede bilder.

1 MENU →  (Avspilling) → [Beskytt] → ønsket innstilling.

### Menyelementdetaljer

#### Flere bilder:

Beskytter eller opphever beskyttelsen av flere valgte bilder.

(1) Velg det bildet som skal beskyttes, og trykk deretter på midten av kontrollhjulet. ✓ -merket vises i avmerkingsboksen. For å oppheve valget må du trykke på midten igjen, for å fjerne ✓ -merket.

(2) For å beskytte andre bilder må du gjenta trinn (1).

(3) MENU → [OK].

#### Alle i denne mappen:

Beskytter alle bildene i den valgte mappen.

#### Alle fra datoen:

Beskytter alle bildene i det valgte datoområdet.

#### Avbryt alle i mappen:

Opphever beskyttelsen av alle bilder i den valgte mappen.

#### Avbryt alle fra datoen:

Opphever beskyttelsen av alle bilder i det valgte datoområdet.

#### Alle bildene i gruppen:

Beskytter alle bildene i gruppen som er valgt.

#### Avbryt alle i gruppen:

Opphever beskyttelsen av alle bildene i gruppen som er valgt.

#### Hint

- Funksjonen [Beskytt] er tilordnet til C3-knappen i standardinnstillingene.
- Hvis du velger en gruppe i [Flere bilder], beskyttes alle bildene i gruppen. Hvis du vil velge og beskytte bestemte bilder i gruppen, kjører du [Flere bilder] mens du viser bildene i gruppen.

#### Merknad

- Menyelementene som kan velges, varierer etter hvilken [Visningsmodus]-innstilling som er valgt.

## Vurdering

Du kan tilordne vurderinger for registrerte bilder på en skala fra ★ til ★★★ for å gjøre det enklere å finne bildene. Hvis du kombinerer denne funksjonen med [Bildehopp-innst.], kan du finne et ønsket bilde raskere.

- 1 **MENU** →  (Avspilling) → [Vurdering].  
Skjermbildet for valg av bildevurdering vises.
- 2 Trykk på venstre eller høyre side av kontrollhjulet for å vise et bilde som du ønsker å tilordne en vurdering, og trykk deretter på midten.
- 3 Velg nummeret for ★ (Vurdering) ved å trykke på venstre/høyre side av kontrollhjulet og deretter på midten.
- 4 Trykk på MENU-knappen for å lukke skjermbildet for vurderingsinnstillinger.

### Hint

- Du kan også tilordne vurderinger når du spiller av bilder ved å bruke den tilpassede tasten. Tilordne [Vurdering] til den ønskede tasten med [ Tilp. knapp] på forhånd, og trykk deretter på den tilpassede tasten mens du spiller av et bilde du ønsker å tilordne en vurdering. Antallet ★ (Vurdering) endres hver gang du trykker på den tilpassede tasten.

### Merknad

- Vurderinger kan kun tilordnes til stillbilder.

### Beslektet emne

- [Tilp. knapp \(stillbilde/film/avspilling\)](#)
- [Vurd.-inn. \(tilp.-kn.\)](#)
- [Stille inn metoden for å hoppe mellom bilder \(Bildehopp-innst.\)](#)

Digitalkamera med utskiftbart objektiv  
ILCE-7RM3A α7RIII

## Vurd.-inn. (tilp.-kn.)

Angir det tilgjengelige antallet ★ når du vurderer bilder med tasten du har tilordnet [Vurdering] med [  Tilp. knapp].

**1** MENU →  (Avspilling) → [Vurd.-inn. (tilp.-kn.)].

**2** Legge til et ✓ -merke på det oppgitte antallet ★ som du vil aktivere.

Du kan velge det kontrollerte nummeret når du stiller inn [Vurdering] ved hjelp av den tilpassede tasten.

### Beslektet emne

- [Vurdering](#)
- [Tilp. knapp \(stillbilde/film/avspilling\)](#)

Digitalkamera med utskiftbart objektiv  
ILCE-7RM3A α7RIII

## Angi bilder til utskrift (Spesif. Utskrift)

Du kan på forhånd angi hvilke av stillbildene på minnekortet som skal skrives ut. **DPOF** (utskriftsbestillingsmerket) vil vises på de markerte bildene. DPOF står for "Digital Print Order Format" (digitalt utskriftsbestillingsformat). DPOF-innstillingen opprettholdes etter at bildet er skrevet ut. Vi anbefaler at du fjerner denne innstillingen etter utskrift.

1 MENU →  (Avspilling) → [Spesif. Utskrift] → ønsket innstilling

### Menyelementdetaljer

#### Flere bilder:

Velger bilder for utskriftsbestilling.

(1) Velg et bilde og trykk på midten av kontrollhjulet. ✓-merket vises i avmerkingsboksen. For å oppheve valget må du trykke på midten igjen, og slette ✓-merket.

(2) Gjenta trinn (1) hvis du vil skrive ut andre bilder. Hvis du vil velge alle bildene fra en bestemt dato eller i en bestemt mappe, merker du av i avkrysningsboksen for datoen eller mappen.

(3) MENU → [OK].

#### Opphev alle:

Fjerner alle DPOF-merker.

#### Utskriftsinnstilling:

Stiller inn hvorvidt du vil skrive ut datoen på bilder som er registrert med DPOF-merker.

- Plasseringen eller størrelsen av datoen (oppå eller utenfor bildet) avhenger av skriveren din.

#### Merknad

- Du kan ikke merke følgende filer med DPOF-merket:
  - RAW-bilder
- Antallet kopier kan ikke angis.
- Enkelte skrivere støtter ikke funksjonen for datoutskrift.

Digitalkamera med utskiftbart objektiv  
ILCE-7RM3A α7RIII

## Slette et vist bilde

---

Du kan slette et bilde som vises. Når du har slettet et bilde, kan det ikke gjenopprettes. Bekreft hvilket bilde som skal slettes, på forhånd.

- 1 Vis det bildet du vil slette.
- 2 Trykke på  (Slett)-knappen.
- 3 Velg [Slett] med kontrollhjulet.

### **Merknad**

- De beskyttede bildene kan ikke slettes.

---

### **Beslektet emne**

- [Slette flere valgte bilder \(Slett\)](#)

Digitalkamera med utskiftbart objektiv  
ILCE-7RM3A α7RIII

## Slette flere valgte bilder (Slett)

Du kan slette flere valgte bilder. Når du har slettet et bilde, kan det ikke gjenopprettes. Bekreft hvilket bilde som skal slettes, på forhånd.

1 MENU →  (Avspilling) → [Slett] → ønsket innstilling.

### Menyelementdetaljer

#### Flere bilder:

Sletter valgte bilder.

(1) Velg de bildene som skal slettes, og trykk deretter på midten av kontrollhjulet. ✓-merket vises i avmerkingsboksen. For å oppheve valget må du trykke på midten igjen, for å fjerne ✓-merket.

(2) For å slette andre bilder må du gjenta trinn (1).

(3) MENU → [OK].

#### Alle i denne mappen:

Sletter alle bildene i den valgte mappen.

#### Alle fra datoen:

Sletter alle bildene i det valgte datoområdet.

#### Alle andre enn dette:

Sletter alle bildene i gruppen unntatt utvalget.

#### Alle bildene i gruppen:

Sletter alle bildene i gruppen som er valgt.

#### Hint

- Utfør [Formater] for å slette alle bildene, inkludert beskyttede bilder.
- For å vise den ønskede mappen eller datoen må du velge den ønskede mappen eller datoen mens avspillingen pågår, ved å utføre følgende prosedyre:  
 (Bildeindeks)-knapp → velg linjen på venstre side med kontrollhjulet → velg den ønskede mappen eller datoen ved å bruke øvre eller nedre side av kontrollhjulet.
- Hvis du velger en gruppe i [Flere bilder], slettes alle bildene i gruppen. Hvis du vil velge og slette bestemte bilder i gruppen, kjører du [Flere bilder] mens du viser bildene i gruppen.

#### Merknad

- De beskyttede bildene kan ikke slettes.
- Menyelementene som kan velges, varierer etter hvilken [Visningsmodus]-innstilling som er valgt.

### Beslektet emne

- [Slette et vist bilde](#)
- [Formater](#)

Digitalkamera med utskiftbart objektiv  
ILCE-7RM3A α7RIII

## Bekreft sletting

---

Du kan velge om [Slett] eller [Avbryt] skal være valgt som standard på bekreftelsesskjermbildet for sletting.

**1** MENU →  (Oppsett) → [Bekreft sletting] → ønsket innstilling.

### Menyelementdetaljer

**"Slette" først:**

[Slett] angis som standardinnstilling.

**"Avbryt" først:**

[Avbryt] angis som standardinnstilling.



Digitalkamera med utskiftbart objektiv  
ILCE-7RM3A α7RIII

## Vise bilder på en TV ved hjelp av en HDMI-kabel

Hvis du vil vise bilder som er lagret på dette produktet, på en TV, trenger du en HDMI-kabel (selges separat) og en HD-TV med HDMI-kontakt.

**1 Slå av både produktet og TV-en.**

**2 Koble HDMI-mikrokontakten på dette produktet til HDMI-kontakten til TV-en med en HDMI-kabel (selges separat).**

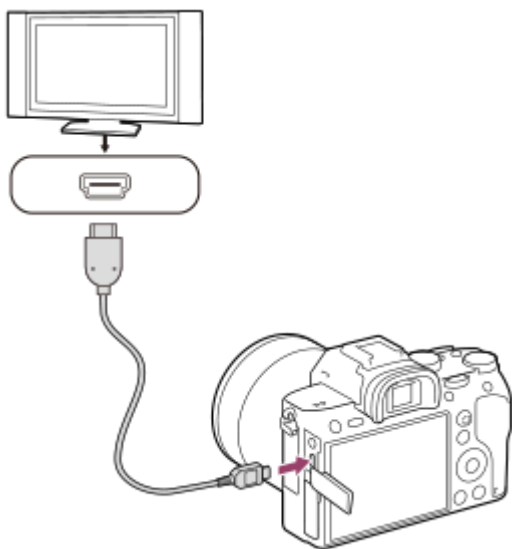

**3 Slå på TV-apparatet og velg riktig signalkilde.**

**4 Slå på dette produktet.**

Bilder som er tatt med produktet, vises på TV-skjermen.

**5 Velg et bilde ved å bruke høyre eller venstre side av kontrollhjulet.**

- Skjermen på dette kameraet er ikke belyst på avspillingsskjermbildet.
- Hvis avspillingsskjermbildet ikke vises, må du trykke på  (avspillingsknappen).

## "BRAVIA" Sync

Hvis du kobler produktet til en TV som støtter "BRAVIA" Sync, ved hjelp av en HDMI-kabel (selges separat), kan du betjene dette produktets avspillingsfunksjoner ved hjelp av TV-fjernkontrollen.







1. Etter at du har utført trinnene ovenfor til å koble dette kameraet til TV-en, må du velge MENU →  (Oppsett) → [HDMI-innstillinger] → [KTRL for HDMI] → [På].
2. Trykk på SYNC MENU-knappen på TV-fjernkontrollen, og velg den ønskede modusen.
  - Hvis du kobler dette kameraet til en TV ved hjelp av en HDMI-kabel, er det begrenset med tilgjengelige menyelementer.
  - Bare TV-er som støtter "BRAVIA" Sync, støtter funksjonene i SYNC MENU. Du finner mer informasjon i bruksanvisningen som fulgte med TV-apparatet.

- Hvis produktet utfører andre operasjoner enn planlagt når du bruker TV-fjernkontrollen, og produktet er koblet til en TV fra en annen produsent ved hjelp av en HDMI-tilkobling, må du velge MENU →  (Oppsett) → [HDMI-innstillinger] → [KTRRL for HDMI] → [Av].

### Hint

- Dette produktet er kompatibelt med PhotoTV HD-standarden. Hvis du kobler til Sony PhotoTV HD-kompatible enheter ved hjelp av en HDMI-kabel (selges separat), stiller TV-en inn bildekvaliteten som er best egnet for visning av stillbilder. Deretter kan du nyte bildene i forbløffende høy kvalitet.
- Du kan koble dette produktet til Sony PhotoTV HD-kompatible enheter med en USB-terminal ved hjelp av USB-kabelen.
- PhotoTV HD gir et meget detaljert, fotolignende uttrykk for fine strukturer og fargenyanser.
- Du finner mer informasjon i bruksanvisningen som fulgte med den kompatible TV-en.



### Merknad

- Du må ikke koble produktet til en annen enhet ved hjelp av utgangsterminalene på begge enhetene. Hvis du gjør det, kan det forårsake feil.
- Enkelte enheter vil kanskje ikke fungere som de skal, når de er koblet til dette produktet. De kan for eksempel slutte å produsere bilde eller lyd.
- Bruk en HDMI-kabel med HDMI-logoen eller en ekte Sony-kabel.
- Bruk en HDMI-kabel som er kompatibel med både HDMI-mikroterminalen til produktet og HDMI-kontakten til TV-en.
- Når [ TC-utdata] er stilt inn på [På], vil bildet kanskje ikke vises korrekt på TV eller en opptaker. I slike tilfeller, må du stille inn [ TC-utdata] på [Av].
- Hvis bilder ikke vises ordentlig på TV-skjermen, må du velge MENU →  (Oppsett) → [HDMI-innstillinger] → [HDMI-oppløsning] → [2160p/1080p], [1080p] eller [1080i] alt etter hvilken TV som skal kobles til.
- Hvis du under filmvisning via HDMI skifter bildekvalitet for filmen fra 4K til HD eller omvendt, eller går over til en annen bildefrekvens eller fargemodus for filmen, kan skjermen bli mørk. Dette er ikke feil.
- Hvis du stiller inn [ Filformat] på [XAVC S 4K] og tar opp film mens kameraet er koblet til en HDMI-enhet, vises det ikke bilder på skjermen.
- Når [NTSC/PAL-velger] er stilt inn på PAL, kan skjermen vises i svart i et øyeblikk i følgende situasjoner. Dette er ikke feil.
  - Når du starter eller stopper filmopptak mens opptaksmodus er stilt inn på en annen modus enn  (Film) eller **S&Q**.
  - Når du endrer opptaksmodus fra  (Film) eller **S&Q** til en annen modus.
  - Når du spiller av en film for første gang etter at du bytter til avspillingsmodus.

Digitalkamera med utskiftbart objektiv  
ILCE-7RM3A α7RIII

## Minne (Kamera- innstillinger1/Kamera- innstillinger2)

Setter deg i stand til å registrere opptil 3 hyppig brukte moduser eller produktinnstillinger i produktet, og opptil 4 (M1 til og med M4) på minnekortet. Du kan hente frem innstillingene medodusvelgeren.

- 1 Still inn produktet på den innstillingen du vil registrere.
- 2 MENU →  1 (Kamera- innstillinger1) → [ MR  1 /  2 Minne ] → ønsket tall.
- 3 Trykk midt på kontrollhjulet for å bekrefte.

### Elementer som kan registreres

- Du kan registrere ulike funksjoner for å ta bilder. De elementene som faktisk kan registreres, vises på menyen til kameraet.
- Blenderåpning (f-verdi)
- Lukkerhastighet

### Endre registrerte innstillinger

Endre innstillingen til den ønskede innstillingen, og registrer innstillingen under samme modusnummer igjen.

#### Merknad

- M1 til og med M4 kan kun velges når et minnekort er satt inn i produktet.
- Når du registrerer innstillingene på et minnekort, er det kun mulig å bruke et minnekort som er valgt ved hjelp av [ MR Velg medium ].
- Programskift kan ikke registreres.

### Beslektet emne

- [Hent \(Kamera- innstillinger1/Kamera- innstillinger2\)](#)

Digitalkamera med utskiftbart objektiv  
ILCE-7RM3A α7RIII

## Velg medium (Hent minne)

---

Velger minnekortsporet som innstillingene hentes fra, eller som innstillingene er registrert for M1 til M4.

**1** MENU →  1 (Kamera- innstillinger1) → [ **MR** Velg medium ] → ønsket spor.

### Menyelementdetaljer

**Spor 1:**



Velger spor 1.

**Spor 2:**

Velger spor 2.

## Registrerer opptaksinnstillinger til en egendefinert tast (Reg. tilp. oppt.-innst.)



Du kan registrere opptaksinnstillinger (for eksempel eksponering, fokusinnstilling, bruksmodus, osv.) til en egendefinert tast på forhånd og midlertidig hente dem opp mens du holder tasten nede. Trykk på den egendefinerte tasten for å bytte innstillingene raskt, og slipp tasten for å gå tilbake til de opprinnelige innstillingene. Denne funksjonen er nyttig når du tar opp aktive scener som i idrett.

- 1 **MENU →  1 (Kamera- innstillinger1) → [Reg. tilp. oppt.-innst.] → velg et registreringsnummer fra [Hent tilpasset hold 1] til [Hent tilpasset hold 3].**  
Innstillingsskjermbildet for nummeret du har valgt, vises.
- 2 **Du kan bruke øvre/nedre/venstre/høyre side av kontrollhjulet til å velge avmerkingsbokser for funksjonene som du vil hente opp med en av registreringsnumrene, og trykk på midten for å merke av boksene.**  
Det vises et  -merke i boksene for funksjonene.
  - Trykk på midten én gang til for å oppheve et valg.
- 3 **Velg den funksjonen som du ønsker å justere, ved hjelp av øvre/nedre/venstre/høyre side av kontrollhjulet, og trykk på midten for å justere funksjonen til den ønskede innstillingen.**
  - Velg [Importer gjeldende innst.] for å registrere de aktuelle innstillingene til kameraet på registreringsnummer du valgte.
- 4 **Velg [Registrer].**

### Elementer som kan registreres

- Du kan registrere ulike funksjoner for å ta bilder. De elementene som faktisk kan registreres, vises på menyen til kameraet.
- Eksponering
- Fokusinnstilling
- Bruksmodus (unntatt selvutløser)

### Hente frem registrerte innstillinger

1. MENU →  2 (Kamera- innstillinger2) → [ Tilp. knapp] → velg ønsket tast, og velg deretter et av registreringsnumrene fra [Hent tilpasset hold 1] til [Hent tilpasset hold 3].
2. På opptaksskjermen trykker du på lukkerknappen mens du holder nede den tasten du tilordnet til ett av registreringsnumrene.  
De registrerte innstillingene er aktivert mens du holder nede den egendefinerte tasten.

#### Hint

- Du kan endre innstillingene for [Reg. tilp. oppt.-innst.] etter at du har tilordnet et av registreringsnumrene til den egendefinerte tasten ved hjelp av [ Tilp. knapp].

#### Merknad

- Registreringsnumrene [Hent tilpasset hold 1] til [Hent tilpasset hold 3] er kun tilgjengelig når opptaksmodus er stilt inn på P/A/S/M.
- Det kan hende at de registrerte innstillingene ikke trer i kraft. Dette avhenger av objektivet som er i bruk og statusen til kameraet når den registrerte innstillingen hentes frem.

---

---

## Beslektet emne

- [Tilp. knapp \(stillbilde/film/avspilling\)](#)

5-026-818-21(1) Copyright 2021 Sony Corporation

Digitalkamera med utskiftbart objektiv  
ILCE-7RM3A α7RIII

## Tilp. knapp (stillbilde/film/avspilling)

Du kan tilordne en ønsket funksjon til en ønsket tast.

Enkelte funksjoner er tilgjengelige kun hvis de er tilordnet til en tilpasset tast. Hvis du for eksempel tilordner [Øye-AF] til [Senterknapp] for [🖼️ Tilp. knapp], kan du enkelt hente opp [Øye-AF] bare ved å trykke på midten av kontrollhjulet mens du fotograferer.

**1** MENU → 📷 2 (Kamera- innstillinger2) → [🖼️ Tilp. knapp], [📷 Tilp. knapp] eller [▶️ Tilp. knapp].

**2** Velg tasten du vil tilordne funksjonen på valgskjermbildet, og trykk midt på kontrollhjulet.

- Tastene som funksjoner kan tilordnes til, er forskjellige for [🖼️ Tilp. knapp], [📷 Tilp. knapp] og [▶️ Tilp. knapp].
- Du kan tilordne de ønskede funksjonene til følgende taster:

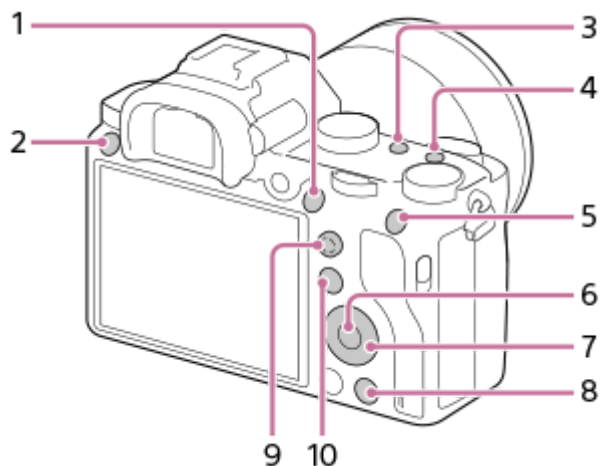

1. AF-ON-knapp
2. Egendefin. knapp 3
3. Egendefin. knapp 2
4. Egendefin. knapp 1
5. AEL-knapp
6. Senterknapp
7. Kontrollhjul/Ned-knapp/Venstre knapp/Høyre knapp
8. Egendefin. knapp 4
9. Senterkn. multiv.
10. Fn/ Fn-L-knapp

- Du kan også tilordne en opptaksfunksjon til holdfokusknappen på objektivet. Enkelte objektiver er imidlertid ikke utstyrt med noen holdfokusknapp.

**3** Velg den funksjonen som skal tilordnes.

- Funksjonene som kan tilordnes, varierer med tastene.

### Menyelementdetaljer

🖼️ Tilp. knapp:

Stiller inn funksjonen for tilpasset tast som skal brukes når du tar stillbilder.

 **Tilp. knapp:**

Stiller inn funksjonen for tilpasset tast som skal brukes ved filmopptak. Du kan tilordne en annen funksjon enn den som brukes ved fotografering av stillbilder.

 **Tilp. knapp:**

Stiller inn funksjonen for tilpasset tast som skal brukes ved avspilling av bilder.

---

### Beslektet emne

- [Bruke kontrollhjulet](#)
- [Bruke kontrollknappen](#)
- [Fokusstandard](#)



Digitalkamera med utskiftbart objektiv  
ILCE-7RM3A α7RIII

## Funksjonsmenyinnst.

---

Du kan tilordne funksjonene som skal aktiveres når du trykker på Fn (funksjonsknappen).

**1** MENU →  2 (Kamera- innstillinger2) → [Funksjonsmenyinnst.] → still inn en funksjon på det ønskede stedet.

- Funksjonene som kan tilordnes, vises på utvalgsskjermen for oppsettelementer.

Digitalkamera med utskiftbart objektiv  
ILCE-7RM3A α7RIII

## Rattinnstillinger

---

Du kan bytte om på funksjonene til den fremre/bakre skiven.

1 MENU →  2 (Kamera- innstillinger2) → [Rattinnstillinger] → ønsket innstilling

### Menyelementdetaljer

 Tv  Av:

Den fremre skiven brukes til å endre lukkerhastigheten, og den bakre skiven til å endre blenderåpningen.

 Av  Tv:

Den fremre skiven brukes til å endre blenderåpningen, og den bakre skiven til å endre lukkerhastigheten.

#### Merknad

- Funksjonen [Rattinnstillinger] aktiveres når opptaksmodus stilles inn på "M".

Digitalkamera med utskiftbart objektiv  
ILCE-7RM3A α7RIII

## Av/Tv-rotering

---

Stiller inn roteringsretningen for den fremre skiven, bakre skiven eller kontrollhjulet når du endrer blenderverdien eller lukkerhastigheten.

**1** MENU →  **2** (Kamera- innstillinger2) → [Av/Tv-rotering] → ønsket innstilling.

### Menyelementdetaljer

**Normal:**

Endrer ikke roteringsretningen for den fremre skiven, bakre skiven eller kontrollhjulet.

**Omvendt:**

Reverserer roteringsretningen for den fremre skiven, bakre skiven eller kontrollhjulet.

Digitalkamera med utskiftbart objektiv  
ILCE-7RM3A α7RIII

## Funksjonsring (obj.)

---

De kan velge hvilken av følgende funksjoner som skal tilordnes funksjonsringen på objektivet: motorassistert fokusering (power focus) eller skifting av synsvinkel mellom full størrelse og APS-C/Super 35 mm (bare tilgjengelig med kompatible objektiver).

Du finner mer informasjon i bruksanvisningen som fulgte med objektivet.

1 MENU →  2 (Kamera- innstillinger2) → [Funksjonsring (obj.)] → ønsket innstilling.

### Menyelementdetaljer

#### Fokus på strøm:

Fokuseringsposisjonen flytter seg mot uendelig hvis du dreier funksjonsringen mot høyre. Fokuseringsposisjonen flytter seg nærmere deg hvis du dreier funksjonsringen mot venstre.

#### Velg APS-C/S35 /fullform.:

Synsvinkelen veksler mellom full størrelse og APS-C/Super 35 mm hvis du dreier på funksjonsringen.

- Synsvinkelen veksler uansett hvilken retning du dreier funksjonsringen i.

---

### Beslektet emne

- [APS-C/Super 35mm](#)
- [Versjon](#)

Digitalkamera med utskiftbart objektiv  
ILCE-7RM3A α7RIII

## Lås betjeningselem.

Du kan stille inn om kontrollknappen, skiven og hjulet skal låses, ved å trykke på og holde nede Fn (funksjonsknappen).

1 MENU →  2 (Kamera- innstillinger2) → [Lås betjeningselem.] → ønsket innstilling.

- For å låse bruksdelene holder du nede Fn (funksjonsknappen) inntil meldingen "Låst." vises på skjermen.

### Menyelementdetaljer

**Av:**  
Låser ikke kontrollknappen, den fremre skiven, den bakre skiven eller kontrollhjulet, selv om du trykker på og holder nede Fn (funksjonsknappen).

**Kun multivelger:**  
Låser kontrollknappen.

**Ratt + hjul:**  
Låser fremre skive, bakre skive og kontrollhjulet.

**Alle:**  
Låser kontrollknappen, fremre skive, bakre skive og kontrollhjulet.

#### Hint

- Du kan frigjøre låsen ved å holde nede Fn (funksjonsknappen) en gang til.

#### Merknad

- Hvis du stiller inn [ AF-områderegist.] til [På], fastsettes [Lås betjeningselem.] til [Av].

### Beslektet emne

- [Registrerer det nåværende fokusområdet \(AF-områderegist.\) \(stillbilde\)](#)

Digitalkamera med utskiftbart objektiv  
ILCE-7RM3A α7RIII

## Legg til element

Du kan registrere ønskede menyelementer til ★ (Min meny) under MENU.

- 1 MENU → ★ (Min meny) → [Legg til element].
- 2 Velg et element som du vil legge til ★ (Min meny), ved hjelp av øvre/nedre/venstre/høyre side av kontrollhjulet.
- 3 Velg et mål ved å trykke på øvre, nedre, venstre eller høyre side av kontrollhjulet.

### Hint

- Du kan legge til opptil 30 elementer til ★ (Min meny).

### Merknad

- Du kan ikke legge til følgende elementer til ★ (Min meny).
  - Alle elementer under MENU →  (Avspilling)
  - [Se på en TV]

### Beslektet emne

- [Sorter element](#)
- [Slett element](#)
- [Bruke MENU-elementer](#)

Digitalkamera med utskiftbart objektiv  
ILCE-7RM3A α7RIII

## Sorter element

---

Du kan omorganisere menyelementene som er lagt til i ★ (Min meny) under MENU.

- 1 MENU → ★ (Min meny) → [Sorter element].
  - 2 Velg et element som du vil flytte, ved å bruke øvre/nedre/venstre/høyre side av kontrollhjulet.
  - 3 Velg et mål ved å trykke på øvre, nedre, venstre eller høyre side av kontrollhjulet.
- 

### Beslektet emne

- [Legg til element](#)

Digitalkamera med utskiftbart objektiv  
ILCE-7RM3A α7RIII

## Slett element

Du kan slette menyelementene som er lagt til i ★ (Min meny), i MENU.

1 MENU → ★ (Min meny) → [Slett element].

2 Velg et element du vil slette, med øvre, nedre, venstre eller høyre side av kontrollhjulet, og trykk deretter på midten av kontrollhjulet for å slette elementet som er valgt.

### Hint

- Hvis du vil slette alle elementene på en side, velger du MENU → ★ (Min meny) → [Slett side.].
- Du kan slette alle elementene som er lagt til i ★ (Min meny) ved å velge MENU → ★ (Min meny) → [Slett alle].

### Beslektet emne

- [Slett side.](#)
- [Slett alle](#)
- [Legg til element](#)



Digitalkamera med utskiftbart objektiv  
ILCE-7RM3A α7RIII

## Slett side.

---

Du kan slette alle menyelementene som er lagt til en side under ★ (Min meny), i MENU.

1 MENU → ★ (Min meny) → [Slett side.].

2 Velg en side som du vil slette, ved å bruke venstre eller høyre side av kontrollhjulet, og trykk deretter på midten av kontrollhjulet for å slette elementer.

---

---

### Beslektet emne

- [Legg til element](#)
- [Slett alle](#)

Digitalkamera med utskiftbart objektiv  
ILCE-7RM3A α7RIII

## Slett alle

---

Du kan slette alle menyelementene som er lagt til i ★ (Min meny), i MENU.

- 1 MENU → ★ (Min meny) → [Slett alle].
  - 2 Velg [OK].
- 

### Beslektet emne

- [Legg til element](#)
- [Slett side.](#)

Digitalkamera med utskiftbart objektiv  
ILCE-7RM3A α7RIII

## Autovisning

Du kan kontrollere det lagrede bildet på skjermen rett etter at det er tatt. Du kan også stille inn visningstiden for autovisning.

**1** MENU →  **2** (Kamera- innstillinger2) → [Autovisning] → ønsket innstilling.

### Menyelementdetaljer

#### 10 sek./5 sek./2 sek.:

Viser bildet på skjermen umiddelbart etter at den innstilte fotograferingstiden er omme. Hvis du utfører en forstørrelsesoperasjon under autovisning, kan du sjekke bildet ved hjelp av zoomeforstørrelsen.

#### Av:

Ingen autovisning.

#### Merknad

- Når du bruker en funksjon som utfører bildebehandling, kan det hende at bildet midlertidig vises slik det ser ut før behandling, etterfulgt av bildet etter behandling.
- Innstillingene DISP (skjerminnstilling) brukes for autovisningsskjermen.

### Beslektet emne

- [Forstørrer et bilde som avspilles \(Forstørr\)](#)

Digitalkamera med utskiftbart objektiv  
ILCE-7RM3A α7RIII

## Blenderforhåndsv.

Mens du trykker ned og holder den tasten du tilordnet funksjonen [Blenderforhåndsv.] til, reduseres blenderåpningen til den innstilte blenderverdien, og du kan kontrollere uskarpheten før du tar bildet.

1 MENU →  2 (Kamera- innstillinger2) → [ Tilp. knapp] → still inn funksjonen [Blenderforhåndsv.] til ønsket tast.

2 Bekreft bildet ved å trykke på den tasten [Blenderforhåndsv.] ble tilordnet til.

### Hint

- Selv om du kan endre blenderverdien under forhåndsvisningen, kan motivet bli uskarpt hvis du velger en blenderåpning som slipper inn mer lys. Vi anbefaler at du justerer fokus igjen.



### Beslektet emne

- [Tilp. knapp \(stillbilde/film/avspilling\)](#)
- [Oppt.-res. forhåndsv.](#)

Digitalkamera med utskiftbart objektiv  
ILCE-7RM3A α7RIII

## Oppt.-res. forhåndsv.

Mens du trykker på den tasten som [Oppt.-res. forhåndsv.] er tilordnet til, kan du kontrollere forhåndsvisningen av bildet med bruk av innstillingene for DRO, lukkerhastighet, blenderåpning og ISO-følsomhet. Kontroller opptaksforhåndsvisningen før du tar bildet.

- 1 MENU →  2 (Kamera- innstillinger2) → [ Tilp. knapp] → still inn [Oppt.-res. forhåndsv.]-funksjonen på den ønskede tasten.
- 2 Bekreft bildet ved å trykke på den tasten [Oppt.-res. forhåndsv.] ble tilordnet til.

### Hint

- Bildet i [Oppt.-res. forhåndsv.] gjenspeiler innstillingene du har angitt for DRO, lukkerhastighet, blenderåpning og ISO-følsomhet, men enkelte effekter kan ikke forhåndsvises, avhengig av opptaksinnstillingene. Selv da vil de innstillingene du har valgt, brukes på de bildene du tar.

### Beslektet emne

- [Tilp. knapp \(stillbilde/film/avspilling\)](#)
- [Blenderforhåndsv.](#)

Digitalkamera med utskiftbart objektiv  
ILCE-7RM3A α7RIII

## Live View-visning

Angir hvorvidt bilder skal vises med endringer fra eksponeringskompensasjon, hvitbalanse, [Kreative innst.] eller [Bildeeffekt] på skjermen.

1 MENU →  2 (Kamera- innstillinger2) → [Live View-visning] → ønsket innstilling

### Menyelementdetaljer

#### Innstillingseffekt På:

Viser Live View tilnærmet slik bildet ditt vil se ut ved bruk av alle innstillingene dine. Denne innstillingen er nyttig når du ønsker å ta bilder mens du sjekker resultatet på Live View-skjermen.

#### Innstillingseffekt Av:

Viser Live View uten effekten av eksponeringskompensasjon, hvitbalanse, [Kreative innst.] eller [Bildeeffekt]. Når denne innstillingen brukes, kan du lett sjekke bildekomposisjonen.

Live View vises alltid med riktig lysstyrke, selv i modusen [Man. Eksponering].

Når [Innstillingseffekt Av] er valgt, vises **VIEW**-ikonet på Live View-skjermen.

#### Hint

- Når du bruker en blits fra tredjepart, f.eks. en studioblits, kan Live View-visningen være for mørk for enkelte lukkerhastighetsinnstillinger. Når [Live View-visning] er stilt inn på [Innstillingseffekt Av], vil Live View-visningen være så lyssterk at du enkelt kan kontrollere komposisjonen.

#### Merknad

- [Live View-visning] kan ikke stilles inn på [Innstillingseffekt Av] i følgende opptaksmoduser:
  - [Intelligent Auto]
  - [Film]
  - [Sakte og rask film]
- Når [Live View-visning] er angitt for [Innstillingseffekt Av] er lysstyrken i bildeopptaket ikke den samme som lysstyrken i Live View-skjermbildet.

Digitalkamera med utskiftbart objektiv  
ILCE-7RM3A α7RIII

## Rutenettlinje

---

Angir om rutenettet skal vises eller ikke. Rutenettet vil hjelpe deg med å komponere bilder.

**1** MENU →  2 (Kamera- innstillinger2) → [Rutenettlinje] → ønsket innstilling.

### Menyelementdetaljer

#### **3x3 rutenett:**

Plasser hovedmotivene nær en av rutenettlinjene som deler bildet i tre, så du får en velbalansert komposisjon.

#### **Firkantet rutenett:**

Firkantrutenett gjør det enklere å kontrollere det horisontale nivået til komposisjonen. Dette er egnet til å avgjøre kvaliteten på komposisjonen ved opptak av landskap, makroopptak eller dupliserte bilder.

#### **Diag. og firk. ruten.:**

Plasser et motiv på diagonallinjen, så du får et oppløftende og kraftig uttrykk.

#### **Av:**

Viser ikke rutenettet.

Digitalkamera med utskiftbart objektiv  
ILCE-7RM3A α7RIII

## FINDER/MONITOR

Angir metoden for å veksle mellom visning i den elektroniske søkeren og på skjermen.

1 MENU →  (Kamera- innstillinger2) → [FINDER/MONITOR] → ønsket innstilling

### Menyelementdetaljer

#### Auto:

Når du ser inn i den elektroniske søkeren, reagerer øyesensoren, og visningen skifter automatisk til elektronisk søker.





#### Søker(manuell):

Skjermen er slått av, og bildet vises kun i den elektroniske søkeren.

#### Skjerm(manuell):

Den elektroniske søkeren er slått av, og bildet vises alltid på skjermen.

#### Hint

- Du kan tilordne [FINDER/MONITOR]-funksjonen til den ønskede tasten.  
MENU →  (Kamera- innstillinger2) → [ Tilp. knapp], [ Tilp. knapp] eller [ Tilp. knapp] → still inn [Velg Finder/Monitor] på den ønskede tasten.
- Hvis du vil beholde den elektroniske søkeren eller skjermvisningen, stiller du inn [FINDER/MONITOR] på [Søker(manuell)] eller [Skjerm(manuell)] på forhånd.  
Du kan la skjermen være av når du tar øynene vekk fra den elektroniske søkeren under opptaket ved å stille inn skjermvisning til [Skjerm av] med DISP-knappen. Velg MENU →  (Kamera- innstillinger2) → [DISP-knapp] → [Skjerm], og merk av for [Skjerm av] på forhånd.

#### Merknad

- Når skjermen er trukket ut, registrerer ikke øyesensoren i kameraet at øyet ditt er i nærheten selv om [FINDER/MONITOR] er stilt inn på [Auto]. Bildet fortsettes å vises på skjermen.

### Beslektet emne

- [Tilp. knapp \(stillbilde/film/avspilling\)](#)
- [DISP-knapp \(Skjerm/Søker\)](#)



Digitalkamera med utskiftbart objektiv  
ILCE-7RM3A α7RIII

## Skjermlysstyrke

---

Juster lysstyrken på skjermen.

**1** MENU →  (Oppsett) → [Skjermlysstyrke] → ønsket innstilling

### Menyelementdetaljer

**Manuell:**

Justerer lysstyrken innenfor intervallet -2 til +2.

**Solskinn:**

Stiller inn lysstyrken til en verdi tilpasset utendørs fotografering.

**Merknad**

- Innstillingen [Solskinn] er for lys for innendørs fotografering. Angi [Skjermlysstyrke] som [Manuell] for innendørs fotografering.

Digitalkamera med utskiftbart objektiv  
ILCE-7RM3A α7RIII

## Søker-lysstyrke

---

Når du bruker en elektronisk søker, justerer dette produktet lysstyrken for den elektroniske søkeren i samsvar med omgivelsene.

**1** MENU →  (Oppsett) → [Søker-lysstyrke] → ønsket innstilling

### Menyelementdetaljer

**Auto:**

Justerer lysstyrken automatisk.

**Manuell:**

Brukes til å velge lysstyrken for den elektroniske søkeren innenfor området -2 til +2.

Digitalkamera med utskiftbart objektiv  
ILCE-7RM3A α7RIII

## Fargetemp. i søker

---

Stiller inn fargetemperaturen for den elektroniske søkeren.

**1** MENU →  (Oppsett) → [Fargetemp. i søker] → ønsket innstilling.

### Menyelementdetaljer



#### **-2 til +2:**

Når du velger "-", får søkerskjermen varmere farge, og når du velger "+", blir fargen kaldere.

Digitalkamera med utskiftbart objektiv  
ILCE-7RM3A α7RIII

## Søkerens bildefr. (stillbilde)

Vis motivets bevegelser jevnere ved å justere bildefrekvensen til søkeren under stillbildefotografering. Denne funksjonen er praktisk ved fotografering av et motiv i rask bevegelse.

- 1 MENU →  2 (Kamera- innstillinger2) → [ Søkerens bildefr.] → ønsket innstilling.
  - Denne funksjonen kan tilordnes en knapp etter ditt eget valg ved hjelp av [ Tilp. knapp].

## Menyelementdetaljer



### Høy:

Viser bevegelsene til motivet jevnere i søkeren.

### Standard:

Viser motivet ved normal bildefrekvens i søkeren.

### Merknad

- Når [ Søkerens bildefr.] er stilt inn på [Høy], reduseres oppløsningen i søkeren.
- Selv når [ Søkerens bildefr.] er stilt inn på [Høy], kan innstillingen veksle til [Standard] automatisk, avhengig av temperaturen ved opptaksmiljøet og opptaksforholdene.
- [ Søkerens bildefr.] er låst på [Standard] i følgende situasjoner:
  - Under avspilling
  - Under HDMI-tilkobling
  - Når temperaturen i kameraet er høy

## Beslektet emne

- [Tilp. knapp \(stillbilde/film/avspilling\)](#)

Digitalkamera med utskiftbart objektiv  
ILCE-7RM3A α7RIII

## Visningskvalitet

---

Du kan endre visningskvaliteten.

**1** MENU →  (Oppsett) → [Visningskvalitet] → ønsket innstilling.

### Menyelementdetaljer

**Høy:**

Visning i høy kvalitet.

**Standard:**

Visning i standardkvalitet.

**Merknad**

- Hvis innstillingen er [Høy], er batteriforbruket høyere sammenlignet med [Standard].
- Når temperaturen i kameraet stiger, kan innstillingen bli låst til [Standard].

Digitalkamera med utskiftbart objektiv  
ILCE-7RM3A α7RIII

## Lys skjerm

Gir deg muligheten til å justere komposisjonen når du fotograferer på mørke steder. Ved å forlenge eksponeringstiden kan du kontrollere komposisjonen i søkeren / på skjermen, selv på mørke steder, som for eksempel under nattehimmelen.

**1** MENU →  2 (Kamera- innstillinger2) → [ Tilp. knapp] → tilordne [Lys skjerm]-funksjonen til den ønskede tasten.

**2** Trykk på tasten du har tilordnet [Lys skjerm]-funksjonen til, og ta så et bilde.

- Lysstyrken som skyldes [Lys skjerm] vil holde seg etter at bildet er tatt.
- For å gå tilbake til vanlig skjermlysstyrke, må du trykke en gang til på den tasten du tilordnet [Lys skjerm]-funksjonen til.

### Merknad

- Under [Lys skjerm] vil [Live View-visning] automatisk skifte til [Innstillingseffekt Av], og innstillingsverdiene, som for eksempel eksponeringskompenseringen vil ikke gjenspeiles i Live View-visningen. Det anbefales at du bruker [Lys skjerm] kun på mørke steder.
- [Lys skjerm] vil automatisk bli kansellert i følgende situasjoner.
  - Når kameraet er slått av.
  - Når opptaksmodus endres fra P/A/S/M til en modus som ikke er P/A/S/M.
  - Når fokusmodus ikke er stilt inn på manuelt fokus.
  - Når [ MF-assistent] utføres.
  - Når [Fokusforstørrelse] er valgt.
  - Når [Fokusinnstillinger] er valgt.
- Under [Lys skjerm] kan lukkerhastigheten være lavere enn normalt ved fotografering på mørke steder. Fordi den målte lysstyrken utvides, kan dessuten eksponeringen endres.

### Beslektet emne

- [Live View-visning](#)

Digitalkamera med utskiftbart objektiv  
ILCE-7RM3A α7RIII

## Formater

Når du bruker et minnekort i dette kameraet for første gang, anbefaler vi at du formaterer kortet ved hjelp av kameraet, så minnekortet fungerer på en stabil måte. Merk at formatering fører til permanent sletting av alle data på minnekortet, og at dataene ikke kan gjenopprettes. Lagre verdifulle data på en datamaskin e.l.

1 MENU →  (Oppsett) → [Formater] → ønsket minnekortspor.

### Merknad

- Formatering sletter alle data permanent, inkludert beskyttede bilder og registrerte innstillinger (fra M1 til M4).
- Tilgangslampen tennes og lyser under formatering. Ikke ta ut minnekortet mens tilgangslampen lyser.
- Formater minnekortet på dette kameraet. Hvis du formaterer minnekortet på datamaskinen, kan det hende at det ikke vil kunne brukes, avhengig av formatet.
- Det kan ta noen minutter å fullføre formateringen, avhengig av minnekortet.
- Du kan ikke formaterer minnekortet hvis gjenværende batteristrøm er under 1 %.

Digitalkamera med utskiftbart objektiv  
ILCE-7RM3A α7RIII

## Filnummer

---

Brukes til å velge hvordan stillbilder skal nummereres med filnumre.

**1** MENU →  (Oppsett) → [Filnummer] → ønsket innstilling.

### Menyelementdetaljer

#### Serie:

Produktet tilordner numre til filer sekvensielt opp til 9999 uten tilbakestilling.

#### Tilbakestille :

Produktet tilbakestiller numre når en fil lagres i en ny mappe, og gir filer numre fra 0001.

(Når opptaksmappen inneholder en fil, tildeles et nummer som er 1 høyere enn det største nummeret.)

#### Hint

- Innstillingen for [Filnummer] vil bli brukt på både spor 1 og spor 2.
- Selv om du endrer innstillingen for [Pri. lagringsmedium], vil filnumrene være sekvensielle på tvers av de to minnekortene i hvert spor når [Filnummer] stilles inn på [Serie].



Digitalkamera med utskiftbart objektiv  
ILCE-7RM3A α7RIII

## Angi filnavn

---

Du kan angi de første tre tegnene i filnavnet til de bildene du tar.

- 1 **MENU** →  (Oppsett) → [Angi filnavn].
- 2 **Velg inntastingsfeltet for filnavnet for å vise et tastatur på skjermen, og skriv deretter inn tre tegn etter eget valg.**
  - Innstillingen for [Angi filnavn] vil bli brukt på både spor 1 og spor 2.

### **Merknad**

- Du kan bare angi store bokstaver, tall og understrek. Du kan imidlertid ikke bruke en understrek som første tegn.
- De tre tegnene i det filnavnet du angir ved hjelp av [Angi filnavn], vil kun brukes på bilder du tar etter at du har endret innstillingen.

---

### **Beslektet emne**

- [Bruke tastaturet](#)

Digitalkamera med utskiftbart objektiv  
ILCE-7RM3A α7RIII

## Vis medieinfo.

---

Viser mulig opptakstid for film på det minnekortet som er satt inn. Viser også antall stillbilder som kan lagres på det minnekortet som er satt inn.

**1** MENU →  (Oppsett) → [Vis medieinfo.] → ønsket minnekortspor.

Digitalkamera med utskiftbart objektiv  
ILCE-7RM3A α7RIII

## Innst. for lagr.-med.: Pri. lagringsmedium

Velger det minnekortsporet opptaket skal gjøres på. [Spor 1] er standardinnstillingen. Hvis du ikke har tenkt å endre innstillingene, og bare vil bruke ett minnekort, bør du bruke spor 1.

1 MENU →  (Oppsett) → [Innst. for lagr.-med.] → [Pri. lagringsmedium] → ønsket spor.

### Menyelementdetaljer

#### Spor 1:

Velger medier i spor 1.

#### Spor 2:

Velger medier i spor 2.

#### Hint

- For å lagre samme bilde på to minnekort samtidig, eller sortere bilder som er tatt, etter type (stillbilde/film) og fordele dem på to minnekortspor, må du bruke [Lagringsmodus].

#### Merknad

- Spor 2 støtter Memory Stick PRO Duo og SD-kort. Spor 1 støtter kun SD-kort.

### Beslektet emne

- [Minnekorttyper som kan brukes](#)
- [Lagringsmodus: Innst. for lagr.-med.](#)

Digitalkamera med utskiftbart objektiv  
ILCE-7RM3A α7RIII

## Lagringsmodus: Innst. for lagr.-med.

Du kan velge hvordan et bilde skal lagres, for eksempel om det samme bildet skal lagres samtidig på to minnekort, eller om ulike bildetyper skal lagres på to minnekort.

1 MENU →  (Oppsett) → [Innst. for lagr.-med.] → [Lagringsmodus] → ønsket innstilling.

### Menyelementdetaljer

#### Standard:

Lagrer et bilde på et minnekort i det minnekortsporet du valgte i [Pri. lagringsmedium].

#### Simultanlagr. ( ):

Lagrer et stillbilde på begge minnekortene, og tar opp en film til et minnekort i det minnekortsporet du valgte i [Pri. lagringsmedium].

#### Simultanlagr. ( ):

Lagrer et stillbilde på et minnekort i det minnekortsporet du valgte i [Pri. lagringsmedium], og tar opp en film til begge minnekortene.

#### Sim.-lagr. ( / ):

Lagrer et stillbilde og en film på begge minnekortene.

#### Sorter(RAW/JPEG):

Lagrer et bilde i RAW-format på et minnekort i det minnekortsporet du valgte i [Pri. lagringsmedium], og lagrer et bilde i JPEG-format på det andre minnekortet. Filmer tas opp til minnekortet i det minnekortsporet du valgte i [Pri. lagringsmedium].

#### Sorter(JPEG/RAW):

Lagrer et bilde i JPEG-format på et minnekort i det minnekortsporet du valgte i [Pri. lagringsmedium], og lagrer et bilde i RAW-format på det andre minnekortet. Filmer tas opp til minnekortet i det minnekortsporet du valgte i [Pri. lagringsmedium].

#### Sorter( / ):

Lagrer et stillbilde på et minnekort i det minnekortsporet du valgte i [Pri. lagringsmedium], og lagrer en film på det andre minnekortet.

#### Hint

- Selv når [Lagringsmodus] er stilt inn på [Sorter(RAW/JPEG)] eller [Sorter(JPEG/RAW)], tas bare filer i valgt format hvis [RAW og JPEG] ikke er valgt under [  Filformat].

### Beslektet emne

- [Minnekorttyper som kan brukes](#)
- [Innst. for lagr.-med.: Pri. lagringsmedium](#)

Digitalkamera med utskiftbart objektiv  
ILCE-7RM3A α7RIII

## Auto-bytt medium: Innst. for lagr.-med.

Hvis et minnekort som er i bruk blir fullt, eller du glemmer å sette inn et minnekort i et spor, kan du ta opp bilder til det andre minnekortet.

1 MENU →  (Oppsett) → [Innst. for lagr.-med.] → [Auto-bytt medium] → ønsket innstilling.

### Menyelementdetaljer

**På:**  
Kameraet begynner automatisk å ta opp på det andre minnekortet når et minnekort som er i bruk, blir fullt, eller hvis du glemmer å sette inn et minnekort.

**Av:**  
Kameraet utfører ikke [Auto-bytt medium].

### Hvordan kameraet bytter minnekortsporet som brukes

**Når [Lagringsmodus] er stilt inn på [Standard]:**

Når bilder ikke kan lagres på minnekortet som er i bruk, veksler [Pri. lagringsmedium] automatisk og bilder tas opp på det andre minnekortet.

Når det andre minnekortet blir fullt etter byttet, starter kameraet optak i det forrige sporet igjen.

Eksempel: Når [Pri. lagringsmedium] er stilt inn på [Spor 1]

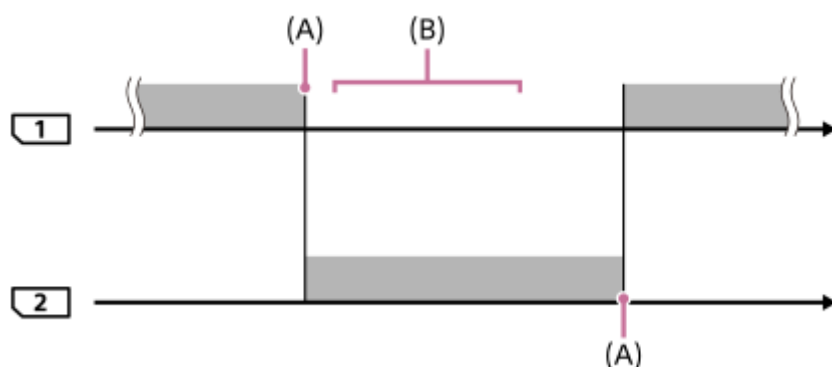





 : Opptak av bilder

(A): Opptak er ikke lenger mulig på minnekortet (på grunn av manglende kapasitet osv.).



(B): Minnekortet byttes ut med et som kan brukes.

### Når det samme bildet skal lagres samtidig på to minnekort:



- Tar opp stillbilder med [Lagringsmodus] stilt inn på [Simultanlagr. ()]
- Tar opp film med [Lagringsmodus] stilt inn på [Simultanlagr. ()]
- Tar opp stillbilder eller film med [Lagringsmodus] stilt inn på [Sim.-lagr. ( / )]

Kameraet avslutter samtidig lagring når ett av minnekortene blir fullt. Kameraet begynner å ta opp til det andre minnekortet når du tar ut minnekortet som har blitt fullt.

Kameraet begynner samtidig lagring med valgte innstillinger igjen når du bytter ut minnekortet som har blitt fullt, med et minnekort som kan brukes.

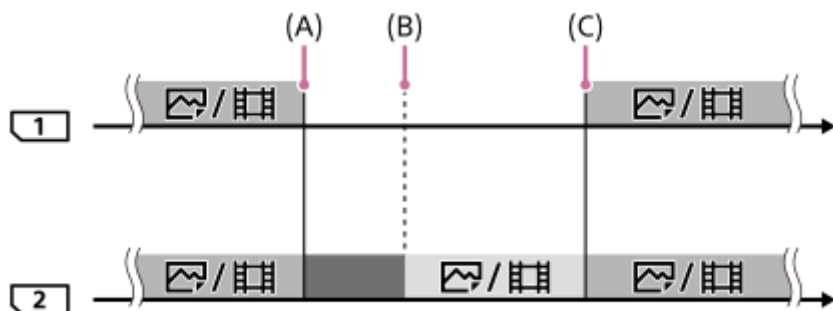
Eksempel: Når [Pri. lagringsmedium] er stilt inn på [Spor 1]  
 ([Lagringsmodus]: [Sim.-lagr. (  /  )])



-  : Samtidig lagring er tilgjengelig.
-  : Opptaket deaktiveres.
-  : Det samme bildet kan ikke tas opp samtidig.

(A): Opptak er ikke lenger mulig på minnekortet (på grunn av manglende kapasitet osv.).  
 (B): Minnekortet er tatt ut.  
 (C): Det er satt inn et minnekort som kan brukes.

- Bildene som ikke tas opp samtidig (for eksempel: stillbilder under [Simultanlagr. (  )]) fortsetter å lagres på det andre minnekortet når minnekortet som er i bruk, blir fullt.
- Når minnekortet som er i bruk, blir fullt under et filmopptak, blir filmen lagret på det andre minnekortet til opptaket er ferdig.

#### Når du tar opp bilder separat på to minnekort i RAW- og JPEG-format:



- Når [Lagringsmodus] er stilt inn på [Sorter(RAW/JPEG)] eller [Sorter(JPEG/RAW)] og [  Filformat] er stilt inn på [RAW og JPEG]

Kameraet stopper opptaket når ett av minnekortene blir fullt. Når du tar ut minnekortet som er blitt full, tar kameraet opp både i RAW- og JPEG-format på det andre minnekortet.

Kameraet begynner å ta opp to typer av bilder separat med valgte innstillinger igjen når du bytter ut minnekortet som har blitt fullt, med et minnekort som kan brukes.

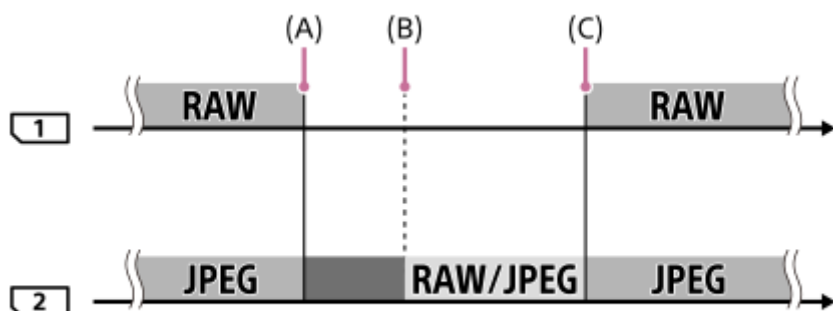
Eksempel: Når [Pri. lagringsmedium] er stilt inn på [Spor 1]  
 ([Lagringsmodus]: [Sorter(RAW/JPEG)])



-  : Bilder sortert etter filformat.
-  : Opptak av stillbilder er deaktivert (filmopptak er mulig).
-  : Bilder kan ikke sorteres.

(A): Opptak er ikke lenger mulig på minnekortet (på grunn av manglende kapasitet osv.).  
 (B): Minnekortet er tatt ut.

(C): Det er satt inn et minnekort som kan brukes.

- Kameraet begynner å ta opp til det andre minnekortet når minnekortet som er i bruk, blir fullt under opptak av film.



### Når du tar opp stillbilder og filmer separat på to minnekort:

- Når [Lagringsmodus] er stilt inn på [Sorter(  /  )]

Når ett av minnekortene blir fullt, lagres både stillbilder og filmer til det andre minnekortet.

Kameraet begynner å ta opp to typer av bilder separat med valgte innstillinger igjen når du bytter ut minnekortet som har blitt fullt, med et minnekort som kan brukes.

Eksempel: Når [Pri. lagringsmedium] er stilt inn på [Spor 1]

([Lagringsmodus]: [Sorter(  /  )])

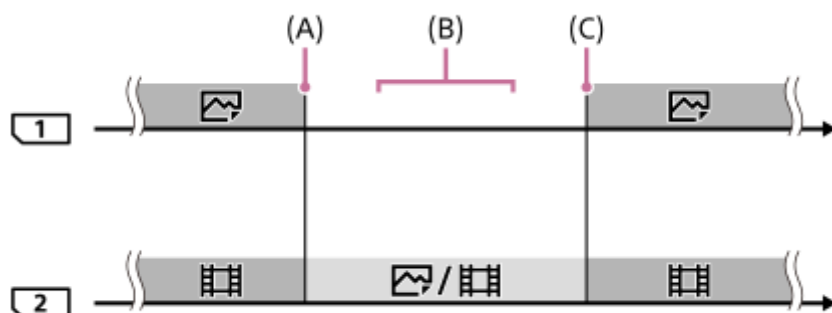

 : Bilder sortert etter bildetype.

 : Bilder kan ikke sorteres.

(A): Opptak er ikke lenger mulig på minnekortet (på grunn av manglende kapasitet osv.).

(B): Minnekortet er tatt ut.

(C): Det er satt inn et minnekort som kan brukes.

### Hint

- Bilder tas opp til minnekortet i sporet som vises på skjermen med et pilsymbol. Etter at kameraet veksler spor med [Auto-bytt medium], kan du bytte ut minnekortet i det forrige sporet med et minnekort som kan brukes.
- Hvis [Lagringsmodus] er stilt inn på [Standard], endres innstillingen for [Pri. lagringsmedium] automatisk når sporet veksles. Hvis du ønsker å ta opp på sporet som brukes, før du bytter, må du velge ønsket spor igjen med [Pri. lagringsmedium].
- Hvis du vil gjøre kontinuerlig opptak med de innstillingene som er valgt med [Lagringsmodus] og [Pri. lagringsmedium], stiller du inn [Auto-bytt medium] på [Av].
- Selv når kameraet tar opp en film på to minnekort ved hjelp av [Auto-bytt medium], er den kontinuerlige opptakstiden ca. 29 minutter pr. opptak.

### Beslektet emne

- [Minnekorttyper som kan brukes](#)
- [Opptakstid for film](#)
- [Innst. for lagr.-med.: Pri. lagringsmedium](#)

Digitalkamera med utskiftbart objektiv  
ILCE-7RM3A α7RIII

## Velg opptaksmappe

Hvis [Mappenavn] er stilt inn på [Standardform] og det er 2 mapper eller mer, kan du velge mappen på det minnekortet bildene skal lagres på.

1 MENU →  (Oppsett) → [Velg opptaksmappe] → ønsket mappe.

### Merknad

- Du kan ikke velge mappen når [Mappenavn] er stilt inn på [Datoform].
- Hvis [Lagringsmodus] er stilt inn på noe annet enn [Standard], kan du bare velge fellesmappen på begge minnekortene. Hvis det ikke er noen fellesmappe, kan du lage en ved hjelp av [Ny mappe].

### Beslektet emne

- [Mappenavn](#)
- [Lagringsmodus: Innst. for lagr.-med.](#)



Digitalkamera med utskiftbart objektiv  
ILCE-7RM3A α7RIII

## Ny mappe

Oppretter en ny mappe på minnekortet for opptak av stillbilder. En ny mappe opprettes med et mappennummer som er 1 høyere enn det største mappennummeret som er i bruk for øyeblikket. Bilder lagres i den nyopprettede mappen.

1 MENU →  (Oppsett) → [Ny mappe].

### Merknad

- Når du setter et minnekort som har vært brukt i annet utstyr, inn i dette produktet og tar bilder, kan det bli opprettet en ny mappe automatisk.
- Opptil 4000 bilder kan lagres i én mappe. Når mappekapasiteten er oppbrukt, kan en ny mappe opprettes automatisk.
- Hvis [Lagringsmodus] er stilt inn på noe annet enn [Standard], opprettes en ny mappe med et mappennummer som er 1 større enn det største mappennummeret som er i bruk for øyeblikket på begge minnekortene som er satt inn i minnekortsporene.
- Hvis [Lagringsmodus] er stilt inn på noe annet enn [Standard] og det tas et bilde, vil kanskje en ny mappe opprettes automatisk.

### Beslektet emne

- [Lagringsmodus: Innst. for lagr.-med.](#)

Digitalkamera med utskiftbart objektiv  
ILCE-7RM3A α7RIII

## Mappenavn

Stillbilder blir lagret i en mappe som opprettes automatisk i DCIM-mappen på minnekortet. Du kan endre måten mappenavnene tilordnes på.

1 MENU →  (Oppsett) → [Mappenavn] → ønsket innstilling.

### Menyelementdetaljer

#### Standardform:

Mappenavnet har følgende form: mappennummer + MSDCF.

Eksempel: 100MSDCF

#### Datoform:

Mappenavnet har følgende form: mappennummer + Å (siste siffer)/MM/DD.

Eksempel: 10070405 (mappennummer: 100, dato: 04/05/2017)

#### Merknad

- Du kan ikke endre [Mappenavn]-innstillingene for film.

Digitalkamera med utskiftbart objektiv  
ILCE-7RM3A α7RIII

## Gjenoppr. bilde-DB

Hvis bildefilene er blitt behandlet på en datamaskin, kan det oppstå problemer i bildedatabasefilen. I slike tilfeller vil ikke bildene på minnekortet kunne spilles av på dette produktet. Hvis disse problemene oppstår, må du reparere filen ved hjelp av [Gjenoppr. bilde-DB].

1 MENU →  (Oppsett) → [Gjenoppr. bilde-DB] → ønsket minnekortspor → [Enter].

### Merknad

- Bruk et tilstrekkelig oppladet batteri. Hvis det er lite strøm på batteriet under reparasjonen, kan data bli skadet.

Digitalkamera med utskiftbart objektiv  
ILCE-7RM3A α7RIII

## Lydsignaler

---

Velger om produktet skal lage en lyd eller ikke.

**1** MENU →  2 (Kamera- innstillinger2) → [Lydsignaler] → ønsket innstilling.

### Menyelementdetaljer

**På:**

Lyder blir for eksempel laget når fokus oppnås ved å trykke lukkerknappen halvveis ned.

**Av:**

Lyder blir ikke laget.

**Merknad**

- Hvis [Fokusmodus] stilles inn på [Kontinuerlig AF], vil ikke kameraet pipe når det fokuserer på et motiv.

Digitalkamera med utskiftbart objektiv  
ILCE-7RM3A α7RIII

## Starttid for strømosp.

Stiller inn tidsintervaller for automatisk innkobling av strømsparingsmodus når du ikke utfører operasjoner, for å hindre at batteriet tømmes. For å gå tilbake til opptaksmodus må du utføre en arbeidsoperasjon, som f.eks. å trykke lukkerknappen halvveis ned.

1 MENU →  (Oppsett) → [Starttid for strømosp.] → ønsket innstilling

### Menyelementdetaljer

30 min./5 min./2 min./1 min./10 sek.

#### Merknad

- Slå av produktet når du ikke skal bruke det på en stund.
- Strømsparefunksjonen aktiveres ikke når strømmen tilføres via USB under lysbildevisning eller filmopptak, eller ved tilkobling til en datamaskin eller TV.

Digitalkamera med utskiftbart objektiv  
ILCE-7RM3A α7RIII

## Temp. auto. strøm av

Stiller inn den kameratemperaturen som får kameraet til å slå seg av automatisk under fotografering. Når den er stilt inn på [Høy], kan du fortsette å fotografere, selv om temperaturen til kameraet blir høyere enn normalt.

1 MENU →  (Oppsett) → [Temp. auto. strøm av] → ønsket innstilling.

### Menyelementdetaljer

#### Standard:

Stiller inn standardtemperaturen for når kameraet skal slå seg av.

#### Høy:

Stiller inn en temperatur høyere enn [Standard] for når kameraet skal slå seg av.

#### Merknader når [Temp. auto. strøm av] er stilt inn på [Høy]

- Ikke ta bilder mens du holder kameraet i hånden. Bruk stativ.
- Hvis du bruker kameraet i lengre tid mens du holder det i hånden, kan forårsake lavtemperaturforbrenninger.

#### Kontinuerlig opptakstid for film når [Temp. auto. strøm av] er stilt inn på [Høy]

Varigheten som er tilgjengelig for kontinuerlig filmopptak når kameraet filmer med standardinnstillingene etter å ha vært avslått en stund, er som følger. Følgende verdier viser kontinuerlig tid fra kameraet begynner å ta opp og til det slutter å ta opp.

#### Temperatur i omgivelsene: 20 °C

Kontinuerlig opptakstid for film (HD): Ca. 29 minutter

Kontinuerlig opptakstid for film (4K): Ca. 29 minutter

#### Temperatur i omgivelsene: 30 °C

Kontinuerlig opptakstid for film (HD): Ca. 29 minutter

Kontinuerlig opptakstid for film (4K): Ca. 29 minutter

#### Temperatur i omgivelsene: 40 °C

Kontinuerlig opptakstid for film (HD): Ca. 29 minutter

Kontinuerlig opptakstid for film (4K): Ca. 29 minutter

HD: XAVC S HD (60p 50M/50p 50M, når kameraet ikke er tilkoblet via Wi-Fi)

4K: XAVC S 4K (30p 60M/25p 60M, når kameraet ikke er tilkoblet via Wi-Fi)

#### Merknad

- Selv om [Temp. auto. strøm av] er stilt inn på [Høy], kan det hende at opptakstiden for film ikke endrer seg, da dette avhenger av forholdene eller kameratemperaturen.

### Beslektet emne

- [Opptakstid for film](#)

Digitalkamera med utskiftbart objektiv  
ILCE-7RM3A α7RIII

## IR-fjernkontroll

Du kan bruke dette produktet og ta bilder ved hjelp av SHUTTER-knappen, 2SEC-knappen (2 sekunders forsinket lukker), og START/STOP-knappen (eller filmknappen (kun RMT-DSLR2)) på den trådløse fjernstyringen RMT-DSLR1 (selges separat) og RMT-DSLR2 (selges separat). Du kan også lese bruksanvisningen for den infrarøde fjernstyringen.

**1** MENU →  (Oppsett) → [IR-fjernkontroll] → ønsket innstilling.

### Menyelementdetaljer

**På:**

Tillater betjening via infrarød fjernstyring.

**Av:**

Tillater ikke betjening via infrarød fjernstyring.

#### Merknad

- Objektivet eller motlysblenderen kan blokkere den infrarøde fjernkontrollsensoren som mottar signalene. Bruk den infrarøde fjernstyringen i en stilling der signalet når frem til produktet.
- Når [IR-fjernkontroll] er stilt inn på [På], skifter ikke produktet til strømsparemodus. Still inn [Av] etter at du har brukt en infrarød fjernstyring.
- Det er ikke mulig å bruke en infrarød fjernstyring når [Bluetooth-fjernkontr.] er stilt inn på [På].



Digitalkamera med utskiftbart objektiv  
ILCE-7RM3A α7RIII

## NTSC/PAL-velger

Spiller av filmer som er tatt opp med produktet, på et TV-apparat med NTSC/PAL-system.

1 MENU →  (Oppsett) → [NTSC/PAL-velger] → [Enter]

### Merknad

- Hvis du setter inn et minnekort som nylig er formatert med et annet videosystem, vises en melding som sier at du må reformatere kortet.  
Hvis du vil bruke et annet system til å gjøre opptak, må du reformatere minnekortet eller bruke et annet minnekort.
- Når du utfører [NTSC/PAL-velger], og innstillingen endres fra standardinnstillingen, vises meldingen "Kjører i NTSC." eller "Kjører i PAL." på oppstartsskjermbildet.
- Når [NTSC/PAL-velger] er stilt inn på PAL, kan det hende at søkeren eller skjermen på kameraet eller skjermen på en HDMI-tilkoblet enhet blir svart i et øyeblikk i følgende situasjoner. Dette er ikke feil.
  - Når du starter eller stopper filmopptak mens opptaksmodus er stilt inn på en annen modus enn  (Film) eller **S&Q**.
  - Når du endrer opptaksmodus fra  (Film) eller **S&Q** til en annen modus.
  - Når du spiller av en film for første gang etter at du bytter til avspillingsmodus.



Digitalkamera med utskiftbart objektiv  
ILCE-7RM3A α7RIII

## HDMI-innstillinger: HDMI-oppløsning

Når du kobler produktet til en HD-TV (High Definition-TV) med HDMI-kontakter ved hjelp av en HDMI-kabel (selges separat), kan du velge HDMI-oppløsning for visning av bilder på TV-en.

**1** MENU →  (Oppsett) → [HDMI-innstillinger] → [HDMI-oppløsning] → ønsket innstilling.

### Menyelementdetaljer

#### Auto:

Produktet gjenkjenner automatisk en HD-TV og stiller inn utgangssoppløsningen.

#### 2160p/1080p:

Utgangssignalene er 2160p/1080p.

#### 1080p:

Sender signaler i HD-bildekvalitet (1080p).

#### 1080i:

Sender signaler i HD-bildekvalitet (1080i).



#### **Merknad**

- Hvis bildene ikke vises riktig ved bruk av [Auto]-innstillingen, må du velge enten [1080i], [1080p] eller [2160p/1080p], avhengig av hvilken TV som skal kobles til.

Digitalkamera med utskiftbart objektiv  
ILCE-7RM3A α7RIII

## HDMI-innstillinger: 24p/60p-utdata (film) (Kun for 1080 60i kompatible modeller)

Du kan stille inn 1080/24p eller 1080/60p som HDMI-utgangsformatet når [  Opptaksinnst.] er stilt inn på [24p 50M], [24p 60M] eller [24p 100M].

- 1 MENU →  (Oppsett) → [HDMI-innstillinger] → [HDMI-oppløsning] → [1080p].
- 2 MENU →  (Oppsett) → [HDMI-innstillinger] → [  24p/60p-utdata ] → ønsket innstilling.

### Menyelementdetaljer

#### 60p:

Film spilles av som 60p.

#### 24p:

Film spilles av som 24p.

#### Merknad

- Trinn 1 og 2 kan stilles inn i vilkårlig rekkefølge.

### Beslektet emne

- [Opptaksinnst. \(film\)](#)

Digitalkamera med utskiftbart objektiv  
ILCE-7RM3A α7RIII

## HDMI-innstillinger: HDMI-infovisning

Angir om opptaksinformasjonen skal vises når produktet og TV-en er koblet sammen ved hjelp av en HDMI-kabel (selges separat).

1 MENU →  (Oppsett) → [HDMI-innstillinger] → [HDMI-infovisning] → ønsket innstilling.

### Menyelementdetaljer

#### På:

Viser opptaksinformasjonen på TV-en.

Bildet som er tatt, og opptaksinformasjonen vises på TV-en, mens ingenting vises på kameraets skjerm.

#### Av:

Viser ikke opptaksinformasjon på TV-en.

Bare det bildet som ble tatt, vises på TV-en, mens både bildet og opptaksinformasjonen vises på skjermen til kameraet.

#### Merknad

- Når dette produktet er koblet til en TV som er kompatibel med 4K, velges [Av] automatisk.
- Hvis du stiller inn [ Filformat] på [XAVC S 4K] og tar opp film mens kameraet er koblet til en HDMI-enhet, vises det ikke bilder på skjermen.

Digitalkamera med utskiftbart objektiv  
ILCE-7RM3A α7RIII

## HDMI-innstillinger: TC-utdata (film)

Stiller inn om TC-informasjonen (tidskoden) skal legges på utgangssignalet via HDMI-terminalen eller ikke ved avspilling av signalet til andre profesjonelle enheter.

Denne funksjonen legger tidskodeinformasjonen på HDMI-utgangssignalet. Produktet sender tidskodeinformasjonen som digitale data, ikke som et bilde som vises på skjermen. Den tilkoblede enheten kan så bruke de digitale dataene for å gjenkjenne tidsdataene.

1 MENU →  (Oppsett) → [HDMI-innstillinger] → [ TC-utdata] → ønsket innstilling.

### Menyelementdetaljer



**På:**

Tidskoden sendes ut til andre enheter.

**Av:**

Tidskoden sendes ikke ut til andre enheter.

**Merknad**

- Når [ TC-utdata] er stilt inn på [På], vil bildet kanskje ikke vises korrekt på TV eller en optaker. I slike tilfeller, må du stille inn [ TC-utdata] på [Av].

Digitalkamera med utskiftbart objektiv  
ILCE-7RM3A α7RIII

## HDMI-innstillinger: REC-kontroll (film)

Hvis du kobler kameraet til en ekstern opptaker/spiller, kan du fjernstyre opptakeren/spilleren for å starte/stoppe opptak ved hjelp av kameraet.

1 MENU →  (Oppsett) → [HDMI-innstillinger] → [ REC-kontroll] → ønsket innstilling.

### Menyelementdetaljer

På:







 STBY Kameraet kan sende en opptakskommando til en ekstern opptaker/spiller.

 REC Kameraet sender en opptakskommando til en ekstern opptaker/spiller.

Av:

Kameraer er ikke i stand til å sende en kommando til en ekstern opptaker/spiller for å starte/stoppe opptak.

#### Merknad

- Tilgjengelig for eksterne opptakere/spillere som er kompatible med [ REC-kontroll].
- Når du bruker [ REC-kontroll]-funksjonen, stiller du opptaksmodusen til  (Film).
- Når [ TC-utdata] er angitt som [Av], kan du ikke bruke [ REC-kontroll]-funksjonen.
- Selv om  REC vises, vil den eksterne opptakeren/spilleren kanskje ikke virke ordentlig, avhengig av innstillingene eller statusen til opptakeren/spilleren. Kontroller om den eksterne opptakeren/spilleren virker som den skal før bruk.

Digitalkamera med utskiftbart objektiv  
ILCE-7RM3A α7RIII

## HDMI-innstillinger: KTRL for HDMI

Hvis produktet kobles til en TV som støtter "BRAVIA" Sync, ved hjelp av en HDMI-kabel (selges separat), kan du betjene produktet ved å rette TV-fjernkontrollen mot TV-en.

- 1 **MENU** →  (Oppsett) → [HDMI-innstillinger] → [KTRL for HDMI] → ønsket innstilling.
- 2 **Koble dette produktet til en "BRAVIA" Sync-kompatibel TV.**  
TV-inngangen kobles automatisk, og bilder på dette produktet vises på TV-skjermen.
- 3 **Trykk på SYNC MENU-knappen på fjernkontrollen til TV-en.**
- 4 **Betjen dette produktet ved å bruke fjernkontrollen til TV-en.**

### Menyelementdetaljer

#### På:

Du kan betjene dette produktet med fjernkontrollen til en TV.

#### Av:

Du kan ikke betjene dette produktet med fjernkontrollen til en TV.

#### Merknad

- Hvis du kobler dette produktet til en TV ved hjelp av en HDMI-kabel, er de tilgjengelige menyelementene begrenset.
- [KTRL for HDMI] er tilgjengelig kun med en "BRAVIA" Sync-kompatibel TV. Bruken av SYNC MENU varierer også med den TV-en du bruker. Du finner mer informasjon i bruksanvisningen som fulgte med TV-apparatet.
- Hvis produktet utfører andre operasjoner enn planlagt når du bruker TV-fjernkontrollen, og produktet er koblet til en TV fra en annen produsent ved hjelp av en HDMI-forbindelse, må du velge MENU →  (Oppsett) → [HDMI-innstillinger] → [KTRL for HDMI] → [Av].

Digitalkamera med utskiftbart objektiv  
ILCE-7RM3A α7RIII

## USB-tilkobling

Velger USB-tilkoblingsmetoden når dette produktet er koblet til en datamaskin e.l.

Velg MENU →  (Nettverk) → [Kontr. med smarttlf.] → [Kontr. med smarttlf.] → [Av] på forhånd.

**1** MENU →  (Oppsett) → [USB-tilkobling] → ønsket innstilling.

### Menyelementdetaljer

#### Auto:

Oppretter automatisk en masselager- eller MTP-tilkobling, avhengig av hva slags datamaskin eller andre USB-enheter som tilkobles.

#### Masselager:

Oppretter en masselagringsforbindelse mellom dette produktet, en datamaskin og andre USB-enheter.

#### MTP:

Oppretter en MTP-tilkobling mellom dette produktet, en datamaskin og andre USB-enheter.

- Minnekortet i minnekortspor 1 er målet for forbindelsen.

#### Fjern-PC:

Bruker "Imaging Edge Desktop" til å styre produktet fra en datamaskin, inkludert funksjoner som opptak og lagring av bilder på datamaskinen.

#### **Merknad**

- Det kan ta litt tid å koble sammen dette produktet og en datamaskin hvis [USB-tilkobling] er stilt inn på [Auto].

### Beslektet emne

- [Fjern-PC-innst.: Lagr.-dest. stillbilde](#)
- [Fjern-PC-innst.: RAW+J: Lagre på PC](#)

Digitalkamera med utskiftbart objektiv  
ILCE-7RM3A α7RIII

## USB LUN-innstilling

---

Forbedrer kompatibiliteten ved å begrense funksjonene til USB-tilkoblingen.

**1** MENU →  (Oppsett) → [USB LUN-innstilling] → ønsket innstilling.

### Menyelementdetaljer

**Multi:**

Vanligvis bør du bruke [Multi].

**Enkel:**

Du skal bare stille inn [USB LUN-innstilling] på [Enkel] hvis du ikke klarer å opprette en forbindelse.



Digitalkamera med utskiftbart objektiv  
ILCE-7RM3A α7RIII

## Strømfors. via USB

Stiller inn hvorvidt strømmen skal leveres via USB-kabelen når produktet er koblet til en datamaskin eller en USB-enhet.

**1** MENU →  (Oppsett) → [Strømfors. via USB] → ønsket innstilling.

### Menyelementdetaljer

**På:**

Produktet forsynes med strøm via en USB-kabel når produktet er koblet til en datamaskin e.l.

**Av:**

Produktet forsynes ikke med strøm via en USB-kabel hvis produktet er koblet til en datamaskin e.l.

**Merknad**

- Sett inn batteriet i produktet for å forsyne det med strøm via USB-kabelen.

Digitalkamera med utskiftbart objektiv  
ILCE-7RM3A α7RIII

## Fjern-PC-innst.: Lagr.-dest. stillbilde

Stiller inn om du vil lagre stillbilder som er lagret både i kameraet og i datamaskinen, under fotografering med PC Remote. Denne innstillingen er nyttig når du vil sjekke innspilte bilder på kameraet uten å legge fra deg kameraet.

\* PC Remote: Bruker "Imaging Edge Desktop" til å styre dette produktet fra en datamaskin, inkludert funksjoner som for eksempel opptak og lagring av bilder på datamaskinen.

**1** MENU →  (Oppsett) → [Fjern-PC-innst.] → [Lagr.-dest. stillbilde] → ønsket innstilling.

### Menyelementdetaljer

#### Kun PC:

Lagrer stillbilder kun på datamaskinen.

#### PC+kamera:

Lagrer stillbilder på datamaskinen og kameraet.

#### Merknad

- Ved fotografering med PC Remote kan du ikke endre innstillingene for [Lagr.-dest. stillbilde]. Juster innstillingene før du begynner opptaket.
- Hvis du setter inn et minnekort som det ikke kan tas opp på, kan du ikke ta stillbilder selv om du velger [PC+kamera].
- Hvis du velger [PC+kamera] og du ikke har satt inn et minnekort i kameraet, kan du ikke utløse lukkeren, selv om [Utløser uten kort] er stilt inn på [Aktiver].
- Under fotografering med PC Remote er [Lagringmodus] under [Innst. for lagr.-med.] låst på [Standard] og kan ikke endres.
- Mens du spiller av stillbilder på kameraet, kan du ikke fotografere med PC Remote.

### Beslektet emne

- [USB-tilkobling](#)
- [Utløser uten kort](#)
- [Fjern-PC-innst.: RAW+J: Lagre på PC](#)

Digitalkamera med utskiftbart objektiv  
ILCE-7RM3A α7RIII

## Fjern-PC-innst.: RAW+J: Lagre på PC

Velger filtype for bilder som skal overføres til datamaskinen ved fotografering med fjernstyring fra PC. Når du tar stillbilder med PC Remote, viser ikke applikasjonen på datamaskinen bildet før det er helt overført. Når du tar RAW+JPEG-bilder, kan du akselerere visningsprosessen ved å overføre bare JPEG-bildene, i stedet for å overføre både RAW- og JPEG-bildene.

\* PC Remote: Bruker "Imaging Edge Desktop" til å styre dette produktet fra en datamaskin, inkludert funksjoner som for eksempel opptak og lagring av bilder på datamaskinen.

1 **MENU** →  (Oppsett) → [Fjern-PC-innst.] → [RAW+J: Lagre på PC] → ønsket innstilling.

### Menyelementdetaljer

#### RAW og JPEG:

Overfører både RAW- og JPEG-filer til datamaskinen.

#### Kun JPEG:

Overfører bare JPEG-filer til datamaskinen.

#### Kun RAW:

Overfører bare RAW-filer til datamaskinen.

#### Merknad

- Innstillingen for [RAW+J: Lagre på PC] kan ikke endres under opptak med PC Remote. Juster innstillingen før opptak.
- [RAW+J: Lagre på PC] kan bare stilles inn når [ Filformat] er stilt inn på [RAW og JPEG].
- Under fotografering med PC Remote er [Lagringsmodus] under [Innst. for lagr.-med.] låst på [Standard] og kan ikke endres.

### Beslektet emne



- [USB-tilkobling](#)
- [Filformat \(stillbilde\)](#)
- [Fjern-PC-innst.: Lagr.-dest. stillbilde](#)

Digitalkamera med utskiftbart objektiv  
ILCE-7RM3A α7RIII

## Språk

---

Velger det språket som skal brukes i menyelementer, advarsler og meldinger.

**1** MENU →  (Oppsett) → [ Språk] → det aktuelle språket.

Digitalkamera med utskiftbart objektiv  
ILCE-7RM3A α7RIII

## Dato/tid-innst.

Skjermbildet for klokkeinnstilling vises automatisk når du slår på dette produktet for første gang, eller når det interne, oppladbare reservebatteriet har vært helt utladet. Velg denne menyen når du stiller inn dato og klokkeslett etter den første gangen.

1 MENU →  (Oppsett) → [Dato/tid-innst.] → ønsket innstilling.

### Menyelementdetaljer

**Sommertid:**

Angir sommertid [På]/[Av].

**Dato/Klokkeslett:**

Brukes til å stille inn dato og klokkeslett.

**Datoformat:**

Velger dato- og klokkeslettformat.

#### Hint

- For å lade det interne oppladbare reservebatteriet, må du sette inn et oppladet batteri og la produktet stå avslått i 24 timer eller mer.
- Hvis klokken tilbakestilles hver gang batteriet lades, kan det interne oppladbare batteriet være utslitt. Rådfør deg med servicesenteret ditt.

Digitalkamera med utskiftbart objektiv  
ILCE-7RM3A α7RIII

## Områdeinnstilling

---

Angir det geografiske området hvor du bruker produktet.

**1** MENU →  (Oppsett) → [Områdeinnstilling] → området du ønsker.

Digitalkamera med utskiftbart objektiv  
ILCE-7RM3A α7RIII

## Opphavsrettinfo

---

Skriver opphavsrettslig informasjon på stillbildene.

- 1 **MENU** →  (Oppsett) → **[Opphavsrettinfo]** → ønsket innstilling.
- 2 Når du velger **[Angi fotograf]** eller **[Angi opphavsrett]**, vises et tastatur på skjermen. Skriv inn et ønsket navn.

### Menyelementdetaljer

#### Skriv opph.-info:

Stiller inn om du vil skrive inn opphavsrettslig informasjon. ([På]/[Av])

- Hvis du velger [På], vil et ©-ikon vises på opptaksskjermen.

#### Angi fotograf:

Stiller inn navnet til fotografen.

#### Angi opphavsrett:

Stiller inn eieren av opphavsrettighetene.

#### Vis opphavsrettinfo:

Viser aktuell opphavsrettslig informasjon.

#### Merknad

- Du kan bare skrive inn alfanumeriske tegn og symboler for [Angi fotograf] og [Angi opphavsrett]. Du kan skrive inn opptil 46 bokstaver.
- Et ©-ikon vises mens du spiller av bilder med opphavsrettslig informasjon.
- For å forhindre uautorisert bruk av [Opphavsrettinfo] må du sørge for å slette spaltene [Angi fotograf] og [Angi opphavsrett] før du låner ut eller leverer fra deg kameraet ditt.
- Sony er ikke ansvarlig for problemer eller skader som skyldes bruk av [Opphavsrettinfo].

---

### Beslektet emne

- [Bruke tastaturet](#)

Digitalkamera med utskiftbart objektiv  
ILCE-7RM3A α7RIII

## Versjon

Viser programvareversjonen for dette produktet. Kontroller versjonen når det kommer oppdateringer av programvaren til dette produktet.

Viser også versjonen for objektivet hvis det er montert et objektiv som er kompatibelt med fastvareoppdateringene. Den versjonen av fatningsadapteren vises i objektivområdet hvis det er montert en fatningsadapter som er kompatibel med fastvareoppdateringen.

1 MENU →  (Oppsett) → [Versjon].

### Merknad

- Oppdatering kan bare utføres når batterinivået er  (3 gjenværende batteristreker) eller mer. Bruk et tilstrekkelig oppladet batteri.



Digitalkamera med utskiftbart objektiv  
ILCE-7RM3A α7RIII

## Demomodus

[Demomodus]-funksjonen viser automatisk filmene som er tatt opp på minnekortet (demonstrasjon), når kameraet ikke har blitt brukt på en stund. Vanligvis må du velge [Av].

**1** MENU →  (Oppsett) → [Demomodus] → ønsket innstilling

### Menyelementdetaljer

**På:**

Filmavspillingsdemonstrasjonen begynner automatisk når produktet ikke er blitt betjent på rundt ett minutt. Kun beskyttede AVCHD-filmer kan spilles av.

Velg [AVCHD-visning] som visningsmodus, og beskytt filmfilen med eldste dato og klokkeslett for opptaket.

**Av:**

Viser ikke demonstrasjonen.

**Merknad**

- Du kan aktivere denne funksjonen kun når produktet er koblet til med en dedikert vekselstrømadapter.
- Så lenge det ikke finnes beskyttede AVCHD-filmer på minnekortet, er det heller ikke mulig å velge [På].
- [Demomodus] viser alltid film på minnekortet i minnekortspor 1.

Digitalkamera med utskiftbart objektiv  
ILCE-7RM3A α7RIII

## Tilbakestille innst.

Tilbakestiller produktet til standardinnstillingene. Selv om du aktiverer [Tilbakestille innst.], beholdes de lagrede bildene.

1 MENU →  (Oppsett) → [Tilbakestille innst.] → ønsket innstilling

### Menyelementdetaljer

#### Tilbakest. kamerainnst.:

Tilbakestiller hovedopptaksinnstillingene til standardinnstillingene.

#### Tilbakestille:

Tilbakestiller alle innstillingene til standardinnstillingene.

#### Merknad

- Pass på at du ikke tar ut batteripakken mens initialiseringen pågår.
- Verdien som er stilt inn med [AF mikrojust.] vil ikke bli tilbakestilt, selv om [Tilbakest. kamerainnst.] eller [Tilbakestille] utføres.
- Innstillingene for [Bildeprofil] tilbakestilles ikke selv om [Tilbakest. kamerainnst.] eller [Tilbakestille] utføres.

### Beslektet emne

- [AF mikrojust.](#)
- [Liste over standardinnstillingsverdier](#)

Digitalkamera med utskiftbart objektiv  
ILCE-7RM3A α7RIII

## Imaging Edge Mobile

---

Ved å bruke smarttelefon-applikasjonen Imaging Edge Mobile kan du ta et bilde mens du kontrollerer kameraet ved hjelp av smarttelefonen, eller overføre bilder tatt med kameraet, til smarttelefonen. Last ned og installer applikasjonen Imaging Edge Mobile fra applikasjons-nettbutikken til smarttelefonen din. Hvis Imaging Edge Mobile allerede er installert på smarttelefonen din, må du forvise deg om at den er oppdatert til nyeste versjon.

For nærmere informasjon om Imaging Edge Mobile, se støttesiden (<https://www.sony.net/iem/>).

### **Merknad**

- Avhengig av fremtidige versjonsoppgraderinger kan driftsprosedylene eller skjermvisningene endres uten varsel.

Digitalkamera med utskiftbart objektiv  
ILCE-7RM3A α7RIII

## Kontrollere kameraet ved hjelp av en smarttelefon (NFC One touch-fjernkontroll)

Du kan koble dette produktet til en NFC-aktivert smarttelefon ved å holde dem mot hverandre og deretter betjene produktet ved hjelp av smarttelefonen.

Kontroller at [Kontr. med smarttlf.] er stilt inn på [På] ved å velge MENU →  (Nettverk) → [Kontr. med smarttlf.].

### 1 Aktiver NFC-funksjonen på smarttelefonen.

- På en iPhone, start Imaging Edge Mobile, og velg deretter [Koble til kameraet med En touch (NFC)] under [Koble til et nytt kamera].

### 2 Sett dette produktet i opptaksmodus.

- NFC-funksjonen er tilgjengelig kun når  (N-merket) vises på skjermen.

### 3 Hold smarttelefonen inntil kameraet i 1 til 2 sekunder.

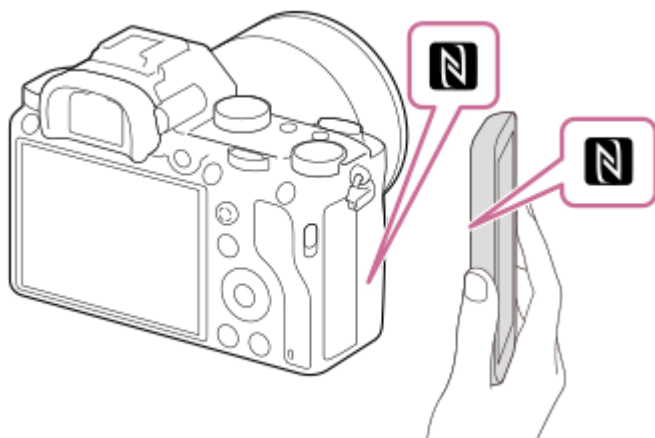

Smarttelefonen og kameraet er koblet til hverandre.

- Du kan ta et bilde via fjernkontrollen mens du kontrollerer komposisjonen til bildet på Imaging Edge Mobile-skjermen.

### Om "NFC"

NFC er en teknologi som muliggjør trådløs kommunikasjon over korte avstander mellom ulike enheter, som mobiltelefoner eller IC-brikker e.l. NFC gjør datakommunikasjon enklere ved at to enheter bare må berøre hverandre i et bestemt punkt.

- NFC (Near Field Communication) er en internasjonal standard for trådløs kommunikasjonsteknologi med kort rekkevidde.

### Merknad

- Hvis du ikke klarer å opprette en forbindelse, må du gjøre som følger:
  - Start Imaging Edge Mobile på smarttelefonen, og beveg deretter smarttelefonen sakte mot  (N-merke) på dette produktet.
  - Hvis smarttelefonen befinner seg i et etui, må du ta den ut av dette.
  - Hvis produktet befinner seg i et etui, må du ta det ut av dette.
  - Kontroller om NFC-funksjonen er aktivert på smarttelefonen din.

- Det kan forekomme radiointerferens ettersom Bluetooth-kommunikasjon og Wi-Fi-kommunikasjon bruker samme frekvensbånd. Hvis Wi-Fi-forbindelsen din er ustabil, kan den bli bedre hvis du slår av Bluetooth-funksjonen på smarttelefonen. Hvis du gjør dette, vil ikke tilknytning av stedsinformasjonen være tilgjengelig.
- Når [Flymodus] er stilt inn på [På], kan du ikke koble sammen dette produktet og smarttelefonen. Still inn [Flymodus] på [Av].
- Hvis dette produktet og smarttelefonen er koblet sammen mens produktet er i avspillingsmodus, sendes det viste bildet til smarttelefonen.

---

### Beslektet emne

- [Imaging Edge Mobile](#)
- [Flymodus](#)

Digitalkamera med utskiftbart objektiv  
ILCE-7RM3A α7RIII

## Kontrollere kameraet ved hjelp av en Android-smarttelefon (QR code)

Du kan kontrollere dette produktet ved hjelp av smarttelefonen din ved å koble smarttelefonen til kameraet med QR code.

Kontroller at [Kontr. med smarttif.] er stilt inn på [På] ved å velge MENU →  (Nettverk) → [Kontr. med smarttif.].

- MENU →  (Nettverk) → [Kontr. med smarttif.] → [ Tilkobling].**

QR code (A) og SSID (B) vises på skjermen på dette produktet.

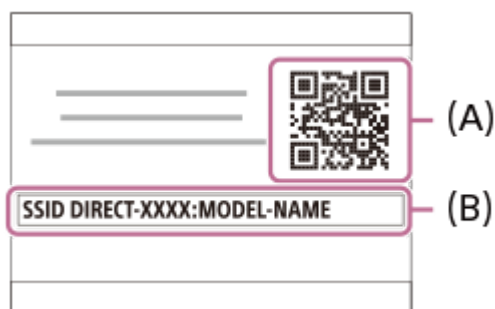

- Start Imaging Edge Mobile på smarttelefonen din, og velg [Koble til et nytt kamera].**

- Skann QR Code som vises på kameraet mens [Koble til med kameraets QR Code]-skjermen vises på smarttelefonen.**

Når QR code er avlest, vises meldingen [Koble til kameraet?] på smarttelefonenskjermen.

- Velg [OK] på smarttelefonenskjermen.**

Smarttelefonen er koblet til produktet.

- Du kan nå ta bilder eksternt mens du sjekker komposisjonen på skjermen på smarttelefonen.

### Hint

- Når QR code er avlest, registreres produktets SSID (DIRECT-xxxx) og passord på smarttelefonen. Dermed kan du enkelt koble smarttelefonen til produktet via Wi-Fi på et senere tidspunkt ved å velge SSID-en. (Still inn [Kontr. med smarttif.] på [På] på forhånd.)

### Merknad

- Det kan forekomme radiointerferens ettersom Bluetooth-kommunikasjon og Wi-Fi-kommunikasjon bruker samme frekvensbånd. Hvis Wi-Fi-forbindelsen din er ustabil, kan den bli bedre hvis du slår av Bluetooth-funksjonen på smarttelefonen. Hvis du gjør dette, vil ikke tilknytting av stedsinformasjonen være tilgjengelig.
- Hvis du ikke kan koble smarttelefonen din til dette produktet ved hjelp av [En touch (NFC)]-funksjonen eller QR code, må du bruke SSID og passord.

- [Imaging Edge Mobile](#)
- [Kontrollere kameraet ved hjelp av en Android-smarttelefon \(SSID\)](#)

5-026-818-21(1) Copyright 2021 Sony Corporation

Digitalkamera med utskiftbart objektiv  
ILCE-7RM3A α7RIII

## Kontrollere kameraet ved hjelp av en Android-smarttelefon (SSID)

Du kan kontrollere dette produktet ved hjelp av smarttelefonen din, ved å koble smarttelefonen til kameraet med SSID og passord.

Kontroller at [Kontr. med smarttlf.] er stilt inn på [På] ved å velge MENU →  (Nettverk) → [Kontr. med smarttlf.].

### 1 MENU → (Nettverk) → [Kontr. med smarttlf.] → [ Tilkobling].

QR code vises på skjermen på dette produktet.

### 2 Trykk på (sletteknappen) på dette produktet.

Dette produktets SSID og passord vises på skjermen på dette produktet.



### 3 Start Imaging Edge Mobile på smarttelefonen, og velg [Koble til et nytt kamera] → [Koble til med kameraets SSID og passord].

### 4 Angi passordet som vises på dette produktet.

Smarttelefonen er koblet til produktet.

- Du kan nå ta bilder eksternt mens du sjekker komposisjonen på skjermen på smarttelefonen.

#### Merknad

- Det kan forekomme radiointerferens ettersom Bluetooth-kommunikasjon og Wi-Fi-kommunikasjon bruker samme frekvensbånd. Hvis Wi-Fi-forbindelsen din er ustabil, kan den bli bedre hvis du slår av Bluetooth-funksjonen på smarttelefonen. Hvis du gjør dette, vil ikke tilknytting av stedsinformasjonen være tilgjengelig.

#### Beslektet emne

- [Imaging Edge Mobile](#)



Digitalkamera med utskiftbart objektiv  
ILCE-7RM3A α7RIII

## Kontrollere kameraet ved hjelp av en iPhone eller iPad (QR code)

Du kan koble en iPhone eller iPad til kameraet ved hjelp av en QR code og betjene kameraet med en iPhone eller iPad. Kontroller at [Kontr. med smarttlf.] er stilt inn på [På] ved å velge MENU →  (Nettverk) → [Kontr. med smarttlf.].

- MENU →  (Nettverk) → [Kontr. med smarttlf.] → [ Tilkobling].**

QR code (A) og SSID (B) vises på skjermen på dette produktet.

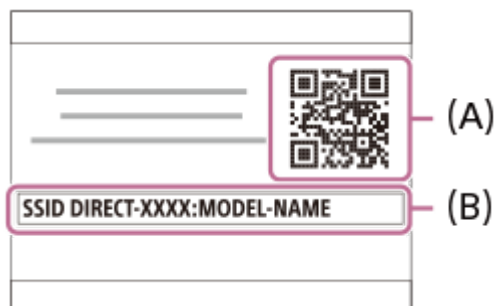

- Start Imaging Edge Mobile på din iPhone eller iPad, og velg [Koble til et nytt kamera].**

- Skann QR Code som vises på kameraet mens skjermen [Koble til med kameraets QR Code] vises på iPhone eller iPad.**

Så snart QR Code har blitt avlest, vises meldingen [Koble til kameraet?] på skjermen på iPhone eller iPad.

- Velg [OK] på iPhone- eller iPad-skjermen.**

iPhone eller iPad kobles til produktet.

- Du kan nå ta bilder eksternt mens du sjekker komposisjonen på skjermen på iPhone eller iPad.

### Hint

- Så snart QR code er avlest, registreres produktets SSID (DIRECT-xxxx) og passord på iPhone eller iPad. Dermed kan du enkelt koble iPhone eller iPad til produktet via Wi-Fi på et senere tidspunkt ved å velge SSID-en. (Still inn [Kontr. med smarttlf.] på [På] på forhånd.)

### Merknad

- Det kan forekomme radiointerferens ettersom Bluetooth-kommunikasjon og Wi-Fi-kommunikasjon bruker samme frekvensbånd. Hvis Wi-Fi-forbindelsen din er ustabil, kan den bli bedre hvis du slår av Bluetooth-funksjonen på smarttelefonen. Hvis du gjør dette, vil ikke tilknytting av stedsinformasjonen være tilgjengelig.
- Hvis du ikke kan koble iPhone eller iPad til dette produktet ved hjelp av QR code, bruker du SSID og passord.

### Beslektet emne

- [Imaging Edge Mobile](#)
- [Kontrollere kameraet ved hjelp av en iPhone eller iPad \(SSID\)](#)



Digitalkamera med utskiftbart objektiv  
ILCE-7RM3A α7RIII

## Kontrollere kameraet ved hjelp av en iPhone eller iPad (SSID)

Du kan kontrollere kameraet med en iPhone eller iPad ved å koble iPhone eller iPad til kameraet med SSID og passord. Kontroller at [Kontr. med smarttlf.] er stilt inn på [På] ved å velge MENU →  (Nettverk) → [Kontr. med smarttlf.].

**1** MENU →  (Nettverk) → [Kontr. med smarttlf.] → [ Tilkobling].

QR code vises på skjermen på dette produktet.

**2** Trykk på  (sletteknappen) på dette produktet.

Dette produktets SSID og passord vises på skjermen på dette produktet.

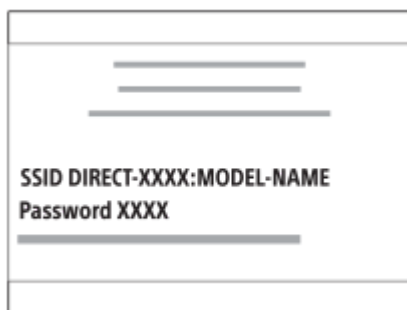

**3** Start Imaging Edge Mobile på en iPhone eller iPad, og velg [Koble til et nytt kamera] → [Koble til med kameraets SSID og passord].

**4** Angi passordet som vises på dette produktet.

iPhone eller iPad kobles til produktet.

- Du kan nå ta bilder eksternt mens du sjekker komposisjonen på skjermen på iPhone eller iPad.

### Merknad

- Det kan forekomme radiointerferens ettersom Bluetooth-kommunikasjon og Wi-Fi-kommunikasjon bruker samme frekvensbånd. Hvis Wi-Fi-forbindelsen din er ustabil, kan den bli bedre hvis du slår av Bluetooth-funksjonen på smarttelefonen. Hvis du gjør dette, vil ikke tilknytting av stedsinformasjonen være tilgjengelig.

### Beslektet emne

- [Imaging Edge Mobile](#)

Digitalkamera med utskiftbart objektiv  
ILCE-7RM3A α7RIII

## Send til smarttelefon: Send til smarttelefon

Du kan overføre stillbilder, XAVC S-filmer, filmer i slow-motion eller quick-motion til en smarttelefon og vise dem. Applikasjonen Imaging Edge Mobile må være installert på smarttelefonen din.

### 1 MENU → (Nettverk) → [Send til smarttelefon] → [Send til smarttelefon] → ønsket innstilling.

- Hvis du trykker på knappen  (Send til smarttelefon) i avspillingsmodus, vises innstillingsskjermbildet for [Send til smarttelefon].

### 2 Hvis produktet er klart til overføring, vises informasjonsskjermbildet på produktet. Koble sammen smarttelefonen og produktet ved hjelp av den viste informasjonen.

- Innstillingsmetoden for å koble sammen smarttelefonen og produktet varierer fra smarttelefon til smarttelefon.



## Menyelementdetaljer

### Velg på denne enheten:

Brukes til å velge et bilde på produktet, som skal overføres til smarttelefonen.

(1) Velg fra [Dette bildet], [Alle fra datoen] eller [Flere bilder].

- Valgmulighetene som vises, kan variere, avhengig av hvilken visningsmodus som er valgt på kameraet.

(2) Hvis du velger [Flere bilder], må du velge de ønskede bildene med midten av kontrollhjulet og deretter trykke på MENU → [Enter].

### Velg på smarttelefonen:

Viser alle bilder som er lagret på produktets minnekort, på smarttelefonen.

### Merknad

- Du kan bare overføre bilder som er lagret på kameraets minnekort.
- Du kan bare overføre bilder som er lagret på minnekortet i det minnekortsporet som spilles av. For å endre det minnekortsporet som spilles av, må du velge MENU →  (Avspilling) → [Velg avsp.-medium] → ønsket spor.
- Du kan velge en bildestørrelse som skal sendes til smarttelefonen, fra [Opprinnelig], [2M] eller [VGA]. For å endre bildestørrelsen må du følge nedenstående trinn.
  - For Android-smarttelefon  
Start Imaging Edge Mobile, og endre bildestørrelsen med [Innstillinger] → [Bildestørrelse for import].
  - For iPhone/iPad  
Velg Imaging Edge Mobile i innstillingsmenyen, og endre bildestørrelsen med [Bildestørrelse for import].
- RAW-bilder konverteres til JPEG-format når de sendes.
- Du kan ikke sende filmer i AVCHD-format.

- Avhengig av smarttelefonen kan det hende at filmen som overføres, ikke spilles av på riktig måte. Det kan for eksempel hende at filmen ikke spilles av jevnt eller at den spilles av uten lyd.
- Det kan hende at det ikke er mulig å spille av stillbilder, film, film i slow-motion eller quick-motion på en smarttelefon. Dette avhenger av formatet på bildet eller filmen.
- Dette produktet deler tilkoblingsinformasjon for [Send til smarttelefon] med en enhet som har tillatelse til å koble seg til. Hvis du vil endre på hvilken enhet som har lov til å koble seg til produktet, må du tilbakestille tilkoblingsinformasjonen ved å følge disse trinnene. MENU →  (Nettverk) → [Wi-Fi-innstillinger] → [SSID/Tilbakest. PO]. Etter at tilkoblingsinformasjonen er tilbakestilt, må du registrere smarttelefonen igjen.
- Når [Flymodus] er stilt inn på [På], kan du ikke koble sammen dette produktet og smarttelefonen. Still inn [Flymodus] på [Av].

---

## Beslektet emne

- [Imaging Edge Mobile](#)
- [Kontrollere kameraet ved hjelp av en smarttelefon \(NFC One touch-fjernkontroll\)](#)
- [Kontrollere kameraet ved hjelp av en Android-smarttelefon \(QR code\)](#)
- [Kontrollere kameraet ved hjelp av en Android-smarttelefon \(SSID\)](#)
- [Kontrollere kameraet ved hjelp av en iPhone eller iPad \(QR code\)](#)
- [Kontrollere kameraet ved hjelp av en iPhone eller iPad \(SSID\)](#)
- [Sende bilder til en smarttelefon \(NFC One touch-deling\)](#)
- [Send til smarttelefon: Innhold i sending \(proxy-film\)](#)
- [Flymodus](#)

Digitalkamera med utskiftbart objektiv  
ILCE-7RM3A α7RIII

## Send til smarttelefon: Innhold i sending (proxy-film)

---

Når du overfører XAVC S-video til en smarttelefon med [Send til smarttelefon], kan du velge om du vil overføre proxy-filmen med lav overføringshastighet eller den opprinnelige filmen med høy overføringshastighet.

**1** MENU →  (Nettverk) → [Send til smarttelefon] → [**Px** Innhold i sending] → ønsket innstilling.

### Menyelementdetaljer

**Kun proxy:**

Overfører kun proxy-filmer.

**Kun original:**

Overfører kun opprinnelige filmer.

**Proxy og original:**

Overfører både proxy-filmer og opprinnelige filmer.

---

### Beslektet emne

- [Send til smarttelefon: Send til smarttelefon](#)
- [Proxy-opptak](#)

Digitalkamera med utskiftbart objektiv  
ILCE-7RM3A α7RIII

## Sende bilder til en smarttelefon (NFC One touch-delning)

Med bare ett trykk kan du koble sammen dette produktet og en NFC-aktivert smarttelefon og sende et bilde som vises på produktets skjerm direkte til smarttelefonen. Du kan overføre stillbilder, XAVC S-filmer og slow-motion- og quick-motion-filmer.

### 1 Aktiver NFC-funksjonen på smarttelefonen.



- På en iPhone, start Imaging Edge Mobile, og velg deretter [Koble til kameraet med En touch (NFC)] under [Koble til et nytt kamera].

### 2 Vis et enkeltbilde på produktet.

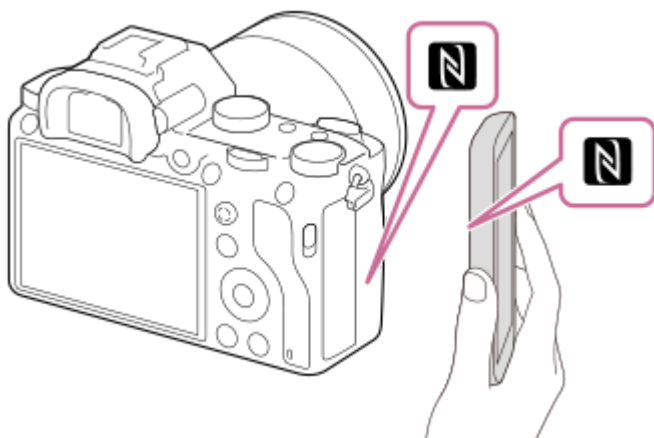
### 3 Hold smarttelefonen inntil kameraet i 1 til 2 sekunder.



Produktet og smarttelefonen kobles sammen, og bildet som vises, sendes til smarttelefonen.

- Før du berører smarttelefonen, må du slå av dvale- og skjermlåsfunksjonene på smarttelefonen.
- NFC-funksjonen er tilgjengelig kun når  (N-merket) vises på produktet.
- Hvis du vil overføre to eller flere bilder, velger du MENU →  (Nettverk) → [Send til smarttelefon] → [Send til smarttelefon] for å velge bilder. Når den tilkoblingsaktiverte skjermen vises, må du bruke NFC til å koble sammen produktet og smarttelefonen.

## Om "NFC"

NFC er en teknologi som muliggjør trådløs kommunikasjon over korte avstander mellom ulike enheter, som mobiltelefoner eller IC-brikker e.l. NFC gjør datakommunikasjon enklere ved at to enheter bare må berøre hverandre i et bestemt punkt.

- NFC (Near Field Communication) er en internasjonal standard for trådløs kommunikasjonsteknologi med kort rekkevidde.

### Merknad

- Du kan bare overføre bilder som er lagret på minnekortet i det minnekortsporet som spilles av. For å endre det minnekortsporet som spilles av, må du velge MENU →  (Avspilling) → [Velg avsp.-medium] → ønsket spor.

- Du kan velge en bildestørrelse som skal sendes til smarttelefonen, fra [Opprinnelig], [2M] eller [VGA]. For å endre bildestørrelsen må du følge nedenstående trinn.
  - For Android-smarttelefon:  
Start Imaging Edge Mobile, og endre bildestørrelsen med [Innstillinger] → [Bildestørrelse for import].
  - For iPhone eller iPad:  
Velg Imaging Edge Mobile fra innstillinger, og endre bildestørrelsen med [Bildestørrelse for import].
- RAW-bilder konverteres til JPEG-format når de sendes.
- Du kan ikke sende filmer i AVCHD-format.
- Avhengig av smarttelefonen kan det hende at filmen som overføres, ikke spilles av på riktig måte. Det kan for eksempel hende at filmen ikke spilles av jevnt eller at den spilles av uten lyd.
- Hvis bildeindeksen vises på produktet, kan du ikke overføre bilder med NFC-funksjonen.
- Hvis du ikke klarer å opprette en forbindelse, må du gjøre som følger:
  - Start Imaging Edge Mobile på smarttelefonen din, og flytt så smarttelefonen sakte i retning av  (N-merket) på dette produktet.
  - Hvis smarttelefonen befinner seg i et etui, må du ta den ut av dette.
  - Hvis produktet befinner seg i et etui, må du ta det ut av dette.
  - Kontroller om NFC-funksjonen er aktivert på smarttelefonen din.
- Når [Flymodus] er stilt til [På], kan du ikke koble produktet sammen med en smarttelefon. Still inn [Flymodus] på [Av].

---

## Beslektet emne

- [Imaging Edge Mobile](#)
- [Send til smarttelefon: Send til smarttelefon](#)
- [Send til smarttelefon: Innhold i sending \(proxy-film\)](#)
- [Flymodus](#)



Digitalkamera med utskiftbart objektiv  
ILCE-7RM3A α7RIII

## Send til datamaskin

Du kan overføre bilder som er lagret på produktet, til en datamaskin som er koblet til et trådløst tilgangspunkt eller en trådløs bredbåndsruter, og på denne måten enkelt sikkerhetskopiere bilder. Før du starter denne arbeidsoperasjonen, må du installere PlayMemories Home på datamaskinen din og registrere tilgangspunktet i produktet.

### 1 Start datamaskinen din.

### 2 MENU → (Nettverk) → [Send til datamaskin] → ønsket minnekortspor.

#### Merknad

- Avhengig av programinnstillingene på datamaskinen din, vil produktet eventuelt slå seg av etter at bildene er lagret på datamaskinen.
- Du kan overføre bilder fra produktet til bare én datamaskin av gangen.
- Hvis du vil overføre bilder til en annen datamaskin, må du koble sammen produktet og datamaskinen med en USB-tilkobling og følge instruksjonene i PlayMemories Home.
- Proxy filmer kan ikke overføres.

#### Beslektet emne

- [Installere PlayMemories Home](#)
- [Wi-Fi-innstillinger: WPS-trykk](#)
- [Wi-Fi-innstillinger: Innst. for tilgangspkt.](#)

Digitalkamera med utskiftbart objektiv  
ILCE-7RM3A α7RIII

## FTP-overføringsfunkt.

---

Du kan stille inn bildeoverføring ved hjelp av en FTP-server eller overføre bilder til FTP-serveren. Krever grunnleggende kunnskap om FTP-servere.

Du finner mer informasjon i "FTP Help Guide".

[http://rd1.sony.net/help/di/ftp/h\\_zz/](http://rd1.sony.net/help/di/ftp/h_zz/)

① MENU →  (Nettverk) → [FTP-overføringsfunkt.] → ønsket innstilling

### Menyelementdetaljer

**FTP-overføring:**

Kobler kameraet til nettverket og overfører bilder til FTP-serveren.

**Vis FTP-resultat:**

Viser resultatene av den siste FTP-overføringen.

**Velg FTP-server:**

Velger mål-FTP-server.

**FTP-server 1/FTP-server 2/FTP-server 3:**

Stiller inn opp FTP-serverne 1–3.

---

### Beslektet emne

- [Importere rootsertifisering til kameraet \(Importer rotsertifikat\)](#)

Digitalkamera med utskiftbart objektiv  
ILCE-7RM3A α7RIII

## Se på en TV

Du kan vise bilder på en nettverksaktivert TV ved å overføre dem fra produktet, uten å koble sammen produktet og TV-en med en kabel. For enkelte TV-ers vedkommende vil du måtte utføre noen arbeidsoperasjoner på TV-en. Du finner mer informasjon i bruksanvisningen som fulgte med TV-apparatet.

**1** MENU →  (Nettverk) → [Se på en TV] → enhet du vil koble til.

**2** Når du vil spille av bilder som lysbildevisning, trykk på midten av kontrollhjulet.

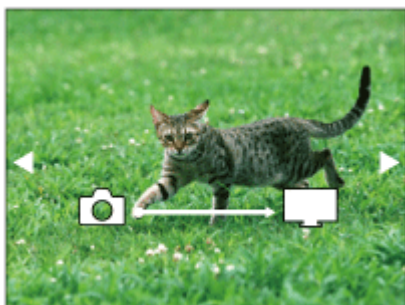

- For å vise neste eller forrige bilde manuelt, må du trykke på høyre eller venstre side av kontrollhjulet.
- For å endre enhet som skal kobles til, må du trykke nederst på kontrollhjulet og deretter velge [Enhetliste].

## Innstillinger for lysbildevisning

Du kan endre innstillingene for lysbildevisningen ved å trykke nederst på kontrollhjulet.

### Avspillingsvalg:

Velger den bildegruppen som skal vises.

### Mappevisn. (Stillbilder):

Velger mellom [Alle] og [Alt i mappen].

### Datovisning:

Velger mellom [Alle] og [Alle fra datoen].

### Intervall:

Velger mellom [Kort] og [Lang].

### Effekter\*:

Velger mellom [På] og [Av].

### Avsp.-bildets str.:

Velger mellom [HD] og [4K].

\* Innstillingene er virksomme kun på BRAVIA TV som er kompatibel med funksjonene.

## Merknad

- Du kan bare overføre bilder som er lagret på minnekortet i det minnekortsporet som spilles av. For å endre det minnekortsporet som spilles av, må du velge MENU →  (Avspilling) → [Velg avsp.-medium] → ønsket spor.
- Du kan bruke denne funksjonen på en TV som støtter DLNA-gjengivelse.
- Du kan vise bilder på en Wi-Fi Direct-aktivert TV eller på en nettverksaktivert TV (inkludert nettverksaktiverte TV-er med kabel).
- Hvis du kobler sammen TV-en og dette produktet, og ikke bruker Wi-Fi Direct, må du registrere tilgangspunktet ditt først.
- Det kan ta tid å få vist bildene på TV-en.
- Film kan ikke vises på TV via Wi-Fi. Bruk en HDMI-kabel (selges separat).

---

---

**Beslektet emne**

- [Wi-Fi-innstillinger: WPS-trykk](#)
- [Wi-Fi-innstillinger: Innst. for tilgangspkt.](#)

5-026-818-21(1) Copyright 2021 Sony Corporation

Digitalkamera med utskiftbart objektiv  
ILCE-7RM3A α7RIII

## Innst. stedinfo

Du kan bruke applikasjonen Imaging Edge Mobile til å innhente stedsinformasjon fra en smarttelefon som er koblet til kameraet ved hjelp av Bluetooth-kommunikasjon. Du kan lagre den innhentede stedsinformasjonen når du tar bilder.

### Forberedelser

Du må ha applikasjonen Imaging Edge Mobile for å kunne bruke kameraets funksjon for samordning av stedsinformasjon.











Hvis "Overføring av stedsinformasjon" ikke vises på den øverste siden av Imaging Edge Mobile, må du utføre følgende trinn på forhånd.

1. Installer Imaging Edge Mobile på smarttelefonen din.
  - Du kan installere Imaging Edge Mobile fra applikasjonsbutikken til smarttelefonen din. Hvis du allerede har installert applikasjonen, må du oppdatere den til den nyeste versjonen.
2. Overfør et bilde du allerede har tatt, til smarttelefonen ved hjelp av kameraets [Send til smarttelefon]-funksjon.
  - Etter at du har overført et bilde som er tatt opp med kameraet, til smarttelefonen din, vises "Overføring av stedsinformasjon" på den øverste siden av applikasjonen.

### Betjeningsprosedyre

: Operasjoner utført på smarttelefonen

: Operasjoner utført på kameraet

1. : Bekreft at Bluetooth-funksjonen på smarttelefonen er aktivert.
  - Ikke utfør Bluetooth-paringen på innstillingsskjermbildet til smarttelefonen. I trinn 2 til 7 utføres paringsoperasjonen ved hjelp av kameraet og applikasjonen Imaging Edge Mobile.
  - Hvis du utilsiktet utførte paringen på smarttelefonens innstillingsskjerm bilde i trinn 1, må du avbryte paringen og deretter utføre paringen ved å følge trinn 2 til 7 med kameraet og applikasjonen Imaging Edge Mobile.
2. : På kameraet velger du MENU →  (Nettverk) → [Bluetooth-innst.] → [Bluetooth-funksjon] → [På].
3. : På kameraet velger du MENU →  (Nettverk) → [Bluetooth-innst.] → [Paring].
4. : Start Imaging Edge Mobile på smarttelefonen din, og trykk på "Overføring av stedsinformasjon".
  - Hvis "Overføring av stedsinformasjon" ikke vises, må du følge trinnene i "Forberedelser" ovenfor.
5. : Aktiver [Overføring av stedsinformasjon] på innstillingsskjermbildet for [Overføring av stedsinformasjon] i Imaging Edge Mobile.
6. : Følg instruksjonene på innstillingsskjermbildet for [Overføring av stedsinformasjon] i Imaging Edge Mobile, og velg deretter kameraet fra listen.
7. : Velg [OK] når det vises en melding på skjermen på kameraet.
  - Paringen av kameraet og Imaging Edge Mobile er fullført.
8. : På kameraet velger du MENU →  (Nettverk) → [ Innst. stedinfo] → [Tilknytt. av stedsinfo] → [På].

-  (ikon for innhenting av stedsinformasjon) vil vises på skjermen på kameraet. Stedsinformasjon som er innhentet via smarttelefonen med GPS e.l., vil bli tatt opp når du tar bilder.

## Menyelementdetaljer

### Tilknytt. av stedsinfo:

Stiller inn om stedsinformasjon skal innhentes ved tilkobling til en smarttelefon.

### Autom. tidskorr.:

Stiller inn om datoinnstillingen til kameraet skal korrigeres automatisk ved hjelp av informasjon fra en tilkoblet smarttelefon.

### Auto. omr.-just.:

Stiller inn om områdeinnstillingen til kameraet skal korrigeres automatisk ved hjelp av informasjon fra en tilkoblet smarttelefon.

## Ikoner som vises under innhenting av stedsinformasjonen

 (Innhenter stedsinformasjon): Kameraet innhenter stedsinformasjonen.

 (Kan ikke innhente stedsinformasjon): Kameraet kan ikke innhente stedsinformasjonen.

 (Bluetooth-tilkobling tilgjengelig): Bluetooth-tilkobling med smarttelefonen er etablert.

 (Bluetooth-tilkobling er ikke tilgjengelig): Bluetooth-tilkobling med smarttelefonen er ikke etablert.

### Hint

- Stedsinformasjon kan samordnes når Imaging Edge Mobile kjører på smarttelefonen din, selv om skjermen til smarttelefonen er av. Hvis kameraet har vært avslått en stund, kan det hende at stedsinformasjon ikke tilknyttes umiddelbart når du slår på kameraet igjen. I dette tilfellet tilknyttes stedsinformasjonen umiddelbart hvis du åpner Imaging Edge Mobile-skjermbildet på smarttelefonen.
- Når Imaging Edge Mobile ikke kjører, for eksempel når smarttelefonen startes på nytt, må du starte Imaging Edge Mobile for å gjenoppta samordning av stedsinformasjonen.
- Hvis funksjonen for samordning av stedsinformasjonen ikke fungerer som den skal, bør du lese nedenstående merknader og utføre paringen igjen.
  - Bekreft at Bluetooth-funksjonen på smarttelefonen din er aktivert.
  - Bekreft at kameraet ikke er koblet til andre enheter med Bluetooth-funksjonen.
  - Bekreft at [Flymodus] for kameraet er stilt inn på [Av].
  - Slett paringsinformasjonen for kameraet som er registrert i Imaging Edge Mobile.
  - Utfør [Tilb.st. nettverksinn.] på kameraet.
- Du finner detaljerte instruksjoner på følgende støtte-side.  
<https://www.sony.net/iem/btg/>

### Merknad

- Når du initialiserer kameraet, slettes paringsinformasjonen også. For å utføre paringen igjen må du slette paringsinformasjonen for kameraet som er registrert i Imaging Edge Mobile, før du prøver igjen.
- Stedsinformasjonen lagres ikke hvis den ikke kan innhentes, for eksempel hvis Bluetooth-tilkoblingen blir brutt.
- Kameraet kan pares med opptil 15 Bluetooth-enheter, men kan samordne stedsinformasjonen bare med én smarttelefon. Hvis du vil samordne stedsinformasjonen med en annen smarttelefon, må du slå av [Overføring av stedsinformasjon]-funksjonen på den smarttelefonen det allerede samordnes med.
- Hvis Bluetooth-tilkoblingen er ustabil, må du fjerne eventuelle hindringer, som personer eller metallgjenstander, fra området mellom kameraet og den parrede smarttelefonen.
- Når du parer kameraet og smarttelefonen din, må du sørge for at du bruker [Overføring av stedsinformasjon]-menyen på Imaging Edge Mobile.
- Still inn [Bluetooth-fjernkontr.] på [Av] for å bruke funksjonen for tilknytning av stedsinformasjon.
- Kommunikasjonsavstanden for Bluetooth eller Wi-Fi kan variere avhengig av bruksforholdene.

## Smarttelefoner som støttes

Du finner den nyeste informasjonen på støttesiden.

<https://www.sony.net/iem/>

- Gå til produktnettstedet for smarttelefonen din for å finne informasjon om hvilke Bluetooth-versjoner som er kompatible med smarttelefonen din.

---

#### **Beslektet emne**



- [PlayMemories Home](#)
- [Imaging Edge Mobile](#)
- [Send til smarttelefon: Send til smarttelefon](#)
- [Bluetooth-innst.](#)
- [Bluetooth-fjernkontr.](#)

5-026-818-21(1) Copyright 2021 Sony Corporation

Digitalkamera med utskiftbart objektiv  
ILCE-7RM3A α7RIII

## Bluetooth-fjernkontr.

Du kan betjene kameraet med en Bluetooth-fjernstyring RMT-P1BT (selges separat). Velg MENU →  (Nettverk) → [Bluetooth-innst.] → [Bluetooth-funksjon] → [På] på forhånd. Se også i bruksanvisningen til Bluetooth-fjernstyringen.

- 1 På kameraet velger du MENU →  (Nettverk) → [Bluetooth-fjernkontr.] → [På].**
  - Hvis det ikke er paret noen Bluetooth-enhet til kameraet for øyeblikket, vises skjermbildet for parkobling slik det er beskrevet i Trinn 2.
- 2 På kameraet velger du MENU →  (Nettverk) → [Bluetooth-innst.] → [Paring] for å vise skjermbildet for parkobling.**
- 3 Utfør parkoblingen på Bluetooth-fjernstyringen.**
  - Du finner mer informasjon i bruksanvisningen til Bluetooth-fjernstyringen.
- 4 På kameraet velger du [OK] på bekreftelsesskjermbildet for Bluetooth-tilkoblingen.**
  - Paringen er fullført, og du kan nå betjene kameraet fra Bluetooth-fjernstyringen. Når du har paret enheten én gang, kan du koble kameraet til Bluetooth-fjernstyringen igjen senere ved å konfigurere [Bluetooth-fjernkontr.] som [På].

## Menyelementdetaljer

### På:

Aktiverer betjening med Bluetooth-fjernstyring.

### Av:

Deaktiverer betjening med Bluetooth-fjernstyring.

### Hint

- Bluetooth-tilkoblingen er bare aktiv mens du betjener kameraet med Bluetooth-fjernstyringen.
- Hvis funksjonen ikke fungerer som den skal, bør du kontrollere følgende merknader og utføre paringen igjen.
  - Bekreft at kameraet ikke er koblet til andre enheter med Bluetooth-funksjonen.
  - Bekreft at [Flymodus] for kameraet er stilt inn på [Av].
  - Utfør [Tilb.st. nettverksinn.] på kameraet.

### Merknad

- Når du initialiserer kameraet, slettes paringsinformasjonen også. Utfør paringen på nytt for å bruke Bluetooth-fjernstyringen.
- Hvis Bluetooth-tilkoblingen er ustabil, må du fjerne eventuelle hindringer, som personer eller metallgjenstander, fra området mellom kameraet og den paret Bluetooth-fjernstyringen.
- Du kan ikke bruke funksjonen for tilknytning av stedsinformasjon med en smarttelefon når [Bluetooth-fjernkontr.] er stilt inn på [På].
- Du kan ikke bruke en infrarød fjernstyring når [Bluetooth-fjernkontr.] er stilt inn på [På].
- Når [Bluetooth-fjernkontr.] er stilt inn på [På], skifter ikke kameraet til strømsparemodus. Endre innstillingen til [Av] når du er ferdig med å bruke Bluetooth-fjernstyringen.



---

---

## Beslektet emne

- [Bluetooth-innst.](#)
- [Versjon](#)

5-026-818-21(1) Copyright 2021 Sony Corporation

Digitalkamera med utskiftbart objektiv  
ILCE-7RM3A α7RIII

## Flymodus

---

Når du går ombord på et fly e.l. kan du slå av alle trådløse funksjoner midlertidig, inkludert Wi-Fi.

**1** MENU →  (Nettverk) → [Flymodus] → ønsket innstilling.

Hvis du stiller inn [Flymodus] på [På], vises et fly-ikon på skjermen.

Digitalkamera med utskiftbart objektiv  
ILCE-7RM3A α7RIII

## Wi-Fi-innstillinger: WPS-trykk

Hvis tilgangspunktet ditt har en Wi-Fi Protected Setup-knapp (WPS-knapp), er det enkelt å registrere tilgangspunktet til dette produktet.

- 1 MENU →  (Nettverk) → [Wi-Fi-innstillinger] → [WPS-trykk].
- 2 Trykk på Wi-Fi Protected Setup-knappen (WPS-knappen) på tilgangspunktet for å koble til.

### Merknad

- [WPS-trykk] fungerer bare hvis sikkerhetsinnstillingen til tilgangspunktet ditt er angitt som WPA eller WPA2, og tilgangspunktet ditt støtter Wi-Fi Protected Setup (WPS)-knappmetoden. Hvis sikkerhetsinnstillingen er satt på WEP, eller tilgangspunktet ditt ikke støtter Wi-Fi Protected Setup (WPS)-knappmetoden, må du utføre [Innst. for tilgangspkt.].
- For nærmere informasjon om tilgjengelige funksjoner og innstillinger for dette tilgangspunktet, se bruksanvisningen for tilgangspunktet, eller ta kontakt med administratoren for tilgangspunktet.
- Det kan hende det ikke er mulig å opprette en tilkobling eller kommunikasjonsavstanden kan være kortere avhengig av forholdene i omgivelsene, for eksempel typen veggmateriale eller om det er hindringer eller forstyrrende radiobølger mellom produktet og tilgangspunktet. Hvis dette skjer, flytter du produktet, eller du kan flytte produktet nærmere tilgangspunktet.

### Beslektet emne

- [Wi-Fi-innstillinger: Innst. for tilgangspkt.](#)

Digitalkamera med utskiftbart objektiv  
ILCE-7RM3A α7RIII

## Wi-Fi-innstillinger: Innst. for tilgangspkt.

Du kan registrere tilgangspunktet ditt manuelt. Før du starter prosedyren, må du sjekke SSID-navnet, sikkerhetssystemet og passordet til tilgangspunktet. Passordet kan være forhåndsinnstilt i enkelte enheter. Du finner nærmere informasjon i bruksanvisningen for tilgangspunktet, eller du kan kontakte administratoren for tilgangspunktet.

1 MENU →  (Nettverk) → [Wi-Fi-innstillinger] → [Innst. for tilgangspkt.].

2 Velg det tilgangspunktet du ønsker å registrere.

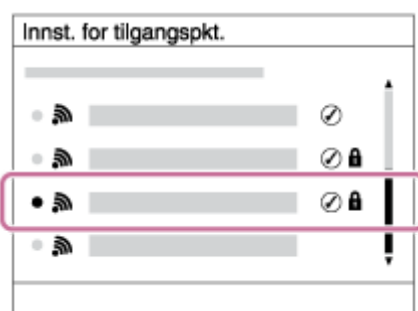

Når det ønskede tilgangspunktet vises på skjermen: Velg det ønskede tilgangspunktet.

Hvis det ønskede tilgangspunktet ikke vises på skjermen: Velg [Manuell innstilling] og still inn tilgangspunktet.

- Hvis du velger [Manuell innstilling], skriv inn SSID-navnet til tilgangspunktet, og velg deretter sikkerhetssystem.

3 Angi passordet og velg [OK].

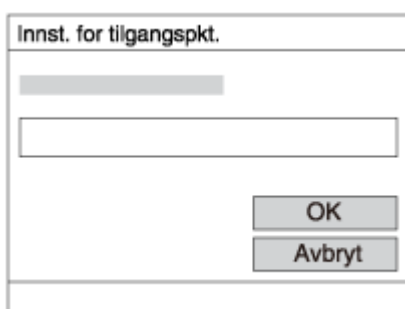

- Tilgangspunkter uten -merket krever ikke passord.

4 Velg [OK].

### Andre innstillingselementer

Avhengig av status eller innstillingsmetode for tilgangspunktet ditt, vil du kanskje stille inn flere elementer.

#### WPS PIN:

Viser den PIN-koden du skriver inn i den tilkoblede enheten.

#### Foretrukket tilkobl.:

Velg [På] eller [Av].

#### Innstilling av IP-adr.:

Velg [Auto] eller [Manuell].

**IP-adresse:**

Hvis du skriver inn IP-adressen manuelt, må du skrive inn den innstilte adressen.

**Nettverksmaske/Standard gateway/Primær DNS-server/Sekund. DNS-server:**

Hvis du har stilt inn [Innstilling av IP-adr.] til [Manuell], må du angi hver adresse i henhold til nettverksmiljøet ditt.

**Merknad**

- Hvis du vil gi det registrerte tilgangspunktet prioritet i fremtiden, må du stille inn [Foretrukket tilkobl.] til [På].

**Beslektet emne**

- [Wi-Fi-innstillinger: WPS-trykk](#)
- [Bruke tastaturet](#)

Digitalkamera med utskiftbart objektiv  
ILCE-7RM3A α7RIII

## Wi-Fi-innstillinger: Vis MAC-adresse

---

Viser MAC-adressen til dette produktet.

**1** MENU →  (Nettverk) → [Wi-Fi-innstillinger] → [Vis MAC-adresse].

Digitalkamera med utskiftbart objektiv  
ILCE-7RM3A α7RIII

## Wi-Fi-innstillinger: SSID/Tilbakest. PO

Dette produktet deler tilkoblingsinformasjon for [Send til smarttelefon] og [ Tilkobling] med en enhet som har tillatelse til å koble seg til. Hvis du vil endre på hvilken enhet som har lov til å koble seg til, må du tilbakestille tilkoblingsinformasjonen.

1 MENU →  (Nettverk) → [Wi-Fi-innstillinger] → [SSID/Tilbakest. PO] → [OK].

### Merknad

- Hvis du kobler dette produktet til en smarttelefon etter at tilkoblingsinformasjonen er tilbakestilt, må du konfigurere innstillingene for smarttelefonen igjen.

### Beslektet emne

- [Send til smarttelefon: Send til smarttelefon](#)
- [Kontr. med smarttlf.](#)

Digitalkamera med utskiftbart objektiv  
ILCE-7RM3A α7RIII

## Red. navn på enhet

---

Du kan endre enhetsnavnet for Wi-Fi Direct- eller Bluetooth-tilkoblingen.

**1** MENU →  (Nettverk) → [Red. navn på enhet].

**2** Velg inndataboksen, og skriv deretter inn enhetens navn → [OK].

---

### Beslektet emne

- [Wi-Fi-innstillinger: WPS-trykk](#)
- [Wi-Fi-innstillinger: Innst. for tilgangspkt.](#)
- [Bruke tastaturet](#)



Digitalkamera med utskiftbart objektiv  
ILCE-7RM3A α7RIII

## Importere rootsertifisering til kameraet (Importer rotsertifikat)

---

Importerer et rootsertifikat som kreves for å verifisere en server fra et minnekort. Bruk denne funksjonen for kryptert kommunikasjon under FTP-overføring.

Du finner mer informasjon i "FTP Help Guide".

[http://rd1.sony.net/help/di/ftp/h\\_zz/](http://rd1.sony.net/help/di/ftp/h_zz/)

**1** MENU →  (Nettverk) → [Importer rotsertifikat].

Digitalkamera med utskiftbart objektiv  
ILCE-7RM3A α7RIII

## Tilb.st. nettverksinn.

---

Tilbakestiller alle nettverksinnstillinger til standardinnstillingene.

**1** MENU →  (Nettverk) → [Tilb.st. nettverksinn.] → [Enter].

Digitalkamera med utskiftbart objektiv  
ILCE-7RM3A α7RIII

## Anbefalt datamaskinmiljø

---

Du kan bekrefte operativsystemet for programvaren fra følgende internetadresse:

<https://www.sony.net/pcenv/>

Digitalkamera med utskiftbart objektiv  
ILCE-7RM3A α7RIII

## PlayMemories Home

---

Med PlayMemories Home kan du gjøre følgende:

- Du kan importere bilder som er tatt med dette produktet, til datamaskinen din.
- Du kan spille av bildene du har importert til datamaskinen din.
- Du kan redigere film, f.eks. ved å klippe eller spleise.
- Du kan legge til ulike effekter, som f.eks. BGM og undertitler i filmer.

Med Windows kan du dessuten gjøre følgende:

- Du kan organisere bilder så de kan vises på datamaskinen i en kalender, sortert etter opptaksdato.
- Du kan redigere og korrigere bilder, f.eks. ved å beskjære og endre størrelse på dem.
- Du kan opprette plater fra filmer som er importert til en datamaskin.  
Blu-ray-plater eller AVCHD-plater kan opprettes fra filmer i XAVC S-format.
- For ytterligere informasjon, se Help i PlayMemories Home.

---

### Beslektet emne

- [Installere PlayMemories Home](#)

Digitalkamera med utskiftbart objektiv  
ILCE-7RM3A α7RIII

## Installere PlayMemories Home

- 1 **Bruk nettleseren på datamaskinen din, gå til nettadressen nedenfor, og last ned PlayMemories Home ved å følge anvisningene på skjermen.**

<https://www.sony.net/pm/>

- Du trenger en internettilkobling.
- Hvis du vil ha mer informasjon, kan du gå til støttesiden for PlayMemories Home (kun engelsk).  
<https://www.sony.co.jp/pmh-se/>

- 2 **Koble sammen produktet og datamaskinen din ved hjelp av USB-kabelen, og slå deretter på produktet.**

- Det kan legges til nye funksjoner i PlayMemories Home. Selv om PlayMemories Home allerede er installert på datamaskinen din, må du koble dette produktet til datamaskinen din igjen.
- Ikke fjern USB-kabelen fra kameraet mens kameraet er i bruk eller tilgangsskjermbildet vises. Dette kan ødelegge dataene.

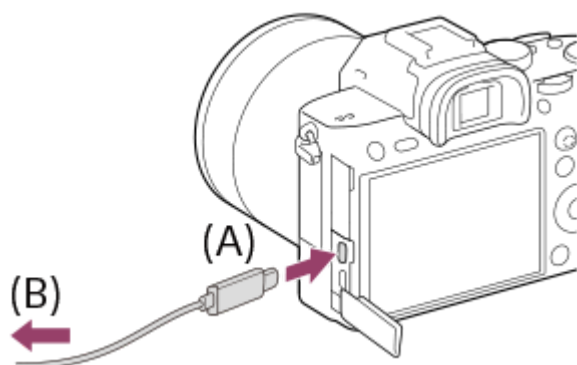

**A:** Til USB Type-C-terminalen

**B:** Til en USB-kontakt på datamaskinen

### Merknad

- Logg deg på som administrator.
- Det er mulig at du må starte datamaskinen på nytt. Når det vises en melding hvor du får spørsmål om du vil starte datamaskinen på nytt, bekrefter du at du ønsker å gjøre dette.
- Avhengig av systemmiljøet på datamaskinen er det mulig at DirectX blir installert.

Digitalkamera med utskiftbart objektiv  
ILCE-7RM3A α7RIII

## Koble til en datamaskin

- 1 Sett inn et tilstrekkelig oppladet batteri i kameraet.
- 2 Slå på kameraet og datamaskinen.
- 3 Kontroller om [USB-tilkobling] under  (Oppsett) er stilt inn på [Masselager].
- 4 Koble kameraet til datamaskinen ved hjelp av USB-kabelen (A).

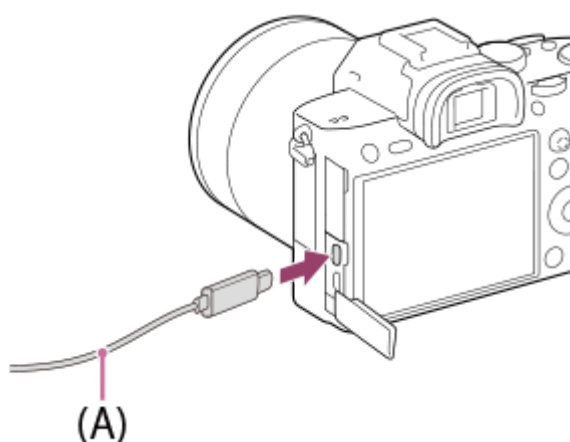

- Når du kobler kameraet til datamaskinen for første gang, vil muligens prosedyren for å gjenkjenne kameraet starte automatisk på datamaskinen. Vent til prosedyren er avsluttet.
- Hvis du kobler produktet til datamaskinen ved hjelp av USB-kabelen når [Strømfors. via USB] er stilt inn på [På], får produktet strøm fra datamaskinen din. (standardinnstilling: [På])
- Bruk USB Type-C-kabelen (inkludert) eller en standard USB-kabel.
- Bruk en USB 3.1-kompatibel datamaskin og USB Type-C-kabelen (inkludert) for kommunikasjon i en høyere hastighet

### Merknad

- Ikke slå på/av eller foreta omstart av datamaskinen, eller start datamaskinen fra dvalemodus når datamaskinen og kameraet er koblet til hverandre med en USB-tilkobling. Hvis du gjør det, kan det forårsake feil. Før du slår på/av, omstarter datamaskinen eller starter datamaskinen fra dvalemodus, må du bryte forbindelsen mellom kameraet og datamaskinen.

### Beslektet emne

- [USB-tilkobling](#)
- [USB LUN-innstilling](#)



Digitalkamera med utskiftbart objektiv  
ILCE-7RM3A α7RIII

## Importere bilder til datamaskinen uten å bruke PlayMemories Home

PlayMemories Home gjør det enkelt å importere bilder. For nærmere informasjon om funksjonene i PlayMemories Home, se Help for PlayMemories Home.

### Importere bilder til datamaskinen uten å bruke PlayMemories Home (for Windows)

Når Autokjør-veiviseren vises etter at du har koblet sammen dette produktet og en datamaskin med USB, må du klikke på [Open folder to view files] → [OK] → [DCIM]. Kopier deretter de ønskede bildene til datamaskinen.

### Importere bilder til datamaskinen uten å bruke PlayMemories Home (for Mac)

Koble produktet til Mac-datamaskinen. Dobbeltklikk på ikonet for nylig oppdagede stasjoner på skrivebordet → mappen hvor bildet du ønsker å importere, er lagret. Dra og slipp bildefilen over ikonet for harddisken.

#### Merknad

- Til å utføre operasjoner som å importere f.eks. XAVC S-filmer eller AVCHD-filmer til datamaskinen, må du bruke PlayMemories Home.
- Du må ikke redigere eller på annen måte behandle AVCHD- eller XAVC S-filmfiler/mapper fra den tilkoblede datamaskinen. Filmfiler kan være ødelagt eller bli uspillbare. Ikke slett eller kopier AVCHD-filmer eller XAVC S-filmer på minnekortet fra datamaskinen. Sony er ikke ansvarlig for konsekvensene av slike handlinger via datamaskinen.



Digitalkamera med utskiftbart objektiv  
ILCE-7RM3A α7RIII

## Koble kameraet fra datamaskinen

Utfør trinn 1 og 2 nedenfor før du utfører følgende arbeidsoperasjoner:

- Koble fra USB-kabelen.
- Tar ut et minnekort.
- Slå av produktet.

**1** Klikk på  (Fjern maskinvare og løs ut medier på en trygg måte) på oppgavelinjen.

**2** Klikk på den meldingen som vises.

### Merknad

- På Mac-datamaskiner må du dra og slippe minnekortikonet eller harddiskikonet over "søppel"-ikonet. Kameraet vil kobles fra datamaskinen.
- På datamaskiner som kjører Windows 7/Windows 8, er det ikke sikkert at frakoblingsikonet vises. I så fall kan du hoppe over trinnene ovenfor.
- Ikke fjern USB-kabelen fra kameraet mens tilgangslampen lyser. Dataene kan bli skadet.

Digitalkamera med utskiftbart objektiv  
ILCE-7RM3A α7RIII

## Imaging Edge Desktop

---

Imaging Edge Desktop er en programvarepakke som inkluderer funksjoner som fjernstyrt opptak fra en datamaskin og justering eller fremkalling av RAW-bilder som er tatt med kameraet. Hvis du bruker Imaging Edge Desktop med [Piks.-skiftopp.(serie)], kan du gjøre opptak, kombinere og justere bilder i sekvens.

### Viewer:

Du kan vise og søke etter bilder.

### Edit:

Du kan redigere bilder med ulike korrigeringer som tonekurve og skarphet, og fremkalle bilder som er tatt opp i RAW-format.

### Remote:

Du kan justere kamerainnstillingene eller ta bilder fra en datamaskin som er koblet til kameraet med en USB-kabel. Slik styrer du kameraet med en datamaskin: Velg MENU →  (Oppsett) → [USB-tilkobling] → [Fjern-PC] før du kobler kameraet til datamaskinen med en USB-kabel.

Hvis du vil vite mer om bruken av Imaging Edge Desktop, kan du se støttesiden.

<https://www.sony.net/disoft/help/>

## Installere Imaging Edge Desktop på datamaskinen

Du kan laste ned og installere programvaren ved å gå til denne nettsiden:

<https://www.sony.net/disoft/d/>

---

### Beslektet emne

- [Fotografering av stillbilder med høyere oppløsning \(Piks.-skiftopp.\(serie\)\)](#)
- [USB-tilkobling](#)

Digitalkamera med utskiftbart objektiv  
ILCE-7RM3A α7RIII

## Velge en plate som skal opprettes

Du kan opprette en plate som kan spilles av på andre enheter, fra en film som er tatt opp med dette kameraet. Hvilke enheter som kan spille av platen, avhenger av platetypen. Velg en platetype for de avspillingsenhetene du kommer til å bruke.

Avhengig av filmtypen kan filmformatet kanskje bli konvertert når platen opprettes.



### Høy bildekvalitet (HD) (Blu-ray-plate)

Film med høy bildekvalitet (HD) kan tas opp på en Blu-ray-plate. Da lages en HD-plate.

Med en Blu-ray-disk kan du ta opp film med høy bildekvalitet (HD) med lengre varighet enn DVD-er.

Skrivbare filmformater: XAVC S, AVCHD

Spillere: Avspillingsenheter for Blu-ray-plater (Sony Blu-ray-spillere, PlayStation 3 osv.)



### Høy bildekvalitet (HD) (AVCHD-opptaksplate)

Film med høy oppløsning (HD-bildekvalitet) kan tas opp på DVD-er, som DVD-R-disker, noe som resulterer i en plate med HD-bildekvalitet.

Skrivbare filmformater: XAVC S, AVCHD

Spillere: Avspillingsenheter for AVCHD-formatet (Sony Blu-ray-spillere, PlayStation 3 osv.)

Du kan ikke spille av denne typen plater på vanlige DVD-spillere.



### Standard bildekvalitet (STD)

Film med standard oppløsning (STD) som er blitt konvertert fra HD-bildekvalitet, kan tas opp på DVD-er, som DVD-R-disker, slik at det opprettes en disk med standardbildekvalitet (STD).

Skrivbare filmformater: AVCHD

Spillere: Vanlige avspillingsenheter for DVD-er (DVD-spillere, datamaskiner som kan spille av DVD-plater osv.)

#### Hint

- Du kan benytte følgende typer 12 cm plater ved bruk av PlayMemories Home.  
**BD-R/DVD-R/DVD+R/DVD+R DL:** Ikke skrivbare  
**BD-RE/DVD-RW/DVD+RW:** Overskrivbare  
Tilleggsopptak er ikke mulig.
- Sørg for at din "PlayStation 3" alltid bruker den nyeste versjonen av systemprogramvaren til "PlayStation 3".

#### Merknad

- 4K-film kan ikke tas opp på en plate i 4K-bildekvalitet.

#### Beslektet emne

- [Opprette Blu-ray-plater fra film med HD-bildekvalitet](#)
- [Opprette DVD-plater \(AVCHD-opptaksplater\) fra film med HD-bildekvalitet](#)
- [Opprette DVD-plater fra filmer med standard bildekvalitet](#)



Digitalkamera med utskiftbart objektiv  
ILCE-7RM3A α7RIII

## Opprette Blu-ray-plater fra film med HD-bildekvalitet

Du kan opprette Blu-ray-plater som kan spilles av på Blu-ray-avspillingsenheter (som for eksempel Sony Blu-ray-spillere eller PlayStation 3 osv.).

### A. Opprette med en datamaskin

Med en Windows-datamaskin kan du kopiere filmer som er importert til datamaskinen, og opprette Blu-ray-plater ved hjelp av PlayMemories Home.

Datamaskinen din må kunne opprette Blu-ray-plater.

Når du oppretter en Blu-ray-plate for første gang, må du koble kameraet til datamaskinen med en USB-kabel. Den nødvendige programvaren legges automatisk til på datamaskinen din. (Du trenger en internettilforbindelse.)

Du finner opplysninger om hvordan du skal opprette en plate med PlayMemories Home, i hjelpeveiledningen til PlayMemories Home.

### B. Opprette ved hjelp av andre enheter enn datamaskiner

Du kan også opprette Blu-ray-plater med en Blu-ray-opptaker e.l.

Nærmere informasjon finner du i bruksanvisningen for enheten.

#### Merknad

- Når du oppretter Blu-ray-plater ved hjelp av PlayMemories Home fra filmer tatt opp i filmformatet XAVC S, konverteres bildekvaliteten til 1920 × 1080 (60i/50i). Det er ikke mulig å opprette plater med den opprinnelige bildekvaliteten. For å ta opp filmer med den opprinnelige bildekvaliteten, må du kopiere filmer til en datamaskin eller til et eksternt medium.

#### Beslektet emne

- [Velge en plate som skal opprettes](#)
- [Opprette DVD-plater \(AVCHD-opptaksplater\) fra film med HD-bildekvalitet](#)
- [Opprette DVD-plater fra filmer med standard bildekvalitet](#)

Digitalkamera med utskiftbart objektiv  
ILCE-7RM3A α7RIII

## Opprette DVD-plater (AVCHD-opptaksplater) fra film med HD-bildekvalitet

Du kan opprette DVD-plater (AVCHD-opptaksplater) som kan spilles av på AVCHD-kompatible avspillingsenheter (for eksempel SonyBlu-ray-spillere eller PlayStation 3 osv.).

### A. Opprette med en datamaskin

Du kan bruke en Windows-datamaskin til å kopiere filmer som er importert til datamaskinen, og opprette DVD-plater (AVCHD-opptaksplater) ved hjelp av PlayMemories Home.

Datamaskinen din må kunne opprette DVD-plater (AVCHD-opptaksplater).

Når du oppretter en DVD-plate for første gang, må du koble kameraet til datamaskinen med en USB-kabel. Den nødvendige programvaren legges automatisk til på datamaskinen din. (Du trenger en internettilforbindelse.)

Du finner opplysninger om hvordan du skal opprette en plate med PlayMemories Home, i hjelpeveiledningen til PlayMemories Home.

### B. Opprette ved hjelp av andre enheter enn datamaskiner

Du kan også opprette DVD-plater (AVCHD-opptaksplater) med en Blu-ray-opptaker e.l.

Nærmere informasjon finner du i bruksanvisningen for enheten.

#### Merknad

- Når du oppretter DVD-plater (AVCHD-opptaksplater) ved hjelp av PlayMemories Home fra filmer tatt opp i filmformatet XAVC S, konverteres bildekvaliteten til 1920 × 1080 (60i/50i). Det er ikke mulig å opprette plater med den opprinnelige bildekvaliteten. For å ta opp filmer med den opprinnelige bildekvaliteten, må du kopiere filmer til en datamaskin eller til et eksternt medium.
- Når du oppretter AVCHD-opptaksplater ved hjelp av PlayMemories Home fra filmer som er tatt opp i filmformatet AVCHD med [  Opptaksinnst.] stilt inn på [60i 24M(FX)]/[50i 24M(FX)], konverteres bildekvaliteten, og det er ikke mulig å opprette plater med den opprinnelige bildekvaliteten. Denne konverteringen kan ta lang tid. Bruk en Blu-ray-plate hvis du vil ta opp filmer med den opprinnelige bildekvaliteten.

#### Beslektet emne

- [Velge en plate som skal opprettes](#)
- [Opprette Blu-ray-plater fra film med HD-bildekvalitet](#)
- [Opprette DVD-plater fra filmer med standard bildekvalitet](#)

Digitalkamera med utskiftbart objektiv  
ILCE-7RM3A α7RIII

## Opprette DVD-plater fra filmer med standard bildekvalitet

---

Du kan opprette DVD-plater som kan spilles av på vanlige DVD-avspillingsenheter (DVD-spillere, datamaskiner som kan spille av DVD-plater osv.).

### A. Opprette med en datamaskin

Med en Windows-datamaskin kan du kopiere filmer som er importert til datamaskinen, og opprette DVD-plater ved hjelp av PlayMemories Home.

Datamaskinen din må kunne opprette DVD-plater.

Når du oppretter en DVD-plate for første gang, må du koble kameraet til datamaskinen med en USB-kabel. Installer den dedikerte tilleggsprogramvaren ved å følge instruksjonene på skjermen. (Du trenger en internettforbindelse.)

Du finner opplysninger om hvordan du skal opprette en plate med PlayMemories Home, i hjelpeveiledningen til PlayMemories Home.

### B. Opprette ved hjelp av andre enheter enn datamaskiner

Du kan også opprette DVD-plater med en Blu-ray-opptaker, HDD-opptaker e.l.

Nærmere informasjon finner du i bruksanvisningen for enheten.

---

### Beslektet emne

- [Velge en plate som skal opprettes](#)
- [Opprette Blu-ray-plater fra film med HD-bildekvalitet](#)
- [Opprette DVD-plater \(AVCHD-opptaksplater\) fra film med HD-bildekvalitet](#)

Digitalkamera med utskiftbart objektiv  
ILCE-7RM3A α7RIII

## Bruke MENU-elementer

Du kan endre innstillingene for alle kameraoperasjonene, inkludert fotografering, avspilling og bruksmåte. Du kan også utføre kamerafunksjoner fra MENU.

- 1 Trykk på MENU-knappen for å vise menyskjermbildet.

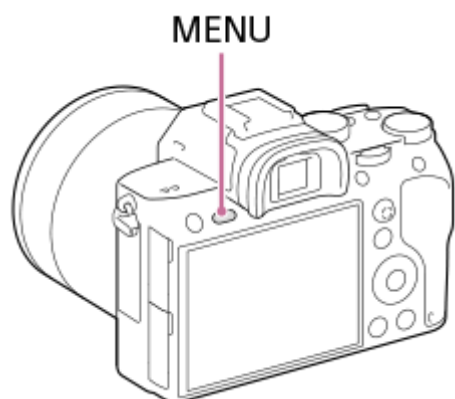

- 2 Velg den innstillingen du ønsker å justere, ved å trykke på øvre/nedre/venstre/høyre side av kontrollhjulet, eller ved å dreie på kontrollhjulet og deretter trykke på midten av kontrollhjulet.

- Velg et ikon øverst i skjermbildet (A), og trykk på venstre/høyre side av kontrollhjulet for å gå til en annen MENU-fane.
- Du kan gå til neste MENU-fane ved å trykke på Fn-knappen.
- Du kan gå tilbake til forrige skjermbilde ved å trykke på MENU-knappen (B).

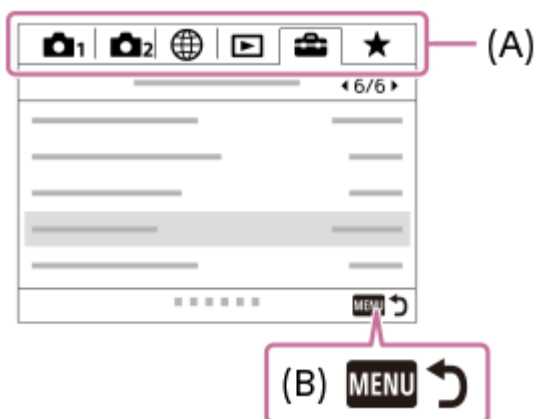

- 3 Velg innstillingen du ønsker, og trykk deretter på midten av knappen for å bekrefte valget.

### Hint

- Du kan vise menyskjermbildet ved å tilordne [MENU]-funksjonen til en egendefinert tast med [ Tilp. knapp] eller [ Tilp. knapp] og deretter trykke på den tasten.



## Beslektet emne

- [Legg til element](#)
- [Tilp. knapp \(stillbilde/film/avspilling\)](#)
- [Versjon](#)

5-026-818-21(1) Copyright 2021 Sony Corporation

Digitalkamera med utskiftbart objektiv  
ILCE-7RM3A α7RIII

## Filformat (stillbilde)

Stiller inn filformatet for stillbilder.

1 MENU →  1 (Kamera- innstillinger1) → [ Filformat] → ønsket innstilling.

### Menyelementdetaljer

#### RAW:

Bilder før behandling tas opp i dette filformatet. Velg dette formatet for å behandle bildene på en datamaskin for profesjonelle formål.



#### RAW og JPEG:

Et RAW-bilde og et JPEG-bilde opprettes samtidig. Dette er praktisk når du trenger to bildefiler, en JPEG-fil til visning og en RAW-fil til redigering.

#### JPEG:

Bildet tas i JPEG-format.

### Om RAW-bilder

- For å åpne en RAW-bildefil som er tatt opp med dette kameraet, trenger du programvaren Imaging Edge Desktop. Du kan bruke Imaging Edge Desktop til å åpne en RAW-bildefil og konvertere den til et populært bildeformat som JPEG eller TIFF, eller justere hvitbalansen, metningen eller kontrasten i bildet.
- Du kan ikke bruke [Auto HDR]- eller [Bildeeffekt]-funksjonen med RAW-bilder.
- RAW-bilder som er tatt med dette kameraet, har en oppløsning på 14 bits pr. piksel. Oppløsningen er imidlertid begrenset til 12 bits i følgende opptaksmoduser:
  - [ Støyred.lang]
  - [BULB]
  - [Seriebilder] når [ RAW-filtype] er stilt inn på [Komprimert]
- Du kan stille inn om RAW-bilder skal komprimeres eller forbli ukomprimerte med [ RAW-filtype].

#### Merknad

- Hvis du ikke har tenkt å redigere bildene på datamaskinen din, anbefaler vi å ta bilder i JPEG-format.
- Du kan ikke legge til DPOF-merker (utskriftsbestilling) på RAW-bilder.



### Beslektet emne

- [JPEG-bildestr. \(stillbilde\)](#)
- [RAW-filtype \(stillbilde\)](#)

Digitalkamera med utskiftbart objektiv  
ILCE-7RM3A α7RIII

## RAW-filtype (stillbilde)

Velger filtype for RAW-bilder.

1 MENU →  1 (Kamera- innstillinger1) → [ RAW-filtype] → ønsket innstilling.

### Menyelementdetaljer



#### Komprimert:

Tar opp bilder i komprimert RAW-format.

#### Ukomprimert:

Tar opp bilder i ukomprimert RAW-format. Når [Ukomprimert] er valgt for [ RAW-filtype], vil filstørrelsen for bildet være større enn om det var blitt tatt i komprimert RAW-format.

#### Merknad



- Når [Ukomprimert] er valgt for [ RAW-filtype], endres ikonet på skjermen til  .  vises også under avspilling av et bilde som er tatt i ukomprimert RAW-format.

Digitalkamera med utskiftbart objektiv  
ILCE-7RM3A α7RIII

## JPEG-kvalitet (stillbilde)

---

Velger JPEG-bildekvaliteten når [ Filformat] er stilt inn på [RAW og JPEG] eller [JPEG].

1 MENU →  1 (Kamera- innstillinger1) → [ JPEG-kvalitet] → ønsket innstilling.

### Menyelementdetaljer

#### Ekstra fin/Fin/Standard:

Fordi komprimeringsforholdet øker fra [Ekstra fin] til [Fin] til [Standard], reduseres filstørrelsen i samme rekkefølge. Dette gjør det mulig å lagre flere filer på ett minnekort, men bildekvaliteten vil bli dårligere.

---



### Beslektet emne

- [Filformat \(stillbilde\)](#)

Digitalkamera med utskiftbart objektiv  
ILCE-7RM3A α7RIII

## JPEG-bildestr. (stillbilde)

Jo større bildestørrelsen er, desto flere detaljer vil reproduseres når bildet skrives ut på papir i stort format. Jo mindre bildestørrelsen er, desto flere bilder kan lagres.

1 MENU →  1 (Kamera- innstillinger1) → [ JPEG-bildestr.] → ønsket innstilling.

### Menyelementdetaljer

Når [  Bildeforhold] er stilt inn på 3:2	
L: 42M	7952×5304 piksler
M: 18M	5168×3448 piksler
S: 11M	3984×2656 piksler

Når [  Bildeforhold] er stilt inn på 16:9	
L: 36M	7952×4472 piksler
M: 15M	5168×2912 piksler
S: 8.9M	3984×2240 piksler

### Ved opptak tilsvarende størrelsen APS-C

Når [  Bildeforhold] er stilt inn på 3:2	
L: 18M	5168×3448 piksler
M: 11M	3984×2656 piksler
S: 4.5M	2592×1728 piksler

Når [  Bildeforhold] er stilt inn på 16:9	
L: 15M	5168×2912 piksler
M: 8.9M	3984×2240 piksler
S: 3.8M	2592×1456 piksler

#### Merknad



- Når [ Filformat] er stilt inn på [RAW] eller [RAW og JPEG], tilsvarer bildestørrelsen for RAW-bilder "L".

- Bildeforhold (stillbilde)

5-026-818-21(1) Copyright 2021 Sony Corporation

Digitalkamera med utskiftbart objektiv  
ILCE-7RM3A α7RIII

## Bildeforhold (stillbilde)

① MENU →  1 (Kamera- innstillinger1) → [ Bildeforhold] → ønsket innstilling.

### Menyelementdetaljer

**3:2:**

Samme bildeforhold som 35 mm film

**16:9:**

Et bildeforhold egnet for visning på en TV som støtter HD

Digitalkamera med utskiftbart objektiv  
ILCE-7RM3A α7RIII

## APS-C/Super 35mm

Stiller inn om opptaket skal utføres med APS-C-ekvivalent størrelse for stillbilder og med Super 35mm-ekvivalent størrelse for film. Du kan bruke et spesialobjektiv i størrelse APS-C med dette produktet ved å gjøre opptak i en størrelse tilsvarende APS-C eller Super 35 mm-.

1 MENU →  1 (Kamera- innstillinger1) → [APS-C/Super 35mm] → ønsket innstilling.

### Menyelementdetaljer

#### APS-C S35 -opptak:

Stiller inn om kameraet skal avgjøre fotografiområde automatisk basert på objektivet. (Auto/Manuell)

#### APS-C S35 -opptak: man.:

Stiller inn om opptaket skal utføres i en størrelse tilsvarende APS-C eller Super 35mm når [ APS-C S35 -opptak] er stilt inn på [Manuell]. (Av/På)

#### Merknad



- Hvis du prøver å utføre opptak i full størrelse med et APS-C-kompatibelt objektiv påmontert, kan det hende at du ikke oppnår ønskede opptaksresultater.
- Når APS-C/Super 35 mm-fotografering er aktivert, brukes den sentrale delen av bildesensoren, og synsvinkelen tilsvarer en bildesensor i APS-C-størrelse.



Digitalkamera med utskiftbart objektiv  
ILCE-7RM3A α7RIII

## Støyred.lang (stillbilde)

Når du stiller inn lukkerhastigheten til 1 sekund(er) eller mer (fotografering med langtidseksposering), er støyreduksjon slått på like lenge som lukkeren er åpen. Når funksjonen er slått på, blir kornetheten, som er så typisk for langtidseksposerte bilder, redusert.

1 MENU →  1 (Kamera- innstillinger1) → [ Støyred.lang] → ønsket innstilling.

### Menyelementdetaljer



#### På:

Aktiverer støyreduksjon like lenge som lukkeren er åpen. Mens støyreduksjonen pågår, vises en melding og du kan ikke ta et nytt bilde. Velg dette for å prioritere bildekvaliteten.

#### Av:

Aktiverer ikke støyreduksjon. Velg dette når det er viktigst å få tatt bildene til rett tid.



#### Merknad

- Støyreduksjon vil kanskje ikke aktiveres, selv om [ Støyred.lang] er stilt inn på [På] i følgende situasjoner:
  - [Bruksmodus]er stilt inn på [Seriebilder] eller [Kontin. nivåtrinn].
- [ Støyred.lang] kan ikke stilles inn på [Av] i følgende opptaksmoduser:
  - [Intelligent Auto]
- Kameraet utføre kanskje ikke støyreduksjon selv om lukkerhastigheten er 1 sekund(er) eller lenger. Dette avhenger av opptaksforholdene.

Digitalkamera med utskiftbart objektiv  
ILCE-7RM3A α7RIII

## Høy ISO Støyred. (stillbilde)

Når du fotograferer med høy ISO-følsomhet, vil produktet redusere støyen som er mer merkbar ved høy produktfølsomhet.

1 MENU →  (Kamera- innstillinger1) → [ Høy ISO Støyred.] → ønsket innstilling.

### Menyelementdetaljer

#### Normal:

Aktiverer normal støyreduksjon ved høye ISO-verdier.





#### Lav:

Aktiverer moderat støyreduksjon ved høye ISO-verdier.

#### Av:

Aktiverer ikke støyreduksjon for høye ISO-verdier. Velg dette når det er viktigst å få tatt bildene til rett tid.



#### Merknad

- [ Høy ISO Støyred.] er ikke tilgjengelig i følgende opptaksmoduser:
  - [Intelligent Auto]
- Hvis [ Filformat] er stilt inn på [RAW], er denne funksjonen ikke tilgjengelig.
- [ Høy ISO Støyred.] fungerer ikke for RAW-bilder når [ Filformat] er [RAW og JPEG].

Digitalkamera med utskiftbart objektiv  
ILCE-7RM3A α7RIII

## Fargerom (stillbilde)

Måten farger blir representert på, med kombinasjoner av tall eller verdiområdet for fargereproduksjon, kalles "fargerom". Du kan endre fargerommet, avhengig av formålet med bildet.

1 MENU →  1 (Kamera- innstillinger1) → [ Fargerom] → ønsket innstilling.

### Menyelementdetaljer

#### sRGB:

Dette er standardfargerommet til digitalkameraet. Bruk [sRGB] ved vanlig fotografering, som for eksempel når du har tenkt å skrive ut bildene uten endringer.

#### AdobeRGB:

Dette fargerommet har et bredt spektrum for fargereproduksjon. Når en stor del av motivet er livaktig grønt eller rødt, er Adobe RGB i bruk. Bildets filnavn begynner med "\_".

#### Merknad

- [AdobeRGB] brukes for programmer eller skrivere som støtter fargebehandling og DCF2.0 fargeromalternativet. Bilder vil kanskje ikke skrives ut eller vises med korrekte farger, hvis du bruker programmer eller skrivere som ikke støtter Adobe RGB.
- Når du viser bilder som er tatt opp med [AdobeRGB] på enheter som ikke er kompatible med Adobe RGB, vises bildene med lav metningsgrad.

Digitalkamera med utskiftbart objektiv  
ILCE-7RM3A α7RIII

## Objektivkomp.

Kompenserer for skygge i hjørnene av skjermbildet for eller forvrengning på skjermen, eller reduserer fargeavvik i hjørnene av skjermbildet som skyldes bestemte objektivegenskaper.

1 MENU →  (Kamera- innstillinger1) → [Objektivkomp.] → ønsket innstilling.

### Menyelementdetaljer

#### Skyggekomp.:

Stiller inn om det skal kompenseres for mørke i hjørnene av skjermbildet automatisk. ([Auto]/[Av])

#### Krom. ab.-komp.:

Stiller inn om fargeavvik i hjørnene av skjermbildet skal reduseres automatisk. ([Auto]/[Av])

#### Forvrengningskomp.:

Stiller inn om det skal kompenseres for forvrengning i skjermbildet automatisk. ([Auto]/[Av])



#### Merknad

- Denne funksjonen er kun tilgjengelig når du bruker et objektiv som samsvarer med automatisk kompensasjon.
- Mørke i hjørnene av skjermbildet kan kanskje ikke korrigeres med [Skyggekomp.], avhengig av objektivtypen.
- Avhengig av hvilket objektiv som er montert, vil [Forvrengningskomp.] kunne være låst på [Auto], og du vil ikke kunne velge [Av].

Digitalkamera med utskiftbart objektiv  
ILCE-7RM3A α7RIII

## Bruksmodus

Velg den passende modusen for motivet, som for eksempel enkeltbildemodus, kontinuerlig fremtrekk eller nivåtrinnfotografering.

- 1 Velg  /  (Bruksmodus) på kontrollhjulet → ønsket innstilling.
  - Du kan også stille inn bruksmodusen ved å velge MENU →  1 (Kamera- innstillinger1) → [Bruksmodus].
- 2 Velg den ønskede modusen ved å trykke på høyre eller venstre side av kontrollhjulet.

## Menyelementdetaljer

### Enkeltbilde:

Normal opptaksmodus.

### Seriebilder:

Tar bilder kontinuerlig mens du trykker på og holder lukkerknappen nede.

### Selvtløser:

Tar et bilde ved hjelp av selvtløseren et angitt antall sekunder etter at utløserknappen ble trykket.

### Selvtl. (seriebilder):

Tar et angitt antall bilder ved hjelp av selvtløseren et angitt antall sekunder etter at utløserknappen ble trykket.

### BRK C Kontin. nivåtrinn:

Tar bilder mens du holder lukkerknappen nede, hvert bilde med litt forskjellig eksponeringsgrad.

### BRK S Enkelt nivåtrinn:

Tar et angitt antall bilder, ett etter ett, hvert med forskjellig eksponeringsgrad.

### BRK WB HB-nivåtrinn:

Tar tre bilder totalt, hvert med en annen fargetone, i samsvar med de valgte innstillingene for hvitbalanse, fargetemperatur og fargefilter.

### BRK DRO DRO nivåtrinn:

Tar tre bilder totalt, hvert av dem med et annet nivå for dynamisk områdeoptimaliserer.





## Beslektet emne

- [Seriebilder](#)
- [Selvtløser](#)
- [Selvtl. \(seriebilder\)](#)
- [Kontin. nivåtrinn](#)
- [Enkelt nivåtrinn](#)
- [HB-nivåtrinn](#)
- [DRO nivåtrinn](#)

Digitalkamera med utskiftbart objektiv  
ILCE-7RM3A α7RIII

## Nivåtrinnst.

Du kan stille inn selvttløseren i nivåtrinnmodus, og rekkefølgen ved fotografering med eksponeringsnivåtrinn og hvitbalansenivåtrinn.

- 1 Velg  /  (Bruksmodus) på kontrollhjulet → velg modusen nivåtrinnfotografering.
  - Du kan også stille inn bruksmodusen ved å velge MENU →  1 (Kamera- innstillinger1) → [Bruksmodus].
- 2 MENU →  1 (Kamera- innstillinger1) → [Nivåtrinnst.] → ønsket innstilling

## Menyelementdetaljer

### Selvttl. under nivåtr.:

Stiller inn om du skal bruke selvttløser ved nivåtrinnfotografering. Stiller også inn antall sekunder til lukkeren utløses ved bruk av selvttløseren.

(OFF/2 sek./5 sek./10 sek.)

### Nivåtr.-rekkef.:

Stiller inn rekkefølgen ved fotografering med eksponeringsnivåtrinn og hvitbalansenivåtrinn.

(0→→+/-→0→+)

## Beslektet emne

- [Kontin. nivåtrinn](#)
- [Enkelt nivåtrinn](#)
- [HB-nivåtrinn](#)
- [DRO nivåtrinn](#)

Digitalkamera med utskiftbart objektiv  
ILCE-7RM3A α7RIII

## Fotografering av stillbilder med høyere oppløsning (Piks.-skiftopp.(serie))

Du kan ta bilder med høyere oppløsning enn det som er mulig med vanlig fotografering ved å ta fire RAW-bilder og deretter kombinere dem på en datamaskin. Dette er nyttig når du tar stillbildemotiver, for eksempel kunstverk eller arkitektur.

Velg MENU →  (Nettverk) → [Kontr. med smarttlf.] → [Kontr. med smarttlf.] → [Av] på forhånd.

- 1 MENU →  (Oppsett) → [USB-tilkobling] → [Fjern-PC].
- 2 Koble kameraet til en datamaskin med en USB-kabel, og start deretter Imaging Edge Desktop (Remote) på datamaskinen.
- 3 Sikre kameraet ved å bruke stativ. Du kan utføre [Piks.-skiftopp.(serie)] med Imaging Edge Desktop (Remote).



Kameraet tar fire RAW-bilder med valgt tidsintervall. Bildene lagres på datamaskinen sammen med det sammensatte bildet.

- Prøv å unngå kameraristing eller uskarpt motiv.
- De fire RAW-bildene tas med de samme innstillingene. Du kan ikke endre innstillingene under intervallet mellom opptak.
- Du kan avbryte opptaket ved å trykke på midten av kontrollhjulet i løpet av intervallet mellom opptakene.
- Hvis du ikke skal bruke blits (selges separat), velger du 0,5 sekunder som opptaksintervall i Imaging Edge Desktop (Remote). Hvis du bruker en blits, må du stille intervallet i samsvar med ladetiden på blitsen din.
- Blitssynkroniseringshastigheten er 1/13 sekund. Når [Eksponer.-trinn] er stilt inn på [0,5 EV], kan ikke lukkerhastigheten stilles inn raskere enn 1/10 sekunder.
- Se den følgende støttesiden for teknikker for [Piks.-skiftopp.(serie)].  
<https://www.sony.net/psms/>

### Hint

- Du kan også utføre [Piks.-skiftopp.(serie)] uten å bruke Imaging Edge Desktop (Remote). Velg MENU →  1 (Kamera-innstillinger1) → [Piks.-skiftopp.(serie)], still inn opptaksintervall og utfør opptaket. Du kan importere de fire RAW-bildene til datamaskinen og kombinere dem med Imaging Edge Desktop (Viewer). Hvis du ikke bruker Imaging Edge Desktop (Remote) til opptak, kan du bruke en trådløs fjernstyring (selges separat) eller [Selvutløser]-funksjonen for å unngå kameraristing og uskarpt motiv.

### Merknad

- Hvis det oppstår kameraristing og uskarpt motiv, kan det hende at RAW-bildene som tas med [Piks.-skiftopp.(serie)] ikke kombineres ordentlig. Hvis en person eller en gjenstand i nærheten av motivet flyttes, kan det hende at RAW-bildene ikke kan kombineres ordentlig ettersom dette kan ha påvirket belysningen av motivet.
- RAW-bilder tatt opp med [Piks.-skiftopp.(serie)] kan ikke kombineres med kameraet. Bruke Imaging Edge Desktop (Viewer) til å kombinere bildene.
- I [Piks.-skiftopp.(serie)] låses enkelte innstillinger som følger:
  - [ Filformat]: [RAW]
  - [ RAW-filtype]: [Ukomprimert]
  - [ Stille opptak]: [På]
- Du kan ikke utføre BULB-fotografering i [Piks.-skiftopp.(serie)].
- Hvis fotografering er stilt inn på en annen modus enn P/A/S/M, kan du ikke utføre [Piks.-skiftopp.(serie)].

- Hvis du bruker en fatningsadapter, kan opptaksintervallet være lenger.

---

### Beslektet emne



- [Koble til en datamaskin](#)
- [Imaging Edge Desktop](#)
- [Selvutløser](#)
- [Versjon](#)



5-026-818-21(1) Copyright 2021 Sony Corporation



Digitalkamera med utskiftbart objektiv  
ILCE-7RM3A α7RIII

## Hent (Kamera- innstillinger1/Kamera- innstillinger2)



Setter deg i stand til å ta et bilde etter at du har hentet opp moduser som ofte brukes, eller kamerainnstillinger som er forhåndsregistrert med [ **MR**  /  Minne].

- 1 **Still inn modusvelgeren på 1, 2 eller 3 (Hent minne).**
- 2 **Trykk midt på kontrollhjulet for å bekrefte.**
  - Du kan også hente opp registrerte moduser eller innstillinger ved å velge MENU →  1 (Kamera- innstillinger1) → [ **MR**  /  Hent].

### Hint

- For å hente frem innstillingene som er registrert på minnekortet, må du stille inn modusvelgeren på 1, 2, 3 (Hent minne), og deretter velge det ønskede nummeret ved å trykke på høyre eller venstre side av kontrollhjulet.
- Hvis du henter frem innstillingene som er registrert på minnekortet, hentes innstillingene fra minnekortet i det sporet som er angitt i [ **MR** Velg medium]. Du kan bekrefte minnekortsporet ved å velge MENU →  1 (Kamera- innstillinger1) → [ **MR** Velg medium].
- Innstillinger som er registrert på et minnekort ved hjelp av et annet kamera med samme modellnavn kan hentes frem med dette kameraet.

### Merknad

- Hvis du stiller inn [ **MR**  /  Hent] etter at du har fullført opptaksinnstillingene, prioriteres de registrerte innstillingene, og de opprinnelige innstillingene blir ugyldige. Kontroller indikatorene på skjermen før du starter opptaket.





### Beslektet emne

- [Minne \(Kamera- innstillinger1/Kamera- innstillinger2\)](#)

Digitalkamera med utskiftbart objektiv  
ILCE-7RM3A α7RIII

## Minne (Kamera- innstillinger1/Kamera- innstillinger2)

Setter deg i stand til å registrere opptil 3 hyppig brukte moduser eller produktinnstillinger i produktet, og opptil 4 (M1 til og med M4) på minnekortet. Du kan hente frem innstillingene med modusvelgeren.

- 1 Still inn produktet på den innstillingen du vil registrere.
- 2 MENU →  1 (Kamera- innstillinger1) → [   1 /  2 Minne ] → ønsket tall.
- 3 Trykk midt på kontrollhjulet for å bekrefte.

### Elementer som kan registreres

- Du kan registrere ulike funksjoner for å ta bilder. De elementene som faktisk kan registreres, vises på menyen til kameraet.
- Blenderåpning (f-verdi)
- Lukkerhastighet

### Endre registrerte innstillinger

Endre innstillingen til den ønskede innstillingen, og registrer innstillingen under samme modusnummer igjen.

#### Merknad

- M1 til og med M4 kan kun velges når et minnekort er satt inn i produktet.
- Når du registrerer innstillingene på et minnekort, er det kun mulig å bruke et minnekort som er valgt ved hjelp av [  Velg medium ].
- Programskift kan ikke registreres.

### Beslektet emne

- [Hent \(Kamera- innstillinger1/Kamera- innstillinger2\)](#)

Digitalkamera med utskiftbart objektiv  
ILCE-7RM3A α7RIII

## Velg medium (Hent minne)

---

Velger minnekortsporet som innstillingene hentes fra, eller som innstillingene er registrert for M1 til M4.

**1** MENU →  1 (Kamera- innstillinger1) → [ **MR** Velg medium ] → ønsket spor.

### Menyelementdetaljer

**Spor 1:**



Velger spor 1.

**Spor 2:**

Velger spor 2.

## Registrerer opptaksinnstillinger til en egendefinert tast (Reg. tilp. oppt.-innst.)



Du kan registrere opptaksinnstillinger (for eksempel eksponering, fokusinnstilling, bruksmodus, osv.) til en egendefinert tast på forhånd og midlertidig hente dem opp mens du holder tasten nede. Trykk på den egendefinerte tasten for å bytte innstillingene raskt, og slipp tasten for å gå tilbake til de opprinnelige innstillingene. Denne funksjonen er nyttig når du tar opp aktive scener som i idrett.

- 1 **MENU →  1 (Kamera- innstillinger1) → [Reg. tilp. oppt.-innst.] → velg et registreringsnummer fra [Hent tilpasset hold 1] til [Hent tilpasset hold 3].**  
Innstillingsskjermbildet for nummeret du har valgt, vises.
- 2 **Du kan bruke øvre/nedre/venstre/høyre side av kontrollhjulet til å velge avmerkingsbokser for funksjonene som du vil hente opp med en av registreringsnumrene, og trykk på midten for å merke av boksene.**  
Det vises et  -merke i boksene for funksjonene.
  - Trykk på midten én gang til for å oppheve et valg.
- 3 **Velg den funksjonen som du ønsker å justere, ved hjelp av øvre/nedre/venstre/høyre side av kontrollhjulet, og trykk på midten for å justere funksjonen til den ønskede innstillingen.**
  - Velg [Importer gjeldende innst.] for å registrere de aktuelle innstillingene til kameraet på registreringsnummer du valgte.
- 4 **Velg [Registrer].**

### Elementer som kan registreres

- Du kan registrere ulike funksjoner for å ta bilder. De elementene som faktisk kan registreres, vises på menyen til kameraet.
- Eksponering
- Fokusinnstilling
- Bruksmodus (unntatt selvutløser)

### Hente frem registrerte innstillinger

1. MENU →  2 (Kamera- innstillinger2) → [ Tilp. knapp] → velg ønsket tast, og velg deretter et av registreringsnumrene fra [Hent tilpasset hold 1] til [Hent tilpasset hold 3].
2. På opptaksskjermen trykker du på lukkerknappen mens du holder nede den tasten du tilordnet til ett av registreringsnumrene.  
De registrerte innstillingene er aktivert mens du holder nede den egendefinerte tasten.

#### Hint

- Du kan endre innstillingene for [Reg. tilp. oppt.-innst.] etter at du har tilordnet et av registreringsnumrene til den egendefinerte tasten ved hjelp av [ Tilp. knapp].

#### Merknad

- Registreringsnumrene [Hent tilpasset hold 1] til [Hent tilpasset hold 3] er kun tilgjengelig når opptaksmodus er stilt inn på P/A/S/M.
- Det kan hende at de registrerte innstillingene ikke trer i kraft. Dette avhenger av objektivet som er i bruk og statusen til kameraet når den registrerte innstillingen hentes frem.

---

---

## Beslektet emne





- [Tilp. knapp \(stillbilde/film/avspilling\)](#)

5-026-818-21(1) Copyright 2021 Sony Corporation

Digitalkamera med utskiftbart objektiv  
ILCE-7RM3A α7RIII

## Intervalloppt.-fun.

Du kan ta en serie med stillbilder automatisk hvis du konfigurerer opptaksintervall og antall bilder på forhånd (intervallopptak). Du kan deretter lage en film av stillbildene tatt med intervallopptak ved hjelp av programvaren Imaging Edge Desktop. Du kan ikke lage en film av stillbildene på kameraet.

- 1 MENU →  1 (Kamera- innstillinger1) → [ Intervalloppt.-fun.] → [Intervallopptak] → [På].
- 2 MENU →  1 (Kamera- innstillinger1) → [ Intervalloppt.-fun.] → Velg elementet du vil angi og ønsket innstilling.
- 3 Trykk på lukkerknappen.  
Opptaket starter når tiden som er stilt inn for [Starttid for opptak] har gått ut.
  - Når antallet bilder som er angitt for [Antall bilder] er nådd, går kameraet tilbake til standby-skjermbildet for intervallopptak.

### Menyelementdetaljer

#### Intervallopptak:

Stiller inn om det skal utføres intervallopptak. ([På]/[Av])

#### Starttid for opptak:

Stiller inn hvor lang tid det skal gå fra du trykker på lukkerknappen til intervallopptaket begynner. (1 sekund til 99 minutter 59 sekunder)

#### Opptaksintervall:

Stiller inn opptaksintervallet (tiden fra én eksponering begynner til eksponeringen for neste bilde begynner). (1 sekund til 60 sekunder)

#### Antall bilder:

Stiller inn antallet bilder for intervallopptak. (1 bilde til 9999 bilder)

#### Føls. for AE-sporing:

Angir sporingsfølsomheten for den automatiske eksponeringen mot endringen i lysstyrke under intervallopptak. Hvis du velger [Lav], blir endringer i eksponeringen under intervallopptak jevnere. ([Høy]/[Middels]/[Lav])



#### Stille oppt. i intervall:

Stiller inn om det skal utføres lydløs fotografering under intervallopptak. ([På]/[Av])

#### Priori. av opptaksint.:

Stiller inn om opptaksintervallet skal prioriteres når eksponeringsmodusen er [Program Auto] eller [Blenderprioritet] og lukkerhastigheten blir lengre enn tiden som er angitt for [Opptaksintervall]. ([På]/[Av])

#### Hint

- Hvis du trykker på lukkerknappen under intervallopptak, avsluttes intervallopptaket og kameraet går tilbake til venteskjermbildet for intervallopptak.
- Hvis du vil gå tilbake til vanlig opptaksmodus, velger du MENU →  1 (Kamera- innstillinger1) → [ Intervalloppt.-fun.] → [Intervallopptak] → [Av].
- Hvis du trykker på en tast som er tilordnet en av følgende funksjoner det øyeblikket opptaket starter, forblir funksjonen aktiv under intervallopptaket selv hvis du ikke holder nede knappen.
  - [Hold AEL]
  - [ Hold AEL]
  - [AF/MF-kontroll hold]

– [Regist. AF-omr. hold]

- Stillbilder tatt med intervalloptak vises som en gruppe på avspillings skjerm bildet.
- Stillbilder tatt med intervalloptak kan avspilles kontinuerlig på kameraet. Hvis du vil lage en film av stillbildene, kan du forhåndsvisne resultatet.

### **Merknad**

- Det kan hende du ikke kan ta opp det angitte antallet bilder avhengig av gjenstående batterinivå og gjenværende ledig plass på lagringsmediet. Tilfør strøm via USB under opptak, og bruk et minnekort med nok plass.
- Under intervalloptak (inkludert tiden mellom lukkerknappen trykkes ned og starten på opptaket) kan du ikke utføre MENU-handlinger, men du kan utføre skivehandlinger. Du kan utføre MENU-handlinger frem til du trykker på lukkerknappen.
- Autovisningen vises ikke under intervalloptak.
- [Stille oppt. i intervall] er stilt inn på [På] i standardinnstillingene, uavhengig av innstillingen for [ Stille opptak].

---

### **Beslektet emne**

- [Imaging Edge Desktop](#)
- [Versjon](#)

Digitalkamera med utskiftbart objektiv  
ILCE-7RM3A α7RIII

## Fokusmodus

Velger fokuseringsmetoden som egner seg best til motivets bevegelse.

1 MENU →  1 (Kamera- innstillinger1) → [Fokusmodus] → ønsket innstilling.

### Menyelementdetaljer

#### **AF-S** (Enkeltbilde-AF):

Produktet låser fokus så snart fokuseringen er fullført. Bruk denne metoden når fotoobjektet står i ro.

#### **AF-A** (Automatisk AF):

[Enkeltbilde-AF] og [Kontinuerlig AF] byttes, avhengig av motivets bevegelser. Når lukkerknappen trykkes halvveis ned, låser produktet fokus når det avgjør at motivet er i ro, mens det fortsetter å fokusere når motivet er i bevegelse. Under kontinuerlig opptak tar produktet automatisk bilder med kontinuerlig AF fra det andre bildet.

#### **AF-C** (Kontinuerlig AF):

Produktet fortsetter å fokusere mens lukkerknappen er trykket halvveis ned og holdes. Bruk denne metoden når motivet er i bevegelse. I [Kontinuerlig AF]-modus høres det ingen lyder når kameraet fokuserer.

#### **DMF** (Dir. man. Fokus):

Du kan foreta finjusteringer manuelt etter at autofokus er utført, slik at du kan fokusere raskere på motivet enn om du hadde brukt manuelt fokus fra begynnelsen av. Dette er praktisk ved for eksempel makrofotografering.

#### **MF** (Manuelt fokus):

Justerer fokus manuelt. Hvis du ikke kan fokusere på det ønskede motivet ved hjelp av autofokus, må du bruke manuelt fokus.

### Fokusindikator

● (tent):

Motivet er i fokus, og fokus er låst.

● (blinker):

Motivet er ikke i fokus.

⊙ (tent):

Motivet er i fokus. Fokus vil justeres kontinuerlig, i samsvar med motivets bevegelser.

⊙ (tent):

Fokusering pågår.

### Motiv det er vanskelig å fokusere på med autofokus

- Mørke motiv langt borte
- Motiv med svake kontraster
- Motiv som sees gjennom glass
- Motiv i rask bevegelse
- Lysreflekser eller skinnende overflater
- Blinkende lys
- Bakgrunnsbelyste motiv
- Kontinuerlig gjentatte mønstre, som f.eks. bygningsfasader
- Motiv i fokusområdet med ulike brennvidder

#### Hint

- I [Kontinuerlig AF]-modus kan du låse fokus ved å trykke på og holde nede den knappen som [Holdfokus]-funksjonen er tilordnet til.
- Når du stiller inn fokus til uendelig i modus for manuelt fokus eller direkte manuelt fokus, må du passe på at fokus er på et motiv langt nok unna ved å kontrollere skjermen eller søkeren.



## Merknad

- [Automatisk AF] er tilgjengelig kun hvis du bruker et objektiv som støtter fasedeteksjons-AF.
- Når [Kontinuerlig AF] eller [Automatisk AF] er innstilt, kan synsvinkelen endres litt etter litt mens du fokuserer. Dette påvirker ikke de bildene som faktisk er tatt.
- Kun [Kontinuerlig AF] og [Manuelt fokus] er tilgjengelig under filmopptak eller når modusvelgeren er stilt inn på **S&Q**.

---

## Beslektet emne

- [Direkte manuelt fokus \(DMF\)](#)
- [Manuelt fokus](#)
- [MF-assistent \(stillbilde\)](#)
- [Faseregistrerings-AF](#)

Digitalkamera med utskiftbart objektiv  
ILCE-7RM3A α7RIII

## Prioritetsinns. i AF-S

---

Stiller inn om lukkeren skal utløses eller ikke, selv om motivet ikke er i fokus når [Fokusmodus] er stilt inn på [Enkeltbilde-AF], [Dir. man. Fokus] eller [Automatisk AF] og motivet holder seg i ro.

1 MENU →  1 (Kamera- innstillinger1) → [Prioritetsinns. i AF-S] → ønsket innstilling.

### Menyelementdetaljer

#### AF:

Prioriterer fokusering. Lukkeren utløses ikke før motivet er i fokus.

#### Utløse:

Prioriterer lukkerutløsning. Lukkeren vil bli utløst, selv om motivet er ute av fokus.

#### Balansert vektlegg.:

Tar bilder med balansert vektlegging av fokusering og lukkerutløsning.

---

### Beslektet emne

- [Fokusmodus](#)
- [Prioritetsinns. i AF-C](#)

Digitalkamera med utskiftbart objektiv  
ILCE-7RM3A α7RIII

## Prioritetsinns. i AF-C

---

Stiller inn om lukkeren skal utløses eller ikke, selv om motivet ikke er i fokus når kontinuerlig AF aktiveres, og motivet er i bevegelse.

1 MENU →  (Kamera- innstillinger1) → [Prioritetsinns. i AF-C] → ønsket innstilling.

### Menyelementdetaljer

**AF:**

Prioriterer fokusering. Lukkeren utløses ikke før motivet er i fokus.

**Utløse:**

Prioriterer lukkerutløsning. Lukkeren vil bli utløst, selv om motivet er ute av fokus.

**Balansert vektlegg.:**

Tar bilder med balansert vektlegging av fokusering og lukkerutløsning.

---

### Beslektet emne

- [Fokusmodus](#)
- [Prioritetsinns. i AF-S](#)

Digitalkamera med utskiftbart objektiv  
ILCE-7RM3A α7RIII

## Fokusområde

Velger fokusområdet. Bruk denne funksjonen når det er vanskelig å fokusere ordentlig i autofokusmodus.

1 MENU →  1 (Kamera- innstillinger1) → [Fokusområde] → ønsket innstilling.

### Menyelementdetaljer

#### Vidt:

Fokuserer på et motiv som automatisk dekker hele skjermområdet. Når du trykker lukkerknappen halvveis ned i opptaksmodus for stillbilder, vises en grønn ramme rundt området som er i fokus.

#### Sone:

Velg en sone på skjermen det skal fokuseres på, så vil produktet automatisk velge et fokusområde.

#### Midten:

Fokuserer automatisk på et motiv midt i bildet. Brukes sammen med fokuslåsfunksjonen for å skape den komposisjonen du er ute etter.

#### Fleksibelt punkt:

Gir deg muligheten til å flytte fokusrammen til en hvilken som helst del av skjermbildet og fokusere på et svært lite motiv innenfor et begrenset område.

#### Utvidet fleks. punkt:

Hvis produktet ikke kan fokusere på et enkelt valgt punkt, bruker det fokuspunktene rundt det fleksible punktet som andreprioritetsområde for å oppnå fokus.

#### Målsøking-AF:

Når lukkerknappen trykkes og holdes halvveis ned, sporer produktet motivet innenfor det valgte autofokusområdet. Denne innstillingen er bare tilgjengelig når [Fokusmodus] er angitt som [Kontinuerlig AF]. Rett markøren mot [Målsøking-AF] på innstillingsskjermbildet for [Fokusområde], og velg deretter området der du vil begynne sporingen, ved å trykke på venstre/høyre side av kontrollhjulet. Du kan også flytte startområdet for sporing til ønsket punkt ved å angi at området skal være en sone, et fleksibelt punkt eller et utvidet fleksibelt punkt.

### Eksempler på fokusrammevisningen

Fokusrammen varierer slik det er beskrevet nedenfor.

#### Når du fokuserer på et større område

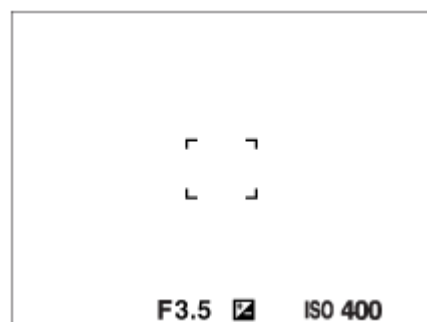

#### Når du fokuserer på et mindre område

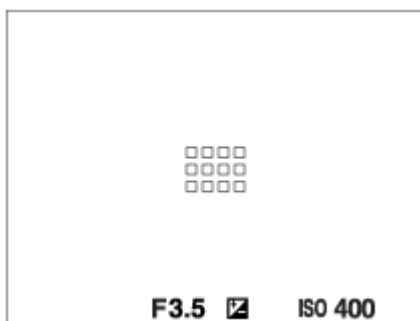

- Når [Fokusområde] er stilt inn på [Vidt] eller [Sone], kan fokusrammen veksle mellom "Når du fokuserer på et større område" og "Når du fokuserer på et mindre område" avhengig av motivet og situasjonen.
- Når du monterer et objektiv med A-fatning ved hjelp av en fatningsadapter (LA-EA1, LA-EA3 eller LA-EA5) (selges separat) og [AF-system] er stilt inn på [Fasedeteksjon-AF], vises kanskje fokusrammen for "Når du fokuserer på et mindre område".

### Når fokus oppnås automatisk, basert på hele skjermens område

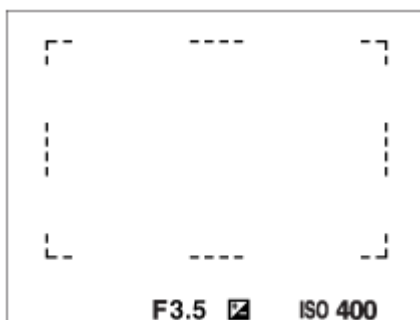

- Når du bruker en annen zoomefunksjon enn den optiske zoomen, er innstillingen til [Fokusområde] deaktivert, og fokusrammen vises med en stiplet linje. AF fungerer med prioritet i og rundt sentrum av området.

### Flytte fokusområdet

- Du kan flytte fokusområdet i [Fleksibelt punkt], [Utvidet fleks. punkt] eller [Sone], ved å bruke kontrollknappen. Hvis du tilordner [Fokusstandard] til midten av kontrollknappen på forhånd, kan du flytte fokusrammen tilbake til midten av skjermen ved å trykke på midten av kontrollknappen.
- Du kan flytte fokuseringsrammen raskt ved å berøre og dra den på skjermen. Still inn [Berøringsbetjening] på [På] på forhånd.

#### Hint

- I standardinnstillingene er [Fokusområde] tilordnet til knappen C2.

#### Merknad

- [Fokusområde] er låst på [Vidt] i følgende situasjoner:
  - [Intelligent Auto]
- Fokusområdet vil kanskje ikke lyse opp når du fotograferer med kontinuerlig fremtrekk, eller når lukkerknappen trykkes helt ned med en gang.
- Når modusvelgeren er stilt inn på  (Film) eller **S&Q**, eller når du tar opp film, kan ikke [Målsøking-AF] velges som [Fokusområde].
- Når [Motivgjenkjenning] under [Innst. ansikt/øye-AF] er stilt inn på [Dyr], er det ikke mulig å velge [Målsøking-AF] som [Fokusområde].

- Berøringsbetjening
- Justerer innstillingene for fokusområde etter kameraets orientering (horisontal/vertikal) (Vek. V/H AF-omr.)
- Registrerer det nåværende fokusområdet (AF-områderegist.) (stillbilde)

5-026-818-21(1) Copyright 2021 Sony Corporation

Digitalkamera med utskiftbart objektiv  
ILCE-7RM3A α7RIII

## Fokusinnstillinger

Konfigurerer fokusfunksjonene ved hjelp av den fremre skiven / bakre skiven eller kontrollhjulet.

- 1 MENU →  1 (Kamera- innstillinger1) → [Fokusinnstillinger].
- 2 Konfigurer innstillingene ved hjelp av den fremre/bakre skiven eller kontrollhjulet.

### Når fokusmodus er angitt som automatisk fokus eller direkte manuelt fokus

Du kan justere fokusområdeinnstillingene og plasseringen av fokuseringsrammen. Fokuseringsrammen kan bare flyttes når [Fokusområde] er angitt som følgende:

- [Sone]
- [Fleksibelt punkt]
- [Utvidet fleks. punkt]

**Fremre skive:** Flytter fokuseringsrammen opp eller ned.

**Bakre skive:** Flytter fokuseringsrammen til høyre eller venstre.

**Kontrollhjul:** Velger fokusområde.

### Når fokusmodus er angitt som manuelt fokus

Du kan angi at området skal forstørres under manuell fokusering.

**Fremre skive:** Flytter området som skal forstørres, opp eller ned.



**Bakre skive:** Flytter området som skal forstørres, til høyre eller venstre.

**Kontrollhjul:** Flytter området som skal forstørres, opp eller ned.

Digitalkamera med utskiftbart objektiv  
ILCE-7RM3A α7RIII

## Justerer innstillingene for fokusområde etter kameraets orientering (horisontal/vertikal) (Vek. V/H AF-omr.)

Du kan stille inn om du vil bytte [Fokusområde] og plasseringen av fokusrammen i henhold til hvordan du holder kameraet (horisontalt/vertikalt). Denne funksjonen er nyttig når du fotograferer scener der du må endre kameraposisjonen ofte, for eksempel portrettbilder eller idrettsmotiv.

1 MENU →  (Kamera- innstillinger1) →  Vek. V/H AF-omr.] → ønsket innstilling.

### Menyelementdetaljer

#### Av:

Bytter ikke [Fokusområde] eller plasseringen av fokusrammen i henhold til hvordan du holder kameraet (horisontalt/vertikalt).

#### Kun AF-punkt:

Bytter plasseringen av fokusrammen i henhold til hvordan du holder kameraet (horisontalt/vertikalt). [Fokusområde] er låst.

#### AF-punkt + AF-omr.:

Bytter både [Fokusområde] og plasseringen av fokusrammen i henhold til hvordan du holder kameraet (horisontalt/vertikalt).

### Et eksempel når [AF-punkt + AF-omr.] er valgt

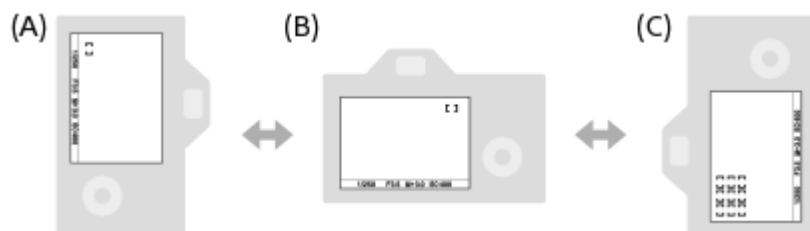



(A) Vertikal: [Fleksibelt punkt] (øverst til venstre)

(B) Horisontal: [Fleksibelt punkt] (øverst til høyre)

(C) Vertikal: [Sone] (nederst til venstre)

- Det registreres tre kameraretninger: horisontal, vertikal der siden med lukkerknappen vender opp, og vertikal der siden med lukkerknappen vender ned.

### Merknad

- Hvis innstillingen for  Vek. V/H AF-omr.] endres, opprettholdes ikke fokusinnstillingene for hver kameraretning.
- [Fokusområde] og plasseringen av fokuseringsrammen endres ikke selv når  Vek. V/H AF-omr.] er stilt inn på [AF-punkt + AF-omr.] eller [Kun AF-punkt] i følgende situasjoner:
  - Når opptaksmodusen er stilt inn på [Intelligent Auto], [Film] eller [Sakte og rask film]
  - Mens lukkerknappen er trykket halvveis ned
  - Under filmopptak
  - Mens du bruker den digitale zoomen
  - Mens autofokus er aktivert
  - Når [Fokusinnstillinger] er aktivert
  - Under kontinuerlig opptak
  - Under nedtelling for selvutløseren
  - Når [Fokusforstørrelse] er aktivert.



- Når du tar bilder rett etter å ha slått på kameraet og kameraet er vertikalt, tas det første bildet med innstillingen for horisontal fokus eller med den siste fokusinnstillingen som ble brukt.
- Kameraretningen kan ikke registreres når objektivet vender opp eller ned.

---

## Beslektet emne

- [Fokusområde](#)

5-026-818-21(1) Copyright 2021 Sony Corporation

Digitalkamera med utskiftbart objektiv  
ILCE-7RM3A α7RIII

## AF-lys (stillbilde)

AF-lyset gir utfyllende belysning for å forenkle fokusering på et motiv i mørke omgivelser. På den tiden som går fra du trykker lukkerknappen halvveis ned og til fokus låses, tennes det røde AF-lyset, så kameraet lett skal kunne fokusere.

1 MENU →  (Kamera- innstillinger1) → [ AF-lys] → ønsket innstilling

### Menyelementdetaljer



#### Auto:

AF-lyset tennes automatisk i mørke omgivelser.

#### Av:

Bruker ikke AF-lyset.

#### Merknad

- Du kan ikke bruke [ AF-lys] i følgende situasjoner:
  - Når opptaksmodusen er [Film] eller [Sakte og rask film].
  - Når [Fokusmodus] er stilt inn på [Kontinuerlig AF] eller [Automatisk AF], og motivet er i bevegelse (når fokusindikatoren  eller  tennes).
  - Når [Fokusforstørret] er aktivert.
  - Når en fatningsadapter er montert.
- Hvis multigrensesnitt-skoen er utstyrt med en blits med en AF-lysfunksjon, slås AF-lyset også på når blitsen slås på.
- AF-lyset er meget sterkt. Selv om dette ikke utgjør noen helsefare, bør du ikke se direkte inn i AF-lyset på kort hold.

Digitalkamera med utskiftbart objektiv  
ILCE-7RM3A α7RIII

## Måls.-AF m. senterk.

Når du trykker på midten av kontrollhjulet, oppdager kameraet motivet midt på skjermen og fortsetter å følge motivet.

1 MENU →  1 (Kamera- innstillinger1) → [Måls.-AF m. senterk.] → [På].

2 Juster målrammen (A) over motivet og trykk på midten av kontrollhjulet.

- Trykk på midten igjen for å stoppe sporingen.

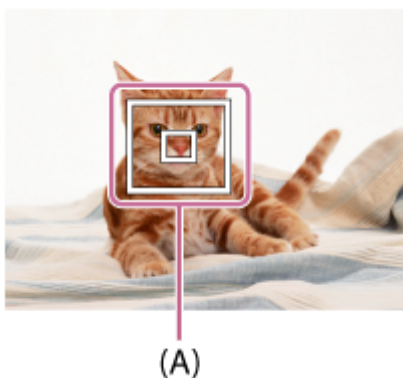



3 Trykk lukkerknappen helt ned for å ta bildet.

### Hint

- Hvis du tilordner [Fokusstandard]funksjonen til ønsket tast, kan du aktivere [Måls.-AF m. senterk.] eller finne igjen motivet ved å trykke på tasten når [Fokusområde] er stilt inn på [Vidt] eller [Midten].
- Du kan velge motivet som skal spores, ved hjelp av berøringsoperasjoner når du fotograferer med skjermen. Still inn [Berøringsbetjening] til [På], og velg [Berør.-panel + plate] eller [Kun berøringspanel] under [Ber.-pan./pekeplate].

### Merknad

- Funksjonen [Måls.-AF m. senterk.] fungerer kanskje ikke spesielt godt i følgende situasjoner:
  - Motivets beveger seg for raskt.
  - Motivets er for lite eller for stort.
  - Når kontrasten mellom motivet og bakgrunnen er dårlig.
  - Det er for mørkt.
  - Lyset i omgivelsene endres.
- Målsøking-AF fungerer ikke i følgende situasjoner:
  - Når du fotograferer i manuelt fokus-modus.
  - Ved bruk av den digitale zoomen
  - Når du tar opp film med [  Opptaksinnst.] stilt inn på [120p]/[100p]
  - Ved opptak av film i slow-motion/quick-motion med [  Bildefrekvens] stilt inn på [120fps]/[100fps].
  - Når [Motivgjenkjenning] under [Innst. ansikt/øye-AF] er stilt inn på [Dyr]

### Beslektet emne

- [Fokusstandard](#)



Digitalkamera med utskiftbart objektiv  
ILCE-7RM3A α7RIII

## Innst. ansikt/øye-AF

Denne funksjonen brukes til å finne ut om kameraet skal fokusere med prioritet på ansikter eller øyne.

1 MENU →  (Kamera- innstillinger1) → [Innst. ansikt/øye-AF] → ønsket innstillingselement.

### Menyelementdetaljer

#### Ans.-/øypri. i AF:

Stiller inn om det skal registreres ansikter eller øyne i fokusområdet og fokuseres på øynene (øye-AF) når autofokus er aktivert. ([På]/[Av])

#### Motivgjenkjenning:

Velger målet som skal registreres.

[Menneske]: Registrerer menneskers ansikter/øyne.

[Dyr]: Registrerer dyreøyne. Dyreansikt registreres ikke.

#### Vis ansiktsrammer:

Angir om rammen for ansiktsgjenkjenning skal vises når det registreres et menneskeansikt. ([På]/[Av])

#### Visning av dyreøyne:

Angir om rammen for øyegjenkjenning skal vises når det registreres dyreøyne. ([På]/[Av])

### Ansiktsgjenkjenningsramme

Når produktet gjenkjenner et ansikt, vises den grå ansiktsgjenkjenningsrammen. Hvis produktet fastslår at autofokus er aktivert, blir ansiktsgjenkjenningsrammen hvit.

I tilfelle du har registrert prioritert rekkefølge for de ulike ansiktene ved hjelp av [Ansiktregistrering], velger produktet automatisk det høyest prioriterte ansiktet, og ansiktsgjenkjenningsrammen over dette ansiktet blir hvit.

Ansiktsgjenkjenningsrammene til de andre registrerte ansiktene blir rødilla.

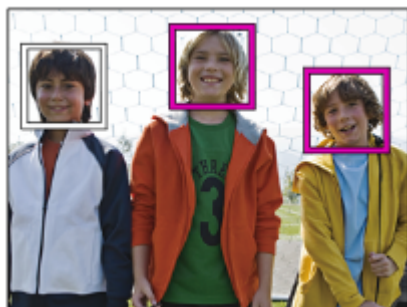

### Øyeregistreringsramme

En hvit ramme for øyeregistrering vises når det registreres et øye og kameraet avgjør om det er mulig å fokusere automatisk avhengig av innstillingene.

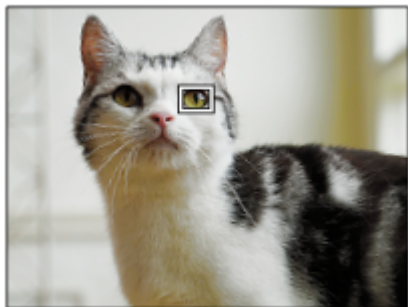

Rammen for øyegjenkjenning vises som følger når [Motivgjenkjenning] er stilt inn på [Dyr].



## [Øye-AF] med tilpasset tast

Øye-AF-funksjonen kan også brukes ved å tilordne [Øye-AF] til en egendefinert tast. Kameraet kan fokusere på øyne så lenge du trykker på tasten. Dette er nyttig når du vil bruke øye-AF-funksjonen midlertidig på hele skjermen, uavhengig av innstillingen for [Fokusområde].

For eksempel hvis [Fokusområde] er stilt inn på [Fleksibelt punkt] og du vil at kameraet skal fokusere på et øye utenfor fokusrammen, kan du bruke øye-AF-funksjonen ved å trykke på den tilpassede tasten som er tilordnet [Øye-AF], uten å endre [Fokusområde].



1. MENU →  2 (Kamera- innstillinger2) → [ Tilp. knapp] → ønsket tast, tilordne deretter [Øye-AF]-funksjonen til tasten.
2. MENU →  1 (Kamera- innstillinger1) → [Innst. ansikt/øye-AF] → [Motivgjenkjenning] → ønsket innstilling.
3. Rett kameraet mot ansiktet til et menneske eller et dyr, og trykk på tasten som er tilordnet [Øye-AF]-funksjonen.
4. Trykk på lukkerknappen mens du trykker på tasten.

### Hint

- Hvis du vil at rammen for registrering av ansikt eller øyne skal forsvinne innen en bestemt tid etter at kameraet har fokusert på ansiktet eller øyet, stiller du inn [Auto-tøm. AF-omr.] på [På].
- Hvis du vil registrere dyreøyne, må du ordne komposisjonen av bildet slik at begge øynene og nesen til dyret er innenfor synsvinkel.

### Merknad

- Når [Motivgjenkjenning] er stilt inn på [Menneske], registreres ikke øynene til dyr. Når [Motivgjenkjenning] er stilt inn på [Dyr], registreres ikke ansikter til mennesker.
- Når [Motivgjenkjenning] er stilt inn på [Dyr], er følgende funksjoner ikke tilgjengelige.
  - [Målsøking-AF]
  - [Måls.-AF m. senterk.]
  - [Ansiktspri. i multi-m.]
  - [Prioriter reg. ansikt]
- Funksjonen [Øye-AF] fungerer kanskje ikke spesielt godt i følgende situasjoner:
  - Når en person har på seg solbriller.
  - Når øynene dekkes til av hår.
  - Under forhold med lite lys eller med motlys.
  - Når øynene er lukket.
  - Når motivet er i skyggen.
  - Når motivet er ute av fokus.
  - Når motivet beveger seg for mye.
- Hvis motivet beveger seg for mye, kan det hende at gjenkjenningsrammen ikke vises riktig over vedkommendes øyne.
- Under visse forhold er det ikke mulig å fokusere på øynene.
- Når kameraet ikke kan fokusere på menneskeøyne, registrerer det og fokuserer på ansiktet i stedet. Kameraet kan ikke fokusere på øynene når det ikke registreres noen menneskeansikt.
- Under visse forhold vil produktet kanskje ikke gjenkjenne noen av ansiktene, eller feilaktig oppfatte andre gjenstander som ansikter.

- Øye-AF-funksjonen er ikke tilgjengelig når modusvelgeren er stilt inn på  (Film) eller **S&Q**, eller under filmopptak.
- Rammen for øyegjenkjenning vises ikke når funksjonen for øye-AF ikke er tilgjengelig.
- Du kan ikke bruke funksjonen for registrering av ansikt/øyne sammen med følgende funksjoner:
  - Andre zoomefunksjoner enn den optiske zoomen.
  - [Posterisering] under [Bildeeffekt]
  - Fokusforstørrer
  - Når [ **S&Q** Bildefrekvens] er stilt inn på [120fps]/[100fps] under opptak i slow-motion/quick-motion.
- Funksjonen for ansiktsgjenkjenning kan ikke brukes i følgende situasjoner:
  - Filmopptak med [  Opptaksinnst.] stilt inn på [120p]/[100p]
- Ansiktene til opptil 8 personer kan registreres.
- Selv om [Vis ansiktsrammer] er stilt inn på [Av] vises det en grønn fokusramme over ansikter som er i fokus.
- Når opptaksmodus er stilt inn på [Intelligent Auto], låses [Ans.-/øypri. i AF] til [På].
- Selv når [Motivgjenkjenning] er stilt inn på [Dyr], kan det hende at øynene til enkelte typer dyr ikke registreres.
- Selv når [Visning av dyreøyne] er stilt inn på [Av], vises det en grønn fokusramme over øyne som er i fokus.

---

## Beslektet emne



- [Fokusmodus](#)
- [Fokusområde](#)
- [Auto-tøm. AF-omr.](#)
- [Tilp. knapp \(stillbilde/film/avspilling\)](#)
- [Versjon](#)

Digitalkamera med utskiftbart objektiv  
ILCE-7RM3A α7RIII

## Følsom. AF-spor. (stillbilde)

---

Du kan velge AF-sporingsfølsomhet når motivet forlater fokus i stillbildemodus.

**1** MENU →  1 (Kamera- innstillinger1) → [ Følsom. AF-spor.] → ønsket innstilling.

### Menyelementdetaljer

**5(følsom) / 4 / 3(standard) / 2 / 1(låst på):**

Velg [5(følsom)] for å fokusere responsivt på motiver på ulike avstander.

Velg [1(låst på)] for å fortsette å fokusere på et gitt motiv mens andre ting beveger seg foran motivet.



Digitalkamera med utskiftbart objektiv  
ILCE-7RM3A α7RIII

## AF-system (stillbilde)

Stiller inn fokusregistreringssystemet (Fasedeteksjon-AF/Kontrast-AF) når du monterer et objektiv med A-fatning ved hjelp av en LA-EA1/LA-EA3 /LA-EA5-fatningsadapter (selges separat).

1 MENU →  1 (Kamera- innstillinger1) → [ AF-system] → ønsket innstilling.

### Menyelementdetaljer



#### Fasedeteksjon-AF:

Fokuserer med faseregistrerings-AF. Fokuseringshastigheten er høyere enn i [Kontrast-AF]-modus, men fokusering er begrenset til fokusområdet for faseregistrering.

#### Kontrast-AF:

Fokuserer alltid med kontrast-AF. Du kan fokusere hvor som helst på skjermen, men fokuseringshastigheten er lavere enn i [Fasedeteksjon-AF]-modus.



#### Merknad

- Når [ AF-system] er stilt inn på [Kontrast-AF], er [Kontinuerlig AF] under [Fokusmodus] ikke tilgjengelig.
- Følgende funksjoner er ikke tilgjengelige når [ AF-system] er stilt inn på [Fasedeteksjon-AF]:
  - [Måls.-AF m. senterk.]
- Når [ AF-system] er stilt inn på [Fasedeteksjon-AF], bytter [Prioritetsinns. i AF-S] midlertidig til [AF], selv hvis funksjonen er stilt inn på [Balansert vektlegg].

Digitalkamera med utskiftbart objektiv  
ILCE-7RM3A α7RIII

## AF m/lukker (stillbilde)

Brukes til å velge om autofokus skal brukes når du trykker lukkerknappen halvveis ned. Velg [Av] for å justere fokus og eksponeringen hver for seg.

1 MENU →  1 (Kamera- innstillinger1) → [ AF m/lukker] → ønsket innstilling

### Menyelementdetaljer

#### På:





Autofokus brukes når du trykker lukkerknappen halvveis ned.

#### Av:

Autofokus brukes ikke, selv om du trykker lukkerknappen halvveis ned.

### Nyttig metode for mikrojustering av fokus

Når et objektiv med A-fatning er montert, vil aktivering av autofokus med en annen knapp enn lukkerknappen sette deg i stand til å fokusere mer nøyaktig i kombinasjon med manuelt fokus.

1. Still inn [ AF m/lukker] på [Av].
2. MENU →  2 (Kamera- innstillinger2) → [ Tilp. knapp] eller [ Tilp. knapp] → tilordne [Fokusforstørrer]-funksjoner til ønskede taster.
3. Still inn [ Eye-Start AF] på [Av] for å unngå å autofokusere når du ser i søkeren.
4. Trykk på knappen AF-ON for å fokusere.
5. Trykk på den tasten som funksjonen [Fokusforstørrer] er tilordnet til, og drei deretter fokusringen for å foreta mikrojusteringer av fokus.
6. Trykk lukkerknappen helt ned for å ta bildet.

### Beslektet emne

- [AF på](#)
- [Eye-Start AF \(stillbilde\)](#)
- [Pre-AF \(stillbilde\)](#)
- [Fokusforstørrer](#)

Digitalkamera med utskiftbart objektiv  
ILCE-7RM3A α7RIII

## Pre-AF (stillbilde)

Produkt justerer automatisk fokus før du trykker lukkerknappen halvveis ned. Det kan hende at skjermen rister under fokusering.

1 MENU →  1 (Kamera- innstillinger1) → [ Pre-AF] → ønsket innstilling.

### Menyelementdetaljer

**På:**

Justerer fokus før du trykker lukkerknappen halvveis ned.

**Av:**

Justerer ikke fokus før du holder lukkerknappen halvveis nede.

**Merknad**



- [ Pre-AF] er bare tilgjengelig når et objektiv med E-fatning er montert.

Digitalkamera med utskiftbart objektiv  
ILCE-7RM3A α7RIII

## Eye-Start AF (stillbilde)

---

Angir om autofokus skal brukes eller ikke når du ser på den elektroniske søkeren.

**1** MENU →  (Kamera- innstillinger1) → [ Eye-Start AF] → ønsket innstilling.

### Menyelementdetaljer

**På:**

Automatisk fokusering starter når du ser i den elektroniske søkeren.

**Av:**

Automatisk fokusering starter ikke når du ser i den elektroniske søkeren.

**Hint**



- [ Eye-Start AF] er tilgjengelig når et objektiv med A-fatning og en fatningsadapter (LA-EA2, LA-EA4) (selges separat) er montert.

Digitalkamera med utskiftbart objektiv  
ILCE-7RM3A α7RIII



## Registrerer det nåværende fokusområdet (AF-områderegist.) (stillbilde)

Du kan flytte fokusrammen til en forhåndstilordnet posisjon midlertidig ved hjelp av en egendefinert tast. Denne funksjonen er nyttig når du fotograferer scener der motivet har forutsigbare bevegelser, for eksempel, idrettsmotiver. Med denne funksjonen kan du skifte fokusområdet raskt i samsvar med situasjonen.

### Slik registrerer du fokusområdet

1. MENU →  1 (Kamera- innstillinger1) → [ AF-områderegist.] → [På].
2. Still inn fokusområdet til ønsket posisjon, og hold nede Fn-knappen (funksjonsknappen).



### Slik henter du opp registrert fokusområde

1. MENU →  2 (Kamera- innstillinger2) → [ Tilp. knapp] → ønsket tast, og velg deretter [Regist. AF-omr. hold].
2. Still inn kameraet til opptaksmodus, hold nede tasten som [Regist. AF-omr. hold] er tilordnet til, og trykk deretter på lukkerknappen for å ta bilder.

#### Hint

- Når det er registrert en fokusramme ved hjelp av [ AF-områderegist.], blinker den registrerte fokusrammen på skjermen.
- Hvis du tilordner [Veksle reg. AF-omr.] til en egendefinert tast, kan du bruke den registrerte fokusrammen uten å holde nede tasten.
- Hvis [Reg. AF-omr.+AF på] er tilordnet til en egendefinert tast, utføres autofokus ved hjelp av registrert fokusramme når du trykker på tasten.

#### Merknad

- Et fokusområde kan ikke registreres i følgende situasjoner:
  - Modusvelgeren er stilt inn på enten  (Film) eller **S&Q**
  - Mens [Berøringsfokus] utføres
  - Mens du bruker den digitale zoomen
  - Mens [Målsøking-AF] utføres
  - Mens du fokuserer
  - Mens du utfører fokuslås
- Du kan ikke tilordne [Regist. AF-omr. hold] til [Venstre knapp], [Høyre knapp] eller [Ned-knapp].
- Du kan ikke hente opp det registrerte fokusområdet i følgende situasjoner:
  - Modusvelgeren er stilt inn på enten **AUTO** (Auto-modus),  (Film) eller **S&Q**
- Når [ AF-områderegist.] er stilt inn på [På], er [Lås betjeningselem.]-innstillingen låst til [Av].

#### Beslektet emne

- [Fokusområde](#)
- [Tilp. knapp \(stillbilde/film/avspilling\)](#)

Digitalkamera med utskiftbart objektiv  
ILCE-7RM3A α7RIII

## Slette et registrert AF-område (Slett reg. AF-omr.)

---

Sletter fokusrammeplasseringen som ble registrert ved hjelp av [ AF-områderegist.].

① MENU →  1 (Kamera- innstillinger1) → [ Slett reg. AF-omr.].

---

### Beslektet emne

- [Registrerer det nåværende fokusområdet \(AF-områderegist.\) \(stillbilde\)](#)

Digitalkamera med utskiftbart objektiv  
ILCE-7RM3A α7RIII

## Auto-tøm. AF-omr.

---

Stiller inn om fokusområdet skal vises hele tiden eller om det skal forsvinne automatisk kort tid etter at fokus er oppnådd.

**1** MENU →  1 (Kamera- innstillinger1) → [Auto-tøm. AF-omr.] → ønsket innstilling.

### Menyelementdetaljer

**På:**

Fokusområdet forsvinner automatisk kort tid etter at fokus er oppnådd.

**Av:**

Fokusområdet vises hele tiden.

Digitalkamera med utskiftbart objektiv  
ILCE-7RM3A α7RIII

## Vis kont. AF-område

Du kan stille inn om du vil vise området som er i fokus når [Fokusområde] er stilt inn på [Vidt] eller [Sone], i [Kontinuerlig AF]-modus.

1 MENU →  1 (Kamera- innstillinger1) → [Vis kont. AF-område] → ønsket innstilling.

### Menyelementdetaljer

**På:**

Viser det fokusområdet som er i fokus.

**Av:**

Viser ikke det fokusområdet som er i fokus.

#### Merknad

- Når [Fokusområde] er stilt inn på et av følgende, blir fokusrammene som er i fokus i området, grønne:
  - [Midten]
  - [Fleksibelt punkt]
  - [Utvidet fleks. punkt]
- Når et objektiv med A-fatning og en fatningsadapter (LA-EA1/LA-EA3/LA-EA5) (selges separat) er montert på kameraet og [  AF-system] er stilt inn på [Fasedeteksjon-AF], er [Vis kont. AF-område] alltid slått på, uansett hva [Fokusområde]-innstillingene er.



Digitalkamera med utskiftbart objektiv  
ILCE-7RM3A α7RIII

## Fasedeteksjonsomr.

Stiller inn om området for faseregistrerings-AF skal vises eller ikke.

**1** MENU →  1 (Kamera- innstillinger1) → [Fasedeteksjonsomr.] → ønsket innstilling.

### Menyelementdetaljer

**På:**

Viser området for faseregistrerings-AF.

**Av:**

Viser ikke området for faseregistrerings-AF.

#### Merknad

- Faseregistrerings-AF er tilgjengelig kun med kompatible objektiver. Hvis et ikke-kompatibelt objektiv er montert, vil du ikke kunne bruke faseregistrerings-AF. Faseregistrerings-AF vil kanskje ikke virke med alle kompatible objektiver, f.eks. eldre objektiver som ikke er oppdatert. Du finner flere opplysninger om kompatible objektiver på nettstedet til Sony i ditt område. Du kan også kontakte en Sony-forhandler eller en lokal, autorisert Sony servicetilbyder.
- Når du tar bilder i formatet APS-C, vises ikke området for faseregistrerings-AF.
- Området for faseregistrerings-AF vises ikke under filmopptak.

Digitalkamera med utskiftbart objektiv  
ILCE-7RM3A α7RIII

## AF mikrojust.

Gjør det mulig å justere autofokusposisjonen og registrere en justert verdi for hvert objektiv når du bruker A-fatningsobjektiver med en LA-EA2- LA-EA4-fatningsadapter (selges separat).

Bruk denne funksjonen kun når det er nødvendig med justeringer. Merk at autofokusfunksjonen kanskje ikke vil utføres på riktig sted når du bruker denne justeringen.

1 MENU →  1 (Kamera- innstillinger1) → [AF mikrojust.].

2 Velg [AF-justeringsinnst.] → [På].

3 [mengde] → ønsket verdi.

- Jo større verdi du velger, jo større avstand vil det være mellom det punktet du har fokusert automatisk på, og produktet. Jo mindre verdi du velger, jo mindre avstand vil det være mellom det punktet du har fokusert automatisk på, og produktet.

### Hint

- Det anbefales at du justerer posisjonen under faktiske opptaksforhold. Still inn [Fokusområde] på [Fleksibelt punkt] og bruk et lyst motiv med høy kontrast når du foretar justeringen.

### Merknad

- Hvis du setter på et objektiv som du allerede har registrert en verdi for, vises denne verdien på skjermen. [±0] vises for objektiver med en verdi som ennå ikke er registrert.
- Hvis [-] vises som verdi, er det totalt registrert 30 objektiver, og da kan det ikke registreres flere. For å registrere et nytt objektiv må du montere et objektiv som registreringen kan slettes for, og stille inn verdien for det på [±0], eller tilbakestille verdiene for alle objektivene ved hjelp av [Tøm].
- [AF mikrojust.] støtter Sony-, Minolta- eller Konica-Minolta-objektiv. Hvis du utfører [AF mikrojust.] med andre objektiver enn de støttede objektivene, kan de registrerte innstillingene for de støttede objektivene bli påvirket. [AF mikrojust.] må ikke utføres med et objektiv som ikke støttes.
- Du kan ikke angi [AF mikrojust.] individuelt for Sony-, Minolta- og Konica-Minolta-objektiver med samme spesifikasjoner.

Digitalkamera med utskiftbart objektiv  
ILCE-7RM3A α7RIII

## Blenderbruk i AF (stillbilde)

---

Du kan redusere lyden fra blendersystemet når du fotograferer med et kompatibelt objektiv.

1 MENU →  (Kamera- innstillinger1) → [Blenderbruk i AF] → ønsket innstilling.

### Menyelementdetaljer

#### Standard:

Bruker blendersystemet som er standard.

#### Prioriter stillhet:

Endrer innstillingen slik at blendersystemet prioriterer stillhet. Lyden fra blendersystemet er lavere enn ved bruk av [Standard].

#### Merknad

- Hastigheten for fokus kan bli tregere når [Prioriter stillhet] er valgt, og det kan også bli vanskeligere å fokusere på et motiv.
- [Blenderbruk i AF] er ikke tilgjengelig når det brukes et objektiv som ikke er kompatibelt med denne funksjonen.

---

### Beslektet emne

- [Versjon](#)

Digitalkamera med utskiftbart objektiv  
ILCE-7RM3A α7RIII

## Eksp.-komp.

Vanligvis stilles eksponeringen inn automatisk (automatisk eksponering). Basert på eksponeringsverdien som er innstilt av av den automatiske eksponeringen, kan du gjøre hele bildet lysere eller mørkere ved å justere [Eksp.-komp.] i retning av henholdsvis plussiden eller minussiden (eksponeringskompensering).

### 1 Drei eksponeringskompenseringshjulet (A).

#### + (over) side:

Bildene blir lysere.

#### - (under) side:

Bildene blir mørkere.

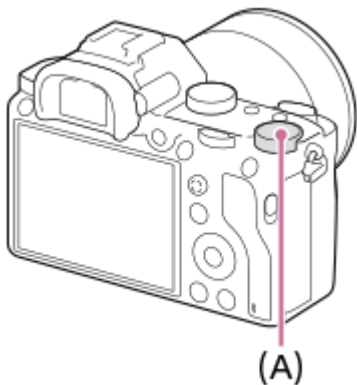

- Du kan justere eksponeringskompenseringen innenfor området -3,0 EV til +3,0 EV.
- Du kan bekrefte eksponeringskompenseringen som du angav på opptaksskjermbildet.

#### Skjerm

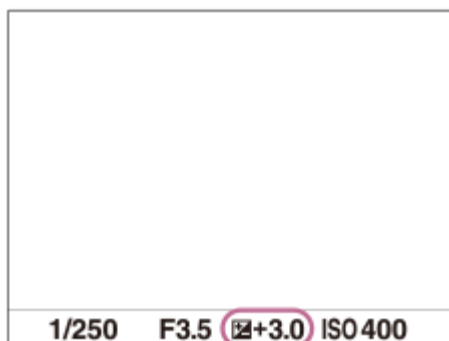

#### Søker

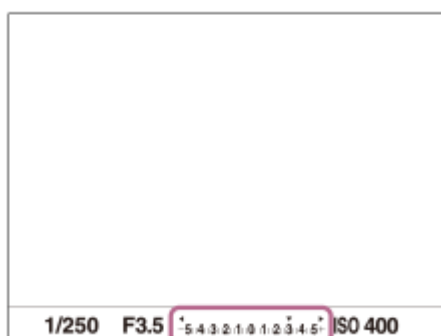

## Slik konfigurerer du verdien for eksponeringskompensering via MENU

Du kan justere verdien for eksponeringskompenseringen innenfor området -5,0 EV til +5,0 EV når eksponeringskompenseringshjulet er stilt inn på "0".

MENU →  1 (Kamera- innstillinger1) → [Eksp.-komp.] → ønsket innstilling.

### Merknad

- Du kan ikke utføre eksponeringskompensering i følgende opptaksmoduser:
  - [Intelligent Auto]
- Når du bruker [Man. Eksponering], kan du utføre eksponeringskompensering kun når [ISO] er stilt inn på [ISO AUTO].
- Innstillingene for eksponeringskompenseringshjulet vil prioriteres høyere enn [Eksp.-komp.] eller [Ev-komp. med ratt] i MENU.
- Bare en verdi mellom -3,0 EV og + 3,0 EV med tilsvarende lysstyrke på bildene vises på skjermen under opptak. Bildenes lysstyrke på skjermen påvirkes ikke hvis du angir en eksponeringskompensering utenfor dette området, men den gjenspeiles på det lagrede bildet.
- Du kan justere eksponeringskompenseringen innenfor området -2,0 EV til +2,0 EV for filmer.
- Du vil kanskje ikke oppnå en tilfredsstillende effekt hvis du tar bilde av et motiv i ekstremt sterkt eller svakt lys, eller når du bruker blitsen.
- Hvis du stiller inn eksponeringskompenseringshjulet på "0" fra en annen innstilling enn "0", angis "0" som eksponeringsverdi, uansett innstilling for [Eksp.-komp.].

### Beslektet emne

- [Eksponer.-trinn](#)
- [Ev-komp. med ratt](#)
- [Eksp.komp.innst](#)
- [Kontin. nivåtrinn](#)
- [Enkelt nivåtrinn](#)
- [Sebrainnstilling](#)

Digitalkamera med utskiftbart objektiv  
ILCE-7RM3A α7RIII

## Tilbakest. EV-komp.

---

Angir om eksponeringsverdien som er angitt, skal beholdes ved bruk av [Eksp.-komp.] når du slår av strømmen og eksponeringskompenseringshjulet står på "0".

**1** MENU →  1 (Kamera- innstillinger1) → [Tilbakest. EV-komp.] → ønsket innstilling.

### Menyelementdetaljer

**Bevare:**

Opprettholder innstillingene.

**Tilbakestille:**

Tilbakestiller innstillingene.

Digitalkamera med utskiftbart objektiv  
ILCE-7RM3A α7RIII

## ISO

Lysfølsomhet uttrykkes ved hjelp av ISO-tall (anbefalt eksponeringsindeks). Jo høyere tallet er, desto større vil følsomheten være.

### 1 ISO (ISO) på kontrollhjulet → velg den ønskede innstillingen.

- Du kan også velge MENU →  1 (Kamera- innstillinger1) → [ISO].
- Du kan endre verdien med trinn på 1/3 EV ved å dreie den fremre skiven eller ved å dreie på kontrollhjulet. Du kan endre verdien med trinn på 1 EV ved å dreie på den bakre skiven.

## Menyelementdetaljer

### ISO AUTO:

Stiller inn ISO-følsomheten automatisk.

### ISO 50 – ISO 102400:

Stiller inn ISO-følsomheten manuelt. Valg av et høyere tall øker ISO-følsomheten.

#### Hint

- Du kan endre det området for ISO-følsomheten som stilles inn automatisk i modusen [ISO AUTO]. Velg [ISO AUTO], trykk på høyre side av kontrollhjulet, og still inn de ønskede verdiene for [ISO AUTO maks.] og [ISO AUTO minimum].

#### Merknad

- [ISO AUTO] velges når du bruker følgende funksjoner:
  - [Intelligent Auto]
- Når ISO-følsomheten er stilt inn på en verdi som er lavere enn ISO 100, kan området for motivets lysstyrke (dynamisk område) reduseres.
- Jo høyere ISO-verdien er, jo mer støy vil vises på bildene.
- De tilgjengelige ISO-innstillingene vil variere, avhengig av om du tar stillbilder, tar opp film eller gjør opptak i slow-motion/quick-motion.
- Når du tar opp film, er ISO-verdier mellom 100 og 32000 tilgjengelige. Hvis ISO-verdien er stilt inn på en høyere verdi enn 32000, skiftes innstillingen automatisk til 32000. Når du er ferdig med å ta opp filmen, tilbakestilles ISO-verdien til den opprinnelige innstillingen.
- Når du tar opp film, er ISO-verdier mellom 100 og 32000 tilgjengelige. Hvis ISO-verdien er stilt inn på en lavere verdi enn 100, skiftes innstillingen automatisk til 100. Når du er ferdig med å ta opp filmen, tilbakestilles ISO-verdien til den opprinnelige innstillingen.
- Når du velger [ISO AUTO] med opptaksmodus stilt inn på [P], [A], [S] eller [M], vil ISO-følsomheten automatisk justeres innenfor det innstilte området.

Digitalkamera med utskiftbart objektiv  
ILCE-7RM3A α7RIII

## ISO AUTO: Min. LH

Hvis du velger [ISO AUTO] når opptaksmodusen er P (Program Auto) eller A (Blenderprioritet), kan du angi ved hvilken lukkerhastighet du ønsker at ISO-følsomheten skal endres.

Denne funksjonen er praktisk ved fotografering av motiv i bevegelse. Du kan redusere uskarphet i motivet til et minimum samtidig som du forhindrer kamerarystelser.

1 MENU →  1 (Kamera- innstillinger1) → [ISO AUTO: Min. LH] → ønsket innstilling.

### Menyelementdetaljer

#### **FASTER (Raskere)/FAST (Hurtig):**

ISO-følsomheten vil begynne å endres ved lukkerhastigheter som er høyere enn [Standard], så du kan forhindre kamerarystelser og uskarphet i motivet.

#### **STD (Standard):**

Kameraet stiller automatisk inn en lukkerhastighet basert på objektivets brennvidde.

#### **SLOW (Sakte)/SLOWER (Langsommere):**

ISO-følsomheten vil begynne å endres ved lukkerhastigheter som er lavere enn [Standard], så du kan ta bilder med mindre støy.

#### **1/8000 — 30":**

ISO-følsomheten vil begynne å endres ved den lukkerhastigheten du har stilt inn.

#### Hint

- Lukkerhastigheten ISO-følsomheten begynner å endres ved, varierer med 1 EV mellom [Raskere], [Hurtig], [Standard], [Sakte] og [Langsommere].

#### Merknad

- Hvis eksponeringen er utilstrekkelig selv om ISO-følsomheten er stilt inn på [ISO AUTO maks.] i [ISO AUTO], vil lukkerhastigheten være lavere enn den hastigheten som er stilt inn i [ISO AUTO: Min. LH], for at opptaket skal kunne gjøres med en passende eksponering.
- I følgende situasjoner vil lukkerhastigheten kanskje ikke fungere som innstilt:
  - Når du bruker blitsen til å fotografere lyse scener. (Den maksimale lukkerhastigheten er begrenset til blitssynkroniseringshastigheten på 1/250 sekund.)
  - Når du bruker blitsen til å fotografere mørke scener med [Blitsmodus] stilt inn på [Fyllblits]. (Den minimale lukkerhastigheten er begrenset til den hastigheten som bestemmes automatisk av kameraet.)

### Beslektet emne

- [Program Auto](#)
- [Blenderprioritet](#)
- [ISO](#)



Digitalkamera med utskiftbart objektiv  
ILCE-7RM3A α7RIII

## Målemodus

Angir målemodusen som styrer hvilken del av skjermen som skal benyttes for fastsettelse av eksponering.

1 MENU →  (Kamera- innstillinger1) → [Målemodus] → ønsket innstilling

### Menyelementdetaljer

#### Multi:

Måler lyset i hvert enkelt område etter å ha delt inn hele området i flere mindre områder, og bestemmer riktig eksponering for hele skjermen (flermønstermåling).

#### Senter:

Måler den gjennomsnittlige lysstyrken over hele skjermen, men legger størst vekt på sentrum av skjermen (sentervektet måling).

#### Punkt:

Måler bare det sentrale området (punktmåling). Denne modusen egner seg for måling av lys på en nærmere angitt del av hele skjermen. Størrelsen på målesirkelen kan velges fra [Punkt: Standard] og [Punkt: Stor]. Posisjonen til målesirkelen avhenger av innstillingen for [Punktmåler-punkt].

#### Gj.sn. hele skjerm.:

Måler den gjennomsnittlige lysstyrken over hele skjermen. Eksponeringen vil være stabil, selv om komposisjonen eller posisjonen til motivet endrer seg.

#### Fremhevet:

Måler lysstyrken mens det merkede området på skjermen fremheves. Denne modusen egner seg for opptak av motivet uten overeksponering.

### Hint

- Når [Punkt] er valgt og [Fokusområde] er stilt inn på enten [Fleksibelt punkt] eller [Utvidet fleks. punkt], mens [Punktmåler-punkt] er stilt inn på [Fokuspunkt-kobling], kan punktmålingspunktet koordineres med fokusområdet.
- Når [Multi] er valgt og [Ansiktspri. i multi-m.] er stilt inn på [På], måler kameraet lysstyrken basert på registrerte ansikter.
- Når [Målemodus] er stilt inn på [Fremhevet], og funksjonen [Dyn.omr.opt.] eller [Auto HDR] er aktivert, vil lysstyrke og kontrast korrigeres automatisk ved at bildet deles inn i mange små områder og ved at kontrasten mellom lys og skygge analyseres. Foreta innstillinger basert på opptaksforholdene.

### Merknad

- [Målemodus] er låst på [Multi] i følgende opptaksmoduser:
  - [Intelligent Auto]
  - Andre zoomefunksjoner enn den optiske zoomen
- I [Fremhevet]-modus kan motivet være mørkt hvis det finnes et lysere parti på skjermen.

### Beslektet emne

- [AE-lås](#)
- [Punktmåler-punkt](#)
- [Ansiktspri. i multi-m.](#)
- [Dyn.omr.opt. \(DRO\)](#)
- [Auto HDR](#)



Digitalkamera med utskiftbart objektiv  
ILCE-7RM3A α7RIII

## Ansiktspri. i multi-m.

---

Stiller inn om kameraet måler lysstyrken basert på registrerte ansikter når [Målemodus] er stilt inn på [Multi].

**1** MENU →  1 (Kamera- innstillinger1) → [Ansiktspri. i multi-m.] → ønsket innstilling.

### Menyelementdetaljer

**På:**

Kameraet måler lysstyrken basert på registrerte ansikter.

**Av:**

Kameraet måler lysstyrken med [Multi]-innstillingen, uten å registrere ansikter.

**Merknad**

- Når opptaksmodus er stilt inn på [Intelligent Auto], låses [Ansiktspri. i multi-m.] til [På].
- Når [Ans.-/øypri. i AF] er stilt inn på [På], og [Motivgjenkjenning] er stilt inn på [Dyr] under [Innst. ansikt/øye-AF], fungerer ikke [Ansiktspri. i multi-m.].

---

### Beslektet emne

- [Målemodus](#)

Digitalkamera med utskiftbart objektiv  
ILCE-7RM3A α7RIII

## Punktmåler-punkt

Stiller inn om punktmålingsposisjonen skal koordineres med fokusområdet når [Fokusområde] er stilt inn på [Fleksibelt punkt] eller [Utvidet fleks. punkt].

1 MENU →  1 (Kamera- innstillinger1) → [Punktmåler-punkt] → ønsket innstilling.

### Menyelementdetaljer

#### Midten:

Punktmålingsposisjonen koordineres ikke med fokusområdet, men måler alltid lysstyrken i sentrum.

#### Fokuspunkt-kobling:

Punktmålingsposisjonen koordineres med fokusområdet.

#### Merknad

- Når [Fokusområde] er stilt inn på noe annet enn [Fleksibelt punkt] eller [Utvidet fleks. punkt], låses punktmålingsposisjonen til sentrum.
- Når [Fokusområde] er stilt inn på [Målsøking-AF: Fleksibelt punkt] eller [Målsøking-AF: Utvid. fleks. punkt], koordineres punktmålingsposisjonen med startposisjonen for målsøking-AF, men koordineres ikke med sporing av motivet.

### Beslektet emne

- [Fokusområde](#)
- [Målemodus](#)

Digitalkamera med utskiftbart objektiv  
ILCE-7RM3A α7RIII

## Eksponeer.-trinn

---

Du kan justere innstillingstrinnet for lukkerhastigheten, blenderåpningen og eksponeringskompenseringsverdiene.

**1** MENU →  (Kamera- innstillinger1) → [Eksponeer.-trinn] → ønsket innstilling

### Menyelementdetaljer

0,3 EV / 0,5 EV



#### **Merknad**

- Selv om du stiller inn [Eksponeer.-trinn] på [0,5 EV], endres den eksponeringsverdien du justerte med eksponeringskompenseringshjulet, i trinn på 0,3 EV.

Digitalkamera med utskiftbart objektiv  
ILCE-7RM3A α7RIII

## AEL med lukker (stillbilde)

Stiller inn om eksponeringen skal låses eller ikke når du trykker lukkerknappen halvveis ned. Velg [Av] for å justere fokus og eksponeringen hver for seg.

1 MENU →  (Kamera- innstillinger1) → [ AEL med lukker] → ønsket innstilling

### Menyelementdetaljer

#### Auto:

Korrigerer automatisk eksponeringen etter at det er utført automatisk justering av fokus når du trykker lukkerknappen halvveis ned og [Fokusmodus] er angitt som [Enkeltbilde-AF]. Når [Fokusmodus] er stilt inn på [Automatisk AF], og produktet avgjør at motivet beveger seg, eller du tar seriebilder, oppheves den låste eksponeringen.

#### På:

Låser eksponeringen når du trykker lukkerknappen halvveis ned.

#### Av:

Låser ikke eksponeringen når du trykker lukkerknappen halvveis ned. Bruk denne modusen når du vil justere fokus og eksponering hver for seg.

Produktet fortsetter å justere eksponeringen mens du fotograferer i modusen [Seriebilder].

#### Merknad

- Arbeidsoperasjoner som bruker AEL-knappen prioriteres høyere enn [ AEL med lukker]-innstillingene.

Digitalkamera med utskiftbart objektiv  
ILCE-7RM3A α7RIII

## Just. av eksp.-stn.

Justerer dette kameraets standard for korrekt eksponeringsverdi for hver enkelt målemetode.

1 MENU →  1 (Kamera- innstillinger1) → [Just. av eksp.-stn.] → ønsket målemetode.

2 Velg den ønskede verdien som målestandard.

- Du kan stille inn en verdi fra -1 EV til +1 EV i trinn på 1/6 EV.

## Målemodus

Den innstilte standardverdien vil bli brukt når du velger den tilsvarende målemodusen i MENU →  1 (Kamera- innstillinger1) → [Målemodus].

 Multi/  Senter/  Punkt/  Gj.sn. hele skjerm./  Fremhevet

### Merknad

- Eksponeringskompenseringen vil ikke bli berørt når [Just. av eksp.-stn.] endres.
- Eksponeringsverdien vil bli låst i samsvar med den verdien som er stilt inn for [  Punkt] ved bruk av punkt-AEL.
- Standardverdien for MM (målt manuelt) vil bli endret i samsvar med den verdien som er stilt inn i [Just. av eksp.-stn.].
- Verdien som er stilt inn i [Just. av eksp.-stn.], lagres i Exif-data, adskilt fra eksponeringskompenseringsverdien. Størrelsen på eksponeringsstandardverdien vil ikke bli lagt til eksponeringskompenseringverdien.
- Hvis du stiller inn [Just. av eksp.-stn.] ved nivåtrinnfotografering, vil antall bilder for nivåtrinnene tilbakestilles.

## Beslektet emne

- [Målemodus](#)

Digitalkamera med utskiftbart objektiv  
ILCE-7RM3A α7RIII

## Blitsmodus

---

Du kan stille inn blitsmodus.

1 MENU →  1 (Kamera- innstillinger1) → [Blitsmodus] → ønsket innstilling.

### Menyelementdetaljer

#### **Blits av:**

Blitsen virker ikke.

#### **Autoblits:**

Blitsen virker i mørke eller ved fotografering i motlys.

#### **Fyllblits:**

Blitsen utløses hver gang du trykker på lukkerknappen.

#### **Sakte synkron.:**

Blitsen utløses hver gang du trykker på lukkerknappen. Ved hjelp av langsom synkronisering kan du ta klare bilder av både motive og bakgrunnen fordi lukkerhastigheten reduseres.

#### **Ettersynkron.:**

Blitsen utløses like før eksponeringen er fullført hver gang du trykker på lukkerknappen. Ved hjelp av ettersynkronisering kan du ta naturlige bilder av motive i bevegelse, for eksempel en bil eller en gående person.

### Merknad

- Standardinnstillingen avhenger av opptaksmodus.
- Enkelte [Blitsmodus]-innstillinger er ikke tilgjengelige, avhengig av opptaksmodusen.

---

### Beslektet emne

- [Bruk av blits \(selges separat\)](#)
- [Trådløs blits](#)



Digitalkamera med utskiftbart objektiv  
ILCE-7RM3A α7RIII

## Blitskompenser.

Justerer mengden blitslys i området fra  $-3,0$  EV til  $+3,0$  EV. Blitskompensering endrer bare mengden av blitslys. Eksponeringskompensasjon endrer blitslysmengden sammen med endringer av lukkerhastighet og blenderåpning.

- 1 MENU →  1 (Kamera- innstillinger1) → [Blitskompenser.] → ønsket innstilling.
- Valg av høyere verdier (+) øker blitsnivået, og lavere verdier (-) reduserer blitsnivået.

### Merknad

- [Blitskompenser.] virker ikke når opptaksmodus er stilt inn på følgende moduser:
  - [Intelligent Auto]
- Hvis motivet befinner seg utenfor den maksimale rekkevidden til blitsen, vil den økte blitseffekten (+) kanskje ikke være synlig fordi mengden av blitslys er så liten som den er. Hvis motivet er tett innpå, er kanskje ikke den reduserte blitseffekten (-) synlig.
- Hvis du monterer et ND-filter til objektivet eller fester en diffuser eller et fargefilter til blitsen, oppnår du kanskje ikke egnet eksponering og bildene kan bli for mørke. I dette tilfelle, må du justere [Blitskompenser.] til ønsket verdi.

### Beslektet emne

- [Bruk av blits \(selges separat\)](#)

Digitalkamera med utskiftbart objektiv  
ILCE-7RM3A α7RIII

## Eksp.komp.innst

---

Brukes til å stille inn om eksponeringskompensasjonsverdien skal kontrollere både blitslys og lyset i omgivelsene, eller bare lyset i omgivelsene.

1 MENU →  1 (Kamera- innstillinger1) → [Eksp.komp.innst] → ønsket innstilling.

### Menyelementdetaljer

#### L.lys og blits:

Bruker eksponeringskompensasjonsverdien til å kontrollere både blitslys og lyset i omgivelsene.

#### Kun lokalt lys:

Bruker eksponeringskompensasjonsverdien til å kontrollere bare lyset i omgivelsene.

---

### Beslektet emne

- [Blitskompenser.](#)

Digitalkamera med utskiftbart objektiv  
ILCE-7RM3A α7RIII

## Trådløs blits

Det finnes to metoder for trådløse blitsopptak: Opptak med lysstyrt blits som bruker lyset til blitsen som er festet til kameraet, som signallys og opptak med radiostyrt blits som bruker trådløs kommunikasjon. Du må bruke en kompatibel blits eller den trådløse fjernstyringen (selges separat) for å kunne gjøre opptak med radiostyrt blits. Hvis du vil vite mer om hver enkelt metode, kan du slå opp i bruksanvisningen for blitsen eller den trådløse fjernstyringen.

- 1 Fjern dekselet til tilbehørsskoen fra kameraet og sett på blitsen eller den trådløse fjernstyringen.**
  - Når du gjør opptak trådløse blitsopptak med en blits festet til kameraet, angir du den tilkoblede blitsen som kontrollenhet.
- 2 MENU →  1 (Kamera- innstillinger1) → [Trådløs blits] → [På].**
- 3 Oppstilling av en blits som er montert et annet sted enn på kameraet, og som er stilt inn på trådløs modus, eller som er montert på den trådløse fjernstyringen (selges separat).**
  - Trykk på AEL-knappen for å foreta en testutløsning av blitsen.

### Menyelementdetaljer



**Av:**

Bruker ikke funksjonen for trådløs blits.

**På:**

Bruker funksjonen for trådløs blits til å få en eller flere eksterne blitser til å avgi lys ved en viss avstand fra kameraet.

### Stille inn AEL-knappen

Vi anbefaler at du stiller inn MENU →  2 (Kamera- innstillinger2) → [ Tilp. knapp] → [AEL-knapp] på [Hold AEL] når du fotograferer med trådløs blits.

#### Merknad

- Blitsen som er montert et annet sted enn på kameraet, kan avgi lys etter at den har mottatt et lyssignal fra en blits som brukes som kontroller for et annet kamera. Hvis dette skjer, må du skifte kanal på blitsen din. Du finner nærmere informasjon om hvordan du skal skifte kanal i bruksanvisningen for blitsen.
- Hvis du vil ha mer informasjon om blitser som er kompatible med trådløse blitsopptak, kan du gå til Sony-nettstedet, eller ta kontakt med Sony-forhandleren din eller en lokal autorisert Sony-servicebedrift.

Digitalkamera med utskiftbart objektiv  
ILCE-7RM3A α7RIII

## Rødøyereduksj.

---

Når blitsen brukes, utløses den to eller flere ganger før bildet tas, for å redusere problemet med røde øyne.

**1** MENU →  (Kamera- innstillinger1) → [Rødøyereduksj.] → ønsket innstilling.

### Menyelementdetaljer

**På:**

Blitsen utløses alltid for å redusere problemet med røde øyne.

**Av:**

Gir ingen reduksjon av problemet med røde øyne.

**Merknad**

- Reduksjon av røde øyne vil kanskje ikke gi den ønskede virkningen. Det avhenger av individuelle forskjeller og de aktuelle forholdene, som avstanden til personen på bildet, eller om vedkommende ser mot forhåndsblinket eller ikke.

Digitalkamera med utskiftbart objektiv  
ILCE-7RM3A α7RIII

## Inns. for ekstern blits

Du kan konfigurere innstillingene til en blits (selges separat) som er festet til kameraet, med kameraets skjerm og kontrollhjul.

Oppdater programvaren for blitsen til nyeste versjon før du bruker denne funksjonen.

Du finner mer informasjon om blitsfunksjonene i bruksanvisningen for blitsen.

- 1 **Fest blitsen (selges separat) til kameraets multigrensesnitt-sko, og slå deretter på kameraet og blitsen.**
- 2 **MENU →  1 (Kamera- innstillinger1) → [Inns. for ekstern blits] → ønsket innstillingselement.**
- 3 **Konfigurer innstillingen med kameraets kontrollhjul.**

## Menyelementdetaljer



### Inns. utløs. ekst. blits:

Gjør at du kan konfigurere innstillinger knyttet til avfiring av blits, for eksempel blitsmodus, blitsnivå, osv.

### Tilp. inns. ekst. blits:

Gjør at du kan konfigurere andre blitsinnstillinger, trådløsinnstillinger og innstillinger for blitsenhet.

#### Hint

- Hvis du tilordner funksjonen [Inns. utløs. ekst. blits] til en tast på forhånd ved å velge MENU →  2 (Kamera- innstillinger2) → [ Tilp. knapp], kan du åpne [Inns. utløs. ekst. blits]-skjermbildet bare ved å trykke på den tasten.
- Du kan justere innstillingene ved å bruke blitsen selv mens du bruker [Inns. for ekstern blits].
- Du kan også konfigurere innstillingen for en trådløs fjernstyring (selges separat) som er festet til kameraet.

#### Merknad

- Du kan bare bruke [Inns. for ekstern blits] til å konfigurere innstillingene for en blits (selges separat) eller trådløs fjernstyring (selges separat) som er produsert av Sony og festet til kameraets multigrensesnitt-sko.
- Du kan bare bruke [Inns. for ekstern blits] når blitsen er festet direkte til kameraet. Du kan ikke bruke denne funksjonen når du tar bilder med en blits som er koblet til kameraet med kabel.
- Bare noen av funksjonene til den tilkoblede blitsen kan konfigureres med [Inns. for ekstern blits]. Du kan ikke utføre parkobling med andre blits, tilbakestille blitsen, initialisere blitsen, osv. via [Inns. for ekstern blits].
- [Inns. for ekstern blits] er ikke tilgjengelig under følgende forhold:
  - Når blitsen ikke er festet til kameraet
  - Når det er koblet til en blits som ikke støtter [Inns. for ekstern blits]
  - Når modusvelgeren er stilt inn på  (Film) eller **S&Q** eller under filmopptak

[Inns. for ekstern blits] kan også være utilgjengelig avhengig av blitsens tilstand.

- Du finner mer informasjon om hvilke blits og trådløse fjernstyringer som er kompatible med denne funksjonen, på følgende støtte-side.  
<https://www.sony.net/dics/7rm3a/>

## Beslektet emne

- [Versjon](#)



Digitalkamera med utskiftbart objektiv  
ILCE-7RM3A α7RIII

## Hvitbalanse

Korrigerer tonevirkningen av lyset i omgivelsene for å ta opp et nøytralt hvitt motiv i hvitt. Bruk denne funksjonen hvis fargetonene på bildet ikke ble slik du forventet, eller hvis du bevisst ønsker å endre fargetonene for å oppnå forskjellige effekter.

1 MENU →  1 (Kamera- innstillinger1) → [Hvitbalanse] → ønsket innstilling.

### Menyelementdetaljer

AWB  AWB  Auto /  Dagslys /  Skygge /  Overskyet /  Hvitglødende /  -1 Fluor.: Varmt hvitt /  0 Fluor.: Kjølig hvitt /  +1 Fluor.: Dagslyshvitt /  +2 Fluor.: Dagslys /  Blits /  Under vann auto: Hvis du velger en lyskilde som lyser opp motivet, justerer produktet fargetonene så de passer til den valgte lyskilden (forhåndsinnstilt hvitbalanse). Når du velger [Auto], registrerer produktet lyskilden automatisk, og justerer fargetonene

 **F-temp./filter:**

Justerer fargetonene etter lyskilden. Oppnår effekten av CC-filtre (fargekompensering) for fotografering.

 **Kundetilpasset 1/Kundetilpasset 2/Kundetilpasset 3:**



Bruker hvitbalanseinnstillingen som er lagret i [Tilpasset innst.].

 **SET Tilpasset innst.:**

Lagrer den grunnleggende hvite fargen under lysforholdene for opptaksmiljøet.

Velg et lagret, tilpasset hvitbalansenummer.

### Hint

- Du kan vise finjusteringsskjermbildet og utføre finjustering av fargetoner etter behov ved å trykke på høyre side av kontrollhjulet.
- Hvis fargetonene ikke blir som du hadde håpet i de valgte innstillingene, må du utføre [HB-nivåtrinn]-fotografering.
- AWB  eller AWB  vises bare når [Prioritetsinns. i AWB] er stilt inn på [Stemming] eller [Hvit].

### Merknad

- [Hvitbalanse] er låst til [Auto] i følgende opptaksmoduser:
  - [Intelligent Auto]
- Hvis du bruker en kvikksølvlampe eller en natriumlampe som lyskilde, vil ikke den nøyaktige hvitbalansen bli oppnådd, på grunn av egenskaper ved lyset. Det anbefales å ta bilder med en blits, eller å velge [Tilpasset innst.].

### Beslektet emne

- [Å få frem den grunnleggende hvitfargen i modusen \[Tilpasset innst.\]](#)
- [Prioritetsinns. i AWB](#)
- [HB-nivåtrinn](#)

Digitalkamera med utskiftbart objektiv  
ILCE-7RM3A α7RIII

## Prioritetsinns. i AWB

---

Velger hvilken tone som skal prioriteres ved lysforhold som for eksempel strålende lamper, når [Hvitbalanse] er stilt inn på [Auto].

1 MENU →  1 (Kamera- innstillinger1) → [Prioritetsinns. i AWB] → ønsket innstilling.

### Menyelementdetaljer

AWB  
STD **Standard:**

Fotograferer med standard automatisk hvitbalanse. Kameraet justerer fargetonene automatisk.

AWB  
Ambi **Stemming:**

Prioriterer fargetonen til lyskilden. Dette er praktisk når du vil produsere en varm atmosfære.

AWB  
White **Hvit:**

Prioriterer en reproduksjon av hvitfarge når fargetemperaturen til lyskilden er lav.

---

### Beslektet emne

- [Hvitbalanse](#)



Digitalkamera med utskiftbart objektiv  
ILCE-7RM3A α7RIII

## Dyn.omr.opt. (DRO)

Ved å dele bildet inn i små områder, analyserer produktet lys- og skyggekontrasten mellom motivet og bakgrunnen, slik at du får et bilde med optimal lysstyrke og gradering.

- 1 MENU →  1 (Kamera- innstillinger1) → [DRO/Auto HDR] → [Dyn.omr.opt.].
- 2 Velg den ønskede innstillingen ved å trykke på venstre eller høyre side av kontrollhjulet.

### Menyelementdetaljer



#### Dyn.omr.-optimal.: Auto:

Korrigerer lysstyrken automatisk.

#### Dyn.omr.-optimal.: Lv1 — Dyn.omr.-optimal.: Lv5:

Optimaliserer graderingen av et lagret bilde for hvert av områdene bildet er delt inn i. Velg optimalt nivå mellom Lv1 (svak) og Lv5 (sterk).

#### **Merknad**

- I følgende situasjoner er [Dyn.omr.opt.] låst til [Av]:
  - Når [Bildeeffekt] er stilt inn på noe annet enn [Av]
  - Når [Bildeprofil] er stilt inn på noe annet enn [Av]
- Når [ Opptaksinnst.] er stilt inn på [120p 100M], [100p 100M], [120p 60M] eller [100p 60M], eller når [ Bildefrekvens] er stilt inn på [120fps]/[100fps], bytter [DRO/Auto HDR] til [Av].
- Når du fotograferer med [Dyn.omr.opt.], kan det være en del støy i bildet. Velg riktig nivå ved å kontrollere bildeopptaket, særlig hvis du forsterker effekten.

Digitalkamera med utskiftbart objektiv  
ILCE-7RM3A α7RIII

## Auto HDR

Tar tre bilder med ulik eksponering og kombinerer bildene med korrekt eksponering, de lyse partiene av et undereksponert bilde og de mørke partiene av et overeksponert bilde, for å skape bilder med et større spektrum av overganger (High Dynamic Range). Det tas ett bilde med riktig eksponering, og ett overlatt bilde.

1 MENU →  1 (Kamera- innstillinger1) → [DRO/Auto HDR] → [Auto HDR].

2 Velg den ønskede innstillingen ved å trykke på venstre eller høyre side av kontrollhjulet.

### Menyelementdetaljer

 **Auto HDR: Autoeksp.-diff.:**  
Korrigerer lysstyrken automatisk.

 **Auto HDR: Eksponer.diff. 1,0 EV — Auto HDR: Eksponer.diff. 6,0 EV:**



Angir eksponeringsforskjellen på grunnlag av kontrasten i motivet. Velg optimalt nivå mellom 1,0 EV (svak) og 6,0 EV (sterk).

Hvis du for eksempel stiller inn eksponeringsverdien på 2,0 EV, komponeres tre bilder med følgende eksponeringsnivåer: -1,0 EV, korrekt eksponering og +1,0 EV.

#### Hint

- Lukkeren utløses tre ganger for ett bilde. Vær nøye med følgende:
  - Denne funksjonen kan bare benyttes når motivet står stille og ikke utstråler blinkende lys.
  - Ikke endre komposisjonen før du tar bildet.

#### Merknad

- Denne funksjonen er ikke tilgjengelig når [ Filformat] er [RAW] eller [RAW og JPEG].
- [Auto HDR] er ikke tilgjengelig i følgende opptaksmoduser:
  - [Intelligent Auto]
- [Auto HDR] er ikke tilgjengelig i følgende situasjoner:
  - Når [Bildeeffekt] er stilt inn på noe annet enn [Av].
  - Når [Bildeprofil] er stilt inn på noe annet enn [Av].
- Når et bilde er tatt, kan du ikke fotografere på nytt før bildebehandlingen er fullført.
- Du vil kanskje ikke oppnå ønsket effekt på grunn av luminansforskjeller i motivet og opptaksforholdene.
- Denne funksjonen har liten effekt ved bruk av blits.
- Hvis kontrasten i scenen er liten, eller hvis produktet rister eller motivet blir uskarpt, vil du kanskje ikke få gode HDR-bilder.   vil bli vist over det innspilte bildet for å informere deg når kameraet oppdager uskarpe bilder. Endre komposisjonen eller ta bildet om igjen mens du passer på å unngå uskarpheter, alt etter behov.

Digitalkamera med utskiftbart objektiv  
ILCE-7RM3A α7RIII

## Kreative innst.

Setter deg i stand til å stille inn den ønskede bildebehandlingen og finjustere kontrast, metning og skarphet for hver bildestil.

- 1 MENU → 1 (Kamera- innstillinger1) → [Kreative innst.].
- 2 Velg den ønskede stilen eller [Stilboks] ved hjelp av øvre/nedre side av kontrollhjulet.
- 3 For å justere (kontrast), (metning) og (skarphet) må du velge det ønskede elementet med høyre/venstre side, og deretter velge verdien med øvre/nedre side.

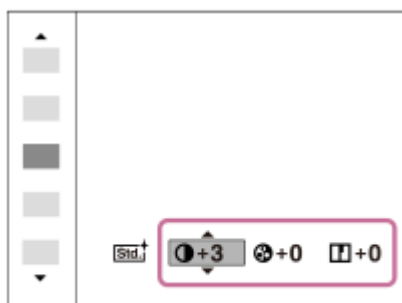

- 4 Når du velger [Stilboks], må du flytte til høyre side ved å bruke høyre side av kontrollhjulet, og deretter velge den ønskede stilen.

- Du kan hente opp den samme stilen med bare litt forskjellige innstillinger.

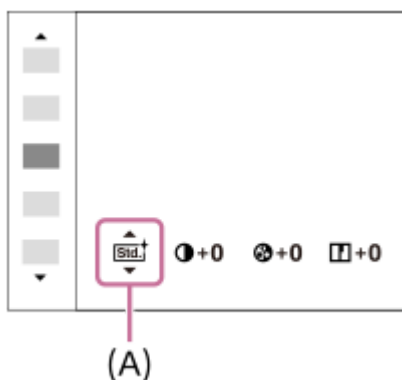

(A): Viser bare når Stilboks er valgt

## Menyelementdetaljer

### Standard:

For opptak av ulike scener med mange fargeoverganger og vakre farger.

### Livlig:

Fargemetningen og kontrasten økes for fotografering av slående bilder med fargerike scener og motiver, slik som blomster, grønne planter, blå himmel og bilder av hav.

### Nøytral:

Fargemetningen og skarpheten reduseres for å ta bilder med mer dempede fargetoner. Dette passer også for å ta bilder som skal redigeres med datamaskin.

#### **Klar:**

For å ta bilder med skarpe fargetoner med gjennomskinnelige farger i høylys, passende for å fange inn strålende lys.

#### **Dyp:**

For å ta bilder med dype og tette farger, passende for å gi motivet tyngde.

#### **Lys:**

For å ta bilder med lyse og enkle farger, passende for å fange opp friske og lyse stemninger.

#### **Portrett:**

For fotografering av hud i myke fargetoner, noe som er ideelt for portrettbilder.

#### **Landskap:**

Fargemetningen, kontrast og skarphet økes ved fotografering av livlige og skarpe scener. Fjerne landskap avtegnes også bedre.

#### **Solnedgang:**

For fotografering av den vakre rødfargen ved solnedganger.

#### **Nattscene:**

Kontrasten reduseres for å gjenskape nattscener.

#### **Høstblader:**

For å fange opp høststemninger, økes intensiteten på rødt og gult i bladverket.

#### **Svart/hvitt:**

For fotografering av bilder i svart/hvitt.

#### **Sepia:**

For å ta bilder i sepiatoner.

#### **Registrere foretrukne innstillinger (Stilboks):**

Velg de seks stilboksene (boksene med tall på venstre side ()) for å registrere foretrukne innstillinger. Velg deretter de ønskede innstillingene ved å trykke på den høyre knappen.

Du kan hente opp den samme stilen med bare litt forskjellige innstillinger.

## Stille inn [Kontrast], [Fargemetning] og [Skarphet]

[Kontrast], [Fargemetning], og [Skarphet] kan justeres for hver bildestil som er forhåndsinnstilt, som for eksempel [Standard] og [Landskap], og for hver [Stilboks] du kan registrere foretrukne innstillinger i.

Velg et element å stille inn ved å trykke på høyre eller venstre side av kontrollhjulet, og still deretter inn verdien ved å trykke øverst eller nederst på kontrollhjulet.

### **Kontrast:**

Jo høyere verdi som er valgt, desto større vil forskjellen mellom lys og skygge være, og desto sterkere vil dette påvirke bildet.

### **Fargemetning:**

Jo høyere den valgte verdien er, desto livligere vil fargene være. Når en lav verdi er valgt, vil fargene på bildet være duse og dempet.

### **Skarphet:**

Justerer skarpheten. Jo høyere verdien er, desto mer vil konturene fremheves, og jo lavere verdien er, desto mykere blir konturene.

#### **Merknad**

- [Kreative innst.] er låst til [Standard] i følgende situasjoner:
  - [Intelligent Auto]
  - [Bildeeffekt] er stilt inn på noe annet enn [Av].
  - [Bildeprofil] er stilt inn på noe annet enn [Av].
- Når denne funksjonen er stilt inn på [Svart/hvitt] eller [Sepia], kan ikke [Fargemetning] justeres.

Digitalkamera med utskiftbart objektiv  
ILCE-7RM3A α7RIII

## Bildeeffekt

Velg ønsket effektfilter for å få mer imponerende og kunstneriske bilder.

1 MENU →  (Kamera- innstillinger1) → [Bildeeffekt] → ønsket innstilling

### Menyelementdetaljer

 **Av:**

Deaktiverer funksjonen [Bildeeffekt].

 **Lekekamera:**

Skaper et mykt bilde med skygger i hjørnene og redusert skarphet.

 **Popfarge:**

Skaper et livlig inntrykk ved å understreke fargetonene.

 **Posterisering:**

Skaper et abstrakt inntrykk med klare kontraster, ved å vektlegge primærfargene kraftig, eller i svart/hvitt.

 **Retrofoto:**

Skaper inntrykk av et gammelt fotografi med sepiafargetoner og falmede kontraster.

 **Mykt veldig lyst:**

Skaper et bilde med den angitte atmosfæren; lyst, transparent, eterisk, kjærlig, mykt.

 **Delfarge:**

Skaper et bilde som har en bestemt farge, mens andre farger er omgjort til svart/hvitt.

 **Høy kontrast s/h:**

Skaper et høykontrastbilde i svart/hvitt.

 **Fulltone Mono:**

Skaper et bilde i svart/hvitt med mange overganger og reproduksjon av detaljer.

### Hint

- Du kan foreta detaljerte innstillinger for enkelte elementer ved å bruke venstre eller høyre side av kontrollhjulet.

### Merknad

- Når du bruker en annen zoomefunksjon enn den optiske zoomen, vil en økning av zoomeforstørrelsen gjøre [Lekekamera] mindre effektiv.
- Hvis [Delfarge] velges, er det ikke sikkert at bilder beholder den valgte fargen, noe som avhenger av motivet og opptaksforholdene.
- Du kan ikke kontrollere følgende effekter på opptaksskjermen, fordi produktet behandler bildet etter at det er tatt. Du kan heller ikke ta et nytt bilde før bildebehandlingen er fullført. Du kan ikke bruke disse effektene i filmer.
  - [Fulltone Mono]
- Når det gjelder [Fulltone Mono], utløses lukkeren tre ganger for ett opptak. Vær nøye med følgende:
  - Denne funksjonen kan bare benyttes når motivet står stille og ikke utstråler blinkende lys.
  - Ikke endre komposisjonen mens du fotograferer.

Når kontrasten i motivet er liten, eller når kamerarystelsene er tydelige eller fotoobjektet er blitt uskarpt, vil du kanskje ikke kunne få gode HDR-bilder. Hvis produktet oppdager en slik situasjon, vises  på det lagrede bildet for å informere deg om situasjonen. Endre komposisjonen eller ta bildet om igjen mens du passer på å unngå uskarpheter, alt etter behov.

- Denne funksjonen er ikke tilgjengelig i følgende opptaksmoduser:
  - [Intelligent Auto]

- Hvis [ Filformat] er stilt inn på [RAW] eller [RAW og JPEG], er denne funksjonen ikke tilgjengelig.

5-026-818-21(1) Copyright 2021 Sony Corporation

Digitalkamera med utskiftbart objektiv  
ILCE-7RM3A α7RIII

## Bildeprofil

Setter deg i stand til å endre innstillingene for farge, overganger osv.

### Tilpasse bildeprofilen

Du kan tilpasse bildekvaliteten ved å justere bildeprofilelementer som for eksempel [Gamma] og [Detalj]. Når du stiller inn disse parameterne, må du koble kameraet til en TV eller skjerm, og justere parameterne mens du holder øye med bildet på skjermen.

- 1 MENU →  1 (Kamera- innstillinger1) → [Bildeprofil] → den profilen du ønsker å endre.
- 2 Flytt til elementindeksskjermen ved å trykke på høyre side av kontrollhjulet.
- 3 Velg det elementet som skal endres, ved å bruke øvre/nedre del av kontrollhjulet.
- 4 Velg den ønskede verdien ved å bruke øvre/nedre side av kontrollhjulet, og trykk på midten av det.

### Bruke den forhåndsinnstilte bildeprofilen

Standardinnstillingene [PP1] til [PP10] for filmer er forhåndsinnstilt i kameraet, basert på ulike opptaksforhold.  
MENU →  1 (Kamera- innstillinger1) → [Bildeprofil] → ønsket innstilling.

#### PP1:

Eksempel på innstilling ved bruk av [Movie] gamma.

#### PP2:

Eksempel på innstilling ved bruk av [Still] gamma.

#### PP3:

Eksempel på innstilling av naturlige fargetoner ved bruk av [ITU709] gamma.

#### PP4:

Eksempel på innstilling av en fargetone som troverdig gjengir ITU709 standarden.

#### PP5:

Eksempel på innstilling ved bruk av [Cine1] gamma.

#### PP6:

Eksempel på innstilling ved bruk av [Cine2] gamma.

#### PP7:

Eksempel på innstilling ved bruk av [S-Log2] gamma.

#### PP8:

Eksempel på innstilling med [S-Log3] gamma og [S-Gamut3.Cine] under [Fargemodus].

#### PP9:

Eksempel på innstilling med [S-Log3] gamma og [S-Gamut3] under [Fargemodus].

#### PP10:

Eksempel på innstilling for filmopptak i HDR ved bruk av [HLG2] gamma.

### HDR-filmopptak

Kameraet kan ta opp film i HDR når det er valgt en gamma fra [HLG], [HLG1] til [HLG3] i bildeprofilen. Forhåndsinnstillingen [PP10] for bildeprofil gir en eksempelinnstilling for HDR-opptak. Film som er tatt opp med [PP10], kan vises med et større område lysstyrker enn vanlig når de spilles av på en TV som støtter Hybrid-Log Gamma (HLG). På denne måten er det mulig å ta opp scener med en rekke ulike lysstyrker og gjengi dem på en naturtro måte uten av

de virker undereksponert eller overeksponert. HLG brukes i HDR-TV-produksjon, slik det er definert i den internasjonale standardanbefalingen ITU-R BT.2100.

## Elementer i bildeprofilen

### Svartnivå

Stiller inn svart-nivået. (-15 til +15)

### Gamma

Velger en gammakurve.

Movie: Standard gammakurve for filmer

Still: Standard gammakurve for stillbilder

Cine1: Mykner kontrasten i mørke partier og understreker overgangen i lyse partier for å produsere en avslappet fargefilm. (ekvivalent til HG4609G33)

Cine2: Likner på [Cine1], men optimalisert for redigering med opptil 100 % videosignal. (ekvivalent til HG4600G30)

Cine3: Intensiverer kontrasten mellom lys og skygge mer enn [Cine1], og forsterker overgangen i svart.

Cine4: Forsterker kontrasten i mørke partier mer enn [Cine3].

ITU709: Gammakurve som tilsvarer ITU709.

ITU709(800%): Gammakurve for å bekrefte scener ved antakelse om opptak ved bruk av [S-Log2] eller [S-Log3].

S-Log2: Gammakurve for [S-Log2]. Denne innstillingen er basert på antakelsen om at bildet vil bli prosessert etter opptak.

S-Log3: Gammakurve for [S-Log3] med egenskaper som likner mer på film. Denne innstillingen er basert på antakelsen om at bildet vil bli prosessert etter opptak.

HLG: Gammakurve for HDR-opptak. Ekvivalent med HDR-standarden Hybrid Log-Gamma, ITU-R BT.2100.

HLG1: Gammakurve for HDR-opptak. Fremhever støyreduksjon. Opptak er imidlertid begrenset til et smalere dynamiske område enn med [HLG2] eller [HLG3].

HLG2: Gammakurve for HDR-opptak. Gir en balanse av dynamisk område og støyreduksjon.

HLG3: Gammakurve for HDR-opptak. Større dynamisk område enn [HLG2]. Støyen kan imidlertid øke.

- [HLG1], [HLG2] og [HLG3] bruker alle en gammakurve med de samme egenskapene, men hver tilbyr en ulik balanse mellom dynamisk område og støyreduksjon. Hvert bilde har forskjellig maksimalt videoutgangsnivå, som følger:  
[HLG1]: ca. 87 %, [HLG2]: ca. 95 %, [HLG3]: ca. 100 %.

### Svart-Gamma

Korrigerer gamma i områder med lavere intensitet.

[Svart-Gamma] er låst til "0" og kan ikke justeres når [Gamma] er stilt inn på [HLG], [HLG1], [HLG2] eller [HLG3].

Område: Velger korreksjonsintervall. (Bredt / Middels / Smalt)

Nivå: Stiller inn korreksjonsnivået. (-7 (maksimal svart kompresjon) til +7 (maksimal svart strekk))

### Kne

Stiller inn knepunktet og helningen for videosignalkompresjonen for å forhindre overeksponering ved å begrense signalene i motivområder med høy intensitet til kameraets dynamiske område.

[Kne] deaktiveres hvis [Modus] er stilt inn på [Auto] når [Gamma] er stilt inn på [Still], [Cine1], [Cine2], [Cine3], [Cine4], [ITU709(800%)], [S-Log2], [S-Log3], [HLG], [HLG1], [HLG2] eller [HLG3]. Du aktiverer [Kne] ved å stille inn [Modus] på [Manuell].

Modus: Velger auto/manuelle innstillinger.

- Auto: Knepunktet og helningen stilles inn automatisk.
- Manuell: Knepunktet og helningen stilles inn manuelt.

Auto. innstilling: Innstillinger når [Auto] er valgt for [Modus].

- Makspunkt: Stiller inn maksimumspunktet for knepunktet. (90% til 100%)
- Følsomhet: Stiller inn følsomheten. (Høy / Middels / Lav)

Manuell innstilling: Innstillinger når [Manuell] er valgt for [Modus].

- Punkt: Stiller inn knepunktet. (75% til 105%)



- Helling: Stiller inn knehelningen. (-5 (slak) til +5 (bratt))

## Fargemodus

Stiller inn fargetype og -nivå.

I [Fargemodus] er kun [BT.2020] og [709] tilgjengelig når [Gamma] er stilt inn på [HLG], [HLG1], [HLG2] eller [HLG3].

Movie: Passende farger når [Gamma] er stilt inn på [Movie].

Still: Passende farger når [Gamma] er stilt inn på [Still].

Cinema: Egnede farger når [Gamma] er stilt inn på [Cine1] eller [Cine2].

Pro: Fargetoner som likner på standardbildekvaliteten til de profesjonelle kameraene fra Sony (i kombinasjon med ITU709 gamma)

ITU709-matrise: Farger som tilsvarer ITU709-standarden (i kombinasjon med ITU709 gamma)

Svart/hvitt: Stiller inn metningen på null for svart/hvitt-fotografering.

S-Gamut: Innstillingen er basert på antakelsen om at bildene vil bli prosessert etter opptak. Brukes når [Gamma] er stilt inn på [S-Log2].

S-Gamut3.Cine: Innstillingen er basert på antakelsen om at bildene vil bli prosessert etter opptak. Brukes når [Gamma] er stilt inn på [S-Log3]. Denne innstillingen setter deg i stand til å gjøre opptak i et fargerom som enkelt kan konverteres for digital kino.

S-Gamut3: Innstillingen er basert på antakelsen om at bildene vil bli prosessert etter opptak. Brukes når [Gamma] er stilt inn på [S-Log3]. Denne innstillingen setter deg i stand til å gjøre opptak i et stort fargerom.

BT.2020: Standard fargetone når [Gamma] er stilt inn på [HLG], [HLG1], [HLG2] eller [HLG3].

709: Fargetone når [Gamma] er stilt inn på [HLG], [HLG1], [HLG2] eller [HLG3] og filmer tas opp med HDTV-farger (BT.709).

## Fargemetning

Stiller inn fargemetningen. (-32 til +32)

## Fargefase

Stiller inn fargefasen. (-7 til +7)

## Fargedybde

Stiller inn fargedybden for hver fargefase. Denne funksjonen er mer effektiv for kromatiske farger og mindre effektiv for akromatiske farger. Fargen ser dypere ut etter hvert som du øker innstillingsverdien i retning av den positive siden, og lysere etter hvert som om du reduserer verdien i retning av den negative siden. Denne funksjonen er effektiv selv når du stiller inn [Fargemodus] på [Svart/hvitt].

[R] -7 (lys rød) til +7 (dyp rød)

[G] -7 (lys grønn) til +7 (dyp grønn)

[B] -7 (lys blå) til +7 (dyp blå)

[C] -7 (lys cyan) til +7 (dyp cyan)

[M] -7 (lys magenta) til +7 (dyp magenta)

[Y] -7 (lys gul) til +7 (dyp gul)

## Detalj

Stiller inn elementer for [Detalj].

Nivå: Stiller inn nivået for [Detalj]. (-7 til +7)

Justere: Følgende parametere kan velges manuelt.

- Modus: Velger auto/manuell innstilling. (Auto (automatisk optimalisering) / Manuell (Detaljene stilles inn manuelt.))
- V/H-balanse: Stiller inn vertikal (V) og horisontal (H) balanse for DETALJ. (-2 (på vertikal (V) side) til +2 (på horisontal (H) side))
- B/W-balanse: Velger balansen for nedre DETALJ (B) og øvre DETALJ (W). (Type1 (på nedre DETALJ-side (B)) til Type5 (på øvre DETALJ-side (W)))
- Grense: Stiller inn grensenivå på [Detalj]. (0 (lavt grensenivå: sannsynlighet for begrensning) til 7 (høyt grensenivå: liten sannsynlighet for begrensning))
- Crispning: Stiller inn crispning-nivået. (0 (grunt crispning-nivå) til 7 (dypt crispning-nivå))
- Høy lysstyrke-detalj: Stiller inn [Detalj]-nivået i høyintensitetsområdene. (0 til 4)

## Kopiere innstillingene til et annet bildeprofilnummer

Du kan kopiere innstillingene fra bildeprofilen til et annet bildeprofilnummer.

MENU →  1 (Kamera- innstillinger1) → [Bildeprofil] → [Kopier].

## Tilbakestille bildeprofilen til standardinnstillingen

Du kan tilbakestille bildeprofilen til standardinnstillingen. Du kan ikke tilbakestille alle bildeprofilinnstillingene på en gang.

MENU →  1 (Kamera- innstillinger1) → [Bildeprofil] → [Tilbakestille].

### Merknad

- Siden parameterne er de samme for film og stillbilder, må du justere verdien når du endrer opptaksmodus.
- Hvis du fremkaller RAW-bilder med opptaksinnstillinger, gjengis ikke følgende innstillinger:
  - Svartnivå
  - Svart-Gamma
  - Kne
  - Fargedybde
- Når [ Opptaksinnst.] er [120p 100M]/[100p 100M] eller [120p 60M]/[100p 60M], blir [Svart-Gamma] låst til "0" og kan ikke justeres.
- Hvis du endrer [Gamma], endres det tilgjengelige ISO-verdiområdet.
- Det er kanskje mer støy i mørke partier, avhengig av gammainnstillingene. Det kan kanskje forbedres ved å stille inn objektivkompenseringen på [Av].
- Ved bruk av S-Log2 eller S-Log3 gamma, blir støyen mer merkbar, sammenlignet med bruk av andre gammaer. Hvis støyen fortsatt er betydelig, selv etter prosessering av bilder, kan den forbedres med opptak med en lysere innstilling. Det dynamiske området blir imidlertid tilsvarende smalere hvis du fotograferer med en lysere innstilling. Vi anbefaler at du kontrollerer bildet på forhånd ved å ta testbilder ved bruk av S-Log2 eller S-Log3.
- Innstillingen [ITU709(800%)], [S-Log2] eller [S-Log3] kan forårsake en feil i tilpasset oppsett av hvitbalansen. I dette tilfelle må du utføre egendefinert oppsett med en annen gamma enn [ITU709(800%)], [S-Log2] eller [S-Log3] først, og deretter velge [ITU709(800%)], [S-Log2] eller [S-Log3] gamma på nytt.
- Innstillingen [ITU709(800%)], [S-Log2] eller [S-Log3] deaktiverer [Svartnivå] innstillingen.
- Hvis du stiller inn [Helling] på +5 i [Manuell innstilling] under [Kne], stilles [Kne] inn på [Av].
- S-Gamut, S-Gamut3.Cine og S-Gamut3 er fargerom med enerett for Sony. Dette kameraets S-Gamut-innstilling støtter imidlertid ikke hele fargerommet til S-Gamut; det er en innstilling som skal gjøre det mulig å oppnå en fargereproduksjon som er ekvivalent med S-Gamut.

## Beslektet emne









- [Gammavisningshjelp](#)

Digitalkamera med utskiftbart objektiv  
ILCE-7RM3A α7RIII

## Fokusforstørrer

Du kan kontrollere fokus ved å forstørre bildet før du tar det.

I motsetning til hva som er tilfelle med [ MF-assistent], kan du forstørre bildet uten å bruke fokusringen.

- 1 **MENU** →  1 (Kamera- innstillinger1) → [**Fokusforstørrer**].
- 2 **Trykk på midten av kontrollknappen for å forstørre bildet, og velg området du vil forstørre, ved å bruke øvre, nedre, venstre eller høyre side av kontrollknappen.**
  - Hver gang du trykker på midten, vil forstørrelsen endres.
  - Du kan stille inn den opprinnelige forstørrelsen ved å velge MENU →  1 (Kamera- innstillinger1) → [ Første fokusforst.].
- 3 **Bekreft fokus.**
  - Trykk på  (sletteknappen) for å flytte den forstørrede posisjonen inn i sentrum av et bilde.
  - Når fokusmodus er [Manuelt fokus], kan du justere fokus mens bildet er forstørret. Hvis [ AF i fokusforst.] er stilt inn på [Av], avbrytes [Fokusforstørrer]-funksjonen når lukkerknappen trykkes halvveis ned.
  - Når lukkerknappen trykkes halvveis ned mens et bilde forstørres under autofokus, utføres ulike funksjoner, avhengig av innstillingen for [ AF i fokusforst.].
    - Når [ AF i fokusforst.] er stilt inn på [På]: Autofokus utføres igjen.
    - Når [ AF i fokusforst.] er stilt inn på [Av]: Funksjonen [Fokusforstørrer] avbrytes.
  - Du kan velge hvor lenge bildet skal vises i forstørret versjon, ved å velge MENU →  1 (Kamera- innstillinger1) → [Fokusforstørrelsestid].
- 4 **Trykk lukkerknappen helt ned for å ta bildet.**

## Bruke fokusforstørrelsesfunksjonen med berøringsoperasjoner

Du kan forstørre bildet og justere fokus ved å berøre skjermen. Still inn [Berøringsbetjening] på [På] på forhånd. Velg deretter aktuelle innstillinger under [Ber.-pan./pekeplate]. Når fokusmodus er [Manuelt fokus], kan du utføre [Fokusforstørrer] ved å dobbeltrykke på det området det skal fokuseres på, mens du fotograferer med skjermen.

Når du fotograferer med søkeren, og du dobbeltrykker på skjermen, vises en ramme midt på, som du kan flytte ved å ta tak i og dra. Bildet forstørres når du trykker på midten av kontrollhjulet.

### Hint

- Mens du bruker fokusforstørrelsesfunksjonen, kan du flytte det forstørrede området ved å dra det på berøringspanelet.
- Dobbelttrykk på skjermen igjen for å avslutte fokusforstørrelsen. Når [ AF i fokusforst.] er stilt inn på [Av], avslutter du fokusforstørrelsesfunksjonen ved å trykke lukkerknappen halvveis ned.

### Beslektet emne

- [MF-assistent \(stillbilde\)](#)
- [Fokusforstørrelsestid](#)
- [Første fokusforst. \(stillbilde\)](#)

- AF i fokusforst. (stillbilde)
- Tilp. knapp (stillbilde/film/avspilling)
- Berøringsbetjening

5-026-818-21(1) Copyright 2021 Sony Corporation

Digitalkamera med utskiftbart objektiv  
ILCE-7RM3A α7RIII

## Fokusforstørrelsestid

---

Angi hvor lenge bildet skal vises som forstørret, med funksjonen [ MF-assistent] eller [Fokusforstørrer].

**1** MENU →  1 (Kamera- innstillinger1) → [Fokusforstørrelsestid] → ønsket innstilling.

### Menyelementdetaljer

**2 sek.:**

Forstørrer bildene i 2 sekunder.

**5 sek.:**

Forstørrer bildene i 5 sekunder.

**Ingen begrens.:**

Forstørrer bildene inntil du trykker på lukkerknappen.

---

### Beslektet emne



- [Fokusforstørrer](#)
- [MF-assistent \(stillbilde\)](#)

Digitalkamera med utskiftbart objektiv  
ILCE-7RM3A α7RIII

## Første fokusforst. (stillbilde)

---

Stiller inn den innledende zoomeforstørrelsen ved bruk av [Fokusforstørrer]. Velg en innstilling som vil hjelpe deg å velge riktig utsnitt.

1 MENU →  1 (Kamera- innstillinger1) → [ Første fokusforst.] → ønsket innstilling.

### Menyelementdetaljer

#### Opptak i full størrelse

**x1,0:**

Viser bildet med samme forstørrelse som opptaksskjermen.

**x6,2:**

Viser et bilde som er forstørret 6,2 ganger.

#### Fotografering med bildestørrelse APS-C/Super 35 mm

**x1,0:**

Viser bildet med samme forstørrelse som opptaksskjermen.

**x4,0:**

Viser et bilde som er forstørret 4,0 ganger.

---



### Beslektet emne

- [Fokusforstørrer](#)

Digitalkamera med utskiftbart objektiv  
ILCE-7RM3A α7RIII

## AF i fokusforst. (stillbilde)



Du kan fokusere mer nøyaktig på motivet ved hjelp av autofokus, ved å forstørre det området du ønsker å fokusere på. Mens det forstørrede bildet vises, kan du fokusere på et mindre område enn det fleksible punktet.

- 1 MENU →  1 (Kamera- innstillinger1) → [ AF i fokusforst.] → [På].
- 2 MENU →  1 (Kamera- innstillinger1) → [Fokusforstørrer].
- 3 Forstørr bildet ved å trykke på midten av kontrollknappen, og juster deretter posisjonen ved å trykke kontrollknappen opp, ned, venstre eller høyre.
  - Forstørrelsesskalaen endres hver gang du trykker på midten.
- 4 Trykk lukkerknappen halvveis ned for å fokusere.
  - Fokus oppnås i punktet + midt på skjermen.
- 5 Trykk lukkerknappen helt ned for å ta bildet.
  - Kameraet avslutter den forstørrede visningen etter opptak.

### Hint

- Det anbefales å bruke stativ for nøyaktig å identifisere det området du ønsker å forstørre.
- Du kan kontrollere autofokusresultatet ved å forstørre det viste bildet. Hvis du vil justere fokusposisjonen på nytt, kan du justere fokusområdet på den forstørrede skjermen og deretter trykke lukkerknappen halvveis ned.

### Merknad

- Hvis du forstørrer et område ved kanten av skjermen, kan det hende at kameraet ikke kan fokusere.
- Eksponeringen og hvitbalansen kan ikke justeres mens det viste bildet forstørres.
- [ AF i fokusforst.] er ikke tilgjengelig i følgende situasjoner:
  - Under filmopptak
  - Når innstillingen for [Fokusmodus] er stilt inn på [Kontinuerlig AF].
  - Når [Fokusmodus] er stilt inn på [Automatisk AF] og opptaksmodus er stilt inn på noe annet enn P/A/S/M.
  - Når [Fokusmodus] er stilt inn på [Automatisk AF] og [Bruksmodus] er stilt inn på [Seriebilder].
  - Når du bruker en fatningsadapter (selges separat).
- Mens det viste bildet forstørres, er følgende funksjoner ikke tilgjengelige:
  - [Øye-AF]
  - [Måls.-AF m. senterk.]
  - [ Eye-Start AF]
  - [ Pre-AF]
  - [Ans.-/øyepri. i AF]

---

---

## Beslektet emne

- [Fokusforstørrer](#)
- [Tilp. knapp \(stillbilde/film/avspilling\)](#)

5-026-818-21(1) Copyright 2021 Sony Corporation



Digitalkamera med utskiftbart objektiv  
ILCE-7RM3A α7RIII

## MF-assistent (stillbilde)

Forstørrer bildet på skjermen automatisk, så manuell fokusering blir enklere. Dette fungerer ved fotografering med Manuelt fokus eller Direkte manuelt fokus.

1 MENU →  1 (Kamera- innstillinger1) → [ MF-assistent] → [På].



2 Drei fokusringen for å justere fokus.

- Bildet forstørres. Du kan forstørre bildet ytterligere ved å trykke midt på kontrollhjulet.

### Hint

- Du kan velge hvor lenge bildet skal vises i forstørret versjon, ved å velge MENU →  1 (Kamera- innstillinger1) → [Fokusforstørrelsestid].

### Merknad

- Du kan ikke bruke [ MF-assistent] mens du tar opp film. Bruk [Fokusforstørrer]-funksjonen i stedet.
- [ MF-assistent] er ikke tilgjengelig når en fatningsadapter er montert. Bruk [Fokusforstørrer]-funksjonen i stedet.

### Beslektet emne

- [Manuelt fokus](#)
- [Direkte manuelt fokus \(DMF\)](#)
- [Fokusforstørrelsestid](#)

Digitalkamera med utskiftbart objektiv  
ILCE-7RM3A α7RIII

## Fremhevingsinnst.

Stiller inn fremhevingsfunksjonen, som forsterker konturen av områder i fokus ved opptak med manuelt fokus eller direkte manuelt fokus.

1 MENU →  1 (Kamera- innstillinger1) → [Fremhevingsinnst.] → ønsket innstilling.

### Menyelementdetaljer

#### Fremhevingsvisning:

Stiller inn om fremheving skal vises.

#### Fremhevingsnivå:

Stiller inn forbedringsnivået for områder i fokus.

#### Fremhevingsfarge:

Stiller inn fargen som brukes for å forbedre områder i fokus.

#### Merknad

- Siden produktet oppfatter skarpe områder som at de er i fokus, varierer virkningen av fremheving, avhengig av motivet og objektivet.
- Konturen av områder i fokus fremheves ikke på enheter som er koblet til via HDMI.

### Beslektet emne

- [Manuelt fokus](#)
- [Direkte manuelt fokus \(DMF\)](#)

Digitalkamera med utskiftbart objektiv  
ILCE-7RM3A α7RIII

## Anti-flicker-oppt. (stillbilde)

Oppdager blafring/blinking fra kunstige lyskilder, som for eksempel fluorescerende lys, og sørger for at bildene tas i de øyeblikkene blafringen vil påvirke bildene minst.

Denne funksjonen reduserer ulikheter i eksponering og fargetoner som forårsakes av blafringen, i øvre og nedre område av bildet når det tas med høy lukkerhastighet og med kontinuerlig fremtrekk.

1 MENU →  1 (Kamera- innstillinger1) → [ Anti-flicker-oppt.] → [På].

2 Trykk lukkerknappen halvveis ned, og ta deretter bildet.

- Produktet oppdager blafringen når lukkerknappen er trykket halvveis ned.

### Menyelementdetaljer

#### Av:

Reduserer ikke effekter som skyldes blafring.



#### På:

Reduserer effekter som skyldes blafring. Når kameraet oppdager blafring mens lukkerknappen er trykket halvveis ned, vises **Flicker** (blafningsikonet).

#### Hint

- Fargetonen i bildet kan variere når du fotograferer samme scene med ulike lukkerhastigheter. Hvis det skjer, anbefaler vi at du fotograferer med modusen [Lukkerprioritet] eller [Man. Eksponering], med en fast lukkerhastighet.
- Du kan utføre "antiblafningsfotografering" ved å trykke lukkerknappen halvveis ned, også ved bruk av modus for manuelt fokus.

#### Merknad

- Forsinkelsen ved utløsning av lukkeren kan øke litt. Ved fotografering med kontinuerlig fremtrekk kan opptakshastigheten reduseres, eller intervallet mellom de enkelte eksponeringene bli ujevnt.
- Kameraet oppdager blafring kun når frekvensen til lyskilden er 100 Hz eller 120 Hz.
- Det er også mulig at kameraet ikke oppdager blafring, da dette avhenger av lyskilden og opptaksforholdene, for eksempel en mørk bakgrunn.
- Selv om kameraet oppdager blafring, er det mulig at effektene av blafringen ikke kan reduseres nok, da dette avhenger av lyskilden eller opptakssituasjonen. Vi anbefaler at du tar testbilder på forhånd.
- [ Anti-flicker-oppt.] er ikke tilgjengelig ved fotografering i følgende situasjoner:
  - Ved BULB-fotografering
  - [ Stille opptak]
  - Filmopptaksmodus
  - Når du tar et bilde uten å trykke lukkerknappen halvveis i modus for manuelt fokus
- Fargetonen i bildet kan variere med innstillingen av [ Anti-flicker-oppt.].

Digitalkamera med utskiftbart objektiv  
ILCE-7RM3A α7RIII

## Ansiktregistrering (Ny registrering)

Hvis du registrerer ansikter på forhånd, kan produktet prioritere å fokusere på de registrerte ansiktene.

- 1 MENU →  (Kamera- innstillinger1) → [Ansiktregistrering] → [Ny registrering].
- 2 Plasser styrerammen i forhold til ansiktet som skal registreres, og trykk på lukkerknappen.
- 3 Når en bekreftelsesmelding vises, må du velge [Enter].

### Merknad

- Opptil åtte ansikter kan registreres.
- Fotografer ansiktet forfra på et godt opplyst sted. Det er ikke sikkert at ansiktet registreres riktig hvis det er skjult av en hatt, en maske, solbriller e.l.

### Beslektet emne

- [Innst. ansikt/øye-AF](#)

Digitalkamera med utskiftbart objektiv  
ILCE-7RM3A α7RIII

## Ansiktregistrering (Rekkefølgeendring)

---

Når flere ansikter er registrert slik at de skal prioriteres, vil det ansiktet som er registrert først, bli prioritert. Du kan endre prioriteringsrekkefølgen.

- 1 MENU →  1 (Kamera- innstillinger1) → [Ansiktregistrering] → [Rekkefølgeendring].
  - 2 Velg et ansikt for å endre prioriteringsrekkefølgen.
  - 3 Velg ønsket plassering.
- 

### Beslektet emne

- [Innst. ansikt/øye-AF](#)

Digitalkamera med utskiftbart objektiv  
ILCE-7RM3A α7RIII

## Ansiktregistrering (Slett)

---

Sletter et registrert ansikt.

**1** MENU →  1 (Kamera- innstillinger1) → [Ansiktregistrering] → [Slett].

Hvis du velger [Slett alle], kan du slette alle registrerte ansikter.

### Merknad

- Selv om du utfører operasjonen [Slett], beholdes dataene for det registrerte ansiktet i produktet. For å fjerne dataene for registrerte ansikter fra produktet, må du velge [Slett alle].

Digitalkamera med utskiftbart objektiv  
ILCE-7RM3A α7RIII

## Prioriter reg. ansikt

---

Stiller inn om du vil fokusere med høyere prioritet på ansikter som er registrert med [Ansiktregistrering].

**1** MENU →  1 (Kamera- innstillinger1) → [Prioriter reg. ansikt] → ønsket innstilling.

### Menyelementdetaljer

#### På:

Fokuserer med høyere prioritet på ansikter registrert med [Ansiktregistrering].

#### Av:

Fokuserer uten høyere prioritet på registrerte ansikter.

#### Hint

- Hvis du vil bruke funksjonen [Prioriter reg. ansikt], konfigurerer du den på følgende måte.
  - [Ans./øypri. i AF] under [Innst. ansikt/øye-AF]: [På]
  - [Motivgjenkjenning] under [Innst. ansikt/øye-AF]: [Menneske]

---



### Beslektet emne

- [Innst. ansikt/øye-AF](#)
- [Ansiktregistrering \(Ny registrering\)](#)
- [Ansiktregistrering \(Rekkefølgeendring\)](#)
- [Versjon](#)

Digitalkamera med utskiftbart objektiv  
ILCE-7RM3A α7RIII

## Film: Eksp.-modus

Du kan stille inn eksponeringsmodus for filmopptak.

- 1 Still inn modusvelgeren på  (Film).
- 2 MENU →  2 (Kamera- innstillinger2) → [ Eksp.-modus] → ønsket innstilling.
- 3 Trykk på MOVIE-knappen (filmknappen) for å starte opptak.
  - Trykk på MOVIE-knappen (filmknappen) igjen for å stoppe opptaket.

### Menyelementdetaljer

#### Program Auto:

Gir deg mulighet til å ta opp med automatisk justering av eksponeringen (både lukkerhastighet og blenderåpning).

#### Blenderprioritet:

Gir deg muligheten til å fotografere etter å ha justert blenderåpningen manuelt .

#### Lukkerprioritet:

Gir deg muligheten til å fotografere etter å ha justert lukkerhastigheten manuelt.

#### Man. Eksponering:

Gir deg muligheten til å fotografere etter å ha justert eksponeringen (både lukkerhastighet og blenderåpning) manuelt.



Digitalkamera med utskiftbart objektiv  
ILCE-7RM3A α7RIII

## Sakte og rask film: Eksp.-modus

Du kan velge eksponeringsmodusen for opptak i slow-motion/quick-motion. Du kan endre innstillingen og avspillingshastigheten for opptak i slow-motion/quick-motion med [ **S&Q** S&R-innstillinger].

- 1 Still inn modusvelgeren på **S&Q** (Sakte og rask film).
- 2 MENU →  2 (Kamera- innstillinger2) → [ **S&Q** Eksp.-modus] → ønsket innstilling.
- 3 Trykk på MOVIE-knappen (filmknappen) for å starte opptak.
  - Trykk på MOVIE-knappen igjen for å stoppe opptaket.

### Menyelementdetaljer

#### **S&Q** P Program Auto:

Gir deg mulighet til å ta opp med automatisk justering av eksponeringen (både lukkerhastighet og blenderåpning).

#### **S&Q** A Blenderprioritet:

Gir deg muligheten til å fotografere etter å ha justert blenderåpningen manuelt .

#### **S&Q** S Lukkerprioritet:

Gir deg muligheten til å fotografere etter å ha justert lukkerhastigheten manuelt.

#### **S&Q** M Man. Eksponering:

Gir deg muligheten til å fotografere etter å ha justert eksponeringen (både lukkerhastighet og blenderåpning) manuelt.

### Beslektet emne

- [S&R-innstillinger](#)

Digitalkamera med utskiftbart objektiv  
ILCE-7RM3A α7RIII

## Filformat (film)



Velger filmfilformat.

1 MENU →  2 (Kamera- innstillinger2) →  Filformat] → ønsket innstilling

### Menyelementdetaljer

 Filformat	Egenskaper	
XAVC S 4K	Tar opp film i 4K-oppløsning (3840×2160).	Du kan bruke programvaren PlayMemories Home til å lagre filmer til en datamaskin.
XAVC S HD	Tar opp filmer i skarpere kvalitet enn AVCHD med større mengder data.	Du kan bruke programvaren PlayMemories Home til å lagre filmer til en datamaskin.
AVCHD	AVCHD-formatet har en høy grad av kompatibilitet med andre lagringsenheter enn datamaskiner.	Du kan bruke programvaren PlayMemories Home til å lagre filmer til en datamaskin eller opprette en plate som støtter dette formatet.



### Merknad

- Når  Filformat] er stilt inn på [AVCHD], er størrelsen på filmfiler begrenset til ca. 2 GB. Hvis filmfilstørrelsen vokser til ca. 2 GB under opptak, opprettes en ny filmfil automatisk.
- Hvis du stiller inn  Filformat] på [XAVC S 4K] og tar opp film mens kameraet er koblet til en HDMI-enhet, vises det ikke bilder på skjermen.
- Under opptak av XAVC S 4K-filmer med  -opptak] under [APS-C/Super 35mm] stilt inn på [Auto] blir visningsvinkelen tilsvarende ca. 1,5 ganger brennvidden som vises på objektivet.

Digitalkamera med utskiftbart objektiv  
ILCE-7RM3A α7RIII

## Opptaksinnst. (film)

Velger bildefrekvens og overføringshastighet for filmopptak.

1 MENU →  2 (Kamera- innstillinger2) →  Opptaksinnst.] → ønsket innstilling

- Jo høyere overføringshastighet, desto høyere bildekvalitet.

### Menyelementdetaljer

Når  Filformat] er stilt inn på [XAVC S 4K]

 Opptaksinnst.	Overføringshastighet	Beskrivelse
30p 100M/25p 100M	Ca. 100 Mbps	Tar opp film i 3840×2160 (30p/25p).
30p 60M/25p 60M	Ca. 60 Mbps	Tar opp film i 3840×2160 (30p/25p).
24p 100M*	Ca. 100 Mbps	Tar opp film i 3840×2160 (24p).
24p 60M*	Ca. 60 Mbps	Tar opp film i 3840×2160 (24p).

\* Kun hvis [NTSC/PAL-velger] er stilt inn på NTSC

Når  Filformat] er stilt inn på [XAVC S HD]

 Opptaksinnst.	Overføringshastighet	Beskrivelse
60p 50M/50p 50M	Ca. 50 Mbps	Tar opp film i 1920×1080 (60p/50p).
60p 25M/50p 25M	Ca. 25 Mbps	Tar opp film i 1920×1080 (60p/50p).
30p 50M/25p 50M	Ca. 50 Mbps	Tar opp film i 1920×1080 (30p/25p).
30p 16M/25p 16M	Ca. 16 Mbps	Tar opp film i 1920×1080 (30p/25p).
24p 50M*	Ca. 50 Mbps	Tar opp film i 1920×1080 (24p).
120p 100M/100p 100M	Ca. 100 Mbps	Tar opp høyhastighetsfilm i 1920×1080 (120p/100p). Du kan ta opp film ved 120 fps eller 100 fps. <ul style="list-style-type: none"> <li>• Du kan lage jevnere filmer i sakte film ved å bruke kompatible redigeringsenheter.</li> </ul>
120p 60M/100p 60M	Ca. 60 Mbps	Tar opp høyhastighetsfilm i 1920×1080 (120p/100p). Du kan ta opp film ved 120 fps eller 100 fps. <ul style="list-style-type: none"> <li>• Du kan lage jevnere filmer i sakte film ved å bruke kompatible redigeringsenheter.</li> </ul>

\* Kun hvis [NTSC/PAL-velger] er stilt inn på NTSC

## Når [ Filformat] er stilt inn på [AVCHD]

 Opptaksinnst.	Overføringshastighet	Beskrivelse
60i 24M(FX)/50i 24M(FX)	Maks. 24 Mbps	Tar opp film i 1920×1080 (60i/50i).
60i 17M(FH)/50i 17M(FH)	Ca. 17 Mbps i gjennomsnitt	Tar opp film i 1920×1080 (60i/50i).

### Merknad

- Det tar lang tid å opprette en AVCHD-opptaksplate av filmer som er tatt opp med [60i 24M(FX)]/[50i 24M(FX)] som [  Opptaksinnst.] fordi bildekvaliteten på filmene må konverteres. Hvis du vil lagre filmene uten å konvertere dem, kan du bruke en Blu-ray-plate.
- [120p]/[100p] kan ikke velges for følgende innstillinger.
  - [Intelligent Auto]



### Beslektet emne

- [APS-C/Super 35mm](#)
- [Synsvinkel](#)

Digitalkamera med utskiftbart objektiv  
ILCE-7RM3A α7RIII

## S&R-innstillinger

Du kan ta opp et øyeblikk som ikke kan fanges inn av det blotte øye (opptak i slow-motion), eller komprimere en langvarig hendelse på en film med kortere varighet (opptak i quick-motion). Du kan for eksempel ta opp en intens sportsscene, det øyeblikket en fugl begynner å fly, en blomst som blomstrer, endringer i skydekket eller en stjernebestrødd nattehimmel. Lyd vil ikke bli tatt opp.

- 1 Still inn modusvelgeren på **S&Q** (Sakte og rask film).
- 2 Velg **MENU** →  2 (Kamera- innstillinger2) → [**S&Q** Eksp.-modus] →, og velg ønsket innstilling for slow-motion/quick-motion ( **S&Q** Program Auto, **S&Q** Blønderprioritet, **S&Q** Lukkerprioritet, eller **S&Q** Man. eksponer.).
- 3 Velg **MENU** →  2 (Kamera- innstillinger2) → [**S&Q** S&R-innstillinger] og velg ønskede innstillinger for [**S&Q** Opptaksinnst.] og [**S&Q** Bildefrekvens].
- 4 Trykk på **MOVIE**-knappen (filmknappen) for å starte opptak.
  - Trykk på **MOVIE**-knappen (filmknappen) igjen for å stoppe opptaket.

### Menyelementdetaljer

#### **S&Q** Opptaksinnst.:

Velger bildefrekvens for filmen.

#### **S&Q** Bildefrekvens:

Velger bildefrekvens for fotografering.

### Avspillingshastighet

Avspillingshastigheten vil variere som vist nedenfor, avhengig av den tilordnede [**S&Q** Opptaksinnst.] og [**S&Q** Bildefrekvens].

Når [**NTSC/PAL-velger**] er stilt inn på **NTSC**

<b>S&amp;Q</b> Bildefrekvens	<b>S&amp;Q</b> Opptaksinnst.		
	24p	30p	60p
120fps	En 5-del av hastigheten	En 4-del av hastigheten	-
60fps	En 2,5-del av hastigheten	En 2-del av hastigheten	Normal avspillingshastighet
30fps	En 1,25-del av hastigheten	Normal avspillingshastighet	2 ganger så rask
15fps	1,6 ganger så rask	2 ganger så rask	4 ganger så rask
8fps	3 ganger så rask	3,75 ganger så rask	7,5 ganger så rask
4fps	6 ganger så rask	7,5 ganger så rask	15 ganger så rask
2fps	12 ganger så rask	15 ganger så rask	30 ganger så rask
1fps	24 ganger så rask	30 ganger så rask	60 ganger så rask

## Når [S&Q PAL-velger] er stilt inn på PAL

[S&Q] Bildefrekvens	[S&Q] Opptaksinnst.	
	25p	50p
100fps	En 4-del av hastigheten	-
50fps	En 2-del av hastigheten	Normal avspillingshastighet
25fps	Normal avspillingshastighet	2 ganger så rask
12fps	2,08 ganger så rask	4,16 ganger så rask
6fps	4,16 ganger så rask	8,3 ganger så rask
3fps	8,3 ganger så rask	16,6 ganger så rask
2fps	12,5 ganger så rask	25 ganger så rask
1fps	25 ganger så rask	50 ganger så rask

- Når [S&Q Bildefrekvens] er stilt inn på [120fps]/[100fps], kan du ikke stille inn [S&Q Opptaksinnst.] på [60p]/[50p].

### Merknad

- Ved opptak i slow-motion blir lukkerhastigheten høyere, og du vil kanskje ikke være i stand til å oppnå riktig eksponering. Hvis dette skjer, må du redusere blenderverdien, eller justere ISO-følsomheten til en høyere verdi.
- Se "Opptakstid for film" for å få mer informasjon om hvordan du estimerer mulig opptakstid.
- Overføringshastigheten for en lagret film varierer med innstillingene for [S&Q Bildefrekvens] og [S&Q Opptaksinnst.].
- Filmen tas opp i XAVC S HD-format.
- Ved opptak i slow-motion/quick-motion er følgende funksjoner ikke tilgjengelige.
  - [TC Run] under [TC/UB-innstillinger]
  - [TC-utdata] under [HDMI-innstillinger]
  - [Velg 4K-utdata]



### Beslektet emne

- [Sakte og rask film: Eksp.-modus](#)
- [Opptakstid for film](#)

Digitalkamera med utskiftbart objektiv  
ILCE-7RM3A α7RIII

## Proxy-opptak

Stiller inn samtidig opptak av proxy-film med lav overføringshastighet under opptak av XAVC S-filmer. Ettersom proxy-filmer har en mindre filstørrelse, er de godt egnet for overføring til smarttelefoner eller opplasting til nettsteder.

1 MENU →  2 (Kamera- innstillinger2) → [  Proxy-opptak ] → ønsket innstilling.

### Menyelementdetaljer

**På :**

Proxy-filmer tas opp samtidig.



**Av :**

Det tas ikke opp proxy-filmer.

#### Hint

- Proxy-filmer tas opp i XAVC S HD-format (1280 × 720) ved 9 Mbps. Bildefrekvensen for proxy-filmen er den samme som den opprinnelige filmen.
- Proxy-filmer vises ikke på avspillings skjermen (avspillings skjermen for enkeltbilder eller bildeindeksskjermen).  vises over filmer der det er filmet en proxy-film samtidig.

#### Merknad

- Proxy-filmer kan ikke spilles av på dette kameraet.
- Proxy-opptak er ikke tilgjengelig i følgende situasjoner:
  - Når [  Filformat ] er stilt inn på [AVCHD]
  - Når [  Filformat ] er stilt inn på [XAVC S HD], og [  Opptaksinnst. ] er stilt inn på [120p]/[100p]
- Hvis du sletter/beskytter filmer som har proxy-filmer, fjernes/beskyttes både den opprinnelige filmen og proxy-filmen. Du kan ikke velge å slette/beskytte kun opprinnelige filmer eller proxy-filmer.
- Filmer kan ikke redigeres på dette kameraet.

### Beslektet emne



- [Send til smarttelefon: Innhold i sending \(proxy-film\)](#)
- [Filmopptaksformater](#)
- [Spille av bilder på bildeindeksskjermen \(Bildeindeks\)](#)
- [Minnekorttyper som kan brukes](#)

Digitalkamera med utskiftbart objektiv  
ILCE-7RM3A α7RIII

## AF-motorhast. (film)

---

Du kan endre fokuseringshastigheten hvis du bruker autofokus i filmmodus.

**1** MENU →  2 (Kamera- innstillinger2) → [ AF-motorhast.] → ønsket innstilling.

### Menyelementdetaljer

**Hurtig:**

Stiller inn AF-motorhastigheten på "høy". Denne modusen passer for opptak av aktive scener, som f.eks. idrett.

**Normal:**

Stiller inn AF-motorhastigheten på "normal".

**Sakte:**

Stiller inn AF-motorhastigheten på "lav". Med denne modusen endres fokus jevnt hvis du går over fra å fokusere på ett motiv til et annet.





Digitalkamera med utskiftbart objektiv  
ILCE-7RM3A α7RIII

## Følsom. AF-spor. (film)

---

Du kan stille inn følsomheten for AF i filmmodus.

**1** MENU →  2 (Kamera- innstillinger2) → [ Følsom. AF-spor.] → ønsket innstilling.

### Menyelementdetaljer

**følsom:**

Stiller inn AF-følsomheten på høy. Denne modusen er nyttig for å ta opp film når motivet er i rask bevegelse.



**Standard:**

Stiller inn AF-følsomheten på normal. Denne modusen er nyttig når det er hindringer foran motivet, eller på steder med mye folk.

Digitalkamera med utskiftbart objektiv  
ILCE-7RM3A α7RIII

## Auto. langs. lukk. (film)

Still inn om lukkerhastigheten skal justeres automatisk eller ikke under filmopptak, i tilfelle motivet er mørkt.

1 MENU →  2 (Kamera- innstillinger2) →  Auto. langs. lukk.] → ønsket innstilling

### Menyelementdetaljer



#### På:

Bruker Automatisk lav lukkerhastighet. Lukkerhastigheten reduseres automatisk ved fotografering på mørke steder. Du kan redusere støy i filmen ved å bruke en lav lukkerhastighet ved opptak i mørke omgivelser.

#### Av:

Bruker ikke Automatisk lav lukkerhastighet. Den innspilte filmen vil være mørkere enn når [På] er valgt, men du kan ta opp film med jevnere bevegelser og mindre uskarphet.

#### Merknad

-  Auto. langs. lukk.] fungerer ikke i følgende situasjoner:
  - Under opptak i slow-motion/quick-motion
  - s (Lukkerprioritet)
  - m (Man. Eksponering)
  - Når [ISO] er stilt inn på noe annet enn [ISO AUTO]

Digitalkamera med utskiftbart objektiv  
ILCE-7RM3A α7RIII

## Lydopptak

---

Stiller inn om lyd skal spilles inn under filmopptak. Velg [Av] for å unngå lyder som objektivet og kameraet lager under bruk.

**1** MENU →  2 (Kamera- innstillinger2) → [Lydopptak] → ønsket innstilling

### Menyelementdetaljer

**På:**

Tar opp lyd (stereo).

**Av:**

Tar ikke opp lyd.

Digitalkamera med utskiftbart objektiv  
ILCE-7RM3A α7RIII

## Lydopptaksnivå

Du kan justere lydopptaksnivået mens du sjekker nivåmåleren.

- 1 MENU →  2 (Kamera- innstillinger2) → [Lydopptaksnivå].
- 2 Velg det ønskede nivået ved å trykke på høyre eller venstre side av kontrollhjulet.

### Menyelementdetaljer

+:

Justerer opp lydopptaksnivået.

-:

Justerer ned lydopptaksnivået.

#### Tilbakestille:

Tilbakestiller lydopptaksnivået til standardinnstillingen.

#### Hint

- Når du tar opp lydfilm med høyt volum, må du stille inn [Lydopptaksnivå] på et lavere lydnivå. Dette gjør det mulig for deg å ta opp mer realistisk lyd. Når du tar opp lydfilm med lavere volum, må du stille inn [Lydopptaksnivå] på et høyere lydnivå for å gjøre det enklere å høre lyden.

#### Merknad

- Uansett [Lydopptaksnivå]-innstillinger, er begrenseren alltid aktiv.
- [Lydopptaksnivå] er kun tilgjengelig når opptaksmodus er satt til filmmodus.
- [Lydopptaksnivå] er ikke tilgjengelig under opptak i slow-motion/quick-motion.
- [Lydopptaksnivå]-innstillingene brukes både på den interne mikrofonen og på terminalinngangen  (mikrofon).

Digitalkamera med utskiftbart objektiv  
ILCE-7RM3A α7RIII

## Lydnivåvisning

Brukes til å stille inn om lydnivået skal vises på skjermen eller ikke.

**1** MENU →  2 (Kamera- innstillinger2) → [Lydnivåvisning] → ønsket innstilling

### Menyelementdetaljer

**På:**

Viser lydnivået.

**Av:**

Viser ikke lydnivået.

**Merknad**

- Lydnivået vises ikke i følgende situasjoner:
  - Når innstillingen for [Lydopptak] er stilt inn på [Av].
  - Når innstillingen for DISP (visningsinnstilling) er stilt inn på [Ingen skj.-info].
  - Under opptak i slow-motion/quick-motion
- Lydnivået vises også når produktet er standby for opptak i filmopptaksmodus.

Digitalkamera med utskiftbart objektiv  
ILCE-7RM3A α7RIII

## Tidsinnst. for lydutm.

---

Du kan stille inn ekkokansellering under lydovervåking og forhindre uønskede avvik mellom video og audio i HDMI-utgangssignalet.

1 MENU →  2 (Kamera- innstillinger2) → [Tidsinnst. for lydutm.] → ønsket innstilling.

### Menyelementdetaljer

**Virkelig:**

Spiller av audio uten forsinkelse. Velg denne innstillingen når lydavvik er et problem under lydovervåking.

**Leppesynkronisering:**

Spiller av audio og video synkronisert. Velg denne innstillingen for å forhindre uønskede avvik mellom bilde og lyd.

Digitalkamera med utskiftbart objektiv  
ILCE-7RM3A α7RIII

## Vindstøyreduksjon

Stiller inn om vindstøy skal reduseres eller ikke, ved å dempe lave frekvenser i den inngående lyden fra den innebygde mikrofonen.

**1** MENU →  2 (Kamera- innstillinger2) → [Vindstøyreduksjon] → ønsket innstilling

### Menyelementdetaljer

**På:**

Reduserer vindstøy.

**Av:**

Reduserer ikke vindstøy.



**Merknad**

- Hvis du setter denne innstillingen på [På] når det ikke blåser tilstrekkelig, kan normal lyd bli tatt opp med for lav lydstyrke.
- Hvis en ekstern mikrofon (selges separat) brukes, virker ikke [Vindstøyreduksjon].

Digitalkamera med utskiftbart objektiv  
ILCE-7RM3A α7RIII

## Markørvisning (film)

Stiller inn om markører skal vises eller ikke, ved bruk av [ Markørinnst.] på skjermen eller søkeren under filmopptak.

1 MENU →  2 (Kamera- innstillinger2) → [ Markørvisning] → ønsket innstilling

### Menyelementdetaljer

**På:**

Markører vises. Markørene tas ikke opp.

**Av:**

Ingen markør vises.

#### Merknad

- Markørene vises når modusvelgeren er stilt inn på  (Film) eller **S&Q**, eller når du tar opp film.
- Du kan ikke vise markører når du bruker [Fokusforstørrer].
- Markørene vises på skjermen eller i søkeren. (Du kan ikke skrive ut eller eksportere markørene.)

### Beslektet emne

- [Markørinnst. \(film\)](#)





Digitalkamera med utskiftbart objektiv  
ILCE-7RM3A α7RIII

## Markørinnst. (film)

---

Angir markørene som skal vises under filmopptak.

**1** MENU →  2 (Kamera- innstillinger2) →  Markørinnst.] → ønsket innstilling.

### Menyelementdetaljer

**Senter:**

Angir om midtpunktsmarkøren skal vises i midten av opptaksskjermen eller ikke.

[Av]/[På]

**Forhold:**

Angir visning av bildeforholdsmarkøren.

[Av]/[4:3]/[13:9]/[14:9]/[15:9]/[1.66:1]/[1.85:1]/[2.35:1]

**Sikkerhetssone:**

Angir visning av sikkerhetssonen. Dette blir standardområdet som kan mottas av en generell husholdnings-TV.

[Av]/[80%]/[90%]

**Lederamme:**

Angir om lederammen skal vises eller ikke. Du kan kontrollere om motivet er vannrett eller loddrett i forhold til bakken.

[Av]/[På]

**Hint**

- Du kan vise flere markører på én gang.
- Plasser motivet i krysspunktet for [Lederamme] for å lage en balansert komposisjon.

Digitalkamera med utskiftbart objektiv  
ILCE-7RM3A α7RIII

## Videolymodus

---

Stiller inn belsyningsinnstillingen for HVL-LBPC LED-lampen (selges separat).

**1** MENU →  2 (Kamera- innstillinger2) → [Videolymodus] → ønsket innstilling.

### Menyelementdetaljer

**Strømkobling:**

Videolyset slås på/av synkront med at kameraet slås PÅ/AV.

**Opptakskobling:**

Videolyset slås på/av synkront med start/stopp av filmopptak.

**Oppt.-kob. og STBY:**

Videolyset slås på når filmopptaket starter, og slås av når det ikke foregår noe opptak (STBY).

**Auto:**

Videolyset slås automatisk på når det er mørkt.

Digitalkamera med utskiftbart objektiv  
ILCE-7RM3A α7RIII

## Film med lukker

Du kan starte eller stoppe filmopptak ved å trykke på lukkerknappen, som er større og enklere å trykke på enn MOVIE (filmknappen).

1 MENU →  2 (Kamera- innstillinger2) → [Film med lukker] → ønsket innstilling.

### Menyelementdetaljer

#### På:

Aktiverer filmopptak ved hjelp av lukkerknappen når opptaksmodus er stilt inn på [Film] eller [Sakte og rask film].

#### Av:

Deaktiverer filmopptak ved hjelp av lukkerknappen.

#### Hint

- Når [Film med lukker] er stilt inn på [På], kan du fortsatt starte eller stoppe filmopptak ved hjelp av MOVIE-knappen.
- Når [Film med lukker] er stilt inn på [På], kan du bruke lukkerknappen til å starte eller stoppe filmopptak på en ekstern opptaker/avspillingsenhet ved hjelp av  REC-kontroll].

#### Merknad

- Når [Film med lukker] er stilt inn på [På], kan du ikke fokusere ved å trykke lukkerknappen halvveis ned under filmopptak.



### Beslektet emne

- [Ta opp film](#)

Digitalkamera med utskiftbart objektiv  
ILCE-7RM3A α7RIII

## Stille opptak (stillbilde)

Du kan ta bilder uten lukkerlyden.

1 MENU →  2 (Kamera- innstillinger2) → [ Stille opptak] → ønsket innstilling.

### Menyelementdetaljer











#### På:

Du kan ta bilder uten lukkerlyden.

#### Av:

[ Stille opptak] er deaktivert.

#### Merknad

- Bruk funksjonen [ Stille opptak] på eget ansvar, og ta hensyn til motivets privatliv og portrettrettigheter.
- Selv om [ Stille opptak] er stilt inn på [På], vil den ikke være helt stille.
- Selv om [ Stille opptak] er stilt inn på [På], vil lyden av arbeidsoperasjonene til blenderen og fokusmekanismen høres.
- Når du tar stillbilder med funksjonen [ Stille opptak] med lav ISO-følsomhet og retter kameraet mot en meget sterk lyskilde, vil områder på skjermen med høy intensitet kanskje bli tatt opp med mørkere fargetoner.
- Når kameraet er slått av, kan det hende lukkerlyden vil høres som piping ved sjeldne anledninger. Dette er ikke feil.
- Bildeforvrengning forårsaket av at motivet eller kameraet beveger seg, kan forekomme. Forvrengningen blir mer merkbar når [ RAW-filtype] er stilt inn på [Ukomprimert]. Du kan redusere forvrengning ved å stille inn [ Filformat] på [JPEG]. Hvis du vil ta bilder i RAW-format med mindre forvrengning i bildet, stiller du inn [Bruksmodus] på [Seriebilder] og [ RAW-filtype] på [Komprimert].
- Hvis du tar bilder mens det lynet eller i flakkende lys, for eksempel i blitslyset fra andre kameraer eller i fluorescerende lys, kan det oppstå en stripeeffekt på bildet.
- Hvis du ønsker å slå av pipelyden som høres når motivet er i fokus, eller når selvutløseren er aktiv, må du stille inn [Lydsignaler] på [Av].
- Selv om [ Stille opptak] er stilt inn på [På], kan lukkeren pipe under følgende omstendigheter:
  - Når du fotograferer en grunnleggende hvitfarge mens kameraet er stilt inn på modusen [Tilpasset innst.] under [Hvitbalanse]
  - Når du registrerer ansikter med [Ansiktregistrering]
- Du kan ikke velge [ Stille opptak] når modusvelgeren er stilt inn på noe annet enn P/A/S/M.
- Når [ Stille opptak] er stilt inn på [På], er følgende funksjoner ikke tilgjengelige:
  - Blitsfotografering
  - Auto HDR
  - Bildeeffekt
  - Bildeprofil
  -  Støyred.lang
  - El. frem. lukkergard.
  - BULB-opptak
- Etter at du har slått på kameraet, forlenges tiden du har til rådighet for å starte et opptak med ca. 0,5 sekunder.

Digitalkamera med utskiftbart objektiv  
ILCE-7RM3A α7RIII

## El. frem. lukkergard.

Den fremre elektroniske gardinlukkerfunksjonen forkorter forsinkelsen som oppstår fra lukkerknappen trykkes til lukkeren utløses.

1 MENU →  2 (Kamera- innstillinger2) → [El. frem. lukkergard.] → ønsket innstilling

### Menyelementdetaljer

#### På:

Bruker den fremre elektroniske gardinlukkerfunksjonen.

#### Av:

Bruker ikke den fremre elektroniske gardinlukkerfunksjonen.

#### Merknad

- Når du tar bilder ved høy lukkerhastighet mens kameraet er påmontert et objektiv med høy blenderverdi, kan det hende at den uskarpe sirkelen som oppstår av bokeh-effekten, blir beskjært på grunn av lukkermekanismen. Hvis dette skjer, må du stille inn [El. frem. lukkergard.] til [Av].
- Når et objektiv fra en annen produsent (inkludert objektiver fra Minolta/Konica-Minolta) brukes, må denne funksjonen stilles inn på [Av]. Hvis du stiller inn denne funksjonen på [På], vil ikke korrekt eksponering bli stilt inn, eller lysstyrken til bildet vil bli ujevn.
- Når du tar bilder med høy lukkerhastighet, kan bildets lysstyrke variere, avhengig av optaksforholdene. I slike tilfeller, må du stille inn [El. frem. lukkergard.] på [Av].

Digitalkamera med utskiftbart objektiv  
ILCE-7RM3A α7RIII

## Utløser uten objektiv

Angir om lukkeren kan utløses eller ikke, når det ikke er montert noe objektiv på kameraet.

1 MENU →  2 (Kamera- innstillinger2) → [Utløser uten objektiv] → ønsket innstilling.

### Menyelementdetaljer

#### Aktiver:

Utløser lukkeren når det ikke er montert noe objektiv. Velg [Aktiver] når du vil feste produktet på et teleskop e.l.

#### Deaktiver:

Du kan ikke utløse lukkeren når det ikke er montert noe objektiv.

#### Merknad

- Korrekt lysmåling oppnås ikke når du bruker et objektiv uten objektivkontakter, som for eksempel objektivet i et astronomisk teleskop. I slike tilfeller må du justere eksponeringen manuelt ved å kontrollere bildet som tas.

Digitalkamera med utskiftbart objektiv  
ILCE-7RM3A α7RIII

## Utløser uten kort

Stiller inn om lukkeren kan utløses når det ikke er satt inn noe minnekort.

1 MENU →  2 (Kamera- innstillinger2) → [Utløser uten kort] → ønsket innstilling.

### Menyelementdetaljer

#### Aktiver:

Utløser lukkeren selv om det ikke er satt inn noe minnekort.

#### Deaktiver:

Utløser ikke lukkeren når det ikke er satt inn noe minnekort.

#### Merknad

- Når det ikke er satt inn noe minnekort, vil ikke de bildene som tas, lagres.
- Standardinnstillingen er [Aktiver]. Det anbefales å velge [Deaktiver] før du faktisk begynner å ta bilder.

Digitalkamera med utskiftbart objektiv  
ILCE-7RM3A α7RIII

## SteadyShot

---

Angir om funksjonen SteadyShot skal brukes eller ikke.

**1** MENU →  2 (Kamera- innstillinger2) → [SteadyShot] → ønsket innstilling.

### Menyelementdetaljer

**På:**

Bruker [SteadyShot].

**Av:**

Bruker ikke [SteadyShot].

Vi anbefaler at du stiller inn [Av] når du bruker stativ eller lignende.



Digitalkamera med utskiftbart objektiv  
ILCE-7RM3A α7RIII

## SteadyShot-innst.

Du kan fotografere med en passende SteadyShot-innstilling for det monterte objektivet.

1 MENU →  2 (Kamera- innstillinger2) → [SteadyShot] → [På].

2 [SteadyShot-innst.] → [SteadyShot-just.] → ønsket innstilling.

### Menyelementdetaljer

#### Auto:

Utfører SteadyShot-funksjonen automatisk i henhold til informasjon fra det monterte objektivet.



#### Manuell:

Utfører SteadyShot-funksjonen i henhold til den brennvidden som er innstilt ved hjelp av [Brennv. for SteadyS.]. (8mm-1000mm)

- Kontroller brennviddemarkøren (A) og still inn brennvidden.



### Merknad

- SteadyShot-funksjonen vil kanskje ikke fungere optimalt når kameraet nettopp er slått på, med en gang du retter kameraet mot et motiv, eller når lukkerknappen er blitt trykket helt ned uten først å være blitt holdt halvveis nede.
- Hvis du bruker stativ eller lignende, bør du slå av SteadyShot-funksjonen, da den kan forårsake feil under opptak.
- [SteadyShot-innst.] vil ikke være tilgjengelig når MENU →  2 (Kamera- innstillinger2) → [SteadyShot] er stilt inn på [Av].
- Når kameraet ikke kan få tak i informasjon om brennvidden fra objektivet, virker ikke SteadyShot-funksjonen som den skal. Still inn [SteadyShot-just.] på [Manuell] og still inn [Brennv. for SteadyS.] til å passe til det objektivet du bruker. Den verdien SteadyShot-brennvidden er stilt inn på i øyeblikket, vil vises på siden av .
- Når du bruker et SEL16F28-objektiv (selges separat) med en telekonverter e.l., må du stille inn [SteadyShot-just.] på [Manuell] og stille inn brennvidden.
- Når du stiller inn [SteadyShot] på [På]/[Av], skiftes SteadyShot-innstillingene på kameraet og objektivet samtidig.
- Hvis det er montert et objektiv med en SteadyShot-bryter, kan innstillingene kun endres med den bryteren på objektivet. Du kan ikke endre innstillingene ved hjelp av kameraet.



### Beslektet emne

- [SteadyShot](#)



Digitalkamera med utskiftbart objektiv  
ILCE-7RM3A α7RIII

## Klart bilde-zoom / digital zoom (Zoom)

Når du bruker en annen zoomefunksjon enn den optiske zoomen, kan du øke zoomområdet til den optiske zoomen.

- 1** MENU →  2 (Kamera- innstillinger2) → [Zoominnstilling] → [På: Klart bilde-zoom] eller [På: Digital zoom].
- 2** Når et objektiv med elektrisk zoom er montert, må du bruke zoomspaken eller zoomeringen på zoomobjektivet til å forstørre motiver.
  - Hvis du overskrider zoomområdet til den optiske zoomen, veksler kameraet automatisk til en annen zoom enn den optiske zoomen.
- 3** Når et objektiv uten elektrisk zoom er montert, må du velge MENU →  2 (Kamera- innstillinger2) → [Zoom] → ønsket verdi.

Trykk på midten av kontrollhjulet for å avslutte.

  - Du kan også tilordne [Zoom]-funksjonen til den ønskede knappen ved å velge MENU →  2 (Kamera- innstillinger2) → [ Tilp. knapp] eller [ Tilp. knapp].

### Beslektet emne

- [Zoominnstilling](#)
- [Tilgjengelige zoomefunksjoner for dette produktet](#)
- [Tilp. knapp \(stillebilde/film/avspilling\)](#)

Digitalkamera med utskiftbart objektiv  
ILCE-7RM3A α7RIII

## Zoominnstilling

---

Du kan velge produktets zoomeinnstilling.

**1** MENU →  2 (Kamera- innstillinger2) → [Zoominnstilling] → ønsket innstilling

### Menyelementdetaljer

#### Kun optisk zoom:

Begrenser zoomområdet til den optiske zoomen. Du kan bruke smart zoom-funksjonen hvis du stiller inn [ JPEG-bildestr.] på [M] eller [S].

#### På: Klart bilde-zoom:

Velg denne innstillingen for å bruke Klart bilde-zoom. Selv om zoomområdet overstiger den optiske zoomen, forstørrer produktet bilder i det området hvor bildekvaliteten ikke forringes vesentlig.

#### På: Digital zoom:

Når zoomområdet for Klart bilde-zoom overskrides, forstørrer produktet bildene til maksimal størrelse. Dette vil imidlertid resultere i redusert bildekvalitet.

#### **Merknad**

- Still inn [Kun optisk zoom] hvis du ønsker å forstørre bilder i det området hvor bildekvaliteten ikke forringes vesentlig.

---

### Beslektet emne

- [Tilgjengelige zoomfunksjoner for dette produktet](#)
- [Om zoomområdet](#)

Digitalkamera med utskiftbart objektiv  
ILCE-7RM3A α7RIII

## Zoomringrotering

---

Tilordner funksjonene for zoom inn (T) eller zoom ut (W) til zoomeringens rotasjonsretning. Kun tilgjengelig med objektiver med elektrisk zoom, som støtter denne funksjonen.

**1** MENU →  2 (Kamera- innstillinger2) → [Zoomringrotering] → ønsket innstilling.

### Menyelementdetaljer

#### Venst.(W)/Høyre(T):

Tilordner zoom ut (W) til venstrehåndsrotasjon og zoom inn (T) til høyrehåndsrotasjon.

#### Høyre(W)/Venst.(T):

Tilordner zoom inn (T) til venstrehåndsrotasjon og zoom ut (W) til høyrehåndsrotasjon.

Digitalkamera med utskiftbart objektiv  
ILCE-7RM3A α7RIII

## DISP-knapp (Skjerm/Søker)

Gjør det mulig å stille inn de skjermvisningsmodusene som skal kunne velges med DISP (skjerminnstilling) i opptaksmodus.

1 MENU →  2 (Kamera- innstillinger2) → [DISP-knapp] → [Skjerm] eller [Søker] → ønsket innstilling → [Enter].

Elementer som er merket med ✓, er tilgjengelig.

### Menyelementdetaljer

#### Grafisk visning :

Viser grunnleggende opptaksinformasjon. Viser lukkerhastigheten og blenderåpningen grafisk.

#### Vis alle info. :

Viser opptaksinformasjon.

#### Ingen skj.-info :

Viser ikke opptaksinformasjon.

#### Histogram :

Viser luminansfordelingen grafisk.

#### Nivå :

Angir om produktet er i vater både fra forside til bakside (A) og horisontalt (B). Når produktet er i vater i en retning, lyser indikatoren grønt.

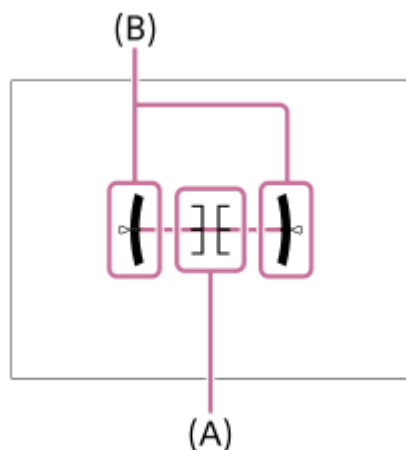

#### For søker\*:

Viser kun opptaksinformasjon på skjermen, ikke motivet. Denne innstillingen er en visningsinnstilling for opptak med søkeren.

#### Skjerm av\*:

Slår alltid av skjermen når du tar bilder. Du kan bruke skjermen når du spiller av bilder eller betjener MENU. Denne innstillingen er en visningsinnstilling for opptak med søkeren.

\* Disse skjermmodusene er kun tilgjengelige i innstillingen for [Skjerm].

### Merknad

- Hvis du vipper produktet forover eller bakover i en stor vinkel, vil det være mye ute av vater (stor "vaterfeil").
- Produktet kan ha en feilmargen på nesten  $\pm 1^\circ$ , også når helningen korrigeres etter vaterpasset.

---

---

## Beslektet emne

- [Bytte skjermvisning \(under opptak/avspilling\)](#)

5-026-818-21(1) Copyright 2021 Sony Corporation

Digitalkamera med utskiftbart objektiv  
ILCE-7RM3A α7RIII

## FINDER/MONITOR

Angir metoden for å veksle mellom visning i den elektroniske søkeren og på skjermen.

1 MENU →  (Kamera- innstillinger2) → [FINDER/MONITOR] → ønsket innstilling

### Menyelementdetaljer

#### Auto:

Når du ser inn i den elektroniske søkeren, reagerer øyesensoren, og visningen skifter automatisk til elektronisk søker.





#### Søker(manuell):

Skjermen er slått av, og bildet vises kun i den elektroniske søkeren.

#### Skjerm(manuell):

Den elektroniske søkeren er slått av, og bildet vises alltid på skjermen.

#### Hint

- Du kan tilordne [FINDER/MONITOR]-funksjonen til den ønskede tasten.  
MENU →  (Kamera- innstillinger2) → [ Tilp. knapp], [ Tilp. knapp] eller [ Tilp. knapp] → still inn [Velg Finder/Monitor] på den ønskede tasten.
- Hvis du vil beholde den elektroniske søkervisningen eller skjermvisningen, stiller du inn [FINDER/MONITOR] på [Søker(manuell)] eller [Skjerm(manuell)] på forhånd.  
Du kan la skjermen være av når du tar øynene vekk fra den elektroniske søkeren under opptaket ved å stille inn skjermvisning til [Skjerm av] med DISP-knappen. Velg MENU →  (Kamera- innstillinger2) → [DISP-knapp] → [Skjerm], og merk av for [Skjerm av] på forhånd.

#### Merknad

- Når skjermen er trukket ut, registrerer ikke øyesensoren i kameraet at øyet ditt er i nærheten selv om [FINDER/MONITOR] er stilt inn på [Auto]. Bildet fortsettes å vises på skjermen.



### Beslektet emne

- [Tilp. knapp \(stillbilde/film/avspilling\)](#)
- [DISP-knapp \(Skjerm/Søker\)](#)

Digitalkamera med utskiftbart objektiv  
ILCE-7RM3A α7RIII

## Søkerens bildefr. (stillbilde)

Vis motivets bevegelser jevnere ved å justere bildefrekvensen til søkeren under stillbildefotografering. Denne funksjonen er praktisk ved fotografering av et motiv i rask bevegelse.

- 1 MENU →  2 (Kamera- innstillinger2) → [ Søkerens bildefr.] → ønsket innstilling.
  - Denne funksjonen kan tilordnes en knapp etter ditt eget valg ved hjelp av [ Tilp. knapp].

## Menyelementdetaljer



### Høy:

Viser bevegelsene til motivet jevnere i søkeren.

### Standard:

Viser motivet ved normal bildefrekvens i søkeren.

### Merknad

- Når [ Søkerens bildefr.] er stilt inn på [Høy], reduseres oppløsningen i søkeren.
- Selv når [ Søkerens bildefr.] er stilt inn på [Høy], kan innstillingen veksle til [Standard] automatisk, avhengig av temperaturen ved opptaksmiljøet og opptaksforholdene.
- [ Søkerens bildefr.] er låst på [Standard] i følgende situasjoner:
  - Under avspilling
  - Under HDMI-tilkobling
  - Når temperaturen i kameraet er høy

## Beslektet emne

- [Tilp. knapp \(stillbilde/film/avspilling\)](#)



Digitalkamera med utskiftbart objektiv  
ILCE-7RM3A α7RIII

## Sebrainnstilling

Angir stripemønsteret, som vises over en del av bildet, hvis lysstyrken i den delen av bildet tilsvarer det IRE-nivået du har stilt inn. Bruk dette stripemønsteret som en veiviser til å justere lysstyrken.

1 MENU →  2 (Kamera- innstillinger2) → [Sebrainnstilling] → ønsket innstilling.

### Menyelementdetaljer

#### Sebravisning:

Stiller inn om stripemønsteret skal vises.

#### Sebranivå:

Justerer lysstyrken av stripemønsteret.

#### Hint

- Du kan registrere verdier for å sjekke korrekt eksponering eller overeksponering samt lysstyrkenivået for [Sebranivå]. Innstillingene for korrekt eksponeringsbekreftelse og overeksponeringsbekreftelse er registrert på henholdsvis [Kundetilpasset1] og [Kundetilpasset2] i standardinnstillingene.
- For å kontrollere den korrekte eksponeringen må du stille inn en standardverdi og intervallet for lysstyrken. Stripemønsteret vil dukke opp i områder som ligger innenfor det intervallet du har stilt inn.
- For å kontrollere overeksponeringen må du stille inn en minimumsverdi for lysstyrken. Stripemønsteret vil dukke opp over områder med et lysstyrkenivå som er likt eller høyere enn den verdien du stiller inn.

#### Merknad

- Stripemønsteret vises ikke på enheter som er koblet til via HDMI.

Digitalkamera med utskiftbart objektiv  
ILCE-7RM3A α7RIII

## Rutenettlinje

---

Angir om rutenettet skal vises eller ikke. Rutenettet vil hjelpe deg med å komponere bilder.

**1** MENU →  2 (Kamera- innstillinger2) → [Rutenettlinje] → ønsket innstilling.

### Menyelementdetaljer

#### **3x3 rutenett:**

Plasser hovedmotivene nær en av rutenettlinjene som deler bildet i tre, så du får en velbalansert komposisjon.

#### **Firkantet rutenett:**

Firkantrutenett gjør det enklere å kontrollere det horisontale nivået til komposisjonen. Dette er egnet til å avgjøre kvaliteten på komposisjonen ved opptak av landskap, makroopptak eller dupliserte bilder.

#### **Diag. og firk. ruten.:**

Plasser et motiv på diagonallinjen, så du får et oppløftende og kraftig uttrykk.

#### **Av:**

Viser ikke rutenettet.

Digitalkamera med utskiftbart objektiv  
ILCE-7RM3A α7RIII

## Guide f. eksp.-innst.

Du kan stille inn om en veiviser skal vises eller ikke når du endrer eksponeringen.

**1** MENU →  2 (Kamera- innstillinger2) → [Guide f. eksp.-innst.] → ønsket innstilling.

### Menyelementdetaljer

**Av:**

Viser ikke veiviseren.

**På:**

Viser veiviseren.

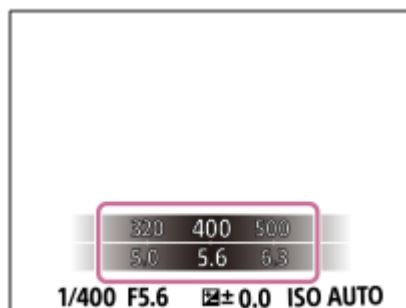

Digitalkamera med utskiftbart objektiv  
ILCE-7RM3A α7RIII

## Live View-visning

Angir hvorvidt bilder skal vises med endringer fra eksponeringskompensasjon, hvitbalanse, [Kreative innst.] eller [Bildeeffekt] på skjermen.

1 MENU →  2 (Kamera- innstillinger2) → [Live View-visning] → ønsket innstilling

### Menyelementdetaljer

#### Innstillingseffekt På:

Viser Live View tilnærmet slik bildet ditt vil se ut ved bruk av alle innstillingene dine. Denne innstillingen er nyttig når du ønsker å ta bilder mens du sjekker resultatet på Live View-skjermen.

#### Innstillingseffekt Av:

Viser Live View uten effekten av eksponeringskompensasjon, hvitbalanse, [Kreative innst.] eller [Bildeeffekt]. Når denne innstillingen brukes, kan du lett sjekke bildekomposisjonen.

Live View vises alltid med riktig lysstyrke, selv i modusen [Man. Eksponering].

Når [Innstillingseffekt Av] er valgt, vises **VIEW**-ikonet på Live View-skjermen.

#### Hint

- Når du bruker en blits fra tredjepart, f.eks. en studioblits, kan Live View-visningen være for mørk for enkelte lukkerhastighetsinnstillinger. Når [Live View-visning] er stilt inn på [Innstillingseffekt Av], vil Live View-visningen være så lyssterk at du enkelt kan kontrollere komposisjonen.

#### Merknad

- [Live View-visning] kan ikke stilles inn på [Innstillingseffekt Av] i følgende opptaksmoduser:
  - [Intelligent Auto]
  - [Film]
  - [Sakte og rask film]
- Når [Live View-visning] er angitt for [Innstillingseffekt Av] er lysstyrken i bildeopptaket ikke den samme som lysstyrken i Live View-skjermbildet.

Digitalkamera med utskiftbart objektiv  
ILCE-7RM3A α7RIII

## Viser indikatoren for gjenværende tid for kontinuerlig opptak (Seriebildekapasitet)

Stiller inn om du vil vise en indikator for gjenværende tid som kontinuerlig opptak kan utføres ved samme opptakshastighet.

1 MENU →  2 (Kamera- innstillinger2) → [Seriebildekapasitet] → ønsket innstilling.

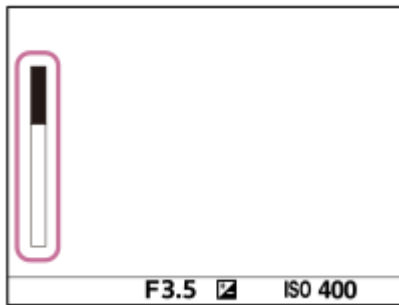

### Menyelementdetaljer

#### Vises alltid:

Viser alltid indikatoren når bruksmodus er stilt inn på [Seriebilder].

#### Vises bare u. opptak:

Indikatoren vises kun under kontinuerlig opptak.

#### Ikke vis:

Viser ikke indikatoren.

#### Hint

- Når det interne kameraminnet for buffering er fullt, vises "SLOW" og hastigheten for kontinuerlig opptak reduseres.

### Beslektet emne

- [Seriebilder](#)

Digitalkamera med utskiftbart objektiv  
ILCE-7RM3A α7RIII

## Autovisning

Du kan kontrollere det lagrede bildet på skjermen rett etter at det er tatt. Du kan også stille inn visningstiden for autovisning.

1 MENU →  2 (Kamera- innstillinger2) → [Autovisning] → ønsket innstilling.

### Menyelementdetaljer

10 sek./5 sek./2 sek.:

Viser bildet på skjermen umiddelbart etter at den innstilte fotograferingstiden er omme. Hvis du utfører en forstørrelsesoperasjon under autovisning, kan du sjekke bildet ved hjelp av zoomeforstørrelsen.

**Av:**

Ingen autovisning.

#### Merknad

- Når du bruker en funksjon som utfører bildebehandling, kan det hende at bildet midlertidig vises slik det ser ut før behandling, etterfulgt av bildet etter behandling.
- Innstillingene DISP (skjerminnstilling) brukes for autovisningsskjermen.

### Beslektet emne

- [Forstørret et bilde som avspilles \(Forstørr\)](#)

Digitalkamera med utskiftbart objektiv  
ILCE-7RM3A α7RIII

## Tilp. knapp (stillbilde/film/avspilling)

Du kan tilordne en ønsket funksjon til en ønsket tast.

Enkelte funksjoner er tilgjengelige kun hvis de er tilordnet til en tilpasset tast. Hvis du for eksempel tilordner [Øye-AF] til [Senterknapp] for [📷 Tilp. knapp], kan du enkelt hente opp [Øye-AF] bare ved å trykke på midten av kontrollhjulet mens du fotograferer.

**1** MENU → 📷2 (Kamera- innstillinger2) → [📷 Tilp. knapp], [📷 Tilp. knapp] eller [▶ Tilp. knapp].

**2** Velg tasten du vil tilordne funksjonen på valgskjermbildet, og trykk midt på kontrollhjulet.

- Tastene som funksjoner kan tilordnes til, er forskjellige for [📷 Tilp. knapp], [📷 Tilp. knapp] og [▶ Tilp. knapp].
- Du kan tilordne de ønskede funksjonene til følgende taster:

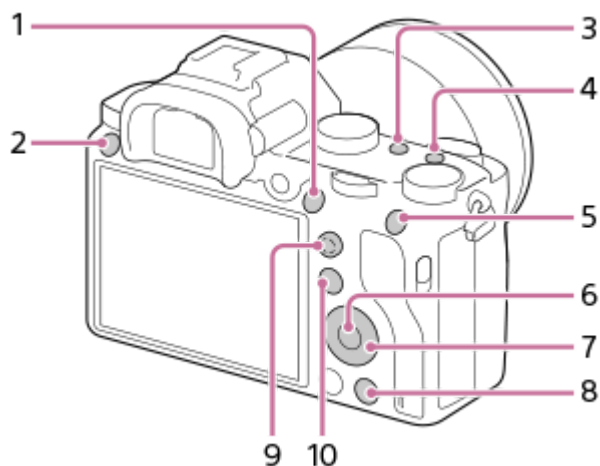

1. AF-ON-knapp
2. Egendefin. knapp 3
3. Egendefin. knapp 2
4. Egendefin. knapp 1
5. AEL-knapp
6. Senterknapp
7. Kontrollhjul/Ned-knapp/Venstre knapp/Høyre knapp
8. Egendefin. knapp 4
9. Senterkn. multiv.
10. Fn/📷-knapp

- Du kan også tilordne en opptaksfunksjon til holdfokusknappen på objektivet. Enkelte objektiver er imidlertid ikke utstyrt med noen holdfokusknapp.

**3** Velg den funksjonen som skal tilordnes.

- Funksjonene som kan tilordnes, varierer med tastene.

### Menyelementdetaljer

📷 Tilp. knapp:

Stiller inn funksjonen for tilpasset tast som skal brukes når du tar stillbilder.

 **Tilp. knapp:**

Stiller inn funksjonen for tilpasset tast som skal brukes ved filmopptak. Du kan tilordne en annen funksjon enn den som brukes ved fotografering av stillbilder.

 **Tilp. knapp:**

Stiller inn funksjonen for tilpasset tast som skal brukes ved avspilling av bilder.

---

### Beslektet emne

- [Bruke kontrollhjulet](#)
- [Bruke kontrollknappen](#)
- [Fokusstandard](#)



Digitalkamera med utskiftbart objektiv  
ILCE-7RM3A α7RIII

## Funksjonsmenyinnst.

---

Du kan tilordne funksjonene som skal aktiveres når du trykker på Fn (funksjonsknappen).

**1** MENU →  2 (Kamera- innstillinger2) → [Funksjonsmenyinnst.] → still inn en funksjon på det ønskede stedet.

- Funksjonene som kan tilordnes, vises på utvalgsskjermen for oppsettelementer.

Digitalkamera med utskiftbart objektiv  
ILCE-7RM3A α7RIII

## Rattinnstillinger

---

Du kan bytte om på funksjonene til den fremre/bakre skiven.

1 MENU →  2 (Kamera- innstillinger2) → [Rattinnstillinger] → ønsket innstilling

### Menyelementdetaljer

 Tv  Av:

Den fremre skiven brukes til å endre lukkerhastigheten, og den bakre skiven til å endre blenderåpningen.

 Av  Tv:

Den fremre skiven brukes til å endre blenderåpningen, og den bakre skiven til å endre lukkerhastigheten.

#### Merknad

- Funksjonen [Rattinnstillinger] aktiveres når opptaksmodus stilles inn på "M".

Digitalkamera med utskiftbart objektiv  
ILCE-7RM3A α7RIII

## Av/Tv-rotering

---

Stiller inn roteringsretningen for den fremre skiven, bakre skiven eller kontrollhjulet når du endrer blenderverdien eller lukkerhastigheten.

**1** MENU →  **2** (Kamera- innstillinger2) → [Av/Tv-rotering] → ønsket innstilling.

### Menyelementdetaljer

**Normal:**

Endrer ikke roteringsretningen for den fremre skiven, bakre skiven eller kontrollhjulet.

**Omvendt:**

Reverserer roteringsretningen for den fremre skiven, bakre skiven eller kontrollhjulet.

Digitalkamera med utskiftbart objektiv  
ILCE-7RM3A α7RIII

## Ev-komp. med ratt

Du kan justere eksponeringen ved å bruke den fremre eller bakre skiven når eksponeringskompenseringshjulet er stilt inn på "0". Du kan justere eksponeringen innenfor området -5,0 EV til +5,0 EV.

- 1 Sett eksponeringskompenseringshjulet på "0".
- 2 MENU →  2 (Kamera- innstillinger2) → [Ev-komp. med ratt] → ønsket innstilling.

### Menyelementdetaljer

#### Av:

Aktiverer ikke eksponeringskompensering med den fremre eller den bakre skiven.

 Fremre ratt/  Bakre ratt:

Aktiverer eksponeringskompensering med den fremre eller den bakre skiven.

#### Merknad

- Når eksponeringskompenseringsfunksjonen er tilordnet til den fremre eller den bakre skiven, vil enhver funksjon som tidligere måtte ha vært tilordnet til den skiven, tilordnes på nytt til en annen skive.
- Innstillingene til eksponeringskompenseringshjulet vil prioriteres høyere enn [Eksp.-komp.] i MENU eller eksponeringsinnstillinger foretatt med den fremre eller bakre skiven.

### Beslektet emne

- [Eksp.-komp.](#)

Digitalkamera med utskiftbart objektiv  
ILCE-7RM3A α7RIII

## MOVIE-knapp

---

Brukes til å stille inn om MOVIE (filmknappen) skal aktiveres eller ikke.

**1** MENU →  2 (Kamera- innstillinger2) → [MOVIE-knapp] → ønsket innstilling

### Menyelementdetaljer

**Alltid:**

Starter filmopptak når du trykker på MOVIE-knappen, uansett hvilken modus som er aktiv.

**Kun filmmodus:**

Starter filmopptak når du trykker på MOVIE-knappen, men bare hvis opptaksmodus er stilt inn på [Film] eller [Sakte og rask film]-modus.

Digitalkamera med utskiftbart objektiv  
ILCE-7RM3A α7RIII

## Lås betjeningselem.

Du kan stille inn om kontrollknappen, skiven og hjulet skal låses, ved å trykke på og holde nede Fn (funksjonsknappen).

1 MENU →  2 (Kamera- innstillinger2) → [Lås betjeningselem.] → ønsket innstilling.

- For å låse bruksdelene holder du nede Fn (funksjonsknappen) inntil meldingen "Låst." vises på skjermen.

### Menyelementdetaljer

**Av:**  
Låser ikke kontrollknappen, den fremre skiven, den bakre skiven eller kontrollhjulet, selv om du trykker på og holder nede Fn (funksjonsknappen).

**Kun multivelger:**  
Låser kontrollknappen.

**Ratt + hjul:**  
Låser fremre skive, bakre skive og kontrollhjulet.

**Alle:**  
Låser kontrollknappen, fremre skive, bakre skive og kontrollhjulet.

#### Hint

- Du kan frigjøre låsen ved å holde nede Fn (funksjonsknappen) en gang til.

#### Merknad

- Hvis du stiller inn [ AF-områderegist.] til [På], fastsettes [Lås betjeningselem.] til [Av].

### Beslektet emne

- [Registrerer det nåværende fokusområdet \(AF-områderegist.\) \(stillbilde\)](#)

Digitalkamera med utskiftbart objektiv  
ILCE-7RM3A α7RIII

## Lydsignaler

---

Velger om produktet skal lage en lyd eller ikke.

**1** MENU →  2 (Kamera- innstillinger2) → [Lydsignaler] → ønsket innstilling.

### Menyelementdetaljer

**På:**

Lyder blir for eksempel laget når fokus oppnås ved å trykke lukkerknappen halvveis ned.

**Av:**

Lyder blir ikke laget.

**Merknad**

- Hvis [Fokusmodus] stilles inn på [Kontinuerlig AF], vil ikke kameraet pipe når det fokuserer på et motiv.

Digitalkamera med utskiftbart objektiv  
ILCE-7RM3A α7RIII

## Funksjonsring (obj.)

---

De kan velge hvilken av følgende funksjoner som skal tilordnes funksjonsringen på objektivet: motorassistert fokusering (power focus) eller skifting av synsvinkel mellom full størrelse og APS-C/Super 35 mm (bare tilgjengelig med kompatible objektiver).

Du finner mer informasjon i bruksanvisningen som fulgte med objektivet.

1 MENU →  2 (Kamera- innstillinger2) → [Funksjonsring (obj.)] → ønsket innstilling.

### Menyelementdetaljer

#### Fokus på strøm:

Fokuseringsposisjonen flytter seg mot uendelig hvis du dreier funksjonsringen mot høyre. Fokuseringsposisjonen flytter seg nærmere deg hvis du dreier funksjonsringen mot venstre.

#### Velg APS-C/S35 /fullform.:

Synsvinkelen veksler mellom full størrelse og APS-C/Super 35 mm hvis du dreier på funksjonsringen.

- Synsvinkelen veksler uansett hvilken retning du dreier funksjonsringen i.

---

### Beslektet emne

- [APS-C/Super 35mm](#)
- [Versjon](#)



Digitalkamera med utskiftbart objektiv  
ILCE-7RM3A α7RIII

## Send til smarttelefon: Send til smarttelefon

Du kan overføre stillbilder, XAVC S-filmer, filmer i slow-motion eller quick-motion til en smarttelefon og vise dem. Applikasjonen Imaging Edge Mobile må være installert på smarttelefonen din.

### 1 MENU → (Nettverk) → [Send til smarttelefon] → [Send til smarttelefon] → ønsket innstilling.

- Hvis du trykker på knappen  (Send til smarttelefon) i avspillingsmodus, vises innstillingsskjermbildet for [Send til smarttelefon].

### 2 Hvis produktet er klart til overføring, vises informasjonsskjermbildet på produktet. Koble sammen smarttelefonen og produktet ved hjelp av den viste informasjonen.

- Innstillingsmetoden for å koble sammen smarttelefonen og produktet varierer fra smarttelefon til smarttelefon.



## Menyelementdetaljer

### Velg på denne enheten:

Brukes til å velge et bilde på produktet, som skal overføres til smarttelefonen.

(1) Velg fra [Dette bildet], [Alle fra datoen] eller [Flere bilder].

- Valgmulighetene som vises, kan variere, avhengig av hvilken visningsmodus som er valgt på kameraet.

(2) Hvis du velger [Flere bilder], må du velge de ønskede bildene med midten av kontrollhjulet og deretter trykke på MENU → [Enter].

### Velg på smarttelefonen:

Viser alle bilder som er lagret på produktets minnekort, på smarttelefonen.

### Merknad

- Du kan bare overføre bilder som er lagret på kameraets minnekort.
- Du kan bare overføre bilder som er lagret på minnekortet i det minnekortsporet som spilles av. For å endre det minnekortsporet som spilles av, må du velge MENU →  (Avspilling) → [Velg avsp.-medium] → ønsket spor.
- Du kan velge en bildestørrelse som skal sendes til smarttelefonen, fra [Opprinnelig], [2M] eller [VGA]. For å endre bildestørrelsen må du følge nedenstående trinn.
  - For Android-smarttelefon  
Start Imaging Edge Mobile, og endre bildestørrelsen med [Innstillinger] → [Bildestørrelse for import].
  - For iPhone/iPad  
Velg Imaging Edge Mobile i innstillingsmenyen, og endre bildestørrelsen med [Bildestørrelse for import].
- RAW-bilder konverteres til JPEG-format når de sendes.
- Du kan ikke sende filmer i AVCHD-format.

- Avhengig av smarttelefonen kan det hende at filmen som overføres, ikke spilles av på riktig måte. Det kan for eksempel hende at filmen ikke spilles av jevnt eller at den spilles av uten lyd.
- Det kan hende at det ikke er mulig å spille av stillbilder, film, film i slow-motion eller quick-motion på en smarttelefon. Dette avhenger av formatet på bildet eller filmen.
- Dette produktet deler tilkoblingsinformasjon for [Send til smarttelefon] med en enhet som har tillatelse til å koble seg til. Hvis du vil endre på hvilken enhet som har lov til å koble seg til produktet, må du tilbakestille tilkoblingsinformasjonen ved å følge disse trinnene. MENU →  (Nettverk) → [Wi-Fi-innstillinger] → [SSID/Tilbakest. PO]. Etter at tilkoblingsinformasjonen er tilbakestilt, må du registrere smarttelefonen igjen.
- Når [Flymodus] er stilt inn på [På], kan du ikke koble sammen dette produktet og smarttelefonen. Still inn [Flymodus] på [Av].

---

## Beslektet emne

- [Imaging Edge Mobile](#)
- [Kontrollere kameraet ved hjelp av en smarttelefon \(NFC One touch-fjernkontroll\)](#)
- [Kontrollere kameraet ved hjelp av en Android-smarttelefon \(QR code\)](#)
- [Kontrollere kameraet ved hjelp av en Android-smarttelefon \(SSID\)](#)
- [Kontrollere kameraet ved hjelp av en iPhone eller iPad \(QR code\)](#)
- [Kontrollere kameraet ved hjelp av en iPhone eller iPad \(SSID\)](#)
- [Sende bilder til en smarttelefon \(NFC One touch-deling\)](#)
- [Send til smarttelefon: Innhold i sending \(proxy-film\)](#)
- [Flymodus](#)

Digitalkamera med utskiftbart objektiv  
ILCE-7RM3A α7RIII

## Send til smarttelefon: Innhold i sending (proxy-film)

---

Når du overfører XAVC S-video til en smarttelefon med [Send til smarttelefon], kan du velge om du vil overføre proxy-filmen med lav overføringshastighet eller den opprinnelige filmen med høy overføringshastighet.

**1** MENU →  (Nettverk) → [Send til smarttelefon] → [**Px** Innhold i sending] → ønsket innstilling.

### Menyelementdetaljer

**Kun proxy:**

Overfører kun proxy-filmer.

**Kun original:**

Overfører kun opprinnelige filmer.

**Proxy og original:**

Overfører både proxy-filmer og opprinnelige filmer.

---

### Beslektet emne

- [Send til smarttelefon: Send til smarttelefon](#)
- [Proxy-opptak](#)

Digitalkamera med utskiftbart objektiv  
ILCE-7RM3A α7RIII

## Send til datamaskin

Du kan overføre bilder som er lagret på produktet, til en datamaskin som er koblet til et trådløst tilgangspunkt eller en trådløs bredbåndsruter, og på denne måten enkelt sikkerhetskopiere bilder. Før du starter denne arbeidsoperasjonen, må du installere PlayMemories Home på datamaskinen din og registrere tilgangspunktet i produktet.

### 1 Start datamaskinen din.

### 2 MENU → (Nettverk) → [Send til datamaskin] → ønsket minnekortspor.

#### Merknad

- Avhengig av programinnstillingene på datamaskinen din, vil produktet eventuelt slå seg av etter at bildene er lagret på datamaskinen.
- Du kan overføre bilder fra produktet til bare én datamaskin av gangen.
- Hvis du vil overføre bilder til en annen datamaskin, må du koble sammen produktet og datamaskinen med en USB-tilkobling og følge instruksjonene i PlayMemories Home.
- Proxy filmer kan ikke overføres.

#### Beslektet emne

- [Installere PlayMemories Home](#)
- [Wi-Fi-innstillinger: WPS-trykk](#)
- [Wi-Fi-innstillinger: Innst. for tilgangspkt.](#)

Digitalkamera med utskiftbart objektiv  
ILCE-7RM3A α7RIII

## FTP-overføringsfunkt.

---

Du kan stille inn bildeoverføring ved hjelp av en FTP-server eller overføre bilder til FTP-serveren. Krever grunnleggende kunnskap om FTP-servere.

Du finner mer informasjon i "FTP Help Guide".

[http://rd1.sony.net/help/di/ftp/h\\_zz/](http://rd1.sony.net/help/di/ftp/h_zz/)

① MENU →  (Nettverk) → [FTP-overføringsfunkt.] → ønsket innstilling

### Menyelementdetaljer

**FTP-overføring:**

Kobler kameraet til nettverket og overfører bilder til FTP-serveren.

**Vis FTP-resultat:**

Viser resultatene av den siste FTP-overføringen.

**Velg FTP-server:**

Velger mål-FTP-server.

**FTP-server 1/FTP-server 2/FTP-server 3:**

Stiller inn opp FTP-serverne 1–3.

---

### Beslektet emne

- [Importere rootsertifisering til kameraet \(Importer rotsertifikat\)](#)

Digitalkamera med utskiftbart objektiv  
ILCE-7RM3A α7RIII

## Se på en TV

Du kan vise bilder på en nettverksaktivert TV ved å overføre dem fra produktet, uten å koble sammen produktet og TV-en med en kabel. For enkelte TV-ers vedkommende vil du måtte utføre noen arbeidsoperasjoner på TV-en. Du finner mer informasjon i bruksanvisningen som fulgte med TV-apparatet.

**1** MENU →  (Nettverk) → [Se på en TV] → enhet du vil koble til.

**2** Når du vil spille av bilder som lysbildevisning, trykk på midten av kontrollhjulet.

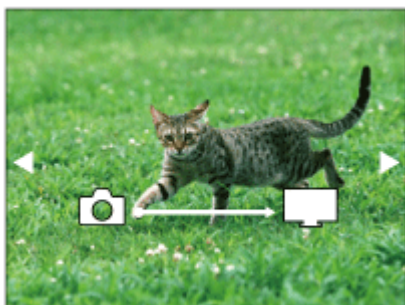

- For å vise neste eller forrige bilde manuelt, må du trykke på høyre eller venstre side av kontrollhjulet.
- For å endre enhet som skal kobles til, må du trykke nederst på kontrollhjulet og deretter velge [Enhetliste].

## Innstillinger for lysbildevisning

Du kan endre innstillingene for lysbildevisningen ved å trykke nederst på kontrollhjulet.

### Avspillingsvalg:

Velger den bildegruppen som skal vises.

### Mappevisn. (Stillbilder):

Velger mellom [Alle] og [Alt i mappen].

### Datovisning:

Velger mellom [Alle] og [Alle fra datoen].

### Intervall:

Velger mellom [Kort] og [Lang].

### Effekter\*:

Velger mellom [På] og [Av].

### Avsp.-bildets str.:

Velger mellom [HD] og [4K].

\* Innstillingene er virksomme kun på BRAVIA TV som er kompatibel med funksjonene.

## Merknad

- Du kan bare overføre bilder som er lagret på minnekortet i det minnekortsporet som spilles av. For å endre det minnekortsporet som spilles av, må du velge MENU →  (Avspilling) → [Velg avsp.-medium] → ønsket spor.
- Du kan bruke denne funksjonen på en TV som støtter DLNA-gjengivelse.
- Du kan vise bilder på en Wi-Fi Direct-aktivert TV eller på en nettverksaktivert TV (inkludert nettverksaktiverte TV-er med kabel).
- Hvis du kobler sammen TV-en og dette produktet, og ikke bruker Wi-Fi Direct, må du registrere tilgangspunktet ditt først.
- Det kan ta tid å få vist bildene på TV-en.
- Film kan ikke vises på TV via Wi-Fi. Bruk en HDMI-kabel (selges separat).

---

---

## Beslektet emne

- [Wi-Fi-innstillinger: WPS-trykk](#)
- [Wi-Fi-innstillinger: Innst. for tilgangspkt.](#)

5-026-818-21(1) Copyright 2021 Sony Corporation

Digitalkamera med utskiftbart objektiv  
ILCE-7RM3A α7RIII

## Kontr. med smarttlf.

---

Angir tilstanden for å koble kameraet til en smarttelefon.

**1** MENU →  (Nettverk) → [Kontr. med smarttlf.] → ønsket innstilling.

### Menyelementdetaljer

#### Kontr. med smarttlf.:

Stiller inn om kameraet og en smarttelefon skal kobles sammen via Wi-Fi. ([På]/[Av])

#### Tilkobling:

Viser QR code eller SSID som brukes til å koble kameraet til en smarttelefon.

#### Alltid tilkoblet:

Stiller inn om kameraets tilkobling til en smarttelefon skal opprettholdes. Hvis dette elementet er stilt inn på [På], når du kobler kameraet til en smarttelefon, forblir det tilkoblet smarttelefonen til enhver tid. Hvis det er stilt inn på [Av], kobles kameraet til en smarttelefon kun når tilkoblingsprosessen er utført.

#### Merknad

- Hvis [Alltid tilkoblet] er stilt inn på [På], blir strømforbruket høyere enn når dette er stilt inn på [Av].

---

### Beslektet emne

- [Kontrollere kameraet ved hjelp av en smarttelefon \(NFC One touch-fjernkontroll\)](#)
- [Kontrollere kameraet ved hjelp av en Android-smarttelefon \(QR code\)](#)
- [Kontrollere kameraet ved hjelp av en Android-smarttelefon \(SSID\)](#)
- [Kontrollere kameraet ved hjelp av en iPhone eller iPad \(QR code\)](#)
- [Kontrollere kameraet ved hjelp av en iPhone eller iPad \(SSID\)](#)
- [Send til smarttelefon: Send til smarttelefon](#)



Digitalkamera med utskiftbart objektiv  
ILCE-7RM3A α7RIII

## Flymodus

---

Når du går ombord på et fly e.l. kan du slå av alle trådløse funksjoner midlertidig, inkludert Wi-Fi.

**1** MENU →  (Nettverk) → [Flymodus] → ønsket innstilling.

Hvis du stiller inn [Flymodus] på [På], vises et fly-ikon på skjermen.

Digitalkamera med utskiftbart objektiv  
ILCE-7RM3A α7RIII

## Wi-Fi-innstillinger: WPS-trykk

Hvis tilgangspunktet ditt har en Wi-Fi Protected Setup-knapp (WPS-knapp), er det enkelt å registrere tilgangspunktet til dette produktet.

- 1 MENU →  (Nettverk) → [Wi-Fi-innstillinger] → [WPS-trykk].
- 2 Trykk på Wi-Fi Protected Setup-knappen (WPS-knappen) på tilgangspunktet for å koble til.

### Merknad

- [WPS-trykk] fungerer bare hvis sikkerhetsinnstillingen til tilgangspunktet ditt er angitt som WPA eller WPA2, og tilgangspunktet ditt støtter Wi-Fi Protected Setup (WPS)-knappmetoden. Hvis sikkerhetsinnstillingen er satt på WEP, eller tilgangspunktet ditt ikke støtter Wi-Fi Protected Setup (WPS)-knappmetoden, må du utføre [Innst. for tilgangspkt.].
- For nærmere informasjon om tilgjengelige funksjoner og innstillinger for dette tilgangspunktet, se bruksanvisningen for tilgangspunktet, eller ta kontakt med administratoren for tilgangspunktet.
- Det kan hende det ikke er mulig å opprette en tilkobling eller kommunikasjonsavstanden kan være kortere avhengig av forholdene i omgivelsene, for eksempel typen veggmateriale eller om det er hindringer eller forstyrrende radiobølger mellom produktet og tilgangspunktet. Hvis dette skjer, flytter du produktet, eller du kan flytte produktet nærmere tilgangspunktet.

### Beslektet emne

- [Wi-Fi-innstillinger: Innst. for tilgangspkt.](#)

## Wi-Fi-innstillinger: Innst. for tilgangspkt.

Du kan registrere tilgangspunktet ditt manuelt. Før du starter prosedyren, må du sjekke SSID-navnet, sikkerhetssystemet og passordet til tilgangspunktet. Passordet kan være forhåndsinnstilt i enkelte enheter. Du finner nærmere informasjon i bruksanvisningen for tilgangspunktet, eller du kan kontakte administratoren for tilgangspunktet.

**1** MENU →  (Nettverk) → [Wi-Fi-innstillinger] → [Innst. for tilgangspkt.].

**2** Velg det tilgangspunktet du ønsker å registrere.

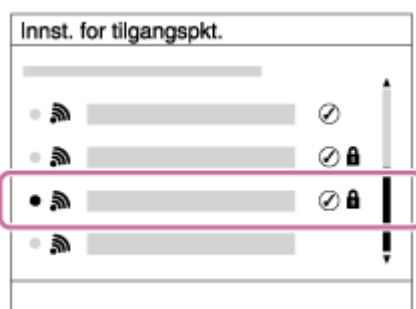

**Når det ønskede tilgangspunktet vises på skjermen:** Velg det ønskede tilgangspunktet.

**Hvis det ønskede tilgangspunktet ikke vises på skjermen:** Velg [Manuell innstilling] og still inn tilgangspunktet.

- Hvis du velger [Manuell innstilling], skriv inn SSID-navnet til tilgangspunktet, og velg deretter sikkerhetssystem.

**3** Angi passordet og velg [OK].

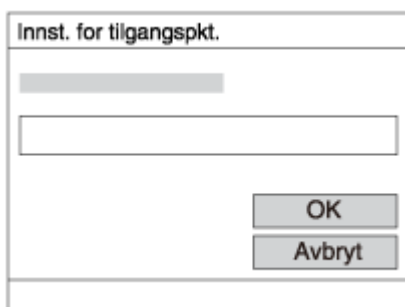

- Tilgangspunkter uten -merket krever ikke passord.

**4** Velg [OK].

### Andre innstillingselementer

Avhengig av status eller innstillingsmetode for tilgangspunktet ditt, vil du kanskje stille inn flere elementer.

#### WPS PIN:

Viser den PIN-koden du skriver inn i den tilkoblede enheten.

#### Foretrukket tilkobl.:

Velg [På] eller [Av].

#### Innstilling av IP-adr.:

Velg [Auto] eller [Manuell].

**IP-adresse:**

Hvis du skriver inn IP-adressen manuelt, må du skrive inn den innstilte adressen.

**Nettverksmaske/Standard gateway/Primær DNS-server/Sekund. DNS-server:**

Hvis du har stilt inn [Innstilling av IP-adr.] til [Manuell], må du angi hver adresse i henhold til nettverksmiljøet ditt.

**Merknad**

- Hvis du vil gi det registrerte tilgangspunktet prioritet i fremtiden, må du stille inn [Foretrukket tilkobl.] til [På].

**Beslektet emne**

- [Wi-Fi-innstillinger: WPS-trykk](#)
- [Bruke tastaturet](#)

Digitalkamera med utskiftbart objektiv  
ILCE-7RM3A α7RIII

## Wi-Fi-innstillinger: Vis MAC-adresse

---

Viser MAC-adressen til dette produktet.

**1** MENU →  (Nettverk) → [Wi-Fi-innstillinger] → [Vis MAC-adresse].

Digitalkamera med utskiftbart objektiv  
ILCE-7RM3A α7RIII

## Wi-Fi-innstillinger: SSID/Tilbakest. PO

Dette produktet deler tilkoblingsinformasjon for [Send til smarttelefon] og [ Tilkobling] med en enhet som har tillatelse til å koble seg til. Hvis du vil endre på hvilken enhet som har lov til å koble seg til, må du tilbakestille tilkoblingsinformasjonen.

1 MENU →  (Nettverk) → [Wi-Fi-innstillinger] → [SSID/Tilbakest. PO] → [OK].

### Merknad

- Hvis du kobler dette produktet til en smarttelefon etter at tilkoblingsinformasjonen er tilbakestilt, må du konfigurere innstillingene for smarttelefonen igjen.

### Beslektet emne

- [Send til smarttelefon: Send til smarttelefon](#)
- [Kontr. med smarttlf.](#)

Digitalkamera med utskiftbart objektiv  
ILCE-7RM3A α7RIII

## Bluetooth-innst.

---

Styrer innstillingene for tilkobling av kameraet til en smarttelefon eller Bluetooth-fjernstyring via en Bluetooth-tilkobling. Hvis du vil pare kameraet og smarttelefonen for å bruke funksjonen for tilknytting av stedsinformasjonen, kan du se "Innst. stedinfo".

Hvis du vil utføre parkobling for å kunne bruke en Bluetooth-fjernstyring, kan du se "Bluetooth-fjernkontr."

**1** MENU →  (Nettverk) → [Bluetooth-innst.] → ønsket innstilling.

### Menyelementdetaljer

#### Bluetooth-funksjon (På/Av):

Angir om Bluetooth-funksjonen til kameraet skal aktiveres eller ikke.

#### Paring:

Viser skjermen for å pare kameraet og smarttelefonen eller Bluetooth-fjernstyring.

#### Vis enhetsadresse:

Viser kameraets BD-adresse.

---

### Beslektet emne

- [Innst. stedinfo](#)
- [Bluetooth-fjernkontr.](#)

Digitalkamera med utskiftbart objektiv  
ILCE-7RM3A α7RIII

## Innst. stedinfo

Du kan bruke applikasjonen Imaging Edge Mobile til å innhente stedsinformasjon fra en smarttelefon som er koblet til kameraet ved hjelp av Bluetooth-kommunikasjon. Du kan lagre den innhentede stedsinformasjonen når du tar bilder.

### Forberedelser

Du må ha applikasjonen Imaging Edge Mobile for å kunne bruke kameraets funksjon for samordning av stedsinformasjon.













Hvis "Overføring av stedsinformasjon" ikke vises på den øverste siden av Imaging Edge Mobile, må du utføre følgende trinn på forhånd.

1. Installer Imaging Edge Mobile på smarttelefonen din.
  - Du kan installere Imaging Edge Mobile fra applikasjonsbutikken til smarttelefonen din. Hvis du allerede har installert applikasjonen, må du oppdatere den til den nyeste versjonen.
2. Overfør et bilde du allerede har tatt, til smarttelefonen ved hjelp av kameraets [Send til smarttelefon]-funksjon.
  - Etter at du har overført et bilde som er tatt opp med kameraet, til smarttelefonen din, vises "Overføring av stedsinformasjon" på den øverste siden av applikasjonen.

### Betjeningsprosedyre

 : Operasjoner utført på smarttelefonen

 : Operasjoner utført på kameraet

1.  : Bekreft at Bluetooth-funksjonen på smarttelefonen er aktivert.
  - Ikke utfør Bluetooth-paringen på innstillingsskjermbildet til smarttelefonen. I trinn 2 til 7 utføres paringsoperasjonen ved hjelp av kameraet og applikasjonen Imaging Edge Mobile.
  - Hvis du utilsiktet utførte paringen på smarttelefonens innstillingsskjerm bilde i trinn 1, må du avbryte paringen og deretter utføre paringen ved å følge trinn 2 til 7 med kameraet og applikasjonen Imaging Edge Mobile.
2.  : På kameraet velger du MENU →  (Nettverk) → [Bluetooth-innst.] → [Bluetooth-funksjon] → [På].
3.  : På kameraet velger du MENU →  (Nettverk) → [Bluetooth-innst.] → [Paring].
4.  : Start Imaging Edge Mobile på smarttelefonen din, og trykk på "Overføring av stedsinformasjon".
  - Hvis "Overføring av stedsinformasjon" ikke vises, må du følge trinnene i "Forberedelser" ovenfor.
5.  : Aktiver [Overføring av stedsinformasjon] på innstillingsskjermbildet for [Overføring av stedsinformasjon] i Imaging Edge Mobile.
6.  : Følg instruksjonene på innstillingsskjermbildet for [Overføring av stedsinformasjon] i Imaging Edge Mobile, og velg deretter kameraet fra listen.
7.  : Velg [OK] når det vises en melding på skjermen på kameraet.
  - Paringen av kameraet og Imaging Edge Mobile er fullført.
8.  : På kameraet velger du MENU →  (Nettverk) → [ Innst. stedinfo] → [Tilknytt. av stedsinfo] → [På].



-  (ikon for innhenting av stedsinformasjon) vil vises på skjermen på kameraet. Stedsinformasjon som er innhentet via smarttelefonen med GPS e.l., vil bli tatt opp når du tar bilder.

## Menyelementdetaljer

### Tilknytt. av stedsinfo:

Stiller inn om stedsinformasjon skal innhentes ved tilkobling til en smarttelefon.





### Autom. tidskorr.:

Stiller inn om datoinnstillingen til kameraet skal korrigeres automatisk ved hjelp av informasjon fra en tilkoblet smarttelefon.

### Auto. omr.-just.:

Stiller inn om områdeinnstillingen til kameraet skal korrigeres automatisk ved hjelp av informasjon fra en tilkoblet smarttelefon.

## Ikoner som vises under innhenting av stedsinformasjonen

-  (Innhenter stedsinformasjon): Kameraet innhenter stedsinformasjonen.
-  (Kan ikke innhente stedsinformasjon): Kameraet kan ikke innhente stedsinformasjonen.
-  (Bluetooth-tilkobling tilgjengelig): Bluetooth-tilkobling med smarttelefonen er etablert.
-  (Bluetooth-tilkobling er ikke tilgjengelig): Bluetooth-tilkobling med smarttelefonen er ikke etablert.

### Hint

- Stedsinformasjon kan samordnes når Imaging Edge Mobile kjører på smarttelefonen din, selv om skjermen til smarttelefonen er av. Hvis kameraet har vært avslått en stund, kan det hende at stedsinformasjon ikke tilknyttes umiddelbart når du slår på kameraet igjen. I dette tilfellet tilknyttes stedsinformasjonen umiddelbart hvis du åpner Imaging Edge Mobile-skjermbildet på smarttelefonen.
- Når Imaging Edge Mobile ikke kjører, for eksempel når smarttelefonen startes på nytt, må du starte Imaging Edge Mobile for å gjenoppta samordning av stedsinformasjonen.
- Hvis funksjonen for samordning av stedsinformasjonen ikke fungerer som den skal, bør du lese nedenstående merknader og utføre paringen igjen.
  - Bekreft at Bluetooth-funksjonen på smarttelefonen din er aktivert.
  - Bekreft at kameraet ikke er koblet til andre enheter med Bluetooth-funksjonen.
  - Bekreft at [Flymodus] for kameraet er stilt inn på [Av].
  - Slett paringsinformasjonen for kameraet som er registrert i Imaging Edge Mobile.
  - Utfør [Tilb.st. nettverksinn.] på kameraet.
- Du finner detaljerte instruksjoner på følgende støtte-side.
  - <https://www.sony.net/iem/btg/>

### Merknad

- Når du initialiserer kameraet, slettes paringsinformasjonen også. For å utføre paringen igjen må du slette paringsinformasjonen for kameraet som er registrert i Imaging Edge Mobile, før du prøver igjen.
- Stedsinformasjonen lagres ikke hvis den ikke kan innhentes, for eksempel hvis Bluetooth-tilkoblingen blir brutt.
- Kameraet kan pares med opptil 15 Bluetooth-enheter, men kan samordne stedsinformasjonen bare med én smarttelefon. Hvis du vil samordne stedsinformasjonen med en annen smarttelefon, må du slå av [Overføring av stedsinformasjon]-funksjonen på den smarttelefonen det allerede samordnes med.
- Hvis Bluetooth-tilkoblingen er ustabil, må du fjerne eventuelle hindringer, som personer eller metallgjenstander, fra området mellom kameraet og den parrede smarttelefonen.
- Når du parer kameraet og smarttelefonen din, må du sørge for at du bruker [Overføring av stedsinformasjon]-menyen på Imaging Edge Mobile.
- Still inn [Bluetooth-fjernkontr.] på [Av] for å bruke funksjonen for tilknytning av stedsinformasjon.
- Kommunikasjonsavstanden for Bluetooth eller Wi-Fi kan variere avhengig av bruksforholdene.

## Smarttelefoner som støttes

Du finner den nyeste informasjonen på støttesiden.

<https://www.sony.net/iem/>

- Gå til produktnettstedet for smarttelefonen din for å finne informasjon om hvilke Bluetooth-versjoner som er kompatible med smarttelefonen din.

---

#### Beslektet emne

- [PlayMemories Home](#)
- [Imaging Edge Mobile](#)
- [Send til smarttelefon: Send til smarttelefon](#)
- [Bluetooth-innst.](#)
- [Bluetooth-fjernkontr.](#)

5-026-818-21(1) Copyright 2021 Sony Corporation

Digitalkamera med utskiftbart objektiv  
ILCE-7RM3A α7RIII

## Red. navn på enhet

---

Du kan endre enhetsnavnet for Wi-Fi Direct- eller Bluetooth-tilkoblingen.

**1** MENU →  (Nettverk) → [Red. navn på enhet].

**2** Velg inndataboksen, og skriv deretter inn enhetens navn → [OK].

---

### Beslektet emne

- [Wi-Fi-innstillinger: WPS-trykk](#)
- [Wi-Fi-innstillinger: Innst. for tilgangspkt.](#)
- [Bruke tastaturet](#)

Digitalkamera med utskiftbart objektiv  
ILCE-7RM3A α7RIII

## Importere rootsertifisering til kameraet (Importer rotsertifikat)

---

Importerer et rootsertifikat som kreves for å verifisere en server fra et minnekort. Bruk denne funksjonen for kryptert kommunikasjon under FTP-overføring.

Du finner mer informasjon i "FTP Help Guide".

[http://rd1.sony.net/help/di/ftp/h\\_zz/](http://rd1.sony.net/help/di/ftp/h_zz/)

**1** MENU →  (Nettverk) → [Importer rotsertifikat].

Digitalkamera med utskiftbart objektiv  
ILCE-7RM3A α7RIII

## Tilb.st. nettverksinn.

---



Tilbakestiller alle nettverksinnstillinger til standardinnstillingene.

**1** MENU →  (Nettverk) → [Tilb.st. nettverksinn.] → [Enter].

Digitalkamera med utskiftbart objektiv  
ILCE-7RM3A α7RIII

## Bluetooth-fjernkontr.

Du kan betjene kameraet med en Bluetooth-fjernstyring RMT-P1BT (selges separat). Velg MENU →  (Nettverk) → [Bluetooth-innst.] → [Bluetooth-funksjon] → [På] på forhånd. Se også i bruksanvisningen til Bluetooth-fjernstyringen.

- 1 På kameraet velger du MENU →  (Nettverk) → [Bluetooth-fjernkontr.] → [På].**
  - Hvis det ikke er paret noen Bluetooth-enhet til kameraet for øyeblikket, vises skjermbildet for parkobling slik det er beskrevet i Trinn 2.
- 2 På kameraet velger du MENU →  (Nettverk) → [Bluetooth-innst.] → [Paring] for å vise skjermbildet for parkobling.**
- 3 Utfør parkoblingen på Bluetooth-fjernstyringen.**
  - Du finner mer informasjon i bruksanvisningen til Bluetooth-fjernstyringen.
- 4 På kameraet velger du [OK] på bekreftelsesskjermbildet for Bluetooth-tilkoblingen.**
  - Paringen er fullført, og du kan nå betjene kameraet fra Bluetooth-fjernstyringen. Når du har paret enheten én gang, kan du koble kameraet til Bluetooth-fjernstyringen igjen senere ved å konfigurere [Bluetooth-fjernkontr.] som [På].

## Menyelementdetaljer

### På:

Aktiverer betjening med Bluetooth-fjernstyring.

### Av:

Deaktiverer betjening med Bluetooth-fjernstyring.

### Hint

- Bluetooth-tilkoblingen er bare aktiv mens du betjener kameraet med Bluetooth-fjernstyringen.
- Hvis funksjonen ikke fungerer som den skal, bør du kontrollere følgende merknader og utføre paringen igjen.
  - Bekreft at kameraet ikke er koblet til andre enheter med Bluetooth-funksjonen.
  - Bekreft at [Flymodus] for kameraet er stilt inn på [Av].
  - Utfør [Tilb.st. nettverksinn.] på kameraet.

### Merknad

- Når du initialiserer kameraet, slettes paringsinformasjonen også. Utfør paringen på nytt for å bruke Bluetooth-fjernstyringen.
- Hvis Bluetooth-tilkoblingen er ustabil, må du fjerne eventuelle hindringer, som personer eller metallgjenstander, fra området mellom kameraet og den paret Bluetooth-fjernstyringen.
- Du kan ikke bruke funksjonen for tilknytning av stedsinformasjon med en smarttelefon når [Bluetooth-fjernkontr.] er stilt inn på [På].
- Du kan ikke bruke en infrarød fjernstyring når [Bluetooth-fjernkontr.] er stilt inn på [På].
- Når [Bluetooth-fjernkontr.] er stilt inn på [På], skifter ikke kameraet til strømsparemodus. Endre innstillingen til [Av] når du er ferdig med å bruke Bluetooth-fjernstyringen.

---

---

**Beslektet emne**

- [Bluetooth-innst.](#)
- [Versjon](#)

5-026-818-21(1) Copyright 2021 Sony Corporation

Digitalkamera med utskiftbart objektiv  
ILCE-7RM3A α7RIII

## Beskytte bilder (Beskytt)

Beskytter lagrede bilder mot utilsiktet sletting.  -merket vises på beskyttede bilder.

1 MENU →  (Avspilling) → [Beskytt] → ønsket innstilling.

### Menyelementdetaljer

#### Flere bilder:

Beskytter eller opphever beskyttelsen av flere valgte bilder.

(1) Velg det bildet som skal beskyttes, og trykk deretter på midten av kontrollhjulet. ✓ -merket vises i avmerkingsboksen. For å oppheve valget må du trykke på midten igjen, for å fjerne ✓ -merket.

(2) For å beskytte andre bilder må du gjenta trinn (1).

(3) MENU → [OK].

#### Alle i denne mappen:

Beskytter alle bildene i den valgte mappen.

#### Alle fra datoen:

Beskytter alle bildene i det valgte datoområdet.

#### Avbryt alle i mappen:

Opphever beskyttelsen av alle bilder i den valgte mappen.

#### Avbryt alle fra datoen:

Opphever beskyttelsen av alle bilder i det valgte datoområdet.

#### Alle bildene i gruppen:

Beskytter alle bildene i gruppen som er valgt.

#### Avbryt alle i gruppen:

Opphever beskyttelsen av alle bildene i gruppen som er valgt.

#### Hint

- Funksjonen [Beskytt] er tilordnet til C3-knappen i standardinnstillingene.
- Hvis du velger en gruppe i [Flere bilder], beskyttes alle bildene i gruppen. Hvis du vil velge og beskytte bestemte bilder i gruppen, kjører du [Flere bilder] mens du viser bildene i gruppen.

#### Merknad

- Menyelementene som kan velges, varierer etter hvilken [Visningsmodus]-innstilling som er valgt.



Digitalkamera med utskiftbart objektiv  
ILCE-7RM3A α7RIII

## Rotere et bilde (Roter)

---

Roterer et innspilt stillbilde mot klokken.

**1** Vis det bildet som skal roteres, og velg deretter MENU →  (Avspilling) → [Roter].

**2** Trykk midt på kontrollhjulet.

Bildet roteres mot klokken. Bildet roteres når du trykker på midten.

Hvis du roterer bildet én gang, forblir bildet rotert, selv etter at produktet er slått av.

### **Merknad**

- Du kan ikke rotere filmene.
- Du vil kanskje ikke kunne rotere bilder som er tatt med andre produkter.
- Når du viser roterte bilder på en datamaskin, vil bildene kanskje vises i sin opprinnelige visningsretning, avhengig av programvaren.

Digitalkamera med utskiftbart objektiv  
ILCE-7RM3A α7RIII

## Slette flere valgte bilder (Slett)

Du kan slette flere valgte bilder. Når du har slettet et bilde, kan det ikke gjenopprettes. Bekreft hvilket bilde som skal slettes, på forhånd.

1 MENU →  (Avspilling) → [Slett] → ønsket innstilling.

### Menyelementdetaljer

#### Flere bilder:

Sletter valgte bilder.

(1) Velg de bildene som skal slettes, og trykk deretter på midten av kontrollhjulet. ✓-merket vises i avmerkingsboksen. For å oppheve valget må du trykke på midten igjen, for å fjerne ✓-merket.

(2) For å slette andre bilder må du gjenta trinn (1).

(3) MENU → [OK].

#### Alle i denne mappen:

Sletter alle bildene i den valgte mappen.

#### Alle fra datoen:

Sletter alle bildene i det valgte datoområdet.

#### Alle andre enn dette:

Sletter alle bildene i gruppen unntatt utvalget.

#### Alle bildene i gruppen:

Sletter alle bildene i gruppen som er valgt.

#### Hint

- Utfør [Formater] for å slette alle bildene, inkludert beskyttede bilder.
- For å vise den ønskede mappen eller datoen må du velge den ønskede mappen eller datoen mens avspillingen pågår, ved å utføre følgende prosedyre:  
 (Bildeindeks)-knapp → velg linjen på venstre side med kontrollhjulet → velg den ønskede mappen eller datoen ved å bruke øvre eller nedre side av kontrollhjulet.
- Hvis du velger en gruppe i [Flere bilder], slettes alle bildene i gruppen. Hvis du vil velge og slette bestemte bilder i gruppen, kjører du [Flere bilder] mens du viser bildene i gruppen.

#### Merknad

- De beskyttede bildene kan ikke slettes.
- Menyelementene som kan velges, varierer etter hvilken [Visningsmodus]-innstilling som er valgt.

### Beslektet emne

- [Slette et vist bilde](#)
- [Formater](#)

Digitalkamera med utskiftbart objektiv  
ILCE-7RM3A α7RIII

## Vurdering

Du kan tilordne vurderinger for registrerte bilder på en skala fra ★ til ★★★ for å gjøre det enklere å finne bildene. Hvis du kombinerer denne funksjonen med [Bildehopp-innst.], kan du finne et ønsket bilde raskere.

- 1 **MENU** →  (Avspilling) → [Vurdering].  
Skjermbildet for valg av bildevurdering vises.
- 2 Trykk på venstre eller høyre side av kontrollhjulet for å vise et bilde som du ønsker å tilordne en vurdering, og trykk deretter på midten.
- 3 Velg nummeret for ★ (Vurdering) ved å trykke på venstre/høyre side av kontrollhjulet og deretter på midten.
- 4 Trykk på MENU-knappen for å lukke skjermbildet for vurderingsinnstillinger.

### Hint

- Du kan også tilordne vurderinger når du spiller av bilder ved å bruke den tilpassede tasten. Tilordne [Vurdering] til den ønskede tasten med [ Tilp. knapp] på forhånd, og trykk deretter på den tilpassede tasten mens du spiller av et bilde du ønsker å tilordne en vurdering. Antallet ★ (Vurdering) endres hver gang du trykker på den tilpassede tasten.

### Merknad

- Vurderinger kan kun tilordnes til stillbilder.

### Beslektet emne

- [Tilp. knapp \(stillbilde/film/avspilling\)](#)
- [Vurd.-inn. \(tilp.-kn.\)](#)
- [Stille inn metoden for å hoppe mellom bilder \(Bildehopp-innst.\)](#)

Digitalkamera med utskiftbart objektiv  
ILCE-7RM3A α7RIII

## Vurd.-inn. (tilp.-kn.)

Angir det tilgjengelige antallet ★ når du vurderer bilder med tasten du har tilordnet [Vurdering] med [  Tilp. knapp].

**1** MENU →  (Avspilling) → [Vurd.-inn. (tilp.-kn.)].

**2** Legge til et ✓ -merke på det oppgitte antallet ★ som du vil aktivere.

Du kan velge det kontrollerte nummeret når du stiller inn [Vurdering] ved hjelp av den tilpassede tasten.

### Beslektet emne

- [Vurdering](#)
- [Tilp. knapp \(stillbilde/film/avspilling\)](#)

Digitalkamera med utskiftbart objektiv  
ILCE-7RM3A α7RIII

## Angi bilder til utskrift (Spesif. Utskrift)

Du kan på forhånd angi hvilke av stillbildene på minnekortet som skal skrives ut. **DPOF** (utskriftsbestillingsmerket) vil vises på de markerte bildene. DPOF står for "Digital Print Order Format" (digitalt utskriftsbestillingsformat). DPOF-innstillingen opprettholdes etter at bildet er skrevet ut. Vi anbefaler at du fjerner denne innstillingen etter utskrift.

1 MENU →  (Avspilling) → [Spesif. Utskrift] → ønsket innstilling

### Menyelementdetaljer

#### Flere bilder:

Velger bilder for utskriftsbestilling.

(1) Velg et bilde og trykk på midten av kontrollhjulet. ✓-merket vises i avmerkingsboksen. For å oppheve valget må du trykke på midten igjen, og slette ✓-merket.

(2) Gjenta trinn (1) hvis du vil skrive ut andre bilder. Hvis du vil velge alle bildene fra en bestemt dato eller i en bestemt mappe, merker du av i avkrysningsboksen for datoen eller mappen.

(3) MENU → [OK].

#### Opphev alle:

Fjerner alle DPOF-merker.

#### Utskriftsinnstilling:

Stiller inn hvorvidt du vil skrive ut datoen på bilder som er registrert med DPOF-merker.

- Plasseringen eller størrelsen av datoen (oppå eller utenfor bildet) avhenger av skriveren din.

#### Merknad

- Du kan ikke merke følgende filer med DPOF-merket:
  - RAW-bilder
- Antallet kopier kan ikke angis.
- Enkelte skrivere støtter ikke funksjonen for datoutskrift.

Digitalkamera med utskiftbart objektiv  
ILCE-7RM3A α7RIII

## Kopiere bilder fra ett minnekort til et annet (Kopier)

Du kan kopiere bilder fra et minnekort i et spor som er valgt med [Velg avsp.-medium], til et minnekort i et annet spor.

### 1 MENU → (Avspilling) → [Kopier].

Alt innhold med en dato eller som befinner seg i en mappe som spilles av i øyeblikket, vil bli kopiert til et minnekort i et annet spor.

#### Hint

- Du kan velge hvilken type bilder som skal vises, ved å velge MENU →  (Avspilling) → [Visningsmodus].

#### Merknad

- Hvis bildene i en gruppe kopieres, vises ikke de kopierte bildene som en gruppe på målminnekortet.
- Hvis det kopieres beskyttede bilder, avbrytes beskyttelsen på målminnekortet.
- Det kan ta lang tid når det er mange bilder som skal kopieres. Bruk et tilstrekkelig oppladet batteri.
- XAVC S-film kan bare kopieres til et minnekort som støtter XAVC S-film. Når bildene ikke kan kopieres, vil det vises en melding på skjermen til kameraet.

#### Beslektet emne



- [Velge hvilket minnekort som skal spilles av \(Velg avsp.-medium\)](#)
- [Skifte mellom stillbilder og filmer \(Visningsmodus\)](#)

Digitalkamera med utskiftbart objektiv  
ILCE-7RM3A α7RIII

## Lagre som bilde

---

Fanger inn en valgt scene i en film, for å lagre den som stillbilde. Ta først opp en film, og sett så filmen på pause under avspilling, for å fange inn avgjørende øyeblikk det er lett å bomme på ved fotografering av stillbilder, og lagre dem som stillbilder.

- 1 Vis den filmen du vil fange inn en scene av som stillbilde.
  - 2 MENU →  (Avspilling) → [Lagre som bilde].
  - 3 Spill av filmen og sett den på pause.
  - 4 Finn den ønskede scenen ved hjelp av sakte avspilling forover, sakte avspilling bakover, viser neste ramme, viser forrige ramme, og stopp så filmen.
  - 5 Trykk på  (Lagre som bilde) for å fange inn den valgte scenen.  
Scenen lagres som stillbilde.
- 

### Beslektet emne



- [Ta opp film](#)
- [Spiller av film](#)

## Forstørrer et bilde som avspilles (Forstørr)

Forstørrer bildet som avspilles. Bruk denne funksjonen til å kontrollere fokus i bildet osv.

- 1 Vis det bildet du vil forstørre, og trykk deretter på  -knappen.**
  - Drei på kontrollhjulet for å justere zoomeforstørrelsen. Ved å rotere den fremre/bakre skiven kan du gå til forrige eller neste bilde mens du beholder samme zoomeforstørrelse.
  - Visningen zoomer inn på den delen av bildet som kameraet fokuserte på da bildet ble tatt. Hvis kameraet ikke klarer å innhente informasjon om fokus plasseringen, vil det zoomer inn på midten av bildet.
- 2 Velg den delen du vil forstørre, ved å trykke øverst, nederst, til høyre eller venstre på kontrollhjulet.**
- 3 Trykk på MENU-knappen eller på midten av kontrollhjulet for å avslutte avspillingszoomen.**

### Hint

- Du kan også forstørre et bilde som spilles av, ved hjelp av MENU.
- Du kan endre den første zoomeforstørrelsen og den første posisjonen for forstørrede bilder ved å velge MENU →  (Avspilling) → [ Forst. første forst.] eller [ Forstørr første pos.].
- Du kan også forstørre et bilde ved å dobbeltrykke på skjermen. I tillegg kan du dra og flytte den forstørrede posisjonen på skjermen. Still inn [Berøringsbetjening] på [På] på forhånd.

### Merknad

- Du kan ikke forstørre filmer.

### Beslektet emne

- [Berøringsbetjening](#)
- [Forst. første forst.](#)
- [Forstørr første pos.](#)



Digitalkamera med utskiftbart objektiv  
ILCE-7RM3A α7RIII

## Forst. første forst.

---

Stiller inn den innledende zoomeforstørrelsen ved avspilling av forstørrede bilder.

1 MENU →  (Avspilling) → [ Forst. første forst.] → ønsket innstilling.

### Menyelementdetaljer

#### Standard forstørrelse:

Viser et bilde med standard forstørrelse.

#### Forrige forstørrelse:

Viser et bilde med forrige forstørrelse. Forrige forstørrelse vil være lagret selv etter at du har avsluttet avspillingszoom-modus.

---

### Beslektet emne

- [Forstørret et bilde som avspilles \(Forstørr\)](#)
- [Forstørr første pos.](#)

Digitalkamera med utskiftbart objektiv  
ILCE-7RM3A α7RIII

## Forstørr første pos.

---

Stiller inn den innledende posisjonen når du forstørrer et bilde under avspilling.

1 MENU →  (Avspilling) → [ Forstørr første pos.] → ønsket innstilling.

### Menyelementdetaljer

**Fokusert posisjon:**

Forstørrer bildet fra fokuspunktet under opptak.

**Midten:**

Forstørrer bildet fra midten av skjermen.

---

### Beslektet emne

- [Forstørrer et bilde som avspilles \(Forstørr\)](#)
- [Forst. første forst.](#)

Digitalkamera med utskiftbart objektiv  
ILCE-7RM3A α7RIII

## Spille av bilder ved hjelp av lysbildevisning (Lysbildevisning)

Spiller av bilder automatisk og kontinuerlig.

- 1 MENU →  (Avspilling) → [Lysbildevisning] → ønsket innstilling.
- 2 Velg [Enter].

### Menyelementdetaljer

#### Gjenta:

Velg [På], hvor bildene vises i en kontinuerlig sløyfe, eller [Av], hvor produktet avslutter lysbildevisningen når alle bildene er vist én gang.

#### Intervall:

Velg visningsintervallet for bilder fra [1 sek.], [3 sek.], [5 sek.], [10 sek.] eller [30 sek.].

### Avslutte lysbildevisningen midtveis

Trykk på MENU-knappen for å avslutte lysbildevisningen. Du kan ikke sette lysbildevisningen på pause.

#### Hint

- Under avspilling kan du vise neste/forrige bilde ved å trykke på høyre/venstre side av kontrollhjulet.
- Du kan bare aktivere lysbildevisning når [Visningsmodus] er angitt som [Datovisning] eller [Mappevisn. (Stillbilder)].

Digitalkamera med utskiftbart objektiv  
ILCE-7RM3A α7RIII

## Velge hvilket minnekort som skal spilles av (Velg avsp.-medium)

---

Velger det minnekortsporet som skal spilles av.

**1** MENU →  (Avspilling) → [Velg avsp.-medium] → ønsket spor.

### Menyelementdetaljer

#### Spør 1:

Velger spor 1.

#### Spør 2:

Velger spor 2.

#### Merknad

- Ingen bilder spilles av hvis det ikke er satt inn noe minnekort i det valgte sporet. Velg et spor det er satt inn et minnekort i.
- Når du velger [Datovisning] i [Visningsmodus], spiller kameraet bare av bilder fra et minnekort som er valgt med [Velg avsp.-medium].

---

### Beslektet emne

- [Skifte mellom stillbilder og filmer \(Visningsmodus\)](#)
- [Innst. for lagr.-med.: Pri. lagringsmedium](#)

Digitalkamera med utskiftbart objektiv  
ILCE-7RM3A α7RIII

## Skifte mellom stillbilder og filmer (Visningsmodus)

---

Stiller inn visningsmodus (bildevisningsmetode).

**1** MENU →  (Avspilling) → [Visningsmodus] → ønsket innstilling

### Menyelementdetaljer

 **Datovisning:**

Viser bildene sortert etter dato.

 **Mappevisn. (Stillbilder):**

Viser kun stillbilder.

 **AVCHD AVCHD-visning:**

Viser kun filmer i AVCHD-format.

 **XAVC S HD-visning:**

Viser kun filmer i XAVC S HD-format.

 **XAVC S 4K-visning:**

Viser kun filmer i XAVC S 4K-format.

Digitalkamera med utskiftbart objektiv  
ILCE-7RM3A α7RIII

## Spille av bilder på bildeindeksskjermen (Bildeindeks)

---

Du kan vise flere bilder samtidig i avspillingsmodus.

- 1 Trykk på knappen  (Bildeindeks) mens bildet spilles av.
- 2 Velg bildet ved å trykke på øvre/nedre/høyre/venstre side av kontrollhjulet eller ved å dreie på kontrollhjulet.

### Endre antallet bilder som skal vises

MENU →  (Avspilling) → [Bildeindeks] → ønsket innstilling

### Menyelementdetaljer

9 bilder/25 bilder

### Gå tilbake til visning av enkeltbilder

Velg det ønskede bildet, og trykk på midten av kontrollhjulet.

### Raskt vise et ønsket bilde

Velg linjen på venstre side av bildeindeksskjermen med kontrollhjulet, og trykk deretter øverst eller nederst på kontrollhjulet. Når linjen er valgt, kan du vise kalenderskjermen eller mappevalgskjermen ved å trykke på midten. I tillegg kan du skifte visningsmodus ved å velge et ikon.

---

### Beslektet emne

- [Skifte mellom stillbilder og filmer \(Visningsmodus\)](#)

Digitalkamera med utskiftbart objektiv  
ILCE-7RM3A α7RIII

## Vis som gruppe

Angir om bilder som er tatt som kontinuerlig opptak eller bilder som er tatt som intervalloptak skal vises som en gruppe.

1 MENU →  (Avspilling) → [Vis som gruppe] → ønsket innstilling.

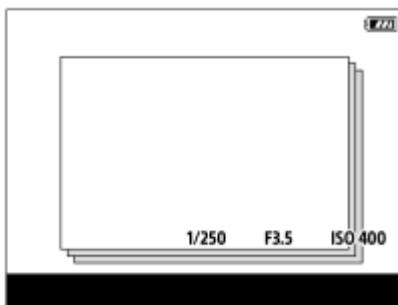

### Menyelementdetaljer



**På:**

Viser bilder som en gruppe.

**Av:**

Viser ikke bilder som en gruppe.

#### Hint

- Følgende bildene er gruppert.
  - Bilder som er tatt med [Bruksmodus] stilt inn på [Seriebilder] (én bildesekvens som er fotografert kontinuerlig ved å holde nede lukkerknappen under kontinuerlig opptak blir én gruppe.)
  - Bilder som er tatt med [ Intervallopt.-fun.] (bilder som er fotografert i én økt med intervalloptak blir én gruppe.)
- På bildeindeksskjermen vises  over gruppen.

#### Merknad

- Bilder kan grupperes og vises kun når [Visningsmodus] er stilt inn på [Datovisning]. Når det ikke er stilt inn på [Datovisning], kan ikke bilder grupperes og vises, selv om [Vis som gruppe] er stilt inn på [På].
- Hvis du sletter gruppen, slettes alle bildene i gruppen.

### Beslektet emne

- [Seriebilder](#)
- [Intervallopt.-fun.](#)

Digitalkamera med utskiftbart objektiv  
ILCE-7RM3A α7RIII

## Rotere lagrede bilder automatisk (Visningsretning)

---

Brukes for å angi retningen ved avspilling av lagrede bilder.

**1** MENU →  (Avspilling) → [Visningsretning] → ønsket innstilling

### Menyelementdetaljer

**Auto:**

Når du roterer kameraet, roterer det bildet som vises, automatisk, idet kameraet registrerer hvilken vei det holdes.

**Manuell:**

Bilder som er tatt vertikalt, vises vertikalt. Hvis du har stilt inn bildeorienteringen ved hjelp av [Roter]-funksjonen, vil bildet vises i henhold til dette.

**Av:**

Bildene vises alltid horisontalt.

---

### Beslektet emne

- [Rotere et bilde \(Roter\)](#)



Digitalkamera med utskiftbart objektiv  
ILCE-7RM3A α7RIII

## Stille inn metoden for å hoppe mellom bilder (Bildehopp-innst.)

Stiller hvilken velger og metode som skal brukes til å hoppe mellom bilder under avspilling. Du kan raskt finne beskyttede bilder eller bilder som er stilt inn med en bestemt gradering.

1 MENU →  (Avspilling) → [Bildehopp-innst.] → ønsket innstilling

### Menyelementdetaljer

#### Velg ratt:

Velger velgeren som skal brukes til å hoppe mellom bilder.

#### Bildehopp-metode:

Stiller inn hvilken type bilder som skal spilles av Bildehopp.

#### Merknad

- [Bildehopp-innst.] er bare tilgjengelig når [Visningsmodus] er stilt inn på [Datovisning]. Hvis [Visningsmodus] ikke er stilt inn på [Datovisning], spiller kameraet alltid av hvert bilde uten hopp når du bruker velgeren valgt med [Velg ratt].
- Når du bruke funksjonen Bildehopp, utelates alltid filmfiler.

### Beslektet emne

- [Vurdering](#)
- [Beskytte bilder \(Beskytt\)](#)

Digitalkamera med utskiftbart objektiv  
ILCE-7RM3A α7RIII

## Kont. avs. Intervall



Spiller kontinuerlig av bilder som er tatt med intervalloptak.

Du kan lage filmer av stillbilder tatt med intervalloptak ved hjelp av programvaren Imaging Edge Desktop. Du kan ikke lage filmer av stillbildene på kameraet.

1 MENU →  (Avspilling) → [Kont. avs.  Intervall].

2 Velg bildegruppen du vil spille av, og trykk deretter på midten av kontrollhjulet.

### Hint

- På avspillings skjermen kan du starte kontinuerlig avspilling ved å trykke på ned-knappen mens du viser et bilde i gruppen.
- Du kan fortsette avspillingen eller sette på pause ved å trykke på ned-knappen under avspilling.
- Du kan endre avspillings hastigheten ved å dreie på fremre skive, bakre skive eller kontrollhjulet under avspilling. Du kan også endre avspillings hastigheten ved å velge MENU →  (Avspilling) → [Avsp.-hast.  Interv.].
- Du kan også kontinuerlig spille av bilder som er tatt med kontinuerlig opptak.

### Beslektet emne

- [Intervallopt.-fun.](#)
- [Avsp.-hast. Interv.](#)
- [Imaging Edge Desktop](#)
- [Versjon](#)

Digitalkamera med utskiftbart objektiv  
ILCE-7RM3A α7RIII

## Avsp.-hast. Interv.

Konfigurerer avspillingshastigheten for stillbilder under [Kont. avs.  Intervall].

1 MENU →  (Avspilling) → [Avsp.-hast.  Interv.] → ønsket innstilling.

### Hint

- Du kan også endre avspillingshastigheten ved å dreie på fremre skive, bakre skive eller kontrollhjulet under [Kont. avs.  Intervall].

### Beslektet emne

- [Kont. avs. Intervall](#)
- [Versjon](#)

Digitalkamera med utskiftbart objektiv  
ILCE-7RM3A α7RIII

## Skjermlysstyrke

---

Juster lysstyrken på skjermen.

**1** MENU →  (Oppsett) → [Skjermlysstyrke] → ønsket innstilling

### Menyelementdetaljer

**Manuell:**

Justerer lysstyrken innenfor intervallet -2 til +2.

**Solskinn:**

Stiller inn lysstyrken til en verdi tilpasset utendørs fotografering.

**Merknad**

- Innstillingen [Solskinn] er for lys for innendørs fotografering. Angi [Skjermlysstyrke] som [Manuell] for innendørs fotografering.

Digitalkamera med utskiftbart objektiv  
ILCE-7RM3A α7RIII

## Søker-lysstyrke

---

Når du bruker en elektronisk søker, justerer dette produktet lysstyrken for den elektroniske søkeren i samsvar med omgivelsene.

**1** MENU →  (Oppsett) → [Søker-lysstyrke] → ønsket innstilling

### Menyelementdetaljer

**Auto:**

Justerer lysstyrken automatisk.

**Manuell:**

Brukes til å velge lysstyrken for den elektroniske søkeren innenfor området -2 til +2.

Digitalkamera med utskiftbart objektiv  
ILCE-7RM3A α7RIII

## Fargetemp. i søker

---

Stiller inn fargetemperaturen for den elektroniske søkeren.

**1** MENU →  (Oppsett) → [Fargetemp. i søker] → ønsket innstilling.

### Menyelementdetaljer

#### -2 til +2:

Når du velger "-", får søkerskjermen varmere farge, og når du velger "+", blir fargen kaldere.

Digitalkamera med utskiftbart objektiv  
ILCE-7RM3A α7RIII

## Gammavisningshjelp

Film med S-Log gamma antas å skulle prosesseres etter opptak, for å gjøre bruk av det store dynamiske området. Det forutsettes at filmer med HLG gamma skal vises på HDR-kompatible skjermer. De vises derfor med lav kontrast under fotografering og kan være vanskelige å overvåke, ved bruk av [Gammavisningshjelp] kan det reproduseres en kontrast som er ekvivalent med normal gamma. I tillegg kan [Gammavisningshjelp] også brukes ved avspilling av film på kameraets skjerm/søker.

- 1 **MENU** →  (Oppsett) → [Gammavisningshjelp].
- 2 Velg den ønskede innstillingen ved å trykke øverst eller nederst på kontrollhjulet.

### Menyelementdetaljer

Assist  
OFF **Av:**

Gjelder ikke [Gammavisningshjelp].

Assist  
AUTO **Auto:**

Viser film med en [S-Log2→709(800%)]-effekt når gamma som er stilt inn i [Bildeprofil], er [S-Log2], og med en [S-Log3→709(800%)]-effekt når gamma er stilt inn på [S-Log3]. Viser filmer med en [HLG(BT.2020)]-effekt når gamma som er stilt inn på [Bildeprofil], er [HLG], [HLG1], [HLG2] eller [HLG3], og [Fargemodus] er stilt inn på [BT.2020].

Viser filmer med en [HLG(709)]-effekt når gamma som er stilt inn på [Bildeprofil], er [HLG], [HLG1], [HLG2] eller [HLG3], og [Fargemodus] er stilt inn på [709].

Assist  
S-Log2 **S-Log2→709(800%):**

Viser filmer med en S-Log2-gamma som reproduserer en kontrast som er ekvivalent med ITU709 (800%).

Assist  
S-Log3 **S-Log3→709(800%):**

Viser filmer med en S-Log3-gamma som reproduserer en kontrast som er ekvivalent med ITU709 (800%).

Assist  
HLG 2020 **HLG(BT.2020):**

Viser filmer etter å ha justert bildekvaliteten på skjermen eller i søkeren til en kvalitet som er nesten den samme som når du viser filmer på en [HLG(BT.2020)]-kompatibel skjerm.

Assist  
HLG 709 **HLG(709):**

Viser filmer etter å ha justert bildekvaliteten på skjermen eller i søkeren til en kvalitet som er nesten den samme som når du viser filmer på en [HLG(709)]-kompatibel skjerm.

#### Merknad

- Filmer i formatet XAVC S 4K eller XAVC S HD med [HLG], [HLG1], [HLG2] eller [HLG3] gamma vises med en [HLG(BT.2020)]-effekt eller [HLG(709)]-effekt avhengig av filmens gammaverdi og fargemodus. I andre situasjoner vises filmer i samsvar med gamma-innstillingen og fargemodusinnstillingen i [Bildeprofil].
- [Gammavisningshjelp] brukes ikke på film som vises på en TV eller en skjerm som er koblet til kameraet.

### Beslektet emne

- [Bildeprofil](#)

Digitalkamera med utskiftbart objektiv  
ILCE-7RM3A α7RIII

## Voluminnstillinger

---

Stiller inn volumet for filmavspilling.

**1** MENU →  (Oppsett) → [Voluminnstillinger] → ønsket innstilling

### Justere lydvolument under avspilling

Trykk på nedsiden av kontrollhjulet under filmavspilling for å vise kontrollpanelet. Deretter kan du justere volumet. Du kan justere volumet mens du lytter til den faktiske lyden.



Digitalkamera med utskiftbart objektiv  
ILCE-7RM3A α7RIII

## Bekreft sletting

---

Du kan velge om [Slett] eller [Avbryt] skal være valgt som standard på bekreftelseskjermbildet for sletting.

**1** MENU →  (Oppsett) → [Bekreft sletting] → ønsket innstilling.

### Menyelementdetaljer

**"Slette" først:**

[Slett] angis som standardinnstilling.

**"Avbryt" først:**

[Avbryt] angis som standardinnstilling.

Digitalkamera med utskiftbart objektiv  
ILCE-7RM3A α7RIII

## Visningskvalitet

---

Du kan endre visningskvaliteten.

**1** MENU →  (Oppsett) → [Visningskvalitet] → ønsket innstilling.

### Menyelementdetaljer

**Høy:**

Visning i høy kvalitet.

**Standard:**

Visning i standardkvalitet.

**Merknad**

- Hvis innstillingen er [Høy], er batteriforbruket høyere sammenlignet med [Standard].
- Når temperaturen i kameraet stiger, kan innstillingen bli låst til [Standard].

Digitalkamera med utskiftbart objektiv  
ILCE-7RM3A α7RIII

## Starttid for strømosp.

Stiller inn tidsintervaller for automatisk innkobling av strømsparingsmodus når du ikke utfører operasjoner, for å hindre at batteriet tømmes. For å gå tilbake til opptaksmodus må du utføre en arbeidsoperasjon, som f.eks. å trykke lukkerknappen halvveis ned.

1 MENU →  (Oppsett) → [Starttid for strømosp.] → ønsket innstilling

### Menyelementdetaljer

30 min./5 min./2 min./1 min./10 sek.

#### **Merknad**

- Slå av produktet når du ikke skal bruke det på en stund.
- Strømsparefunksjonen aktiveres ikke når strømmen tilføres via USB under lysbildevisning eller filmopptak, eller ved tilkobling til en datamaskin eller TV.

Digitalkamera med utskiftbart objektiv  
ILCE-7RM3A α7RIII

## Temp. auto. strøm av

Stiller inn den kameratemperaturen som får kameraet til å slå seg av automatisk under fotografering. Når den er stilt inn på [Høy], kan du fortsette å fotografere, selv om temperaturen til kameraet blir høyere enn normalt.

1 MENU →  (Oppsett) → [Temp. auto. strøm av] → ønsket innstilling.

### Menyelementdetaljer

#### Standard:

Stiller inn standardtemperaturen for når kameraet skal slå seg av.

#### Høy:

Stiller inn en temperatur høyere enn [Standard] for når kameraet skal slå seg av.

#### Merknader når [Temp. auto. strøm av] er stilt inn på [Høy]

- Ikke ta bilder mens du holder kameraet i hånden. Bruk stativ.
- Hvis du bruker kameraet i lengre tid mens du holder det i hånden, kan forårsake lavtemperaturforbrenninger.

#### Kontinuerlig opptakstid for film når [Temp. auto. strøm av] er stilt inn på [Høy]

Varigheten som er tilgjengelig for kontinuerlig filmopptak når kameraet filmer med standardinnstillingene etter å ha vært avslått en stund, er som følger. Følgende verdier viser kontinuerlig tid fra kameraet begynner å ta opp og til det slutter å ta opp.

#### Temperatur i omgivelsene: 20 °C

Kontinuerlig opptakstid for film (HD): Ca. 29 minutter

Kontinuerlig opptakstid for film (4K): Ca. 29 minutter

#### Temperatur i omgivelsene: 30 °C

Kontinuerlig opptakstid for film (HD): Ca. 29 minutter

Kontinuerlig opptakstid for film (4K): Ca. 29 minutter

#### Temperatur i omgivelsene: 40 °C

Kontinuerlig opptakstid for film (HD): Ca. 29 minutter

Kontinuerlig opptakstid for film (4K): Ca. 29 minutter

HD: XAVC S HD (60p 50M/50p 50M, når kameraet ikke er tilkoblet via Wi-Fi)

4K: XAVC S 4K (30p 60M/25p 60M, når kameraet ikke er tilkoblet via Wi-Fi)

#### Merknad

- Selv om [Temp. auto. strøm av] er stilt inn på [Høy], kan det hende at opptakstiden for film ikke endrer seg, da dette avhenger av forholdene eller kameratemperaturen.

### Beslektet emne

- [Opptakstid for film](#)



Digitalkamera med utskiftbart objektiv  
ILCE-7RM3A α7RIII

## NTSC/PAL-velger

Spiller av filmer som er tatt opp med produktet, på et TV-apparat med NTSC/PAL-system.

1 MENU →  (Oppsett) → [NTSC/PAL-velger] → [Enter]

### Merknad

- Hvis du setter inn et minnekort som nylig er formatert med et annet videosystem, vises en melding som sier at du må reformatere kortet.  
Hvis du vil bruke et annet system til å gjøre opptak, må du reformatere minnekortet eller bruke et annet minnekort.
- Når du utfører [NTSC/PAL-velger], og innstillingen endres fra standardinnstillingen, vises meldingen "Kjører i NTSC." eller "Kjører i PAL." på oppstartsskjermbildet.
- Når [NTSC/PAL-velger] er stilt inn på PAL, kan det hende at søkeren eller skjermen på kameraet eller skjermen på en HDMI-tilkoblet enhet blir svart i et øyeblikk i følgende situasjoner. Dette er ikke feil.
  - Når du starter eller stopper filmopptak mens opptaksmodus er stilt inn på en annen modus enn  (Film) eller **S&Q**.
  - Når du endrer opptaksmodus fra  (Film) eller **S&Q** til en annen modus.
  - Når du spiller av en film for første gang etter at du bytter til avspillingsmodus.

Digitalkamera med utskiftbart objektiv  
ILCE-7RM3A α7RIII

## Rensemodus

Hvis det kommer støv eller rusk inn i kameraet og fester seg på overflaten av bildesensoren (den delen som konverterer lyset til elektriske signaler), kan det vises på bildet som mørke punkter, avhengig av fotograferingsforholdene. Hvis dette skjer, må du følge trinnene nedenfor for å rengjøre bildesensoren.

- 1 Bekreft at batteriet er tilstrekkelig ladet.**
- 2 MENU →  (Oppsett) → [Rensemodus] → [Enter].**  
Bildesensoren vibrerer litt for å riste av støvet.
- 3 Slå av produktet mens du følger instruksjonene på skjermen.**
- 4 Ta av objektivet.**
- 5 Bruk blåseren til å rengjøre overflaten på bildesensoren og området rundt.**



- 6 Sett på objektivet.**

### Hint

- Se nedenstående URL for å finne ut hvordan du kan sjekke hvor mye støv det er på bildesensoren, eller hvis du trenger mer informasjon om rengjøringsmetoder.  
<https://support.d-imaging.sony.co.jp/www/support/ilc/sensor/>

### Merknad

- Rengjør bildesensoren raskt.
- En blåser følger ikke med dette produktet. Bruk en vanlig blåser (fås i fotoutstyrsbutikker).
- Kontroller at det gjenværende batterinivået er  (3 gjenværende batteriikoner) eller mer før du utfører rengjøring.
- Ikke bruk en blåsespray, da den kan spre vanndråper inne i kamerahuset.
- Ikke stikk spissen av blåseren lenger inn i åpningen enn til objektivfatningen, slik at ikke spissen på blåseren berører bildesensoren.
- Hold kameraet slik at det peker litt nedover, så sanden faller ut.

- Ikke utsett produktet for slag under rengjøring.
- Når du rengjør bildesensoren med en blåser, må du ikke blåse for hardt. Hvis du blåser for kraftig på sensoren, kan produktet bli skadet innvendig.
- Hvis støvet ikke er borte etter at du har rengjort produktet som beskrevet, må du rådføre deg med serviceavdelingen.

---

## Beslektet emne

- [Feilsøking](#)

5-026-818-21(1) Copyright 2021 Sony Corporation

Digitalkamera med utskiftbart objektiv  
ILCE-7RM3A α7RIII

## Berøringsbetjening

---

Stiller inn om berøringsoperasjoner skal aktiveres på skjermen, eller ikke.

**1** MENU →  (Oppsett) → [Berøringsbetjening] → ønsket innstilling.

### Menyelementdetaljer

**På:**

Aktiverer berøringsoperasjoner.

**Av:**

Deaktiverer berøringsoperasjoner.

---

### Beslektet emne

- [Berøringsfokus](#)
- [Pekeplateinnst.](#)
- [Ber.-pan./pekeplate](#)



Digitalkamera med utskiftbart objektiv  
ILCE-7RM3A α7RIII

## Ber.-pan./pekeplate

---

Berøringsoperasjoner ved fotografering med skjermen kalles "berøringspaneloperasjoner", og berøringsoperasjoner ved fotografering med søkeren kalles "berøringsputeoperasjoner". Du kan velge om du vil aktivere betjening med berøringspanel eller berøringspute.

1 MENU →  (Oppsett) → [Ber.-pan./pekeplate] → ønsket innstilling.

### Menyelementdetaljer

#### Berør.-panel + plate:

Aktiverer både berøringspaneloperasjoner ved fotografering med skjermen og berøringsputeoperasjoner ved fotografering med søkeren.

#### Kun berøringspanel:

Aktiverer bare berøringspaneloperasjoner ved fotografering med skjermen.

#### Kun pekeplate:

Aktiverer bare berøringsputeoperasjoner ved fotografering med søkeren.

---

### Beslektet emne

- [Berøringsbetjening](#)

Digitalkamera med utskiftbart objektiv  
ILCE-7RM3A α7RIII

## Pekeplateinnst.

Du kan justere innstillingene for berøringsputeoperasjoner ved opptak med søkeren.

1 MENU →  (Oppsett) → [Pekeplateinnst.] → ønsket innstilling.

### Menyelementdetaljer

#### Betj. i vertikal retn.:

Stiller inn om du aktiverer berøringsputeoperasjoner ved opptak med søkeren i stående retning. Du kan forhindre utilsiktede operasjoner under opptak i stående retning forårsaket av at f.eks. nesen din berører skjermen.

#### Pekepos.-modus:

Stiller inn om fokusrammen skal flyttes til posisjonen som berøres på skjermen ([Absolutt posisjon]), eller om fokusrammen skal flyttes til ønsket posisjon basert på dreretning og mengden bevegelse ([Relativ posisjon]).

#### Betjeningsområde:

Stiller inn det området som skal brukes til berøringsputeoperasjoner. Når du begrenser berøringsområdet, kan du forhindre utilsiktede operasjoner forårsaket av at f.eks. nesen din berører skjermen.

### Om modus for berøringsplassering

Når du velger [Absolutt posisjon], kan du flytte fokusrammen til en fjern posisjon raskere ettersom du kan angi posisjonen for fokusrammen direkte med berøringsoperasjoner.

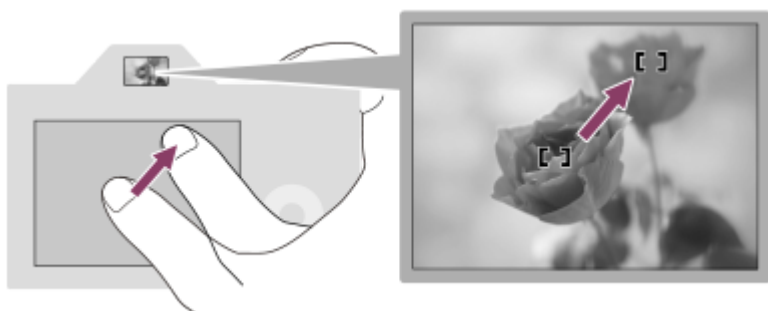

Når du velger [Relativ posisjon], kan du betjene berøringsputen der det er enklest for deg, uten at du trenger å flytte fingeren over et bredt område.

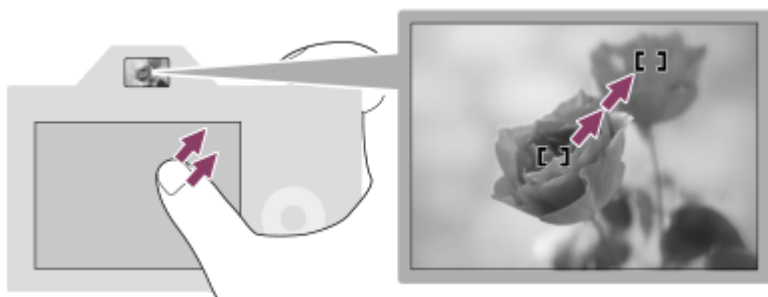

#### Hint

- Under berøringsputeoperasjoner når [Pekepos.-modus] er stilt inn på [Absolutt posisjon], behandles området som er stilt inn under [Betjeningsområde], som hele skjermen.



Digitalkamera med utskiftbart objektiv  
ILCE-7RM3A α7RIII

## Demomodus

[Demomodus]-funksjonen viser automatisk filmene som er tatt opp på minnekortet (demonstrasjon), når kameraet ikke har blitt brukt på en stund. Vanligvis må du velge [Av].

**1** MENU →  (Oppsett) → [Demomodus] → ønsket innstilling

### Menyelementdetaljer

#### På:

Filmavspillingsdemonstrasjonen begynner automatisk når produktet ikke er blitt betjent på rundt ett minutt. Kun beskyttede AVCHD-filmer kan spilles av.

Velg [AVCHD-visning] som visningsmodus, og beskytt filmfilen med eldste dato og klokkeslett for opptaket.

#### Av:

Viser ikke demonstrasjonen.

#### Merknad

- Du kan aktivere denne funksjonen kun når produktet er koblet til med en dedikert vekselstrømadapter.
- Så lenge det ikke finnes beskyttede AVCHD-filmer på minnekortet, er det heller ikke mulig å velge [På].
- [Demomodus] viser alltid film på minnekortet i minnekortspor 1.

Digitalkamera med utskiftbart objektiv  
ILCE-7RM3A α7RIII

## TC/UB-innstillinger

Informasjon om tidskoden (TC) og brukerbit-en (UB) kan tas opp som data som hører til filmer.

- 1 MENU →  (Oppsett) → [TC/UB-innstillinger] → still inn den verdien du ønsker å endre.

### Menyelementdetaljer

#### TC/UB-visn.-innst.:

Stiller inn visningen for teller, tidskode og brukerbit.

#### TC Preset:

Stiller inn tidskoden.

#### UB Preset:

Stiller inn brukerbit-en.

#### TC Format:

Stiller inn opptaksmetode for tidskoden. (Kun hvis [NTSC/PAL-velger] er stilt inn på NTSC.)

#### TC Run:

Stiller inn opptellingsformatet for tidskoden.

#### TC Make:

Stiller inn opptaksformatet for tidskoden på opptaksmediet.

#### UB Time Rec:

Stiller inn om tiden skal tas opp som en brukerbit eller ikke.

### Stille inn tidskoden (TC Preset)

1. MENU →  (Oppsett) → [TC/UB-innstillinger] → [TC Preset].
2. Drei på kontrollhjulet og velg de første to sifrene.

- Tidskoden kan stilles inn i følgende intervall.



Når [60i] er valgt: 00:00:00:00 til 23:59:59:29

\* Når [24p] er valgt, kan du velge de siste to sifrene i tidskoden i multipler på fire fra 0 til 23 rammer.

Når [50i] er valgt: 00:00:00:00 til 23:59:59:24

3. Still inn de andre sifrene etter samme fremgangsmåte som i trinn 2, og trykk deretter på midten av kontrollhjulet.

### Tilbakestille tidskoden



1. MENU →  (Oppsett) → [TC/UB-innstillinger] → [TC Preset].
2. Trykk på  (sletteknappen) for å tilbakestille tidskoden (00:00:00:00).

Du kan også tilbakestille tidskoden (00:00:00:00) ved å bruke RMT-VP1K-fjernstyringen (selges separat).

### Stille inn brukerbit-en (UB Preset)

1. MENU →  (Oppsett) → [TC/UB-innstillinger] → [UB Preset].
2. Drei på kontrollhjulet og velg de første to sifrene.
3. Still inn de andre sifrene etter samme fremgangsmåte som i trinn 2, og trykk deretter på midten av kontrollhjulet.

### Tilbakestille brukerbit-en

1. MENU →  (Oppsett) → [TC/UB-innstillinger] → [UB Preset].
2. Trykk på  (sletteknappen) for å tilbakestille brukerbit-en (00 00 00 00).

### Velge opptaksmetode for tidskoden (TC Format \*1)

1. MENU →  (Oppsett) → [TC/UB-innstillinger] → [TC Format].

#### **DF:**

Tar opp tidskoden i Drop Frame<sup>\*2</sup>-format.

#### **NDF:**

Tar opp tidskoden i Non Drop Frame-format.

\*1 Kun hvis [NTSC/PAL-velger] er stilt inn på NTSC.

\*2 Tidskoden er basert på 30 rammer i sekundet. Et gap mellom den faktiske tiden og tidskoden vil imidlertid oppstå ved lengre opptaksperioder, siden rammefrekvensen til NTSC-bildesignalet er ca. 29,97 rammer i sekundet. Drop Frame korrigerer dette gapet for å utligne forskjellen mellom tidskoden og den faktiske tiden. I Drop Frame-modus fjernes de første 2 rammesifrene hvert minutt, unntatt hvert tiende minutt. Tidskoden uten denne korreksjonen kalles "non-drop"-ramme.

- Innstillingen er låst til [NDF] ved opptak i 4K/24p eller 1080/24p.

### **Velge opptellingsformat for tidskoden (TC Run)**

1. MENU →  (Oppsett) → [TC/UB-innstillinger] → [TC Run].

#### **Rec Run:**

Stiller inn trinnmodus for at tidskoden skal økes kun under opptak. Tidskoden tas opp sekvensielt fra siste tidskoden til forrige opptak.

#### **Free Run:**

Stiller inn trinnmodus for at tidskoden skal økes når som helst, uansett kameraoperasjon.

- Tidskoden vil kanskje ikke tas opp sekvensielt i følgende situasjoner, selv om tidskoden økes i [Rec Run]-modus.
  - Hvis opptaksformatet endres.
  - Hvis opptaksmediet fjernes.







### **Velge hvordan tidskoden skal tas opp (TC Make)**

1. MENU →  (Oppsett) → [TC/UB-innstillinger] → [TC Make].

#### **Preset:**

Tar opp ny innstilt tidskode på opptaksmediet.

#### **Regenerate:**

Leser siste tidskode for forrige opptak fra opptaksmediet og tar opp ny tidskode fortløpende fra siste tidskode. Tidskoden avleses fra minnekortet i spor 1 hvis [Lagringsmodus] under [Innst. for lagr.-med.] er stilt inn på [Simultanlagr. ()] eller [Sim.-lagr. (/ )]. Tidskoden avleses fra minnekortet film lagres på, når [Lagringsmodus] er stilt inn på [Standard], [Simultanlagr. ()], [Sorter(RAW/JPEG)], [Sorter(JPEG/RAW)] eller [Sorter(/ )]. Tidskoden økes i [Rec Run]-modus, uansett verdien av [TC Run]-innstillingen.

Digitalkamera med utskiftbart objektiv  
ILCE-7RM3A α7RIII

## IR-fjernkontroll

Du kan bruke dette produktet og ta bilder ved hjelp av SHUTTER-knappen, 2SEC-knappen (2 sekunders forsinket lukker), og START/STOP-knappen (eller filmknappen (kun RMT-DSLR2)) på den trådløse fjernstyringen RMT-DSLR1 (selges separat) og RMT-DSLR2 (selges separat). Du kan også lese bruksanvisningen for den infrarøde fjernstyringen.

**1** MENU →  (Oppsett) → [IR-fjernkontroll] → ønsket innstilling.

### Menyelementdetaljer

**På:**

Tillater betjening via infrarød fjernstyring.

**Av:**

Tillater ikke betjening via infrarød fjernstyring.

#### **Merknad**

- Objektivet eller motlysblenderen kan blokkere den infrarøde fjernkontrollsensoren som mottar signalene. Bruk den infrarøde fjernstyringen i en stilling der signalet når frem til produktet.
- Når [IR-fjernkontroll] er stilt inn på [På], skifter ikke produktet til strømsparemodus. Still inn [Av] etter at du har brukt en infrarød fjernstyring.
- Det er ikke mulig å bruke en infrarød fjernstyring når [Bluetooth-fjernkontr.] er stilt inn på [På].

Digitalkamera med utskiftbart objektiv  
ILCE-7RM3A α7RIII

## HDMI-innstillinger: HDMI-oppløsning

Når du kobler produktet til en HD-TV (High Definition-TV) med HDMI-kontakter ved hjelp av en HDMI-kabel (selges separat), kan du velge HDMI-oppløsning for visning av bilder på TV-en.

**1** MENU →  (Oppsett) → [HDMI-innstillinger] → [HDMI-oppløsning] → ønsket innstilling.

### Menyelementdetaljer

**Auto:**

Produktet gjenkjenner automatisk en HD-TV og stiller inn utgangssoppløsningen.

**2160p/1080p:**

Utgangssignalene er 2160p/1080p.

**1080p:**

Sender signaler i HD-bildekvalitet (1080p).

**1080i:**

Sender signaler i HD-bildekvalitet (1080i).

**Merknad**

- Hvis bildene ikke vises riktig ved bruk av [Auto]-innstillingen, må du velge enten [1080i], [1080p] eller [2160p/1080p], avhengig av hvilken TV som skal kobles til.



Digitalkamera med utskiftbart objektiv  
ILCE-7RM3A α7RIII

## HDMI-innstillinger: 24p/60p-utdata (film) (Kun for 1080 60i kompatible modeller)

Du kan stille inn 1080/24p eller 1080/60p som HDMI-utgangsformatet når [  Opptaksinnst.] er stilt inn på [24p 50M], [24p 60M] eller [24p 100M].

1 MENU →  (Oppsett) → [HDMI-innstillinger] → [HDMI-oppløsning] → [1080p].

2 MENU →  (Oppsett) → [HDMI-innstillinger] → [  24p/60p-utdata ] → ønsket innstilling.

### Menyelementdetaljer

#### 60p:

Film spilles av som 60p.

#### 24p:

Film spilles av som 24p.

#### Merknad

- Trinn 1 og 2 kan stilles inn i vilkårlig rekkefølge.

### Beslektet emne

- [Opptaksinnst. \(film\)](#)

Digitalkamera med utskiftbart objektiv  
ILCE-7RM3A α7RIII

## HDMI-innstillinger: HDMI-infovisning

Angir om opptaksinformasjonen skal vises når produktet og TV-en er koblet sammen ved hjelp av en HDMI-kabel (selges separat).

**1** MENU →  (Oppsett) → [HDMI-innstillinger] → [HDMI-infovisning] → ønsket innstilling.

### Menyelementdetaljer

#### På:

Viser opptaksinformasjonen på TV-en.

Bildet som er tatt, og opptaksinformasjonen vises på TV-en, mens ingenting vises på kameraets skjerm.

#### Av:

Viser ikke opptaksinformasjon på TV-en.

Bare det bildet som ble tatt, vises på TV-en, mens både bildet og opptaksinformasjonen vises på skjermen til kameraet.

#### **Merknad**

- Når dette produktet er koblet til en TV som er kompatibel med 4K, velges [Av] automatisk.
- Hvis du stiller inn [ Filformat] på [XAVC S 4K] og tar opp film mens kameraet er koblet til en HDMI-enhet, vises det ikke bilder på skjermen.

Digitalkamera med utskiftbart objektiv  
ILCE-7RM3A α7RIII

## HDMI-innstillinger: TC-utdata (film)

Stiller inn om TC-informasjonen (tidskoden) skal legges på utgangssignalet via HDMI-terminalen eller ikke ved avspilling av signalet til andre profesjonelle enheter.

Denne funksjonen legger tidskodeinformasjonen på HDMI-utgangssignalet. Produktet sender tidskodeinformasjonen som digitale data, ikke som et bilde som vises på skjermen. Den tilkoblede enheten kan så bruke de digitale dataene for å gjenkjenne tidsdataene.

1 MENU →  (Oppsett) → [HDMI-innstillinger] → [ TC-utdata] → ønsket innstilling.

### Menyelementdetaljer



**På:**

Tidskoden sendes ut til andre enheter.

**Av:**

Tidskoden sendes ikke ut til andre enheter.

**Merknad**

- Når [ TC-utdata] er stilt inn på [På], vil bildet kanskje ikke vises korrekt på TV eller en optaker. I slike tilfeller, må du stille inn [ TC-utdata] på [Av].

Digitalkamera med utskiftbart objektiv  
ILCE-7RM3A α7RIII

## HDMI-innstillinger: REC-kontroll (film)

Hvis du kobler kameraet til en ekstern opptaker/spiller, kan du fjernstyre opptakeren/spilleren for å starte/stoppe opptak ved hjelp av kameraet.

1 MENU →  (Oppsett) → [HDMI-innstillinger] → [ REC-kontroll] → ønsket innstilling.

### Menyelementdetaljer

På:







 STBY Kameraet kan sende en opptakskommando til en ekstern opptaker/spiller.

 REC Kameraet sender en opptakskommando til en ekstern opptaker/spiller.

Av:

Kameraer er ikke i stand til å sende en kommando til en ekstern opptaker/spiller for å starte/stoppe opptak.

#### Merknad

- Tilgjengelig for eksterne opptakere/spillere som er kompatible med [ REC-kontroll].
- Når du bruker [ REC-kontroll]-funksjonen, stiller du opptaksmodusen til  (Film).
- Når [ TC-utdata] er angitt som [Av], kan du ikke bruke [ REC-kontroll]-funksjonen.
- Selv om  REC vises, vil den eksterne opptakeren/spilleren kanskje ikke virke ordentlig, avhengig av innstillingene eller statusen til opptakeren/spilleren. Kontroller om den eksterne opptakeren/spilleren virker som den skal før bruk.

Digitalkamera med utskiftbart objektiv  
ILCE-7RM3A α7RIII

## HDMI-innstillinger: KTRL for HDMI

Hvis produktet kobles til en TV som støtter "BRAVIA" Sync, ved hjelp av en HDMI-kabel (selges separat), kan du betjene produktet ved å rette TV-fjernkontrollen mot TV-en.

- 1 **MENU** →  (Oppsett) → [HDMI-innstillinger] → [KTRL for HDMI] → ønsket innstilling.
- 2 **Koble dette produktet til en "BRAVIA" Sync-kompatibel TV.**  
TV-inngangen kobles automatisk, og bilder på dette produktet vises på TV-skjermen.
- 3 **Trykk på SYNC MENU-knappen på fjernkontrollen til TV-en.**
- 4 **Betjen dette produktet ved å bruke fjernkontrollen til TV-en.**

### Menyelementdetaljer

#### På:

Du kan betjene dette produktet med fjernkontrollen til en TV.

#### Av:

Du kan ikke betjene dette produktet med fjernkontrollen til en TV.



#### Merknad

- Hvis du kobler dette produktet til en TV ved hjelp av en HDMI-kabel, er de tilgjengelige menyelementene begrenset.
- [KTRL for HDMI] er tilgjengelig kun med en "BRAVIA" Sync-kompatibel TV. Bruken av SYNC MENU varierer også med den TV-en du bruker. Du finner mer informasjon i bruksanvisningen som fulgte med TV-apparatet.
- Hvis produktet utfører andre operasjoner enn planlagt når du bruker TV-fjernkontrollen, og produktet er koblet til en TV fra en annen produsent ved hjelp av en HDMI-forbindelse, må du velge MENU →  (Oppsett) → [HDMI-innstillinger] → [KTRL for HDMI] → [Av].

Digitalkamera med utskiftbart objektiv  
ILCE-7RM3A α7RIII

## Velg 4K-utdata (film)

Du kan stille inn hvordan film skal tas opp og spilles av via HDMI når kameraet er koblet til 4K-kompatible, eksterne opptaks-/avspillingsenheter osv.

- 1 **Drei modusvelgeren til  (film).**
- 2 **Koble kameraet til den ønskede enheten via en HDMI-kabel.**
- 3 **MENU →  (Oppsett) → [ Velg 4K-utdata] → ønsket innstilling.**

### Menyelementdetaljer

#### Minnekort+HDMI:

Sender til den eksterne opptaks-/avspillingsenheten, og tar opp på kameraets minnekort samtidig.

#### Kun HDMI(30p):

Sender en 4K-film i 30p til den eksterne opptaks-/avspillingsenheten uten å ta opp på kameraets minnekort.

#### Kun HDMI(24p):

Sender en 4K-film i 24p til den eksterne opptaks-/avspillingsenheten uten å ta opp på kameraets minnekort.

#### Kun HDMI(25p)\*:

Sender en 4K-film i 25p til den eksterne opptaks-/avspillingsenheten uten å ta opp på kameraets minnekort.

\* Kun hvis [NTSC/PAL-velger] er stilt inn på PAL.

#### Merknad

- Dette elementet kan bare stilles inn hvis kameraet er i filmmodus og koblet til en 4K-kompatibel enhet.
- Når [Kun HDMI(30p)], [Kun HDMI(24p)] eller [Kun HDMI(25p)] er stilt inn, vil [HDMI-infovisning] midlertidig bli stilt inn på [Av].
- En 4K-film sendes ikke til den tilkoblede 4K-kompatible enheten under opptak i slow-motion/quick-motion.
- Når [Kun HDMI(30p)], [Kun HDMI(24p)] eller [Kun HDMI(25p)] er stilt inn, teller ikke telleverket opp (den faktiske opptakstiden telles ikke) mens filmen tas opp på en ekstern opptaks-/avspillingsenhet.
- Når [ Filformat] er stilt inn på [XAVC S 4K] og kameraet er tilkoblet via HDMI, er følgende funksjoner ikke tilgjengelige:
  - [Ans.-/øyepri. i AF]
  - [Ansiktspri. i multi-m.]
  - [Måls.-AF m. senterk.]

### Beslektet emne

- [HDMI-innstillinger: REC-kontroll \(film\)](#)
- [Filformat \(film\)](#)
- [Opptaksinnst. \(film\)](#)
- [HDMI-innstillinger: HDMI-infovisning](#)

Digitalkamera med utskiftbart objektiv  
ILCE-7RM3A α7RIII

## USB-tilkobling

Velger USB-tilkoblingsmetoden når dette produktet er koblet til en datamaskin e.l.

Velg MENU →  (Nettverk) → [Kontr. med smarttlf.] → [Kontr. med smarttlf.] → [Av] på forhånd.

**1** MENU →  (Oppsett) → [USB-tilkobling] → ønsket innstilling.

### Menyelementdetaljer

#### Auto:

Oppretter automatisk en masselager- eller MTP-tilkobling, avhengig av hva slags datamaskin eller andre USB-enheter som tilkobles.

#### Masselager:

Oppretter en masselagringsforbindelse mellom dette produktet, en datamaskin og andre USB-enheter.

#### MTP:

Oppretter en MTP-tilkobling mellom dette produktet, en datamaskin og andre USB-enheter.

- Minnekortet i minnekortspor 1 er målet for forbindelsen.

#### Fjern-PC:

Bruker "Imaging Edge Desktop" til å styre produktet fra en datamaskin, inkludert funksjoner som opptak og lagring av bilder på datamaskinen.

#### **Merknad**

- Det kan ta litt tid å koble sammen dette produktet og en datamaskin hvis [USB-tilkobling] er stilt inn på [Auto].

### Beslektet emne

- [Fjern-PC-innst.: Lagr.-dest. stillbilde](#)
- [Fjern-PC-innst.: RAW+J: Lagre på PC](#)

Digitalkamera med utskiftbart objektiv  
ILCE-7RM3A α7RIII

## USB LUN-innstilling

---

Forbedrer kompatibiliteten ved å begrense funksjonene til USB-tilkoblingen.

**1** MENU →  (Oppsett) → [USB LUN-innstilling] → ønsket innstilling.

### Menyelementdetaljer

**Multi:**

Vanligvis bør du bruke [Multi].

**Enkel:**

Du skal bare stille inn [USB LUN-innstilling] på [Enkel] hvis du ikke klarer å opprette en forbindelse.



Digitalkamera med utskiftbart objektiv  
ILCE-7RM3A α7RIII

## Strømfors. via USB

Stiller inn hvorvidt strømmen skal leveres via USB-kabelen når produktet er koblet til en datamaskin eller en USB-enhet.

**1** MENU →  (Oppsett) → [Strømfors. via USB] → ønsket innstilling.

### Menyelementdetaljer

**På:**

Produktet forsynes med strøm via en USB-kabel når produktet er koblet til en datamaskin e.l.

**Av:**

Produktet forsynes ikke med strøm via en USB-kabel hvis produktet er koblet til en datamaskin e.l.

**Merknad**

- Sett inn batteriet i produktet for å forsyne det med strøm via USB-kabelen.

Digitalkamera med utskiftbart objektiv  
ILCE-7RM3A α7RIII

## Fjern-PC-innst.: Lagr.-dest. stillbilde

Stiller inn om du vil lagre stillbilder som er lagret både i kameraet og i datamaskinen, under fotografering med PC Remote. Denne innstillingen er nyttig når du vil sjekke innspilte bilder på kameraet uten å legge fra deg kameraet.

\* PC Remote: Bruker "Imaging Edge Desktop" til å styre dette produktet fra en datamaskin, inkludert funksjoner som for eksempel opptak og lagring av bilder på datamaskinen.

**1** MENU →  (Oppsett) → [Fjern-PC-innst.] → [Lagr.-dest. stillbilde] → ønsket innstilling.

### Menyelementdetaljer

#### Kun PC:

Lagrer stillbilder kun på datamaskinen.

#### PC+kamera:

Lagrer stillbilder på datamaskinen og kameraet.

#### Merknad

- Ved fotografering med PC Remote kan du ikke endre innstillingene for [Lagr.-dest. stillbilde]. Juster innstillingene før du begynner opptaket.
- Hvis du setter inn et minnekort som det ikke kan tas opp på, kan du ikke ta stillbilder selv om du velger [PC+kamera].
- Hvis du velger [PC+kamera] og du ikke har satt inn et minnekort i kameraet, kan du ikke utløse lukkeren, selv om [Utløser uten kort] er stilt inn på [Aktiver].
- Under fotografering med PC Remote er [Lagringsmodus] under [Innst. for lagr.-med.] låst på [Standard] og kan ikke endres.
- Mens du spiller av stillbilder på kameraet, kan du ikke fotografere med PC Remote.

### Beslektet emne

- [USB-tilkobling](#)
- [Utløser uten kort](#)
- [Fjern-PC-innst.: RAW+J: Lagre på PC](#)

Digitalkamera med utskiftbart objektiv  
ILCE-7RM3A α7RIII

## Fjern-PC-innst.: RAW+J: Lagre på PC

Velger filtype for bilder som skal overføres til datamaskinen ved fotografering med fjernstyring fra PC. Når du tar stillbilder med PC Remote, viser ikke applikasjonen på datamaskinen bildet før det er helt overført. Når du tar RAW+JPEG-bilder, kan du akselerere visningsprosessen ved å overføre bare JPEG-bildene, i stedet for å overføre både RAW- og JPEG-bildene.

\* PC Remote: Bruker "Imaging Edge Desktop" til å styre dette produktet fra en datamaskin, inkludert funksjoner som for eksempel opptak og lagring av bilder på datamaskinen.

1 **MENU** →  (Oppsett) → [Fjern-PC-innst.] → [RAW+J: Lagre på PC] → ønsket innstilling.

### Menyelementdetaljer

#### RAW og JPEG:

Overfører både RAW- og JPEG-filer til datamaskinen.

#### Kun JPEG:

Overfører bare JPEG-filer til datamaskinen.

#### Kun RAW:

Overfører bare RAW-filer til datamaskinen.

#### Merknad

- Innstillingen for [RAW+J: Lagre på PC] kan ikke endres under opptak med PC Remote. Juster innstillingen før opptak.
- [RAW+J: Lagre på PC] kan bare stilles inn når [ Filformat] er stilt inn på [RAW og JPEG].
- Under fotografering med PC Remote er [Lagringsmodus] under [Innst. for lagr.-med.] låst på [Standard] og kan ikke endres.

### Beslektet emne



- [USB-tilkobling](#)
- [Filformat \(stillbilde\)](#)
- [Fjern-PC-innst.: Lagr.-dest. stillbilde](#)

Digitalkamera med utskiftbart objektiv  
ILCE-7RM3A α7RIII

## Språk

---

Velger det språket som skal brukes i menyelementer, advarsler og meldinger.

**1** MENU →  (Oppsett) → [ Språk] → det aktuelle språket.

Digitalkamera med utskiftbart objektiv  
ILCE-7RM3A α7RIII

## Dato/tid-innst.

Skjermbildet for klokkeinnstilling vises automatisk når du slår på dette produktet for første gang, eller når det interne, oppladbare reservebatteriet har vært helt utladet. Velg denne menyen når du stiller inn dato og klokkeslett etter den første gangen.

1 MENU →  (Oppsett) → [Dato/tid-innst.] → ønsket innstilling.

### Menyelementdetaljer

**Sommertid:**

Angir sommertid [På]/[Av].

**Dato/Klokkeslett:**

Brukes til å stille inn dato og klokkeslett.

**Datoformat:**

Velger dato- og klokkeslettformat.

#### Hint

- For å lade det interne oppladbare reservebatteriet, må du sette inn et oppladet batteri og la produktet stå avslått i 24 timer eller mer.
- Hvis klokken tilbakestilles hver gang batteriet lades, kan det interne oppladbare batteriet være utslitt. Rådfør deg med servicesenteret ditt.

Digitalkamera med utskiftbart objektiv  
ILCE-7RM3A α7RIII

## Områdeinnstilling

---

Angir det geografiske området hvor du bruker produktet.

**1** MENU →  (Oppsett) → [Områdeinnstilling] → området du ønsker.

Digitalkamera med utskiftbart objektiv  
ILCE-7RM3A α7RIII

## Opphavsrettinfo

Skriver opphavsrettslig informasjon på stillbildene.

- 1 **MENU** →  (Oppsett) → **[Opphavsrettinfo]** → ønsket innstilling.
- 2 Når du velger **[Angi fotograf]** eller **[Angi opphavsrett]**, vises et tastatur på skjermen. Skriv inn et ønsket navn.

### Menyelementdetaljer

#### Skriv opph.-info:

Stiller inn om du vil skrive inn opphavsrettslig informasjon. ([På]/[Av])

- Hvis du velger [På], vil et ©-ikon vises på opptaksskjermen.

#### Angi fotograf:

Stiller inn navnet til fotografen.

#### Angi opphavsrett:

Stiller inn eieren av opphavsrettighetene.

#### Vis opphavsrettinfo:

Viser aktuell opphavsrettslig informasjon.

#### Merknad

- Du kan bare skrive inn alfanumeriske tegn og symboler for [Angi fotograf] og [Angi opphavsrett]. Du kan skrive inn opptil 46 bokstaver.
- Et ©-ikon vises mens du spiller av bilder med opphavsrettslig informasjon.
- For å forhindre uautorisert bruk av [Opphavsrettinfo] må du sørge for å slette spaltene [Angi fotograf] og [Angi opphavsrett] før du låner ut eller leverer fra deg kameraet ditt.
- Sony er ikke ansvarlig for problemer eller skader som skyldes bruk av [Opphavsrettinfo].

### Beslektet emne

- [Bruke tastaturet](#)

Digitalkamera med utskiftbart objektiv  
ILCE-7RM3A α7RIII

## Formater

Når du bruker et minnekort i dette kameraet for første gang, anbefaler vi at du formaterer kortet ved hjelp av kameraet, så minnekortet fungerer på en stabil måte. Merk at formatering fører til permanent sletting av alle data på minnekortet, og at dataene ikke kan gjenopprettes. Lagre verdifulle data på en datamaskin e.l.

1 MENU →  (Oppsett) → [Formater] → ønsket minnekortspor.

### Merknad

- Formatering sletter alle data permanent, inkludert beskyttede bilder og registrerte innstillinger (fra M1 til M4).
- Tilgangslampen tennes og lyser under formatering. Ikke ta ut minnekortet mens tilgangslampen lyser.
- Formater minnekortet på dette kameraet. Hvis du formaterer minnekortet på datamaskinen, kan det hende at det ikke vil kunne brukes, avhengig av formatet.
- Det kan ta noen minutter å fullføre formateringen, avhengig av minnekortet.
- Du kan ikke formaterer minnekortet hvis gjenværende batteristrøm er under 1 %.



Digitalkamera med utskiftbart objektiv  
ILCE-7RM3A α7RIII

## Filnummer

---

Brukes til å velge hvordan stillbilder skal nummereres med filnumre.

**1** MENU →  (Oppsett) → [Filnummer] → ønsket innstilling.

### Menyelementdetaljer

**Serie:**

Produktet tilordner numre til filer sekvensielt opp til 9999 uten tilbakestilling.

**Tilbakestille :**

Produktet tilbakestiller numre når en fil lagres i en ny mappe, og gir filer numre fra 0001.

(Når opptaksmappen inneholder en fil, tildeles et nummer som er 1 høyere enn det største nummeret.)

**Hint**

- Innstillingen for [Filnummer] vil bli brukt på både spor 1 og spor 2.
- Selv om du endrer innstillingen for [Pri. lagringsmedium], vil filnumrene være sekvensielle på tvers av de to minnekortene i hvert spor når [Filnummer] stilles inn på [Serie].

Digitalkamera med utskiftbart objektiv  
ILCE-7RM3A α7RIII

## Angi filnavn

---

Du kan angi de første tre tegnene i filnavnet til de bildene du tar.

- 1 **MENU** →  (Oppsett) → [Angi filnavn].
- 2 **Velg inntastingsfeltet for filnavnet for å vise et tastatur på skjermen, og skriv deretter inn tre tegn etter eget valg.**
  - Innstillingen for [Angi filnavn] vil bli brukt på både spor 1 og spor 2.

### **Merknad**

- Du kan bare angi store bokstaver, tall og understrek. Du kan imidlertid ikke bruke en understrek som første tegn.
- De tre tegnene i det filnavnet du angir ved hjelp av [Angi filnavn], vil kun brukes på bilder du tar etter at du har endret innstillingen.

---

### **Beslektet emne**

- [Bruke tastaturet](#)

Digitalkamera med utskiftbart objektiv  
ILCE-7RM3A α7RIII

## Innst. for lagr.-med.: Pri. lagringsmedium

Velger det minnekortsporet opptaket skal gjøres på. [Spor 1] er standardinnstillingen. Hvis du ikke har tenkt å endre innstillingene, og bare vil bruke ett minnekort, bør du bruke spor 1.

1 MENU →  (Oppsett) → [Innst. for lagr.-med.] → [Pri. lagringsmedium] → ønsket spor.

### Menyelementdetaljer

#### Spor 1:

Velger medier i spor 1.

#### Spor 2:

Velger medier i spor 2.

#### Hint

- For å lagre samme bilde på to minnekort samtidig, eller sortere bilder som er tatt, etter type (stillbilde/film) og fordele dem på to minnekortspor, må du bruke [Lagringsmodus].

#### Merknad

- Spor 2 støtter Memory Stick PRO Duo og SD-kort. Spor 1 støtter kun SD-kort.

### Beslektet emne

- [Minnekorttyper som kan brukes](#)
- [Lagringsmodus: Innst. for lagr.-med.](#)

Digitalkamera med utskiftbart objektiv  
ILCE-7RM3A α7RIII

## Lagringsmodus: Innst. for lagr.-med.

Du kan velge hvordan et bilde skal lagres, for eksempel om det samme bildet skal lagres samtidig på to minnekort, eller om ulike bildetyper skal lagres på to minnekort.

1 MENU →  (Oppsett) → [Innst. for lagr.-med.] → [Lagringsmodus] → ønsket innstilling.

### Menyelementdetaljer

#### Standard:

Lagrer et bilde på et minnekort i det minnekortsporet du valgte i [Pri. lagringsmedium].

#### Simultanlagr. ( ):

Lagrer et stillbilde på begge minnekortene, og tar opp en film til et minnekort i det minnekortsporet du valgte i [Pri. lagringsmedium].

#### Simultanlagr. ( ):

Lagrer et stillbilde på et minnekort i det minnekortsporet du valgte i [Pri. lagringsmedium], og tar opp en film til begge minnekortene.

#### Sim.-lagr. ( / ):

Lagrer et stillbilde og en film på begge minnekortene.

#### Sorter(RAW/JPEG):

Lagrer et bilde i RAW-format på et minnekort i det minnekortsporet du valgte i [Pri. lagringsmedium], og lagrer et bilde i JPEG-format på det andre minnekortet. Filmer tas opp til minnekortet i det minnekortsporet du valgte i [Pri. lagringsmedium].

#### Sorter(JPEG/RAW):

Lagrer et bilde i JPEG-format på et minnekort i det minnekortsporet du valgte i [Pri. lagringsmedium], og lagrer et bilde i RAW-format på det andre minnekortet. Filmer tas opp til minnekortet i det minnekortsporet du valgte i [Pri. lagringsmedium].

#### Sorter( / ):

Lagrer et stillbilde på et minnekort i det minnekortsporet du valgte i [Pri. lagringsmedium], og lagrer en film på det andre minnekortet.

#### Hint

- Selv når [Lagringsmodus] er stilt inn på [Sorter(RAW/JPEG)] eller [Sorter(JPEG/RAW)], tas bare filer i valgt format hvis [RAW og JPEG] ikke er valgt under [  Filformat].

### Beslektet emne

- [Minnekorttyper som kan brukes](#)
- [Innst. for lagr.-med.: Pri. lagringsmedium](#)

Digitalkamera med utskiftbart objektiv  
ILCE-7RM3A α7RIII

## Auto-bytt medium: Innst. for lagr.-med.

Hvis et minnekort som er i bruk blir fullt, eller du glemmer å sette inn et minnekort i et spor, kan du ta opp bilder til det andre minnekortet.

1 MENU →  (Oppsett) → [Innst. for lagr.-med.] → [Auto-bytt medium] → ønsket innstilling.

### Menyelementdetaljer

**På:**  
Kameraet begynner automatisk å ta opp på det andre minnekortet når et minnekort som er i bruk, blir fullt, eller hvis du glemmer å sette inn et minnekort.

**Av:**  
Kameraet utfører ikke [Auto-bytt medium].

### Hvordan kameraet bytter minnekortsporet som brukes

**Når [Lagringsmodus] er stilt inn på [Standard]:**

Når bilder ikke kan lagres på minnekortet som er i bruk, veksler [Pri. lagringsmedium] automatisk og bilder tas opp på det andre minnekortet.

Når det andre minnekortet blir fullt etter byttet, starter kameraet optak i det forrige sporet igjen.

Eksempel: Når [Pri. lagringsmedium] er stilt inn på [Spor 1]

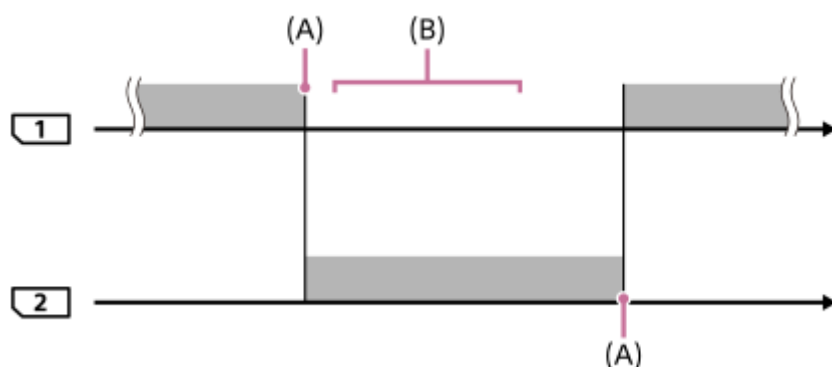





 : Opptak av bilder

(A): Opptak er ikke lenger mulig på minnekortet (på grunn av manglende kapasitet osv.).



(B): Minnekortet byttes ut med et som kan brukes.

### Når det samme bildet skal lagres samtidig på to minnekort:

- Tar opp stillbilder med [Lagringsmodus] stilt inn på [Simultanlagr. (  )]
- Tar opp film med [Lagringsmodus] stilt inn på [Simultanlagr. (  )]
- Tar opp stillbilder eller film med [Lagringsmodus] stilt inn på [Sim.-lagr. (  /  )]

Kameraet avslutter samtidig lagring når ett av minnekortene blir fullt. Kameraet begynner å ta opp til det andre minnekortet når du tar ut minnekortet som har blitt fullt.

Kameraet begynner samtidig lagring med valgte innstillinger igjen når du bytter ut minnekortet som har blitt fullt, med et minnekort som kan brukes.

Eksempel: Når [Pri. lagringsmedium] er stilt inn på [Spor 1]  
 ([Lagringsmodus]: [Sim.-lagr. (  /  )])

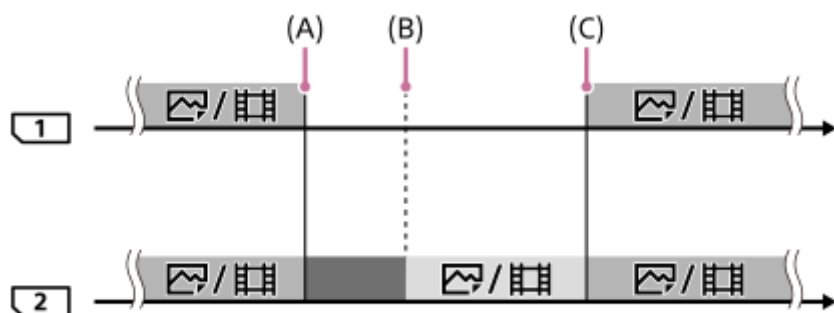

 : Samtidig lagring er tilgjengelig.

 : Opptaket deaktiveres.

 : Det samme bildet kan ikke tas opp samtidig.

(A): Opptak er ikke lenger mulig på minnekortet (på grunn av manglende kapasitet osv.).

(B): Minnekortet er tatt ut.

(C): Det er satt inn et minnekort som kan brukes.

- Bildene som ikke tas opp samtidig (for eksempel: stillbilder under [Simultanlagr. (  )]) fortsetter å lagres på det andre minnekortet når minnekortet som er i bruk, blir fullt.
- Når minnekortet som er i bruk, blir fullt under et filmopptak, blir filmen lagret på det andre minnekortet til opptaket er ferdig.

### Når du tar opp bilder separat på to minnekort i RAW- og JPEG-format:

- Når [Lagringsmodus] er stilt inn på [Sorter(RAW/JPEG)] eller [Sorter(JPEG/RAW)] og [  Filformat] er stilt inn på [RAW og JPEG]

Kameraet stopper opptaket når ett av minnekortene blir fullt. Når du tar ut minnekortet som er blitt fullt, tar kameraet opp både i RAW- og JPEG-format på det andre minnekortet.

Kameraet begynner å ta opp to typer av bilder separat med valgte innstillinger igjen når du bytter ut minnekortet som har blitt fullt, med et minnekort som kan brukes.

Eksempel: Når [Pri. lagringsmedium] er stilt inn på [Spor 1]  
 ([Lagringsmodus]: [Sorter(RAW/JPEG)])

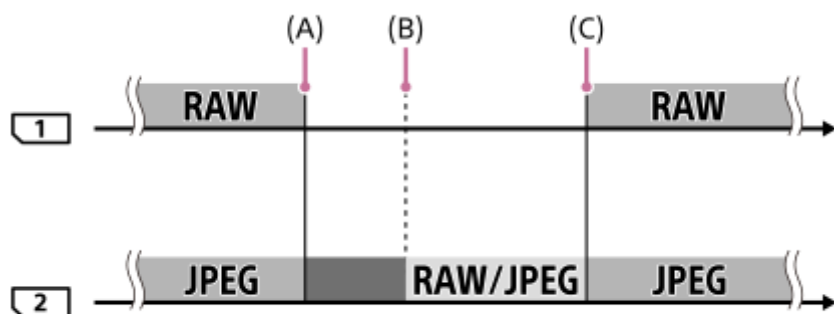

 : Bilder sortert etter filformat.

 : Opptak av stillbilder er deaktivert (filmopptak er mulig).

 : Bilder kan ikke sorteres.

(A): Opptak er ikke lenger mulig på minnekortet (på grunn av manglende kapasitet osv.).

(B): Minnekortet er tatt ut.

(C): Det er satt inn et minnekort som kan brukes.

- Kameraet begynner å ta opp til det andre minnekortet når minnekortet som er i bruk, blir fullt under opptak av film.



#### Når du tar opp stillbilder og filmer separat på to minnekort:

- Når [Lagringsmodus] er stilt inn på [Sorter(  /  )]

Når ett av minnekortene blir fullt, lagres både stillbilder og filmer til det andre minnekortet.

Kameraet begynner å ta opp to typer av bilder separat med valgte innstillinger igjen når du bytter ut minnekortet som har blitt fullt, med et minnekort som kan brukes.

Eksempel: Når [Pri. lagringsmedium] er stilt inn på [Spor 1]

([Lagringsmodus]: [Sorter(  /  )])

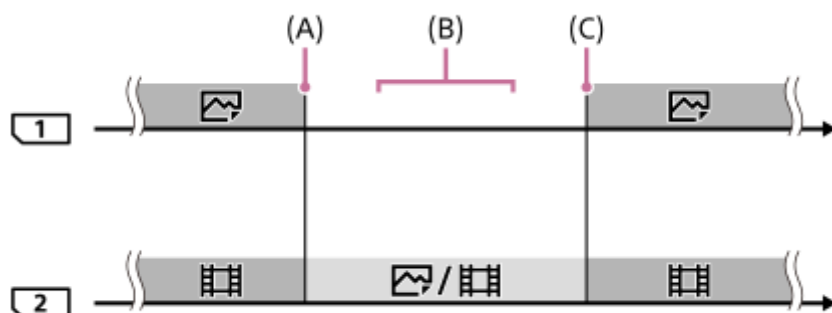

 : Bilder sortert etter bildetype.

 : Bilder kan ikke sorteres.

(A): Opptak er ikke lenger mulig på minnekortet (på grunn av manglende kapasitet osv.).

(B): Minnekortet er tatt ut.

(C): Det er satt inn et minnekort som kan brukes.

#### Hint

- Bilder tas opp til minnekortet i sporet som vises på skjermen med et pilsymbol. Etter at kameraet veksler spor med [Auto-bytt medium], kan du bytte ut minnekortet i det forrige sporet med et minnekort som kan brukes.
- Hvis [Lagringsmodus] er stilt inn på [Standard], endres innstillingen for [Pri. lagringsmedium] automatisk når sporet veksles. Hvis du ønsker å ta opp på sporet som brukes, før du bytter, må du velge ønsket spor igjen med [Pri. lagringsmedium].
- Hvis du vil gjøre kontinuerlig opptak med de innstillingene som er valgt med [Lagringsmodus] og [Pri. lagringsmedium], stiller du inn [Auto-bytt medium] på [Av].
- Selv når kameraet tar opp en film på to minnekort ved hjelp av [Auto-bytt medium], er den kontinuerlige opptakstiden ca. 29 minutter pr. opptak.

#### Beslektet emne

- [Minnekorttyper som kan brukes](#)
- [Opptakstid for film](#)
- [Innst. for lagr.-med.: Pri. lagringsmedium](#)

Digitalkamera med utskiftbart objektiv  
ILCE-7RM3A α7RIII

## Velg opptaksmappe

Hvis [Mappenavn] er stilt inn på [Standardform] og det er 2 mapper eller mer, kan du velge mappen på det minnekortet bildene skal lagres på.

1 MENU →  (Oppsett) → [Velg opptaksmappe] → ønsket mappe.

### Merknad

- Du kan ikke velge mappen når [Mappenavn] er stilt inn på [Datoform].
- Hvis [Lagringsmodus] er stilt inn på noe annet enn [Standard], kan du bare velge fellesmappen på begge minnekortene. Hvis det ikke er noen fellesmappe, kan du lage en ved hjelp av [Ny mappe].

### Beslektet emne

- [Mappenavn](#)
- [Lagringsmodus: Innst. for lagr.-med.](#)



Digitalkamera med utskiftbart objektiv  
ILCE-7RM3A α7RIII

## Ny mappe

Oppretter en ny mappe på minnekortet for opptak av stillbilder. En ny mappe opprettes med et mappennummer som er 1 høyere enn det største mappennummeret som er i bruk for øyeblikket. Bilder lagres i den nyopprettede mappen.

1 MENU →  (Oppsett) → [Ny mappe].

### Merknad

- Når du setter et minnekort som har vært brukt i annet utstyr, inn i dette produktet og tar bilder, kan det bli opprettet en ny mappe automatisk.
- Opptil 4000 bilder kan lagres i én mappe. Når mappekapasiteten er oppbrukt, kan en ny mappe opprettes automatisk.
- Hvis [Lagringsmodus] er stilt inn på noe annet enn [Standard], opprettes en ny mappe med et mappennummer som er 1 større enn det største mappennummeret som er i bruk for øyeblikket på begge minnekortene som er satt inn i minnekortsporene.
- Hvis [Lagringsmodus] er stilt inn på noe annet enn [Standard] og det tas et bilde, vil kanskje en ny mappe opprettes automatisk.

### Beslektet emne

- [Lagringsmodus: Innst. for lagr.-med.](#)

Digitalkamera med utskiftbart objektiv  
ILCE-7RM3A α7RIII

## Mappenavn

Stillbilder blir lagret i en mappe som opprettes automatisk i DCIM-mappen på minnekortet. Du kan endre måten mappenavnene tilordnes på.

1 MENU →  (Oppsett) → [Mappenavn] → ønsket innstilling.

### Menyelementdetaljer

#### Standardform:

Mappenavnet har følgende form: mappennummer + MSDCF.

Eksempel: 100MSDCF

#### Datoform:

Mappenavnet har følgende form: mappennummer + Å (siste siffer)/MM/DD.

Eksempel: 10070405 (mappennummer: 100, dato: 04/05/2017)

#### Merknad

- Du kan ikke endre [Mappenavn]-innstillingene for film.

Digitalkamera med utskiftbart objektiv  
ILCE-7RM3A α7RIII

## Gjenoppr. bilde-DB

Hvis bildefilene er blitt behandlet på en datamaskin, kan det oppstå problemer i bildedatabasefilen. I slike tilfeller vil ikke bildene på minnekortet kunne spilles av på dette produktet. Hvis disse problemene oppstår, må du reparere filen ved hjelp av [Gjenoppr. bilde-DB].

1 MENU →  (Oppsett) → [Gjenoppr. bilde-DB] → ønsket minnekortspor → [Enter].

### Merknad

- Bruk et tilstrekkelig oppladet batteri. Hvis det er lite strøm på batteriet under reparasjonen, kan data bli skadet.

Digitalkamera med utskiftbart objektiv  
ILCE-7RM3A α7RIII

## Vis medieinfo.

---

Viser mulig opptakstid for film på det minnekortet som er satt inn. Viser også antall stillbilder som kan lagres på det minnekortet som er satt inn.

**1** MENU →  (Oppsett) → [Vis medieinfo.] → ønsket minnekortspor.

Digitalkamera med utskiftbart objektiv  
ILCE-7RM3A α7RIII

## Versjon

Viser programvareversjonen for dette produktet. Kontroller versjonen når det kommer oppdateringer av programvaren til dette produktet.

Viser også versjonen for objektivet hvis det er montert et objektiv som er kompatibelt med fastvareoppdateringene. Den versjonen av fatningsadapteren vises i objektivområdet hvis det er montert en fatningsadapter som er kompatibel med fastvareoppdateringen.

1 MENU →  (Oppsett) → [Versjon].

### Merknad

- Oppdatering kan bare utføres når batterinivået er  (3 gjenværende batteristreker) eller mer. Bruk et tilstrekkelig oppladet batteri.

Digitalkamera med utskiftbart objektiv  
ILCE-7RM3A α7RIII

## Tilbakestille innst.

Tilbakestiller produktet til standardinnstillingene. Selv om du aktiverer [Tilbakestille innst.], beholdes de lagrede bildene.

1 MENU →  (Oppsett) → [Tilbakestille innst.] → ønsket innstilling

### Menyelementdetaljer

#### Tilbakest. kamerainnst.:

Tilbakestiller hovedopptaksinnstillingene til standardinnstillingene.

#### Tilbakestille:

Tilbakestiller alle innstillingene til standardinnstillingene.

#### Merknad

- Pass på at du ikke tar ut batteripakken mens initialiseringen pågår.
- Verdien som er stilt inn med [AF mikrojust.] vil ikke bli tilbakestilt, selv om [Tilbakest. kamerainnst.] eller [Tilbakestille] utføres.
- Innstillingene for [Bildeprofil] tilbakestilles ikke selv om [Tilbakest. kamerainnst.] eller [Tilbakestille] utføres.

### Beslektet emne

- [AF mikrojust.](#)
- [Liste over standardinnstillingsverdier](#)

Digitalkamera med utskiftbart objektiv  
ILCE-7RM3A α7RIII

## Legg til element

Du kan registrere ønskede menyelementer til ★ (Min meny) under MENU.

- 1 MENU → ★ (Min meny) → [Legg til element].
- 2 Velg et element som du vil legge til ★ (Min meny), ved hjelp av øvre/nedre/venstre/høyre side av kontrollhjulet.
- 3 Velg et mål ved å trykke på øvre, nedre, venstre eller høyre side av kontrollhjulet.

### Hint

- Du kan legge til opptil 30 elementer til ★ (Min meny).

### Merknad

- Du kan ikke legge til følgende elementer til ★ (Min meny).
  - Alle elementer under MENU →  (Avspilling)
  - [Se på en TV]

### Beslektet emne

- [Sorter element](#)
- [Slett element](#)
- [Bruke MENU-elementer](#)

Digitalkamera med utskiftbart objektiv  
ILCE-7RM3A α7RIII

## Sorter element

---

Du kan omorganisere menyelementene som er lagt til i ★ (Min meny) under MENU.

- 1 MENU → ★ (Min meny) → [Sorter element].
  - 2 Velg et element som du vil flytte, ved å bruke øvre/nedre/venstre/høyre side av kontrollhjulet.
  - 3 Velg et mål ved å trykke på øvre, nedre, venstre eller høyre side av kontrollhjulet.
- 

### Beslektet emne

- [Legg til element](#)



Digitalkamera med utskiftbart objektiv  
ILCE-7RM3A α7RIII

## Slett element

Du kan slette menyelementene som er lagt til i ★ (Min meny), i MENU.

1 MENU → ★ (Min meny) → [Slett element].

2 Velg et element du vil slette, med øvre, nedre, venstre eller høyre side av kontrollhjulet, og trykk deretter på midten av kontrollhjulet for å slette elementet som er valgt.

### Hint

- Hvis du vil slette alle elementene på en side, velger du MENU → ★ (Min meny) → [Slett side.].
- Du kan slette alle elementene som er lagt til i ★ (Min meny) ved å velge MENU → ★ (Min meny) → [Slett alle].

### Beslektet emne

- [Slett side.](#)
- [Slett alle](#)
- [Legg til element](#)

Digitalkamera med utskiftbart objektiv  
ILCE-7RM3A α7RIII

## Slett side.

---

Du kan slette alle menyelementene som er lagt til en side under **★** (Min meny), i MENU.

**1** MENU → **★** (Min meny) → [Slett side.].

**2** Velg en side som du vil slette, ved å bruke venstre eller høyre side av kontrollhjulet, og trykk deretter på midten av kontrollhjulet for å slette elementer.

---

### Beslektet emne

- [Legg til element](#)
- [Slett alle](#)

Digitalkamera med utskiftbart objektiv  
ILCE-7RM3A α7RIII

## Slett alle

---

Du kan slette alle menyelementene som er lagt til i ★ (Min meny), i MENU.

- 1 MENU → ★ (Min meny) → [Slett alle].
  - 2 Velg [OK].
- 

### Beslektet emne

- [Legg til element](#)
- [Slett side.](#)

Digitalkamera med utskiftbart objektiv  
ILCE-7RM3A α7RIII

## Forholdsregler

Se også "Om bruk av kameraet" i Bruksanvisning (inkludert) for dette produktet.

### Om dataspesifikasjonene som er beskrevet i denne håndboken

- Dataene om ytelse og spesifikasjoner i denne håndboken er basert på en vanlig omgivelsestemperatur på 25 °C, med mindre det er oppgitt annen informasjon.
- For batteriet er dataene basert på et batteri som er fulladet inntil ladelampen er slukket.

### Om driftstemperaturer

- Fotografering på svært kalde eller varme steder som avviker fra dette temperaturintervallet, anbefales ikke.
- Temperaturen i kameraet stiger raskt under høye omgivelsestemperaturer.
- Når temperaturen i kameraet stiger, kan det resultere i redusert bildekvalitet. Det anbefales at du venter til temperaturen i kameraet blir lavere før du fortsetter å fotografere.
- Avhengig av temperaturen i kameraet og batteriet kan det hende kameraet ikke kan ta opp filmer, eller strømmen kan slås av automatisk for å beskytte kameraet. Det vises en melding på skjermen før strømmen slås av eller hvis du ikke kan gjøre filmopptak. Hvis dette oppstår, lar du strømmen forbli avslått og venter til temperaturen i kameraet og batteriet blir kjøligere. Hvis du slår på kameraet uten at kameraet og batteriet har fått avkjølt tilstrekkelig, kan det hende at strømmen slås av igjen eller at du fortsatt ikke får gjort filmopptak.

### Merknader om opptak i lengre tid av gangen eller opptak av 4K-film

Opptakstiden kan bli kortere under lave temperaturforhold, spesielt under 4K-opptak. Varm opp batteriet, eller bytt det ut med et nytt.

### Om å spille av film på andre enheter

XAVC S-filmer kan spilles av kun på XAVC S-støttede enheter.

### Om opptak/avspilling

- Før du begynner opptaket, kan du gjøre et prøveopptak for å forvise deg om at kameraet virker som det skal.
- Det kan ikke gis noen garanti for at bilder som er tatt opp med produktet ditt, kan spilles av på annet utstyr, eller at bilder som er tatt opp eller redigert med annet utstyr, kan spilles av med produktet ditt.
- Sony gir ingen garantier i tilfelle opptaket mislykkes eller hvis opptatte bilder eller lyddata går tapt eller blir skadet som følge av funksjonsfeil i kameraet eller lagringsmediet. Vi anbefaler at du tar sikkerhetskopi av viktige data.
- Når du formaterer minnekortet, slettes alle data som er lagret på minnekortet. Disse dataene kan ikke gjenopprettes. Før formateringen gjennomføres, bør du kopiere dataene til en datamaskin eller annen enhet.

### Sikkerhetskopierte minnekort

Data kan bli ødelagt i følgende tilfeller: Vær nøye med å sikkerhetskopierte data, for å beskytte dem.

- Hvis minnekortet tas ut, USB-kabelen kobles fra eller produktet slås av midt i en lese- eller skriveoperasjon.
- Hvis minnekortet brukes på steder som er utsatt for statisk elektrisitet eller elektriske forstyrrelser.

### Feil i databasefilen

- Hvis du setter inn et minnekort som ikke inneholder en bildedatabasefil, i produktet og slår det på, oppretter produktet automatisk en bildedatabasefil ved hjelp av noe av minnekortets kapasitet. Prosessen kan ta lang tid, og du kan ikke bruke produktet før prosessen er fullført.

- Hvis det oppstår en feil i databasefilen, må du eksportere alle bilder til datamaskinen din og deretter formatere minnekortet med dette produktet.

## Ikke bruk/oppbevar produktet på følgende steder

- På svært varme, kalde eller fuktige steder  
Kamerahuset kan deformeres eller kameraet kan slutte å virke hvis det f.eks. oppbevares i en bil som er parkert i solen.
- I direkte sollys eller nær en ovn  
Kamerahuset kan bli misfarget eller deformert, hvilket kan medføre at kameraet slutter å virke som det skal.
- På steder utsatt for vibrasjoner  
Det kan forårsake funksjonsfeil og gjøre det umulig å lagre data. I tillegg kan opptaksmediene bli ubrukelige, og lagrede data kan bli ødelagt.
- I nærheten av sterke magnetfelt
- På sandete eller støvete steder  
Vær forsiktig så det ikke kommer sand eller støv inn i produktet. Dette kan gjøre at produktet slutter å virke som det skal, og i enkelte tilfeller føre til uopprettelige feil.
- På steder med høy luftfuktighet  
Dette kan få objektivet til å mugne.
- I områder hvor det sendes ut kraftige radiosignaler eller radioaktiv stråling  
Opptak og avspilling vil kanskje ikke fungere på riktig måte.

## Informasjon om kondens

- Hvis produktet flyttes direkte fra et kaldt til et varmt sted, kan det oppstå kondens både inni og utenpå produktet. Kondens kan gjøre at produktet slutter å virke som det skal.
- For å forhindre kondens når du flytter produktet rett fra et kaldt til et varmt sted, må du først putte det i en plastpose og forsegle den for å hindre at det kommer luft inn. Vent i omtrent en time, til temperaturen i produktet har nådd omgivelsestemperaturen.
- Ved kondensdannelse må du slå av produktet og vente ca. en time til kondensen har fordampet. Hvis du forsøker å fotografere med kondens inne i objektivet, vil du ikke få klare bilder.

## Forholdsregel når du bærer kameraet

- Ikke hold, slå eller bruk makt på følgende deler, hvis kameraet ditt er utstyrt med dette:
  - Objektivet
  - Den bevegelige skjermen
  - Den bevegelige blitsen
  - Den bevegelige søkeren
- Ikke bær med deg kameraet mens det er festet til stativet. Dette kan føre til skruerullet for stativet ødelegges.
- Ikke sett deg i en stol eller et annet sted med kameraet i baklommen på bukser eller skjørt, da dette kan føre til funksjonsfeil eller skader på kameraet.

## Merknader om behandling av produktet

- Før du kobler kabelen til kontakten, må du kontrollere retningen på kontakten. Sett kabelen rett inn. Ikke bruk makt når du setter inn eller trekker ut kabelen. Dette kan ødelegge kontakten.
- Kameraet bruker magnetiske deler, inkludert magneter. Ikke plasser gjenstander som kan påvirkes av magnetisme, inkludert kredittkort og disketter, i nærheten av kameraet.
- Bildet som lagres, kan avvike fra bildet du så før opptak.

## Om lagring

- For kameraer med innebygd objektiv  
Du må alltid sette på objektivdekslet når kameraet ikke skal brukes på en stund. (Bare for modeller som leveres med et objektivdeksel)
- For kameraer med utskiftbart objektiv  
Du må alltid sette på det fremre objektivdekslet eller kamerahusdekslet når kameraet ikke skal brukes på en stund.

For å hindre støv og smuss i å komme inn i kameraet, må du fjerne alt støv fra kamerahusdekslet før du setter det på kameraet.

- Rengjør kameraet hvis det er skittent etter bruk. Hvis det sitter igjen vann, sand, støv, salt osv. i kameraet, kan det forårsake feil.

## **Merknader om bruk av objektiv**

- Når du bruker det elektrisk drevne zoomobjektivet, må du passe på å ikke sette fast fingre eller gjenstander i objektivet. (Bare for modeller med en elektrisk zoom-funksjon eller kameraer med utskiftbart objektiv)
- Hvis du er nødt til å plassere kameraet under en lyskilde som direkte sollys, fester du objektivdekselet til kameraet. (Bare for modeller som leveres med et objektivdeksel eller kameraer med utskiftbart objektiv)
- Når du tar bilder med bakgrunnsbelysning, må du sørge for at solen er utenfor synsvinkelen. Hvis det kommer sollys i fokus i kameraet, kan det oppstå røykutvikling eller brann. Selv om solen ikke er i synsvinkelen, kan den fortsatt forårsake røyk eller brann.
- Ikke utsett objektivet for direkte stråler, som for eksempel laserstråler. Det kan ødelegge bildesensoren og føre til at kameraet ikke virker som det skal.
- Hvis motivet er for nært, støv eller fingeravtrykk på linsen kanskje vises på bildet. Tørk av linsen med en myk klut e.l.

## **Merknader om blitsen (bare for modeller med blits)**

- Hold fingrene dine unna blitsen. Delen som avgir lys som kan bli varm.
- Fjern eventuell smuss fra overflaten av blitsen. Smuss på overflaten av blitsen kan avgi røyk eller begynne å brenne på grunn av varmen som genereres av lyset. Tørk av eventuell smuss eller støv med en myk klut.
- Sett blitsen tilbake til dens opprinnelige posisjon etter bruk. Kontroller at blitsdelen ikke stikker opp. (Bare for modeller med bevegelig blits)

## **Merknader om multigrensesnitt-skoen (bare for modeller med en multigrensesnitt-sko)**

- Når du setter på eller tar av tilbehør, for eksempel en ekstern blits, på multigrensesnitt-skoen, må du først slå av kameraet. Når du setter på tilbehøret, må du kontrollere at det er godt festet til kameraet.
- Ikke bruk multigrensesnitt-skoen med en blits som er tilgjengelig i handelen og som er beregnet på 250 V eller mer, eller har motsatt polaritet av kameraet. Den kan forårsake feil.

## **Merknader om søkeren og blitsen (bare for modeller med søker eller blits)**

- Pass på at fingeren din ikke er i veien når du dytter ned søkeren eller blitsen. (Bare for modeller med bevegelig søker eller bevegelig blits)
- Hvis vann, støv eller sand fester seg til søkeren eller blitsen, kan det føre til funksjonsfeil. (Bare for modeller med bevegelig søker eller bevegelig blits)

## **Merknader om søkeren (bare for modeller med søker)**

- Når du fotograferer med søkeren, kan du oppleve symptomer som anstrengte øyne, tretthet, reisesyke eller kvalme. Vi anbefaler at du tar en pause med jevne mellomrom når du fotograferer med søkeren. Hvis du føler ubehag, bør du unngå å bruke søkeren inntil du føler deg bedre. Oppsøk lege om nødvendig.
- Ikke dytt søkeren ned med makt når øyemuslingen er trukket ut. Den kan forårsake feil. (Bare for modeller med bevegelig søker og uttrekkbar øyemusling)
- Hvis du panorerer kameraet mens du ser inn i søkeren eller flytter på øynene, kan bildet i søkeren bli forvrengt eller fargen i bildet kan endres. Dette er en egenskap ved objektivet eller visningsenheten og er ikke en feil. Når du tar et bilde, bør du se i sentrum av søkeren.
- Bildet kan bli litt forvrengt i hjørnene av søkeren. Dette er ikke feil. Når du vil se hele komposisjonen med alle detaljer, kan du også bruke skjermen.
- Hvis du bruker kameraet i kalde omgivelser, kan det komme spøkelsesaktige spor i bildet. Dette er ikke feil.

## **Merknader om skjermen**

- Ikke trykk mot monitoren. Monitoren kan bli misfarget, noe som kan forårsake feil.
- Hvis det er dråper av vann eller andre væsker på monitoren, må du tørke av den med en myk klut. Hvis monitoren er våt i lengre tid, kan overflaten til monitoren endres eller forringes. Det kan forårsake feil.
- Hvis du bruker kameraet i kalde omgivelser, kan det komme spøkelsesaktige spor i bildet. Dette er ikke feil.
- Når du kobler kabler til kontaktene på kameraet, kan rotasjonsomfanget til skjermen bli begrenset.

## Merknader om bildesensoren

Hvis du retter kameraet mot en ekstremt kraftig lyskilde mens du tar bilder med lav ISO-følsomhet, kan det hende de lyseste områdene i bildene blir tatt opp som svarte områder.

## Om kompatibilitet av bildedata

Dette produktet samsvarer med den universelle standarden DCF (Design rule for Camera File system), som ble etablert av JEITA (Japan Electronics and Information Technology Industries Association).

## Tjenester og programvare som leveres av andre selskaper

Nettverkstjenestene, innholdet og [operativsystemet og] programvaren til dette produktet kan være underlagt individuelle vilkår og betingelser og kan endres, avbrytes eller avsluttes når som helst. Dette kan kreve avgifter, registrering og kredittkortinformasjon.

## Merknader om tilkobling til Internett

Hvis du vil koble kameraet til et nettverk, må du koble det via en ruter eller en LAN-port med samme funksjon. Hvis du ikke kobler til på denne måten, kan det føre til sikkerhetsproblemer.

## Tilleggsutstyr

- Det anbefales at du bruker originalt Sony-tilbehør.
- Noe Sony-tilbehør er bare tilgjengelig i visse land og regioner.

Digitalkamera med utskiftbart objektiv  
ILCE-7RM3A α7RIII

## Om rengjøring

---

### Rengjøre linsen

- Ikke bruk en rensevæske som inneholder organiske løsemidler, som f.eks. tynner eller bensin.
- Når du rengjør linsen, må du fjerne støv med en blåser (fås i fotoutstørsbutikker). Hvis støv sitter fast på overflaten, tørker du det av med en myk klut eller et papirlommetørkle som er lett fuktet med linsereensevæske. Tørk i sirkelbevegelser fra midten mot kantene. Ikke sprut linsereensevæske direkte på linsen.

### Rengjøre kamerahuset

Ikke berør de delene av produktet som befinner seg innenfor objektivfatningen, som f.eks. en objektivsignalkontakt. For å gjøre rent innenfor objektfatningen må du bruke en blåser\* av den typen som er tilgjengelig i handelen, til å blåse bort støv.

\* Ikke bruk en blåsespray, da den kan forårsake feil.

### Rengjøre produktoverflaten

Rengjør produktoverflaten med en myk klut som er lett fuktet med vann, og tørk deretter av overflaten med en tørr klut. For å forhindre skade på overflaten eller huset:

- Ikke utsett produktet for kjemiske produkter som tynner, bensin, alkohol, engangskluter, insektmiddel, solkrem eller insektgift.
- Ikke ta på produktet med noen av de ovennevnte stoffene på hånden.
- Ikke la produktet være i langvarig kontakt med gummi eller vinyl.

### Rengjøre skjermen

- Hvis du tørker av skjermen hardt med tørkepapir eller lignende, kan det bli riper i belegget.
- Hvis det kommer fingermerker eller støv på skjermen, fjerner du dette forsiktig fra overflaten og tørker deretter over skjermen med en myk klut.



Digitalkamera med utskiftbart objektiv  
ILCE-7RM3A α7RIII

## Rensemodus

Hvis det kommer støv eller rusk inn i kameraet og fester seg på overflaten av bildesensoren (den delen som konverterer lyset til elektriske signaler), kan det vises på bildet som mørke punkter, avhengig av fotograferingsforholdene. Hvis dette skjer, må du følge trinnene nedenfor for å rengjøre bildesensoren.

- 1 Bekreft at batteriet er tilstrekkelig ladet.**
- 2 MENU →  (Oppsett) → [Rensemodus] → [Enter].**  
Bildesensoren vibrerer litt for å riste av støvet.
- 3 Slå av produktet mens du følger instruksjonene på skjermen.**
- 4 Ta av objektivet.**
- 5 Bruk blåseren til å rengjøre overflaten på bildesensoren og området rundt.**

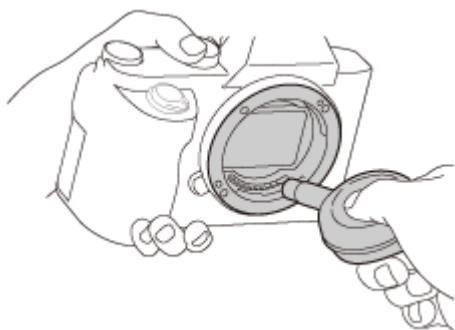

- 6 Sett på objektivet.**

### Hint

- Se nedenstående URL for å finne ut hvordan du kan sjekke hvor mye støv det er på bildesensoren, eller hvis du trenger mer informasjon om rengjøringsmetoder.  
<https://support.d-imaging.sony.co.jp/www/support/ilc/sensor/>

### Merknad

- Rengjør bildesensoren raskt.
- En blåser følger ikke med dette produktet. Bruk en vanlig blåser (fås i fotoutstyrbutikker).
- Kontroller at det gjenværende batterinivået er  (3 gjenværende batteriikoner) eller mer før du utfører rengjøring.
- Ikke bruk en blåsespray, da den kan spre vanndråper inne i kamerahuset.
- Ikke stikk spissen av blåseren lenger inn i åpningen enn til objektivfatningen, slik at ikke spissen på blåseren berører bildesensoren.
- Hold kameraet slik at det peker litt nedover, så sanden faller ut.

- Ikke utsett produktet for slag under rengjøring.
- Når du rengjør bildesensoren med en blåser, må du ikke blåse for hardt. Hvis du blåser for kraftig på sensoren, kan produktet bli skadet innvendig.
- Hvis støvet ikke er borte etter at du har rengjort produktet som beskrevet, må du rådføre deg med serviceavdelingen.

---

## Beslektet emne

- [Feilsøking](#)

5-026-818-21(1) Copyright 2021 Sony Corporation

Digitalkamera med utskiftbart objektiv  
ILCE-7RM3A α7RIII

## Antall bilder som kan tas

Så snart du setter inn et minnekort i kameraet og setter ON/OFF (strømbryteren) på "ON", vises det antallet bilder som kan tas (om du fortsetter å fotografere med de aktuelle innstillingene) på skjermen.

### Merknad

- Når "0" (antallet bilder som kan tas) blinker oransje, er minnekortet fullt. Bytt ut minnekortet med et annet, eller slett bilder fra det aktuelle minnekortet.
- Når "NO CARD" blinker oransje, betyr det at det ikke er satt inn noe minnekort. Sett inn et minnekort.



## Antall bilder som kan tas opp på et minnekort

Tabellen under viser det omtrentlige antallet bilder som kan tas opp på et minnekort som er formatert med dette kameraet. Verdiene er definert ved hjelp av Sony standard minnekort for testing. Verdiene kan variere med opptaksforholdene og typen minnekort som blir brukt.

[ JPEG-bildestr.]: [L: 42M]

[ Bildeforhold]: [3:2]\*1

(Enheter: Bilder)

 Filformat/  JPEG-kvalitet	8 GB	32 GB	64 GB	256 GB
Standard	770	3100	6200	24500
Fin	520	2100	4200	16500
Ekstra fin	270	1050	2150	8700
RAW og JPEG (Komprimert RAW)*2	130	520	1050	4200
RAW (Komprimert RAW)	170	700	1400	5600
RAW og JPEG (Ukomprimert RAW) * 2	75	300	600	2400
RAW (Ukomprimert RAW)	88	355	710	2850

\*1 Når [ Bildeforhold] er stilt inn på noe annet enn [3:2], kan du ta flere bilder enn det antallet som vises i tabellen over. (unntatt når [RAW] er valgt)

\*2 [ JPEG-kvalitet] når [RAW og JPEG] velges: [Fin]



### Merknad

- "9999" vises selv om antallet bilder som kan tas, er over 9999.
- Tallene som vises, gjelder bruk av et Sony-minnekort.

Digitalkamera med utskiftbart objektiv  
ILCE-7RM3A α7RIII

## Opptakstid for film



Tabellen under viser ca. opptakstid totalt når du bruker et minnekort som er formatert med dette kameraet. Verdiene kan variere med opptaksforholdene og typen minnekort som blir brukt.

Opptakstidene for situasjoner der [  Filformat] er stilt inn på [XAVC S 4K] og [XAVC S HD], er opptakstider når opptaket gjøres med [  Proxy-opptak] stilt inn på [Av].

(h (timer), m (minutter))

	8 GB	32 GB	64 GB	256 GB
XAVC S 4K 30p 100M/25p 100M	8 m	35 m	1 h 15 m	5 h 15 m
XAVC S 4K 30p 60M/25p 60M	10 m	1 h	2 h 5 m	8 h 35 m
XAVC S 4K 24p 100M*/-	8 m	35 m	1 h 15 m	5 h 15 m
XAVC S 4K 24p 60M*/-	10 m	1 h	2 h 5 m	8 h 35 m
XAVC S HD 120p 100M/100p 100M	8 m	35 m	1 h 15 m	5 h 15 m
XAVC S HD 120p 60M/100p 60M	10 m	1 h	2 h 5 m	8 h 35 m
XAVC S HD 60p 50M/50p 50M	15 m	1 h 15 m	2 h 30 m	10 h 25 m
XAVC S HD 60p 25M/50p 25M	30 m	2 h 25 m	5 h	20 h 10 m
XAVC S HD 30p 50M/25p 50M	15 m	1 h 15 m	2 h 30 m	10 h 25 m
XAVC S HD 30p 16M/25p 16M	50 m	3 h 50 m	7 h 45 m	31 h 25 m
XAVC S HD 24p 50M*/-	15 m	1 h 15 m	2 h 30 m	10 h 25 m
AVCHD 60i 24M(FX)/50i 24M(FX)	40 m	2 h 55 m	6 h	24 h 15 m
AVCHD 60i 17M(FH)/50i 17M(FH)	55 m	4 h 5 m	8 h 15 m	33 h 15 m

\* Kun hvis [NTSC/PAL-velger] er stilt inn på NTSC.

- Kontinuerlig opptak er mulig i ca. 29 minutter (begrenset av produktspesifikasjonene). Den kontinuerlige opptakstiden kan variere i følgende situasjoner:
  - Ved opptak av film i slow-motion/quick-motion: Opptaket vil stoppe automatisk når den innspilte filen nærmer seg ca. 29 minutter (avspilling av filen vil ta ca. 29 minutter). (Opptaket vil stoppe automatisk når den innspilte filen nærmer seg ca. 15 minutter, hvis [  Opptaksinnst.] er stilt inn på [60p/50p] og [  Bildefrekvens] er stilt inn på [30fps/25fps].)
- Tidene for film i slow-motion/quick-motion er avspillingstider, ikke opptakstider.

### Merknad

- Den gjenværende opptakstiden for film varierer fordi kameraet er utstyrt med VBR (Variable Bit-Rate, eller variabel bit-hastighet), som automatisk justerer bilde kvaliteten etter den scenen som tas opp. Når du tar opp film av et motiv i rask bevegelse, er bildet klarere, men den gjenværende opptakstiden er kortere, fordi det kreves mer minne til opptaket. Den gjenværende opptakstiden varierer også med opptaksforholdene, motivet og innstillingene for bildekvalitet og bildestørrelse.
- Tidene som vises, er opptakstider ved bruk av et Sony-minnekort.

## Merknader om kontinuerlig filmopptak

- Høykvalitetsfilmopptak og høyhastighets kontinuerlig opptak krever store mengder strøm. Hvis du fortsetter opptaket, vil derfor temperaturen i kameraet øke, særlig temperaturen i bildesensoren. I slike tilfeller vil kameraet slå seg av automatisk, fordi overflaten av kameraet blir veldig varm, eller fordi den høye temperaturen påvirker kvaliteten på bildene eller den indre mekanismen i kameraet.
- Varigheten som er tilgjengelig for kontinuerlig filmopptak når kameraet filmer med standardinnstillingene etter å ha vært avslått en stund, er som følger. Følgende verdier viser kontinuerlig tid fra kameraet begynner å ta opp og til det slutter å ta opp.

Temperatur i omgivelsene: 20 °C

- Kontinuerlig opptakstid for film (HD): Ca. 29 minutter
- Kontinuerlig opptakstid for film (4K): Ca. 29 minutter

Temperatur i omgivelsene: 30 °C

- Kontinuerlig opptakstid for film (HD): Ca. 29 minutter
- Kontinuerlig opptakstid for film (4K): Ca. 29 minutter



Temperatur i omgivelsene: 40 °C

- Kontinuerlig opptakstid for film (HD): Ca. 29 minutter
- Kontinuerlig opptakstid for film (4K): Ca. 29 minutter

[Temp. auto. strøm av]: [Standard]

HD: XAVC S HD (60p 50M/50p 50M, når kameraet ikke er tilkoblet via Wi-Fi)

4K: XAVC S 4K (30p 60M/25p 60M, når kameraet ikke er tilkoblet via Wi-Fi)

- Hvor lang tid som er tilgjengelig for filmopptak, varierer med temperaturen, filformatet/opptaksinnstillingen for film, Wi-Fi-nettet eller med kameraets tilstand før du begynner opptaket. Hvis du ofte omkomponerer bildene, eller tar bilder etter at kameraet er slått på, øker temperaturen inne i kameraet, og den tilgjengelige opptakstiden reduseres.
- Hvis -symbolet vises, har kameratemperaturen økt.
- Hvis kameraet stopper filmopptak på grunn av høye temperaturer, må du la det være avslått en stund. Start opptak først etter at temperaturen i kameraet har falt fullstendig.
- Hvis du tar hensyn til følgende punkter, vil du kunne ta opp film i lengre tidsrom.
  - Ikke utsett kameraet for direkte sollys.
  - Slå av kameraet når det ikke skal brukes mer.
- Når [ Filformat] er stilt inn på [AVCHD], er størrelsen på filmfiler begrenset til ca. 2 GB. Hvis filmfilstørrelsen vokser til ca. 2 GB under opptak, opprettes en ny filmfil automatisk.

Digitalkamera med utskiftbart objektiv  
ILCE-7RM3A α7RIII

## Bruke batteriladeren i utlandet

---

Du kan bruke batteriladeren (inkludert) i alle land eller områder hvor nettspenningen er mellom 100 V og 240 V vekselstrøm og 50 Hz/60 Hz.

Avhengig av det aktuelle landet eller området kan det være behov for en strømadapter som kan settes i stikkontakten. Rådfør deg med et reisebyrå e.l., og skaff deg en på forhånd.

### **Merknad**

- Ikke bruk en elektronisk spenningstransformator, da dette kan føre til feil.

Digitalkamera med utskiftbart objektiv  
ILCE-7RM3A α7RIII

## AVCHD-formatet

---

AVCHD-formatet ble utviklet for at digitale videokameraer med høy oppløsning skulle kunne ta opp et HD-signal (høyoppløsningssignal) med høyeffektiv teknologi for opptakskomprimering. MPEG-4 AVC/H.264-formatet brukes til komprimering av videodata, og Dolby Digital- eller Linear PCM-systemet brukes til å komprimere lyddata. MPEG-4 AVC/H.264-formatet komprimerer bilder mer effektivt enn standardformatet for bildekomprimering.

- Ettersom AVCHD-formatet bruker teknologi for opptakskomprimering, kan bildet bli ustabil i scener hvor synsvinkelen, lysstyrken e.l. endrer seg drastisk, men dette er ikke en feil.

## Lisens

### Lisensmerknader

Med dette produktet følger programvare som er underlagt lisensavtaler fra programvarens eiere. I tråd med forespørsler fra opphavsrettsinnehaverne av denne programvaren er vi forpliktet til å informere om følgende: Lisensene (på engelsk) er lagret i produktets internminne. Hvis du ønsker å lese lisenser i mappen "PMHOME" - "LICENSE", må du opprette en masselagringstilkobling mellom produktet og datamaskinen. Vær imidlertid oppmerksom på at Android-produkter kanskje ikke kan åpne mappen "PMHOME" – "LICENSE" på dette produktet. I dette tilfelle kan det hende det vises en melding som "Unsupported Sony USB drive" på Android-produktet. Det anbefales derfor at du bruker en annen enhet enn et Android-produkt for å lese lisensene.

DETTE PRODUKTET ER LISENSIERT I HENHOLD TIL AVC-PATENTPORTEFØLJELISENSEN FOR PERSONLIG OG ANNEN ULØNNET BRUK VED EN FORBRUKER FOR

(i) KODING AV VIDEO I SAMSVAR MED AVC-STANDARDEN ("AVC VIDEO")  
OG/ELLER

(ii) DEKODING AV AVC-VIDEO SOM ER KODET AV EN FORBRUKER INVOLVERT I EN PERSONLIG AKTIVITET  
OG/ELLER ER KJØPT FRA EN VIDEOLEVERANDØR SOM ER LISENSIERT TIL Å LEVERE AVC-VIDEO.

DET GIS INGEN LISENS FOR NOEN ANNEN BRUK, HVERKEN UTTRYKKELIG ELLER UNDERFORSTÅTT.

YTTERLIGERE INFORMASJON, INKLUSIVE INFORMASJON SOM GJELDER MARKEDSFØRINGSMESSIG, INTERN  
OG KOMMERSIELL BRUK OG LISENSIERING, ER TILGJENGELIG HOS MPEG LA, L.L.C.

SE [HTTP://WWW.MPEGLA.COM](http://www.mpegla.com)

### Om GNU GPL/LGPL-kvalifisert programvare

Programvare som er kvalifisert for følgende GNU General Public License (heretter kalt "GPL") eller GNU Lesser General Public License (heretter kalt "LGPL"), er inkludert i produktet.

Dette forteller deg at du har rett til å ha tilgang til, endre og videredistribuere kildekode for disse programmene under vilkårene for medfølgende GPL/LGPL.

Kildekode er tilgjengelig på Internett.

Bruk følgende URL for å laste den ned.

<http://oss.sony.net/Products/Linux/>

Vi ser helst at du ikke kontakter oss angående innhold i kildekode.



Digitalkamera med utskiftbart objektiv  
ILCE-7RM3A α7RIII

## Spesifikasjoner

---

### Kamera

#### [System]

##### Kameratype

Digitalkamera med utskiftbart objektiv

##### Objektiv

Sony-objektiv med E-fatning

#### [Bildesensor]

##### Bildeformat

35 mm full størrelse (35,9 mm × 24,0 mm), CMOS-bildesensor

##### Kameraets effektive pikselantall

Ca. 42 400 000 piksler

##### Kameraets totale pikselantall

Ca. 43 600 000 piksler

#### [SteadyShot]

##### System

Bildestabiliseringssystem med bevegelig sensor innebygd i kameraet

#### [Støvbeskyttelse]

##### System

Beskyttelsesbelegg mot ladning på optisk filter og skiftemekanisme for bildesensor

#### [Autofokussystem]

##### Deteksjonssystem

Faseregistreringssystem/kontrastregistreringssystem

##### Følsomhetsområde

-3 EV til +20 EV (ved tilsvarende ISO 100, F2,0)

##### AF-lys

Ca. 0,3 m til 3,0 m (Når du bruker en FE 28-70 mm F3.5-5.6 OSS)

#### [Elektronisk søker]

##### Type

1,3 cm (0,5 type) Elektronisk søker

##### Totalt antall punkter

3 686 400 punkter

##### Rammedekning

100 %

##### Forstørrelse

Ca. 0,78× med 50 mm objektiv ved uendelig,  $-1 \text{ m}^{-1}$

##### Øyepunkt

Ca. 23 mm fra øyemuslingen og ca. 18,5 mm fra rammen på øyemuslingen ved  $-1 \text{ m}^{-1}$

##### Diopterjustering

-4,0 m<sup>-1</sup> til +3,0 m<sup>-1</sup>

## [Skjerm]

### LCD-skjerm

7,5 cm (3,0 type) TFT-stasjon, berørings-skjerm

### Totalt antall punkter

2 359 296 punkter

## [Eksponeringskontroll]

### Målemetode

1 200-soners evaluativ måling

### Måleområde

-3 EV til +20 EV (ved tilsvarende ISO 100 med F2,0-objektiv)

### ISO-følsomhet (anbefalt eksponeringsindeks)

Stillbilder: ISO 100 til ISO 32 000 (utvidet ISO: Minimum ISO 50, maksimum ISO 102 400), [ISO AUTO] (ISO 100 til 12 800, maksimum/minimum kan stilles inn.)

Film: tilsvarende ISO 100 til ISO 32 000, [ISO AUTO] (tilsvarende ISO 100 til 12 800, maksimum/minimum kan stilles inn.)

### Eksponeringskompensering

±5,0 EV (byttbar mellom 1/3 EV og 1/2 EV-trinn)

Ved bruk av eksponeringskompenseringshjul: ±3,0 EV (trinn på 1/3 EV)

## [Lukker]

### Type

Elektronisk kontrollert type med vertikal krysning og brennpunktsflate

### Hastighetsområde

Stillbilder: 1/8 000 sekund til 30 sekunder, BULB

Film: 1/8 000 sekund til 1/4 sekund (trinn på 1/3 EV)





- 1080 60i-kompatible enheter (1080 50i-kompatible enheter): opptil 1/60 (1/50) sekund i AUTO-modus (opptil 1/30 (1/25) sekund i automatisk modus med lav lukkerhastighet)

### Blitssynkroniseringshastighet

1/250 sekund (når du bruker en blits som er produsert av Sony)

## [Kontinuerlig opptak]

### Hastighet på kontinuerlig opptak

 : Maksimalt ca. 10 bilder i sekundet/  : maksimalt ca. 8 bilder i sekundet/  : maksimalt ca. 6 bilder i sekundet/  : maksimalt ca. 3 bilder i sekundet

- Basert på våre måleforhold. Hastigheten på kontinuerlig opptak kan være lavere avhengig av opptaksforholdene.

## [Opptaksformat]

### Filformat

Kompatibelt med JPEG (DCF Ver. 2.0, Exif Ver. 2.31, MPF Baseline), RAW (Sony ARW 2.3-format)

### Film (XAVC S-format)

MPEG-4 AVC/H.264 XAVC S kompatibel med ver.1.0-format

Video: MPEG-4 AVC/H.264

Lyd: LPCM 2-kanals (48 kHz 16-biters)

### Film (AVCHD-format)

AVCHD-format Ver. 2.0-kompatibel

Video: MPEG-4 AVC/H.264

Lyd: Dolby Digital 2-kanals, utstyrt med Dolby Digital Stereo Creator

- Produsert med lisens fra Dolby Laboratories.

## [Opptaksmedier]

Memory Stick, SD-kort

## [Spor]

### SLOT 1

Spor for SD-kort (kompatibelt med UHS-I og UHS-II)

### SLOT 2

Multi-spor for Memory Stick PRO Duo og SD-kort (kompatibelt med UHS-I)

Støtter operasjoner mellom to minnekort.

## [Inngangs-/utgangskontakter]

### USB Type-C-terminal

SuperSpeed USB 5 Gbps (USB 3.2)

### Multi/Micro USB-terminal\*

Hi-Speed USB (USB 2.0)

\* Støtter mikro-USB-kompatible enheter.

### HDMI

HDMI-mikrokontakt type D

### (Mikrofon)-terminal

Ø 3,5 mm stereo-minikontakt

### (Hodetelefon)-terminal

Ø 3,5 mm stereo-minikontakt

### (blitssynkroniseringskontakt)

## [Strøm, generelt]

### Justert spenning

7,2 V 

### Strømforbruk (under opptak)

Bruke et FE 28-70 mm F3.5-5.6 OSS

Når du bruker søkeren: ca. 3,7 W (under opptak av stillbilder) / ca. 5,5 W (under filmopptak)

Når du bruker skjermen: ca. 3,1 W (under opptak av stillbilder) / ca. 5,2 W (under filmopptak)

### Driftstemperatur

0 til 40 °C

### Oppbevaringstemperatur

-20 til 55 °C

### Mål (B/H/D) (ca.)

126,9 × 95,6 × 73,7 mm

126,9 × 95,6 × 62,7 mm (fra håndgrep til skjerm)

### Vekt (ca.)

657 g (inkludert batteri og SD-kort)

### Mikrofon

Stereo

### Høytaler

Monolyd

### Exif-utskrift

Kompatibel

### DPOF

Kompatibel

### PRINT Image Matching III

Kompatibel

## [Trådløst LAN]

**Støttet format**

IEEE 802.11 b/g/n

**Frekvensbånd**

2,4 GHz

**Sikkerhet**

WEP/WPA-PSK/WPA2-PSK

**Tilkoblingsmetode**

Wi-Fi Protected Setup™ (WPS)/manuell

**Tilgangsmetode**

Infrastrukturmodus

**[NFC]****Tag-type**

NFC Forum Type 3 Tag-kompatibel

**[Bluetooth-kommunikasjon]**

Bluetooth-standard versjon 4.1

**Frekvensbånd**

2,4 GHz

**Batterilader BC-QZ1****Justert spenning**

100 – 240 V  , 50/60 Hz, 0,38 A

**Justert utgang**

8,4 V  , 1,6 A

**Oppladbart batteri NP-FZ100****Vurdert spenning**

7,2 V 

Utforming og spesifikasjoner kan endres uten varsel.

Digitalkamera med utskiftbart objektiv  
ILCE-7RM3A α7RIII

## Varemerker

- Memory Stick og  er varemerker eller registrerte varemerker for Sony Corporation.
- XAVC S og  er registrerte varemerker for Sony Corporation.
- AVCHD og AVCHD-logoen er varemerker for Panasonic Corporation og Sony Corporation.
- Mac er et varemerke for Apple Inc., registrert i USA og andre land.
- IOS er et registrert varemerke eller et varemerke for Cisco Systems Inc.
- iPhone og iPad er varemerker for Apple Inc., registrert i USA og andre land.
- Blu-ray Disc™ og Blu-ray™ er varemerker for Blu-ray Disc Association.
- DLNA og DLNA CERTIFIED er varemerker for Digital Living Network Alliance.
- USB Type-C® og USB-C® er registrerte varemerker for USB Implementers Forum.
- USB-IF SuperSpeed USB Trident logo er et registrert varemerke for USB Implementers Forum, Inc. 
- Dolby, Dolby Audio og Dobbel-D-symbolet er varemerker for Dolby Laboratories.
- Uttrykkene HDMI og HDMI High-Definition Multimedia Interface, og HDMI-logoen, er varemerker eller registrerte varemerker som tilhører HDMI Licensing Administrator, Inc. i USA og andre land.
- Microsoft og Windows er registrerte varemerker eller varemerker for Microsoft Corporation i USA og/eller andre land.
- SDXC-logoen er et varemerke for SD-3C, LLC.
- Android og Google Play er varemerker eller registrerte varemerker for Google Inc.
- Wi-Fi, Wi-Fi-logoen og Wi-Fi Protected Setup er registrerte varemerker eller varemerker for Wi-Fi Alliance.
- N-merket er et varemerke eller et registrert varemerke for NFC Forum, Inc. i USA og andre land.
- Bluetooth®-ordmerket og -logoene er registrerte varemerker som tilhører Bluetooth SIG, Inc. og all bruk av slike merker ved Sony Corporation skjer på lisens.
- QR code er et varemerke for Denso Wave Inc.
- I tillegg er system- og produktnavn som brukes i denne håndboken som regel varemerker eller registrerte varemerker for sine respektive utviklere eller produsenter. Merkene ™ og ® brukes imidlertid kanskje ikke i alle tilfeller i denne håndboken.

Digitalkamera med utskiftbart objektiv  
ILCE-7RM3A α7RIII





















## Liste over standardinnstillingsverdier

Følgende er standard innstillingsverdier.

### Tilbakestill innstillingene til standardverdiene

Velg MENU →  (Oppsett) → [Tilbakestill innst.] → [Tilbakest. kamerainnst.] eller [Tilbakestill] → [Enter]. Elementene som kan tilbakestilles ved hjelp av [Tilbakest. kamerainnst.], er begrenset. Se følgende tabeller. Hvis du velger [Tilbakestill], vil alle innstillingene til kameraet tilbakestilles til standardverdiene.

#### 1 Kamera- innstillinger1

MENU-elementer	Standard innstillingsverdi	Kan tilbakestilles med [Tilbakest. kamerainnst.]
 Filformat	JPEG	✓
 RAW-filtype	Komprimert	✓
 JPEG-kvalitet	Fin	✓
 JPEG-bildestr. (når [  Bildeforhold] er stilt inn på [3:2])	L: 42M	✓
 JPEG-bildestr. (når [  Bildeforhold] er stilt inn på [16:9])	L: 36M	✓
 JPEG-bildestr. (når [  Bildeforhold] er stilt inn på [3:2]-opptak i størrelse tilsvarende APS-C)	L: 18M	✓
 JPEG-bildestr. (når [  Bildeforhold] er stilt inn på [16:9]-opptak i størrelse tilsvarende APS-C)	L: 15M	✓
 Bildeforhold	3:2	✓
APS-C/Super 35mm (  -opptak)	Auto	—
APS-C/Super 35mm (  -opptak: man.)	Av	—
 Støyred.lang	På	✓
 Høy ISO Støyred.	Normal	✓
 Fargerom	sRGB	✓
Objektivkomp. (Skyggekomp.)	Auto	—
Objektivkomp. (Krom. ab.-komp.)	Auto	—
Objektivkomp. (Forvrengningskomp.)	Av	—
Bruksmodus	Enkeltbilde	✓
Nivåtrinninnst. (Selvutl. under nivåtr.)	Av	✓
Nivåtrinninnst. (Nivåtr.-rekkef.)	0→-→+	✓
Piks.-skiftopp.(serie)	Av	✓
  1/  2 Hent	—	—

MENU-elementer	Standard innstillingsverdi	Kan tilbakestilles med [Tilbakest. kamerainnst.]
/  Minne	—	—
Velg medium	Spor 1	✓
Reg. tilp. oppt.-innst.	—	—
Intervallopt.-fun. (Intervalloptak)	Av	✓
Intervallopt.-fun. (Starttid for opptak)	1 sek.	✓
Intervallopt.-fun. (Opptaksintervall)	3 sek.	✓
Intervallopt.-fun. (Antall bilder)	30	✓
Intervallopt.-fun. (Føls. for AE-spring)	Middels	✓
Intervallopt.-fun. (Stille oppt. i intervall)	På	✓
Intervallopt.-fun. (Priori. av opptaksint.)	Av	✓
Fokusmodus	Automatisk AF	✓
Prioritetsinns. i AF-S	Balansert vektlegg.	—
Prioritetsinns. i AF-C	Balansert vektlegg.	—
Fokusområde	Vidt	✓
Fokusinnstillinger	—	✓
Vek. V/H AF-omr.	Av	✓
AF-lys	Auto	✓
Måls.-AF m. senterk.	Av	✓
Innst. ansikt/øye-AF (Ans.-/øypri. i AF)	På	✓
Innst. ansikt/øye-AF (Motivgjenkjenning)	Menneske	✓
Innst. ansikt/øye-AF (Vis ansiktsrammer)	Av	✓
Innst. ansikt/øye-AF (Visning av dyreøyne)	På	✓
Følsom. AF-spor.	3(standard)	✓
AF-system	Fasedeteksjon-AF	—
Blenderbruk i AF	Standard	—
AF m/lukker	På	—
Pre-AF	Av	—
Eye-Start AF	Av	—
AF-områderegist.	Av	—
Slett reg. AF-omr.	—	—
Auto-tøm. AF-omr.	Av	—









MENU-elementer	Standard innstillingsverdi	Kan tilbakestilles med [Tilbakest. kamerainnst.]
Vis kont. AF-område	På	—
Fasedeteksjonsomr.	Av	—
AF mikrojust.* (AF-justeringsinnst.) * Dette elementet tilbakestilles ikke selv om du utfører [Tilbakest. kamerainnst.] eller [Tilbakestill].	Av	—
AF mikrojust.* (Tøm) * Dette elementet tilbakestilles ikke selv om du utfører [Tilbakest. kamerainnst.] eller [Tilbakestill].	—	—
AF mikrojust.* (mengde) * Dette elementet tilbakestilles ikke selv om du utfører [Tilbakest. kamerainnst.] eller [Tilbakestill].	±0	—
Eksp.-komp.	±0,0	✓
Tilbakest. EV-komp.	Tilbakestill	—
ISO	ISO AUTO	✓
ISO AUTO: Min. LH	Standard	✓
Målemodus	Multi	✓
Ansiktspri. i multi-m.	På	✓
Punktmåler-punkt	Midten	✓
Eksponer.-trinn	0,3 EV	—
 AEL med lukker	Auto	—
Just. av eksp.-stn.	±0,0	—
Blitsmodus	Autoblits	✓
Blitskompenser.	±0,0	✓
Eksp.komp.innst	L.lys og blits	—
Trådløs blits	Av	✓
Røddøyereduksj.	Av	✓
Inns. for ekstern blits (Inns. utløs. ekst. blits)	—	—
Inns. for ekstern blits (Tilp. inns. ekst. blits)	—	—
Hvitbalanse	Auto	✓
Prioritetsinns. i AWB	Standard	✓
DRO/Auto HDR	Dyn.omr.-optimal.: Auto	✓
Kreative innst.	Standard	✓
Bildeeffekt	Av	✓





































MENU-elementer	Standard innstillingsverdi	Kan tilbakestilles med [Tilbakest. kamerainnst.]
Bildeprofil	Av	✓
Fokusforstørrer	—	✓
Fokusforstørrelsestid	Ingen begrens.	—
Første fokusforst.	x1.0	—
AF i fokusforst.	På	—
MF-assistent	På	—
Fremhevingsinnst. (Fremhevingsvisning)	Av	—
Fremhevingsinnst. (Fremhevingsnivå)	Middels	—
Fremhevingsinnst. (Fremhevingsfarge)	Hvit	—
Anti-flicker-oppt.	Av	✓
Ansiktregistrering	—	—
Prioriter reg. ansikt	På	✓

## 2 Kamera- innstillinger2

MENU-elementer	Standard innstillingsverdi	Kan tilbakestilles med [Tilbakest. kamerainnst.]
Eksp.-modus	Program Auto	✓
Eksp.-modus	Program Auto	✓
Filformat	XAVC S HD	✓
Opptaksinnst. (når [ Filformat] er stilt inn på [XAVC S 4K])	30p 60M/25p 60M	✓
Opptaksinnst. (når [ Filformat] er stilt inn på [XAVC S HD])	60p 50M/50p 50M	✓
Opptaksinnst. (når [ Filformat] er stilt inn på [AVCHD])	60i 17M(FH)/50i 17M(FH)	✓
S&R-innstillinger (  Opptaksinnst.)	30p/25p	✓
S&R-innstillinger (  Bildefrekvens)	120fps/100fps	✓
Proxy-opptak	Av	✓
AF-motorhast.	Normal	✓
Følsom. AF-spor.	Standard	✓
Auto. langs. lukk.	På	✓
Lydopptak	På	✓
Lydopptaksnivå	26	✓
Lydnivåvisning	På	—
Tidsinnst. for lydutm.	Virkelig	✓

MENU-elementer	Standard innstillingsverdi	Kan tilbakestilles med [Tilbakest. kamerainnst.]
Vindstøyreduksjon	Av	✓
 Markørvisning	Av	—
 Markørinnst. (Senter)	Av	—
 Markørinnst. (Forhold)	Av	—
 Markørinnst. (Sikkerhetssone)	Av	—
 Markørinnst. (Lederamme)	Av	—
Videolysmodus	Strømkobling	—
Film med lukker	Av	—
 Stille opptak	Av	✓
El. frem. lukkergard.	På	—
Utløser uten objektiv	Aktiver	—
Utløser uten kort	Aktiver	—
SteadyShot	På	✓
SteadyShot-innst. (SteadyShot-just.)	Auto	✓
SteadyShot-innst. (Brennv. for SteadyS.) (når [SteadyShot-just.] er stilt inn på [Manuell])	8mm	✓
Zoom	—	—
Zoominnstilling	Kun optisk zoom	—
Zoomringrotering	Venst. (W)/Høyre(T)	—
DISP-knapp (Skjerm)	Vis alle info.	—
DISP-knapp (Søker)	Nivå	—
FINDER/MONITOR	Auto	—
 Søkerens bildefr.	Standard	—
Sebrainnstilling (Sebravisning)	Av	—
Sebrainnstilling (Sebranivå)	70	—
Rutenettlinje	Av	—
Guide f. eksp.-innst.	Av	—
Live View-visning	Innstillingseffekt På	—
Seriebildekapasitet	Ikke vis	—
Autovisning	Av	—
 Tilp. knapp (Kontrollhjul)	Ikke innstilt	—
 Tilp. knapp (Egendefin. knapp 1)	Hvitbalanse	—

MENU-elementer	Standard innstillingsverdi	Kan tilbakestilles med [Tilbakest. kamerainnst.]
 Tilp. knapp (Egendefin. knapp 2)	Fokusområde	—
 Tilp. knapp (Egendefin. knapp 3)	Fokusmodus	—
 Tilp. knapp (Egendefin. knapp 4)	Velg berøringsbetj.	—
 Tilp. knapp (Senterkn. multiv.)	Fokusstandard	—
 Tilp. knapp (Senterknapp)	Øye-AF	—
 Tilp. knapp (Venstre knapp)	Bruksmodus	—
 Tilp. knapp (Høyre knapp)	ISO	—
 Tilp. knapp(Ned-knapp)	Ikke innstilt	—
 Tilp. knapp (AEL-knapp)	Hold AEL	—
 Tilp. knapp (AF-ON-knapp)	AF på	—
 Tilp. knapp (Hold fokus-knapp)	Holdfokus	—
 Tilp. knapp (Kontrollhjul)	Følg tilpasning (  )	—
 Tilp. knapp (Egendefin. knapp 1)	Følg tilpasning (  )	—
 Tilp. knapp (Egendefin. knapp 2)	Følg tilpasning (  )	—
 Tilp. knapp (Egendefin. knapp 3)	Følg tilpasning (  )	—
 Tilp. knapp (Egendefin. knapp 4)	Følg tilpasning (  )	—
 Tilp. knapp (Senterkn. multiv.)	Følg tilpasning (  )	—
 Tilp. knapp (Senterknapp)	Følg tilpasning (  )	—
 Tilp. knapp (Venstre knapp)	Følg tilpasning (  )	—
 Tilp. knapp (Høyre knapp)	Følg tilpasning (  )	—
 Tilp. knapp (Ned-knapp)	Følg tilpasning (  )	—
 Tilp. knapp (AEL-knapp)	Følg tilpasning (  )	—
 Tilp. knapp (AF-ON-knapp)	Følg tilpasning (  )	—
 Tilp. knapp (Hold fokus-knapp)	Følg tilpasning (  )	—

MENU-elementer	Standard innstillingsverdi	Kan tilbakestilles med [Tilbakest. kamerainnst.]
Tilp. knapp (Egendefin. knapp 1)	Følg tilp. ( / )	—
Tilp. knapp (Egendefin. knapp 2)	Følg tilp. ( / )	—
Tilp. knapp (Egendefin. knapp 3)	Beskytt	—
Tilp. knapp (Fn/  -knapp)	Send til smarttelefon	—
Funksjonsmenyinnst.	—	—
Rattinnstillinger	Av  Tv	—
Av/Tv-rotering	Normal	—
Ev-komp. med ratt	Av	—
MOVIE-knapp	Alltid	—
Lås betjeningselem.	Av	—
Lydsignaler	På	—
Funksjonsring (obj.)	Fokus på strøm	—

## Nettverk



For å tilbakestille elementene for [Nettverk] til standardverdiene, må du velge [Tilbakestille] eller [Tilb.st. nettverksinn.]. Disse elementene tilbakestilles ikke til standardverdiene selv om du velger [Tilbakest. kamerainnst.].



MENU-elementer	Standard innstillingsverdi
Send til smarttelefon (Send til smarttelefon)	—
Send til smarttelefon (  Innhold i sending)	Kun proxy
Send til datamaskin	—
FTP-overføringsfunkt. (FTP-overføring)	—
FTP-overføringsfunkt. (Vis FTP-resultat)	—
FTP-overføringsfunkt. (Velg FTP-server)	FTP-server 1
FTP-overføringsfunkt. (FTP-server 1)	—
FTP-overføringsfunkt. (FTP-server 2)	—
FTP-overføringsfunkt. (FTP-server 3)	—
Se på en TV	—
Kontr. med smarttlf. (Kontr. med smarttlf.)	Av
Kontr. med smarttlf. (  Tilkobling)	—
Kontr. med smarttlf. (Alltid tilkoblet)	Av
Flymodus	Av
Wi-Fi-innstillinger (WPS-trykk)	—

MENU-elementer	Standard innstillingsverdi
Wi-Fi-innstillinger (Innst. for tilgangspkt.)	—
Wi-Fi-innstillinger (Vis MAC-adresse)	—
Wi-Fi-innstillinger (SSID/Tilbakest. PO)	—
Bluetooth-innst. (Bluetooth-funksjon)	Av
Bluetooth-innst. (Paring)	—
Bluetooth-innst. (Vis enhetsadresse)	—
<input type="checkbox"/> Innst. stedinfo (Tilknytt. av stedsinfo)	Av
<input type="checkbox"/> Innst. stedinfo (Autom. tidskorr.) (når [Tilknytt. av stedsinfo] er stilt inn på [På])	På
<input type="checkbox"/> Innst. stedinfo (Auto. omr.-just.) (når [Tilknytt. av stedsinfo] er stilt inn på [På])	På
Bluetooth-fjernkontr.	Av
Red. navn på enhet	—
Importer rotsertifikat	—
Tilb.st. nettverksinn.	—

## Avspilling

For å tilbakestille elementene for [Avspilling] til standardverdiene, må du velge [Tilbakestille]. Disse elementene tilbakestilles ikke til standardverdiene selv om du velger [Tilbakest. kamerainnst.].





MENU-elementer	Standard innstillingsverdi
Beskytt	—
Roter	—
Slett	—
Vurdering	—
Vurd.-inn. (tilp.-kn.)	—
Spesif. Utskrift	—
Kopier	—
Lagre som bilde	—
 Forstørr	—
 Forst. første forst.	Standard forstørrelse
 Forstørr første pos.	Fokusert posisjon
Lysbildevisning (Gjenta)	Av
Lysbildevisning (Intervall)	3 sek.
Velg avsp.-medium	Spor 1
Visningsmodus	Datovisning
Bildeindeks	9 bilder

MENU-elementer	Standard innstillingsverdi
Vis som gruppe	Av
Visningsretning	Auto
Bildehopp-innst. (Velg ratt)	Fremre ratt
Bildehopp-innst. (Bildehopp-metode)	Ett om gangen
Kont. avs.  Intervall	—
Avsp.-hast.  Interv.	5

## Oppsett

For å tilbakestille elementene for [Oppsett] til standardverdiene, må du velge [Tilbakestille]. Disse elementene tilbakestilles ikke til standardverdiene selv om du velger [Tilbakest. kamerainnst.].

MENU-elementer	Standard innstillingsverdi
Skjermlysstyrke	Manuell
Søker-lysstyrke	Auto
Fargetemp. i søker	±0
Gammavisningshjelp	Av
Voluminnstillinger	7
Bekreft sletting	"Avbryt" først
Visningskvalitet	Standard
Starttid for strømmsp.	1 min.
Temp. auto. strøm av	Standard
NTSC/PAL-velger	—
Rensemodus	—
Berøringsbetjening	Av
Ber.-pan./pekeplate	Kun berøringspanel
Pekeplateinnst. (Betj. i vertikal retn.)	På
Pekeplateinnst. (Pekepos.-modus)	Absolutt posisjon
Pekeplateinnst. (Betjeningsområde)	 Høyre 1/2
Demomodus	Av
TC/UB-innstillinger (TC/UB-visn.-innst.)	Teller
TC/UB-innstillinger (TC Preset)	—
TC/UB-innstillinger (UB Preset)	—
TC/UB-innstillinger (TC Format)	DF
TC/UB-innstillinger (TC Run)	Rec Run
TC/UB-innstillinger (TC Make)	Preset

MENU-elementer	Standard innstillingsverdi
TC/UB-innstillinger (UB Time Rec)	Av
IR-fjernkontroll	Av
HDMI-innstillinger (HDMI-oppløsning)	Auto
HDMI-innstillinger (  24p/60p-utdata)	60p
HDMI-innstillinger (HDMI-fovvisning)	På
HDMI-innstillinger (  TC-utdata)	Av
HDMI-innstillinger (  REC-kontroll)	Av
HDMI-innstillinger (KTRL for HDMI)	På
 Velg 4K-utdata	Minnekort+HDMI
USB-tilkobling	Auto
USB LUN-innstilling	Multi
Strømfors. via USB	På
Fjern-PC-innst. (Lagr.-dest. stillbilde)	Kun PC
Fjern-PC-innst. (RAW+J: Lagre på PC)	RAW og JPEG
 Språk	—
Dato/tid-innst.	—
Områdeinnstilling	—
Opphavsrettinfo (Skriv opph.-info)	Av
Opphavsrettinfo (Angi fotograf)	—
Opphavsrettinfo (Angi opphavsrett)	—
Opphavsrettinfo (Vis opphavsrettinfo)	—
Formater	—
Filnummer	Serie
Angi filnavn	DSC
Innst. for lagr.-med. (Pri. lagringsmedium)	Spor 1
Innst. for lagr.-med. (Lagringsmodus)	Standard
Innst. for lagr.-med. (Auto-bytt medium)	Av
Velg opptaksmappe	—
Ny mappe	—
Mappenavn	Standardform
Gjenoppr. bilde-DB* * Dette utføres ikke selv om du velger [Tilbakest. kamerainnst.] eller [Tilbakestille].	—
Vis medieinfo.	—

MENU-elementer	Standard innstillingsverdi
Versjon	—
Tilbakestill innst.	—

### ★ Min meny

For å tilbakestille elementene for [Min meny] til standardverdiene, må du velge [Tilbakestill] eller [Slett alle]. Disse elementene tilbakestilles ikke til standardverdiene selv om du velger [Tilbakest. kamerainnst.].

MENU-elementer	Standard innstillingsverdi
Legg til element	—
Sorter element	—
Slett element	—
Slett side.	—
Slett alle	—



Digitalkamera med utskiftbart objektiv  
ILCE-7RM3A α7RIII

## Feilsøking

---

Hvis du får problemer med produktet, kan du prøve å løse dem på følgende måter:

- 1** Ta ut batteriet, vent ca. ett minutt, sett batteriet inn igjen, og slå på produktet.
- 2** Initialiser innstillingene.
- 3** Konsulter forhandleren din eller det lokale, autoriserte servicesenteret. Du finner mer informasjon om dette produktet og svar på vanlige spørsmål på nettsidene våre for brukerstøtte.  
<http://www.sony.net/>

---

### Beslektet emne

- [Tilbakestille innst.](#)

Digitalkamera med utskiftbart objektiv  
ILCE-7RM3A α7RIII

## Advarsler

---

### Still inn område/dato/tid.

- Angi område, dato og klokkeslett. Hvis du ikke har brukt produktet på lenge, må du lade det interne, oppladbare reservebatteriet.

### Utilstrekkelig strøm.

- Bildekopieringsfunksjonen eller rengjøringsfunksjonen til bildesensoren fungerer kanskje ikke fordi batterinivået er lavt. Lad batteriet igjen, eller koble til strøm ved å koble kameraet til en datamaskin eller lignende.

### Kan ikke bruke minnekortet. Formaterer?

- Minnekortet ble formatert på en datamaskin, og filformatet ble endret. Velg [Enter], og formater deretter minnekortet. Du kan bruke minnekortet igjen, men alle tidligere data på minnekortet vil bli slettet. Det kan ta litt tid å fullføre formateringen. Hvis meldingen fortsatt vises, må du bytte ut minnekortet.

### Minnekortfeil

- Det er satt inn et inkompatibelt minnekort.
- Formatering mislyktes. Formater minnekortet igjen.

### Kan ikke lese minnekortet. Sett inn minnekortet på nytt.

- Det er satt inn et inkompatibelt minnekort.
- Minnekortet er skadet.
- Kontaktdelen av minnekortet er skitten.

### Minnekort låst.

- Du bruker et minnekort med skrive- eller lesebeskyttelsesbryter, og bryteren står i LOCK-stilling. Sett bryteren i opptaksstilling.

### Kan ikke åpne lukkeren, siden det ikke er satt i et minnekort.

- Det er ikke satt inn noe minnekort i det minnekortsporet som er valgt i [Pri. lagringsmedium].
- For å utløse lukkeren uten å sette inn et minnekort i kameraet, må du stille inn [Utløser uten kort] på [Aktiver]. I dette tilfellet vil ikke bildene bli lagret.

### Dette minnekortet vil kanskje ikke kunne ta opp og spille av normalt.

- Det er satt inn et inkompatibelt minnekort.

### Behandler...

- Når du utfører støyreduksjon, iverksettes reduksjonsprosessen. Du kan ikke ta nye bilder mens støyreduseringen pågår.

### Kan ikke vise bilde.

- Bilder som er tatt med andre produkter, eller bilder som er endret med en datamaskin, vil kanskje ikke vises.
- Bildebehandling på datamaskinen, som f.eks. sletting av bildefiler, kan forårsake uoverensstemmelser i bildedatabasefilene. Reparer bildedatabasefilene.

**Kontroller at et objektiv er montert. Hvis objektivet ikke er støttet, må "Utløser uten objektiv" i menyen settes til "Aktiver".**

- Objektivet er ikke satt riktig på eller det er ikke satt på i det hele tatt. Hvis meldingen vises mens et objektiv er montert, må du sette på objektivet på nytt. Hvis meldingen vises ofte, må du kontrollere om kontaktene på objektivet og produktet er rene eller ikke.
- Når du setter produktet på et teleskop eller et liknende instrument, eller bruker et objektiv som ikke støttes, må du stille inn [Utløser uten objektiv] på [Aktiver].

**Kan ikke skrive ut.**

- Du har prøvd å merke RAW-bilder med et DPOF-merke.

**Kameraet er for varmt. La det kjøle seg ned.**

- Produktet er blitt varmt fordi du har gjort kontinuerlige opptak. Slå av produktet, la det avkjøles, og vent til det er klart til å ta bilder igjen.



- Du har tatt bilder over et lengre tidsrom, slik at produktets temperatur har økt.



- Antall bilder overstiger det antallet som produktets datobehandling kan håndtere i en databasefil.



- Kunne ikke registrere i databasefilen. Importer alle bildene til datamaskinen ved hjelp av PlayMemories Home, og gjenopprett minnekortet.

**Feil i bildedatabasefil**

- Det har oppstått en feil i bildedatabasefilen. Velg [Oppsett] → [Gjenoppr. bilde-DB].

**Systemfeil.**

**Kamerafeil. Slå strømmen av, så på.**

- Ta ut batteriet og sett det inn igjen. Hvis meldingen vises ofte, må du kontakte ditt nærmeste autoriserte Sony-servicesenter.

**Feil i bildedatabasefil. Gjenopprette?**

- Du kan ikke ta opp eller spille av en AVCHD-film fordi bildedatabasefilen er skadet. Gjenopprett bildedatabasefilen ved å følge instruksjonene på skjermen.

**Kan ikke forstørre bildet.**

**Kan ikke rotere bildet.**

- Bilder som er tatt med andre produkter, kan kanskje ikke forstørres eller roteres.

**Kan ikke opprette flere mapper.**

- En mappe på minnekortet har "999" som de første tre sifrene. Du kan ikke opprette flere mapper på dette kameraet.

---

**Beslektet emne**

- [Om minnekort](#)
- [Formater](#)



- Utløser uten objektiv

5-026-818-21(1) Copyright 2021 Sony Corporation

Digitalkamera med utskiftbart objektiv  
ILCE-7RM3A α7RIII

## Anbefalte sider

---

-  **Multiopptak med pikselskift**  
Du kan opprette bilder med en høyere oppløsning enn det som er mulig med vanlig opptak ved å ta fire RAW-bilder og deretter kombinere dem på en datamaskin. Dette er nyttig når du tar bilder av stilleben som kunstverk eller arkitektur.
-  **Merke bilder med stedsinformasjon**  
Du kan lagre stedsinformasjonen på bildene. Stedsinformasjonen kan innhentes ved hjelp av en smarttelefon.
-  **ILCE-7RM3A støtteinformasjon**  
Dette nettstedet inneholder grunnleggende informasjon om kameraet samt informasjon om kompatible objektiver og kompatibelt tilbehør. (Et annet vindu åpnes.)