

Digitalkamera med utskiftbart objektiv
ILCE-7RM4A α7RIV



Bruk denne håndboken hvis du støter på problemer eller lurer på noe ved produktet ditt.



Multiopptak med pikselskift

Du kan opprette bilder med en høyere oppløsning enn det som er mulig med vanlig opptak, ved å ta fire eller seksten RAW-bilder og deretter kombinere dem på en datamaskin. Dette er nyttig når du tar bilder av stilleben som kunstverk eller arkitektur.

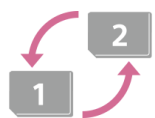

Automatisk veksling av medier

Hvis du bruker to minnekortspor, kan du automatisk veksle til det andre minnekortet når minnekortet som brukes, blir fullt.



ILCE-7RM4A støtteinformasjon

Dette nettstedet inneholder grunnleggende informasjon om kameraet samt informasjon om kompatible objektiver og kompatibelt tilbehør. (Et annet vindu åpnes.)

Navn på deler/ikoner og indikatorer

Navn på deler

[Forsiden](#)

[Baksiden](#)

[Overside](#)

[Fra siden](#)

[Bunn](#)

Grunnleggende bruk

[Bruke kontrollhjulet](#)

[Bruke kontrollknappen](#)

[Bruke MENU-elementer](#)

[Tilordne ofte brukte funksjoner til knapper \(Tilp. knapp\)](#)

[Ved hjelp av Fn \(funksjonsknappen\) \(funksjonsmenyen\)](#)

[Slik bruker du Quick Navi-skjermbildet](#)

[Bruke tastaturet](#)

Ikoner og indikatorer

[Liste over symboler på skjermen](#)

[Bytte skjermvisning \(under opptak/avspilling\)](#)

[DISP-knapp \(Skjerm/Søker\)](#)

Klargjøre kameraet

[Kontrollere kameraet og de medfølgende delene](#)

Lade batteriet

[Lade batteriet med en lader](#)

[Sette inn / ta ut batteriet](#)

[Lade ved å koble til en datamaskin](#)

[Batteriets levetid og antallet bilder som kan tas](#)

[Koble til strøm fra en stikkontakt](#)

[Om batteripakken](#)

[Om lading av batteriet](#)

Sette inn et minnekort (selges separat)

[Sette inn / ta ut et minnekort](#)

[Minnekorttyper som kan brukes](#)

[Om minnekort](#)

Sette på et objektiv

[Sette på/ta av et objektiv](#)

[Sette på motlysblenderen](#)

Montere tilbehør

[Fatningsadapter](#)

[LA-EA1/LA-EA3/LA-EA5-fatningsadapter](#)

[LA-EA2/LA-EA4-fatningsadapter](#)

[Vertikalgrep](#)

[Flerbatteriadapterset](#)

[Stille inn språk, dato og klokkeslett](#)

[Kameraveiviser](#)

Opptak

[Ta stillbilder](#)

Fokusere

[Fokusmodus](#)

Autofokus

[Fokusområde](#)

[Fokusområdegrense](#)

[Faseregistrerings-AF](#)

[Fokusstandard](#)

[Fokusinnstillinger](#)

[Justerer innstillingene for fokusområde etter kameraets orientering \(horisontal/vertikal\) \(Vek. V/H AF-omr.\)](#)

[AF/MF-kontroll](#)

[AF m/lukker \(stillbilde\)](#)

[AF på](#)

[Innst. ansikt/øye-AF](#)

[AF i fokusforst. \(stillbilde\)](#)

[Spring av motivet \(sporingfunksjon\)](#)

- [Holdfokus](#)
- [Registrerer det nåværende fokusområdet \(AF-områderegist.\) \(stillbilde\)](#)
- [Slette et registrert AF-område \(Slett reg. AF-omr.\)](#)
- [Rammefarge f. fokus](#)
- [Pre-AF \(stillbilde\)](#)
- [Eye-Start AF \(stillbilde\)](#)
- [Følsom. AF-spor. \(stillbilde\)](#)
- [Prioritetsinns. i AF-S](#)
- [Prioritetsinns. i AF-C](#)
- [AF-lys \(stillbilde\)](#)
- [Auto-tøm. AF-omr.](#)
- [Vis kont. AF-område](#)
- [Fasedeteksjonsomr.](#)
- [Sirk. av fokus.-punkt](#)
- [AF mikrojust.](#)
- [Blenderbruk i AF \(stillbilde\)](#)

Manuelt fokus

- [Manuelt fokus](#)
- [Direkte manuelt fokus \(DME\)](#)
- [Fokusforstørrer](#)
- [MF-assistent \(stillbilde\)](#)
- [Fokusforstørrelsestid](#)
- [Første fokusforst. \(stillbilde\)](#)
- [Fremhevingsinnst.](#)

Velge en bruksmodus (kontinuerlig fremtrekk / selvutløser)

- [Bruksmodus](#)
- [Seriebilder](#)
- [Viser indikatoren for gjenværende tid for kontinuerlig opptak \(Seriebildekapasitet\)](#)
- [Selvutløser](#)
- [Selvutl. \(seriebilder\)](#)

[Kontin. nivåtrinn](#)

[Enkelt nivåtrinn](#)

[Indikator under nivåtrinnsfotografering](#)

[HB-nivåtrinn](#)

[DRO nivåtrinn](#)

[Nivåtrinninnst.](#)

Intervallopptak

[Intervalloppt.-fun.](#)

Bruke berøringsfunksjoner

[Berøringsbetjening](#)

[Ber.-pan./pekeplate](#)

[Berøringsbet.-funksj.: Berøringsfokus](#)

[Berøringsbet.-funksj.: Berøringsssporing](#)

[Pekeplateinnst.](#)

Velge stillbildestørrelse/bildekvalitet

[Filformat \(stillbilde\)](#)

[RAW-filtype \(stillbilde\)](#)

[JPEG-kvalitet \(stillbilde\)](#)

[JPEG-bildestr. \(stillbilde\)](#)

[Bildeforhold \(stillbilde\)](#)

[APS-C/Super 35mm](#)

[Synsvinkel](#)

Velge opptaksmodus

[Liste over modusvelgerfunksjoner](#)

[Intelligent Auto](#)

[Om scenegjenkjenning](#)

[Program Auto](#)

[Blenderprioritet](#)

[Lukkerprioritet](#)

[Man. Eksponering](#)

- [BULB-fotografering](#)
- [Hent \(Kamera- innstillinger1/Kamera- innstillinger2\)](#)
- [Film: Eksp.-modus](#)
- [Sakte og rask film: Eksp.-modus](#)

Kontrollere eksponering/målemodi

- [Eksp.-komp.](#)
- [Tilbakest. EV-komp.](#)
- [Ev-komp. med ratt](#)
- [Guide f. eksp.-innst.](#)
- [Eksponer.-trinn](#)
- [Målemodus](#)
- [Ansiktspri. i multi-m.](#)
- [Punktmåler-punkt](#)
- [AE-lås](#)
- [AEL med lukker \(stillbilde\)](#)
- [Just. av eksp.-stn.](#)
- [Eksp.komp.innst](#)
- [Sebrainnstilling](#)

Korrigerer lysstyrke og kontrast automatisk

- [Dyn.omr.opt. \(DRO\)](#)

Velge ISO-følsomhet

- [ISO-innstilling: ISO](#)
- [ISO-innstilling: ISO-områdegrense](#)
- [ISO-innstilling: ISO AUTO: Min. LH](#)

Bruke zoomen

- [Tilgjengelige zoomfunksjoner for dette produktet](#)
- [Klart bilde-zoom / digital zoom \(Zoom\)](#)
- [Zoominnstilling](#)
- [Om zoomområdet](#)
- [Zoomringrotering](#)

Hvitbalanse

- └ [Hvitbalanse](#)
- └ [Prioritetsinns. i AWB](#)
- └ [Ta bilde av en standard hvitfarge for å stille inn hvitbalansen \(tilpasset hvitbalanse\)](#)
- └ [Lukker-AWB-lås \(stillbilde\)](#)

Innstillinger for bildebehandling

- └ [Kreative innst.](#)
- └ [Bildeeffekt](#)
- └ [Fargerom \(stillbilde\)](#)

Lukkerinnstillinger

- └ [Anti-flicker-oppt. \(stillbilde\)](#)
- └ [Utløser uten objektiv](#)
- └ [Utløser uten kort](#)
- └ [Stille opptak \(stillbilde\)](#)
- └ [El. frem. lukkergard.](#)

Redusere uskarphet

- └ [SteadyShot](#)
- └ [SteadyShot-innst.](#)

Objektivkompensering

- └ [Objektivkomp.](#)

Støyreduksjon

- └ [Støyred.lang_\(stillbilde\)](#)
- └ [Høy ISO Støyred._\(stillbilde\)](#)

Ansiktsgjenkjenning

- └ [Prioriter reg. ansikt](#)
- └ [Ansiktregistrering_\(Ny registrering\)](#)
- └ [Ansiktregistrering_\(Rekkefølgeendring\)](#)
- └ [Ansiktregistrering_\(Slett\)](#)

Ta stillbilder med høy oppløsning

- └ [Fotografering av stillbilder med høyere oppløsning_\(Piks.-skiftopp_\(serie\)\)](#)

Bruke blitsen

- [Bruk av blits \(selges separat\)](#)
- [Rødøyereduksj.](#)
- [Blitsmodus](#)
- [Blitskompenser.](#)
- [FEL-lås](#)
- [Inns. for ekstern blits](#)
- [Trådløs blits](#)
- [Bruke en blits som har kontaktledning for blitssynkronisering](#)

Ta opp film

[Ta opp film](#)

[Film med lukker](#)

[Filmopptaksformater](#)

[Filformat \(film\)](#)

[Opptaksinnst. \(film\)](#)

[S&R-innstillinger](#)

[Proxy-opptak](#)

[Lydopptak](#)

[Lydnivåvisning](#)

[Lydopptaksnivå](#)

[Tidsinnst. for lydutg.](#)

[Vindstøyreduksjon](#)

[Bildeprofil](#)

[Gammavisningshjelp](#)

[Auto. langs. lukk. \(film\)](#)

[Første fokusforst. \(film\)](#)

[AF-motorhast. \(film\)](#)

[Følsom. AF-spor. \(film\)](#)

[TC/UB-innstillinger](#)

[Veksle TC/UB-visn.](#)

[MOVIE-knapp](#)

[Markørvisning_\(film\)](#)

[Markørinnst_\(film\)](#)

[Velg 4K-utdata_\(film\)](#)

[Videolysmodus](#)

Visning

Vise bilder

[Spille av stillbilder](#)

[Forstørrer et bilde som avspilles_\(Forstørr\)](#)

[Rotere lagrede bilder automatisk_\(Visningsretning\)](#)

[Rotere et bilde_\(Roter\)](#)

[Forst. første forst.](#)

[Forstørr første pos.](#)

[Spiller av film](#)

[Voluminnstillinger](#)

[Lagre som bilde](#)

[Spille av bilder på bildeindeksskjermen_\(Bildeindeks\)](#)

[Stille inn metoden for å hoppe mellom bilder_\(Bildehopp-innst.\)](#)

[Skifte mellom stillbilder og filmer_\(Visningsmodus\)](#)

[Vis som gruppe](#)

[Kont. avs. Intervall](#)

[Avsp.-hast. Interv.](#)

[Velge hvilket minnekort som skal spilles av_\(Velg avsp.-medium\)](#)

[Kopiere bilder fra ett minnekort til et annet_\(Kopier\)](#)

[Spille av bilder ved hjelp av lysbildevisning_\(Lysbildevisning\)](#)

Beskytte data

[Beskytte bilder_\(Beskytt\)](#)

Stille inn vurderingsfunksjon

[Vurdering](#)

[Vurd.-inn. \(tilp.-kn.\)](#)

Merke bilder for utskrift (DPOF)

[Angi bilder til utskrift \(Spesif. Utskrift\)](#)

Slette bilder

[Slette et vist bilde](#)

[Slette flere valgte bilder \(Slett\)](#)

[Bekreft sletting](#)

Vise bilder på en TV

[Vise bilder på en TV ved hjelp av en HDMI-kabel](#)

Gi kameraet et personlig oppsett

[Kameraets tilpasningsfunksjoner](#)

Registrere vanlige funksjoner

[Minne \(Kamera- innstillinger1/Kamera- innstillinger2\)](#)

[Velg medium \(Hent minne\)](#)

[Registrerer opptaksinnstillinger til en egendefinert tast \(Reg. tilp. oppt.-innst.\)](#)

Tilpasse funksjonene til skiven/velgeren

[Endre funksjonen til skiven midlertidig \(Mitt ratt-innstillinger\)](#)

[Rattinnstillinger](#)

[Av/Tv-rotering](#)

[Lås betjeningselem.](#)

[Funksjonsring \(obj.\)](#)

Tilpasse MENU (Min meny)

[Legg til element](#)

[Sorter element](#)

[Slett element](#)

[Slett side.](#)

[Slett alle](#)

[Vis fra Min meny.](#)

Kontrollere bilder før/etter opptak

- [Autovisning](#)
- [Blenderforhåndsv.](#)
- [Oppt.-res. forhåndsv.](#)
- [Live View-visning](#)

Skjerm/søker-innstillinger

- [Rutenettlinje](#)
- [FINDER/MONITOR](#)
- [Skjermlysstyrke](#)
- [Søker-lysstyrke](#)
- [Fargetemp. i søker](#)
- [Søkerens bildefr. \(stillbilde\)](#)
- [Visningskvalitet](#)
- [Lys skjerm](#)

Minnekortinnstillinger

- [Formater](#)
- [Fil-/mappe-innst. \(stillbilde\)](#)
- [Filinnstillinger \(film\)](#)
- [Vis medieinfo.](#)
- [Innst. for lagr.-med.: Pri. lagringsmedium](#)
- [Innst. for lagr.-med.: Lagringsmodus](#)
- [Innst. for lagr.-med.: Auto-bytt medium](#)
- [Gjenoppr. bilde-DB](#)

Kamerainnstillinger

- [Lydsignaler](#)
- [Starttid for strømsp.](#)
- [Temp. auto. strøm av](#)
- [IR-fjernkontroll](#)
- [NTSC/PAL-velger](#)
- [HDMI-innstillinger: HDMI-oppløsning](#)

[HDMI-innstillinger: 24p/60p-utdata \(film\) \(Kun for 1080 60i kompatible modeller\)](#)

[HDMI-innstillinger: HDMI-infovisning](#)

[HDMI-innstillinger: TC-utdata \(film\)](#)

[HDMI-innstillinger: REC-kontroll \(film\)](#)

[HDMI-innstillinger: KTRL for HDMI](#)

[USB-tilkobling](#)

[USB LUN-innstilling](#)

[Strømfors. via USB](#)

[Lagre / last inn inns.](#)

[Språk](#)

[Dato/tid-innst.](#)

[Områdeinnstilling](#)

[Opphavsrettinfo](#)

[Versjon](#)

[IPTC-informasjon](#)

[Skriv serienummer](#)

[Demomodus](#)

Initialisere kameraet

[Tilbakestille innst.](#)

Bruke nettverksfunksjoner

Koble sammen dette produktet og en smarttelefon

[Imaging Edge Mobile](#)

[Kontr. med smarttif.](#)

[Kontrollere kameraet ved hjelp av en smarttelefon \(NFC One touch-fjernkontroll\)](#)

[Kontrollere kameraet ved hjelp av en Android-smarttelefon \(QR Code\)](#)

[Kontrollere kameraet ved hjelp av en Android-smarttelefon \(SSID\)](#)

[Kontrollere kameraet ved hjelp av en iPhone eller iPad \(QR Code\)](#)

[Kontrollere kameraet ved hjelp av en iPhone eller iPad \(SSID\)](#)

Overføre bilder til en smarttelefon

[Send til smarttelefon: Send til smarttelefon](#)

[Send til smarttelefon: Innhold i sending \(proxy-film\)](#)

[Send til smarttelefon: Tilkob. u. strøm AV](#)

[Sende bilder til en smarttelefon \(NFC One touch-delning\)](#)

Lese posisjonsinformasjon fra en smarttelefon

[Innst. stedinfo](#)

Bruke en fjernstyring med Bluetooth-kommunikasjon

[Bluetooth-fjernkontr.](#)

Overføre bilder til en TV

[Se på en TV](#)

Endre nettverksinnstillingene

[Flymodus](#)

[Wi-Fi-innstillinger: WPS-trykk](#)

[Wi-Fi-innstillinger: Innst. for tilgangspkt.](#)

[Wi-Fi-innstillinger: Frekvensbånd \(modeller som støtter 5 GHz\)](#)

[Wi-Fi-innstillinger: Vis info om Wi-Fi](#)

[Wi-Fi-innstillinger: SSID/Tilbakest. PO](#)

[Bluetooth-innst.](#)

[Red. navn på enhet](#)

[Importere rootsertifisering til kameraet \(Importer rotsertifikat\)](#)

[Sikkerhet \(IPsec\)](#)

[Tilb.st. nettverksinn.](#)

Bruke en datamaskin

[Anbefalt datamaskinmiljø](#)

Importere bilder for bruk på en datamaskin

[PlayMemories Home](#)

[Installere PlayMemories Home](#)

[Koble til en datamaskin](#)

[Importere bilder til datamaskinen uten å bruke PlayMemories Home](#)

[Koble kameraet fra datamaskinen](#)

Betjene kameraet fra en datamaskin

- └ [Betjene kameraet fra en datamaskin \(PC-kontrollfunksjon\)](#)

Overføre bilder til en datamaskin

- └ [Send til datamaskin](#)
- └ [FTP-overføringsfunk.](#)

Fremkalle RAW-bilder/eksternt opptak (Imaging Edge Desktop)

- └ [Imaging Edge Desktop](#)

Lage filmplater

- └ [Velge en plate som skal opprettes](#)
- └ [Opprette Blu-ray-plater fra film med HD-bildekvalitet](#)
- └ [Opprette DVD-plater \(AVCHD-opptaksplater\) fra film med HD-bildekvalitet](#)
- └ [Opprette DVD-plater fra filmer med standard bildekvalitet](#)

Liste over menyelementer

[Bruke MENU-elementer](#)

Kamera- innstillinger1

- └ [Filformat \(stillbilde\)](#)
- └ [RAW-filtype \(stillbilde\)](#)
- └ [JPEG-kvalitet \(stillbilde\)](#)
- └ [JPEG-bildestr. \(stillbilde\)](#)
- └ [Bildeforhold \(stillbilde\)](#)
- └ [APS-C/Super 35mm](#)
- └ [Støyred.lang \(stillbilde\)](#)
- └ [Høy ISO Støyred. \(stillbilde\)](#)
- └ [Fargerom \(stillbilde\)](#)
- └ [Objektivkomp.](#)
- └ [Bruksmodus](#)
- └ [Nivåtrinninst.](#)
- └ [Intervalloppt.-fun.](#)
- └ [Fotografering av stillbilder med høyere oppløsning \(Piks.-skiftopp.\(serie\)\)](#)
- └ [Hent \(Kamera- innstillinger1/Kamera- innstillinger2\)](#)

- [Minne \(Kamera- innstillinger1/Kamera- innstillinger2\)](#)
- [Velg medium \(Hent minne\)](#)
- [Registrerer opptaksinnstillinger til en egendefinert tast \(Reg. tilp. oppt.-innst.\)](#)
- [Fokusmodus](#)
- [Prioritetsinns. i AF-S](#)
- [Prioritetsinns. i AF-C](#)
- [Fokusområde](#)
- [Fokusinnstillinger](#)
- [Fokusområdegrense](#)
- [Justerer innstillingene for fokusområde etter kameraets orientering \(horisontal/vertikal\) \(Vek. V/H AF-omr.\)](#)
- [AF-lys \(stillbilde\)](#)
- [Innst. ansikt/øye-AF](#)
- [Følsom. AF-spor. \(stillbilde\)](#)
- [Blenderbruk i AF \(stillbilde\)](#)
- [AF m/lukker \(stillbilde\)](#)
- [Pre-AF \(stillbilde\)](#)
- [Eye-Start AF \(stillbilde\)](#)
- [Registrerer det nåværende fokusområdet \(AF-områderegist.\) \(stillbilde\)](#)
- [Slette et registrert AF-område \(Slett reg. AF-omr.\)](#)
- [Rammefarge f. fokus](#)
- [Auto-tøm. AF-omr.](#)
- [Vis kont. AF-område](#)
- [Fasedeteksjonsomr.](#)
- [Sirk. av fokus.-punkt](#)
- [AF mikrojust.](#)
- [Eksp.-komp.](#)
- [Tilbakest. EV-komp.](#)
- [ISO-innstilling; ISO](#)
- [ISO-innstilling; ISO-områdegrense](#)

[ISO-innstilling: ISO AUTO: Min. LH](#)

[Målemodus](#)

[Ansiktspri. i multi-m.](#)

[Punktmåler-punkt](#)

[Eksponer.-trinn](#)

[AEL med lukker \(stillbilde\)](#)

[Just. av eksp.-stn.](#)

[Blitsmodus](#)

[Blitskompenser.](#)

[Eksp.komp.innst](#)

[Trådløs blits](#)

[Røddøyereduksj.](#)

[Inns. for ekstern blits](#)

[Hvitbalanse](#)

[Prioritetsinns. i AWB](#)

[Dyn.omr.opt. \(DRO\)](#)

[Kreative innst.](#)

[Bildeeffekt](#)

[Bildeprofil](#)

[Lukker-AWB-lås \(stillbilde\)](#)

[Fokusforstørrer](#)

[Fokusforstørrelsestid](#)

[Første fokusforst. \(stillbilde\)](#)

[AF i fokusforst. \(stillbilde\)](#)

[MF-assistent \(stillbilde\)](#)

[Fremhevingsinnst.](#)

[Anti-flicker-oppt. \(stillbilde\)](#)

[Ansiktregistrering \(Ny registrering\)](#)

[Ansiktregistrering \(Rekkefølgeendring\)](#)

[Ansiktregistrering \(Slett\)](#)

Kamera- innstillinger2

[Film: Eksp.-modus](#)

[Sakte og rask film: Eksp.-modus](#)

[Filformat \(film\)](#)

[Opptaksinnst. \(film\)](#)

[S&R-innstillinger](#)

[Proxy-opptak](#)

[AF-motorhast. \(film\)](#)

[Følsom. AF-spor. \(film\)](#)

[Auto. langs. lukk. \(film\)](#)

[Første fokusforst. \(film\)](#)

[Lydopptak](#)

[Lydopptaksnivå](#)

[Lydnivåvisning](#)

[Tidsinnst. for lydutg.](#)

[Vindstøyreduksjon](#)

[Markørvisning \(film\)](#)

[Markørinnst. \(film\)](#)

[Videolysmodus](#)

[Film med lukker](#)

[Stille opptak \(stillbilde\)](#)

[El. frem. lukkergard.](#)

[Utløser uten objektiv](#)

[Utløser uten kort](#)

[SteadyShot](#)

[SteadyShot-innst.](#)

[Klart bilde-zoom / digital zoom \(Zoom\)](#)

[Zoominnstilling](#)

[Zoomringrotering](#)

- [DISP-knapp \(Skjerm/Søker\)](#)
- [FINDER/MONITOR](#)
- [Søkerens bildefr. \(stillbilde\)](#)
- [Sebrainnstilling](#)
- [Rutenettlinje](#)
- [Guide f. eksp.-innst.](#)
- [Live View-visning](#)
- [Viser indikatoren for gjenværende tid for kontinuerlig opptak \(Seriebildekapasitet\)](#)
- [Autovisning](#)
- [Tilordne ofte brukte funksjoner til knapper \(Tilp. knapp\)](#)
- [Ved hjelp av Fn \(funksjonsknappen\) \(funksjonsmenyen\)](#)
- [Endre funksjonen til skiven midlertidig \(Mitt ratt-innstillinger\)](#)
- [Rattinnstillinger](#)
- [Av/Tv-rotering](#)
- [Ev-komp. med ratt](#)
- [Funksjonsring \(obj.\)](#)
- [Berøringsbet.-funksj.: Berøringsfokus](#)
- [Berøringsbet.-funksj.: Berøringssporring](#)
- [MOVIE-knapp](#)
- [Lås betjeningselem.](#)
- [Lydsignaler](#)

Nettverk

- [Send til smarttelefon: Send til smarttelefon](#)
- [Send til smarttelefon: Innhold i sending \(proxy-film\)](#)
- [Send til smarttelefon: Tilkob. u. strøm AV](#)
- [Send til datamaskin](#)
- [FTP-overføringsfunk.](#)
- [Se på en TV](#)
- [Kontr. med smarttif.](#)
- [Betjene kameraet fra en datamaskin \(PC-kontrollfunksjon\)](#)

- [Flymodus](#)
- [Wi-Fi-innstillinger: WPS-trykk](#)
- [Wi-Fi-innstillinger: Innst. for tilgangspkt.](#)
- [Wi-Fi-innstillinger: Frekvensbånd \(modeller som støtter 5 GHz\)](#)
- [Wi-Fi-innstillinger: Vis info om Wi-Fi](#)
- [Wi-Fi-innstillinger: SSID/Tilbakest. PO](#)
- [Bluetooth-innst.](#)
- [Innst. stedinfo](#)
- [Bluetooth-fjernkontr.](#)
- [Red. navn på enhet](#)
- [Importere rootsertifisering til kameraet \(Importer rotsertifikat\)](#)
- [Sikkerhet \(IPsec\)](#)
- [Tilb.st. nettverksinn.](#)

Avspilling

- [Beskytte bilder \(Beskytt\)](#)
- [Rotere et bilde \(Roter\)](#)
- [Slette flere valgte bilder \(Slett\)](#)
- [Vurdering](#)
- [Vurd.-inn. \(tilp.-kn.\)](#)
- [Angi bilder til utskrift \(Spesif. Utskrift\)](#)
- [Kopiere bilder fra ett minnekort til et annet \(Kopier\)](#)
- [Lagre som bilde](#)
- [Forstørrer et bilde som avspilles \(Forstørr\)](#)
- [Forst. første forst.](#)
- [Forstørr første pos.](#)
- [Kont. avs. Intervall](#)
- [Avsp.-hast. Interv.](#)
- [Spille av bilder ved hjelp av lysbildevisning \(Lysbildevisning\)](#)
- [Velge hvilket minnekort som skal spilles av \(Velg avsp.-medium\)](#)
- [Skifte mellom stillbilder og filmer \(Visningsmodus\)](#)

- [Spille av bilder på bildeindeksskjermen \(Bildeindeks\)](#)
- [Vis som gruppe](#)
- [Rotere lagrede bilder automatisk \(Visningsretning\)](#)
- [Stille inn metoden for å hoppe mellom bilder \(Bildehopp-innst.\)](#)

Oppsett

- [Skjermlysstyrke](#)
- [Søker-lysstyrke](#)
- [Fargetemp. i søker](#)
- [Gammavisningshjelp](#)
- [Voluminnstillinger](#)
- [Bekreft sletting](#)
- [Visningskvalitet](#)
- [Starttid for strømsp.](#)
- [Temp. auto. strøm av](#)
- [NTSC/PAL-velger](#)
- [Rensemodus](#)
- [Berøringsbetjening](#)
- [Ber.-pan./pekeplate](#)
- [Pekeplateinnst.](#)
- [Demomodus](#)
- [TC/UB-innstillinger](#)
- [IR-fjernkontroll](#)
- [HDMI-innstillinger: HDMI-oppløsning](#)
- [HDMI-innstillinger: 24p/60p-utdata \(film\) \(Kun for 1080 60i kompatible modeller\)](#)
- [HDMI-innstillinger: HDMI-infovisning](#)
- [HDMI-innstillinger: TC-utdata \(film\)](#)
- [HDMI-innstillinger: REC-kontroll \(film\)](#)
- [HDMI-innstillinger: KTRL for HDMI](#)
- [Velg 4K-utdata \(film\)](#)
- [USB-tilkobling](#)

[USB LUN-innstilling](#)

[Strømfors. via USB](#)

[Språk](#)

[Dato/tid-innst.](#)

[Områdeinnstilling](#)

[IPTC-informasjon](#)

[Opphavsrettinfo](#)

[Skriv serienummer](#)

[Formater](#)

[Innst. for lagr.-med.: Pri. lagringsmedium](#)

[Innst. for lagr.-med.: Lagringsmodus](#)

[Innst. for lagr.-med.: Auto-bytt medium](#)

[Fil-/mappe-innst. \(stillbilde\)](#)

[Filinnstillinger \(film\)](#)

[Gjenoppr. bilde-DB](#)

[Vis medieinfo.](#)

[Versjon](#)

[Lagre / last inn inns.](#)

[Tilbakestille innst.](#)

Min meny

[Legg til element](#)

[Sorter element](#)

[Slett element](#)

[Slett side.](#)

[Slett alle](#)

[Vis fra Min meny.](#)

Forholdsregler / dette produktet

[Forholdsregler](#)

[Om rengjøring](#)

Rense bildesensoren

[L Rensemodus](#)

[Antall bilder som kan tas](#)

[Opptakstid for film](#)

[Bruke batteriladeren i utlandet](#)

[AVCHD-formatet](#)

[Lisens](#)

[Spesifikasjoner](#)

[Varemerker](#)

[Liste over standardinnstillingsverdier](#)

Hvis du har problemer

[Feilsøking](#)

[Advarsler](#)

Digitalkamera med utskiftbart objektiv
ILCE-7RM4A α7RIV

Forsiden

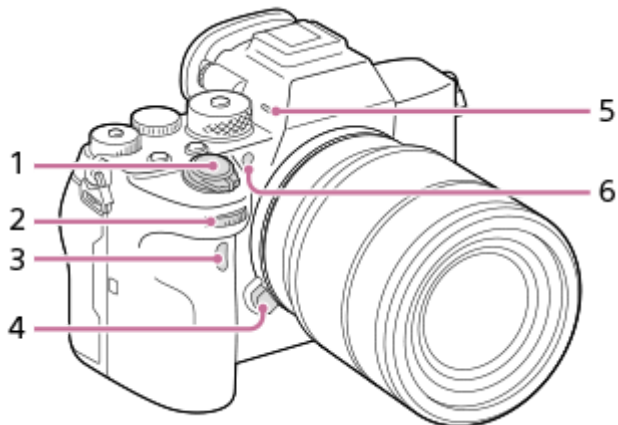

1. ON/OFF (Strømbryter)/lukkerknapp
2. Fremre skive
Du kan raskt justere innstillingene for hver enkelt opptaksmodus.
3. Infrarød fjernkontrollsensor
4. Utløserknapp for objektivet
5. Mikrofon
Ikke dekk til denne delen under filmopptak. Det kan føre til støy eller lavere lydstyrke.
6. AF-lys/selvutløserlampe

Når objektivet er tatt av

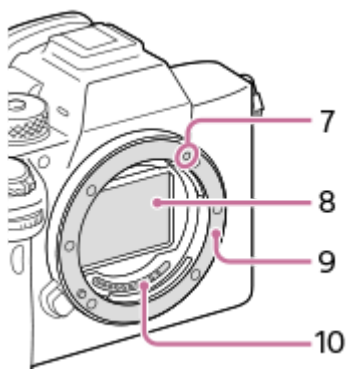

7. Fatningsindeks
8. Bildesensor*
9. Fatning
10. Objektivkontakter*

* Ikke ta rett på disse delene.

Baksiden

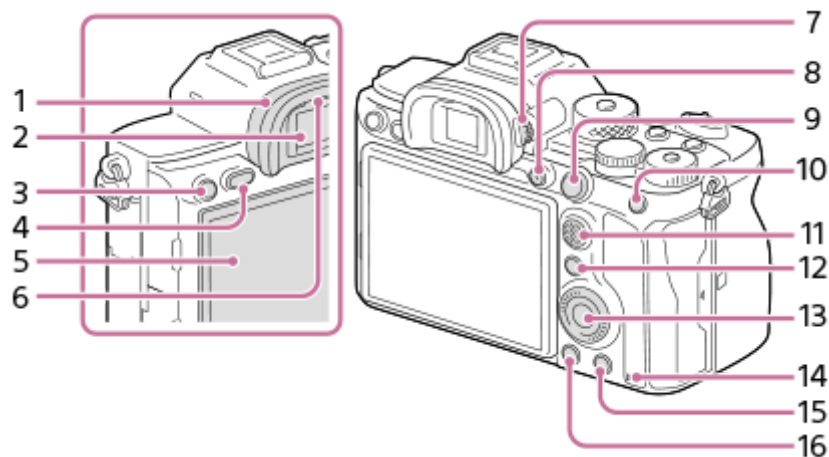

1. Øyemusling

Fjerne øyemuslingen

Skyv grepene nederst på øyemuslingen til venstre og høyre, og løft opp muslingen.

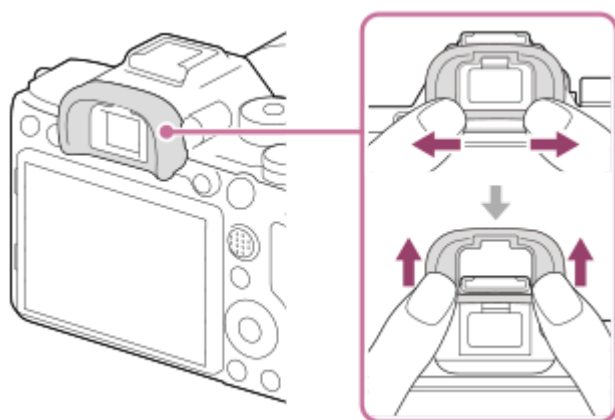

Fjern øyemuslingen når du fester en vinkelsøker (selges separat). Velg også MENU → (Kamerainnstillinger2) → [FINDER/MONITOR], og bytt deretter [Søker(manuell)] og [Skjerm(manuell)].

2. Søker

3. C3-knapp (egendefinert knapp 3) / (Beskytt)-knapp

4. MENU-knapp

5. Skjerm (for berøringsoperasjoner: berøringspanel/berøringspute)

Du kan justere skjermen til en vinkel det er lett å se den i, og ta bilder fra en hvilken som helst posisjon.

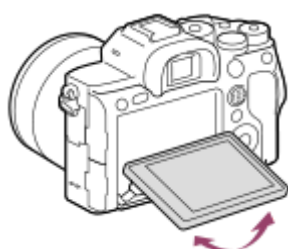

6. Øyesensor

7. Diopterjusteringsskive

Tilpass dioptret til synet ditt ved å bevege diopterjusteringsskiven til displayet vises tydelig i søkeren. Hvis det er vanskelig å bruke diopterjusteringsskiven, må du fjerne øyemuslingen før du prøver å bruke skiven.



8. MOVIE (Filmknapp)

9. For fotografering: AF-ON-knapp (AF på)

For visning:  (Forstørrelsesknapp)

10. For fotografering: AEL-knapp

For visning:  (Bildeindeksknapp)

11. Kontrollknapp

12. For fotografering: Fn (funksjonsknapp)

For visning:  (Send til smarttelefon-knapp)

Du kan vise skjermen for [Send til smarttelefon] ved å trykke på denne knappen.

13. Kontrollhjul

14. Tilgangslampe

15. For fotografering: C4-knapp (egendefinert-knapp 4)



For visning:  (Sletteknapp)

16.  (Avspillingsknapp)

Digitalkamera med utskiftbart objektiv
ILCE-7RM4A α7RIV

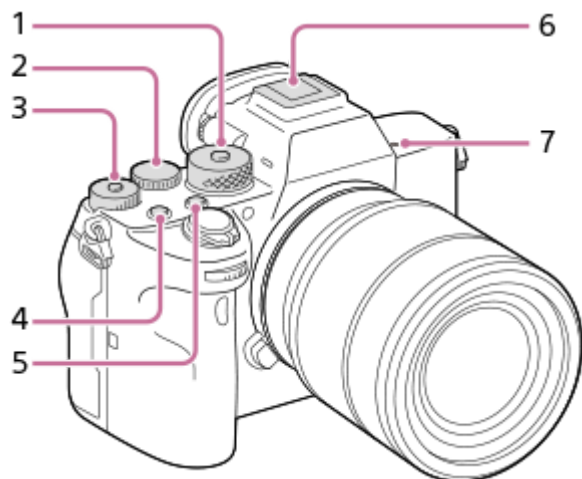
Overside



1. Modusvelger
Modusvelgeren låses opp mens du holder inne knappen i midten for opplåsning.
2. Bakre skive
Du kan raskt justere innstillingene for hver enkelt opptaksmodus.
3. Eksponeringskompenseringshjul
Når du trykker på låseknappen i midten, veksler eksponeringskompenseringshjulet mellom låst og ulåst status. Hjulet låses opp når låseknappen er hevet og den hvite streken er synlig.
4. C1-knapp (egendefinert-knapp 1)
5. C2-knapp (egendefinert-knapp 2)
6. Multigrensesnitt-sko*
Enkelte typer tilbehør går kanskje ikke helt inn, og vil stikke ut litt på baksiden av multigrensesnitt-skoen. Men hvis tilbehøret når forkant av skoen, er tilkoblingen fullført.
7.  Posisjonsmerke for billedsensor
 - Bildesensoren er den sensoren som konverterer lys til elektriske signaler. -merket viser plasseringen av bildesensoren. Når du måler den nøyaktige avstanden mellom kameraet og fotoobjektet, må du vise til plasseringen av horisontallinjen.

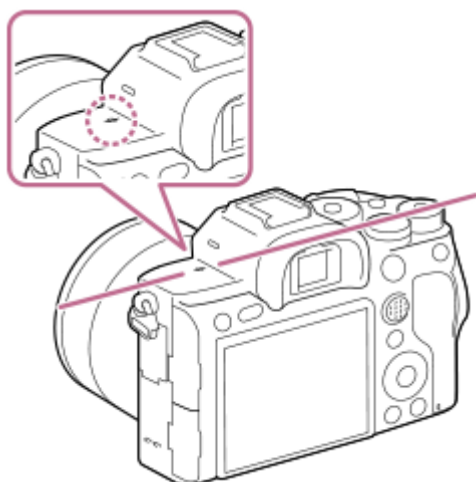

- Hvis motivet befinner seg nærmere enn minste fotograferingsavstand for objektivet, kan ikke fokus bekreftes. Pass på at avstanden mellom fotoobjektet og kameraet er stor nok.

* Hvis du vil ha mer informasjon om kompatibelt tilbehør til multigrensesnitt-skoen, kan du gå til Sony-nettstedet, eller ta kontakt med Sony-forhandleren din eller en lokal autorisert Sony-servicebedrift. Tilbehør til tilbehørsskoen kan også brukes. Det gis ingen garanti for at dette produktet vil virke med tilbehør fra andre produsenter.

ni Multi
Interface Shoe

Accessory Shoe

5-027-208-22(1) Copyright 2021 Sony Corporation

Fra siden

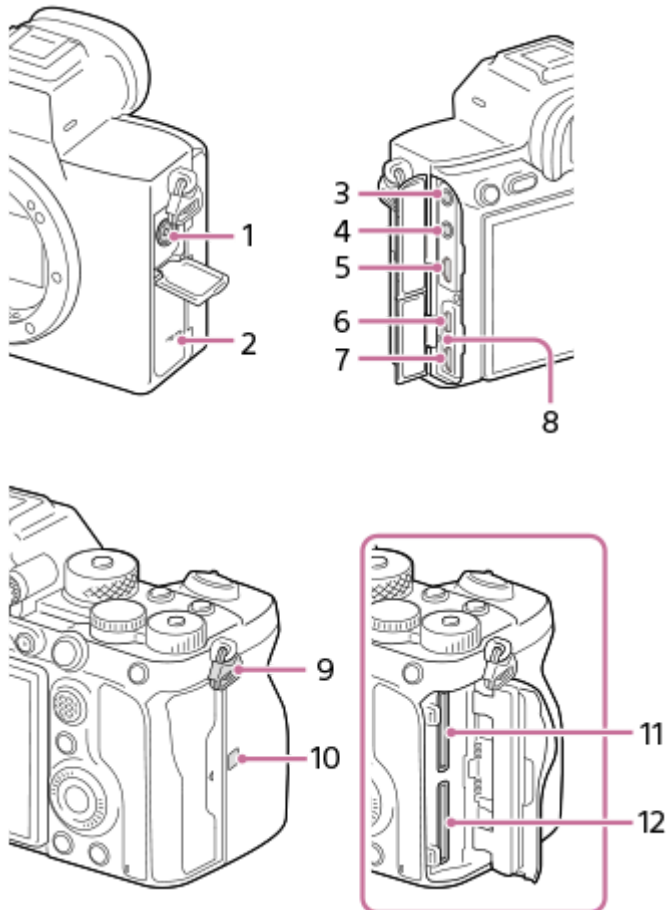

1. ⚡ (blitssynkroniseringskontakten)

2. Høytaler

3. 🎤 (Mikrofonkontakt)

Når det kobles til en ekstern mikrofon, slår den integrerte mikrofonen seg av automatisk. Er den eksterne mikrofonen av typen "plug-in-power", får mikrofonen strøm fra kameraet.

4. 🎧 (Hodetelefonkontakt)

5. HDMI-mikrokontakt

6. USB Type-C-terminal

7. Multi/Micro USB-terminal*

Denne kontakten støtter mikro-USB-kompatible enheter.

8. Ladelampe

9. Kroker for skulderrem

Fest begge endene av remmen til kameraet.

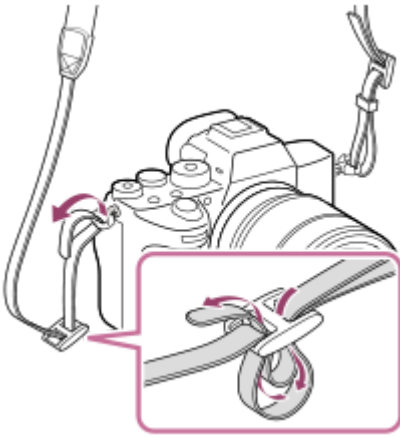

10. (N-merke)

- Dette merket markerer berøringspunktet for tilkobling av kameraet og en NFC-aktivert smarttelefon.

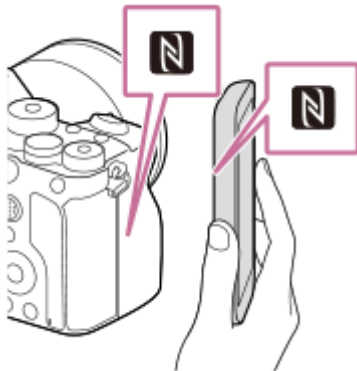

- NFC (Near Field Communication) er en internasjonal standard for trådløs kommunikasjonsteknologi med kort rekkevidde.

11. SLOT 1 (minnekortspor 1)

Støtter bare SD-kort (kompatibelt med UHS-I og UHS-II)

12. SLOT 2 (minnekortspor 2)

Støtter bare SD-kort (kompatibelt med UHS-I og UHS-II)

* Hvis du vil ha mer informasjon om kompatibelt tilbehør for Multi/Micro USB-terminalen, kan du gå til Sony-nettstedet, eller ta kontakt med Sony-forhandleren din eller en lokal, autorisert Sony-servicebedrift.

Merknader om USB-terminaler

Du kan bruke enten USB Type-C-terminalen eller Multi/Micro USB-terminalen for å tilføre strøm, lade batteriet og USB-kommunikasjon. Du kan imidlertid ikke utføre disse operasjonene med begge terminalene samtidig.

- Batteriets ladetid endres ikke i samsvar med terminalen du bruker.
- Du kan bruke tilbehør for Multi/Micro USB-terminalen, som f.eks. en fjernstyring (selges separat), mens du forsyner strøm eller utfører PC Remote-opptak med USB Type-C-terminalen.

Merknader om terminaldekslet

Kontroller at terminaldekslet er lukket før bruk.

Merknader om kabelbeskytteren

Bruk kabelbeskytteren til å forhindre at en kabel kobles fra når du tar bilder mens kabelen er koblet til.

Feste kabelbeskytteren

1. Åpne begge kontaktdekslene på skjermens side.
2. Skyv de to krokene **(A)** på baksiden av kabelbeskytteren inn i de to sporene **(B)** til venstre for USB type-C-terminalen og Multi/Micro USB-terminalen, og juster deretter kabelbeskytteren etter terminaldelen av kameraet.
3. Dytt inn festeskruen **(C)**, og vri den for å feste kabelbeskytteren.

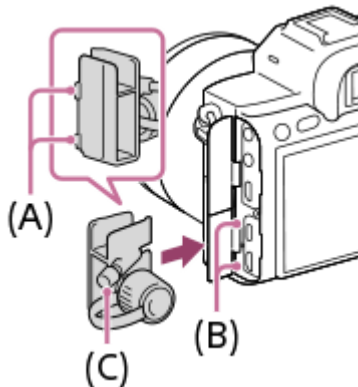

4. Sett kabelen inn i en av kontaktene.
5. Sett kabelen inn i holderdelen, og fest kabelen med låsen **(D)**.

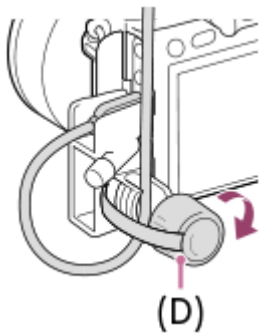

Fjerne kabelbeskytteren

Løsne festeskruen, og fjern deretter kabelbeskytteren.

Digitalkamera med utskiftbart objektiv
ILCE-7RM4A α7RIV

Bunn

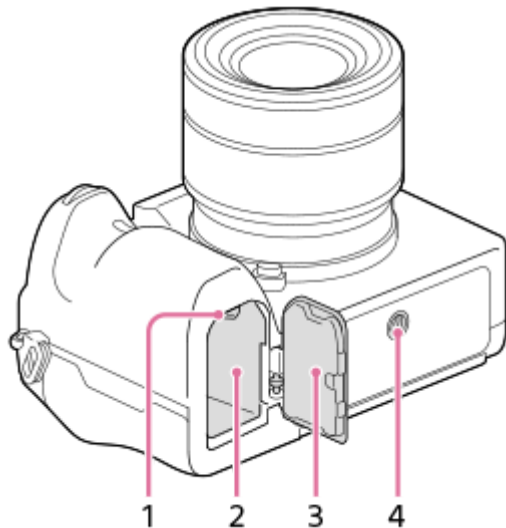

1. Låsespak
2. Spor for innsetting av batteri
3. Batterideksel

Når du setter på tilbehør, for eksempel et vertikalgrep (selges separat), må du fjerne batteridekselet.

Slik tar du av batteridekslet

Dra utløserspaken for batteridekselet **(A)** i pilens retning, og ta deretter ut batteridekselet.

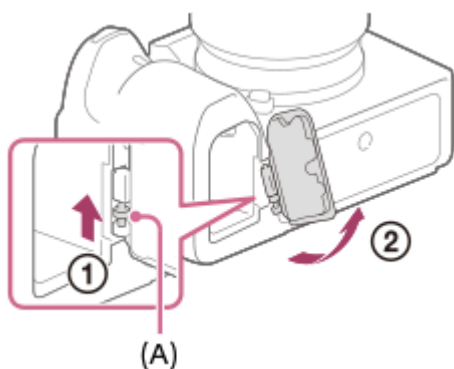

Slik fester du batteridekslet

Skyv tappen på den ene siden av batteridekselet inn i festet, og trykk deretter inn batteridekselet ved å feste tappen på motsatt side.

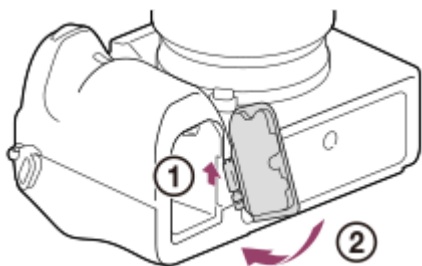

4. Skru hull for stativ



Støtter 1/4-20 UNC-skruer

Bruk et stativ der skruen er kortere enn 5,5 mm. Ellers kan du ikke feste kameraet skikkelig, og kameraet kan ta skade.

Digitalkamera med utskiftbart objektiv
ILCE-7RM4A α7RIV

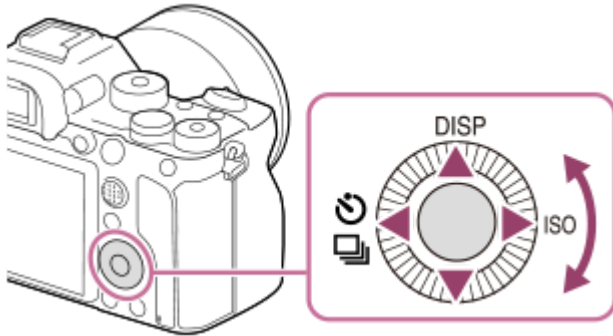
Bruke kontrollhjulet



- Du kan velge å stille inn elementer ved å dreie eller trykke øverst, nederst, til høyre eller venstre på kontrollhjulet. Du velger ved å trykke på midten av kontrollhjulet.
- DISP (skjerminnstilling),  /  (Bruksmodus) og ISO (ISO)-funksjonene er tilordnet til øvre/venstre/høyre side av kontrollhjulet. I tillegg kan du tilordne utvalgte funksjoner til venstre, høyre eller nedre side eller midten av kontrollhjulet, eller til rotasjonen av kontrollhjulet.
- Under avspilling kan du vise neste/forrige bilde ved å trykke på høyre/venstre side av kontrollhjulet eller ved å dreie på kontrollhjulet.

Beslektet emne

- [Fokusstandard](#)
- [Tilordne ofte brukte funksjoner til knapper \(Tilp. knapp\)](#)
- [Endre funksjonen til skiven midlertidig \(Mitt ratt-innstillinger\)](#)

Digitalkamera med utskiftbart objektiv
ILCE-7RM4A α7RIV

Bruke kontrollknappen

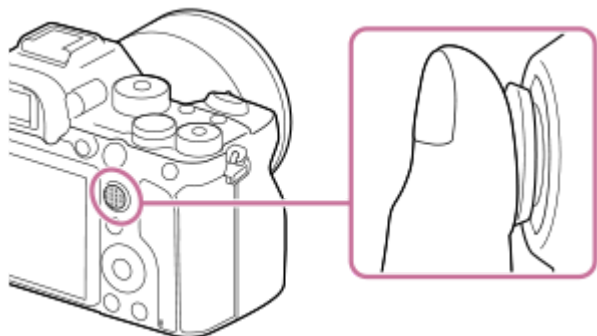

- Putt fingeren din øverst på kontrollknappen for å bevege den mer presist.
- Når [Fokusområde] er stilt inn på [Sone], [Fleksibelt punkt], [Utvidet fleks. punkt], [Sporing: Sone], [Sporing: Fleksibelt punkt] eller [Sporing: Utvidet fleks. punkt], kan du flytte fokusområdet ved å trykke kontrollknappen opp/ned/venstre/høyre.
- I standardinnstillingene er [Fokusstandard]-funksjonen tilordnet til sentrum av kontrollknappen.

Beslektet emne

- [Fokusområde](#)
- [Fokusstandard](#)

Digitalkamera med utskiftbart objektiv
ILCE-7RM4A α7RIV

Bruke MENU-elementer

Du kan endre innstillingene for alle kameraoperasjonene, inkludert fotografering, avspilling og bruksmåte. Du kan også utføre kamerafunksjoner fra MENU.

- 1 Trykk på MENU-knappen for å vise menyskjermbildet.

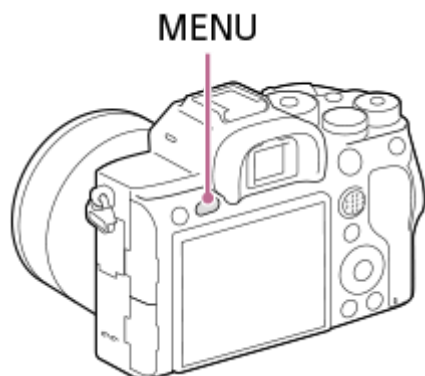

- 2 Velg den innstillingen du ønsker å justere, ved å trykke på øvre/nedre/venstre/høyre side av kontrollhjulet, eller ved å dreie på kontrollhjulet og deretter trykke på midten av kontrollhjulet.

- Velg en MENU-fane (A) øverst i skjermbildet, og trykk på venstre/høyre side av kontrollhjulet for å gå til en annen MENU-fane.
- Du kan gå til en annen MENU-fane ved å dreie på den fremre skiven.
- Du kan gå til neste MENU-fane ved å trykke på Fn-knappen.
- Du kan gå tilbake til forrige skjermbilde ved å trykke på MENU-knappen.



- 3 Velg innstillingen du ønsker, og trykk deretter på midten av knappen for å bekrefte valget.

Hint

- Du kan vise menyskjermbildet ved å tilordne [MENU]-funksjonen til en egendefinert tast ved hjelp av [Tilp. knapp] eller [Tilp. knapp] og deretter trykke på den tasten.



- [Legg til element](#)
- [Vis fra Min meny](#)

5-027-208-22(1) Copyright 2021 Sony Corporation

Digitalkamera med utskiftbart objektiv
ILCE-7RM4A α7RIV

Tilordne ofte brukte funksjoner til knapper (Tilp. knapp)

Du kan bruke funksjonen for tilpasset tast til å tilordne funksjonene du bruker ofte, til taster det er enkelt å betjene. Ved å gjøre dette kan du hoppe over prosessen med å velge elementer fra MENU, og det går dermed raskere å hente opp funksjonene. Du kan også tilordne [Ikke innstilt] til taster det er enkelt å betjene, for å forhindre utilsiktet betjening.

Du kan tilordne funksjoner til tilpassede taster for stillbilder ( Tilp. knapp), filmopptaksmodus ( Tilp. knapp) og avspillingsmodus ( Tilp. knapp) separat.

- Hvilke funksjoner som kan tilordnes, varierer avhengig av tastene.

Du kan tilordne funksjoner til følgende taster.

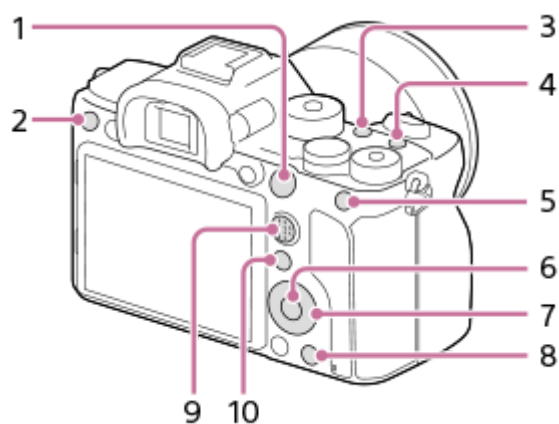

1. AF-ON-knapp
2. Egendefin. knapp
3. Egendefin. knapp
4. Egendefin. knapp
5. AEL-knapp
6. Senterknapp
7. Kontrollhjul/Venstre knapp/Høyre knapp/Ned-knapp
8. Egendefin. knapp
9. Senterkn. multiv.
10. Fn/  -knapp

Du finner eksempler på egendefinerte tasteinnstillinger på følgende URL-adresse:



<https://support.d-imaging.sony.co.jp/support/tutorial/ilc//ilce-7rm4a/custom.php>

Hint

- Du kan hente frem funksjoner raskere ved å bruke funksjonsmenyen til å konfigurere hver innstilling direkte fra Fn-knappen, i tillegg til de tilpassede tastene. Se relaterte funksjoner under "Beslektet emne" nederst på denne siden.







Nedenfor finner du fremgangsmåten for å tilordne [Øye-AF]-funksjonen til AEL-knappen.

1 MENU →  2 (Kamera- innstillinger2) → [ Tilp. knapp].

- Hvis du vil tilordne en funksjon som skal hentes frem når du gjør filmopptak, velger du [ Tilp. knapp]. Hvis du vil tilordne en funksjon som skal hentes frem når du spiller av bilder, velger du [ Tilp. knapp].

- 2 Flytt til skjermbildet [Bak1] ved hjelp av venstre/høyre side av kontrollhjulet. Velg deretter [AEL-knapp], og trykk på midten av kontrollhjulet.
- 3 Trykk på venstre/høyre side av kontrollhjulet inntil [Øye-AF] vises. Velg [Øye-AF], og trykk deretter på midten.
 - Hvis du trykker på AEL-knappen i stillbildemodus og det registreres øyne, aktiveres [Øye-AF], og kameraet fokuserer på øynene. Ta bilder mens du holder nede AEL-knappen.

Merknad

- Du kan også tilordne opptaksfunksjoner til Hold fokus-knappen på objektivet. Enkelte objektiver er imidlertid ikke utstyrt med noen holdfokusknapp.
- Hvis du tilordner [Følg tilpasning ()] til en tilpasset tast med [ Tilp. knapp], men funksjonen er en funksjon som ikke er tilgjengelig i filmopptaksmodus, for eksempel [ JPEG-kvalitet] eller [Blitsmodus], hentes ikke funksjonen frem når du trykker på tasten i filmopptaksmodus.
- Hvis du tilordner [Følg tilp. ( / )] til en tilpasset tast med [ Tilp. knapp], bytter kameraet til opptaksmodus og henter frem tilordnet funksjon når du trykker på tasten i avspillingsmodus.

Beslektet emne

- [Ved hjelp av Fn \(funksjonsknappen\) \(funksjonsmenyen\)](#)
- [Endre funksjonen til skiven midlertidig \(Mitt ratt-innstillinger\)](#)

Digitalkamera med utskiftbart objektiv
ILCE-7RM4A α7RIV

Ved hjelp av Fn (funksjonsknappen) (funksjonsmenyen)

Funksjonsmenyen er en meny med 12 funksjoner som vises nederst på skjermen når du trykker på Fn (funksjonsknappen) i opptaksmodus. Du kan få raskere tilgang til funksjoner du bruker ofte, ved å registrere dem i funksjonsmenyen.

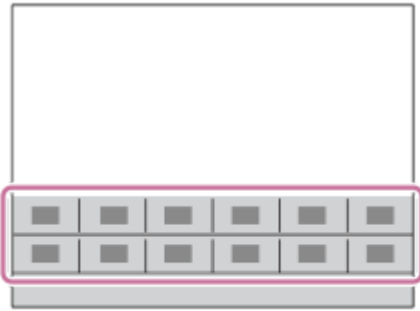

Du finner mer informasjon om funksjoner som kan registreres i funksjonsmenyen på følgende URL-adresse:
<https://support.d-imaging.sony.co.jp/support/tutorial/ilc//ilce-7rm4a/function.php>

Hint

- Du kan registrere tolv funksjoner til funksjonsmenyene for både stillbildefotografering og filmopptak.
- Du kan hente opp funksjoner raskere ved å bruke funksjonen for tilpasset tast og tilordne funksjoner du bruker ofte, til ønskede taster, i tillegg til funksjonsmenyen. Se relaterte funksjoner under "Beslektet emne" nederst på denne siden.

- 1 Trykk gjentatte ganger på DISP på kontrollhjulet for å vise andre skjermmoduser enn [For søker], og trykk deretter på Fn (funksjonsknappen).



- 2 Velg den ønskede funksjonen ved å trykke på øvre, nedre, venstre eller høyre side av kontrollhjulet.

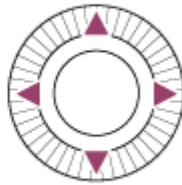
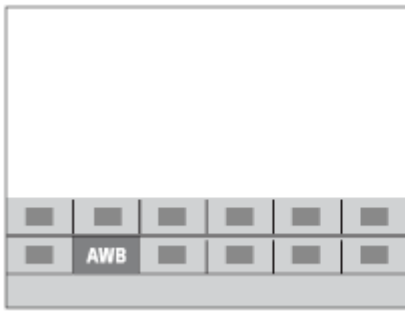

3 Velg den ønskede innstillingen ved å dreie på fremre skive, og trykk deretter på midten av kontrollhjulet.

- Enkelte funksjoner kan finjusteres ved bruk av den bakre skiven.

Justere innstillingene fra de dedikerte innstillingsskjermbildene

Velg den ønskede funksjonen i trinn 2, og trykk deretter på midten av kontrollhjulet. Innstillingsskjermbildet for funksjonen vil vises. Følg veiledningen **(A)** for å justere innstillingene.

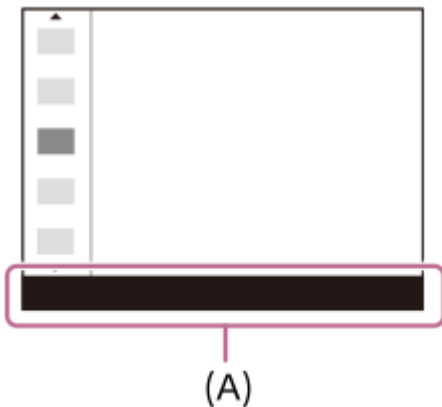

Slik endrer du funksjonene i funksjonsmenyen (Funksjonsmenyinnst.)

Følgende er prosedyren for å endre [Bruksmodus] i stillbildefunksjonsmenyen til [Rutenettlinje].

- Hvis du vil endre filmfunksjonsmenyen, må du velge et menyelement for filmfunksjon i trinn 2.
1. MENU → 2 (Kamera- innstillinger2) → [Funksjonsmenyinnst.].
 2. Velg (Bruksmodus) blant de tolv menyelementene i funksjonsmenyen for stillbilder ved hjelp av øvre/nedre/venstre/høyre side av kontrollhjulet, og trykk deretter på midten.
 3. Flytt til skjermbildet [Visning/Autovisning] ved hjelp av venstre/høyre side av kontrollhjulet. Velg deretter [Rutenettlinje], og trykk på midten av kontrollhjulet.
 - (Rutenettlinje) vises på plasseringen der (Bruksmodus) ble vist i funksjonsmenyen.

Beslektet emne

- [Tilordne ofte brukte funksjoner til knapper \(Tilp. knapp\)](#)

Digitalkamera med utskiftbart objektiv
ILCE-7RM4A α7RIV

Slik bruker du Quick Navi-skjermbildet

Quick Navi-skjermbildet er en funksjon som er optimalisert for fotografering med søkeren, og som lar deg kontrollere innstillingene direkte.

- 1 MENU →  2 (Kamera- innstillinger2) → [DISP-knapp] → [Skjerm].
- 2 Legg inn et ✓ -merke på [For søker], og velg deretter [Enter].
- 3 Trykk på DISP på kontrollhjulet for å stille inn skjermmodusen på [For søker].
- 4 Trykk på Fn-knappen for å bytte til Quick Navi-skjermbildet.
 - Det viste innholdet og plasseringen av det i illustrasjonene er bare retningslinjer, og kan avvike fra den faktiske visningen.

Automodus



P/A/S/M-modus



- 5 Velg den ønskede funksjonen ved å trykke på øvre, nedre, venstre eller høyre side av kontrollhjulet.
- 6 Velg den ønskede innstillingen ved å dreie den fremre skiven.
 - Enkelte funksjoner kan finjusteres ved bruk av den bakre skiven.

Justere innstillingene fra de dedikerte innstillingsskjermbildene

Velg den ønskede funksjonen i trinn 5, og trykk deretter på midten av kontrollhjulet. Innstillingskjernbildet for funksjonen vil vises. Følg veiledningen **(A)** for å justere innstillingene.

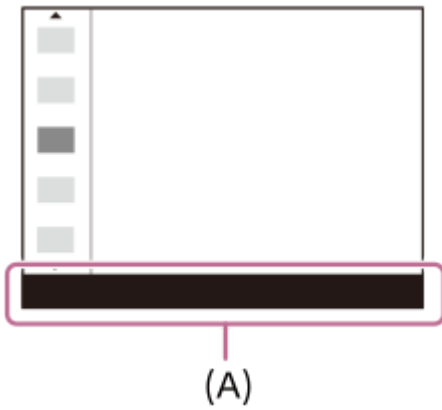

Merknad

- Elementer som er grå på Quick Navi-skjermbildet, kan ikke justeres.
- Ved bruk av [Kreative innst.], [Bildeprofil], osv., kan enkelte innstillinger bare utføres på angitte skjermbilder.

Beslektet emne

- [Bytte skjermvisning \(under opptak/avspilling\)](#)

Digitalkamera med utskiftbart objektiv
ILCE-7RM4A α7RIV

Bruke tastaturet

Når det er nødvendig å skrive inn noe manuelt, vises et tastatur på skjermen.



Flytt markøren til ønsket tast ved hjelp av kontrollhjulet, og trykk deretter på midten av kontrollhjulet for å "skrive".

1. Inndataboks

Det du skrev inn, vises.

2. Skifte tegntype

Hver gang du trykker på denne tasten, veksler tegntypen mellom bokstavene i alfabetet, tall og symboler.

3. Tastatur

Hver gang du trykker på denne tasten, vil tegnene som ligger på den aktuelle tasten, vises ett etter ett i rekkefølge.

For eksempel: Hvis du ønsker å skrive "abd"

Trykk én gang på tasten for "abc" for å vise "a" → velg " → " ((5) flytt markøren) og trykk to ganger på tasten for "abc" for å vise "b" → trykk én gang på tasten for "def" for å vise "d".

4. Fullføre

Fullfører de innlagte tegnene.

5. Flytte markøren

Flytter markøren i inndataboksen til høyre eller venstre.

6. Slette

Sletter tegnet foran markøren.

7. ↑

Endrer neste tegn til stor eller liten bokstav.

8. ↵

Skriver inn et mellomrom.

- For å avslutte inntastingen må du velge [Avbryt].

Liste over symboler på skjermen

Det viste innholdet og plasseringen av det i illustrasjonene er bare retningslinjer, og kan avvike fra den faktiske visningen.

Du finner beskrivelser under ikonene.

Ikoner på opptaksskjermen

Skjermodus

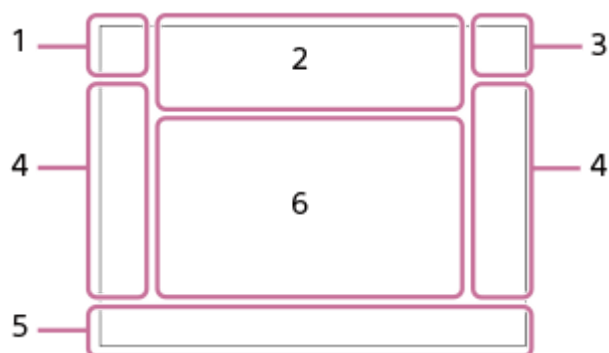

Søkermodus

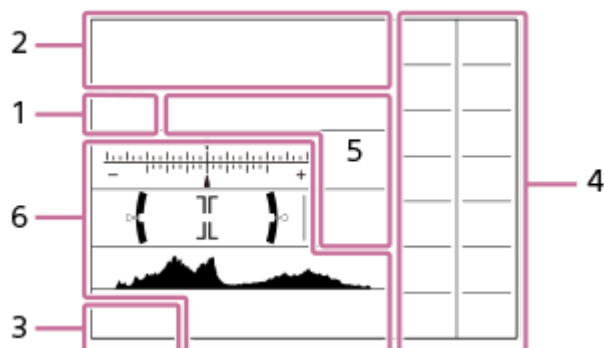

1. Opptaksmodus/scenegjenkjenning

P P* A S M S&Q P S&Q A S&Q S S&Q M

Opptaksmodus

1 2 3

Registernummer



Ikoner for scenegjenkjenning

2. Kamerainnstillinger

NO CARD

Minnekortstatus

100/1 h 30 m

Gjenværende antall bilder som kan tas opp, eller gjenværende opptakstid for film

||||3

Skriver data / Antall bilder igjen å skrive

3:2 **4:3** **16:9** **1:1**

Bildeforhold for stillbilder

60M / 54M / 51M / 40M / 26M / 23M / 22M / 17M / 15M / 13M / 10M / 6.5M / 5.8M / 5.5M / 4.3M

Stillbildestørrelse

RAW 

RAW-opptak (komprimert/ukomprimert)

X.FINE FINE STD

JPEG-kvalitet

XAVC S 4K XAVC S HD AVCHD

Filformat for film

Opptaksinnstilling for film

120p 60p 60i 30p 24p 100p 50p 50i 25p

Bildefrekvens for film

Proxy-opptak

120fps 60fps 30fps 15fps 8fps 4fps 100fps 50fps 25fps 12fps 6fps 3fps 2fps 1fps

Bildefrekvens for opptak i slow/quick motion



APS-C/Super 35mm



Blitslading pågår



Innstillingseffekt Av



AF-lys

Flicker

Blafring oppdaget



SteadyShot av/på, varsel om kamerarystelser



Brennv. for SteadyS. / varsel om kamerarystelser



Smart zoom/ Klart bilde-zoom/digital zoom



PC-fjernstyring



Lys skjerm



Stille opptak



Fjernkontroll



Tilkoblet Wi-Fi / frakoblet Wi-Fi

* Disse ikonene vises i område 6 ved opptak med søkeren.



Ikke lydopptak for film



Vindstøyreduksjon



Skrijving av opphavsrettslig informasjon på

IPTC

Skrijving av IPTC-informasjon er på

Assist 5-Log2 Assist 5-Log3 Assist HLG 709 Assist HLG 2020

Gammavisningshjelp



Avbryt fokus



Avbryt sporing

Punktfokus

Utfører [Punktfokus]



NFC aktiv



Bluetooth-tilkobling tilgjengelig/Bluetooth-tilkobling ikke tilgjengelig



Tilkoblet til en smarttelefon / Ikke tilkoblet til en smarttelefon



Innhenter stedsinformasjon / Kan ikke innhente stedsinformasjon



Flymodus



Advarsel om overoppheting



Ikke mer plass / feil i databasefilen

3. Batteri



Gjenværende batteritid



Varsel om lavt batterinivå



USB-strømforsyning

4. Opptaksinnstillinger

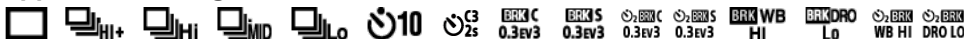

Bruksmodus



Blitzmodus /Trådløs blitz/Røddøyereduksj.

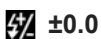

Blitzkompenser.



Fokusmodus



Fokusområde



Filformat



Målemodus

Hvitbalanse (auto, forhåndsinnstilt, undervannsauto, tilpasset, fargetemperatur, fargefilter)



Dyn.omr.opt.



Kreative innst. /Kontrast, metning og skarphet



Bildeeffekt



Ans./øypri. i AF

PP1 - **PP10** **PP**
OFF

Bildeprofil



Pri. lagringsmedium

5. Fokusindikator/eksponeringsinnstillinger



Fokusindikator

1/250

Lukkerhastighet

F3.5

Blenderverdi



Eksponeringskompensering / målt manuelt

ISO400

ISO AUTO

A **ISO400**

ISO-følsomhet



AE-lås/FEL-lås/AWB-lås

6. Veivisere/annet

● Avbryt sporing

Veiviserskjerm for sporing

● Avbryt fokus

Veiviserskjerm for å avbryte fokusering



Kontrollhjulfunksjon



Veiviserskjerm for Mitt ratt

▼▼▼
-6+5+4+3+2+1+0+1+2+3+4+
Nivåtrinnindikator



Punktmålingsområde



Eksponeringsinnstillingsveiviser



Indikator for lukkerhastighet



Indikator for blenderåpning



Histogram

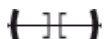

Digitalt vaterpass

STBY REC

Filmopptak standby/filmopptak pågår

1:00:12

Faktisk opptakstid for film (timer: minutter: sekunder)



CH2

Lydnivåvisning



REC-kontroll

00:00:00:00

Tidskode (timer: minutter: sekunder: rammer)

00 00 00 00

Brukerbit

1° 15° 30° 2/4

Piks.-skiftopp.(serie)

Ikoner på avspillings skjermbildet

Avspilling av enkeltbilder

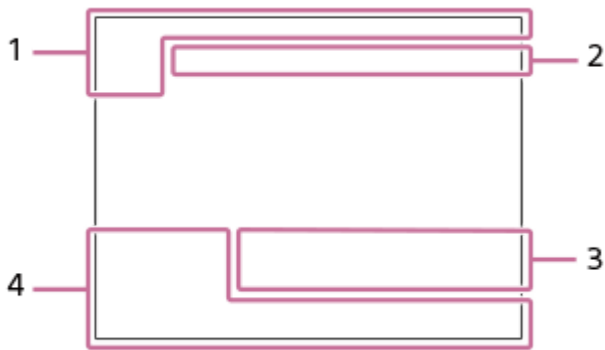

Histogram-display

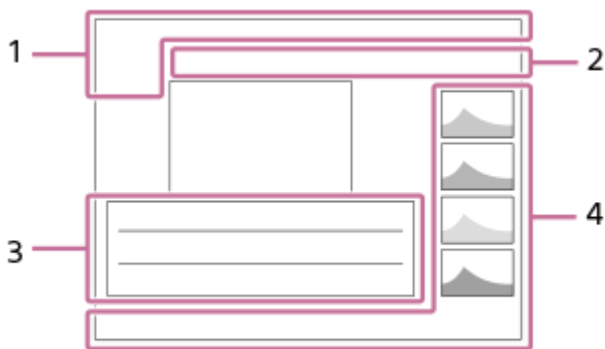

1. Grunnleggende informasjon



Avspillingsmedia



AVCHD

XAVCS
HD

XAVCS
4K

Visningsmodus

IPTC

IPTC-informasjon



Vurdering



Beskyttelse

DPOF

DPOF angitt

3/7

Filnummer / antall bilder i visningsmodusen



NFC aktiv



Gjenværende batteritid



Vis som gruppe



Proxyfilm inkludert



000000 2/4

Piks.-skiftopp.(serie)

2. Kamerainnstillinger

Se "Ikoner på opptaksskjermen."

3. Opptaksinnstillinger

35mm

Objektivbrennvidde

HLG

HDR-opptak (Hybrid Log-Gamma)

Se "Ikoner på opptaksskjermen" for andre ikoner som vises i dette området.

4. Bildeinformasjon



Informasjon om breddegrad/lengdegrad



Det finnes opphavsrettsinformasjon for bildet

2019 -1-1 10:37PM

Opptaksdato



100-0003

Mappenummer - filnummer

C0003

Filmfilnummer



Histogram (luminans/R/G/B)

Bytte skjermvisning (under opptak/avspilling)

Du kan endre det innholdet som vises på skjermen.

1 Trykk på DISP (skjerminnstillingsknappen).

- Hvis du vil bytte informasjonen som vises i søkeren, trykker du på DISP-knappen mens du ser inn i søkeren.
- Hver gang du trykker på DISP-knappen, skifter visningen på skjermen.
- Det viste innholdet og plasseringen av det er bare illustrerende, og kan avvike fra den faktiske visningen.

Under opptak (skjerm)

Vis alle info. → Ingen skj.-info → Histogram → Nivå → For søker → Vis alle info.

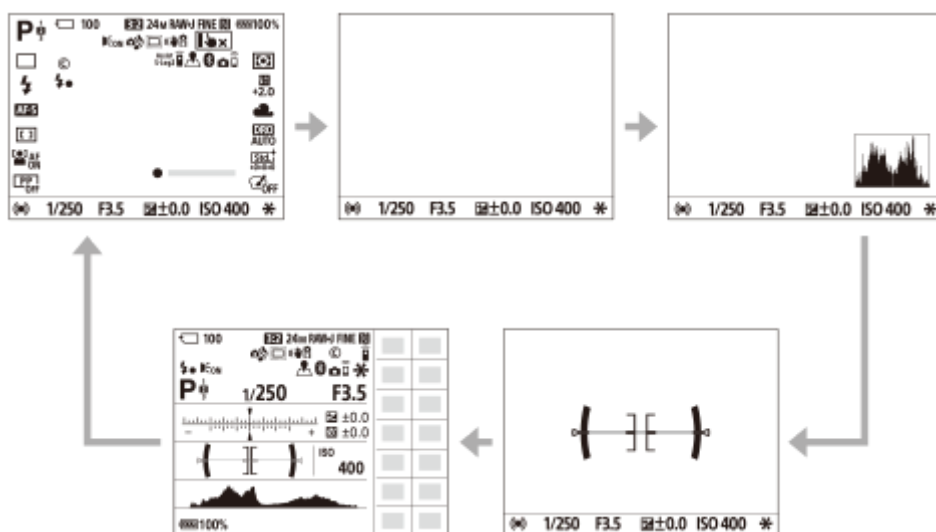

Under opptak (søker)

Nivå → Ingen skj.-info → Histogram → Nivå



Under avspilling (skjerm/søker)

Skjerminfo → Histogram → Ingen skj.-info → Skjerminfo

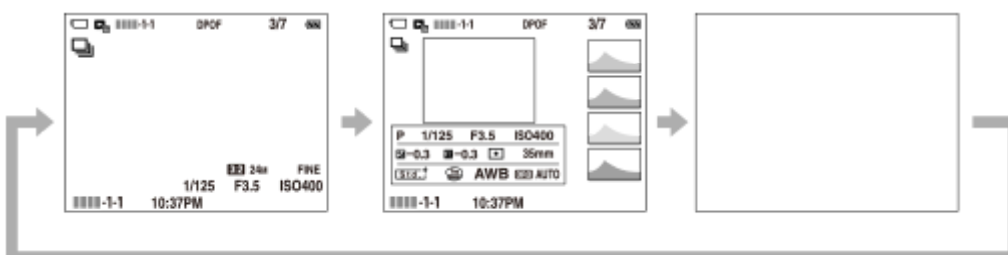

- Hvis bildet har et overeksponert eller undereksponert område, vil den aktuelle delen blinke i histogramvisningen (advarsel om overeksponert/undereksponert).
- Innstillingene for avspilling brukes også i [Autovisning].

Histogram-display

Et histogram viser luminansfordelingen, dvs. hvor mange piksler som har hvilken lysstyrke. Den viser mørkere områder mot venstre og lysere mot høyre.

Histogrammet endres i takt med eksponeringskompenseringen.

En topp i høyre eller venstre ytterkant av histogrammet tyder på at bildet har henholdsvis overeksponerte eller undereksponerte områder. Du kan ikke korrigere slike defekter med en datamaskin etter opptak. Utfør eksponeringskompenseringen før opptak ved behov.



(A): Antall piksler

(B): lysstyrke

Merknad

- Søkervisningen og skjermvisningen for opptak kan stilles inn uavhengig av hverandre. Se gjennom søkeren for å stille inn visningsinnstillingene for søkeren.
- Informasjonen i histogramvisningen gjelder ikke det ferdige fotografiet. Det er informasjon om det bildet som vises på skjermen. Det endelige resultatet avhenger av blenderverdien osv.
- Histogramvisningen for opptak og avspilling avviker ekstremt fra hverandre i følgende situasjoner:
 - Ved bruk av bliits
 - Ved opptak av en lyssvak scene, for eksempel en nattlig scene
- I filmmodus kan [For søker] ikke vises.

Hint

- Følgende vises ikke i standardinnstillingene.
 - Grafisk visning
 - Skjerm av
 - Vis alle info. (når du bruker søkeren)

Hvis du vil endre visningsmodusene som byttes ut når du trykker på DISP-knappen, velger du MENU →  2 (Kamerainnstillinger2) → [DISP-knapp] og endrer innstillingen.

Beslektet emne

- [DISP-knapp \(Skjerm/Søker\)](#)

5-027-208-22(1) Copyright 2021 Sony Corporation

Digitalkamera med utskiftbart objektiv
ILCE-7RM4A α7RIV

DISP-knapp (Skjerm/Søker)

Gjør det mulig å stille inn de skjermvisningsmodusene som skal kunne velges med DISP (skjerminnstilling) i opptaksmodus.

1 MENU →  2 (Kamera- innstillinger2) → [DISP-knapp] → [Skjerm] eller [Søker] → ønsket innstilling → [Enter].

Elementer som er merket med ✓, er tilgjengelig.

Menyelementdetaljer

Grafisk visning :

Viser grunnleggende opptaksinformasjon. Viser lukkerhastigheten og blenderåpningen grafisk.

Vis alle info. :

Viser opptaksinformasjon.

Ingen skj.-info :

Viser ikke opptaksinformasjon.

Histogram :

Viser luminansfordelingen grafisk.

Nivå :

Angir om produktet er i vater både fra forside til bakside (A) og horisontalt (B). Når produktet er i vater i en retning, lyser indikatoren grønt.

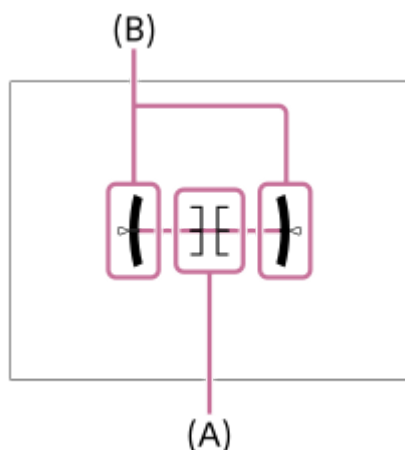

For søker*:

Viser kun opptaksinformasjon på skjermen, ikke motivet. Denne innstillingen er en visningsinnstilling for opptak med søkeren.

Skjerm av*:

Slår alltid av skjermen når du tar bilder. Du kan bruke skjermen når du spiller av bilder eller betjener MENU. Denne innstillingen er en visningsinnstilling for opptak med søkeren.

* Disse skjermmodusene er kun tilgjengelige i innstillingen for [Skjerm].

Merknad

- Hvis du vipper produktet forover eller bakover i en stor vinkel, vil det være mye ute av vater (stor "vaterfeil").
- Produktet kan ha en feilmargen på nesten $\pm 1^\circ$, også når helningen korrigeres etter vaterpasset.

Beslektet emne

- [Bytte skjermvisning \(under opptak/avspilling\)](#)

5-027-208-22(1) Copyright 2021 Sony Corporation

Digitalkamera med utskiftbart objektiv
ILCE-7RM4A α7RIV

Kontrollere kameraet og de medfølgende delene

Tallet i parentes angir antall deler.

- Kamera (1)
- Batterilader (1)



- Strømkabel (1) *

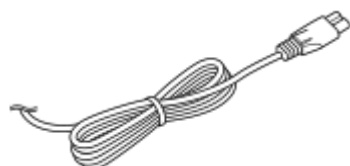

* Flere strømkabler kan bli levert med kameraet. Bruk den som er riktig for ditt land eller din region.

- NP-FZ100 Oppladbart batteri (1)



- USB Type-C-kabel (1)

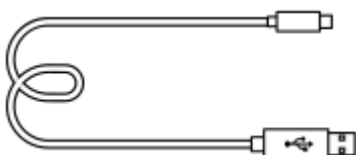

- Skulderrem (1)

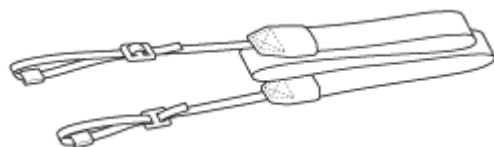

- Kamerahusdeksel (1) (Festet på kameraet)



- Kabelbeskytter (1)



- Deksel til tilbehørssko (1) (festet på kameraet)
- Øyemusling (1) (festet på kameraet)
- Bruksanvisning (1)
- Referanseveiledning (1)

5-027-208-22(1) Copyright 2021 Sony Corporation

Lade batteriet med en lader

1 Sett batteriet inn i batteriladeren.

- Plasser batteriet på batteriladeren justert etter retningen på ▲ -merket.
- Skyv batteriet til enden mot pilen.

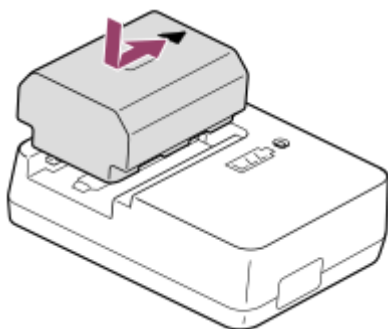

2 Koble strømkabelen (inkludert) til batteriladeren, og koble batteriladeren til stikkontakten.

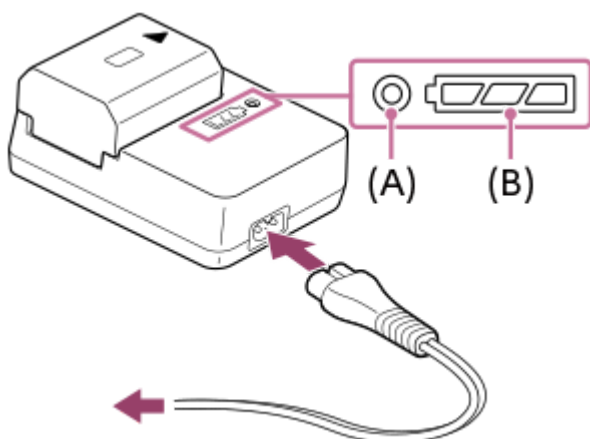

- Når ladingen begynner, lyser CHARGE-lampen **(A)** oransje. CHARGE-lampen slukkes når ladenivået nærmer seg ca. 90 %.
- Du kan kontrollere omtrentlig ladestatus med indikatorlampen for ladestatus **(B)**, som vist i følgende tabell. (Den oransje fargen angir lyset til lampen.) Indikatorlampen for ladestatus slukkes når ladingen er fullført.

Ladestatus	CHARGE-lampe / indikatorlampe for ladestatus
Umiddelbart etter at du har satt i batteriet - 30 %	●
30 % til 60 %	●
60 % - 90 %	●
90 % - fullstendig oppladet	○
Fullstendig opplading er fullført	○

Ladenivået som vises med indikatorlampen for ladestatus og prosentene i tabellen ovenfor, er grove retningslinjer.

Den faktiske statusen kan variere, avhengig av omgivelsestemperatur og batteriets tilstand.

- Ladetid (fullstendig opplading): Ladetiden er ca. 150 min.
- Ovennevnte ladetid gjelder for lading av et helt utladet batteri ved en temperatur på 25 °C. Ladeprosessen kan ta lenger tid, avhengig av bruksforhold og andre omstendigheter.
- Hvis CHARGE-lampen og indikatorlampen for ladestatus lyser og deretter slås av igjen umiddelbart, er batteriet fulladet.

Merknad

- Vi anbefaler at batteriet lades opp i omgivelsestemperaturer på mellom 10 °C og 30 °C. Det kan hende du ikke får ladet batteriet ordentlig hvis temperaturen er utenfor dette området.
- Bruk en stikkontakt i nærheten når du bruker vekselstrømadapteren/batteriladeren. Hvis det skulle oppstå funksjonsfeil, må støpselet tas ut av stikkontakten omgående, for å koble fra strømmen.
Hvis du bruker produktet med en ladelampe, bør du være klar over at produktet ikke er koblet fra strømkilden selv om lampen er slått av.
- Når du bruker et helt nytt batteri, eller et batteri som ikke har vært brukt på lenge, vil CHARGE-lampen kanskje blinke raskt når batteriet lades. I slike tilfeller bør du ta ut batteriet og sette det inn igjen for å lade det.
- Ikke lad batteriet kontinuerlig eller gjentatte ganger uten å bruke det, hvis det allerede er fulladet eller nesten fulladet. Dette kan føre til redusert batteriytelse.
- Pass på å kun bruke originale batterier fra Sony.

Beslektet emne

- [Om batteripakken](#)

Digitalkamera med utskiftbart objektiv
ILCE-7RM4A α7RIV

Sette inn / ta ut batteriet

1 Åpne batteridekselet.

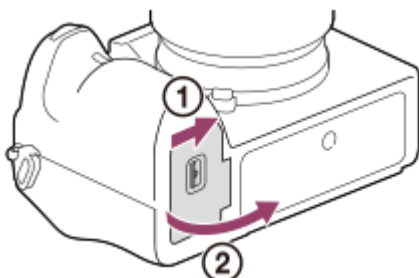

2 Sett inn batteriet mens du trykker på låsehendelen (A) med kanten av batteriet, inntil batteriet låses på plass.

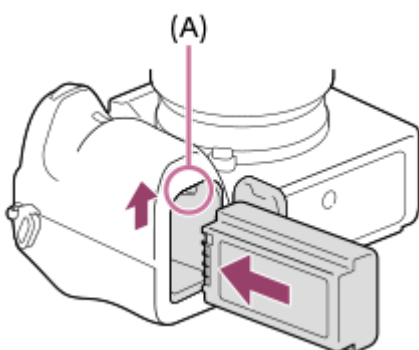

3 Lukk dekselet.

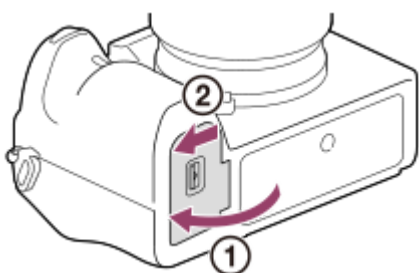

Lade batteriet mens det sitter i kameraet

Slå av kameraet, og koble kameraet til en datamaskin e.l. med en USB-kabel.

Hvis kameraet er slått på, kan du bruke kameraet med datamaskinen eller lignende som strømforsyning, men batteriet lades ikke.

Bruk den medfølgende USB Type-C-kabelen eller en kabel som er kompatibel med USB-spesifikasjonen.

Ta ut batteriet

Pass på at tilgangslampen ikke lyser, og slå av kameraet. Skyv så låsehendelen (A) til side og ta ut batteriet. Vær forsiktig så du ikke mister batteriet.

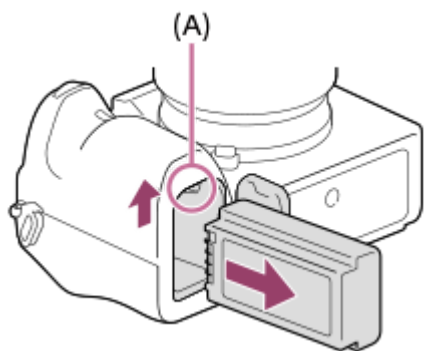

5-027-208-22(1) Copyright 2021 Sony Corporation

Digitalkamera med utskiftbart objektiv
ILCE-7RM4A α7RIV

Lade ved å koble til en datamaskin

Du kan lade batteriet ved å koble kameraet til en datamaskin med en USB-kabel.

- 1 Slå av produktet, og koble det til USB-terminalen på datamaskinen.

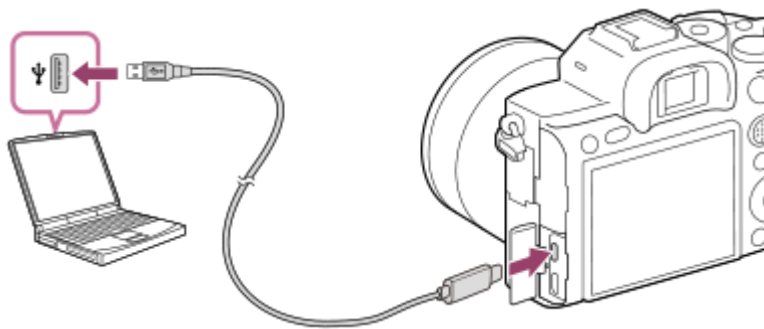

Merknad

- Hvis produktet er koblet til en bærbar datamaskin som ikke er koblet til en strømkilde, tappes batteriet på den bærbare. Ikke la produktet være koblet til en datamaskin i lengre tid.
- Ikke slå på/av eller foreta omstart av datamaskinen, eller start datamaskinen fra dvalemodus når datamaskinen og kameraet er koblet til hverandre med en USB-tilkobling. Hvis du gjør det, kan det forårsake feil. Før du slår på/av, omstarter datamaskinen eller starter datamaskinen fra dvalemodus, må du bryte forbindelsen mellom kameraet og datamaskinen.
- Det kan ikke gis noen garanti for at alt vil fungere på alle slags datamaskiner.
- Lading kan ikke garanteres med spesialbygde datamaskiner, modifiserte datamaskiner eller en datamaskin som er tilkoblet via en USB-hub.
- Kameraet vil kanskje ikke fungere som det skal hvis andre USB-enheter brukes samtidig.

Beslektet emne

- [Om batteripakken](#)
- [Om lading av batteriet](#)

Batteriets levetid og antallet bilder som kan tas

		Batterilevetid	Antall bilder
Fotografering (stillbilder)	Skjermmodus	—	Ca. 660
	Søkermodus	—	Ca. 530
Faktisk opptak (film)	Skjermmodus	Ca. 105 min.	—
	Søkermodus	Ca. 90 min.	—
Kontinuerlig opptak (film)	Skjermmodus	Ca. 170 min.	—
	Søkermodus	Ca. 160 min.	—

- Ovenstående estimater for batterilevetid og antall bilder som kan tas, gjelder når batteriet er fulladet. Batterilevetiden og antallet bilder kan synke, avhengig av bruksforholdene.
- Batteritiden og antallet bilder som kan tas, er estimater basert på fotografering med standardinnstillingene under følgende forhold:
 - Når batteriet brukes ved en omgivelsestemperatur på 25 °C.
 - Når det brukes et Sony SDXC-minnekort (U3) (selges separat)
 - Bruk av et FE 28-70mm F3.5-5.6 OSS-objektiv (selges separat)
- Tallene for "Fotografering (stillbilder)" baserer seg på CIPA-standarden, og gjelder fotografering under følgende forhold:
(CIPA: Camera & Imaging Products Association)
 - Ett bilde tas hvert 30. sekund.
 - Strømmen slås på og av én gang for hvert tiende bilde.
- Antall minutter for filmopptak baserer seg på CIPA-standarden, og gjelder opptak under følgende forhold:
 - Bildekvaliteten er stilt inn på XAVC S HD 60p 50M /50p 50M.
 - Faktisk opptak (film): Batterilevetid basert på gjentatt opptak, zooming, standby for opptak, av- og på-slåing osv.
 - Kontinuerlig opptak (film): Det utføres ingen andre operasjoner enn oppstart og avslutning av opptak.

Digitalkamera med utskiftbart objektiv
ILCE-7RM4A α7RIV

Koble til strøm fra en stikkontakt

Bruk en vekselstrømadapter til å ta og spille av bilder mens kameraet får strøm fra en stikkontakt. Dette sparer strøm i kameraets batteri.

- 1 Sett batteriet inn i kameraet.
- 2 Koble kameraet til stikkontakten med en USB-kabel og en vekselstrømadapter eller lignende.

Merknad

- Kameraet aktiveres ikke hvis batteriet er tomt. Sett inn et tilstrekkelig oppladet batteri i kameraet.
- Hvis du bruker kameraet mens det får strøm fra en stikkontakt, må du passe på at ikonet som viser at det pågår strømtilførsel via USB (), vises på skjermen.
- Ikke ta ut batteriet mens enheten får strøm fra en stikkontakt. Hvis du tar ut batteriet, slås kameraet av.
- Ikke ta ut batteriet mens tilgangslampen lyser. Dataene på minnekortet kan bli ødelagt.
- Så lenge strømmen er på, vil ikke batteriet lades, selv om kameraet er koblet til vekselstrømadapteren eller lignende.
- Under visse forhold kan strøm fra batteriet brukes som supplement, selv om du bruker vekselstrømadapteren eller lignende.
- Ikke ta ut USB-kabelen mens enheten får strøm fra en stikkontakt. Før du fjerner USB-kabelen, må du slå av kameraet.
- Den kontinuerlige opptakstiden kan bli redusert når strømmen kommer fra stikkontakten, men dette avhenger av kamera- og batteritemperaturen.
- Hvis du bruker en mobil lader som strømkilde, må du sjekke at den er fulladet før bruk. Du må dessuten være forsiktig med den gjenværende strømmen på den mobile laderen under bruk.

Digitalkamera med utskiftbart objektiv
ILCE-7RM4A α7RIV

Om batteripakken

Om bruk av batteriet

- Forviss deg om at du bare bruker batterier som er spesifisert for dette produktet.
- Under visse driftsforhold eller miljøforhold vil indikatoren for gjenværende batteristrøm kanskje ikke vises korrekt.
- Ikke utsett batteriet for vann. Batteriet er ikke vannbestandig.
- Ikke legg batteriet på svært varme steder, f.eks. i en bil eller i direkte solskinn.

Lade batteriet

- Lad opp batteriet (inkludert) før du bruker produktet for første gang.
- En oppladet batteripakke vil lades ut litt etter litt, selv om du ikke bruker den. Lad batteripakken hver gang du har tenkt å bruke produktet, så du ikke går glipp av noen muligheter til å ta bilder.
- Ikke lad andre batterier enn batterier som er spesifisert for dette produktet. Det kan i så fall føre til lekkasjer, overoppheting, eksplosjoner, elektrisk støt, forbrenninger eller personskader.
- Hvis ladelampen blinker når batteriet ikke er fulladet, fjerner du batteriet fra kameraet eller kobler USB-kabelen fra kameraet og laderen før du setter det inn igjen for å lade på nytt.
- Vi anbefaler at batteriet lades opp i omgivelsestemperaturer på mellom 10 °C og 30 °C. Det er ikke sikkert at batteriet lades effektivt ved en temperatur utenfor dette området.
- Hvis du kobler dette produktet sammen med en bærbar datamaskin som ikke er koblet til en strømkilde, kan batteriet på den bærbare tappes. Ikke lad dette produktet for lenge ved hjelp av den bærbare datamaskinen.
- Ikke slå på/omstart en datamaskin, vekk opp en datamaskin fra dvalemodus eller slå av en datamaskin mens dette produktet er koblet til datamaskinen med en USB-kabel. Det kan føre til at dette produktet slutter å virke som det skal. Koble produktet fra datamaskinen før du utfører ovennevnte arbeidsoperasjoner.
- Vi garanterer ikke at ladingen vil fungere dersom du bruker en modifisert datamaskin eller en datamaskin du har bygget selv.
- Etter at ladingen er fullført, kobler du laderen fra stikkontakten hvis du lader med en lader, eller kobler USB-kabelen fra kameraet hvis batteriet lades mens det er satt inn i kameraet. Hvis dette ikke gjøres, kan det redusere batterilevetiden.

Indikator for gjenværende batteristrøm

- Indikatoren for gjenværende batteristrøm vises på skjermen.



A:Høyt batterinivå
B:Batteriet er tomt

- Det tar omtrent ett minutt før indikatoren for gjenværende batteristrøm vises korrekt.
- Under visse driftsforhold eller miljøforhold vil indikatoren for gjenværende batteristrøm kanskje ikke vises korrekt.
- Hvis indikatoren for gjenværende batteristrøm ikke vises på skjermen, må du trykke på DISP (displayinnstillingsknappen) for å vise den.

Ladetid (fullstendig opplading)

Ved lading med batteriladeren (inkludert) er ladetiden ca. 150 minutter.

Ovennevnte ladetid gjelder for lading av et helt utladet batteri ved en temperatur på 25 °C. Ladeprosessen kan ta lenger tid, avhengig av bruksforhold og andre omstendigheter.

Effektiv bruk av batteriet

- Batteriets ytelse reduseres på steder med lav temperatur. Når det er kaldt, vil driftstiden til batteriet være kortere. Hvis du vil at batteriet skal kunne brukes lengre, anbefaler vi at du legger det i en lomme tett inntil kroppen for å varme det opp, og setter det inn i produktet rett før du starter et opptak. Hvis du har metallgjenstander i lommen din, f.eks. nøkler, må du være klar over kortslutningsfaren.
- Batteriet tømmes raskt hvis du bruker blitsen eller kontinuerlig opptak ofte, slår kameraet på og av ofte, eller stiller skjermens lysstyrke veldig høyt.
- Vi anbefaler at du har reservebatterier i bakhånd, og at du prøvofotograferer før du tar de bildene du egentlig vil ha.
- Hvis batteriet er skitten, vil du kanskje ikke kunne slå på produktet, eller batteripakken vil ikke lades skikkelig. I så fall må du rengjøre batteriet ved forsiktig å tørke bort støv fra det, med en myk klut eller en bomullsdott.

Oppbevare batteripakken

For å opprettholde batteriets funksjon må du lade det opp minst én gang i året og deretter lade det fullstendig ut i kameraet før du oppbevarer det. Oppbevar batteriet på et kjølig og tørt sted etter at du har tatt det ut av kameraet.

Om batteriets levetid

- Batteriets levetid er begrenset. Hvis du bruker samme batteri gjentatte ganger, eller bruker samme batteri over et lengre tidsrom, vil batterikapasiteten gradvis reduseres. Hvis den tilgjengelige batteritiden forkortes betydelig, er det antagelig på tide å skifte batteri.
- Batteriets levetid varierer med oppbevaringsforholdene og driftsbetingelsene og med miljøet der batteriet brukes.

Digitalkamera med utskiftbart objektiv
ILCE-7RM4A α7RIV

Om lading av batteriet

- Hvis ladelampen på produktet blinker under lading, må du ta ut den batteripakken som lades, og deretter sette den samme batteripakken inn i produktet igjen. Hvis ladelampen blinker igjen, kan dette tyde på en feil ved batteriet, eller på at en batteripakke av en annen type enn den spesifiserte er satt inn. Kontroller at batteriet er av den spesifiserte typen.
Hvis batteripakken er av den spesifiserte typen, må du ta ut batteripakken, bytte den ut med en ny eller en annen, og kontrollere om det nyinnsatte batteriet lades på riktig måte. Hvis det nyinnsatte batteriet lades på riktig måte, kan det ha vært en feil ved det forrige batteriet.

Digitalkamera med utskiftbart objektiv
ILCE-7RM4A α7RIV

Sette inn / ta ut et minnekort

Forklarer hvordan du skal sette inn et minnekort (selges separat) i produktet.

1 Åpne minnekortdekselet.

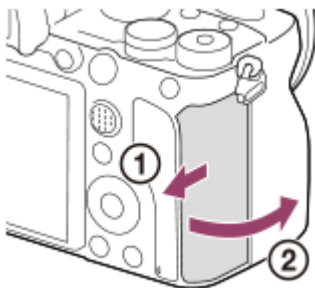

2 Sett inn SD-kortet i spor 1.

- Når du bruker to minnekort, må du sette inn det andre i spor 2.

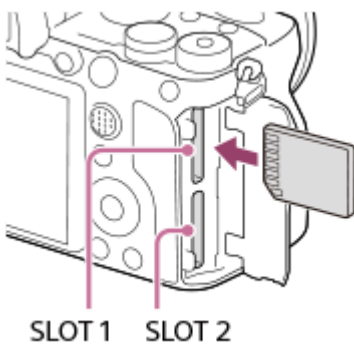

- Sett inn minnekortet med kontaktsiden vendt mot deg, og skyv inn til det klikker på plass.



Minnekorttyper som kan settes inn i minnekortsporene

Både spor 1 (øvre) og spor 2 (nedre) støtter bare SD-minnekort (UHS-II-kompatible).

- Dette kameraet støtter ikke Memory Stick-medier.

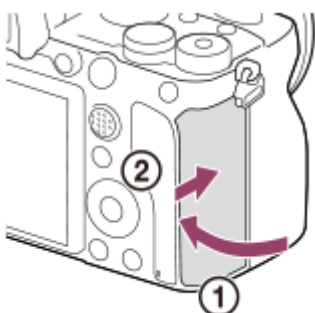
3 Lukk dekselet.



- Når du bruker et minnekort i kameraet for første gang, bør du formatere kortet på kameraet, så minnekortet fungerer på en mer stabil måte.
- Du kan endre hvilket minnekortspor som skal brukes til opptak, ved å velge MENU →  (Oppsett) → [Innst. for lagr.-med.] → [Pri. lagringsmedium].
- For å lagre samme bilde på to minnekort samtidig, eller sortere bilder som er tatt, etter type (stillbilde/film) og fordele dem på to minnekortspor, må du velge MENU →  (Oppsett) → [Innst. for lagr.-med.] → [Lagringsmodus].

Ta ut minnekortet

Åpne minnekortdekselet og forviss deg om at tilgangslampen **(A)** ikke er tent, og trykk så minnekortet litt inn for å ta det ut.

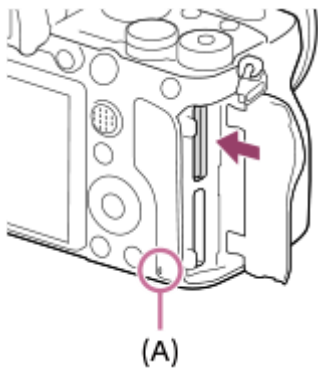

Beslektet emne

- [Minnekorttyper som kan brukes](#)
- [Om minnekort](#)
- [Formater](#)
- [Innst. for lagr.-med.: Pri. lagringsmedium](#)
- [Velg hvilket minnekort som skal spilles av \(Velg avsp.-medium\)](#)
- [Innst. for lagr.-med.: Lagringsmodus](#)

Digitalkamera med utskiftbart objektiv
ILCE-7RM4A α7RIV





Minnekorttyper som kan brukes

Dette kameraet støtter bare SD-minnekort (UHS-II-kompatible). Når du bruker microSD-minnekort med dette kameraet, må du sørge for at du bruker riktig adapter.

Opptaksformat		Minnekort som støttes
Stillbilde		SD-/SDHC-/SDXC-kort
AVCHD		SD-/SDHC-/SDXC-kort (klasse 4 eller raskere, eller U1 eller raskere)
XAVC S	4K 60 Mbps* HD 50 Mbps eller lavere* HD 60 Mbps	SDHC-/SDXC-kort (klasse 10 eller U1 eller raskere)
	4K 100 Mbps* HD 100 Mbps	SDHC-/SDXC-kort (U3)

* Inkludert samtidig opptak av proxy-film

Merknad

- Hvis et SDHC-minnekort brukes til å ta opp en XAVC S-film over et lengre tidsrom, vil de innspilte filmene deles opp i filer med en størrelse på 4 GB. De delte filene kan håndteres som en enkelt fil hvis de importeres til en datamaskin ved hjelp av PlayMemories Home.
- Når du tar opp film på minnekort både i spor 1 og spor 2 med nedenstående kamerainnstillinger, må minnekortene ha samme filsystem. XAVC S-film kan ikke tas opp samtidig hvis det brukes en kombinasjon av exFAT-filsystemet og FAT32-filsystemet.
 - [ Filformat] er stilt inn på [XAVC S 4K] eller [XAVC S HD].
 - [Lagringsmodus] under [Innst. for lagr.-med.] er stilt inn på [Simultanlagr. ()] eller [Sim.-lagr. ( / )].

Minnekort	Filsystem
SDXC-minnekort	exFAT
SDHC-minnekort	FAT32

- Lad batteriet helt opp før du prøver å gjenopprette databasefilene på minnekortet.

Beslektet emne

- [Om minnekort](#)
- [Antall bilder som kan tas](#)
- [Opptakstid for film](#)
- [Innst. for lagr.-med.: Lagringsmodus](#)

Om minnekort

- Hvis du gjentatte ganger tar bilder og sletter dem, og dette pågår lenge, kan det hende at dataene i en fil på minnekortet vil bli fragmentert, og filmopptak kan bli avbrutt midt i opptaket. I slike tilfeller må du lagre bildene på en datamaskin eller et annet lagringssted og deretter utføre [Formater] med dette kameraet.
- Ikke fjern batteriet eller minnekortet, koble fra USB-kabelen eller slå av kameraet mens tilgangslampen er tent. Dette kan skade dataene på minnekortet.
- Vær nøye med å sikkerhetskopiere data, for å beskytte dem.
- Det er ikke mulig å garantere at alle minnekort vil fungere korrekt.
- Bilder som er lagret på et SDXC-minnekort kan ikke importeres til eller spilles av på datamaskiner eller AV-enheter som ikke er kompatible med exFAT når de er koblet til med en USB-kabel. Forviss deg om at enheten er kompatibel med exFAT før du kobler den til kameraet. Hvis du kobler kameraet til en inkompatibel enhet, vil du kanskje bli bedt om å formatere kortet. Ikke formater kortet som svar på denne oppfordringen, fordi det vil slette alle data på kortet. (exFAT er det filsystemet som brukes på SDXC-minnekort.)
- Ikke utsett minnekortet for vann.
- Ikke slå på, bøy eller mist minnekortet.
- Ikke bruk eller oppbevar minnekortet under følgende betingelser:
 - På steder med høy temperatur, f.eks. i en bil som er parkert i solen.
 - På steder som er utsatt for direkte sollys
 - På fuktige steder eller steder hvor det er korroderende stoffer
- Hvis minnekortet brukes på steder som er utsatt for sterke magnetisk felt, statisk elektrisitet eller elektrisk støy, kan dataene på minnekortet bli ødelagt.
- Ikke berør kontaktdelen av minnekortet med fingrene eller en metallgjenstand.
- Oppbevar minnekortet utilgjengelig for små barn. De kan komme til å svelge det.
- Ikke ta fra hverandre eller modifier minnekortet.
- Minnekortet kan være varmt når det har vært i bruk over lengre tid. Vær forsiktig når du håndterer det.
- Det kan ikke garanteres at et minnekort som er formatert på en datamaskin, vil fungere i produktet. Formater minnekortet ved å bruke dette produktet.
- Lese-/skrivehastigheten for data varierer med kombinasjonen av minnekort og utstyret som brukes.
- Ikke trykk hardt når du skriver i notatfeltet på minnekortet.
- Ikke sett etiketter på minnekortet eller på en minnekortadapter.
- Hvis skrivebeskyttelsesbryteren eller slettebeskyttelsesbryteren til et minnekort er satt i LOCK-stilling, kan du ikke ta opp eller slette bilder. I dette tilfellet må du sette bryteren i opptaksstilling.
- Bruke et microSD-minnekort med dette produktet:
 - Forviss deg om at du setter minnekortet inn i en dedikert adapter. Hvis du setter minnekortet inn i produktet uten å bruke en minnekortadapter, vil du kanskje ikke kunne fjerne det fra produktet igjen.
 - Når du setter inn et minnekort i minnekortadapteren, må du kontrollere at minnekortet er satt inn riktig vei og så langt det går. Hvis kortet ikke settes inn på riktig måte, kan det forårsake funksjonssvikt.

Digitalkamera med utskiftbart objektiv
ILCE-7RM4A α7RIV

Sette på/ta av et objektiv

Slå av kameraet før du setter på eller tar av objektivet.

- 1 Ta kamerahusdekselet (A) av kameraet, og det bakre objektivdekselet (B) av baksiden av objektivet.

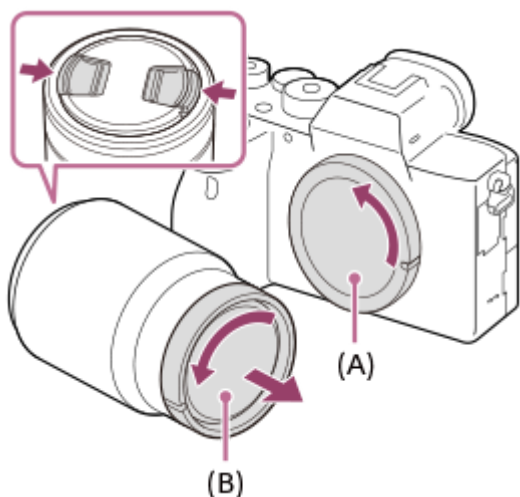

- Du bør sette på det fremre objektivdekselet når du er ferdig med å ta bilder.

- 2 Monter objektivet ved å rette inn de to hvite indeksmerkene (monteringsindekser) på objektivet og kameraet.

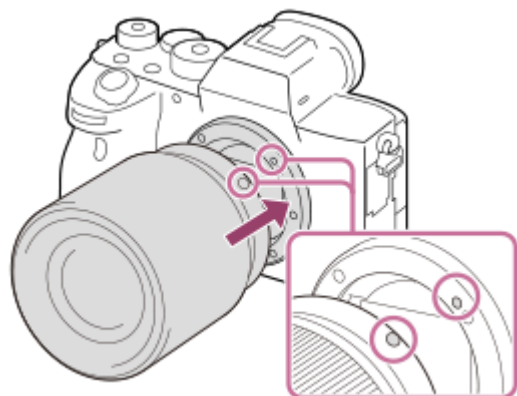

- Hold kameraet med objektivfatningen vendt ned for å unngå at det kommer støv og smuss inn i kameraet.

- 3 Samtidig med at du presser objektivet lett mot kameraet vender du objektivet sakte i pilretningen til du hører et klikk i låst posisjon.

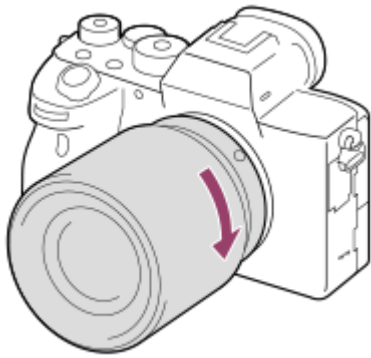

- Pass på at du holder objektivet rett når du setter det på.

Slik fjerner du objektivet

Fortsett å holde inne utløserknappen for objektivet **(A)** og drei objektivet i pilretningen til det stopper. Etter at du har tatt av objektivet, må du sette kamerahusdekselet på kameraet og objektivdekslene på forsiden og baksiden av objektivet, for å hindre at det kommer støv og smuss inn i kameraet.

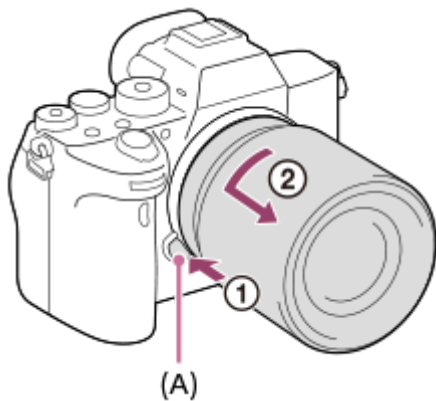

Merknad

- Når du setter på / tar av objektivet, må du gjøre det raskt, i et støvfritt område.
- Ikke trykk på utløserknappen for objektivet når du setter på et objektiv.
- Ikke bruk makt når du setter på et objektiv.
- En fatningsadapter (selges separat) kreves for å kunne bruke et A-fatningsobjektiv (selges separat). Når du bruker fatningsadapteren, må du se bruksanvisningen som er inkludert med fatningsadapteren.
- Hvis du vil ta bilder med full bilderamme, må du bruke et objektiv som er kompatibelt med full bilderammestørrelse.
- Når du bruker et objektiv med stativ sokkel, bør du feste et stativ til stativ sokkelen på objektivet for å balansere vekten til objektivet.
- Når du bærer kameraet med et objektiv påmontert, må du ha godt tak i både kameraet og objektivet.
- Ikke hold i delen av objektivet som forlenges for zoom eller fokusjustering.

Beslektet emne

- [Sette på motlysblenderen](#)

Digitalkamera med utskiftbart objektiv
ILCE-7RM4A α7RIV

Sette på motlysblenderen

Vi anbefaler at du bruker motlysblenderen for å hindre at bildet blir påvirket av lys utenfor opptaksrammen.

- 1 Tilpass formen på motlysblenderens monteringsdel og objektivhodet, og drei motlysblenderen medurs til du hører et klikk.

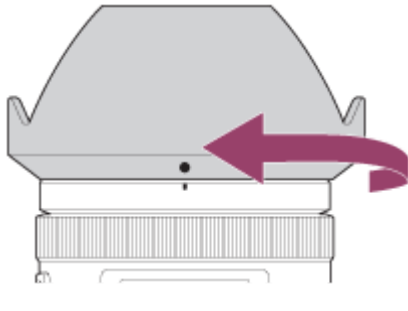

Merknad

- Sett motlysblenderen ordentlig på. Ellers kan det hende at motlysblenderen ikke gir noen virkning eller blir delvis reflektert i bildet.
- Når motlysblenderen sitter ordentlig på, er motlysblenderindeksen (rød strek) rettet inn med det røde indeksmerket på motlysblenderen. (Enkelte objektiver har kanskje ikke noen motlysblenderindeks.)
- Fjern motlysblenderen når du skal bruke blitsen, siden motlysblenderen blokkerer lyset fra blitsen og kan vises som en skygge på bildet.
- Når du skal oppbevare motlysblenderen etter fotografering, fester du motlysblenderen baklengs på objektivet.

Beslektet emne

- [Sette på/ta av et objektiv](#)

Digitalkamera med utskiftbart objektiv
ILCE-7RM4A α7RIV

Fatningsadapter

Du kan bruke en fatningsadapter (selges separat) til å montere et objektiv med A-fatning (selges separat) på dette produktet.

Nærmere informasjon finner du i bruksanvisningen som fulgte med fatningsadapteren.

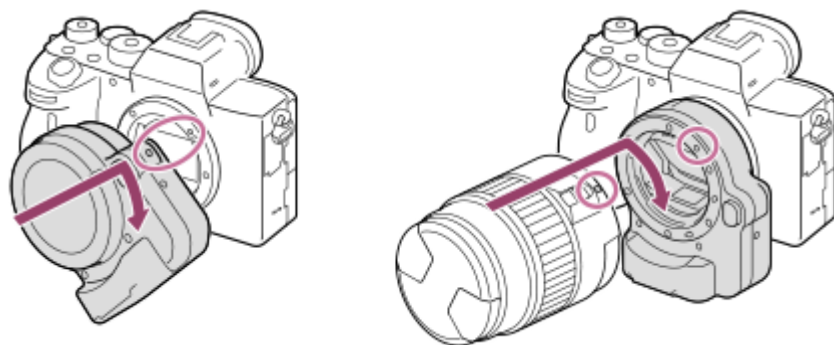

Merknad

- Når du velger en annen innstilling enn [Seriebilder: Lo] for [Seriebilder], låses fokus mens det første bildet tas, selv om [Fokusmodus] er stilt inn på [Kontinuerlig AF].
- Det kan hende du ikke kan bruke fatningsadapteren eller automatisk fokus med enkelte objektiver. Forhør deg med Sony-forhandleren eller et autorisert Sony-servicesenter om kompatible objektiver.
- Fatningsadapteren LA-EA2 eller LA-EA4 (selges separat) og vertikalgrepet (selges separat) er ikke konstruert for å være montert samtidig. Hvis du monterer disse samtidig, blir mellomrommet mellom fatningsadapteren og vertikalgrepet svært smalt, og det blir vanskelig å holde kameraet.
- Du kan ikke bruke AF-lyset når du bruker et objektiv med A-fatning.
- Lyder som objektivet og produktet lager under bruk, kan bli tatt opp under filmopptak. Du kan slå av lyden ved å velge MENU →  2 (Kamera- innstillinger2) → [Lydopptak] → [Av].
- Det kan ta lang tid eller være vanskelig for produktet å fokusere, avhengig av motivet og hvilket objektiv som brukes.

Beslektet emne

- [LA-EA1/LA-EA3/LA-EA5-fatningsadapter](#)
- [LA-EA2/LA-EA4-fatningsadapter](#)

Digitalkamera med utskiftbart objektiv
ILCE-7RM4A α7RIV

LA-EA1/LA-EA3/LA-EA5-fatningsadapter

Hvis du bruker LA-EA1-fatningsadapter (selges separat), LA-EA3-fatningsadapter (selges separat) eller LA-EA5-fatningsadapter (selges separat), er følgende funksjoner tilgjengelige.

Fullrammeopptak:

LA-EA1: Ikke tilgjengelig

LA-EA3/LA-EA5: Bare tilgjengelig sammen med objektiver som støtter opptak i fullformat

Autofokus:

LA-EA1/LA-EA3: Autofokusering er tilgjengelig bare med et SAM/SSM-objektiv.

LA-EA5: Autofokusering er tilgjengelig med et AF-objektiv for A-fatning*. (Med andre objektiv enn SAM/SSM utføres autofokusering av autofokuskoblingen i LA-EA5-fatningsadapter.)

* Autofokusering er ikke tilgjengelig med enkelte modeller av Minolta/Konica-Minolta objektiv og telekonverterere.

AF-system:

Fasedeteksjon-AF

AF/MF velg:

Kan endres ved hjelp av bryteren på objektivet.

Fokusmodus:

Enkeltbilde-AF/Automatisk AF/Kontinuerlig AF/Dir. man. Fokus (direkte manuell fokus)/Manuelt fokus

- Når du bruker en fatningsadapter i filmmodus, må du justere blenderverdien og fokus manuelt.

SteadyShot:

Kamerahusbasert

Beslektet emne

- [Fokusområde](#)

Digitalkamera med utskiftbart objektiv
ILCE-7RM4A α7RIV

LA-EA2/LA-EA4-fatningsadapter

Hvis du bruker LA-EA2-fatningsadapter (selges separat) eller LA-EA4-fatningsadapter (selges separat), er følgende funksjoner tilgjengelige.

Fullrammeopptak:

LA-EA2: Ikke tilgjengelig

LA-EA4: Bare tilgjengelig sammen med objektiver som støtter opptak i fullformat

Autofokus:

Tilgjengelig

AF-system:

Fasedeteksjons-AF som kontrolleres av den dedikerte AF-sensoren inne i fatningsadapteren

AF/MF velg:

Objektiver som ikke støtter DMF (med fokusmodusbryter): Kan endres ved hjelp av fokusmodusbryteren på objektivet.

Objektiver som støtter DMF (med fokusmodusbryter): Kan endres ved hjelp av fokusmodusbryteren på objektivet. Når fokusmodusbryteren på objektivet er stilt inn på AF, kan du endre fokuseringsmetode ved å betjene kameraet.

Andre objektiver (uten en fokusmodusbryter): Kan endres ved å betjene kameraet.

Fokusmodus:

LA-EA2: Enkeltbilde-AF/Kontinuerlig AF/DMF*

LA-EA4: Enkeltbilde-AF/Kontinuerlig AF/Automatisk AF/DMF*

* Kun tilgjengelig ved bruk av objektiv som støtter direkte manuelt fokus.

- Selv om [Prioritetsinns. i AF-S] er stilt inn på [Balansert vektlegg.] bytter den midlertidig til [AF].
- Selv om [Prioritetsinns. i AF-C] er stilt inn på [Balansert vektlegg.] bytter den midlertidig til [Utløse].

Tilgjengelig fokusområde:

Vidt/Midten/Fleksibelt punkt/Sporing

SteadyShot:

Kamerahusbasert

Beslektet emne

- [Fokusområde](#)

Digitalkamera med utskiftbart objektiv
ILCE-7RM4A α7RIV

Vertikalgrep

Du kan montere et vertikalgrep (selges separat) på dette produktet for å ta bilder i stående retning. Når du skal feste vertikalgrepet, må du først fjerne batteridekslet.

Du finner mer informasjon i bruksanvisningen for vertikalgrepet.

Slik tar du av batteridekslet

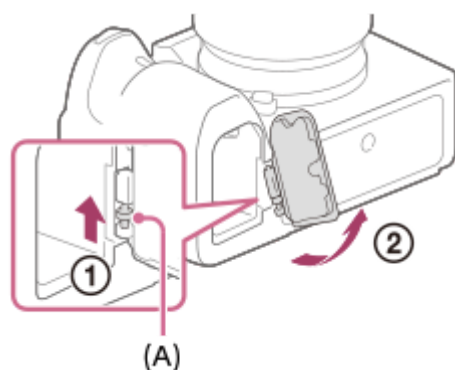

Dra utløserspaken for batteridekselet (A) i pilens retning, og ta deretter ut batteridekselet.

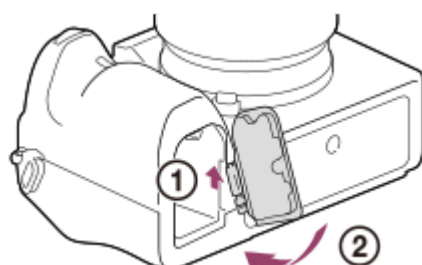

Slik fester du batteridekslet

Skv tappen på den ene siden av batteridekselet inn i festet, og trykk deretter inn batteridekselet ved å feste tappene på motsatt side.



- Deretter kan du feste batteridekslet på vertikalgrepet, slik at du ikke mister det.
- Når et vertikalgrep er montert på dette produktet, vises gjenværende batteritid som **1**  **2** .

Hint

- Batteriet i vertikalgrepet kan lades mens vertikalgrepet er festet til kameraet. Slå av kameraet, og koble det til en enhet, for eksempel en datamaskin, med USB-kabelen.
- Bruk USB Type-C-kabelen (inkludert) eller en standard USB-kabel.

Merknad

- Fatningsadapteren LA-EA2/LA-EA4 (selges separat) og vertikalgrepet er ikke konstruert for å være montert samtidig. Hvis du monterer disse samtidig, blir mellomrommet mellom fatningsadapteren og vertikalgrepet svært smalt, og det blir vanskelig å holde kameraet.



Digitalkamera med utskiftbart objektiv
ILCE-7RM4A α7RIV

Flerbatteriadapterset

Du kan bruke flerbatteriadaptersetet (selges separat) med dette kameraet for å gjøre opptak over lengre perioder. Du må fjerne batteridekselet når du bruker flerbatteriadaptersetet.

Du finner mer informasjon i bruksanvisningen som fulgte med flerbatteriadaptersetet.

Slik tar du av batteridekslet

Dra utløserspaken for batteridekselet **(A)** i pilens retning, og ta deretter ut batteridekselet.

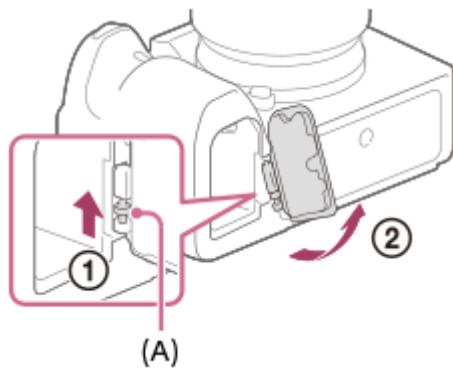

Slik fester du batteridekslet

Skyv tappen på den ene siden av batteridekselet inn i festet, og trykk deretter inn batteridekselet ved å feste tappen på motsatt side.

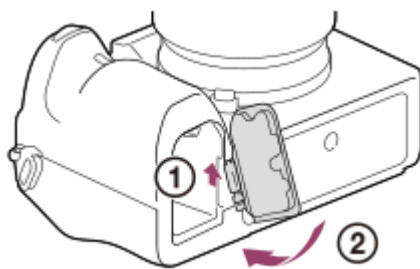

Merknad

- Ikke skyv på batterilåsespaken på kameraet mens tilkoblingsplaten på flerbatteriadaptersetet er satt inn i kameraet. Tilkoblingsplaten løsnes fra kameraet hvis du gjør det.

Digitalkamera med utskiftbart objektiv
ILCE-7RM4A α7RIV

Stille inn språk, dato og klokkeslett

Innstillingsskjerm bildet for språk, dato og klokkeslett vises automatisk når du slår på dette produktet for første gang, når produktet initialiseres, eller når det interne, oppladbare reservebatteriet har vært helt utladet.

- 1 Slå på kameraet.**

Språkinnstillingsskjermen vises, og deretter vises skjermen for innstilling av dato og klokkeslett.
- 2 Velg språket ditt, og trykk på midten av kontrollhjulet.**
- 3 Kontroller at [Enter] er valgt på skjermen, og trykk deretter på midten.**
- 4 Velg ønsket geografisk sted, og trykk deretter på midten.**
- 5 Velg elementet du vil stille inn, ved å trykke på øvre/nedre side av kontrollhjulet eller ved å vri på kontrollhjulet og deretter trykke på midten av det.**
- 6 Still inn [Sommertid], [Dato/Klokkeslett] og [Datoformat] med øvre/nedre/venstre/høyre side, og trykk deretter på midten.**
 - Midnatt indikeres som 12:00 AM, og middag som 12:00 PM når du stiller inn [Dato/Klokkeslett].
 - Endre verdiene ved hjelp av øvre/nedre knapp når du stiller inn [Dato/Klokkeslett].
- 7 Gjenta trinn 5 og 6 for å stille inn andre elementer, og velg deretter [Enter], og trykk på midten.**

Holde innstillingen for dato og klokkeslett oppdatert

Dette kameraet er utstyrt med et internt oppladbart batteri som styrer dato, klokkeslett og andre innstillinger, uansett om strømmen er på eller av, eller om batteriet er ladet eller utladet.

For å lade det interne oppladbare reservebatteriet, må du sette inn et oppladet batteri i kameraet og la produktet stå avslått i 24 timer eller mer.

Hvis klokken tilbakestilles hver gang batteriet lades, kan det interne oppladbare batteriet være utslitt. Rådfør deg med servicesenteret ditt.

Hint

- For å stille dato og klokkeslett eller geografisk plassering igjen, etter at dato- og tidsinnstillingen er avsluttet, må du velge MENU →  (Oppsett) → [Dato/tid-innst.] eller [Områdeinnstilling].

Merknad

- Hvis innstillingen av dato og klokkeslett avbrytes halvveis, vises innstillingsskjermen for dato og klokkeslett hver gang du slår på kameraet.
- Dette kameraet har ikke en funksjon for å sette datoen på bildene. Du kan sette datoen på bildene og deretter lagre og skrive dem ut ved å bruke PlayMemories Home (kun for Windows).

Beslektet emne

- [Dato/tid-innst.](#)
- [Områdeinnstilling](#)
- [Bruke kontrollhjulet](#)

5-027-208-22(1) Copyright 2021 Sony Corporation

Digitalkamera med utskiftbart objektiv
ILCE-7RM4A α7RIV

Kameraveiviser

[Kameraveiviser] viser beskrivelser av MENU-elementer, Fn (funksjonselementer) og innstillinger.

- 1 Velg det MENU- eller Fn-elementet du vil se en beskrivelse for, og trykk deretter på  (sletteknappen) (A).

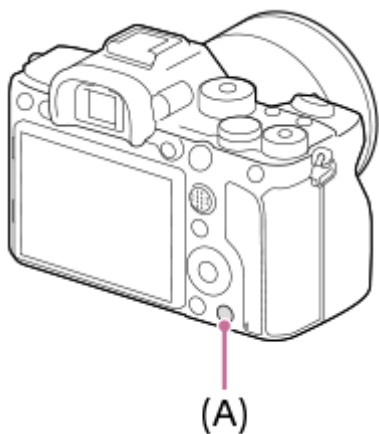

Beskrivelsene av elementet vises.

Digitalkamera med utskiftbart objektiv
ILCE-7RM4A α7RIV

Ta stillbilder

- 1 Velg ønsket opptaksmodus ved å dreie på modusvelgeren.

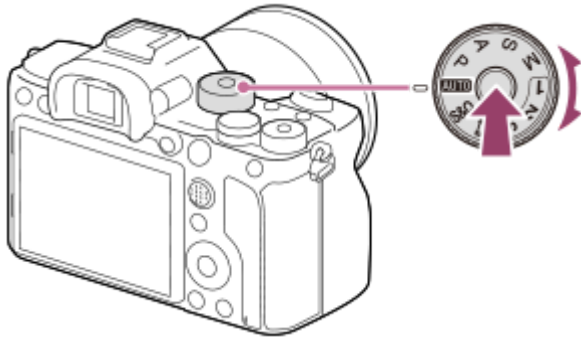

- Drei modusvelgeren mens du trykker på frigjøringsknappen for moduslås på midten av modusvelgeren.

- 2 Still inn vinkelen på skjermen og hold kameraet. Eller se på søkeren og hold kameraet.

- 3 Når et zoomobjektiv er montert, kan du forstørre bilder ved å dreie på zoomeringen.

- 4 Trykk lukkerknappen halvveis ned for å fokusere.

Når bildet er i fokus, høres en pipetone, og indikatoren (f.eks. ●) tennes.

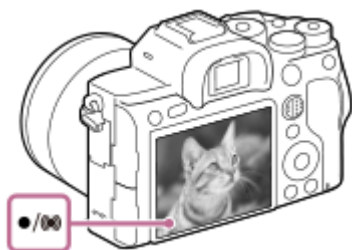

- 5 Trykk lukkerknappen helt ned.

Tar bilder med fokus låst på det ønskede motivet (fokuslås)

Tar bilder med fokus låst på det ønskede motivet i autofokusmodus.

1. MENU → 1 (Kamera- innstillinger1) → [Fokusmodus] → [Enkeltbilde-AF] eller [Automatisk AF].
2. Plasser motivet innenfor AF-området og trykk lukkerknappen halvveis ned.



Fokus er låst.

- Hvis det er vanskelig å fokusere på det ønskede motivet, må du stille inn [Fokusområde] på [Midten] eller [Fleksibelt punkt].

3. Hold lukkerknappen halvveis nede, og plasser motivet tilbake i den opprinnelige posisjonen for å komponere bildet på nytt.



4. Trykk lukkerknappen helt ned for å ta bildet.

Hint

- Hvis produktet ikke kan fokusere automatisk, vil fokusindikatoren blinke, og pipelyden høres ikke. Du må enten komponere bildet på nytt eller endre fokusinnstillingen. I [Kontinuerlig AF]-modus tennes , og du hører ikke pipetonen som indikerer at fokus er oppnådd.
- Etter opptak vises det et ikon som indikerer at det skrives data. Du må ikke ta ut minnekortet mens dette ikonet vises.

Merknad

- Hvis motivet er i bevegelse, kan du ikke låse fokus selv om [Fokusmodus] er stilt inn på [Automatisk AF].

Beslektet emne

- [Liste over modusvelgerfunksjoner](#)
- [Klart bilde-zoom / digital zoom \(Zoom\)](#)
- [Spille av stillbilder](#)
- [Autovisning](#)
- [Fokusmodus](#)
- [Fokusområde](#)

Digitalkamera med utskiftbart objektiv
ILCE-7RM4A α7RIV

Fokusmodus

Velger fokuseringsmetoden som egner seg best til motivets bevegelse.

1 MENU →  1 (Kamera- innstillinger1) → [Fokusmodus] → ønsket innstilling.

Menyelementdetaljer

AF-S (Enkeltbilde-AF):

Produktet låser fokus så snart fokuseringen er fullført. Bruk denne metoden når fotoobjektet står i ro.

AF-A (Automatisk AF):

[Enkeltbilde-AF] og [Kontinuerlig AF] byttes, avhengig av motivets bevegelser. Når lukkerknappen trykkes halvveis ned, låser produktet fokus når det avgjør at motivet er i ro, mens det fortsetter å fokusere når motivet er i bevegelse. Under kontinuerlig opptak tar produktet automatisk bilder med kontinuerlig AF fra det andre bildet.

AF-C (Kontinuerlig AF):

Produktet fortsetter å fokusere mens lukkerknappen er trykket halvveis ned og holdes. Bruk denne metoden når motivet er i bevegelse. I [Kontinuerlig AF]-modus høres det ingen lyder når kameraet fokuserer.

DMF (Dir. man. Fokus):

Du kan foreta finjusteringer manuelt etter at autofokus er utført, slik at du kan fokusere raskere på motivet enn om du hadde brukt manuelt fokus fra begynnelsen av. Dette er praktisk ved for eksempel makrofotografering.

MF (Manuelt fokus):

Justerer fokus manuelt. Hvis du ikke kan fokusere på det ønskede motivet ved hjelp av autofokus, må du bruke manuelt fokus.

Fokusindikator

● (tent):

Motivet er i fokus, og fokus er låst.

● (blinker):

Motivet er ikke i fokus.

⦿ (tent):

Motivet er i fokus. Fokus vil justeres kontinuerlig, i samsvar med motivets bevegelser.

⦿ (tent):

Fokusering pågår.

Motiv det er vanskelig å fokusere på med autofokus

- Mørke motiv langt borte
- Motiv med svake kontraster
- Motiv som sees gjennom glass
- Motiv i rask bevegelse
- Lysreflekser eller skinnende overflater
- Blinkende lys
- Bakgrunnsbelyste motiv
- Kontinuerlig gjentatte mønstre, som f.eks. bygningsfasader
- Motiv i fokusområdet med ulike brennvidder

Hint

- I [Kontinuerlig AF]-modus kan du låse fokus ved å trykke på og holde nede den knappen som [Holdfokus]-funksjonen er tilordnet til.

- Når du stiller inn fokus til uendelig i modus for manuelt fokus eller direkte manuelt fokus, må du passe på at fokus er på et motiv langt nok unna ved å kontrollere skjermen eller søkeren.

Merknad

- [Automatisk AF] er tilgjengelig kun hvis du bruker et objektiv som støtter fasedeteksjons-AF.
- Når [Kontinuerlig AF] eller [Automatisk AF] er innstilt, kan synsvinkelen endres litt etter litt mens du fokuserer. Dette påvirker ikke de bildene som faktisk er tatt.
- Kun [Kontinuerlig AF] og [Manuelt fokus] er tilgjengelig under filmopptak eller når modusvelgeren er stilt inn på **S&Q**.

Beslektet emne

- [Direkte manuelt fokus \(DMF\)](#)
- [Manuelt fokus](#)
- [MF-assistent \(stillbilde\)](#)
- [Faseregistrerings-AF](#)

Digitalkamera med utskiftbart objektiv
ILCE-7RM4A α7RIV

Fokusområde

Velger fokusområdet. Bruk denne funksjonen når det er vanskelig å fokusere ordentlig i autofokusmodus.

① MENU →  1 (Kamera- innstillinger1) → [Fokusområde] → ønsket innstilling.

Menyelementdetaljer

Vidt :

Fokuserer på et motiv som automatisk dekker hele skjermområdet. Når du trykker lukkerknappen halvveis ned i opptaksmodus for stillbilder, vises en grønn ramme rundt området som er i fokus.

Sone :

Velg en sone på skjermen det skal fokuseres på, så vil produktet automatisk velge et fokusområde.

Midten :

Fokuserer automatisk på et motiv midt i bildet. Brukes sammen med fokuslåsfunksjonen for å skape den komposisjonen du er ute etter.

Fleksibelt punkt :

Gir deg muligheten til å flytte fokusrammen til en hvilken som helst del av skjermbildet og fokusere på et svært lite motiv innenfor et begrenset område.

Utvidet fleks. punkt :

Hvis produktet ikke kan fokusere på et enkelt valgt punkt, bruker det fokuspunktene rundt det fleksible punktet som andreprioritetsområde for å oppnå fokus.

Sporing:

Når lukkerknappen trykkes og holdes halvveis ned, sporer produktet motivet innenfor det valgte autofokusområdet. Denne innstillingen er bare tilgjengelig når [Fokusmodus] er angitt som [Kontinuerlig AF]. Rett markøren mot [Sporing] på innstillingsskjermbildet for [Fokusområde], og velg deretter området der du vil begynne sporingen, ved å trykke på venstre/høyre side av kontrollhjulet. Du kan også flytte startområdet for sporing til ønsket punkt ved å angi at området skal være en sone, et fleksibelt punkt eller et utvidet fleksibelt punkt.

Eksempler på fokusrammevisningen

Fokusrammen varierer slik det er beskrevet nedenfor.

Når du fokuserer på et større område

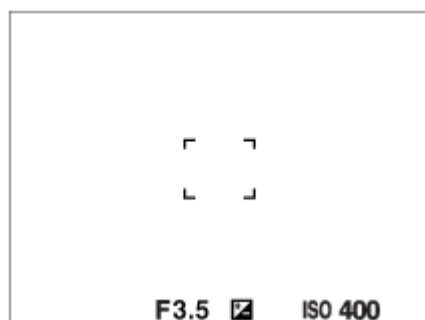

Når du fokuserer på et mindre område

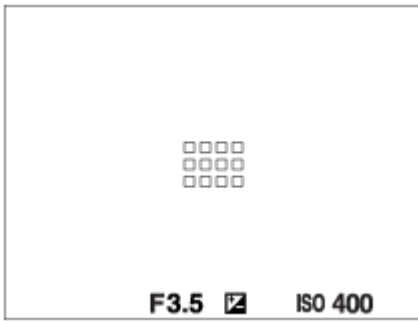

- Når [Fokusområde] er stilt inn på [Vidt] eller [Sone], kan fokusrammen veksle mellom "Når du fokuserer på et større område" og "Når du fokuserer på et mindre område" avhengig av motivet og situasjonen.
- Når du monterer et objektiv med A-fatning ved hjelp av en fatningsadapter (LA-EA1, LA-EA3 eller LA-EA5) (selges separat), vises kanskje fokusrammen for "Når du fokuserer på et mindre område".

Når fokus oppnås automatisk, basert på hele skjermens område

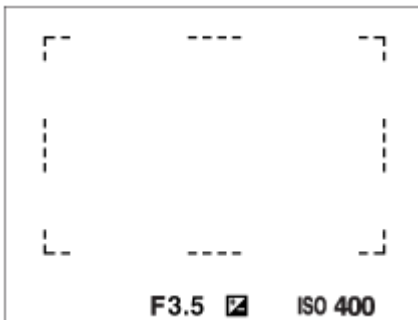

- Når du bruker en annen zoomefunksjon enn den optiske zoomen, er innstillingen til [Fokusområde] deaktivert, og fokusrammen vises med en stiplet linje. AF fungerer med prioritet i og rundt sentrum av området.

Flytte fokusområdet

- Du kan flytte fokusområdet i [Fleksibelt punkt], [Utvidet fleks. punkt], [Sone], [Sporing: Fleksibelt punkt], [Sporing: Utvidet fleks. punkt] eller [Sporing: Sone] ved å bruke kontrollknappen. Hvis du tilordner [Fokusstandard] til midten av kontrollknappen på forhånd, kan du flytte fokusrammen tilbake til midten av skjermen ved å trykke på midten av kontrollknappen.
- Du kan flytte fokuseringsrammen raskt ved å berøre og dra den på skjermen. Still inn [Berøringsbetjening] på [På], og still inn [Berøringsbet.-funksj.] på [Berøringsfokus] på forhånd.

Slik sporer du motivet midlertidig (Sporing på)

Du kan endre innstillingen for [Fokusområde] til [Sporing] midlertidig mens du trykker og holder nede den egendefinerte tasten du har tilordnet [Sporing på] på forhånd. Innstillingen [Fokusområde] fra før du aktiverte [Sporing på] byttes til tilsvarende [Sporing]-innstilling.

For eksempel:

[Fokusområde] før du aktiverer [Sporing på]	[Fokusområde] mens [Sporing på] er aktivert
[Vidt]	[Sporing: Vidt]
[Fleksibelt punkt: S]	[Sporing: Fleksibelt punkt: S]
[Utvidet fleks. punkt]	[Sporing: Utvidet fleks. punkt]

Hint

- I standardinnstillingene er [Fokusområde] tilordnet C2-knappen.

Merknad

- [Fokusområde] er låst på [Vidt] i følgende situasjoner:
 - [Intelligent Auto]
- Fokusområdet vil kanskje ikke lyse opp når du fotograferer med kontinuerlig fremtrekk, eller når lukkerknappen trykkes helt ned med en gang.
- Når modusvelgeren er stilt inn på  (Film) eller **S&Q**, eller når du tar opp film, kan ikke [Sporing] velges som [Fokusområde].
- Når [Motivgjenkjenning] for [Innst. ansikt/øye-AF] er stilt inn på [Dyr], er det ikke mulig å velge [Sporing] som [Fokusområde].

Beslektet emne

- [Berøringsbetjening](#)
- [Justerer innstillingene for fokusområde etter kameraets orientering \(horisontal/vertikal\) \(Vek. V/H AF-omr.\)](#)
- [Registrerer det nåværende fokusområdet \(AF-områderegist.\) \(stillbilde\)](#)

Digitalkamera med utskiftbart objektiv
ILCE-7RM4A α7RIV



Fokusområdegrense

Ved å begrense tilgjengelige typer av innstillinger for fokusområde på forhånd kan du velge innstillinger for [Fokusområde] raskere.



- 1 MENU →  1 (Kamera- innstillinger1) → [Fokusområdegrense] → Merk av for fokusområdene du vil bruke, og velg [OK].

Typene fokusområder som er merket av med , blir tilgjengelige som innstillinger.

Hint

- Når du tilordner [Skift fokusområde] til en ønsket tast ved å velge MENU →  2 (Kamera- innstillinger2) → [ Tilp. knapp] eller [ Tilp. knapp], endres fokusområdet hver gang du trykker på den tilordnede tasten. Ved å begrense tilgjengelige typer av fokusområder som kan velges, med [Fokusområdegrense] på forhånd, kan du velge ønsket innstilling for fokusområde raskere. Hvis du tilordner [Skift fokusområde] til en tilpasset tast, anbefales det at du begrenser typene fokusområder med [Fokusområdegrense].

Merknad

- Fokusområdetyper uten merke kan ikke velges med MENU eller Fn (funksjonsmenyen). Hvis du vil velge en, merker du av med [Fokusområdegrense].
- Hvis du opphever valget for et fokusområde som er registrert med [ Vek. V/H AF-omr.] eller [ AF-områderegist.], endres de registrerte innstillingene.

Beslektet emne



- [Fokusområde](#)
- [Tilordne ofte brukte funksjoner til knapper \(Tilp. knapp\)](#)

Digitalkamera med utskiftbart objektiv
ILCE-7RM4A α7RIV

Faseregistrerings-AF

Når det finnes punkter med fasedeteksjons-AF i autofokusområdet, bruker produktet en kombinasjon av fasedeteksjons-AF og kontrast-AF.



Merknad



- Fasedeteksjons-AF er tilgjengelig kun hvis et passende objektiv er montert. Hvis du bruker et objektiv som ikke støtter fasedeteksjons-AF, kan du ikke bruke [Automatisk AF], [ Følsom. AF-spor.], [ Følsom. AF-spor.] eller [ AF-motorhast.]. Selv om du bruker et passende objektiv du har kjøpt tidligere, er det mulig at fasedeteksjons-AF ikke vil virke, med mindre du oppdaterer objektivet. Du finner flere opplysninger om kompatible objektiver på nettstedet til Sony i ditt område. Du kan også kontakte en Sony-forhandler eller en lokal, autorisert Sony servicetilbyder.

Digitalkamera med utskiftbart objektiv
ILCE-7RM4A α7RIV

Fokusstandard

Hvis du tilordner [Fokusstandard] til den ønskede tilpassede tasten, kan du hente opp nyttige funksjoner som å fokusere på et motiv i midten av skjermbildet automatisk i henhold til fokusområdeinnstillingene.

1 MENU →  2 (Kamera- innstillinger2) → [ Tilp. knapp] → ønsket tast, tilordne deretter [Fokusstandard]-funksjonen til tasten.

- For å bruke funksjonen [Fokusstandard] under filmopptak velger du MENU →  2 (Kamera- innstillinger2) → [ Tilp. knapp] → ønsket knapp, og tilordner deretter [Fokusstandard] til tasten.

2 Trykk på den tasten som [Fokusstandard] er tilordnet til.

- Hva du kan gjøre ved å trykke på tasten, varierer avhengig av innstillingen for [Fokusområde].

Når [Fokusområde] er stilt inn på [Sone], [Fleksibelt punkt], [Utvidet fleks. punkt], [Sporing: Sone], [Sporing: Fleksibelt punkt] eller [Sporing: Utvidet fleks. punkt]:

Hvis du trykker på denne tasten, flyttes fokusrammen tilbake til midten.

Når [Fokusområde] er stilt inn på [Vidt], [Midten], [Sporing: Vidt] eller [Sporing: Midten]:

Kameraet fokuserer på midten av skjermen når du trykker på tasten.

Merknad

- Du kan ikke stille inn funksjonen [Fokusstandard] på [Venstre knapp], [Høyre knapp] eller [Ned-knapp].

Beslektet emne

- [Tilordne ofte brukte funksjoner til knapper \(Tilp. knapp\)](#)
- [Fokusområde](#)

Digitalkamera med utskiftbart objektiv
ILCE-7RM4A α7RIV

Fokusinnstillinger

Konfigurerer fokusfunksjonene ved hjelp av den fremre skiven / bakre skiven eller kontrollhjulet.

- 1 MENU →  1 (Kamera- innstillinger1) → [Fokusinnstillinger].
- 2 Konfigurer innstillingene ved hjelp av den fremre/bakre skiven eller kontrollhjulet.

Når fokusmodus er angitt som automatisk fokus eller direkte manuelt fokus

Du kan justere fokusområdeinnstillingene og plasseringen av fokuseringsrammen. Fokuseringsrammen kan bare flyttes når [Fokusområde] er angitt som følgende:

- [Sone]
- [Fleksibelt punkt]
- [Utvidet fleks. punkt]
- [Sporing: Sone]
- [Sporing: Fleksibelt punkt]
- [Sporing: Utvidet fleks. punkt]

Fremre skive: Flytter fokuseringsrammen opp eller ned.

Bakre skive: Flytter fokuseringsrammen til høyre eller venstre.

Kontrollhjul: Velger fokusområde.

Når fokusmodus er angitt som manuelt fokus

Du kan angi at området skal forstørres under manuell fokusering.

Fremre skive: Flytter området som skal forstørres, opp eller ned.



Bakre skive: Flytter området som skal forstørres, til høyre eller venstre.

Kontrollhjul: Flytter området som skal forstørres, opp eller ned.

Digitalkamera med utskiftbart objektiv
ILCE-7RM4A α7RIV

Justerer innstillingene for fokusområde etter kameraets orientering (horisontal/vertikal) (Vek. V/H AF-omr.)

Du kan stille inn om du vil bytte [Fokusområde] og plasseringen av fokusrammen i henhold til hvordan du holder kameraet (horisontalt/vertikalt). Denne funksjonen er nyttig når du fotograferer scener der du må endre kameraposisjonen ofte, for eksempel portrettbilder eller idrettsmotiv.

1 MENU →  1 (Kamera- innstillinger1) →  Vek. V/H AF-omr.] → ønsket innstilling.

Menyelementdetaljer

Av:

Bytter ikke [Fokusområde] eller plasseringen av fokusrammen i henhold til hvordan du holder kameraet (horisontalt/vertikalt).

Kun AF-punkt:

Bytter plasseringen av fokusrammen i henhold til hvordan du holder kameraet (horisontalt/vertikalt). [Fokusområde] er låst.

AF-punkt + AF-omr.:

Bytter både [Fokusområde] og plasseringen av fokusrammen i henhold til hvordan du holder kameraet (horisontalt/vertikalt).

Et eksempel når [AF-punkt + AF-omr.] er valgt





(A) Vertikal: [Fleksibelt punkt] (øverst til venstre)

(B) Horisontal: [Fleksibelt punkt] (øverst til høyre)

(C) Vertikal: [Sone] (nederst til venstre)

- Det registreres tre kameraretninger: horisontal, vertikal der siden med lukkerknappen vender opp, og vertikal der siden med lukkerknappen vender ned.

Merknad

- Hvis innstillingen for  Vek. V/H AF-omr.] endres, opprettholdes ikke fokusinnstillingene for hver kameraretning.
- [Fokusområde] og plasseringen av fokuseringsrammen endres ikke selv når  Vek. V/H AF-omr.] er stilt inn på [AF-punkt + AF-omr.] eller [Kun AF-punkt] i følgende situasjoner:
 - Når opptaksmodusen er stilt inn på [Intelligent Auto], [Film] eller [Sakte og rask film].
 - Mens lukkerknappen er trykket halvveis ned
 - Under filmopptak
 - Mens du bruker den digitale zoomen
 - Mens autofokus er aktivert
 - Når [Fokusinnstillinger] er aktivert
 - Under kontinuerlig opptak
 - Under nedtelling for selvutløseren
 - Når [Fokusforstørret] er aktivert.

- Når du tar bilder rett etter å ha slått på kameraet og kameraet er vertikalt, tas det første bildet med innstillingen for horisontal fokus eller med den siste fokusinnstillingen som ble brukt.
- Kameraretingen kan ikke registreres når objektivet vender opp eller ned.

Beslektet emne

- [Fokusområde](#)

5-027-208-22(1) Copyright 2021 Sony Corporation

Digitalkamera med utskiftbart objektiv
ILCE-7RM4A α7RIV

AF/MF-kontroll

Du kan enkelt bytte fokuseringsmodus fra auto til manuell og omvendt mens du fotograferer, uten å endre grepet ditt.

- 1 MENU →  2 (Kamera- innstillinger2) → [ Tilp. knapp] eller [ Tilp. knapp] → ønsket knapp → [AF/MF-kontroll hold] eller [AF/MF-kontr. veksle].

Menyelementdetaljer

AF/MF-kontroll hold :

Bytter fokuseringsmodus mens knappen holdes nede.

AF/MF-kontr. veksle :

Bytter fokuseringsmodus inntil knappen trykkes igjen.

Merknad

- Du kan ikke stille inn [AF/MF-kontroll hold]-funksjonen på [Venstre knapp], [Høyre knapp] eller [Ned-knapp] på kontrollhjulet.



Beslektet emne

- [Tilordne ofte brukte funksjoner til knapper \(Tilp. knapp\)](#)

Digitalkamera med utskiftbart objektiv
ILCE-7RM4A α7RIV

AF m/lukker (stillbilde)

Brukes til å velge om autofokus skal brukes når du trykker lukkerknappen halvveis ned. Velg [Av] for å justere fokus og eksponeringen hver for seg.

1 MENU →  1 (Kamera- innstillinger1) → [ AF m/lukker] → ønsket innstilling

Menyelementdetaljer

På:





Autofokus brukes når du trykker lukkerknappen halvveis ned.

Av:

Autofokus brukes ikke, selv om du trykker lukkerknappen halvveis ned.

Nyttig metode for mikrojustering av fokus

Når et objektiv med A-fatning er montert, vil aktivering av autofokus med en annen knapp enn lukkerknappen sette deg i stand til å fokusere mer nøyaktig i kombinasjon med manuelt fokus.

1. Still inn [ AF m/lukker] på [Av].
2. MENU →  2 (Kamera- innstillinger2) → [ Tilp. knapp] eller [ Tilp. knapp] → tilordne [Fokusforstørrer]-funksjoner til ønskede taster.
3. Still inn [ Eye-Start AF] på [Av] for å unngå å autofokusere når du ser i søkeren.
4. Trykk på knappen AF-ON for å fokusere.
5. Trykk på den tasten som funksjonen [Fokusforstørrer] er tilordnet til, og drei deretter fokusringen for å foreta mikrojusteringer av fokus.
6. Trykk lukkerknappen helt ned for å ta bildet.

Beslektet emne

- [AF på](#)
- [Eye-Start AF \(stillbilde\)](#)
- [Pre-AF \(stillbilde\)](#)
- [Fokusforstørrer](#)





Digitalkamera med utskiftbart objektiv
ILCE-7RM4A α7RIV

AF på

Du kan fokusere uten å trykke lukkerknappen halvveis ned. Innstillingene for [Fokusmodus] vil bli brukt.

- 1 Trykk på AF-ON-knappen (AF On) mens du fotograferer i autofokusmodus.

Hint

- Still inn [ AF m/lukker] på [Av] når du ikke vil bruke autofokus ved hjelp av lukkerknappen.
- Still inn [ AF m/lukker], [ Pre-AF] og [ Eye-Start AF] på [Av] for å fokusere på en konkret avstand i forventning om hvor motivet vil dukke opp.

Beslektet emne

- [AF m/lukker \(stillbilde\)](#)
- [Pre-AF \(stillbilde\)](#)
- [Eye-Start AF \(stillbilde\)](#)

Digitalkamera med utskiftbart objektiv
ILCE-7RM4A α7RIV

Innst. ansikt/øye-AF

Denne funksjonen brukes til å finne ut om kameraet skal fokusere med prioritet på ansikter eller øyne.

[Øye-AF] kan utføres på to måter.

- Fokuserer på øynene ved å trykke utløserknappen halvveis ned.
- Fokuserer på øynene ved å trykke på den tilpassede tasten. Hvis du vil ha mer informasjon om hvordan du bruker den tilpassede tasten til å utføre [Øye-AF], kan du se forklaringen nedenfor (▼).

1 MENU →  1 (Kamera- innstillinger1) → [Innst. ansikt/øye-AF] → ønsket innstillingselement.

Menyelementdetaljer

Ans.-/øypri. i AF:

Stiller inn om det skal registreres ansikter eller øyne i fokusområdet og fokuseres på øynene (øye-AF) når autofokus er aktivert. ([På]/[Av])

(Merknad: Kamerabetjeningen er annerledes når du bruker den tilpassede tasten for å utføre [Øye-AF].)

Motivgjenkjenning:

Velger målet som skal registreres.

[Menneske]: Registrerer menneskers ansikter/øyne.

[Dyr]: Registrerer dyreøyne. Dyreansikt registreres ikke.

Høyre/venstre øye:

Spesifiserer øyet som skal registreres når [Motivgjenkjenning] er stilt inn på [Menneske]. Hvis [Høyre øye] eller [Venstre øye] er valgt, er det bare øyet som er valgt, som registreres. Når [Motivgjenkjenning] er stilt inn på [Dyr], kan ikke [Høyre/venstre øye] brukes.

[Auto]: Kameraet registrerer øyne automatisk.

[Høyre øye]: Motivets høyre øye (øyet på venstre side fra fotografens perspektiv) registreres.

[Venstre øye]: Motivets venstre øye (øyet på høyre side fra fotografens perspektiv) registreres.

Vis ans.-/øyeramme:

Angir om rammen for ansiktsgjenkjenning/øyegjenkjenning skal vises når det registreres et menneskeansikt eller menneskeøyne. ([På]/[Av])

Visning av dyreøyne:

Angir om rammen for øyegjenkjenning skal vises når det registreres dyreøyne. ([På]/[Av])

Ansiktsgjenkjenningsramme

Når produktet gjenkjenner et ansikt, vises den grå ansiktsgjenkjenningsrammen. Hvis produktet fastslår at autofokus er aktivert, blir ansiktsgjenkjenningsrammen hvit.

I tilfelle du har registrert prioritert rekkefølge for de ulike ansiktene ved hjelp av [Ansiktregistrering], velger produktet automatisk det høyest prioriterte ansiktet, og ansiktsgjenkjenningsrammen over dette ansiktet blir hvit.

Ansiktsgjenkjenningsrammene til de andre registrerte ansiktene blir rødilla.

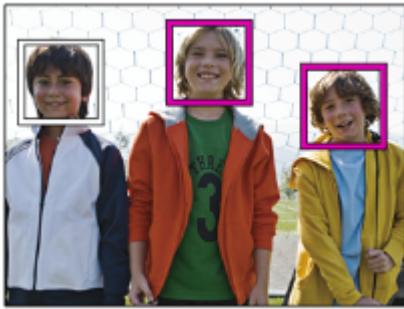

Øyeregistreringsramme

En hvit ramme for øyeregistrering vises når det registreres et øye og kameraet avgjør om det er mulig å fokusere automatisk avhengig av innstillingene.

Rammen for øyegjenkjenning vises som følger når [Motivgjenkjenning] er stilt inn på [Dyr].



[Øye-AF] med tilpasset tast

Øye-AF-funksjonen kan også brukes ved å tilordne [Øye-AF] til en egendefinert tast. Kameraet kan fokusere på øyne så lenge du trykker på tasten. Dette er nyttig når du vil bruke øye-AF-funksjonen midlertidig på hele skjermen, uavhengig av innstillingen for [Fokusområde]. Kameraet fokuserer ikke automatisk hvis det ikke registreres noen ansikter eller øyne. (Merknad: Når du prøver å fokusere på øyne ved å trykke utløserknappen halvveis ned, gjenkjenner kameraet bare ansikter eller øyne i fokusområdet som er utpekt med [Fokusområde]. Hvis kameraet ikke oppdager noen ansikter eller øyne, utfører det vanlig autofokus.)

1. MENU → (Kamera- innstillinger2) → [Tilp. knapp] eller [Tilp. knapp] → ønsket tast, og deretter tilordner du [Øye-AF]-funksjonen til tasten.
2. MENU → (Kamera- innstillinger1) → [Innst. ansikt/øye-AF] → [Motivgjenkjenning] → ønsket innstilling.
3. Rett kameraet mot ansiktet til et menneske eller et dyr, og trykk på tasten som er tilordnet [Øye-AF]-funksjonen. Hvis du vil ta et stillbilde, trykker du på lukkerknappen mens du trykker på tasten.

[Vek. høy./vens. øye] med tilpasset tast

Når [Høyre/venstre øye] er stilt inn på [Høyre øye] eller [Venstre øye], kan du bytte øyet som skal registreres, ved å trykke på den tilpassede tasten som du har tilordnet funksjonen [Vek. høy./vens. øye].

Når [Høyre/venstre øye] er stilt inn på [Auto], kan du midlertidig bytte øyet som skal registreres, ved å trykke på den tilpassede tasten som du har tilordnet funksjonen [Vek. høy./vens. øye].

Det midlertidige valget av venstre/høyre avbrytes når du utfører følgende handlinger osv. Kameraet går tilbake til automatisk øyeregistrering.





- Trykker på midten av kontrollhjulet
- Trykker på midten av lukkerknappen
- Slutter å trykke lukkerknappen halvveis ned (bare under stillbildefotografering)
- Slutter å trykke på den tilpassede tasten som er tilordnet [AF på] eller [Øye-AF] (bare under stillbildefotografering)

- Trykker på MENU-knappen

Hint

- Rammen for øyeregistrering vises når [Høyre/venstre øye] ikke er stilt inn på [Auto], eller du utfører [Vek. høy./vens. øye] med den tilpassede tasten. Selv når [Høyre/venstre øye] er stilt inn på [Auto], hvis [Vis ans./øyeramme] er stilt inn på [På], vises rammen for øyegjenkjenning over gjenkjente øyne under filmopptak.
- Hvis du vil at rammen for registrering av ansikt eller øyne skal forsvinne innen en bestemt tid etter at kameraet har fokusert på ansiktet eller øyet, stiller du inn [Auto-tøm. AF-omr.] på [På].
- Hvis du vil registrere dyreøyne, må du ordne komposisjonen av bildet slik at begge øynene og nesene til dyret er innenfor synsvinkel. Så snart du fokuserer på ansiktet til dyret, vil det bli enklere å oppdage øynene til dyret.

Merknad

- Når [Motivgjenkjenning] er stilt inn på [Menneske], registreres ikke øynene til dyr. Når [Motivgjenkjenning] er stilt inn på [Dyr], registreres ikke ansikter til mennesker.
- Når [Motivgjenkjenning] er stilt inn på [Dyr], kan ikke følgende funksjoner brukes.
 - Spøringsfunksjon
 - Ansiktspri. i multi-m.
 - Prioriter reg. ansikt
- Funksjonen [Øye-AF] fungerer kanskje ikke spesielt godt i følgende situasjoner:
 - Når en person har på seg solbriller.
 - Når øynene dekkes til av hår.
 - Under forhold med lite lys eller med motlys.
 - Når øynene er lukket.
 - Når motivet er i skyggen.
 - Når motivet er ute av fokus.
 - Når motivet beveger seg for mye.
- Hvis motivet beveger seg for mye, kan det hende at gjenkjenningsrammen ikke vises riktig over vedkommendes øyne.
- Under visse forhold er det ikke mulig å fokusere på øynene.
- Når kameraet ikke kan fokusere på menneskeøyne, registrerer det og fokuserer på ansiktet i stedet. Kameraet kan ikke fokusere på øynene når det ikke registreres noen menneskeansikt.
- Under visse forhold vil produktet kanskje ikke gjenkjenne noen av ansiktene, eller feilaktig oppfatte andre gjenstander som ansikter.
- Når du tar opp filmer med [Motivgjenkjenning] stilt inn på [Dyr], kan du ikke bruke funksjonen for øyegjenkjenning.
- Rammen for øyegjenkjenning vises ikke når funksjonen for øye-AF ikke er tilgjengelig.
- Du kan ikke bruke funksjonen for registrering av ansikt/øyne sammen med følgende funksjoner:
 - Andre zoomefunksjoner enn den optiske zoomen.
 - [Posterisering] under [Bildeeffekt]
 - Fokusforstørrer
 - Filmopptak med [ Opptaksinnst.] stilt inn på [120p]/[100p]
 - Når [ Bildefrekvens] er stilt inn på [120fps]/[100fps] under opptak i slow-motion/quick-motion.
 - Når [ Filformat] er stilt inn på [XAVC S 4K], [ Opptaksinnst.] er stilt inn på [30p 100M]/[25p 100M] eller [30p 60M]/[25p 60M], og [ Velg 4K-utdata] er stilt inn på [Minnekort+HDMI]
- Ansiktene til opptil 8 personer kan registreres.
- Selv om [Vis ans./øyeramme] eller [Visning av dyreøyne] er stilt inn på [Av], vises det en grønn fokusramme over ansikter eller øyne som er i fokus.
- Når opptaksmodus er stilt inn på [Intelligent Auto], låses [Ans./øypri. i AF] til [På].
- Selv når [Motivgjenkjenning] er stilt inn på [Dyr], kan det hende at øynene til enkelte typer dyr ikke registreres.

Beslektet emne



- Fokusmodus
- Fokusområde
- Auto-tøm. AF-omr.
- Tilordne ofte brukte funksjoner til knapper (Tilp. knapp)

5-027-208-22(1) Copyright 2021 Sony Corporation

Digitalkamera med utskiftbart objektiv
ILCE-7RM4A α7RIV

AF i fokusforst. (stillbilde)



Du kan fokusere mer nøyaktig på motivet ved hjelp av autofokus, ved å forstørre det området du ønsker å fokusere på. Mens det forstørrede bildet vises, kan du fokusere på et mindre område enn det fleksible punktet.

- 1 MENU →  1 (Kamera- innstillinger1) → [ AF i fokusforst.] → [På].
- 2 MENU →  1 (Kamera- innstillinger1) → [Fokusforstørrer].
- 3 Forstørr bildet ved å trykke på midten av kontrollknappen, og juster deretter posisjonen ved å trykke kontrollknappen opp, ned, venstre eller høyre.
 - Forstørrelsesskalaen endres hver gang du trykker på midten.
- 4 Trykk lukkerknappen halvveis ned for å fokusere.
 - Fokus oppnås i punktet + midt på skjermen.
- 5 Trykk lukkerknappen helt ned for å ta bildet.
 - Kameraet avslutter den forstørrede visningen etter opptak.

Hint

- Det anbefales å bruke stativ for nøyaktig å identifisere det området du ønsker å forstørre.
- Du kan kontrollere autofokusresultatet ved å forstørre det viste bildet. Hvis du vil justere fokusposisjonen på nytt, kan du justere fokusområdet på den forstørrede skjermen og deretter trykke lukkerknappen halvveis ned.

Merknad

- Hvis du forstørrer et område ved kanten av skjermen, kan det hende at kameraet ikke kan fokusere.
- Eksponeringen og hvitbalansen kan ikke justeres mens det viste bildet forstørres.
- [ AF i fokusforst.] er ikke tilgjengelig i følgende situasjoner:
 - Under filmopptak
 - Når innstillingen for [Fokusmodus] er stilt inn på [Kontinuerlig AF].
 - Når [Fokusmodus] er stilt inn på [Automatisk AF] og opptaksmodus er stilt inn på noe annet enn P/A/S/M.
 - Når [Fokusmodus] er stilt inn på [Automatisk AF] og [Bruksmodus] er stilt inn på [Seriebilder].
 - Når du bruker en fatningsadapter (selges separat).
- Mens det viste bildet forstørres, er følgende funksjoner ikke tilgjengelige:
 - [Øye-AF]
 - [ Eye-Start AF]
 - [ Pre-AF]
 - [Ans./øypri. i AF]

Beslektet emne

- Fokusforstørrer

5-027-208-22(1) Copyright 2021 Sony Corporation

Digitalkamera med utskiftbart objektiv
ILCE-7RM4A α7RIV

Sporing av motivet (sporingfunksjon)

Dette kameraet har en sporingfunksjon som sporer motivet og merker det med en fokusramme.

Du kan stille inn startposisjonen som skal spores, ved å velge blant fokusområder eller ved hjelp av berøringsbetjening.

Den nødvendige funksjonen varierer avhengig av innstillingsmetoden.

- Du finner relaterte funksjoner under "Beslektet emne" nederst på denne siden.

Stille inn startposisjonen som skal spores, ved hjelp av fokusområde ([Sporing] under [Fokusområde])

Fokusrammen som er valgt, angis som startposisjonen som skal spores, og du starter sporingen ved å trykke lukkerknappen halvveis ned.

- Denne funksjonen er tilgjengelig i stillbildemodus.
- Denne funksjonen er tilgjengelig når [Fokusmodus] er stilt inn på [Kontinuerlig AF].

Stille inn startposisjonen som skal spores, ved hjelp av berøringsbetjening ([Berøringssporing] under [Berøringsbet.-funksj.])

Du kan angi motivet som skal spores, ved å berøre det på skjermen.

- Denne funksjonen er tilgjengelig i stillbildemodus og filmopptaksmodus.
- Denne funksjonen er tilgjengelig når [Fokusmodus] er stilt inn på [Enkeltbilde-AF], [Automatisk AF], [Kontinuerlig AF] eller [DMF].

Endre innstillingen for [Fokusområde] til [Sporing] midlertidig ([Sporing på] under [Tilp. knapp])

Selv om [Fokusområde] er stilt inn på noe annet enn [Sporing], kan du midlertidig endre innstillingen for [Fokusområde] til [Sporing] mens du trykker på og holder nede tasten som er tilordnet [Sporing på]-funksjonen.

- Tilordne funksjonen [Sporing på] til en ønsket tast på forhånd med [ Tilp. knapp].
- Denne funksjonen er tilgjengelig i stillbildemodus.
- Denne funksjonen er tilgjengelig når [Fokusmodus] er stilt inn på [Kontinuerlig AF].



Beslektet emne

- [Fokusmodus](#)
- [Fokusområde](#)
- [Berøringsbet.-funksj.: Berøringssporing](#)
- [Tilordne ofte brukte funksjoner til knapper \(Tilp. knapp\)](#)

Digitalkamera med utskiftbart objektiv
ILCE-7RM4A α7RIV

Holdfokus

Låser fokus mens tasten som holdfokusfunksjonen er tilordnet til, er trykket.

- 1 **MENU** →  **2** (Kamera- innstillinger2) → [ Tilp. knapp] eller [ Tilp. knapp] → tilordne [Holdfokus]-funksjonen til en tast du kan velge selv.
 - 2 Fokus og trykk på den tasten [Holdfokus]-funksjonen er tilordnet.
 - 3 Trykk på lukkerknappen mens du holder tasten nede.
-

Beslektet emne



- [Tilordne ofte brukte funksjoner til knapper \(Tilp. knapp\)](#)

Digitalkamera med utskiftbart objektiv
ILCE-7RM4A α7RIV



Registrerer det nåværende fokusområdet (AF-områderegist.) (stillbilde)

Du kan flytte fokusrammen til en forhåndstilordnet posisjon midlertidig ved hjelp av en egendefinert tast. Denne funksjonen er nyttig når du fotograferer scener der motivet har forutsigbare bevegelser, for eksempel, idrettsmotiver. Med denne funksjonen kan du skifte fokusområdet raskt i samsvar med situasjonen.

Slik registrerer du fokusområdet

1. MENU →  1 (Kamera- innstillinger1) → [ AF-områderegist.] → [På].
2. Still inn fokusområdet til ønsket posisjon, og hold nede Fn (funksjonsknappen).



Slik henter du opp registrert fokusområde

1. MENU →  2 (Kamera- innstillinger2) → [ Tilp. knapp] → ønsket tast, og velg deretter [Regist. AF-omr. hold].
2. Still inn kameraet til opptaksmodus, hold nede tasten som [Regist. AF-omr. hold] er tilordnet til, og trykk deretter på lukkerknappen for å ta bilder.

Hint

- Når det er registrert en fokusramme ved hjelp av [ AF-områderegist.], blinker den registrerte fokusrammen på skjermen.
- Hvis du tilordner [Veksle reg. AF-omr.] til en egendefinert tast, kan du bruke den registrerte fokusrammen uten å holde nede tasten.
- Hvis [Reg. AF-omr.+AF på] er tilordnet til en egendefinert tast, utføres autofokus ved hjelp av registrert fokusramme når du trykker på tasten.

Merknad

- Et fokusområde kan ikke registreres i følgende situasjoner:
 - Modusvelgeren er stilt inn på enten  (Film) eller **S&Q**
 - Mens [Berøringsfokus] utføres
 - Mens du bruker den digitale zoomen
 - Mens [Berøringssporing] utføres
 - Mens du fokuserer
 - Mens du utfører fokuslås
- Du kan ikke tilordne [Regist. AF-omr. hold] til [Venstre knapp], [Høyre knapp] eller [Ned-knapp].
- Du kan ikke hente opp det registrerte fokusområdet i følgende situasjoner:
 - Modusvelgeren er stilt inn på enten **AUTO** (Auto-modus),  (Film) eller **S&Q**
- Når [ AF-områderegist.] er stilt inn på [På], er [Lås betjeningselem.]-innstillingen låst til [Av].

Beslektet emne

- [Fokusområde](#)
- [Tilordne ofte brukte funksjoner til knapper \(Tilp. knapp\)](#)

Digitalkamera med utskiftbart objektiv
ILCE-7RM4A α7RIV

Slette et registrert AF-område (Slett reg. AF-omr.)

Sletter fokusrammeplasseringen som ble registrert ved hjelp av [ AF-områderegist.].

① MENU → [ 1 (Kamera- innstillinger1)] → [ Slett reg. AF-omr.].

Beslektet emne

- [Registrerer det nåværende fokusområdet \(AF-områderegist.\) \(stillbilde\)](#)

Digitalkamera med utskiftbart objektiv
ILCE-7RM4A α7RIV

Rammefarge f. fokus

Du kan angi fargen på rammen som angir fokusområdet. Hvis det er vanskelig å se rammen på grunn av motivet, kan du gjøre den mer synlig ved å endre fargen på den.

① MENU →  1 (Kamera- innstillinger1) → [Rammefarge f. fokus] → ønsket farge.

Menyelementdetaljer

Hvit:

Viser rammen som angir fokusområdet, i hvitt.

Rød:

Viser rammen som angir fokusområdet, i rødt.

Digitalkamera med utskiftbart objektiv
ILCE-7RM4A α7RIV

Pre-AF (stillbilde)

Produkt justerer automatisk fokus før du trykker lukkerknappen halvveis ned. Det kan hende at skjermen rister under fokusering.

1 MENU →  1 (Kamera- innstillinger1) → [ Pre-AF] → ønsket innstilling.

Menyelementdetaljer

På:

Justerer fokus før du trykker lukkerknappen halvveis ned.

Av:

Justerer ikke fokus før du holder lukkerknappen halvveis nede.



Merknad

- [ Pre-AF] er bare tilgjengelig når et objektiv med E-fatning er montert.

Digitalkamera med utskiftbart objektiv
ILCE-7RM4A α7RIV

Eye-Start AF (stillbilde)

Angir om autofokus skal brukes eller ikke når du ser på den elektroniske søkeren.

① MENU →  1 (Kamera- innstillinger1) → [ Eye-Start AF] → ønsket innstilling.

Menyelementdetaljer

På:

Automatisk fokusering starter når du ser i den elektroniske søkeren.

Av:

Automatisk fokusering starter ikke når du ser i den elektroniske søkeren.



Hint

- [ Eye-Start AF] er tilgjengelig når et objektiv med A-fatning og en fatningsadapter (LA-EA2, LA-EA4) (selges separat) er montert.

Digitalkamera med utskiftbart objektiv
ILCE-7RM4A α7RIV

Følsom. AF-spor. (stillbilde)

Du kan velge AF-sporingsfølsomhet når motivet forlater fokus i stillbildemodus.

1 MENU →  1 (Kamera- innstillinger1) → [ Følsom. AF-spor.] → ønsket innstilling.

Menyelementdetaljer

5(følsom) / 4 / 3(standard) / 2 / 1(låst på):

Velg [5(følsom)] for å fokusere responsivt på motiver på ulike avstander.

Velg [1(låst på)] for å fortsette å fokusere på et gitt motiv mens andre ting beveger seg foran motivet.

Digitalkamera med utskiftbart objektiv
ILCE-7RM4A α7RIV

Prioritetsinns. i AF-S

Stiller inn om lukkeren skal utløses eller ikke, selv om motivet ikke er i fokus når [Fokusmodus] er stilt inn på [Enkeltbilde-AF], [Dir. man. Fokus] eller [Automatisk AF] og motivet holder seg i ro.

① MENU →  1 (Kamera- innstillinger1) → [Prioritetsinns. i AF-S] → ønsket innstilling.

Menyelementdetaljer

AF:

Prioriterer fokusering. Lukkeren utløses ikke før motivet er i fokus.

Utløse:

Prioriterer lukkerutløsning. Lukkeren vil bli utløst, selv om motivet er ute av fokus.

Balansert vektlegg.:

Tar bilder med balansert vektlegging av fokusering og lukkerutløsning.

Beslektet emne

- [Fokusmodus](#)
- [Prioritetsinns. i AF-C](#)

Digitalkamera med utskiftbart objektiv
ILCE-7RM4A α7RIV

Prioritetsinns. i AF-C

Stiller inn om lukkeren skal utløses eller ikke, selv om motivet ikke er i fokus når kontinuerlig AF aktiveres, og motivet er i bevegelse.

① MENU →  1 (Kamera- innstillinger1) → [Prioritetsinns. i AF-C] → ønsket innstilling.

Menyelementdetaljer

AF:

Prioriterer fokusering. Lukkeren utløses ikke før motivet er i fokus.

Utløse:

Prioriterer lukkerutløsning. Lukkeren vil bli utløst, selv om motivet er ute av fokus.

Balansert vektlegg.:

Tar bilder med balansert vektlegging av fokusering og lukkerutløsning.

Beslektet emne

- [Fokusmodus](#)
- [Prioritetsinns. i AF-S](#)

Digitalkamera med utskiftbart objektiv
ILCE-7RM4A α7RIV

AF-lys (stillbilde)

AF-lyset gir utfyllende belysning for å forenkle fokusering på et motiv i mørke omgivelser. På den tiden som går fra du trykker lukkerknappen halvveis ned og til fokus låses, tennes AF-lyset slik at kameraet enkelt skal kunne fokusere.

1 MENU →  1 (Kamera- innstillinger1) → [ AF-lys] → ønsket innstilling.

Menyelementdetaljer



Auto:

AF-lyset tennes automatisk i mørke omgivelser.

Av:

Bruker ikke AF-lyset.

Merknad

- Du kan ikke bruke [ AF-lys] i følgende situasjoner:
 - Når opptaksmodusen er [Film] eller [Sakte og rask film].
 - Når [Fokusmodus] er stilt inn på [Kontinuerlig AF] eller [Automatisk AF], og motivet er i bevegelse (når fokusindikatoren  eller  tennes)
 - Når [Fokusforstørret] er aktivert.
 - Når en fatningsadapter er montert
- Hvis multigrensesnitt-skoen er utstyrt med en blits med en AF-lysfunksjon, slås AF-lyset også på når blitsen slås på.
- AF-lyset er meget sterkt. Selv om dette ikke utgjør noen helsefare, bør du ikke se direkte inn i AF-lyset på kort hold.

Digitalkamera med utskiftbart objektiv
ILCE-7RM4A α7RIV

Auto-tøm. AF-omr.

Stiller inn om fokusområdet skal vises hele tiden eller om det skal forsvinne automatisk kort tid etter at fokus er oppnådd.

1 MENU →  1 (Kamera- innstillinger1) → [Auto-tøm. AF-omr.] → ønsket innstilling.

Menyelementdetaljer

På:

Fokusområdet forsvinner automatisk kort tid etter at fokus er oppnådd.

Av:

Fokusområdet vises hele tiden.

Digitalkamera med utskiftbart objektiv
ILCE-7RM4A α7RIV

Vis kont. AF-område

Du kan stille inn om du vil vise området som er i fokus når [Fokusområde] er stilt inn på [Vidt] eller [Sone], i [Kontinuerlig AF]-modus.

1 MENU →  1 (Kamera- innstillinger1) → [Vis kont. AF-område] → ønsket innstilling.

Menyelementdetaljer

På:

Viser det fokusområdet som er i fokus.

Av:

Viser ikke det fokusområdet som er i fokus.

Merknad

- Når [Fokusområde] er stilt inn på et av følgende, blir fokusrammene som er i fokus i området, grønne:
 - [Midten]
 - [Fleksibelt punkt]
 - [Utvidet fleks. punkt]

Digitalkamera med utskiftbart objektiv
ILCE-7RM4A α7RIV

Fasedeteksjonsomr.

Stiller inn om området for faseregistrerings-AF skal vises eller ikke.

1 MENU →  1 (Kamera- innstillinger1) → [Fasedeteksjonsomr.] → ønsket innstilling.

Menyelementdetaljer

På:

Viser området for faseregistrerings-AF.

Av:

Viser ikke området for faseregistrerings-AF.

Merknad

- Faseregistrerings-AF er tilgjengelig kun med kompatible objektiver. Hvis et ikke-kompatibelt objektiv er montert, vil du ikke kunne bruke faseregistrerings-AF. Faseregistrerings-AF vil kanskje ikke virke med alle kompatible objektiver, f.eks. eldre objektiver som ikke er oppdatert. Du finner flere opplysninger om kompatible objektiver på nettstedet til Sony i ditt område. Du kan også kontakte en Sony-forhandler eller en lokal, autorisert Sony servicetilbyder.
- Når du bruker en fatningsadapter av typen LA-EA2 eller LA-EA4 (selges separat) til å montere et objektiv med A-fatning (selges separat), kan du ikke bruke faseregistrerings-AF på dette produktet.
- Når du tar bilder i APS-C-størrelse med et objektiv som er kompatibelt med full bildestørrelse, vises ikke området for fasedeteksjons-AF.
- Området for faseregistrerings-AF vises ikke under filmopptak.

Digitalkamera med utskiftbart objektiv
ILCE-7RM4A α7RIV

Sirk. av fokus.-punkt

Angir om fokusrammen skal få hoppe fra én ende til den andre når du flytter fokusrammen med [Fokusområde] stilt inn på [Sone], [Fleksibelt punkt], [Utvidet fleks. punkt], [Sporing: Sone], [Sporing: Fleksibelt punkt] eller [Sporing: Utvidet fleks. punkt]. Denne funksjonen er nyttig når du vil flytte fokusrammen fra den ene enden til den andre raskt.

1 MENU →  (Kamera- innstillinger1) → [Sirk. av fokus.-punkt] → ønsket innstilling.

Når [Sirkuler] er valgt:

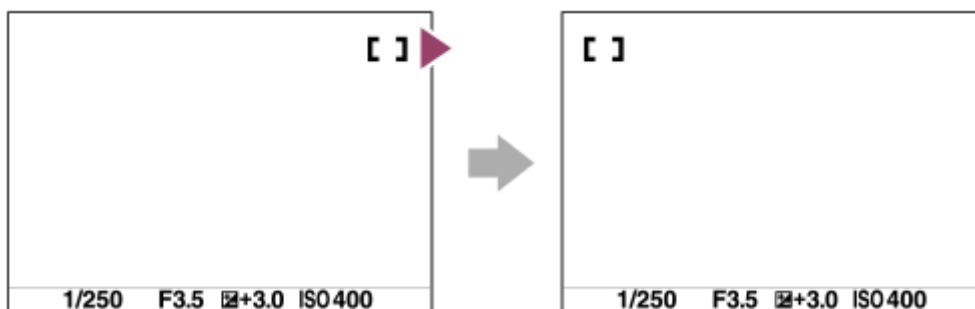

Menyelementdetaljer

Sirkulerer ikke :

Markøren beveger seg ikke når du prøver å flytte fokusrammen forbi enden.

Sirkuler :

Markøren hopper til motsatt ende når du prøver å flytte fokusrammen forbi enden.

Merknad

- Selv om du stiller inn [Sirk. av fokus.-punkt] på [Sirkuler], sirkulerer ikke fokusrammen diagonalt.

Beslektet emne

- Fokusområde

Digitalkamera med utskiftbart objektiv
ILCE-7RM4A α7RIV

AF mikrojust.

Gjør det mulig å justere autofokusposisjonen og registrere en justert verdi for hvert objektiv når du bruker A-fatningsobjektiver med en LA-EA2- LA-EA4-fatningsadapter (selges separat).

Bruk denne funksjonen kun når det er nødvendig med justeringer. Merk at autofokusfunksjonen kanskje ikke vil utføres på riktig sted når du bruker denne justeringen.

1 MENU →  (Kamera- innstillinger1) → [AF mikrojust.].

2 Velg [AF-justeringsinnst.] → [På].

3 [mengde] → ønsket verdi.

- Jo større verdi du velger, jo større avstand vil det være mellom det punktet du har fokusert automatisk på, og produktet. Jo mindre verdi du velger, jo mindre avstand vil det være mellom det punktet du har fokusert automatisk på, og produktet.

Hint

- Det anbefales at du justerer posisjonen under faktiske opptaksforhold. Still inn [Fokusområde] på [Fleksibelt punkt] og bruk et lyst motiv med høy kontrast når du foretar justeringen.

Merknad

- Hvis du setter på et objektiv som du allerede har registrert en verdi for, vises denne verdien på skjermen. [±0] vises for objektiver med en verdi som ennå ikke er registrert.
- Hvis [-] vises som verdi, er det totalt registrert 30 objektiver, og da kan det ikke registreres flere. For å registrere et nytt objektiv må du montere et objektiv som registreringen kan slettes for, og stille inn verdien for det på [±0], eller tilbakestille verdiene for alle objektivene ved hjelp av [Tøm].
- [AF mikrojust.] støtter Sony-, Minolta- eller Konica-Minolta-objektiv. Hvis du utfører [AF mikrojust.] med andre objektiver enn de støttede objektivene, kan de registrerte innstillingene for de støttede objektivene bli påvirket. [AF mikrojust.] må ikke utføres med et objektiv som ikke støttes.
- Du kan ikke angi [AF mikrojust.] individuelt for Sony-, Minolta- og Konica-Minolta-objektiver med samme spesifikasjoner.

Digitalkamera med utskiftbart objektiv
ILCE-7RM4A α7RIV

Blenderbruk i AF (stillbilde)

Endrer blendersystemet slik at det prioriterer ytelsen på autofokuserende sporing eller stillegående drift.

1 MENU →  1 (Kamera- innstillinger1) → [Blenderbruk i AF] → ønsket innstilling.

Menyelementdetaljer

Prioritet på fokus:

Endrer blendersystemet så det prioriterer autofokusering.

Standard:

Bruker blendersystemet som er standard.

Prioriter stillhet:

Endrer innstillingen slik at blendersystemet prioriterer stillhet. Lyden fra blendersystemet er lavere enn ved bruk av [Standard].

Merknad

- Når [Prioritet på fokus] er valgt, kan det hende at du hører lyden fra blenderåpningen eller at blendereffekten kanskje ikke er synlig på skjermen. Du kan unngå disse hendelsene ved å endre innstillingen til [Standard].
- Hastigheten for fokus kan bli tregere når [Prioriter stillhet] er valgt, og det kan også bli vanskeligere å fokusere på et motiv.
- Effekten kan variere avhengig av hvilket objektiv du bruker, og opptaksforholdene.

Digitalkamera med utskiftbart objektiv
ILCE-7RM4A α7RIV

Manuelt fokus

Hvis det er vanskelig å fokusere ordentlig ved bruk av autofokus, kan du justere fokuset manuelt.

1 MENU →  1 (Kamera- innstillinger1) → [Fokusmodus] → [Manuelt fokus].

2 Drei fokusringen for å fokusere skarpt.

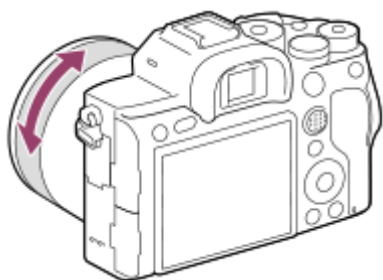

- Når du dreier fokusringen, vises fokuseringsavstanden på skjermen. Det kan hende at fokusavstanden ikke vises når fatningsadapteren (selges separat) er montert.

3 Trykk lukkerknappen helt ned for å ta et bilde.

Merknad

- Når du bruker søkeren, må du justere diopternivået for å få korrekt fokus i søkeren.
- Fokusavstanden som vises, er bare til referanse.

Beslektet emne

- [Fokusforstørrer](#)
- [Fremhevingsinnst.](#)
- [MF-assistent \(stillbilde\)](#)

Digitalkamera med utskiftbart objektiv
ILCE-7RM4A α7RIV

Direkte manuelt fokus (DMF)

Du kan foreta finjusteringer manuelt etter at autofokus er utført, slik at du kan fokusere raskere på motivet enn om du hadde brukt manuelt fokus fra begynnelsen av. Dette er praktisk ved for eksempel makrofotografering.

1 MENU →  1 (Kamera- innstillinger1) → [Fokusmodus] → [Dir. man. Fokus].

2 Trykk lukkerknappen halvveis ned for å fokusere automatisk.

3 Hold lukkerknappen halvveis nede og dreii så fokusringen for å oppnå et skarpere fokus.

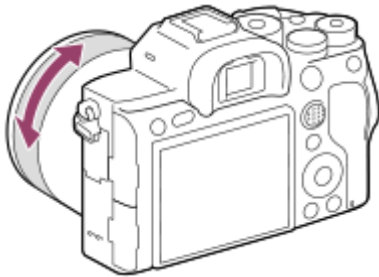

- Når du dreier fokusringen, vises fokuseringsavstanden på skjermen. Det kan hende at fokusavstanden ikke vises når fatningsadapteren (selges separat) er montert.

4 Trykk lukkerknappen helt ned for å ta et bilde.

Beslektet emne









- [Fremhevingsinnst.](#)

Digitalkamera med utskiftbart objektiv
ILCE-7RM4A α7RIV

Fokusforstørrer

Du kan kontrollere fokus ved å forstørre bildet før du tar det.

I motsetning til hva som er tilfelle med [ MF-assistent], kan du forstørre bildet uten å bruke fokusringen.

- 1 **MENU** →  1 (Kamera- innstillinger1) → [**Fokusforstørrer**].
- 2 **Trykk på midten av kontrollknappen for å forstørre bildet, og velg området du vil forstørre, ved å bruke øvre, nedre, venstre eller høyre side av kontrollknappen.**
 - Hver gang du trykker på midten, vil forstørrelsen endres.
 - Du kan stille inn den opprinnelige forstørrelsen ved å velge MENU →  1 (Kamera- innstillinger1) → [ Første fokusforst.].
- 3 **Bekreft fokus.**
 - Trykk på  (sletteknappen) for å flytte den forstørrede posisjonen inn i sentrum av et bilde.
 - Når fokusmodus er [Manuelt fokus], kan du justere fokus mens bildet er forstørret. Hvis [ AF i fokusforst.] er stilt inn på [Av], avbrytes funksjonen [Fokusforstørrer] når lukkerknappen trykkes halvveis ned.
 - Når lukkerknappen trykkes halvveis ned mens et bilde forstørres under autofokus, utføres ulike funksjoner, avhengig av innstillingen for [ AF i fokusforst.].
 - Når [ AF i fokusforst.] er stilt inn på [På]: Autofokus utføres igjen.
 - Når [ AF i fokusforst.] er stilt inn på [Av]: Funksjonen [Fokusforstørrer] avbrytes.
 - Du kan velge hvor lenge bildet skal vises i forstørret versjon, ved å velge MENU →  1 (Kamera- innstillinger1) → [Fokusforstørrelsestid].
- 4 **Trykk lukkerknappen helt ned for å ta bildet.**

Bruke fokusforstørrelsesfunksjonen med berøringsoperasjoner

Du kan forstørre bildet og justere fokus ved å berøre skjermen. Still inn [Berøringsbetjening] på [På] på forhånd. Velg deretter aktuelle innstillinger under [Ber.-pan./pekeplate]. Når fokusmodus er [Manuelt fokus], kan du utføre [Fokusforstørrer] ved å dobbeltrykke på det området det skal fokuseres på, mens du fotograferer med skjermen. Når du fotograferer med søkeren, og du dobbeltrykker på skjermen, vises en ramme midt på, som du kan flytte ved å ta tak i og dra. Bildet forstørres når du trykker på midten av kontrollknappen.

Hint

- Mens du bruker fokusforstørrelsesfunksjonen, kan du flytte det forstørrede området ved å dra det på berøringspanelet.
- Dobbelttrykk på skjermen igjen for å avslutte fokusforstørrelsen. Når [ AF i fokusforst.] er stilt inn på [Av], avslutter du fokusforstørrelsesfunksjonen ved å trykke lukkerknappen halvveis ned.

Beslektet emne

- [MF-assistent \(stillbilde\)](#)
- [Fokusforstørrelsestid](#)

- Første fokusforst. (stillbilde)
- AF i fokusforst. (stillbilde)
- Berøringsbetjening

5-027-208-22(1) Copyright 2021 Sony Corporation

Digitalkamera med utskiftbart objektiv
ILCE-7RM4A α7RIV

MF-assistent (stillbilde)

Forstørrer bildet på skjermen automatisk, så manuell fokusering blir enklere. Dette fungerer ved fotografering med Manuelt fokus eller Direkte manuelt fokus.

1 MENU →  1 (Kamera- innstillinger1) → [ MF-assistent] → [På].



2 Drei fokusringen for å justere fokus.

- Bildet forstørres. Du kan forstørre bildet ytterligere ved å trykke midt på kontrollhjulet.

Hint

- Du kan velge hvor lenge bildet skal vises i forstørret versjon, ved å velge MENU →  1 (Kamera- innstillinger1) → [Fokusforstørrelsestid].

Merknad

- Du kan ikke bruke [ MF-assistent] mens du tar opp film. Bruk [Fokusforstørrer]-funksjonen i stedet.
- [ MF-assistent] er ikke tilgjengelig når en fatningsadapter er montert. Bruk [Fokusforstørrer]-funksjonen i stedet.

Beslektet emne

- [Manuelt fokus](#)
- [Direkte manuelt fokus \(DMF\)](#)
- [Fokusforstørrelsestid](#)

Digitalkamera med utskiftbart objektiv
ILCE-7RM4A α7RIV

Fokusforstørrelsestid

Angi hvor lenge bildet skal vises som forstørret, med funksjonen [ MF-assistent] eller [Fokusforstørrer].

1 MENU →  1 (Kamera- innstillinger1) → [Fokusforstørrelsestid] → ønsket innstilling.

Menyelementdetaljer

2 sek.:

Forstørrer bildene i 2 sekunder.

5 sek.:

Forstørrer bildene i 5 sekunder.

Ingen begren.:

Forstørrer bildene inntil du trykker på lukkerknappen.



Beslektet emne

- [Fokusforstørrer](#)
- [MF-assistent \(stillbilde\)](#)

Digitalkamera med utskiftbart objektiv
ILCE-7RM4A α7RIV

Første fokusforst. (stillbilde)

Stiller inn den innledende zoomeforstørrelsen ved bruk av [Fokusforstørrer]. Velg en innstilling som vil hjelpe deg å velge riktig utsnitt.

① MENU →  1 (Kamera- innstillinger1) → [ Første fokusforst.] → ønsket innstilling.

Menyelementdetaljer

Opptak i full størrelse

x1,0:

Viser bildet med samme forstørrelse som opptaksskjermen.

x5,9:

Viser et bilde som er forstørret 5,9 ganger.

Fotografering med bildestørrelse APS-C/Super 35 mm

x1,0:

Viser bildet med samme forstørrelse som opptaksskjermen.

x3,9:

Viser et bilde som er forstørret 3,9 ganger.

Beslektet emne

- [Fokusforstørrer](#)

Digitalkamera med utskiftbart objektiv
ILCE-7RM4A α7RIV

Fremhevingsinnst.

Stiller inn fremhevingsfunksjonen, som forsterker konturen av områder i fokus ved opptak med manuelt fokus eller direkte manuelt fokus.

1 MENU →  1 (Kamera- innstillinger1) → [Fremhevingsinnst.] → ønsket innstilling.

Menyelementdetaljer

Fremhevingsvisning:

Stiller inn om fremheving skal vises.

Fremhevingsnivå:

Stiller inn forbedringsnivået for områder i fokus.

Fremhevingsfarge:

Stiller inn fargen som brukes for å forbedre områder i fokus.

Merknad

- Siden produktet oppfatter skarpe områder som at de er i fokus, varierer virkningen av fremheving, avhengig av motivet og objektivet.
- Konturen av områder i fokus fremheves ikke på enheter som er koblet til via HDMI.



Beslektet emne

- [Manuelt fokus](#)
- [Direkte manuelt fokus \(DMF\)](#)

Digitalkamera med utskiftbart objektiv
ILCE-7RM4A α7RIV

Bruksmodus

Velg den passende modusen for motivet, som for eksempel enkeltbildemodus, kontinuerlig fremtrekk eller nivåtrinnfotografering.

- 1 Velg  /  (Bruksmodus) på kontrollhjulet → ønsket innstilling.
 - Du kan også stille inn bruksmodusen ved å velge MENU →  1 (Kamera- innstillinger1) → [Bruksmodus].
- 2 Velg den ønskede modusen ved å trykke på høyre eller venstre side av kontrollhjulet.

Menyelementdetaljer

 **Enkeltbilde** :
Normal opptaksmodus.

 **Seriebilder** :
Tar bilder kontinuerlig mens du trykker på og holder lukkerknappen nede.

 **Selvutløser** :
Tar et bilde ved hjelp av selvutløseren et angitt antall sekunder etter at utløserknappen ble trykket.

 **Selvutl. (seriebilder)** :
Tar et angitt antall bilder ved hjelp av selvutløseren et angitt antall sekunder etter at utløserknappen ble trykket.

 **Kontin. nivåtrinn** :
Tar bilder mens du holder lukkerknappen nede, hvert bilde med litt forskjellig eksponeringsgrad.

 **Enkelt nivåtrinn** :
Tar et angitt antall bilder, ett etter ett, hvert med forskjellig eksponeringsgrad.

 **HB-nivåtrinn** :
Tar tre bilder totalt, hvert med en annen fargetone, i samsvar med de valgte innstillingene for hvitbalanse, fargetemperatur og fargefilter.

 **DRO nivåtrinn** :
Tar tre bilder totalt, hvert av dem med et annet nivå for dynamisk områdeoptimaliserer.



Beslektet emne

- [Seriebilder](#)
- [Selvutløser](#)
- [Selvutl. \(seriebilder\)](#)
- [Kontin. nivåtrinn](#)
- [Enkelt nivåtrinn](#)
- [HB-nivåtrinn](#)
- [DRO nivåtrinn](#)

Digitalkamera med utskiftbart objektiv
ILCE-7RM4A α7RIV

Seriebilder

Tar bilder kontinuerlig mens du trykker på og holder lukkerknappen nede.

- 1 Velg  /  (Bruksmodus) på kontrollhjulet → [Seriebilder].
 - Du kan også stille inn kontinuerlig fotografering ved å velge MENU →  1 (Kamera- innstillinger1) → [Bruksmodus].
- 2 Velg den ønskede modusen ved å trykke på høyre eller venstre side av kontrollhjulet.

Menyelementdetaljer

 **Seriebilder: Hi+** :

Bilder tas kontinuerlig med maksimal hastighet mens du trykker og holder nede lukkerknappen.

 **Seriebilder: Hi** /  **Seriebilder: Mid** /  **Seriebilder: Lo**:

Det er enklere å følge motiv, fordi motivet vises i sanntid på skjermen eller søkeren under opptak.

Antall stillbilder som kan tas med kontinuerlig fotografering

Følgende tabell viser beregnet antallet stillbilder som kan tas med [Bruksmodus] stilt inn på [Seriebilder: Hi+]. Antallene kan variere med opptaksforholdene og minnekortet.

[ JPEG-bildestr.]: [L:60M]

JPEG Fin	Ca. 68 bilder
JPEG Ekstra fin	Ca. 68 bilder
RAW (Komprimert RAW)	Ca. 68 bilder
RAW og JPEG (Komprimert RAW)*	Ca. 68 bilder
RAW (Ukomprimert RAW)	Ca. 30 bilder
RAW og JPEG (Ukomprimert RAW)*	Ca. 30 bilder

* [ JPEG-kvalitet] når [RAW og JPEG] er valgt: [Fin]

Hint

- For kontinuerlig å justere fokus og eksponering under kontinuerlig fremtrekk, må du foreta følgende innstillinger:
 - [Fokusmodus]: [Kontinuerlig AF]
 - [ AEL med lukker]: [Av] eller [Auto]

Merknad

- Opptakshastigheten under kontinuerlig opptak blir tregere når [ RAW-filtype] er stilt inn på [Ukomprimert].
- Opptakshastigheten under fotografering med kontinuerlig fremtrekk blir lavere når [El. frem. lukkergard.] er stilt inn på [Av] i [Seriebilder: Hi], [Seriebilder: Mid] eller [Seriebilder: Lo]-modus.

- Når F-verdien er større enn F11 i [Seriebilder: Hi+]-, [Seriebilder: Hi]- eller [Seriebilder: Mid]-modus, låses fokuset til innstillingen som ble brukt i det første bildet.
- Motivet vises ikke i sanntid på skjermen eller i søkeren ved fotografering i [Seriebilder: Hi+]-modus.
- Hastigheten på kontinuerlig opptak reduseres når du tar bilder med blits.

Beslektet emne

- [Viser indikatoren for gjenværende tid for kontinuerlig opptak \(Seriebildekapasitet\)](#)
- [Fokusmodus](#)
- [Blenderbruk i AF \(stillbilde\)](#)
- [AEL med lukker \(stillbilde\)](#)

5-027-208-22(1) Copyright 2021 Sony Corporation

Digitalkamera med utskiftbart objektiv
ILCE-7RM4A α7RIV

Viser indikatoren for gjenværende tid for kontinuerlig opptak (Seriebildekapasitet)

Stiller inn om du vil vise en indikator for gjenværende tid som kontinuerlig opptak kan utføres ved samme opptakshastighet.

1 MENU →  2 (Kamera- innstillinger2) → [Seriebildekapasitet] → ønsket innstilling.

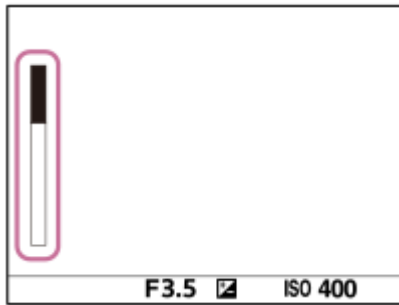

Menyelementdetaljer

Vises alltid:

Viser alltid indikatoren når bruksmodus er stilt inn på [Seriebilder].

Vises bare u. opptak:

Indikatoren vises kun under kontinuerlig opptak.

Ikke vis:

Viser ikke indikatoren.

Hint

- Når det interne kameraminnnet for buffering er fullt, vises "SLOW" og hastigheten for kontinuerlig opptak reduseres.

Beslektet emne

- [Seriebilder](#)

Digitalkamera med utskiftbart objektiv
ILCE-7RM4A α7RIV

Selvutløser

Tar et bilde ved hjelp av selvutløseren et angitt antall sekunder etter at utløserknappen ble trykket. Bruk selvutløseren for 5 sekunder / 10 sekunder når du selv skal være med på bildet, og bruk 2 sekunders selvutløseren for å redusere kamerarystelser som kan oppstå når du trykker på lukkerknappen.

- 1 Trykk på  /  (Bruksmodus) på kontrollhjulet → [Selvutløser].**
 - Du kan også stille inn bruksmodusen ved å velge MENU →  1 (Kamera- innstillinger1) → [Bruksmodus].
- 2 Velg den ønskede modusen ved å trykke på høyre eller venstre side av kontrollhjulet.**
- 3 Juster fokus og ta bildet.**

Selvutløserlampen blinker, en pipelyd høres og det tas et bilde etter at det innstilte antall sekunder er omme.

Menyelementdetaljer







Modusen avgjør antall sekunder fra lukkerknappen trykkes til bildet blir tatt.

 10 Selvutløser: 10 s

 5 Selvutløser: 5 s.

 2 Selvutløser: 2 s

Hint

- Trykk på lukkerknappen igjen, eller trykk på  /  på kontrollhjulet for å stoppe selvutløseren.
- Trykk på  /  på kontrollhjulet og velg  (Enkeltbilde) for å avbryte selvutløseren.
- Still inn [Lydsignaler] på [Av] for å slå av pipelyden mens selvutløseren teller ned.
- For å bruke selvutløseren i nivåtrinmodus må du velge nivåtrinmodus under bruksmodus, og deretter velge MENU →  1 (Kamera- innstillinger1) → [Nivåtrinninnst.] → [Selvutl. under nivåtr.].



Beslektet emne

- [Lydsignaler](#)

Digitalkamera med utskiftbart objektiv
ILCE-7RM4A α7RIV

Selvutl. (seriebilder)

Tar et angitt antall bilder ved hjelp av selvutløseren et angitt antall sekunder etter at utløserknappen ble trykket. Du kan velge det beste av flere bilder.

- 1 Trykk på  /  (Bruksmodus) på kontrollhjulet → [Selvutl. (seriebilder)].**
 - Du kan også stille inn bruksmodusen ved å velge MENU →  1 (Kamera- innstillinger1) → [Bruksmodus].
- 2 Velg den ønskede modusen ved å trykke på høyre eller venstre side av kontrollhjulet.**
- 3 Juster fokus og ta bildet.**





Selvutløserlampen blinker, det utløses en pipelyd, og det tas et bilde etter at det innstilte antall sekunder er omme. Det innstilte antallet bilder tas kontinuerlig.

Menyelementdetaljer

For eksempel vil det tas tre bilder 10 sekunder etter at lukkerknappen er trykket, hvis [Selvutløser (serieb.): 10 s. 3 bild.] er valgt.

-  **Selvutløser (serieb.): 10 s. 3 bild.**
-  **Selvutløser (serieb.): 10 s. 5 bild.**
-  **Selvutløser (serieb.): 5 s. 3 bilder**
-  **Selvutløser (serieb.): 5 s. 5 bilder**
-  **Selvutløser (serieb.): 2 s. 3 bilder**
-  **Selvutløser (serieb.): 2 s. 5 bilder**



Hint

- Trykk på lukkerknappen igjen, eller trykk på  /  på kontrollhjulet for å stoppe selvutløseren.
- Trykk på  /  på kontrollhjulet og velg  (Enkeltbilde) for å avbryte selvutløseren.

Digitalkamera med utskiftbart objektiv
ILCE-7RM4A α7RIV

Kontin. nivåtrinn

Tar flere bilder mens eksponeringen automatisk endres fra basisnivået til mørkere og deretter til lysere. Etter opptak kan du velge bildet du foretrekker.

- 1 Trykk på  (Bruksmodus) på kontrollhjulet → [Kontin. nivåtrinn].**
 - Du kan også stille inn bruksmodusen ved å velge MENU →  1 (Kamera- innstillinger1) → [Bruksmodus].
- 2 Velg den ønskede modusen ved å trykke på høyre eller venstre side av kontrollhjulet.**
- 3 Juster fokus og ta bildet.**
 - Den grunnleggende eksponeringen er innstilt for det første bildet.
 - Fortsett å trykke og holde lukkerknappen nede, inntil nivåtrinnfotograferingen er avsluttet.

Menyelementdetaljer

Kameraet tar for eksempel til sammen tre bilder kontinuerlig med en eksponeringsverdi som er forskjøvet med pluss eller minus 0,3 EV når [Kontin. nivåtrinn: 0,3EV 3 bilder] er valgt.

Merknad

- Det siste bildet vises i autovisningen.
- Når [ISO AUTO] er valgt i modusen [Man. Eksponering], kan du endre eksponeringen ved å justere ISO-verdien. Hvis det velges en annen innstilling enn [ISO AUTO], endres innstillingen ved å justere lukkerhastigheten.
- Når du bruker eksponeringskompensering, blir eksponeringen forskjøvet på grunnlag av kompenseringsverdien.
- Nivåtrinnfotografering er ikke tilgjengelig i følgende opptaksmodi:
 - [Intelligent Auto]
- Når blitsen utløses, velges nivåtrinn med blits, hvilket endrer mengden blitslys selv om [Kontin. nivåtrinn] er valgt. Trykk på lukkerknappen for hvert bilde.

Beslektet emne

- [Nivåtrinninnst.](#)
- [Indikator under nivåtrinnfotografering](#)

Digitalkamera med utskiftbart objektiv
ILCE-7RM4A α7RIV

Enkelt nivåtrinn

Tar flere bilder mens eksponeringen automatisk endres fra basisnivået til mørkere og deretter til lysere. Etter opptak kan du velge bildet du foretrekker.

Siden det tas et bilde hver gang du trykker på lukkerknappen, kan du justere fokus eller komposisjonen for hvert bilde.

- 1 Velg  (Bruksmodus) på kontrollhjulet → [Enkelt nivåtrinn].**
 - Du kan også stille inn bruksmodusen ved å velge MENU →  1 (Kamera- innstillinger1) → [Bruksmodus].
- 2 Velg den ønskede modusen ved å trykke på høyre eller venstre side av kontrollhjulet.**
- 3 Juster fokus og ta bildet.**
 - Trykk på lukkerknappen for hvert bilde.

Menyelementdetaljer

Eksempel: Når [Enkeltvis nivåtrinn: 0,3EV 3 bilder] er valgt, tas det tre bilder ett etter ett der eksponeringsverdien er forskjøvet opp og ned i trinn på 0,3 EV.

Merknad

- Når [ISO AUTO] er valgt i modusen [Man. Eksponering], kan du endre eksponeringen ved å justere ISO-verdien. Hvis det velges en annen innstilling enn [ISO AUTO], endres innstillingen ved å justere lukkerhastigheten.
- Når du bruker eksponeringskompensering, blir eksponeringen forskjøvet på grunnlag av kompenserverdien.
- Nivåtrinnfotografering er ikke tilgjengelig i følgende opptaksmodi:
 - [Intelligent Auto]

Beslektet emne

- [Nivåtrinninnst.](#)
- [Indikator under nivåtrinnfotografering](#)

Digitalkamera med utskiftbart objektiv
ILCE-7RM4A α7RIV

Indikator under nivåtrinnfotografering

Søker

Nivåtrinn for lokalt lys*

3 bilder forskjøvet med 0,3 EV-trinn

Eksponeringskompensering $\pm 0,0$ EV



Skjerm (Vis alle info. eller Histogram)

Nivåtrinn for lokalt lys*

3 bilder forskjøvet med 0,3 EV-trinn

Eksponeringskompensering $\pm 0,0$ EV



Nivåtrinn med blits

3 bilder forskjøvet med 0,7 EV-trinn

Blitskompensering $-1,0$ EV

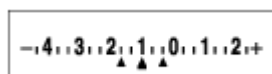

Skjerm (For søker)

Nivåtrinn for lokalt lys* (øvre indikator)

3 bilder forskjøvet med 0,3 EV-trinn

Eksponeringskompensering $\pm 0,0$ EV

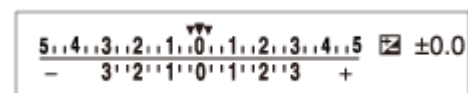

Nivåtrinn med blits (nedre indikator)

3 bilder forskjøvet med 0,7 EV-trinn

Blitskompensering $-1,0$ EV



* Lokalt lys: Et generisk uttrykk for lys som ikke er blitslys, f.eks. nøytralt lys, lyspærelys eller fluorescerende lys. Mens blitslyset blinker et øyeblikk, er lokalt lys konstant, så denne typen lys kalles "lokalt lys" eller "omgivelseslys".



Merknad

- Ved nivåtrinnfotografering vises indikatorer lik det antall bilder som skal tas, over/under nivåtrinnindikatoren.
- Når du begynner med enkeltvis nivåtrinnfotografering, vil indikatorene forsvinne én etter én ettersom kameraet tar bildene.

Digitalkamera med utskiftbart objektiv
ILCE-7RM4A α7RIV

HB-nivåtrinn

Tar tre bilder totalt, hvert med en annen fargetone, i samsvar med de valgte innstillingene for hvitbalanse, fargetemperatur og fargefilter.

- 1 Velg  /  (Bruksmodus) på kontrollhjulet → [HB-nivåtrinn].
 - Du kan også stille inn bruksmodusen ved å velge MENU →  1 (Kamera- innstillinger1) → [Bruksmodus].
- 2 Velg den ønskede modusen ved å trykke på høyre eller venstre side av kontrollhjulet.
- 3 Juster fokus og ta bildet.

Menyelementdetaljer

 Hvitballanse nivåtrinn: Lo:

Tar opp en serie på tre bilder med små endringer i hvitbalansen (i området 10MK⁻¹*).

 Hvitballanse nivåtrinn: Hi:

Tar opp en serie på tre bilder med store endringer i hvitbalansen (i området 20MK⁻¹*).

* MK⁻¹ er den enheten som angir kapasiteten til fargetemperaturkonverteringsfiltre og angir verdien i "mired".

Merknad

- Det siste bildet vises i autovisningen.



Beslektet emne

- [Nivåtrinninnst.](#)

Digitalkamera med utskiftbart objektiv
ILCE-7RM4A α7RIV

DRO nivåtrinn

Du kan ta tre bilder totalt, hvert av dem med et annet nivå for dynamisk områdeoptimaliserer.

- 1 Velg  /  (Bruksmodus) på kontrollhjulet → [DRO nivåtrinn].
 - Du kan også stille inn bruksmodusen ved å velge MENU →  1 (Kamera- innstillinger1) → [Bruksmodus].
- 2 Velg den ønskede modusen ved å trykke på høyre eller venstre side av kontrollhjulet.
- 3 Juster fokus og ta bildet.

Menyelementdetaljer

 **DRO nivåtrinn: Lo:**

Tar opp en serie på tre bilder med små endringer i verdien for dynamisk områdeoptimaliserer (Lv 1, Lv 2 og Lv 3).

 **DRO nivåtrinn: Hi:**

Tar opp en serie på tre bilder med store endringer i verdien for dynamisk områdeoptimaliserer (Lv 1, Lv 3 og Lv 5).

Merknad

- Det siste bildet vises i autovisningen.





Beslektet emne

- [Nivåtrinninnst.](#)

Digitalkamera med utskiftbart objektiv
ILCE-7RM4A α7RIV

Nivåtrinnst.

Du kan stille inn selvutløseren i nivåtrinnmodus, og rekkefølgen ved fotografering med eksponeringsnivåtrinn og hvitbalansenivåtrinn.

- 1 Velg  /  (Bruksmodus) på kontrollhjulet → velg modusen nivåtrinnfotografering.
 - Du kan også stille inn bruksmodusen ved å velge MENU →  1 (Kamera- innstillinger1) → [Bruksmodus].
- 2 MENU →  1 (Kamera- innstillinger1) → [Nivåtrinnst.] → ønsket innstilling

Menyelementdetaljer

Selvutl. under nivåtr.:

Stiller inn om du skal bruke selvutløser ved nivåtrinnfotografering. Stiller også inn antall sekunder til lukkeren utløses ved bruk av selvutløseren.

(OFF/2 sek./5 sek./10 sek.)

Nivåtr.-rekkef.:

Stiller inn rekkefølgen ved fotografering med eksponeringsnivåtrinn og hvitbalansenivåtrinn.

(0→→+/-→0→+)

Beslektet emne

- [Kontin. nivåtrinn](#)
- [Enkelt nivåtrinn](#)
- [HB-nivåtrinn](#)
- [DRO nivåtrinn](#)





Digitalkamera med utskiftbart objektiv
ILCE-7RM4A α7RIV

Intervalloppt.-fun.

Du kan ta en serie med stillbilder automatisk hvis du konfigurerer opptaksintervall og antall bilder på forhånd (intervalloptak). Du kan deretter lage en film av stillbildene tatt med intervalloptak ved hjelp av programvaren Imaging Edge Desktop (Viewer). Du kan ikke lage en film av stillbildene på kameraet.

Du finner mer informasjon om intervalloptak på følgende URL-adresse:

<https://support.d-imaging.sony.co.jp/support/tutorial/ilc//ilce-7rm4a/interval.php>

- 1 MENU** →  **1 (Kamera- innstillinger1)** → [ **Intervalloppt.-fun.**] → [**Intervalloptak**] → [**På**].
- 2 MENU** →  **1 (Kamera- innstillinger1)** → [ **Intervalloppt.-fun.**] → **Velg elementet du vil angi og ønsket innstilling.**
- 3 Trykk på lukkerknappen.**

Opptaket starter når tiden som er stilt inn for [Starttid for opptak] har gått ut.

 - Når antallet bilder som er angitt for [Antall bilder] er nådd, går kameraet tilbake til standby-skjermbildet for intervalloptak.

Menyelementdetaljer

Intervalloptak:

Stiller inn om det skal utføres intervalloptak. ([På]/[Av])

Starttid for opptak:

Stiller inn hvor lang tid det skal gå fra du trykker på lukkerknappen til intervalloptaket begynner. (1 sekund til 99 minutter 59 sekunder)

Opptaksintervall:

Stiller inn opptaksintervallet (tiden fra én eksponering begynner til eksponeringen for neste bilde begynner). (1 sekund til 60 sekunder)

Antall bilder:

Stiller inn antallet bilder for intervalloptak. (1 bilde til 9999 bilder)

Føls. for AE-sporing:

Angir sporingfølsomheten for den automatiske eksponeringen mot endringen i lysstyrke under intervalloptak. Hvis du velger [Lav], blir endringer i eksponeringen under intervalloptak jevnere. ([Høy]/[Middels]/[Lav])

Stille oppt. i intervall:

Stiller inn om det skal utføres lydløs fotografering under intervalloptak. ([På]/[Av])

Priori. av opptaksint.:

Stiller inn om opptaksintervallet skal prioriteres når eksponeringsmodusen er [Program Auto] eller [Blenderprioritet] og lukkerhastigheten blir lengre enn tiden som er angitt for [Opptaksintervall]. ([På]/[Av])

Hint

- Hvis du trykker på lukkerknappen under intervalloptak, avsluttes intervalloptaket og kameraet går tilbake til venteskjermbildet for intervalloptak.
- Hvis du vil gå tilbake til vanlig opptaksmodus, velger du MENU →  **1 (Kamera- innstillinger1)** → [ **Intervalloppt.-fun.**] → [**Intervalloptak**] → [**Av**].

- Hvis du trykker på en tast som er tilordnet en av følgende funksjoner det øyeblikket opptaket starter, forblir funksjonen aktiv under intervalloptaket selv hvis du ikke holder nede knappen.
 - [Hold AEL]
 - [ Hold AEL]
 - [AF/MF-kontroll hold]
 - [Regist. AF-omr. hold]
 - [Hold AWB-lås]
 - [Mitt ratt 1 under hold] til [Mitt ratt 3 under hold]
- Hvis du stiller inn [Vis som gruppe] på [På], vises stillbilder som tas med intervalloptak, i grupper.
- Stillbilder tatt med intervalloptak kan avspilles kontinuerlig på kameraet. Hvis du vil lage en film av stillbildene, kan du forhåndsvisne resultatet.

Merknad

- Det kan hende du ikke kan ta opp det angitte antallet bilder avhengig av gjenstående batterinivå og gjenværende ledig plass på lagringsmediet. Tilfør strøm via USB under opptak, og bruk et minnekort med nok plass.
- Kameraet kan fort gå varmt hvis opptaksintervallet er kort. Avhengig av omgivelsestemperaturen kan det hende du ikke får tatt det angitte antallet bilder fordi det kan hende kameraet stopper opptaket for å beskytte utstyret.
- Under intervalloptak (inkludert tiden mellom lukkerknappen trykkes ned og starten på opptaket) kan du ikke betjene det dedikerte skjermbildet for opptaksinnstillinger eller MENU-skjermbildet. Du kan imidlertid justere enkelte innstillinger, for eksempel lukkerhastigheten, ved bruk av den tilpassede skiven eller kontrollhjulet.
- Autovisningen vises ikke under intervalloptak.
- [Stille oppt. i intervall] er stilt inn på [På] i standardinnstillingene, uavhengig av innstillingen for [ Stille opptak].
- Intervalloptak er ikke tilgjengelig i følgende situasjoner:
 - Opptaksmodus er stilt inn på noe annet enn P/A/S/M
 - [Piks.-skiftopp.(serie)] er stilt inn på noe annet enn [Av]

Beslektet emne

- [Imaging Edge Desktop](#)
- [Kont. avs. Intervall](#)
- [Koble til strøm fra en stikkontakt](#)

Digitalkamera med utskiftbart objektiv
ILCE-7RM4A α7RIV

Berøringsbetjening

Stiller inn om berøringsoperasjoner skal aktiveres på skjermen, eller ikke.

1 MENU →  (Oppsett) → [Berøringsbetjening] → ønsket innstilling.

Menyelementdetaljer

På:

Aktiverer berøringsoperasjoner.

Av:

Deaktiverer berøringsoperasjoner.

Beslektet emne

- [Berøringsbet.-funksj.: Berøringsfokus](#)
- [Berøringsbet.-funksj.: Berøringssporing](#)
- [Pekeplateinnst.](#)
- [Ber.-pan./pekeplate](#)

Digitalkamera med utskiftbart objektiv
ILCE-7RM4A α7RIV

Ber.-pan./pekeplate

Berøringsoperasjoner ved fotografering med skjermen kalles "berøringspaneloperasjoner", og berøringsoperasjoner ved fotografering med søkeren kalles "berøringsputeoperasjoner". Du kan velge om du vil aktivere betjening med berøringspanel eller berøringspute.

1 MENU →  (Oppsett) → [Ber.-pan./pekeplate] → ønsket innstilling.

Menyelementdetaljer

Berør.-panel + plate:

Aktiverer både berøringspaneloperasjoner ved fotografering med skjermen og berøringsputeoperasjoner ved fotografering med søkeren.

Kun berøringspanel:

Aktiverer bare berøringspaneloperasjoner ved fotografering med skjermen.

Kun pekeplate:

Aktiverer bare berøringsputeoperasjoner ved fotografering med søkeren.

Beslektet emne

- [Berøringsbetjening](#)

Digitalkamera med utskiftbart objektiv
ILCE-7RM4A α7RIV

Berøringsbet.-funksj.: Berøringsfokus

Med [Berøringsfokus] kan du spesifisere hvor du vil fokusere, med berøringsbetjening. Denne funksjonen er tilgjengelig når [Fokusområde] er stilt inn på en annen parameter enn [Fleksibelt punkt], [Utvidet fleks. punkt], [Sporing: Fleksibelt punkt] eller [Sporing: Utvidet fleks. punkt]. Velg MENU →  (Oppsett) → [Berøringsbetjening] → [På] på forhånd.

1 MENU →  2 (Kamera- innstillinger2) → [Berøringsbet.-funksj.] → [Berøringsfokus].

Spesifisere den posisjonen du vil fokusere på i stillbildemodus

Du kan spesifisere hvor du vil fokusere, med berøringsbetjening. Etter at du har trykket på skjermen og angitt en posisjon, trykker du lukkerknappen halvveis ned for å fokusere.

1. Berør skjermen.

- Når du fotograferer med skjermen, berører du posisjonen du vil fokusere på.
- Når du fotograferer med søkeren, kan du flytte posisjonen for fokus ved å berøre og dra den på skjermen, mens du ser gjennom søkeren.

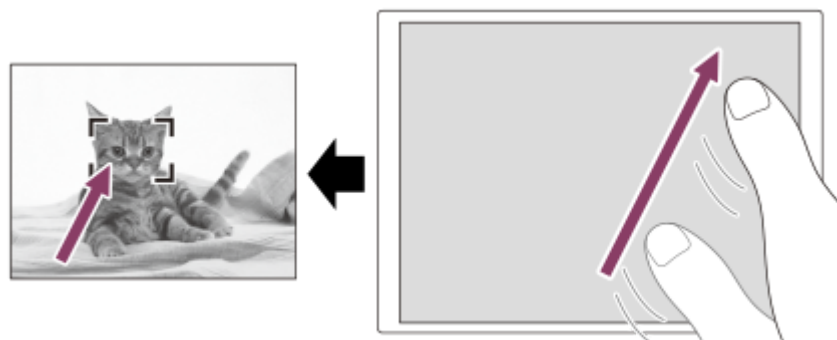

- For å avbryte fokusering med berøringsoperasjoner må du berøre  eller trykke på midten av kontrollhjulet hvis du fotograferer med skjermen, og trykke på midten av kontrollhjulet hvis du fotograferer med søkeren.

2. Trykk lukkerknappen halvveis ned for å fokusere.

- Trykk lukkerknappen helt ned for å ta bilder.

Spesifisere den posisjonen du vil fokusere på i filmopptaksmodus (punktfokusering)

Kameraet vil fokusere på det berørte motivet. Punktfokusering er ikke tilgjengelig når du fotograferer med søkeren.

1. Berør det motivet du vil fokusere på før eller under opptaket.

- Når du berører motivet, endres fokusmodusen midlertidig til manuelt fokus, og fokuset kan justeres med fokusringen.
- For å avbryte punktfokusering må du berøre  eller trykke på midten av kontrollhjulet.

Hint

- I tillegg til berøringsfokusfunksjonen er berøringsoperasjoner som nedenstående også tilgjengelige.
 - Når [Fokusområde] er stilt inn på [Fleksibelt punkt], [Utvidet fleks. punkt], [Sporing: Fleksibelt punkt] eller [Sporing: Utvidet fleks. punkt], kan du flytte fokusrammen med berøringsbetjening.
 - Når [Fokusmodus] er stilt inn på [Manuelt fokus], kan fokusforstørrelsen brukes med et dobbeltklikk på skjermen.

Merknad

- Berøringsfokusfunksjonen er ikke tilgjengelig i følgende situasjoner:
 - Når innstillingen for [Fokusmodus] er stilt inn på [Manuelt fokus].
 - Ved bruk av den digitale zoomen
 - Når du bruker LA-EA2 eller LA-EA4

Beslektet emne

- [Berøringsbetjening](#)
- [Ber.-pan./pekeplate](#)

5-027-208-22(1) Copyright 2021 Sony Corporation

Digitalkamera med utskiftbart objektiv
ILCE-7RM4A α7RIV

Berøringsbet.-funksj.: Berøringssporing

Du kan bruke berøringsoperasjoner for å velge et motiv som du ønsker å spore i stillbilde- og filmopptaksmodus. Velg MENU →  (Oppsett) → [Berøringsbetjening] → [På] på forhånd.

1 MENU → 2 (Kamera- innstillinger2) → [Berøringsbet.-funksj.] → [Berøringssporing].

2 Berør motivet du ønsker å spore, på skjermen.

Sporingen starter.

- Når du fotograferer med søkeren, kan du bruke berøringsputen til å velge motivet du vil spore.

3 Trykk lukkerknappen halvveis ned for å fokusere.

- Trykk lukkerknappen helt ned for å ta bilder.

Hint

- Hvis du vil avbryte sporingen, berører du  eller trykker på midten av kontrollhjulet.

Merknad

- [Berøringssporing] er ikke tilgjengelig i følgende situasjoner:
 - Når du tar opp filmer med [ Opptaksinnst.] stilt inn på [120p]/[100p].
 - Når [Fokusmodus] er stilt inn på [Manuelt fokus].
 - Ved bruk av Smart zoom, Klart bilde-zoom og Digital zoom
 - Ved bruk av LA-EA2 eller LA-EA4 fatningsadapter
 - Når [Motivgjenkjenning] under [Innst. ansikt/øye-AF] er stilt inn på [Dyr]

Beslektet emne

- [Berøringsbetjening](#)

Digitalkamera med utskiftbart objektiv
ILCE-7RM4A α7RIV

Pekeplateinnst.

Du kan justere innstillingene for betjening med berøringspute ved opptak med søkeren.

1 MENU →  (Oppsett) → [Pekeplateinnst.] → ønsket innstilling.

Menyelementdetaljer

Betj. i vertikal retn.:

Stiller inn om du vil aktivere betjening med berøringspute ved opptak med søkeren i stående retning. Du kan forhindre utilsiktede operasjoner under opptak i stående retning forårsaket av at f.eks. nesen din berører skjermen.

Pekepos.-modus:

Stiller inn om fokusrammen skal flyttes til posisjonen som berøres på skjermen ([Absolutt posisjon]), eller om fokusrammen skal flyttes til ønsket posisjon basert på dreretning og mengden bevegelse ([Relativ posisjon]).

Betjeningsområde:

Stiller inn det området som skal brukes til berøringsputeoperasjoner. Når du begrenser berøringsområdet, kan du forhindre utilsiktede operasjoner forårsaket av at f.eks. nesen din berører skjermen.

Om modus for berøringsplassering

Når du velger [Absolutt posisjon], kan du flytte fokusrammen til en fjern posisjon raskere ettersom du kan angi posisjonen for fokusrammen direkte med berøringsoperasjoner.

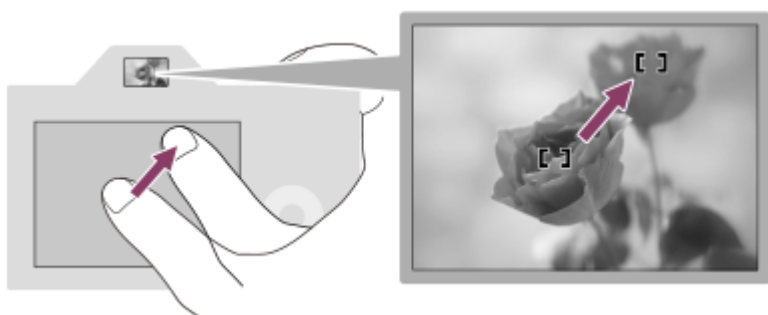

Når du velger [Relativ posisjon], kan du betjene berøringsputen der det er enklest for deg, uten at du trenger å flytte fingeren over et bredt område.

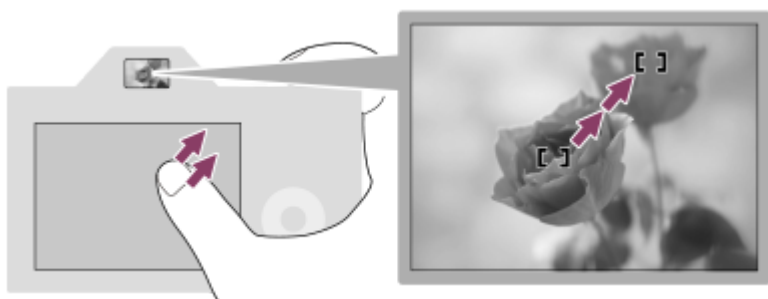

Hint

- Under berøringsputeoperasjoner når [Pekepos.-modus] er stilt inn på [Absolutt posisjon], behandles området som er stilt inn under [Betjeningsområde], som hele skjermen.

Beslektet emne

- [Berøringsbetjening](#)

5-027-208-22(1) Copyright 2021 Sony Corporation

Digitalkamera med utskiftbart objektiv
ILCE-7RM4A α7RIV

Filformat (stillbilde)

Stiller inn filformatet for stillbilder.

1 MENU →  1 (Kamera- innstillinger1) → [ Filformat] → ønsket innstilling.

Menyelementdetaljer

RAW:

Dette filformatet behandles ikke digitalt. Velg dette formatet for å behandle bildene på en datamaskin for profesjonelle formål.



RAW og JPEG:

Et RAW-bilde og et JPEG-bilde opprettes samtidig. Dette er praktisk når du trenger to bildefiler, en JPEG-fil til visning og en RAW-fil til redigering.

JPEG:

Bildet tas i JPEG-format.

Om RAW-bilder

- For å åpne en RAW-bildefil som er tatt opp med dette kameraet, trenger du programvaren Imaging Edge Desktop. Du kan bruke Imaging Edge Desktop til å åpne en RAW-bildefil og konvertere den til et populært bildeformat som JPEG eller TIFF, eller justere hvitbalansen, metningen eller kontrasten i bildet.
- Du kan ikke bruke [Bildeeffekt]-funksjoner på RAW-bilder.
- RAW-bilder som er tatt med dette kameraet, har en oppløsning på 14 bits pr. piksel. Oppløsningen er imidlertid begrenset til 12 bits i følgende opptaksmoduser:
 - [ Støyred.lang]
 - [BULB]
 - [Seriebilder] når [ RAW-filtype] er stilt inn på [Komprimert]
- Du kan stille inn om RAW-bilder skal komprimeres eller forbli ukomprimerte med [ RAW-filtype].

Merknad

- Hvis du ikke har tenkt å redigere bildene på datamaskinen din, anbefaler vi å ta bilder i JPEG-format.
- Du kan ikke legge til DPOF-merker (utskriftsbestilling) på RAW-bilder.



Beslektet emne

- [JPEG-bildestr. \(stillbilde\)](#)
- [RAW-filtype \(stillbilde\)](#)

Digitalkamera med utskiftbart objektiv
ILCE-7RM4A α7RIV

RAW-filtype (stillbilde)

Velger filtype for RAW-bilder.

1 MENU →  1 (Kamera- innstillinger1) → [ RAW-filtype] → ønsket innstilling.

Menyelementdetaljer



Komprimert:

Tar opp bilder i komprimert RAW-format. Filstørrelsen til bildet blir ca. halvparten sammenlignet med [Ukomprimert].

Ukomprimert:

Tar opp bilder i ukomprimert RAW-format. Når [Ukomprimert] er valgt for [ RAW-filtype], vil filstørrelsen for bildet være større enn om det var blitt tatt i komprimert RAW-format.



Merknad

- Når [Ukomprimert] er valgt for [ RAW-filtype], endres ikonet på skjermen til  .  vises også under avspilling av et bilde som er tatt i ukomprimert RAW-format.

Digitalkamera med utskiftbart objektiv
ILCE-7RM4A α7RIV

JPEG-kvalitet (stillbilde)

Velger JPEG-bildekvaliteten når [ Filformat] er stilt inn på [RAW og JPEG] eller [JPEG].

① MENU →  1 (Kamera- innstillinger1) → [ JPEG-kvalitet] → ønsket innstilling.

Menyelementdetaljer

Ekstra fin/Fin/Standard:

Fordi komprimeringsforholdet øker fra [Ekstra fin] til [Fin] til [Standard], reduseres filstørrelsen i samme rekkefølge. Dette gjør det mulig å lagre flere filer på ett minnekort, men bildekvaliteten vil bli dårligere.



Beslektet emne

- [Filformat \(stillbilde\)](#)

Digitalkamera med utskiftbart objektiv
ILCE-7RM4A α7RIV

JPEG-bildestr. (stillbilde)

Jo større bildestørrelsen er, desto flere detaljer vil reproduseres når bildet skrives ut på papir i stort format. Jo mindre bildestørrelsen er, desto flere bilder kan lagres.

① MENU →  1 (Kamera- innstillinger1) → [ JPEG-bildestr.] → ønsket innstilling.

Menyelementdetaljer

Ved opptak i full bildestørrelse

Når [ Bildeforhold] er stilt inn på 3:2	
L : 60M	9504×6336 piksler
M : 26M	6240×4160 piksler
S : 15M	4752×3168 piksler

Når [ Bildeforhold] er stilt inn på 4:3	
L : 54M	8448×6336 piksler
M : 23M	5552×4160 piksler
S : 13M	4224×3168 piksler

Når [ Bildeforhold] er stilt inn på 16:9	
L : 51M	9504×5344 piksler
M : 22M	6240×3512 piksler
S : 13M	4752×2672 piksler

Når [ Bildeforhold] er stilt inn på 1:1	
L : 40M	6336×6336 piksler
M : 17M	4160×4160 piksler
S : 10M	3168×3168 piksler

Ved opptak i størrelse tilsvarende APS-C

Når [ Bildeforhold] er stilt inn på 3:2	
L : 26M	6240×4160 piksler
M : 15M	4752×3168 piksler

Når [ Bildeforhold] er stilt inn på 3:2

S : 6.5M	3120×2080 piksler
----------	-------------------

Når [ Bildeforhold] er stilt inn på 4:3

L : 23M	5552×4160 piksler
M : 13M	4224×3168 piksler
S : 5.8M	2768×2080 piksler

Når [ Bildeforhold] er stilt inn på 16:9

L : 22M	6240×3512 piksler
M : 13M	4752×2672 piksler
S : 5.5M	3120×1752 piksler

Når [ Bildeforhold] er stilt inn på 1:1

L : 17M	4160×4160 piksler
M : 10M	3168×3168 piksler
S : 4.3M	2080×2080 piksler

Merknad



- Når [ Filformat] er stilt inn på [RAW] eller [RAW og JPEG], tilsvarer bildestørrelsen for RAW-bilder "L".

Beslektet emne

- [Bildeforhold \(stillbilde\)](#)

Digitalkamera med utskiftbart objektiv
ILCE-7RM4A α7RIV

Bildeforhold (stillbilde)

① MENU →  1 (Kamera- innstillinger1) → [ Bildeforhold] → ønsket innstilling.

Menyelementdetaljer

3:2:

Samme bildeforhold som 35 mm film

4:3:

Sideforholdet er 4:3.

16:9:

Sideforholdet er 16:9.

1:1:

Det horisontale og vertikale bildeforholdet er likt.

Digitalkamera med utskiftbart objektiv
ILCE-7RM4A α7RIV

APS-C/Super 35mm

Stiller inn om opptaket skal utføres med APS-C-ekvivalent størrelse for stillbilder og med Super 35mm-ekvivalent størrelse for film. Hvis du velger [På] eller [Auto], kan du bruke et spesialobjektiv i størrelse APS-C på dette produktet.

1 MENU →  1 (Kamera- innstillinger1) → [APS-C/Super 35mm] → ønsket innstilling.

Menyelementdetaljer

På:

Tar opp med enten APS-C-ekvivalent størrelse eller Super 35mm-ekvivalent størrelse.

Auto:

Stiller automatisk inn fotografiområdet etter objektivet og kamerainnstillingene.

Av:

Tar alltid 35 mm bilder i full størrelse med bildesensor.

Merknad

- Når du setter på et objektiv som er kompatibelt med APS-C, og stiller inn [APS-C/Super 35mm] på [Av], kan det hende du ikke oppnår ønsket opptaksresultat.
- Når [APS-C/Super 35mm] er stilt inn på [På], er synsvinkelen for stillbilder ca. 1,5 ganger brennvidden som vises på objektivet. For filmer blir synsvinkelen ca. 1,6 ganger brennvidden som vises på objektivet. Synsvinkelen for XAVC S 4K-filmer i 30p-formatet er ca. 1,8 ganger brennvidden som vises på objektivet.

Digitalkamera med utskiftbart objektiv
ILCE-7RM4A α7RIV

Synsvinkel

Synsvinkelen endres til tilsvarende full størrelse eller APS-C/Super 35mm avhengig av innstillingen for [APS-C/Super 35mm] og det monterte objektivet. Synsvinkelen er også forskjellig for opptak av stillbilder og filmopptak.

Synsvinkel tilsvarende full bildestørrelse



- (A) Ved opptak av stillbilder (med [📷 Bildeforhold] stilt inn på [3:2])
(B) Når du tar opp film

Kameraet tar bilder med en synsvinkel tilsvarende full bildestørrelse når [APS-C/Super 35mm] er stilt inn på [Av].

Synsvinkel tilsvarende APS-C-størrelse/Super 35mm



- (A) Ved opptak av stillbilder
(B) Ved filmopptak (bortsett fra XAVC S 4K/30p)
(C) Ved filmopptak (XAVC S 4K/30p 60M eller 30p 100M)

Kameraet tar bilder med en synsvinkel tilsvarende APS-C eller Super 35mm når [APS-C/Super 35mm] er stilt inn på [På].

Synsvinkelen for stillbilder er ca. 1,5 ganger brennvidden som vises på objektivet. For filmer blir synsvinkelen ca. 1,6 ganger brennvidden som vises på objektivet. Synsvinkelen for XAVC S 4K-filmer i 30p-formatet er ca. 1,8 ganger brennvidden som vises på objektivet.

Hint

- Synsvinkelen veksler automatisk til den som tilsvarer størrelsen, APS-C eller Super 35mm når [APS-C/Super 35mm] er stilt inn på [Auto] i følgende situasjoner.
 - Når du monterer et objektiv eksklusivt for APS-C-formatet
 - Under opptak av 4K-filmer

Beslektet emne

- [Filformat \(film\)](#)
- [Opptaksinnst. \(film\)](#)
- [APS-C/Super 35mm](#)

5-027-208-22(1) Copyright 2021 Sony Corporation

Digitalkamera med utskiftbart objektiv
ILCE-7RM4A α7RIV

Liste over modusvelgerfunksjoner

Du kan bytte opptaksmodus i henhold til motivet eller opptakets formål.

1 Drei modusvelgeren for å velge ønsket opptaksmodus.

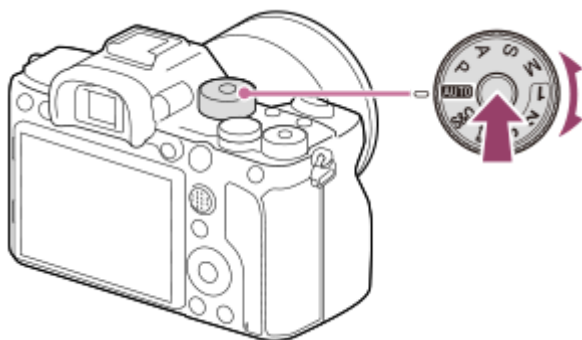

- Drei modusvelgeren mens du trykker på frigjøringsknappen for moduslås på midten av modusvelgeren.

Tilgjengelige funksjoner

i (Intelligent Auto):

Setter deg i stand til å ta bilder med automatisk scenegjenkjenning.

P (Program Auto):

Gir deg muligheten til å ta opp med automatisk justering av eksponeringen (både lukkerhastighet og blenderåpning (f-tall)). Du kan også velge ulike innstillinger ved hjelp av menyen.

A (Blenderprioritet):

Setter deg i stand til å justere blenderåpningen og fotografere når du ønsker å gjøre bakgrunnen uklar e.l.

S (Lukkerprioritet):

Gir deg muligheten til å ta bilder av motiv i rask bevegelse, ved manuell justering av lukkerhastigheten.

M (Man. Eksponering):

Gir deg muligheten til å ta stillbilder med ønsket eksponering, ved å justere eksponeringen (både lukkerhastighet og blenderverdi (F-verdi)).

1/2/3 (Hent minne):

Setter deg i stand til å ta et bilde etter at du har hentet opp moduser som ofte brukes, eller forhåndsregistrerte numeriske innstillinger.

Film (Film):

Gjør det mulig å endre eksponeringsmodus for filmopptak.

S&Q (Sakte og rask film):

Gjør det mulig å ta opp film i slow-motion og quick-motion.

Beslektet emne

- [Intelligent Auto](#)
- [Program Auto](#)
- [Blenderprioritet](#)
- [Lukkerprioritet](#)
- [Man. Eksponering](#)

- Hent (Kamera- innstillinger1/Kamera- innstillinger2)
- Film: Eksp.-modus
- Sakte og rask film: Eksp.-modus

5-027-208-22(1) Copyright 2021 Sony Corporation

Digitalkamera med utskiftbart objektiv
ILCE-7RM4A α7RIV

Intelligent Auto

Kameraet tar bilder med automatisk scenegjenkjenning.

- 1 **Still inn modusvelgeren på **AUTO** (Auto-modus).**
 - Opptaksmodus vil stilles inn på **i** (Intelligent Auto).

- 2 **Rett kameraet mot motivet.**

Når kameraet gjenkjenner scenen, vises scenegjenkjenningsikonet på skjermen.



- 3 **Juster fokus og ta bildet.**

Merknad

- Produktet vil ikke gjenkjenne scenen når du tar bilder med andre zoomfunksjoner enn optisk zoom.
- Under visse opptaksforhold vil produktet kanskje ikke gjenkjenne en scene på riktig måte.
- For modusen [Intelligent Auto] stilles de fleste funksjonene inn automatisk, og du kan ikke justere innstillingene selv.

Beslektet emne

- [Om scenegjenkjenning](#)

Digitalkamera med utskiftbart objektiv
ILCE-7RM4A α7RIV











Om scenegjenkjenning

Scenegjenkjenning brukes i [Intelligent Auto]-modus.

Ved hjelp av denne funksjonen gjenkjenner produktet automatisk opptaksforholdene, og tar bildet.

Scenegjenkjenning

Når produktet gjenkjenner en scene, vises følgende ikoner og veivisere på første linje:

-  (Portrett)
-  (Spedbarn)
-  (Nattportrett)
-  (Nattscene)
-  (Portrett i motlys)
-  (Motlys)
-  (Landskap)
-  (Makro)
-  (Søkelys)
-  (Svakt lys)
-  (Nattscene med stativ)

Beslektet emne

- [Intelligent Auto](#)

Digitalkamera med utskiftbart objektiv
ILCE-7RM4A α7RIV

Program Auto

Gir deg mulighet til å ta opp med automatisk justering av eksponeringen (både lukkerhastighet og blenderåpning).

Du kan stille inn opptaksfunksjoner, som f.eks. [ISO].

- 1 **Still inn modusvelgeren til P (Program Auto).**
- 2 **Still inn opptaksfunksjonene slik du foretrekker det.**
- 3 **Juster fokus og fotografer motivet.**

Programskift

Når du ikke bruker blits, kan du endre kombinasjonen av lukkerhastighet og blenderåpning (F-verdi) uten å endre den passende eksponeringen kameraet har valgt.

Drei den fremre/bakre skiven for å velge en kombinasjon av blenderåpning og lukkerhastighet.

- "P" på skjermen endres til "P*" når du dreier den fremre/bakre skiven.
- Programskift kan kanselleres ved å velge en annen opptaksmodus enn [Program Auto], eller ved å slå av kameraet.

Merknad

- Avhengig av lysstyrken i omgivelsene vil Programskift kanskje ikke brukes.
- Velg en annen opptaksmodus enn "P", eller slå av produktet for å oppheve den innstillingen du foretok.
- Når lysstyrken endres, endres også blenderåpningen (f-tallet) og lukkerhastigheten, men forholdet mellom dem forblir det samme.

Digitalkamera med utskiftbart objektiv
ILCE-7RM4A α7RIV

Blenderprioritet

Du kan fotografere ved å justere blenderen og endre fokusområdet, eller gjøre bakgrunnen uskarpe.

1 Still inn modusvelgeren til A (Blenderprioritet).

2 Velg den ønskede verdien ved å dreie den fremre/bakre skiven.

- Lavere F-verdi: Motivet er i fokus, men ting foran og bak motivet er uskarpe.
Høyere F-verdi: Både motivet, forgrunnen og bakgrunnen er i fokus.
- Hvis blenderverdien du har stilt inn, ikke egner seg til passende eksponering, vil lukkerhastigheten på opptaksskjermen begynne å blinke. Hvis dette skjer, må du endre blenderverdien.

3 Juster fokus og fotografer motivet.

Lukkerhastigheten justeres automatisk for å få riktig eksponering.

Merknad

- Lysstyrken til bildet på skjermen kan avvike fra det bildet som faktisk blir tatt.

Beslektet emne

- [Blenderforhåndsvisning](#)

Digitalkamera med utskiftbart objektiv
ILCE-7RM4A α7RIV

Lukkerprioritet

Du kan få frem bevegelsen til et bevegelig motiv på ulike måter ved å justere lukkerhastigheten, for eksempel fryse bevegelsen med høy lukkerhastighet eller med spor av bevegelse ved hjelp av lav lukkerhastighet.

1 Still inn modusvelgeren til S (Lukkerprioritet).

2 Velg den ønskede verdien ved å dreie den fremre/bakre skiven.

- Hvis riktig eksponering ikke er mulig etter oppsettet, vil blenderverdien på opptaksskjermen blinke. Hvis dette skjer, må du endre lukkerhastigheten.

3 Juster fokus og fotografer motivet.

Blenderåpningen justeres automatisk for å få riktig eksponering.

Hint

- Bruk et stativ for å forhindre at kameraet rister når du har valgt en lav lukkerhastighet.
- Når du fotograferer idrettsscener innendørs, må du stille inn ISO-følsomheten på en høyere verdi.

Merknad

- Varselindikatoren for SteadyShot vises ikke i lukkerprioritetsmodus.
- Når [ Støyred.lang] er stilt inn på [På], og lukkerhastigheten er 1 sekund(er) eller mer, utføres støyreduksjon etter at bildene er tatt, like lenge som lukkeren var åpen. Du kan imidlertid ikke ta flere bilder mens støyreduksjon utføres.
- Lysstyrken til bildet på skjermen kan avvike fra det bildet som faktisk blir tatt.

Beslektet emne

- [Støyred.lang \(stillbilde\)](#)

Digitalkamera med utskiftbart objektiv
ILCE-7RM4A α7RIV

Man. Eksponering

Du kan fotografere med ønsket innstilling ved å justere både lukkerhastigheten og blenderåpningen.

1 Still inn modusvelgeren til M (Man. Eksponering).

2 Velg blenderverdi ved å dreie på den fremre skiven. Velg lukkerhastighet ved å dreie på den bakre skiven.

- Du kan endre innstillingen for den fremre/bakre skiven ved hjelp av MENU → 2 (Kamera- innstillinger2) → [Rattinnstillinger].
- Du kan også stille inn [ISO] på [ISO AUTO] i manuell eksponeringsmodus. ISO-verdien endres automatisk for å oppnå den passende eksponeringen ved den blenderverdien og lukkerhastigheten du har stilt inn.
- Når [ISO] er stilt inn på [ISO AUTO], blinker indikatoren for ISO-verdien hvis verdien du har stilt inn, ikke egner seg for passende eksponering. Hvis dette skjer, må du endre lukkerhastigheten eller blenderverdien.
- Når [ISO] er stilt inn på noe annet enn [ISO AUTO], må du bruke MM (målt manuelt)* for å kontrollere eksponeringsverdien.

Mot +: Bildene blir lysere.

Mot -: Bildene blir mørkere.

0: Passende eksponering, analysert av produktet.

* Viser om verdien er for lav / for høy for passende eksponering. Den vises ved hjelp av en tallverdi på skjermen og en måleindikator i søkeren.

3 Juster fokus og fotografer motivet.

Hint

- Du kan endre kombinasjonen av lukkerhastighet og blenderåpning (F-verdi) uten å endre eksponeringsverdien som er innstilt, ved å dreie på den fremre/bakre skiven mens du holder inne AEL-knappen. (Manuell justering)

Merknad

- Indikatoren for manuell måling vises ikke når [ISO] er stilt inn på [ISO AUTO].
- Når mengden av lokalt lys overstiger måleområdet for MM (målt manuelt), blinker MM-lampen.
- SteadyShot-indikatoren vises ikke i modusen for manuell eksponering.
- Lysstyrken til bildet på skjermen kan avvike fra det bildet som faktisk blir tatt.

Digitalkamera med utskiftbart objektiv
ILCE-7RM4A α7RIV

BULB-fotografering



Men lang eksponeringstid kan du fotografere et spor av bevegelse etter motivet. BULB-fotografering er velegnet for fotografering av lysspor fra stjerner eller fyrverkeri osv.

- 1 **Still inn modusvelgeren til M (Man. Eksponering).**
- 2 **Drei den bakre skiven med klokken, inntil [BULB] vises.**
- 3 **Velg blenderverdi (F-verdi) med den fremre skiven.**
- 4 **Trykk lukkerknappen halvveis ned for å fokusere.**
- 5 **Trykk og hold lukkerknappen nede så lenge opptaket varer.**
Så lenge lukkerknappen trykkes ned, vil lukkeren være åpen.

Hint

- Når du fotograferer fyrverkeri og lignende, må du fokusere på uendelig i modus for manuelt fokus. Hvis du bruker et objektiv med et uklart uendelig-punkt, må du på forhånd justere fokus til det området du forventer at fyrverkeriet vil befinne seg i.
- For å kunne foreta BULB-fotografering uten at bilde kvaliteten forringes vesentlig, anbefaler vi at du begynner opptaket mens kameraet er avkjølt.
- Ved BULB-fotografering har bildene en tendens til å bli uskarpe. Det anbefales at du bruker et stativ, en RMT-P1BTBluetooth-fjernstyring (selges separat) eller en fjernstyring som er utstyrt med en låsefunksjon (selges separat). Når du bruker RMT-P1BTBluetooth-fjernstyringen, kan du starte BULB-fotografering ved å trykke på lukkerknappen på fjernstyringen. Når du skal avslutte BULB-fotograferingen, trykker du på lukkerknappen på fjernstyringen igjen. Hvis du vil bruke den andre fjernstyringen, må du bruke modellen som kan kobles til via Multi/Micro USB-terminalen.



Merknad



- Jo lengre eksponeringstid, desto tydeligere blir støyen på bildet.
- Når [ Støyred. lang] er stilt inn på [På], utføres støyreduksjon etter opptak i samme varighet som lukkeren var åpen. Du kan ikke ta bilder mens det utføres støyreduksjon.
- Du kan ikke stille inn lukkerhastigheten på [BULB] i følgende situasjoner:
 - Når [Bruksmodus] er stilt inn på følgende:
 - [Seriebilder]
 - [Selvutl. (seriebilder)]
 - [Kontin. nivåtrinn]
 - [ Stille opptak]

Hvis du bruker funksjonene ovenfor med [BULB] angitt som lukkerhastighet, benyttes 30 sekunders lukkerhastighet midlertidig.

Digitalkamera med utskiftbart objektiv
ILCE-7RM4A α7RIV

Hent (Kamera- innstillinger1/Kamera- innstillinger2)



Setter deg i stand til å ta et bilde etter at du har hentet opp moduser som ofte brukes, eller kamerainnstillinger som er forhåndsregistrert med [**MR**  /  Minne].

- 1 **Still inn modusvelgeren på 1, 2 eller 3 (Hent minne).**
- 2 **Trykk midt på kontrollhjulet for å bekrefte.**
 - Du kan også hente opp registrerte moduser eller innstillinger ved å velge MENU →  (Kamera- innstillinger1) → [**MR**  /  Hent].

Hint

- For å hente frem innstillingene som er registrert på minnekortet, må du stille inn modusvelgeren på 1, 2, 3 (Hent minne), og deretter velge det ønskede nummeret ved å trykke på høyre eller venstre side av kontrollhjulet.
- Hvis du henter frem innstillingene som er registrert på minnekortet, hentes innstillingene fra minnekortet i det sporet som er angitt i [**MR** Velg medium]. Du kan bekrefte minnekortsporet ved å velge MENU →  (Kamera- innstillinger1) → [**MR** Velg medium].
- Innstillinger som er registrert på et minnekort ved hjelp av et annet kamera med samme modellnavn kan hentes frem med dette kameraet.

Merknad

- Hvis du stiller inn [**MR**  /  Hent] etter at du har fullført opptaksinnstillingene, prioriteres de registrerte innstillingene, og de opprinnelige innstillingene blir ugyldige. Kontroller indikatorene på skjermen før du starter opptaket.



Beslektet emne

- [Minne \(Kamera- innstillinger1/Kamera- innstillinger2\)](#)

Digitalkamera med utskiftbart objektiv
ILCE-7RM4A α7RIV

Film: Eksp.-modus

Du kan stille inn eksponeringsmodus for filmopptak.

- 1 Still inn modusvelgeren på  (Film).
- 2 MENU →  2 (Kamera- innstillinger2) → [ Eksp.-modus] → ønsket innstilling.
- 3 Trykk på MOVIE-knappen (filmknappen) for å starte opptak.
 - Trykk på MOVIE-knappen (filmknappen) igjen for å stoppe opptaket.

Menyelementdetaljer

Program Auto:

Gir deg mulighet til å ta opp med automatisk justering av eksponeringen (både lukkerhastighet og blenderåpning).

Blenderprioritet:

Gir deg muligheten til å fotografere etter å ha justert blenderåpningen manuelt .

Lukkerprioritet:

Gir deg muligheten til å fotografere etter å ha justert lukkerhastigheten manuelt.

Man. Eksponering:

Gir deg muligheten til å fotografere etter å ha justert eksponeringen (både lukkerhastighet og blenderåpning) manuelt.

Digitalkamera med utskiftbart objektiv
ILCE-7RM4A α7RIV

Sakte og rask film: Eksp.-modus

Du kan velge eksponeringsmodusen for opptak i slow-motion/quick-motion. Du kan endre innstillingen og avspillingshastigheten for opptak i slow-motion/quick-motion med [**S&Q** S&R-innstillinger].

- 1 Still inn modusvelgeren på **S&Q** (Sakte og rask film).
- 2 MENU →  2 (Kamera- innstillinger2) → [**S&Q** Eksp.-modus] → ønsket innstilling.
- 3 Trykk på MOVIE-knappen (filmknappen) for å starte opptak.
 - Trykk på MOVIE-knappen igjen for å stoppe opptaket.

Menyelementdetaljer

S&Q P Program Auto:

Gir deg mulighet til å ta opp med automatisk justering av eksponeringen (både lukkerhastighet og blenderåpning).

S&Q A Blenderprioritet:

Gir deg muligheten til å fotografere etter å ha justert blenderåpningen manuelt .

S&Q S Lukkerprioritet:

Gir deg muligheten til å fotografere etter å ha justert lukkerhastigheten manuelt.

S&Q M Man. Eksponering:

Gir deg muligheten til å fotografere etter å ha justert eksponeringen (både lukkerhastighet og blenderåpning) manuelt.

Beslektet emne

- [S&R-innstillinger](#)

Digitalkamera med utskiftbart objektiv
ILCE-7RM4A α7RIV

Eksp.-komp.

Vanligvis stilles eksponeringen inn automatisk (automatisk eksponering). Basert på eksponeringsverdien som er innstilt av av den automatiske eksponeringen, kan du gjøre hele bildet lysere eller mørkere ved å justere [Eksp.-komp.] i retning av henholdsvis plussiden eller minussiden (eksponeringskompensering).

1 Deaktiver låsen for eksponeringskompenseringshjul, og vri på eksponeringskompenseringshjulet (A).

+ (over) side:

Bildene blir lysere.

- (under) side:

Bildene blir mørkere.

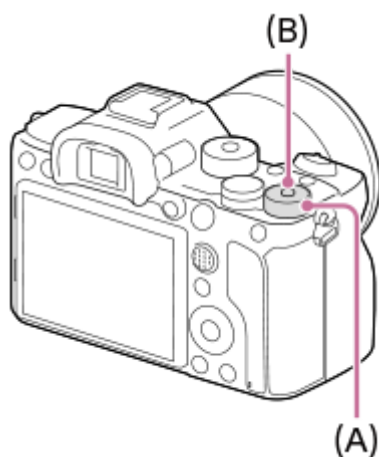

- Når du trykker på låseknappen (B) i midten, skifter eksponeringskompenseringshjulet mellom låst og ulåst status. Hjulet låses opp når låseknappen er hevet og den hvite streken er synlig.
- Du kan justere eksponeringskompenseringen innenfor området -3,0 EV til +3,0 EV.
- Du kan bekrefte eksponeringskompenseringen som du angav på opptaksskjermbildet.

Skjerm

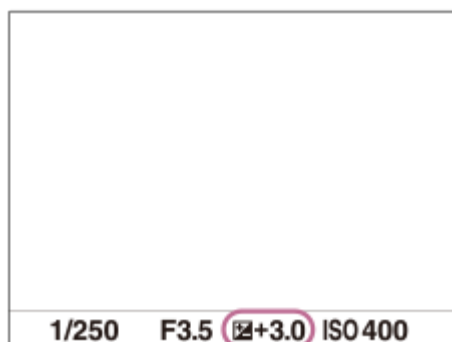

Søker

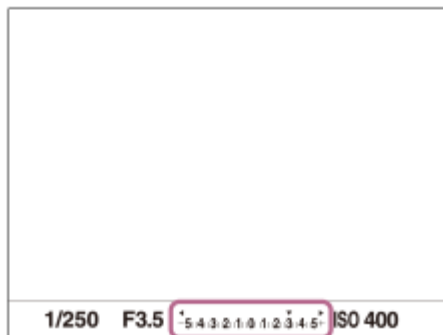

Slik konfigurerer du verdien for eksponeringskompensering via MENU

Du kan justere verdien for eksponeringskompenseringen innenfor området -5,0 EV til +5,0 EV når eksponeringskompenseringshjulet er stilt inn på "0".

MENU → 1 (Kamera- innstillinger1) → [Eksp.-komp.] → ønsket innstilling.

Hint

- Du kan betjene eksponeringskompenseringshjulet når som helst mens låsen for eksponeringskompenseringshjul er deaktivert. Låsen for eksponeringskompenseringshjul hindrer utilsiktede endringer av verdier for eksponeringskompensering.

Merknad

- Du kan ikke utføre eksponeringskompensering i følgende opptaksmoduser:
 - [Intelligent Auto]
- Når du bruker [Man. Eksponering], kan du utføre eksponeringskompensering kun når [ISO] er stilt inn på [ISO AUTO].
- Innstillingene for eksponeringskompenseringshjulet vil prioriteres høyere enn [Eksp.-komp.] eller [Ev-komp. med ratt] i MENU.
- Bare en verdi mellom -3,0 EV og +3,0 EV med tilsvarende lysstyrke på bildene vises på skjermen under opptak. Bildenes lysstyrke på skjermen påvirkes ikke hvis du angir en eksponeringskompensering utenfor dette området, men den gjenspeiles på det lagrede bildet.
- Du kan justere eksponeringskompenseringen innenfor området -2,0 EV til +2,0 EV for filmer.
- Du vil kanskje ikke oppnå en tilfredsstillende effekt hvis du tar bilde av et motiv i ekstremt sterkt eller svakt lys, eller når du bruker blitsen.
- Hvis du stiller inn eksponeringskompenseringshjulet på "0" fra en annen innstilling enn "0", angis "0" som eksponeringsverdi, uansett innstilling for [Eksp.-komp.].

Beslektet emne

- [Eksponer.-trinn](#)
- [Ev-komp. med ratt](#)
- [Eksp.komp.innst](#)
- [Kontin. nivåtrinn](#)
- [Enkelt nivåtrinn](#)
- [Sebrainnstilling](#)

Digitalkamera med utskiftbart objektiv
ILCE-7RM4A α7RIV

Tilbakest. EV-komp.

Angir om eksponeringsverdien som er angitt, skal beholdes ved bruk av [Eksp.-komp.] når du slår av strømmen og eksponeringskompenseringshjulet står på "0".

① MENU →  1 (Kamera- innstillinger1) → [Tilbakest. EV-komp.] → ønsket innstilling.

Menyelementdetaljer

Bevare:

Opprettholder innstillingene.

Tilbakestille:

Tilbakestiller innstillingene.

Digitalkamera med utskiftbart objektiv
ILCE-7RM4A α7RIV

Ev-komp. med ratt

Du kan justere eksponeringen ved å bruke den fremre eller bakre skiven når eksponeringskompenseringshjulet er stilt inn på "0". Du kan justere eksponeringen innenfor området -5,0 EV til +5,0 EV.

- 1 Sett eksponeringskompenseringshjulet på "0".
- 2 MENU →  2 (Kamera- innstillinger2) → [Ev-komp. med ratt] → ønsket innstilling.

Menyelementdetaljer

Av:

Aktiverer ikke eksponeringskompensering med den fremre eller den bakre skiven.

Fremre ratt/ Bakre ratt:

Aktiverer eksponeringskompensering med den fremre eller den bakre skiven.

Merknad

- Når eksponeringskompenseringsfunksjonen er tilordnet til den fremre eller den bakre skiven, vil enhver funksjon som tidligere måtte ha vært tilordnet til den skiven, tilordnes på nytt til en annen skive.
- Innstillingene til eksponeringskompenseringshjulet vil prioriteres høyere enn [Eksp.-komp.] i MENU eller eksponeringsinnstillinger foretatt med den fremre eller bakre skiven.

Beslektet emne

- [Eksp.-komp.](#)

Digitalkamera med utskiftbart objektiv
ILCE-7RM4A α7RIV

Guide f. eksp.-innst.

Du kan stille inn om en veiviser skal vises eller ikke når du endrer eksponeringen.

1 MENU →  2 (Kamera- innstillinger2) → [Guide f. eksp.-innst.] → ønsket innstilling.

Menyelementdetaljer

Av:

Viser ikke veiviseren.

På:

Viser veiviseren.

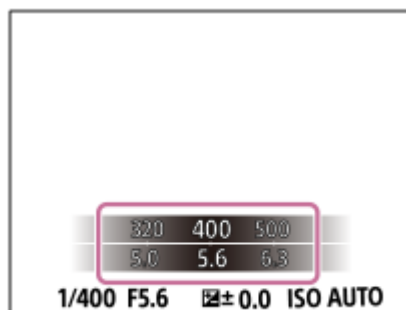

Digitalkamera med utskiftbart objektiv
ILCE-7RM4A α7RIV

Eksponeer.-trinn

Du kan justere innstillingstrinnet for lukkerhastigheten, blenderåpningen og eksponeringskompenseringsverdiene.

1 MENU →  1 (Kamera- innstillinger1) → [Eksponeer.-trinn] → ønsket innstilling

Menyelementdetaljer

0,3 EV / 0,5 EV

Merknad

- Selv om du stiller inn [Eksponeer.-trinn] på [0,5 EV], endres den eksponeringsverdien du justerte med eksponeringskompenseringshjulet, i trinn på 0,3 EV.

Digitalkamera med utskiftbart objektiv
ILCE-7RM4A α7RIV

Målemodus

Angir målemodusen som styrer hvilken del av skjermen som skal benyttes for fastsettelse av eksponering.

1 MENU →  1 (Kamera- innstillinger1) → [Målemodus] → ønsket innstilling.

Menyelementdetaljer

Multi:

Måler lyset i hvert enkelt område etter å ha delt inn hele området i flere mindre områder, og bestemmer riktig eksponering for hele skjermen (flermønstermåling).

Senter:

Måler den gjennomsnittlige lysstyrken over hele skjermen, men legger størst vekt på sentrum av skjermen (sentervektet måling).

Punkt:

Måler bare innenfor målesirkelen. Denne modusen egner seg for måling av lys på en nærmere angitt del av hele skjermen. Størrelsen på målesirkelen kan velges fra [Punkt: Standard] og [Punkt: Stor]. Posisjonen til målesirkelen avhenger av innstillingen for [Punktmåler-punkt].

Gj.sn. hele skjerm.:

Måler den gjennomsnittlige lysstyrken over hele skjermen. Eksponeringen vil være stabil, selv om komposisjonen eller posisjonen til motivet endrer seg.

Fremhevet:

Måler lysstyrken mens det merkede området på skjermen fremheves. Denne modusen egner seg for opptak av motivet uten overeksponering.

Hint

- Punktmålingspunktet kan koordineres med fokusområdet når [Punkt] er valgt, og [Fokusområde] er stilt inn på enten [Fleksibelt punkt], [Utvidet fleks. punkt], [Sporing: Fleksibelt punkt] eller [Sporing: Utvidet fleks. punkt] mens [Punktmåler-punkt] er stilt inn på [Fokuspunkt-kobling].
- Når [Multi] er valgt og [Ansiktspri. i multi-m.] er stilt inn på [På], måler kameraet lysstyrken basert på registrerte ansikter.
- Når [Målemodus] er stilt inn på [Fremhevet], og funksjonen [Dyn.omr.opt.] er aktivert, korrigeres lysstyrken og kontrasten automatisk ved at bildet deles inn i mindre områder og kontrasten mellom lys og skygge analyseres. Foreta innstillinger basert på opptaksforholdene.

Merknad

- [Målemodus] er låst på [Multi] i følgende opptaksmoduser:
 - [Intelligent Auto]
 - Andre zoomefunksjoner enn den optiske zoomen
- I [Fremhevet]-modus kan motivet være mørkt hvis det finnes et lysere parti på skjermen.

Beslektet emne

- [AE-lås](#)
- [Punktmåler-punkt](#)
- [Ansiktspri. i multi-m.](#)

Digitalkamera med utskiftbart objektiv
ILCE-7RM4A α7RIV

Ansiktspri. i multi-m.

Stiller inn om kameraet måler lysstyrken basert på registrerte ansikter når [Målemodus] er stilt inn på [Multi].

1 MENU →  1 (Kamera- innstillinger1) → [Ansiktspri. i multi-m.] → ønsket innstilling.

Menyelementdetaljer

På:

Kameraet måler lysstyrken basert på registrerte ansikter.

Av:

Kameraet måler lysstyrken med [Multi]-innstillingen, uten å registrere ansikter.

Merknad

- Når opptaksmodus er stilt inn på [Intelligent Auto], låses [Ansiktspri. i multi-m.] til [På].
- Når [Ans.-/øypri. i AF] er stilt inn på [På], og [Motivgjenkjenning] er stilt inn på [Dyr] under [Innst. ansikt/øye-AF], fungerer ikke [Ansiktspri. i multi-m.].

Beslektet emne

- [Målemodus](#)

Digitalkamera med utskiftbart objektiv
ILCE-7RM4A α7RIV

Punktmåler-punkt

Stiller inn om punktmålingsposisjonen skal koordineres med fokusområdet når [Fokusområde] er stilt inn på [Fleksibelt punkt], [Utvidet fleks. punkt], [Sporing: Fleksibelt punkt] eller [Sporing: Utvidet fleks. punkt].

1 MENU →  1 (Kamera- innstillinger1) → [Punktmåler-punkt] → ønsket innstilling.

Menyelementdetaljer

Midten:

Punktmålingsposisjonen koordineres ikke med fokusområdet, men måler alltid lysstyrken i sentrum.

Fokuspunkt-kobling:

Punktmålingsposisjonen koordineres med fokusområdet.

Merknad

- Punktmålingsposisjonen låses til midten når [Fokusområde] er stilt inn på noe annet enn [Fleksibelt punkt]/[Utvidet fleks. punkt]/[Sporing: Fleksibelt punkt]/[Sporing: Utvidet fleks. punkt].
- Når [Fokusområde] er stilt inn på [Sporing: Fleksibelt punkt] eller [Sporing: Utvidet fleks. punkt], koordineres punktmålingsposisjonen med startposisjonen for sporingen, men koordineres ikke med sporing av motivet.

Beslektet emne

- [Fokusområde](#)
- [Målemodus](#)

Digitalkamera med utskiftbart objektiv
ILCE-7RM4A α7RIV

AE-lås

Når kontrasten mellom motivet og bakgrunnen er sterk, f.eks. når man fotograferer et bakgrunnsbelyst motiv eller et motiv nær et vindu, må man måle lyset i et punkt hvor lysstyrken i motivet virker riktig, og så låse eksponeringen på forhånd. For å redusere lysstyrken i motivet, må du måle lyset i et punkt som er lysere enn motivet, og så låse eksponeringen for hele skjermen. For å øke lysstyrken i motivet, må du måle lyset i et punkt som er mørkere enn motivet, og så låse eksponeringen for hele skjermen.

1 Juster fokus i det punktet hvor eksponeringen justeres.

2 Trykk på AEL-knappen.



Eksponeringen er låst, og ***** (AE-lås) vises.

3 Fortsett å trykke på AEL-knappen, fokuser på motivet igjen, og ta så bildet.

- Fortsett å holde AEL-knappen nede og ta et bilde hvis du ønsker å fortsette å ta bilder med uforandret eksponering. Slipp opp knappen for å tilbakestille eksponeringen.

Hint

- Hvis du velger MENU → 2 (Kamera- innstillinger2) → [Tilp. knapp] eller [Tilp. knapp] → [AEL-knapp] → [Lås/låsopp AEL], kan du låse eksponeringen uten å holde nede knappen.



Merknad

- [Hold AEL] og [Lås/låsopp AEL] er ikke tilgjengelige når du bruker andre zoomefunksjoner enn optisk zoom.

Digitalkamera med utskiftbart objektiv
ILCE-7RM4A α7RIV

AEL med lukker (stillbilde)

Stiller inn om eksponeringen skal låses eller ikke når du trykker lukkerknappen halvveis ned.
Velg [Av] for å justere fokus og eksponeringen hver for seg.

1 MENU →  1 (Kamera- innstillinger1) → [ AEL med lukker] → ønsket innstilling

Menyelementdetaljer

Auto:

Korrigerer automatisk eksponeringen etter at det er utført automatisk justering av fokus når du trykker lukkerknappen halvveis ned og [Fokusmodus] er angitt som [Enkeltbilde-AF]. Når [Fokusmodus] er stilt inn på [Automatisk AF], og produktet avgjør at motivet beveger seg, eller du tar seriebilder, oppheves den låste eksponeringen.

På:

Låser eksponeringen når du trykker lukkerknappen halvveis ned.

Av:

Låser ikke eksponeringen når du trykker lukkerknappen halvveis ned. Bruk denne modusen når du vil justere fokus og eksponering hver for seg.

Produktet fortsetter å justere eksponeringen mens du fotograferer i modusen [Seriebilder].

Merknad

- Arbeidsoperasjoner som bruker AEL-knappen prioriteres høyere enn [ AEL med lukker]-innstillingene.

Digitalkamera med utskiftbart objektiv
ILCE-7RM4A α7RIV

Just. av eksp.-stn.

Justerer dette kameraets standard for korrekt eksponeringsverdi for hver enkelt målemetode.

1 MENU →  1 (Kamera- innstillinger1) → [Just. av eksp.-stn.] → ønsket målemetode.

2 Velg den ønskede verdien som målestandard.

- Du kan stille inn en verdi fra -1 EV til +1 EV i trinn på 1/6 EV.

Målemodus

Den innstilte standardverdien vil bli brukt når du velger den tilsvarende målemodusen i MENU →  1 (Kamera- innstillinger1) → [Målemodus].

 Multi/  Senter/  Punkt/  Gj.sn. hele skjerm./  Fremhevet

Merknad

- Eksponeringskompenseringen vil ikke bli berørt når [Just. av eksp.-stn.] endres.
- Eksponeringsverdien vil bli låst i samsvar med den verdien som er stilt inn for [ Punkt] ved bruk av punkt-AEL.
- Standardverdien for MM (målt manuelt) vil bli endret i samsvar med den verdien som er stilt inn i [Just. av eksp.-stn.].
- Verdien som er stilt inn i [Just. av eksp.-stn.], lagres i Exif-data, adskilt fra eksponeringskompenseringsverdien. Størrelsen på eksponeringsstandardverdien vil ikke bli lagt til eksponeringskompenseringverdien.
- Hvis du stiller inn [Just. av eksp.-stn.] ved nivåtrinnfotografering, vil antall bilder for nivåtrinnene tilbakestilles.

Beslektet emne

- [Målemodus](#)

Digitalkamera med utskiftbart objektiv
ILCE-7RM4A α7RIV

Eksp.komp.innst

Brukes til å stille inn om eksponeringskompensasjonsverdien skal kontrollere både blitslys og lyset i omgivelsene, eller bare lyset i omgivelsene.

① MENU →  1 (Kamera- innstillinger1) → [Eksp.komp.innst] → ønsket innstilling.

Menyelementdetaljer

L.lys og blits:

Bruker eksponeringskompensasjonsverdien til å kontrollere både blitslys og lyset i omgivelsene.

Kun lokalt lys:

Bruker eksponeringskompensasjonsverdien til å kontrollere bare lyset i omgivelsene.

Beslektet emne

- [Blitskompenser.](#)

Digitalkamera med utskiftbart objektiv
ILCE-7RM4A α7RIV

Sebrainnstilling

Angir stripemønsteret, som vises over en del av bildet, hvis lysstyrken i den delen av bildet tilsvarer det IRE-nivået du har stilt inn. Bruk dette stripemønsteret som en veiviser til å justere lysstyrken.

1 MENU →  2 (Kamera- innstillinger2) → [Sebrainnstilling] → ønsket innstilling.

Menyelementdetaljer

Sebravisning:

Stiller inn om stripemønsteret skal vises.

Sebranivå:

Justerer lysstyrken av stripemønsteret.

Hint

- Du kan registrere verdier for å sjekke korrekt eksponering eller overeksponering samt lysstyrkenivået for [Sebranivå]. Innstillingene for korrekt eksponeringsbekreftelse og overeksponeringsbekreftelse er registrert på henholdsvis [Kundetilpasset1] og [Kundetilpasset2] i standardinnstillingene.
- For å kontrollere den korrekte eksponeringen må du stille inn en standardverdi og intervallet for lysstyrken. Stripemønsteret vil dukke opp i områder som ligger innenfor det intervallet du har stilt inn.
- For å kontrollere overeksponeringen må du stille inn en minimumsverdi for lysstyrken. Stripemønsteret vil dukke opp over områder med et lysstyrkenivå som er likt eller høyere enn den verdien du stiller inn.

Merknad

- Stripemønsteret vises ikke på enheter som er koblet til via HDMI.

Digitalkamera med utskiftbart objektiv
ILCE-7RM4A α7RIV

Dyn.omr.opt. (DRO)

Ved å dele bildet inn i små områder, analyserer produktet lys- og skyggekontrasten mellom motivet og bakgrunnen, slik at du får et bilde med optimal lysstyrke og gradering.

1 MENU →  1 (Kamera- innstillinger1) → [DRO] → [Dyn.omr.opt.].

2 Velg den ønskede innstillingen ved å trykke på venstre eller høyre side av kontrollhjulet.

Menyelementdetaljer



 **Dyn.omr.-optimal.: Auto:**

Korrigerer lysstyrken automatisk.

 **Dyn.omr.-optimal.: Lv1 — Dyn.omr.-optimal.: Lv5:**

Optimaliserer graderingen av et lagret bilde for hvert av områdene bildet er delt inn i. Velg optimalt nivå mellom Lv1 (svak) og Lv5 (sterk).

Merknad

- I følgende situasjoner er [DRO] låst til [Av]:
 - Når [Bildeeffekt] er stilt inn på noe annet enn [Av]
 - Når [Bildeprofil] er stilt inn på noe annet enn [Av]
- Når [ Opptaksinnst.] er stilt inn på [120p 100M], [100p 100M], [120p 60M] eller [100p 60M], eller når [ Bildefrekvens] er stilt inn på [120fps]/[100fps], bytter [DRO] til [Av].
- Når du fotograferer med [Dyn.omr.opt.], kan det være en del støy i bildet. Velg riktig nivå ved å kontrollere bildeopptaket, særlig hvis du forsterker effekten.

Digitalkamera med utskiftbart objektiv
ILCE-7RM4A α7RIV

ISO-innstilling: ISO

Lysfølsomhet uttrykkes ved hjelp av ISO-tall (anbefalt eksponeringsindeks). Jo høyere tallet er, desto større vil følsomheten være.

1 ISO (ISO) på kontrollhjulet → velg den ønskede innstillingen.

- Du kan også velge MENU →  1 (Kamera- innstillinger1) → [ISO-innstilling] → [ISO].
- Du kan endre verdien med trinn på 1/3 EV ved å dreie den fremre skiven eller ved å dreie på kontrollhjulet. Du kan endre verdien med trinn på 1 EV ved å dreie på den bakre skiven.

Menyelementdetaljer

ISO AUTO:

Stiller inn ISO-følsomheten automatisk.

ISO 50 – ISO 102400:

Stiller inn ISO-følsomheten manuelt. Valg av et høyere tall øker ISO-følsomheten.

Hint

- Du kan endre det området for ISO-følsomheten som stilles inn automatisk i modusen [ISO AUTO]. Velg [ISO AUTO], trykk på høyre side av kontrollhjulet, og still inn de ønskede verdiene for [ISO AUTO maks.] og [ISO AUTO minimum].

Merknad

- [ISO AUTO] velges når du bruker følgende funksjoner:
 - [Intelligent Auto]
- Når ISO-følsomheten er stilt inn på en verdi som er lavere enn ISO 100, kan området for motivets lysstyrke (dynamisk område) reduseres.
- Jo høyere ISO-verdien er, jo mer støy vil vises på bildene.
- De tilgjengelige ISO-innstillingene vil variere, avhengig av om du tar stillbilder, tar opp film eller gjør opptak i slow-motion/quick-motion.
- Når du tar opp film, er ISO-verdier mellom 100 og 32000 tilgjengelige. Hvis ISO-verdien er stilt inn på en høyere verdi enn 32000, skiftes innstillingen automatisk til 32000. Når du er ferdig med å ta opp filmen, tilbakestilles ISO-verdien til den opprinnelige innstillingen.
- Når du tar opp film, er ISO-verdier mellom 100 og 32000 tilgjengelige. Hvis ISO-verdien er stilt inn på en lavere verdi enn 100, skiftes innstillingen automatisk til 100. Når du er ferdig med å ta opp filmen, tilbakestilles ISO-verdien til den opprinnelige innstillingen.
- Det tilgjengelige området for ISO-følsomhet varierer avhengig av innstillingen for [Gamma] under [Bildeprofil].
- Når du velger [ISO AUTO] med opptaksmodus stilt inn på [P], [A], [S] eller [M], vil ISO-følsomheten automatisk justeres innenfor det innstilte området.

Digitalkamera med utskiftbart objektiv
ILCE-7RM4A α7RIV

ISO-innstilling: ISO-områdegrense

Når ISO-følsomheten stilles manuelt, kan du begrense området for ISO-følsomheten.

- 1 MENU →  1 (Kamera- innstillinger1) → [ISO-innstilling] → [ISO-områdegrense] → [Minimum] eller [Maksimum], og velg de ønskede verdiene.

Slik konfigurerer du området for [ISO AUTO]

Hvis du vil justere området for ISO-følsomheten som stilles automatisk i [ISO AUTO]-modusen, velger du MENU →  1 (Kamera- innstillinger1) → [ISO-innstilling] → [ISO] → [ISO AUTO] og trykker deretter på høyre side av kontrollhjulet for å velge [ISO AUTO maks.]/[ISO AUTO minimum].

Merknad

- Verdier for ISO-følsomhet utenfor området som er angitt, kan ikke brukes. Hvis du vil velge verdier for ISO-følsomhet utenfor området som er angitt, tilbakestiller du [ISO-områdegrense].
- Det tilgjengelige området for ISO-følsomhet varierer avhengig av innstillingen for [Gamma] under [Bildeprofil].

Beslektet emne

- [ISO-innstilling: ISO](#)

Digitalkamera med utskiftbart objektiv
ILCE-7RM4A α7RIV

ISO-innstilling: ISO AUTO: Min. LH

Hvis du velger [ISO AUTO] når opptaksmodusen er P (Program Auto) eller A (Blenderprioritet), kan du angi ved hvilken lukkerhastighet du ønsker at ISO-følsomheten skal endres.

Denne funksjonen er praktisk ved fotografering av motiv i bevegelse. Du kan redusere uskarphet i motivet til et minimum samtidig som du forhindrer kamerarystelser.

1 MENU →  (Kamera- innstillinger1) → [ISO-innstilling] → [ISO AUTO: Min. LH] → ønsket innstilling.

Menyelementdetaljer

FASTER (Raskere)/FAST (Hurtig):

ISO-følsomheten vil begynne å endres ved lukkerhastigheter som er høyere enn [Standard], så du kan forhindre kamerarystelser og uskarphet i motivet.

STD (Standard):

Kameraet stiller automatisk inn en lukkerhastighet basert på objektivets brennvidde.

SLOW (Sakte)/SLOWER (Langsommere):

ISO-følsomheten vil begynne å endres ved lukkerhastigheter som er lavere enn [Standard], så du kan ta bilder med mindre støy.

1/8000 — 30":

ISO-følsomheten vil begynne å endres ved den lukkerhastigheten du har stilt inn.

Hint

- Lukkerhastigheten ISO-følsomheten begynner å endres ved, varierer med 1 EV mellom [Raskere], [Hurtig], [Standard], [Sakte] og [Langsommere].

Merknad

- Hvis eksponeringen er utilstrekkelig selv om ISO-følsomheten er stilt inn på [ISO AUTO maks.] i [ISO AUTO], vil lukkerhastigheten være lavere enn den hastigheten som er stilt inn i [ISO AUTO: Min. LH], for at opptaket skal kunne gjøres med en passende eksponering.
- I følgende situasjoner vil lukkerhastigheten kanskje ikke fungere som innstilt:
 - Når du bruker blitsen til å fotografere lyse scener. (Den maksimale lukkerhastigheten er begrenset til blitssynkroniseringshastigheten på 1/250 sekund.)
 - Når du bruker blitsen til å fotografere mørke scener med [Blitsmodus] stilt inn på [Fyllblits]. (Den minimale lukkerhastigheten er begrenset til den hastigheten som bestemmes automatisk av kameraet.)

Beslektet emne

- [Program Auto](#)
- [Blenderprioritet](#)
- [ISO-innstilling: ISO](#)

Digitalkamera med utskiftbart objektiv
ILCE-7RM4A α7RIV

Tilgjengelige zoomfunksjoner for dette produktet

Zoomfunksjonen til produktet gir en kraftigere forstørrelses-zoom ved å kombinere ulike zoomfunksjoner. Ikonet som vises på skjermen, endres i samsvar med den valgte zoomfunksjonen.

Når et objektiv med elektrisk zoom er montert:

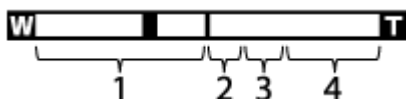

Når et objektiv uten elektrisk zoom er montert:



1. Optisk zoomområde

Zoom bilder i zoomområdet til et objektiv.

Når et objektiv med elektrisk zoom monteres på produktet, vises det optiske zoomområdet på zoomlinjen.

Når det er montert et objektiv uten elektrisk zoom, er zoom-glidebryteren festet på venstre ende av zoomelinjen mens zoomeposisjonen er innenfor det optiske zoomområdet (vist som $\times 1,0$).

2. Smart zoom-område ()

Zoom bilder uten at den opprinnelige kvaliteten forringes, ved delvis å beskjære et bilde (kun når [ JPEG-bildestr.] er stilt inn på [M] eller [S]).





3. Område for Klart bilde-zoom ()

Zoom bilder ved hjelp av en bildeprosess med mindre forringelse. Når du stiller inn [Zoominnstilling] på [Klart bilde-zoom] eller [Digital zoom], kan du bruke denne zoomfunksjonen.

4. Område for digital zoom ()

Du kan forstørre bilder ved bruk av bildebehandling. Når du stiller inn [Zoominnstilling] på [Digital zoom], kan du bruke denne zoomfunksjonen.

Merknad

- Standardinnstillingen for [Zoominnstilling] er [Kun optisk zoom].
- Standardinnstillingen for [ JPEG-bildestr.] er [L]. For å bruke smart zoom må du endre [ JPEG-bildestr.] til [M] eller [S].
- Funksjonene Smart zoom, Klart bilde-zoom og Digital zoom er ikke tilgjengelige ved opptak i følgende situasjoner:
 - [ Filformat] er stilt inn på [RAW] eller [RAW og JPEG].
 - [ Opptaksinnst.] er stilt inn på [120p]/[100p].
 - Under opptak i slow-motion/quick-motion med [ Bildefrekvens] stilt inn på [120fps]/[100fps]
- Du kan ikke bruke smart zoom-funksjonen til film.
- Når du har satt på et objektiv med elektrisk zoom, kan du ikke bruke [Zoom] under MENU. Hvis du forstørrer bildet forbi området til den optiske zoomen, bytter produktet automatisk til en annen [Zoom]-funksjon enn den optiske zoomen.
- Når du bruker en annen zoomfunksjon enn den optiske zoomen, er innstillingen til [Fokusområde] deaktivert, og fokusrammen vises med en stiple linje. AF fungerer med prioritet i og rundt sentrum av området.
- Når du bruker funksjonen Smart zoom, Klart bilde-zoom eller Digital zoom, er [Målemodus] låst til [Multi].

- Ved bruk av funksjonen Smart zoom, Klart bilde-zoom eller Digital zoom, er følgende funksjoner ikke tilgjengelige:
 - Ans.-/øypri. i AF
 - Ansiktspri. i multi-m.
 - Springsfunksjon
- Hvis du vil bruke en annen zoomefunksjon enn den optiske zoomen til filmer, kan du tilordne [Zoom] til den ønskede tasten ved å bruke [ Tilp. knapp].



Beslektet emne

- [Klart bilde-zoom / digital zoom \(Zoom\)](#)
- [Zoominnstilling](#)
- [Om zoomområdet](#)
- [Fokusområde](#)

Digitalkamera med utskiftbart objektiv
ILCE-7RM4A α7RIV

Klart bilde-zoom / digital zoom (Zoom)

Når du bruker en annen zoomefunksjon enn den optiske zoomen, kan du øke zoomområdet til den optiske zoomen.

- 1 **MENU** →  2 (Kamera- innstillinger2) → [Zoominnstilling] → [Klart bilde-zoom] eller [Digital zoom].
- 2 **Når et objektiv med elektrisk zoom er montert, må du bruke zoomespaken eller zoomeringen på zoomobjektivet til å forstørre motiver.**
 - Hvis du overskrider zoomområdet til den optiske zoomen, veksler kameraet automatisk til en annen zoom enn den optiske zoomen.
- 3 **Når et objektiv uten elektrisk zoom er montert, må du velge MENU** →  2 (Kamera- innstillinger2) → [Zoom] → ønsket verdi.

Trykk på midten av kontrollhjulet for å avslutte.

 - Du kan også tilordne [Zoom]-funksjonen til ønsket knapp ved å velge MENU →  2 (Kamera- innstillinger2) → [ Tilp. knapp] eller [ Tilp. knapp].

Beslektet emne

- [Zoominnstilling](#)
- [Tilgjengelige zoomefunksjoner for dette produktet](#)
- [Tilordne ofte brukte funksjoner til knapper \(Tilp. knapp\)](#)

Digitalkamera med utskiftbart objektiv
ILCE-7RM4A α7RIV

Zoominnstilling

Du kan velge produktets zoomeinnstilling.

1 MENU →  2 (Kamera- innstillinger2) → [Zoominnstilling] → ønsket innstilling.

Menyelementdetaljer

Kun optisk zoom:

Begrenser zoomområdet til den optiske zoomen. Du kan bruke smart zoom-funksjonen hvis du stiller inn [ JPEG-bildestr.] på [M] eller [S].

Klart bilde-zoom:

Velg denne innstillingen for å bruke Klart bilde-zoom. Selv om zoomområdet overstiger den optiske zoomen, forstørrer produktet bilder ved hjelp av en bildeprosess med mindre forringelse.

Digital zoom:

Når zoomområdet for Klart bilde-zoom overskrides, forstørrer produktet bildene til maksimal størrelse. Dette vil imidlertid resultere i redusert bildekvalitet.

Merknad

- Still inn [Kun optisk zoom] hvis du ønsker å forstørre bilder i det området hvor bildekvaliteten ikke forringes vesentlig.

Beslektet emne

- [Tilgjengelige zoomfunksjoner for dette produktet](#)
- [Om zoomområdet](#)

Digitalkamera med utskiftbart objektiv
ILCE-7RM4A α7RIV

Om zoomområdet

Zoomeforstørrelsen som benyttes sammen med zoomeforstørrelsen på objektivet, endres i tråd med bildestørrelsen som er valgt.

Når [ Bildeforhold] er [3:2]

Zoominnstilling	 JPEG-bildestr.	Full størrelse/APS-C	Zoomeforstørrelse
Kun optisk zoom (inkludert smart zoom)	L	-	-
	M	Full størrelse	Ca. 1,5×
		APS-C	Ca. 1,3×
	S	Full størrelse	Ca. 2×
		APS-C	Ca. 2×
	Klart bilde-zoom	L	Full størrelse
APS-C			Ca. 2×
M		Full størrelse	Ca. 3×
		APS-C	Ca. 2,6×
S		Full størrelse	Ca. 4×
		APS-C	Ca. 4×
Digital zoom	L	Full størrelse	Ca. 4×
		APS-C	Ca. 4×
	M	Full størrelse	Ca. 6,1×
		APS-C	Ca. 5,3×
	S	Full størrelse	Ca. 8×
		APS-C	Ca. 8×

Beslektet emne

- [Klart bilde-zoom / digital zoom \(Zoom\)](#)
- [Tilgjengelige zoomfunksjoner for dette produktet](#)
- [Zoominnstilling](#)
- [JPEG-bildestr. \(stillbilde\)](#)

Digitalkamera med utskiftbart objektiv
ILCE-7RM4A α7RIV

Zoomringrotering

Tilordner funksjonene for zoom inn (T) eller zoom ut (W) til zoomringens rotasjonsretning. Kun tilgjengelig med objektiver med elektrisk zoom, som støtter denne funksjonen.

1 MENU →  2 (Kamera- innstillinger2) → [Zoomringrotering] → ønsket innstilling.

Menyelementdetaljer

Venst.(W)/Høyre(T):

Tilordner zoom ut (W) til venstrehåndsrotasjon og zoom inn (T) til høyrehåndsrotasjon.

Høyre(W)/Venst.(T):

Tilordner zoom inn (T) til venstrehåndsrotasjon og zoom ut (W) til høyrehåndsrotasjon.

Digitalkamera med utskiftbart objektiv
ILCE-7RM4A α7RIV

Hvitbalanse

Korrigerer tonevirkningen av lyset i omgivelsene for å ta opp et nøytralt hvitt motiv i hvitt. Bruk denne funksjonen hvis farge-tonene på bildet ikke ble slik du forventet, eller hvis du bevisst ønsker å endre farge-tonene for å oppnå forskjellige effekter.

1 MENU →  1 (Kamera- innstillinger1) → [Hvitbalanse] → ønsket innstilling.

Menyelementdetaljer

AWB   **Auto** /  **Dagslys** /  **Skygge** /  **Overskyet** /  **Hvitglødende** /  **-1 Fluor.:** **Varmt hvitt** /  **0 Fluor.:** **Kjølig hvitt** /  **+1 Fluor.:** **Dagslyshvitt** /  **+2 Fluor.:** **Dagslys** /  **Blits** /  **Under vann auto** :

Når du velger en lyskilde som lyser opp motivet, justerer produktet farge-tonene etter den valgte lyskilden (forhåndsinnstilt hvitbalanse). Når du velger [Auto], registrerer produktet lyskilden automatisk, og justerer farge-tonene



F.-temp./filter:

Justerer farge-tonene etter lyskilden. Oppnår effekten av CC-filtre (fargekompensering) for fotografering.

Kundetilpasset 1/Kundetilpasset 2/Kundetilpasset 3:

Lagrer den grunnleggende hvite fargen under lysforholdene for opptaksmiljøet.

Hint

- Du kan vise finjusteringsskjermbildet og utføre finjustering av farge-toner etter behov ved å trykke på høyre side av kontrollhjulet. Når [F.-temp./filter] er valgt, kan du endre fargetemperaturen ved å dreie den bakre skiven i stedet for å trykke på høyre side av kontrollhjulet.
- Hvis farge-tonene ikke blir som du hadde håpet i de valgte innstillingene, må du utføre [HB-nivåtrinn]-fotografering.
-  eller  vises bare når [Prioritetsinns. i AWB] er stilt inn på [Stemming] eller [Hvit].

Merknad

- [Hvitbalanse] er låst til [Auto] i følgende opptaksmoduser:
– [Intelligent Auto]
- Hvis du bruker en kvikksølvlampe eller en natriumlampe som lyskilde, vil ikke den nøyaktige hvitbalansen bli oppnådd, på grunn av egenskaper ved lyset. Vi anbefaler at du tar bilder med en blits eller velger [Kundetilpasset 1] til [Kundetilpasset 3].

Beslektet emne

- [Ta bilde av en standard hvitfarge for å stille inn hvitbalansen \(tilpasset hvitbalanse\)](#)
- [Prioritetsinns. i AWB](#)
- [HB-nivåtrinn](#)

Digitalkamera med utskiftbart objektiv
ILCE-7RM4A α7RIV

Prioritetsinns. i AWB

Velger hvilken tone som skal prioriteres ved lysforhold som for eksempel strålende lamper, når [Hvitbalanse] er stilt inn på [Auto].

① MENU →  1 (Kamera- innstillinger1) → [Prioritetsinns. i AWB] → ønsket innstilling.

Menyelementdetaljer

AWB
STD **Standard:**

Fotograferer med standard automatisk hvitbalanse. Kameraet justerer fargetonene automatisk.

AWB
Ambi **Stemming:**

Prioriterer fargetonen til lyskilden. Dette er praktisk når du vil produsere en varm atmosfære.

AWB
White **Hvit:**

Prioriterer en reproduksjon av hvitfarge når fargetemperaturen til lyskilden er lav.

Beslektet emne

- [Hvitbalanse](#)

Digitalkamera med utskiftbart objektiv
ILCE-7RM4A α7RIV

Ta bilde av en standard hvitfarge for å stille inn hvitbalansen (tilpasset hvitbalanse)

I en scene der det lokale lyset kommer fra flere typer lyskilder, anbefales det å bruke tilpasset hvitbalanse for nøyaktig gjengivelse av hvitheten. Du kan registrere 3 innstillinger.

1 MENU →  1 (Kamera- innstillinger1) → [Hvitbalanse] → Velg blant [Kundetilpasset 1] til [Kundetilpasset 3], og trykk deretter på høyre side av kontrollhjulet.

2 Velg  SET , og trykk på midten av kontrollhjulet.

3 Hold produktet slik at det hvite området fullstendig dekker opptaksrammen for hvitbalanse, og trykk deretter på midten av kontrollhjulet.

Etter at lukkeren har avgitt en pipetone, vises de kalibrerte verdiene (Fargetemperatur og Fargefilter).

- Du kan justere posisjonen til opptaksrammen for hvitbalanse ved å trykke på øvre, nedre, venstre eller høyre side av kontrollhjulet.
- Når du har registrert standard hvitfarge, kan du vise skjermbildet for finjustering ved å trykke på høyre side av kontrollhjulet. Du kan finjustere fargetonene etter behov.

4 Trykk midt på kontrollhjulet.

De kalibrerte verdiene registreres. Skjermen går tilbake til MENU-visningen samtidig som den registrerte egendefinerte hvitbalanseinnstillingen beholdes.

- Den registrerte, tilpassede hvitbalanseinnstillingen vil forbli i minnet inntil den overskrives av en annen innstilling.

Merknad



- Meldingen [Kunne ikke regist. data for tilpasset WB.] tyder på at verdien er et uventet område, for eksempel hvis motivet er for livaktig. Du kan registrere innstillingen på dette punktet, men det anbefales at du stiller inn hvitbalansen igjen. Når en feilverdi er innstilt, blir indikatoren  oransje på opptaksinformasjonsdisplayet. Indikatoren vil vises i hvitt hvis verdien ligger innenfor det forventede området.
- Hvis du bruker en blits når du fanger inn en grunnleggende hvit fargetone, registreres den tilpassede hvitbalansen sammen med blitslyset. Sørg for at du bruker en blits når du fotograferer med innstillinger som ble stilt inn med blits.

Digitalkamera med utskiftbart objektiv
ILCE-7RM4A α7RIV

Lukker-AWB-lås (stillbilde)

Du kan angi om hvitbalansen skal låses mens lukkerknappen er trykket ned når [Hvitbalanse] er stilt inn på [Auto] eller [Under vann auto].

Denne funksjonen forhindrer utilsiktede endringer av hvitbalansen under kontinuerlig opptak eller når du fotograferer med lukkerknappen trykket halvveis ned.

1 MENU →  1 (Kamera- innstillinger1) → [ Lukker-AWB-lås] → ønsket innstilling.

Menyelementdetaljer

Lukker halvt ned:

Låser hvitbalansen mens lukkerknappen er trykket halvveis ned, også i automatisk hvitbalanse-modus. Hvitbalansen låses også under kontinuerlig opptak.



Seriebilder:

Låser hvitbalansen til innstillingen i det første bildet under kontinuerlig opptak, selv i automatisk hvitbalanse-modus.

Av:



Fungerer med den vanlige automatiske hvitbalansen.

Om [Hold AWB-lås] og [AWB-lås på/av]

Du kan også låse hvitbalansen i automatisk hvitbalanse-modus ved å tilordne [Hold AWB-lås] eller [AWB-lås på/av] til den tilpassede tasten. Velg MENU →  2 (Kamera- innstillinger2) → Tilordne [Hold AWB-lås] eller [AWB-lås på/av] med [ Tilp. knapp]. Hvis du trykker på den tilordnede tasten under opptak, låses hvitbalansen.

Funksjonen [Hold AWB-lås] låser hvitbalansen ved å stoppe den automatiske justeringen av hvitbalanse mens knappen er trykket ned.

Funksjonen [AWB-lås på/av] låser hvitbalansen ved å stoppe den automatiske justeringen av hvitbalanse etter at knappen er trykket ned. Når du trykker på knappen igjen, oppheves AWB-låsen.

- Hvis du vil låse hvitbalansen under filmopptak i automatisk hvitbalanse-modus, velger du MENU →  2 (Kamera- innstillinger2) → Tilordne [Hold AWB-lås] eller [AWB-lås på/av] med [ Tilp. knapp].

Hint

- Når du fotograferer med blits mens automatisk hvitbalanse er låst, kan det resultere i unaturlige fargetoner ettersom hvitbalansen ble låst før blitsen ble utløst. Hvis dette oppstår, kan du stille inn [ Lukker-AWB-lås] som [Av] eller [Seriebilder], og ikke bruke funksjonen [Hold AWB-lås] eller funksjonen [AWB-lås på/av] under opptak. Du kan eventuelt også stille inn [Hvitbalanse] til [Blits].

Beslektet emne

- [Hvitbalanse](#)
- [Tilordne ofte brukte funksjoner til knapper \(Tilp. knapp\)](#)

Digitalkamera med utskiftbart objektiv
ILCE-7RM4A α7RIV

Kreative innst.

Setter deg i stand til å stille inn den ønskede bildebehandlingen og finjustere kontrast, metning og skarphet for hver bildestil.

- 1 MENU → 1 (Kamera- innstillinger1) → [Kreative innst.].
- 2 Velg den ønskede stilen eller [Stilboks] ved hjelp av øvre/nedre side av kontrollhjulet.
- 3 For å justere (kontrast), (metning) og (skarphet) må du velge det ønskede elementet med høyre/venstre side, og deretter velge verdien med øvre/nedre side.

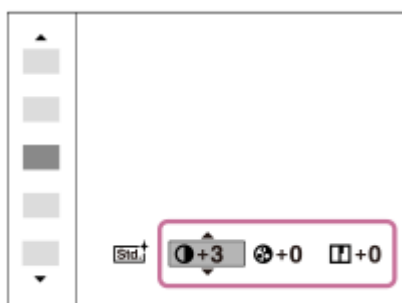

- 4 Når du velger [Stilboks], må du flytte til høyre side ved å bruke høyre side av kontrollhjulet, og deretter velge den ønskede stilen.

- Du kan hente opp den samme stilen med bare litt forskjellige innstillinger.

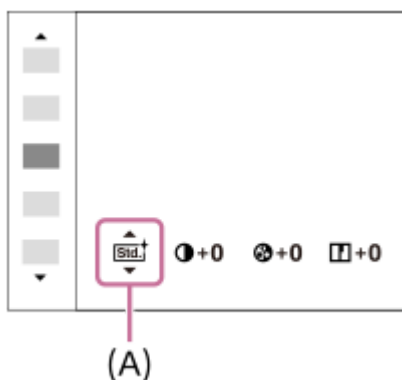

(A): Viser bare når Stilboks er valgt

Menyelementdetaljer

Standard:

For opptak av ulike scener med mange fargeoverganger og vakre farger.

Livlig:

Fargemetningen og kontrasten økes for fotografering av slående bilder med fargerike scener og motiver, slik som blomster, grønne planter, blå himmel og bilder av hav.

Nøytral:

Fargemetningen og skarpheten reduseres for å ta bilder med mer dempede fargetoner. Dette passer også for å ta bilder som skal redigeres med datamaskin.

Klar:

For å ta bilder med skarpe fargetoner med gjennomskinnelige farger i høylys, passende for å fange inn strålende lys.

Dyp:

For å ta bilder med dype og tette farger, passende for å gi motivet tyngde.

Lys:

For å ta bilder med lyse og enkle farger, passende for å fange opp friske og lyse stemninger.

Portrett:

For fotografering av hud i myke fargetoner, noe som er ideelt for portrettbilder.

Landskap:

Fargemetningen, kontrast og skarphet økes ved fotografering av livlige og skarpe scener. Fjerne landskap avtegnes også bedre.

Solnedgang:

For fotografering av den vakre rødfargen ved solnedganger.

Nattscene:

Kontrasten reduseres for å gjenskape nattscener.

Høstblader:

For å fange opp høststemninger, økes intensiteten på rødt og gult i bladverket.

Svart/hvitt:

For fotografering av bilder i svart/hvitt.

Sepia:

For å ta bilder i sepiatoner.

Registrere foretrukne innstillinger (Stilboks):

Velg de seks stilboksene (boksene med tall på venstre side ()) for å registrere foretrukne innstillinger. Velg deretter de ønskede innstillingene ved å trykke på den høyre knappen.

Du kan hente opp den samme stilen med bare litt forskjellige innstillinger.

Stille inn [Kontrast], [Fargemetning] og [Skarphet]

[Kontrast], [Fargemetning], og [Skarphet] kan justeres for hver bildestil som er forhåndsinnstilt, som for eksempel [Standard] og [Landskap], og for hver [Stilboks] du kan registrere foretrukne innstillinger i.

Velg et element å stille inn ved å trykke på høyre eller venstre side av kontrollhjulet, og still deretter inn verdien ved å trykke øverst eller nederst på kontrollhjulet.

Kontrast:

Jo høyere verdi som er valgt, desto større vil forskjellen mellom lys og skygge være, og desto sterkere vil dette påvirke bildet.

Fargemetning:

Jo høyere den valgte verdien er, desto livligere vil fargene være. Når en lav verdi er valgt, vil fargene på bildet være duse og dempet.

Skarphet:

Justerer skarpheten. Jo høyere verdien er, desto mer vil konturene fremheves, og jo lavere verdien er, desto mykere blir konturene.

Merknad

- [Kreative innst.] er låst til [Standard] i følgende situasjoner:
 - [Intelligent Auto]
 - [Bildeeffekt] er stilt inn på noe annet enn [Av].
 - [Bildeprofil] er stilt inn på noe annet enn [Av].
- Når denne funksjonen er stilt inn på [Svart/hvitt] eller [Sepia], kan ikke [Fargemetning] justeres.



Digitalkamera med utskiftbart objektiv
ILCE-7RM4A α7RIV

Bildeeffekt

Velg ønsket effektfilter for å få mer imponerende og kunstneriske bilder.

1 MENU →  1 (Kamera- innstillinger1) → [Bildeeffekt] → ønsket innstilling.

Menyelementdetaljer

 **Av:**

Deaktiverer funksjonen [Bildeeffekt].

 **Lekekamera:**

Skaper et mykt bilde med skygger i hjørnene og redusert skarphet.

 **Popfarge:**

Skaper et livlig inntrykk ved å understreke fargetonene.

 **Posterisering:**

Skaper et abstrakt inntrykk med klare kontraster, ved å vektlegge primærfargene kraftig, eller i svart/hvitt.

 **Retrofoto:**

Skaper inntrykk av et gammelt fotografi med sepiafargetoner og falmede kontraster.

 **Mykt veldig lyst:**

Skaper et bilde med den angitte atmosfæren; lyst, transparent, eterisk, kjærlig, mykt.

 **Delfarge:**

Skaper et bilde som har en bestemt farge, mens andre farger er omgjort til svart/hvitt.

 **Høy kontrast s/h:**

Skaper et høykontrastbilde i svart/hvitt.

Hint

- Du kan foreta detaljerte innstillinger for enkelte elementer ved å bruke venstre eller høyre side av kontrollhjulet.

Merknad

- Når du bruker en annen zoomefunksjon enn den optiske zoomen, vil en økning av zoomeforstørrelsen gjøre [Lekekamera] mindre effektiv.
- Hvis [Delfarge] velges, er det ikke sikkert at bilder beholder den valgte fargen, noe som avhenger av motivet og opptaksforholdene.
- Denne funksjonen er ikke tilgjengelig i følgende opptaksmoduser:
 - [Intelligent Auto]
- Hvis [ Filformat] er stilt inn på [RAW] eller [RAW og JPEG], er denne funksjonen ikke tilgjengelig.

Digitalkamera med utskiftbart objektiv
ILCE-7RM4A α7RIV

Fargerom (stillbilde)

Måten farger blir representert på, med kombinasjoner av tall eller verdiområdet for fargereproduksjon, kalles "fargerom". Du kan endre fargerommet, avhengig av formålet med bildet.

1 MENU →  1 (Kamera- innstillinger1) → [ Fargerom] → ønsket innstilling.

Menyelementdetaljer

sRGB:

Dette er standardfargerommet til digitalkameraet. Bruk [sRGB] ved vanlig fotografering, som for eksempel når du har tenkt å skrive ut bildene uten endringer.

AdobeRGB:

Dette fargerommet har et bredt spektrum for fargereproduksjon. Når en stor del av motivet er livaktig grønt eller rødt, er Adobe RGB i bruk. Bildets filnavn begynner med "_".

Merknad

- [AdobeRGB] brukes for programmer eller skrivere som støtter fargebehandling og DCF2.0 fargeromalternativet. Bilder vil kanskje ikke skrives ut eller vises med korrekte farger, hvis du bruker programmer eller skrivere som ikke støtter Adobe RGB.
- Når du viser bilder som er tatt opp med [AdobeRGB] på enheter som ikke er kompatible med Adobe RGB, vises bildene med lav metningsgrad.

Digitalkamera med utskiftbart objektiv
ILCE-7RM4A α7RIV

Anti-flicker-oppt. (stillbilde)

Oppdager blafring/blinking fra kunstige lyskilder, som for eksempel fluorescerende lys, og sørger for at bildene tas i de øyeblikkene blafringen vil påvirke bildene minst.

Denne funksjonen reduserer ulikheter i eksponering og fargetoner som forårsakes av blafringen, i øvre og nedre område av bildet når det tas med høy lukkerhastighet og med kontinuerlig fremtrekk.

1 MENU →  1 (Kamera- innstillinger1) → [ Anti-flicker-oppt.] → [På].

2 Trykk lukkerknappen halvveis ned, og ta deretter bildet.

- Produktet oppdager blafringen når lukkerknappen er trykket halvveis ned.

Menyelementdetaljer

Av:

Reduserer ikke effekter som skyldes blafring.







På:

Reduserer effekter som skyldes blafring. Når kameraet oppdager blafring mens lukkerknappen er trykket halvveis ned, vises **Flicker** (blafningsikonet).

Hint

- Fargetonen i bildet kan variere når du fotograferer samme scene med ulike lukkerhastigheter. Hvis det skjer, anbefaler vi at du fotograferer med modusen [Lukkerprioritet] eller [Man. Eksponering], med en fast lukkerhastighet.
- Du kan utføre fotografering med anti-flimmer ved å trykke på AF-ON (AF på)-knappen.
- Du kan utføre fotografering med anti-flimmer ved å trykke lukkerknappen halvveis ned eller trykke på AF-ON (AF på)-knappen, selv ved bruk av manuelt fokus.

Merknad

- Når du stiller inn [ Anti-flicker-oppt.] på [På], reduseres bildekvaliteten til Live View-visningen.
- Når du stiller inn [ Anti-flicker-oppt.] på [På], blir det brukbare området for fasedeteksjons-AF for opptak i full størrelse mindre.
- Når du stiller inn [ Anti-flicker-oppt.] på [På], kan forsinkelsen ved utløsningen av lukkeren øke. I kontinuerlig opptaksmodus kan opptakshastigheten reduseres, eller intervallet mellom hvert bilde kan bli uregelmessig.
- Kameraet oppdager blafring kun når frekvensen til lyskilden er 100 Hz eller 120 Hz.
- Det er også mulig at kameraet ikke oppdager blafring, da dette avhenger av lyskilden og opptaksforholdene, for eksempel en mørk bakgrunn.
- Selv om kameraet oppdager blafring, er det mulig at effektene av blafringen ikke kan reduseres nok, da dette avhenger av lyskilden eller opptakssituasjonen. Vi anbefaler at du tar testbilder på forhånd.
- [ Anti-flicker-oppt.] er ikke tilgjengelig ved fotografering i følgende situasjoner:
 - Ved BULB-fotografering
 - [ Stille opptak]
 - Filmopptaksmodus
- Fargetonen i bildet kan variere med innstillingen av [ Anti-flicker-oppt.].

Digitalkamera med utskiftbart objektiv
ILCE-7RM4A α7RIV

Utløser uten objektiv

Angir om lukkeren kan utløses eller ikke, når det ikke er montert noe objektiv på kameraet.

1 MENU →  2 (Kamera- innstillinger2) → [Utløser uten objektiv] → ønsket innstilling.

Menyelementdetaljer

Aktiver:

Utløser lukkeren når det ikke er montert noe objektiv. Velg [Aktiver] når du vil feste produktet på et teleskop e.l.

Deaktiver:

Du kan ikke utløse lukkeren når det ikke er montert noe objektiv.

Merknad

- Korrekt lysmåling oppnås ikke når du bruker et objektiv uten objektivkontakter, som for eksempel objektivet i et astronomisk teleskop. I slike tilfeller må du justere eksponeringen manuelt ved å kontrollere bildet som tas.

Digitalkamera med utskiftbart objektiv
ILCE-7RM4A α7RIV

Utløser uten kort

Stiller inn om lukkeren kan utløses når det ikke er satt inn noe minnekort.

1 MENU →  2 (Kamera- innstillinger2) → [Utløser uten kort] → ønsket innstilling.

Menyelementdetaljer

Aktiver:

Utløser lukkeren selv om det ikke er satt inn noe minnekort.

Deaktiver:

Utløser ikke lukkeren når det ikke er satt inn noe minnekort.



Merknad

- Når det ikke er satt inn noe minnekort, vil ikke de bildene som tas, lagres.
- Standardinnstillingen er [Aktiver]. Det anbefales å velge [Deaktiver] før du faktisk begynner å ta bilder.

Digitalkamera med utskiftbart objektiv
ILCE-7RM4A α7RIV

Stille opptak (stillbilde)

Du kan ta bilder uten lukkerlyden.

1 MENU →  2 (Kamera- innstillinger2) → [ Stille opptak] → ønsket innstilling.

Menyelementdetaljer











På:

Du kan ta bilder uten lukkerlyden.

Av:

[ Stille opptak] er deaktivert.

Merknad

- Bruk funksjonen [ Stille opptak] på eget ansvar, og ta hensyn til motivets privatliv og portrettrettigheter.
- Selv om [ Stille opptak] er stilt inn på [På], vil den ikke være helt stille.
- Selv om [ Stille opptak] er stilt inn på [På], vil lyden av arbeidsoperasjonene til blenderen og fokusmekanismen høres.
- Når du tar stillbilder med funksjonen [ Stille opptak] med lav ISO-følsomhet og retter kameraet mot en meget sterk lyskilde, vil områder på skjermen med høy intensitet kanskje bli tatt opp med mørkere fargetoner.
- Når kameraet er slått av, kan det hende lukkerlyden vil høres som piping ved sjeldne anledninger. Dette er ikke feil.
- Bildeforvrengning forårsaket av at motivet eller kameraet beveger seg, kan forekomme. Forvrengningen blir mer merkbar når [ RAW-filtype] er stilt inn på [Ukomprimert]. Slik reduserer du forvrengningen: Still inn [ Filformat] på [JPEG]. Hvis du vil ta bilder i RAW-format med mindre forvrengning i bildet, stiller du inn [Bruksmodus] på [Seriebilder] og [ RAW-filtype] på [Komprimert].
- Hvis du tar bilder mens det lyner eller i flakkende lys, for eksempel i blitslyset fra andre kameraer eller i fluorescerende lys, kan det oppstå en stripeeffekt på bildet.
- Hvis du ønsker å slå av pipelyden som høres når motivet er i fokus, eller når selvutløseren er aktiv, må du stille inn [Lydsignaler] på [Av].
- Selv om [ Stille opptak] er stilt inn på [På] kan det hende at lukkeren avgir lyd i følgende situasjoner:
 - Når du fotograferer en standard hvitfarge for tilpasset hvitbalanse
 - Når du registrerer ansikter med [Ansiktregistrering]
- Du kan ikke velge [ Stille opptak] når modusvelgeren er stilt inn på noe annet enn P/A/S/M.
- Når [ Stille opptak] er stilt inn på [På], er følgende funksjoner ikke tilgjengelige:
 - Blitsfotografering
 - Bildeeffekt
 -  Støyred.lang
 - El. frem. lukkergard.
 - BULB-opptak
- Etter at du har slått på kameraet, forlenges tiden du har til rådighet for å starte et opptak med ca. 0,5 sekunder.

Digitalkamera med utskiftbart objektiv
ILCE-7RM4A α7RIV

El. frem. lukkergard.

Den fremre elektroniske gardinlukkerfunksjonen forkorter forsinkelsen som oppstår fra lukkerknappen trykkes til lukkeren utløses.

1 MENU →  2 (Kamera- innstillinger2) → [El. frem. lukkergard.] → ønsket innstilling

Menyelementdetaljer

På:

Bruker den fremre elektroniske gardinlukkerfunksjonen.

Av:

Bruker ikke den fremre elektroniske gardinlukkerfunksjonen.

Merknad

- Når du tar bilder ved høy lukkerhastighet mens kameraet er påmontert et objektiv med høy blenderverdi, kan det hende at den uskarpe sirkelen som oppstår av bokeh-effekten, blir beskjært på grunn av lukkermekanismen. Hvis dette skjer, må du stille inn [El. frem. lukkergard.] til [Av].
- Når et objektiv fra en annen produsent (inkludert objektiver fra Minolta/Konica-Minolta) brukes, må denne funksjonen stilles inn på [Av]. Hvis du stiller inn denne funksjonen på [På], vil ikke korrekt eksponering bli stilt inn, eller lysstyrken til bildet vil bli ujevn.
- Når du tar bilder med høy lukkerhastighet, kan bildets lysstyrke variere, avhengig av opptaksforholdene. I slike tilfeller, må du stille inn [El. frem. lukkergard.] på [Av].

Digitalkamera med utskiftbart objektiv
ILCE-7RM4A α7RIV

SteadyShot

Angir om funksjonen SteadyShot skal brukes eller ikke.

1 MENU →  **2** (Kamera- innstillinger2) → [SteadyShot] → ønsket innstilling.

Menyelementdetaljer

På:

Bruker [SteadyShot].

Av:

Bruker ikke [SteadyShot].

Vi anbefaler at du stiller inn [Av] når du bruker stativ eller lignende.

Digitalkamera med utskiftbart objektiv
ILCE-7RM4A α7RIV

SteadyShot-innst.

Du kan fotografere med en passende SteadyShot-innstilling for det monterte objektivet.

- 1 MENU →  2 (Kamera- innstillinger2) → [SteadyShot] → [På].
- 2 [SteadyShot-innst.] → [SteadyShot-just.] → ønsket innstilling.

Menyelementdetaljer

Auto:

Utfører SteadyShot-funksjonen automatisk i henhold til informasjon fra det monterte objektivet.



Manuell:

Utfører SteadyShot-funksjonen i henhold til den brennvidden som er innstilt ved hjelp av [Brennv. for SteadyS.]. (8mm-1000mm)

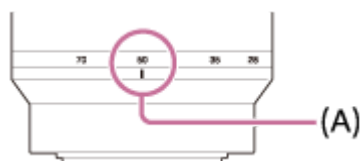
- Kontroller brennviddemarkøren (A) og still inn brennvidden.



Merknad

- SteadyShot-funksjonen vil kanskje ikke fungere optimalt når kameraet nettopp er slått på, med en gang du retter kameraet mot et motiv, eller når lukkerknappen er blitt trykket helt ned uten først å være blitt holdt halvveis nede.
- Hvis du bruker stativ eller lignende, bør du slå av SteadyShot-funksjonen, da den kan forårsake feil under opptak.
- [SteadyShot-innst.] vil ikke være tilgjengelig når MENU →  2 (Kamera- innstillinger2) → [SteadyShot] er stilt inn på [Av].
- Når kameraet ikke kan få tak i informasjon om brennvidden fra objektivet, virker ikke SteadyShot-funksjonen som den skal. Still inn [SteadyShot-just.] på [Manuell] og still inn [Brennv. for SteadyS.] til å passe til det objektivet du bruker. Den verdien SteadyShot-brennvidden er stilt inn på i øyeblikket, vil vises på siden av .
- Når du bruker et SEL16F28-objektiv (selges separat) med en telekonverter e.l., må du stille inn [SteadyShot-just.] på [Manuell] og stille inn brennvidden.
- Når du stiller inn [SteadyShot] på [På]/[Av], skiftes SteadyShot-innstillingene på kameraet og objektivet samtidig.
- Hvis det er montert et objektiv med en SteadyShot-bryter, kan innstillingene kun endres med den bryteren på objektivet. Du kan ikke endre innstillingene ved hjelp av kameraet.

Beslektet emne

- [SteadyShot](#)

Digitalkamera med utskiftbart objektiv
ILCE-7RM4A α7RIV

Objektivkomp.

Kompenserer for skygge i hjørnene av skjermbildet for eller forvrengning på skjermen, eller reduserer fargeavvik i hjørnene av skjermbildet som skyldes bestemte objektivegenskaper.

1 MENU →  1 (Kamera- innstillinger1) → [Objektivkomp.] → ønsket innstilling.

Menyelementdetaljer

Skyggekomp.:

Stiller inn om det skal kompenseres for mørke i hjørnene av skjermbildet automatisk. ([Auto]/[Av])

Krom. ab.-komp.:

Stiller inn om fargeavvik i hjørnene av skjermbildet skal reduseres automatisk. ([Auto]/[Av])

Forvrengningskomp.:

Stiller inn om det skal kompenseres for forvrengning i skjermbildet automatisk. ([Auto]/[Av])



Merknad

- Denne funksjonen er kun tilgjengelig når du bruker et objektiv som samsvarer med automatisk kompensasjon.
- Mørke i hjørnene av skjermbildet kan kanskje ikke korrigeres med [Skyggekomp.], avhengig av objektivtypen.
- Avhengig av hvilket objektiv som er montert, vil [Forvrengningskomp.] kunne være låst på [Auto], og du vil ikke kunne velge [Av].

Digitalkamera med utskiftbart objektiv
ILCE-7RM4A α7RIV

Støyred.lang (stillbilde)

Når du stiller inn lukkerhastigheten til 1 sekund(er) eller mer (fotografering med langtidseksponering), er støyreduksjon slått på like lenge som lukkeren er åpen. Når funksjonen er slått på, blir kornetheten, som er så typisk for langtidseksponerte bilder, redusert.

1 MENU →  1 (Kamera- innstillinger1) → [ Støyred.lang] → ønsket innstilling.

Menyelementdetaljer



På:

Aktiverer støyreduksjon like lenge som lukkeren er åpen. Mens støyreduksjonen pågår, vises en melding og du kan ikke ta et nytt bilde. Velg dette for å prioritere bildekvaliteten.

Av:

Aktiverer ikke støyreduksjon. Velg dette når det er viktigst å få tatt bildene til rett tid.



Merknad

- Støyreduksjon vil kanskje ikke aktiveres, selv om [ Støyred.lang] er stilt inn på [På] i følgende situasjoner:
 - [Bruksmodus]er stilt inn på [Seriebilder] eller [Kontin. nivåtrinn].
- [ Støyred.lang] kan ikke stilles inn på [Av] i følgende opptaksmoduser:
 - [Intelligent Auto]

Digitalkamera med utskiftbart objektiv
ILCE-7RM4A α7RIV

Høy ISO Støyred. (stillbilde)

Når du fotograferer med høy ISO-følsomhet, vil produktet redusere støyen som er mer merkbar ved høy produktfølsomhet.

① MENU →  1 (Kamera- innstillinger1) → [ Høy ISO Støyred.] → ønsket innstilling.

Menyelementdetaljer

Normal:

Aktiverer normal støyreduksjon ved høye ISO-verdier.





Lav:

Aktiverer moderat støyreduksjon ved høye ISO-verdier.

Av:

Aktiverer ikke støyreduksjon for høye ISO-verdier. Velg dette når det er viktigst å få tatt bildene til rett tid.

Merknad

- [ Høy ISO Støyred.] er låst til [Normal] i følgende opptaksmoduser:
 - [Intelligent Auto]
- Hvis [ Filformat] er stilt inn på [RAW], er denne funksjonen ikke tilgjengelig.
- [ Høy ISO Støyred.] fungerer ikke for RAW-bilder når [ Filformat] er [RAW og JPEG].

Digitalkamera med utskiftbart objektiv
ILCE-7RM4A α7RIV

Prioriter reg. ansikt

Stiller inn om du vil fokusere med høyere prioritet på ansikter som er registrert med [Ansiktregistrering].

1 MENU →  1 (Kamera- innstillinger1) → [Prioriter reg. ansikt] → ønsket innstilling.

Menyelementdetaljer

På:

Fokuserer med høyere prioritet på ansikter registrert med [Ansiktregistrering].

Av:

Fokuserer uten høyere prioritet på registrerte ansikter.

Hint

- Hvis du vil bruke funksjonen [Prioriter reg. ansikt], konfigurerer du den på følgende måte.
 - [Ans.-/øypri. i AF] under [Innst. ansikt/øye-AF]: [På]
 - [Motivgjenkjenning] under [Innst. ansikt/øye-AF]: [Menneske]

Beslektet emne

- [Innst. ansikt/øye-AF](#)
- [Ansiktregistrering \(Ny registrering\)](#)
- [Ansiktregistrering \(Rekkefølgeendring\)](#)

Digitalkamera med utskiftbart objektiv
ILCE-7RM4A α7RIV

Ansiktregistrering (Ny registrering)

Hvis du registrerer ansikter på forhånd, kan produktet prioritere å fokusere på de registrerte ansiktene.

- 1 MENU →  1 (Kamera- innstillinger1) → [Ansiktregistrering] → [Ny registrering].
- 2 Plasser styrerammen i forhold til ansiktet som skal registreres, og trykk på lukkerknappen.
- 3 Når en bekreftelsesmelding vises, må du velge [Enter].

Merknad

- Opptil åtte ansikter kan registreres.
- Fotografer ansiktet forfra på et godt opplyst sted. Det er ikke sikkert at ansiktet registreres riktig hvis det er skjult av en hatt, en maske, solbriller e.l.

Beslektet emne

- [Prioriter reg. ansikt](#)

Digitalkamera med utskiftbart objektiv
ILCE-7RM4A α7RIV

Ansiktregistrering (Rekkefølgeendring)

Når flere ansikter er registrert slik at de skal prioriteres, vil det ansiktet som er registrert først, bli prioritert. Du kan endre prioriteringsrekkefølgen.

1 MENU →  1 (Kamera- innstillinger1) → [Ansiktregistrering] → [Rekkefølgeendring].

2 Velg et ansikt for å endre prioriteringsrekkefølgen.

3 Velg ønsket plassering.

Beslektet emne

- [Prioriter reg. ansikt](#)

Digitalkamera med utskiftbart objektiv
ILCE-7RM4A α7RIV

Ansiktregistrering (Slett)

Sletter et registrert ansikt.

1 MENU →  1 (Kamera- innstillinger1) → [Ansiktregistrering] → [Slett].

Hvis du velger [Slett alle], kan du slette alle registrerte ansikter.

Merknad

- Selv om du utfører operasjonen [Slett], beholdes dataene for det registrerte ansiktet i produktet. For å fjerne dataene for registrerte ansikter fra produktet, må du velge [Slett alle].

Fotografering av stillbilder med høyere oppløsning (Piks.-skiftopp.(serie))

Du kan opprette bilder med en høyere oppløsning enn det som er mulig med vanlig opptak, ved å ta fire eller seksten RAW-bilder og deretter kombinere dem på en datamaskin. Dette er nyttig når du tar stillbildemotiver, for eksempel kunstverk eller arkitektur. Hvis du vil kombinere flere RAW-bilder, trenger du en dedikert programvare. Velg MENU →  (Nettverk) → [Kontr. med smarttlf.] → [Kontr. med smarttlf.] → [Av] på forhånd.

1 MENU → (Nettverk) → [PC-kontrollfunksjon] → [Tilk.-met. PC-kontr.] → ønsket innstilling.

- Konfigurer andre innstillinger for [PC-kontrollfunksjon] ved behov.
- Ved fjernstyrt opptak med PC og Wi-Fi-tilkobling kan det ta lang tid å overføre bildene som er tatt. Det anbefales at du stiller inn [Lagr.-dest. stillbilde] under [PC-kontrollfunksjon] på [Kun kamera], eller at du bruker USB-tilkoblingen i stedet.

2 MENU → (Nettverk) → [PC-kontrollfunksjon] → [PC-kontroll] → [På].

3 Koble kameraet til datamaskinen i henhold til innstillingen for [Tilk.-met. PC-kontr.], og start deretter Imaging Edge Desktop (Remote) på datamaskinen.

4 Sikre kameraet ved å bruke stativ. Du kan utføre [Piks.-skiftopp.(serie)] med Imaging Edge Desktop (Remote).

Kameraet tar det valgte antallet RAW -bilder til valgt intervall. Bildene lagres på datamaskinen sammen med det sammensatte bildet.

- Prøv å unngå kameraristing eller uskarpt motiv.
- De fire eller seksten RAW-bildene tas med samme innstillinger. Du kan ikke endre innstillingene under intervallet mellom bildene.
- Du kan avbryte opptaket ved å trykke på midten av kontrollhjulet i løpet av intervallet mellom opptakene.
- Hvis du ikke skal bruke blits (selges separat), velger du det korteste opptaksintervallet i Imaging Edge Desktop (Remote). Hvis du bruker en blits, må du stille intervallet i samsvar med ladetiden på blitsen din.
- Blitssynkroniseringshastigheten er 1/8 sekund.
- Hvis du har stilt inn [Lagr.-dest. stillbilde] under [PC-kontrollfunksjon] på [Kun kamera], importerer du de fire eller seksten RAW-bildene som er tatt, til datamaskinen og kombinerer dem med Imaging Edge Desktop (Remote).
- Se den følgende støttesiden for teknikker for [Piks.-skiftopp.(serie)].
<https://www.sony.net/psms/>



Hint

- Du kan også utføre [Piks.-skiftopp.(serie)] på selve kameraet uten å bruke Imaging Edge Desktop (Remote). Velg MENU →  1 (Kamera- innstillinger1) → [Piks.-skiftopp.(serie)], angi opptaksintervall og antall bilder, og utfør opptaket. Du kan importere RAW-bildene som er tatt, til datamaskinen og kombinere dem med Imaging Edge Desktop (Viewer). Hvis du ikke bruker Imaging Edge Desktop (Remote) til opptak, kan du bruke en trådløs fjernstyring (selges separat) eller [Selvutløser]-funksjonen for å unngå kameraristing og uskarpt motiv.

Merknad

- Hvis det oppstår kameraristing og uskarpt motiv, kan det hende at RAW-bildene som tas med [Piks.-skiftopp.(serie)] ikke kombineres ordentlig. Hvis en person eller en gjenstand i nærheten av motivet flyttes, kan det hende at RAW-bildene ikke kan

kombineres ordentlig ettersom dette kan ha påvirket belysningen av motivet.

- RAW-bilder tatt opp med [Piks.-skiftopp.(serie)] kan ikke kombineres med kameraet. Bruke Imaging Edge Desktop (Viewer) til å kombinere bildene.
- I [Piks.-skiftopp.(serie)] låses enkelte innstillinger som følger:
 - [ Filformat]: [RAW]
 - [ RAW-filtype]: [Ukomprimert]
 - [ Stille opptak]: [På]
- Du kan ikke utføre BULB-fotografering i [Piks.-skiftopp.(serie)].
- Når du tar bilder i [Piks.-skiftopp.(serie)]-modus, kan du ikke bruke optisk trådløs blits.
- Hvis fotografering er stilt inn på en annen modus enn P/A/S/M, kan du ikke utføre [Piks.-skiftopp.(serie)].
- Hvis du bruker en fatningsadapter, kan opptaksintervallet være lenger.

Digitalkamera med utskiftbart objektiv
ILCE-7RM4A α7RIV

Bruk av blits (selges separat)

På mørke steder kan du bruke blitsen for å lyse opp motivet mens du fotograferer. Du kan også bruke blitsen for å unngå kamerarystelser.

Du finner nærmere informasjon om blitsen i bruksanvisningen for blitsen.

1 Fest blitsen (selges separat) på produktet.



2 Ta bilder etter at du har slått på blitsen og den er helt oppladet.

⚡● blinker: Lading pågår

⚡● tent: Lading avsluttet

- De tilgjengelige blitsmodusene avhenger av opptaksmodus og funksjon.

Merknad

- Lyset fra blitsen kan blokkeres hvis motlysblenderen er montert, og det kan komme en skygge på den nedre delen av bildet. Ta av motlysblenderen.
- Hvis du bruker blits, må du stå 1 m eller mer unna motivet.
- Du kan ikke bruke blitsen under filmopptak. (Du kan bruke en LED-lampe når du bruker en blits (selges separat) med LED-lampe.)
- Før tilbehør, som f.eks. en blits, monteres på / fjernes fra multigrensesnitt-skoen, må du slå av produktet. Når du setter på tilbehør, må du forvisse deg om at det er festet godt til produktet.
- Ikke bruk multigrensesnitt-skoen med en blits som er tilgjengelig i handelen og som er beregnet på 250 V eller mer, eller har motsatt polaritet av kameraet. Hvis du gjør det, kan det forårsake feil.
- Du kan bruke en blits med motsatt polaritet sammen med synkroniseringskontakten. Bruk en blits med en synkroniseringsspenning på 400 V eller mindre.
- Under blitsfotografering med zoomspaken i W-retningen vil skyggen av objektivet kanskje vises på skjermen, avhengig av fotograferingsforholdene. Hvis dette skulle inntreffe, må du fotografere bort fra motivet, eller skyve zoomspaken over til T og ta et nytt bilde med blitsen aktivert.
- Det kan være skygger i hjørnene på et bilde, avhengig av objektivet.
- Ved fotografering med ekstern blits kan lyse og mørke striper vises på bildet hvis det er stilt inn en lukkerhastighet som er raskere enn 1/4000 sekund. Hvis dette skjer, anbefaler Sony at du fotograferer i manuell blitsmodus og stiller inn blitsnivået til 1/2 eller høyere.

- Hvis du vil ha mer informasjon om kompatibelt tilbehør til multigrensesnitt-skoen, kan du gå til Sony-nettstedet, eller ta kontakt med Sony-forhandleren din eller en lokal autorisert Sony-servicebedrift.

Beslektet emne

- [Blitsmodus](#)
- [Trådløs blits](#)
- [Bruke en blits som har kontaktledning for blitssynkronisering](#)

5-027-208-22(1) Copyright 2021 Sony Corporation

Digitalkamera med utskiftbart objektiv
ILCE-7RM4A α7RIV

Rødøyereduksj.

Når blitsen brukes, utløses den to eller flere ganger før bildet tas, for å redusere problemet med røde øyne.

1 MENU →  1 (Kamera- innstillinger1) → [Rødøyereduksj.] → ønsket innstilling.

Menyelementdetaljer

På:

Blitsen utløses alltid for å redusere problemet med røde øyne.

Av:

Gir ingen reduksjon av problemet med røde øyne.

Merknad

- Reduksjon av røde øyne vil kanskje ikke gi den ønskede virkningen. Det avhenger av individuelle forskjeller og de aktuelle forholdene, som avstanden til personen på bildet, eller om vedkommende ser mot forhåndsblinket eller ikke.

Digitalkamera med utskiftbart objektiv
ILCE-7RM4A α7RIV

Blitsmodus

Du kan stille inn blitsmodus.

1 MENU →  1 (Kamera- innstillinger1) → [Blitsmodus] → ønsket innstilling.

Menyelementdetaljer

Blits av:

Blitsen virker ikke.

Autoblits:

Blitsen virker i mørke eller ved fotografering i motlys.

Fyllblits:

Blitsen utløses hver gang du trykker på lukkerknappen.

Sakte synkron.:

Blitsen utløses hver gang du trykker på lukkerknappen. Ved hjelp av langsom synkronisering kan du ta klare bilder av både motive og bakgrunnen fordi lukkerhastigheten reduseres.

Ettersynkron.:

Blitsen utløses like før eksponeringen er fullført hver gang du trykker på lukkerknappen. Ved hjelp av ettersynkronisering kan du ta naturlige bilder av motive i bevegelse, for eksempel en bil eller en gående person.

Merknad

- Standardinnstillingen avhenger av opptaksmodus.
- Enkelte [Blitsmodus]-innstillinger er ikke tilgjengelige, avhengig av opptaksmodusen.

Beslektet emne

- [Bruk av blits \(selges separat\)](#)
- [Trådløs blits](#)

Digitalkamera med utskiftbart objektiv
ILCE-7RM4A α7RIV

Blitskompenser.

Justerer mengden blitslys i området fra $-3,0$ EV til $+3,0$ EV. Blitskompensering endrer bare mengden av blitslys. Eksponeringskompensasjon endrer blitslysmengden sammen med endringer av lukkerhastighet og blenderåpning.

1 MENU →  1 (Kamera- innstillinger1) → [Blitskompenser.] → ønsket innstilling.

- Valg av høyere verdier (+) øker blitsnivået, og lavere verdier (-) reduserer blitsnivået.

Merknad

- [Blitskompenser.] virker ikke når opptaksmodus er stilt inn på følgende moduser:
 - [Intelligent Auto]
- Hvis motivet befinner seg utenfor den maksimale rekkevidden til blitsen, vil den økte blitseffekten (+) kanskje ikke være synlig fordi mengden av blitslys er så liten som den er. Hvis motivet er tett innpå, er kanskje ikke den reduserte blitseffekten (-) synlig.
- Hvis du monterer et ND-filter til objektivet eller fester en diffuser eller et fargefilter til blitsen, oppnår du kanskje ikke egnet eksponering og bildene kan bli for mørke. I dette tilfelle, må du justere [Blitskompenser.] til ønsket verdi.

Beslektet emne

- [Bruk av blits \(selges separat\)](#)

Digitalkamera med utskiftbart objektiv
ILCE-7RM4A α7RIV

FEL-lås

Blitsnivået justeres automatisk, så motivet får optimal eksponering ved normal blitsfotografering. Du kan også stille inn blitsnivået på forhånd.

FEL: blitseksponeeringsnivå

1 MENU →  2 (Kamera- innstillinger2) → [ Tilp. knapp] → ønsket knapp, tilordne deretter [FEL-lås veksle]-funksjonen til knappen.

2 Sentrer den delen av motivet FEL skal låses på, og juster fokus.

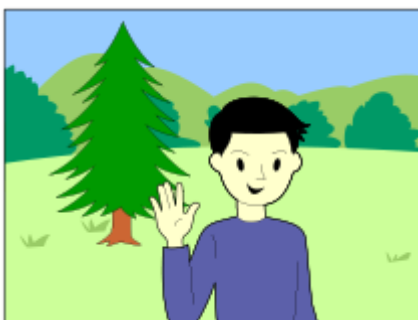

3 Trykk på knappen som [FEL-lås veksle] er registrert på, og still inn blitslysmengden.

- En forhåndsblits blinker.
-  (FEL-lås) tennes.

4 Juster komposisjonen og ta bildet.



- Hvis du ønsker å oppheve FEL-låsen, må du trykke en gang til på den knappen [FEL-lås veksle] er registrert på.

Hint

- Ved å stille inn [FEL-lås hold] kan du holde innstillingen mens knappen trykkes. Ved å stille inn [FEL-lås/AEL hold] og [FEL-lås/AEL veksle] kan du også ta bilder med AE låst i følgende situasjoner.
 - Når [Blitsmodus] er stilt inn på [Blits av] eller [Autoblits].
 - Hvis blitsen ikke kan utløses.
 - Ved bruk av en ekstern blits som er stilt inn på manuell blitsmodus.

Merknad

- FEL-låsen kan ikke stilles uten at en blits er montert.
- Hvis en blits som ikke støtter FEL-låsen er montert, vises en feilmelding.
- Når både AE og FEL-låsen er låst, tennes .

Beslektet emne

- [Tilordne ofte brukte funksjoner til knapper \(Tilp. knapp\)](#)

5-027-208-22(1) Copyright 2021 Sony Corporation

Digitalkamera med utskiftbart objektiv
ILCE-7RM4A α7RIV

Inns. for ekstern blits

Du kan konfigurere innstillingene til en blits (selges separat) som er festet til kameraet, med kameraets skjerm og kontrollhjul.

Oppdater programvaren for blitsen til nyeste versjon før du bruker denne funksjonen.

Du finner mer informasjon om blitsfunksjonene i bruksanvisningen for blitsen.

- 1 Fest blitsen (selges separat) til kameraets multigrensesnitt-sko, og slå deretter på kameraet og blitsen.
- 2 MENU →  1 (Kamera- innstillinger1) → [Inns. for ekstern blits] → ønsket innstillingselement.
- 3 Konfigurer innstillingen med kameraets kontrollhjul.

Menyelementdetaljer



Inns. utløs. ekst. blits:

Gjør at du kan konfigurere innstillinger knyttet til avfyring av blits, for eksempel blitsmodus, blitsnivå, osv.

Tilp. inns. ekst. blits:

Gjør at du kan konfigurere andre blitsinnstillinger, trådløsinnstillinger og innstillinger for blitsenhet.

Hint

- Hvis du tilordner funksjonen [Inns. utløs. ekst. blits] til en tast på forhånd ved å velge MENU →  2 (Kamera- innstillinger2) → [ Tilp. knapp], kan du åpne [Inns. utløs. ekst. blits]-skjermbildet bare ved å trykke på den tasten.
- Du kan justere innstillingene ved å bruke blitsen selv mens du bruker [Inns. for ekstern blits].
- Du kan også konfigurere innstillingen for en trådløs fjernstyring (selges separat) som er festet til kameraet.

Merknad

- Du kan bare bruke [Inns. for ekstern blits] til å konfigurere innstillingene for en blits (selges separat) eller trådløs fjernstyring (selges separat) som er produsert av Sony og festet til kameraets multigrensesnitt-sko.
- Du kan bare bruke [Inns. for ekstern blits] når blitsen er festet direkte til kameraet. Du kan ikke bruke denne funksjonen når du tar bilder med en blits som er koblet til kameraet med kabel.
- Bare noen av funksjonene til den tilkoblede blitsen kan konfigureres med [Inns. for ekstern blits]. Du kan ikke utføre parkobling med andre blitser, tilbakestille blitsen, initialisere blitsen, osv. via [Inns. for ekstern blits].
- [Inns. for ekstern blits] er ikke tilgjengelig under følgende forhold:
 - Når blitsen ikke er festet til kameraet
 - Når det er koblet til en blits som ikke støtter [Inns. for ekstern blits]
 - Når modusvelgeren er stilt inn på  (Film) eller **S&Q** eller under filmopptak

[Inns. for ekstern blits] kan også være utilgjengelig avhengig av blitsens tilstand.

- Du finner mer informasjon om hvilke blitser og trådløse fjernstyringer som er compatible med denne funksjonen, på følgende støtte-side.
<https://www.sony.net/dics/7rm4a/>

Beslektet emne

- [Versjon](#)

5-027-208-22(1) Copyright 2021 Sony Corporation

Digitalkamera med utskiftbart objektiv
ILCE-7RM4A α7RIV

Trådløs blits

Det finnes to metoder for trådløse blitsopptak: Opptak med lysstyrt blits som bruker lyset til blitsen som er festet til kameraet, som signallys og opptak med radiostyrt blits som bruker trådløs kommunikasjon. Du må bruke en kompatibel blits eller den trådløse fjernstyringen (selges separat) for å kunne gjøre opptak med radiostyrt blits. Hvis du vil vite mer om hver enkelt metode, kan du slå opp i bruksanvisningen for blitsen eller den trådløse fjernstyringen.

- 1 MENU →  1 (Kamera- innstillinger1) → [Trådløs blits] → [På].**
- 2 Fjern dekkelet til tilbehørsskoen fra kameraet og sett på blitsen eller den trådløse fjernstyringen.**
 - Ved fotografering med lysstyrt, trådløs blits må du stille inn den monterte blitsen som kontrollenhet. Ved fotografering med radiosignalstyrt, trådløs blits der blitsen er montert på kameraet, må du stille inn den monterte blitsen som kontrollenhet.
- 3 Oppstilling av en blits som er montert et annet sted enn på kameraet, og som er stilt inn på trådløs modus, eller som er montert på den trådløse fjernstyringen (selges separat).**
 - Trykk på AEL-knappen på kameraet for å utføre testutløsning av blitsen.

Menyelementdetaljer

Av:

Bruker ikke funksjonen for trådløs blits.

På:

Bruker funksjonen for trådløs blits til å få en eller flere eksterne blitser til å avgi lys ved en viss avstand fra kameraet.

Stille inn AEL-knappen

Vi anbefaler at du stiller inn MENU →  2 (Kamera- innstillinger2) → [ Tilp. knapp] → [AEL-knapp] til [Hold AEL] når du fotograferer med trådløs blits.

Merknad

- Blitsen som er montert et annet sted enn på kameraet, kan avgi lys etter at den har mottatt et lyssignal fra en blits som brukes som kontroller for et annet kamera. Hvis dette skjer, må du skifte kanal på blitsen din. Du finner nærmere informasjon om hvordan du skal skifte kanal i bruksanvisningen for blitsen.
- Hvis du vil ha mer informasjon om blitser som er kompatible med trådløse blitsopptak, kan du gå til Sony-nettstedet eller ta kontakt med Sony-forhandleren din eller en lokal autorisert Sony-servicebedrift.

Bruke en blits som har kontaktledning for blitssynkronisering

- 1 Åpne dekselet til ⚡ (blitssynkroniseringskontakten) (A), og koble til ledningen.

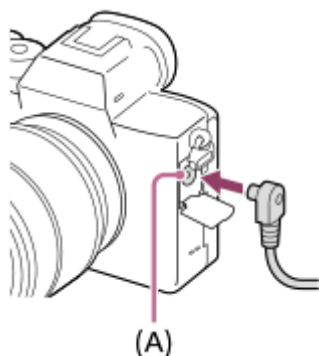

Hint

- Hvis skjermen er for mørk til at komposisjonen kan kontrolleres, må du stille inn [Live View-visning] på [Innstillingseffekt Av] for å gjøre det enklere å kontrollere komposisjonen når du fotograferer med blits.
- Blits som har en synkroniseringskontakt med omvendt polaritet, kan brukes med dette produktet.

Merknad

- Still inn eksponeringsmodusen på manuell eksponering (av hensyn til ISO-følsomheten anbefales det å bruke andre innstillinger enn ISO AUTO), og still inn lukkerhastigheten på den langsomste av nedenstående verdier, eller saktere:
 - 1/200 sekunder
 - Lukkerhastighet anbefalt av blitsen.
- Bruk en blits med synkroniseringsspenning på 400 V eller mindre.
- Slå av blitsen som er koblet til synkroniseringsledningen når du kobler synkroniseringsledningen til ⚡ (blitssynkroniseringskontakten). Ellers kan blitsen avgis lys når synkroniseringsledningen kobles til.
- Effektnivået til blitsen er stilt inn på maks. [Blitskompenser.] kan ikke stilles inn.
- Automatisk hvitbalanse-funksjonen anbefales ikke. Bruk funksjonen for tilpasset hvitbalanse for å få en mer nøyaktig hvitbalanse.
- Når en blits er koblet til ⚡ (blitssynkroniseringskontakten), vil ikke blitsindikatoren vises.

Beslektet emne

- [Man. Eksponering](#)
- [Live View-visning](#)
- [Blitskompenser.](#)

Digitalkamera med utskiftbart objektiv
ILCE-7RM4A α7RIV

Ta opp film

Du kan ta opp film ved å trykke på MOVIE-knappen (filmknappen).

1 Trykk på MOVIE-knappen for å starte opptaket.

- Siden [MOVIE-knapp] er stilt inn på [Alltid] i standardinnstillingen, kan filmopptaket startes fra en hvilken som helst opptaksmodus.

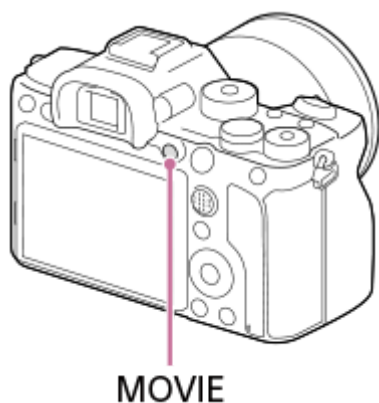







2 Trykk på MOVIE-knappen igjen for å stoppe opptaket.

Hint

- Du kan tilordne filmopptaksfunksjonen start/stopp til en ønsket tast. MENU → 2 (Kamera- innstillinger2) → Tilp. knapp → still inn [MOVIE] på den ønskede tasten.
- Når du vil spesifisere hvilket område det skal fokuseres på, må du stille inn området ved å bruke [Fokusområde].
- Når du vil holde et ansikt i fokus, komponerer du bildet slik at fokusrammen og ansiktsgjenkjenningsrammen overlapper eller stiller inn [Fokusområde] til [Vidt].
- Du kan fokusere raskt mens du filmer, ved å trykke lukkerknappen halvveis ned. (Lyden av autofokussfunksjonen kan bli tatt opp i enkelte tilfeller.)
- For å justere lukkerhastigheten og blenderverdien til de ønskede innstillingene må du stille inn opptaksmodus til (Film) og velge ønsket eksponeringsmodus.
- Etter opptak vises det et ikon som indikerer at det skrives data. Du må ikke ta ut minnekortet mens dette ikonet vises.
- Følgende innstillinger for stillbildefotografering brukes til filmopptak:
 - Hvitbalanse
 - Kreative innst.
 - Målemodus
 - Ans.-/øypri. i AF
 - Ansiktspri. i multi-m.
 - Dyn.omr.opt.
 - Objektivkomp.
- Du kan endre innstillingene for ISO-følsomhet, eksponeringskompensering og fokusområde mens du tar opp film.
- Men du tar opp film kan det innspilte bildet sendes ut uten opptaksinformasjonsvisning hvis du stiller inn [HDMI-infovisning] på [Av].

Merknad

- Lyder som objektivet og produktet lager under bruk, kan bli tatt opp under filmopptak.
Du kan slå av lyden ved å velge MENU → 2 (Kamera- innstillinger2) → [Lydopptak] → [Av].
- Når du gjør opptak, kan lyden av krokene på skulderremmen (trekantkroker) bli tatt opp, avhengig av situasjonen.
- For å hindre at lyden av zoomeringens arbeidsoperasjoner tas opp under filmopptak når det brukes et objektiv med elektrisk zoom, anbefaler vi å ta opp film ved bruk av zoomespaken. Når du beveger zoomespaken, må du plassere fingeren forsiktig på den, og betjene den uten brå bevegelser.
- Kameratemperaturen har en tendens til å stige hvis du tar opp film kontinuerlig, og du kan merke at kameraet blir varmt. Dette er ikke feil. [Kameraet er for varmt. La det kjøle seg ned.] vil kanskje også vises. I slike tilfeller slår du av kameraet og lar det avkjøles. Vent til kameraet er klart til å ta bilder igjen.
- Hvis -symbolet vises, har kameratemperaturen økt. Slå av kameraet, la det avkjøles, og vent til det er klart til å ta bilder igjen.
- Kontinuerlig opptakstid for et filmopptak, se "Opptakstid for film". Når filmopptaket er avsluttet, kan du ta opp en ny film ved å trykke på MOVIE-knappen på nytt. Opptaket kan stoppes av hensyn til produktet, hvis produkt- eller batteritemperaturen blir for høy.
- Når modusvelgeren er stilt inn på  (Film) eller **S&Q**, eller når du tar opp film, kan du ikke velge [Spring] for [Fokusområde].
- Når du tar opp film i modusen [Program Auto], vil blenderverdien og lukkerhastigheten stilles inn automatisk og kan ikke endres. Derfor kan lukkerhastigheten bli rask i lyse omgivelser, og motivets bevegelser vil kanskje ikke kunne tas opp jevnt. Ved å endre eksponeringsmodusen og justere blenderverdien og lukkerhastigheten, kan motivets bevegelser tas opp jevnt.
- Når du tar opp film, er ISO-verdier på mellom ISO 100 og ISO 32000 tilgjengelige. Hvis ISO-verdien er stilt inn på en større verdi enn ISO 32000, skiftes innstillingen automatisk til ISO 32000. Når du er ferdig med å ta opp filmen, tilbakestilles ISO-verdien til den opprinnelige innstillingen.
- I filmopptaksmodus kan ISO-følsomheten velges fra ISO 100 til ISO 32000. Hvis ISO-verdien er stilt inn på en lavere verdi enn ISO 100, skiftes innstillingen automatisk til ISO 100. Når du er ferdig med å ta opp filmen, tilbakestilles ISO-verdien til den opprinnelige innstillingen.
- Funksjonen for ansiktsgjenkjenning/øyegjenkjenning er ikke tilgjengelig i følgende situasjoner.
 - [ Filformat] er stilt inn på [XAVC S 4K], [ Opptaksinnst.] er stilt inn på [30p 100M]/[25p 100M] eller [30p 60M]/[25p 60M] og [ Velg 4K-utdata] er stilt inn på [Minnekort+HDMI]
- Hvis du retter kameraet mot en ekstremt kraftig lyskilde mens du tar opp en film med lav ISO-følsomhet, vil det lyseste området i bildet kanskje tas opp som et svart område.
- Hvis visningsmodusen til skjermen er stilt inn på [For søker], vil visningsmodusen skifte til [Vis alle info.] når filmopptaket starter.
- Bruk PlayMemories Home når du importerer XAVC S-filmer og AVCHD-filmer til en datamaskin.

Beslektet emne

- [MOVIE-knapp](#)
- [Film med lukker](#)
- [Filformat \(film\)](#)
- [Opptakstid for film](#)
- [Tilordne ofte brukte funksjoner til knapper \(Tilp. knapp\)](#)
- [Fokusområde](#)

Digitalkamera med utskiftbart objektiv
ILCE-7RM4A α7RIV

Film med lukker

Du kan starte eller stoppe filmopptak ved å trykke på lukkerknappen, som er større og enklere å trykke på enn MOVIE (filmknappen).

1 MENU →  2 (Kamera- innstillinger2) → [Film med lukker] → ønsket innstilling.

Menyelementdetaljer

På:

Aktiverer filmopptak ved hjelp av lukkerknappen når opptaksmodus er stilt inn på [Film] eller [Sakte og rask film].

Av:

Deaktiverer filmopptak ved hjelp av lukkerknappen.

Hint

- Når [Film med lukker] er stilt inn på [På], kan du fortsatt starte eller stoppe filmopptak ved hjelp av MOVIE-knappen.
- Når [Film med lukker] er stilt inn på [På], kan du bruke lukkerknappen til å starte eller stoppe filmopptak på en ekstern opptaker/avspillingsenhet ved hjelp av [ REC-kontroll].

Merknad

- Når [Film med lukker] er stilt inn på [På], kan du ikke fokusere ved å trykke lukkerknappen halvveis ned under filmopptak.

Beslektet emne

- [Ta opp film](#)

Digitalkamera med utskiftbart objektiv
ILCE-7RM4A α7RIV

Filmopptaksformater

Følgende filmopptaksformater er tilgjengelige med dette kameraet.

Hva er XAVC S?

Tar opp HD-film, som for eksempel 4K, ved å konvertere den til MP4-filformat ved bruk av MPEG-4 AVC/H.264-kodeksen. MPEG-4 AVC/H.264 er i stand til å komprimere bilder mer effektivt. Du kan ta opp bilder med høy kvalitet mens du reduserer datamengden.

XAVC S/AVCHD opptaksformat

XAVC S 4K:

Overføringshastighet: Ca. 100 Mbps eller ca. 60 Mbps

Tar opp film i 4K-oppløsning (3840×2160).

XAVC S HD:

Overføringshastighet: Ca. 100 Mbps, ca. 60 Mbps, ca. 50 Mbps, ca. 25 Mbps eller ca. 16 Mbps

Tar opp filmer i skarpere kvalitet enn AVCHD med større mengder data.

AVCHD:

Overføringshastighet: Ca. 24 Mbps (maksimum) eller ca. 17 Mbps (gjennomsnitt)

AVCHD-formatet har en høy grad av kompatibilitet med andre lagringsenheter enn datamaskiner.

- Overføringshastighet er mengden data som prosesseres innenfor en gitt tidsperiode.

Beslektet emne

- [Filformat \(film\)](#)
- [Opptaksinnst. \(film\)](#)
- [AVCHD-formatet](#)

Digitalkamera med utskiftbart objektiv
ILCE-7RM4A α7RIV

Filformat (film)



Velger filmfilformat.

1 MENU →  2 (Kamera- innstillinger2) →  Filformat] → ønsket innstilling.

Menyelementdetaljer

 Filformat	Egenskaper	
XAVC S 4K	Tar opp film i 4K-oppløsning (3840×2160).	Du kan bruke programvaren PlayMemories Home til å lagre filmer til en datamaskin.
XAVC S HD	Tar opp filmer i skarpere kvalitet enn AVCHD med større mengder data.	
AVCHD	AVCHD-formatet har en høy grad av kompatibilitet med andre lagringsenheter enn datamaskiner.	Du kan bruke programvaren PlayMemories Home til å lagre filmer til en datamaskin eller opprette en plate som støtter dette formatet.

Merknad



- Når  Filformat] er stilt inn på [AVCHD], er størrelsen på filfiler begrenset til ca. 2 GB. Hvis filfilstørrelsen vokser til ca. 2 GB under opptak, opprettes en ny filmfil automatisk.
- Når du tar opp XAVC S 4K-filmer med [APS-C/Super 35mm] stilt inn på [Auto], blir synsvinkelen smalere. Når  Opptaksinnst.] er stilt inn på [25p 100M], [25p 60M], [24p 100M]* eller [24p 60M]* under XAVC S 4K-filmopptak, er synsvinkelen tilsvarende ca. 1,6 ganger brennvidden som vises på objektivet. Når  Opptaksinnst.] er stilt inn på [30p 100M] eller [30p 60M] under XAVC S 4K-filmopptak, er synsvinkelen tilsvarende ca. 1,8 ganger brennvidden som vises på objektivet.

* Bare når [NTSC/PAL-velger] er stilt inn på NTSC

Digitalkamera med utskiftbart objektiv
ILCE-7RM4A α7RIV

Opptaksinnst. (film)

Velger bildefrekvens og overføringshastighet for filmopptak.

1 MENU →  2 (Kamera- innstillinger2) → [ Opptaksinnst.] → ønsket innstilling.

- Jo høyere overføringshastighet, desto høyere bildekvalitet.

Menyelementdetaljer

Når [ Filformat] er stilt inn på [XAVC S 4K]

 Opptaksinnst.	Overføringshastighet	Beskrivelse
30p 100M/25p 100M	Ca. 100 Mbps	Tar opp film i 3840×2160 (30p/25p).
30p 60M/25p 60M	Ca. 60 Mbps	Tar opp film i 3840×2160 (30p/25p).
24p 100M *	Ca. 100 Mbps	Tar opp film i 3840×2160 (24p).
24p 60M *	Ca. 60 Mbps	Tar opp film i 3840×2160 (24p).

* Kun hvis [NTSC/PAL-velger] er stilt inn på NTSC

Når [ Filformat] er stilt inn på [XAVC S HD]

 Opptaksinnst.	Overføringshastighet	Beskrivelse
60p 50M/50p 50M	Ca. 50 Mbps	Tar opp film i 1920×1080 (60p/50p).
60p 25M/50p 25M	Ca. 25 Mbps	Tar opp film i 1920×1080 (60p/50p).
30p 50M/25p 50M	Ca. 50 Mbps	Tar opp film i 1920×1080 (30p/25p).
30p 16M/25p 16M	Ca. 16 Mbps	Tar opp film i 1920×1080 (30p/25p).
24p 50M *	Ca. 50 Mbps	Tar opp film i 1920×1080 (24p).
120p 100M/100p 100M	Ca. 100 Mbps	Tar opp høyhastighetsfilm i 1920×1080 (120p/100p). Du kan ta opp film ved 120 fps eller 100 fps. <ul style="list-style-type: none"> • Du kan lage jevnere filmer i sakte film ved å bruke kompatible redigeringsenheter.



 Opptaksinnst.	Overføringshastighet	Beskrivelse
120p 60M/100p 60M	Ca. 60 Mbps	Tar opp høyhastighetsfilm i 1920×1080 (120p/100p). Du kan ta opp film ved 120 fps eller 100 fps. <ul style="list-style-type: none"> Du kan lage jevnere filmer i sakte film ved å bruke kompatible redigeringsenheter.

* Kun hvis [NTSC/PAL-velger] er stilt inn på NTSC

Når [Filformat] er stilt inn på [AVCHD]

 Opptaksinnst.	Overføringshastighet	Beskrivelse
60i 24M(FX)/50i 24M(FX)	Maks. 24 Mbps	Tar opp film i 1920×1080 (60i/50i).
60i 17M(FH)/50i 17M(FH)	Ca. 17 Mbps i gjennomsnitt	Tar opp film i 1920×1080 (60i/50i).

Merknad

- Det tar lang tid å opprette en AVCHD-opptaksplate av filmer som er tatt opp med [60i 24M(FX)]/[50i 24M(FX)] som [ Opptaksinnst.] fordi bildekvaliteten på filmene må konverteres. Hvis du vil lagre filmene uten å konvertere dem, kan du bruke en Blu-ray-plate.
- [120p]/[100p] kan ikke velges for følgende innstillinger.
 - [Intelligent Auto]
- Når du tar opp XAVC S 4K-filmer med [APS-C/Super 35mm] stilt inn på [Auto], blir synsvinkelen smalere. Når [ Opptaksinnst.] er stilt inn på [25p 100M], [25p 60M], [24p 100M]* eller [24p 60M]* under XAVC S 4K-filmopptak, er synsvinkelen tilsvarende ca. 1,6 ganger brennvidden som vises på objektivet. Når [ Opptaksinnst.] er stilt inn på [30p 100M] eller [30p 60M] under XAVC S 4K-filmopptak, er synsvinkelen tilsvarende ca. 1,8 ganger brennvidden som vises på objektivet.

* Bare når [NTSC/PAL-velger] er stilt inn på NTSC



Beslektet emne

- [APS-C/Super 35mm](#)

Digitalkamera med utskiftbart objektiv
ILCE-7RM4A α7RIV

S&R-innstillinger

Du kan ta opp et øyeblikk som ikke kan fanges inn av det blotte øye (opptak i slow-motion), eller komprimere en langvarig hendelse på en film med kortere varighet (opptak i quick-motion). Du kan for eksempel ta opp en intens sportsscene, det øyeblikket en fugl begynner å fly, en blomst som blomstrer, endringer i skydekket eller en stjernebestrødd nattehimmel. Lyd vil ikke bli tatt opp.

- 1 Still inn modusvelgeren på **S&Q** (Sakte og rask film).
- 2 Velg MENU →  2 (Kamera- innstillinger2) → [**S&Q** Eksp.-modus] →, og velg ønsket innstilling for slow-motion/quick-motion (**S&Q** Program Auto, **S&Q** Blønderprioritet, **S&Q** Lukkerprioritet, eller **S&Q** Man. eksponer.).
- 3 Velg MENU →  2 (Kamera- innstillinger2) → [**S&Q** S&R-innstillinger] og velg ønskede innstillinger for [**S&Q** Opptaksinnst.] og [**S&Q** Bildefrekvens].
- 4 Trykk på MOVIE-knappen (filmknappen) for å starte opptak.
 - Trykk på MOVIE-knappen igjen for å stoppe opptaket.

Menyelementdetaljer

S&Q Opptaksinnst.:

Velger bildefrekvens for filmen.

S&Q Bildefrekvens:

Velger bildefrekvens for fotografering.

Avspillingshastighet

Avspillingshastigheten vil variere som vist nedenfor, avhengig av den tilordnede [**S&Q** Opptaksinnst.] og [**S&Q** Bildefrekvens].

Når [NTSC/PAL-velger] er stilt inn på NTSC

S&Q Bildefrekvens	S&Q Opptaksinnst.		
	24p	30p	60p
120fps	En 5-del av hastigheten	En 4-del av hastigheten	-
60fps	En 2,5-del av hastigheten	En 2-del av hastigheten	Normal avspillingshastighet
30fps	En 1,25-del av hastigheten	Normal avspillingshastighet	2 ganger så rask
15fps	1,6 ganger så rask	2 ganger så rask	4 ganger så rask
8fps	3 ganger så rask	3,75 ganger så rask	7,5 ganger så rask
4fps	6 ganger så rask	7,5 ganger så rask	15 ganger så rask
2fps	12 ganger så rask	15 ganger så rask	30 ganger så rask

S&Q Bildefrekvens	S&Q Opptaksinnst.		
	24p	30p	60p
1fps	24 ganger så rask	30 ganger så rask	60 ganger så rask

Når [NTSC/PAL-velger] er stilt inn på PAL

S&Q Bildefrekvens	S&Q Opptaksinnst.	
	25p	50p
100fps	En 4-del av hastigheten	-
50fps	En 2-del av hastigheten	Normal avspillingshastighet
25fps	Normal avspillingshastighet	2 ganger så rask
12fps	2,08 ganger så rask	4,16 ganger så rask
6fps	4,16 ganger så rask	8,3 ganger så rask
3fps	8,3 ganger så rask	16,6 ganger så rask
2fps	12,5 ganger så rask	25 ganger så rask
1fps	25 ganger så rask	50 ganger så rask

- Når [S&Q Bildefrekvens] er stilt inn på [120fps]/[100fps], kan du ikke stille inn [S&Q Opptaksinnst.] på [60p]/[50p].

Merknad

- Ved opptak i slow-motion blir lukkerhastigheten høyere, og du vil kanskje ikke være i stand til å oppnå riktig eksponering. Hvis dette skjer, må du redusere blenderverdien, eller justere ISO-følsomheten til en høyere verdi.
- Se "Opptakstid for film" for å få mer informasjon om hvordan du estimerer mulig opptakstid.
- Overføringshastigheten for en lagret film varierer med innstillingene for [S&Q Bildefrekvens] og [S&Q Opptaksinnst.].
- Filmen tas opp i XAVC S HD-format.
- Ved opptak i slow-motion/quick-motion er følgende funksjoner ikke tilgjengelige.
 - [TC Run] under [TC/UB-innstillinger]
 - [TC-utdata] under [HDMI-innstillinger]
 - [Velg 4K-utdata]



Beslektet emne

- [Sakte og rask film: Eksp.-modus](#)
- [Opptakstid for film](#)

Digitalkamera med utskiftbart objektiv
ILCE-7RM4A α7RIV

Proxy-opptak

Stiller inn samtidig opptak av proxy-film med lav overføringshastighet under opptak av XAVC S-filmer. Ettersom proxy-filmer har en mindre filstørrelse, er de godt egnet for overføring til smarttelefoner eller opplasting til nettsteder.

1 MENU →  2 (Kamera- innstillinger2) → [ Proxy-opptak] → ønsket innstilling.

Menyelementdetaljer

På :

Proxy-filmer tas opp samtidig.



Av :

Det tas ikke opp proxy-filmer.

Hint

- Proxy-filmer tas opp i XAVC S HD-format (1280 × 720) ved 9 Mbps. Bildefrekvensen for proxy-filmen er den samme som den opprinnelige filmen.
- Proxy-filmer vises ikke på avspillings skjermen (avspillings skjermen for enkeltbilder eller bildeindeks skjermen).  vises over filmer der det er filmet en proxy-film samtidig.

Merknad

- Proxy-filmer kan ikke spilles av på dette kameraet.
- Proxy-opptak er ikke tilgjengelig i følgende situasjoner.
 - Når [ Filformat] er stilt inn på [AVCHD]
 - Når [ Filformat] er stilt inn på [XAVC S HD], og [ Opptaksinnst.] er stilt inn på [120p]/[100p]
- Hvis du sletter/beskytter filmer som har proxy-filmer, fjernes/beskyttes både den opprinnelige filmen og proxy-filmen. Du kan ikke velge å slette/beskytte kun opprinnelige filmer eller proxy-filmer.
- Filmer kan ikke redigeres på dette kameraet.

Beslektet emne

- [Send til smarttelefon: Innhold i sending \(proxy-film\)](#)
- [Filmopptaksformater](#)
- [Spille av bilder på bildeindeks skjermen \(Bildeindeks\)](#)
- [Minnekorttyper som kan brukes](#)

Digitalkamera med utskiftbart objektiv
ILCE-7RM4A α7RIV

Lydopptak

Stiller inn om lyd skal spilles inn under filmopptak. Velg [Av] for å unngå lyder som objektivet og kameraet lager under bruk.

1 MENU →  2 (Kamera- innstillinger2) → [Lydopptak] → ønsket innstilling

Menyelementdetaljer

På:

Tar opp lyd (stereo).

Av:

Tar ikke opp lyd.

Digitalkamera med utskiftbart objektiv
ILCE-7RM4A α7RIV

Lydnivåvisning

Brukes til å stille inn om lydnivået skal vises på skjermen eller ikke.

① MENU →  2 (Kamera- innstillinger2) → [Lydnivåvisning] → ønsket innstilling

Menyelementdetaljer

På:

Viser lydnivået.

Av:

Viser ikke lydnivået.

Merknad

- Lydnivået vises ikke i følgende situasjoner:
 - Når innstillingen for [Lydopptak] er stilt inn på [Av].
 - Når innstillingen for DISP (visningsinnstilling) er stilt inn på [Ingen skj.-info].
 - Under opptak i slow-motion/quick-motion
- Lydnivået vises også når produktet er standby for opptak i filmopptaksmodus.

Digitalkamera med utskiftbart objektiv
ILCE-7RM4A α7RIV

Lydopptaksnivå

Du kan justere lydopptaksnivået mens du sjekker nivåmåleren.

- 1 MENU →  2 (Kamera- innstillinger2) → [Lydopptaksnivå].
- 2 Velg det ønskede nivået ved å trykke på høyre eller venstre side av kontrollhjulet.

Menyelementdetaljer

+:

Justerer opp lydopptaksnivået.

-:

Justerer ned lydopptaksnivået.

Tilbakestille:

Tilbakestiller lydopptaksnivået til standardinnstillingen.

Hint

- Når du tar opp lydfilm med høyt volum, må du stille inn [Lydopptaksnivå] på et lavere lydnivå. Dette gjør det mulig for deg å ta opp mer realistisk lyd. Når du tar opp lydfilm med lavere volum, må du stille inn [Lydopptaksnivå] på et høyere lydnivå for å gjøre det enklere å høre lyden.

Merknad

- Uansett [Lydopptaksnivå]-innstillinger, er begrenseren alltid aktiv.
- [Lydopptaksnivå] er kun tilgjengelig når opptaksmodus er satt til filmmodus.
- [Lydopptaksnivå] er ikke tilgjengelig under opptak i slow-motion/quick-motion.
- [Lydopptaksnivå]-innstillingene brukes både på den interne mikrofonen og på terminalinngangen  (mikrofon).

Digitalkamera med utskiftbart objektiv
ILCE-7RM4A α7RIV

Tidsinnst. for lydutm.

Du kan stille inn ekkokansellering under lydovervåkning og forhindre uønskede avvik mellom video og audio i HDMI-utgangssignalet.

1 MENU →  2 (Kamera- innstillinger2) → [Tidsinnst. for lydutm.] → ønsket innstilling.

Menyelementdetaljer

Virkelig:

Spiller av audio uten forsinkelse. Velg denne innstillingen når lydavvik er et problem under lydovervåkning.

Leppesynkronisering:

Spiller av audio og video synkronisert. Velg denne innstillingen for å forhindre uønskede avvik mellom bilde og lyd.

Merknad

- Bruk av en ekstern mikrofon kan føre til en liten forsinkelse. Du finner mer informasjon i bruksanvisningen som fulgte med mikrofonen.

Digitalkamera med utskiftbart objektiv
ILCE-7RM4A α7RIV

Vindstøyreduksjon

Stiller inn om vindstøy skal reduseres eller ikke, ved å dempe lave frekvenser i den inngående lyden fra den innebygde mikrofonen.

1 MENU →  2 (Kamera- innstillinger2) → [Vindstøyreduksjon] → ønsket innstilling

Menyelementdetaljer

På:

Reduserer vindstøy.

Av:

Reduserer ikke vindstøy.

Merknad

- Hvis du setter denne innstillingen på [På] når det ikke blåser tilstrekkelig, kan normal lyd bli tatt opp med for lav lydstyrke.
- Hvis en ekstern mikrofon (selges separat) brukes, virker ikke [Vindstøyreduksjon].

Digitalkamera med utskiftbart objektiv
ILCE-7RM4A α7RIV

Bildeprofil

Setter deg i stand til å endre innstillingene for farge, overganger osv.

Tilpasse bildeprofilen

Du kan tilpasse bildekvaliteten ved å justere bildeprofilelementer som for eksempel [Gamma] og [Detalj]. Når du stiller inn disse parameterne, må du koble kameraet til en TV eller skjerm, og justere parameterne mens du holder øye med bildet på skjermen.

- 1 MENU →  1 (Kamera- innstillinger1) → [Bildeprofil] → den profilen du ønsker å endre.
- 2 Flytt til elementindeksskjermen ved å trykke på høyre side av kontrollhjulet.
- 3 Velg det elementet som skal endres, ved å bruke øvre/nedre del av kontrollhjulet.
- 4 Velg den ønskede verdien ved å bruke øvre/nedre side av kontrollhjulet, og trykk på midten av det.

Bruke den forhåndsinnstilte bildeprofilen

Standardinnstillingene [PP1] til [PP10] for filmer er forhåndsinnstilt i kameraet, basert på ulike opptaksforhold.
MENU →  1 (Kamera- innstillinger1) → [Bildeprofil] → ønsket innstilling.

PP1:

Eksempel på innstilling ved bruk av [Movie] gamma.

PP2:

Eksempel på innstilling ved bruk av [Still] gamma.

PP3:

Eksempel på innstilling av naturlige fargetoner ved bruk av [ITU709] gamma.

PP4:

Eksempel på innstilling av en fargetone som troverdig gjengir ITU709 standarden.

PP5:

Eksempel på innstilling ved bruk av [Cine1] gamma.

PP6:

Eksempel på innstilling ved bruk av [Cine2] gamma.

PP7:

Eksempel på innstilling ved bruk av [S-Log2] gamma.

PP8:

Eksempel på innstilling med [S-Log3] gamma og [S-Gamut3.Cine] under [Fargemodus].

PP9:

Eksempel på innstilling med [S-Log3] gamma og [S-Gamut3] under [Fargemodus].

PP10:

Eksempel på innstilling for filmopptak i HDR ved bruk av [HLG2] gamma.

HDR-filmopptak

Kameraet kan ta opp film i HDR når det er valgt en gamma fra [HLG], [HLG1] til [HLG3] i bildeprofilen.
Forhåndsinnstillingen [PP10] for bildeprofil gir en eksempelinstilling for HDR-opptak. Film som er tatt opp med [PP10],

kan vises med et større område lysstyrker enn vanlig når de spilles av på en TV som støtter Hybrid-Log Gamma (HLG). På denne måten er det mulig å ta opp scener med en rekke ulike lysstyrker og gjengi dem på en naturtro måte uten at de virker undereksponert eller overeksponert. HLG brukes i HDR-TV-produksjon, slik det er definert i den internasjonale standardanbefalingen ITU-R BT.2100.

Elementer i bildeprofilen

Svartnivå

Stiller inn svart-nivået. (-15 til +15)

Gamma

Velger en gammakurve.

Movie: Standard gammakurve for filmer

Still: Standard gammakurve for stillbilder

Cine1: Mykner kontrasten i mørke partier og understreker overgangen i lyse partier for å produsere en avslappet fargefilm. (ekvivalent til HG4609G33)

Cine2: Likner på [Cine1], men optimalisert for redigering med opptil 100 % videosignal. (ekvivalent til HG4600G30)

Cine3: Intensiverer kontrasten mellom lys og skygge mer enn [Cine1], og forsterker overgangen i svart.

Cine4: Forsterker kontrasten i mørke partier mer enn [Cine3].

ITU709: Gammakurve som tilsvarer ITU709.

ITU709(800%): Gammakurve for å bekrefte scener ved antakelse om opptak ved bruk av [S-Log2] eller [S-Log3].

S-Log2: Gammakurve for [S-Log2]. Denne innstillingen er basert på antakelsen om at bildet vil bli prosessert etter opptak.

S-Log3: Gammakurve for [S-Log3] med egenskaper som likner mer på film. Denne innstillingen er basert på antakelsen om at bildet vil bli prosessert etter opptak.

HLG: Gammakurve for HDR-opptak. Ekvivalent med HDR-standarden Hybrid Log-Gamma, ITU-R BT.2100.

HLG1: Gammakurve for HDR-opptak. Fremhever støyreduksjon. Opptak er imidlertid begrenset til et smalere dynamisk område enn med [HLG2] eller [HLG3].

HLG2: Gammakurve for HDR-opptak. Gir en balanse av dynamisk område og støyreduksjon.

HLG3: Gammakurve for HDR-opptak. Større dynamisk område enn [HLG2]. Støyen kan imidlertid øke.

- [HLG1], [HLG2] og [HLG3] bruker en gammakurve med de samme egenskapene, men hver tilbyr en ulik balanse mellom dynamisk område og støyreduksjon. Hver funksjon har forskjellig nivå for maksimal video ut, som følger: [HLG1]: ca. 87 %, [HLG2]: ca. 95 %, [HLG3]: ca. 100 %.

Svart-Gamma

Korrigerer gamma i områder med lavere intensitet.

[Svart-Gamma] er låst til "0" og kan ikke justeres når [Gamma] er stilt inn på [HLG], [HLG1], [HLG2] eller [HLG3].

Område: Velger korreksjonsintervall. (Bredt / Middels / Smalt)

Nivå: Stiller inn korreksjonsnivået. (-7 (maksimal svart kompresjon) til +7 (maksimal svart strekk))

Kne

Stiller inn knepunktet og helningen for videosignalkompresjonen for å forhindre overeksponering ved å begrense signalene i motivområder med høy intensitet til kameraets dynamiske område.

[Kne] deaktiveres hvis [Modus] er stilt inn på [Auto] når [Gamma] er stilt inn på [Still], [Cine1], [Cine2], [Cine3], [Cine4], [ITU709(800%)], [S-Log2], [S-Log3], [HLG], [HLG1], [HLG2] eller [HLG3]. Du aktiverer [Kne] ved å stille inn [Modus] på [Manuell].

Modus: Velger auto/manuelle innstillinger.

- Auto: Knepunktet og helningen stilles inn automatisk.
- Manuell: Knepunktet og helningen stilles inn manuelt.

Auto. innstilling: Innstillinger når [Auto] er valgt for [Modus].

- Makspunkt: Stiller inn maksimumspunktet for knepunktet. (90% til 100%)

- Følsomhet: Stiller inn følsomheten. (Høy / Middels / Lav)

Manuell innstilling: Innstillinger når [Manuell] er valgt for [Modus].

- Punkt: Stiller inn knepunktet. (75 % til 105 %)
- Helling: Stiller inn knehelningen. (-5 (slak) til +5 (bratt))

Fargemodus

Stiller inn fargetype og -nivå.

I [Fargemodus] er bare [BT.2020] og [709] tilgjengelig når [Gamma] er stilt inn på [HLG], [HLG1], [HLG2] eller [HLG3].

Movie: Passende farger når [Gamma] er stilt inn på [Movie].

Still: Passende farger når [Gamma] er stilt inn på [Still].

Cinema: Egnede farger når [Gamma] er stilt inn på [Cine1] eller [Cine2].

Pro: Fargetoner som likner på standardbildekvaliteten til de profesjonelle kameraene fra Sony (i kombinasjon med ITU709 gamma)

ITU709-matrise: Farger som tilsvarer ITU709-standarden (i kombinasjon med ITU709 gamma)

Svart/hvitt: Stiller inn metningen på null for svart/hvitt-fotografering.

S-Gamut: Innstillingen er basert på antakelsen om at bildene skal behandles etter opptak. Brukes når [Gamma] er stilt inn på [S-Log2].

S-Gamut3.Cine: Innstillingen er basert på antakelsen om at bildene vil bli prosessert etter opptak. Brukes når [Gamma] er stilt inn på [S-Log3]. Denne innstillingen setter deg i stand til å gjøre opptak i et fargerom som enkelt kan konverteres for digital kino.

S-Gamut3: Innstillingen er basert på antakelsen om at bildene vil bli prosessert etter opptak. Brukes når [Gamma] er stilt inn på [S-Log3]. Denne innstillingen setter deg i stand til å gjøre opptak i et stort fargerom.

BT.2020: Standard fargetone når [Gamma] er stilt inn på [HLG], [HLG1], [HLG2] eller [HLG3].

709: Fargetone når [Gamma] er stilt inn på [HLG], [HLG1], [HLG2] eller [HLG3] og filmer tas opp med HDTV-farger (BT.709).

Fargemetning

Stiller inn fargemetningen. (-32 til +32)

Fargefase

Stiller inn fargefasen. (-7 til +7)

Fargedybde

Stiller inn fargedybden for hver fargefase. Denne funksjonen er mer effektiv for kromatiske farger og mindre effektiv for akromatiske farger. Fargen ser dypere ut etter hvert som du øker innstillingsverdien i retning av den positive siden, og lysere etter hvert som om du reduserer verdien i retning av den negative siden. Denne funksjonen er effektiv selv når du stiller inn [Fargemodus] på [Svart/hvitt].

[R] -7 (lys rød) til +7 (dyp rød)

[G] -7 (lys grønn) til +7 (dyp grønn)

[B] -7 (lys blå) til +7 (dyp blå)

[C] -7 (lys cyan) til +7 (dyp cyan)

[M] -7 (lys magenta) til +7 (dyp magenta)

[Y] -7 (lys gul) til +7 (dyp gul)

Detalj

Stiller inn elementer for [Detalj].

Nivå: Stiller inn nivået for [Detalj]. (-7 til +7)

Justere: Følgende parametere kan velges manuelt.

- Modus: Velger auto/manuell innstilling. (Auto (automatisk optimalisering) / Manuell (Detaljene stilles inn manuelt.))
- V/H-balanse: Stiller inn vertikal (V) og horisontal (H) balanse for DETALJ. (-2 (på vertikal (V) side) til +2 (på horisontal (H) side))

- B/W-balanse: Velger balansen for nedre DETALJ (B) og øvre DETALJ (W). (Type1 (på nedre DETALJ-side (B)) til Type5 (på øvre DETALJ-side (W)))
- Grense: Stiller inn grensenivå på [Detalj]. (0 (lavt grensenivå: sannsynlighet for begrensning) til 7 (høyt grensenivå: liten sannsynlighet for begrensning))
- Crispning: Stiller inn crispning-nivået. (0 (grunt crispning-nivå) til 7 (dypt crispning-nivå))
- Høy lysstyrke-detalj: Stiller inn [Detalj]-nivået i høyintensitetsområdene. (0 til 4)

Kopiere innstillingene til et annet bildeprofilnummer

Du kan kopiere innstillingene fra bildeprofilen til et annet bildeprofilnummer.

MENU →  1 (Kamera- innstillinger1) → [Bildeprofil] → [Kopier].

Tilbakestill bildeprofilen til standardinnstillingen

Du kan tilbakestill bildeprofilen til standardinnstillingen. Du kan ikke tilbakestill alle bildeprofilinnstillingene på en gang.

MENU →  1 (Kamera- innstillinger1) → [Bildeprofil] → [Tilbakestill].

Merknad

- Siden parameterne er de samme for film og stillbilder, må du justere verdien når du endrer opptaksmodus.
- Hvis du fremkaller RAW-bilder med opptaksinnstillinger, gjengis ikke følgende innstillinger:
 - Svartnivå
 - Svart-Gamma
 - Kne
 - Fargedybde
- Når [ Opptaksinnst.] er [120p 100M]/[100p 100M] eller [120p 60M]/[100p 60M], blir [Svart-Gamma] låst til "0" og kan ikke justeres.
- Hvis du endrer [Gamma], endres det tilgjengelige ISO-verdiområdet.
- Det er kanskje mer støy i mørke partier, avhengig av gammainnstillingene. Det kan kanskje forbedres ved å stille inn objektivkompenseringen på [Av].
- Ved bruk av S-Log2 eller S-Log3 gamma, blir støyen mer merkbar, sammenlignet med bruk av andre gammaer. Hvis støyen fortsatt er betydelig, selv etter prosessering av bilder, kan den forbedres med opptak med en lysere innstilling. Det dynamiske området blir imidlertid tilsvarende smalere hvis du fotograferer med en lysere innstilling. Vi anbefaler at du kontrollerer bildet på forhånd ved å ta testbilder ved bruk av S-Log2 eller S-Log3.
- Innstillingen [ITU709(800%)], [S-Log2] eller [S-Log3] kan forårsake en feil i tilpasset oppsett av hvitbalansen. I dette tilfelle må du utføre egendefinert oppsett med en annen gamma enn [ITU709(800%)], [S-Log2] eller [S-Log3] først, og deretter velge [ITU709(800%)], [S-Log2] eller [S-Log3] gamma på nytt.
- Innstillingen [ITU709(800%)], [S-Log2] eller [S-Log3] deaktiverer [Svartnivå] innstillingen.
- Hvis du stiller inn [Helling] på +5 i [Manuell innstilling] under [Kne], blir [Kne] deaktivert.
- S-Gamut, S-Gamut3.Cine og S-Gamut3 er fargerom med enerett for Sony. Dette kameraets S-Gamut-innstilling støtter imidlertid ikke hele fargerommet til S-Gamut; det er en innstilling som skal gjøre det mulig å oppnå en fargereproduksjon som er ekvivalent med S-Gamut.

Beslektet emne

- [Gammavisningshjelp](#)

Digitalkamera med utskiftbart objektiv
ILCE-7RM4A α7RIV

Gammavisningshjelp

Film med S-Log gamma antas å skulle prosesseres etter opptak, for å gjøre bruk av det store dynamiske området. Det forutsettes at filmer med HLG gamma skal vises på HDR-kompatible skjermer. De vises derfor med lav kontrast under opptak, og kan være vanskelige å overvåke. Du kan imidlertid bruke funksjonen [Gammavisningshjelp] til å gjenskape en kontrast tilsvarende vanlig gamma. I tillegg kan [Gammavisningshjelp] også brukes ved avspilling av film på kameraets skjerm/søker.

- 1 MENU →  (Oppsett) → [Gammavisningshjelp].
- 2 Velg den ønskede innstillingen ved å trykke øverst eller nederst på kontrollhjulet.

Menyelementdetaljer

Assist
OFF **Av:**

Gjelder ikke [Gammavisningshjelp].

Assist
AUTO **Auto:**

Viser film med en [S-Log2→709(800%)]-effekt når gamma som er stilt inn i [Bildeprofil], er [S-Log2], og med en [S-Log3→709(800%)]-effekt når gamma er stilt inn på [S-Log3]. Viser filmer med en [HLG(BT.2020)]-effekt når gammaen som er konfigurert under [Bildeprofil], er [HLG], [HLG1], [HLG2] eller [HLG3], og [Fargemodus] er stilt inn på [BT.2020]. Viser filmer med en [HLG(709)]-effekt når gammaen som er konfigurert under [Bildeprofil], er [HLG], [HLG1], [HLG2] eller [HLG3], og [Fargemodus] er stilt inn på [709].

Assist
S-Log2 **S-Log2→709(800%):**

Viser filmer med en S-Log2-gamma som reproducerer en kontrast som er ekvivalent med ITU709 (800%).

Assist
S-Log3 **S-Log3→709(800%):**

Viser filmer med en S-Log3-gamma som reproducerer en kontrast som er ekvivalent med ITU709 (800%).

Assist
HLG 2020 **HLG(BT.2020):**

Viser filmer etter å ha justert bildekvaliteten på skjermen eller i søkeren til en kvalitet som er nesten den samme som når du viser filmer på en [HLG(BT.2020)]-kompatibel skjerm.

Assist
HLG 709 **HLG(709):**

Viser filmer etter å ha justert bildekvaliteten på skjermen eller i søkeren til en kvalitet som er nesten den samme som når du viser filmer på en [HLG(709)]-kompatibel skjerm.

Merknad

- Filmer i formatet XAVC S 4K eller XAVC S HD med gammaen [HLG], [HLG1], [HLG2] eller [HLG3] vises med en [HLG(BT.2020)]-effekt eller [HLG(709)]-effekt avhengig av filmens gammaverdi og fargemodus. I andre situasjoner vises filmer i samsvar med gamma-innstillingen og fargemodusinnstillingen i [Bildeprofil].
- [Gammavisningshjelp] brukes ikke på film som vises på en TV eller en skjerm som er koblet til kameraet.



Beslektet emne

- [Bildeprofil](#)

Digitalkamera med utskiftbart objektiv
ILCE-7RM4A α7RIV

Auto. langs. lukk. (film)

Still inn om lukkerhastigheten skal justeres automatisk eller ikke under filmopptak, i tilfelle motivet er mørkt.

1 MENU →  2 (Kamera- innstillinger2) →  Auto. langs. lukk.] → ønsket innstilling

Menyelementdetaljer



På:

Bruker Automatisk lav lukkerhastighet. Lukkerhastigheten reduseres automatisk ved fotografering på mørke steder. Du kan redusere støy i filmen ved å bruke en lav lukkerhastighet ved opptak i mørke omgivelser.

Av:

Bruker ikke Automatisk lav lukkerhastighet. Den innspilte filmen vil være mørkere enn når [På] er valgt, men du kan ta opp film med jevnere bevegelser og mindre uskarphet.



Merknad

-  Auto. langs. lukk.] fungerer ikke i følgende situasjoner:
 - Under opptak i slow-motion/quick-motion
 -  (Lukkerprioritet)
 -  (Man. Eksponering)
 - Når [ISO] er stilt inn på noe annet enn [ISO AUTO]

Digitalkamera med utskiftbart objektiv
ILCE-7RM4A α7RIV

Første fokusforst. (film)

Stiller inn den innledende forstørrelsen for [Fokusforstørret] i filmopptaksmodus.

① MENU →  2 (Kamera- innstillinger2) → [ Første fokusforst.] → ønsket innstilling.

Menyelementdetaljer

x1,0:

Viser bildet med samme forstørrelse som opptaksskjermen.

x4,0:

Viser et bilde som er forstørret 4,0 ganger.



Beslektet emne

- [Fokusforstørret](#)

Digitalkamera med utskiftbart objektiv
ILCE-7RM4A α7RIV

AF-motorhast. (film)

Du kan endre fokuseringshastigheten hvis du bruker autofokus i filmmodus.

1 MENU →  2 (Kamera- innstillinger2) → [ AF-motorhast.] → ønsket innstilling.

Menyelementdetaljer

Hurtig:

Stiller inn AF-motorhastigheten på "høy". Denne modusen passer for opptak av aktive scener, som f.eks. idrett.

Normal:

Stiller inn AF-motorhastigheten på "normal".



Sakte:

Stiller inn AF-motorhastigheten på "lav". Med denne modusen endres fokus jevnt hvis du går over fra å fokusere på ett motiv til et annet.

Digitalkamera med utskiftbart objektiv
ILCE-7RM4A α7RIV

Følsom. AF-spor. (film)

Du kan stille inn følsomheten for AF i filmmodus.

1 MENU →  2 (Kamera- innstillinger2) → [ Følsom. AF-spor.] → ønsket innstilling.

Menyelementdetaljer

følsom:

Stiller inn AF-følsomheten på høy. Denne modusen er nyttig for å ta opp film når motivet er i rask bevegelse.

Standard:

Stiller inn AF-følsomheten på normal. Denne modusen er nyttig når det er hindringer foran motivet, eller på steder med mye folk.

Digitalkamera med utskiftbart objektiv
ILCE-7RM4A α7RIV

TC/UB-innstillinger

Informasjon om tidskoden (TC) og brukerbit-en (UB) kan tas opp som data som hører til filmer.

- 1 MENU →  (Oppsett) → [TC/UB-innstillinger] → still inn den verdien du ønsker å endre.

Menyelementdetaljer

TC/UB-visn.-innst.:

Stiller inn visningen for teller, tidskode og brukerbit.

TC Preset:

Stiller inn tidskoden.

UB Preset:

Stiller inn brukerbit-en.

TC Format:

Stiller inn opptaksmetode for tidskoden. (Kun hvis [NTSC/PAL-velger] er stilt inn på NTSC.)

TC Run:

Stiller inn opptellingsformatet for tidskoden.

TC Make:

Stiller inn opptaksformatet for tidskoden på opptaksmediet.

UB Time Rec:

Stiller inn om tiden skal tas opp som en brukerbit eller ikke.

Stille inn tidskoden (TC Preset)

1. MENU →  (Oppsett) → [TC/UB-innstillinger] → [TC Preset].
2. Drei på kontrollhjulet og velg de første to sifrene.

- Tidskoden kan stilles inn i følgende intervall.



Når [60i] er valgt: 00:00:00:00 til 23:59:59:29

* Når [24p] er valgt, kan du velge de siste to sifrene i tidskoden i multipler på fire fra 0 til 23 rammer.

Når [50i] er valgt: 00:00:00:00 til 23:59:59:24

3. Still inn de andre sifrene etter samme fremgangsmåte som i trinn 2, og trykk deretter på midten av kontrollhjulet.



Tilbakestille tidskoden

1. MENU →  (Oppsett) → [TC/UB-innstillinger] → [TC Preset].
 2. Trykk på  (sletteknappen) for å tilbakestille tidskoden (00:00:00:00).
- Du kan også tilbakestille tidskoden (00:00:00:00) ved å bruke RMT-VP1K-fjernstyringen (selges separat).

Stille inn brukerbit-en (UB Preset)

1. MENU →  (Oppsett) → [TC/UB-innstillinger] → [UB Preset].
2. Drei på kontrollhjulet og velg de første to sifrene.
3. Still inn de andre sifrene etter samme fremgangsmåte som i trinn 2, og trykk deretter på midten av kontrollhjulet.

Tilbakestille brukerbit-en

1. MENU →  (Oppsett) → [TC/UB-innstillinger] → [UB Preset].
2. Trykk på  (sletteknappen) for å tilbakestille brukerbit-en (00 00 00 00).

Velge opptaksmetode for tidskoden (TC Format ^{*1})

1. MENU →  (Oppsett) → [TC/UB-innstillinger] → [TC Format].

DF:

Tar opp tidskoden i Drop Frame^{*2}-format.

NDF:

Tar opp tidskoden i Non Drop Frame-format.

^{*1} Kun hvis [NTSC/PAL-velger] er stilt inn på NTSC.

^{*2} Tidskoden er basert på 30 rammer i sekundet. Et gap mellom den faktiske tiden og tidskoden vil imidlertid oppstå ved lengre opptaksperioder, siden rammefrekvensen til NTSC-bildesignalet er ca. 29,97 rammer i sekundet. Drop Frame korrigerer dette gapet for å utligne forskjellen mellom tidskoden og den faktiske tiden. I Drop Frame-modus fjernes de første 2 rammesifrene hvert minutt, unntatt hvert tiende minutt. Tidskoden uten denne korreksjonen kalles "non-drop"-ramme.

- Innstillingen er låst til [NDF] ved opptak i 4K/24p eller 1080/24p.

Velge opptellingsformat for tidskoden (TC Run)

1. MENU →  (Oppsett) → [TC/UB-innstillinger] → [TC Run].

Rec Run:

Stiller inn trinnmodus for at tidskoden skal økes kun under opptak. Tidskoden tas opp sekvensielt fra siste tidskoden til forrige opptak.

Free Run:

Stiller inn trinnmodus for at tidskoden skal økes når som helst, uansett kameraoperasjon.

- Tidskoden vil kanskje ikke tas opp sekvensielt i følgende situasjoner, selv om tidskoden økes i [Rec Run]-modus.
 - Hvis opptaksformatet endres.
 - Hvis opptaksmediet fjernes.







Velge hvordan tidskoden skal tas opp (TC Make)

1. MENU →  (Oppsett) → [TC/UB-innstillinger] → [TC Make].

Preset:

Tar opp ny innstilt tidskode på opptaksmediet.





Regenerate:

Leser siste tidskode for forrige opptak fra opptaksmediet og tar opp ny tidskode fortløpende fra siste tidskode. Tidskoden avleses fra minnekortet i spor 1 hvis [Lagringsmodus] under [Innst. for lagr.-med.] er stilt inn på [Simultanlagr. ()] eller [Sim.-lagr. ( / )]. Tidskoden avleses fra minnekortet film lagres på, når [Lagringsmodus] er stilt inn på [Standard], [Simultanlagr. ()], [Sorter(RAW/JPEG)], [Sorter(JPEG/RAW)] eller [Sorter( / )]. Tidskoden økes i [Rec Run]-modus, uansett verdien av [TC Run]-innstillingen.

Digitalkamera med utskiftbart objektiv
ILCE-7RM4A α7RIV

Veksle TC/UB-visn.

Gjør det mulig for deg å vise tidskoden (TC) og brukerbit-en (UB) til en film ved å trykke på tasten som [Veksle TC/UB-visn.]-funksjonen er tilordnet til.

- 1 **MENU** →  **2 (Kamera- innstillinger2)** → [ Tilp. knapp], [ Tilp. knapp] eller [ Tilp. knapp] → tilordne [Veksle TC/UB-visn.]-funksjonen til ønsket tast.
- 2 **Trykk på den tasten som [Veksle TC/UB-visn.] er tilordnet til.**
 - Hver gang du trykker på tasten, vil skjermvisningen skifte fra tidstelleren for filmopptaket → tidskode (TC) → brukerbit (UB), i den rekkefølgen.

Digitalkamera med utskiftbart objektiv
ILCE-7RM4A α7RIV

MOVIE-knapp

Brukes til å stille inn om MOVIE (filmknappen) skal aktiveres eller ikke.

1 MENU →  **2** (Kamera- innstillinger2) → [MOVIE-knapp] → ønsket innstilling

Menyelementdetaljer

Alltid:

Starter filmopptak når du trykker på MOVIE-knappen, uansett hvilken modus som er aktiv.



Kun filmmodus:

Starter filmopptak når du trykker på MOVIE-knappen, men bare hvis opptaksmodus er stilt inn på [Film] eller [Sakte og rask film]-modus.

Digitalkamera med utskiftbart objektiv
ILCE-7RM4A α7RIV

Markørvisning (film)

Stiller inn om markører skal vises eller ikke, ved bruk av [ Markørinnst.] på skjermen eller søkeren under filmopptak.

1 MENU →  2 (Kamera- innstillinger2) → [ Markørvisning] → ønsket innstilling

Menyelementdetaljer

På:

Markører vises. Markørene tas ikke opp.

Av:

Ingen markør vises.

Merknad

- Markørene vises når modusvelgeren er stilt inn på  (Film) eller **S&Q**, eller når du tar opp film.
- Du kan ikke vise markører når du bruker [Fokusforstørrer].
- Markørene vises på skjermen eller i søkeren. (Du kan ikke skrive ut eller eksportere markørene.)



Beslektet emne

- [Markørinnst. \(film\)](#)

Digitalkamera med utskiftbart objektiv
ILCE-7RM4A α7RIV

Markørinnst. (film)

Angir markørene som skal vises under filmopptak.

1 MENU →  2 (Kamera- innstillinger2) → [ Markørinnst.] → ønsket innstilling.

Menyelementdetaljer

Senter:

Angir om midtpunktmarkøren skal vises i midten av opptaksskjermen eller ikke.

[Av]/[På]

Forhold:

Angir visning av bildeforholdsmarkøren.

[Av]/[4:3]/[13:9]/[14:9]/[15:9]/[1.66:1]/[1.85:1]/[2.35:1]

Sikkerhetssone:

Angir visning av sikkerhetssonen. Dette blir standardområdet som kan mottas av en generell husholdnings-TV.

[Av]/[80%]/[90%]

Lederamme:

Angir om lederammen skal vises eller ikke. Du kan kontrollere om motivet er vannrett eller loddrett i forhold til bakken.

[Av]/[På]



Hint

- Du kan vise flere markører på én gang.
- Plasser motivet i krysspunktet for [Lederamme] for å lage en balansert komposisjon.

Digitalkamera med utskiftbart objektiv
ILCE-7RM4A α7RIV

Velg 4K-utdata (film)

Du kan stille inn hvordan film skal tas opp og spilles av via HDMI når kameraet er koblet til 4K-kompatible, eksterne opptaks-/avspillingsenheter osv.

- 1 Drei modusvelgeren til  (film).
- 2 Koble kameraet til den ønskede enheten via en HDMI-kabel.
- 3 MENU →  (Oppsett) → [ Velg 4K-utdata] → ønsket innstilling.

Menyelementdetaljer

Minnekort+HDMI:

Sender til den eksterne opptaks-/avspillingsenheten, og tar opp på kameraets minnekort samtidig.

Kun HDMI(30p):

Sender en 4K-film i 30p til den eksterne opptaks-/avspillingsenheten uten å ta opp på kameraets minnekort.

Kun HDMI(24p):



Sender en 4K-film i 24p til den eksterne opptaks-/avspillingsenheten uten å ta opp på kameraets minnekort.

Kun HDMI(25p) *:

Sender en 4K-film i 25p til den eksterne opptaks-/avspillingsenheten uten å ta opp på kameraets minnekort.

* Kun hvis [NTSC/PAL-velger] er stilt inn på PAL.

Merknad

- Dette elementet kan bare stilles inn hvis kameraet er i filmmodus og koblet til en 4K-kompatibel enhet.
- Når [Kun HDMI(30p)], [Kun HDMI(24p)] eller [Kun HDMI(25p)] er stilt inn, vil [HDMI-infovisning] midlertidig bli stilt inn på [Av].
- En 4K-film sendes ikke til den tilkoblede 4K-kompatible enheten under opptak i slow-motion/quick-motion.
- Når [Kun HDMI(30p)], [Kun HDMI(24p)] eller [Kun HDMI(25p)] er stilt inn, teller ikke telleverket opp (den faktiske opptakstiden telles ikke) mens filmen tas opp på en ekstern opptaks-/avspillingsenhet.
- Når du tar opp 4K-filmer med innstillingen [Minnekort+HDMI], går ikke filmene som utdata til en enhet tilkoblet med HDMI-kabel hvis du tar opp en proxy-film samtidig. Hvis du vil utføre HDMI-utdata, stiller du inn [ Proxy-opptak] på [Av]. (Hvis du i dette tilfellet stiller inn [ Opptaksinnst.] til andre verdier enn [24p], vises ikke bildet på kameraskjermen).
- Når [ Filformat] er stilt inn på [XAVC S 4K] og kameraet er tilkoblet via HDMI, er følgende funksjoner delvis begrenset.
 - [Ans.-/øyepri. i AF]
 - [Ansiktspri. i multi-m.]
 - Spøringsfunksjon

Beslektet emne

- [HDMI-innstillinger: REC-kontroll \(film\)](#)
- [Filformat \(film\)](#)
- [Opptaksinnst. \(film\)](#)
- [HDMI-innstillinger: HDMI-infovisning](#)

Digitalkamera med utskiftbart objektiv
ILCE-7RM4A α7RIV

Videolysmodus

Stiller inn belsyningsinnstillingen for HVL-LBPC LED-lampen (selges separat).

1 MENU →  2 (Kamera- innstillinger2) → [Videolysmodus] → ønsket innstilling.

Menyelementdetaljer

Strømkobling:

Videolysset slås på/av synkront med at kameraet slås PÅ/AV.

Opptakskobling:

Videolysset slås på/av synkront med start/stopp av filmopptak.

Oppt.-kob. og STBY:

Videolysset slås på når filmopptaket starter, og slås av når det ikke foregår noe opptak (STBY).

Auto:

Videolysset slås automatisk på når det er mørkt.

Digitalkamera med utskiftbart objektiv
ILCE-7RM4A α7RIV

Spille av stillbilder

Spiller av lagrede bilder.

1 Trykk på  (avspillingsknappen) for å slå på avspillingsmodus.

2 Velg et bilde med kontrollhjulet.

- Bilder som er tatt med kontinuerlig opptak eller intervalloptak, vises som én gruppe. Trykk på midten av kontrollhjulet for å spille av bildene i gruppen.

Hint

- Produktet oppretter en bildedatabasefil på et minnekort for opptak og avspilling av bilder. Et bilde som ikke registreres i bildedatabasefilen, vil kanskje ikke kunne spilles av på riktig måte. For å spille av bilder som er tatt med andre enheter, må du registrere disse bildene i bildedatabasefilen ved å bruke MENU →  (Oppsett) → [Gjenoppr. bilde-DB].
- Hvis du spiller av bildene rett etter fotografering med kontinuerlig fremtrekk, vil kanskje skjermen vise et ikon som angir at data skrives / antall bilder det er igjen å skrive. Mens skrivingen pågår, vil enkelte funksjoner ikke være tilgjengelige.
- Du kan også forstørre et bilde ved å dobbeltrykke på skjermen. I tillegg kan du dra og flytte den forstørrede posisjonen på skjermen. Still inn [Berøringsbetjening] til [På] på forhånd.

Beslektet emne

- [Gjenoppr. bilde-DB](#)
- [Velg hvilket minnekort som skal spilles av \(Velg avsp.-medium\)](#)
- [Vis som gruppe](#)



Digitalkamera med utskiftbart objektiv
ILCE-7RM4A α7RIV

Forstørrer et bilde som avspilles (Forstørr)

Forstørrer bildet som avspilles. Bruk denne funksjonen til å kontrollere fokus i bildet osv.

- 1 Vis det bildet du vil forstørre, og trykk deretter på  -knappen.**
 - Drei på kontrollhjulet for å justere zoomeforstørrelsen. Ved å rotere den fremre/bakre skiven kan du gå til forrige eller neste bilde mens du beholder samme zoomeforstørrelse.
 - Visningen zoomer inn på den delen av bildet som kameraet fokuserte på da bildet ble tatt. Hvis kameraet ikke klarer å innhente informasjon om fokus plasseringen, vil det zoome inn på midten av bildet.
- 2 Velg den delen du vil forstørre, ved å trykke øverst, nederst, til høyre eller venstre på kontrollhjulet.**
- 3 Trykk på MENU-knappen eller på midten av kontrollhjulet for å avslutte avspillingszoomen.**

Hint

- Du kan også forstørre et bilde som spilles av, ved hjelp av MENU.
- Du kan endre den første zoomeforstørrelsen og den første posisjonen for forstørrede bilder ved å velge MENU →  (Avspilling) → [ Forst. første forst.] eller [ Forstørr første pos.].
- Du kan også forstørre et bilde ved å dobbeltrykke på skjermen. I tillegg kan du dra og flytte den forstørrede posisjonen på skjermen. Still inn [Berøringsbetjening] på [På] på forhånd.

Merknad

- Du kan ikke forstørre filmer.

Beslektet emne

- [Berøringsbetjening](#)
- [Forst. første forst.](#)
- [Forstørr første pos.](#)

Digitalkamera med utskiftbart objektiv
ILCE-7RM4A α7RIV

Rotere lagrede bilder automatisk (Visningsretning)

Brukes for å angi retningen ved avspilling av lagrede bilder.

1 MENU →  (Avspilling) → [Visningsretning] → ønsket innstilling.

Menyelementdetaljer

Auto:

Når du roterer kameraet, roterer det bildet som vises, automatisk, idet kameraet registrerer hvilken vei det holdes.

Manuell:

Bilder som er tatt vertikalt, vises vertikalt. Hvis du har stilt inn bildeorienteringen ved hjelp av [Roter]-funksjonen, vil bildet vises i henhold til dette.

Av:

Bildene vises alltid horisontalt.

Merknad

- Filmer som er tatt vertikalt, avspilles horisontalt på skjermen eller i søkeren til kameraet under filmavspilling.

Beslektet emne

- [Rotere et bilde \(Roter\)](#)

Digitalkamera med utskiftbart objektiv
ILCE-7RM4A α7RIV

Rotere et bilde (Roter)

Roterer et innspilt bilde mot klokken.

1 Vis det bildet som skal roteres, og velg deretter MENU →  (Avspilling) → [Roter].

2 Trykk midt på kontrollhjulet.

Bildet roteres mot klokken. Bildet roteres når du trykker på midten.

Hvis du roterer bildet én gang, forblir bildet rotert, selv etter at produktet er slått av.

Merknad

- Selv om du roterer en filmfil spilles den av horisontalt på skjermen eller i søkeren til kameraet.
- Du vil kanskje ikke kunne rotere bilder som er tatt med andre produkter.
- Når du viser roterte bilder på en datamaskin, vil bildene kanskje vises i sin opprinnelige visningsretning, avhengig av programvaren.

Digitalkamera med utskiftbart objektiv
ILCE-7RM4A α7RIV

Forst. første forst.

Stiller inn den innledende zoomeforstørrelsen ved avspilling av forstørrede bilder.

1 MENU →  (Avspilling) → [ Forst. første forst.] → ønsket innstilling.

Menyelementdetaljer

Standard forstørrelse:

Viser et bilde med standard forstørrelse.

Forrige forstørrelse:

Viser et bilde med forrige forstørrelse. Forrige forstørrelse vil være lagret selv etter at du har avsluttet avspillingszoommodus.

Beslektet emne

- [Forstørret et bilde som avspilles \(Forstørr\)](#)
- [Forstørr første pos.](#)

Digitalkamera med utskiftbart objektiv
ILCE-7RM4A α7RIV

Forstørr første pos.

Stiller inn den innledende posisjonen når du forstørrer et bilde under avspilling.

1 MENU →  (Avspilling) → [ Forstørr første pos.] → ønsket innstilling.

Menyelementdetaljer

Fokusert posisjon:

Forstørrer bildet fra fokuspunktet under opptak.

Midten:

Forstørrer bildet fra midten av skjermen.

Beslektet emne

- [Forstørrer et bilde som avspilles \(Forstørr\)](#)
- [Forst. første forst.](#)

Digitalkamera med utskiftbart objektiv
ILCE-7RM4A α7RIV

Spiller av film

Spiller av lagrede filmer.

- 1 Trykk på  (avspillingsknappen) for å bytte til avspillingsmodus.
- 2 Velg den filmen som skal vises, ved hjelp av kontrollhjulet, og trykk på midten av det for å starte visningen.

Tilgjengelige operasjoner under filmavspilling

Du kan aktivere sakte avspilling, justering av lydvolument og andre funksjoner ved å trykke nederst på kontrollhjulet.

-  : Avspilling
-  : Pause
-  : Spole raskt forover
-  : Spole raskt bakover
-  : Spille av sakte forover
-  : Spille av sakte bakover
-  : Neste filmfil
-  : Forrige filmfil
-  : Viser neste bilde
-  : Viser forrige bilde
-  : Lagre som bilde
-  : Justering av lydvolument
-  : Lukker kontrollpanelet

Hint

- "Spille av sakte forover", "Spille av sakte bakover", "Viser neste bilde" og "Viser forrige bilde" er tilgjengelige ved pause.
- Filmfiler som er tatt opp med andre produkter, vil kanskje ikke kunne spilles av med dette kameraet.

Merknad

- Selv om du tar opp filmen vertikalt vises filmen horisontalt på skjermen eller søkeren til kameraet.

Beslektet emne

- [Skifte mellom stillbilder og filmer \(Visningsmodus\)](#)
- [Velge hvilket minnekort som skal spilles av \(Velg avsp.-medium\)](#)

Digitalkamera med utskiftbart objektiv
ILCE-7RM4A α7RIV

Voluminnstillinger

Stiller inn volumet for filmavspilling.

1 MENU →  (Oppsett) → [Voluminnstillinger] → ønsket innstilling.



Justere lydvolument under avspilling

Trykk på nedsiden av kontrollhjulet under filmavspilling for å vise kontrollpanelet. Deretter kan du justere volumet. Du kan justere volumet mens du lytter til den faktiske lyden.

Digitalkamera med utskiftbart objektiv
ILCE-7RM4A α7RIV

Lagre som bilde

Fanger inn en valgt scene i en film, for å lagre den som stillbilde. Ta først opp en film, og sett så filmen på pause under avspilling, for å fange inn avgjørende øyeblikk det er lett å bomme på ved fotografering av stillbilder, og lagre dem som stillbilder.

- 1 **Vis den filmen du vil fange inn en scene av som stillbilde.**
- 2 **MENU →  (Avspilling) → [Lagre som bilde].**
- 3 **Spill av filmen og sett den på pause.**
- 4 **Finn den ønskede scenen ved hjelp av sakte avspilling forover, sakte avspilling bakover, viser neste ramme, viser forrige ramme, og stopp så filmen.**
- 5 **Trykk på  (Lagre som bilde) for å fange inn den valgte scenen.**
Scenen lagres som stillbilde.

Beslektet emne

- [Ta opp film](#)
- [Spiller av film](#)

Digitalkamera med utskiftbart objektiv
ILCE-7RM4A α7RIV

Spille av bilder på bildeindeksskjermen (Bildeindeks)

Du kan vise flere bilder samtidig i avspillingsmodus.

- 1 Trykk på knappen  (Bildeindeks) mens bildet spilles av.
- 2 Velg bildet ved å trykke på øvre/nedre/høyre/venstre side av kontrollhjulet eller ved å dreie på kontrollhjulet.

Endre antallet bilder som skal vises

MENU →  (Avspilling) → [Bildeindeks] → ønsket innstilling

Menyelementdetaljer

9 bilder/25 bilder

Gå tilbake til visning av enkeltbilder

Velg det ønskede bildet, og trykk på midten av kontrollhjulet.

Raskt vise et ønsket bilde

Velg linjen på venstre side av bildeindeksskjermen med kontrollhjulet, og trykk deretter øverst eller nederst på kontrollhjulet. Når linjen er valgt, kan du vise kalenderskjermen eller mappevalgskjermen ved å trykke på midten. I tillegg kan du skifte visningsmodus ved å velge et ikon.

Beslektet emne

- [Skifte mellom stillbilder og filmer \(Visningsmodus\)](#)

Digitalkamera med utskiftbart objektiv
ILCE-7RM4A α7RIV

Stille inn metoden for å hoppe mellom bilder (Bildehopp-innst.)

Stiller hvilken velger og metode som skal brukes til å hoppe mellom bilder under avspilling. Denne funksjonen er nyttig når du vil finne ett bestemt bilde blant mange lagrede bilder. Du kan også raskt finne beskyttede bilder eller bilder som er stilt inn med en bestemt gradering.

1 MENU →  (Avspilling) → [Bildehopp-innst.] → ønsket element.

Menyelementdetaljer

Velg ratt:

Velger velgeren som skal brukes til å hoppe mellom bilder.

Bildehopp-metode:

Stiller inn metoden for avspilling med Bildehopp.

Merknad

- En gruppe regnes som ett bilde når [Bildehopp-metode] er stilt inn på [Ett om gangen], [Med 10 bilder] eller [Med 100 bilder].
- Når [Bildehopp-metode] er stilt inn på en annen parameter enn [Ett om gangen], [Med 10 bilder] eller [Med 100 bilder], er Bildehopp bare tilgjengelig hvis [Visningsmodus] er stilt inn på [Datovisning]. Hvis [Visningsmodus] ikke er stilt inn på [Datovisning], spiller kameraet alltid av hvert bilde uten hopp når du bruker velgeren valgt med [Velg ratt].
- Når du bruker funksjonen for Bildehopp, og [Bildehopp-metode] er stilt inn på en annen parameter enn [Ett om gangen], [Med 10 bilder] eller [Med 100 bilder], hoppes det alltid over videofiler.

Beslektet emne

- [Vurdering](#)
- [Beskytte bilder \(Beskytt\)](#)

Digitalkamera med utskiftbart objektiv
ILCE-7RM4A α7RIV

Skifte mellom stillbilder og filmer (Visningsmodus)

Stiller inn visningsmodus (bildevisningsmetode).

1 MENU →  (Avspilling) → [Visningsmodus] → ønsket innstilling.

Menyelementdetaljer

Datovisning:

Viser bildene sortert etter dato.

Mappevisn. (Stillbilder):

Viser kun stillbilder.

AVCHD-visning:

Viser kun filmer i AVCHD-format.

XAVC S HD-visning:

Viser kun filmer i XAVC S HD-format.

XAVC S 4K-visning:

Viser kun filmer i XAVC S 4K-format.

Digitalkamera med utskiftbart objektiv
ILCE-7RM4A α7RIV

Vis som gruppe

Angir om bilder som er tatt som kontinuerlig opptak eller bilder som er tatt som intervalloptak skal vises som en gruppe.

1 MENU →  (Avspilling) → [Vis som gruppe] → ønsket innstilling.

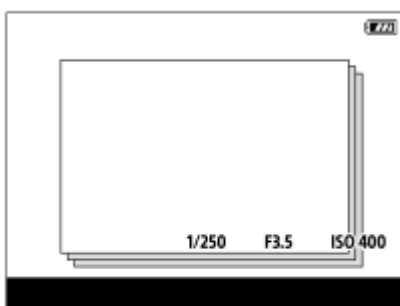

Menyelementdetaljer



På:

Viser bilder som en gruppe.

Av:

Viser ikke bilder som en gruppe.

Hint

- Følgende bildene er gruppert.
 - Bilder som er tatt med [Bruksmodus] stilt inn på [Seriebilder] (én bildesekvens som er fotografert kontinuerlig ved å holde nede lukkerknappen under kontinuerlig opptak blir én gruppe.)
 - Bilder som er tatt med [ Intervalloptak-fun.] (bilder som er fotografert i én økt med intervalloptak blir én gruppe.)
- På bildeindeksskjermen vises  over gruppen.

Merknad

- Bilder kan grupperes og vises kun når [Visningsmodus] er stilt inn på [Datovisning]. Når det ikke er stilt inn på [Datovisning], kan ikke bilder grupperes og vises, selv om [Vis som gruppe] er stilt inn på [På].
- Hvis du sletter gruppen, slettes alle bildene i gruppen.

Beslektet emne



- [Seriebilder](#)
- [Intervalloptak-fun.](#)

Digitalkamera med utskiftbart objektiv
ILCE-7RM4A α7RIV



Kont. avs. Intervall

Spiller kontinuerlig av bilder som er tatt med intervalloptak.

Du kan lage filmer av stillbilder tatt med intervalloptak ved hjelp av programvaren Imaging Edge Desktop (Viewer). Du kan ikke lage filmer av stillbildene på kameraet.

- 1 MENU →  (Avspilling) → [Kont. avs.  Intervall].
- 2 Velg bildegruppen du vil spille av, og trykk deretter på midten av kontrollhjulet.

Hint

- På avspillingsskjermen kan du starte kontinuerlig avspilling ved å trykke på ned-knappen mens du viser et bilde i gruppen.
- Du kan fortsette avspillingen eller sette på pause ved å trykke på ned-knappen under avspilling.
- Du kan endre avspillingshastigheten ved å dreie på fremre/bakre skive eller kontrollhjulet under avspilling. Du kan også endre avspillingshastigheten ved å velge MENU →  (Avspilling) → [Avsp.-hast.  Interv.].
- Du kan også kontinuerlig spille av bilder som er tatt med kontinuerlig opptak.

Beslektet emne

- [Intervallopt.-fun.](#)
- [Avsp.-hast. Interv.](#)
- [Imaging Edge Desktop](#)

Digitalkamera med utskiftbart objektiv
ILCE-7RM4A α7RIV

Avsp.-hast. Interv.

Konfigurerer avspillingshastigheten for stillbilder under [Kont. avs.  Intervall].

1 MENU →  (Avspilling) → [Avsp.-hast.  Interv.] → ønsket innstilling.

Hint

- Du kan også endre avspillingshastigheten ved å dreie på fremre/bakre skive eller kontrollhjulet under [Kont. avs.  Intervall].

Beslektet emne

- [Kont. avs. Intervall](#)

Digitalkamera med utskiftbart objektiv
ILCE-7RM4A α7RIV

Velge hvilket minnekort som skal spilles av (Velg avsp.-medium)

Velger det minnekortsporet som skal spilles av.

1 MENU →  (Avspilling) → [Velg avsp.-medium] → ønsket spor.

Menyelementdetaljer

Spor 1:

Velger spor 1.

Spor 2:

Velger spor 2.

Merknad

- Ingen bilder spilles av hvis det ikke er satt inn noe minnekort i det valgte sporet. Velg et spor det er satt inn et minnekort i.
- Når du velger [Datovisning] i [Visningsmodus], spiller kameraet bare av bilder fra et minnekort som er valgt med [Velg avsp.-medium].

Beslektet emne

- [Skifte mellom stillbilder og filmer \(Visningsmodus\)](#)
- [Innst. for lagr.-med.: Pri. lagringsmedium](#)

Digitalkamera med utskiftbart objektiv
ILCE-7RM4A α7RIV

Kopiere bilder fra ett minnekort til et annet (Kopier)

Du kan kopiere bilder fra et minnekort i et spor som er valgt med [Velg avsp.-medium], til et minnekort i et annet spor.

1 MENU →  (Avspilling) → [Kopier].

Alt innhold med en dato eller som befinner seg i en mappe som spilles av i øyeblikket, vil bli kopiert til et minnekort i et annet spor.

Hint

- Du kan velge hvilken type bilder som skal vises, ved å velge MENU →  (Avspilling) → [Visningsmodus].

Merknad

- Hvis bildene i en gruppe kopieres, vises ikke de kopierte bildene som en gruppe på målminnekortet.
- Hvis det kopieres beskyttede bilder, avbrytes beskyttelsen på målminnekortet.
- Det kan ta lang tid når det er mange bilder som skal kopieres. Bruk et tilstrekkelig oppladet batteri.
- XAVC S-film kan bare kopieres til et minnekort som støtter XAVC S-film. Når bildene ikke kan kopieres, vil det vises en melding på skjermen til kameraet.

Beslektet emne

- [Velge hvilket minnekort som skal spilles av \(Velg avsp.-medium\)](#)
- [Skifte mellom stillbilder og filmer \(Visningsmodus\)](#)

Digitalkamera med utskiftbart objektiv
ILCE-7RM4A α7RIV

Spille av bilder ved hjelp av lysbildevisning (Lysbildevisning)

Spiller av bilder automatisk og kontinuerlig.

- 1 MENU →  (Avspilling) → [Lysbildevisning] → ønsket innstilling.
- 2 Velg [Enter].

Menyelementdetaljer

Gjenta:

Velg [På], hvor bildene vises i en kontinuerlig sløyfe, eller [Av], hvor produktet avslutter lysbildevisningen når alle bildene er vist én gang.

Intervall:

Velg visningsintervallet for bilder fra [1 sek.], [3 sek.], [5 sek.], [10 sek.] eller [30 sek.].

Avslutte lysbildevisningen midtveis

Trykk på MENU-knappen for å avslutte lysbildevisningen. Du kan ikke sette lysbildevisningen på pause.

Hint

- Under avspilling kan du vise neste/forrige bilde ved å trykke på høyre/venstre side av kontrollhjulet.
- Du kan bare aktivere lysbildevisning når [Visningsmodus] er angitt som [Datovisning] eller [Mappevisn. (Stillbilder)].

Digitalkamera med utskiftbart objektiv
ILCE-7RM4A α7RIV

Beskytte bilder (Beskytt)

Beskytter lagrede bilder mot utilsiktet sletting. -merket vises på beskyttede bilder.

1 MENU →  (Avspilling) → [Beskytt] → ønsket innstilling.

Menyelementdetaljer

Flere bilder:

Beskytter bildene som er valgt.

(1) Velg det bildet som skal beskyttes, og trykk deretter på midten av kontrollhjulet. ✓-merket vises i avmerkingsboksen. For å oppheve valget må du trykke på midten igjen, for å fjerne ✓-merket.

(2) For å beskytte andre bilder må du gjenta trinn (1).

(3) MENU → [OK].

Alle i denne mappen:

Beskytter alle bildene i den valgte mappen.

Alle fra datoen:

Beskytter alle bildene som er tatt på datoen som er valgt.

Avbryt alle i mappen:

Opphever beskyttelsen av alle bilder i den valgte mappen.

Avbryt alle fra datoen:

Opphever beskyttelsen av alle bilder som er tatt på datoen som er valgt.



Alle bildene i gruppen:

Beskytter alle bildene i gruppen som er valgt.

Avbryt alle i gruppen:

Opphever beskyttelsen av alle bildene i gruppen som er valgt.

Hint

- Hvis du tilordner [Beskytt] til en valgfri tast med MENU → 2 (Kamera- innstillinger2) → [ Tilp. knapp], kan du beskytte bilder eller oppheve beskyttelse ved å trykke på tasten. Funksjonen [Beskytt] er tilordnet til C3-knappen i standardinnstillingene.
- Hvis du velger en gruppe i [Flere bilder], beskyttes alle bildene i gruppen. Hvis du vil velge og beskytte bestemte bilder i gruppen, kjører du [Flere bilder] mens du viser bildene i gruppen.

Merknad

- Menyelementene som kan velges, varierer etter hvilken [Visningsmodus]-innstilling som er valgt.

Digitalkamera med utskiftbart objektiv
ILCE-7RM4A α7RIV

Vurdering

Du kan tilordne vurderinger for registrerte bilder på en skala fra ★ til ★★★ for å gjøre det enklere å finne bildene. Hvis du kombinerer denne funksjonen med [Bildehopp-innst.], kan du finne et ønsket bilde raskere.

- 1 **MENU** →  (Avspilling) → [Vurdering].
Skjermbildet for valg av bildevurdering vises.
- 2 Trykk på venstre eller høyre side av kontrollhjulet for å vise et bilde som du ønsker å tilordne en vurdering, og trykk deretter på midten.
- 3 Velg nummeret for ★ (Vurdering) ved å trykke på venstre/høyre side av kontrollhjulet og deretter på midten.
- 4 Trykk på MENU-knappen for å lukke skjermbildet for vurderingsinnstillinger.

Hint

- Du kan også tilordne vurderinger når du spiller av bilder ved å bruke den tilpassede tasten. Tilordne [Vurdering] til den ønskede tasten med [ Tilp. knapp] på forhånd, og trykk deretter på den tilpassede tasten mens du spiller av et bilde du ønsker å tilordne en vurdering. Antallet ★ (Vurdering) endres hver gang du trykker på den tilpassede tasten.

Merknad

- Vurderinger kan kun tilordnes til stillbilder.

Beslektet emne

- [Tilordne ofte brukte funksjoner til knapper \(Tilp. knapp\)](#)
- [Vurd.-inn. \(tilp.-kn.\)](#)
- [Stille inn metoden for å hoppe mellom bilder \(Bildehopp-innst.\)](#)

Digitalkamera med utskiftbart objektiv
ILCE-7RM4A α7RIV

Vurd.-inn. (tilp.-kn.)

Angir det tilgjengelige antallet ★ når du vurderer bilder med tasten du har tilordnet [Vurdering] med [ Tilp. knapp].

1 MENU →  (Avspilling) → [Vurd.-inn. (tilp.-kn.)].

2 Legge til et ✓-merke på det oppgitte antallet ★ som du vil aktivere.

Du kan velge det kontrollerte nummeret når du stiller inn [Vurdering] ved hjelp av den tilpassede tasten.

Beslektet emne

- [Vurdering](#)
- [Tilordne ofte brukte funksjoner til knapper \(Tilp. knapp\)](#)

Digitalkamera med utskiftbart objektiv
ILCE-7RM4A α7RIV

Angi bilder til utskrift (Spesif. Utskrift)

Du kan på forhånd angi hvilke av stillbildene på minnekortet som skal skrives ut. **DPOF** (utskriftsbestillingsmerket) vil vises på de markerte bildene. DPOF står for "Digital Print Order Format" (digitalt utskriftsbestillingsformat). DPOF-innstillingen opprettholdes etter at bildet er skrevet ut. Vi anbefaler at du fjerner denne innstillingen etter utskrift.

1 MENU →  (Avspilling) → [Spesif. Utskrift] → ønsket innstilling

Menyelementdetaljer

Flere bilder:

Velger bilder for utskriftsbestilling.

(1) Velg et bilde og trykk på midten av kontrollhjulet. ✓-merket vises i avmerkingsboksen. For å oppheve valget må du trykke på midten igjen, og slette ✓-merket.

(2) Gjenta trinn (1) hvis du vil skrive ut andre bilder. Hvis du vil velge alle bildene fra en bestemt dato eller i en bestemt mappe, merker du av i avkrysningsboksen for datoen eller mappen.

(3) MENU → [OK].

Opphev alle:

Fjerner alle DPOF-merker.

Utskriftsinnstilling:

Stiller inn hvorvidt du vil skrive ut datoen på bilder som er registrert med DPOF-merker.

- Plasseringen eller størrelsen av datoen (oppå eller utenfor bildet) avhenger av skriveren din.

Merknad

- Du kan ikke merke følgende filer med DPOF-merket:
 - RAW-bilder
- Antallet kopier kan ikke angis.
- Enkelte skrivere støtter ikke funksjonen for datoutskrift.

Digitalkamera med utskiftbart objektiv
ILCE-7RM4A α7RIV

Slette et vist bilde

Du kan slette et bilde som vises. Når du har slettet et bilde, kan det ikke gjenopprettes. Bekreft hvilket bilde som skal slettes, på forhånd.

- 1 Vis det bildet du vil slette.
- 2 Trykke på  (Slett)-knappen.
- 3 Velg [Slett] med kontrollhjulet.

Merknad

- De beskyttede bildene kan ikke slettes.

Beslektet emne

- [Slette flere valgte bilder \(Slett\)](#)

Digitalkamera med utskiftbart objektiv
ILCE-7RM4A α7RIV

Slette flere valgte bilder (Slett)

Du kan slette flere valgte bilder. Når du har slettet et bilde, kan det ikke gjenopprettes. Bekreft hvilket bilde som skal slettes, på forhånd.

1 MENU →  (Avspilling) → [Slett] → ønsket innstilling.

Menyelementdetaljer

Flere bilder:

Sletter valgte bilder.

(1) Velg de bildene som skal slettes, og trykk deretter på midten av kontrollhjulet. ✓-merket vises i avmerkingsboksen.

For å oppheve valget må du trykke på midten igjen, for å fjerne ✓-merket.

(2) For å slette andre bilder må du gjenta trinn (1).

(3) MENU → [OK].

Alle i denne mappen:

Sletter alle bildene i den valgte mappen.

Alle fra datoen:

Sletter alle bildene som er tatt på datoen som er valgt.

Alle andre enn dette:

Sletter alle bildene i gruppen unntatt utvalget.

Alle bildene i gruppen:

Sletter alle bildene i gruppen som er valgt.

Hint

- Utfør [Formater] for å slette alle bildene, inkludert beskyttede bilder.
- For å vise den ønskede mappen eller datoen må du velge den ønskede mappen eller datoen mens avspillingen pågår, ved å utføre følgende prosedyre:
 (Bildeindeks)-knapp → velg linjen på venstre side med kontrollhjulet → velg den ønskede mappen eller datoen ved å bruke øvre eller nedre side av kontrollhjulet.
- Hvis du velger en gruppe i [Flere bilder], slettes alle bildene i gruppen. Hvis du vil velge og slette bestemte bilder i gruppen, kjører du [Flere bilder] mens du viser bildene i gruppen.

Merknad

- De beskyttede bildene kan ikke slettes.
- Menyelementene som kan velges, varierer etter hvilken [Visningsmodus]-innstilling som er valgt.

Beslektet emne

- [Slette et vist bilde](#)
- [Formater](#)

Digitalkamera med utskiftbart objektiv
ILCE-7RM4A α7RIV

Bekreft sletting

Du kan velge om [Slett] eller [Avbryt] skal være valgt som standard på bekreftelsesskjermbildet for sletting.

1 MENU →  (Oppsett) → [Bekreft sletting] → ønsket innstilling.

Menyelementdetaljer

"Slette" først:

[Slett] angis som standardinnstilling.

"Avbryt" først:

[Avbryt] angis som standardinnstilling.

Digitalkamera med utskiftbart objektiv
ILCE-7RM4A α7RIV

Vise bilder på en TV ved hjelp av en HDMI-kabel

Hvis du vil vise bilder som er lagret på dette produktet, på en TV, trenger du en HDMI-kabel (selges separat) og en HD-TV med HDMI-kontakt.

1 Slå av både produktet og TV-en.

2 Koble HDMI-mikrokontakten på dette produktet til HDMI-kontakten til TV-en med en HDMI-kabel (selges separat).

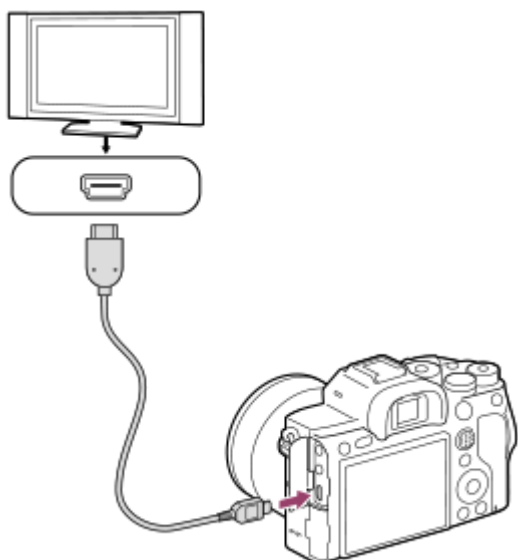

3 Slå på TV-apparatet og velg riktig signalkilde.

4 Slå på dette produktet.

Bilder som er tatt med produktet, vises på TV-skjermen.

5 Velg et bilde ved å bruke høyre eller venstre side av kontrollhjulet.

- Skjermen på dette kameraet er ikke belyst på avspillingskjernbildet.
- Hvis avspillingskjernbildet ikke vises, må du trykke på  (avspillingsknappen).

"BRAVIA" Sync

Hvis du kobler produktet til en TV som støtter "BRAVIA" Sync, ved hjelp av en HDMI-kabel (selges separat), kan du betjene dette produktets avspillingsfunksjoner ved hjelp av TV-fjernkontrollen.





1. Etter at du har utført trinnene ovenfor til å koble dette kameraet til TV-en, må du velge MENU →  (Oppsett) → [HDMI-innstillinger] → [KTRL for HDMI] → [På].
2. Trykk på SYNC MENU-knappen på TV-fjernkontrollen, og velg den ønskede modusen.
 - Hvis du kobler dette kameraet til en TV ved hjelp av en HDMI-kabel, er det begrenset med tilgjengelige menyelementer.

- Bare TV-er som støtter "BRAVIA" Sync, støtter funksjonene i SYNC MENU. Du finner mer informasjon i bruksanvisningen som fulgte med TV-apparatet.
- Hvis produktet utfører andre operasjoner enn planlagt når du bruker TV-fjernkontrollen, og produktet er koblet til en TV fra en annen produsent ved hjelp av en HDMI-tilkobling, må du velge MENU →  (Oppsett) → [HDMI-innstillinger] → [KTRRL for HDMI] → [Av].

Hint

- Dette produktet er kompatibelt med PhotoTV HD-standarden. Hvis du kobler til Sony PhotoTV HD-kompatible enheter ved hjelp av en HDMI-kabel (selges separat), stiller TV-en inn bildekvaliteten som er best egnet for visning av stillbilder. Deretter kan du nyte bildene i forbløffende høy kvalitet.
- Du kan koble dette produktet til Sony PhotoTV HD-kompatible enheter med en USB-terminal ved hjelp av USB-kabelen.
- PhotoTV HD gir et meget detaljert, fotolignende uttrykk for fine strukturer og fargenyanser.
- Du finner mer informasjon i bruksanvisningen som fulgte med den compatible TV-en.

Merknad

- Du må ikke koble produktet til en annen enhet ved hjelp av utgangsterminalene på begge enhetene. Hvis du gjør det, kan det forårsake feil.
- Enkelte enheter vil kanskje ikke fungere som de skal, når de er koblet til dette produktet. De kan for eksempel slutte å produsere bilde eller lyd.
- Bruk en HDMI-kabel med HDMI-logoen eller en ekte Sony-kabel.
- Bruk en HDMI-kabel som er kompatibel med både HDMI-mikroterminalen til produktet og HDMI-kontakten til TV-en.
- Når [ TC-utdata] er stilt inn på [På], vil bildet kanskje ikke vises korrekt på TV eller en opptaker. I slike tilfeller, må du stille inn [ TC-utdata] på [Av].
- Hvis bilder ikke vises ordentlig på TV-skjermen, må du velge MENU →  (Oppsett) → [HDMI-innstillinger] → [HDMI-oppløsning] → [2160p/1080p], [1080p] eller [1080i] alt etter hvilken TV som skal kobles til.
- Hvis du under filmvisning via HDMI skifter bildekvalitet for filmen fra 4K til HD eller omvendt, eller går over til en annen bildefrekvens eller fargemodus for filmen, kan skjermen bli mørk. Dette er ikke feil.
- Når [ Px Proxy-opptak] er stilt inn på [På], kan det ikke sendes bilder som utdata til en HDMI-enhet under opptak av 4K-film.

Digitalkamera med utskiftbart objektiv
ILCE-7RM4A α7RIV

Kameraets tilpasningsfunksjoner

Kameraet har ulike tilpasningsfunksjoner, blant annet registrering av funksjoner og opptaksinnstillinger til tilpassede taster. Du kan kombinere dine foretrukne innstillinger for å tilpasse kameraet for enklere betjening.

Hvis du vil vite mer om hvordan du konfigurerer innstillingene og bruker dem, kan du se siden for hver funksjon.

Slik tilordner du ofte brukte funksjoner til knappene (Tilp. knapp/ Tilp. knapp/ Tilp. knapp)

Du kan endre funksjonene til knappene, inkludert de tilpassede knappene (C1 til C4), etter behov. Det anbefales å tilordne ofte brukte funksjoner til knapper det er enkelt å bruke, slik at du kan hente frem de tilordnede funksjonene ved å trykke på den tilsvarende knappen.

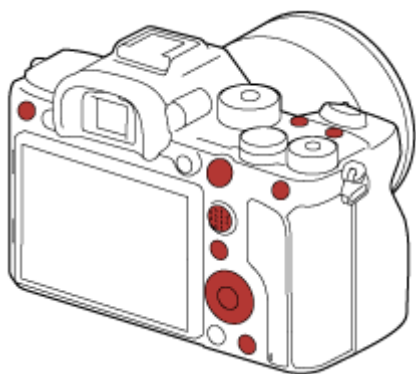

Slik registrerer du ofte brukte funksjoner til Fn-knappen (funksjonsmenyen)

Hvis du registrerer funksjoner som brukes ofte i opptaksmodus, til funksjonsmenyen, kan du vise de registrerte funksjonene på skjermen ved å trykke på Fn (funksjonsknappen). På skjermbildet for funksjonsmenyen, kan du hente frem funksjonen du vil bruke, ved å velge ikonene.

Funksjonsmeny

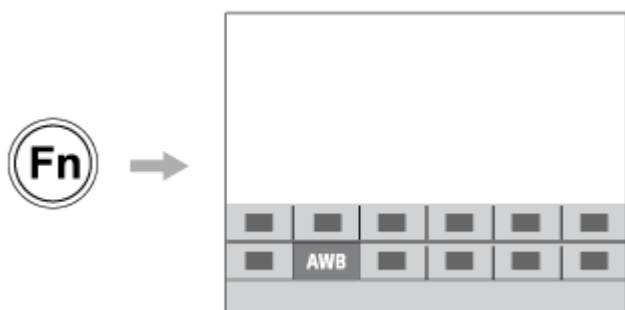

Slik kombinerer du ofte brukte funksjoner på menyskjermbildet (Min meny)

Hvis du kombinerer de ofte brukte elementene fra menyene for opptak, avspilling og nettverk på "Min meny"-skjermbildet, kan du raskt få tilgang til de ønskede menyelementene.



Slik tilordner du ulike funksjoner til skiven og endrer funksjonen til skiven (Mitt ratt-innstillinger)

Du kan tilordne de ønskede funksjonene til fremre/bakre skive og kontrollhjulet, og du kan registrere opptil tre kombinasjoner av innstillinger som "Mitt ratt 1 - 3"-innstillinger.

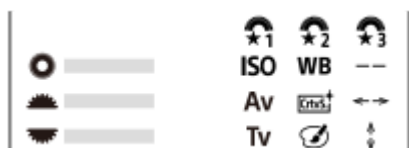

Eksempel: Modeller med en fremre/bakre skive

Slik endrer du opptaksinnstillingene raskt etter scene (/ Minne)

Du kan registrere de aktuelle opptaksinnstillingene* for scene til kameraet eller et minnekort og deretter enkelt hente opp innstillingene ved hjelp av modusvelgeren osv.

* Du kan ikke registrere tilpassede tasteinnstillinger.

Slik lagrer du de tilpassede kamerainnstillingene til et minnekort (Lagre / last inn inns.)

Du kan lagre kamerainnstillingene* til et minnekort ved hjelp av [Lagre / last inn inns.]. Denne funksjonen er nyttig når du ønsker å sikkerhetskopiere innstillingene, eller for å importere innstillingene til et annet kamera av samme modell osv.

* Enkelte innstillinger kan ikke lagres på et minnekort.





Beslektet emne

- [Tilordne ofte brukte funksjoner til knapper \(Tilp. knapp\)](#)
- [Ved hjelp av Fn \(funksjonsknappen\) \(funksjonsmenyen\)](#)
- [Legg til element](#)
- [Endre funksjonen til skiven midlertidig \(Mitt ratt-innstillinger\)](#)
- [Minne \(Kamera- innstillinger1/Kamera- innstillinger2\)](#)
- [Lagre / last inn inns.](#)

Digitalkamera med utskiftbart objektiv
ILCE-7RM4A α7RIV

Minne (Kamera- innstillinger1/Kamera- innstillinger2)

Setter deg i stand til å registrere opptil 3 hyppig brukte moduser eller produktinnstillinger i produktet, og opptil 4 (M1 til og med M4) på minnekortet. Du kan hente frem innstillingene med modusvelgeren.

- 1 Still inn produktet på den innstillingen du vil registrere.
- 2 MENU →  1 (Kamera- innstillinger1) → [  1 /  2 Minne] → ønsket tall.
- 3 Trykk midt på kontrollhjulet for å bekrefte.

Elementer som kan registreres

- Du kan registrere ulike funksjoner for å ta bilder. De elementene som faktisk kan registreres, vises på menyen til kameraet.
- Blenderåpning (f-verdi)
- Lukkerhastighet

Endre registrerte innstillinger

Endre innstillingen til den ønskede innstillingen, og registrer innstillingen under samme modusnummer igjen.

Merknad

- M1 til og med M4 kan kun velges når et minnekort er satt inn i produktet.
- Når du registrerer innstillingene på et minnekort, er det kun mulig å bruke et minnekort som er valgt ved hjelp av [ Velg medium].
- Programskift kan ikke registreres.

Beslektet emne

- [Hent \(Kamera- innstillinger1/Kamera- innstillinger2\)](#)

Digitalkamera med utskiftbart objektiv
ILCE-7RM4A α7RIV

Velg medium (Hent minne)

Velger minnekortsporet som innstillingene hentes fra, eller som innstillingene er registrert for M1 til M4.

① MENU →  1 (Kamera- innstillinger1) → [**MR** Velg medium] → ønsket spor.

Menyelementdetaljer

Spor 1:

Velger spor 1.

Spor 2:

Velger spor 2.

Registrerer opptaksinnstillinger til en egendefinert tast (Reg. tilp. oppt.-innst.)

Du kan registrere opptaksinnstillinger (for eksempel eksponering, fokusinnstilling, bruksmodus, osv.) til en egendefinert tast på forhånd og midlertidig hente dem opp mens du holder tasten nede. Trykk på den egendefinerte tasten for å bytte innstillingene raskt, og slipp tasten for å gå tilbake til de opprinnelige innstillingene. Denne funksjonen er nyttig når du tar opp aktive scener som i idrett.

- 1 MENU →  1 (Kamera- innstillinger1) → [Reg. tilp. oppt.-innst.] → velg et registreringsnummer fra [Hent tilpasset hold 1] til [Hent tilpasset hold 3].**

Innstillingsskjermbildet for nummeret du har valgt, vises.

- 2 Du kan bruke øvre/nedre/venstre/høyre side av kontrollhjulet til å velge avmerkingsbokser for funksjonene som du vil hente opp med en av registreringsnumrene, og trykk på midten for å merke av boksene.**

Det vises et  -merke i boksene for funksjonene.

- Trykk på midten én gang til for å oppheve et valg.

- 3 Velg den funksjonen som du ønsker å justere, ved hjelp av øvre/nedre/venstre/høyre side av kontrollhjulet, og trykk på midten for å justere funksjonen til den ønskede innstillingen.**



- Velg [Importer gjeldende innst.] for å registrere de aktuelle innstillingene til kameraet på registreringsnummer du valgte.

- 4 Velg [Registrer].**

Elementer som kan registreres

- Du kan registrere ulike funksjoner for å ta bilder. De elementene som faktisk kan registreres, vises på menyen til kameraet.
- Eksponering
- Fokusinnstilling
- Bruksmodus (unntatt selvutløser)

Hente frem registrerte innstillinger

1. MENU →  2 (Kamera- innstillinger2) → [ Tilp. knapp] → velg ønsket tast, og velg deretter et av registreringsnumrene fra [Hent tilpasset hold 1] til [Hent tilpasset hold 3].
2. På opptaksskjermen trykker du på lukkerknappen mens du holder nede den tasten du tilordnet til ett av registreringsnumrene.
De registrerte innstillingene er aktivert mens du holder nede den egendefinerte tasten.

Hint

- Du kan endre innstillingene for [Reg. tilp. oppt.-innst.] etter at du har tilordnet et av registreringsnumrene til den egendefinerte tasten ved hjelp av [ Tilp. knapp].

Merknad

- Registreringsnumrene [Hent tilpasset hold 1] til [Hent tilpasset hold 3] er kun tilgjengelig når opptaksmodus er stilt inn på P/A/S/M.

- Det kan hende at de registrerte innstillingene ikke trer i kraft. Dette avhenger av objektivet som er i bruk og statusen til kameraet når den registrerte innstillingen hentes frem.

Beslektet emne

- [Tilordne ofte brukte funksjoner til knapper \(Tilp. knapp\)](#)

5-027-208-22(1) Copyright 2021 Sony Corporation







Digitalkamera med utskiftbart objektiv
ILCE-7RM4A α7RIV

Endre funksjonen til skiven midlertidig (Mitt ratt-innstillinger)

Du kan tilordne de ønskede funksjonene til fremre skive, bakre skive og kontrollhjulet, og du kan registrere opptil tre kombinasjoner av innstillinger som "Mitt ratt"-innstillinger. Du kan raskt hente opp eller skifte registrerte "Mitt ratt"-innstillinger ved å trykke på den tilpassede tasten du tilordnet på forhånd.



Registrere funksjoner til "Mitt ratt"

Registrer funksjonene du vil tilordne fremre skive, bakre skive og kontrollhjulet som [Mitt ratt 1] til [Mitt ratt 3].

1. MENU →  2 (Kamera- innstillinger2) → [Mitt ratt-innstillinger].
2. Velg en skive eller et hjul for  1 (Mitt ratt 1), og trykk på midten av kontrollhjulet.
3. Velg ønsket funksjon som skal tilordnes, med øvre/nedre/venstre/høyre side av kontrollhjulet, og trykk deretter på midten av kontrollhjulet.
 - Velg "--" (Ikke innstilt) for en skive eller et hjul som du ikke vil tilordne noen funksjon.
4. Når du har valgt funksjoner for alle skiver og hjul i  1 (Mitt ratt 1) ved å gjenta trinn 2 og 3, velger du [OK]. Innstillingene for  1 (Mitt ratt 1) registreres.
 - Hvis du vil registrere  2 (Mitt ratt 2) og  3 (Mitt ratt 3), følger du samme fremgangsmåte som beskrevet ovenfor.

Tilordne en tast for å hente frem "Mitt ratt"

Tilordne en tilpasset tast for å hente frem de registrerte "Mitt ratt"-innstillingene.

1. MENU →  2 (Kamera- innstillinger2) → [ Tilp. knapp] eller [ Tilp. knapp] → Velg tasten du vil bruke for å hente frem "Mitt ratt".
2. Velg nummeret på "Mitt ratt"-innstillingen du vil hente frem eller mønsteret for å bytte "Mitt ratt".

Menyelementdetaljer

Mitt ratt 1 under hold /Mitt ratt 2 under hold/Mitt ratt 3 under hold:

Mens du holder nede tasten tilordnes funksjonene som du har registrert i [Mitt ratt-innstillinger], til skiven/hjulet.

Mitt ratt 1→2→3 :

Hver gang du trykker på tasten endres funksjonen i følgende sekvens: "Normal funksjon → funksjonen til Mitt ratt 1 → funksjonen til Mitt ratt 2 → funksjonen til Mitt ratt 3 → normal funksjon."

Veksle Mitt ratt 1 /Veksle Mitt ratt 2/Veksle Mitt ratt 3:

Funksjonen som er registrert ved hjelp av [Mitt ratt-innstillinger] opprettholdes selv om du ikke holder nede tasten. Trykk på knappen igjen for å gå tilbake til den vanlige funksjonen.

Opptak under bytte av "Mitt ratt"

Under opptak kan du hente opp "Mitt ratt" ved hjelp av den tilpassede tasten og fotografere mens du endrer opptaksinnstilling ved å dreie på fremre skive, bakre skive og kontrollhjulet.

I følgende eksempel er funksjonene som står oppført nedenfor, registrert i "Mitt ratt", og [Mitt ratt 1→2→3] er tilordnet knappen C1 (Tilpasset 1).

	Mitt ratt 1	Mitt ratt 2	Mitt ratt 3
Kontrollhjul	ISO	Hvitbalanse	Ikke innstilt
Fremre skive	AV	Kreative innst.	Flytt AF-punkt: V/H
Bakre skive	TV	Bildeeffekt	Flytt AF-punkt: O/N

1. Trykk på knappen C1 (Tilpasset 1).

Funksjonene som er registrert til [Mitt ratt 1], tilordnes kontrollhjulet, den fremre skiven og den bakre skiven.

- Ikonene som vises nedenfor, vises i nedre del av skjermbildet.



2. Drei kontrollhjulet for å stille inn ISO-verdien, drei den fremre skiven for å stille inn blenderverdien, og drei den bakre skiven for å stille inn lukkerhastigheten.
3. Trykk på C1-knappen igjen. Funksjonene som er registrert til [Mitt ratt 2], tilordnes kontrollhjulet, den fremre skiven og den bakre skiven.
4. Drei kontrollhjulet for å stille inn [Hvitbalanse], drei den fremre skiven for å stille inn [Kreative innst.], og drei på den bakre skiven for å stille inn [Bildeeffekt].
5. Trykk på C1 igjen, og endre innstillinger for funksjonene som er registrert på [Mitt ratt 3].
6. Trykk på lukkerknappen for å fotografere.

Merknad

- "Mitt ratt"-innstillinger der alle skiver/hjul er stilt inn på [Ikke innstilt] hentes ikke frem når du trykker på den tilpassede tasten. De utelates også i [Mitt ratt 1→2→3].
- Selv om skive/hjul er låst med [Lås betjeningselem.] -funksjonen, låses skiven/hjulet opp igjen midlertidig når "Mitt ratt" hentes frem.

Beslektet emne

- [Tilordne ofte brukte funksjoner til knapper \(Tilp. knapp\)](#)

Digitalkamera med utskiftbart objektiv
ILCE-7RM4A α7RIV

Rattinnstillinger

Du kan bytte om på funksjonene til den fremre/bakre skiven.

1 MENU →  2 (Kamera- innstillinger2) → [Rattinnstillinger] → ønsket innstilling

Menyelementdetaljer

 Tv  Av:

Den fremre skiven brukes til å endre lukkerhastigheten, og den bakre skiven til å endre blenderåpningen.

 Av  Tv:

Den fremre skiven brukes til å endre blenderåpningen, og den bakre skiven til å endre lukkerhastigheten.

Merknad

- Funksjonen [Rattinnstillinger] aktiveres når opptaksmodus stilles inn på "M".

Digitalkamera med utskiftbart objektiv
ILCE-7RM4A α7RIV

Av/Tv-rotering

Stiller inn roteringsretningen for den fremre skiven, bakre skiven eller kontrollhjulet når du endrer blenderverdien eller lukkerhastigheten.

1 MENU →  **2** (Kamera- innstillinger2) → [Av/Tv-rotering] → ønsket innstilling.

Menyelementdetaljer

Normal:

Endrer ikke roteringsretningen for den fremre skiven, bakre skiven eller kontrollhjulet.

Omvendt:

Reverserer roteringsretningen for den fremre skiven, bakre skiven eller kontrollhjulet.

Digitalkamera med utskiftbart objektiv
ILCE-7RM4A α7RIV

Lås betjeningselem.

Du kan stille inn om kontrollknappen, skiven og hjulet skal låses, ved å trykke på og holde nede Fn (funksjonsknappen).

1 MENU →  2 (Kamera- innstillinger2) → [Lås betjeningselem.] → ønsket innstilling.

- For å låse bruksdelene holder du nede Fn (funksjonsknappen) inntil meldingen "Låst." vises på skjermen.

Menyelementdetaljer

Av:

Låser ikke kontrollknappen, den fremre skiven, den bakre skiven eller kontrollhjulet, selv om du trykker på og holder nede Fn (funksjonsknappen).

Kun multivelger:

Låser kontrollknappen.

Ratt + hjul:

Låser fremre skive, bakre skive og kontrollhjulet.

Alle:

Låser kontrollknappen, fremre skive, bakre skive og kontrollhjulet.

Hint

- Du kan frigjøre låsen ved å holde nede Fn (funksjonsknappen) en gang til.

Merknad

- Hvis du stiller inn [ AF-områderegist.] til [På], fastsettes [Lås betjeningselem.] til [Av].

Beslektet emne

- [Registrerer det nåværende fokusområdet \(AF-områderegist.\) \(stillbilde\)](#)

Digitalkamera med utskiftbart objektiv
ILCE-7RM4A α7RIV

Funksjonsring (obj.)

De kan velge hvilken av følgende funksjoner som skal tilordnes funksjonsringen på objektivet: motorassistert fokusering (power focus) eller skifting av synsvinkel mellom full størrelse og APS-C/Super 35 mm (bare tilgjengelig med kompatible objektiver).

Du finner mer informasjon i bruksanvisningen som fulgte med objektivet.

1 MENU →  2 (Kamera- innstillinger2) → [Funksjonsring (obj.)] → ønsket innstilling.

Menyelementdetaljer

Fokus på strøm:

Fokuseringsposisjonen flytter seg mot uendelig hvis du dreier funksjonsringen mot høyre. Fokuseringsposisjonen flytter seg nærmere deg hvis du dreier funksjonsringen mot venstre.

Velg APS-C/S35 /fullform.:

Synsvinkelen veksler mellom full størrelse og APS-C/Super 35 mm hvis du dreier på funksjonsringen.

- Synsvinkelen veksler uansett hvilken retning du dreier funksjonsringen i.

Beslektet emne

- [APS-C/Super 35mm](#)

Digitalkamera med utskiftbart objektiv
ILCE-7RM4A α7RIV

Legg til element

Du kan registrere ønskede menyelementer til ★ (Min meny) under MENU.

- 1 MENU → ★ (Min meny) → [Legg til element].
- 2 Velg et element som du vil legge til ★ (Min meny), ved hjelp av øvre/nedre/venstre/høyre side av kontrollhjulet.
- 3 Velg et mål ved å trykke på øvre, nedre, venstre eller høyre side av kontrollhjulet.

Hint

- Du kan legge til opptil 30 elementer til ★ (Min meny).

Merknad

- Du kan ikke legge til følgende elementer til ★ (Min meny).
 - Alle elementer under MENU →  (Avspilling)
 - [Se på en TV]

Beslektet emne

- [Sorter element](#)
- [Slett element](#)
- [Bruke MENU-elementer](#)

Digitalkamera med utskiftbart objektiv
ILCE-7RM4A α7RIV

Sorter element

Du kan omorganisere menyelementene som er lagt til i ★ (Min meny) under MENU.

- 1 MENU → ★ (Min meny) → [Sorter element].
 - 2 Velg et element som du vil flytte, ved å bruke øvre/nedre/venstre/høyre side av kontrollhjulet.
 - 3 Velg et mål ved å trykke på øvre, nedre, venstre eller høyre side av kontrollhjulet.
-

Beslektet emne

- [Legg til element](#)

Digitalkamera med utskiftbart objektiv
ILCE-7RM4A α7RIV

Slett element

Du kan slette menyelementene som er lagt til i ★ (Min meny), i MENU.

1 MENU → ★ (Min meny) → [Slett element].

2 Velg et element du vil slette, med øvre, nedre, venstre eller høyre side av kontrollhjulet, og trykk deretter på midten av kontrollhjulet for å slette elementet som er valgt.

Hint

- Hvis du vil slette alle elementene på en side, velger du MENU → ★ (Min meny) → [Slett side.].
- Du kan slette alle elementene som er lagt til i ★ (Min meny) ved å velge MENU → ★ (Min meny) → [Slett alle].

Beslektet emne

- [Slett side.](#)
- [Slett alle](#)
- [Legg til element](#)

Digitalkamera med utskiftbart objektiv
ILCE-7RM4A α7RIV

Slett side.

Du kan slette alle menyelementene som er lagt til en side under ★ (Min meny), i MENU.

1 MENU → ★ (Min meny) → [Slett side.].

2 Velg en side som du vil slette, ved å bruke venstre eller høyre side av kontrollhjulet, og trykk deretter på midten av kontrollhjulet for å slette elementer.

Beslektet emne

- [Legg til element](#)
- [Slett alle](#)

Digitalkamera med utskiftbart objektiv
ILCE-7RM4A α7RIV

Slett alle

Du kan slette alle menyelementene som er lagt til i ★ (Min meny), i MENU.

1 MENU → ★ (Min meny) → [Slett alle].

2 Velg [OK].

Beslektet emne

- [Legg til element](#)
- [Slett side.](#)

Digitalkamera med utskiftbart objektiv
ILCE-7RM4A α7RIV

Vis fra Min meny

Du kan stille inn Min meny til å vises først når du trykker på MENU-knappen.

1 MENU → ★ (Min meny) → [Vis fra Min meny] → ønsket innstilling.

Menyelementdetaljer

På:

Min meny vises først når du trykker på MENU-knappen.

Av:

Den sist viste menyen vises når du trykker på MENU-knappen.

Beslektet emne

- [Legg til element](#)

Digitalkamera med utskiftbart objektiv
ILCE-7RM4A α7RIV

Autovisning

Du kan kontrollere det lagrede bildet på skjermen rett etter at det er tatt. Du kan også stille inn visningstiden for autovisning.

1 MENU →  2 (Kamera- innstillinger2) → [Autovisning] → ønsket innstilling.

Menyelementdetaljer

10 sek./5 sek./2 sek.:

Viser bildet på skjermen umiddelbart etter at den innstilte fotograferingstiden er omme. Hvis du utfører en forstørrelsesoperasjon under autovisning, kan du sjekke bildet ved hjelp av zoomeforstørrelsen.

Av:

Ingen autovisning.

Merknad

- Når du bruker en funksjon som utfører bildebehandling, kan det hende at bildet midlertidig vises slik det ser ut før behandling, etterfulgt av bildet etter behandling.
- Innstillingene DISP (skjerminnstilling) brukes for autovisningsskjermen.

Beslektet emne

- [Forstørrer et bilde som avspilles \(Forstørr\)](#)

Digitalkamera med utskiftbart objektiv
ILCE-7RM4A α7RIV

Blenderforhåndsv.

Mens du trykker ned og holder den tasten du tilordnet funksjonen [Blenderforhåndsv.] til, reduseres blenderåpningen til den innstilte blenderverdien, og du kan kontrollere uskarpheten før du tar bildet.

1 MENU →  2 (Kamera- innstillinger2) → [ Tilp. knapp] → still inn funksjonen [Blenderforhåndsv.] til ønsket tast.

2 Bekreft bildet ved å trykke på den tasten [Blenderforhåndsv.] ble tilordnet til.

Hint

- Selv om du kan endre blenderverdien under forhåndsvisningen, kan motivet bli uskarpt hvis du velger en blenderåpning som slipper inn mer lys. Vi anbefaler at du justerer fokus igjen.



Beslektet emne

- [Tilordne ofte brukte funksjoner til knapper \(Tilp. knapp\)](#)
- [Oppt.-res. forhåndsv.](#)

Digitalkamera med utskiftbart objektiv
ILCE-7RM4A α7RIV

Oppt.-res. forhåndsv.

Mens du trykker på den tasten som [Oppt.-res. forhåndsv.] er tilordnet til, kan du kontrollere forhåndsvisningen av bildet med bruk av innstillingene for DRO, lukkerhastighet, blenderåpning og ISO-følsomhet. Kontroller opptaksforhåndsvisningen før du tar bildet.

- 1 **MENU** →  **2 (Kamera- innstillinger2)** → [ **Tilp. knapp**] → still inn [Oppt.-res. forhåndsv.]-funksjonen på den ønskede tasten.
- 2 **Bekreft bildet ved å trykke på den tasten [Oppt.-res. forhåndsv.] ble tilordnet til.**

Hint

- Bildet i [Oppt.-res. forhåndsv.] gjenspeiler innstillingene du har angitt for DRO, lukkerhastighet, blenderåpning og ISO-følsomhet, men enkelte effekter kan ikke forhåndsvises, avhengig av opptaksinnstillingene. Selv da vil de innstillingene du har valgt, brukes på de bildene du tar.

Beslektet emne

- [Tilordne ofte brukte funksjoner til knapper \(Tilp. knapp\)](#)
- [Blenderforhåndsv.](#)

Digitalkamera med utskiftbart objektiv
ILCE-7RM4A α7RIV

Live View-visning

Angir hvorvidt bilder skal vises med endringer fra eksponeringskompensasjon, hvitbalanse, [Kreative innst.] eller [Bildeeffekt] på skjermen.

1 MENU →  2 (Kamera- innstillinger2) → [Live View-visning] → ønsket innstilling

Menyelementdetaljer

Innstillingseffekt På:

Viser Live View tilnærmet slik bildet ditt vil se ut ved bruk av alle innstillingene dine. Denne innstillingen er nyttig når du ønsker å ta bilder mens du sjekker resultatet på Live View-skjermen.

Innstillingseffekt Av:

Viser Live View uten effekten av eksponeringskompensasjon, hvitbalanse, [Kreative innst.] eller [Bildeeffekt]. Når denne innstillingen brukes, kan du lett sjekke bildekomposisjonen.

Live View vises alltid med riktig lysstyrke, selv i modusen [Man. Eksponering].

Når [Innstillingseffekt Av] er valgt, vises **VIEW**-ikonet på Live View-skjermen.

Hint

- Når du bruker en blits fra tredjepart, f.eks. en studioblits, kan Live View-visningen være for mørk for enkelte lukkerhastighetsinnstillinger. Når [Live View-visning] er stilt inn på [Innstillingseffekt Av], vil Live View-visningen være så lyssterk at du enkelt kan kontrollere komposisjonen.

Merknad

- [Live View-visning] kan ikke stilles inn på [Innstillingseffekt Av] i følgende opptaksmoduser:
 - [Intelligent Auto]
 - [Film]
 - [Sakte og rask film]
- Når [Live View-visning] er angitt for [Innstillingseffekt Av] er lysstyrken i bildeopptaket ikke den samme som lysstyrken i Live View-skjermbildet.

Digitalkamera med utskiftbart objektiv
ILCE-7RM4A α7RIV

Rutenettlinje

Angir om rutenettet skal vises eller ikke. Rutenettet vil hjelpe deg med å komponere bilder.

① MENU →  2 (Kamera- innstillinger2) → [Rutenettlinje] → ønsket innstilling.

Menyelementdetaljer

3x3 rutenett:

Plasser hovedmotivene nær en av rutenettlinjene som deler bildet i tre, så du får en velbalansert komposisjon.

Firkantet rutenett:

Firkantrutenett gjør det enklere å kontrollere det horisontale nivået til komposisjonen. Dette er nyttig for å vurdere komposisjonen når du fotograferer landskap, nærbilder, eller når du utfører skanning av kameraet.

Diag. og firk. ruten.:

Plasser et motiv på diagonallinjen, så du får et oppløftende og kraftig uttrykk.

Av:

Viser ikke rutenettet.

Digitalkamera med utskiftbart objektiv
ILCE-7RM4A α7RIV

FINDER/MONITOR

Angir metoden for å veksle mellom visning i søkeren og på skjermen.

1 MENU →  (Kamera- innstillinger2) → [FINDER/MONITOR] → ønsket innstilling.

Menyelementdetaljer

Auto:

Når du ser inn i søkeren, reagerer øyesensoren, og visningen skifter automatisk til søkeren.





Søker(manuell):

Skjermen er slått av, og bildet vises kun i søkeren.

Skjerm(manuell):

Søkeren er slått av, og bildet vises alltid på skjermen.

Hint

- Du kan tilordne [FINDER/MONITOR]-funksjonen til den ønskede tasten.
MENU →  (Kamera- innstillinger2) → [ Tilp. knapp], [ Tilp. knapp] eller [ Tilp. knapp] → still inn [Velg Finder/Monitor] på den ønskede tasten.
- Hvis du vil beholde søkervisningen eller skjermvisningen, stiller du inn [FINDER/MONITOR] på [Søker(manuell)] eller [Skjerm(manuell)] på forhånd.
Du kan la skjermen være av når du tar øynene vekk fra søkeren under opptaket ved å stille inn skjermvisningen til [Skjerm av] med DISP-knappen. Velg MENU →  (Kamera- innstillinger2) → [DISP-knapp] → [Skjerm], og merk av for [Skjerm av] på forhånd.

Merknad

- Når skjermen er trukket ut, registrerer ikke øyesensoren i kameraet at øyet ditt er i nærheten selv om [FINDER/MONITOR] er stilt inn på [Auto]. Bildet fortsettes å vises på skjermen.

Beslektet emne

- [Tilordne ofte brukte funksjoner til knapper \(Tilp. knapp\)](#)
- [DISP-knapp \(Skjerm/Søker\)](#)

Digitalkamera med utskiftbart objektiv
ILCE-7RM4A α7RIV

Skjermlysstyrke

Juster lysstyrken på skjermen.

1 MENU →  (Oppsett) → [Skjermlysstyrke] → ønsket innstilling.

Menyelementdetaljer

Manuell:

Justerer lysstyrken innenfor intervallet -2 til +2.

Solskinn:

Stiller inn lysstyrken til en verdi tilpasset utendørs fotografering.

Merknad

- Innstillingen [Solskinn] er for lys for innendørs fotografering. Angi [Skjermlysstyrke] som [Manuell] for innendørs fotografering.

Digitalkamera med utskiftbart objektiv
ILCE-7RM4A α7RIV

Søker-lysstyrke

Når du bruker søkeren, justerer dette produktet lysstyrken for søkeren i samsvar med omgivelsene.

1 MENU →  (Oppsett) → [Søker-lysstyrke] → ønsket innstilling.

Menyelementdetaljer

Auto:

Justerer lysstyrken automatisk.

Manuell:

Brukes til å velge lysstyrken for søkeren innenfor området -2 til +2.

Digitalkamera med utskiftbart objektiv
ILCE-7RM4A α7RIV

Fargetemp. i søker

Stiller inn fargetemperaturen for den elektroniske søkeren.

1 MENU →  (Oppsett) → [Fargetemp. i søker] → ønsket innstilling.

Menyelementdetaljer



-2 til +2:

Når du velger "-", får søkerskjermen varmere farge, og når du velger "+", blir fargen kaldere.

Digitalkamera med utskiftbart objektiv
ILCE-7RM4A α7RIV

Søkerens bildefr. (stillbilde)

Vis motivets bevegelser jevnere ved å justere bildefrekvensen til søkeren under stillbildefotografering. Denne funksjonen er praktisk ved fotografering av et motiv i rask bevegelse.

1 MENU →  2 (Kamera- innstillinger2) → [ Søkerens bildefr.] → ønsket innstilling.

- Denne funksjonen kan tilordnes en tast etter ditt eget valg ved hjelp av [ Tilp. knapp].

Menyelementdetaljer



Standard:

Viser motivet ved normal bildefrekvens i søkeren.

Høy:

Viser bevegelsene til motivet jevnere i søkeren.

Merknad

- Når [ Søkerens bildefr.] er stilt inn på [Høy], reduseres oppløsningen i søkeren.
- Selv når [ Søkerens bildefr.] er stilt inn på [Høy], kan innstillingen veksle til [Standard] automatisk, avhengig av temperaturen ved opptaksmiljøet og opptaksforholdene.
- [ Søkerens bildefr.] er låst på [Standard] i følgende situasjoner:
 - Under avspilling
 - Under HDMI-tilkobling
 - Når temperaturen i kameraet er høy

Beslektet emne

- [Tilordne ofte brukte funksjoner til knapper \(Tilp. knapp\)](#)

Digitalkamera med utskiftbart objektiv
ILCE-7RM4A α7RIV

Visningskvalitet

Du kan endre visningskvaliteten.

1 MENU →  (Oppsett) → [Visningskvalitet] → ønsket innstilling.

Menyelementdetaljer

Høy:

Visning i høy kvalitet.

Standard:

Visning i standardkvalitet.

Merknad

- Hvis innstillingen er [Høy], er batteriforbruket høyere sammenlignet med [Standard].
- Når temperaturen i kameraet stiger, kan innstillingen bli låst til [Standard].

Digitalkamera med utskiftbart objektiv
ILCE-7RM4A α7RIV

Lys skjerm

Gir deg muligheten til å justere komposisjonen når du fotograferer på mørke steder. Ved å forlenge eksponeringstiden kan du kontrollere komposisjonen i søkeren / på skjermen, selv på mørke steder, som for eksempel under nattehimmelen.

1 MENU →  2 (Kamera- innstillinger2) → [ Tilp. knapp] → tilordne [Lys skjerm]-funksjonen til den ønskede tasten.

2 Trykk på tasten du har tilordnet [Lys skjerm]-funksjonen til, og ta så et bilde.

- Lysstyrken som skyldes [Lys skjerm] vil holde seg etter at bildet er tatt.
- For å gå tilbake til vanlig skjermlysstyrke, må du trykke en gang til på den tasten du tilordnet [Lys skjerm]-funksjonen til.

Merknad

- Under [Lys skjerm] vil [Live View-visning] automatisk skifte til [Innstillingseffekt Av], og innstillingsverdiene, som for eksempel eksponeringskompenseringen vil ikke gjenspeiles i Live View-visningen. Det anbefales at du bruker [Lys skjerm] kun på mørke steder.
- [Lys skjerm] vil automatisk bli kansellert i følgende situasjoner.
 - Når kameraet er slått av.
 - Når opptaksmodus endres fra P/A/S/M til en modus som ikke er P/A/S/M.
 - Når fokusmodus ikke er stilt inn på manuelt fokus.
 - Når [ MF-assistent] utføres.
 - Når [Fokusforstørret] er valgt.
 - Når [Fokusinnstillinger] er valgt.
- Under [Lys skjerm] kan lukkerhastigheten være lavere enn normalt ved fotografering på mørke steder. Fordi den målte lysstyrken utvides, kan dessuten eksponeringen endres.

Beslektet emne

- [Live View-visning](#)

Digitalkamera med utskiftbart objektiv
ILCE-7RM4A α7RIV

Formater

Når du bruker et minnekort i dette kameraet for første gang, anbefaler vi at du formaterer kortet ved hjelp av kameraet, så minnekortet fungerer på en stabil måte. Merk at formatering fører til permanent sletting av alle data på minnekortet, og at dataene ikke kan gjenopprettes. Lagre verdifulle data på en datamaskin e.l.

1 MENU →  (Oppsett) → [Formater] → ønsket minnekortspor.

Merknad

- Formatering sletter alle data permanent, inkludert beskyttede bilder og registrerte innstillinger (fra M1 til M4).
- Tilgangslampen tennes og lyser under formatering. Ikke ta ut minnekortet mens tilgangslampen lyser.
- Formater minnekortet på dette kameraet. Hvis du formaterer minnekortet på datamaskinen, kan det hende at det ikke vil kunne brukes, avhengig av formatet.
- Det kan ta noen minutter å fullføre formateringen, avhengig av minnekortet.
- Du kan ikke formatere minnekortet hvis gjenværende batteristrøm er under 1 %.

Digitalkamera med utskiftbart objektiv
ILCE-7RM4A α7RIV

Fil-/mappe-innst. (stillbilde)

Stiller inn filnavn for stillbilder som skal fotograferes, og angir mapper for lagring av stillbildene som er tatt.

1 MENU →  (Oppsett) → [ Fil-/mappe-innst.] → ønsket innstilling.

Menyelementdetaljer

Filnummer:

Du kan angi hvordan stillbildene skal nummereres med filnumre.

[Serie]: Tilbakestiller ikke filnumrene for hver mappe.

[Tilbakestille]: Tilbakestiller filnumrene for hver mappe.

Angi filnavn:

Du kan angi de første tre tegnene i filnavnet.

Velg opptaksmappe:

Velger mappen der bildene er lagret når [Mappenavn] er stilt inn på [Standardform].

Ny mappe:

Oppretter en ny mappe for stillbilder. Det opprettes en ny mappe som er nummerert med forrige mappennummer +1.

Mappenavn:

Du kan angi hvordan mappenavnene tilordnes.

[Standardform]: Mapper navngis som "mappennummer + MSDCF".

Eksempel: 100MSDCF

[Datoform]: Mapper navngis som "mappennummer + Å (siste siffer i året)/MM/DD".

Eksempel: 10090405 (Mappennummer: 100, dato: 04/05/2019)

Hint

- Innstillingene for [Filnummer] og [Angi filnavn] brukes for både spor 1 og spor 2.
- Når [Filnummer] er stilt inn på [Serie], tilordnes filnumre sekvensielt på tvers av minnekortene i sporene selv om du endrer innstillingen [Pri. lagringsmedium].

Merknad

- Bare store bokstaver, tall og understreker kan brukes for [Angi filnavn]. Du kan ikke bruke understrek som innledende tegn.
- De tre tegnene som spesifiseres med [Angi filnavn], brukes bare på filer som er tatt opp etter at innstillingen er konfigurert.
- Når [Mappenavn] er stilt inn på [Datoform], kan du ikke velge mappen der filer lagres.
- Hvis [Lagringsmodus] under [Innst. for lagr.-med.] er stilt inn på en annen parameter enn [Standard], kan du bare velge mapper som deles av begge minnekortene. Hvis du ikke finner en delt mappe, kan du opprette en ved hjelp av [Ny mappe].
- Hvis [Lagringsmodus] under [Innst. for lagr.-med.] er stilt inn på en annen parameter enn [Standard], opprettes det en mappe nummerert med forrige mappennummer på minnekortet +1 på begge minnekortene.
- Når du tar bilder med [Lagringsmodus] under [Innst. for lagr.-med.] stilt inn på en annen parameter enn [Standard], kan det hende det automatisk opprettes en ny mappe.
- Hvis du tar bilder med et minnekort som har vært brukt i en annen enhet, kan det bli opprettet en ny mappe automatisk.
- Opptil 4000 bilder kan lagres i én mappe. Når mappekapasiteten er oppbrukt, kan en ny mappe opprettes automatisk.

Digitalkamera med utskiftbart objektiv
ILCE-7RM4A α7RIV

Filinnstillinger (film)

Konfigurer innstillinger for filnavnene til innspilte filmer.

1 MENU →  (Oppsett) → [ Filinnstillinger] → ønsket innstilling.

Menyelementdetaljer

Filnummer:

Du kan angi hvordan filmene skal nummereres med filnumre.

[Serie]: Tilbakestiller ikke filnumrene selv om minnekortet byttes ut.

[Tilbakestille]: Tilbakestiller filnummeret når minnekortet byttes ut.

Tilbakes. serieteller:

Tilbakestiller serietelleren som brukes når [Filnummer] er stilt inn på [Serie].

Filnavnformat:

Du kan stille inn formatet for filmfilnavn.

[Standard]: Filnavnet til filmen som er tatt opp, begynner på "C". Eksempel: C0001

[Tittel]: Filnavnet til filmen som er tatt opp, blir "tittel + filnummer".

[Dato + Tittel]: Filnavnet til filmen som er tatt opp, blir "dato + tittel + filnummer".

[Tittel + Dato]: Filnavnet til filmen som er tatt opp, blir "tittel + dato + filnummer".

Tittelinnstillinger:

Du kan konfigurere tittelen når [Filnavnformat] er stilt inn på [Tittel], [Dato + Tittel] eller [Tittel + Dato].

Hint

- Innstillingene for [Filnummer] og [Filnavnformat] brukes for både spor 1 og spor 2.
- Når [Filnummer] er stilt inn på [Serie], tilordnes filnumre sekvensielt på tvers av minnekortene i sporene selv om du endrer innstillingen [Pri. lagringsmedium].

Merknad

- Bare alfanumeriske tegn og symboler kan brukes som inndata for [Tittelinnstillinger]. Du kan oppgi opptil 37 tegn.
- Titler som er angitt med [Tittelinnstillinger], brukes bare på filmer som er tatt opp etter at innstillingen er konfigurert.
- [ Filinnstillinger] gjelder ikke for AVCHD-filmer.
- Du kan ikke angi hvordan mappenavn skal tilordnes for filmer.
- Hvis du bruker et SDHC-minnekort, låses [Filnavnformat] til [Standard].
- Hvis du setter inn et minnekort som er brukt med [Filnavnformat] stilt inn på en av følgende, i en annen enhet, kan det hende at minnekortet ikke fungerer som det skal.
 - [Tittel]
 - [Dato + Tittel]
 - [Tittel + Dato]
- Hvis det finnes ubrukte numre på grunn av sletting av filer e.l., gjenbrukes disse numrene når filmfilnummeret når "9999".

Digitalkamera med utskiftbart objektiv
ILCE-7RM4A α7RIV

Vis medieinfo.

Viser mulig opptakstid for film på det minnekortet som er satt inn. Viser også antall stillbilder som kan lagres på det minnekortet som er satt inn.

1 MENU →  (Oppsett) → [Vis medieinfo.] → ønsket minnekortspor.

Digitalkamera med utskiftbart objektiv
ILCE-7RM4A α7RIV

Innst. for lagr.-med.: Pri. lagringsmedium

Velger det minnekortsporet opptaket skal gjøres på. [Spor 1] er standardinnstillingen. Hvis du ikke har tenkt å endre innstillingene, og bare vil bruke ett minnekort, bør du bruke spor 1.

1 MENU →  (Oppsett) → [Innst. for lagr.-med.] → [Pri. lagringsmedium] → ønsket spor.

Menyelementdetaljer

Spor 1:

Velger medier i spor 1.

Spor 2:

Velger medier i spor 2.

Hint

- For å lagre samme bilde på to minnekort samtidig, eller sortere bilder som er tatt, etter type (stillbilde/film) og fordele dem på to minnekortspor, må du bruke [Lagringsmodus].

Beslektet emne

- [Minnekorttyper som kan brukes](#)
- [Innst. for lagr.-med.: Lagringsmodus](#)
- [Velg hvilket minnekort som skal spilles av \(Velg avsp.-medium\)](#)

Digitalkamera med utskiftbart objektiv
ILCE-7RM4A α7RIV

Innst. for lagr.-med.: Lagringsmodus

Du kan velge hvordan et bilde skal lagres, for eksempel om det samme bildet skal lagres samtidig på to minnekort, eller om ulike bildetyper skal lagres på to minnekort.

1 MENU →  (Oppsett) → [Innst. for lagr.-med.] → [Lagringsmodus] → ønsket innstilling.

Menyelementdetaljer

Standard:

Lagrer et bilde på et minnekort i det minnekortsporet du valgte i [Pri. lagringsmedium].

Simultanlagr. ():

Lagrer et stillbilde på begge minnekortene, og tar opp en film til et minnekort i det minnekortsporet du valgte i [Pri. lagringsmedium].

Simultanlagr. ():

Lagrer et stillbilde på et minnekort i det minnekortsporet du valgte i [Pri. lagringsmedium], og tar opp en film til begge minnekortene.

Sim.-lagr. (/):

Lagrer et stillbilde og en film på begge minnekortene.

Sorter(RAW/JPEG):

Lagrer et bilde i RAW-format på et minnekort i det minnekortsporet du valgte i [Pri. lagringsmedium], og lagrer et bilde i JPEG-format på det andre minnekortet. Filmer tas opp til minnekortet i det minnekortsporet du valgte i [Pri. lagringsmedium].

Sorter(JPEG/RAW):

Lagrer et bilde i JPEG-format på et minnekort i det minnekortsporet du valgte i [Pri. lagringsmedium], og lagrer et bilde i RAW-format på det andre minnekortet. Filmer tas opp til minnekortet i det minnekortsporet du valgte i [Pri. lagringsmedium].

Sorter(/):

Lagrer et stillbilde på et minnekort i det minnekortsporet du valgte i [Pri. lagringsmedium], og lagrer en film på det andre minnekortet.

Hint

- Selv når [Lagringsmodus] er stilt inn på [Sorter(RAW/JPEG)] eller [Sorter(JPEG/RAW)], tas det bare filer i valgt format hvis [RAW og JPEG] ikke er valgt under [ Filformat].

Beslektet emne

- [Minnekorttyper som kan brukes](#)
- [Innst. for lagr.-med.: Pri. lagringsmedium](#)

Digitalkamera med utskiftbart objektiv
ILCE-7RM4A α7RIV

Innst. for lagr.-med.: Auto-bytt medium

Hvis et minnekort som er i bruk blir fullt, eller du glemmer å sette inn et minnekort i et spor, kan du ta opp bilder til det andre minnekortet.

1 MENU →  (Oppsett) → [Innst. for lagr.-med.] → [Auto-bytt medium] → ønsket innstilling.

Menyelementdetaljer

På:

Kameraet begynner automatisk å ta opp på det andre minnekortet når et minnekort som er i bruk, blir fullt, eller hvis du glemmer å sette inn et minnekort.

Av:

Kameraet utfører ikke [Auto-bytt medium].

Hvordan kameraet bytter minnekortsporet som brukes

Når [Lagringsmodus] er stilt inn på [Standard]:

Når bilder ikke kan lagres på minnekortet som er i bruk, veksler [Pri. lagringsmedium] automatisk og bilder tas opp på det andre minnekortet.

Når det andre minnekortet blir fullt etter byttet, starter kameraet opptak i det forrige sporet igjen.

Eksempel: Når [Pri. lagringsmedium] er stilt inn på [Spor 1]

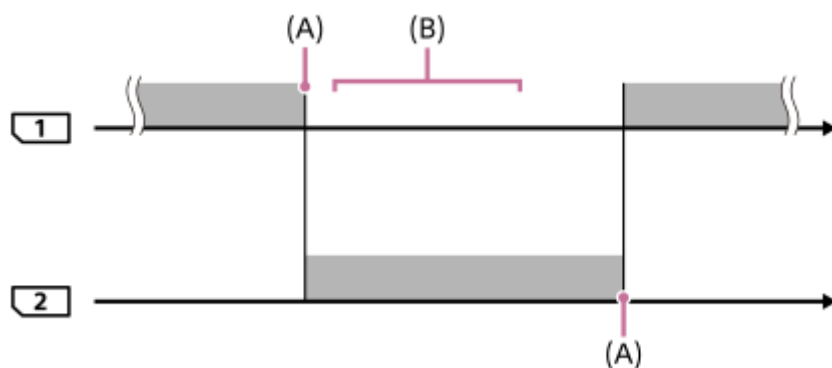





 : Opptak av bilder

(A): Opptak er ikke lenger mulig på minnekortet (på grunn av manglende kapasitet osv.).



(B): Minnekortet byttes ut med et som kan brukes.

Når det samme bildet skal lagres samtidig på to minnekort:

- Tar opp stillbilder med [Lagringsmodus] stilt inn på [Simultanlagr. ()]
- Filmopptak med [Lagringsmodus] stilt inn på [Simultanlagr. ()]
- Tar opp stillbilder eller film med [Lagringsmodus] stilt inn på [Sim.-lagr. ( / )]

Kameraet avslutter samtidig lagring når ett av minnekortene blir fullt. Kameraet begynner å ta opp til det andre minnekortet når du tar ut minnekortet som har blitt fullt.

Kameraet begynner samtidig lagring med valgte innstillinger igjen når du bytter ut minnekortet som har blitt fullt, med et minnekort som kan brukes.

Eksempel: Når [Pri. lagringsmedium] er stilt inn på [Spor 1]
 ([Lagringsmodus]: [Sim.-lagr. ( / )])

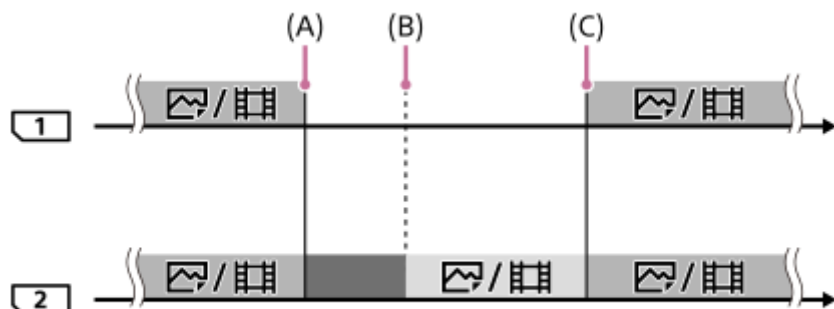

 : Samtidig lagring er tilgjengelig.

 : Opptak deaktiveres.

 : Det samme bildet kan ikke tas opp samtidig.

(A): Opptak er ikke lenger mulig på minnekortet (på grunn av manglende kapasitet osv.).

(B): Minnekortet er tatt ut.

(C): Det er satt inn et minnekort som kan brukes.

- Bildene som ikke tas opp samtidig (for eksempel: stillbilder under [Simultanlagr. ()]) fortsetter å lagres på det andre minnekortet når minnekortet som er i bruk, blir fullt.
- Når minnekortet som er i bruk, blir fullt under et filmopptak, blir filmen lagret på det andre minnekortet til opptaket er ferdig.

Når du tar opp bilder separat på to minnekort i RAW- og JPEG-format:

- Når [Lagringsmodus] er stilt inn på [Sorter(RAW/JPEG)] eller [Sorter(JPEG/RAW)], og [ Filformat] er stilt inn på [RAW og JPEG]

Kameraet stopper opptaket når ett av minnekortene blir fullt. Når du tar ut minnekortet som er blitt fullt, tar kameraet opp både i RAW- og JPEG-format på det andre minnekortet.

Kameraet begynner å ta opp to typer av bilder separat med valgte innstillinger igjen når du bytter ut minnekortet som har blitt fullt, med et minnekort som kan brukes.

Eksempel: Når [Pri. lagringsmedium] er stilt inn på [Spor 1]
 ([Lagringsmodus]: [Sorter(RAW/JPEG)])

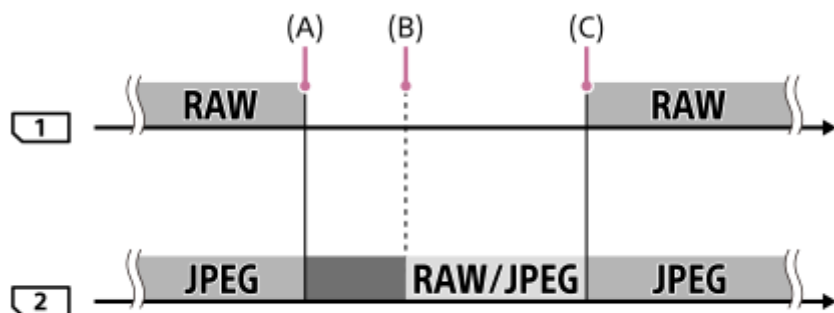

 : Bilder sortert etter filformat.

 : Opptak av stillbilder er deaktivert (filmopptak er mulig).

■ : Bilder kan ikke sorteres.



(A): Opptak er ikke lenger mulig på minnekortet (på grunn av manglende kapasitet osv.).

(B): Minnekortet er tatt ut.

(C): Det er satt inn et minnekort som kan brukes.

- Kameraet begynner å ta opp til det andre minnekortet når minnekortet som er i bruk, blir fullt under opptak av film.



Når du tar opp stillbilder og filmer separat på to minnekort:

- Når [Lagringsmodus] er stilt inn på [Sorter( / )]

Når ett av minnekortene blir fullt, lagres både stillbilder og filmer til det andre minnekortet.

Kameraet begynner å ta opp to typer av bilder separat med valgte innstillinger igjen når du bytter ut minnekortet som har blitt fullt, med et minnekort som kan brukes.

Eksempel: Når [Pri. lagringsmedium] er stilt inn på [Spor 1]

([Lagringsmodus]: [Sorter( / )])

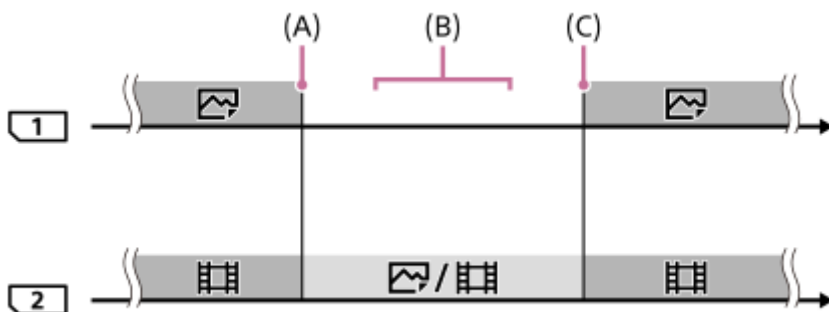

■ : Bilder sortert etter bildetype.

■ : Bilder kan ikke sorteres.

(A): Opptak er ikke lenger mulig på minnekortet (på grunn av manglende kapasitet osv.).

(B): Minnekortet er tatt ut.

(C): Det er satt inn et minnekort som kan brukes.

Hint

- Bilder tas opp til minnekortet i sporet som vises på skjermen med et pilsymbol. Etter at kameraet veksler spor med [Auto-bytt medium], kan du bytte ut minnekortet i det forrige sporet med et minnekort som kan brukes.
- Hvis [Lagringsmodus] er stilt inn på [Standard], endres innstillingen for [Pri. lagringsmedium] automatisk når sporet veksles. Hvis du ønsker å ta opp på sporet som brukes, før du bytter, må du velge ønsket spor igjen med [Pri. lagringsmedium].
- Hvis du vil gjøre kontinuerlig opptak med innstillingene som er valgt med [Lagringsmodus] og [Pri. lagringsmedium], må du stille inn [Auto-bytt medium] til [Av].

Beslektet emne

- [Minnekorttyper som kan brukes](#)
- [Opptakstid for film](#)
- [Innst. for lagr.-med.: Pri. lagringsmedium](#)

Digitalkamera med utskiftbart objektiv
ILCE-7RM4A α7RIV

Gjenoppr. bilde-DB

Hvis bildefilene er blitt behandlet på en datamaskin, kan det oppstå problemer i bildedatabasefilen. I slike tilfeller vil ikke bildene på minnekortet kunne spilles av på dette produktet. Hvis disse problemene oppstår, må du reparere filen ved hjelp av [Gjenoppr. bilde-DB].

1 MENU →  (Oppsett) → [Gjenoppr. bilde-DB] → ønsket minnekortspor → [Enter].

Merknad

- Hvis batteriet er svært sterkt utladet, kan ikke bildedatabasefilene repareres. Bruk et tilstrekkelig oppladet batteri.
- Bilder som er lagret til minnekortet, slettes ikke av [Gjenoppr. bilde-DB].

Digitalkamera med utskiftbart objektiv
ILCE-7RM4A α7RIV

Lydsignaler

Velger om produktet skal lage en lyd eller ikke.

1 MENU →  2 (Kamera- innstillinger2) → [Lydsignaler] → ønsket innstilling.

Menyelementdetaljer

På:

Lyder blir for eksempel laget når fokus oppnås ved å trykke lukkerknappen halvveis ned.

Av:

Lyder blir ikke laget.

Merknad

- Hvis [Fokusmodus] stilles inn på [Kontinuerlig AF], vil ikke kameraet pipe når det fokuserer på et motiv.

Digitalkamera med utskiftbart objektiv
ILCE-7RM4A α7RIV

Starttid for strømosp.

Stiller inn tidsintervaller for automatisk innkobling av strømsparingsmodus når du ikke utfører operasjoner, for å hindre at batteriet tømmes. For å gå tilbake til opptaksmodus må du utføre en arbeidsoperasjon, som f.eks. å trykke lukkerknappen halvveis ned.

1 MENU →  (Oppsett) → [Starttid for strømosp.] → ønsket innstilling.

Menyelementdetaljer

30 min./5 min./2 min./1 min./10 sek.

Merknad

- Slå av produktet når du ikke skal bruke det på en stund.
- Strømsparefunksjonen er deaktivert i følgende situasjoner:
 - Når det tilføres strøm via USB
 - Ved lysbildefremvisning
 - Under FTP-overføring
 - Under filmopptak
 - Ved tilkobling til en datamaskin eller TV
 - Når [IR-fjernkontroll] er stilt inn på [På]
 - Når [Bluetooth-fjernkontr.] er stilt inn på [På]

Digitalkamera med utskiftbart objektiv
ILCE-7RM4A α7RIV

Temp. auto. strøm av

Stiller inn den kameratemperaturen som får kameraet til å slå seg av automatisk under fotografering. Når den er stilt inn på [Høy], kan du fortsette å fotografere, selv om temperaturen til kameraet blir høyere enn normalt.

1 MENU →  (Oppsett) → [Temp. auto. strøm av] → ønsket innstilling.

Menyelementdetaljer

Standard:

Stiller inn standardtemperaturen for når kameraet skal slå seg av.

Høy:

Stiller inn en temperatur høyere enn [Standard] for når kameraet skal slå seg av.

Merknader når [Temp. auto. strøm av] er stilt inn på [Høy]

- Ikke ta bilder mens du holder kameraet i hånden. Bruk stativ.
- Hvis du bruker kameraet i lengre tid mens du holder det i hånden, kan forårsake lavtemperaturforbrenninger.

Merknad

- Selv om [Temp. auto. strøm av] er stilt inn på [Høy], kan det hende at opptakstiden for film ikke endrer seg, da dette avhenger av forholdene eller kameratemperaturen.

Beslektet emne

- [Opptakstid for film](#)

Digitalkamera med utskiftbart objektiv
ILCE-7RM4A α7RIV

IR-fjernkontroll

Du kan bruke dette produktet og ta bilder ved hjelp av SHUTTER-knappen, 2SEC-knappen (2 sekunders forsinket lukker), og START/STOP-knappen (eller filmknappen (kun RMT-DSLR2)) på den trådløse fjernstyringen RMT-DSLR1 (selges separat) og RMT-DSLR2 (selges separat). Du kan også lese bruksanvisningen for den infrarøde fjernstyringen.

1 MENU →  (Oppsett) → [IR-fjernkontroll] → ønsket innstilling.

Menyelementdetaljer

På:

Tillater betjening via infrarød fjernstyring.

Av:

Tillater ikke betjening via infrarød fjernstyring.

Merknad

- Objektivt eller motlysblenderen kan blokkere den infrarøde fjernkontrollsensoren som mottar signalene. Bruk den infrarøde fjernstyringen i en stilling der signalet når frem til produktet.
- Når [IR-fjernkontroll] er stilt inn på [På], skifter ikke produktet til strømsparemodus. Still inn [Av] etter at du har brukt en infrarød fjernstyring.
- Det er ikke mulig å bruke en infrarød fjernstyring når [Bluetooth-fjernkontr.] er stilt inn på [På].

Digitalkamera med utskiftbart objektiv
ILCE-7RM4A α7RIV

NTSC/PAL-velger

Spiller av filmer som er tatt opp med produktet, på et TV-apparat med NTSC/PAL-system.

1 MENU →  (Oppsett) → [NTSC/PAL-velger] → [Enter]

Merknad

- Hvis du setter inn et minnekort som nylig er formatert med et annet videosystem, vises en melding som sier at du må reformatere kortet.
Hvis du vil bruke et annet system til å gjøre opptak, må du reformatere minnekortet eller bruke et annet minnekort.
- Når du utfører [NTSC/PAL-velger], og innstillingen endres fra standardinnstillingen, vises meldingen "Kjører i NTSC." eller "Kjører i PAL." på oppstartsskjermbildet.

Digitalkamera med utskiftbart objektiv
ILCE-7RM4A α7RIV

HDMI-innstillinger: HDMI-oppløsning

Når du kobler produktet til en HD-TV (High Definition-TV) med HDMI-kontakter ved hjelp av en HDMI-kabel (selges separat), kan du velge HDMI-oppløsning for visning av bilder på TV-en.

1 MENU →  (Oppsett) → [HDMI-innstillinger] → [HDMI-oppløsning] → ønsket innstilling.

Menyelementdetaljer

Auto:

Produktet gjenkjenner automatisk en HD-TV og stiller inn utgangsuppløsningen.

2160p/1080p:

Utgangssignalene er 2160p/1080p.

1080p:

Sender signaler i HD-bildekvalitet (1080p).

1080i:

Sender signaler i HD-bildekvalitet (1080i).

Merknad

- Hvis bildene ikke vises riktig ved bruk av [Auto]-innstillingen, må du velge enten [1080i], [1080p] eller [2160p/1080p], avhengig av hvilken TV som skal kobles til.

Digitalkamera med utskiftbart objektiv
ILCE-7RM4A α7RIV

HDMI-innstillinger: 24p/60p-utdata (film) (Kun for 1080 60i kompatible modeller)

Du kan stille inn 1080/24p eller 1080/60p som HDMI-utgangsformatet når [ Opptaksinnst.] er stilt inn på [24p 50M], [24p 60M] eller [24p 100M].

1 MENU →  (Oppsett) → [HDMI-innstillinger] → [HDMI-oppløsning] → [1080p] eller [2160p/1080p].

2 MENU →  (Oppsett) → [HDMI-innstillinger] → [ 24p/60p-utdata] → ønsket innstilling.

Menyelementdetaljer

60p:

Film spilles av som 60p.

24p:

Film spilles av som 24p.

Merknad

- Trinn 1 og 2 kan stilles inn i vilkårlig rekkefølge.

Beslektet emne

- [Opptaksinnst. \(film\)](#)

Digitalkamera med utskiftbart objektiv
ILCE-7RM4A α7RIV

HDMI-innstillinger: HDMI-infovisning

Angir om opptaksinformasjonen skal vises når produktet og TV-en er koblet sammen ved hjelp av en HDMI-kabel (selges separat).

1 MENU →  (Oppsett) → [HDMI-innstillinger] → [HDMI-infovisning] → ønsket innstilling.

Menyelementdetaljer

På:

Viser opptaksinformasjonen på TV-en.

Bildet som er tatt, og opptaksinformasjonen vises på TV-en, mens ingenting vises på kameraets skjerm.

Av:

Viser ikke opptaksinformasjon på TV-en.

Bare det bildet som ble tatt, vises på TV-en, mens både bildet og opptaksinformasjonen vises på skjermen til kameraet.

Merknad

- Når kameraet er koblet til en HDMI-enhet mens [ Filformat] er stilt inn på [XAVC S 4K], bytter innstillingen til [Av].

Digitalkamera med utskiftbart objektiv
ILCE-7RM4A α7RIV

HDMI-innstillinger: TC-utdata (film)

Stiller inn om TC-informasjonen (tidskoden) skal legges på utgangssignalet via HDMI-terminalen eller ikke ved avspilling av signalet til andre profesjonelle enheter.

Denne funksjonen legger tidskodeinformasjonen på HDMI-utgangssignalet. Produktet sender tidskodeinformasjonen som digitale data, ikke som et bilde som vises på skjermen. Den tilkoblede enheten kan så bruke de digitale dataene for å gjenkjenne tidsdataene.

1 MENU →  (Oppsett) → [HDMI-innstillinger] → [ TC-utdata] → ønsket innstilling.

Menyelementdetaljer



På:

Tidskoden sendes ut til andre enheter.

Av:

Tidskoden sendes ikke ut til andre enheter.

Merknad

- Når [ TC-utdata] er stilt inn på [På], vil bildet kanskje ikke vises korrekt på TV eller en opptaker. I slike tilfeller, må du stille inn [ TC-utdata] på [Av].

Digitalkamera med utskiftbart objektiv
ILCE-7RM4A α7RIV



HDMI-innstillinger: REC-kontroll (film)

Hvis du kobler kameraet til en ekstern opptaker/spiller, kan du fjernstyre opptakeren/spilleren for å starte/stoppe opptak ved hjelp av kameraet.

1 MENU →  (Oppsett) → [HDMI-innstillinger] → [ REC-kontroll] → ønsket innstilling.

Menyelementdetaljer







På:

-  STBY Kameraet kan sende en opptakskommando til en ekstern opptaker/spiller.
-  REC Kameraet sender en opptakskommando til en ekstern opptaker/spiller.

Av:

Kameraer er ikke i stand til å sende en kommando til en ekstern opptaker/spiller for å starte/stoppe opptak.

Merknad

- Tilgjengelig for eksterne opptakere/spillere som er kompatible med [ REC-kontroll].
- Når du bruker [ REC-kontroll]-funksjonen, stiller du opptaksmodusen til  (Film).
- Når [ TC-utdata] er angitt som [Av], kan du ikke bruke [ REC-kontroll]-funksjonen.
- Selv om  REC vises, vil den eksterne opptakeren/spilleren kanskje ikke virke ordentlig, avhengig av innstillingene eller statusen til opptakeren/spilleren. Kontroller om den eksterne opptakeren/spilleren virker som den skal før bruk.

Digitalkamera med utskiftbart objektiv
ILCE-7RM4A α7RIV

HDMI-innstillinger: KTRL for HDMI

Hvis produktet kobles til en TV som støtter "BRAVIA" Sync, ved hjelp av en HDMI-kabel (selges separat), kan du betjene produktet ved å rette TV-fjernkontrollen mot TV-en.

- 1 **MENU** →  (Oppsett) → [HDMI-innstillinger] → [KTRL for HDMI] → ønsket innstilling.
- 2 **Koble dette produktet til en "BRAVIA" Sync-kompatibel TV.**
TV-inngangen kobles automatisk, og bilder på dette produktet vises på TV-skjermen.
- 3 **Trykk på SYNC MENU-knappen på fjernkontrollen til TV-en.**
- 4 **Betjen dette produktet ved å bruke fjernkontrollen til TV-en.**

Menyelementdetaljer

På:

Du kan betjene dette produktet med fjernkontrollen til en TV.

Av:

Du kan ikke betjene dette produktet med fjernkontrollen til en TV.

Merknad

- Hvis du kobler dette produktet til en TV ved hjelp av en HDMI-kabel, er de tilgjengelige menyelementene begrenset.
- [KTRL for HDMI] er tilgjengelig kun med en "BRAVIA" Sync-kompatibel TV. Bruken av SYNC MENU varierer også med den TV-en du bruker. Du finner mer informasjon i bruksanvisningen som fulgte med TV-apparatet.
- Hvis produktet utfører andre operasjoner enn planlagt når du bruker TV-fjernkontrollen, og produktet er koblet til en TV fra en annen produsent ved hjelp av en HDMI-forbindelse, må du velge MENU →  (Oppsett) → [HDMI-innstillinger] → [KTRL for HDMI] → [Av].

Digitalkamera med utskiftbart objektiv
ILCE-7RM4A α7RIV

USB-tilkobling

Velger USB-tilkoblingsmetoden når dette produktet er koblet til en datamaskin e.l.

Velg MENU →  (Nettverk) → [Kontr. med smarttlf.] → [Kontr. med smarttlf.] → [Av] på forhånd.

Og når du stiller inn MENU →  (Nettverk) → [PC-kontrollfunksjon] → [Tilk.-met. PC-kontr.] til [USB], stiller du inn [PC-kontroll] under [PC-kontrollfunksjon] til [Av].

1 MENU →  (Oppsett) → [USB-tilkobling] → ønsket innstilling.

Menyelementdetaljer

Auto:

Oppretter automatisk en masselager- eller MTP-tilkobling, avhengig av hva slags datamaskin eller andre USB-enheter som tilkobles.

Masselager:

Oppretter en masselagringsforbindelse mellom dette produktet, en datamaskin og andre USB-enheter.

MTP:

Oppretter en MTP-tilkobling mellom dette produktet, en datamaskin og andre USB-enheter.

- Minnekortet i minnekortspor 1 er målet for forbindelsen.

Merknad

- Det kan ta litt tid å koble sammen dette produktet og en datamaskin hvis [USB-tilkobling] er stilt inn på [Auto].

Digitalkamera med utskiftbart objektiv
ILCE-7RM4A α7RIV

USB LUN-innstilling

Forbedrer kompatibiliteten ved å begrense funksjonene til USB-tilkoblingen.

1 MENU →  (Oppsett) → [USB LUN-innstilling] → ønsket innstilling.

Menyelementdetaljer

Multi:

Vanligvis bør du bruke [Multi].

Enkel:

Du skal bare stille inn [USB LUN-innstilling] på [Enkel] hvis du ikke klarer å opprette en forbindelse.

Digitalkamera med utskiftbart objektiv
ILCE-7RM4A α7RIV

Strømfors. via USB

Stiller inn hvorvidt strømmen skal leveres via USB-kabelen når produktet er koblet til en datamaskin eller en USB-enhet.

1 MENU →  (Oppsett) → [Strømfors. via USB] → ønsket innstilling.

Menyelementdetaljer

På:

Produktet forsynes med strøm via en USB-kabel når produktet er koblet til en datamaskin e.l.

Av:

Produktet forsynes ikke med strøm via en USB-kabel hvis produktet er koblet til en datamaskin e.l.

Betjeninger som er tilgjengelige mens det tilføres elektrisk strøm via en USB-kabel

Følgende tabell viser hvilke betjeninger som er tilgjengelige/utilgjengelige mens det tilføres elektrisk strøm via en USB-kabel.

En hake viser at betjeningen er tilgjengelig, og "—" viser at betjeningen ikke er tilgjengelig.

Betjening	Tilgjengelig / ikke tilgjengelig
Ta bilder	✓
Spille av bilder	✓
Wi-Fi-/NFC-/Bluetooth-tilkoblinger	✓
Lade batteriet	—
Slå på kameraet uten batteri i kameraet	—

Merknad

- Sett inn batteriet i produktet for å forsyne det med strøm via USB-kabelen.

Digitalkamera med utskiftbart objektiv
ILCE-7RM4A α7RIV

Lagre / last inn inns.

Du kan lagre/laste inn kamerainnstillinger til/fra et minnekort. Du kan også laste inn innstillinger fra et annet kamera av samme modell.

1 MENU →  (Oppsett) → [Lagre / last inn inns.] → ønsket element.

Menyelementdetaljer

Lagre:

Lagrer de gjeldende innstillingene på dette kameraet til et minnekort.

Last inn:



Laster innstillingene fra et minnekort til dette kameraet.

Innstillinger som ikke kan lagres

Følgende innstillingsparametere kan ikke lagres ved bruk av [Lagre / last inn inns.]-funksjonen. (Menyelementer uten innstillingsparametere, f.eks. [Fokusforstørrer], vises ikke i listen.)

1 Kamera- innstillinger1

  1/  2 Hent

  1/  2 Minne

AF mikrojust.

Hvitbalanse: Kundetilpasset 1/Kundetilpasset 2/Kundetilpasset 3

Ansiktregistrering

2 Kamera- innstillinger2

Zoom

Nettverk

FTP-overføringsfunk.

Wi-Fi-innstillinger

Red. navn på enhet

Importer rotsertifikat

Sikkerhet (IPsec)

Avspilling

Visningsmodus

Oppsett

 Språk

Dato/tid-innst.

Områdeinnstilling

IPTC-informasjon

Opphavsrettinfo

Merknad



- Du kan lagre opptil 10 innstillinger per minnekort. Du kan ikke utføre [Lagre ny] hvis det allerede er lagret 10 innstillinger. Skriv over de eksisterende innstillingene.
- Bare spor 1 brukes til lagring eller lasting av data. Du kan ikke endre målspor for lagring/lasting.
- Du kan ikke laste inn innstillinger fra et kamera av en annen modell.

Digitalkamera med utskiftbart objektiv

ILCE-7RM4A α7RIV

Språk

Velger det språket som skal brukes i menyelementer, advarsler og meldinger.

1 MENU →  (Oppsett) → [ Språk] → det aktuelle språket.

Digitalkamera med utskiftbart objektiv
ILCE-7RM4A α7RIV

Dato/tid-innst.

Skjermbildet for klokkeinnstilling vises automatisk når du slår på dette produktet for første gang, eller når det interne, oppladbare reservebatteriet har vært helt utladet. Velg denne menyen når du stiller inn dato og klokkeslett etter den første gangen.

1 MENU →  (Oppsett) → [Dato/tid-innst.] → ønsket innstilling.

Menyelementdetaljer

Sommertid:

Angir sommertid [På]/[Av].

Dato/Klokkeslett:

Brukes til å stille inn dato og klokkeslett.

Datoformat:

Velger dato- og klokkeslettformat.

Hint

- For å lade det interne oppladbare reservebatteriet, må du sette inn et oppladet batteri og la produktet stå avslått i 24 timer eller mer.
- Hvis klokken tilbakestilles hver gang batteriet lades, kan det interne oppladbare batteriet være utslitt. Rådfør deg med servicesenteret ditt.

Digitalkamera med utskiftbart objektiv
ILCE-7RM4A α7RIV

Områdeinnstilling

Angir det geografiske området hvor du bruker produktet.

1 MENU →  (Oppsett) → [Områdeinnstilling] → området du ønsker.

Digitalkamera med utskiftbart objektiv
ILCE-7RM4A α7RIV

Opphavsrettinfo

Skriver opphavsrettslig informasjon på stillbildene.

- 1 **MENU** →  (Oppsett) → [Opphavsrettinfo] → ønsket innstilling.
- 2 Når du velger [Angi fotograf] eller [Angi opphavsrett], vises et tastatur på skjermen. Skriv inn et ønsket navn.

Menyelementdetaljer

Skriv opph.-info:

Stiller inn om du vil skrive inn opphavsrettslig informasjon. ([På]/[Av])

- Hvis du velger [På], vil et © -ikon vises på opptaksskjermen.

Angi fotograf:

Stiller inn navnet til fotografen.

Angi opphavsrett:

Stiller inn eieren av opphavsrettighetene.

Vis opphavsrettinfo:

Viser aktuell opphavsrettslig informasjon.

Merknad

- Du kan bare skrive inn alfanumeriske tegn og symboler for [Angi fotograf] og [Angi opphavsrett]. Du kan skrive inn opptil 46 bokstaver.
- Et © -ikon vises mens du spiller av bilder med opphavsrettslig informasjon.
- For å forhindre uautorisert bruk av [Opphavsrettinfo] må du sørge for å slette spaltene [Angi fotograf] og [Angi opphavsrett] før du låner ut eller leverer fra deg kameraet ditt.
- Sony er ikke ansvarlig for problemer eller skader som skyldes bruk av [Opphavsrettinfo].

Beslektet emne

- [Bruke tastaturet](#)

Digitalkamera med utskiftbart objektiv
ILCE-7RM4A α7RIV

Versjon

Viser programvareversjonen for dette produktet. Kontroller versjonen når det kommer oppdateringer av programvaren til dette produktet.

Viser også versjonen for objektivet hvis det er montert et objektiv som er kompatibelt med fastvareoppdateringene. Den versjonen av fatningsadapteren vises i objektivområdet hvis det er montert en fatningsadapter som er kompatibel med fastvareoppdateringen.

1 MENU →  (Oppsett) → [Versjon].

Merknad

- Oppdatering kan bare utføres når batterinivået er  (3 gjenværende batteristreker) eller mer. Bruk et tilstrekkelig oppladet batteri.

Digitalkamera med utskiftbart objektiv
ILCE-7RM4A α7RIV

IPTC-informasjon

Du kan skrive IPTC-informasjon* mens du tar stillbilder Opprett og rediger IPTC-informasjonen med IPTC Metadata Preset (<https://www.sony.net/ipc/help/>), og skriv informasjonen til et minnekort på forhånd.

* IPTC-informasjonen består av digitale bildemetadata-attributter, standardisert av International Press Telecommunications Council.

1 MENU →  (Oppsett) → [IPTC-informasjon] → ønsket innstillingselement.

Menyelementdetaljer

Skriv IPTC-info:

Angir om det skal skrives IPTC-informasjon på stillbilder. ([På]/[Av])

- Hvis du velger [På], vises **IPTC**-ikonet på opptaksskjermen.

Registrer IPTC-info :

Registrerer IPTC-informasjon fra et minnekort til kameraet. Velg [Spor 1] eller [Spor 2] som minnekortet som IPTC-informasjonen skal leses fra.

Hint

- Når du spiller av bilder med IPTC-informasjon, vises **IPTC**-ikonet på skjermen.
- Hvis du vil vite mer om bruken av IPTC Metadata Preset, kan du se følgende støtteside.
<https://www.sony.net/ipc/help/>

Merknad

- Når du registrerer IPTC-informasjon, overskrives informasjon som er registrert på kameraet tidligere.
- Du kan ikke redigere eller kontrollere IPTC-informasjon på kameraet.
- Hvis du vil slette IPTC-informasjon som er registrert på kameraet, må du tilbakestille kameraet til førstegangsoppsettet.
- Før du låner bort eller gir kameraet til noen andre, tilbakestiller du kameraet for å slette IPTC-informasjon.

Beslektet emne

- [Tilbakestille innst.](#)

Digitalkamera med utskiftbart objektiv
ILCE-7RM4A α7RIV

Skriv serienummer

Skriver kameraets serienummer til Exif-dataene når du tar stillbilder.

1 MENU →  (Oppsett) → [Skriv serienummer] → ønsket innstilling.

Menyelementdetaljer

På:

Skriver kameraets serienummer til Exif-dataene for bildet.

Av:

Skriver ikke kameraets serienummer til Exif-dataene for bildet.

Digitalkamera med utskiftbart objektiv
ILCE-7RM4A α7RIV

Demomodus

[Demomodus]-funksjonen viser automatisk filmene som er tatt opp på minnekortet (demonstrasjon), når kameraet ikke har blitt brukt på en stund. Vanligvis må du velge [Av].

1 MENU →  (Oppsett) → [Demomodus] → ønsket innstilling.

Menyelementdetaljer

På:

Filmavspillingsdemonstrasjonen begynner automatisk når produktet ikke er blitt betjent på rundt ett minutt. Kun beskyttede AVCHD-filmer kan spilles av.

Velg [AVCHD-visning] som visningsmodus, og beskytt filmfilen med eldste dato og klokkeslett for opptaket.

Av:

Viser ikke demonstrasjonen.

Merknad

- Du kan aktivere denne funksjonen kun når produktet er koblet til med en dedikert vekselstrømadapter.
- Så lenge det ikke finnes beskyttede AVCHD-filmer på minnekortet, er det heller ikke mulig å velge [På].
- [Demomodus] viser alltid film på minnekortet i minnekortspor 1.

Digitalkamera med utskiftbart objektiv
ILCE-7RM4A α7RIV

Tilbakestille innst.

Tilbakestiller produktet til standardinnstillingene. Selv om du aktiverer [Tilbakestille innst.], beholdes de lagrede bildene.

1 MENU →  (Oppsett) → [Tilbakestille innst.] → ønsket innstilling

Menyelementdetaljer

Tilbakest. kamerainnst.:

Tilbakestiller hovedopptaksinnstillingene til standardinnstillingene.

Tilbakestille:

Tilbakestiller alle innstillingene til standardinnstillingene.

Merknad

- Pass på at du ikke tar ut batteripakken mens initialiseringen pågår.
- Verdien som er stilt inn med [AF mikrojust.] vil ikke bli tilbakestilt, selv om [Tilbakest. kamerainnst.] eller [Tilbakestille] utføres.
- Innstillingene for [Bildeprofil] tilbakestilles ikke selv om [Tilbakest. kamerainnst.] eller [Tilbakestille] utføres.

Beslektet emne

- [AF mikrojust.](#)

Digitalkamera med utskiftbart objektiv
ILCE-7RM4A α7RIV

Imaging Edge Mobile

Ved å bruke smarttelefon-applikasjonen Imaging Edge Mobile kan du ta et bilde mens du kontrollerer kameraet ved hjelp av smarttelefonen, eller overføre bilder tatt med kameraet, til smarttelefonen. Last ned og installer applikasjonen Imaging Edge Mobile fra applikasjons-nettbutikken til smarttelefonen din. Hvis Imaging Edge Mobile allerede er installert på smarttelefonen din, må du forvise deg om at den er oppdatert til nyeste versjon.

For nærmere informasjon om Imaging Edge Mobile, se støttesiden (<https://www.sony.net/iem/>).

Merknad

- Avhengig av fremtidige versjonsoppgraderinger kan driftsprosedurene eller skjermvisningene endres uten varsel.

Digitalkamera med utskiftbart objektiv
ILCE-7RM4A α7RIV

Kontr. med smarttlf.

Angir tilstanden for å koble kameraet til en smarttelefon.

1 MENU →  (Nettverk) → [Kontr. med smarttlf.] → ønsket innstilling.

Menyelementdetaljer

Kontr. med smarttlf.:

Stiller inn om kameraet og en smarttelefon skal kobles sammen via Wi-Fi. ([På]/[Av])

Tilkobling:

Viser QR code eller SSID som brukes til å koble kameraet til en smarttelefon.

Alltid tilkoblet:

Stiller inn om kameraets tilkobling til en smarttelefon skal opprettholdes. Hvis dette elementet er stilt inn på [På], når du kobler kameraet til en smarttelefon, forblir det tilkoblet smarttelefonen til enhver tid. Hvis det er stilt inn på [Av], kobles kameraet til en smarttelefon kun når tilkoblingsprosessen er utført.

Merknad

- Hvis [Alltid tilkoblet] er stilt inn på [På], blir strømforbruket høyere enn når dette er stilt inn på [Av].

Beslektet emne

- [Kontrollere kameraet ved hjelp av en smarttelefon \(NFC One touch-fjernkontroll\)](#)
- [Kontrollere kameraet ved hjelp av en Android-smarttelefon \(QR Code\)](#)
- [Kontrollere kameraet ved hjelp av en Android-smarttelefon \(SSID\)](#)
- [Kontrollere kameraet ved hjelp av en iPhone eller iPad \(QR Code\)](#)
- [Kontrollere kameraet ved hjelp av en iPhone eller iPad \(SSID\)](#)
- [Send til smarttelefon: Send til smarttelefon](#)

Digitalkamera med utskiftbart objektiv
ILCE-7RM4A α7RIV

Kontrollere kameraet ved hjelp av en smarttelefon (NFC One touch-fjernkontroll)

Du kan koble dette produktet til en NFC-aktivert smarttelefon ved å holde dem mot hverandre og deretter betjene produktet ved hjelp av smarttelefonen.

Kontroller at [Kontr. med smarttlf.] er stilt inn på [På] ved å velge MENU →  (Nettverk) → [Kontr. med smarttlf.].

1 Aktiver NFC-funksjonen på smarttelefonen.

- På en iPhone, start Imaging Edge Mobile, og velg deretter [Koble til kameraet med En touch (NFC)] under [Koble til et nytt kamera].

2 Sett dette produktet i opptaksmodus.

- NFC-funksjonen er bare tilgjengelig når  (N-merke) vises på skjermen.

3 Hold smarttelefonen inntil kameraet i 1 til 2 sekunder.

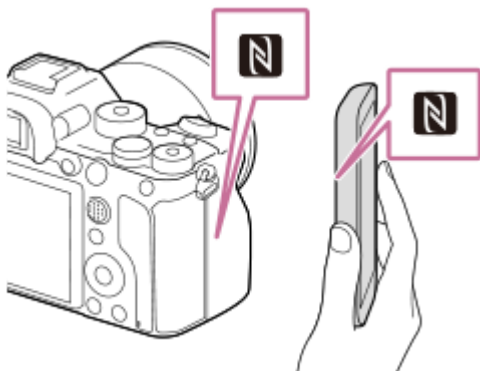

Smarttelefonen og kameraet er koblet til hverandre.

- Du kan ta et bilde via fjernkontrollen mens du kontrollerer komposisjonen til bildet på Imaging Edge Mobile-skjermen.

Om "NFC"

NFC er en teknologi som muliggjør trådløs kommunikasjon over korte avstander mellom ulike enheter, som mobiltelefoner eller IC-brikker e.l. NFC gjør datakommunikasjon enklere ved at to enheter bare må berøre hverandre i et bestemt punkt.

- NFC (Near Field Communication) er en internasjonal standard for trådløs kommunikasjonsteknologi med kort rekkevidde.

Merknad

- Hvis du ikke klarer å opprette en forbindelse, må du gjøre som følger:
 - Start Imaging Edge Mobile på smarttelefonen, og beveg deretter smarttelefonen sakte mot  (N-merke) på dette produktet.
 - Hvis smarttelefonen befinner seg i et etui, må du ta den ut av dette.
 - Hvis produktet befinner seg i et etui, må du ta det ut av dette.
 - Kontroller om NFC-funksjonen er aktivert på smarttelefonen din.

- Det kan forekomme radiointerferens ettersom Bluetooth-kommunikasjon og Wi-Fi-kommunikasjon (2,4 GHz) bruker samme frekvensbånd. Hvis Wi-Fi-forbindelsen din er ustabil, kan den bli bedre hvis du slår av Bluetooth-funksjonen på smarttelefonen. Hvis du gjør dette, vil ikke tilknytning av stedsinformasjonen være tilgjengelig.
- Når [Flymodus] er stilt inn på [På], kan du ikke koble sammen dette produktet og smarttelefonen. Still inn [Flymodus] på [Av].
- Hvis dette produktet og smarttelefonen er koblet sammen mens produktet er i avspillingsmodus, sendes det viste bildet til smarttelefonen.

Beslektet emne

- [Imaging Edge Mobile](#)
- [Flymodus](#)

5-027-208-22(1) Copyright 2021 Sony Corporation

Digitalkamera med utskiftbart objektiv
ILCE-7RM4A α7RIV

Kontrollere kameraet ved hjelp av en Android-smarttelefon (QR Code)

Du kan kontrollere dette produktet ved hjelp av smarttelefonen din ved å koble smarttelefonen til kameraet med QR Code.

Kontroller at [Kontr. med smarttlf.] er stilt inn på [På] ved å velge MENU →  (Nettverk) → [Kontr. med smarttlf.].

1 MENU → (Nettverk) → [Kontr. med smarttlf.] → [Tilkobling].

QR Code (A) og SSID (B) vises på skjermen på dette produktet.



2 Start Imaging Edge Mobile på smarttelefonen din, og velg [Koble til et nytt kamera].

3 Skann QR Code som vises på kameraet mens [Koble til med kameraets QR Code]-skjermen vises på smarttelefonen.

Når QR Code er avlest, vises meldingen [Koble til kameraet?] på smarttelefonens skjermen.

4 Velg [OK] på smarttelefonens skjermen.

Smarttelefonen er koblet til produktet.

- Du kan nå ta bilder eksternt mens du sjekker komposisjonen på skjermen på smarttelefonen.

Hint

- Når QR Code er avlest, registreres produktets SSID (DIRECT-xxxx) og passord på smarttelefonen. Dermed kan du enkelt koble smarttelefonen til produktet via Wi-Fi på et senere tidspunkt ved å velge SSID-en. (Still inn [Kontr. med smarttlf.] på [På] på forhånd.)

Merknad

- Det kan forekomme radiointerferens ettersom Bluetooth-kommunikasjon og Wi-Fi-kommunikasjon (2,4 GHz) bruker samme frekvensbånd. Hvis Wi-Fi-forbindelsen din er ustabil, kan den bli bedre hvis du slår av Bluetooth-funksjonen på smarttelefonen. Hvis du gjør dette, vil ikke tilknytting av stedsinformasjonen være tilgjengelig.
- Hvis du ikke kan koble smarttelefonen din til dette produktet ved hjelp av [En touch (NFC)]-funksjonen eller QR Code, må du bruke SSID og passord.

Beslektet emne

- [Imaging Edge Mobile](#)
- [Kontrollere kameraet ved hjelp av en Android-smarttelefon \(SSID\)](#)

5-027-208-22(1) Copyright 2021 Sony Corporation

Digitalkamera med utskiftbart objektiv
ILCE-7RM4A α7RIV

Kontrollere kameraet ved hjelp av en Android-smarttelefon (SSID)

Du kan kontrollere dette produktet ved hjelp av smarttelefonen din, ved å koble smarttelefonen til kameraet med SSID og passord.

Kontroller at [Kontr. med smarttlf.] er stilt inn på [På] ved å velge MENU →  (Nettverk) → [Kontr. med smarttlf.].

1 MENU →  (Nettverk) → [Kontr. med smarttlf.] → [ Tilkobling].

QR Code vises på skjermen på dette produktet.

2 Trykk på  (sletteknappen) på dette produktet.

Dette produktets SSID og passord vises på skjermen på dette produktet.

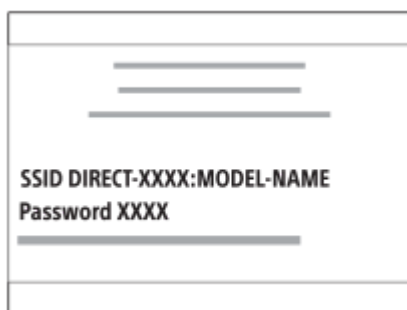

3 Start Imaging Edge Mobile på smarttelefonen, og velg [Koble til et nytt kamera] → [Koble til med kameraets SSID og passord].

4 Angi passordet som vises på dette produktet.

Smarttelefonen er koblet til produktet.

- Du kan nå ta bilder eksternt mens du sjekker komposisjonen på skjermen på smarttelefonen.

Merknad

- Det kan forekomme radiointerferens ettersom Bluetooth-kommunikasjon og Wi-Fi-kommunikasjon (2,4 GHz) bruker samme frekvensbånd. Hvis Wi-Fi-forbindelsen din er ustabil, kan den bli bedre hvis du slår av Bluetooth-funksjonen på smarttelefonen. Hvis du gjør dette, vil ikke tilknytning av stedsinformasjonen være tilgjengelig.

Beslektet emne

- [Imaging Edge Mobile](#)

Digitalkamera med utskiftbart objektiv
ILCE-7RM4A α7RIV

Kontrollere kameraet ved hjelp av en iPhone eller iPad (QR Code)

Du kan koble en iPhone eller iPad til kameraet ved hjelp av en QR Code og betjene kameraet med en iPhone eller iPad. Kontroller at [Kontr. med smarttlf.] er stilt inn på [På] ved å velge MENU →  (Nettverk) → [Kontr. med smarttlf.].

1 MENU → (Nettverk) → [Kontr. med smarttlf.] → [Tilkobling].

QR Code (A) og SSID (B) vises på skjermen på dette produktet.

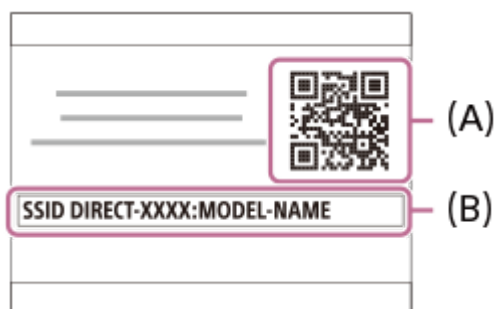

2 Start Imaging Edge Mobile på din iPhone eller iPad, og velg [Koble til et nytt kamera].

3 Skann QR Code som vises på kameraet mens skjermen [Koble til med kameraets QR Code] vises på iPhone eller iPad.

Så snart QR Code har blitt avlest, vises meldingen [Koble til kameraet?] på skjermen på iPhone eller iPad.

4 Velg [OK] på iPhone- eller iPad-skjermen.

iPhone eller iPad kobles til produktet.

- Du kan nå ta bilder eksternt mens du sjekker komposisjonen på skjermen på iPhone eller iPad.

Hint

- Så snart QR Code er avlest, registreres produktets SSID (DIRECT-xxxx) og passord på iPhone eller iPad. Dermed kan du enkelt koble iPhone eller iPad til produktet via Wi-Fi på et senere tidspunkt ved å velge SSID-en. (Still inn [Kontr. med smarttlf.] på [På] på forhånd.)

Merknad

- Det kan forekomme radiointerferens ettersom Bluetooth-kommunikasjon og Wi-Fi-kommunikasjon (2,4 GHz) bruker samme frekvensbånd. Hvis Wi-Fi-forbindelsen din er ustabil, kan den bli bedre hvis du slår av Bluetooth-funksjonen på smarttelefonen. Hvis du gjør dette, vil ikke tilknytting av stedsinformasjonen være tilgjengelig.
- Hvis du ikke kan koble iPhone eller iPad til dette produktet ved hjelp av QR Code, bruker du SSID og passord.

Beslektet emne

- [Imaging Edge Mobile](#)

- [Kontrollere kameraet ved hjelp av en iPhone eller iPad \(SSID\)](#)

5-027-208-22(1) Copyright 2021 Sony Corporation

Digitalkamera med utskiftbart objektiv
ILCE-7RM4A α7RIV

Kontrollere kameraet ved hjelp av en iPhone eller iPad (SSID)

Du kan kontrollere kameraet med en iPhone eller iPad ved å koble iPhone eller iPad til kameraet med SSID og passord. Kontroller at [Kontr. med smarttlf.] er stilt inn på [På] ved å velge MENU →  (Nettverk) → [Kontr. med smarttlf.].

1 MENU →  (Nettverk) → [Kontr. med smarttlf.] → [ Tilkobling].

QR Code vises på skjermen på dette produktet.

2 Trykk på  (sletteknappen) på dette produktet.

Dette produktets SSID og passord vises på skjermen på dette produktet.

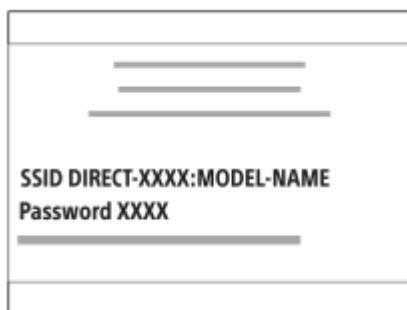

3 Start Imaging Edge Mobile på en iPhone eller iPad, og velg [Koble til et nytt kamera] → [Koble til med kameraets SSID og passord].

4 Angi passordet som vises på dette produktet.

iPhone eller iPad kobles til produktet.

- Du kan nå ta bilder eksternt mens du sjekker komposisjonen på skjermen på iPhone eller iPad.

Merknad

- Det kan forekomme radiointerferens ettersom Bluetooth-kommunikasjon og Wi-Fi-kommunikasjon (2,4 GHz) bruker samme frekvensbånd. Hvis Wi-Fi-forbindelsen din er ustabil, kan den bli bedre hvis du slår av Bluetooth-funksjonen på smarttelefonen. Hvis du gjør dette, vil ikke tilknytting av stedsinformasjonen være tilgjengelig.

Beslektet emne

- [Imaging Edge Mobile](#)

Digitalkamera med utskiftbart objektiv
ILCE-7RM4A α7RIV

Send til smarttelefon: Send til smarttelefon

Du kan overføre stillbilder, XAVC S-filmer, slow-motion-filmer eller quick-motion-filmer til en smarttelefon og vise dem. Applikasjonen Imaging Edge Mobile må være installert på smarttelefonen din.

1 MENU →  (Nettverk) → [Send til smarttelefon] → [Send til smarttelefon] → ønsket innstilling.

- Hvis du trykker på knappen  (Send til smarttelefon) i avspillingsmodus, vises innstillingskjernbildet for [Send til smarttelefon].

2 Hvis produktet er klart til overføring, vises informasjonsskjernbildet på produktet. Koble sammen smarttelefonen og produktet ved hjelp av den viste informasjonen.

- Innstillingsmetoden for å koble sammen smarttelefonen og produktet varierer fra smarttelefon til smarttelefon.



Menyelementdetaljer

Velg på denne enheten:

Brukes til å velge et bilde på produktet, som skal overføres til smarttelefonen.

(1) Velg fra [Dette bildet], [Alle fra datoen] eller [Flere bilder].

- Valgmulighetene som vises, kan variere, avhengig av hvilken visningsmodus som er valgt på kameraet.

(2) Hvis du velger [Flere bilder], må du velge de ønskede bildene med midten av kontrollhjulet og deretter trykke på MENU → [Enter].

Velg på smarttelefonen:

Viser alle bilder som er lagret på produktets minnekort, på smarttelefonen.

Merknad

- Du kan bare overføre bilder som er lagret på kameraets minnekort.
- Du kan bare overføre bilder som er lagret på minnekortet i det minnekortsporet som spilles av. For å endre det minnekortsporet som spilles av, må du velge MENU →  (Avspilling) → [Velg avsp.-medium] → ønsket spor.
- Du kan velge en bildestørrelse som skal sendes til smarttelefonen, fra [Opprinnelig], [2M] eller [VGA]. For å endre bildestørrelsen må du følge nedenstående trinn.
 - For Android-smarttelefon
Start Imaging Edge Mobile, og endre bildestørrelsen med [Innstillinger] → [Bildestørrelse for import].
 - For iPhone/iPad
Velg Imaging Edge Mobile i innstillingsmenyen, og endre bildestørrelsen med [Bildestørrelse for import].
- RAW-bilder konverteres til JPEG-format når de sendes.

- Du kan ikke sende filmer i AVCHD-format.
- Avhengig av smarttelefonen kan det hende at filmen som overføres, ikke spilles av på riktig måte. Det kan for eksempel hende at filmen ikke spilles av jevnt eller at den spilles av uten lyd.
- Avhengig av formatet på stillbildet, filmen, slow-motion-filmene eller quick-motion-filmene kan det hende at det ikke er mulig å spille av innholdet på en smarttelefon.
- Dette produktet deler tilkoblingsinformasjon for [Send til smarttelefon] med en enhet som har tillatelse til å koble seg til. Hvis du vil endre på hvilken enhet som har lov til å koble seg til produktet, må du tilbake stille tilkoblingsinformasjonen ved å følge disse trinnene. MENU →  (Nettverk) → [Wi-Fi-innstillinger] → [SSID/Tilbakest. PO]. Etter at tilkoblingsinformasjonen er tilbake stilt, må du registrere smarttelefonen igjen.
- Når [Flymodus] er stilt inn på [På], kan du ikke koble sammen dette produktet og smarttelefonen. Still inn [Flymodus] på [Av].

Beslektet emne

- [Imaging Edge Mobile](#)
- [Kontrollere kameraet ved hjelp av en smarttelefon \(NFC One touch-fjernkontroll\)](#)
- [Kontrollere kameraet ved hjelp av en Android-smarttelefon \(QR Code\)](#)
- [Kontrollere kameraet ved hjelp av en Android-smarttelefon \(SSID\)](#)
- [Kontrollere kameraet ved hjelp av en iPhone eller iPad \(QR Code\)](#)
- [Kontrollere kameraet ved hjelp av en iPhone eller iPad \(SSID\)](#)
- [Sende bilder til en smarttelefon \(NFC One touch-deling\)](#)
- [Send til smarttelefon: Innhold i sending \(proxy-film\)](#)
- [Flymodus](#)

Digitalkamera med utskiftbart objektiv
ILCE-7RM4A α7RIV

Send til smarttelefon: Innhold i sending (proxy-film)

Når du overfører XAVC S-video til en smarttelefon med [Send til smarttelefon], kan du velge om du vil overføre proxy-filmen med lav overføringshastighet eller den opprinnelige filmen med høy overføringshastighet.

① MENU →  (Nettverk) → [Send til smarttelefon] → [**Px** Innhold i sending] → ønsket innstilling.

Menyelementdetaljer

Kun proxy:

Overfører kun proxy-filmer.

Kun original:

Overfører kun opprinnelige filmer.

Proxy og original:

Overfører både proxy-filmer og opprinnelige filmer.

Beslektet emne

- [Send til smarttelefon: Send til smarttelefon](#)
- [Proxy-opptak](#)

Digitalkamera med utskiftbart objektiv
ILCE-7RM4A α7RIV

Send til smarttelefon: Tilkob. u. strøm AV

Angir om Bluetooth-tilkoblinger skal godtas fra en smarttelefon mens kameraet er slått av. Når [Tilkob. u. strøm AV] er stilt inn på [På], kan du bla gjennom bilder på kameraets minnekort og overføre bilder fra kameraet til en smarttelefon ved hjelp av smarttelefonen.

1 MENU →  (Nettverk) → [Send til smarttelefon] → [Tilkob. u. strøm AV] → ønsket innstilling.

Menyelementdetaljer

På :



Godtar Bluetooth-tilkoblinger fra en smarttelefon mens kameraet er slått av. Batterinivået utlades gradvis mens kameraet er slått av. Hvis du ikke vil bruke [Tilkob. u. strøm AV], må du deaktivere funksjonen.

Av :

Godtar ikke Bluetooth-tilkoblinger fra en smarttelefon mens kameraet er slått av.

Bla gjennom/overføre bilder på smarttelefonen

Forberedelser

1. Velg MENU →  (Nettverk) → [Bluetooth-innst.] → [Bluetooth-funksjon] → [På] på kameraet.
2. MENU →  (Nettverk) → [Send til smarttelefon] → [Tilkob. u. strøm AV] → [På].
3. Velg MENU →  (Nettverk) → [Bluetooth-innst.] → [Paring] på kameraet for å vise skjermbildet for parkobling.
4. Start Imaging Edge Mobile på smarttelefonen, og velg deretter kameraet som skal parkobles, på [Avstandskontroll av strøm PÅ/AV]-skjermbildet.

Betjening

1. Slå av kameraet.
2. Velg kameraet på [Avstandskontroll av strøm PÅ/AV]-skjermbildet i Imaging Edge Mobile for å slå på kameraet.
 - Kameraets tilgangslampe tennes, og funksjonene for gjennomblåing og overføring blir tilgjengelige.

Merknad

- Hvis smarttelefonen ikke brukes i løpet av en viss tid, deaktiveres Bluetooth-tilkoblingen. Velg [Avstandskontroll av strøm PÅ/AV] på smarttelefonen igjen.
- Når kameraet er slått på, veksler kameraet til opptaksmodus, og [Send til smarttelefon] avsluttes.

Beslektet emne

- [Imaging Edge Mobile](#)
- [Send til smarttelefon: Send til smarttelefon](#)
- [Bluetooth-innst.](#)

Digitalkamera med utskiftbart objektiv
ILCE-7RM4A α7RIV

Sende bilder til en smarttelefon (NFC One touch-delning)

Med bare ett trykk kan du koble sammen dette produktet og en NFC-aktivert smarttelefon og sende et bilde som vises på produktets skjerm direkte til smarttelefonen. Du kan overføre stillbilder, XAVC S-filmer og slow-motion- og quick-motion-filmer.

1 Aktiver NFC-funksjonen på smarttelefonen.



- På en iPhone, start Imaging Edge Mobile, og velg deretter [Koble til kameraet med En touch (NFC)] under [Koble til et nytt kamera].

2 Vis et enkeltbilde på produktet.

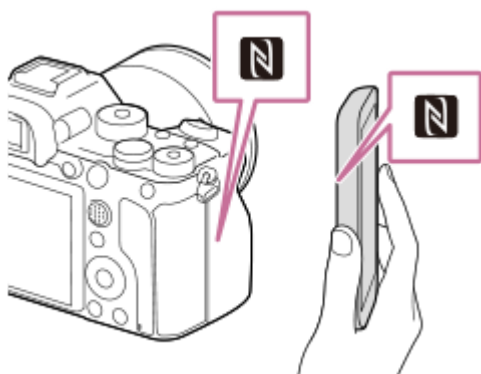
3 Hold smarttelefonen inntil kameraet i 1 til 2 sekunder.



Produktet og smarttelefonen kobles sammen, og bildet som vises, sendes til smarttelefonen.

- Før du berører smarttelefonen, må du slå av dvale- og skjermlåsfunksjonene på smarttelefonen.
- NFC-funksjonen er bare tilgjengelig når  (N-merke) vises på produktet.
- Hvis du skal overføre minst to bilder, velger du MENU →  (Nettverk) → [Send til smarttelefon] → [Send til smarttelefon] for å velge bilder. Når den tilkoblingsaktiverede skjermen vises, må du bruke NFC til å koble sammen produktet og smarttelefonen.

Om "NFC"

NFC er en teknologi som muliggjør trådløs kommunikasjon over korte avstander mellom ulike enheter, som mobiltelefoner eller IC-brikker e.l. NFC gjør datakommunikasjon enklere ved at to enheter bare må berøre hverandre i et bestemt punkt.

- NFC (Near Field Communication) er en internasjonal standard for trådløs kommunikasjonsteknologi med kort rekkevidde.

Merknad

- Du kan bare overføre bilder som er lagret på minnekortet i det minnekortsporet som spilles av. For å endre det minnekortsporet som spilles av, må du velge MENU →  (Avspilling) → [Velg avsp.-medium] → ønsket spor.
- Du kan velge en bildestørrelse som skal sendes til smarttelefonen, fra [Opprinnelig], [2M] eller [VGA]. For å endre bildestørrelsen må du følge nedenstående trinn.

- For Android-smarttelefon:
Start Imaging Edge Mobile, og endre bildestørrelsen med [Innstillinger] → [Bildestørrelse for import].
- For iPhone eller iPad:
Velg Imaging Edge Mobile fra innstillinger, og endre bildestørrelsen med [Bildestørrelse for import].
- RAW-bilder konverteres til JPEG-format når de sendes.
- Du kan ikke sende filmer i AVCHD-format.
- Avhengig av smarttelefonen kan det hende at filmen som overføres, ikke spilles av på riktig måte. Det kan for eksempel hende at filmen ikke spilles av jevnt eller at den spilles av uten lyd.
- Hvis bildeindeksen vises på produktet, kan du ikke overføre bilder med NFC-funksjonen.
- Hvis du ikke klarer å opprette en forbindelse, må du gjøre som følger:
 - Start Imaging Edge Mobile på smarttelefonen, og beveg deretter smarttelefonen sakte mot  (N-merke) på dette produktet.
 - Hvis smarttelefonen befinner seg i et etui, må du ta den ut av dette.
 - Hvis produktet befinner seg i et etui, må du ta det ut av dette.
 - Kontroller om NFC-funksjonen er aktivert på smarttelefonen din.
- Når [Flymodus] er stilt til [På], kan du ikke koble produktet sammen med en smarttelefon. Still inn [Flymodus] på [Av].

Beslektet emne

- [Imaging Edge Mobile](#)
- [Send til smarttelefon: Send til smarttelefon](#)
- [Send til smarttelefon: Innhold i sending \(proxy-film\)](#)
- [Flymodus](#)

Digitalkamera med utskiftbart objektiv
ILCE-7RM4A α7RIV

Innst. stedinfo

Du kan bruke applikasjonen Imaging Edge Mobile til å innhente stedsinformasjon fra en smarttelefon som er koblet til kameraet ved hjelp av Bluetooth-kommunikasjon. Du kan lagre den innhentede stedsinformasjonen når du tar bilder.

Forberedelser

Du må ha applikasjonen Imaging Edge Mobile for å kunne bruke kameraets funksjon for samordning av stedsinformasjon.









Hvis "Overføring av stedsinformasjon" ikke vises på den øverste siden av Imaging Edge Mobile, må du utføre følgende trinn på forhånd.

1. Installer Imaging Edge Mobile på smarttelefonen din.
 - Du kan installere Imaging Edge Mobile fra applikasjonsbutikken til smarttelefonen din. Hvis du allerede har installert applikasjonen, må du oppdatere den til den nyeste versjonen.
2. Overfør et bilde du allerede har tatt, til smarttelefonen ved hjelp av kameraets [Send til smarttelefon]-funksjon.
 - Etter at du har overført et bilde som er tatt opp med kameraet, til smarttelefonen din, vises "Overføring av stedsinformasjon" på den øverste siden av applikasjonen.

Betjeningsprosedyre

 : Operasjoner utført på smarttelefonen

 : Operasjoner utført på kameraet

1.  : Bekreft at Bluetooth-funksjonen på smarttelefonen er aktivert.
 - Ikke utfør Bluetooth-paringen på innstillingsskjermbildet til smarttelefonen. I trinn 2 til 7 utføres paringsoperasjonen ved hjelp av kameraet og applikasjonen Imaging Edge Mobile.
 - Hvis du utilsiktet utførte paringen på smarttelefonens innstillingsskjerm bilde i trinn 1, må du avbryte paringen og deretter utføre paringen ved å følge trinn 2 til 7 med kameraet og applikasjonen Imaging Edge Mobile.
2.  : På kameraet velger du MENU →  (Nettverk) → [Bluetooth-innst.] → [Bluetooth-funksjon] → [På].
3.  : På kameraet velger du MENU →  (Nettverk) → [Bluetooth-innst.] → [Paring].
4.  : Start Imaging Edge Mobile på smarttelefonen din, og trykk på "Overføring av stedsinformasjon".
 - Hvis "Overføring av stedsinformasjon" ikke vises, må du følge trinnene i "Forberedelser" ovenfor.
5.  : Aktiver [Overføring av stedsinformasjon] på innstillingsskjermbildet for [Overføring av stedsinformasjon] i Imaging Edge Mobile.
6.  : Følg instruksjonene på innstillingsskjermbildet for [Overføring av stedsinformasjon] i Imaging Edge Mobile, og velg deretter kameraet fra listen.
7.  : Velg [OK] når det vises en melding på skjermen på kameraet.
 - Paringen av kameraet og Imaging Edge Mobile er fullført.

8.  : På kameraet velger du MENU →  (Nettverk) → [ Innst. stedsinfo] → [Tilknytt. av stedsinfo] → [På].

-  (ikon for innhenting av stedsinformasjon) vil vises på skjermen på kameraet. Stedsinformasjon som er innhentet via smarttelefonen med GPS e.l., vil bli tatt opp når du tar bilder.

Menyelementdetaljer

Tilknytt. av stedsinfo:

Stiller inn om stedsinformasjon skal innhentes ved tilkobling til en smarttelefon.





Autom. tidskorr.:

Stiller inn om datoinnstillingen til kameraet skal korrigeres automatisk ved hjelp av informasjon fra en tilkoblet smarttelefon.

Auto. omr.-just.:

Stiller inn om områdeinnstillingen til kameraet skal korrigeres automatisk ved hjelp av informasjon fra en tilkoblet smarttelefon.

Ikoner som vises under innhenting av stedsinformasjonen

-  (Innhenter stedsinformasjon): Kameraet innhenter stedsinformasjonen.
-  (Kan ikke innhente stedsinformasjon): Kameraet kan ikke innhente stedsinformasjonen.
-  (Bluetooth-tilkobling tilgjengelig): Bluetooth-tilkobling med smarttelefonen er etablert.
-  (Bluetooth-tilkobling er ikke tilgjengelig): Bluetooth-tilkobling med smarttelefonen er ikke etablert.

Hint

- Stedsinformasjon kan samordnes når Imaging Edge Mobile kjører på smarttelefonen din, selv om skjermen til smarttelefonen er av. Hvis kameraet har vært avslått en stund, kan det hende at stedsinformasjon ikke tilknyttes umiddelbart når du slår på kameraet igjen. I dette tilfellet tilknyttes stedsinformasjonen umiddelbart hvis du åpner Imaging Edge Mobile-skjermbildet på smarttelefonen.
- Når Imaging Edge Mobile ikke kjører, for eksempel når smarttelefonen startes på nytt, må du starte Imaging Edge Mobile for å gjenoppta samordning av stedsinformasjonen.
- Hvis funksjonen for samordning av stedsinformasjonen ikke fungerer som den skal, bør du lese nedenstående merknader og utføre paringen igjen.
 - Bekreft at Bluetooth-funksjonen på smarttelefonen din er aktivert.
 - Bekreft at kameraet ikke er koblet til andre enheter med Bluetooth-funksjonen.
 - Bekreft at [Flymodus] for kameraet er stilt inn på [Av].
 - Slett paringsinformasjonen for kameraet som er registrert i Imaging Edge Mobile.
 - Utfør [Tilb.st. nettverksinn.] på kameraet.
- Du finner detaljerte instruksjoner på følgende støtteside.
<https://www.sony.net/iem/btg/>

Merknad

- Når du initialiserer kameraet, slettes paringsinformasjonen også. For å utføre paringen igjen må du slette paringsinformasjonen for kameraet som er registrert i Imaging Edge Mobile, før du prøver igjen.
- Stedsinformasjonen lagres ikke hvis den ikke kan innhentes, for eksempel hvis Bluetooth-tilkoblingen blir brutt.
- Kameraet kan pares med opptil 15 Bluetooth-enheter, men kan samordne stedsinformasjonen bare med én smarttelefon. Hvis du vil samordne stedsinformasjonen med en annen smarttelefon, må du slå av [Overføring av stedsinformasjon]-funksjonen på den smarttelefonen det allerede samordnes med.
- Hvis Bluetooth-tilkoblingen er ustabil, må du fjerne eventuelle hindringer, som personer eller metallgjenstander, fra området mellom kameraet og den parrede smarttelefonen.
- Når du parer kameraet og smarttelefonen din, må du sørge for at du bruker [Overføring av stedsinformasjon]-menyen på Imaging Edge Mobile.
- Still inn [Bluetooth-fjernkontr.] på [Av] for å bruke funksjonen for tilknytning av stedsinformasjon.
- Kommunikasjonsavstanden for Bluetooth eller Wi-Fi kan variere avhengig av bruksforholdene.

Smarttelefoner som støttes

Du finner den nyeste informasjonen på støttesiden.

<https://www.sony.net/iem/>

- Gå til produktnettstedet for smarttelefonen din for å finne informasjon om hvilke Bluetooth-versjoner som er kompatible med smarttelefonen din.

Beslektet emne



- [Imaging Edge Mobile](#)
- [Send til smarttelefon: Send til smarttelefon](#)
- [Bluetooth-innst.](#)
- [Bluetooth-fjernkontr.](#)

5-027-208-22(1) Copyright 2021 Sony Corporation

Digitalkamera med utskiftbart objektiv
ILCE-7RM4A α7RIV

Bluetooth-fjernkontr.

Du kan betjene kameraet med en Bluetooth-fjernstyring RMT-P1BT (selges separat). Velg MENU →  (Nettverk) → [Bluetooth-innst.] → [Bluetooth-funksjon] → [På] på forhånd. Se også i bruksanvisningen til Bluetooth-fjernstyringen.

- 1 På kameraet velger du MENU →  (Nettverk) → [Bluetooth-fjernkontr.] → [På].**
 - Hvis det ikke er parett noen Bluetooth-enhet til kameraet for øyeblikket, vises skjermbildet for parkobling slik det er beskrevet i Trinn 2.
- 2 På kameraet velger du MENU →  (Nettverk) → [Bluetooth-innst.] → [Paring] for å vise skjermbildet for parkobling.**
- 3 Utfør parkoblingen på Bluetooth-fjernstyringen.**
 - Du finner mer informasjon i bruksanvisningen til Bluetooth-fjernstyringen.
- 4 På kameraet velger du [OK] på bekreftelsesskjermbildet for Bluetooth-tilkoblingen.**
 - Paringen er fullført, og du kan nå betjene kameraet fra Bluetooth-fjernstyringen. Når du har parett enheten én gang, kan du koble kameraet til Bluetooth-fjernstyringen igjen senere ved å konfigurere [Bluetooth-fjernkontr.] som [På].

Menyelementdetaljer

På:

Aktiverer betjening med Bluetooth-fjernstyring.

Av:

Deaktiverer betjening med Bluetooth-fjernstyring.

Hint

- Bluetooth-tilkoblingen er bare aktiv mens du betjener kameraet med Bluetooth-fjernstyringen.
- Hvis funksjonen ikke fungerer som den skal, bør du kontrollere følgende merknader og utføre paringen igjen.
 - Bekreft at kameraet ikke er koblet til andre enheter med Bluetooth-funksjonen.
 - Bekreft at [Flymodus] for kameraet er stilt inn på [Av].
 - Utfør [Tilb.st. nettverksinn.] på kameraet.

Merknad

- Når du initialiserer kameraet, slettes paringsinformasjonen også. Utfør paringen på nytt for å bruke Bluetooth-fjernstyringen.
- Hvis Bluetooth-tilkoblingen er ustabil, må du fjerne eventuelle hindringer, som personer eller metallgjenstander, fra området mellom kameraet og den parette Bluetooth-fjernstyringen.
- Du kan ikke bruke funksjonen for tilknytning av stedsinformasjon med en smarttelefon når [Bluetooth-fjernkontr.] er stilt inn på [På].
- Du kan ikke bruke en infrarød fjernstyring når [Bluetooth-fjernkontr.] er stilt inn på [På].
- Når [Bluetooth-fjernkontr.] er stilt inn på [På], skifter ikke kameraet til strømsparemodus. Endre innstillingen til [Av] når du er ferdig med å bruke Bluetooth-fjernstyringen.

Beslektet emne

- [Bluetooth-innst.](#)

5-027-208-22(1) Copyright 2021 Sony Corporation

Digitalkamera med utskiftbart objektiv
ILCE-7RM4A α7RIV

Se på en TV

Du kan vise bilder på en nettverksaktivert TV ved å overføre dem fra produktet, uten å koble sammen produktet og TV-en med en kabel. For enkelte TV-ers vedkommende vil du måtte utføre noen arbeidsoperasjoner på TV-en. Du finner mer informasjon i bruksanvisningen som fulgte med TV-apparatet.

1 MENU →  (Nettverk) → [Se på en TV] → enheten du vil tilkoble.

2 Når du vil spille av bilder som lysbildevisning, trykk på midten av kontrollhjulet.

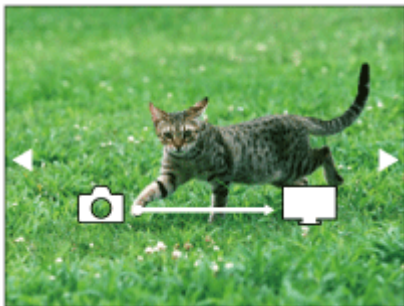

- For å vise neste eller forrige bilde manuelt, må du trykke på høyre eller venstre side av kontrollhjulet.
- For å endre enhet som skal kobles til, må du trykke nederst på kontrollhjulet og deretter velge [Enhetliste].

Innstillinger for lysbildevisning

Du kan endre innstillingene for lysbildevisningen ved å trykke nederst på kontrollhjulet.

Avspillingsvalg:

Velger den bildegruppen som skal vises.

Mappevisn. (Stillbilder):

Velger mellom [Alle] og [Alt i mappen].

Datovisning:

Velger mellom [Alle] og [Alle fra datoen].

Intervall:

Velger mellom [Kort] og [Lang].

Effekter*:

Velger mellom [På] og [Av].

Avsp.-bildets str.:

Velger mellom [HD] og [4K].

* Innstillingene er virksomme kun på BRAVIA TV som er kompatibel med funksjonene.

Merknad

- Du kan bare overføre bilder som er lagret på minnekortet i det minnekortsporet som spilles av. For å endre det minnekortsporet som spilles av, må du velge MENU →  (Avspilling) → [Velg avsp.-medium] → ønsket spor.
- Du kan bruke denne funksjonen på en TV som støtter DLNA-gjengivelse.
- Du kan vise bilder på en Wi-Fi Direct-aktivert TV eller på en nettverksaktivert TV (inkludert nettverksaktiverte TV-er med kabel).
- Hvis du kobler sammen TV-en og dette produktet, og ikke bruker Wi-Fi Direct, må du registrere tilgangspunktet ditt først.
- Det kan ta tid å få vist bildene på TV-en.

- Film kan ikke vises på TV via Wi-Fi. Bruk en HDMI-kabel (selges separat).
- Når [Vis som gruppe] er stilt inn på [På], overføres bare det første bildet i gruppen til TV-en.

Beslektet emne

- [Wi-Fi-innstillinger: WPS-trykk](#)
- [Wi-Fi-innstillinger: Innst. for tilgangspkt.](#)

5-027-208-22(1) Copyright 2021 Sony Corporation

Digitalkamera med utskiftbart objektiv
ILCE-7RM4A α7RIV

Flymodus

Når du går ombord på et fly e.l. kan du slå av alle trådløse funksjoner midlertidig, inkludert Wi-Fi.

1 MENU →  (Nettverk) → [Flymodus] → ønsket innstilling.

Hvis du stiller inn [Flymodus] på [På], vises et fly-ikon på skjermen.

Digitalkamera med utskiftbart objektiv
ILCE-7RM4A α7RIV

Wi-Fi-innstillinger: WPS-trykk

Hvis tilgangspunktet ditt har en Wi-Fi Protected Setup-knapp (WPS-knapp), er det enkelt å registrere tilgangspunktet til dette produktet.

- 1 MENU →  (Nettverk) → [Wi-Fi-innstillinger] → [WPS-trykk].
- 2 Trykk på Wi-Fi Protected Setup-knappen (WPS-knappen) på tilgangspunktet for å koble til.

Merknad

- [WPS-trykk] fungerer bare hvis sikkerhetsinnstillingen til tilgangspunktet ditt er angitt som WPA eller WPA2, og tilgangspunktet ditt støtter Wi-Fi Protected Setup (WPS)-knappmetoden. Hvis sikkerhetsinnstillingen er satt på WEP, eller tilgangspunktet ditt ikke støtter Wi-Fi Protected Setup (WPS)-knappmetoden, må du utføre [Innst. for tilgangspkt.].
- For nærmere informasjon om tilgjengelige funksjoner og innstillinger for dette tilgangspunktet, se bruksanvisningen for tilgangspunktet, eller ta kontakt med administratoren for tilgangspunktet.
- Det kan hende det ikke er mulig å opprette en tilkobling eller kommunikasjonsavstanden kan være kortere avhengig av forholdene i omgivelsene, for eksempel typen veggmateriale eller om det er hindringer eller forstyrrende radiobølger mellom produktet og tilgangspunktet. Hvis dette skjer, flytter du produktet, eller du kan flytte produktet nærmere tilgangspunktet.

Beslektet emne

- [Wi-Fi-innstillinger: Innst. for tilgangspkt.](#)

Digitalkamera med utskiftbart objektiv
ILCE-7RM4A α7RIV

Wi-Fi-innstillinger: Innst. for tilgangspkt.

Du kan registrere tilgangspunktet ditt manuelt. Før du starter prosedyren, må du sjekke SSID-navnet, sikkerhetssystemet og passordet til tilgangspunktet. Passordet kan være forhåndsinnstilt i enkelte enheter. Du finner nærmere informasjon i bruksanvisningen for tilgangspunktet, eller du kan kontakte administratoren for tilgangspunktet.

1 MENU →  (Nettverk) → [Wi-Fi-innstillinger] → [Innst. for tilgangspkt.].

2 Velg det tilgangspunktet du ønsker å registrere.

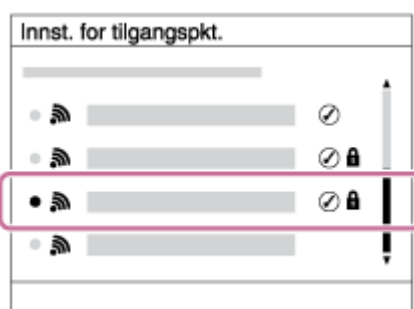

Når det ønskede tilgangspunktet vises på skjermen: Velg det ønskede tilgangspunktet.

Hvis det ønskede tilgangspunktet ikke vises på skjermen: Velg [Manuell innstilling] og still inn tilgangspunktet.

- Hvis du velger [Manuell innstilling], skriv inn SSID-navnet til tilgangspunktet, og velg deretter sikkerhetssystem.

3 Angi passordet og velg [OK].

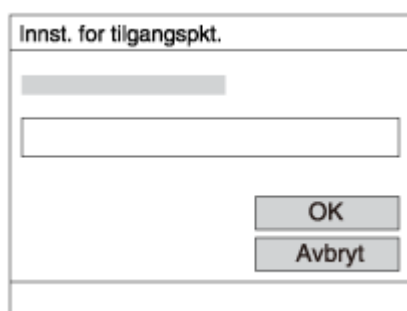

- Tilgangspunkter uten -merket krever ikke passord.

4 Velg [OK].

Andre innstillingselementer

Avhengig av status eller innstillingsmetode for tilgangspunktet ditt, vil du kanskje stille inn flere elementer.

WPS PIN:

Viser den PIN-koden du skriver inn i den tilkoblede enheten.

Foretrukket tilkobl.:

Velg [På] eller [Av].

Innstilling av IP-adr.:

Velg [Auto] eller [Manuell].

IP-adresse:

Hvis du skriver inn IP-adressen manuelt, må du skrive inn den innstilte adressen.

Nettverksmaske/Standard gateway/Primær DNS-server/Sekund. DNS-server:

Hvis du har stilt inn [Innstilling av IP-adr.] til [Manuell], må du angi hver adresse i henhold til nettverksmiljøet ditt.

Merknad

- Hvis du vil gi det registrerte tilgangspunktet prioritet i fremtiden, må du stille inn [Foretrukket tilkobl.] til [På].

Beslektet emne

- [Wi-Fi-innstillinger: WPS-trykk](#)
- [Bruke tastaturet](#)

Digitalkamera med utskiftbart objektiv
ILCE-7RM4A α7RIV

Wi-Fi-innstillinger: Frekvensbånd (modeller som støtter 5 GHz)

Stiller inn frekvensbåndet for Wi-Fi-kommunikasjon. [5 GHz] har raskere kommunikasjonshastighet og mer stabile dataoverføringer enn [2,4 GHz]. Innstillingen for [Frekvensbånd] gjelder bare for [Send til smarttelefon], [Kontr. med smarttlf.] og [PC-kontroll] (Wi-Fi Direct).

1 MENU →  (Nettverk) → [Wi-Fi-innstillinger] → [Frekvensbånd] → ønsket innstilling.

Menyelementdetaljer

2,4 GHz/5 GHz

Merknad

- Hvis det finnes både 2,4 GHz- og 5 GHz-tilgangspunkter med samme SSID og krypteringsformat, er det tilgangspunktet med sterkest radiofelt som vises.

Digitalkamera med utskiftbart objektiv
ILCE-7RM4A α7RIV

Wi-Fi-innstillinger: Vis info om Wi-Fi

Viser Wi-Fi-informasjon for kameraet, f.eks. MAC-adresse, IP-adresse osv.

1 MENU →  (Nettverk) → [Wi-Fi-innstillinger] → [Vis info om Wi-Fi].

Hint

- Annen informasjon enn MAC-adressen vises under følgende forhold.
 - [FTP-funksjon] under [FTP-overføringsfunk.] er stilt inn på [På] og det er opprettet en Wi-Fi-tilkobling.
 - [PC-kontroll] er stilt inn på [På] og [Tilk.-met. PC-kontr.] er stilt inn på [Tilkobl. til Wi-Fi-tilg.] under [PC-kontrollfunksjon] og det er opprettet en Wi-Fi-tilkobling.

Digitalkamera med utskiftbart objektiv
ILCE-7RM4A α7RIV

Wi-Fi-innstillinger: SSID/Tilbakest. PO

Dette produktet deler tilkoblingsinformasjon for [Send til smarttelefon], [Tilkobling] under [Kontr. med smarttlf.] og Wi-Fi Direct-tilkoblinger ved hjelp av [PC-kontrollfunksjon] med enheter som har tilkoblingstillatelse. Hvis du vil endre hvilke enheter som har tilkoblingstillatelse, kan du tilbakestille tilkoblingsinformasjonen.

1 MENU →  (Nettverk) → [Wi-Fi-innstillinger] → [SSID/Tilbakest. PO] → [OK].

Merknad

- Hvis du kobler dette produktet til en smarttelefon etter at tilkoblingsinformasjonen er tilbakestilt, må du konfigurere innstillingene for smarttelefonen igjen.
- Hvis du kobler dette produktet til en datamaskin med Wi-Fi Direct etter at tilkoblingsinformasjonen er tilbakestilt, må du konfigurere innstillingene for datamaskinen igjen.

Beslektet emne

- [Send til smarttelefon: Send til smarttelefon](#)
- [Kontr. med smarttlf.](#)
- [Betjene kameraet fra en datamaskin \(PC-kontrollfunksjon\)](#)

Digitalkamera med utskiftbart objektiv
ILCE-7RM4A α7RIV

Bluetooth-innst.

Styrer innstillingene for tilkobling av kameraet til en smarttelefon eller Bluetooth-fjernstyring via en Bluetooth-tilkobling. Hvis du vil pare kameraet og smarttelefonen for å bruke funksjonen for tilknytning av stedsinformasjonen, kan du se "Innst. stedinfo".

Hvis du vil utføre parkobling for å kunne bruke en Bluetooth-fjernstyring, kan du se "Bluetooth-fjernkontr."

1 MENU →  (Nettverk) → [Bluetooth-innst.] → ønsket innstilling.

Menyelementdetaljer

Bluetooth-funksjon (På/Av):

Angir om Bluetooth-funksjonen til kameraet skal aktiveres eller ikke.

Paring:

Viser skjermen for å pare kameraet og smarttelefonen eller Bluetooth-fjernstyring.

Vis enhetsadresse:

Viser kameraets BD-adresse.

Beslektet emne

- [Innst. stedinfo](#)
- [Bluetooth-fjernkontr.](#)

Digitalkamera med utskiftbart objektiv
ILCE-7RM4A α7RIV

Red. navn på enhet

Du kan endre enhetsnavnet for Wi-Fi Direct-, [PC-kontroll]- eller Bluetooth-tilkoblinger.

1 MENU →  (Nettverk) → [Red. navn på enhet].

2 Velg inndataboksen, og skriv deretter inn enhetens navn → [OK].

Beslektet emne

- [Wi-Fi-innstillinger: WPS-trykk](#)
- [Wi-Fi-innstillinger: Innst. for tilgangspkt.](#)
- [Betjene kameraet fra en datamaskin \(PC-kontrollfunksjon\)](#)
- [Bruke tastaturet](#)

Digitalkamera med utskiftbart objektiv
ILCE-7RM4A α7RIV

Importere rootsertifisering til kameraet (Importer rotsertifikat)

Importerer et rootsertifikat som kreves for å verifisere en server fra et minnekort. Bruk denne funksjonen for kryptert kommunikasjon under FTP-overføring.

Du finner mer informasjon i "FTP Help Guide".

https://rd1.sony.net/help/di/ftp/h_zz/

1 MENU →  (Nettverk) → [Importer rotsertifikat].

Digitalkamera med utskiftbart objektiv
ILCE-7RM4A α7RIV

Sikkerhet (IPsec)

Krypterer data når kameraet og en datamaskin kommuniserer via en Wi-Fi-tilkobling.

1 MENU →  (Nettverk) → [Sikkerhet (IPsec)] → ønsket innstilling.

Menyelementdetaljer

IPsec ([På]/[Av]):

Angir om [Sikkerhet (IPsec)]-funksjonen skal brukes eller ikke.

Dest.-IP-adresse:

Angir IP-adressen til enheten som skal kobles til med [Sikkerhet (IPsec)]-funksjonen.

Delt nøkkel:

Angir den delte nøkkelen som brukes av [Sikkerhet (IPsec)]-funksjonen.

Merknad

- En [Delt nøkkel] skal bestå av minst åtte og maks. 20 alfanumeriske tegn eller symboler.
- Enheten som skal kobles til, må være kompatibel med IPsec for at du skal kunne bruke IPsec-kommunikasjon.. Avhengig av enheten kan det hende at kommunikasjon er utilgjengelig, eller at kommunikasjonshastigheten er treg.
- På dette kameraet fungerer IPsec bare i transportmodus og bruker IKEv2. Algoritmen er AES with 128-bit keys in CBC mode/Diffie-Hellman 3072-bit modp group/PRF-HMAC-SHA-256/HMAC-SHA-384-192. Godkjenningen utløper etter 24 timer.
- Kryptert kommunikasjon kan bare utføres med enheter som er konfigurert på riktig måte. Kommunikasjon med andre enheter krypteres ikke.
- Hvis du vil ha mer informasjon om IPsec-konfigurasjonen, kan du kontakte administratoren av enhetens nettverk.

Digitalkamera med utskiftbart objektiv
ILCE-7RM4A α7RIV

Tilb.st. nettverksinn.

Tilbakestiller alle nettverksinnstillinger til standardinnstillingene.

1 MENU →  (Nettverk) → [Tilb.st. nettverksinn.] → [Enter].

Digitalkamera med utskiftbart objektiv
ILCE-7RM4A α7RIV

Anbefalt datamaskinmiljø

Du kan bekrefte operativsystemet for programvaren fra følgende internetadresse:

<https://www.sony.net/pcenv/>

Digitalkamera med utskiftbart objektiv
ILCE-7RM4A α7RIV

PlayMemories Home

Med PlayMemories Home kan du gjøre følgende:

- Du kan importere bilder som er tatt med dette produktet, til datamaskinen din.
- Du kan spille av bildene du har importert til datamaskinen din.
- Du kan redigere film, f.eks. ved å klippe eller spleise.
- Du kan legge til ulike effekter, som f.eks. BGM og undertitler i filmer.

Med Windows kan du dessuten gjøre følgende:

- Du kan organisere bilder så de kan vises på datamaskinen i en kalender, sortert etter opptaksdato.
- Du kan redigere og korrigere bilder, f.eks. ved å beskjære og endre størrelse på dem.
- Du kan opprette plater fra filmer som er importert til en datamaskin.
Blu-ray-plater eller AVCHD-plater kan opprettes fra filmer i XAVC S-format.
- For ytterligere informasjon, se Help i PlayMemories Home.

Beslektet emne

- [Installere PlayMemories Home](#)

Digitalkamera med utskiftbart objektiv
ILCE-7RM4A α7RIV

Installere PlayMemories Home

- 1 Bruk nettleseren på datamaskinen din, gå til nettadressen nedenfor, og last ned PlayMemories Home ved å følge anvisningene på skjermen.

<https://www.sony.net/pm/>

- Du trenger en internettilkobling.
- Hvis du ønsker mer informasjon, kan du gå til støttesiden for PlayMemories Home.

<https://www.sony.co.jp/pmh-se/>

- 2 Koble sammen produktet og datamaskinen din ved hjelp av USB-kabelen, og slå deretter på produktet.

- Det kan legges til nye funksjoner i PlayMemories Home. Selv om PlayMemories Home allerede er installert på datamaskinen din, må du koble dette produktet til datamaskinen din igjen.
- Ikke fjern USB-kabelen fra kameraet mens kameraet er i bruk eller tilgangsskjerm bildet vises. Dette kan ødelegge dataene.

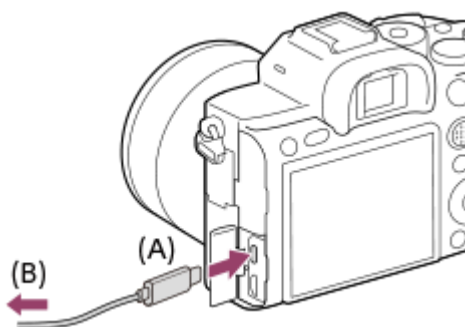

A: Til USB Type-C-terminalen

B: Til en USB-kontakt på datamaskinen

Merknad

- Logg deg på som administrator.
- Det er mulig at du må starte datamaskinen på nytt. Når det vises en melding hvor du får spørsmål om du vil starte datamaskinen på nytt, bekrefter du at du ønsker å gjøre dette.
- Avhengig av systemmiljøet på datamaskinen er det mulig at DirectX blir installert.

Digitalkamera med utskiftbart objektiv
ILCE-7RM4A α7RIV

Koble til en datamaskin

- 1 Sett inn et tilstrekkelig oppladet batteri i kameraet.
- 2 Slå på kameraet og datamaskinen.
- 3 Kontroller om [USB-tilkobling] under  (Oppsett) er stilt inn på [Masselager].
- 4 Koble kameraet til datamaskinen ved hjelp av USB-kabelen (A).

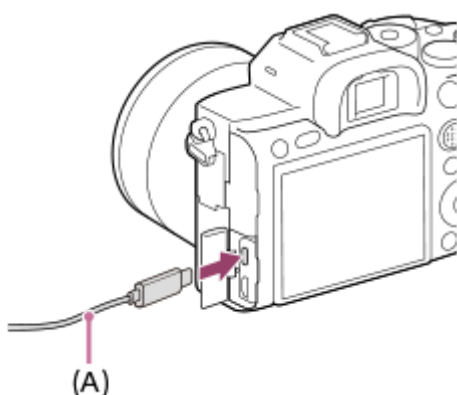

- Når du kobler kameraet til datamaskinen for første gang, vil muligens prosedyren for å gjenkjenne kameraet starte automatisk på datamaskinen. Vent til prosedyren er avsluttet.
- Hvis du kobler produktet til datamaskinen ved hjelp av USB-kabelen når [Strømfors. via USB] er stilt inn på [På], får produktet strøm fra datamaskinen din. (standardinnstilling: [På])
- Bruk USB Type-C-kabelen (inkludert) eller en standard USB-kabel.
- Bruk en USB 3.2-kompatibel datamaskin og USB Type-C-kabelen (inkludert) for kommunikasjon i en høyere hastighet.

Merknad

- Ikke slå på/av eller foreta omstart av datamaskinen, eller start datamaskinen fra dvalemodus når datamaskinen og kameraet er koblet til hverandre med en USB-tilkobling. Hvis du gjør det, kan det forårsake feil. Før du slår på/av, omstarter datamaskinen eller starter datamaskinen fra dvalemodus, må du bryte forbindelsen mellom kameraet og datamaskinen.

Beslektet emne

- [USB-tilkobling](#)
- [USB LUN-innstilling](#)

Digitalkamera med utskiftbart objektiv
ILCE-7RM4A α7RIV

Importere bilder til datamaskinen uten å bruke PlayMemories Home

PlayMemories Home gjør det enkelt å importere bilder. For nærmere informasjon om funksjonene i PlayMemories Home, se Help for PlayMemories Home.

Importere bilder til datamaskinen uten å bruke PlayMemories Home (for Windows)

Når Autokjør-veiviseren vises etter at du har koblet sammen dette produktet og en datamaskin med USB, må du klikke på [Open folder to view files] → [OK] → [DCIM]. Kopier deretter de ønskede bildene til datamaskinen.

Importere bilder til datamaskinen uten å bruke PlayMemories Home (for Mac)

Koble produktet til Mac-datamaskinen. Dobbeltklikk på ikonet for nylig oppdagede stasjoner på skrivebordet → mappen hvor bildet du ønsker å importere, er lagret. Dra og slipp bildefilen over ikonet for harddisken.

Merknad

- Til å utføre operasjoner som å importere f.eks. XAVC S-filmer eller AVCHD-filmer til datamaskinen, må du bruke PlayMemories Home.
- Du må ikke redigere eller på annen måte behandle AVCHD- eller XAVC S-filmfiler/mapper fra den tilkoblede datamaskinen. Filmfiler kan være ødelagt eller bli uspillbare. Ikke slett eller kopier AVCHD-filmer eller XAVC S-filmer på minnekortet fra datamaskinen. Sony er ikke ansvarlig for konsekvensene av slike handlinger via datamaskinen.
- Hvis du sletter bilder eller utfører andre operasjoner fra den tilkoblede datamaskinen, kan bildedatabasefilen bli inkonsistent. I så fall må du reparere bildedatabasefilen.

Digitalkamera med utskiftbart objektiv
ILCE-7RM4A α7RIV

Koble kameraet fra datamaskinen

Utfør trinn 1 og 2 nedenfor før du utfører følgende arbeidsoperasjoner:

- Koble fra USB-kabelen.
- Tar ut et minnekort.
- Slå av produktet.

1 Klikk på  (Fjern maskinvare og løs ut medier på en trygg måte) på oppgavelinjen.

2 Klikk på den meldingen som vises.

Merknad

- På Mac-datamaskiner må du dra og slippe minnekortikonet eller harddiskikonet over "søppel"-ikonet. Kameraet vil kobles fra datamaskinen.
- Frakoblingsikonet vises ikke på enkelte datamaskiner. Hvis dette er tilfelle, kan du hoppe over trinnene ovenfor.
- Ikke fjern USB-kabelen fra kameraet mens tilgangslampen lyser. Dataene kan bli skadet.

Digitalkamera med utskiftbart objektiv
ILCE-7RM4A α7RIV

Betjene kameraet fra en datamaskin (PC-kontrollfunksjon)

Bruker en Wi-Fi- eller USB-tilkobling eller lignende til å styre kameraet fra en datamaskin, inkludert funksjoner som opptak og lagring av bilder på datamaskinen.

Velg MENU →  (Nettverk) → [Kontr. med smarttlf.] → [Kontr. med smarttlf.] → [Av] på forhånd.

Du finner mer informasjon om [PC-kontrollfunksjon] på følgende URL-adresse:

<https://support.d-imaging.sony.co.jp/support/tutorial/ilc//ilce-7rm4a/pcremote.php>

- 1 MENU →  (Nettverk) → [PC-kontrollfunksjon] → Velg et element som skal konfigureres, og velg deretter ønsket innstilling.**
- 2 Koble kameraet til datamaskinen, og start deretter Imaging Edge Desktop (Remote) på datamaskinen.**

Du kan nå betjene kameraet ved hjelp av Imaging Edge Desktop (Remote).

 - Tilkoblingsmetoden mellom kameraet og datamaskinen avhenger av innstillingen for [Tilk.-met. PC-kontr.].

Menyelementdetaljer

PC-kontroll:

Angir om funksjonen [PC-kontroll] skal brukes eller ikke. ([På] / [Av])

Tilk.-met. PC-kontr.:

Velger tilkoblingsmetoden når kameraet er tilkoblet en datamaskin med [PC-kontroll]. ([USB]/[Wi-Fi Direct]/[Tilkobl. til Wi-Fi-tilg.])

Paring:

Når [Tilk.-met. PC-kontr.] er stilt inn på [Tilkobl. til Wi-Fi-tilg.], parkobler du kameraet med datamaskinen.

Wi-Fi Direct-info.:

Viser den informasjonen som er nødvendig for å koble til kameraet fra datamaskinen når [Tilk.-met. PC-kontr.] er stilt inn på [Wi-Fi Direct].

Lagr.-dest. stillbilde:

Angir om du vil lagre stillbilder både til kameraet og til datamaskinen under fotografering med PC Remote. ([Kun PC]/[PC+kamera]/[Kun kamera])

RAW+J: Lagre på PC:

Velger filtypen for bilder som skal overføres til datamaskinen, når [Lagr.-dest. stillbilde] er stilt inn på [PC+kamera]. ([RAW og JPEG]/[Kun JPEG]/[Kun RAW])

Bildestr. v. PC-lagr.:

Velger filstørrelse for bilder som skal overføres til datamaskinen når [Lagr.-dest. stillbilde] er stilt inn på [PC+kamera]. Den opprinnelige JPEG-filen eller en JPEG-fil tilsvarende 2M kan overføres. ([Original]/[2M])

Slik kobler du sammen kameraet og datamaskinen

Når [Tilk.-met. PC-kontr.] er stilt inn på [USB]

Koble kameraet til datamaskinen med en USB Type-C-kabel (inkludert).

Når [Tilk.-met. PC-kontr.] er stilt inn på [Wi-Fi Direct]

Bruk kameraet som et tilgangspunkt, og koble datamaskinen til kameraet direkte via Wi-Fi.

Velg MENU →  (Nettverk) → [PC-kontrollfunksjon] → [Wi-Fi Direct-info.] for å vise informasjonen om Wi-Fi-tilkoblingen (SSID og passord) for kameraet. Koble datamaskinen til kameraet med Wi-Fi-tilkoblingsinformasjonen som vises på kameraet.

Når [Tilk.-met. PC-kontr.] er stilt inn på [Tilkobl. til Wi-Fi-tilg.]

Koble kameraet til datamaskinen via Wi-Fi ved hjelp av et trådløst tilgangspunkt. Kameraet og datamaskinen må sammenkobles på forhånd.

Velg MENU →  (Nettverk) → [Wi-Fi-innstillinger] → [WPS-trykk] eller [Innst. for tilgangspkt.] for å koble kameraet til det trådløse tilgangspunktet. Koble datamaskinen til det samme trådløse tilgangspunktet.

Velg MENU →  (Nettverk) → [PC-kontrollfunksjon] → [Paring] på kameraet, og bruk deretter Imaging Edge Desktop (Remote) for å pare kameraet og datamaskinen. Velg [OK] på skjermbildet som bekrefter parkoblingen på kameraet, for å fullføre parkoblingen.

- Parkoblingsinformasjonen slettes når du tilbakestiller kameraet.

Merknad

- Når det settes inn et minnekort i kameraet som det ikke går an å lagre bilder til, kan du ikke ta opp stillbilder selv om [Lagr.-dest. stillbilde] er stilt inn på [Kun kamera] eller [PC+kamera].
- Når [Kun kamera] eller [PC+kamera] er valgt, og det ikke er satt inn noe minnekort i kameraet, utløses ikke lukkeren selv om [Utløser uten kort] er stilt inn på [Aktiver].
- Du kan ikke fotografere med [PC-kontroll] mens det avspilles et stillbilde på kameraet.
- [RAW+J: Lagre på PC] kan bare velges når [ Filformat] er stilt inn på [RAW og JPEG].

Digitalkamera med utskiftbart objektiv
ILCE-7RM4A α7RIV

Send til datamaskin

Du kan overføre bilder som er lagret på produktet, til en datamaskin som er koblet til et trådløst tilgangspunkt eller en trådløs bredbåndsruter, og på denne måten enkelt sikkerhetskopiere bilder. Før du starter denne arbeidsoperasjonen, må du installere PlayMemories Home på datamaskinen din og registrere tilgangspunktet i produktet.

1 Start datamaskinen din.

2 MENU → (Nettverk) → [Send til datamaskin] → ønsket minnekortspor.

Merknad

- Avhengig av programinnstillingene på datamaskinen din, vil produktet eventuelt slå seg av etter at bildene er lagret på datamaskinen.
- Du kan overføre bilder fra produktet til bare én datamaskin av gangen.
- Hvis du vil overføre bilder til en annen datamaskin, må du koble sammen produktet og datamaskinen med en USB-tilkobling og følge instruksjonene i PlayMemories Home.
- Proxy filmer kan ikke overføres.

Beslektet emne

- [Installere PlayMemories Home](#)
- [Wi-Fi-innstillinger: WPS-trykk](#)
- [Wi-Fi-innstillinger: Innst. for tilgangspkt.](#)

Digitalkamera med utskiftbart objektiv
ILCE-7RM4A α7RIV

FTP-overføringsfunkt.

Du kan stille inn bildeoverføring ved hjelp av en FTP-server eller overføre bilder til FTP-serveren. Krever grunnleggende kunnskap om FTP-servere.

Du finner mer informasjon i "FTP Help Guide".

https://rd1.sony.net/help/di/ftp/h_zz/

1 MENU →  (Nettverk) → [FTP-overføringsfunkt.] → ønsket innstilling.

Beslektet emne

- [Importere rootsertifisering til kameraet \(Importer rotsertifikat\)](#)

Digitalkamera med utskiftbart objektiv
ILCE-7RM4A α7RIV

Imaging Edge Desktop

Imaging Edge Desktop er en programvarepakke som inkluderer funksjoner som fjernstyrt opptak fra en datamaskin og justering eller fremkalling av RAW-bilder som er tatt med kameraet. Hvis du bruker Imaging Edge Desktop med [Piks.-skiftopp.(serie)], kan du gjøre opptak, kombinere og justere bilder i sekvens.

Viewer:

Du kan vise og søke etter bilder.

Edit:

Du kan redigere bilder med ulike korrigeringer som tonekurve og skarphet, og fremkalle bilder som er tatt opp i RAW-format.

Remote:

Du kan justere kamerainnstillingene eller ta bilder fra en datamaskin som er koblet til kameraet med en USB-kabel eller Wi-Fi.

Slik styrer du kameraet med en datamaskin: Velg MENU →  (Nettverk) → [PC-kontrollfunksjon] → [PC-kontroll] → [På], og koble deretter kameraet til datamaskinen med en USB-kabel eller Wi-Fi.

Hvis du vil vite mer om bruken av Imaging Edge Desktop, kan du se støttesiden.

<https://www.sony.net/disoft/help/>

Installere Imaging Edge Desktop på datamaskinen

Du kan laste ned og installere programvaren ved å gå til denne nettsiden:

<https://www.sony.net/disoft/d/>

Beslektet emne

- [USB-tilkobling](#)
- [Betjene kameraet fra en datamaskin \(PC-kontrollfunksjon\)](#)

Digitalkamera med utskiftbart objektiv
ILCE-7RM4A α7RIV

Velge en plate som skal opprettes

Du kan opprette en plate som kan spilles av på andre enheter, fra en film som er tatt opp med dette kameraet. Hvilke enheter som kan spille av platen, avhenger av platetypen. Velg en platetype for de avspillingsenhetene du kommer til å bruke.

Avhengig av filmtypen kan filmformatet kanskje bli konvertert når platen opprettes.



Høy bildekvalitet (HD) (Blu-ray-plate)

Film med høy bildekvalitet (HD) kan tas opp på en Blu-ray-plate. Da lages en HD-plate.

Med en Blu-ray-disk kan du ta opp film med høy bildekvalitet (HD) med lengre varighet enn DVD-er.

Skrivbare filmformater: XAVC S, AVCHD

Spillere: Avspillingsenheter for Blu-ray-plater (Sony Blu-ray-spillere, PlayStation 4 osv.)



Høy bildekvalitet (HD) (AVCHD-opptaksplate)

Film med høy oppløsning (HD-bildekvalitet) kan tas opp på DVD-er, som DVD-R-disker, noe som resulterer i en plate med HD-bildekvalitet.

Skrivbare filmformater: XAVC S, AVCHD

Spillere: Avspillingsenheter for AVCHD-formatet (Sony Blu-ray-spillere, PlayStation 4 osv.)

Du kan ikke spille av denne typen plater på vanlige DVD-spillere.



Standard bildekvalitet (STD)

Film med standard oppløsning (STD) som er blitt konvertert fra HD-bildekvalitet, kan tas opp på DVD-er, som DVD-R-disker, slik at det opprettes en disk med standardbildekvalitet (STD).

Skrivbare filmformater: AVCHD

Spillere: Vanlige avspillingsenheter for DVD-er (DVD-spillere, datamaskiner som kan spille av DVD-plater osv.)

Hint

- Du kan benytte følgende typer 12 cm plater ved bruk av PlayMemories Home.
BD-R/DVD-R/DVD+R/DVD+R DL: Ikke skrivbare
BD-RE/DVD-RW/DVD+RW: Overskrivbare
Tilleggsopptak er ikke mulig.
- Sørg for at din "PlayStation 4" alltid bruker den nyeste versjonen av systemprogramvaren til "PlayStation 4".

Merknad

- 4K-film kan ikke tas opp på en plate i 4K-bildekvalitet.

Beslektet emne

- [Opprette Blu-ray-plater fra film med HD-bildekvalitet](#)

- Opprette DVD-plater (AVCHD-opptaksplater) fra film med HD-bildekvalitet
- Opprette DVD-plater fra filmer med standard bildekvalitet

5-027-208-22(1) Copyright 2021 Sony Corporation

Digitalkamera med utskiftbart objektiv
ILCE-7RM4A α7RIV

Opprette Blu-ray-plater fra film med HD-bildekvalitet

Du kan opprette Blu-ray-plater som kan spilles av på Blu-ray-avspillingsenheter (for eksempel Sony Blu-ray-spillere eller PlayStation 4, osv.).

A. Opprette med en datamaskin

Med en Windows-datamaskin kan du kopiere filmer som er importert til datamaskinen, og opprette Blu-ray-plater ved hjelp av PlayMemories Home.

Datamaskinen din må kunne opprette Blu-ray-plater.

Når du oppretter en Blu-ray-plate for første gang, må du koble kameraet til datamaskinen med en USB-kabel. Den nødvendige programvaren legges automatisk til på datamaskinen din. (Du trenger en internettforbindelse.)

Du finner opplysninger om hvordan du skal opprette en plate med PlayMemories Home, i hjelpeveiledningen til PlayMemories Home.

B. Opprette ved hjelp av andre enheter enn datamaskiner

Du kan også opprette Blu-ray-plater med en Blu-ray-opptaker e.l.

Nærmere informasjon finner du i bruksanvisningen for enheten.

Merknad

- Når du oppretter Blu-ray-plater ved hjelp av PlayMemories Home fra filmer tatt opp i filmformatet XAVC S, konverteres bildekvaliteten til 1920 × 1080 (60i/50i). Det er ikke mulig å opprette plater med den opprinnelige bildekvaliteten. For å ta opp filmer med den opprinnelige bildekvaliteten, må du kopiere filmer til en datamaskin eller til et eksternt medium.

Beslektet emne

- [Velge en plate som skal opprettes](#)
- [Opprette DVD-plater \(AVCHD-opptaksplater\) fra film med HD-bildekvalitet](#)
- [Opprette DVD-plater fra filmer med standard bildekvalitet](#)

Digitalkamera med utskiftbart objektiv
ILCE-7RM4A α7RIV

Opprette DVD-plater (AVCHD-opptaksplater) fra film med HD-bildekvalitet

Du kan opprette DVD-plater (AVCHD-opptaksplater) som kan spilles av på AVCHD-kompatible avspillingsenheter (for eksempel Sony Blu-ray-spillere eller PlayStation 4 osv.).

A. Opprette med en datamaskin

Du kan bruke en Windows-datamaskin til å kopiere filmer som er importert til datamaskinen, og opprette DVD-plater (AVCHD-opptaksplater) ved hjelp av PlayMemories Home.

Datamaskinen din må kunne opprette DVD-plater (AVCHD-opptaksplater).

Når du oppretter en DVD-plate for første gang, må du koble kameraet til datamaskinen med en USB-kabel. Den nødvendige programvaren legges automatisk til på datamaskinen din. (Du trenger en internettforbindelse.)

Du finner opplysninger om hvordan du skal opprette en plate med PlayMemories Home, i hjelpeveiledningen til PlayMemories Home.

B. Opprette ved hjelp av andre enheter enn datamaskiner

Du kan også opprette DVD-plater (AVCHD-opptaksplater) med en Blu-ray-opptaker e.l.

Nærmere informasjon finner du i bruksanvisningen for enheten.

Merknad

- Når du oppretter DVD-plater (AVCHD-opptaksplater) ved hjelp av PlayMemories Home fra filmer tatt opp i filmformatet XAVC S, konverteres bildekvaliteten til 1920 × 1080 (60i/50i). Det er ikke mulig å opprette plater med den opprinnelige bildekvaliteten. For å ta opp filmer med den opprinnelige bildekvaliteten, må du kopiere filmer til en datamaskin eller til et eksternt medium.
- Når du oppretter AVCHD-opptaksplater ved hjelp av PlayMemories Home fra filmer som er tatt opp i filmformatet AVCHD med [ Opptaksinnst.] stilt inn på [60i 24M(FX)]/[50i 24M(FX)], konverteres bildekvaliteten, og det er ikke mulig å opprette plater med den opprinnelige bildekvaliteten. Denne konverteringen kan ta lang tid. Bruk en Blu-ray-plate hvis du vil ta opp filmer med den opprinnelige bildekvaliteten.

Beslektet emne

- [Velge en plate som skal opprettes](#)
- [Opprette Blu-ray-plater fra film med HD-bildekvalitet](#)
- [Opprette DVD-plater fra filmer med standard bildekvalitet](#)

Digitalkamera med utskiftbart objektiv
ILCE-7RM4A α7RIV

Opprette DVD-plater fra filmer med standard bildekvalitet

Du kan opprette DVD-plater som kan spilles av på vanlige DVD-avspillingsenheter (DVD-spillere, datamaskiner som kan spille av DVD-plater osv.).

A. Opprette med en datamaskin

Med en Windows-datamaskin kan du kopiere filmer som er importert til datamaskinen, og opprette DVD-plater ved hjelp av PlayMemories Home.

Datamaskinen din må kunne opprette DVD-plater.

Når du oppretter en DVD-plate for første gang, må du koble kameraet til datamaskinen med en USB-kabel. Installer den dedikerte tilleggsprogramvaren ved å følge instruksjonene på skjermen. (Du trenger en internettforbindelse.)

Du finner opplysninger om hvordan du skal opprette en plate med PlayMemories Home, i hjelpveiledningen til PlayMemories Home.

B. Opprette ved hjelp av andre enheter enn datamaskiner

Du kan også opprette DVD-plater med en Blu-ray-opptaker, HDD-opptaker e.l.

Nærmere informasjon finner du i bruksanvisningen for enheten.

Beslektet emne

- [Velge en plate som skal opprettes](#)
- [Opprette Blu-ray-plater fra film med HD-bildekvalitet](#)
- [Opprette DVD-plater \(AVCHD-opptaksplater\) fra film med HD-bildekvalitet](#)

Digitalkamera med utskiftbart objektiv
ILCE-7RM4A α7RIV

Bruke MENU-elementer

Du kan endre innstillingene for alle kameraoperasjonene, inkludert fotografering, avspilling og bruksmåte. Du kan også utføre kamerafunksjoner fra MENU.

1 Trykk på MENU-knappen for å vise menyskjermbildet.

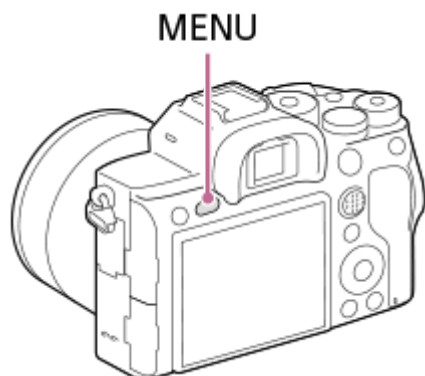

2 Velg den innstillingen du ønsker å justere, ved å trykke på øvre/nedre/venstre/høyre side av kontrollhjulet, eller ved å dreie på kontrollhjulet og deretter trykke på midten av kontrollhjulet.

- Velg en MENU-fane (A) øverst i skjermbildet, og trykk på venstre/høyre side av kontrollhjulet for å gå til en annen MENU-fane.
- Du kan gå til en annen MENU-fane ved å dreie på den fremre skiven.
- Du kan gå til neste MENU-fane ved å trykke på Fn-knappen.
- Du kan gå tilbake til forrige skjermbilde ved å trykke på MENU-knappen.



3 Velg innstillingen du ønsker, og trykk deretter på midten av knappen for å bekrefte valget.

Hint

- Du kan vise menyskjermbildet ved å tilordne [MENU]-funksjonen til en egendefinert tast ved hjelp av [Tilp. knapp] eller [Tilp. knapp] og deretter trykke på den tasten.

- [Legg til element](#)
- [Vis fra Min meny](#)

5-027-208-22(1) Copyright 2021 Sony Corporation

Digitalkamera med utskiftbart objektiv
ILCE-7RM4A α7RIV

Filformat (stillbilde)

Stiller inn filformatet for stillbilder.

1 MENU →  1 (Kamera- innstillinger1) → [ Filformat] → ønsket innstilling.

Menyelementdetaljer

RAW:

Dette filformatet behandles ikke digitalt. Velg dette formatet for å behandle bildene på en datamaskin for profesjonelle formål.



RAW og JPEG:

Et RAW-bilde og et JPEG-bilde opprettes samtidig. Dette er praktisk når du trenger to bildefiler, en JPEG-fil til visning og en RAW-fil til redigering.

JPEG:

Bildet tas i JPEG-format.

Om RAW-bilder

- For å åpne en RAW-bildefil som er tatt opp med dette kameraet, trenger du programvaren Imaging Edge Desktop. Du kan bruke Imaging Edge Desktop til å åpne en RAW-bildefil og konvertere den til et populært bildeformat som JPEG eller TIFF, eller justere hvitbalansen, metningen eller kontrasten i bildet.
- Du kan ikke bruke [Bildeeffekt]-funksjoner på RAW-bilder.
- RAW-bilder som er tatt med dette kameraet, har en oppløsning på 14 bits pr. piksel. Oppløsningen er imidlertid begrenset til 12 bits i følgende opptaksmoduser:
 - [ Støyred.lang]
 - [BULB]
 - [Seriebilder] når [ RAW-filtype] er stilt inn på [Komprimert]
- Du kan stille inn om RAW-bilder skal komprimeres eller forbli ukomprimerte med [ RAW-filtype].

Merknad

- Hvis du ikke har tenkt å redigere bildene på datamaskinen din, anbefaler vi å ta bilder i JPEG-format.
- Du kan ikke legge til DPOF-merker (utskriftsbestilling) på RAW-bilder.



Beslektet emne

- [JPEG-bildestr. \(stillbilde\)](#)
- [RAW-filtype \(stillbilde\)](#)

Digitalkamera med utskiftbart objektiv
ILCE-7RM4A α7RIV

RAW-filtype (stillbilde)

Velger filtype for RAW-bilder.

1 MENU →  1 (Kamera- innstillinger1) → [ RAW-filtype] → ønsket innstilling.

Menyelementdetaljer



Komprimert:

Tar opp bilder i komprimert RAW-format. Filstørrelsen til bildet blir ca. halvparten sammenlignet med [Ukomprimert].

Ukomprimert:

Tar opp bilder i ukomprimert RAW-format. Når [Ukomprimert] er valgt for [ RAW-filtype], vil filstørrelsen for bildet være større enn om det var blitt tatt i komprimert RAW-format.



Merknad

- Når [Ukomprimert] er valgt for [ RAW-filtype], endres ikonet på skjermen til  .  vises også under avspilling av et bilde som er tatt i ukomprimert RAW-format.

Digitalkamera med utskiftbart objektiv
ILCE-7RM4A α7RIV

JPEG-kvalitet (stillbilde)

Velger JPEG-bildekvaliteten når [ Filformat] er stilt inn på [RAW og JPEG] eller [JPEG].

① MENU →  1 (Kamera- innstillinger1) → [ JPEG-kvalitet] → ønsket innstilling.

Menyelementdetaljer

Ekstra fin/Fin/Standard:

Fordi komprimeringsforholdet øker fra [Ekstra fin] til [Fin] til [Standard], reduseres filstørrelsen i samme rekkefølge. Dette gjør det mulig å lagre flere filer på ett minnekort, men bildekvaliteten vil bli dårligere.



Beslektet emne

- [Filformat \(stillbilde\)](#)

Digitalkamera med utskiftbart objektiv
ILCE-7RM4A α7RIV

JPEG-bildestr. (stillbilde)

Jo større bildestørrelsen er, desto flere detaljer vil reproduseres når bildet skrives ut på papir i stort format. Jo mindre bildestørrelsen er, desto flere bilder kan lagres.

1 MENU →  1 (Kamera- innstillinger1) → [ JPEG-bildestr.] → ønsket innstilling.

Menyelementdetaljer

Ved opptak i full bildestørrelse

Når [ Bildeforhold] er stilt inn på 3:2	
L : 60M	9504×6336 piksler
M : 26M	6240×4160 piksler
S : 15M	4752×3168 piksler

Når [ Bildeforhold] er stilt inn på 4:3	
L : 54M	8448×6336 piksler
M : 23M	5552×4160 piksler
S : 13M	4224×3168 piksler

Når [ Bildeforhold] er stilt inn på 16:9	
L : 51M	9504×5344 piksler
M : 22M	6240×3512 piksler
S : 13M	4752×2672 piksler

Når [ Bildeforhold] er stilt inn på 1:1	
L : 40M	6336×6336 piksler
M : 17M	4160×4160 piksler
S : 10M	3168×3168 piksler

Ved opptak i størrelse tilsvarende APS-C

Når [ Bildeforhold] er stilt inn på 3:2	
L : 26M	6240×4160 piksler
M : 15M	4752×3168 piksler

Når [ Bildeforhold] er stilt inn på 3:2

S : 6.5M	3120×2080 piksler
----------	-------------------

Når [ Bildeforhold] er stilt inn på 4:3

L : 23M	5552×4160 piksler
M : 13M	4224×3168 piksler
S : 5.8M	2768×2080 piksler

Når [ Bildeforhold] er stilt inn på 16:9

L : 22M	6240×3512 piksler
M : 13M	4752×2672 piksler
S : 5.5M	3120×1752 piksler

Når [ Bildeforhold] er stilt inn på 1:1

L : 17M	4160×4160 piksler
M : 10M	3168×3168 piksler
S : 4.3M	2080×2080 piksler

Merknad



- Når [ Filformat] er stilt inn på [RAW] eller [RAW og JPEG], tilsvarer bildestørrelsen for RAW-bilder "L".

Beslektet emne

- [Bildeforhold \(stillbilde\)](#)

Digitalkamera med utskiftbart objektiv
ILCE-7RM4A α7RIV

Bildeforhold (stillbilde)

① MENU →  1 (Kamera- innstillinger1) → [ Bildeforhold] → ønsket innstilling.

Menyelementdetaljer

3:2:

Samme bildeforhold som 35 mm film

4:3:

Sideforholdet er 4:3.

16:9:

Sideforholdet er 16:9.

1:1:

Det horisontale og vertikale bildeforholdet er likt.

Digitalkamera med utskiftbart objektiv
ILCE-7RM4A α7RIV

APS-C/Super 35mm

Stiller inn om opptaket skal utføres med APS-C-ekvivalent størrelse for stillbilder og med Super 35mm-ekvivalent størrelse for film. Hvis du velger [På] eller [Auto], kan du bruke et spesialobjektiv i størrelse APS-C på dette produktet.

1 MENU →  1 (Kamera- innstillinger1) → [APS-C/Super 35mm] → ønsket innstilling.

Menyelementdetaljer

På:

Tar opp med enten APS-C-ekvivalent størrelse eller Super 35mm-ekvivalent størrelse.

Auto:

Stiller automatisk inn fotografiområdet etter objektivet og kamerainnstillingene.

Av:

Tar alltid 35 mm bilder i full størrelse med bildesensor.



Merknad

- Når du setter på et objektiv som er kompatibelt med APS-C, og stiller inn [APS-C/Super 35mm] på [Av], kan det hende du ikke oppnår ønsket opptaksresultat.
- Når [APS-C/Super 35mm] er stilt inn på [På], er synsvinkelen for stillbilder ca. 1,5 ganger brennvidden som vises på objektivet. For filmer blir synsvinkelen ca. 1,6 ganger brennvidden som vises på objektivet. Synsvinkelen for XAVC S 4K-filmer i 30p-formatet er ca. 1,8 ganger brennvidden som vises på objektivet.

Digitalkamera med utskiftbart objektiv
ILCE-7RM4A α7RIV

Støyred.lang (stillbilde)

Når du stiller inn lukkerhastigheten til 1 sekund(er) eller mer (fotografering med langtidseksponering), er støyreduksjon slått på like lenge som lukkeren er åpen. Når funksjonen er slått på, blir kornetheten, som er så typisk for langtidseksponerte bilder, redusert.

1 MENU →  1 (Kamera- innstillinger1) → [ Støyred.lang] → ønsket innstilling.

Menyelementdetaljer



På:

Aktiverer støyreduksjon like lenge som lukkeren er åpen. Mens støyreduksjonen pågår, vises en melding og du kan ikke ta et nytt bilde. Velg dette for å prioritere bildekvaliteten.

Av:

Aktiverer ikke støyreduksjon. Velg dette når det er viktigst å få tatt bildene til rett tid.



Merknad

- Støyreduksjon vil kanskje ikke aktiveres, selv om [ Støyred.lang] er stilt inn på [På] i følgende situasjoner:
 - [Bruksmodus]er stilt inn på [Seriebilder] eller [Kontin. nivåtrinn].
- [ Støyred.lang] kan ikke stilles inn på [Av] i følgende opptaksmoduser:
 - [Intelligent Auto]

Digitalkamera med utskiftbart objektiv
ILCE-7RM4A α7RIV

Høy ISO Støyred. (stillbilde)

Når du fotograferer med høy ISO-følsomhet, vil produktet redusere støyen som er mer merkbar ved høy produktfølsomhet.

① MENU →  1 (Kamera- innstillinger1) → [ Høy ISO Støyred.] → ønsket innstilling.

Menyelementdetaljer

Normal:

Aktiverer normal støyreduksjon ved høye ISO-verdier.





Lav:

Aktiverer moderat støyreduksjon ved høye ISO-verdier.

Av:

Aktiverer ikke støyreduksjon for høye ISO-verdier. Velg dette når det er viktigst å få tatt bildene til rett tid.



Merknad

- [ Høy ISO Støyred.] er låst til [Normal] i følgende opptaksmoduser:
 - [Intelligent Auto]
- Hvis [ Filformat] er stilt inn på [RAW], er denne funksjonen ikke tilgjengelig.
- [ Høy ISO Støyred.] fungerer ikke for RAW-bilder når [ Filformat] er [RAW og JPEG].

Digitalkamera med utskiftbart objektiv
ILCE-7RM4A α7RIV

Fargerom (stillbilde)

Måten farger blir representert på, med kombinasjoner av tall eller verdiområdet for fargereproduksjon, kalles "fargerom". Du kan endre fargerommet, avhengig av formålet med bildet.

1 MENU →  1 (Kamera- innstillinger1) → [ Fargerom] → ønsket innstilling.

Menyelementdetaljer

sRGB:

Dette er standardfargerommet til digitalkameraet. Bruk [sRGB] ved vanlig fotografering, som for eksempel når du har tenkt å skrive ut bildene uten endringer.

AdobeRGB:

Dette fargerommet har et bredt spektrum for fargereproduksjon. Når en stor del av motivet er livaktig grønt eller rødt, er Adobe RGB i bruk. Bildets filnavn begynner med "_".

Merknad

- [AdobeRGB] brukes for programmer eller skrivere som støtter fargebehandling og DCF2.0 fargeromalternativet. Bilder vil kanskje ikke skrives ut eller vises med korrekte farger, hvis du bruker programmer eller skrivere som ikke støtter Adobe RGB.
- Når du viser bilder som er tatt opp med [AdobeRGB] på enheter som ikke er kompatible med Adobe RGB, vises bildene med lav metningsgrad.

Digitalkamera med utskiftbart objektiv
ILCE-7RM4A α7RIV

Objektivkomp.

Kompenserer for skygge i hjørnene av skjermbildet for eller forvrengning på skjermen, eller reduserer fargeavvik i hjørnene av skjermbildet som skyldes bestemte objektivegenskaper.

1 MENU →  1 (Kamera- innstillinger1) → [Objektivkomp.] → ønsket innstilling.

Menyelementdetaljer

Skyggekomp.:

Stiller inn om det skal kompenseres for mørke i hjørnene av skjermbildet automatisk. ([Auto]/[Av])

Krom. ab.-komp.:

Stiller inn om fargeavvik i hjørnene av skjermbildet skal reduseres automatisk. ([Auto]/[Av])

Forvrengningskomp.:

Stiller inn om det skal kompenseres for forvrengning i skjermbildet automatisk. ([Auto]/[Av])



Merknad

- Denne funksjonen er kun tilgjengelig når du bruker et objektiv som samsvarer med automatisk kompensasjon.
- Mørke i hjørnene av skjermbildet kan kanskje ikke korrigeres med [Skyggekomp.], avhengig av objektivtypen.
- Avhengig av hvilket objektiv som er montert, vil [Forvrengningskomp.] kunne være låst på [Auto], og du vil ikke kunne velge [Av].

Digitalkamera med utskiftbart objektiv
ILCE-7RM4A α7RIV

Bruksmodus

Velg den passende modusen for motivet, som for eksempel enkeltbildemodus, kontinuerlig fremtrekk eller nivåtrinnfotografering.

- 1 Velg  /  (Bruksmodus) på kontrollhjulet → ønsket innstilling.
 - Du kan også stille inn bruksmodusen ved å velge MENU →  1 (Kamera- innstillinger1) → [Bruksmodus].
- 2 Velg den ønskede modusen ved å trykke på høyre eller venstre side av kontrollhjulet.

Menyelementdetaljer

 **Enkeltbilde** :
Normal opptaksmodus.

 **Seriebilder** :
Tar bilder kontinuerlig mens du trykker på og holder lukkerknappen nede.

 **Selvutløser** :
Tar et bilde ved hjelp av selvutløseren et angitt antall sekunder etter at utløserknappen ble trykket.

 **Selvutl. (seriebilder)** :
Tar et angitt antall bilder ved hjelp av selvutløseren et angitt antall sekunder etter at utløserknappen ble trykket.

 **Kontin. nivåtrinn** :
Tar bilder mens du holder lukkerknappen nede, hvert bilde med litt forskjellig eksponeringsgrad.

 **Enkelt nivåtrinn** :
Tar et angitt antall bilder, ett etter ett, hvert med forskjellig eksponeringsgrad.

 **HB-nivåtrinn** :
Tar tre bilder totalt, hvert med en annen fargetone, i samsvar med de valgte innstillingene for hvitbalanse, fargetemperatur og fargefilter.

 **DRO nivåtrinn** :
Tar tre bilder totalt, hvert av dem med et annet nivå for dynamisk områdeoptimaliserer.





Beslektet emne

- [Seriebilder](#)
- [Selvutløser](#)
- [Selvutl. \(seriebilder\)](#)
- [Kontin. nivåtrinn](#)
- [Enkelt nivåtrinn](#)
- [HB-nivåtrinn](#)
- [DRO nivåtrinn](#)

Digitalkamera med utskiftbart objektiv
ILCE-7RM4A α7RIV

Nivåtrinnst.

Du kan stille inn selvutløseren i nivåtrinmodus, og rekkefølgen ved fotografering med eksponeringsnivåtrinn og hvitbalansenivåtrinn.

- 1 Velg  /  (Bruksmodus) på kontrollhjulet → velg modusen nivåtrinnfotografering.
 - Du kan også stille inn bruksmodusen ved å velge MENU →  1 (Kamera- innstillinger1) → [Bruksmodus].
- 2 MENU →  1 (Kamera- innstillinger1) → [Nivåtrinnst.] → ønsket innstilling

Menyelementdetaljer

Selvutl. under nivåtr.:

Stiller inn om du skal bruke selvutløser ved nivåtrinnfotografering. Stiller også inn antall sekunder til lukkeren utløses ved bruk av selvutløseren.

(OFF/2 sek./5 sek./10 sek.)

Nivåtr.-rekkef.:

Stiller inn rekkefølgen ved fotografering med eksponeringsnivåtrinn og hvitbalansenivåtrinn.

(0→→+/-→0→+)

Beslektet emne

- [Kontin. nivåtrinn](#)
- [Enkelt nivåtrinn](#)
- [HB-nivåtrinn](#)
- [DRO nivåtrinn](#)





Digitalkamera med utskiftbart objektiv
ILCE-7RM4A α7RIV

Intervalloppt.-fun.

Du kan ta en serie med stillbilder automatisk hvis du konfigurerer opptaksintervall og antall bilder på forhånd (intervalloptak). Du kan deretter lage en film av stillbildene tatt med intervalloptak ved hjelp av programvaren Imaging Edge Desktop (Viewer). Du kan ikke lage en film av stillbildene på kameraet.

Du finner mer informasjon om intervalloptak på følgende URL-adresse:

<https://support.d-imaging.sony.co.jp/support/tutorial/ilc//ilce-7rm4a/interval.php>

- 1 MENU →  1 (Kamera- innstillinger1) → [ Intervallopt.-fun.] → [Intervalloptak] → [På].
- 2 MENU →  1 (Kamera- innstillinger1) → [ Intervallopt.-fun.] → Velg elementet du vil angi og ønsket innstilling.
- 3 Trykk på lukkerknappen.
Opptaket starter når tiden som er stilt inn for [Starttid for opptak] har gått ut.
 - Når antallet bilder som er angitt for [Antall bilder] er nådd, går kameraet tilbake til standby-skjermbildet for intervalloptak.

Menyelementdetaljer

Intervalloptak:

Stiller inn om det skal utføres intervalloptak. ([På]/[Av])

Starttid for opptak:

Stiller inn hvor lang tid det skal gå fra du trykker på lukkerknappen til intervalloptaket begynner. (1 sekund til 99 minutter 59 sekunder)

Opptaksintervall:

Stiller inn opptaksintervallet (tiden fra én eksponering begynner til eksponeringen for neste bilde begynner). (1 sekund til 60 sekunder)

Antall bilder:

Stiller inn antallet bilder for intervalloptak. (1 bilde til 9999 bilder)

Føls. for AE-sporing:

Angir sporingfølsomheten for den automatiske eksponeringen mot endringen i lysstyrke under intervalloptak. Hvis du velger [Lav], blir endringer i eksponeringen under intervalloptak jevnere. ([Høy]/[Middels]/[Lav])

Stille oppt. i intervall:

Stiller inn om det skal utføres lydløs fotografering under intervalloptak. ([På]/[Av])

Priori. av opptaksint.:

Stiller inn om opptaksintervallet skal prioriteres når eksponeringsmodusen er [Program Auto] eller [Blenderprioritet] og lukkerhastigheten blir lengre enn tiden som er angitt for [Opptaksintervall]. ([På]/[Av])

Hint

- Hvis du trykker på lukkerknappen under intervalloptak, avsluttes intervalloptaket og kameraet går tilbake til venteskjermbildet for intervalloptak.
- Hvis du vil gå tilbake til vanlig opptaksmodus, velger du MENU →  1 (Kamera- innstillinger1) → [ Intervallopt.-fun.] → [Intervalloptak] → [Av].

- Hvis du trykker på en tast som er tilordnet en av følgende funksjoner det øyeblikket opptaket starter, forblir funksjonen aktiv under intervalloptaket selv hvis du ikke holder nede knappen.
 - [Hold AEL]
 - [ Hold AEL]
 - [AF/MF-kontroll hold]
 - [Regist. AF-omr. hold]
 - [Hold AWB-lås]
 - [Mitt ratt 1 under hold] til [Mitt ratt 3 under hold]
- Hvis du stiller inn [Vis som gruppe] på [På], vises stillbilder som tas med intervalloptak, i grupper.
- Stillbilder tatt med intervalloptak kan avspilles kontinuerlig på kameraet. Hvis du vil lage en film av stillbildene, kan du forhåndsvisne resultatet.

Merknad

- Det kan hende du ikke kan ta opp det angitte antallet bilder avhengig av gjenstående batterinivå og gjenværende ledig plass på lagringsmediet. Tilfør strøm via USB under opptak, og bruk et minnekort med nok plass.
- Kameraet kan fort gå varmt hvis opptaksintervallet er kort. Avhengig av omgivelsestemperaturen kan det hende du ikke får tatt det angitte antallet bilder fordi det kan hende kameraet stopper opptaket for å beskytte utstyret.
- Under intervalloptak (inkludert tiden mellom lukkerknappen trykkes ned og starten på opptaket) kan du ikke betjene det dedikerte skjermbildet for opptaksinnstillinger eller MENU-skjermbildet. Du kan imidlertid justere enkelte innstillinger, for eksempel lukkerhastigheten, ved bruk av den tilpassede skiven eller kontrollhjulet.
- Autovisningen vises ikke under intervalloptak.
- [Stille oppt. i intervall] er stilt inn på [På] i standardinnstillingene, uavhengig av innstillingen for [ Stille opptak].
- Intervalloptak er ikke tilgjengelig i følgende situasjoner:
 - Opptaksmodus er stilt inn på noe annet enn P/A/S/M
 - [Piks.-skiftopp.(serie)] er stilt inn på noe annet enn [Av]

Beslektet emne

- [Imaging Edge Desktop](#)
- [Kont. avs. Intervall](#)
- [Koble til strøm fra en stikkontakt](#)

Digitalkamera med utskiftbart objektiv
ILCE-7RM4A α7RIV

Fotografering av stillbilder med høyere oppløsning (Piks.-skiftopp.(serie))

Du kan opprette bilder med en høyere oppløsning enn det som er mulig med vanlig opptak, ved å ta fire eller seksten RAW-bilder og deretter kombinere dem på en datamaskin. Dette er nyttig når du tar stillbildemotiver, for eksempel kunstverk eller arkitektur. Hvis du vil kombinere flere RAW-bilder, trenger du en dedikert programvare. Velg MENU →  (Nettverk) → [Kontr. med smarttlf.] → [Kontr. med smarttlf.] → [Av] på forhånd.

1 MENU → (Nettverk) → [PC-kontrollfunksjon] → [Tilk.-met. PC-kontr.] → ønsket innstilling.

- Konfigurer andre innstillinger for [PC-kontrollfunksjon] ved behov.
- Ved fjernstyrt opptak med PC og Wi-Fi-tilkobling kan det ta lang tid å overføre bildene som er tatt. Det anbefales at du stiller inn [Lagr.-dest. stillbilde] under [PC-kontrollfunksjon] på [Kun kamera], eller at du bruker USB-tilkoblingen i stedet.

2 MENU → (Nettverk) → [PC-kontrollfunksjon] → [PC-kontroll] → [På].

3 Koble kameraet til datamaskinen i henhold til innstillingen for [Tilk.-met. PC-kontr.], og start deretter Imaging Edge Desktop (Remote) på datamaskinen.

4 Sikre kameraet ved å bruke stativ. Du kan utføre [Piks.-skiftopp.(serie)] med Imaging Edge Desktop (Remote).

Kameraet tar det valgte antallet RAW -bilder til valgt intervall. Bildene lagres på datamaskinen sammen med det sammensatte bildet.

- Prøv å unngå kameraristing eller uskarpt motiv.
- De fire eller seksten RAW-bildene tas med samme innstillinger. Du kan ikke endre innstillingene under intervallet mellom bildene.
- Du kan avbryte opptaket ved å trykke på midten av kontrollhjulet i løpet av intervallet mellom opptakene.
- Hvis du ikke skal bruke blits (selges separat), velger du det korteste opptaksintervallet i Imaging Edge Desktop (Remote). Hvis du bruker en blits, må du stille intervallet i samsvar med ladetiden på blitsen din.
- Blitssynkroniseringshastigheten er 1/8 sekund.
- Hvis du har stilt inn [Lagr.-dest. stillbilde] under [PC-kontrollfunksjon] på [Kun kamera], importerer du de fire eller seksten RAW-bildene som er tatt, til datamaskinen og kombinerer dem med Imaging Edge Desktop (Remote).
- Se den følgende støttesiden for teknikker for [Piks.-skiftopp.(serie)].
<https://www.sony.net/psms/>



Hint

- Du kan også utføre [Piks.-skiftopp.(serie)] på selve kameraet uten å bruke Imaging Edge Desktop (Remote). Velg MENU →  1 (Kamera- innstillinger1) → [Piks.-skiftopp.(serie)], angi opptaksintervall og antall bilder, og utfør opptaket. Du kan importere RAW-bildene som er tatt, til datamaskinen og kombinere dem med Imaging Edge Desktop (Viewer). Hvis du ikke bruker Imaging Edge Desktop (Remote) til opptak, kan du bruke en trådløs fjernstyring (selges separat) eller [Selvutløser]-funksjonen for å unngå kameraristing og uskarpt motiv.

Merknad



- Hvis det oppstår kameraristing og uskarpt motiv, kan det hende at RAW-bildene som tas med [Piks.-skiftopp.(serie)] ikke kombineres ordentlig. Hvis en person eller en gjenstand i nærheten av motivet flyttes, kan det hende at RAW-bildene ikke kan



kombineres ordentlig ettersom dette kan ha påvirket belysningen av motivet.

- RAW-bilder tatt opp med [Piks.-skiftopp.(serie)] kan ikke kombineres med kameraet. Bruke Imaging Edge Desktop (Viewer) til å kombinere bildene.
- I [Piks.-skiftopp.(serie)] låses enkelte innstillinger som følger:
 - [ Filformat]: [RAW]
 - [ RAW-filtype]: [Ukomprimert]
 - [ Stille opptak]: [På]
- Du kan ikke utføre BULB-fotografering i [Piks.-skiftopp.(serie)].
- Når du tar bilder i [Piks.-skiftopp.(serie)]-modus, kan du ikke bruke optisk trådløs blits.
- Hvis fotografering er stilt inn på en annen modus enn P/A/S/M, kan du ikke utføre [Piks.-skiftopp.(serie)].
- Hvis du bruker en fatningsadapter, kan opptaksintervallet være lenger.

Digitalkamera med utskiftbart objektiv
ILCE-7RM4A α7RIV

Hent (Kamera- innstillinger1/Kamera- innstillinger2)



Setter deg i stand til å ta et bilde etter at du har hentet opp moduser som ofte brukes, eller kamerainnstillinger som er forhåndsregistrert med [**MR**  /  Minne].

- 1 **Still inn modusvelgeren på 1, 2 eller 3 (Hent minne).**
- 2 **Trykk midt på kontrollhjulet for å bekrefte.**
 - Du kan også hente opp registrerte moduser eller innstillinger ved å velge MENU →  (Kamera- innstillinger1) → [**MR**  /  Hent].

Hint

- For å hente frem innstillingene som er registrert på minnekortet, må du stille inn modusvelgeren på 1, 2, 3 (Hent minne), og deretter velge det ønskede nummeret ved å trykke på høyre eller venstre side av kontrollhjulet.
- Hvis du henter frem innstillingene som er registrert på minnekortet, hentes innstillingene fra minnekortet i det sporet som er angitt i [**MR** Velg medium]. Du kan bekrefte minnekortsporet ved å velge MENU →  (Kamera- innstillinger1) → [**MR** Velg medium].
- Innstillinger som er registrert på et minnekort ved hjelp av et annet kamera med samme modellnavn kan hentes frem med dette kameraet.

Merknad

- Hvis du stiller inn [**MR**  /  Hent] etter at du har fullført opptaksinnstillingene, prioriteres de registrerte innstillingene, og de opprinnelige innstillingene blir ugyldige. Kontroller indikatorene på skjermen før du starter opptaket.





Beslektet emne

- [Minne \(Kamera- innstillinger1/Kamera- innstillinger2\)](#)

Digitalkamera med utskiftbart objektiv
ILCE-7RM4A α7RIV

Minne (Kamera- innstillinger1/Kamera- innstillinger2)

Setter deg i stand til å registrere opptil 3 hyppig brukte moduser eller produktinnstillinger i produktet, og opptil 4 (M1 til og med M4) på minnekortet. Du kan hente frem innstillingene medodusvelgeren.

- 1 Still inn produktet på den innstillingen du vil registrere.
- 2 MENU →  1 (Kamera- innstillinger1) → [  1 /  2 Minne] → ønsket tall.
- 3 Trykk midt på kontrollhjulet for å bekrefte.

Elementer som kan registreres

- Du kan registrere ulike funksjoner for å ta bilder. De elementene som faktisk kan registreres, vises på menyen til kameraet.
- Blenderåpning (f-verdi)
- Lukkerhastighet

Endre registrerte innstillinger

Endre innstillingen til den ønskede innstillingen, og registrer innstillingen under samme modusnummer igjen.

Merknad

- M1 til og med M4 kan kun velges når et minnekort er satt inn i produktet.
- Når du registrerer innstillingene på et minnekort, er det kun mulig å bruke et minnekort som er valgt ved hjelp av [ Velg medium].
- Programskift kan ikke registreres.

Beslektet emne

- [Hent \(Kamera- innstillinger1/Kamera- innstillinger2\)](#)

Digitalkamera med utskiftbart objektiv
ILCE-7RM4A α7RIV

Velg medium (Hent minne)

Velger minnekortsporet som innstillingene hentes fra, eller som innstillingene er registrert for M1 til M4.

① MENU →  1 (Kamera- innstillinger1) → [**MR** Velg medium] → ønsket spor.

Menyelementdetaljer

Spor 1:



Velger spor 1.

Spor 2:

Velger spor 2.

Registrerer opptaksinnstillinger til en egendefinert tast (Reg. tilp. oppt.-innst.)



Du kan registrere opptaksinnstillinger (for eksempel eksponering, fokusinnstilling, bruksmodus, osv.) til en egendefinert tast på forhånd og midlertidig hente dem opp mens du holder tasten nede. Trykk på den egendefinerte tasten for å bytte innstillingene raskt, og slipp tasten for å gå tilbake til de opprinnelige innstillingene. Denne funksjonen er nyttig når du tar opp aktive scener som i idrett.

- 1 **MENU** →  1 (Kamera- innstillinger1) → **[Reg. tilp. oppt.-innst.]** → **velg et registreringsnummer fra [Hent tilpasset hold 1] til [Hent tilpasset hold 3].**
Innstillingsskjermbildet for nummeret du har valgt, vises.
- 2 **Du kan bruke øvre/nedre/venstre/høyre side av kontrollhjulet til å velge avmerkingsbokser for funksjonene som du vil hente opp med en av registreringsnumrene, og trykk på midten for å merke av boksene.**
Det vises et  -merke i boksene for funksjonene.
 - Trykk på midten én gang til for å oppheve et valg.
- 3 **Velg den funksjonen som du ønsker å justere, ved hjelp av øvre/nedre/venstre/høyre side av kontrollhjulet, og trykk på midten for å justere funksjonen til den ønskede innstillingen.**
 - Velg [Importer gjeldende innst.] for å registrere de aktuelle innstillingene til kameraet på registreringsnummer du valgte.
- 4 **Velg [Registrer].**

Elementer som kan registreres

- Du kan registrere ulike funksjoner for å ta bilder. De elementene som faktisk kan registreres, vises på menyen til kameraet.
- Eksponering
- Fokusinnstilling
- Bruksmodus (unntatt selvutløser)

Hente frem registrerte innstillinger

1. MENU →  2 (Kamera- innstillinger2) → [ Tilp. knapp] → velg ønsket tast, og velg deretter et av registreringsnumrene fra [Hent tilpasset hold 1] til [Hent tilpasset hold 3].
2. På opptaksskjermen trykker du på lukkerknappen mens du holder nede den tasten du tilordnet til ett av registreringsnumrene.
De registrerte innstillingene er aktivert mens du holder nede den egendefinerte tasten.

Hint

- Du kan endre innstillingene for [Reg. tilp. oppt.-innst.] etter at du har tilordnet et av registreringsnumrene til den egendefinerte tasten ved hjelp av [ Tilp. knapp].

Merknad

- Registreringsnumrene [Hent tilpasset hold 1] til [Hent tilpasset hold 3] er kun tilgjengelig når opptaksmodus er stilt inn på P/A/S/M.

- Det kan hende at de registrerte innstillingene ikke trer i kraft. Dette avhenger av objektivet som er i bruk og statusen til kameraet når den registrerte innstillingen hentes frem.

Beslektet emne

- [Tilordne ofte brukte funksjoner til knapper \(Tilp. knapp\)](#)

5-027-208-22(1) Copyright 2021 Sony Corporation

Digitalkamera med utskiftbart objektiv
ILCE-7RM4A α7RIV

Fokusmodus

Velger fokuseringsmetoden som egner seg best til motivets bevegelse.

1 MENU →  1 (Kamera- innstillinger1) → [Fokusmodus] → ønsket innstilling.

Menyelementdetaljer

AF-S (Enkeltbilde-AF):

Produktet låser fokus så snart fokuseringen er fullført. Bruk denne metoden når fotoobjektet står i ro.

AF-A (Automatisk AF):

[Enkeltbilde-AF] og [Kontinuerlig AF] byttes, avhengig av motivets bevegelser. Når lukkerknappen trykkes halvveis ned, låser produktet fokus når det avgjør at motivet er i ro, mens det fortsetter å fokusere når motivet er i bevegelse. Under kontinuerlig opptak tar produktet automatisk bilder med kontinuerlig AF fra det andre bildet.

AF-C (Kontinuerlig AF):

Produktet fortsetter å fokusere mens lukkerknappen er trykket halvveis ned og holdes. Bruk denne metoden når motivet er i bevegelse. I [Kontinuerlig AF]-modus høres det ingen lyder når kameraet fokuserer.

DMF (Dir. man. Fokus):

Du kan foreta finjusteringer manuelt etter at autofokus er utført, slik at du kan fokusere raskere på motivet enn om du hadde brukt manuelt fokus fra begynnelsen av. Dette er praktisk ved for eksempel makrofotografering.

MF (Manuelt fokus):

Justerer fokus manuelt. Hvis du ikke kan fokusere på det ønskede motivet ved hjelp av autofokus, må du bruke manuelt fokus.

Fokusindikator

 (tent):

Motivet er i fokus, og fokus er låst.

 (blinker):

Motivet er ikke i fokus.

 (tent):

Motivet er i fokus. Fokus vil justeres kontinuerlig, i samsvar med motivets bevegelser.

 (tent):

Fokusering pågår.

Motiv det er vanskelig å fokusere på med autofokus

- Mørke motiv langt borte
- Motiv med svake kontraster
- Motiv som sees gjennom glass
- Motiv i rask bevegelse
- Lysreflekser eller skinnende overflater
- Blinkende lys
- Bakgrunnsbelyste motiv
- Kontinuerlig gjentatte mønstre, som f.eks. bygningsfasader
- Motiv i fokusområdet med ulike brennvidder

Hint

- I [Kontinuerlig AF]-modus kan du låse fokus ved å trykke på og holde nede den knappen som [Holdfokus]-funksjonen er tilordnet til.

- Når du stiller inn fokus til uendelig i modus for manuelt fokus eller direkte manuelt fokus, må du passe på at fokus er på et motiv langt nok unna ved å kontrollere skjermen eller søkeren.

Merknad

- [Automatisk AF] er tilgjengelig kun hvis du bruker et objektiv som støtter fasedeteksjons-AF.
- Når [Kontinuerlig AF] eller [Automatisk AF] er innstilt, kan synsvinkelen endres litt etter litt mens du fokuserer. Dette påvirker ikke de bildene som faktisk er tatt.
- Kun [Kontinuerlig AF] og [Manuelt fokus] er tilgjengelig under filmopptak eller når modusvelgeren er stilt inn på **S&Q**.

Beslektet emne

- [Direkte manuelt fokus \(DMF\)](#)
- [Manuelt fokus](#)
- [MF-assistent \(stillbilde\)](#)
- [Faseregistrerings-AF](#)

Digitalkamera med utskiftbart objektiv
ILCE-7RM4A α7RIV

Prioritetsinns. i AF-S

Stiller inn om lukkeren skal utløses eller ikke, selv om motivet ikke er i fokus når [Fokusmodus] er stilt inn på [Enkeltbilde-AF], [Dir. man. Fokus] eller [Automatisk AF] og motivet holder seg i ro.

① MENU →  1 (Kamera- innstillinger1) → [Prioritetsinns. i AF-S] → ønsket innstilling.

Menyelementdetaljer

AF:

Prioriterer fokusering. Lukkeren utløses ikke før motivet er i fokus.

Utløse:

Prioriterer lukkerutløsning. Lukkeren vil bli utløst, selv om motivet er ute av fokus.

Balansert vektlegg.:

Tar bilder med balansert vektlegging av fokusering og lukkerutløsning.

Beslektet emne

- [Fokusmodus](#)
- [Prioritetsinns. i AF-C](#)

Digitalkamera med utskiftbart objektiv
ILCE-7RM4A α7RIV

Prioritetsinns. i AF-C

Stiller inn om lukkeren skal utløses eller ikke, selv om motivet ikke er i fokus når kontinuerlig AF aktiveres, og motivet er i bevegelse.

① MENU →  1 (Kamera- innstillinger1) → [Prioritetsinns. i AF-C] → ønsket innstilling.

Menyelementdetaljer

AF:

Prioriterer fokusering. Lukkeren utløses ikke før motivet er i fokus.

Utløse:

Prioriterer lukkerutløsning. Lukkeren vil bli utløst, selv om motivet er ute av fokus.

Balansert vektlegg.:

Tar bilder med balansert vektlegging av fokusering og lukkerutløsning.

Beslektet emne

- [Fokusmodus](#)
- [Prioritetsinns. i AF-S](#)

Digitalkamera med utskiftbart objektiv
ILCE-7RM4A α7RIV

Fokusområde

Velger fokusområdet. Bruk denne funksjonen når det er vanskelig å fokusere ordentlig i autofokusmodus.

1 MENU →  1 (Kamera- innstillinger1) → [Fokusområde] → ønsket innstilling.

Menyelementdetaljer

Vidt :

Fokuserer på et motiv som automatisk dekker hele skjermområdet. Når du trykker lukkerknappen halvveis ned i opptaksmodus for stillbilder, vises en grønn ramme rundt området som er i fokus.

Sone :

Velg en sone på skjermen det skal fokuseres på, så vil produktet automatisk velge et fokusområde.

Midten :

Fokuserer automatisk på et motiv midt i bildet. Brukes sammen med fokuslåsfunksjonen for å skape den komposisjonen du er ute etter.

Fleksibelt punkt :

Gir deg muligheten til å flytte fokusrammen til en hvilken som helst del av skjermbildet og fokusere på et svært lite motiv innenfor et begrenset område.

Utvidet fleks. punkt :

Hvis produktet ikke kan fokusere på et enkelt valgt punkt, bruker det fokuspunktene rundt det fleksible punktet som andreprioritetsområde for å oppnå fokus.

Sporing:

Når lukkerknappen trykkes og holdes halvveis ned, sporer produktet motivet innenfor det valgte autofokusområdet. Denne innstillingen er bare tilgjengelig når [Fokusmodus] er angitt som [Kontinuerlig AF]. Rett markøren mot [Sporing] på innstillingsskjermbildet for [Fokusområde], og velg deretter området der du vil begynne sporingen, ved å trykke på venstre/høyre side av kontrollhjulet. Du kan også flytte startområdet for sporing til ønsket punkt ved å angi at området skal være en sone, et fleksibelt punkt eller et utvidet fleksibelt punkt.

Eksempler på fokusrammevisningen

Fokusrammen varierer slik det er beskrevet nedenfor.

Når du fokuserer på et større område

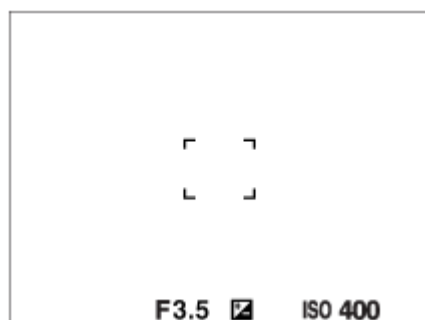

Når du fokuserer på et mindre område

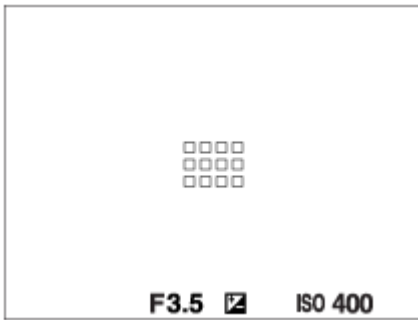

- Når [Fokusområde] er stilt inn på [Vidt] eller [Sone], kan fokusrammen veksle mellom "Når du fokuserer på et større område" og "Når du fokuserer på et mindre område" avhengig av motivet og situasjonen.
- Når du monterer et objektiv med A-fatning ved hjelp av en fatningsadapter (LA-EA1, LA-EA3 eller LA-EA5) (selges separat), vises kanskje fokusrammen for "Når du fokuserer på et mindre område".

Når fokus oppnås automatisk, basert på hele skjermens område

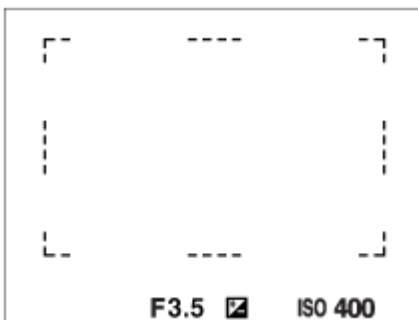

- Når du bruker en annen zoomefunksjon enn den optiske zoomen, er innstillingen til [Fokusområde] deaktivert, og fokusrammen vises med en stiplet linje. AF fungerer med prioritet i og rundt sentrum av området.

Flytte fokusområdet

- Du kan flytte fokusområdet i [Fleksibelt punkt], [Utvidet fleks. punkt], [Sone], [Sporing: Fleksibelt punkt], [Sporing: Utvidet fleks. punkt] eller [Sporing: Sone] ved å bruke kontrollknappen. Hvis du tilordner [Fokusstandard] til midten av kontrollknappen på forhånd, kan du flytte fokusrammen tilbake til midten av skjermen ved å trykke på midten av kontrollknappen.
- Du kan flytte fokuseringsrammen raskt ved å berøre og dra den på skjermen. Still inn [Berøringsbetjening] på [På], og still inn [Berøringsbet.-funksj.] på [Berøringsfokus] på forhånd.

Slik sporer du motivet midlertidig (Sporing på)

Du kan endre innstillingen for [Fokusområde] til [Sporing] midlertidig mens du trykker og holder nede den egendefinerte tasten du har tilordnet [Sporing på] på forhånd. Innstillingen [Fokusområde] fra før du aktiverte [Sporing på] byttes til tilsvarende [Sporing]-innstilling.

For eksempel:

[Fokusområde] før du aktiverer [Sporing på]	[Fokusområde] mens [Sporing på] er aktivert
[Vidt]	[Sporing: Vidt]
[Fleksibelt punkt: S]	[Sporing: Fleksibelt punkt: S]
[Utvidet fleks. punkt]	[Sporing: Utvidet fleks. punkt]

Hint

- I standardinnstillingene er [Fokusområde] tilordnet C2-knappen.

Merknad

- [Fokusområde] er låst på [Vidt] i følgende situasjoner:
 - [Intelligent Auto]
- Fokusområdet vil kanskje ikke lyse opp når du fotograferer med kontinuerlig fremtrekk, eller når lukkerknappen trykkes helt ned med en gang.
- Når modusvelgeren er stilt inn på  (Film) eller **S&Q**, eller når du tar opp film, kan ikke [Sporing] velges som [Fokusområde].
- Når [Motivgjenkjenning] for [Innst. ansikt/øye-AF] er stilt inn på [Dyr], er det ikke mulig å velge [Sporing] som [Fokusområde].

Beslektet emne

- [Berøringsbetjening](#)
- [Justerer innstillingene for fokusområde etter kameraets orientering \(horisontal/vertikal\) \(Vek. V/H AF-omr.\)](#)
- [Registrerer det nåværende fokusområdet \(AF-områderegist.\) \(stillbilde\)](#)

Digitalkamera med utskiftbart objektiv
ILCE-7RM4A α7RIV

Fokusinnstillinger

Konfigurerer fokusfunksjonene ved hjelp av den fremre skiven / bakre skiven eller kontrollhjulet.

- 1 MENU →  1 (Kamera- innstillinger1) → [Fokusinnstillinger].
- 2 Konfigurer innstillingene ved hjelp av den fremre/bakre skiven eller kontrollhjulet.

Når fokusmodus er angitt som automatisk fokus eller direkte manuelt fokus

Du kan justere fokusområdeinnstillingene og plasseringen av fokuseringsrammen. Fokuseringsrammen kan bare flyttes når [Fokusområde] er angitt som følgende:

- [Sone]
- [Fleksibelt punkt]
- [Utvidet fleks. punkt]
- [Sporing: Sone]
- [Sporing: Fleksibelt punkt]
- [Sporing: Utvidet fleks. punkt]

Fremre skive: Flytter fokuseringsrammen opp eller ned.

Bakre skive: Flytter fokuseringsrammen til høyre eller venstre.

Kontrollhjul: Velger fokusområde.

Når fokusmodus er angitt som manuelt fokus

Du kan angi at området skal forstørres under manuell fokusering.

Fremre skive: Flytter området som skal forstørres, opp eller ned.

Bakre skive: Flytter området som skal forstørres, til høyre eller venstre.

Kontrollhjul: Flytter området som skal forstørres, opp eller ned.

Digitalkamera med utskiftbart objektiv
ILCE-7RM4A α7RIV



Fokusområdegrense

Ved å begrense tilgjengelige typer av innstillinger for fokusområde på forhånd kan du velge innstillinger for [Fokusområde] raskere.



- 1 MENU →  1 (Kamera- innstillinger1) → [Fokusområdegrense] → Merk av for fokusområdene du vil bruke, og velg [OK].

Typene fokusområder som er merket av med , blir tilgjengelige som innstillinger.

Hint

- Når du tilordner [Skift fokusområde] til en ønsket tast ved å velge MENU →  2 (Kamera- innstillinger2) → [ Tilp. knapp] eller [ Tilp. knapp], endres fokusområdet hver gang du trykker på den tilordnede tasten. Ved å begrense tilgjengelige typer av fokusområder som kan velges, med [Fokusområdegrense] på forhånd, kan du velge ønsket innstilling for fokusområde raskere. Hvis du tilordner [Skift fokusområde] til en tilpasset tast, anbefales det at du begrenser typene fokusområder med [Fokusområdegrense].

Merknad

- Fokusområdetyper uten merke kan ikke velges med MENU eller Fn (funksjonsmenyen). Hvis du vil velge en, merker du av med [Fokusområdegrense].
- Hvis du opphever valget for et fokusområde som er registrert med [ Vek. V/H AF-omr.] eller [ AF-områderegist.], endres de registrerte innstillingene.



Beslektet emne

- [Fokusområde](#)
- [Tilordne ofte brukte funksjoner til knapper \(Tilp. knapp\)](#)

Digitalkamera med utskiftbart objektiv
ILCE-7RM4A α7RIV

Justerer innstillingene for fokusområde etter kameraets orientering (horisontal/vertikal) (Vek. V/H AF-omr.)

Du kan stille inn om du vil bytte [Fokusområde] og plasseringen av fokusrammen i henhold til hvordan du holder kameraet (horisontalt/vertikalt). Denne funksjonen er nyttig når du fotograferer scener der du må endre kameraposisjonen ofte, for eksempel portrettbilder eller idrettsmotiv.

1 MENU →  1 (Kamera- innstillinger1) →  Vek. V/H AF-omr.] → ønsket innstilling.

Menyelementdetaljer

Av:

Bytter ikke [Fokusområde] eller plasseringen av fokusrammen i henhold til hvordan du holder kameraet (horisontalt/vertikalt).

Kun AF-punkt:

Bytter plasseringen av fokusrammen i henhold til hvordan du holder kameraet (horisontalt/vertikalt). [Fokusområde] er låst.

AF-punkt + AF-omr.:

Bytter både [Fokusområde] og plasseringen av fokusrammen i henhold til hvordan du holder kameraet (horisontalt/vertikalt).

Et eksempel når [AF-punkt + AF-omr.] er valgt





(A) Vertikal: [Fleksibelt punkt] (øverst til venstre)

(B) Horisontal: [Fleksibelt punkt] (øverst til høyre)

(C) Vertikal: [Sone] (nederst til venstre)

- Det registreres tre kameraretninger: horisontal, vertikal der siden med lukkerknappen vender opp, og vertikal der siden med lukkerknappen vender ned.

Merknad

- Hvis innstillingen for  Vek. V/H AF-omr.] endres, opprettholdes ikke fokusinnstillingene for hver kameraretning.
- [Fokusområde] og plasseringen av fokuseringsrammen endres ikke selv når  Vek. V/H AF-omr.] er stilt inn på [AF-punkt + AF-omr.] eller [Kun AF-punkt] i følgende situasjoner:
 - Når opptaksmodusen er stilt inn på [Intelligent Auto], [Film] eller [Sakte og rask film].
 - Mens lukkerknappen er trykket halvveis ned
 - Under filmopptak
 - Mens du bruker den digitale zoomen
 - Mens autofokus er aktivert
 - Når [Fokusinnstillinger] er aktivert
 - Under kontinuerlig opptak
 - Under nedtelling for selvutløseren
 - Når [Fokusforstørret] er aktivert.

- Når du tar bilder rett etter å ha slått på kameraet og kameraet er vertikalt, tas det første bildet med innstillingen for horisontal fokus eller med den siste fokusinnstillingen som ble brukt.
- Kameraretingen kan ikke registreres når objektivet vender opp eller ned.

Beslektet emne

- [Fokusområde](#)

5-027-208-22(1) Copyright 2021 Sony Corporation

Digitalkamera med utskiftbart objektiv
ILCE-7RM4A α7RIV

AF-lys (stillbilde)

AF-lyset gir utfyllende belysning for å forenkle fokusering på et motiv i mørke omgivelser. På den tiden som går fra du trykker lukkerknappen halvveis ned og til fokus låses, tennes AF-lyset slik at kameraet enkelt skal kunne fokusere.

1 MENU →  1 (Kamera- innstillinger1) → [ AF-lys] → ønsket innstilling.

Menyelementdetaljer



Auto:

AF-lyset tennes automatisk i mørke omgivelser.

Av:

Bruker ikke AF-lyset.

Merknad

- Du kan ikke bruke [ AF-lys] i følgende situasjoner:
 - Når opptaksmodusen er [Film] eller [Sakte og rask film].
 - Når [Fokusmodus] er stilt inn på [Kontinuerlig AF] eller [Automatisk AF], og motivet er i bevegelse (når fokusindikatoren  eller  tennes)
 - Når [Fokusforstørret] er aktivert.
 - Når en fatningsadapter er montert
- Hvis multigrensesnitt-skoen er utstyrt med en blits med en AF-lysfunksjon, slås AF-lyset også på når blitsen slås på.
- AF-lyset er meget sterkt. Selv om dette ikke utgjør noen helsefare, bør du ikke se direkte inn i AF-lyset på kort hold.

Digitalkamera med utskiftbart objektiv
ILCE-7RM4A α7RIV

Innst. ansikt/øye-AF

Denne funksjonen brukes til å finne ut om kameraet skal fokusere med prioritet på ansikter eller øyne.

[Øye-AF] kan utføres på to måter.

- Fokuserer på øynene ved å trykke utløserknappen halvveis ned.
- Fokuserer på øynene ved å trykke på den tilpassede tasten. Hvis du vil ha mer informasjon om hvordan du bruker den tilpassede tasten til å utføre [Øye-AF], kan du se forklaringen nedenfor (▼).

1 MENU →  1 (Kamera- innstillinger1) → [Innst. ansikt/øye-AF] → ønsket innstillingselement.

Menyelementdetaljer

Ans.-/øypri. i AF:

Stiller inn om det skal registreres ansikter eller øyne i fokusområdet og fokuseres på øynene (øye-AF) når autofokus er aktivert. ([På]/[Av])

(Merknad: Kamerabetjeningen er annerledes når du bruker den tilpassede tasten for å utføre [Øye-AF].)

Motivgjenkjenning:

Velger målet som skal registreres.

[Menneske]: Registrerer menneskers ansikter/øyne.

[Dyr]: Registrerer dyreøyne. Dyreansikt registreres ikke.

Høyre/venstre øye:

Spesifiserer øyet som skal registreres når [Motivgjenkjenning] er stilt inn på [Menneske]. Hvis [Høyre øye] eller [Venstre øye] er valgt, er det bare øyet som er valgt, som registreres. Når [Motivgjenkjenning] er stilt inn på [Dyr], kan ikke [Høyre/venstre øye] brukes.

[Auto]: Kameraet registrerer øyne automatisk.

[Høyre øye]: Motivets høyre øye (øyet på venstre side fra fotografens perspektiv) registreres.

[Venstre øye]: Motivets venstre øye (øyet på høyre side fra fotografens perspektiv) registreres.

Vis ans.-/øyeramme:

Angir om rammen for ansiktsgjenkjenning/øyegjenkjenning skal vises når det registreres et menneskeansikt eller menneskeøyne. ([På]/[Av])

Visning av dyreøyne:

Angir om rammen for øyegjenkjenning skal vises når det registreres dyreøyne. ([På]/[Av])

Ansiktsgjenkjenningsramme

Når produktet gjenkjenner et ansikt, vises den grå ansiktsgjenkjenningsrammen. Hvis produktet fastslår at autofokus er aktivert, blir ansiktsgjenkjenningsrammen hvit.

I tilfelle du har registrert prioritert rekkefølge for de ulike ansiktene ved hjelp av [Ansiktregistrering], velger produktet automatisk det høyest prioriterte ansiktet, og ansiktsgjenkjenningsrammen over dette ansiktet blir hvit.

Ansiktsgjenkjenningsrammene til de andre registrerte ansiktene blir rødilla.

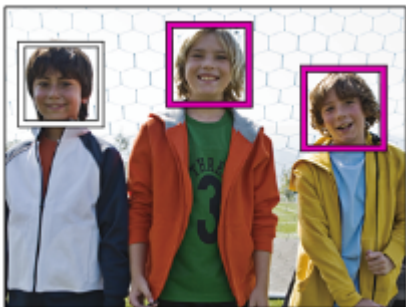

Øyeregistreringsramme

En hvit ramme for øyeregistrering vises når det registreres et øye og kameraet avgjør om det er mulig å fokusere automatisk avhengig av innstillingene.

Rammen for øyegjenkjenning vises som følger når [Motivgjenkjenning] er stilt inn på [Dyr].



[Øye-AF] med tilpasset tast

Øye-AF-funksjonen kan også brukes ved å tilordne [Øye-AF] til en egendefinert tast. Kameraet kan fokusere på øyne så lenge du trykker på tasten. Dette er nyttig når du vil bruke øye-AF-funksjonen midlertidig på hele skjermen, uavhengig av innstillingen for [Fokusområde]. Kameraet fokuserer ikke automatisk hvis det ikke registreres noen ansikter eller øyne. (Merknad: Når du prøver å fokusere på øyne ved å trykke utløserknappen halvveis ned, gjenkjenner kameraet bare ansikter eller øyne i fokusområdet som er utpekt med [Fokusområde]. Hvis kameraet ikke oppdager noen ansikter eller øyne, utfører det vanlig autofokus.)

1. MENU → (Kamera- innstillinger2) → [Tilp. knapp] eller [Tilp. knapp] → ønsket tast, og deretter tilordner du [Øye-AF]-funksjonen til tasten.
2. MENU → (Kamera- innstillinger1) → [Innst. ansikt/øye-AF] → [Motivgjenkjenning] → ønsket innstilling.
3. Rett kameraet mot ansiktet til et menneske eller et dyr, og trykk på tasten som er tilordnet [Øye-AF]-funksjonen. Hvis du vil ta et stillbilde, trykker du på lukkerknappen mens du trykker på tasten.

[Vek. høy./vens. øye] med tilpasset tast

Når [Høyre/venstre øye] er stilt inn på [Høyre øye] eller [Venstre øye], kan du bytte øyet som skal registreres, ved å trykke på den tilpassede tasten som du har tilordnet funksjonen [Vek. høy./vens. øye].

Når [Høyre/venstre øye] er stilt inn på [Auto], kan du midlertidig bytte øyet som skal registreres, ved å trykke på den tilpassede tasten som du har tilordnet funksjonen [Vek. høy./vens. øye].

Det midlertidige valget av venstre/høyre avbrytes når du utfører følgende handlinger osv. Kameraet går tilbake til automatisk øyeregistrering.





- Trykker på midten av kontrollhjulet
- Trykker på midten av lukkerknappen
- Slutter å trykke lukkerknappen halvveis ned (bare under stillbildefotografering)
- Slutter å trykke på den tilpassede tasten som er tilordnet [AF på] eller [Øye-AF] (bare under stillbildefotografering)

- Trykker på MENU-knappen

Hint

- Rammen for øyeregistrering vises når [Høyre/venstre øye] ikke er stilt inn på [Auto], eller du utfører [Vek. høy./vens. øye] med den tilpassede tasten. Selv når [Høyre/venstre øye] er stilt inn på [Auto], hvis [Vis ans./øyeramme] er stilt inn på [På], vises rammen for øyegjenkjenning over gjenkjente øyne under filmopptak.
- Hvis du vil at rammen for registrering av ansikt eller øyne skal forsvinne innen en bestemt tid etter at kameraet har fokusert på ansiktet eller øyet, stiller du inn [Auto-tøm. AF-omr.] på [På].
- Hvis du vil registrere dyreøyne, må du ordne komposisjonen av bildet slik at begge øynene og nesen til dyret er innenfor synsvinkel. Så snart du fokuserer på ansiktet til dyret, vil det bli enklere å oppdage øynene til dyret.

Merknad

- Når [Motivgjenkjenning] er stilt inn på [Menneske], registreres ikke øynene til dyr. Når [Motivgjenkjenning] er stilt inn på [Dyr], registreres ikke ansikter til mennesker.
- Når [Motivgjenkjenning] er stilt inn på [Dyr], kan ikke følgende funksjoner brukes.
 - Spøringsfunksjon
 - Ansiktspri. i multi-m.
 - Prioriter reg. ansikt
- Funksjonen [Øye-AF] fungerer kanskje ikke spesielt godt i følgende situasjoner:
 - Når en person har på seg solbriller.
 - Når øynene dekkes til av hår.
 - Under forhold med lite lys eller med motlys.
 - Når øynene er lukket.
 - Når motivet er i skyggen.
 - Når motivet er ute av fokus.
 - Når motivet beveger seg for mye.
- Hvis motivet beveger seg for mye, kan det hende at gjenkjenningsrammen ikke vises riktig over vedkommendes øyne.
- Under visse forhold er det ikke mulig å fokusere på øynene.
- Når kameraet ikke kan fokusere på menneskeøyne, registrerer det og fokuserer på ansiktet i stedet. Kameraet kan ikke fokusere på øynene når det ikke registreres noen menneskeansikt.
- Under visse forhold vil produktet kanskje ikke gjenkjenne noen av ansiktene, eller feilaktig oppfatte andre gjenstander som ansikter.
- Når du tar opp filmer med [Motivgjenkjenning] stilt inn på [Dyr], kan du ikke bruke funksjonen for øyegjenkjenning.
- Rammen for øyegjenkjenning vises ikke når funksjonen for øye-AF ikke er tilgjengelig.
- Du kan ikke bruke funksjonen for registrering av ansikt/øyne sammen med følgende funksjoner:
 - Andre zoomefunksjoner enn den optiske zoomen.
 - [Posterisering] under [Bildeeffekt]
 - Fokusforstørrer
 - Filmopptak med [ Opptaksinnst.] stilt inn på [120p]/[100p]
 - Når [ Bildefrekvens] er stilt inn på [120fps]/[100fps] under opptak i slow-motion/quick-motion.
 - Når [ Filformat] er stilt inn på [XAVC S 4K], [ Opptaksinnst.] er stilt inn på [30p 100M]/[25p 100M] eller [30p 60M]/[25p 60M], og [ Velg 4K-utdata] er stilt inn på [Minnekort+HDMI]
- Ansiktene til opptil 8 personer kan registreres.
- Selv om [Vis ans./øyeramme] eller [Visning av dyreøyne] er stilt inn på [Av], vises det en grønn fokusramme over ansikter eller øyne som er i fokus.
- Når opptaksmodus er stilt inn på [Intelligent Auto], låses [Ans./øypri. i AF] til [På].
- Selv når [Motivgjenkjenning] er stilt inn på [Dyr], kan det hende at øynene til enkelte typer dyr ikke registreres.

Beslektet emne



- Fokusmodus
- Fokusområde
- Auto-tøm. AF-omr.
- Tilordne ofte brukte funksjoner til knapper (Tilp. knapp)

5-027-208-22(1) Copyright 2021 Sony Corporation

Digitalkamera med utskiftbart objektiv
ILCE-7RM4A α7RIV

Følsom. AF-spor. (stillbilde)

Du kan velge AF-sporingsfølsomhet når motivet forlater fokus i stillbildemodus.

1 MENU →  1 (Kamera- innstillinger1) → [ Følsom. AF-spor.] → ønsket innstilling.

Menyelementdetaljer

5(følsom) / 4 / 3(standard) / 2 / 1(låst på):

Velg [5(følsom)] for å fokusere responsivt på motiver på ulike avstander.

Velg [1(låst på)] for å fortsette å fokusere på et gitt motiv mens andre ting beveger seg foran motivet.

Digitalkamera med utskiftbart objektiv
ILCE-7RM4A α7RIV

Blenderbruk i AF (stillbilde)

Endrer blendersystemet slik at det prioriterer ytelsen på autofokuserende sporing eller stillegående drift.

1 MENU →  1 (Kamera- innstillinger1) → [Blenderbruk i AF] → ønsket innstilling.

Menyelementdetaljer

Prioritet på fokus:

Endrer blendersystemet så det prioriterer autofokusering.

Standard:

Bruker blendersystemet som er standard.

Prioriter stillhet:

Endrer innstillingen slik at blendersystemet prioriterer stillhet. Lyden fra blendersystemet er lavere enn ved bruk av [Standard].



Merknad

- Når [Prioritet på fokus] er valgt, kan det hende at du hører lyden fra blenderåpningen eller at blendereffekten kanskje ikke er synlig på skjermen. Du kan unngå disse hendelsene ved å endre innstillingen til [Standard].
- Hastigheten for fokus kan bli tregere når [Prioriter stillhet] er valgt, og det kan også bli vanskeligere å fokusere på et motiv.
- Effekten kan variere avhengig av hvilket objektiv du bruker, og opptaksforholdene.

Digitalkamera med utskiftbart objektiv
ILCE-7RM4A α7RIV

AF m/lukker (stillbilde)

Brukes til å velge om autofokus skal brukes når du trykker lukkerknappen halvveis ned. Velg [Av] for å justere fokus og eksponeringen hver for seg.

1 MENU →  1 (Kamera- innstillinger1) → [ AF m/lukker] → ønsket innstilling

Menyelementdetaljer

På:





Autofokus brukes når du trykker lukkerknappen halvveis ned.

Av:

Autofokus brukes ikke, selv om du trykker lukkerknappen halvveis ned.

Nyttig metode for mikrojustering av fokus

Når et objektiv med A-fatning er montert, vil aktivering av autofokus med en annen knapp enn lukkerknappen sette deg i stand til å fokusere mer nøyaktig i kombinasjon med manuelt fokus.

1. Still inn [ AF m/lukker] på [Av].
2. MENU →  2 (Kamera- innstillinger2) → [ Tilp. knapp] eller [ Tilp. knapp] → tilordne [Fokusforstørrer]-funksjoner til ønskede taster.
3. Still inn [ Eye-Start AF] på [Av] for å unngå å autofokusere når du ser i søkeren.
4. Trykk på knappen AF-ON for å fokusere.
5. Trykk på den tasten som funksjonen [Fokusforstørrer] er tilordnet til, og drei deretter fokusringen for å foreta mikrojusteringer av fokus.
6. Trykk lukkerknappen helt ned for å ta bildet.

Beslektet emne

- [AF på](#)
- [Eye-Start AF \(stillbilde\)](#)
- [Pre-AF \(stillbilde\)](#)
- [Fokusforstørrer](#)

Digitalkamera med utskiftbart objektiv
ILCE-7RM4A α7RIV

Pre-AF (stillbilde)

Produkt justerer automatisk fokus før du trykker lukkerknappen halvveis ned. Det kan hende at skjermen rister under fokusering.

1 MENU →  1 (Kamera- innstillinger1) → [ Pre-AF] → ønsket innstilling.

Menyelementdetaljer

På:

Justerer fokus før du trykker lukkerknappen halvveis ned.

Av:

Justerer ikke fokus før du holder lukkerknappen halvveis nede.



Merknad

- [ Pre-AF] er bare tilgjengelig når et objektiv med E-fatning er montert.

Digitalkamera med utskiftbart objektiv
ILCE-7RM4A α7RIV

Eye-Start AF (stillbilde)

Angir om autofokus skal brukes eller ikke når du ser på den elektroniske søkeren.

① MENU →  1 (Kamera- innstillinger1) → [ Eye-Start AF] → ønsket innstilling.

Menyelementdetaljer

På:

Automatisk fokusering starter når du ser i den elektroniske søkeren.

Av:

Automatisk fokusering starter ikke når du ser i den elektroniske søkeren.

Hint



- [ Eye-Start AF] er tilgjengelig når et objektiv med A-fatning og en fatningsadapter (LA-EA2, LA-EA4) (selges separat) er montert.

Digitalkamera med utskiftbart objektiv
ILCE-7RM4A α7RIV



Registrerer det nåværende fokusområdet (AF-områderegist.) (stillbilde)

Du kan flytte fokusrammen til en forhåndstilordnet posisjon midlertidig ved hjelp av en egendefinert tast. Denne funksjonen er nyttig når du fotograferer scener der motivet har forutsigbare bevegelser, for eksempel, idrettsmotiver. Med denne funksjonen kan du skifte fokusområdet raskt i samsvar med situasjonen.

Slik registrerer du fokusområdet

1. MENU →  1 (Kamera- innstillinger1) → [ AF-områderegist.] → [På].
2. Still inn fokusområdet til ønsket posisjon, og hold nede Fn (funksjonsknappen).



Slik henter du opp registrert fokusområde

1. MENU →  2 (Kamera- innstillinger2) → [ Tilp. knapp] → ønsket tast, og velg deretter [Regist. AF-omr. hold].
2. Still inn kameraet til opptaksmodus, hold nede tasten som [Regist. AF-omr. hold] er tilordnet til, og trykk deretter på lukkerknappen for å ta bilder.

Hint

- Når det er registrert en fokusramme ved hjelp av [ AF-områderegist.], blinker den registrerte fokusrammen på skjermen.
- Hvis du tilordner [Veksle reg. AF-omr.] til en egendefinert tast, kan du bruke den registrerte fokusrammen uten å holde nede tasten.
- Hvis [Reg. AF-omr.+AF på] er tilordnet til en egendefinert tast, utføres autofokus ved hjelp av registrert fokusramme når du trykker på tasten.

Merknad

- Et fokusområde kan ikke registreres i følgende situasjoner:
 - Modusvelgeren er stilt inn på enten  (Film) eller **S&Q**
 - Mens [Berøringsfokus] utføres
 - Mens du bruker den digitale zoomen
 - Mens [Berøringssporing] utføres
 - Mens du fokuserer
 - Mens du utfører fokuslås
- Du kan ikke tilordne [Regist. AF-omr. hold] til [Venstre knapp], [Høyre knapp] eller [Ned-knapp].
- Du kan ikke hente opp det registrerte fokusområdet i følgende situasjoner:
 - Modusvelgeren er stilt inn på enten **AUTO** (Auto-modus),  (Film) eller **S&Q**
- Når [ AF-områderegist.] er stilt inn på [På], er [Lås betjeningselem.]-innstillingen låst til [Av].

Beslektet emne

- [Fokusområde](#)
- [Tilordne ofte brukte funksjoner til knapper \(Tilp. knapp\)](#)

Digitalkamera med utskiftbart objektiv
ILCE-7RM4A α7RIV

Slette et registrert AF-område (Slett reg. AF-omr.)

Sletter fokusrammeplasseringen som ble registrert ved hjelp av [ AF-områderegistr.].

① MENU → [ 1] (Kamera- innstillinger1) → [ Slett reg. AF-omr.].

Beslektet emne

- [Registrerer det nåværende fokusområdet \(AF-områderegistr.\) \(stillbilde\)](#)

Digitalkamera med utskiftbart objektiv
ILCE-7RM4A α7RIV

Rammefarge f. fokus

Du kan angi fargen på rammen som angir fokusområdet. Hvis det er vanskelig å se rammen på grunn av motivet, kan du gjøre den mer synlig ved å endre fargen på den.

1 MENU →  1 (Kamera- innstillinger1) → [Rammefarge f. fokus] → ønsket farge.

Menyelementdetaljer

Hvit:

Viser rammen som angir fokusområdet, i hvitt.

Rød:

Viser rammen som angir fokusområdet, i rødt.

Digitalkamera med utskiftbart objektiv
ILCE-7RM4A α7RIV

Auto-tøm. AF-omr.

Stiller inn om fokusområdet skal vises hele tiden eller om det skal forsvinne automatisk kort tid etter at fokus er oppnådd.

① MENU →  1 (Kamera- innstillinger1) → [Auto-tøm. AF-omr.] → ønsket innstilling.

Menyelementdetaljer

På:

Fokusområdet forsvinner automatisk kort tid etter at fokus er oppnådd.

Av:

Fokusområdet vises hele tiden.

Digitalkamera med utskiftbart objektiv
ILCE-7RM4A α7RIV

Vis kont. AF-område

Du kan stille inn om du vil vise området som er i fokus når [Fokusområde] er stilt inn på [Vidt] eller [Sone], i [Kontinuerlig AF]-modus.

① MENU →  1 (Kamera- innstillinger1) → [Vis kont. AF-område] → ønsket innstilling.

Menyelementdetaljer

På:

Viser det fokusområdet som er i fokus.

Av:

Viser ikke det fokusområdet som er i fokus.

Merknad

- Når [Fokusområde] er stilt inn på et av følgende, blir fokusrammene som er i fokus i området, grønne:
 - [Midten]
 - [Fleksibelt punkt]
 - [Utvidet fleks. punkt]

Digitalkamera med utskiftbart objektiv
ILCE-7RM4A α7RIV

Fasedeteksjonsomr.

Stiller inn om området for faseregistrerings-AF skal vises eller ikke.

1 MENU →  1 (Kamera- innstillinger1) → [Fasedeteksjonsomr.] → ønsket innstilling.

Menyelementdetaljer

På:

Viser området for faseregistrerings-AF.

Av:

Viser ikke området for faseregistrerings-AF.

Merknad

- Faseregistrerings-AF er tilgjengelig kun med kompatible objektiver. Hvis et ikke-kompatibelt objektiv er montert, vil du ikke kunne bruke faseregistrerings-AF. Faseregistrerings-AF vil kanskje ikke virke med alle kompatible objektiver, f.eks. eldre objektiver som ikke er oppdatert. Du finner flere opplysninger om kompatible objektiver på nettstedet til Sony i ditt område. Du kan også kontakte en Sony-forhandler eller en lokal, autorisert Sony servicetilbyder.
- Når du bruker en fatningsadapter av typen LA-EA2 eller LA-EA4 (selges separat) til å montere et objektiv med A-fatning (selges separat), kan du ikke bruke faseregistrerings-AF på dette produktet.
- Når du tar bilder i APS-C-størrelse med et objektiv som er kompatibelt med full bildestørrelse, vises ikke området for fasedeteksjons-AF.
- Området for faseregistrerings-AF vises ikke under filmopptak.

Digitalkamera med utskiftbart objektiv
ILCE-7RM4A α7RIV

Sirk. av fokus.-punkt

Angir om fokusrammen skal få hoppe fra én ende til den andre når du flytter fokusrammen med [Fokusområde] stilt inn på [Sone], [Fleksibelt punkt], [Utvidet fleks. punkt], [Sporing: Sone], [Sporing: Fleksibelt punkt] eller [Sporing: Utvidet fleks. punkt]. Denne funksjonen er nyttig når du vil flytte fokusrammen fra den ene enden til den andre raskt.

1 MENU →  (Kamera- innstillinger1) → [Sirk. av fokus.-punkt] → ønsket innstilling.

Når [Sirkuler] er valgt:

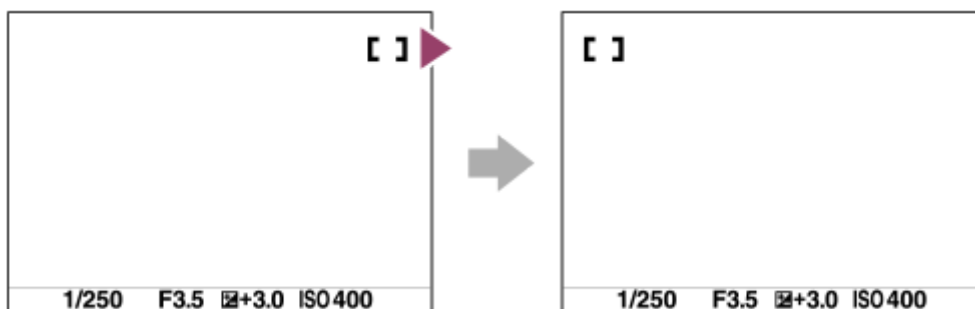

Menyelementdetaljer

Sirkulerer ikke :

Markøren beveger seg ikke når du prøver å flytte fokusrammen forbi enden.

Sirkuler :

Markøren hopper til motsatt ende når du prøver å flytte fokusrammen forbi enden.

Merknad

- Selv om du stiller inn [Sirk. av fokus.-punkt] på [Sirkuler], sirkulerer ikke fokusrammen diagonalt.

Beslektet emne

- [Fokusområde](#)

Digitalkamera med utskiftbart objektiv
ILCE-7RM4A α7RIV

AF mikrojust.

Gjør det mulig å justere autofokusposisjonen og registrere en justert verdi for hvert objektiv når du bruker A-fatningsobjektiver med en LA-EA2- LA-EA4-fatningsadapter (selges separat).

Bruk denne funksjonen kun når det er nødvendig med justeringer. Merk at autofokusfunksjonen kanskje ikke vil utføres på riktig sted når du bruker denne justeringen.

1 MENU →  (Kamera- innstillinger1) → [AF mikrojust.].

2 Velg [AF-justeringsinnst.] → [På].

3 [mengde] → ønsket verdi.

- Jo større verdi du velger, jo større avstand vil det være mellom det punktet du har fokusert automatisk på, og produktet. Jo mindre verdi du velger, jo mindre avstand vil det være mellom det punktet du har fokusert automatisk på, og produktet.

Hint

- Det anbefales at du justerer posisjonen under faktiske opptaksforhold. Still inn [Fokusområde] på [Fleksibelt punkt] og bruk et lyst motiv med høy kontrast når du foretar justeringen.

Merknad

- Hvis du setter på et objektiv som du allerede har registrert en verdi for, vises denne verdien på skjermen. [±0] vises for objektiver med en verdi som ennå ikke er registrert.
- Hvis [-] vises som verdi, er det totalt registrert 30 objektiver, og da kan det ikke registreres flere. For å registrere et nytt objektiv må du montere et objektiv som registreringen kan slettes for, og stille inn verdien for det på [±0], eller tilbakestille verdiene for alle objektivene ved hjelp av [Tøm].
- [AF mikrojust.] støtter Sony-, Minolta- eller Konica-Minolta-objektiv. Hvis du utfører [AF mikrojust.] med andre objektiver enn de støttede objektivene, kan de registrerte innstillingene for de støttede objektivene bli påvirket. [AF mikrojust.] må ikke utføres med et objektiv som ikke støttes.
- Du kan ikke angi [AF mikrojust.] individuelt for Sony-, Minolta- og Konica-Minolta-objektiver med samme spesifikasjoner.

Digitalkamera med utskiftbart objektiv
ILCE-7RM4A α7RIV

Eksp.-komp.

Vanligvis stilles eksponeringen inn automatisk (automatisk eksponering). Basert på eksponeringsverdien som er innstilt av av den automatiske eksponeringen, kan du gjøre hele bildet lysere eller mørkere ved å justere [Eksp.-komp.] i retning av henholdsvis plussiden eller minussiden (eksponeringskompensering).

1 Deaktiver låsen for eksponeringskompenseringshjul, og vri på eksponeringskompenseringshjulet (A).

+ (over) side:

Bildene blir lysere.

- (under) side:

Bildene blir mørkere.

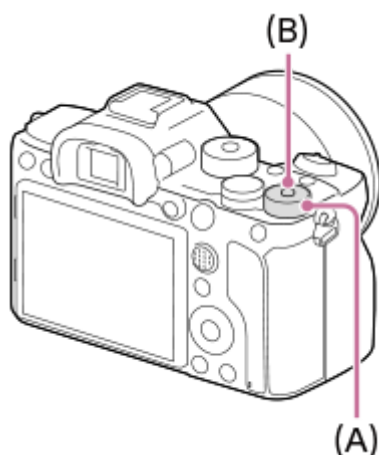

- Når du trykker på låseknappen (B) i midten, skifter eksponeringskompenseringshjulet mellom låst og ulåst status. Hjulet låses opp når låseknappen er hevet og den hvite streken er synlig.
- Du kan justere eksponeringskompenseringen innenfor området -3,0 EV til +3,0 EV.
- Du kan bekrefte eksponeringskompenseringen som du angav på opptaksskjermbildet.

Skjerm

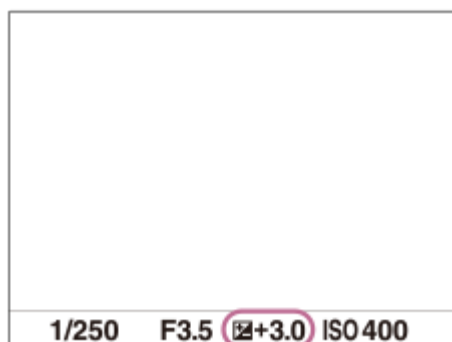

Søker

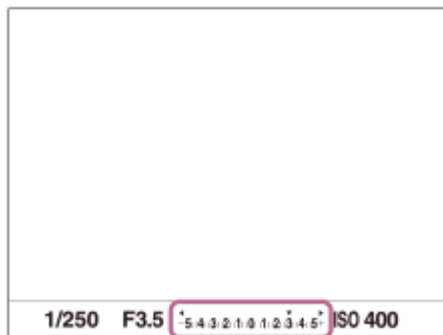

Slik konfigurerer du verdien for eksponeringskompensering via MENU

Du kan justere verdien for eksponeringskompenseringen innenfor området -5,0 EV til +5,0 EV når eksponeringskompenseringshjulet er stilt inn på "0".

MENU → 1 (Kamera- innstillinger1) → [Eksp.-komp.] → ønsket innstilling.

Hint

- Du kan betjene eksponeringskompenseringshjulet når som helst mens låsen for eksponeringskompenseringshjul er deaktivert. Låsen for eksponeringskompenseringshjul hindrer utilsiktede endringer av verdier for eksponeringskompensering.

Merknad

- Du kan ikke utføre eksponeringskompensering i følgende opptaksmoduser:
 - [Intelligent Auto]
- Når du bruker [Man. Eksponering], kan du utføre eksponeringskompensering kun når [ISO] er stilt inn på [ISO AUTO].
- Innstillingene for eksponeringskompenseringshjulet vil prioriteres høyere enn [Eksp.-komp.] eller [Ev-komp. med ratt] i MENU.
- Bare en verdi mellom -3,0 EV og +3,0 EV med tilsvarende lysstyrke på bildene vises på skjermen under opptak. Bildenes lysstyrke på skjermen påvirkes ikke hvis du angir en eksponeringskompensering utenfor dette området, men den gjenspeiles på det lagrede bildet.
- Du kan justere eksponeringskompenseringen innenfor området -2,0 EV til +2,0 EV for filmer.
- Du vil kanskje ikke oppnå en tilfredsstillende effekt hvis du tar bilde av et motiv i ekstremt sterkt eller svakt lys, eller når du bruker blitsen.
- Hvis du stiller inn eksponeringskompenseringshjulet på "0" fra en annen innstilling enn "0", angis "0" som eksponeringsverdi, uansett innstilling for [Eksp.-komp.].

Beslektet emne

- [Eksponer.-trinn](#)
- [Ev-komp. med ratt](#)
- [Eksp.komp.innst](#)
- [Kontin. nivåtrinn](#)
- [Enkelt nivåtrinn](#)
- [Sebrainnstilling](#)

Digitalkamera med utskiftbart objektiv
ILCE-7RM4A α7RIV

Tilbakest. EV-komp.

Angir om eksponeringsverdien som er angitt, skal beholdes ved bruk av [Eksp.-komp.] når du slår av strømmen og eksponeringskompenseringshjulet står på "0".

① MENU →  1 (Kamera- innstillinger1) → [Tilbakest. EV-komp.] → ønsket innstilling.

Menyelementdetaljer

Bevare:

Opprettholder innstillingene.

Tilbakestille:

Tilbakestiller innstillingene.

Digitalkamera med utskiftbart objektiv
ILCE-7RM4A α7RIV

ISO-innstilling: ISO

Lysfølsomhet uttrykkes ved hjelp av ISO-tall (anbefalt eksponeringsindeks). Jo høyere tallet er, desto større vil følsomheten være.

1 ISO (ISO) på kontrollhjulet → velg den ønskede innstillingen.

- Du kan også velge MENU →  1 (Kamera- innstillinger1) → [ISO-innstilling] → [ISO].
- Du kan endre verdien med trinn på 1/3 EV ved å dreie den fremre skiven eller ved å dreie på kontrollhjulet. Du kan endre verdien med trinn på 1 EV ved å dreie på den bakre skiven.

Menyelementdetaljer

ISO AUTO:

Stiller inn ISO-følsomheten automatisk.

ISO 50 – ISO 102400:

Stiller inn ISO-følsomheten manuelt. Valg av et høyere tall øker ISO-følsomheten.

Hint

- Du kan endre det området for ISO-følsomheten som stilles inn automatisk i modusen [ISO AUTO]. Velg [ISO AUTO], trykk på høyre side av kontrollhjulet, og still inn de ønskede verdiene for [ISO AUTO maks.] og [ISO AUTO minimum].

Merknad

- [ISO AUTO] velges når du bruker følgende funksjoner:
 - [Intelligent Auto]
- Når ISO-følsomheten er stilt inn på en verdi som er lavere enn ISO 100, kan området for motivets lysstyrke (dynamisk område) reduseres.
- Jo høyere ISO-verdien er, jo mer støy vil vises på bildene.
- De tilgjengelige ISO-innstillingene vil variere, avhengig av om du tar stillbilder, tar opp film eller gjør opptak i slow-motion/quick-motion.
- Når du tar opp film, er ISO-verdier mellom 100 og 32000 tilgjengelige. Hvis ISO-verdien er stilt inn på en høyere verdi enn 32000, skiftes innstillingen automatisk til 32000. Når du er ferdig med å ta opp filmen, tilbakestilles ISO-verdien til den opprinnelige innstillingen.
- Når du tar opp film, er ISO-verdier mellom 100 og 32000 tilgjengelige. Hvis ISO-verdien er stilt inn på en lavere verdi enn 100, skiftes innstillingen automatisk til 100. Når du er ferdig med å ta opp filmen, tilbakestilles ISO-verdien til den opprinnelige innstillingen.
- Det tilgjengelige området for ISO-følsomhet varierer avhengig av innstillingen for [Gamma] under [Bildeprofil].
- Når du velger [ISO AUTO] med opptaksmodus stilt inn på [P], [A], [S] eller [M], vil ISO-følsomheten automatisk justeres innenfor det innstilte området.

Digitalkamera med utskiftbart objektiv
ILCE-7RM4A α7RIV

ISO-innstilling: ISO-områdegrense

Når ISO-følsomheten stilles manuelt, kan du begrense området for ISO-følsomheten.

- 1 MENU →  1 (Kamera- innstillinger1) → [ISO-innstilling] → [ISO-områdegrense] → [Minimum] eller [Maksimum], og velg de ønskede verdiene.

Slik konfigurerer du området for [ISO AUTO]

Hvis du vil justere området for ISO-følsomheten som stilles automatisk i [ISO AUTO]-modusen, velger du MENU →  1 (Kamera- innstillinger1) → [ISO-innstilling] → [ISO] → [ISO AUTO] og trykker deretter på høyre side av kontrollhjulet for å velge [ISO AUTO maks.]/[ISO AUTO minimum].

Merknad

- Verdier for ISO-følsomhet utenfor området som er angitt, kan ikke brukes. Hvis du vil velge verdier for ISO-følsomhet utenfor området som er angitt, tilbakestiller du [ISO-områdegrense].
- Det tilgjengelige området for ISO-følsomhet varierer avhengig av innstillingen for [Gamma] under [Bildeprofil].

Beslektet emne

- [ISO-innstilling: ISO](#)

Digitalkamera med utskiftbart objektiv
ILCE-7RM4A α7RIV

ISO-innstilling: ISO AUTO: Min. LH

Hvis du velger [ISO AUTO] når opptaksmodusen er P (Program Auto) eller A (Blenderprioritet), kan du angi ved hvilken lukkerhastighet du ønsker at ISO-følsomheten skal endres.

Denne funksjonen er praktisk ved fotografering av motiv i bevegelse. Du kan redusere uskarphet i motivet til et minimum samtidig som du forhindrer kamerarystelser.

1 MENU →  (Kamera- innstillinger1) → [ISO-innstilling] → [ISO AUTO: Min. LH] → ønsket innstilling.

Menyelementdetaljer

FASTER (Raskere)/FAST (Hurtig):

ISO-følsomheten vil begynne å endres ved lukkerhastigheter som er høyere enn [Standard], så du kan forhindre kamerarystelser og uskarphet i motivet.

STD (Standard):

Kameraet stiller automatisk inn en lukkerhastighet basert på objektivets brennvidde.

SLOW (Sakte)/SLOWER (Langsommere):

ISO-følsomheten vil begynne å endres ved lukkerhastigheter som er lavere enn [Standard], så du kan ta bilder med mindre støy.

1/8000 — 30":

ISO-følsomheten vil begynne å endres ved den lukkerhastigheten du har stilt inn.

Hint

- Lukkerhastigheten ISO-følsomheten begynner å endres ved, varierer med 1 EV mellom [Raskere], [Hurtig], [Standard], [Sakte] og [Langsommere].

Merknad

- Hvis eksponeringen er utilstrekkelig selv om ISO-følsomheten er stilt inn på [ISO AUTO maks.] i [ISO AUTO], vil lukkerhastigheten være lavere enn den hastigheten som er stilt inn i [ISO AUTO: Min. LH], for at opptaket skal kunne gjøres med en passende eksponering.
- I følgende situasjoner vil lukkerhastigheten kanskje ikke fungere som innstilt:
 - Når du bruker blitsen til å fotografere lyse scener. (Den maksimale lukkerhastigheten er begrenset til blitssynkroniseringshastigheten på 1/250 sekund.)
 - Når du bruker blitsen til å fotografere mørke scener med [Blitsmodus] stilt inn på [Fyllblits]. (Den minimale lukkerhastigheten er begrenset til den hastigheten som bestemmes automatisk av kameraet.)

Beslektet emne

- [Program Auto](#)
- [Blenderprioritet](#)
- [ISO-innstilling: ISO](#)

Digitalkamera med utskiftbart objektiv
ILCE-7RM4A α7RIV

Målemodus

Angir målemodusen som styrer hvilken del av skjermen som skal benyttes for fastsettelse av eksponering.

1 MENU →  1 (Kamera- innstillinger1) → [Målemodus] → ønsket innstilling.

Menyelementdetaljer

Multi:

Måler lyset i hvert enkelt område etter å ha delt inn hele området i flere mindre områder, og bestemmer riktig eksponering for hele skjermen (flermønstermåling).

Senter:

Måler den gjennomsnittlige lysstyrken over hele skjermen, men legger størst vekt på sentrum av skjermen (sentervektet måling).

Punkt:

Måler bare innenfor målesirkelen. Denne modusen egner seg for måling av lys på en nærmere angitt del av hele skjermen. Størrelsen på målesirkelen kan velges fra [Punkt: Standard] og [Punkt: Stor]. Posisjonen til målesirkelen avhenger av innstillingen for [Punktmåler-punkt].

Gj.sn. hele skjerm.:

Måler den gjennomsnittlige lysstyrken over hele skjermen. Eksponeringen vil være stabil, selv om komposisjonen eller posisjonen til motivet endrer seg.

Fremhevet:

Måler lysstyrken mens det merkede området på skjermen fremheves. Denne modusen egner seg for opptak av motivet uten overeksponering.

Hint

- Punktmålingspunktet kan koordineres med fokusområdet når [Punkt] er valgt, og [Fokusområde] er stilt inn på enten [Fleksibelt punkt], [Utvidet fleks. punkt], [Sporing: Fleksibelt punkt] eller [Sporing: Utvidet fleks. punkt] mens [Punktmåler-punkt] er stilt inn på [Fokuspunkt-kobling].
- Når [Multi] er valgt og [Ansiktspri. i multi-m.] er stilt inn på [På], måler kameraet lysstyrken basert på registrerte ansikter.
- Når [Målemodus] er stilt inn på [Fremhevet], og funksjonen [Dyn.omr.opt.] er aktivert, korrigeres lysstyrken og kontrasten automatisk ved at bildet deles inn i mindre områder og kontrasten mellom lys og skygge analyseres. Foreta innstillinger basert på opptaksforholdene.

Merknad

- [Målemodus] er låst på [Multi] i følgende opptaksmoduser:
 - [Intelligent Auto]
 - Andre zoomefunksjoner enn den optiske zoomen
- I [Fremhevet]-modus kan motivet være mørkt hvis det finnes et lysere parti på skjermen.

Beslektet emne

- [AE-lås](#)
- [Punktmåler-punkt](#)
- [Ansiktspri. i multi-m.](#)

Digitalkamera med utskiftbart objektiv
ILCE-7RM4A α7RIV

Ansiktspri. i multi-m.

Stiller inn om kameraet måler lysstyrken basert på registrerte ansikter når [Målemodus] er stilt inn på [Multi].

1 MENU →  1 (Kamera- innstillinger1) → [Ansiktspri. i multi-m.] → ønsket innstilling.

Menyelementdetaljer

På:

Kameraet måler lysstyrken basert på registrerte ansikter.

Av:

Kameraet måler lysstyrken med [Multi]-innstillingen, uten å registrere ansikter.

Merknad

- Når opptaksmodus er stilt inn på [Intelligent Auto], låses [Ansiktspri. i multi-m.] til [På].
- Når [Ans.-/øypri. i AF] er stilt inn på [På], og [Motivgjenkjenning] er stilt inn på [Dyr] under [Innst. ansikt/øye-AF], fungerer ikke [Ansiktspri. i multi-m.].

Beslektet emne

- [Målemodus](#)

Digitalkamera med utskiftbart objektiv
ILCE-7RM4A α7RIV

Punktmåler-punkt

Stiller inn om punktmålingsposisjonen skal koordineres med fokusområdet når [Fokusområde] er stilt inn på [Fleksibelt punkt], [Utvidet fleks. punkt], [Sporing: Fleksibelt punkt] eller [Sporing: Utvidet fleks. punkt].

1 MENU →  1 (Kamera- innstillinger1) → [Punktmåler-punkt] → ønsket innstilling.

Menyelementdetaljer

Midten:

Punktmålingsposisjonen koordineres ikke med fokusområdet, men måler alltid lysstyrken i sentrum.

Fokuspunkt-kobling:

Punktmålingsposisjonen koordineres med fokusområdet.

Merknad

- Punktmålingsposisjonen låses til midten når [Fokusområde] er stilt inn på noe annet enn [Fleksibelt punkt]/[Utvidet fleks. punkt]/[Sporing: Fleksibelt punkt]/[Sporing: Utvidet fleks. punkt].
- Når [Fokusområde] er stilt inn på [Sporing: Fleksibelt punkt] eller [Sporing: Utvidet fleks. punkt], koordineres punktmålingsposisjonen med startposisjonen for sporingen, men koordineres ikke med sporing av motivet.

Beslektet emne

- [Fokusområde](#)
- [Målemodus](#)

Digitalkamera med utskiftbart objektiv
ILCE-7RM4A α7RIV

Eksponeer.-trinn

Du kan justere innstillingstrinnet for lukkerhastigheten, blenderåpningen og eksponeringskompenseringsverdiene.

1 MENU →  1 (Kamera- innstillinger1) → [Eksponeer.-trinn] → ønsket innstilling

Menyelementdetaljer

0,3 EV / 0,5 EV



Merknad

- Selv om du stiller inn [Eksponeer.-trinn] på [0,5 EV], endres den eksponeringsverdien du justerte med eksponeringskompenseringshjulet, i trinn på 0,3 EV.

Digitalkamera med utskiftbart objektiv
ILCE-7RM4A α7RIV

AEL med lukker (stillbilde)

Stiller inn om eksponeringen skal låses eller ikke når du trykker lukkerknappen halvveis ned.
Velg [Av] for å justere fokus og eksponeringen hver for seg.

1 MENU →  1 (Kamera- innstillinger1) → [ AEL med lukker] → ønsket innstilling

Menyelementdetaljer

Auto:

Korrigerer automatisk eksponeringen etter at det er utført automatisk justering av fokus når du trykker lukkerknappen halvveis ned og [Fokusmodus] er angitt som [Enkeltbilde-AF]. Når [Fokusmodus] er stilt inn på [Automatisk AF], og produktet avgjør at motivet beveger seg, eller du tar seriebilder, oppheves den låste eksponeringen.

På:

Låser eksponeringen når du trykker lukkerknappen halvveis ned.

Av:

Låser ikke eksponeringen når du trykker lukkerknappen halvveis ned. Bruk denne modusen når du vil justere fokus og eksponering hver for seg.

Produktet fortsetter å justere eksponeringen mens du fotograferer i modusen [Seriebilder].

Merknad

- Arbeidsoperasjoner som bruker AEL-knappen prioriteres høyere enn [ AEL med lukker]-innstillingene.

Digitalkamera med utskiftbart objektiv
ILCE-7RM4A α7RIV

Just. av eksp.-stn.

Justerer dette kameraets standard for korrekt eksponeringsverdi for hver enkelt målemetode.

- 1 MENU →  1 (Kamera- innstillinger1) → [Just. av eksp.-stn.] → ønsket målemetode.
- 2 Velg den ønskede verdien som målestandard.
 - Du kan stille inn en verdi fra -1 EV til +1 EV i trinn på 1/6 EV.

Målemodus

Den innstilte standardverdien vil bli brukt når du velger den tilsvarende målemodusen i MENU →  1 (Kamera- innstillinger1) → [Målemodus].

 Multi/  Senter/  Punkt/  Gj.sn. hele skjerm./  Fremhevet

Merknad

- Eksponeringskompenseringen vil ikke bli berørt når [Just. av eksp.-stn.] endres.
- Eksponeringsverdien vil bli låst i samsvar med den verdien som er stilt inn for [ Punkt] ved bruk av punkt-AEL.
- Standardverdien for MM (målt manuelt) vil bli endret i samsvar med den verdien som er stilt inn i [Just. av eksp.-stn.].
- Verdien som er stilt inn i [Just. av eksp.-stn.], lagres i Exif-data, adskilt fra eksponeringskompenseringsverdien. Størrelsen på eksponeringsstandardverdien vil ikke bli lagt til eksponeringskompenseringverdien.
- Hvis du stiller inn [Just. av eksp.-stn.] ved nivåtrinnfotografering, vil antall bilder for nivåtrinnene tilbakestilles.

Beslektet emne

- [Målemodus](#)

Digitalkamera med utskiftbart objektiv
ILCE-7RM4A α7RIV

Blitsmodus

Du kan stille inn blitsmodus.

1 MENU →  1 (Kamera- innstillinger1) → [Blitsmodus] → ønsket innstilling.

Menyelementdetaljer

Blits av:

Blitsen virker ikke.

Autoblits:

Blitsen virker i mørke eller ved fotografering i motlys.

Fyllblits:

Blitsen utløses hver gang du trykker på lukkerknappen.

Sakte synkron.:

Blitsen utløses hver gang du trykker på lukkerknappen. Ved hjelp av langsom synkronisering kan du ta klare bilder av både motive og bakgrunnen fordi lukkerhastigheten reduseres.

Ettersynkron.:

Blitsen utløses like før eksponeringen er fullført hver gang du trykker på lukkerknappen. Ved hjelp av ettersynkronisering kan du ta naturlige bilder av motive i bevegelse, for eksempel en bil eller en gående person.

Merknad

- Standardinnstillingen avhenger av opptaksmodus.
- Enkelte [Blitsmodus]-innstillinger er ikke tilgjengelige, avhengig av opptaksmodusen.

Beslektet emne

- [Bruk av blits \(selges separat\)](#)
- [Trådløs blits](#)

Digitalkamera med utskiftbart objektiv
ILCE-7RM4A α7RIV

Blitskompenser.

Justerer mengden blitslys i området fra $-3,0$ EV til $+3,0$ EV. Blitskompensering endrer bare mengden av blitslys. Eksponeringskompensasjon endrer blitslysmengden sammen med endringer av lukkerhastighet og blenderåpning.

1 MENU →  1 (Kamera- innstillinger1) → [Blitskompenser.] → ønsket innstilling.

- Valg av høyere verdier (+) øker blitsnivået, og lavere verdier (-) reduserer blitsnivået.

Merknad

- [Blitskompenser.] virker ikke når opptaksmodus er stilt inn på følgende moduser:
 - [Intelligent Auto]
- Hvis motivet befinner seg utenfor den maksimale rekkevidden til blitsen, vil den økte blitseffekten (+) kanskje ikke være synlig fordi mengden av blitslys er så liten som den er. Hvis motivet er tett innpå, er kanskje ikke den reduserte blitseffekten (-) synlig.
- Hvis du monterer et ND-filter til objektivet eller fester en diffuser eller et fargefilter til blitsen, oppnår du kanskje ikke egnet eksponering og bildene kan bli for mørke. I dette tilfelle, må du justere [Blitskompenser.] til ønsket verdi.

Beslektet emne

- [Bruk av blits \(selges separat\)](#)

Digitalkamera med utskiftbart objektiv
ILCE-7RM4A α7RIV

Eksp.komp.innst

Brukes til å stille inn om eksponeringskompensasjonsverdien skal kontrollere både blitslys og lyset i omgivelsene, eller bare lyset i omgivelsene.

① MENU →  1 (Kamera- innstillinger1) → [Eksp.komp.innst] → ønsket innstilling.

Menyelementdetaljer

L.lys og blits:

Bruker eksponeringskompensasjonsverdien til å kontrollere både blitslys og lyset i omgivelsene.

Kun lokalt lys:

Bruker eksponeringskompensasjonsverdien til å kontrollere bare lyset i omgivelsene.

Beslektet emne

- [Blitskompenser.](#)

Digitalkamera med utskiftbart objektiv
ILCE-7RM4A α7RIV

Trådløs blits

Det finnes to metoder for trådløse blitsopptak: Opptak med lysstyrt blits som bruker lyset til blitsen som er festet til kameraet, som signallys og opptak med radiostyrt blits som bruker trådløs kommunikasjon. Du må bruke en kompatibel blits eller den trådløse fjernstyringen (selges separat) for å kunne gjøre opptak med radiostyrt blits. Hvis du vil vite mer om hver enkelt metode, kan du slå opp i bruksanvisningen for blitsen eller den trådløse fjernstyringen.

- 1 MENU →  1 (Kamera- innstillinger1) → [Trådløs blits] → [På].**
- 2 Fjern dekselet til tilbehørsskoen fra kameraet og sett på blitsen eller den trådløse fjernstyringen.**
 - Ved fotografering med lysstyrt, trådløs blits må du stille inn den monterte blitsen som kontrollenhet. Ved fotografering med radiosignalstyrt, trådløs blits der blitsen er montert på kameraet, må du stille inn den monterte blitsen som kontrollenhet.
- 3 Oppstilling av en blits som er montert et annet sted enn på kameraet, og som er stilt inn på trådløs modus, eller som er montert på den trådløse fjernstyringen (selges separat).**
 - Trykk på AEL-knappen på kameraet for å utføre testutløsning av blitsen.

Menyelementdetaljer

Av:

Bruker ikke funksjonen for trådløs blits.

På:

Bruker funksjonen for trådløs blits til å få en eller flere eksterne blitser til å avgi lys ved en viss avstand fra kameraet.

Stille inn AEL-knappen

Vi anbefaler at du stiller inn MENU →  2 (Kamera- innstillinger2) → [ Tilp. knapp] → [AEL-knapp] til [Hold AEL] når du fotograferer med trådløs blits.

Merknad

- Blitsen som er montert et annet sted enn på kameraet, kan avgi lys etter at den har mottatt et lyssignal fra en blits som brukes som kontroller for et annet kamera. Hvis dette skjer, må du skifte kanal på blitsen din. Du finner nærmere informasjon om hvordan du skal skifte kanal i bruksanvisningen for blitsen.
- Hvis du vil ha mer informasjon om blitser som er kompatible med trådløse blitsopptak, kan du gå til Sony-nettstedet eller ta kontakt med Sony-forhandleren din eller en lokal autorisert Sony-servicebedrift.

Digitalkamera med utskiftbart objektiv
ILCE-7RM4A α7RIV

Røddøyereduksj.

Når blitsen brukes, utløses den to eller flere ganger før bildet tas, for å redusere problemet med røde øyne.

1 MENU →  1 (Kamera- innstillinger1) → [Røddøyereduksj.] → ønsket innstilling.

Menyelementdetaljer

På:

Blitsen utløses alltid for å redusere problemet med røde øyne.

Av:

Gir ingen reduksjon av problemet med røde øyne.

Merknad

- Reduksjon av røde øyne vil kanskje ikke gi den ønskede virkningen. Det avhenger av individuelle forskjeller og de aktuelle forholdene, som avstanden til personen på bildet, eller om vedkommende ser mot forhåndsblinket eller ikke.

Digitalkamera med utskiftbart objektiv
ILCE-7RM4A α7RIV

Inns. for ekstern blits

Du kan konfigurere innstillingene til en blits (selges separat) som er festet til kameraet, med kameraets skjerm og kontrollhjul.

Oppdater programvaren for blitsen til nyeste versjon før du bruker denne funksjonen.

Du finner mer informasjon om blitsfunksjonene i bruksanvisningen for blitsen.

- 1 Fest blitsen (selges separat) til kameraets multigrensesnitt-sko, og slå deretter på kameraet og blitsen.
- 2 MENU →  1 (Kamera- innstillinger1) → [Inns. for ekstern blits] → ønsket innstillingselement.
- 3 Konfigurer innstillingen med kameraets kontrollhjul.

Menyelementdetaljer



Inns. utløs. ekst. blits:

Gjør at du kan konfigurere innstillinger knyttet til avfyring av blits, for eksempel blitsmodus, blitsnivå, osv.

Tilp. inns. ekst. blits:

Gjør at du kan konfigurere andre blitsinnstillinger, trådløsinnstillinger og innstillinger for blitsenhet.

Hint

- Hvis du tilordner funksjonen [Inns. utløs. ekst. blits] til en tast på forhånd ved å velge MENU →  2 (Kamera- innstillinger2) → [ Tilp. knapp], kan du åpne [Inns. utløs. ekst. blits]-skjermbildet bare ved å trykke på den tasten.
- Du kan justere innstillingene ved å bruke blitsen selv mens du bruker [Inns. for ekstern blits].
- Du kan også konfigurere innstillingen for en trådløs fjernstyring (selges separat) som er festet til kameraet.

Merknad

- Du kan bare bruke [Inns. for ekstern blits] til å konfigurere innstillingene for en blits (selges separat) eller trådløs fjernstyring (selges separat) som er produsert av Sony og festet til kameraets multigrensesnitt-sko.
- Du kan bare bruke [Inns. for ekstern blits] når blitsen er festet direkte til kameraet. Du kan ikke bruke denne funksjonen når du tar bilder med en blits som er koblet til kameraet med kabel.
- Bare noen av funksjonene til den tilkoblede blitsen kan konfigureres med [Inns. for ekstern blits]. Du kan ikke utføre parkobling med andre blitser, tilbakestille blitsen, initialisere blitsen, osv. via [Inns. for ekstern blits].
- [Inns. for ekstern blits] er ikke tilgjengelig under følgende forhold:
 - Når blitsen ikke er festet til kameraet
 - Når det er koblet til en blits som ikke støtter [Inns. for ekstern blits]
 - Når modusvelgeren er stilt inn på  (Film) eller **S&Q** eller under filmopptak

[Inns. for ekstern blits] kan også være utilgjengelig avhengig av blitsens tilstand.

- Du finner mer informasjon om hvilke blitser og trådløse fjernstyringer som er compatible med denne funksjonen, på følgende støtte-side.
<https://www.sony.net/dics/7rm4a/>

Beslektet emne

- [Versjon](#)

5-027-208-22(1) Copyright 2021 Sony Corporation

Digitalkamera med utskiftbart objektiv
ILCE-7RM4A α7RIV

Hvitbalanse

Korrigerer tonevirkningen av lyset i omgivelsene for å ta opp et nøytralt hvitt motiv i hvitt. Bruk denne funksjonen hvis fargetonene på bildet ikke ble slik du forventet, eller hvis du bevisst ønsker å endre fargetonene for å oppnå forskjellige effekter.

1 MENU →  1 (Kamera- innstillinger1) → [Hvitbalanse] → ønsket innstilling.

Menyelementdetaljer

AWB   **Auto** /  **Dagslys** /  **Skygge** /  **Overskyet** /  **Hvitglødende** /  **-1 Fluor.:** **Varmt hvitt** /  **0 Fluor.:** **Kjølig hvitt** /  **+1 Fluor.:** **Dagslyshvitt** /  **+2 Fluor.:** **Dagslys** /  **Blits** /  **Under vann auto** :

Når du velger en lyskilde som lyser opp motivet, justerer produktet fargetonene etter den valgte lyskilden (forhåndsinnstilt hvitbalanse). Når du velger [Auto], registrerer produktet lyskilden automatisk, og justerer fargetonene



F.-temp./filter:

Justerer fargetonene etter lyskilden. Oppnår effekten av CC-filtre (fargekompensering) for fotografering.

Kundetilpasset 1/Kundetilpasset 2/Kundetilpasset 3:

Lagrer den grunnleggende hvite fargen under lysforholdene for opptaksmiljøet.

Hint

- Du kan vise finjusteringsskjermbildet og utføre finjustering av fargetoner etter behov ved å trykke på høyre side av kontrollhjulet. Når [F.-temp./filter] er valgt, kan du endre fargetemperaturen ved å dreie den bakre skiven i stedet for å trykke på høyre side av kontrollhjulet.
- Hvis fargetonene ikke blir som du hadde håpet i de valgte innstillingene, må du utføre [HB-nivåtrinn]-fotografering.
-  eller  vises bare når [Prioritetsinns. i AWB] er stilt inn på [Stemming] eller [Hvit].

Merknad

- [Hvitbalanse] er låst til [Auto] i følgende opptaksmoduser:
– [Intelligent Auto]
- Hvis du bruker en kvikksølvlampe eller en natriumlampe som lyskilde, vil ikke den nøyaktige hvitbalansen bli oppnådd, på grunn av egenskaper ved lyset. Vi anbefaler at du tar bilder med en blits eller velger [Kundetilpasset 1] til [Kundetilpasset 3].

Beslektet emne

- [Ta bilde av en standard hvitfarge for å stille inn hvitbalansen \(tilpasset hvitbalanse\)](#)
- [Prioritetsinns. i AWB](#)
- [HB-nivåtrinn](#)

Digitalkamera med utskiftbart objektiv
ILCE-7RM4A α7RIV

Prioritetsinns. i AWB

Velger hvilken tone som skal prioriteres ved lysforhold som for eksempel strålende lamper, når [Hvitbalanse] er stilt inn på [Auto].

① MENU →  1 (Kamera- innstillinger1) → [Prioritetsinns. i AWB] → ønsket innstilling.

Menyelementdetaljer

AWB
STD **Standard:**

Fotograferer med standard automatisk hvitbalanse. Kameraet justerer fargetonene automatisk.

AWB
Ambi **Stemming:**

Prioriterer fargetonen til lyskilden. Dette er praktisk når du vil produsere en varm atmosfære.

AWB
White **Hvit:**

Prioriterer en reproduksjon av hvitfarge når fargetemperaturen til lyskilden er lav.

Beslektet emne

- [Hvitbalanse](#)

Digitalkamera med utskiftbart objektiv
ILCE-7RM4A α7RIV

Dyn.omr.opt. (DRO)

Ved å dele bildet inn i små områder, analyserer produktet lys- og skyggekontrasten mellom motivet og bakgrunnen, slik at du får et bilde med optimal lysstyrke og gradering.

1 MENU →  1 (Kamera- innstillinger1) → [DRO] → [Dyn.omr.opt.].

2 Velg den ønskede innstillingen ved å trykke på venstre eller høyre side av kontrollhjulet.

Menyelementdetaljer



 **Dyn.omr.-optimal.: Auto:**

Korrigerer lysstyrken automatisk.

 **Dyn.omr.-optimal.: Lv1 — Dyn.omr.-optimal.: Lv5:**

Optimaliserer graderingen av et lagret bilde for hvert av områdene bildet er delt inn i. Velg optimalt nivå mellom Lv1 (svak) og Lv5 (sterk).

Merknad

- I følgende situasjoner er [DRO] låst til [Av]:
 - Når [Bildeeffekt] er stilt inn på noe annet enn [Av]
 - Når [Bildeprofil] er stilt inn på noe annet enn [Av]
- Når [ Opptaksinnst.] er stilt inn på [120p 100M], [100p 100M], [120p 60M] eller [100p 60M], eller når [ Bildefrekvens] er stilt inn på [120fps]/[100fps], bytter [DRO] til [Av].
- Når du fotograferer med [Dyn.omr.opt.], kan det være en del støy i bildet. Velg riktig nivå ved å kontrollere bildeopptaket, særlig hvis du forsterker effekten.

Digitalkamera med utskiftbart objektiv
ILCE-7RM4A α7RIV

Kreative innst.

Setter deg i stand til å stille inn den ønskede bildebehandlingen og finjustere kontrast, metning og skarphet for hver bildestil.

- 1 MENU → 1 (Kamera- innstillinger1) → [Kreative innst.].
- 2 Velg den ønskede stilen eller [Stilboks] ved hjelp av øvre/nedre side av kontrollhjulet.
- 3 For å justere (kontrast), (metning) og (skarphet) må du velge det ønskede elementet med høyre/venstre side, og deretter velge verdien med øvre/nedre side.

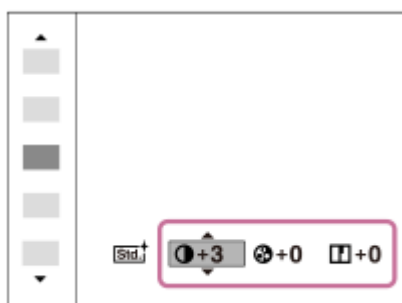

- 4 Når du velger [Stilboks], må du flytte til høyre side ved å bruke høyre side av kontrollhjulet, og deretter velge den ønskede stilen.

- Du kan hente opp den samme stilen med bare litt forskjellige innstillinger.

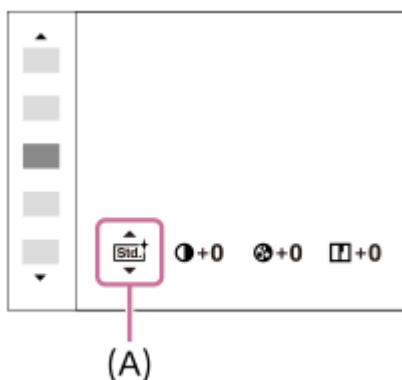

(A): Viser bare når Stilboks er valgt

Menyelementdetaljer

Standard:

For opptak av ulike scener med mange fargeoverganger og vakre farger.

Livlig:

Fargemetningen og kontrasten økes for fotografering av slående bilder med fargerike scener og motiver, slik som blomster, grønne planter, blå himmel og bilder av hav.

Nøytral:

Fargemetningen og skarpheten reduseres for å ta bilder med mer dempede fargetoner. Dette passer også for å ta bilder som skal redigeres med datamaskin.

Klar:

For å ta bilder med skarpe fargetoner med gjennomskinnelige farger i høylys, passende for å fange inn strålende lys.

Dyp:

For å ta bilder med dype og tette farger, passende for å gi motivet tyngde.

Lys:

For å ta bilder med lyse og enkle farger, passende for å fange opp friske og lyse stemninger.

Portrett:

For fotografering av hud i myke fargetoner, noe som er ideelt for portrettbilder.

Landskap:

Fargemetningen, kontrast og skarphet økes ved fotografering av livlige og skarpe scener. Fjerne landskap avtegnes også bedre.

Solnedgang:

For fotografering av den vakre rødfargen ved solnedganger.

Nattscene:

Kontrasten reduseres for å gjenskape nattscener.

Høstblader:

For å fange opp høststemninger, økes intensiteten på rødt og gult i bladverket.

Svart/hvitt:

For fotografering av bilder i svart/hvitt.

Sepia:

For å ta bilder i sepiatoner.

Registrere foretrukne innstillinger (Stilboks):

Velg de seks stilboksene (boksene med tall på venstre side ()) for å registrere foretrukne innstillinger. Velg deretter de ønskede innstillingene ved å trykke på den høyre knappen.

Du kan hente opp den samme stilen med bare litt forskjellige innstillinger.

Stille inn [Kontrast], [Fargemetning] og [Skarphet]

[Kontrast], [Fargemetning], og [Skarphet] kan justeres for hver bildestil som er forhåndsinnstilt, som for eksempel [Standard] og [Landskap], og for hver [Stilboks] du kan registrere foretrukne innstillinger i.

Velg et element å stille inn ved å trykke på høyre eller venstre side av kontrollhjulet, og still deretter inn verdien ved å trykke øverst eller nederst på kontrollhjulet.

Kontrast:

Jo høyere verdi som er valgt, desto større vil forskjellen mellom lys og skygge være, og desto sterkere vil dette påvirke bildet.

Fargemetning:

Jo høyere den valgte verdien er, desto livligere vil fargene være. Når en lav verdi er valgt, vil fargene på bildet være duse og dempet.

Skarphet:

Justerer skarpheten. Jo høyere verdien er, desto mer vil konturene fremheves, og jo lavere verdien er, desto mykere blir konturene.

Merknad

- [Kreative innst.] er låst til [Standard] i følgende situasjoner:
 - [Intelligent Auto]
 - [Bildeeffekt] er stilt inn på noe annet enn [Av].
 - [Bildeprofil] er stilt inn på noe annet enn [Av].
- Når denne funksjonen er stilt inn på [Svart/hvitt] eller [Sepia], kan ikke [Fargemetning] justeres.



Digitalkamera med utskiftbart objektiv
ILCE-7RM4A α7RIV

Bildeeffekt

Velg ønsket effektfilter for å få mer imponerende og kunstneriske bilder.

1 MENU →  1 (Kamera- innstillinger1) → [Bildeeffekt] → ønsket innstilling.

Menyelementdetaljer

 **Av:**

Deaktiverer funksjonen [Bildeeffekt].

 **Lekekamera:**

Skaper et mykt bilde med skygger i hjørnene og redusert skarphet.

 **Popfarge:**

Skaper et livlig inntrykk ved å understreke fargetonene.

 **Posterisering:**

Skaper et abstrakt inntrykk med klare kontraster, ved å vektlegge primærfargene kraftig, eller i svart/hvitt.

 **Retrofoto:**

Skaper inntrykk av et gammelt fotografi med sepiafargetoner og falmede kontraster.

 **Mykt veldig lyst:**

Skaper et bilde med den angitte atmosfæren; lyst, transparent, eterisk, kjærlig, mykt.

 **Delfarge:**

Skaper et bilde som har en bestemt farge, mens andre farger er omgjort til svart/hvitt.

 **Høy kontrast s/h:**

Skaper et høykontrastbilde i svart/hvitt.

Hint

- Du kan foreta detaljerte innstillinger for enkelte elementer ved å bruke venstre eller høyre side av kontrollhjulet.

Merknad

- Når du bruker en annen zoomfunksjon enn den optiske zoomen, vil en økning av zoomeforstørrelsen gjøre [Lekekamera] mindre effektiv.
- Hvis [Delfarge] velges, er det ikke sikkert at bilder beholder den valgte fargen, noe som avhenger av motivet og opptaksforholdene.
- Denne funksjonen er ikke tilgjengelig i følgende opptaksmoduser:
 - [Intelligent Auto]
- Hvis [ Filformat] er stilt inn på [RAW] eller [RAW og JPEG], er denne funksjonen ikke tilgjengelig.

Digitalkamera med utskiftbart objektiv
ILCE-7RM4A α7RIV

Bildeprofil

Setter deg i stand til å endre innstillingene for farge, overganger osv.

Tilpasse bildeprofilen

Du kan tilpasse bildekvaliteten ved å justere bildeprofilelementer som for eksempel [Gamma] og [Detalj]. Når du stiller inn disse parameterne, må du koble kameraet til en TV eller skjerm, og justere parameterne mens du holder øye med bildet på skjermen.

- 1 **MENU** →  1 (Kamera- innstillinger1) → **[Bildeprofil]** → den profilen du ønsker å endre.
- 2 **Flytt til elementindeksskjermen ved å trykke på høyre side av kontrollhjulet.**
- 3 **Velg det elementet som skal endres, ved å bruke øvre/nedre del av kontrollhjulet.**
- 4 **Velg den ønskede verdien ved å bruke øvre/nedre side av kontrollhjulet, og trykk på midten av det.**

Bruke den forhåndsinnstilte bildeprofilen

Standardinnstillingene [PP1] til [PP10] for filmer er forhåndsinnstilt i kameraet, basert på ulike opptaksforhold.
MENU →  1 (Kamera- innstillinger1) → **[Bildeprofil]** → ønsket innstilling.

PP1:

Eksempel på innstilling ved bruk av [Movie] gamma.

PP2:

Eksempel på innstilling ved bruk av [Still] gamma.

PP3:

Eksempel på innstilling av naturlige fargetoner ved bruk av [ITU709] gamma.

PP4:

Eksempel på innstilling av en fargetone som troverdig gjengir ITU709 standarden.

PP5:

Eksempel på innstilling ved bruk av [Cine1] gamma.

PP6:

Eksempel på innstilling ved bruk av [Cine2] gamma.

PP7:

Eksempel på innstilling ved bruk av [S-Log2] gamma.

PP8:

Eksempel på innstilling med [S-Log3] gamma og [S-Gamut3.Cine] under [Fargemodus].

PP9:

Eksempel på innstilling med [S-Log3] gamma og [S-Gamut3] under [Fargemodus].

PP10:

Eksempel på innstilling for filmopptak i HDR ved bruk av [HLG2] gamma.

HDR-filmopptak

Kameraet kan ta opp film i HDR når det er valgt en gamma fra [HLG], [HLG1] til [HLG3] i bildeprofilen. Forhåndsinnstillingen [PP10] for bildeprofil gir en eksempelinntstilling for HDR-opptak. Film som er tatt opp med [PP10],

kan vises med et større område lysstyrker enn vanlig når de spilles av på en TV som støtter Hybrid-Log Gamma (HLG). På denne måten er det mulig å ta opp scener med en rekke ulike lysstyrker og gjengi dem på en naturtro måte uten at de virker undereksponert eller overeksponert. HLG brukes i HDR-TV-produksjon, slik det er definert i den internasjonale standardanbefalingen ITU-R BT.2100.

Elementer i bildeprofilen

Svartnivå

Stiller inn svart-nivået. (-15 til +15)

Gamma

Velger en gammakurve.

Movie: Standard gammakurve for filmer

Still: Standard gammakurve for stillbilder

Cine1: Mykner kontrasten i mørke partier og understreker overgangen i lyse partier for å produsere en avslappet fargefilm. (ekvivalent til HG4609G33)

Cine2: Likner på [Cine1], men optimalisert for redigering med opptil 100 % videosignal. (ekvivalent til HG4600G30)

Cine3: Intensiverer kontrasten mellom lys og skygge mer enn [Cine1], og forsterker overgangen i svart.

Cine4: Forsterker kontrasten i mørke partier mer enn [Cine3].

ITU709: Gammakurve som tilsvarer ITU709.

ITU709(800%): Gammakurve for å bekrefte scener ved antakelse om opptak ved bruk av [S-Log2] eller [S-Log3].

S-Log2: Gammakurve for [S-Log2]. Denne innstillingen er basert på antakelsen om at bildet vil bli prosessert etter opptak.

S-Log3: Gammakurve for [S-Log3] med egenskaper som likner mer på film. Denne innstillingen er basert på antakelsen om at bildet vil bli prosessert etter opptak.

HLG: Gammakurve for HDR-opptak. Ekvivalent med HDR-standarden Hybrid Log-Gamma, ITU-R BT.2100.

HLG1: Gammakurve for HDR-opptak. Fremhever støyreduksjon. Opptak er imidlertid begrenset til et smalere dynamisk område enn med [HLG2] eller [HLG3].

HLG2: Gammakurve for HDR-opptak. Gir en balanse av dynamisk område og støyreduksjon.

HLG3: Gammakurve for HDR-opptak. Større dynamisk område enn [HLG2]. Støyen kan imidlertid øke.

- [HLG1], [HLG2] og [HLG3] bruker en gammakurve med de samme egenskapene, men hver tilbyr en ulik balanse mellom dynamisk område og støyreduksjon. Hver funksjon har forskjellig nivå for maksimal video ut, som følger: [HLG1]: ca. 87 %, [HLG2]: ca. 95 %, [HLG3]: ca. 100 %.

Svart-Gamma

Korrigerer gamma i områder med lavere intensitet.

[Svart-Gamma] er låst til "0" og kan ikke justeres når [Gamma] er stilt inn på [HLG], [HLG1], [HLG2] eller [HLG3].

Område: Velger korreksjonsintervall. (Bredt / Middels / Smalt)

Nivå: Stiller inn korreksjonsnivået. (-7 (maksimal svart kompresjon) til +7 (maksimal svart strekk))

Kne

Stiller inn knepunktet og helningen for videosignalkompresjonen for å forhindre overeksponering ved å begrense signalene i motivområder med høy intensitet til kameraets dynamiske område.

[Kne] deaktiveres hvis [Modus] er stilt inn på [Auto] når [Gamma] er stilt inn på [Still], [Cine1], [Cine2], [Cine3], [Cine4], [ITU709(800%)], [S-Log2], [S-Log3], [HLG], [HLG1], [HLG2] eller [HLG3]. Du aktiverer [Kne] ved å stille inn [Modus] på [Manuell].

Modus: Velger auto/manuelle innstillinger.

- Auto: Knepunktet og helningen stilles inn automatisk.
- Manuell: Knepunktet og helningen stilles inn manuelt.

Auto. innstilling: Innstillinger når [Auto] er valgt for [Modus].

- Makspunkt: Stiller inn maksimumspunktet for knepunktet. (90% til 100%)

- Følsomhet: Stiller inn følsomheten. (Høy / Middels / Lav)

Manuell innstilling: Innstillinger når [Manuell] er valgt for [Modus].

- Punkt: Stiller inn knepunktet. (75 % til 105 %)
- Helling: Stiller inn knehelningen. (-5 (slak) til +5 (bratt))

Fargemodus

Stiller inn fargetype og -nivå.

I [Fargemodus] er bare [BT.2020] og [709] tilgjengelig når [Gamma] er stilt inn på [HLG], [HLG1], [HLG2] eller [HLG3].

Movie: Passende farger når [Gamma] er stilt inn på [Movie].

Still: Passende farger når [Gamma] er stilt inn på [Still].

Cinema: Egnede farger når [Gamma] er stilt inn på [Cine1] eller [Cine2].

Pro: Fargetoner som likner på standardbildekvaliteten til de profesjonelle kameraene fra Sony (i kombinasjon med ITU709 gamma)

ITU709-matrise: Farger som tilsvarer ITU709-standard (i kombinasjon med ITU709 gamma)

Svart/hvitt: Stiller inn metningen på null for svart/hvitt-fotografering.

S-Gamut: Innstillingen er basert på antakelsen om at bildene skal behandles etter opptak. Brukes når [Gamma] er stilt inn på [S-Log2].

S-Gamut3.Cine: Innstillingen er basert på antakelsen om at bildene vil bli prosessert etter opptak. Brukes når [Gamma] er stilt inn på [S-Log3]. Denne innstillingen setter deg i stand til å gjøre opptak i et fargerom som enkelt kan konverteres for digital kino.

S-Gamut3: Innstillingen er basert på antakelsen om at bildene vil bli prosessert etter opptak. Brukes når [Gamma] er stilt inn på [S-Log3]. Denne innstillingen setter deg i stand til å gjøre opptak i et stort fargerom.

BT.2020: Standard fargetone når [Gamma] er stilt inn på [HLG], [HLG1], [HLG2] eller [HLG3].

709: Fargetone når [Gamma] er stilt inn på [HLG], [HLG1], [HLG2] eller [HLG3] og filmer tas opp med HDTV-farger (BT.709).

Fargemetning

Stiller inn fargemetningen. (-32 til +32)

Fargefase

Stiller inn fargefasen. (-7 til +7)

Fargedybde

Stiller inn fargedybden for hver fargefase. Denne funksjonen er mer effektiv for kromatiske farger og mindre effektiv for akromatiske farger. Fargen ser dypere ut etter hvert som du øker innstillingsverdien i retning av den positive siden, og lysere etter hvert som om du reduserer verdien i retning av den negative siden. Denne funksjonen er effektiv selv når du stiller inn [Fargemodus] på [Svart/hvitt].

[R] -7 (lys rød) til +7 (dyp rød)

[G] -7 (lys grønn) til +7 (dyp grønn)

[B] -7 (lys blå) til +7 (dyp blå)

[C] -7 (lys cyan) til +7 (dyp cyan)

[M] -7 (lys magenta) til +7 (dyp magenta)

[Y] -7 (lys gul) til +7 (dyp gul)

Detalj

Stiller inn elementer for [Detalj].

Nivå: Stiller inn nivået for [Detalj]. (-7 til +7)

Justere: Følgende parametere kan velges manuelt.

- Modus: Velger auto/manuell innstilling. (Auto (automatisk optimalisering) / Manuell (Detaljene stilles inn manuelt.))
- V/H-balanse: Stiller inn vertikal (V) og horisontal (H) balanse for DETALJ. (-2 (på vertikal (V) side) til +2 (på horisontal (H) side))

- B/W-balanse: Velger balansen for nedre DETALJ (B) og øvre DETALJ (W). (Type1 (på nedre DETALJ-side (B)) til Type5 (på øvre DETALJ-side (W)))
- Grense: Stiller inn grensenivå på [Detalj]. (0 (lavt grensenivå: sannsynlighet for begrensning) til 7 (høyt grensenivå: liten sannsynlighet for begrensning))
- Crispning: Stiller inn crispning-nivået. (0 (grunt crispning-nivå) til 7 (dypt crispning-nivå))
- Høy lysstyrke-detalj: Stiller inn [Detalj]-nivået i høyintensitetsområdene. (0 til 4)

Kopiere innstillingene til et annet bildeprofilnummer

Du kan kopiere innstillingene fra bildeprofilen til et annet bildeprofilnummer.

MENU →  1 (Kamera- innstillinger1) → [Bildeprofil] → [Kopier].

Tilbakestill bildeprofilen til standardinnstillingen

Du kan tilbakestill bildeprofilen til standardinnstillingen. Du kan ikke tilbakestill alle bildeprofilinnstillingene på en gang.

MENU →  1 (Kamera- innstillinger1) → [Bildeprofil] → [Tilbakestill].

Merknad

- Siden parameterne er de samme for film og stillbilder, må du justere verdien når du endrer opptaksmodus.
- Hvis du fremkaller RAW-bilder med opptaksinnstillinger, gjengis ikke følgende innstillinger:
 - Svartnivå
 - Svart-Gamma
 - Kne
 - Fargedybde
- Når [ Opptaksinnst.] er [120p 100M]/[100p 100M] eller [120p 60M]/[100p 60M], blir [Svart-Gamma] låst til "0" og kan ikke justeres.
- Hvis du endrer [Gamma], endres det tilgjengelige ISO-verdiområdet.
- Det er kanskje mer støy i mørke partier, avhengig av gammainnstillingene. Det kan kanskje forbedres ved å stille inn objektivkompenseringen på [Av].
- Ved bruk av S-Log2 eller S-Log3 gamma, blir støyen mer merkbar, sammenlignet med bruk av andre gammaer. Hvis støyen fortsatt er betydelig, selv etter prosessering av bilder, kan den forbedres med opptak med en lysere innstilling. Det dynamiske området blir imidlertid tilsvarende smalere hvis du fotograferer med en lysere innstilling. Vi anbefaler at du kontrollerer bildet på forhånd ved å ta testbilder ved bruk av S-Log2 eller S-Log3.
- Innstillingen [ITU709(800%)], [S-Log2] eller [S-Log3] kan forårsake en feil i tilpasset oppsett av hvitbalansen. I dette tilfelle må du utføre egendefinert oppsett med en annen gamma enn [ITU709(800%)], [S-Log2] eller [S-Log3] først, og deretter velge [ITU709(800%)], [S-Log2] eller [S-Log3] gamma på nytt.
- Innstillingen [ITU709(800%)], [S-Log2] eller [S-Log3] deaktiverer [Svartnivå] innstillingen.
- Hvis du stiller inn [Helling] på +5 i [Manuell innstilling] under [Kne], blir [Kne] deaktivert.
- S-Gamut, S-Gamut3.Cine og S-Gamut3 er fargerom med enerett for Sony. Dette kameraets S-Gamut-innstilling støtter imidlertid ikke hele fargerommet til S-Gamut; det er en innstilling som skal gjøre det mulig å oppnå en fargereproduksjon som er ekvivalent med S-Gamut.

Beslektet emne



- [Gammavisningshjelp](#)

Digitalkamera med utskiftbart objektiv
ILCE-7RM4A α7RIV

Lukker-AWB-lås (stillbilde)

Du kan angi om hvitbalansen skal låses mens lukkerknappen er trykket ned når [Hvitbalanse] er stilt inn på [Auto] eller [Under vann auto].

Denne funksjonen forhindrer utilsiktede endringer av hvitbalansen under kontinuerlig opptak eller når du fotograferer med lukkerknappen trykket halvveis ned.

1 MENU →  1 (Kamera- innstillinger1) → [ Lukker-AWB-lås] → ønsket innstilling.

Menyelementdetaljer

Lukker halvt ned:

Låser hvitbalansen mens lukkerknappen er trykket halvveis ned, også i automatisk hvitbalanse-modus. Hvitbalansen låses også under kontinuerlig opptak.



Seriebilder:

Låser hvitbalansen til innstillingen i det første bildet under kontinuerlig opptak, selv i automatisk hvitbalanse-modus.

Av:



Fungerer med den vanlige automatiske hvitbalansen.

Om [Hold AWB-lås] og [AWB-lås på/av]

Du kan også låse hvitbalansen i automatisk hvitbalanse-modus ved å tilordne [Hold AWB-lås] eller [AWB-lås på/av] til den tilpassede tasten. Velg MENU →  2 (Kamera- innstillinger2) → Tilordne [Hold AWB-lås] eller [AWB-lås på/av] med [ Tilp. knapp]. Hvis du trykker på den tilordnede tasten under opptak, låses hvitbalansen.

Funksjonen [Hold AWB-lås] låser hvitbalansen ved å stoppe den automatiske justeringen av hvitbalanse mens knappen er trykket ned.

Funksjonen [AWB-lås på/av] låser hvitbalansen ved å stoppe den automatiske justeringen av hvitbalanse etter at knappen er trykket ned. Når du trykker på knappen igjen, oppheves AWB-låsen.

- Hvis du vil låse hvitbalansen under filmopptak i automatisk hvitbalanse-modus, velger du MENU →  2 (Kamera- innstillinger2) → Tilordne [Hold AWB-lås] eller [AWB-lås på/av] med [ Tilp. knapp].

Hint

- Når du fotograferer med blits mens automatisk hvitbalanse er låst, kan det resultere i unaturlige fargetoner ettersom hvitbalansen ble låst før blitsen ble utløst. Hvis dette oppstår, kan du stille inn [ Lukker-AWB-lås] som [Av] eller [Seriebilder], og ikke bruke funksjonen [Hold AWB-lås] eller funksjonen [AWB-lås på/av] under opptak. Du kan eventuelt også stille inn [Hvitbalanse] til [Blits].

Beslektet emne









- [Hvitbalanse](#)
- [Tilordne ofte brukte funksjoner til knapper \(Tilp. knapp\)](#)

Digitalkamera med utskiftbart objektiv
ILCE-7RM4A α7RIV

Fokusforstørrer

Du kan kontrollere fokus ved å forstørre bildet før du tar det.

I motsetning til hva som er tilfelle med [ MF-assistent], kan du forstørre bildet uten å bruke fokusringen.

- 1 **MENU** →  1 (Kamera- innstillinger1) → [**Fokusforstørrer**].
- 2 **Trykk på midten av kontrollknappen for å forstørre bildet, og velg området du vil forstørre, ved å bruke øvre, nedre, venstre eller høyre side av kontrollknappen.**
 - Hver gang du trykker på midten, vil forstørrelsen endres.
 - Du kan stille inn den opprinnelige forstørrelsen ved å velge MENU →  1 (Kamera- innstillinger1) → [ AF i fokusforst.]. Første fokusforst.].
- 3 **Bekreft fokus.**
 - Trykk på  (sletteknappen) for å flytte den forstørrede posisjonen inn i sentrum av et bilde.
 - Når fokusmodus er [Manuelt fokus], kan du justere fokus mens bildet er forstørret. Hvis [ AF i fokusforst.] er stilt inn på [Av], avbrytes funksjonen [Fokusforstørrer] når lukkerknappen trykkes halvveis ned.
 - Når lukkerknappen trykkes halvveis ned mens et bilde forstørres under autofokus, utføres ulike funksjoner, avhengig av innstillingen for [ AF i fokusforst.].
 - Når [ AF i fokusforst.] er stilt inn på [På]: Autofokus utføres igjen.
 - Når [ AF i fokusforst.] er stilt inn på [Av]: Funksjonen [Fokusforstørrer] avbrytes.
 - Du kan velge hvor lenge bildet skal vises i forstørret versjon, ved å velge MENU →  1 (Kamera- innstillinger1) → [Fokusforstørrelsestid].
- 4 **Trykk lukkerknappen helt ned for å ta bildet.**

Bruke fokusforstørrelsesfunksjonen med berøringsoperasjoner

Du kan forstørre bildet og justere fokus ved å berøre skjermen. Still inn [Berøringsbetjening] på [På] på forhånd. Velg deretter aktuelle innstillinger under [Ber.-pan./pekeplate]. Når fokusmodus er [Manuelt fokus], kan du utføre [Fokusforstørrer] ved å dobbeltrykke på det området det skal fokuseres på, mens du fotograferer med skjermen. Når du fotograferer med søkeren, og du dobbeltrykker på skjermen, vises en ramme midt på, som du kan flytte ved å ta tak i og dra. Bildet forstørres når du trykker på midten av kontrollknappen.

Hint

- Mens du bruker fokusforstørrelsesfunksjonen, kan du flytte det forstørrede området ved å dra det på berøringspanelet.
- Dobbelttrykk på skjermen igjen for å avslutte fokusforstørrelsen. Når [ AF i fokusforst.] er stilt inn på [Av], avslutter du fokusforstørrelsesfunksjonen ved å trykke lukkerknappen halvveis ned.

Beslektet emne

- [MF-assistent \(stillbilde\)](#)
- [Fokusforstørrelsestid](#)

- Første fokusforst. (stillbilde)
- AF i fokusforst. (stillbilde)
- Berøringsbetjening

5-027-208-22(1) Copyright 2021 Sony Corporation

Digitalkamera med utskiftbart objektiv
ILCE-7RM4A α7RIV

Fokusforstørrelsestid

Angi hvor lenge bildet skal vises som forstørret, med funksjonen [ MF-assistent] eller [Fokusforstørrer].

1 MENU →  1 (Kamera- innstillinger1) → [Fokusforstørrelsestid] → ønsket innstilling.

Menyelementdetaljer

2 sek.:

Forstørrer bildene i 2 sekunder.

5 sek.:

Forstørrer bildene i 5 sekunder.

Ingen begren.:

Forstørrer bildene inntil du trykker på lukkerknappen.



Beslektet emne

- [Fokusforstørrer](#)
- [MF-assistent \(stillbilde\)](#)

Digitalkamera med utskiftbart objektiv
ILCE-7RM4A α7RIV

Første fokusforst. (stillbilde)

Stiller inn den innledende zoomeforstørrelsen ved bruk av [Fokusforstørrer]. Velg en innstilling som vil hjelpe deg å velge riktig utsnitt.

① MENU →  1 (Kamera- innstillinger1) → [ Første fokusforst.] → ønsket innstilling.

Menyelementdetaljer

Opptak i full størrelse

x1,0:

Viser bildet med samme forstørrelse som opptaksskjermen.

x5,9:

Viser et bilde som er forstørret 5,9 ganger.

Fotografering med bildestørrelse APS-C/Super 35 mm

x1,0:

Viser bildet med samme forstørrelse som opptaksskjermen.

x3,9:

Viser et bilde som er forstørret 3,9 ganger.



Beslektet emne

- [Fokusforstørrer](#)

Digitalkamera med utskiftbart objektiv
ILCE-7RM4A α7RIV

AF i fokusforst. (stillbilde)



Du kan fokusere mer nøyaktig på motivet ved hjelp av autofokus, ved å forstørre det området du ønsker å fokusere på. Mens det forstørrede bildet vises, kan du fokusere på et mindre område enn det fleksible punktet.

- 1 MENU →  1 (Kamera- innstillinger1) → [ AF i fokusforst.] → [På].
- 2 MENU →  1 (Kamera- innstillinger1) → [Fokusforstørrer].
- 3 Forstørr bildet ved å trykke på midten av kontrollknappen, og juster deretter posisjonen ved å trykke kontrollknappen opp, ned, venstre eller høyre.
 - Forstørrelsesskalaen endres hver gang du trykker på midten.
- 4 Trykk lukkerknappen halvveis ned for å fokusere.
 - Fokus oppnås i punktet + midt på skjermen.
- 5 Trykk lukkerknappen helt ned for å ta bildet.
 - Kameraet avslutter den forstørrede visningen etter opptak.

Hint

- Det anbefales å bruke stativ for nøyaktig å identifisere det området du ønsker å forstørre.
- Du kan kontrollere autofokusresultatet ved å forstørre det viste bildet. Hvis du vil justere fokusposisjonen på nytt, kan du justere fokusområdet på den forstørrede skjermen og deretter trykke lukkerknappen halvveis ned.

Merknad

- Hvis du forstørret et område ved kanten av skjermen, kan det hende at kameraet ikke kan fokusere.
- Eksponeringen og hvitbalansen kan ikke justeres mens det viste bildet forstørres.
- [ AF i fokusforst.] er ikke tilgjengelig i følgende situasjoner:
 - Under filmopptak
 - Når innstillingen for [Fokusmodus] er stilt inn på [Kontinuerlig AF].
 - Når [Fokusmodus] er stilt inn på [Automatisk AF] og opptaksmodus er stilt inn på noe annet enn P/A/S/M.
 - Når [Fokusmodus] er stilt inn på [Automatisk AF] og [Bruksmodus] er stilt inn på [Seriebilder].
 - Når du bruker en fatningsadapter (selges separat).
- Mens det viste bildet forstørres, er følgende funksjoner ikke tilgjengelige:
 - [Øye-AF]
 - [ Eye-Start AF]
 - [ Pre-AF]
 - [Ans./øypri. i AF]

Beslektet emne

- [Fokusforstørrer](#)

5-027-208-22(1) Copyright 2021 Sony Corporation

Digitalkamera med utskiftbart objektiv
ILCE-7RM4A α7RIV

MF-assistent (stillbilde)

Forstørrer bildet på skjermen automatisk, så manuell fokusering blir enklere. Dette fungerer ved fotografering med Manuelt fokus eller Direkte manuelt fokus.

1 MENU →  1 (Kamera- innstillinger1) → [ MF-assistent] → [På].



2 Drei fokusringen for å justere fokus.

- Bildet forstørres. Du kan forstørre bildet ytterligere ved å trykke midt på kontrollhjulet.

Hint

- Du kan velge hvor lenge bildet skal vises i forstørret versjon, ved å velge MENU →  1 (Kamera- innstillinger1) → [Fokusforstørrelsestid].

Merknad

- Du kan ikke bruke [ MF-assistent] mens du tar opp film. Bruk [Fokusforstørrer]-funksjonen i stedet.
- [ MF-assistent] er ikke tilgjengelig når en fatningsadapter er montert. Bruk [Fokusforstørrer]-funksjonen i stedet.

Beslektet emne

- [Manuelt fokus](#)
- [Direkte manuelt fokus \(DMF\)](#)
- [Fokusforstørrelsestid](#)

Digitalkamera med utskiftbart objektiv
ILCE-7RM4A α7RIV

Fremhevingsinnst.

Stiller inn fremhevingsfunksjonen, som forsterker konturen av områder i fokus ved opptak med manuelt fokus eller direkte manuelt fokus.

1 MENU →  1 (Kamera- innstillinger1) → [Fremhevingsinnst.] → ønsket innstilling.

Menyelementdetaljer

Fremhevingsvisning:

Stiller inn om fremheving skal vises.

Fremhevingsnivå:

Stiller inn forbedringsnivået for områder i fokus.

Fremhevingsfarge:

Stiller inn fargen som brukes for å forbedre områder i fokus.

Merknad

- Siden produktet oppfatter skarpe områder som at de er i fokus, varierer virkningen av fremheving, avhengig av motivet og objektivet.
- Konturen av områder i fokus fremheves ikke på enheter som er koblet til via HDMI.

Beslektet emne

- [Manuelt fokus](#)
- [Direkte manuelt fokus \(DMF\)](#)

Digitalkamera med utskiftbart objektiv
ILCE-7RM4A α7RIV

Anti-flicker-oppt. (stillbilde)

Oppdager blafring/blinking fra kunstige lyskilder, som for eksempel fluorescerende lys, og sørger for at bildene tas i de øyeblikkene blafringen vil påvirke bildene minst.

Denne funksjonen reduserer ulikheter i eksponering og fargetoner som forårsakes av blafringen, i øvre og nedre område av bildet når det tas med høy lukkerhastighet og med kontinuerlig fremtrekk.

1 MENU →  1 (Kamera- innstillinger1) → [ Anti-flicker-oppt.] → [På].

2 Trykk lukkerknappen halvveis ned, og ta deretter bildet.

- Produktet oppdager blafringen når lukkerknappen er trykket halvveis ned.

Menyelementdetaljer

Av:

Reduserer ikke effekter som skyldes blafring.







På:

Reduserer effekter som skyldes blafring. Når kameraet oppdager blafring mens lukkerknappen er trykket halvveis ned, vises **Flicker** (blafningsikonet).

Hint

- Fargetonen i bildet kan variere når du fotograferer samme scene med ulike lukkerhastigheter. Hvis det skjer, anbefaler vi at du fotograferer med modusen [Lukkerprioritet] eller [Man. Eksponering], med en fast lukkerhastighet.
- Du kan utføre fotografering med anti-flimmet ved å trykke på AF-ON (AF på)-knappen.
- Du kan utføre fotografering med anti-flimmet ved å trykke lukkerknappen halvveis ned eller trykke på AF-ON (AF på)-knappen, selv ved bruk av manuelt fokus.

Merknad

- Når du stiller inn [ Anti-flicker-oppt.] på [På], reduseres bildekvaliteten til Live View-visningen.
- Når du stiller inn [ Anti-flicker-oppt.] på [På], blir det brukbare området for fasedeteksjons-AF for opptak i full størrelse mindre.
- Når du stiller inn [ Anti-flicker-oppt.] på [På], kan forsinkelsen ved utløsningen av lukkeren øke. I kontinuerlig opptaksmodus kan opptakshastigheten reduseres, eller intervallet mellom hvert bilde kan bli uregelmessig.
- Kameraet oppdager blafring kun når frekvensen til lyskilden er 100 Hz eller 120 Hz.
- Det er også mulig at kameraet ikke oppdager blafring, da dette avhenger av lyskilden og opptaksforholdene, for eksempel en mørk bakgrunn.
- Selv om kameraet oppdager blafring, er det mulig at effektene av blafringen ikke kan reduseres nok, da dette avhenger av lyskilden eller opptakssituasjonen. Vi anbefaler at du tar testbilder på forhånd.
- [ Anti-flicker-oppt.] er ikke tilgjengelig ved fotografering i følgende situasjoner:
 - Ved BULB-fotografering
 - [ Stille opptak]
 - Filmopptaksmodus
- Fargetonen i bildet kan variere med innstillingen av [ Anti-flicker-oppt.].

Digitalkamera med utskiftbart objektiv
ILCE-7RM4A α7RIV

Ansiktregistrering (Ny registrering)

Hvis du registrerer ansikter på forhånd, kan produktet prioritere å fokusere på de registrerte ansiktene.

- 1 MENU →  1 (Kamera- innstillinger1) → [Ansiktregistrering] → [Ny registrering].
- 2 Plasser styrerammen i forhold til ansiktet som skal registreres, og trykk på lukkerknappen.
- 3 Når en bekreftelsesmelding vises, må du velge [Enter].

Merknad

- Opptil åtte ansikter kan registreres.
- Fotografer ansiktet forfra på et godt opplyst sted. Det er ikke sikkert at ansiktet registreres riktig hvis det er skjult av en hatt, en maske, solbriller e.l.

Beslektet emne

- [Prioriter reg. ansikt](#)

Digitalkamera med utskiftbart objektiv
ILCE-7RM4A α7RIV

Ansiktregistrering (Rekkefølgeendring)

Når flere ansikter er registrert slik at de skal prioriteres, vil det ansiktet som er registrert først, bli prioritert. Du kan endre prioriteringsrekkefølgen.

- 1 MENU →  1 (Kamera- innstillinger1) → [Ansiktregistrering] → [Rekkefølgeendring].
- 2 Velg et ansikt for å endre prioriteringsrekkefølgen.
- 3 Velg ønsket plassering.

Beslektet emne

- [Prioriter reg. ansikt](#)

Digitalkamera med utskiftbart objektiv
ILCE-7RM4A α7RIV

Ansiktregistrering (Slett)

Sletter et registrert ansikt.

1 MENU →  1 (Kamera- innstillinger1) → [Ansiktregistrering] → [Slett].

Hvis du velger [Slett alle], kan du slette alle registrerte ansikter.

Merknad

- Selv om du utfører operasjonen [Slett], beholdes dataene for det registrerte ansiktet i produktet. For å fjerne dataene for registrerte ansikter fra produktet, må du velge [Slett alle].

Digitalkamera med utskiftbart objektiv
ILCE-7RM4A α7RIV

Prioriter reg. ansikt

Stiller inn om du vil fokusere med høyere prioritet på ansikter som er registrert med [Ansiktregistrering].

1 MENU →  1 (Kamera- innstillinger1) → [Prioriter reg. ansikt] → ønsket innstilling.

Menyelementdetaljer

På:

Fokuserer med høyere prioritet på ansikter registrert med [Ansiktregistrering].

Av:

Fokuserer uten høyere prioritet på registrerte ansikter.

Hint

- Hvis du vil bruke funksjonen [Prioriter reg. ansikt], konfigurerer du den på følgende måte.
 - [Ans.-/øypri. i AF] under [Innst. ansikt/øye-AF]: [På]
 - [Motivgjenkjenning] under [Innst. ansikt/øye-AF]: [Menneske]



Beslektet emne

- [Innst. ansikt/øye-AF](#)
- [Ansiktregistrering \(Ny registrering\)](#)
- [Ansiktregistrering \(Rekkefølgeendring\)](#)

Digitalkamera med utskiftbart objektiv
ILCE-7RM4A α7RIV

Film: Eksp.-modus

Du kan stille inn eksponeringsmodus for filmopptak.

- 1 Still inn modusvelgeren på  (Film).
- 2 MENU →  2 (Kamera- innstillinger2) → [ Eksp.-modus] → ønsket innstilling.
- 3 Trykk på MOVIE-knappen (filmknappen) for å starte opptak.
 - Trykk på MOVIE-knappen (filmknappen) igjen for å stoppe opptaket.

Menyelementdetaljer

Program Auto:

Gir deg mulighet til å ta opp med automatisk justering av eksponeringen (både lukkerhastighet og blenderåpning).

Blenderprioritet:

Gir deg muligheten til å fotografere etter å ha justert blenderåpningen manuelt .

Lukkerprioritet:

Gir deg muligheten til å fotografere etter å ha justert lukkerhastigheten manuelt.

Man. Eksponering:

Gir deg muligheten til å fotografere etter å ha justert eksponeringen (både lukkerhastighet og blenderåpning) manuelt.

Digitalkamera med utskiftbart objektiv
ILCE-7RM4A α7RIV

Sakte og rask film: Eksp.-modus

Du kan velge eksponeringsmodusen for opptak i slow-motion/quick-motion. Du kan endre innstillingen og avspillingshastigheten for opptak i slow-motion/quick-motion med [**S&Q** S&R-innstillinger].

- 1 Still inn modusvelgeren på **S&Q** (Sakte og rask film).
- 2 MENU →  2 (Kamera- innstillinger2) → [**S&Q** Eksp.-modus] → ønsket innstilling.
- 3 Trykk på MOVIE-knappen (filmknappen) for å starte opptak.
 - Trykk på MOVIE-knappen igjen for å stoppe opptaket.

Menyelementdetaljer

S&Q P Program Auto:

Gir deg mulighet til å ta opp med automatisk justering av eksponeringen (både lukkerhastighet og blenderåpning).

S&Q A Blenderprioritet:

Gir deg muligheten til å fotografere etter å ha justert blenderåpningen manuelt .

S&Q S Lukkerprioritet:

Gir deg muligheten til å fotografere etter å ha justert lukkerhastigheten manuelt.

S&Q M Man. Eksponering:

Gir deg muligheten til å fotografere etter å ha justert eksponeringen (både lukkerhastighet og blenderåpning) manuelt.

Beslektet emne

- [S&R-innstillinger](#)

Digitalkamera med utskiftbart objektiv
ILCE-7RM4A α7RIV

Filformat (film)



Velger filmfilformat.

1 MENU →  2 (Kamera- innstillinger2) →  Filformat] → ønsket innstilling.

Menyelementdetaljer

 Filformat	Egenskaper	
XAVC S 4K	Tar opp film i 4K-oppløsning (3840×2160).	Du kan bruke programvaren PlayMemories Home til å lagre filmer til en datamaskin.
XAVC S HD	Tar opp filmer i skarpere kvalitet enn AVCHD med større mengder data.	
AVCHD	AVCHD-formatet har en høy grad av kompatibilitet med andre lagringsenheter enn datamaskiner.	Du kan bruke programvaren PlayMemories Home til å lagre filmer til en datamaskin eller opprette en plate som støtter dette formatet.

Merknad



- Når  Filformat] er stilt inn på [AVCHD], er størrelsen på filmfiler begrenset til ca. 2 GB. Hvis filmfilstørrelsen vokser til ca. 2 GB under opptak, opprettes en ny filmfil automatisk.
- Når du tar opp XAVC S 4K-filmer med [APS-C/Super 35mm] stilt inn på [Auto], blir synsvinkelen smalere. Når  Opptaksinnst.] er stilt inn på [25p 100M], [25p 60M], [24p 100M]* eller [24p 60M]* under XAVC S 4K-filmopptak, er synsvinkelen tilsvarende ca. 1,6 ganger brennvidden som vises på objektivet. Når  Opptaksinnst.] er stilt inn på [30p 100M] eller [30p 60M] under XAVC S 4K-filmopptak, er synsvinkelen tilsvarende ca. 1,8 ganger brennvidden som vises på objektivet.

* Bare når [NTSC/PAL-velger] er stilt inn på NTSC

Digitalkamera med utskiftbart objektiv
ILCE-7RM4A α7RIV

Opptaksinnst. (film)

Velger bildefrekvens og overføringshastighet for filmopptak.

1 MENU →  2 (Kamera- innstillinger2) → [ Opptaksinnst.] → ønsket innstilling.

- Jo høyere overføringshastighet, desto høyere bildekvalitet.

Menyelementdetaljer

Når [ Filformat] er stilt inn på [XAVC S 4K]

 Opptaksinnst.	Overføringshastighet	Beskrivelse
30p 100M/25p 100M	Ca. 100 Mbps	Tar opp film i 3840×2160 (30p/25p).
30p 60M/25p 60M	Ca. 60 Mbps	Tar opp film i 3840×2160 (30p/25p).
24p 100M *	Ca. 100 Mbps	Tar opp film i 3840×2160 (24p).
24p 60M *	Ca. 60 Mbps	Tar opp film i 3840×2160 (24p).

* Kun hvis [NTSC/PAL-velger] er stilt inn på NTSC

Når [ Filformat] er stilt inn på [XAVC S HD]

 Opptaksinnst.	Overføringshastighet	Beskrivelse
60p 50M/50p 50M	Ca. 50 Mbps	Tar opp film i 1920×1080 (60p/50p).
60p 25M/50p 25M	Ca. 25 Mbps	Tar opp film i 1920×1080 (60p/50p).
30p 50M/25p 50M	Ca. 50 Mbps	Tar opp film i 1920×1080 (30p/25p).
30p 16M/25p 16M	Ca. 16 Mbps	Tar opp film i 1920×1080 (30p/25p).
24p 50M *	Ca. 50 Mbps	Tar opp film i 1920×1080 (24p).
120p 100M/100p 100M	Ca. 100 Mbps	Tar opp høyhastighetsfilm i 1920×1080 (120p/100p). Du kan ta opp film ved 120 fps eller 100 fps. <ul style="list-style-type: none"> • Du kan lage jevnere filmer i sakte film ved å bruke kompatible redigeringsenheter.



 Opptaksinnst.	Overføringshastighet	Beskrivelse
120p 60M/100p 60M	Ca. 60 Mbps	Tar opp høyhastighetsfilm i 1920×1080 (120p/100p). Du kan ta opp film ved 120 fps eller 100 fps. <ul style="list-style-type: none"> Du kan lage jevnere filmer i sakte film ved å bruke kompatible redigeringsenheter.

* Kun hvis [NTSC/PAL-velger] er stilt inn på NTSC

Når [Filformat] er stilt inn på [AVCHD]

 Opptaksinnst.	Overføringshastighet	Beskrivelse
60i 24M(FX)/50i 24M(FX)	Maks. 24 Mbps	Tar opp film i 1920×1080 (60i/50i).
60i 17M(FH)/50i 17M(FH)	Ca. 17 Mbps i gjennomsnitt	Tar opp film i 1920×1080 (60i/50i).

Merknad

- Det tar lang tid å opprette en AVCHD-opptaksplate av filmer som er tatt opp med [60i 24M(FX)]/[50i 24M(FX)] som [ Opptaksinnst.] fordi bildekvaliteten på filmene må konverteres. Hvis du vil lagre filmene uten å konvertere dem, kan du bruke en Blu-ray-plate.
- [120p]/[100p] kan ikke velges for følgende innstillinger.
 - [Intelligent Auto]
- Når du tar opp XAVC S 4K-filmer med [APS-C/Super 35mm] stilt inn på [Auto], blir synsvinkelen smalere. Når [ Opptaksinnst.] er stilt inn på [25p 100M], [25p 60M], [24p 100M]* eller [24p 60M]* under XAVC S 4K-filmopptak, er synsvinkelen tilsvarende ca. 1,6 ganger brennvidden som vises på objektivet. Når [ Opptaksinnst.] er stilt inn på [30p 100M] eller [30p 60M] under XAVC S 4K-filmopptak, er synsvinkelen tilsvarende ca. 1,8 ganger brennvidden som vises på objektivet.

* Bare når [NTSC/PAL-velger] er stilt inn på NTSC



Beslektet emne

- [APS-C/Super 35mm](#)

Digitalkamera med utskiftbart objektiv
ILCE-7RM4A α7RIV

S&R-innstillinger

Du kan ta opp et øyeblikk som ikke kan fanges inn av det blotte øye (opptak i slow-motion), eller komprimere en langvarig hendelse på en film med kortere varighet (opptak i quick-motion). Du kan for eksempel ta opp en intens sportsscene, det øyeblikket en fugl begynner å fly, en blomst som blomstrer, endringer i skydekket eller en stjernebestrødd nattehimmel. Lyd vil ikke bli tatt opp.

- 1 Still inn modusvelgeren på **S&Q** (Sakte og rask film).
- 2 Velg MENU →  (Kamera- innstillinger2) → [**S&Q** Eksp.-modus] →, og velg ønsket innstilling for slow-motion/quick-motion (**S&Q** Program Auto, **S&Q** Blønderprioritet, **S&Q** Lukkerprioritet, eller **S&Q** Man. eksponer.).
- 3 Velg MENU →  (Kamera- innstillinger2) → [**S&Q** S&R-innstillinger] og velg ønskede innstillinger for [**S&Q** Opptaksinnst.] og [**S&Q** Bildefrekvens].
- 4 Trykk på MOVIE-knappen (filmknappen) for å starte opptak.
 - Trykk på MOVIE-knappen igjen for å stoppe opptaket.

Menyelementdetaljer

S&Q Opptaksinnst.:

Velger bildefrekvens for filmen.

S&Q Bildefrekvens:

Velger bildefrekvens for fotografering.

Avspillingshastighet

Avspillingshastigheten vil variere som vist nedenfor, avhengig av den tilordnede [**S&Q** Opptaksinnst.] og [**S&Q** Bildefrekvens].

Når [NTSC/PAL-velger] er stilt inn på NTSC

S&Q Bildefrekvens	S&Q Opptaksinnst.		
	24p	30p	60p
120fps	En 5-del av hastigheten	En 4-del av hastigheten	-
60fps	En 2,5-del av hastigheten	En 2-del av hastigheten	Normal avspillingshastighet
30fps	En 1,25-del av hastigheten	Normal avspillingshastighet	2 ganger så rask
15fps	1,6 ganger så rask	2 ganger så rask	4 ganger så rask
8fps	3 ganger så rask	3,75 ganger så rask	7,5 ganger så rask
4fps	6 ganger så rask	7,5 ganger så rask	15 ganger så rask
2fps	12 ganger så rask	15 ganger så rask	30 ganger så rask

S&Q Bildefrekvens	S&Q Opptaksinnst.		
	24p	30p	60p
1fps	24 ganger så rask	30 ganger så rask	60 ganger så rask

Når [NTSC/PAL-velger] er stilt inn på PAL

S&Q Bildefrekvens	S&Q Opptaksinnst.	
	25p	50p
100fps	En 4-del av hastigheten	-
50fps	En 2-del av hastigheten	Normal avspillingshastighet
25fps	Normal avspillingshastighet	2 ganger så rask
12fps	2,08 ganger så rask	4,16 ganger så rask
6fps	4,16 ganger så rask	8,3 ganger så rask
3fps	8,3 ganger så rask	16,6 ganger så rask
2fps	12,5 ganger så rask	25 ganger så rask
1fps	25 ganger så rask	50 ganger så rask

- Når [S&Q Bildefrekvens] er stilt inn på [120fps]/[100fps], kan du ikke stille inn [S&Q Opptaksinnst.] på [60p]/[50p].

Merknad

- Ved opptak i slow-motion blir lukkerhastigheten høyere, og du vil kanskje ikke være i stand til å oppnå riktig eksponering. Hvis dette skjer, må du redusere blenderverdien, eller justere ISO-følsomheten til en høyere verdi.
- Se "Opptakstid for film" for å få mer informasjon om hvordan du estimerer mulig opptakstid.
- Overføringshastigheten for en lagret film varierer med innstillingene for [S&Q Bildefrekvens] og [S&Q Opptaksinnst.].
- Filmen tas opp i XAVC S HD-format.
- Ved opptak i slow-motion/quick-motion er følgende funksjoner ikke tilgjengelige.
 - [TC Run] under [TC/UB-innstillinger]
 - [TC-utdata] under [HDMI-innstillinger]
 - [Velg 4K-utdata]



Beslektet emne

- [Sakte og rask film: Eksp.-modus](#)
- [Opptakstid for film](#)

Digitalkamera med utskiftbart objektiv
ILCE-7RM4A α7RIV

Proxy-opptak

Stiller inn samtidig opptak av proxy-film med lav overføringshastighet under opptak av XAVC S-filmer. Ettersom proxy-filmer har en mindre filstørrelse, er de godt egnet for overføring til smarttelefoner eller opplasting til nettsteder.

1 MENU →  2 (Kamera- innstillinger2) → [ Proxy-opptak] → ønsket innstilling.

Menyelementdetaljer

På :

Proxy-filmer tas opp samtidig.



Av :

Det tas ikke opp proxy-filmer.

Hint

- Proxy-filmer tas opp i XAVC S HD-format (1280 × 720) ved 9 Mbps. Bildefrekvensen for proxy-filmen er den samme som den opprinnelige filmen.
- Proxy-filmer vises ikke på avspillings skjermen (avspillings skjermen for enkeltbilder eller bildeindeksskjermen).  vises over filmer der det er filmet en proxy-film samtidig.

Merknad

- Proxy-filmer kan ikke spilles av på dette kameraet.
- Proxy-opptak er ikke tilgjengelig i følgende situasjoner.
 - Når [ Filformat] er stilt inn på [AVCHD]
 - Når [ Filformat] er stilt inn på [XAVC S HD], og [ Opptaksinnst.] er stilt inn på [120p]/[100p]
- Hvis du sletter/beskytter filmer som har proxy-filmer, fjernes/beskyttes både den opprinnelige filmen og proxy-filmen. Du kan ikke velge å slette/beskytte kun opprinnelige filmer eller proxy-filmer.
- Filmer kan ikke redigeres på dette kameraet.



Beslektet emne

- [Send til smarttelefon: Innhold i sending \(proxy-film\)](#)
- [Filmopptaksformater](#)
- [Spille av bilder på bildeindeksskjermen \(Bildeindeks\)](#)
- [Minnekorttyper som kan brukes](#)

Digitalkamera med utskiftbart objektiv
ILCE-7RM4A α7RIV

AF-motorhast. (film)

Du kan endre fokuseringshastigheten hvis du bruker autofokus i filmmodus.

1 MENU →  2 (Kamera- innstillinger2) → [ AF-motorhast.] → ønsket innstilling.

Menyelementdetaljer

Hurtig:

Stiller inn AF-motorhastigheten på "høy". Denne modusen passer for opptak av aktive scener, som f.eks. idrett.

Normal:

Stiller inn AF-motorhastigheten på "normal".



Sakte:

Stiller inn AF-motorhastigheten på "lav". Med denne modusen endres fokus jevnt hvis du går over fra å fokusere på ett motiv til et annet.

Digitalkamera med utskiftbart objektiv
ILCE-7RM4A α7RIV

Følsom. AF-spor. (film)

Du kan stille inn følsomheten for AF i filmmodus.

1 MENU →  2 (Kamera- innstillinger2) → [ Følsom. AF-spor.] → ønsket innstilling.

Menyelementdetaljer

følsom:

Stiller inn AF-følsomheten på høy. Denne modusen er nyttig for å ta opp film når motivet er i rask bevegelse.



Standard:

Stiller inn AF-følsomheten på normal. Denne modusen er nyttig når det er hindringer foran motivet, eller på steder med mye folk.

Digitalkamera med utskiftbart objektiv
ILCE-7RM4A α7RIV

Auto. langs. lukk. (film)

Still inn om lukkerhastigheten skal justeres automatisk eller ikke under filmopptak, i tilfelle motivet er mørkt.

1 MENU →  2 (Kamera- innstillinger2) →  Auto. langs. lukk.] → ønsket innstilling

Menyelementdetaljer



På:

Bruker Automatisk lav lukkerhastighet. Lukkerhastigheten reduseres automatisk ved fotografering på mørke steder. Du kan redusere støy i filmen ved å bruke en lav lukkerhastighet ved opptak i mørke omgivelser.

Av:

Bruker ikke Automatisk lav lukkerhastighet. Den innspilte filmen vil være mørkere enn når [På] er valgt, men du kan ta opp film med jevnere bevegelser og mindre uskarphet.



Merknad

-  Auto. langs. lukk.] fungerer ikke i følgende situasjoner:
 - Under opptak i slow-motion/quick-motion
 -  (Lukkerprioritet)
 -  (Man. Eksponering)
 - Når [ISO] er stilt inn på noe annet enn [ISO AUTO]

Digitalkamera med utskiftbart objektiv
ILCE-7RM4A α7RIV

Første fokusforst. (film)

Stiller inn den innledende forstørrelsen for [Fokusforstørret] i filmopptaksmodus.

1 MENU →  2 (Kamera- innstillinger2) → [ Første fokusforst.] → ønsket innstilling.

Menyelementdetaljer

x1,0:

Viser bildet med samme forstørrelse som opptaksskjermen.

x4,0:

Viser et bilde som er forstørret 4,0 ganger.

Beslektet emne

- [Fokusforstørret](#)

Digitalkamera med utskiftbart objektiv
ILCE-7RM4A α7RIV

Lydopptak

Stiller inn om lyd skal spilles inn under filmopptak. Velg [Av] for å unngå lyder som objektivet og kameraet lager under bruk.

1 MENU →  2 (Kamera- innstillinger2) → [Lydopptak] → ønsket innstilling

Menyelementdetaljer

På:

Tar opp lyd (stereo).

Av:

Tar ikke opp lyd.

Digitalkamera med utskiftbart objektiv
ILCE-7RM4A α7RIV

Lydopptaksnivå

Du kan justere lydopptaksnivået mens du sjekker nivåmåleren.

- 1 **MENU** →  **2** (Kamera- innstillinger2) → [Lydopptaksnivå].
- 2 Velg det ønskede nivået ved å trykke på høyre eller venstre side av kontrollhjulet.

Menyelementdetaljer

+:

Justerer opp lydopptaksnivået.

-:

Justerer ned lydopptaksnivået.

Tilbakestille:

Tilbakestiller lydopptaksnivået til standardinnstillingen.

Hint

- Når du tar opp lydfilm med høyt volum, må du stille inn [Lydopptaksnivå] på et lavere lydnivå. Dette gjør det mulig for deg å ta opp mer realistisk lyd. Når du tar opp lydfilm med lavere volum, må du stille inn [Lydopptaksnivå] på et høyere lydnivå for å gjøre det enklere å høre lyden.

Merknad

- Uansett [Lydopptaksnivå]-innstillinger, er begrenseren alltid aktiv.
- [Lydopptaksnivå] er kun tilgjengelig når opptaksmodus er satt til filmmodus.
- [Lydopptaksnivå] er ikke tilgjengelig under opptak i slow-motion/quick-motion.
- [Lydopptaksnivå]-innstillingene brukes både på den interne mikrofonen og på terminalinngangen  (mikrofon).

Digitalkamera med utskiftbart objektiv
ILCE-7RM4A α7RIV

Lydnivåvisning

Brukes til å stille inn om lydnivået skal vises på skjermen eller ikke.

1 MENU →  2 (Kamera- innstillinger2) → [Lydnivåvisning] → ønsket innstilling

Menyelementdetaljer

På:

Viser lydnivået.

Av:

Viser ikke lydnivået.

Merknad

- Lydnivået vises ikke i følgende situasjoner:
 - Når innstillingen for [Lydopptak] er stilt inn på [Av].
 - Når innstillingen for DISP (visningsinnstilling) er stilt inn på [Ingen skj.-info].
 - Under opptak i slow-motion/quick-motion
- Lydnivået vises også når produktet er standby for opptak i filmopptaksmodus.

Digitalkamera med utskiftbart objektiv
ILCE-7RM4A α7RIV

Tidsinnst. for lydutm.

Du kan stille inn ekkokansellering under lydovervåkning og forhindre uønskede avvik mellom video og audio i HDMI-utgangssignalet.

1 MENU →  2 (Kamera- innstillinger2) → [Tidsinnst. for lydutm.] → ønsket innstilling.

Menyelementdetaljer

Virkelig:

Spiller av audio uten forsinkelse. Velg denne innstillingen når lydavvik er et problem under lydovervåkning.

Leppesynkronisering:

Spiller av audio og video synkronisert. Velg denne innstillingen for å forhindre uønskede avvik mellom bilde og lyd.

Merknad

- Bruk av en ekstern mikrofon kan føre til en liten forsinkelse. Du finner mer informasjon i bruksanvisningen som fulgte med mikrofonen.

Digitalkamera med utskiftbart objektiv
ILCE-7RM4A α7RIV

Vindstøyreduksjon

Stiller inn om vindstøy skal reduseres eller ikke, ved å dempe lave frekvenser i den inngående lyden fra den innebygde mikrofonen.

1 MENU →  2 (Kamera- innstillinger2) → [Vindstøyreduksjon] → ønsket innstilling

Menyelementdetaljer

På:

Reduserer vindstøy.

Av:

Reduserer ikke vindstøy.



Merknad

- Hvis du setter denne innstillingen på [På] når det ikke blåser tilstrekkelig, kan normal lyd bli tatt opp med for lav lydstyrke.
- Hvis en ekstern mikrofon (selges separat) brukes, virker ikke [Vindstøyreduksjon].

Digitalkamera med utskiftbart objektiv
ILCE-7RM4A α7RIV

Markørvisning (film)

Stiller inn om markører skal vises eller ikke, ved bruk av [ Markørinnst.] på skjermen eller søkeren under filmopptak.

1 MENU →  2 (Kamera- innstillinger2) → [ Markørvisning] → ønsket innstilling

Menyelementdetaljer

På:

Markører vises. Markørene tas ikke opp.

Av:

Ingen markør vises.

Merknad

- Markørene vises når modusvelgeren er stilt inn på  (Film) eller **S&Q**, eller når du tar opp film.
- Du kan ikke vise markører når du bruker [Fokusforstørrer].
- Markørene vises på skjermen eller i søkeren. (Du kan ikke skrive ut eller eksportere markørene.)



Beslektet emne

- [Markørinnst. \(film\)](#)

Digitalkamera med utskiftbart objektiv
ILCE-7RM4A α7RIV

Markørinnst. (film)

Angir markørene som skal vises under filmopptak.

1 MENU →  2 (Kamera- innstillinger2) → [ Markørinnst.] → ønsket innstilling.

Menyelementdetaljer

Senter:

Angir om midtpunktmarkøren skal vises i midten av opptaksskjermen eller ikke.

[Av]/[På]

Forhold:

Angir visning av bildeforholdsmarkøren.

[Av]/[4:3]/[13:9]/[14:9]/[15:9]/[1.66:1]/[1.85:1]/[2.35:1]

Sikkerhetssone:

Angir visning av sikkerhetssonen. Dette blir standardområdet som kan mottas av en generell husholdnings-TV.

[Av]/[80%]/[90%]

Lederamme:

Angir om lederammen skal vises eller ikke. Du kan kontrollere om motivet er vannrett eller loddrett i forhold til bakken.

[Av]/[På]

Hint

- Du kan vise flere markører på én gang.
- Plasser motivet i krysspunktet for [Lederamme] for å lage en balansert komposisjon.

Digitalkamera med utskiftbart objektiv
ILCE-7RM4A α7RIV

Videolysmodus

Stiller inn belsningsinnstillingen for HVL-LBPC LED-lampen (selges separat).

1 MENU →  2 (Kamera- innstillinger2) → [Videolysmodus] → ønsket innstilling.

Menyelementdetaljer

Strømkobling:

Videolysset slås på/av synkront med at kameraet slås PÅ/AV.

Opptakskobling:

Videolysset slås på/av synkront med start/stopp av filmopptak.

Oppt.-kob. og STBY:

Videolysset slås på når filmopptaket starter, og slås av når det ikke foregår noe opptak (STBY).

Auto:

Videolysset slås automatisk på når det er mørkt.

Digitalkamera med utskiftbart objektiv
ILCE-7RM4A α7RIV

Film med lukker

Du kan starte eller stoppe filmopptak ved å trykke på lukkerknappen, som er større og enklere å trykke på enn MOVIE (filmknappen).

1 MENU →  2 (Kamera- innstillinger2) → [Film med lukker] → ønsket innstilling.

Menyelementdetaljer

På:

Aktiverer filmopptak ved hjelp av lukkerknappen når opptaksmodus er stilt inn på [Film] eller [Sakte og rask film].

Av:

Deaktiverer filmopptak ved hjelp av lukkerknappen.

Hint

- Når [Film med lukker] er stilt inn på [På], kan du fortsatt starte eller stoppe filmopptak ved hjelp av MOVIE-knappen.
- Når [Film med lukker] er stilt inn på [På], kan du bruke lukkerknappen til å starte eller stoppe filmopptak på en ekstern opptaker/avspillingsenhet ved hjelp av  REC-kontroll].

Merknad

- Når [Film med lukker] er stilt inn på [På], kan du ikke fokusere ved å trykke lukkerknappen halvveis ned under filmopptak.



Beslektet emne

- [Ta opp film](#)

Digitalkamera med utskiftbart objektiv
ILCE-7RM4A α7RIV

Stille opptak (stillbilde)

Du kan ta bilder uten lukkerlyden.

1 MENU →  2 (Kamera- innstillinger2) → [ Stille opptak] → ønsket innstilling.

Menyelementdetaljer











På:

Du kan ta bilder uten lukkerlyden.

Av:

[ Stille opptak] er deaktivert.

Merknad

- Bruk funksjonen [ Stille opptak] på eget ansvar, og ta hensyn til motivets privatliv og portrettrettigheter.
- Selv om [ Stille opptak] er stilt inn på [På], vil den ikke være helt stille.
- Selv om [ Stille opptak] er stilt inn på [På], vil lyden av arbeidsoperasjonene til blenderen og fokusmekanismen høres.
- Når du tar stillbilder med funksjonen [ Stille opptak] med lav ISO-følsomhet og retter kameraet mot en meget sterk lyskilde, vil områder på skjermen med høy intensitet kanskje bli tatt opp med mørkere fargetoner.
- Når kameraet er slått av, kan det hende lukkerlyden vil høres som piping ved sjeldne anledninger. Dette er ikke feil.
- Bildeforvrengning forårsaket av at motivet eller kameraet beveger seg, kan forekomme. Forvrengningen blir mer merkbar når [ RAW-filtype] er stilt inn på [Ukomprimert]. Slik reduserer du forvrengningen: Still inn [ Filformat] på [JPEG]. Hvis du vil ta bilder i RAW-format med mindre forvrengning i bildet, stiller du inn [Bruksmodus] på [Seriebilder] og [ RAW-filtype] på [Komprimert].
- Hvis du tar bilder mens det lyner eller i flakkende lys, for eksempel i blitslyset fra andre kameraer eller i fluorescerende lys, kan det oppstå en stripeeffekt på bildet.
- Hvis du ønsker å slå av pipelyden som høres når motivet er i fokus, eller når selvutløseren er aktiv, må du stille inn [Lydsignaler] på [Av].
- Selv om [ Stille opptak] er stilt inn på [På] kan det hende at lukkeren avgir lyd i følgende situasjoner:
 - Når du fotograferer en standard hvitfarge for tilpasset hvitbalanse
 - Når du registrerer ansikter med [Ansiktregistrering]
- Du kan ikke velge [ Stille opptak] når modusvelgeren er stilt inn på noe annet enn P/A/S/M.
- Når [ Stille opptak] er stilt inn på [På], er følgende funksjoner ikke tilgjengelige:
 - Blitsfotografering
 - Bildeeffekt
 -  Støyred.lang
 - El. frem. lukkergard.
 - BULB-opptak
- Etter at du har slått på kameraet, forlenges tiden du har til rådighet for å starte et opptak med ca. 0,5 sekunder.

Digitalkamera med utskiftbart objektiv
ILCE-7RM4A α7RIV

El. frem. lukkergard.

Den fremre elektroniske gardinlukkerfunksjonen forkorter forsinkelsen som oppstår fra lukkerknappen trykkes til lukkeren utløses.

1 MENU →  2 (Kamera- innstillinger2) → [El. frem. lukkergard.] → ønsket innstilling

Menyelementdetaljer

På:

Bruker den fremre elektroniske gardinlukkerfunksjonen.

Av:

Bruker ikke den fremre elektroniske gardinlukkerfunksjonen.

Merknad

- Når du tar bilder ved høy lukkerhastighet mens kameraet er påmontert et objektiv med høy blenderverdi, kan det hende at den uskarpe sirkelen som oppstår av bokeh-effekten, blir beskjært på grunn av lukkermekanismen. Hvis dette skjer, må du stille inn [El. frem. lukkergard.] til [Av].
- Når et objektiv fra en annen produsent (inkludert objektiver fra Minolta/Konica-Minolta) brukes, må denne funksjonen stilles inn på [Av]. Hvis du stiller inn denne funksjonen på [På], vil ikke korrekt eksponering bli stilt inn, eller lysstyrken til bildet vil bli ujevn.
- Når du tar bilder med høy lukkerhastighet, kan bildets lysstyrke variere, avhengig av opptaksforholdene. I slike tilfeller, må du stille inn [El. frem. lukkergard.] på [Av].

Digitalkamera med utskiftbart objektiv
ILCE-7RM4A α7RIV

Utløser uten objektiv

Angir om lukkeren kan utløses eller ikke, når det ikke er montert noe objektiv på kameraet.

1 MENU →  2 (Kamera- innstillinger2) → [Utløser uten objektiv] → ønsket innstilling.

Menyelementdetaljer

Aktiver:

Utløser lukkeren når det ikke er montert noe objektiv. Velg [Aktiver] når du vil feste produktet på et teleskop e.l.

Deaktiver:

Du kan ikke utløse lukkeren når det ikke er montert noe objektiv.

Merknad

- Korrekt lysmåling oppnås ikke når du bruker et objektiv uten objektivkontakter, som for eksempel objektivet i et astronomisk teleskop. I slike tilfeller må du justere eksponeringen manuelt ved å kontrollere bildet som tas.

Digitalkamera med utskiftbart objektiv
ILCE-7RM4A α7RIV

Utløser uten kort

Stiller inn om lukkeren kan utløses når det ikke er satt inn noe minnekort.

1 MENU →  2 (Kamera- innstillinger2) → [Utløser uten kort] → ønsket innstilling.

Menyelementdetaljer

Aktiver:

Utløser lukkeren selv om det ikke er satt inn noe minnekort.

Deaktiver:

Utløser ikke lukkeren når det ikke er satt inn noe minnekort.

Merknad

- Når det ikke er satt inn noe minnekort, vil ikke de bildene som tas, lagres.
- Standardinnstillingen er [Aktiver]. Det anbefales å velge [Deaktiver] før du faktisk begynner å ta bilder.

Digitalkamera med utskiftbart objektiv
ILCE-7RM4A α7RIV

SteadyShot

Angir om funksjonen SteadyShot skal brukes eller ikke.

1 MENU →  **2** (Kamera- innstillinger2) → [SteadyShot] → ønsket innstilling.

Menyelementdetaljer

På:

Bruker [SteadyShot].

Av:

Bruker ikke [SteadyShot].

Vi anbefaler at du stiller inn [Av] når du bruker stativ eller lignende.

Digitalkamera med utskiftbart objektiv
ILCE-7RM4A α7RIV

SteadyShot-innst.

Du kan fotografere med en passende SteadyShot-innstilling for det monterte objektivet.

- 1 MENU →  2 (Kamera- innstillinger2) → [SteadyShot] → [På].
- 2 [SteadyShot-innst.] → [SteadyShot-just.] → ønsket innstilling.

Menyelementdetaljer

Auto:

Utfører SteadyShot-funksjonen automatisk i henhold til informasjon fra det monterte objektivet.



Manuell:

Utfører SteadyShot-funksjonen i henhold til den brennvidden som er innstilt ved hjelp av [Brennv. for SteadyS.]. (8mm-1000mm)

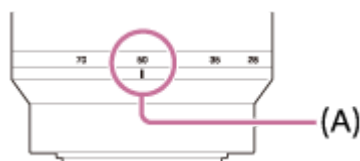
- Kontroller brennviddemarkøren (A) og still inn brennvidden.



Merknad

- SteadyShot-funksjonen vil kanskje ikke fungere optimalt når kameraet nettopp er slått på, med en gang du retter kameraet mot et motiv, eller når lukkerknappen er blitt trykket helt ned uten først å være blitt holdt halvveis nede.
- Hvis du bruker stativ eller lignende, bør du slå av SteadyShot-funksjonen, da den kan forårsake feil under opptak.
- [SteadyShot-innst.] vil ikke være tilgjengelig når MENU →  2 (Kamera- innstillinger2) → [SteadyShot] er stilt inn på [Av].
- Når kameraet ikke kan få tak i informasjon om brennvidden fra objektivet, virker ikke SteadyShot-funksjonen som den skal. Still inn [SteadyShot-just.] på [Manuell] og still inn [Brennv. for SteadyS.] til å passe til det objektivet du bruker. Den verdien SteadyShot-brennvidden er stilt inn på i øyeblikket, vil vises på siden av .
- Når du bruker et SEL16F28-objektiv (selges separat) med en telekonverter e.l., må du stille inn [SteadyShot-just.] på [Manuell] og stille inn brennvidden.
- Når du stiller inn [SteadyShot] på [På]/[Av], skiftes SteadyShot-innstillingene på kameraet og objektivet samtidig.
- Hvis det er montert et objektiv med en SteadyShot-bryter, kan innstillingene kun endres med den bryteren på objektivet. Du kan ikke endre innstillingene ved hjelp av kameraet.



Beslektet emne

- [SteadyShot](#)



Digitalkamera med utskiftbart objektiv
ILCE-7RM4A α7RIV

Klart bilde-zoom / digital zoom (Zoom)

Når du bruker en annen zoomefunksjon enn den optiske zoomen, kan du øke zoomområdet til den optiske zoomen.

- 1 **MENU** →  2 (Kamera- innstillinger2) → [Zoominnstilling] → [Klart bilde-zoom] eller [Digital zoom].
- 2 **Når et objektiv med elektrisk zoom er montert, må du bruke zoomespaken eller zoomeringen på zoomobjektivet til å forstørre motiver.**
 - Hvis du overskrider zoomområdet til den optiske zoomen, veksler kameraet automatisk til en annen zoom enn den optiske zoomen.
- 3 **Når et objektiv uten elektrisk zoom er montert, må du velge MENU** →  2 (Kamera- innstillinger2) → [Zoom] → ønsket verdi.

Trykk på midten av kontrollhjulet for å avslutte.

 - Du kan også tilordne [Zoom]-funksjonen til ønsket knapp ved å velge MENU →  2 (Kamera- innstillinger2) → [ Tilp. knapp] eller [ Tilp. knapp].

Beslektet emne

- [Zoominnstilling](#)
- [Tilgjengelige zoomefunksjoner for dette produktet](#)
- [Tilordne ofte brukte funksjoner til knapper \(Tilp. knapp\)](#)

Digitalkamera med utskiftbart objektiv
ILCE-7RM4A α7RIV

Zoominnstilling

Du kan velge produktets zoomeinnstilling.

1 MENU →  2 (Kamera- innstillinger2) → [Zoominnstilling] → ønsket innstilling.

Menyelementdetaljer

Kun optisk zoom:

Begrenser zoomområdet til den optiske zoomen. Du kan bruke smart zoom-funksjonen hvis du stiller inn [ JPEG-bildestr.] på [M] eller [S].

Klart bilde-zoom:

Velg denne innstillingen for å bruke Klart bilde-zoom. Selv om zoomområdet overstiger den optiske zoomen, forstørrer produktet bilder ved hjelp av en bildeprosess med mindre forringelse.

Digital zoom:

Når zoomområdet for Klart bilde-zoom overskrides, forstørrer produktet bildene til maksimal størrelse. Dette vil imidlertid resultere i redusert bildekvalitet.

Merknad

- Still inn [Kun optisk zoom] hvis du ønsker å forstørre bilder i det området hvor bildekvaliteten ikke forringes vesentlig.

Beslektet emne

- [Tilgjengelige zoomfunksjoner for dette produktet](#)
- [Om zoomområdet](#)

Digitalkamera med utskiftbart objektiv
ILCE-7RM4A α7RIV

Zoomringrotering

Tilordner funksjonene for zoom inn (T) eller zoom ut (W) til zoomringens rotasjonsretning. Kun tilgjengelig med objektiver med elektrisk zoom, som støtter denne funksjonen.

1 MENU →  2 (Kamera- innstillinger2) → [Zoomringrotering] → ønsket innstilling.

Menyelementdetaljer

Venst.(W)/Høyre(T):

Tilordner zoom ut (W) til venstrehåndsrotasjon og zoom inn (T) til høyrehåndsrotasjon.

Høyre(W)/Venst.(T):

Tilordner zoom inn (T) til venstrehåndsrotasjon og zoom ut (W) til høyrehåndsrotasjon.

Digitalkamera med utskiftbart objektiv
ILCE-7RM4A α7RIV

DISP-knapp (Skjerm/Søker)

Gjør det mulig å stille inn de skjermvisningsmodusene som skal kunne velges med DISP (skjerminnstilling) i opptaksmodus.

1 MENU →  2 (Kamera- innstillinger2) → [DISP-knapp] → [Skjerm] eller [Søker] → ønsket innstilling → [Enter].

Elementer som er merket med ✓, er tilgjengelig.

Menyelementdetaljer

Grafisk visning :

Viser grunnleggende opptaksinformasjon. Viser lukkerhastigheten og blenderåpningen grafisk.

Vis alle info. :

Viser opptaksinformasjon.

Ingen skj.-info :

Viser ikke opptaksinformasjon.

Histogram :

Viser luminansfordelingen grafisk.

Nivå :

Angir om produktet er i vater både fra forside til bakside (A) og horisontalt (B). Når produktet er i vater i en retning, lyser indikatoren grønt.

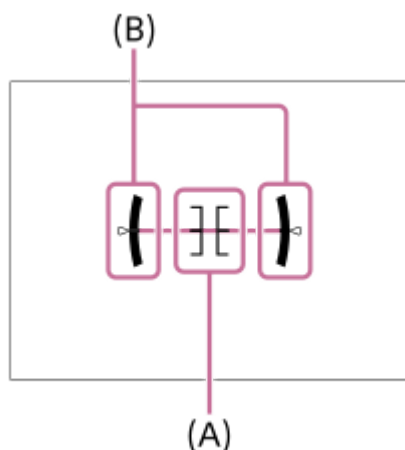

For søker*:

Viser kun opptaksinformasjon på skjermen, ikke motivet. Denne innstillingen er en visningsinnstilling for opptak med søkeren.

Skjerm av*:

Slår alltid av skjermen når du tar bilder. Du kan bruke skjermen når du spiller av bilder eller betjener MENU. Denne innstillingen er en visningsinnstilling for opptak med søkeren.

* Disse skjermmodusene er kun tilgjengelige i innstillingen for [Skjerm].

Merknad

- Hvis du vipper produktet forover eller bakover i en stor vinkel, vil det være mye ute av vater (stor "vaterfeil").
- Produktet kan ha en feilmargen på nesten $\pm 1^\circ$, også når helningen korrigeres etter vaterpasset.

Beslektet emne

- [Bytte skjermvisning \(under opptak/avspilling\)](#)

5-027-208-22(1) Copyright 2021 Sony Corporation

Digitalkamera med utskiftbart objektiv
ILCE-7RM4A α7RIV

FINDER/MONITOR

Angir metoden for å veksle mellom visning i søkeren og på skjermen.

1 MENU →  (Kamera- innstillinger2) → [FINDER/MONITOR] → ønsket innstilling.

Menyelementdetaljer

Auto:

Når du ser inn i søkeren, reagerer øyesensoren, og visningen skifter automatisk til søkeren.





Søker(manuell):

Skjermen er slått av, og bildet vises kun i søkeren.

Skjerm(manuell):

Søkeren er slått av, og bildet vises alltid på skjermen.

Hint

- Du kan tilordne [FINDER/MONITOR]-funksjonen til den ønskede tasten.
MENU →  (Kamera- innstillinger2) → [ Tilp. knapp], [ Tilp. knapp] eller [ Tilp. knapp] → still inn [Velg Finder/Monitor] på den ønskede tasten.
- Hvis du vil beholde søkervisningen eller skjermvisningen, stiller du inn [FINDER/MONITOR] på [Søker(manuell)] eller [Skjerm(manuell)] på forhånd.
Du kan la skjermen være av når du tar øynene vekk fra søkeren under opptaket ved å stille inn skjermvisningen til [Skjerm av] med DISP-knappen. Velg MENU →  (Kamera- innstillinger2) → [DISP-knapp] → [Skjerm], og merk av for [Skjerm av] på forhånd.

Merknad

- Når skjermen er trukket ut, registrerer ikke øyesensoren i kameraet at øyet ditt er i nærheten selv om [FINDER/MONITOR] er stilt inn på [Auto]. Bildet fortsettes å vises på skjermen.



Beslektet emne

- [Tilordne ofte brukte funksjoner til knapper \(Tilp. knapp\)](#)
- [DISP-knapp \(Skjerm/Søker\)](#)

Digitalkamera med utskiftbart objektiv
ILCE-7RM4A α7RIV

Søkerens bildefr. (stillbilde)

Vis motivets bevegelser jevnere ved å justere bildefrekvensen til søkeren under stillbildefotografering. Denne funksjonen er praktisk ved fotografering av et motiv i rask bevegelse.

1 MENU →  2 (Kamera- innstillinger2) → [ Søkerens bildefr.] → ønsket innstilling.

- Denne funksjonen kan tilordnes en tast etter ditt eget valg ved hjelp av [ Tilp. knapp].

Menyelementdetaljer



Standard:

Viser motivet ved normal bildefrekvens i søkeren.

Høy:

Viser bevegelsene til motivet jevnere i søkeren.

Merknad

- Når [ Søkerens bildefr.] er stilt inn på [Høy], reduseres oppløsningen i søkeren.
- Selv når [ Søkerens bildefr.] er stilt inn på [Høy], kan innstillingen veksle til [Standard] automatisk, avhengig av temperaturen ved opptaksmiljøet og opptaksforholdene.
- [ Søkerens bildefr.] er låst på [Standard] i følgende situasjoner:
 - Under avspilling
 - Under HDMI-tilkobling
 - Når temperaturen i kameraet er høy

Beslektet emne

- [Tilordne ofte brukte funksjoner til knapper \(Tilp. knapp\)](#)

Digitalkamera med utskiftbart objektiv
ILCE-7RM4A α7RIV

Sebrainnstilling

Angir stripemønsteret, som vises over en del av bildet, hvis lysstyrken i den delen av bildet tilsvarer det IRE-nivået du har stilt inn. Bruk dette stripemønsteret som en veiviser til å justere lysstyrken.

1 MENU →  2 (Kamera- innstillinger2) → [Sebrainnstilling] → ønsket innstilling.

Menyelementdetaljer

Sebravisning:

Stiller inn om stripemønsteret skal vises.

Sebranivå:

Justerer lysstyrken av stripemønsteret.

Hint

- Du kan registrere verdier for å sjekke korrekt eksponering eller overeksponering samt lysstyrkenivået for [Sebranivå]. Innstillingene for korrekt eksponeringsbekreftelse og overeksponeringsbekreftelse er registrert på henholdsvis [Kundetilpasset1] og [Kundetilpasset2] i standardinnstillingene.
- For å kontrollere den korrekte eksponeringen må du stille inn en standardverdi og intervallet for lysstyrken. Stripemønsteret vil dukke opp i områder som ligger innenfor det intervallet du har stilt inn.
- For å kontrollere overeksponeringen må du stille inn en minimumsverdi for lysstyrken. Stripemønsteret vil dukke opp over områder med et lysstyrkenivå som er likt eller høyere enn den verdien du stiller inn.

Merknad

- Stripemønsteret vises ikke på enheter som er koblet til via HDMI.

Digitalkamera med utskiftbart objektiv
ILCE-7RM4A α7RIV

Rutenettlinje

Angir om rutenettet skal vises eller ikke. Rutenettet vil hjelpe deg med å komponere bilder.

1 MENU →  **2** (Kamera- innstillinger2) → [Rutenettlinje] → ønsket innstilling.

Menyelementdetaljer

3x3 rutenett:

Plasser hovedmotivene nær en av rutenettlinjene som deler bildet i tre, så du får en velbalansert komposisjon.

Firkantet rutenett:

Firkantrutenett gjør det enklere å kontrollere det horisontale nivået til komposisjonen. Dette er nyttig for å vurdere komposisjonen når du fotograferer landskap, nærbilder, eller når du utfører skanning av kameraet.

Diag. og firk. ruten.:

Plasser et motiv på diagonallinjen, så du får et oppløftende og kraftig uttrykk.

Av:

Viser ikke rutenettet.

Digitalkamera med utskiftbart objektiv
ILCE-7RM4A α7RIV

Guide f. eksp.-innst.

Du kan stille inn om en veiviser skal vises eller ikke når du endrer eksponeringen.

1 MENU →  2 (Kamera- innstillinger2) → [Guide f. eksp.-innst.] → ønsket innstilling.

Menyelementdetaljer

Av:

Viser ikke veiviseren.

På:

Viser veiviseren.

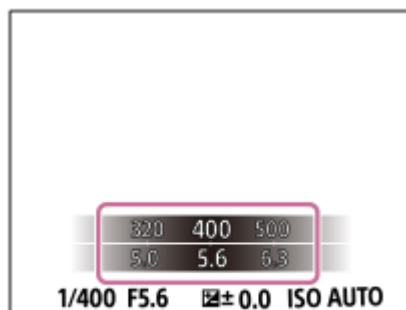

Digitalkamera med utskiftbart objektiv
ILCE-7RM4A α7RIV

Live View-visning

Angir hvorvidt bilder skal vises med endringer fra eksponeringskompensasjon, hvitbalanse, [Kreative innst.] eller [Bildeeffekt] på skjermen.

1 MENU →  2 (Kamera- innstillinger2) → [Live View-visning] → ønsket innstilling

Menyelementdetaljer

Innstillingseffekt På:

Viser Live View tilnærmet slik bildet ditt vil se ut ved bruk av alle innstillingene dine. Denne innstillingen er nyttig når du ønsker å ta bilder mens du sjekker resultatet på Live View-skjermen.

Innstillingseffekt Av:

Viser Live View uten effekten av eksponeringskompensasjon, hvitbalanse, [Kreative innst.] eller [Bildeeffekt]. Når denne innstillingen brukes, kan du lett sjekke bildekomposisjonen.

Live View vises alltid med riktig lysstyrke, selv i modusen [Man. Eksponering].

Når [Innstillingseffekt Av] er valgt, vises **VIEW**-ikonet på Live View-skjermen.

Hint

- Når du bruker en blits fra tredjepart, f.eks. en studioblits, kan Live View-visningen være for mørk for enkelte lukkerhastighetsinnstillinger. Når [Live View-visning] er stilt inn på [Innstillingseffekt Av], vil Live View-visningen være så lyssterk at du enkelt kan kontrollere komposisjonen.

Merknad

- [Live View-visning] kan ikke stilles inn på [Innstillingseffekt Av] i følgende opptaksmoduser:
 - [Intelligent Auto]
 - [Film]
 - [Sakte og rask film]
- Når [Live View-visning] er angitt for [Innstillingseffekt Av] er lysstyrken i bildeopptaket ikke den samme som lysstyrken i Live View-skjermbildet.

Digitalkamera med utskiftbart objektiv
ILCE-7RM4A α7RIV

Viser indikatoren for gjenværende tid for kontinuerlig opptak (Seriebildekapasitet)

Stiller inn om du vil vise en indikator for gjenværende tid som kontinuerlig opptak kan utføres ved samme opptakshastighet.

1 MENU →  2 (Kamera- innstillinger2) → [Seriebildekapasitet] → ønsket innstilling.

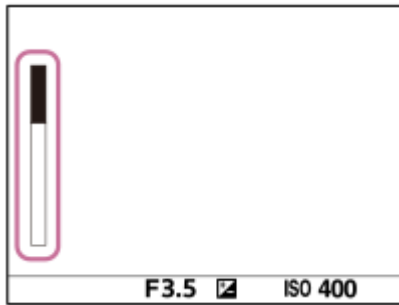

Menyelementdetaljer

Vises alltid:

Viser alltid indikatoren når bruksmodus er stilt inn på [Seriebilder].

Vises bare u. opptak:

Indikatoren vises kun under kontinuerlig opptak.

Ikke vis:

Viser ikke indikatoren.

Hint

- Når det interne kameraminnnet for buffering er fullt, vises "SLOW" og hastigheten for kontinuerlig opptak reduseres.

Beslektet emne

- [Seriebilder](#)

Digitalkamera med utskiftbart objektiv
ILCE-7RM4A α7RIV

Autovisning

Du kan kontrollere det lagrede bildet på skjermen rett etter at det er tatt. Du kan også stille inn visningstiden for autovisning.

1 MENU →  2 (Kamera- innstillinger2) → [Autovisning] → ønsket innstilling.

Menyelementdetaljer

10 sek./5 sek./2 sek.:

Viser bildet på skjermen umiddelbart etter at den innstilte fotograferingstiden er omme. Hvis du utfører en forstørrelsesoperasjon under autovisning, kan du sjekke bildet ved hjelp av zoomeforstørrelsen.

Av:

Ingen autovisning.

Merknad

- Når du bruker en funksjon som utfører bildebehandling, kan det hende at bildet midlertidig vises slik det ser ut før behandling, etterfulgt av bildet etter behandling.
- Innstillingene DISP (skjerminnstilling) brukes for autovisningsskjermen.



Beslektet emne

- [Forstørrer et bilde som avspilles \(Forstørr\)](#)

Digitalkamera med utskiftbart objektiv
ILCE-7RM4A α7RIV

Tilordne ofte brukte funksjoner til knapper (Tilp. knapp)

Du kan bruke funksjonen for tilpasset tast til å tilordne funksjonene du bruker ofte, til taster det er enkelt å betjene. Ved å gjøre dette kan du hoppe over prosessen med å velge elementer fra MENU, og det går dermed raskere å hente opp funksjonene. Du kan også tilordne [Ikke innstilt] til taster det er enkelt å betjene, for å forhindre utilsiktet betjening.

Du kan tilordne funksjoner til tilpassede taster for stillbilder ( Tilp. knapp), filmopptaksmodus ( Tilp. knapp) og avspillingsmodus ( Tilp. knapp) separat.

- Hvilke funksjoner som kan tilordnes, varierer avhengig av tastene.

Du kan tilordne funksjoner til følgende taster.

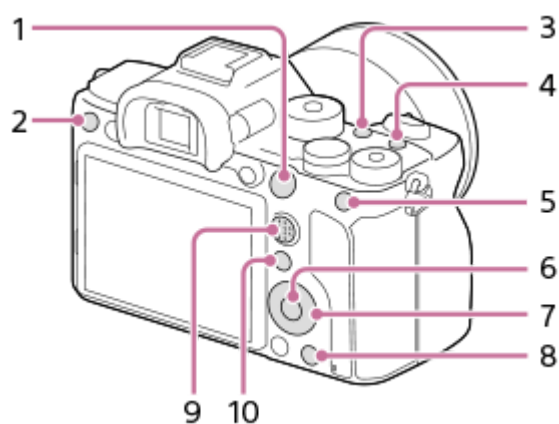

1. AF-ON-knapp
2. Egendefin. knapp 3
3. Egendefin. knapp 2
4. Egendefin. knapp 1
5. AEL-knapp
6. Senterknapp
7. Kontrollhjul/Venstre knapp/Høyre knapp/Ned-knapp
8. Egendefin. knapp 4
9. Senterkn. multiv.
10. Fn/  -knapp

Du finner eksempler på egendefinerte tasteinnstillinger på følgende URL-adresse:



<https://support.d-imaging.sony.co.jp/support/tutorial/ilc//ilce-7rm4a/custom.php>

Hint

- Du kan hente frem funksjoner raskere ved å bruke funksjonsmenyen til å konfigurere hver innstilling direkte fra Fn-knappen, i tillegg til de tilpassede tastene. Se relaterte funksjoner under "Beslektet emne" nederst på denne siden.







Nedenfor finner du fremgangsmåten for å tilordne [Øye-AF]-funksjonen til AEL-knappen.

1 MENU →  2 (Kamera- innstillinger2) → [ Tilp. knapp].

- Hvis du vil tilordne en funksjon som skal hentes frem når du gjør filmopptak, velger du [ Tilp. knapp]. Hvis du vil tilordne en funksjon som skal hentes frem når du spiller av bilder, velger du [ Tilp. knapp].

- 2 Flytt til skjermbildet [Bak1] ved hjelp av venstre/høyre side av kontrollhjulet. Velg deretter [AEL-knapp], og trykk på midten av kontrollhjulet.
- 3 Trykk på venstre/høyre side av kontrollhjulet inntil [Øye-AF] vises. Velg [Øye-AF], og trykk deretter på midten.
 - Hvis du trykker på AEL-knappen i stillbildemodus og det registreres øyne, aktiveres [Øye-AF], og kameraet fokuserer på øynene. Ta bilder mens du holder nede AEL-knappen.

Merknad

- Du kan også tilordne opptaksfunksjoner til Hold fokus-knappen på objektivet. Enkelte objektiver er imidlertid ikke utstyrt med noen holdfokusknapp.
- Hvis du tilordner [Følg tilpasning ()] til en tilpasset tast med [ Tilp. knapp], men funksjonen er en funksjon som ikke er tilgjengelig i filmopptaksmodus, for eksempel [ JPEG-kvalitet] eller [Blitsmodus], hentes ikke funksjonen frem når du trykker på tasten i filmopptaksmodus.
- Hvis du tilordner [Følg tilp. ( / )] til en tilpasset tast med [ Tilp. knapp], bytter kameraet til opptaksmodus og henter frem tilordnet funksjon når du trykker på tasten i avspillingsmodus.

Beslektet emne

- [Ved hjelp av Fn \(funksjonsknappen\) \(funksjonsmenyen\)](#)
- [Endre funksjonen til skiven midlertidig \(Mitt ratt-innstillinger\)](#)

Digitalkamera med utskiftbart objektiv
ILCE-7RM4A α7RIV

Ved hjelp av Fn (funksjonsknappen) (funksjonsmenyen)

Funksjonsmenyen er en meny med 12 funksjoner som vises nederst på skjermen når du trykker på Fn (funksjonsknappen) i opptaksmodus. Du kan få raskere tilgang til funksjoner du bruker ofte, ved å registrere dem i funksjonsmenyen.

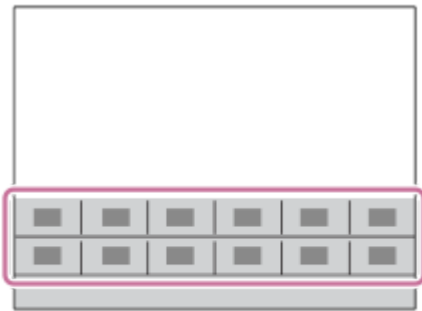

Du finner mer informasjon om funksjoner som kan registreres i funksjonsmenyen på følgende URL-adresse:
<https://support.d-imaging.sony.co.jp/support/tutorial/ilc//ilce-7rm4a/function.php>

Hint

- Du kan registrere tolv funksjoner til funksjonsmenyene for både stillbildefotografering og filmopptak.
- Du kan hente opp funksjoner raskere ved å bruke funksjonen for tilpasset tast og tilordne funksjoner du bruker ofte, til ønskede taster, i tillegg til funksjonsmenyen. Se relaterte funksjoner under "Beslektet emne" nederst på denne siden.

- 1 Trykk gjentatte ganger på DISP på kontrollhjulet for å vise andre skjermmoduser enn [For søker], og trykk deretter på Fn (funksjonsknappen).



- 2 Velg den ønskede funksjonen ved å trykke på øvre, nedre, venstre eller høyre side av kontrollhjulet.

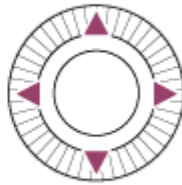
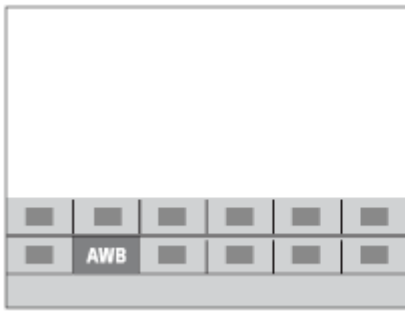

3 Velg den ønskede innstillingen ved å dreie på fremre skive, og trykk deretter på midten av kontrollhjulet.

- Enkelte funksjoner kan finjusteres ved bruk av den bakre skiven.

Justere innstillingene fra de dedikerte innstillingsskjerm bildene

Velg den ønskede funksjonen i trinn 2, og trykk deretter på midten av kontrollhjulet. Innstillingsskjerm bildene for funksjonen vil vises. Følg veiledningen **(A)** for å justere innstillingene.

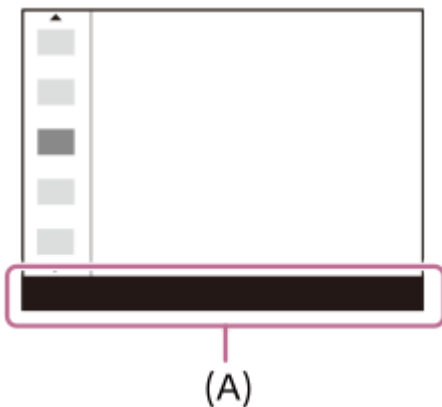

Slik endrer du funksjonene i funksjonsmenyen (Funksjonsmenyinnst.)

Følgende er prosedyren for å endre [Bruksmodus] i stillbildefunksjonsmenyen til [Rutenettlinje].

- Hvis du vil endre filmfunksjonsmenyen, må du velge et menyelement for filmfunksjon i trinn 2.
1. MENU → 2 (Kamera- innstillinger2) → [Funksjonsmenyinnst.].
 2. Velg (Bruksmodus) blant de tolv menyelementene i funksjonsmenyen for stillbilder ved hjelp av øvre/nedre/venstre/høyre side av kontrollhjulet, og trykk deretter på midten.
 3. Flytt til skjerm bildet [Visning/Autovisning] ved hjelp av venstre/høyre side av kontrollhjulet. Velg deretter [Rutenettlinje], og trykk på midten av kontrollhjulet.
 - (Rutenettlinje) vises på plasseringen der (Bruksmodus) ble vist i funksjonsmenyen.

Beslektet emne

- [Tilordne ofte brukte funksjoner til knapper \(Tilp. knapp\)](#)







Digitalkamera med utskiftbart objektiv
ILCE-7RM4A α7RIV

Endre funksjonen til skiven midlertidig (Mitt ratt-innstillinger)

Du kan tilordne de ønskede funksjonene til fremre skive, bakre skive og kontrollhjulet, og du kan registrere opptil tre kombinasjoner av innstillinger som "Mitt ratt"-innstillinger. Du kan raskt hente opp eller skifte registrerte "Mitt ratt"-innstillinger ved å trykke på den tilpassede tasten du tilordnet på forhånd.



Registrere funksjoner til "Mitt ratt"

Registrer funksjonene du vil tilordne fremre skive, bakre skive og kontrollhjulet som [Mitt ratt 1] til [Mitt ratt 3].

1. MENU →  2 (Kamera- innstillinger2) → [Mitt ratt-innstillinger].
2. Velg en skive eller et hjul for  1 (Mitt ratt 1), og trykk på midten av kontrollhjulet.
3. Velg ønsket funksjon som skal tilordnes, med øvre/nedre/venstre/høyre side av kontrollhjulet, og trykk deretter på midten av kontrollhjulet.
 - Velg "--" (Ikke innstilt) for en skive eller et hjul som du ikke vil tilordne noen funksjon.
4. Når du har valgt funksjoner for alle skiver og hjul i  1 (Mitt ratt 1) ved å gjenta trinn 2 og 3, velger du [OK]. Innstillingene for  1 (Mitt ratt 1) registreres.
 - Hvis du vil registrere  2 (Mitt ratt 2) og  3 (Mitt ratt 3), følger du samme fremgangsmåte som beskrevet ovenfor.

Tilordne en tast for å hente frem "Mitt ratt"

Tilordne en tilpasset tast for å hente frem de registrerte "Mitt ratt"-innstillingene.

1. MENU →  2 (Kamera- innstillinger2) → [ Tilp. knapp] eller [ Tilp. knapp] → Velg tasten du vil bruke for å hente frem "Mitt ratt".
2. Velg nummeret på "Mitt ratt"-innstillingen du vil hente frem eller mønsteret for å bytte "Mitt ratt".

Menyelementdetaljer

Mitt ratt 1 under hold /Mitt ratt 2 under hold/Mitt ratt 3 under hold:

Mens du holder nede tasten tilordnes funksjonene som du har registrert i [Mitt ratt-innstillinger], til skiven/hjulet.

Mitt ratt 1→2→3 :

Hver gang du trykker på tasten endres funksjonen i følgende sekvens: "Normal funksjon → funksjonen til Mitt ratt 1 → funksjonen til Mitt ratt 2 → funksjonen til Mitt ratt 3 → normal funksjon."

Veksle Mitt ratt 1 /Veksle Mitt ratt 2/Veksle Mitt ratt 3:

Funksjonen som er registrert ved hjelp av [Mitt ratt-innstillinger] opprettholdes selv om du ikke holder nede tasten. Trykk på knappen igjen for å gå tilbake til den vanlige funksjonen.

Opptak under bytte av "Mitt ratt"

Under opptak kan du hente opp "Mitt ratt" ved hjelp av den tilpassede tasten og fotografere mens du endrer opptaksinnstilling ved å dreie på fremre skive, bakre skive og kontrollhjulet.

I følgende eksempel er funksjonene som står oppført nedenfor, registrert i "Mitt ratt", og [Mitt ratt 1→2→3] er tilordnet knappen C1 (Tilpasset 1).

	Mitt ratt 1	Mitt ratt 2	Mitt ratt 3
Kontrollhjul	ISO	Hvitbalanse	Ikke innstilt
Fremre skive	AV	Kreative innst.	Flytt AF-punkt: V/H
Bakre skive	TV	Bildeeffekt	Flytt AF-punkt: O/N

1. Trykk på knappen C1 (Tilpasset 1).

Funksjonene som er registrert til [Mitt ratt 1], tilordnes kontrollhjulet, den fremre skiven og den bakre skiven.

- Ikonene som vises nedenfor, vises i nedre del av skjermbildet.



2. Drei kontrollhjulet for å stille inn ISO-verdien, drei den fremre skiven for å stille inn blenderverdien, og drei den bakre skiven for å stille inn lukkerhastigheten.
3. Trykk på C1-knappen igjen. Funksjonene som er registrert til [Mitt ratt 2], tilordnes kontrollhjulet, den fremre skiven og den bakre skiven.
4. Drei kontrollhjulet for å stille inn [Hvitbalanse], drei den fremre skiven for å stille inn [Kreative innst.], og drei på den bakre skiven for å stille inn [Bildeeffekt].
5. Trykk på C1 igjen, og endre innstillinger for funksjonene som er registrert på [Mitt ratt 3].
6. Trykk på lukkerknappen for å fotografere.

Merknad

- "Mitt ratt"-innstillinger der alle skiver/hjul er stilt inn på [Ikke innstilt] hentes ikke frem når du trykker på den tilpassede tasten. De utelates også i [Mitt ratt 1→2→3].
- Selv om skive/hjul er låst med [Lås betjeningselem.] -funksjonen, låses skiven/hjulet opp igjen midlertidig når "Mitt ratt" hentes frem.

Beslektet emne

- [Tilordne ofte brukte funksjoner til knapper \(Tilp. knapp\)](#)

Digitalkamera med utskiftbart objektiv
ILCE-7RM4A α7RIV

Rattinnstillinger

Du kan bytte om på funksjonene til den fremre/bakre skiven.

1 MENU →  2 (Kamera- innstillinger2) → [Rattinnstillinger] → ønsket innstilling

Menyelementdetaljer

 Tv  Av:

Den fremre skiven brukes til å endre lukkerhastigheten, og den bakre skiven til å endre blenderåpningen.

 Av  Tv:

Den fremre skiven brukes til å endre blenderåpningen, og den bakre skiven til å endre lukkerhastigheten.

Merknad

- Funksjonen [Rattinnstillinger] aktiveres når opptaksmodus stilles inn på "M".

Digitalkamera med utskiftbart objektiv
ILCE-7RM4A α7RIV

Av/Tv-rotering

Stiller inn roteringsretningen for den fremre skiven, bakre skiven eller kontrollhjulet når du endrer blenderverdien eller lukkerhastigheten.

① MENU →  2 (Kamera- innstillinger2) → [Av/Tv-rotering] → ønsket innstilling.

Menyelementdetaljer

Normal:

Endrer ikke roteringsretningen for den fremre skiven, bakre skiven eller kontrollhjulet.

Omvendt:

Reverserer roteringsretningen for den fremre skiven, bakre skiven eller kontrollhjulet.

Digitalkamera med utskiftbart objektiv
ILCE-7RM4A α7RIV

Ev-komp. med ratt

Du kan justere eksponeringen ved å bruke den fremre eller bakre skiven når eksponeringskompenseringshjulet er stilt inn på "0". Du kan justere eksponeringen innenfor området -5,0 EV til +5,0 EV.

- 1 Sett eksponeringskompenseringshjulet på "0".
- 2 MENU →  2 (Kamera- innstillinger2) → [Ev-komp. med ratt] → ønsket innstilling.

Menyelementdetaljer

Av:

Aktiverer ikke eksponeringskompensering med den fremre eller den bakre skiven.

Fremre ratt/ Bakre ratt:

Aktiverer eksponeringskompensering med den fremre eller den bakre skiven.

Merknad

- Når eksponeringskompenseringsfunksjonen er tilordnet til den fremre eller den bakre skiven, vil enhver funksjon som tidligere måtte ha vært tilordnet til den skiven, tilordnes på nytt til en annen skive.
- Innstillingene til eksponeringskompenseringshjulet vil prioriteres høyere enn [Eksp.-komp.] i MENU eller eksponeringsinnstillinger foretatt med den fremre eller bakre skiven.

Beslektet emne

- [Eksp.-komp.](#)

Digitalkamera med utskiftbart objektiv
ILCE-7RM4A α7RIV

Funksjonsring (obj.)

De kan velge hvilken av følgende funksjoner som skal tilordnes funksjonsringen på objektivet: motorassistert fokusering (power focus) eller skifting av synsvinkel mellom full størrelse og APS-C/Super 35 mm (bare tilgjengelig med kompatible objektiver).

Du finner mer informasjon i bruksanvisningen som fulgte med objektivet.

1 MENU →  2 (Kamera- innstillinger2) → [Funksjonsring (obj.)] → ønsket innstilling.

Menyelementdetaljer

Fokus på strøm:

Fokuseringsposisjonen flytter seg mot uendelig hvis du dreier funksjonsringen mot høyre. Fokuseringsposisjonen flytter seg nærmere deg hvis du dreier funksjonsringen mot venstre.

Velg APS-C/S35 /fullform.:

Synsvinkelen veksler mellom full størrelse og APS-C/Super 35 mm hvis du dreier på funksjonsringen.

- Synsvinkelen veksler uansett hvilken retning du dreier funksjonsringen i.

Beslektet emne

- [APS-C/Super 35mm](#)

Digitalkamera med utskiftbart objektiv
ILCE-7RM4A α7RIV

Berøringsbet.-funksj.: Berøringsfokus

Med [Berøringsfokus] kan du spesifisere hvor du vil fokusere, med berøringsbetjening. Denne funksjonen er tilgjengelig når [Fokusområde] er stilt inn på en annen parameter enn [Fleksibelt punkt], [Utvidet fleks. punkt], [Sporing: Fleksibelt punkt] eller [Sporing: Utvidet fleks. punkt]. Velg MENU →  (Oppsett) → [Berøringsbetjening] → [På] på forhånd.

1 MENU →  2 (Kamera- innstillinger2) → [Berøringsbet.-funksj.] → [Berøringsfokus].

Spesifisere den posisjonen du vil fokusere på i stillbildemodus

Du kan spesifisere hvor du vil fokusere, med berøringsbetjening. Etter at du har trykket på skjermen og angitt en posisjon, trykker du lukkerknappen halvveis ned for å fokusere.

1. Berør skjermen.

- Når du fotograferer med skjermen, berører du posisjonen du vil fokusere på.
- Når du fotograferer med søkeren, kan du flytte posisjonen for fokus ved å berøre og dra den på skjermen, mens du ser gjennom søkeren.

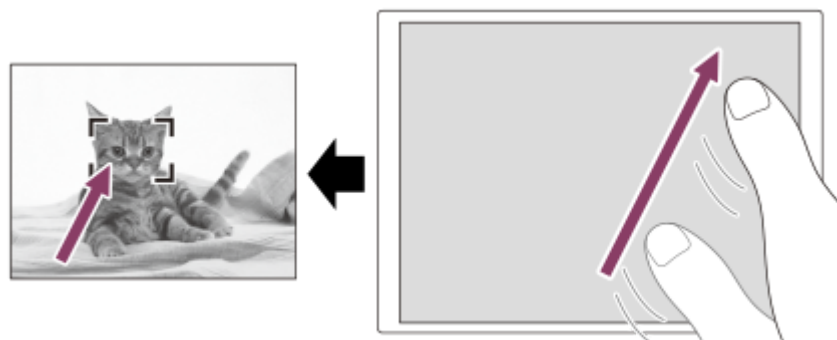

- For å avbryte fokusering med berøringsoperasjoner må du berøre  eller trykke på midten av kontrollhjulet hvis du fotograferer med skjermen, og trykke på midten av kontrollhjulet hvis du fotograferer med søkeren.

2. Trykk lukkerknappen halvveis ned for å fokusere.

- Trykk lukkerknappen helt ned for å ta bilder.

Spesifisere den posisjonen du vil fokusere på i filmopptaksmodus (punktfokusering)

Kameraet vil fokusere på det berørte motivet. Punktfokusering er ikke tilgjengelig når du fotograferer med søkeren.

1. Berør det motivet du vil fokusere på før eller under opptaket.

- Når du berører motivet, endres fokusmodusen midlertidig til manuelt fokus, og fokuset kan justeres med fokusringen.
- For å avbryte punktfokusering må du berøre  eller trykke på midten av kontrollhjulet.

Hint

- I tillegg til berøringsfokusfunksjonen er berøringsoperasjoner som nedenstående også tilgjengelige.
 - Når [Fokusområde] er stilt inn på [Fleksibelt punkt], [Utvidet fleks. punkt], [Sporing: Fleksibelt punkt] eller [Sporing: Utvidet fleks. punkt], kan du flytte fokusrammen med berøringsbetjening.
 - Når [Fokusmodus] er stilt inn på [Manuelt fokus], kan fokusforstørrelsen brukes med et dobbeltklikk på skjermen.

Merknad

- Berøringsfokusfunksjonen er ikke tilgjengelig i følgende situasjoner:
 - Når innstillingen for [Fokusmodus] er stilt inn på [Manuelt fokus].
 - Ved bruk av den digitale zoomen
 - Når du bruker LA-EA2 eller LA-EA4

Beslektet emne

- [Berøringsbetjening](#)
- [Ber.-pan./pekeplate](#)

5-027-208-22(1) Copyright 2021 Sony Corporation

Digitalkamera med utskiftbart objektiv
ILCE-7RM4A α7RIV

Berøringsbet.-funksj.: Berøringssporing

Du kan bruke berøringsoperasjoner for å velge et motiv som du ønsker å spore i stillbilde- og filmopptaksmodus. Velg MENU →  (Oppsett) → [Berøringsbetjening] → [På] på forhånd.

1 MENU → 2 (Kamera- innstillinger2) → [Berøringsbet.-funksj.] → [Berøringssporing].

2 Berør motivet du ønsker å spore, på skjermen.

Sporingen starter.

- Når du fotograferer med søkeren, kan du bruke berøringsputen til å velge motivet du vil spore.

3 Trykk lukkerknappen halvveis ned for å fokusere.

- Trykk lukkerknappen helt ned for å ta bilder.

Hint

- Hvis du vil avbryte sporingen, berører du  eller trykker på midten av kontrollhjulet.

Merknad

- [Berøringssporing] er ikke tilgjengelig i følgende situasjoner:
 - Når du tar opp filmer med [ Opptaksinnst.] stilt inn på [120p]/[100p].
 - Når [Fokusmodus] er stilt inn på [Manuelt fokus].
 - Ved bruk av Smart zoom, Klart bilde-zoom og Digital zoom
 - Ved bruk av LA-EA2 eller LA-EA4 fatningsadapter
 - Når [Motivgjenkjenning] under [Innst. ansikt/øye-AF] er stilt inn på [Dyr]

Beslektet emne

- [Berøringsbetjening](#)

Digitalkamera med utskiftbart objektiv
ILCE-7RM4A α7RIV

MOVIE-knapp

Brukes til å stille inn om MOVIE (filmknappen) skal aktiveres eller ikke.

1 MENU →  2 (Kamera- innstillinger2) → [MOVIE-knapp] → ønsket innstilling

Menyelementdetaljer

Alltid:

Starter filmopptak når du trykker på MOVIE-knappen, uansett hvilken modus som er aktiv.

Kun filmmodus:

Starter filmopptak når du trykker på MOVIE-knappen, men bare hvis opptaksmodus er stilt inn på [Film] eller [Sakte og rask film]-modus.

Digitalkamera med utskiftbart objektiv
ILCE-7RM4A α7RIV

Lås betjeningselem.

Du kan stille inn om kontrollknappen, skiven og hjulet skal låses, ved å trykke på og holde nede Fn (funksjonsknappen).

1 MENU →  2 (Kamera- innstillinger2) → [Lås betjeningselem.] → ønsket innstilling.

- For å låse bruksdelene holder du nede Fn (funksjonsknappen) inntil meldingen "Låst." vises på skjermen.

Menyelementdetaljer

Av:

Låser ikke kontrollknappen, den fremre skiven, den bakre skiven eller kontrollhjulet, selv om du trykker på og holder nede Fn (funksjonsknappen).

Kun multivelger:

Låser kontrollknappen.

Ratt + hjul:

Låser fremre skive, bakre skive og kontrollhjulet.

Alle:

Låser kontrollknappen, fremre skive, bakre skive og kontrollhjulet.

Hint

- Du kan frigjøre låsen ved å holde nede Fn (funksjonsknappen) en gang til.

Merknad

- Hvis du stiller inn [ AF-områderegist.] til [På], fastsettes [Lås betjeningselem.] til [Av].

Beslektet emne

- [Registrerer det nåværende fokusområdet \(AF-områderegist.\) \(stillbilde\)](#)

Digitalkamera med utskiftbart objektiv
ILCE-7RM4A α7RIV

Lydsignaler

Velger om produktet skal lage en lyd eller ikke.

1 MENU →  2 (Kamera- innstillinger2) → [Lydsignaler] → ønsket innstilling.

Menyelementdetaljer

På:

Lyder blir for eksempel laget når fokus oppnås ved å trykke lukkerknappen halvveis ned.

Av:

Lyder blir ikke laget.

Merknad

- Hvis [Fokusmodus] stilles inn på [Kontinuerlig AF], vil ikke kameraet pipe når det fokuserer på et motiv.

Digitalkamera med utskiftbart objektiv
ILCE-7RM4A α7RIV

Send til smarttelefon: Send til smarttelefon

Du kan overføre stillbilder, XAVC S-filmer, slow-motion-filmer eller quick-motion-filmer til en smarttelefon og vise dem. Applikasjonen Imaging Edge Mobile må være installert på smarttelefonen din.

1 MENU →  (Nettverk) → [Send til smarttelefon] → [Send til smarttelefon] → ønsket innstilling.

- Hvis du trykker på knappen  (Send til smarttelefon) i avspillingsmodus, vises innstillingskjernbildet for [Send til smarttelefon].

2 Hvis produktet er klart til overføring, vises informasjonsskjernbildet på produktet. Koble sammen smarttelefonen og produktet ved hjelp av den viste informasjonen.

- Innstillingsmetoden for å koble sammen smarttelefonen og produktet varierer fra smarttelefon til smarttelefon.



Menyelementdetaljer

Velg på denne enheten:

Brukes til å velge et bilde på produktet, som skal overføres til smarttelefonen.

(1) Velg fra [Dette bildet], [Alle fra datoen] eller [Flere bilder].

- Valgmulighetene som vises, kan variere, avhengig av hvilken visningsmodus som er valgt på kameraet.

(2) Hvis du velger [Flere bilder], må du velge de ønskede bildene med midten av kontrollhjulet og deretter trykke på MENU → [Enter].

Velg på smarttelefonen:

Viser alle bilder som er lagret på produktets minnekort, på smarttelefonen.

Merknad

- Du kan bare overføre bilder som er lagret på kameraets minnekort.
- Du kan bare overføre bilder som er lagret på minnekortet i det minnekortsporet som spilles av. For å endre det minnekortsporet som spilles av, må du velge MENU →  (Avspilling) → [Velg avsp.-medium] → ønsket spor.
- Du kan velge en bildestørrelse som skal sendes til smarttelefonen, fra [Opprinnelig], [2M] eller [VGA]. For å endre bildestørrelsen må du følge nedenstående trinn.
 - For Android-smarttelefon
Start Imaging Edge Mobile, og endre bildestørrelsen med [Innstillinger] → [Bildestørrelse for import].
 - For iPhone/iPad
Velg Imaging Edge Mobile i innstillingsmenyen, og endre bildestørrelsen med [Bildestørrelse for import].
- RAW-bilder konverteres til JPEG-format når de sendes.

- Du kan ikke sende filmer i AVCHD-format.
- Avhengig av smarttelefonen kan det hende at filmen som overføres, ikke spilles av på riktig måte. Det kan for eksempel hende at filmen ikke spilles av jevnt eller at den spilles av uten lyd.
- Avhengig av formatet på stillbildet, filmen, slow-motion-filmene eller quick-motion-filmene kan det hende at det ikke er mulig å spille av innholdet på en smarttelefon.
- Dette produktet deler tilkoblingsinformasjon for [Send til smarttelefon] med en enhet som har tillatelse til å koble seg til. Hvis du vil endre på hvilken enhet som har lov til å koble seg til produktet, må du tilbake stille tilkoblingsinformasjonen ved å følge disse trinnene. MENU →  (Nettverk) → [Wi-Fi-innstillinger] → [SSID/Tilbakest. PO]. Etter at tilkoblingsinformasjonen er tilbakestilt, må du registrere smarttelefonen igjen.
- Når [Flymodus] er stilt inn på [På], kan du ikke koble sammen dette produktet og smarttelefonen. Still inn [Flymodus] på [Av].

Beslektet emne

- [Imaging Edge Mobile](#)
- [Kontrollere kameraet ved hjelp av en smarttelefon \(NFC One touch-fjernkontroll\)](#)
- [Kontrollere kameraet ved hjelp av en Android-smarttelefon \(QR Code\)](#)
- [Kontrollere kameraet ved hjelp av en Android-smarttelefon \(SSID\)](#)
- [Kontrollere kameraet ved hjelp av en iPhone eller iPad \(QR Code\)](#)
- [Kontrollere kameraet ved hjelp av en iPhone eller iPad \(SSID\)](#)
- [Sende bilder til en smarttelefon \(NFC One touch-delning\)](#)
- [Send til smarttelefon: Innhold i sending \(proxy-film\)](#)
- [Flymodus](#)

Digitalkamera med utskiftbart objektiv
ILCE-7RM4A α7RIV

Send til smarttelefon: Innhold i sending (proxy-film)

Når du overfører XAVC S-video til en smarttelefon med [Send til smarttelefon], kan du velge om du vil overføre proxy-filmen med lav overføringshastighet eller den opprinnelige filmen med høy overføringshastighet.

1 MENU →  (Nettverk) → [Send til smarttelefon] → [**Px** Innhold i sending] → ønsket innstilling.

Menyelementdetaljer

Kun proxy:

Overfører kun proxy-filmer.

Kun original:

Overfører kun opprinnelige filmer.

Proxy og original:

Overfører både proxy-filmer og opprinnelige filmer.

Beslektet emne

- [Send til smarttelefon: Send til smarttelefon](#)
- [Proxy-opptak](#)

Digitalkamera med utskiftbart objektiv
ILCE-7RM4A α7RIV

Send til smarttelefon: Tilkob. u. strøm AV

Angir om Bluetooth-tilkoblinger skal godtas fra en smarttelefon mens kameraet er slått av. Når [Tilkob. u. strøm AV] er stilt inn på [På], kan du bla gjennom bilder på kameraets minnekort og overføre bilder fra kameraet til en smarttelefon ved hjelp av smarttelefonen.

1 MENU →  (Nettverk) → [Send til smarttelefon] → [Tilkob. u. strøm AV] → ønsket innstilling.

Menyelementdetaljer

På :



Godtar Bluetooth-tilkoblinger fra en smarttelefon mens kameraet er slått av. Batterinivået utlades gradvis mens kameraet er slått av. Hvis du ikke vil bruke [Tilkob. u. strøm AV], må du deaktivere funksjonen.

Av :

Godtar ikke Bluetooth-tilkoblinger fra en smarttelefon mens kameraet er slått av.

Bla gjennom/overføre bilder på smarttelefonen

Forberedelser

1. Velg MENU →  (Nettverk) → [Bluetooth-innst.] → [Bluetooth-funksjon] → [På] på kameraet.
2. MENU →  (Nettverk) → [Send til smarttelefon] → [Tilkob. u. strøm AV] → [På].
3. Velg MENU →  (Nettverk) → [Bluetooth-innst.] → [Paring] på kameraet for å vise skjermbildet for parkobling.
4. Start Imaging Edge Mobile på smarttelefonen, og velg deretter kameraet som skal parkobles, på [Avstandskontroll av strøm PÅ/AV]-skjermbildet.

Betjening

1. Slå av kameraet.
2. Velg kameraet på [Avstandskontroll av strøm PÅ/AV]-skjermbildet i Imaging Edge Mobile for å slå på kameraet.
 - Kameraets tilgangslampe tennes, og funksjonene for gjennomblåing og overføring blir tilgjengelige.

Merknad

- Hvis smarttelefonen ikke brukes i løpet av en viss tid, deaktiveres Bluetooth-tilkoblingen. Velg [Avstandskontroll av strøm PÅ/AV] på smarttelefonen igjen.
- Når kameraet er slått på, veksler kameraet til opptaksmodus, og [Send til smarttelefon] avsluttes.

Beslektet emne

- [Imaging Edge Mobile](#)
- [Send til smarttelefon: Send til smarttelefon](#)
- [Bluetooth-innst.](#)

Digitalkamera med utskiftbart objektiv
ILCE-7RM4A α7RIV

Send til datamaskin

Du kan overføre bilder som er lagret på produktet, til en datamaskin som er koblet til et trådløst tilgangspunkt eller en trådløs bredbåndsruter, og på denne måten enkelt sikkerhetskopiere bilder. Før du starter denne arbeidsoperasjonen, må du installere PlayMemories Home på datamaskinen din og registrere tilgangspunktet i produktet.

1 Start datamaskinen din.

2 MENU → (Nettverk) → [Send til datamaskin] → ønsket minnekortspor.

Merknad

- Avhengig av programinnstillingene på datamaskinen din, vil produktet eventuelt slå seg av etter at bildene er lagret på datamaskinen.
- Du kan overføre bilder fra produktet til bare én datamaskin av gangen.
- Hvis du vil overføre bilder til en annen datamaskin, må du koble sammen produktet og datamaskinen med en USB-tilkobling og følge instruksjonene i PlayMemories Home.
- Proxy filmer kan ikke overføres.

Beslektet emne

- [Installere PlayMemories Home](#)
- [Wi-Fi-innstillinger: WPS-trykk](#)
- [Wi-Fi-innstillinger: Innst. for tilgangspkt.](#)

Digitalkamera med utskiftbart objektiv
ILCE-7RM4A α7RIV

FTP-overføringsfunkt.

Du kan stille inn bildeoverføring ved hjelp av en FTP-server eller overføre bilder til FTP-serveren. Krever grunnleggende kunnskap om FTP-servere.

Du finner mer informasjon i "FTP Help Guide".

https://rd1.sony.net/help/di/ftp/h_zz/

1 MENU →  (Nettverk) → [FTP-overføringsfunkt.] → ønsket innstilling.

Beslektet emne

- [Importere rootsertifisering til kameraet \(Importer rotsertifikat\)](#)

Digitalkamera med utskiftbart objektiv
ILCE-7RM4A α7RIV

Se på en TV

Du kan vise bilder på en nettverksaktivert TV ved å overføre dem fra produktet, uten å koble sammen produktet og TV-en med en kabel. For enkelte TV-ers vedkommende vil du måtte utføre noen arbeidsoperasjoner på TV-en. Du finner mer informasjon i bruksanvisningen som fulgte med TV-apparatet.

1 MENU →  (Nettverk) → [Se på en TV] → enheten du vil tilkoble.

2 Når du vil spille av bilder som lysbildevisning, trykk på midten av kontrollhjulet.

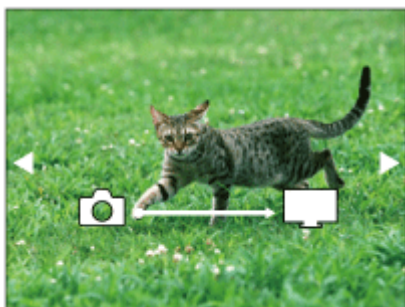

- For å vise neste eller forrige bilde manuelt, må du trykke på høyre eller venstre side av kontrollhjulet.
- For å endre enhet som skal kobles til, må du trykke nederst på kontrollhjulet og deretter velge [Enhetliste].

Innstillinger for lysbildevisning

Du kan endre innstillingene for lysbildevisningen ved å trykke nederst på kontrollhjulet.

Avspillingsvalg:

Velger den bildegruppen som skal vises.

Mappevisn. (Stillbilder):

Velger mellom [Alle] og [Alt i mappen].

Datovisning:

Velger mellom [Alle] og [Alle fra datoen].

Intervall:

Velger mellom [Kort] og [Lang].

Effekter*:

Velger mellom [På] og [Av].

Avsp.-bildets str.:

Velger mellom [HD] og [4K].

* Innstillingene er virksomme kun på BRAVIA TV som er kompatibel med funksjonene.

Merknad

- Du kan bare overføre bilder som er lagret på minnekortet i det minnekortsporet som spilles av. For å endre det minnekortsporet som spilles av, må du velge MENU →  (Avspilling) → [Velg avsp.-medium] → ønsket spor.
- Du kan bruke denne funksjonen på en TV som støtter DLNA-gjengivelse.
- Du kan vise bilder på en Wi-Fi Direct-aktivert TV eller på en nettverksaktivert TV (inkludert nettverksaktiverte TV-er med kabel).
- Hvis du kobler sammen TV-en og dette produktet, og ikke bruker Wi-Fi Direct, må du registrere tilgangspunktet ditt først.
- Det kan ta tid å få vist bildene på TV-en.

- Film kan ikke vises på TV via Wi-Fi. Bruk en HDMI-kabel (selges separat).
- Når [Vis som gruppe] er stilt inn på [På], overføres bare det første bildet i gruppen til TV-en.

Beslektet emne

- [Wi-Fi-innstillinger: WPS-trykk](#)
- [Wi-Fi-innstillinger: Innst. for tilgangspkt.](#)

5-027-208-22(1) Copyright 2021 Sony Corporation

Digitalkamera med utskiftbart objektiv
ILCE-7RM4A α7RIV

Kontr. med smarttlf.

Angir tilstanden for å koble kameraet til en smarttelefon.

1 MENU →  (Nettverk) → [Kontr. med smarttlf.] → ønsket innstilling.

Menyelementdetaljer

Kontr. med smarttlf.:

Stiller inn om kameraet og en smarttelefon skal kobles sammen via Wi-Fi. ([På]/[Av])

Tilkobling:

Viser QR code eller SSID som brukes til å koble kameraet til en smarttelefon.

Alltid tilkoblet:

Stiller inn om kameraets tilkobling til en smarttelefon skal opprettholdes. Hvis dette elementet er stilt inn på [På], når du kobler kameraet til en smarttelefon, forblir det tilkoblet smarttelefonen til enhver tid. Hvis det er stilt inn på [Av], kobles kameraet til en smarttelefon kun når tilkoblingsprosessen er utført.

Merknad

- Hvis [Alltid tilkoblet] er stilt inn på [På], blir strømforbruket høyere enn når dette er stilt inn på [Av].

Beslektet emne

- [Kontrollere kameraet ved hjelp av en smarttelefon \(NFC One touch-fjernkontroll\)](#)
- [Kontrollere kameraet ved hjelp av en Android-smarttelefon \(QR Code\)](#)
- [Kontrollere kameraet ved hjelp av en Android-smarttelefon \(SSID\)](#)
- [Kontrollere kameraet ved hjelp av en iPhone eller iPad \(QR Code\)](#)
- [Kontrollere kameraet ved hjelp av en iPhone eller iPad \(SSID\)](#)
- [Send til smarttelefon: Send til smarttelefon](#)

Digitalkamera med utskiftbart objektiv
ILCE-7RM4A α7RIV

Betjene kameraet fra en datamaskin (PC-kontrollfunksjon)

Bruker en Wi-Fi- eller USB-tilkobling eller lignende til å styre kameraet fra en datamaskin, inkludert funksjoner som opptak og lagring av bilder på datamaskinen.

Velg MENU →  (Nettverk) → [Kontr. med smarttlf.] → [Kontr. med smarttlf.] → [Av] på forhånd.

Du finner mer informasjon om [PC-kontrollfunksjon] på følgende URL-adresse:

<https://support.d-imaging.sony.co.jp/support/tutorial/ilc//ilce-7rm4a/pcremote.php>

- 1 MENU →  (Nettverk) → [PC-kontrollfunksjon] → Velg et element som skal konfigureres, og velg deretter ønsket innstilling.**
- 2 Koble kameraet til datamaskinen, og start deretter Imaging Edge Desktop (Remote) på datamaskinen.**

Du kan nå betjene kameraet ved hjelp av Imaging Edge Desktop (Remote).

 - Tilkoblingsmetoden mellom kameraet og datamaskinen avhenger av innstillingen for [Tilk.-met. PC-kontr.].

Menyelementdetaljer

PC-kontroll:

Angir om funksjonen [PC-kontroll] skal brukes eller ikke. ([På] / [Av])

Tilk.-met. PC-kontr.:

Velger tilkoblingsmetoden når kameraet er tilkoblet en datamaskin med [PC-kontroll]. ([USB]/[Wi-Fi Direct]/[Tilkobl. til Wi-Fi-tilg.])

Paring:

Når [Tilk.-met. PC-kontr.] er stilt inn på [Tilkobl. til Wi-Fi-tilg.], parkobler du kameraet med datamaskinen.

Wi-Fi Direct-info.:

Viser den informasjonen som er nødvendig for å koble til kameraet fra datamaskinen når [Tilk.-met. PC-kontr.] er stilt inn på [Wi-Fi Direct].

Lagr.-dest. stillbilde:

Angir om du vil lagre stillbilder både til kameraet og til datamaskinen under fotografering med PC Remote. ([Kun PC]/[PC+kamera]/[Kun kamera])

RAW+J: Lagre på PC:

Velger filtypen for bilder som skal overføres til datamaskinen, når [Lagr.-dest. stillbilde] er stilt inn på [PC+kamera]. ([RAW og JPEG]/[Kun JPEG]/[Kun RAW])

Bildestr. v. PC-lagr.:

Velger filstørrelse for bilder som skal overføres til datamaskinen når [Lagr.-dest. stillbilde] er stilt inn på [PC+kamera]. Den opprinnelige JPEG-filen eller en JPEG-fil tilsvarende 2M kan overføres. ([Original]/[2M])

Slik kobler du sammen kameraet og datamaskinen

Når [Tilk.-met. PC-kontr.] er stilt inn på [USB]

Koble kameraet til datamaskinen med en USB Type-C-kabel (inkludert).

Når [Tilk.-met. PC-kontr.] er stilt inn på [Wi-Fi Direct]

Bruk kameraet som et tilgangspunkt, og koble datamaskinen til kameraet direkte via Wi-Fi.

Velg MENU →  (Nettverk) → [PC-kontrollfunksjon] → [Wi-Fi Direct-info.] for å vise informasjonen om Wi-Fi-tilkoblingen (SSID og passord) for kameraet. Koble datamaskinen til kameraet med Wi-Fi-tilkoblingsinformasjonen som vises på kameraet.

Når [Tilk.-met. PC-kontr.] er stilt inn på [Tilkobl. til Wi-Fi-tilg.]

Koble kameraet til datamaskinen via Wi-Fi ved hjelp av et trådløst tilgangspunkt. Kameraet og datamaskinen må sammenkobles på forhånd.

Velg MENU →  (Nettverk) → [Wi-Fi-innstillinger] → [WPS-trykk] eller [Innst. for tilgangspkt.] for å koble kameraet til det trådløse tilgangspunktet. Koble datamaskinen til det samme trådløse tilgangspunktet.

Velg MENU →  (Nettverk) → [PC-kontrollfunksjon] → [Paring] på kameraet, og bruk deretter Imaging Edge Desktop (Remote) for å pare kameraet og datamaskinen. Velg [OK] på skjermbildet som bekrefter parkoblingen på kameraet, for å fullføre parkoblingen.

- Parkoblingsinformasjonen slettes når du tilbakestiller kameraet.

Merknad

- Når det settes inn et minnekort i kameraet som det ikke går an å lagre bilder til, kan du ikke ta opp stillbilder selv om [Lagr.-dest. stillbilde] er stilt inn på [Kun kamera] eller [PC+kamera].
- Når [Kun kamera] eller [PC+kamera] er valgt, og det ikke er satt inn noe minnekort i kameraet, utløses ikke lukkeren selv om [Utløser uten kort] er stilt inn på [Aktiver].
- Du kan ikke fotografere med [PC-kontroll] mens det avspilles et stillbilde på kameraet.
- [RAW+J: Lagre på PC] kan bare velges når [ Filformat] er stilt inn på [RAW og JPEG].

Digitalkamera med utskiftbart objektiv

ILCE-7RM4A α7RIV

Flymodus

Når du går ombord på et fly e.l. kan du slå av alle trådløse funksjoner midlertidig, inkludert Wi-Fi.

1 MENU →  (Nettverk) → [Flymodus] → ønsket innstilling.

Hvis du stiller inn [Flymodus] på [På], vises et fly-ikon på skjermen.

Digitalkamera med utskiftbart objektiv
ILCE-7RM4A α7RIV

Wi-Fi-innstillinger: WPS-trykk

Hvis tilgangspunktet ditt har en Wi-Fi Protected Setup-knapp (WPS-knapp), er det enkelt å registrere tilgangspunktet til dette produktet.

- 1 MENU →  (Nettverk) → [Wi-Fi-innstillinger] → [WPS-trykk].
- 2 Trykk på Wi-Fi Protected Setup-knappen (WPS-knappen) på tilgangspunktet for å koble til.

Merknad

- [WPS-trykk] fungerer bare hvis sikkerhetsinnstillingen til tilgangspunktet ditt er angitt som WPA eller WPA2, og tilgangspunktet ditt støtter Wi-Fi Protected Setup (WPS)-knappmetoden. Hvis sikkerhetsinnstillingen er satt på WEP, eller tilgangspunktet ditt ikke støtter Wi-Fi Protected Setup (WPS)-knappmetoden, må du utføre [Innst. for tilgangspkt.].
- For nærmere informasjon om tilgjengelige funksjoner og innstillinger for dette tilgangspunktet, se bruksanvisningen for tilgangspunktet, eller ta kontakt med administratoren for tilgangspunktet.
- Det kan hende det ikke er mulig å opprette en tilkobling eller kommunikasjonsavstanden kan være kortere avhengig av forholdene i omgivelsene, for eksempel typen veggmateriale eller om det er hindringer eller forstyrrende radiobølger mellom produktet og tilgangspunktet. Hvis dette skjer, flytter du produktet, eller du kan flytte produktet nærmere tilgangspunktet.

Beslektet emne

- [Wi-Fi-innstillinger: Innst. for tilgangspkt.](#)

Digitalkamera med utskiftbart objektiv
ILCE-7RM4A α7RIV

Wi-Fi-innstillinger: Innst. for tilgangspkt.

Du kan registrere tilgangspunktet ditt manuelt. Før du starter prosedyren, må du sjekke SSID-navnet, sikkerhetssystemet og passordet til tilgangspunktet. Passordet kan være forhåndsinnstilt i enkelte enheter. Du finner nærmere informasjon i bruksanvisningen for tilgangspunktet, eller du kan kontakte administratoren for tilgangspunktet.

1 MENU →  (Nettverk) → [Wi-Fi-innstillinger] → [Innst. for tilgangspkt.].

2 Velg det tilgangspunktet du ønsker å registrere.

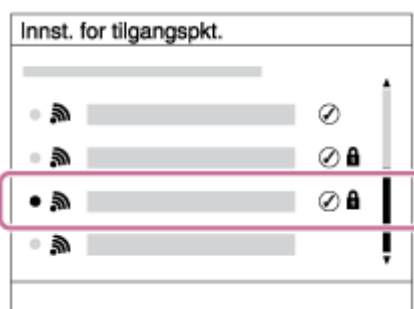

Når det ønskede tilgangspunktet vises på skjermen: Velg det ønskede tilgangspunktet.

Hvis det ønskede tilgangspunktet ikke vises på skjermen: Velg [Manuell innstilling] og still inn tilgangspunktet.

- Hvis du velger [Manuell innstilling], skriv inn SSID-navnet til tilgangspunktet, og velg deretter sikkerhetssystem.

3 Angi passordet og velg [OK].

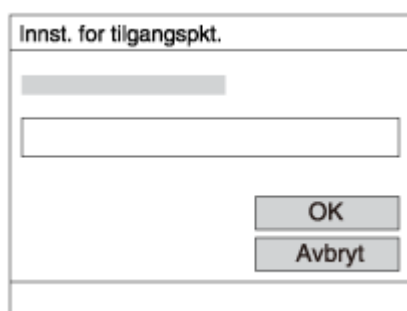

- Tilgangspunkter uten  -merket krever ikke passord.

4 Velg [OK].

Andre innstillingselementer

Avhengig av status eller innstillingsmetode for tilgangspunktet ditt, vil du kanskje stille inn flere elementer.

WPS PIN:

Viser den PIN-koden du skriver inn i den tilkoblede enheten.

Foretrukket tilkobl.:

Velg [På] eller [Av].

Innstilling av IP-adr.:

Velg [Auto] eller [Manuell].

IP-adresse:

Hvis du skriver inn IP-adressen manuelt, må du skrive inn den innstilte adressen.

Nettverksmaske/Standard gateway/Primær DNS-server/Sekund. DNS-server:

Hvis du har stilt inn [Innstilling av IP-adr.] til [Manuell], må du angi hver adresse i henhold til nettverksmiljøet ditt.

Merknad

- Hvis du vil gi det registrerte tilgangspunktet prioritet i fremtiden, må du stille inn [Foretrukket tilkobl.] til [På].

Beslektet emne

- [Wi-Fi-innstillinger: WPS-trykk](#)
- [Bruke tastaturet](#)

Digitalkamera med utskiftbart objektiv
ILCE-7RM4A α7RIV

Wi-Fi-innstillinger: Frekvensbånd (modeller som støtter 5 GHz)

Stiller inn frekvensbåndet for Wi-Fi-kommunikasjon. [5 GHz] har raskere kommunikasjonshastighet og mer stabile dataoverføringer enn [2,4 GHz]. Innstillingen for [Frekvensbånd] gjelder bare for [Send til smarttelefon], [Kontr. med smarttlf.] og [PC-kontroll] (Wi-Fi Direct).

1 MENU →  (Nettverk) → [Wi-Fi-innstillinger] → [Frekvensbånd] → ønsket innstilling.

Menyelementdetaljer

2,4 GHz/5 GHz

Merknad

- Hvis det finnes både 2,4 GHz- og 5 GHz-tilgangspunkter med samme SSID og krypteringsformat, er det tilgangspunktet med sterkest radiofelt som vises.

Digitalkamera med utskiftbart objektiv
ILCE-7RM4A α7RIV

Wi-Fi-innstillinger: Vis info om Wi-Fi

Viser Wi-Fi-informasjon for kameraet, f.eks. MAC-adresse, IP-adresse osv.

1 MENU →  (Nettverk) → [Wi-Fi-innstillinger] → [Vis info om Wi-Fi].

Hint

- Annen informasjon enn MAC-adressen vises under følgende forhold.
 - [FTP-funksjon] under [FTP-overføringsfunk.] er stilt inn på [På] og det er opprettet en Wi-Fi-tilkobling.
 - [PC-kontroll] er stilt inn på [På] og [Tilk.-met. PC-kontr.] er stilt inn på [Tilkobl. til Wi-Fi-tilg.] under [PC-kontrollfunksjon] og det er opprettet en Wi-Fi-tilkobling.

Digitalkamera med utskiftbart objektiv
ILCE-7RM4A α7RIV

Wi-Fi-innstillinger: SSID/Tilbakest. PO

Dette produktet deler tilkoblingsinformasjon for [Send til smarttelefon], [Tilkobling] under [Kontr. med smarttlf.] og Wi-Fi Direct-tilkoblinger ved hjelp av [PC-kontrollfunksjon] med enheter som har tilkoblingstillatelse. Hvis du vil endre hvilke enheter som har tilkoblingstillatelse, kan du tilbakestille tilkoblingsinformasjonen.

1 MENU →  (Nettverk) → [Wi-Fi-innstillinger] → [SSID/Tilbakest. PO] → [OK].

Merknad

- Hvis du kobler dette produktet til en smarttelefon etter at tilkoblingsinformasjonen er tilbakestilt, må du konfigurere innstillingene for smarttelefonen igjen.
- Hvis du kobler dette produktet til en datamaskin med Wi-Fi Direct etter at tilkoblingsinformasjonen er tilbakestilt, må du konfigurere innstillingene for datamaskinen igjen.

Beslektet emne

- [Send til smarttelefon: Send til smarttelefon](#)
- [Kontr. med smarttlf.](#)
- [Betjene kameraet fra en datamaskin \(PC-kontrollfunksjon\)](#)

Digitalkamera med utskiftbart objektiv
ILCE-7RM4A α7RIV

Bluetooth-innst.

Styrer innstillingene for tilkobling av kameraet til en smarttelefon eller Bluetooth-fjernstyring via en Bluetooth-tilkobling. Hvis du vil pare kameraet og smarttelefonen for å bruke funksjonen for tilknytning av stedsinformasjonen, kan du se "Innst. stedinfo".

Hvis du vil utføre parkobling for å kunne bruke en Bluetooth-fjernstyring, kan du se "Bluetooth-fjernkontr."

1 MENU →  (Nettverk) → [Bluetooth-innst.] → ønsket innstilling.

Menyelementdetaljer

Bluetooth-funksjon (På/Av):

Angir om Bluetooth-funksjonen til kameraet skal aktiveres eller ikke.

Paring:

Viser skjermen for å pare kameraet og smarttelefonen eller Bluetooth-fjernstyring.

Vis enhetsadresse:

Viser kameraets BD-adresse.

Beslektet emne

- [Innst. stedinfo](#)
- [Bluetooth-fjernkontr.](#)

Digitalkamera med utskiftbart objektiv
ILCE-7RM4A α7RIV

Innst. stedinfo

Du kan bruke applikasjonen Imaging Edge Mobile til å innhente stedsinformasjon fra en smarttelefon som er koblet til kameraet ved hjelp av Bluetooth-kommunikasjon. Du kan lagre den innhentede stedsinformasjonen når du tar bilder.

Forberedelser

Du må ha applikasjonen Imaging Edge Mobile for å kunne bruke kameraets funksjon for samordning av stedsinformasjon.









Hvis "Overføring av stedsinformasjon" ikke vises på den øverste siden av Imaging Edge Mobile, må du utføre følgende trinn på forhånd.

1. Installer Imaging Edge Mobile på smarttelefonen din.
 - Du kan installere Imaging Edge Mobile fra applikasjonsbutikken til smarttelefonen din. Hvis du allerede har installert applikasjonen, må du oppdatere den til den nyeste versjonen.
2. Overfør et bilde du allerede har tatt, til smarttelefonen ved hjelp av kameraets [Send til smarttelefon]-funksjon.
 - Etter at du har overført et bilde som er tatt opp med kameraet, til smarttelefonen din, vises "Overføring av stedsinformasjon" på den øverste siden av applikasjonen.

Betjeningsprosedyre

 : Operasjoner utført på smarttelefonen

 : Operasjoner utført på kameraet

1.  : Bekreft at Bluetooth-funksjonen på smarttelefonen er aktivert.
 - Ikke utfør Bluetooth-paringen på innstillingsskjermbildet til smarttelefonen. I trinn 2 til 7 utføres paringsoperasjonen ved hjelp av kameraet og applikasjonen Imaging Edge Mobile.
 - Hvis du utilsiktet utførte paringen på smarttelefonens innstillingsskjerm bilde i trinn 1, må du avbryte paringen og deretter utføre paringen ved å følge trinn 2 til 7 med kameraet og applikasjonen Imaging Edge Mobile.
2.  : På kameraet velger du MENU →  (Nettverk) → [Bluetooth-innst.] → [Bluetooth-funksjon] → [På].
3.  : På kameraet velger du MENU →  (Nettverk) → [Bluetooth-innst.] → [Paring].
4.  : Start Imaging Edge Mobile på smarttelefonen din, og trykk på "Overføring av stedsinformasjon".
 - Hvis "Overføring av stedsinformasjon" ikke vises, må du følge trinnene i "Forberedelser" ovenfor.
5.  : Aktiver [Overføring av stedsinformasjon] på innstillingsskjermbildet for [Overføring av stedsinformasjon] i Imaging Edge Mobile.
6.  : Følg instruksjonene på innstillingsskjermbildet for [Overføring av stedsinformasjon] i Imaging Edge Mobile, og velg deretter kameraet fra listen.
7.  : Velg [OK] når det vises en melding på skjermen på kameraet.
 - Paringen av kameraet og Imaging Edge Mobile er fullført.

8.  : På kameraet velger du MENU →  (Nettverk) → [ Innst. stedsinfo] → [Tilknytt. av stedsinfo] → [På].

-  (ikon for innhenting av stedsinformasjon) vil vises på skjermen på kameraet. Stedsinformasjon som er innhentet via smarttelefonen med GPS e.l., vil bli tatt opp når du tar bilder.

Menyelementdetaljer

Tilknytt. av stedsinfo:

Stiller inn om stedsinformasjon skal innhentes ved tilkobling til en smarttelefon.

Autom. tidskorr.:

Stiller inn om datoinnstillingen til kameraet skal korrigeres automatisk ved hjelp av informasjon fra en tilkoblet smarttelefon.

Auto. omr.-just.:

Stiller inn om områdeinnstillingen til kameraet skal korrigeres automatisk ved hjelp av informasjon fra en tilkoblet smarttelefon.

Ikoner som vises under innhenting av stedsinformasjonen

 (Innhenter stedsinformasjon): Kameraet innhenter stedsinformasjonen.

 (Kan ikke innhente stedsinformasjon): Kameraet kan ikke innhente stedsinformasjonen.

 (Bluetooth-tilkobling tilgjengelig): Bluetooth-tilkobling med smarttelefonen er etablert.

 (Bluetooth-tilkobling er ikke tilgjengelig): Bluetooth-tilkobling med smarttelefonen er ikke etablert.

Hint

- Stedsinformasjon kan samordnes når Imaging Edge Mobile kjører på smarttelefonen din, selv om skjermen til smarttelefonen er av. Hvis kameraet har vært avslått en stund, kan det hende at stedsinformasjon ikke tilknyttes umiddelbart når du slår på kameraet igjen. I dette tilfellet tilknyttes stedsinformasjonen umiddelbart hvis du åpner Imaging Edge Mobile-skjermbildet på smarttelefonen.
- Når Imaging Edge Mobile ikke kjører, for eksempel når smarttelefonen startes på nytt, må du starte Imaging Edge Mobile for å gjenoppta samordning av stedsinformasjonen.
- Hvis funksjonen for samordning av stedsinformasjonen ikke fungerer som den skal, bør du lese nedenstående merknader og utføre paringen igjen.
 - Bekreft at Bluetooth-funksjonen på smarttelefonen din er aktivert.
 - Bekreft at kameraet ikke er koblet til andre enheter med Bluetooth-funksjonen.
 - Bekreft at [Flymodus] for kameraet er stilt inn på [Av].
 - Slett paringsinformasjonen for kameraet som er registrert i Imaging Edge Mobile.
 - Utfør [Tilb.st. nettverksinn.] på kameraet.
- Du finner detaljerte instruksjoner på følgende støtteside.
<https://www.sony.net/iem/btg/>

Merknad

- Når du initialiserer kameraet, slettes paringsinformasjonen også. For å utføre paringen igjen må du slette paringsinformasjonen for kameraet som er registrert i Imaging Edge Mobile, før du prøver igjen.
- Stedsinformasjonen lagres ikke hvis den ikke kan innhentes, for eksempel hvis Bluetooth-tilkoblingen blir brutt.
- Kameraet kan pares med opptil 15 Bluetooth-enheter, men kan samordne stedsinformasjonen bare med én smarttelefon. Hvis du vil samordne stedsinformasjonen med en annen smarttelefon, må du slå av [Overføring av stedsinformasjon]-funksjonen på den smarttelefonen det allerede samordnes med.
- Hvis Bluetooth-tilkoblingen er ustabil, må du fjerne eventuelle hindringer, som personer eller metallgjenstander, fra området mellom kameraet og den parrede smarttelefonen.
- Når du parer kameraet og smarttelefonen din, må du sørge for at du bruker [Overføring av stedsinformasjon]-menyen på Imaging Edge Mobile.
- Still inn [Bluetooth-fjernkontr.] på [Av] for å bruke funksjonen for tilknytning av stedsinformasjon.
- Kommunikasjonsavstanden for Bluetooth eller Wi-Fi kan variere avhengig av bruksforholdene.

Smarttelefoner som støttes

Du finner den nyeste informasjonen på støttesiden.

<https://www.sony.net/iem/>

- Gå til produktnettstedet for smarttelefonen din for å finne informasjon om hvilke Bluetooth-versjoner som er kompatible med smarttelefonen din.

Beslektet emne



- [Imaging Edge Mobile](#)
- [Send til smarttelefon: Send til smarttelefon](#)
- [Bluetooth-innst.](#)
- [Bluetooth-fjernkontr.](#)

5-027-208-22(1) Copyright 2021 Sony Corporation

Digitalkamera med utskiftbart objektiv
ILCE-7RM4A α7RIV

Bluetooth-fjernkontr.

Du kan betjene kameraet med en Bluetooth-fjernstyring RMT-P1BT (selges separat). Velg MENU →  (Nettverk) → [Bluetooth-innst.] → [Bluetooth-funksjon] → [På] på forhånd. Se også i bruksanvisningen til Bluetooth-fjernstyringen.

- 1 På kameraet velger du MENU →  (Nettverk) → [Bluetooth-fjernkontr.] → [På].**
 - Hvis det ikke er parett noen Bluetooth-enhet til kameraet for øyeblikket, vises skjermbildet for parkobling slik det er beskrevet i Trinn 2.
- 2 På kameraet velger du MENU →  (Nettverk) → [Bluetooth-innst.] → [Paring] for å vise skjermbildet for parkobling.**
- 3 Utfør parkoblingen på Bluetooth-fjernstyringen.**
 - Du finner mer informasjon i bruksanvisningen til Bluetooth-fjernstyringen.
- 4 På kameraet velger du [OK] på bekreftelsesskjermbildet for Bluetooth-tilkoblingen.**
 - Paringen er fullført, og du kan nå betjene kameraet fra Bluetooth-fjernstyringen. Når du har parett enheten én gang, kan du koble kameraet til Bluetooth-fjernstyringen igjen senere ved å konfigurere [Bluetooth-fjernkontr.] som [På].

Menyelementdetaljer

På:

Aktiverer betjening med Bluetooth-fjernstyring.

Av:

Deaktiverer betjening med Bluetooth-fjernstyring.

Hint

- Bluetooth-tilkoblingen er bare aktiv mens du betjener kameraet med Bluetooth-fjernstyringen.
- Hvis funksjonen ikke fungerer som den skal, bør du kontrollere følgende merknader og utføre paringen igjen.
 - Bekreft at kameraet ikke er koblet til andre enheter med Bluetooth-funksjonen.
 - Bekreft at [Flymodus] for kameraet er stilt inn på [Av].
 - Utfør [Tilb.st. nettverksinn.] på kameraet.

Merknad

- Når du initialiserer kameraet, slettes paringsinformasjonen også. Utfør paringen på nytt for å bruke Bluetooth-fjernstyringen.
- Hvis Bluetooth-tilkoblingen er ustabil, må du fjerne eventuelle hindringer, som personer eller metallgjenstander, fra området mellom kameraet og den parette Bluetooth-fjernstyringen.
- Du kan ikke bruke funksjonen for tilknytning av stedsinformasjon med en smarttelefon når [Bluetooth-fjernkontr.] er stilt inn på [På].
- Du kan ikke bruke en infrarød fjernstyring når [Bluetooth-fjernkontr.] er stilt inn på [På].
- Når [Bluetooth-fjernkontr.] er stilt inn på [På], skifter ikke kameraet til strømsparemodus. Endre innstillingen til [Av] når du er ferdig med å bruke Bluetooth-fjernstyringen.

Beslektet emne

- [Bluetooth-innst.](#)

5-027-208-22(1) Copyright 2021 Sony Corporation

Digitalkamera med utskiftbart objektiv
ILCE-7RM4A α7RIV

Red. navn på enhet

Du kan endre enhetsnavnet for Wi-Fi Direct-, [PC-kontroll]- eller Bluetooth-tilkoblinger.

1 MENU →  (Nettverk) → [Red. navn på enhet].

2 Velg inndataboksen, og skriv deretter inn enhetens navn → [OK].

Beslektet emne

- [Wi-Fi-innstillinger: WPS-trykk](#)
- [Wi-Fi-innstillinger: Innst. for tilgangspkt.](#)
- [Betjene kameraet fra en datamaskin \(PC-kontrollfunksjon\)](#)
- [Bruke tastaturet](#)

Digitalkamera med utskiftbart objektiv
ILCE-7RM4A α7RIV

Importere rootsertifisering til kameraet (Importer rotsertifikat)

Importerer et rootsertifikat som kreves for å verifisere en server fra et minnekort. Bruk denne funksjonen for kryptert kommunikasjon under FTP-overføring.

Du finner mer informasjon i "FTP Help Guide".

https://rd1.sony.net/help/di/ftp/h_zz/

1 MENU →  (Nettverk) → [Importer rotsertifikat].

Digitalkamera med utskiftbart objektiv
ILCE-7RM4A α7RIV

Sikkerhet (IPsec)

Krypterer data når kameraet og en datamaskin kommuniserer via en Wi-Fi-tilkobling.

1 MENU →  (Nettverk) → [Sikkerhet (IPsec)] → ønsket innstilling.

Menyelementdetaljer

IPsec ([På]/[Av]):

Angir om [Sikkerhet (IPsec)]-funksjonen skal brukes eller ikke.

Dest.-IP-adresse:

Angir IP-adressen til enheten som skal kobles til med [Sikkerhet (IPsec)]-funksjonen.

Delt nøkkel:

Angir den delte nøkkelen som brukes av [Sikkerhet (IPsec)]-funksjonen.

Merknad

- En [Delt nøkkel] skal bestå av minst åtte og maks. 20 alfanumeriske tegn eller symboler.
- Enheten som skal kobles til, må være kompatibel med IPsec for at du skal kunne bruke IPsec-kommunikasjon.. Avhengig av enheten kan det hende at kommunikasjon er utilgjengelig, eller at kommunikasjonshastigheten er treg.
- På dette kameraet fungerer IPsec bare i transportmodus og bruker IKEv2. Algoritmen er AES with 128-bit keys in CBC mode/Diffie-Hellman 3072-bit modp group/PRF-HMAC-SHA-256/HMAC-SHA-384-192. Godkjenningen utløper etter 24 timer.
- Kryptert kommunikasjon kan bare utføres med enheter som er konfigurert på riktig måte. Kommunikasjon med andre enheter krypteres ikke.
- Hvis du vil ha mer informasjon om IPsec-konfigurasjonen, kan du kontakte administratoren av enhetens nettverk.

Digitalkamera med utskiftbart objektiv
ILCE-7RM4A α7RIV

Tilb.st. nettverksinn.

Tilbakestiller alle nettverksinnstillinger til standardinnstillingene.

1 MENU →  (Nettverk) → [Tilb.st. nettverksinn.] → [Enter].

Digitalkamera med utskiftbart objektiv
ILCE-7RM4A α7RIV

Beskytte bilder (Beskytt)

Beskytter lagrede bilder mot utilsiktet sletting. -merket vises på beskyttede bilder.

1 MENU →  (Avspilling) → [Beskytt] → ønsket innstilling.

Menyelementdetaljer

Flere bilder:

Beskytter bildene som er valgt.

(1) Velg det bildet som skal beskyttes, og trykk deretter på midten av kontrollhjulet. ✓-merket vises i avmerkingsboksen. For å oppheve valget må du trykke på midten igjen, for å fjerne ✓-merket.

(2) For å beskytte andre bilder må du gjenta trinn (1).

(3) MENU → [OK].

Alle i denne mappen:

Beskytter alle bildene i den valgte mappen.

Alle fra datoen:

Beskytter alle bildene som er tatt på datoen som er valgt.

Avbryt alle i mappen:

Opphever beskyttelsen av alle bilder i den valgte mappen.

Avbryt alle fra datoen:

Opphever beskyttelsen av alle bilder som er tatt på datoen som er valgt.



Alle bildene i gruppen:

Beskytter alle bildene i gruppen som er valgt.

Avbryt alle i gruppen:

Opphever beskyttelsen av alle bildene i gruppen som er valgt.

Hint

- Hvis du tilordner [Beskytt] til en valgfri tast med MENU → 2 (Kamera- innstillinger2) → [ Tilp. knapp], kan du beskytte bilder eller oppheve beskyttelse ved å trykke på tasten. Funksjonen [Beskytt] er tilordnet til C3-knappen i standardinnstillingene.
- Hvis du velger en gruppe i [Flere bilder], beskyttes alle bildene i gruppen. Hvis du vil velge og beskytte bestemte bilder i gruppen, kjører du [Flere bilder] mens du viser bildene i gruppen.

Merknad

- Menyelementene som kan velges, varierer etter hvilken [Visningsmodus]-innstilling som er valgt.

Digitalkamera med utskiftbart objektiv
ILCE-7RM4A α7RIV

Rotere et bilde (Roter)

Roterer et innspilt bilde mot klokken.

1 Vis det bildet som skal roteres, og velg deretter **MENU** →  (Avspilling) → **[Roter]**.

2 Trykk midt på kontrollhjulet.

Bildet roteres mot klokken. Bildet roteres når du trykker på midten.

Hvis du roterer bildet én gang, forblir bildet rotert, selv etter at produktet er slått av.

Merknad

- Selv om du roterer en filmfil spilles den av horisontalt på skjermen eller i søkeren til kameraet.
- Du vil kanskje ikke kunne rotere bilder som er tatt med andre produkter.
- Når du viser roterte bilder på en datamaskin, vil bildene kanskje vises i sin opprinnelige visningsretning, avhengig av programvaren.

Digitalkamera med utskiftbart objektiv
ILCE-7RM4A α7RIV

Slette flere valgte bilder (Slett)

Du kan slette flere valgte bilder. Når du har slettet et bilde, kan det ikke gjenopprettes. Bekreft hvilket bilde som skal slettes, på forhånd.

1 MENU →  (Avspilling) → [Slett] → ønsket innstilling.

Menyelementdetaljer

Flere bilder:

Sletter valgte bilder.

(1) Velg de bildene som skal slettes, og trykk deretter på midten av kontrollhjulet. ✓-merket vises i avmerkingsboksen.

For å oppheve valget må du trykke på midten igjen, for å fjerne ✓-merket.

(2) For å slette andre bilder må du gjenta trinn (1).

(3) MENU → [OK].

Alle i denne mappen:

Sletter alle bildene i den valgte mappen.

Alle fra datoen:

Sletter alle bildene som er tatt på datoen som er valgt.

Alle andre enn dette:

Sletter alle bildene i gruppen unntatt utvalget.

Alle bildene i gruppen:

Sletter alle bildene i gruppen som er valgt.

Hint

- Utfør [Formater] for å slette alle bildene, inkludert beskyttede bilder.
- For å vise den ønskede mappen eller datoen må du velge den ønskede mappen eller datoen mens avspillingen pågår, ved å utføre følgende prosedyre:
 (Bildeindeks)-knapp → velg linjen på venstre side med kontrollhjulet → velg den ønskede mappen eller datoen ved å bruke øvre eller nedre side av kontrollhjulet.
- Hvis du velger en gruppe i [Flere bilder], slettes alle bildene i gruppen. Hvis du vil velge og slette bestemte bilder i gruppen, kjører du [Flere bilder] mens du viser bildene i gruppen.

Merknad

- De beskyttede bildene kan ikke slettes.
- Menyelementene som kan velges, varierer etter hvilken [Visningsmodus]-innstilling som er valgt.

Beslektet emne

- [Slette et vist bilde](#)
- [Formater](#)

Digitalkamera med utskiftbart objektiv
ILCE-7RM4A α7RIV

Vurdering

Du kan tilordne vurderinger for registrerte bilder på en skala fra ★ til ★★★ for å gjøre det enklere å finne bildene. Hvis du kombinerer denne funksjonen med [Bildehopp-innst.], kan du finne et ønsket bilde raskere.

- 1 **MENU** →  (Avspilling) → [Vurdering].
Skjermbildet for valg av bildevurdering vises.
- 2 Trykk på venstre eller høyre side av kontrollhjulet for å vise et bilde som du ønsker å tilordne en vurdering, og trykk deretter på midten.
- 3 Velg nummeret for ★ (Vurdering) ved å trykke på venstre/høyre side av kontrollhjulet og deretter på midten.
- 4 Trykk på MENU-knappen for å lukke skjermbildet for vurderingsinnstillinger.

Hint

- Du kan også tilordne vurderinger når du spiller av bilder ved å bruke den tilpassede tasten. Tilordne [Vurdering] til den ønskede tasten med [ Tilp. knapp] på forhånd, og trykk deretter på den tilpassede tasten mens du spiller av et bilde du ønsker å tilordne en vurdering. Antallet ★ (Vurdering) endres hver gang du trykker på den tilpassede tasten.

Merknad

- Vurderinger kan kun tilordnes til stillbilder.

Beslektet emne

- [Tilordne ofte brukte funksjoner til knapper \(Tilp. knapp\)](#)
- [Vurd.-inn. \(tilp.-kn.\)](#)
- [Stille inn metoden for å hoppe mellom bilder \(Bildehopp-innst.\)](#)

Digitalkamera med utskiftbart objektiv
ILCE-7RM4A α7RIV

Vurd.-inn. (tilp.-kn.)

Angir det tilgjengelige antallet ★ når du vurderer bilder med tasten du har tilordnet [Vurdering] med [ Tilp. knapp].

1 MENU →  (Avspilling) → [Vurd.-inn. (tilp.-kn.)].

2 Legge til et ✓-merke på det oppgitte antallet ★ som du vil aktivere.

Du kan velge det kontrollerte nummeret når du stiller inn [Vurdering] ved hjelp av den tilpassede tasten.

Beslektet emne

- [Vurdering](#)
- [Tilordne ofte brukte funksjoner til knapper \(Tilp. knapp\)](#)

Digitalkamera med utskiftbart objektiv
ILCE-7RM4A α7RIV

Angi bilder til utskrift (Spesif. Utskrift)

Du kan på forhånd angi hvilke av stillbildene på minnekortet som skal skrives ut. **DPOF** (utskriftsbestillingsmerket) vil vises på de markerte bildene. DPOF står for "Digital Print Order Format" (digitalt utskriftsbestillingsformat). DPOF-innstillingen opprettholdes etter at bildet er skrevet ut. Vi anbefaler at du fjerner denne innstillingen etter utskrift.

1 MENU →  (Avspilling) → [Spesif. Utskrift] → ønsket innstilling

Menyelementdetaljer

Flere bilder:

Velger bilder for utskriftsbestilling.

(1) Velg et bilde og trykk på midten av kontrollhjulet. ✓-merket vises i avmerkingsboksen. For å oppheve valget må du trykke på midten igjen, og slette ✓-merket.

(2) Gjenta trinn (1) hvis du vil skrive ut andre bilder. Hvis du vil velge alle bildene fra en bestemt dato eller i en bestemt mappe, merker du av i avkrysningsboksen for datoen eller mappen.

(3) MENU → [OK].

Opphev alle:

Fjerner alle DPOF-merker.

Utskriftsinnstilling:

Stiller inn hvorvidt du vil skrive ut datoen på bilder som er registrert med DPOF-merker.

- Plasseringen eller størrelsen av datoen (oppå eller utenfor bildet) avhenger av skriveren din.

Merknad

- Du kan ikke merke følgende filer med DPOF-merket:
 - RAW-bilder
- Antallet kopier kan ikke angis.
- Enkelte skrivere støtter ikke funksjonen for datoutskrift.

Digitalkamera med utskiftbart objektiv
ILCE-7RM4A α7RIV

Kopiere bilder fra ett minnekort til et annet (Kopier)

Du kan kopiere bilder fra et minnekort i et spor som er valgt med [Velg avsp.-medium], til et minnekort i et annet spor.

1 MENU →  (Avspilling) → [Kopier].

Alt innhold med en dato eller som befinner seg i en mappe som spilles av i øyeblikket, vil bli kopiert til et minnekort i et annet spor.

Hint

- Du kan velge hvilken type bilder som skal vises, ved å velge MENU →  (Avspilling) → [Visningsmodus].

Merknad

- Hvis bildene i en gruppe kopieres, vises ikke de kopierte bildene som en gruppe på målminnekortet.
- Hvis det kopieres beskyttede bilder, avbrytes beskyttelsen på målminnekortet.
- Det kan ta lang tid når det er mange bilder som skal kopieres. Bruk et tilstrekkelig oppladet batteri.
- XAVC S-film kan bare kopieres til et minnekort som støtter XAVC S-film. Når bildene ikke kan kopieres, vil det vises en melding på skjermen til kameraet.



Beslektet emne

- [Velge hvilket minnekort som skal spilles av \(Velg avsp.-medium\)](#)
- [Skifte mellom stillbilder og filmer \(Visningsmodus\)](#)

Digitalkamera med utskiftbart objektiv
ILCE-7RM4A α7RIV

Lagre som bilde

Fanger inn en valgt scene i en film, for å lagre den som stillbilde. Ta først opp en film, og sett så filmen på pause under avspilling, for å fange inn avgjørende øyeblikk det er lett å bomme på ved fotografering av stillbilder, og lagre dem som stillbilder.

- 1 **Vis den filmen du vil fange inn en scene av som stillbilde.**
- 2 **MENU →  (Avspilling) → [Lagre som bilde].**
- 3 **Spill av filmen og sett den på pause.**
- 4 **Finn den ønskede scenen ved hjelp av sakte avspilling forover, sakte avspilling bakover, viser neste ramme, viser forrige ramme, og stopp så filmen.**
- 5 **Trykk på  (Lagre som bilde) for å fange inn den valgte scenen.**
Scenen lagres som stillbilde.

Beslektet emne

- [Ta opp film](#)
- [Spiller av film](#)



Digitalkamera med utskiftbart objektiv
ILCE-7RM4A α7RIV

Forstørrer et bilde som avspilles (Forstørr)

Forstørrer bildet som avspilles. Bruk denne funksjonen til å kontrollere fokus i bildet osv.

- 1 Vis det bildet du vil forstørre, og trykk deretter på  -knappen.**
 - Drei på kontrollhjulet for å justere zoomeforstørrelsen. Ved å rotere den fremre/bakre skiven kan du gå til forrige eller neste bilde mens du beholder samme zoomeforstørrelse.
 - Visningen zoomer inn på den delen av bildet som kameraet fokuserte på da bildet ble tatt. Hvis kameraet ikke klarer å innhente informasjon om fokus plasseringen, vil det zoome inn på midten av bildet.
- 2 Velg den delen du vil forstørre, ved å trykke øverst, nederst, til høyre eller venstre på kontrollhjulet.**
- 3 Trykk på MENU-knappen eller på midten av kontrollhjulet for å avslutte avspillingszoomen.**

Hint

- Du kan også forstørre et bilde som spilles av, ved hjelp av MENU.
- Du kan endre den første zoomeforstørrelsen og den første posisjonen for forstørrede bilder ved å velge MENU →  (Avspilling) → [ Forst. første forst.] eller [ Forstørr første pos.].
- Du kan også forstørre et bilde ved å dobbeltrykke på skjermen. I tillegg kan du dra og flytte den forstørrede posisjonen på skjermen. Still inn [Berøringsbetjening] på [På] på forhånd.

Merknad

- Du kan ikke forstørre filmer.

Beslektet emne

- [Berøringsbetjening](#)
- [Forst. første forst.](#)
- [Forstørr første pos.](#)

Digitalkamera med utskiftbart objektiv
ILCE-7RM4A α7RIV

Forst. første forst.

Stiller inn den innledende zoomeforstørrelsen ved avspilling av forstørrede bilder.

1 MENU →  (Avspilling) → [ Forst. første forst.] → ønsket innstilling.

Menyelementdetaljer

Standard forstørrelse:

Viser et bilde med standard forstørrelse.

Forrige forstørrelse:

Viser et bilde med forrige forstørrelse. Forrige forstørrelse vil være lagret selv etter at du har avsluttet avspillingszoommodus.

Beslektet emne

- [Forstørret et bilde som avspilles \(Forstørr\)](#)
- [Forstørr første pos.](#)

Digitalkamera med utskiftbart objektiv
ILCE-7RM4A α7RIV

Forstørr første pos.

Stiller inn den innledende posisjonen når du forstørrer et bilde under avspilling.

1 MENU →  (Avspilling) → [ Forstørr første pos.] → ønsket innstilling.

Menyelementdetaljer

Fokusert posisjon:

Forstørrer bildet fra fokuspunktet under opptak.

Midten:

Forstørrer bildet fra midten av skjermen.

Beslektet emne



- [Forstørrer et bilde som avspilles \(Forstørr\)](#)
- [Forst. første forst.](#)

Digitalkamera med utskiftbart objektiv
ILCE-7RM4A α7RIV



Kont. avs. Intervall

Spiller kontinuerlig av bilder som er tatt med intervalloptak.

Du kan lage filmer av stillbilder tatt med intervalloptak ved hjelp av programvaren Imaging Edge Desktop (Viewer). Du kan ikke lage filmer av stillbildene på kameraet.

- 1 MENU →  (Avspilling) → [Kont. avs.  Intervall].
- 2 Velg bildegruppen du vil spille av, og trykk deretter på midten av kontrollhjulet.

Hint

- På avspillingsskjermen kan du starte kontinuerlig avspilling ved å trykke på ned-knappen mens du viser et bilde i gruppen.
- Du kan fortsette avspillingen eller sette på pause ved å trykke på ned-knappen under avspilling.
- Du kan endre avspillingshastigheten ved å dreie på fremre/bakre skive eller kontrollhjulet under avspilling. Du kan også endre avspillingshastigheten ved å velge MENU →  (Avspilling) → [Avsp.-hast.  Interv.].
- Du kan også kontinuerlig spille av bilder som er tatt med kontinuerlig opptak.

Beslektet emne

- [Intervallopt.-fun.](#)
- [Avsp.-hast. Interv.](#)
- [Imaging Edge Desktop](#)

Digitalkamera med utskiftbart objektiv
ILCE-7RM4A α7RIV

Avsp.-hast. Interv.

Konfigurerer avspillingshastigheten for stillbilder under [Kont. avs.  Intervall].

1 MENU →  (Avspilling) → [Avsp.-hast.  Interv.] → ønsket innstilling.

Hint

- Du kan også endre avspillingshastigheten ved å dreie på fremre/bakre skive eller kontrollhjulet under [Kont. avs.  Intervall].

Beslektet emne

- [Kont. avs. Intervall](#)

Digitalkamera med utskiftbart objektiv
ILCE-7RM4A α7RIV

Spille av bilder ved hjelp av lysbildevisning (Lysbildevisning)

Spiller av bilder automatisk og kontinuerlig.

- 1 MENU →  (Avspilling) → [Lysbildevisning] → ønsket innstilling.
- 2 Velg [Enter].

Menyelementdetaljer

Gjenta:

Velg [På], hvor bildene vises i en kontinuerlig sløyfe, eller [Av], hvor produktet avslutter lysbildevisningen når alle bildene er vist én gang.

Intervall:

Velg visningsintervallet for bilder fra [1 sek.], [3 sek.], [5 sek.], [10 sek.] eller [30 sek.].

Avslutte lysbildevisningen midtveis

Trykk på MENU-knappen for å avslutte lysbildevisningen. Du kan ikke sette lysbildevisningen på pause.

Hint

- Under avspilling kan du vise neste/forrige bilde ved å trykke på høyre/venstre side av kontrollhjulet.
- Du kan bare aktivere lysbildevisning når [Visningsmodus] er angitt som [Datovisning] eller [Mappevisn. (Stillbilder)].

Digitalkamera med utskiftbart objektiv
ILCE-7RM4A α7RIV

Velge hvilket minnekort som skal spilles av (Velg avsp.-medium)

Velger det minnekortsporet som skal spilles av.

1 MENU →  (Avspilling) → [Velg avsp.-medium] → ønsket spor.

Menyelementdetaljer

Spor 1:

Velger spor 1.

Spor 2:

Velger spor 2.

Merknad

- Ingen bilder spilles av hvis det ikke er satt inn noe minnekort i det valgte sporet. Velg et spor det er satt inn et minnekort i.
- Når du velger [Datovisning] i [Visningsmodus], spiller kameraet bare av bilder fra et minnekort som er valgt med [Velg avsp.-medium].

Beslektet emne

- [Skifte mellom stillbilder og filmer \(Visningsmodus\)](#)
- [Innst. for lagr.-med.: Pri. lagringsmedium](#)

Digitalkamera med utskiftbart objektiv
ILCE-7RM4A α7RIV

Skifte mellom stillbilder og filmer (Visningsmodus)

Stiller inn visningsmodus (bildevisningsmetode).

1 MENU →  (Avspilling) → [Visningsmodus] → ønsket innstilling.

Menyelementdetaljer

Datovisning:

Viser bildene sortert etter dato.

Mappevisn. (Stillbilder):

Viser kun stillbilder.

AVCHD-visning:

Viser kun filmer i AVCHD-format.

XAVC S HD-visning:

Viser kun filmer i XAVC S HD-format.

XAVC S 4K-visning:

Viser kun filmer i XAVC S 4K-format.

Digitalkamera med utskiftbart objektiv
ILCE-7RM4A α7RIV

Spille av bilder på bildeindeksskjermen (Bildeindeks)

Du kan vise flere bilder samtidig i avspillingsmodus.

- 1 Trykk på knappen  (Bildeindeks) mens bildet spilles av.
- 2 Velg bildet ved å trykke på øvre/nedre/høyre/venstre side av kontrollhjulet eller ved å dreie på kontrollhjulet.

Endre antallet bilder som skal vises

MENU →  (Avspilling) → [Bildeindeks] → ønsket innstilling

Menyelementdetaljer

9 bilder/25 bilder

Gå tilbake til visning av enkeltbilder

Velg det ønskede bildet, og trykk på midten av kontrollhjulet.

Raskt vise et ønsket bilde

Velg linjen på venstre side av bildeindeksskjermen med kontrollhjulet, og trykk deretter øverst eller nederst på kontrollhjulet. Når linjen er valgt, kan du vise kalenderskjermen eller mappevalgskjermen ved å trykke på midten. I tillegg kan du skifte visningsmodus ved å velge et ikon.

Beslektet emne

- [Skifte mellom stillbilder og filmer \(Visningsmodus\)](#)

Digitalkamera med utskiftbart objektiv
ILCE-7RM4A α7RIV

Vis som gruppe

Angir om bilder som er tatt som kontinuerlig opptak eller bilder som er tatt som intervalloptak skal vises som en gruppe.

1 MENU →  (Avspilling) → [Vis som gruppe] → ønsket innstilling.

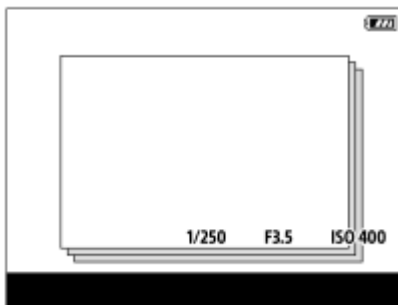

Menyelementdetaljer



På:

Viser bilder som en gruppe.

Av:

Viser ikke bilder som en gruppe.

Hint

- Følgende bildene er gruppert.
 - Bilder som er tatt med [Bruksmodus] stilt inn på [Seriebilder] (én bildesekvens som er fotografert kontinuerlig ved å holde nede lukkerknappen under kontinuerlig opptak blir én gruppe.)
 - Bilder som er tatt med [ Intervalloptak.-fun.] (bilder som er fotografert i én økt med intervalloptak blir én gruppe.)
- På bildeindeksskjermen vises  over gruppen.

Merknad

- Bilder kan grupperes og vises kun når [Visningsmodus] er stilt inn på [Datovisning]. Når det ikke er stilt inn på [Datovisning], kan ikke bilder grupperes og vises, selv om [Vis som gruppe] er stilt inn på [På].
- Hvis du sletter gruppen, slettes alle bildene i gruppen.

Beslektet emne

- [Seriebilder](#)
- [Intervalloptak.-fun.](#)

Digitalkamera med utskiftbart objektiv
ILCE-7RM4A α7RIV

Rotere lagrede bilder automatisk (Visningsretning)

Brukes for å angi retningen ved avspilling av lagrede bilder.

1 MENU →  (Avspilling) → [Visningsretning] → ønsket innstilling.

Menyelementdetaljer

Auto:

Når du roterer kameraet, roterer det bildet som vises, automatisk, idet kameraet registrerer hvilken vei det holdes.

Manuell:

Bilder som er tatt vertikalt, vises vertikalt. Hvis du har stilt inn bildeorienteringen ved hjelp av [Roter]-funksjonen, vil bildet vises i henhold til dette.

Av:

Bildene vises alltid horisontalt.

Merknad

- Filmer som er tatt vertikalt, avspilles horisontalt på skjermen eller i søkeren til kameraet under filmavspilling.

Beslektet emne

- [Rotere et bilde \(Roter\)](#)

Digitalkamera med utskiftbart objektiv
ILCE-7RM4A α7RIV

Stille inn metoden for å hoppe mellom bilder (Bildehopp-innst.)

Stiller hvilken velger og metode som skal brukes til å hoppe mellom bilder under avspilling. Denne funksjonen er nyttig når du vil finne ett bestemt bilde blant mange lagrede bilder. Du kan også raskt finne beskyttede bilder eller bilder som er stilt inn med en bestemt gradering.

1 MENU →  (Avspilling) → [Bildehopp-innst.] → ønsket element.

Menyelementdetaljer

Velg ratt:

Velger velgeren som skal brukes til å hoppe mellom bilder.

Bildehopp-metode:

Stiller inn metoden for avspilling med Bildehopp.

Merknad

- En gruppe regnes som ett bilde når [Bildehopp-metode] er stilt inn på [Ett om gangen], [Med 10 bilder] eller [Med 100 bilder].
- Når [Bildehopp-metode] er stilt inn på en annen parameter enn [Ett om gangen], [Med 10 bilder] eller [Med 100 bilder], er Bildehopp bare tilgjengelig hvis [Visningsmodus] er stilt inn på [Datovisning]. Hvis [Visningsmodus] ikke er stilt inn på [Datovisning], spiller kameraet alltid av hvert bilde uten hopp når du bruker velgeren valgt med [Velg ratt].
- Når du bruker funksjonen for Bildehopp, og [Bildehopp-metode] er stilt inn på en annen parameter enn [Ett om gangen], [Med 10 bilder] eller [Med 100 bilder], hoppes det alltid over videofiler.

Beslektet emne

- [Vurdering](#)
- [Beskytte bilder \(Beskytt\)](#)

Digitalkamera med utskiftbart objektiv
ILCE-7RM4A α7RIV

Skjermlysstyrke

Juster lysstyrken på skjermen.

1 MENU →  (Oppsett) → [Skjermlysstyrke] → ønsket innstilling.

Menyelementdetaljer

Manuell:

Justerer lysstyrken innenfor intervallet -2 til +2.

Solskinn:

Stiller inn lysstyrken til en verdi tilpasset utendørs fotografering.

Merknad

- Innstillingen [Solskinn] er for lys for innendørs fotografering. Angi [Skjermlysstyrke] som [Manuell] for innendørs fotografering.

Digitalkamera med utskiftbart objektiv
ILCE-7RM4A α7RIV

Søker-lysstyrke

Når du bruker søkeren, justerer dette produktet lysstyrken for søkeren i samsvar med omgivelsene.

1 MENU →  (Oppsett) → [Søker-lysstyrke] → ønsket innstilling.

Menyelementdetaljer

Auto:

Justerer lysstyrken automatisk.

Manuell:

Brukes til å velge lysstyrken for søkeren innenfor området -2 til +2.

Digitalkamera med utskiftbart objektiv
ILCE-7RM4A α7RIV

Fargetemp. i søker

Stiller inn fargetemperaturen for den elektroniske søkeren.

1 MENU →  (Oppsett) → [Fargetemp. i søker] → ønsket innstilling.

Menyelementdetaljer

-2 til +2:

Når du velger "-", får søkerskjermen varmere farge, og når du velger "+", blir fargen kaldere.

Digitalkamera med utskiftbart objektiv
ILCE-7RM4A α7RIV

Gammavisningshjelp

Film med S-Log gamma antas å skulle prosesseres etter opptak, for å gjøre bruk av det store dynamiske området. Det forutsettes at filmer med HLG gamma skal vises på HDR-kompatible skjermer. De vises derfor med lav kontrast under opptak, og kan være vanskelige å overvåke. Du kan imidlertid bruke funksjonen [Gammavisningshjelp] til å gjenskape en kontrast tilsvarende vanlig gamma. I tillegg kan [Gammavisningshjelp] også brukes ved avspilling av film på kameraets skjerm/søker.

- 1 MENU →  (Oppsett) → [Gammavisningshjelp].
- 2 Velg den ønskede innstillingen ved å trykke øverst eller nederst på kontrollhjulet.

Menyelementdetaljer

Assist
OFF **Av:**

Gjelder ikke [Gammavisningshjelp].

Assist
AUTO **Auto:**

Viser film med en [S-Log2→709(800%)]-effekt når gamma som er stilt inn i [Bildeprofil], er [S-Log2], og med en [S-Log3→709(800%)]-effekt når gamma er stilt inn på [S-Log3]. Viser filmer med en [HLG(BT.2020)]-effekt når gammaen som er konfigurert under [Bildeprofil], er [HLG], [HLG1], [HLG2] eller [HLG3], og [Fargemodus] er stilt inn på [BT.2020]. Viser filmer med en [HLG(709)]-effekt når gammaen som er konfigurert under [Bildeprofil], er [HLG], [HLG1], [HLG2] eller [HLG3], og [Fargemodus] er stilt inn på [709].

Assist
S-Log2 **S-Log2→709(800%):**

Viser filmer med en S-Log2-gamma som reproducerer en kontrast som er ekvivalent med ITU709 (800%).

Assist
S-Log3 **S-Log3→709(800%):**

Viser filmer med en S-Log3-gamma som reproducerer en kontrast som er ekvivalent med ITU709 (800%).

Assist
HLG 2020 **HLG(BT.2020):**

Viser filmer etter å ha justert bildekvaliteten på skjermen eller i søkeren til en kvalitet som er nesten den samme som når du viser filmer på en [HLG(BT.2020)]-kompatibel skjerm.

Assist
HLG 709 **HLG(709):**

Viser filmer etter å ha justert bildekvaliteten på skjermen eller i søkeren til en kvalitet som er nesten den samme som når du viser filmer på en [HLG(709)]-kompatibel skjerm.

Merknad

- Filmer i formatet XAVC S 4K eller XAVC S HD med gammaen [HLG], [HLG1], [HLG2] eller [HLG3] vises med en [HLG(BT.2020)]-effekt eller [HLG(709)]-effekt avhengig av filmens gammaverdi og fargemodus. I andre situasjoner vises filmer i samsvar med gamma-innstillingen og fargemodusinnstillingen i [Bildeprofil].
- [Gammavisningshjelp] brukes ikke på film som vises på en TV eller en skjerm som er koblet til kameraet.

Beslektet emne

- [Bildeprofil](#)

Digitalkamera med utskiftbart objektiv
ILCE-7RM4A α7RIV

Voluminnstillinger

Stiller inn volumet for filmavspilling.

1 MENU →  (Oppsett) → [Voluminnstillinger] → ønsket innstilling.

Justere lydvolument under avspilling

Trykk på nedsiden av kontrollhjulet under filmavspilling for å vise kontrollpanelet. Deretter kan du justere volumet. Du kan justere volumet mens du lytter til den faktiske lyden.

Digitalkamera med utskiftbart objektiv
ILCE-7RM4A α7RIV

Bekreft sletting

Du kan velge om [Slett] eller [Avbryt] skal være valgt som standard på bekreftelsesskjermbildet for sletting.

1 MENU →  (Oppsett) → [Bekreft sletting] → ønsket innstilling.

Menyelementdetaljer

"Slette" først:

[Slett] angis som standardinnstilling.

"Avbryt" først:

[Avbryt] angis som standardinnstilling.

Digitalkamera med utskiftbart objektiv
ILCE-7RM4A α7RIV

Visningskvalitet

Du kan endre visningskvaliteten.

1 MENU →  (Oppsett) → [Visningskvalitet] → ønsket innstilling.

Menyelementdetaljer

Høy:

Visning i høy kvalitet.

Standard:

Visning i standardkvalitet.

Merknad

- Hvis innstillingen er [Høy], er batteriforbruket høyere sammenlignet med [Standard].
- Når temperaturen i kameraet stiger, kan innstillingen bli låst til [Standard].

Digitalkamera med utskiftbart objektiv
ILCE-7RM4A α7RIV

Starttid for strømosp.

Stiller inn tidsintervaller for automatisk innkobling av strømsparingsmodus når du ikke utfører operasjoner, for å hindre at batteriet tømmes. For å gå tilbake til opptaksmodus må du utføre en arbeidsoperasjon, som f.eks. å trykke lukkerknappen halvveis ned.

1 MENU →  (Oppsett) → [Starttid for strømosp.] → ønsket innstilling.

Menyelementdetaljer

30 min./5 min./2 min./1 min./10 sek.

Merknad

- Slå av produktet når du ikke skal bruke det på en stund.
- Strømsparefunksjonen er deaktivert i følgende situasjoner:
 - Når det tilføres strøm via USB
 - Ved lysbildefremvisning
 - Under FTP-overføring
 - Under filmopptak
 - Ved tilkobling til en datamaskin eller TV
 - Når [IR-fjernkontroll] er stilt inn på [På]
 - Når [Bluetooth-fjernkontr.] er stilt inn på [På]

Digitalkamera med utskiftbart objektiv
ILCE-7RM4A α7RIV

Temp. auto. strøm av

Stiller inn den kameratemperaturen som får kameraet til å slå seg av automatisk under fotografering. Når den er stilt inn på [Høy], kan du fortsette å fotografere, selv om temperaturen til kameraet blir høyere enn normalt.

1 MENU →  (Oppsett) → [Temp. auto. strøm av] → ønsket innstilling.

Menyelementdetaljer

Standard:

Stiller inn standardtemperaturen for når kameraet skal slå seg av.

Høy:

Stiller inn en temperatur høyere enn [Standard] for når kameraet skal slå seg av.

Merknader når [Temp. auto. strøm av] er stilt inn på [Høy]

- Ikke ta bilder mens du holder kameraet i hånden. Bruk stativ.
- Hvis du bruker kameraet i lengre tid mens du holder det i hånden, kan forårsake lavtemperaturforbrenninger.

Merknad

- Selv om [Temp. auto. strøm av] er stilt inn på [Høy], kan det hende at opptakstiden for film ikke endrer seg, da dette avhenger av forholdene eller kameratemperaturen.

Beslektet emne

- [Opptakstid for film](#)

Digitalkamera med utskiftbart objektiv
ILCE-7RM4A α7RIV

NTSC/PAL-velger

Spiller av filmer som er tatt opp med produktet, på et TV-apparat med NTSC/PAL-system.

1 MENU →  (Oppsett) → [NTSC/PAL-velger] → [Enter]

Merknad

- Hvis du setter inn et minnekort som nylig er formatert med et annet videosystem, vises en melding som sier at du må reformatere kortet.
Hvis du vil bruke et annet system til å gjøre opptak, må du reformatere minnekortet eller bruke et annet minnekort.
- Når du utfører [NTSC/PAL-velger], og innstillingen endres fra standardinnstillingen, vises meldingen "Kjører i NTSC." eller "Kjører i PAL." på oppstartsskjermbildet.

Digitalkamera med utskiftbart objektiv
ILCE-7RM4A α7RIV

Rensemodus

Hvis det kommer støv eller rusk inn i kameraet og fester seg på overflaten av bildesensoren (den delen som konverterer lyset til elektriske signaler), kan det vises på bildet som mørke punkter, avhengig av fotograferingsforholdene. Hvis dette skjer, må du følge trinnene nedenfor for å rengjøre bildesensoren.

- 1 **Bekreft at batteriet er tilstrekkelig ladet.**
- 2 **MENU** →  (Oppsett) → **[Rensemodus]** → **[Enter]**.
Bildesensoren vibrerer litt for å riste av støvet.
- 3 **Slå av produktet mens du følger instruksjonene på skjermen.**
- 4 **Ta av objektivet.**
- 5 **Bruk blåseren til å rengjøre overflaten på bildesensoren og området rundt.**

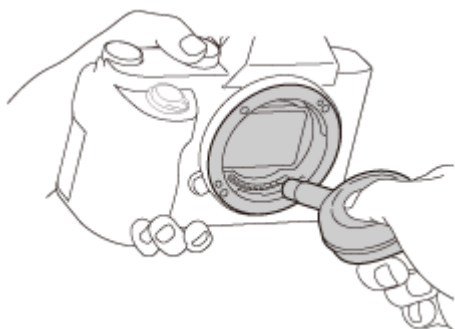

- 6 **Sett på objektivet.**

Hint

- Se nedenstående URL for å finne ut hvordan du kan sjekke hvor mye støv det er på bildesensoren, eller hvis du trenger mer informasjon om rengjøringsmetoder.
<https://support.d-imaging.sony.co.jp/www/support/ilc/sensor/>

Merknad

- Rengjør bildesensoren raskt.
- En blåser følger ikke med dette produktet. Bruk en vanlig blåser (fås i fotoutstyrsbutikker).
- Kontroller at det gjenværende batterinivået er  (3 gjenværende batteriikoner) eller mer før du utfører rengjøring.
- Ikke bruk en blåsespray, da den kan spre vanndråper inne i kamerahuset.
- Ikke stikk spissen av blåseren lenger inn i åpningen enn til objektivfatningen, slik at ikke spissen på blåseren berører bildesensoren.

- Hold kameraet slik at det peker litt nedover, så sanden faller ut.
- Ikke utsett produktet for slag under rengjøring.
- Når du rengjør bildesensoren med en blåser, må du ikke blåse for hardt. Hvis du blåser for kraftig på sensoren, kan produktet bli skadet innvendig.
- Hvis støvet ikke er borte etter at du har rengjort produktet som beskrevet, må du rådføre deg med serviceavdelingen.

Beslektet emne

- [Feilsøking](#)

5-027-208-22(1) Copyright 2021 Sony Corporation

Digitalkamera med utskiftbart objektiv
ILCE-7RM4A α7RIV

Berøringsbetjening

Stiller inn om berøringsoperasjoner skal aktiveres på skjermen, eller ikke.

1 MENU →  (Oppsett) → [Berøringsbetjening] → ønsket innstilling.

Menyelementdetaljer

På:

Aktiverer berøringsoperasjoner.

Av:

Deaktiverer berøringsoperasjoner.

Beslektet emne

- [Berøringsbet.-funksj.: Berøringsfokus](#)
- [Berøringsbet.-funksj.: Berøringssporing](#)
- [Pekeplateinnst.](#)
- [Ber.-pan./pekeplate](#)

Digitalkamera med utskiftbart objektiv
ILCE-7RM4A α7RIV

Ber.-pan./pekeplate

Berøringsoperasjoner ved fotografering med skjermen kalles "berøringspaneloperasjoner", og berøringsoperasjoner ved fotografering med søkeren kalles "berøringsputeoperasjoner". Du kan velge om du vil aktivere betjening med berøringspanel eller berøringspute.

1 MENU →  (Oppsett) → [Ber.-pan./pekeplate] → ønsket innstilling.

Menyelementdetaljer

Berør.-panel + plate:

Aktiverer både berøringspaneloperasjoner ved fotografering med skjermen og berøringsputeoperasjoner ved fotografering med søkeren.

Kun berøringspanel:

Aktiverer bare berøringspaneloperasjoner ved fotografering med skjermen.

Kun pekeplate:

Aktiverer bare berøringsputeoperasjoner ved fotografering med søkeren.

Beslektet emne

- [Berøringsbetjening](#)

Digitalkamera med utskiftbart objektiv
ILCE-7RM4A α7RIV

Pekeplateinnst.

Du kan justere innstillingene for betjening med berøringspute ved opptak med søkeren.

1 MENU →  (Oppsett) → [Pekeplateinnst.] → ønsket innstilling.

Menyelementdetaljer

Betj. i vertikal retn.:

Stiller inn om du vil aktivere betjening med berøringspute ved opptak med søkeren i stående retning. Du kan forhindre utilsiktede operasjoner under opptak i stående retning forårsaket av at f.eks. nesen din berører skjermen.

Pekepos.-modus:

Stiller inn om fokusrammen skal flyttes til posisjonen som berøres på skjermen ([Absolutt posisjon]), eller om fokusrammen skal flyttes til ønsket posisjon basert på dreretning og mengden bevegelse ([Relativ posisjon]).

Betjeningsområde:

Stiller inn det området som skal brukes til berøringsputeoperasjoner. Når du begrenser berøringsområdet, kan du forhindre utilsiktede operasjoner forårsaket av at f.eks. nesen din berører skjermen.

Om modus for berøringsplassering

Når du velger [Absolutt posisjon], kan du flytte fokusrammen til en fjern posisjon raskere ettersom du kan angi posisjonen for fokusrammen direkte med berøringsoperasjoner.

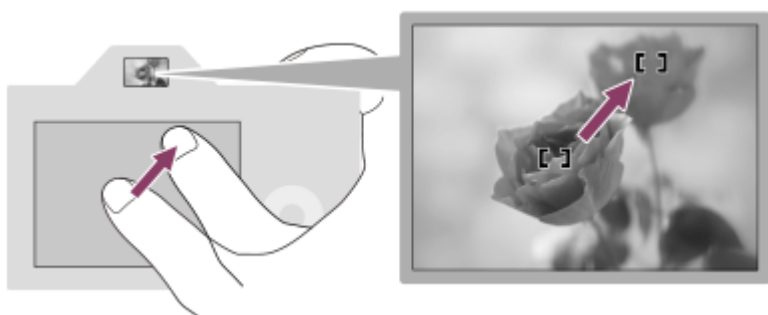

Når du velger [Relativ posisjon], kan du betjene berøringsputen der det er enklest for deg, uten at du trenger å flytte fingeren over et bredt område.

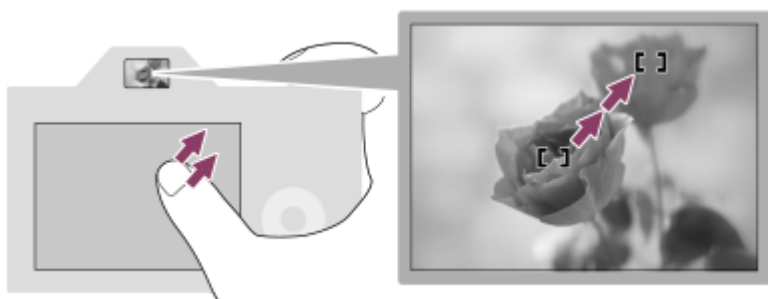

Hint

- Under berøringsputeoperasjoner når [Pekepos.-modus] er stilt inn på [Absolutt posisjon], behandles området som er stilt inn under [Betjeningsområde], som hele skjermen.

Beslektet emne

- [Berøringsbetjening](#)

5-027-208-22(1) Copyright 2021 Sony Corporation

Digitalkamera med utskiftbart objektiv
ILCE-7RM4A α7RIV

Demomodus

[Demomodus]-funksjonen viser automatisk filmene som er tatt opp på minnekortet (demonstrasjon), når kameraet ikke har blitt brukt på en stund. Vanligvis må du velge [Av].

1 MENU →  (Oppsett) → [Demomodus] → ønsket innstilling.

Menyelementdetaljer

På:

Filmavspillingsdemonstrasjonen begynner automatisk når produktet ikke er blitt betjent på rundt ett minutt. Kun beskyttede AVCHD-filmer kan spilles av.

Velg [AVCHD-visning] som visningsmodus, og beskytt filmfilen med eldste dato og klokkeslett for opptaket.

Av:

Viser ikke demonstrasjonen.

Merknad

- Du kan aktivere denne funksjonen kun når produktet er koblet til med en dedikert vekselstrømadapter.
- Så lenge det ikke finnes beskyttede AVCHD-filmer på minnekortet, er det heller ikke mulig å velge [På].
- [Demomodus] viser alltid film på minnekortet i minnekortspor 1.

Digitalkamera med utskiftbart objektiv
ILCE-7RM4A α7RIV

TC/UB-innstillinger

Informasjon om tidskoden (TC) og brukerbit-en (UB) kan tas opp som data som hører til filmer.

- 1 MENU →  (Oppsett) → [TC/UB-innstillinger] → still inn den verdien du ønsker å endre.

Menyelementdetaljer

TC/UB-visn.-innst.:

Stiller inn visningen for teller, tidskode og brukerbit.

TC Preset:

Stiller inn tidskoden.

UB Preset:

Stiller inn brukerbit-en.

TC Format:

Stiller inn opptaksmetode for tidskoden. (Kun hvis [NTSC/PAL-velger] er stilt inn på NTSC.)

TC Run:

Stiller inn opptellingsformatet for tidskoden.

TC Make:

Stiller inn opptaksformatet for tidskoden på opptaksmediet.

UB Time Rec:

Stiller inn om tiden skal tas opp som en brukerbit eller ikke.

Stille inn tidskoden (TC Preset)

1. MENU →  (Oppsett) → [TC/UB-innstillinger] → [TC Preset].
2. Drei på kontrollhjulet og velg de første to sifrene.

- Tidskoden kan stilles inn i følgende intervall.



Når [60i] er valgt: 00:00:00:00 til 23:59:59:29

* Når [24p] er valgt, kan du velge de siste to sifrene i tidskoden i multipler på fire fra 0 til 23 rammer.

Når [50i] er valgt: 00:00:00:00 til 23:59:59:24

3. Still inn de andre sifrene etter samme fremgangsmåte som i trinn 2, og trykk deretter på midten av kontrollhjulet.



Tilbakestille tidskoden

1. MENU →  (Oppsett) → [TC/UB-innstillinger] → [TC Preset].
 2. Trykk på  (sletteknappen) for å tilbakestille tidskoden (00:00:00:00).
- Du kan også tilbakestille tidskoden (00:00:00:00) ved å bruke RMT-VP1K-fjernstyringen (selges separat).

Stille inn brukerbit-en (UB Preset)

1. MENU →  (Oppsett) → [TC/UB-innstillinger] → [UB Preset].
2. Drei på kontrollhjulet og velg de første to sifrene.
3. Still inn de andre sifrene etter samme fremgangsmåte som i trinn 2, og trykk deretter på midten av kontrollhjulet.

Tilbakestille brukerbit-en

1. MENU →  (Oppsett) → [TC/UB-innstillinger] → [UB Preset].
2. Trykk på  (sletteknappen) for å tilbakestille brukerbit-en (00 00 00 00).

Velge opptaksmetode for tidskoden (TC Format ^{*1})

1. MENU →  (Oppsett) → [TC/UB-innstillinger] → [TC Format].

DF:

Tar opp tidskoden i Drop Frame^{*2}-format.

NDF:

Tar opp tidskoden i Non Drop Frame-format.

^{*1} Kun hvis [NTSC/PAL-velger] er stilt inn på NTSC.

^{*2} Tidskoden er basert på 30 rammer i sekundet. Et gap mellom den faktiske tiden og tidskoden vil imidlertid oppstå ved lengre opptaksperioder, siden rammefrekvensen til NTSC-bildesignalet er ca. 29,97 rammer i sekundet. Drop Frame korrigerer dette gapet for å utligne forskjellen mellom tidskoden og den faktiske tiden. I Drop Frame-modus fjernes de første 2 rammesifrene hvert minutt, unntatt hvert tiende minutt. Tidskoden uten denne korreksjonen kalles "non-drop"-ramme.

- Innstillingen er låst til [NDF] ved opptak i 4K/24p eller 1080/24p.

Velge opptellingsformat for tidskoden (TC Run)

1. MENU →  (Oppsett) → [TC/UB-innstillinger] → [TC Run].

Rec Run:

Stiller inn trinnmodus for at tidskoden skal økes kun under opptak. Tidskoden tas opp sekvensielt fra siste tidskoden til forrige opptak.

Free Run:

Stiller inn trinnmodus for at tidskoden skal økes når som helst, uansett kameraoperasjon.

- Tidskoden vil kanskje ikke tas opp sekvensielt i følgende situasjoner, selv om tidskoden økes i [Rec Run]-modus.
 - Hvis opptaksformatet endres.
 - Hvis opptaksmediet fjernes.







Velge hvordan tidskoden skal tas opp (TC Make)

1. MENU →  (Oppsett) → [TC/UB-innstillinger] → [TC Make].

Preset:

Tar opp ny innstilt tidskode på opptaksmediet.

Regenerate:

Leser siste tidskode for forrige opptak fra opptaksmediet og tar opp ny tidskode fortløpende fra siste tidskode. Tidskoden avleses fra minnekortet i spor 1 hvis [Lagringsmodus] under [Innst. for lagr.-med.] er stilt inn på [Simultanlagr. ()] eller [Sim.-lagr. ( / )]. Tidskoden avleses fra minnekortet film lagres på, når [Lagringsmodus] er stilt inn på [Standard], [Simultanlagr. ()], [Sorter(RAW/JPEG)], [Sorter(JPEG/RAW)] eller [Sorter( / )]. Tidskoden økes i [Rec Run]-modus, uansett verdien av [TC Run]-innstillingen.

Digitalkamera med utskiftbart objektiv
ILCE-7RM4A α7RIV

IR-fjernkontroll

Du kan bruke dette produktet og ta bilder ved hjelp av SHUTTER-knappen, 2SEC-knappen (2 sekunders forsinket lukker), og START/STOP-knappen (eller filmknappen (kun RMT-DSLR2)) på den trådløse fjernstyringen RMT-DSLR1 (selges separat) og RMT-DSLR2 (selges separat). Du kan også lese bruksanvisningen for den infrarøde fjernstyringen.

1 MENU →  (Oppsett) → [IR-fjernkontroll] → ønsket innstilling.

Menyelementdetaljer

På:

Tillater betjening via infrarød fjernstyring.

Av:

Tillater ikke betjening via infrarød fjernstyring.

Merknad

- Objektivet eller motlysblenderen kan blokkere den infrarøde fjernkontrollsensoren som mottar signalene. Bruk den infrarøde fjernstyringen i en stilling der signalet når frem til produktet.
- Når [IR-fjernkontroll] er stilt inn på [På], skifter ikke produktet til strømsparemodus. Still inn [Av] etter at du har brukt en infrarød fjernstyring.
- Det er ikke mulig å bruke en infrarød fjernstyring når [Bluetooth-fjernkontr.] er stilt inn på [På].

Digitalkamera med utskiftbart objektiv
ILCE-7RM4A α7RIV

HDMI-innstillinger: HDMI-oppløsning

Når du kobler produktet til en HD-TV (High Definition-TV) med HDMI-kontakter ved hjelp av en HDMI-kabel (selges separat), kan du velge HDMI-oppløsning for visning av bilder på TV-en.

1 MENU →  (Oppsett) → [HDMI-innstillinger] → [HDMI-oppløsning] → ønsket innstilling.

Menyelementdetaljer

Auto:

Produktet gjenkjenner automatisk en HD-TV og stiller inn utgangsuppløsningen.

2160p/1080p:

Utgangssignalene er 2160p/1080p.

1080p:

Sender signaler i HD-bildekvalitet (1080p).

1080i:

Sender signaler i HD-bildekvalitet (1080i).

Merknad

- Hvis bildene ikke vises riktig ved bruk av [Auto]-innstillingen, må du velge enten [1080i], [1080p] eller [2160p/1080p], avhengig av hvilken TV som skal kobles til.

Digitalkamera med utskiftbart objektiv
ILCE-7RM4A α7RIV

HDMI-innstillinger: 24p/60p-utdata (film) (Kun for 1080 60i kompatible modeller)

Du kan stille inn 1080/24p eller 1080/60p som HDMI-utgangsformatet når [ Opptaksinnst.] er stilt inn på [24p 50M], [24p 60M] eller [24p 100M].

1 MENU →  (Oppsett) → [HDMI-innstillinger] → [HDMI-oppløsning] → [1080p] eller [2160p/1080p].

2 MENU →  (Oppsett) → [HDMI-innstillinger] → [ 24p/60p-utdata] → ønsket innstilling.

Menyelementdetaljer

60p:

Film spilles av som 60p.

24p:

Film spilles av som 24p.

Merknad

- Trinn 1 og 2 kan stilles inn i vilkårlig rekkefølge.

Beslektet emne

- [Opptaksinnst. \(film\)](#)

Digitalkamera med utskiftbart objektiv
ILCE-7RM4A α7RIV

HDMI-innstillinger: HDMI-infovisning

Angir om opptaksinformasjonen skal vises når produktet og TV-en er koblet sammen ved hjelp av en HDMI-kabel (selges separat).

1 MENU →  (Oppsett) → [HDMI-innstillinger] → [HDMI-infovisning] → ønsket innstilling.

Menyelementdetaljer

På:

Viser opptaksinformasjonen på TV-en.

Bildet som er tatt, og opptaksinformasjonen vises på TV-en, mens ingenting vises på kameraets skjerm.

Av:

Viser ikke opptaksinformasjon på TV-en.

Bare det bildet som ble tatt, vises på TV-en, mens både bildet og opptaksinformasjonen vises på skjermen til kameraet.

Merknad

- Når kameraet er koblet til en HDMI-enhet mens [ Filformat] er stilt inn på [XAVC S 4K], bytter innstillingen til [Av].

Digitalkamera med utskiftbart objektiv
ILCE-7RM4A α7RIV

HDMI-innstillinger: TC-utdata (film)

Stiller inn om TC-informasjonen (tidskoden) skal legges på utgangssignalet via HDMI-terminalen eller ikke ved avspilling av signalet til andre profesjonelle enheter.

Denne funksjonen legger tidskodeinformasjonen på HDMI-utgangssignalet. Produktet sender tidskodeinformasjonen som digitale data, ikke som et bilde som vises på skjermen. Den tilkoblede enheten kan så bruke de digitale dataene for å gjenkjenne tidsdataene.

1 MENU →  (Oppsett) → [HDMI-innstillinger] → [ TC-utdata] → ønsket innstilling.

Menyelementdetaljer

På:

Tidskoden sendes ut til andre enheter.

Av:

Tidskoden sendes ikke ut til andre enheter.

Merknad

- Når [ TC-utdata] er stilt inn på [På], vil bildet kanskje ikke vises korrekt på TV eller en opptaker. I slike tilfeller, må du stille inn [ TC-utdata] på [Av].

Digitalkamera med utskiftbart objektiv
ILCE-7RM4A α7RIV



HDMI-innstillinger: REC-kontroll (film)

Hvis du kobler kameraet til en ekstern opptaker/spiller, kan du fjernstyre opptakeren/spilleren for å starte/stoppe opptak ved hjelp av kameraet.

1 MENU →  (Oppsett) → [HDMI-innstillinger] → [ REC-kontroll] → ønsket innstilling.

Menyelementdetaljer







På:

-  STBY Kameraet kan sende en opptakskommando til en ekstern opptaker/spiller.
-  REC Kameraet sender en opptakskommando til en ekstern opptaker/spiller.

Av:

Kameraer er ikke i stand til å sende en kommando til en ekstern opptaker/spiller for å starte/stoppe opptak.

Merknad

- Tilgjengelig for eksterne opptakere/spillere som er kompatible med [ REC-kontroll].
- Når du bruker [ REC-kontroll]-funksjonen, stiller du opptaksmodusen til  (Film).
- Når [ TC-utdata] er angitt som [Av], kan du ikke bruke [ REC-kontroll]-funksjonen.
- Selv om  REC vises, vil den eksterne opptakeren/spilleren kanskje ikke virke ordentlig, avhengig av innstillingene eller statusen til opptakeren/spilleren. Kontroller om den eksterne opptakeren/spilleren virker som den skal før bruk.

Digitalkamera med utskiftbart objektiv
ILCE-7RM4A α7RIV

HDMI-innstillinger: KTRL for HDMI

Hvis produktet kobles til en TV som støtter "BRAVIA" Sync, ved hjelp av en HDMI-kabel (selges separat), kan du betjene produktet ved å rette TV-fjernkontrollen mot TV-en.

- 1 **MENU** →  (Oppsett) → [HDMI-innstillinger] → [KTRL for HDMI] → ønsket innstilling.
- 2 **Koble dette produktet til en "BRAVIA" Sync-kompatibel TV.**
TV-inngangen kobles automatisk, og bilder på dette produktet vises på TV-skjermen.
- 3 **Trykk på SYNC MENU-knappen på fjernkontrollen til TV-en.**
- 4 **Betjen dette produktet ved å bruke fjernkontrollen til TV-en.**

Menyelementdetaljer

På:

Du kan betjene dette produktet med fjernkontrollen til en TV.

Av:

Du kan ikke betjene dette produktet med fjernkontrollen til en TV.



Merknad

- Hvis du kobler dette produktet til en TV ved hjelp av en HDMI-kabel, er de tilgjengelige menyelementene begrenset.
- [KTRL for HDMI] er tilgjengelig kun med en "BRAVIA" Sync-kompatibel TV. Bruken av SYNC MENU varierer også med den TV-en du bruker. Du finner mer informasjon i bruksanvisningen som fulgte med TV-apparatet.
- Hvis produktet utfører andre operasjoner enn planlagt når du bruker TV-fjernkontrollen, og produktet er koblet til en TV fra en annen produsent ved hjelp av en HDMI-forbindelse, må du velge MENU →  (Oppsett) → [HDMI-innstillinger] → [KTRL for HDMI] → [Av].

Digitalkamera med utskiftbart objektiv
ILCE-7RM4A α7RIV

Velg 4K-utdata (film)

Du kan stille inn hvordan film skal tas opp og spilles av via HDMI når kameraet er koblet til 4K-kompatible, eksterne opptaks-/avspillingsenheter osv.

- 1 Drei modusvelgeren til  (film).
- 2 Koble kameraet til den ønskede enheten via en HDMI-kabel.
- 3 MENU →  (Oppsett) → [ Velg 4K-utdata] → ønsket innstilling.

Menyelementdetaljer

Minnekort+HDMI:

Sender til den eksterne opptaks-/avspillingsenheten, og tar opp på kameraets minnekort samtidig.

Kun HDMI(30p):

Sender en 4K-film i 30p til den eksterne opptaks-/avspillingsenheten uten å ta opp på kameraets minnekort.

Kun HDMI(24p):



Sender en 4K-film i 24p til den eksterne opptaks-/avspillingsenheten uten å ta opp på kameraets minnekort.

Kun HDMI(25p) *:

Sender en 4K-film i 25p til den eksterne opptaks-/avspillingsenheten uten å ta opp på kameraets minnekort.

* Kun hvis [NTSC/PAL-velger] er stilt inn på PAL.

Merknad

- Dette elementet kan bare stilles inn hvis kameraet er i filmmodus og koblet til en 4K-kompatibel enhet.
- Når [Kun HDMI(30p)], [Kun HDMI(24p)] eller [Kun HDMI(25p)] er stilt inn, vil [HDMI-infovisning] midlertidig bli stilt inn på [Av].
- En 4K-film sendes ikke til den tilkoblede 4K-kompatible enheten under opptak i slow-motion/quick-motion.
- Når [Kun HDMI(30p)], [Kun HDMI(24p)] eller [Kun HDMI(25p)] er stilt inn, teller ikke telleverket opp (den faktiske opptakstiden telles ikke) mens filmen tas opp på en ekstern opptaks-/avspillingsenhet.
- Når du tar opp 4K-filmer med innstillingen [Minnekort+HDMI], går ikke filmene som utdata til en enhet tilkoblet med HDMI-kabel hvis du tar opp en proxy-film samtidig. Hvis du vil utføre HDMI-utdata, stiller du inn [ Proxy-opptak] på [Av]. (Hvis du i dette tilfellet stiller inn [ Opptaksinnst.] til andre verdier enn [24p], vises ikke bildet på kameraskjermen).
- Når [ Filformat] er stilt inn på [XAVC S 4K] og kameraet er tilkoblet via HDMI, er følgende funksjoner delvis begrenset.
 - [Ans.-/øyepri. i AF]
 - [Ansiktspri. i multi-m.]
 - Spøringsfunksjon

Beslektet emne

- [HDMI-innstillinger: REC-kontroll \(film\)](#)
- [Filformat \(film\)](#)
- [Opptaksinnst. \(film\)](#)
- [HDMI-innstillinger: HDMI-infovisning](#)

Digitalkamera med utskiftbart objektiv
ILCE-7RM4A α7RIV

USB-tilkobling

Velger USB-tilkoblingsmetoden når dette produktet er koblet til en datamaskin e.l.

Velg MENU →  (Nettverk) → [Kontr. med smarttlf.] → [Kontr. med smarttlf.] → [Av] på forhånd.

Og når du stiller inn MENU →  (Nettverk) → [PC-kontrollfunksjon] → [Tilk.-met. PC-kontr.] til [USB], stiller du inn [PC-kontroll] under [PC-kontrollfunksjon] til [Av].

1 MENU →  (Oppsett) → [USB-tilkobling] → ønsket innstilling.

Menyelementdetaljer

Auto:

Oppretter automatisk en masselager- eller MTP-tilkobling, avhengig av hva slags datamaskin eller andre USB-enheter som tilkobles.

Masselager:

Oppretter en masselagringsforbindelse mellom dette produktet, en datamaskin og andre USB-enheter.

MTP:

Oppretter en MTP-tilkobling mellom dette produktet, en datamaskin og andre USB-enheter.

- Minnekortet i minnekortspor 1 er målet for forbindelsen.

Merknad

- Det kan ta litt tid å koble sammen dette produktet og en datamaskin hvis [USB-tilkobling] er stilt inn på [Auto].

Digitalkamera med utskiftbart objektiv
ILCE-7RM4A α7RIV

USB LUN-innstilling

Forbedrer kompatibiliteten ved å begrense funksjonene til USB-tilkoblingen.

1 MENU →  (Oppsett) → [USB LUN-innstilling] → ønsket innstilling.

Menyelementdetaljer

Multi:

Vanligvis bør du bruke [Multi].

Enkel:

Du skal bare stille inn [USB LUN-innstilling] på [Enkel] hvis du ikke klarer å opprette en forbindelse.

Digitalkamera med utskiftbart objektiv
ILCE-7RM4A α7RIV

Strømfors. via USB

Stiller inn hvorvidt strømmen skal leveres via USB-kabelen når produktet er koblet til en datamaskin eller en USB-enhet.

1 MENU →  (Oppsett) → [Strømfors. via USB] → ønsket innstilling.

Menyelementdetaljer

På:

Produktet forsynes med strøm via en USB-kabel når produktet er koblet til en datamaskin e.l.

Av:

Produktet forsynes ikke med strøm via en USB-kabel hvis produktet er koblet til en datamaskin e.l.

Betjeninger som er tilgjengelige mens det tilføres elektrisk strøm via en USB-kabel

Følgende tabell viser hvilke betjeninger som er tilgjengelige/utilgjengelige mens det tilføres elektrisk strøm via en USB-kabel.

En hake viser at betjeningen er tilgjengelig, og "—" viser at betjeningen ikke er tilgjengelig.

Betjening	Tilgjengelig / ikke tilgjengelig
Ta bilder	✓
Spille av bilder	✓
Wi-Fi-/NFC-/Bluetooth-tilkoblinger	✓
Lade batteriet	—
Slå på kameraet uten batteri i kameraet	—



Merknad

- Sett inn batteriet i produktet for å forsyne det med strøm via USB-kabelen.

Digitalkamera med utskiftbart objektiv
ILCE-7RM4A α7RIV

Språk

Velger det språket som skal brukes i menyelementer, advarsler og meldinger.

① MENU →  (Oppsett) → [ Språk] → det aktuelle språket.

Digitalkamera med utskiftbart objektiv
ILCE-7RM4A α7RIV

Dato/tid-innst.

Skjermbildet for klokkeinnstilling vises automatisk når du slår på dette produktet for første gang, eller når det interne, oppladbare reservebatteriet har vært helt utladet. Velg denne menyen når du stiller inn dato og klokkeslett etter den første gangen.

1 MENU →  (Oppsett) → [Dato/tid-innst.] → ønsket innstilling.

Menyelementdetaljer

Sommertid:

Angir sommertid [På]/[Av].

Dato/Klokkeslett:

Brukes til å stille inn dato og klokkeslett.

Datoformat:

Velger dato- og klokkeslettformat.

Hint

- For å lade det interne oppladbare reservebatteriet, må du sette inn et oppladet batteri og la produktet stå avslått i 24 timer eller mer.
- Hvis klokken tilbakestilles hver gang batteriet lades, kan det interne oppladbare batteriet være utslitt. Rådfør deg med servicesenteret ditt.

Digitalkamera med utskiftbart objektiv
ILCE-7RM4A α7RIV

Områdeinnstilling

Angir det geografiske området hvor du bruker produktet.

1 MENU →  (Oppsett) → [Områdeinnstilling] → området du ønsker.

Digitalkamera med utskiftbart objektiv
ILCE-7RM4A α7RIV

IPTC-informasjon

Du kan skrive IPTC-informasjon* mens du tar stillbilder Opprett og rediger IPTC-informasjonen med IPTC Metadata Preset (<https://www.sony.net/ipc/help/>), og skriv informasjonen til et minnekort på forhånd.

* IPTC-informasjonen består av digitale bildemetadata-attributter, standardisert av International Press Telecommunications Council.

1 MENU →  (Oppsett) → [IPTC-informasjon] → ønsket innstillingselement.

Menyelementdetaljer

Skriv IPTC-info:

Angir om det skal skrives IPTC-informasjon på stillbilder. ([På]/[Av])

- Hvis du velger [På], vises **IPTC**-ikonet på opptaksskjermen.

Registrer IPTC-info :

Registrerer IPTC-informasjon fra et minnekort til kameraet. Velg [Spor 1] eller [Spor 2] som minnekortet som IPTC-informasjonen skal leses fra.

Hint

- Når du spiller av bilder med IPTC-informasjon, vises **IPTC**-ikonet på skjermen.
- Hvis du vil vite mer om bruken av IPTC Metadata Preset, kan du se følgende støtteside.
<https://www.sony.net/ipc/help/>

Merknad

- Når du registrerer IPTC-informasjon, overskrives informasjon som er registrert på kameraet tidligere.
- Du kan ikke redigere eller kontrollere IPTC-informasjon på kameraet.
- Hvis du vil slette IPTC-informasjon som er registrert på kameraet, må du tilbakestille kameraet til førstegangsoppsettet.
- Før du låner bort eller gir kameraet til noen andre, tilbakestiller du kameraet for å slette IPTC-informasjon.

Beslektet emne

- [Tilbakestille innst.](#)

Digitalkamera med utskiftbart objektiv
ILCE-7RM4A α7RIV

Opphavsrettinfo

Skriver opphavsrettslig informasjon på stillbildene.

- 1 **MENU** →  (Oppsett) → [Opphavsrettinfo] → ønsket innstilling.
- 2 Når du velger [Angi fotograf] eller [Angi opphavsrett], vises et tastatur på skjermen. Skriv inn et ønsket navn.

Menyelementdetaljer

Skriv opph.-info:

Stiller inn om du vil skrive inn opphavsrettslig informasjon. ([På]/[Av])

- Hvis du velger [På], vil et © -ikon vises på opptaksskjermen.

Angi fotograf:

Stiller inn navnet til fotografen.

Angi opphavsrett:

Stiller inn eieren av opphavsrettighetene.

Vis opphavsrettinfo:

Viser aktuell opphavsrettslig informasjon.

Merknad

- Du kan bare skrive inn alfanumeriske tegn og symboler for [Angi fotograf] og [Angi opphavsrett]. Du kan skrive inn opptil 46 bokstaver.
- Et © -ikon vises mens du spiller av bilder med opphavsrettslig informasjon.
- For å forhindre uautorisert bruk av [Opphavsrettinfo] må du sørge for å slette spaltene [Angi fotograf] og [Angi opphavsrett] før du låner ut eller leverer fra deg kameraet ditt.
- Sony er ikke ansvarlig for problemer eller skader som skyldes bruk av [Opphavsrettinfo].

Beslektet emne

- [Bruke tastaturet](#)

Digitalkamera med utskiftbart objektiv
ILCE-7RM4A α7RIV

Skriv serienummer

Skriver kameraets serienummer til Exif-dataene når du tar stillbilder.

1 MENU →  (Oppsett) → [Skriv serienummer] → ønsket innstilling.

Menyelementdetaljer

På:

Skriver kameraets serienummer til Exif-dataene for bildet.

Av:

Skriver ikke kameraets serienummer til Exif-dataene for bildet.

Digitalkamera med utskiftbart objektiv
ILCE-7RM4A α7RIV

Formater

Når du bruker et minnekort i dette kameraet for første gang, anbefaler vi at du formaterer kortet ved hjelp av kameraet, så minnekortet fungerer på en stabil måte. Merk at formatering fører til permanent sletting av alle data på minnekortet, og at dataene ikke kan gjenopprettes. Lagre verdifulle data på en datamaskin e.l.

1 MENU →  (Oppsett) → [Formater] → ønsket minnekortspor.

Merknad

- Formatering sletter alle data permanent, inkludert beskyttede bilder og registrerte innstillinger (fra M1 til M4).
- Tilgangslampen tennes og lyser under formatering. Ikke ta ut minnekortet mens tilgangslampen lyser.
- Formater minnekortet på dette kameraet. Hvis du formaterer minnekortet på datamaskinen, kan det hende at det ikke vil kunne brukes, avhengig av formatet.
- Det kan ta noen minutter å fullføre formateringen, avhengig av minnekortet.
- Du kan ikke formatere minnekortet hvis gjenværende batteristrøm er under 1 %.

Digitalkamera med utskiftbart objektiv
ILCE-7RM4A α7RIV

Innst. for lagr.-med.: Pri. lagringsmedium

Velger det minnekortsporet opptaket skal gjøres på. [Spor 1] er standardinnstillingen. Hvis du ikke har tenkt å endre innstillingene, og bare vil bruke ett minnekort, bør du bruke spor 1.

1 MENU →  (Oppsett) → [Innst. for lagr.-med.] → [Pri. lagringsmedium] → ønsket spor.

Menyelementdetaljer

Spor 1:

Velger medier i spor 1.

Spor 2:

Velger medier i spor 2.

Hint

- For å lagre samme bilde på to minnekort samtidig, eller sortere bilder som er tatt, etter type (stillbilde/film) og fordele dem på to minnekortspor, må du bruke [Lagringsmodus].

Beslektet emne

- [Minnekorttyper som kan brukes](#)
- [Innst. for lagr.-med.: Lagringsmodus](#)
- [Velg hvilket minnekort som skal spilles av \(Velg avsp.-medium\)](#)

Digitalkamera med utskiftbart objektiv
ILCE-7RM4A α7RIV

Innst. for lagr.-med.: Lagringsmodus

Du kan velge hvordan et bilde skal lagres, for eksempel om det samme bildet skal lagres samtidig på to minnekort, eller om ulike bildetyper skal lagres på to minnekort.

1 MENU →  (Oppsett) → [Innst. for lagr.-med.] → [Lagringsmodus] → ønsket innstilling.

Menyelementdetaljer

Standard:

Lagrer et bilde på et minnekort i det minnekortsporet du valgte i [Pri. lagringsmedium].

Simultanlagr. ():

Lagrer et stillbilde på begge minnekortene, og tar opp en film til et minnekort i det minnekortsporet du valgte i [Pri. lagringsmedium].

Simultanlagr. ():

Lagrer et stillbilde på et minnekort i det minnekortsporet du valgte i [Pri. lagringsmedium], og tar opp en film til begge minnekortene.

Sim.-lagr. (/):

Lagrer et stillbilde og en film på begge minnekortene.

Sorter(RAW/JPEG):

Lagrer et bilde i RAW-format på et minnekort i det minnekortsporet du valgte i [Pri. lagringsmedium], og lagrer et bilde i JPEG-format på det andre minnekortet. Filmer tas opp til minnekortet i det minnekortsporet du valgte i [Pri. lagringsmedium].

Sorter(JPEG/RAW):

Lagrer et bilde i JPEG-format på et minnekort i det minnekortsporet du valgte i [Pri. lagringsmedium], og lagrer et bilde i RAW-format på det andre minnekortet. Filmer tas opp til minnekortet i det minnekortsporet du valgte i [Pri. lagringsmedium].

Sorter(/):

Lagrer et stillbilde på et minnekort i det minnekortsporet du valgte i [Pri. lagringsmedium], og lagrer en film på det andre minnekortet.

Hint

- Selv når [Lagringsmodus] er stilt inn på [Sorter(RAW/JPEG)] eller [Sorter(JPEG/RAW)], tas det bare filer i valgt format hvis [RAW og JPEG] ikke er valgt under [ Filformat].

Beslektet emne

- [Minnekorttyper som kan brukes](#)
- [Innst. for lagr.-med.: Pri. lagringsmedium](#)

Digitalkamera med utskiftbart objektiv
ILCE-7RM4A α7RIV

Innst. for lagr.-med.: Auto-bytt medium

Hvis et minnekort som er i bruk blir fullt, eller du glemmer å sette inn et minnekort i et spor, kan du ta opp bilder til det andre minnekortet.

1 MENU →  (Oppsett) → [Innst. for lagr.-med.] → [Auto-bytt medium] → ønsket innstilling.

Menyelementdetaljer

På:

Kameraet begynner automatisk å ta opp på det andre minnekortet når et minnekort som er i bruk, blir fullt, eller hvis du glemmer å sette inn et minnekort.

Av:

Kameraet utfører ikke [Auto-bytt medium].

Hvordan kameraet bytter minnekortsporet som brukes

Når [Lagringsmodus] er stilt inn på [Standard]:

Når bilder ikke kan lagres på minnekortet som er i bruk, veksler [Pri. lagringsmedium] automatisk og bilder tas opp på det andre minnekortet.

Når det andre minnekortet blir fullt etter byttet, starter kameraet opptak i det forrige sporet igjen.

Eksempel: Når [Pri. lagringsmedium] er stilt inn på [Spor 1]

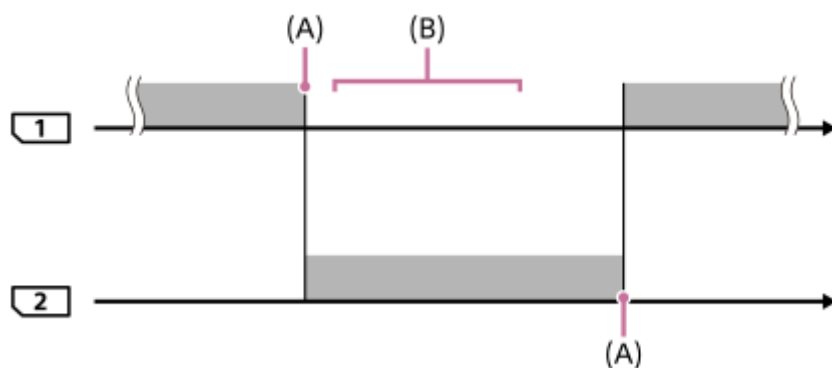





 : Opptak av bilder

(A): Opptak er ikke lenger mulig på minnekortet (på grunn av manglende kapasitet osv.).



(B): Minnekortet byttes ut med et som kan brukes.

Når det samme bildet skal lagres samtidig på to minnekort:

- Tar opp stillbilder med [Lagringsmodus] stilt inn på [Simultanlagr. ()]
- Filmopptak med [Lagringsmodus] stilt inn på [Simultanlagr. ()]
- Tar opp stillbilder eller film med [Lagringsmodus] stilt inn på [Sim.-lagr. ( / )]

Kameraet avslutter samtidig lagring når ett av minnekortene blir fullt. Kameraet begynner å ta opp til det andre minnekortet når du tar ut minnekortet som har blitt fullt.

Kameraet begynner samtidig lagring med valgte innstillinger igjen når du bytter ut minnekortet som har blitt fullt, med et minnekort som kan brukes.

Eksempel: Når [Pri. lagringsmedium] er stilt inn på [Spor 1]
 ([Lagringsmodus]: [Sim.-lagr. ( / )])

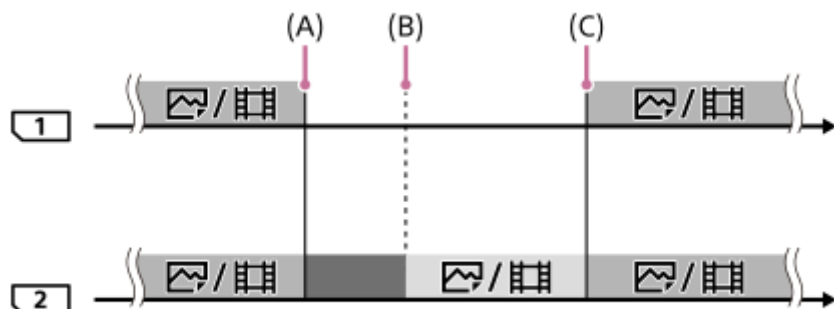

 : Samtidig lagring er tilgjengelig.

 : Opptak deaktiveres.

 : Det samme bildet kan ikke tas opp samtidig.

(A): Opptak er ikke lenger mulig på minnekortet (på grunn av manglende kapasitet osv.).

(B): Minnekortet er tatt ut.

(C): Det er satt inn et minnekort som kan brukes.

- Bildene som ikke tas opp samtidig (for eksempel: stillbilder under [Simultanlagr. ()]) fortsetter å lagres på det andre minnekortet når minnekortet som er i bruk, blir fullt.
- Når minnekortet som er i bruk, blir fullt under et filmopptak, blir filmen lagret på det andre minnekortet til opptaket er ferdig.

Når du tar opp bilder separat på to minnekort i RAW- og JPEG-format:

- Når [Lagringsmodus] er stilt inn på [Sorter(RAW/JPEG)] eller [Sorter(JPEG/RAW)], og [ Filformat] er stilt inn på [RAW og JPEG]

Kameraet stopper opptaket når ett av minnekortene blir fullt. Når du tar ut minnekortet som er blitt fullt, tar kameraet opp både i RAW- og JPEG-format på det andre minnekortet.

Kameraet begynner å ta opp to typer av bilder separat med valgte innstillinger igjen når du bytter ut minnekortet som har blitt fullt, med et minnekort som kan brukes.

Eksempel: Når [Pri. lagringsmedium] er stilt inn på [Spor 1]
 ([Lagringsmodus]: [Sorter(RAW/JPEG)])

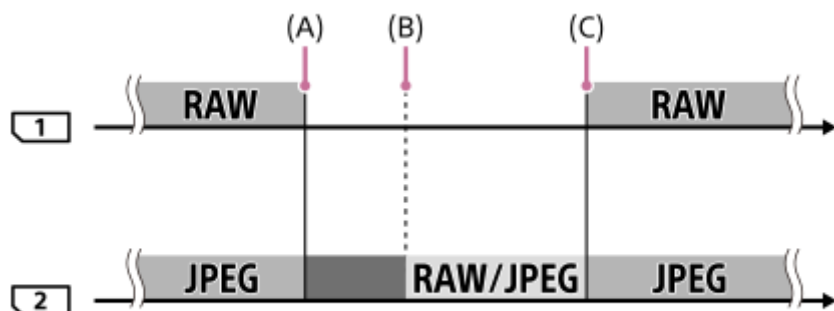

 : Bilder sortert etter filformat.

 : Opptak av stillbilder er deaktivert (filmopptak er mulig).

■ : Bilder kan ikke sorteres.

(A): Opptak er ikke lenger mulig på minnekortet (på grunn av manglende kapasitet osv.).

(B): Minnekortet er tatt ut.

(C): Det er satt inn et minnekort som kan brukes.

- Kameraet begynner å ta opp til det andre minnekortet når minnekortet som er i bruk, blir fullt under opptak av film.



Når du tar opp stillbilder og filmer separat på to minnekort:

- Når [Lagringsmodus] er stilt inn på [Sorter( / )]

Når ett av minnekortene blir fullt, lagres både stillbilder og filmer til det andre minnekortet.

Kameraet begynner å ta opp to typer av bilder separat med valgte innstillinger igjen når du bytter ut minnekortet som har blitt fullt, med et minnekort som kan brukes.

Eksempel: Når [Pri. lagringsmedium] er stilt inn på [Spor 1]

([Lagringsmodus]: [Sorter( / )])

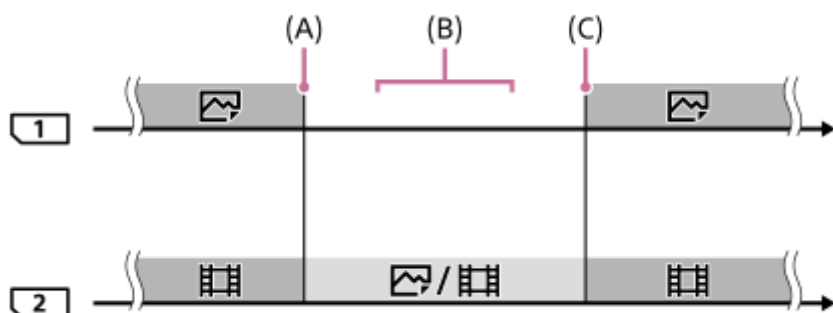

■ : Bilder sortert etter bildetype.

■ : Bilder kan ikke sorteres.

(A): Opptak er ikke lenger mulig på minnekortet (på grunn av manglende kapasitet osv.).

(B): Minnekortet er tatt ut.

(C): Det er satt inn et minnekort som kan brukes.

Hint

- Bilder tas opp til minnekortet i sporet som vises på skjermen med et pilsymbol. Etter at kameraet veksler spor med [Auto-bytt medium], kan du bytte ut minnekortet i det forrige sporet med et minnekort som kan brukes.
- Hvis [Lagringsmodus] er stilt inn på [Standard], endres innstillingen for [Pri. lagringsmedium] automatisk når sporet veksles. Hvis du ønsker å ta opp på sporet som brukes, før du bytter, må du velge ønsket spor igjen med [Pri. lagringsmedium].
- Hvis du vil gjøre kontinuerlig opptak med innstillingene som er valgt med [Lagringsmodus] og [Pri. lagringsmedium], må du stille inn [Auto-bytt medium] til [Av].

Beslektet emne

- [Minnekorttyper som kan brukes](#)
- [Opptakstid for film](#)
- [Innst. for lagr.-med.: Pri. lagringsmedium](#)

Digitalkamera med utskiftbart objektiv
ILCE-7RM4A α7RIV

Fil-/mappe-innst. (stillbilde)

Stiller inn filnavn for stillbilder som skal fotograferes, og angir mapper for lagring av stillbildene som er tatt.

1 MENU →  (Oppsett) → [ Fil-/mappe-innst.] → ønsket innstilling.

Menyelementdetaljer

Filnummer:

Du kan angi hvordan stillbildene skal nummereres med filnumre.

[Serie]: Tilbakestiller ikke filnumrene for hver mappe.

[Tilbakestille]: Tilbakestiller filnumrene for hver mappe.

Angi filnavn:

Du kan angi de første tre tegnene i filnavnet.

Velg opptaksmappe:

Velger mappen der bildene er lagret når [Mappenavn] er stilt inn på [Standardform].

Ny mappe:

Oppretter en ny mappe for stillbilder. Det opprettes en ny mappe som er nummerert med forrige mappennummer +1.

Mappenavn:

Du kan angi hvordan mappenavnene tilordnes.

[Standardform]: Mapper navngis som "mappennummer + MSDCF".

Eksempel: 100MSDCF

[Datoform]: Mapper navngis som "mappennummer + Å (siste siffer i året)/MM/DD".

Eksempel: 10090405 (Mappennummer: 100, dato: 04/05/2019)

Hint

- Innstillingene for [Filnummer] og [Angi filnavn] brukes for både spor 1 og spor 2.
- Når [Filnummer] er stilt inn på [Serie], tilordnes filnumre sekvensielt på tvers av minnekortene i sporene selv om du endrer innstillingen [Pri. lagringsmedium].

Merknad

- Bare store bokstaver, tall og understreker kan brukes for [Angi filnavn]. Du kan ikke bruke understrek som innledende tegn.
- De tre tegnene som spesifiseres med [Angi filnavn], brukes bare på filer som er tatt opp etter at innstillingen er konfigurert.
- Når [Mappenavn] er stilt inn på [Datoform], kan du ikke velge mappen der filer lagres.
- Hvis [Lagringsmodus] under [Innst. for lagr.-med.] er stilt inn på en annen parameter enn [Standard], kan du bare velge mapper som deles av begge minnekortene. Hvis du ikke finner en delt mappe, kan du opprette en ved hjelp av [Ny mappe].
- Hvis [Lagringsmodus] under [Innst. for lagr.-med.] er stilt inn på en annen parameter enn [Standard], opprettes det en mappe nummerert med forrige mappennummer på minnekortet +1 på begge minnekortene.
- Når du tar bilder med [Lagringsmodus] under [Innst. for lagr.-med.] stilt inn på en annen parameter enn [Standard], kan det hende det automatisk opprettes en ny mappe.
- Hvis du tar bilder med et minnekort som har vært brukt i en annen enhet, kan det bli opprettet en ny mappe automatisk.
- Opptil 4000 bilder kan lagres i én mappe. Når mappekapasiteten er oppbrukt, kan en ny mappe opprettes automatisk.

Digitalkamera med utskiftbart objektiv
ILCE-7RM4A α7RIV

Filinnstillinger (film)

Konfigurer innstillinger for filnavnene til innspilte filmer.

1 MENU →  (Oppsett) → [ Filinnstillinger] → ønsket innstilling.

Menyelementdetaljer

Filnummer:

Du kan angi hvordan filmene skal nummereres med filnumre.

[Serie]: Tilbakestiller ikke filnumrene selv om minnekortet byttes ut.

[Tilbakestille]: Tilbakestiller filnummeret når minnekortet byttes ut.

Tilbakes. serieteller:

Tilbakestiller serietelleren som brukes når [Filnummer] er stilt inn på [Serie].

Filnavnformat:

Du kan stille inn formatet for filmfilnavn.

[Standard]: Filnavnet til filmen som er tatt opp, begynner på "C". Eksempel: C0001

[Tittel]: Filnavnet til filmen som er tatt opp, blir "tittel + filnummer".

[Dato + Tittel]: Filnavnet til filmen som er tatt opp, blir "dato + tittel + filnummer".

[Tittel + Dato]: Filnavnet til filmen som er tatt opp, blir "tittel + dato + filnummer".

Tittelinnstillinger:

Du kan konfigurere tittelen når [Filnavnformat] er stilt inn på [Tittel], [Dato + Tittel] eller [Tittel + Dato].

Hint

- Innstillingene for [Filnummer] og [Filnavnformat] brukes for både spor 1 og spor 2.
- Når [Filnummer] er stilt inn på [Serie], tilordnes filnumre sekvensielt på tvers av minnekortene i sporene selv om du endrer innstillingen [Pri. lagringsmedium].

Merknad

- Bare alfanumeriske tegn og symboler kan brukes som inndata for [Tittelinnstillinger]. Du kan oppgi opptil 37 tegn.
- Titler som er angitt med [Tittelinnstillinger], brukes bare på filmer som er tatt opp etter at innstillingen er konfigurert.
- [ Filinnstillinger] gjelder ikke for AVCHD-filmer.
- Du kan ikke angi hvordan mappenavn skal tilordnes for filmer.
- Hvis du bruker et SDHC-minnekort, låses [Filnavnformat] til [Standard].
- Hvis du setter inn et minnekort som er brukt med [Filnavnformat] stilt inn på en av følgende, i en annen enhet, kan det hende at minnekortet ikke fungerer som det skal.
 - [Tittel]
 - [Dato + Tittel]
 - [Tittel + Dato]
- Hvis det finnes ubrukte numre på grunn av sletting av filer e.l., gjenbrukes disse numrene når filmfilnummeret når "9999".

Digitalkamera med utskiftbart objektiv
ILCE-7RM4A α7RIV

Gjenoppr. bilde-DB

Hvis bildefilene er blitt behandlet på en datamaskin, kan det oppstå problemer i bildedatabasefilen. I slike tilfeller vil ikke bildene på minnekortet kunne spilles av på dette produktet. Hvis disse problemene oppstår, må du reparere filen ved hjelp av [Gjenoppr. bilde-DB].

1 MENU →  (Oppsett) → [Gjenoppr. bilde-DB] → ønsket minnekortspor → [Enter].

Merknad

- Hvis batteriet er svært sterkt utladet, kan ikke bildedatabasefilene repareres. Bruk et tilstrekkelig oppladet batteri.
- Bilder som er lagret til minnekortet, slettes ikke av [Gjenoppr. bilde-DB].

Digitalkamera med utskiftbart objektiv
ILCE-7RM4A α7RIV

Vis medieinfo.

Viser mulig opptakstid for film på det minnekortet som er satt inn. Viser også antall stillbilder som kan lagres på det minnekortet som er satt inn.

① MENU →  (Oppsett) → [Vis medieinfo.] → ønsket minnekortspor.

Digitalkamera med utskiftbart objektiv
ILCE-7RM4A α7RIV

Versjon

Viser programvareversjonen for dette produktet. Kontroller versjonen når det kommer oppdateringer av programvaren til dette produktet.

Viser også versjonen for objektivet hvis det er montert et objektiv som er kompatibelt med fastvareoppdateringene. Den versjonen av fatningsadapteren vises i objektivområdet hvis det er montert en fatningsadapter som er kompatibel med fastvareoppdateringen.

1 MENU →  (Oppsett) → [Versjon].

Merknad

- Oppdatering kan bare utføres når batterinivået er  (3 gjenværende batteristreker) eller mer. Bruk et tilstrekkelig oppladet batteri.

Digitalkamera med utskiftbart objektiv
ILCE-7RM4A α7RIV

Lagre / last inn inns.

Du kan lagre/laste inn kamerainnstillinger til/fra et minnekort. Du kan også laste inn innstillinger fra et annet kamera av samme modell.

1 MENU →  (Oppsett) → [Lagre / last inn inns.] → ønsket element.

Menyelementdetaljer

Lagre:

Lagrer de gjeldende innstillingene på dette kameraet til et minnekort.

Last inn:

Laster innstillingene fra et minnekort til dette kameraet.

Innstillinger som ikke kan lagres

Følgende innstillingsparametere kan ikke lagres ved bruk av [Lagre / last inn inns.]-funksjonen. (Menyelementer uten innstillingsparametere, f.eks. [Fokusforstørrer], vises ikke i listen.)

1 Kamera- innstillinger1

  1/  2 Hent

  1/  2 Minne

AF mikrojust.

Hvitbalanse: Kundetilpasset 1/Kundetilpasset 2/Kundetilpasset 3

Ansiktregistrering

2 Kamera- innstillinger2

Zoom

Nettverk

FTP-overføringsfunk.

Wi-Fi-innstillinger

Red. navn på enhet

Importer rotsertifikat

Sikkerhet (IPsec)

Avspilling

Visningsmodus

Oppsett

 Språk

Dato/tid-innst.

Områdeinnstilling

IPTC-informasjon

Opphavsrettinfo

Merknad

- Du kan lagre opptil 10 innstillinger per minnekort. Du kan ikke utføre [Lagre ny] hvis det allerede er lagret 10 innstillinger. Skriv over de eksisterende innstillingene.
- Bare spor 1 brukes til lagring eller lasting av data. Du kan ikke endre målspor for lagring/lasting.
- Du kan ikke laste inn innstillinger fra et kamera av en annen modell.

Digitalkamera med utskiftbart objektiv
ILCE-7RM4A α7RIV

Tilbakestille innst.

Tilbakestiller produktet til standardinnstillingene. Selv om du aktiverer [Tilbakestille innst.], beholdes de lagrede bildene.

1 MENU →  (Oppsett) → [Tilbakestille innst.] → ønsket innstilling

Menyelementdetaljer

Tilbakest. kamerainnst.:

Tilbakestiller hovedopptaksinnstillingene til standardinnstillingene.

Tilbakestille:

Tilbakestiller alle innstillingene til standardinnstillingene.

Merknad

- Pass på at du ikke tar ut batteripakken mens initialiseringen pågår.
- Verdien som er stilt inn med [AF mikrojust.] vil ikke bli tilbakestilt, selv om [Tilbakest. kamerainnst.] eller [Tilbakestille] utføres.
- Innstillingene for [Bildeprofil] tilbakestilles ikke selv om [Tilbakest. kamerainnst.] eller [Tilbakestille] utføres.

Beslektet emne

- [AF mikrojust.](#)

Digitalkamera med utskiftbart objektiv
ILCE-7RM4A α7RIV

Legg til element

Du kan registrere ønskede menyelementer til ★ (Min meny) under MENU.

- 1 MENU → ★ (Min meny) → [Legg til element].
- 2 Velg et element som du vil legge til ★ (Min meny), ved hjelp av øvre/nedre/venstre/høyre side av kontrollhjulet.
- 3 Velg et mål ved å trykke på øvre, nedre, venstre eller høyre side av kontrollhjulet.

Hint

- Du kan legge til opptil 30 elementer til ★ (Min meny).

Merknad

- Du kan ikke legge til følgende elementer til ★ (Min meny).
 - Alle elementer under MENU →  (Avspilling)
 - [Se på en TV]

Beslektet emne

- [Sorter element](#)
- [Slett element](#)
- [Bruke MENU-elementer](#)

Digitalkamera med utskiftbart objektiv
ILCE-7RM4A α7RIV

Sorter element

Du kan omorganisere menyelementene som er lagt til i ★ (Min meny) under MENU.

- 1 MENU → ★ (Min meny) → [Sorter element].
 - 2 Velg et element som du vil flytte, ved å bruke øvre/nedre/venstre/høyre side av kontrollhjulet.
 - 3 Velg et mål ved å trykke på øvre, nedre, venstre eller høyre side av kontrollhjulet.
-

Beslektet emne

- [Legg til element](#)

Digitalkamera med utskiftbart objektiv
ILCE-7RM4A α7RIV

Slett element

Du kan slette menyelementene som er lagt til i ★ (Min meny), i MENU.

1 MENU → ★ (Min meny) → [Slett element].

2 Velg et element du vil slette, med øvre, nedre, venstre eller høyre side av kontrollhjulet, og trykk deretter på midten av kontrollhjulet for å slette elementet som er valgt.

Hint

- Hvis du vil slette alle elementene på en side, velger du MENU → ★ (Min meny) → [Slett side.].
- Du kan slette alle elementene som er lagt til i ★ (Min meny) ved å velge MENU → ★ (Min meny) → [Slett alle].

Beslektet emne

- [Slett side.](#)
- [Slett alle](#)
- [Legg til element](#)

Digitalkamera med utskiftbart objektiv
ILCE-7RM4A α7RIV

Slett side.

Du kan slette alle menyelementene som er lagt til en side under **★** (Min meny), i MENU.

1 MENU → **★** (Min meny) → [Slett side.].

2 Velg en side som du vil slette, ved å bruke venstre eller høyre side av kontrollhjulet, og trykk deretter på midten av kontrollhjulet for å slette elementer.

Beslektet emne

- [Legg til element](#)
- [Slett alle](#)

Digitalkamera med utskiftbart objektiv
ILCE-7RM4A α7RIV

Slett alle

Du kan slette alle menyelementene som er lagt til i ★ (Min meny), i MENU.

1 MENU → ★ (Min meny) → [Slett alle].

2 Velg [OK].

Beslektet emne

- [Legg til element](#)
- [Slett side.](#)

Digitalkamera med utskiftbart objektiv
ILCE-7RM4A α7RIV

Vis fra Min meny

Du kan stille inn Min meny til å vises først når du trykker på MENU-knappen.

1 MENU → ★ (Min meny) → [Vis fra Min meny] → ønsket innstilling.

Menyelementdetaljer

På:

Min meny vises først når du trykker på MENU-knappen.

Av:

Den sist viste menyen vises når du trykker på MENU-knappen.

Beslektet emne

- [Legg til element](#)

Digitalkamera med utskiftbart objektiv
ILCE-7RM4A α7RIV

Forholdsregler

Se også "Om bruk av kameraet" i Bruksanvisning (inkludert) for dette produktet.

Om dataspesifikasjonene som er beskrevet i denne håndboken

- Dataene om ytelse og spesifikasjoner i denne håndboken er basert på en vanlig omgivelsestemperatur på 25 °C, med mindre det er oppgitt annen informasjon.
- For batteriet er dataene basert på et batteri som er fulladet inntil ladelampen er slukket.

Om driftstemperaturer

- Fotografering på svært kalde eller varme steder som avviker fra dette temperaturintervallet, anbefales ikke.
- Temperaturen i kameraet stiger raskt under høye omgivelsestemperaturer.
- Når temperaturen i kameraet stiger, kan det resultere i redusert bildekvalitet. Det anbefales at du venter til temperaturen i kameraet blir lavere før du fortsetter å fotografere.
- Avhengig av temperaturen i kameraet og batteriet kan det hende kameraet ikke kan ta opp filmer, eller strømmen kan slås av automatisk for å beskytte kameraet. Det vises en melding på skjermen før strømmen slås av eller hvis du ikke kan gjøre filmopptak. Hvis dette oppstår, lar du strømmen forbli avslått og venter til temperaturen i kameraet og batteriet blir kjøligere. Hvis du slår på kameraet uten at kameraet og batteriet har fått avkjølt tilstrekkelig, kan det hende at strømmen slås av igjen eller at du fortsatt ikke får gjort filmopptak.

Merknader om opptak i lengre tid av gangen eller opptak av 4K-film

Opptakstiden kan bli kortere under lave temperaturforhold, spesielt under 4K-opptak. Varm opp batteriet, eller bytt det ut med et nytt.

Om å spille av film på andre enheter

XAVC S-filmer kan spilles av kun på XAVC S-støttede enheter.

Om opptak/avspilling

- Før du begynner opptaket, kan du gjøre et prøveopptak for å forvise deg om at kameraet virker som det skal.
- Det kan ikke gis noen garanti for at bilder som er tatt opp med produktet ditt, kan spilles av på annet utstyr, eller at bilder som er tatt opp eller redigert med annet utstyr, kan spilles av med produktet ditt.
- Sony gir ingen garantier i tilfelle opptaket mislykkes eller hvis opptatte bilder eller lyddata går tapt eller blir skadet som følge av funksjonsfeil i kameraet eller lagringsmediet. Vi anbefaler at du tar sikkerhetskopier av viktige data.
- Når du formaterer minnekortet, slettes alle data som er lagret på minnekortet. Disse dataene kan ikke gjenopprettes. Før formateringen gjennomføres, bør du kopiere dataene til en datamaskin eller annen enhet.

Sikkerhetskopiere minnekort

Data kan bli ødelagt i følgende tilfeller: Vær nøye med å sikkerhetskopiere data, for å beskytte dem.

- Hvis minnekortet tas ut, USB-kabelen kobles fra eller produktet slås av midt i en lese- eller skriveoperasjon.
- Hvis minnekortet brukes på steder som er utsatt for statisk elektrisitet eller elektriske forstyrrelser.

Feil i databasefilen

- Hvis du setter inn et minnekort som ikke inneholder en bildedatabasefil, i produktet og slår det på, oppretter produktet automatisk en bildedatabasefil ved hjelp av noe av minnekortets kapasitet. Prosessen kan ta lang tid, og

du kan ikke bruke produktet før prosessen er fullført.

- Hvis det oppstår en feil i databasefilen, må du eksportere alle bilder til datamaskinen din og deretter formatere minnekortet med dette produktet.

Ikke bruk/oppbevar produktet på følgende steder

- På svært varme, kalde eller fuktige steder
Kamerahuset kan deformeres eller kameraet kan slutte å virke hvis det f.eks. oppbevares i en bil som er parkert i solen.
- I direkte sollys eller nær en ovn
Kamerahuset kan bli misfarget eller deformert, hvilket kan medføre at kameraet slutter å virke som det skal.
- På steder utsatt for vibrasjoner
Det kan forårsake funksjonsfeil og gjøre det umulig å lagre data. I tillegg kan opptaksmediene bli ubrukelige, og lagrede data kan bli ødelagt.
- I nærheten av sterke magnetfelt
- På sandete eller støvete steder
Vær forsiktig så det ikke kommer sand eller støv inn i produktet. Dette kan gjøre at produktet slutter å virke som det skal, og i enkelte tilfeller føre til uopprettelige feil.
- På steder med høy luftfuktighet
Dette kan få objektivet til å mugne.
- I områder hvor det sendes ut kraftige radiosignaler eller radioaktiv stråling
Opptak og avspilling vil kanskje ikke fungere på riktig måte.

Informasjon om kondens

- Hvis produktet flyttes direkte fra et kaldt til et varmt sted, kan det oppstå kondens både inni og utenpå produktet. Kondens kan gjøre at produktet slutter å virke som det skal.
- For å forhindre kondens når du flytter produktet rett fra et kaldt til et varmt sted, må du først putte det i en plastpose og forsegle den for å hindre at det kommer luft inn. Vent i omtrent en time, til temperaturen i produktet har nådd omgivelsestemperaturen.
- Ved kondensdannelse må du slå av produktet og vente ca. en time til kondensen har fordampet. Hvis du forsøker å fotografere med kondens inne i objektivet, vil du ikke få klare bilder.

Forholdsregel når du bærer kameraet

- Ikke hold, slå eller bruk makt på følgende deler, hvis kameraet ditt er utstyrt med dette:
 - Objektivet
 - Den bevegelige skjermen
 - Den bevegelige blitsen
 - Den bevegelige søkeren
- Ikke bær med deg kameraet mens det er festet til stativet. Dette kan føre til skruerhullet for stativet ødelegges.
- Ikke sett deg i en stol eller et annet sted med kameraet i baklommen på bukser eller skjørt, da dette kan føre til funksjonsfeil eller skader på kameraet.

Merknader om behandling av produktet

- Før du kobler kabelen til kontakten, må du kontrollere retningen på kontakten. Sett kabelen rett inn. Ikke bruk makt når du setter inn eller trekker ut kabelen. Dette kan ødelegge kontakten.
- Kameraet bruker magnetiske deler, inkludert magneter. Ikke plasser gjenstander som kan påvirkes av magnetisme, inkludert kredittkort og disketter, i nærheten av kameraet.
- Bildet som lagres, kan avvike fra bildet du så før opptak.

Om lagring

- For kameraer med innebygd objektiv
Du må alltid sette på objektivdekselet når kameraet ikke skal brukes på en stund. (Bare for modeller som leveres med et objektivdeksel)

- For kameraer med utskiftbart objektiv
Du må alltid sette på det fremre objektivdekslet eller kamerahusdekslet når kameraet ikke skal brukes på en stund. For å hindre støv og smuss i å komme inn i kameraet, må du fjerne alt støv fra kamerahusdekslet før du setter det på kameraet.
- Rengjør kameraet hvis det er skittent etter bruk. Hvis det sitter igjen vann, sand, støv, salt osv. i kameraet, kan det forårsake feil.

Merknader om bruk av objektiv

- Når du bruker det elektrisk drevne zoomobjektivet, må du passe på å ikke sette fast fingre eller gjenstander i objektivet. (Bare for modeller med en elektrisk zoom-funksjon eller kameraer med utskiftbart objektiv)
- Hvis du er nødt til å plassere kameraet under en lyskilde som direkte sollys, fester du objektivdekslet til kameraet. (Bare for modeller som leveres med et objektivdeksel eller kameraer med utskiftbart objektiv)
- Når du tar bilder med bakgrunnsbelysning, må du sørge for at solen er utenfor synsvinkelen. Hvis det kommer sollys i fokus i kameraet, kan det oppstå røykutvikling eller brann. Selv om solen ikke er i synsvinkelen, kan den fortsatt forårsake røyk eller brann.
- Ikke utsett objektivet for direkte stråler, som for eksempel laserstråler. Det kan ødelegge bildesensoren og føre til at kameraet ikke virker som det skal.
- Hvis motivet er for nært, støv eller fingeravtrykk på linsen kanskje vises på bildet. Tørk av linsen med en myk klut e.l.

Merknader om blitsen (bare for modeller med blits)

- Hold fingrene dine unna blitsen. Delen som avgir lys som kan bli varm.
- Fjern eventuell smuss fra overflaten av blitsen. Smuss på overflaten av blitsen kan avgi røyk eller begynne å brenne på grunn av varmen som genereres av lyset. Tørk av eventuell smuss eller støv med en myk klut.
- Sett blitsen tilbake til dens opprinnelige posisjon etter bruk. Kontroller at blitsdelen ikke stikker opp. (Bare for modeller med bevegelig blits)

Merknader om multigrensesnitt-skoen (bare for modeller med en multigrensesnitt-sko)

- Når du setter på eller tar av tilbehør, for eksempel en ekstern blits, på multigrensesnitt-skoen, må du først slå av kameraet. Når du setter på tilbehøret, må du kontrollere at det er godt festet til kameraet.
- Ikke bruk multigrensesnitt-skoen med en blits som er tilgjengelig i handelen og som er beregnet på 250 V eller mer, eller har motsatt polaritet av kameraet. Den kan forårsake feil.

Merknader om søkeren og blitsen (bare for modeller med søker eller blits)

- Pass på at fingeren din ikke er i veien når du dytter ned søkeren eller blitsen. (Bare for modeller med bevegelig søker eller bevegelig blits)
- Hvis vann, støv eller sand fester seg til søkeren eller blitsen, kan det føre til funksjonsfeil. (Bare for modeller med bevegelig søker eller bevegelig blits)

Merknader om søkeren (bare for modeller med søker)

- Når du fotograferer med søkeren, kan du oppleve symptomer som anstrengte øyne, tretthet, reisesyke eller kvalme. Vi anbefaler at du tar en pause med jevne mellomrom når du fotograferer med søkeren.
Hvis du føler ubehag, bør du unngå å bruke søkeren inntil du føler deg bedre. Oppsøk lege om nødvendig.
- Ikke dytt søkeren ned med makt når øyemuslingen er trukket ut. Den kan forårsake feil. (Bare for modeller med bevegelig søker og uttrekkbar øyemusling)
- Hvis du panorerer kameraet mens du ser inn i søkeren eller flytter på øynene, kan bildet i søkeren bli forvrengt eller fargen i bildet kan endres. Dette er en egenskap ved objektivet eller visningsenheten og er ikke en feil. Når du tar et bilde, bør du se i sentrum av søkeren.
- Bildet kan bli litt forvrengt i hjørnene av søkeren. Dette er ikke feil. Når du vil se hele komposisjonen med alle detaljer, kan du også bruke skjermen.
- Hvis du bruker kameraet i kalde omgivelser, kan det komme spøkelsesaktige spor i bildet. Dette er ikke feil.

Merknader om skjermen

- Ikke trykk mot monitoren. Monitoren kan bli misfarget, noe som kan forårsake feil.

- Hvis det er dråper av vann eller andre væsker på monitoren, må du tørke av den med en myk klut. Hvis monitoren er våt i lengre tid, kan overflaten til monitoren endres eller forringes. Det kan forårsake feil.
- Hvis du bruker kameraet i kalde omgivelser, kan det komme spøkelsesaktige spor i bildet. Dette er ikke feil.
- Når du kobler kabler til kontaktene på kameraet, kan rotasjonsomfanget til skjermen bli begrenset.

Merknader om bildesensoren

Hvis du retter kameraet mot en ekstremt kraftig lyskilde mens du tar bilder med lav ISO-følsomhet, kan det hende de lyseste områdene i bildene blir tatt opp som svarte områder.

Om kompatibilitet av bildedata

Dette produktet samsvarer med den universelle standarden DCF (Design rule for Camera File system), som ble etablert av JEITA (Japan Electronics and Information Technology Industries Association).

Tjenester og programvare som leveres av andre selskaper

Nettverkstjenestene, innholdet og [operativsystemet og] programvaren til dette produktet kan være underlagt individuelle vilkår og betingelser og kan endres, avbrytes eller avsluttes når som helst. Dette kan kreve avgifter, registrering og kredittkortinformasjon.

Merknader om tilkobling til Internett

Hvis du vil koble kameraet til et nettverk, må du koble det via en ruter eller en LAN-port med samme funksjon. Hvis du ikke kobler til på denne måten, kan det føre til sikkerhetsproblemer.

Merknader om sikkerhet

- SONY VIL IKKE HOLDES ANSVARLIG FOR NOEN SLAGS SKADER SOM KOMMER AV MANGLENDE IMPLEMENTERING AV RIKTIGE SIKKERHETSTILTAK PÅ OVERFØRINGSENHETER, UUNNGÅELIGE DATALEKKASJER FORÅRSAKET AV OVERFØRINGSSPESIFIKASJONER ELLER ANDRE SIKKERHETSPROBLEMER.
- Avhengig av bruksmiljøet kan uautoriserte tredjeparter på nettverket være i stand til å få tilgang til produktet. Når kameraet kobles til et nettverk, må du passe på å bekrefte at nettverket er godt beskyttet.
- Innholdet i kommunikasjonen kan uten at du vet det bli snappet opp av uautoriserte tredjeparter i nærheten av signalene. Når det brukes trådløs LAN-kommunikasjon, må riktige sikkerhetstiltak implementeres for å beskytte innholdet i kommunikasjonen.

Merknader om FTP-funksjonen

Fordi innhold, brukernavn og passord ikke er kryptert med vanlig FTP, bør du bruke FTPS dersom det er tilgjengelig.

Tilleggsutstyr

- Det anbefales at du bruker originalt Sony-tilbehør.
- Noe Sony-tilbehør er bare tilgjengelig i visse land og regioner.

Digitalkamera med utskiftbart objektiv
ILCE-7RM4A α7RIV

Om rengjøring

Rengjøre linsen

- Ikke bruk en rensesvæske som inneholder organiske løsemidler, som f.eks. tynner eller bensin.
- Når du rengjør linsen, må du fjerne støv med en blåser (fås i fotoutstyrsbutikker). Hvis støv sitter fast på overflaten, tørker du det av med en myk klut eller et papirlømmetørkle som er lett fuktet med linsrensveske. Tørk i sirkelbevegelser fra midten mot kantene. Ikke sprut linsrensveske direkte på linsen.

Rengjøre kamerahuset

Ikke berør de delene av produktet som befinner seg innenfor objektivfatningen, som f.eks. en objektivsignalkontakt. For å gjøre rent innenfor objektivfatningen må du bruke en blåser* av den typen som er tilgjengelig i handelen, til å blåse bort støv.

* Ikke bruk en blåsespray, da den kan forårsake feil.

Rengjøre produktoverflaten

Rengjør produktoverflaten med en myk klut som er lett fuktet med vann, og tørk deretter av overflaten med en tørr klut. For å forhindre skade på overflaten eller huset:

- Ikke utsett produktet for kjemiske produkter som tynner, bensin, alkohol, engangskluter, insektmiddel, solkrem eller insektgift.
- Ikke ta på produktet med noen av de ovennevnte stoffene på hånden.
- Ikke la produktet være i langvarig kontakt med gummi eller vinyl.

Rengjøre skjermen

- Hvis du tørker av skjermen hardt med tørkepapir eller lignende, kan det bli riper i belegget.
- Hvis det kommer fingermerker eller støv på skjermen, fjerner du dette forsiktig fra overflaten og tørker deretter over skjermen med en myk klut.

Digitalkamera med utskiftbart objektiv
ILCE-7RM4A α7RIV

Rensemodus

Hvis det kommer støv eller rusk inn i kameraet og fester seg på overflaten av bildesensoren (den delen som konverterer lyset til elektriske signaler), kan det vises på bildet som mørke punkter, avhengig av fotograferingsforholdene. Hvis dette skjer, må du følge trinnene nedenfor for å rengjøre bildesensoren.

- 1 **Bekreft at batteriet er tilstrekkelig ladet.**
- 2 **MENU** →  (Oppsett) → **[Rensemodus]** → **[Enter]**.
Bildesensoren vibrerer litt for å riste av støvet.
- 3 **Slå av produktet mens du følger instruksjonene på skjermen.**
- 4 **Ta av objektivet.**
- 5 **Bruk blåseren til å rengjøre overflaten på bildesensoren og området rundt.**

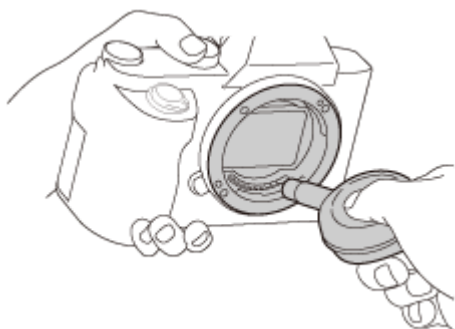

- 6 **Sett på objektivet.**

Hint

- Se nedenstående URL for å finne ut hvordan du kan sjekke hvor mye støv det er på bildesensoren, eller hvis du trenger mer informasjon om rengjøringsmetoder.
<https://support.d-imaging.sony.co.jp/www/support/ilc/sensor/>

Merknad

- Rengjør bildesensoren raskt.
- En blåser følger ikke med dette produktet. Bruk en vanlig blåser (fås i fotoutstyrsbutikker).
- Kontroller at det gjenværende batterinivået er  (3 gjenværende batteriikoner) eller mer før du utfører rengjøring.
- Ikke bruk en blåsespray, da den kan spre vanndråper inne i kamerahuset.
- Ikke stikk spissen av blåseren lenger inn i åpningen enn til objektivfatningen, slik at ikke spissen på blåseren berører bildesensoren.

- Hold kameraet slik at det peker litt nedover, så sanden faller ut.
- Ikke utsett produktet for slag under rengjøring.
- Når du rengjør bildesensoren med en blåser, må du ikke blåse for hardt. Hvis du blåser for kraftig på sensoren, kan produktet bli skadet innvendig.
- Hvis støvet ikke er borte etter at du har rengjort produktet som beskrevet, må du rådføre deg med serviceavdelingen.

Beslektet emne

- [Feilsøking](#)

5-027-208-22(1) Copyright 2021 Sony Corporation

Digitalkamera med utskiftbart objektiv
ILCE-7RM4A α7RIV

Antall bilder som kan tas

Når du setter inn et minnekort i kameraet og slår på kameraet, vises antallet bilder du kan ta, på skjermen (hvis du fortsetter å fotografere med innstillingene som er valgt for øyeblikket).

Merknad

- Når "0" (antallet bilder som kan tas) blinker oransje, er minnekortet fullt. Bytt ut minnekortet med et annet, eller slett bilder fra det aktuelle minnekortet.
- Når "NO CARD" blinker oransje, betyr det at det ikke er satt inn noe minnekort. Sett inn et minnekort.



Antall bilder som kan tas opp på et minnekort

Tabellen under viser det omtrentlige antallet bilder som kan tas opp på et minnekort som er formatert med dette kameraet. Verdiene er definert ved hjelp av Sony standard minnekort for testing. Verdiene kan variere med opptaksforholdene og typen minnekort som blir brukt.

[ JPEG-bildestr.]: [L: 60M]

[ Bildeforhold]: [3:2] *1

(Enheter: Bilder)

 JPEG-kvalitet/  Filformat	8 GB	32 GB	64 GB	256 GB
Standard	475	1900	3850	15000
Fin	320	1250	2550	10000
Ekstra fin	165	680	1350	5500
RAW og JPEG (Komprimert RAW)*2	88	355	710	2850
RAW (Komprimert RAW)	120	490	980	3950
RAW og JPEG (Ukomprimert RAW)*2	51	205	415	1650
RAW (Ukomprimert RAW)	62	245	495	1950

*1 Når [ Bildeforhold] er stilt inn på noe annet enn [3:2], kan du ta flere bilder enn det antallet som vises i tabellen over. (unntatt når [RAW] er valgt)

*2 [ JPEG-kvalitet] når [RAW og JPEG] er valgt: [Fin]



Merknad

- "9999" vises selv om antallet bilder som kan tas, er over 9999.
- Tallene som vises, gjelder bruk av et Sony-minnekort.

Digitalkamera med utskiftbart objektiv
ILCE-7RM4A α7RIV

Opptakstid for film

Tabellen under viser ca. opptakstid totalt når du bruker et minnekort som er formatert med dette kameraet. Verdiene kan variere med opptaksforholdene og typen minnekort som blir brukt.

Opptakstidene for situasjoner der [ Filformat] er stilt inn på [XAVC S 4K] og [XAVC S HD], er opptakstider når opptaket gjøres med [ Proxy-opptak] stilt inn på [Av].

(h (time), min (minutt))

	8 GB	32 GB	64 GB	256 GB
XAVC S 4K 30p 100M/25p 100M	8 min	35 min	1 h 15 min	5 h 5 min
XAVC S 4K 30p 60M/25p 60M	10 min	55 min	2 h	8 h 5 min
XAVC S 4K 24p 100M*/–	8 min	35 min	1 h 15 min	5 h 5 min
XAVC S 4K 24p 60M*/–	10 min	55 min	2 h	8 h 5 min
XAVC S HD 120p 100M/100p 100M	8 min	35 min	1 h 15 min	5 h 5 min
XAVC S HD 120p 60M/100p 60M	10 min	55 min	2 h	8 h 5 min
XAVC S HD 60p 50M/50p 50M	15 min	1 h 10 min	2 h 25 min	10 h
XAVC S HD 60p 25M/50p 25M	30 min	2 h 20 min	4 h 45 min	19 h 25 min
XAVC S HD 30p 50M/25p 50M	15 min	1 h 10 min	2 h 25 min	10 h
XAVC S HD 30p 16M/25p 16M	50 min	3 h 35 min	7 h 20 min	29 h 55 min
XAVC S HD 24p 50M*/–	15 min	1 h 10 min	2 h 25 min	10 h
AVCHD 60i 24M(FX)/50i 24M(FX)	40 min	2 h 55 min	6 h	24 h 15 min
AVCHD 60i 17M(FH)/50i 17M(FH)	55 min	4 h 5 min	8 h 15 min	33 h 15 min

* Kun hvis [NTSC/PAL-velger] er stilt inn på NTSC.

- Hvor lang tid som er tilgjengelig for filmopptak, varierer avhengig av filformat/opptaksinnstillinger for film, minnekort, omgivelsestemperatur, Wi-Fi-nettverket, kameraets tilstand før du begynner opptaket og statusen for ladingen av batteriet.
Maksimal kontinuerlig opptakstid for en enkelt økt med filmopptak er ca. 13 timer (en produktspesifikasjonsgrense).

Merknad

- Den gjenværende opptakstiden for film varierer fordi kameraet er utstyrt med VBR (Variable Bit-Rate, eller variabel bit-hastighet), som automatisk justerer bilde kvaliteten etter den scenen som tas opp. Når du tar opp film av et motiv i rask bevegelse, er bildet klarere, men den gjenværende opptakstiden er kortere, fordi det kreves mer minne til opptaket. Den gjenværende opptakstiden varierer også med opptaksforholdene, motivet og innstillingene for bilde kvaliteten og bildestørrelse.
- Tidene som vises, er opptakstider ved bruk av et Sony-minnekort.

Merknader om kontinuerlig filmopptak

- Høykvalitetsfilmopptak og høyhastighets kontinuerlig opptak krever store mengder strøm. Hvis du fortsetter opptaket, vil derfor temperaturen i kameraet øke, særlig temperaturen i bildesensoren. I slike tilfeller vil kameraet slå seg av automatisk, fordi overflaten av kameraet blir veldig varm, eller fordi den høye temperaturen påvirker kvaliteten på bildene eller den indre mekanismen i kameraet.
- Varigheten som er tilgjengelig for kontinuerlig filmopptak når kameraet filmer med standardinnstillingene etter å ha vært avslått en stund, er som følger. Følgende verdier viser kontinuerlig tid fra kameraet begynner å ta opp og til det slutter å ta opp.

Temperatur i omgivelsene: 20 °C

- Kontinuerlig opptakstid for film (HD): Ca. 60 minutter
- Kontinuerlig opptakstid for film (4K): Ca. 60 minutter

Temperatur i omgivelsene: 30 °C

- Kontinuerlig opptakstid for film (HD): Ca. 60 minutter
- Kontinuerlig opptakstid for film (4K): Ca. 30 minutter



Temperatur i omgivelsene: 40 °C

- Kontinuerlig opptakstid for film (HD): Ca. 60 minutter
- Kontinuerlig opptakstid for film (4K): Ca. 10 minutter

[Temp. auto. strøm av]: [Standard]

HD: XAVC S HD (60p 50M/50p 50M, når kameraet ikke er tilkoblet via Wi-Fi)

4K: XAVC S 4K (24p 60M/25p 60M, når kameraet ikke er tilkoblet via Wi-Fi)

- Hvor lang tid som er tilgjengelig for filmopptak, varierer med temperaturen, filformatet/opptaksinnstillingen for film, Wi-Fi-nettet eller med kameraets tilstand før du begynner opptaket. Hvis du ofte omkomponerer bildene, eller tar bilder etter at kameraet er slått på, øker temperaturen inne i kameraet, og den tilgjengelige opptakstiden reduseres.
- Hvis -symbolet vises, har kameratemperaturen økt.
- Hvis kameraet stopper filmopptak på grunn av høye temperaturer, må du la det være avslått en stund. Start opptak først etter at temperaturen i kameraet har falt fullstendig.
- Hvis du tar hensyn til følgende punkter, vil du kunne ta opp film i lengre tidsrom.
 - Ikke utsett kameraet for direkte sollys.
 - Slå av kameraet når det ikke skal brukes mer.
- Når  [Filformat] er stilt inn på [AVCHD], er størrelsen på filmfiler begrenset til ca. 2 GB. Hvis filmfilstørrelsen vokser til ca. 2 GB under opptak, opprettes en ny filmfil automatisk.

Beslektet emne

- [Batteriets levetid og antallet bilder som kan tas](#)

Digitalkamera med utskiftbart objektiv
ILCE-7RM4A α7RIV

Bruke batteriladeren i utlandet

Du kan bruke batteriladeren (inkludert) i alle land eller områder hvor nettspenningen er mellom 100 V og 240 V vekselstrøm og 50 Hz/60 Hz.

Avhengig av det aktuelle landet eller området kan det være behov for en strømadapter som kan settes i stikkontakten. Rådfør deg med et reisebyrå e.l., og skaff deg en på forhånd.

Merknad

- Ikke bruk en elektronisk spenningstransformator, da dette kan føre til feil.

Digitalkamera med utskiftbart objektiv
ILCE-7RM4A α7RIV

AVCHD-formatet

AVCHD-formatet ble utviklet for at digitale videokameraer med høy oppløsning skulle kunne ta opp et HD-signal (høyoppløsningssignal) med høyeffektiv teknologi for opptakskomprimering. MPEG-4 AVC/H.264-formatet brukes til komprimering av videodata, og Dolby Digital- eller Linear PCM-systemet brukes til å komprimere lyddata. MPEG-4 AVC/H.264-formatet komprimerer bilder mer effektivt enn standardformatet for bildekomprimering.

- Ettersom AVCHD-formatet bruker teknologi for opptakskomprimering, kan bildet bli ustabil i scener hvor synsvinkelen, lysstyrken e.l. endrer seg drastisk, men dette er ikke en feil.

Digitalkamera med utskiftbart objektiv
ILCE-7RM4A α7RIV

Lisens

Lisensmerknader

Med dette produktet følger programvare som er underlagt lisensavtaler fra programvarens eiere. I tråd med forespørsler fra opphavsrettsinnehaverne av denne programvaren er vi forpliktet til å informere om følgende: Lisensene (på engelsk) er lagret i produktets internminne. Hvis du ønsker å lese lisenser i mappen "PMHOME" - "LICENSE", må du opprette en masselagringstilkobling mellom produktet og datamaskinen. Vær imidlertid oppmerksom på at Android-produkter kanskje ikke kan åpne mappen "PMHOME" – "LICENSE" på dette produktet. I dette tilfelle kan det hende det vises en melding som "Unsupported Sony USB drive" på Android-produktet. Det anbefales derfor at du bruker en annen enhet enn et Android-produkt for å lese lisensene.

DETTE PRODUKTET ER LISENSIERT I HENHOLD TIL AVC-PATENTPORTEFØLJELISENSEN FOR PERSONLIG OG ANNEN ULØNNET BRUK VED EN FORBRUKER FOR

(i) KODING AV VIDEO I SAMSVAR MED AVC-STANDARDEN ("AVC VIDEO")
OG/ELLER

(ii) DEKODING AV AVC-VIDEO SOM ER KODET AV EN FORBRUKER INVOLVERT I EN PERSONLIG AKTIVITET
OG/ELLER ER KJØPT FRA EN VIDEOLEVERANDØR SOM ER LISENSIERT TIL Å LEVERE AVC-VIDEO.

DET GIS INGEN LISENS FOR NOEN ANNEN BRUK, HVERKEN UTTRYKkelig ELLER UNDERFORSTÅTT.

YTTERLIGERE INFORMASJON, INKLUSIVE INFORMASJON SOM GJELDER MARKEDSFØRINGSMESSIG, INTERN
OG KOMMERSIELL BRUK OG LISENSIERING, ER TILGJENGELIG HOS MPEG LA, L.L.C.

SE [HTTP://WWW.MPEGLA.COM](http://www.mpegla.com)

Om GNU GPL/LGPL-kvalifisert programvare

Programvare som er kvalifisert for følgende GNU General Public License (heretter kalt "GPL") eller GNU Lesser General Public License (heretter kalt "LGPL"), er inkludert i produktet.

Dette forteller deg at du har rett til å ha tilgang til, endre og videredistribuere kildekode for disse programmene under vilkårene for medfølgende GPL/LGPL.

Kildekode er tilgjengelig på Internett.

Bruk følgende URL for å laste den ned.

<http://oss.sony.net/Products/Linux/>

Vi ser helst at du ikke kontakter oss angående innhold i kildekode.

Digitalkamera med utskiftbart objektiv
ILCE-7RM4A α7RIV

Spesifikasjoner

Kamera

[System]

Kameratype

Digitalkamera med utskiftbart objektiv

Objektiv

Sony-objektiv med E-fatning

[Bildesensor]

Bildeformat

35 mm full størrelse (35,7 mm × 23,8 mm), CMOS-bildesensor

Kameraets effektive pikselantall

Ca. 61 000 000 piksler

Kameraets totale pikselantall

Ca. 62 500 000 piksler

[SteadyShot]

System

Bildestabiliseringssystem med bevegelig sensor innebygd i kameraet

[Støvbeskyttelse]

System

Beskyttelsesbelegg mot ladning på optisk filter og skiftemekanisme for bildesensor

[Autofokussystem]

Deteksjonssystem

Faseregistreringssystem/kontrastregistreringssystem

Følsomhetsområde

-3 EV til +20 EV (ved tilsvarende ISO 100, F2,0)

AF-lys

Ca. 0,3 m til 3,0 m (ved bruk av FE 28-70 mm F3.5-5.6 OSS)

[Elektronisk søker]

Type

1,3 cm (0,5 type) Elektronisk søker

Totalt antall punkter

5 760 000 punkter

Rammedekning

100 %

Forstørrelse

Ca. 0,78× med 50 mm objektiv ved uendelig, -1 m^{-1}

Øyepunkt

Ca. 23 mm fra øyemuslingen og ca. 18,5 mm fra rammen på øyemuslingen ved -1 m^{-1}

Diopterjustering

$-4,0 \text{ m}^{-1}$ til $+3,0 \text{ m}^{-1}$

[Skjerm]

LCD-skjerm

7,5 cm (3,0 type) TFT-stasjon, berørings skjerm

Totalt antall punkter

2 359 296 punkter

[Eksponeringskontroll]

Målemetode

1 200-soners evaluativ måling

Måleområde

-3 EV til +20 EV (ved tilsvarende ISO 100 med F2,0-objektiv)

ISO-følsomhet (anbefalt eksponeringsindeks)

Stillbilder: ISO 100 til ISO 32 000 (utvidet ISO: Minimum ISO 50, maksimum ISO 102 400), [ISO AUTO] (ISO 100 til 12 800, maksimum/minimum kan stilles inn.)

Filmer: Tilsvarende ISO 100 til ISO 32 000, [ISO AUTO] (tilsvarende ISO 100 til ISO 12 800, maksimum/minimum kan stilles inn.)

Eksponeringskompensering

±5,0 EV (byttbar mellom 1/3 EV og 1/2 EV-trinn)

Ved bruk av eksponeringskompenseringshjul: ±3,0 EV (trinn på 1/3 EV)

[Lukker]

Type

Elektronisk kontrollert type med vertikal krysning og brennpunktsflate

Hastighetsområde

Stillbilder: 1/8 000 sekund til 30 sekunder, BULB

Film: 1/8 000 sekund til 1/4 sekund (trinn på 1/3 EV)





- 1080 60i-kompatible enheter: opptil 1/60 sekund i AUTO-modus (opptil 1/30 sekund i automatisk modus med lav lukkerhastighet)
- 1080 50i-kompatible enheter: opptil 1/50 sekund i AUTO-modus (opptil 1/25 sekund i automatisk modus med lav lukkerhastighet)

Blitssynkroniseringshastighet

1/250 sekund (når du bruker en blits som er produsert av Sony)

[Kontinuerlig opptak]

Hastighet på kontinuerlig opptak

 : Maksimalt ca. 10 bilder i sekundet/  : maksimalt ca. 8 bilder i sekundet/  : maksimalt ca. 6 bilder i sekundet/  : maksimalt ca. 3 bilder i sekundet

- Basert på våre måleforhold. Hastigheten på kontinuerlig opptak kan være lavere avhengig av opptaksforholdene.

[Opptaksformat]

Filformat

Kompatibelt med JPEG (DCF Ver. 2.0, Exif Ver. 2.31, MPF Baseline), RAW (Sony ARW 2.3-format)

Film (XAVC S-format)

MPEG-4 AVC/H.264 XAVC S kompatibel med ver.1.0-format

Video: MPEG-4 AVC/H.264

Lyd: LPCM 2-kanals (48 kHz 16-biters)

Film (AVCHD-format)

AVCHD-format Ver. 2.0-kompatibel

Video: MPEG-4 AVC/H.264

Lyd: Dolby Digital 2-kanals, utstyrt med Dolby Digital Stereo Creator

- Produsert med lisens fra Dolby Laboratories.

[Opptaksmedier]

SD-kort

[Spor]

SPOR 1/SPOR 2

Spor for SD-kort (kompatibelt med UHS-I og UHS-II)

Støtter operasjoner mellom to minnekort.

[Inngangs-/utgangskontakter]

USB Type-C-terminal

SuperSpeed USB 5 Gbps (USB 3.2)

Multi/Micro USB-terminal*

Hi-Speed USB (USB 2.0)

* Støtter mikro-USB-kompatible enheter.

HDMI

HDMI-mikrokontakt type D

(Mikrofon)-terminal

Ø 3,5 mm stereo-minikontakt

(Hodetelefon)-terminal

Ø 3,5 mm stereo-minikontakt

(blitssynkroniseringskontakt)

[Strøm, generelt]

Justert spenning

7,2 V 

Strømforbruk (under opptak)

Bruke et FE 28-70 mm F3.5-5.6 OSS

Når du bruker søkeren: ca. 3,7 W (under opptak av stillbilder) / ca. 6,2 W (under filmopptak)

Når du bruker skjermen: ca. 3,0 W (under opptak av stillbilder) / ca. 5,8 W (under filmopptak)

Driftstemperatur

0 til 40 °C

Oppbevaringstemperatur

-20 til 55 °C

Mål (B/H/D) (ca.)

128,9 × 96,4 × 77,5 mm

128,9 × 96,4 × 67,3 mm (fra håndgrep til skjerm)

Vekt (ca.)

665 g (inkludert batteri og SD-kort)

Mikrofon

Stereo

Høytaler

Monolyd

Exif-utskrift

Kompatibel

DPOF

Kompatibel

PRINT Image Matching III

Kompatibel

[Trådløst LAN]

WW447485 (se navneplaten på undersiden av kameraet)

Støttet format

IEEE 802.11 a/b/g/n/ac

Frekvensbånd

2,4 GHz / 5 GHz

Sikkerhet

WEP/WPA-PSK/WPA2-PSK

Tilkoblingsmetode

Wi-Fi Protected Setup™ (WPS)/manuell

Tilgangsmetode

Infrastrukturmodus

WW778752 (se navneplaten på undersiden av kameraet)

Støttet format

IEEE 802.11 b/g/n

Frekvensbånd

2,4 GHz

Sikkerhet

WEP/WPA-PSK/WPA2-PSK

Tilkoblingsmetode

Wi-Fi Protected Setup™ (WPS)/manuell

Tilgangsmetode

Infrastrukturmodus

[NFC]**Tag-type**

NFC Forum Type 3 Tag-kompatibel

[Bluetooth-kommunikasjon]

Bluetooth-standard versjon 4.1

Frekvensbånd

2,4 GHz

Batterilader BC-QZ1**Justert spenning**

100 – 240 V  , 50/60 Hz, 0,38 A

Justert utgang

8,4 V  , 1,6 A

Oppladbart batteri NP-FZ100**Vurdert spenning**

7,2 V 

Utforming og spesifikasjoner kan endres uten varsel.

Digitalkamera med utskiftbart objektiv
ILCE-7RM4A α7RIV

Varemerker

- XAVC S og  er registrerte varemerker for Sony Corporation.
- AVCHD og AVCHD-logoen er varemerker for Panasonic Corporation og Sony Corporation.
- Mac er et varemerke for Apple Inc., registrert i USA og andre land.
- iPhone og iPad er varemerker for Apple Inc., registrert i USA og andre land.
- Blu-ray Disc™ og Blu-ray™ er varemerker for Blu-ray Disc Association.
- DLNA og DLNA CERTIFIED er varemerker for Digital Living Network Alliance.
- USB Type-C® og USB-C® er registrerte varemerker for USB Implementers Forum.
- Dolby, Dolby Audio og Dobbel-D-symbolet er varemerker for Dolby Laboratories.
- Uttrykkene HDMI og HDMI High-Definition Multimedia Interface, og HDMI-logoen, er varemerker eller registrerte varemerker som tilhører HDMI Licensing Administrator, Inc. i USA og andre land.
- Microsoft og Windows er registrerte varemerker eller varemerker for Microsoft Corporation i USA og/eller andre land.
- SDXC-logoen er et varemerke for SD-3C, LLC.
- Android og Google Play er varemerker eller registrerte varemerker for Google LLC.
- Wi-Fi, Wi-Fi-logoen og Wi-Fi Protected Setup er registrerte varemerker eller varemerker for Wi-Fi Alliance.
- N-merket er et varemerke eller et registrert varemerke for NFC Forum, Inc. i USA og andre land.
- Bluetooth®-ordmerket og -logoene er registrerte varemerker som tilhører Bluetooth SIG, Inc. og all bruk av slike merker ved Sony Corporation skjer på lisens.
- QR Code er et varemerke for Denso Wave Inc.
- I tillegg er system- og produktnavn som brukes i denne håndboken som regel varemerker eller registrerte varemerker for sine respektive utviklere eller produsenter. Merkene ™ og ® brukes imidlertid kanskje ikke i alle tilfeller i denne håndboken.

Digitalkamera med utskiftbart objektiv
ILCE-7RM4A α7RIV

Liste over standardinnstillingsverdier























Følgende er standard innstillingsverdier.









Tilbakestille innstillingene til standardverdiene







Velg MENU →  (Oppsett) → [Tilbakestille innst.] → [Tilbakest. kamerainnst.] eller [Tilbakestille] → [Enter].





Elementene som kan tilbakestilles ved hjelp av [Tilbakest. kamerainnst.], er begrenset. Se følgende tabeller. Hvis du velger [Tilbakestille], vil alle innstillingene til kameraet tilbakestilles til standardverdiene.

1 Kamera- innstillinger1





MENU-elementer	Standard innstillingsverdi	Kan tilbakestilles med [Tilbakest. kamerainnst.]
 Filformat	JPEG	✓
 RAW-filtype	Komprimert	✓
 JPEG-kvalitet	Fin	✓
 JPEG-bildestr. (når [ Bildeforhold] er stilt inn på [3:2])	L: 60M	✓
 JPEG-bildestr. (når [ Bildeforhold] er stilt inn på [4:3])	L: 54M	✓
 JPEG-bildestr. (når [ Bildeforhold] er stilt inn på [16:9])	L: 51M	✓
 JPEG-bildestr. (når [ Bildeforhold] er stilt inn på [1:1])	L: 40M	✓
 JPEG-bildestr. (når [ Bildeforhold] er stilt inn på [3:2]-opptak i størrelse tilsvarende APS-C)	L: 26M	✓
 JPEG-bildestr. (når [ Bildeforhold] er stilt inn på [16:9]-opptak i størrelse tilsvarende APS-C)	L: 22M	✓
 JPEG-bildestr. (når [ Bildeforhold] er stilt inn på [1:1]-opptak i størrelse tilsvarende APS-C)	L: 17M	✓
 JPEG-bildestr. (når [ Bildeforhold] er stilt inn på [4:3]-opptak i størrelse tilsvarende APS-C)	L: 23M	✓
 Bildeforhold	3:2	✓
APS-C/Super 35mm	Auto	—
 Støyred.lang	På	✓
 Høy ISO Støyred.	Normal	✓
 Fargerom	sRGB	✓
Objektivkomp. (Skyggekomp.)	Auto	—
Objektivkomp. (Krom. ab.-komp.)	Auto	—
Objektivkomp. (Forvrengningskomp.)	Av	—

MENU-elementer	Standard innstillingsverdi	Kan tilbakestilles med [Tilbakest. kamerainnst.]
Bruksmodus	Enkeltbilde	✓
Nivåtrinninnst. (Selvutl. under nivåtr.)	Av	✓
Nivåtrinninnst. (Nivåtr.-rekkef.)	0→--→+	✓
 Intervallopt.-fun. (Intervalloptak)	Av	✓
 Intervallopt.-fun. (Starttid for opptak)	1 sek.	✓
 Intervallopt.-fun. (Opptaksintervall)	3 sek.	✓
 Intervallopt.-fun. (Antall bilder)	30	✓
 Intervallopt.-fun. (Føls. for AE-spring)	Middels	✓
 Intervallopt.-fun. (Stille oppt. i intervall)	På	✓
 Intervallopt.-fun. (Priori. av opptaksint.)	Av	✓
Piks.-skiftopp.(serie)	Av	✓
  1/  2 Hent	—	—
  1/  2 Minne	—	—
 Velg medium	Spor 1	✓
Reg. tilp. oppt.-innst.	—	—
Fokusmodus	Automatisk AF	✓
Prioritetsinns. i AF-S	Balansert vektlegg.	—
Prioritetsinns. i AF-C	Balansert vektlegg.	—
Fokusområde	Vidt	✓
Fokusinnstillinger	—	✓
Fokusområdegrense	—	✓
 Vek. V/H AF-omr.	Av	✓
 AF-lys	Auto	✓
Innst. ansikt/øye-AF (Ans.-/øypri. i AF)	På	✓
Innst. ansikt/øye-AF (Motivgjenkjenning)	Menneske	✓
Innst. ansikt/øye-AF (Høyre/venstre øye)	Auto	✓
Innst. ansikt/øye-AF (Vis ans.-/øyeramme)	Av	✓
Innst. ansikt/øye-AF (Visning av dyreøyne)	På	✓
 Følsom. AF-spor.	3(standard)	✓
Blenderbruk i AF	Standard	—





















MENU-elementer	Standard innstillingsverdi	Kan tilbakestilles med [Tilbakest. kamerainnst.]
 AF m/lukker	På	—
 Pre-AF	Av	—
 Eye-Start AF	Av	—
 AF-områderegist.	Av	—
 Slett reg. AF-omr.	—	—
Rammefarge f. fokus	Hvit	—
Auto-tøm. AF-omr.	Av	—
Vis kont. AF-område	På	—
Fasedeteksjonsomr.	Av	—
Sirk. av fokus.-punkt	Sirkulerer ikke	✓
AF mikrojust.* (AF-justeringsinnst.) * Dette elementet tilbakestilles ikke selv om du utfører [Tilbakest. kamerainnst.] eller [Tilbakestill].	Av	—
AF mikrojust.* (Tøm) * Dette elementet tilbakestilles ikke selv om du utfører [Tilbakest. kamerainnst.] eller [Tilbakestill].	—	—
AF mikrojust.* (mengde) * Dette elementet tilbakestilles ikke selv om du utfører [Tilbakest. kamerainnst.] eller [Tilbakestill].	±0	—
Eksp.-komp.	±0,0	✓
Tilbakest. EV-komp.	Tilbakestill	—
ISO-innstilling (ISO)	ISO AUTO	✓
ISO-innstilling (ISO-områdegrense)	ISO 50–ISO 102400	✓
ISO-innstilling (ISO AUTO: Min. LH)	Standard	✓
Målemodus	Multi	✓
Ansiktspri. i multi-m.	På	✓
Punktmåler-punkt	Midten	✓
Eksponer.-trinn	0,3 EV	—
 AEL med lukker	Auto	—
Just. av eksp.-stn.	±0,0	—
Blitsmodus	Autoblits	✓
Blitskompenser.	±0,0	✓

MENU-elementer	Standard innstillingsverdi	Kan tilbakestilles med [Tilbakest. kamerainnst.]
Eksp.komp.innst	L.lys og blits	—
Trådløs blits	Av	✓
Røddøyereduksj.	Av	✓
Inns. for ekstern blits (Inns. utløs. ekst. blits)	—	—
Inns. for ekstern blits (Tilp. inns. ekst. blits)	—	—
Hvitbalanse	Auto	✓
Prioritetsinns. i AWB	Standard	✓
DRO	Dyn.omr.-optimal.: Auto	✓
Kreative innst.	Standard	✓
Bildeeffekt	Av	✓
Bildeprofil	Av	✓
 Lukker-AWB-lås	Av	✓
Fokusforstørrer	—	✓
Fokusforstørrelsestid	Ingen begrens.	—
 Første fokusforst.	x1,0	—
 AF i fokusforst.	På	—
 MF-assistent	På	—
Fremhevingsinnst. (Fremhevingsvisning)	Av	—
Fremhevingsinnst. (Fremhevingsnivå)	Middels	—
Fremhevingsinnst. (Fremhevingsfarge)	Hvit	—
 Anti-flicker-oppt.	Av	✓
Ansiktregistrering	—	—
Prioriter reg. ansikt	På	✓

2 Kamera- innstillinger2

MENU-elementer	Standard innstillingsverdi	Kan tilbakestilles med [Tilbakest. kamerainnst.]
 Eksp.-modus	Program Auto	✓
 Eksp.-modus	Program Auto	✓
 Filformat	XAVC S HD	✓
 Opptaksinnst. (når [ Filformat] er stilt inn på [XAVC S 4K])	24p 60M/25p 60M	✓

MENU-elementer	Standard innstillingsverdi	Kan tilbakestilles med [Tilbakest. kamerainnst.]
Opptaksinnst. (når [Filformat] er stilt inn på [XAVC S HD])	60p 50M/50p 50M	✓
Opptaksinnst. (når [Filformat] er stilt inn på [AVCHD])	60i 17M(FH)/50i 17M(FH)	✓
S&R-innstillinger (Opptaksinnst.)	30p/25p	✓
S&R-innstillinger (Bildefrekvens)	120fps/100fps	✓
Proxy-opptak	Av	✓
AF-motorhast.	Normal	✓
Følsom. AF-spor.	Standard	✓
Auto. langs. lukk.	På	✓
Første fokusforst.	x1,0	—
Lydopptak	På	✓
Lydopptaksnivå	26	✓
Lydnivåvisning	På	—
Tidsinnst. for lydutg.	Virkelig	✓
Vindstøyreduksjon	Av	✓
Markørvisning	Av	—
Markørinnst. (Senter)	Av	—
Markørinnst. (Forhold)	Av	—
Markørinnst. (Sikkerhetssone)	Av	—
Markørinnst. (Lederamme)	Av	—
Videolysmodus	Strømkobling	—
Film med lukker	Av	—
Stille opptak	Av	✓
El. frem. lukkergard.	På	—
Utløser uten objektiv	Aktiver	—
Utløser uten kort	Aktiver	—
SteadyShot	På	✓
SteadyShot-innst. (SteadyShot-just.)	Auto	✓
SteadyShot-innst. (Brennv. for SteadyS.) (når [SteadyShot-just.] er stilt inn på [Manuell])	8mm	✓
Zoom	—	—
Zoominnstilling	Kun optisk zoom	—

MENU-elementer	Standard innstillingsverdi	Kan tilbakestilles med [Tilbakest. kamerainnst.]
Zoomringrotering	Venst. (W)/Høyre(T)	—
DISP-knapp (Skjerm)	Vis alle info.	—
DISP-knapp (Søker)	Nivå	—
FINDER/MONITOR	Auto	—
 Søkerens bildefr.	Standard	—
Sebrainnstilling (Sebravisning)	Av	—
Sebrainnstilling (Sebranivå)	70	—
Rutenettlinje	Av	—
Guide f. eksp.-innst.	Av	—
Live View-visning	Innstillingseffekt På	—
Seriebildekapasitet	Ikke vis	—
Autovisning	Av	—
 Tilp. knapp (Kontrollhjul)	Ikke innstilt	—
 Tilp. knapp (Egendefin. knapp 1)	Hvitbalanse	—
 Tilp. knapp (Egendefin. knapp 2)	Fokusområde	—
 Tilp. knapp (Egendefin. knapp 3)	Fokusmodus	—
 Tilp. knapp (Egendefin. knapp 4)	Velg berøringsbetj.	—
 Tilp. knapp (Senterkn. multiv.)	Fokusstandard	—
 Tilp. knapp (Senterknapp)	Ikke innstilt	—
 Tilp. knapp (Venstre knapp)	Bruksmodus	—
 Tilp. knapp (Høyre knapp)	ISO	—
 Tilp. knapp (Ned-knapp)	Ikke innstilt	—
 Tilp. knapp (AEL-knapp)	Hold AEL	—
 Tilp. knapp (AF-ON-knapp)	AF på	—
 Tilp. knapp (Hold fokus-knapp)	Holdfokus	—
 Tilp. knapp (Kontrollhjul)	Følg tilpasning ()	—
 Tilp. knapp (Egendefin. knapp 1)	Følg tilpasning ()	—
 Tilp. knapp (Egendefin. knapp 2)	Følg tilpasning ()	—

MENU-elementer	Standard innstillingsverdi	Kan tilbakestilles med [Tilbakest. kamerainnst.]
Tilp. knapp (Egendefin. knapp 3)	Følg tilpasning ()	—
Tilp. knapp (Egendefin. knapp 4)	Følg tilpasning ()	—
Tilp. knapp (Senterkn. multiv.)	Følg tilpasning ()	—
Tilp. knapp (Senterknapp)	Følg tilpasning ()	—
Tilp. knapp (Venstre knapp)	Følg tilpasning ()	—
Tilp. knapp (Høyre knapp)	Følg tilpasning ()	—
Tilp. knapp (Ned-knapp)	Følg tilpasning ()	—
Tilp. knapp (AEL-knapp)	Følg tilpasning ()	—
Tilp. knapp (AF-ON-knapp)	Følg tilpasning ()	—
Tilp. knapp (Hold fokus-knapp)	Følg tilpasning ()	—
Tilp. knapp (Egendefin. knapp 1)	Følg tilp. (/)	—
Tilp. knapp (Egendefin. knapp 2)	Følg tilp. (/)	—
Tilp. knapp (Egendefin. knapp 3)	Beskytt	—
Tilp. knapp (Fn/ -knapp)	Send til smarttelefon	—
Funksjonsmenyinnst.	—	—
Mitt ratt-innstillinger	—	—
Rattinnstillinger	Av Tv	—
Av/Tv-rotering	Normal	—
Ev-komp. med ratt	Av	—
Funksjonsring (obj.)	Fokus på strøm	—
Berøringsbet.-funksj.	Berøringsfokus	—
MOVIE-knapp	Alltid	—
Lås betjeningselem.	Av	—
Lydsignaler	På	—

Nettverk





For å tilbakestille elementene for [Nettverk] til standardverdiene, må du velge [Tilbakestill] eller [Tilb.st. nettverksinn.]. Disse elementene tilbakestilles ikke til standardverdiene selv om du velger [Tilbakest. kamerainnst.].

MENU-elementer	Standard innstillingsverdi
Send til smarttelefon (Send til smarttelefon)	—
Send til smarttelefon (<input checked="" type="checkbox"/> Innhold i sending)	Kun proxy
Send til smarttelefon (Tilkob. u. strøm AV)	Av
Send til datamaskin	—
FTP-overføringsfunkt.	—
Se på en TV	—
Kontr. med smarttlf. (Kontr. med smarttlf.)	Av
Kontr. med smarttlf. (<input type="checkbox"/> Tilkobling)	—
Kontr. med smarttlf. (Alltid tilkoblet)	Av
PC-kontrollfunksjon (PC-kontroll)	Av
PC-kontrollfunksjon (Tilk.-met. PC-kontr.)	USB
PC-kontrollfunksjon (Paring)	—
PC-kontrollfunksjon (Wi-Fi Direct-info.)	—
PC-kontrollfunksjon (Lagr.-dest. stillbilde)	Kun PC
PC-kontrollfunksjon (RAW+J: Lagre på PC)	RAW og JPEG
PC-kontrollfunksjon (Bildestr. v. PC-lagr.)	Original
Flymodus	Av
Wi-Fi-innstillinger (WPS-trykk)	—
Wi-Fi-innstillinger (Innst. for tilgangspkt.)	—
Wi-Fi-innstillinger (Frekvensbånd)	2,4 GHz
Wi-Fi-innstillinger (Vis info om Wi-Fi)	—
Wi-Fi-innstillinger (SSID/Tilbakest. PO)	—
Bluetooth-innst. (Bluetooth-funksjon)	Av
Bluetooth-innst. (Paring)	—
Bluetooth-innst. (Vis enhetsadresse)	—
<input type="checkbox"/> Innst. stedinfo (Tilknytt. av stedsinfo)	Av
<input type="checkbox"/> Innst. stedinfo (Autom. tidskorr.) (når [Tilknytt. av stedsinfo] er stilt inn på [På])	På
<input type="checkbox"/> Innst. stedinfo (Auto. omr.-just.) (når [Tilknytt. av stedsinfo] er stilt inn på [På])	På
Bluetooth-fjernkontr.	Av

MENU-elementer	Standard innstillingsverdi
Red. navn på enhet	—
Importer rotsertifikat	—
Sikkerhet (IPsec) (IPsec)	Av
Sikkerhet (IPsec) (Dest.-IP-adresse)	—
Sikkerhet (IPsec) (Delt nøkkel)	—
Tilb.st. nettverksinn.	—



Avspilling











For å tilbakestille elementene for [Avspilling] til standardverdiene, må du velge [Tilbakestille]. Disse elementene tilbakestilles ikke til standardverdiene selv om du velger [Tilbakest. kamerainnst.].

MENU-elementer	Standard innstillingsverdi
Beskytt	—
Roter	—
Slett	—
Vurdering	—
Vurd.-inn. (tilp.-kn.)	—
Spesif. Utskrift	—
Kopier	—
Lagre som bilde	—
 Forstørr	—
 Forst. første forst.	Standard forstørrelse
 Forstørr første pos.	Fokusert posisjon
Kont. avs.  Intervall	—
Avsp.-hast.  Interv.	5
Lysbildevisning (Gjenta)	Av
Lysbildevisning (Intervall)	3 sek.
Velg avsp.-medium	Spor 1
Visningsmodus	Datovisning
Bildeindeks	9 bilder
Vis som gruppe	Av
Visningsretning	Auto
Bildehopp-innst. (Velg ratt)	Fremre ratt
Bildehopp-innst. (Bildehopp-metode)	Ett om gangen

Oppsett

For å tilbakestille elementene for [Oppsett] til standardverdiene, må du velge [Tilbakestille]. Disse elementene tilbakestilles ikke til standardverdiene selv om du velger [Tilbakest. kamerainnst.].

MENU-elementer	Standard innstillingsverdi
Skjermlysstyrke	Manuell
Søker-lysstyrke	Auto
Fargetemp. i søker	±0
Gammavisningshjelp	Av
Voluminnstillinger	7
Bekreft sletting	"Avbryt" først
Visningskvalitet	Standard
Starttid for strømsp.	1 min.
Temp. auto. strøm av	Standard
NTSC/PAL-velger	—
Rensemodus	—
Berøringsbetjening	Av
Ber.-pan./pekeplate	Kun berøringspanel
Pekeplateinnst. (Betj. i vertikal retn.)	På
Pekeplateinnst. (Pekepos.-modus)	Absolutt posisjon
Pekeplateinnst. (Betjeningsområde)	<input checked="" type="checkbox"/> Høyre 1/2
Demomodus	Av
TC/UB-innstillinger (TC/UB-visn.-innst.)	Teller
TC/UB-innstillinger (TC Preset)	00:00:00.00
TC/UB-innstillinger (UB Preset)	00 00 00 00
TC/UB-innstillinger (TC Format)	DF
TC/UB-innstillinger (TC Run)	Rec Run
TC/UB-innstillinger (TC Make)	Preset
TC/UB-innstillinger (UB Time Rec)	Av
IR-fjernkontroll	Av
HDMI-innstillinger (HDMI-oppløsning)	Auto
HDMI-innstillinger ( 24p/60p-utdata)	60p
HDMI-innstillinger (HDMI-INFOvisning)	På
HDMI-innstillinger ( TC-utdata)	Av
HDMI-innstillinger ( REC-kontroll)	Av

MENU-elementer	Standard innstillingsverdi
HDMI-innstillinger (KTRL for HDMI)	På
 Velg 4K-utdata	Minnekort+HDMI
USB-tilkobling	Auto
USB LUN-innstilling	Multi
Strømfors. via USB	På
 Språk	—
Dato/tid-innst.	—
Områdeinnstilling	—
IPTC-informasjon (Skriv IPTC-info)	Av
IPTC-informasjon (Registrer IPTC-info)	—
Opphavsrettinfo (Skriv opph.-info)	Av
Opphavsrettinfo (Angi fotograf)	—
Opphavsrettinfo (Angi opphavsrett)	—
Opphavsrettinfo (Vis opphavsrettinfo)	—
Skriv serienummer	Av
Formater	—
Innst. for lagr.-med. (Pri. lagringsmedium)	Spor 1
Innst. for lagr.-med. (Lagringsmodus)	Standard
Innst. for lagr.-med. (Auto-bytt medium)	Av
 Fil-/mappe-innst. (Filnummer)	Serie
 Fil-/mappe-innst. (Angi filnavn)	DSC
 Fil-/mappe-innst. (Velg opptaksmappe)	—
 Fil-/mappe-innst. (Ny mappe)	—
 Fil-/mappe-innst. (Mappenavn)	Standardform
 Filinnstillinger (Filnummer)	Serie
 Filinnstillinger (Tilbakes. serieteller)	—
 Filinnstillinger (Filnavnformat)	Standard
 Filinnstillinger (Tittelinnstillinger)	—
Gjenoppr. bilde-DB* * Dette utføres ikke selv om du velger [Tilbakest. kamerainnst.] eller [Tilbakestille].	—
Vis medieinfo.	—
Versjon	—

MENU-elementer	Standard innstillingsverdi
Sertifiseringslogo	—
Lagre / last inn inns.	—
Tilbakestill innst.	—

★ Min meny

For å tilbakestille elementene for [Min meny] til standardverdiene, må du velge [Tilbakestill] eller [Slett alle]. Disse elementene tilbakestilles ikke til standardverdiene selv om du velger [Tilbakest. kamerainnst.].

MENU-elementer	Standard innstillingsverdi
Legg til element	—
Sorter element	—
Slett element	—
Slett side.	—
Slett alle	—
Vis fra Min meny	Av

Digitalkamera med utskiftbart objektiv
ILCE-7RM4A α7RIV

Feilsøking

Hvis du får problemer med produktet, kan du prøve å løse dem på følgende måter:

- 1** Ta ut batteriet, vent ca. ett minutt, sett batteriet inn igjen, og slå på produktet.
- 2** Initialiser innstillingene.
- 3** Konsulter forhandleren din eller det lokale, autoriserte servicesenteret. Du finner mer informasjon om dette produktet og svar på vanlige spørsmål på nettsidene våre for brukerstøtte.
<https://www.sony.net/>

Beslektet emne

- [Tilbakestille innst.](#)

Digitalkamera med utskiftbart objektiv
ILCE-7RM4A α7RIV

Advarsler

Still inn område/dato/tid.

- Angi område, dato og klokkeslett. Hvis du ikke har brukt produktet på lenge, må du lade det interne, oppladbare reservebatteriet.

Utilstrekkelig strøm.

- Bildekopieringsfunksjonen eller rengjøringsfunksjonen til bildesensoren fungerer kanskje ikke fordi batterinivået er lavt. Lad batteriet igjen, eller koble til strøm ved å koble kameraet til en datamaskin eller lignende.

Kan ikke bruke minnekortet. Formaterer?

- Minnekortet ble formatert på en datamaskin, og filformatet ble endret. Velg [Enter], og formater deretter minnekortet. Du kan bruke minnekortet igjen, men alle tidligere data på minnekortet vil bli slettet. Det kan ta litt tid å fullføre formateringen. Hvis meldingen fortsatt vises, må du bytte ut minnekortet.

Minnekortfeil

- Det er satt inn et inkompatibelt minnekort.
- Formatering mislyktes. Formater minnekortet igjen.

Kan ikke lese minnekortet. Sett inn minnekortet på nytt.

- Det er satt inn et inkompatibelt minnekort.
- Minnekortet er skadet.
- Kontaktdelen av minnekortet er skitten.

Minnekort låst.

- Du bruker et minnekort med skrive- eller lesebeskyttelsesbryter, og bryteren står i LOCK-stilling. Sett bryteren i opptaksstilling.

Kan ikke åpne lukkeren, siden det ikke er satt i et minnekort.

- Det er ikke satt inn noe minnekort i det minnekortsporet som er valgt i [Pri. lagringsmedium].
- For å utløse lukkeren uten å sette inn et minnekort i kameraet, må du stille inn [Utløser uten kort] på [Aktiver]. I dette tilfellet vil ikke bildene bli lagret.

Dette minnekortet vil kanskje ikke kunne ta opp og spille av normalt.

- Det er satt inn et inkompatibelt minnekort.

Behandler...

- Når du utfører støyreduksjon, iverksettes reduksjonsprosessen. Du kan ikke ta nye bilder mens støyreduseringen pågår.

Kan ikke vise bilde.

- Bilder som er tatt med andre produkter, eller bilder som er endret med en datamaskin, vil kanskje ikke vises.

- Bildebehandling på datamaskinen, som f.eks. sletting av bildefiler, kan forårsake uoverensstemmelser i bildedatabasefilene. Reparer bildedatabasefilene.

Kontroller at et objektiv er montert. Hvis objektivet ikke er støttet, må "Utløser uten objektiv" i menyen settes til "Aktiver".

- Objektivet er ikke satt riktig på eller det er ikke satt på i det hele tatt. Hvis meldingen vises mens et objektiv er montert, må du sette på objektivet på nytt. Hvis meldingen vises ofte, må du kontrollere om kontaktene på objektivet og produktet er rene eller ikke.
- Når du setter produktet på et teleskop eller et liknende instrument, eller bruker et objektiv som ikke støttes, må du stille inn [Utløser uten objektiv] på [Aktiver].

Kan ikke skrive ut.

- Du har prøvd å merke RAW-bilder med et DPOF-merke.

Kameraet er for varmt. La det kjøle seg ned.

- Produktet er blitt varmt fordi du har gjort kontinuerlige opptak. Slå av produktet, la det avkjøles, og vent til det er klart til å ta bilder igjen.



- Du har tatt bilder over et lengre tidsrom, slik at produktets temperatur har økt.



- Antall bilder overstiger det antallet som produktets datobehandling kan håndtere i en databasefil.



- Kunne ikke registrere i databasefilen. Importer alle bildene til datamaskinen ved hjelp av PlayMemories Home, og gjenopprett minnekortet.

Feil i bildedatabasefil

- Det har oppstått en feil i bildedatabasefilen. Velg [Oppsett] → [Gjenoppr. bilde-DB].

Systemfeil.

Kamerafeil. Slå strømmen av, så på.

- Ta ut batteriet og sett det inn igjen. Hvis meldingen vises ofte, må du kontakte ditt nærmeste autoriserte Sony-servicesenter.

Feil i bildedatabasefil. Gjenopprette?

- Du kan ikke ta opp eller spille av en AVCHD-film fordi bildedatabasefilen er skadet. Gjenopprett bildedatabasefilen ved å følge instruksjonene på skjermen.

Kan ikke forstørre bildet.

Kan ikke rotere bildet.

- Bilder som er tatt med andre produkter, kan kanskje ikke forstørres eller roteres.

Kan ikke opprette flere mapper.

- En mappe på minnekortet har "999" som de første tre sifrene. Du kan ikke opprette flere mapper på dette kameraet.

Beslektet emne

- [Om minnekort](#)
- [Formater](#)
- [Utløser uten objektiv](#)

5-027-208-22(1) Copyright 2021 Sony Corporation

Digitalkamera med utskiftbart objektiv
ILCE-7RM4A α7RIV

Anbefalte sider

-  **Multiopptak med pikselskift**
Du kan opprette bilder med en høyere oppløsning enn det som er mulig med vanlig opptak, ved å ta fire eller seksten RAW-bilder og deretter kombinere dem på en datamaskin. Dette er nyttig når du tar bilder av stilleben som kunstverk eller arkitektur.
-  **Automatisk veksling av medier**
Hvis du bruker to minnekortspor, kan du automatisk veksle til det andre minnekortet når minnekortet som brukes, blir fullt.
-  **ILCE-7RM4A støtteinformasjon**
Dette nettstedet inneholder grunnleggende informasjon om kameraet samt informasjon om kompatible objektiver og kompatibelt tilbehør. (Et annet vindu åpnes.)