

Ασύρματο μικρόφωνο
ECM-W2BT

Ο Οδηγός βοήθειας μπορεί να σας βοηθήσει όποτε έχετε προβλήματα ή απορίες σχετικά με τη χρήση του ασύρματου μικροφώνου σας.



[Συμβατές κάμερες](#)

Το ασύρματο μικρόφωνο ECM-W2BT (αναφέρεται παρακάτω ως "αυτή η μονάδα") είναι συμβατό με κάμερα που έχει πέδιλο πολλαπλών διασυνδέσεων όπως μια ψηφιακή φωτογραφική μηχανή με εναλλασσόμενους φακούς της Sony (αναφέρεται παρακάτω ως "κάμερα").

- Ακόμα και αν η κάμερά σας έχει πέδιλο πολλαπλών διασυνδέσεων, ενδέχεται να μην μπορείτε να το χρησιμοποιήσετε με αυτή τη μονάδα ή κάποιες λειτουργίες ενδέχεται να μη λειτουργούν.
- Ο δέκτης και το μικρόφωνο είναι εργοστασιακά ρυθμισμένα έτσι ώστε να επικοινωνούν μεταξύ τους. Επομένως, δεν απαιτούνται ενέργειες που χρειάζονται συνήθως για τις συσκευές Bluetooth, όπως η ζεύξη και η εισαγωγή κλειδιού πρόσβασης. Η επικοινωνία δεν είναι εφικτή εάν ο δέκτης και το μικρόφωνο δεν πωλούνται ως ζεύγος, σε περιπτώσεις πολλαπλών μικροφώνων ή με οποιαδήποτε άλλη συσκευή Bluetooth όπως π.χ. smartphone, υπολογιστή κ.λπ.

Για τα μοντέλα καμερών που είναι συμβατά με αυτή τη μονάδα, δείτε εδώ. (Θα ανοίξει νέο παράθυρο.)

[Εντοπισμός μερών και χειριστηρίων](#)

Προετοιμασία

[Αφαίρεση από τη συσκευασία](#)

[Φόρτιση του δέκτη](#)

[Φόρτιση του μικροφώνου](#)

[Σύνδεση του δέκτη σε κάμερα](#)

[Προσάρτηση του μικροφώνου σε ρούχα](#)

[Σύνδεση της αντιανεμικής προστασίας](#)

[Αποθήκευση του δέκτη και του μικροφώνου μαζί](#)

Εγγραφή

[Πληροφορίες σχετικά με τον διακόπτη λειτουργίας](#)

[Εγγραφή](#)

[Εγγραφή με εξωτερικό μικρόφωνο](#)

[Ενδείξεις λυχνίας](#)

Σχετικά με αυτή τη μονάδα

[Σημειώσεις σχετικά με τη χρήση](#)

[Τεχνολογία ασύρματης επικοινωνίας Bluetooth®](#)

[Προδιαγραφές](#)

[Εμπορικά σήματα](#)

5-026-023-91(1) Copyright 2021 Sony Corporation

Ασύρματο μικρόφωνο
ECM-W2BT

Εντοπισμός μερών και χειριστηρίων

Δέκτης

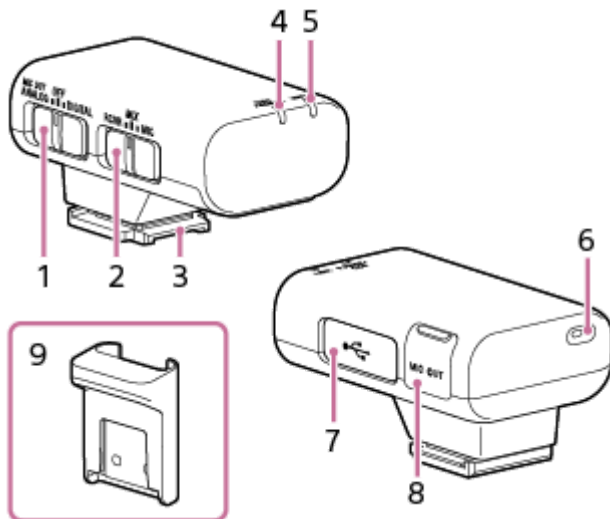

1. Συρόμενος διακόπτης (MIC OUT ANALOG/Power OFF/DIGITAL)

Επιλέξτε "MIC OUT ANALOG" (έξοδος αναλογικού ήχου), "OFF" (απενεργοποίηση) ή "DIGITAL" (έξοδος ψηφιακού ήχου).

Εάν η κάμερά σας είναι συμβατή με την ψηφιακή διασύνδεση ήχου του πέλδου πολλαπλών διασυνδέσεων, ρυθμίστε τον διακόπτη σε "DIGITAL".

Αυτό επιτρέπει στον δέκτη να περνά τον ήχο που λαμβάνεται στην κάμερα με ψηφιακά σήματα και παρέχει τη δυνατότητα εγγραφής ήχου με ελάχιστο θόρυβο.

Εάν δεν σκοπεύετε να χρησιμοποιήσετε τον δέκτη, επιλέξτε "OFF" με αυτόν τον διακόπτη για τη διατήρηση της ισχύος της μπαταρίας.

2. Διακόπτης λειτουργίας (RCVR/MIX/MIC)

Πριν ξεκινήσετε την εγγραφή με την κάμερα, επιλέξτε μια λειτουργία δέκτη με αυτόν τον διακόπτη για να καθορίσετε το μικρόφωνο που θα χρησιμοποιηθεί για την εγγραφή.

3. Υποδοχή πολλαπλών διασυνδέσεων

4. Λυχνία ισχύος (Πράσινο: Ενεργοποιημένο, Πορτοκαλί: Φόρτιση της μπαταρίας)

Υποδεικνύει την κατάσταση ισχύος του δέκτη ή την κατάσταση φόρτισης της μπαταρίας.

- Όσο ο δέκτης είναι απενεργοποιημένος, συνδέοντας τον δέκτη σε έναν υπολογιστή με το παρεχόμενο καλώδιο micro USB, θα ξεκινήσει η φόρτιση της ενσωματωμένης μπαταρίας του δέκτη και η λυχνία ισχύος θα ανάψει με πορτοκαλί χρώμα.
- Η πορτοκαλί λυχνία ισχύος υποδηλώνει ότι απαιτείται φόρτιση της μπαταρίας.

5. Λυχνία LINK

Υποδεικνύει την κατάσταση σύνδεσης ανάμεσα στον δέκτη και το μικρόφωνο.

6. Εσωτερικό μικρόφωνο

7. Ακροδέκτης Micro USB

Συνδέστε το παρεχόμενο καλώδιο micro USB για την παροχή ισχύος στον δέκτη ή τη φόρτιση της μπαταρίας.

8. Υποδοχή εξόδου μικροφώνου

Μπορείτε να εγγράψετε ήχο συνδέοντας τον δέκτη σε μια κάμερα με το παρεχόμενο καλώδιο εγγραφής.

Για να χρησιμοποιήσετε αυτήν την υποδοχή πρέπει να επιλέξετε "MIC OUT ANALOG" με τον συρόμενο διακόπτη.

9. Προστατευτική βάση συνδέσμου

Μικρόφωνο

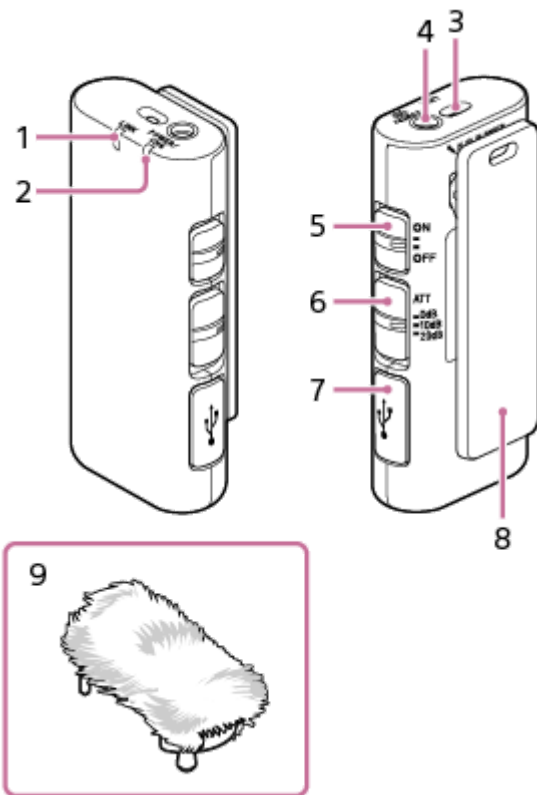

1. Λυχνία LINK

Υποδεικνύει την κατάσταση σύνδεσης ανάμεσα στον δέκτη και το μικρόφωνο.

2. Λυχνία ισχύος (Πράσινο: Ενεργοποιημένο, Πορτοκαλί: Φόρτιση της μπαταρίας)

Υποδεικνύει την κατάσταση ισχύος του μικροφώνου ή την κατάσταση φόρτισης της μπαταρίας.

- Όσο το μικρόφωνο είναι απενεργοποιημένο, συνδέοντας το μικρόφωνο έναν υπολογιστή με το παρεχόμενο καλώδιο micro USB, θα ξεκινήσει η φόρτιση της ενσωματωμένης μπαταρίας του μικροφώνου και η λυχνία ισχύος θα ανάψει με πορτοκαλί χρώμα.
- Η πορτοκαλί λυχνία ισχύος υποδηλώνει ότι απαιτείται φόρτιση της μπαταρίας.

3. Εσωτερικό μικρόφωνο

4. Υποδοχή εισόδου εξωτερικού μικροφώνου

Συνδέοντας ένα εξωτερικό μικρόφωνο (δεν παρέχεται) σε αυτήν την υποδοχή, η πηγή εισόδου ήχου αλλάζει αυτόματα στο συνδεδεμένο εξωτερικό μικρόφωνο.

5. Διακόπτης Τροφοδοσίας

Εάν δεν σκοπεύετε να χρησιμοποιήσετε το μικρόφωνο, επιλέξτε "OFF" με αυτόν τον διακόπτη για τη διατήρηση της ισχύος της μπαταρίας.

6. Διακόπτης ΑΤΤ

Επιλέξτε την κατάλληλη επιλογή για την ένταση του ήχου εγγραφής. Για εγγραφή ήχων μεγάλης έντασης, ελαχιστοποιώντας παράλληλα την παραμόρφωση, επιλέξτε "20dB". Για εγγραφή ήχων χαμηλής έντασης με ταυτόχρονη ενίσχυση των ήχων, επιλέξτε "0dB". "10dB" είναι το συνιστώμενο επίπεδο έντασης ήχου για την εγγραφή ανθρώπινης φωνής. Συνιστάται να επιλέγετε και να ορίζετε το επίπεδο παρακολουθώντας τον μετρητή έντασης ήχου στην κάμερα.

7. Ακροδέκτης Micro USB

Συνδέστε το παρεχόμενο καλώδιο micro USB για την παροχή ισχύος στο μικρόφωνο ή τη φόρτιση της μπαταρίας.

8. Κλιπ

Χρησιμοποιήστε αυτό το κλιπ για να στερεώσετε το μικρόφωνο στα ρούχα σας.

9. Αντιανεμική προστασία

Συνδέστε την αντιανεμική προστασία στο μικρόφωνο για να μειωθεί ο θόρυβος που προκαλείται από την αναπνοή ή τον δυνατό άνεμο.

Σχετικό θέμα

- [Φόρτιση του δέκτη](#)
- [Φόρτιση του μικροφώνου](#)
- [Σύνδεση της αντιανεμικής προστασίας](#)
- [Αποθήκευση του δέκτη και του μικροφώνου μαζί](#)
- [Πληροφορίες σχετικά με τον διακόπτη λειτουργίας](#)
- [Εγγραφή](#)
- [Ενδείξεις λυχνίας](#)

Ασύρματο μικρόφωνο
ECM-W2BT

Αφαίρεση από τη συσκευασία

Αν ανακαλύψετε ότι κάτι λείπει, επικοινωνήστε με τον αντιπρόσωπο.
Ο αριθμός στην παρένθεση υποδεικνύει την ποσότητα.

- Δέκτης (ECM-W2BT(R)) (1)
- Μικρόφωνο (πομπός) (ECM-W2BT(T)) (1)
- Αντιανεμική προστασία (1)
- Θήκη (1)
- Καλώδιο εγγραφής (1)
- Καλώδιο micro USB (1)
- Προστατευτική βάση συνδέσμου (1)
- Σύνολο έντυπης τεκμηρίωσης

Ασύρματο μικρόφωνο
ECM-W2BT

Φόρτιση του δέκτη

Συνδέστε τον δέκτη σε έναν υπολογιστή για τη φόρτιση της ενσωματωμένης μπαταρίας του δέκτη.

1 Απενεργοποιήστε τον δέκτη.

Η φόρτιση δεν είναι εφικτή όταν ο δέκτης είναι ενεργοποιημένος.

2 Ανοίξτε το κάλυμμα του συνδέσμου και συνδέστε τον δέκτη σε έναν ενεργοποιημένο υπολογιστή με το παρεχόμενο καλώδιο micro USB.

Η λυχνία ισχύος θα ανάψει με πορτοκαλί χρώμα.

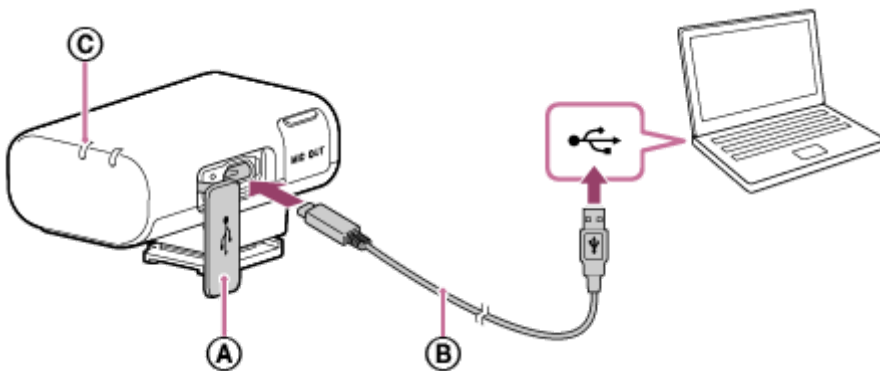

- Ⓐ Κάλυμμα συνδέσμου
- Ⓑ Καλώδιο micro USB
- Ⓒ Λυχνία ισχύος

3 Όταν ολοκληρωθεί η φόρτιση, αποσυνδέστε το καλώδιο micro USB ανάμεσα στον δέκτη και τον υπολογιστή.

Περιμένετε μέχρι να σβήσει η λυχνία ισχύος, υποδεικνύοντας ότι η φόρτιση έχει ολοκληρωθεί (η μπαταρία έχει φορτιστεί πλήρως).

Σημείωση

- Κατά τη διάρκεια της φόρτισης της μπαταρίας, ο δέκτης πρέπει να παραμένει απενεργοποιημένος. Εάν ενεργοποιήσετε τον δέκτη κατά τη διάρκεια της φόρτισης, ο δέκτης θα είναι έτοιμος για τροφοδοσία ρεύματος και θα σταματήσει τη φόρτιση.
- Μην ασκείτε δύναμη στον δέκτη κατά τη σύνδεση του δέκτη στον υπολογιστή. Μπορεί να προκληθεί βλάβη στον δέκτη ή τον υπολογιστή.
- Όταν συνδέετε τον δέκτη σε έναν φορητό υπολογιστή, ο οποίος δεν είναι συνδεδεμένος σε πηγή τροφοδοσίας εναλλασσόμενου ρεύματος, η ενέργεια της μπαταρίας του φορητού υπολογιστή μπορεί να μειωθεί γρήγορα. Μην αφήνετε τον δέκτη συνδεδεμένο στον υπολογιστή για μεγάλο χρονικό διάστημα.
- Η φόρτιση της μπαταρίας ή η σύνδεση με προσαρμοσμένους ή χειροποίητους υπολογιστές δεν είναι εγγυημένη διαδικασία. Ανάλογα με τον τύπο της συσκευής USB που χρησιμοποιείτε, η φόρτιση μπορεί να μη λειτουργήσει σωστά.
- Η λειτουργία δεν είναι εγγυημένη με όλους τους υπολογιστές.

Σχετικό θέμα

- Ενδείξεις λυχνίας

5-026-023-91(1) Copyright 2021 Sony Corporation

Ασύρματο μικρόφωνο
ECM-W2BT

Φόρτιση του μικροφώνου

Συνδέστε το μικρόφωνο σε έναν υπολογιστή για τη φόρτιση της ενσωματωμένης μπαταρίας του μικροφώνου.

1 Απενεργοποιήστε το μικρόφωνο.

Η φόρτιση δεν είναι εφικτή όταν το μικρόφωνο είναι ενεργοποιημένο.

2 Ανοίξτε το κάλυμμα του συνδέσμου και συνδέστε το μικρόφωνο σε έναν ενεργοποιημένο υπολογιστή με το παρεχόμενο καλώδιο micro USB.

Η λυχνία ισχύος θα ανάψει με πορτοκαλί χρώμα.

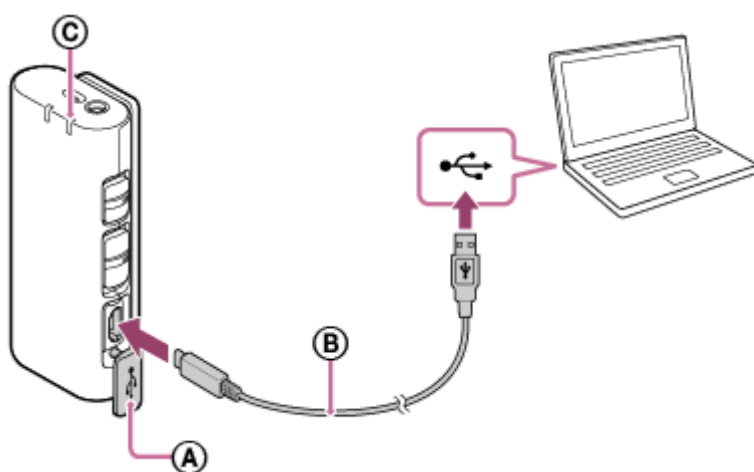

- A** Κάλυμμα συνδέσμου
- B** Καλώδιο micro USB
- C** Λυχνία ισχύος

3 Όταν ολοκληρωθεί η φόρτιση, αποσυνδέστε το καλώδιο micro USB ανάμεσα στο μικρόφωνο και τον υπολογιστή.

Περιμένετε μέχρι να σβήσει η λυχνία ισχύος, υποδεικνύοντας ότι η φόρτιση έχει ολοκληρωθεί (η μπαταρία έχει φορτιστεί πλήρως).

Σημείωση

- Κατά τη διάρκεια της φόρτισης της μπαταρίας, το μικρόφωνο πρέπει να παραμένει απενεργοποιημένο. Εάν ενεργοποιήσετε το μικρόφωνο κατά τη διάρκεια της φόρτισης, το μικρόφωνο θα είναι έτοιμο για τροφοδοσία ρεύματος και θα σταματήσει τη φόρτιση.
- Μην ασκείτε δύναμη στο μικρόφωνο κατά τη σύνδεση του μικροφώνου στον υπολογιστή. Μπορεί να προκληθεί βλάβη στο μικρόφωνο ή τον υπολογιστή.
- Όταν συνδέετε το μικρόφωνο σε έναν φορητό υπολογιστή, ο οποίος δεν είναι συνδεδεμένος σε πηγή τροφοδοσίας εναλλασσόμενου ρεύματος, η ενέργεια της μπαταρίας του φορητού υπολογιστή μπορεί να μειωθεί γρήγορα. Μην αφήνετε το μικρόφωνο συνδεδεμένο στον υπολογιστή για μεγάλο χρονικό διάστημα.
- Η φόρτιση της μπαταρίας ή η σύνδεση με προσαρμοσμένους ή χειροποίητους υπολογιστές δεν είναι εγγυημένη διαδικασία. Ανάλογα με τον τύπο της συσκευής USB που χρησιμοποιείτε, η φόρτιση μπορεί να μη λειτουργήσει σωστά.
- Η λειτουργία δεν είναι εγγυημένη με όλους τους υπολογιστές.

Σχετικό θέμα

- [Ενδείξεις λυχνίας](#)

5-026-023-91(1) Copyright 2021 Sony Corporation

Ασύρματο μικρόφωνο
ECM-W2BT

Σύνδεση του δέκτη σε κάμερα

Συνδέστε τον δέκτη σε μια κάμερα.

Σημείωση

- Πριν συνδέσετε τον δέκτη στην κάμερα, φορτίστε επαρκώς την ενσωματωμένη μπαταρία του δέκτη.
- Πριν συνδέσετε/αφαιρέσετε τον δέκτη σε/από μια κάμερα, απενεργοποιήστε τόσο τον δέκτη όσο και την κάμερα.

- 1 **Ευθυγραμμίστε την υποδοχή πολλαπλών διασυνδέσεων του δέκτη με το πέλδιλο πολλαπλών διασυνδέσεων της κάμερας και συνδέστε τον δέκτη.**

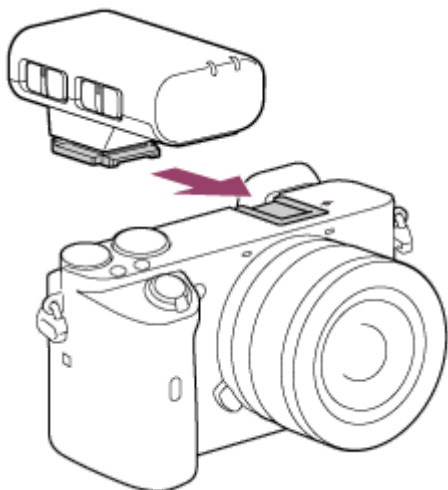

Σημείωση

- Εισαγάγετε σταθερά τον δέκτη έως το τέρμα στο πέλδιλο πολλαπλών διασυνδέσεων της κάμερας.
- Εάν αναδυθεί το ενσωματωμένο φλας στην κάμερα, κατεβάστε το.

Για να αφαιρέσετε τον δέκτη

Σύρετε τον δέκτη προς την αντίθετη κατεύθυνση από αυτήν με την οποία τον συνδέσατε.

Σχετικό θέμα

- [Φόρτιση του δέκτη](#)

Ασύρματο μικρόφωνο
ECM-W2BT

Προσάρτηση του μικροφώνου σε ρούχα

Στερεώστε το μικρόφωνο στα ρούχα σας.

Σημείωση

- Πριν στερεώσετε το μικρόφωνο στα ρούχα σας, φορτίστε επαρκώς την ενσωματωμένη μπαταρία του μικροφώνου.

- 1 **Στερεώστε το μικρόφωνο στην επιθυμητή θέση στα ρούχα σας, όπως στην επιστήθια τσέπη, χρησιμοποιώντας το κλιπ.**

Βεβαιωθείτε πως το έχετε στερεώσει στην πλέον κατάλληλη θέση ανάλογα με τις συνθήκες εγγραφής ή ήχου.

Σημείωση

- Αν χρησιμοποιείτε μια ιατρική ηλεκτρική συσκευή όπως ένας βηματοδότης, μην προσαρτάτε το μικρόφωνο στα ρούχα σας, όπως στην επιστήθια τσέπη ή σε εσωτερική τσέπη. Η χρήση του μικροφώνου κοντά σε ιατρική συσκευή μπορεί να την επηρεάσει δυσμενώς.

Σχετικό θέμα

- [Φόρτιση του μικροφώνου](#)

Ασύρματο μικρόφωνο
ECM-W2BT

Σύνδεση της αντιανεμικής προστασίας

Συνδέστε την αντιανεμική προστασία στο μικρόφωνο για να μειωθεί ο θόρυβος που προκαλείται από την αναπνοή ή τον δυνατό άνεμο.

- 1 Τοποθετήστε το προεξέχον τμήμα της αντιανεμικής προστασίας εντός της υποδοχής εισόδου εξωτερικού μικροφώνου στο μικρόφωνο.

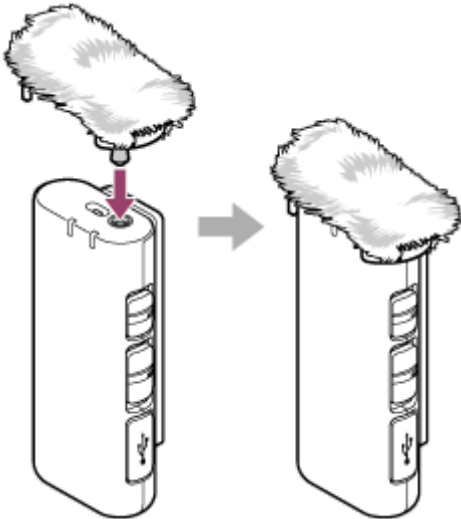

Σημείωση

- Εάν η αντιανεμική προστασία βραχεί, αφαιρέστε την από το μικρόφωνο και αφήστε την να στεγνώσει σε σκιερό μέρος.
- Όταν συνδέετε ή αφαιρείτε την αντιανεμική προστασία, πρέπει να την κρατάτε από το κυρίως σώμα της.

Ασύρματο μικρόφωνο
ECM-W2BT

Αποθήκευση του δέκτη και του μικροφώνου μαζί

Χρησιμοποιώντας την παρεχόμενη προστατευτική βάση συνδέσμου, μπορείτε να αποθηκεύσετε μαζί τον δέκτη και το μικρόφωνο.

- 1 Σύρετε την υποδοχή πολλαπλών διασυνδέσεων του δέκτη εντός της προστατευτικής βάσης συνδέσμου.

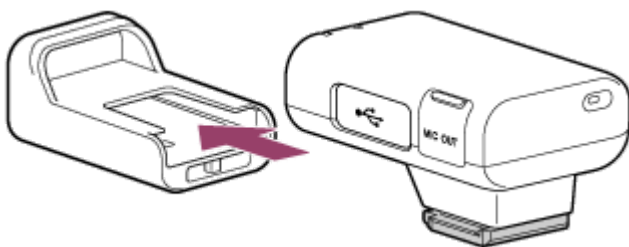

- 2 Συνδέστε το μικρόφωνο στην προστατευτική βάση συνδέσμου, κουμπώνοντας το κλιπ του μικροφώνου στην άλλη πλευρά της βάσης από επάνω.

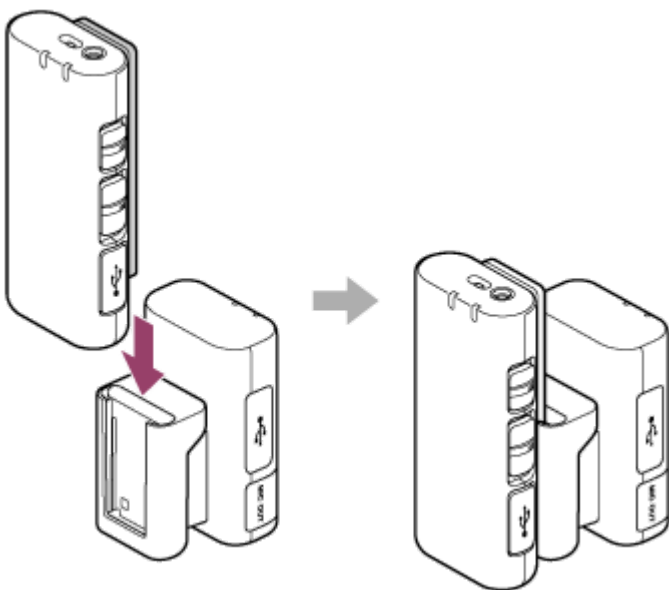

Ασύρματο μικρόφωνο
ECM-W2BT

Πληροφορίες σχετικά με τον διακόπτη λειτουργίας

Πριν ξεκινήσετε την εγγραφή με την κάμερα, επιλέξτε μια λειτουργία δέκτη με τον διακόπτη λειτουργίας.

- **Λειτουργία MIC**
Εγγράφεται μόνο ο ήχος που λαμβάνεται από το μικρόφωνο.
Εγγράφεται με ευκρίνεια τόσο ο ήχος του περιβάλλοντος του μικροφώνου όσο και η φωνή του ατόμου που φορά το μικρόφωνο, όταν η κάμερα βρίσκεται μακριά από το μικρόφωνο.
- **Λειτουργία MIX**
Στη μικτή λειτουργία εγγράφεται τόσο ο ήχος που συλλέγεται από το μικρόφωνο όσο και ο ήχος του περιβάλλοντος της κάμερας που συλλέγεται από το εσωτερικό μικρόφωνο του δέκτη.
- **Λειτουργία RCVR**
Εγγράφεται μόνο ο ήχος περιβάλλοντος της κάμερας που συλλέγεται από το εσωτερικό μικρόφωνο του δέκτη.

Σημείωση

- Όταν ο δέκτης βρίσκεται σε λειτουργία RCVR, η λειτουργία αυτόματης απενεργοποίησης είναι απενεργοποιημένη.
- Όταν ολοκληρώσετε τη χρήση του δέκτη, μην αμελήσετε να την απενεργοποιήσετε.

Σχετικό θέμα

- [Εγγραφή](#)
- [Εγγραφή με εξωτερικό μικρόφωνο](#)
- [Ενδείξεις λυχνίας](#)

Ασύρματο μικρόφωνο
ECM-W2BT

Εγγραφή

Χρησιμοποιήστε τον δέκτη που είναι προσαρτημένος σε μια κάμερα και το μικρόφωνο που είναι στερεωμένο στα ρούχα του ατόμου για την εγγραφή ήχου.

1 Ενεργοποιήστε την κάμερα και ρυθμίστε την σε κατάσταση αναμονής.

2 Ενεργοποιήστε τον δέκτη και το μικρόφωνο.

- Επιλέξτε την επιθυμητή έξοδο ήχου με τον συρόμενο διακόπτη (MIC OUT ANALOG/Power OFF/DIGITAL) στον δέκτη.

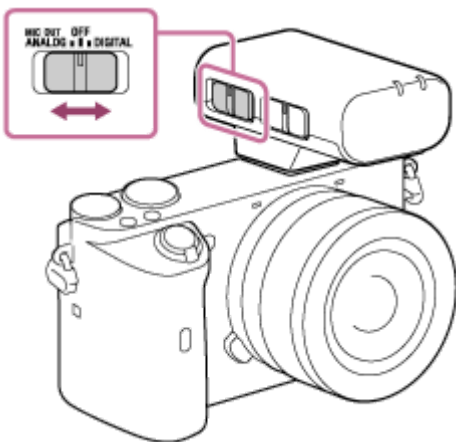

- Επιλέξτε "ON" με τον διακόπτη τροφοδοσίας στο μικρόφωνο.

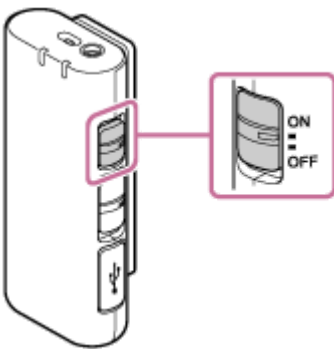

Αμέσως μετά την ενεργοποίηση του δέκτη και του μικροφώνου, οι λυχνίες LINK και στις δύο συσκευές θα αρχίσουν να αναβοσβήνουν αργά με μπλε χρώμα. Αυτό υποδηλώνει ότι κάθε μία από αυτές τις συσκευές πραγματοποιεί μια σειρά από απόπειρες ανίχνευσης, σύνδεσης και πιστοποίησης της άλλης συσκευής. Μόλις δημιουργηθεί σύνδεση επικοινωνίας ανάμεσα στις συσκευές και είναι διαθέσιμη η εγγραφή ήχου με ευκρίνεια, οι λυχνίες LINK και στις δύο συσκευές θα σταματήσουν να αναβοσβήνουν και θα παραμείνουν αναμμένες με μπλε χρώμα.

Εάν δεν δημιουργηθεί σύνδεση, τοποθετήστε το μικρόφωνο πιο κοντά στον δέκτη και προσπαθήστε ξανά. Οι συσκευές μπορεί να επηρεάζονται από περιβαλλοντικούς ή άλλους παράγοντες.

3 Βεβαιωθείτε ότι η λυχνία LINK στον δέκτη είναι αναμμένη και πατήστε το κουμπί έναρξης εγγραφής στην κάμερα.

- Ανάλογα με την κάμερα, η έξοδος ήχου "DIGITAL" μπορεί να μην υποστηρίζεται. Για τα μοντέλα κάμερας που υποστηρίζουν την έξοδο ήχου "DIGITAL", επισκεφθείτε την ιστοσελίδα:
<https://www.sony.net/dics/w2bt/>
- Εάν επιλέξετε μια έξοδο ήχου που δεν υποστηρίζεται από την κάμερά σας μέσω του συρόμενου διακόπτη στον δέκτη, μπορεί να εμφανιστεί ένα μήνυμα προειδοποίησης στην οθόνη εντοπισμού κάμερας. Σε αυτή την περίπτωση, επιλέξτε την υποστηριζόμενη έξοδο ήχου.
- Όταν η εγγραφή βρίσκεται σε εξέλιξη, η αλλαγή της λειτουργίας δέκτη με τον διακόπτη λειτουργίας μπορεί να προκαλέσει αστοχία στην αλλαγή της λειτουργίας του δέκτη, αστοχία στην εγγραφή ήχου λόγω αποσύνδεσης της επικοινωνίας ή θόρυβο στην εγγραφή. Πριν επιλέξετε μια λειτουργία δέκτη με τον διακόπτη λειτουργίας, βεβαιωθείτε πως έχετε σταματήσει την εγγραφή.
- Όταν η εγγραφή βρίσκεται σε εξέλιξη, η αλλαγή της έντασης εγγραφής ήχου με τον διακόπτη ΑΤΤ μπορεί να οδηγήσει στην εγγραφή των ήχων χειρισμού του διακόπτη. Πριν επιλέξετε μια ένταση εγγραφής ήχου με τον διακόπτη ΑΤΤ, βεβαιωθείτε πως έχετε σταματήσει την εγγραφή.
- Για να αποφευχθεί το ενδεχόμενο εγγραφής της ηχητικής ένδειξης επιβεβαίωσης (Ηχητικά σήματα) που ακούγεται κατά την έναρξη μιας εγγραφής από τη μονάδα, συνιστάται να ορίσετε το [Ηχητικά σήματα] σε [Ανενεργή] στην κάμερά σας. Για περαιτέρω λεπτομέρειες, ανατρέξτε στις οδηγίες λειτουργίας της κάμεράς σας.
- Όταν χρησιμοποιείτε αυτή τη μονάδα σε λειτουργία MIX, εάν ο δέκτης και το μικρόφωνο συλλέγουν τον ίδιο ήχο, αυτό προκαλεί μια ηχώ ή έναν θόρυβο χτυπήματος. Τοποθετήστε το μικρόφωνο πιο μακριά από τον δέκτη, έτσι ώστε να μη συλλέγουν τον ίδιο ήχο.
- Όταν χρησιμοποιείτε αυτή τη μονάδα σε λειτουργία MIX, εάν το μικρόφωνο απενεργοποιηθεί ή ο δέκτης και το μικρόφωνο δεν είναι συνδεδεμένα όταν ξεκινάτε μια εγγραφή, μπορεί να εγγραφεί θόρυβος ή καθόλου ήχος. Βεβαιωθείτε ότι οι λυχνίες LINK του δέκτη και του μικροφώνου είναι αναμμένες με μπλε χρώμα και ότι έχει επιτευχθεί σύνδεση, και στη συνέχεια ξεκινήστε την εγγραφή.
- Ο δέκτης τροφοδοτείται με ισχύ και από την κάμερα. Ανάλογα με την κάμερά σας, ωστόσο, μπορεί να μην υπάρχει δυνατότητα παροχής ισχύος. Για τα μοντέλα κάμερας που υποστηρίζουν την παροχή ισχύος στον δέκτη, επισκεφθείτε την ιστοσελίδα:
<https://www.sony.net/dics/w2bt/>

Σχετικό θέμα

- [Πληροφορίες σχετικά με τον διακόπτη λειτουργίας](#)
- [Ενδείξεις λυχνίας](#)

Ασύρματο μικρόφωνο
ECM-W2BT

Εγγραφή με εξωτερικό μικρόφωνο

Συνδέστε ένα εξωτερικό μικρόφωνο (δεν παρέχεται) στο μικρόφωνο για εγγραφή.

- 1 Βεβαιωθείτε ότι το μικρόφωνο είναι απενεργοποιημένο και, στη συνέχεια, συνδέστε το εξωτερικό μικρόφωνο στην υποδοχή εισόδου εξωτερικού μικροφώνου στο μικρόφωνο.**

Το εσωτερικό μικρόφωνο απενεργοποιείται αυτόματα και εγγράφεται ο ήχος που λαμβάνεται από το εξωτερικό μικρόφωνο.

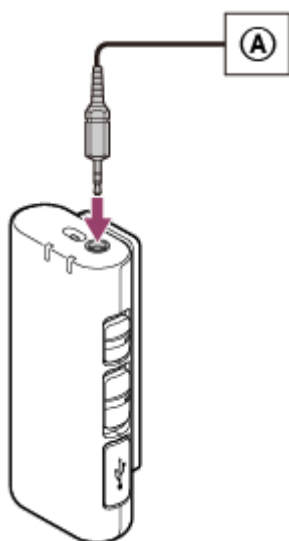

A Εξωτερικό μικρόφωνο

Σημείωση

- Εάν η αντιανεμική προστασία είναι προσαρτημένη, αφαιρέστε την από το μικρόφωνο.
- Χρησιμοποιήστε ένα εξωτερικό μικρόφωνο συμβατό με τη βυσματική τροφοδοσία. Το εξωτερικό μικρόφωνο τροφοδοτείται από το μικρόφωνο.

Σχετικό θέμα

- [Πληροφορίες σχετικά με τον διακόπτη λειτουργίας](#)

Ασύρματο μικρόφωνο
ECM-W2BT

Ενδείξεις λυχνίας

Η λυχνία ανάβει, αναβοσβήνει ή σβήνει ανάλογα με την κατάσταση των συσκευών και της επικοινωνίας, ως εξής.

Λυχνία ισχύος

Κατάσταση	Δέκτης	Μικρόφωνο
Η ισχύς έχει μόλις ενεργοποιηθεί.	Ανάβει με πράσινο χρώμα	Ανάβει με πράσινο χρώμα
Έχει δημιουργηθεί σύνδεση και είναι δυνατή η εγγραφή ήχου με ευκρίνεια.	Ανάβει με πράσινο χρώμα	Ανάβει με πράσινο χρώμα
Ο δέκτης είναι απενεργοποιημένος.	Σβήνει	Ανάβει με πράσινο χρώμα
Το μικρόφωνο είναι απενεργοποιημένο.	Ανάβει με πράσινο χρώμα	Σβήνει
Ο ήχος διακόπτεται λόγω κακών συνθηκών επικοινωνίας.	Ανάβει με πράσινο χρώμα	Ανάβει με πράσινο χρώμα
Εξαντλείται η ενέργεια της ενσωματωμένης μπαταρίας.	Αναβοσβήνει με πορτοκαλί χρώμα	Αναβοσβήνει με πορτοκαλί χρώμα
Βρίσκεται σε εξέλιξη φόρτιση της μπαταρίας, ενώ η ισχύς είναι απενεργοποιημένη.	Ανάβει με πορτοκαλί χρώμα	Ανάβει με πορτοκαλί χρώμα

Λυχνία LINK

Κατάσταση	Δέκτης	Μικρόφωνο
Η ισχύς έχει μόλις ενεργοποιηθεί.	Αναβοσβήνει αργά με μπλε χρώμα (λειτουργία αναμονής) ^{*1 *2}	Αναβοσβήνει αργά με μπλε χρώμα (λειτουργία αναμονής) ^{*1 *2}
Έχει δημιουργηθεί σύνδεση και είναι δυνατή η εγγραφή ήχου με ευκρίνεια.	Ανάβει με μπλε χρώμα	Ανάβει με μπλε χρώμα
Ο δέκτης είναι απενεργοποιημένος.	Σβήνει	Αναβοσβήνει αργά με μπλε χρώμα (λειτουργία αναμονής) ^{*1}
Το μικρόφωνο είναι απενεργοποιημένο.	Αναβοσβήνει αργά με μπλε χρώμα (λειτουργία αναμονής) ^{*1 *2}	Σβήνει
Ο ήχος διακόπτεται λόγω κακών συνθηκών επικοινωνίας.	Αναβοσβήνει γρήγορα με μπλε χρώμα	Αναβοσβήνει γρήγορα με μπλε χρώμα
Βρίσκεται σε εξέλιξη φόρτιση της μπαταρίας, ενώ η ισχύς είναι απενεργοποιημένη.	Σβήνει	Σβήνει

*1 Εάν η κατάσταση αυτή συνεχιστεί για 5 λεπτά, θα ενεργοποιηθεί η λειτουργία αυτόματης απενεργοποίησης. Απενεργοποιήστε και, στη συνέχεια, ενεργοποιήστε ξανά την ισχύ.

*2 Όταν ο δέκτης βρίσκεται σε λειτουργία RCVR, η λειτουργία αυτόματης απενεργοποίησης είναι απενεργοποιημένη.

Σχετικό θέμα

- Εντοπισμός μερών και χειριστηρίων

5-026-023-91(1) Copyright 2021 Sony Corporation

Ασύρματο μικρόφωνο
ECM-W2BT

Σημειώσεις σχετικά με τη χρήση

Επιπλέον αυτού του Οδηγού βοήθειας, διαβάστε την ενότητα "Σημειώσεις σχετικά με τη χρήση" στον Οδηγό έναρξης (παρέχεται).

- Για να χρησιμοποιήσετε το ενσωματωμένο φλας της κάμερας, αφαιρέστε τον δέκτη αυτής της μονάδας από την κάμερα.
- Όταν υπάρχει εγγραφή σε εξέλιξη, μπορεί να καταγραφούν και θόρυβοι από τη λειτουργία και τον χειρισμό της κάμερας ή του φακού. Εάν αγγίξετε τη μονάδα κατά τη διάρκεια της εγγραφής, θα προκληθεί ένας θόρυβος, ο οποίος θα περιληφθεί στην εγγραφή.
- Εάν το ακουστικό τοποθετηθεί κοντά στο μικρόφωνο (μονάδα συλλογής ήχου) κατά τη διάρκεια της εγγραφής, μπορεί να παρουσιαστεί μικροφωνισμός (ακουστική ανάδραση). Αν συμβεί αυτό, τοποθετήστε το ακουστικό όσο γίνεται πιο μακριά από το μικρόφωνο ή μειώστε την ένταση του ακουστικού.
- Μην κρατάτε την κάμερα μόνο από τον δέκτη. Ο δέκτης μπορεί να υποστεί βλάβη ή μπορεί να πέσει η κάμερα.
- Πριν μεταφέρετε τον δέκτη, πρέπει να αφαιρέσετε τον δέκτη από την κάμερα, να τον προσαρτήσετε στην παρεχόμενη προστατευτική βάση συνδέσμου και να τα αποθηκεύσετε μαζί στην παρεχόμενη θήκη, για την προστασία του συνδέσμου της υποδοχής πολλαπλών διασυνδέσεων από φθορές.
- Εάν δεν σκοπεύετε να χρησιμοποιήσετε τον δέκτη, σύρετε τον σύνδεσμο της υποδοχής πολλαπλών διασυνδέσεων εντός της προστατευτικής βάσης συνδέσμου, για προστασία από φθορές.
- Όταν χρησιμοποιείτε το μικρόφωνο σε χαμηλή θερμοκρασία, η απόδοση της μπαταρίας μειώνεται σε σύγκριση με τη χρήση σε κανονικές θερμοκρασίες (25 °C), με αποτέλεσμα ο χρόνος λειτουργίας να γίνεται συντομότερος.
- Σε περίπτωση ραδιοπαρεμβολών σε άλλη συσκευή κατά τη διάρκεια της χρήσης του δέκτη, σταματήστε να χρησιμοποιείτε την ασύρματη λειτουργία.
Η ραδιοπαρεμβολή μπορεί να προκαλέσει δυσλειτουργία της συσκευής, η οποία μπορεί να οδηγήσει σε ατύχημα.

Τεχνολογία ασύρματης επικοινωνίας Bluetooth®

- Η τεχνολογία ασύρματης επικοινωνίας Bluetooth επιτρέπει την επικοινωνία ανάμεσα σε διάφορες συσκευές Bluetooth χωρίς τη χρήση καλωδίων. Οι συσκευές που μπορούν να χρησιμοποιήσουν αυτή την τεχνολογία περιλαμβάνουν υπολογιστές, περιφερειακές συσκευές υπολογιστών και smartphone.
- Ο δέκτης και το μικρόφωνο είναι εργοστασιακά ρυθμισμένα έτσι ώστε να επικοινωνούν μεταξύ τους. Επομένως, δεν απαιτούνται ενέργειες που χρειάζονται συνήθως για τις συσκευές Bluetooth, όπως η ζεύξη και η εισαγωγή κλειδιού πρόσβασης. Η επικοινωνία δεν είναι εφικτή εάν ο δέκτης και το μικρόφωνο δεν πωλούνται ως ζεύγος, σε περιπτώσεις πολλαπλών μικροφώνων ή με οποιαδήποτε άλλη συσκευή Bluetooth όπως π.χ. smartphone, υπολογιστή κ.λπ.

Σημείωση

- Η λειτουργία αυτού του ασύρματου μικροφώνου μπορεί να επηρεαστεί στις ακόλουθες συνθήκες.
 - Όταν υπάρχουν εμπόδια όπως άτομα, μεταλλικά αντικείμενα, τοίχοι ή ανακλαστικές επιφάνειες, ανάμεσα στο μπροστινό μέρος του δέκτη και το μικρόφωνο.
 - Κατά τη χρήση σε περιβάλλον συστήματος ασύρματου LAN, κοντά σε πολλαπλές συσκευές Bluetooth που βρίσκονται εν λειτουργία, κοντά σε φούρνο μικροκυμάτων που βρίσκεται εν λειτουργία ή σε σημείο όπου υπάρχουν ηλεκτρομαγνητικά κύματα.
- Εάν το μικρόφωνο τοποθετηθεί πολύ κοντά στην κάμερα, μπορεί επίσης να εγγραφεί θόρυβος εξαιτίας των παρεμβολών από ραδιοσυχνότητες. Το μικρόφωνο πρέπει να διατηρείται σε απόσταση τουλάχιστον 1 m από την κάμερα κατά τη διάρκεια της χρήσης.
- Εάν υπάρχει θόρυβος ή δεν υπάρχει ήχος λόγω της επιδεινούμενης επικοινωνίας, η λυχνία LINK στον δέκτη θα αρχίσει να αναβοσβήνει γρήγορα με μπλε χρώμα. Βεβαιωθείτε ότι η απόσταση ανάμεσα στις συσκευές δεν είναι πολύ μεγάλη και δεν υπάρχουν εμπόδια ανάμεσά τους. Συνεχίστε τη χρήση όταν η λυχνία LINK παραμείνει συνεχόμενα αναμμένη με μπλε χρώμα.

Ασύρματο μικρόφωνο
ECM-W2BT

Προδιαγραφές

Ασύρματη επικοινωνία

Σύστημα επικοινωνίας	Προδιαγραφές Bluetooth έκδ. 5.0
Έξοδος	Προδιαγραφές Bluetooth Κατηγορία ισχύος 1
Κύριο συμβατό προφίλ Bluetooth	Advanced Audio Distribution Profile
Εύρος λειτουργίας*	Έως και 200 m

* Αυτή είναι μια προσεγγιστική απόσταση επικοινωνίας όταν το μικρόφωνο είναι σε όρθια θέση και στραμμένο απευθείας στον δέκτη. Εξαρτάται από την τοποθεσία εγγραφής, όπως αν υπάρχουν εμπόδια ή ανακλαστικές επιφάνειες ανάμεσα στις συσκευές Bluetooth, τις συνθήκες ραδιοκυμάτων, κ.λπ.

Δέκτης

Σύστημα μικροφώνου	Μονοφωνικό, μη κατευθυντικό
Απόκριση συχνότητας	20 Hz - 20.000 Hz
Απαιτήσεις τροφοδοσίας	Ενσωματωμένη μπαταρία ιόντων λιθίου (περίπου 3,7 V) / Τροφοδοσία ισχύος μέσω του πέλδου πολλαπλών διασυνδέσεων
Κατανάλωση ρεύματος	Περίπου 0,3 W
Χρόνος συνεχούς λειτουργίας	Περίπου 3 ώρες (με πλήρως φορτισμένη ενσωματωμένη μπαταρία και με επιλεγμένη την έξοδο αναλογικού ήχου) (περίπου 18 ώρες με τροφοδοσία ισχύος μέσω του πέλδου πολλαπλών διασυνδέσεων)
Χρόνος φόρτισης	Περίπου 1 ώρα και 30 λεπτά (μέσω υπολογιστή)
Θερμοκρασία λειτουργίας	0 °C έως 40 °C
Θερμοκρασία αποθήκευσης	-20 °C έως +45 °C
Διαστάσεις (Περίπου)	34 mm × 28,7 mm × 53 mm (Π/Υ/Β)
Μάζα (Περίπου)	28 g

Μικρόφωνο (πομπός)

Σύστημα μικροφώνου	Μονοφωνικό, μη κατευθυντικό
Υποδοχή εισόδου εξωτερικού μικροφώνου	Μίνι στερεοφωνική υποδοχή Ø3,5 mm

Απόκριση συχνότητας	20 Hz - 20.000 Hz
Απαιτήσεις τροφοδοσίας	Ενσωματωμένη μπαταρία ιόντων λιθίου (περίπου 3,7 V)
Κατανάλωση ρεύματος	Περίπου 0,2 W
Χρόνος συνεχούς λειτουργίας	Περίπου 9 ώρες (με πλήρως φορτισμένη ενσωματωμένη μπαταρία)
Χρόνος φόρτισης	Περίπου 3 ώρες (μέσω υπολογιστή)
Θερμοκρασία λειτουργίας	0 °C έως 40 °C
Θερμοκρασία αποθήκευσης	-20 °C έως +45 °C
Διαστάσεις (Περίπου)	30,6 mm × 67,6 mm × 19 mm (Π/Υ/Β)
Μάζα (Περίπου)	27 g

Ο σχεδιασμός και οι προδιαγραφές υπόκεινται σε αλλαγή χωρίς προειδοποίηση.

Ασύρματο μικρόφωνο
ECM-W2BT

Εμπορικά σήματα

- Το λεκτικό σήμα και τα λογότυπα Bluetooth® είναι σήματα κατατεθέντα ιδιοκτησίας της Bluetooth SIG, Inc. και κάθε χρήση αυτών των σημάτων από τη Sony Corporation πραγματοποιείται κατόπιν άδειας.
- Η επωνυμία "Multi Interface Shoe" είναι εμπορικό σήμα της Sony Corporation.
- Το Qualcomm aptX είναι προϊόν της Qualcomm Technologies, Inc. ή/και των θυγατρικών της.
Η επωνυμία Qualcomm είναι εμπορικό σήμα της Qualcomm Incorporated, κατατεθέν στις Ηνωμένες Πολιτείες και σε άλλες χώρες.
Η επωνυμία aptX είναι εμπορικό σήμα της Qualcomm Technologies International, Ltd., κατατεθέν στις Ηνωμένες Πολιτείες και σε άλλες χώρες.



Qualcomm® aptX™ Low Latency