

Беспроводной микрофон
ECM-W2BT

Используйте данное Справочное руководство в случае возникновения проблем или вопросов по использованию беспроводного микрофона.



[Совместимые камеры](#)

Беспроводной микрофон ECM-W2BT (далее именуемый как “данное устройство”) является совместимым с камерой, оснащенной многоинтерфейсным разъемом, например цифровым фотоаппаратом со сменным объективом Sony (далее именуемый как “камера”).

- Даже если камера оснащена многоинтерфейсным разъемом, она может быть непригодна для использования с данным устройством или некоторые функции могут не работать.
- Приемник и микрофон на заводе настроены на связь друг с другом. Поэтому такие операции, необходимые обычно для устройств Bluetooth, как сопряжение и ввод пароля, не нужны. Связь невозможна с приемником и микрофоном, которые не продаются как пара, несколькими микрофонами или любым другим устройством Bluetooth, например смартфоном, компьютером и т.п.

Для получения информации о моделях камер, совместимых с данным устройством, см. здесь.
(Откроется другое окно.)

[Расположение компонентов и регуляторов](#)

Подготовка

[Распаковка](#)

[Зарядка приемника](#)

[Зарядка микрофона](#)

[Прикрепление приемника к камере](#)

[Прикрепление микрофона к одежде](#)

[Прикрепление ветрозащитного экрана](#)

[Хранение приемника вместе с микрофоном](#)

Запись

[О переключателе режимов](#)

[Запись](#)

[Запись с помощью внешнего микрофона](#)

[Отображение индикаторов](#)

О данном устройстве

[Примечания по использованию](#)

[Технология беспроводной связи Bluetooth®](#)

[Технические характеристики](#)

[Товарные знаки](#)

5-026-025-91(1) Copyright 2021 Sony Corporation

Беспроводной микрофон
ECM-W2BT

Расположение компонентов и регуляторов

Приемник

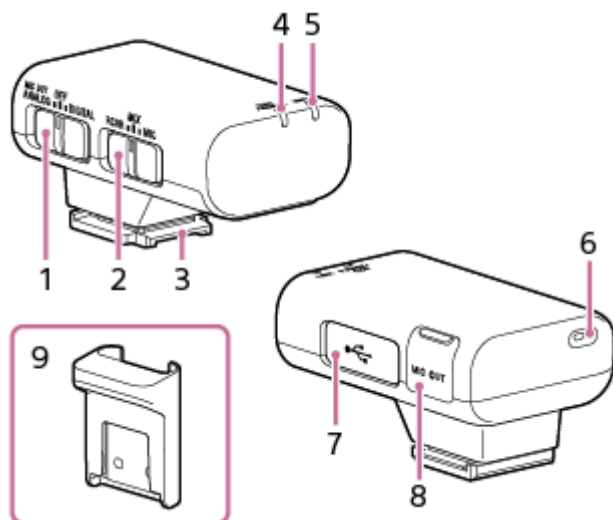

1. Ползунковый переключатель (MIC OUT ANALOG/Питание OFF/DIGITAL)

Выберите “MIC OUT ANALOG” (аналоговый аудиовыход), “OFF” (выключение питания) или “DIGITAL” (цифровой аудиовыход).

Если камера совместима с цифровым аудиоинтерфейсом многоинтерфейсного разъема, установите этот переключатель в “DIGITAL”.

Это позволит приемнику передавать принятый аудиосигнал на камеру цифровыми сигналами и обеспечит аудиозапись с минимальным вносимым шумом.

Если вы не собираетесь использовать приемник, выберите с помощью данного переключателя “OFF” для сохранения заряда батареи.

2. Переключатель режимов (RCVR/MIX/MIC)

Перед началом записи с помощью камеры выберите режим приемника с помощью данного переключателя, чтобы указать микрофон, используемый для записи.

3. Многоинтерфейсная колодка

4. Индикатор питания (зеленый: подача питания, оранжевый: зарядка аккумулятора)

Указывает состояние питания приемника или состояние зарядки батареи.

- Если приемник выключен, при подключении приемника к компьютеру с помощью прилагаемого кабеля micro USB начнется зарядка встроенной батареи приемника и загорится оранжевым цветом индикатор питания.
- Оранжевый мигающий индикатор питания указывает на то, что необходимо зарядить батарею.

5. Индикатор LINK

Указывает состояние соединения между приемником и микрофоном.

6. Внутренний микрофон

7. Разъем Micro USB

Подсоедините прилагаемый кабель micro USB для подачи питания на приемник или зарядки батареи.

8. Выходное гнездо микрофона

Вы можете выполнить аудиозапись, подключив приемник к камере с помощью прилагаемого кабеля для записи.

Для использования данного гнезда обязательно выберите “MIC OUT ANALOG” с помощью ползункового переключателя.

9. Защитный держатель разъема

Микрофон

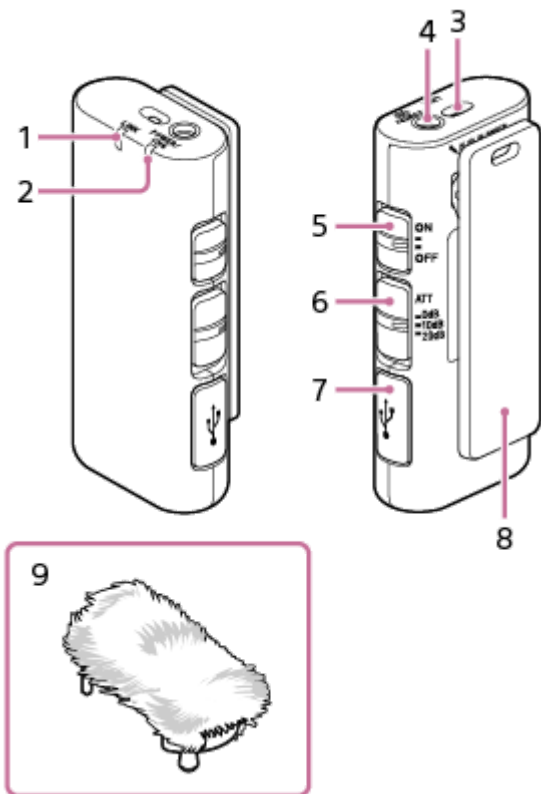

1. Индикатор LINK

Указывает состояние соединения между приемником и микрофоном.

2. Индикатор питания (зеленый: подача питания, оранжевый: зарядка аккумулятора)

Указывает состояние питания микрофона или состояние зарядки батареи.

- Если микрофон выключен, при подключении микрофона к компьютеру с помощью прилагаемого кабеля micro USB начнется зарядка встроенной батареи микрофона и загорится оранжевым цветом индикатор питания.
- Оранжевый мигающий индикатор питания указывает на то, что необходимо зарядить батарею.

3. Внутренний микрофон

4. Входное гнездо внешнего микрофона

При подключении внешнего микрофона (не прилагается) к данному гнезду источник входного аудиосигнала автоматически переключается на подключенный внешний микрофон.

5. Переключатель питания

Если вы не собираетесь использовать микрофон, выберите с помощью данного переключателя “OFF” для сохранения заряда батареи.

6. Переключатель АТТ

Выберите опцию, подходящую для громкости аудиозаписи. Для записи громких звуков с минимальными искажениями выберите “20dB”. Для записи тихих звуков с усилением этих звуков выберите “0dB”. Для записи голосов людей рекомендуемым уровнем громкости является “10dB”. Рекомендуется определить и указать уровень, контролируя измеритель уровня громкости на камере.

7. Разъем Micro USB

Подсоедините прилагаемый кабель micro USB для подачи питания на микрофон или зарядки батареи.

8. Клипса

Используйте данную клипсу для прикрепления микрофона к одежде.

9. Ветрозащитный экран

Прикрепите к микрофону ветрозащитный экран, чтобы уменьшить шум, возникающий из-за дыхания или сильного ветра.

См. также

- [Зарядка приемника](#)
- [Зарядка микрофона](#)
- [Прикрепление ветрозащитного экрана](#)
- [Хранение приемника вместе с микрофоном](#)
- [О переключателе режимов](#)
- [Запись](#)
- [Отображение индикаторов](#)

Беспроводной микрофон
ECM-W2BT

Распаковка

Если что-либо отсутствует, обратитесь к дилеру.

Число в скобках означает количество.

- Приемник (ECM-W2BT(R)) (1)
- Микрофон (передатчик) (ECM-W2BT(T)) (1)
- Ветрозащитный экран (1)
- Мешочек (1)
- Кабель для записи (1)
- Кабель Micro USB (1)
- Защитный держатель разъема (1)
- Набор печатной документации

Беспроводной микрофон
ECM-W2BT

Зарядка приемника

Подключите приемник к компьютеру для зарядки встроенной батареи приемника.

1 Выключите приемник.

Если приемник включен, зарядка невозможна.

2 Откройте крышку разъема, подключите приемник к активированному компьютеру с помощью прилагаемого кабеля micro USB.

Индикатор питания загорится оранжевым цветом.

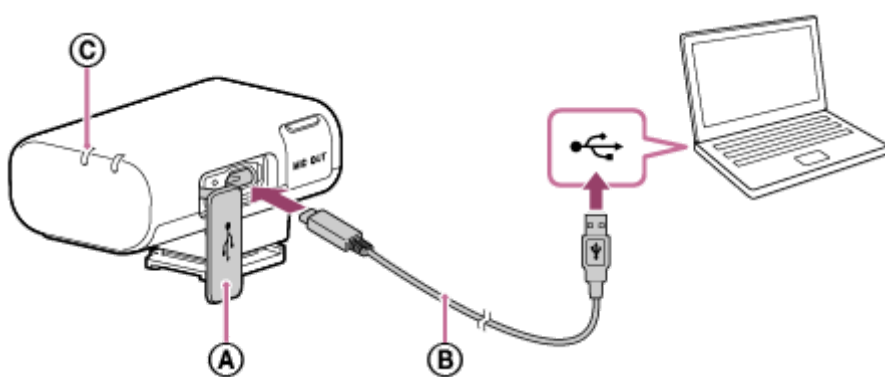

- A** Крышка разъема
- B** Кабель Micro USB
- C** Индикатор питания

3 После завершения зарядки отсоедините кабель micro USB между приемником и компьютером.

Подождите, пока индикатор питания не погаснет, указывая, что зарядка завершена (батарея полностью заряжена).

Примечание

- Во время зарядки батареи оставляйте приемник выключенным. Включение приемника во время зарядки переводит приемник в состояние готовности к подаче питания и останавливает зарядку.
- Не прикладывайте силу к приемнику при подключении приемника к компьютеру. Это может привести к повреждению приемника или компьютера.
- При подключении приемника к ноутбуку, который не подключен к источнику питания переменного тока, батарея ноутбука может быстро разрядиться. Не оставляйте приемник подключенным к компьютеру в течение длительного времени.
- Зарядка батареи или подключение к видеоизмененным или собранным самостоятельно компьютерам не гарантируется. В зависимости от типа используемого устройства USB зарядка может не выполняться надлежащим образом.
- Работа со всеми компьютерами не гарантируется.

Беспроводной микрофон
ECM-W2BT

Зарядка микрофона

Подключите микрофон к компьютеру для зарядки встроенной батареи микрофона.

1 Выключите микрофон.

Если микрофон включен, зарядка невозможна.

2 Откройте крышку разъема, подключите микрофон к активированному компьютеру с помощью прилагаемого кабеля micro USB.

Индикатор питания загорится оранжевым цветом.

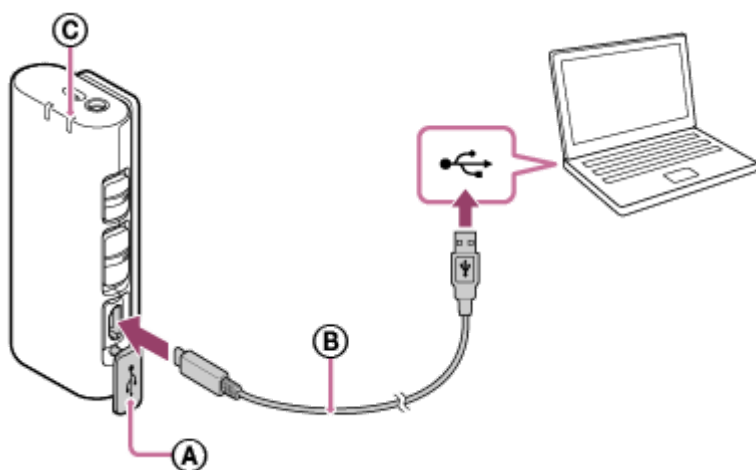

- (A) Крышка разъема
- (B) Кабель Micro USB
- (C) Индикатор питания

3 После завершения зарядки отсоедините кабель micro USB между микрофоном и компьютером.

Подождите, пока индикатор питания не погаснет, указывая, что зарядка завершена (батарея полностью заряжена).

Примечание

- Во время зарядки батареи оставляйте микрофон выключенным. Включение микрофона во время зарядки переводит микрофон в состояние готовности к подаче питания и останавливает зарядку.
- Не прикладывайте силу к микрофону при подключении микрофона к компьютеру. Это может привести к повреждению микрофона или компьютера.
- При подключении микрофона к ноутбуку, который не подключен к источнику питания переменного тока, батарея ноутбука может быстро разрядиться. Не оставляйте микрофон подключенным к компьютеру в течение длительного времени.
- Зарядка батареи или подключение к видоизмененным или собранным самостоятельно компьютерам не гарантируется. В зависимости от типа используемого устройства USB зарядка может не выполняться надлежащим образом.
- Работа со всеми компьютерами не гарантируется.

См. также

- [Отображение индикаторов](#)

5-026-025-91(1) Copyright 2021 Sony Corporation

Беспроводной микрофон
ECM-W2BT

Прикрепление приемника к камере

Прикрепите приемник к камере.

Примечание

- Перед прикреплением приемника к камере зарядите в достаточной степени встроенную батарею приемника.
- Перед прикреплением/снятием приемника к камере/с камеры обязательно выключите приемник и камеру.

- 1 Совместите многоинтерфейсную колодку приемника с многоинтерфейсным разъемом на камере и прикрепите приемник.

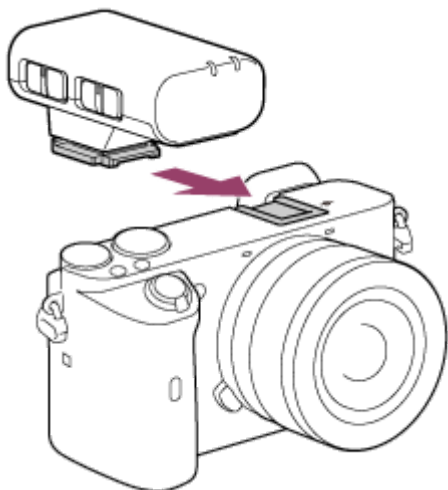

Примечание

- Плотно вставьте приемник до упора в многоинтерфейсный разъем камеры.
- Если встроенная вспышка на камере поднята, опустите ее.

Для снятия приемника

Сместите приемник в направлении, обратном направлению при установке.

См. также

- [Зарядка приемника](#)

Беспроводной микрофон
ECM-W2BT

Прикрепление микрофона к одежде

Прикрепите микрофон к одежде.

Примечание

- Перед прикреплением микрофона к одежде зарядите в достаточной степени встроенную батарею микрофона.

1 Прикрепите микрофон с помощью клипсы к нужному месту на одежде, например к нагрудному карману.

Обязательно прикрепляйте его к месту, наилучшим образом подходящему для записи или условий звучания.

Примечание

- Если вы пользуетесь электронным медицинским прибором, например кардиостимулятором, не прикрепляйте микрофон к одежде в области нагрудного или внутреннего кармана. Использование данного микрофона рядом с медицинским прибором может отрицательно повлиять на его работу.

См. также

- [Зарядка микрофона](#)

Беспроводной микрофон
ECM-W2BT

Прикрепление ветрозащитного экрана

Прикрепите к микрофону ветрозащитный экран, чтобы уменьшить шум, возникающий из-за дыхания или сильного ветра.

- 1 Вставьте выступающую часть ветрозащитного экрана во входное гнездо внешнего микрофона на микрофоне.

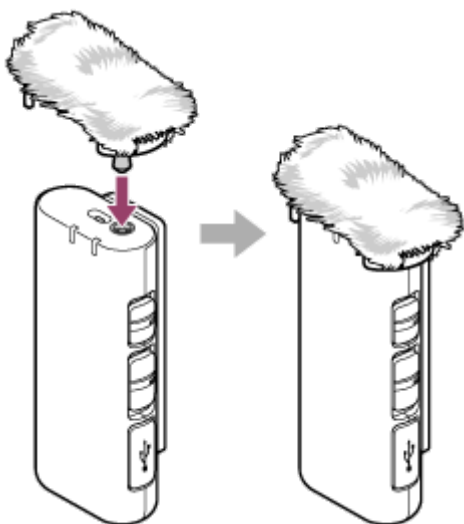

Примечание

- Если ветрозащитный экран намок, снимите его с микрофона и высушите в тени.
- Во время прикрепления или снятия ветрозащитного экрана обязательно держите его за основание.

Беспроводной микрофон
ECM-W2BT

Хранение приемника вместе с микрофоном

С помощью прилагаемого защитного держателя разъема можно хранить приемник вместе с микрофоном.

- 1 **Вдвиньте многоинтерфейсную колодку приемника в защитный держатель разъема.**

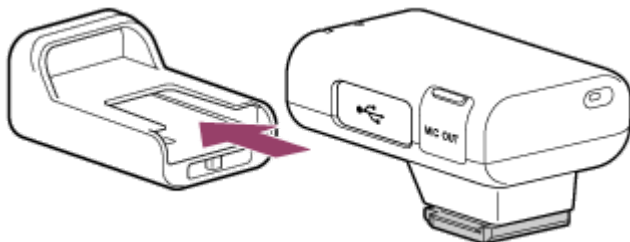

- 2 **Прикрепите микрофон к защитному держателю разъема, зацепив клипсу микрофона сверху на другой стороне держателя.**

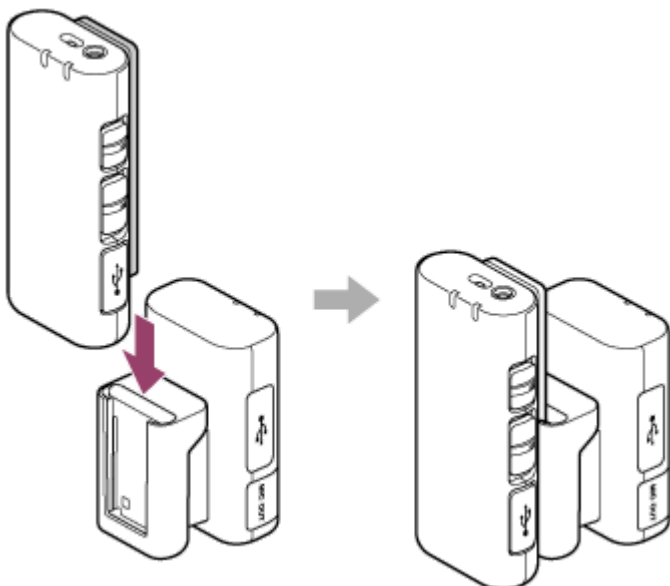

Беспроводной микрофон
ECM-W2BT

О переключателе режимов

Перед началом записи с помощью камеры выберите режим приемника с помощью переключателя режимов.

- **Режим MIC**
Записывается только звук, принимаемый микрофоном.
Если камера расположена отдельно от микрофона, четко записываются как звуки вокруг микрофона, так и голос человека, носящего микрофон.
- **Режим MIX**
Путем смешивания записываются как звуки, принимаемые микрофоном, так и звуки вокруг камеры, принимаемые внутренним микрофоном приемника.
- **Режим RCVR**
Записывается только звук вокруг камеры, принимаемый внутренним микрофоном приемника.

Примечание

- Пока приемник находится в режиме RCVR, функция автовыключения отключена.
- После завершения использования приемника обязательно выключите его.

См. также

- [Запись](#)
- [Запись с помощью внешнего микрофона](#)
- [Отображение индикаторов](#)

Беспроводной микрофон
ECM-W2BT

Запись

Для записи звука используйте приемник, прикрепленный к камере, и микрофон, прикрепленный к одежде человека.

1 Включите питание камеры и установите ее в режим ожидания.

2 Включите приемник и микрофон.

- Выберите нужный аудиовыход с помощью ползункового переключателя (MIC OUT ANALOG/Питание OFF/DIGITAL) на приемнике.

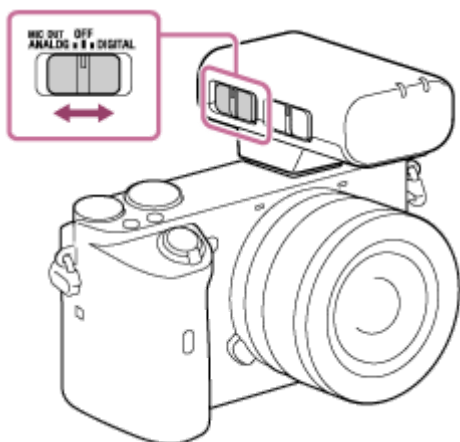

- Выберите "ON" с помощью переключателя питания на микрофоне.

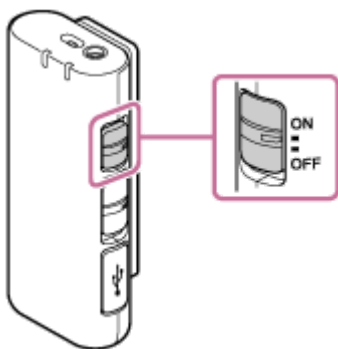

Сразу же после включения приемника и микрофона индикаторы LINK на обоих устройствах начнут медленно мигать синим цветом. Это означает, что каждое из устройств осуществляет серию попыток по обнаружению, подключению и аутентификации другого устройства. Когда между устройствами будет установлено коммуникационное соединение и станет доступна четкая аудиозапись, индикаторы LINK на обоих устройствах перестанут мигать и начнут гореть синим цветом.

Если соединение не будет установлено, поднесите микрофон и приемник ближе друг к другу для еще одной попытки. Устройства могут находиться под воздействием окружающей обстановки или других факторов.

3 Убедитесь, что индикатор LINK на приемнике горит, и нажмите кнопку начала записи на камере.

Примечание

- В зависимости от камеры аудиовыход "DIGITAL" может не поддерживаться. Для получения информации о моделях камер, которые поддерживают аудиовыход "DIGITAL", посетите наш веб-сайт по адресу: <https://www.sony.net/dics/w2bt/>
- Если с помощью ползункового переключателя на приемнике выбран аудиовыход, который не поддерживается камерой, на экране видоискателя камеры может появиться предупреждающее сообщение. В таком случае выберите поддерживаемый аудиовыход.
- Во время выполнения записи изменение режима приемника с помощью переключателя режимов может привести к сбою в переключении режима приемника, сбою в аудиозаписи из-за отключения связи или появлению шума в записи. Перед выбором режима приемника с помощью переключателя режимов обязательно остановите запись.
- Изменение громкости аудиозаписи с помощью переключателя АТТ во время выполнения записи может привести к записи звуков работы переключателя. Перед выбором громкости аудиозаписи с помощью переключателя АТТ обязательно остановите запись.
- Чтобы избежать возможной записи звукового сигнала подтверждения (Звуковые сигн.), принятого данным устройством во время начала записи, рекомендуется установить на камере [Звуковые сигн.] в [Выкл]. Более подробные сведения приведены в инструкции по эксплуатации камеры.
- При использовании данного устройства в режиме MIX, в случае приема одного и того же звука приемником и микрофоном может возникать эхо или резкий шум. Расположите микрофон дальше от приемника, чтобы не принимался один и тот же звук.
- Если при использовании данного устройства в режиме MIX питание микрофона будет выключено, или если не установлено соединение приемника и микрофона во время начала записи, на записи может быть шум или отсутствовать звук. Убедитесь, что индикаторы LINK приемника и микрофона горят синим цветом и соединение установлено, а затем начните запись.
- Приемник также получает питание от камеры. Однако в зависимости от камеры она может не иметь возможности подавать питание. Для получения информации о моделях камер, которые поддерживают подачу питания на приемник, посетите наш веб-сайт по адресу: <https://www.sony.net/dics/w2bt/>

См. также

- [О переключателе режимов](#)
- [Отображение индикаторов](#)

Беспроводной микрофон
ECM-W2BT

Запись с помощью внешнего микрофона

Для записи подключите внешний микрофон (не прилагается) к микрофону.

- 1 Убедитесь, что микрофон выключен, а затем подключите внешний микрофон к входному гнезду внешнего микрофона на микрофоне.

Внутренний микрофон будет автоматически выключен и будет записываться звук, принимаемый внешним микрофоном.

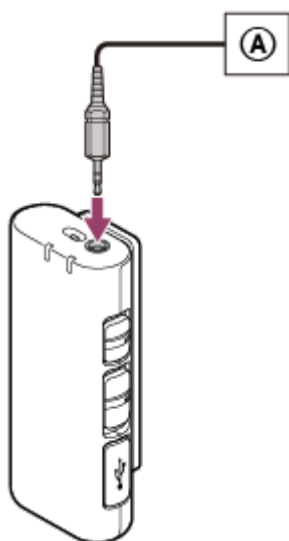

Ⓐ Внешний микрофон

Примечание

- Если к микрофону прикреплен ветрозащитный экран, снимите его с микрофона.
- Используйте внешний микрофон, совместимый с функцией подачи питания через штекер. Питание внешнего микрофона осуществляется с помощью микрофона.

См. также

- [О переключателе режимов](#)

Беспроводной микрофон
ECM-W2BT

Отображение индикаторов

Индикатор горит, мигает или гаснет в зависимости от состояния устройств и связи следующим образом.

Индикатор питания

Состояние	Приемник	Микрофон
Питание только что было включено.	Горит зеленым цветом	Горит зеленым цветом
Связь установлена и можно записывать четкий звук.	Горит зеленым цветом	Горит зеленым цветом
Приемник выключен.	Гаснет	Горит зеленым цветом
Микрофон выключен.	Горит зеленым цветом	Гаснет
Звук прерывается из-за плохих условий связи.	Горит зеленым цветом	Горит зеленым цветом
У встроенной батареи заканчивается заряд.	Мигает оранжевым цветом	Мигает оранжевым цветом
Зарядка батареи выполняется в то время, как питание выключено.	Горит оранжевым цветом	Горит оранжевым цветом

Индикатор LINK

Состояние	Приемник	Микрофон
Питание только что было включено.	Медленно мигает синим цветом (режим ожидания) ^{*1 *2}	Медленно мигает синим цветом (режим ожидания) ^{*1 *2}
Связь установлена и можно записывать четкий звук.	Горит синим цветом	Горит синим цветом
Приемник выключен.	Гаснет	Медленно мигает синим цветом (режим ожидания) ^{*1}
Микрофон выключен.	Медленно мигает синим цветом (режим ожидания) ^{*1 *2}	Гаснет
Звук прерывается из-за плохих условий связи.	Быстро мигает синим цветом	Быстро мигает синим цветом
Зарядка батареи выполняется в то время, как питание выключено.	Гаснет	Гаснет

*1 Если это состояние продолжается в течение 5 минут, будет активирована функция автовыключения. Выключите питание, а затем снова включите его.

*2 Пока приемник находится в режиме RCVR, функция автовыключения отключена.

См. также

- [Расположение компонентов и регуляторов](#)

Беспроводной микрофон
ECM-W2BT

Примечания по использованию

В дополнение к данному Справочному руководству прочтите “Примечания по использованию” в Руководстве по началу работы (прилагается).

- Для использования встроенной вспышки камеры снимите приемник данного устройства с камеры.
- Во время выполнения записи возможна запись шумов работы и операций с камерой или объективом. Прикасание к данному устройству во время выполнения записи приводит к записи шума.
- В случае расположения во время записи наушника рядом с микрофоном (звуковой головкой), может возникнуть звуковой эффект завывания (акустической обратной связи). В таком случае расположите наушник дальше от микрофона или уменьшите громкость наушника.
- Не держите камеру только за приемник. В противном случае можно повредить приемник или же камера может упасть.
- Перед тем, как переносить приемник, обязательно снимите приемник с камеры, прикрепите его к прилагаемому защитному держателю разъема и храните их вместе в прилагаемом мешочке для защиты разъема многоинтерфейсной колодки от повреждения.
- Если вы не собираетесь использовать приемник, вдвиньте разъем многоинтерфейсной колодки в защитный держатель разъема для защиты от повреждения.
- В случае использования микрофона при низкой температуре характеристики батареи ухудшаются по сравнению с использованием при нормальной температуре (25 °C), поэтому время работы сокращается.
- При возникновении радиопомех для другого устройства во время использования приемника прекратите использование функции беспроводной связи.
Радиопомехи могут вызвать неисправность устройства, что приведет к несчастному случаю.

Беспроводной микрофон
ECM-W2BT

Технология беспроводной связи Bluetooth®

- Технология беспроводной связи Bluetooth позволяет устанавливать связь между различными устройствами Bluetooth без использования кабелей. К устройствам, которые могут использовать эту технологию, относятся компьютеры, периферийные устройства компьютеров и смартфоны.
- Приемник и микрофон на заводе настроены на связь друг с другом. Поэтому такие операции, необходимые обычно для устройств Bluetooth, как сопряжение и ввод пароля, не нужны. Связь невозможна с приемником и микрофоном, которые не продаются как пара, несколькими микрофонами или любым другим устройством Bluetooth, например смартфоном, компьютером и т.п.

Примечание

- Связь с данным беспроводным микрофоном может быть нарушена в следующих условиях.
 - При наличии препятствий, например людей, металлических предметов, стен или отражающих поверхностей между передней частью приемника и микрофоном.
 - При использовании в зоне действия беспроводной LAN, рядом с несколькими работающими устройствами Bluetooth, рядом с работающей микроволновой печью или при наличии источника электромагнитных волн.
- При размещении микрофона слишком близко к камере также возможна запись шума из-за радиочастотных помех. Во время использования держите микрофон на расстоянии по крайней мере 1 м от камеры.
- При наличии шума или отсутствии звука из-за ухудшения связи индикатор LINK на приемнике будет быстро мигать синим цветом. Убедитесь в том, что расстояние между устройствами не слишком велико и между ними нет препятствий. Продолжите использование, когда индикатор LINK начнет непрерывно гореть синим цветом.

Беспроводной микрофон
ECM-W2BT

Технические характеристики

Беспроводная связь

Система связи	Спецификация Bluetooth вер. 5.0
Выход	Спецификация Bluetooth класс мощности 1
Основной совместимый профиль Bluetooth	Расширенный профиль распространения аудио
Рабочий диапазон*	До 200 м

* Это приблизительное расстояние связи, когда микрофон расположен вертикально и направлен непосредственно на приемник. В зависимости от места, в котором выполняется запись, например наличия препятствий или отражающих поверхностей между устройствами Bluetooth, условия распространения радиоволн и т.п.

Приемник

Система микрофона	Монофонический, ненаправленный
Частотные характеристики	20 Гц - 20000 Гц
Требования к источнику питания	Встроенная литий-ионная батарея (приблиз. 3,7 В) / Подача питания через многоинтерфейсный разъем
Потребляемая мощность	Приблиз. 0,3 Вт
Время непрерывной работы	Приблиз. 3 часа (с полностью заряженной встроенной батареей и с выбранным аналоговым аудиовыходом) (приблиз. 18 часов с подачей питания через многоинтерфейсный разъем)
Время зарядки	Приблиз. 1 час и 30 минут (через компьютер)
Рабочая температура	От 0 °C до 40 °C
Температура хранения	От -20 °C до +45 °C
Размеры (приблиз.)	34 мм × 28,7 мм × 53 мм (Ш/В/Г)
Масса (приблиз.)	28 г

Микрофон (передатчик)

Система микрофона	Монофонический, ненаправленный
Входное гнездо внешнего микрофона	Стерефоническое мини-гнездо Ø3,5 мм

Частотные характеристики	20 Гц - 20000 Гц
Требования к источнику питания	Встроенная литий-ионная батарея (приблиз. 3,7 В)
Потребляемая мощность	Приблиз. 0,2 Вт
Время непрерывной работы	Приблиз. 9 часов (с полностью заряженной встроенной батареей)
Время зарядки	Приблиз. 3 часа (через компьютер)
Рабочая температура	От 0 °С до 40 °С
Температура хранения	От -20 °С до +45 °С
Размеры (приблиз.)	30,6 мм × 67,6 мм × 19 мм (Ш/В/Г)
Масса (приблиз.)	27 г

Конструкция и технические характеристики могут быть изменены без уведомления.

Беспроводной микрофон
ECM-W2BT

Товарные знаки

- Словесный знак и логотип Bluetooth® являются зарегистрированными товарными знаками, принадлежащими Bluetooth SIG, Inc., и любое использование таких знаков осуществляется Sony Corporation в соответствии с лицензией.
- “Multi Interface Shoe” является товарным знаком Sony Corporation.
- Qualcomm aptX является продуктом Qualcomm Technologies, Inc. и/или филиалов этой компании. Qualcomm является товарным знаком Qualcomm Incorporated, зарегистрированным в США и других странах. aptX является товарным знаком Qualcomm Technologies International, Ltd., зарегистрированным в США и других странах.



Qualcomm® aptX™ Low Latency