

Shotgun-Mikrofon
ECM-B10

Verwenden Sie diese Hilfe, wenn Sie Probleme oder Fragen bezüglich der Verwendung Ihres Shotgun-Mikrofons haben.



Unterstützte Kameramodelle

Dieses Gerät ist ein Mikrofon, das mit dem Multi-Interface-Schuh kompatibel ist. Kameramodelle, die mit diesem Gerät kompatibel sind, finden Sie hier. (Ein anderes Fenster wird geöffnet.)
In Kombination mit einem Kameramodell, das nicht auf der Website aufgeführt ist, funktioniert das Gerät nicht.

[Identifikation der Teile](#)

Vorbereitungen

[Auspacken](#)

[Anbringen/Abnehmen an/von der Kamera](#)

[Info zur Aufnahmecharakteristik und dem Frequenzgang](#)

Über dieses Gerät

[Hinweise zur Verwendung](#)

[Technische Daten](#)

[Markenzeichen](#)

[Wenn die Meldung „Dieses Zubehör wird von dem Gerät nicht unterstützt und ist nicht verwendbar.“ auf der Kamera erscheint:](#)

Identifikation der Teile

Oberseite, Seite und Unterseite

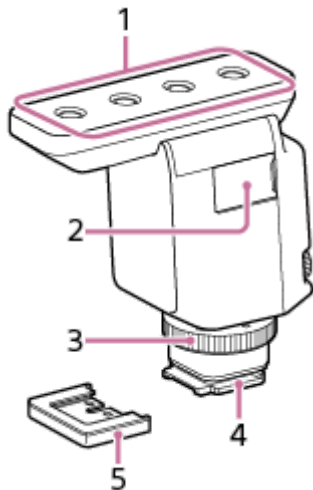

1. Mikrofon
2. Micro-USB-Anschluss (für Verwendung bei Wartung und Service)
3. Sperrscheibe
4. Multi-Interface-Fuß

Hinweis

- Berühren Sie das Anschlussstück des Multi-Interface-Fuß nicht mit bloßen Händen.

5. Anschlussstück-Schutzkappe

Rückseite

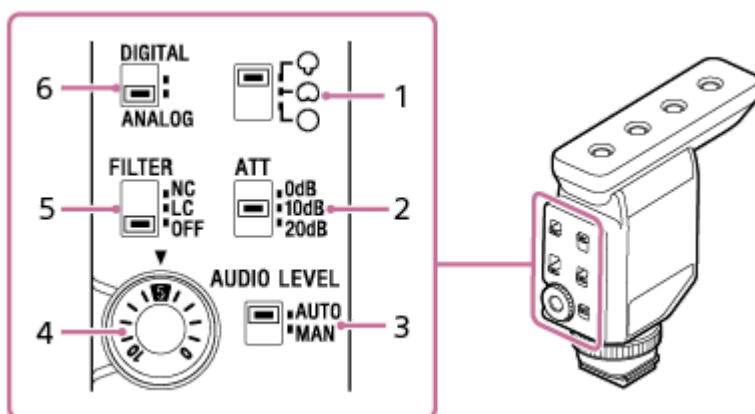

1. Richtcharakteristik-Wahlschalter

☉: Super-Richtwirkung

Bietet eine scharfe Richtcharakteristik, um die von vorne kommenden Geräusche aufzunehmen. Sie können sich auf die Aufnahme der direkt auf die Vorderseite der Kamera auftreffenden Geräusche konzentrieren und gleichzeitig die Umgebungsgeräusche minimieren.

○: Unidirektional

Sie können die breit von vorne auftreffenden Geräusche aufnehmen, während Sie die von hinten kommenden Geräusche minimieren.

○: Omnidirektional

Nimmt von allen Richtungen auftreffende Geräusche mit gleicher Stärke auf. Wählen Sie diese Richtwirkung, wenn Sie insbesondere Umgebungsgeräusche aufnehmen oder die Stimme eines Fotografen in die Aufnahme einbeziehen möchten.

2. ATT-Schalter

Wählen Sie die Option, die für die Lautstärke der Tonaufnahme geeignet ist. Zum Aufnehmen lauter Geräusche mit minimierter Verzerrung wählen Sie „20dB“. Zum Aufnehmen leiser Geräusche mit Verstärkung der Geräusche wählen Sie „0dB“. Es wird empfohlen, eine Option auszuwählen, während Sie die Lautstärkeanzeige an der Kamera oder die Lautstärke der Tonaufnahme mit Kopfhörern überwachen.

3. AUTO/MAN-Schalter

AUTO: Die Lautstärke der Aufnahme wird automatisch angepasst.

MAN: Passen Sie die Lautstärke der Aufnahme mit der AUDIO LEVEL-Scheibe an.

4. AUDIO LEVEL-Scheibe

Die Aufnahmelautstärke kann manuell zur Feinabstimmung eingestellt werden, wenn der AUTO/MAN-Schalter auf „MAN“ eingestellt ist.

Es wird empfohlen, den Pegel anzupassen, während Sie die Lautstärkeanzeige an der Kamera oder die Lautstärke der Tonaufnahme mit Kopfhörern überwachen.

5. FILTER-Schalter

NC: Wählen Sie diese Option, um die Rauschunterdrückungsfilterfunktion zu verwenden. Unangenehme Geräusche werden durch die digitale Signalverarbeitung effektiv eliminiert. Wenn die Klangqualität nicht geeignet erscheint, wählen Sie „OFF“.

LC: Wählen Sie diese Option, um die Trittschallfilterfunktion zu verwenden. Unerwünschte Geräusche wie Windgeräusche, Klimaanlage- und Vibrationsgeräusche werden minimiert.

OFF: Wählen Sie diese Option, um eine der Filterfunktionen zu deaktivieren.

Hinweis

- Die handgehaltene Verwendung der angeschlossenen Kamera in einer ruhigen Umgebung kann dazu führen, dass ein leises Vibrationsgeräusch aufgezeichnet wird. Wenn das aufgenommene Vibrationsgeräusch stört, stellen Sie den FILTER-Schalter auf „LC“ und wiederholen Sie den Vorgang.

6. DIGITAL/ANALOG-Schalter

Wählen Sie den digitalen oder analogen Eingabetyp.

- Wenn Ihre Kamera mit der digitalen Audio-Schnittstelle des Multi-Interface-Schuh kompatibel ist, stellen Sie den Schalter auf „DIGITAL“.
Dadurch können das Gerät und die angeschlossene Kamera über digitale Signale miteinander kommunizieren und die Tonaufnahme mit minimalem Rauschen durchführen.
- Wenn Ihre Kamera nicht mit der digitalen Audio-Schnittstelle des Multi-Interface-Schuhs kompatibel ist, stellen Sie den Schalter auf „ANALOG“.
Wenn die Meldung „Dieses Zubehör wird von dem Gerät nicht unterstützt und ist nicht verwendbar.“ auf der Kamera erscheint, stellen Sie den Schalter auf „ANALOG“.
Wenn dies keine Abhilfe schafft, siehe [hier](#).

Informationen zum Windschutz

Durch die Montage des Windschutzes über dem Mikrofon des Geräts können Sie die Aufzeichnung von Geräuschen minimieren, die durch auf das Mikrofon treffenden Wind oder Atem verursacht werden.

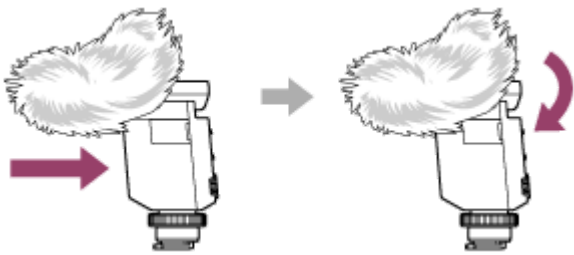

Hinweis

- Wenn der Windschutz Regen und Nässe ausgesetzt ist, nehmen Sie ihn von dem Gerät ab und lassen Sie ihn im Schatten trocknen.

Verwandtes Thema

- [Anbringen/Abnehmen an/von der Kamera](#)
- [Info zur Aufnahmecharakteristik und dem Frequenzgang](#)

Shotgun-Mikrofon
ECM-B10

Auspacken

Wenn Sie feststellen, dass etwas fehlt, wenden Sie sich bitte an Ihren Fachhändler.
Die Zahlen in Klammern geben die Anzahl an.

- Shotgun-Mikrofon (1)
- Windschutz (1)
- Anlussteil-Schutzkappe (angebracht) (1)
- Beutel (1)
- Anleitungen

Shotgun-Mikrofon
ECM-B10

Anbringen/Abnehmen an/von der Kamera

Bringen Sie das Shotgun-Mikrofon an einer Kamera an.

Hinweis

- Bevor Sie dieses Gerät an/von einer Kamera anbringen/entfernen, schalten Sie die Kamera aus.

- 1 Nehmen Sie die Anschlusssteil-Schutzkappe von diesem Gerät ab.

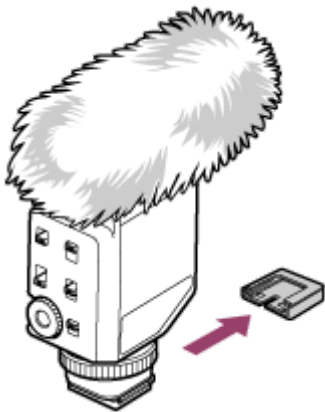

- 2 Bringen Sie dieses Gerät an der Kamera (①) an und drehen Sie die Sperrscheibe in Richtung „LOCK“ (②), um das Gerät zu befestigen.

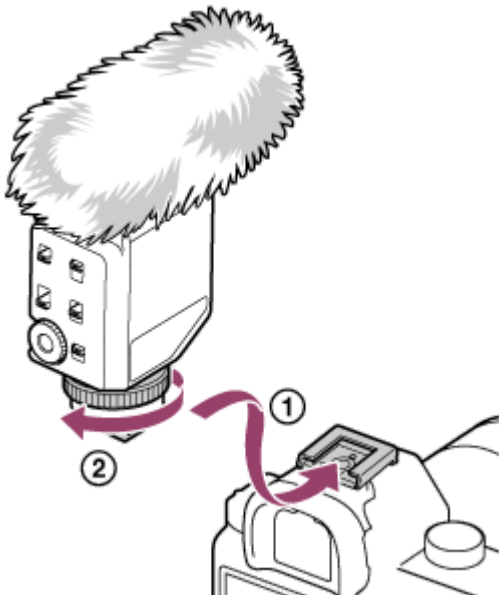

Wenn Sie dieses Gerät an eine Kamera anschließen, wird der Audio-Eingang automatisch vom eingebauten Mikrofon zum externen Mikrofon (dieses Gerät) umgeschaltet. Wenn es schwierig ist, den Multi-Interface-Fuß in den Schuh einzusetzen, drehen Sie die Sperrscheibe bis zum Anschlag gegen den Uhrzeigersinn, und wiederholen Sie den Vorgang.

- 3 Bedienen Sie die Kamera, um die Aufnahme zu beginnen.

Näheres schlagen Sie bitte in der mit der Kamera gelieferten Hilfe nach.

Zum Entfernen des Shotgun-Mikrofons

Schalten Sie die Kamera aus, drehen Sie die Sperrscheibe gegen den Uhrzeigersinn, bis sie stoppt, und ziehen Sie dann den Multi-Interface-Fuß aus dem Schuh heraus.

5-036-505-41(1) Copyright 2021 Sony Corporation

Shotgun-Mikrofon
ECM-B10

Info zur Aufnahmecharakteristik und dem Frequenzgang

Super-Richtwirkung-Aufnahmecharakteristik

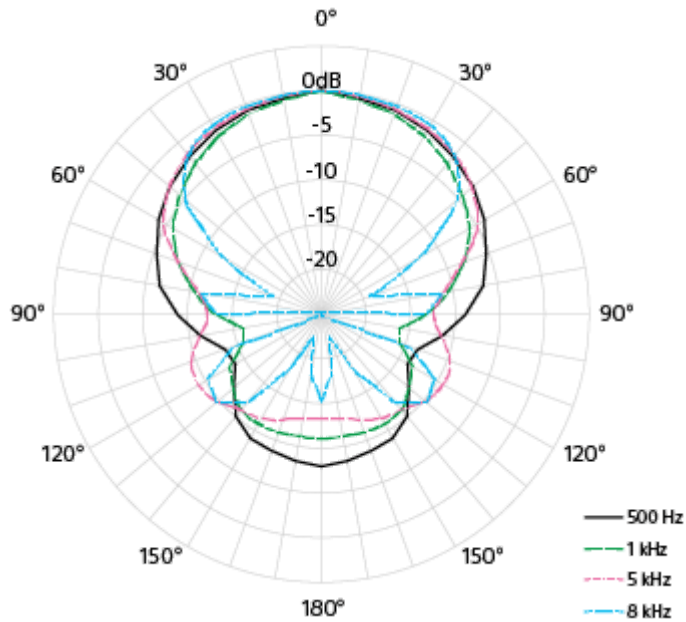

Super-Richtwirkung-Frequenzgang

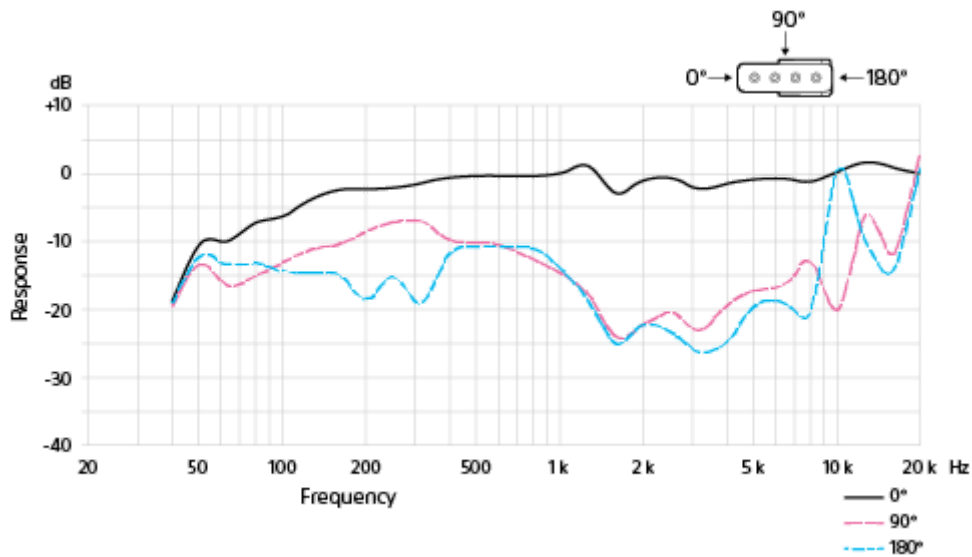

Unidirektionale Aufnahmecharakteristik

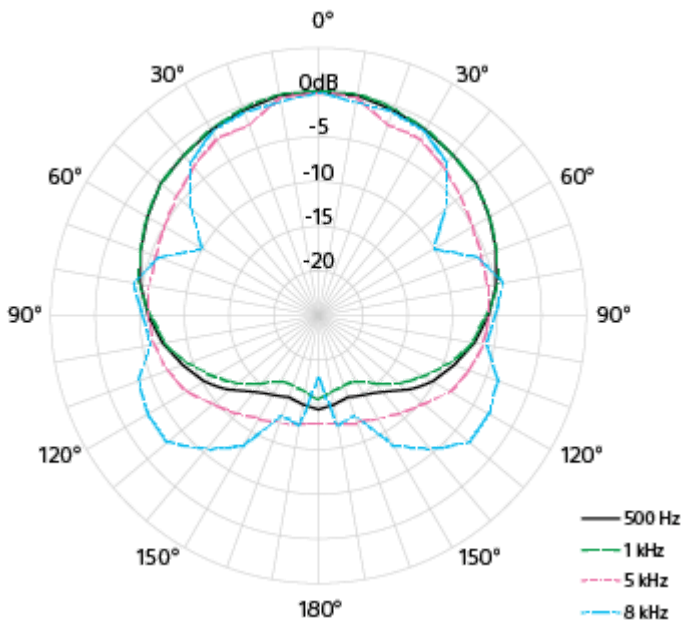

Unidirektionaler Frequenzgang

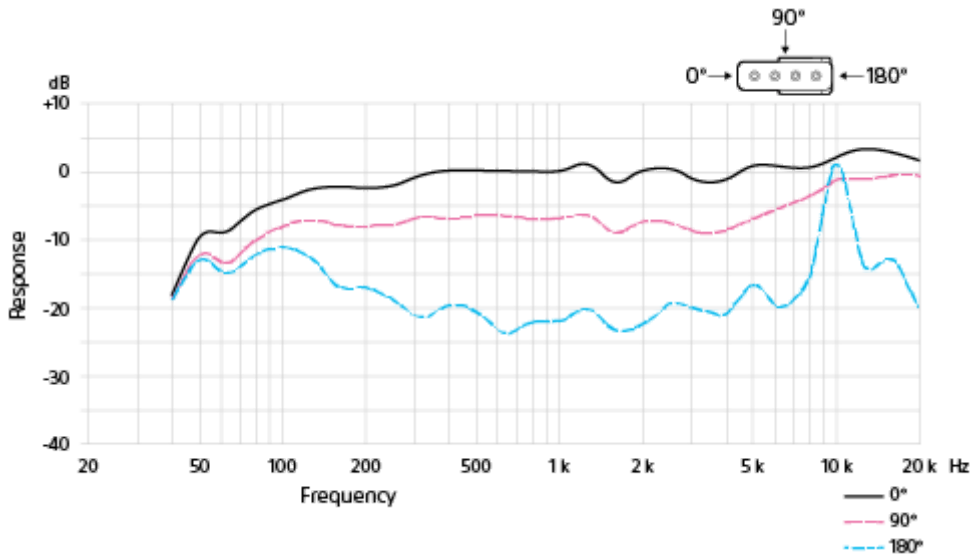

Omnidirektionale Aufnahmecharakteristik

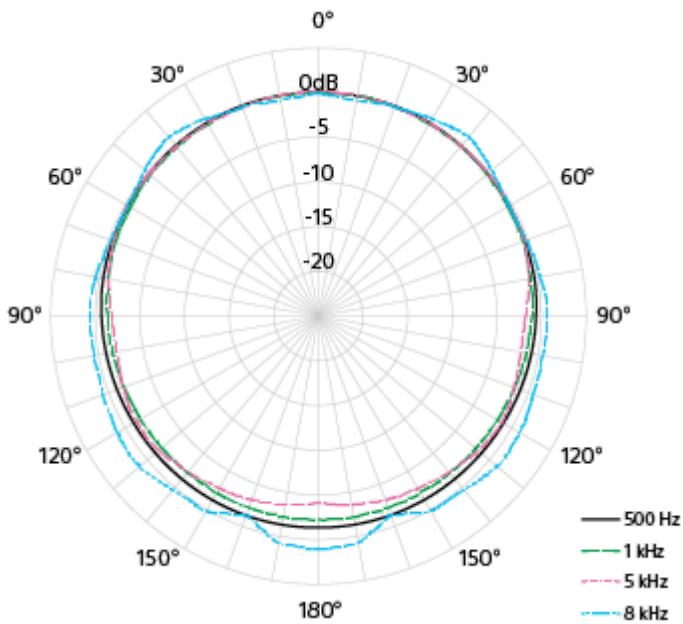

Omnidirektionaler Frequenzgang

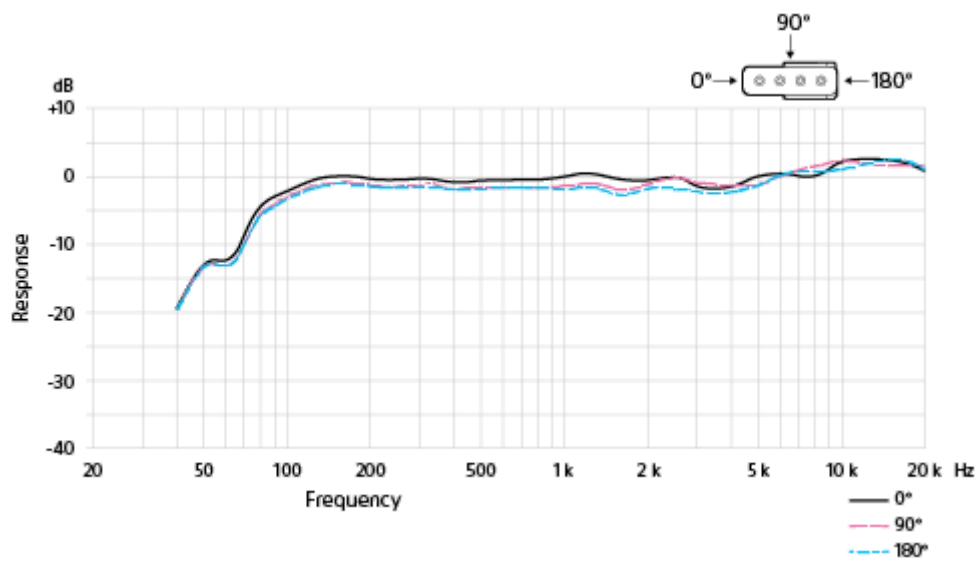

5-036-505-41(1) Copyright 2021 Sony Corporation

Hinweise zur Verwendung

- Um den Stecker des Multi-Interface-Fußes vor Beschädigung beim Tragen dieses Gerätes zu schützen, entfernen Sie das Gerät von der Kamera, setzen Sie die Anschlussteil-Schutzkappe auf den Fuß und legen Sie das Gerät in den mitgelieferten Beutel.
- Während der Aufnahme können Betriebs- und Handhabungsgeräusche einer Kamera oder eines Objektivs aufgezeichnet werden. Wenn Sie dieses Gerät bei laufender Aufnahme berühren, wird Rauschen in der Aufnahme verursacht.
- Die Überwachung oder Aufnahme von Sprache mit dem Mikrofon einer Kamera kann zu einer leichten Verzögerung der Sprache führen.
- Bevor Sie das Objektiv wechseln, stellen Sie sicher, dass sich keine Windschutzfasern auf der Oberfläche des Objektivs und des Kameragehäuses befinden. Falls Fasern vorhanden sind, entfernen Sie diese mit einem Gebläse usw. und wechseln Sie dann das Objektiv.
- Wenn sich Staub oder Wassertröpfchen auf der Oberfläche des Mikrofons befinden, ist eine erfolgreiche Aufnahme möglicherweise nicht möglich. Reinigen Sie vor der Verwendung dieses Geräts unbedingt die Mikrofonoberfläche.

Technische Daten

Typ	Back-Elektret-Kondensatortyp
Frequenzgang	40 Hz bis 20 000 Hz
Aufnahmecharakteristik	Super-Richtwirkung / unidirektional / omnidirektional (wählbar)
Frontempfindlichkeit^{*1}	-20 dBFS (0,1 Pa, 1 kHz)
Eigengeräusch^{*1 *2}	15 dB SPL oder weniger (0 dB = 2×10^{-5} Pa)
Windgeräusch^{*1 *3}	50 dB SPL oder weniger (ohne angebrachten Windschutz) 30 dB SPL oder weniger (mit angebrachtem Windschutz)
Maximaler Eingangsschalldruckpegel	120 dB SPL ^{*1 *4}
Dynamikumfang^{*2}	105 dB oder mehr
Betriebstemperaturen	0 °C bis 40 °C
Lagertemperaturen	-20 °C bis +55 °C
Abmessungen (ca.)	27,4 mm × 81,7 mm × 79,3 mm (Breite/Höhe/Tiefe) (ohne Windschutz und vorstehende Teile)
Gewicht (ca.)	72 g

*1 Erhalten durch Einstellen des AUTO/MAN-Schalters und des ATT-Schalters auf jeweils „AUTO“ und „10dB“.

*2 Erhalten durch Einstellen des DIGITAL/ANALOG-Schalters auf „DIGITAL“.

*3 Äquivalenter Schalldruckpegelwert, umgerechnet aus dem Mittelwert des Geräusches, das bei einer Windgeschwindigkeit von 2 m/s vom Mikrofon ausgegeben wird. wird angewendet. (0 dB = 2×10^{-5} Pa)

*4 Äquivalenter Schalldruckpegelwert, umgerechnet aus dem Eingangspegelwert, der erfasst wird, wenn 1 % Wellenformverzerrung durch 1-kHz-Ausgangssignale vom Mikrofon erzeugt wird. (0 dB = 2×10^{-5} Pa)

Änderungen bei Design und technischen Daten bleiben ohne vorherige Ankündigung vorbehalten.

Shotgun-Mikrofon
ECM-B10

Markenzeichen

- „Multi Interface Shoe“ ist ein Warenzeichen der Sony Group Corporation.

5-036-505-41(1) Copyright 2021 Sony Corporation

Shotgun-Mikrofon
ECM-B10

Wenn die Meldung „Dieses Zubehör wird von dem Gerät nicht unterstützt und ist nicht verwendbar.“ auf der Kamera erscheint:

Führen Sie folgendes in der angegebenen Reihenfolge aus.

1 Stellen Sie sicher, dass Ihre Kamera mit diesem Gerät kompatibel ist.

Bezüglich Kameramodellen, die mit diesem Gerät kompatibel sind, besuchen Sie die folgende Website:
<https://www.sony.net/dics/b10/>

Hinweis

- In Kombination mit einem Kameramodell, das nicht auf der obigen Website aufgeführt ist, funktioniert das Gerät nicht.

2 Um eine Kamera zu verwenden, die nicht mit der digitalen Audio-Schnittstelle in Kombination mit diesem Gerät kompatibel ist, stellen Sie den DIGITAL/ANALOG Schalter auf dem Gerät auf „ANALOG“ ein.

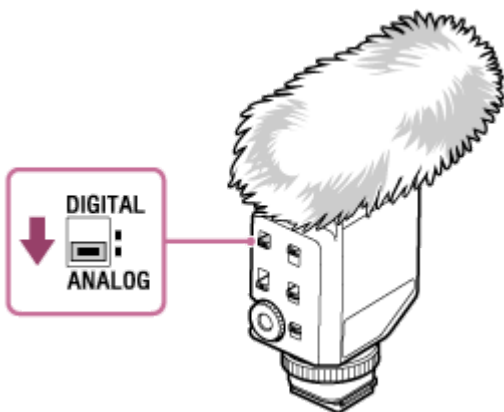

3 Reinigen Sie die Kontakte an diesem Gerät und der Kamera. Wenn einer oder beide der Kontakte mit Staub oder dergleichen verschmutzt sind, erkennt die Kamera möglicherweise nicht, dass das Gerät angebracht ist. Verwenden Sie zum Reinigen der Kontakte ein Wattestäbchen oder ein trockenes, weiches Tuch (z. B. ein Reinigungstuch). Verwenden Sie nicht Wasser oder Chemikalien zur Reinigung.