

Κατευθυντικό μικρόφωνο  
ECM-B10

Ο Οδηγός βοήθειας μπορεί να σας βοηθήσει όποτε έχετε προβλήματα ή απορίες σχετικά με τη χρήση του κατευθυντικού μικροφώνου σας.



### Υποστηριζόμενα μοντέλα καμερών

Η μονάδα αυτή είναι ένα μικρόφωνο συμβατό με το Πέδιλο πολλαπλών διασυνδέσεων. Για τα μοντέλα καμερών που είναι συμβατά με αυτήν τη μονάδα, δείτε εδώ. (Θα ανοίξει νέο παράθυρο.) Η μονάδα δεν λειτουργεί σε συνδυασμό με οποιαδήποτε κάμερα που δεν αναγράφεται στην ιστοσελίδα.

#### [Προσδιορισμός των μερών](#)

Προετοιμασία

#### [Αφαίρεση από τη συσκευασία](#)

#### [Σύνδεση/αφαίρεση στην/από την κάμερα](#)

#### [Πληροφορίες για το μοτίβο λήψης και την απόκριση συχνότητας](#)

Σχετικά με αυτή τη μονάδα

#### [Σημειώσεις σχετικά με τη χρήση](#)

#### [Προδιαγραφές](#)

#### [Εμπορικά σήματα](#)

[Όταν εμφανιστεί το μήνυμα "Αυτό το εξάρτημα δεν υποστηρίζεται από τη συσκευή και δεν μπορεί να χρησιμοποιηθεί." στην κάμερα:](#)

## Προσδιορισμός των μερών

### Επάνω, Πλαϊνή πλευρά και Κάτω

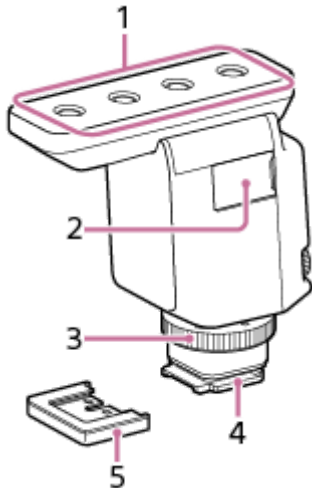

1. Μικρόφωνο
2. Θύρα Micro USB (για χρήση στη συντήρηση και το σέρβις)
3. Περιστρεφόμενος διακόπτης ασφάλισης
4. Υποδοχή πολλαπλών διασυνδέσεων
5. Προστατευτικό κάλυμμα συνδέσμου

#### Σημείωση

- Μην αγγίζετε τον σύνδεσμο της Υποδοχής πολλαπλών διασυνδέσεων με γυμνά χέρια.

5. Προστατευτικό κάλυμμα συνδέσμου

### Πίσω

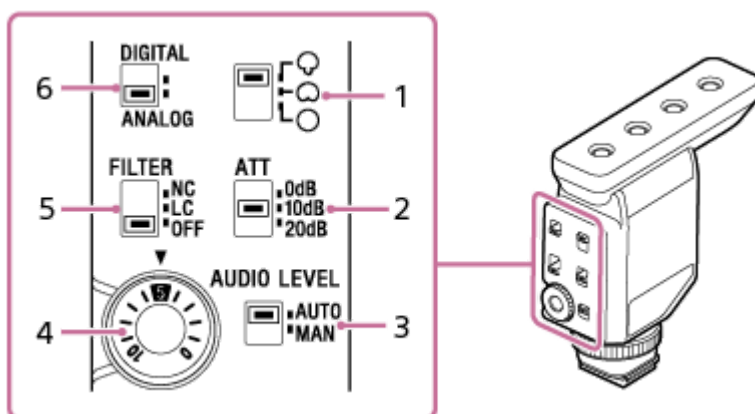

1. Διακόπτης επιλογής κατευθυντικότητας

☉: Υπερκατευθυντικό

Παρέχει ακριβή κατευθυντικότητα για λήψη των ήχων που έρχονται από μπροστά. Μπορείτε να εστιάσετε στην εγγραφή των ήχων που έρχονται από το μπροστινό μέρος της κάμερας, ελαχιστοποιώντας παράλληλα τους περιβάλλοντες ήχους.

☉: Μονής κατεύθυνσης

Μπορείτε εγγράψετε τους ήχους που έρχονται από το μπροστινό μέρος, ελαχιστοποιώντας παράλληλα αυτούς που έρχονται από πίσω.

○: Παντοκατευθυντικό

Παρέχει την ίδια κατευθυντικότητα για λήψη των ήχων που έρχονται από κάθε κατεύθυνση. Επιλέξτε αυτή την κατευθυντικότητα όταν θέλετε να εγγράψετε ήχους περιβάλλοντος ή να συμπεριλάβετε τη φωνή ενός φωτογράφου στην εγγραφή.

## 2. Διακόπτης ΑΤΤ

Επιλέξτε την κατάλληλη επιλογή για την ένταση του ήχου εγγραφής. Για εγγραφή ήχων μεγάλης έντασης, ελαχιστοποιώντας παράλληλα την παραμόρφωση, επιλέξτε "20dB". Για εγγραφή ήχων χαμηλής έντασης με ταυτόχρονη ενίσχυση των ήχων, επιλέξτε "0dB". Συνιστάται να επιλέξετε την κατάλληλη επιλογή ενώ παρακολουθείτε τον μετρητή έντασης ήχου στην κάμερα ή την ένταση του ήχου εγγραφής από τα ακουστικά.

## 3. Διακόπτης AUTO/MAN

AUTO: Το επίπεδο έντασης της εγγραφής προσαρμόζεται αυτόματα.

MAN: Προσαρμόστε την ένταση της εγγραφής με τον περιστρεφόμενο διακόπτη AUDIO LEVEL.

## 4. Περιστρεφόμενος διακόπτης AUDIO LEVEL

Το επίπεδο έντασης της εγγραφής μπορεί να ρυθμιστεί χειροκίνητα για λεπτομερή προσαρμογή όταν ο διακόπτης AUTO/MAN έχει οριστεί σε "MAN".

Συνιστάται να προσαρμόζετε την ένταση ενώ παρακολουθείτε τον μετρητή έντασης ήχου στην κάμερα ή την ένταση του ήχου εγγραφής από τα ακουστικά.

## 5. Διακόπτης FILTER

NC: Ενεργοποιήστε αυτή την επιλογή για να χρησιμοποιήσετε τη λειτουργία φίλτρου αποκοπής θορύβου. Οι δυσάρεστοι θόρυβοι ουσιαστικά εξαλείφονται μέσω της επεξεργασίας του ψηφιακού σήματος. Εάν η ποιότητα του ήχου δεν είναι η ενδεδειγμένη, επιλέξτε "OFF".

LC: Ενεργοποιήστε αυτή την επιλογή για να χρησιμοποιήσετε τη λειτουργία φίλτρου αποκοπής χαμηλών συχνοτήτων. Οι ανεπιθύμητοι ήχοι, όπως ο θόρυβος του ανέμου, ο θόρυβος των κλιματιστικών και ο θόρυβος από δονήσεις, ελαχιστοποιούνται.

OFF: Ενεργοποιήστε αυτή την επιλογή για να απενεργοποιήσετε κάθε μία από τις λειτουργίες φίλτρου.

### Σημείωση

- Η φορητή χρήση της προσαρτημένης κάμερας σε έναν ήσυχο χώρο μπορεί να έχει ως αποτέλεσμα την εγγραφή ενός ήπιου ήχου δόνησης. Εάν ο ήχος δόνησης στην εγγραφή είναι ενοχλητικός, ρυθμίστε τον διακόπτη FILTER σε "LC" και δοκιμάστε ξανά.

## 6. Διακόπτης DIGITAL/ANALOG

Επιλέξτε τον τύπο ψηφιακής ή αναλογικής εισόδου.

- Εάν η κάμερά σας είναι συμβατή με τη διασύνδεση ψηφιακού ήχου του Πέδிலου πολλαπλών διασυνδέσεων, ρυθμίστε τον διακόπτη σε "DIGITAL". Αυτό επιτρέπει στη μονάδα και την προσαρτημένη κάμερα να επικοινωνούν μεταξύ τους με ψηφιακά σήματα και να παρέχουν τη δυνατότητα εγγραφής ήχου με ελάχιστο θόρυβο.
- Εάν η κάμερά σας δεν είναι συμβατή με την ψηφιακή διασύνδεση ήχου του πέδிலου πολλαπλών διασυνδέσεων, ρυθμίστε τον διακόπτη σε "ANALOG". Όταν εμφανιστεί το μήνυμα "Αυτό το εξάρτημα δεν υποστηρίζεται από τη συσκευή και δεν μπορεί να χρησιμοποιηθεί στην κάμερα, ρυθμίστε τον διακόπτη σε "ANALOG". Εάν αυτό δεν βοηθήσει, δείτε [εδώ](#).

## Πληροφορίες για την αντιανεμική προστασία

Τοποθετώντας την αντιανεμική προστασία επάνω από το μικρόφωνο της μονάδας, μπορείτε να ελαχιστοποιήσετε τον θόρυβο που προκαλείται από τον άνεμο ή την αναπνοή και τελικά περιλαμβάνεται στην εγγραφή.

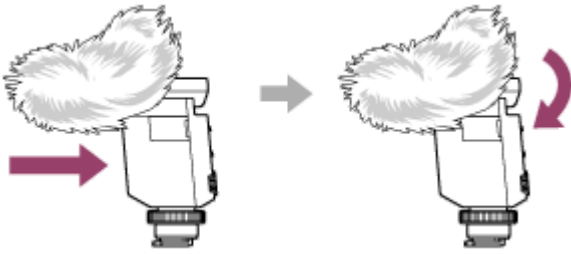

### Σημείωση

- Εάν η αντιανεμική προστασία εκτεθεί στη βροχή και βραχεί, αφαιρέστε την από τη μονάδα και αφήστε την να στεγνώσει σε σκιερό μέρος.

---

### Σχετικό θέμα

- [Σύνδεση/αφαίρεση στην/από την κάμερα](#)
- [Πληροφορίες για το μοτίβο λήψης και την απόκριση συχνότητας](#)

Κατευθυντικό μικρόφωνο  
ECM-B10

## Αφαίρεση από τη συσκευασία

---

Αν ανακαλύψετε ότι κάτι λείπει, επικοινωνήστε με τον αντιπρόσωπο.  
Ο αριθμός στην παρένθεση υποδεικνύει την ποσότητα.

- Κατευθυντικό μικρόφωνο (1)
- Αντιανεμική προστασία (1)
- Προστατευτικό κάλυμμα συνδέσμου (προσαρτημένο) (1)
- Θήκη (1)
- Σύνολο έντυπης τεκμηρίωσης

Κατευθυντικό μικρόφωνο  
ECM-B10

## Σύνδεση/αφαίρεση στην/από την κάμερα

Συνδέστε το κατευθυντικό μικρόφωνο σε μια κάμερα.

### Σημείωση

- Πριν προσαρτήσετε/αφαιρέσετε τη μονάδα σε/από μια κάμερα, απενεργοποιήστε την ισχύ της κάμερας.

#### 1 Αφαιρέστε το προστατευτικό κάλυμμα συνδέσμου από τη μονάδα.

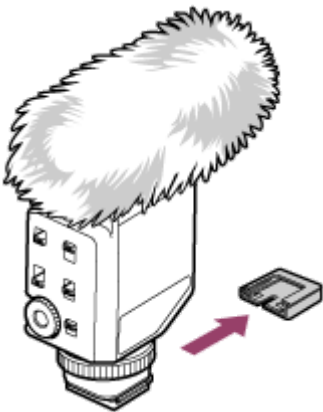

#### 2 Προσαρτήστε τη μονάδα στην κάμερα (①) και γυρίστε τον περιστρεφόμενο διακόπτη ασφάλισης στην κατεύθυνση "LOCK" (②) για να ασφαλίσετε σταθερά τη μονάδα.

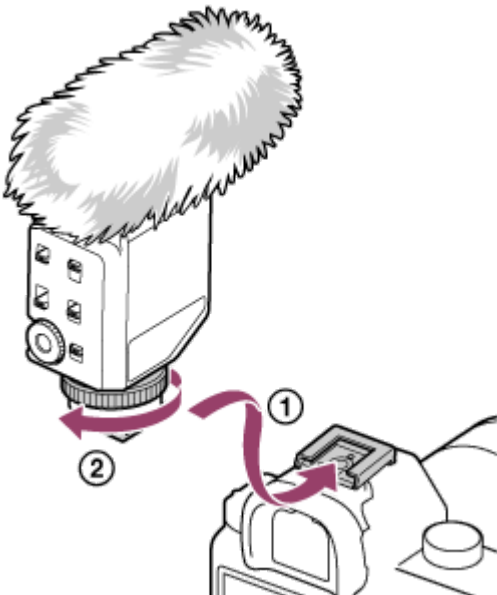

Προσαρτώντας αυτή τη μονάδα σε μια κάμερα, η είσοδος ήχου αλλάζει αυτόματα από το ενσωματωμένο μικρόφωνο στο εξωτερικό μικρόφωνο (αυτή η μονάδα). Όταν είναι δύσκολη η εισαγωγή της Υποδοχής πολλαπλών διασυνδέσεων στο πέλδιλο, γυρίστε αριστερόστροφα τον περιστρεφόμενο διακόπτη ασφάλισης μέχρι να σταματήσει και προσπαθήστε ξανά.

#### 3 Θέστε σε λειτουργία την κάμερα για να ξεκινήσει η εγγραφή.

Για λεπτομέρειες, ανατρέξτε στον Οδηγό βοήθειας που παρέχεται με την κάμερα.

**Για να αφαιρέσετε το κατευθυντικό μικρόφωνο**

Απενεργοποιήστε την ισχύ στην κάμερα, γυρίστε αριστερόστροφα τον περιστρεφόμενο διακόπτη ασφάλισης μέχρι να σταματήσει και, στη συνέχεια, σύρετε και αφαιρέστε την Υποδοχή πολλαπλών διασυνδέσεων από το πέλδιλο.

Κατευθυντικό μικρόφωνο  
ECM-B10

## Πληροφορίες για το μοτίβο λήψης και την απόκριση συχνότητας

### Υπερκατευθυντικό μοτίβο λήψης

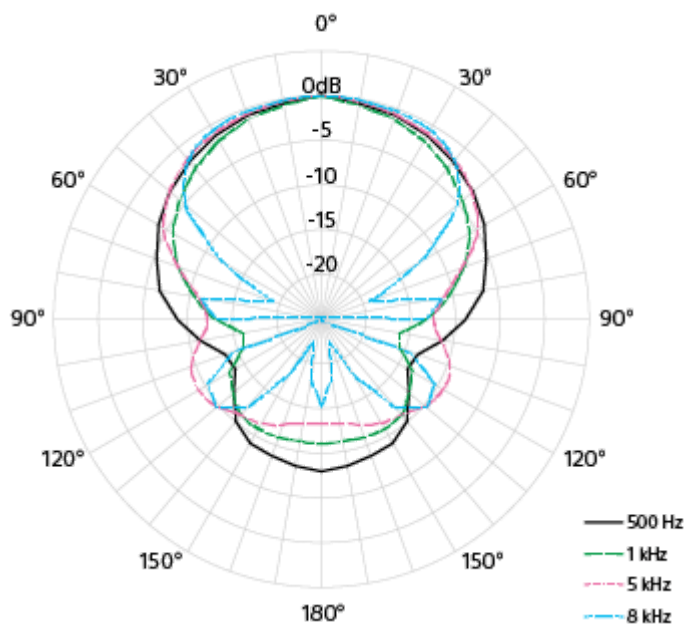

### Υπερκατευθυντική απόκριση συχνότητας

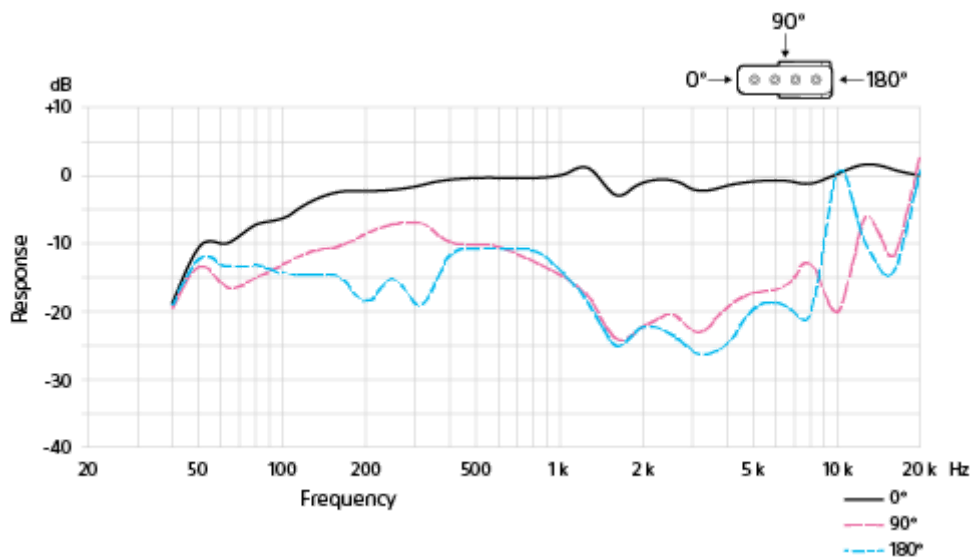

### Μονοκατευθυντικό μοτίβο λήψης



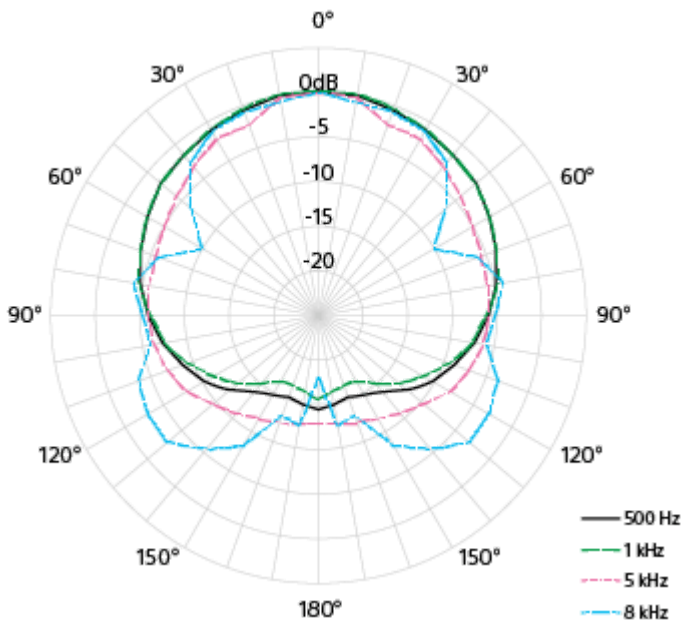

### Μονοκατευθυντική απόκριση συχνότητας

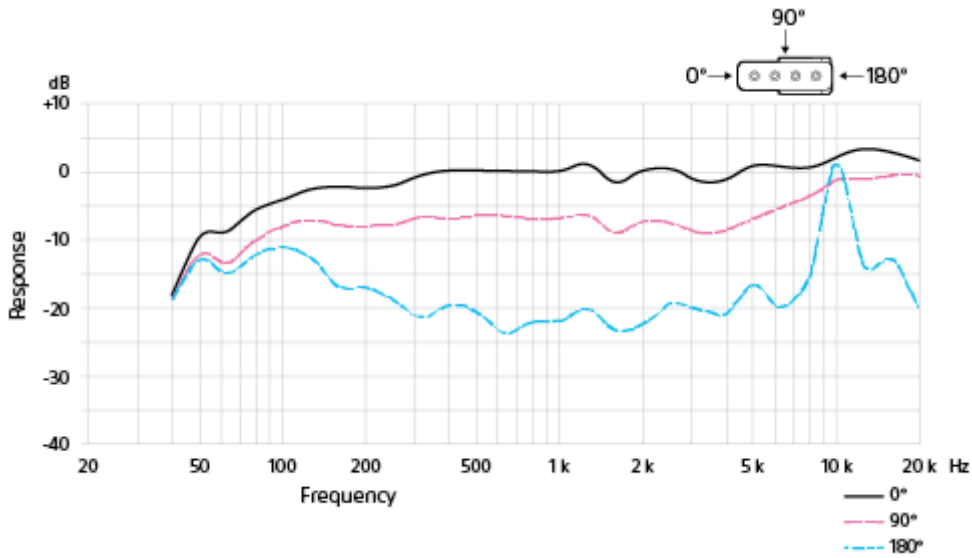

### Παντοκατευθυντικό μοτίβο λήψης

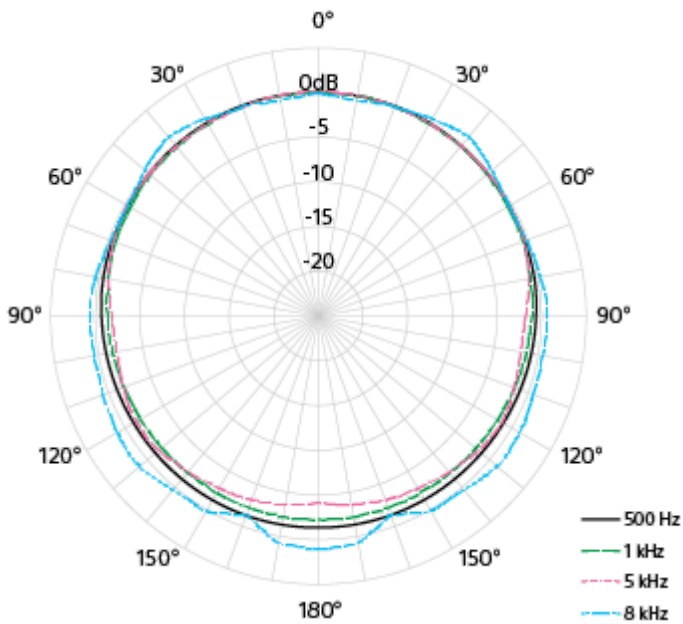

### Παντοκατευθυντική απόκριση συχνότητας

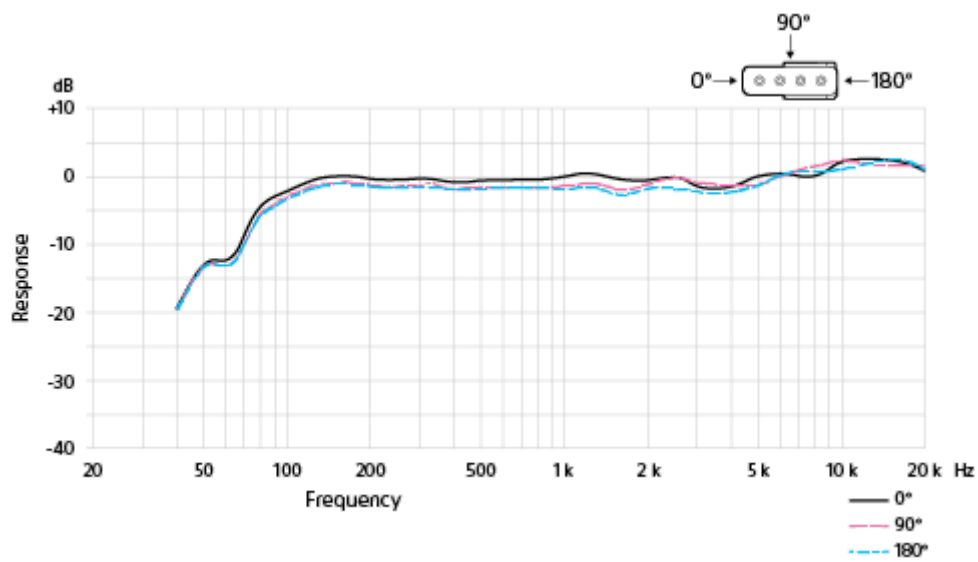

5-036-505-91(1) Copyright 2021 Sony Corporation

Κατευθυντικό μικρόφωνο  
ECM-B10

## Σημειώσεις σχετικά με τη χρήση

---

- Για την προστασία του συνδέσμου της υποδοχής πολλαπλών διασυνδέσεων από βλάβη κατά τη μεταφορά της μονάδας, αφαιρέστε τη μονάδα από την κάμερα, τοποθετήστε το προστατευτικό κάλυμμα συνδέσμου στην υποδοχή και τοποθετήστε τη μονάδα στην παρεχόμενη θήκη.
- Όταν υπάρχει εγγραφή σε εξέλιξη, μπορεί να καταγραφούν και θόρυβοι από τη λειτουργία και τον χειρισμό της κάμερας ή του φακού. Εάν αγγίξετε τη μονάδα κατά τη διάρκεια της εγγραφής, θα προκληθεί ένας θόρυβος, ο οποίος θα περιληφθεί στην εγγραφή.
- Η παρακολούθηση ή εγγραφή φωνής με το μικρόφωνο μιας κάμερας μπορεί να προκαλέσει μια μικρή καθυστέρηση της φωνής.
- Πριν αλλάξετε τον φακό, βεβαιωθείτε ότι δεν υπάρχουν ίνες αντιανεμικής προστασίας στην επιφάνεια του φακού και το σώμα της κάμερας. Εάν υπάρχουν, απομακρύνετε τις με ένα βουρτσάκι που φυσάει αέρα ή άλλο μέσο και έπειτα αλλάξτε τον φακό.
- Εάν υπάρχει σκόνη ή σταγονίδια νερού στην επιφάνεια του μικροφώνου, μπορεί να μην είναι δυνατή η επιτυχής εγγραφή. Μην αμελείτε να καθαρίζετε την επιφάνεια του μικροφώνου πριν χρησιμοποιήσετε τη μονάδα.

Κατευθυντικό μικρόφωνο  
ECM-B10

## Προδιαγραφές

<b>Τύπος</b>	Πίσω πυκνωτικό ηλεκτρίτη
<b>Απόκριση συχνότητας</b>	40 Hz έως 20 000 Hz
<b>Μοτίβο λήψης</b>	Υπερκατευθυντικό / μονοκατευθυντικό / παντοκατευθυντικό (επιλέξιμο)
<b>Μπροστινή ευαισθησία*<sup>1</sup></b>	-20 dBFS (0,1 Pa, 1 kHz)
<b>Εγγενής θόρυβος*<sup>1</sup> *<sup>2</sup></b>	15 dB SPL ή λιγότερο (0 dB = $2 \times 10^{-5}$ Pa)
<b>Θόρυβος ανέμου*<sup>1</sup> *<sup>3</sup></b>	50 dB SPL ή λιγότερο (χωρίς την αντιανεμική προστασία) 30 dB SPL ή λιγότερο (με την αντιανεμική προστασία)
<b>Μέγιστη στάθμη πίεσης ήχου εισόδου</b>	120 dB SPL * <sup>1</sup> * <sup>4</sup>
<b>Δυναμικό εύρος*<sup>2</sup></b>	105 dB ή περισσότερο
<b>Θερμοκρασίες λειτουργίας</b>	0 °C έως 40 °C
<b>Θερμοκρασίες αποθήκευσης</b>	-20 °C έως +55 °C
<b>Διαστάσεις (Περίπου)</b>	27,4 mm × 81,7 mm × 79,3 mm (Πλάτος/Ύψος/Βάθος) (χωρίς την αντιανεμική προστασία και τα προεξέχοντα μέρη)
<b>Μάζα (Περίπου)</b>	72 g

\*<sup>1</sup> Επιτυγχάνεται ρυθμίζοντας τον διακόπτη AUTO/MAN και τον διακόπτη ATT σε "AUTO" και "10dB", αντίστοιχα.

\*<sup>2</sup> Επιτυγχάνεται ρυθμίζοντας τον διακόπτη DIGITAL/ANALOG σε "DIGITAL".

\*<sup>3</sup> Ισοδύναμη τιμή επιπέδου πίεσης ήχου με μετατροπή από τη μέση τιμή του θορύβου που εξέρχεται από το μικρόφωνο όταν εφαρμόζεται ταχύτητα ανέμου της τάξης των 2 m/δευτ. (0 dB =  $2 \times 10^{-5}$  Pa)

\*<sup>4</sup> Ισοδύναμη τιμή επιπέδου πίεσης ήχου με μετατροπή από την τιμή επιπέδου εισόδου που λαμβάνεται όταν παράγεται παραμόρφωση κυματομορφής 1% από σήματα εξόδου 1 kHz από το μικρόφωνο. (0 dB =  $2 \times 10^{-5}$  Pa)

Ο σχεδιασμός και οι προδιαγραφές υπόκεινται σε αλλαγή χωρίς προειδοποίηση.

Κατευθυντικό μικρόφωνο  
ECM-B10

## Εμπορικά σήματα

---

- Η επωνυμία "Multi Interface Shoe" είναι εμπορικό σήμα της Sony Group Corporation.

Κατευθυντικό μικρόφωνο  
ECM-B10

## Όταν εμφανιστεί το μήνυμα "Αυτό το εξάρτημα δεν υποστηρίζεται από τη συσκευή και δεν μπορεί να χρησιμοποιηθεί." στην κάμερα:

Πραγματοποιήστε τα ακόλουθα με την εξής σειρά.

### 1 Βεβαιωθείτε ότι η κάμερά σας είναι συμβατή με αυτήν τη μονάδα.

Για τα μοντέλα καμερών που είναι συμβατά με αυτή τη μονάδα, επισκεφθείτε τη διεύθυνση:  
<https://www.sony.net/dics/b10/>

#### Σημείωση

- Η μονάδα δεν λειτουργεί σε συνδυασμό με οποιαδήποτε κάμερα που δεν αναγράφεται στην παραπάνω ιστοσελίδα.

### 2 Για να χρησιμοποιήσετε μια κάμερα που δεν είναι συμβατή με την ψηφιακή διασύνδεση ήχου σε συνδυασμό με αυτήν τη μονάδα, ρυθμίστε τον διακόπτη DIGITAL/ANALOG στη μονάδα σε "ANALOG".

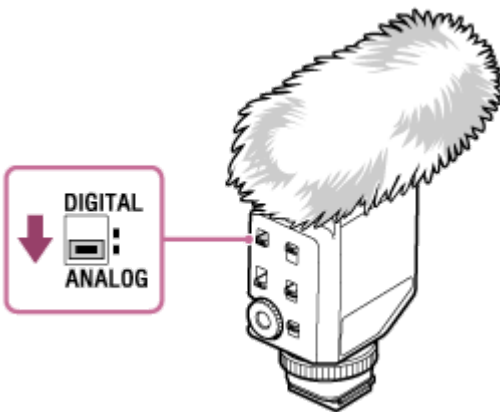

### 3 Καθαρίστε τις επαφές στη μονάδα και την κάμερα. Όταν μία ή και οι δύο επαφές φέρουν ρύπους ή σκόνη ή βρίσκονται σε παρόμοια κατάσταση, η κάμερα μπορεί να μην ανιχνεύσει τη σύνδεση της μονάδας. Για να καθαρίσετε τις επαφές, χρησιμοποιήστε μια μπατονέτα ή ένα στεγνό μαλακό ύφασμα (π.χ. ένα πανί καθαρισμού). Μη χρησιμοποιήσετε νερό ή χημικές ουσίες για τον καθαρισμό.