

샷건 마이크  
ECM-B10

문제가 있거나 샷건 마이크 사용 방법에 대해 궁금하신 점이 있으시면 본 도움말 안내를 이용하십시오.



### 지원 카메라 모델

본 기기는 멀티 인터페이스 슈와 마이크가 호환됩니다.  
본 기기와 호환되는 카메라 모델은 여기에서 확인하십시오. (다른 창이 열립니다.)  
웹 사이트에 열거되지 않은 카메라 모델과의 조합에서는 본 기기가 작동하지 않습니다.

### [각 부분 명칭](#)

준비

### [개봉](#)

### [카메라에/에서 부착/제거](#)

### [수음 패턴 및 주파수 응답 관련](#)

본 기기에 관해서

### [사용상의 주의](#)

### [주요 제원](#)

### [상표](#)

["이 액세서리는 장치에서 지원되지 않으므로 사용할 수 없습니다."라는 메시지가 카메라에 표시되는 경우:](#)

샷건 마이크  
ECM-B10

## 각 부분 명칭

### 윗면, 측면, 밑면

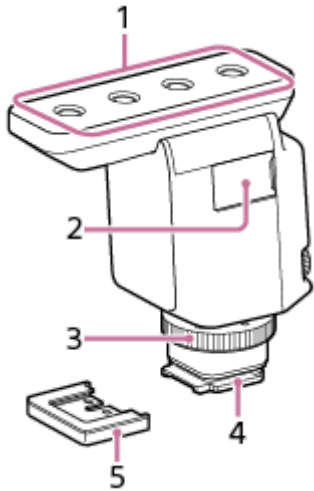

1. 마이크
2. 마이크로 USB 포트 (유지보수 및 서비스 이용을 위한 것)
3. 잠금 다이얼
4. 멀티 인터페이스 풋

#### 참고 사항

- 멀티 인터페이스 풋의 커넥터는 맨손으로 만지지 마십시오.

5. 커넥터 보호 캡

### 뒷면

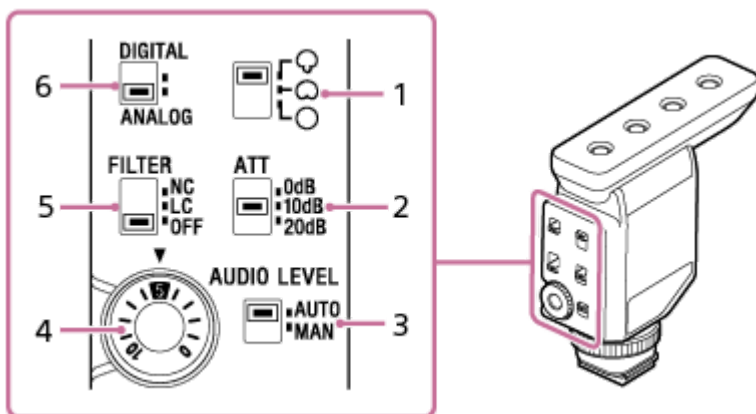

1. 지향성 선택 스위치

⊙: 초지향성

전면에서 나오는 소리를 수집하기 위해 날카로운 방향성을 제공합니다. 주변의 소리를 최소화하면서 카메라 앞쪽에서 나오는 소리를 녹음하는 데 집중할 수 있습니다.

⊖: 단향성

뒤쪽에서 오는 소리를 최소화하면서 앞쪽에서 오는 소리를 녹음할 수 있습니다.

○: 무지향성

모든 방향에서 나오는 소리를 수집하기 위해 동일한 지향성을 제공합니다. 특히 주변 소리 또는 녹음에 촬영자의 음성을 포함하려면 이 지향성을 선택하십시오.

## 2. ATT 스위치

오디오 녹음 볼륨에 맞는 옵션을 선택하십시오. 왜곡을 최소화하여 큰 소리를 녹음하려면 "20dB"를 선택하십시오. 소리를 증폭하면서 조용한 소리를 녹음하려면 "0dB"를 선택하십시오. 카메라의 볼륨 레벨 미터 또는 헤드폰을 사용하는 오디오 녹음 볼륨을 모니터링하는 동안 옵션을 선택하는 것이 좋습니다.

## 3. AUTO/MAN 스위치

AUTO: 녹음 볼륨 레벨이 자동으로 조절됩니다.

MAN: AUDIO LEVEL 다이얼로 녹음 볼륨을 조절하십시오.

## 4. AUDIO LEVEL 다이얼

AUTO/MAN 스위치가 "MAN"으로 설정된 경우에는 녹음 볼륨 레벨을 수동으로 조정할 수 있습니다.

카메라의 볼륨 레벨 미터 또는 헤드폰으로 오디오 녹음 볼륨을 모니터링하는 동안 레벨을 조절하는 것이 좋습니다.

## 5. FILTER 스위치

NC: 노이즈 제거 필터 기능을 사용하려면 이 옵션을 선택하십시오. 디지털 신호 처리로 인해 불쾌한 잡음이 효과적으로 제거됩니다. 음질이 적절하지 않다고 생각되면 "OFF"를 선택하십시오.

LC: 저역 차단 필터 기능을 사용하려면 이 옵션을 선택하십시오. 바람 소리, 에어컨 잡음, 진동 잡음 등과 같은 불필요한 잡음을 최소화합니다.

OFF: 필터 기능을 모두 비활성화하려면 이 옵션을 선택하십시오.

### 참고 사항

- 조용한 곳에서 부탁된 카메라를 손으로 들고 사용하면 부드러운 진동 소리가 녹음될 수 있습니다. 녹음된 진동음이 방해가 된다면 FILTER 스위치를 "LC"로 설정하고 다시 시도하십시오.

## 6. DIGITAL/ANALOG 스위치

디지털 또는 아날로그 입력 타입을 선택하십시오.

- 카메라가 멀티 인터페이스 슈의 디지털 오디오 인터페이스와 호환되는 경우 스위치를 "DIGITAL"로 설정하십시오. 이렇게 하면 기기 및 연결된 카메라가 디지털 신호로 서로 통신하고 최소한의 노이즈 삽입으로 오디오 녹음을 제공할 수 있습니다.
- 카메라가 멀티 인터페이스 슈의 디지털 오디오 인터페이스와 호환되는 경우 스위치를 "ANALOG"로 설정하십시오. "이 액세스리는 장치에서 지원되지 않으므로 사용할 수 없습니다."라는 메시지가 카메라에 표시되면 스위치를 "ANALOG"로 설정하십시오. 이렇게 해도 도움이 되지 않는다면 [여기](#)를 참조하십시오.

## 윈드 스크린 관련

기기의 마이크 위에 윈드 스크린을 설치하면 바람으로 인한 소음이나 레코딩에 포함될 마이크에 부딪히는 숨소리를 최소화할 수 있습니다.

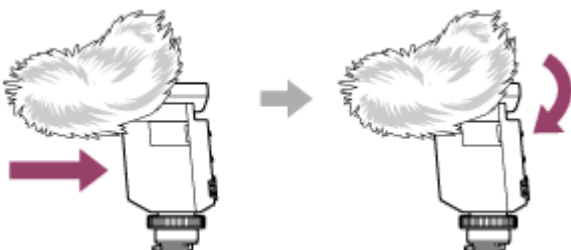

### 참고 사항

- 윈드 스크린이 비에 노출되거나 젖은 경우 기기에서 꺼내 그늘에서 말리십시오.

## 관련 항목

- 카메라에/에서 부착/제거
- 수음 패턴 및 주파수 응답 관련

5-036-507-31(1) Copyright 2021 Sony Corporation

샷건 마이크  
ECM-B10

## 개봉

---

누락된 것이 있으면 대리점에 문의하십시오.  
괄호 안의 숫자는 수량을 나타냅니다.

- 샷건 마이크 (1)
- 윈드 스크린 (1)
- 커넥터 보호 캡 (첨부) (1)
- 파우치 (1)
- 도큐먼트 세트

샷건 마이크  
ECM-B10

## 카메라에/에서 부착/제거

카메라에 샷건 마이크를 부착하십시오.

### 참고 사항

- 본 기기를 카메라에/에서 부착/제거하기 전에 카메라에 대한 전원을 끄십시오.

**1** 본 기기에서 커넥터 보호 캡을 제거합니다.

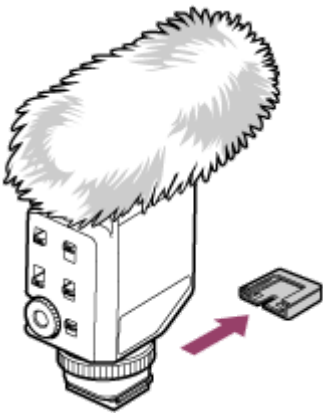

**2** 본 기기를 카메라 (①)에 부착하고 잠금 다이얼을 "LOCK" 방향(②)으로 돌려 기기를 단단히 고정합니다.

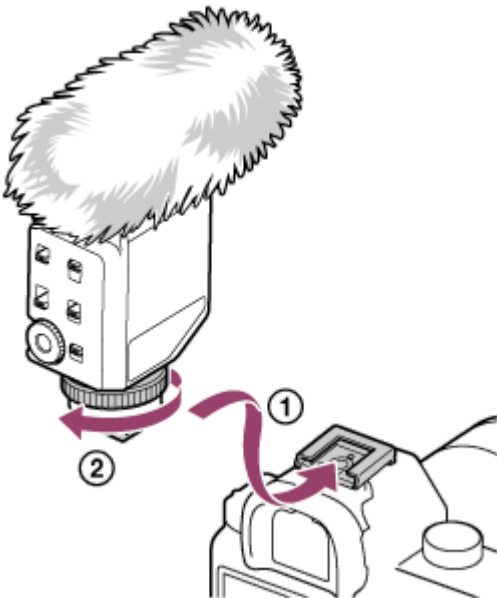

본 기기를 카메라에 부착하면 내장 마이크의 오디오 입력이 자동으로 외부 마이크(본 기기)로 전환됩니다. 슈에 멀티 인터페이스 풋을 놓기 어려운 경우 잠금 다이얼이 멈출 때까지 시계 반대 방향으로 돌린 후 다시 시도하십시오.

**3** 녹음을 시작하려면 카메라를 조작하십시오.

상세한 내용은 카메라에 부착된 도움말 안내를 참조하십시오.

## 샷건 마이크 제거하기

카메라의 전원을 끄고 잠금 다이얼이 멈출 때까지 반시계 방향으로 돌린 다음 슈에서 멀티 인터페이스 풋을 빼냅니다.

5-036-507-31(1) Copyright 2021 Sony Corporation

샷건 마이크  
ECM-B10

## 수음 패턴 및 주파수 응답 관련

### 초지향성 수음 패턴

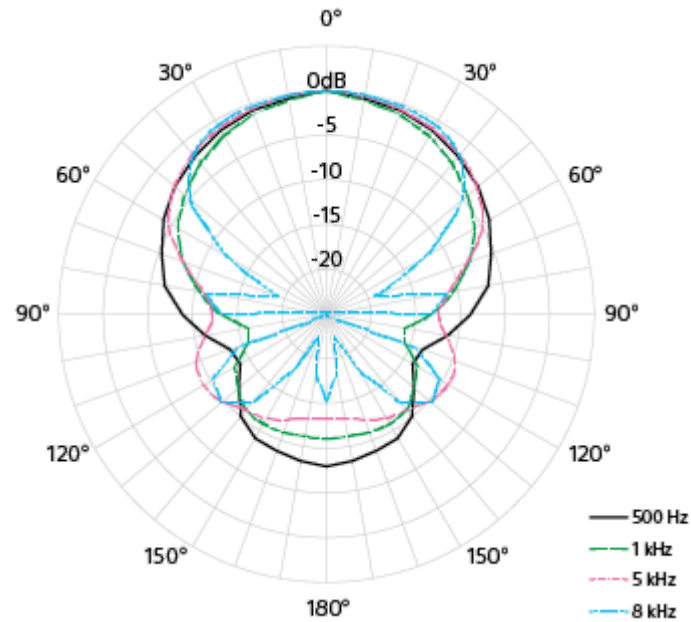

### 초지향성 주파수 응답

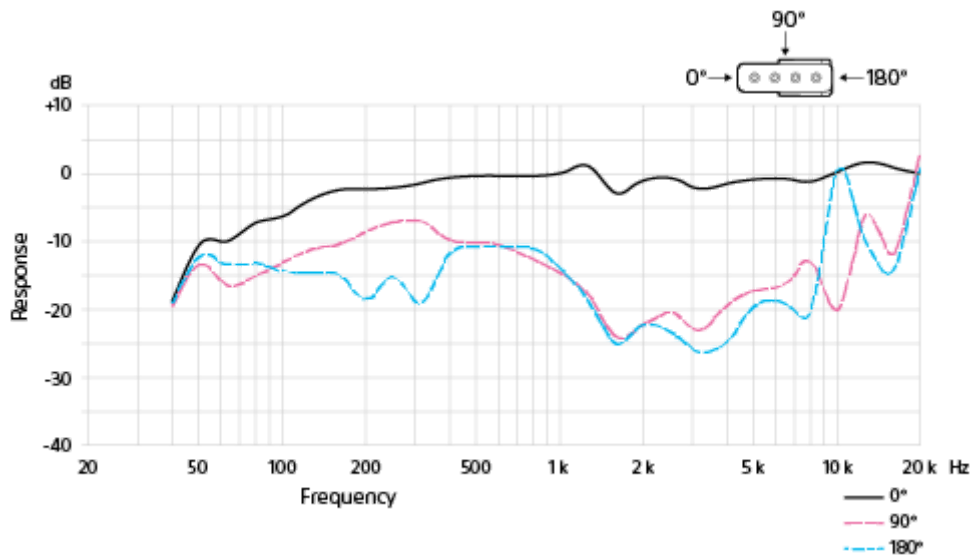

### 단향성 수음 패턴



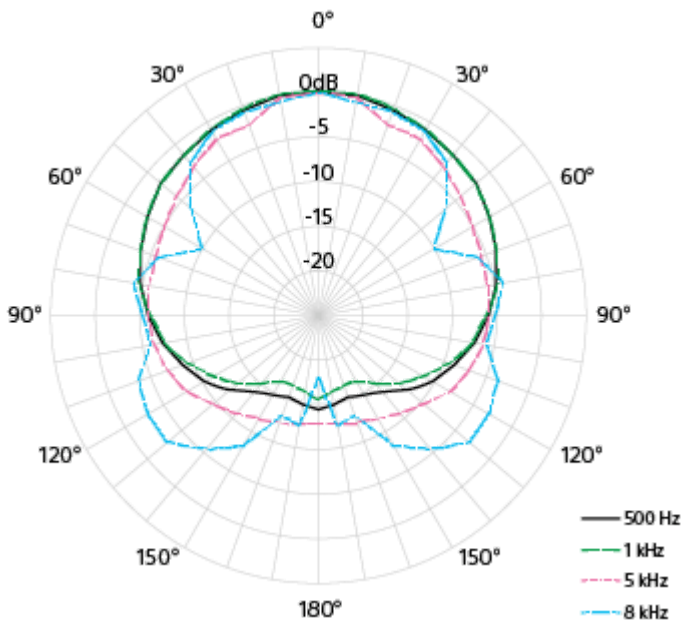

단향성 주파수 응답

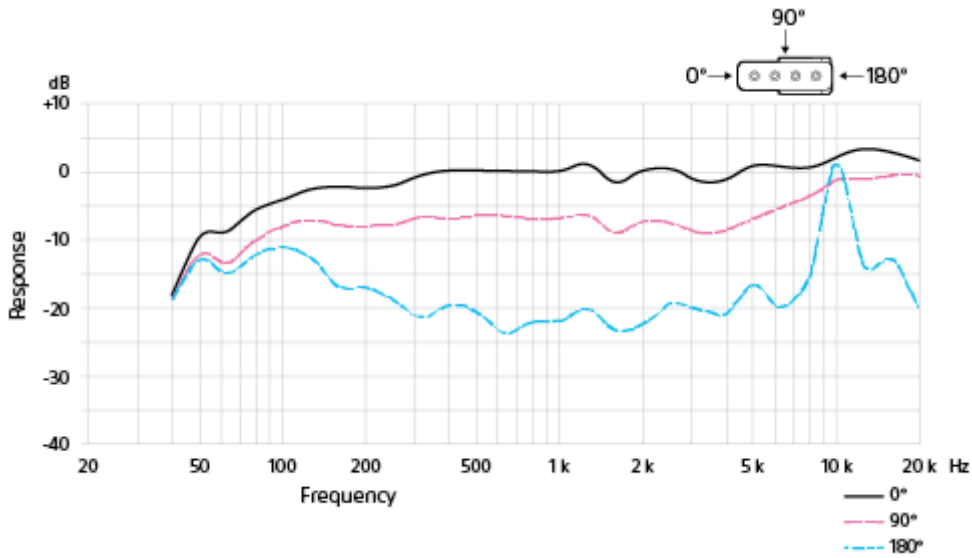

무지향성 수음 패턴

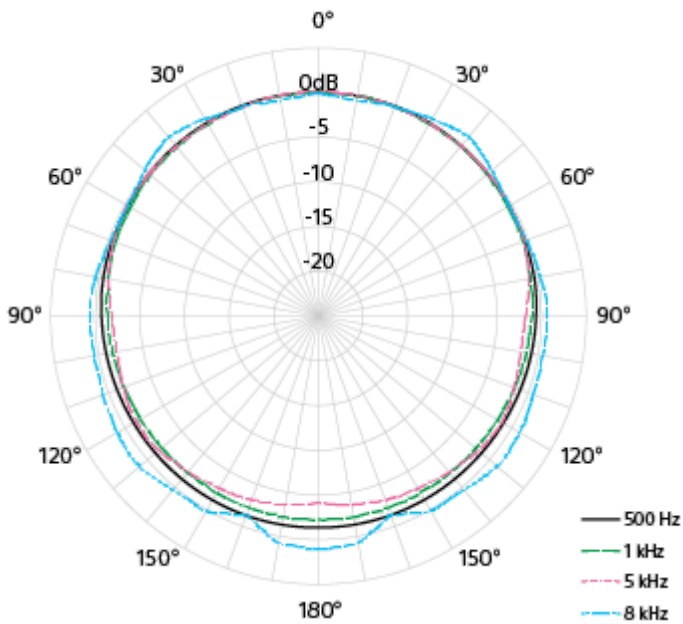

무지향성 주파수 응답

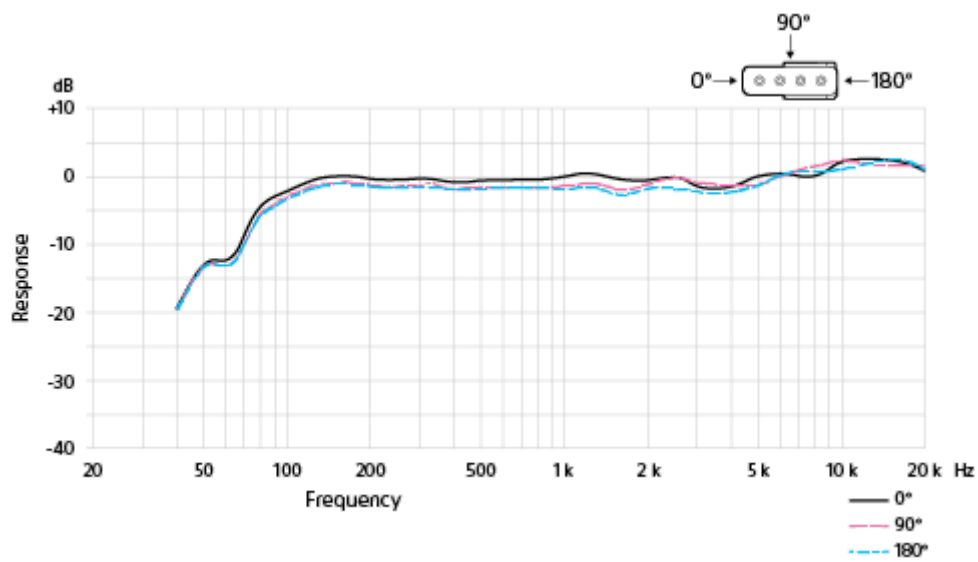

5-036-507-31(1) Copyright 2021 Sony Corporation

샷건 마이크  
ECM-B10

## 사용상의 주의

- 본 기기를 운반하는 동안 멀티 인터페이스 풋의 커넥터 손상을 방지하기 위해서 카메라에서 본 기기를 분리하여 풋에 커넥터 보호 캡을 부착한 후 기기를 부속된 파우치에 넣어 주십시오.
- 녹음이 진행되는 동안 카메라 또는 렌즈의 조작 및 취급 소음이 기록될 수 있습니다. 녹음이 진행되는 동안 본 기기를 만지면 녹음에 잡음이 포함되는 원인이 됩니다.
- 카메라의 마이크로 음성을 모니터링하거나 녹음하면 음성이 약간 지연될 수 있습니다.
- 렌즈를 교체하기 전에 렌즈 표면과 카메라 본체에 윈드 스크린 섬유가 없어야 합니다. 있다면 블로어 등으로 털어낸 후 렌즈를 교환해 주십시오.
- 마이크의 표면에 먼지나 물방울이 있으면 녹음이 제대로 되지 않을 수 있습니다. 본 기기를 사용하기 전에 마이크 표면을 청소하십시오.

샷건 마이크  
ECM-B10

## 주요 제원

형식	백 일렉트릿 콘덴서 타입
주파수 응답	40 Hz ~ 20 000 Hz
수음 패턴	초지향성/단향성/무지향성 (선택 가능)
전면 감도*1	-20 dBFS (0.1 Pa, 1 kHz)
내재 잡음*1 *2	15 dB SPL 이하 (0 dB = $2 \times 10^{-5}$ Pa)
바람 잡음*1 *3	50 dB SPL 이하 (윈드 스크린을 부착하지 않은 경우) 30 dB SPL 이하 (윈드 스크린을 부착한 경우)
최대 입력 음압 레벨	120 dB SPL *1 *4
다이내믹 레인지*2	105 dB 이상
작동 온도	0 °C ~ 40 °C
보관 온도	-20 °C ~ +55 °C
외형 치수(약)	27.4 mm × 81.7 mm × 79.3 mm (폭/높이/깊이) (윈드 스크린 및 돌출 부분 제외)
중량 (약)	72 g

\*1 AUTO/MAN 스위치 및 ATT 스위치를 각각 "AUTO" 및 "10dB"로 설정한 상태에서 취득한 값.

\*2 DIGITAL/ANALOG 스위치를 "DIGITAL"로 설정한 상태에서 취득한 값.

\*3 풍속이 2 m/sec 일 때 마이크에서 출력되는 잡음의 평균값에서 환산한 등가 음압 레벨값을 적용. (0 dB =  $2 \times 10^{-5}$  Pa)

\*4 마이크에서 1kHz 출력 신호로 1% 파형 왜곡이 발생할 때 얻은 입력 레벨값에서 환산한 등가 음압 레벨값. (0 dB =  $2 \times 10^{-5}$  Pa)

디자인 및 주요 제원은 사전 통보없이 변경될 수 있습니다.

샷건 마이크  
ECM-B10

## 상표

---

- "Multi Interface Shoe" 는 Sony Group Corporation의 상표입니다.

샷건 마이크  
ECM-B10

"이 액세스러리는 장치에서 지원되지 않으므로 사용할 수 없습니다."라는 메시지가 카메라에 표시되는 경우:

나열된 목록에서 다음 조치를 취하십시오.

**1** 카메라가 본 기기와 호환되는지 확인하십시오.

본 기기와 호환되는 카메라 모델의 경우 다음 웹 사이트를 방문하십시오.

<https://www.sony.net/dics/b10/>

**참고 사항**

- 위의 웹 사이트에 열거되지 않은 카메라 모델과의 조합에서는 본 기기가 작동하지 않습니다.

**2** 디지털 오디오 인터페이스에 호환되지 않는 카메라를 본 기기에서 사용하려면 기기의 DIGITAL/ANALOG 스위치를 "ANALOG"로 설정하십시오.

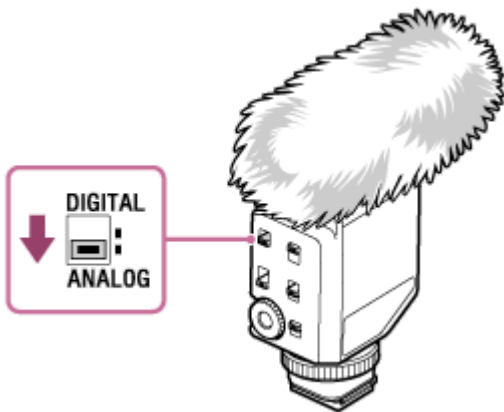

**3** 본 기기와 카메라의 접점을 청소해 주십시오. 어느 한쪽 또는 양쪽 접점이 먼지 등으로 오염된 경우에는 본 기기가 부착되었다는 것을 카메라가 인식하지 못할 수도 있습니다. 접점을 청소하려면 면봉 또는 마르고 부드러운 천(예를 들면 행주)을 사용하십시오. 청소에 물이나 화학약품은 사용하지 마십시오.