

Гостроспрямований мікрофон
ECM-B10

Використовуйте цю Довідка у разі виникнення проблем або запитань щодо використання гостроспрямованого мікрофона.



Моделі камер, які підтримуються

Цей пристрій являє собою мікрофон, сумісний з Багатоінтерфейсний роз'єм.
Стосовно моделей камер, сумісних із цим пристроєм, див. тут. (Відкриється інше вікно.)
Пристрій не працює в поєднанні з будь-якою моделлю камери, яка не вказана на веб-сайті.

[Найменування компонентів](#)

Підготовка

[Розпакування](#)

[Прикріплення/зняття до/з камери](#)

[Про діаграму захвату та частотну характеристику](#)

Про даний пристрій

[Примітки щодо використання](#)

[Технічні характеристики](#)

[Товарні знаки](#)

[При відображенні на камері повідомлення «Це допоміжне пристосуван. не підтрим. пристроєм і не може використовуват.»:](#)

Гостроспрямований мікрофон
ECS-B10

Найменування компонентів

Вигляд зверху, збоку та знизу

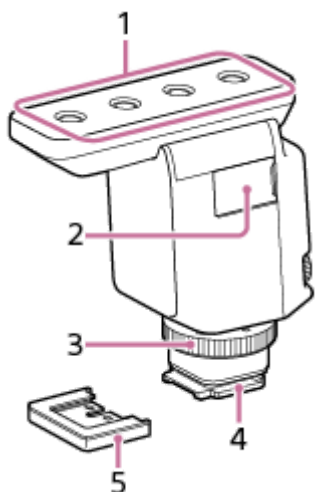

1. Мікрофон
2. Порт мікро USB (для технічного та сервісного обслуговування)
3. Диск блокування
4. Багатоінтерфейсна колодка

Примітка

- Не торкайтеся голими руками роз'єму Багатоінтерфейсна колодка.

5. Кришка захисту роз'єму

Вигляд ззаду

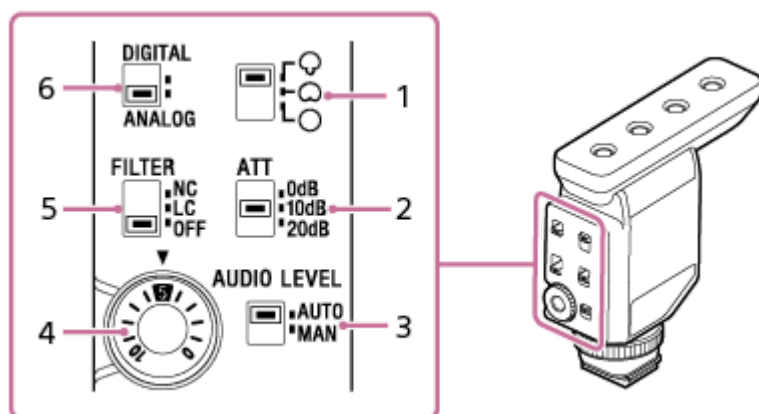

1. Перемикач вибору режиму спрямованості

Q: Суперспрямований

Забезпечує гостру спрямованість, щоб уловлювати звуки, які доносяться спереду. Ви можете сфокусуватися на запису звуків, які доносяться спереду камери, зводячи до мінімуму навколишні звуки.

C: Односпрямований

Ви можете записувати звуки, які доносяться звідусіль спереду, зводячи до мінімуму звуки, які доносяться ззаду.

○: Неспрямований

Забезпечує однакову спрямованість, щоб уловлювати звуки, які доносяться з будь-якого напрямку. Виберіть цю спрямованість, якщо потрібно записати в тому числі й навколишні звуки або включити до запису голос фотографа.

2. Перемикач АТТ

Виберіть опцію, яка підходить для гучності аудіозапису. Для запису гучних звуків із мінімальними спотвореннями виберіть «20dB». Для запису тихих звуків із підсиленням цих звуків виберіть «0dB».

Рекомендується вибирати опцію, контролюючи вимірювач рівня гучності на камері або гучність аудіозапису за допомогою навушників.

3. Перемикач AUTO/MAN

AUTO: Рівень гучності запису регулюється автоматично.

MAN: Відрегулюйте гучність запису за допомогою диску AUDIO LEVEL.

4. Диск AUDIO LEVEL

Якщо перемикач AUTO/MAN встановлено в «MAN», рівень гучності запису можна регулювати вручну для точної настройки.

Рекомендується регулювати рівень, контролюючи вимірювач рівня гучності на камері або гучність аудіозапису за допомогою навушників.

5. Перемикач FILTER

NC: Виберіть цю опцію для використання функції фільтра відсікання шуму. Неприємні шуми ефективно усуваються за допомогою цифрової обробки сигналу. Якщо якість звуку не здається належною, виберіть «OFF».

LC: Виберіть цю опцію для використання функції фільтра верхніх частот. Будуть зведені до мінімуму небажані шуми, наприклад шум вітру, шум кондиціонера та вібраційний шум.

OFF: Виберіть цю опцію для відключення тих або інших функцій фільтра.

Примітка

- Використання з триманням в руках прикріпленої камери в тихому місці може призвести до запису слабого вібруючого звуку.
Якщо заважає вібруючий звук, який записується, встановіть перемикач FILTER в «LC» і повторіть процедуру знову.

6. Перемикач DIGITAL/ANALOG

Виберіть цифровий або аналоговий тип вхідного сигналу.

- Якщо камера сумісна із цифровим аудіоінтерфейсом Багатоінтерфейсний роз'єм, встановіть перемикач у «DIGITAL».

Це дозволить пристрою і прикріпленій камері обмінюватися між собою цифровими сигналами і забезпечити аудіозапис із мінімумом шуму, який вноситься.

- Якщо камера не сумісна із цифровим аудіоінтерфейсом Багатоінтерфейсного роз'єму, встановіть перемикач у «ANALOG».

При відображенні на камері повідомлення «Це допоміжне пристосуван. не підтрим. пристроєм і не може використовуват.» встановіть перемикач у «ANALOG».

Якщо це не допоможе, див. [тут](#).

Про вітрозахисний екран

Встановивши вітрозахисний екран поверх мікрофона пристрою, ви можете звести до мінімуму включення в запис шуму, створюваного вітром або диханням, яке потрапляє в мікрофон.

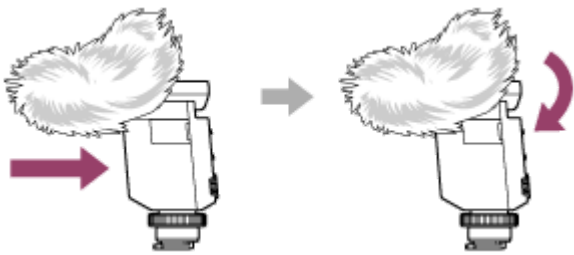

Примітка

- Якщо вітрозахисний екран потрапив під дощ та намокнув, зніміть його з пристрою і висушіть у тіні.

Пов'язані розділи

- [Прикріплення/зняття до/з камери](#)
- [Про діаграму захвату та частотну характеристику](#)

Гостроспрямований мікрофон
ECM-B10

Розпакування

Якщо щось відсутнє, зверніться до дилера.

Число в дужках означає кількість.

- Гостроспрямований мікрофон (1)
- Вітрозахисний екран (1)
- Кришка захисту роз'єму (прикріплена) (1)
- Футляр (1)
- Набір друкованої документації

Гостроспрямований мікрофон
ECS-B10

Прикріплення/зняття до/з камери

Прикріпіть гостроспрямований мікрофон до камери.

Примітка

- Перед прикріпленням/зняттям цього пристрою до/з камери вимкніть живлення камери.

- 1 Зніміть кришку захисту роз'єму з цього пристрою.

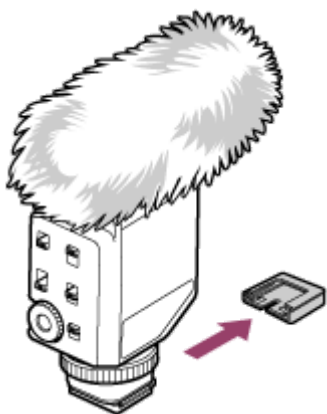

- 2 Прикріпіть цей пристрій до камери (①) і поверніть диск блокування в напрямку «LOCK» (②), щоб міцно зафіксувати пристрій.

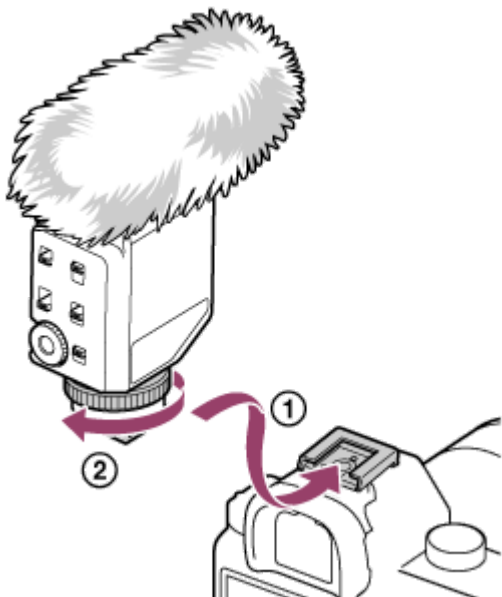

При прикріпленні цього пристрою до камери аудіовхід автоматично перемикається із вбудованого мікрофона на зовнішній мікрофон (цей пристрій). Якщо важко вставити Багатоінтерфейсна колодка в роз'єм, поверніть диск блокування проти годинникової стрілки до упору.

- 3 Керуйте камерою, щоб почати запис.

Детальніше див. Довідка, яка додається до камери.

Щоб зняти гостроспрямований мікрофон

Вимкніть живлення камери, обертайте диск блокування проти годинникової стрілки до упору, а потім витягніть Багатоінтерфейсна колодка з роз'єму.

5-036-506-81(1) Copyright 2021 Sony Corporation

Гостроспрямований мікрофон
E9M-B10

Про діаграму захвату та частотну характеристику

Діаграма суперспрямованого захвату

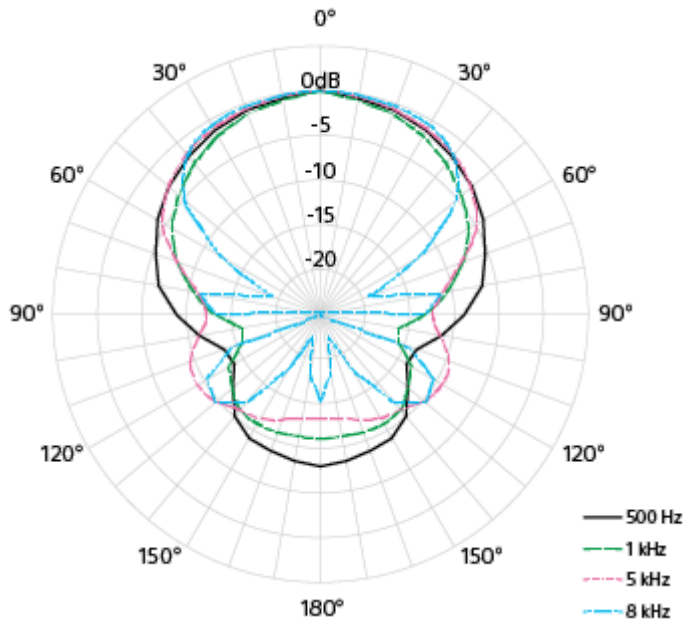

Частотна характеристика в суперспрямованому режимі

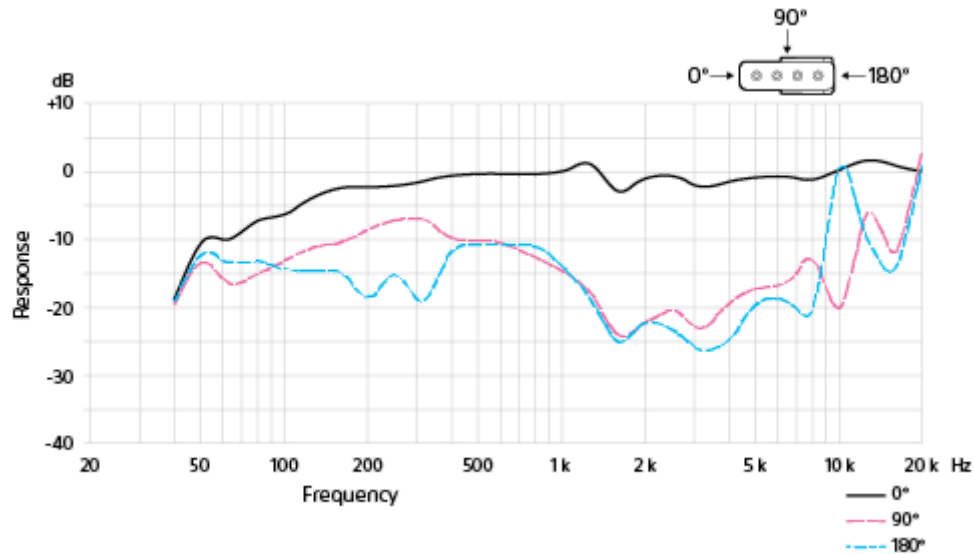

Діаграма односпрямованого захвату

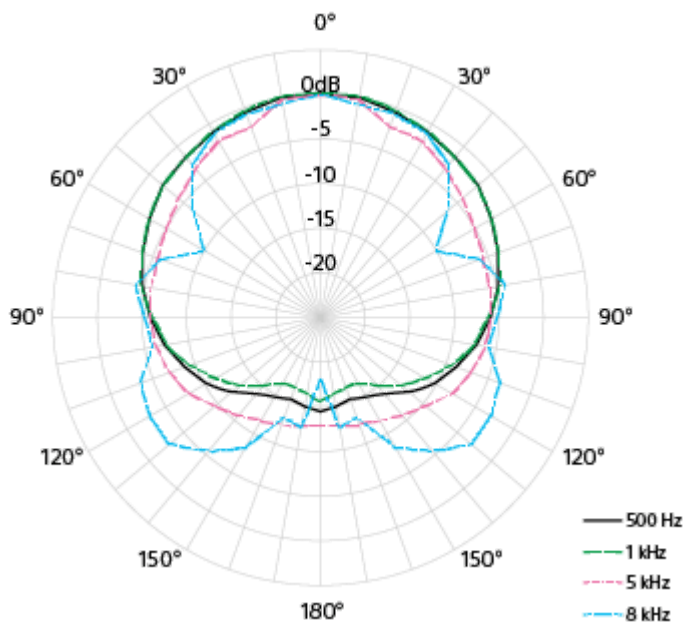

Частотна характеристика в односпрямованому режимі

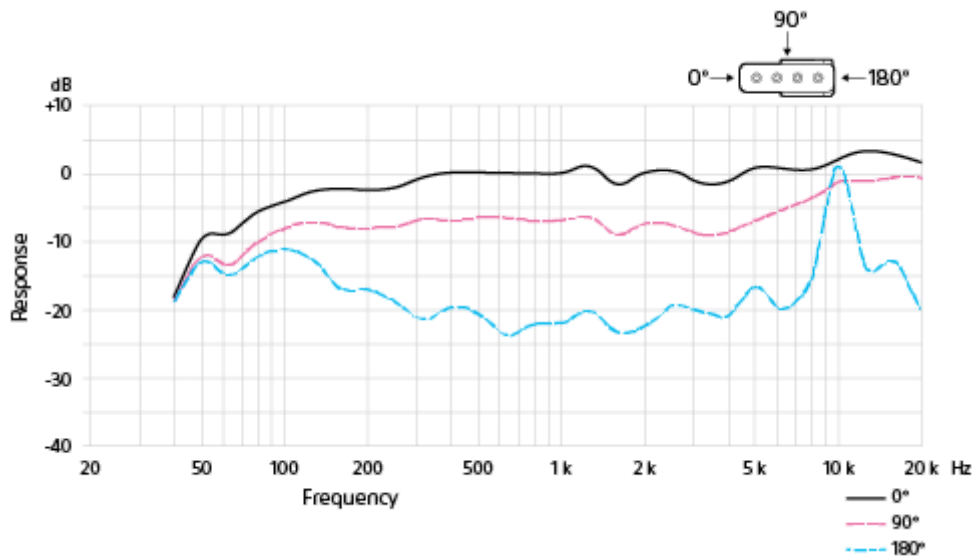

Діаграма неспрямованого захвату

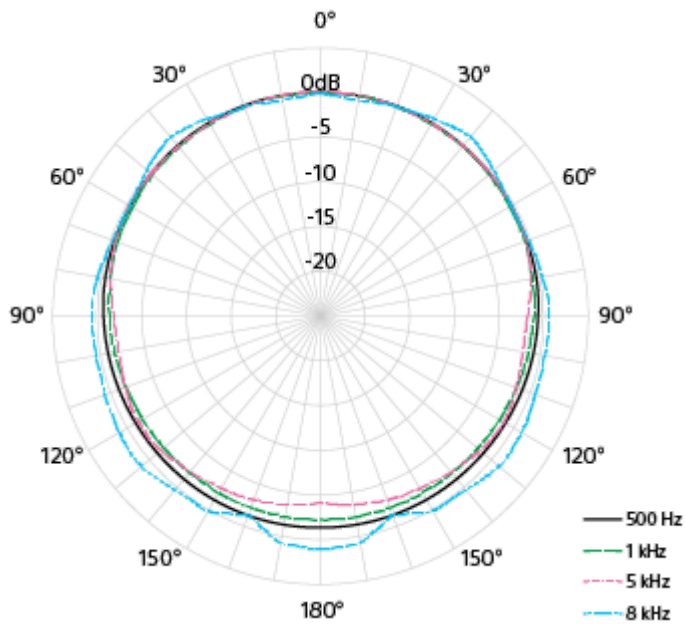

Частотна характеристика в неспрямованому режимі

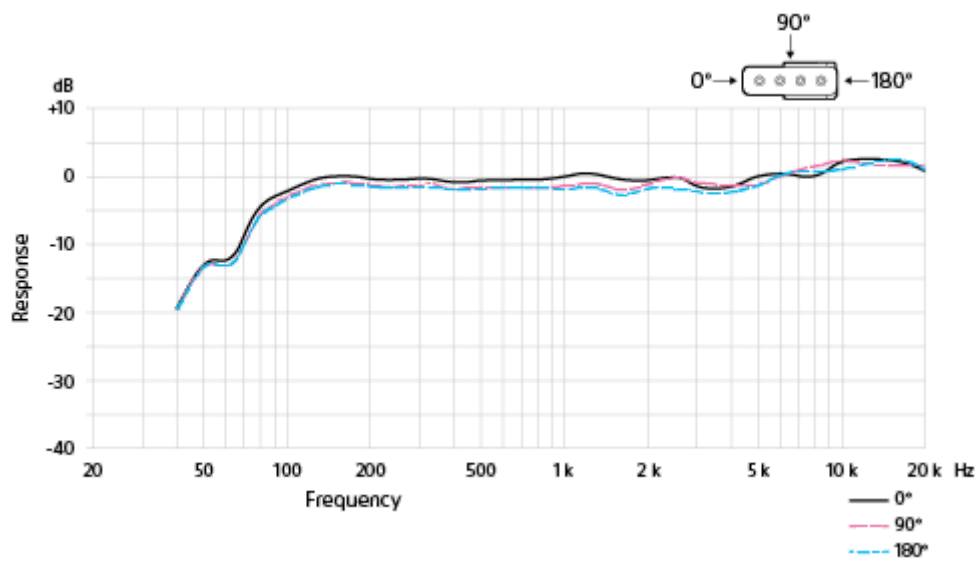

5-036-506-81(1) Copyright 2021 Sony Corporation

Гостроспрямований мікрофон
ECM-B10

Примітки щодо використання

- Для захисту роз'єму багатоінтерфейсної колодки від пошкодження під час перенесення цього пристрою витягніть пристрій з камери, прикріпіть кришку захисту роз'єму до колодки і помістіть пристрій у Футляр, що додається.
- Під час здійснення запису можливий запис шумів від роботи і операцій з камерою або об'єктивом. Торкання до цього пристрою під час здійснення запису призводить до запису шуму.
- Контроль або запис голосу за допомогою мікрофона камери може призвести до невеликого запізнювання голосу.
- Перед заміною об'єктива переконайтесь, що на поверхні об'єктива та корпусі камери відсутні волокна вітрозахисного екрана. Якщо вони є, видаліть їх за допомогою повітродувки тощо, а потім замініть об'єктив.
- Якщо на поверхні мікрофона присутній пил або краплі води, вдалий запис може бути неможливим. Обов'язково очистіть поверхню мікрофона перед використанням цього пристрою.

Гостроспрямований мікрофон
ECM-B10

Технічні характеристики

Тип	Тиловий електретний конденсаторний тип
Частотна характеристика	Від 40 Гц до 20 000 Гц
Діаграма захвату	Суперспрямований / односпрямований / неспрямований (вибирається)
Фронтальна чутливість *1	-20 дБ повн.шкали (0,1 Па, 1 кГц)
Власний шум *1 *2	15 дБ РЗТ або менше (0 дБ = 2×10^{-5} Па)
Шум вітру *1 *3	50 дБ РЗТ або менше (без встановленого вітрозахисного екрана) 30 дБ РЗТ або менше (із встановленим вітрозахисним екраном)
Максимальний вхідний рівень звукового тиску	120 дБ РЗТ *1 *4
Динамічний діапазон *2	105 дБ або більше
Робоча температура	Від 0 °C до 40 °C
Температура зберігання	Від -20 °C до +55 °C
Розміри (приблиз.)	27,4 мм × 81,7 мм × 79,3 мм (ширина/висота/глибина) за винятком вітрозахисного екрана та частин, що виступають)
Маса (приблиз.)	72 г

*1 Отримано при встановленні перемикача AUTO/MAN і перемикача АТТ в «AUTO» та «10dB» відповідно.

*2 Отримано при встановленні перемикача DIGITAL/ANALOG в «DIGITAL».

*3 Еквівалентне значення рівня звукового тиску, перетворене із середнього значення шуму на виході мікрофона при впливі вітру зі швидкістю 2 м/сек. (0 дБ = 2×10^{-5} Па)

*4 Еквівалентне значення рівня звукового тиску, перетворене зі значення рівня вхідного сигналу, при впливі сигналів 1 кГц на виході мікрофона зі спотворенням форми сигналу на 1%. (0 дБ = 2×10^{-5} Па)

Конструкція і технічні характеристики можуть бути змінені без повідомлення.

SONY

Довідка

Гостроспрямований мікрофон
ECM-B10

Товарні знаки

- «Multi Interface Shoe» є товарним знаком Sony Group Corporation.

5-036-506-81(1) Copyright 2021 Sony Corporation

Гостроспрямований мікрофон
ECM-B10

При відображенні на камері повідомлення «Це допоміжне пристосуван. не підтрим. пристроєм і не може використовуват.»:

Виконайте наступне в наведеному порядку.

1 Переконайтесь, що камера сумісна із цим пристроєм.

Стосовно моделей камер, сумісних із цим пристроєм, відвідайте веб-сайт за адресою:
<https://www.sony.net/dics/b10/>

Примітка

- Пристрій не працює в поєднанні з будь-якою моделлю камери, яка не вказана на вищезгаданому веб-сайті.

2 Для використання камери, яка не сумісна із цифровим аудіоінтерфейсом, у поєднанні із цим пристроєм, встановіть перемикач DIGITAL/ANALOG на пристрої в «ANALOG».

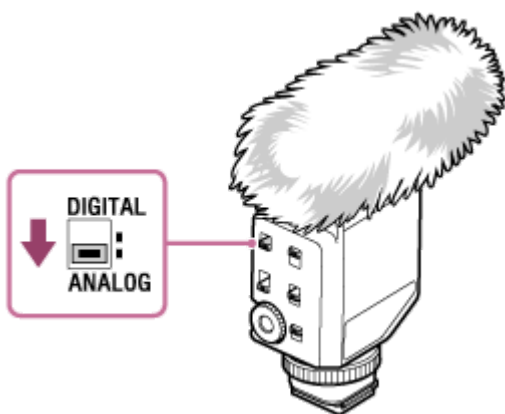

3 Очистіть контакти на цьому пристрої та камері. Якщо один або обидва контакти забруднені пилом тощо, камера може не виявити, що пристрій прикріплений. Для очищення контактів використовуйте ватяну паличку або суху м'яку тканину (наприклад, очищувальну серветку). Не використовуйте для очищення воду або хімікати.