

กล้องดิจิทัลชนิดเปลี่ยนเลนส์ได้  
ILME-FX30

หากซอฟต์แวร์ระบบ (เฟิร์มแวร์) ของกล้องท่านเป็น Ver.2.00 หรือใหม่กว่า ให้ใช้ Creators' App บนสมาร์ตโฟนของท่าน ไม่สามารถใช้งาน Imaging Edge Mobile ได้ สำหรับรายละเอียดเกี่ยวกับ Creators' App โปรดดูเว็บไซต์ต่อไปนี้  
<https://www.sony.net/ca/>

## หน้าที่แนะนำในคู่มือช่วยเหลือ

### การค้นหาฟังก์ชันจาก MENU

ท่านสามารถตรวจสอบรายการเมนูได้ ท่านสามารถไปยังหน้าอธิบายสำหรับแต่ละรายการเมนูในรายการ

### ตั้งค่าการถ่ายภาพ Log

กำหนดค่าการตั้งค่าสำหรับการถ่ายภาพ Log

### ใช้เมนูหลัก (รายการตั้งค่าการถ่ายภาพ)

เลือกแท็บ  (หลัก) บนหน้าจอเมนูเพื่อแสดงรายการการตั้งค่าการถ่ายภาพ

## ข้อมูลสนับสนุน

### เฟิร์มแวร์ คำถามและคำตอบ รวมถึงความเข้ากันได้

เว็บไซต์นี้ให้ข้อมูลเกี่ยวกับเฟิร์มแวร์ คำถามและคำตอบ รวมถึงความเข้ากันได้

### ความรู้พื้นฐาน

พัฒนาเทคนิคการถ่ายภาพของคุณโดยการเรียนรู้พื้นฐานของกล้องถ่ายรูป

### [วิธีใช้ “คู่มือช่วยเหลือ”](#)

ก่อนใช้งาน

[การตรวจสอบกล้องและรายการที่ให้มาด้วย](#)

[การดหน่วยความจำที่สามารถใช้ได้](#)

หมายเหตุเกี่ยวกับการใช้งานกล้องของคุณ

[ข้อควรระวัง](#)

[การให้ยืม การส่งต่อ หรือการทิ้งกล้องและ/หรือการดหน่วยความจำให้กับบุคคลอื่น \(หมายเหตุเกี่ยวกับการป้องกันข้อมูลส่วนบุคคล\)](#)

[หมายเหตุเกี่ยวกับแบตเตอรี่และการชาร์จแบตเตอรี่](#)

[หมายเหตุเกี่ยวกับการดหน่วยความจำ](#)

[การทำความสะอาดเซ็นเซอร์ภาพ \(ทำสะอาดเซ็นเซอร์\)](#)

[การทำความสะอาด](#)

## ชื่อส่วนประกอบต่างๆ

[ด้านหน้า](#)

[ด้านหลัง](#)

[ด้านบน](#)

[ด้านข้าง](#)

[ด้านล่าง](#)

[ชุดด้ามจับ XLR \(ILME-FX30 เท่านั้น\)](#)

[ไอคอนพื้นฐานที่แสดงบนจอภาพ](#)

## การใช้งานขั้นพื้นฐาน

[การสั่งงานจอภาพโดยการสัมผัส](#)

[การใช้งานปุ่มควบคุม](#)

[การใช้ปุ่มเลือก](#)

[การใช้ปุ่ม MODE \(โหมด\)](#)

[การใช้เมนู](#)

[การใช้เมนูหลัก \(รายการการตั้งค่าการถ่ายภาพ\)](#)

[การใช้เมนูฟังก์ชัน](#)

[การใช้ปุ่มกำหนดเอง](#)

[การใช้ปุ่ม DISP \(การตั้งค่าการแสดงผล\)](#)

[การใช้ปุ่มลบ](#)

[การใช้ปุ่มหมุนด้านหน้าและปุ่มหมุนด้านหลัง](#)

[การใช้แป้นพิมพ์](#)

[คำแนะนำในกล่อง](#)

## การเตรียมกล่อง/การใช้งานในการถ่ายระดับพื้นฐาน

[การชาร์จแบตเตอรี่](#)

[การใส่/การถอดแบตเตอรี่](#)

[การชาร์จแบตเตอรี่โดยใช้อะแดปเตอร์ AC ที่ใหม่ด้วย](#)

[การชาร์จแบตเตอรี่ด้วยอะแดปเตอร์ AC หรือแบตเตอรี่พกพาที่มีจำหน่ายโดยทั่วไป](#)

[การใช้อะแดปเตอร์ AC/เครื่องชาร์จแบตเตอรี่ในต่างประเทศ](#)

[การชาร์จไฟจากเตารีดดัดผม](#)

[การใส่/การถอดการ์ดหน่วยความจำ](#)

[การติด/การถอดเลนส์](#)

[การติดตั้งชุดด้ามจับ XLR ที่ใหม่ด้วย \(ใหม่กับ ILME-FX30 เท่านั้น\)](#)

[การตั้งค่ากล้องครั้งแรก](#)

การใช้งานในการถ่ายระดับพื้นฐาน

[การยืนยันก่อนการถ่าย](#)

[การถ่ายภาพเคลื่อนไหว](#)

[การถ่ายภาพนิ่ง \(อัตโนมัติอัจฉริยะ\)](#)

[การค้นหาฟังก์ชันจาก MENU](#)

การใช้ฟังก์ชันในการถ่าย

[เนื้อหาของบทนี้](#)

การเลือกโหมดถ่ายภาพ

[ชนิดควบคุมรับแสง](#)

[ตั้งค่าสลับอัตโนมัติ/แมน](#)

[ภาพเคลื่อนไหว: โหมดรับแสง](#)

[สโลและคริกโมชัน: โหมดรับแสง](#)

[อัตโนมัติอัจฉริยะ](#)

[โปรแกรมอัตโนมัติ](#)

[กำหนดค่ารับแสง](#)

[กำหนดชัตเตอร์](#)

[ปรับระดับแสงเอง](#)

[ชัตเตอร์ชัตอัตโนมัติ](#)

การโฟกัส

[การเลือกวิธีโฟกัส \(โหมดโฟกัส\)](#)

[การเลือกพื้นที่โพกัส \(บริเวณปรับโพกัส\)](#)

[การติดตามวัตถุ \(ฟังก์ชันติดตาม\)](#)

[โพกัสด้วยตัวเอง](#)

[โพกัสด้วยตัวเองโดยตรง \(DME\)](#)

## AF ใบหน้า/ดวงตา

[การโพกัสดวงตาของมนุษย์](#)

[หน้า/ตาก่อนใน AF \(ภาพนิ่ง/ภาพเคลื่อนไหว\)](#)

[เป้าหมายหน้า/ตา \(ภาพนิ่ง/ภาพเคลื่อนไหว\)](#)

[ตั้งค่าสลับเป้าหมาย \(ภาพนิ่ง/ภาพเคลื่อนไหว\)](#)

[เลือกตาขวา/ซ้าย \(ภาพนิ่ง/ภาพเคลื่อนไหว\)](#)

[แสดงเฟรมหน้า/ตา \(ภาพนิ่ง/ภาพเคลื่อนไหว\)](#)

[การบันทึกใบหน้า](#)

[หน้าที่บันทึกไว้ก่อน \(ภาพนิ่ง/ภาพเคลื่อนไหว\)](#)

## การใช้ฟังก์ชันโพกัส

[มาตรฐานโพกัส](#)

[การปรับการตั้งค่าพื้นที่โพกัสไปที่ทิศทางของกล้อง \(แนวนอน/แนวตั้ง\) \(สลับ AF แนวตั้งนอน\)](#)

[การบันทึกพื้นที่โพกัสปัจจุบัน \(บันทึกบริเวณ AF\)](#)

[การลบพื้นที่ AF ที่บันทึกไว้ \(ลบบริเวณ AF\)](#)

[จำกัดบริเวณโพกัส \(ภาพนิ่ง/ภาพเคลื่อนไหว\)](#)

[หมุนเวียนจุดโพกัส \(ภาพนิ่ง/ภาพเคลื่อนไหว\)](#)

[ปริมาณเคลื่อนที่ AF \(ภาพนิ่ง/ภาพเคลื่อนไหว\)](#)

[สีเฟรมปรับโพกัส \(ภาพนิ่ง/ภาพเคลื่อนไหว\)](#)

[อัตโนมัติเลือกรับบริเวณ AF](#)

[แสดงบริเวณติดตาม](#)

[แสดงบริเวณ AF-C](#)

[บริเวณตรวจจับเฟส](#)

[ความไว AF ติดตาม](#)

[ความเร็วเลื่อน AF](#)

[ความไว AF สลับวัตถุ](#)

[ช่วย AF](#)

[ตัวเลือก AF/MF](#)

[AF ด้วยชัตเตอร์](#)

[เปิด AF](#)

[ปรับโฟกัส](#)

[AF ล่วงหน้า](#)

[ลำดับค.สำคัญใน AF-S](#)

[ลำดับค.สำคัญใน AF-C](#)

[AF ในขยายโฟกัส](#)

[ขยายอัตโนมัติ MF](#)

[ขยายโฟกัส](#)

[เวลาขยายโฟกัส \(ภาพนิ่ง/ภาพเคลื่อนไหว\)](#)

[ขยายโฟกัสเริ่มต้น \(ภาพเคลื่อนไหว\)](#)

[ขยายโฟกัสเริ่มต้น \(ภาพนิ่ง\)](#)

[แผนที่โฟกัส](#)

[แสดงจุดสูงสุด](#)

#### การปรับค่าระดับแสง/โหมดวัดแสง

[ชดเชยแสง \(ภาพนิ่ง/ภาพเคลื่อนไหว\)](#)

[การแสดงฮิสโตแกรม](#)

[ขั้นระดับแสง \(ภาพนิ่ง/ภาพเคลื่อนไหว\)](#)

[ปรับมาตรฐานแสง \(ภาพนิ่ง/ภาพเคลื่อนไหว\)](#)

[ตัวปรับช่วงไดนามิก \(ภาพนิ่ง/ภาพเคลื่อนไหว\)](#)

[โหมดวัดแสง \(ภาพนิ่ง/ภาพเคลื่อนไหว\)](#)

[หน้าก่อนขณะวัด \(ภาพนิ่ง/ภาพเคลื่อนไหว\)](#)

[จุดปรับจุดวัดแสง \(ภาพนิ่ง/ภาพเคลื่อนไหว\)](#)

[ลือค AE](#)

[AEL ด้วยปุ่มชัตเตอร์](#)

[แสดงลายทาง](#)

#### การเลือกความไวแสง ISO

[ISO \(ภาพนิ่ง/ภาพเคลื่อนไหว\)](#)

[จำกัดช่วง ISO \(ภาพนิ่ง/ภาพเคลื่อนไหว\)](#)

## สมดุลแสงสีขาว

[สมดุลแสงสีขาว \(ภาพนิ่ง/ภาพเคลื่อนไหว\)](#)

[การเก็บภาพสีขาวมาตรฐานเพื่อตั้งสมดุลแสงสีขาว \(สมดุลแสงสีขาวแบบกำหนดเอง\)](#)

[ลำดับสำคัญ AWB \(ภาพนิ่ง/ภาพเคลื่อนไหว\)](#)

[ลีด AWB ชัตเตอร์](#)

[WB อย่างรวดเร็ว](#)

## การตั้งค่าการถ่ายภาพ Log

[การถ่ายภาพ Log](#)

[ตั้งค่าการถ่ายภาพ Log](#)

[เลือก LUT](#)

[จัดการ LUT ผู้ใช้](#)

[Base ISO](#)

[EI สลับ Base ISO](#)

[ดัชนีระดับแสง](#)

[แสดง LUT](#)

## การเพิ่มเอฟเฟ็คให้กับภาพ

[สร้างสรรค์ลุด \(ภาพนิ่ง/ภาพเคลื่อนไหว\)](#)

[โปรไฟล์ภาพ \(ภาพนิ่ง/ภาพเคลื่อนไหว\)](#)

## การถ่ายภาพด้วยโหมดขับเคลื่อน (ระบบตั้งเวลาถ่ายภาพ/การถ่ายพร้อม)

[โหมดขับเคลื่อน](#)

[ตั้งเวลา\(ครั้งเดียว\)](#)

[คร่อมทีละภาพ](#)

[ตัวแสดงขณะถ่ายพร้อม](#)

[คร่อมสมดุลสีขาว](#)

[คร่อม DRO](#)

[ตั้งค่าถ่ายพร้อม](#)

## ฟังก์ชันถ่ายภาพช่วง

### การตั้งค่าคุณภาพของภาพและรูปแบบการบันทึก

[สลับ JPEG/HEIF](#)

- [ตั้งค่าคุณภาพของภาพ: รูปแบบไฟล์ \(ภาพนิ่ง\)](#)
- [ตั้งค่าคุณภาพของภาพ: คุณภาพ JPEG/คุณภาพ HEIF](#)
- [ตั้งค่าคุณภาพของภาพ: ขนาดภาพ JPEG/ขนาดภาพ HEIF](#)
- [อัตราส่วนภาพ](#)
- [ภาพนิ่ง HLG](#)
- [ขอบเขตสี](#)
- [รูปแบบไฟล์ \(ภาพเคลื่อนไหว\)](#)
- [ตั้งภาพเคลื่อนไหว \(ภาพเคลื่อนไหว\)](#)
- [ตั้งค่าสไลด์และครีท](#)
- [ตั้งค่าพรีวิวซี](#)
- [มุมมองภาพ](#)

### การใช้ฟังก์ชันสัมผัส

- [ระบบสัมผัส](#)
- [ปิดขึ้น](#)
- [ฟังก์ชันสัมผัสถ่ายภาพ](#)
- [การโฟกัสด้วยการสั่งงานแบบสัมผัส \(โฟกัสโดยแตะจ่อ\)](#)
- [เริ่มต้นการติดตามด้วยการสั่งงานแบบสัมผัส \(ติดตามโดยแตะจ่อ\)](#)
- [การถ่ายโดยใช้การสั่งงานด้วยการสัมผัส \(ชัตเตอร์แบบสัมผัส\)](#)

### การตั้งค่าชัตเตอร์

- [โหมดไร้เสียง \(ภาพนิ่ง/ภาพเคลื่อนไหว\)](#)
- [ถ่ายโดยไม่มีเลนส์ \(ภาพนิ่ง/ภาพเคลื่อนไหว\)](#)
- [ถ่ายโดยไม่มีการ์ด](#)
- [ตั้งค่าป้องกันกระพริบ](#)

### การใช้ระบบซูม

- [ระบบซูมต่างๆของกล้องนี้](#)
- [ซูมภาพคมชัด/ซูมดิจิทัล](#)
- [ช่วงซูม \(ภาพนิ่ง/ภาพเคลื่อนไหว\)](#)
- [ความเร็วก้านปรับซูม \(ภาพนิ่ง/ภาพเคลื่อนไหว\)](#)
- [ความเร็วซูมด้วยตนเอง \(ภาพนิ่ง/ภาพเคลื่อนไหว\)](#)
- [ความเร็วซูมรีโมท \(ภาพนิ่ง/ภาพเคลื่อนไหว\)](#)

[เกี่ยวกับสเกลปรับซุม](#)

[หมนวนแหวนซุม](#)

## การลดอาการเบลอ

[SteadyShot \(ภาพนิ่ง\)](#)

[SteadyShot \(ภาพเคลื่อนไหว\)](#)

[ปรับค่า SteadyShot \(ภาพนิ่ง/ภาพเคลื่อนไหว\)](#)

[ความยาวโฟกัสสำหรับ SteadyShot \(ภาพนิ่ง/ภาพเคลื่อนไหว\)](#)

## [ชดเชยเลนส์ \(ภาพนิ่ง/ภาพเคลื่อนไหว\)](#)

## ระบบลดจตุรบกาน

[NR ที่ ISO สูง](#)

## การตั้งค่าหน้าจอมอนิเตอร์ขณะถ่ายภาพ

[แสดงภาพอัดโน้มนัด \(ภาพนิ่ง\)](#)

[แสดงถ่ายที่เหลือ \(ภาพนิ่ง\)](#)

[แสดงเส้นตาราง \(ภาพนิ่ง/ภาพเคลื่อนไหว\)](#)

[แบบเส้นตาราง \(ภาพนิ่ง/ภาพเคลื่อนไหว\)](#)

[ตั้งค่าแสดง Live View](#)

[ตรวจสอบรูรับแสง](#)

[ตรวจสอบผลถ่ายภาพ](#)

[ปรับหน้าจอสว่าง](#)

[เน้นระหว่างบันทึก](#)

[แสดงตัวกำหนด](#)

[ช่วยแสดง Gamma](#)

[ชนิดช่วยแสดงGamma](#)

[แสดงคลายบีบอัด](#)

## การบันทึกเสียงในภาพเคลื่อนไหว

[การอัดเสียง](#)

[ระดับเสียงบันทึก](#)

[จังหวะส.เสียงออก](#)

[ลดเสียงลมรบกวน](#)

[ตั้งค่าเสียงขาดอ](#)



การบันทึกเสียงโดยใช้อะแดปเตอร์ XLR ของด้ามจับที่ให้มาด้วย (ให้เท่ากับ ILME-FX30 เท่านั้น)

## การตั้งค่า TC/UB

[TC/UB](#)

[ตั้งค่าการแสดง TC/UB](#)

[การจับคู่ใหม่โค้ดกับอุปกรณ์อื่น](#)

## การไลฟ์สตรีมมิงวิดีโอและเสียง

[USB สตรีมมิง \(ภาพเคลื่อนไหว\)](#)

## การปรับแต่งค่ากล้อง

### [เนื้อหาของบทนี้](#)

### [คุณสมบัติการปรับแต่งของกล้อง](#)

[การกำหนดฟังก์ชันที่จับคู่ให้กับปุ่มและปุ่มหมุน \(ตั้งคีย์/ปุ่มหมุนเอง\)](#)

[การเปลี่ยนฟังก์ชันของปุ่มหมุนชั่วคราว \(การตั้งค่าปุ่มหมุนเงิน\)](#)

## การลงทะเบียนและการเรียกการตั้งค่ากล้อง

[บันทึกตั้งค่ากล้อง](#)

[ใช้ค่าการตั้งค่ากล้อง](#)

[เลือกสื่อ](#)

[การบันทึกการตั้งค่าการถ่ายให้กับคีย์ที่กำหนดเอง \(บันทึกถ่ายกำหนดเอง\)](#)

## การลงทะเบียนฟังก์ชันที่จับคู่ไปยังเมนูฟังก์ชัน

[ตั้งค่าเมนู Fn](#)

## การลงทะเบียนฟังก์ชันที่จับคู่ไปยังเมนูของฉัน

[เพิ่มรายการ](#)

[จัดเรียงรายการ](#)

[ลบรายการ](#)

[ลบหน้า](#)

[ลบทั้งหมด](#)

[แสดงเมนูของฉันก่อน](#)

## การปรับการตั้งค่ากล้องสำหรับภาพนิ่งและภาพเคลื่อนไหวแยกกัน

[ตั้งที่ต่างภาพนิ่ง/เคลื่อนไหว](#)

## การกำหนดฟังก์ชันของแหวน/ปุ่มหมุน

[หมุน Av/Tv](#)

[ล๊อคส่วนที่ใช้งาน](#)

การบันทึกภาพเคลื่อนไหวโดยการกดปุ่มชัตเตอร์

[REC ด้วยปุ่มชัตเตอร์ \(ภาพเคลื่อนไหว\)](#)

การตั้งค่าจอภาพ

[ทิศทางพลิกกลับหน้าจอ](#)

[ตั้งค่า DISP \(แสดงจอ\)](#)

การดูภาพ

[เนื้อหาของบทนี้](#)

การดูภาพ

[การเลือกการ์ดหน่วยความจำที่ต้องการให้แสดงภาพ \(เลือกสื่อสำหรับเล่น\)](#)

[การเปิดดูภาพนิ่ง](#)

[การขยายภาพที่กำลังแสดง\(ขยาย\)](#)

[ขยายขนาดเริ่มต้น](#)

[ขยายตำแหน่งเริ่มต้น](#)

[การหมุนภาพที่บันทึกไว้โดยอัตโนมัติ \(หมุนการแสดงผลภาพ\)](#)

[การเปิดดูภาพเคลื่อนไหว](#)

[ตั้งค่าระดับเสียง](#)

[ติดตามตรวจ 4ch \(ภาพเคลื่อนไหว\)](#)

[การดูภาพโดยใช้สไลด์โชว์ \(สไลด์โชว์\)](#)

[เล่นภาพต่อเนื่อง ช่าง](#)

[ความเร็วเล่น ช่าง](#)

การเปลี่ยนแปลงวิธีการแสดงผลภาพ

[การเปิดดูภาพบนหน้าจอดัชนีภาพ \(ดัชนีภาพ\)](#)

[การสลับไปมาระหว่างภาพนิ่งกับภาพเคลื่อนไหว \(โหมดดูภาพ\)](#)

[แสดงเป็นกลุ่ม](#)

[แสดงเฟรมโฟกัส \(การดูภาพ\)](#)

[แสดงภาพของวันเวลา](#)

[การตั้งค่าวิธีสำหรับข้ามภาพต่างๆ \(ตั้งค่าการข้ามภาพ\)](#)

## การป้องกันภาพที่บันทึก (ป้องกัน)

### การเพิ่มข้อมูลให้กับภาพ

- [เรตติ้ง](#)
- [ตั้งเรต\(คีย์กำหนดเอง\)](#)
- [การหมุนภาพ \(หมุน\)](#)

### การแยกภาพหนึ่งออกจากภาพเคลื่อนไหว

- [บันทึกภาพนิ่ง](#)
- [สลับ JPEG/HEIF \(บันทึกภาพนิ่ง\)](#)

## การคัดลอกภาพจากการ์ดหน่วยความจำหนึ่งไปยังอีกชุดหนึ่ง (คัดลอก)

### การลบภาพ

- [การลบภาพที่เลือกไว้หลายภาพ \(ลบ\)](#)
- [ลบโดยกดสองครั้ง](#)
- [หน้ายืนยันการลบ](#)

### การดูภาพบนจอทีวี

- [การดูภาพบนทีวีโดยใช้สาย HDMI](#)

## การเปลี่ยนแปลงการตั้งค่ากล้อง

### การตั้งค่าการ์ดหน่วยความจำ

- [ฟอร์แมต](#)
- [ตั้งค่าสื่อบันทึก \(ภาพนิ่ง/ภาพเคลื่อนไหว\): สื่อบันทึก \(ภาพนิ่ง\)](#)
- [ตั้งค่าสื่อบันทึก \(ภาพนิ่ง/ภาพเคลื่อนไหว\): สื่อบันทึก \(ภาพเคลื่อนไหว\)](#)
- [ตั้งค่าสื่อบันทึก \(ภาพนิ่ง/ภาพเคลื่อนไหว\): สลับสื่อบันทึกอัตโนมัติ](#)
- [กู้ฐานข้อมูลภาพ \(ภาพนิ่ง/ภาพเคลื่อนไหว\)](#)
- [แสดงข้อมูลสื่อบันทึก \(ภาพนิ่ง/ภาพเคลื่อนไหว\)](#)

### การตั้งค่าไฟล์

- [ตั้งค่าไฟล์/โฟลเดอร์](#)
- [เลือกโฟลเดอร์ REC](#)
- [แฟ้มภาพใหม่](#)
- [การตั้งค่าไฟล์](#)
- [แสดงชื่อไฟล์ \(ภาพเคลื่อนไหว\)](#)

[ข้อมูล IPTC](#)

[ข้อมูลลิขสิทธิ์](#)

[บันทึกเลขซีเรียล \(ภาพนิ่ง/ภาพเคลื่อนไหว\)](#)

## การตั้งค่าเครือข่าย

[เชื่อมต่อ Wi-Fi](#)

[กด WPS](#)

[ตั้งค่าจุดเชื่อมต่อ](#)

[ย่านความถี่ Wi-Fi \(รุ่นที่รองรับ 5 GHz\)](#)

[แสดงข้อมูล Wi-Fi](#)

[รีเซ็ต SSID/รหัสลับ](#)

[การตั้งค่า Bluetooth](#)

[รีโมทควบคุม Bluetooth](#)

[LAN มีสาย \(USB-LAN\)](#)

[USB-LAN/Tether](#)

[โหมดเครื่องบิน](#)

[แก้ไขชื่ออุปกรณ์](#)

[การนำเข้าในรับรองหลักลงในกล่อง \(นำเข้าในรับรองหลัก\)](#)

[ตั้งค่าตรวจสอบเข้าถึง](#)

[ข้อมูลตรวจสอบเข้าถึง](#)

[ความปลอดภัย \(IPsec\)](#)

[รีเซ็ตตั้งค่าเครือข่าย](#)

[ฟังก์ชันการโอน FTP](#)

## การตั้งค่าจอภาพ

[ความสว่างหน้าจอ](#)

## การตั้งค่าพลังงาน

[เวลาเริ่มประหยัดพวง.](#)

[อุณหภูมิปิดอัตโนมัติ](#)

[ควบคุมพัลลวม \(ภาพเคลื่อนไหว\)](#)

[คุณภาพการแสดงผล](#)

## การตั้งค่า USB

[โหมดเชื่อมต่อ USB](#)

[ตั้งค่า USB LUN](#)

[เครื่องขารจ USB](#)

#### การตั้งค่าการส่งสัญญาณภายนอก

[ความละเอียด HDMI](#)

[ตั้งค่าออก HDMI \(ภาพเคลื่อนไหว\)](#)

[แสดงข้อมูล HDMI](#)

[ควบคุมสำหรับ HDMI](#)

#### การตั้งค่าทั่วไป

[ภาษา](#)

[ตั้งค่าห้องที่/วันที่/เวลา](#)

[ตัวเลือก NTSC/PAL](#)

[สัญญาณเสียง](#)

[ไฟสถานะบันทึก](#)

[โหมดไฟวิดีโอ](#)

[พิกเซลแมปปิง](#)

[เวอร์ชัน](#)

[แสดงหมายเลขซีเรียล](#)

[โปรแกรมอ่านหน้าจอ \(สำหรับบางรุ่นเท่านั้น\)](#)

[จัดเก็บ/โหลดการตั้งค่า](#)

[รีเซ็ตการตั้งค่า](#)

#### ฟังก์ชันที่สามารถใช้ได้สำหรับสมาร์ทโฟน

[ฟังก์ชันที่สามารถใช้ได้สำหรับสมาร์ทโฟน \(Creators' App\)](#)

[C3 Portal](#)

[Monitor & Control](#)

[การจับคู่กล้องด้วยสมาร์ทโฟน \(เชื่อมต่อสมาร์ทโฟน\)](#)

#### การใช้สมาร์ทโฟนเป็นรีโมทคอนโทรล

[การใช้สมาร์ทโฟนเป็นรีโมทคอนโทรล](#)

[ตั้งค่าถ่ายแบบรีโมท](#)

## การถ่ายโอนภาพไปยังสมาร์ทโฟน

[เลือกบนกล้องและส่ง \(การถ่ายโอนไปยังสมาร์ทโฟน\)](#)

[รีเซ็ตสถานะถ่ายโอน \(การถ่ายโอนไปยังสมาร์ทโฟน\)](#)

## การเชื่อมต่อขณะที่ปิดกล้อง

[ต่อระหว่างปิดเครื่อง \(สมาร์ทโฟน\)](#)

## [การอ่านข้อมูลการระบุตำแหน่งจากสมาร์ทโฟน](#)

## การใช้คอมพิวเตอร์

### [สภาพแวดล้อมเครื่องคอมพิวเตอร์ที่แนะนำ](#)

### การเชื่อมต่อ/ปลดการเชื่อมต่อระหว่างกล้องกับคอมพิวเตอร์

[การเชื่อมต่อกล้องเข้ากับคอมพิวเตอร์](#)

[การตัดการเชื่อมต่อกล้องกับคอมพิวเตอร์](#)

### การจัดการและปรับแต่งภาพบนคอมพิวเตอร์

[ข้อมูลเบื้องต้นเกี่ยวกับซอฟต์แวร์คอมพิวเตอร์ \(Imaging Edge Desktop/Catalyst\)](#)

[การนำเข้าภาพลงในคอมพิวเตอร์](#)

### การส่งงานกล้องจากคอมพิวเตอร์

[การส่งงานกล้องจากคอมพิวเตอร์ \(ฟังก์ชัน PC รีโมท\)](#)

[ตั้งค่าถ่ายแบบรีโมท](#)

## [USB สตริมมิ่ง \(ภาพเคลื่อนไหว\)](#)

## การใช้บริการคลาวด์

### [Creators' Cloud](#)

[การสร้างบัญชีสำหรับ Creators' Cloud และการเชื่อมโยงกล้องของท่านกับบัญชี \(เชื่อมต่อคลาวด์\)](#)

[การแสดงผลข้อมูลการเชื่อมต่อคลาวด์ \(ข้อมูลคลาวด์\)](#)

[หมายเหตุเกี่ยวกับการใช้บริการคลาวด์ \(Creators' Cloud\)](#)

## ภาคผนวก

### [อุปกรณ์เสริมระบบเสียงที่รองรับแทนเสียบ Multi Interface](#)

### อะแดปเตอร์แปลงเมาท์

[อะแดปเตอร์แปลงเมาท์](#)

[อะแดปเตอร์แปลงเมาท์ LA-EA3/LA-EA5](#)

[อะแดปเตอร์แปลงเมาท์ LA-EA4](#)

[ชุดอะแดปเตอร์แบตเตอรี่แบบหลายก้อน](#)

[อายุการใช้งานแบตเตอรี่และจำนวนภาพที่บันทึกได้](#)

[จำนวนภาพที่บันทึกได้](#)

[ระยะเวลาที่บันทึกได้ของภาพเคลื่อนไหว](#)

รายการไอคอนบนจอภาพ

[รายการไอคอนบนหน้าจอสำหรับถ่ายภาพเคลื่อนไหว](#)

[รายการไอคอนบนหน้าจอสำหรับถ่ายภาพนิ่ง](#)

[รายการไอคอนบนหน้าจอรูปภาพ](#)

[รายการการตั้งค่าเริ่มต้น](#)

[ข้อมูลจำเพาะ](#)

[เครื่องหมายการค้า](#)

[สิทธิ์การใช้งาน](#)

ถ้าหากท่านพบปัญหา

[การแก้ไขปัญหา](#)

[ข้อความเตือน](#)

กล้องดิจิทัลชนิดเปลี่ยนเลนส์ได้  
ILME-FX30

## วิธีใช้ “คู่มือช่วยเหลือ”

“คู่มือช่วยเหลือ” คือ “คำแนะนำการใช้งานบนเว็บ” ซึ่งได้รับการออกแบบขึ้นเพื่ออธิบายถึงฟังก์ชันและวิธีการใช้งานต่างๆ สำหรับกล้องนี้ ใช้ “คู่มือช่วยเหลือ” เมื่อต้องการค้นหาข้อมูลที่ท่านต้องการ เพื่อให้สามารถใช้งานกล้องได้อย่างเต็มความสามารถ (หน้าจอ “คู่มือช่วยเหลือ” ที่แสดงในหน้านี้จะใช้เพื่อการอ้างอิงเท่านั้น ซึ่งอาจแตกต่างจากหน้าจอจริงที่แสดงในรุ่นของท่าน)

### คำแนะนำ

- “คู่มือเริ่มต้นใช้งาน” ที่ให้มาพร้อมกับกล้องจะอธิบายถึงวิธีการใช้งานพื้นฐานและข้อควรระวังในการใช้งาน โปรดดู “คู่มือเริ่มต้นใช้งาน” ร่วมกับ “คู่มือช่วยเหลือ”

## ไอคอนที่ใช้ใน “คู่มือช่วยเหลือ”



S&Q: รายการเมนูที่แสดงในโหมดถ่ายภาพนิ่ง



S&Q: รายการเมนูที่แสดงในโหมดถ่ายภาพเคลื่อนไหวและโหมดถ่ายสโลว์โมชั่น/คริกโมชั่น



S&Q: รายการเมนูที่แสดงในโหมดถ่ายภาพนิ่ง โหมดถ่ายภาพเคลื่อนไหว หรือโหมดถ่ายสโลว์โมชั่น/คริกโมชั่น

สำหรับรายละเอียดเกี่ยวกับโหมดถ่ายภาพแต่ละโหมด โปรดดูที่ “การใช้เมนู”

## การค้นหาข้อมูลที่ท่านต้องการ

### วิธี A: การค้นหาจากคำค้นหา

ป้อนคำค้นหา (“สมดุลแสงสีขาว” หรือ “พื้นที่โฟกัส” เป็นต้น) แล้วใช้ผลลัพธ์การค้นหาเพื่อแสดงหน้าคำอธิบายที่ท่านต้องการเรียกดู หากท่านป้อนคำสำคัญสองคำขึ้นไป โดยคั่นระหว่างโดยการเว้นวรรค (ช่องว่าง) ท่านจะสามารถค้นหาหน้าที่มีคำสำคัญเหล่านั้นทั้งหมดได้

### วิธี B: การดูสารบัญ

เลือกหัวข้อจากสารบัญเพื่อแสดงหน้าคำอธิบาย

หน้าจอที่แสดงบนคอมพิวเตอร์



หน้าจอที่แสดงบนสมาร์ตโฟน



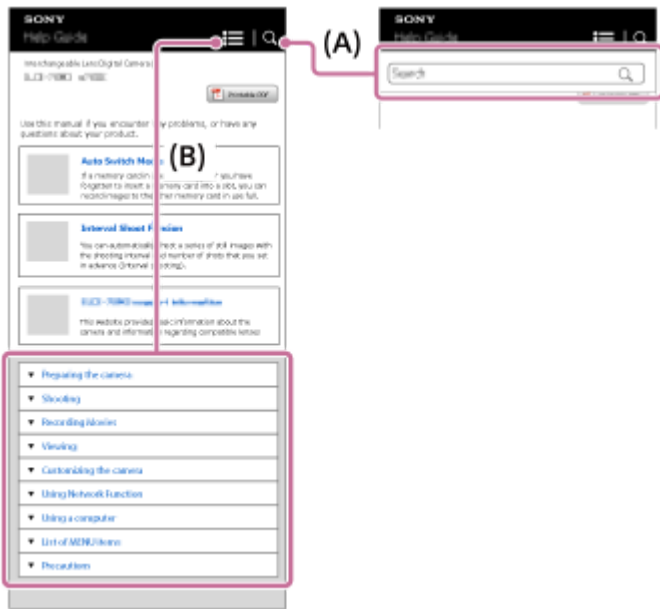

### วิธี C: การค้นหาฟังก์ชันจาก MENU

หากท่านต้องการค้นหาข้อมูลขณะที่ดูเทียบกับหน้าจอ MENU ของกล้อง ให้ใช้หน้า “การค้นหาฟังก์ชันจาก MENU” เลือกรายการใน MENU จากรายการ เพื่อไปยังหน้าคำอธิบายโดยตรง

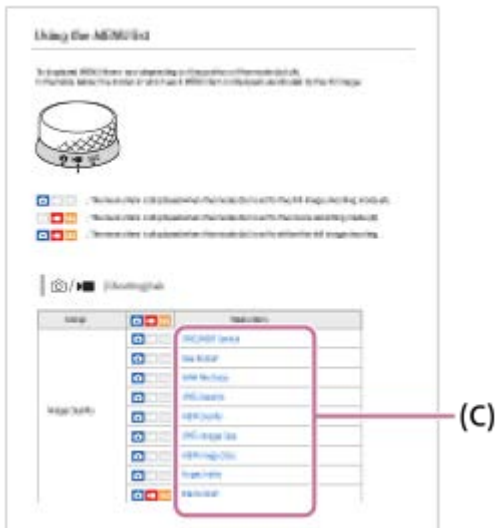

### การดูข้อมูลเกี่ยวกับคุณสมบัติที่เกี่ยวข้อง

“หัวข้อที่เกี่ยวข้อง” ที่ด้านล่างของแต่ละหน้า จะแสดงหัวข้อต่างๆ ที่มีข้อมูลที่เกี่ยวข้องกับหน้าคำอธิบายที่กำลังแสดงอยู่ในขณะนั้น หากต้องการทำความเข้าใจอย่างลึกซึ้งเกี่ยวกับหน้าที่แสดงในปัจจุบัน โปรดดูหัวข้อที่ระบุเช่นกัน

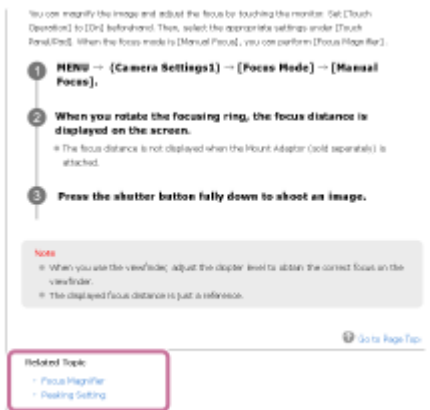

### การพิมพ์หน้าทั้งหมดของ “คู่มือช่วยเหลือ”

หากต้องการพิมพ์หน้าทั้งหมด ให้เลือกปุ่ม [🖨️ พิมพ์เป็น PDF] ที่มุมบนขวาของหน้าบน เมื่อไฟล์ PDF ปรากฏขึ้น ให้ใช้เมนูการพิมพ์ของเบราว์เซอร์เพื่อพิมพ์ ฟังก์ชันนี้จะไม่สามารถใช้ได้บางภาษา



## การพิมพ์เฉพาะหน้าที่แสดงในปัจจุบัน (เฉพาะในคอมพิวเตอร์)

หากต้องการพิมพ์เฉพาะหน้าที่กำลังแสดงอยู่ ให้เลือกปุ่ม [🖨️ พิมพ์] ที่ด้านบนของหน้า เมื่อหน้าจอการพิมพ์ปรากฏขึ้น ให้ระบุเครื่องพิมพ์ของท่าน

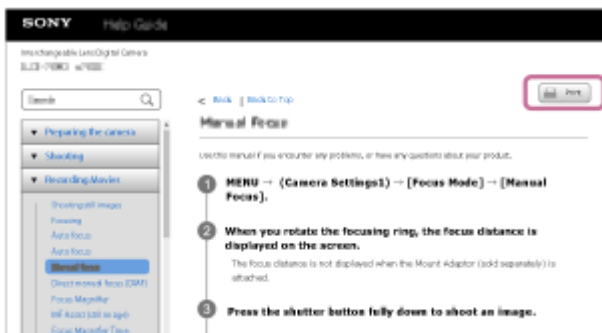

กล้องดิจิทัลชนิดเปลี่ยนเลนส์ได้  
ILME-FX30

## การตรวจสอบกล่องและรายการที่ให้มาด้วย

ตัวเลขในเครื่องหมายวงเล็บแสดงถึงจำนวนชิ้น

คู่มือช่วยเหลือนี้ครอบคลุมถึงรุ่นที่มีอุปกรณ์ที่ให้มาด้วยแตกต่างกัน ความแตกต่างในอุปกรณ์ที่ให้มาด้วยมีดังนี้

ชื่อรุ่น	ชุดด้ามจับ XLR/ฝาแทนเสียบด้ามจับ
ILME-FX30	ให้มาด้วย
ILME-FX30B	ไม่ได้ให้มาด้วย

- กล้อง (1)
- อะแดปเตอร์ AC (1)  
ประเภทของอะแดปเตอร์ AC อาจแตกต่างกันไปในแต่ละประเทศ/ภูมิภาค
- สายไฟ (1)\* (ให้มาด้วยในบางประเทศ/ภูมิภาค)

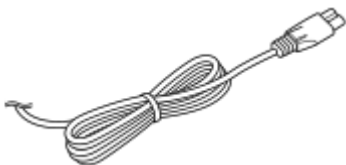

\* อาจมีสายไฟให้มาพร้อมกับกล้องของท่านหลายเส้น ใช้เส้นที่เหมาะสมกับประเทศ/ภูมิภาคของท่าน

- NP-FZ100 แบตเตอรี่แบบชาร์จใหม่ได้ (1)



- สาย USB Type-C (1)



- ฝาปิดตัวกล้อง (1) (ติดอยู่บนกล้อง)



- ฝาแทนเสียบ (1) (ติดอยู่บนกล้อง)



- ชุดด้ามจับ XLR (1) (ILME-FX30 เท่านั้น)

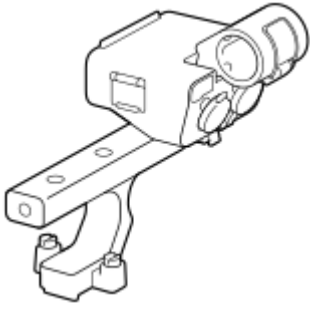

- ฝาแทนเสียบด้ามจับ (1) (ติดอยู่กับด้ามจับ) (ILME-FX30 เท่านั้น)



- คู่มือเริ่มต้นใช้งาน (1)
- คู่มืออ้างอิง (1)

5-043-038-44(1) Copyright 2022 Sony Corporation

กล้องดิจิทัลชนิดเปลี่ยนเลนส์ได้  
ILME-FX30

## การ์ดหน่วยความจำที่สามารถใช้ได้

กล้องนี้รองรับการ์ดหน่วยความจำ CFexpress Type A และการ์ดหน่วยความจำ SD (รองรับ UHS-I และ UHS-II) เมื่อใช้การ์ดหน่วยความจำ microSD กับกล้องนี้ ตรวจสอบให้แน่ใจว่าใช้ตัวแปลงที่เหมาะสมแล้ว

### สำหรับการถ่ายภาพนิ่ง

สามารถใช้การ์ดหน่วยความจำต่อไปนี้ได้

- การ์ดหน่วยความจำ CFexpress Type A
- การ์ดหน่วยความจำ SD/SDHC/SDXC

### สำหรับการบันทึกภาพเคลื่อนไหว

รูปแบบในการบันทึกภาพเคลื่อนไหวและการ์ดหน่วยความจำที่รองรับมีดังนี้

รูปแบบไฟล์	อัตราบิตสูงสุดที่บันทึกได้	การ์ดหน่วยความจำที่รองรับ
XAVC HS 4K	280Mbps	<ul style="list-style-type: none"> <li>● การ์ดหน่วยความจำ CFexpress Type A (VPG200 ขึ้นไป)</li> <li>● SDXC V60 ขึ้นไป*1</li> </ul>
XAVC S 4K	280Mbps	<ul style="list-style-type: none"> <li>● การ์ดหน่วยความจำ CFexpress Type A (VPG200 ขึ้นไป)</li> <li>● SDXC V60 ขึ้นไป*1</li> </ul>
XAVC S HD	100Mbps	<ul style="list-style-type: none"> <li>● การ์ดหน่วยความจำ CFexpress Type A</li> <li>● การ์ด SDHC/SDXC (U3 ขึ้นไป)*1</li> </ul>
XAVC S-I 4K	600Mbps	<ul style="list-style-type: none"> <li>● การ์ดหน่วยความจำ CFexpress Type A (VPG200 ขึ้นไป)</li> <li>● SDXC V90 ขึ้นไป</li> </ul>
XAVC S-I HD	222Mbps	<ul style="list-style-type: none"> <li>● การ์ดหน่วยความจำ CFexpress Type A (VPG200 ขึ้นไป)</li> <li>● SDXC V90 ขึ้นไป</li> </ul>
XAVC S-I DCI 4K*2	600Mbps	<ul style="list-style-type: none"> <li>● การ์ดหน่วยความจำ CFexpress Type A (VPG200 ขึ้นไป)</li> <li>● SDXC V90 ขึ้นไป</li> </ul>

\*1 เมื่ออัตราบิตในการบันทึกไม่เกิน 60 Mbps ท่านยังสามารถบันทึกลงในการ์ด SDHC/SDXC (Class 10) ได้อีกด้วย

\*2 เมื่อเวอร์ชันซอฟต์แวร์ระบบ (เฟิร์มแวร์) ของกล้องเป็น Ver.2.00 หรือใหม่กว่า

### สำหรับการถ่ายสโลว์และคริกโมชัน

รูปแบบไฟล์และการ์ดหน่วยความจำที่รองรับมีดังนี้

ในการบันทึกสโลว์โมชัน อัตราบิตในการบันทึกจะสูงกว่าปกติ ท่านอาจจำเป็นต้องใช้การ์ดหน่วยความจำที่สามารถบันทึกข้อมูลด้วยความเร็วสูงขึ้น

รูปแบบไฟล์	อัตราบิตสูงสุดที่บันทึกได้	การ์ดหน่วยความจำที่รองรับ
XAVC HS 4K	500Mbps	<ul style="list-style-type: none"> <li>การ์ดหน่วยความจำ CFexpress Type A (VPG200 ขึ้นไป)</li> <li>SDXC V60 ขึ้นไป<sup>*1</sup></li> </ul>
XAVC S 4K	560Mbps	<ul style="list-style-type: none"> <li>การ์ดหน่วยความจำ CFexpress Type A (VPG200 ขึ้นไป)</li> <li>SDXC V60 ขึ้นไป<sup>*1</sup></li> </ul>
XAVC S HD	500Mbps	<ul style="list-style-type: none"> <li>การ์ดหน่วยความจำ CFexpress Type A (VPG200 ขึ้นไป)</li> <li>SDXC V60 ขึ้นไป<sup>*2</sup></li> </ul>
XAVC S-I 4K	1200Mbps	<ul style="list-style-type: none"> <li>การ์ดหน่วยความจำ CFexpress Type A (VPG200 ขึ้นไป)</li> <li>SDXC V90 ขึ้นไป<sup>*3</sup></li> </ul>
XAVC S-I HD	890Mbps	<ul style="list-style-type: none"> <li>การ์ดหน่วยความจำ CFexpress Type A (VPG200 ขึ้นไป)</li> <li>SDXC V90 ขึ้นไป<sup>*4</sup></li> </ul>
XAVC S-I DCI 4K <sup>*5</sup>	600Mbps	<ul style="list-style-type: none"> <li>การ์ดหน่วยความจำ CFexpress Type A (VPG200 ขึ้นไป)</li> <li>SDXC V90 ขึ้นไป<sup>*3</sup></li> </ul>

\*1 เมื่อตั้งค่า [S&Q อัตราเฟรม] ไว้ที่ [120fps]/[100fps] ท่านอาจต้องใช้การ์ดหน่วยความจำ SDXC V90

\*2 เมื่อตั้งค่า [S&Q อัตราเฟรม] ไว้ที่ [240fps]/[200fps] ท่านอาจต้องใช้การ์ดหน่วยความจำ SDXC V90

\*3 สำหรับการบันทึกภาพสโลว์โมชั่น ต้องใช้การ์ดหน่วยความจำ CFexpress Type A (VPG200 ขึ้นไป)

\*4 เมื่อตั้งค่า [S&Q อัตราเฟรม] ไว้ที่ [240fps]/[200fps] ต้องใช้การ์ดหน่วยความจำ CFexpress Type A (VPG200 ขึ้นไป)

\*5 เมื่อเวอร์ชันซอฟต์แวร์ระบบ (เฟิร์มแวร์) ของกล้องเป็น Ver.2.00 หรือใหม่กว่า

## คำแนะนำ

- เมื่ออัตราบิตในการบันทึกคือ 200 Mbps ท่านสามารถบันทึกโดยใช้การ์ด SDXC (U3/V30) ได้เช่นกัน

## หมายเหตุ

- เมื่อถ่ายภาพเคลื่อนไหวหรือซี อาจจำเป็นต้องใช้การ์ดหน่วยความจำที่มีความเร็วสูงขึ้น
- ไม่สามารถใช้การ์ดหน่วยความจำ CFexpress Type B ได้
- เมื่อใช้การ์ดหน่วยความจำ SDHC ในการบันทึกภาพเคลื่อนไหว XAVC S เป็นเวลานานๆ กล้องจะแบ่งภาพเคลื่อนไหวที่บันทึกออกเป็นไฟล์ขนาด 4 GB
- เมื่อบันทึกภาพเคลื่อนไหวลงในการ์ดหน่วยความจำทั้งช่องเสียบ 1 และช่องเสียบ 2 ให้ใส่การ์ดหน่วยความจำสองชุดที่มีระบบไฟล์เดียวกัน เมื่อใช้ระบบไฟล์ exFAT ร่วมกับระบบไฟล์ FAT32 จะไม่สามารถบันทึกภาพเคลื่อนไหวพร้อมกันได้

การ์ดหน่วยความจำ	ระบบไฟล์
การ์ดหน่วยความจำ CFexpress Type A และการ์ดหน่วยความจำ SDXC	exFAT
การ์ดหน่วยความจำ SDHC	FAT32

- ซาร์จแบตเตอรี่ให้เพียงพอก่อนที่จะพยายามกู้ไฟล์ฐานข้อมูลบนการ์ดหน่วยความจำ

## หัวข้อที่เกี่ยวข้อง

- หมายเหตุเกี่ยวกับการ์ดหน่วยความจำ

- จำนวนภาพที่บันทึกได้
- ระยะเวลาที่บันทึกได้ของภาพเคลื่อนไหว
- ตั้งค่าสโลและควิก

5-043-038-44(1) Copyright 2022 Sony Corporation

## ข้อควรระวัง

โปรดดูเพิ่มเติมที่ “หมายเหตุเกี่ยวกับการใช้งาน” ใน คู่มือเริ่มต้นใช้งาน (ที่ให้มาด้วย) ของผลิตภัณฑ์นี้

### รายละเอียดของข้อมูลที่อธิบายไว้ในคู่มือนี้

- ข้อมูลเกี่ยวกับประสิทธิภาพและข้อมูลจำเพาะในคู่มือนี้ยึดตามอุณหภูมิแวดล้อมปกติที่ 25 °C เว้นแต่จะระบุไว้เป็นอย่างอื่น
- ข้อมูลก่อนแบตเตอรี่จะยึดตามก่อนแบตเตอรี่ที่ชาร์จเต็มแล้วจนกระทั่งไฟชาร์จบดับลง

### อุณหภูมิการใช้งาน

- ไม่แนะนำให้ถ่ายภาพในสภาพแวดล้อมที่เย็นหรือร้อนกว่าช่วงอุณหภูมิใช้งานที่แนะนำ
- ภายใต้อุณหภูมิแวดล้อมที่สูง อุณหภูมิของกล้องจะเพิ่มขึ้นอย่างรวดเร็ว
- เมื่ออุณหภูมิของกล้องเพิ่มสูงขึ้น คุณภาพของภาพอาจด้อยลง ขอแนะนำให้รอจนกระทั่งอุณหภูมิของกล้องลดลงก่อนที่จะถ่ายภาพต่อไป
- กล้องอาจไม่สามารถบันทึกภาพเคลื่อนไหวได้หรืออาจปิดเครื่องอัตโนมัติเพื่อความปลอดภัยของกล้อง ทั้งนี้ขึ้นอยู่กับอุณหภูมิกล้องและแบตเตอรี่ จะมีข้อความปรากฏบนหน้าจอก่อนกล้องปิดสวิตช์ หรือก่อนที่ท่านจะไม่สามารถบันทึกภาพเคลื่อนไหวได้อีกต่อไป ในกรณีนี้ ให้ปิดสวิตช์กล้องและรอจนกว่าอุณหภูมิของกล้องและแบตเตอรี่จะลดลง ถ้าหากท่านเปิดสวิตช์โดยไม่รอให้กล้องและแบตเตอรี่เย็นลงเพียงพอเพียง กล้องอาจจะปิดสวิตช์อีกครั้งหรือท่านอาจยังไม่สามารถถ่ายภาพเคลื่อนไหวได้

### หมายเหตุเกี่ยวกับการบันทึกเป็นเวลานานหรือการบันทึกภาพเคลื่อนไหว 4K

เวลาการบันทึกอาจสั้นลงในสภาวะที่มีอุณหภูมิต่ำ โดยเฉพาะในระหว่างการถ่ายระดับ 4K ทำให้แบตเตอรี่อุ่นขึ้น หรือเปลี่ยนเป็นแบตเตอรี่ก้อนใหม่

### หมายเหตุเกี่ยวกับการเล่นภาพเคลื่อนไหวบนอุปกรณ์อื่น

ภาพเคลื่อนไหว XAVC HS และ XAVC S จะสามารถดูได้บนอุปกรณ์ที่รองรับเท่านั้น

### หมายเหตุเกี่ยวกับการบันทึก/การแสดงผลภาพ

- ก่อนที่ท่านจะเริ่มบันทึกภาพ ให้ลองบันทึกภาพตัวอย่างก่อนเพื่อให้มั่นใจว่ากล้องจะทำงานได้อย่างถูกต้อง
- ไม่มีการรับประกันการแสดงผลภาพที่บันทึกด้วยผลิตภัณฑ์ของท่านบนอุปกรณ์อื่น และการแสดงผลภาพที่บันทึกหรือแก้ไขด้วยอุปกรณ์อื่นบนผลิตภัณฑ์ของท่าน
- Sony ไม่อาจรับประกันได้ในกรณีที่เกิดความล้มเหลวในการบันทึก หรือเกิดการสูญเสียหรือเสียหายต่อภาพที่บันทึกหรือข้อมูลเสียงเนื่องจากการทำงานผิดปกติของกล้องหรือสื่อบันทึก ฯลฯ ทั้งนี้เราขอแนะนำให้สำรองข้อมูลที่สำคัญเก็บไว้
- เมื่อฟอร์แมตการ์ดหน่วยความจำแล้ว ข้อมูลทั้งหมดที่บันทึกไว้ในการ์ดหน่วยความจำจะถูกลบทิ้งและไม่สามารถเรียกคืนมาได้ ก่อนที่จะฟอร์แมต ให้คัดลอกข้อมูลไปยังคอมพิวเตอร์หรืออุปกรณ์อื่น

### การสำรองข้อมูลในการ์ดหน่วยความจำ

ข้อมูลอาจจะได้รับความเสียหายในกรณีต่อไปนี้ อย่าลืมสำรองข้อมูลไว้เพื่อเป็นการป้องกัน

- เมื่อถอดการ์ดหน่วยความจำ ถอดสาย USB หรือปิดสวิตช์ผลิตภัณฑ์ขณะกำลังอ่านหรือเขียนข้อมูล
- เมื่อใช้การ์ดหน่วยความจำในสถานที่ที่มีไฟฟ้าสถิตหรือสัญญาณรบกวนทางไฟฟ้า

### ไฟล์ฐานข้อมูลมีข้อผิดพลาด

- ถ้าท่านเสียบบัตรหน่วยความจำที่ไม่มีไฟล์ฐานข้อมูลภาพลงในผลิตภัณฑ์และเปิดสวิตช์ ผลิตภัณฑ์จะสร้างไฟล์ฐานข้อมูลภาพขึ้นมาโดยอัตโนมัติโดยใช้ความจุบางส่วนของการ์ดหน่วยความจำ กระบวนการนี้อาจใช้เวลานานและท่านไม่สามารถใช้งานผลิตภัณฑ์ได้จนกว่ากระบวนการนี้จะแล้วเสร็จ



- ถ้าเกิดข้อผิดพลาดเกี่ยวกับไฟล์ฐานข้อมูล ให้ส่งภาพทั้งหมดไปยังคอมพิวเตอร์ของท่าน จากนั้นฟอร์แมตการ์ดหน่วยความจำโดยใช้ผลิตภัณฑ์นี้

## อย่าใช้งานหรือเก็บผลิตภัณฑ์ในสถานที่ต่อไปนี้

- ในสถานที่ที่มีอากาศร้อนจัด เย็นจัด หรือความชื้นสูง  
ในบางสถานที่ เช่น ภายในรถที่จอดกลางแจ้ง ตัวกล้องอาจบิดเบี้ยวจนเสียรูปและอาจเป็นสาเหตุให้เกิดการทำงานผิดปกติได้
- การเก็บไว้ในบริเวณที่โดนแสงแดดโดยตรงหรือใกล้ฮีทเตอร์  
ตัวกล้องอาจเปลี่ยนสีหรือเสียรูป ซึ่งอาจเป็นสาเหตุให้เกิดการทำงานผิดปกติได้
- ในสถานที่ซึ่งมีแรงสั่นสะเทือนสูง  
อาจทำให้เกิดการทำงานผิดพลาดและไม่สามารถบันทึกข้อมูลได้ นอกจากนี้ สื่อที่ใช้บันทึกอาจใช้ไม่ได้และข้อมูลที่บันทึกอาจเสียหาย
- ใกล้สนามแม่เหล็กความแรงสูง
- ในสถานที่ที่มีทรายหรือฝุ่นมาก  
ระมัดระวังอย่าให้ทรายหรือฝุ่นเข้าไปในผลิตภัณฑ์ได้ เพราะนั่นอาจจะทำให้ผลิตภัณฑ์ทำงานผิดปกติและในบางกรณีอาจจะทำการซ่อมแซมไม่ได้
- ในสถานที่ที่มีความชื้นสูง  
อาจทำให้เลนส์เป็นราได้
- ในบริเวณที่มีคลื่นวิทยุแรงหรือมีการปล่อยรังสี  
การบันทึกและการแสดงภาพอาจทำงานไม่ถูกต้อง

## ความชื้นที่กลั่นตัวเป็นหยดน้ำ

- ถ้าหากเคลื่อนย้ายผลิตภัณฑ์โดยตรงจากสถานที่เย็นไปยังสถานที่อุ่น ความชื้นอาจจะกลั่นตัวเป็นหยดน้ำเกาะภายในหรือภายนอกตัวผลิตภัณฑ์ ความชื้นที่กลั่นตัวเป็นหยดน้ำนี้อาจทำให้ผลิตภัณฑ์ทำงานผิดปกติได้
- เพื่อป้องกันการกลั่นตัวของความชื้นเป็นหยดน้ำเมื่อนำผลิตภัณฑ์จากสถานที่ที่เย็นไปยังสถานที่ที่อุ่นทันที ให้ใส่ในถุงพลาสติกก่อนและปิดผนึกไว้ไม่ให้อากาศเข้าไป รอประมาณหนึ่งชั่วโมงจนกว่าอุณหภูมิของผลิตภัณฑ์จะเท่ากับอุณหภูมิแวดล้อม
- ถ้าหากความชื้นกลั่นตัวเป็นหยดน้ำภายในผลิตภัณฑ์ ให้ปิดสวิตช์แล้วรอประมาณหนึ่งชั่วโมงเพื่อให้ความชื้นระเหยออกไป ถ้าหากท่านพยายามถ่ายภาพขณะที่มีหยดน้ำอยู่ในเลนส์ ท่านจะไม่สามารถถ่ายได้ภาพที่ชัดเจน

## ข้อควรระวังในการพกพา

- อย่าจับ กระแทก หรือใช้ชิ้นส่วนต่อไปนี้อย่างรุนแรง หากกล้องของท่านมีอุปกรณ์ดังต่อไปนี้:
  - ส่วนที่เป็นเลนส์
  - ส่วนจอภาพที่ปรับได้
  - ส่วนแฟลชที่ปรับได้
  - ส่วนช่องมองภาพที่ปรับได้
- อย่าพกพากล้องในขณะที่ยังติดขาตั้งกล้องอยู่ เพราะอาจทำให้ช่องต่อขาตั้งกล้องแตกหักได้
- อย่างนั่งลงบนเก้าอี้หรือบนสถานที่ใด ๆ ขณะที่มิกกล้องอยู่ในกระเป๋าหลังกางเกงหรือกระเป๋าโปรยของท่าน เนื่องจากอาจจะทำให้กล้องทำงานผิดปกติหรือเสียหายได้

## หมายเหตุเกี่ยวกับการใช้งานผลิตภัณฑ์

- ก่อนที่ท่านจะเชื่อมต่อสายเข้ากับขั้วต่อ โปรดตรวจสอบทิศทางของขั้วต่อ จากนั้นให้เสียบสายเข้าไปตรง ๆ อย่าเสียบหรือถอดสายอย่างรุนแรง เพราะอาจทำให้ส่วนของขั้วต่อแตกหักได้
- กล้องใช้ชิ้นส่วนที่เป็นแม่เหล็ก รวมทั้งแม่เหล็ก อย่านำวัตถุที่อาจได้รับผลกระทบจากสภาพแม่เหล็ก รวมถึงบัตรเครดิตและแผ่นฟลอปปีดิสก์ เข้าใกล้ตัวกล้อง
- ภาพที่บันทึกไว้ อาจแตกต่างจากภาพที่ดูจากจอก่อนการบันทึก

## การเก็บรักษา

- สำหรับกล้องที่มีเลนส์  
ใส่ฝาปิดเลนส์เสมอเมื่อไม่ใช้งานกล้อง (เฉพาะรุ่นที่ให้มาพร้อมฝาปิดเลนส์)
- สำหรับกล้องชนิดเปลี่ยนเลนส์ได้  
ใส่ฝาปิดหน้าเลนส์หรือฝาปิดตัวกล้องเสมอเมื่อไม่ใช้งานกล้อง เพื่อป้องกันไม่ให้ฝุ่นหรือสิ่งสกปรกเข้าไปภายในตัวกล้อง ให้เช็ดฝุ่นออกจากฝาปิดตัวกล้องก่อนที่จะสวมเข้ากับกล้อง
- หากกล้องสกปรกหลังใช้งาน ให้ทำความสะอาด น้ำ ทราย ฝุ่น ไอเกลือ ฯลฯ ตกค้างในกล้องอาจทำให้การทำงานผิดปกติได้

## หมายเหตุเกี่ยวกับการใช้เลนส์

- เมื่อใช้เลนส์เพาเวอร์ซูม ระวังอย่าให้นิ้วหรือวัตถุอื่นใดเข้าไปติดในเลนส์ (เฉพาะรุ่นที่มีระบบเพาเวอร์ซูมหรือกล้องชนิดเปลี่ยนเลนส์ได้)
- หากท่านต้องวางกล้องภายใต้แหล่งกำเนิดแสง เช่น แสงแดด ให้ใส่ฝาปิดเลนส์เข้ากับกล้อง (เฉพาะรุ่นที่ให้มาพร้อมฝาปิดเลนส์หรือกล้องชนิดเปลี่ยนเลนส์ได้)
- หากแสงแดดหรือแหล่งกำเนิดแสงจ้าเข้าสู่กล้องผ่านเลนส์ อาจเกิดการรวมแสงภายในกล้องและทำให้เกิดครั้นหรือไฟใต้ ใส่ฝาปิดเลนส์เข้ากับเลนส์เมื่อจัดเก็บกล้อง เมื่อถ่ายภาพย้อนแสง พยายามให้ดวงอาทิตย์อยู่ห่างจากมุมมองให้มากที่สุด โปรดทราบว่าอาจเกิดครั้นหรือไฟใต้แม้ว่าแหล่งกำเนิดแสงจะอยู่ห่างออกไปจากมุมมองเล็กน้อยก็ตาม
- อย่าให้เลนส์สัมผัสกับลำแสงโดยตรง เช่น แสงเลเซอร์ เนื่องจากอาจทำให้เซ็นเซอร์ภาพได้รับความเสียหายและเป็นเหตุให้กล้องทำงานผิดปกติได้
- ถ้าหากวัตถุอยู่ใกล้เกินไป ภาพอาจจะมีรอยฝุ่นหรือคราบลายนิ้วมือที่ติดบนเลนส์ เช็ดเลนส์ด้วยผ้านุ่ม ฯลฯ

## หมายเหตุเกี่ยวกับแฟลช (เฉพาะรุ่นที่มีแฟลช)

- อย่าให้นิ้วมืออยู่ใกล้แฟลช ส่วนที่เปล่งแสงอาจร้อนขึ้น
- ลบคราบสกปรกออกจากผิวแฟลช คราบสกปรกบนผิวแฟลชอาจทำให้เกิดครั้นหรือเผาไหม้ได้ เนื่องจากความร้อนที่เกิดจากการเปล่งแสง หากมีคราบสกปรก/ฝุ่น ให้เช็ดออกด้วยผ้านุ่ม
- ปรับแฟลชกลับไปตำแหน่งเดิมหลังจากใช้งาน ตรวจสอบให้แน่ใจว่าส่วนของแฟลชไม่ได้ตั้งขึ้น (เฉพาะรุ่นที่แฟลชปรับได้)

## หมายเหตุเกี่ยวกับแท่นเสียบ Multi Interface (เฉพาะรุ่นที่มีแท่นเสียบ Multi Interface)

- เมื่อใส่หรือถอดอุปกรณ์เสริม เช่น แฟลชภายนอก เข้ากับแท่นเสียบ Multi Interface อันดับแรกให้เลื่อนสวิตช์ไปที่ตำแหน่ง OFF เมื่อติดตั้งอุปกรณ์เสริม ให้ตรวจสอบให้แน่ใจว่าอุปกรณ์เสริมนั้นยึดแน่นกับกล้องดีแล้ว
- อย่าใช้แท่นเสียบ Multi Interface กับแฟลชที่มีจำหน่ายโดยทั่วไปที่ใช้แรงดันไฟ 250 V หรือมากกว่า หรือที่มีขั้วตรงข้ามกับกล้อง การทำเช่นนี้อาจทำให้เกิดความเสียหายได้

## หมายเหตุเกี่ยวกับช่องมองภาพและแฟลช (เฉพาะรุ่นที่มีช่องมองภาพหรือแฟลช)

- ระวังไม่ให้นิ้วของท่านกีดขวางเมื่อกดช่องมองภาพหรือแฟลชลง (เฉพาะรุ่นที่มีช่องมองภาพที่ปรับได้หรือแฟลชที่ปรับได้)
- ถ้ามีน้ำ ฝุ่นละออง หรือทรายติดอยู่ในช่องมองภาพหรือแฟลช อาจก่อให้เกิดการทำงานที่ผิดปกติได้ (เฉพาะรุ่นที่มีช่องมองภาพที่ปรับได้หรือแฟลชที่ปรับได้)

## หมายเหตุเกี่ยวกับช่องมองภาพ (เฉพาะรุ่นที่มีช่องมองภาพ)

- เมื่อถ่ายภาพด้วยช่องมองภาพ ท่านอาจมีอาการบางอย่าง เช่น ปวดตา ตาล้า หรือคลื่นไส้ อาเจียนคล้ายกับอาการเมารถ ขอแนะนำให้หยุดพักเป็นช่วง ๆ ขณะที่ถ่ายภาพด้วยช่องมองภาพ ในกรณีที่ท่านรู้สึกไม่สบายตัว ให้หยุดใช้ช่องมองภาพจนกว่าอาการของท่านจะดีขึ้น และไปพบแพทย์หากจำเป็น
- ห้ามใช้แรงกดช่องมองภาพลง เมื่อดึงเลนส์ต้อออก การทำเช่นนี้อาจทำให้เกิดความเสียหายได้ (เฉพาะรุ่นที่มีช่องมองภาพที่ปรับได้และเลนส์ตาที่ดึงออกได้)
- หากท่านกวาดกล้องขณะกำลังมองผ่านช่องมองภาพ หรือขยับดวงตาไปรอบ ๆ ภาพในช่องมองภาพอาจติดเพี้ยนหรือสีของภาพอาจเปลี่ยน นี่เป็นลักษณะของเลนส์หรืออุปกรณ์แสดงผล ไม่ใช่ความผิดปกติแต่อย่างใด เมื่อท่านถ่ายภาพ ขอแนะนำให้มองที่บริเวณตรงกลางของช่องมองภาพ
- ภาพอาจติดเพี้ยนเล็กน้อยใกล้กับมุมของช่องมองภาพ ซึ่งอาการเช่นนี้ไม่ได้แสดงว่ากล้องทำงานผิดปกติ หากต้องการดูองค์ประกอบทั้งหมดพร้อมด้วยรายละเอียดทั้งหมดของภาพ ท่านสามารถดูจากจอภาพได้เช่นกัน
- หากท่านใช้กล้องในสถานที่เย็น ภาพอาจมีเงาปรากฏ ซึ่งอาการเช่นนี้ไม่ได้แสดงว่ากล้องทำงานผิดปกติ
- อย่าให้ช่องมองภาพสัมผัสกับลำแสงอย่างเช่น แสงเลเซอร์ โดยตรง เนื่องจากอาจทำให้ด้านในของช่องมองภาพได้รับความเสียหายและเป็นเหตุให้กล้องทำงานผิดปกติได้

## หมายเหตุเกี่ยวกับจอภาพ

- อย่ากดจอภาพแรงๆ จออาจแสดงสีผิดเพี้ยนและอาจทำให้ทำงานผิดปกติ
- ถ้ามีหยดน้ำหรือของเหลวอย่างอื่นอยู่บนจอภาพ ให้เช็ดออกด้วยผ้านุ่ม ถ้าปล่อยให้จอภาพเปียกนานๆ ผิวด้านนอกของจอภาพอาจเปลี่ยนแปลงหรือเสื่อมสภาพได้ การทำเช่นนี้อาจทำให้เกิดความเสียหายได้
- หากท่านใช้กล้องในสถานที่เย็น ภาพอาจมีเงาปรากฏ ซึ่งอาการเช่นนี้ไม่ได้แสดงว่ากล้องทำงานผิดปกติ
- เมื่อท่านต่อสายเข้ากับขั้วต่อที่กล้อง การหมุนจอภาพอาจทำได้จำกัด

## หมายเหตุเกี่ยวกับเซ็นเซอร์ภาพ

หากท่านหันกล้องไปทางแหล่งกำเนิดแสงที่จํามากขณะถ่ายภาพด้วยความไวแสง ISO ต่ำ พื้นที่สว่างในภาพอาจถูกบันทึกเป็นพื้นที่มืด

## หมายเหตุเกี่ยวกับพัลลภระบายความร้อน

- อย่าบังช่องระบายอากาศ
- ช่องระบายอากาศอาจเกิดความร้อน
- อย่าใช้กล้องในบริเวณที่มีละอองฝุ่นหรือทรายในอากาศ
- หากพัลลภระบายความร้อนเสี่ยงผิดปกติ ให้หยุดใช้กล้องและติดต่อศูนย์บริการ

## ความเข้ากันได้ของข้อมูลภาพ

ผลิตภัณฑ์นี้ผลิตตามมาตรฐานสากล DCF (Design rule for Camera File system) ซึ่งกำหนดโดย JEITA (Japan Electronics and Information Technology Industries Association)

## บริการและซอฟต์แวร์โดยบริษัทอื่น

บริการเครือข่าย เนื้อหา และ [ระบบปฏิบัติการและ] ซอฟต์แวร์ของผลิตภัณฑ์นี้อาจขึ้นอยู่กับเงื่อนไขและข้อกำหนดของผู้ให้บริการแต่ละราย และอาจเปลี่ยนแปลง หยุดชะงักหรือยกเลิกได้ตลอดเวลา และอาจมีค่าธรรมเนียม ต้องลงทะเบียนและระบุข้อมูลบัตรเครดิต

## หมายเหตุเกี่ยวกับการเชื่อมต่ออินเทอร์เน็ต

ในการเชื่อมต่อกล้องเข้ากับเครือข่าย ให้เชื่อมต่อผ่านเราเตอร์หรือพอร์ต LAN ที่มีฟังก์ชันเดียวกัน หากไม่ได้เชื่อมต่อในลักษณะดังกล่าว อาจส่งผลให้เกิดปัญหาเกี่ยวกับความปลอดภัย

## หมายเหตุเกี่ยวกับความปลอดภัย

- SONY จะไม่รับผิดชอบต่อความเสียหายใด ๆ อันเป็นผลมาจากความล้มเหลวในการดำเนินการตามมาตรการด้านความปลอดภัยที่เหมาะสมกับอุปกรณ์ส่งสัญญาณ การรั่วไหลของข้อมูลซึ่งไม่สามารถหลีกเลี่ยงได้อันเกิดจากข้อมูลจำเพาะของการส่งสัญญาณ หรือปัญหาเกี่ยวกับความปลอดภัยอื่น ๆ
- บุคคลอื่นที่ไม่ได้รับอนุญาตบนเครือข่ายอาจสามารถเข้าถึงผลิตภัณฑ์ได้ ทั้งนี้ขึ้นอยู่กับสภาพแวดล้อมการใช้งาน เมื่อเชื่อมต่อกล้องเข้ากับเครือข่าย ต้องตรวจสอบให้แน่ใจว่าเครือข่ายได้รับการป้องกันอย่างปลอดภัย
- อาจมีการสกัดกั้นเนื้อหาของการสื่อสารโดยบุคคลอื่นที่ไม่ได้รับอนุญาตในบริเวณใกล้เคียงกับสัญญาณโดยไม่รู้ตัว เมื่อใช้การสื่อสารผ่าน LAN ไร้สาย ให้ใช้มาตรการด้านความปลอดภัยที่เหมาะสมเพื่อป้องกันเนื้อหาของการสื่อสาร

## หมายเหตุเกี่ยวกับฟังก์ชัน FTP

เนื่องจากเนื้อหา ชื่อผู้ใช้ และรหัสผ่านไม่ได้เข้ารหัสโดยใช้ FTP ปกติ ให้ใช้ FTPS หากมี

## อุปกรณ์เสริม

- ขอแนะนำให้ใช้อุปกรณ์เสริมของแท้จาก Sony
- อุปกรณ์เสริมของ Sony บางรายการอาจวางจำหน่ายเฉพาะในบางประเทศและบางภูมิภาค

กล้องดิจิทัลชนิดเปลี่ยนเลนส์ได้  
ILME-FX30

## การให้ยืม การส่งต่อ หรือการทิ้งกล่องและ/หรือการลดหน่วยความจำให้กับบุคคลอื่น (หมายเหตุเกี่ยวกับการป้องกันข้อมูลส่วนบุคคล)

ในกล่องและ/หรือการลดหน่วยความจำอาจมีการบันทึกข้อมูลที่สำคัญ ทั้งนี้ขึ้นอยู่กับค่าฟังก์ชันและกล่อง ก่อนที่จะทำการให้ยืม การส่งต่อ หรือการทิ้งกล่องและ/หรือการลดหน่วยความจำให้กับบุคคลอื่น โปรดอ่านข้อความต่อไปนี้และตรวจสอบให้แน่ใจว่าท่านได้ดำเนินการขั้นตอนครบถ้วนแล้ว

### หมายเหตุเกี่ยวกับการให้ยืม การส่งต่อ หรือการทิ้งกล่องให้กับบุคคลอื่น

ก่อนที่จะทำการให้ยืม การส่งต่อ หรือการทิ้งกล่องให้กับบุคคลอื่น โปรดดำเนินการดังต่อไปนี้เพื่อปกป้องข้อมูลส่วนบุคคล

- เลือก [รีเซ็ตการตั้งค่า] → [ตั้งค่าเริ่มต้น]

### หมายเหตุเกี่ยวกับการใช้บริการคลาวด์ (Creators' Cloud)

ก่อนให้ยืมหรือส่งต่อกล่อง ตรวจสอบให้แน่ใจว่าข้อมูลการเชื่อมโยงกล่องและการตั้งค่าการอัปโหลดนั้นเหมาะสม เพื่อป้องกันความเสียหาย เช่น เนื้อหาในกล่องถูกอัปโหลดไปยัง Creators' Cloud ของบุคคลที่สามโดยไม่ตั้งใจ หากการตั้งค่าไม่เหมาะสม โปรดดำเนินการดังต่อไปนี้

- หากท่านต้องการส่งต่อหรือให้ยืมกล่อง: ให้เตรียมใช้งานกล่องหรือยกเลิกการเชื่อมโยงกับ Creators' Cloud ในกล่อง รวมทั้งยกเลิกการเชื่อมโยงกล่องใน Creators' Cloud
- หากท่านได้รับการส่งต่อกล่องหรือท่านยืมกล่อง: ให้เตรียมใช้งานกล่องหรือยกเลิกการเชื่อมโยงกับ Creators' Cloud ในกล่อง

โปรดทราบว่า Creators' Cloud อาจใช้ได้เฉพาะในบางประเทศและภูมิภาค

### หมายเหตุเกี่ยวกับการให้ยืม การส่งต่อ หรือการทิ้งการลดหน่วยความจำให้กับบุคคลอื่น

การดำเนินการ [ฟอร์แมต] หรือ [ลบ] ข้อมูลในกล่องหรือคอมพิวเตอร์อาจลบข้อมูลที่อยู่ในการลดหน่วยความจำออกไม่หมด ก่อนให้ยืมหรือส่งต่อการลดหน่วยความจำให้กับบุคคลอื่น เราขอแนะนำให้ท่านลบข้อมูลใดก็ตามที่อยู่ภายในการลดดังกล่าวออกให้หมดโดยใช้ซอฟต์แวร์สำหรับลบข้อมูล เราขอแนะนำให้ท่านหักทำลายการลดหน่วยความจำก่อนทิ้ง

### หมายเหตุเกี่ยวกับฟังก์ชันเครือข่าย

เมื่อท่านใช้ฟังก์ชันเครือข่าย อาจมีบุคคลที่สามเข้าถึงกล่องของท่านผ่านเครือข่ายโดยไม่ตั้งใจ ทั้งนี้ขึ้นอยู่กับสภาพแวดล้อมในการใช้งาน ตัวอย่างเช่น การเข้าถึงกล่องโดยไม่ได้รับอนุญาตอาจเกิดขึ้นภายในสภาพแวดล้อมเครือข่ายที่มีการเชื่อมต่อของอุปกรณ์เครือข่ายอื่นอยู่ หรือสามารถเชื่อมต่อได้โดยไม่ได้รับอนุญาต Sony จะไม่รับผิดชอบต่อความสูญเสียหรือความเสียหายใดๆ ที่เกิดจากการเชื่อมต่อในสภาพแวดล้อมเครือข่ายดังกล่าว

### หมายเหตุเกี่ยวกับข้อมูลการระบุตำแหน่ง

หากท่านอัปโหลดและแชร์ภาพนิ่งหรือภาพเคลื่อนไหวที่ถ่ายด้วยกล้องนี้ลงบนอินเทอร์เน็ต ขณะที่มีการเชื่อมโยงข้อมูลการระบุตำแหน่งด้วยแอปพลิเคชันของสมาร์ตโฟนโดยเฉพาะ ท่านอาจเปิดเผยข้อมูลการระบุตำแหน่งให้กับบุคคลที่สามโดยไม่ตั้งใจ วิธีป้องกันบุคคลที่สามได้ข้อมูลการระบุตำแหน่งของท่านคือ ให้ปิดฟังก์ชัน [การเชื่อมต่อข้อมูลตำแหน่ง] ของแอปพลิเคชันโดยเฉพาะ

### คำเตือนเกี่ยวกับลิขสิทธิ์

รายการโทรทัศน์ ภาพยนตร์ วิดีโอเทป และเนื้อหาต่างๆ อาจติดลิขสิทธิ์ การบันทึกเนื้อหาดังกล่าวโดยไม่ได้รับอนุญาตอาจขัดต่อบทบัญญัติของกฎหมายทางด้านลิขสิทธิ์

- การสร้างบัญชีสำหรับ Creators' Cloud และการเชื่อมโยงกล่องของท่านกับบัญชี (เชื่อมต่อคลาวด์)
- การแสดงข้อมูลการเชื่อมต่อคลาวด์ (ข้อมูลคลาวด์)

5-043-038-44(1) Copyright 2022 Sony Corporation

## หมายเหตุเกี่ยวกับแบตเตอรี่และการชาร์จแบตเตอรี่

### หมายเหตุเกี่ยวกับการใช้แบตเตอรี่

- ตรวจสอบให้แน่ใจว่าใช้เฉพาะแบตเตอรี่ของแท้ของ Sony เท่านั้น
- ตัวแสดงปริมาณแบตเตอรี่อาจแสดงปริมาณไม่ถูกต้องภายใต้สภาพการใช้งานหรือสภาวะแวดล้อมบางอย่าง
- อย่าให้แบตเตอรี่เปียกน้ำ แบตเตอรี่ไม่กันน้ำ
- อย่าวางแบตเตอรี่ไว้ในสถานที่ซึ่งมีอุณหภูมิสูงมาก เช่น ในรถยนต์หรือถูกแสงแดดส่องถึงโดยตรง

### หมายเหตุเกี่ยวกับการชาร์จแบตเตอรี่

- ทำการชาร์จแบตเตอรี่ (ที่ให้มาด้วย) ก่อนเริ่มใช้งานผลิตภัณฑ์ครั้งแรก
- แบตเตอรี่ที่ชาร์จไว้จะค่อยๆ คลายประจุทีละน้อย แม้เมื่อไม่ได้ใช้งาน ชาร์จแบตเตอรี่ก่อนใช้งานผลิตภัณฑ์ในแต่ละครั้งเพื่อที่ท่านจะได้ไม่พลาดโอกาสในการถ่ายภาพ
- ห้ามใช้แบตเตอรี่อื่นนอกเหนือไปจากที่ระบุไว้ว่าให้ใช้สำหรับผลิตภัณฑ์นี้ มิฉะนั้นอาจทำให้เกิดการรั่วไหล ความร้อนสูงเกิน การระเบิด ไฟฟ้าช็อต แผลไหม้ หรืออาการบาดเจ็บอื่น ๆ ได้
- กรณีที่ใช้แบตเตอรี่ที่เพิ่งซื้อใหม่หรือแบตเตอรี่ที่ไม่ได้ใช้งานเป็นเวลานาน ไฟชาร์จ (CHARGE) อาจกะพริบถี่ๆ ขณะกำลังชาร์จแบตเตอรี่ ในกรณีเช่นนี้ ให้ถอดแบตเตอรี่ออก แล้วใส่กลับเข้าไปอีกครั้งเพื่อชาร์จใหม่
- ขอแนะนำให้ชาร์จแบตเตอรี่ที่อุณหภูมิแวดล้อมระหว่าง 10 °C ถึง 30 °C หากอุณหภูมิไม่อยู่ในช่วงดังกล่าว อาจไม่สามารถชาร์จแบตเตอรี่ได้อย่างถูกต้อง
- ระบบจ่ายไฟภายนอกบางชนิดอาจทำให้ไม่สามารถสั่งงานในบางลักษณะได้
- เมื่อทำการชาร์จเสร็จแล้ว ให้ถอดอะแดปเตอร์ AC ออกจากเต้ารับติดผนัง หรือถอดสาย USB ออกจากกล้อง หากไม่ปฏิบัติตามขั้นตอนนี้อาจทำให้แบตเตอรี่มีอายุการใช้งานสั้นลง
- อย่าชาร์จก่อนแบตเตอรี่ต่องหรือชาร์จซ้ำๆ โดยไม่ใช้งานแบตเตอรี่เมื่อชาร์จเต็มแล้วหรือใกล้จะเต็มแล้ว การทำเช่นนี้อาจทำให้แบตเตอรี่มีประสิทธิภาพเสื่อมลง
- ถ้าหากไฟชาร์จของผลิตภัณฑ์กะพริบขณะกำลังชาร์จ ให้ถอดแบตเตอรี่ที่กำลังชาร์จออก แล้วใส่แบตเตอรี่ก่อนเดิมนั้นเข้าไปในผลิตภัณฑ์อย่างแน่นหนา ถ้าหากไฟชาร์จกะพริบอีกครั้ง อาจแสดงว่าแบตเตอรี่เกิดข้อผิดพลาด หรือท่านได้ใส่แบตเตอรี่ชนิดอื่นนอกเหนือจากชนิดที่ระบุ ตรวจสอบว่าแบตเตอรี่เป็นชนิดที่กำหนดหรือไม่
- ถ้าหากแบตเตอรี่เป็นชนิดที่ระบุ ให้ถอดแบตเตอรี่ออก แล้วเปลี่ยนเป็นก้อนใหม่หรือก้อนอื่น พร้อมทั้งตรวจสอบว่าแบตเตอรี่ที่เพิ่งใส่เข้าไปนั้นชาร์จได้อย่างถูกต้องหรือไม่ ถ้าแบตเตอรี่ที่เพิ่งใส่เข้าไปชาร์จอย่างถูกต้อง แสดงว่าแบตเตอรี่ก่อนที่ใส่ก่อนหน้านี้อาจชำรุด
- ถ้าหากไฟชาร์จกะพริบถึงแม้จะถอดอะแดปเตอร์ AC ต่ออยู่กับผลิตภัณฑ์และเต้ารับติดผนัง แสดงว่าการชาร์จยุติชั่วคราวและอยู่ในสถานะเตรียมพร้อม การชาร์จจะหยุดและเข้าสู่สถานะเตรียมพร้อมโดยอัตโนมัติเมื่ออุณหภูมิอยู่นอกเหนือช่วงอุณหภูมิใช้งานที่แนะนำ เมื่ออุณหภูมิลบคืนสู่ช่วงที่เหมาะสม การชาร์จจะดำเนินต่อ และไฟชาร์จจะติดอีกครั้ง
- อะแดปเตอร์ AC ที่ให้มาด้วย เป็นรุ่นที่ใช้งานกับผลิตภัณฑ์นี้เท่านั้น อย่าเชื่อมต่อเข้ากับอุปกรณ์อิเล็กทรอนิกส์อื่นๆ การกระทำดังกล่าวอาจทำให้เกิดความเสียหายได้

### ตัวแสดงปริมาณแบตเตอรี่

- ตัวแสดงปริมาณแบตเตอรี่ปรากฏบนหน้าจอ ใช้เวลาประมาณหนึ่งนาทีกว่าที่ตัวแสดงปริมาณแบตเตอรี่จะปรากฏอย่างถูกต้อง
- ตัวแสดงปริมาณแบตเตอรี่อาจแสดงปริมาณไม่ถูกต้องภายใต้สภาพการใช้งานหรือสภาวะแวดล้อมบางอย่าง
- ถ้าปริมาณแบตเตอรี่ไม่ปรากฏขึ้นบนหน้าจอ ให้กดปุ่ม DISP (การตั้งค่าแสดงผล) เพื่อแสดงปริมาณแบตเตอรี่

### การใช้งานแบตเตอรี่อย่างมีประสิทธิภาพ

- ประสิทธิภาพของแบตเตอรี่จะลดลงในสภาพแวดล้อมที่มีอุณหภูมิต่ำ ดังนั้นในที่เย็น ระยะเวลาใช้งานของแบตเตอรี่จะสั้นลง เพื่อให้แน่ใจว่าแบตเตอรี่จะใช้งานได้นาน ขอแนะนำให้พกแบตเตอรี่ติดตัวไว้ในกระเป๋าที่ชิดกับร่างกายของท่านเพื่อให้แบตเตอรี่อุ่น และใส่แบตเตอรี่เข้าไปในผลิตภัณฑ์ทันทีก่อนเริ่มถ่ายภาพ ระวังการลัดวงจรไฟฟ้า หากมีวัตถุโลหะ เช่น กุญแจ อยู่ในกระเป๋าของท่าน
- ประจุแบตเตอรี่จะหมดอย่างรวดเร็วหากท่านถ่ายภาพอย่างต่อเนื่องและบ่อยครั้ง เปิด/ปิดกล้องบ่อยๆ หรือตั้งค่าจอภาพให้สว่างมาก
- ขอแนะนำให้เตรียมแบตเตอรี่สำรองและทดลองถ่ายภาพก่อนถ่ายภาพจริง
- ถ้าขั้วแบตเตอรี่สกปรก ท่านอาจไม่สามารถเปิดผลิตภัณฑ์ หรือแบตเตอรี่อาจไม่ชาร์จอย่างถูกต้อง ในกรณีนี้ ให้ทำความสะอาดแบตเตอรี่โดยเช็ดฝุ่นออกเบาๆ ด้วยผ้านุ่ม หรือก้านสำลี

## วิธีการเก็บรักษาแบตเตอรี่

เพื่อคงการทำงานของแบตเตอรี่ ให้ชาร์จแบตเตอรี่และคลายประจุแบตเตอรี่ในกล่องจนหมดอย่างน้อยปีละครั้งก่อนจัดเก็บ หลังจากถอดแบตเตอรี่ออกจากกล่องแล้ว ให้เก็บแบตเตอรี่ในที่เย็นและแห้ง

## อายุการใช้งานแบตเตอรี่

- แบตเตอรี่มีอายุการใช้งานที่จำกัด ถ้าท่านใช้แบตเตอรี่ก่อนเต็มซ้ำๆ กัน หรือใช้แบตเตอรี่ก่อนเต็มเป็นเวลานาน ความจุของแบตเตอรี่จะค่อยๆ ลดลง ถ้าระยะเวลาที่เหลืออยู่ของแบตเตอรี่ลดสั้นลงอย่างมาก อาจถึงเวลาที่ต้องเปลี่ยนไปใช้แบตเตอรี่ก้อนใหม่
- อายุการใช้งานแบตเตอรี่จะแตกต่างกันขึ้นอยู่กับวิธีจัดเก็บและสภาพการใช้งาน รวมทั้งสภาพแวดล้อมขณะใช้แบตเตอรี่ด้วย

5-043-038-44(1) Copyright 2022 Sony Corporation

## หมายเหตุเกี่ยวกับการ์ดหน่วยความจำ

- ถ้าไอคอน **[I]** (ไอคอนเตือนกล้องร้อนเกินไป) แสดงขึ้นบนจอภาพ ห้ามถอดการ์ดหน่วยความจำออกจากกล้องโดยทันที แต่ให้รอครู่หนึ่งหลังจากที่ปิดกล้องแล้ว จากนั้นจึงนำการ์ดหน่วยความจำออก ถ้าท่านสัมผัสการ์ดหน่วยความจำขณะที่ยังร้อนอยู่ ท่านอาจทำตก และการ์ดหน่วยความจำอาจชำรุดเสียหายได้ ใช้ความระมัดระวังในการถอดการ์ดหน่วยความจำ
- ถ้าท่านถ่ายภาพและลบภาพซ้ำๆ กันเป็นเวลานาน ข้อมูลในไฟล์ในการ์ดหน่วยความจำจะกระจัดกระจายและการบันทึกภาพเคลื่อนไหวอาจหยุดชะงักระหว่างการถ่ายภาพ ในกรณีนี้ให้บันทึกภาพของท่านลงในเครื่องคอมพิวเตอร์หรือที่เก็บข้อมูลอื่น จากนั้นสั่งงาน [ฟอร์แมต] ด้วยกล้อง
- ห้ามถอดแบตเตอรี่หรือการ์ดหน่วยความจำ หรือปิดสวิตช์กล้อง ขณะที่มีไฟแสดงสถานะการเข้าถึงติดสว่างอยู่ เพราะอาจทำให้ข้อมูลในการ์ดหน่วยความจำเสียหายได้
- อย่าสัมผัสร่องข้อมูลไว้เพื่อเป็นการป้องกัน
- ไม่รับประกันว่าการ์ดหน่วยความจำทั้งหมดจะทำงานได้อย่างถูกต้อง
- ภาพที่บันทึกบนการ์ดหน่วยความจำ SDXC/CFexpress Type A จะไม่สามารถนำเข้าหรือดูบนคอมพิวเตอร์หรืออุปกรณ์ AV ที่ไม่รองรับ exFAT เมื่อเชื่อมต่อโดยใช้สาย USB ตรวจสอบว่าอุปกรณ์สามารถใช้งานร่วมกับ exFAT ก่อนจะเชื่อมต่ออุปกรณ์กับกล้อง ถ้าเชื่อมต่อกล้องกับอุปกรณ์ที่ใช้ร่วมกันไม่ได้ จะมีข้อความแจ้งให้ฟอร์แมตการ์ด อย่าฟอร์แมตการ์ดตามที่ได้รับแจ้ง เพราะจะเป็นการลบข้อมูลทั้งหมดในการ์ด (exFAT คือระบบไฟล์ที่ใช้กับการ์ดหน่วยความจำ SDXC หรือการ์ดหน่วยความจำ CFexpress Type A)
- อย่าให้การ์ดหน่วยความจำตกน้ำ
- อย่ากระแทก บิด หรือทำการ์ดหน่วยความจำตก
- อย่าใช้งานหรือเก็บการ์ดหน่วยความจำภายในสภาพต่อไปนี้
  - สถานที่ที่มีอุณหภูมิสูง เช่น ในรถที่จอดกลางแจ้ง
  - สถานที่ซึ่งแสงแดดส่องถึงโดยตรง
  - สถานที่ชื้นหรือมีสารกัดกร่อน
- ถ้าใช้การ์ดหน่วยความจำใกล้บริเวณที่มีแม่เหล็กแรงสูง หรือใช้ในสถานที่ซึ่งมีกระแสไฟฟ้าสถิตหรือกระแสไฟฟ้ารบกวน ข้อมูลในการ์ดหน่วยความจำอาจได้รับความเสียหาย
- อย่าใช้มือหรือวัตถุโลหะแตะบริเวณหน้าสัมผัสของการ์ดหน่วยความจำ
- อย่าวางการ์ดหน่วยความจำในบริเวณที่เด็กเล็กเอื้อมถึง เด็กอาจจะกลืนลงไปได้
- อย่าถอดประกอบหรือดัดแปลงการ์ดหน่วยความจำ
- การ์ดหน่วยความจำอาจร้อนหลังจากใช้งานเป็นเวลานาน โปรดระมัดระวังในการจัดการกับการ์ดดังกล่าว
- ไม่รับประกันว่าการ์ดหน่วยความจำที่ฟอร์แมตบนคอมพิวเตอร์จะสามารถใช้กับผลิตภัณฑ์นี้ได้ ตรวจสอบให้แน่ใจว่าได้ฟอร์แมตการ์ดหน่วยความจำโดยใช้ผลิตภัณฑ์นี้
- ความเร็วในการอ่าน/เขียนข้อมูล แตกต่างกันไปตามการ์ดหน่วยความจำและอุปกรณ์ที่ใช้
- ห้ามใช้แรงกดมากเกินไปขณะที่กำลังบันทึกข้อมูลลงในพื้นที่หน่วยความจำของการ์ดหน่วยความจำ
- อย่าดึงลากบนการ์ดหน่วยความจำหรือบนตัวแปลงการ์ดหน่วยความจำ ท่านอาจไม่สามารถนำการ์ดหน่วยความจำออกมาได้
- ถ้าสวิตช์ป้องกันการเขียนหรือสวิตช์ป้องกันการลบของการ์ดหน่วยความจำ SD ถูกตั้งไว้ที่ตำแหน่ง LOCK ท่านจะไม่สามารถบันทึกหรือลบภาพได้ ในกรณีนี้ ให้เลื่อนสวิตช์ไปที่ตำแหน่งบันทึก
- หากต้องการใช้การ์ดหน่วยความจำ microSD กับผลิตภัณฑ์นี้:
  - ต้องตรวจสอบให้แน่ใจว่าได้เสียบการ์ดหน่วยความจำเข้าในอะแดปเตอร์เฉพาะแล้ว หากท่านใส่การ์ดหน่วยความจำเข้าในผลิตภัณฑ์โดยไม่ใช้อะแดปเตอร์การ์ดหน่วยความจำ ท่านอาจไม่สามารถเอาการ์ดหน่วยความจำออกมาจากผลิตภัณฑ์นี้ได้
  - เมื่อท่านเสียบการ์ดหน่วยความจำเข้าไปในตัวแปลงการ์ดหน่วยความจำ โปรดตรวจสอบให้แน่ใจว่าได้เสียบการ์ดในทิศทางที่ถูกต้องและเสียบเข้าไปจนสุด ถ้าเสียบการ์ดไม่ถูกต้อง อาจส่งผลให้การทำงานผิดปกติ

## หัวข้อที่เกี่ยวข้อง

- [ฟอร์แมต](#)





## การทำความสะอาดเซ็นเซอร์ภาพ (ทำสะอาดเซ็นเซอร์)

ถ้าฝุ่นละอองหรือสิ่งสกปรกเข้าไปในตัวกล้องและติดอยู่บนผิวของเซ็นเซอร์ภาพ (ส่วนที่แปลงแสงเป็นสัญญาณไฟฟ้า) อาจทำให้มีจุดสีดำปรากฏบนภาพ ทั้งนี้ขึ้นอยู่กับสภาพแวดล้อมในการถ่ายภาพ ในกรณีดังกล่าว ให้ทำความสะอาดเซ็นเซอร์ภาพอย่างรวดเร็ว โดยปฏิบัติตามขั้นตอนด้านล่างนี้

- 1 ยืนยันว่าได้ชาร์จแบตเตอรี่เพียงพอแล้ว
- 2 MENU →  (ตั้งค่า) → [ตัวเลือกการตั้งค่า] → [ทำสะอาดเซ็นเซอร์] → [ตกลง]  
เซ็นเซอร์ภาพจะสั่นเล็กน้อยเพื่อเขย่าเอาฝุ่นละอองออก
- 3 ปิดระบบกล้องตามคำแนะนำบนหน้าจอ
- 4 ถอดเลนส์ออก
- 5 ใช้ลูกยางเป่าลมที่มีจำหน่ายตามท้องตลาดเพื่อทำความสะอาดพื้นผิวเซ็นเซอร์ภาพและบริเวณโดยรอบ
  - ถือกล้องคว่ำลงเล็กน้อยเพื่อให้ฝุ่นหลุดออกมา



## 6 ใส่เลนส์

### คำแนะนำ

- สำหรับวิธีการตรวจสอบปริมาณฝุ่นละอองบนเซ็นเซอร์ภาพและรายละเอียดเพิ่มเติมเกี่ยวกับวิธีการทำความสะอาด โปรดดูได้จาก URL ต่อไปนี้ <https://support.d-imaging.sony.co.jp/www/support/ilc/sensor/index.php>

### หมายเหตุ

- ตรวจสอบให้แน่ใจว่าปริมาณแบตเตอรี่เหลืออยู่ที่ระดับ 51% ขึ้นไป ก่อน [ทำสะอาดเซ็นเซอร์]
- อย่าใช้ลูกยางแบบสเปรย์เนื่องจากอาจพ่นหยดน้ำกระจายเข้าไปในตัวกล้อง
- อย่าใส่ปลายของลูกยางทำความสะอาดเข้าไปในช่องถัดจากบริเวณยึดเลนส์เพื่อที่ปลายของลูกยางจะได้ไม่สัมผัสกับเซ็นเซอร์ภาพ
- ขณะทำความสะอาดเซ็นเซอร์ภาพด้วยลูกยางทำความสะอาด อย่าเป่าแรงเกินไป ถ้าเป่าเซ็นเซอร์แรงเกินไป ผลิตภัณฑ์ด้านในอาจได้รับความเสียหาย
- ถ้าฝุ่นยังคงไม่หมดไปหลังจากทำความสะอาดผลิตภัณฑ์ตามที่แนะนำ โปรดปรึกษาศูนย์บริการ

- ในระหว่างการทำความสะอาด จะมีเสียงการสั่งตั้งจากเซ็นเซอร์ภาพ ซึ่งอาการเช่นนี้ไม่ได้แสดงว่ากล้องทำงานผิดปกติ
- การทำความสะอาดอาจดำเนินการโดยอัตโนมัติเมื่อปิดระบบ

---

### หัวข้อที่เกี่ยวข้อง

- [การติด/การถอดเลนส์](#)

5-043-038-44(1) Copyright 2022 Sony Corporation

กล้องดิจิทัลชนิดเปลี่ยนเลนส์ได้  
ILME-FX30

## การทำความสะอาด

### การทำความสะอาดเลนส์

- อย่าใช้น้ำยาทำความสะอาดที่มีตัวทำละลายอินทรีย์ เช่น ทินเนอร์หรือเบนซิน
- เมื่อทำความสะอาดผิวเลนส์ ให้เช็ดฝุ่นโดยใช้ลูกยางทำความสะอาดที่มีจำหน่ายทั่วไป ในกรณีที่ฝุ่นติดที่พื้นผิว เช็ดฝุ่นออกด้วยผ้านุ่มหรือกระดาษทิชชูที่ชุบน้ำยาทำความสะอาดเลนส์เล็กน้อย เช็ดวนเป็นรูปก้นหอยจากกึ่งกลางออกด้านนอก อย่าฉีดสเปรย์น้ำยาทำความสะอาดเลนส์ลงที่ผิวเลนส์โดยตรง

### การทำความสะอาดตัวกล้อง

อย่าสัมผัสโดนส่วนของผลิตภัณฑ์ที่อยู่ข้างในเมทเลนส์ เช่น หน้าสัมผัสเลนส์ ใช้ลูกยาง\* เป่าทำความสะอาดฝุ่นที่มีจำหน่ายทั่วไป ในการทำความสะอาดข้างในเมทเลนส์

\* อย่าใช้ลูกยางแบบสเปรย์เนื่องจากจะทำให้การทำงานผิดปกติได้

### การทำความสะอาดพื้นผิวผลิตภัณฑ์

ทำความสะอาดผิวผลิตภัณฑ์ด้วยผ้านุ่มชุบน้ำเล็กน้อย แล้วเช็ดผิวอีกครั้งด้วยผ้าแห้ง เพื่อป้องกันความเสียหายต่อผิวขัดหรือตัวผลิตภัณฑ์:

- อย่าให้ผลิตภัณฑ์สัมผัสสารเคมีเช่น ทินเนอร์ เบนซิน แอลกอฮอล์ ผ้าเช็ดชนิดใช้แล้วทิ้ง ยาไล่แมลง ครีมนันแดด หรือ ยาฆ่าแมลง
- อย่าแตะผลิตภัณฑ์ด้วยมือของท่านที่มีสารข้างต้นติดอยู่
- อย่าให้กล่องสัมผัสลูกยางหรือพลาสติกไว้นิลเป็นเวลานาน

### การทำความสะอาดจอภาพ

- หากท่านใช้กระดาษทิชชูหรือวัสดุอื่นเช็ดหน้าจอแรงๆ อาจทำให้จอภาพมีรอยขีดข่วน
- หากหน้าจอเริ่มสกปรกจากรอยนิ้วมือหรือฝุ่น ให้เช็ดฝุ่นออกจากหน้าจอเบาๆ จากนั้นทำความสะอาดหน้าจอด้วยผ้านุ่มหรือวัสดุอื่น

กล้องดิจิทัลชนิดเปลี่ยนเลนส์ได้  
ILME-FX30

## ด้านหน้า

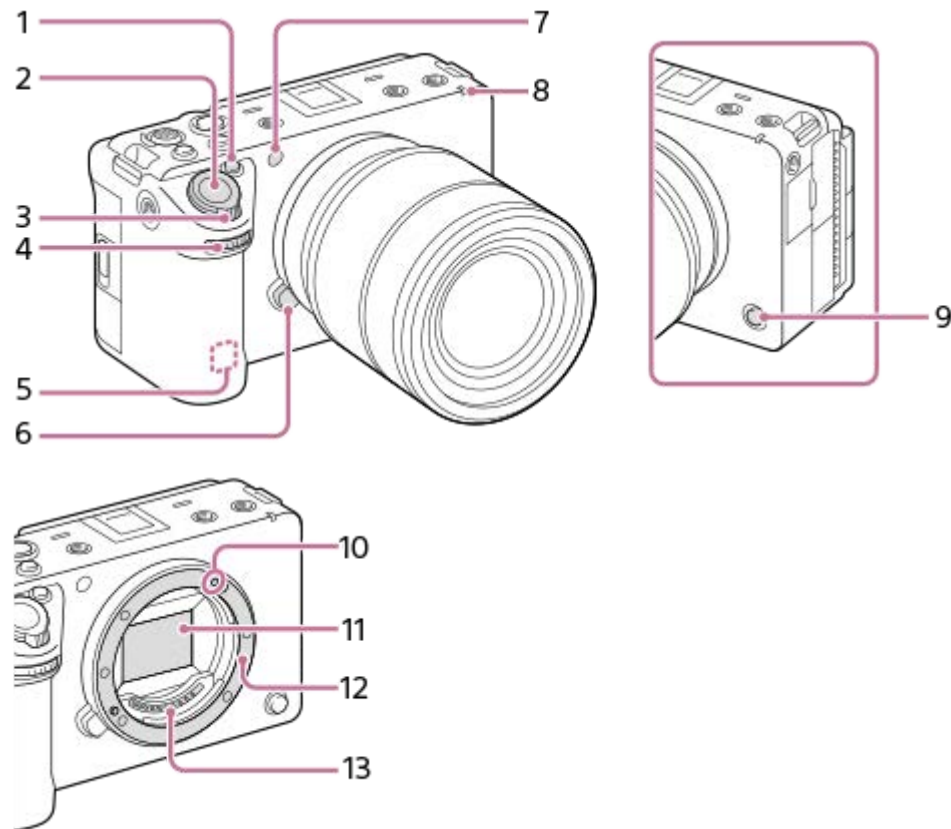

1. ปุ่ม 1 (ปุ่มกำหนดเอง 1)/ปุ่ม IRIS (ม่านตา)
2. ปุ่มชัตเตอร์
3. ก้าน W/T (ซูม)
4. ปุ่มหมุนด้านหน้า  
ท่านสามารถปรับการตั้งค่าต่างๆ สำหรับโหมดถ่ายภาพแต่ละโหมดได้อย่างรวดเร็ว
5. เสาอากาศ WLAN (ติดตั้งในตัว)  
การสื่อสารผ่าน Wi-Fi อาจถูกปิดกั้นหากมือของท่านหรือวัตถุอื่นๆ บังส่วนนี้
6. ปุ่มปลดเลนส์
7. เซ็นเซอร์แสงที่มองเห็นได้และ IR  
ห้ามบังส่วนนี้ในขณะที่ถ่าย
8. ไฟการบันทึก
9. ปุ่ม 6 (ปุ่มกำหนดเอง 6)/ปุ่ม REC (การบันทึก)
10. ดัชนีการยึด
11. เซ็นเซอร์ภาพ\*
12. เมท
13. หน้าสัมผัสเลนส์\*

\* อย่าสัมผัสชิ้นส่วนเหล่านี้โดยตรง

- ด้านหลัง
- ด้านบน
- ด้านข้าง
- ด้านล่าง

5-043-038-44(1) Copyright 2022 Sony Corporation

ด้านหลัง

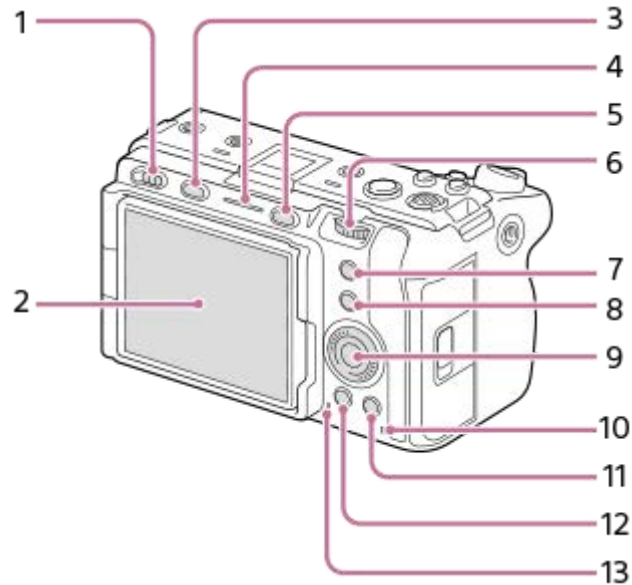

- 1. สวิตช์เปิด/ปิด
- 2. จอภาพ/แผงสัมผัส  
ท่านสามารถปรับจอภาพให้มีมุมมองง่ายขึ้นและถ่ายภาพจากตำแหน่งใดก็ได้

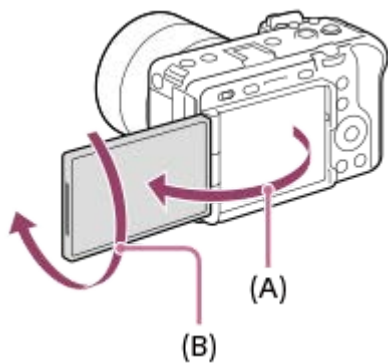

- (A): ประมาณ 176°
- (B): ประมาณ 270°

- ท่านอาจไม่สามารถปรับมุมมองจอภาพ ทั้งนี้ขึ้นอยู่กับชนิดของขาตั้งกล้องที่ใช้ ในกรณีดังกล่าว ให้คลายสกรูขาตั้งกล้องเล็กน้อยเพื่อปรับมุมมองจอภาพ
- อย่าใช้แรงมากเกินไปในการเปิด ปิด หรือหมุนจอภาพ การกระทำดังกล่าวอาจจะทำให้เกิดความเสียหายได้

- 3. ปุ่ม MODE (โหมด)
- 4. ไฟการบันทึก
- 5. ปุ่ม MENU
- 6. ปุ่มหมุนด้านหลัง  
ท่านสามารถปรับการตั้งค่าต่างๆ สำหรับโหมดถ่ายภาพแต่ละโหมดได้อย่างรวดเร็ว
- 7. ปุ่ม 5 (ปุ่มกำหนดเอง 5)/ปุ่ม FOCUS MAG (ขยายโฟกัส)
- 8. ปุ่ม Fn (ฟังก์ชัน)
- 9. ปุ่มควบคุม
- 10. ไฟแสดงสถานะการเข้าถึง

11. สำหรับถ่ายภาพ: ปุ่ม 4 (ปุ่มกำหนดเอง 4)

สำหรับดูภาพ: ปุ่ม  (ลบ)

12. ปุ่ม  (ดูภาพ)

13. ลำโพง

---

---

#### หัวข้อที่เกี่ยวข้อง



- [ด้านหน้า](#)
- [ด้านบน](#)
- [ด้านข้าง](#)
- [ด้านล่าง](#)

5-043-038-44(1) Copyright 2022 Sony Corporation

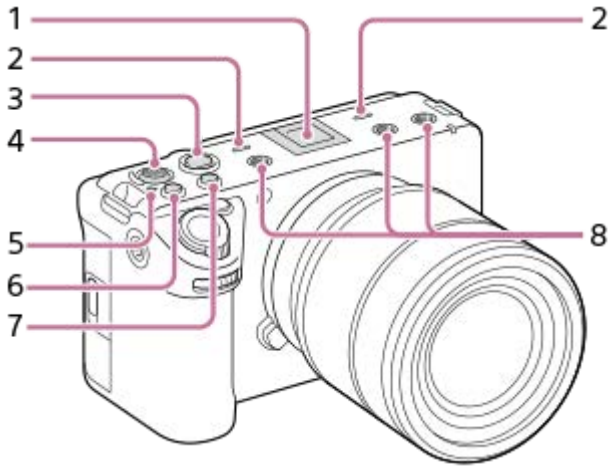

ด้านบน



1. แท่นเสียบ Multi Interface\*  
อุปกรณ์เสริมบางอันอาจใส่ได้ไม่สุด และอาจยื่นพ้นออกมาทางด้านหลังของแท่นเสียบ Multi interface อย่างไรก็ตาม หากสามารถเสียบอุปกรณ์เสริมมาจนสุดด้านหน้าของแท่นเสียบ แสดงว่าการเชื่อมต่อเสร็จสมบูรณ์
2. ไมโครโฟน  
ห้ามบังส่วนนี้ในขณะที่ทำการบันทึกภาพเคลื่อนไหว การทำเช่นนั้นอาจทำให้เกิดสัญญาณรบกวนหรือเสียงเบาลง
3. ปุ่ม REC (การบันทึก)  
เมื่อเริ่มการบันทึกโดยกดปุ่ม REC (การบันทึก) ไฟปุ่มจะเป็นสีแดง
4. ปุ่มเลือก
5.  เครื่องหมายแสดงตำแหน่งเซ็นเซอร์ภาพ
  - เซ็นเซอร์ภาพเป็นเซ็นเซอร์ที่แปลงแสงเป็นสัญญาณไฟฟ้า ตำแหน่งของเซ็นเซอร์ภาพจะระบุโดย  (เครื่องหมายแสดงตำแหน่งเซ็นเซอร์ภาพ) เมื่อท่านวัดระยะห่างที่แน่นอนจากกล้องถึงวัตถุ ให้อ้างอิงกับตำแหน่งของเส้นแนวนอน

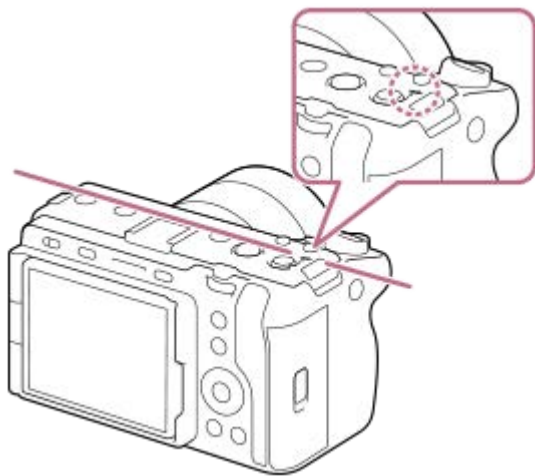

- ถ้าวัตถุอยู่ใกล้กว่าระยะถ่ายภาพที่ต่ำที่สุดของเลนส์ จะไม่สามารถยืนยันโฟกัสได้ ตรวจสอบให้แน่ใจว่ามีระยะห่างระหว่างวัตถุกับกล้องเพียงพอ
6. ปุ่ม 3 (ปุ่มกำหนดเอง 3)/ปุ่ม ISO (ความไวแสง ISO)
  7. ปุ่ม 2 (ปุ่มกำหนดเอง 2)/ปุ่ม WB (สมดุลแสงสีขาว)
  8. รูเกลียวยึดอุปกรณ์เสริม

รองรับสกรู 1/4-20 UNC

ใช้อุปกรณ์เสริมที่มีสกรูยาวไม่เกิน 5.5 มม. มิฉะนั้น ท่านจะไม่สามารถยึดอุปกรณ์เสริมได้อย่างแน่นหนา และอาจเกิดความเสียหายกับกล่องได้

\* ท่านสามารถใช้อุปกรณ์เสริมสำหรับแทนเสียบอุปกรณ์เสริมได้เช่นกัน ไม่รับประกันการทำงานร่วมกับอุปกรณ์เสริมของผู้ผลิตรายอื่น

**ni** Multi  
Interface Shoe

Accessory Shoe

---



#### หัวข้อที่เกี่ยวข้อง

- ด้านหน้า
- ด้านหลัง
- ด้านข้าง
- ด้านล่าง

5-043-038-44(1) Copyright 2022 Sony Corporation

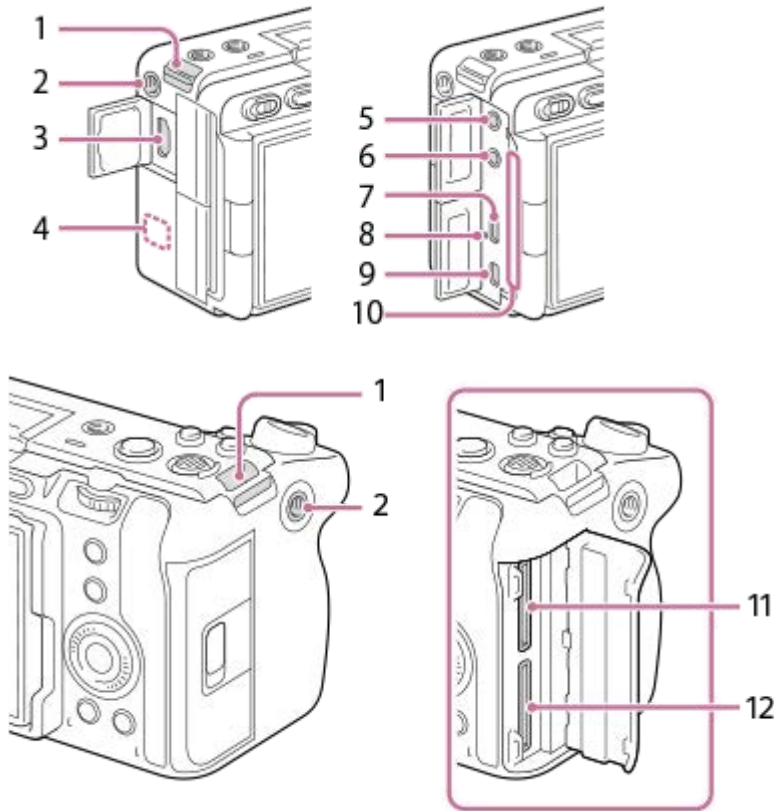
ด้านข้าง



1. ขอเกี่ยวสายสะพาย (แยกจำหน่าย)
2. รูเกลียวยึดอุปกรณ์เสริม  
รองรับสกรู 1/4-20 UNC  
ใช้อุปกรณ์เสริมที่มีสกรูยาวไม่เกิน 5.5 มม. มิฉะนั้น ท่านจะไม่สามารถยึดอุปกรณ์เสริมได้อย่างแน่นหนา และอาจเกิดความเสียหายกับกล้องได้
3. ขั้วต่อ HDMI ประเภท A
4. เสาอากาศ WLAN (ติดตั้งในตัว)  
การสื่อสารผ่าน Wi-Fi อาจถูกปิดกั้นหากมือของท่านหรือวัตถุอื่นๆ บังส่วนนี้
5. ช่องต่อ  (ไมโครโฟน)  
เมื่อต่อไมโครโฟนภายนอก ไมโครโฟนในตัวและชุดด้ามจับ XLR (เฉพาะ ILME-FX30) จะปิดโดยอัตโนมัติ หากไมโครโฟนภายนอกเป็นแบบต่อโดยใช้ไฟเลี้ยง ไมโครโฟนจะได้รับไฟเลี้ยงจากกล้อง
6. ช่องต่อ  (หูฟัง)
7. ขั้วต่อ USB Type-C
8. ไฟชาร์จ
9. ขั้วต่อ Multi/Micro USB  
ขั้วต่อนี้สามารถใช้ได้กับอุปกรณ์ที่ใช้งานร่วมกับไมโคร USB ได้
10. ช่องระบายอากาศ  
ห้ามใช้กล้องขณะสัมผัสกับบริเวณรอบๆ ช่องระบายอากาศเป็นเวลานาน มิฉะนั้นอาจทำให้เกิดแผลไหม้จากความร้อนที่มีอุณหภูมิต่ำ
11. SLOT 1 (ช่องเสียบการ์ดหน่วยความจำ 1)
12. SLOT 2 (ช่องเสียบการ์ดหน่วยความจำ 2)

## หมายเหตุเกี่ยวกับขั้วต่อ USB

ท่านสามารถใช้ได้ทั้งขั้วต่อ USB Type-C หรือขั้วต่อ Multi/Micro USB สำหรับการสื่อสารผ่าน USB อย่างไรก็ตาม ท่านจะไม่สามารถใช้การสื่อสารผ่าน USB โดยใช้ขั้วต่อทั้งสองขั้วในเวลาเดียวกัน ใช้ขั้วต่อ USB Type-C ในการจ่ายไฟและชาร์จแบตเตอรี่ กล้องนี้ไม่สามารถรับไฟผ่านขั้วต่อ Multi/Micro USB ได้

- ท่านสามารถใช้อุปกรณ์เสริมสำหรับขั้วต่อ Multi/Micro USB เช่น รีโมทคอนโทรล (แยกจำหน่าย) ขณะจ่ายไฟเลี้ยงหรือทำการถ่ายภาพ PC Remote โดยใช้ขั้วต่อ USB Type-C

## หมายเหตุเกี่ยวกับฝาปิดขั้วต่อ

ตรวจสอบให้แน่ใจว่าปิดฝาปิดขั้วต่อก่อนใช้งาน

---

### หัวข้อที่เกี่ยวข้อง

- [ด้านหน้า](#)
- [ด้านหลัง](#)
- [ด้านบน](#)
- [ด้านล่าง](#)

ด้านล่าง

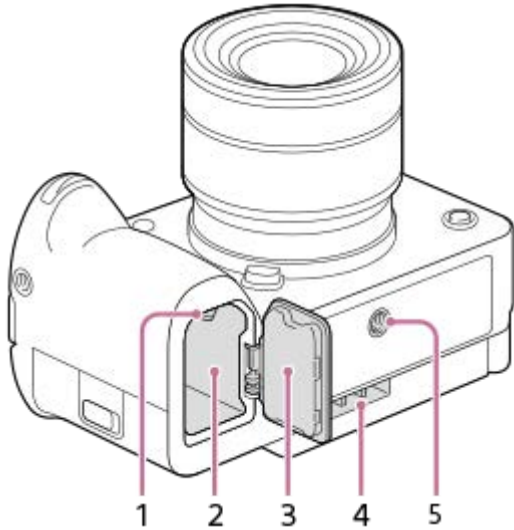

- 1. ก้านล็อก
- 2. ช่องเสียบแบตเตอรี่
- 3. ฝาปิดแบตเตอรี่

ก่อนจะติดตั้งอุปกรณ์เสริม เช่น ชุดอะแดปเตอร์แบตเตอรี่แบบหลายก้อน (แยกจำหน่าย) ให้ถอดฝาปิดแบตเตอรี่

เมื่อต้องการถอดฝาปิดแบตเตอรี่

ดึงก้านปลดฝาปิดแบตเตอรี่ (A) ไปตามทิศทางของลูกศร จากนั้นถอดฝาปิดแบตเตอรี่

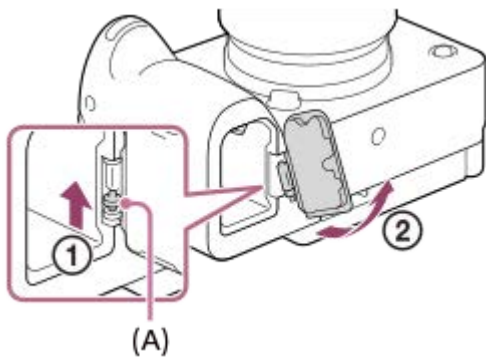

เมื่อต้องการใส่ฝาปิดแบตเตอรี่

ใส่ก้านบนฝาปิดแบตเตอรี่ด้านหนึ่งในด้านเสียบ จากนั้นดันฝาปิดแบตเตอรี่เข้าไปโดยให้ติดก้านบนฝั่งตรงข้าม

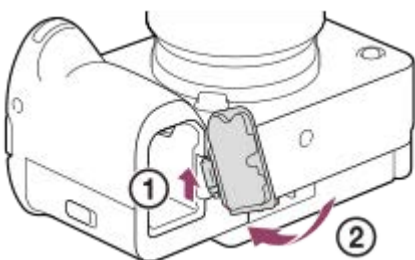

#### 4. ช่องอากาศเข้า

อย่ามึงช่องอากาศเข้า

#### 5. ช่องต่อขาตั้งกล้อง

รองรับสกรู 1/4-20 UNC

ใช้ขาตั้งกล้องที่มีสกรูยาวไม่เกิน 5.5 มม. มิฉะนั้น ท่านจะไม่สามารถยึดกล้องได้อย่างแน่นหนา และอาจเกิดความเสียหายกับกล้องได้

---

#### หัวข้อที่เกี่ยวข้อง

- ด้านหน้า
- ด้านหลัง
- ด้านบน
- ด้านข้าง

5-043-038-44(1) Copyright 2022 Sony Corporation

กล้องดิจิทัลชนิดเปลี่ยนเลนส์ได้  
ILME-FX30

## ชุดด้ามจับ XLR (ILME-FX30 เท่านั้น)

ส่วนต่างๆ ของตัวกล้อง

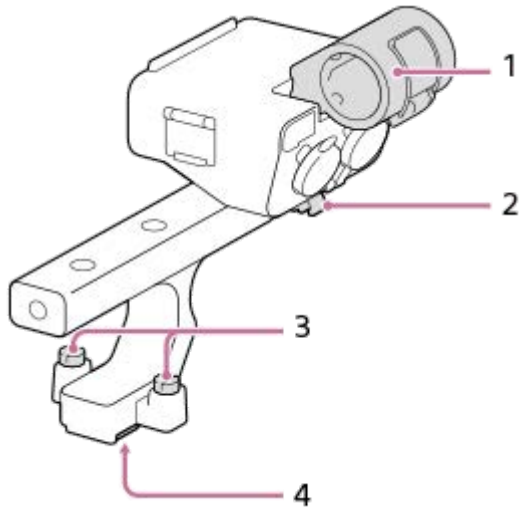

1. ที่ยึดไมโครโฟน
2. ที่ยึดสาย
3. สกรูยึด
4. ฐาน Multi Interface

## สวิตช์และปุ่มหมุน

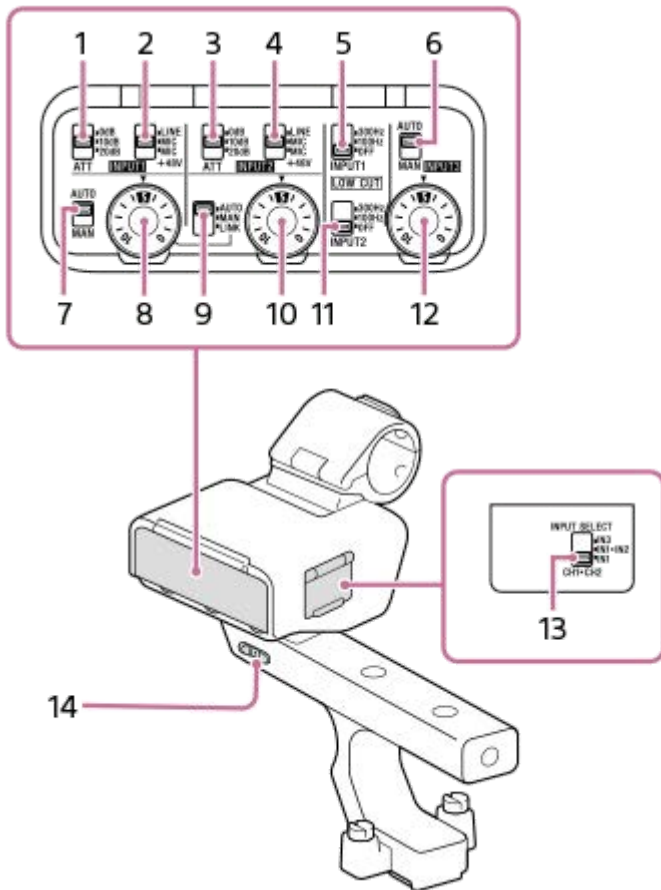

1. สวิตช์ ATT (INPUT1)  
เลือกระดับสัญญาณเข้ามาตรฐานของขั้วต่อ INPUT1 การตั้งค่าสวิตช์นี้จะทำงานเมื่อสวิตช์ INPUT1 (LINE/MIC/MIC+48V) ถูกตั้งค่าไว้ที่ "MIC" หรือ "MIC+48V"
2. สวิตช์ INPUT1 (LINE/MIC/MIC+48V)  
เลือกตัวเลือกที่เหมาะสมกับอุปกรณ์ที่เชื่อมต่อกับขั้วต่อ INPUT1
3. สวิตช์ ATT (INPUT2)  
เลือกระดับสัญญาณเข้ามาตรฐานของขั้วต่อ INPUT2 การตั้งค่าสวิตช์นี้จะทำงานเมื่อสวิตช์ INPUT2 (LINE/MIC/MIC+48V) ถูกตั้งค่าไว้ที่ "MIC" หรือ "MIC+48V"
4. สวิตช์ INPUT2 (LINE/MIC/MIC+48V)  
เลือกตัวเลือกที่เหมาะสมกับอุปกรณ์ที่เชื่อมต่อกับขั้วต่อ INPUT2
5. สวิตช์ LOW CUT (INPUT1)  
ใช้สวิตช์นี้ลดเสียงรบกวนที่ไม่พึงประสงค์โดยการลดองค์ประกอบความถี่ต่ำของสัญญาณเสียงเข้าจากขั้วต่อ INPUT1
6. สวิตช์ AUTO/MAN (INPUT3)  
เลือกวิธี (อัตโนมัติ/ด้วยตนเอง) สำหรับการปรับระดับเสียงของสัญญาณเสียงเข้าจากขั้วต่อ INPUT3
7. สวิตช์ AUTO/MAN (INPUT1)  
เลือกวิธี (อัตโนมัติ/ด้วยตนเอง) สำหรับการปรับระดับเสียงของสัญญาณเสียงเข้าจากขั้วต่อ INPUT1
8. ปุ่มหมุน AUDIO LEVEL (INPUT1)  
ปรับระดับเสียงที่บันทึกของสัญญาณเสียงเข้าจากขั้วต่อ INPUT1
9. สวิตช์ AUTO/MAN/LINK (INPUT2)  
เลือกวิธี (อัตโนมัติ/ด้วยตนเอง/เชื่อมโยง INPUT1) สำหรับการปรับระดับเสียงของสัญญาณเสียงเข้าจากขั้วต่อ INPUT2
10. ปุ่มหมุน AUDIO LEVEL (INPUT2)  
ปรับระดับเสียงที่บันทึกของสัญญาณเสียงเข้าจากขั้วต่อ INPUT2
11. สวิตช์ LOW CUT (INPUT2)



ใช้สวิตช์นี้ลดเสียงรบกวนที่ไม่พึงประสงค์โดยการลดองค์ประกอบความถี่ต่ำของสัญญาณเสียงเข้าจากขั้วต่อ INPUT2

## 12. ปุ่มหมุน AUDIO LEVEL (INPUT3)

ปรับระดับเสียงที่บันทึกของสัญญาณเสียงเข้าจากขั้วต่อ INPUT3

## 13. สวิตช์ INPUT SELECT

เลือกสัญญาณเสียงเข้าสำหรับการบันทึกเสียงไปยังช่องสัญญาณของกล่องที่ติดตั้ง

## 14. สวิตช์ HANDLE AUDIO

เปิดใช้งานสัญญาณเสียงเข้าจากอะแดปเตอร์ XLR

### พอร์ตและขั้วต่อ

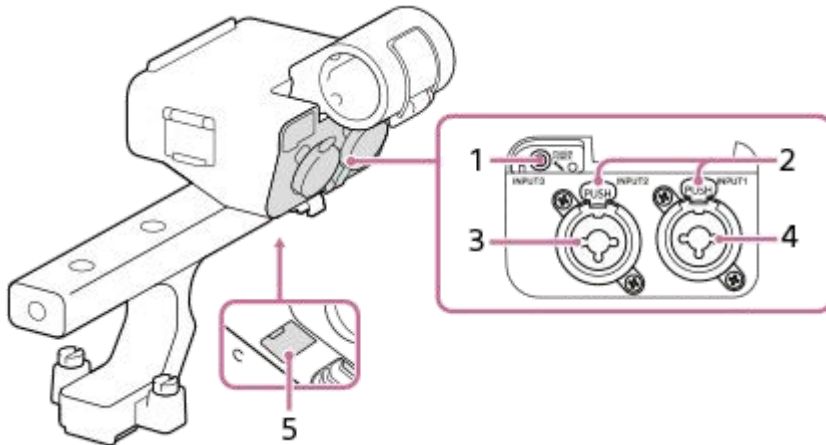

1. ขั้วต่อ INPUT3 (ขั้วต่อมินิสเตอริโอ รองรับไฟเลี้ยงแบบ Plug-in)
2. ก้านปลด
3. ขั้วต่อ INPUT2 (XLR/TRS 3 ขา ตัวเมีย รองรับไฟเลี้ยงแบบ Phantom)
4. ขั้วต่อ INPUT1 (XLR/TRS 3 ขา ตัวเมีย รองรับไฟเลี้ยงแบบ Phantom)
5. พอร์ต Micro USB

#### หมายเหตุ

- อย่าสัมผัสช่องต่อต่างๆ ด้วยมือเปล่า

### หัวข้อที่เกี่ยวข้อง

- การติดตั้งชุดด้ามจับ XLR ที่ให้มาด้วย (ให้มาด้วย ILME-FX30 เท่านั้น)
- การบันทึกเสียงโดยใช้อะแดปเตอร์ XLR ของด้ามจับที่ให้มาด้วย (ให้มาด้วย ILME-FX30 เท่านั้น)

## ไอคอนพื้นฐานที่แสดงบนจอภาพ

หัวข้อนี้จะอธิบายการแสดงผลของหน้าจอเมื่อโหมดการถ่ายภาพเป็น **F** (โหมดรับแสงที่ปรับ) สำหรับการถ่ายภาพเคลื่อนไหว และ **Op** (โปรแกรมอัตโนมัติ) สำหรับการถ่ายภาพนิ่ง

- ตัวอย่างต่อไปนี้จะอธิบายการแสดงผลของหน้าจอเมื่อหน้าจออยู่ในโหมดแสดงข้อมูลทั้งหมด
- เนื้อหาที่แสดงและตำแหน่งของการแสดงจะใช้เพื่อการอ้างอิงเท่านั้น และอาจแตกต่างจากที่แสดงจริง ไอคอนบางส่วนอาจไม่แสดงขึ้น ซึ่งขึ้นอยู่กับค่าการตั้งค่ากล้อง

### ขณะบันทึกภาพเคลื่อนไหว

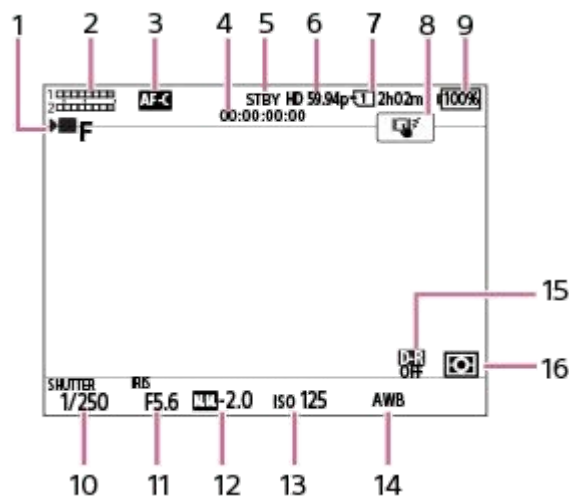

1. [โหมดรับแสง] ถูกตั้งไว้ที่ **F** (โหมดรับแสงที่ปรับ)
2. ระดับเสียง
3. [โหมดโฟกัส] ถูกตั้งไว้ที่ [AF ต่อเนื่อง]
4. ไทม์โคัด
5. กล้องอยู่ในโหมดสถานะพร้อมถ่ายภาพ
6. [รูปแบบไฟล์] ถูกตั้งไว้ที่ [XAVC S HD] และตั้งค่า [อัตราเฟรมบันทึก] ไว้ที่ [59.94p]
7. หมายเลขของเสียบบนจอหน่วยความจำที่บันทึกข้อมูลการถ่ายและระยะเวลาที่บันทึกได้ของภาพเคลื่อนไหว
8. [ฟังก์ชันสัมผัสถ่ายภาพ] ถูกตั้งไว้ที่ [ติดตามโดยแตะจอ]
9. ระดับแบตเตอรี่ที่เหลือ
10. ความเร็วชัตเตอร์
11. ค่าเปิดหน้ากล้อง
12. การชดเชยแสง
13. ความไวแสง ISO
14. [สมดุลแสงสีขาว] ถูกตั้งไว้ที่ [อัตโนมัติ]
15. [ตัวปรับช่วงไดนามิก] ถูกตั้งไว้ที่ [ปิด]
16. [โหมดวัดแสง] ถูกตั้งไว้ที่ [หลายจุด]

### ในระหว่างการถ่ายภาพนิ่ง

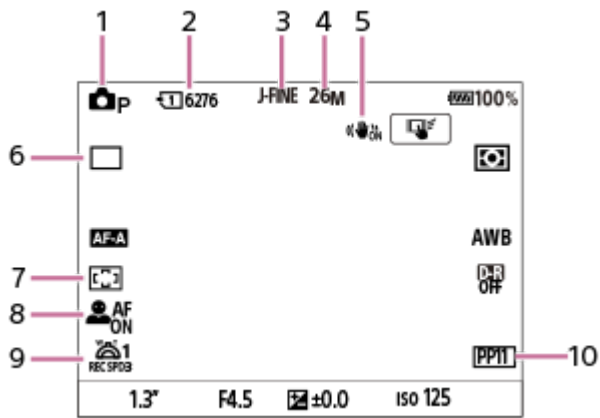

1. ตั้งโหมดถ่ายภาพไว้ที่ (โปรแกรมหัตถ์อัตโนมัติ)
2. จำนวนภาพนิ่งที่สามารถบันทึกลงในการ์ดหน่วยความจำในช่องเสียบที่แสดงอยู่ในขณะนี้
3. [สลับ JPEG/HEIF] ถูกตั้งไว้ที่ [JPEG] [คุณภาพ JPEG] ถูกตั้งไว้ที่ [ละเอียด]
4. [ขนาดภาพ JPEG] ถูกตั้งไว้ที่ [26M]
5. [ SteadyShot] ถูกตั้งไว้ที่ [เปิด]
6. [โหมดชัตเตอร์เคลื่อน] ถูกตั้งไว้ที่ [ถ่ายภาพเดี่ยว]
7. [ บริเวณปรับโฟกัส] ถูกตั้งไว้ที่ [กว้าง]
8. [ หน้า/ตาก่อนใน AF] ถูกตั้งไว้ที่ [เปิด] และตั้งค่า [ เป้าหมายหน้า/ตา] ไว้ที่ [มนุษย์]
9. [ ความเร็วชัตเตอร์ที่ 1 REC] ภายใต้ [ ความเร็วชัตเตอร์ปรับ] เป็น [3]
10. [ โปรไฟล์ภาพ] ถูกตั้งไว้ที่ [PP11]

#### หัวข้อที่เกี่ยวข้อง

- [รายการไอคอนบนหน้าจอสำหรับถ่ายภาพเคลื่อนไหว](#)
- [รายการไอคอนบนหน้าจอสำหรับถ่ายภาพนิ่ง](#)
- [รายการไอคอนบนหน้าจอรูปภาพ](#)

กล้องดิจิทัลชนิดเปลี่ยนเลนส์ได้  
ILME-FX30

## การสั่งงานจอภาพโดยการสัมผัส

ท่านสามารถสั่งงานต่างๆ โดยการสัมผัสจอภาพ ซึ่งมีการใช้งานที่เข้าใจง่าย เช่น การโฟกัสที่หน้าจอดีภาพ และการสั่งงานหน้าจอดีภาพ

### การสั่งงานโดยการสัมผัส (บนหน้าจอดีภาพ)

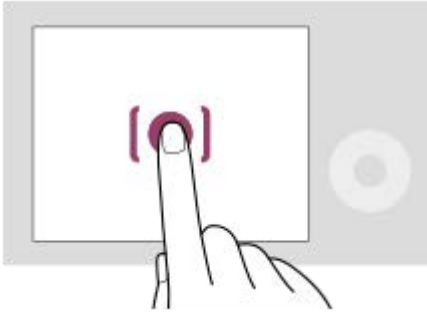

แตะจอภาพเพื่อระบุตำแหน่งที่ต้องการโฟกัส (โฟกัสโดยแตะจอ)

แตะวัตถุบนจอภาพที่ต้องการใช้ฟังก์ชันการติดตามโดยการสัมผัส (ติดตามโดยแตะจอ)

นอกจากนี้ ท่านยังสามารถโฟกัสที่วัตถุและถ่ายภาพได้อย่างง่ายดายโดยการสัมผัสวัตถุที่หน้าจอ (ชัตเตอร์แบบสัมผัส) ได้อีกด้วย สำหรับข้อมูลเพิ่มเติมเกี่ยวกับวิธีเปลี่ยนฟังก์ชันที่เปิดใช้งานด้วยการสั่งงานโดยการสัมผัส โปรดดูที่ “ฟังก์ชันสัมผัสถ่ายภาพ”

### การสั่งงานโดยการสัมผัส (บนหน้าจอดีภาพ)

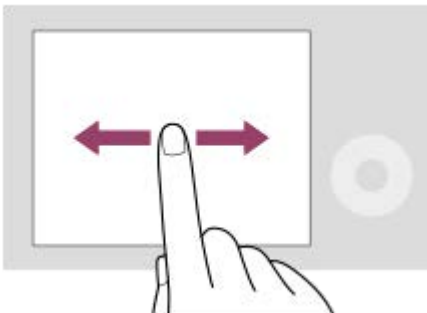

ในระหว่างการแสดงภาพเดี่ยว ให้ปิดหน้าจอดีภาพไปทางซ้ายหรือขวา เพื่อเลื่อนไปยังภาพก่อนหน้าหรือภาพถัดไป

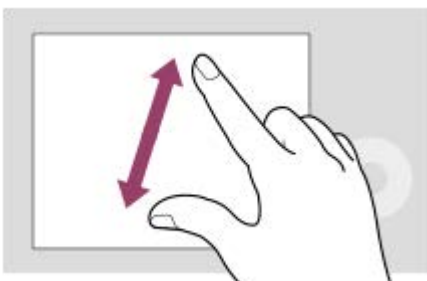

ในระหว่างการแสดงภาพเดี่ยว ท่านสามารถขยายหรือย่อภาพที่แสดงได้โดยการแตะด้วยสองนิ้วแล้วเลื่อนนิ้วออกจากกันหรือเข้าหากัน (กางนิ้ว/หุบนิ้ว)

- ท่านสามารถแตะจอภาพสองครั้งเพื่อขยายภาพหนึ่งหรือออกจากภาพที่ขยายอยู่
- ในระหว่างการดูภาพเคลื่อนไหว ท่านสามารถเริ่มหรือหยุดการเล่นชั่วคราวได้โดยการสั่งงานด้วยการสัมผัส

## คำแนะนำ

- ท่านสามารถเปิดเมนูฟังก์ชันได้โดยการปิดขึ้นอย่างรวดเร็วบนหน้าจอถ่ายภาพ

---

### หัวข้อที่เกี่ยวข้อง

- ระบบสัมผัส
- ฟังก์ชันสัมผัสถ่ายภาพ
- การโฟกัสด้วยการสั่งงานแบบสัมผัส (โฟกัสโดยแตะจอ)
- เริ่มต้นการติดตามด้วยการสั่งงานแบบสัมผัส (ติดตามโดยแตะจอ)
- การถ่ายโดยใช้การสั่งงานด้วยการสัมผัส (ชัตเตอร์แบบสัมผัส)

5-043-038-44(1) Copyright 2022 Sony Corporation

กล้องดิจิทัลชนิดเปลี่ยนเลนส์ได้  
ILME-FX30

## การใช้งานปุ่มควบคุม

จากหน้าจอเมนูหรือหน้าจอที่แสดงขึ้นเมื่อกดปุ่ม Fn ท่านสามารถย้ายกรอบการเลือกได้โดยการหมุนปุ่มควบคุม หรือโดยการกดด้านบน/ล่าง/ซ้าย/ขวา ของปุ่มควบคุม รายการที่เลือกจะได้รับการยืนยันเมื่อท่านกดที่ตรงกลางปุ่มควบคุม

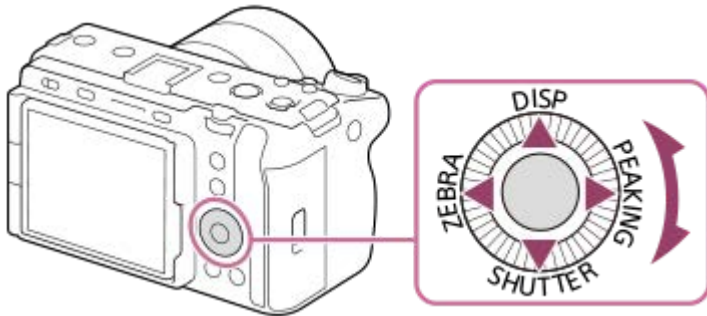

- ฟังก์ชัน DISP (การตั้งค่าแสดงผล), SHUTTER (อัตโนมัติ/แมนนวล Tv), ZEBRA (เลือกการแสดงผลหลายทาง) และ PEAKING (เลือกการแสดงผลจุดสูงสุด) ถูกกำหนดไว้ที่ด้านบน/ล่าง/ซ้าย/ขวาของปุ่มควบคุม นอกจากนี้ ท่านยังสามารถกำหนดฟังก์ชันที่เลือกให้ด้านซ้าย/ขวา/ล่าง และตรงกลางของปุ่มควบคุม รวมทั้งการหมุนของปุ่มควบคุมได้
- ในระหว่างที่ดูภาพ ท่านสามารถเรียกดูภาพถัดไป/ภาพก่อนหน้าได้โดยการกดด้านขวา/ซ้าย ของปุ่มควบคุมหรือการหมุนปุ่มควบคุม

### หัวข้อที่เกี่ยวข้อง

- การกำหนดฟังก์ชันที่จับคู่ให้กับปุ่มและปุ่มหมุน (ตั้งคีย์/ปุ่มหมุนเอง)
- การเปลี่ยนฟังก์ชันของปุ่มหมุนชั่วคราว (การตั้งค่าปุ่มหมุนฉับ)

กล้องดิจิทัลชนิดเปลี่ยนเลนส์ได้  
ILME-FX30

## การใช้ปุ่มเลือก

ท่านสามารถเลื่อนพื้นที่โฟกัสได้โดยการกดปุ่มเลือกในทิศทางขึ้น/ลง/ซ้าย/ขวา ท่านสามารถกำหนดฟังก์ชันที่จะเปิดใช้งานเมื่อกดที่ตรงกลางปุ่มเลือกได้เช่นกัน

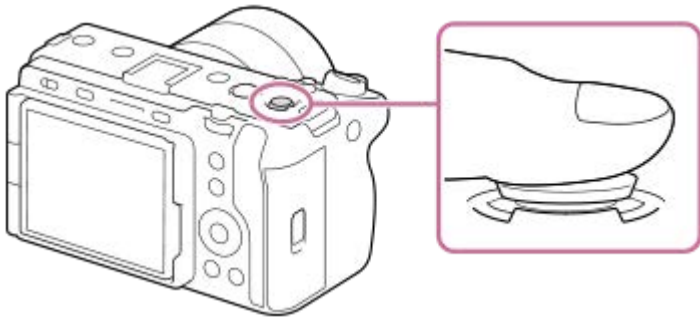

- วางนิ้วลงที่ด้านบนของปุ่มเลือก เพื่อให้ใช้งานได้แม่นยำยิ่งขึ้น
- ท่านสามารถเลื่อนพื้นที่โฟกัสเมื่อตั้ง [  บริเวณปรับโฟกัส ] เป็นพารามิเตอร์ต่อไปนี้:
  - [ โชน ]
  - [ จุด: S ] / [ จุด: M ] / [ จุด: L ]
  - [ จุดขยาย ]
  - [ ติดตาม: โชน ]
  - [ ติดตาม: จุด S ] / [ ติดตาม: จุด M ] / [ ติดตาม: จุด L ]
  - [ ติดตาม: จุดขยาย ]
- ในการตั้งค่าเริ่มต้น ฟังก์ชัน [ มาตรฐานโฟกัส ] จะถูกกำหนดให้กับตรงกลางของปุ่มเลือก

### หัวข้อที่เกี่ยวข้อง

- [การเลือกพื้นที่โฟกัส \(บริเวณปรับโฟกัส\)](#)
- [มาตรฐานโฟกัส](#)

## การใช้ปุ่ม MODE (โหมด)

ใช้ปุ่ม MODE (โหมด) เพื่อเลือกโหมดการถ่ายที่เหมาะสมสำหรับวัตถุและวัตถุประสงค์ของการถ่าย

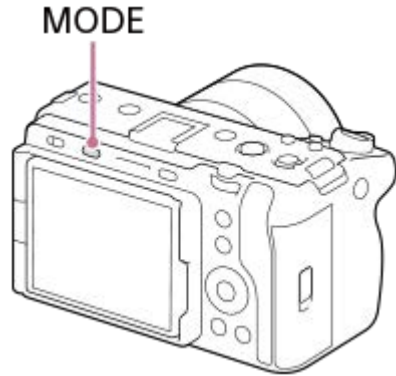

- กดปุ่ม MODE ใช้ปุ่มควบคุมเพื่อเลือกโหมดถ่ายภาพที่ต้องการ จากนั้นกดที่ตรงกลางปุ่มควบคุม

### รายละเอียดของโหมดการถ่าย

โหมดถ่ายภาพจะแบ่งออกเป็นโหมดการถ่ายภาพนิ่ง โหมดการบันทึกภาพเคลื่อนไหว และโหมดเรียกใช้การบันทึก



- (A) โหมดการถ่ายภาพนิ่ง
- (B) โหมดการบันทึกภาพเคลื่อนไหว
- (C) โหมดเรียกใช้การบันทึก

### คำแนะนำ



- รายการเมนูที่แสดงจะแตกต่างกันไปตามโหมดถ่ายภาพ

### (A) โหมดการถ่ายภาพนิ่ง

โหมดการถ่ายที่ท่านเลือกจะกำหนดวิธีการปรับรับแสง (ค่า F) และความเร็วชัตเตอร์

ไอคอน	โหมดถ่ายภาพ	คำอธิบาย
<b>i</b> (อัตโนมัติ อัจฉริยะ)	อัตโนมัติ อัจฉริยะ	กล้องจะถ่ายภาพด้วยการจำแนกบรรยากาศอัตโนมัติ
<b>P</b>	โปรแกรม อัตโนมัติ	ให้ท่านถ่ายภาพโดยปรับระดับแสงอัตโนมัติ (ทั้งความเร็วชัตเตอร์และค่ารับแสง) ท่านสามารถตั้งค่าฟังก์ชันถ่ายภาพ เช่น [ISO]
<b>A</b>	กำหนดค่า รับแสง	ค่ารับแสงจะมีความสำคัญสูง และความเร็วชัตเตอร์จะได้รับการปรับโดยอัตโนมัติ เลือกการตั้งค่านี้เมื่อท่านต้องการละลายฉากหลังหรือโฟกัสทั้งหน้าจ



ไอคอน	โหมดถ่ายภาพ	คำอธิบาย
	กำหนดชัตเตอร์	ความเร็วชัตเตอร์จะมีความสำคัญสูง และค่ารูรับแสงจะได้รับการปรับโดยอัตโนมัติ เลือกการตั้งค่านี้เมื่อท่านต้องการถ่ายวัตถุที่เคลื่อนที่ด้วยความเร็วสูงให้คมชัด หรือเมื่อท่านต้องการถ่ายภาพเส้นทางของน้ำหรือแสง
	ปรับระดับแสงเอง	ปรับทั้งค่ารูรับแสงและความเร็วชัตเตอร์ด้วยตนเอง ท่านสามารถถ่ายด้วยค่าระดับแสงที่ต้องการได้

### (B) โหมดการบันทึกภาพเคลื่อนไหว

ไอคอน	โหมดถ่ายภาพ	คำอธิบาย
 (ภาพเคลื่อนไหว)	ภาพเคลื่อนไหว	ท่านสามารถตั้งค่าโหมดระดับแสงสำหรับการถ่ายภาพเคลื่อนไหว
S&Q	สโลและคริกโมชัน	ท่านสามารถตั้งค่าโหมดปรับระดับแสงสำหรับการถ่าย S&Q โมชัน

วิธีตั้งค่าระดับแสงในโหมดการบันทึกภาพเคลื่อนไหวจะขึ้นอยู่กับค่า MENU →  (การถ่ายภาพ) → [โหมดถ่ายภาพ] → [ชนิดควบคุมรับแสง]

เมื่อตั้งค่า [ชนิดควบคุมรับแสง] ไปที่ [โหมด P/A/S/M]:

MENU →  (การถ่ายภาพ) → [โหมดถ่ายภาพ] → [โหมดรับแสง] หรือ [S&Q โหมดรับแสง] → เลือกโหมดปรับระดับแสงที่ต้องการจาก P/A/S/M

เมื่อตั้งค่า [ชนิดควบคุมรับแสง] ไปที่ [โหมดรับแสงที่ปรับ]:

สามารถสลับค่ารูรับแสง ความเร็วชัตเตอร์ และความไวแสง ISO ระหว่างการตั้งค่าอัตโนมัติกับการตั้งค่าด้วยตัวเองโดยการกดปุ่ม IRIS (ม่านตา) / ปุ่ม SHUTTER (ชัตเตอร์) / ปุ่ม ISO (ความไวแสง ISO) ค้างไว้ ถ้าท่านเลือกการตั้งค่าด้วยตัวเอง ให้หมุนปุ่มหมุนด้านหน้า/หลัง หรือปุ่มควบคุม แล้วตั้งค่าที่ต้องการ

ในโหมดการตั้งค่าด้วยตัวเอง สามารถลือคค่าต่างๆ ได้โดยการกดปุ่ม IRIS / ปุ่ม SHUTTER / ปุ่ม ISO ท่านสามารถใช้ฟังก์ชันนี้ป้องกันไม่ให้ค่าต่างๆ ถูกเปลี่ยนโดยไม่ตั้งใจ

### (C) โหมดเรียกใช้การบันทึก

ไอคอน	โหมดถ่ายภาพ	คำอธิบาย
MR1 / MR2 / MR3	 ใช้ค่าการตั้งค่ากล้อง	ท่านสามารถเรียกการตั้งค่าโหมดและตัวเลขต่างๆ ที่ใช้บ่อย ซึ่งได้บันทึก* ไว้ล่วงหน้า จากนั้นจึงถ่ายภาพ * ใน [MR บันทึกตั้งค่ากล้อง] ท่านสามารถบันทึกการตั้งค่าการถ่ายภาพต่างๆ ได้ เช่น โหมดปรับระดับแสง (P/A/S/M) ค่ารูรับแสง (ค่า F) และความเร็วชัตเตอร์

#### หัวข้อที่เกี่ยวข้อง

- อัตโนมัติอัจฉริยะ
- โปรแกรมอัตโนมัติ
- กำหนดค่ารูรับแสง
- กำหนดชัตเตอร์
- ปรับระดับแสงเอง
- ชนิดควบคุมรับแสง
- ภาพเคลื่อนไหว: โหมดรับแสง
- สโลและคริกโมชัน: โหมดรับแสง
- ใช้ค่าการตั้งค่ากล้อง
- บันทึกตั้งค่ากล้อง
- การใช้เมนู



## การใช้เมนู

หน้าจอเมนูจะแสดงขึ้นเมื่อกดปุ่ม MENU ท่านสามารถเปลี่ยนแปลงการตั้งค่าเกี่ยวกับการทำงานทั้งหมดของกล้องได้ ซึ่งรวมถึงการถ่ายภาพและการดูภาพ และท่านสามารถสั่งงานฟังก์ชันจากหน้าจอเมนูได้เช่นกัน

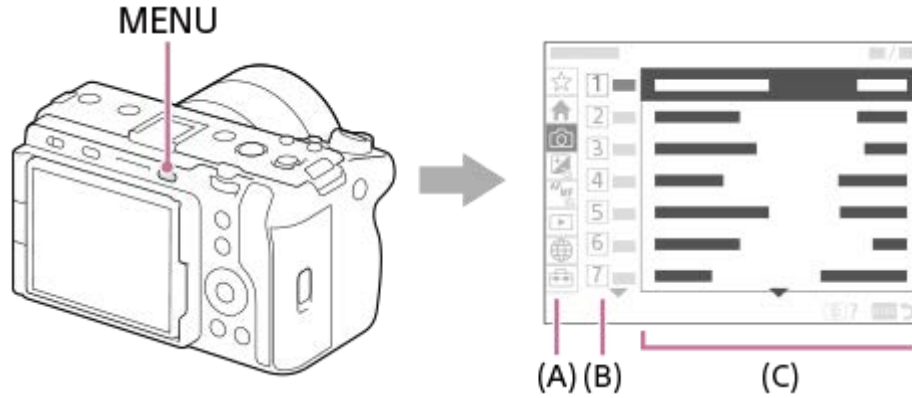

### (A) แท็บเมนู

แท็บเมนูจะได้รับการจัดหมวดหมู่ตามสถานการณ์การใช้งาน เช่น การถ่ายภาพ การดูภาพ การตั้งค่าเครือข่าย เป็นต้น

### (B) กลุ่มเมนู

รายการเมนูในแต่ละแท็บจะได้รับการจัดกลุ่มตามการทำงาน

หมายเลขที่กำหนดให้กับกลุ่มคือเลขลำดับในแท็บ ดูที่หมายเลขดังกล่าวเพื่อให้ทราบตำแหน่งของกลุ่มที่กำลังใช้

### (C) รายการเมนู

เลือกฟังก์ชันที่ท่านต้องการตั้งค่าหรือสั่งงาน

### คำแนะนำ

- ชื่อของแท็บหรือกลุ่มที่เลือกจะแสดงขึ้นที่ส่วนบนของหน้าจอ
- เมื่อดังค่า [ระบบสัมผัส] เป็น [เปิด] จะไม่สามารถแตะเพื่อสั่งงานผ่านหน้าจอเมนูได้

## การทำงานเบื้องต้นบนหน้าจอเมนู

- กดปุ่ม MENU เพื่อแสดงหน้าจอเมนู
- เลื่อนไปมาภายในผังเมนู และค้นหารายการเมนูที่ต้องการโดยการกดด้านบน/ล่าง/ซ้าย/ขวา ของปุ่มควบคุม
  - รายการเมนูที่แสดงสำหรับโหมดการถ่ายภาพนิ่งและโหมดการบันทึกภาพเคลื่อนไหวจะแตกต่างกัน





### (A) แท็บเมนู

- (B) กลุ่มเมนู
- (C) รายการเมนู

3. กดที่ตรงกลางปุ่มควบคุมเพื่อเลือกรายการเมนู  
หน้าจอการตั้งค่าหรือหน้าจอการสั่งงานสำหรับรายการที่เลือกจะแสดงขึ้นบนจอภาพ
4. เลือกพารามิเตอร์หรือสั่งงานฟังก์ชันนั้นๆ
  - ในกรณีที่ต้องการยกเลิกการเปลี่ยนแปลงพารามิเตอร์ ให้กดปุ่ม MENU และกลับไปยังหน้าจอก่อนหน้านี้
5. กดปุ่ม MENU เพื่อออกจากหน้าจอเมนู  
ท่านจะกลับไปยังหน้าจอการถ่ายหรือหน้าจอดูภาพ

#### คำแนะนำ

- ในแท็บ  (หลัก) ท่านสามารถดูรายการของการตั้งค่าการถ่ายภาพปัจจุบันได้ เลือกค่าการตั้งค่าในแท็บเพื่อเปิดรายการเมนูที่สอดคล้องกัน แล้วเปลี่ยนค่าการตั้งค่า
- ท่านสามารถแสดงหน้าจอเมนูได้โดยกำหนดฟังก์ชัน [MENU] ให้กับคีย์กำหนดเองโดยใช้ [ ตั้งคีย์/ปุ่มตนเอง] หรือ [ ตั้งคีย์/ปุ่มตนเอง] จากนั้นกดคีย์ดังกล่าว

### ความสัมพันธ์ระหว่างโหมดถ่ายภาพและหน้าจอเมนู

กลุ่มเมนูและรายการเมนูที่แสดงในแท็บ [หลัก], [การถ่ายภาพ], [ระดับแสง/สี] และ [โฟกัส] จะแตกต่างกันไปตามโหมดถ่ายภาพ

#### โหมดถ่ายภาพนิ่ง (AUTO/P/A/S/M)

- รายการเมนูสำหรับการถ่ายภาพนิ่งจะแสดงขึ้น\*

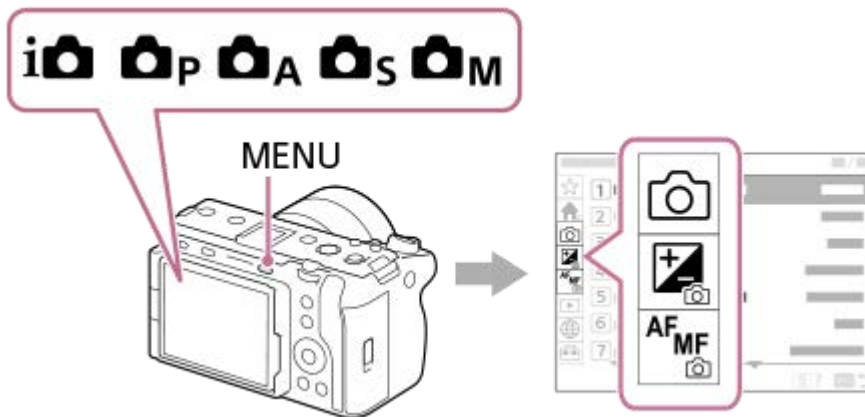

\* เนื่องจากท่านสามารถบันทึกภาพเคลื่อนไหวโดยใช้ปุ่ม REC (การบันทึก) แม้ขณะอยู่ในโหมดการถ่ายภาพนิ่ง รายการเมนูพื้นฐานสำหรับภาพเคลื่อนไหวบางส่วนจึงแสดงขึ้นด้วย

#### โหมดการบันทึกภาพเคลื่อนไหว ( /S&Q)

- รายการเมนูสำหรับการบันทึกภาพเคลื่อนไหวจะแสดงขึ้น

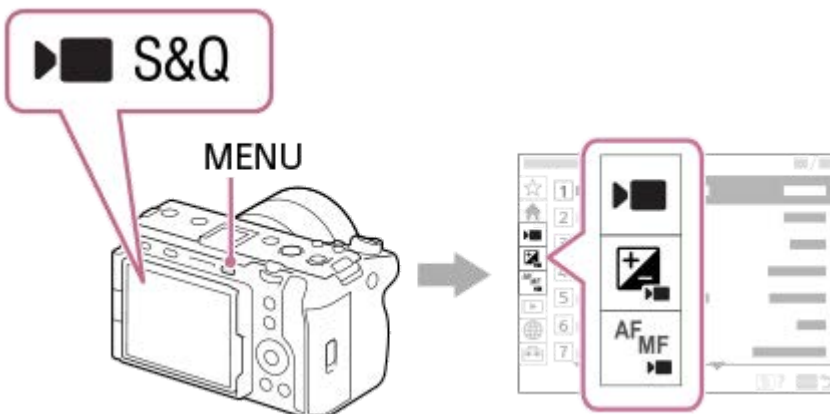

## ไอคอนที่ใช้ใน “คู่มือช่วยเหลือ”



S&Q : รายการเมนูที่แสดงในโหมดการถ่ายภาพนิ่ง (AUTO/P/A/S/M)



S&Q : รายการเมนูที่แสดงในโหมดการบันทึกภาพเคลื่อนไหว (Movie/S&Q)



S&Q : รายการเมนูที่แสดงทั้งในโหมดการถ่ายภาพนิ่งและโหมดการบันทึกภาพเคลื่อนไหว

### หัวข้อที่เกี่ยวข้อง

- เพิ่มรายการ
- แสดงเมนูของจั่นก่อน
- การกำหนดฟังก์ชันที่ใช้บ่อยให้กับปุ่มและปุ่มหมุน (ตั้งคีย์/ปุ่มหมุนเอง)
- การใช้ปุ่ม MODE (โหมด)
- การใช้เมนูหลัก (รายการการตั้งค่าการถ่ายภาพ)

กล้องดิจิทัลชนิดเปลี่ยนเลนส์ได้  
ILME-FX30

## การใช้เมนูหลัก (รายการการตั้งค่าการถ่ายภาพ)

เลือกแท็บ  (หลัก) บนหน้าจอเมนูเพื่อแสดงรายการการตั้งค่าการถ่ายภาพ ท่านสามารถยืนยันการตั้งค่าก่อนการถ่ายภาพสำหรับแต่ละฉาก และยังสามารถเปลี่ยนการตั้งค่าได้โดยตรงจากหน้าจอ

### เมนูหลักสำหรับการถ่ายภาพเคลื่อนไหว

#### หลัก1

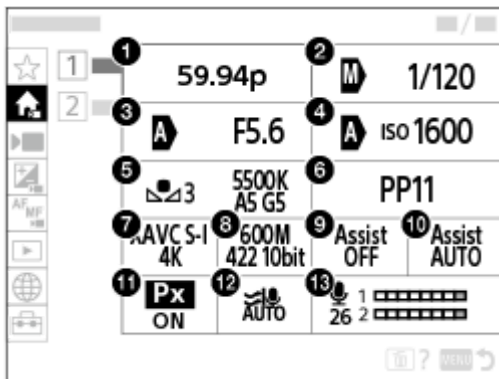

1. อัตราเฟรมบันทึก/ **S&Q** อัตราเฟรมบันทึก (เมื่อถ่ายภาพเคลื่อนไหวแบบสโลว์โมชัน/คริกโมชัน)
2. สลับอัตโนมัติ/ความเร็วชัตเตอร์ (เมื่อถ่ายภาพเคลื่อนไหวในโหมดปรับระดับแสงแบบยึดหยุน)
3. สลับอัตโนมัติ/ค่ารับแสง (เมื่อถ่ายภาพเคลื่อนไหวในโหมดปรับระดับแสงแบบยึดหยุน)
4. สลับอัตโนมัติ/ISO/ISO (เมื่อถ่ายภาพเคลื่อนไหวในโหมดปรับระดับแสงแบบยึดหยุน)
5. สมดุลย์แสงสีขาว
6. โพรไฟล์ภาพ
7.  รูปแบบไฟล์
8. ตั้งค่าการบันทึก/ **S&Q** ตั้งค่าสโลว์และคริก (เมื่อถ่ายภาพเคลื่อนไหวแบบสโลว์โมชัน/คริกโมชัน)
9. ช่วยแสดง Gamma
10. ชนิดช่วยแสดงGamma
11. **Px** บันทึกภาพพร้อมซี
12. ลดเสียงลมรบกวน
13. ระดับเสียงบันทึก

#### หลัก2

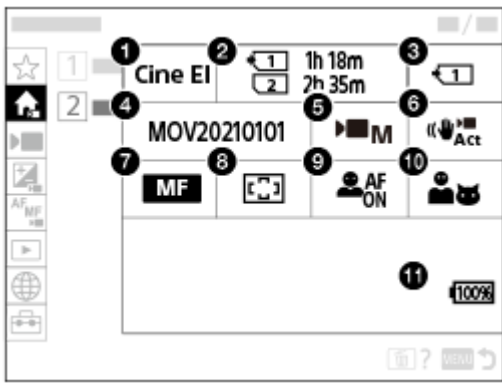



1. ตั้งค่าการถ่ายภาพ Log
2. ฟอรัมเมต
3. สื่อบันทึก
4. การตั้งค่าไฟล์
5. โหมดรับแสง
6. SteadyShot
7. โหมดโฟกัส
8. บริเวณปรับโฟกัส
9. หน้า/ตาก่อนใน AF
10. เป้าหมายหน้า/ตา
11. ระดับแบตเตอรี่ที่เหลือ

## เมนูหลักสำหรับการถ่ายภาพนิ่ง

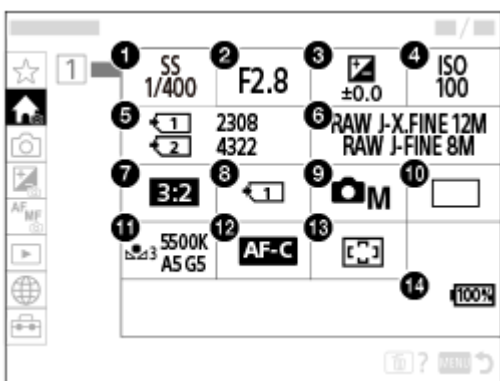
### หลัก1



1. ความเร็วชัตเตอร์ \*
2. ค่ารับแสง \*
3. ขดช่ยแสง
4. ISO
5. ฟอรัมเมต
6. ตั้งค่าคุณภาพของภาพ

7. อัตราส่วนภาพ
  8.  ตั้งค่าสีแบนทิก
  9. โหมดถ่ายภาพ
  10. โหมดขับเคลื่อน
  11. สมดุลย์แสงสีขาว
  12. โหมดโฟกัส
  13.  บริเวณปรับโฟกัส
  14. ระดับแบตเตอรี่ที่เหลือ
- \* เมื่อโหมดถ่ายภาพเป็น [โปรแกรมอัตโนมัติ] ความเร็วชัตเตอร์และค่ารับแสงจะแสดงขึ้นในพื้นที่เดียวกัน ท่านสามารถทำการปรับเลื่อนโปรแกรมได้โดยการเลือกพื้นที่นั้น

#### คำแนะนำ

- หากท่านกำหนดฟังก์ชัน [แสดงเมนูหลัก] ให้กับคีย์ที่ต้องการโดยใช้การตั้งค่าคีย์กำหนดเอง ท่านยังสามารถเปิดเมนูหลักโดยการกดคีย์ที่กำหนดไว้
- ท่านสามารถเปิดหน้าจอการตั้งค่าโดยการแตะที่ไอคอนบนเมนูหลักเมื่อตั้งค่า [ระบบสัมผัส] ไว้ที่ [เปิด]

---

#### หัวข้อที่เกี่ยวข้อง

- [การใช้เมนู](#)
- [การกำหนดฟังก์ชันที่ซับซ้อนให้กับปุ่มและปุ่มหมุน \(ตั้งคีย์/ปุ่มหมุนเอง\)](#)



กล้องดิจิทัลชนิดเปลี่ยนเลนส์ได้  
ILME-FX30

## การใช้เมนูฟังก์ชัน

หากท่านกดปุ่ม Fn (ฟังก์ชัน) ระหว่างการถ่ายภาพ เมนูที่มีฟังก์ชันที่ใช้อยู่ เช่น ระดับการบันทึกเสียงและโหมดโฟกัส จะปรากฏบนหน้าจอ (เมนูฟังก์ชัน) ซึ่งจะช่วยให้คุณเข้าถึงฟังก์ชันต่างๆ ได้อย่างรวดเร็ว

### ตัวอย่างของเมนูฟังก์ชัน

รายการที่แสดงจะแตกต่างกันไปตามสถานะของกล้อง

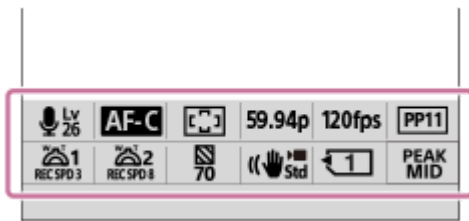

### คำแนะนำ

- ใช้ MENU → (ตั้งค่า) → [กำหนดใช้งานเอง] → [ตั้งค่าเมนู Fn] เพื่อบันทึกฟังก์ชันโปรดของท่านในเมนูฟังก์ชัน ท่านสามารถบันทึกฟังก์ชันสำหรับการถ่ายภาพนิ่งได้ 12 ฟังก์ชัน และฟังก์ชันสำหรับถ่ายภาพเคลื่อนไหวได้อีก 12 ฟังก์ชัน
- เมื่อตั้งค่า [ระบบสัมผัส] เป็น [เปิด] จะไม่สามารถแตะเพื่อสั่งงานผ่านหน้าจอสัมผัสได้
- เมื่อตั้งค่า [ระบบสัมผัส] เป็น [เปิด] ท่านสามารถเปิด [ตั้งค่าเมนู Fn] โดยกดไอคอนในเมนูฟังก์ชันค้างไว้ได้เช่นกัน
- เมื่อตั้งค่า [ปิดขึ้น] เป็น [เปิดเมนู Fn] สามารถแสดงเมนูฟังก์ชันได้โดยใช้การสั่งงานด้วยการสัมผัสโดยปิดหน้าจอถ่ายภาพขึ้นอย่างรวดเร็ว
- ปิดลงจากพื้นที่ด้านนอกของเมนูฟังก์ชันหรือแตะพื้นที่ด้านนอกของเมนูฟังก์ชันเพื่อปิดเมนูฟังก์ชัน

### 1 กดปุ่ม Fn (ฟังก์ชัน)

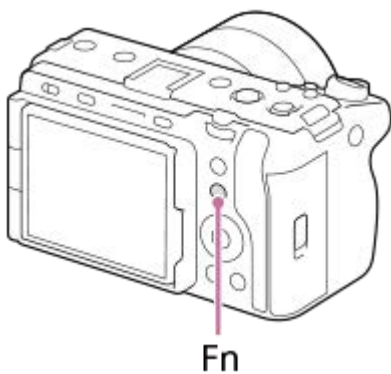

### 2 กดด้านบน/ล่าง/ซ้าย/ขวา ของปุ่มควบคุม เพื่อเลือกฟังก์ชันที่ต้องการกำหนด

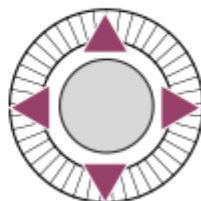
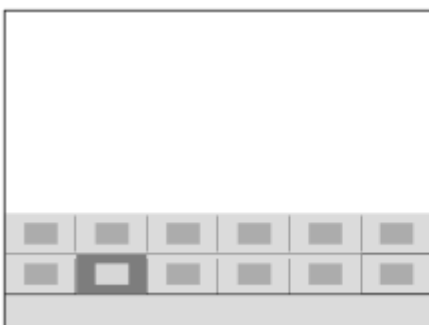

### 3 หมุนปุ่มหมุนด้านหน้าเพื่อเลือกค่าที่ต้องการ แล้วกดที่ตรงกลางของปุ่มควบคุม

- บางฟังก์ชันสามารถปรับละเอียดได้โดยใช้ปุ่มหมุนด้านหลัง

#### เมื่อต้องการปรับการตั้งค่าจากหน้าจอตั้งค่าโดยเฉพาะ

เลือกไอคอนสำหรับฟังก์ชันที่ต้องการ จากนั้นกดที่ตรงกลางปุ่มควบคุม หน้าจอตั้งค่าเฉพาะสำหรับฟังก์ชันจะปรากฏขึ้น ปรับการตั้งค่าตามคำแนะนำการใช้งาน (A)

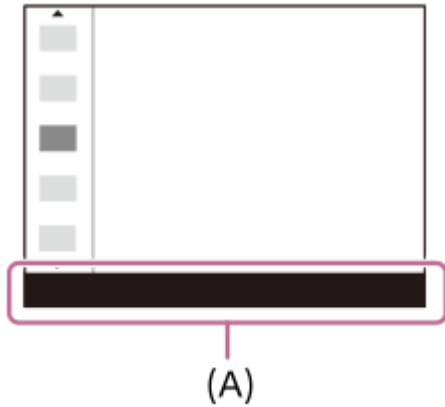

#### หัวข้อที่เกี่ยวข้อง

- [ตั้งค่าเมนู Fn](#)
- [บัตช์](#)

กล้องดิจิทัลชนิดเปลี่ยนเลนส์ได้  
ILME-FX30

## การใช้ปุ่มกำหนดเอง

ถ้าท่านกำหนดฟังก์ชันที่ชื่นชอบให้กับปุ่มที่กำหนดเอง (1-6) ไว้ล่วงหน้า ท่านจะสามารถเรียกฟังก์ชันเหล่านั้นได้อย่างรวดเร็ว เพียงกดปุ่มดังกล่าวในระหว่างการถ่ายภาพหรือการดูภาพตามค่าเริ่มต้นจะมีการกำหนดฟังก์ชันที่แนะนำให้กับปุ่มที่กำหนดเองไว้แล้ว

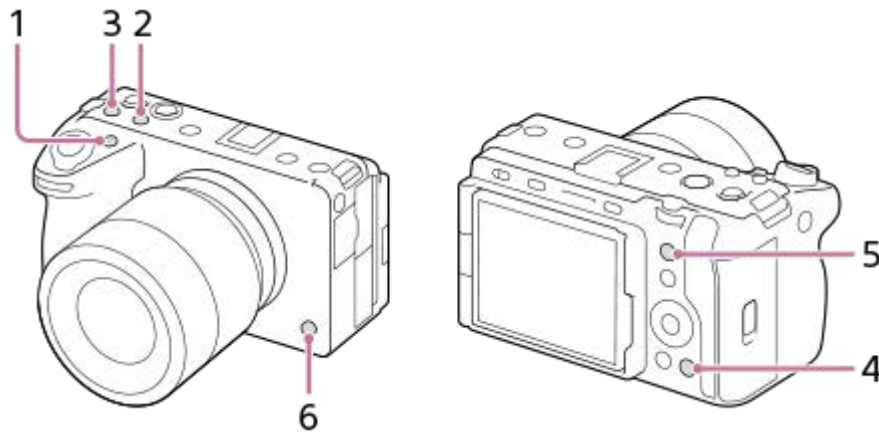

### การตรวจสอบ/เปลี่ยนแปลงฟังก์ชันของปุ่มที่กำหนดเอง

ท่านสามารถตรวจสอบฟังก์ชันที่ได้กำหนดให้กับแต่ละปุ่มในขณะนั้น โดยทำตามขั้นตอนต่อไปนี้

MENU → (ตั้งค่า) → [กำหนดใช้งานเอง] → [ ตั้งคีย์/ปุ่มหมุนเอง], [ ตั้งคีย์/ปุ่มหมุนเอง] หรือ [ ตั้งค่าคีย์กำหนดเอง]  
หากท่านต้องการเปลี่ยนแปลงฟังก์ชันของปุ่มที่กำหนดเอง ให้กดที่ตรงกลางปุ่มควบคุมขณะที่เลือกปุ่มกำหนดเองปุ่มนั้นๆ ฟังก์ชันที่สามารถกำหนดให้กับปุ่มดังกล่าวได้จะปรากฏขึ้น เลือกฟังก์ชันที่ท่านต้องการ

### หัวข้อที่เกี่ยวข้อง

- การกำหนดฟังก์ชันที่ชื่นชอบให้กับปุ่มและปุ่มหมุน (ตั้งคีย์/ปุ่มหมุนเอง)

กล้องดิจิทัลชนิดเปลี่ยนเลนส์ได้  
ILME-FX30

## การใช้ปุ่ม DISP (การตั้งค่าการแสดงผล)

เมื่อกดปุ่ม DISP (การตั้งค่าการแสดงผล) ท่านสามารถเปลี่ยนเนื้อหาที่แสดงบนหน้าจอในระหว่างการถ่ายและการดูภาพได้ จอภาพจะสลับการแสดงผลในแต่ละครั้งที่กดปุ่ม DISP

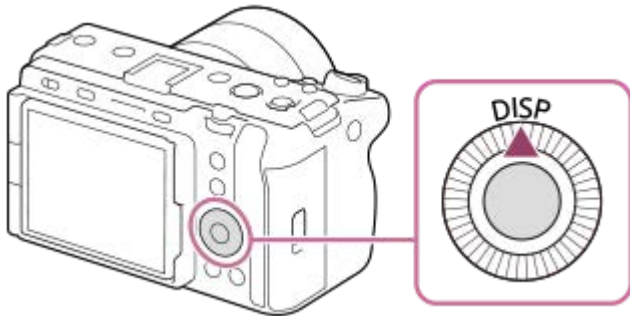

### ระหว่างการถ่ายภาพ

แสดงข้อมูลทั้งหมด → ไม่แสดงข้อมูล → ฮิสโตแกรม → ระดับ → แสดงข้อมูลทั้งหมด

เมื่อถ่ายภาพเคลื่อนไหว:

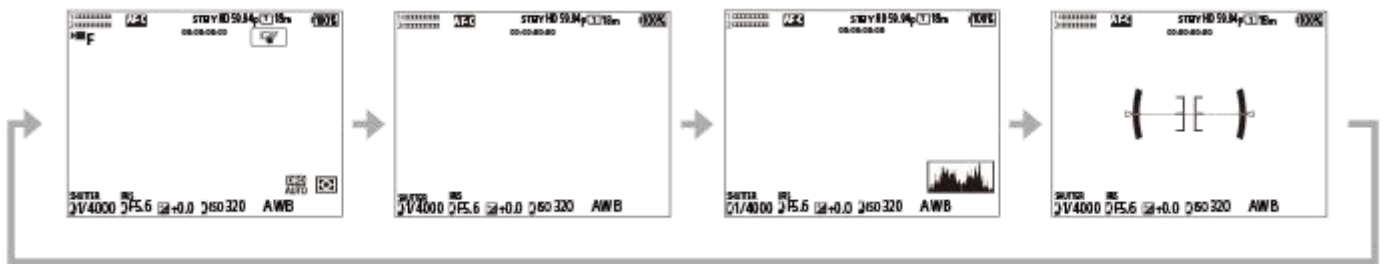

เมื่อถ่ายภาพนิ่ง:

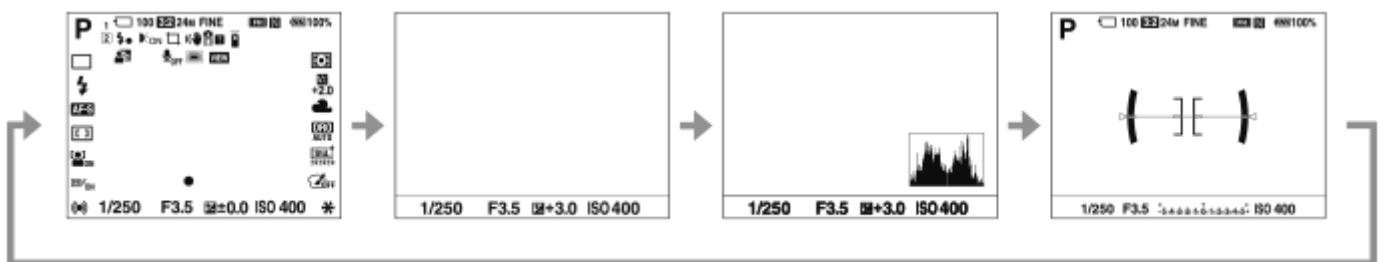

### ระหว่างเปิดดูภาพ

แสดงข้อมูล → ฮิสโตแกรม → ไม่แสดงข้อมูล → แสดงข้อมูล



- ถ้าภาพมีบริเวณที่เปิดรับแสงมากเกินไปหรือน้อยเกินไป ส่วนที่สอดคล้องกันจะกะพริบบนการแสดงผลฮิสโตแกรม (การเตือนการรับแสงมากเกินไป/น้อยเกินไป)

- การตั้งค่าสำหรับการแสดงภาพสามารถใช้กับ [  แสดงภาพอัตโนมัติ ] ได้เช่นกัน

### หมายเหตุ

- เนื้อหาและตำแหน่งของเนื้อหาที่แสดงในภาพประกอบเป็นเพียงคำแนะนำเท่านั้น และอาจแตกต่างจากการแสดงผลจริง

---

### หัวข้อที่เกี่ยวข้อง

- [ตั้งค่า DISP \(แสดงจอ\)](#)



5-043-038-44(1) Copyright 2022 Sony Corporation

กล้องดิจิทัลชนิดเปลี่ยนเลนส์ได้  
ILME-FX30



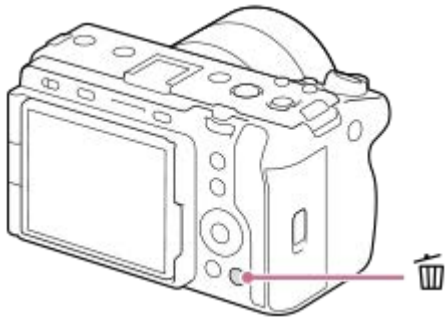

## การใช้ปุ่มลบ

ท่านสามารถลบภาพที่กำลังแสดงในปัจจุบันได้โดยกดปุ่ม  (ลบ)



- เมื่อข้อความการยืนยันปรากฏขึ้นหลังจากที่กดปุ่ม  (ลบ) ให้ใช้ปุ่มควบคุมเพื่อเลือก [ลบ] แล้วกดที่ตรงกลาง
- ท่านสามารถลบภาพจำนวนสองภาพขึ้นไปพร้อมกันได้  
เลือก MENU →  (เล่น) → [ลบ] → [ลบ] จากนั้นเลือกภาพที่ต้องการลบ

### คำแนะนำ

- หากท่านตั้งค่า MENU →  (เล่น) → [ลบ] → [ ลบโดยกดสองครั้ง] เป็น [เปิด] ท่านสามารถลบรูปได้โดยการกดปุ่ม  (ลบ) สองครั้งติดกัน
- นอกจากหน้าจอการแสดงผลภาพเดียว ท่านสามารถใช้ปุ่ม  (ลบ) เพื่อสั่งงานต่อไปนี้ได้ด้วย
  - คีย์ที่กำหนดเอง
  - คำแนะนำในกล้อง

### หัวข้อที่เกี่ยวข้อง

- การลบภาพที่เลือกไว้หลายภาพ (ลบ)
- หน้ายืนยันการลบ
- ลบโดยกดสองครั้ง
- การใช้ปุ่มกำหนดเอง
- คำแนะนำในกล้อง

กล้องดิจิทัลชนิดเปลี่ยนเลนส์ได้  
ILME-FX30

## การใช้ปุ่มหมุนด้านหน้าและปุ่มหมุนด้านหลัง

ท่านสามารถใช้ปุ่มหมุนด้านหน้า (A) หรือปุ่มหมุนด้านหลัง (B) เพื่อเปลี่ยนแปลงการตั้งค่าต่างๆ ได้อย่างรวดเร็ว ในกรณีต่อไปนี้:

- เมื่อท่านต้องการปรับค่ารับแสงหรือความเร็วชัตเตอร์
  - เมื่อท่านต้องการเปลี่ยนแปลงการตั้งค่ากล้องในระหว่างการถ่าย
- ในระหว่างการดูภาพ ท่านสามารถหมุนปุ่มหมุนเพื่อเรียกดูภาพต่างๆ

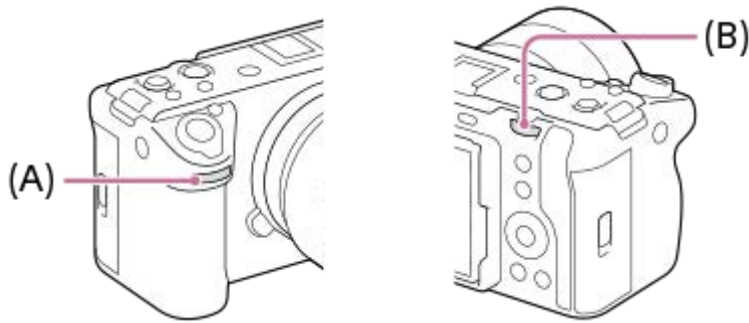

(A): ปุ่มหมุนด้านหน้า

(B): ปุ่มหมุนด้านหลัง

### คำแนะนำ

- ท่านสามารถใช้ [ ตั้งคีย์/ปุ่มหมุนเอง ] / [ ตั้งคีย์/ปุ่มหมุนเอง ] เพื่อกำหนดฟังก์ชันที่ต้องการให้กับปุ่มหมุนแต่ละปุ่มได้
- นอกจากนี้ ท่านยังสามารถใช้ฟังก์ชัน [ การตั้งค่าปุ่มหมุนอื่น ] เพื่อกำหนดฟังก์ชันที่ท่านต้องการให้กับปุ่มหมุน และเรียกใช้ฟังก์ชันเหล่านั้นเมื่อต้องการได้อีกด้วย

### หัวข้อที่เกี่ยวข้อง

- กำหนดค่ารับแสง
- กำหนดชัตเตอร์
- ปรับระดับแสงเอง
- ชนิดควบคุมรับแสง
- การเปลี่ยนฟังก์ชันของปุ่มหมุนชั่วคราว (การตั้งค่าปุ่มหมุนอื่น)
- การกำหนดฟังก์ชันที่ใช้อ้อยให้กับปุ่มและปุ่มหมุน (ตั้งคีย์/ปุ่มหมุนเอง)
- มุม Av/Tv

## การใช้แป้นพิมพ์

เมื่อจำเป็นต้องพิมพ์ตัวอักษรด้วยตัวเอง แป้นพิมพ์จะแสดงขึ้นบนหน้าจอ สำหรับตัวอย่างของฟังก์ชันที่ใช้แป้นพิมพ์ โปรดดูที่ “หัวข้อที่เกี่ยวข้อง” ที่ด้านล่างของหน้านี้

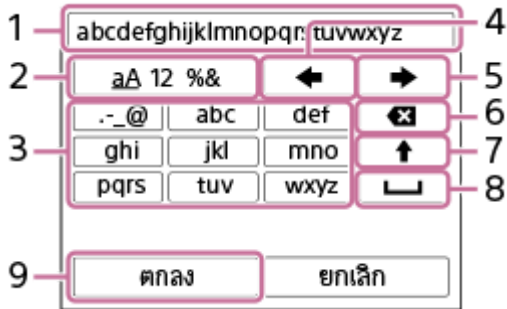

### 1. ช่องใส่ข้อความ

ตัวอักษรที่พิมพ์จะแสดงขึ้นบนหน้าจอ

### 2. สลับประเภทตัวอักษร

การกดคีย์แต่ละครั้งจะเป็นการสลับระหว่างพยัญชนะ ตัวเลข และสัญลักษณ์

### 3. แป้นพิมพ์

การกดคีย์แต่ละครั้งจะทำให้อักขระที่ตรงกับคีย์นั้นแสดงขึ้นทีละตัวตามลำดับ เมื่อต้องการเปลี่ยนตัวอักษรตัวพิมพ์เล็กเป็นตัวพิมพ์ใหญ่ ให้กด ↑ (ลูกศรขึ้น)

### 4. ← (ลูกศรซ้าย)

เลื่อนเคอร์เซอร์ในช่องใส่ข้อมูลไปทางซ้าย

### 5. → (ลูกศรขวา)

เลื่อนเคอร์เซอร์ในช่องใส่ข้อมูลไปทางขวา คีย์นี้สามารถใช้เพื่อจบการป้อนอักขระที่กำลังแก้ไขอยู่และเลื่อนไปยังอักขระถัดไปเช่นกัน

### 6. ✕ (ลบ)

ลบตัวอักษรที่อยู่หน้าเคอร์เซอร์

### 7. ↑ (ลูกศรขึ้น)

สลับตัวอักษรเป็นตัวพิมพ์ใหญ่หรือตัวพิมพ์เล็ก

### 8. ▾ (วรรณ)

เว้นวรรค

### 9. OK

กดคีย์นี้หลังจากป้อนอักขระ เพื่อจบการป้อนอักขระ

ด้านล่างนี้จะอธิบายขั้นตอนสำหรับการป้อนตัวอักษร

### 1 ใช้ปุ่มควบคุมเพื่อเลื่อนเคอร์เซอร์ไปยังคีย์ที่ต้องการ

- แต่ครั้งที่กดที่ตรงกลางปุ่มควบคุม อักขระจะมีการเปลี่ยนแปลง
- เมื่อต้องการเปลี่ยนตัวอักษรเป็นตัวพิมพ์ใหญ่หรือตัวพิมพ์เล็ก ให้กด ↑ (ลูกศรขึ้น)

### 2 เมื่ออักขระที่ท่านต้องการป้อนปรากฏขึ้น ให้กด → (ลูกศรขวา) เพื่อยืนยันอักขระ

- โปรดป้อนอักขระทีละตัว หากยังไม่ได้ยืนยันอักขระ ท่านจะไม่สามารถป้อนอักขระถัดไปได้
- แม้ว่าท่านจะไม่ได้กด → (ลูกศรขวา) อักขระที่ป้อนจะได้รับการยืนยันโดยอัตโนมัติหลังจากผ่านไปครู่หนึ่ง

### 3 หลังจากป้อนอักขระทั้งหมดแล้ว ให้กด [ตกลง] เพื่อจบการป้อนอักขระ

- ถ้าต้องการยกเลิกการป้อนข้อความ เลือก [ยกเลิก]



---

## หัวข้อที่เกี่ยวข้อง

- ข้อมูลลิขสิทธิ์
- ตั้งค่าจุดเชื่อมต่อ
- LAN มีสาย (USB-LAN)
- แกะไขชื่ออุปกรณ์
- ความปลอดภัย (IPsec)

5-043-038-44(1) Copyright 2022 Sony Corporation

กล้องดิจิทัลชนิดเปลี่ยนเลนส์ได้  
ILME-FX30

## คำแนะนำในกล้อง

[คำแนะนำในกล้อง] จะแสดงรายละเอียดของรายการ MENU รายการ Fn (ฟังก์ชัน) และการตั้งค่า

- 1 เลือก MENU หรือรายการ Fn ที่ท่านต้องการดูคำอธิบาย แล้วกดปุ่ม  (Fn) (A)

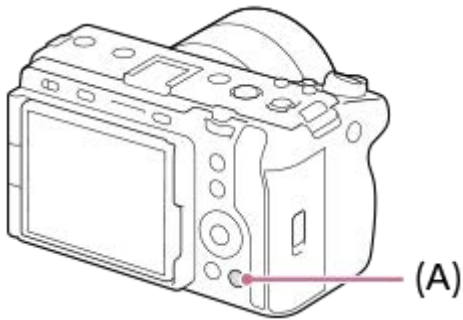

รายละเอียดของรายการจะแสดงขึ้น

## การใส่/การถอดแบตเตอรี่

- 1 เลื่อนสวิตช์ที่ฝาปิดช่องแบตเตอรี่ เพื่อเปิดฝา

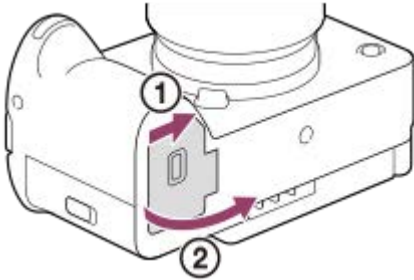

- 2 ใส่ก้อนแบตเตอรี่โดยที่ยังกดก้านล็อก (A) ด้วยปลายแบตเตอรี่ จนกว่าแบตเตอรี่จะล็อกเข้าที่

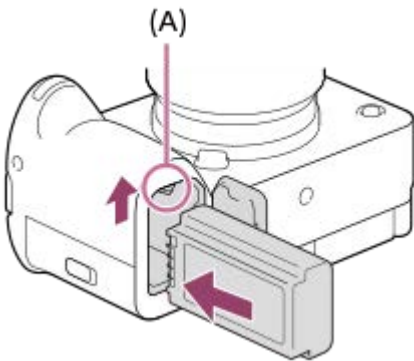

- 3 ปิดฝา แล้วเลื่อนสวิตช์ไปที่ด้าน LOCK

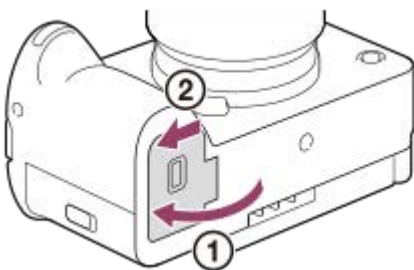

### เมื่อต้องการถอดแบตเตอรี่

ตรวจสอบให้แน่ใจว่าไฟแสดงสถานะการเข้าถึงไม่ติดสว่างอยู่ และปิดกล้อง จากนั้น เลื่อนก้านล็อก (A) แล้วนำแบตเตอรี่ออกมา ระวังอย่าทำแบตเตอรี่หล่น

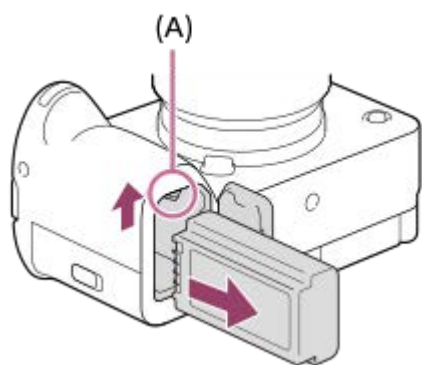

#### หัวข้อที่เกี่ยวข้อง

- การชาร์จแบตเตอรี่โดยใช้อะแดปเตอร์ AC ที่ให้มาด้วย
- การชาร์จแบตเตอรี่ด้วยอะแดปเตอร์ AC หรือแบตเตอรี่พกพาที่มีจำหน่ายโดยทั่วไป
- หมายเหตุเกี่ยวกับแบตเตอรี่และการชาร์จแบตเตอรี่

5-043-038-44(1) Copyright 2022 Sony Corporation

## การชาร์จแบตเตอรี่โดยใช้อะแดปเตอร์ AC ที่ให้มาด้วย

### 1 ปิดสวิตช์กล้อง

### 2 เชื่อมต่อกล้องที่มีแบตเตอรี่ใส่อยู่กับอะแดปเตอร์ AC (ที่ให้มาด้วย) ด้วยสาย USB และเสียบอะแดปเตอร์ AC กับเต้ารับติดผนัง

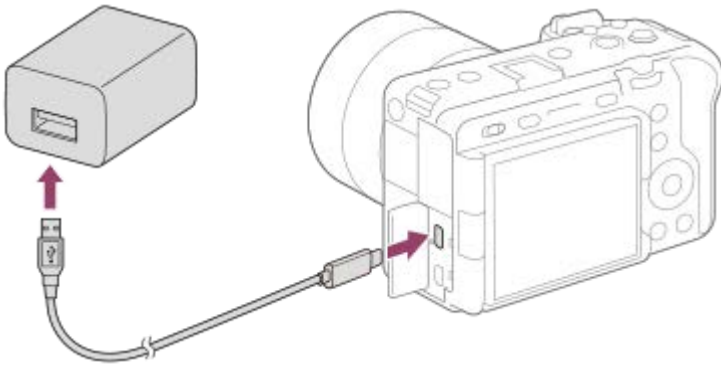

#### ไฟชาร์จที่กล้อง (สีส้ม)

ติดสว่าง: กำลังชาร์จ

ดับ: ชาร์จเสร็จแล้ว

กะพริบ: การชาร์จเกิดข้อผิดพลาดหรือการชาร์จหยุดชั่วคราว เนื่องจากกล้องไม่อยู่ในช่วงอุณหภูมิที่เหมาะสม

- เวลาในการชาร์จ (ชาร์จเต็ม): เวลาในการชาร์จคือประมาณ 255 นาที
- เวลาในการชาร์จข้างต้นคือเวลาสำหรับกรณีที่ชาร์จแบตเตอรี่ซึ่งไม่มีประจุเลยที่อุณหภูมิ 25°C การชาร์จอาจใช้เวลานานกว่านี้ขึ้นอยู่กับเงื่อนไขหรือสถานการณ์การใช้งาน
- ไฟชาร์จจะดับ เมื่อการชาร์จเสร็จสมบูรณ์
- หากไฟชาร์จสว่างขึ้นแล้วดับลงทันที แสดงว่าแบตเตอรี่ชาร์จเต็มแล้ว

#### หมายเหตุ

- ไม่สามารถใช้ขั้วต่อ Multi/Micro USB เพื่อชาร์จทาง USB ได้ ให้ใช้ขั้วต่อ USB Type-C ในการชาร์จแบตเตอรี่
- ใช้เต้ารับติดผนังที่อยู่ใกล้เคียงเมื่อใช้อะแดปเตอร์ AC/เครื่องชาร์จแบตเตอรี่ หากมีการทำงานผิดพลาดใด ๆ เกิดขึ้นระหว่างการชาร์จผลิตภัณฑ์นี้ ให้ถอดปลั๊กออกจากเต้ารับติดผนังทันที เพื่อหยุดการเชื่อมต่อกับแหล่งจ่ายไฟฟ้า หากท่านใช้ผลิตภัณฑ์ที่มีไฟชาร์จ โปรดทราบว่าผลิตภัณฑ์ไม่ได้หยุดการเชื่อมต่อกับแหล่งจ่ายไฟฟ้าแม้เมื่อไฟชาร์จดับลง
- หากเปิดสวิตช์กล้อง จะมีการจ่ายกระแสไฟจากเต้ารับติดผนัง จากนั้นก็สามารถใช้งานกล้องได้ แต่แบตเตอรี่จะไม่ชาร์จไฟ
- ใช้สาย USB (ที่ให้มาด้วย) หรือสาย USB มาตรฐาน
- ก่อนการชาร์จ โปรดอ่าน “หมายเหตุเกี่ยวกับแบตเตอรี่และการชาร์จแบตเตอรี่”

#### หัวข้อที่เกี่ยวข้อง

- [หมายเหตุเกี่ยวกับแบตเตอรี่และการชาร์จแบตเตอรี่](#)
- [การใช้อะแดปเตอร์ AC/เครื่องชาร์จแบตเตอรี่ในต่างประเทศ](#)



กล้องดิจิทัลชนิดเปลี่ยนเลนส์ได้  
ILME-FX30

## การชาร์จแบตเตอรี่ด้วยอะแดปเตอร์ AC หรือแบตเตอรี่พกพาที่มีจำหน่ายโดยทั่วไป

ท่านสามารถใช้สาย USB เพื่อชาร์จจากแหล่งจ่ายไฟภายนอก เช่น อะแดปเตอร์ AC USB หรือแบตเตอรี่พกพาที่มีจำหน่ายตามท้องตลาด

เมื่อเชื่อมต่ออุปกรณ์ที่รองรับ USB-PD (USB Power Delivery) เข้ากับกล้อง จะสามารถชาร์จแบบเร็วได้

### 1 ปิดกล้องแล้วต่อแหล่งจ่ายไฟภายนอกเข้ากับขั้วต่อ USB Type-C ที่กล้อง

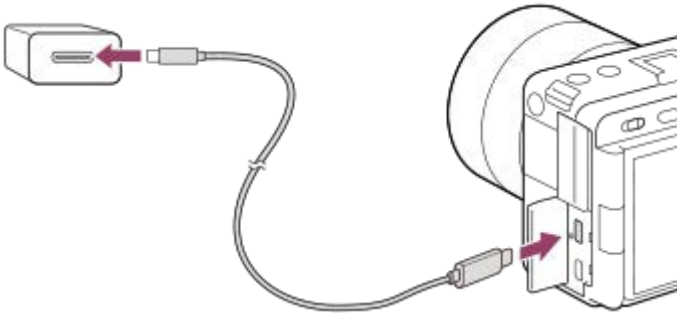

#### ไฟชาร์จที่กล้อง (สีส้ม)

ติดสว่าง: กำลังชาร์จ

ดับ: ชาร์จเสร็จแล้ว

กะพริบ: การชาร์จเกิดข้อผิดพลาดหรือการชาร์จหยุดชั่วคราว เนื่องจากกล้องไม่อยู่ในช่วงอุณหภูมิที่เหมาะสม

- ไฟชาร์จจะดับ เมื่อการชาร์จเสร็จสมบูรณ์
- หากไฟชาร์จสว่างขึ้นแล้วดับลงทันที แสดงว่าแบตเตอรี่ชาร์จเต็มแล้ว

#### หมายเหตุ

- ไม่สามารถใช้ขั้วต่อ Multi/Micro USB เพื่อชาร์จทาง USB ได้ ให้ใช้ขั้วต่อ USB Type-C ในการชาร์จแบตเตอรี่
- ถ้าหากผลิตภัณฑ์ต่ออยู่กับเครื่องคอมพิวเตอร์แบบวางตั้งที่ไม่ได้ต่ออยู่กับแหล่งจ่ายไฟฟ้า ระดับแบตเตอรี่ของคอมพิวเตอร์จะลดลง อย่าปล่อยให้ผลิตภัณฑ์เชื่อมต่อกับคอมพิวเตอร์แล็ปท็อปเป็นระยะเวลานาน
- อย่าเปิด/ปิด หรือรีเซ็ตที่เครื่องคอมพิวเตอร์ หรือปลั๊กคอมพิวเตอร์ให้ตื่นจากโหมดหลับขณะที่มีการเชื่อมต่อ USB ระหว่างกล้องกับเครื่องคอมพิวเตอร์แล้ว การกระทำดังกล่าวอาจทำให้เกิดความเสียหายได้ ก่อนเปิด/ปิด หรือรีเซ็ตที่เครื่องคอมพิวเตอร์ หรือปลั๊กคอมพิวเตอร์ให้ตื่นจากโหมดหลับ ให้ถอดกล้องออกจากเครื่องคอมพิวเตอร์ก่อน
- ไม่สามารถรับประกันการชาร์จกับคอมพิวเตอร์แบบสั่งประกอบ คอมพิวเตอร์ดัดแปลง หรือคอมพิวเตอร์ที่เชื่อมต่อผ่านฮับ USB
- กล้องอาจไม่ทำงานอย่างถูกต้องเมื่อใช้อุปกรณ์ USB อื่นในเวลาเดียวกัน
- ขอแนะนำให้ใช้อุปกรณ์ USB-PD ที่รองรับการจ่าย 9V/3A หรือ 9V/2A
- ก่อนการชาร์จ โปรดอ่าน “หมายเหตุเกี่ยวกับแบตเตอรี่และการชาร์จแบตเตอรี่”

#### หัวข้อที่เกี่ยวข้อง

- การใส่/การถอดแบตเตอรี่
- หมายเหตุเกี่ยวกับแบตเตอรี่และการชาร์จแบตเตอรี่





กล้องดิจิทัลชนิดเปลี่ยนเลนส์ได้  
ILME-FX30

## การใช้อะแดปเตอร์ AC/เครื่องชาร์จแบตเตอรี่ในต่างประเทศ

ท่านสามารถใช้เครื่องชาร์จแบตเตอรี่ (แยกจำหน่าย) และอะแดปเตอร์ AC (ที่ให้มาด้วย) ในประเทศหรือภูมิภาคใดๆ ก็ได้ที่แหล่งจ่ายไฟอยู่ในช่วง 100 V ถึง 240 V AC และ 50 Hz/60 Hz  
ทั้งนี้ขึ้นอยู่กับประเทศ/ท้องที่ อาจต้องใช้หัวแปลงปลั๊กแปลงไฟเพื่อเชื่อมต่อกับเต้ารับติดตั้ง โปรตปรึกษาตัวแทนบริษัทท่องเที่ยว หรือหน่วยงานที่เกี่ยวข้องอื่น ๆ พร้อมทั้งเตรียมหัวแปลงปลั๊กไฟไปด้วยล่วงหน้า

### หมายเหตุ

- ห้ามใช้ตัวแปลงความต่างศักย์ไฟฟ้าอิเล็กทรอนิกส์ เนื่องจากอาจส่งผลให้การทำงานผิดพลาดได้

กล้องดิจิทัลชนิดเปลี่ยนเลนส์ได้  
ILME-FX30

## การชาร์จไฟจากเต้ารับติดผนัง

ใช้อะแดปเตอร์ AC ที่ให้มาพร้อมกับกล้อง เพื่อถ่ายภาพและดูภาพ ในขณะที่ได้รับกระแสไฟจากเต้ารับติดผนัง วิธีนี้จะช่วยลดพลังงานแบตเตอรี่ของกล้องได้ สามารถลดการใช้งานแบตเตอรี่ลงได้อีก เมื่อเชื่อมต่ออุปกรณ์ที่รองรับ USB-PD (USB Power Delivery) เข้ากับกล้อง

- 1 ใส่แบตเตอรี่ที่ชาร์จมาอย่างเพียงพอลงในกล้อง
  - กล้องจะไม่เปิดใช้งานถ้าไม่มีแบตเตอรี่เหลืออยู่ ใส่แบตเตอรี่ที่ชาร์จมาอย่างเพียงพอลงในกล้อง
- 2 ต่อสาย USB เข้ากับขั้วต่อ USB Type-C ที่กล้อง
- 3 ต่อเข้ากับเต้ารับติดผนังโดยใช้อะแดปเตอร์ AC (ที่ให้มาด้วย)
- 4 เปิดกล้อง
  - ไอคอน (  ) ซึ่งระบุว่าได้รับการจ่ายไฟทาง USB จะแสดงขึ้นบนหน้าจอภาพ และการจ่ายไฟจะเริ่มขึ้น

### หมายเหตุ

- ไม่สามารถใช้ขั้วต่อ Multi/Micro USB เพื่อจ่ายไฟทาง USB ได้ ให้ใช้ขั้วต่อ USB Type-C ในการจ่ายไฟ
- หากกล้องยังคงเปิดอยู่ แบตเตอรี่จะไม่ชาร์จไฟ แม้ว่าจะเชื่อมต่อกล้องกับอะแดปเตอร์ AC
- ในบางสถานการณ์ อาจมีการจ่ายพลังงานเสริมจากแบตเตอรี่แม้ว่าท่านจะใช้อะแดปเตอร์ AC อยู่ก็ตาม
- อย่าถอดแบตเตอรี่ออกขณะที่กำลังชาร์จไฟจากเต้ารับติดผนัง หากท่านถอดแบตเตอรี่ออก กล้องจะปิด
- การเชื่อมต่อสาย USB เข้ากับกล้อง หรือถอดสาย USB ออกจากกล้อง จะต้องทำขณะที่กล้องปิดอยู่
- ระยะเวลาบันทึกภาพต่อเนื่องอาจสั้นลงขณะที่จ่ายพลังงานจากเต้ารับติดผนัง ทั้งนี้ขึ้นอยู่กับอุณหภูมิกล้องและแบตเตอรี่ บริเวณรอบขั้วต่ออาจร้อนขึ้น โปรดระมัดระวังในการจัดการกับขั้วต่อ
- เมื่อใช้ที่ชาร์จแบบพกพาเป็นแหล่งพลังงาน ให้ตรวจสอบว่าได้ชาร์จที่ชาร์จจนเต็มแล้วก่อนใช้งาน และควรระมัดระวังพลังงานที่เหลืออยู่ในที่ชาร์จแบบพกพาก่อนใช้งานด้วย
- ระบบจ่ายไฟภายนอกบางชนิดอาจทำให้ไม่สามารถสั่งงานในบางลักษณะได้

### หัวข้อที่เกี่ยวข้อง

- [การใส่/การถอดแบตเตอรี่](#)

## การใส่/การถอดการ์ดหน่วยความจำ

อธิบายวิธีการใส่การ์ดหน่วยความจำ (แยกจำหน่าย) เข้าไปในกล้อง ท่านสามารถใช้การ์ดหน่วยความจำ CFexpress Type A และการ์ดหน่วยความจำ SD ร่วมกับกล้องนี้ได้

### 1 เลื่อนสวิตช์ที่ฝาปิดช่องการ์ดหน่วยความจำ เพื่อเปิดฝา

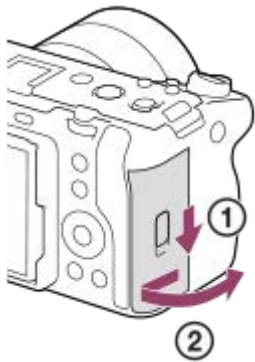

### 2 ใส่การ์ดหน่วยความจำเข้าไปในช่องเสียบ 1

- เมื่อใช้การ์ดหน่วยความจำสองชุด ให้ใส่การ์ดอันที่สองเข้าไปในช่องเสียบ 2
- ทั้งช่องเสียบ 1 และ ช่องเสียบ 2 รองรับการ์ดหน่วยความจำ CFexpress Type A และการ์ดหน่วยความจำ SD
- ตามค่าเริ่มต้น ภาพจะบันทึกลงในการ์ดหน่วยความจำที่ช่องเสียบ 1
- ใส่การ์ดหน่วยความจำ CFexpress Type A โดยหันด้านฉลากเข้าหาจอภาพ และใส่การ์ดหน่วยความจำ SD โดยหันด้านหัวสัมผัสเข้าหาจอภาพ ใส่การ์ดเข้าไปจนกระทั่งมีเสียงคลิกเข้าที่

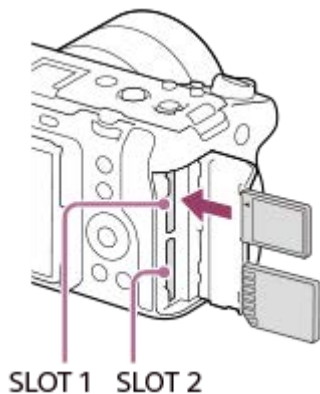

### 3 ปิดฝาปิด



## คำแนะนำ

- เมื่อท่านใช้การ์ดหน่วยความจำกับกล้องนี้เป็นครั้งแรก ขอแนะนำให้ฟอร์แมตการ์ดในกล้อง เพื่อให้การ์ดหน่วยความจำมีประสิทธิภาพที่คงที่มากยิ่งขึ้น
- ท่านสามารถเปลี่ยนช่องเสียบการ์ดหน่วยความจำสำหรับการบันทึกได้โดยการเลือก MENU → [📷]/[▶] (การถ่ายภาพ) → [ลือ] → [🔧] ตั้งค่าสื่อบันทึก] → [📷 สื่อบันทึก] หรือ [▶ สื่อบันทึก] ตามการตั้งค่าเริ่มต้นจะใช้ช่องเสียบ 1
- หากต้องการบันทึกภาพเดียวกันในลงการ์ดหน่วยความจำสองชุดพร้อมกัน หรือจัดแบ่งภาพที่บันทึกลงในช่องเสียบการ์ดหน่วยความจำทั้งสองช่องตามประเภทของภาพ (ภาพนิ่ง/ภาพเคลื่อนไหว) ให้เลือก MENU → [📷]/[▶] (การถ่ายภาพ) → [ลือ] → [🔧] ตั้งค่าสื่อบันทึก] จากนั้นเปลี่ยนการตั้งค่าของ [📷 สื่อบันทึก] หรือ [▶ สื่อบันทึก]

## เมื่อต้องการถอดการ์ดหน่วยความจำ

เปิดฝาปิดการ์ดหน่วยความจำและตรวจสอบให้แน่ใจว่าไฟแสดงสถานะการเข้าถึง (A) ไม่ติดสว่าง จากนั้นกดการ์ดหน่วยความจำเบา ๆ หนึ่งครั้ง เพื่อนำการ์ดออก



## หัวข้อที่เกี่ยวข้อง

- การ์ดหน่วยความจำที่สามารถใช้ได้
- หมายเหตุเกี่ยวกับการ์ดหน่วยความจำ
- ฟอร์แมต
- ตั้งค่าสื่อบันทึก (ภาพนิ่ง/ภาพเคลื่อนไหว): สื่อบันทึก (ภาพนิ่ง)
- ตั้งค่าสื่อบันทึก (ภาพนิ่ง/ภาพเคลื่อนไหว): สื่อบันทึก (ภาพเคลื่อนไหว)
- การเลือกการ์ดหน่วยความจำที่ต้องการให้แสดงภาพ (เลือกสื่อบันทึก)

กล้องดิจิทัลชนิดเปลี่ยนเลนส์ได้  
ILME-FX30

## การติด/การถอดเลนส์

ปิดกล้องก่อนจะทำการใส่หรือถอดเลนส์

- 1 ถอดฝาปิดตัวกล้อง (A) ออกจากกล้องและถอดฝาปิดท้ายเลนส์ (B) ออกจากด้านหลังเลนส์

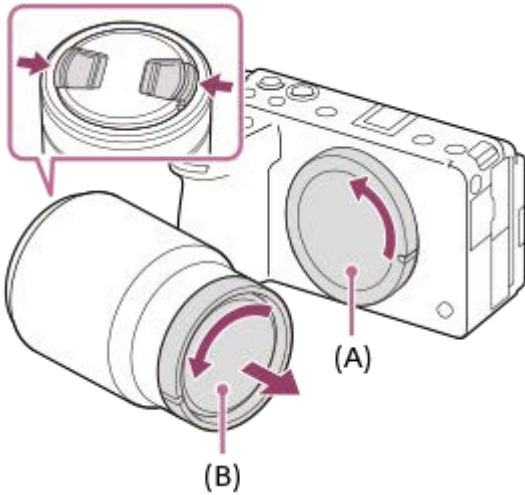

- ขอแนะนำให้ใส่ฝาปิดหน้าเลนส์เมื่อท่านถ่ายภาพเสร็จแล้ว

- 2 เماه์เลนส์โดยให้เครื่องหมายดัชนีสีขาว (ดัชนีเมาท) ทั้งสองบนเลนส์และกล้องอยู่ในแนวเดียวกัน

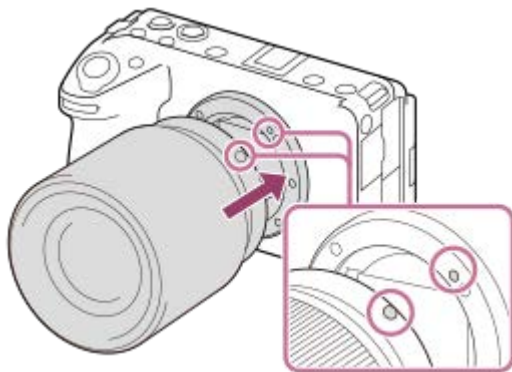

- ถือกล้องคว่ำลงเพื่อป้องกันไม่ให้ฝุ่นละอองและสิ่งสกปรกเข้าไปในตัวกล้อง

- 3 ขณะที่ดันเลนส์เบาๆ เข้าหากกล้อง ให้หมุนเลนส์ซ้ายๆ ตามลูกศรจนกว่าจะได้ยินเสียงคลิกเข้าในตำแหน่งล็อก

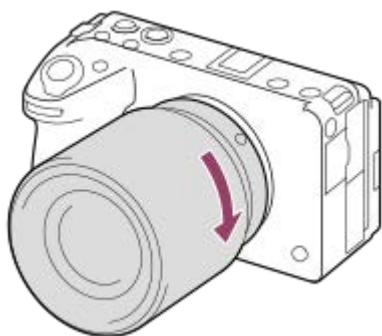

- ตรวจสอบให้แน่ใจว่าใส่เลนส์เข้าไปตรงๆ

## เมื่อต้องการถอดเลนส์

กดปุ่มปลดเลนส์ (A) ค้างไว้และหมุนเลนส์ไปในทิศทางของลูกศรจนหมุนต่อไม่ได้ หลังจากถอดเลนส์แล้ว ให้ใส่ฝาปิดตัวกล้องเข้ากับกล้อง และใส่ฝาปิดเลนส์เข้ากับด้านหน้าและด้านหลังเลนส์เพื่อป้องกันฝุ่นและสิ่งสกปรกเข้าไปในกล้องและเลนส์

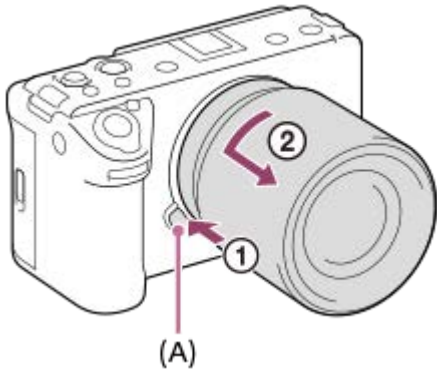

## เลนส์สุด

เราขอแนะนำให้ท่านใช้เลนส์สุดเพื่อป้องกันไม่ให้แสงจากภายนอกเฟรมถ่ายภาพส่งผลกระทบต่อภาพถ่าย ใส่เลนส์สุดโดยให้ตำแหน่งดัชนีที่เลนส์และที่เลนส์สุดตรงกัน (อาจไม่มีดัชนีเลนส์สุดบนเลนส์บางรุ่น)

### หมายเหตุ

- เมื่อทำการใส่/ถอดเลนส์ ให้ทำอย่างรวดเร็วในบริเวณที่ปลอดภัย
- อย่ากดปุ่มปลดเลนส์ขณะกำลังติดเลนส์
- อย่าใช้ความรุนแรงขณะติดเลนส์
- ต้องมีอะแดปเตอร์แปลงเมาท์ (แยกจำหน่าย) หากต้องการใช้เลนส์ A-mount (แยกจำหน่าย) ดูรายละเอียดการใช้งานอะแดปเตอร์แปลงเมาท์จากคำแนะนำการใช้งานที่ให้มาด้วยกันกับอะแดปเตอร์แปลงเมาท์
- เมื่อท่านใช้เลนส์ที่มีช่องต่อขาตั้ง ให้ติดตั้งเข้ากับช่องต่อขาตั้งของเลนส์เพื่อช่วยถ่วงน้ำหนักของเลนส์ให้เท่ากัน
- เมื่อถือกล้องที่มีเลนส์ติดอยู่ ให้จับทั้งกล้องและเลนส์ให้แน่น
- อย่าจับส่วนของเลนส์ที่ยื่นออกมาเพื่อชมหรือปรับโฟกัส
- ใส่เลนส์สุดให้ถูกต้อง มิฉะนั้น เลนส์สุดอาจไม่มีผลหรืออาจจะมีผลต่อภาพเพียงบางส่วน

## หัวข้อที่เกี่ยวข้อง

- อะแดปเตอร์แปลงเมาท์

กล่องดัดแปลงชนิดเปลี่ยนเลนส์ได้  
ILME-FX30

## การติดตั้งชุดด้ามจับ XLR ที่ให้มาด้วย (ให้มากับ ILME-FX30 เท่านั้น)

การใส่ชุดด้ามจับ XLR ช่วยให้ท่านสามารถใช้ฟังก์ชันต่างๆ ของอะแดปเตอร์ XLR ได้

### 1 ถอดฝาแทนเสียบ จากนั้นติดตั้งชุดด้ามจับ XLR เข้ากับแทนเสียบ Multi Interface

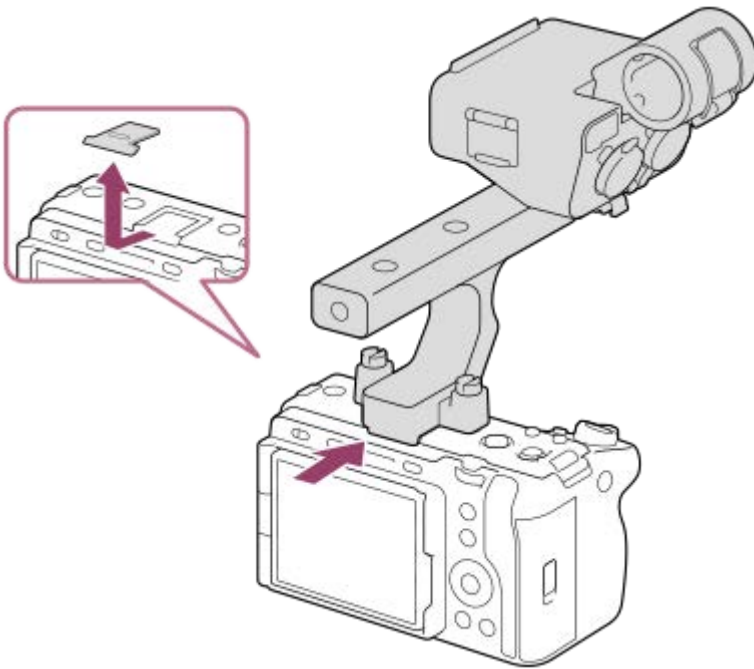

### 2 ชันสกรูให้แน่นทั้งสองด้านโดยใช้เหรียญ ฯลฯ

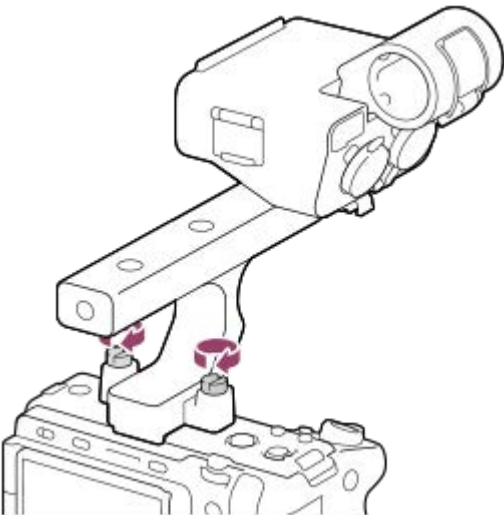

#### หมายเหตุ

- ปิดกล่องก่อนจะทำการใส่/ถอดด้ามจับ
- เมื่อใส่ด้ามจับเข้ากับกล่องแล้ว ให้ขันสกรูสองตัวยึดด้ามจับให้แน่นหนา การใช้ด้ามจับโดยไม่ได้ขันสกรูยึดด้ามจับอาจทำให้ขั้วต่อแทนเสียบ Multi Interface เสียหายหรือทำให้กล่องร่วงหล่น

---

## หัวข้อที่เกี่ยวข้อง

- การบันทึกเสียงโดยใช้อะแดปเตอร์ XLR ของด้ามจับที่ให้มาด้วย (ให้มากับ ILME-FX30 เท่านั้น)

5-043-038-44(1) Copyright 2022 Sony Corporation





กล่องดิจิตอลชนิดเปลี่ยนเลนส์ได้  
ILME-FX30

## การตั้งค่ากล่องครั้งแรก

เมื่อเชื่อมต่อ (จับคู่) กล่องกับสมาร์ทโฟนผ่าน Bluetooth และใช้งานแอปพลิเคชัน Creators' App ของสมาร์ทโฟน ท่านสามารถตั้งค่ากล่องครั้งแรกได้จากสมาร์ทโฟน เช่น การตั้งค่าวันที่และเวลา (เมื่อซอฟต์แวร์ระบบของกล่อง (เฟิร์มแวร์) เป็น Ver.2.00 หรือใหม่กว่า) ติดตั้ง Creators' App จากแอปพลิเคชันสโตร์บนสมาร์ทโฟนของท่าน ถ้าติดตั้งแอปพลิเคชันไว้ก่อนแล้ว ให้อัปเดตเป็นรุ่นล่าสุด ท่านยังสามารถติดตั้ง Creators' App ได้โดยการสแกน QR Code ที่แสดงบนหน้าจอของกล่องโดยใช้สมาร์ทโฟนของท่าน สำหรับรายละเอียดเกี่ยวกับ Creators' App โปรดดูเว็บไซต์ต่อไปนี้

<https://www.sony.net/ca/>

- 1 เลื่อนสวิตช์เปิด/ปิดไปที่ “**I**” (เปิด) เพื่อเปิดใช้งานกล่อง
- 2 เลือกภาษาที่ต้องการ จากนั้นกดที่ตรงกลางปุ่มควบคุม
  - หน้าจอประกาศความเป็นส่วนตัวจะปรากฏขึ้น อ่านประกาศความเป็นส่วนตัวเกี่ยวกับไบโอเมตริกโดยเปิดลิงก์ด้วยการใช้สมาร์ทโฟนของท่าน เป็นต้น
- 3 กดที่ตรงกลางปุ่มควบคุม
- 4 ปฏิบัติตามคำแนะนำบนหน้าจอของกล่องเพื่อเชื่อมต่อกับสมาร์ทโฟนของท่าน
  - เปิดใช้งาน Creators' App ในสมาร์ทโฟนของท่านเพื่อเชื่อมต่อกับกล่องกับสมาร์ทโฟน
  - หากท่านไม่ได้เชื่อมต่อกับสมาร์ทโฟน หน้าจอการตั้งค่าห้องที่/วันที่/เวลาจะปรากฏขึ้น
  - หากต้องการเชื่อมต่อสมาร์ทโฟนกับกล่องหลังจากการตั้งค่าครั้งแรก ให้เลือก MENU →  (เครือข่าย) → [ ต่อ/PC รีโมท] → [เชื่อมต่อสมาร์ทโฟน]
- 5 ทำการตั้งค่ากล่องครั้งแรกบนหน้าจอ Creators' App
  - ปฏิบัติตามคำแนะนำบนหน้าจอเพื่อตั้งค่ารายการต่อไปนี้
    - ห้องที่/วันที่/เวลา
    - อุณหภูมิปิดอัตโนมัติ
    - ชื่ออุปกรณ์

ท่านสามารถเปลี่ยนการตั้งค่าเหล่านี้ได้ภายหลังจากเมนูกล่อง

## การรักษาวันที่และเวลาเอาไว้

กล่องนี้มีแบตเตอรี่สำรองแบบชาร์จได้อยู่ภายในกล่องเพื่อเก็บข้อมูลวันที่และเวลา และการตั้งค่าอื่นๆ ไม่ว่าจะเปิดหรือปิดสวิตช์อยู่ หรือได้ชาร์จหรือไม่ได้ชาร์จแบตเตอรี่ก็ตาม

หากต้องการชาร์จแบตเตอรี่สำรองภายในกล่อง ให้ใส่แบตเตอรี่เข้ากับกล่องแล้วปิดสวิตช์ผลิตภัณฑ์ทิ้งไว้ 24 ชั่วโมงขึ้นไป

ถ้าหากมีการรีเซ็ตทุกครั้งที่ชาร์จแบตเตอรี่ อาจเป็นเพราะแบตเตอรี่สำรองแบบชาร์จได้ภายในกล่องเสื่อมประสิทธิภาพ โปรดปรึกษาศูนย์บริการ

### คำแนะนำ

- เมื่อเชื่อมต่อกับกล่องและสมาร์ทโฟนผ่านฟังก์ชัน Bluetooth ท่านจะสามารถควบคุมกล่องโดยใช้สมาร์ทโฟนและถ่ายโอนภาพจากกล่องไปยังสมาร์ทโฟนได้

### หมายเหตุ

- ถ้าการตั้งค่าวันที่และเวลาถูกยกเลิกกลางคัน หน้าจอตั้งค่าวันที่และเวลาจะปรากฏทุกครั้งที่ท่านเปิดกล่อง
- นาฬิกาภายในกล่องอาจมีความคลาดเคลื่อนของเวลา ควรปรับเวลาเป็นประจำ

---

#### หัวข้อที่เกี่ยวข้อง

- การจับคู่กล่องด้วยสมาร์ทโฟน (เชื่อมต่อสมาร์ทโฟน)
- ตั้งค่าห้องที่/วันที่/เวลา
- อุณหภูมิปิดอัตโนมัติ
- แก้ไขชื่ออุปกรณ์
- กด WPS
- ตั้งค่าจุดเชื่อมต่อ

5-043-038-44(1) Copyright 2022 Sony Corporation

กล้องดิจิทัลชนิดเปลี่ยนเลนส์ได้  
ILME-FX30

## การยืนยันก่อนการถ่าย

หัวข้อนี้จะแนะนำการตั้งค่าและฟังก์ชันที่มีประโยชน์ซึ่งท่านควรทราบเมื่อใช้งานกล้อง ขอแนะนำให้ท่านตรวจสอบการตั้งค่าและฟังก์ชันเหล่านี้ก่อนใช้งานกล้อง ท่านสามารถเข้าไปยังหน้าอธิบายแต่ละฟังก์ชันได้โดยการเลือกชื่อของรายการที่ระบุด้านล่างนี้

### การเตรียมการลดหน่วยความจำสำหรับใช้งานกับกล้องนี้

- ฟอรัมเมต
- ฐานข้อมูลภาพ (ภาพนิ่ง/ภาพเคลื่อนไหว)

### การเลือกการลดหน่วยความจำสำหรับการบันทึก

- ตั้งค่าสื่อบันทึก (ภาพนิ่ง/ภาพเคลื่อนไหว): สื่อบันทึก (ภาพนิ่ง)
- ตั้งค่าสื่อบันทึก (ภาพนิ่ง/ภาพเคลื่อนไหว): สื่อบันทึก (ภาพเคลื่อนไหว)
- ตั้งค่าสื่อบันทึก (ภาพนิ่ง/ภาพเคลื่อนไหว): สลับสื่อบันทึกอัตโนมัติ

### การป้องกันกรณีไม่ได้ใส่การลดหน่วยความจำโดยไม่ตั้งใจ

- ถ่ายโดยไม่มีการ์ด

### การเลือกการลดหน่วยความจำสำหรับการดูภาพ

- การเลือกการลดหน่วยความจำที่ต้องการให้แสดงภาพ (เลือกสื่อบันทึก)

### การกำหนดให้กล้องส่งเสียงการทำงานหรือไม่

- สัญญาณเสียง

ช่วยให้ตรวจสอบได้อย่างง่ายดายว่ากล้องพร้อมถ่ายหรือกำลังบันทึกภาพอยู่ เมื่อตั้งค่าเป็นโหมดภาพเคลื่อนไหว

- เน้นระหว่างบันทึก

### การรีเซ็ตการตั้งค่าการถ่ายหรือการรีเซ็ตการตั้งค่าทั้งหมดของกล้อง

- รีเซ็ตการตั้งค่า

กล้องดิจิทัลชนิดเปลี่ยนเลนส์ได้  
ILME-FX30

## การถ่ายภาพเคลื่อนไหว

ท่านสามารถกำหนดรูปแบบและค่าระดับแสงสำหรับการบันทึก และบันทึกภาพเคลื่อนไหว โดยใช้รายการเมนูสำหรับภาพเคลื่อนไหวโดยเฉพาะ

- 1 กดปุ่ม MODE (โหมด) แล้วใช้ปุ่มควบคุมเพื่อเลือก [ภาพเคลื่อนไหว] จากนั้นกดที่ตรงกลาง

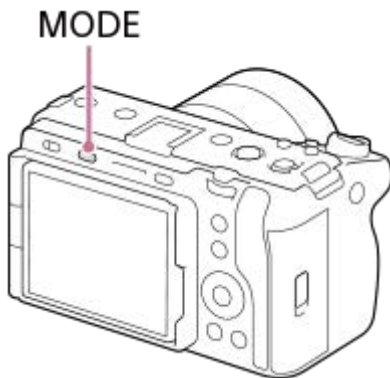

- 2 กดปุ่ม REC (การบันทึก) เพื่อเริ่มการบันทึกภาพ

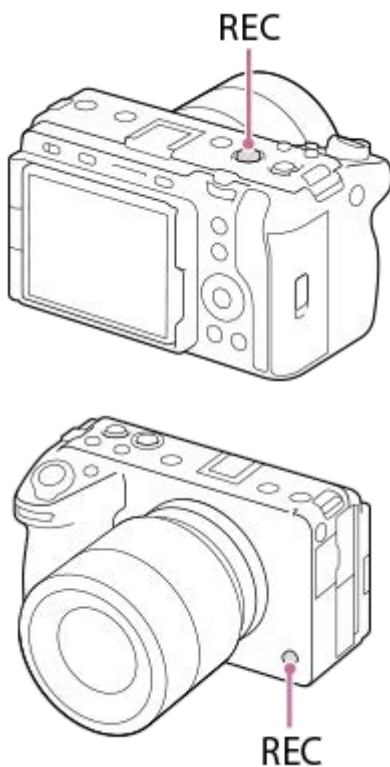

- 3 กดปุ่ม REC อีกครั้งเพื่อหยุดการบันทึก

### การเลือกรูปแบบการบันทึก ( ▶ ■ รูปแบบไฟล์)

ความละเอียดและระดับของความสามารถในการทำงานร่วมกันจะแตกต่างกันไปตามรูปแบบการบันทึก (XAVC HS 4K/XAVC S 4K/XAVC S HD/XAVC S-I 4K/XAVC S-I HD/XAVC S-I DCI 4K\*) เลือกรูปแบบตามวัตถุประสงค์ของภาพเคลื่อนไหวที่ต้องการถ่าย

\* เมื่อเวอร์ชันซอฟต์แวร์ระบบ (เฟิร์มแวร์) ของกล้องเป็น Ver.2.00 หรือใหม่กว่า

## การเลือกอัตราเฟรมหรือคุณภาพของภาพ ( ตั้งภาพเคลื่อนไหว)

อัตราเฟรมส่งผลต่อความราบรื่นในการเคลื่อนไหวของภาพสำหรับเคลื่อนไหว (  ตั้งภาพเคลื่อนไหว) → [อัตราเฟรมบันทึก]

คุณภาพของภาพจะเปลี่ยนแปลงไปตามอัตราบิต (  ตั้งภาพเคลื่อนไหว) → [ตั้งค่าการบันทึก]

ถ้าอัตราบิตสูง ปริมาณข้อมูลจะเพิ่มขึ้น และท่านสามารถถ่ายภาพเคลื่อนไหวด้วยคุณภาพสูงได้ อย่างไรก็ตาม ขนาดของข้อมูลจะใหญ่ขึ้น

เลือกอัตราเฟรมและอัตราบิตตามความต้องการและวัตถุประสงค์ของท่าน

## การปรับค่าระดับแสง (ชนิดควบคุมรับแสง/โหมดปรับระดับแสง)

เมื่อตั้งค่า [ชนิดควบคุมรับแสง] เป็น [โหมด P/A/S/M] ให้เลือกโหมดรับแสงโดยใช้ค่าความเร็วชัตเตอร์ร่วมกับค่ารับแสง ในลักษณะเดียวกับการถ่ายภาพนิ่ง

เมื่อตั้งค่า [ชนิดควบคุมรับแสง] เป็น [โหมดรับแสงที่ปรับ] ท่านสามารถตั้งค่าความเร็วชัตเตอร์ ค่ารับแสง และความไวแสง ISO ได้ทั้งแบบอัตโนมัติหรือแบบกำหนดเอง

## การเลือกวิธีการโฟกัส ( โหมดโฟกัส/ บริเวณปรับโฟกัส)

เลือก **AF-C** (AF ต่อเนื่อง) หรือ **MF** (โฟกัสด้วยตัวเอง) สำหรับ [  โหมดโฟกัส] ท่านสามารถกำหนดพื้นที่โฟกัสได้โดยการตั้งค่า [  บริเวณปรับโฟกัส]

แม้ในระหว่างการถ่ายโดยทำการโฟกัสด้วยตัวเอง ท่านสามารถสลับเป็นโฟกัสอัตโนมัติชั่วคราวได้โดยใช้วิธีต่อไปนี้

- กดคีย์ที่กำหนดเองที่ต้องการใช้สำหรับ [เปิด AF] หรือกดปุ่มชัตเตอร์ครึ่งระยะ
- กดคีย์ที่กำหนดเองที่ต้องการใช้สำหรับ [AF ตามตา]
- แตะวัตถุบนจอภาพ

## การบันทึกเสียงของภาพเคลื่อนไหวแบบ 4 ช่องสัญญาณ

ประกอบด้วยตัวจับ XLR (ที่ให้มากับ ILME-FX30 เท่านั้น) หรืออุปกรณ์เสริมของแท้ของ Sony ซึ่งรองรับการบันทึกเสียง 4 ช่องสัญญาณระดับ 24 บิต เข้ากับแท่นเสียบ Multi Interface ของกล้อง

### คำแนะนำ

- ท่านสามารถกำหนดฟังก์ชันเริ่ม/หยุดการบันทึกภาพเคลื่อนไหวให้กับคีย์ที่ต้องการได้เช่นกัน
- ท่านสามารถปรับโฟกัสได้อย่างรวดเร็วขณะถ่ายภาพเคลื่อนไหวด้วยการกดปุ่มชัตเตอร์ลงครึ่งหนึ่ง (เสียงการทำงานของโฟกัสอัตโนมัติอาจถูกบันทึกด้วยในบางกรณี)
- ท่านสามารถเปลี่ยนการตั้งค่าสำหรับความไวแสง ISO การชดเชยแสง และพื้นที่โฟกัสได้ในขณะที่ถ่ายภาพเคลื่อนไหว
- เสียงการทำงานของกล้องและเลนส์อาจถูกบันทึกในการถ่ายภาพเคลื่อนไหว เพื่อป้องกันไม่ให้เกิดการบันทึกเสียง ให้ตั้งค่า [การอัดเสียง] เป็น [ปิด]
- เพื่อป้องกันไม่ให้เสียงการทำงานของแหวนซูมถูกบันทึกเมื่อใช้เลนส์เพาเวอร์ซูม เราขอแนะนำให้บันทึกภาพเคลื่อนไหวโดยใช้ก้านปรับซูมของเลนส์ เมื่อปรับก้านปรับซูมของเลนส์ โปรดระมัดระวังไม่ให้ก้านพลิก

### หมายเหตุ

- ไอคอนที่แสดงว่ากำลังเขียนข้อมูลจะปรากฏขึ้นหลังถ่ายภาพ ห้ามถอดการ์ดหน่วยความจำออกขณะที่ไอคอนปรากฏขึ้น
- ท่านไม่สามารถเริ่มการบันทึกภาพเคลื่อนไหวขณะที่มีการเขียนข้อมูลได้ รอจนกระทั่งการเขียนข้อมูลเสร็จสมบูรณ์ และข้อความ "STBY" แสดงขึ้นก่อนที่จะบันทึกภาพเคลื่อนไหว
- เมื่อเปิดดูภาพเคลื่อนไหว XAVC S-I DCI 4K ที่บันทึกไว้ด้วยกล้องนี้ในกล้องอีกตัวที่เป็นรุ่นเดียวกัน ให้ตรวจสอบเวอร์ชันซอฟต์แวร์ระบบ (เฟิร์มแวร์) ของกล้องดังกล่าว หากเวอร์ชันซอฟต์แวร์ระบบเป็นรุ่นเก่ากว่า Ver. 2.00 จะไม่สามารถดูภาพเคลื่อนไหว XAVC S-I DCI 4K ได้
- ถ้าไอคอน  (การเตือนว่ากล้องร้อนเกินไป) ปรากฏขึ้น แสดงว่ากล้องมีอุณหภูมิสูง ปิดสวิตช์กล้องและปล่อยให้กล้องเย็นลง รอจนกระทั่งกล้องพร้อมจะถ่ายภาพอีกครั้ง
- อุณหภูมิของกล้องมีแนวโน้มสูงขึ้นเมื่อถ่ายภาพเคลื่อนไหวติดต่อกัน และท่านอาจรู้สึกว่าการถ่ายภาพร้อนขึ้น ซึ่งอาการเช่นนี้ไม่ได้แสดงว่ากล้องทำงานผิดปกติ นอกจากนี้ [กล้องร้อนเกินไป] ปล่อยให้เย็นลง] ยังอาจปรากฏขึ้นด้วย ในกรณีดังกล่าว ให้ปิดสวิตช์กล้องและปล่อยให้กล้องเย็นลง รอจนกระทั่งกล้องพร้อมจะถ่ายภาพอีกครั้ง
- สำหรับระยะเวลาในการบันทึกภาพเคลื่อนไหวต่อเนื่อง โปรดดู "ระยะเวลาที่บันทึกได้ของภาพเคลื่อนไหว" เมื่อสิ้นสุดการบันทึกภาพเคลื่อนไหว ท่านสามารถเริ่มบันทึกภาพเคลื่อนไหวใหม่ได้โดยกดปุ่ม REC อีกครั้ง การบันทึกอาจหยุดเพื่อรักษาผลิตรหัส ทั้งนี้ขึ้นอยู่กับอุณหภูมิของผลิตรหัสหรือแบตเตอรี่

---

## หัวข้อที่เกี่ยวข้อง

- รูปแบบไฟล์ (ภาพเคลื่อนไหว)
- ตั้งภาพเคลื่อนไหว (ภาพเคลื่อนไหว)
- ชนิดควบคุมรับแสง
- ตั้งค่าสลับอัตโนมัติ
- ภาพเคลื่อนไหว: โหมดรับแสง
- การเลือกวิธีโฟกัส (โหมดโฟกัส)
- การเลือกพื้นที่โฟกัส (บริเวณปรับโฟกัส)
- ตั้งค่าเสียงขาด
- การกำหนดฟังก์ชันที่จับคู่ให้กับปุ่มและปุ่มหมุน (ตั้งคีย์/ปุ่มหมุนเอง)
- REC ด้วยปุ่มชัตเตอร์ (ภาพเคลื่อนไหว)
- การอัดเสียง
- ระยะเวลาที่บันทึกได้ของภาพเคลื่อนไหว

5-043-038-44(1) Copyright 2022 Sony Corporation

กล้องดิจิทัลชนิดเปลี่ยนเลนส์ได้  
ILME-FX30

## การถ่ายภาพนิ่ง (อัตโนมัติอัจฉริยะ)

หัวข้อนี้จะอธิบายถึงวิธีการถ่ายภาพนิ่งในโหมด [อัตโนมัติอัจฉริยะ] ในโหมด [อัตโนมัติอัจฉริยะ] กล้องจะโฟกัสโดยอัตโนมัติและระบุค่าระดับแสงตามสภาวะในการถ่ายโดยอัตโนมัติ

- 1 กดปุ่ม **MODE** (โหมด) ใช้ปุ่มควบคุมเพื่อเลือก [อัตโนมัติอัจฉริยะ] และกดตรงกลางปุ่มควบคุม

กล้องจะตั้งค่าโหมดถ่ายภาพไว้ที่  (อัตโนมัติอัจฉริยะ)

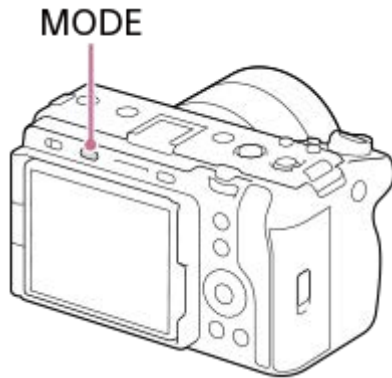

- 2 ปรับมุมของหน้าจอ แล้วถือกล้องไว้

- 3 เมื่อติดเลนส์ซูม ให้ขยายภาพโดยใช้ก้านปรับซูมหรือแหวนปรับซูม

- 4 กดปุ่มชัตเตอร์ลงครึ่งหนึ่งเพื่อปรับโฟกัส

เมื่อปรับโฟกัสภาพได้ เสียงบี๊บจะดังขึ้นและตัวแสดง (  ฯลฯ ) จะติดสว่าง

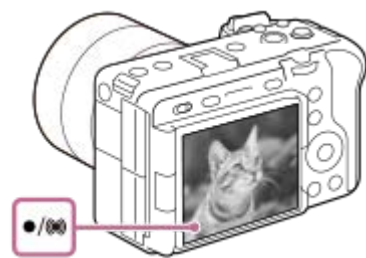

- 5 กดปุ่มชัตเตอร์ลงจนสุด

### การเลือกโหมดโฟกัสด้วยตนเอง ( โหมดโฟกัส / บริเวณปรับโฟกัส)



การกำหนดโหมดโฟกัส เช่น การเลือก **AF-S** (AF ครั้งเดียว) สำหรับการถ่ายภาพภูมิทัศน์หรือวัตถุที่หยุดนิ่ง และเลือก **AF-C** (AF ต่อเนื่อง) สำหรับวัตถุที่มีการเคลื่อนที่ จะทำให้โฟกัสวัตถุที่ต้องการได้ง่ายยิ่งขึ้น ท่านสามารถระบุตำแหน่งและช่วงโฟกัสโดยใช้  บริเวณปรับโฟกัส] ได้เช่นกัน

### การถ่ายขณะโฟกัสที่ดวงตาของมนุษย์

ตามการตั้งค่าเริ่มต้น ฟังก์ชัน  หน้า/ตาก่อนใน AF] ภายใต้ [AF ตามใบหน้า/ตา] จะเปิดใช้งานอยู่ ท่านจึงสามารถใช้ฟังก์ชัน AF ตามตาได้ทันที

## เมื่อต้องการถ่ายภาพโดยล็อคโฟกัสไว้ที่วัตถุที่ต้องการ (ล็อคโฟกัส)

เมื่อท่านโฟกัสที่วัตถุ ตำแหน่งโฟกัสจะถูกล็อคขณะที่กดปุ่มชัตเตอร์ครึ่งหนึ่ง จัตุวงของประกอบตามที่ต้องการ แล้วกดปุ่มชัตเตอร์ลงจนสุดเพื่อถ่ายภาพ

- ท่านสามารถล็อคโฟกัสบนวัตถุที่ไม่มีการเคลื่อนที่ได้ กำหนด [  โหมดโฟกัส] เป็น **AF-S** (AF ครึ่งเดียว)
- การตั้งค่า [  บริเวณปรับโฟกัส] เป็น [กำหนดกลางภาพ] จะช่วยให้สามารถโฟกัสวัตถุที่อยู่บริเวณกลางหน้าจอดีงายยิ่งขึ้น

### คำแนะนำ

- เมื่อผลิตภัณฑ์ปรับโฟกัสอัตโนมัติไม่ได้ ตัวแสดงโฟกัสจะกะพริบและไม่มีเสียงบีป ให้จัดองค์ประกอบภาพใหม่ หรือเปลี่ยนโหมดโฟกัสหรือการตั้งค่าพื้นที่โฟกัส ในโหมด [AF ต่อเนื่อง] () (ตัวแสดงโฟกัส) จะติดสว่าง โดยจะไม่มีเสียงบีปเพื่อระบุว่าปรับโฟกัสสำเร็จแล้ว

### หมายเหตุ

- ไอคอนที่แสดงว่ากำลังเขียนข้อมูลจะปรากฏขึ้นหลังถ่ายภาพ ห้ามถอดการ์ดหน่วยความจำออกขณะที่ไอคอนปรากฏขึ้น การทำเช่นนั้นจะทำให้ไม่สามารถบันทึกภาพได้ตามปกติ

### หัวข้อที่เกี่ยวข้อง

- การเลือกวิธีโฟกัส (โหมดโฟกัส)
- การเลือกพื้นที่โฟกัส (บริเวณปรับโฟกัส)
- การเปิดดูภาพนิ่ง
- แสดงภาพอัตโนมัติ (ภาพนิ่ง)



กล้องดิจิทัลชนิดเปลี่ยนเลนส์ได้  
ILME-FX30

## การค้นหาฟังก์ชันจาก MENU

รายการของ MENU ที่แสดงจะแตกต่างกันไปตามโหมดถ่ายภาพ ตารางด้านล่างนี้จะแสดงรายการ MENU ของแต่ละโหมด โดยระบุด้วยไอคอนภาพนิ่ง/ภาพเคลื่อนไหว/S&Q













- : รายการเมนูที่จะแสดงขึ้นเมื่อปรับโหมดถ่ายภาพไปที่ตำแหน่งโหมดการถ่ายภาพนิ่ง (A)
- : รายการเมนูที่จะแสดงขึ้นเมื่อปรับโหมดถ่ายภาพไปที่ตำแหน่งโหมดการบันทึกภาพเคลื่อนไหว (B)
- : รายการเมนูที่จะแสดงขึ้นเมื่อปรับโหมดถ่ายภาพไปที่ตำแหน่งโหมดการถ่ายภาพนิ่ง (A) หรือโหมดการบันทึกภาพเคลื่อนไหว (B)















- เมื่อตั้งค่าเป็น MR ( ใช้ค่าการตั้งค่ากล้อง) จะใช้โหมดการถ่ายภาพที่ลงทะเบียนไว้

















































### แท็บ (หลัก)

การตั้งค่าการถ่ายภาพจะแสดงเป็นรายการ สำหรับรายละเอียด โปรดดูที่ “การใช้เมนูหลัก (รายการการตั้งค่าการถ่ายภาพ)”

### แท็บ / (การถ่ายภาพ)

กลุ่ม	  	รายการเมนู
คุณภาพภาพ/บันทึก	  	สลับ JPEG/HEIF
	  	ตั้งค่าคุณภาพของภาพ:  รูปแบบไฟล์
	  	ตั้งค่าคุณภาพของภาพ: คุณภาพ JPEG
	  	ตั้งค่าคุณภาพของภาพ: คุณภาพ HEIF
	  	ตั้งค่าคุณภาพของภาพ: ขนาดภาพ JPEG
	  	ตั้งค่าคุณภาพของภาพ: ขนาดภาพ HEIF
	  	อัตราส่วนภาพ
	  	 รูปแบบไฟล์
	  	 ตั้งภาพเคลื่อนไหว
	  	 ตั้งค่าสไลด์และครีค
	  	ตั้งค่าการถ่ายภาพ Log
	  	 ตั้งค่าพริกซี่
	  	NR ที่ ISO สูง
	  	ภาพนิ่ง HLG
	  	ขอบเขตสี
	  	 ชดเชยเลนส์
ฮือ	  	ฟอร์แมต
	  	 ตั้งค่าสีบันทึก:  สีบันทึก
	  	 ตั้งค่าสีบันทึก:  สีบันทึก
	  	 ตั้งค่าสีบันทึก: สลับสีบันทึกอัตโนมัติ
	  	 ฐานข้อมูลภาพ
	  	 แสดงข้อมูลสีบันทึก
ไฟล์	  	ตั้งค่าไฟล์/โฟลเดอร์
	  	เลือกโฟลเดอร์ REC
	  	เพิ่มภาพใหม่
	  	ข้อมูล IPTC
	  	ข้อมูลลิขสิทธิ์
	  	 บันทึกเลขซีเรียล
	  	การตั้งค่าไฟล์

กลุ่ม	  	รายการเมนู
โหมดถ่ายภาพ	  	โหมดรับแสง
	  	<b>S&amp;Q</b> โหมดรับแสง
	  	ชนิดควบคุมรับแสง
	  	<b>MR</b> ใช้ค่าการตั้งค่ากล้อง
	  	<b>MR</b> บันทึกตั้งค่ากล้อง
	  	<b>MR</b> เลือกสื่อ
	  	บันทึกถ่ายกำหนดเอง
โหมดขับเคลื่อน	  	โหมดขับเคลื่อน
	  	ตั้งค่าถ่ายคร่อม
	  	ฟังก์ชันถ่ายภาพช่วง
ชัตเตอร์/ไร้เสียง	  	 โหมดไร้เสียง
	  	 ถ่ายโดยไม่มีเลนส์
	  	ถ่ายโดยไม่มีการ์ด
	  	ตั้งค่าป้องกันกระพริบ
การอัดเสียง	  	การอัดเสียง
	  	ระดับเสียงบันทึก
	  	จังหวะส.เสียงออก
	  	ลดเสียงลมรบกวน
	  	<b>mi</b> ตั้งค่าเสียงขาด
TC/UB	  	Time Code Preset
	  	User Bit Preset
	  	Time Code Format
	  	Time Code Run
	  	Time Code Make
	  	User Bit Time Rec
กันภาพสั่นไหว	  	 SteadyShot
	  	 SteadyShot
	  	 ปรับค่า SteadyShot
	  	  ความยาวโฟกัส











กลุ่ม	  	รายการเมนู
ซูม	  	 ช่วงซูม
	  	 ความเร็วก้านปรับซูม
	  	 ความเร็วซูมคีย์เอง
	  	 ความเร็วซูมรีโมท
แสดงการถ่ายภาพ	  	 แสดงเส้นตาราง
	  	 แบบเส้นตาราง
	  	ตั้งค่าแสดง Live View
	  	เน้นระหว่างบันทึก
แสดงตัวกำหนด	  	แสดงตัวกำหนด
	  	ตัวกำหนดศูนย์กลาง
	  	ตัวกำหนดลักษณะ
	  	โซนปลอดภัย
	  	กรอบนำสายตา

### แท็บ (ระดับแสง/สี)

กลุ่ม	  	รายการเมนู
รับแสง	  	ชัตเตอร์ช้าอัตโนมัติ
	  	 ISO
	  	 จำกัดช่วง ISO
	  	ค.ร.ช.ด. ISO AUTO
	  	Base ISO
	  	EI สลับ Base ISO
	  	ดัชนีระดับแสง
	  	ตั้งค่าสลับอัตโนมัติ/แมน
ชดเชยแสง	  	 ชดเชยแสง
	  	 ชั้นระดับแสง
	  	 ปรับมาตรฐานแสง
วัดแสง	  	 โหมดวัดแสง
	  	 หน้าก่อนขณะวัด
	  	 จุดปรับจุดวัดแสง
	  	AEL ด้วยปุ่มชัตเตอร์

กลุ่ม	  	รายการเมนู
สมดุลง่ายแสงสีขา	  	 สมดุลง่ายแสงสีขา
	  	 ลำดับสำคัญ AWB
	  	ลีด AWB ชัตเตอร์
	  	WB อย่างราบรื่น
สี/โทน	  	 ตัวปรับช่วงไดนามิก
	  	 สร้างสรรค์ลุด
	  	 โปรไฟล์ภาพ
	  	เลือก LUT
	  	จัดการ LUT ผู้ใช้
แสดงลายทาง	  	 แสดงลายทาง
	  	 ระดับลายทาง

### แท็บ AF<sub>MF</sub> (โฟกัส)

กลุ่ม	  	รายการเมนู
AF/MF	  	 โหมดโฟกัส
	  	ลำดับค.สำคัญใน AF-S
	  	ลำดับค.สำคัญใน AF-C
	  	ความไว AF ติดตาม
	  	AF ด้วยชัตเตอร์
	  	AF ล่วงหน้า
	  	ความเร็วเลื่อน AF
	  	ความไว AF สลับวัตถุ
	  	ช่วย AF

กลุ่ม	  	รายการเมนู
บริเวณปรับโฟกัส	  	 บริเวณปรับโฟกัส
	  	 จำกัดบริเวณโฟกัส
	  	สลับ AF แนวตั้งนอน
	  	 สีเฟรมปรับโฟกัส
	  	บันทึกบริเวณ AF
	  	ลบบริเวณ AF
	  	อัตโนมัติสำหรับบริเวณ AF
	  	แสดงบริเวณติดตาม
	  	แสดงบริเวณ AF-C
	  	บริเวณตรวจจับเฟส
	  	 หมุนเวียนจุดโฟกัส
	  	 ปริมาณเคลื่อนที่ AF
	AF ตามใบหน้า/ตา	  
  		 เป้าหมายหน้า/ตา
  		 ตั้งค่าสลับเป้าหมาย
  		 เลือกตาขวา/ซ้าย
  		 แสดงเฟรมหน้า/ตา
  		การบันทึกใบหน้า
  		 หน้าบันทึกไว้ก่อน
ช่วยปรับโฟกัส	  	แผนที่โฟกัส
	  	ขยายอัตโนมัติ MF
	  	ขยายโฟกัส
	  	 เวลาขยายโฟกัส
	  	 ขยายโฟกัสเริ่มต้น
	  	AF ในขยายโฟกัส
	  	 ขยายโฟกัสเริ่มต้น
แสดงจุดสูงสุด	  	 แสดงจุดสูงสุด
	  	 ระดับจุดสูงสุด
	  	 สีสูงสุด

แท็บ  (เล่น)

กลุ่ม	  	รายการเมนู
เป้าหมายที่เล่น	  	เลือกสื่อสำหรับเล่น
	  	โหมดดูภาพ
การขยาย	  	 ขยาย
	  	 ขยายขนาดเริ่มต้น
	  	 ขยายตำแหน่งเริ่มต้น
การเลือก/ข้อความ	  	ป้องกัน
	  	เรตติ้ง
	  	ตั้งเรต(ศึยกำหนดเอง)
ลบ	  	ลบ
	  	 ลบโดยกดสองครั้ง
	  	หน้ายืนยันการลบ
แก้ไข	  	หมุน
	  	คัดลอก
	  	บันทึกภาพนิ่ง
	  	 สลับ JPEG/HEIF
ดูภาพ	  	เล่นภาพต่อเนื่อง  ช่าง
	  	ความเร็วเล่น  ช่าง
	  	สไลด์โชว์
ตัวเลือกการเล่น	  	ดัชนีภาพ
	  	แสดงเป็นกลุ่ม
	  	หมุนการแสดงผลภาพ
	  	 แสดงเฟรมโฟกัส
	  	แสดงภาพของวันเวลา
	  	ตั้งค่าการข้ามภาพ

แท็บ  (เครือข่าย)

กลุ่ม	  	รายการเมนู
□ ต่อ/PC รีโมท	  	เชื่อมต่อสมาร์ตโฟน
	  	ฟังก์ชัน PC รีโมท
	  	 เลือกบนกล้องและส่ง
	  	 รีเซ็ตสถานะถ่ายโอน
	  	□ ต่อระหว่างปิดเครื่อง
	  	ตั้งค่าถ่ายแบบรีโมท
การถ่ายโอน FTP	  	ฟังก์ชันการโอน FTP
สตริมมิ่ง	  	 USB สตริมมิ่ง
Creators' Cloud	  	เชื่อมต่อคลาวด์
	  	ข้อมูลคลาวด์
Wi-Fi	  	เชื่อมต่อ Wi-Fi
	  	กด WPS
	  	ตั้งค่าจุดเชื่อมต่อ
	  	ย่านความถี่ Wi-Fi *
	  	แสดงข้อมูล Wi-Fi
	  	รีเซ็ต SSID/รหัสลับ
Bluetooth	  	ฟังก์ชัน Bluetooth
	  	การจับคู่
	  	จัดการอุปกรณ์ที่จับคู่
	  	รีโมทควบคุมBluetooth
	  	แสดง device address
LAN มีสาย	  	<b>LAN</b> ตั้งค่า IP Address
	  	แสดงข้อมูล LAN มีสาย
USB-LAN/Tether	  	การเชื่อมต่อ USB-LAN
	  	ยกเลิกเชื่อม USB-LAN
	  	เชื่อมต่อ Tethering
	  	ยกเลิกเชื่อม Tethering



กลุ่ม	  	รายการเมนู
ตัวเลือกเครือข่าย	  	โหมดเครื่องบิน
	  	แก้ไขชื่ออุปกรณ์
	  	นำเข้าใบรับรองหลัก
	  	ตั้งค่าตรวจสอบเข้าถึง
	  	ข้อมูลตรวจสอบเข้าถึง
	  	ความปลอดภัย (IPsec)
	  	รีเซ็ตตั้งค่าเครือข่าย

\* สำหรับบางรุ่นเท่านั้น

## แท็บ (ตั้งค่า)

กลุ่ม	  	รายการเมนู
ห้องที่/วันที่	  	 ภาษา
	  	ตั้งค่าห้องที่/วันที่/เวลา
	  	ตัวเลือก NTSC/PAL
รีเซ็ต/บันทึกตั้งค่า	  	รีเซ็ตการตั้งค่า
	  	จัดเก็บ/โหลดการตั้งค่า
กำหนดใช้งานเอง	  	 ตั้งคีย์/ปุ่มตนเอง
	  	 ตั้งคีย์/ปุ่มตนเอง
	  	 ตั้งค่าคีย์กำหนดเอง
	  	ตั้งค่าเมนู Fn
	  	ตั้งที่ต่างภาพนิ่ง/เคลื่อนไหว
	  	ตั้งค่า DISP (แสดงจอ)
	  	 REC ด้วยปุ่มชัตเตอร์
	  	หมุนวงแหวนซูม
	กำหนดปุ่มตนเอง	  
  		 ตั้งคีย์/ปุ่มตนเอง
  		การตั้งค่าปุ่มหมุนฉับ
  		หมุน Av/Tv
  		ล็อคส่วนที่ใช้งาน
ระบบสัมผัส	  	ระบบสัมผัส
	  	ปิดขึ้น
	  	ฟังก์ชันสัมผัสถ่ายภาพ

กลุ่ม	  	รายการเมนู
การเข้าถึง *	  	โปรแกรมอ่านหน้าจอ
หน้าจอ	  	ความสว่างหน้าจอ
	  	คุณภาพการแสดงผล
	  	ทิศทางพลิกกลับหน้าจอ
ตัวเลือกการแสดงผล	  	ตั้งค่าการแสดงผล TC/UB
	  	ช่วยแสดง Gamma
	  	ชนิดช่วยแสดงGamma
	  	 แสดง LUT
	  	 แสดงคลายบีบอัด
	  	 แสดงถ่ายที่เหลือ
	  	 แสดงภาพอัตโนมัติ
	  	 แสดงชื่อไฟล์
	ตัวเลือกตั้งเปิดปิด	  
  		อุณหภูมิตัดอัตโนมัติ
ตัวเลือกเสียง	  	ตั้งคาระดับเสียง
	  	 ติดตามตรวจ 4ch
	  	สัญญาณเสียง
USB	  	โหมดเชื่อมต่อ USB
	  	ตั้งค่า USB LUN
	  	เครื่องชาร์จ USB
สัญญาณออกนอก	  	 ความละเอียด HDMI
	  	 ตั้งค่าออก HDMI
	  	แสดงข้อมูล HDMI
	  	ควบคุมสำหรับ HDMI
ตัวเลือกการตั้งค่า	  	โหมดไฟวิดีโอ
	  	ไฟสถานะบันทึก
	  	 ควบคุมพัลลวม
	  	ทำสะอาดเซ็นเซอร์
		พิกเซลแมปปิง
		เวอร์ชัน
		แสดงหมายเลขซีเรียล

\* สำหรับบางรุ่นเท่านั้น

## แท็บ ☆ (เมนูของฉัน)

กลุ่ม	  S&Q	รายการเมนู
ตั้งค่าเมนูของฉัน	  S&Q	เพิ่มรายการ
	  S&Q	จัดเรียงรายการ
	  S&Q	ลบรายการ
	  S&Q	ลบหน้า
	  S&Q	ลบทั้งหมด
	  S&Q	แสดงเมนูของฉันก่อน
	  S&Q	

### หมายเหตุ

- ลำดับการแสดงผลแท็บเมนูในนี้จะแตกต่างจากการแสดงจริง

กล้องดิจิทัลชนิดเปลี่ยนเลนส์ได้  
ILME-FX30

## เนื้อหาของบทนี้

สารบัญต่อไปนี้จะแสดงคุณสมบัติต่างๆ ที่ได้อธิบายไว้ในบทนี้ (“การใช้ฟังก์ชันในการถ่าย”) ท่านสามารถข้ามไปยังหน้าที่อธิบายแต่ละฟังก์ชันได้โดยการเลือกชื่อของรายการนั้นๆ

### การเลือกโหมดถ่ายภาพ

- ชนิดความคมรับแสง
- ตั้งค่าสลับอัตโนมัติ/แมน
- ภาพเคลื่อนไหว: โหมดรับแสง
- สโลและคริกโมชัน: โหมดรับแสง
- อัตโนมัติอัจฉริยะ
- โปรแกรมอัตโนมัติ
- กำหนดค่ารับแสง
- กำหนดชัตเตอร์
- ปรับระดับแสงเอง
- ชัตเตอร์ชัตอัตโนมัติ

### การโฟกัส

- การเลือกวิธีโฟกัส (โหมดโฟกัส)
- การเลือกพื้นที่โฟกัส (บริเวณปรับโฟกัส)
- การติดตามวัตถุ (ฟังก์ชันติดตาม)
- โฟกัสด้วยตัวเอง
- โฟกัสด้วยตัวเองโดยตรง (DMF)

### AF ในหน้า/ดวงตา

- การโฟกัสดวงตาของมนุษย์
- หน้า/ตาก่อนใน AF (ภาพนิ่ง/ภาพเคลื่อนไหว)
- เป้าหมายหน้า/ตา (ภาพนิ่ง/ภาพเคลื่อนไหว)
- ตั้งค่าสลับเป้าหมาย (ภาพนิ่ง/ภาพเคลื่อนไหว)
- เลือกตาขวา/ซ้าย (ภาพนิ่ง/ภาพเคลื่อนไหว)
- แสดงเฟรมหน้า/ตา (ภาพนิ่ง/ภาพเคลื่อนไหว)
- การบันทึกใบหน้า
- หน้าทีบันทึกไว้ก่อน (ภาพนิ่ง/ภาพเคลื่อนไหว)

### การใช้ฟังก์ชันโฟกัส

- มาตรฐานโฟกัส
- การปรับการตั้งค่าพื้นที่โฟกัสไปที่ทิศทางของกล้อง (แนวนอน/แนวตั้ง) (สลับ AF แนวตั้งนอน)
- การบันทึกพื้นที่โฟกัสปัจจุบัน (บันทึกบริเวณ AF)
- การลบพื้นที่ AF ที่บันทึกไว้ (ลบบริเวณ AF)
- จำกัดบริเวณโฟกัส (ภาพนิ่ง/ภาพเคลื่อนไหว)
- หมุนเวียนจุดโฟกัส (ภาพนิ่ง/ภาพเคลื่อนไหว)
- ปริมาณเคลื่อนที่ AF (ภาพนิ่ง/ภาพเคลื่อนไหว)
- สีเฟรมปรับโฟกัส (ภาพนิ่ง/ภาพเคลื่อนไหว)
- ออโต้เคลียร์บริเวณ AF
- แสดงบริเวณ AF-C
- บริเวณตรวจจับเฟส
- ความไว AF ติดตาม
- ความเร็วเลื่อน AF
- ความไว AF สลับวัตถุ
- ช่วย AF

- ตัวเลือก AF/MF
- AF ด้วยชัตเตอร์
- เปิด AF
- ปรับโฟกัส
- AF ลวงหน้า
- ลำดับค.สำคัญใน AF-S
- ลำดับค.สำคัญใน AF-C
- AF ในขยายโฟกัส
- ขยายอัตโนมัติ MF
- ขยายโฟกัส
- เวลาขยายโฟกัส (ภาพนิ่ง/ภาพเคลื่อนไหว)
- ขยายโฟกัสเริ่มต้น (ภาพเคลื่อนไหว)
- ขยายโฟกัสเริ่มต้น (ภาพนิ่ง)
- แผนที่โฟกัส
- แสดงจุดสูงสุด

### การปรับค่าระดับแสง/โหมดวัดแสง

- ขดเขยแสง (ภาพนิ่ง/ภาพเคลื่อนไหว)
- การแสดงฮิสโตแกรม
- ชั้นระดับแสง (ภาพนิ่ง/ภาพเคลื่อนไหว)
- ปรับมาตรฐานแสง (ภาพนิ่ง/ภาพเคลื่อนไหว)
- ตัวปรับช่วงไดนามิก (ภาพนิ่ง/ภาพเคลื่อนไหว)
- โหมดวัดแสง (ภาพนิ่ง/ภาพเคลื่อนไหว)
- หน้าก่อนชัตเตอร์ (ภาพนิ่ง/ภาพเคลื่อนไหว)
- จุดปรับจุดวัดแสง (ภาพนิ่ง/ภาพเคลื่อนไหว)
- ล็อค AE
- AEL ด้วยปุ่มชัตเตอร์
- แสดงลายทาง

### การเลือกความไวแสง ISO

- ISO (ภาพนิ่ง/ภาพเคลื่อนไหว)
- จำกัดช่วง ISO (ภาพนิ่ง/ภาพเคลื่อนไหว)
- ค.ร.ช.ด. ISO AUTO

### สมดุลแสงสีขาว

- สมดุลย์แสงสีขาว (ภาพนิ่ง/ภาพเคลื่อนไหว)
- การเก็บภาพสีขาวมาตรฐานเพื่อตั้งสมดุลแสงสีขาว (สมดุลแสงสีขาวแบบกำหนดเอง)
- ลำดับสำคัญ AWB (ภาพนิ่ง/ภาพเคลื่อนไหว)
- ล็อค AWB ชัตเตอร์
- WB อย่างราบรื่น

### การตั้งค่าการถ่ายภาพ Log

- การถ่ายภาพ Log
- ตั้งค่าการถ่ายภาพ Log
- เลือก LUT
- จัดการ LUT ผู้ใช้
- Base ISO
- EI สลับ Base ISO
- ดัชนีระดับแสง
- แสดง LUT

### การเพิ่มเอฟเฟ็คให้กับภาพ

- สร้างสรรค์ลุด (ภาพนิ่ง/ภาพเคลื่อนไหว)
- โปรไฟล์ภาพ (ภาพนิ่ง/ภาพเคลื่อนไหว)

### การถ่ายภาพด้วยโหมดขับเคลื่อน (ระบบตั้งเวลาถ่ายภาพ/การถ่ายคร่อม)

- โหมดขับเคลื่อน

- ตั้งเวลา(ครั้งเดียว)
- คร่อมทีละภาพ
- ตัวแสดงขณะถ่ายคร่อม
- คร่อมสมดุลงสีเขียว
- คร่อม DRO
- ตั้งค่าถ่ายคร่อม

## ฟังก์ชันถ่ายภาพช่วง

### การตั้งค่าคุณภาพของภาพและรูปแบบการบันทึก

- สลับ JPEG/HEIF
- ตั้งค่าคุณภาพของภาพ: รูปแบบไฟล์ (ภาพนิ่ง)
- ตั้งค่าคุณภาพของภาพ: คุณภาพ JPEG/คุณภาพ HEIF
- ตั้งค่าคุณภาพของภาพ: ขนาดภาพ JPEG/ขนาดภาพ HEIF
- อัตราส่วนภาพ
- ภาพนิ่ง HLG
- ขอบเขตสี
- รูปแบบไฟล์ (ภาพเคลื่อนไหว)
- ตั้งภาพเคลื่อนไหว (ภาพเคลื่อนไหว)
- ตั้งค่าสโลและคริก
- ตั้งค่าพรีอิกซี่
- มุมภาพ

### การใช้ฟังก์ชันสัมผัส

- ระบบสัมผัส
- บัดขึ้น
- ฟังก์ชันสัมผัสถ่ายภาพ
- การโฟกัสด้วยการสั่งงานแบบสัมผัส (โฟกัสโดยแตะจอ)
- เริ่มต้นการติดตามด้วยการสั่งงานแบบสัมผัส (ติดตามโดยแตะจอ)
- การถ่ายโดยใช้การสั่งงานด้วยการสัมผัส (ชัตเตอร์แบบสัมผัส)

### การตั้งค่าชัตเตอร์

- โหมดไร้เสียง (ภาพนิ่ง/ภาพเคลื่อนไหว)
- ถ่ายโดยไม่มีเลนส์ (ภาพนิ่ง/ภาพเคลื่อนไหว)
- ถ่ายโดยไม่มีการ์ด
- ตั้งค่าป้องกันกระพริบ

### การใช้ระบบซูม

- ระบบซูมต่างๆของกล้องนี้
- ซูมภาพคมชัด/ซูมดิจิทัล
- ช่วงซูม (ภาพนิ่ง/ภาพเคลื่อนไหว)
- ความเร็วก้านปรับซูม (ภาพนิ่ง/ภาพเคลื่อนไหว)
- ความเร็วซูมด้วยตัวเอง (ภาพนิ่ง/ภาพเคลื่อนไหว)
- ความเร็วซูมรีโมท (ภาพนิ่ง/ภาพเคลื่อนไหว)
- เกี่ยวกับสเกลปรับซูม
- หมุนวงแหวนซูม

### การลดอาการเบลอ

- SteadyShot (ภาพนิ่ง)
- SteadyShot (ภาพเคลื่อนไหว)
- ปรับค่า SteadyShot (ภาพนิ่ง/ภาพเคลื่อนไหว)
- ความยาวโฟกัสสำหรับ SteadyShot (ภาพนิ่ง/ภาพเคลื่อนไหว)

### ชดเชยเลนส์ (ภาพนิ่ง/ภาพเคลื่อนไหว)

### ระบบลดจุดรบกวน

- NR ที่ ISO สูง

### การตั้งค่าหน้าจอมอนิเตอร์ขณะถ่ายภาพ

- แสดงภาพอัตโนมัติ (ภาพนิ่ง)
- แสดงถ่ายที่เหลือ (ภาพนิ่ง)
- แสดงเส้นตาราง (ภาพนิ่ง/ภาพเคลื่อนไหว)
- แบบเส้นตาราง (ภาพนิ่ง/ภาพเคลื่อนไหว)
- ตั้งค่าแสดง Live View
- ตรวจสอบรูรับแสง
- ตรวจสอบผลถ่ายภาพ
- ปรับหน้าจอสว่าง
- เน้นระหว่างบันทึก
- แสดงตัวกำหนด
- ช่วยแสดง Gamma
- ชนิดช่วยแสดง Gamma

### การบันทึกเสียงในภาพเคลื่อนไหว

- การอัดเสียง
- ระดับเสียงบันทึก
- จังหวะส.เสียงออก
- ลดเสียงลมรบกวน
- ตั้งค่าเสียงขาด
- การบันทึกเสียงโดยใช้อะแดปเตอร์ XLR ของด้ามจับที่ใหม่ด้วย (ใหม่กับ ILME-FX30 เท่านั้น)

### การตั้งค่า TC/UB

- TC/UB
- ตั้งค่าการแสดง TC/UB

### การไลฟ์สตรีมมิ่งวิดีโอและเสียง

- USB สตรีมมิ่ง (ภาพเคลื่อนไหว)

กล้องดิจิทัลชนิดเปลี่ยนเลนส์ได้  
ILME-FX30

## ชนิดควบคุมรับแสง



ท่านสามารถเลือกวิธีการตั้งค่าระดับแสง (ความเร็วชัตเตอร์ รูรับแสง และความไวแสง ISO) เมื่อถ่ายภาพเคลื่อนไหวได้ [โหมดรับแสงที่ปรับ] ช่วยให้ท่านสามารถสลับระหว่างการตั้งค่าอัตโนมัติและการตั้งค่าด้วยตัวเองแยกกันสำหรับค่ารับแสง ความเร็วชัตเตอร์ และความไวแสง ISO ได้ [โหมด P/A/S/M] ช่วยให้ท่านสามารถเลือกโหมด P/A/S/M ได้ในลักษณะเดียวกับโหมดปรับระดับแสงสำหรับภาพนิ่ง

1 MENU → (การถ่ายภาพ) → [โหมดถ่ายภาพ] → [ชนิดควบคุมรับแสง] → ค่าที่ต้องการ

### รายละเอียดรายการเมนู

#### โหมด P/A/S/M:

เลือกโหมดปรับระดับแสงที่ต้องการจาก [โปรแกรมอัตโนมัติ], [กำหนดค่ารับแสง], [กำหนดชัตเตอร์] และ [ปรับระดับแสงเอง]

#### โหมดรับแสงที่ปรับ:

ตั้งค่ารับแสง ความเร็วชัตเตอร์ และความไวแสง ISO โดยอัตโนมัติ (อัตโนมัติ) หรือด้วยตัวเอง (แมนนวล)

ท่านสามารถสลับระหว่างการตั้งค่าอัตโนมัติและด้วยตัวเองโดยใช้คีย์ที่กำหนดเองซึ่งได้กำหนดหน้าที่ไว้แล้ว หรือเปลี่ยนค่ารับแสง ความเร็วชัตเตอร์ และความไวแสง ISO โดยการหมุนปุ่มหมุนด้านหน้า/ด้านหลังและปุ่มควบคุม

#### หมายเหตุ

- แม้ในกรณีที่ [ชนิดควบคุมรับแสง] เป็น [โหมดรับแสงที่ปรับ] เมื่อถ่ายภาพเคลื่อนไหวโดยกดปุ่ม REC (การบันทึก) ในโหมดการถ่ายภาพนิ่ง การถ่ายภาพเคลื่อนไหวจะใช้โหมดปรับระดับแสงสำหรับการถ่ายภาพนิ่ง

### หัวข้อที่เกี่ยวข้อง

- ตั้งค่าสลับอัตโนมัติ/แมน
- ภาพเคลื่อนไหว: โหมดรับแสง



กล้องดิจิทัลชนิดเปลี่ยนเลนส์ได้  
ILME-FX30

## ตั้งค่าสลับอัตโนมัติ/แมน



เมื่อถ่ายภาพเคลื่อนไหว ท่านสามารถสลับระหว่างการตั้งค่าอัตโนมัติและด้วยตัวเองแยกกันสำหรับรับแสง ความเร็วชัตเตอร์ และความไวแสง ISO ได้ เช่นเดียวกับระบบควบคุมค่าระดับแสงของกล้องระดับมืออาชีพ ตั้งค่า [ชนิดควบคุมรับแสง] ไปที่ [โหมดรับแสงที่ปรับ] ว่างล่วงหน้า

1 MENU → (ระดับแสง/สี) → [รับแสง] → [ตั้งค่าสลับอัตโนมัติ/แมน] → รายการตั้งค่าที่ต้องการ

### รายละเอียดรายการเมนู

#### สลับอัตโนมัติ/แมน Av:

สลับค่ารับแสงระหว่าง [อัตโนมัติ] และ [แมนนวล]

#### สลับอัตโนมัติ/แมน Tv:

สลับค่าความเร็วชัตเตอร์ระหว่าง [อัตโนมัติ] และ [แมนนวล]

#### สลับอัตโนมัติ/แมน ISO:

สลับค่าความไวแสง ISO ระหว่าง [อัตโนมัติ] และ [แมนนวล]

### การสลับระหว่าง [อัตโนมัติ] และ [แมนนวล] โดยใช้คีย์ที่กำหนดเอง

เมื่อตั้งค่า [ชนิดควบคุมรับแสง] เป็น [โหมดรับแสงที่ปรับ] ฟังก์ชันต่อไปนี้จะถูกกำหนดให้กับคีย์ที่กำหนดเองในระหว่างการบันทึกภาพเคลื่อนไหว

- [อัตโนมัติ/แมนนวล Av]: ปุ่ม IRIS (ม่านตา)
- [อัตโนมัติ/แมนนวล Tv]: ปุ่ม SHUTTER (ชัตเตอร์) บนปุ่มควบคุม
- [อัตโนมัติ/แมนนวล ISO]: ปุ่ม ISO (ความไวแสง ISO)

แต่ครั้งที่ท่านกดคีย์ที่กำหนดเองแต่ละคีย์ค้างไว้ ค่ารับแสง ความเร็วชัตเตอร์ หรือความไวแสง ISO จะสลับระหว่าง [อัตโนมัติ] และ [แมนนวล]

เมื่อเลือก [แมนนวล] จะสามารถล็อคค่าต่างๆ ได้โดยการกดคีย์นั้นๆ ท่านสามารถใช้ฟังก์ชันนี้ป้องกันไม่ให้ค่าต่างๆ ถูกเปลี่ยนโดยไม่ได้ตั้งใจ

เมื่อเลือก [อัตโนมัติ] ค่าระดับแสงจะได้รับการกำหนดอย่างเหมาะสมโดยอัตโนมัติ และเมื่อเลือก [แมนนวล] จะสามารถตั้งค่ารับแสง ความเร็วชัตเตอร์ และความไวแสง ISO โดยใช้ปุ่มหมุนต่อไปนี้

- ค่ารับแสง: ปุ่มหมุนด้านหน้า
- ความเร็วชัตเตอร์: ปุ่มควบคุม
- ความไวแสง ISO: ปุ่มหมุนด้านหลัง

### หมายเหตุ

- เมื่อท่านตั้งค่ารับแสงโดยใช้แหวนปรับรับแสงของเลนส์ ค่าที่แหวนปรับรับแสงจะมีความสำคัญสูงกว่าค่าของปุ่มหมุน

### หัวข้อที่เกี่ยวข้อง

- ชนิดควบคุมรับแสง
- ภาพเคลื่อนไหว: โหมดรับแสง



กล้องดิจิทัลชนิดเปลี่ยนเลนส์ได้  
ILME-FX30

## ภาพเคลื่อนไหว: โหมดรับแสง



ท่านสามารถตั้งค่าโหมดระดับแสงสำหรับการถ่ายภาพเคลื่อนไหว การตั้งค่าที่ท่านเลือกจะถูกนำไปใช้เมื่อตั้งค่า [ชนิดควบคุมรับแสง] เป็น [โหมด P/A/S/M]

- 1 ปุ่ม MODE (โหมด) → [ภาพเคลื่อนไหว] → กดตรงกลางปุ่มควบคุม
- 2 MENU → (การถ่ายภาพ) → [โหมดถ่ายภาพ] → [โหมดรับแสง] → ค่าที่ต้องการ
- 3 กดปุ่ม REC (การบันทึก) เพื่อเริ่มการบันทึกภาพ
  - กดปุ่ม REC อีกครั้งเพื่อหยุดการบันทึก

### รายละเอียดรายการเมนู

#### โพรแกรมอัตโนมัติ:

ให้ท่านถ่ายภาพโดยปรับระดับแสงอัตโนมัติ (ทั้งความเร็วชัตเตอร์และค่ารับแสง)

#### กำหนดค่ารับแสง:

ให้ท่านถ่ายภาพหลังจากปรับค่ารับแสงด้วยตัวเอง

#### กำหนดชัตเตอร์:

ให้ท่านถ่ายภาพหลังจากปรับค่าความเร็วชัตเตอร์ด้วยตัวเอง

#### ปรับระดับแสงเอง:

ให้ท่านถ่ายภาพหลังจากปรับค่าระดับแสง (ทั้งความเร็วชัตเตอร์และค่ารับแสง) ด้วยตัวเอง

### หัวข้อที่เกี่ยวข้อง

- ชนิดควบคุมรับแสง

กล้องดิจิทัลชนิดเปลี่ยนเลนส์ได้  
ILME-FX30

## สโลและคริกโมชัน: โหมดรับแสง



ท่านสามารถเลือกโหมดระดับแสงสำหรับการถ่ายภาพแบบสโลว์โมชัน/คริกโมชัน การตั้งค่าที่ท่านเลือกจะถูกนำไปใช้เมื่อตั้งค่า [ชนิดควบคุมรับแสง] เป็น [โหมด P/A/S/M]

ท่านสามารถเปลี่ยนการตั้งค่าและความเร็วในการแสดงภาพสำหรับการถ่ายภาพเคลื่อนไหวแบบสโลว์โมชัน/คริกโมชันด้วย [S&Q ตั้งค่าสโลและคริก]

- 1 ปุ่ม MODE (โหมด) → [สโลและคริกโมชัน] → กดตรงกลางปุ่มควบคุม
- 2 MENU →  (การถ่ายภาพ) → [โหมดถ่ายภาพ] → [S&Q โหมดรับแสง] → ค่าที่ต้องการ
- 3 กดปุ่ม REC (การบันทึก) เพื่อเริ่มการบันทึกภาพ
  - กดปุ่ม REC อีกครั้งเพื่อหยุดการบันทึก

### รายละเอียดรายการเมนู

#### S&Q P โปรแกรมอัตโนมัติ:

ให้ท่านถ่ายภาพโดยปรับระดับแสงอัตโนมัติ (ทั้งความเร็วชัตเตอร์และค่ารับแสง)

#### S&Q A กำหนดค่ารับแสง:

ให้ท่านถ่ายภาพหลังจากปรับค่ารับแสงด้วยตัวเอง

#### S&Q S กำหนดชัตเตอร์:

ให้ท่านถ่ายภาพหลังจากปรับค่าความเร็วชัตเตอร์ด้วยตัวเอง

#### S&Q M ปรับระดับแสงเอง:

ให้ท่านถ่ายภาพหลังจากปรับค่าระดับแสง (ทั้งความเร็วชัตเตอร์และค่ารับแสง) ด้วยตัวเอง

### หัวข้อที่เกี่ยวข้อง

- ตั้งค่าสโลและคริก
- ชนิดควบคุมรับแสง

กล้องดิจิทัลชนิดเปลี่ยนเลนส์ได้  
ILME-FX30

## อัตโนมัติอัจฉริยะ

กล้องจะถ่ายภาพด้วยการจำแนกบรรยากาศอัตโนมัติ

1 ปุ่ม MODE (โหมด) → [อัตโนมัติอัจฉริยะ] → กดตรงกลางปุ่มควบคุม

2 เล็งกล้องไปที่วัตถุ

เมื่อกล้องจำแนกบรรยากาศได้ ไอคอนของบรรยากาศที่จำแนกได้จะปรากฏบนหน้าจอ



3 ปรับโฟกัสแล้วทำการถ่ายภาพ

### เกี่ยวกับระบบจำแนกบรรยากาศ

ฟังก์ชันจำแนกบรรยากาศ ช่วยให้กล้องสามารถระบุสถานะในการถ่ายได้โดยอัตโนมัติ

เมื่อกล้องระบุบรรยากาศที่แน่ชัดแล้ว ไอคอนและคำแนะนำต่อไปนี้จะแสดงขึ้นที่ด้านบนของส่วนบนของหน้าจอ:

เครื่องหมายจำแนกบรรยากาศสำหรับการถ่ายภาพเคลื่อนไหวจะแสดงขึ้นเมื่อถ่ายภาพเคลื่อนไหวด้วยปุ่ม REC (บันทึก) ในโหมด [อัตโนมัติอัจฉริยะ] สำหรับการถ่ายภาพนิ่ง

-   (บุคคล)
-   (ทารก)
-   (บุคคลกลางคืน)
-   (ทิวทัศน์กลางคืน)
-   (บุคคลย้อนแสง)
-   (ย้อนแสง)
-   (วิว)
-   (มาโคร)
-   (สปอตไลท์)
-   (แสงน้อย)
-   (ทิวทัศน์กลางคืนด้วยขาตั้งกล้อง)
-  (ขาตั้ง)\*

\* แสดงไอคอนเท่านั้น

### หมายเหตุ

- ผลลัพธ์จะไม่ทำการจำแนกบรรยากาศ ถ้าหากท่านถ่ายภาพด้วยฟังก์ชันซูมอื่นนอกเหนือจากการซูมด้วยเลนส์
- ผลลัพธ์อาจจะจำแนกบรรยากาศไม่ถูกต้อง ภายใต้เงื่อนไขถ่ายภาพบางเงื่อนไข
- สำหรับโหมด [อัตโนมัติอัจฉริยะ] ฟังก์ชันส่วนใหญ่จะถูกกำหนดโดยอัตโนมัติ และท่านไม่สามารถปรับการตั้งค่าได้ด้วยตัวเอง



กล้องดิจิทัลชนิดเปลี่ยนเลนส์ได้  
ILME-FX30

## โปรแกรมอัตโนมัติ

ให้ท่านถ่ายภาพโดยปรับระดับแสงอัตโนมัติ (ทั้งความเร็วชัตเตอร์และค่ารูรับแสง)

ท่านสามารถตั้งค่าฟังก์ชันถ่ายภาพ เช่น [  ISO]

- 1 ปุ่ม MODE (โหมด) → [โปรแกรมอัตโนมัติ] → กดตรงกลางปุ่มควบคุม
- 2 ตั้งฟังก์ชันถ่ายภาพต่างๆ ตามที่ต้องการ
- 3 ปรับโฟกัสและถ่ายภาพวัตถุ

### การปรับเลื่อนโปรแกรม (เฉพาะระหว่างการถ่ายภาพนิ่งเท่านั้น)

ท่านสามารถเปลี่ยนความเร็วชัตเตอร์และค่ารูรับแสง (ค่า F) พร้อมกันได้โดยไม่ต้องเปลี่ยนค่าระดับแสงที่กล้องตั้งไว้ หมุนปุ่มหมุนด้านหน้า/ด้านหลังเพื่อเลือกค่ารูรับแสงและความเร็วชัตเตอร์พร้อมกัน

- “P” บนหน้าจอบนจะเปลี่ยนเป็น “P\*” เมื่อท่านหมุนปุ่มหมุนด้านหน้า/ด้านหลัง
- หากต้องการยกเลิกการปรับเลื่อนโปรแกรม ให้ตั้งค่าโหมดถ่ายภาพเป็นโหมดอื่นที่ไม่ใช่ [โปรแกรมอัตโนมัติ] หรือปิดกล้อง

#### หมายเหตุ

- การปรับเลื่อนโปรแกรมอาจจะไม่ถูกใช้งาน ทั้งนี้ขึ้นกับความสว่างของสภาพแวดล้อม
- ตั้งโหมดถ่ายภาพไปที่ตำแหน่งอื่นนอกเหนือจาก “P” หรือปิดสวิตช์เพื่อยกเลิกการตั้งค่าที่ท่านตั้ง
- เมื่อความสว่างเปลี่ยนไป ค่ารูรับแสง (ค่า F) และความเร็วชัตเตอร์จะเปลี่ยนตามโดยรักษาปริมาณการปรับเลื่อนเดิมเอาไว้

กล้องดิจิทัลชนิดเปลี่ยนเลนส์ได้  
ILME-FX30

## กำหนดค่ารูรับแสง

ท่านสามารถถ่ายภาพโดยปรับรูรับแสงทำให้ระยะในโฟกัสเปลี่ยนไป หรือปรับฉากหลังให้เบลอ

- 1 ปุ่ม MODE (โหมด) → ใช้ปุ่มควบคุมเพื่อเลือก [กำหนดค่ารูรับแสง] → กดตรงกลางปุ่มควบคุม
  - 2 เลือกค่าที่ต้องการโดยหมุนปุ่มหมุนด้านหน้า/ปุ่มหมุนด้านหลัง
    - ค่า F น้อยลง: วัตถุจะอยู่ในโฟกัส แต่สิ่งอื่นที่อยู่หน้าหรือหลังวัตถุจะเบลอ
    - ค่า F สูงขึ้น: วัตถุรวมถึงสิ่งที่อยู่เบื้องหน้าและเบื้องหลังจะชัดทั้งหมด
    - หากค่ารูรับแสงที่ท่านตั้งไว้ไม่สามารถให้ระดับแสงที่เหมาะสมได้ ความเร็วชัตเตอร์บนหน้าจอถ่ายภาพจะกะพริบ ในกรณีนี้ ให้เปลี่ยนค่ารูรับแสง
  - 3 ปรับโฟกัสและถ่ายภาพวัตถุ
- ความเร็วชัตเตอร์จะถูกปรับอัตโนมัติเพื่อให้ได้ระดับแสงที่เหมาะสม

### หมายเหตุ

- ความสว่างของภาพบนหน้าจออาจจะแตกต่างจากภาพจริงที่ถ่ายได้

### หัวข้อที่เกี่ยวข้อง

- [ตรวจสอบรูรับแสง](#)



## กำหนดชัดเตอร์

ท่านสามารถแสดงออกถึงการเคลื่อนไหวของวัตถุที่กำลังเคลื่อนที่ได้หลากหลายรูปแบบ โดยปรับความเร็วชัดเตอร์ เช่น หยุดการเคลื่อนไหวด้วยความเร็วชัดเตอร์สูง หรือแสดงรอยการเคลื่อนไหวด้วยความเร็วชัดเตอร์ต่ำ

- 1 ปุ่ม MODE (โหมด) → [กำหนดชัดเตอร์] → กดตรงกลางปุ่มควบคุม
- 2 เลือกค่าที่ต้องการโดยหมุนปุ่มหมุนด้านหน้า/ปุ่มหมุนด้านหลัง
  - ถ้าหากไม่สามารถปรับให้ได้ระดับแสงที่เหมาะสมหลังตั้งค่า ค่ารับแสงบนหน้าจอกำถ่ายภาพจะกะพริบ หากเกิดกรณีดังกล่าวขึ้น ให้เปลี่ยนความเร็วชัดเตอร์
- 3 ปรับโฟกัสและถ่ายภาพวัตถุ
  - ค่ารับแสงจะถูกปรับโดยอัตโนมัติเพื่อให้ได้ระดับแสงที่เหมาะสม

### คำแนะนำ

- ใช้ขาตั้งกล้องเพื่อป้องกันกล้องสั่นเมื่อท่านเลือกความเร็วชัดเตอร์ต่ำ
- เมื่อถ่ายภาพการเล่นกีฬาภายในร่ม ให้ตั้งค่าความไวแสง ISO ให้สูงขึ้น

### หมายเหตุ

- ตัวแสดงเตือน SteadyShot จะไม่ปรากฏในโหมด [กำหนดชัดเตอร์]
- ความสว่างของภาพบนหน้าจอกำถ่ายภาพจะแตกต่างจากภาพจริงที่ถ่ายได้

### หัวข้อที่เกี่ยวข้อง

- ISO (ภาพนิ่ง/ภาพเคลื่อนไหว)





กล้องดิจิทัลชนิดเปลี่ยนเลนส์ได้  
ILME-FX30

## ปรับระดับแสงเอง

ท่านสามารถถ่ายภาพโดยใช้การตั้งค่าระดับแสงที่ต้องการโดยปรับทั้งความเร็วชัตเตอร์และค่ารับแสง



### 1 ปุ่ม MODE (โหมด) → [ปรับระดับแสงเอง] → กดตรงกลางปุ่มควบคุม

### 2 เลือกค่ารับแสงที่ต้องการโดยหมุนปุ่มหมุนด้านหน้า เลือกค่าความเร็วชัตเตอร์ที่ต้องการโดยหมุนปุ่มหมุนด้านหลัง

- ท่านสามารถตั้งค่าได้ว่าจะให้ปุ่มหมุนใดเปลี่ยนค่ารับแสงและความเร็วชัตเตอร์โดยใช้ [  ตั้งคีย์/ปุ่มหมุนเอง] หรือ [  ตั้งคีย์/ปุ่มหมุนเอง]
  - รวมทั้งยังสามารถตั้งค่า [  ISO] ไว้ที่ [ISO AUTO] ในโหมดตั้งระดับแสงเองได้ด้วย ค่า ISO จะเปลี่ยนโดยอัตโนมัติเพื่อให้ได้ระดับแสงที่เหมาะสมโดยใช้ค่ารับแสงและความเร็วชัตเตอร์ที่ท่านได้ตั้งไว้
  - เมื่อตั้งค่า [  ISO] ไว้ที่ [ISO AUTO] ตัวแสดงค่า ISO จะกะพริบถ้าค่าที่ท่านตั้งไว้ไม่เหมาะสมกับระดับแสง ในกรณีนี้ ให้เปลี่ยนความเร็วชัตเตอร์หรือค่ารับแสง
  - เมื่อตั้งค่า [  ISO] ไว้ที่ค่าอื่นซึ่งไม่ใช่ [ISO AUTO] ให้ใช้ "M.M." (วัดแสงแบบแมนนวล)\* เพื่อตรวจสอบค่าระดับแสง  
ไปทางด้าน +: ภาพสว่างขึ้น  
ไปทางด้าน -: ภาพจะมีดลง  
0: ค่าระดับแสงที่เหมาะสมจากการวิเคราะห์ของกล้อง
- \* แสดงค่าต่ำกว่า/สูงกว่าค่ารับแสงที่เหมาะสม

### 3 ปรับโฟกัสและถ่ายภาพวัตถุ

#### คำแนะนำ

- ท่านสามารถเปลี่ยนความเร็วชัตเตอร์ร่วมกับค่ารับแสง (ค่า F) ได้โดยไม่ต้องเปลี่ยนค่าระดับแสงที่ตั้งไว้โดยการกดคีย์ที่ท่านกำหนด [กดค้าง ล็อค AEL] หรือ [ปิดเปิดล็อค AEL] ไว้โดยใช้ [  ตั้งคีย์/ปุ่มหมุนเอง] หรือ [  ตั้งคีย์/ปุ่มหมุนเอง] และหมุนปุ่มหมุนด้านหน้าหรือปุ่มหมุนด้านหลัง (ปรับเลื่อนเอง)

#### หมายเหตุ

- ตัวแสดงการวัดแสงแบบแมนนวลจะไม่ปรากฏขึ้นเมื่อตั้งค่า [  ISO] ไว้ที่ [ISO AUTO]
- เมื่อปริมาณแสงแวดล้อมสูงเกินช่วงการวัดแสงของวัดแสงแบบแมนนวล ตัวแสดงการวัดแสงแบบแมนนวลจะกะพริบ
- ตัวเตือน SteadyShot จะไม่ปรากฏในโหมดปรับระดับแสงเอง
- ความสว่างของภาพบนหน้าจ้อาจจะแตกต่างจากภาพจริงที่ถ่ายได้

#### หัวข้อที่เกี่ยวข้อง

- ISO (ภาพนิ่ง/ภาพเคลื่อนไหว)

กล้องดิจิทัลชนิดเปลี่ยนเลนส์ได้  
ILME-FX30

## ชัตเตอร์ช้าอัตโนมัติ



ตั้งค่าว่าต้องการปรับความเร็วชัตเตอร์โดยอัตโนมัติขณะบันทึกภาพเคลื่อนไหวหรือไม่ ในกรณีที่วัตถุมืด ไม่สามารถใช้งานฟังก์ชันนี้ระหว่างการถ่ายภาพสโลว์โมชัน/คริกโมชันได้

1 MENU → (ระดับแสง/สี) → [รับแสง] → [ชัตเตอร์ช้าอัตโนมัติ] → ค่าที่ต้องการ

### รายละเอียดรายการเมนู

#### เปิด:

ใช้ชัตเตอร์ช้าอัตโนมัติ ความเร็วชัตเตอร์จะช้าลงโดยอัตโนมัติเมื่อบันทึกในที่มืด ท่านสามารถลดจุดรวมกวางในภาพเคลื่อนไหวโดยใช้ความเร็วชัตเตอร์ช้าเมื่อถ่ายภาพในที่มืด

#### ปิด:

ไม่ใช่ชัตเตอร์ช้าอัตโนมัติ ภาพเคลื่อนไหวที่บันทึกจะมืดกว่าเมื่อเลือก [เปิด] แต่ท่านสามารถบันทึกภาพเคลื่อนไหวโดยที่การเคลื่อนไหวจะราบรื่นกว่าและวัตถุเบลอน้อยกว่า

#### หมายเหตุ

- [ชัตเตอร์ช้าอัตโนมัติ] ไม่ทำงานในสถานการณ์ต่อไปนี้:
  - (กำหนดชัตเตอร์)
  - (ปรับระดับแสงเอง)
  - เมื่อตั้งค่า [ ISO ] ไว้ที่ตำแหน่งอื่นนอกจาก [ISO AUTO]
  - เมื่อตั้งค่า [ชนิดควบคุมรับแสง] เป็น [โหมดรับแสงที่ปรับ] และกำหนดวิธีการปรับความเร็วชัตเตอร์เป็น [แมนนวล]
  - เมื่อตั้งค่า [การถ่ายภาพ Log] ภายใต้ [ตั้งค่าการถ่ายภาพ Log] เป็น [Cine EI อย่างเร็ว] หรือ [Cine EI]

กล้องดิจิทัลชนิดเปลี่ยนเลนส์ได้  
ILME-FX30

## การเลือกวิธีโฟกัส (โหมดโฟกัส)



เลือกวิธีโฟกัสให้เหมาะกับการเคลื่อนไหวของวัตถุ

1 MENU → AF<sub>MF</sub> (โฟกัส) → [AF/MF] → [ โหมดโฟกัส ] → ค่าที่ต้องการ

### รายละเอียดรายการเมนู

#### **AF-S** AF ครั้งเดียว:

ผลิตภัณฑ์จะล็อคโฟกัส เมื่อปรับโฟกัสได้แล้ว ใช้โหมดนี้เมื่อวัตถุไม่เคลื่อนไหว

#### **AF-A** AF อัตโนมัต:

[AF ครั้งเดียว] และ [AF ต่อเนื่อง] จะสลับตามการเคลื่อนที่ของวัตถุ เมื่อกดปุ่มชัตเตอร์ลงครึ่งหนึ่ง ผลิตภัณฑ์จะล็อคโฟกัสเมื่อกำหนดแล้วว่าวัตถุไม่เคลื่อนไหว หรือโฟกัสต่อเมื่อวัตถุเคลื่อนไหวแล้ว

#### **AF-C** AF ต่อเนื่อง:

กล้องจะทำการปรับโฟกัสต่อไปขณะที่กดปุ่มชัตเตอร์ลงค้างไว้ครึ่งหนึ่ง ใช้ค่านี้เมื่อวัตถุกำลังเคลื่อนไหว ในโหมด [AF ต่อเนื่อง] จะไม่มีเสียงบีป เมื่อกล้องปรับโฟกัสได้แล้ว

#### **DMF** DMF:

ท่านสามารถปรับละเอียดด้วยตัวเองหลังจากปรับโฟกัสอัตโนมัติแล้วได้ เพื่อช่วยให้สามารถโฟกัสวัตถุได้รวดเร็วกว่าการใช้โหมด [โฟกัสด้วยตัวเอง] ตั้งแต่เริ่มต้น ฟังก์ชันนี้ช่วยอำนวยความสะดวกในสถานการณ์ต่างๆ เช่น การถ่ายภาพมาโคร

#### **MF** โฟกัสด้วยตัวเอง:

ปรับโฟกัสด้วยตัวเอง หากท่านไม่สามารถโฟกัสไปยังวัตถุที่ต้องการโดยใช้โฟกัสอัตโนมัติ ให้ใช้ [โฟกัสด้วยตัวเอง]

### ตัวแสดงโฟกัส

- (ติดสว่าง):  
วัตถุอยู่ในโฟกัสและล็อคโฟกัสแล้ว
- (กะพริบ):  
วัตถุไม่อยู่ในโฟกัส
- ⦿ (ติดสว่าง):  
วัตถุอยู่ในโฟกัส กล้องจะปรับโฟกัสอย่างต่อเนื่องไปตามการเคลื่อนไหวของวัตถุ
- ⦿ (ติดสว่าง):  
กำลังปรับโฟกัส

### วัตถุซึ่งปรับโฟกัสได้ยากเมื่อใช้โหมดโฟกัสอัตโนมัติ

- วัตถุที่มีดและอยู่ไกล
- วัตถุมีคอนทราสต์น้อย
- วัตถุอยู่หลังกระจก
- วัตถุที่เคลื่อนที่เร็ว
- แสงสะท้อนหรือผิววัตถุเป็นมันวาว
- แสงกะพริบ
- วัตถุย้อนแสง
- รูปแบบซ้ำๆ ต่อเนื่องกัน เช่น ด้านหน้าอาคาร

- วัดถุในพื้นที่โฟกัสซึ่งมีระยะโฟกัสต่างกัน

### คำแนะนำ

- ในโหมด [AF ต่อเนื่อง] ท่านสามารถล็อคโฟกัสได้โดยกดปุ่มที่กำหนดให้กับฟังก์ชัน [ปรับโฟกัส] ค้างไว้
- เมื่อตั้งโฟกัสไปที่ระยะอนันต์ในโหมด [โฟกัสด้วยตัวเอง] หรือโหมด [DMF] ตรวจสอบให้แน่ใจว่าได้วางโฟกัสไว้ที่วัตถุซึ่งอยู่ไกลเพียงพอ โดยการตรวจสอบจากจอภาพ

### หมายเหตุ

- [AF อัตโนมัติน] จะสามารถใช้งานได้เมื่อใช้เลนส์ที่รองรับ AF แบบตรวจจับเฟสเท่านั้น
- เมื่อตั้งค่า [AF ต่อเนื่อง] หรือ [AF อัตโนมัติน] เอาไว้ มุมภาพอาจเปลี่ยนไปที่ละน้อยขณะกำลังโฟกัส แต่จะไม่ส่งผลกระทบต่อภาพจริงที่บันทึกได้
- ท่านจะใช้งานได้เฉพาะ [AF ต่อเนื่อง] และ [โฟกัสด้วยตัวเอง] ในโหมดถ่ายภาพเคลื่อนไหว

---

### หัวข้อที่เกี่ยวข้อง

- โฟกัสด้วยตัวเองโดยตรง (DMF)
- โฟกัสด้วยตัวเอง
- การเลือกพื้นที่โฟกัส (บริเวณปรับโฟกัส)
- การกำหนดฟังก์ชันที่จับบ่อยให้กับปุ่มและปุ่มหมุน (ตั้งคีย์/ปุ่มหมุนเอง)

กล้องดิจิทัลชนิดเปลี่ยนเลนส์ได้  
ILME-FX30

## การเลือกพื้นที่โฟกัส (บริเวณปรับโฟกัส)



กำหนดประเภทของกรอบโฟกัสเมื่อถ่ายโดยใช้โฟกัสอัตโนมัติ เลือกโหมดตามวัตถุ

1 MENU → AF<sub>MF</sub> (โฟกัส) → [บริเวณปรับโฟกัส] → [บริเวณปรับโฟกัส] → ค่าที่ต้องการ

### รายละเอียดรายการเมนู

#### [ ] กว้าง:

โฟกัสวัตถุที่ครอบคลุมทุกระยะของหน้าจอโดยอัตโนมัติ เมื่อท่านกดปุ่มชัตเตอร์ลงครึ่งหนึ่งในโหมดถ่ายภาพนิ่ง กรอบสีเขียวจะปรากฏรอบบริเวณที่อยู่ในโฟกัส

#### [ ] โชน:

เลือกโชนที่จะโฟกัสบนจอภาพ และผลิตภัณฑ์จะเลือกพื้นที่โฟกัสโดยอัตโนมัติ

#### [ ] กำหนดกลางภาพ:

ปรับโฟกัสไปที่วัตถุที่อยู่กึ่งกลางของภาพโดยอัตโนมัติ ใช้ร่วมกับฟังก์ชันโฟกัสล็อก เพื่อสร้างองค์ประกอบภาพตามที่ต้องการ

#### [M] จุด: S/จุด: M/จุด: L:

ช่วยให้สามารถเลื่อนกรอบการโฟกัสไปยังตำแหน่งที่ต้องการในหน้าจอ และปรับโฟกัสที่วัตถุขนาดเล็กมากในบริเวณแคบ ๆ ได้

#### [ ] จุดขยาย:

ถ้าผลิตภัณฑ์ไม่สามารถโฟกัสที่จุดที่เลือกไว้เพียงจุดเดียวได้ ระบบจะใช้จุดโฟกัสรอบๆ [จุด] ดังกล่าวเป็นพื้นที่ที่มีความสำคัญระดับรองลงมาในการโฟกัส

#### [ ] [ ] [ ] [M] [ ] ติดตาม:

การตั้งค่านี้จะใช้งานได้เฉพาะเมื่อตั้งค่า [ ] โหมดโฟกัส เป็น [AF ต่อเนื่อง] เมื่อกดปุ่มชัตเตอร์ลงครึ่งหนึ่งและค้างไว้ ผลิตภัณฑ์จะติดตามวัตถุภายในบริเวณโฟกัสอัตโนมัติที่เลือกไว้ วางเคอร์เซอร์ไปที่ [ติดตาม] บนหน้าจอตั้งค่า [ ] บริเวณปรับโฟกัส จากนั้นเลือกบริเวณที่ต้องการเพื่อเริ่มการติดตามโดยใช้ด้านซ้าย/ขวาของปุ่มควบคุม ท่านสามารถย้ายบริเวณเริ่มติดตามไปยังจุดที่ต้องการได้โดยการกำหนดให้บริเวณนั้นๆ เป็น [ติดตาม: โชน], [ติดตาม: จุด S]/[ติดตาม: จุด M]/[ติดตาม: จุด L] หรือ [ติดตาม: จุดขยาย]

### หมายเหตุ

- [ ] บริเวณปรับโฟกัส จะถูกล็อคไว้ที่ [กว้าง] ในสถานการณ์ต่อไปนี้:
  - [อัตโนมัติอัจฉริยะ]
- พื้นที่โฟกัสอาจไม่สว่างขึ้นเมื่อกดปุ่มชัตเตอร์ลงจนสุดในครั้งเดียว
- เมื่อตั้งค่าโหมดถ่ายภาพไว้ที่ [ภาพเคลื่อนไหว] หรือ [สโลและคริกโมชัน] หรือระหว่างการถ่ายภาพเคลื่อนไหว จะไม่สามารถเลือก [ติดตาม] สำหรับ [ ] บริเวณปรับโฟกัส ได้

### ตัวอย่างของการแสดงกรอบการโฟกัส

กรอบการโฟกัสจะแตกต่างกันดังที่แสดงไว้ด้านล่าง

## เมื่อโฟกัสไปยังพื้นที่ขนาดใหญ่

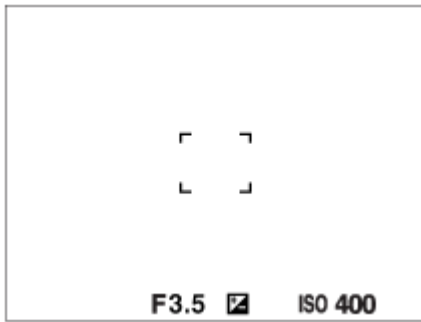

## เมื่อโฟกัสไปยังพื้นที่ขนาดเล็ก

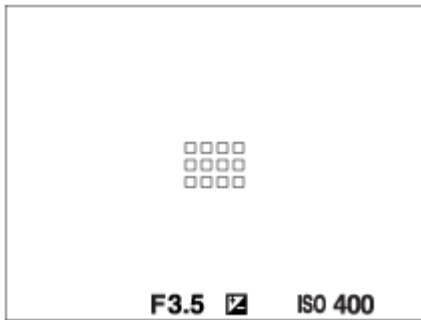

- เมื่อตั้งค่า [ บริเวณปรับโฟกัส] ไปที่ [กว้าง] หรือ [โชน] กรอบการโฟกัสอาจสลับไปมาระหว่าง “เมื่อโฟกัสไปยังพื้นที่ขนาดใหญ่” กับ “เมื่อโฟกัสไปยังพื้นที่ขนาดเล็ก” ขึ้นอยู่กับวัตถุหรือสถานการณ์
- เมื่อท่านติดตั้งเลนส์ A-mount กับอะแดปเตอร์แปลงเมาท์ (LA-EA3 หรือ LA-EA5) (แยกจำหน่าย) กรอบการโฟกัสสำหรับ “เมื่อโฟกัสไปยังพื้นที่ขนาดเล็ก” อาจแสดงขึ้น

## เมื่อโฟกัสได้โดยอัตโนมัติตามระยะทั้งหมดของจอภาพ

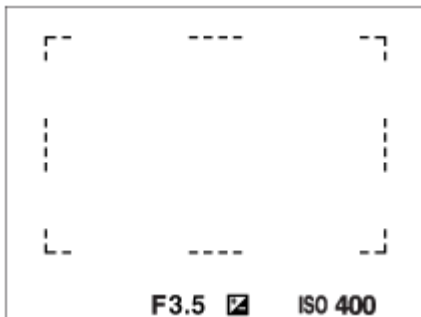

- เมื่อท่านใช้ฟังก์ชันซูมอื่นนอกเหนือจากซูมด้วยเลนส์ การตั้งค่า [ บริเวณปรับโฟกัส] จะถูกปิดการใช้งาน และกรอบการโฟกัสจะแสดงเป็นเส้นประ AF จะจับที่บริเวณจุดกึ่งกลางและรอบ ๆ เป็นหลัก

## เมื่อต้องการย้ายพื้นที่โฟกัส

- ท่านสามารถเลื่อนพื้นที่โฟกัสได้โดยการใช้ปุ่มเลือก เมื่อตั้งค่า [ บริเวณปรับโฟกัส] เป็นพารามิเตอร์ต่อไปนี้:
  - [โชน]
  - [จุด: S]/[จุด: M]/[จุด: L]
  - [จุดขยาย]
  - [ติดตาม: โชน]
  - [ติดตาม: จุด S]/[ติดตาม: จุด M]/[ติดตาม: จุด L]
  - [ติดตาม: จุดขยาย]

หากกำหนด [มาตรฐานโฟกัส] ให้ตรงกลางของปุ่มเลือกไว้ล่วงหน้า ท่านสามารถย้ายกรอบการโฟกัสกลับไปตรงกลางจอภาพได้โดยกดตรงกลางปุ่มเลือก

- เมื่อตั้งค่า [ บริเวณปรับโฟกัส ] เป็น [จุด] หรือ [จุดขยาย] ท่านสามารถย้ายกรอบโฟกัสไกลขึ้นเมื่อใช้ปุ่มเลือก โดยตั้งค่า [ ปริมาณเคลื่อนที่ AF ] เป็น [มาก]
- ท่านสามารถเลื่อนกรอบการโฟกัสอย่างรวดเร็วได้โดยแตะแล้วลากกรอบการโฟกัสนั้นในจอภาพ ตั้งค่า [ระบบสัมผัส] ไปที่ [เปิด] แล้วตั้งค่า [ฟังก์ชันสัมผัสถ่ายภาพ] ไปที่ [โฟกัสโดยแตะจอ] ว่างล่วงหน้า

## การติดตามวัตถุชั่วคราว เมื่อถ่ายภาพนิ่ง (เปิดติดตาม)

ท่านสามารถเปลี่ยนการตั้งค่าชั่วคราวสำหรับ [ บริเวณปรับโฟกัส ] เป็น [ติดตาม] ขณะที่ท่านกดคีย์กำหนดเองที่ได้กำหนด [เปิดติดตาม] ว่างล่วงหน้าค้างไว้ การตั้งค่า [ บริเวณปรับโฟกัส ] ก่อนท่านใช้งาน [เปิดติดตาม] จะเปลี่ยนเป็นการตั้งค่า [ติดตาม] ที่เทียบเท่า เช่น:

[  บริเวณปรับโฟกัส ] ก่อนท่านใช้งาน [เปิดติดตาม]	[  บริเวณปรับโฟกัส ] ขณะที่ [เปิดติดตาม] เปิดอยู่
[กว้าง]	[ติดตาม: กว้าง]
[จุด: S]	[ติดตาม: จุด S]
[จุดขยาย]	[ติดตาม: จุดขยาย]

## AF แบบตรวจจับเฟส

เมื่อมีจุด AF แบบตรวจจับเฟสภายในพื้นที่โฟกัสอัตโนมัติ ผลลัพธ์จะใช้โฟกัสอัตโนมัติผสมระหว่าง AF แบบตรวจจับเฟสและ AF คอนทราสต์

### หมายเหตุ

- AF แบบตรวจจับเฟสสามารถใช้ได้เฉพาะเมื่อใส่เลนส์ที่ใช้ร่วมกันได้เท่านั้น หากท่านใช้เลนส์ที่ไม่รองรับ AF แบบตรวจจับเฟส ท่านจะไม่สามารถใช้ฟังก์ชันต่อไปนี้ได้
  - [AF อัตโนมัติ]
  - [ความไว AF ติดตาม]
  - [ความไว AF สลับวัตถุ]
  - [ความเร็วเลื่อน AF]

นอกจากนี้ แม้ว่าจะใช้เลนส์ที่ใช้ร่วมกันได้ซึ่งชื่อมาก่อนหน้านี้ แต่ AF แบบตรวจจับเฟสก็อาจไม่ทำงาน เว้นแต่จะได้อัปเดตเลนส์แล้ว

### หัวข้อที่เกี่ยวข้อง

- [การเลือกวิธีโฟกัส \(โหมดโฟกัส\)](#)
- [ระบบสัมผัส](#)
- [การโฟกัสด้วยการสั่งงานแบบสัมผัส \(โฟกัสโดยแตะจอ\)](#)
- [การปรับการตั้งค่าพื้นที่โฟกัสไปที่ทิศทางของกล้อง \(แนวนอน/แนวตั้ง\) \(สลับ AF แนวตั้งนอน\)](#)
- [การบันทึกพื้นที่โฟกัสปัจจุบัน \(บันทึกบริเวณ AF\)](#)



กล้องดิจิทัลชนิดเปลี่ยนเลนส์ได้  
ILME-FX30

## การติดตามวัตถุ (ฟังก์ชันติดตาม)

กล้องนี้มีฟังก์ชันติดตามซึ่งจะติดตามวัตถุ และทำเครื่องหมายไว้อย่างต่อเนื่องด้วยกรอบโฟกัส

ท่านสามารถตั้งค่าตำแหน่งเริ่มติดตามโดยเลือกจากพื้นที่โฟกัส หรือระบุด้วยการใช้งานแบบสัมผัส ฟังก์ชันที่ต้องการจะแตกต่างกันไปตามวิธีการตั้งค่า

- ท่านสามารถดูฟังก์ชันที่เกี่ยวข้องของภายใต้ “หัวข้อที่เกี่ยวข้อง” ที่ด้านล่างของหน้านี้

### การตั้งค่าตำแหน่งเริ่มติดตามโดยการโฟกัสพื้นที่ ([ติดตาม] ภายใต้ [ บริเวณปรับโฟกัส])

กรอบโฟกัสที่เลือกถูกตั้งค่าเป็นตำแหน่งเริ่มติดตาม และการติดตามจะเริ่มโดยการกดปุ่มชัตเตอร์ลงครึ่งหนึ่ง



- ฟังก์ชันนี้สามารถใช้ได้ในโหมดถ่ายภาพนิ่ง
- ฟังก์ชันนี้จะใช้งานได้เมื่อตั้งค่า [  โหมดโฟกัส] เป็น [AF ต่อเนื่อง]



### การตั้งค่าตำแหน่งเริ่มติดตามโดยการใช้งานแบบสัมผัส ([ติดตามโดยแตะจอ] ภายใต้ [ฟังก์ชันสัมผัสถ่ายภาพ])

ท่านสามารถตั้งค่าวัตถุที่จะติดตามโดยแตะที่จอภาพ

- ฟังก์ชันนี้สามารถใช้ได้ในโหมดถ่ายภาพนิ่งและโหมดถ่ายภาพเคลื่อนไหว
- ฟังก์ชันนี้จะใช้งานได้เมื่อตั้งค่า [  โหมดโฟกัส] ไว้ที่ [AF ครั้งเดียว], [AF อัตโนมัติ], [AF ต่อเนื่อง] หรือ [DMF]

### การเปลี่ยนการตั้งค่าสำหรับ [ บริเวณปรับโฟกัส] เป็น [ติดตาม] โดยชั่วคราว ([เปิดติดตาม] โดยใช้คีย์กำหนดเอง)

แม้ตั้งค่า [  บริเวณปรับโฟกัส] ไว้ที่ตำแหน่งอื่นนอกเหนือจาก [ติดตาม] ท่านสามารถเปลี่ยนการตั้งค่าชั่วคราวสำหรับ [  บริเวณปรับโฟกัส] เป็น [ติดตาม] ขณะที่ท่านกดปุ่มที่กำหนดให้กับฟังก์ชัน [เปิดติดตาม] ค้างไว้

- กำหนดฟังก์ชัน [เปิดติดตาม] ให้กับคีย์ที่ต้องการโดยใช้ [  ตั้งคีย์/ปุ่มหมุนเอง] ล่วงหน้า
- ฟังก์ชันนี้สามารถใช้ได้ในโหมดถ่ายภาพนิ่ง
- ฟังก์ชันนี้จะใช้งานได้เมื่อตั้งค่า [  โหมดโฟกัส] เป็น [AF ต่อเนื่อง]

### หัวข้อที่เกี่ยวข้อง

- การเลือกวิธีโฟกัส (โหมดโฟกัส)
- การเลือกพื้นที่โฟกัส (บริเวณปรับโฟกัส)
- เริ่มต้นการติดตามด้วยการสั่งงานแบบสัมผัส (ติดตามโดยแตะจอ)
- การกำหนดฟังก์ชันที่จับคู่ให้กับปุ่มและปุ่มหมุน (ตั้งคีย์/ปุ่มหมุนเอง)

กล้องดิจิทัลชนิดเปลี่ยนเลนส์ได้  
ILME-FX30

## โฟกัสด้วยตัวเอง



เมื่อปรับโฟกัสให้เหมาะสมได้ยากในโหมดโฟกัสอัตโนมัติ ท่านสามารถทำการปรับโฟกัสด้วยตัวเองได้

1 MENU → AF<sub>MF</sub> (โฟกัส) → [AF/MF] → [  โหมดโฟกัส ] → [โฟกัสด้วยตัวเอง]

2 หมุนวงแหวนปรับโฟกัสเพื่อให้ได้โฟกัสคมชัด

- เมื่อท่านถ่ายภาพนิ่ง ท่านสามารถแสดงระยะโฟกัสบนหน้าจอได้โดยหมุนวงแหวนปรับโฟกัส ระยะโฟกัสไม่แสดงขึ้นเมื่อเสียบอะแดปเตอร์แปลงเมาท์ (แยกจำหน่าย)

### หมายเหตุ

- ระยะโฟกัสที่แสดงเป็นเพียงข้อมูลอ้างอิงเท่านั้น

### หัวข้อที่เกี่ยวข้อง

- โฟกัสด้วยตัวเองโดยตรง (DMF)
- ขยายอัตโนมัติ MF
- ขยายโฟกัส
- แสดงจุดสูงสุด

## โฟกัสด้วยตัวเองโดยตรง (DMF)



ท่านสามารถปรับละเอียดด้วยตัวเองได้ หลังจากปรับโฟกัสอัตโนมัติแล้ว เพื่อช่วยให้สามารถโฟกัสวัตถุได้รวดเร็วขึ้นกว่าเมื่อใช้โหมดโฟกัสด้วยตัวเองตั้งแต่เริ่มต้น ฟังก์ชันนี้ช่วยอำนวยความสะดวกในสถานการณ์ต่างๆ เช่น การถ่ายภาพมาโคร

- 1 MENU → AF<sub>MF</sub> (โฟกัส) → [AF/MF] → [ โหมดโฟกัส] → [DMF]
- 2 กดปุ่มชัตเตอร์ลงครึ่งหนึ่งเพื่อปรับโฟกัสอัตโนมัติ
- 3 กดปุ่มชัตเตอร์ลงครึ่งหนึ่งค้างไว้ แล้วหมุนวงแหวนปรับโฟกัสเพื่อให้ได้โฟกัสที่คมชัดยิ่งขึ้น
  - เมื่อหมุนวงแหวนปรับโฟกัส ระยะโฟกัสจะปรากฏบนหน้าจอ
  - ระยะโฟกัสไม่แสดงขึ้นเมื่อเสียบอะแดปเตอร์แปลงเมาท์ (แยกจำหน่าย)
- 4 กดปุ่มชัตเตอร์ลงจนสุดเพื่อถ่ายภาพ

### หัวข้อที่เกี่ยวข้อง









- โฟกัสด้วยตัวเอง
- แสดงจุดสูงสุด

กล้องดิจิทัลชนิดเปลี่ยนเลนส์ได้  
ILME-FX30

## การโฟกัสดวงตาของมนุษย์

กล้องสามารถตรวจจับใบหน้าและดวงตา เพื่อโฟกัสดวงตา (AF ตามตา) โดยอัตโนมัติได้ ต่อไปนี้คือคำอธิบายสำหรับกรณีที่เป้าหมายการตรวจจับคือมนุษย์ ระบบสามารถตรวจจับใบหน้าได้สูงสุด 8 คน

มีสองวิธีในการทำการ [AF ตามตา] ซึ่งมีรายละเอียดบางอย่างที่แตกต่างกัน โปรดเลือกวิธีที่เหมาะสมตามวัตถุประสงค์ของท่าน

รายการ	ฟังก์ชัน [  หน้า/ตาก่อนใน AF ]	[AF ตามตา] ผ่านคีย์กำหนดเอง
คุณลักษณะ	กล้องจะตรวจจับใบหน้า/ดวงตาเป็นจุดสำคัญ	กล้องจะตรวจจับเฉพาะใบหน้า/ดวงตา
การเตรียมการล่วงหน้า	<ul style="list-style-type: none"> <li>เลือก [  หน้า/ตาก่อนใน AF ] → [เปิด]</li> <li>เลือก [  เป้าหมายหน้า/ตา ] → [มนุษย์]</li> </ul>	กำหนด [AF ตามตา] ให้กับคีย์ที่ต้องการโดยใช้ [  ตั้งคีย์/ปุ่มหมุนเอง ] หรือ [  ตั้งคีย์/ปุ่มหมุนเอง ]
วิธีใช้ [AF ตามตา]	กดปุ่มชัตเตอร์ลงครึ่งหนึ่ง*1	กดคีย์ที่ท่านได้กำหนดฟังก์ชัน [AF ตามตา] ไว้*2
รายละเอียดของฟังก์ชัน	<ul style="list-style-type: none"> <li>เมื่อกล้องตรวจจับใบหน้าหรือดวงตาภายในหรือรอบพื้นที่โฟกัสที่กำหนด กล้องจะโฟกัสที่ใบหน้าหรือดวงตาเป็นจุดสำคัญ</li> <li>หากกล้องไม่ตรวจจับใบหน้าหรือดวงตาภายในหรือรอบพื้นที่โฟกัสที่กำหนด กล้องจะโฟกัสที่วัตถุอื่นที่สามารถตรวจจับได้</li> </ul>	<ul style="list-style-type: none"> <li>กล้องจะตรวจจับเฉพาะใบหน้าหรือดวงตาบนที่ใดก็ได้บนหน้าจอบน โดยไม่คำนึงถึงการตั้งค่าสำหรับ [  บริเวณปรับโฟกัส ]</li> <li>กล้องจะไม่โฟกัสที่วัตถุอื่นโดยอัตโนมัติหากไม่พบใบหน้าหรือดวงตาบนที่ใดก็ได้บนหน้าจอบน</li> </ul>
โหมดโฟกัส	ตามการตั้งค่าที่กำหนดด้วย [  โหมดโฟกัส ]	ตามการตั้งค่าที่กำหนดด้วย [  โหมดโฟกัส ]
พื้นที่โฟกัส	ตามการตั้งค่าที่กำหนดด้วย [  บริเวณปรับโฟกัส ]	พื้นที่โฟกัสจะกลายเป็นหน้าจอบนทั้งหมดชั่วคราว โดยไม่คำนึงถึงการตั้งค่าสำหรับ [  บริเวณปรับโฟกัส ]





\*1 นี่คือการดำเนินการเพื่อทำการใช้งาน [AF ตามตา] เมื่อถ่ายภาพนิ่ง ตรวจจับที่ยังตรวจจับใบหน้าหรือดวงตาได้อยู่ เมื่อถ่ายภาพเคลื่อนไหว [AF ตามตา] จะเปิดใช้งานโดยไม่ต้องกดปุ่มชัตเตอร์

\*2 ไม่ว่าจะตั้งค่า [  หน้า/ตาก่อนใน AF ] เป็น [เปิด] หรือ [ปิด] ท่านจะสามารถใช้ [AF ตามตา] ผ่านคีย์กำหนดเองในขณะที่กำลังกดคีย์กำหนดเองที่ท่านได้กำหนดฟังก์ชัน [AF ตามตา] ไว้

## [AF ตามตา] โดยใช้คีย์ที่กำหนดเอง

ท่านสามารถใช้ฟังก์ชัน AF ตามตา โดยการกำหนด [AF ตามตา] ให้กับคีย์ที่กำหนดเองได้เช่นกัน กล้องสามารถโฟกัสไปที่ดวงตาตรงเท่าที่ท่านกดคีย์นั้น ซึ่งจะมีประโยชน์เมื่อท่านต้องการใช้ฟังก์ชันตามตา AF ชั่วคราวกับทั้งหน้าจอบน โดยไม่คำนึงถึงการตั้งค่าสำหรับ [  บริเวณปรับโฟกัส ]

กล้องจะไม่โฟกัสอัตโนมัติหากไม่มีการตรวจจับใบหน้าหรือดวงตา

- MENU →  (ตั้งค่า) → [กำหนดใช้งานเอง] → [  ตั้งคีย์/ปุ่มหมุนเอง ] หรือ [  ตั้งคีย์/ปุ่มหมุนเอง ] → คีย์ที่ต้องการ จากนั้นกำหนดฟังก์ชัน [AF ตามตา] ให้กับคีย์ดังกล่าว
- MENU → AF MF (โฟกัส) → [AF ตามใบหน้า/ตา] → [  เป้าหมายหน้า/ตา ] → [มนุษย์]
- หันกล้องไปยังใบหน้าของมนุษย์ แล้วกดคีย์ที่ท่านได้กำหนดฟังก์ชัน [AF ตามตา] ไว้ หากต้องการถ่ายภาพนิ่ง ให้กดปุ่มชัตเตอร์ขณะที่กำลังกดคีย์

## การโฟกัสดวงตาของสัตว์หรือนก

ตั้งค่า [  เป้าหมายหน้า/ตา ] ไปที่ [สัตว์] หรือ [นก] ก่อนจะถ่ายภาพ

## คำแนะนำ

- การตั้งค่า [  แสดงเฟรมหน้า/ตา ] เป็น [เปิด] จะทำให้ง่ายยิ่งขึ้นต่อการตรวจสอบสถานะตรวจจับใบหน้าหรือดวงตา

## หมายเหตุ

- ฟังก์ชัน [AF ตามตา] อาจทำงานได้ไม่ดีนักในสถานการณ์ต่อไปนี้:
  - เมื่อบุคคลในภาพใส่วางกันแดด
  - เมื่อผมปิดดวงตา
  - ในสถานะที่แสงน้อยหรือย้อนแสง
  - เมื่อหลับตา
  - เมื่อวัตถุอยู่ในที่ร่ม
  - เมื่อวัตถุอยู่นอกโฟกัส
  - เมื่อวัตถุเคลื่อนไหวมากเกินไป

ยังมีสถานการณ์อื่นๆ ที่ทำให้อาจไม่สามารถโฟกัสดวงตาได้

- เมื่อกล้องไม่สามารถโฟกัสไปยังดวงตาของบุคคล กล้องจะตรวจจับและโฟกัสใบหน้าแทน กล้องไม่สามารถโฟกัสดวงตาได้เมื่อไม่มีการตรวจจับใบหน้าของบุคคล
- ในบางสถานะกล้องอาจไม่สามารถตรวจจับใบหน้าได้ หรืออาจจะระบุว่าวัตถุอื่นเป็นใบหน้าโดยบังเอิญ

## หัวข้อที่เกี่ยวข้อง

- หน้า/ตาก่อนใน AF (ภาพนิ่ง/ภาพเคลื่อนไหว)
- เป้าหมายหน้า/ตา (ภาพนิ่ง/ภาพเคลื่อนไหว)
- ตั้งค่าสลับเป้าหมาย (ภาพนิ่ง/ภาพเคลื่อนไหว)
- เลือกดาวขา/ซ้าย (ภาพนิ่ง/ภาพเคลื่อนไหว)
- แสดงเฟรมหน้า/ตา (ภาพนิ่ง/ภาพเคลื่อนไหว)
- การเลือกรีซีโฟกัส (โหมดโฟกัส)
- การเลือกพื้นที่โฟกัส (บริเวณปรับโฟกัส)

กล้องดิจิทัลชนิดเปลี่ยนเลนส์ได้  
ILME-FX30

## หน้า/ตาก่อนใน AF (ภาพนิ่ง/ภาพเคลื่อนไหว)



กำหนดว่ากล้องจะตรวจจับใบหน้าหรือดวงตาภายในพื้นที่โฟกัสขณะที่ทำการโฟกัสอัตโนมัติ จากนั้นจึงโฟกัสดวงตาโดยอัตโนมัติ (AF ตามตา) หรือไม่

1 MENU → AF<sub>MF</sub> (โฟกัส) → [AF ตามใบหน้า/ตา] → [หน้า/ตาก่อนใน AF] → ค่าที่ต้องการ

### รายละเอียดรายการเมนู

#### เปิด:

เน้นการโฟกัสที่ใบหน้าหรือดวงตา หากพบใบหน้าหรือดวงตาภายในพื้นที่โฟกัสกำหนด หรือในบริเวณใกล้เคียง

#### ปิด:

ไม่เน้นใบหน้าหรือดวงตาเมื่อโฟกัสอัตโนมัติ

#### คำแนะนำ

- เมื่อใช้ฟังก์ชัน [หน้า/ตาก่อนใน AF] ร่วมกับ [บริเวณปรับโฟกัส] → [ติดตาม] ท่านสามารถรักษาโฟกัสที่ดวงตาหรือใบหน้าซึ่งมีการเคลื่อนที่ได้
- เมื่อกำหนดฟังก์ชัน [เลือกใบหน้า/ตาก่อน] ให้กับคีย์ที่ต้องการโดยใช้ [ตั้งคีย์/ปุ่มหมุนเอง] หรือ [ตั้งคีย์/ปุ่มหมุนเอง] ท่านจะสามารถเปิดหรือปิดฟังก์ชัน [หน้า/ตาก่อนใน AF] ได้โดยการกดคีย์นั้นๆ

#### หมายเหตุ

- หากกล้องไม่ตรวจจับใบหน้าหรือดวงตาภายในหรือรอบพื้นที่โฟกัสที่กำหนด กล้องจะโฟกัสที่วัตถุอื่นที่สามารถตรวจจับได้
- เมื่อตั้งค่าโหมดถ่ายภาพไว้ที่ [อัตโนมัติอัจฉริยะ], [หน้า/ตาก่อนใน AF] จะถูกล็อคไว้ที่ [เปิด]

### หัวข้อที่เกี่ยวข้อง

- การโฟกัสดวงตาของมนุษย์
- เป้าหมายหน้า/ตา (ภาพนิ่ง/ภาพเคลื่อนไหว)
- ตั้งค่าสลับเป้าหมาย (ภาพนิ่ง/ภาพเคลื่อนไหว)
- เลือกตาขวา/ซ้าย (ภาพนิ่ง/ภาพเคลื่อนไหว)
- การกำหนดฟังก์ชันที่จับคู่ให้กับปุ่มและปุ่มหมุน (ตั้งคีย์/ปุ่มหมุนเอง)

กล้องดิจิทัลชนิดเปลี่ยนเลนส์ได้  
ILME-FX30

## เป้าหมายหน้า/ตา (ภาพนิ่ง/ภาพเคลื่อนไหว)



เลือกเป้าหมายสำหรับการตรวจจับโดยใช้ฟังก์ชัน AF ในหน้า/ดวงตา

1 MENU → AF<sub>MF</sub> (โฟกัส) → [AF ตามใบหน้า/ตา] → [👤 เป้าหมายหน้า/ตา] → ค่าที่ต้องการ

### รายละเอียดรายการเมนู

#### มนุษย์:

ตรวจจับใบหน้าหรือดวงตาของคุณ

#### สัตว์:

ตรวจจับดวงตาของสัตว์

#### นก:

ตรวจจับดวงตาของนก

#### คำแนะนำ

- หากต้องการตรวจจับดวงตาของสัตว์หรือนก ให้จัดองค์ประกอบภาพให้ทั้งหัวอยู่ในมุมมองภาพ เมื่อท่านโฟกัสที่หัวของสัตว์หรือนก จะตรวจจับดวงตาของสัตว์ดังกล่าวได้ง่ายขึ้น

#### หมายเหตุ

- เมื่อตั้งค่า [👤 เป้าหมายหน้า/ตา] เป็น [สัตว์] หรือ [นก] จะไม่สามารถใช้งานฟังก์ชันต่อไปนี้ได้
  - 📷 หน้าก่อนชัตเตอร์
  - 📷 หน้าที่ยืนยันที่ไว้วางใจ
- แม้เมื่อตั้งค่า [👤 เป้าหมายหน้า/ตา] เป็น [สัตว์] ดวงตาของสัตว์บางชนิดก็ไม่สามารถตรวจจับได้
- แม้เมื่อตั้งค่า [👤 เป้าหมายหน้า/ตา] เป็น [นก] ดวงตาของนกบางชนิดก็ไม่สามารถตรวจจับได้

#### หัวข้อที่เกี่ยวข้อง

- การโฟกัสดวงตาของมนุษย์
- หน้า/ตาก่อนใน AF (ภาพนิ่ง/ภาพเคลื่อนไหว)

กล้องดิจิทัลชนิดเปลี่ยนเลนส์ได้  
ILME-FX30

## ตั้งค่าสลับเป้าหมาย (ภาพนิ่ง/ภาพเคลื่อนไหว)



ตั้งค่าประเภทเป้าหมายการตรวจจับที่ใช้ได้เมื่อใช้คีย์ที่กำหนดเองซึ่งได้กำหนด [สลับเป้าหมายหน้า/ตา] ไว้

1 MENU → AF<sub>MF</sub> (โฟกัส) → [AF ตามใบหน้า/ตา] → [ ตั้งค่าสลับเป้าหมาย ] → ทำเครื่องหมายถูกที่เป้าหมายการตรวจจับที่ท่านต้องการเลือก จากนั้นเลือก [ตกลง]

ประเภทของเป้าหมายที่ทำเครื่องหมาย (เครื่องหมายถูก) ไว้ จะใช้เป็นการตั้งค่าได้

### คำแนะนำ

- กำหนด [สลับเป้าหมายหน้า/ตา] ให้กับคีย์ที่ต้องการโดยใช้ [ ตั้งคีย์/ปุ่มหมุนเอง ] หรือ [ ตั้งคีย์/ปุ่มหมุนเอง ]
- ท่านสามารถเลือกประเภทเป้าหมายที่ไม่ได้เพิ่มเครื่องหมายถูกไว้ใน [ ตั้งค่าสลับเป้าหมาย ] โดยการเลือก MENU → AF<sub>MF</sub> (โฟกัส) → [AF ตามใบหน้า/ตา] → [ เป้าหมายหน้า/ตา ]

### หัวข้อที่เกี่ยวข้อง

- เป้าหมายหน้า/ตา (ภาพนิ่ง/ภาพเคลื่อนไหว)
- การกำหนดฟังก์ชันที่ช่วยให้ง่ายให้กับปุ่มและปุ่มหมุน (ตั้งคีย์/ปุ่มหมุนเอง)



กล้องดิจิทัลชนิดเปลี่ยนเลนส์ได้  
ILME-FX30

## เลือกตาขวา/ซ้าย (ภาพนิ่ง/ภาพเคลื่อนไหว)



กำหนดว่าจะโฟกัสที่ตาซ้ายหรือตาขวา เมื่อตั้งค่า [ เป้าหมายหน้า/ตา ] เป็น [มนุษย์] หรือ [สัตว์]

1 MENU → AF<sub>MF</sub> (โฟกัส) → [AF ตามใบหน้า/ตา] → [ เลือกตาขวา/ซ้าย ] → ค่าที่ต้องการ

### รายละเอียดรายการเมนู

#### อัตโนมัติ:

กล้องจะตรวจจับตาซ้ายหรือตาขวาโดยอัตโนมัติ

#### ตาขวา:

ตาขวาของวัตถุ (ตาซึ่งอยู่ทางด้านซ้ายในมุมมองของช่างภาพ) จะถูกตรวจจับ

#### ตาซ้าย:

ตาซ้ายของวัตถุ (ตาซึ่งอยู่ทางด้านขวาในมุมมองของช่างภาพ) จะถูกตรวจจับ

### [สลับตาขวา/ซ้าย] โดยใช้คีย์ที่กำหนดเอง

ท่านสามารถสลับตาข้างที่ต้องการตรวจจับโดยการกดคีย์ที่กำหนดเองได้เช่นกัน

เมื่อตั้งค่า [ เลือกตาขวา/ซ้าย ] ไว้ที่ [ตาขวา] หรือ [ตาซ้าย] ท่านสามารถเปลี่ยนดวงตาที่จะตรวจจับโดยกดคีย์กำหนดเองที่ท่านได้กำหนดฟังก์ชัน [สลับตาขวา/ซ้าย] ไว้

เมื่อตั้งค่า [ เลือกตาขวา/ซ้าย ] ไว้ที่ [อัตโนมัติ] ท่านสามารถเปลี่ยนดวงตาที่จะตรวจจับชั่วคราวโดยกดคีย์กำหนดเองที่ท่านได้กำหนดฟังก์ชัน [สลับตาขวา/ซ้าย] ไว้

การเลือกซ้าย/ขวาชั่วคราวจะถูกยกเลิกเมื่อท่านใช้งานดังต่อไปนี้ ฯลฯ กล้องกลับเข้าสู่การตรวจจับดวงตาอัตโนมัติ

- กดที่ตรงกลางของปุ่มควบคุม
- กดที่ตรงกลางของปุ่มเลือก
- การหยุดกดปุ่มชัตเตอร์ลงครึ่งหนึ่ง (ระหว่างการถ่ายภาพนิ่งเท่านั้น)
- การหยุดกดคีย์ที่กำหนดเองซึ่งได้กำหนดฟังก์ชัน [เปิด AF] หรือ [AF ตามตา] ไว้ (เฉพาะในระหว่างการถ่ายภาพนิ่ง)
- การกดปุ่ม MENU

### คำแนะนำ

- เมื่อตั้งค่า [ แสดงเฟรมหน้า/ตา ] เป็น [เปิด] กรอบค้นหาดวงตาจะปรากฏรอบดวงตาที่ท่านเลือกโดยใช้ [ เลือกตาขวา/ซ้าย ] หรือ [สลับตาขวา/ซ้าย] ด้วยคีย์ที่กำหนดเอง

### หัวข้อที่เกี่ยวข้อง

- การโฟกัสดวงตาของมนุษย์
- หน้า/ตาก่อนใน AF (ภาพนิ่ง/ภาพเคลื่อนไหว)
- เป้าหมายหน้า/ตา (ภาพนิ่ง/ภาพเคลื่อนไหว)
- แสดงเฟรมหน้า/ตา (ภาพนิ่ง/ภาพเคลื่อนไหว)

กล้องดิจิทัลชนิดเปลี่ยนเลนส์ได้  
ILME-FX30

## แสดงเฟรมหน้า/ตา (ภาพนิ่ง/ภาพเคลื่อนไหว)



ตั้งค่าว่าจะแสดงกรอบค้นหาใบหน้า/ดวงตาเมื่อตรวจจับใบหน้าหรือดวงตาของหรือไม่

1 MENU → AF<sub>MF</sub> (โฟกัส) → [AF ตามใบหน้า/ตา] → [ แสดงเฟรมหน้า/ตา ] → ค่าที่ต้องการ

### รายละเอียดรายการเมนู

#### เปิด:

แสดงกรอบตรวจจับเมื่อตรวจพบใบหน้าหรือดวงตา

#### ปิด:

ไม่แสดงกรอบตรวจจับเมื่อตรวจพบใบหน้าหรือดวงตา

### กรอบค้นหาใบหน้า

เมื่อกำลังตรวจพบใบหน้า กรอบค้นหาใบหน้าที่จะปรากฏขึ้น กรอบจะเป็นสีม่วงอมแดงหากใบหน้าที่คุณพบเป็นใบหน้าที่ได้บันทึกไว้แล้ว โดยใช้ฟังก์ชัน [การบันทึกใบหน้า]

กรอบตรวจจับใบหน้าจะเปลี่ยนเป็นสีขาวเมื่อพบใบหน้าภายในพื้นที่โฟกัสหรือบริเวณใกล้เคียง และกล้องระบุว่าได้เปิดใช้โฟกัสอัตโนมัติ



### กรอบค้นหาดวงตา

กรอบค้นหาตาจะปรากฏเมื่อตรวจจับดวงตา และกล้องจะกำหนดว่าการโฟกัสอัตโนมัติเป็นไปได้อย่างไรหรือไม่

กรอบค้นหาดวงตาจะแสดงตามนี้เมื่อตั้งค่า [ เป้าหมายหน้า/ตา ] เป็น [สัตว์] หรือ [นก]

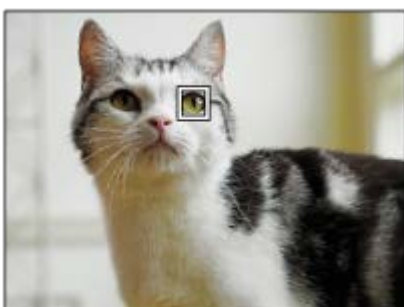

- หากท่านต้องการให้กรอบค้นหาใบหน้าหรือดวงตาหายไปภายในระยะเวลาหนึ่งหลังจากกล้องโฟกัสใบหน้าหรือดวงตา ให้ตั้งค่า [ออโต้เคลียร์บริเวณ AF] ไปที่ [เปิด]

## หมายเหตุ

- ถ้าวัตถุหรือกล้องเคลื่อนไหวมากเกินไป กรอบค้นหาอาจแสดงไม่ถูกต้องเหนือวัตถุ
- กรอบค้นหาดวงตาจะไม่แสดงเมื่อฟังก์ชันตามตา AF ไม่สามารถใช้งานได้
- แม้เมื่อตั้งค่า [  แสดงเฟรมหน้า/ตา ] เป็น [ปิด] กรอบโฟกัสสีเขียวจะปรากฏขึ้นเหนือใบหน้าหรือดวงตาที่อยู่ในโฟกัสเมื่อท่านกดปุ่มชัตเตอร์ลงครึ่งหนึ่ง เป็นต้น

---

## หัวข้อที่เกี่ยวข้อง

- การโฟกัสดวงตาของมนุษย์
- หน้า/ตาก่อนใน AF (ภาพนิ่ง/ภาพเคลื่อนไหว)
- เป้าหมายหน้า/ตา (ภาพนิ่ง/ภาพเคลื่อนไหว)
- เลือกดตาขวา/ซ้าย (ภาพนิ่ง/ภาพเคลื่อนไหว)
- การบันทึกใบหน้า

5-043-038-44(1) Copyright 2022 Sony Corporation

กล้องดิจิทัลชนิดเปลี่ยนเลนส์ได้  
ILME-FX30

## การบันทึกใบหน้า



กำหนดข้อมูลใบหน้าบุคคล หากท่านบันทึกใบหน้าไว้ล่วงหน้า ผลิตภัณฑ์สามารถเน้นตรวจจับใบหน้าที่บันทึกเป็นจุดสำคัญ สามารถบันทึกภาพใบหน้าได้สูงสุดแปดภาพ

1 MENU → AF<sub>MF</sub> (โฟกัส) → [AF ตามใบหน้า/ตา] → [การบันทึกใบหน้า] → รายการตั้งค่าที่ต้องการ

### รายละเอียดรายการเมนู

#### การบันทึกใหม่:

ถ่ายและบันทึกใบหน้า

#### การเปลี่ยนลำดับ:

เมื่อบันทึกใบหน้าไว้หลายใบหน้า จะสามารถเปลี่ยนแปลงลำดับความสำคัญของข้อมูลใบหน้าที่บันทึกไว้ได้

#### ลบ:

ลบใบหน้าที่บันทึกไว้ที่ละรายการ

#### ลบ ทั้งหมด:

ลบใบหน้าที่บันทึกไว้ทั้งหมดในคราวเดียว

#### หมายเหตุ

- เมื่อใช้ [การบันทึกใหม่] ให้ถ่ายใบหน้าจากด้านหน้า ในบริเวณที่มีแสงสว่างมาก อาจจะไม่ถูกต้องถ้าหากมีหมวก หน้ากาก แวนกันแดด ฯลฯ ปิดบังอยู่
- ถึงแม้ท่านจะสั่ง [ลบ] ข้อมูลของใบหน้าทีลงทะเบียนไว้จะยังคงค้างอยู่ในผลิตภัณฑ์ การลบข้อมูลของใบหน้าทีลงทะเบียนไว้ออกจากผลิตภัณฑ์ ให้เลือก [ลบ ทั้งหมด]

### หัวข้อที่เกี่ยวข้อง

- หน้าทีบันทึกไว้ก่อน (ภาพนิ่ง/ภาพเคลื่อนไหว)

กล้องดิจิทัลชนิดเปลี่ยนเลนส์ได้  
ILME-FX30

## หน้าที่บันทึกไว้ก่อน (ภาพนิ่ง/ภาพเคลื่อนไหว)



ตั้งค่าว่าจะโฟกัสโดยเน้นใบหน้าที่บันทึกไว้ให้เป็นจุดสำคัญหรือไม่ โดยใช้ [การบันทึกใบหน้า]

1 MENU → AF<sub>MF</sub> (โฟกัส) → [AF ตามใบหน้า/ตา] → [ หน้าทีบันทึกไว้ก่อน ] → ค่าที่ต้องการ

### รายละเอียดรายการเมนู

#### เปิด:

โฟกัสโดยเน้นใบหน้าทีบันทึกไว้ให้เป็นจุดสำคัญโดยใช้ [การบันทึกใบหน้า]

#### ปิด:

โฟกัสโดยไม่เน้นใบหน้าทีบันทึกไว้ให้เป็นจุดสำคัญ

#### คำแนะนำ

- ในการใช้ฟังก์ชัน [ หน้าทีบันทึกไว้ก่อน ] ให้ตั้งค่าดังต่อไปนี้
  - [ หน้า/ตาก่อนใน AF ] ได้ [AF ตามใบหน้า/ตา]: [เปิด]
  - [ เป้าหมายหน้า/ตา ] ได้ [AF ตามใบหน้า/ตา]: [มนุษย์]

### หัวข้อที่เกี่ยวข้อง

- หน้า/ตาก่อนใน AF (ภาพนิ่ง/ภาพเคลื่อนไหว)
- การบันทึกใบหน้า

กล้องดิจิทัลชนิดเปลี่ยนเลนส์ได้  
ILME-FX30

## มาตรฐานโฟกัส



หากท่านกดคีย์ที่ได้กำหนดฟังก์ชัน [มาตรฐานโฟกัส] ไว้ ท่านสามารถเรียกใช้ฟังก์ชันที่เป็นประโยชน์ เช่น โฟกัสวัตถุที่อยู่ตรงกลางจอภาพโดยอัตโนมัติตามการตั้งค่าพื้นที่โฟกัส

1 MENU → (ตั้งค่า) → [กำหนดใช้งานเอง] → [ ตั้งคีย์/ปุ่มหมุนเอง] หรือ [ ตั้งคีย์/ปุ่มหมุนเอง] → คีย์ที่ต้องการ จากนั้นกำหนดฟังก์ชัน [มาตรฐานโฟกัส] ให้กับคีย์ดังกล่าว

2 กดคีย์ที่กำหนดให้กับฟังก์ชัน [มาตรฐานโฟกัส]

- เมื่อกดคีย์ ขอบเขตการใช้งานจะแตกต่างกันไปตามการตั้งค่าสำหรับ [ บริเวณปรับโฟกัส]

### ตัวอย่างฟังก์ชันสำหรับคีย์ [มาตรฐานโฟกัส]

- เมื่อตั้งค่า [ บริเวณปรับโฟกัส] เป็นพารามิเตอร์ใดก็ได้ต่อไปนี้ การกดคีย์ดังกล่าวจะเป็นการเลื่อนกรอบโฟกัสกลับมาที่ตรงกลาง:
  - [โซน]
  - [จุด: S]/[จุด: M]/[จุด: L]
  - [จุดขยาย]
  - [ติดตาม: โซน]
  - [ติดตาม: จุด S]/[ติดตาม: จุด M]/[ติดตาม: จุด L]
  - [ติดตาม: จุดขยาย]
- เมื่อตั้งค่า [ บริเวณปรับโฟกัส] เป็น [กว้าง], [กำหนดกลางภาพ], [ติดตาม: กว้าง] หรือ [ติดตาม: กำหนดเป็นกลางภาพ] การกดคีย์นี้ในโหมดโฟกัสอัตโนมัติจะทำให้กล้องโฟกัสที่ตรงกลางหน้าจอบนจอภาพ หากท่านกดคีย์นี้ขณะบันทึกภาพเคลื่อนไหวโดยโฟกัสด้วยตัวเอง ท่านจะสามารถสลับเป็นการโฟกัสอัตโนมัติชั่วคราว และโฟกัสที่ตรงกลางหน้าจอบนจอภาพได้

#### หมายเหตุ

- ท่านไม่สามารถตั้งฟังก์ชัน [มาตรฐานโฟกัส] เป็น [ฟังก์ชันของปุ่มซ้าย], [ฟังก์ชันของปุ่มขวา] หรือ [ปุ่มลง] ของปุ่มควบคุมได้

### หัวข้อที่เกี่ยวข้อง

- การกำหนดฟังก์ชันที่จับคู่ให้กับปุ่มและปุ่มหมุน (ตั้งคีย์/ปุ่มหมุนเอง)
- การเลือกพื้นที่โฟกัส (บริเวณปรับโฟกัส)

กล้องดิจิทัลชนิดเปลี่ยนเลนส์ได้  
ILME-FX30

## การปรับการตั้งค่าพื้นที่โฟกัสไปที่ทิศทางของกล้อง (แนวนอน/แนวตั้ง) (สลับ AF แนวตั้งนอน)



ท่านสามารถเลือกได้ว่าจะเปลี่ยน [ปุ่ม] บริเวณปรับโฟกัส] และตำแหน่งของกรอบการโฟกัสตามทิศทางของกล้อง (แนวนอน/แนวตั้ง) ฟังก์ชันนี้มีประโยชน์เมื่อถ่ายจากที่ท่านต้องเปลี่ยนตำแหน่งของกล้องบ่อย ๆ เช่น ภาพบุคคลหรือจากกีฬา

1 MENU → AF<sub>MF</sub> (โฟกัส) → [บริเวณปรับโฟกัส] → [สลับ AF แนวตั้งนอน] → ค่าที่ต้องการ

### รายละเอียดรายการเมนู

ปิด:

ไม่เปลี่ยน [ปุ่ม] บริเวณปรับโฟกัส] และตำแหน่งของกรอบการโฟกัสตามทิศทางของกล้อง (แนวนอน/แนวตั้ง)

จุดปรับ AF เท่านั้น:

เปลี่ยนตำแหน่งของกรอบการโฟกัสตามทิศทางของกล้อง (แนวนอน/แนวตั้ง) ล็อค [ปุ่ม] บริเวณปรับโฟกัส] แล้ว

จุดAF+บริเวณAF:

เปลี่ยนทั้ง [ปุ่ม] บริเวณปรับโฟกัส] และตำแหน่งของกรอบการโฟกัสตามทิศทางของกล้อง (แนวนอน/แนวตั้ง)

ตัวอย่างเช่น เมื่อเลือก [จุดAF+บริเวณAF] ไว้



(A) แนวตั้ง: [จุด] (มุมบนซ้าย)

(B) แนวนอน: [จุด] (มุมบนขวา)

(C) แนวตั้ง: [โซน] (มุมล่างซ้าย)

- ตรวจสอบทิศทางของกล้องสามทิศทาง: แนวนอน แนวตั้งที่ด้านข้างของปุ่มชัตเตอร์หันขึ้น และแนวตั้งที่ด้านข้างของปุ่มชัตเตอร์คว่ำลง

### หมายเหตุ

- หากการตั้งค่าสำหรับ [สลับ AF แนวตั้งนอน] ถูกเปลี่ยน การตั้งค่าโฟกัสสำหรับทิศทางของกล้องแต่ละทิศทางจะไม่ถูกเก็บไว้
- [ปุ่ม] บริเวณปรับโฟกัส] และตำแหน่งของกรอบการโฟกัสจะไม่เปลี่ยนแม้เมื่อตั้งค่า [สลับ AF แนวตั้งนอน] ไว้ที่ [จุดAF+บริเวณAF] หรือ [จุดปรับ AF เท่านั้น] ในกรณีต่อไปนี้
  - เมื่อตั้งโหมดถ่ายภาพไว้ที่ [อัตโนมัติอัจฉริยะ]
  - ขณะถ่ายภาพเคลื่อนไหว
  - ขณะใช้ฟังก์ชันซูมดิจิทัล
  - ขณะโฟกัสอัตโนมัติเปิดใช้งานอยู่
  - ระหว่างนับถอยหลังสำหรับระบบตั้งเวลา
  - เมื่อ [ขยายโฟกัส] เปิดอยู่
- เมื่อท่านถ่ายภาพทันทีหลังเปิดสวิตช์กล้องและกล้องอยู่ในแนวตั้ง ภาพแรกจะถูกถ่ายด้วยการตั้งค่าโฟกัสในแนวนอนหรือด้วยการตั้งค่าโฟกัสล่าสุด
- ไม่สามารถตรวจจับทิศทางของกล้องได้เมื่อเลนส์หันขึ้นหรือลง

---

## หัวข้อที่เกี่ยวข้อง

- การเลือกพื้นที่โฟกัส (บริเวณปรับโฟกัส)

5-043-038-44(1) Copyright 2022 Sony Corporation



กล้องดิจิทัลชนิดเปลี่ยนเลนส์ได้  
ILME-FX30

## การบันทึกพื้นที่โฟกัสปัจจุบัน (บันทึกบริเวณ AF)



ท่านสามารถย้ายกรอบการโฟกัสไปยังตำแหน่งที่กำหนดไว้ล่วงหน้าชั่วคราวโดยใช้คีย์แบบกำหนดเอง ฟังก์ชันนี้มีประโยชน์เมื่อถ่ายจากการเคลื่อนไหวของวัตถุสามารถคาดเดาได้ ยกตัวอย่างเช่น จากกีฬา ด้วยฟังก์ชันนี้ ท่านสามารถเปลี่ยนพื้นที่โฟกัสได้อย่างรวดเร็วตามสถานการณ์

### วิธีบันทึกพื้นที่โฟกัส

1. MENU → AF MF (โฟกัส) → [บริเวณปรับโฟกัส] → [บันทึกบริเวณ AF] → [เปิด]
2. ตั้งค่าพื้นที่โฟกัสไปยังตำแหน่งที่ต้องการ จากนั้นกดปุ่ม Fn (ฟังก์ชัน) ค้างไว้

### วิธีเรียกใช้พื้นที่โฟกัสที่บันทึกไว้

1. MENU → (ตั้งค่า) → [กำหนดใช้งานเอง] → [ ตั้งคีย์/ปุ่มหมุนเอง] → คีย์ที่ต้องการ จากนั้นเลือก [บันทึก AF กดค้างไว้]
2. ตั้งค่ากล้องไปที่โหมดถ่ายภาพ กดคีย์ที่มีการกำหนด [บันทึก AF กดค้างไว้] ค้างไว้ จากนั้นกดปุ่มชัตเตอร์เพื่อถ่ายภาพ

#### คำแนะนำ

- เมื่อกรอบการโฟกัสถูกบันทึกโดยใช้ [บันทึกบริเวณ AF] กรอบการโฟกัสที่บันทึกไว้จะกะพริบบนจอภาพ
- ถ้ากำหนด [AF ปิดเปิดบันทึกไว้] ไปยังคีย์แบบกำหนดเอง ท่านสามารถใช้กรอบการโฟกัสที่บันทึกโดยไม่ต้องกดคีย์ค้างไว้
- ถ้าได้กำหนด [บริเวณ AF + เปิด AF] ไปยังคีย์แบบกำหนดเอง จะมีการโฟกัสอัตโนมัติโดยใช้กรอบโฟกัสที่บันทึกไว้ เมื่อกดคีย์

#### หมายเหตุ

- ไม่สามารถบันทึกพื้นที่โฟกัสได้ในสถานการณ์ต่อไปนี้
  - ขณะกำลังทำการ [โฟกัสโดยแตะจอ]
  - ขณะใช้ฟังก์ชันซูมดิจิทัล
  - ขณะกำลังทำการ [ติดตามโดยแตะจอ]
  - ขณะกำลังโฟกัส
  - ขณะทำการล๊อคโฟกัส
- ท่านไม่สามารถกำหนด [บันทึก AF กดค้างไว้] ไปที่ [ฟังก์ชันของปุ่มซ้าย], [ฟังก์ชันของปุ่มขวา] หรือ [ปุ่มลง]
- ท่านไม่สามารถเรียกใช้พื้นที่โฟกัสที่บันทึกไว้ในสถานการณ์ต่อไปนี้
  - โหมดถ่ายภาพถูกตั้งค่าไว้ที่ [อัตโนมัติอัจฉริยะ], [ภาพเคลื่อนไหว] หรือ [สโลและคริกโมชัน]
- เมื่อตั้งค่า [บันทึกบริเวณ AF] ไว้ที่ [เปิด] การตั้งค่า [ล๊อคส่วนที่ใช้งาน] จะถูกล๊อคไว้ที่ [ปิด]

### หัวข้อที่เกี่ยวข้อง

- การเลือกพื้นที่โฟกัส (บริเวณปรับโฟกัส)
- การลบพื้นที่ AF ที่บันทึกไว้ (ลบบริเวณ AF)
- การกำหนดฟังก์ชันที่ใช้บ่อยให้กับปุ่มและปุ่มหมุน (ตั้งคีย์/ปุ่มหมุนเอง)

กล้องดิจิทัลชนิดเปลี่ยนเลนส์ได้  
ILME-FX30

## การลบพื้นที่ AF ที่บันทึกไว้ (ลบบริเวณ AF)

---



ลบตำแหน่งกรอบการโฟกัสซึ่งบันทึกไว้ โดยใช้ [บันทึกบริเวณ AF]

① MENU → AF<sub>MF</sub> (โฟกัส) → [บริเวณปรับโฟกัส] → [ลบบริเวณ AF]

---

### หัวข้อที่เกี่ยวข้อง

- การบันทึกพื้นที่โฟกัสปัจจุบัน (บันทึกบริเวณ AF)

กล้องดิจิทัลชนิดเปลี่ยนเลนส์ได้  
ILME-FX30

## จำกัดบริเวณโฟกัส (ภาพนิ่ง/ภาพเคลื่อนไหว)



โดยการจำกัดประเภทการตั้งค่าพื้นที่โฟกัสที่ใช้ได้ไว้ล่วงหน้า ท่านสามารถเลือกการตั้งค่าสำหรับ [ บริเวณปรับโฟกัส ] ได้เร็วขึ้น

1 MENU → AF<sub>MF</sub> (โฟกัส) → [บริเวณปรับโฟกัส] → [ จำกัดบริเวณโฟกัส ] → ทำเครื่องหมายถูกที่พื้นที่โฟกัสที่ท่านต้องการใช้ จากนั้นเลือก [ตกลง]

ประเภทของพื้นที่โฟกัสที่ทำเครื่องหมาย (เครื่องหมายถูก) ไว้ จะใช้เป็นการตั้งค่าได้

### คำแนะนำ

- เมื่อท่านกำหนด [สลับบริเวณปรับโฟกัส] ให้กับคีย์ที่ต้องการโดยใช้ [ ตั้งคีย์/ปุ่มหมุนเอง ] หรือ [ ตั้งคีย์/ปุ่มหมุนเอง ] พื้นที่โฟกัสจะเปลี่ยนแปลงทุกครั้งที่ท่านกดคีย์ที่กำหนดไว้ โดยการจำกัดประเภทของพื้นที่โฟกัสที่เลือกได้ด้วย [ จำกัดบริเวณโฟกัส ] ไว้ล่วงหน้า ท่านสามารถเลือกการตั้งค่าพื้นที่โฟกัสที่ท่านต้องการได้เร็วขึ้น

### หมายเหตุ

- ประเภทของพื้นที่โฟกัสที่ท่านไม่ได้ทำเครื่องหมายถูกไว้ไม่สามารถเลือกได้โดยใช้ MENU หรือเมนู Fn (ฟังก์ชัน) ในการเลือกพื้นที่โฟกัส ให้ทำเครื่องหมายถูกโดยใช้ [ จำกัดบริเวณโฟกัส ]
- หากท่านลบเครื่องหมายถูกสำหรับพื้นที่โฟกัสที่บันทึกไว้ด้วย [สลับ AF แนวตั้งนอน] หรือ [บันทึกบริเวณ AF] การตั้งค่าที่บันทึกไว้จะเปลี่ยนแปลง

### หัวข้อที่เกี่ยวข้อง

- การเลือกพื้นที่โฟกัส (บริเวณปรับโฟกัส)
- การกำหนดฟังก์ชันที่ช่วยให้ง่ายให้กับปุ่มและปุ่มหมุน (ตั้งคีย์/ปุ่มหมุนเอง)

กล้องดิจิทัลชนิดเปลี่ยนเลนส์ได้  
ILME-FX30

## หมุนเวียนจุดโฟกัส (ภาพนิ่ง/ภาพเคลื่อนไหว)



กำหนดว่าจะอนุญาตให้กรอบโฟกัสข้ามจากขอบด้านหนึ่งไปยังอีกด้านหนึ่งเมื่อท่านเลื่อนกรอบโฟกัสหรือไม่ ฟังก์ชันนี้มีประโยชน์เมื่อท่านต้องการย้ายกรอบโฟกัสจากขอบด้านหนึ่งไปยังอีกด้านหนึ่งอย่างรวดเร็ว ฟังก์ชันนี้สามารถใช้ได้เมื่อเลือกการตั้งค่าต่อไปนี้สำหรับ [ บริเวณปรับโฟกัส ]

- [ โชน ]
- [ จุด: S ]/[ จุด: M ]/[ จุด: L ]
- [ จุดขยาย ]
- [ ติดตาม: โชน ]
- [ ติดตาม: จุด S ]/[ ติดตาม: จุด M ]/[ ติดตาม: จุด L ]
- [ ติดตาม: จุดขยาย ]

1 MENU → AF<sub>MF</sub> (โฟกัส) → [ บริเวณปรับโฟกัส ] → [ หมุนเวียนจุดโฟกัส ] → ค่าที่ต้องการ  
เมื่อเลือก [ หมุนเวียน ] ไว้:

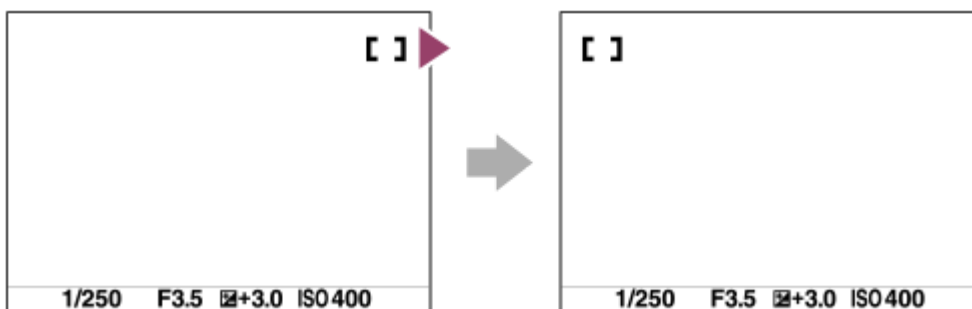

### รายละเอียดรายการเมนู

#### ไม่หมุนเวียน:

เคอร์เซอร์ไม่ขยับเมื่อท่านพยายามย้ายกรอบโฟกัสผ่านขอบ

#### หมุนเวียน:

เคอร์เซอร์ตั้งไปยังขอบฝั่งตรงข้ามเมื่อท่านพยายามย้ายกรอบโฟกัสผ่านขอบ

#### หมายเหตุ

- แม้เมื่อท่านตั้งค่า [ หมุนเวียนจุดโฟกัส ] ไปที่ [ หมุนเวียน ] กรอบโฟกัสจะไม่เคลื่อนไหวในแนวทแยงมุม

### หัวข้อที่เกี่ยวข้อง

- การเลือกพื้นที่โฟกัส (บริเวณปรับโฟกัส)

กล้องดิจิทัลชนิดเปลี่ยนเลนส์ได้  
ILME-FX30

## ปริมาณเคลื่อนที่ AF (ภาพนิ่ง/ภาพเคลื่อนไหว)



กำหนดระยะเวลาในการเลื่อนกรอบโฟกัสเมื่อตั้งค่า [ บริเวณปรับโฟกัส ] เป็น [จุด] เป็นต้น ท่านสามารถเลื่อนกรอบโฟกัสอย่างรวดเร็วด้วยการเพิ่มระยะ เช่น ในกรณีที่วัตถุกำลังเคลื่อนไหวมาก

1 MENU → AF<sub>MF</sub> (โฟกัส) → [บริเวณปรับโฟกัส] → [ ปริมาณเคลื่อนที่ AF ] → ค่าที่ต้องการ

### รายละเอียดรายการเมนู

#### ปกติ:

กรอบโฟกัสจะเลื่อนตามระยะมาตรฐาน

#### มาก:

กรอบโฟกัสจะเลื่อนเป็นระยะทางมากขึ้นในแต่ละครั้ง เมื่อเทียบกับการเลือก [ปกติ]

#### คำแนะนำ

- เมื่อกำหนด [สลับเฟรม AF ค้าง] ให้กับคีย์ที่ต้องการโดยใช้ [ ตั้งคีย์/ปุ่มตนเอง ] หรือ [ ตั้งคีย์/ปุ่มตนเอง ] การตั้งค่า [ ปริมาณเคลื่อนที่ AF ] จะเปลี่ยนแปลงชั่วคราวขณะที่กดคีย์นั้นๆ
- หากมีการกำหนดฟังก์ชันอย่างใดอย่างหนึ่งต่อไปนี้ให้กับปุ่มหมุนหรือปุ่มควบคุมโดยใช้ [ ตั้งคีย์/ปุ่มตนเอง ] หรือ [ ตั้งคีย์/ปุ่มตนเอง ] ท่านจะสามารถเลื่อนกรอบโฟกัสตามระยะทางที่กำหนดสำหรับแต่ละฟังก์ชันได้ โดยไม่ขึ้นอยู่กับการตั้งค่าสำหรับ [ ปริมาณเคลื่อนที่ AF ]
  - [เลื่อนเฟรม AF ↔ : มาก]
  - [เลื่อนเฟรม AF ↑↓ : มาก]
  - [เลื่อนเฟรม AF ↔ : ปกติ]
  - [เลื่อนเฟรม AF ↑↓ : ปกติ]
- หากมีการกำหนดฟังก์ชันอย่างใดอย่างหนึ่งต่อไปนี้ให้กับปุ่มหมุนหรือปุ่มควบคุมโดยใช้ [การตั้งค่าปุ่มหมุนอื่น] ท่านจะสามารถเลื่อนกรอบโฟกัสตามระยะทางที่กำหนดสำหรับแต่ละฟังก์ชันได้ โดยไม่ขึ้นอยู่กับการตั้งค่าสำหรับ [ ปริมาณเคลื่อนที่ AF ]
  - [เลื่อนเฟรม AF ↔ : มาก]
  - [เลื่อนเฟรม AF ↑↓ : มาก]
  - [เลื่อนเฟรม AF ↔ : ปกติ]
  - [เลื่อนเฟรม AF ↑↓ : ปกติ]

### หัวข้อที่เกี่ยวข้อง

- การเลือกพื้นที่โฟกัส (บริเวณปรับโฟกัส)
- การกำหนดฟังก์ชันที่จับคู่ให้กับปุ่มและปุ่มหมุน (ตั้งคีย์/ปุ่มตนเอง)

กล้องดิจิทัลชนิดเปลี่ยนเลนส์ได้  
ILME-FX30

## สีเฟรมปรับโฟกัส (ภาพนิ่ง/ภาพเคลื่อนไหว)



ท่านสามารถระบุสีของกรอบที่แสดงพื้นที่โฟกัส หากมองเห็นกรอบได้ยากเนื่องจากวัตถุ ให้เปลี่ยนสีกรอบเพื่อให้มองเห็นได้ชัดยิ่งขึ้น

① MENU → AF<sub>MF</sub> (โฟกัส) → [บริเวณปรับโฟกัส] → [สีเฟรมปรับโฟกัส] → สีที่ต้องการ

### รายละเอียดรายการเมนู

#### สีขาว:

แสดงกรอบที่แสดงพื้นที่โฟกัสเป็นสีขาว

#### สีแดง:

แสดงกรอบที่แสดงพื้นที่โฟกัสเป็นสีแดง

### หัวข้อที่เกี่ยวข้อง

- การเลือกพื้นที่โฟกัส (บริเวณปรับโฟกัส)

กล้องดิจิทัลชนิดเปลี่ยนเลนส์ได้  
ILME-FX30

## อัตโนมัติเลือกรักริเวณ AF



ตั้งค่าว่าจะแสดงพื้นที่โฟกัสตลอดเวลาหรือไม่ หรือให้หายไปโดยอัตโนมัติไม่นานหลังจากโฟกัสได้แล้ว

① MENU → AF<sub>MF</sub> (โฟกัส) → [บริเวณปรับโฟกัส] → [อัตโนมัติเลือกรักริเวณ AF] → ค่าที่ต้องการ

### รายละเอียดรายการเมนู

#### เปิด:

พื้นที่โฟกัสหายไปโดยอัตโนมัติหลังจากโฟกัสได้แล้ว

#### ปิด:

แสดงพื้นที่โฟกัสตลอดเวลา

### หัวข้อที่เกี่ยวข้อง

- การเลือกพื้นที่โฟกัส (บริเวณปรับโฟกัส)

กล้องดิจิทัลชนิดเปลี่ยนเลนส์ได้  
ILME-FX30

## แสดงบริเวณติดตาม



ตั้งค่าว่าจะแสดงกรอบสำหรับพื้นที่โฟกัสหรือไม่ เมื่อตั้งค่า [ โหมดโฟกัส ] เป็น [AF ต่อเนื่อง] และตั้งค่า [ บริเวณปรับโฟกัส ] เป็น [ติดตาม]

1 MENU → AF<sub>MF</sub> (โฟกัส) → [บริเวณปรับโฟกัส] → [แสดงบริเวณติดตาม] → ค่าที่ต้องการ

### รายละเอียดรายการเมนู

**เปิด:**  
แสดงกรอบสำหรับพื้นที่โฟกัสระหว่างการติดตาม เนื่องจากระบบจะแสดงบริเวณเริ่มติดตามในขณะที่ติดตามวัตถุ จึงเป็นประโยชน์เมื่อเริ่มต้นการถ่ายภาพครั้งต่อไป

**ปิด:**  
ไม่แสดงกรอบสำหรับพื้นที่โฟกัสระหว่างการติดตาม

### หัวข้อที่เกี่ยวข้อง

- การเลือกพื้นที่โฟกัส (บริเวณปรับโฟกัส)



กล้องดิจิทัลชนิดเปลี่ยนเลนส์ได้  
ILME-FX30

## แสดงบริเวณ AF-C



ท่านสามารถตั้งค่าได้ว่าจะแสดงพื้นที่ที่อยู่โฟกัสหรือไม่ เมื่อตั้งค่า [โหมดโฟกัส] เป็น [AF ต่อเนื่อง] และตั้งค่า [บริเวณปรับโฟกัส] เป็น [กว้าง] หรือ [โซน]

1 MENU → AF<sub>MF</sub> (โฟกัส) → [บริเวณปรับโฟกัส] → [แสดงบริเวณ AF-C] → ค่าที่ต้องการ

### รายละเอียดรายการเมนู

เปิด:

แสดงพื้นที่โฟกัสที่อยู่ในโฟกัส

ปิด:

ไม่แสดงพื้นที่โฟกัสที่อยู่ในโฟกัส

#### หมายเหตุ

- เมื่อตั้งค่า [บริเวณปรับโฟกัส] เป็นค่าใดค่าหนึ่งต่อไปนี้ กรอบในพื้นที่ซึ่งอยู่ในโฟกัสจะเปลี่ยนเป็นสีเขียว:
  - [กำหนดกลางภาพ]
  - [จุด]
  - [จุดขยาย]

### หัวข้อที่เกี่ยวข้อง

- การเลือกพื้นที่โฟกัส (บริเวณปรับโฟกัส)

กล้องดิจิทัลชนิดเปลี่ยนเลนส์ได้  
ILME-FX30

## บริเวณตรวจจับเฟส



ตั้งว่าจะแสดงหรือไม่แสดงพื้นที่ AF แบบตรวจจับเฟส

① MENU → AF<sub>MF</sub> (โฟกัส) → [บริเวณปรับโฟกัส] → [บริเวณตรวจจับเฟส] → ค่าที่ต้องการ

### รายละเอียดรายการเมนู

#### เปิด:

แสดงพื้นที่ AF แบบตรวจจับเฟส

#### ปิด:

ไม่แสดงพื้นที่ AF แบบตรวจจับเฟส

#### หมายเหตุ

- ระบบ AF แบบตรวจจับเฟสใช้งานได้กับเลนส์ที่สนับสนุนเท่านั้น หากติดเลนส์ที่ไม่สนับสนุน ท่านจะไม่สามารถใช้งานระบบ AF แบบตรวจจับเฟส ระบบ AF แบบตรวจจับเฟสอาจจะไม่ทำงานถึงแม้จะใช้กับเลนส์ที่สนับสนุนบางตัว เช่น เลนส์ที่ซื้อในอดีตซึ่งยังไม่ได้รับการปรับปรุง
- เมื่อบันทึกภาพเคลื่อนไหว พื้นที่ AF แบบตรวจจับเฟสจะไม่แสดงขึ้น

กล้องดิจิทัลชนิดเปลี่ยนเลนส์ได้  
ILME-FX30

## ความไว AF ติดตาม



ท่านสามารถเลือกความไวในการติดตาม AF เมื่อวัตถุออกนอกระยะโฟกัสในโหมดภาพนิ่ง

① MENU → AF<sub>MF</sub> (โฟกัส) → [AF/MF] → [ความไว AF ติดตาม] → ค่าที่ต้องการ

### รายละเอียดรายการเมนู

5(เร็ว)/4/3(ปกติ)/2/1(ช้า):

เลือก [5(เร็ว)] เพื่อปรับโฟกัสตามวัตถุในระยะต่าง ๆ

เลือก [1(ช้า)] เพื่อรักษาโฟกัสบนวัตถุเฉพาะเมื่อมีสิ่งอื่นมาขวางอยู่ด้านหน้าวัตถุดังกล่าว

กล้องดิจิทัลชนิดเปลี่ยนเลนส์ได้  
ILME-FX30

## ความเร็วเลื่อน AF



ตั้งค่าความเร็วโฟกัส เมื่อเป้าหมายของระบบโฟกัสอัตโนมัติมีการเปลี่ยนแปลงขณะที่ถ่ายภาพเคลื่อนไหว

1 MENU → AF<sub>MF</sub> (โฟกัส) → [AF/MF] → [ความเร็วเลื่อน AF] → ค่าที่ต้องการ

### รายละเอียดรายการเมนู

7 (เร็ว)/6/5/4/3/2/1 (ช้า):

เลือกค่าที่เร็วขึ้นเพื่อให้โฟกัสวัตถุรวดเร็วยิ่งขึ้น

เลือกค่าที่ช้าลงเพื่อให้โฟกัสวัตถุนุ่มนวลยิ่งขึ้น

#### คำแนะนำ

- ท่านสามารถใช้ฟังก์ชันโฟกัสแบบสัมผัสเพื่อเปลี่ยน AF ตามที่ตั้งใจ

กล้องดิจิทัลชนิดเปลี่ยนเลนส์ได้  
ILME-FX30

## ความไว AF สลับวัตถุ



กำหนดความไวในการสลับตำแหน่งโฟกัสไปยังวัตถุอื่น เมื่อวัตถุเดิมออกจากพื้นที่โฟกัสหรือวัตถุที่ไม่ได้โฟกัสที่อยู่ด้านหน้าเข้าใกล้ตรงกลางพื้นที่โฟกัสระหว่างการถ่ายภาพเคลื่อนไหว

① MENU → AF<sub>MF</sub> (โฟกัส) → [AF/MF] → [ความไว AF สลับวัตถุ] → ค่าที่ต้องการ

### รายละเอียดรายการเมนู

#### 5(เร็ว)/4/3/2/1(ช้า):

เลือกค่าสูงขึ้นเมื่อท่านต้องการถ่ายวัตถุที่มีการเคลื่อนที่อย่างรวดเร็ว หรือเมื่อต้องการถ่ายวัตถุจำนวนมากพร้อมกับเปลี่ยนตำแหน่งโฟกัสอย่างต่อเนื่อง

เลือกค่าต่ำลงเมื่อท่านต้องการให้ตำแหน่งโฟกัสคงที่มากขึ้น หรือเมื่อต้องการโฟกัสที่วัตถุเดียวโดยที่ไม่ได้รับผลกระทบจากวัตถุอื่นๆ

กล้องดิจิทัลชนิดเปลี่ยนเลนส์ได้  
ILME-FX30

## ช่วย AF



ขณะที่ถ่ายภาพเคลื่อนไหวด้วยระบบโฟกัสอัตโนมัติ ท่านสามารถเปลี่ยนวัตถุที่โฟกัสอยู่ได้โดยใช้วงแหวนปรับโฟกัสของเลนส์

- 1 MENU → AF<sub>MF</sub> (โฟกัส) → [AF/MF] → [ช่วย AF] → [เปิด]
- 2 ขณะที่ถ่ายภาพเคลื่อนไหวด้วยระบบโฟกัสอัตโนมัติ ให้หมุนวงแหวนปรับโฟกัสของเลนส์เพื่อโฟกัสไปยังวัตถุที่ต้องการ เมื่อท่านหยุดใช้วงแหวนปรับโฟกัส วัตถุที่วงแหวนปรับโฟกัสกำลังโฟกัสอยู่จะกลายเป็นเป้าหมายโฟกัสอัตโนมัติ

### รายละเอียดรายการเมนู

เปิด:

ใช้ฟังก์ชันช่วย AF

ปิด:

ห้ามใช้ฟังก์ชันช่วย AF

#### คำแนะนำ

- ท่านจะมองเห็นได้ง่ายขึ้นว่าพื้นที่ส่วนไหนอยู่ในโฟกัส หากท่านใช้ฟังก์ชัน [  แสดงจุดสูงสุด] หรือ [แผนที่โฟกัส] ร่วมกับ [ช่วย AF] ซึ่งจะช่วยให้ท่านโฟกัสไปยังวัตถุที่ต้องการได้ง่ายยิ่งขึ้น

#### หมายเหตุ

- เฉพาะวัตถุที่อยู่ในพื้นที่โฟกัสเท่านั้นที่จะถูกกำหนดเป้าหมายโดยระบบโฟกัสอัตโนมัติ
- เลนส์ต่อไปนี้ไม่รองรับ [ช่วย AF]
  - SELP1650 (แยกจำหน่าย)
  - SEL18200LE (แยกจำหน่าย)

### หัวข้อที่เกี่ยวข้อง

- [แสดงจุดสูงสุด](#)
- [แผนที่โฟกัส](#)

กล้องดิจิทัลชนิดเปลี่ยนเลนส์ได้  
ILME-FX30

## ตัวเลือก AF/MF



ท่านสามารถเปลี่ยนสลับโหมดโฟกัสจากอัตโนมัติเป็นโฟกัสเองหรือสลับกัน ได้อย่างง่ายดายขณะถ่ายภาพ โดยไม่จำเป็นต้องขยับตำแหน่งมือจับ

1 MENU → (ตั้งค่า) → [กำหนดใช้งานเอง] → [ ตั้งคีย์/ปุ่มหมุนเอง] หรือ [ ตั้งคีย์/ปุ่มหมุนเอง] → ปุ่มที่ต้องการ → [กดตัวเลือก AF/MF ไว้] หรือ [กดสลับตัวเลือก AF/MF]

### รายละเอียดรายการเมนู

#### กดตัวเลือก AF/MF ไว้:

เปลี่ยนโหมดโฟกัสขณะที่ปุ่มถูกกดค้างไว้

#### กดสลับตัวเลือก AF/MF:

เปลี่ยนโหมดโฟกัสจนกระทั่งปุ่มถูกกดอีกครั้ง

#### หมายเหตุ

- ท่านไม่สามารถตั้งฟังก์ชัน [กดตัวเลือก AF/MF ไว้] เป็น [ฟังก์ชันของปุ่มซ้าย], [ฟังก์ชันของปุ่มขวา] หรือ [ปุ่มลง] ของปุ่มควบคุมได้
- หากเลนส์มีสวิตช์ตัวเลือก AF/MF สถานะของสวิตช์บนเลนส์จะมีความสำคัญสูงกว่า

### หัวข้อที่เกี่ยวข้อง

- การกำหนดฟังก์ชันที่ใช้บ่อยให้กับปุ่มและปุ่มหมุน (ตั้งคีย์/ปุ่มหมุนเอง)

กล้องดิจิทัลชนิดเปลี่ยนเลนส์ได้  
ILME-FX30

## AF ด้วยชัตเตอร์



เลือกว่าต้องการปรับโฟกัสอัตโนมัติเมื่อท่านกดปุ่มชัตเตอร์ลงครึ่งหนึ่งหรือไม่ เลือก [ปิด] เพื่อปรับโฟกัสและระดับแสงแยกกัน

① MENU → AF<sub>MF</sub> (โฟกัส) → [AF/MF] → [AF ด้วยชัตเตอร์] → ค่าที่ต้องการ

### รายละเอียดรายการเมนู

#### เปิด:

โฟกัสอัตโนมัติทำงานเมื่อท่านกดปุ่มชัตเตอร์ลงครึ่งหนึ่ง

#### ปิด:

โฟกัสอัตโนมัติไม่ทำงานแม้ท่านกดปุ่มชัตเตอร์ลงครึ่งหนึ่ง

### หัวข้อที่เกี่ยวข้อง

- [เปิด AF](#)



กล้องดิจิทัลชนิดเปลี่ยนเลนส์ได้  
ILME-FX30

## เปิด AF



ท่านสามารถปรับโฟกัสโดยไม่ต้องกดปุ่มชัตเตอร์ลงครึ่งหนึ่ง การตั้งค่าของ [โหมดโฟกัส] จะยังมีผล

- 1 MENU → (ตั้งค่า) → [กำหนดใช้งานเอง] → [ ตั้งคีย์/ปุ่มหมุนเอง] หรือ [ ตั้งคีย์/ปุ่มหมุนเอง] → คีย์ที่ต้องการ จากนั้นกำหนดฟังก์ชัน [เปิด AF] ให้กับคีย์ดังกล่าว
- 2 กดคีย์ที่ท่านได้กำหนดฟังก์ชัน [เปิด AF] ไว้
  - เมื่อถ่ายภาพเคลื่อนไหว ท่านสามารถทำการโฟกัสอัตโนมัติโดยการกดคีย์ที่กำหนดเองซึ่งได้กำหนด [เปิด AF] ไว้ค้างไว้ แม้อยู่ในโหมดโฟกัสด้วยตัวเอง

### คำแนะนำ

- ตั้งค่า [AF ด้วยชัตเตอร์] ไว้ที่ [ปิด] เมื่อไม่ต้องการให้ทำการปรับโฟกัสอัตโนมัติด้วยปุ่มชัตเตอร์
- ตั้งค่า [AF ด้วยชัตเตอร์] และ [AF ล่วงหน้า] ไปที่ [ปิด] เพื่อโฟกัสไปที่ระยะถ่ายภาพที่เจาะจงโดยคาดเดาตำแหน่งของวัตถุ

### หัวข้อที่เกี่ยวข้อง

- AF ด้วยชัตเตอร์
- AF ล่วงหน้า

กล้องดิจิทัลชนิดเปลี่ยนเลนส์ได้  
ILME-FX30

## ปรับโฟกัส



ลือคโฟกัสขณะที่กดคีย์ซึ่งได้กำหนดฟังก์ชันค้างโฟกัสไว้

- 1 MENU → (ตั้งค่า) → [กำหนดใช้งานเอง] → [ ตั้งคีย์/ปุ่มหมุนเอง] หรือ [ ตั้งคีย์/ปุ่มหมุนเอง] → กำหนดฟังก์ชัน [ปรับโฟกัส] ให้กับคีย์ที่ต้องการ
- 2 โฟกัสและกดคีย์ที่ได้กำหนดฟังก์ชัน [ปรับโฟกัส] ไว้

### หัวข้อที่เกี่ยวข้อง

- การกำหนดฟังก์ชันที่ช่วยให้ง่ายให้กับปุ่มและปุ่มหมุน (ตั้งคีย์/ปุ่มหมุนเอง)

กล้องดิจิทัลชนิดเปลี่ยนเลนส์ได้  
ILME-FX30

## AF ล่วงหน้า



ผลิตภัณฑ์จะปรับโฟกัสโดยอัตโนมัติก่อนที่ท่านจะกดปุ่มชัตเตอร์ลงครึ่งหนึ่ง

① MENU → AF<sub>MF</sub> (โฟกัส) → [AF/MF] → [AF ล่วงหน้า] → ค่าที่ต้องการ

### รายละเอียดรายการเมนู

#### เปิด:

ปรับโฟกัสก่อนที่ท่านจะกดปุ่มชัตเตอร์ลงครึ่งหนึ่ง

#### ปิด:

ไม่ปรับโฟกัสก่อนที่ท่านจะกดปุ่มชัตเตอร์ลงครึ่งหนึ่ง

#### หมายเหตุ

- สามารถใช้ [AF ล่วงหน้า] ได้เฉพาะเมื่อติดเลนส์ E-mount เท่านั้น
- ระหว่างทำการโฟกัส หน้าจออาจจะสั่น

กล้องดิจิทัลชนิดเปลี่ยนเลนส์ได้  
ILME-FX30

## ลำดับค.สำคัญใน AF-S



ตั้งว่าจะลั่นชัตเตอร์หรือไม่แม้เมื่อวัตถุไม่อยู่ในโฟกัสเมื่อตั้งค่า [โหมดโฟกัส] ไปที่ [AF ครั้งเดียว], [DMF] หรือ [AF อัตโนมัติ] และวัตถุยังคงอยู่นิ่ง

① MENU → AF<sub>MF</sub> (โฟกัส) → [AF/MF] → [ลำดับค.สำคัญใน AF-S] → ค่าที่ต้องการ

### รายละเอียดรายการเมนู

#### AF มาก่อน:

ให้ความสำคัญกับโฟกัส กล้องจะไม่ลั่นชัตเตอร์จนกว่าวัตถุจะอยู่ในโฟกัส

#### ถ่ายภาพมาก่อน:

ให้ความสำคัญกับการลั่นชัตเตอร์ กล้องจะลั่นชัตเตอร์แม้ว่าวัตถุจะอยู่นอกโฟกัส

#### เน้นความสมดุล:

ถ่ายภาพโดยเน้นทั้งโฟกัสและการลั่นชัตเตอร์อย่างเท่าๆ กัน

### หัวข้อที่เกี่ยวข้อง

- การเลือกวิธีโฟกัส (โหมดโฟกัส)
- ลำดับค.สำคัญใน AF-C

กล้องดิจิทัลชนิดเปลี่ยนเลนส์ได้  
ILME-FX30

## ลำดับค.สำคัญใน AF-C



ตั้งว่าจะลั่นชัตเตอร์หรือไม่แม้ว่าวัตถุจะไม่อยู่ในโฟกัสเมื่อมีการสั่งงาน AF แบบต่อเนื่อง และวัตถุกำลังเคลื่อนที่

① MENU → AF<sub>MF</sub> (โฟกัส) → [AF/MF] → [ลำดับค.สำคัญใน AF-C] → ค่าที่ต้องการ

### รายละเอียดรายการเมนู

#### AF มาก่อน:

ให้ความสำคัญกับโฟกัส

#### ถ่ายภาพมาก่อน:

ให้ความสำคัญกับการลั่นชัตเตอร์ กล้องจะลั่นชัตเตอร์แม้ว่าวัตถุจะอยู่นอกโฟกัส

#### เน้นความสมดุล:

ถ่ายภาพโดยเน้นทั้งโฟกัสและการลั่นชัตเตอร์อย่างเท่าๆ กัน

### หัวข้อที่เกี่ยวข้อง

- การเลือกวิธีโฟกัส (โหมดโฟกัส)
- ลำดับค.สำคัญใน AF-S

กล้องดิจิทัลชนิดเปลี่ยนเลนส์ได้  
ILME-FX30

## AF ในขยายโฟกัส



ท่านสามารถโฟกัสไปที่วัตถุได้แม่นยำมากขึ้นโดยใช้โฟกัสอัตโนมัติโดยการขยายพื้นที่ซึ่งท่านต้องการจะโฟกัส ขณะที่ภาพที่ขยายแสดงขึ้น ท่านสามารถโฟกัสไปยังพื้นที่ขนาดเล็กกว่า [จุด] ภายใต้ [ บริเวณปรับโฟกัส]

- 1 MENU → AF<sub>MF</sub> (โฟกัส) → [ช่วยปรับโฟกัส] → [AF ในขยายโฟกัส] → [เปิด]
- 2 MENU → AF<sub>MF</sub> (โฟกัส) → [ช่วยปรับโฟกัส] → [ขยายโฟกัส]
- 3 ขยายภาพโดยกดตรงกลางปุ่มเลือก จากนั้นปรับตำแหน่งโดยกดด้านบน/ล่าง/ซ้าย/ขวาของปุ่มเลือก
  - แต่ละครั้งที่กดตรงกลาง กำลังขยายก็จะเปลี่ยนไป
- 4 กดปุ่มขัดเตอร์ลงครึ่งหนึ่งเพื่อปรับโฟกัส
  - กล้องจะจับโฟกัสไปที่ตำแหน่ง + (เครื่องหมายบวก) บริเวณตรงกลางจอภาพ
- 5 กดปุ่มขัดเตอร์ลงจนสุดเพื่อถ่ายภาพ
  - กล้องจะออกจากการแสดงผลที่ขยายหลังจากถ่ายภาพ

### คำแนะนำ

- แนะนำให้ใช้ขาตั้งกล้องเพื่อการระบุตำแหน่งที่ต้องการขยายอย่างถูกต้อง
- ท่านสามารถตรวจสอบตำแหน่งโฟกัสอัตโนมัติได้โดยขยายภาพที่แสดง หากต้องการปรับตำแหน่งโฟกัสใหม่ ให้ปรับพื้นที่โฟกัสในหน้าจอที่ขยาย จากนั้นกดปุ่มขัดเตอร์ลงครึ่งหนึ่ง

### หมายเหตุ

- หากท่านขยายพื้นที่บริเวณขอบของหน้าจอ กล้องอาจไม่สามารถโฟกัสได้
- ไม่สามารถปรับระดับแสงและสมดุลแสงขาวขณะที่กำลังขยายภาพที่แสดง
- [AF ในขยายโฟกัส] ไม่ทำงานในสถานการณ์ต่อไปนี้
  - ขณะถ่ายภาพเคลื่อนไหว
  - เมื่อตั้ง [ โหมดโฟกัส ] ไปที่ [AF ต่อเนื่อง]
  - เมื่อตั้งค่า [ โหมดโฟกัส ] ไว้ที่ [AF อัตโนมัติ] และตั้งค่าโหมดถ่ายภาพเป็นอย่างอื่นนอกเหนือจาก P/A/S/M
  - เมื่อใช้ช้อตเตอร์แปลงเมทซ์ (แยกจำหน่าย)
- ขณะกำลังขยายภาพที่แสดง ฟังก์ชันต่อไปนี้จะใช้งานไม่ได้
  - [AF ตามตา]
  - [AF ล่วงหน้า]
  - [ หน้า/ตา ก่อนใน AF]

---

## หัวข้อที่เกี่ยวข้อง

- ขยายไฟล์

5-043-038-44(1) Copyright 2022 Sony Corporation

กล้องดิจิทัลชนิดเปลี่ยนเลนส์ได้  
ILME-FX30

## ขยายอัตโนมัติ MF



ขยายภาพบนหน้าจออัตโนมัติเพื่อช่วยให้ปรับโฟกัสเองได้ง่ายขึ้น ระบบนี้ทำงานในการถ่ายภาพแบบโฟกัสด้วยตัวเอง หรือโฟกัสด้วยตัวเองโดยตรง

1 MENU → AF<sub>MF</sub> (โฟกัส) → [ช่วยปรับโฟกัส] → [ขยายอัตโนมัติ MF] → [เปิด]

2 หมุนแหวนปรับโฟกัสเพื่อปรับโฟกัส

- ภาพถูกขยาย ท่านสามารถขยายภาพออกไปได้อีก โดยการกดตรงกลางปุ่มควบคุม

### คำแนะนำ

- ท่านสามารถตั้งระยะเวลาที่จะให้แสดงภาพที่ขยายได้โดยเลือก MENU → AF<sub>MF</sub> (โฟกัส) → [ช่วยปรับโฟกัส] → [เวลาขยายโฟกัส]

### หมายเหตุ

- ท่านไม่สามารถใช้ [ขยายอัตโนมัติ MF] ขณะถ่ายภาพเคลื่อนไหว ใช้ฟังก์ชัน [ขยายโฟกัส] แทน
- [ขยายอัตโนมัติ MF] ไม่สามารถใช้งานได้ เมื่อติดอะแดปเตอร์แปลงเมาท์ ใช้ฟังก์ชัน [ขยายโฟกัส] แทน

### หัวข้อที่เกี่ยวข้อง

- โฟกัสด้วยตัวเอง
- โฟกัสด้วยตัวเองโดยตรง (DMF)
- เวลาขยายโฟกัส (ภาพนิ่ง/ภาพเคลื่อนไหว)



กล้องดิจิทัลชนิดเปลี่ยนเลนส์ได้  
ILME-FX30

## ขยายโฟกัส



ท่านสามารถตรวจสอบโฟกัสโดยการขยายภาพก่อนถ่ายภาพ  
ท่านสามารถขยายภาพได้โดยไม่ต้องใช้วงแหวนปรับโฟกัส ซึ่งแตกต่างจาก [ขยายอัตโนมัติ MF]

- 1 MENU → AF<sub>MF</sub> (โฟกัส) → [ช่วยปรับโฟกัส] → [ขยายโฟกัส]
- 2 กดที่ตรงกลางปุ่มเลือกเพื่อขยายภาพ และเลือกพื้นที่ที่ท่านต้องการขยาย โดยกดที่ด้านบน/ล่าง/ซ้าย/ขวาของปุ่มเลือก
  - แต่ละครั้งที่กดตรงกลางปุ่ม กำลังขยายจะเปลี่ยน
  - ท่านสามารถตั้งค่ากำลังขยายเริ่มต้นได้โดยเลือก MENU → AF<sub>MF</sub> (โฟกัส) → [ช่วยปรับโฟกัส] → [📷 ขยายโฟกัสเริ่มต้น] หรือ [▶️ ขยายโฟกัสเริ่มต้น]
- 3 ตรวจสอบยืนยันโฟกัส
  - กดปุ่ม (ลบ) เพื่อเลื่อนตำแหน่งที่ขยายมายังกึ่งกลางภาพ
  - เมื่อโหมดโฟกัสคือ [โฟกัสด้วยตัวเอง] ท่านสามารถปรับโฟกัสในขณะที่ภาพถูกขยายใหญ่ขึ้น ถ้าตั้งค่า [AF ในขยายโฟกัส] ไปที่ [ปิด] ฟังก์ชัน [ขยายโฟกัส] จะถูกยกเลิกเมื่อกดปุ่มชัตเตอร์ลงครึ่งหนึ่ง
  - เมื่อกดปุ่มชัตเตอร์ลงครึ่งหนึ่งขณะที่ขยายภาพระหว่างการโฟกัสอัตโนมัติ กล้องจะดำเนินการฟังก์ชันต่างๆ ขึ้นอยู่กับการตั้งค่า [AF ในขยายโฟกัส]
    - เมื่อตั้งค่า [AF ในขยายโฟกัส] ไปที่ [เปิด]: จะทำการโฟกัสอัตโนมัติอีกครั้ง
    - เมื่อตั้งค่า [AF ในขยายโฟกัส] ไปที่ [ปิด]: ฟังก์ชัน [ขยายโฟกัส] จะถูกยกเลิก
  - ท่านสามารถตั้งระยะเวลาที่จะให้แสดงภาพที่ขยายได้โดยเลือก MENU → AF<sub>MF</sub> (โฟกัส) → [ช่วยปรับโฟกัส] → [🕒 เวลาขยายโฟกัส]

### หากต้องการใช้ฟังก์ชันตัวขยายโฟกัสโดยการสัมผัส

ท่านสามารถขยายภาพและปรับโฟกัสโดยการแตะที่จอภาพ ตั้งค่า [ระบบสัมผัส] ไปที่ [เปิด] ไว้ล่วงหน้า  
เมื่อโหมดโฟกัสคือ [โฟกัสด้วยตัวเอง] ท่านสามารถทำการ [ขยายโฟกัส] ได้โดยการแตะบริเวณที่จะโฟกัสสองครั้ง

#### คำแนะนำ

- [ขยายโฟกัส] ถูกกำหนดให้กับปุ่ม 5 (ปุ่มกำหนดเอง 5) ในการตั้งค่าเริ่มต้น
- ขณะที่ใช้ฟังก์ชันตัวขยายโฟกัสอยู่ ท่านสามารถเลื่อนบริเวณที่ขยายได้โดยการลากไปมาบนแผงสัมผัส
- หากต้องการออกจากฟังก์ชันขยายโฟกัส ให้แตะที่หน้าจออีกสองครั้ง เมื่อตั้งค่า [AF ในขยายโฟกัส] ไว้ที่ [ปิด] สามารถปิดการทำงานของฟังก์ชันตัวขยายโฟกัสได้โดยการกดปุ่มชัตเตอร์ลงครึ่งหนึ่ง

#### หัวข้อที่เกี่ยวข้อง

- ขยายอัตโนมัติ MF
- เวลาขยายโฟกัส (ภาพนิ่ง/ภาพเคลื่อนไหว)
- ขยายโฟกัสเริ่มต้น (ภาพนิ่ง)

- ขยายโฟกัสเริ่มต้น (ภาพเคลื่อนไหว)
- AF ในขยายโฟกัส
- ระบบสัมผัส

5-043-038-44(1) Copyright 2022 Sony Corporation

กล้องดิจิทัลชนิดเปลี่ยนเลนส์ได้  
ILME-FX30

## เวลาขยายโฟกัส (ภาพนิ่ง/ภาพเคลื่อนไหว)



ตั้งค่าระยะเวลาที่ภาพถูกขยายด้วยฟังก์ชัน [ขยายอัตโนมัติ MF] หรือ [ขยายโฟกัส]

① MENU → AF<sub>MF</sub> (โฟกัส) → [ช่วยปรับโฟกัส] → [🔍 เวลาขยายโฟกัส] → ค่าที่ต้องการ

### รายละเอียดรายการเมนู

#### 2 วินาที:

ขยายภาพเป็นเวลา 2 วินาที

#### 5 วินาที:

ขยายภาพเป็นเวลา 5 วินาที

#### ไม่จำกัด:

ขยายภาพจนกระทั่งท่านกดปุ่มชัตเตอร์

### หัวข้อที่เกี่ยวข้อง

- ขยายอัตโนมัติ MF
- ขยายโฟกัส

กล้องดิจิทัลชนิดเปลี่ยนเลนส์ได้  
ILME-FX30

## ขยายโฟกัสเริ่มต้น (ภาพเคลื่อนไหว)



ตั้งค่ากำลังขยายเริ่มต้นสำหรับ [ขยายโฟกัส] ในโหมดการถ่ายภาพเคลื่อนไหว

① MENU → AF<sub>MF</sub> (โฟกัส) → [ช่วยปรับโฟกัส] → [▶■ ขยายโฟกัสเริ่มต้น] → ค่าที่ต้องการ

### รายละเอียดรายการเมนู

x1.0:

แสดงภาพด้วยกำลังขยายเดียวกับหน้าจอถ่ายภาพ

x4.0:

แสดงภาพขยาย 4.0 เท่า

### หัวข้อที่เกี่ยวข้อง

- [ขยายโฟกัส](#)

กล้องดิจิทัลชนิดเปลี่ยนเลนส์ได้  
ILME-FX30

## ขยายโฟกัสเริ่มต้น (ภาพนิ่ง)



ตั้งค่ากำลังขยายเริ่มต้น เมื่อใช้ [ขยายโฟกัส] เลือกการตั้งค่าที่จะช่วยให้ท่านจัดภาพที่ถ่ายให้อยู่ภายในกรอบ

① MENU → AF<sub>MF</sub> (โฟกัส) → [ช่วยปรับโฟกัส] → [📷 ขยายโฟกัสเริ่มต้น] → ค่าที่ต้องการ

### รายละเอียดรายการเมนู

#### x1.0:

แสดงภาพด้วยกำลังขยายเดียวกับหน้าจอลำกล้อง

#### x6.1:

แสดงภาพขยาย 6.1 เท่า

### หัวข้อที่เกี่ยวข้อง

- ขยายโฟกัส

กล้องดิจิทัลชนิดเปลี่ยนเลนส์ได้  
ILME-FX30

## แผนที่โฟกัส



เมื่อถ่ายภาพเคลื่อนไหว พื้นที่ที่อยู่ในโฟกัสและพื้นที่ที่อยู่นอกโฟกัสจะแสดงขึ้นเพื่อให้ท่านสามารถแยกแยะได้อย่างชัดเจน พื้นที่ด้านหลังบริเวณที่อยู่ในโฟกัสจะถูกระบุด้วยจุดในสีโทนเย็น (A) และพื้นที่ที่อยู่ด้านหน้าของบริเวณที่อยู่ในโฟกัสจะถูกระบุด้วยจุดในสีโทนอุ่น (B) จุดจะไม่แสดงในระยะที่อยู่ในโฟกัส จุดจะไม่ถูกบันทึกในภาพเคลื่อนไหวจริง

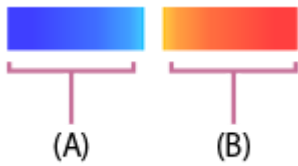

1 MENU → AF<sub>MF</sub> (โฟกัส) → [ช่วยปรับโฟกัส] → [แผนที่โฟกัส] → ค่าที่ต้องการ

### รายละเอียดรายการเมนู

เปิด:

แสดงแผนที่โฟกัส

ปิด:

ไม่แสดงแผนที่โฟกัส

#### คำแนะนำ

- นอกจากนี้ยังสามารถส่งสัญญาณแผนที่โฟกัสไปยังจอภาพภายนอกได้อีกด้วย หากต้องการส่งสัญญาณแผนที่โฟกัสไปยังจอภาพภายนอก ให้ปรับ [แสดงข้อมูล HDMI] เป็น [เปิด]

#### หมายเหตุ

- [แผนที่โฟกัส] ไม่ทำงานในสถานการณ์ต่อไปนี้
  - เมื่อ [ขยายโฟกัส] เปิดอยู่
  - ขณะใช้ฟังก์ชันซูมดิจิทัล
  - ขณะสตรัมมิ่ง
  - เมื่อใช้เลนส์ที่ไม่รองรับ AF แบบตรวจจับเฟส
  - เมื่อตัดอะแดปเตอร์แปลงเมาท์
  - เมื่อไม่ได้ติดตั้งเลนส์เข้ากับกล้อง

### หัวข้อที่เกี่ยวข้อง

- แสดงข้อมูล HDMI

กล้องดิจิทัลชนิดเปลี่ยนเลนส์ได้  
ILME-FX30

## แสดงจุดสูงสุด



ตั้งค่าฟังก์ชันจุดสูงสุด ซึ่งจะเน้นกรอบของบริเวณที่อยู่ในโฟกัสขณะถ่ายภาพแบบโฟกัสด้วยตัวเองหรือโฟกัสด้วยตัวเองโดยตรง เมื่อถ่ายภาพเคลื่อนไหว ท่านยังสามารถใช้ฟังก์ชันจุดสูงสุดพร้อมกับระบบโฟกัสอัตโนมัติได้อีกด้วย

1 MENU → AF<sub>MF</sub> (โฟกัส) → [แสดงจุดสูงสุด] → เลือกรายการเมนูแล้วตั้งค่าพารามิเตอร์ที่ต้องการ

### รายละเอียดรายการเมนู

#### แสดงจุดสูงสุด:

ตั้งค่าว่าจะแสดงจุดสูงสุดหรือไม่ ([เปิด] / [ปิด])

#### ระดับจุดสูงสุด:

ตั้งค่าระดับการเน้นของบริเวณที่อยู่ในโฟกัส ([สูง] / [ปานกลาง] / [ต่ำ])

#### สีสูงสุด:

ตั้งค่าสีที่ใช้เพื่อช่วยเน้นบริเวณที่อยู่ในโฟกัส ([สีแดง] / [สีเหลือง] / [สีน้ำเงิน] / [สีขาว])

#### คำแนะนำ

- [เลือกการแสดงผลจุดสูงสุด] ถูกกำหนดให้กับด้านขวาของปุ่มควบคุมในการตั้งค่าเริ่มต้น

#### หมายเหตุ

- เนื่องจากผลิตภัณฑ์จัดจำว่าบริเวณที่ชัดเจนเป็นบริเวณที่อยู่ในโฟกัส ผลสูงสุดจึงอาจจะแตกต่างกันไป ขึ้นอยู่กับวัตถุและเลนส์
- ขอบของบริเวณที่อยู่ในโฟกัสจะไม่ถูกปรับเน้นบนอุปกรณ์ที่เชื่อมต่อด้วยสาย HDMI

### หัวข้อที่เกี่ยวข้อง

- โฟกัสด้วยตัวเอง
- โฟกัสด้วยตัวเองโดยตรง (DMF)

กล้องดิจิทัลชนิดเปลี่ยนเลนส์ได้  
ILME-FX30

## ชดเชยแสง (ภาพนิ่ง/ภาพเคลื่อนไหว)



โดยปกติแล้ว ระดับแสงจะถูกปรับอัตโนมัติ (ระบบปรับระดับแสงอัตโนมัติ) ท่านสามารถปรับให้ภาพทั้งภาพ สว่างขึ้นหรือมืดลง เมื่อเทียบกับระดับแสงที่ตั้งโดยระบบปรับระดับแสงอัตโนมัติ ได้โดยการปรับ [ชดเชยแสง] ไปทางด้านบวกหรือด้านลบ ตามลำดับ (ชดเชยแสง)

1 MENU → [ ] (ระดับแสง/สี) → [ชดเชยแสง] → [ชดเชยแสง] → ค่าที่ต้องการ

**ด้าน + (Over):**

ภาพจะสว่างขึ้น

**ด้าน - (Under):**

ภาพจะมืดลง

- ท่านสามารถปรับค่าชดเชยแสงภายในช่วง -5.0 EV ถึง +5.0 EV
- ท่านสามารถตรวจสอบค่าชดเชยแสงที่ตั้งบนหน้าจอกำหนดค่าได้

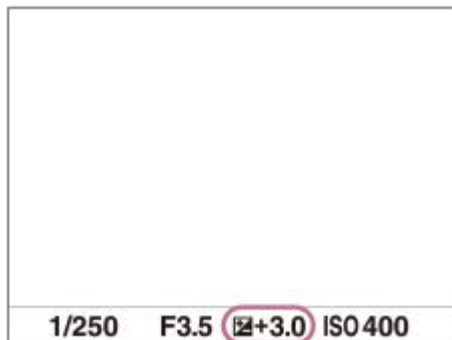

### คำแนะนำ

- ภาพที่ปรากฏบนหน้าจอกำหนดค่าจะมีค่าความสว่างเทียบเท่าค่าระหว่าง -3.0 EV ถึง +3.0 EV เท่านั้น ถ้าหากท่านตั้งค่าชดเชยแสงนอกช่วงนี้ ความสว่างของภาพบนหน้าจอกำหนดค่าจะไม่แสดง แต่ค่าจะไปปรากฏในภาพที่บันทึก
- สำหรับภาพเคลื่อนไหว ท่านสามารถปรับค่าชดเชยแสงภายในช่วง -2.0 EV ถึง +2.0 EV

### หมายเหตุ

- ท่านไม่สามารถทำการชดเชยระดับแสงในโหมดถ่ายภาพต่อไปนี้ได้:  
— [อัตโนมัติอัจฉริยะ]
- เมื่อใช้ [ปรับระดับแสงเอง] ท่านจะสามารถชดเชยระดับแสงได้เฉพาะเมื่อตั้ง [ISO] ไว้ที่ [ISO AUTO]

### หัวข้อที่เกี่ยวข้อง

- [ขั้นระดับแสง \(ภาพนิ่ง/ภาพเคลื่อนไหว\)](#)
- [คร่อมทีละภาพ](#)
- [แสดงลายทาง](#)





## การแสดงผลฮิสโตแกรม

ฮิสโตแกรมจะแสดงการกระจายความสว่าง โดยจะแสดงถึงจำนวนของพิกเซลในค่าความสว่างต่าง ๆ เมื่อต้องการแสดงผลฮิสโตแกรมบนหน้าจอถ่ายภาพหรือหน้าจอดูภาพ ให้กดปุ่ม DISP (การตั้งค่าแสดงผล) ซ้ำๆ

### วิธีอ่านฮิสโตแกรม

ฮิสโตแกรมจะแสดงค่าความสว่างต่ำทางด้านซ้าย และค่าความสว่างสูงทางด้านขวา ฮิสโตแกรมจะเปลี่ยนไปตามการชดเชยระดับแสง จุดสูงสุดที่ปลายด้านขวาหรือด้านซ้ายของฮิสโตแกรมแสดงว่าภาพมีบริเวณที่เปิดรับแสงมากเกินไปหรือน้อยเกินไปตามลำดับ ท่านไม่สามารถแก้ไขจุดดำหนึ่ดังกล่าวโดยใช้คอมพิวเตอร์หลังจากถ่ายภาพแล้วได้ ทำการชดเชยระดับแสงก่อนถ่ายภาพตามความจำเป็น



(A): จำนวนพิกเซล  
(B): ความสว่าง

### หมายเหตุ

- ข้อมูลในการแสดงผลฮิสโตแกรมจะไม่ระบุภาพถ่ายสุดท้าย แต่จะเป็นข้อมูลเกี่ยวกับภาพที่แสดงบนหน้าจอ ผลลัพธ์สุดท้ายจะขึ้นอยู่กับค่าปรับแสงและอื่น ๆ
- การแสดงผลฮิสโตแกรมจะมีความแตกต่างอย่างมากระหว่างการถ่ายภาพและการแสดงผลภาพในกรณีต่อไปนี้:
  - เมื่อถ่ายภาพวัตถุที่มีความสว่างต่ำ เช่น ภาพเวลากลางคืน

### หัวข้อที่เกี่ยวข้อง

- การใช้ปุ่ม DISP (การตั้งค่าการแสดงผล)
- ชดเชยแสง (ภาพนิ่ง/ภาพเคลื่อนไหว)

กล้องดิจิทัลชนิดเปลี่ยนเลนส์ได้  
ILME-FX30

## ขั้นระดับแสง (ภาพนิ่ง/ภาพเคลื่อนไหว)



ท่านสามารถปรับเพิ่มการตั้งค่าของความเร็วชัตเตอร์ รูรับแสง และค่าชดเชยแสง

1 MENU → (ระดับแสง/สี) → [ชดเชยแสง] → [ ขั้นระดับแสง] → ค่าที่ต้องการ

### รายละเอียดรายการเมนู

0.5EV / 0.3EV

### หัวข้อที่เกี่ยวข้อง

- ชดเชยแสง (ภาพนิ่ง/ภาพเคลื่อนไหว)

กล้องดิจิทัลชนิดเปลี่ยนเลนส์ได้  
ILME-FX30

## ปรับมาตรฐานแสง (ภาพนิ่ง/ภาพเคลื่อนไหว)



ปรับมาตรฐานของกล้องเพื่อให้ได้ค่าระดับแสงที่ถูกต้องสำหรับโหมดวัดแสงแต่ละโหมด

- 1 MENU → (ระดับแสง/สี) → [ชดเชยแสง] → [ ปรับมาตรฐานแสง] → โหมดวัดแสงที่ต้องการ
- 2 เลือกค่าที่ต้องการเพื่อใช้เป็นค่าวัดแสงมาตรฐาน
  - ท่านสามารถตั้งค่าได้ตั้งแต่ -1 EV ถึง +1 EV โดยเปลี่ยนแปลงได้ครั้งละ 1/6 EV

### โหมดวัดแสง

ค่ามาตรฐานที่ตั้งไว้จะถูกนำมาใช้ เมื่อท่านเลือกโหมดวัดแสงต่อไปนี้ใน MENU → (ระดับแสง/สี) → [วัดแสง] → [ โหมดวัดแสง]

หลายจุด/ กลางภาพ/ จุดเดียว/ เฉลี่ยทั้งหน้าจอ/ ไฮไลท์

#### หมายเหตุ

- การชดเชยแสงจะไม่มีผล ถ้าเปลี่ยน [ ปรับมาตรฐานแสง]
- ค่าชดเชยแสงจะถูกล็อคไว้ตามค่าที่ตั้งไว้สำหรับ [ จุดเดียว] ระหว่างที่ใช้ AEL เฉพาะจุด
- ค่ามาตรฐานของ M.M (วัดแสงแบบแมนนวล) จะเปลี่ยนไปตามค่าที่ตั้งไว้ใน [ ปรับมาตรฐานแสง]
- ค่าที่ตั้งไว้ใน [ ปรับมาตรฐานแสง] จะถูกบันทึกไว้ในข้อมูล Exif แยกต่างหากจากค่าชดเชยแสง ปริมาณค่าระดับแสงมาตรฐานจะไม่ได้นำไปเพิ่มให้กับค่าชดเชยแสง
- ถ้าท่านตั้งค่า [ ปรับมาตรฐานแสง] ในระหว่างการถ่ายคร่อม จำนวนภาพถ่ายสำหรับการถ่ายคร่อมจะถูกรีเซ็ต

### หัวข้อที่เกี่ยวข้อง

- โหมดวัดแสง (ภาพนิ่ง/ภาพเคลื่อนไหว)

กล้องดิจิทัลชนิดเปลี่ยนเลนส์ได้

ILME-FX30

## ตัวปรับช่วงไดนามิก (ภาพนิ่ง/ภาพเคลื่อนไหว)



เมื่อแบ่งภาพเป็นส่วนเล็กๆ ผลลัพธ์จะวิเคราะห์คอนทราสต์ของแสงและเงาระหว่างวัตถุกับพื้นหลัง ทำให้ได้ภาพที่สว่างและไล่แสงเงาที่ดีที่สุด

1 MENU → (ระดับแสง/สี) → [สี/โทน] → [ ตัวปรับช่วงไดนามิก] → ค่าที่ต้องการ

### รายละเอียดรายการเมนู

#### ปิด:

ไม่ปรับความสว่างและการไล่ระดับ

#### ตัวปรับไดนามิก:

ถ้าท่านเลือก [ตัวปรับช่วงไดนามิก: อัตโนมัติ] กล้องจะปรับความสว่างและการไล่ระดับโดยอัตโนมัติ เพื่อให้ภาพที่บันทึกมีการไล่ระดับที่เหมาะสมสำหรับพื้นที่เฉพาะส่วน ให้เลือกกระดุมการปรับจาก [ตัวปรับช่วงไดนามิก: ระดับ 1] (อ่อน) ถึง [ตัวปรับช่วงไดนามิก: ระดับ 5] (เข้ม)

#### หมายเหตุ

- ในสถานการณ์ต่อไปนี้ [ ตัวปรับช่วงไดนามิก] จะถูกล็อคไว้ที่ [ปิด]:
  - เมื่อตั้งค่า [ โปรไฟล์ภาพ] ไว้ที่ตำแหน่งอื่นนอกจาก [ปิด]
  - [การถ่ายภาพ Log] ถูกตั้งค่าไว้ที่ตำแหน่งอื่นที่ไม่ใช่ [ปิด]
- เมื่อถ่ายภาพด้วย [ตัวปรับไดนามิก] ภาพอาจจะมีจุดรบกวนมาก เลือกระดับที่เหมาะสมโดยตรวจสอบภาพที่ถ่ายได้ โดยเฉพาะอย่างยิ่งเมื่อท่านตั้งค่าเน้นลูกเล่นมากขึ้น

กล้องดิจิทัลชนิดเปลี่ยนเลนส์ได้  
ILME-FX30

## โหมดวัดแสง (ภาพนิ่ง/ภาพเคลื่อนไหว)



เลือกโหมดวัดแสงซึ่งกำหนดส่วนของหน้าจอบที่ใช้วัดเพื่อนำมาคำนวณระดับแสง

1 MENU → (ระดับแสง/สี) → [วัดแสง] → [ โหมดวัดแสง] → ค่าที่ต้องการ

### รายละเอียดรายการเมนู

#### หลายจุด:

วัดแสงในแต่ละบริเวณหลังจากแบ่งภาพทั้งหมดออกเป็นบริเวณย่อยๆ แล้วกำหนดระดับแสงที่เหมาะสมของทั้งภาพ (วัดแสงแบบแบ่งหลายส่วน)

#### กลางภาพ:

วัดความสว่างเฉลี่ยของทั้งภาพ โดยให้น้ำหนักบริเวณกลางภาพ (วัดแสงแบบเฉลี่ยกลางภาพ)

#### จุดเดียว:

วัดแสงเฉพาะภายในวงกลมวัดแสง โหมดนี้เหมาะสำหรับวัดแสงส่วนที่ระบุของทั้งภาพ สามารถเลือกขนาดวงกลมวัดแสงได้จาก [จุดเดียว: ปกติ] และ [จุดเดียว: ใหญ่] ตำแหน่งของวงกลมวัดแสงขึ้นอยู่กับค่า [จุดปรับจุดวัดแสง].

#### เฉลี่ยทั้งหน้าจอบ:

วัดความสว่างเฉลี่ยของทั้งภาพ ระดับแสงจะคงที่แม้เมื่อองค์ประกอบภาพหรือตำแหน่งของวัตถุเปลี่ยนแปลง

#### ไฮไลต์:

วัดความสว่างพร้อมทั้งเน้นส่วนที่สว่างของภาพ โหมดนี้เหมาะสำหรับถ่ายภาพวัตถุไปพร้อมกับการเลือกระดับแสงจ้า

### คำแนะนำ

- การวัดแสงเฉพาะจุดสามารถทำงานสัมพันธ์กับพื้นที่โฟกัสได้โดยใช้ [เชื่อมโยงจุดโฟกัส]
- เมื่อเลือก [หลายจุด] และตั้งค่า [ หน้าก่อนขณะวัด] ไปที่ [เปิด] กล้องจะวัดความสว่างตามใบหน้าที่ตรวจจับ
- เมื่อตั้งค่า [ โหมดวัดแสง] ไปที่ [ไฮไลต์] และเปิดใช้งานฟังก์ชัน [ตัวปรับไดนามิก] ความสว่างและคอนทราสต์จะถูกแก้ไขอัตโนมัติโดยแบ่งภาพออกเป็นส่วนย่อยๆ และวิเคราะห์คอนทราสต์ของแสงและเงา ทำการตั้งค่าตามสถานการณ์การถ่ายภาพ

### หมายเหตุ

- [ โหมดวัดแสง] จะถูกล็อคเป็น [หลายจุด] ในสถานการณ์การถ่ายต่อไปนี้:
  - [อัดโน้มนัดอัจฉริยะ]
  - เมื่อใช้ฟังก์ชันอื่นนอกจากการซูมด้วยเลนส์
- ในโหมด [ไฮไลต์] วัตถุอาจดูมืดถ้ามีส่วนที่สว่างกว่าบนหน้าจอบ

### หัวข้อที่เกี่ยวข้อง

- ล็อค AE
- จุดปรับจุดวัดแสง (ภาพนิ่ง/ภาพเคลื่อนไหว)
- หน้าก่อนขณะวัด (ภาพนิ่ง/ภาพเคลื่อนไหว)
- ตัวปรับช่วงไดนามิก (ภาพนิ่ง/ภาพเคลื่อนไหว)



กล้องดิจิทัลชนิดเปลี่ยนเลนส์ได้  
ILME-FX30

## หน้าก่อนขณะวัด (ภาพนิ่ง/ภาพเคลื่อนไหว)



ตั้งค่าว่ากล้องจะวัดความสว่างตามใบหน้าที่ตรวจจับหรือไม่ เมื่อตั้งค่า [ โหมดวัดแสง ] ไว้ที่ [ หลายจุด ]

① MENU → [ + ] (ระดับแสง/สี) → [ วัดแสง ] → [ โหมดหน้าก่อนขณะวัด ] → ค่าที่ต้องการ

### รายละเอียดรายการเมนู

#### เปิด:

กล้องจะวัดความสว่างตามใบหน้าที่ตรวจจับ

#### ปิด:

กล้องจะวัดความสว่างโดยใช้การตั้งค่า [ หลายจุด ] โดยไม่ค้นหาใบหน้า

#### หมายเหตุ

- เมื่อตั้งค่าโหมดถ่ายภาพไว้ที่ [ อัปเดตอัตโนมัติ ], [ โหมดหน้าก่อนขณะวัด ] จะถูกล็อคไว้ที่ [ เปิด ]
- เมื่อตั้งค่า [ หน้า/ตา ก่อนใน AF ] ไว้ที่ [ เปิด ] และตั้งค่า [ เป้าหมายหน้า/ตา ] ไว้ที่รายการอื่นซึ่งไม่ใช่ [ มนุษย์ ] ภายใต้ [ AF ตามใบหน้า/ตา ] [ โหมดหน้าก่อนขณะวัด ] จะไม่ทำงาน

### หัวข้อที่เกี่ยวข้อง

- โหมดวัดแสง (ภาพนิ่ง/ภาพเคลื่อนไหว)



กล้องดิจิทัลชนิดเปลี่ยนเลนส์ได้  
ILME-FX30

## จุดปรับจุดวัดแสง (ภาพนิ่ง/ภาพเคลื่อนไหว)



กำหนดว่าจะปรับตำแหน่งของการวัดแสงเฉพาะจุดตามพื้นที่โฟกัสหรือไม่ เมื่อตั้งค่า [ บริเวณปรับโฟกัส ] เป็นพารามิเตอร์ต่อไปนี้:

- [จุด: S]/[จุด: M]/[จุด: L]
- [จุดขยาย]
- [ติดตาม: จุด S]/[ติดตาม: จุด M]/[ติดตาม: จุด L]
- [ติดตาม: จุดขยาย]

1 MENU → (ระดับแสง/สี) → [วัดแสง] → [ จุดปรับจุดวัดแสง ] → ค่าที่ต้องการ

### รายละเอียดรายการเมนู

#### กลางภาพ:

ตำแหน่งการวัดแสงเฉพาะจุดไม่ได้ทำงานไปพร้อม ๆ กับพื้นที่โฟกัส แต่วัดความสว่างที่ตรงกลางตลอดเวลา

#### เชื่อมโยงจุดโฟกัส:

ตำแหน่งการวัดแสงเฉพาะจุดทำงานไปพร้อม ๆ กับพื้นที่โฟกัส

#### หมายเหตุ

- แม้ตำแหน่งของการวัดแสงเฉพาะจุดจะสัมพันธ์กับตำแหน่งเริ่มต้นของฟังก์ชัน [ติดตาม] แต่จะไม่สัมพันธ์กับการติดตามวัตถุ
- เมื่อตั้งค่า [ บริเวณปรับโฟกัส ] เป็นพารามิเตอร์ต่อไปนี้ ตำแหน่งของการวัดแสงเฉพาะจุดจะถูกสลับไว้ที่ตรงกลาง
  - [กว้าง]
  - [โซน]
  - [กำหนดกลางภาพ]
  - [ติดตาม: กว้าง]/[ติดตาม: โซน]/[ติดตาม: กำหนดเป็นกลางภาพ]

### หัวข้อที่เกี่ยวข้อง

- การเลือกพื้นที่โฟกัส (บริเวณปรับโฟกัส)
- โหมดวัดแสง (ภาพนิ่ง/ภาพเคลื่อนไหว)

กล้องดิจิทัลชนิดเปลี่ยนเลนส์ได้  
ILME-FX30

## ล็อค AE



ในกรณีที่คอนทราสต์ระหว่างวัตถุกับฉากหลังสูง เช่น เมื่อถ่ายภาพวัตถุย้อนแสง หรือวัตถุที่อยู่ใกล้หน้าต่าง ให้วัดแสง ณ จุดที่วัตถุมีความสว่างที่เหมาะสม แล้วล็อคระดับแสงก่อนถ่ายภาพ ลดความสว่างของวัตถุ ได้โดยวัดแสงที่จุดซึ่งสว่างกว่าตัววัตถุ แล้วล็อคระดับแสงของทั้งภาพ ทำให้วัตถุสว่างขึ้น ได้โดยวัดแสงที่จุดซึ่งมืดกว่าตัววัตถุ แล้วล็อคระดับแสงของทั้งภาพ

- 1 MENU → (ตั้งค่า) → [กำหนดใช้งานเอง] → [ ตั้งคีย์/ปุ่มหมุนเอง] หรือ [ ตั้งคีย์/ปุ่มหมุนเอง] → คีย์ที่ต้องการ จากนั้นกำหนด [เปิดเปิดล็อคAEL] ให้กับคีย์ดังกล่าว
- 2 ปรับโฟกัส ณ จุดที่ปรับระดับแสง
- 3 กดปุ่มที่กำหนดให้เป็น [เปิดเปิดล็อคAEL]  
ระดับแสงจะถูกล็อค และ \* (ล็อค AE) จะแสดงขึ้น
- 4 ปรับโฟกัสบนวัตถุอีกครั้งแล้วกดปุ่มชัตเตอร์
  - ยกเลิกการล็อคระดับแสงได้โดยกดปุ่มซึ่งได้กำหนดฟังก์ชัน [เปิดเปิดล็อคAEL] ไว้

### คำแนะนำ

- หากท่านเลือกฟังก์ชัน [กดค้างล็อคAEL] ใน [ ตั้งคีย์/ปุ่มหมุนเอง] หรือ [ ตั้งคีย์/ปุ่มหมุนเอง] ท่านสามารถล็อคระดับแสงได้ตลอดเวลาที่ท่านกดปุ่มค้างไว้ ท่านไม่สามารถตั้งฟังก์ชัน [กดค้างล็อคAEL] เป็น [ฟังก์ชันของปุ่มซ้าย], [ฟังก์ชันของปุ่มขวา] หรือ [ปุ่มลง]

### หมายเหตุ

- [ กดค้างล็อคAEL] และ [ เปิดเปิดล็อคAEL] จะไม่สามารถใช้ได้เมื่อมีการใช้ฟังก์ชันอื่นที่ไม่ใช่การชัตเตอร์ด้วยเลนส์

### หัวข้อที่เกี่ยวข้อง

- การกำหนดฟังก์ชันที่ใช้บ่อยให้กับปุ่มและปุ่มหมุน (ตั้งคีย์/ปุ่มหมุนเอง)

กล้องดิจิทัลชนิดเปลี่ยนเลนส์ได้  
ILME-FX30

## AEL ด้วยปุ่มชัตเตอร์



ตั้งค่าว่าต้องการลือระดับแสงเมื่อท่านกดปุ่มชัตเตอร์ลงครึ่งหนึ่งหรือไม่  
เลือก [ปิด] เพื่อปรับโฟกัสและระดับแสงแยกกัน

① MENU → (ระดับแสง/สี) → [วัดแสง] → [AEL ด้วยปุ่มชัตเตอร์] → ค่าที่ต้องการ

### รายละเอียดรายการเมนู

#### อัตโนมัติ:

กำหนดระดับแสงหลังปรับโฟกัสอัตโนมัติเมื่อท่านกดปุ่มชัตเตอร์ลงครึ่งหนึ่ง เมื่อตั้ง [ โหมดโฟกัส] ไปที่ [AF ครั้งเดียว] เมื่อตั้งค่า [ โหมดโฟกัส] เป็น [AF อัตโนมัติ] และผลิตภัณฑ์กำหนดแล้วว่าวัตถุกำลังเคลื่อนไหว ระดับแสงที่ลือคไว้จะถูกยกเล็ก

#### เปิด:

ลือระดับแสงเมื่อกดปุ่มชัตเตอร์ลงครึ่งหนึ่ง

#### ปิด:

ไม่ลือระดับแสงเมื่อกดปุ่มชัตเตอร์ลงครึ่งหนึ่ง ไขโหมดนี้หากท่านต้องการปรับโฟกัสและระดับแสงแยกจากกัน

#### หมายเหตุ

- เมื่อกำหนด [เปิดเปิดลือคAEL] ให้กับคีย์ใดก็ตามโดยใช้ [ ตั้งคีย์/ปุ่มหมุนเอง] หรือ [ ตั้งคีย์/ปุ่มหมุนเอง] การสั่งงานโดยใช้คีย์ดังกล่าวจะมีลำดับความสำคัญสูงกว่าการตั้งค่า [เปิดเปิดลือคAEL]

กล้องดิจิทัลชนิดเปลี่ยนเลนส์ได้  
ILME-FX30

## แสดงลายทาง



ตั้งค่าลายทางมาลัย ซึ่งปรากฏเหนือบางส่วนของภาพถ้าระดับความสว่างของส่วนนั้นตรงกับระดับ IRE ที่ท่านได้ตั้งค่าไว้ ใช้ลายทางมาลัยนี้ ช่วยในการปรับความสว่าง

1 MENU → (ระดับแสง/สี) → [แสดงลายทาง] → เลือกรายการเมนูแล้วตั้งค่าพารามิเตอร์ที่ต้องการ

### รายละเอียดรายการเมนู

แสดงลายทาง:

ตั้งค่าว่าต้องการแสดงลายทางมาลัยหรือไม่ ([ปิด] / [เปิด])

ระดับลายทาง:

ปรับระดับความสว่างของลายทางมาลัย ([70] / [75] / [80] / [85] / [90] / [95] / [100] / [100+])

#### คำแนะนำ

- [เลือกการแสดงผลลายทาง] ถูกกำหนดให้กับด้านซ้ายของปุ่มควบคุมในการตั้งค่าเริ่มต้น
- ท่านสามารถบันทึกค่าเพื่อตรวจสอบระดับแสงที่ถูกต้องหรือระดับแสงจำ รวมไปถึงระดับความสว่างของ [ ระดับลายทาง] การตั้งค่าสำหรับการยืนยันระดับแสงที่ถูกต้องและการยืนยันระดับแสงจำถูกบันทึกไว้ที่ [กำหนดเอง 1] และ [กำหนดเอง 2] ตามลำดับตามค่าเริ่มต้น
- หากต้องการตรวจสอบระดับแสงที่ถูกต้อง ให้ตั้งค่ามาตรฐานและช่วงสำหรับระดับความสว่าง ลายทางมาลัยจะปรากฏบนพื้นที่ซึ่งอยู่ภายในช่วงที่ท่านได้ตั้งค่าไว้
- หากต้องการตรวจสอบระดับแสงจำ ให้ตั้งระดับความสว่างเป็นค่าต่ำสุด ลายทางมาลัยจะปรากฏเหนือพื้นที่ซึ่งมีระดับความสว่างเท่ากับหรือสูงกว่าค่าที่ท่านตั้งไว้

#### หมายเหตุ

- ลายทางมาลัยจะไม่ปรากฏขึ้นบนอุปกรณ์ที่เชื่อมต่อด้วยสาย HDMI

กล้องดิจิทัลชนิดเปลี่ยนเลนส์ได้  
ILME-FX30

## ISO (ภาพนิ่ง/ภาพเคลื่อนไหว)



ความไวต่อแสงถูกกำหนดด้วยค่า ISO (ดัชนีระดับแสงที่แนะนำ) ยิ่งค่าสูงขึ้น ความไวแสงยิ่งมากขึ้น

### 1 ปุ่ม ISO (ความไวแสง ISO) → ค่าที่ต้องการ

- ท่านยังสามารถเลือก MENU → (ระดับแสง/สี) → [รับแสง] → [ ISO] ได้เช่นกัน
- ท่านสามารถเปลี่ยนค่าได้ในขั้น 1/3 EV โดยหมุนปุ่มหมุนด้านหน้า หรือหมุนปุ่มควบคุม ท่านสามารถเปลี่ยนค่าได้ทีละ 1 EV ระดับ โดยการหมุนปุ่มหมุนด้านหลัง

### รายละเอียดรายการเมนู

#### ISO AUTO:

ตั้งค่าความไวแสง ISO โดยอัตโนมัติ

#### ISO 50 – ISO 102400:

ตั้งค่าความไวแสง ISO ด้วยตัวเอง หากเลือกตัวเลขที่มากขึ้น ความไวแสง ISO จะเพิ่มขึ้น

#### คำแนะนำ

- ท่านสามารถเปลี่ยนช่วงความไวแสง ISO ที่ถูกตั้งค่าในโหมด [ISO AUTO] โดยอัตโนมัติ เลือก [ISO AUTO] แล้วกดด้านขวาของปุ่มควบคุม แล้วเลือกค่าที่ต้องการสำหรับ [ISO AUTO สูงสุด] และ [ISO AUTO ต่ำสุด]
- ยิ่งค่า ISO สูงขึ้น ภาพก็จะมีจุดรบกวนมากยิ่งขึ้น
- ค่า ISO ที่สามารถตั้งได้จะแตกต่างกันไป ขึ้นอยู่กับว่าท่านกำลังถ่ายภาพนิ่ง ถ่ายภาพเคลื่อนไหว หรือถ่ายภาพเคลื่อนไหวแบบสโลว์โมชัน/คริกโมชัน
- เมื่อถ่ายภาพเคลื่อนไหว ค่า ISO ที่ใช้ได้จะมีค่าอยู่ระหว่าง 100 ถึง 32000 ถ้าตั้งค่า ISO ไว้มากกว่า 32000 การตั้งค่าจะเปลี่ยนเป็น 32000 โดยอัตโนมัติ เมื่อสิ้นสุดการบันทึกภาพเคลื่อนไหว ค่า ISO จะกลับคืนสู่ค่าตั้งเดิม
- เมื่อถ่ายภาพเคลื่อนไหว ค่า ISO ที่ใช้ได้จะมีค่าอยู่ระหว่าง 100 ถึง 32000 ถ้าตั้งค่า ISO ไว้น้อยกว่า 100 การตั้งค่าจะเปลี่ยนเป็น 100 โดยอัตโนมัติ เมื่อสิ้นสุดการบันทึกภาพเคลื่อนไหว ค่า ISO จะกลับคืนสู่ค่าตั้งเดิม
- ช่วงความไวแสง ISO ที่ใช้ได้จะแตกต่างกันไปตามการตั้งค่าสำหรับ [Gamma] ภายใต้ [ โปรไฟล์ภาพ]
- ช่วงความไวแสง ISO ที่สามารถใช้ได้จะเปลี่ยนแปลงเมื่อส่งภาพเคลื่อนไหว RAW ไปยังอุปกรณ์อื่นซึ่งเชื่อมต่อผ่าน HDMI

#### หมายเหตุ

- [ ISO] จะถูกกำหนดเป็น [ISO AUTO] ในโหมดการถ่ายต่อไปนี้:
  - [อัตโนมัติอัจฉริยะ]
- เมื่อตั้งค่าความไวแสง ISO ไว้ต่ำกว่า ISO 100 ช่วงความสว่างของวัตถุที่สามารถบันทึกได้ (ช่วงไดนามิก) อาจลดลง
- เมื่อเลือก [ISO AUTO] โดยตั้งค่าโหมดการถ่ายภาพไว้ที่ [P], [A], [S] หรือ [M] จะมีการปรับความไวแสง ISO ให้อยู่ในช่วงที่กำหนดไว้โดยอัตโนมัติ
- หากท่านหันกล้องไปทางแหล่งกำเนิดแสงที่จ้ามากขณะถ่ายภาพด้วยความไวแสง ISO ต่ำ พื้นที่สว่างในภาพอาจถูกบันทึกเป็นพื้นที่มืด



กล้องดิจิทัลชนิดเปลี่ยนเลนส์ได้  
ILME-FX30

## จำกัดช่วง ISO (ภาพนิ่ง/ภาพเคลื่อนไหว)



ท่านสามารถจำกัดช่วงความไวแสง ISO เมื่อตั้งค่าความไวแสง ISO ด้วยตัวเอง

1 MENU → (ระดับแสง/สี) → [รับแสง] → จำกัดช่วง ISO → [ต่ำสุด] หรือ [สูงสุด] และเลือกค่าที่ต้องการ

### ในการตั้งค่าช่วงสำหรับ [ISO AUTO]

หากท่านต้องการปรับช่วงความไวแสง ISO ที่กำหนดในโหมด [ISO AUTO] อัตโนมัติ เลือก MENU → (ระดับแสง/สี) → [รับแสง] → ISO → [ISO AUTO] แล้วกดด้านขวาของปุ่มควบคุมเพื่อเลือก [ISO AUTO สูงสุด]/[ISO AUTO ต่ำสุด]

#### หมายเหตุ

- ค่าความไวแสง ISO ที่สูงกว่าช่วงที่ระบุไว้จะไม่สามารถใช้ได้ ในการเลือกค่าความไวแสง ISO ที่สูงกว่าช่วงที่ระบุไว้ ให้รีเซ็ต จำกัดช่วง ISO

#### หัวข้อที่เกี่ยวข้อง

- ISO (ภาพนิ่ง/ภาพเคลื่อนไหว)

กล้องดิจิทัลชนิดเปลี่ยนเลนส์ได้  
ILME-FX30

## ค.ร.ช.ด. ISO AUTO



ถ้าเลือก [ISO AUTO] เมื่อโหมดการถ่ายเป็น P (โปรแกรมอัตโนมัติ) หรือ A (กำหนดค่ารับแสง) ท่านสามารถตั้งค่าความเร็วชัตเตอร์ที่จะทำให้ความไวแสง ISO เริ่มเปลี่ยนแปลง ฟังก์ชันนี้ใช้ได้ผลสำหรับการถ่ายภาพวัตถุเคลื่อนไหว ท่านสามารถลดการเบลอของวัตถุไปพร้อมๆ กับป้องกันอาการกลองสั่น

1 MENU → (ระดับแสง/สี) → [รับแสง] → [ค.ร.ช.ด. ISO AUTO] → ค่าที่ต้องการ

### รายละเอียดรายการเมนู

#### SLOWER (ช้ามาก)/SLOW (ช้า):

ความไวแสง ISO จะเริ่มเปลี่ยนเมื่อความเร็วชัตเตอร์ช้ากว่า [ปกติ] ท่านจึงสามารถถ่ายภาพที่มีจุดรบกวนน้อยลงได้

#### STD (ปกติ):

กล้องจะตั้งความเร็วชัตเตอร์โดยอัตโนมัติตามความยาวโฟกัสของเลนส์

#### FAST (เร็ว)/FASTER (เร็วมาก):

ความไวแสง ISO จะเริ่มเปลี่ยนเมื่อความเร็วชัตเตอร์เร็วกว่า [ปกติ] ท่านจึงสามารถป้องกันอาการกลองสั่นและวัตถุเบลอได้

#### 1/8000 — 30":

ความไวแสง ISO เริ่มเปลี่ยนที่ความเร็วชัตเตอร์ที่ท่านตั้งไว้

### คำแนะนำ

- ความแตกต่างของความเร็วชัตเตอร์ที่จะทำให้ความไวแสง ISO เริ่มเปลี่ยนไปมาระหว่าง [ช้ามาก], [ช้า], [ปกติ], [เร็ว] และ [เร็วมาก] คือ 1 EV

### หมายเหตุ

- ถ้าระดับแสงไม่เพียงพอ แม้ว่าจะตั้งค่าความไวแสง ISO ไว้ที่ [ISO AUTO สูงสุด] ใน [ISO AUTO] และเพื่อให้สามารถถ่ายภาพได้โดยมีระดับแสงที่เหมาะสม ความเร็วชัตเตอร์จะช้ากว่าความเร็วที่ตั้งค่าไว้ใน [ค.ร.ช.ด. ISO AUTO]

### หัวข้อที่เกี่ยวข้อง

- โปรแกรมอัตโนมัติ
- กำหนดค่ารับแสง
- ISO (ภาพนิ่ง/ภาพเคลื่อนไหว)



กล้องดิจิทัลชนิดเปลี่ยนเลนส์ได้  
ILME-FX30

## สมดุลแสงสีขาว (ภาพนิ่ง/ภาพเคลื่อนไหว)



แก้ไขโทนเอฟเฟกต์ของสภาพแสงโดยรอบ เพื่อบันทึกสีขาวของวัตถุที่มีสีขาวตามธรรมชาติ ใช้ฟังก์ชันนี้เมื่อโทนสีของภาพไม่ออกมาตามที่ท่านต้องการ หรือท่านต้องการเปลี่ยนโทนสีเพื่อถ่ายทอดอารมณ์ของภาพถ่าย

1 MENU → (ระดับแสง/สี) → [สมดุลแสงสีขาว] → [ สมดุลแสงสีขาว] → ค่าที่ต้องการ

### รายละเอียดรายการเมนู

AWB อัตโนมัติ / AWB อัตโน: บรรยากาศ / AWB อัตโนมัด: สีขาว / แสงแดดกลางวัน / แสงแดดในร่ม / แสงแดดมีเมฆ / แสงหลอดไฟฟ้า / -1 ฟลูออ.: ขาวนวล / 0 ฟลูออ.: คุลไวท์ / +1 ฟลูออ.: ขาวสว่าง / +2 ฟลูออ.: แสงแดด. / อัตโนมัดใต้น้ำ :

เมื่อท่านเลือกแหล่งกำเนิดแสงที่ทำให้วัตถุสว่าง ผลลัพธ์จะปรับโทนสีให้เหมาะสมกับแหล่งกำเนิดแสงที่เลือก (ปรับสมดุลแสงสีขาวล่วงหน้า) เมื่อท่านเลือก [อัตโนมัด] ผลลัพธ์จะตรวจหาแหล่งกำเนิดแสงและปรับโทนสีโดยอัตโนมัด

**อุณหภูมิ/ฟิลเตอร์สี:**

ปรับโทนสีตามแหล่งกำเนิดแสง ใช้ลูกเล่นของฟิลเตอร์ CC (ชุดเขยสี) สำหรับการถ่ายภาพ

**กำหนดเอง 1/กำหนดเอง 2/กำหนดเอง 3:**

จดจำสีขาวพื้นฐานภายใต้สภาพแสงสำหรับสภาพแวดล้อมการถ่ายภาพ

### คำแนะนำ

- [ สมดุลแสงสีขาว] ถูกกำหนดให้ปุ่ม 2 (ปุ่มกำหนดเอง 2) ในการตั้งค่าเริ่มต้น
- ท่านสามารถแสดงหน้าจอการปรับละเอียดและทำการปรับโทนสีแบบละเอียดตามที่ท่านต้องการได้โดยกดที่ด้านขวาของปุ่มควบคุม เมื่อเลือก [อุณหภูมิ/ฟิลเตอร์สี] ท่านสามารถเปลี่ยนอุณหภูมิสีโดยหมุนปุ่มหมุนด้านหลัง แทนการกดด้านขวาของปุ่มควบคุม
- ถ้าโทนสีในการตั้งค่าที่เลือกไว้ไม่เป็นไปตามที่ท่านต้องการ ให้ทำการถ่ายภาพ [คร่อมสมดุลสีขาว]
- AWB (อัตโน: บรรยากาศ), AWB (อัตโนมัด: สีขาว) จะแสดงขึ้นเฉพาะเมื่อตั้งค่า [ ลำดับสำคัญ AWB] เป็น [บรรยากาศ] หรือ [สีขาว] เท่านั้น
- ถ้าท่านต้องการลดการเปลี่ยนแปลงอย่างกะทันหันของสมดุลแสงสีขาว เช่น เมื่อสภาพแวดล้อมในการบันทึกมีการเปลี่ยนแปลงในระหว่างการบันทึกภาพเคลื่อนไหว ท่านสามารถเปลี่ยนความเร็วในการปรับสมดุลแสงสีขาวได้โดยใช้ฟังก์ชัน [WB อย่างราบรื่น]

### หมายเหตุ

- [ สมดุลแสงสีขาว] ถูกล๊อคไว้ที่ [อัตโนมัด] ในโหมดถ่ายภาพต่อไปนี้:
  - [อัตโนมัดอัจฉริยะ]
- ท่านไม่สามารถเลือก [อัตโนมัด] หรือ [อัตโนมัดใต้น้ำ] ภายใต้ [ สมดุลแสงสีขาว] ในสถานการณ์ดังต่อไปนี้
  - เมื่อตั้ง [การถ่ายภาพ Log] ไว้ที่ [Cine EI อย่างเร็ว] หรือ [Cine EI]
- หากท่านใช้หลอดแสงจันทร์หรือหลอดโซเดียมเป็นแหล่งกำเนิดแสง ค่าสมดุลแสงสีขาวจะไม่แม่นยำเนื่องจากลักษณะเฉพาะของแสง ขอแนะนำให้ถ่ายภาพด้วยการตั้งค่าจาก [กำหนดเอง 1] ถึง [กำหนดเอง 3]
- จะต้องไม่มีสิ่งบดบังเซ็นเซอร์แสงที่มองเห็นได้และ IR เมื่อตั้งค่า [ สมดุลแสงสีขาว] เป็น [อัตโนมัด] มิฉะนั้นระบบอาจจะระบุแหล่งกำเนิดแสงไม่ถูกต้อง และอาจปรับสมดุลแสงสีขาวเป็นสีที่ไม่เหมาะสม

### หัวข้อที่เกี่ยวข้อง

- การเก็บภาพสีขาวมาตรฐานเพื่อตั้งสมดุลแสงสีขาว (สมดุลแสงสีขาวแบบกำหนดเอง)

- ลำดับสำคัญ AWB (ภาพนิ่ง/ภาพเคลื่อนไหว)
- คร่อมสมดุขยสีขาว
- WB อย่างราบรื่น

5-043-038-44(1) Copyright 2022 Sony Corporation

## การเก็บภาพสีขาวมาตรฐานเพื่อตั้งสมดุลแสงสีขาว (สมดุลแสงสีขาวแบบกำหนดเอง)



ในฉากที่แสงโดยรอบประกอบไปด้วยแหล่งกำเนิดแสงหลายชนิด แนะนำให้ใช้สมดุลแสงสีขาวกำหนดเองเพื่อสร้างสีขาวได้อย่างแม่นยำ ท่านสามารถบันทึกการตั้งค่าได้ 3 ชุด

**1** MENU → (ระดับแสง/สี) → [สมดุลแสงสีขาว] → [ สมดุลแสงสีขาว] → เลือกจาก [กำหนดเอง 1] ถึง [กำหนดเอง 3] และจากนั้นกดด้านขวาของปุ่มควบคุม

**2** เลือก SET (ตั้งค่าสมดุลแสงสีขาวแบบกำหนดเอง) แล้วกดที่ตรงกลางปุ่มควบคุม

**3** ถือผลิตภัณฑ์โดยให้บริเวณสีขาวครอบคลุมกรอบการถ่ายภาพสมดุลแสงสีขาวทั้งหมด แล้วกดที่ตรงกลางของปุ่มควบคุม

หลังจากที่เสียงชัตเตอร์ดังและข้อความ [บันทึกข้อมูล WB กำหนดเองแล้ว] ปรากฏขึ้น ค่าที่วัด (อุณหภูมิสีและฟิลเตอร์สี) จะแสดงขึ้นมา

- ท่านสามารถปรับตำแหน่งของกรอบการถ่ายภาพสมดุลแสงสีขาวโดยกดที่ด้านบน/ล่าง/ซ้าย/ขวาของปุ่มควบคุม
- หลังจากเก็บภาพสีขาวมาตรฐาน ท่านสามารถแสดงหน้าจอการปรับละเอียดโดยกดที่ด้านขวาของปุ่มควบคุม ท่านสามารถปรับโทนสีแบบละเอียดตามที่ต้องการ
- ในกรณีต่อไปนี้จะไม่มีเสียงชัตเตอร์
  - ในโหมดการบันทึกภาพเคลื่อนไหว
  - เมื่อตั้งค่า [ โหมดไร้เสียง] เป็น [เปิด]

**4** กดที่ตรงกลางปุ่มควบคุม

ค่าที่วัดจะถูกบันทึกไว้ จอภาพจะกลับไปแสดงเมนู ขณะที่คงการตั้งค่าสมดุลแสงสีขาวกำหนดเองที่จดจำไว้

- กล้องจะยังคงจำการตั้งค่าสมดุลแสงสีขาวแบบกำหนดเองที่บันทึกไว้จนกว่าจะถูกเขียนทับโดยการตั้งค่าอื่น

### หมายเหตุ

- ข้อความ [การบันทึก WB กำหนดเองล้มเหลวแล้ว] จะแสดงให้เห็นว่าค่าอยู่ในช่วงที่ไม่ได้คาดไว้ เช่น วัตถุสีสดเกินไป ท่านสามารถบันทึกการตั้งค่าได้แล้วในตอนนี้ แต่ขอแนะนำให้ท่านตั้งค่าสมดุลแสงสีขาวอีกครั้ง เมื่อมีการตั้งค่าที่ผิดพลาด ตัวแสดง (สมดุลแสงสีขาวแบบกำหนดเอง) จะเปลี่ยนเป็นสีส้มบนจอแสดงข้อมูลการบันทึก ตัวแสดงจะแสดงขึ้นเป็นสีขาว เมื่อค่าตั้งอยู่ในช่วงที่คาดหวังไว้

กล้องดิจิทัลชนิดเปลี่ยนเลนส์ได้  
ILME-FX30

## ลำดับสำคัญ AWB (ภาพนิ่ง/ภาพเคลื่อนไหว)



เลือกโทนสีที่จะเน้น เมื่อถ่ายภาพในสภาพที่มีแสงสว่าง เช่น แสงหลอดไส้ เมื่อตั้งค่า [  สมดุลย์แสงสีขาว ] ไว้ที่ [อัตโนมัติ]

① MENU →  (ระดับแสง/สี) → [สมดุลย์แสงสีขาว] → [  ลำดับสำคัญ AWB ] → ค่าที่ต้องการ

### รายละเอียดรายการเมนู

AWB  
STD **ปกติ:**

ถ่ายภาพโดยใช้สมดุลแสงสีขาวอัตโนมัติมาตรฐาน กล้องจะปรับโทนสีโดยอัตโนมัติ

AWB  
Ambi **บรรยากาศ:**

ปรับโทนสีตามแหล่งกำเนิดแสงก่อน วิธีนี้เหมาะสำหรับการถ่ายภาพให้มีบรรยากาศอบอุ่น

AWB  
White **สีขาว:**

ให้ความสำคัญกับการสร้างสีขาวก่อน เมื่อแหล่งกำเนิดแสงมีอุณหภูมิสีต่ำ

### หัวข้อที่เกี่ยวข้อง

- สมดุลย์แสงสีขาว (ภาพนิ่ง/ภาพเคลื่อนไหว)

กล้องดิจิทัลชนิดเปลี่ยนเลนส์ได้  
ILME-FX30

## ล๊อค AWB ชัตเตอร์



ท่านสามารถเลือกได้ว่าจะล๊อคสมดุลแสงสีขาวขณะกดปุ่มชัตเตอร์ไว้หรือไม่ เมื่อตั้งค่า [ สมดุลย์แสงสีขาว ] ไว้ที่ [อัตโนมัติ] หรือ [อัตโนมัติใต้น้ำ]

ฟังก์ชันนี้ป้องกันการเปลี่ยนสมดุลแสงสีขาวโดยไม่ได้ตั้งใจเมื่อถ่ายภาพด้วยการกดปุ่มชัตเตอร์ลงครึ่งหนึ่ง

1 MENU → (ระดับแสง/สี) → [สมดุลย์แสงสีขาว] → [ล๊อค AWB ชัตเตอร์] → ค่าที่ต้องการ

### รายละเอียดรายการเมนู

#### กดชัตเตอร์ลงครึ่ง:

ล๊อคสมดุลแสงสีขาวขณะกดปุ่มชัตเตอร์ลงครึ่งหนึ่ง แม้อยู่ในโหมดสมดุลแสงสีขาวอัตโนมัติ

#### ปิด:

ทำงานร่วมกับสมดุลแสงสีขาวอัตโนมัติแบบปกติ

### เกี่ยวกับ [กดค้างล๊อค AWB] และ [ปิดเปิดล๊อค AWB]

ท่านยังสามารถล๊อคสมดุลแสงสีขาวในโหมดสมดุลแสงสีขาวอัตโนมัติโดยกำหนด [กดค้างล๊อค AWB] หรือ [ปิดเปิดล๊อค AWB] ให้กับคีย์กำหนดเอง หากท่านกดคีย์ที่กำหนดไว้ระหว่างการถ่ายภาพ สมดุลแสงสีขาวจะถูกล๊อค

ฟังก์ชัน [กดค้างล๊อค AWB] จะล๊อคสมดุลแสงสีขาวโดยหยุดการปรับสมดุลแสงสีขาวอัตโนมัติขณะกดปุ่ม

ฟังก์ชัน [ปิดเปิดล๊อค AWB] จะล๊อคสมดุลแสงสีขาวโดยหยุดการปรับสมดุลแสงสีขาวอัตโนมัติหลังจากกดปุ่มหนึ่งครั้ง เมื่อท่านกดปุ่มอีกครั้ง จะเป็นการปลดล๊อค AWB

- ถ้าท่านต้องการล๊อคสมดุลแสงสีขาวขณะบันทึกภาพเคลื่อนไหวในโหมดสมดุลแสงสีขาวอัตโนมัติ ให้กำหนด [กดค้างล๊อค AWB] หรือ [ปิดเปิดล๊อค AWB] ให้กับคีย์ที่กำหนดเองด้วย

### หัวข้อที่เกี่ยวข้อง

- สมดุลย์แสงสีขาว (ภาพนิ่ง/ภาพเคลื่อนไหว)
- การกำหนดฟังก์ชันที่ช่วยให้ง่ายให้กับปุ่มและปุ่มหมุน (ตั้งคีย์/ปุ่มหมุนเอง)

กล้องดิจิทัลชนิดเปลี่ยนเลนส์ได้  
ILME-FX30

## WB อย่างราบรื่น



กำหนดความเร็วในการเปลี่ยนสมดุลแสงสีขาวในระหว่างการบันทึกภาพเคลื่อนไหว เช่น เมื่อการตั้งค่า [สมดุลแสงสีขาว] หรือ [ลำดับสำคัญ AWB] มีการเปลี่ยนแปลง

1 MENU → (ระดับแสง/สี) → [สมดุลแสงสีขาว] → [WB อย่างราบรื่น] → ค่าที่ต้องการ

### รายละเอียดรายการเมนู

**ปิด:**  
สมดุลแสงสีขาวจะเปลี่ยนแปลงในทันทีที่ท่านเปลี่ยนการตั้งค่าสมดุลแสงสีขาวในระหว่างการบันทึกภาพเคลื่อนไหว

**1 (เร็ว)/2/3 (ช้า):**  
ท่านสามารถเลือกความเร็วสำหรับการเปลี่ยนสมดุลแสงสีขาวในระหว่างการถ่ายภาพเคลื่อนไหว เพื่อให้การเปลี่ยนสมดุลแสงสีขาวของภาพเคลื่อนไหวเป็นไปอย่างนุ่มนวลยิ่งขึ้น

การตั้งค่าความเร็วเรียงจากเร็วที่สุดไปหาช้าที่สุดคือ [1 (เร็ว)], [2] และ [3 (ช้า)]

#### หมายเหตุ

- ฟังก์ชันนี้จะไม่ส่งผลกระทบต่อความเร็วที่สมดุลแสงสีขาวเปลี่ยนแปลง เมื่อตั้งค่า [สมดุลแสงสีขาว] เป็น [อัตโนมัติ] หรือ [อัตโนมัติใต้น้ำ]
- แม้ในกรณีที่เลือกการตั้งค่าอื่นนอกจาก [ปิด] การตั้งค่าต่อไปนี้จะถูกนำไปใช้โดยทันที โดยไม่ขึ้นอยู่กับค่าการตั้งค่าความเร็ว
  - การปรับโทนสีโดยละเอียด
  - การเปลี่ยนแปลงอุณหภูมิสีโดยใช้ [อุณหภูมิสี/ฟิลเตอร์สี]

### หัวข้อที่เกี่ยวข้อง

- สมดุลแสงสีขาว (ภาพนิ่ง/ภาพเคลื่อนไหว)

กล้องดิจิทัลชนิดเปลี่ยนเลนส์ได้  
ILME-FX30

## การถ่ายภาพ Log

การถ่ายภาพ Log แบ่งเป็นสามวิธี ได้แก่ “ISO ที่ปรับได้” “Cine EI” และ “Cine EI อย่างเร็ว” ความแตกต่างระหว่างการถ่ายภาพเคลื่อนไหวแบบปกติและโหมดการถ่ายภาพ Log แต่ละโหมดมีดังนี้

รายการ	การถ่ายภาพเคลื่อนไหวแบบปกติ	การถ่ายภาพ Log: ISO ที่ปรับได้	การถ่ายภาพ Log: Cine EI	การถ่ายภาพ Log: Cine EI อย่างเร็ว
ชนิดของการถ่ายภาพ	ITU709/BT.2020	Log	Log	Log
ความไวแสง ISO/EI (ดัชนีระดับแสง)	สามารถปรับความไวแสง ISO ได้	สามารถปรับความไวแสง ISO ได้	ถ่ายภาพด้วย EI (ความไวแสง ISO สำหรับการบันทึกจะล๊อคไว้ที่ Base ISO)	ถ่ายภาพด้วย EI (ความไวแสง ISO สำหรับการบันทึกจะล๊อคไว้ที่ Base ISO)
Base ISO	—	—	ต้องมีการตั้งค่า	ตั้งค่าอัตโนมัติตาม EI
ปริมาณความอืดของการเก็ยสีในขั้นตอนการปรับแต่งภาพ	ต่ำ	ปานกลาง	สูง	สูง

สำหรับรายละเอียดเกี่ยวกับการถ่ายภาพ Log โปรดดูเว็บไซต์ต่อไปนี้

<https://helpguide.sony.net/di/pp/v1/en/index.html>

กล้องดิจิทัลชนิดเปลี่ยนเลนส์ได้  
ILME-FX30

## ตั้งค่าการถ่ายภาพ Log



กำหนดค่าการตั้งค่าสำหรับการถ่ายภาพ Log

1 MENU → [การถ่ายภาพ] → [คุณภาพภาพ/บันทึก] → [ตั้งค่าการถ่ายภาพ Log] → ค่าที่ต้องการ

### รายละเอียดรายการเมนู

#### การถ่ายภาพ Log:

สลับโหมดการบันทึกที่ระหว่างการถ่ายภาพ Log (เปิด / ISO ที่ปรับได้ / Cine EI อย่างเร็ว / Cine EI)

#### เจดสี:

ตั้งค่าช่วงสี ( S-Gamut3.Cine/S-Log3 / S-Gamut3/S-Log3 )

#### ฝังไฟล์ LUT:

ตั้งค่านั้นจะฝังไฟล์ LUT ในข้อมูลที่บันทึกไว้หรือไม่ (เปิด / ปิด)

### รายละเอียดโหมด [การถ่ายภาพ Log]

รายละเอียดของโหมดการถ่ายภาพ Log แต่ละโหมดมีดังนี้

#### ISO ที่ปรับได้:

โหมดการถ่ายภาพที่ช่วยให้คุณสามารถบันทึกที่กว้างสุด S-Log โดยการปรับค่าระดับแสงรวมถึงความไวแสง ISO ตามฉากการถ่ายภาพได้

#### Cine EI อย่างเร็ว:

โหมดการถ่ายภาพซึ่งบันทึกภาพเคลื่อนไหวด้วย Base ISO เช่นเดียวกับโหมด Cine EI แต่ Base ISO จะสลับอัตโนมัติตามค่า EI ที่ปรับ

#### Cine EI:

โหมดถ่ายภาพที่ช่วยให้คุณสามารถถ่ายภาพด้วยค่า Base ISO สองค่า ซึ่งสามารถถ่ายทอดภาพภาพที่ชัดเจนพร้อมช่วงไดนามิกสูงสุด และจตุรบานน้อยลง

### การยืนยันการตั้งค่าการถ่ายภาพ Log ที่แสดงบนหน้าจอ

ส่วนที่มี (A) กำกับไว้ซึ่งระบุความไวแสง ISO บนหน้าจอถ่ายภาพเคลื่อนไหวจะเปลี่ยนไป ทั้งนี้ขึ้นอยู่กับค่าการตั้งค่า [การถ่ายภาพ Log]

- เนื้อหาที่แสดงอาจแตกต่างจากการแสดงผลจริง



เมื่อตั้งค่า [การถ่ายภาพ Log] ไว้ที่ [เปิด] หรือ [ISO ที่ปรับได้]:

แสดงความไวแสง ISO

ตัวอย่าง: ISO 400, **A** ISO 400

เมื่อตั้งค่า [การถ่ายภาพ Log] ไว้ที่ [Cine EI อย่างเร็ว] หรือ [Cine EI]:

แสดงค่า EI, ละติจูด, Base ISO ([L] สำหรับความไวแสงต่ำและ [H] สำหรับความไวแสงสูง)



ตัวอย่าง: 800EI/6.0E/L

ค่าตัวเลขที่สองของการตั้งค่าจะระบุจำนวนชั้นของข้อมูลความสว่างที่กำหนดให้กับพื้นที่สว่าง (ความสว่างมากกว่าสีเทา 18%) พื้นที่ที่สว่างกว่านั้นถือว่าเปิดรับแสงมากเกินไป

ตัวอย่าง: ใน “800EI/6.0E” มีการกำหนดไว้ 6.0 ชั้นในพื้นที่สว่าง

#### คำแนะนำ

- หากต้องการส่งภาพเคลื่อนไหว RAW ไปยังอุปกรณ์อื่นที่เชื่อมต่อผ่าน HDMI ให้ตั้งค่า [การถ่ายภาพ Log] เป็นค่าอื่นที่ไม่ใช่ [ปิด] การตั้งค่า [เจดสี] ยังถูกนำมาใช้กับการส่งภาพเคลื่อนไหว RAW ผ่าน HDMI

#### หมายเหตุ

- [ฝังไฟล์ LUT] ถูกบล็อกไว้ที่ [ปิด] เมื่อใช้การ์ด SD หรือการ์ด SDHC
- เมื่อตั้งค่า [การถ่ายภาพ Log] เป็นค่าอื่นนอกเหนือจาก [ปิด] อาจทำให้เกิดข้อผิดพลาดในการตั้งค่าสมดุลแสงสีขาวที่กำหนดเอง ในกรณีดังกล่าว ให้ตั้งค่า [การถ่ายภาพ Log] เป็น [ปิด] ชั่วคราว ทำการตั้งค่าที่กำหนดเอง แล้วรีเซ็ต [การถ่ายภาพ Log] เป็นค่าที่ต้องการ

#### หัวข้อที่เกี่ยวข้อง

- เลือก LUT
- Base ISO
- ดัชนีระดับแสง
- โพรไฟล์ภาพ (ภาพนิ่ง/ภาพเคลื่อนไหว)
- ตั้งค่าออก HDMI (ภาพเคลื่อนไหว)

กล้องดิจิทัลชนิดเปลี่ยนเลนส์ได้  
ILME-FX30

## เลือก LUT



เลือกว่าจะใช้งาน LUT ใดกับภาพเคลื่อนไหว ท่านสามารถเลือก LUT ได้จากค่าที่ตั้งไว้ล่วงหน้าสามค่า และ LUT 16 ชุดที่ท่านสามารถบันทึกได้

1 MENU →  (ระดับแสง/สี) → [สี/โทน] → [เลือก LUT] → ค่าที่ต้องการ

### รายละเอียดรายการเมนู

#### S-Log3:

เน้นการแสดงผลระดับสีตั้งแต่เงาจนถึงโทนกลาง โทนของภาพจะคล้ายลักษณะของภาพที่สแกนจากฟิล์มสำหรับถ่ายภาพ

#### s709:

เลือก s709 LUT สำหรับโทนสีที่คล้ายสีฟิล์มซึ่งนิยมในการผลิตภาพยนตร์และละคร

#### 709(800%):

เลือก R709 LUT สำหรับคอนทราสต์ในโทนสีที่มีการแสดงสีแบบสมจริง

#### User1–User16:

เลือก LUT ที่บันทึกไว้ สามารถแก้ไขและบันทึก LUT ได้โดยการเลือก User1–User16 และกดด้านขวาของปุ่มควบคุมเพื่อเปิดหน้าจอรายละเอียดการตั้งค่า

### หัวข้อที่เกี่ยวข้อง

- [ตั้งค่าการถ่ายภาพ Log](#)
- [จัดการ LUT ผู้ใช้](#)
- [แสดง LUT](#)

กล้องดิจิทัลชนิดเปลี่ยนเลนส์ได้  
ILME-FX30

## จัดการ LUT ผู้ใช้



ท่านสามารถบันทึก LUT เป็น User1–User16 บนกล้อง และท่านสามารถเปลี่ยนการตั้งค่าสำหรับไฟล์ LUT ที่บันทึกไว้

### การบันทึก LUT โดยใช้การดหน่วยความจำ

- บันทึกไฟล์ LUT ที่ท่านต้องการบันทึกในการดหน่วยความจำ
  - บันทึกไฟล์ไปยังเส้นทางต่อไปนี้  
สำหรับการ์ด SD: /Private/Sony/PRO/LUT  
สำหรับการ์ด CFexpress: /Sony/PRO/LUT
  - รูปแบบไฟล์: ไฟล์ CUBE (.cube) สำหรับ 17 จุดหรือ 33 จุด
  - ชื่อไฟล์: อักขระที่เป็นตัวเลขและตัวอักษร (รหัสแบบไบต์เดียว) ไม่เกิน 63 ตัว รวมถึง “.cube”
- MENU → (ระดับแสง/สี) → [สี/โทน] → [จัดการ LUT ผู้ใช้] → [นำเข้า/แก้ไข]
- เลือกพื้นที่ LUT ของผู้ใช้ (User1–User16) ที่ต้องการบันทึกข้อมูลไว้
- เลือก [ลือบันทึก]
- เลือกการดหน่วยความจำสำหรับเก็บไฟล์ LUT
- เลือกไฟล์ที่ท่านต้องการบันทึกแล้วเลือก [ตกลง]

### การบันทึก LUT โดยใช้ C3 Portal

สามารถใช้ฟังก์ชันนี้เมื่อซอฟต์แวร์ระบบ (เฟิร์มแวร์) ของกล้องคือ Ver.3.00 หรือใหม่กว่า  
ใช้แอปพลิเคชัน Creators' App for enterprise ของสมาร์ตโฟนเพื่อบันทึก  
สำหรับรายละเอียดเกี่ยวกับ Creators' App for enterprise โปรดดูเว็บไซต์ต่อไปนี้  
[https://helpguide.sony.net/promobile/c3p\\_app/v1/en/index.html](https://helpguide.sony.net/promobile/c3p_app/v1/en/index.html)

ต้องมีสัญญาณให้บริการในการใช้ C3 Portal

- เชื่อมต่อกล้องกับแอปพลิเคชัน Creators' App for enterprise ของสมาร์ตโฟน
- MENU → (ระดับแสง/สี) → [สี/โทน] → [จัดการ LUT ผู้ใช้] → [นำเข้า/แก้ไข]
- เลือกพื้นที่ LUT ของผู้ใช้ (User1–User16) ที่ต้องการบันทึกข้อมูลไว้
- เลือก [คลาวด์(ส่วนตัว)] หรือ [คลาวด์(แชร์)]
- เลือกไฟล์ที่ท่านต้องการบันทึกแล้วเลือก [ตกลง]

### การแก้ไข LUT

สามารถทำการแก้ไขต่อไปนี้ไปยังพื้นที่ผู้ใช้งาน LUT ได้

ใส่ค่า: เลือก [ S-Gamut3.Cine/S-Log3 ] หรือ [ S-Gamut3/S-Log3 ]

ออฟเซ็ทระดับ AE: กำหนดค่าชดเชยสำหรับระดับการติดตาม AE เมื่อใช้ LUT นี้ (0EV, 1/3EV, 2/3EV, 1EV, 4/3EV, 5/3EV, 2EV).

นำเข้า: บันทึกไฟล์ LUT ไปยังหมายเลขผู้ใช้ที่เลือก

ลบ: ลบไฟล์ LUT ที่บันทึกไปยังหมายเลขผู้ใช้ที่เลือก

## การลบ LUT เป็นชุด

1. MENU →  (ระดับแสง/สี) → [สี/โทน] → [จัดการ LUT ผู้ใช้] → [ลบทั้งหมด]

- ลบ LUT ทั้งหมดที่บันทึกไปยัง User1–User16 แล้ว

### หมายเหตุ

- เมื่อใช้การ์ด SD หรือการ์ด SDHC ชื่อไฟล์สำหรับการบันทึกไฟล์ LUT จะแสดงในรูปแบบ 8.3

### หัวข้อที่เกี่ยวข้อง

- [เลือก LUT](#)
- [แสดง LUT](#)
- [C3 Portal](#)

กล้องดิจิทัลชนิดเปลี่ยนเลนส์ได้  
ILME-FX30

## Base ISO



ตั้งค่าความไวแสง ISO (Base ISO) ซึ่งใช้อ้างอิงในการถ่ายภาพโหมด Cine EI ท่านสามารถเลือกได้จากค่า Base ISO สองค่า ได้แก่ แบบความไวแสงต่ำและความไวแสงสูง เมื่อเลือก Base ISO ตามสภาพแวดล้อมการถ่ายภาพแล้ว ท่านสามารถถ่ายภาพพร้อมรักษาสมดุลระหว่างละติจูดของส่วนสว่างและส่วนเงาได้

1 MENU →  (ระดับแสง/สี) → [รับแสง] → [Base ISO] → ค่าที่ต้องการ

### รายละเอียดรายการเมนู

#### ISO 800:

ตั้งความไวแสง Base ISO ไว้ที่ ISO 800

#### ISO 2500:

ตั้งความไวแสง Base ISO ไว้ที่ ISO 2500

### หัวข้อที่เกี่ยวข้อง

- [ตั้งค่าการถ่ายภาพ Log](#)
- [EI สลับ Base ISO](#)
- [ดัชนีระดับแสง](#)

กล้องดิจิทัลชนิดเปลี่ยนเลนส์ได้  
ILME-FX30

## EI สลับ Base ISO

---



ตั้งค่า EI (ดัชนีระดับแสง) ซึ่ง Base ISO จะสลับระหว่างความไวแสงต่ำและความไวแสงสูงเมื่อตั้งค่า [การถ่ายภาพ Log] เป็น [Cine EI อย่างเร็ว]

1 MENU →  (ระดับแสง/สี) → [รับแสง] → [EI สลับ Base ISO] → ค่าที่ต้องการ

### รายละเอียดรายการเมนู

1000EI ถึง 2500EI

---

### หัวข้อที่เกี่ยวข้อง

- Base ISO
- ดัชนีระดับแสง

กล้องดิจิทัลชนิดเปลี่ยนเลนส์ได้  
ILME-FX30

## ดัชนีระดับแสง



ตั้งค่า EI (ดัชนีระดับแสง) ซึ่งแสดงที่จอภาพเมื่อตั้งค่า [ แสดง LUT] เป็น [เปิด]  
ในโหมด Cine EI และ Cine EI อย่างเร็ว จะมีการปรับความสว่างของภาพเคลื่อนไหวตามค่า EI ซึ่งช่วยให้คุณสามารถตรวจสอบ  
ผลลัพธ์ของการปรับความไวการเปิดรับแสงขณะถ่ายภาพได้ สามารถตั้งค่า EI ภายในช่วง  $\pm 2\text{EV}$  จากค่าที่เท่ากับ Base ISO

1 MENU → (ระดับแสง/สี) → [รับแสง] → [ดัชนีระดับแสง] → ค่าที่ต้องการ

### รายละเอียดรายการเมนู

เมื่อ Base ISO เป็น ISO 800

200EI–3200EI

เมื่อ Base ISO เป็น ISO 2500

640EI–10000EI

### หัวข้อที่เกี่ยวข้อง

- ตั้งค่าการถ่ายภาพ Log
- Base ISO
- แสดง LUT

กล้องดิจิทัลชนิดเปลี่ยนเลนส์ได้  
ILME-FX30

## แสดง LUT



จอภาพสามารถแสดงภาพที่แสดง LUT ระหว่างการถ่ายภาพเคลื่อนไหวและดูภาพเพื่อแสดงตัวอย่างภาพหลังการเกลี่ยสี

① MENU → (ตั้งค่า) → [ตัวเลือกการแสดงผล] → [ แสดง LUT] → ค่าที่ต้องการ

### รายละเอียดรายการเมนู

#### เปิด:

แสดงภาพที่แสดง LUT ระหว่างถ่ายภาพเคลื่อนไหวและดูภาพ

#### ปิด:

ไม่แสดงภาพที่แสดง LUT ระหว่างถ่ายภาพเคลื่อนไหวและดูภาพ

#### คำแนะนำ

- หากท่านกำหนด [สลับการแสดงผล LUT] ให้กับ [ ตั้งคีย์/ปุ่มหมุนเอง] ท่านสามารถเปิดและปิด [ แสดง LUT] ได้อย่างง่ายดาย เพียงกดปุ่ม

### หัวข้อที่เกี่ยวข้อง

- [เลือก LUT](#)
- [จัดการ LUT ผู้ใช้](#)



## สร้างสรรค์ลุด (ภาพนิ่ง/ภาพเคลื่อนไหว)



“ลุด” เป็นค่าที่หมายถึงลุดและความประทับใจของภาพที่เกิดจากปัจจัยต่าง ๆ เช่น สี ความคมชัด ความสว่าง เป็นต้น [ สร้างสรรค์ลุด] ช่วยให้ท่านสามารถเลือกลักษณะสำเร็จรูปของภาพโดยการเลือกลุดที่ต้องการจากลุดที่มีติดตั้งไว้แล้ว นอกจากนี้ท่านยังสามารถปรับคอนทราสต์ ส่วนสว่าง ส่วนเงา การชัดจาง ความอึมสี ช่วงความคมชัด และความชัดเจนสำหรับแต่ละ “ลุด” โดยละเอียดได้อีกด้วย

1 MENU → (ระดับแสง/สี) → [สี/โทน] → [ สร้างสรรค์ลุด]

2 เลือก “ลุด” ที่ต้องการ หรือ [ลุดกำหนดเอง] โดยใช้ส่วนบน/ล่างของปุ่มควบคุม

3 เมื่อต้องการปรับ (คอนทราสต์), (ไฮไลต์), (เงา), (จาง), (ความอึมสี), (ความคมชัด), (ช่วงความคมชัด) และ (ความชัดเจน) ให้เลื่อนไปทางขวาโดยใช้ส่วนขวาของปุ่มควบคุม เลือกรายการที่ต้องการโดยใช้ด้านขวา/ซ้าย จากนั้นเลือกค่าโดยใช้ด้านบน/ด้านล่าง

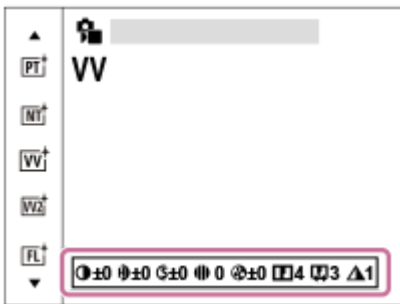

4 เมื่อเลือก [ลุดกำหนดเอง] ให้เลื่อนไปทางขวาโดยใช้ด้านขวาของปุ่มควบคุม จากนั้นเลือก “ลุด” ที่ต้องการ

- การใช้ [ลุดกำหนดเอง] ช่วยให้ท่านสามารถเรียกการตั้งค่าที่กำหนดไว้แล้วสำหรับ “ลุด” แบบเดียวกันซึ่งมีการตั้งค่าแตกต่างออกไปเล็กน้อยได้

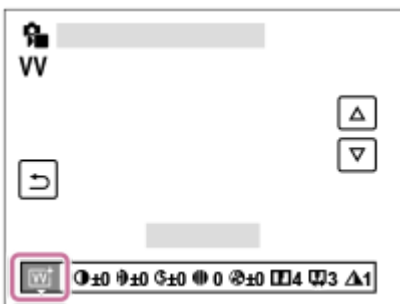

### รายละเอียดรายการเมนู

ST:

ลักษณะภาพมาตรฐานสำหรับวัตถุและบรรยากาศที่หลากหลาย

PT:

สำหรับจับภาพผิวหนังให้มีโทนอ่อน เหมาะอย่างยิ่งกับการถ่ายภาพบุคคล

NT:

ความอึมสีและความคมชัดจะถูกปรับลดลงเพื่อถ่ายภาพให้มีโทนอ่อนลง เหมาะสำหรับถ่ายภาพเพื่อนำไปตกแต่งบนเครื่องคอมพิวเตอร์ ภายหลัง

#### **VV**† **VV:**

ความอึมสีและคอนทราสต์ถูกปรับให้สูงขึ้นสำหรับถ่ายให้ได้ภาพที่นำดีนตา ของฉากที่เต็มไปด้วยสีสัน และวัตถุ เช่น ดอกไม้ ทุ่งสีเขียว ของฤดูใบไม้ผลิ สีฟ้าบนท้องฟ้า หรือทิวทัศน์ท้องทะเล

#### **VV2**† **VV2:**

สร้างสรรค์ภาพที่มีสีสันสว่างสดใส และให้รายละเอียดที่ชัดเจน

#### **FL**† **FL:**

สร้างสรรค์ภาพที่มีบรรยากาศหม่น โดยเน้นคอนทราสต์เป็นพิเศษพร้อมกับสีสันเรียบๆ ให้ภาพท้องฟ้าและสีเขียวของต้นไม้ที่น่าประทับใจ

#### **IN**† **IN:**

สร้างสรรค์ภาพที่มีพื้นผิวด้าน โดยการลดคอนทราสต์และความอึมสี

#### **SH**† **SH:**

สร้างสรรค์ภาพที่มีบรรยากาศสว่าง ไม่ปรุงแต่ง นุ่มนวล และสีสันสดใส

#### **BW**† **BW:**

สำหรับถ่ายภาพสีขาวดำ

#### **SE**† **SE:**

สำหรับถ่ายภาพสีเซเปีย

#### **SH†** การบันทึกการตั้งค่าที่ต้องการ (ลุดกำหนดเอง):

เลือกลุดแบบกำหนดเอง 6 แบบ (ช่องที่มีตัวเลขที่ด้านซ้าย) เพื่อบันทึกการตั้งค่าที่ต้องการ จากนั้นเลือกการตั้งค่าที่ต้องการโดยการกดปุ่ม ขวา

ท่านสามารถเรียกการตั้งค่าที่กำหนดไว้แล้วสำหรับ “ลุด” แบบเดียวกันซึ่งมีการตั้งค่าแตกต่างออกไปเล็กน้อย

### การปรับโดยละเอียดยิ่งขึ้น

ท่านสามารถปรับรายการต่างๆ เช่น คอนทราสต์ โดยอ้างอิงแต่ละ “ลุด” ตามที่ท่านต้องการได้ ไม่เพียงท่านสามารถปรับ “ลุด” ที่กำหนดไว้แล้วเท่านั้น แต่ยังสามารถปรับ [ลุดกำหนดเอง] แต่ละแบบ ด้วยฟังก์ชันที่ช่วยให้ท่านสามารถบันทึกการตั้งค่าโปรดของท่านได้ เลือกรายการที่ต้องการตั้งค่าโดยกดด้านขวา/ซ้ายของปุ่มควบคุม แล้วตั้งค่าโดยกดด้านบน/ล่างของปุ่มควบคุม เมื่อการตั้งค่าเปลี่ยนแปลงไปจากค่าเริ่มต้น ✖ (เครื่องหมายดอกจัน) จะแสดงขึ้นถัดจากไอคอน “ลุด” ที่แสดงบนหน้าจอถ่ายภาพ

#### **●** คอนทราสต์:

ยิ่งเลือกค่าสูงขึ้นเท่าใด ความแตกต่างของแสงและเงาก็จะเด่นมากขึ้นเท่านั้น และจะมีผลกับภาพมากยิ่งขึ้น (-9 ถึง +9)

#### **H** † ไฮไลต์:

ปรับความสว่างของส่วนสว่าง เมื่อเลือกค่าที่สูงขึ้น ภาพจะสว่างยิ่งขึ้น (-9 ถึง +9)

#### **S** † เงา:

ปรับความมืดของส่วนมืด เมื่อเลือกค่าที่สูงขึ้น ภาพจะสว่างยิ่งขึ้น (-9 ถึง +9)

#### **|||** † จาง:

ปรับระดับการชัดจาง เมื่อใช้ค่าที่สูงขึ้น ผลที่เกิดขึ้นกับภาพจะชัดเจนยิ่งขึ้น (0 ถึง 9)

#### **⊗** † ความอึมสี:

ยิ่งเลือกค่าสูง สีก็จะยิ่งสดใสมากขึ้น เมื่อเลือกค่าต่ำลง สีของภาพจะถูกยับยั้งให้อ่อนลง (-9 ถึง +9)

#### **□** † ความคมชัด:

ปรับความคมชัด ยิ่งเลือกค่าสูงขึ้น ขอบของวัตถุจะถูกปรับเน้นมากขึ้น ยิ่งเลือกค่าน้อยลง ขอบของวัตถุจะถูกปรับให้อ่อนนวลลง (0 ถึง 9)

#### **⌘** † ช่วงความคมชัด:

ปรับขอบเขตสำหรับใช้เอฟเฟ็คความคมชัด เมื่อเพิ่มค่าจะทำให้เอฟเฟ็คความคมชัดส่งผลต่อส่วนขอบภาพที่ละเอียดยิ่งขึ้น (1 ถึง 5)

#### **▲** † ความชัดเจน:

ปรับระดับความชัดเจน เมื่อใช้ค่าที่สูงขึ้น ผลที่เกิดขึ้นกับภาพจะชัดเจนยิ่งขึ้น (0 ถึง 9)

### การรีเซ็ตค่าที่ปรับไว้สำหรับแต่ละ “ลุด”

ท่านสามารถรีเซ็ตค่าต่างๆ พร้อมกัน เช่น คอนทราสต์ ที่ท่านได้ปรับไว้ตามที่ต้องการสำหรับแต่ละ “ลุด” ได้ กดปุ่ม **⏏** (ลบ) ที่หน้าจอ การปรับสำหรับ “ลุด” ที่ท่านต้องการรีเซ็ต ค่าทั้งหมดที่ปรับไว้ซึ่งมีการเปลี่ยนแปลง จะย้อนกลับเป็นค่าเริ่มต้น

#### คำแนะนำ

- สำหรับ [ความคมชัด], [ช่วงความคมชัด] และ [ความชัดเจน] ควรถ่ายภาพทดสอบแล้วขยายดูบนจอภาพของกล้อง หรือส่งภาพไปยังอุปกรณ์ดูภาพ เพื่อตรวจดูผลของการตั้งค่า จากนั้นปรับการตั้งค่าอีกครั้งหากจำเป็น

## หมายเหตุ

- [  สร้างสรรค์ลุด ] จะถูกล็อกไว้ที่ [-] ในสถานการณ์ต่อไปนี้:
  - [อัดโน้มนัดอัจฉริยะ]
  - [โปรไฟล์ภาพ] ถูกตั้งค่าไว้เป็นอย่างอื่นที่ไม่ใช่ [ปิด]
  - [การถ่ายภาพ Log] ถูกตั้งค่าไว้เป็นอย่างอื่นที่ไม่ใช่ [ปิด]
- เมื่อตั้งค่าฟังก์ชันนี้ไว้ที่ [BW] หรือ [SE] [ความอึมสี] จะไม่สามารถปรับได้
- ในโหมดภาพเคลื่อนไหวจะไม่สามารถปรับ [ช่วงความคมชัด] ได้

กล้องดิจิทัลชนิดเปลี่ยนเลนส์ได้  
ILME-FX30

## โปรไฟล์ภาพ (ภาพนิ่ง/ภาพเคลื่อนไหว)



ให้ท่านเปลี่ยนการตั้งค่าสำหรับสี การไล่แสงเงา ฯลฯ  
สำหรับรายละเอียดเกี่ยวกับ “โปรไฟล์ภาพ” โปรดดู

<https://helpguide.sony.net/di/pp/v1/en/index.html>

แม้ว่าจะสามารถใช้ [โปรไฟล์ภาพ] สำหรับทั้งภาพนิ่งและภาพเคลื่อนไหว แต่ฟังก์ชันนี้ได้รับการออกแบบมาสำหรับภาพเคลื่อนไหวเป็นหลัก

### การกำหนดโปรไฟล์ภาพ

ท่านสามารถกำหนดคุณภาพของภาพโดยปรับรายการโปรไฟล์ภาพ เช่น [Gamma] และ [รายละเอียด] เมื่อตั้งค่าพารามิเตอร์เหล่านี้ ให้เชื่อมต่อกลับกับทีวีหรือจอภาพ และปรับพารามิเตอร์ในขณะที่สังเกตภาพบนหน้าจอ

- 1 MENU → [ ] (ระดับแสง/สี) → [สี/โทน] → [โปรไฟล์ภาพ] → โปรไฟล์ที่ท่านต้องการเปลี่ยนแปลง
- 2 ย้ายไปหน้าจอดัชนีของรายการโดยกดที่ด้านขวาของปุ่มควบคุม
- 3 เลือกรายการที่จะเปลี่ยนแปลงโดยใช้ด้านบน/ล่างของปุ่มควบคุม
- 4 เลือกค่าที่ต้องการโดยใช้ด้านบน/ล่างของปุ่มควบคุม แล้วกดที่ตรงกลางปุ่ม

### การใช้ค่าที่กำหนดไว้ล่วงหน้าของโปรไฟล์ภาพ

การตั้งค่าเริ่มต้น [PP1] ถึง [PP11] สำหรับภาพเคลื่อนไหวได้ถูกตั้งไว้ล่วงหน้าในกล้องตามเงื่อนไขการถ่ายภาพแบบต่างๆ  
MENU → [ ] (ระดับแสง/สี) → [สี/โทน] → [โปรไฟล์ภาพ] → ค่าที่ต้องการ

#### PP1:

ตัวอย่างการตั้งค่าโดยใช้แกมมา [Movie]

#### PP2:

ตัวอย่างการตั้งค่าโดยใช้แกมมา [Still]

#### PP3:

ตัวอย่างการตั้งค่าโทนสีธรรมชาติโดยใช้แกมมา [ITU709]

#### PP4:

ตัวอย่างการตั้งค่าโทนสีที่ตรงตามมาตรฐาน ITU709

#### PP5:

ตัวอย่างการตั้งค่าโดยใช้แกมมา [Cine1]

#### PP6:

ตัวอย่างการตั้งค่าโดยใช้แกมมา [Cine2]

#### PP10:

ตัวอย่างการตั้งค่าสำหรับบันทึกภาพเคลื่อนไหว HDR โดยใช้แกมมา [HLG2]

#### PP11:

ตัวอย่างการตั้งค่าโดยใช้แกมมา [S-Cinetone]

**PPLUT1–PPLUT4 (เมื่อถ่ายภาพเคลื่อนไหวเท่านั้น):**

ถ่ายและบันทึกภาพเคลื่อนไหวโดยใช้ LUT ของผู้ใช้

## การบันทึก LUT ของผู้ใช้ (PPLUT1–PPLUT4)

ท่านสามารถใช้ LUT ที่ท่านเลือกให้กับภาพที่บันทึกโดยกำหนด LUT ของผู้ใช้ที่บันทึกโดยใช้ [จัดการ LUT ผู้ใช้] ให้กับ PPLUT1–PPLUT4

ขั้นตอนการตั้งค่า:

1. เลือก PPLUT1–PPLUT4 บนหน้าจอการเลือกสำหรับ [โปรไฟล์ภาพ] แล้วกดด้านขวาของปุ่มควบคุม
2. เลือก [ลุดพื้นฐาน] แล้วกดที่ตรงกลาง
3. เลือก LUT ที่จะใช้เป็น [ลุดพื้นฐาน] จาก LUT ของผู้ใช้ที่ระบุ

## การบันทึกภาพเคลื่อนไหว HDR

กล้องสามารถบันทึกภาพเคลื่อนไหวแบบ HDR เมื่อเลือกเกมมาตั้งแต่ [HLG], [HLG1] ถึง [HLG3] ในโปรไฟล์ภาพ การตั้งค่าโปรไฟล์ภาพล่วงหน้า [PP10] ให้ตัวอย่างการตั้งค่าสำหรับการบันทึก HDR สามารถดูภาพเคลื่อนไหวที่บันทึกโดยใช้ [PP10] ด้วยขอบเขตความสว่างที่กว้างกว่าปกติ เมื่อเปิดในทีวีที่สนับสนุน Hybrid Log-Gamma (HLG) วิธีนี้ช่วยให้สามารถบันทึกและแสดงจากที่มีความสว่างแบบต่างๆ ได้ตามจริง โดยที่ไม่มืดหรือสว่างจ้าเกินไป HLG ใช้ในการผลิตรายการโทรทัศน์ HDR ตามที่กำหนดในการรับรองมาตรฐานสากล ITU-R BT.2100

## รายการของโปรไฟล์ภาพ

### ระดับสีด้า

ตั้งคาระดับสีด้า (–15 ถึง +15)

### Gamma

เลือกเส้นกราฟเกมมา

Movie: เส้นกราฟเกมมามาตรฐานสำหรับภาพเคลื่อนไหว

Still: เส้นกราฟเกมมามาตรฐานสำหรับภาพนิ่ง

S-Cinetone: เส้นกราฟเกมมาที่ได้รับการออกแบบขึ้นเพื่อให้ได้การปรับระดับสีและการแสดงอารมณ์ด้วยสีที่เหมาะสมสำหรับภาพยนตร์ การตั้งค่านี้นี้ช่วยให้สามารถถ่ายด้วยสีที่นุ่มนวล เหมาะอย่างยิ่งสำหรับการถ่ายภาพบุคคล

Cine1: ทำให้คอนทราสต์นุ่มนวลขึ้นในส่วนที่มืด และเน้นการไล่แสงเงาในส่วนที่สว่าง เพื่อสร้างภาพเคลื่อนไหวที่ดูสบายตา (เทียบเท่ากับ HG4609G33)

Cine2: คล้ายกับ [Cine1] แต่แก้ไขให้ดีขึ้นด้วยสัญญาณวีดีโอสูงสุด 100% (เทียบเท่ากับ HG4600G30)

Cine3: ทำให้คอนทราสต์ในแสงสว่างและในร่มชัดขึ้นมากกว่า [Cine1] และทำให้การไล่แสงเงาสีดำเข้มข้น

Cine4: ทำให้คอนทราสต์ในส่วนที่มืดเข้มข้นมากกว่า [Cine3]

ITU709: เส้นกราฟเกมมาที่สอดคล้องกับ ITU709

S-Log3: เส้นกราฟเกมมาสำหรับ [S-Log3] ซึ่งมีคุณสมบัติคล้ายกับฟิล์มมากกว่า การตั้งค่านี้นี้เป็นไปตามสมมติฐานที่ว่าภาพจะได้รับการประมวลผลหลังถ่ายภาพ

HLG: เส้นกราฟเกมมาสำหรับการบันทึก HDR เทียบเท่ากับมาตรฐาน HDR Hybrid Log-Gamma, ITU-R BT.2100

HLG1: เส้นกราฟเกมมาสำหรับการบันทึก HDR เน้นการลดสัญญาณรบกวน อย่างไรก็ตาม การถ่ายภาพจะถูกจำกัดให้อยู่ในช่วงไดนามิกที่แคบกว่า [HLG2] หรือ [HLG3]

HLG2: เส้นกราฟเกมมาสำหรับการบันทึก HDR ให้สมดุลของช่วงไดนามิกและการลดสัญญาณรบกวน

HLG3: เส้นกราฟเกมมาสำหรับการบันทึก HDR ช่วงไดนามิกกว้างกว่า [HLG2] อย่างไรก็ตาม สัญญาณรบกวนอาจเพิ่มขึ้น

- [HLG1], [HLG2] และ [HLG3] ล้วนใช้เส้นกราฟเกมมาที่มีคุณลักษณะเดียวกัน แต่เส้นกราฟแต่ละเส้นให้สมดุลระหว่างช่วงไดนามิกกับการลดสัญญาณรบกวนต่างกัน เส้นกราฟแต่ละเส้นมีระดับสัญญาณวีดีโอออกได้สูงสุดต่างกันดังนี้: [HLG1]: ประมาณ 87%, [HLG2]: ประมาณ 95%, [HLG3]: ประมาณ 100%

### Gamma สีด้า

แก้ไขเกมมาในพื้นที่ซึ่งความเข้มต่ำ

[Gamma สีด้า] จะถูกกำหนดไว้ที่ “0” และไม่สามารถปรับได้เมื่อตั้งค่า [Gamma] ไปที่ [HLG], [HLG1], [HLG2] หรือ [HLG3]

ช่วง: เลือกช่วงการแก้ไข (กว้าง / ระดับกลาง / แคบ)

ระดับ: ตั้งคาระดับการแก้ไข (–7 (การบีบอัดสีด้าสูงสุด) ถึง +7 (การขยายสีด้าออกสูงสุด))

## จำกัดแสง

ตั้งค่าจุดหักมุมและความลาดเอียงสำหรับการบีบอัดสัญญาณวิดีโอเพื่อป้องกันระดับแสงเกินโดยจำกัดสัญญาณในพื้นที่ซึ่งความเข้มสูงของวัตถุให้อยู่ในช่วงไดนามิกของกล้อง

เมื่อตั้งค่า [Gamma] เป็นค่าต่อไปนี้ และตั้งค่า [โหมด] เป็น [อัตโนมัติ] จะไม่สามารถใช้งาน [จำกัดแสง] ได้ สามารถใช้ [จำกัดแสง] ได้เมื่อตั้งค่า [โหมด] เป็น [แมนนวล]

- [Still]
- [Cine1]
- [Cine2]
- [Cine3]
- [Cine4]
- [S-Log3]
- [HLG]
- [HLG1]
- [HLG2]
- [HLG3]

โหมด: เลือกการตั้งค่าอัตโนมัติ/ด้วยตนเอง

- อัตโนมัติ: จุดหักมุมและความลาดเอียงถูกตั้งค่าโดยอัตโนมัติ
- แมนนวล: จุดหักมุมและความลาดเอียงถูกตั้งค่าด้วยตนเอง

ตั้งค่าอัตโนมัติ: การตั้งค่าเมื่อเลือก [อัตโนมัติ] สำหรับ [โหมด]

- จุดสูงสุด: ตั้งค่าจุดสูงสุดของจุดหักมุม (90% ถึง 100%)
- ความไว: ตั้งค่าความไว (สูง / ปานกลาง / ต่ำ)

ตั้งค่าปรับเอง: การตั้งค่าเมื่อเลือก [แมนนวล] สำหรับ [โหมด]

- จุด: ตั้งค่าจุดหักมุม (75% ถึง 105%)
- ความชัน: ตั้งค่าความลาดเอียงจุดหักมุม (-5 (ไม่ชัน) ถึง +5 (ชัน))

## โหมดสี

ตั้งค่าประเภทและระดับสี

ใน [โหมดสี] เฉพาะ [BT.2020] และ [709] เท่านั้นที่สามารถใช้ได้เมื่อตั้งค่า [Gamma] ไปที่ [HLG], [HLG1], [HLG2] หรือ [HLG3]

Movie: สีที่เหมาะสมเมื่อตั้ง [Gamma] ไว้ที่ [Movie]

Still: สีที่เหมาะสมเมื่อตั้ง [Gamma] ไว้ที่ [Still]

S-Cinetone: สีที่เหมาะสมเมื่อตั้ง [Gamma] ไว้ที่ [S-Cinetone]

Cinema: สีที่เหมาะสมเมื่อตั้งค่า [Gamma] ไว้ที่ [Cine1] หรือ [Cine2]

Pro: โทนสีที่คล้ายกันกับคุณภาพของภาพมาตรฐานของกล้อง Sony ระดับมืออาชีพ (เมื่อใช้ร่วมกับแกมมา ITU709)

ITU709 Matrix: สีที่สอดคล้องตามมาตรฐาน ITU709 (เมื่อใช้ร่วมกับแกมมา ITU709)

ขาวดำ: ตั้งค่าความอิ่มสีเป็นศูนย์ สำหรับการถ่ายภาพขาวดำ

S-Gamut3.Cine: การตั้งค่าเป็นไปตามสมมติฐานที่ว่าภาพจะได้รับการประมวลผลหลังถ่ายภาพ ใช้เมื่อตั้ง [Gamma] ไปที่ [S-Log3] การตั้งค่านี้ช่วยให้ท่านสามารถถ่ายภาพในขอบเขตสีที่สามารถแปลงได้ง่ายสำหรับดิจิตอลซินีมา

S-Gamut3: การตั้งค่าเป็นไปตามสมมติฐานที่ว่าภาพจะได้รับการประมวลผลหลังถ่ายภาพ ใช้เมื่อตั้ง [Gamma] ไปที่ [S-Log3] การตั้งค่านี้ให้ท่านถ่ายภาพในขอบเขตสีกว้าง

BT.2020: โทนสีมาตรฐาน เมื่อตั้งค่า [Gamma] ไว้ที่ [HLG], [HLG1], [HLG2] หรือ [HLG3]

709: โทนสี เมื่อตั้งค่า [Gamma] ไว้ที่ [HLG], [HLG1], [HLG2] หรือ [HLG3] และบันทึกภาพเคลื่อนไหวด้วยสี HDTV (BT.709)

## ความอิ่มสี

ตั้งค่าความอิ่มสี (-32 ถึง +32)

## เฟสสี

ตั้งค่าเฟสสี (-7 ถึง +7)

## ความลึกของสี

ตั้งค่าความเข้มของสีสำหรับแต่ละเฟสสี ฟังก์ชันนี้ใช้ได้ผลมากกว่าสำหรับสีรงค์และได้ผลน้อยกว่าสำหรับสีอรงค์ สีจะดูเข้มขึ้นเมื่อเพิ่มค่าที่ตั้งไปทางด้านบวก และอ่อนลงเมื่อลดค่าไปทางด้านลบ ฟังก์ชันนี้ใช้งานได้แม้เมื่อตั้ง [โหมดสี] ไว้ที่ [ขาวดำ]

[R] -7 (แดงอ่อน) ถึง +7 (แดงเข้ม)

[G] -7 (เขียวอ่อน) ถึง +7 (เขียวเข้ม)

[B] -7 (ฟ้าอ่อน) ถึง +7 (ฟ้าเข้ม)

[C] -7 (ฟ้าอมเขียวอ่อน) ถึง +7 (ฟ้าอมเขียวเข้ม)

[M] -7 (ม่วงแดงอ่อน) ถึง +7 (ม่วงแดงเข้ม)

[Y] -7 (เหลืองอ่อน) ถึง +7 (เหลืองเข้ม)

## รายละเอียด

ตั้งค่ารายการสำหรับ [รายละเอียด]



ระดับ: ตั้งค่าระดับ [รายละเอียด] (-7 ถึง +7)

ปรับ: สามารถเลือกพารามิเตอร์ต่อไปนี้ได้ด้วยตัวเอง

- โหมด: เลือกการตั้งค่าอัตโนมัติ/ด้วยตัวเอง (อัตโนมัติ (ปรับให้เหมาะสมโดยอัตโนมัติ) / แมนนวล (กำหนดรายละเอียดด้วยตัวเอง))
- สมดุล V/H: ตั้งค่าสมดุลแนวตั้ง (V) และแนวนอน (H) ของ DETAIL (-2 (ไปทางด้านแนวตั้ง (V)) ถึง +2 (ไปทางด้านแนวนอน (H)))
- สมดุล B/W: เลือกสมดุลของ DETAIL ต่ำ (B) และ DETAIL สูง (W) (ชนิดที่ 1 (ไปทางด้าน DETAIL ต่ำ (B)) จนถึง ชนิดที่ 5 (ไปทางด้าน DETAIL สูง (W)))
- ชีตจำกัด: ตั้งค่าระดับขีดจำกัดของ [รายละเอียด] (0 (ระดับขีดจำกัดต่ำ: มีแนวโน้มถูกจำกัด) ถึง 7 (ระดับขีดจำกัดสูง: ไม่มีแนวโน้มถูกจำกัด))
- Crispening: ตั้งค่าระดับการเน้นขอบ (0 (ระดับการเน้นขอบน้อย) ถึง 7 (ระดับการเน้นขอบมาก))
- รายละเอียดไฮไลท์: ตั้งค่าระดับ [รายละเอียด] ในพื้นที่ซึ่งความเข้มสูง (0 ถึง 4)



## การคัดลอกการตั้งค่าให้กับหมายเลขโปรไฟล์ของภาพอื่น

ท่านสามารถคัดลอกการตั้งค่าของโปรไฟล์ภาพไปยังหมายเลขโปรไฟล์ภาพอื่นได้

MENU →  (ระดับแสง/สี) → [สี/โทน] → [ โปรไฟล์ภาพ] → [คัดลอก]

## การรีเซ็ตโปรไฟล์ภาพกลับสู่ค่าเริ่มต้น

ท่านสามารถรีเซ็ตโปรไฟล์ภาพกลับสู่ค่าเริ่มต้นได้ ท่านไม่สามารถรีเซ็ตการตั้งค่าโปรไฟล์ภาพทั้งหมดในทันที

MENU →  (ระดับแสง/สี) → [สี/โทน] → [ โปรไฟล์ภาพ] → [เริ่มใหม่]

### หมายเหตุ

- ถ้าท่านต้องการเลือกการตั้งค่าที่แตกต่างกันสำหรับภาพเคลื่อนไหวและภาพนิ่ง ให้เพิ่มเครื่องหมายถูกที่ [โปรไฟล์ภาพ] ภายใต้ [ตั้งที่ต่างภาพนิ่ง/เคลื่อนไหว]
- หากท่านสร้างภาพ RAW ด้วยการตั้งค่าถ่ายภาพ การตั้งค่าต่อไปนี้จะไม่ผล:
  - ระดับสีตา
  - Gamma สีตา
  - จำกัดแสง
  - ความลึกของสี
- ถ้าท่านเปลี่ยน [Gamma] ช่วงค่า ISO ที่ใช้ได้จะเปลี่ยนไป
- อาจมีจุดรบกวนมากขึ้นในส่วนที่มืด ทั้งนี้ขึ้นอยู่กับค่าการตั้งค่าแอมมา ซึ่งอาจแก้ไขให้ดีขึ้นได้โดยตั้งค่าการชดเชยเลนส์ไปที่ [ปิด]
- เมื่อใช้แอมมา S-Log3 จะสังเกตเห็นจุดรบกวนได้มากขึ้นเมื่อเทียบกับการใช้แอมมาอื่น ถ้าจุดรบกวนยังคงมีอยู่มากแม้เมื่อประมวลผลภาพแล้ว อาจแก้ไขให้ดีขึ้นได้โดยการถ่ายภาพด้วยการตั้งค่าที่สว่างขึ้น อย่างไรก็ตาม ช่วงไดนามิกจะแคบลงไปด้วยเมื่อถ่ายภาพด้วยการตั้งค่าที่สว่างขึ้น ขอแนะนำให้ตรวจสอบภาพล่วงหน้า โดยถ่ายภาพทดสอบในกรณีที่ใช้ S-Log3
- การตั้งค่า [S-Log3] อาจทำให้มีข้อผิดพลาดในการตั้งค่าสมดุลแสงขาวแบบกำหนดเอง ในกรณีนี้ ให้ทำการตั้งค่าแบบกำหนดเองด้วยแอมมาที่ไม่ใช่ [S-Log3] ก่อน จากนั้นเลือกแอมมา [S-Log3] อีกครั้ง
- การตั้งค่า PPLUT1-PPLUT4 อาจทำให้มีข้อผิดพลาดในการตั้งค่าสมดุลแสงขาวแบบกำหนดเอง ในกรณีนี้ ให้ทำการตั้งค่าแบบกำหนดเองด้วยการตั้งค่าที่ไม่ใช่ PPLUT1-PPLUT4 ก่อน จากนั้นเลือก PPLUT1-PPLUT4 อีกครั้ง
- หากตั้งค่า [ความชัน] ไว้ที่ +5 ใน [ตั้งค่าปรับเอง] ในส่วน [จำกัดแสง], [จำกัดแสง] จะถูกปิดใช้งาน
- S-Gamut3.Cine และ S-Gamut3 คือขอบเขตสีที่มีเฉพาะใน Sony อย่างไรก็ตาม การตั้งค่า S-Gamut ของกล้องนี้ไม่รองรับขอบเขตสีทั้งหมดของ S-Gamut แต่เป็นการตั้งค่าเพื่อให้ได้การจำลองสีที่เทียบเท่ากับ S-Gamut
- [ โปรไฟล์ภาพ] จะถูกกำหนดไว้ที่ [ปิด] ในสถานการณ์ต่อไปนี้

## หัวข้อที่เกี่ยวข้อง

- [ช่วยแสดง Gamma](#)
- [ตั้งที่ต่างภาพนิ่ง/เคลื่อนไหว](#)

5-043-038-44(1) Copyright 2022 Sony Corporation



กล้องดิจิทัลชนิดเปลี่ยนเลนส์ได้  
ILME-FX30

## โหมดขับเคลื่อน



เลือกโหมดที่เหมาะสมสำหรับวัตถุ เช่น การถ่ายเดี่ยว การถ่ายคร่อม หรือการถ่ายภาพด้วยระบบตั้งเวลา

1 MENU → (การถ่ายภาพ) → [โหมดขับเคลื่อน] → [โหมดขับเคลื่อน] → ค่าที่ต้องการ

### รายละเอียดรายการเมนู

ถ่ายภาพเดี่ยว:

โหมดถ่ายภาพปกติ

ตั้งเวลา(ครั้งเดียว) :

ถ่ายภาพโดยใช้ระบบตั้งเวลาหลังจากเวลาผ่านไปครบตามจำนวนวินาทีที่กำหนดไว้ นับตั้งแต่ที่กดปุ่มชัตเตอร์

**BRKS** คร่อมทีละภาพ:

ถ่ายภาพเท่าจำนวนที่ระบุ ทีละภาพ โดยแต่ละภาพมีระดับแสงต่างกัน

**BRKW** คร่อมสมดุลสีขาว:

ถ่ายภาพทั้งหมดสามภาพ โดยให้แต่ละภาพมีโทนสีต่างกันตามการตั้งค่าที่เลือกไว้สำหรับสมดุลแสงสีขาว อุลเทรามีสี และฟิลเตอร์สี

**BRKDRO** คร่อม DRO:

ถ่ายภาพทั้งหมดสามภาพ โดยให้แต่ละภาพมีระดับตัวปรับช่วงไดนามิกต่างกัน

### หัวข้อที่เกี่ยวข้อง

- ตั้งเวลา(ครั้งเดียว)
- คร่อมทีละภาพ
- คร่อมสมดุลสีขาว
- คร่อม DRO

กล้องดิจิทัลชนิดเปลี่ยนเลนส์ได้  
ILME-FX30

## ตั้งเวลา(ครั้งเดียว)



ถ่ายภาพโดยใช้ระบบตั้งเวลาหลังจากเวลาผ่านไปครบตามจำนวนวินาทีที่กำหนดไว้ นับตั้งแต่ที่กดปุ่มชัตเตอร์ ใช้ระบบตั้งเวลา 5 วินาที/10 วินาที เมื่อท่านกำลังจะถ่ายรูปตัวท่านเอง และใช้ระบบตั้งเวลา 2 วินาที เพื่อลดการสั่นของกล้องที่เกิดจากการกดปุ่มชัตเตอร์

1 MENU → (การถ่ายภาพ) → [โหมดขับเคลื่อน] → [โหมดขับเคลื่อน] → [ตั้งเวลา(ครั้งเดียว)]

2 เลือกโหมดที่ต้องการด้วยด้าน ขวา/ซ้าย ของปุ่มควบคุม

3 ปรับโฟกัสแล้วทำการถ่ายภาพ

เสียงบี๊ปจะดังขึ้น แล้วกล้องจะถ่ายภาพหลังจากผ่านจำนวนวินาทีที่กำหนดไว้

### รายละเอียดรายการเมนู

โหมดจะกำหนดจำนวนวินาทีที่ต้องการให้กล้องเริ่มทำการถ่ายภาพหลังจากที่กดปุ่มชัตเตอร์แล้ว

10 ตั้งเวลา (ครั้งเดียว): 10 วินาที

5 ตั้งเวลา (ครั้งเดียว): 5 วินาที

2 ตั้งเวลา (ครั้งเดียว): 2 วินาที

#### คำแนะนำ

- กดปุ่มชัตเตอร์อีกครั้งเพื่อหยุดการนับของระบบตั้งเวลาถ่ายภาพ
- เลือก MENU → (การถ่ายภาพ) → [โหมดขับเคลื่อน] → [โหมดขับเคลื่อน] → [ถ่ายภาพเดี่ยว] เพื่อยกเลิกระบบตั้งเวลาถ่ายภาพ
- ตั้ง [สัญญาณเสียง] ไปที่ [ปิด] เพื่อปิดเสียงบี๊ประหว่างการนับถอยหลังของระบบตั้งเวลาถ่ายภาพ
- เมื่อต้องการใช้ระบบตั้งเวลาถ่ายภาพในโหมดถ่ายพร้อม ให้เลือกโหมดถ่ายพร้อมในโหมดขับเคลื่อน จากนั้นเลือก MENU → (การถ่ายภาพ) → [โหมดขับเคลื่อน] → [ตั้งค่าถ่ายพร้อม] → [ตั้งเวลาเมื่อถ่ายพร้อม]

### หัวข้อที่เกี่ยวข้อง

- สัญญาณเสียง

กล้องดิจิทัลชนิดเปลี่ยนเลนส์ได้  
ILME-FX30

## คร่อมทีละภาพ



กล้องจะถ่ายภาพหลายภาพในขณะที่เปลี่ยนระดับแสงโดยอัตโนมัติจากระดับแสงพื้นฐาน เป็นระดับที่มีดลง และสว่างขึ้น ท่านสามารถเลือกภาพที่ตรงตามความต้องการได้หลังจากบันทึกเสร็จแล้ว เนื่องจากกล้องจะถ่ายภาพเพียงตัวเดียวแต่ละครั้งที่ท่านกดปุ่มชัตเตอร์ ท่านสามารถปรับโฟกัสหรือองค์ประกอบสำหรับแต่ละภาพได้

1 MENU → (การถ่ายภาพ) → [โหมดขับเคลื่อน] → [โหมดขับเคลื่อน] → [คร่อมทีละภาพ]

2 เลือกโหมดที่ต้องการด้วยด้าน ขวา/ซ้าย ของปุ่มควบคุม

3 ปรับโฟกัสแล้วทำการถ่ายภาพ

- กดปุ่มชัตเตอร์สำหรับแต่ละภาพ

## รายละเอียดรายการเมนู

ยกตัวอย่างเช่น เมื่อเลือก [คร่อมทีละภาพ: 0.3EV ทุกๆ 3 ภาพ] กล้องจะถ่ายภาพสามภาพทีละครั้งโดยค่าระดับแสงจะถูกปรับเลื่อนขึ้นและลงครั้งละ 0.3 EV

### หมายเหตุ

- เมื่อเลือก [ISO AUTO] ในโหมด [ปรับระดับแสงเอง] ค่าระดับแสงจะถูกเปลี่ยนโดยการปรับค่า ISO ถ้าหากเลือกค่าอื่นนอกเหนือจาก [ISO AUTO] ระดับแสงจะถูกเปลี่ยนโดยการปรับค่าความเร็วชัตเตอร์
- เมื่อระดับแสงได้รับการชดเชย ระดับแสงจะถูกปรับเลื่อนตามค่าที่ชดเชย
- การถ่ายคร่อมใช้งานไม่ได้ในโหมดถ่ายภาพต่อไปนี้
  - [อัตโนมัติอัจฉริยะ]

## หัวข้อที่เกี่ยวข้อง

- [ตั้งค่าถ่ายคร่อม](#)
- [ตัวแสดงขณะถ่ายคร่อม](#)

กล้องดิจิทัลชนิดเปลี่ยนเลนส์ได้  
ILME-FX30

## ตัวแสดงขณะถ่ายพร้อม

บนหน้าจอ [แสดงข้อมูลทั้งหมด] หรือ [ฮิสโตแกรม] ท่านสามารถใช้ตัวแสดงการถ่ายพร้อมเพื่อยืนยันการตั้งค่าการถ่ายพร้อม

**การถ่ายพร้อมแสงโดยรอบ**

**3 ภาพที่มีการปรับเลื่อนทีละ 0.3 EV ระดับ**

**การชดเชยระดับแสง ±0.0 EV**



### คำแนะนำ

- ในขณะถ่ายพร้อม คำแนะนำเท่าจำนวนภาพที่จะถ่ายจะแสดงขึ้นเหนือ/ใต้ตัวแสดงการถ่ายพร้อม
- เมื่อท่านเริ่มการถ่ายภาพ คำแนะนำจะหายไปทีละหนึ่งรายการขณะที่กล้องบันทึกภาพ

กล้องดิจิทัลออพติคัลเปลี่ยนเลนส์ได้  
ILME-FX30

## ক্রমসমদল্যসীখা



ถ่ายภาพทั้งหมดสามภาพ โดยให้แต่ละภาพมีโทนสีต่างกันตามการตั้งค่าที่เลือกไว้สำหรับสมดุลแสงสีขาว อุณหภูมิสี และฟิลเตอร์สี

- 1 MENU → (การถ่ายภาพ) → [โหมดชัตเตอร์เลื่อน] → [โหมดชัตเตอร์เลื่อน] → [ক্রমসমদল্যসীখা]
- 2 เลือกโหมดที่ต้องการด้วยปุ่ม ขวา/ซ้าย ของปุ่มควบคุม
- 3 ปรับโฟกัสแล้วทำการถ่ายภาพ

### রাজ্যেইয়রায়কারমেনু

**BRKWB<sub>Lo</sub>** ক্রমসমদল্যসীখা: Lo:

บันทึกภาพติดต่อกันสามภาพที่มีสมดุลแสงสีขาวแตกต่างกันเล็กน้อย (อยู่ภายในช่วง 10MK<sup>-1</sup>\*)

**BRKWB<sub>Hi</sub>** ক্রমসমদল্যসীখা: Hi:

บันทึกภาพติดต่อกันสามภาพที่มีสมดุลแสงสีขาวแตกต่างกันเล็กน้อย (อยู่ภายในช่วง 20MK<sup>-1</sup>\*)

\* MK<sup>-1</sup> คือหน่วยที่แสดงถึงความสามารถของฟิลเตอร์แปลงอุณหภูมิสี และจะแสดงค่าเดียวกันนี้ในหน่วย "ไมเรต"

### คำแนะนำ

- ภาพสุดท้ายจะแสดงในการแสดงภาพอัตโนมัติ

### หัวข้อที่เกี่ยวข้อง

- ตั้งค่าถ่ายक्रम

กล้องดิจิทัลชนิดเปลี่ยนเลนส์ได้  
ILME-FX30

## คร่อม DRO



ท่านสามารถบันทึกได้รวมสามภาพ โดยแต่ละภาพมีค่าระดับการปรับช่วงไดนามิกที่แตกต่างกัน

- 1 MENU →  (การถ่ายภาพ) → [โหมดขับเคลื่อน] → [โหมดขับเคลื่อน] → [คร่อม DRO]
- 2 เลือกโหมดที่ต้องการด้วยปุ่ม ขวา/ซ้าย ของปุ่มควบคุม
- 3 ปรับโฟกัสแล้วทำการถ่ายภาพ

### รายละเอียดรายการเมนู

 **คร่อม DRO: Lo:**

บันทึกภาพสามภาพติดต่อกันโดยเปลี่ยนค่าระดับการปรับช่วงไดนามิกเล็กน้อย (Lv 1, Lv 2 และ Lv 3)

 **คร่อม DRO: Hi:**

บันทึกภาพสามภาพติดต่อกันโดยเปลี่ยนค่าระดับการปรับช่วงไดนามิกมาก (Lv 1, Lv 3 และ Lv 5)

#### คำแนะนำ

- ภาพสุดท้ายจะแสดงในการแสดงภาพอัตโนมัติ

### หัวข้อที่เกี่ยวข้อง

- [ตั้งค่าถ่ายคร่อม](#)

กล้องดิจิทัลชนิดเปลี่ยนเลนส์ได้  
ILME-FX30

## ตั้งค่าถ่ายพร้อม



ท่านสามารถตั้งเวลาในโหมดถ่ายพร้อม และลำดับของการถ่ายพร้อมระดับแสง และการถ่ายพร้อมสมดุลแสงสีขาว

1 MENU → (การถ่ายภาพ) → [โหมดขับเคลื่อน] → [ตั้งค่าถ่ายพร้อม] → ค่าที่ต้องการ

### รายละเอียดรายการเมนู

#### ตั้งเวลาเมื่อถ่ายพร้อม:

ตั้งว่าจะใช้ระบบตั้งเวลาหรือไม่ขณะถ่ายพร้อม นอกจากนี้ยังกำหนดจำนวนวินาทีมากกว่าที่จะลั่นชัตเตอร์ถ้าใช้ระบบตั้งเวลา (ปิด/2 วินาที/5 วินาที/10 วินาที)

#### ลำดับถ่ายพร้อม:

ตั้งค่าลำดับของการถ่ายพร้อมระดับแสง และการถ่ายพร้อมสมดุลแสงสีขาว  
(0→→+/-→0→+)

### หัวข้อที่เกี่ยวข้อง

- [क्रमतललषल](#)
- [क्रमसुदुलषलषल](#)
- [क्रम DRO](#)

กล้องดิจิทัลชนิดเปลี่ยนเลนส์ได้  
ILME-FX30

## ฟังก์ชันถ่ายภาพช่วง



ท่านสามารถถ่ายภาพหนึ่งติดต่อกันได้อัตโนมัติด้วยการถ่ายภาพช่วงเวลา และจำนวนภาพถ่ายที่ท่านตั้งไว้ล่วงหน้า (ถ่ายภาพช่วงเวลา) จากนั้น ท่านสามารถสร้างภาพเคลื่อนไหวแบบไทม์แลปส์จากภาพนิ่งที่ได้จากการถ่ายภาพช่วงเวลาโดยใช้ซอฟต์แวร์คอมพิวเตอร์ Imaging Edge Desktop (Viewer) ท่านไม่สามารถสร้างภาพเคลื่อนไหวจากภาพนิ่งในกล้อง

ดูรายละเอียดเกี่ยวกับภาพเคลื่อนไหวไทม์แลปส์ได้ที่หน้าสนับสนุนสำหรับ Imaging Edge Desktop  
<https://www.sony.net/disoft/help/>

- 1 MENU → (การถ่ายภาพ) → [โหมดขับเคลื่อน] → [ฟังก์ชันถ่ายภาพช่วง] → [ถ่ายภาพช่วงเวลา] → [เปิด]
- 2 MENU → (การถ่ายภาพ) → [โหมดขับเคลื่อน] → [ฟังก์ชันถ่ายภาพช่วง] → เลือกรายการที่ต้องการตั้งค่า จากนั้น เลือกค่าที่ต้องการ
- 3 กดปุ่มชัตเตอร์
 

เมื่อเวลาที่ตั้งไว้สำหรับ [เวลาเริ่มการถ่ายภาพ] ได้ผ่านไป การถ่ายภาพจะเริ่มขึ้น

  - เมื่อจำนวนภาพถ่ายที่ตั้งไว้สำหรับ [จำนวนการถ่ายภาพ] เสร็จสมบูรณ์ กล้องจะกลับไปยังหน้าจอพร้อมใช้งานสำหรับการถ่ายภาพช่วงเวลา

### รายละเอียดรายการเมนู

#### ถ่ายภาพช่วงเวลา:

ตั้งค่าว่าจะทำการถ่ายภาพช่วงเวลาหรือไม่ ([ปิด]/[เปิด])

#### เวลาเริ่มการถ่ายภาพ:

ตั้งเวลาตั้งแต่เมื่อกดปุ่มชัตเตอร์จนถึงเวลาที่การถ่ายภาพช่วงเวลาเริ่มขึ้น (1 วินาที ถึง 99 นาที 59 วินาที)

#### ช่วงเวลาถ่ายภาพ:

ตั้งช่วงเวลาการถ่ายภาพ (เวลาจากตอนที่การเปิดรับแสงหนึ่งเริ่มขึ้นจนถึงการเปิดรับแสงสำหรับภาพถ่ายถัดไปเริ่มขึ้น) (1 วินาที ถึง 60 วินาที)

#### จำนวนการถ่ายภาพ:

ตั้งจำนวนภาพถ่ายสำหรับการถ่ายภาพช่วงเวลา (1 ภาพ ถึง 9 999 ภาพ)

#### ความไวติดตาม AE:

ตั้งความไวในการติดตามของระดับแสงอัตโนมัติตามการเปลี่ยนแปลงความสว่างระหว่างการถ่ายภาพช่วงเวลา หากท่านเลือก [ต่ำ] ระดับแสงที่เปลี่ยนในขณะถ่ายภาพช่วงเวลาจะนุ่มนวลขึ้น ([สูง]/[ปานกลาง]/[ต่ำ])

#### สำคัญกับช่วงถ่าย:

ตั้งค่าว่าต้องการให้ความสำคัญกับการถ่ายภาพช่วงเวลาหรือไม่ เมื่อโหมดระดับแสงเป็น [โปรแกรมอัตโนมัติ] หรือ [กำหนดค่ารับแสง] และความเร็วชัตเตอร์จะยาวกว่าเวลาที่ตั้งไว้สำหรับ [ช่วงเวลาถ่ายภาพ] ([ปิด]/[เปิด])

#### คำแนะนำ

- หากท่านกดปุ่มชัตเตอร์ระหว่างการถ่ายภาพช่วงเวลา การถ่ายภาพช่วงเวลาจะสิ้นสุด และกล้องจะกลับเข้าสู่หน้าจอพร้อมใช้งานสำหรับการถ่ายภาพช่วงเวลา
- หากต้องการกลับไปยังโหมดการถ่ายปกติ ให้ตั้งค่า [ถ่ายภาพช่วงเวลา] เป็น [ปิด]
- หากท่านกดคีย์ชิ่งได้กำหนดฟังก์ชันต่อไปนี้จะขณะทำการถ่ายภาพเริ่มขึ้น ฟังก์ชันจะยังทำงานระหว่างการถ่ายภาพช่วงเวลา แม้เมื่อท่านไม่ได้กดปุ่มค้างไว้



- [กดค้างลือคAEL]
- [ กดค้างลือคAEL]
- [กดตัวลือค AF/MF ใว้]
- [บ้นทึค AF กดค้างใว้]
- [กดค้างลือค AWB]

- หากท่นดั่งค้ [แสดงเป็นค้ลุม] เป็น [เปิด] ภาพนึ่งที่ถ้ยด้วยฟ้งค้ซึนการถ้ยภาพชวงเวลาจะแสดงเป็นค้ลุม
- ภาพนึ่งที่ถ้ยด้วยการถ้ยภาพชวงเวลาสามารถเปิดดูภาพในค้ลึงใต้อย่างต้อเนื่อง หากท่นด้องการสร้างภาพเคลือคไหวโดยใ้ภาพนึ่ง ท่นสามารถดูตัวอย่างผลลัฟธ์ใต้

### หมายเหตุ

- ท่นอาจจะไม่สามารถบ้นทึคจ้นวนรูปภาพที่ดั่งใว้ซึนซึนอยู่ค้บระดับแบดเตอร้ที่ลือค และจ้นวนพ้นที่วางในลือคบ้นทึค จ้ยไฟฟ้าน USB ขณะถ้ยภาพ และใ้การค้ดหน่วยความจ้ที่มีพ้นที่เพ็ยงพอ
- เมื่อชวงเวลาการถ้ยภาพล้ัน ค้ลึงอาจรอนใต้ถ้ย ท่นอาจจะไม่สามารถบ้นทึคจ้นวนรูปภาพที่ดั่งใว้เนื่องจากค้ลึงอาจหยุดการบ้นทึคเพื่อป้องกัคอุปกรณ์ ท้งนึ่งซึนอยู่ค้บอุณหภูมิแวดล้อม
- ระหว่างการถ้ยภาพชวงเวลา (รวมเวลาระหว่างกดปุ่มช้ดเตอร้และเริ่มถ้ยภาพ) ท่นไม่สามารถใ้งานหน้าจ้อการดั่งค้การถ้ยภาพหรือหน้าจ้อ MENU ที่ก้าหนดใต้ อย่ยงไรค้ก็ตาม ท่นสามารถปรับการดั่งค้บางอย่ยงใต้ เช่น ปรับความเร็วช้ดเตอร้โดยใ้ปุ่มหมนหรือปุ่มค้บค้มที่ก้าหนดเอง
- ระหว่างการถ้ยภาพชวงเวลา การแสดงภาพอัคโณม้ติจะใ้ปรากฏซึน
- การถ้ยภาพชวงเวลาใ้งานใ้ใต้ในสถานการณ์ต้อไปนึ่ง
  - ดั่งโหมดถ้ยภาพใว้ที่ [อัคโณม้ติอัจจริยะ]

### หัวข้อที่เก็ยวช้อง

- [เล่นภาพต้อเนื่อง ชวง](#)
- [การขาร์จไฟจ้กเต้าร้บติคค้นึ่ง](#)

กล่องดิจิตอลชนิดเปลี่ยนเลนส์ได้  
ILME-FX30

## สลับ JPEG/HEIF



เปลี่ยนรูปแบบไฟล์ (JPEG / HEIF) ของภาพนิ่งที่ต้องการบันทึก

รูปแบบ JPEG รองรับการใช้งานบนอุปกรณ์ทั่วไป ท่านสามารถดูและแก้ไขไฟล์ JPEG ในสภาพแวดล้อมระบบต่างๆ ได้ รูปแบบ HEIF ให้ประสิทธิภาพในการบีบอัดข้อมูลสูง กล่องสามารถบันทึกภาพด้วยคุณภาพสูงและมีขนาดไฟล์เล็กในรูปแบบ HEIF ท่านอาจไม่สามารถดูหรือแก้ไขไฟล์ HEIF ได้ ซึ่งขึ้นอยู่กับคอมพิวเตอร์หรือซอฟต์แวร์ นอกจากนี้ ในการเล่นภาพนิ่งในรูปแบบ HEIF สภาพแวดล้อมของระบบจะต้องรองรับ HEIF ด้วย ท่านสามารถรับชมภาพนิ่งที่มีคุณภาพสูงได้โดยการเชื่อมต่อกล่องเข้ากับทีวีผ่าน HDMI

1 MENU → (การถ่ายภาพ) → [คุณภาพภาพ/บันทึก] → [สลับ JPEG/HEIF] → ค่าที่ต้องการ

### รายละเอียดรายการเมนู

#### JPEG:

ทำการปรับแต่งทางดิจิตอลสำหรับไฟล์ RAW แล้วบันทึกเป็นรูปแบบ JPEG การตั้งค่านี้ให้ความสำคัญกับความเข้ากันได้

#### HEIF(4:2:0):

ทำการปรับแต่งทางดิจิตอลสำหรับไฟล์ RAW แล้วบันทึกเป็นรูปแบบ HEIF (4:2:0) การตั้งค่านี้ให้ความสำคัญกับคุณภาพของภาพและประสิทธิภาพในการบีบอัดข้อมูล

#### HEIF(4:2:2):

ทำการปรับแต่งทางดิจิตอลสำหรับไฟล์ RAW แล้วบันทึกเป็นรูปแบบ HEIF (4:2:2) การตั้งค่านี้ให้ความสำคัญกับคุณภาพของภาพ

#### คำแนะนำ

- ขึ้นอยู่กับการตั้งค่าสำหรับ [สลับ JPEG/HEIF] รายการตั้งค่าที่เกี่ยวข้องกับรูปแบบไฟล์ ([ รูปแบบไฟล์] เป็นต้น) จะเปลี่ยนเป็น JPEG หรือ HEIF.

#### หมายเหตุ

- ไฟล์ภาพ HEIF ที่บันทึกด้วยกล่องนี้จะไม่แสดงบนกล่องอื่นๆ ที่ไม่รองรับรูปแบบไฟล์ HEIF ระวังอย่าลบไฟล์ภาพ HEIF โดยไม่ตั้งใจ ด้วยการฟอร์แมตการ์ดหน่วยความจำหรือการลบไฟล์
- เมื่อบันทึกภาพเป็นรูปแบบ HEIF โดยตั้งค่า [ภาพนิ่ง HLG] เป็น [ปิด] ภาพจะถูกบันทึกด้วยขอบเขตสี sRGB เมื่อตั้งค่า [ภาพนิ่ง HLG] เป็น [เปิด] ภาพจะถูกบันทึกด้วยขอบเขตสี BT.2100 (ช่วงสี BT.2020)

### หัวข้อที่เกี่ยวข้อง

- ตั้งค่าคุณภาพของภาพ: รูปแบบไฟล์ (ภาพนิ่ง)

กล้องดิจิทัลชนิดเปลี่ยนเลนส์ได้  
ILME-FX30

## ตั้งค่าคุณภาพของภาพ: รูปแบบไฟล์ (ภาพนิ่ง)



ตั้งค่ารูปแบบไฟล์สำหรับภาพนิ่ง

1 MENU → (การถ่ายภาพ) → [คุณภาพภาพ/บันทึก] → [ตั้งค่าคุณภาพของภาพ] → [ รูปแบบไฟล์] → ค่าที่ต้องการ

### รายละเอียดรายการเมนู

#### RAW:

ไม่มีการประมวลผลทางดิจิทัลกับไฟล์รูปแบบนี้ เลือกรูปแบบนี้เพื่อประมวลผลภาพบนเครื่องคอมพิวเตอร์สำหรับการใช้งานอย่างมืออาชีพ

#### RAW & JPEG/RAW & HEIF:

ภาพ RAW และภาพ JPEG หรือ HEIF จะถูกสร้างขึ้นพร้อมกัน ซึ่งเหมาะสำหรับในกรณีที่ต้องการไฟล์ภาพสองไฟล์ คือ JPEG หรือ HEIF สำหรับเปิดดู และภาพ RAW สำหรับนำไปปรับแต่ง

#### JPEG/HEIF:

ภาพจะถูกบันทึกในรูปแบบ JPEG หรือ HEIF

- เมื่อตั้งค่า [ สื่อบันทึก] เป็น [จัดเรียงการบันทึก] ท่านจะสามารถเลือกรูปแบบไฟล์สำหรับช่องเสียบแต่ละช่องได้จาก RAW และ JPEG หรือ RAW และ HEIF

### เกี่ยวกับภาพ RAW

- ในการเปิดไฟล์ภาพ RAW ที่บันทึกด้วยกล้องนี้ จะต้องใช้ซอฟต์แวร์ Imaging Edge Desktop ท่านสามารถใช้ Imaging Edge Desktop เพื่อเปิดไฟล์ภาพ RAW แล้วแปลงเป็นรูปแบบภาพที่ได้รับความนิยม เช่น JPEG หรือ TIFF หรือปรับสมดุลแสงสีขาว ความอิ่มสี หรือคอนทราสต์ของภาพอีกครั้ง
- ภาพ RAW ที่บันทึกด้วยกล้องนี้มีความละเอียด 12 บิตต่อพิกเซล

#### หมายเหตุ

- หากท่านไม่ต้องการปรับแต่งภาพบนคอมพิวเตอร์ ขอแนะนำให้ท่านบันทึกในรูปแบบ JPEG หรือ HEIF
- การดูภาพ HEIF จะต้องใช้ระบบที่รองรับรูปแบบ HEIF

### หัวข้อที่เกี่ยวข้อง

- [สลับ JPEG/HEIF](#)
- [ตั้งค่าคุณภาพของภาพ: คุณภาพ JPEG/คุณภาพ HEIF](#)
- [ตั้งค่าคุณภาพของภาพ: ขนาดภาพ JPEG/ขนาดภาพ HEIF](#)
- [ตั้งค่าสื่อบันทึก \(ภาพนิ่ง/ภาพเคลื่อนไหว\): สื่อบันทึก \(ภาพนิ่ง\)](#)
- [ข้อมูลเบื้องต้นเกี่ยวกับซอฟต์แวร์คอมพิวเตอร์ \(Imaging Edge Desktop/Catalyst\)](#)



กล้องดิจิทัลชนิดเปลี่ยนเลนส์ได้  
ILME-FX30

## ตั้งค่าคุณภาพของภาพ: คุณภาพ JPEG/คุณภาพ HEIF



เลือกคุณภาพของภาพเมื่อบันทึกภาพเป็น JPEG หรือ HEIF

1 MENU → (การถ่ายภาพ) → [คุณภาพภาพ/บันทึก] → [ตั้งค่าคุณภาพของภาพ] → [คุณภาพ JPEG]/[คุณภาพ HEIF] → ค่าที่ต้องการ

### รายละเอียดรายการเมนู

ละเอียดมาก/ละเอียด/ปกติ/เบา:

เนื่องจากอัตราการบีบอัดข้อมูลจะเพิ่มขึ้นจาก [ละเอียดมาก] เป็น [ละเอียด] เป็น [ปกติ] เป็น [เบา] ขนาดของไฟล์จึงลดลงตามลำดับดังกล่าว ทำให้สามารถบันทึกไฟล์ได้จำนวนมากกว่าในการ์ดหน่วยความจำหนึ่งอัน แต่คุณภาพของภาพจะด้อยกว่า

- เมื่อตั้งค่า [ สื่อบันทึก ] เป็น [จัดเรียงการบันทึก] ท่านจะสามารถเลือกคุณภาพของภาพสำหรับแต่ละช่องเสียบได้

### หัวข้อที่เกี่ยวข้อง

- ตั้งค่าคุณภาพของภาพ: รูปแบบไฟล์ (ภาพนิ่ง)
- ตั้งค่าสื่อบันทึก (ภาพนิ่ง/ภาพเคลื่อนไหว): สื่อบันทึก (ภาพนิ่ง)

กล้องดิจิทัลชนิดเปลี่ยนเลนส์ได้  
ILME-FX30

## ตั้งค่าคุณภาพของภาพ: ขนาดภาพ JPEG/ขนาดภาพ HEIF



ยิ่งภาพมีขนาดใหญ่ขึ้น ภาพจะมีรายละเอียดมากขึ้น เมื่อพิมพ์บนแผ่นกระดาษขนาดใหญ่ ยิ่งภาพมีขนาดเล็ก ก็จะสามารถถ่ายภาพได้จำนวนมากขึ้น

1 MENU → (การถ่ายภาพ) → [คุณภาพภาพ/บันทึก] → [ตั้งค่าคุณภาพของภาพ] → [ขนาดภาพ JPEG]/[ขนาดภาพ HEIF] → ค่าที่ต้องการ

### รายละเอียดรายการเมนู

เมื่อตั้งค่า [อัตราส่วนภาพ] เป็น 3:2

การตั้งค่าต่างๆ	จำนวนพิกเซล (แนวนอน×แนวตั้ง)
L: 26M	6192×4128 พิกเซล
M: 13M	4384×2920 พิกเซล
S: 6.4M	3014×2064 พิกเซล

เมื่อตั้งค่า [อัตราส่วนภาพ] เป็น 4:3

การตั้งค่าต่างๆ	จำนวนพิกเซล (แนวนอน×แนวตั้ง)
L: 23M	5504×4128 พิกเซล
M: 11M	3888×2920 พิกเซล
S: 5.7M	2752×2064 พิกเซล

เมื่อตั้งค่า [อัตราส่วนภาพ] เป็น 16:9

การตั้งค่าต่างๆ	จำนวนพิกเซล (แนวนอน×แนวตั้ง)
L: 22M	6192×3480 พิกเซล
M: 11M	4384×2464 พิกเซล
S: 5.4M	3104×1744 พิกเซล

เมื่อตั้งค่า [อัตราส่วนภาพ] เป็น 1:1

การตั้งค่าต่างๆ	จำนวนพิกเซล (แนวนอน×แนวตั้ง)
L: 17M	4128×4128 พิกเซล
M: 8.5M	2912×2912 พิกเซล
S: 4.3M	2064×2064 พิกเซล

---

#### หัวข้อที่เกี่ยวข้อง

- ตั้งค่าคุณภาพของภาพ: รูปแบบไฟล์ (ภาพนิ่ง)
- อัตราส่วนภาพ

5-043-038-44(1) Copyright 2022 Sony Corporation

กล้องดิจิทัลชนิดเปลี่ยนเลนส์ได้  
ILME-FX30

## อัตราส่วนภาพ

---



1 MENU →  (การถ่ายภาพ) → [คุณภาพภาพ/บันทึก] → [อัตราส่วนภาพ] → ค่าที่ต้องการ

### รายละเอียดรายการเมนู

**3:2:**

อัตราส่วนเท่ากับฟิล์ม 35 มม.

**4:3:**

อัตราส่วนภาพคือ 4:3

**16:9:**

อัตราส่วนภาพคือ 16:9

**1:1:**

อัตราส่วนภาพคือ 1:1



กล้องดิจิทัลชนิดเปลี่ยนเลนส์ได้  
ILME-FX30

## ภาพนิ่ง HLG



การใช้ลักษณะแกมมาเทียบเท่า HLG (Hybrid Log-Gamma: มาตรฐานสำหรับภาพ HDR) ช่วยให้ท่านสามารถถ่ายภาพนิ่งที่มีช่วงไดนามิกกว้างและช่วงสีที่กว้าง ซึ่งเข้ากันได้กับ BT.2020

[ภาพนิ่ง HLG] สามารถกำหนดได้เฉพาะเมื่อถ่ายด้วยรูปแบบ HEIF ตั้งค่า [สลับ JPEG/HEIF] เป็น [HEIF(4:2:0)] เป็น [HEIF(4:2:2)] และ [รูปแบบไฟล์] ภายใต [ตั้งค่าคุณภาพของภาพ] เป็น [HEIF] ไว้ล่วงหน้า

1 MENU → (การถ่ายภาพ) → [คุณภาพภาพ/บันทึก] → [ภาพนิ่ง HLG] → ค่าที่ต้องการ

### รายละเอียดรายการเมนู

เปิด:

ถ่ายภาพนิ่ง HLG

ปิด:

ถ่ายภาพนิ่งปกติ

#### คำแนะนำ

- ท่านสามารถแสดงภาพด้วยช่วงความสว่างกว้างเป็นพิเศษโดยการดูภาพนิ่ง HLG ด้วยทีวีหรือจอภาพที่รองรับ HLG
- ท่านสามารถแสดงภาพนิ่ง HLG บนจอภาพของกล้องด้วยคุณภาพใกล้เคียงเมื่อแสดงบนจอภาพที่รองรับ HLG- (BT.2020-) โดยการตั้งค่าดังนี้
  - [ช่วยแสดง Gamma]: [เปิด]
  - [ชนิดช่วยแสดงGamma]: [อัตโนมัติ] หรือ [HLG(BT.2020)]

#### หมายเหตุ

- ในสถานการณ์ต่อไปนี้ [ภาพนิ่ง HLG] จะถูกล็อคไว้ที่ [ปิด]:
  - [สลับ JPEG/HEIF] ถูกตั้งไว้ที่ [JPEG]
  - ตั้งค่า [รูปแบบไฟล์] ในส่วน [ตั้งค่าคุณภาพของภาพ] ไว้ที่ [RAW] หรือ [RAW & HEIF]
  - เมื่อตั้งค่าโหมดการถ่ายอื่นนอกจาก P / A / S / M ในระหว่างการถ่ายภาพนิ่ง
  - เมื่อเปิดใช้ความไว ISO ชั่วคราวด้วยฟังก์ชัน [บันทึกถ่ายกำหนดเอง]
  - เมื่อเปิดใช้ฟังก์ชัน [คร่อม DRO] ภายใต [โหมดขับเคลื่อน] ชั่วคราวด้วยฟังก์ชัน [บันทึกถ่ายกำหนดเอง]
- เมื่อตั้งค่า [ภาพนิ่ง HLG] เป็น [เปิด] จะไม่สามารถใช้ฟังก์ชันต่อไปนี้ได้
  - [ตัวปรับไดนามิก]
  - [สร้างสรรค์ลด]
  - [คร่อม DRO] ภายใต [โหมดขับเคลื่อน]
  - [โปรไฟล์ภาพ]
- เมื่อตั้งค่า [ภาพนิ่ง HLG] เป็น [เปิด] ช่วง ISO ที่สามารถใช้ได้จะมีการเปลี่ยนแปลง

### หัวข้อที่เกี่ยวข้อง

- [สลับ JPEG/HEIF](#)
- [ช่วยแสดง Gamma](#)



กล้องดิจิทัลชนิดเปลี่ยนเลนส์ได้  
ILME-FX30

## ขอบเขตสี



วิธีการแทนสีโดยใช้ตัวเลขต่างๆ หรือช่วงของการผลิตสีซ้ำ เรียกว่า “ขอบเขตสี” ท่านสามารถเปลี่ยนขอบเขตสีให้ตรงกับวัตถุประสงค์ของภาพ

1 MENU → (การถ่ายภาพ) → [คุณภาพภาพ/บันทึก] → [ขอบเขตสี] → ค่าที่ต้องการ

### รายละเอียดรายการเมนู

#### sRGB:

นี่เป็นพิกัดสีมาตรฐานของกล้องดิจิทัล ใช้ [sRGB] ในการถ่ายภาพปกติ เช่น เมื่อท่านต้องการพิมพ์ภาพโดยไม่ทำการปรับแต่งใด ๆ

#### AdobeRGB:

พิกัดสีนี้มีขอบเขตการสร้างสีที่กว้าง Adobe RGB ให้ผลดีในกรณีที่วัตถุมีสีเขียวหรือแดงสดใส ชื่อไฟล์ของภาพที่บันทึกเริ่มต้นด้วย “\_.”

#### หมายเหตุ

- การตั้งค่า [ขอบเขตสี] จะไม่สามารถใช้ได้เมื่อถ่ายภาพเป็นรูปแบบ HEIF ถ้าตั้งค่า [ภาพนิ่ง HLG] เป็น [ปิด] ภาพจะถูกบันทึกด้วยขอบเขตสี sRGB เมื่อตั้งค่า [ภาพนิ่ง HLG] เป็น [เปิด] ภาพจะถูกบันทึกด้วยขอบเขตสี BT.2100 (ช่วงสี BT.2020)
- [AdobeRGB] ใช้สำหรับโปรแกรมหรือเครื่องพิมพ์ที่สนับสนุนการจัดการสีและการเลือกพิกัดสีของ DCF2.0 อาจจะไม่สามารถพิมพ์ภาพหรือดูภาพด้วยสีที่ถูกต้อง ถ้าหากโปรแกรมหรือเครื่องพิมพ์ไม่สนับสนุน Adobe RGB
- เมื่อเปิดแสดงภาพที่ถ่ายด้วย [AdobeRGB] บนอุปกรณ์ที่ไม่สนับสนุน Adobe RGB ภาพจะมีความอึมครึมเล็กน้อย

### หัวข้อที่เกี่ยวข้อง

- [สลับ JPEG/HEIF](#)
- [ภาพนิ่ง HLG](#)

กล้องดิจิทัลชนิดเปลี่ยนเลนส์ได้  
ILME-FX30

## รูปแบบไฟล์ (ภาพเคลื่อนไหว)



เลือกรูปแบบไฟล์ภาพเคลื่อนไหว

1 MENU → / (การถ่ายภาพ) → [คุณภาพภาพ/บันทึก] → [ รูปแบบไฟล์] → ค่าที่ต้องการ

### รายละเอียดรายการเมนู

รูปแบบไฟล์	คุณลักษณะ
XAVC HS 4K	บันทึกภาพเคลื่อนไหว 4K ในรูปแบบ XAVC HS รูปแบบ XAVC HS จะใช้ตัวแปลงสัญญาณ HEVC ซึ่งมีประสิทธิภาพในการบีบอัดข้อมูลสูง กล้องนี้สามารถบันทึกภาพเคลื่อนไหวด้วยคุณภาพของภาพที่สูงกว่าภาพเคลื่อนไหวชนิด XAVC S โดยที่ข้อมูลมีขนาดเท่ากัน ภาพเคลื่อนไหวจะใช้การบีบอัดแบบ Long GOP
XAVC S 4K	บันทึกภาพเคลื่อนไหวด้วยความละเอียด 4K (3840×2160) ภาพเคลื่อนไหวจะใช้การบีบอัดแบบ Long GOP
XAVC S HD	บันทึกภาพเคลื่อนไหวด้วยความละเอียดระดับ HD (1920×1080) ภาพเคลื่อนไหวจะใช้การบีบอัดแบบ Long GOP
XAVC S-I 4K	บันทึกภาพเคลื่อนไหวในรูปแบบ XAVC S-I รูปแบบ XAVC S-I จะใช้การบีบอัดแบบ Intra สำหรับภาพเคลื่อนไหว รูปแบบดังกล่าวมีความเหมาะสมสำหรับการแก้ไขในภายหลังมากกว่าการบีบอัดแบบ Long GOP
XAVC S-I HD	บันทึกภาพเคลื่อนไหวในรูปแบบ XAVC S-I รูปแบบ XAVC S-I จะใช้การบีบอัดแบบ Intra สำหรับภาพเคลื่อนไหว รูปแบบดังกล่าวมีความเหมาะสมสำหรับการแก้ไขในภายหลังมากกว่าการบีบอัดแบบ Long GOP
XAVC S-I DCI 4K*	บันทึกภาพเคลื่อนไหวรูปแบบ XAVC S-I ด้วยความละเอียด DCI 4K (4096×2160) รูปแบบ XAVC S-I จะใช้การบีบอัดแบบ Intra สำหรับภาพเคลื่อนไหว รูปแบบดังกล่าวมีความเหมาะสมสำหรับการแก้ไขในภายหลังมากกว่าการบีบอัดแบบ Long GOP

\* เมื่อเวอร์ชันซอฟต์แวร์ระบบ (เฟิร์มแวร์) ของกล้องเป็น Ver.2.00 หรือใหม่กว่า

- Intra/Long GOP คือรูปแบบการบีบอัดภาพเคลื่อนไหว Intra จะบีบอัดภาพเคลื่อนไหวแต่ละเฟรม ในขณะที่ Long GOP จะบีบอัดหลายเฟรมพร้อมกัน การบีบอัดแบบ Intra มีการตอบสนองและความยืดหยุ่นที่ดีกว่าในการแก้ไข แต่การบีบอัดแบบ Long GOP มีประสิทธิภาพการบีบอัดที่ดีกว่า

### หมายเหตุ

- ในการดูภาพเคลื่อนไหว XAVC HS 4K บนสมาร์ตโฟนหรือคอมพิวเตอร์ ท่านจำเป็นต้องมีอุปกรณ์หรือซอฟต์แวร์ที่มีความสามารถในการประมวลผลสูงซึ่งรองรับตัวแปลงสัญญาณชนิด HEVC

---

## หัวข้อที่เกี่ยวข้อง

- [การ์ดหน่วยความจำที่สามารถใช้ได้](#)

5-043-038-44(1) Copyright 2022 Sony Corporation

## ตั้งภาพเคลื่อนไหว (ภาพเคลื่อนไหว)



กำหนดอัตราเฟรม อัตราบิต ข้อมูลสี เป็นต้น

1 MENU → / (การถ่ายภาพ) → [คุณภาพภาพ/บันทึก] → [ ตั้งภาพเคลื่อนไหว] → [อัตราเฟรมบันทึก] → ค่าที่ต้องการ

2 MENU → / (การถ่ายภาพ) → [คุณภาพภาพ/บันทึก] → [ ตั้งภาพเคลื่อนไหว] → [ตั้งค่าการบันทึก] → ค่าที่ต้องการ

ตัวอย่างการตั้งค่า

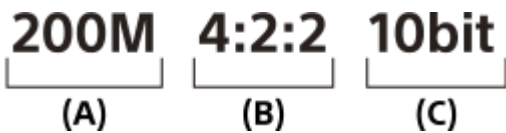

(A): อัตราบิต

(B): การเก็บข้อมูลสี

(C): ความลึกบิต

- เมื่ออัตราบิตสูงขึ้น คุณภาพของภาพก็จะสูงขึ้นด้วย
- การเก็บข้อมูลสี (4:2:2 และ 4:2:0) คืออัตราการบันทึกข้อมูลสี เมื่อใช้อัตราส่วนที่สม่ำเสมอยิ่งขึ้น สีที่ได้จะมีความถูกต้องมากขึ้น และสามารถจัดสีที่ไม่ต้องการได้สะอาดยิ่งขึ้นแม้ในกรณีที่จัดองค์ประกอบโดยใช้ฉากเขียว
- ความลึกบิตหมายถึงการไล่ระดับของข้อมูลความสว่าง เมื่อความลึกบิตเป็น 8 บิต จะสามารถไล่ระดับได้ 256 ระดับ เมื่อความลึกบิตเป็น 10 บิต จะสามารถไล่ระดับได้ 1024 ระดับ เมื่อเพิ่มค่านี้ การไล่ระดับจากส่วนมืดจนถึงส่วนสว่างของภาพจะต่อเนื่องยิ่งขึ้น
- การตั้งค่า [4:2:2 10 bit] เหมาะสำหรับถ่ายภาพที่บันทึกไปแก้ไขที่คอมพิวเตอร์ อย่างไรก็ตาม การตั้งค่า [4:2:2 10 bit] อาจไม่สามารถดูได้ในบางระบบ

### รายละเอียดรายการเมนู

เมื่อตั้งค่า [ รูปแบบไฟล์] เป็น [XAVC HS 4K]

อัตราเฟรมบันทึก	ตั้งค่าการบันทึก	ขนาด	รูปแบบการบีบอัดภาพเคลื่อนไหว
59.94p/50p	200M 4:2:2 10bit	3840×2160	Long GOP
59.94p/50p	150M 4:2:0 10bit	3840×2160	Long GOP
59.94p/50p	100M 4:2:2 10bit	3840×2160	Long GOP
59.94p/50p	75M 4:2:0 10bit	3840×2160	Long GOP
59.94p/50p	45M 4:2:0 10bit	3840×2160	Long GOP
23.98p*	100M 4:2:2 10bit	3840×2160	Long GOP
23.98p*	100M 4:2:0 10bit	3840×2160	Long GOP

อัตราเฟรมบันทึก	ตั้งค่าการบันทึก	ขนาด	รูปแบบการบีบอัดภาพเคลื่อนไหว
23.98p*	50M 4:2:2 10bit	3840×2160	Long GOP
23.98p*	50M 4:2:0 10bit	3840×2160	Long GOP
23.98p*	30M 4:2:0 10bit	3840×2160	Long GOP
119.88p/100p	280M 4:2:2 10bit	3840×2160	Long GOP
119.88p/100p	200M 4:2:0 10bit	3840×2160	Long GOP

\* เฉพาะเมื่อตั้งค่า [ตัวเลือก NTSC/PAL] เป็น NTSC

### เมื่อตั้งค่า [ ] [รูปแบบไฟล์] เป็น [XAVC S 4K]

อัตราเฟรมบันทึก	ตั้งค่าการบันทึก	ขนาด	รูปแบบการบีบอัดภาพเคลื่อนไหว
59.94p/50p	200M 4:2:2 10bit	3840×2160	Long GOP
59.94p/50p	150M 4:2:0 8bit	3840×2160	Long GOP
29.97p/25p	140M 4:2:2 10bit	3840×2160	Long GOP
29.97p/25p	100M 4:2:0 8bit	3840×2160	Long GOP
29.97p/25p	60M 4:2:0 8bit	3840×2160	Long GOP
23.98p*	100M 4:2:2 10bit	3840×2160	Long GOP
23.98p*	100M 4:2:0 8bit	3840×2160	Long GOP
23.98p*	60M 4:2:0 8bit	3840×2160	Long GOP
119.88p/100p	280M 4:2:2 10bit	3840×2160	Long GOP
119.88p/100p	200M 4:2:0 8bit	3840×2160	Long GOP

\* เฉพาะเมื่อตั้งค่า [ตัวเลือก NTSC/PAL] เป็น NTSC

### เมื่อตั้งค่า [ ] [รูปแบบไฟล์] เป็น [XAVC S HD]

อัตราเฟรมบันทึก	ตั้งค่าการบันทึก	ขนาด	รูปแบบการบีบอัดภาพเคลื่อนไหว
59.94p/50p	50M 4:2:2 10bit	1920×1080	Long GOP
59.94p/50p	50M 4:2:0 8bit	1920×1080	Long GOP
59.94p/50p	25M 4:2:0 8bit	1920×1080	Long GOP
29.97p/25p	50M 4:2:2 10bit	1920×1080	Long GOP
29.97p/25p	50M 4:2:0 8bit	1920×1080	Long GOP
29.97p/25p	16M 4:2:0 8bit	1920×1080	Long GOP
23.98p*	50M 4:2:2 10bit	1920×1080	Long GOP
23.98p*	50M 4:2:0 8bit	1920×1080	Long GOP

อัตราเฟรมบันทึก	ตั้งค่าการบันทึก	ขนาด	รูปแบบการบีบอัดภาพเคลื่อนไหว
119.88p/100p	100M 4:2:0 8bit	1920×1080	Long GOP
119.88p/100p	60M 4:2:0 8bit	1920×1080	Long GOP

\* เฉพาะเมื่อตั้งค่า [ตัวเลือก NTSC/PAL] เป็น NTSC

### เมื่อตั้งค่า [▶] [รูปแบบไฟล์] เป็น [XAVC S-I 4K]

อัตราเฟรมบันทึก	ตั้งค่าการบันทึก	ขนาด	รูปแบบการบีบอัดภาพเคลื่อนไหว
59.94p/50p	600M 4:2:2 10bit/500M 4:2:2 10bit	3840×2160	Intra
29.97p/25p	300M 4:2:2 10bit/250M 4:2:2 10bit	3840×2160	Intra
23.98p*	240M 4:2:2 10bit	3840×2160	Intra

\* เฉพาะเมื่อตั้งค่า [ตัวเลือก NTSC/PAL] เป็น NTSC

### เมื่อตั้งค่า [▶] [รูปแบบไฟล์] เป็น [XAVC S-I DCI 4K] (เมื่อเวอร์ชันซอฟต์แวร์ระบบ (เฟิร์มแวร์) ของกล้องเป็น Ver.2.00 หรือใหม่กว่า)

อัตราเฟรมบันทึก	ตั้งค่าการบันทึก	ขนาด	รูปแบบการบีบอัดภาพเคลื่อนไหว
59.94p/50p	600M 4:2:2 10bit/500M 4:2:2 10bit	4096×2160	Intra
29.97p/25p	300M 4:2:2 10bit/250M 4:2:2 10bit	4096×2160	Intra
23.98p*	240M 4:2:2 10bit	4096×2160	Intra
24.00p	240M 4:2:2 10bit	4096×2160	Intra

\* เฉพาะเมื่อตั้งค่า [ตัวเลือก NTSC/PAL] เป็น NTSC

### เมื่อตั้งค่า [▶] [รูปแบบไฟล์] เป็น [XAVC S-I HD]

อัตราเฟรมบันทึก	ตั้งค่าการบันทึก	ขนาด	รูปแบบการบีบอัดภาพเคลื่อนไหว
59.94p/50p	222M 4:2:2 10bit/185M 4:2:2 10bit	1920×1080	Intra
29.97p/25p	111M 4:2:2 10bit/93M 4:2:2 10bit	1920×1080	Intra
23.98p*	89M 4:2:2 10bit	1920×1080	Intra

\* เฉพาะเมื่อตั้งค่า [ตัวเลือก NTSC/PAL] เป็น NTSC

#### หัวข้อที่เกี่ยวข้อง

- [รูปแบบไฟล์ \(ภาพเคลื่อนไหว\)](#)



กล้องดิจิทัลชนิดเปลี่ยนเลนส์ได้  
ILME-FX30

## ตั้งค่าสโลและคริก



ท่านสามารถบันทึกช่วงเวลาที่ไม่สามารถมองเห็นได้ด้วยตาเปล่า (การถ่ายภาพเคลื่อนไหวแบบสโลว์โมชั่น) หรือบันทึกปรากฏการณ์ระยะยาวไว้เป็นภาพเคลื่อนไหวแบบบีนซ์ (การถ่ายภาพเคลื่อนไหวแบบคริกโมชัน) ตัวอย่างเช่น ท่านสามารถบันทึกภาพการแข่งขันกีฬาที่ตืดอด ช่วงเวลาที่นกกำลังเริ่มกางปีกบิน ดอกไม้ที่กำลังบาน และภาพก่อนเมฆหรือกลุ่มดาวบนท้องฟ้าที่เปลี่ยนไปเรื่อย ๆ เสียงจะไม่ถูกบันทึก

- 1 ปุ่ม MODE (โหมด) → [สโลและคริกโมชัน] → กดตรงกลางปุ่มควบคุม
- 2 เลือก MENU → (การถ่ายภาพ) → [โหมดถ่ายภาพ] → [S&Q โหมดรับแสง] → แล้วเลือกค่าที่ต้องการสำหรับสโลว์โมชั่น/คริกโมชัน (โปรแกรมอัตโนมัติ, กำหนดค่ารับแสง, กำหนดชัตเตอร์ หรือ ปรับระดับแสงเอง)
- 3 เลือก MENU → (การถ่ายภาพ) → [คุณภาพภาพ/บันทึก] → [S&Q ตั้งค่าสโลและคริก] → เลือกรายการที่ต้องการตั้งค่า จากนั้นเลือกค่าที่ต้องการ
- 4 กดปุ่ม REC (การบันทึก) เพื่อเริ่มการบันทึกภาพ
  - กดปุ่ม REC (การบันทึก) อีกครั้งเพื่อหยุดการบันทึก

### รายละเอียดรายการเมนู

#### S&Q อัตราเฟรมบันทึก:

เลือกอัตราเฟรมของภาพเคลื่อนไหว

#### S&Q อัตราเฟรม:

เลือกอัตราเฟรมของการถ่ายภาพ

#### S&Q ตั้งค่าการบันทึก:

เลือกอัตราบิต การเก็บข้อมูลสี และความลึกบิตของภาพเคลื่อนไหว

- ค่าที่สามารถกำหนดได้สำหรับ [S&Q อัตราเฟรมบันทึก] และ [S&Q ตั้งค่าการบันทึก] จะเหมือนกับการตั้งค่าสำหรับ ตั้งภาพเคลื่อนไหว
- รูปแบบของภาพเคลื่อนไหวที่บันทึกจะเหมือนกับในการตั้งค่า รูปแบบไฟล์

ความเร็วการแสดงผลภาพเมื่อตั้งค่า [S&Q อัตราเฟรมบันทึก] เป็น 24.00p (เมื่อเวอร์ชันซอฟต์แวร์ระบบ (เฟิร์มแวร์) ของกล้องเป็น Ver.2.00 หรือใหม่กว่า)

ท่านจะสามารถเลือกอัตราเฟรมที่ระดับด้านล่างนี้ได้ก็ต่อเมื่อตั้งค่า รูปแบบไฟล์ เป็น [XAVC S-I DCI 4K] เท่านั้น

S&Q อัตราเฟรม	S&Q อัตราเฟรมบันทึก: 24.00p
48fps	ช้า 2 เท่า
24fps	ความเร็วปกติในการแสดงผลภาพ

S&Q อัตราเฟรม	S&Q อัตราเฟรมบันทึก: 24.00p
12fps	เร็ว 2 เท่า
6fps	เร็ว 4 เท่า
3fps	เร็ว 8 เท่า
2fps	เร็ว 12 เท่า
1fps	เร็ว 24 เท่า

### ความเร็วการแสดงผลภาพเมื่อตั้งค่า [S&Q อัตราเฟรมบันทึก] ไว้ที่อัตราอื่นซึ่งไม่ใช่ 24.00p

ความเร็วในการแสดงผลภาพจะแตกต่างกันไปตามรายการด้านล่างนี้ ทั้งนี้ขึ้นอยู่กับ [S&Q อัตราเฟรมบันทึก] และ [S&Q อัตราเฟรม] ที่กำหนด

### เมื่อตั้งค่า [ตัวเลือก NTSC/PAL] ไว้ที่ NTSC

S&Q อัตราเฟรม	S&Q อัตราเฟรมบันทึก: 23.98p	S&Q อัตราเฟรมบันทึก: 29.97p	S&Q อัตราเฟรมบันทึก: 59.94p	S&Q อัตราเฟรมบันทึก: 119.88p
240fps	ช้า 10 เท่า	ช้า 8 เท่า	ช้า 4 เท่า	ช้า 2 เท่า
120fps	ช้า 5 เท่า	ช้า 4 เท่า	ช้า 2 เท่า	ความเร็วปกติในการแสดงผลภาพ
60fps	ช้า 2.5 เท่า	ช้า 2 เท่า	ความเร็วปกติในการแสดงผลภาพ	เร็ว 2 เท่า
30fps	ช้า 1.25 เท่า	ความเร็วปกติในการแสดงผลภาพ	เร็ว 2 เท่า	เร็ว 4 เท่า
15fps	เร็ว 1.6 เท่า	เร็ว 2 เท่า	เร็ว 4 เท่า	เร็ว 8 เท่า
8fps	เร็ว 3 เท่า	เร็ว 3.75 เท่า	เร็ว 7.5 เท่า	เร็ว 15 เท่า
4fps	เร็ว 6 เท่า	เร็ว 7.5 เท่า	เร็ว 15 เท่า	เร็ว 30 เท่า
2fps	เร็ว 12 เท่า	เร็ว 15 เท่า	เร็ว 30 เท่า	เร็ว 60 เท่า
1fps	เร็ว 24 เท่า	เร็ว 30 เท่า	เร็ว 60 เท่า	เร็ว 120 เท่า

### เมื่อตั้งค่า [ตัวเลือก NTSC/PAL] ไว้ที่ PAL

S&Q อัตราเฟรม	S&Q อัตราเฟรมบันทึก: 25p	S&Q อัตราเฟรมบันทึก: 50p	S&Q อัตราเฟรมบันทึก: 100p
200fps	ช้า 8 เท่า	ช้า 4 เท่า	ช้า 2 เท่า
100fps	ช้า 4 เท่า	ช้า 2 เท่า	ความเร็วปกติในการแสดงผลภาพ
50fps	ช้า 2 เท่า	ความเร็วปกติในการแสดงผลภาพ	เร็ว 2 เท่า
25fps	ความเร็วปกติในการแสดงผลภาพ	เร็ว 2 เท่า	เร็ว 4 เท่า
12fps	เร็ว 2.08 เท่า	เร็ว 4.16 เท่า	เร็ว 8.33 เท่า

S&Q อัตราเฟรม	S&Q อัตราเฟรมบันทึก: 25p	S&Q อัตราเฟรมบันทึก: 50p	S&Q อัตราเฟรมบันทึก: 100p
6fps	เร็ว 4.16 เท่า	เร็ว 8.33 เท่า	เร็ว 16.66 เท่า
3fps	เร็ว 8.33 เท่า	เร็ว 16.66 เท่า	เร็ว 33.33 เท่า
2fps	เร็ว 12.5 เท่า	เร็ว 25 เท่า	เร็ว 50 เท่า
1fps	เร็ว 25 เท่า	เร็ว 50 เท่า	เร็ว 100 เท่า

- [240fps]/[200fps] จะไม่สามารถเลือกได้เมื่อดังค่า [▶] รูปแบบไฟล์] เป็นรายการต่อไปนี้:
  - XAVC HS 4K
  - XAVC S 4K
  - XAVC S-I 4K
  - XAVC S-I DCI 4K\*
- ไม่สามารถเลือก [120fps]/[100fps] ได้เมื่อดังค่า [▶] รูปแบบไฟล์] ไว้ที่ [XAVC S-I DCI 4K]\*

\* เมื่อเวอร์ชันซอฟต์แวร์ระบบ (เฟิร์มแวร์) ของกล้องคือ Ver.2.00 หรือใหม่กว่า

### คำแนะนำ

- สำหรับเวลาที่บันทึกได้โดยประมาณ โปรดดูที่ “ระยะเวลาที่บันทึกได้ของภาพเคลื่อนไหว”

### หมายเหตุ

- ในการบันทึกแบบสโลว์โมชั่น/คริกโมชัน เวลาในการถ่ายจริงจะแตกต่างจากเวลาที่บันทึกของภาพเคลื่อนไหว เวลาที่บันทึกได้จะแสดงขึ้นที่ส่วนบนของจอภาพ โดยแสดงเวลาการบันทึกที่เหลืออยู่สำหรับภาพเคลื่อนไหว ไม่ใช่เวลาการบันทึกคงเหลือของการวัดหน่วยความจำ
- ในการบันทึกภาพเคลื่อนไหวแบบสโลว์โมชั่น ความเร็วชัตเตอร์จะเร็วขึ้นและค่าระดับแสงที่ได้อาจไม่ถูกต้อง ในกรณีนี้ให้ลดค่ารับแสง หรือตั้งค่าความไวแสง ISO ให้สูงขึ้น
- ระหว่างที่ทำการบันทึกภาพเคลื่อนไหวแบบสโลว์โมชั่น/คริกโมชัน จะไม่สามารถใช้ฟังก์ชันต่อไปนี้ได้
  - [Time Code Run]
  - [สัญญาณออก Time Code]

### หัวข้อที่เกี่ยวข้อง

- สโลว์และคริกโมชัน: โหมดรับแสง
- ระยะเวลาที่บันทึกได้ของภาพเคลื่อนไหว
- การวัดหน่วยความจำที่สามารถใช้ได้

## ตั้งค่าพร็อกซี



ขณะที่บันทึกภาพเคลื่อนไหว บันทึกสโลว์โมชัน/บันทึกคริกโมชัน ท่านสามารถบันทึกภาพเคลื่อนไหวพร็อกซีซึ่งมีอัตราบิดต่ำไปพร้อมกันได้

เนื่องจากภาพเคลื่อนไหวพร็อกซีเป็นไฟล์ขนาดเล็ก จึงเหมาะกับการถ่ายโอนไปยังสมาร์ทโฟนหรือฮาร์ดไดรฟ์ไปยังเว็บไซต์

- 1 MENU → (การถ่ายภาพ) → [คุณภาพภาพ/บันทึก] → [**Px** ตั้งค่าพร็อกซี] → เลือกรายการที่ต้องการตั้งค่า จากนั้นเลือกค่าที่ต้องการ

### รายละเอียดรายการเมนู

**Px** บันทึกภาพพร็อกซี:

เลือกที่จะบันทึกภาพเคลื่อนไหวพร็อกซีไปพร้อมกันหรือไม่ ([เปิด] / [ปิด])

**Px** รูปแบบไฟล์พร็อกซี:

เลือกรูปแบบการบันทึกของภาพเคลื่อนไหวพร็อกซี ([XAVC HS HD] / [XAVC S HD])

**Px** ตั้งค่าบันทึกพร็อกซี:

เลือกอัตราบิด การเก็บข้อมูลสี และความลึกบิตของภาพเคลื่อนไหวพร็อกซี ([16M 4:2:0 10bit] / [9M 4:2:0 10bit] / [6M 4:2:0 8bit])

### การตั้งค่าการบันทึกพร็อกซีที่สามารถเลือกได้

<b>Px</b> รูปแบบไฟล์พร็อกซี	ขนาดของการบันทึก	อัตราเฟรมของการบันทึก	<b>Px</b> ตั้งค่าบันทึกพร็อกซี	ตัวแปลงสัญญาณสำหรับการบีบอัด
XAVC HS HD	1920×1080	สูงสุด 59.94p/สูงสุด 50p	16Mbps 4:2:0 10bit 9Mbps 4:2:0 10bit	MPEG-H HEVC/H.265
XAVC S HD	1280×720	สูงสุด 59.94p/สูงสุด 50p	6Mbps 4:2:0 8bit	MPEG-4 AVC/H.264

### คำแนะนำ

- ภาพเคลื่อนไหวพร็อกซีจะไม่ปรากฏบนหน้าจอเปิดดูภาพ (หน้าจอแสดงภาพเดี่ยวหรือหน้าจอดัชนีภาพ) **Px** (พร็อกซี) จะปรากฏเหนือภาพเคลื่อนไหวที่มีการบันทึกภาพเคลื่อนไหวพร็อกซีไปพร้อมกัน

### หมายเหตุ

- ไม่สามารถดูภาพเคลื่อนไหวพร็อกซีบนกล้องนี้ได้
  - ภาพเคลื่อนไหวพร็อกซีจะไม่สามารถบันทึกได้ในสถานการณ์ต่อไปนี้
    - การบันทึกภาพเคลื่อนไหวแบบปกติ
    - [อัตราเฟรมบันทึก] ถูกตั้งไว้ที่ [119.88p]/[100p]
- การบันทึกสโลว์โมชัน/การบันทึกคริกโมชัน

- [S&Q อัตราเฟรมบันทึก] ถูกตั้งไว้ที่ [119.88p]/[100p]
- [S&Q อัตราเฟรม] ถูกตั้งไว้ที่ [120fps]/[100fps]

- การลบ/การป้องกันภาพเคลื่อนไหวที่มีภาพเคลื่อนไหวหรือที่ถูกลบ/ป้องกันทั้งภาพเคลื่อนไหวต้นฉบับและพรีอ็อกซี ท่านไม่สามารถลบ/ป้องกันเฉพาะภาพเคลื่อนไหวต้นฉบับหรือภาพเคลื่อนไหวพรีอ็อกซีได้
- ไม่สามารถตัดต่อภาพเคลื่อนไหวบนกล้องนี้ได้

---

### หัวข้อที่เกี่ยวข้อง

- การ์ดหน่วยความจำที่สามารถใช้ได้

5-043-038-44(1) Copyright 2022 Sony Corporation

กล้องดิจิทัลชนิดเปลี่ยนเลนส์ได้  
ILME-FX30

## มุมมองภาพ

มุมมองภาพจะเปลี่ยนโดยขึ้นอยู่กับโหมดการถ่ายภาพและการตั้งค่าของการบันทึก เป็นต้น

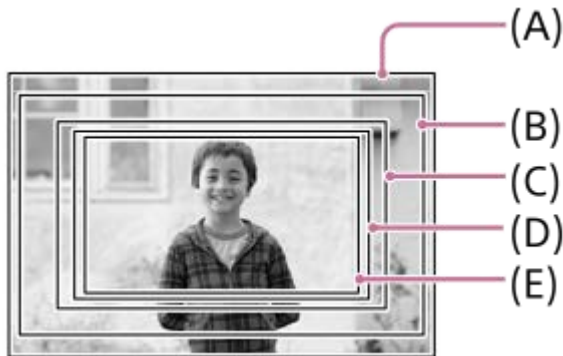

(A) เมื่อถ่ายภาพนิ่ง

(B) เมื่อบันทึกภาพเคลื่อนไหว (นอกจาก 4K 119.88p/100p และ [สัญญาณออก RAW] ภายใต้ [▶] ตั้งค่าออก HDMI] ตั้งไว้ที่ [ปิด])  
มุมมองจะอยู่ที่ประมาณ 1.04 เท่าของความยาวโฟกัสที่ระบุไว้บนเลนส์  
กำลังขยายอาจแตกต่างกันไปสำหรับเลนส์บางรุ่น สำหรับรายละเอียด โปรดไปที่หน้าสนับสนุนต่อไปนี้  
<https://www.sony.net/dics/fx30-l/>

(C) เมื่อบันทึกภาพเคลื่อนไหว (นอกจาก 4K 119.88p/100p และ [สัญญาณออก RAW] ภายใต้ [▶] ตั้งค่าออก HDMI] ตั้งไว้ที่ [เปิด])  
มุมมองจะอยู่ที่ประมาณ 1.3 เท่าของความยาวโฟกัสที่ระบุไว้บนเลนส์

(D) เมื่อถ่ายภาพเคลื่อนไหวแบบสโลว์โมชั่น/คริกโมชั่น (240fps/200fps)  
มุมมองจะอยู่ที่ประมาณ 1.5 เท่าของความยาวโฟกัสที่ระบุไว้บนเลนส์

(E) เมื่อบันทึกภาพเคลื่อนไหว (4K 119.88p/100p)  
มุมมองจะอยู่ที่ประมาณ 1.6 เท่าของความยาวโฟกัสที่ระบุไว้บนเลนส์

กล้องดิจิทัลชนิดเปลี่ยนเลนส์ได้  
ILME-FX30

## ระบบสัมผัส

---



ตั้งค่าว่าจะเปิดใช้งานการใช้งานแบบสัมผัสในจอภาพหรือไม่

① MENU →  (ตั้งค่า) → [ระบบสัมผัส] → [ระบบสัมผัส] → ค่าที่ต้องการ

### รายละเอียดรายการเมนู

**เปิด:**

เปิดใช้การสั่งงานแบบสัมผัส

**เปิด: เล่นเท่านั้น:**

เปิดใช้การสั่งงานแบบสัมผัสในระหว่างการดูภาพเท่านั้น

**ปิด:**

ปิดใช้การสั่งงานแบบสัมผัส

---

### หัวข้อที่เกี่ยวข้อง

- ฟังก์ชันสัมผัสถ่ายภาพ
- การสั่งงานจอภาพโดยการสัมผัส

กล้องดิจิทัลชนิดเปลี่ยนเลนส์ได้  
ILME-FX30

## ปิดขึ้น



ท่านสามารถตั้งค่าว่าจะเปิดเมนูฟังก์ชันเมื่อปิดขึ้นในหน้าจอสถานะพร้อมถ่ายภาพหรือไม่

1 MENU →  (ตั้งค่า) → [ระบบสัมผัส] → [ปิดขึ้น] → ค่าที่ต้องการ

### รายละเอียดรายการเมนู

#### เปิดเมนู Fn:

เมนูฟังก์ชันจะเปิดเมื่อปิดขึ้น ท่านสามารถปิดเมนูฟังก์ชันโดยการปิดลงจากพื้นที่นอกเมนูฟังก์ชัน หรือแตะนอกเมนูฟังก์ชัน

#### ปิด:

เมนูฟังก์ชันจะไม่เปิดเมื่อปิดขึ้น

#### หมายเหตุ

- ท่านไม่สามารถเปิดเมนูฟังก์ชันโดยการปิดขึ้นเมื่อตั้งค่า [ระบบสัมผัส] เป็น [เปิด: เล่นเท่านั้น] หรือ [ปิด] แม้ว่าจะเลือก [เปิดเมนู Fn] ไว้ก็ตาม

### หัวข้อที่เกี่ยวข้อง

- การใช้เมนูฟังก์ชัน
- ระบบสัมผัส



กล้องดิจิทัลชนิดเปลี่ยนเลนส์ได้  
ILME-FX30

## ฟังก์ชันสัมผัสถ่ายภาพ



ตั้งค่าการใช้งานที่เปิดใช้โดยการแตะหน้าจอร์หว่างถ่ายภาพ

1 MENU → (ตั้งค่า) → [ระบบสัมผัส] → [ฟังก์ชันสัมผัสถ่ายภาพ] → ค่าที่ต้องการ

### รายละเอียดรายการเมนู

#### โฟกัสโดยแตะจอ:

ตำแหน่งโฟกัสจะถูกตั้งค่าโดยการแตะหน้าจอร์หว่างถ่ายภาพ

#### ติดตามโดยแตะจอ:

วัตถุจะถูกเลือกและเริ่มติดตามโดยการแตะหน้าจอร์หว่างถ่ายภาพ

#### ชัตเตอร์แบบสัมผัส:

โฟกัสที่วัตถุที่สัมผัสและถ่ายภาพโดยการสัมผัสหน้าจอร์หว่างการถ่าย

#### ปิด:

ปิดใช้การสั่งงานด้วยการสัมผัสระหว่างถ่ายภาพ

#### คำแนะนำ

- ท่านสามารถเปลี่ยนแปลงการตั้งค่าสำหรับ [ฟังก์ชันสัมผัสถ่ายภาพ] ได้โดยการแตะที่ / / / (ไอคอนฟังก์ชันสัมผัส) ในหน้าจอร์หว่างถ่ายภาพ

### หัวข้อที่เกี่ยวข้อง

- การโฟกัสด้วยการสั่งงานแบบสัมผัส (โฟกัสโดยแตะจอ)
- เริ่มต้นการติดตามด้วยการสั่งงานแบบสัมผัส (ติดตามโดยแตะจอ)
- การถ่ายโดยใช้การสั่งงานด้วยการสัมผัส (ชัตเตอร์แบบสัมผัส)
- ระบบสัมผัส

กล้องดิจิทัลชนิดเปลี่ยนเลนส์ได้  
ILME-FX30





## การโฟกัสด้วยการสั่งงานแบบสัมผัส (โฟกัสโดยแตะจอ)

[โฟกัสโดยแตะจอ] ช่วยให้ท่านระบุตำแหน่งที่ต้องการโฟกัสโดยใช้การใช้งานแบบสัมผัส เลือก MENU →  (ตั้งค่า) → [ระบบสัมผัส] → [ระบบสัมผัส] → [เปิด] ว่างหน้าจอ

ฟังก์ชันนี้จะสามารถใช้ได้เฉพาะเมื่อตั้งค่า [  บริเวณปรับโฟกัส ] เป็นพารามิเตอร์อย่างใดอย่างหนึ่งต่อไปนี้:

- [กว้าง]
- [โซน]
- [กำหนดกลางภาพ]
- [ติดตาม: กว้าง]
- [ติดตาม: โซน]
- [ติดตาม: กำหนดเป็นกลางภาพ]

### 1 MENU → (ตั้งค่า) → [ระบบสัมผัส] → [ฟังก์ชันสัมผัสถ่ายภาพ] → [โฟกัสโดยแตะจอ]

- ท่านสามารถเปลี่ยนแปลงการตั้งค่าสำหรับ [ฟังก์ชันสัมผัสถ่ายภาพ] ได้โดยการแตะที่  /  /  /  OFF (ไอคอนฟังก์ชันสัมผัส) ในหน้าจอถ่ายภาพ

## การระบุตำแหน่งที่ต้องการโฟกัสในโหมดภาพนิ่ง

เมื่อทำการโฟกัสอัตโนมัติ ท่านสามารถกำหนดตำแหน่งที่ท่านต้องการโฟกัสได้โดยการสั่งงานด้วยการสัมผัส หลังจากแตะจอภาพและระบุตำแหน่ง ให้กดปุ่มชัตเตอร์ลงครึ่งหนึ่งเพื่อโฟกัส

### 1. แตะที่จอภาพ

- แตะวัตถุที่จะโฟกัส
- หากต้องการยกเลิกการโฟกัสด้วยการทำงานแบบสัมผัส ให้แตะไอคอน  (ยกเลิกการโฟกัสด้วยการสัมผัส) หรือกดที่ตรงกลางปุ่มควบคุม



### 2. กดปุ่มชัตเตอร์ลงครึ่งหนึ่งเพื่อปรับโฟกัส

- กดปุ่มชัตเตอร์ลงจนสุด เพื่อถ่ายภาพ

## การกำหนดตำแหน่งที่ท่านต้องการโฟกัสในโหมดการบันทึกภาพเคลื่อนไหว

กล้องจะโฟกัสไปที่วัตถุที่แตะ

### 1. แตะวัตถุที่ต้องการโฟกัสก่อนหรือในขณะที่บันทึกภาพ

- เมื่อตั้งค่า [  โหมดโฟกัส ] เป็น [AF ต่อเนื่อง] โหมดโฟกัสจะเปลี่ยนเป็นการโฟกัสด้วยตัวเองชั่วคราว และจะสามารถปรับโฟกัสได้โดยใช้วงแหวนปรับโฟกัส (โฟกัสเฉพาะจุด)
- หากต้องการยกเลิกการโฟกัสเฉพาะจุด ให้แตะไอคอน  (ยกเลิกการโฟกัสด้วยการสัมผัส) หรือกดที่ตรงกลางปุ่มควบคุม
- เมื่อตั้งค่า [  โหมดโฟกัส ] เป็น [โฟกัสด้วยตัวเอง] โหมดโฟกัสจะเปลี่ยนเป็น [AF ต่อเนื่อง] เป็นการชั่วคราว เมื่อพื้นที่ที่แตะเข้าโฟกัส โหมดโฟกัสจะกลับไปเป็นการโฟกัสด้วยตัวเอง

### คำแนะนำ

- นอกจากฟังก์ชันการโฟกัสแบบสัมผัสแล้ว ยังสามารถใช้งานการทำงานแบบสัมผัสในลักษณะต่อไปนี้ได้อีกด้วย
  - กรอบโฟกัสสำหรับ [จุด] และ [จุดขยาย] สามารถย้ายได้โดยการลาก
  - เมื่อถ่ายภาพนิ่งในโหมดโฟกัสด้วยตัวเอง จะสามารถใช้ฟังก์ชันขยายโฟกัสได้โดยแตะสองครั้งที่จอภาพ

### หมายเหตุ

- ฟังก์ชันการโฟกัสแบบสัมผัสจะใช้งานไม่ได้ในกรณีต่อไปนี้
  - เมื่อถ่ายภาพนิ่งในโหมดโฟกัสด้วยตัวเอง
  - เมื่อใช้งานซูมดิจิทัล
  - เมื่อใช้ LA-EA4

---

## หัวข้อที่เกี่ยวข้อง

- ฟังก์ชันสัมผัสถ่ายภาพ
- ระบบสัมผัส
- การเลือกพื้นที่โฟกัส (บริเวณปรับโฟกัส)





5-043-038-44(1) Copyright 2022 Sony Corporation

กล้องดิจิทัลชนิดเปลี่ยนเลนส์ได้  
ILME-FX30

## เริ่มต้นการติดตามด้วยการสั่งงานแบบสัมผัส (ติดตามโดยแตะจอ)

ท่านสามารถเลือกวัตถุที่ต้องการติดตามในโหมดการถ่ายภาพนิ่งและโหมดการบันทึกภาพเคลื่อนไหวโดยสั่งงานด้วยการสัมผัสได้  
เลือก MENU →  (ตั้งค่า) → [ระบบสัมผัส] → [ระบบสัมผัส] → [เปิด] ไว้ล่วงหน้า

### 1 MENU → (ตั้งค่า) → [ระบบสัมผัส] → [ฟังก์ชันสัมผัสถ่ายภาพ] → [ติดตามโดยแตะจอ]

- ท่านสามารถเปลี่ยนแปลงการตั้งค่าสำหรับ [ฟังก์ชันสัมผัสถ่ายภาพ] ได้โดยการแตะที่  /  /  /  OFF (ไอคอนฟังก์ชันสัมผัส) ในหน้าจอถ่ายภาพ

### 2 แตะวัตถุที่ท่านต้องการติดตามบนจอภาพ

การติดตามจะเริ่มขึ้น

### คำแนะนำ

- หากต้องการยกเลิกการติดตาม ให้แตะไอคอน  (ยกเลิกการติดตาม) หรือกดที่ตรงกลางปุ่มควบคุม

### หมายเหตุ

- [ติดตามโดยแตะจอ] ไม่ทำงานในสถานการณ์ต่อไปนี้
  - เมื่อตั้ง  โหมดโฟกัส ไปที่ [โฟกัสด้วยตัวเอง]
  - เมื่อใช้ซูมอัจฉริยะ ซูมภาพคมชัด และซูมดิจิทัล
- หากโหมดโฟกัสเปลี่ยนเป็น [โฟกัสด้วยตัวเอง] ขณะที่ตั้งค่า [ฟังก์ชันสัมผัสถ่ายภาพ] เป็น [ติดตามโดยแตะจอ] ค่าการตั้งค่าสำหรับ [ฟังก์ชันสัมผัสถ่ายภาพ] จะเปลี่ยนเป็น [โฟกัสโดยแตะจอ]







### หัวข้อที่เกี่ยวข้อง

- ฟังก์ชันสัมผัสถ่ายภาพ
- ระบบสัมผัส



กล้องดิจิทัลชนิดเปลี่ยนเลนส์ได้  
ILME-FX30

## การถ่ายโดยใช้การสั่งงานด้วยการสัมผัส (ชัตเตอร์แบบสัมผัส)

กล้องจะโฟกัสไปยังจุดที่ท่านสัมผัสและถ่ายภาพนิ่งโดยอัตโนมัติ ตั้งค่า MENU →  (ตั้งค่า) → [ระบบสัมผัส] → [ระบบสัมผัส] ไว้ที่ [เปิด] ไว้ล่วงหน้า

- 1 เลือก MENU →  (ตั้งค่า) → [ระบบสัมผัส] → [ฟังก์ชันสัมผัสถ่ายภาพ] → [ชัตเตอร์แบบสัมผัส]
  - ท่านสามารถเปลี่ยนแปลงการตั้งค่าสำหรับ [ฟังก์ชันสัมผัสถ่ายภาพ] ได้โดยการแตะที่  /  /  /  OFF (ไอคอนฟังก์ชันสัมผัส) ในหน้าจอถ่ายภาพ
- 2 แตะที่วัตถุซึ่งท่านต้องการโฟกัสขณะที่ไอคอน  (ชัตเตอร์แบบสัมผัส) แสดงขึ้นที่ด้านขวาบนของจอภาพ  
กล้องจะโฟกัสที่วัตถุที่ท่านแตะ และจะบันทึกภาพนิ่ง

### หมายเหตุ

- ฟังก์ชัน [ชัตเตอร์แบบสัมผัส] ใช้งานไม่ได้ในสถานการณ์ต่อไปนี้:
  - เมื่อถ่ายภาพเคลื่อนไหว
  - เมื่อถ่ายภาพเคลื่อนไหวแบบสโลว์โมชั่น/คริกโมชัน
  - เมื่อตั้งค่า [  โหมดโฟกัส ] ไว้ที่ [โฟกัสด้วยตัวเอง]
  - เมื่อตั้งค่า [  บริเวณปรับโฟกัส ] เป็น [จุด] / [จุดขยาย] / [ติดตาม: จุด S] / [ติดตาม: จุด M] / [ติดตาม: จุด L] / [ติดตาม: จุดขยาย]
  - ขณะใช้ฟังก์ชันซูมดิจิทัล
  - ขณะใช้ [ซูมภาพคมชัด]
- หากโหมดโฟกัสเปลี่ยนเป็น [โฟกัสด้วยตัวเอง] ขณะที่ตั้งค่า [ฟังก์ชันสัมผัสถ่ายภาพ] เป็น [ชัตเตอร์แบบสัมผัส] ค่าการตั้งค่าสำหรับ [ฟังก์ชันสัมผัสถ่ายภาพ] จะเปลี่ยนเป็น [โฟกัสโดยแตะจอ]

### หัวข้อที่เกี่ยวข้อง

- ฟังก์ชันสัมผัสถ่ายภาพ
- ระบบสัมผัส

กล้องดิจิทัลชนิดเปลี่ยนเลนส์ได้  
ILME-FX30

## โหมดไร้เสียง (ภาพนิ่ง/ภาพเคลื่อนไหว)



กำหนดว่าจะถ่ายโดยไม่มีเสียงชัตเตอร์หรือเสียงจากระบบอิเล็กทรอนิกส์หรือไม่

① MENU → / (การถ่ายภาพ) → [ชัตเตอร์/ไร้เสียง] → [ โหมดไร้เสียง] → ค่าที่ต้องการ

### รายละเอียดรายการเมนู

#### เปิด:

ไม่มีเสียงชัตเตอร์หรือเสียงอิเล็กทรอนิกส์

#### ปิด:

มีเสียงชัตเตอร์และเสียงอิเล็กทรอนิกส์

#### หมายเหตุ

- ใช้ฟังก์ชันโหมดเงียบด้วยความรับผิดชอบของตนเอง พร้อมทั้งคำนึงถึงสิทธิความเป็นส่วนตัวและการถ่ายภาพบุคคลของเป้าหมายอย่างเพียงพอ
- แม้จะตั้งค่า [ โหมดไร้เสียง] ไปที่ [เปิด] เสียงการทำงานของรูรับแสงและโฟกัสจะดังขึ้น

กล้องดิจิทัลชนิดเปลี่ยนเลนส์ได้  
ILME-FX30

## ถ่ายโดยไม่มีเลนส์ (ภาพนิ่ง/ภาพเคลื่อนไหว)



ตั้งค่าที่ต้องการให้สามารถลั่นชัตเตอร์ได้ ขณะไม่มีเลนส์ติดตั้งหรือไม่

① MENU → / (การถ่ายภาพ) → [ชัตเตอร์/ไร้เสียง] → [ ถ่ายโดยไม่มีเลนส์] → ค่าที่ต้องการ

### รายละเอียดรายการเมนู

#### อนุญาต:

ลั่นชัตเตอร์ได้ขณะไม่มีเลนส์ติดตั้ง เลือก [อนุญาต] เมื่อติดผลิตภัณฑ์นี้เข้ากับกล้องดูดาว ฯลฯ

#### ไม่อนุญาต:

ลั่นชัตเตอร์ไม่ได้ขณะไม่มีเลนส์ติดตั้ง

#### หมายเหตุ

- ไม่สามารถวัดแสงได้ถูกต้องเมื่อท่านใช้เลนส์ที่ไม่มีขั้วสัมผัส เช่น เลนส์ของกล้องดูดาว ในกรณีนี้ ให้ปรับระดับแสงเอง โดยตรวจสอบจากภาพที่ถ่ายได้

กล้องดิจิทัลชนิดเปลี่ยนเลนส์ได้  
ILME-FX30

## ถ่ายโดยไม่มีการ์ด



ตั้งค่าความต้องการให้สามารถลั่นชัตเตอร์ได้ขณะไม่ได้ใส่การ์ดหน่วยความจำหรือไม่

1 MENU →  (การถ่ายภาพ) → [ชัตเตอร์/ไร้เสียง] → [ถ่ายโดยไม่มีการ์ด] → ค่าที่ต้องการ

### รายละเอียดรายการเมนู

#### อนุญาต:

ลั่นชัตเตอร์แม้เมื่อไม่ได้ใส่การ์ดหน่วยความจำ

#### ไม่อนุญาต:

ไม่ลั่นชัตเตอร์เมื่อไม่ได้ใส่การ์ดหน่วยความจำ

#### หมายเหตุ

- เมื่อไม่ได้ใส่การ์ดหน่วยความจำ ภาพที่ถ่ายจะไม่สามารถจัดเก็บไว้
- การตั้งค่าเริ่มต้นคือ [อนุญาต] ขอแนะนำให้ท่านเลือก [ไม่อนุญาต] ก่อนที่จะถ่ายภาพจริง



กล้องดิจิทัลชนิดเปลี่ยนเลนส์ได้  
ILME-FX30

## ตั้งค่าป้องกันกระพริบ



ท่านสามารถตั้งค่าความเร็วชัตเตอร์ได้ละเอียดกว่าปกติเพื่อลดผลกระทบจากแสงวูบวาบจากแหล่งกำเนิดแสงประดิษฐ์ (เช่น หลอดฟลูออเรสเซนต์หรือไฟ LED) ได้

ฟังก์ชันนี้จะช่วยลดความแตกต่างของระดับแสงและโทนสีระหว่างส่วนบนและส่วนล่างของภาพที่ถ่ายภายใต้แหล่งกำเนิดแสงประดิษฐ์

1 MENU → / (การถ่ายภาพ) → [ชัตเตอร์/ไร้เสียง] → [ตั้งค่าป้องกันกระพริบ] → รายการตั้งค่าที่ต้องการ

### รายละเอียดรายการเมนู

#### ชัตเตอร์หลายระดับ:

ลดการเกิดแถบเงาสว่างและมีดบนภาพโดยการปรับความเร็วชัตเตอร์โดยละเอียดตามความถี่ของแสงวูบวาบ ([เปิด]/[ปิด])

สามารถเลือก [ ชัตเตอร์หลายระดับ] ได้เฉพาะเมื่อกำลังอยู่ในโหมดปรับระดับแสงที่ช่วยให้ท่านสามารถปรับความเร็วชัตเตอร์ด้วยตนเองได้ (ทั้งภาพนิ่งและภาพเคลื่อนไหว)

#### ตั้งชัตเตอร์หลาย:

ตั้งค่าความเร็วชัตเตอร์เมื่อ [ ชัตเตอร์หลายระดับ] ตั้งค่าเป็น [เปิด]

เลือกความเร็วชัตเตอร์ที่ลดผลกระทบของแสงไฟวูบวาบขณะที่ตรวจสอบจอภาพ ยิ่งท่านตั้งค่าความเร็วชัตเตอร์เร็วเท่าใด ก็ยิ่งมีความแตกต่างระหว่างส่วนแสดงผลของจอภาพก่อนถ่ายภาพและภาพที่บันทึก โปรดตรวจสอบให้แน่ใจว่าได้ลบผลกระทบของแสงไฟวูบวาบในภาพที่บันทึก

### คำแนะนำ

- เมื่อกำหนด [ เลือกชัตเตอร์หลาย] ให้กับคีย์กำหนดเอง ท่านจะสามารถเปิดและปิดฟังก์ชัน [ ชัตเตอร์หลายระดับ] ได้โดยการกดคีย์นั้นๆ
- เมื่อ [ ชัตเตอร์หลายระดับ] ตั้งค่าเป็น [เปิด] ตัวหารความเร็วชัตเตอร์จะแสดงอยู่ในรูปแบบทศนิยม (ความเร็วชัตเตอร์ความละเอียดสูง) ตัวอย่างเช่น หากตั้งความเร็วชัตเตอร์ปกติเป็น 1/250 วินาที ค่าจะถูกแสดงเป็น 250.6 (ตัวเลขอาจแตกต่างจากค่าจริง)
- บนหน้าจอ [ ตั้งชัตเตอร์หลาย] ท่านสามารถปรับความเร็วชัตเตอร์ด้วยความละเอียดสูงได้โดยละเอียดยิ่งขึ้นโดยใช้ปุ่มหมุนด้านหลังหรือปุ่มควบคุมตามตัวอย่างดังต่อไปนี้  
250.6 → 253.3 → 256.0 → 258.8\*  
ท่านสามารถเปลี่ยนความเร็วชัตเตอร์ความละเอียดสูงเป็นหลายค่าแบบอินทิกรัลโดยใช้ปุ่มหมุนด้านหน้า ตามตัวอย่างดังต่อไปนี้  
125.3 (2 เท่า) ← 250.6 → 501.3 (1/2 เท่า) \*  
\* ตัวเลขอาจแตกต่างจากค่าจริง
- เมื่อ [ ชัตเตอร์หลายระดับ] ตั้งค่าเป็น [เปิด] สามารถปรับความเร็วชัตเตอร์ความละเอียดสูงได้ละเอียดมากขึ้นบนหน้าจอสถานะพร้อมถ่ายภาพ หากท่านต้องการเปลี่ยนความเร็วชัตเตอร์ความละเอียดสูงเป็นหลายค่าแบบอินทิกรัล รวมทั้งบนหน้าจอสถานะพร้อมถ่ายภาพ ให้กำหนด [ความเร็วชัตเตอร์:ระดับ] ให้กับคีย์แบบกำหนดเองหรือการตั้งค่า “ปุ่มหมุนของจีน”
- เมื่อท่านเปลี่ยนการตั้งค่า [ ชัตเตอร์หลายระดับ] จาก [เปิด] เป็น [ปิด] ความเร็วชัตเตอร์ความละเอียดสูงจะเปลี่ยนเป็นค่าที่ใกล้เคียงที่สุดกับความเร็วชัตเตอร์ปกติ

### หมายเหตุ

- เมื่อตั้งค่า [ ชัตเตอร์หลายระดับ] เป็น [เปิด] ระยะเวลาหน่วงที่ลั่นชัตเตอร์อาจนานขึ้น
- แม้เมื่อตั้งค่า [ ชัตเตอร์หลายระดับ] เป็น [เปิด] ท่านอาจไม่สามารถตั้งค่าความเร็วชัตเตอร์ที่เหมาะสมและขจัดผลกระทบของแสงวูบวาบได้ ทั้งนี้ขึ้นอยู่กับความถี่ของแหล่งกำเนิดแสง ในกรณีเช่นนี้ ให้ลองดำเนินการดังนี้
  - ตั้งค่าความเร็วชัตเตอร์ให้ช้าลง
  - สลับเป็นชัตเตอร์ประเภทอื่น
- เมื่อท่านกดปุ่มชัตเตอร์ลงครึ่งหนึ่ง แสงไฟวูบวาบอาจเกิดขึ้นชั่วคราว
- ไม่สามารถบันทึกค่าของการตั้งค่าความเร็วชัตเตอร์ความละเอียดสูงเป็น [บันทึกถ่ายกำหนดเอง] ได้ ค่าความเร็วเริ่มต้นจะถูกใช้แทน

---

## หัวข้อที่เกี่ยวข้อง

- การกำหนดฟังก์ชันที่ใช้อ้อยให้กับปุ่มและปุ่มหมุน (ตั้งคีย์/ปุ่มหมุนเอง)
- การเปลี่ยนฟังก์ชันของปุ่มหมุนชั่วคราว (การตั้งค่าปุ่มหมุนอื่น)

5-043-038-44(1) Copyright 2022 Sony Corporation

กล้องดิจิทัลชนิดเปลี่ยนเลนส์ได้  
ILME-FX30

## ระบบซูมต่างๆของกล้องนี้

ระบบซูมของกล้องช่วยให้ซูมด้วยกำลังขยายสูงขึ้นโดยรวมผลของการซูมหลายๆระบบ ไอคอนที่แสดงบนหน้าจอจะเปลี่ยนแปลงไปตามระบบซูมที่เลือก

เมื่อติดเลนส์เพาเวอร์ซูม:

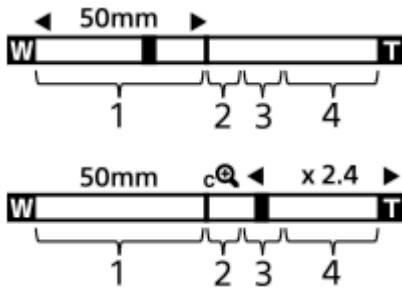

เมื่อติดเลนส์อื่นที่ไม่ใช่เลนส์เพาเวอร์ซูม:

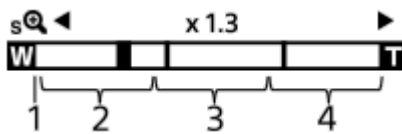

### 1. ขอบเขตของซูมด้วยเลนส์

ซูมภาพในระยะซูมของเลนส์

เมื่อติดเลนส์เพาเวอร์ซูม แถบซูมของขอบเขตการซูมด้วยเลนส์จะปรากฏขึ้น

เมื่อใส่เลนส์ชนิดอื่นที่ไม่ใช่เลนส์เพาเวอร์ซูม แถบเลื่อนซูมจะถูกบล็อกไว้ที่ด้านซ้ายสุดของแถบซูม ในขณะที่ตำแหน่งการซูมอยู่ในขอบเขตของการซูมด้วยเลนส์ กำลังขยายจะแสดงเป็น “×1.0”

### 2. ขอบเขตของสมาร์ทซูม (S<sup>+</sup>)

ซูมภาพโดยไม่ทำให้คุณภาพดิ่งเต็มด้อยลงโดยการครอบตัดภาพบางส่วน (เฉพาะเมื่อตั้งค่า [ขนาดภาพ JPEG]/[ขนาดภาพ HEIF] เป็น [M] หรือ [S])

### 3. ขอบเขตของซูมภาพคมชัด (C<sup>+</sup>)

ซูมภาพโดยใช้การประมวลผลภาพที่ไม่ทำให้คุณภาพด้อยลงมาก

เมื่อท่านตั้ง [ช่วงซูม] ไปที่ [ซูมภาพคมชัด] หรือ [ซูมดิจิทัล] ท่านสามารถใช้งานฟังก์ชันซูมนี้ได้

### 4. ขอบเขตของซูมดิจิทัล (D<sup>+</sup>)

ท่านสามารถขยายภาพด้วยการประมวลผลภาพ





เมื่อท่านตั้ง [ช่วงซูม] ไปที่ [ซูมดิจิทัล] ท่านสามารถใช้งานฟังก์ชันซูมนี้ได้

## คำแนะนำ

- ค่าปกติของ [ช่วงซูม] คือ [ออฟดีคัลซูมเท่านั้น]
- ค่าเริ่มต้นของ [ขนาดภาพ JPEG]/[ขนาดภาพ HEIF] คือ [L] เมื่อต้องการใช้ซูมอัจฉริยะ ให้เปลี่ยน [ขนาดภาพ JPEG]/[ขนาดภาพ HEIF] เป็น [M] หรือ [S]

## หมายเหตุ

- ฟังก์ชันซูมอัจฉริยะ ซูมภาพคมชัด และซูมดิจิทัลจะใช้งานไม่ได้ในสถานการณ์ต่อไปนี้:
  - [รูปแบบไฟล์] ถูกตั้งค่าเป็น [RAW] หรือ [RAW & JPEG]/[RAW & HEIF]
  - [อัตราเฟรมบันทึก] ถูกตั้งไว้ที่ [119.88p]/[100p]
  - ในระหว่างการถ่ายภาพสโลว์โมชั่น/คริกโมชันโดยตั้งค่า [S&Q อัตราเฟรม] เป็น [240fps]/[200fps] หรือ [120fps]/[100fps]

- ท่านไม่สามารถใช้งานฟังก์ชันสมาร์ทซูมกับภาพเคลื่อนไหว
- เมื่อท่านใช้ฟังก์ชันซูมอื่นนอกเหนือจากซูมด้วยเลนส์ การตั้งค่า [  บริเวณปรับโฟกัส] จะถูกปิดการใช้งาน และ AF จะจับที่บริเวณจุดกึ่งกลางและรอบ ๆ เป็นหลัก
- เมื่อท่านใช้ฟังก์ชันซูมอัจฉริยะ ซูมภาพคมชัด หรือซูมดิจิทัล [  โหมดวัดแสง] จะถูกล็อคไว้ที่ [หลายจุด]
- เมื่อใช้ฟังก์ชันซูมอัจฉริยะ ซูมภาพคมชัด หรือซูมดิจิทัล จะไม่สามารถใช้งานฟังก์ชันต่อไปนี้:
  -  หน้า/ตาค่อนใน AF
  -  หน้าก่อนขณะวัด
  - ฟังก์ชันติดตาม

## หัวข้อที่เกี่ยวข้อง

- ซูมภาพคมชัด/ซูมดิจิทัล
- ช่วงซูม (ภาพนิ่ง/ภาพเคลื่อนไหว)
- เกี่ยวกับสเกลปรับซูม

กล้องดิจิทัลชนิดเปลี่ยนเลนส์ได้  
ILME-FX30

## ซูมภาพคมชัด/ซูมดิจิทัล



เมื่อท่านใช้ฟังก์ชันซูมอื่นที่ไม่ใช่การซูมด้วยเลนส์ ท่านสามารถซูมได้มากกว่าช่วงการซูมของการซูมด้วยเลนส์

1 MENU → / (การถ่ายภาพ) → [ซูม] → [ ช่วงซูม] → เลือก [ซูมภาพคมชัด] หรือ [ซูมดิจิทัล]

2 ซูมโดยใช้ก้านปรับ W/T (ซูม)

- ท่านสามารถกำหนดฟังก์ชัน [ซูม] ให้กับคีย์ที่ต้องการได้โดยการเลือก MENU → (ตั้งค่า) → [กำหนดใช้งานเอง] → [ ตั้งคีย์/ปุ่มหมุนเอง] หรือ [ ตั้งคีย์/ปุ่มหมุนเอง]
- ถ้าท่านกำหนด [ใช้งานซูม (ด้าน T)] หรือ [ใช้งานซูม (ด้าน W)] ให้กับคีย์ที่ต้องการล่วงหน้า โดยการเลือก MENU → (ตั้งค่า) → [กำหนดใช้งานเอง] → [ ตั้งคีย์/ปุ่มหมุนเอง] หรือ [ ตั้งคีย์/ปุ่มหมุนเอง] ท่านจะสามารถซูมเข้าและออกได้โดยการกดคีย์ดังกล่าว

### คำแนะนำ

- เมื่อใส่เลนส์เพาเวอร์ซูม ท่านสามารถใช้ก้านปรับซูมหรือแหวนซูมเพื่อขยายภาพได้ เมื่อท่านปรับเกนกำลังขยายของการซูมด้วยเลนส์ ท่านสามารถเปลี่ยนเป็นฟังก์ชันซูมอื่นๆ นอกเหนือจากการซูมด้วยเลนส์ได้ โดยใช้ขั้นตอนเดียวกัน
- แม้ท่านจะใช้ [ซูมภาพคมชัด] หรือ [ซูมดิจิทัล] โดยที่ใส่เลนส์เพาเวอร์ซูมอยู่ ระบบจะใช้การซูมด้วยเลนส์จนถึงด้านเทเลโฟโตของเลนส์

### หัวข้อที่เกี่ยวข้อง

- ช่วงซูม (ภาพนิ่ง/ภาพเคลื่อนไหว)
- ระบบซูมต่างๆของกล้องนี้
- เกี่ยวกับสเกลปรับซูม
- การกำหนดฟังก์ชันที่จับบ่อยให้กับปุ่มและปุ่มหมุน (ตั้งคีย์/ปุ่มหมุนเอง)

กล้องดิจิทัลชนิดเปลี่ยนเลนส์ได้  
ILME-FX30

## ช่วงซูม (ภาพนิ่ง/ภาพเคลื่อนไหว)



ท่านสามารถเลือกตั้งค่าการซูมของกล้อง

1 MENU → / (การถ่ายภาพ) → [ซูม] → [ ช่วงซูม] → ค่าที่ต้องการ

### รายละเอียดรายการเมนู

#### ออฟติคัลซูมเท่านั้น:

จำกัดช่วงการซูมไว้ที่การซูมด้วยเลนส์ ท่านสามารถใช้ฟังก์ชันซูมอัจฉริยะได้ หากกำหนด [ขนาดภาพ JPEG]/[ขนาดภาพ HEIF] เป็น [M] หรือ [S]

#### ซูมภาพคมชัด :

เลือกการตั้งค่านี้อเพื่อใช้ซูมภาพคมชัด แม้เมื่อระยะซูมเกินช่วงการซูมด้วยเลนส์ กล้องจะขยายรูปภาพโดยใช้การประมวลผลภาพที่ไม่ทำให้คุณภาพด้อยลงมาก

#### ซูมดิจิทัล :

เมื่อทำการซูมเกินกว่าระยะซูมของฟังก์ชันซูมภาพคมชัด ผลลัพธ์จะขยายภาพให้เป็นขนาดใหญ่ที่สุด อย่างไรก็ตาม คุณภาพของภาพจะด้อยลง

#### หมายเหตุ

- ตั้ง [ออฟติคัลซูมเท่านั้น] ถ้าหากท่านต้องการขยายภาพภายในช่วงที่คุณภาพของภาพไม่ด้อยลง

### หัวข้อที่เกี่ยวข้อง

- ระบบซูมต่างๆของกล้องนี้
- เกี่ยวกับสเกลปรับซูม

กล้องดิจิทัลชนิดเปลี่ยนเลนส์ได้  
ILME-FX30

## ความเร็วกำนปรับซุม (ภาพนิ่ง/ภาพเคลื่อนไหว)



ตั้งค่าความเร็วการซุมเมื่อใช้กำนปรับ W/T (ซุม) ของกล้อง สามารถตั้งความเร็วการซุมได้ที่ละสองระดับ การตั้งค่านี้อาจสามารถตั้งสำหรับสถานะพร้อมถ่ายภาพและการบันทึกภาพเคลื่อนไหวแยกกันได้

1 MENU → (การถ่ายภาพ) → [ซุม] → [ ความเร็วกำนปรับซุม] → รายการตั้งค่าที่ต้องการ

### รายละเอียดรายการเมนู

ความเร็วซุมที่ 1 STBY :

ตั้งค่าความเร็วการซุมของการปรับระดับแรกสำหรับสถานะพร้อมถ่ายภาพ (1 (ช้า) ถึง 8 (เร็ว))

ความเร็วซุมที่ 2 STBY :

ตั้งค่าความเร็วการซุมของการปรับระดับที่สองสำหรับสถานะพร้อมถ่ายภาพ (1 (ช้า) ถึง 8 (เร็ว))

ความเร็วซุมที่ 1 REC :

ตั้งค่าความเร็วการซุมของการปรับระดับแรกสำหรับการบันทึกภาพ (1 (ช้า) ถึง 8 (เร็ว))

ความเร็วซุมที่ 2 REC :

ตั้งค่าความเร็วการซุมของการปรับระดับที่สองสำหรับการบันทึกภาพ (1 (ช้า) ถึง 8 (เร็ว))

### คำแนะนำ

- ถ้าตั้งค่าความเร็วสูงสำหรับสถานะพร้อมถ่ายภาพและตั้งค่าความเร็วต่ำสำหรับการบันทึกภาพเคลื่อนไหว จะสามารถเปลี่ยนมุมมองภาพได้อย่างรวดเร็วในระหว่างสถานะพร้อมถ่ายภาพ และเปลี่ยนอย่างช้าๆ ในระหว่างการบันทึกภาพเคลื่อนไหว

### หมายเหตุ

- ความเร็วการซุมจะไม่มีเปลี่ยนแปลงเมื่อใช้แหวนซุมของเลนส์หรือกำนปรับซุมของ เลนส์เพาเวอร์ซุม
- ถ้าท่านเพิ่มความเร็วการซุม เสียงการทำงานของระบบซุมอาจถูกบันทึก

### หัวข้อที่เกี่ยวข้อง

- ซุมภาพคมชัด/ซุมดิจิทัล

กล้องดิจิทัลชนิดเปลี่ยนเลนส์ได้  
ILME-FX30

## ความเร็วชัตเตอร์เอง (ภาพนิ่ง/ภาพเคลื่อนไหว)



กำหนดความเร็วการชัตเตอร์เมื่อใช้คีย์ที่กำหนดไว้สำหรับ [ใช้งานชัตเตอร์ (ด้าน T)] / [ใช้งานชัตเตอร์ (ด้าน W)] การตั้งค่านี้สามารถตั้งสำหรับสถานะพร้อมถ่ายภาพและการบันทึกภาพเคลื่อนไหวแยกกันได้

1 MENU → / (การถ่ายภาพ) → [ชัตเตอร์] → [ ความเร็วชัตเตอร์เอง] → รายการตั้งค่าที่ต้องการ

### รายละเอียดรายการเมนู

#### ความเร็วชัตเตอร์ STBY :

กำหนดความเร็วการชัตเตอร์ในระหว่างสถานะพร้อมถ่ายภาพ (1 (ช้า) ถึง 8 (เร็ว))

#### ความเร็วชัตเตอร์ REC :

กำหนดความเร็วการชัตเตอร์ในระหว่างการบันทึกภาพเคลื่อนไหว (1 (ช้า) ถึง 8 (เร็ว))

#### คำแนะนำ

- ถ้าตั้งค่าความเร็วสูงสำหรับ [ความเร็วชัตเตอร์ STBY] และตั้งค่าความเร็วต่ำสำหรับ [ความเร็วชัตเตอร์ REC] จะสามารถเปลี่ยนมุมมองภาพได้อย่างรวดเร็วในระหว่างสถานะพร้อมถ่ายภาพ และเปลี่ยนอย่างช้าๆ ในระหว่างการบันทึกภาพเคลื่อนไหว

#### หมายเหตุ

- ความเร็วการชัตเตอร์จะไม่มีการเปลี่ยนแปลงเมื่อใช้แหวนชัตเตอร์ของเลนส์หรือก้านปรับชัตเตอร์ของ เลนส์เพาเวอร์ซูม
- ถ้าท่านเพิ่มความเร็วการชัตเตอร์ เสี่ยงการทำงานของระบบชัตเตอร์อาจถูกบันทึก

### หัวข้อที่เกี่ยวข้อง

- ชุมภาพคมชัด/ชัตเตอร์ดิจิทัล



กล่องดิจิตอลชนิดเปลี่ยนเลนส์ได้  
ILME-FX30

## ความเร็วชัตเตอร์ (ภาพนิ่ง/ภาพเคลื่อนไหว)



ตั้งค่าความเร็วการชัตเตอร์เมื่อทำการชัตเตอร์โดยใช้รีโมทคอนโทรล (แยกจำหน่าย) หรือฟังก์ชันการถ่ายภาพระยะไกลผ่านสมาร์ทโฟน การตั้งค่านี้สามารถตั้งสำหรับสถานะพร้อมถ่ายภาพและการบันทึกภาพเคลื่อนไหวแยกกันได้

1 MENU → / (การถ่ายภาพ) → [ชัตเตอร์] → [ ความเร็วชัตเตอร์] → รายการตั้งค่าที่ต้องการ

### รายละเอียดรายการเมนู

#### ชนิดความเร็ว:

กำหนดว่าจะล็อคความเร็วการชัตเตอร์หรือไม่ ([หลายระดับ]/[คงที่])

#### ความเร็วคงที่ **STBY** :

กำหนดความเร็วการชัตเตอร์ในระหว่างสถานะพร้อมถ่ายภาพ เมื่อตั้งค่า [ ชนิดความเร็ว] เป็น [คงที่] (1 (ช้า) ถึง 8 (เร็ว))

#### ความเร็วคงที่ **REC** :

กำหนดความเร็วการชัตเตอร์ในระหว่างการบันทึกภาพเคลื่อนไหวเมื่อตั้งค่า [ ชนิดความเร็ว] เป็น [คงที่] (1 (ช้า) ถึง 8 (เร็ว))

### คำแนะนำ

- เมื่อตั้งค่า [ ชนิดความเร็ว] เป็น [หลายระดับ] การกดปุ่มปรับชัตเตอร์ที่รีโมทคอนโทรลจะเป็นการเพิ่มความเร็วการชัตเตอร์ (รีโมทคอนโทรลบางรุ่นไม่รองรับการชัตเตอร์แบบปรับได้)
- ถ้าตั้งค่า [ ชนิดความเร็ว] เป็น [คงที่] ตั้งค่าความเร็วสูงสำหรับ [ ความเร็วคงที่ **STBY**] และตั้งค่าความเร็วต่ำสำหรับ [ ความเร็วคงที่ **REC**] จะสามารถเปลี่ยนมุมมองภาพได้อย่างรวดเร็วในระหว่างสถานะพร้อมถ่ายภาพ และเปลี่ยนอย่างช้าๆ ในระหว่างการบันทึกภาพเคลื่อนไหว

### หมายเหตุ

- ถ้าท่านเพิ่มความเร็วการชัตเตอร์ เสียงการทำงานของระบบชัตเตอร์อาจถูกบันทึก

กล้องดิจิทัลชนิดเปลี่ยนเลนส์ได้  
ILME-FX30

## เกี่ยวกับสเกลปรับซูม

อัตราซูมที่ใช้ร่วมกับการซูมของเลนส์จะเปลี่ยนแปลงไปตามขนาดภาพที่เลือก

เมื่อ [อัตราส่วนภาพ] เป็น [3:2]

ขนาดภาพ JPEG/ขนาดภาพ HEIF	อพติคัลซูมเท่านั้น (สมาร์ทซูม)	ซูมภาพคมชัด	ซูมดิจิทัล
L: 26M	-	ประมาณ 2×	ประมาณ 4×
M: 13M	ประมาณ 1.4×	ประมาณ 2.8×	ประมาณ 5.7×
S: 6.4M	ประมาณ 2×	ประมาณ 4×	ประมาณ 8×

### หัวข้อที่เกี่ยวข้อง

- [ซูมภาพคมชัด/ซูมดิจิทัล](#)
- [ระบบซูมต่างๆของกล้องนี้](#)
- [ช่วงซูม \(ภาพนิ่ง/ภาพเคลื่อนไหว\)](#)

กล้องดิจิทัลชนิดเปลี่ยนเลนส์ได้  
ILME-FX30

## หมุนวงแหวนซูม



กำหนดฟังก์ชันซูมเข้า (T) หรือซูมออก (W) ให้กับทิศทางการหมุนของแหวนซูม ใช้งานได้กับเลนส์เฟาเวอร์ซูมที่รองรับฟังก์ชันนี้เท่านั้น

① MENU → (ตั้งค่า) → [กำหนดใช้งานเอง] → [หมุนวงแหวนซูม] → ค่าที่ต้องการ

### รายละเอียดรายการเมนู

#### ซ้าย(W)/ขวา(T):

กำหนดฟังก์ชันซูมออก (W) ให้กับการหมุนทางซ้ายมือ และฟังก์ชันซูมเข้า (T) ให้กับการหมุนทางขวามือ

#### ขวา(W)/ซ้าย(T):

กำหนดฟังก์ชันซูมเข้า (T) ให้กับการหมุนทางซ้ายมือ และฟังก์ชันซูมออก (W) ให้กับการหมุนทางขวามือ

กล้องดิจิทัลชนิดเปลี่ยนเลนส์ได้  
ILME-FX30

## SteadyShot (ภาพนิ่ง)



ตั้งค่าว่าจะใช้ฟังก์ชัน SteadyShot หรือไม่

1 MENU → (การถ่ายภาพ) → [กันภาพสั่นไหว] → [ SteadyShot] → ค่าที่ต้องการ

### รายละเอียดรายการเมนู

#### เปิด:

ใช้ [ SteadyShot]

#### ปิด:

ไม่ใช้ [ SteadyShot]

#### คำแนะนำ

- เมื่อใช้ขาตั้งกล้อง ฯลฯ โปรดตรวจสอบให้แน่ใจว่าได้ปิดฟังก์ชัน SteadyShot แล้วเพราะอาจทำให้เกิดการทำงานผิดปกติในขณะที่ถ่ายภาพได้
- ถ้าท่านกำหนด [ เลือก SteadyShot] ให้กับคีย์ที่กำหนดเองโดยใช้ [ ตั้งคีย์/ปุ่มหมุนเอง] ท่านจะสามารถเปิดและปิดฟังก์ชัน [ SteadyShot] ได้โดยการกดคีย์นั้นๆ
- เมื่อถ่ายในที่แสงน้อย ไอคอน (SteadyShot) อาจกะพริบ ขอแนะนำให้ท่านเพิ่มความเร็วชัตเตอร์โดยการลดค่ารับแสงหรือโดยการปรับความไวแสง ISO เป็นค่าที่สูงขึ้น

### หัวข้อที่เกี่ยวข้อง

- SteadyShot (ภาพเคลื่อนไหว)
- ปรับค่า SteadyShot (ภาพนิ่ง/ภาพเคลื่อนไหว)
- การกำหนดฟังก์ชันที่จับบ่อยให้กับปุ่มและปุ่มหมุน (ตั้งคีย์/ปุ่มหมุนเอง)

กล้องดิจิทัลชนิดเปลี่ยนเลนส์ได้  
ILME-FX30

## SteadyShot (ภาพเคลื่อนไหว)



ตั้งเอฟเฟ็ค [▶■ SteadyShot] เมื่อถ่ายภาพเคลื่อนไหว

1 MENU → ▶■ (การถ่ายภาพ) → [กันภาพสั่นไหว] → [▶■ SteadyShot] → ค่าที่ต้องการ

### รายละเอียดรายการเมนู

#### วงจว:

ให้เอฟเฟ็ค SteadyShot ที่มีประสิทธิภาพมากขึ้น

#### ปกติ:

ลดอาการกล้องสั่นภายใต้สภาพแวดล้อมการถ่ายภาพเคลื่อนไหวที่มั่นคง

#### ปิด:

ไม่ใช้ [▶■ SteadyShot]

#### หมายเหตุ

- เมื่อใช้ขาตั้งกล้อง ฯลฯ โปรดตรวจสอบให้แน่ใจว่าได้ปิดฟังก์ชัน SteadyShot แล้วเพราะอาจทำให้เกิดการทำงานผิดปกติในขณะที่ถ่ายภาพได้
- ถ้าหากท่านเปลี่ยนการตั้งค่า [▶■ SteadyShot] มุมภาพที่มองเห็นจะเปลี่ยนไป เมื่อตั้งค่า [▶■ SteadyShot] เป็น [วงจว] มุมรับภาพจะแคบลง
- ในกรณีต่อไป นี้ จะไม่สามารถเลือก [วงจว] ได้:
  - สำหรับภาพเคลื่อนไหวแบบปกติ: เมื่อตั้งค่า [อัตราเฟรมบันทึก] เป็น [119.88p]/[100p] ขึ้นไป
  - สำหรับการถ่ายภาพสโลว์โมชั่น/คริกโมชั่น: เมื่อตั้งค่า [S&Q อัตราเฟรม] เป็น [120fps]/[100fps] ขึ้นไป

### หัวข้อที่เกี่ยวข้อง

- SteadyShot (ภาพนิ่ง)
- ปรับค่า SteadyShot (ภาพนิ่ง/ภาพเคลื่อนไหว)

กล้องดิจิทัลชนิดเปลี่ยนเลนส์ได้  
ILME-FX30

## ปรับค่า SteadyShot (ภาพนิ่ง/ภาพเคลื่อนไหว)



ท่านสามารถถ่ายภาพด้วยการตั้งค่า SteadyShot ที่เหมาะกับเลนส์ที่ใส่ได้

1 MENU → / (การถ่ายภาพ) → [กันภาพสั่นไหว] → [ ปรับค่า SteadyShot] → ค่าที่ต้องการ

### รายละเอียดรายการเมนู

#### อัตโนมัติ:

ใช้งานฟังก์ชัน SteadyShot โดยอัตโนมัติตามข้อมูลที่ได้รับจากเลนส์ที่ใส่

#### แมนนวล:

ทำฟังก์ชัน SteadyShot ตามความยาวโฟกัสที่ตั้งไว้โดยใช้ [] ( ความยาวโฟกัส] (8mm-1000mm)

#### หมายเหตุ

- ฟังก์ชัน SteadyShot อาจทำงานได้ไม่เต็มที่ในกรณีที่เพิ่งเปิดสวิตช์กล้อง หลังจากที่ยังหันกล้องไปทางวัตถุ หรือเมื่อกดปุ่มชัตเตอร์ลงจนสุดโดยไม่กดลงครึ่งหนึ่งก่อน
- เมื่อกำลังไม่สามารถรับข้อมูลความยาวโฟกัสจากเลนส์ได้ ฟังก์ชัน SteadyShot จะทำงานไม่ถูกต้อง ตั้ง [ ปรับค่า SteadyShot] ไปที่ [แมนนวล] และตั้ง [] ( ความยาวโฟกัส] ให้ตรงกับเลนส์ที่ใช้ ความยาวโฟกัส SteadyShot ที่ตั้งไว้ปัจจุบันจะแสดงพร้อมกับไอคอน ( SteadyShot)
- เมื่อใช้เลนส์ SEL16F28 (แยกจำหน่าย) ที่มีเทเลคอนเวอร์เตอร์ ฯลฯ ให้ตั้ง [ ปรับค่า SteadyShot] ไปที่ [แมนนวล] และตั้งความยาวโฟกัส
- ถ้าติดเลนส์ที่มีสวิตช์ SteadyShot จะสามารถเปลี่ยนการตั้งค่าดังกล่าวได้โดยต้องใช้สวิตช์ที่เลนส์เท่านั้น ท่านไม่สามารถสลับการตั้งค่าด้วยกล้องได้

### หัวข้อที่เกี่ยวข้อง

- [ความยาวโฟกัสสำหรับ SteadyShot \(ภาพนิ่ง/ภาพเคลื่อนไหว\)](#)

กล้องดิจิทัลชนิดเปลี่ยนเลนส์ได้  
ILME-FX30

## ความยาวโฟกัสสำหรับ SteadyShot (ภาพนิ่ง/ภาพเคลื่อนไหว)



ตั้งค่าข้อมูลความยาวโฟกัสเพื่อใช้สำหรับฟังก์ชัน SteadyShot ภายในกล้อง เมื่อตั้งค่า [📷] ปรับค่า SteadyShot] เป็น [แมนนวล]

1 MENU → 📷/🎥 (การถ่ายภาพ) → [กันภาพสั่นไหว] → [📷 (👉)] ความยาวโฟกัส → ค่าที่ต้องการ

### รายละเอียดรายการเมนู

8mm - 1000mm:

ฟังก์ชัน SteadyShot จะใช้ความยาวโฟกัสที่ท่านกำหนดไว้

ตรวจสอบดัชนีความยาวโฟกัสที่เลนส์และกำหนดความยาวโฟกัส



### หัวข้อที่เกี่ยวข้อง

- [ปรับค่า SteadyShot \(ภาพนิ่ง/ภาพเคลื่อนไหว\)](#)

กล้องดิจิทัลชนิดเปลี่ยนเลนส์ได้  
ILME-FX30

## ชดเชยเลนส์ (ภาพนิ่ง/ภาพเคลื่อนไหว)



ชดเชยการแรเงาที่มุมหน้าจอหรือความผิดส่วนของหน้าจอ หรือลดความคลาดสีที่มุมหน้าจอที่เกิดจากลักษณะเฉพาะบางอย่างของเลนส์

1 MENU → / (การถ่ายภาพ) → [คุณภาพภาพ/บันทึก] → [ ชดเชยเลนส์] → ค่าที่ต้องการ

### รายละเอียดรายการเมนู

#### ชดเชยแสงเงา:

ตั้งค่าว่าจะชดเชยเงามืดที่มุมหน้าจอโดยอัตโนมัติหรือไม่ ([อัตโนมัติ]/[ปิด])

#### ชดเชยความคลาดสี:

ตั้งค่าว่าจะลดความคลาดสีที่มุมหน้าจอโดยอัตโนมัติหรือไม่ ([อัตโนมัติ]/[ปิด])

#### ชดเชยความผิดส่วน:

ตั้งค่าว่าจะชดเชยความผิดส่วนของหน้าจอโดยอัตโนมัติหรือไม่ ([อัตโนมัติ]/[ปิด])

#### ชดเชยเปลี่ยนมุมมอง (เมื่อถ่ายภาพเคลื่อนไหวเท่านั้น):

ตั้งค่าว่าจะชดเชยปรากฏการณ์ที่มุมมองเปลี่ยนตามระยะโฟกัสโดยอัตโนมัติระหว่างการถ่ายภาพเคลื่อนไหวหรือไม่ ([เปิด]/[ปิด])

#### หมายเหตุ

- ฟังก์ชันนี้ใช้งานได้เฉพาะเมื่อใช้เลนส์ชดเชยแสงอัตโนมัติเท่านั้น
- เงามืดที่มุมหน้าจออาจจะไม่ได้รับการแก้ไขด้วยการ [ชดเชยแสงเงา] ทั้งนี้ขึ้นอยู่กับชนิดของเลนส์
- [ชดเชยความผิดส่วน] อาจถูกล็อกไว้ที่ [อัตโนมัติ] และท่านจะไม่สามารถเลือก [ปิด] ได้ ทั้งนี้ขึ้นอยู่กับชนิดของเลนส์
- ถ้า [ SteadyShot] เป็น [ว่องไว] ในโหมดการบันทึกภาพเคลื่อนไหว [ชดเชยความผิดส่วน] จะถูกล็อกเป็น [อัตโนมัติ]
- เมื่อตั้งค่า [ชดเชยเปลี่ยนมุมมอง] เป็น [เปิด] มุมภาพและคุณภาพของภาพจะเปลี่ยนแปลงเล็กน้อย
- การเปลี่ยนแปลงมุมมองอาจไม่ได้รับการชดเชยทั้งหมด แม้เมื่อตั้งค่า [ชดเชยเปลี่ยนมุมมอง] เป็น [เปิด] แล้วก็ตาม ทั้งนี้ขึ้นอยู่กับเลนส์ด้วย



กล้องดิจิทัลชนิดเปลี่ยนเลนส์ได้  
ILME-FX30

## NR ที่ ISO สูง



เมื่อถ่ายภาพด้วยความไว ISO สูง ผลลัพธ์จะลดจุดรบกวนที่ปรากฏเด่นชัดขึ้นเมื่อผลลัพธ์มีความไวแสงสูง

① MENU → (การถ่ายภาพ) → [คุณภาพภาพ/บันทึก] → [NR ที่ ISO สูง] → ค่าที่ต้องการ

### รายละเอียดรายการเมนู

#### ปกติ:

เปิดระบบลดจุดรบกวน ISO สูง ระดับปกติ

#### ต่ำ:

เปิดระบบลดจุดรบกวน ISO สูง เพียงเล็กน้อย

#### ปิด:

ไม่เปิดระบบลดจุดรบกวน ISO สูง

#### หมายเหตุ

- [NR ที่ ISO สูง] ถูกบล็อกไว้ที่ [ปกติ] ในโหมดถ่ายภาพต่อไปนี้:  
— [อัดโน้ตอัจฉริยะ]
- เมื่อตั้งค่า [ รูปแบบไฟล์] ไว้ที่ [RAW] ฟังก์ชันนี้จะถูกปิดการใช้งาน
- [NR ที่ ISO สูง] ใช้งานไม่ได้กับภาพ RAW เมื่อ [ รูปแบบไฟล์] เป็น [RAW & JPEG]/[RAW & HEIF]
- เนื่องจากกล้องนี้ไม่มีฟังก์ชันลดสัญญาณรบกวนโดยเปิดหน้ากล้องนาน จึงอาจสังเกตเห็นจุดรบกวนได้เมื่อถ่ายภาพโดยเปิดหน้ากล้องนานที่ความไวแสงสูง

กล้องดิจิทัลชนิดเปลี่ยนเลนส์ได้  
ILME-FX30

## แสดงภาพอัตโนมัติ (ภาพนิ่ง)



ท่านสามารถตรวจสอบภาพที่บันทึกบนหน้าจอได้ทันทีหลังจากถ่ายภาพ ท่านสามารถตั้งระยะเวลาแสดงภาพของระบบดูภาพอัตโนมัติ

1 MENU → (ตั้งค่า) → [ตัวเลือกการแสดงผล] → [ แสดงภาพอัตโนมัติ] → ค่าที่ต้องการ

### รายละเอียดรายการเมนู

10 วินาที/5 วินาที/2 วินาที:

แสดงภาพที่บันทึกบนหน้าจอทันทีหลังจากถ่ายภาพตามระยะเวลาที่เลือกไว้ ถ้าท่านทำการขยายภาพระหว่างการแสดงภาพอัตโนมัติ ท่านสามารถตรวจสอบภาพนั้นได้โดยใช้อัตราที่ขยาย

ปิด:

ไม่แสดงภาพอัตโนมัติ

#### หมายเหตุ

- เมื่อคุณใช้ฟังก์ชันที่ทำการประมวลผลภาพ ภาพก่อนการประมวลผลอาจจะแสดงขึ้นชั่วคราว ตามด้วยภาพหลังการประมวลผล
- การตั้งค่า DISP (การตั้งค่าแสดงผล) จะนำไปใช้กับการแสดงภาพอัตโนมัติ

### หัวข้อที่เกี่ยวข้อง

- การขยายภาพที่กำลังแสดง(ขยาย)

กล้องดิจิทัลชนิดเปลี่ยนเลนส์ได้  
ILME-FX30

## แสดงถ่ายที่เหลือ (ภาพนิ่ง)



กำหนดว่าจะแสดงข้อมูลระบุจำนวนภาพนิ่งที่สามารถถ่ายได้อย่างต่อเนื่องโดยใช้ความเร็วเดียวกันในการถ่ายหรือไม่

1 MENU → (ตั้งค่า) → [ตัวเลือกการแสดงผล] → [ แสดงถ่ายที่เหลือ] → ค่าที่ต้องการ

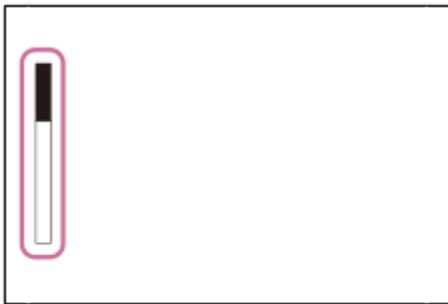

### รายละเอียดรายการเมนู

**แสดงตลอดเวลา:**

แสดงข้อมูลเสมอเมื่อถ่ายภาพนิ่ง

**แสดงถ่ายเท่านั้น:**

ขณะถ่ายภาพนิ่ง ตัวแสดงจำนวนภาพนิ่งที่เหลืออยู่จะแสดงขึ้น เมื่อท่านกดปุ่มชัตเตอร์ลงครึ่งหนึ่ง ตัวแสดงจำนวนภาพนิ่งที่เหลืออยู่จะแสดงขึ้น

**ไม่แสดง:**

ไม่แสดงตัวแสดง

กล้องดิจิทัลชนิดเปลี่ยนเลนส์ได้  
ILME-FX30

## แสดงเส้นตาราง (ภาพนิ่ง/ภาพเคลื่อนไหว)



ตั้งค่าความต้องการแสดงเส้นตารางในระหว่างการถ่ายหรือไม่ เส้นตารางจะช่วยให้คุณในการจัดองค์ประกอบของภาพ

1 MENU → / (การถ่ายภาพ) → [แสดงการถ่ายภาพ] → [ แสดงเส้นตาราง] → ค่าที่ต้องการ

### รายละเอียดรายการเมนู

เปิด:

แสดงเส้นตาราง

ปิด:

ไม่แสดงเส้นตาราง

#### คำแนะนำ

- ถ้าท่านกำหนดฟังก์ชัน [เลือกแสดงเส้นตาราง] ให้กับคีย์ที่ต้องการโดยใช้ [ ตั้งคีย์/ปุ่มตนเอง] หรือ [ ตั้งคีย์/ปุ่มตนเอง] ท่านสามารถแสดงหรือซ่อนเส้นตารางได้โดยการกดคีย์ที่กำหนดไว้

### หัวข้อที่เกี่ยวข้อง

- แบบแสดงเส้นตาราง (ภาพนิ่ง/ภาพเคลื่อนไหว)
- การกำหนดฟังก์ชันที่จับคู่ให้กับปุ่มและปุ่มหมุน (ตั้งคีย์/ปุ่มตนเอง)

กล้องดิจิทัลชนิดเปลี่ยนเลนส์ได้  
ILME-FX30

## แบบเส้นตาราง (ภาพนิ่ง/ภาพเคลื่อนไหว)



ตั้งค่าชนิดเส้นตารางที่แสดง เส้นตารางจะช่วยให้คุณในการจัดองค์ประกอบของภาพ

1 MENU → / (การถ่ายภาพ) → [แสดงการถ่ายภาพ] → [ แบบเส้นตาราง] → ค่าที่ต้องการ

### รายละเอียดรายการเมนู

#### เส้นกฏสามส่วน:

วางวัตถุไว้ใกล้กับหนึ่งในเส้นตารางที่แบ่งภาพออกเป็นสามส่วน เพื่อให้ภาพมีองค์ประกอบที่สมดุล

#### ตารางสี่เหลี่ยม:

ตารางสี่เหลี่ยมจัดรัศช่วยให้ตรวจสอบแนวระดับขององค์ประกอบในภาพได้ง่ายขึ้น ซึ่งจะมีประโยชน์สำหรับประเมินองค์ประกอบภาพเมื่อถ่ายภาพวิว ภาพระยะใกล้ หรือเมื่อทำการสแกนด้วยกล้อง

#### สี่เหลี่ยม+ ทแยงมุม:

วางวัตถุบนเส้นแนวทแยง เพื่อแสดงความรู้สึกอีกหิมและมีพลัง

#### คำแนะนำ

- หากท่านกำหนด [ แบบเส้นตาราง] ให้กับคีย์ที่ต้องการโดยใช้ [ ตั้งคีย์/ปุ่มหมุนเอง] หรือ [ ตั้งคีย์/ปุ่มหมุนเอง] ท่านจะสามารถตั้งค่าชนิดของเส้นตารางโดยการกดคีย์ที่กำหนดไว้

### หัวข้อที่เกี่ยวข้อง

- แสดงเส้นตาราง (ภาพนิ่ง/ภาพเคลื่อนไหว)
- การกำหนดฟังก์ชันที่จับบ่อยให้กับปุ่มและปุ่มหมุน (ตั้งคีย์/ปุ่มหมุนเอง)

กล้องดิจิทัลชนิดเปลี่ยนเลนส์ได้  
ILME-FX30

## ตั้งค่าแสดง Live View



กำหนดว่าจะแสดงหรือไม่แสดงภาพที่ถูกเปลี่ยนแปลงอันเป็นผลจากการปรับการชดเชยแสง สมดุลแสงสีขาว [ สร้างสรรค์ ] ฯลฯ บนหน้าจอ

1 MENU → (การถ่ายภาพ) → [แสดงการถ่ายภาพ] → [ตั้งค่าแสดง Live View] → รายการตั้งค่าที่ต้องการ

### รายละเอียดรายการเมนู

#### แสดง Live View:

กำหนดว่าจะแสดงการตั้งค่าการถ่ายทั้งหมดบนจอภาพและแสดง Live View ในลักษณะที่ใกล้เคียงกับภาพที่จะถ่ายได้หรือไม่เมื่อการตั้งค่าถูกนำมาใช้ หรือจะแสดง Live View โดยไม่แสดงการตั้งค่าดังกล่าวหรือไม่ ([ตั้งค่าเอฟเฟ็ค เปิด] / [ตั้งค่าเอฟเฟ็ค ปิด])

ถ้าท่านเลือก [ตั้งค่าเอฟเฟ็ค ปิด] ท่านจะสามารถตรวจสอบองค์ประกอบภาพได้อย่างง่ายดาย แม้ในกรณีที่ถ่ายโดยใช้อุปกรณ์ประกอบภาพที่แสดงใน Live View

#### จำกัดเร็วต่ำเฟรมเรท:

กำหนดว่าจะควบคุมอัตราเฟรมของ Live View ไม่ให้เข้าเกินไปหรือไม่ ([เปิด] / [ปิด])

ถ้าท่านเลือก [เปิด] อัตราเฟรมของ Live View จะไม่ช้าแม้ในกรณีที่ถ่ายในที่แสงน้อย แต่ภาพของ Live View อาจมืด

#### คำแนะนำ

- ถ้าท่านเลือก [ตั้งค่าเอฟเฟ็ค ปิด] การแสดง Live View จะใช้ความสว่างที่เหมาะสมเสมอ แม้ในโหมด [ปรับระดับแสงเอง]
- เมื่อเลือก [ตั้งค่าเอฟเฟ็ค ปิด] ไอคอน **VIEW** (VIEW) จะแสดงบนหน้าจอ Live View

#### หมายเหตุ



- ไม่สามารถตั้งค่า [แสดง Live View] ไปที่ [ตั้งค่าเอฟเฟ็ค ปิด] ในโหมดถ่ายภาพต่อไปนี้:  
— [อัตโนมัติอัจฉริยะ]
- หากถ่ายภาพเคลื่อนไหวในโหมดถ่ายภาพนิ่ง การตั้งค่าการถ่ายภาพจะปรากฏใน Live View แม้ว่าค่า [แสดง Live View] เป็น [ตั้งค่าเอฟเฟ็ค ปิด]
- เมื่อตั้ง [แสดง Live View] ไว้ที่ [ตั้งค่าเอฟเฟ็ค ปิด] ความสว่างของภาพที่ถ่ายจะไม่เท่ากับภาพที่แสดงด้วย Live View

กล้องดิจิทัลชนิดเปลี่ยนเลนส์ได้  
ILME-FX30

## ตรวจสอบรูรับแสง



ขณะที่ท่านกดปุ่มที่กำหนดให้กับฟังก์ชัน [ตรวจสอบรูรับแสง] ค้างไว้ รูรับแสงจะหดเล็กน้อยให้เท่ากับค่ารูรับแสงที่ตั้งไว้ ทำให้ท่านสามารถตรวจสอบระดับความเบลอของภาพก่อนถ่ายภาพได้

- 1 MENU →  (ตั้งค่า) → [กำหนดใช้งานเอง] → [ ตั้งคีย์/ปุ่มหมุนเอง] → กำหนดฟังก์ชัน [ตรวจสอบรูรับแสง] ให้กับคีย์ที่ต้องการ
- 2 เมื่อถ่ายภาพนิ่ง ตรวจสอบภาพโดยกดปุ่มที่กำหนดให้กับ [ตรวจสอบรูรับแสง]

### คำแนะนำ

- ถึงแม้ท่านจะสามารถเปลี่ยนค่ารูรับแสงขณะตรวจสอบภาพ วัตถุประสงค์จะหลุดโฟกัสเมื่อท่านเลือกรูรับแสงที่สว่างขึ้น ขอแนะนำให้ท่านปรับโฟกัสอีกครั้งหนึ่ง

### หัวข้อที่เกี่ยวข้อง



- การกำหนดฟังก์ชันที่จับคู่ให้กับปุ่มและปุ่มหมุน (ตั้งคีย์/ปุ่มหมุนเอง)
- ตรวจสอบผลถ่ายภาพ

กล้องดิจิทัลชนิดเปลี่ยนเลนส์ได้  
ILME-FX30

## ตรวจสอบผลถ่ายภาพ



ขณะกดคีย์ซึ่งได้กำหนดให้เป็น [ตรวจสอบผลถ่ายภาพ] ค้างไว้ ท่านสามารถตรวจสอบภาพตัวอย่างที่มีการปรับการตั้งค่า DRO ความเร็วชัตเตอร์ ค่ารับแสง และความไวแสง ISO ตรวจสอบตัวอย่างผลลัพธ์ของการถ่ายภาพก่อนถ่ายภาพ

- 1 MENU →  (ตั้งค่า) → [กำหนดใช้งานเอง] → [ ตั้งคีย์/ปุ่มหมุนเอง] → กำหนดฟังก์ชัน [ตรวจสอบผลถ่ายภาพ] ให้กับคีย์ที่ต้องการ
- 2 เมื่อถ่ายภาพหนึ่ง ตรวจสอบภาพโดยกดปุ่มที่กำหนดให้กับ [ตรวจสอบผลถ่ายภาพ]

### คำแนะนำ

- การตั้งค่า DRO ความเร็วชัตเตอร์ ค่ารับแสง และความไวแสง ISO ที่ท่านได้ตั้งค่าไว้จะสะท้อนให้เห็นในภาพสำหรับ [ตรวจสอบผลถ่ายภาพ] แต่เอฟเฟกต์บางอย่างไม่สามารถตรวจสอบได้ ทั้งนี้ขึ้นอยู่กับค่าถ่ายภาพ แต่ในกรณีนั้น การตั้งค่าที่ท่านเลือกไว้จะยังคงมีผลกับภาพที่ท่านถ่าย

### หัวข้อที่เกี่ยวข้อง

- การกำหนดฟังก์ชันที่จับคู่ให้กับปุ่มและปุ่มหมุน (ตั้งคีย์/ปุ่มหมุนเอง)
- ตรวจสอบรับแสง



กล้องดิจิทัลชนิดเปลี่ยนเลนส์ได้  
ILME-FX30

## ปรับหน้าจอสว่าง



ให้ท่านปรับองค์ประกอบเมื่อถ่ายภาพในสถานที่มืด การยึดระยะเวลาเปิดรับแสงช่วยให้ท่านสามารถตรวจสอบองค์ประกอบบนจอภาพแม้ในสถานที่มืด เช่น ภายใต้อาคารตอนกลางคืน

- 1 MENU → (ตั้งค่า) → [กำหนดใช้งานเอง] → [ ตั้งคีย์/ปุ่มหมุนเอง] → กำหนดฟังก์ชัน [ปรับหน้าจอสว่าง] ให้กับคีย์ที่ต้องการ
- 2 ในโหมดการถ่ายภาพหนึ่ง ให้กดคีย์ที่ท่านได้กำหนดฟังก์ชัน [ปรับหน้าจอสว่าง] ไว้ แล้วถ่ายภาพ
  - ความสว่างเนื่องจาก [ปรับหน้าจอสว่าง] จะคงอยู่ต่อไปหลังถ่ายภาพ
  - หากต้องการให้ความสว่างของจอภาพกลับสู่ปกติ กดคีย์ซึ่งท่านได้กำหนดฟังก์ชัน [ปรับหน้าจอสว่าง] ไว้อีกครั้ง

### หมายเหตุ

- ในระหว่าง [ปรับหน้าจอสว่าง], [แสดง Live View] จะสลับเป็น [ตั้งค่าเอฟเฟ็ค ปิด] โดยอัตโนมัติ และค่าที่ตั้งไว้ เช่น การชดเชยระดับแสง จะไม่ปรากฏบนการแสดงผลภาพ Live View ขอแนะนำให้ใช้ [ปรับหน้าจอสว่าง] ในสถานที่มืดเท่านั้น
- [ปรับหน้าจอสว่าง] จะถูกยกเลิกโดยอัตโนมัติในสถานการณ์ต่อไปนี้
  - เมื่อปิดสวิตช์กล้อง
  - เมื่อเปลี่ยนโหมดถ่ายภาพจาก P/A/S/M เป็นโหมดที่ไม่ใช่ P/A/S/M
  - เมื่อตั้งโหมดโฟกัสไว้เป็นอย่างอื่นนอกเหนือจากโฟกัสด้วยตัวเอง
  - เมื่อสั่งงาน [ขยายอัตโนมัติ MF]
  - เมื่อเลือก [ขยายโฟกัส] ไว้
- ในระหว่าง [ปรับหน้าจอสว่าง] ความเร็วชัตเตอร์อาจช้ากว่าปกติขณะถ่ายภาพในสถานที่มืด เนื่องจากช่วงความสว่างที่วัดได้ขยายออกมาก ค่าระดับแสงจึงอาจมีการเปลี่ยนแปลง

### หัวข้อที่เกี่ยวข้อง

- [ตั้งค่าแสดง Live View](#)

กล้องดิจิทัลชนิดเปลี่ยนเลนส์ได้  
ILME-FX30

## เน้นระหว่างบันทึก



กำหนดว่าจะแสดงกรอบสีแดงรอบขอบจอภาพของกล้องขณะที่บันทึกภาพเคลื่อนไหวหรือไม่ ท่านสามารถตรวจสอบได้อย่างง่ายดายว่ากล้องอยู่ในสถานะพร้อมถ่ายภาพหรือกำลังบันทึกภาพ แม้ในกรณีที่ท่านมองจอภาพของกล้องจากแนวเฉียงหรือจากระยะไกล

1 MENU → (การถ่ายภาพ) → [แสดงการถ่ายภาพ] → [เน้นระหว่างบันทึก] → ค่าที่ต้องการ

### รายละเอียดรายการเมนู

เปิด:

แสดงกรอบสีแดงเพื่อแสดงว่ากำลังทำการบันทึก

ปิด:

ไม่แสดงกรอบสีแดงเพื่อแสดงว่ากำลังทำการบันทึก

#### คำแนะนำ

- กรอบที่แสดงโดยใช้ฟังก์ชันนี้สามารถส่งไปยังจอภาพภายนอกที่เชื่อมต่อผ่าน HDMI ได้ ตั้งค่า [แสดงข้อมูล HDMI] ไปที่ [เปิด]

### หัวข้อที่เกี่ยวข้อง

- [แสดงข้อมูล HDMI](#)

กล้องดิจิทัลชนิดเปลี่ยนเลนส์ได้  
ILME-FX30

## แสดงตัวกำหนด



ขณะที่ถ่ายภาพเคลื่อนไหว ท่านสามารถกำหนดว่าจะแสดงเครื่องหมายบนจอภาพหรือไม่ รวมถึงสามารถเลือกประเภทของเครื่องหมายได้

1 MENU → [การถ่ายภาพ] → [แสดงตัวกำหนด] → เลือกรายการเมนูแล้วตั้งค่าพารามิเตอร์ที่ต้องการ

### รายละเอียดรายการเมนู

#### แสดงตัวกำหนด:

กำหนดว่าจะแสดงเครื่องหมายหรือไม่ ([เปิด] / [ปิด])

#### ตัวกำหนดศูนย์กลาง:

กำหนดว่าจะแสดงเครื่องหมายกึ่งกลางที่ตรงกลางหน้าจอกำหนดหรือไม่ ([ปิด] / [เปิด])

#### ตัวกำหนดลักษณะ:

กำหนดการแสดงผลเครื่องหมายสัดส่วน ([ปิด] / [9:16] / [4:5] / [1:1] / [4:3] / [13:9] / [14:9] / [15:9] / [16:9]\* / [17:9] / [1.66:1] / [1.85:1] / [1.91:1] / [2:1] / [2.35:1] / [2.39:1])

\* เมื่อซอฟต์แวร์ระบบของกล้อง (เฟิร์มแวร์) เป็น Ver.2.00 หรือใหม่กว่า

#### โซนปลอดภัย:

กำหนดการแสดงผลเขตปลอดภัย ซึ่งจะกลายเป็นช่วงมาตรฐานที่ทีวีในบ้านทั่วไปสามารถรับได้ ([ปิด] / [80%] / [90%])

#### กรอบนำสายตา:

กำหนดให้แสดงหรือไม่แสดงกรอบนำสายตา ท่านสามารถตรวจสอบได้ว่าวัตถุอยู่ในแนวเดียวหรือตั้งฉากกับพื้น ([ปิด] / [เปิด])

#### คำแนะนำ

- ท่านสามารถแสดงเครื่องหมายทั้งหมดพร้อมกันได้
- จัดให้วัตถุอยู่ที่จุดตัดของ [กรอบนำสายตา] เพื่อให้ได้องค์ประกอบที่สมดุล

#### หมายเหตุ

- เครื่องหมายจะแสดงขึ้นเมื่อตั้งโหมดถ่ายภาพไปที่ [ภาพเคลื่อนไหว] หรือ [สโลและคริกโมชัน] หรือเมื่อถ่ายภาพเคลื่อนไหว
- ท่านไม่สามารถแสดงเครื่องหมายเมื่อใช้ [ขยายโฟกัส]
- เครื่องหมายจะแสดงบนจอภาพ (ท่านไม่สามารถส่งออกเครื่องหมายได้)

กล้องดิจิทัลชนิดเปลี่ยนเลนส์ได้  
ILME-FX30

## ช่วยแสดง Gamma



กล้องจะคาดคะเนว่ามีการประมวลผลภาพเคลื่อนไหวที่มีแกมมา S-Log3 หลังจากถ่ายภาพ เพื่อใช้ประโยชน์จากช่วงไดนามิกกว้าง ภาพที่ใช้แกมมา HLG ควรจะแสดงบนจอภาพที่รองรับภาพ HDR ดังนั้นจึงแสดงภาพให้มีคอนทราสต์ต่ำระหว่างการถ่ายภาพและอาจตรวจสอบได้ยาก อย่างไรก็ตาม ท่านสามารถใช้ฟังก์ชัน [ช่วยแสดง Gamma] เพื่อสร้างคอนทราสต์ที่เทียบเท่ากับคอนทราสต์ของแกมมาปกติขึ้นมาใหม่ได้ นอกจากนี้ ยังสามารถใช้ [ช่วยแสดง Gamma] เมื่อเปิดดูภาพเคลื่อนไหวบนจอภาพของกล้อง

1 MENU → (ตั้งค่า) → [ตัวเลือกการแสดงผล] → [ช่วยแสดง Gamma] → ค่าที่ต้องการ

### รายละเอียดรายการเมนู

#### เปิด:

ใช้ฟังก์ชันช่วยแสดงแกมมา

#### ปิด:

ไม่ใช้ฟังก์ชันช่วยแสดงแกมมา

#### คำแนะนำ

- ถ้าท่านกำหนด [เลือกช่วยแสดงGamma] ให้กับคีย์ที่ต้องการโดยใช้ [ ตั้งคีย์/ปุ่มตนเอง], [ ตั้งคีย์/ปุ่มตนเอง] หรือ [ ตั้งค่าคีย์กำหนดเอง] ท่านสามารถเปิดหรือปิดฟังก์ชันช่วยแสดงแกมมาได้โดยการกดคีย์ที่กำหนดไว้

#### หมายเหตุ

- [ช่วยแสดง Gamma] จะไม่ถูกนำมาใช้กับภาพเคลื่อนไหวเมื่อแสดงบนจอทีวีหรือจอภาพที่เชื่อมต่อกับกล้อง
- [ช่วยแสดง Gamma] จะถูกล็อคไว้ที่ [ปิด] ในสถานการณ์ต่อไปนี้:
  - เมื่อตั้งค่า [การถ่ายภาพ Log] ไว้ที่ตำแหน่งอื่นนอกจาก [ปิด]

### หัวข้อที่เกี่ยวข้อง

- โพรไฟล์ภาพ (ภาพนิ่ง/ภาพเคลื่อนไหว)
- ชนิดช่วยแสดงGamma
- ภาพนิ่ง HLG

กล้องดิจิทัลชนิดเปลี่ยนเลนส์ได้  
ILME-FX30

## ชนิดช่วยแสดงGamma



เลือกประเภทการแปลงสำหรับ [ช่วยแสดง Gamma]

1 MENU → (ตั้งค่า) → [ตัวเลือกการแสดงผล] → [ชนิดช่วยแสดงGamma] → ค่าที่ต้องการ

### รายละเอียดรายการเมนู

Assist  
AUTO **อัตโนมัติ:**

- แสดงภาพโดยใช้เอฟเฟ็คดังนี้ ตามแกมมาหรือโหมดสีที่กำหนดไว้ใน [ โปรไฟล์ภาพ]
  - เมื่อตั้งค่าแกมมาเป็น [S-Log3]: [S-Log3→709(800%)]
  - เมื่อตั้งค่าแกมมาเป็น [HLG], [HLG1], [HLG2] หรือ [HLG3] และตั้งค่าโหมดสีเป็น [BT.2020]: [HLG(BT.2020)]
  - เมื่อตั้งค่าแกมมาเป็น [HLG], [HLG1], [HLG2] หรือ [HLG3] และตั้งค่าโหมดสีเป็น [709]: [HLG(709)]
- แสดงภาพโดยใช้เอฟเฟ็ค [HLG(BT.2020)] เมื่อถ่ายภาพนิ่ง HLG โดยตั้งค่า [ภาพนิ่ง HLG] เป็น [เปิด]
- แสดงภาพโดยใช้เอฟเฟ็ค [S-Log3→709(800%)] เมื่อส่งภาพเคลื่อนไหว RAW ไปยังอุปกรณ์อื่นซึ่งเชื่อมต่อผ่าน HDMI ในระหว่างการถ่ายภาพเคลื่อนไหว

Assist  
S-Log3 **S-Log3→709(800%):**

แสดงภาพที่มีค่าคอนทราสต์การสร้างแกมมา S-Log3 เท่ากับ ITU709 (800%)

Assist  
HLG 2020 **HLG(BT.2020):**

แสดงภาพหลังจากการปรับคุณภาพภาพของจอภาพเป็นคุณภาพที่ใกล้เคียงกับเมื่อแสดงภาพบนหน้าจอที่รองรับ [HLG(BT.2020)]

Assist  
HLG 709 **HLG(709):**

แสดงภาพหลังจากการปรับคุณภาพภาพของจอภาพเป็นคุณภาพที่ใกล้เคียงกับเมื่อแสดงภาพบนหน้าจอที่รองรับ [HLG(709)]

### คำแนะนำ

- ถ้าท่านกำหนดฟังก์ชัน [ชนิดช่วยแสดงGamma] ให้กับคีย์ที่ต้องการโดยใช้ [ ตั้งคีย์/ปุ่มหมุนเอง] หรือ [ ตั้งคีย์/ปุ่มหมุนเอง] ท่านจะสามารถเปลี่ยนการตั้งค่า [ชนิดช่วยแสดงGamma]

### หมายเหตุ

- เมื่อตั้งค่า [ช่วยแสดง Gamma] เป็น [อัตโนมัติ] ในระหว่างการดูภาพ จะมีการใช้เอฟเฟ็คต่อภาพดังนี้:
  - เมื่อดูภาพเคลื่อนไหวที่บันทึกด้วย [HLG], [HLG1], [HLG2] หรือ [HLG3]: แสดงภาพโดยใช้เอฟเฟ็ค [HLG(BT.2020)] หรือ [HLG(709)] ขึ้นอยู่กับโหมดสี
  - เมื่อดูภาพนิ่ง HLG ที่ถ่ายโดยตั้งค่า [ภาพนิ่ง HLG] เป็น [เปิด]: แสดงภาพโดยใช้เอฟเฟ็ค [HLG(BT.2020)]
  - เมื่อดูภาพเคลื่อนไหว RAW ที่ส่งไปยังอุปกรณ์อื่นที่เชื่อมต่อผ่าน HDMI: แสดงภาพโดยใช้เอฟเฟ็ค [S-Log3→709(800%)]

ในสถานการณ์อื่นๆ จะแสดงภาพเคลื่อนไหวตามการตั้งค่าแกมมาและโหมดสีที่ตั้งค่าไว้ใน [ โปรไฟล์ภาพ]

### หัวข้อที่เกี่ยวข้อง

- [ช่วยแสดง Gamma](#)
- [โปรไฟล์ภาพ \(ภาพนิ่ง/ภาพเคลื่อนไหว\)](#)
- [ตั้งค่าออก HDMI \(ภาพเคลื่อนไหว\)](#)



กล้องดิจิทัลชนิดเปลี่ยนเลนส์ได้  
ILME-FX30

## แสดงคล้ายบีบอัด



ในระหว่างการบันทึกและดูภาพเคลื่อนไหว ภาพเคลื่อนไหวที่บีบอัดโดยใช้เลนส์แปลงสัดส่วน (Anamorphic lens) จะแสดงบนจอภาพ โดยมีการแก้ไข (คล้ายบีบอัด) เป็นอัตราส่วนภาพ CinemaScope (2.39:1) ตามอัตราส่วนของเลนส์แปลงสัดส่วน สามารถใช้ฟังก์ชันนี้เมื่อซอฟต์แวร์ระบบ (เฟิร์มแวร์) ของกล้องคือ Ver.2.00 หรือใหม่กว่า

1 MENU → (ตั้งค่า) → [ตัวเลือกการแสดงผล] → [ แสดงคล้ายบีบอัด] → ค่าที่ต้องการ

- เลือกการตั้งค่าตามกำลังขยายของเลนส์แปลงสัดส่วนที่ท่านใช้อยู่

### รายละเอียดรายการเมนู

ปิด:

ไม่คล้ายบีบอัดภาพที่แสดง

1.3x:

ภาพเคลื่อนไหวแบบบีบอัดจะแสดงขึ้นโดยมีการแก้ไขแบบแนวนอน 1.3 เท่า

2.0x:

ภาพเคลื่อนไหวแบบบีบอัดจะแสดงขึ้นโดยมีการแก้ไขแบบแนวนอน 2.0 เท่า

### คำแนะนำ

- เมื่อตั้งค่า [ แสดงคล้ายบีบอัด] เป็น [1.3x] หรือ [2.0x] การตั้งค่าต่อไปนี้จะถูกบล็อกไว้
  - [ โหมดไฟกัส]: [ไฟกัสด้วยตัวเอง]
  - [ บริเวณปรับโฟกัส]: [กว้าง]
  - [ SteadyShot]: [ปิด]
  - [ หน้าก่อนขณะวัด]: [ปิด]
  - [ ตัวกำหนดลักษณะ] ใต้ [แสดงตัวกำหนด]: [2.39:1]

### หมายเหตุ

- สามารถใช้งาน [ แสดงคล้ายบีบอัด] ได้ในโหมดการบันทึกภาพเคลื่อนไหวและโหมดถ่ายภาพสโลว์โมชัน/ครีโม่ชันเท่านั้น
- แม้ว่าจะตั้งค่า [ แสดงคล้ายบีบอัด] เป็น [1.3x] หรือ [2.0x] ภาพที่แสดงจะไม่ถูกคล้ายบีบอัดในกรณีต่อไปนี้
  - บันทึกภาพเคลื่อนไหวโดยกดปุ่ม MOVIE ในโหมดถ่ายภาพนิ่ง
  - การส่งออกภาพระหว่างทำการสตรีมผ่าน USB
  - การตรวจสอบภาพเมื่อใช้ [PC รีโมท]
  - การส่งออกภาพไปยังอุปกรณ์ที่เชื่อมต่อผ่าน HDMI เมื่อตั้งค่า [สัญญาณออก RAW] ในส่วน [ ตั้งค่าออก HDMI] เป็น [เปิด]
  - เมื่อตั้งค่า [การถ่ายภาพ Log] ใต้ [ตั้งค่าการถ่ายภาพ Log] ไว้ที่ [ปิด]
  - การส่งออกภาพ HDMI เมื่อตั้งค่า [บันทึกสื่อระหว่างส่ง HDMI] เป็น [ปิด(HDMI เท่านั้น)]
- ภาพนิ่งที่ดึงออกมาโดยใช้ [บันทึกภาพนิ่ง] จากภาพเคลื่อนไหวที่ถ่ายด้วยเลนส์แปลงสัดส่วนจะไม่มีการคล้ายบีบอัด

กล้องดิจิทัลชนิดเปลี่ยนเลนส์ได้  
ILME-FX30

## การอัดเสียง



ตั้งค่าว่าต้องการบันทึกเสียงขณะถ่ายภาพเคลื่อนไหวหรือไม่ เลือก [ปิด] เพื่อป้องกันการบันทึกเสียงการทำงานของกล้องและเลนส์ ไม่สามารถใช้งานฟังก์ชันนี้ระหว่างการถ่ายภาพสโลว์โมชั่น/ครีโม่ชันได้

1 MENU → (การถ่ายภาพ) → [การอัดเสียง] → [การอัดเสียง] → ค่าที่ต้องการ

### รายละเอียดรายการเมนู

เปิด:

บันทึกเสียง

ปิด:

ไม่บันทึกเสียง

### หัวข้อที่เกี่ยวข้อง

- [ระดับเสียงบันทึก](#)



กล้องดิจิทัลชนิดเปลี่ยนเลนส์ได้  
ILME-FX30

## ระดับเสียงบันทึก



ท่านสามารถปรับระดับการบันทึกเสียงของไมโครโฟนในตัวกล้องและสัญญาณเสียงเข้าจากขั้วต่อไมโครโฟนได้ขณะตรวจสอบมิเตอร์ระดับเสียง ไม่สามารถใช้งานฟังก์ชันนี้ระหว่างการถ่ายภาพสโลว์โมชั่น/ครีโม่โมชั่นได้

1 MENU → (การถ่ายภาพ) → [การอัดเสียง] → [ระดับเสียงบันทึก]

2 เลือกระดับที่ต้องการโดยใช้ด้านขวา/ซ้ายของปุ่มควบคุม

### รายละเอียดรายการเมนู

+:  
ปรับเพิ่มระดับการบันทึกเสียง

-:  
ปรับลดระดับการบันทึกเสียง

#### คำแนะนำ

- เมื่อท่านบันทึกภาพเคลื่อนไหวที่มีเสียงดัง ตั้งค่า [ระดับเสียงบันทึก] ไปที่ระดับเสียงที่เบากว่า การทำเช่นนี้จะช่วยให้ท่านบันทึกเสียงได้สมจริงมากกว่า เมื่อท่านบันทึกภาพเคลื่อนไหวที่มีเสียงเบา ตั้งค่า [ระดับเสียงบันทึก] ไปที่ระดับเสียงที่ดังกว่าเพื่อให้ได้ยินชัดเจน ตรวจสอบว่าเสียงอยู่ในระดับที่เหมาะสมโดยการสังเกตระดับเสียงที่บันทึกด้วยหูฟังที่เชื่อมต่ออยู่หรือมีเดอรรดับเสียงที่กล้อง
- หากต้องการรีเซ็ตระดับเสียงในการบันทึกให้เป็นค่าเริ่มต้น ให้กดปุ่ม (ลบ)

#### หมายเหตุ

- แม้ว่าจะมีการตั้งค่า [ระดับเสียงบันทึก] ไว้ ลิมิตเดอรรจะทำงานตลอดเวลา
- [ระดับเสียงบันทึก] ใช้งานได้เมื่อตั้งโหมดถ่ายภาพเป็นภาพเคลื่อนไหวเท่านั้น

กล้องดิจิทัลชนิดเปลี่ยนเลนส์ได้  
ILME-FX30

## จังหวะส.เสียงออก



ท่านสามารถตั้งค่าระบบลดเสียงสะท้อนระหว่างการตรวจสอบเสียงและป้องกันความคลาดเคลื่อนที่ไม่ต้องการระหว่างภาพวิดีโอและเสียงได้ ไม่สามารถใช้งานฟังก์ชันนี้ระหว่างการถ่ายภาพสโลว์โมชั่น/คริกโมชั่นได้

1 MENU → (การถ่ายภาพ) → [การอัดเสียง] → [จังหวะส.เสียงออก] → ค่าที่ต้องการ

### รายละเอียดรายการเมนู

#### ไลฟ์:

ส่งสัญญาณเสียงออกโดยไม่มีการหน่วงเวลา เลือกค่านี้หากความคลาดเคลื่อนของเสียงเป็นปัญหาขณะเฝ้าฟังเสียง

#### ลิปซิงค์:

ส่งสัญญาณออกภาพและเสียงให้ตรงกัน เลือกค่านี้เพื่อป้องกันความเบี่ยงเบนอันไม่พึงประสงค์ระหว่างสัญญาณภาพและเสียง

#### หมายเหตุ

- การใช้ไมโครโฟนภายนอกอาจทำให้เกิดการหน่วงเวลาเล็กน้อย หากต้องการรายละเอียดเพิ่มเติม โปรดดูคำแนะนำการใช้งานที่ใหม่กับไมโครโฟน
- สัญญาณเสียงจะส่งโดยใช้การตั้งค่า [ลิปซิงค์] ระหว่างการส่งสัญญาณออกด้วย HDMI

กล้องดิจิทัลชนิดเปลี่ยนเลนส์ได้  
ILME-FX30

## ลดเสียงลมรบกวน



ตั้งค่าว่าจะลดเสียงลมรบกวนหรือไม่ โดยการตัดเสียงช่วงความถี่ต่ำของเสียงเข้าจากไมโครโฟนในตัวกล้อง ไม่สามารถใช้งานฟังก์ชันนี้ระหว่างการถ่ายภาพสโลว์โมชัน/คริกโมชันได้

1 MENU → (การถ่ายภาพ) → [การอัดเสียง] → [ลดเสียงลมรบกวน] → ค่าที่ต้องการ

### รายละเอียดรายการเมนู

#### อัตโนมัติ:

กล้องจะตรวจจับและลดเสียงลมรบกวนโดยอัตโนมัติ

#### เปิด:

ลดเสียงลมรบกวนเสมอ

#### ปิด:

ไม่ลดเสียงลมรบกวน

#### หมายเหตุ

- คุณภาพของเสียงอาจแตกต่างจากการตั้งค่าการบันทึกโดยปกติได้ หาก [ลดเสียงลมรบกวน] ถูกตั้งค่าเป็น [เปิด]
- เมื่อใช้ไมโครโฟนติดตั้งภายนอก (แยกจำหน่าย) ฟังก์ชัน [ลดเสียงลมรบกวน] จะไม่ทำงาน
- หาก [ลดเสียงลมรบกวน] ถูกตั้งค่าเป็น [อัตโนมัติ] ขณะที่ [จังหวะส.เสียงออก] ถูกตั้งค่าเป็น [ไลฟ์] การตรวจสอบเสียงระหว่างการบันทึกจะไม่สามารถยืนยันเอฟเฟกต์ลดเสียงลมรบกวนได้ เสียงจะถูกบันทึกในภาพเคลื่อนไหวไปพร้อมกับเสียงลมรบกวนที่ลดลง นอกจากนี้ เมื่อไลฟ์สตรีมมิ่งเสียงโดยใช้ฟังก์ชันสตรีมมิ่ง เสียงจะถูกสตรีมโดยมีเสียงรบกวนของลมลดลง
- หากท่านเปลี่ยนการตั้งค่า [ลดเสียงลมรบกวน] ขณะที่บันทึกภาพเคลื่อนไหว อาจมีเสียงรบกวนเกิดขึ้นเมื่อเปลี่ยนการตั้งค่าและถูกบันทึกลงในภาพเคลื่อนไหว

### หัวข้อที่เกี่ยวข้อง

- [จังหวะส.เสียงออก](#)

กล่องดิจิตอลชนิดเปลี่ยนเลนส์ได้  
ILME-FX30

## ตั้งค่าเสียงขาต่อ



ตั้งค่าเสียงดิจิทัลที่ส่งจากชุดด้ามจับ XLR (ที่ให้มากับ ILME-FX30 เท่านั้น) หรือไมโครโฟน (แยกจำหน่าย) ที่สนับสนุนอินเตอร์เฟซเสียงดิจิทัล เป็นต้น ซึ่งต่ออยู่กับแท่นเสียบ Multi Interface ของกล่อง ท่านสามารถกำหนดความถี่การเก็บตัวอย่าง จำนวนบิตควอนไทซ์ และจำนวนช่องสัญญาณได้ ไม่สามารถใช้งานฟังก์ชันนี้ระหว่างการถ่ายภาพสโลว์โมชัน/คริกโมชันได้

1 MENU → (การถ่ายภาพ) → [การอัดเสียง] → ตั้งค่าเสียงขาต่อ → ค่าที่ต้องการ

### รายละเอียดรายการเมนู

#### 48khz/24bit 4ch :

กำหนดความถี่การเก็บตัวอย่างของเสียงเข้าเป็น 48 kHz จำนวนบิตควอนไทซ์เป็น 24 บิต และจำนวนช่องสัญญาณเป็น 4

#### 48khz/24bit 2ch :

กำหนดความถี่การเก็บตัวอย่างของเสียงเข้าเป็น 48 kHz จำนวนบิตควอนไทซ์เป็น 24 บิต และจำนวนช่องสัญญาณเป็น 2

#### 48khz/16bit 2ch :

กำหนดความถี่การเก็บตัวอย่างของเสียงเข้าเป็น 48 kHz จำนวนบิตควอนไทซ์เป็น 16 บิต และจำนวนช่องสัญญาณเป็น 2

### คำแนะนำ

- จอภาพจะแสดงระดับเสียงสำหรับ 4 ช่องสัญญาณ ในระหว่างการบันทึกเสียงจาก 4 ช่องสัญญาณ

### หมายเหตุ

- เมื่อเชื่อมต่อไมโครโฟนภายนอก (แยกจำหน่าย) เข้ากับขั้วต่อ (ไมโครโฟน) ของกล่อง เสียงจะถูกบันทึกจากไมโครโฟนภายนอกที่เชื่อมต่อกับขั้วต่อ (ไมโครโฟน) ท่านไม่สามารถกำหนด ตั้งค่าเสียงขาต่อ ได้
- ถ้าตั้งค่าให้ไมโครโฟนที่เชื่อมต่ออยู่ใช้การส่งสัญญาณแบบแอนะล็อก ท่านจะไม่สามารถกำหนด ตั้งค่าเสียงขาต่อ ได้
- ในกรณีที่ไมโครโฟนที่เชื่อมต่ออยู่ไม่รองรับการบันทึกเสียง 4 ช่องสัญญาณ ท่านจะไม่สามารถเลือก [ 48khz/24bit 4ch ] (48khz/24bit 4ch) ได้
- ในกรณีที่ไมโครโฟนที่เชื่อมต่ออยู่ไม่รองรับการบันทึกเสียง 24 บิต ตั้งค่าเสียงขาต่อ จะถูกล็อคเป็น [ 48khz/16bit 2ch ] (48khz/16bit 2ch)
- ในกรณีต่อไปนี้จะไม่สามารถบันทึกเสียงได้อย่างถูกต้องในระหว่างการบันทึกภาพเคลื่อนไหว:
  - เมื่อท่านต่อหรือถอดไมโครโฟน
  - เมื่อเปลี่ยนการส่งสัญญาณที่ไมโครโฟนจากแบบดิจิตอลเป็นแบบแอนะล็อก หรือตรงข้าม

### หัวข้อที่เกี่ยวข้อง

- ติดตามตรวจสอบ 4ch (ภาพเคลื่อนไหว)

กล้องดิจิทัลชนิดเปลี่ยนเลนส์ได้  
ILME-FX30

## การบันทึกเสียงโดยใช้อะแดปเตอร์ XLR ของด้ามจับที่ให้มาด้วย (ให้มาพร้อมกับ ILME-FX30 เท่านั้น)

ด้ามจับ (ที่ให้มาด้วย) มาพร้อมอะแดปเตอร์ XLR การติดตั้งด้ามจับจะทำให้ท่านสามารถเชื่อมต่ออุปกรณ์เสียงภายนอกจำนวนมากเพื่อบันทึกเสียงได้

กล้องสามารถทำงานร่วมกับอินเตอร์เฟซเสียงดิจิทัลของแท่นเสียบ Multi Interface ซึ่งช่วยให้กล้องและอะแดปเตอร์ XLR สามารถสื่อสารกันได้ผ่านสัญญาณดิจิทัลและสามารถบันทึกเสียงได้โดยมีเสียงรบกวนน้อยที่สุด

### การสลับสัญญาณเสียงเข้าไปยังด้ามจับ

การสลับสัญญาณเสียงเข้าจากไมโครโฟนในตัวกล้องไปยังด้ามจับจะช่วยให้ท่านสามารถบันทึกด้วยไมโครโฟนที่เชื่อมต่อกับด้ามจับได้

#### 1. เลื่อนสวิตช์ HANDLE AUDIO ไปที่ ON

- ไมโครโฟนในตัวกล้องจะเปิดใช้งานเมื่อเลื่อนสวิตช์ HANDLE AUDIO ไปที่ OFF

### การเชื่อมต่อกับอุปกรณ์เสียงภายนอก

ท่านสามารถใช้ไมโครโฟน (แยกจำหน่าย) หรืออุปกรณ์เสียงภายนอก เช่น ออดิโอมิกเซอร์ เพื่อบันทึกเสียงได้

#### 1. เชื่อมต่ออุปกรณ์ที่ท่านต้องการเข้ากับขั้วต่อ INPUT1, INPUT2 หรือ INPUT3

- เมื่อใช้ขั้วต่อ INPUT1 หรือ INPUT2 อย่าวางใดอย่างหนึ่ง ให้เชื่อมต่ออุปกรณ์เข้ากับขั้วต่อ INPUT1
- เมื่อเชื่อมต่ออุปกรณ์เข้ากับขั้วต่อ INPUT3 ให้ไปต่อที่ขั้นตอนที่ 3

#### 2. เลือกแหล่งเสียงที่จะรับสัญญาณ

- ขึ้นอยู่กับอุปกรณ์ที่เชื่อมต่อกับขั้วต่อ INPUT1 หรือ INPUT2 ให้เลื่อนสวิตช์ INPUT1 (LINE/MIC/MIC+48V) หรือ INPUT2 (LINE/MIC/MIC+48V) ดังนี้
  - LINE (ระดับสัญญาณเข้ามาตรฐาน +4 dBu (0 dBu = 0.775 Vrms)): สำหรับอุปกรณ์เสียงภายนอก (เช่น ออดิโอมิกเซอร์)
  - MIC: สำหรับไมโครโฟนแบบไดนามิกหรือไมโครโฟนที่มีแบตเตอรี่ในตัว
  - MIC+48V: สำหรับไมโครโฟนที่รองรับไฟเลี้ยง +48V (ไฟเลี้ยงแบบ Phantom)

#### 3. ใช้สวิตช์ INPUT SELECT เลือกสัญญาณเสียงเข้าสำหรับบันทึกเสียงไปยังช่องสัญญาณของกล้อง

- เลือกขั้วต่อสัญญาณเสียงเข้าที่อะแดปเตอร์ XLR (INPUT1, INPUT2 หรือ INPUT3) ซึ่งจะบันทึกเสียงผ่านไปยังช่องสัญญาณของกล้อง

#### 4. เมื่อเชื่อมต่ออุปกรณ์เข้ากับขั้วต่อ INPUT1 หรือ INPUT2 ให้ตั้งค่าระดับสัญญาณเข้ามาตรฐานของไมโครโฟน

- เมื่อเลื่อนสวิตช์ INPUT1 (LINE/MIC/MIC+48V) หรือ INPUT2 (LINE/MIC/MIC+48V) ไปที่ "MIC" หรือ "MIC+48V" ใดอย่างใดอย่างหนึ่ง ท่านสามารถตั้งค่าระดับสัญญาณเข้ามาตรฐานโดยใช้สวิตช์ ATT (INPUT1) หรือ ATT (INPUT2) เลือกกระดับที่เหมาะสมกับความไวของไมโครโฟนที่เชื่อมต่อหรือระดับเสียงของสัญญาณเสียงเข้า
  - 0dB: ระดับสัญญาณเข้ามาตรฐานที่ -60 dBu  
ค่านี้เหมาะกับการบันทึกด้วยไมโครโฟนความไวต่ำขณะที่ขยายเสียงด้วย
  - 10dB: ระดับสัญญาณเข้ามาตรฐานที่ -50 dBu  
ค่านี้เป็นค่าแนะนำสำหรับระดับสัญญาณเข้าของไมโครโฟนทั่วไป
  - 20dB: ระดับสัญญาณเข้ามาตรฐานที่ -40 dBu  
ค่านี้เหมาะสำหรับการบันทึกด้วยไมโครโฟนความไวสูงขณะที่รักษาระดับเสียงให้เบา

#### 5. ปรับระดับเสียงที่บันทึก

## ลดเสียงรบกวนด้วยฟังก์ชันตัดความถี่ต่ำ

ลดเสียงรบกวนที่ไม่พึงประสงค์ เช่น เสียงลม เสียงเครื่องปรับอากาศ และเสียงการสั่นสะเทือน โดยการลดองค์ประกอบความถี่ต่ำของสัญญาณเสียงเข้าจากขั้วต่อ INPUT1 หรือ INPUT2

1. เปลี่ยนการตั้งค่าสวิตช์ LOW CUT (INPUT1) หรือ LOW CUT (INPUT2)
  - เลือก “300Hz” หรือ “100Hz” ขึ้นอยู่กับเสียงรบกวนที่ต้องการลด

## การปรับระดับเสียงที่บันทึก

ท่านสามารถปรับระดับเสียงที่บันทึกของสัญญาณเสียงเข้าจากขั้วต่อ INPUT1, INPUT2 หรือ INPUT3 ได้

1. เลื่อนสวิตช์ AUTO/MAN(/LINK) สำหรับขั้วต่อสัญญาณเสียงเข้า (INPUT1/INPUT2/INPUT3) ไปที่ “MAN”
2. หมุนปุ่มหมุน AUDIO LEVEL เพื่อปรับเสียงให้อยู่ในระดับที่เหมาะสม
  - ตรวจสอบให้แน่ใจว่าเสียงอยู่ในระดับที่เหมาะสมโดยการสังเกตระดับเสียงที่บันทึกด้วยหูฟังที่เชื่อมต่ออยู่หรือมิเตอร์ระดับเสียงที่กล้อง

### คำแนะนำ

- หากต้องการปรับระดับเสียงที่บันทึกโดยอัตโนมัติ ให้เลื่อนสวิตช์ AUTO/MAN(/LINK) ไปที่ “AUTO” หากสัญญาณเสียงเข้าตั้ง ระดับเสียงที่บันทึกจะลดลงโดยอัตโนมัติเพื่อไม่ให้เสียงแตก
- หากต้องการซิงค์การปรับระดับเสียงที่บันทึกของสัญญาณเสียงเข้าจากขั้วต่อ INPUT2 กับ INPUT1 โดยอัตโนมัติ ให้เลื่อนสวิตช์ AUTO/MAN/LINK (INPUT2) ไปที่ “LINK” การซิงค์นี้มีประโยชน์สำหรับการรับเสียงผ่านขั้วต่อ INPUT1 และ INPUT2 และการบันทึกเสียงแบบสเตอริโอ การเลื่อนสวิตช์ AUTO/MAN (INPUT1) ไปที่ “MAN” และเลื่อนสวิตช์ AUTO/MAN/LINK (INPUT2) ไปที่ “LINK” จะเป็นการปิดใช้งานปุ่มหมุน AUDIO LEVEL สำหรับขั้วต่อ INPUT2 ซึ่งช่วยให้คุณปรับระดับเสียงที่บันทึกของสัญญาณเสียงเข้าจากทั้งขั้วต่อ INPUT1 และ INPUT2 ได้พร้อมกันด้วยปุ่มหมุน AUDIO LEVEL สำหรับขั้วต่อ INPUT1

## การเลือกสัญญาณเสียงเข้าสำหรับการบันทึกเสียงไปยังช่องสัญญาณของกล้อง

ใช้สวิตช์ INPUT SELECT เลือกขั้วต่อสัญญาณเสียงเข้าของอะแดปเตอร์ XLR (INPUT1, INPUT2 หรือ INPUT3) ซึ่งจะบันทึกเสียงผ่านไปยังช่องสัญญาณของกล้อง

เมื่อมีเพียงขั้วต่อ INPUT1 ที่เชื่อมต่อกับอุปกรณ์ภายนอก:

เลื่อนสวิตช์ไปที่ “IN1” สัญญาณเสียงเข้าจากขั้วต่อ INPUT1 จะได้รับการบันทึกไปยังทั้งช่องสัญญาณ CH1 และ CH2 ของกล้อง

ขั้วต่อสัญญาณเสียงเข้า	ช่องสัญญาณที่บันทึก
INPUT1	CH1 และ CH2

เมื่อทั้งขั้วต่อ INPUT1 และ INPUT2 เชื่อมต่อกับอุปกรณ์ภายนอก:

เลื่อนสวิตช์ไปที่ “IN1·IN2” สัญญาณเสียงเข้าจากขั้วต่อ INPUT1 จะได้รับการบันทึกไปยังช่องสัญญาณ CH1 ของกล้อง ขณะที่สัญญาณเสียงเข้าจากขั้วต่อ INPUT2 จะได้รับการบันทึกไปยังช่องสัญญาณ CH2

ขั้วต่อสัญญาณเสียงเข้า	ช่องสัญญาณที่บันทึก
INPUT1	CH1
INPUT2	CH2

### คำแนะนำ

- เมื่อใช้ไมโครโฟนสเตอริโอกับปลั๊ก XLR (3 ขา ตัวเมีย) สองอัน ให้เชื่อมต่อปลั๊กช่องสัญญาณซ้ายเข้ากับขั้วต่อ INPUT1 และช่องสัญญาณขวาเข้ากับขั้วต่อ INPUT2 จากนั้นเลื่อนสวิตช์ INPUT SELECT ไปที่ “IN1·IN2”

นอกจากนี้ การเลือกสวิตช์ AUTO/MAN/LINK (INPUT2) ไปที่ “LINK” ยังมีประโยชน์ระหว่างการบันทึกแบบสเตอริโอ เนื่องจากท่านจะสามารถปรับระดับเสียงที่บันทึกสำหรับสัญญาณเสียงเข้าจากขั้วต่อ INPUT1 และ INPUT2 ได้พร้อมกัน

**เมื่อขั้วต่อ INPUT3 เชื่อมต่อกับอุปกรณ์ภายนอก:**

เลือกสวิตช์ไปที่ “IN3” เสียงสเตอริโอจะได้รับผ่านขั้วต่อ INPUT3 และเสียงช่องสัญญาณซ้ายจะได้รับการบันทึกไปยังช่องสัญญาณ CH1 ในกล่อง ในขณะที่เสียงช่องสัญญาณขวาจะได้รับการบันทึกไปยังช่องสัญญาณ CH2

ขั้วต่อสัญญาณเสียงเข้า	ช่องสัญญาณที่บันทึก
INPUT3 (L)	CH1
INPUT3 (R)	CH2

**เมื่อขั้วต่อ INPUT1, INPUT2 และ INPUT3 เชื่อมต่อกับอุปกรณ์ภายนอกสำหรับการบันทึกไปยัง 4 ช่องสัญญาณพร้อมกัน**  
หากต้องการบันทึกสัญญาณเสียงเข้าจากขั้วต่อ INPUT1 ไปยังช่องสัญญาณ CH1 สัญญาณเสียงเข้าจากขั้วต่อ INPUT2 ไปยังช่องสัญญาณ CH2 และสัญญาณเสียงเข้าจากขั้วต่อ INPUT3 ไปยังช่องสัญญาณ CH3 และ CH4 ของกล่อง ให้เลือกสวิตช์ไปที่ “IN1·IN2”

ขั้วต่อสัญญาณเสียงเข้า	ช่องสัญญาณที่บันทึก
INPUT1	CH1
INPUT2	CH2
INPUT3 (L)	CH3
INPUT3 (R)	CH4

หากต้องการบันทึกสัญญาณเสียงเข้าจากขั้วต่อ INPUT3 ไปยังช่องสัญญาณ CH1 และ CH2 สัญญาณเสียงเข้าจากขั้วต่อ INPUT1 ไปยังช่องสัญญาณ CH3 และสัญญาณเสียงเข้าจากขั้วต่อ INPUT2 ไปยังช่องสัญญาณ CH4 ของกล่อง ให้เลือกสวิตช์ไปที่ “IN3”

ขั้วต่อสัญญาณเสียงเข้า	ช่องสัญญาณที่บันทึก
INPUT1	CH3
INPUT2	CH4
INPUT3 (L)	CH1
INPUT3 (R)	CH2

**หมายเหตุ**

- หากมีฝุ่นหรือละอองน้ำบนพื้นผิวของไมโครโฟน อาจไม่สามารถบันทึกเสียงได้สำเร็จ อย่าลืมทำความสะอาดพื้นผิวไมโครโฟนก่อนการใช้ด้ามจับ
- ขณะอยู่ระหว่างบันทึก อาจมีการบันทึกเสียงการทำงานและการจับถ็กล่องหรือเลนส์ การสัมผัสด้ามจับขณะอยู่ระหว่างบันทึกจะทำให้เกิดเสียงรบกวนในการบันทึก
- หากไมโครโฟนบนด้ามจับอยู่ใกล้กับลำโพง อาจทำให้เกิดเสียงป้อนกลับ ในกรณีนี้ ให้ย้ายด้ามจับออกจากลำโพงเพื่อให้มีระยะห่างไมโครโฟนกับลำโพงมากที่สุด หรือลดระดับเสียงของลำโพงลง
- เมื่อเชื่อมต่อสายไมโคร USB เข้ากับด้ามจับ การใช้อะแดปเตอร์ XLR อาจส่งผลต่อประสิทธิภาพการทำงาน
- การใช้อะแดปเตอร์ XLR ใกล้กับหอวิทยุอาจทำให้เกิดเสียงรบกวนในการบันทึก ก่อนจะใช้กล่องถ่ายภาพ โปรดตรวจสอบให้แน่ใจว่าไม่มีหอวิทยุในบริเวณใกล้เคียง
- แม้เมื่อเลือกสวิตช์ HANDLE AUDIO ไปที่ ON จะไม่สามารถบันทึกเสียงจากอะแดปเตอร์ XLR ในขณะที่เชื่อมต่อไมโครโฟนภายนอกเข้ากับกล่อง
- ท่านไม่สามารถปรับระดับเสียงบันทึกสำหรับอุปกรณ์เสียงภายนอกที่เชื่อมต่อกับอะแดปเตอร์ XLR ได้

- ขณะอยู่ระหว่างบันทึก ห้ามเปลี่ยนการตั้งค่าสวิตช์ INPUT1 หรือ INPUT2
- ก่อนจะเชื่อมต่อ/ตัดการเชื่อมต่อไมโครโฟนภายนอกหรืออุปกรณ์กับ/จากขั้วต่อ INPUT1 หรือ INPUT2 อย่าลืมเลื่อนสวิตช์ INPUT1 (LINE/MIC/MIC+48V) หรือ INPUT2 (LINE/MIC/MIC+48V) ไปที่ตำแหน่งอื่นที่ไม่ใช่ “MIC+48V” การเสียบ/ถอดสายเข้า/ออกจากไมโครโฟนหรืออุปกรณ์ภายนอกขณะเลื่อนสวิตช์ไปที่ “MIC+48V” อาจก่อให้เกิดเสียงดังหรือทำให้อุปกรณ์ทำงานผิดปกติได้
- ก่อนจะเสียบ/ถอดไมโครโฟน (แยกจำหน่าย) เข้า/ออกจากอะแดปเตอร์ อย่าลืมเลื่อนสวิตช์ INPUT1 (LINE/MIC/MIC+48V) ไปที่ตำแหน่งอื่นที่ไม่ใช่ “MIC+48V” ขณะเลื่อนสวิตช์ไปที่ “MIC+48V” การเสียบ/ถอดสายเข้า/ออกจากไมโครโฟนอาจก่อให้เกิดเสียงดังหรือทำให้ไมโครโฟนทำงานผิดปกติได้
- หากมีเสียงที่ไต่ยิบอย่างชัดเจนจากขั้วต่อที่ไม่ได้เชื่อมต่อกับอุปกรณ์ใดๆ ให้เลื่อนสวิตช์ INPUT1 (LINE/MIC/MIC+48V) หรือ INPUT2 (LINE/MIC/MIC+48V) ไปที่ “LINE”
- เมื่อเลื่อนสวิตช์ INPUT1 (LINE/MIC/MIC+48V) หรือ INPUT2 (LINE/MIC/MIC+48V) ไปที่ “LINE” ระดับสัญญาณเข้ามาตรฐานจะถูกล็อกเป็น +4 dBu ระดับสัญญาณเข้ามาตรฐานจะไม่เปลี่ยนแปลงตามการตั้งค่าสวิตช์ ATT

### หัวข้อที่เกี่ยวข้อง

- [ชุดด้ามจับ XLR \(ILME-FX30 เท่านั้น\)](#)
- [การติดตั้งชุดด้ามจับ XLR ที่ให้มาด้วย \(ให้มากับ ILME-FX30 เท่านั้น\)](#)



กล้องดิจิทัลชนิดเปลี่ยนเลนส์ได้  
ILME-FX30

## TC/UB



กล้องสามารถบันทึกข้อมูลไทม์โค้ด (TC) และยูสเซอร์บิต (UB) เป็นข้อมูลแนบไปกับภาพเคลื่อนไหวได้

① MENU → (การถ่ายภาพ) → [TC/UB] → เลือกรายการเมนูแล้วตั้งค่าพารามิเตอร์ที่ต้องการ

### รายละเอียดรายการเมนู

#### Time Code Preset:

ตั้งค่าไทม์โค้ด

#### User Bit Preset:

ตั้งค่ายูสเซอร์บิต

#### Time Code Format:

ตั้งวิธีการบันทึกสำหรับไทม์โค้ด (เมื่อตั้งค่า [ตัวเลือก NTSC/PAL] ไว้ที่ NTSC เท่านั้น)

#### Time Code Run:

ตั้งารูปแบบการนับเวลาสำหรับไทม์โค้ด

#### Time Code Make:

ตั้งารูปแบบการบันทึกสำหรับไทม์โค้ดบนสื่อบันทึก

#### User Bit Time Rec:

ตั้งว่าจะบันทึกหรือไม่บันทึกเวลาเป็นยูสเซอร์บิต

### วิธีการตั้งค่าไทม์โค้ด (Time Code Preset)

1. MENU → (การถ่ายภาพ) → [TC/UB] → [Time Code Preset]
2. หมุนปุ่มควบคุมแล้วเลือกตัวเลขสองตำแหน่งแรก

- สามารถตั้งค่าไทม์โค้ดได้ในช่วงต่อไปนี้  
เมื่อเลือก [59.94p]: 00:00:00.00 ถึง 23:59:59.29

\* เมื่อเลือก [23.98p]/[24.00p] ท่านสามารถเลือกตัวเลขสองหลักสุดท้ายของไทม์โค้ด โดยเพิ่มขั้นทีละสี่ จาก 00 ถึง 23 เฟรม  
เมื่อเลือก [50p]: 00:00:00.00 ถึง 23:59:59.24

3. ตั้งค่าตัวเลขตำแหน่งอื่น ๆ โดยทำตามขั้นตอนเดียวกับขั้นตอนที่ 2 จากนั้นกดที่ตรงกลางปุ่มควบคุม



### วิธีการรีเซ็ตไทม์โค้ด

1. MENU → (การถ่ายภาพ) → [TC/UB] → [Time Code Preset]
2. กดปุ่ม (ลบ) เพื่อรีเซ็ตไทม์โค้ด (00:00:00.00)

### วิธีการตั้งค่ายูสเซอร์บิต (User Bit Preset)

1. MENU → (การถ่ายภาพ) → [TC/UB] → [User Bit Preset]
2. หมุนปุ่มควบคุมแล้วเลือกตัวเลขสองตำแหน่งแรก
3. ตั้งค่าตัวเลขตำแหน่งอื่น ๆ โดยทำตามขั้นตอนเดียวกับขั้นตอนที่ 2 จากนั้นกดที่ตรงกลางปุ่มควบคุม

### วิธีการรีเซ็ตยูสเซอร์บิต

1. MENU →  (การถ่ายภาพ) → [TC/UB] → [User Bit Preset]
2. กดปุ่ม  (ลบ) เพื่อรีเซ็ตยูสเซอร์บิต (00 00 00 00)

## วิธีเลือกวิธีการบันทึกสำหรับไทม์โค้ด (Time Code Format \*1)

1. MENU →  (การถ่ายภาพ) → [TC/UB] → [Time Code Format]

DF:

บันทึกไทม์โค้ดในรูปแบบดรีปเฟรม\*2

NDF:

บันทึกไทม์โค้ดในรูปแบบนอนดรีปเฟรม

\*1 เฉพาะเมื่อตั้งค่า [ตัวเลือก NTSC/PAL] เป็น NTSC

\*2 ไทม์โค้ดจะยึดที่ 30 เฟรมต่อวินาที อย่างไรก็ตาม ระยะห่างระหว่างเวลาจริงและไทม์โค้ดจะเกิดขึ้นเมื่อบันทึกเป็นเวลานานๆ เนื่องจากความถี่ของเฟรมของสัญญาณภาพ NTSC อยู่ที่ประมาณ 29.97 เฟรมต่อวินาที Drop Frame จะแก้ไขระยะห่างนี้เพื่อทำให้ไทม์โค้ดและเวลาจริงเท่ากัน ใน Drop Frame ตัวเลข 2 เฟรมแรกจะถูกกลบออกทุกๆ นาที ยกเว้นทุกๆ นาทีที่สิบ ไทม์โค้ดที่ไม่มีการแก้ไขแบบนี้เรียกว่า Non-Drop Frame

- การตั้งค่านี้ถูกกำหนดไว้ที่ [-] เมื่อบันทึกที่ 23.98p/24.00p

## วิธีเลือกรูปแบบการนับเวลาสำหรับไทม์โค้ด (Time Code Run)

1. MENU →  (การถ่ายภาพ) → [TC/UB] → [Time Code Run]

Rec Run:

ตั้งค่าโหมดการเคลื่อนขึ้นของไทม์โค้ดให้ไปข้างหน้าขณะบันทึกเท่านั้น ไทม์โค้ดจะถูกบันทึกตามลำดับติดต่อกันจากไทม์โค้ดล่าสุดของการบันทึกก่อนหน้า

Free Run:

ตั้งค่าโหมดการเคลื่อนขึ้นของไทม์โค้ดให้ไปข้างหน้าเวลาใดก็ได้ โดยไม่คำนึงถึงการทำงานของกล้อง

- กล้องอาจไม่บันทึกไทม์โค้ดตามลำดับติดต่อกันในสถานการณ์ต่อไปนี้ แม้ว่าไทม์โค้ดจะเดินไปข้างหน้าไปในโหมด [Rec Run] แล้วก็ตาม
  - เมื่อรูปแบบการบันทึกเปลี่ยนไป
  - เมื่อถอดสื่อบันทึกออก

## วิธีเลือกวิธีการบันทึกไทม์โค้ด (Time Code Make)

1. MENU →  (การถ่ายภาพ) → [TC/UB] → [Time Code Make]

Preset:

บันทึกไทม์โค้ดที่เพิ่งตั้งค่าใหม่บนสื่อบันทึก

Regenerate:

อ่านไทม์โค้ดล่าสุดของการบันทึกก่อนหน้าจากสื่อบันทึกและบันทึกไทม์โค้ดใหม่ตามลำดับติดต่อกันจากไทม์โค้ดล่าสุด ไทม์โค้ดจะนับเดินหน้าในโหมด [Rec Run] โดยไม่ขึ้นอยู่กับการตั้งค่า [Time Code Run]

อ่านไทม์โค้ดจากการตรวจหน่วยความจำในช่องเสียบที่กำหนดเป็น [ สื่อบันทึก] ในส่วน [ ตั้งค่าสื่อบันทึก] เมื่อตั้งค่า [ สื่อบันทึก] เป็น [บันทึกพร้อมกัน] ไทม์โค้ดจะถูกอ่านจากการตรวจหน่วยความจำในช่องเสียบ 1

## วิธีจับคู่ไทม์โค้ดกับอุปกรณ์อื่น

เชื่อมต่อกับอุปกรณ์อื่น เช่น กล้องถ่ายวิดีโอ โดยใช้สายอะแดปเตอร์ (แยกจำหน่าย) แล้วตั้งค่า [Time Code Make] เป็น [Preset] และ [Time Code Run] เป็น [Free Run] สำหรับรายละเอียด โปรดดูที่ “การจับคู่ไทม์โค้ดกับอุปกรณ์อื่น”

### หมายเหตุ

- การอัปเดตซอฟต์แวร์ระบบของกล้องจะรีเซ็ตไทม์โค้ด ตั้งค่าไทม์โค้ดอีกครั้ง

---

## หัวข้อที่เกี่ยวข้อง

- [ตั้งค่าการแสดง TC/UB](#)
- [การจับคู่ใหม่ได้กับอุปกรณ์อื่น](#)

5-043-038-44(1) Copyright 2022 Sony Corporation

กล้องดิจิทัลชนิดเปลี่ยนเลนส์ได้  
ILME-FX30

## ตั้งค่าการแสดงผล TC/UB

---



กำหนดการแสดงผลตัวนับเวลาการบันทึก ไข่มุกโค้ด (TC) และยูสเซอร์บิต (UB) สำหรับภาพเคลื่อนไหว

① MENU →  (ตั้งค่า) → [ตัวเลือกการแสดงผล] → [ตั้งค่าการแสดงผล TC/UB] → ค่าที่ต้องการ

### รายละเอียดรายการเมนู

#### ตัวนับ:

แสดงตัวนับเวลาของการบันทึกภาพเคลื่อนไหว

#### TC:

แสดงไข่มุกโค้ด

#### U-Bit:

แสดงยูสเซอร์บิต

---

### หัวข้อที่เกี่ยวข้อง

- TC/UB

กล้องดิจิทัลชนิดเปลี่ยนเลนส์ได้  
ILME-FX30

## การจับคู่ใหม่ไค้ดกับอุปกรณ์อื่น

ท่านสามารถจับคู่ใหม่ไค้ดกับอุปกรณ์ที่มีขั้วต่อสัญญาณใหม่ไค้ดออก เช่น กล้องวิดีโอ โดยการเชื่อมต่อกล้องเข้ากับอุปกรณ์นั้น จำเป็นต้องมีสายอะแดปเตอร์เฉพาะ (แยกจำหน่าย) เพื่อเชื่อมต่อขั้วต่อ Multi/Micro USB ของกล้องเข้ากับขั้วต่อสัญญาณออก BNC ของสายเคเบิล BNC ซึ่งมีจำหน่ายทั่วไป

### เกี่ยวกับสายอะแดปเตอร์เฉพาะ (แยกจำหน่าย)

ท่านสามารถแปลงขั้วต่อ BNC เป็นขั้วต่อ Micro USB ด้วยสายอะแดปเตอร์ (แยกจำหน่าย) ประเภทของสายอะแดปเตอร์อาจแตกต่างกันไปตามประเทศหรือภูมิภาค โปรดดูเว็บไซต์สนับสนุนต่อไปสำหรับการยืนยันสินค้าคงคลังและการซื้อ เมื่อทำการซื้อ โปรดแจ้งชื่อผลิตภัณฑ์และหมายเลขผลิตภัณฑ์

### ศูนย์บริการ Sony สำหรับผลิตภัณฑ์ระดับมืออาชีพ

<https://www.sony.net/SonyInfo/Support/>

- ชื่อผลิตภัณฑ์: สายอะแดปเตอร์ VMC-BNCM1 (แยกจำหน่าย)
- หมายเลขผลิตภัณฑ์: A-5051-506-A
- ความยาว: 0.2 ม.

### การเตรียมการล่วงหน้า

ตั้งค่าอุปกรณ์ส่งสัญญาณใหม่ไค้ดออก (กล้องวิดีโอ ฯลฯ) เป็นโหมดที่มีใหม่ไค้ดล่วงหน้า (Free Run หรือ Clock) เสมอ

### การจับคู่ใหม่ไค้ด

1. กดปุ่ม MODE (โหมด) บนกล้อง จากนั้นให้เลือก [ภาพเคลื่อนไหว] เพื่อตั้งกล้องให้เป็นโหมดถ่ายภาพเคลื่อนไหว
2. MENU →  (การถ่ายภาพ) → [TC/UB] → ตั้ง [Time Code Make] เป็น [Preset] และ [Time Code Run] เป็น [Free Run]
3. เชื่อมต่อขั้วต่อสัญญาณออก BNC ของสายเคเบิล BNC (A) เข้ากับขั้วต่อ Multi/Micro USB ของกล้องที่มีสายอะแดปเตอร์ (B)

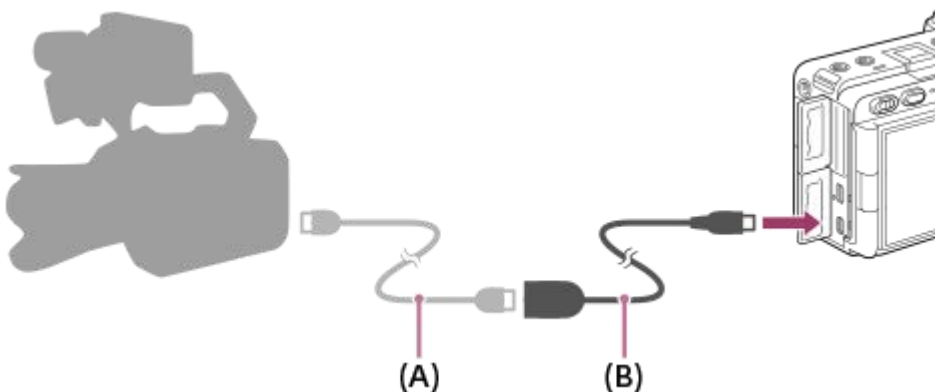

- ใหม่ไค้ดของกล้องจะซิงโครไนซ์กับใหม่ไค้ดของอุปกรณ์ที่เชื่อมต่อ (สถานะลือคภายนอก) และ “EXT-LK” จะปรากฏบนหน้าจอ
- เมื่อตั้งสถานะลือคภายนอกเป็นเวลาประมาณ 10 วินาที เครื่องจะรักษาสถานะไว้แม้หลังจากถอดฝั่งขั้วสัญญาณใหม่ไค้ดออกไปแล้ว

### คำแนะนำ

- สถานะลือคภายนอกของใหม่ไค้ดจะถูกยกเลิกเมื่อคุณใช้งานกล้องดังต่อไปนี้
  - เมื่อท่านเปลี่ยนการตั้งค่าสำหรับ [Time Code Make] หรือ [Time Code Run]
  - เมื่อท่านเปลี่ยนใหม่ไค้ดด้วย [Time Code Preset]
  - เมื่อท่านเปลี่ยนโหมดถ่ายภาพเป็นโหมดสโลว์โมชั่น/คริกโมชัน

## หมายเหตุ

- สามารถใช้สายอะแดปเตอร์ VMC-BNCM1 (แยกจำหน่าย) กับตัวกล้องนี้เท่านั้น ห้ามเชื่อมต่อกับหัวต่อ Micro USB ของอุปกรณ์อื่น
- ท่านไม่สามารถใช้สายอะแดปเตอร์โดยการเชื่อมต่อเข้ากับหัวต่อ Micro USB ของชุดตัวจับ XLR (ที่ให้มากับ ILME-FX30 เท่านั้น)
- ขณะเชื่อมต่อสายอะแดปเตอร์เข้ากับกล้อง โปรดระวังอย่าใช้แรงกับหัวต่อ Micro USB ของสายอะแดปเตอร์มากเกินไป
- เมื่อท่านตั้งกล้องเป็นสถานะล็อคภายนอก ไม้ไค้จะถูกล็อคเป็นไม้ไค้ภายนอก และค่าเดียวกันกับไม้ไค้ภายนอกจะปรากฏบนจอแสดงผล ข้อมูลเวลา อย่างไรก็ตาม ห้ามเริ่มการบันทึกภายในไม่กี่วินาทีจนกว่าตัวสร้างไม้ไค้จะเสถียร
- หากความถี่ของไม้ไค้กำลังอ้างอิงและความถี่เฟรมของกล้องไม่เท่ากัน จะไม่สามารถล็อคไม้ไค้ได้ถูกต้องและจะไม่สามารถใช้งานกล้องได้ตามปกติ ในกรณีนี้ จะไม่สามารถล็อคไม้ไค้เข้ากับไม้ไค้ภายนอกได้อย่างถูกต้อง
- เมื่อท่านจับคู่ไม้ไค้ของกล้องกับไม้ไค้ของอุปกรณ์อื่น ภาพเคลื่อนไหวอาจเสื่อมไปหนึ่งเฟรม หากท่านใช้กล้องเป็นระยะเวลานาน ความคลาดเคลื่อนจากไม้ไค้กำลังอ้างอิงอาจเพิ่มขึ้น

## หัวข้อที่เกี่ยวข้อง

- [TC/UB](#)

## USB สตริ่มมิ่ง (ภาพเคลื่อนไหว)



คุณสามารถเชื่อมต่อคอมพิวเตอร์หรืออุปกรณ์อื่นๆ เข้ากับกล้อง และใช้วิดีโอและเสียงจากกล้องสำหรับบริการไลฟ์สตริ่มมิ่งหรือการประชุมผ่านเว็บ เลือก MENU → (ตั้งค่า) → [USB] → [โหมดเชื่อมต่อ USB] → [เลือกเมื่อเชื่อมต่อ] หรือ [USB สตริ่มมิ่ง] ว่างหน้า

- 1 MENU → (เครือข่าย) → [สตริ่มมิ่ง] → USB สตริ่มมิ่ง → ตั้งค่า [ละเอียด/อัตราเฟรมออก] และ [บันทึกภาพเคลื่อนไหวสตริ่มมิ่ง]
- 2 เชื่อมต่อกล้องเข้ากับคอมพิวเตอร์หรืออุปกรณ์อื่นด้วยสาย USB  
[สตริ่มมิ่ง:พร้อม] จะปรากฏขึ้นบนหน้าจอของกล้อง และกล้องจะสลับเป็นสถานะเตรียมพร้อมสตริ่มมิ่ง
  - หากตั้งค่า [โหมดเชื่อมต่อ USB] เป็น [เลือกเมื่อเชื่อมต่อ] ให้เลือก [ไลฟ์สตริ่มมิ่ง (USB สตริ่มมิ่ง)] ในหน้าจอการเลือกสำหรับโหมดการเชื่อมต่อ USB
  - ใช้สายหรืออะแดปเตอร์ที่ตรงกับหัวของอุปกรณ์ที่จะเชื่อมต่อ
- 3 เริ่มสตริ่มมิ่งจากบริการไลฟ์สตริ่มมิ่ง/การประชุมผ่านเว็บของคุณ  
[สตริ่มมิ่ง:ส่งออก] จะปรากฏขึ้นบนหน้าจอของกล้อง
  - หากต้องการออกจาก USB สตริ่มมิ่ง ให้ปิดกล้องหรือถอดสาย USB

### รายละเอียดรายการเมนู

#### ละเอียด/อัตราเฟรมออก:

ตั้งค่าความละเอียดและอัตราเฟรมของวิดีโอ ([4K(2160p)14.99p]/[4K(2160p)12.5p]/[HD(1080p)59.94p]/[HD(1080p)50p]/[HD(1080p)29.97p]/[HD(1080p) 25p]/[HD(720p)29.97p]/[HD(720p) 25p])

#### บันทึกภาพเคลื่อนไหวสตริ่มมิ่ง:



ตั้งค่านั้นจะเปิดการใช้งานการบันทึกวิดีโอเป็นสื่อบันทึกระหว่างการสตริ่มมิ่งหรือไม่ ([อนุญาต]/[ไม่อนุญาต])

#### คำแนะนำ

- หากท่านกำหนดความเร็วชัตเตอร์ ความไวแสง ISO เป็นต้น ให้กับปุ่มหมุนหรือปุ่มควบคุม หรือบันทึกไว้ในเมนูฟังก์ชัน ท่านจะสามารถปรับค่าเหล่านี้ได้ แม้แต่ขณะทำการสตริ่มมิ่งผ่าน USB
- รูปแบบของข้อมูลสตริ่มมิ่งมีดังต่อไปนี้
  - รูปแบบวิดีโอ: MJPEG หรือ YUV420
  - รูปแบบเสียง: PCM, 48 kHz, 16 บิต, 2 ch
- ในระหว่าง USB สตริ่มมิ่ง กล้องจะได้รับไฟเลี้ยงจากคอมพิวเตอร์ ถ้าคุณต้องการใช้พลังงานจากคอมพิวเตอร์ให้น้อยที่สุด ให้ตั้งค่า [เครื่องชาร์จ USB] เป็น [ปิด]
- เมื่อใช้ไมโครโฟนภายนอก ท่านสามารถลดความคลาดเคลื่อนระหว่างเสียงพูดและการขยับปากของท่าน โดยการเชื่อมต่อไมโครโฟนกับขั้วต่อ (ไมโครโฟน) ของกล้อง

#### หมายเหตุ

- ขณะที่สตริ่มมิ่งผ่าน USB กล้องจะตั้งค่าเป็นโหมดบันทึกภาพเคลื่อนไหวเสมอ โดยไม่ขึ้นอยู่กับโหมดการถ่ายก่อนเริ่มสตริ่มมิ่ง

- ท่านจะไม่สามารถทำสิ่งต่อไปนี้ได้ขณะที่ทำการ USB สตรีมมิ่งอยู่
  - การเปลี่ยนเป็นหน้าจอการเล่น
  - ฟังก์ชันเครือข่าย (PC รีโมท, ถ่ายโอนข้อมูลผ่าน FTP, การควบคุมจากสมาร์ตโฟน, ฟังก์ชัน Bluetooth ฯลฯ)
- ฟังก์ชันต่อไปนี้จะไม่สามารถใช้งานได้ขณะที่ USB สตรีมมิ่งอยู่
  -  โปรไฟล์ภาพ
  - เวลาเริ่มประหยัคดพง.
- หากท่านเชื่อมต่อกล่องเข้ากับอุปกรณ์โดยใช้สาย USB 2.0 มาตรฐาน ความละเอียดและอัตราเฟรมในการสตรีมวิดีโอจะตั้งค่าเป็น HD(720p)29.97p/HD (720p) 25p
- หากท่านเปลี่ยนการตั้งค่าสำหรับ [ รูปแบบไฟล์] หรือ [ละเอียด/อัตราเฟรมออก]/[บันทึกภาพเคลื่อนไหวสตรีมมิ่ง] ภายใต้ [ USB สตรีมมิ่ง] ระหว่างการสตรีมผ่าน USB หน้าจอการสตรีมมิ่งอาจหยุดชั่วคราว ท่านอาจต้องดำเนินการสตรีมมิ่งต่อจากแอปพลิเคชัน ทั้งนี้ขึ้นอยู่กับบริการไลฟ์สตรีมมิ่งด้วย
- คุณหมึกภายในของกล่องอาจสูงขึ้น และเวลาที่สามารถสตรีมได้อาจสั้นลง ขึ้นอยู่กับคุณหมึกของสภาพแวดล้อม การตั้งค่าคุณภาพของภาพที่ส่งสัญญาณออกสำหรับสตรีมมิ่ง การตั้งค่าสำหรับการบันทึกภาพเคลื่อนไหวระหว่างสตรีมมิ่ง สภาพแวดล้อมการเชื่อมต่อ Wi-Fi และเงื่อนไขการใช้งานก่อนเริ่มสตรีมมิ่ง

## หัวข้อที่เกี่ยวข้อง

- [โหมดเชื่อมต่อ USB](#)



กล้องดิจิทัลชนิดเปลี่ยนเลนส์ได้  
ILME-FX30

## เนื้อหาของบทนี้

สารบัญต่อไปนี้จะแสดงคุณสมบัติต่างๆ ที่ได้อธิบายไว้ในบทนี้ (“การปรับแต่งค่ากล้อง”) ท่านสามารถข้ามไปยังหน้าที่อธิบายแต่ละฟังก์ชันได้โดยการเลือกชื่อของรายการนั้นๆ

### คุณสมบัติการปรับแต่งของกล้อง

#### การกำหนดฟังก์ชันที่จับบ่อยให้กับปุ่มและปุ่มหมุน (ตั้งคีย์/ปุ่มหมุนเอง)

#### การเปลี่ยนฟังก์ชันของปุ่มหมุนชั่วคราว (การตั้งค่าปุ่มหมุนสั้น)

#### การลงทะเบียนและการเรียกการตั้งค่ากล้อง

- บันทึกตั้งค่ากล้อง
- ใช้ค่าการตั้งค่ากล้อง
- เลือกสื่อ
- การบันทึกการตั้งค่าการถ่ายให้กับคีย์ที่กำหนดเอง (บันทึกถ่ายกำหนดเอง)

#### การลงทะเบียนฟังก์ชันที่จับบ่อยไปยังเมนูฟังก์ชัน

- ตั้งค่าเมนู Fn

#### การลงทะเบียนฟังก์ชันที่จับบ่อยไปยังเมนูของฉัน

- เพิ่มรายการ
- จัดเรียงรายการ
- ลบรายการ
- ลบหน้า
- ลบทั้งหมด
- แสดงเมนูของฉันก่อน

#### การปรับการตั้งค่ากล้องสำหรับภาพนิ่งและภาพเคลื่อนไหวแยกกัน

- ตั้งที่ต่างภาพนิ่ง/เคลื่อนไหว

#### การกำหนดฟังก์ชันของแหวน/ปุ่มหมุน

- หมุน Av/Tv
- ล็อคส่วนที่ใช้งาน

#### การบันทึกภาพเคลื่อนไหวโดยการกดปุ่มชัตเตอร์

- REC ด้วยปุ่มชัตเตอร์ (ภาพเคลื่อนไหว)

#### การตั้งค่าจอภาพ

- ทิศทางพลิกกลับหน้าจอ
- ตั้งค่า DISP (แสดงจอ)



กล้องดิจิทัลชนิดเปลี่ยนเลนส์ได้

ILME-FX30

## คุณสมบัติการปรับแต่งของกล้อง

กล้องมีคุณสมบัติการปรับแต่งที่หลากหลาย เช่น การบันทึกฟังก์ชัน และการตั้งค่าการถ่ายภาพให้กับคีย์กำหนดเอง ท่านสามารถรวมการตั้งค่าต่าง ๆ ที่ต้องการเพื่อปรับแต่งกล้องเพื่อการใช้งานที่ง่ายยิ่งขึ้น

สำหรับรายละเอียดเกี่ยวกับวิธีกำหนดการตั้งค่าและใช้งานคุณสมบัติเหล่านี้ โปรดดูหน้าสำหรับฟังก์ชันแต่ละอย่าง

### การกำหนดฟังก์ชันที่خب่อยให้กับปุ่ม ( ตั้งคีย์/ปุ่มหมุนเอง, ตั้งคีย์/ปุ่มหมุนเอง และ ตั้งค่าคีย์กำหนดเอง)

ท่านสามารถเปลี่ยนฟังก์ชันต่าง ๆ ของปุ่มรวมถึง ปุ่มกำหนดเอง (1 ถึง 6) ตามความพอใจของท่าน ขอแนะนำให้ท่านกำหนดฟังก์ชันที่خب่อยเพื่อให้ใช้งานปุ่มได้ง่าย เพื่อให้ท่านสามารถเรียกใช้ฟังก์ชันที่กำหนดได้ง่าย ๆ โดยการกดปุ่มที่สอดคล้องกัน

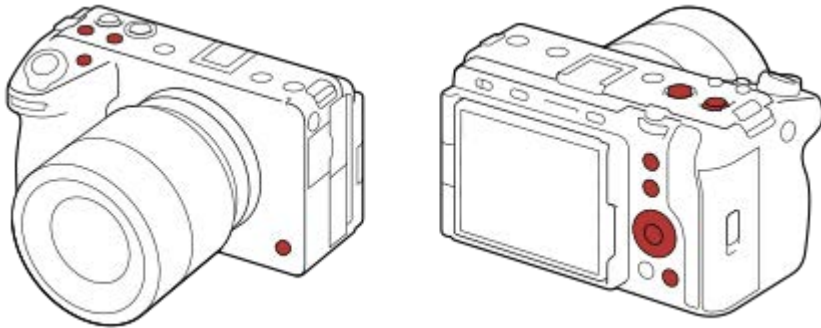

### หากต้องการบันทึกฟังก์ชันที่خب่อยให้กับปุ่ม Fn (เมนูฟังก์ชัน)

หากท่านบันทึกฟังก์ชันที่خب่อยในโหมดการถ่ายภาพให้กับเมนูฟังก์ชัน ท่านสามารถแสดงฟังก์ชันที่บันทึกบนหน้าจอได้ง่าย ๆ โดยกดปุ่ม Fn (ฟังก์ชัน) บนหน้าจอเมนูฟังก์ชัน ท่านสามารถเรียกใช้ฟังก์ชันที่ต้องการใช้โดยเลือกไอคอนต่าง ๆ



### หากต้องการรวมฟังก์ชันที่خب่อยบนหน้าจอเมนู ( เมนูของฉัน)

หากท่านรวมรายการที่خب่อยจากเมนูต่างๆ เช่น เมนูการถ่ายภาพและเมนูเครือข่าย ไว้บนหน้าจอ “เมนูของฉัน” ท่านจะสามารถเข้าถึงรายการเมนูที่ต้องการได้อย่างรวดเร็ว



หากต้องการกำหนดฟังก์ชันที่ต่างกันให้กับปุ่มหมุนและสลับฟังก์ชันของปุ่มหมุน (  การตั้งค่าปุ่มหมุนอื่น ) ท่านสามารถกำหนดฟังก์ชันที่ต้องการให้กับปุ่มหมุนด้านหน้า/ด้านหลัง และปุ่มควบคุม และบันทึกการตั้งค่าได้สูงสุดสามการตั้งค่าให้กับกล้องเป็นการตั้งค่า “ปุ่มหมุนของฉับ 1 - 3”



เช่น: หน้าจอ [การตั้งค่าปุ่มหมุนอื่น] สำหรับรุ่นที่มีปุ่มหมุนด้านหน้า, ปุ่มหมุนด้านหลัง L และปุ่มหมุนด้านหลัง R

หากต้องการเปลี่ยนการตั้งค่าการถ่ายภาพอย่างรวดเร็วตามบรรยากาศ ( **MR** บันทึกตั้งค่ากล้อง )

ท่านสามารถบันทึกการตั้งค่าการถ่ายภาพที่เหมาะสม\* สำหรับบรรยากาศให้กับกล้องหรือการลดหน่วยความจำ แล้วเรียกใช้การตั้งค่าได้ง่ายๆ โดยใช้ปุ่ม MODE (โหมด)

\* ท่านไม่สามารถบันทึกการตั้งค่าด้วยตัวเองได้

หากต้องการบันทึกการตั้งค่ากล้องที่กำหนดไปยังการลดหน่วยความจำ (จัดเก็บ/โหลดการตั้งค่า)

ท่านสามารถบันทึกการตั้งค่ากล้อง\* ไปยังการลดหน่วยความจำโดยใช้ [จัดเก็บ/โหลดการตั้งค่า] ฟังก์ชันนี้จะมีประโยชน์เมื่อท่านต้องการสำรองข้อมูลการตั้งค่า หรือนำเข้าการตั้งค่าให้กับกล้องอื่นในรุ่นเดียวกัน เป็นต้น

\* การตั้งค่าบางส่วนจะไม่สามารถบันทึกลงในการ์ดหน่วยความจำได้

#### หัวข้อที่เกี่ยวข้อง

- การกำหนดฟังก์ชันที่ช่วยให้ง่ายให้กับปุ่มและปุ่มหมุน (ตั้งคีย์/ปุ่มหมุนเอง)
- การใช้เมนูฟังก์ชัน
- เพิ่มรายการ
- การเปลี่ยนฟังก์ชันของปุ่มหมุนชั่วคราว (การตั้งค่าปุ่มหมุนอื่น)
- บันทึกตั้งค่ากล้อง
- จัดเก็บ/โหลดการตั้งค่า

## การกำหนดฟังก์ชันที่ใช้บ่อยให้กับปุ่มและปุ่มหมุน (ตั้งคีย์/ปุ่มหมุนเอง)



ท่านสามารถใช้ฟังก์ชันคีย์กำหนดเองเพื่อกำหนดฟังก์ชันที่ท่านใช้บ่อยที่สุดให้กับปุ่มและปุ่มหมุนที่ใช้งานได้อย่างง่ายดาย ซึ่งช่วยให้ข้ามกระบวนการเลือกการจาก MENU ท่านจึงสามารถเรียกใช้ฟังก์ชันได้เร็วขึ้น

ท่านสามารถกำหนดฟังก์ชันให้กับคีย์ที่กำหนดเองสำหรับโหมดถ่ายภาพนิ่ง โหมดถ่ายภาพเคลื่อนไหว และโหมดดูภาพ แยกกันได้

- ฟังก์ชันที่กำหนดได้จะแตกต่างกันไปตามปุ่มหรือปุ่มหมุน

ท่านสามารถกำหนดฟังก์ชันให้กับปุ่มและปุ่มหมุนต่อไปนี้ได้

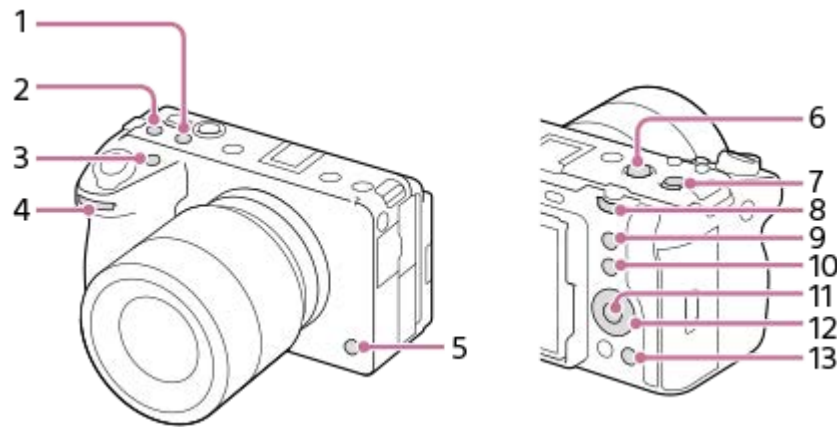

1. ปุ่มกำหนดเอง 2
2. ปุ่มกำหนดเอง 3
3. ปุ่มกำหนดเอง 1
4. ปุ่มหมุนหน้า
5. ปุ่มกำหนดเอง 6
6. ปุ่ม MOVIE
7. ปุ่มกลางตัวเลือก
8. ปุ่มหมุนหลัง
9. ปุ่มกำหนดเอง 5
10. ฟังก์ชันของปุ่ม Fn
11. ฟังก์ชันของปุ่มกลาง
12. วงล้อควบคุม/ฟังก์ชันของปุ่มซ้าย/ฟังก์ชันของปุ่มขวา/ปุ่มลง
13. ปุ่มกำหนดเอง 4

ต่อไปนี้เป็นกระบวนการกำหนดฟังก์ชัน [AF ตามตา] ให้กับปุ่ม 5 (ปุ่มกำหนดเอง 5)

**1** MENU → (ตั้งค่า) → [กำหนดใช้งานเอง] → [ ตั้งคีย์/ปุ่มหมุนเอง]

- หากท่านต้องการกำหนดฟังก์ชันเพื่อเรียกใช้ขณะถ่ายภาพเคลื่อนไหว ให้เลือก [ ตั้งคีย์/ปุ่มหมุนเอง] หากท่านต้องการกำหนดฟังก์ชันเพื่อเรียกใช้ขณะเปิดดูภาพ ให้เลือก [ ตั้งคีย์กำหนดเอง]
- นอกจากนี้ ท่านยังสามารถเลือก [ ตั้งคีย์/ปุ่มหมุนเอง] และ [ ตั้งคีย์/ปุ่มหมุนเอง] จาก MENU → (ตั้งค่า) → [กำหนดปุ่มหมุนเอง] ได้อีกด้วย

2 ย้ายไปยังหน้าจอ [หลัง] โดยใช้ด้านบน/ล่างของปุ่มควบคุม แล้วเลือก [ปุ่มกำหนดเอง 5] และกดตรงกลางปุ่มควบคุม

3 เลือก [AF ตามตา] โดยกดด้านบน/ล่าง/ซ้าย/ขวา ของปุ่มควบคุม จากนั้นกดที่ตรงกลาง

- หากท่านกดปุ่ม 5 (ปุ่มกำหนดเอง 5) ขณะถ่ายภาพ และมีการตรวจพบดวงตา [AF ตามตา] จะเปิดใช้งาน และกล้องจะโฟกัสที่ดวงตา ถ่ายภาพหลายภาพขณะกดปุ่ม 5 (ปุ่มกำหนดเอง 5) ค้างไว้

### การใช้งานฟังก์ชันต่างๆ สำหรับปุ่มหมุน/ปุ่มควบคุมขึ้นอยู่กับโหมดถ่ายภาพ

หากท่านเพิ่มเครื่องหมายถูกที่ [แยกโหมด M กับโหมดอื่น] เมื่อกำหนดฟังก์ชันให้กับปุ่มหมุน/ปุ่มควบคุม ท่านจะสามารถกำหนดฟังก์ชันต่างๆ สำหรับ [ปรับระดับแสงเอง] และโหมดปรับระดับแสงอื่นๆ ได้ ([อัตโนมัติอัจฉริยะ]/[โปรแกรมอัตโนมัติ]/[กำหนดค่ารับแสง]/[กำหนดชัดเตอร์])

หากท่านเพิ่มเครื่องหมายถูกที่ [แยกโหมดรับแสงที่ปรับได้กับอัตโนมัติอัจฉริยะ] เมื่อกำหนดฟังก์ชันด้วย [▶] ตั้งคีย์/ปุ่มหมุนเอง) ท่านจะสามารถกำหนดฟังก์ชันอื่นๆ สำหรับ [โหมดรับแสงที่ปรับ] และ [อัตโนมัติอัจฉริยะ] ได้

#### คำแนะนำ

- ท่านยังสามารถกำหนดฟังก์ชันถ่ายภาพให้ปุ่มค้างโฟกัสที่ตัวเลนส์ได้ด้วย อย่างไรก็ตามเลนส์บางชนิดไม่มีปุ่มค้างโฟกัส

#### หัวข้อที่เกี่ยวข้อง

- การเปลี่ยนฟังก์ชันของปุ่มหมุนชั่วคราว (การตั้งค่าปุ่มหมุนอื่น)

## การเปลี่ยนฟังก์ชันของปุ่มหมุนชั่วคราว (การตั้งค่าปุ่มหมุนฉับ)



ท่านสามารถกำหนดฟังก์ชันที่ต้องการให้กับปุ่มหมุนด้านหน้า ปุ่มหมุนด้านหลัง และปุ่มควบคุม และบันทึกการตั้งค่าได้สูงสุดถึงสามการตั้งค่าเป็น “ปุ่มหมุนของฉับ” ท่านสามารถเรียกใช้ หรือเปลี่ยนการตั้งค่า “ปุ่มหมุนของฉับ” ที่บันทึกไว้ได้อย่างรวดเร็วโดยกดคีย์กำหนดเองที่ท่านกำหนดไว้ล่วงหน้า

### การบันทึกฟังก์ชันเป็น “ปุ่มหมุนของฉับ”

บันทึกฟังก์ชันที่ท่านต้องการกำหนดให้กับปุ่มหมุนด้านหน้า ปุ่มหมุนด้านหลัง และปุ่มควบคุมเป็น [ปุ่มหมุนของฉับ 1] ผ่าน [ปุ่มหมุนของฉับ 3]

1. MENU → (ตั้งค่า) → [กำหนดปุ่มหมุนเอง] → [การตั้งค่าปุ่มหมุนฉับ]
2. เลือกปุ่มหมุนหรือปุ่มควบคุมสำหรับ (ปุ่มหมุนของฉับ 1) แล้วกดตรงกลางปุ่มควบคุม
3. เลือกฟังก์ชันที่ต้องการเพื่อกำหนดโดยใช้ด้านบน/ล่าง/ซ้าย/ขวาของปุ่มควบคุม แล้วกดตรงกลางปุ่มควบคุม
  - เลือก “--” (ไม่ได้ตั้งค่า) สำหรับปุ่มหมุนหรือปุ่มควบคุมที่ท่านไม่ต้องการกำหนดฟังก์ชันใด ๆ
4. หลังจากท่านเลือกฟังก์ชันสำหรับปุ่มหมุนและปุ่มควบคุมทั้งหมดใน (ปุ่มหมุนของฉับ 1) โดยทำซ้ำขั้นตอนที่ 2 และ 3 แล้ว ให้เลือก [ตกลง]
 

การตั้งค่าสำหรับ (ปุ่มหมุนของฉับ 1) จะถูกบันทึก

  - หากท่านต้องการบันทึก (ปุ่มหมุนของฉับ 2) และ (ปุ่มหมุนของฉับ 3) ด้วยเช่นกัน ให้ปฏิบัติตามกระบวนการเดียวกันกับที่อธิบายไว้ข้างต้น

### การกำหนดคีย์เพื่อเรียกใช้ “ปุ่มหมุนของฉับ”

กำหนดคีย์กำหนดเองเพื่อเรียกใช้การตั้งค่า “ปุ่มหมุนของฉับ” ที่บันทึกไว้

1. MENU → (ตั้งค่า) → [กำหนดใช้งานเอง] → [ ตั้งคีย์/ปุ่มหมุนเอง] หรือ [ ตั้งคีย์/ปุ่มหมุนเอง] → เลือกคีย์ที่ท่านต้องการใช้เพื่อเรียก “ปุ่มหมุนของฉับ”
2. เลือกตัวเลขของการตั้งค่า “ปุ่มหมุนของฉับ” ที่ท่านต้องการเรียกใช้ หรือรูปแบบสำหรับการเปลี่ยน “ปุ่มหมุนของฉับ”

### รายละเอียดรายการเมนู

**ปุ่มหมุน 1 ระหว่างค้าง /ปุ่มหมุน 2 ระหว่างค้าง/ปุ่มหมุน 3 ระหว่างค้าง:**

ขณะที่ท่านกดคีย์ค้างไว้ ฟังก์ชันที่ท่านบันทึกใน [การตั้งค่าปุ่มหมุนฉับ] จะถูกกำหนดให้กับปุ่มหมุน/ปุ่มควบคุม

**ปุ่มหมุนฉับ 1→2→3 :**

แต่ครั้งที่ท่านกดคีย์ ฟังก์ชันจะเปลี่ยนในลำดับต่อไปนี้: “ฟังก์ชันปกติ → ฟังก์ชันของปุ่มหมุนของฉับ 1 → ฟังก์ชันของปุ่มหมุนของฉับ 2 → ฟังก์ชันของปุ่มหมุนของฉับ 3 → ฟังก์ชันปกติ”

**ปุ่มหมุนฉับ 1 ที่ปิดเปิด /ปุ่มหมุนฉับ 2 ที่ปิดเปิด/ปุ่มหมุนฉับ 3 ที่ปิดเปิด:**

ฟังก์ชันที่บันทึกโดยใช้ [การตั้งค่าปุ่มหมุนฉับ] ยังคงอยู่ แม้เมื่อท่านไม่ได้กดคีย์ค้างไว้ กดคีย์อีกครั้งเพื่อกลับไปยังฟังก์ชันปกติ

### การถ่ายภาพขณะเปลี่ยน “ปุ่มหมุนของฉับ”

ระหว่างถ่ายภาพ ท่านสามารถเรียกใช้ “ปุ่มหมุนของฉับ” โดยใช้คีย์กำหนดเอง และถ่ายภาพขณะที่ท่านเปลี่ยนการตั้งค่าการถ่ายภาพโดยหมุนปุ่มหมุนด้านหน้า ปุ่มหมุนด้านหลัง และปุ่มควบคุม

ในตัวอย่างต่อไปนี้ ฟังก์ชันที่เรียงอยู่ด้านล่างถูกบันทึกไปยัง “ปุ่มหมุนของฉนั้น” และ [ปุ่มหมุนฉนั้น 1→2→3] ถูกกำหนดเป็นปุ่ม 1 (ปุ่มกำหนดเอง 1)

ส่วนควบคุม	ปุ่มหมุนของฉนั้น 1	ปุ่มหมุนของฉนั้น 2	ปุ่มหมุนของฉนั้น 3
ปุ่มควบคุม	ISO	สมดุลย์แสงสีขาว	ไม่ได้ตั้งค่า
ปุ่มหมุนด้านหน้า	ค่ารูรับแสง	สร้างสรรค์ลุด	เลื่อนเฟรม AF ↔ : ปกติ
ปุ่มหมุนด้านหลัง	ความเร็วชัตเตอร์	ชดเชยแสง	เลื่อนเฟรม AF ↑↓ : ปกติ

1. กดปุ่ม 1 (ปุ่มกำหนดเอง 1)

ฟังก์ชันที่บันทึกเป็น [ปุ่มหมุนของฉนั้น 1] จะถูกกำหนดให้กับปุ่มควบคุม ปุ่มหมุนด้านหน้า และปุ่มหมุนด้านหลัง

- ไอคอนสำหรับฟังก์ชันที่บันทึกให้กับ [ปุ่มหมุนของฉนั้น 1] จะแสดงขึ้นที่ส่วนล่างของหน้าจอ



2. หมุนปุ่มควบคุมเพื่อกำหนดค่า ISO หมุนปุ่มหมุนด้านหน้าเพื่อกำหนดค่ารูรับแสง และหมุนปุ่มหมุนด้านหลังเพื่อกำหนดค่าความเร็วชัตเตอร์
3. กดปุ่ม 1 (ปุ่มกำหนดเอง 1) อีกครั้ง ฟังก์ชันที่บันทึกเป็น [ปุ่มหมุนของฉนั้น 2] จะถูกกำหนดให้กับปุ่มควบคุม ปุ่มหมุนด้านหน้า และปุ่มหมุนด้านหลัง
4. หมุนปุ่มควบคุมเพื่อกำหนดค่า [ สมดุลย์แสงสีขาว ] หมุนปุ่มหมุนด้านหน้าเพื่อกำหนดค่า [ สร้างสรรค์ลุด ] และหมุนปุ่มหมุนด้านหลังเพื่อกำหนดค่า [ ชดเชยแสง ]
5. กดปุ่ม 1 (ปุ่มกำหนดเอง 1) อีกครั้ง และเปลี่ยนค่าการตั้งค่าสำหรับฟังก์ชันที่บันทึกไปยัง [ปุ่มหมุนของฉนั้น 3]

**หมายเหตุ**

- การตั้งค่า “ปุ่มหมุนของฉนั้น” ที่ทุก ๆ ปุ่มหมุน/ปุ่มควบคุมถูกตั้งค่าไว้ที่ [ไม่ได้ตั้งค่า] จะไม่ถูกเรียกใช้เมื่อท่านกดคีย์กำหนดเอง นอกจากนี้ยังถูกข้ามใน [ปุ่มหมุนฉนั้น 1→2→3]
- แม้เมื่อปุ่มหมุน/ปุ่มควบคุมถูกล็อคไว้โดยใช้ฟังก์ชัน [ล็อคส่วนที่ใช้งาน] ปุ่มจะปลดล็อคชั่วคราวเมื่อเรียกใช้ “ปุ่มหมุนของฉนั้น”

**หัวข้อที่เกี่ยวข้อง**

- การกำหนดฟังก์ชันที่ใช้บ่อยให้กับปุ่มและปุ่มหมุน (ตั้งคีย์/ปุ่มหมุนเอง)



กล้องดิจิทัลชนิดเปลี่ยนเลนส์ได้  
ILME-FX30

## บันทึกตั้งค่ากล้อง



ให้ท่านบันทึกโหมดที่ใช้งานบ่อยหรือการตั้งค่าผลิตภัณฑ์ได้สูงสุดถึง 3 รายการให้กับผลิตภัณฑ์นี้ และสูงสุดถึง 4 (M1 ถึง M4) รายการให้กับการ์ดหน่วยความจำ ท่านสามารถเรียกใช้การตั้งค่าได้ เพียงใช้ปุ่ม MODE (โหมด)

- 1 ตั้งค่ากล้องให้มีการตั้งค่าที่ท่านต้องการบันทึก
- 2 MENU → / (การถ่ายภาพ) → [โหมดถ่ายภาพ] → [**MR** บันทึกตั้งค่ากล้อง] → หมายเลขที่ต้องการ
- 3 กดที่ตรงกลางปุ่มควบคุมเพื่อยืนยัน

### รายการที่สามารถบันทึกได้

- ท่านสามารถบันทึกฟังก์ชันต่างๆ สำหรับการถ่ายภาพได้ รายการฟังก์ชันที่สามารถบันทึกได้จริงจะแสดงขึ้นในเมนูของกล้อง
- รูรับแสง (ค่า F)
- ความเร็วชัตเตอร์

### การแก้ไขค่าที่บันทึกไว้

เปลี่ยนการตั้งค่าไปสู่ค่าที่ต้องการ แล้วทำการบันทึกใหม่อีกครั้งลงบนหมายเลขโหมดเดิม

#### หมายเหตุ

- สามารถเลือก M1 ถึง M4 ได้เมื่อใส่การ์ดหน่วยความจำในผลิตภัณฑ์เท่านั้น
- เมื่อทำการบันทึกค่าให้กับการ์ดหน่วยความจำ จะใช้ได้เฉพาะการ์ดหน่วยความจำที่เลือกไว้โดยใช้ [**MR** เลือกสื่อ] เท่านั้น
- ไม่สามารถบันทึกการปรับเลื่อนโปรแกรม

### หัวข้อที่เกี่ยวข้อง

- [ใช้ค่าการตั้งค่ากล้อง](#)
- [เลือกสื่อ](#)

กล้องดิจิทัลชนิดเปลี่ยนเลนส์ได้  
ILME-FX30

## ใช้ค่าการตั้งค่ากล้อง



ท่านสามารถถ่ายภาพได้หลังจากเรียกใช้การตั้งค่าการถ่ายที่ต้องการ ซึ่งบันทึกไว้โดยใช้ [ **MR** บันทึกตั้งค่ากล้อง ]

### 1 ปุ่ม MODE (โหมด) → เลือก MR1, MR2 หรือ MR3 ( **MR** ใช้ค่าการตั้งค่ากล้อง ) → กดตรงกลางปุ่มควบคุม

- หากต้องการเรียกใช้การตั้งค่าที่บันทึกไว้กับการดหน่วยความจำ ให้เลือก MENU → / (การถ่ายภาพ) → [โหมดถ่ายภาพ] → [ **MR** ใช้ค่าการตั้งค่ากล้อง ] และเลือกหมายเลขที่ท่านต้องการ

### คำแนะนำ

- หากท่านเรียกใช้การตั้งค่าที่ลงทะเบียนไว้กับการดหน่วยความจำ อาจเป็นการเรียกใช้การตั้งค่าจากการ์ดหน่วยความจำในช่องเสียบที่กำหนดไว้ใน [ **MR** เลือกสื่อ ] ท่านสามารถยืนยันช่องเสียบการ์ดหน่วยความจำได้โดยเลือก MENU → / (การถ่ายภาพ) → [โหมดถ่ายภาพ] → [ **MR** เลือกสื่อ ]
- กล้องตัวนี้สามารถเรียกใช้การตั้งค่าที่ลงทะเบียนไว้กับการดหน่วยความจำโดยใช้กล้องตัวอื่นที่มีชื่อรุ่นเดียวกันได้

### หมายเหตุ

- ถ้าหากท่านตั้ง [ **MR** ใช้ค่าการตั้งค่ากล้อง ] หลังจากทำการตั้งค่าถ่ายภาพเสร็จ กล้องจะให้ความสำคัญกับการตั้งค่าที่บันทึก และการตั้งค่าเดิมอาจจะใช้งานไม่ได้ ตรวจสอบตัวแสดงต่างๆบนหน้าจอก่อนถ่ายภาพ

### หัวข้อที่เกี่ยวข้อง

- บันทึกตั้งค่ากล้อง
- เลือกสื่อ

กล้องดิจิทัลชนิดเปลี่ยนเลนส์ได้  
ILME-FX30

## เลือกสื่อ



เลือกช่องเสียบการ์ดหน่วยความจำจากการตั้งค่าที่เรียกใช้หรือการตั้งค่าที่บันทึกไว้สำหรับ M1 ถึง M4

① MENU → / (การถ่ายภาพ) → [โหมดถ่ายภาพ] → [**MR** เลือกสื่อ] → ช่องเสียบที่ต้องการ

### รายละเอียดรายการเมนู

ช่อง 1:

เลือกช่องเสียบ 1

ช่อง 2:

เลือกช่องเสียบ 2

### หัวข้อที่เกี่ยวข้อง

- บันทึกตั้งค่ากล้อง
- ใช้ค่าการตั้งค่ากล้อง

## การบันทึกการตั้งค่าการถ่ายให้กับคีย์ที่กำหนดเอง (บันทึกถ่ายกำหนดเอง)



ท่านสามารถบันทึกการตั้งค่าการถ่ายภาพ (เช่น ระดับแสง การตั้งค่าโฟกัส โหมดขับเคลื่อน ฯลฯ) ไปยังคีย์แบบกำหนดเองไว้ล่วงหน้าและเรียกใช้ค่าเหล่านี้ชั่วคราวในขณะกดคีย์ค้างไว้ เพียงกดคีย์แบบกำหนดเองเพื่อเปลี่ยนการตั้งค่าอย่างรวดเร็วและปล่อยคีย์เพื่อกลับคืนสู่ค่าดั้งเดิม ฟังก์ชันนี้มีประโยชน์เมื่อบันทึกจากที่มีการเคลื่อนไหวฉับไว เช่น กีฬา

- 1 **MENU** → (การถ่ายภาพ) → [โหมดถ่ายภาพ] → [บันทึกถ่ายกำหนดเอง] → เลือกหมายเลขการบันทึกตั้งแต่ [ใช้ค่าบันทึกกดค้าง 1] ถึง [ใช้ค่าบันทึกกดค้าง 3]  
หน้าจอลงค่าของหมายเลขที่เลือกไว้จะแสดงขึ้น
- 2 เลือกช่องกาเครื่องหมายสำหรับฟังก์ชันที่ท่านต้องการเรียกใช้ที่มีหมายเลขบันทึกหนึ่งหมายเลข โดยใช้ด้านบน/ล่าง/ซ้าย/ขวาของปุ่มควบคุม จากนั้นกดที่ตรงกลางเพื่อเลือกช่องกาเครื่องหมายแต่ละช่อง  
เครื่องหมาย  (เลือก) จะแสดงขึ้นในช่องสำหรับฟังก์ชันนั้นๆ
  - หากต้องการยกเลิกการเลือก ให้กดที่ตรงกลางอีกครั้ง
- 3 เลือกฟังก์ชันที่ท่านต้องการปรับโดยใช้ด้านบน/ล่าง/ซ้าย/ขวาของปุ่มควบคุม จากนั้นกดที่ตรงกลางปุ่มควบคุมเพื่อปรับฟังก์ชันเป็นค่าที่ต้องการ
  - เลือก [นำเข้าการตั้งค่าปัจจุบัน] เพื่อบันทึกการตั้งค่าปัจจุบันของกล้องไปยังหมายเลขบันทึกที่ท่านเลือกไว้
- 4 เลือก [บันทึก]

### รายการที่สามารถบันทึกได้

- ท่านสามารถบันทึกฟังก์ชันต่างๆ สำหรับการถ่ายภาพได้ รายการฟังก์ชันที่สามารถบันทึกได้จริงจะแสดงขึ้นในเมนูของกล้อง
- ระดับแสง
- การตั้งค่าโฟกัส
- โหมดขับเคลื่อน (นอกเหนือจากระบบตั้งเวลา)

### การเรียกค่าที่บันทึกไว้มาใช้งาน

1. MENU → (ตั้งค่า) → [กำหนดใช้งานเอง] → [ ตั้งคีย์/ปุ่มหมุนเอง] → เลือกคีย์ที่ต้องการ จากนั้นเลือกหมายเลขที่ได้บันทึกไว้จาก [ใช้ค่าบันทึกกดค้าง 1] ถึง [ใช้ค่าบันทึกกดค้าง 3]
2. บนหน้าจอลงค่า ให้กดปุ่มขัดเตอร์ขณะกดคีย์ที่ท่านกำหนดให้หมายเลขบันทึกหนึ่งหมายเลขค้างไว้ การตั้งค่าที่บันทึกไว้จะเปิดใช้งานขณะที่ท่านกดคีย์แบบกำหนดเองค้างไว้

#### คำแนะนำ

- ท่านสามารถเปลี่ยนการตั้งค่าสำหรับ [บันทึกถ่ายกำหนดเอง] หลังจากกำหนดหนึ่งในหมายเลขการบันทึกให้กับคีย์ที่กำหนดเองโดยใช้ [ ตั้งคีย์/ปุ่มหมุนเอง]

#### หมายเหตุ

- หมายเลขที่บันทึก [ใช้ค่าบันทึกกดค้าง 1] ถึง [ใช้ค่าบันทึกกดค้าง 3] จะใช้ได้เฉพาะเมื่อตั้งโหมดถ่ายภาพไว้ที่ P/A/S/M เท่านั้น
- เมื่อเรียกใช้การตั้งค่าที่บันทึกไว้ การตั้งค่าที่บันทึกไว้อาจไม่มีผล ขึ้นอยู่กับเลนส์ที่ติดตั้งและสถานะของกล้อง

---

## หัวข้อที่เกี่ยวข้อง

- การกำหนดฟังก์ชันที่ช่วยให้ง่ายให้กับปุ่มและปุ่มหมุน (ตั้งคีย์/ปุ่มหมุนเอง)

5-043-038-44(1) Copyright 2022 Sony Corporation

กล้องดิจิทัลชนิดเปลี่ยนเลนส์ได้  
ILME-FX30

## ตั้งค่าเมนู Fn



เมนูฟังก์ชัน คือเมนูของ 12 ฟังก์ชันที่แสดงผลด้านล่างหน้าจอ เมื่อท่านกดปุ่ม Fn (ฟังก์ชัน) ในโหมดถ่ายภาพ ท่านสามารถบันทึก 12 ฟังก์ชันไว้ที่เมนูฟังก์ชันสำหรับการถ่ายภาพนิ่งและการถ่ายภาพเคลื่อนไหว ตามลำดับ

ต่อไปนี้เป็นกระบวนการสำหรับการเปลี่ยน [โหมดขับเคลื่อน] ในเมนูฟังก์ชันภาพนิ่งเป็น [ แสดงเส้นตาราง ]

- เมื่อต้องการเปลี่ยนเมนูฟังก์ชันภาพเคลื่อนไหว ให้เลือกรายการเมนูฟังก์ชันภาพเคลื่อนไหวในขั้นที่ 2

- 1** MENU → (ตั้งค่า) → [กำหนดใช้งานเอง] → เลือก [ตั้งค่าเมนู Fn]
- 2** เลือก (โหมดขับเคลื่อน) จากรายการเมนูฟังก์ชันภาพนิ่ง 12 รายการ โดยใช้ด้านบน/ล่าง/ซ้าย/ขวาของปุ่มควบคุม จากนั้นกดที่ตรงกลาง
- 3** เลื่อนไปยังหน้าจอที่แสดง [ แสดงเส้นตาราง ] โดยใช้ด้านบน/ล่าง/ซ้าย/ขวาของปุ่มควบคุม แล้วเลือก [ แสดงเส้นตาราง ] และกดตรงกลางปุ่มควบคุม
  - ( แสดงเส้นตาราง ) จะแสดงขึ้นที่ตำแหน่งเดิมของ (โหมดขับเคลื่อน) ในเมนูฟังก์ชัน

### คำแนะนำ

- เมื่อตั้งค่า [ระบบสัมผัส] เป็น [เปิด] ท่านสามารถเปิด [ตั้งค่าเมนู Fn] โดยกดไอคอนในเมนูฟังก์ชันค้างไว้ได้เช่นกัน

### หัวข้อที่เกี่ยวข้อง

- [การใช้เมนูฟังก์ชัน](#)

กล้องดิจิทัลชนิดเปลี่ยนเลนส์ได้  
ILME-FX30

## เพิ่มรายการ



ท่านสามารถบันทึกรายการเมนูที่ต้องการไปยัง ☆ (เมนูของฉัน) ภายใต้มENU ได้

- 1 MENU → ☆ (เมนูของฉัน) → [ตั้งค่าเมนูของฉัน] → [เพิ่มรายการ]
- 2 เลือกรายการที่ท่านต้องการเพิ่มไปยัง ☆ (เมนูของฉัน) โดยใช้ด้านบน/ล่าง/ซ้าย/ขวาของปุ่มควบคุม
- 3 เลือกปลายทางโดยใช้ด้านบน/ล่าง/ซ้าย/ขวาของปุ่มควบคุม

### คำแนะนำ

- ท่านสามารถเพิ่มรายการไปยัง ☆ (เมนูของฉัน) ได้สูงสุด 42 รายการ

### หมายเหตุ

- ท่านไม่สามารถเพิ่มรายการดังต่อไปนี้ไปยัง ☆ (เมนูของฉัน)  
— รายการใด ๆ ใต้ MENU → (เล่น)

### หัวข้อที่เกี่ยวข้อง

- จัดเรียงรายการ
- ลบรายการ
- การใช้เมนู

กล้องดิจิทัลชนิดเปลี่ยนเลนส์ได้  
ILME-FX30

## จัดเรียงรายการ

---



ท่านสามารถจัดเรียงรายการเมนูที่เพิ่มไปยัง ☆ (เมนูของฉัน) ภายใต้ MENU ได้

- 1 MENU → ☆ (เมนูของฉัน) → [ตั้งค่าเมนูของฉัน] → [จัดเรียงรายการ]
  - 2 เลือกรายการที่ท่านต้องการย้ายโดยใช้ด้านบน/ล่าง/ซ้าย/ขวาของปุ่มควบคุม
  - 3 เลือกปลายทางโดยใช้ด้านบน/ล่าง/ซ้าย/ขวาของปุ่มควบคุม
- 

### หัวข้อที่เกี่ยวข้อง

- [เพิ่มรายการ](#)



กล้องดิจิทัลชนิดเปลี่ยนเลนส์ได้  
ILME-FX30

## ลบรายการ



ท่านสามารถลบรายการเมนูที่เพิ่มไปยัง ☆ (เมนูของฉัน) ใน MENU ได้

- 1 MENU → ☆ (เมนูของฉัน) → [ตั้งค่าเมนูของฉัน] → [ลบรายการ]
- 2 เลือกรายการที่ท่านต้องการลบโดยใช้ด้านบน/ล่าง/ซ้าย/ขวาของปุ่มควบคุม จากนั้นกดที่ตรงกลางปุ่มควบคุมเพื่อลบรายการที่เลือก

### คำแนะนำ

- เมื่อต้องการลบรายการทั้งหมดในหน้าหนึ่ง ให้เลือก MENU → ☆ (เมนูของฉัน) → [ตั้งค่าเมนูของฉัน] → [ลบหน้า]
- ท่านสามารถลบรายการทั้งหมดที่เพิ่มไปยัง ☆ (เมนูของฉัน) ได้โดยการเลือก MENU → ☆ (เมนูของฉัน) → [ตั้งค่าเมนูของฉัน] → [ลบทั้งหมด]

### หัวข้อที่เกี่ยวข้อง

- [ลบหน้า](#)
- [ลบทั้งหมด](#)
- [เพิ่มรายการ](#)

กล้องดิจิทัลชนิดเปลี่ยนเลนส์ได้  
ILME-FX30

## ลบหน้า

---



คุณสามารถลบรายการเมนูทั้งหมดที่เพิ่มไปยังหน้าภายใต้ ☆ (เมนูของฉัน) ใน MENU

- 1 MENU → ☆ (เมนูของฉัน) → [ตั้งค่าเมนูของฉัน] → [ลบหน้า]
  - 2 เลือกหน้าที่ท่านต้องการจะลบโดยใช้ด้านบน/ล่างของปุ่มควบคุม จากนั้นกดที่ตรงกลางของปุ่มควบคุมเพื่อลบรายการ
- 

### หัวข้อที่เกี่ยวข้อง

- [ลบทั้งหมด](#)
- [เพิ่มรายการ](#)

กล้องดิจิทัลชนิดเปลี่ยนเลนส์ได้  
ILME-FX30

## ลบทั้งหมด

---



คุณสามารถลบรายการเมนูทั้งหมดที่เพิ่มไปยัง ☆ (เมนูของฉัน) ใน MENU

- 1 MENU → ☆ (เมนูของฉัน) → [ตั้งค่าเมนูของฉัน] → [ลบทั้งหมด]
  - 2 เลือก [ตกลง]
- 

### หัวข้อที่เกี่ยวข้อง

- [ลบหน้า](#)
- [เพิ่มรายการ](#)

กล้องดิจิทัลชนิดเปลี่ยนเลนส์ได้  
ILME-FX30

## แสดงเมนูของฉันท่อน

---



ท่านสามารถตั้งค่า เมนูของฉันท่อน ให้ปรากฏเป็นครั้งแรกเมื่อกดปุ่ม MENU

① MENU → ☆ (เมนูของฉันท่อน) → [ตั้งค่าเมนูของฉันท่อน] → [แสดงเมนูของฉันท่อน] → ค่าที่ต้องการ

### รายละเอียดรายการเมนู

**เปิด:**

เมนูของฉันท่อน ปรากฏเป็นครั้งแรกเมื่อกดปุ่ม MENU

**ปิด:**

เมนูที่แสดงล่าสุดจะปรากฏขึ้นเมื่อท่านกดปุ่ม MENU

---

### หัวข้อที่เกี่ยวข้อง

- [เพิ่มรายการ](#)
- [การใช้เมนู](#)

## ตั้งที่ต่างภาพนิ่ง/เคลื่อนไหว



ท่านสามารถเลือกได้ว่าจะใช้การตั้งค่าสำหรับแต่ละรายการในการถ่ายภาพนิ่งและการบันทึกภาพเคลื่อนไหวร่วมกันหรือแยกจากกัน

### 1 MENU → (ตั้งค่า) → [กำหนดใช้งานเอง] → เลือก [ตั้งที่ต่างภาพนิ่ง/เคลื่อนไหว]

หน้าจอคำแนะนำการใช้งานจะปรากฏขึ้น เลือก [ตกลง] เพื่อแสดงหน้าจอการตั้งค่า

### 2 เพิ่มเครื่องหมายถูกที่รายการที่ท่านต้องการตั้งค่าแยกจากกันสำหรับภาพนิ่งและการบันทึกภาพเคลื่อนไหว จากนั้นเลือก [ตกลง]

- ท่านสามารถกำหนดรายการต่อไปนี้แยกกันได้สำหรับการถ่ายภาพนิ่งและการบันทึกภาพเคลื่อนไหว
  - ค่ารับแสง
  - ความเร็วชัตเตอร์
  - ISO
  - ชดเชยแสง
  - โหมดวัดแสง
  - สมดุลย์แสงสีขาว
  - โปรไฟล์ภาพ
  - โหมดโฟกัส

### คำแนะนำ

- เมื่อท่านสลับจากการตั้งค่าที่ใช้ร่วมกันเป็นการตั้งค่าแยกกันโดยใช้ [ตั้งที่ต่างภาพนิ่ง/เคลื่อนไหว] การตั้งค่าปัจจุบันจะถูกนำไปใช้ทั้งกับการถ่ายภาพนิ่งและการบันทึกภาพเคลื่อนไหว อย่างไรก็ตาม การตั้งค่าสมดุลแสงสีขาวแบบกำหนดเองจะนำไปใช้กับการถ่ายภาพนิ่งเท่านั้น
- เมื่อท่านสลับจากการตั้งค่าแยกกันเป็นการตั้งค่าที่ใช้ร่วมกันโดยใช้ [ตั้งที่ต่างภาพนิ่ง/เคลื่อนไหว] ค่าที่ตั้งไว้สำหรับรายการต่างๆ จะกลับไปเป็นค่าเริ่มต้น ยกเว้นค่าที่ตั้งไว้สำหรับการถ่ายภาพนิ่ง ซึ่งจะนำไปใช้กับค่ารับแสง ความเร็วชัตเตอร์ และสมดุลแสงสีขาวที่กำหนดเอง

กล้องดิจิทัลชนิดเปลี่ยนเลนส์ได้  
ILME-FX30

## หมุน Av/Tv



ตั้งค่าทิศทางการหมุนปุ่มหมุนด้านหน้า ปุ่มหมุนด้านหลัง หรือปุ่มควบคุม เมื่อเปลี่ยนค่ารูรับแสงหรือความเร็วชัตเตอร์

① MENU →  (ตั้งค่า) → [กำหนดปุ่มหมุนเอง] → [หมุน Av/Tv] → ค่าที่ต้องการ

### รายละเอียดรายการเมนู

#### ปกติ:

ไม่เปลี่ยนทิศทางการหมุนปุ่มหมุนด้านหน้า ปุ่มหมุนด้านหลัง หรือปุ่มควบคุม

#### หมุนกลับ:

สลับทิศทางการหมุนปุ่มหมุนด้านหน้า ปุ่มหมุนด้านหลัง หรือปุ่มควบคุม

กล้องดิจิทัลชนิดเปลี่ยนเลนส์ได้  
ILME-FX30

## ล็อคส่วนที่ใช้งาน



ท่านสามารถกำหนดว่าจะสามารถล็อคปุ่มเลือก ปุ่มหมุน และปุ่มควบคุมได้โดยกดปุ่ม Fn (ฟังก์ชัน) ค้างไว้

- MENU** → (ตั้งค่า) → [กำหนดปุ่มหมุนเอง] → [ล็อคส่วนที่ใช้งาน] → ค่าที่ต้องการ
  - เมื่อต้องการล็อคส่วนการสั่งงาน ให้กดปุ่ม Fn (ฟังก์ชัน) ค้างไว้จนกระทั่งข้อความ “ล็อคแล้ว” ปรากฏขึ้นบนจอภาพ

### รายละเอียดรายการเมนู

#### ปิด:

ไม่ล็อคปุ่มเลือก ปุ่มหมุนด้านหน้า ปุ่มหมุนด้านหลัง หรือปุ่มควบคุม แม้เมื่อท่านกดปุ่ม Fn (ฟังก์ชัน) ค้างไว้

#### เลือกหลากหลาย:

ล็อคปุ่มเลือก

#### ปุ่มหมุน + วงล้อ:

ล็อคปุ่มหมุนด้านหน้า ปุ่มหมุนด้านหลัง และปุ่มควบคุม

#### ทั้งหมด:

ล็อคปุ่มเลือก ปุ่มหมุนด้านหน้า ปุ่มหมุนด้านหลัง และปุ่มควบคุม

#### คำแนะนำ

- ท่านสามารถปลดปุ่มที่ล็อคไว้ได้โดยการกดปุ่ม Fn (ฟังก์ชัน) ค้างไว้อีกครั้ง
- ท่านสามารถล็อคปุ่ม ปุ่มหมุน และปุ่มควบคุมทั้งหมดยกเว้นปุ่มชัตเตอร์ได้โดยกดปุ่ม MENU และปุ่ม Fn (ฟังก์ชัน) ค้างไว้พร้อมกัน 5 วินาที กดปุ่ม MENU และปุ่ม Fn ค้างไว้พร้อมกัน 5 วินาทีอีกครั้งเพื่อปลดล็อค

#### หมายเหตุ

- ถ้าท่านตั้งค่า [บันทึกบริเวณ AF] เป็น [เปิด], [ล็อคส่วนที่ใช้งาน] จะถูกล็อคไว้ที่ [ปิด] คงที่

### หัวข้อที่เกี่ยวข้อง

- การบันทึกพื้นที่โฟกัสปัจจุบัน (บันทึกบริเวณ AF)

กล้องดิจิทัลชนิดเปลี่ยนเลนส์ได้  
ILME-FX30

## REC ด้วยปุ่มชัตเตอร์ (ภาพเคลื่อนไหว)



ท่านสามารถเริ่มหรือหยุดการบันทึกภาพเคลื่อนไหวโดยกดปุ่มชัตเตอร์ แทนปุ่ม REC (การบันทึก)

1 MENU → (ตั้งค่า) → [กำหนดใช้งานเอง] → [ REC ด้วยปุ่มชัตเตอร์] → ค่าที่ต้องการ

### รายละเอียดรายการเมนู

#### เปิด:

เปิดใช้งานการบันทึกภาพเคลื่อนไหวโดยใช้ปุ่มชัตเตอร์เมื่อตั้งค่าโหมดถ่ายภาพไปที่ [ภาพเคลื่อนไหว] หรือ [สโลและคริกโมชัน]

#### ปิด:

ปิดใช้งานการบันทึกภาพเคลื่อนไหวโดยใช้ปุ่มชัตเตอร์

#### คำแนะนำ

- เมื่อตั้งค่า [ REC ด้วยปุ่มชัตเตอร์] ไว้ที่ [เปิด] ท่านสามารถใช้ปุ่มชัตเตอร์เพื่อเริ่มหรือหยุดการบันทึกภาพเคลื่อนไหวบนอุปกรณ์บันทึก/อุปกรณ์แสดงภาพภายนอกโดยใช้ [ควบคุม REC]

#### หมายเหตุ

- เมื่อตั้งค่า [ REC ด้วยปุ่มชัตเตอร์] ไว้ที่ [เปิด] ท่านจะไม่สามารถโฟกัสโดยกดปุ่มชัตเตอร์ลงครึ่งหนึ่งระหว่างบันทึกภาพเคลื่อนไหว

### หัวข้อที่เกี่ยวข้อง

- [การถ่ายภาพเคลื่อนไหว](#)



กล้องดิจิทัลชนิดเปลี่ยนเลนส์ได้  
ILME-FX30

## ทิศทางพลิกกลับหน้าจอ



สามารถพลิกกลับทิศทางของภาพและหน้าจอเมนูได้ตามวิธีการเปิดจอภาพและการจัดวางจอภาพ

① MENU → (ตั้งค่า) → [หน้าจอ] → [ทิศทางพลิกกลับหน้าจอ] → ค่าที่ต้องการ

### รายละเอียดรายการเมนู

#### อัตโนมัติ:

พลิกกลับทิศทางของการแสดงผลของจอภาพโดยตรวจจ็ับวิธีการเปิดจอภาพและทิศทางของจอภาพ

#### พลิกกลับแนวนอน:

พลิกกลับการแสดงผลของจอภาพในแนวนอนขณะถ่ายภาพ

#### พลิกกลับ180องศา:

หมุนการแสดงผลของจอภาพ 180 องศาสำหรับการแสดงผลทุกชนิด เช่น ภาพและหน้าจอเมนู

#### ไม่พลิกกลับ:

ไม่พลิกกลับการแสดงผลของจอภาพ

#### คำแนะนำ

- การกดคีย์ที่ได้กำหนดฟังก์ชัน [สลับแสดงผลพลิกกลับจอ] ไว้ซ้ำๆ จะเป็นการสลับการตั้งค่าตามลำดับดังนี้ [พลิกกลับแนวนอน] → [พลิกกลับ180องศา] → [ไม่พลิกกลับ] → [พลิกกลับแนวนอน] เมื่อตั้งค่า [ทิศทางพลิกกลับหน้าจอ] เป็น [อัตโนมัติ] วิธีการแสดงผลจะถูกสลับชั่วคราวขณะที่ค่าการตั้งค่ายังเป็น [อัตโนมัติ]

#### หมายเหตุ

- แม้ว่าจะตั้งค่า [ทิศทางพลิกกลับหน้าจอ] เป็น [พลิกกลับแนวนอน] ทิศทางการแสดงผลของจอภาพระหว่างเปิดดูภาพจะไม่พลิกกลับ

กล้องดิจิทัลชนิดเปลี่ยนเลนส์ได้  
ILME-FX30

## ตั้งค่า DISP (แสดงจอ)



ให้ท่านตั้งค่าโหมดแสดงหน้าจอที่สามารถเลือกได้โดยใช้ DISP (การตั้งค่าแสดงผล) ในโหมดถ่ายภาพ

- MENU** → (ตั้งค่า) → [กำหนดใช้งานเอง] → [ตั้งค่า DISP (แสดงจอ)] → ค่าที่ต้องการ → [ตกลง]  
รายการที่มีเครื่องหมาย ✓ (เลือก) จะสามารถใช้ได้

### รายละเอียดรายการเมนู

**แสดงข้อมูลทั้งหมด :**

แสดงข้อมูลถ่ายภาพ

**ไม่แสดงข้อมูล :**

ไม่แสดงข้อมูลถ่ายภาพ

**ซิสโตแกรม :**

แสดงการกระจายของความสว่างด้วยภาพกราฟฟีก

**ระดับ :**

แสดงว่ากล้องอยู่ในแนวระดับหรือไม่ ทั้งในแนวหน้า-หลัง (A) และแนวนอน (B) เมื่อผลิตภัณฑ์ได้ระดับกับแนวใดแนวหนึ่ง ตัวแสดงสถานะจะเปลี่ยนเป็นสีเขียว

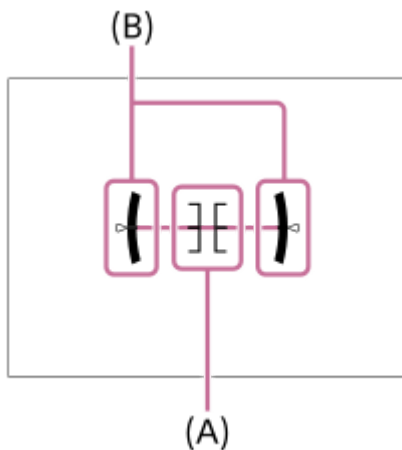

### หมายเหตุ

- หากท่านเอียงผลิตภัณฑ์ไปด้านหน้าหรือด้านหลังอย่างมาก ความคลาดเคลื่อนในแนวระดับจะมากขึ้นด้วย
- ผลิตภัณฑ์อาจมีขอบเขตของความคลาดเคลื่อนเกือบถึง  $\pm 1^\circ$  แม้ว่าจะได้ทำการแก้ไขความเอียงตามแนวระดับแล้วก็ตาม

### หัวข้อที่เกี่ยวข้อง

- การใช้ปุ่ม DISP (การตั้งค่าการแสดงผล)

กล่องดิจิทัลชนิดเปลี่ยนเลนส์ได้  
ILME-FX30

## เนื้อหาของบทนี้

สารบัญต่อไปนี้จะแสดงคุณสมบัติต่างๆ ที่ได้อธิบายไว้ในบทนี้ (“การดูภาพ”) ท่านสามารถข้ามไปยังหน้าที่อธิบายแต่ละฟังก์ชันได้โดยการเลือกชื่อของรายการนั้นๆ

### การดูภาพ

- การเลือกการ์ดหน่วยความจำที่ต้องการให้แสดงภาพ (เลือกสื่อสำหรับเล่น)
- การเปิดดูภาพนิ่ง
- การขยายภาพที่กำลังแสดง(ขยาย)
- ขยายขนาดเริ่มต้น
- ขยายตำแหน่งเริ่มต้น
- การหมุนภาพที่บันทึกไว้โดยอัตโนมัติ (หมุนการแสดงผล)
- การเปิดดูภาพเคลื่อนไหว
- ตั้งค่าระดับเสียง
- ติดตามตรวจ 4ch (ภาพเคลื่อนไหว)
- การดูภาพโดยใช้สไลด์โชว์ (สไลด์โชว์)
- เล่นภาพต่อเนื่อง ช่วง
- ความเร็วเล่น ช่วง

### การเปลี่ยนแปลงวิธีการแสดงผลภาพ

- การเปิดดูภาพบนหน้าจอตัดชันภาพ (ตัดชันภาพ)
- การสลับไปมาระหว่างภาพนิ่งกับภาพเคลื่อนไหว (โหมดดูภาพ)
- แสดงเป็นกลุ่ม
- แสดงเฟรมโฟกัส (การดูภาพ)
- แสดงภาพของวันเวลา

### การตั้งค่าวิธีสำหรับข้ามภาพต่างๆ (ตั้งค่าการข้ามภาพ)

### การป้องกันภาพที่บันทึก (ป้องกัน)

### การเพิ่มข้อมูลให้กับภาพ

- เรตติ้ง
- ตั้งเรต(คีย์กำหนดเอง)
- การหมุนภาพ (หมุน)

### การแยกภาพนิ่งออกจากภาพเคลื่อนไหว

- บันทึกภาพนิ่ง
- สลับ JPEG/HEIF (บันทึกภาพนิ่ง)

### การตัดลอกภาพจากการ์ดหน่วยความจำหนึ่งไปยังอีกชุดหนึ่ง (ตัดลอก)

### การลบภาพ

- การลบภาพที่เลือกไว้หลายภาพ (ลบ)
- ลบโดยกดสองครั้ง
- หน้ายืนยันการลบ

## การดูภาพบนจอทีวี

- การดูภาพบนทีวีโดยใช้สาย HDMI

5-043-038-44(1) Copyright 2022 Sony Corporation

กล้องดิจิทัลชนิดเปลี่ยนเลนส์ได้  
ILME-FX30

## การเลือกการ์ดหน่วยความจำที่ต้องการให้แสดงภาพ (เลือกสื่อสำหรับเล่น)

เลือกช่องที่ใส่การ์ดหน่วยความจำไว้

1 MENU →  (เล่น) → [เป้าหมายที่เล่น] → [เลือกสื่อสำหรับเล่น] → ช่องเสียบที่ต้องการ

### รายละเอียดรายการเมนู

ช่อง 1:

เลือกช่องเสียบ 1

ช่อง 2:

เลือกช่องเสียบ 2

#### หมายเหตุ



- เมื่อท่านเลือก [ดูภาพตามวันที่] ใน [โหมดดูภาพ] กล้องจะแสดงภาพจากการ์ดหน่วยความจำที่เลือกไว้เท่านั้นโดยใช้ [เลือกสื่อสำหรับเล่น]

### หัวข้อที่เกี่ยวข้อง





- [การสลับไปมาระหว่างภาพนิ่งกับภาพเคลื่อนไหว \(โหมดดูภาพ\)](#)

## การเปิดดูภาพนิ่ง

เปิดดูภาพที่บันทึกไว้

- 1 เลือก MENU →  (เล่น) → [เป้าหมายที่เล่น] → [เลือกสีสำหรับเล่น] เพื่อเลือกที่จะเปิดดูจากช่องการ์ดหน่วยความจำช่องใด
- 2 กดปุ่ม  (ดูภาพ) เพื่อเปลี่ยนไปยังโหมดดูภาพ
- 3 เลือกภาพที่ต้องการโดยใช้ปุ่มควบคุม
  - ภาพที่ถ่ายโดยการถ่ายภาพช่วงเวลาจะแสดงเป็นหนึ่งกลุ่ม เมื่อต้องการดูภาพในกลุ่ม ให้กดที่ตรงกลางของปุ่มควบคุม

### คำแนะนำ

- ผลิตภัณฑ์จะสร้างไฟล์ฐานข้อมูลภาพบนการ์ดหน่วยความจำเพื่อบันทึกและแสดงภาพ ภาพที่ไม่ได้บันทึกในไฟล์ฐานข้อมูลภาพ อาจแสดงไม่ถูกต้อง หากต้องการเปิดดูภาพที่ถ่ายด้วยอุปกรณ์อื่น ให้บันทึกภาพเหล่านั้นในไฟล์ฐานข้อมูลภาพโดยใช้ MENU →  /  (การถ่ายภาพ) → [สี] →  [ฐานข้อมูลภาพ]
- หากท่านเปิดดูภาพทันทีหลังการถ่ายภาพต่อเนื่อง จอภาพอาจแสดงไอคอนที่แสดงว่ากำลังเขียนข้อมูล หรือจำนวนภาพที่เหลือสำหรับการเขียนข้อมูล ระหว่างการเขียนข้อมูล บางฟังก์ชันจะไม่สามารถใช้งานได้
- เมื่อตั้งค่า [ แสดงเฟรมโฟกัส] เป็น [เปิด] กรอบโฟกัสขณะที่ถ่ายจะแสดงขึ้นเหนือภาพที่เปิดดู กรอบโฟกัสที่กล้องใช้เพื่อโฟกัสระหว่างการถ่ายจะแสดงเป็นสีเขียว แม้กรอบโฟกัสจำนวนมากจะแสดงขึ้นในระหว่างการถ่าย แต่เฉพาะที่กล้องพยายามโฟกัสเพียงกรอบเดียวเท่านั้นที่จะแสดงในระหว่างการเปิดดูภาพ

### หัวข้อที่เกี่ยวข้อง

- การเลือกการ์ดหน่วยความจำที่ต้องการให้แสดงภาพ (เลือกสีสำหรับเล่น)
- ฐานข้อมูลภาพ (ภาพนิ่ง/ภาพเคลื่อนไหว)
- แสดงเป็นกลุ่ม
- แสดงเฟรมโฟกัส (การดูภาพ)
- การขยายภาพที่กำลังแสดง(ขยาย)



กล้องดิจิทัลชนิดเปลี่ยนเลนส์ได้  
ILME-FX30

## การขยายภาพที่กำลังแสดง(ขยาย)

ขยายภาพที่กำลังเปิดดูอยู่ ไซ้ฟังก์ชันนี้เพื่อตรวจสอบโฟกัสของภาพ ฯลฯ

- 1** เปิดภาพที่ต้องการขยาย จากนั้นเลื่อนก้านปรับ W/T (ซูม) ไปทางด้าน T
  - เลื่อนก้านปรับ W/T (ซูม) ไปทางด้าน W เพื่อปรับอัตราซูม
  - เมื่อหมุนปุ่มหมุนด้านหน้า/ปุ่มหมุนด้านหลัง ท่านสามารถสลับไปยังภาพก่อนหน้าหรือภาพถัดไปในขณะที่ยังคงอัตราซูมเดิมเอาไว้
  - มุมมองของภาพจะซูมเข้าไปยังส่วนที่กล้องโฟกัสไว้ระหว่างการถ่ายภาพ หากกล้องหาข้อมูลตำแหน่งโฟกัสไม่ได้ กล้องจะซูมไปที่ตรงกลางภาพ
- 2** เลือกส่วนที่ต้องการขยาย โดยกดด้านบน/ล่าง/ขวา/ซ้ายของปุ่มควบคุม
- 3** กดปุ่ม MENU หรือตรงกลางปุ่มควบคุม เพื่อออกจากการซูมดูภาพ

### คำแนะนำ

- ท่านสามารถขยายภาพที่กำลังเปิดดูได้โดยใช้ MENU
- ท่านสามารถเปลี่ยนกำลังขยายเริ่มต้นและตำแหน่งเริ่มต้นของภาพที่ขยายได้โดยเลือก MENU →  (เล่น) → [การขยาย] → [ ขยายขนาดเริ่มต้น] หรือ [ ขยายตำแหน่งเริ่มต้น]
- ท่านสามารถขยายภาพโดยการแตะจอภาพได้เช่นกัน ลากนิ้วที่จอภาพเพื่อเลื่อนภาพที่ขยายแล้ว ตั้งค่า [ระบบสัมผัส] ไปที่ [เปิด] ไว้ล่วงหน้า

### หัวข้อที่เกี่ยวข้อง



- ขยายขนาดเริ่มต้น
- ขยายตำแหน่งเริ่มต้น
- ระบบสัมผัส
- การสั่งงานจอภาพโดยการสัมผัส

กล้องดิจิทัลชนิดเปลี่ยนเลนส์ได้  
ILME-FX30

## ขยายขนาดเริ่มต้น

---

ตั้งค่ากำลังขยายเริ่มต้น เมื่อแสดงภาพที่ขยายต่างๆ

1 MENU →  (เล่น) → [การขยาย] → [ ขยายขนาดเริ่มต้น] → ค่าที่ต้องการ

### รายละเอียดรายการเมนู

#### ขนาดปกติ:

แสดงภาพด้วยกำลังขยายมาตรฐาน

#### ขนาดล่าสุด:

แสดงภาพด้วยกำลังขยายก่อนหน้า กำลังขยายก่อนหน้านี้จะได้รับการบันทึกแม้หลังจากปิดหน้าจอแสดงผลที่ขยายแล้ว

---

### หัวข้อที่เกี่ยวข้อง

- การขยายภาพที่กำลังแสดง(ขยาย)
- ขยายตำแหน่งเริ่มต้น





กล้องดิจิทัลชนิดเปลี่ยนเลนส์ได้  
ILME-FX30

## ขยายตำแหน่งเริ่มต้น

---

ตั้งค่าตำแหน่งเริ่มต้นเมื่อขยายภาพในโหมดดูภาพ

1 MENU →  (เล่น) → [การขยาย] → [ ขยายตำแหน่งเริ่มต้น] → ค่าที่ต้องการ

### รายละเอียดรายการเมนู

#### ตำแหน่งโฟกัส:

ขยายภาพจากจุดโฟกัสระหว่างการถ่ายภาพ

#### กึ่งกลาง:

ขยายภาพจากกึ่งกลางหน้าจอ

---

### หัวข้อที่เกี่ยวข้อง

- การขยายภาพที่กำลังแสดง(ขยาย)
- ขยายขนาดเริ่มต้น

กล้องดิจิทัลชนิดเปลี่ยนเลนส์ได้  
ILME-FX30

## การหมุนภาพที่บันทึกไว้โดยอัตโนมัติ (หมุนการแสดงผลภาพ)

เลือกทิศทางเมื่อเปิดดูภาพนิ่งที่บันทึกไว้

1 MENU →  (เล่น) → [ตัวเลือกการเล่น] → [หมุนการแสดงผลภาพ] → ค่าที่ต้องการ

### รายละเอียดรายการเมนู

#### อัตโนมัติ:

เมื่อท่านหมุนกล้อง กล้องจะตรวจจับทิศทางแนวตั้งและแนวนอน แล้วแสดงภาพที่กำลังดูตามทิศทางของกล้อง

#### แมนนวล:

ภาพที่ถ่ายแนวตั้งจะแสดงในแนวตั้ง ถ้าท่านตั้งค่าแนวภาพโดยใช้ฟังก์ชัน [หมุน] ภาพจะปรากฏตามนั้น

#### ปิด:

ภาพจะแสดงในแนวนอนเสมอ

#### หมายเหตุ

- ภาพเคลื่อนไหวที่ถ่ายในแนวตั้งจะเล่นในแนวนอนระหว่างการเปิดดูภาพเคลื่อนไหว



### หัวข้อที่เกี่ยวข้อง

- การหมุนภาพ (หมุน)

กล้องดิจิทัลชนิดเปลี่ยนเลนส์ได้  
ILME-FX30













## การเปิดดูภาพเคลื่อนไหว

เปิดดูภาพเคลื่อนไหวที่บันทึกไว้



- 1 เลือกช่องเสียบการ์ดหน่วยความจำที่ต้องการดูภาพ จาก MENU →  (เล่น) → [เป้าหมายที่เล่น] → [เลือกสื่อสำหรับเล่น]
- 2 กดปุ่ม  (ดูภาพ) เพื่อเปลี่ยนไปยังโหมดดูภาพ
- 3 เลือกภาพเคลื่อนไหวที่ต้องการดูโดยใช้ปุ่มควบคุม แล้วกดตรงกลางปุ่มควบคุมเพื่อเริ่มดูภาพ

### ฟังก์ชันที่ใช้งานได้ขณะเล่นภาพเคลื่อนไหว

ท่านสามารถเล่นภาพช้า ปรับระดับเสียง ฯลฯ โดยกดด้านล่างของปุ่มควบคุม

-  : เล่นภาพ
-  : หยุดเล่นชั่วคราว
-  : กรอภาพไปข้างหน้าแบบเร็ว
-  : กรอภาพย้อนกลับหลัง
-  : กรอภาพไปข้างหน้าช้าๆ
-  : กรอภาพย้อนกลับหลังช้าๆ
-  : ไฟล์ภาพเคลื่อนไหวถัดไป
-  : ไฟล์ภาพเคลื่อนไหวก่อนหน้า
-  : แสดงเฟรมถัดไป
-  : แสดงเฟรมก่อนหน้า
-  : บันทึกภาพนิ่ง
-  : ปรับระดับเสียง
-  : ปิดแผงการทำงาน

### คำแนะนำ

- ผลิตภัณฑ์จะสร้างไฟล์ฐานข้อมูลภาพบนการ์ดหน่วยความจำเพื่อบันทึกและแสดงภาพ ภาพที่ไม่ได้บันทึกในไฟล์ฐานข้อมูลภาพ อาจแสดงไม่ถูกต้อง หากต้องการเปิดดูภาพที่ถ่ายด้วยอุปกรณ์อื่น ให้บันทึกภาพเหล่านั้นในไฟล์ฐานข้อมูลภาพโดยใช้ MENU →  /  (การถ่ายภาพ) → [สื่อ] →  [ฐานข้อมูลภาพ]
- สามารถ “กรอภาพไปข้างหน้าช้าๆ” “กรอภาพย้อนกลับหลังช้าๆ” “แสดงเฟรมถัดไป” และ “แสดงเฟรมก่อนหน้า” ขณะหยุดชั่วคราวได้
- ไฟล์ภาพเคลื่อนไหวที่บันทึกด้วยผลิตภัณฑ์อื่นอาจไม่สามารถเปิดดูด้วยกล้องนี้ได้
- สำหรับภาพเคลื่อนไหวที่มี Shot Mark ตำแหน่งของ Shot Mark จะแสดงขึ้นบนแถบเล่นระหว่างที่ดูภาพเคลื่อนไหว นอกจากนี้ ไอคอน Shot Mark จะแสดงบนหน้าจอเมื่อเล่นฉากที่มีการเพิ่ม Shot Mark ไว้อีกด้วย
- ท่านสามารถข้ามไปยังตำแหน่ง Shot Mark ได้โดยการหมุนปุ่มหมุนด้านหลังขณะที่หยุดเล่นไว้ชั่วคราว

### หมายเหตุ

- แม้ว่าท่านจะถ่ายภาพเคลื่อนไหวในแนวตั้ง แต่ภาพเคลื่อนไหวจะแสดงในแนวอนบนหน้าจอของกล้อง

- การเลือกการ์ดหน่วยความจำที่ต้องการให้แสดงภาพ (เลือกสีสำหรับเล่น)
- ฐานข้อมูลภาพ (ภาพนิ่ง/ภาพเคลื่อนไหว)
- การสลับไปมาระหว่างภาพนิ่งกับภาพเคลื่อนไหว (โหมดดูภาพ)

5-043-038-44(1) Copyright 2022 Sony Corporation

กล้องดิจิทัลชนิดเปลี่ยนเลนส์ได้  
ILME-FX30

## ตั้งค่าระดับเสียง

---

ตั้งระดับเสียงสำหรับการแสดงภาพเคลื่อนไหว

1 MENU →  (ตั้งค่า) → [ตัวเลือกเสียง] → [ตั้งค่าระดับเสียง] → ค่าที่ต้องการ

### ปรับระดับเสียงในระหว่างแสดงภาพเคลื่อนไหว

กดที่ด้านล่างของปุ่มควบคุม ขณะกำลังเปิดดูภาพเคลื่อนไหว เพื่อแสดงแผงการทำงาน จากนั้นจึงปรับระดับเสียง ท่านสามารถปรับระดับเสียงในขณะที่กำลังฟังเสียงจริงได้

กล้องดิจิทัลชนิดเปลี่ยนเลนส์ได้

ILME-FX30

## ติดตามตรวจ 4ch (ภาพเคลื่อนไหว)

กำหนดสัญญาณเสียงที่ต้องการเฝ้าตรวจสอบโดยใช้อุปกรณ์ที่เชื่อมต่อกับขั้วต่อ  (หูฟัง) ของกล้อง เมื่อท่านบันทึกเสียงภาพเคลื่อนไหวแบบ 4 ช่องสัญญาณ หรือเมื่อแสดงภาพเคลื่อนไหวที่บันทึกแบบ 4 ช่องสัญญาณ

1 MENU →  (ตั้งค่า) → [ตัวเลือกเสียง] → [ ติดตามตรวจ 4ch] → ค่าที่ต้องการ

### รายละเอียดรายการเมนู

#### CH1/CH2:

ส่งสัญญาณเสียงจากช่องสัญญาณ 1 ไปยังด้าน L (ซ้าย) และจากช่องสัญญาณ 2 ไปยังด้าน R (ขวา)

#### CH3/CH4:

ส่งสัญญาณเสียงจากช่องสัญญาณ 3 ไปยังด้าน L (ซ้าย) และจากช่องสัญญาณ 4 ไปยังด้าน R (ขวา)

#### CH1+3/CH2+4:

ส่งสัญญาณเสียงที่ผสมระหว่างช่องสัญญาณ 1 และช่องสัญญาณ 3 ไปยังด้าน L (ซ้าย) และส่งสัญญาณเสียงที่ผสมระหว่างช่องสัญญาณ 2 และช่องสัญญาณ 4 ไปยังด้าน R (ขวา)



#### CH1/CH1:

ส่งสัญญาณเสียงจากช่องสัญญาณ 1 ไปยังด้าน L (ซ้าย) และด้าน R (ขวา)

#### CH2/CH2:

ส่งสัญญาณเสียงจากช่องสัญญาณ 2 ไปยังด้าน L (ซ้าย) และด้าน R (ขวา)

### หมายเหตุ

- การตั้งค่า [ ติดตามตรวจ 4ch] จะเปิดใช้งานระหว่างบันทึกภาพเคลื่อนไหวเมื่อต่อชุดด้ามจับ XLR (ที่ใหม่กับ ILME-FX30 เท่านั้น) หรืออุปกรณ์เสริมสำหรับบันทึกเสียง 4 ช่องสัญญาณ เข้ากับแท่นเสียบ Multi Interface ของกล้อง และตั้งค่ากล้องให้บันทึกเสียง 4 ช่องสัญญาณ
- กล้องไม่สามารถส่งสัญญาณเสียง 4 ช่องสัญญาณไปยังอุปกรณ์ที่เชื่อมต่อกับขั้วต่อ  (หูฟัง) ของกล้องได้
- เมื่อส่งสัญญาณเสียงผ่านลำโพงของกล้อง ช่องสัญญาณจะเปลี่ยนแปลงตามการตั้งค่า [ ติดตามตรวจ 4ch] เช่นกัน

### หัวข้อที่เกี่ยวข้อง

- ตั้งค่าเสียงขาด

กล่องดิจิตอลชนิดเปลี่ยนเลนส์ได้  
ILME-FX30

## การดูภาพโดยใช้สไลด์โชว์ (สไลด์โชว์)

เปิดภาพอย่างต่อเนื่องโดยอัตโนมัติ

- 1 MENU →  (เล่น) → [ดูภาพ] → [สไลด์โชว์] → ค่าที่ต้องการ
- 2 เลือก [ตกลง]

### รายละเอียดรายการเมนู

#### เล่นซ้ำ:

เลือก [เปิด] ซึ่งจะแสดงภาพวนไปเรื่อย ๆ หรือ [ปิด] ซึ่งผลิตรหัสจะออกจากสไลด์โชว์เมื่อแสดงภาพทั้งหมดครั้งเดียว.

#### เวลาแสดงภาพ:

เลือกระยะเวลาแสดงภาพตั้งแต่ [1 วินาที], [3 วินาที], [5 วินาที], [10 วินาที] หรือ [30 วินาที]

#### หากต้องการออกจากสไลด์โชว์ในระหว่างการแสดงภาพ

กดปุ่ม MENU เพื่อออกจากสไลด์โชว์ ท่านไม่สามารถหยุดสไลด์โชว์ไว้ชั่วคราวได้

#### คำแนะนำ



- ระหว่างการดูภาพ ท่านสามารถแสดงภาพถัดไป/ก่อนหน้าได้ โดยกดด้านขวา/ซ้ายของปุ่มควบคุม
- ท่านสามารถเปิดสไลด์โชว์ เมื่อตั้ง [โหมดดูภาพ] ไว้ที่ [ดูภาพตามวันที่] หรือ [ดูโฟลเดอร์ (ภาพนิ่ง)] เท่านั้น

กล้องดิจิทัลชนิดเปลี่ยนเลนส์ได้  
ILME-FX30



## เล่นภาพต่อเนื่อง ช่าง

เปิดดูภาพที่ถ่ายไว้อย่างต่อเนื่องโดยใช้การถ่ายภาพช่วงเวลา

ท่านสามารถสร้างภาพเคลื่อนไหวจากภาพนิ่งที่ได้จากการถ่ายภาพช่วงเวลาโดยใช้ซอฟต์แวร์คอมพิวเตอร์ Imaging Edge Desktop (Viewer) ท่านไม่สามารถสร้างภาพเคลื่อนไหวจากภาพนิ่งในกล้อง

- 1 MENU →  (เล่น) → [ดูภาพ] → [เล่นภาพต่อเนื่อง  ช่าง]
- 2 เลือกกลุ่มรูปภาพที่ท่านต้องการเปิดดูภาพ แล้วกดตรงกลางปุ่มควบคุม

### คำแนะนำ

- ในหน้าจอเปิดดูภาพ ท่านสามารถเริ่มเปิดดูภาพแบบต่อเนื่องโดยกดปุ่มลงขณะแสดงรูปภาพหนึ่งในกลุ่ม
- ท่านสามารถกลับเข้าสู่การดูภาพ หรือหยุดโดยกดปุ่มลงระหว่างเปิดดูภาพ
- ท่านสามารถเปลี่ยนความเร็วการแสดงผลภาพโดยหมุนปุ่มหมุนด้านหน้า/ด้านหลัง หรือปุ่มควบคุมระหว่างเปิดดูภาพ ท่านสามารถเปลี่ยนความเร็วในการเล่นโดยการเลือก MENU →  (เล่น) → [ดูภาพ] → [ความเร็วเล่น  ช่าง] ได้เช่นกัน

### หัวข้อที่เกี่ยวข้อง



- ฟังก์ชันถ่ายภาพช่าง
- ความเร็วเล่น ช่าง
- ข้อมูลเบื้องต้นเกี่ยวกับซอฟต์แวร์คอมพิวเตอร์ (Imaging Edge Desktop/Catalyst)



กล้องดิจิทัลชนิดเปลี่ยนเลนส์ได้  
ILME-FX30

## ความเร็วเล่น ช่าง

ตั้งค่าความเร็วการดูภาพสำหรับภาพนิ่งระหว่าง [เล่นภาพต่อเนื่อง  ช่าง]

1 MENU →  (เล่น) → [ดูภาพ] → [ความเร็วเล่น  ช่าง] → ค่าที่ต้องการ

### คำแนะนำ

- ท่านยังสามารถเปลี่ยนความเร็วการแสดงผลภาพโดยหมุนปุ่มหมุนด้านหน้า/ด้านหลัง หรือปุ่มควบคุมระหว่าง [เล่นภาพต่อเนื่อง  ช่าง]

### หัวข้อที่เกี่ยวข้อง

- เล่นภาพต่อเนื่อง ช่าง

กล้องดิจิทัลชนิดเปลี่ยนเลนส์ได้  
ILME-FX30

## การเปิดดูภาพบนหน้าจอดัชนีภาพ (ดัชนีภาพ)

ท่านสามารถเปิดดูภาพหลายภาพได้พร้อมกันในโหมดดูภาพ

- 1 เลื่อนก้านปรับ W/T (ซูม) ไปทางด้าน W ขณะที่กำลังแสดงภาพอยู่
- 2 เลือกภาพโดยกดที่ด้านบน/ล่าง/ขวา/ซ้ายของปุ่มควบคุม หรือหมุนปุ่มควบคุม

### หากต้องการเปลี่ยนจำนวนของภาพที่แสดง

MENU →  (เล่น) → [ตัวเลือกการเล่น] → [ดัชนีภาพ] → ค่าที่ต้องการ

### รายละเอียดรายการเมนู

9 ภาพ/25 ภาพ

### การกลับไปยังการแสดงผลภาพเดี่ยว

เลือกภาพที่ต้องการแล้วกดที่ตรงกลางปุ่มควบคุม

### การแสดงผลภาพที่ต้องการอย่างรวดเร็ว

เลือกแถบทางด้านซ้ายของหน้าจอดัชนีภาพ โดยใช้ปุ่มควบคุม จากนั้นกดที่ด้านบน/ล่างของปุ่มควบคุม ขณะที่กำลังเลือกแถบ ท่านสามารถเปิดหน้าจอแสดงปฏิทินหรือหน้าจอเลือกโฟลเดอร์ได้โดยกดที่ตรงกลาง นอกจากนี้ยังสามารถสลับโหมดดูภาพได้โดยเลือกไอคอน

### หัวข้อที่เกี่ยวข้อง

- การสลับไปมาระหว่างภาพนิ่งกับภาพเคลื่อนไหว (โหมดดูภาพ)

กล้องดิจิทัลชนิดเปลี่ยนเลนส์ได้  
ILME-FX30

## การสลับไปมาระหว่างภาพนิ่งกับภาพเคลื่อนไหว (โหมดดูภาพ)

ตั้งค่าโหมดดูภาพ (วิธีแสดงภาพ)

1 MENU →  (เล่น) → [เป้าหมายที่เล่น] → [โหมดดูภาพ] → ค่าที่ต้องการ

### รายละเอียดรายการเมนู

**ดูภาพตามวันที่:**

แสดงภาพตามวันที่

**ดูโฟลเดอร์ (ภาพนิ่ง):**

แสดงภาพนิ่งเท่านั้น

 **ดูภาพเคลื่อนไหว:**

แสดงเฉพาะภาพเคลื่อนไหวตามวันที่

กล้องดิจิทัลชนิดเปลี่ยนเลนส์ได้  
ILME-FX30

## แสดงเป็นกลุ่ม

ตั้งค่าว่าจะให้แสดงภาพที่ถ่ายเป็นกลุ่มโดยใช้การถ่ายภาพช่วงเวลาหรือไม่

1 MENU →  (เล่น) → [ตัวเลือกการเล่น] → [แสดงเป็นกลุ่ม] → ค่าที่ต้องการ

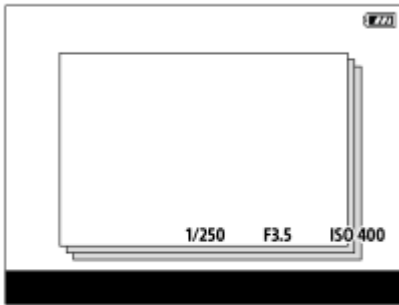

### รายละเอียดรายการเมนู

เปิด:

แสดงภาพเป็นกลุ่ม

เมื่อต้องการดูภาพในกลุ่ม ให้เลือกกลุ่มแล้วกดที่ตรงกลางของปุ่มควบคุม

ปิด:

ไม่แสดงภาพเป็นกลุ่ม

#### คำแนะนำ

- มีการจัดกลุ่มภาพต่อไปนี้
  - ภาพที่ถ่ายด้วย [ฟังก์ชันถ่ายภาพช่วง] (ภาพที่ถ่ายระหว่างหนึ่งเซสชันของการถ่ายภาพช่วงเวลาจะกลายเป็นหนึ่งกลุ่ม)
- บนหน้าจอดังนี้ภาพ ไอคอน  (แสดงเป็นกลุ่ม) จะแสดงขึ้นเหนือกลุ่มนั้นๆ

#### หมายเหตุ

- หากท่านลบกลุ่ม ภาพทุกภาพในกลุ่มจะถูกลบ

### หัวข้อที่เกี่ยวข้อง

- ฟังก์ชันถ่ายภาพช่วง

กล้องดิจิทัลชนิดเปลี่ยนเลนส์ได้  
ILME-FX30

## แสดงเฟรมโฟกัส (การดูภาพ)

กำหนดว่าจะแสดงกรอบโฟกัสรอบพื้นที่ที่กล้องโฟกัสหรือไม่ เมื่อท่านดูภาพนิ่ง

1 MENU →  (เล่น) → [ตัวเลือกการเล่น] → [ แสดงเฟรมโฟกัส] → ค่าที่ต้องการ

### รายละเอียดรายการเมนู

#### ปิด:

ไม่แสดงกรอบโฟกัสในระหว่างการดูภาพ

#### เปิด:

แสดงกรอบโฟกัสเป็นสีเขียวในระหว่างการดูภาพ

#### คำแนะนำ

- แม้อกรอบโฟกัสจำนวนมากจะแสดงขึ้นในระหว่างการถ่าย แต่เฉพาะที่กล้องโฟกัสจริงเพียงกรอบเดียวเท่านั้นที่จะแสดงในระหว่างการเปิดดูภาพ
- แม้อในกรณีที่กรอบโฟกัสแสดงขึ้นรอบใบหน้าของวัตถุในขณะที่ถ่าย แต่กรอบโฟกัสจะแสดงรอบดวงตาในระหว่างการเล่น เมื่อตรวจพบดวงตา

#### หมายเหตุ

- กรอบโฟกัสจะไม่แสดงบนภาพต่อไปนี้
  - ภาพนิ่งที่ถ่ายโดยการโฟกัสด้วยตัวเอง
  - ภาพเคลื่อนไหว
  - ภาพนิ่งที่สร้างขึ้นโดยใช้ [บันทึกภาพนิ่ง]
- กรอบโฟกัสจะแสดงขึ้นบนหน้าจอการแสดงผลภาพเดี่ยวเท่านั้น กรอบโฟกัสจะไม่แสดงขึ้นบนหน้าจอดัชนีภาพหรือภาพที่ขยาย
- กรอบโฟกัสจะไม่แสดงขึ้นในระหว่างการแสดงภาพอัตโนมัติ
- ถ้าท่านถ่ายภาพโดยจัดองค์ประกอบใหม่หลังจากที่ทำการโฟกัสอัตโนมัติแล้ว กรอบโฟกัสจะปรากฏขึ้นเหลื่อมไปจากวัตถุ
- แม้อในกรณีที่กรอบโฟกัสแสดงขึ้น แต่วัตถุอาจไม่เข้าโฟกัสที่ตำแหน่งดังกล่าว
- กรอบโฟกัสจะแสดงขึ้นในระหว่างการดูภาพ แม้อในกรณีที่ปิดการแสดงผลกรอบโฟกัสเมื่อถ่ายโดยใช้ฟังก์ชัน [ออโตเคลียร์บริเวณ AF] หรือ [แสดงบริเวณ AF-C] เมื่อตั้งค่า [ แสดงเฟรมโฟกัส] เป็น [เปิด]

กล้องดิจิทัลชนิดเปลี่ยนเลนส์ได้  
ILME-FX30

## แสดงภาพของวันเวลา

ท่านสามารถเปิดดูภาพได้โดยการระบุวันที่และเวลาที่ถ่ายภาพ

- 1 MENU →  (เล่น) → [ตัวเลือกการเล่น] → [แสดงภาพของวันเวลา]
- 2 ตั้งวันที่และเวลาของภาพที่จะเปิดดูโดยใช้ปุ่มควบคุม แล้วกดที่ตรงกลาง  
ภาพถ่ายในวันที่และเวลาที่ระบุจะเปิดขึ้นมา
  - หากไม่มีภาพถ่ายในวันที่และเวลาที่ระบุ ภาพถ่ายในวันที่และเวลาที่ใกล้เคียงที่สุดจะเปิดขึ้นมา

### หมายเหตุ

- เมื่อทำการ [แสดงภาพของวันเวลา] ขณะที่กำลังเปิดดูภาพเป็นกลุ่ม ภาพถ่ายในวันที่และเวลาที่ใกล้เคียงที่สุดในกลุ่มจะเปิดขึ้นมา
- สำหรับภาพเคลื่อนไหว วันที่และเวลาที่เริ่มถ่ายจะถือเป็นวันที่และเวลาในการถ่าย

กล้องดิจิทัลชนิดเปลี่ยนเลนส์ได้  
ILME-FX30

## การตั้งค่าวิธีสำหรับข้ามภาพต่างๆ (ตั้งค่าการข้ามภาพ)

ตั้งค่าวิธีการข้ามไปมาระหว่างการเปิดดูภาพสำหรับปุ่มหมุนด้านหน้าและปุ่มหมุนด้านหลังตามลำดับ

1 MENU →  (เล่น) → [ตัวเลือกการเล่น] → [ตั้งค่าการข้ามภาพ] → เลือกปุ่มหมุนที่ท่านต้องการเปลี่ยนการตั้งค่า แล้วเลือกการตั้งค่าที่ต้องการ

### รายละเอียดรายการเมนู

ทีละรายการ - ทีละ 100 ภาพ:

ข้ามแต่ละครั้งตามจำนวนภาพที่ระบุ

ทีละ 3 นาที/ทีละ 5 นาที/ทีละ 10 นาที/ทีละ 30 นาที/ทีละ 1 ชั่วโมง/ทีละ 3 ชั่วโมง/ทีละ 6 ชั่วโมง/ทีละ 12 ชั่วโมง/ทีละ 24 ชั่วโมง:

ข้ามไปมาระหว่างภาพตามหน่วยเวลาที่ระบุตามวันที่ถ่ายและเวลาของภาพ

ป้องกันเท่านั้น:

แสดงเฉพาะภาพที่มีการป้องกัน

เรตติ้งเท่านั้น:

แสดงภาพที่มีเรตติ้งทั้งหมด

เรตติ้งเท่านั้น (★) - เรตติ้งเท่านั้น (☆☆):

แสดงเฉพาะภาพที่ได้กำหนดเรตติ้ง (★ ถึง ☆☆)

ไม่มีเรตติ้งเท่านั้น:

แสดงเฉพาะภาพที่ไม่ได้กำหนดเรตติ้ง

Shot Mark เท่านั้น:

ตั้งเป้าหมายการข้ามภาพกับภาพที่มี Shot Mark เท่านั้น

Shot Mark1 เท่า/Shot Mark2 เท่า:

ตั้งเป้าหมายการข้ามภาพกับภาพที่มี Shot Mark ที่ระบุเท่านั้น

ไม่มี Shot Mark:

ตั้งเป้าหมายการข้ามภาพกับภาพที่ไม่มี Shot Mark เท่านั้น

เฟรมแยกเท่านั้น:

ตั้งเป้าหมายการข้ามภาพกับเฟรมแยกเท่านั้น

ภาพถัดจากแยก:

ตั้งเป้าหมายการข้ามภาพกับภาพที่อยู่ถัดจากเฟรมแยกเท่านั้น

### การเพิ่ม Shot Mark ลงในภาพเคลื่อนไหว

หากท่านเพิ่ม Shot Mark ขณะที่ยังบันทึกภาพเคลื่อนไหว ท่านจะสามารถใช้สิ่งดังกล่าวเป็นเครื่องหมายสำหรับการเลือก การถ่ายโอน หรือ การตัดต่อภาพเคลื่อนไหวได้

กำหนด [เพิ่ม Shot Mark1] / [เพิ่ม Shot Mark2] ให้กับคีย์ที่ต้องการโดยใช้  ตั้งคีย์/ปุ่มหมุนเอง] และกดคีย์กำหนดเองขณะถ่ายภาพเคลื่อนไหว

- นอกจากนี้ท่านยังสามารถเพิ่ม Shot Mark ขณะที่ยังแสดงภาพเคลื่อนไหวได้โดยการกำหนด [เพิ่ม/ลบ Shot Mark1] / [เพิ่ม/ลบ Shot Mark2] ให้กับคีย์ที่ต้องการด้วย  ตั้งคีย์กำหนดเอง] และกดคีย์ที่กำหนดเอง

### การสร้างเฟรมแยก

ท่านสามารถใช้เฟรมแยกเป็นเครื่องหมายเมื่อเลือกภาพได้โดยการสร้างเฟรมแยกระหว่างเซสชันการถ่ายภาพ

กำหนด [สร้างเฟรมแยก] ให้กับคีย์ที่ต้องการโดยใช้ [  ตั้งคีย์/ปุ่มตนเอง] ล่วงหน้า และกดคีย์กำหนดเองเมื่อท่านต้องการสร้างเฟรมแยก

#### หมายเหตุ

- เมื่อเลือก [ทีละรายการ], [ทีละ 10 ภาพ] หรือ [ทีละ 100 ภาพ] หนึ่งกลุ่มจะนับรวมเป็นหนึ่งภาพ

#### หัวข้อที่เกี่ยวข้อง

- เรตติ้ง
- การป้องกันภาพที่บันทึก (ป้องกัน)
- การกำหนดฟังก์ชันที่จับบ่อยให้กับปุ่มและปุ่มหมุน (ตั้งคีย์/ปุ่มตนเอง)

5-043-038-44(1) Copyright 2022 Sony Corporation



กล้องดิจิทัลชนิดเปลี่ยนเลนส์ได้  
ILME-FX30

## การป้องกันภาพที่บันทึก (ป้องกัน)



ป้องกันภาพที่ถ่ายไว้ ไม่ให้ถูกลบโดยบังเอิญ เครื่องหมาย  (ป้องกัน) จะแสดงขึ้นบนภาพที่มีการป้องกัน

1 MENU →  (เล่น) → [การเลือก/ข้อความ] → [ป้องกัน] → ค่าที่ต้องการ

### รายละเอียดรายการเมนู

#### หลายภาพ:

ใช้การป้องกันภาพหลายภาพที่เลือกไว้

(1) เลือกภาพที่ต้องการป้องกัน จากนั้นกดที่ตรงกลางปุ่มควบคุม เครื่องหมาย  (เลือก) จะแสดงขึ้นในช่องกาเครื่องหมาย หากต้องการยกเลิกการเลือก ให้กดที่ตรงกลางอีกครั้งเพื่อนำเครื่องหมาย  (เลือก) ออก

(2) หากต้องการป้องกันภาพอื่น ให้ทำซ้ำขั้นตอน (1)

(3) MENU → [ตกลง]

#### ทั้งหมดในโฟลเดอร์นี้:

ป้องกันทุกภาพในโฟลเดอร์ที่เลือก

#### ยกเลิกทั้งหมดในโฟลเดอร์นี้:

ยกเลิกการป้องกันภาพทั้งหมดในโฟลเดอร์ที่เลือก

#### ทั้งหมดของวันนี้:

ป้องกันทุกภาพที่ถ่ายในวันที่เลือก

#### ยกเลิกทั้งหมดของวันนี้:

ยกเลิกการป้องกันภาพทั้งหมดที่ถ่ายในวันที่เลือก



#### ภาพทั้งหมดในกลุ่มนี้:

ป้องกันทุกภาพในกลุ่มที่เลือก

#### ยกเลิกภาพทั้งหมดในกลุ่มนี้:

ยกเลิกการป้องกันภาพทั้งหมดในกลุ่มที่เลือก

### คำแนะนำ

- ถ้าท่านกำหนด [ป้องกัน] ให้กับคีย์ที่ต้องการโดยใช้ MENU →  (ตั้งค่า) → [กำหนดใช้งานเอง] → [ ตั้งค่าคีย์กำหนดเอง] ท่านสามารถป้องกันภาพหรือยกเลิกการป้องกันโดยเพียงแคกดคีย์ดังกล่าว
- หากท่านเลือกกลุ่มใน [หลายภาพ] ภาพทั้งหมดในกลุ่มจะได้รับการป้องกัน เพื่อเลือกและป้องกันภาพที่เจาะจงภายในกลุ่ม ดำเนินการ [หลายภาพ] ขณะที่กำลังแสดงภาพภายในกลุ่ม

### หมายเหตุ

- รายการเมนูที่สามารถเลือกได้จะแตกต่างกันไปตามการตั้งค่า [โหมดดูภาพ] และเนื้อหาที่เลือก

กล้องดิจิทัลชนิดเปลี่ยนเลนส์ได้  
ILME-FX30

## เรตติ้ง

ท่านสามารถให้คะแนนภาพที่บันทึกตามระดับจำนวนดาว (★ - ☆☆☆) เพื่อให้หาภาพได้ง่ายขึ้น

- 1 MENU →  (เล่น) → [การเลือก/ข้อความ] → [เรตติ้ง]  
หน้าจอเลือกเรตติ้งภาพจะปรากฏขึ้น
- 2 กดด้านซ้าย/ขวาของปุ่มควบคุม เพื่อแสดงภาพที่ต้องการให้คะแนน จากนั้นกดตรงกลาง
- 3 เลือกระดับของ ★ (เรตติ้ง) โดยกดด้านซ้าย/ขวาของปุ่มควบคุม จากนั้นกดที่ตรงกลางปุ่ม
- 4 กดปุ่ม MENU เพื่อออกจากหน้าจอการตั้งค่าคะแนน

## การตั้งค่าเรตติ้งเมื่อถ่ายภาพนิ่ง

กำหนด [เพิ่มเรตติ้ง (★)] ผ่าน [เพิ่มเรตติ้ง (☆☆☆)] ให้กับคีย์ที่ต้องการโดยใช้ [  ตั้งคีย์/ปุ่มหมุนเอง ] ล่วงหน้าและกดคีย์กำหนดเองหลังจากถ่ายภาพนิ่ง ท่านสามารถตั้งค่าเรตติ้งสำหรับภาพนิ่งที่ถ่ายล่าสุดได้

- ไม่สามารถตั้งค่าเรตติ้งเมื่อถ่ายภาพเคลื่อนไหวได้

### คำแนะนำ

- ท่านยังสามารถให้คะแนนเมื่อดูภาพโดยใช้คีย์กำหนดเอง กำหนด [เรตติ้ง] ให้กับคีย์ที่ต้องการ โดยใช้ [  ตั้งค่าคีย์กำหนดเอง ] ไว้ล่วงหน้า จากนั้นกดคีย์กำหนดเองขณะดูภาพที่ต้องการให้คะแนน ระดับของ ★ (เรตติ้ง) จะเปลี่ยนแปลงทุกครั้งที่เกิดคีย์กำหนดเอง
- การกำหนดเรตติ้งด้วยฟังก์ชัน [ตั้งค่าการข้ามภาพ] ช่วยให้ท่านสามารถค้นหาภาพที่ต้องการได้อย่างรวดเร็ว

## หัวข้อที่เกี่ยวข้อง

- การกำหนดฟังก์ชันที่จับคู่ให้กับปุ่มและปุ่มหมุน (ตั้งคีย์/ปุ่มหมุนเอง)
- ตั้งเรต (คีย์กำหนดเอง)
- การตั้งค่าวิธีสำหรับข้ามภาพต่างๆ (ตั้งค่าการข้ามภาพ)

กล้องดิจิทัลชนิดเปลี่ยนเลนส์ได้  
ILME-FX30

## ตั้งเรต(คีย์กำหนดเอง)

กำหนดจำนวน ★ (เรตตั้ง) ที่ใช้ได้ เมื่อให้คะแนนภาพ (การจัดอันดับ) ด้วยคีย์ที่กำหนดสำหรับ [เรตตั้ง] โดยใช้ [▶] ตั้งค่าคีย์กำหนดเอง]

- 1 MENU → [▶] (เล่น) → [การเลือก/ข้อความ] → [ตั้งเรต(คีย์กำหนดเอง)]
- 2 ทำเครื่องหมาย ✓ (เครื่องหมายถูก) ที่จำนวน ★ (เรตตั้ง) ที่ท่านต้องการใช้  
ท่านสามารถเลือกตัวเลขที่ทำเครื่องหมายไว้ เมื่อตั้งค่า [เรตตั้ง] โดยใช้คีย์กำหนดเอง

### หัวข้อที่เกี่ยวข้อง

- เรตตั้ง
- การกำหนดฟังก์ชันที่ช่วยให้ง่ายให้กับปุ่มและปุ่มหมุน (ตั้งคีย์/ปุ่มหมุนเอง)

กล้องดิจิทัลชนิดเปลี่ยนเลนส์ได้  
ILME-FX30

## การหมุนภาพ (หมุน)

หมุนภาพที่บันทึกไว้ในทิศทางทวนเข็มนาฬิกา

1 แสดงภาพที่ต้องการหมุน จากนั้นเลือก MENU →  (เล่น) → [แก้ไข] → [หมุน]

2 กดที่ตรงกลางปุ่มควบคุม

ภาพจะหมุนทวนเข็มนาฬิกา ภาพจะหมุนเมื่อท่านกดที่ตรงกลางปุ่ม  
เมื่อท่านหมุนภาพหนึ่งครั้ง ภาพจะยังคงหมุนอยู่แม้เมื่อปิดสวิตช์ผลิตภัณฑ์แล้ว



### หมายเหตุ

- แม้ว่าท่านหมุนไฟล์ภาพเคลื่อนไหว ภาพเคลื่อนไหวจะแสดงในแนวอนบนจอภาพของกล้อง
- ท่านอาจไม่สามารถหมุนภาพที่ถ่ายโดยผลิตภัณฑ์อื่น
- ขณะดูภาพที่หมุนบนเครื่องคอมพิวเตอร์ ภาพอาจแสดงในทิศทางเดิม ทั้งนี้ขึ้นอยู่กับซอฟต์แวร์

กล้องดิจิทัลชนิดเปลี่ยนเลนส์ได้  
ILME-FX30

## บันทึกภาพนิ่ง

เก็บภาพบรรยากาศที่เลือกในภาพเคลื่อนไหวเพื่อจัดเก็บเป็นภาพนิ่ง อันดับแรกให้ถ่ายภาพเคลื่อนไหว จากนั้นหยุดภาพเคลื่อนไหวไว้ชั่วคราวในระหว่างการแสดงภาพเพื่อเก็บภาพช่วงเวลาที่น่าสนใจแล้วที่อาจจะพลาดไปขณะถ่ายภาพนิ่ง แล้วจัดเก็บเป็นภาพนิ่ง

- 1 แสดงภาพเคลื่อนไหวที่ท่านต้องการจับเป็นภาพนิ่ง
- 2 MENU →  (เล่น) → [แก้ไข] → [บันทึกภาพนิ่ง]
- 3 แสดงภาพเคลื่อนไหวและหยุดไว้ชั่วคราว
- 4 ค้นหาบรรยากาศที่ต้องการโดยใช้กรอภาพไปข้างหน้าช้าๆ กรอภาพย้อนกลับหลังช้าๆ แสดงเฟรมถัดไป และแสดงเฟรมก่อนหน้า จากนั้นหยุดภาพเคลื่อนไหว
- 5 กด  (บันทึกภาพนิ่ง) เพื่อเก็บภาพบรรยากาศที่เลือก  
บรรยากาศจะถูกจัดเก็บเป็นภาพนิ่ง

### คำแนะนำ

- เมื่อใช้  สลับ JPEG/HEIF ท่านสามารถเลือกรูปแบบไฟล์ในการบันทึกภาพนิ่งเป็น JPEG หรือ HEIF ได้

### หัวข้อที่เกี่ยวข้อง



- การถ่ายภาพเคลื่อนไหว
- การเปิดดูภาพเคลื่อนไหว
- สลับ JPEG/HEIF (บันทึกภาพนิ่ง)

กล้องดิจิทัลชนิดเปลี่ยนเลนส์ได้  
ILME-FX30

## สลับ JPEG/HEIF (บันทึกภาพนิ่ง)

เปลี่ยนรูปแบบไฟล์ (JPEG / HEIF) สำหรับภาพนิ่งที่ถ่ายด้วย [บันทึกภาพนิ่ง]

ท่านสามารถดูและแก้ไขไฟล์ JPEG ในสภาพแวดล้อมระบบต่างๆ ได้ รูปแบบ HEIF ให้ประสิทธิภาพในการบีบอัดข้อมูลสูง กล้องสามารถบันทึกภาพด้วยคุณภาพสูงและมีขนาดไฟล์เล็กในรูปแบบ HEIF ท่านอาจไม่สามารถดูหรือแก้ไขไฟล์ HEIF ได้ ซึ่งขึ้นอยู่กับคอมพิวเตอร์หรือซอฟต์แวร์ นอกจากนี้ ในการเล่นภาพนิ่งในรูปแบบ HEIF สภาพแวดล้อมของระบบจะต้องรองรับ HEIF ด้วย ท่านสามารถรับชมภาพนิ่งที่มีคุณภาพสูงได้โดยการเชื่อมต่อกล้องเข้ากับทีวีผ่าน HDMI

1 MENU →  (เล่น) → [แก้ไข] →  สลับ JPEG/HEIF → ค่าที่ต้องการ

### รายละเอียดรายการเมนู

#### JPEG:

ทำการปรับแต่งทางดิจิทัลสำหรับไฟล์ RAW แล้วบันทึกเป็นรูปแบบ JPEG การตั้งค่านี้ให้ความสำคัญกับความเข้ากันได้

#### HEIF(4:2:0):

ทำการปรับแต่งทางดิจิทัลสำหรับไฟล์ RAW แล้วบันทึกเป็นรูปแบบ HEIF (4:2:0) การตั้งค่านี้ให้ความสำคัญกับคุณภาพของภาพและประสิทธิภาพในการบีบอัดข้อมูล

#### HEIF(4:2:2):

ทำการปรับแต่งทางดิจิทัลสำหรับไฟล์ RAW แล้วบันทึกเป็นรูปแบบ HEIF (4:2:2) การตั้งค่านี้ให้ความสำคัญกับคุณภาพของภาพ

#### หมายเหตุ

- ไฟล์ภาพ HEIF ที่บันทึกด้วยกล้องนี้จะไม่สามารถแสดงบนกล้องอื่นๆ ที่ไม่รองรับรูปแบบไฟล์ HEIF ระวังอย่าลบไฟล์ภาพ HEIF โดยไม่ตั้งใจ ด้วยการฟอร์แมตการ์ดหน่วยความจำหรือการลบไฟล์

### หัวข้อที่เกี่ยวข้อง

- บันทึกภาพนิ่ง

กล้องดิจิทัลชนิดเปลี่ยนเลนส์ได้  
ILME-FX30

## การตัดลอกภาพจากการ์ดหน่วยความจำหนึ่งไปยังอีกชุดหนึ่ง (ตัดลอก)

ท่านสามารถตัดลอกภาพจากการ์ดหน่วยความจำในช่องเสียบที่เลือกไว้โดยใช้ [เลือกสื่อสำหรับเล่น] ไปยังการ์ดหน่วยความจำในช่องเสียบอีกช่องหนึ่ง

### 1 MENU → (เล่น) → [แก้ไข] → [ตัดลอก]

เนื้อหาทั้งหมดที่ระบุวันที่วันเดียวกันหรืออยู่ในโฟลเดอร์ที่กำลังแสดงอยู่ในขณะนั้นจะถูกตัดลอกไปยังการ์ดหน่วยความจำในช่องเสียบช่องอื่น

### คำแนะนำ

- ท่านสามารถเลือกประเภทของภาพที่ต้องการแสดงได้โดยการเลือก MENU →  (เล่น) → [เป้าหมายที่เล่น] → [โหมดดูภาพ]

### หมายเหตุ

- หากตัดลอกภาพในกลุ่ม ภาพที่ตัดลอกจะไม่แสดงเป็นกลุ่มในการ์ดหน่วยความจำปลายทาง
- หากตัดลอกภาพที่ป้องกันไว้ การป้องกันนั้นจะถูกยกเลิกในการ์ดหน่วยความจำปลายทาง
- การตัดลอกภาพจำนวนมาก อาจต้องใช้เวลาานาน ใช้แบตเตอรี่ที่ชาร์จมาอย่างเพียงพอ
- ในการ์ดหน่วยความจำเคลื่อนไหว การ์ดหน่วยความจำปลายทางจะต้องรองรับรูปแบบการบันทึกของภาพเคลื่อนไหวดังกล่าวด้วย ถ้าไม่สามารถตัดลอกภาพเคลื่อนไหวได้ จะมีข้อความแสดงขึ้นบนจอภาพของกล้อง

### หัวข้อที่เกี่ยวข้อง

- การเลือกการ์ดหน่วยความจำที่ต้องการให้แสดงภาพ (เลือกสื่อสำหรับเล่น)
- การสลับไปมาระหว่างภาพนิ่งกับภาพเคลื่อนไหว (โหมดดูภาพ)

กล้องดิจิทัลชนิดเปลี่ยนเลนส์ได้  
ILME-FX30

## การลบภาพที่เลือกไว้หลายภาพ (ลบ)

ท่านสามารถลบภาพที่เลือกได้หลายภาพ เมื่อลบภาพออกแล้ว ท่านจะไม่สามารถเรียกกลับคืนมาได้ ยืนยันภาพที่จะลบไว้ก่อนล่วงหน้า

1 MENU →  (เล่น) → [ลบ] → [ลบ] → คำที่ต้องการ

### รายละเอียดรายการเมนู

#### ภาพทั้งหมดยกเว้นภาพนี้:

ลบภาพทั้งหมดในกลุ่มยกเว้นภาพที่เลือก

#### ภาพทั้งหมดในกลุ่มนี้:

ลบทุกภาพในกลุ่มที่เลือก

#### หลายภาพ:

ลบภาพที่เลือก

(1) เลือกภาพที่ต้องการลบ จากนั้นกดที่ตรงกลางปุ่มควบคุม เครื่องหมาย ✓ (เลือก) จะแสดงขึ้นในช่องกาเครื่องหมาย หากต้องการยกเลิกการเลือก ให้กดที่ตรงกลางอีกครั้งเพื่อนำเครื่องหมาย ✓ (เลือก) ออก

(2) หากต้องการลบภาพอื่น ให้ทำซ้ำขั้นตอน (1)

(3) MENU → [ตกลง]

#### ทั้งหมดในโฟลเดอร์นี้:

ลบทุกภาพในโฟลเดอร์ที่เลือก

#### ทั้งหมดของวันนี้:

ลบภาพทั้งหมดที่ถ่ายในวันที่เลือก

### คำแนะนำ

- ทำการ [ฟอร์แมต] เพื่อลบภาพทั้งหมด รวมถึงภาพที่ป้องกันไว้
- หากต้องการให้แสดงโฟลเดอร์หรือวันที่ที่ต้องการ ให้เลือกโฟลเดอร์หรือวันที่ที่ต้องการระหว่างที่กำลังแสดงภาพโดยทำตามขั้นตอนต่อไปนี้: เลื่อนก้านปรับ W/T (ซูม) ไปทางด้าน W → เลือกแถบด้านซ้ายโดยใช้ปุ่มควบคุม → เลือกโฟลเดอร์หรือวันที่ที่ต้องการโดยใช้ด้านบน/ล่างของปุ่มควบคุม
- หากท่านเลือกกลุ่มใน [หลายภาพ] ภาพทั้งหมดในกลุ่มจะถูกลบ เพื่อเลือกและลบภาพที่เจาะจงภายในกลุ่ม ดำเนินการ [หลายภาพ] ขณะที่กำลังแสดงภาพภายในกลุ่ม

### หมายเหตุ

- ภาพที่ป้องกันไว้จะไม่สามารถลบได้
- รายการเมนูที่สามารถเลือกได้จะแตกต่างกันไปตามการตั้งค่า [โหมดดูภาพ] และเนื้อหาที่เลือก

### หัวข้อที่เกี่ยวข้อง

- แสดงเป็นกลุ่ม
- การใช้ปุ่มลบ
- ฟอร์แมต



กล้องดิจิทัลชนิดเปลี่ยนเลนส์ได้  
ILME-FX30

## ลบโดยกดสองครั้ง

ตั้งค่าว่าจะให้ท่านสามารถลบภาพที่กำลังดูโดยการกดปุ่ม  (ลบ) สองครั้งติดต่อกันหรือไม่

1 MENU →  (เล่น) → [ลบ] → [ ลบโดยกดสองครั้ง] → ค่าที่ต้องการ

### รายละเอียดรายการเมนู

#### เปิด:

ช่วยให้ท่านสามารถลบภาพที่กำลังดูโดยการกดปุ่ม  (ลบ) สองครั้ง

#### ปิด:

ไม่ได้ช่วยให้ท่านสามารถลบภาพที่กำลังดูโดยการกดปุ่ม  (ลบ) สองครั้ง

กล้องดิจิทัลชนิดเปลี่ยนเลนส์ได้  
ILME-FX30

## หน้ายืนยันการลบ

---

ท่านสามารถเลือกได้ว่าจะให้ [ลบ] หรือ [ยกเลิก] เป็นการตั้งค่าเริ่มต้นบนหน้าจอยืนยันการลบ

① MENU →  (เล่น) → [ลบ] → [หน้ายืนยันการลบ] → ค่าที่ต้องการ

### รายละเอียดรายการเมนู

#### เลือก ลบ:

[ลบ] ถูกเลือกให้เป็นการตั้งค่าเริ่มต้น

#### เลือก ยกเลิก:

[ยกเลิก] ถูกเลือกให้เป็นการตั้งค่าเริ่มต้น

กล้องดิจิทัลชนิดเปลี่ยนเลนส์ได้  
ILME-FX30

## การดูภาพบนทีวีโดยใช้สาย HDMI

หากต้องการดูภาพที่เก็บอยู่ในผลิตภัณฑ์นี้บนจอทีวี ท่านต้องมีสาย HDMI (แยกจำหน่าย) และทีวีที่มีขั้วต่อ HDMI หากต้องการรายละเอียดเพิ่มเติม โปรดดูคำแนะนำการใช้งานที่ให้มากับทีวี

### 1 ปิดสวิตช์ผลิตภัณฑ์นี้และทีวี

### 2 เชื่อมต่อขั้ว HDMI ของผลิตภัณฑ์นี้เข้ากับขั้วต่อ HDMI ของทีวี โดยใช้สาย HDMI (แยกจำหน่าย)

ใช้สาย HDMI ที่รองรับขั้วต่อ HDMI Type-A ของผลิตภัณฑ์และขั้วต่อ HDMI ของทีวี

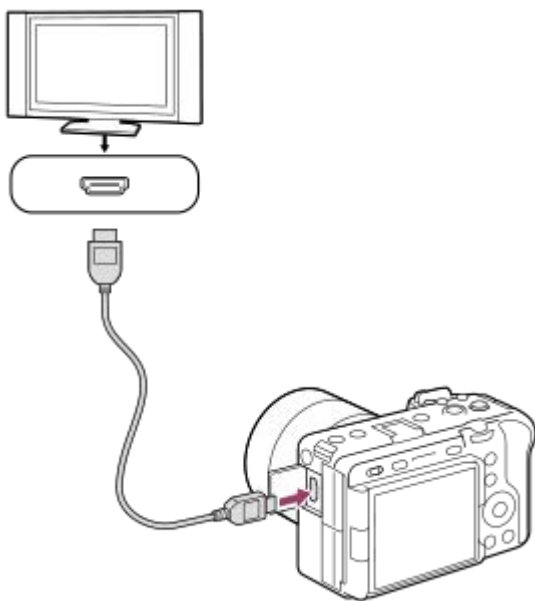

### 3 เปิดโทรทัศน์แล้วเปลี่ยนสัญญาณเข้า

### 4 เปิดผลิตภัณฑ์นี้



ภาพที่ถ่ายด้วยผลิตภัณฑ์จะปรากฏบนหน้าจอทีวี

### 5 เลือกภาพโดยใช้ด้านขวา/ซ้ายของปุ่มควบคุม

- จอภาพของกล้องนี้ไม่ติดสว่างขึ้นบนจอแสดงภาพ
- ถ้าปริมาณแบตเตอรี่ไม่ปรากฏขึ้น ให้กดปุ่ม  (ดูภาพ)

### หมายเหตุ

- อย่าเชื่อมต่อผลิตภัณฑ์นี้เข้ากับอุปกรณ์อื่นโดยใช้ขั้วต่อสัญญาณออกของทั้งคู่ การกระทำดังกล่าวอาจทำให้เกิดความเสียหายได้
- อุปกรณ์บางชนิดอาจไม่สามารถทำงานได้อย่างถูกต้องเมื่อต่อเข้ากับผลิตภัณฑ์นี้ ตัวอย่างเช่น อาจไม่ส่งสัญญาณวิดีโอหรือสัญญาณเสียงออกมา
- ใช้สาย HDMI ที่มีโลโก้ HDMI หรือสาย Sony ของแท้
- เมื่อตั้งค่า [สัญญาณออก Time Code] ไว้ที่ [เปิด] กล้องอาจไม่ส่งออกภาพไปยังทีวีหรืออุปกรณ์บันทึกข้อมูลภายนอก ในกรณีดังกล่าว ตั้ง [สัญญาณออก Time Code] ไปที่ [ปิด]

- หากภาพไม่ปรากฏบนหน้าจอทีวีอย่างถูกต้อง ให้เลือก MENU →  (ตั้งค่า) → [สัญญาณออกนอก] →  ความละเอียด HDMI → [2160p], [1080p] หรือ [1080i] ตามทีวีที่จะเชื่อมต่อ
- ระหว่างการส่งสัญญาณออกด้วย HDMI เมื่อท่านเปลี่ยนจากภาพเคลื่อนไหว 4K เป็นภาพระดับ HD หรือในทางกลับกัน หรือเปลี่ยนภาพเคลื่อนไหวเป็นอัตราเฟรมอื่นหรือโหมดสีอื่น หน้าจออาจจะมืดลง ซึ่งอาการเช่นนี้ไม่ได้แสดงว่ากล่องทำงานผิดปกติ
- หากผลิตภัณฑ์ทำงานไม่ตรงตามที่ต้องการเพื่อตอบสนองต่อรีโมทคอนโทรลของทีวี ให้เลือก MENU →  (ตั้งค่า) → [สัญญาณออกนอก] → [ควบคุมสำหรับ HDMI] → [ปิด]

กล้องดิจิทัลชนิดเปลี่ยนเลนส์ได้  
ILME-FX30

## ฟอร์แมต

เมื่อท่านใช้การ์ดหน่วยความจำกับกล้องนี้เป็นครั้งแรก ขอแนะนำให้ฟอร์แมตการ์ดโดยใช้กล้อง เพื่อประสิทธิภาพที่คงที่ของการ์ดหน่วยความจำ ทั้งระลึกว่าการฟอร์แมตจะเป็นการลบข้อมูลทั้งหมดในการ์ดหน่วยความจำอย่างถาวร และไม่สามารถกู้กลับคืนมาได้ บันทึกข้อมูลที่มีค่าลงในคอมพิวเตอร์ ฯลฯ

1 MENU →  /  (การถ่ายภาพ) → [สี] → [ฟอร์แมต] → ช่องเสียบการ์ดหน่วยความจำที่ต้องการ

2 เลือก [ตกลง] (การฟอร์แมตด่วน)

- หากท่านกดปุ่ม  (ลบ) ข้อความแจ้งการฟอร์แมตเต็มรูปแบบจะแสดงขึ้น ท่านสามารถเริ่มต้นการฟอร์แมตเต็มรูปแบบได้โดยการเลือก [ตกลง]

### ความแตกต่างระหว่างการฟอร์แมตด่วนกับการฟอร์แมตเต็มรูปแบบ

ควรทำการฟอร์แมตเต็มรูปแบบเมื่อท่านรู้สึกว่าความเร็วในการบันทึกลงการ์ดหน่วยความจำหรือการอ่านจากการ์ดหน่วยความจำเริ่มช้าลง หรือเมื่อท่านต้องการลบข้อมูลโดยสมบูรณ์ เป็นต้น

การฟอร์แมตเต็มรูปแบบใช้เวลาานกว่าการฟอร์แมตด่วน เพราะพื้นที่ทั้งหมดของการ์ดหน่วยความจำจะถูกลบการตั้งค่า

#### คำแนะนำ

- ท่านยังสามารถแสดงหน้าจอสำหรับการฟอร์แมตการ์ดหน่วยความจำได้โดยการกดปุ่ม MENU ค้างไว้ จากนั้นกดปุ่ม  (ลบ) ในหน้าจอถ่ายภาพประมาณสองวินาที
- ท่านสามารถยกเลิกการฟอร์แมตเต็มรูปแบบก่อนที่จะเสร็จสมบูรณ์ได้ แม้ว่าท่านจะยกเลิกการฟอร์แมตเต็มรูปแบบกลางคัน ข้อมูลจะถูกลบ ดังนั้นท่านสามารถใช้การ์ดหน่วยความจำในสภาพขณะนั้นได้

#### หมายเหตุ

- การฟอร์แมตจะลบข้อมูลทั้งหมดออกอย่างถาวร รวมทั้งภาพที่ป้องกันไว้และการตั้งค่าที่บันทึกไว้ (ตั้งแต่ M1 ถึง M4)
- ไฟแสดงสถานะการเข้าถึงจะติดสว่างในระหว่างที่ทำการฟอร์แมต ห้ามถอดการ์ดหน่วยความจำออกขณะที่ไฟแสดงสถานะการเข้าถึงติดสว่าง
- ฟอร์แมตการ์ดหน่วยความจำในกล้องนี้ หากท่านฟอร์แมตการ์ดหน่วยความจำในคอมพิวเตอร์ การ์ดหน่วยความจำอาจไม่สามารถใช้ได้ ขึ้นอยู่กับรูปแบบของการฟอร์แมต
- การฟอร์แมตอาจใช้เวลาสองสามนาที ขึ้นอยู่กับการ์ดหน่วยความจำ
- ท่านไม่สามารถฟอร์แมตการ์ดหน่วยความจำได้หากแบตเตอรี่เหลือน้อยกว่า 1%

#### หัวข้อที่เกี่ยวข้อง

- การ์ดหน่วยความจำที่สามารถใช้ได้
- หมายเหตุเกี่ยวกับการ์ดหน่วยความจำ

กล้องดิจิทัลชนิดเปลี่ยนเลนส์ได้  
ILME-FX30

## ตั้งค่าสื่อบันทึก (ภาพนิ่ง/ภาพเคลื่อนไหว): สื่อบันทึก (ภาพนิ่ง)

เลือกช่องเสียบการ์ดหน่วยความจำที่ต้องการให้บันทึกภาพนิ่ง ในการตั้งค่าเริ่มต้นจะเลือก [ช่อง 1] หากท่านต้องการใช้การ์ดหน่วยความจำโดยไม่ต้องเปลี่ยนการตั้งค่า ให้ใช้ช่องเสียบ 1

1 MENU →  /  (การถ่ายภาพ) → [สื่อบันทึก] → [ ตั้งค่าสื่อบันทึก] → [ สื่อบันทึก] → ค่าที่ต้องการ

### รายละเอียดรายการเมนู

#### ช่อง 1:

บันทึกภาพนิ่งในการ์ดหน่วยความจำในช่องเสียบ 1

#### ช่อง 2:

บันทึกภาพนิ่งในการ์ดหน่วยความจำในช่องเสียบ 2

#### บันทึกพร้อมกัน:

บันทึกภาพนิ่งในการ์ดหน่วยความจำในช่องเสียบ 1 และช่องเสียบ 2 พร้อมกัน

#### จัดเรียงการบันทึก:

บันทึกภาพนิ่งด้วยรูปแบบไฟล์และขนาดภาพต่างกันโดยแยกไฟล์ลงในช่องเสียบแต่ละช่อง  
ตั้งการรูปแบบไฟล์และขนาดภาพของภาพนิ่งสำหรับช่องเสียบแต่ละช่อง

### หัวข้อที่เกี่ยวข้อง

- ตั้งค่าสื่อบันทึก (ภาพนิ่ง/ภาพเคลื่อนไหว): สื่อบันทึก (ภาพเคลื่อนไหว)
- ตั้งค่าสื่อบันทึก (ภาพนิ่ง/ภาพเคลื่อนไหว): สลับสื่อบันทึกอัตโนมัติ
- การเลือกการ์ดหน่วยความจำที่ต้องการให้แสดงภาพ (เลือกสื่อบันทึก)

กล้องดิจิทัลชนิดเปลี่ยนเลนส์ได้  
ILME-FX30

## ตั้งค่าสื่อบันทึก (ภาพนิ่ง/ภาพเคลื่อนไหว): สื่อบันทึก (ภาพเคลื่อนไหว)

เลือกช่องเสียบการ์ดหน่วยความจำที่ต้องการบันทึกภาพเคลื่อนไหว ในการตั้งค่าเริ่มต้นจะเลือก [ช่อง 1] หากท่านต้องการใช้การ์ดหน่วยความจำโดยไม่ต้องเปลี่ยนการตั้งค่า ให้ใช้ช่องเสียบ 1

1 MENU →  /  (การถ่ายภาพ) → [สื่อบันทึก] → [ ตั้งค่าสื่อบันทึก] → [ สื่อบันทึก] → ค่าที่ต้องการ

### รายละเอียดรายการเมนู

#### ช่อง 1:

บันทึกภาพเคลื่อนไหวในการ์ดหน่วยความจำในช่องเสียบ 1

#### ช่อง 2:

บันทึกภาพเคลื่อนไหวในการ์ดหน่วยความจำในช่องเสียบ 2

#### บันทึกพร้อมกัน:

บันทึกภาพเคลื่อนไหวในการ์ดหน่วยความจำในช่องเสียบ 1 และช่องเสียบ 2 พร้อมกัน

### หัวข้อที่เกี่ยวข้อง

- ตั้งค่าสื่อบันทึก (ภาพนิ่ง/ภาพเคลื่อนไหว): สื่อบันทึก (ภาพนิ่ง)
- ตั้งค่าสื่อบันทึก (ภาพนิ่ง/ภาพเคลื่อนไหว): สลับสื่อบันทึกอัตโนมัติ
- การเลือกการ์ดหน่วยความจำที่ต้องการให้แสดงภาพ (เลือกสื่อสำหรับเล่น)

กล้องดิจิทัลชนิดเปลี่ยนเลนส์ได้  
ILME-FX30

## ตั้งค่าสื่อบันทึก (ภาพนิ่ง/ภาพเคลื่อนไหว): สลับสื่อบันทึกอัตโนมัติ

หากการ์ดหน่วยความจำเต็มขณะใช้งาน หรือลืมใส่การ์ดหน่วยความจำในช่องเสียบ ท่านสามารถบันทึกภาพลงในการ์ดหน่วยความจำอีกอันหนึ่งได้

1 MENU → / (การถ่ายภาพ) → [สลับ] → [ ตั้งค่าสื่อบันทึก] → [สลับสื่อบันทึกอัตโนมัติ] → ค่าที่ต้องการ

### รายละเอียดรายการเมนู

**เปิด:**  
กล้องจะเริ่มบันทึกลงในการ์ดหน่วยความจำอีกอันหนึ่งโดยอัตโนมัติ เมื่อการ์ดหน่วยความจำเต็มขณะใช้งาน หรือลืมใส่การ์ดหน่วยความจำ

**ปิด:**  
กล้องไม่ทำการ [สลับสื่อบันทึกอัตโนมัติ]

### วิธีการที่กล้องเปลี่ยนช่องเสียบการ์ดหน่วยความจำที่ใช้งานอยู่

เมื่อบันทึกทั้งภาพนิ่งและภาพเคลื่อนไหวในการ์ดหน่วยความจำอันเดียว:

เมื่อไม่สามารถบันทึกภาพลงในการ์ดหน่วยความจำที่ใช้งานอยู่ การตั้งค่าสำหรับ [ สื่อบันทึก] และ [ สื่อบันทึก] จะเปลี่ยนโดยอัตโนมัติ และบันทึกภาพลงในการ์ดหน่วยความจำอีกอันหนึ่ง

เมื่อการ์ดหน่วยความจำอีกอันหนึ่งเต็มหลังจากที่เปลี่ยน กล้องจะเริ่มบันทึกในช่องเสียบเดิมอีกครั้ง

ตัวอย่าง: เมื่อตั้งค่าทั้ง [ สื่อบันทึก] และ [ สื่อบันทึก] ภายใต้อัตโนมัติ [ ตั้งค่าสื่อบันทึก] ไว้ที่ [ช่อง 1]

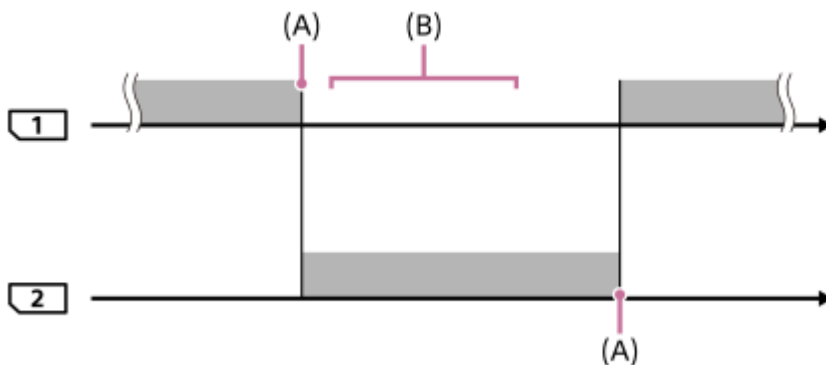

: การบันทึกภาพ

(A): ไม่สามารถบันทึกลงในการ์ดหน่วยความจำได้อีก (เนื่องจากพื้นที่ไม่พอ ฯลฯ)

(B): เปลี่ยนการ์ดหน่วยความจำนั้นเป็นการ์ดหน่วยความจำที่บันทึกได้

เมื่อบันทึกภาพเดียวกันลงในการ์ดหน่วยความจำสองอันในเวลาเดียวกัน:

- ตั้งค่า [ สื่อบันทึก] หรือ [ สื่อบันทึก] ภายใต้อัตโนมัติ [ ตั้งค่าสื่อบันทึก] ไว้ที่ [บันทึกพร้อมกัน]

หลังจากที่การ์ดหน่วยความจำอันใดอันหนึ่งเต็ม ภาพจะบันทึกลงในการ์ดอีกอัน

เมื่อท่านเปลี่ยนการ์ดหน่วยความจำที่เต็มเป็นการ์ดหน่วยความจำที่บันทึกได้ กล้องจะสามารถบันทึกภาพพร้อมกันได้อีกครั้งด้วยการตั้งค่าที่เลือกไว้

ตัวอย่าง: ตั้งค่าทั้ง [ สื่อบันทึก] และ [ สื่อบันทึก] ไว้ที่ [บันทึกพร้อมกัน]



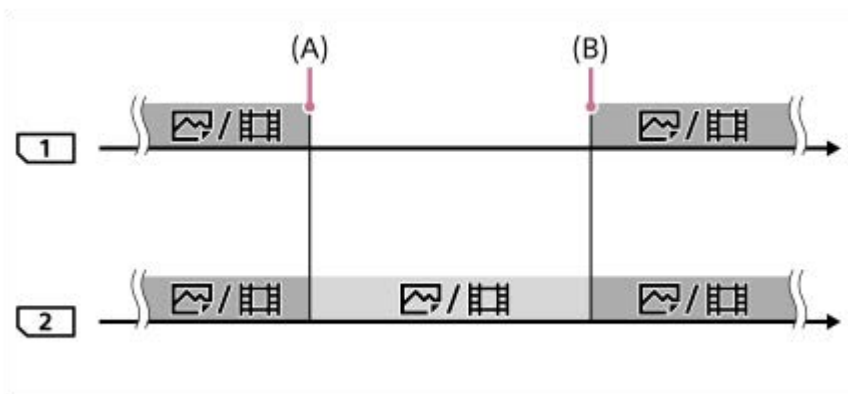

■ : การบันทึกพร้อมกันใช้งานได้

■ : ไม่สามารถบันทึกภาพเดียวกันพร้อมกันได้

(A): ไม่สามารถบันทึกลงในการ์ดหน่วยความจำได้อีก (เนื่องจากพื้นที่ไม่พอ ฯลฯ)

(B): ใส่การ์ดหน่วยความจำที่บันทึกได้แล้ว

### เมื่อบันทึกภาพแยกกันในการ์ดหน่วยความจำสองอัน ในรูปแบบ RAW และ JPEG/HEIF:

- เมื่อตั้งค่า [📷 สลับบันทึก] ใต้ [📷 ตั้งค่าสลับบันทึก] ไว้ที่ [จัดเรียงการบันทึก]

เมื่อการ์ดหน่วยความจำอันใดอันหนึ่งเต็ม กล้องจะเริ่มบันทึกลงในการ์ดหน่วยความจำอันทั้งในรูปแบบ RAW และ JPEG/HEIF

เมื่อท่านเปลี่ยนการ์ดหน่วยความจำที่เต็มเป็นการ์ดหน่วยความจำที่บันทึกได้ กล้องจะสามารถบันทึกภาพทั้งสองประเภทแยกกันด้วยการตั้งค่าที่เลือกได้อีกครั้ง

ตัวอย่าง: เมื่อตั้งค่า [📷 รูปแบบไฟล์] สำหรับช่องเสียบ 1 ไว้ที่ [RAW] และตั้งค่า [📷 รูปแบบไฟล์] สำหรับช่องเสียบ 2 ไว้ที่ [JPEG]

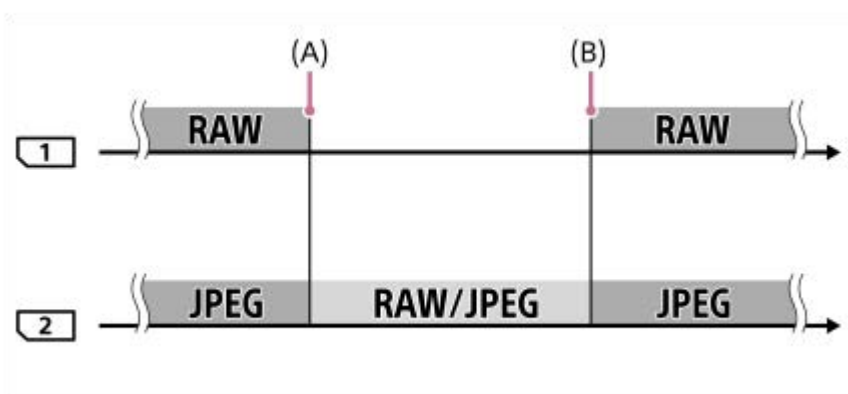

■ : ภาพจะถูกจัดเรียงตามรูปแบบไฟล์

■ : ไม่สามารถจัดเรียงภาพได้

(A): ไม่สามารถบันทึกลงในการ์ดหน่วยความจำได้อีก (เนื่องจากพื้นที่ไม่พอ ฯลฯ)

(B): ใส่การ์ดหน่วยความจำที่บันทึกได้แล้ว

#### คำแนะนำ

- ภาพจะถูกบันทึกลงในการ์ดหน่วยความจำในช่องเสียบที่แสดงบนจอภาพด้วยสัญลักษณ์ลูกศร หลังจากกล้องเปลี่ยนช่องเสียบโดยใช้ [สลับสลับบันทึกอัตโนมัติ] ให้เปลี่ยนการ์ดหน่วยความจำในช่องเดิมเป็นการ์ดหน่วยความจำที่บันทึกได้
- เมื่อบันทึกทั้งภาพนิ่งและภาพเคลื่อนไหวในการ์ดหน่วยความจำอันเดียว การตั้งค่าสำหรับ [📷 สลับบันทึก] และ [▶️ สลับบันทึก] จะเปลี่ยนโดยอัตโนมัติเมื่อช่องเสียบเปลี่ยน หากท่านต้องการบันทึกในช่องเสียบที่ใช้งานอยู่ก่อนที่จะเปลี่ยน ให้เลือกช่องเสียบที่ต้องการด้วย [📷 สลับบันทึก]/[▶️ สลับบันทึก]
- หากท่านต้องการบันทึกด้วยการตั้งค่าด้วย [📷 สลับบันทึก] และ [▶️ สลับบันทึก] ให้ตั้งค่า [สลับสลับบันทึกอัตโนมัติ] ไปที่ [ปิด]

- การวัดหน่วยความจำที่สามารถใช้ได้
- ระยะเวลาที่บันทึกได้ของภาพเคลื่อนไหว
- ตั้งค่าสื่อบันทึก (ภาพนิ่ง/ภาพเคลื่อนไหว): สื่อบันทึก (ภาพนิ่ง)
- ตั้งค่าสื่อบันทึก (ภาพนิ่ง/ภาพเคลื่อนไหว): สื่อบันทึก (ภาพเคลื่อนไหว)

5-043-038-44(1) Copyright 2022 Sony Corporation

กล้องดิจิทัลชนิดเปลี่ยนเลนส์ได้  
ILME-FX30

## พื้นฐานข้อมูลภาพ (ภาพนิ่ง/ภาพเคลื่อนไหว)

หากประมวลผลไฟล์ภาพบนเครื่องคอมพิวเตอร์ อาจเกิดปัญหากับไฟล์ฐานข้อมูลภาพ ในกรณีดังกล่าว ภาพในการ์ดหน่วยความจำจะไม่แสดงในผลิตภัณฑ์นี้ นอกจากนี้ หากท่านใช้การ์ดหน่วยความจำในกล้องหลังจากที่ใช้งานในอุปกรณ์อื่น อาจไม่สามารถดูภาพในการ์ดหน่วยความจำได้อย่างถูกต้อง ยกตัวอย่างเช่น ภาพอาจไม่แสดงเป็นกลุ่ม หากเกิดปัญหานี้ขึ้นให้ซ่อมแซมไฟล์โดยใช้ [  ] พื้นฐานข้อมูลภาพ]

ภาพที่บันทึกในการ์ดหน่วยความจำจะไม่ถูกลบโดย [  ] พื้นฐานข้อมูลภาพ]

1 MENU →  /  (การถ่ายภาพ) → [  ] → [  ] พื้นฐานข้อมูลภาพ ] → ช่องเสียบการ์ดหน่วยความจำที่ต้องการ → [ตกลง]

### หมายเหตุ

- ถ้าประจุในแบตเตอรี่หมดลงอย่างมาก จะไม่สามารถซ่อมแซมไฟล์ฐานข้อมูลภาพได้ ใช้แบตเตอรี่ที่ชาร์จมาอย่างเพียงพอ

กล้องดิจิทัลชนิดเปลี่ยนเลนส์ได้  
ILME-FX30

## แสดงข้อมูลสื่อบันทึก (ภาพนิ่ง/ภาพเคลื่อนไหว)

แสดงจำนวนภาพนิ่งที่สามารถบันทึกได้และเวลาที่เหลืออยู่สำหรับการบันทึกภาพเคลื่อนไหวลงในการ์ดหน่วยความจำ

① MENU →  /  (การถ่ายภาพ) → [สื่อ] → [ แสดงข้อมูลสื่อบันทึก] → ช่องเสียบการ์ดหน่วยความจำที่ต้องการ

กล้องดิจิทัลชนิดเปลี่ยนเลนส์ได้  
ILME-FX30

## ตั้งค่าไฟล์/โฟลเดอร์

กำหนดการตั้งค่าที่เกี่ยวข้องกับชื่อโฟลเดอร์และไฟล์ของภาพหนึ่งสำหรับการถ่าย

1 MENU →  (การถ่ายภาพ) → [ไฟล์] → [ตั้งค่าไฟล์/โฟลเดอร์] → ค่าที่ต้องการ

### รายละเอียดรายการเมนู

#### หมายเลขไฟล์:

ท่านสามารถตั้งค่าวิธีกำหนดหมายเลขไฟล์ให้กับภาพหนึ่ง

[ต่อเนื่อง]: ไม้รีเซ็ตหมายเลขไฟล์สำหรับแต่ละโฟลเดอร์

[เริ่มใหม่]: รีเซ็ตหมายเลขไฟล์สำหรับแต่ละโฟลเดอร์

#### ตั้งค่าชื่อไฟล์:

ท่านสามารถระบุอักขระสามตัวแรกของชื่อไฟล์

#### ชื่อโฟลเดอร์:



ท่านสามารถตั้งค่าวิธีการกำหนดชื่อโฟลเดอร์

[รูปแบบปกติ]: โฟลเดอร์จะตั้งชื่อตาม “หมายเลขโฟลเดอร์ + อักขระใดก็ได้ 5 ตัว” ตัวอย่างเช่น: 100MSDCF

[รูปแบบวันที่]: ตั้งชื่อโฟลเดอร์ตาม “หมายเลขโฟลเดอร์ + ป (ตัวเลขสุดท้ายของปี)/ตด/วว”

ตัวอย่างเช่น: 10020405 (หมายเลขโฟลเดอร์: 100; วันที่: 04/05/2022)

### คำแนะนำ

- การตั้งค่าสำหรับ [หมายเลขไฟล์] และ [ตั้งค่าชื่อไฟล์] จะถูกนำมาใช้ทั้งกับช่องเสียบ 1 และช่องเสียบ 2
- เมื่อตั้งค่า [หมายเลขไฟล์] เป็น [ต่อเนื่อง] หมายเลขไฟล์จะถูกกำหนดอย่างต่อเนื่องลงในการดหน่วยความจำทั้งหมดในช่องเสียบทุกช่องแม้ว่าท่านจะเปลี่ยนการตั้งค่าสำหรับ [  ตั้งค่าสื่อบันทึก ] → [  สื่อบันทึก ] ระหว่างช่องเสียบ 1 และ 2
- เมื่อตั้งค่า [ชื่อโฟลเดอร์] เป็น [รูปแบบปกติ] จะสามารถตั้งค่าอักขระ 5 ตัวสุดท้ายของชื่อโฟลเดอร์ได้โดยใช้ [แฟ้มภาพใหม่]

### หมายเหตุ

- สามารถใช้อักขระที่เป็นตัวอักษรพิมพ์ใหญ่ ตัวเลข และเครื่องหมายขีดกลางสำหรับ [ตั้งค่าชื่อไฟล์] เท่านั้น ไม่สามารถใช้อักขระขีดกลางเป็นอักขระตัวแรกได้
- อักขระสามตัวที่ระบุโดยใช้ [ตั้งค่าชื่อไฟล์] จะใช้กับไฟล์ที่บันทึกหลังจากตั้งค่าแล้วเท่านั้น

### หัวข้อที่เกี่ยวข้อง

- [แฟ้มภาพใหม่](#)
- [การตั้งค่าไฟล์](#)

กล้องดิจิทัลชนิดเปลี่ยนเลนส์ได้  
ILME-FX30

## เลือกโฟลเดอร์ REC

หากตั้งค่า [ชื่อโฟลเดอร์] ภายใต้ [ตั้งค่าไฟล์/โฟลเดอร์] ไว้ที่ [รูปแบบปกติ] และมี 2 โฟลเดอร์ขึ้นไป ท่านสามารถเลือกโฟลเดอร์ในการจัดหน่วยความจำที่จะบันทึกภาพได้

1 MENU →  (การถ่ายภาพ) → [ไฟล์] → [เลือกโฟลเดอร์ REC] → โฟลเดอร์ที่ต้องการ

### หมายเหตุ

- ท่านไม่สามารถเลือกโฟลเดอร์เมื่อตั้งค่า [ชื่อโฟลเดอร์] ภายใต้ [ตั้งค่าไฟล์/โฟลเดอร์] ไว้ที่ [รูปแบบวันที่]
- หากตั้งค่ากล้องให้บันทึกภาพลงในการ์ดหน่วยความจำในทั้งสองช่อง ท่านจะสามารถเลือกโฟลเดอร์ร่วมในการจัดหน่วยความจำทั้งสองอันเท่านั้น ถ้าไม่มีโฟลเดอร์ร่วม ท่านสามารถสร้างได้โดยใช้ [แฟ้มภาพใหม่]

### หัวข้อที่เกี่ยวข้อง

- ตั้งค่าไฟล์/โฟลเดอร์
- แฟ้มภาพใหม่

กล้องดิจิทัลชนิดเปลี่ยนเลนส์ได้

ILME-FX30

## แฟ้มภาพใหม่

สร้างโฟลเดอร์ใหม่ในการดหน่วยความจำสำหรับบันทึกภาพนิ่ง โฟลเดอร์ใหม่จะถูกสร้างด้วยหมายเลขที่เพิ่มขึ้นทีละ 1 จากหมายเลขสูงสุดที่ใช้ในปัจจุบัน ภาพจะถูกบันทึกในโฟลเดอร์ที่สร้างขึ้นใหม่

โฟลเดอร์หนึ่งสามารถบรรจุภาพได้สูงสุด 4 000 ภาพ เมื่อมีภาพเกินจำนวนที่โฟลเดอร์บรรจุได้ โฟลเดอร์ใหม่จะสร้างขึ้นมาเองโดยอัตโนมัติ

1 MENU →  (การถ่ายภาพ) → [ไฟล์] → [แฟ้มภาพใหม่]

### คำแนะนำ

- ท่านสามารถตั้งอักขระ 5 ตัวสุดท้ายของชื่อโฟลเดอร์

### หมายเหตุ

- เมื่อท่านเสียบการ์ดหน่วยความจำที่เคยใช้กับอุปกรณ์อื่นลงในผลิตภัณฑ์นี้แล้วทำการถ่ายภาพ โฟลเดอร์ใหม่จะสร้างขึ้นมาเองโดยอัตโนมัติ
- หากตั้งค่ากล้องให้บันทึกภาพลงในการ์ดหน่วยความจำในทั้งสองช่อง ระบบจะสร้างโฟลเดอร์ใหม่ลงในการ์ดหน่วยความจำทั้งสองอัน หมายเลขโฟลเดอร์ใหม่จะมากกว่าหมายเลขโฟลเดอร์สูงสุดที่ใช้ในขณะนั้นของการ์ดหน่วยความจำทั้งสองอันไปหนึ่งตัวเลข
- หากตั้งค่ากล้องให้บันทึกภาพลงในการ์ดหน่วยความจำในทั้งสองช่องและมีการถ่ายภาพ ระบบอาจสร้างโฟลเดอร์ใหม่โดยอัตโนมัติ
- ท่านไม่สามารถเปลี่ยนชื่อโฟลเดอร์เมื่อตั้งค่า [ชื่อโฟลเดอร์] ภายใต้ [ตั้งค่าไฟล์/โฟลเดอร์] ไว้ที่ [รูปแบบวันที่]

### หัวข้อที่เกี่ยวข้อง

- ตั้งค่าไฟล์/โฟลเดอร์

กล้องดิจิทัลชนิดเปลี่ยนเลนส์ได้  
ILME-FX30

## การตั้งค่าไฟล์

กำหนดการตั้งค่าสำหรับชื่อไฟล์ของภาพเคลื่อนไหวที่บันทึกไว้

1 MENU →  (การถ่ายภาพ) → [ไฟล์] → [การตั้งค่าไฟล์] → รายการตั้งค่าที่ต้องการ

### รายละเอียดรายการเมนู

#### หมายเลขไฟล์:

ท่านสามารถตั้งค่าวิธีกำหนดหมายเลขไฟล์ให้กับภาพเคลื่อนไหว

[ต่อเนื่อง]: ไม่รีเซ็ตหมายเลขไฟล์แม้ว่าจะเปลี่ยนการ์ดหน่วยความจำ

[เริ่มใหม่]: รีเซ็ตหมายเลขไฟล์เมื่อเปลี่ยนการ์ดหน่วยความจำ

#### รีเซ็ตตัวนับต่อเนื่อง:

รีเซ็ตตัวนับภาพติดต่อกันที่ใช้เมื่อตั้งค่า [หมายเลขไฟล์] เป็น [ต่อเนื่อง]

#### รูปแบบชื่อไฟล์:

ท่านสามารถตั้งรูปแบบสำหรับชื่อไฟล์ภาพเคลื่อนไหวได้ ท่านสามารถเปลี่ยนอักขระเริ่มต้นของชื่อไฟล์ให้เป็นอักขระที่ท่านต้องการ หรือตั้งชื่อไฟล์เป็นรูปแบบ [Cam ID + Reel#]

[ปกติ]: ชื่อไฟล์ของภาพเคลื่อนไหวที่บันทึกจะเริ่มต้นด้วย "C" ตัวอย่างเช่น: C0001

[Cam ID + Reel#]\*: ชื่อไฟล์ของภาพเคลื่อนไหวที่บันทึกจะกลายเป็น "ID กล้อง+หมายเลข Reel+ตำแหน่งกล้อง+หมายเลขไฟล์+วันที่+ตัวอักษรหรือตัวเลขแบบสุ่ม" ตัวอย่างเช่น: A001C001\_230101AB

[หัวข้อ]: ชื่อไฟล์ของภาพเคลื่อนไหวที่บันทึกจะกลายเป็น "ชื่อ+หมายเลขไฟล์"

[วันที่ + หัวข้อ]: ชื่อไฟล์ของภาพเคลื่อนไหวที่บันทึกจะกลายเป็น "วันที่+ชื่อ+หมายเลขไฟล์"

[หัวข้อ + วันที่]: ชื่อไฟล์ของภาพเคลื่อนไหวที่บันทึกจะกลายเป็น "ชื่อ+วันที่+ หมายเลขไฟล์"

#### ตั้งค่า Cam ID + Reel#\*:

ตั้งค่าส่วนต่างๆ ของชื่อไฟล์เมื่อตั้งค่า [รูปแบบชื่อไฟล์] เป็น [Cam ID + Reel#]

[ID กล้อง]: ID ของกล้องสำหรับถ่ายภาพ (A ถึง Z)

[หมายเลข Reel]: หมายเลข Reel ของภาพเคลื่อนไหว (001-999)



[ตำแหน่งกล้อง]: ตำแหน่งกล้องเมื่อถ่ายภาพ (C/L/R) เมื่อหมายเลขไฟล์ถึง 999 ตำแหน่งกล้องที่บันทึกไว้จะเปลี่ยนไป แต่ค่าการตั้งค่า (C/L/R) จะไม่เปลี่ยน ตัวอย่างเช่น: C999→D001

#### การตั้งชื่อหัวข้อ:

ท่านสามารถตั้งชื่อเมื่อตั้งค่า [รูปแบบชื่อไฟล์] เป็น [หัวข้อ], [วันที่ + หัวข้อ] หรือ [หัวข้อ + วันที่]

\* เมื่อซอฟต์แวร์ระบบ (เฟิร์มแวร์) ของกล้องเป็น Ver.2.00 หรือใหม่กว่า

### คำแนะนำ

- การตั้งค่าสำหรับ [หมายเลขไฟล์] และ [รูปแบบชื่อไฟล์] จะถูกนำมาใช้ทั้งกับช่องเสียบ 1 และช่องเสียบ 2
- เมื่อตั้งค่า [หมายเลขไฟล์] เป็น [ต่อเนื่อง] หมายเลขไฟล์จะถูกกำหนดอย่างต่อเนื่องลงในการดหน่วยความจำทั้งหมดในช่องเสียบทุกช่องแม้ว่าท่านจะเปลี่ยนการตั้งค่าสำหรับ  ตั้งค่าสื่อบันทึก →  สื่อบันทึก ระหว่างช่องเสียบ 1 และ 2

### หมายเหตุ

- สามารถป้อนได้เฉพาะอักขระที่เป็นตัวอักษรตัวเลข และเครื่องหมายสำหรับ [การตั้งชื่อหัวข้อ] สามารถป้อนได้สูงสุด 37 อักขระ
- ชื่อที่ระบุโดยใช้ [การตั้งชื่อหัวข้อ] หรือ [ตั้งค่า Cam ID + Reel#] จะใช้ได้กับภาพเคลื่อนไหวที่บันทึกหลังจากตั้งค่าแล้วเท่านั้น
- [หมายเลข Reel] จะถูกรีเซ็ตเมื่อการตั้งค่า [ID กล้อง] เปลี่ยนไป [หมายเลข Reel] จะไม่รีเซ็ตแม้ท่านดำเนินการ [เริ่มใหม่] ภายใต้ [หมายเลขไฟล์]
- ท่านไม่สามารถตั้งค่าวิธีกำหนดชื่อไฟล์เดอร์สำหรับภาพเคลื่อนไหวได้
- หากท่านกำลังใช้การ์ดหน่วยความจำ SDHC [รูปแบบชื่อไฟล์] จะถูกล็อกไว้ที่ [ปกติ]



- หากท่านใส่การ์ดหน่วยความจำที่ใส่โดยดั่งคำ [รูปแบบชื่อไฟล์] เป็นอย่างใดอย่างหนึ่งต่อไปนี้ลงในอุปกรณ์เครื่องอื่น การ์ดหน่วยความจำดังกล่าวอาจไม่สามารถทำงานได้อย่างถูกต้อง
  - [Cam ID + Reel#]
  - [หัวข้อ]
  - [วันที่ + หัวข้อ]
  - [หัวข้อ + วันที่]
- หากมีหมายเลขที่ไม่ได้ใช้เนื่องจากการลบไฟล์ และอื่น ๆ หมายเลขเหล่านี้จะถูกนำมาใช้ซ้ำเมื่อหมายเลขไฟล์ภาพเคลื่อนไหวถึง "9999"
- เมื่อท่านดั่งคำ [รูปแบบชื่อไฟล์] เป็น [Cam ID + Reel#] ให้ใช้การ์ดหน่วยความจำ CFexpress Type A หรือการ์ดหน่วยความจำ SDXC

---

### หัวข้อที่เกี่ยวข้อง

- [ดั่งคำไฟล์/ไฟล์เดอร์](#)
- [แสดงชื่อไฟล์ \(ภาพเคลื่อนไหว\)](#)

กล้องดิจิทัลชนิดเปลี่ยนเลนส์ได้  
ILME-FX30

## แสดงชื่อไฟล์ (ภาพเคลื่อนไหว)

ตั้งค่าว่าจะแสดงชื่อไฟล์ของภาพเคลื่อนไหวขณะถ่ายภาพหรือไม่ ชื่อไฟล์ของภาพเคลื่อนไหวที่จะถ่ายจะแสดงขึ้นในโหมดสถานะพร้อมถ่ายภาพ

สามารถใช้ฟังก์ชันนี้เมื่อซอฟต์แวร์ระบบ (เฟิร์มแวร์) ของกล้องคือ Ver.2.00 หรือใหม่กว่า

1 MENU →  (ตั้งค่า) → [ตัวเลือกการแสดงผล] → [ แสดงชื่อไฟล์] → ค่าที่ต้องการ

### รายละเอียดรายการเมนู

เปิด:

แสดงชื่อไฟล์บนหน้าจอที่บันทึกภาพเคลื่อนไหว

ปิด:

ไม่แสดงชื่อไฟล์บนหน้าจอที่บันทึกภาพเคลื่อนไหว

### หัวข้อที่เกี่ยวข้อง

- [การตั้งค่าไฟล์](#)

กล้องดิจิทัลชนิดเปลี่ยนเลนส์ได้  
ILME-FX30

## ข้อมูล IPTC

ท่านสามารถเขียนข้อมูล IPTC\* ขณะบันทึกภาพนิ่งได้ สร้างและแก้ไขข้อมูล IPTC โดยใช้ IPTC Metadata Preset (<https://www.sony.net/iptc/help/>) และเขียนข้อมูลลงในการ์ดหน่วยความจำไว้ล่วงหน้า

\* ข้อมูล IPTC ประกอบด้วยลักษณะเฉพาะของเมตาดาต้าภาพดิจิทัลตามมาตรฐาน International Press Telecommunications Council

1 MENU →  (การถ่ายภาพ) → [ไฟล์] → [ข้อมูล IPTC] → รายการตั้งค่าที่ต้องการ

### รายละเอียดรายการเมนู

#### บันทึกข้อมูล IPTC:

ตั้งค่าว่าจะเขียนข้อมูล IPTC ไปยังภาพนิ่งหรือไม่ ([เปิด]/[ปิด])

- หากท่านเลือก [เปิด] ไอคอน **IPTC** (IPTC) จะแสดงขึ้นบนหน้าจอลงถ่ายภาพ

#### ลงทะเบียนข้อมูล IPTC :

บันทึกข้อมูล IPTC จากการ์ดหน่วยความจำไปยังกล้อง เลือก [ช่อง 1] หรือ [ช่อง 2] เป็นการ์ดหน่วยความจำที่จะอ่านข้อมูล IPTC

#### คำแนะนำ

- เมื่อท่านดูภาพที่มีข้อมูล IPTC ไอคอน **IPTC** (IPTC) จะปรากฏขึ้นบนหน้าจอล
- สำหรับรายละเอียดเกี่ยวกับวิธีใช้ IPTC Metadata Preset โปรดดูหน้าสนับสนุนต่อไปนี้ <https://www.sony.net/iptc/help/>

#### หมายเหตุ

- เมื่อใดก็ตามที่ท่านบันทึกข้อมูล IPTC ข้อมูลที่เคยบันทึกไว้ในกล้องจะถูกเขียนทับ
- ท่านไม่สามารถแก้ไขหรือตรวจสอบข้อมูล IPTC ในกล้องได้
- หากต้องการลบข้อมูล IPTC ที่บันทึกไว้ในกล้อง ให้รีเซ็ตกล้องกลับสู่การตั้งค่าเริ่มต้น
- ก่อนที่จะมอบกล้องให้ผู้อื่นหรือให้ผู้อื่นยืมกล้อง ให้รีเซ็ตกล้องเพื่อลบข้อมูล IPTC

### หัวข้อที่เกี่ยวข้อง

- รีเซ็ตการตั้งค่า

กล้องดิจิทัลชนิดเปลี่ยนเลนส์ได้  
ILME-FX30

## ข้อมูลลิขสิทธิ์

เขียนข้อมูลลิขสิทธิ์ลงบนภาพนิ่ง

1 MENU →  (การถ่ายภาพ) → [ไฟล์] → [ข้อมูลลิขสิทธิ์] → ค่าที่ต้องการ

2 เมื่อเลือก [ตั้งค่าชื่อช่างภาพ] หรือ [ตั้งค่าชื่อเจ้าของลิขสิทธิ์] แป้นพิมพ์จะปรากฏบนหน้าจอ ป้อนชื่อที่ต้องการ

ท่านสามารถป้อนได้เฉพาะอักขระที่เป็นตัวเลขและตัวอักษร และสัญลักษณ์สำหรับ [ตั้งค่าชื่อช่างภาพ] และ [ตั้งค่าชื่อเจ้าของลิขสิทธิ์] ท่านสามารถป้อนตัวพยัญชนะได้สูงสุด 46 ตัว

### รายละเอียดรายการเมนู

#### บันทึกข้อมูลลิขสิทธิ์:

ตั้งค่าว่าจะเขียนหรือไม่เขียนข้อมูลลิขสิทธิ์ ([เปิด]/[ปิด])

- หากเลือก [เปิด] ไอคอน © (ลิขสิทธิ์) จะแสดงขึ้นบนหน้าจอถ่ายภาพ

#### ตั้งค่าชื่อช่างภาพ:

ตั้งชื่อผู้ถ่ายภาพ

#### ตั้งค่าชื่อเจ้าของลิขสิทธิ์:

ตั้งชื่อผู้ถือลิขสิทธิ์

#### แสดงข้อมูลลิขสิทธิ์:

แสดงข้อมูลลิขสิทธิ์ปัจจุบัน

#### หมายเหตุ

- ไอคอน © (ลิขสิทธิ์) จะปรากฏขึ้นในระหว่างการถ่ายภาพที่มีข้อมูลลิขสิทธิ์
- เพื่อป้องกันการใช้ [ข้อมูลลิขสิทธิ์] โดยไม่ได้รับอนุญาต ตรวจสอบให้แน่ใจว่าได้ล้างคอล์มน์ [ตั้งค่าชื่อช่างภาพ] และ [ตั้งค่าชื่อเจ้าของลิขสิทธิ์] ก่อนที่จะมอบกล้องให้ผู้อื่น หรือให้ผู้อื่นยืมกล้อง
- Sony จะไม่รับผิดชอบต่อปัญหาหรือความเสียหายอันเป็นผลมาจากการใช้งาน [ข้อมูลลิขสิทธิ์]

### หัวข้อที่เกี่ยวข้อง

- [การใช้แป้นพิมพ์](#)

กล้องดิจิทัลชนิดเปลี่ยนเลนส์ได้  
ILME-FX30

## บันทึกเลขซีเรียล (ภาพนิ่ง/ภาพเคลื่อนไหว)

เขียนหมายเลขประจำเครื่อง (Serial Number) ของกล้องเมื่อถ่ายภาพ

① MENU →  /  (การถ่ายภาพ) → [ไฟล์] →  บันทึกเลขซีเรียล → ค่าที่ต้องการ

### รายละเอียดรายการเมนู

**เปิด:**

เขียนหมายเลขประจำเครื่อง (Serial Number) ของกล้องลงในภาพ

**ปิด:**

ไม่เขียนหมายเลขประจำเครื่อง (Serial Number) ของกล้องลงในภาพ

กล้องดิจิทัลชนิดเปลี่ยนเลนส์ได้  
ILME-FX30

## เชื่อมต่อ Wi-Fi

ตั้งค่าความต้องการใช้ฟังก์ชัน Wi-Fi ของกล้องหรือไม่  
สามารถใช้ฟังก์ชันนี้เมื่อซอฟต์แวร์ระบบ (เฟิร์มแวร์) ของกล้องคือ Ver.3.00 หรือใหม่กว่า

- 1 MENU →  (เครือข่าย) → [Wi-Fi] → [เชื่อมต่อ Wi-Fi] → ค่าที่ต้องการ
  - ตั้งค่าฟังก์ชันนี้เป็น [เปิด] เพื่อค้นหาจุดเชื่อมต่อที่สามารถเข้าถึงได้

### รายละเอียดรายการเมนู

เปิด:

ใช้ฟังก์ชัน Wi-Fi

ปิด:

ไม่ใช้ฟังก์ชัน Wi-Fi

### หัวข้อที่เกี่ยวข้อง

- กด WPS
- ตั้งค่าจุดเชื่อมต่อ

กล้องดิจิทัลชนิดเปลี่ยนเลนส์ได้  
ILME-FX30

## กด WPS

หากจุดเชื่อมต่อมีปุ่ม Wi-Fi Protected Setup (WPS) ท่านสามารถบันทึกจุดเชื่อมต่อลงในผลิตภัณฑ์นี้ได้อย่างง่ายดาย ดูรายละเอียดเกี่ยวกับฟังก์ชันและการตั้งค่าที่ใช้งานได้ของจุดเชื่อมต่อจากคำแนะนำการใช้งานของจุดเชื่อมต่อ หรือติดต่อผู้ดูแลระบบจุดเชื่อมต่อ  
ตั้งค่า [เชื่อมต่อ Wi-Fi] เป็น [เปิด] ไว้ล่วงหน้า

1 MENU →  (เครือข่าย) → [Wi-Fi] → [กด WPS]

2 กดปุ่ม Wi-Fi Protected Setup (WPS) บนจุดเชื่อมต่อเพื่อที่จะเชื่อมต่อ

### หมายเหตุ

- [กด WPS] ทำงานเมื่อตั้งค่าความปลอดภัยของจุดเชื่อมต่อไปที่ WPA หรือ WPA2 และจุดเชื่อมต่อรองรับการใช้งานปุ่ม Wi-Fi Protected Setup (WPS) เท่านั้น หากค่าความปลอดภัยคือ WEP หรือ WPA3 เท่านั้น หรือจุดเชื่อมต่อของท่านไม่รองรับวิธีการกดปุ่ม Wi-Fi Protected Setup (WPS) ให้ดำเนินการ [ตั้งค่าจุดเชื่อมต่อ]
- อาจไม่สามารถทำการเชื่อมต่อได้หรือระยะเวลาการสื่อสารอาจจะสั้นลง ทั้งนี้ขึ้นอยู่กับสภาวะแวดล้อม เช่น ชนิดวัสดุของผนังและสิ่งกีดขวาง หรือคลื่นรบกวนระหว่างผลิตภัณฑ์และจุดเชื่อมต่อ ถ้าเกิดเหตุการณ์เช่นนี้ ให้เปลี่ยนตำแหน่งผลิตภัณฑ์ไปที่อื่น หรือขยับผลิตภัณฑ์เข้าใกล้จุดเชื่อมต่อให้มากขึ้น

### หัวข้อที่เกี่ยวข้อง

- [ตั้งค่าจุดเชื่อมต่อ](#)

กล้องดิจิทัลชนิดเปลี่ยนเลนส์ได้  
ILME-FX30

## ตั้งค่าจุดเชื่อมต่อ

ท่านสามารถบันทึกจุดเชื่อมต่อได้ด้วยตนเอง ก่อนเริ่มกระบวนการ ให้ตรวจสอบชื่อ SSID ของจุดเชื่อมต่อ ระบบความปลอดภัย และรหัสผ่าน อุปกรณ์บางประเภทอาจถูกตั้งรหัสผ่านไว้ล่วงหน้าแล้ว ดูรายละเอียดเพิ่มเติมได้จากคำแนะนำการใช้งานจุดเชื่อมต่อ หรือปรึกษาผู้ดูแลระบบของจุดเชื่อมต่อ

ตั้งค่า [เชื่อมต่อ Wi-Fi] เป็น [เปิด] ไว้ล่วงหน้า

1 MENU → (เครื่องถ่าย) → [Wi-Fi] → [ตั้งค่าจุดเชื่อมต่อ]

2 เลือกจุดเชื่อมต่อที่ต้องการบันทึก

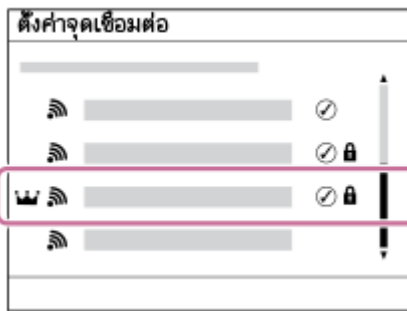



เมื่อจุดเชื่อมต่อที่ต้องการแสดงขึ้นบนหน้าจอ: เลือกจุดเชื่อมต่อที่ต้องการ

เมื่อจุดเชื่อมต่อที่ต้องการไม่แสดงบนหน้าจอ: เลือก [ตั้งค่าแมนนวล] แล้วตั้งค่าจุดเชื่อมต่อ

- หากท่านเลือก [ลงทะเบียนแมนนวล] ใส่ชื่อ SSID ของจุดเชื่อมต่อ แล้วเลือกระบบความปลอดภัย
- หากท่านเลือก [WPS PIN] ท่านจะสามารถบันทึกจุดเชื่อมต่อได้โดยการใส่รหัส PIN ที่แสดงบนกล้องลงในอุปกรณ์ที่เชื่อมต่อ

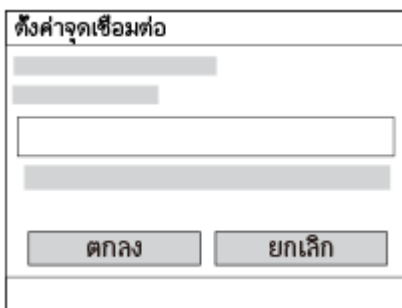
3 ใส่รหัสผ่าน แล้วเลือก [ตกลง]



- จุดเชื่อมต่อที่ไม่มีรูป  (สัญลักษณ์ล็อค) ไม่จำเป็นต้องระบุรหัสผ่าน
- โปรดทราบว่า การแสดงรหัสผ่านของท่านมีความเสี่ยงที่จะเปิดเผยรหัสผ่านของท่านต่อบุคคลที่สาม ตรวจสอบให้แน่ใจที่ไม่มีบุคคลอื่นอยู่รอบตัวท่านก่อนที่จะแสดงคีย์

4 เลือก [ตกลง]

## รายการตั้งค่าอื่นๆ

ท่านอาจต้องการตั้งค่ารายการอื่นๆ เพิ่มเติม ทั้งนี้ขึ้นอยู่กับสถานะหรือวิธีตั้งค่าจุดเชื่อมต่อของท่าน สำหรับจุดเชื่อมต่อที่ไม่ได้บันทึกไว้ ให้เลือกปุ่ม [รายละเอียด] บนหน้าจอป้อนรหัสผ่าน สำหรับจุดเชื่อมต่อที่บันทึกไว้ ให้กดทางด้านขวาของปุ่มควบคุมบนหน้าจอเลือกจุดเชื่อมต่อ



## การเชื่อมต่อที่เลือกก่อน:

เลือก [เปิด] หรือ [ปิด]

## ตั้งค่า IP Address:

เลือก [อัตโนมัติ] หรือ [แมนนวล]

## IP Address:

หากท่านใส่ที่อยู่ IP ด้วยตัวเอง ให้ใส่ที่อยู่ที่กำหนดไว้

## Subnet Mask/เกตเวย์เริ่มต้น/เซิร์ฟเวอร์ Primary DNS/เซิร์ฟเวอร์ Second DNS:

ถ้าท่านตั้งค่า [ตั้งค่า IP Address] ไว้ที่ [แมนนวล] ให้ใส่ที่อยู่แต่ละแห่งตามสภาพแวดล้อมเครือข่ายของท่าน

### คำแนะนำ

- เมื่อท่านเลือกจุดเชื่อมต่อที่บันทึกไว้ [การเชื่อมต่อที่เลือกก่อน] สำหรับจุดเชื่อมต่อนั้นจะได้รับการตั้งค่าเป็น [เปิด] ซึ่งจัดลำดับความสำคัญของการเชื่อมต่อกับจุดเชื่อมต่ออื่น
- จุดเชื่อมต่อที่มีความสำคัญเหนือกว่าจะมีไอคอน  (มงกุฎ) กำกับไว้

### หมายเหตุ

- เมื่อบันทึกจุดเชื่อมต่อแล้ว [การเชื่อมต่อที่เลือกก่อน] สำหรับจุดเชื่อมต่อนั้นจะได้รับการตั้งค่าเป็น [เปิด] หากท่านต้องการหยุดการเชื่อมต่อกับจุดเชื่อมต่อบางจุด ให้ตั้งค่า [การเชื่อมต่อที่เลือกก่อน] สำหรับจุดเชื่อมต่อเป็น [ปิด]
- หากมีจุดเชื่อมต่อทั้ง 2.4 GHz และ 5 GHz ที่มี SSID และรูปแบบการเข้ารหัสข้อมูลเดียวกัน จุดเชื่อมต่อที่มีสัญญาณวิทยุแรงกว่าจะปรากฏขึ้น

## หัวข้อที่เกี่ยวข้อง

- [กด WPS](#)
- [การใช้แป้นพิมพ์](#)

กล้องดิจิทัลชนิดเปลี่ยนเลนส์ได้  
ILME-FX30

## ย่านความถี่ Wi-Fi (รุ่นที่รองรับ 5 GHz)

ตั้งค่าย่านความถี่สำหรับการสื่อสารด้วย Wi-Fi [5GHz] มีความเร็วในการสื่อสารเร็วกว่าและมีการถ่ายโอนข้อมูลที่คงที่กว่า [2.4GHz] การตั้งค่า [ย่านความถี่ Wi-Fi] จะส่งผลถึงการเชื่อมต่อ Wi-Fi Direct กับสมาร์ทโฟน ซึ่งเป็นการเชื่อมต่อโดยตรงกับกล้องไม่ผ่านอุปกรณ์กระจายสัญญาณ

① MENU →  (เครือข่าย) → [Wi-Fi] → [ย่านความถี่ Wi-Fi] → ค่าที่ต้องการ

### รายละเอียดรายการเมนู

2.4GHz/5GHz

กล้องดิจิทัลชนิดเปลี่ยนเลนส์ได้  
ILME-FX30

## แสดงข้อมูล Wi-Fi

แสดงข้อมูล Wi-Fi สำหรับกล้อง เช่น MAC address, IP address เป็นต้น

1 MENU →  (เครือข่าย) → [Wi-Fi] → [แสดงข้อมูล Wi-Fi]

### คำแนะนำ

- ข้อมูลอื่น ๆ นอกเหนือจาก MAC address จะแสดงขึ้นเมื่อดังค่า [เชื่อมต่อ Wi-Fi] เป็น [เปิด]

กล้องดิจิทัลชนิดเปลี่ยนเลนส์ได้  
ILME-FX30

## รีเซ็ต SSID/รหัสลับ

เมื่อสร้างการเชื่อมต่อ Wi-Fi Direct กับสมาร์ทโฟนหรือคอมพิวเตอร์ ผลิตภัณฑ์นี้จะใช้ข้อมูลการเชื่อมต่อร่วมกับอุปกรณ์ที่ได้อนุญาตให้เชื่อมต่อ ถ้าต้องการเปลี่ยนอุปกรณ์ที่ได้รับอนุญาตให้เชื่อมต่อ ให้รีเซ็ตข้อมูลการเชื่อมต่อ

1 MENU →  (เครือข่าย) → [Wi-Fi] → [รีเซ็ต SSID/รหัสลับ] → [ตกลง]

### หมายเหตุ

- หากท่านเชื่อมต่อผลิตภัณฑ์กับสมาร์ทโฟนหลังจากรีเซ็ตข้อมูลการเชื่อมต่อแล้ว ท่านต้องตั้งค่าให้กับสมาร์ทโฟนอีกครั้ง
- หากท่านเชื่อมต่อผลิตภัณฑ์กับคอมพิวเตอร์ด้วย Wi-Fi Direct หลังจากรีเซ็ตข้อมูลการเชื่อมต่อแล้ว ท่านต้องกำหนดการตั้งค่าของคอมพิวเตอร์ใหม่

### หัวข้อที่เกี่ยวข้อง

- การสั่งงานกล้องจากคอมพิวเตอร์ (ฟังก์ชัน PC รีโมท)

กล้องดิจิทัลชนิดเปลี่ยนเลนส์ได้  
ILME-FX30

## การตั้งค่า Bluetooth

ควบคุมการตั้งค่าในการเชื่อมต่อกล้องกับสมาร์ทโฟนหรือรีโมทคอนโทรล Bluetooth หรือกริปถ่ายภาพผ่านการเชื่อมต่อ Bluetooth

1 MENU →  (เครือข่าย) → [Bluetooth] → เลือกรายการเมนูแล้วตั้งค่าพารามิเตอร์ที่ต้องการ

### รายละเอียดรายการเมนู

#### ฟังก์ชัน Bluetooth:

ตั้งค่าว่าจะส่งงานฟังก์ชัน Bluetooth ของกล้องหรือไม่ ([เปิด]/[ปิด])

#### การจับคู่:

แสดงหน้าจอสำหรับการจับคู่กล้องกับสมาร์ทโฟนหรือรีโมทคอนโทรล Bluetooth

#### จัดการอุปกรณ์ที่จับคู่:

ให้ท่านตรวจสอบหรือลบข้อมูลการจับคู่สำหรับอุปกรณ์ที่จับคู่กับกล้อง

#### รีโมทควบคุมBluetooth:

ตั้งค่าว่าจะใช้หรือไม่ใช้รีโมทคอนโทรลที่รองรับ Bluetooth (แยกจำหน่าย) ([เปิด]/[ปิด])

#### แสดง device address:

แสดงหมายเลข BD ของกล้อง

#### หมายเหตุ

- หลังจากที่ท่านลบข้อมูลการจับคู่สำหรับกล้องจากสมาร์ทโฟนแล้ว ให้ลบข้อมูลการจับคู่สำหรับสมาร์ทโฟนจากกล้องโดยใช้ [จัดการอุปกรณ์ที่จับคู่]



### หัวข้อที่เกี่ยวข้อง

- รีโมทควบคุมBluetooth
- ต่อระหว่างปิดเครื่อง (สมาร์ทโฟน)
- การจับคู่กล้องด้วยสมาร์ทโฟน (เชื่อมต่อสมาร์ทโฟน)

กล้องดิจิทัลชนิดเปลี่ยนเลนส์ได้  
ILME-FX30

## รีโมทควบคุมBluetooth

ท่านสามารถใช้งานกล้องโดยใช้รีโมทคอนโทรลที่รองรับ Bluetooth (แยกจำหน่าย) หรือกริปถ่ายภาพ (แยกจำหน่าย)

- 1 ที่กล้อง ให้เลือก MENU →  (เครือข่าย) → [Bluetooth] → [ฟังก์ชัน Bluetooth] → [เปิด]
- 2 ที่กล้อง ให้เลือก MENU →  (เครือข่าย) → [Bluetooth] → [รีโมทควบคุมBluetooth] → [เปิด]
  - หากไม่มีอุปกรณ์ Bluetooth ที่จับคู่กับกล้องอยู่ในขณะนั้น หน้าจอสำหรับการจับคู่ตามที่อธิบายไว้ในขั้นตอนที่ 3 จะปรากฏขึ้น
- 3 ที่กล้อง ให้เลือก MENU →  (เครือข่าย) → [Bluetooth] → [การจับคู่] เพื่อแสดงหน้าจอสำหรับการจับคู่
- 4 ในรีโมทคอนโทรล Bluetooth ให้ทำการจับคู่
  - ดูรายละเอียดได้จากคำแนะนำการใช้งานของรีโมทคอนโทรล Bluetooth
- 5 ในกล้อง เลือก [ตกลง] บนหน้าจอยืนยันสำหรับการเชื่อมต่อ Bluetooth
  - การจับคู่เสร็จสมบูรณ์ ท่านสามารถใช้งานกล้องจากรีโมทคอนโทรล Bluetooth ได้แล้ว เมื่อจับคู่อุปกรณ์แล้ว ท่านสามารถเชื่อมต่อกล้องกับรีโมทคอนโทรล Bluetooth อีกครั้งในอนาคตโดยการตั้งค่า [รีโมทควบคุมBluetooth] เป็น [เปิด]

### รายละเอียดรายการเมนู

#### เปิด:

เปิดใช้งานรีโมทคอนโทรล Bluetooth

#### ปิด:

ปิดใช้งานรีโมทคอนโทรล Bluetooth

### ไอคอนจะแสดงขึ้นเมื่อเชื่อมต่อกับรีโมทคอนโทรล Bluetooth

 (การเชื่อมต่อ Bluetooth ใช้งานได้): ทำการเชื่อมต่อ Bluetooth กับรีโมทคอนโทรล Bluetooth แล้ว

 (การเชื่อมต่อ Bluetooth ใช้งานไม่ได้): ไม่ได้ทำการเชื่อมต่อ Bluetooth กับรีโมทคอนโทรล Bluetooth

#### คำแนะนำ

- การเชื่อมต่อ Bluetooth จะใช้งานได้ขณะที่ท่านใช้กล้องโดยใช้รีโมทคอนโทรล Bluetooth เท่านั้น

#### หมายเหตุ

- เมื่อท่านลบการตั้งค่ากล้อง ข้อมูลการจับคู่จะถูกลบด้วย ในการใช้รีโมทคอนโทรล Bluetooth ให้ทำการจับคู่อีกครั้ง
- หากการเชื่อมต่อ Bluetooth ไม่เสถียร ให้นำสิ่งกีดขวางต่าง ๆ เช่น คนหรือวัตถุโลหะ ที่อยู่ระหว่างกล้องกับรีโมทคอนโทรล Bluetooth ที่จับคู่ออกจากบริเวณนั้น
- ฟังก์ชันต่อไปนี้จะไม่สามารถใช้ได้เมื่อตั้งค่า [รีโมทควบคุมBluetooth] เป็น [เปิด]
  - โหมดประหยัดพลังงาน
- สามารถเชื่อมต่อรีโมทคอนโทรล Bluetooth เข้ากับกล้องได้ครั้งละหนึ่งตัวเท่านั้น
- หากฟังก์ชันทำงานไม่ถูกต้อง ให้ดูหมายเหตุต่อไปนี้อย่างละเอียดและทำการจับคู่อีกครั้ง

- ยืนยันว่า [โหมดเครื่องบิน] สำหรับกล่องถูกตั้งค่าไปที่ [ปิด]
- หากฟังก์ชันทำงานไม่ถูกต้อง แม้ว่าท่านจะดำเนินการข้างต้นแล้วก็ตาม ให้ลบข้อมูลการจับคู่สำหรับอุปกรณ์ที่ท่านต้องการเชื่อมต่อโดยใช้ [จัดการอุปกรณ์ที่จับคู่] ในกล่อง

---

---

## หัวข้อที่เกี่ยวข้อง

- [การตั้งค่า Bluetooth](#)

5-043-038-44(1) Copyright 2022 Sony Corporation

กล้องดิจิทัลชนิดเปลี่ยนเลนส์ได้  
ILME-FX30

## LAN มีสาย (USB-LAN)

กำหนดค่าระบบ LAN แบบใช้สาย ท่านสามารถเชื่อมต่อผลิตภัณฑ์นี้เข้ากับเครือข่ายผ่าน LAN แบบผ่านสายได้ โดยการต่ออะแดปเตอร์แปลง USB-LAN ที่มีจำหน่ายตามท้องตลาดเข้ากับขั้วต่อ USB Type-C ของผลิตภัณฑ์นี้

1 MENU →  (เครือข่าย) → [LAN มีสาย] → ค่าที่ต้องการ

### รายละเอียดรายการเมนู

#### **LAN** ตั้งค่า IP Address:

ตั้งว่าจะกำหนดที่อยู่ IP สำหรับระบบ LAN แบบใช้สายโดยอัตโนมัติหรือด้วยตัวเอง ([อัตโนมัติ]/[แมนนวล])

#### แสดงข้อมูล LAN มีสาย:

แสดงข้อมูล LAN แบบใช้สายสำหรับกล้องนี้ เช่น ที่อยู่ MAC หรือที่อยู่ IP

#### IP Address:

หากท่านใส่ที่อยู่ IP ด้วยตัวเอง ให้ใส่ที่อยู่ที่กำหนดไว้

#### Subnet Mask/เกตเวย์เริ่มต้น/เซิร์ฟเวอร์ Primary DNS/เซิร์ฟเวอร์ Second DNS:

ถ้าท่านตั้งค่า [**LAN** ตั้งค่า IP Address] ไว้ที่ [แมนนวล] ให้ใส่ที่อยู่แต่ละแห่งตามสภาพแวดล้อมเครือข่ายของท่าน

#### คำแนะนำ

- ขอแนะนำให้อะแดปเตอร์อีเทอร์เน็ตระดับกิกะบิตสำหรับการเชื่อมต่อกับ USB Type-C

#### หมายเหตุ

- การใช้อะแดปเตอร์แปลง USB-LAN บางชนิดอาจทำให้ไม่สามารถทำงานได้อย่างถูกต้อง

### หัวข้อที่เกี่ยวข้อง

- การใช้เป็นพิมพ์



กล้องดิจิทัลชนิดเปลี่ยนเลนส์ได้  
ILME-FX30

## USB-LAN/Tether

เชื่อมต่อเครือข่ายด้วยการเชื่อมต่ออะแดปเตอร์สำหรับแปลง USB-LAN เข้ากับกล้อง หรือใช้การเชื่อมต่อ Tethering บนสมาร์ตโฟนของท่านเพื่อเชื่อมต่อเครือข่าย  
สามารถใช้ฟังก์ชันนี้เมื่อซอฟต์แวร์ระบบ (เฟิร์มแวร์) ของกล้องคือ Ver.3.00 หรือใหม่กว่า

- 1 MENU →  (เครือข่าย) → [USB-LAN/Tether] → วิธีการเชื่อมต่อที่ต้องการ
  - หากต้องการยกเลิกการเชื่อมต่อเครือข่าย ให้เลือก [ยกเลิกเชื่อม USB-LAN] หรือ [ยกเลิกเชื่อม Tethering]

### รายละเอียดรายการเมนู

#### การเชื่อมต่อ USB-LAN:

เชื่อมต่อเครือข่ายโดยใช้อะแดปเตอร์สำหรับแปลง USB-LAN

#### เชื่อมต่อ Tethering:

เชื่อมต่อเครือข่ายโดยใช้การเชื่อมต่อ Tethering บนสมาร์ตโฟนของท่าน

### หัวข้อที่เกี่ยวข้อง

- LAN มีสาย (USB-LAN)

กล้องดิจิทัลชนิดเปลี่ยนเลนส์ได้  
ILME-FX30

## โหมดเครื่องบิน

ขณะที่ท่านอยู่บนเครื่องบินหรือที่อื่น ๆ ท่านสามารถปิดฟังก์ชันที่เกี่ยวกับการทำงานไร้สายทั้งหมดได้ชั่วคราว รวมถึง Wi-Fi

- 1 MENU →  (เครือข่าย) → [ตัวเลือกเครือข่าย] → [โหมดเครื่องบิน] → ค่าที่ต้องการ  
หากตั้ง [โหมดเครื่องบิน] ไว้ที่ [เปิด] รูปเครื่องบินจะปรากฏบนหน้าจอ

กล้องดิจิทัลชนิดเปลี่ยนเลนส์ได้  
ILME-FX30

## แก้ไขชื่ออุปกรณ์

ท่านสามารถเปลี่ยนชื่อของอุปกรณ์สำหรับการเชื่อมต่อ Wi-Fi Direct, [PC รีโมท] หรือ Bluetooth ได้

- 1 MENU →  (เครือข่าย) → [ตัวเลือกเครือข่าย] → [แก้ไขชื่ออุปกรณ์]
- 2 เลือกช่องใส่ข้อความ จากนั้นใส่ชื่ออุปกรณ์ → [ตกลง]

### หัวข้อที่เกี่ยวข้อง

- กด WPS
- ตั้งค่าจุดเชื่อมต่อ
- การส่งงานกล้องจากคอมพิวเตอร์ (ฟังก์ชัน PC รีโมท)
- การใช้แป้นพิมพ์

กล้องดิจิทัลชนิดเปลี่ยนเลนส์ได้  
ILME-FX30

## การนำเข้าใบรับรองหลักลงในกล้อง (นำเข้าใบรับรองหลัก)

นำเข้าใบรับรองหลักที่จำเป็นในการตรวจสอบเซิร์ฟเวอร์จากการลดหน่วยความจำ ใช้ฟังก์ชันนี้สำหรับการสื่อสารที่เข้ารหัสระหว่างการโอน FTP

หากต้องการรายละเอียดเพิ่มเติม โปรดดู “FTP Help Guide”

[https://rd1.sony.net/help/di/ftp\\_2220/h\\_zz/](https://rd1.sony.net/help/di/ftp_2220/h_zz/)

**1** MENU →  (เครือข่าย) → [ตัวเลือกเครือข่าย] → [นำเข้าใบรับรองหลัก]

กล่องดิจิตอลชนิดเปลี่ยนเลนส์ได้  
ILME-FX30

## ตั้งค่าตรวจสอบเข้าถึง

เข้ารหัสการสื่อสารระหว่างกล่องกับอุปกรณ์เมื่อถ่ายภาพระยะไกลหรือถ่ายโอนภาพโดยใช้สมาร์ทโฟน หรือเมื่อเชื่อมต่อผ่านฟังก์ชัน PC รีโมท

สามารถใช้ฟังก์ชันนี้เมื่อซอฟต์แวร์ระบบ (เฟิร์มแวร์) ของกล่องเป็น Ver.2.00 หรือใหม่กว่า

1 MENU →  (เครือข่าย) → [ตัวเลือกเครือข่าย] → [ตั้งค่าตรวจสอบเข้าถึง] → รายการตั้งค่าที่ต้องการ

### รายละเอียดรายการเมนู

#### ตรวจสอบสิทธิ์เข้าถึง:

ตั้งค่าว่าจะเข้ารหัสการสื่อสารด้วยการตรวจสอบสิทธิ์เข้าถึงหรือไม่ ([เปิด] / [ปิด])

#### ผู้ใช้:

ตั้งชื่อผู้ใช้สำหรับการตรวจสอบสิทธิ์เข้าถึง

#### รหัสลับ:

ตั้งรหัสผ่านสำหรับการตรวจสอบสิทธิ์เข้าถึง

#### สร้างรหัสลับ:

สร้างรหัสผ่านสำหรับการตรวจสอบสิทธิ์เข้าถึงโดยอัตโนมัติ

#### หมายเหตุ

- เมื่อตั้งค่า [ตรวจสอบสิทธิ์เข้าถึง] เป็น [ปิด] จะมีการสื่อสารโดยไม่ใช้การตรวจสอบหรือการเข้ารหัสการเชื่อมต่อ SSH ดังนั้น เนื้อหาอาจถูกดักจับหรืออาจมีบุคคลที่สามผู้ไม่พึงประสงค์เข้าถึงกล่องได้
- ก่อนเชื่อมต่อกล่องกับสมาร์ทโฟนหรือคอมพิวเตอร์ ต้องดูให้แน่ใจว่าไม่มีการตั้งค่า [ตรวจสอบสิทธิ์เข้าถึง] เป็น [ปิด] โดยไม่ได้ตั้งใจ
- ชื่อผู้ใช้และรหัสผ่านสำหรับ [ตั้งค่าตรวจสอบเข้าถึง] ได้รับการสร้างขึ้นและตั้งค่าโดยอัตโนมัติเมื่อท่านซื้อกล่อง เมื่อตั้งชื่อผู้ใช้และรหัสผ่านของท่านแล้ว ให้ระวังว่าอาจมีผู้อื่นดักจับข้อมูลดังกล่าวได้
- สำหรับรหัสผ่านใน [ตั้งค่าตรวจสอบเข้าถึง] ให้ตั้งโดยใช้อักขระจำนวนมากพอที่ผู้อื่นจะคาดเดาได้ยาก และต้องเก็บรหัสผ่านไว้อย่างปลอดภัย
- หากท่านไม่ปิดปิดรหัสผ่านขณะป้อนข้อมูล ถือว่ามีความเสี่ยงที่รหัสผ่านนั้นจะเผยแพร่ไปสู่บุคคลที่สามได้ ตรวจสอบให้แน่ใจไม่มีบุคคลอื่นอยู่รอบตัวท่านก่อนที่จะแสดงคีย์
- กำหนดค่าเริ่มต้นให้กล่องก่อนมอบกล่องให้ผู้อื่นหรือให้ผู้อื่นยืม
- สำหรับ [ผู้ใช้] ให้ตั้งโดยใช้อักขระ/สัญลักษณ์ที่เป็นตัวอักษรหรือตัวเลขจำนวนไม่เกิน 16 ตัว
- สำหรับ [รหัสลับ] ให้ตั้งโดยใช้อักขระ/สัญลักษณ์ที่เป็นตัวอักษรหรือตัวเลขจำนวน 8-16 ตัว โดยต้องมีทั้งตัวอักษรและตัวเลข

### หัวข้อที่เกี่ยวข้อง

- ข้อมูลตรวจสอบเข้าถึง
- การใช้แป้นพิมพ์

กล้องดิจิทัลชนิดเปลี่ยนเลนส์ได้  
ILME-FX30

## ข้อมูลตรวจสอบเข้าถึง

แสดงข้อมูลที่จำเป็นเมื่อเชื่อมต่อกล้องกับคอมพิวเตอร์หรือสมาร์ทโฟนโดยใช้การตรวจสอบสิทธิ์เข้าถึง สามารถใช้ฟังก์ชันนี้เมื่อซอฟต์แวร์ระบบ (เฟิร์มแวร์) ของกล้องเป็น Ver.2.00 หรือใหม่กว่า

1 MENU →  (เครือข่าย) → [ตัวเลือกเครือข่าย] → [ข้อมูลตรวจสอบเข้าถึง]

มีการแสดงข้อมูลที่จำเป็นสำหรับการเชื่อมต่อ เช่น ชื่อผู้ใช้ รหัสผ่าน ที่อยู่ MAC และลายนิ้วมือของกล้องนี้

### หมายเหตุ

- เมื่อแสดง [ข้อมูลตรวจสอบเข้าถึง] บนหน้าจอ ตรวจสอบให้แน่ใจว่าไม่มีผู้ใดอยู่ในบริเวณใกล้เคียง ทั้งนี้เพื่อหลีกเลี่ยงไม่ให้ผู้อื่นมองเห็นข้อมูลบนหน้าจอและป้องกันการใช้งานชื่อผู้ใช้ รหัสผ่าน และลายนิ้วมือโดยไม่ได้รับอนุญาต
- กำหนดค่าเริ่มต้นให้กล้องก่อนมอบกล้องให้ผู้อื่นหรือให้ผู้อื่นยืม

### หัวข้อที่เกี่ยวข้อง

- [ตั้งค่าตรวจสอบเข้าถึง](#)

กล่องดิจิตอลชนิดเปลี่ยนเลนส์ได้  
ILME-FX30

## ความปลอดภัย (IPsec)

เข้ารหัสข้อมูลเมื่อกำลังและคอมพิวเตอร์สื่อสารกันผ่านการเชื่อมต่อ LAN แบบใช้สายหรือ Wi-Fi

1 MENU →  (เครือข่าย) → [ตัวเลือกเครือข่าย] → [ความปลอดภัย (IPsec)] → ค่าที่ต้องการ

### รายละเอียดรายการเมนู

#### IPsec:

ตั้งค่าว่าจะใช้ฟังก์ชัน [ความปลอดภัย (IPsec)] หรือไม่ ([เปิด]/[ปิด])

#### IP Address ปลายทาง:

ตั้งค่า IP address ของอุปกรณ์ที่จะเชื่อมต่อโดยใช้ฟังก์ชัน [ความปลอดภัย (IPsec)]

#### คีย์ที่แชร์กัน:

ตั้งค่าคีย์ที่แชร์กันใหม่โดยฟังก์ชัน [ความปลอดภัย (IPsec)]

#### หมายเหตุ

- ใช้อักขระที่เป็นตัวเลขและตัวอักษรหรือสัญลักษณ์อย่างน้อยแปดตัวและไม่เกิน 20 ตัวสำหรับ [คีย์ที่แชร์กัน]
- เมื่อท่านกรอกคีย์ที่แชร์ โปรดทราบว่า การแสดงคีย์ที่แชร์จะเพิ่มความเสี่ยงในการเปิดเผยคีย์ต่อบุคคลที่สาม ตรวจสอบให้แน่ใจที่ไม่มีบุคคลอื่นอยู่รอบตัวท่านก่อนที่จะแสดงคีย์
- สำหรับการสื่อสาร IPsec อุปกรณ์ที่ต้องการเชื่อมต่อจะต้องรองรับ IPsec อาจไม่สามารถทำการสื่อสารได้หรือความเร็วในการสื่อสารอาจลดลง ทั้งนี้ขึ้นอยู่กับอุปกรณ์
- ในกล่องนี้ IPsec จะทำงานในโหมดขนส่งเท่านั้นและใช้ IKEv2 อัลกอริทึมคือ AES with 128-bit keys in CBC mode/Diffie-Hellman 3072-bit modp group/PRF-HMAC-SHA-256/HMAC-SHA-384-192 การรับรองจะหมดอายุหลังจาก 24 ชั่วโมง
- การสื่อสารที่เข้ารหัสสามารถทำได้กับอุปกรณ์ที่กำหนดค่าอย่างถูกต้องเท่านั้น การสื่อสารกับอุปกรณ์อื่นจะไม่ถูกเข้ารหัส
- สำหรับรายละเอียดเกี่ยวกับการกำหนดค่า IPsec โปรดปรึกษาผู้ดูแลระบบของเครือข่ายสำหรับอุปกรณ์
- ไม่สามารถใช้ฟังก์ชัน [ความปลอดภัย (IPsec)] ได้ เมื่อตั้งค่า [ตรวจสอบสิทธิ์เข้าถึง] ภายใต้ [ตั้งค่าตรวจสอบเข้าถึง] เป็น [เปิด]

### หัวข้อที่เกี่ยวข้อง

- [การใช้แป้นพิมพ์](#)

กล้องดิจิทัลชนิดเปลี่ยนเลนส์ได้  
ILME-FX30

## รีเซ็ตตั้งค่าเครือข่าย

---

รีเซ็ตการตั้งค่าเครือข่ายทั้งหมดให้กลับสู่การตั้งค่าเริ่มต้น

1 MENU →  (เครือข่าย) → [ตัวเลือกเครือข่าย] → [รีเซ็ตตั้งค่าเครือข่าย] → [ตกลง]



กล้องดิจิทัลชนิดเปลี่ยนเลนส์ได้  
ILME-FX30

## ฟังก์ชันการโอน FTP

ท่านสามารถตั้งค่าการถ่ายโอนภาพโดยใช้เซิร์ฟเวอร์ FTP หรือถ่ายโอนภาพไปยังเซิร์ฟเวอร์ FTP ทั้งนี้จะต้องมีความรู้พื้นฐานเกี่ยวกับเซิร์ฟเวอร์ FTP

หากต้องการรายละเอียดเพิ่มเติม โปรดดู “FTP Help Guide”

[https://rd1.sony.net/help/di/ftp\\_2220/h\\_zz/](https://rd1.sony.net/help/di/ftp_2220/h_zz/)

1 MENU →  (เครือข่าย) → [การถ่ายโอน FTP] → [ฟังก์ชันการโอน FTP] → ค่าที่ต้องการ

### หัวข้อที่เกี่ยวข้อง

- [การนำเข้าใบรับรองหลักลงในกล้อง \(นำเข้าใบรับรองหลัก\)](#)

กล้องดิจิทัลชนิดเปลี่ยนเลนส์ได้  
ILME-FX30

## ความสว่างหน้าจอ

---

ปรับความสว่างของหน้าจอ

1 MENU →  (ตั้งค่า) → [หน้าจอ] → [ความสว่างหน้าจอ] → ค่าที่ต้องการ

### รายละเอียดรายการเมนู

**แมนนวล:**

ปรับความสว่างได้ภายในช่วง -2 ถึง +2

**สภาพแสงแดดจ้า:**

ปรับความสว่างให้เหมาะสำหรับการถ่ายภาพกลางแจ้ง

#### หมายเหตุ

- การตั้งค่า [สภาพแสงแดดจ้า] สว่างเกินไปสำหรับการถ่ายภาพในร่ม ตั้งค่า [ความสว่างหน้าจอ] ไปที่ [แมนนวล] สำหรับการถ่ายภาพในร่ม

กล้องดิจิทัลชนิดเปลี่ยนเลนส์ได้  
ILME-FX30

## เวลาเริ่มประหยัดพวง.

ตั้งรอบระยะเวลาให้เปลี่ยนเป็นโหมดประหยัดพลังงานโดยอัตโนมัติเมื่อไม่ได้ใช้งาน เพื่อป้องกันแบตเตอรี่เสื่อมประสิทธิภาพ หากต้องการกลับสู่โหมดถ่ายภาพ ให้ใช้งานกล้อง เช่น กดปุ่มชัตเตอร์ลงครึ่งหนึ่ง

1 MENU →  (ตั้งค่า) → [ตัวเลือกตั้งเปิดปิด] → [เวลาเริ่มประหยัดพวง.] → ค่าที่ต้องการ

### รายละเอียดรายการเมนู

ปิด/30 นาที/5 นาที/2 นาที/1 นาที/10 วินาที

#### หมายเหตุ

- ปิดผลิตภัณฑ์เมื่อไม่ใช้งานเป็นเวลานาน
- ฟังก์ชันประหยัดพลังงานจะปิดใช้งานในสถานการณ์ต่อไปนี้:
  - ขณะที่กำลังชาร์จไฟผ่าน USB
  - ขณะเปิดดูภาพสไลด์โชว์
  - ขณะถ่ายโอนข้อมูลผ่าน FTP
  - ขณะบันทึกภาพเคลื่อนไหว
  - ขณะเชื่อมต่อกับคอมพิวเตอร์หรือทีวี
  - เมื่อตั้งค่า [รีโมทควบคุมBluetooth] ไว้ที่ [เปิด]
  - ขณะสตรีม
  - ขณะอัปโหลดภาพไปยัง Creators' Cloud

กล้องดิจิทัลชนิดเปลี่ยนเลนส์ได้  
ILME-FX30

## อุณหภูมิปิดอัตโนมัติ

ตั้งค่าอุณหภูมิของกล้องที่จะสั่งงานให้กล้องปิดสวิตช์เองโดยอัตโนมัติในขณะที่ถ่ายภาพ เมื่อตั้งค่าไปที่ [สูง] ท่านจะสามารถถ่ายภาพต่อเนื่องได้ แม้กล้องจะมีอุณหภูมิสูงกว่าปกติก็ตาม

1 MENU →  (ตั้งค่า) → [ตัวเลือกตั้งเปิดปิด] → [อุณหภูมิปิดอัตโนมัติ] → ค่าที่ต้องการ

### รายละเอียดรายการเมนู

#### ปกติ:

กำหนดอุณหภูมิมาตรฐานที่จะทำให้กล้องปิดสวิตช์

#### สูง:

กำหนดอุณหภูมิที่จะทำให้กล้องปิดสวิตช์ให้สูงกว่า [ปกติ]

### หมายเหตุ เมื่อตั้งค่า [อุณหภูมิปิดอัตโนมัติ] ไว้ที่ [สูง]

- ห้ามถ่ายภาพในขณะที่ถือกล้องอยู่ในมือ ใช้ขาตั้งกล้อง
- การใช้งานกล้องในขณะที่ถือกล้องอยู่ในมือเป็นเวลานานๆ อาจทำให้ได้รับแผลไหม้ที่เกิดจากความร้อนที่มีอุณหภูมิต่ำ

### ระยะเวลาบันทึกต่อเนื่องสำหรับภาพเคลื่อนไหว เมื่อตั้งค่า [อุณหภูมิปิดอัตโนมัติ] ไว้ที่ [สูง]

เมื่อกำลังเริ่มบันทึกภาพตามค่าเริ่มต้นหลังจากปิดสวิตช์กล้องไว้สักครู่ ระยะเวลาที่ใช้ได้สำหรับการบันทึกภาพเคลื่อนไหวต่อเนื่องจะเป็นดังนี้ ค่าต่อไปนี้แสดงเวลาต่อเนื่องจากในขณะที่กล้องเริ่มบันทึกจนกระทั่งกล้องหยุดทำการบันทึก

#### อุณหภูมิแวดล้อม: 25°C

ระยะเวลาบันทึกต่อเนื่องสำหรับภาพเคลื่อนไหว (HD): ประมาณ 120 นาที

ระยะเวลาบันทึกต่อเนื่องสำหรับภาพเคลื่อนไหว (4K): ประมาณ 60 นาที

#### อุณหภูมิแวดล้อม: 40°C

ระยะเวลาบันทึกต่อเนื่องสำหรับภาพเคลื่อนไหว (HD): ประมาณ 120 นาที

ระยะเวลาบันทึกต่อเนื่องสำหรับภาพเคลื่อนไหว (4K): ประมาณ 60 นาที

HD: XAVC S HD (59.94p 50M/50p 50M 4:2:0 8bit; เมื่อกำลังไม่ได้เชื่อมต่อผ่าน Wi-Fi เมื่อใช้การ์ดหน่วยความจำ CFexpress Type A หนึ่งชุด เมื่อเปิดจอภาพ)

4K: XAVC S 4K (59.94p 150M/50p 150M 4:2:0 8bit; เมื่อกำลังไม่ได้เชื่อมต่อผ่าน Wi-Fi เมื่อใช้การ์ดหน่วยความจำ CFexpress Type A หนึ่งชุด เมื่อเปิดจอภาพ)

#### หมายเหตุ

- แม้ว่าได้ตั้งค่า [อุณหภูมิปิดอัตโนมัติ] ไว้ที่ [สูง] ก็ตาม แต่ระยะเวลาที่สามารถบันทึกภาพเคลื่อนไหวได้อาจไม่เปลี่ยนแปลง ทั้งนี้ขึ้นอยู่กับสภาพหรืออุณหภูมิของกล้อง

### หัวข้อที่เกี่ยวข้อง

- ระยะเวลาที่บันทึกได้ของภาพเคลื่อนไหว

กล้องดิจิทัลชนิดเปลี่ยนเลนส์ได้  
ILME-FX30

## ควบคุมพัลลม (ภาพเคลื่อนไหว)

ตั้งวิธีการควบคุมสำหรับพัลลมระบายความร้อน ซึ่งจะรักษาอุณหภูมิกล้องไม่ให้สูงขึ้น

1 MENU →  (ตั้งค่า) → [ตัวเลือกการตั้งค่า] → [▶■ ควบคุมพัลลม] → ค่าที่ต้องการ

### รายละเอียดรายการเมนู

#### อัตโนมัติ:

ใช้งานพัลลมระบายความร้อนโดยอัตโนมัติตามอุณหภูมิภายในของกล้อง

#### น้อยที่สุด:

ใช้งานพัลลมระบายความร้อนพร้อมกับลดเสียงการทำงาน เว้นแต่อุณหภูมิภายในของกล้องจะเกินอุณหภูมิระดับหนึ่ง

#### ปิดในการบันทึก:

ไม่ใช้งานพัลลมระบายความร้อนขณะบันทึกภาพเคลื่อนไหว เว้นแต่อุณหภูมิภายในของกล้องจะเกินอุณหภูมิระดับหนึ่ง พัลลมจะหมุนด้วยความเร็วสูงสุดเมื่อไม่ได้บันทึกภาพ

กล้องดิจิทัลชนิดเปลี่ยนเลนส์ได้  
ILME-FX30

## คุณภาพการแสดงผล

ท่านสามารถเปลี่ยนคุณภาพการแสดงผล

1 MENU →  (ตั้งค่า) → [หน้าจอ] → [คุณภาพการแสดงผล] → ค่าที่ต้องการ

### รายละเอียดรายการเมนู

**สูง:**

แสดงผลด้วยคุณภาพสูง

**ปกติ:**

แสดงผลด้วยคุณภาพมาตรฐาน

#### หมายเหตุ

- เมื่อตั้ง [สูง] ไว้ จะสิ้นเปลืองพลังงานแบตเตอรี่มากกว่าเมื่อตั้ง [ปกติ] ไว้
- เมื่ออุณหภูมิของกล้องเพิ่มสูงขึ้น การตั้งค่าอาจจะล๊อคไว้ที่ [ปกติ]

กล้องดิจิทัลชนิดเปลี่ยนเลนส์ได้  
ILME-FX30

## โหมดเชื่อมต่อ USB

เลือกวิธีการเชื่อมต่อ USB เมื่อต่อกล้องเข้ากับคอมพิวเตอร์ ฯลฯ

1 MENU →  (ตั้งค่า) → [USB] → [โหมดเชื่อมต่อ USB] → ค่าที่ต้องการ

### รายละเอียดรายการเมนู

#### เลือกเมื่อเชื่อมต่อ:

ทุกครั้งที่ท่านเชื่อมต่อสาย USB เข้ากับกล้อง ให้เลือกโหมดที่ท่านต้องการใช้จากรายการต่อไปนี้ ([ไลฟ์สตรีมมิ่ง (USB สตรีมมิ่ง)], [ถ่ายโอนภาพ(MSC)], [ถ่ายโอนภาพ(MTP)] หรือ [ถ่ายภาพแบบรีโมท (PC รีโมท)])

#### USB สตรีมมิ่ง:

ดำเนินการสตรีมมิ่งโดยใช้ USB ผ่านคอมพิวเตอร์หรือสมาร์ทโฟนที่เชื่อมต่อ

#### MassStrg(MSC):

ดำเนินการเชื่อมต่อแบบ Mass Storage เมื่อเชื่อมต่อกล้องเข้ากับคอมพิวเตอร์ ฯลฯ

หากท่านเชื่อมต่อกล้องเข้ากับคอมพิวเตอร์หรืออุปกรณ์ USB อื่นๆ กล้องจะถูกจัดจําว่าเป็นดิสก์แบบถอดได้ และท่านสามารถถ่ายโอนไฟล์ในกล้องได้

#### MTP:

ดำเนินการเชื่อมต่อแบบ MTP ระหว่างกล้อง คอมพิวเตอร์ และอุปกรณ์ USB อื่นๆ

หากท่านเชื่อมต่อกล้องเข้ากับคอมพิวเตอร์หรืออุปกรณ์ USB อื่นๆ กล้องจะถูกจัดจําว่าเป็นอุปกรณ์สื่อ และท่านสามารถถ่ายโอนภาพนิ่ง/ภาพเคลื่อนไหวในกล้องได้

- เป้าหมายในการเชื่อมต่อคือการลดหน่วยความจําที่อยู่ในช่องเสียบการ์ดหน่วยความจํา 1

#### PC รีโมท:

ใช้ Imaging Edge Desktop (Remote) เพื่อสั่งงานผลิตภัณฑ์นี้จากคอมพิวเตอร์ รวมทั้งฟังก์ชันต่าง ๆ เช่น การถ่ายภาพและการจัดเก็บภาพลงในคอมพิวเตอร์

### หัวข้อที่เกี่ยวข้อง

- [USB สตรีมมิ่ง \(ภาพเคลื่อนไหว\)](#)
- [การนำเข้าภาพลงในคอมพิวเตอร์](#)
- [การสั่งงานกล้องจากคอมพิวเตอร์ \(ฟังก์ชัน PC รีโมท\)](#)

กล้องดิจิทัลชนิดเปลี่ยนเลนส์ได้  
ILME-FX30

## ตั้งค่า USB LUN

เพิ่มระดับความเข้ากันได้โดยจำกัดฟังก์ชันของการเชื่อมต่อ USB

1 MENU →  (ตั้งค่า) → [USB] → [ตั้งค่า USB LUN] → ค่าที่ต้องการ

### รายละเอียดรายการเมนู

หลายตัว:

โดยปกติจะใช้ [หลายตัว]

ตัวเดียว:

ตั้งค่า [ตั้งค่า USB LUN] ไปที่ [ตัวเดียว] เฉพาะเมื่อทำการเชื่อมต่อไม่ได้เท่านั้น



กล้องดิจิทัลชนิดเปลี่ยนเลนส์ได้  
ILME-FX30

## เครื่องชาร์จ USB

ตั้งว่าจะจ่ายพลังงานผ่านสาย USB หรือไม่เมื่อผลิตภัณฑ์เชื่อมต่อกับคอมพิวเตอร์หรืออุปกรณ์ USB

1 MENU →  (ตั้งค่า) → [USB] → [เครื่องชาร์จ USB] → ค่าที่ต้องการ

### รายละเอียดรายการเมนู

#### เปิด:

จ่ายพลังงานให้ผลิตภัณฑ์ผ่านสาย USB เมื่อผลิตภัณฑ์เชื่อมต่อกับคอมพิวเตอร์ ฯลฯ

#### ปิด:

จะไม่มี การจ่ายไฟให้กับผลิตภัณฑ์ผ่านสาย USB เมื่อเชื่อมต่อผลิตภัณฑ์เข้ากับคอมพิวเตอร์ หรือในกรณีที่คล้ายกัน ในกรณีที่ท่านใช้อะแดปเตอร์ AC ที่ให้มาด้วย จะมีการจ่ายไฟแม้จะเลือก [ปิด] ก็ตาม

### การทำงานที่สามารถใช้ได้ขณะจ่ายไฟเลี้ยงผ่านสาย USB

ตารางต่อไปนี้จะแสดงการทำงานที่สามารถใช้ได้/ไม่สามารถใช้ได้ขณะจ่ายไฟเลี้ยงผ่านสาย USB

การทำงาน	สามารถใช้ได้/ไม่สามารถใช้ได้
การถ่ายภาพ	ใช้งานได้
การเปิดดูภาพ	ใช้งานได้
การเชื่อมต่อ Wi-Fi/Bluetooth	ใช้งานได้
การชาร์จแบตเตอรี่	ใช้งานไม่ได้
การเปิดใช้งานกล้องโดยไม่มีแบตเตอรี่ใส่อยู่	ใช้งานไม่ได้

#### หมายเหตุ

- ใส่แบตเตอรี่เข้าไปในผลิตภัณฑ์เพื่อจ่ายพลังงานผ่านสาย USB
- ผลิตภัณฑ์นี้ไม่สามารถรับไฟผ่านขั้วต่อ Multi/Micro USB ได้ ให้ใช้ขั้วต่อ USB Type-C

กล้องดิจิทัลชนิดเปลี่ยนเลนส์ได้  
ILME-FX30

## ความละเอียด HDMI

เมื่อเชื่อมต่อกล้องเข้ากับทีวีหรืออุปกรณ์จอภาพโดยใช้สายสัญญาณ HDMI (แยกจำหน่าย) ท่านจะสามารถเลือกความละเอียดที่จะส่งจากขั้วต่อ HDMI ของกล้องในระหว่างการถ่ายหรือดูภาพนิ่งได้

1 MENU →  (ตั้งค่า) → [สัญญาณออกนอก] → [ ความละเอียด HDMI] → ค่าที่ต้องการ

### รายละเอียดรายการเมนู

#### อัตโนมัติ:

กล้องจะตรวจจับความละเอียดของทีวีหรืออุปกรณ์แสดงผลที่เชื่อมต่ออยู่ และกำหนดความละเอียดในการส่งสัญญาณภาพให้สอดคล้องกันโดยอัตโนมัติ

#### 2160p:

ส่งสัญญาณออกที่ระดับ 2160p

#### 1080p:

ส่งสัญญาณออกที่คุณภาพของภาพระดับ HD (1080p)

#### 1080i:

ส่งสัญญาณออกที่คุณภาพของภาพระดับ HD (1080i)



#### หมายเหตุ

- หากภาพแสดงอย่างไม่ถูกต้องเมื่อใช้การตั้งค่า [อัตโนมัติ] ให้เลือก [1080i], [1080p] หรือ [2160p] ตามทีวีที่เชื่อมต่ออยู่

กล้องดิจิทัลชนิดเปลี่ยนเลนส์ได้  
ILME-FX30

## ตั้งค่าออก HDMI (ภาพเคลื่อนไหว)

ตั้งค่าวิดีโอและเสียงที่ส่งไปยังเครื่องบันทึก/เครื่องเล่นภายนอกซึ่งเชื่อมต่อผ่าน HDMI เมื่อถ่ายภาพเคลื่อนไหว ใช้สายเคเบิล HDMI ความเร็วสูงระดับพรีเมียม (แยกจำหน่าย) ในการส่งสัญญาณภาพเคลื่อนไหวระดับ 4K หรือภาพเคลื่อนไหวแบบ RAW

1 MENU →  (ตั้งค่า) → [สัญญาณออกนอก] → [ ตั้งค่าออก HDMI] → รายการตั้งค่าที่ต้องการ

### รายละเอียดรายการเมนู

#### บันทึกสื่อระหว่างส่ง HDMI:

กำหนดว่าจะบันทึกภาพเคลื่อนไหวลงบนการ์ดหน่วยความจำของกล้องในระหว่างที่ส่งสัญญาณผ่าน HDMI หรือไม่  
[เปิด]: บันทึกภาพเคลื่อนไหวลงบนการ์ดหน่วยความจำของกล้องพร้อมกับส่งสัญญาณภาพเคลื่อนไหวไปยังอุปกรณ์ที่เชื่อมต่อผ่าน HDMI ในขณะเดียวกัน ความลึกของสีสำหรับการส่งสัญญาณภาพเคลื่อนไหวจะขึ้นอยู่กับ [ตั้งค่าการบันทึก] ภายใต้ [ ตั้งค่าออก HDMI]

[ปิด(HDMI เท่านั้น)]: ไม่บันทึกภาพเคลื่อนไหวลงในการ์ดหน่วยความจำของกล้อง โดยจะส่งสัญญาณภาพเคลื่อนไหวไปยังอุปกรณ์ที่เชื่อมต่อผ่าน HDMI เท่านั้น

#### ความละเอียดสัญญาณออก:

กำหนดความละเอียดของสัญญาณภาพที่จะส่งไปยังอุปกรณ์อื่นที่เชื่อมต่อผ่าน HDMI เมื่อตั้งค่า [บันทึกสื่อระหว่างส่ง HDMI] เป็น [เปิด] และ [สัญญาณออก RAW] เป็น [เปิด] ([อัตราเฟรม] / [2160p] / [1080p] / [1080i])

#### ตั้งออก 4K (HDMI เท่านั้น):

กำหนดอัตราเฟรมและความลึกสีของภาพเคลื่อนไหว 4K ที่จะส่งไปยังอุปกรณ์อื่นที่เชื่อมต่อผ่าน HDMI เมื่อตั้งค่า [บันทึกสื่อระหว่างส่ง HDMI] เป็น [เปิด(HDMI เท่านั้น)] และ [สัญญาณออก RAW] เป็น [เปิด] ([59.94p 10bit] / [50p 10bit] / [29.97p 10bit] / [25p 10bit] / [23.98p 10bit] / [24.00p 10bit])

#### สัญญาณออก RAW:

กำหนดว่าจะส่งภาพเคลื่อนไหวแบบ RAW ไปยังอุปกรณ์อื่นซึ่งรองรับ RAW ที่เชื่อมต่อผ่าน HDMI หรือไม่ ([เปิด] / [ปิด])

#### ตั้งค่าสัญญาณออก RAW:

กำหนดอัตราเฟรมเมื่อส่งภาพเคลื่อนไหวแบบ RAW ไปยังอุปกรณ์อื่นซึ่งรองรับ RAW ที่เชื่อมต่อผ่าน HDMI ([59.94p] / [50p] / [29.97p] / [25p] / [23.98p] / [24.00p])

#### สัญญาณออก Time Code:

กำหนดว่าจะส่งไทม์โค้ดและยูสเซอร์บิตไปยังอุปกรณ์อื่นที่เชื่อมต่อผ่าน HDMI หรือไม่ ([เปิด] / [ปิด])

ข้อมูลไทม์โค้ดจะถูกส่งเป็นข้อมูลดิจิทัล ไม่ใช่เป็นภาพที่แสดงบนหน้าจอ อุปกรณ์ที่เชื่อมต่ออยู่จะสามารถอ้างอิงข้อมูลดิจิทัลดังกล่าว เพื่อระบุข้อมูลเวลาได้

#### ควบคุม REC:

กำหนดว่าจะเริ่มหรือหยุดการบันทึกของเครื่องบันทึก/เครื่องเล่นภายนอกโดยสั่งงานจากระยะไกลด้วยการควบคุมที่กล้องหรือไม่ เมื่อเชื่อมต่อกล้องเข้ากับเครื่องบันทึก/เครื่องเล่นภายนอก ([เปิด] / [ปิด])



#### สัญญาณเสียง 4ch ออก:

เมื่อบันทึกเสียงแบบ 4 ช่องสัญญาณ ท่านสามารถกำหนดรูปแบบของช่องสัญญาณเสียงที่จะส่งไปยังอุปกรณ์อื่นๆ ที่เชื่อมต่อผ่าน HDMI ได้

[CH1/CH2]: ส่งสัญญาณเสียงจากช่องสัญญาณ 1 ไปยังด้าน L (ซ้าย) และจากช่องสัญญาณ 2 ไปยังด้าน R (ขวา)

[CH3/CH4]: ส่งสัญญาณเสียงจากช่องสัญญาณ 3 ไปยังด้าน L (ซ้าย) และจากช่องสัญญาณ 4 ไปยังด้าน R (ขวา)

### คำแนะนำ

- เมื่อตั้งค่า [ควบคุม REC] เป็น [เปิด],  (STBY) จะแสดงขึ้นเมื่อพร้อมส่งคำสั่งบันทึกไปยังเครื่องบันทึก/เครื่องเล่นภายนอก และ  (REC) จะแสดงขึ้นขณะที่มีการส่งคำสั่งบันทึกไปยังเครื่องบันทึก/เครื่องเล่นภายนอก
- แม้ในกรณีที่แสดงภาพเคลื่อนไหวที่มีเสียง 4 ช่องสัญญาณบนอุปกรณ์ที่เชื่อมต่อกับขั้วต่อ HDMI ของกล้อง สัญญาณเสียงจะถูกส่งโดยใช้การตั้งค่า [สัญญาณเสียง 4ch ออก]

- เมื่อส่งภาพเคลื่อนไหว RAW ไปยังอุปกรณ์อื่นซึ่งเชื่อมต่อผ่าน HDMI ให้ตั้งค่า [การถ่ายภาพ Log] ภายใต้ [ตั้งค่าการถ่ายภาพ Log] เป็นค่าอื่นที่ไม่ใช่ [ปิด] การตั้งค่าสำหรับ [เจดิส] ภายใต้ [ตั้งค่าการถ่ายภาพ Log] จะใช้กับการส่งภาพเคลื่อนไหว RAW ผ่าน HDMI

## หมายเหตุ

- ภาพยนตร์ RAW ไม่สามารถบันทึกบนการ์ดหน่วยความจำของกล้องได้
- ในระหว่างการถ่ายสโลว์โมชัน/คริกโมชัน [บันทึกสื่อระหว่างส่ง HDMI] จะล็อกเป็น [เปิด] และ [สัญญาณออก RAW] จะล็อกเป็น [ปิด] ระบบไม่สามารถส่งสัญญาณภาพเคลื่อนไหวระดับ 4K ไปยังอุปกรณ์ที่เชื่อมต่อผ่าน HDMI โดยที่ไม่บันทึกภาพเคลื่อนไหวลงบนการ์ดหน่วยความจำ และไม่สามารถส่งสัญญาณภาพเคลื่อนไหวแบบ RAW ได้เช่นกัน
- เมื่อตั้งค่า [บันทึกสื่อระหว่างส่ง HDMI] เป็น [ปิด(HDMI เท่านั้น)] หรือเมื่อกล้องส่งสัญญาณภาพเคลื่อนไหวแบบ RAW ฟังก์ชัน [แสดงข้อมูล HDMI] จะถูกกำหนดเป็น [ปิด] ชั่วคราว
- เมื่อตั้งค่า [บันทึกสื่อระหว่างส่ง HDMI] เป็น [ปิด(HDMI เท่านั้น)] ตัวนับจะไม่นับเดินหน้า (ไม่มีการนับเวลาการบันทึกจริง) ขณะที่บันทึกภาพเคลื่อนไหวด้วยเครื่องบันทึก/เครื่องเล่นภายนอก
- เมื่อตั้งค่า [การถ่ายภาพ Log] ภายใต้ [ตั้งค่าการถ่ายภาพ Log] เป็น [ปิด] [สัญญาณออก RAW] จะถูกล็อกไว้ที่ [ปิด]
- ไม่ว่าจะตั้งค่า [ความละเอียดสัญญาณออก] จะเป็นอย่างไร ความละเอียดของสัญญาณออก HDMI จะเป็น 1080 ในกรณีต่อไปนี้\*
  - เมื่อตั้งค่า [การถ่ายภาพ Log] ภายใต้ [ตั้งค่าการถ่ายภาพ Log] เป็นอย่างอื่นนอกจาก [ปิด]
  - เมื่อตั้งค่า [โปรไฟล์ภาพ] เป็น PPLUT1-PPLUT4
- \* อย่างไรก็ตาม เมื่อตั้งค่า [บันทึกสื่อระหว่างส่ง HDMI] เป็น [ปิด(HDMI เท่านั้น)] หรือตั้งค่า [สัญญาณออก RAW] เป็น [เปิด] ภาพเคลื่อนไหวจะถูกส่งสัญญาณออกเป็น 4K
- [ควบคุม REC] สามารถใช้ได้กับเครื่องบันทึก/เครื่องเล่นภายนอกที่รองรับฟังก์ชัน [ควบคุม REC]
- เมื่อตั้งค่า [สัญญาณออก Time Code] เป็น [ปิด] ท่านจะไม่สามารถกำหนด [ควบคุม REC] ได้
- แม้เมื่อ [REC] ปรากฏขึ้น เครื่องบันทึก/เครื่องเล่นภายนอกอาจทำงานไม่ถูกต้อง ทั้งนี้ขึ้นอยู่กับวิธีการตั้งค่าหรือสถานะของเครื่องบันทึก/เครื่องเล่น ตรวจสอบว่าเครื่องบันทึก/เครื่องเล่นภายนอกทำงานถูกต้องหรือไม่ก่อนใช้งาน
- เมื่อตั้งค่า [สัญญาณออก Time Code] เป็น [เปิด] อาจไม่มีการส่งภาพไปยังทีวีหรืออุปกรณ์บันทึกอย่างถูกต้อง ในกรณีนี้ ให้ตั้งค่า [สัญญาณออก Time Code] ไปที่ [ปิด]
- ไม่สามารถส่งสัญญาณเสียงแบบ 4 ช่องสัญญาณไปยังอุปกรณ์อื่นๆ ที่เชื่อมต่อผ่าน HDMI ได้
- แกมมาจะถูกล็อกเป็น S-Log3 ในระหว่างการส่งสัญญาณภาพแบบ RAW ท่านสามารถแสดงภาพด้วยคอนทราสต์เทียบเท่าค่าแกมมาปกติได้โดยการตั้งค่า [ช่วยแสดง Gamma] เป็น [เปิด] และ [ชนิดช่วยแสดงGamma] เป็น [อัตโนมัติ] หรือ [S-Log3→709(800%)]
- เมื่อส่งภาพเคลื่อนไหวแบบ RAW ท่านจะไม่สามารถใช้ [วงจรว] สำหรับ [SteadyShot] ได้

กล้องดิจิทัลชนิดเปลี่ยนเลนส์ได้  
ILME-FX30

## แสดงข้อมูล HDMI

เลือกว่าจะแสดงข้อมูลการถ่ายบนทีวีหรืออุปกรณ์จอภาพหรือไม่ เมื่อเชื่อมต่อกล้องเข้ากับทีวีหรืออุปกรณ์อื่นๆ โดยใช้สายสัญญาณ HDMI (แยกจำหน่าย)

1 MENU →  (ตั้งค่า) → [สัญญาณออกนอก] → [แสดงข้อมูล HDMI] → ค่าที่ต้องการ

### รายละเอียดรายการเมนู

#### เปิด:

แสดงข้อมูลถ่ายภาพบนหน้าจอทีวี

ภาพที่บันทึกและข้อมูลถ่ายภาพจะแสดงบนหน้าจอทีวี โดยไม่แสดงอะไรบนจอภาพของกล้อง

#### ปิด:

ไม่แสดงข้อมูลถ่ายภาพบนหน้าจอทีวี

เฉพาะภาพที่บันทึกเท่านั้นที่จะแสดงบนหน้าจอทีวี ขณะที่ภาพที่บันทึกและข้อมูลถ่ายภาพจะแสดงบนจอภาพของกล้อง

กล่องดิจิตอลชนิดเปลี่ยนเลนส์ได้  
ILME-FX30

## ควบคุมสำหรับ HDMI

เมื่อเชื่อมต่อผลิตภัณฑ์นี้เข้ากับทีวีโดยใช้สาย HDMI (แยกจำหน่าย) ท่านสามารถใช้งานผลิตภัณฑ์นี้โดยการสั่งรีโมทคอนโทรลของทีวีไปที่ทีวี

1 MENU →  (ตั้งค่า) → [สัญญาณออกนอก] → [ควบคุมสำหรับ HDMI] → ค่าที่ต้องการ

2 เชื่อมต่อผลิตภัณฑ์นี้เข้ากับทีวี

สัญญาณเข้าของทีวีจะถูกสลับโดยอัตโนมัติ และภาพในผลิตภัณฑ์นี้จะแสดงขึ้นที่จอทีวี

- วิธีการใช้งานจะแตกต่างกันไป ขึ้นอยู่กับทีวีที่ท่านใช้อยู่ หากต้องการรายละเอียดเพิ่มเติม โปรดดูคำแนะนำการใช้งานที่ใหม่มา กับเครื่องทีวี

## รายละเอียดรายการเมนู

### เปิด:

ท่านสามารถควบคุมผลิตภัณฑ์นี้ด้วยรีโมทคอนโทรลของทีวี

### ปิด:

ท่านไม่สามารถควบคุมผลิตภัณฑ์นี้ด้วยรีโมทคอนโทรลของทีวี

### หมายเหตุ

- หากท่านต่อผลิตภัณฑ์นี้เข้ากับทีวีโดยใช้สาย HDMI รายการเมนูที่สามารถใช้ได้จะมีจำกัด
- หากผลิตภัณฑ์ทำงานไม่ตรงตามที่ต้องการเพื่อตอบสนองต่อรีโมทคอนโทรลของทีวี ให้ตั้งค่า [ควบคุมสำหรับ HDMI] เป็น [ปิด]

กล้องดิจิทัลชนิดเปลี่ยนเลนส์ได้  
ILME-FX30

## ภาษา

---

เลือกภาษาที่ต้องการใช้ในรายการเมนู ค่าเตือน และข้อความต่างๆ

① MENU →  (ตั้งค่า) → [ห้องที่/วันที่] → [ ภาษา] → ภาษาที่ต้องการ

กล้องดิจิทัลชนิดเปลี่ยนเลนส์ได้  
ILME-FX30

## ตั้งค่าห้องที่/วันที่/เวลา

ท่านสามารถกำหนดห้องที่ (สถานที่ที่ท่านใช้กล้อง) เวลาฤดูร้อน ([เปิด]/[ปิด]) รูปแบบการแสดงผลวันที่ รวมถึงวันที่และเวลาได้ หน้าจอการตั้งค่าห้องที่/วันที่/เวลา จะแสดงขึ้นโดยอัตโนมัติหากท่านไม่ลงทะเบียนสมาร์ตโฟนสำหรับการตั้งค่าในครั้งแรก หรือเมื่อแบตเตอรี่แบบชาร์จใหม่ได้ภายในกล้องคายประจุออกจนหมด เลือกเมนูนี้เพื่อตั้งวันที่และเวลาหลังจากครั้งแรก

1 MENU →  (ตั้งค่า) → [ห้องที่/วันที่] → [ตั้งค่าห้องที่/วันที่/เวลา] → ค่าที่ต้องการ

### รายละเอียดรายการเมนู

#### ตั้งค่าห้องที่:

กำหนดห้องที่ที่คุณใช้กล้อง

#### ปรับเวลาฤดูร้อน:

เลือกเวลาฤดูร้อน [เปิด] / [ปิด]

#### วันที่/เวลา:

ตั้งวันที่และเวลา

#### รูปแบบวันที่:

เลือกรูปแบบการแสดงผลวันที่

#### คำแนะนำ

- หากต้องการชาร์จแบตเตอรี่สำรองแบบชาร์จได้ภายในกล้อง ให้ใส่แบตเตอรี่แล้วปิดสวิตช์ผลิตภัณฑ์ทิ้งไว้ 24 ชั่วโมงขึ้นไป
- ถ้านาฬิกามีการรีเซ็ตทุกครั้งที่ชาร์จแบตเตอรี่ อาจเป็นเพราะแบตเตอรี่สำรองแบบชาร์จได้ภายในกล้องเสื่อมประสิทธิภาพ โปรดปรึกษาศูนย์บริการ

### หัวข้อที่เกี่ยวข้อง

- การตั้งค่ากล้องครั้งแรก



กล้องดิจิทัลชนิดเปลี่ยนเลนส์ได้  
ILME-FX30

## ตัวเลือก NTSC/PAL

---

แสดงภาพเคลื่อนไหวที่บันทึกด้วยผลิตภัณฑ์บนที่รระบบ NTSC/PAL

① MENU →  (ตั้งค่า) → [ห้องที่/วันที่] → [ตัวเลือก NTSC/PAL] → [ตกลง]

กล้องดิจิทัลชนิดเปลี่ยนเลนส์ได้  
ILME-FX30

## สัญญาณเสียง

เลือกว่าจะให้ผลิตภัณฑ์ส่งเสียงหรือไม่

1 MENU →  (ตั้งค่า) → [ตัวเลือกเสียง] → [สัญญาณเสียง] → ค่าที่ต้องการ

### รายละเอียดรายการเมนู

**เปิด:** ทั้งหมด:

ชัตเตอร์จะส่งเสียง และเสียงจะดังขึ้นเมื่อปรับโฟกัสได้สำเร็จโดยกดปุ่มชัตเตอร์ลงครึ่งหนึ่ง เป็นต้น

**เปิด: ชัตเตอร์เท่า:**

เสียงเกิดขึ้นจากชัตเตอร์เท่านั้น เสียงไม่ได้เกิดขึ้นเมื่อโฟกัสโดยกดปุ่มชัตเตอร์ลงครึ่งหนึ่ง เป็นต้น

**ปิด:**

ไม่มีเสียง

#### คำแนะนำ

- เมื่อตั้งค่า [  โหมดไร้เสียง ] เป็น [เปิด], [สัญญาณเสียง] จะถูกล็อคไว้ที่ [ปิด]

#### หมายเหตุ

- ถ้าตั้งค่า [  โหมดโฟกัส ] ไว้ที่ [AF ต่อเนื่อง] กล้องจะไม่ส่งเสียงมีขณะโฟกัสไปยังวัตถุ

กล้องดิจิทัลชนิดเปลี่ยนเลนส์ได้  
ILME-FX30

## ไฟสถานะบันทึก

ตั้งค่าว่าจะให้เปิดไฟบันทึกภาพระหว่างการบันทึกภาพเคลื่อนไหวหรือไม่

1 MENU →  (ตั้งค่า) → [ตัวเลือกการตั้งค่า] → [ไฟสถานะบันทึก] → ค่าที่ต้องการ

### รายละเอียดรายการเมนู

#### เปิดทั้งหมด:

เปิดไฟบันทึกภาพทุกดวง

#### ปิดไฟหน้าเท่านั้น:

ไม่เปิดไฟบันทึกภาพด้านหน้า แต่เปิดไฟบันทึกภาพด้านหลังและปุ่ม REC (การบันทึก)

#### ปิดทั้งหมด:

ไม่เปิดไฟบันทึกภาพเลย

#### คำแนะนำ

- เปลี่ยนการตั้งค่าไฟบันทึกภาพเมื่อมีวัตถุที่สะท้อนแสง เช่น แก้ว อยู่ในทิศทางที่ถ่ายภาพ
- ปุ่ม REC (การบันทึก) ที่ด้านบนจะติดสว่างพร้อมกับไฟบันทึกภาพที่ด้านหลัง

กล้องดิจิทัลชนิดเปลี่ยนเลนส์ได้  
ILME-FX30

## โหมดไฟวิดีโอ



กำหนดการตั้งค่าแสงไฟสำหรับแสง LED HVL-LBPC (แยกจำหน่าย)

1 MENU →  (ตั้งค่า) → [ตัวเลือกการตั้งค่า] → [โหมดไฟวิดีโอ] → ค่าที่ต้องการ

### รายละเอียดรายการเมนู

#### เชื่อมโยงไฟกล้อง:

แสงวิดีโอจะเปิด/ปิดในจังหวะเดียวกันกับการใช้งาน ON/OFF ของกล้องนี้

#### เชื่อมโยงการบันทึก:

แสงวิดีโอจะเปิด/ปิดในจังหวะเดียวกันกับการเริ่ม/หยุดบันทึกภาพเคลื่อนไหว

#### โยงบันทึก&STBY:

แสงวิดีโอจะเปิดเมื่อการบันทึกภาพเคลื่อนไหวเริ่มขึ้น และจะหรี่ลงเมื่อไม่ได้บันทึก (STBY)

#### อัตโนมัติ:

แสงวิดีโอจะเปิดโดยอัตโนมัติเมื่อมี

กล้องดิจิทัลชนิดเปลี่ยนเลนส์ได้  
ILME-FX30

## พิกเซลแมปปิง

ท่านสามารถปรับเซ็นเซอร์ภาพให้เหมาะสม (การแมปปิกเซล) ด้วยตัวเองได้ ทำการ [พิกเซลแมปปิง] เป็นประจำตามขั้นตอนต่อไปนี้ ขอแนะนำให้ทำขั้นตอนดังกล่าวหนึ่งครั้งทุกสามวัน

1 MENU →  (ตั้งค่า) → [ตัวเลือกการตั้งค่า] → เลือก [พิกเซลแมปปิง]

2 ใส์ฝาปิดเลนส์

- ตรวจสอบให้แน่ใจว่าได้ใส์ฝาปิดเลนส์

3 เลือก [ตกลง] บนหน้าจอยืนยัน

การแมปปิกเซลจะเริ่มดำเนินการ

- กล้องจะไม่สามารถทำงานได้ในระหว่างการแมปปิกเซล
- กล้องจะเริ่มระบบใหม่หลังจากที่การแมปปิกเซลเสร็จสมบูรณ์

### คำแนะนำ

- เมื่อท่านเปิดกล้อง จะมีข้อความให้ทำการพิกเซลแมปปิงแสดงขึ้นเป็นครั้งคราว หากมีข้อความแสดงขึ้น ให้ทำการ [พิกเซลแมปปิง]
- ถ้าท่านเห็นจุดสว่างในภาพที่บันทึกบนจอภาพของกล้อง ให้ทำ [พิกเซลแมปปิง] ทันที

### หมายเหตุ

- การแมปปิกเซลจะไม่สามารถทำได้เมื่อแบตเตอรี่เหลือน้อย
- หากไม่ได้ทำ [พิกเซลแมปปิง] เป็นประจำ อาจเกิดจุดสว่างขึ้นในภาพที่บันทึก

กล้องดิจิทัลชนิดเปลี่ยนเลนส์ได้  
ILME-FX30

## เวอร์ชัน

แสดงรุ่นซอฟต์แวร์ของผลิตภัณฑ์นี้ ตรวจสอบรุ่นซอฟต์แวร์ของผลิตภัณฑ์นี้เมื่อมีการอัปเดต เป็นต้น รวมทั้งแสดงรุ่นของเลนส์ด้วยถ้าติดเลนส์ที่สามารถใช้ร่วมกับการอัปเดตเฟิร์มแวร์ รุ่นของอะแดปเตอร์แปลงเมาท์จะแสดงในพื้นที่เลนส์ถ้าติดอะแดปเตอร์แปลงเมาท์ที่สามารถใช้ร่วมกับการอัปเดตเฟิร์มแวร์

1 MENU →  (ตั้งค่า) → [ตัวเลือกการตั้งค่า] → [เวอร์ชัน]

### คำแนะนำ

- ท่านสามารถบันทึกข้อมูลเฟิร์มแวร์ที่ดาวน์โหลดลงในการ์ดหน่วยความจำและใช้การ์ดหน่วยความจำเพื่ออัปเดตเฟิร์มแวร์ของกล้องได้

### หมายเหตุ

- การอัปเดตสามารถทำได้เฉพาะเมื่อปริมาณแบตเตอรี่เหลืออยู่ที่ระดับ 51% ขึ้นไป ใช้แบตเตอรี่ที่ชาร์จมาอย่างเพียงพอ

กล้องดิจิทัลชนิดเปลี่ยนเลนส์ได้  
ILME-FX30

## แสดงหมายเลขซีเรียล

---

แสดงหมายเลขซีเรียลของกล้อง  
สามารถใช้ฟังก์ชันนี้เมื่อซอฟต์แวร์ระบบ (เฟิร์มแวร์) ของกล้องคือ Ver.3.00 หรือใหม่กว่า

① MENU →  (ตั้งค่า) → [ตัวเลือกการตั้งค่า] → [แสดงหมายเลขซีเรียล]

กล้องดิจิทัลชนิดเปลี่ยนเลนส์ได้  
ILME-FX30

## โปรแกรมอ่านหน้าจอ (สำหรับบางรุ่นเท่านั้น)

ตั้งค่าฟังก์ชันสำหรับการอ่านข้อมูลแบบออกเสียง เช่น ข้อความบนหน้าจอ

ฟังก์ชันนี้จะสามารถใช้งานได้ก็ต่อเมื่อปรับภาษาของเมนูเป็นภาษาอังกฤษในรุ่นที่วางจำหน่ายในอเมริกาเหนือ (ณ วันที่วางจำหน่าย)

1 MENU →  (ตั้งค่า) → [การเข้าถึง] → [โปรแกรมอ่านหน้าจอ] → เลือกรายการที่ต้องการตั้งค่า จากนั้นเลือกค่าที่ต้องการ

### รายละเอียดรายการเมนู

#### โปรแกรมอ่านหน้าจอ:

ตั้งค่าว่าจะใช้ฟังก์ชันอ่านออกเสียงหรือไม่ ([เปิด]/[ปิด])

#### ความเร็ว:

ตั้งค่าความเร็วในการอ่านออกเสียง

#### ระดับเสียง:

ตั้งการระดับเสียงเมื่ออ่านออกเสียง



กล้องดิจิทัลชนิดเปลี่ยนเลนส์ได้  
ILME-FX30

## จัดเก็บ/โหลดการตั้งค่า

ท่านสามารถบันทึก/โหลดการตั้งค่ากล้องไปยัง/จากการ์ดหน่วยความจำ หรือไปยัง/จากคลาวด์ (C3 Portal) ท่านยังสามารถโหลดการตั้งค่าจากกล้องตัวอื่นในรุ่นเดียวกันได้

การบันทึก/โหลดไฟล์การตั้งค่าไปยัง/จากคลาวด์สามารถดำเนินการได้เมื่อซอฟต์แวร์ระบบ (เฟิร์มแวร์) ของกล้องเป็น Ver.3.00 ขึ้นไป จะต้องมียุทธบริการในการใช้ C3 Portal

หากท่านต้องการใช้คลาวด์เพื่อบันทึก/โหลดไฟล์การตั้งค่า ให้เชื่อมต่อกล้องกับแอปพลิเคชัน Creators' App for enterprise ของสมาร์ตโฟนไว้ล่วงหน้า

สำหรับรายละเอียดเกี่ยวกับ Creators' App for enterprise โปรดดูเว็บไซต์ต่อไปนี้  
[https://helpguide.sony.net/promobile/c3p\\_app/v1/en/index.html](https://helpguide.sony.net/promobile/c3p_app/v1/en/index.html)

1 MENU →  (ตั้งค่า) → [รีเซ็ต/บันทึกตั้งค่า] → [จัดเก็บ/โหลดการตั้งค่า] → รายการที่ต้องการ

- เมื่อท่านทำการ [โหลด] หรือ [จัดเก็บ] ให้เลือก [สื่อบันทึก]/[คลาวด์(ส่วนตัว)]/[คลาวด์(แชร์)] เป็นแหล่งโหลดหรือปลายทางสำหรับบันทึกของไฟล์การตั้งค่า

## รายละเอียดรายการเมนู

### โหลด:

โหลดการตั้งค่าจากการ์ดหน่วยความจำหรือจากคลาวด์ไปยังกล้องนี้

### จัดเก็บ:

บันทึกการตั้งค่าปัจจุบันของกล้องไปยังการ์ดหน่วยความจำหรือไปยังคลาวด์

### ลบ:

ลบการตั้งค่าที่บันทึกบนการ์ดหน่วยความจำ

## การตั้งค่าที่ไม่สามารถบันทึกได้

ไม่สามารถบันทึกพารามิเตอร์การตั้งค่าต่อไปนี้โดยใช้ฟังก์ชัน [จัดเก็บ/โหลดการตั้งค่า] ได้ (รายการเมนูที่ไม่มีพารามิเตอร์การตั้งค่า เช่น [ขยายโฟกัส] ไม่ได้อยู่ในรายการ)

### (การถ่ายภาพ)

ข้อมูล IPTC

ข้อมูลลิขสิทธิ์

### (ระดับแสง/สี)

 สมดุลย์แสงสีขาว: กำหนดเอง 1/กำหนดเอง 2/กำหนดเอง 3

### AF<sub>MF</sub> (โฟกัส)

การบันทึกใบหน้า

### (เครือข่าย)

ฟังก์ชันการโอน FTP \*1

เชื่อมต่อคลาวด์ \*2

กด WPS

ตั้งค่าจุดเชื่อมต่อ

ย่านความถี่ Wi-Fi

## LAN ตั้งค่า IP Address

แก้ไขข้อมูลอุปกรณ์

นำเข้าไปรับรองหลัก

ตั้งค่าตรวจสอบเข้าถึง \*3

ความปลอดภัย (IPsec)

\*1 ท่านสามารถบันทึกหรือโหลดการตั้งค่าภายใต้ [ฟังก์ชันการโอน FTP] ได้โดยการเลือก MENU → (เครือข่าย) → [การถ่ายโอน FTP] → [ฟังก์ชันการโอน FTP] → [เก็บ/โหลดตั้งค่า FTP] หากต้องการรายละเอียด โปรดดูที่ “FTP Help Guide”

[https://rd1.sony.net/help/di/ftp\\_2220/h\\_zz/](https://rd1.sony.net/help/di/ftp_2220/h_zz/)

\*2 เมื่อซอฟต์แวร์ระบบ (เฟิร์มแวร์) ของกล้องเป็น Ver.4.00 หรือใหม่กว่า

\*3 เมื่อซอฟต์แวร์ระบบ (เฟิร์มแวร์) ของกล้องเป็น Ver.2.00 หรือใหม่กว่า

 (ตั้งค่า)

 ภาษา

ตั้งค่าห้องที่/วันที่/เวลา

### หมายเหตุ

- ท่านสามารถบันทึกการตั้งค่าได้ถึง 10 แบบต่อการดหน่วยความจำ เมื่อบันทึกการตั้งค่า 10 แบบเรียบร้อยแล้ว ท่านจะไม่สามารถทำการ [จัดเก็บใหม่] ได้ ลบการตั้งค่าที่มีอยู่โดยใช้ [ลบ] หรือบันทึกทับการตั้งค่าเหล่านั้น
- ท่านสามารถบันทึกการตั้งค่าได้ถึง 60 แบบใน C3 Portal เมื่อบันทึกการตั้งค่า 60 แบบเรียบร้อยแล้ว ท่านจะไม่สามารถทำการ [จัดเก็บใหม่] ได้ บันทึกทับการตั้งค่าที่มีอยู่หรือใช้ C3 Portal เพื่อลบการตั้งค่าเหล่านั้น
- ช่องเสียบ 1 เท่านั้นใช้สำหรับการบันทึกหรือโหลดข้อมูล ท่านไม่สามารถเปลี่ยนช่องเสียบปลายทางการบันทึก/การโหลดได้
- ท่านไม่สามารถโหลดการตั้งค่าจากกล้องรุ่นอื่นได้
- แม้ว่าชื่อรุ่นจะเหมือนกัน แต่อาจไม่สามารถโหลดการตั้งค่าจากกล้องที่มีเวอร์ชันซอฟต์แวร์ระบบต่างกันได้
- ท่านสามารถใช้ฟังก์ชันนี้เพื่อบันทึกการตั้งค่าที่ลงทะเบียนไว้กับ [ MR บันทึกตั้งคากล้อง] อย่างไรก็ตาม [จัดเก็บ/โหลดการตั้งค่า] จะไม่สามารถใช้ได้เมื่อตั้งโหมดถ่ายภาพไว้ที่ [ MR ใช้ค่าการตั้งคากล้อง] เลื่อนปุ่มหมุนปรับโหมดไปที่ตำแหน่งอื่นนอกจาก MR ( MR ใช้ค่าการตั้งคากล้อง) ก่อนที่จะใช้ฟังก์ชันนี้

### หัวข้อที่เกี่ยวข้อง

- C3 Portal

กล้องดิจิทัลชนิดเปลี่ยนเลนส์ได้  
ILME-FX30

## รีเซ็ตการตั้งค่า

รีเซ็ตผลิตภัณฑ์ให้กลับคืนสู่ค่าเริ่มต้น ถึงแม้ว่าท่านจะทำการ [รีเซ็ตการตั้งค่า] ภาพที่บันทึกไว้จะยังคงอยู่

1 MENU →  (ตั้งค่า) → [รีเซ็ต/บันทึกตั้งค่า] → [รีเซ็ตการตั้งค่า] → ค่าที่ต้องการ

### รายละเอียดรายการเมนู

#### รีเซ็ตการตั้งค่ากล้อง:

กำหนดการตั้งค่าถ่ายภาพหลักให้เป็นการตั้งค่าเริ่มต้น การตั้งค่าทั้งสำหรับการถ่ายภาพนิ่งและการบันทึกภาพเคลื่อนไหวจะถูกกำหนดค่าเริ่มต้น

#### ตั้งค่าเริ่มต้น:

กำหนดการตั้งค่าทั้งหมดให้เป็นการตั้งค่าเริ่มต้น

#### หมายเหตุ

- ระวังอย่าถอดก่อนแบตเตอรี่ออกขณะรีเซ็ต
- การตั้งค่าสำหรับ [โปรไฟล์ภาพ] จะไม่ถูกรีเซ็ต แม้ว่าจะทำการ [รีเซ็ตการตั้งค่ากล้อง] หรือ [ตั้งค่าเริ่มต้น] เว้นแต่การตั้งค่าสำหรับ PPLUT 1 - 4
- เครื่องหมายถูกสำหรับ [โปรไฟล์ภาพ] ใน [ตั้งที่ต่างภาพนิ่ง/เคลื่อนไหว] จะไม่ถูกรีเซ็ตเมื่อท่านใช้ [รีเซ็ตการตั้งค่ากล้อง] หรือ [ตั้งค่าเริ่มต้น]

กล้องดิจิทัลชนิดเปลี่ยนเลนส์ได้  
ILME-FX30

## ฟังก์ชันที่สามารถใช้ได้สำหรับสมาร์ทโฟน (Creators' App)

เมื่อใช้แอปพลิเคชัน Creators' App ของสมาร์ทโฟน ท่านสามารถถ่ายภาพพร้อมสั่งงานกล้องโดยใช้สมาร์ทโฟน หรือถ่ายโอนภาพที่บันทึกไว้ในกล้องไปยังสมาร์ทโฟนได้

ดาวน์โหลดและติดตั้งแอปพลิเคชัน Creators' App ได้จากแอปสโตร์ของสมาร์ทโฟนของท่าน ถ้าในสมาร์ทโฟนของท่านมี Creators' App ติดตั้งไว้เรียบร้อยแล้ว ให้อัปเดตเป็นรุ่นล่าสุด

สำหรับรายละเอียดเกี่ยวกับ Creators' App โปรดดูเว็บไซต์ต่อไปนี้

<https://www.sony.net/ca/>

### คำแนะนำ

- ท่านยังสามารถติดตั้ง Creators' App ได้โดยการสแกน QR Code ที่แสดงบนหน้าจอของกล้องโดยใช้สมาร์ทโฟนของท่าน

### หมายเหตุ

- ขั้นตอนการใช้งานหรือการแสดงผลบนหน้าจออาจเปลี่ยนแปลงได้โดยไม่ต้องแจ้งให้ทราบ ทั้งนี้ขึ้นอยู่กับการอัปเดตเวอร์ชันในอนาคต

### สมาร์ทโฟนที่รองรับ

ดูข้อมูลล่าสุดได้ที่หน้าสนับสนุน

<https://www.sony.net/ca/help/mobile/>

- สำหรับรายละเอียดเกี่ยวกับเวอร์ชันของ Bluetooth ที่ใช้กับสมาร์ทโฟนของท่าน โปรดดูที่เว็บไซต์ผลิตภัณฑ์สำหรับสมาร์ทโฟนของท่าน

กล้องดิจิทัลชนิดเปลี่ยนเลนส์ได้  
ILME-FX30

## C3 Portal

ท่านสามารถใช้แอปพลิเคชัน Creators' App for enterprise ของสมาร์ทโฟนเพื่อโหลดไฟล์การตั้งค่าและไฟล์ LUT จากระบบคลาวด์ (C3 Portal) (เมื่อซอฟต์แวร์ระบบ (เฟิร์มแวร์) ของกล้องเป็น Ver.3.00 หรือใหม่กว่า)  
ต้องมีสัญญาณให้บริการในการใช้ C3 Portal

ดาวน์โหลดและติดตั้งแอปพลิเคชัน Creators' App for enterprise ได้จากแอปสโตร์ของสมาร์ทโฟนของท่าน ถ้าในสมาร์ทโฟนของท่านมี Creators' App for enterprise ติดตั้งไว้อยู่แล้ว ให้อัปเดตเป็นรุ่นล่าสุด  
สำหรับรายละเอียดเกี่ยวกับ Creators' App for enterprise โปรดดูเว็บไซต์ต่อไปนี้  
[https://helpguide.sony.net/promobile/c3p\\_app/v1/en/index.html](https://helpguide.sony.net/promobile/c3p_app/v1/en/index.html)

### หมายเหตุ

- C3 Portal และ Creators' App for enterprise อาจมีให้บริการในบางประเทศและภูมิภาคเท่านั้น

### หัวข้อที่เกี่ยวข้อง

- จัดการ LUT ผู้ใช้
- จัดเก็บ/โหลดการตั้งค่า

กล้องดิจิทัลชนิดเปลี่ยนเลนส์ได้  
ILME-FX30

## Monitor & Control

Monitor & Control คือแอปพลิเคชันของสมาร์ทโฟนที่รองรับฟังก์ชันการตรวจสอบและการถ่ายภาพระยะไกลที่จำเป็นสำหรับการถ่ายภาพเคลื่อนไหว

Monitor & Control ให้ภาพ Live View อย่างละเอียดและการควบคุมการถ่ายภาพระยะไกลโดยใช้หน้าจอสมาร์ทโฟนของท่านเป็นจอภาพสำหรับการถ่ายภาพเคลื่อนไหว (เมื่อซอฟต์แวร์ระบบ (เฟิร์มแวร์) ของกล้องเป็น Ver. 3.00 หรือใหม่กว่า)

ดาวน์โหลดและติดตั้งแอปพลิเคชัน Monitor & Control ได้จากแอปสโตร์ของสมาร์ทโฟนของท่าน ถ้าในสมาร์ทโฟนของท่านมี Monitor & Control ติดตั้งไว้อยู่แล้ว ให้อัปเดตเป็นรุ่นล่าสุด

สำหรับรายละเอียดเกี่ยวกับ Monitor & Control โปรดดูเว็บไซต์ต่อไปนี้

<https://www.sony.net/ccmc/>

กล้องดิจิทัลชนิดเปลี่ยนเลนส์ได้  
ILME-FX30

## การจับคู่กล้องด้วยสมาร์ทโฟน (เชื่อมต่อสมาร์ทโฟน)

เชื่อมต่อกล้องกับสมาร์ทโฟนของท่าน (การจับคู่) เพื่อใช้แอปพลิเคชันของสมาร์ทโฟน Creators' App สามารถใช้ฟังก์ชันนี้เมื่อซอฟต์แวร์ระบบ (เฟิร์มแวร์) ของกล้องคือ Ver.2.00 หรือใหม่กว่า

หากท่านยังไม่ได้เชื่อมต่อกล้องกับสมาร์ทโฟนของท่านเมื่อเปิดกล้องครั้งแรก ให้ปฏิบัติตามขั้นตอนต่อไปนี้  
ต่อไปนี้คือขั้นตอนการเชื่อมต่อกล้องกับสมาร์ทโฟนของท่าน เมื่อท่านติดตั้ง Creators' App ลงในสมาร์ทโฟนของท่านครั้งแรก

 : การดำเนินการที่ทำในสมาร์ทโฟน

 : การดำเนินการที่ทำในกล้อง

1  : ในกล้อง ให้เลือก MENU →  (เครือข่าย) → [ ต่อ/PC รีโมท] → [เชื่อมต่อสมาร์ทโฟน]

2  : ปฏิบัติตามคำแนะนำบนหน้าจอและตั้งค่า [ฟังก์ชัน Bluetooth] เป็น [เปิด]

หน้าจอสำหรับรอการเชื่อมต่อจากแอปจะปรากฏขึ้น

- หากตั้งค่า [ฟังก์ชัน Bluetooth] เป็น [เปิด] อยู่แล้ว หน้าจอสำหรับรอการเชื่อมต่อจากแอปจะปรากฏขึ้นในทันที

3  : เปิดใช้งาน Creators' App ในสมาร์ทโฟนของท่าน

4  : ปฏิบัติตามคำแนะนำบนหน้าจอเพื่อจับคู่กล้องกับสมาร์ทโฟนของท่าน

- เมื่อเชื่อมต่อเสร็จแล้ว ที่เมนูให้เลือกฟังก์ชันสำหรับกล้องจะปรากฏขึ้นบนสมาร์ทโฟน

5  : เลือกฟังก์ชันที่ต้องการบนหน้าจอสมาร์ทโฟน

### หากท่านใช้ Creators' App กับกล้องตัวอื่น

เปิดใช้งาน Creators' App หลังจากขั้นตอนที่ 2 ให้เปิดหน้าจอ [กล้องถ่ายรูป] เลือกปุ่ม  (เพิ่มกล้อง) และปฏิบัติตามคำแนะนำบนหน้าจอเพื่อดำเนินการต่อไป

### เกี่ยวกับไอคอนเมื่อเชื่อมต่อกับสมาร์ทโฟน

 (การเชื่อมต่อ Bluetooth ใช้งานได้): ทำการเชื่อมต่อ Bluetooth กับสมาร์ทโฟนแล้ว



 (การเชื่อมต่อ Bluetooth ใช้งานไม่ได้): ไม่ได้ทำการเชื่อมต่อ Bluetooth กับสมาร์ทโฟน

    **Wi-Fi** (การเชื่อมต่อ Wi-Fi ใช้งานได้): ทำการเชื่อมต่อ Wi-Fi กับสมาร์ทโฟนแล้ว

 **Wi-Fi** (การเชื่อมต่อ Wi-Fi ใช้งานไม่ได้): ไม่ได้ทำการเชื่อมต่อ Wi-Fi กับสมาร์ทโฟน

### การเชื่อมต่อกล้องและสมาร์ทโฟนโดยไม่จับคู่

หากท่านต้องการเชื่อมต่อโดยไม่ต้องจับคู่ ท่านจำเป็นต้องดำเนินการเชื่อมต่อ Wi-Fi ทุกครั้ง

1. บนกล้อง ให้เลือก MENU →  (เครือข่าย) → [ ต่อ/PC รีโมท] → [เชื่อมต่อสมาร์ทโฟน]

2. กดปุ่ม  (ลบ) ที่กล้องเพื่อสลับไปยังหน้าจอ SSID และรหัสผ่าน

3. เปิดหน้าจอตั้งค่า Wi-Fi ในสมาร์ทโฟนของท่าน

4. ในหน้าจอการตั้งค่า Wi-Fi บนสมาร์ทโฟนของท่าน ให้เลือก SSID ที่แสดงบนกล้องและป้อนรหัสผ่าน

5. เปิดใช้งาน Creators' App บนสมาร์ทโฟนของท่าน และเปิดหน้าจอ [กล้องถ่ายรูป]

6. เลือกปุ่ม  (การตั้งค่า) ที่มุมขวาบนของหน้าจอ [กล้องถ่ายรูป] จากนั้นให้เลือก [เชื่อมต่อผ่าน Wi-Fi เท่านั้น]
7. บนหน้าจอของ Creators' App บนสมาร์ตโฟนของท่าน ให้เลือกชื่อผลิตภัณฑ์ของกล้อง (ILME-FX30) สมาร์ตโฟนจะเชื่อมต่อกับกล้อง

#### หมายเหตุ

- [เชื่อมต่อสมาร์ตโฟน] ไม่สามารถดำเนินการได้เมื่อตั้งค่า [โหมดเครื่องบิน] เป็น [เปิด]
- เชื่อมต่อกล้องกับอุปกรณ์ได้สูงสุด 2 เครื่องพร้อมกันโดยใช้การเชื่อมต่อ Bluetooth
- อาจเกิดการรบกวนสัญญาณวิทยุได้เนื่องจากการรับส่งสัญญาณ Bluetooth และการรับส่งสัญญาณ Wi-Fi (2.4 GHz) ใช้ย่านความถี่เดียวกัน หากการเชื่อมต่อ Wi-Fi ไม่เสถียร สามารถแก้ไขได้โดยการปิดฟังก์ชัน Bluetooth ของสมาร์ตโฟน

---

#### หัวข้อที่เกี่ยวข้อง

- ฟังก์ชันที่สามารถใช้ได้สำหรับสมาร์ตโฟน (Creators' App)
- การใช้สมาร์ตโฟนเป็นรีโมทคอนโทรล
- เลือกบนกล้องและส่ง (การถ่ายโอนไปยังสมาร์ตโฟน)
- ต่อบริเวณปิดเครื่อง (สมาร์ตโฟน)
- การอ่านข้อมูลการระบุดำแหน่งจากสมาร์ตโฟน



กล้องดิจิทัลชนิดเปลี่ยนเลนส์ได้  
ILME-FX30

## การใช้สมาร์ทโฟนเป็นรีโมทคอนโทรล

Creators' App ช่วยให้ท่านสามารถถ่ายภาพขณะที่ตรวจสอบดูระยะการถ่ายของกล้องจากหน้าจอของสมาร์ทโฟนได้ เชื่อมต่อกล้องเข้ากับสมาร์ทโฟนโดยดูที่ "หัวข้อที่เกี่ยวข้อง" ที่ด้านล่างของหน้านี้ สำหรับรายละเอียดเกี่ยวกับฟังก์ชันต่างๆ ที่สามารถสั่งงานจากสมาร์ทโฟนได้ โปรดดูหน้าสนับสนุนต่อไปนี้  
<https://www.sony.net/ca/help/opr/>



### หัวข้อที่เกี่ยวข้อง

- การจับคู่กล้องด้วยสมาร์ทโฟน (เชื่อมต่อสมาร์ทโฟน)
- ตั้งค่าถ่ายแบบรีโมท

กล้องดิจิทัลชนิดเปลี่ยนเลนส์ได้  
ILME-FX30

## ตั้งค่าถ่ายแบบรีโมท

กำหนดค่าสำหรับภาพที่บันทึกขณะถ่ายภาพระยะไกลโดยใช้สมาร์ทโฟนหรือคอมพิวเตอร์

1 MENU →  (เครือข่าย) → [ ต่อ/PC รีโมท] → [ตั้งค่าถ่ายแบบรีโมท] → รายการตั้งค่าที่ต้องการ

### รายละเอียดรายการเมนู

#### ปลายทางจัดเก็บภาพหนึ่ง:

ตั้งค่าปลายทางสำหรับบันทึก ([ปลายทางเท่านั้น]/[ปลายทาง+กล้อง]/[กล้องเท่านั้น])

#### ขนาดภาพที่จัดเก็บ:

เลือกขนาดไฟล์สำหรับภาพที่จะถ่ายโอนไปยังสมาร์ทโฟนหรือคอมพิวเตอร์เมื่อตั้งค่า [ปลายทางจัดเก็บภาพหนึ่ง] เป็น [ปลายทาง+กล้อง] สามารถถ่ายโอนไฟล์ JPEG/HEIF ขนาดดั้งเดิมหรือไฟล์ JPEG/HEIF ที่เทียบเท่า 2M ได้ ([ต้นฉบับ]/[2M])

#### ภาพที่จัดเก็บ RAW+J:

เลือกประเภทไฟล์สำหรับภาพที่จะถ่ายโอนไปยังสมาร์ทโฟนหรือคอมพิวเตอร์เมื่อตั้งค่า [ปลายทางจัดเก็บภาพหนึ่ง] เป็น [ปลายทาง+กล้อง] และตั้งค่า [ รูปแบบไฟล์] เป็น [RAW & JPEG] ([RAW & JPEG]/[JPEG เท่านั้น]/[RAW เท่านั้น])

#### ภาพที่จัดเก็บ RAW+H:

เลือกประเภทไฟล์สำหรับภาพที่จะถ่ายโอนไปยังสมาร์ทโฟนหรือคอมพิวเตอร์เมื่อตั้งค่า [ปลายทางจัดเก็บภาพหนึ่ง] เป็น [ปลายทาง+กล้อง] และตั้งค่า [ รูปแบบไฟล์] เป็น [RAW & HEIF] ([RAW & HEIF]/[HEIF เท่านั้น]/[RAW เท่านั้น])

#### ขนาด JPEG ที่จัดเก็บ/ขนาด HEIF ที่จัดเก็บ:

ใช้รายการนี้เมื่อจัดเรียงและบันทึกภาพ JPEG/HEIF ที่มีคุณภาพและขนาดภาพต่างกันลงในช่องเสียบ 1 และช่องเสียบ 2 โดยการตั้งค่า [ สื่อบันทึก] ไว้ที่ [จัดเรียงการบันทึก]

หากภาพที่จะบันทึกลงในช่องเสียบ 1 และช่องเสียบ 2 มีหลายขนาด ให้เลือกที่จะถ่ายโอนขนาดที่ใหญ่กว่าหรือเล็กกว่าไปยังสมาร์ทโฟนหรือคอมพิวเตอร์เมื่อตั้งค่า [ปลายทางจัดเก็บภาพหนึ่ง] เป็น [ปลายทางเท่านั้น]/[ปลายทาง+กล้อง] ([ขนาดใหญ่]/[ขนาดเล็ก])

### หมายเหตุ

- เมื่อใส่การ์ดหน่วยความจำที่บันทึกไม่ได้ ท่านจะไม่สามารถบันทึกภาพหนึ่งได้แม้ว่าจะตั้งค่า [ปลายทางจัดเก็บภาพหนึ่ง] เป็น [กล้องเท่านั้น] หรือ [ปลายทาง+กล้อง] ก็ตาม
- เมื่อเลือก [กล้องเท่านั้น] หรือ [ปลายทาง+กล้อง] สำหรับ [ปลายทางจัดเก็บภาพหนึ่ง] และไม่มีการ์ดหน่วยความจำอยู่ในกล้อง กล้องจะไม่ลั่นชัตเตอร์แม้ว่าจะตั้งค่า [ถ่ายโดยไม่มีการ์ด] เป็น [อนุญาต] ก็ตาม
- ขณะที่กำลังดูภาพหนึ่งในกล้อง ท่านจะไม่สามารถถ่ายภาพระยะไกลโดยใช้สมาร์ทโฟนหรือคอมพิวเตอร์ได้
- [ภาพที่จัดเก็บ RAW+J] และ [ภาพที่จัดเก็บ RAW+H] สามารถตั้งค่าได้เฉพาะเมื่อตั้งค่า [ รูปแบบไฟล์] ภายใต [ตั้งค่าคุณภาพของภาพ] เป็น [RAW & JPEG] หรือ [RAW & HEIF]

### หัวข้อที่เกี่ยวข้อง













- การใช้สมาร์ทโฟนเป็นรีโมทคอนโทรล
- ตั้งค่าสื่อบันทึก (ภาพนิ่ง/ภาพเคลื่อนไหว): สื่อบันทึก (ภาพนิ่ง)

กล้องดิจิทัลชนิดเปลี่ยนเลนส์ได้  
ILME-FX30

## เลือกบนกล้องและส่ง (การถ่ายโอนไปยังสมาร์ทโฟน)

ท่านสามารถถ่ายโอนภาพไปยังสมาร์ทโฟนได้โดยการเลือกภาพในกล้อง  
ดู “การจับคู่กล้องด้วยสมาร์ทโฟน (เชื่อมต่อสมาร์ทโฟน)” เพื่อจับคู่กล้องและสมาร์ทโฟนล่วงหน้า

ต่อไปนี้เป็นกระบวนการถ่ายโอนภาพที่กำลังแสดงบนกล้อง

- 1 MENU →  (เครือข่าย) → [ ต่อ/PC รีโมท] → [ เลือกบนกล้องและส่ง] → [ขนาดของภาพที่จะส่ง], [เข้าที่ส่ง RAW+J/H] และ [ เป้าหมายที่ส่ง] → ค่าที่ต้องการ
- 2 แสดงภาพที่จะถ่ายโอนในหน้าจอดูภาพ
- 3 MENU →  (เครือข่าย) → [ ต่อ/PC รีโมท] → [ เลือกบนกล้องและส่ง] → [ ส่ง] → [ภาพนี้]
  - ท่านสามารถแสดงหน้าจอ [ ส่ง] โดยการกดปุ่ม  (ส่งเข้าสมาร์ทโฟน) ได้เช่นกัน
- 4 เปิดใช้งาน Creators' App ในสมาร์ทโฟนของท่าน  
ข้อความที่แสดงว่าการถ่ายโอนเริ่มขึ้นแล้วจะปรากฏขึ้น
- 5 เลือก [OK] ที่สมาร์ทโฟน  
ภาพจะถูกถ่ายโอนไปยังสมาร์ทโฟน
  - เมื่อถ่ายโอนภาพแล้ว ไอคอน  (ถ่ายโอนแล้ว) จะปรากฏขึ้นบนหน้าจอกำลัง
  - ท่านสามารถถ่ายโอนภาพจำนวนมากในคราวเดียวได้ โดยเลือกการตั้งค่าอื่นนอกจาก [ภาพนี้] ภายใต้อีก [ ส่ง]

### รายละเอียดรายการเมนู

 ส่ง:

เลือกภาพและถ่ายโอนไปยังสมาร์ทโฟน ([ภาพนี้]/[ภาพทั้งหมดในกลุ่มนี้]/[ทั้งหมดของวันนี้]/[ภาพที่กรองแล้ว]/[หลายภาพ])

- ตัวเลือกที่ปรากฏบนหน้าจออาจแตกต่างกันไปตามโหมดดูภาพที่เลือกในกล้อง
- หากท่านเลือก [หลายภาพ] ให้เลือกภาพที่ต้องการโดยกดที่ตรงกลางปุ่มควบคุม จากนั้นกด MENU → [ตกลง]

### ขนาดของภาพที่จะส่ง:

เลือกขนาดไฟล์สำหรับภาพที่จะถ่ายโอนไปยังสมาร์ทโฟน สามารถถ่ายโอนไฟล์ JPEG/HEIF ขนาดดั้งเดิมหรือไฟล์ JPEG/HEIF ที่เทียบเท่า 2M ได้ ([ต้นฉบับ]/[2M])

### เข้าที่ส่ง RAW+J/H:

เลือกประเภทไฟล์สำหรับภาพที่จะถ่ายโอนไปยังสมาร์ทโฟนเมื่อถ่ายภาพโดยที่กำหนด [ รูปแบบไฟล์] ภายใต้อีก [ตั้งค่าคุณภาพของภาพ] เป็น [RAW & JPEG] หรือ [RAW & HEIF] ([JPEG และ HEIF]/[RAW]/[RAW+J และ RAW+H])

### เป้าหมายที่ส่ง:

ตั้งค่าว่าจะให้ถ่ายโอนภาพเคลื่อนไหวหรือข้อผิดพลาดหรือภาพเคลื่อนไหวดั้งเดิมอัตราमितสูงเมื่อถ่ายโอนภาพเคลื่อนไหวไปยังสมาร์ทโฟน ([พริ็อกซ์เท่านั้น]/[ต้นฉบับเท่านั้น]/[พริ็อกซ์ & ต้นฉบับ])

เมื่อท่านเลือก [พริ็อกซ์เท่านั้น] จะสามารถถ่ายโอนภาพเคลื่อนไหวได้เร็วกว่าเมื่อถ่ายโอนภาพเคลื่อนไหวต้นฉบับ

### การกรองภาพที่จะถ่ายโอน (ภาพที่กรองแล้ว)

สามารถกรองภาพที่จะถ่ายโอนได้ตามเงื่อนไขต่อไปนี้

- กลุ่มเป้าหมาย: [วันนี้]/[สัปดาห์]
- ภาพนิ่ง/เคลื่อนไหว: [ทั้งหมด]/[ภาพนิ่งเท่านั้น]/[ภาพเคลื่อนไหวเท่านั้น]
- ภาพเป้าหมาย (เรดดิง): [★]-[☆☆], [★OFF]
- เคลื่อนเป้าหมาย (S): [ทั้งหมด]/[Shot Mark เท่านั้น]
- ภาพเป้าหมาย(ป้องกัน): [ทั้งหมด]/[ภาพที่ป้องกันไว้เท่านั้น]
- สถานะการถ่ายโอน \*: [ทั้งหมด]/[ที่ยังไม่ได้โอนเท่านั้น]

\* ภาพที่ถ่ายโอนโดยการเลือกในสมาร์ทโฟนจะถือว่ายังไม่ได้ถ่ายโอน

### หมายเหตุ

- สำหรับภาพที่ถ่ายโอนโดยการเลือกในสมาร์ทโฟน ไอคอน  (ถ่ายโอนแล้ว) จะไม่ปรากฏขึ้น
- ภาพเคลื่อนไหวที่ถ่ายโอนอาจแสดงไม่ถูกต้อง ทั้งนี้ขึ้นอยู่กับสมาร์ทโฟน ตัวอย่างเช่น ภาพเคลื่อนไหวอาจไม่แสดงอย่างราบรื่น หรืออาจไม่มีเสียง
- ภาพนิ่ง ภาพเคลื่อนไหว ภาพเคลื่อนไหวแบบสโลว์โมชั่น หรือภาพเคลื่อนไหวแบบคริกโมชั่นอาจไม่สามารถเปิดดูบนสมาร์ทโฟนได้ ทั้งนี้ขึ้นอยู่กับรูปแบบของภาพ
- เมื่อตั้งค่า [โหมดเครื่องบิน] ไว้ที่ [เปิด] ท่านจะไม่สามารถเชื่อมต่อผลิตภัณฑ์นี้กับสมาร์ทโฟน ตั้งค่า [โหมดเครื่องบิน] ไปที่ [ปิด]

### หัวข้อที่เกี่ยวข้อง

- [การจับคู่กล่องด้วยสมาร์ทโฟน \(เชื่อมต่อสมาร์ทโฟน\)](#)
- [โหมดเครื่องบิน](#)

กล้องดิจิทัลชนิดเปลี่ยนเลนส์ได้  
ILME-FX30

## รีเซ็ตสถานะถ่ายโอน (การถ่ายโอนไปยังสมาร์ทโฟน)

คุณสามารถรีเซ็ตสถานะของภาพที่ถ่ายโอนไปยังสมาร์ทโฟนของคุณได้ ใช้ฟังก์ชันนี้หากท่านต้องการถ่ายโอนภาพที่เคยถ่ายโอนไปก่อนหน้านี้อีกครั้ง ภาพที่ถ่ายโอนไปแล้วจะไม่ถูกลบออกไป ถึงแม้ว่าท่านจะรีเซ็ตสถานะการถ่ายโอน

1 MENU →  (เครือข่าย) → [ ต่อ/PC รีโมท] → [ รีเซ็ตสถานะถ่ายโอน]

- หากท่านกด [ตกลง] บนหน้าจอยืนยัน ภาพทั้งหมดที่ถ่ายโอนไปยังสมาร์ทโฟนของท่านแล้วจะกลายเป็นภาพที่ยังไม่ถ่ายโอน

### หัวข้อที่เกี่ยวข้อง

- [เลือกบนกล้องและส่ง \(การถ่ายโอนไปยังสมาร์ทโฟน\)](#)

กล้องดิจิทัลชนิดเปลี่ยนเลนส์ได้  
ILME-FX30

## ต่อระหว่างปิดเครื่อง (สมาร์ทโฟน)

ตั้งค่าว่าจะยอมรับการเชื่อมต่อ Bluetooth จากสมาร์ทโฟนขณะที่ปิดสวิตช์กล้องอยู่หรือไม่ เมื่อตั้งค่า [ ต่อระหว่างปิดเครื่อง] เป็น [เปิด] ท่านสามารถเรียกดูภาพในการดหน่วยความจำของกล้องและถ่ายโอนภาพจากกล้องไปยังสมาร์ทโฟนโดยการดำเนินการในสมาร์ทโฟน

1 MENU →  (เครือข่าย) → [ ต่อ/PC รีโมท] → [ ต่อระหว่างปิดเครื่อง] → ค่าที่ต้องการ

### รายละเอียดรายการเมนู

#### เปิด :

ยอมรับการเชื่อมต่อ Bluetooth จากสมาร์ทโฟนขณะที่กล้องปิดอยู่  
ระดับแบตเตอรี่จะค่อย ๆ ลดลงขณะที่ปิดสวิตช์กล้องอยู่ หากท่านไม่ต้องการใช้ [ ต่อระหว่างปิดเครื่อง] ให้ปิดใช้งาน

#### ปิด :

ไม่ยอมรับการเชื่อมต่อ Bluetooth จากสมาร์ทโฟนขณะที่กล้องปิดอยู่

### วิธีเรียกดู/ถ่ายโอนภาพในสมาร์ทโฟน

ดู “การจับคู่กล้องด้วยสมาร์ทโฟน (เชื่อมต่อสมาร์ทโฟน)” เพื่อจับคู่กล้องและสมาร์ทโฟนล่วงหน้า

1. ตั้งค่า [ ต่อระหว่างปิดเครื่อง] ไปที่ [เปิด]
2. ปิดสวิตช์กล้อง
3. เปิดใช้งาน Creators' App บนสมาร์ทโฟน
4. เลือก [แสดงและนำเข้า] ที่สมาร์ทโฟน
  - ภาพที่บันทึกไว้ในการ์ดหน่วยความจำของกล้องจะสามารถเรียกดูได้และพร้อมสำหรับการถ่ายโอน

#### หมายเหตุ

- หากสมาร์ทโฟนไม่ทำงานเป็นระยะเวลาหนึ่ง การเชื่อมต่อ Bluetooth จะปิดใช้งาน เลือก [แสดงและนำเข้า] อีกครั้งบนสมาร์ทโฟน
- เมื่อเปิดกล้อง กล้องจะเปลี่ยนเป็นหน้าจอถ่ายภาพ และการเชื่อมต่อกับสมาร์ทโฟนจะถูกยกเลิก
- [ ต่อระหว่างปิดเครื่อง] จะตั้งค่าเป็น [ปิด] หากท่านยกเลิกการจับคู่ระหว่างกล้องและสมาร์ทโฟน หรือการจับคู่ล้มเหลว
- หากฟังก์ชันทำงานไม่ถูกต้อง ให้ดูหมายเหตุต่อไปนี้และทำการจับคู่อีกครั้ง
  - ตรวจสอบให้แน่ใจว่ากล้องไม่ได้เชื่อมต่อกับอุปกรณ์อื่นใดหรือเชื่อมต่ออยู่กับอุปกรณ์เพียงเครื่องเดียวโดยใช้การสื่อสาร Bluetooth (เชื่อมต่อกล้องกับอุปกรณ์ได้สูงสุด 2 เครื่องพร้อมกัน)
  - ยืนยันว่า [โหมดเครื่องบิน] สำหรับกล้องถูกตั้งค่าไปที่ [ปิด]
  - หากฟังก์ชันทำงานไม่ถูกต้อง แม้ว่าท่านจะดำเนินการข้างต้นแล้วก็ตาม ให้ลบข้อมูลการจับคู่สำหรับอุปกรณ์ที่ท่านต้องการเชื่อมต่อโดยใช้ [จัดการอุปกรณ์ที่จับคู่] ในกล้อง

### หัวข้อที่เกี่ยวข้อง

- ฟังก์ชันที่สามารถใช้ได้สำหรับสมาร์ทโฟน (Creators' App)
- การจับคู่กล้องด้วยสมาร์ทโฟน (เชื่อมต่อสมาร์ทโฟน)
- เลือกบนกล้องและส่ง (การถ่ายโอนไปยังสมาร์ทโฟน)
- การตั้งค่า Bluetooth



กล้องดิจิทัลชนิดเปลี่ยนเลนส์ได้  
ILME-FX30

## การอ่านข้อมูลการระบุตำแหน่งจากสมาร์ทโฟน

ท่านสามารถใช้แอปพลิเคชัน Creators' App เพื่อรับข้อมูลการระบุตำแหน่งจากสมาร์ทโฟนที่เชื่อมต่อกับกล้องของท่านได้โดยใช้การสื่อสาร Bluetooth ท่านสามารถบันทึกข้อมูลการระบุตำแหน่งที่ได้มาเมื่อถ่ายภาพ ดู “การจับคู่กล้องด้วยสมาร์ทโฟน (เชื่อมต่อสมาร์ทโฟน)” เพื่อจับคู่กล้องและสมาร์ทโฟนล่วงหน้า

- 1 เปิดใช้งาน Creators' App ในสมาร์ทโฟนของท่าน จากนั้นเปิดหน้าจอ [กล้องถ่ายรูป] แล้วแตะ [ตั้งค่า] → [การเชื่อมต่อข้อมูลตำแหน่ง]
- 2 เปิดใช้งาน [การเชื่อมต่อข้อมูลตำแหน่ง] ในหน้าจอการตั้งค่า [การเชื่อมต่อข้อมูลตำแหน่ง] ของ Creators' App
  -  (ไอคอนรับข้อมูลการระบุตำแหน่ง) จะแสดงขึ้นบนจอภาพของกล้อง ข้อมูลการระบุตำแหน่งที่สมาร์ทโฟนได้รับมาโดยใช้ GPS ฯลฯ จะถูกบันทึกไว้เมื่อถ่ายภาพ
  - หากท่านเปิดใช้งาน [แก้เวลาอัตโนมัติ] หรือ [ปรับพื้นที่อัตโนมัติ] ในสมาร์ทโฟนที่เชื่อมโยงไว้ กล้องจะแก้ไขการตั้งค่าวันที่หรือการตั้งค่าพื้นที่โดยอัตโนมัติโดยใช้ข้อมูลจากสมาร์ทโฟน

## ไอคอนที่จะแสดงขึ้นขณะกำลังรับข้อมูลการระบุตำแหน่ง

 (กำลังรับข้อมูลการระบุตำแหน่ง): กล้องกำลังรับข้อมูลการระบุตำแหน่ง

 (ไม่สามารถรับข้อมูลการระบุตำแหน่งได้): กล้องไม่สามารถรับข้อมูลการระบุตำแหน่ง

### คำแนะนำ

- สามารถเชื่อมโยงข้อมูลการระบุตำแหน่ง เมื่อ Creators' App กำลังทำงานในสมาร์ทโฟนของท่าน แม้ว่าจอภาพของสมาร์ทโฟนจะดับลง อย่งไรก็ตาม หากปิดกล้องไปชั่วขณะ ข้อมูลการระบุตำแหน่งอาจไม่เชื่อมโยงทันทีเมื่อท่านเปิดกล้องขึ้นมาอีกครั้ง ในกรณีนี้ ข้อมูลการระบุตำแหน่งจะเชื่อมโยงทันทีหากท่านเปิดหน้าจอ Creators' App บนสมาร์ทโฟน
- เมื่อไม่ได้ใช้งาน Creators' App เช่น เมื่อรีสตาร์ทสมาร์ทโฟน ให้เปิด Creators' App เพื่อเริ่มการเชื่อมโยงข้อมูลการระบุตำแหน่งต่อไปใหม่
- หากฟังก์ชันเชื่อมโยงข้อมูลการระบุตำแหน่งทำงานไม่ถูกต้อง ให้ดูหมายเหตุต่อไปนี้และทำการจับคู่อีกครั้ง
  - ตรวจสอบให้แน่ใจว่าฟังก์ชัน Bluetooth ของสมาร์ทโฟนเปิดใช้งานอยู่
  - ตรวจสอบให้แน่ใจว่ากล้องไม่ได้เชื่อมต่อกับอุปกรณ์อื่นใดหรือเชื่อมต่ออยู่กับอุปกรณ์เพียงเครื่องเดียวโดยใช้การสื่อสาร Bluetooth (เชื่อมต่อกล้องกับอุปกรณ์ได้สูงสุด 2 เครื่องพร้อมกัน)
  - ยืนยันว่า [โหมดเครื่องบิน] สำหรับกล้องถูกตั้งค่าไปที่ [ปิด]
  - ลบข้อมูลการจับคู่สำหรับกล้องที่บันทึกไว้ใน Creators' App
  - ลบข้อมูลการจับคู่สำหรับกล้องที่บันทึกไว้ใน การตั้งค่า Bluetooth ในสมาร์ทโฟนของท่าน
  - ลบข้อมูลการจับคู่สำหรับสมาร์ทโฟนที่บันทึกใน [จัดการอุปกรณ์ที่จับคู่] ในกล้อง

### หมายเหตุ

- เมื่อท่านลบการตั้งค่ากล้อง ข้อมูลการจับคู่จะถูกลบด้วย ก่อนทำการจับคู่อีกครั้ง ให้ลบข้อมูลการจับคู่สำหรับกล้องที่บันทึกไว้ใน การตั้งค่า Bluetooth และ Creators' App ของสมาร์ทโฟน
- ข้อมูลการระบุตำแหน่งจะไม่ได้รับการบันทึก เมื่อกล้องรับข้อมูลไม่ได้ เช่น เมื่อยกเลิกการเชื่อมต่อ Bluetooth
- กล้องสามารถจับคู่กับอุปกรณ์ Bluetooth ได้สูงสุด 15 เครื่อง แต่สามารถเชื่อมโยงข้อมูลการระบุตำแหน่งกับข้อมูลของสมาร์ทโฟนเพียงเครื่องเดียวเท่านั้น หากท่านต้องการเชื่อมโยงข้อมูลการระบุตำแหน่งกับข้อมูลของสมาร์ทโฟนเครื่องอื่น ให้ปิดฟังก์ชัน [การเชื่อมต่อข้อมูลตำแหน่ง] ภายใต [ตั้งค่า] ใน Creators' App ในสมาร์ทโฟนที่เชื่อมโยงไว้เรียบร้อยแล้ว
- หากการเชื่อมต่อ Bluetooth ไม่เสถียร ให้นำสิ่งกีดขวางต่างๆ เช่น คนหรือวัตถุโลหะ ที่อยู่ระหว่างกล้องกับสมาร์ทโฟนที่จับคู่ออกจากบริเวณนั้น
- ระยะเวลาสื่อสารสำหรับการเชื่อมต่อ Bluetooth หรือ Wi-Fi อาจแตกต่างกันไปตามเงื่อนไขการใช้งาน



---

## หัวข้อที่เกี่ยวข้อง

- ฟังก์ชันที่สามารถใช้ได้สำหรับสมาร์ทโฟน (Creators' App)
- การจับคู่กล้องด้วยสมาร์ทโฟน (เชื่อมต่อสมาร์ทโฟน)
- การตั้งค่า Bluetooth

5-043-038-44(1) Copyright 2022 Sony Corporation

กล่องดิจิตอลชนิดเปลี่ยนเลนส์ได้  
ILME-FX30

## สภาพแวดล้อมเครื่องคอมพิวเตอร์ที่แนะนำ

---

ท่านสามารถตรวจสอบสภาพแวดล้อมคอมพิวเตอร์ที่ใช้งานได้กับซอฟต์แวร์จาก URL ต่อไปนี้:

<https://www.sony.net/pcenv/>

## การเชื่อมต่อกล้องเข้ากับคอมพิวเตอร์

1 ใส่แบตเตอรี่ที่ชาร์จมาอย่างเพียงพอลงในกล้อง

2 เปิดกล้องและคอมพิวเตอร์

3  (ตั้งค่า) → [USB] → ตั้งค่า [โหมดเชื่อมต่อ USB] เป็น [MassStrg(MSC)]

4 เชื่อมต่อขั้วต่อ USB Type-C ที่กล้องเข้ากับคอมพิวเตอร์ โดยใช้สาย USB

- เมื่อเชื่อมต่อกล้องเข้ากับคอมพิวเตอร์เป็นครั้งแรก คอมพิวเตอร์อาจเริ่มขั้นตอนจดจำกล้องโดยอัตโนมัติ รอจนกว่าขั้นตอนดังกล่าวจะเสร็จสิ้น
- ถ้าท่านเชื่อมต่อกล้องเข้ากับคอมพิวเตอร์ของท่านโดยใช้สาย USB เมื่อตั้งค่า [เครื่องชาร์จ USB] เป็น [เปิด] กล้องจะได้รับไฟเลี้ยงจากคอมพิวเตอร์ของท่าน (ค่าเริ่มต้น: [เปิด])
- ใช้สาย USB (ที่ให้มาด้วย) หรือสาย USB มาตรฐาน
- ใช้คอมพิวเตอร์ที่รองรับมาตรฐาน SuperSpeed USB 10Gbps (USB 3.2) และสาย USB (ที่ให้มาด้วย) เพื่อการรับส่งข้อมูลด้วยความเร็วสูง

### หมายเหตุ

- อย่าเปิด/ปิด หรือรีเซ็ตหรือเครื่องคอมพิวเตอร์ หรือปลุกคอมพิวเตอร์ให้ตื่นจากโหมดหลับขณะที่มีการเชื่อมต่อ USB ระหว่างกล้องกับเครื่องคอมพิวเตอร์แล้ว การกระทำดังกล่าวอาจทำให้เกิดความเสียหายได้ ก่อนเปิด/ปิด หรือรีเซ็ตหรือเครื่องคอมพิวเตอร์ หรือปลุกคอมพิวเตอร์ให้ตื่นจากโหมดหลับ ให้ถอดกล้องออกจากเครื่องคอมพิวเตอร์ก่อน

### หัวข้อที่เกี่ยวข้อง

- [ด้านข้าง](#)
- [โหมดเชื่อมต่อ USB](#)
- [ตั้งค่า USB LUN](#)

กล้องดิจิทัลชนิดเปลี่ยนเลนส์ได้  
ILME-FX30

## การตัดการเชื่อมต่อกล้องกับคอมพิวเตอร์

ดำเนินการดังต่อไปนี้ที่คอมพิวเตอร์ ก่อนปลดการเชื่อมต่อกล้องออกจากคอมพิวเตอร์

1 **คลิก  (เอาฮาร์ดแวร์ออกอย่างปลอดภัยและเอาสื่้อออก) บนแถบงาน**

2 **คลิกข้อความที่ปรากฏขึ้น**

ขั้นตอนต่อไปนี้จะสามารถใช้ได้หลังจากที่ได้ทำขั้นตอนข้างต้นแล้ว

- การถอดสาย USB
- ถอดการ์ดหน่วยความจำ
- การปิดระบบกล้อง

### หมายเหตุ

- สำหรับคอมพิวเตอร์ Mac ให้ลากไอคอนการ์ดหน่วยความจำหรือไอคอนไดรฟ์ไปวางที่ไอคอน “ถังขยะ” กล้องจะถูกตัดการเชื่อมต่อจากคอมพิวเตอร์
- สำหรับคอมพิวเตอร์บางเครื่อง อาจไม่มีไอคอนตัดการเชื่อมต่อปรากฏขึ้น ในกรณีนี้ ท่านสามารถข้ามขั้นตอนข้างต้นได้
- อย่าถอดสาย USB ออกจากกล้องในขณะที่ไฟแสดงสถานะการเข้าถึงติดสว่างอยู่ เนื่องจากอาจส่งผลให้ข้อมูลได้รับความเสียหาย

กล้องดิจิทัลชนิดเปลี่ยนเลนส์ได้  
ILME-FX30

## ข้อมูลเบื้องต้นเกี่ยวกับซอฟต์แวร์คอมพิวเตอร์ (Imaging Edge Desktop/Catalyst)

### Imaging Edge Desktop

Imaging Edge Desktop เป็นชุดซอฟต์แวร์ที่มีฟังก์ชันต่างๆ เช่น การถ่ายภาพระยะไกลจากเครื่องคอมพิวเตอร์ และการปรับและสร้างภาพจากไฟล์ RAW ที่บันทึกด้วยกล้อง

สำหรับรายละเอียดเกี่ยวกับวิธีใช้ Imaging Edge Desktop กรุณาดูที่หน้าสนับสนุน  
<https://www.sony.net/disoft/help/>

### การติดตั้ง Imaging Edge Desktop บนเครื่องคอมพิวเตอร์ของท่าน

ดาวน์โหลดและติดตั้งซอฟต์แวร์ได้จาก URL ต่อไปนี้:  
<https://www.sony.net/disoft/d/>

### Catalyst Browse (ซอฟต์แวร์ฟรี)/Catalyst Prepare (ซอฟต์แวร์ที่มีค่าใช้จ่าย)

Catalyst Browse เป็นซอฟต์แวร์สำหรับดูตัวอย่างคลิป ท่านสามารถดูตัวอย่างคลิป XAVC S/XAVC HS ที่บันทึกไว้ ดูและแก้ไขเมตาดาต้าของสื่อ ใช้ระบบป้องกันภาพสั่น\* โดยใช้เมตาดาต้า ใช้การปรับเทียบสี คัดลอกไปยังฮาร์ดไดรฟ์ของคอมพิวเตอร์ หรือแปลงรหัสเป็นรูปแบบต่างๆ ฯลฯ โดยใช้ Catalyst Browse  
Catalyst Prepare ช่วยเพิ่มฟังก์ชันให้กับ Catalyst Browse จึงช่วยให้ท่านสามารถจัดระเบียบคลิปโดยโฟลเดอร์เก็บ ทำการแก้ไขไทม์ไลน์เบื้องต้นโดยใช้สตอรี่บอร์ด เป็นต้น

\* สำหรับเงื่อนไขการใช้งานฟังก์ชันป้องกันภาพสั่น กรุณาดูที่หน้าสนับสนุน

### การติดตั้ง Catalyst Browse/Catalyst Prepare บนเครื่องคอมพิวเตอร์ของท่าน

ดาวน์โหลดและติดตั้งซอฟต์แวร์ได้จาก URL ต่อไปนี้:  
<https://www.sony.net/disoft/>

กล้องดิจิทัลชนิดเปลี่ยนเลนส์ได้  
ILME-FX30

## การนำเข้าภาพลงในคอมพิวเตอร์

ท่านสามารถนำภาพจากกล้องเข้าสู่คอมพิวเตอร์ได้โดยการเชื่อมต่อกล้องเข้ากับคอมพิวเตอร์ด้วยสาย USB หรือโดยการเสียบการ์ดหน่วยความจำของกล้องเข้ากับคอมพิวเตอร์  
เปิดโฟลเดอร์ของคอมพิวเตอร์ที่ท่านต้องการบันทึกภาพที่นำเข้า จากนั้นคัดลอกภาพไปยังคอมพิวเตอร์

### โครงสร้างโฟลเดอร์ในระหว่างที่เชื่อมต่อ USB Mass Storage

- การ์ด SD

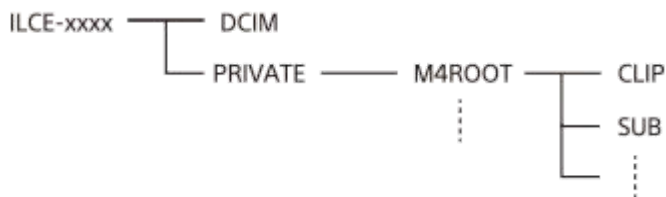

- การ์ดหน่วยความจำ CFexpress Type A

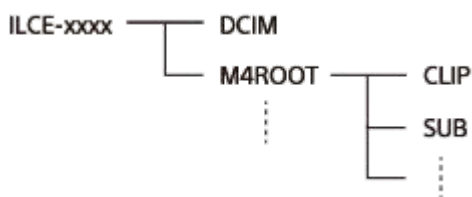

DCIM: ภาพนิ่ง

CLIP: ภาพเคลื่อนไหว

SUB: ภาพเคลื่อนไหวพร้อมเสียง

### หมายเหตุ

- ห้ามแก้ไขหรือปรับเปลี่ยนไฟล์/โฟลเดอร์ภาพเคลื่อนไหวจากคอมพิวเตอร์ที่เชื่อมต่ออยู่ ไฟล์ภาพเคลื่อนไหวอาจเสียหายหรือเปิดเล่นไม่ได้ ห้ามลบภาพเคลื่อนไหวบนการ์ดหน่วยความจำโดยสั่งจากคอมพิวเตอร์ Sony ไม่รับผิดชอบต่อผลที่เกิดจากการดำเนินการดังกล่าวผ่านทางคอมพิวเตอร์
- หากท่านลบภาพหรือดำเนินการอื่น ๆ จากคอมพิวเตอร์ที่เชื่อมต่ออยู่ อาจทำให้ไฟล์ฐานข้อมูลภาพมีข้อมูลที่ไม่ตรงกัน ในกรณีนี้ ให้ซ่อมแซมไฟล์ฐานข้อมูลภาพ
- โครงสร้างโฟลเดอร์จะแตกต่างกันในระหว่างการเชื่อมต่อ MTP

กล้องดิจิทัลชนิดเปลี่ยนเลนส์ได้  
ILME-FX30

## การสั่งงานกล้องจากคอมพิวเตอร์ (ฟังก์ชัน PC รีโมท)

ใช้การเชื่อมต่อ Wi-Fi หรือ USB ฯลฯ เพื่อควบคุมกล้องจากคอมพิวเตอร์ รวมทั้งฟังก์ชันต่าง ๆ เช่น การถ่ายภาพและการจัดเก็บภาพลงในคอมพิวเตอร์

หากกล้องและสมาร์ทโฟนเชื่อมต่อกันอยู่ ท่านจะไม่สามารถควบคุมกล้องจากคอมพิวเตอร์ได้ ตรวจสอบให้แน่ใจว่ากล้องไม่ได้เชื่อมต่อกับสมาร์ทโฟนไว้วงหน้า

สำหรับรายละเอียดเกี่ยวกับ [ฟังก์ชัน PC รีโมท] โปรดดู URL ต่อไปนี้

[https://support.d-imaging.sony.co.jp/app/imagingedge/ll/instruction/4\\_1\\_connection/index.php](https://support.d-imaging.sony.co.jp/app/imagingedge/ll/instruction/4_1_connection/index.php)

ต่อไปนี้เป็นขั้นตอนในการเชื่อมต่อกล้องกับคอมพิวเตอร์ของท่านโดยการเชื่อมต่อ Wi-Fi ผ่านอุปกรณ์กระจายสัญญาณ Wi-Fi หากท่านจะใช้วิธีการเชื่อมต่อแบบอื่น โปรดดูที่ "วิธีเชื่อมต่อกล้องเข้ากับคอมพิวเตอร์โดยใช้วิธีอื่นซึ่งไม่ใช่การเชื่อมต่อ Wi-Fi"

- 1 เลือก MENU →  (เครือข่าย) → [Wi-Fi] → [เชื่อมต่อ Wi-Fi] → [เปิด] เพื่อเชื่อมต่อกับอุปกรณ์กระจายสัญญาณ Wi-Fi
  - เชื่อมต่อคอมพิวเตอร์กับอุปกรณ์กระจายสัญญาณ Wi-Fi
- 2 เลือก MENU →  (เครือข่าย) → [ ต่อ/PC รีโมท] → [ฟังก์ชัน PC รีโมท] → [PC รีโมท] → [เปิด]
- 3 เลือก [ข้อมูลตรวจสอบเข้าถึง] เพื่อแสดงข้อมูลต่างๆ เช่น ชื่อผู้ใช้ รหัสผ่าน และรอยนิ้วมือ
  - ท่านสามารถตรวจสอบข้อมูลได้โดยการเลือก MENU →  (เครือข่าย) → [ตัวเลือกเครือข่าย] → [ข้อมูลตรวจสอบเข้าถึง]
- 4 เปิดใช้งาน Imaging Edge Desktop (Remote) บนคอมพิวเตอร์ จากนั้นป้อนและยืนยันข้อมูลการตรวจสอบสิทธิ์การเข้าถึง
 

ท่านสามารถสั่งงานกล้องได้ทันทีโดยใช้ Imaging Edge Desktop (Remote)

### รายละเอียดรายการเมนู

#### PC รีโมท:

ตั้งค่าว่าจะใช้ฟังก์ชัน [PC รีโมท] หรือไม่ ([เปิด] / [ปิด])

#### การจับคู่:

เมื่อเชื่อมต่อผ่านอุปกรณ์กระจายสัญญาณ Wi-Fi โดยไม่ใช่ฟังก์ชัน [ตรวจสอบสิทธิ์เข้าถึง] ให้จับคู่กล้องกับคอมพิวเตอร์



#### ข้อมูล Wi-Fi Direct:

แสดงข้อมูลในการเชื่อมต่อคอมพิวเตอร์และกล้องผ่านทาง Wi-Fi Direct.

### วิธีเชื่อมต่อกล้องเข้ากับคอมพิวเตอร์โดยใช้วิธีอื่นซึ่งไม่ใช่การเชื่อมต่อ Wi-Fi

#### เมื่อเชื่อมต่อกับ Wi-Fi Direct

ใช้กล้องเป็นจุดเชื่อมต่อ และเชื่อมต่อคอมพิวเตอร์เข้ากับกล้องโดยตรงผ่าน Wi-Fi

เลือก MENU →  (เครือข่าย) → [ ต่อ/PC รีโมท] → [ฟังก์ชัน PC รีโมท] → [ข้อมูล Wi-Fi Direct] เพื่อแสดงข้อมูลการเชื่อมต่อ Wi-Fi (SSID และรหัสผ่าน) สำหรับกล้อง เชื่อมต่อคอมพิวเตอร์เข้ากับกล้องโดยใช้ข้อมูลการเชื่อมต่อ Wi-Fi ที่แสดงบนกล้อง

#### เมื่อเชื่อมต่อด้วยสาย USB

เชื่อมต่อขั้วต่อ USB Type-C ที่กล้องเข้ากับคอมพิวเตอร์โดยใช้สาย USB (ที่ให้มาด้วย)

ต่อไปให้เลือก [ถ่ายภาพแบบรีโมท (PC รีโมท)] บนหน้าจอที่แสดงบนกล้อง

- ใน [ตั้งค่าถ่ายแบบรีโมท] ภายใต้ [□ ต่อ/PC รีโมท] ท่านสามารถกำหนดปลายทางสำหรับบันทึกและรูปแบบที่บันทึกไว้ของภาพนิ่งสำหรับการถ่ายภาพด้วย PC รีโมท
- เมื่อตั้งค่า [ตรวจสอบสิทธิ์เข้าถึง] เป็น [ปิด] และท่านกำลังเชื่อมต่อผ่านอุปกรณ์กระจายสัญญาณ Wi-Fi ท่านจำเป็นต้องจับคู่กล้องกับคอมพิวเตอร์ เลือก MENU →  (เครือข่าย) → [□ ต่อ/PC รีโมท] → [ฟังก์ชัน PC รีโมท] → [การจับคู่] หลังจากขั้นตอนที่ 1 จากนั้นให้จับคู่กล้องกับคอมพิวเตอร์โดยใช้ Imaging Edge Desktop (Remote) บนคอมพิวเตอร์ ข้อมูลการจับคู่จะถูกลบเมื่อท่านลบการตั้งค่ากล้อง

---

### หัวข้อที่เกี่ยวข้อง



- [ข้อมูลเบื้องต้นเกี่ยวกับซอฟต์แวร์คอมพิวเตอร์ \(Imaging Edge Desktop/Catalyst\)](#)
- [ตั้งค่าถ่ายแบบรีโมท](#)



กล้องดิจิทัลชนิดเปลี่ยนเลนส์ได้  
ILME-FX30

## ตั้งค่าถ่ายแบบรีโมท

กำหนดค่าสำหรับภาพที่บันทึกขณะถ่ายภาพระยะไกลโดยใช้สมาร์ทโฟนหรือคอมพิวเตอร์

1 MENU →  (เครือข่าย) → [ ต่อ/PC รีโมท] → [ตั้งค่าถ่ายแบบรีโมท] → รายการตั้งค่าที่ต้องการ

### รายละเอียดรายการเมนู

#### ปลายทางจัดเก็บภาพหนึ่ง:

ตั้งค่าปลายทางสำหรับบันทึก ([ปลายทางเท่านั้น]/[ปลายทาง+กล้อง]/[กล้องเท่านั้น])

#### ขนาดภาพที่จัดเก็บ:

เลือกขนาดไฟล์สำหรับภาพที่จะถ่ายโอนไปยังสมาร์ทโฟนหรือคอมพิวเตอร์เมื่อตั้งค่า [ปลายทางจัดเก็บภาพหนึ่ง] เป็น [ปลายทาง+กล้อง] สามารถถ่ายโอนไฟล์ JPEG/HEIF ขนาดดั้งเดิมหรือไฟล์ JPEG/HEIF ที่เทียบเท่า 2M ได้ ([ต้นฉบับ]/[2M])

#### ภาพที่จัดเก็บ RAW+J:

เลือกประเภทไฟล์สำหรับภาพที่จะถ่ายโอนไปยังสมาร์ทโฟนหรือคอมพิวเตอร์เมื่อตั้งค่า [ปลายทางจัดเก็บภาพหนึ่ง] เป็น [ปลายทาง+กล้อง] และตั้งค่า [ รูปแบบไฟล์] เป็น [RAW & JPEG] ([RAW & JPEG]/[JPEG เท่านั้น]/[RAW เท่านั้น])

#### ภาพที่จัดเก็บ RAW+H:

เลือกประเภทไฟล์สำหรับภาพที่จะถ่ายโอนไปยังสมาร์ทโฟนหรือคอมพิวเตอร์เมื่อตั้งค่า [ปลายทางจัดเก็บภาพหนึ่ง] เป็น [ปลายทาง+กล้อง] และตั้งค่า [ รูปแบบไฟล์] เป็น [RAW & HEIF] ([RAW & HEIF]/[HEIF เท่านั้น]/[RAW เท่านั้น])

#### ขนาด JPEG ที่จัดเก็บ/ขนาด HEIF ที่จัดเก็บ:

ใช้รายการนี้เมื่อจัดเรียงและบันทึกภาพ JPEG/HEIF ที่มีคุณภาพและขนาดภาพต่างกันลงในช่องเสียบ 1 และช่องเสียบ 2 โดยการตั้งค่า [ สื่อบันทึก] ไว้ที่ [จัดเรียงการบันทึก]

หากภาพที่จะบันทึกลงในช่องเสียบ 1 และช่องเสียบ 2 มีหลายขนาด ให้เลือกที่จะถ่ายโอนขนาดที่ใหญ่กว่าหรือเล็กกว่าไปยังสมาร์ทโฟนหรือคอมพิวเตอร์เมื่อตั้งค่า [ปลายทางจัดเก็บภาพหนึ่ง] เป็น [ปลายทางเท่านั้น]/[ปลายทาง+กล้อง] ([ขนาดใหญ่]/[ขนาดเล็ก])

### หมายเหตุ

- เมื่อใส่การ์ดหน่วยความจำที่บันทึกไม่ได้ ท่านจะไม่สามารถบันทึกภาพหนึ่งได้แม้ว่าจะตั้งค่า [ปลายทางจัดเก็บภาพหนึ่ง] เป็น [กล้องเท่านั้น] หรือ [ปลายทาง+กล้อง] ก็ตาม
- เมื่อเลือก [กล้องเท่านั้น] หรือ [ปลายทาง+กล้อง] สำหรับ [ปลายทางจัดเก็บภาพหนึ่ง] และไม่มีการ์ดหน่วยความจำอยู่ในกล้อง กล้องจะไม่ลั่นชัตเตอร์แม้ว่าจะตั้งค่า [ถ่ายโดยไม่มีการ์ด] เป็น [อนุญาต] ก็ตาม
- ขณะที่กำลังดูภาพหนึ่งในกล้อง ท่านจะไม่สามารถถ่ายภาพระยะไกลโดยใช้สมาร์ทโฟนหรือคอมพิวเตอร์ได้
- [ภาพที่จัดเก็บ RAW+J] และ [ภาพที่จัดเก็บ RAW+H] สามารถตั้งค่าได้เฉพาะเมื่อตั้งค่า [ รูปแบบไฟล์] ภายใต [ตั้งค่าคุณภาพของภาพ] เป็น [RAW & JPEG] หรือ [RAW & HEIF]

### หัวข้อที่เกี่ยวข้อง

- การใช้สมาร์ทโฟนเป็นรีโมทคอนโทรล
- ตั้งค่าสื่อบันทึก (ภาพนิ่ง/ภาพเคลื่อนไหว): สื่อบันทึก (ภาพนิ่ง)

## USB สตริมมิ่ง (ภาพเคลื่อนไหว)



คุณสามารถเชื่อมต่อคอมพิวเตอร์หรืออุปกรณ์อื่นๆ เข้ากับกล้อง และใช้วิดีโอและเสียงจากกล้องสำหรับบริการไลฟ์สตริมมิ่งหรือการประชุมผ่านเว็บ เลือก MENU → (ตั้งค่า) → [USB] → [โหมดเชื่อมต่อ USB] → [เลือกเมื่อเชื่อมต่อ] หรือ [USB สตริมมิ่ง] ว่างหน้า

- 1 MENU → (เครือข่าย) → [สตริมมิ่ง] → USB สตริมมิ่ง → ตั้งค่า [ละเอียด/อัตราเฟรมออก] และ [บันทึกภาพเคลื่อนไหวสตริมมิ่ง]
- 2 เชื่อมต่อกล้องเข้ากับคอมพิวเตอร์หรืออุปกรณ์อื่นด้วยสาย USB  
[สตริมมิ่ง:พร้อม] จะปรากฏขึ้นบนหน้าจอของกล้อง และกล้องจะสลับเป็นสถานะเตรียมพร้อมสตริมมิ่ง
  - หากตั้งค่า [โหมดเชื่อมต่อ USB] เป็น [เลือกเมื่อเชื่อมต่อ] ให้เลือก [ไลฟ์สตริมมิ่ง (USB สตริมมิ่ง)] ในหน้าจอการเลือกสำหรับโหมดการเชื่อมต่อ USB
  - ใช้สายหรืออะแดปเตอร์ที่ตรงกับหัวของอุปกรณ์ที่จะเชื่อมต่อ
- 3 เริ่มสตริมมิ่งจากบริการไลฟ์สตริมมิ่ง/การประชุมผ่านเว็บของคุณ  
[สตริมมิ่ง:ส่งออก] จะปรากฏขึ้นบนหน้าจอของกล้อง
  - หากต้องการออกจาก USB สตริมมิ่ง ให้ปิดกล้องหรือถอดสาย USB

### รายละเอียดรายการเมนู

#### ละเอียด/อัตราเฟรมออก:

ตั้งค่าความละเอียดและอัตราเฟรมของวิดีโอ ([4K(2160p)14.99p]/[4K(2160p)12.5p]/[HD(1080p)59.94p]/[HD(1080p)50p]/[HD(1080p)29.97p]/[HD(1080p) 25p]/[HD(720p)29.97p]/[HD(720p) 25p])

#### บันทึกภาพเคลื่อนไหวสตริมมิ่ง:



ตั้งค่านั้นจะเปิดการใช้งานการบันทึกวิดีโอเป็นสื่อบันทึกระหว่างการสตริมมิ่งหรือไม่ ([อนุญาต]/[ไม่อนุญาต])

#### คำแนะนำ

- หากท่านกำหนดความเร็วชัตเตอร์ ความไวแสง ISO เป็นต้น ให้กับปุ่มหมุนหรือปุ่มควบคุม หรือบันทึกไว้ในเมนูฟังก์ชัน ท่านจะสามารถปรับค่าเหล่านี้ได้ แม้แต่ขณะทำการสตริมมิ่งผ่าน USB
- รูปแบบของข้อมูลสตริมมิ่งมีดังต่อไปนี้
  - รูปแบบวิดีโอ: MJPEG หรือ YUV420
  - รูปแบบเสียง: PCM, 48 kHz, 16 บิต, 2 ch
- ในระหว่าง USB สตริมมิ่ง กล้องจะได้รับไฟเลี้ยงจากคอมพิวเตอร์ ถ้าคุณต้องการใช้พลังงานจากคอมพิวเตอร์ให้น้อยที่สุด ให้ตั้งค่า [เครื่องชาร์จ USB] เป็น [ปิด]
- เมื่อใช้ไมโครโฟนภายนอก ท่านสามารถลดความคลาดเคลื่อนระหว่างเสียงพูดและการขยับปากของท่าน โดยการเชื่อมต่อไมโครโฟนกับขั้วต่อ (ไมโครโฟน) ของกล้อง

#### หมายเหตุ

- ขณะที่สตริมมิ่งผ่าน USB กล้องจะตั้งค่าเป็นโหมดบันทึกภาพเคลื่อนไหวเสมอ โดยไม่ขึ้นอยู่กับโหมดการถ่ายก่อนเริ่มสตริมมิ่ง

- ท่านจะไม่สามารถทำสิ่งต่อไปนี้ได้ขณะที่ทำการ USB สตรีมมิ่งอยู่
  - การเปลี่ยนเป็นหน้าจอการเล่น
  - ฟังก์ชันเครือข่าย (PC รีโมท, ถ่ายโอนข้อมูลผ่าน FTP, การควบคุมจากสมาร์ตโฟน, ฟังก์ชัน Bluetooth ฯลฯ)
- ฟังก์ชันต่อไปนี้จะไม่สามารถใช้งานได้ขณะที่ USB สตรีมมิ่งอยู่
  -  โปรไฟล์ภาพ
  - เวลาเริ่มประหยัคดพง.
- หากท่านเชื่อมต่อกล่องเข้ากับอุปกรณ์โดยใช้สาย USB 2.0 มาตรฐาน ความละเอียดและอัตราเฟรมในการสตรีมวิดีโอจะตั้งค่าเป็น HD(720p)29.97p/HD (720p) 25p
- หากท่านเปลี่ยนการตั้งค่าสำหรับ [ รูปแบบไฟล์] หรือ [ละเอียด/อัตราเฟรมออก]/[บันทึกภาพเคลื่อนไหวสตรีมมิ่ง] ภายใต้ [ USB สตรีมมิ่ง] ระหว่างการสตรีมผ่าน USB หน้าจอการสตรีมมิ่งอาจหยุดชั่วคราว ท่านอาจต้องดำเนินการสตรีมมิ่งต่อจากแอปพลิเคชัน ทั้งนี้ขึ้นอยู่กับบริการไลฟ์สตรีมมิ่งด้วย
- คุณหมึกภายในของกล่องอาจสูงขึ้น และเวลาที่สามารถสตรีมได้อาจสั้นลง ขึ้นอยู่กับคุณหมึกของสภาพแวดล้อม การตั้งค่าคุณภาพของภาพที่ส่งสัญญาณออกสำหรับสตรีมมิ่ง การตั้งค่าสำหรับการบันทึกภาพเคลื่อนไหวระหว่างสตรีมมิ่ง สภาพแวดล้อมการเชื่อมต่อ Wi-Fi และเงื่อนไขการใช้งานก่อนเริ่มสตรีมมิ่ง

---

## หัวข้อที่เกี่ยวข้อง

- [โหมดเชื่อมต่อ USB](#)

กล้องดิจิทัลชนิดเปลี่ยนเลนส์ได้  
ILME-FX30

## Creators' Cloud

---

Creators' Cloud เป็นโซลูชันคลาวด์ที่ผสมรวมแอปพลิเคชันและบริการด้านการสร้างผลงาน  
Creators' Cloud ให้บริการและแอปพลิเคชันแก่ผู้สร้างผลงานแบบต่างๆ

ความพร้อมใช้งานของ Creators' Cloud และบริการที่รองรับแตกต่างกันไปในแต่ละประเภท/ภูมิภาค  
สำหรับรายละเอียดเกี่ยวกับ Creators' Cloud และสถานะการสนับสนุนของแต่ละบริการ โปรดดูที่เว็บไซต์ต่อไปนี้  
<https://www.sony.net/cc/>

กล้องดิจิทัลชนิดเปลี่ยนเลนส์ได้  
ILME-FX30

## การสร้างบัญชีสำหรับ Creators' Cloud และการเชื่อมโยงกล้องของท่านกับบัญชี (เชื่อมต่อคลาวด์)

สร้างบัญชีสำหรับบริการคลาวด์ Creators' Cloud และเชื่อมโยงกล้องกับบัญชีโดยใช้ Creators' App บนสมาร์ตโฟนของท่าน สามารถใช้ฟังก์ชันนี้เมื่อซอฟต์แวร์ระบบ (เฟิร์มแวร์) ของกล้องคือ Ver.4.00 หรือใหม่กว่า

### หมายเหตุ

- ฟังก์ชันนี้อาจใช้ได้เฉพาะในบางประเทศและภูมิภาค สำหรับข้อมูลเพิ่มเติมเกี่ยวกับประเทศ/ภูมิภาคที่รองรับบริการ โปรดดูที่เว็บไซต์ต่อไปนี้ <https://www.sony.net/cc/>

### การเตรียมการล่วงหน้า

- สร้างบัญชีสำหรับ Creators' Cloud ปฏิบัติตามคำแนะนำในแอปพลิเคชันของสมาร์ตโฟน Creators' App เพื่อสร้างบัญชีสำหรับ Creators' Cloud
- จับคู่กล้องกับสมาร์ตโฟน สำหรับคำแนะนำโดยละเอียด โปรดดูที่ “การจับคู่กล้องด้วยสมาร์ตโฟน (เชื่อมต่อสมาร์ตโฟน)”
- ตั้งค่า [เชื่อมต่อ Wi-Fi] และ [ฟังก์ชัน Bluetooth] เป็น [เปิด] ในกล้อง

### การเชื่อมโยงกล้องกับบัญชี

- ตั้งค่ากล้องเป็นโหมดถ่ายภาพ
- เปิดใช้งาน Creators' App บนสมาร์ตโฟนของท่าน จากนั้นเปิดหน้าจอ [กล้องถ่ายรูป]
- เลือกปุ่ม [การตั้งค่ากล้อง]
- เลือก [ฟังก์ชันของคลาวด์] จากนั้นปฏิบัติตามคำแนะนำบนหน้าจอเพื่อเริ่มการตั้งค่า
- เมื่อท่านลงทะเบียนอุปกรณ์กระจายสัญญาณ ให้เลือกอุปกรณ์กระจายสัญญาณที่ท่านใช้และป้อนรหัสผ่าน จากนั้นเลือก [ตกลง] การตั้งค่าสำหรับอุปกรณ์กระจายสัญญาณ (SSID และรหัสผ่าน) ถูกโหลดไปยังกล้อง
  - หากมีการลงทะเบียนอุปกรณ์กระจายสัญญาณที่จะใช้ไว้ในกล้องแล้ว ให้เลือก [ข้าม] และดำเนินการต่อไปยังขั้นตอนที่ 6
- เลือก [เริ่มการเชื่อมโยง] บนหน้าจอสมาร์ตโฟน
  - กล้องและบัญชีจะเชื่อมโยงกัน จากนั้นให้ปฏิบัติตามคำแนะนำบนหน้าจอเพื่อกำหนดค่าการตั้งค่าการอัปโหลดภาพ
  - กล้องอาจไม่เชื่อมโยงกับบัญชีหากมีข้อมูลบัญชีในกล้องอยู่แล้ว หรือมีข้อมูลกล้องใน Creators' Cloud อยู่แล้ว ลบบัญชีและข้อมูลกล้องก่อนการเชื่อมโยงกล้องกับบัญชี

### หมายเหตุ

- กล้องอาจไม่ได้เชื่อมโยงกับบัญชีอย่างเหมาะสม หากเกิดการยกเลิกกระบวนการ การปิดกล้อง หรือเกิดข้อผิดพลาดของเครือข่าย ฯลฯ ในระหว่างกระบวนการ ในกรณีนี้ โปรดตรวจสอบให้แน่ใจว่าข้อมูลบัญชีในกล้องหรือข้อมูลกล้องใน Creators' Cloud นั้นถูกต้อง หากข้อมูลไม่ถูกต้อง ให้ลบข้อมูลและเชื่อมโยงกล้องกับบัญชีอีกครั้ง
- การเชื่อมโยงกล้องกับบัญชีหรือเชื่อมต่อกับ Creators' Cloud อาจล้มเหลวหากการตั้งค่าเวลาในกล้องไม่ถูกต้อง ตรวจสอบให้แน่ใจว่าการตั้งค่าเวลานั้นถูกต้อง

## การเชื่อมต่อกล้องกับ Creators' Cloud

1. MENU →  (เครือข่าย) → [Creators' Cloud] → [เชื่อมต่อคลาวด์] → [เปิด]

### การอัปโหลดภาพในกล้องไปยัง Creators' Cloud

เมื่อมีการเชื่อมโยงกล้องกับบัญชีสำหรับ Creators' Cloud และเปิด [อัปโหลดไปยังคลาวด์] ใน Creators' App แล้ว ท่านสามารถเชื่อมต่อกับเซิร์ฟเวอร์และอัปโหลดภาพโดยเพียงแค่ตั้งค่า [เชื่อมต่อคลาวด์] เป็น [เปิด]

ภาพที่บันทึกใหม่ล่าสุดจะถูกอัปโหลดในครั้งถัดไปที่ท่านเปิดกล้องและเชื่อมต่อกับ Creators' Cloud เปิดกล้องในเวลาที่ท่านต้องการอัปโหลด

### การยกเลิกการเชื่อมโยงกล้องกับ Creators' Cloud

ท่านต้องยกเลิกการเชื่อมโยงกล้องที่มีบัญชีทั้งในกล้องและใน Creators' Cloud

การดำเนินการในกล้อง:

1. MENU →  (เครือข่าย) → [Creators' Cloud] → [ข้อมูลคลาวด์]
2. เลือก [รายละเอียด] ใน [ข้อมูลบัญชี]
3. เลือก [ลบข้อมูลบัญชี]
4. ตรวจสอบข้อความที่แสดงบนหน้าจอและเลือก [ตกลง]  
ข้อมูลสำหรับบัญชีจะถูกลบออกจากกล้อง

การดำเนินการใน Creators' Cloud:

1. เปิดหน้าจอ [กล้องถ่ายรูป] ใน Creators' App
2. เลือกปุ่ม [การตั้งค่ากล้อง]
3. เลือก [ฟังก์ชันของคลาวด์] → [ยกเลิกการเชื่อมโยง]  
ข้อมูลสำหรับกล้องจะถูกลบออกจากบัญชี

#### คำแนะนำ

- ท่านยังสามารถดำเนินการต่อไปได้ใน Creators' Cloud Web (<https://www.sony.net/capp/>)
  - การสร้างบัญชีสำหรับ Creators' Cloud
  - การลบข้อมูลของกล้องจาก Creators' Cloud

#### หัวข้อที่เกี่ยวข้อง

- การจับคู่กล้องด้วยสมาร์ทโฟน (เชื่อมต่อสมาร์ทโฟน)
- การแสดงข้อมูลการเชื่อมต่อคลาวด์ (ข้อมูลคลาวด์)
- หมายเหตุเกี่ยวกับการใช้บริการคลาวด์ (Creators' Cloud)

กล้องดิจิทัลชนิดเปลี่ยนเลนส์ได้  
ILME-FX30

## การแสดงผลข้อมูลการเชื่อมต่อคลาวด์ (ข้อมูลคลาวด์)

แสดงผลข้อมูลเกี่ยวกับกล้องและบัญชีการเชื่อมโยง Creators' Cloud และการเชื่อมต่อของคลาวด์สามารถใช้ฟังก์ชันนี้เมื่อซอฟต์แวร์ระบบ (เฟิร์มแวร์) ของกล้องคือ Ver.4.00 หรือใหม่กว่า

### หมายเหตุ

- ฟังก์ชันนี้อาจใช้ได้เฉพาะในบางประเทศและภูมิภาค สำหรับข้อมูลเพิ่มเติมเกี่ยวกับประเทศ/ภูมิภาคที่รองรับบริการ โปรดดูที่เว็บไซต์ต่อไปนี้ <https://www.sony.net/cc/>

1 MENU →  (เครือข่าย) → [Creators' Cloud] → [ข้อมูลคลาวด์]

### รายละเอียดรายการที่แสดง

#### ข้อมูลบัญชี:

แสดงผลโดยละเอียดเกี่ยวกับบัญชีที่เชื่อมโยงเมื่อเลือก [รายละเอียด]  
การเลือก [ลบข้อมูลบัญชี] บนหน้าจอที่แสดงจะลบข้อมูลบัญชีจากกล้อง  
หากท่านลบข้อมูลบัญชี Creators' Cloud จากกล้อง จะต้องลบข้อมูลกล้องจาก Creators' Cloud เช่นกัน

#### ข้อมูลความผิดพลาด:

แสดงรายละเอียดข้อผิดพลาดเมื่อมีข้อผิดพลาดของการเชื่อมต่อเครือข่ายเกิดขึ้น

#### SSID:

SSID ของอุปกรณ์กระจายสัญญาณที่เชื่อมต่อจะปรากฏขึ้น

กล้องดิจิทัลชนิดเปลี่ยนเลนส์ได้  
ILME-FX30

## หมายเหตุเกี่ยวกับการใช้บริการคลาวด์ (Creators' Cloud)

ก่อนให้ยืมหรือส่งต่อกล้อง ตรวจสอบให้แน่ใจว่าข้อมูลการเชื่อมโยงกล้องและการตั้งค่าการอัปโหลดนั้นเหมาะสม เพื่อป้องกันความเสียหาย เช่น เนื้อหาในกล้องถูกอัปโหลดไปยัง Creators' Cloud ของบุคคลที่สามโดยไม่ได้ตั้งใจ หากการตั้งค่าไม่เหมาะสม โปรดดำเนินการดังต่อไปนี้

- หากท่านต้องการส่งต่อหรือให้ยืมกล้อง: ให้เตรียมใช้งานกล้องหรือยกเลิกการเชื่อมโยงกับ Creators' Cloud ในกล้อง รวมทั้งยกเลิกการเชื่อมโยงกล้องใน Creators' Cloud
- หากท่านได้รับการส่งต่อกล้องหรือท่านยืมกล้อง: ให้เตรียมใช้งานกล้องหรือยกเลิกการเชื่อมโยงกับ Creators' Cloud ในกล้อง

โปรดทราบว่า Creators' Cloud อาจใช้ได้เฉพาะในบางประเทศและภูมิภาค

## หมายเหตุเกี่ยวกับสภาพแวดล้อมของเครือข่าย

สภาพแวดล้อมของเครือข่ายต่อไปนี้อาจรบกวนการใช้งาน Creators' Cloud

- การเชื่อมต่อกับเครือข่ายผ่านพร็อกซีเซิร์ฟเวอร์
- การกำหนดค่าไฟร์วอลล์ให้กับเครือข่ายของท่าน  
หากมีการกำหนดค่าไฟร์วอลล์แล้ว ให้เปิดพอร์ตขาออกต่อไปนี้ในการตั้งค่าไฟร์วอลล์
  - พอร์ตต้นทาง TCP 32768-60999, พอร์ตปลายทาง 443
  - พอร์ตต้นทาง TCP 32768-60999, พอร์ตปลายทาง 80
  - พอร์ตต้นทาง UDP 32768-60999, พอร์ตปลายทาง 53
  - พอร์ตต้นทาง UDP 32768-60999, พอร์ตปลายทาง 443
  - พอร์ตต้นทาง UDP 32768-60999, พอร์ตปลายทาง 32768-60999

## หัวข้อที่เกี่ยวข้อง

- [การสร้างบัญชีสำหรับ Creators' Cloud และการเชื่อมโยงกล้องของท่านกับบัญชี \(เชื่อมต่อคลาวด์\)](#)
- [การแสดงผลข้อมูลการเชื่อมต่อคลาวด์ \(ข้อมูลคลาวด์\)](#)



กล้องดิจิทัลชนิดเปลี่ยนเลนส์ได้  
ILME-FX30

## อุปกรณ์เสริมระบบเสียงที่รองรับแทนเสียบ Multi Interface

หากท่านถ่ายภาพเคลื่อนไหวโดยใช้อุปกรณ์เสริมระบบเสียง (แยกจำหน่าย) เชื่อมต่อกับแทนเสียบ Multi Interface ของกล้อง จะสามารถบันทึกเสียงแบบแอนะล็อกหรือดิจิทัลผ่านแทนเสียบ Multi Interface ได้

หากท่านใช้อุปกรณ์เสริมระบบเสียงที่รองรับอินเตอร์เฟซระบบเสียงดิจิทัล สัญญาณเสียงจะถูกส่งด้วยรูปแบบดิจิทัล ซึ่งช่วยให้ท่านเลือกคุณภาพเสียงสำหรับการบันทึกได้หลากหลายยิ่งขึ้น ดังตัวอย่างต่อไปนี้

- การบันทึกเสียงด้วยคุณภาพสูงและการลดทอนคุณภาพน้อยลง
- การบันทึกเสียง 4 ช่องสัญญาณ หรือ 24 บิต

คุณภาพเสียงที่สามารถบันทึกได้จะแตกต่างกันไป โดยขึ้นอยู่กับอุปกรณ์เสริมระบบเสียงนั้นๆ สำหรับรายละเอียด โปรดดูที่คำแนะนำการใช้งานสำหรับอุปกรณ์เสริมระบบเสียงนั้นๆ

### คำแนะนำ

- ท่านสามารถเปลี่ยนการตั้งค่าเสียงสำหรับอุปกรณ์เสริมระบบเสียงที่รองรับอินเตอร์เฟซระบบเสียงดิจิทัลได้โดยใช้ [ **pi** ตั้งค่าเสียงขาดอ ]

### หมายเหตุ

- ภาพเคลื่อนไหวที่บันทึกด้วยเสียง 24 บิต อาจไม่สามารถดูได้อย่างปกติบนอุปกรณ์หรือซอฟต์แวร์ที่ไม่รองรับเสียง 24 บิต ส่งผลให้เกิดเสียงที่ดัง โดยไม่ได้คาดหมายหรืออาจไม่มีเสียงใดๆ

### หัวข้อที่เกี่ยวข้อง

- ตั้งค่าเสียงขาดอ
- ตั้งค่าออก HDMI (ภาพเคลื่อนไหว)
- ติดตามตรวจ 4ch (ภาพเคลื่อนไหว)
- จังหวะส.เสียงออก
- การอัดเสียง

กล้องดิจิทัลชนิดเปลี่ยนเลนส์ได้  
ILME-FX30

## อะแดปเตอร์แปลงเมาท์

เมื่อใช้อะแดปเตอร์แปลงเมาท์ (แยกจำหน่าย) ท่านสามารถสวมเลนส์ A-mount (แยกจำหน่าย) เข้ากับผลิตภัณฑ์นี้ได้  
ดูรายละเอียดได้จากคำแนะนำการใช้งานที่ให้มาพร้อมกับอะแดปเตอร์แปลงเมาท์

### หมายเหตุ

- ท่านอาจไม่สามารถใช้อะแดปเตอร์แปลงเมาท์หรือโฟกัสอัตโนมัติกับเลนส์บางชนิด
- เสียงเลนส์และเสียงการทำงานของผลิตภัณฑ์อาจถูกบันทึกด้วยในระหว่างการบันทึกภาพเคลื่อนไหว  
ท่านสามารถปิดเสียงได้โดยเลือก MENU →  (การถ่ายภาพ) → [การอัดเสียง] → [การอัดเสียง] → [ปิด]
- ผลิตภัณฑ์อาจใช้เวลานานหรืออาจโฟกัสได้ยาก ทั้งนี้ขึ้นอยู่กับเลนส์ที่ใช้หรือวัตถุเป้าหมาย

### หัวข้อที่เกี่ยวข้อง

- [อะแดปเตอร์แปลงเมาท์ LA-EA3/LA-EA5](#)
- [อะแดปเตอร์แปลงเมาท์ LA-EA4](#)

กล้องดิจิทัลชนิดเปลี่ยนเลนส์ได้  
ILME-FX30

## อะแดปเตอร์แปลงเมาท์ LA-EA3/LA-EA5

เมื่อใช้อะแดปเตอร์แปลงเมาท์ LA-EA3 (แยกจำหน่าย) หรืออะแดปเตอร์แปลงเมาท์ LA-EA5 (แยกจำหน่าย) ท่านสามารถใช้ฟังก์ชันต่อไปนี้ได้

### ออโต้โฟกัส:

LA-EA3: สามารถใช้ได้กับเลนส์ SAM/SSM เท่านั้น

LA-EA5: สามารถใช้ได้กับเลนส์ A-mount AF \* (สำหรับเลนส์อื่นที่ไม่ใช่ SAM และ SSM โฟกัสอัตโนมัติจะถูกขับเคลื่อนด้วยตัวต่อ AF LA-EA5)

\* โฟกัสอัตโนมัติไม่สามารถใช้ได้กับเลนส์และเทเลคอนเวอร์เตอร์ Minolta/Konica Minolta บางรุ่น

### ระบบ AF:

AF แบบตรวจจับเฟส

### AF/MFเลือก:

สามารถเปลี่ยนได้โดยใช้สวิตช์สั่งงานที่เลนส์

### โหมดโฟกัส:

AF ครึ่งเดียว/AF อัตโนมัติ/AF ต่อเนื่อง/โฟกัสด้วยตัวเองโดยตรง (DMF)/โฟกัสด้วยตัวเอง

- เมื่อใช้อะแดปเตอร์แปลงเมาท์ในโหมดภาพเคลื่อนไหว ให้ปรับค่ารับแสงและโฟกัสด้วยตัวเอง

### พื้นที่โฟกัสที่ใช้ได้:

[กว้าง]/[โชน]/[กำหนดกลางภาพ]/[จุด]/[จุดขยาย]/[ติดตาม]

### SteadyShot:

ในตัวกล้อง

### หัวข้อที่เกี่ยวข้อง

- อะแดปเตอร์แปลงเมาท์
- อะแดปเตอร์แปลงเมาท์ LA-EA4

กล้องดิจิทัลชนิดเปลี่ยนเลนส์ได้  
ILME-FX30

## อะแดปเตอร์แปลงเมาท์ LA-EA4

---

เมื่อท่านใช้ LA-EA4 อะแดปเตอร์แปลงเมาท์ (แยกจำหน่าย) ฟังก์ชันที่สามารถใช้งานได้มีดังนี้

### ออโตโฟกัส:

ไม่สามารถใช้ได้

- รองรับโหมดโฟกัสด้วยตัวเองเท่านั้น

### SteadyShot:

ในตัวกล้อง

---

### หัวข้อที่เกี่ยวข้อง

- [อะแดปเตอร์แปลงเมาท์](#)
- [อะแดปเตอร์แปลงเมาท์ LA-EA3/LA-EA5](#)

กล้องดิจิทัลชนิดเปลี่ยนเลนส์ได้  
ILME-FX30

## ชุดอะแดปเตอร์แบตเตอรี่แบบหลายก้อน

ท่านสามารถใช้ชุดอะแดปเตอร์แบตเตอรี่แบบหลายก้อน (แยกจำหน่าย) กับกล้องนี้เพื่อถ่ายภาพได้เป็นเวลานาน เมื่อใช้ชุดอะแดปเตอร์แบตเตอรี่แบบหลายก้อนให้ถอดฝาปิดแบตเตอรี่ของกล้องออก  
ดูรายละเอียดได้จากคำแนะนำการใช้งานที่ให้มาพร้อมกับชุดอะแดปเตอร์แบตเตอรี่แบบหลายก้อน

### เมื่อต้องการถอดฝาปิดแบตเตอรี่

ดึงก้านปลดฝาปิดแบตเตอรี่(A) ไปตามทิศทางของลูกศร จากนั้นถอดฝาปิดแบตเตอรี่

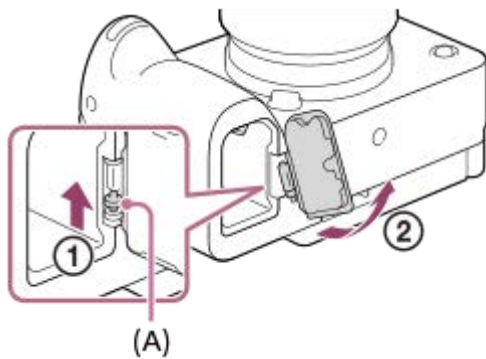

### เมื่อต้องการใส่ฝาปิดแบตเตอรี่

ใส่ก้านบนฝาปิดแบตเตอรี่ด้านหนึ่งในด้านเสียบ จากนั้นดันฝาปิดแบตเตอรี่เข้าไปโดยให้ติดก้านบนฝั่งตรงข้าม

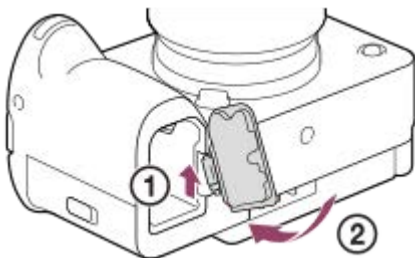

### หมายเหตุ

- ห้ามเสียบก้านล็อคแบตเตอรี่ของกล้องขณะเสียบแผ่นของชุดอะแดปเตอร์แบตเตอรี่แบบหลายก้อนเข้าไปในกล้อง หากทำเช่นนั้น แผ่นที่เสียบจะ  
ถูกดันออกจากกล้อง

## อายุการใช้งานแบตเตอรี่และจำนวนภาพที่บันทึกได้

### จำนวนภาพที่บันทึกได้เมื่อถ่ายภาพนิ่ง

ประมาณ 570 ภาพ

### อายุการใช้งานแบตเตอรี่เมื่อถ่ายภาพเคลื่อนไหว

การถ่ายภาพจริงที่เป็นภาพเคลื่อนไหว	ประมาณ 115 นาที
การถ่ายภาพต่อเนื่องที่เป็นภาพเคลื่อนไหว	ประมาณ 175 นาที



- อายุการใช้งานแบตเตอรี่และจำนวนภาพที่สามารถบันทึกได้ข้างต้นเป็นค่าโดยประมาณสำหรับกรณีที่ชาร์จแบตเตอรี่จนเต็ม อายุการใช้งานแบตเตอรี่และจำนวนภาพอาจลดลงตามเงื่อนไขการใช้งาน
- อายุการใช้งานแบตเตอรี่และจำนวนภาพที่สามารถบันทึกได้เป็นการประมาณค่าจากการถ่ายภาพตามการตั้งค่าเริ่มต้นภายใต้เงื่อนไขต่อไปนี้
  - ใช้งานแบตเตอรี่ในอุณหภูมิแวดล้อม 25 °C
  - การใช้การ์ดหน่วยความจำ Sony CFexpress Type A (แยกจำหน่าย)
  - ใช้เลนส์ E PZ 18-105mm F4 G OSS (แยกจำหน่าย)
- จำนวนภาพนิ่งที่บันทึกได้เป็นไปตามมาตรฐานของ CIPA โดยถ่ายภายใต้เงื่อนไขต่อไปนี้: (CIPA: Camera & Imaging Products Association)
  - ถ่ายหนึ่งภาพทุกๆ 30 วินาที
  - เปิดและปิดสวิตช์กล้องหนึ่งครั้งเมื่อถ่ายภาพทุกสิบครั้ง
- จำนวนนาฬิกาที่บันทึกภาพเคลื่อนไหวได้เป็นไปตามมาตรฐาน CIPA สำหรับการถ่ายภาพภายใต้เงื่อนไขต่อไปนี้:
  - คุณภาพของภาพถูกตั้งไว้ที่ XAVC S HD 59.94p 50M /50p 50M 4:2:0 8bit
  - การถ่ายภาพจริง (ภาพเคลื่อนไหว): อายุการใช้งานแบตเตอรี่ขึ้นอยู่กับวิธีการถ่ายภาพ การซูม การอยู่ในสถานะพร้อมถ่ายภาพ การเปิด/ปิด ฯลฯ ซ้ำๆ กันหลายครั้ง
  - การถ่ายภาพต่อเนื่อง (ภาพเคลื่อนไหว): ไม่มีการดำเนินการอื่นนอกจากการเริ่มและหยุดถ่ายภาพ

กล้องดิจิทัลชนิดเปลี่ยนเลนส์ได้  
ILME-FX30

## จำนวนภาพที่บันทึกได้

เมื่อท่านใส่การ์ดหน่วยความจำในกล้องแล้วเปิดกล้อง จำนวนภาพที่สามารถบันทึกได้ (ถ้าท่านถ่ายภาพต่อเนื่องโดยใช้การตั้งค่าปัจจุบัน) จะปรากฏในหน้าจอ

### หมายเหตุ

- หาก "0" (จำนวนภาพที่บันทึกได้) กะพริบเป็นสีส้ม แสดงว่าการ์ดหน่วยความจำนั้นเต็ม เปลี่ยนการ์ดหน่วยความจำเป็นอันใหม่ หรือลบภาพออกจากการ์ดหน่วยความจำปัจจุบัน
- หาก "NO CARD" กะพริบเป็นสีส้ม แสดงว่าไม่ได้ใส่การ์ดหน่วยความจำ ใส่การ์ดหน่วยความจำ
- ถ้าไอคอน  (เตือน) หรือไอคอน  (ผิดปกติ) แสดงขึ้น แสดงว่ามีความผิดปกติเกี่ยวกับการ์ดหน่วยความจำ ให้เปลี่ยนการ์ดหน่วยความจำ

## จำนวนภาพที่สามารถบันทึกได้ในการ์ดหน่วยความจำ

ตารางด้านล่างแสดงจำนวนภาพโดยประมาณที่สามารถบันทึกได้ในการ์ดหน่วยความจำที่ฟอร์แมตด้วยกล้องนี้ จำนวนที่แสดงจะขึ้นอยู่กับเงื่อนไขต่อไปนี้:

- ใช้การ์ดหน่วยความจำของ Sony
- [อัตราส่วนภาพ] เป็น [3:2] และ [ขนาดภาพ JPEG]/[ขนาดภาพ HEIF] เป็น [L: 26M] <sup>\*1</sup>

ค่าอาจแตกต่างกันขึ้นอยู่กับสภาพแวดล้อมในการถ่ายภาพและประเภทของการ์ดหน่วยความจำที่ใช้

(หน่วย: ภาพ)

คุณภาพ JPEG/คุณภาพ HEIF/  รูปแบบไฟล์	การ์ดหน่วยความจำ SD		การ์ดหน่วยความจำ CFexpress Type A	
	64 GB	128 GB	80 GB	160 GB
JPEG เมา	13 000	26 000	15 000	30 000
JPEG ปกติ	9 200	18 000	10 000	21 000
JPEG ละเอียดยุค	6 500	13 000	7 500	15 000
JPEG ละเอียดยุคมาก	3 200	6 500	3 800	7 600
HEIF เมา	17 000	34 000	20 000	38 000
HEIF ปกติ	13 000	26 000	15 000	30 000
HEIF ละเอียดยุค	9 000	19 000	11 000	22 000
HEIF ละเอียดยุคมาก	6 900	13 000	8 100	16 000
RAW & JPEG <sup>*2</sup>	1 300	2 700	1 500	3 100
RAW & HEIF <sup>*2</sup>	1 400	2 900	1 700	3 400
RAW	1 700	3 400	2 000	4 000

<sup>\*1</sup> เมื่อตั้งค่า [อัตราส่วนภาพ] เป็นอย่างอื่นที่ไม่ใช่ [3:2] ท่านสามารถบันทึกภาพได้มากกว่าจำนวนที่แสดงในตารางข้างต้น (ยกเว้นเมื่อเลือก [RAW])

\*2 คุณภาพของภาพ JPEG เมื่อเลือก [RAW & JPEG]: [ละเอียด]  
คุณภาพของภาพ HEIF เมื่อเลือก [RAW & HEIF]: [ละเอียด]

### หมายเหตุ

- แม้ว่าจำนวนภาพที่สามารถบันทึกได้จะมากกว่า 9 999 ภาพ แต่ตัวเลข “9999” ก็จะปรากฏขึ้น

### หัวข้อที่เกี่ยวข้อง

- การ์ดหน่วยความจำที่สามารถใช้ได้

5-043-038-44(1) Copyright 2022 Sony Corporation



## ระยะเวลาที่บันทึกได้ของภาพเคลื่อนไหว

ตารางด้านล่างนี้แสดงเวลาการบันทึกทั้งหมดโดยประมาณโดยใช้การวัดหน่วยความจำที่ฟอร์แมตด้วยกล้องนี้ ค่าอาจแตกต่างกันขึ้นอยู่กับสภาพแวดล้อมในการถ่ายภาพและประเภทของการวัดหน่วยความจำที่ใช้

(h (ชั่วโมง), min (นาที))

รูปแบบไฟล์	อัตราเฟรมบันทึก	ตั้งค่าการบันทึก	การวัดหน่วยความจำ SD		การวัดหน่วยความจำ CFexpress Type A	
			64 GB	128 GB	80 GB	160 GB
XAVC HS 4K	59.94p/50p	200M	30 min	1 h 10 min	40 min	1 h 20 min
		150M	45 min	1 h 30 min	50 min	1 h 40 min
		100M	1 h	2 h 10 min	1 h 15 min	2 h 30 min
		75M	1 h 20 min	2 h 50 min	1 h 35 min	3 h 10 min
		45M	2 h	4 h 10 min	2 h 20 min	4 h 50 min
XAVC S 4K	59.94p/50p	200M	30 min	1 h 10 min	40 min	1 h 20 min
		150M	45 min	1 h 30 min	50 min	1 h 40 min
XAVC S HD	59.94p/50p	50M	1 h 50 min	3 h 50 min	2 h 10 min	4 h 30 min
		25M	3 h	6 h 10 min	3 h 30 min	7 h 10 min
XAVC S-I 4K	59.94p	600M	10 min	25 min	10 min	25 min
	50p	500M	10 min	30 min	15 min	35 min
XAVC S-I HD	59.94p	222M	30 min	1 h 5 min	35 min	1 h 15 min
	50p	185M	35 min	1 h 15 min	40 min	1 h 30 min
XAVC S-I DCI 4K*	59.94p	600M	10 min	25 min	10 min	25 min
	50p	500M	10 min	25 min	10 min	25 min

ระยะเวลาบันทึกเมื่อตั้งค่า [ Px ] บันทึกภาพพร้อมซี เป็น [ปิด]

\* เมื่อเวอร์ชันซอฟต์แวร์ระบบ (เฟิร์มแวร์) ของกล้องเป็น Ver.2.00 หรือใหม่กว่า

- ระยะเวลาที่แสดงเป็นระยะเวลาที่บันทึกได้ เมื่อใช้การ์ดหน่วยความจำ Sony
- ระยะเวลาที่ใช้ได้สำหรับการบันทึกภาพเคลื่อนไหวจะแตกต่างกันไปตามรูปแบบไฟล์/การตั้งค่าการบันทึกภาพเคลื่อนไหว การ์ดหน่วยความจำ อุณหภูมิแวดล้อม สภาพแวดล้อมเครือข่าย Wi-Fi สภาพของกล่องก่อนเริ่มบันทึก และสถานะการชาร์จแบตเตอรี่ ระยะเวลาบันทึกภาพต่อเนื่องสูงสุดสำหรับหนึ่งเซสชันการถ่ายภาพเคลื่อนไหวคือประมาณ 13 ชั่วโมง (ขีดจำกัดของข้อกำหนดจำเพาะของผลิตภัณฑ์)

### หมายเหตุ

- ระยะเวลาที่สามารถบันทึกภาพเคลื่อนไหวได้จะแตกต่างกัน เนื่องจากกล่องมี VBR (Variable Bit-Rate) ซึ่งจะปรับคุณภาพของภาพตามบรรยากาศการถ่ายภาพโดยอัตโนมัติ เมื่อท่านถ่ายภาพวัตถุเคลื่อนไหวเร็ว ภาพจะชัดเจนขึ้นแต่ระยะเวลาก่อนบันทึกจะสั้นลงเนื่องจากจำเป็นต้องใช้หน่วยความจำในการบันทึกมากขึ้น ระยะเวลาที่บันทึกได้ยังเปลี่ยนแปลงตามเงื่อนไขการถ่ายภาพ วัตถุ หรือการตั้งค่า คุณภาพ/ขนาด ของภาพอีกด้วย

### หมายเหตุเกี่ยวกับการบันทึกภาพเคลื่อนไหวต่อเนื่อง

- การบันทึกภาพเคลื่อนไหวที่มีคุณภาพสูงและการบันทึกภาพต่อเนื่องที่มีความเร็วสูงจะต้องใช้พลังงานจำนวนมาก ดังนั้น ถ้าท่านถ่ายภาพต่อไป อุณหภูมิภายในกล่องจะเพิ่มขึ้น โดยเฉพาะอย่างยิ่งอุณหภูมิของเซ็นเซอร์ภาพ ในกรณีดังกล่าวกล่องจะปิดสวิตช์โดยอัตโนมัติ เนื่องจากผิวหนังกล่องได้รับความร้อนจนมีอุณหภูมิสูง หรืออุณหภูมิที่สูงนั้นจะส่งผลกระทบต่อคุณภาพของภาพหรือกลไกภายในกล่อง
- ระยะเวลาที่ใช้ได้สำหรับการบันทึกภาพเคลื่อนไหวต่อเนื่อง เมื่อกำลังบันทึกภาพตามค่าเริ่มต้น หลังจากปิดสวิตช์กล่องไว้สักครู่จะเป็นดังนี้ ค่าจะแสดงเวลาต่อเนื่องจากในขณะที่ยังคงบันทึกจนกระทั่งกล่องหยุดทำการบันทึก

### เมื่อตั้งค่า [อุณหภูมิปิดอัตโนมัติ] เป็น [ปกติ]

▶ รูปแบบไฟล์	XAVC S HD	XAVC S 4K
อุณหภูมิแวดล้อม: 25°C	ประมาณ 120 นาที	ประมาณ 30 นาที
อุณหภูมิแวดล้อม: 40°C	ประมาณ 120 นาที	ประมาณ 30 นาที

### เมื่อตั้งค่า [อุณหภูมิปิดอัตโนมัติ] เป็น [สูง]

▶ รูปแบบไฟล์	XAVC S HD	XAVC S 4K
อุณหภูมิแวดล้อม: 25°C	ประมาณ 120 นาที	ประมาณ 60 นาที
อุณหภูมิแวดล้อม: 40°C	ประมาณ 120 นาที	ประมาณ 60 นาที

XAVC S HD: 59.94p 50M/50p 50M 4:2:0 8bit เมื่อกำลังไม่ได้เชื่อมต่อผ่าน Wi-Fi เมื่อใช้การ์ดหน่วยความจำ CFexpress Type A เมื่อเปิดจอภาพ

XAVC S 4K: 59.94p 150M/50p 150M 4:2:0 8bit เมื่อกำลังไม่ได้เชื่อมต่อผ่าน Wi-Fi เมื่อใช้การ์ดหน่วยความจำ CFexpress Type A เมื่อเปิดจอภาพ

- ระยะเวลาที่สามารถบันทึกภาพเคลื่อนไหวได้แตกต่างกันไปตามอุณหภูมิ รูปแบบไฟล์/การตั้งค่าการบันทึกสำหรับภาพเคลื่อนไหว สภาพการเชื่อมต่อ Wi-Fi หรือสภาพของกล่องก่อนที่ท่านจะเริ่มทำการบันทึก หากท่านจัดองค์ประกอบภาพใหม่ หรือถ่ายภาพหนึ่งบ่อยๆ หลังเปิดสวิตช์กล่อง อุณหภูมิภายในกล่องจะสูงขึ้นและระยะเวลาที่สามารถบันทึกได้จะลดลง
- ถ้าไอคอน [H] (การเตือนว่ากล่องร้อนเกินไป) ปรากฏขึ้น แสดงว่ากล่องมีอุณหภูมิสูง
- หากกล่องหยุดบันทึกภาพเคลื่อนไหว เนื่องจากมีอุณหภูมิสูง ให้ปิดสวิตช์กล่องทิ้งไว้สักครู่ เริ่มบันทึกหลังจากอุณหภูมิภายในกล่องลดลงสู่สภาพปกติแล้ว
- หากปฏิบัติตามคำแนะนำต่อไปนี้ ท่านจะสามารถบันทึกภาพเคลื่อนไหวเป็นระยะเวลาที่ยาวนานขึ้นได้
  - เก็บกล่องให้พ้นจากแสงแดด
  - ปิดสวิตช์กล่องเมื่อไม่ได้ใช้งาน

---

## หัวข้อที่เกี่ยวข้อง

- การลดหน่วยความจำที่สามารถใช้ได้
- อายุการใช้งานแบตเตอรี่และจำนวนภาพที่บันทึกได้

5-043-038-44(1) Copyright 2022 Sony Corporation

กล้องดิจิทัลชนิดเปลี่ยนเลนส์ได้  
ILME-FX30

## รายการไอคอนบนหน้าจอสำหรับถ่ายภาพเคลื่อนไหว

เนื้อหาและตำแหน่งของเนื้อหาที่แสดงในภาพประกอบเป็นเพียงคำแนะนำเท่านั้น และอาจแตกต่างจากการแสดงผลจริง  
มีคำอธิบายด้านล่างตัวแสดงไอคอน



### 1. การตั้งค่ากล้องพื้นฐาน

1

2

ระดับเสียง

OFF

ปิดการบันทึกเสียง

**AF-C** **MF**

โหมดโฟกัส

**C** **D**

ซูมภาพคมชัด/ซูมดิจิทัล

Assist 5-Log3 Assist HLG 709 Assist HLG 2020

ชนิดช่วยแสดงGamma

S-log3 s709 709(800%) User1 LUT OFF

LUT

STBY REC

เตรียมพร้อมบันทึกภาพเคลื่อนไหว/กำลังบันทึกภาพเคลื่อนไหว

1:00:12

ระยะเวลาบันทึกภาพเคลื่อนไหวจริง (ชั่วโมง:นาที:วินาที)

4K HD D-4K\*

รูปแบบไฟล์ของภาพเคลื่อนไหว

\* เมื่อเวอร์ชันซอฟต์แวร์ระบบ (เฟิร์มแวร์) ของกล้องเป็น Ver.2.00 หรือใหม่กว่า

119.88p 100p 59.94p 50p 29.97p 25p 23.98p 24.00p

อัตราเฟรมของภาพเคลื่อนไหว

การ์ดหน่วยความจำสำหรับการบันทึก / ไม่ใช่การ์ดหน่วยความจำสำหรับการบันทึก

NO CARD

ไม่ได้ใส่การ์ดหน่วยความจำ

ใกล้ถึงขีดจำกัดสูงสุดของการเขียนการ์ดหน่วยความจำใหม่แล้ว / ถึงขีดจำกัดสูงสุดของการเขียนการ์ดหน่วยความจำใหม่แล้ว

1 2

บันทึกลงในการ์ดหน่วยความจำทั้งสองพร้อมกัน

1h 30m

ระยะเวลาบันทึกได้ของภาพเคลื่อนไหว



## ● ยกเลิกโฟกัส

แสดงค่าแนะนำสำหรับการยกเลิกการโฟกัส

48khz/16bit 2ch 48khz/24bit 2ch 48khz/24bit 4ch

รูปแบบเสียง



แสดงค่าแนะนำสำหรับปุ่มหมุน



ฟังก์ชันการสัมผัสในโหมดการถ่าย (โฟกัสโดยการสัมผัส/ติดตามโดยการสัมผัส/ปิด)



ยกเลิกโฟกัส



การยกเลิกติดตาม

—PC—

PC รีโมท

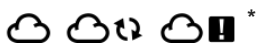

เชื่อมต่อกับคลาวด์/กำลังสื่อสารกับคลาวด์/เกิดข้อผิดพลาดในการเชื่อมต่อคลาวด์

\* เมื่อเวอร์ชันซอฟต์แวร์ระบบ (เฟิร์มแวร์) ของกล่องคือ Ver. 4.00 หรือใหม่กว่า

## FTP FTP<sup>Δ</sup>

ฟังก์ชัน FTP / สถานะการถ่ายโอน FTP



โหมดเครื่องบิน



เชื่อมต่อกับ Wi-Fi (ผ่านอุปกรณ์กระจายสัญญาณ Wi-Fi)



ยกเลิกการเชื่อมต่อจาก Wi-Fi (ผ่านอุปกรณ์กระจายสัญญาณ Wi-Fi)



เชื่อมต่อกับ Wi-Fi/ยกเลิกการเชื่อมต่อจาก Wi-Fi (Wi-Fi Direct)



เชื่อมต่อกับ LAN/ยกเลิกการเชื่อมต่อจาก LAN (เมื่อใช้อะแดปเตอร์แปลง USB-LAN)



การเชื่อมต่อ Bluetooth ใช้งานได้ / การเชื่อมต่อ Bluetooth ใช้งานไม่ได้



รีโมทคอนโทรล



กำลังรับข้อมูลการระบุตำแหน่ง / ไม่สามารถรับข้อมูลการระบุตำแหน่งได้



โหมดวัดแสง



ตัวปรับช่วงไดนามิก



ฮิสโตแกรม

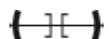

เกจวัดระดับดีจิตอล



การเตือนว่ากล้องร้อนเกินไป



ไฟล์ฐานข้อมูลเต็ม / ไฟล์ฐานข้อมูลผิดพลาด



ค่าเตือนเกี่ยวกับการทำงานผิดปกติของพัลลาระบายความร้อน

---

## หัวข้อที่เกี่ยวข้อง

- รายการไอคอนบนหน้าจอสำหรับถ่ายภาพนิ่ง
- รายการไอคอนบนหน้าจอรูปภาพ

5-043-038-44(1) Copyright 2022 Sony Corporation

กล้องดิจิทัลชนิดเปลี่ยนเลนส์ได้  
ILME-FX30

## รายการไอคอนบนหน้าจอสำหรับถ่ายภาพนิ่ง

เนื้อหาและตำแหน่งของเนื้อหาที่แสดงในภาพประกอบเป็นเพียงคำแนะนำเท่านั้น และอาจแตกต่างจากการแสดงผลจริง  
มีคำอธิบายด้านล่างตัวแสดงไอคอน

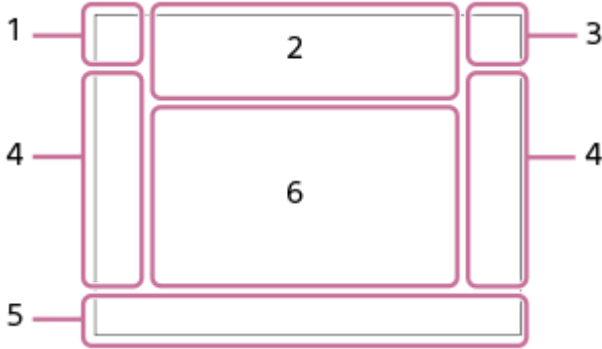

### 1. โหมดถ่ายภาพ/จำแนกบรรยากาศ

**i** **P** **P\*** **A** **S** **M**

โหมดถ่ายภาพ

**M1** **P**

โหมดถ่ายภาพ (**MR** ใช้ค่าการตั้งค่ากล้อง)

**☺** **☺** **☺** **☺** **☺** **☺** **☺** **☺** **☺** **☺** **☺** **☺**

ไอคอนจำแนกบรรยากาศ

### 2. การตั้งค่ากล้อง

**1** **2** **1** **2**

การ์ดหน่วยความจำสำหรับการบันทึก / ไม่ใช่การ์ดหน่วยความจำสำหรับการบันทึก

**NO CARD**

ไม่ได้ใส่การ์ดหน่วยความจำ

**1** **2** **1** **2** **1** **2** **1** **2**

ใกล้ถึงขีดจำกัดสูงสุดของการเขียนการ์ดหน่วยความจำใหม่แล้ว / ถึงขีดจำกัดสูงสุดของการเขียนการ์ดหน่วยความจำใหม่แล้ว

100

จำนวนภาพนิ่งที่บันทึกได้

**||||3**

กำลังบันทึกข้อมูล / จำนวนภาพที่เหลือที่จะต้องบันทึก

26M / 23M / 22M / 17M / 13M / 11M / 8.5M / 6.4M / 5.7M / 5.4M / 4.3M

ขนาดภาพของภาพนิ่ง

**RAW**

การบันทึกแบบ RAW

**J-X.FINE J-FINE J-STD J-LIGHT H-X.FINE H-FINE H-STD H-LIGHT**

คุณภาพ JPEG / คุณภาพ HEIF

**4:2:2**

การเก็บข้อมูลสีสำหรับ HEIF

**VIEW**

ตั้งค่าเอฟเฟ็ค ปิด

**Flicker**

ตรวจพบแสงไฟวูบวาบ

**OFF** **ON** **ON**

SteadyShot ปิด/เปิด, เตือนกล้องสั่น





ความยาวโฟกัส SteadyShot / การเตือนกล้องสั่น



อพติคัลซูมเท่านั้น / ซูมภาพคมชัด/ซูมดิจิทัล



PC รีโมท



ปรับหน้าจอสว่าง



โหมตไร้เสียง



รีโมทคอนโทรล

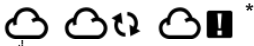

เชื่อมต่อกับคลาวด์/กำลังสื่อสารกับคลาวด์/เกิดข้อผิดพลาดในการเชื่อมต่อคลาวด์

\* เมื่อเวอร์ชันซอฟต์แวร์ระบบ (เฟิร์มแวร์) ของกล้องคือ Ver. 4.00 หรือใหม่กว่า



ฟังก์ชัน FTP / สถานะการถ่ายโอน FTP



เชื่อมต่อกับ Wi-Fi (ผ่านอุปกรณ์กระจายสัญญาณ Wi-Fi)



ยกเลิกการเชื่อมต่อจาก Wi-Fi (ผ่านอุปกรณ์กระจายสัญญาณ Wi-Fi)



เชื่อมต่อกับ Wi-Fi/ยกเลิกการเชื่อมต่อจาก Wi-Fi (Wi-Fi Direct)



เชื่อมต่อกับ LAN/ยกเลิกการเชื่อมต่อจาก LAN (เมื่อใช้อะแดปเตอร์แปลง USB-LAN)



การเขียนข้อมูลลิขสิทธิ์ [เปิด]



การเขียนข้อมูล IPTC [เปิด]



ฟังก์ชันการสัมผัสในโหมดการถ่าย (โฟกัสโดยการสัมผัส/ติดตามโดยการสัมผัส/ชัตเตอร์สัมผัส/ปิด)



ยกเลิกโฟกัส



การยกเลิกติดตาม



การเชื่อมต่อ Bluetooth ใช้งานได้ / การเชื่อมต่อ Bluetooth ใช้งานไม่ได้



กำลังรับข้อมูลการระบุตำแหน่ง / ไม่สามารถรับข้อมูลการระบุตำแหน่งได้



โหมตเครื่องบิน



การเตือนว่ากล้องร้อนเกินไป



ไฟล์ฐานข้อมูลเต็ม / ไฟล์ฐานข้อมูลผิดพลาด



การรับรู้ชาตัง

### 3. แบตเตอรี่



แบตเตอรี่ที่เหลืออยู่



การเตือนเกี่ยวกับแบตเตอรี่ที่เหลืออยู่



จ่ายพลังงานจาก USB

#### 4. การตั้งค่าการถ่ายภาพ



โหมดขับเคลื่อน



โหมดโฟกัส



พื้นที่โฟกัส



โหมดวัดแสง

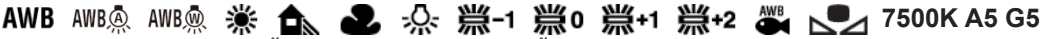

สมดุลแสงขาว (อัตโนมัติ ตั้งค่าล่วงหน้า อัตโนมัติได้นำ กำหนดเอง อุณหภูมิสี ฟิลเตอร์สี)



ตัวปรับช่วงไดนามิก



สร้างสรรค์ลวด



หน้า/ตาก่อนใน AF/ เป้าหมายหน้า/ตา



โปรไฟล์ภาพ



[ ความเร็วชัตเตอร์ที่ 1 STBY ] ภายใต้ [ ความเร็วกำหนดปรับชัตเตอร์ ]

#### 5. ตัวแสดงโฟกัส/การตั้งค่าระดับแสง



ตัวแสดงโฟกัส

1/250

ความเร็วชัตเตอร์

F3.5

ค่าเปิดหน้ากล้อง



การชดเชยแสง/วัดแสงแบบแมนนวล

ISO400 ISO AUTO

ความไวแสง ISO



ลีด AE/ลีด AWB

#### 6. คำแนะนำ/อื่นๆ



การยกเลิกติดตาม



แสดงคำแนะนำสำหรับการติดตาม



แสดงคำแนะนำสำหรับการยกเลิกการโฟกัส



แสดงคำแนะนำสำหรับปุ่มหมุน



ตัวแสดงการถ่ายคร่อม



บริเวณการวัดแสงเฉพาะจุด

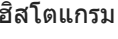

ฮิสโตแกรม

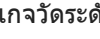

เกจวัดระดับดิจิทัล

---

## หัวข้อที่เกี่ยวข้อง

- รายการไอคอนบนหน้าจอสำหรับถ่ายภาพเคลื่อนไหว
- รายการไอคอนบนหน้าจอรูปภาพ

5-043-038-44(1) Copyright 2022 Sony Corporation

## รายการไอคอนบนหน้าจอภาพ

เนื้อหาและตำแหน่งของเนื้อหาที่แสดงในภาพประกอบเป็นเพียงคำแนะนำเท่านั้น และอาจแตกต่างจากการแสดงผลจริง  
มีคำอธิบายด้านล่างตัวแสดงไอคอน  
การเปิดดูภาพเดี่ยว

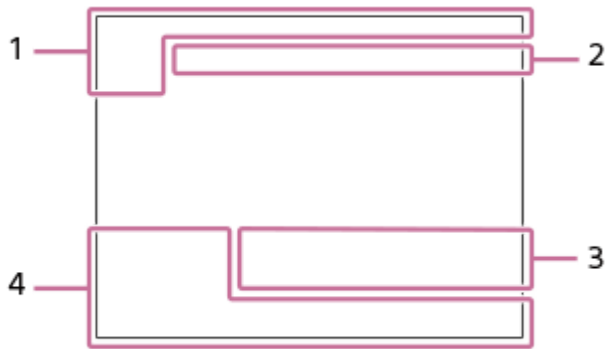

### การแสดงฮิสโตแกรม

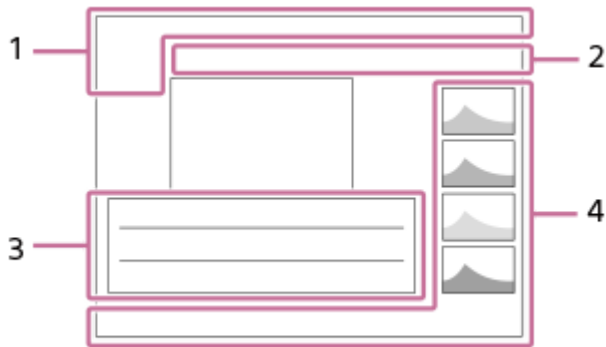

### 1. ข้อมูลพื้นฐาน



สื่อที่ใช้ดูภาพ

**IPTC**

ข้อมูล IPTC



เรตติ้ง



ป้องกัน

3/7

หมายเลขไฟล์/จำนวนภาพในโหมดดูภาพ



แบตเตอรี่ที่เหลืออยู่



แสดงเป็นกลุ่ม



รวมภาพเคลื่อนไหวหรือกวีซี



รวม Shot Mark

FTP ↶ FTP ✓ FTP !

สถานะการถ่ายโอน FTP



สถานะการถ่ายโอนของสมาร์ทโฟน (เมื่อใช้ [เลือกบนกล้องและส่ง])

## 2. การตั้งค่ากล้อง

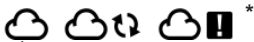

เชื่อมต่อกับคลาวด์/กำลังสื่อสารกับคลาวด์/เกิดข้อผิดพลาดในการเชื่อมต่อคลาวด์

\* เมื่อเวอร์ชันซอฟต์แวร์ระบบ (เฟิร์มแวร์) ของกล้องคือ Ver. 4.00 หรือใหม่กว่า

### FTP FTP

ฟังก์ชัน FTP / สถานะการถ่ายโอน FTP



เชื่อมต่อกับ Wi-Fi (ผ่านอุปกรณ์กระจายสัญญาณ Wi-Fi)



ยกเลิกการเชื่อมต่อจาก Wi-Fi (ผ่านอุปกรณ์กระจายสัญญาณ Wi-Fi)



เชื่อมต่อกับ Wi-Fi/ยกเลิกการเชื่อมต่อจาก Wi-Fi (Wi-Fi Direct)



เชื่อมต่อกับ LAN/ยกเลิกการเชื่อมต่อจาก LAN (เมื่อใช้อะแดปเตอร์แปลง USB-LAN)



การเชื่อมต่อ Bluetooth ใช้งานได้ / การเชื่อมต่อ Bluetooth ใช้งานไม่ได้



โหมดเครื่องบิน



การเตือนว่ากล้องร้อนเกินไป



ไฟล์ฐานข้อมูลเต็ม / ไฟล์ฐานข้อมูลผิดพลาด

## 3. การตั้งค่าการถ่ายภาพ



อัตราส่วนภาพ

26M / 23M / 22M / 17M / 13M / 11M / 8.5M / 6.4M / 5.7M / 5.4M / 4.3M

ขนาดภาพของภาพหนึ่ง

### RAW

การบันทึกแบบ RAW

J-X.FINE J-FINE J-STD J-LIGHT H-X.FINE H-FINE H-STD H-LIGHT

คุณภาพ JPEG/คุณภาพ HEIF

4:2:2

การเก็บข้อมูลสีสำหรับ HEIF

XAVC HS 4K XAVC S 4K XAVC S HD XAVC S-I 4K XAVC S-I HD XAVC S-I DCI 4K \*

รูปแบบไฟล์ของภาพเคลื่อนไหว

\* เมื่อเวอร์ชันซอฟต์แวร์ระบบ (เฟิร์มแวร์) ของกล้องเป็น Ver.2.00 หรือใหม่กว่า

119.88p 100p 59.94p 50p 29.97p 25p 23.98p 24.00p

อัตราเฟรมของภาพเคลื่อนไหว



การตั้งค่าการบันทึกภาพเคลื่อนไหว

1/250

ความเร็วชัตเตอร์

F3.5

ค่าเปิดหน้ากล้อง

ISO400

ความไวแสง ISO

P A S M

โหมดปรับระดับแสง



การชดเชยแสง



โหมดวัดแสง

35mm

ความยาวโฟกัสของเลนส์



สร้างสรรคัลค

AWB AWB<sup>A</sup> AWB<sup>W</sup> -1 0 +1 +2 7500K A5 G5

สมดุลแสงขาว (อัตโนมัติ ตั้งค่าล่วงหน้า อัตโนมัติได้นำ อุณหภูมิสี ฟิลเตอร์สี)

**D-R OFF** **DRO AUTO**

ตัวปรับช่วงไดนามิก

HLG

การบันทึกแบบ HDR (Hybrid Log-Gamma)



ภาพมีข้อมูลลิขสิทธิ์

#### 4. ข้อมูลภาพ



ข้อมูลละเอียดจุด/ลองจิจูด

2022-1-1 10:37:00PM

วันที่บันทึกภาพ

100-0003

หมายเลขโฟลเดอร์ - หมายเลขไฟล์

C0003

หมายเลขไฟล์ภาพเคลื่อนไหว



ฮิสโตแกรม (ความสว่าง/R/G/B)

#### หัวข้อที่เกี่ยวข้อง

- [รายการไอคอนบนหน้าจอสำหรับถ่ายภาพเคลื่อนไหว](#)
- [รายการไอคอนบนหน้าจอสำหรับถ่ายภาพนิ่ง](#)

กล่องดิจิทัลอลชนิดเปลี่ยนเลนส์ได้  
ILME-FX30







## รายการการตั้งค่าเริ่มต้น

ค่าในรายการเมนูตามการตั้งค่าเริ่มต้นซึ่งมาพร้อมกับอุปกรณ์ เป็นดังที่แสดงในตารางต่อไปนี้  
เนื้อหาของเมนูที่แสดงบนหน้าจอก็จะแตกต่างกันไป ขึ้นอยู่กับโหมดถ่ายภาพ สำหรับรายละเอียด โปรดดูที่ “การค้นหาฟังก์ชันจาก MENU”

### หากต้องการรีเซ็ตการตั้งค่าให้เป็นค่าเริ่มต้น

เลือก MENU →  (ตั้งค่า) → [รีเซ็ต/บันทึกตั้งค่า] → [รีเซ็ตการตั้งค่า] → [รีเซ็ตการตั้งค่ากล่อง] หรือ [ตั้งค่าเริ่มต้น] → [ตกลง]  
รายการที่สามารถรีเซ็ตได้โดยใช้ [รีเซ็ตการตั้งค่ากล่อง] จะมีจำกัด โปรดดูที่ตารางต่อไปนี้ หากท่านเลือก [ตั้งค่าเริ่มต้น] การตั้งค่าทั้งหมดของกล่องจะถูกรีเซ็ตให้เป็นค่าเริ่มต้น

### / (การถ่ายภาพ)

รายการ MENU	ค่าเริ่มต้น	สามารถรีเซ็ตได้โดยใช้ [รีเซ็ตการตั้งค่ากล่อง]
สลับ JPEG/HEIF	JPEG	✓
ตั้งค่าคุณภาพของภาพ (  รูปแบบไฟล์)	JPEG/HEIF	✓
ตั้งค่าคุณภาพของภาพ (คุณภาพ JPEG/คุณภาพ HEIF)	ละเอียด	✓
ตั้งค่าคุณภาพของภาพ (ขนาดภาพ JPEG/ขนาดภาพ HEIF) (เมื่อตั้งค่า [อัตราส่วนภาพ] เป็น [3:2])	L: 26M	✓
ตั้งค่าคุณภาพของภาพ (ขนาดภาพ JPEG/ขนาดภาพ HEIF) (เมื่อตั้งค่า [อัตราส่วนภาพ] เป็น [4:3])	L: 23M	✓
ตั้งค่าคุณภาพของภาพ (ขนาดภาพ JPEG/ขนาดภาพ HEIF) (เมื่อตั้งค่า [อัตราส่วนภาพ] เป็น [16:9])	L: 22M	✓
ตั้งค่าคุณภาพของภาพ (ขนาดภาพ JPEG/ขนาดภาพ HEIF) (เมื่อตั้งค่า [อัตราส่วนภาพ] เป็น [1:1])	L: 17M	✓
อัตราส่วนภาพ	3:2	✓
 รูปแบบไฟล์	XAVC S HD	✓
 ตั้งภาพเคลื่อนไหว (อัตราเฟรมบันทึก) (เมื่อตั้งค่า [  รูปแบบไฟล์] ไปที่ [XAVC HS 4K])	59.94p/50p	✓
 ตั้งภาพเคลื่อนไหว (อัตราเฟรมบันทึก) (เมื่อตั้งค่า [  รูปแบบไฟล์] ไปที่ [XAVC S 4K])	59.94p/50p	✓
 ตั้งภาพเคลื่อนไหว (อัตราเฟรมบันทึก) (เมื่อตั้งค่า [  รูปแบบไฟล์] ไปที่ [XAVC S HD])	59.94p/50p	✓
 ตั้งภาพเคลื่อนไหว (อัตราเฟรมบันทึก) (เมื่อตั้งค่า [  รูปแบบไฟล์] ไปที่ [XAVC S-I 4K])	59.94p/50p	✓
 ตั้งภาพเคลื่อนไหว (อัตราเฟรมบันทึก) (เมื่อตั้งค่า [  รูปแบบไฟล์] ไปที่ [XAVC S-I HD])	59.94p/50p	✓







รายการ MENU	ค่าเริ่มต้น	สามารถรีเซ็ตได้โดยใช้ [รีเซ็ตการตั้งค่ากล้อง]
▶■ ตั้งภาพเคลื่อนไหว (ตั้งค่าการบันทึก) (เมื่อตั้งค่า [▶■ รูปแบบไฟล์] เป็น [XAVC S-I DCI 4K] และ [อัตราเฟรมบันทึก] เป็น [29.97p]/[25p])	300M 4:2:2 10bit/250M 4:2:2 10bit	✓
▶■ ตั้งภาพเคลื่อนไหว (ตั้งค่าการบันทึก) (เมื่อตั้งค่า [▶■ รูปแบบไฟล์] เป็น [XAVC S-I DCI 4K] และ [อัตราเฟรมบันทึก] เป็น [23.98p])	240M 4:2:2 10bit	✓
▶■ ตั้งภาพเคลื่อนไหว (ตั้งค่าการบันทึก) (เมื่อตั้งค่า [▶■ รูปแบบไฟล์] เป็น [XAVC S-I DCI 4K] และ [อัตราเฟรมบันทึก] เป็น [24.00p])	240M 4:2:2 10bit	✓
S&Q ตั้งค่าสโลและคริก ( S&Q อัตราเฟรมบันทึก) (เมื่อตั้งค่า [▶■ รูปแบบไฟล์] ไปที่ [XAVC HS 4K])	59.94p/50p	✓
S&Q ตั้งค่าสโลและคริก ( S&Q อัตราเฟรมบันทึก) (เมื่อตั้งค่า [▶■ รูปแบบไฟล์] ไปที่ [XAVC S 4K])	59.94p/50p	✓
S&Q ตั้งค่าสโลและคริก ( S&Q อัตราเฟรมบันทึก) (เมื่อตั้งค่า [▶■ รูปแบบไฟล์] ไปที่ [XAVC S HD])	59.94p/50p	✓
S&Q ตั้งค่าสโลและคริก ( S&Q อัตราเฟรมบันทึก) (เมื่อตั้งค่า [▶■ รูปแบบไฟล์] ไปที่ [XAVC S-I 4K])	59.94p/50p	✓
S&Q ตั้งค่าสโลและคริก ( S&Q อัตราเฟรมบันทึก) (เมื่อตั้งค่า [▶■ รูปแบบไฟล์] ไปที่ [XAVC S-I HD])	59.94p/50p	✓
S&Q ตั้งค่าสโลและคริก ( S&Q อัตราเฟรมบันทึก) (เมื่อตั้งค่า [▶■ รูปแบบไฟล์] ไปที่ [XAVC S-I DCI 4K])	24.00p	✓
S&Q ตั้งค่าสโลและคริก ( S&Q อัตราเฟรม) (เมื่อตั้งค่า [▶■ รูปแบบไฟล์] ไว้ที่รูปแบบอื่นนอกจาก [XAVC S-I DCI 4K])	120fps/100fps	✓
S&Q ตั้งค่าสโลและคริก ( S&Q อัตราเฟรม) (เมื่อตั้งค่า [▶■ รูปแบบไฟล์] ไปที่ [XAVC S-I DCI 4K])	24fps	✓
S&Q ตั้งค่าสโลและคริก ( S&Q ตั้งค่าการบันทึก) (เมื่อตั้งค่า [▶■ รูปแบบไฟล์] เป็น [XAVC HS 4K] และ [ S&Q อัตราเฟรมบันทึก] เป็น [59.94p]/[50p])	45M 4:2:0 10bit	✓
S&Q ตั้งค่าสโลและคริก ( S&Q ตั้งค่าการบันทึก) (เมื่อตั้งค่า [▶■ รูปแบบไฟล์] เป็น [XAVC HS 4K] และ [ S&Q อัตราเฟรมบันทึก] เป็น [23.98p])	50M 4:2:0 10bit	✓
S&Q ตั้งค่าสโลและคริก ( S&Q ตั้งค่าการบันทึก) (เมื่อตั้งค่า [▶■ รูปแบบไฟล์] เป็น [XAVC HS 4K] และ [ S&Q อัตราเฟรมบันทึก] เป็น [119.88p]/[100p])	200M 4:2:0 10bit	✓
S&Q ตั้งค่าสโลและคริก ( S&Q ตั้งค่าการบันทึก) (เมื่อตั้งค่า [▶■ รูปแบบไฟล์] เป็น [XAVC S 4K] และ [ S&Q อัตราเฟรมบันทึก] เป็น [59.94p]/[50p])	150M 4:2:0 8bit	✓
S&Q ตั้งค่าสโลและคริก ( S&Q ตั้งค่าการบันทึก) (เมื่อตั้งค่า [▶■ รูปแบบไฟล์] เป็น [XAVC S 4K] และ [ S&Q อัตราเฟรมบันทึก] เป็น [29.97p]/[25p])	60M 4:2:0 8bit	✓
S&Q ตั้งค่าสโลและคริก ( S&Q ตั้งค่าการบันทึก) (เมื่อตั้งค่า [▶■ รูปแบบไฟล์] เป็น [XAVC S 4K] และ [ S&Q อัตราเฟรมบันทึก] เป็น [23.98p])	60M 4:2:0 8bit	✓



















รายการ MENU	ค่าเริ่มต้น	สามารถรีเซ็ตได้โดยใช้ [รีเซ็ตการตั้งค่ากล้อง]
ตั้งค่าการถ่ายภาพ Log (การถ่ายภาพ Log)	ปิด	✓
ตั้งค่าการถ่ายภาพ Log (เจดสี)	S-Gamut3.Cine/S-Log3	✓
ตั้งค่าการถ่ายภาพ Log (ไฟล์ LUT)	เปิด	✓
<b>Px</b> ตั้งค่าพริกซี่ ( <b>Px</b> บันทึกภาพพริกซี่)	ปิด	✓
<b>Px</b> ตั้งค่าพริกซี่ ( <b>Px</b> รูปแบบไฟล์พริกซี่)	XAVC S HD	✓
<b>Px</b> ตั้งค่าพริกซี่ ( <b>Px</b> ตั้งค่าบันทึกพริกซี่) (เมื่อตั้งค่า [ <b>Px</b> รูปแบบไฟล์พริกซี่] ไปที่ [XAVC HS HD])	9M 4:2:0 10bit	✓
<b>Px</b> ตั้งค่าพริกซี่ ( <b>Px</b> ตั้งค่าบันทึกพริกซี่) (เมื่อตั้งค่า [ <b>Px</b> รูปแบบไฟล์พริกซี่] ไปที่ [XAVC S HD])	6M 4:2:0 8bit	✓
NR ที่ ISO สูง	ปกติ	✓
ภาพนิ่ง HLG	ปิด	✓
ขอบเขตสี	sRGB	✓
 ขดเขยเลนส์ (ขดเขยแสงเงา)	อัตโนมัติ	—
 ขดเขยเลนส์ (ขดเขยความคลาดสี)	อัตโนมัติ	—
 ขดเขยเลนส์ (ขดเขยความผิดสวน)	ปิด	—
 ขดเขยเลนส์ (ขดเขยเปลี่ยนมุมภาพ)	ปิด	✓
ฟอร์แมต	—	—
 ตั้งค่าสีบันทึก (  สีบันทึก)	ช่อง 1	—
 ตั้งค่าสีบันทึก (  สีบันทึก)	ช่อง 1	—
 ตั้งค่าสีบันทึก (สลับสีบันทึกอัตโนมัติ)	ปิด	—
 ฐานข้อมูลภาพ* * รายการนี้จะไม่ถูกรีเซ็ตแม้ว่าท่านจะทำการเลือก [รีเซ็ตการตั้งค่ากล้อง] หรือ [ตั้งค่าเริ่มต้น]	—	—
 แสดงข้อมูลสีบันทึก	—	—
ตั้งค่าไฟล์/โฟลเดอร์ (หมายเลขไฟล์)	ต่อเนื่อง	—
ตั้งค่าไฟล์/โฟลเดอร์ (ตั้งชื่อไฟล์)	DSC	—
ตั้งค่าไฟล์/โฟลเดอร์ (ชื่อโฟลเดอร์)	รูปแบบปกติ	—
เลือกโฟลเดอร์ REC	—	—
แฟ้มภาพใหม่	—	—
ข้อมูล IPTC (บันทึกข้อมูล IPTC)	ปิด	—
ข้อมูล IPTC (ลงทะเบียนข้อมูล IPTC)	—	—









รายการ MENU	ค่าเริ่มต้น	สามารถรีเซ็ตได้โดย ใช่ [รีเซ็ตการตั้งค่า กล้อง]
ข้อมูลลิขสิทธิ์ (บันทึกข้อมูลลิขสิทธิ์)	ปิด	—
ข้อมูลลิขสิทธิ์ (ตั้งค่าชื่อช่างภาพ)	—	—
ข้อมูลลิขสิทธิ์ (ตั้งค่าชื่อเจ้าของลิขสิทธิ์)	—	—
ข้อมูลลิขสิทธิ์ (แสดงข้อมูลลิขสิทธิ์)	—	—
 บันทึกเลขซีเรียล	ปิด	—
การตั้งค่าไฟล์ (หมายเลขไฟล์)	ต่อเนื่อง	—
การตั้งค่าไฟล์ (รีเซ็ตตัวนับต่อเนื่อง)	—	—
การตั้งค่าไฟล์ (รูปแบบชื่อไฟล์)	ปกติ	—
การตั้งค่าไฟล์ (ตั้งค่า Cam ID + Reel#)	—	—
การตั้งค่าไฟล์ (การตั้งชื่อหัวข้อ)	C	—
โหมดรับแสง	ปรับระดับแสงเอง	✓
 โหมดรับแสง	ปรับระดับแสงเอง	✓
ชนิดควบคุมรับแสง	โหมดรับแสงที่ปรับ	—
 ใ้ค่าการตั้งค่ากล้อง	—	—
 บันทึกตั้งค่ากล้อง	—	—
 เลือกลือ	ช่อง 1	✓
บันทึกถ่ายกำหนดเอง	—	—
โหมดขับเคลื่อน	ถ่ายภาพเดี่ยว	✓
ตั้งค่าถ่ายคร่อม (ตั้งเวลาเมื่อถ่ายคร่อม)	ปิด	✓
ตั้งค่าถ่ายคร่อม (ลำดับถ่ายคร่อม)	0→-→+	✓
ฟังก์ชันถ่ายภาพช่วง (ถ่ายภาพช่วงเวลา)	ปิด	✓
ฟังก์ชันถ่ายภาพช่วง (เวลาเริ่มการถ่ายภาพ)	1 วินาที	✓
ฟังก์ชันถ่ายภาพช่วง (ช่วงเวลาถ่ายภาพ)	3 วินาที	✓
ฟังก์ชันถ่ายภาพช่วง (จำนวนการถ่ายภาพ)	30	✓
ฟังก์ชันถ่ายภาพช่วง (ความไวติดตาม AE)	ปานกลาง	✓
ฟังก์ชันถ่ายภาพช่วง (สำคัญกับช่วงถ่าย)	ปิด	✓
 โหมดไร้เสียง	ปิด	✓
 ถ่ายโดยไม่มีเลนส์	อนุญาต	—
ถ่ายโดยไม่มีการ์ด	อนุญาต	—
ตั้งค่าป้องกันกระพริบ (  ชัตเตอร์หลายระดับ)	ปิด	✓

รายการ MENU	ค่าเริ่มต้น	สามารถรีเซ็ตได้โดยใช้ [รีเซ็ตการตั้งค่า กล้อง]
ตั้งค่าป้องกันกระพริบ (  ตั้งขีดเตอร์หลาย)	—	—
การอัดเสียง	เปิด	✓
ระดับเสียงบันทึก	26	✓
จังหวะส.เสียงออก	ไลฟ์	✓
ลดเสียงลมรบกวน	อัตโนมัติ	✓
<b>ก</b> ตั้งค่าเสียงขาด	<b>48khz/16bit 2ch</b>	✓
Time Code Preset	00:00:00.00	—
User Bit Preset	00 00 00 00	—
Time Code Format	DF	—
Time Code Run	Rec Run	—
Time Code Make	Preset	—
User Bit Time Rec	ปิด	—
SteadyShot	เปิด	✓
SteadyShot	ปกติ	✓
ปรับค่า SteadyShot	อัตโนมัติ	✓
(  ) ความยาวโฟกัส (เมื่อตั้งค่า [  ปรับค่า SteadyShot ] ไปที่ [แมนนวล])	8mm	✓
ช่วงซูม	อพติคัลซูมเท่านั้น	—
[  ความเร็วกำหนดปรับซูม ] (  ความเร็วซูมที่ 1 STBY )	3	✓
[  ความเร็วกำหนดปรับซูม ] (  ความเร็วซูมที่ 2 STBY )	8 (เร็ว)	✓
[  ความเร็วกำหนดปรับซูม ] (  ความเร็วซูมที่ 1 REC )	3	✓
[  ความเร็วกำหนดปรับซูม ] (  ความเร็วซูมที่ 2 REC )	8 (เร็ว)	✓
ความเร็วซูมด้วยเอง (ความเร็วคงที่ STBY )	3	✓
ความเร็วซูมด้วยเอง (ความเร็วคงที่ REC )	3	✓
ความเร็วซูมรีโมท (  ชนิดความเร็ว )	หลายระดับ	✓
ความเร็วซูมรีโมท (  ความเร็วคงที่ STBY )	3	✓
ความเร็วซูมรีโมท (  ความเร็วคงที่ REC )	3	✓
แสดงเส้นตาราง	ปิด	—
แบบเส้นตาราง	เส้นกฏสามส่วน	—
ตั้งค่าแสดง Live View (แสดง Live View)	ตั้งค่าเอฟเฟ็ค เปิด	—
ตั้งค่าแสดง Live View (จำกัดเรื่อต่ำเฟรมเรท)	ปิด	✓

รายการ MENU	ค่าเริ่มต้น	สามารถรีเซ็ตได้โดยใช้ [รีเซ็ตการตั้งค่า กล้อง]
เน้นระหว่างบันทึก	เปิด	✓
แสดงตัวกำหนด	ปิด	—
ตัวกำหนดศูนย์กลาง	ปิด	—
ตัวกำหนดลักษณะ	ปิด	—
โซนปลอดภัย	ปิด	—
กรอบนำสายตา	ปิด	—















### (ระดับแสง/สี)

รายการ MENU	ค่าเริ่มต้น	สามารถรีเซ็ตได้โดยใช้ [รีเซ็ตการตั้งค่า กล้อง]
ชัตเตอร์ช้าอัตโนมัติ	เปิด	✓
 ISO	ISO 125	✓
 จำกัดช่วง ISO	—	—
ค.ร.ช.ต. ISO AUTO	ปกติ	✓
Base ISO	ISO 800	✓
EI สลับ Base ISO	1600EI	✓
ดัชนีระดับแสง (เมื่อตั้งค่า [Base ISO] เป็น [ISO 800])	800EI / 6.0E	✓
ดัชนีระดับแสง (เมื่อตั้งค่า [Base ISO] เป็น [ISO 2500])	2500EI / 6.0E	✓
ตั้งค่าสลับอัตโนมัติ (สลับอัตโนมัติ Av)	แมนนวล	✓
ตั้งค่าสลับอัตโนมัติ (สลับอัตโนมัติ Tv)	แมนนวล	✓
ตั้งค่าสลับอัตโนมัติ (สลับอัตโนมัติ ISO)	แมนนวล	✓
 ขดเขยแสง	±0.0	✓
 ชั้นระดับแสง	0.3EV	—
 ปรับมาตรฐานแสง (  หลายจุด)	±0	—
 ปรับมาตรฐานแสง (  กลางภาพ)	±0	—
 ปรับมาตรฐานแสง (  จุดเดียว)	±0	—
 ปรับมาตรฐานแสง (  เฉลี่ยทั้งหน้าจอ)	±0	—
 ปรับมาตรฐานแสง (  ไฮไลท์)	±0	—
 โหมดวัดแสง	หลายจุด	✓
 หน้าก่อนขณะวัด	เปิด	✓

รายการ MENU	ค่าเริ่มต้น	สามารถรีเซ็ตได้โดยใช้ [รีเซ็ตการตั้งค่า กล้อง]
 จุดปรับจุดวัดแสง	กลางภาพ	✓
AEL ด้วยปุ่มชัตเตอร์	อัตโนมัติ	—
 สมดุลย์แสงสีขาว	อัตโนมัติ	✓
 ลำดับสำคัญ AWB	ปกติ	✓
ล็อค AWB ชัตเตอร์	ปิด	—
WB อย่างราบรื่น	1 (เร็ว)	✓
 ตัวปรับช่วงไดนามิก	ตัวปรับช่วงไดนามิก: อัตโนมัติ	✓
 สร้างสรรค์ลุด	ST	✓
 โพรไฟล์ภาพ	PP11	✓
เลือก LUT	s709	✓
จัดการ LUT ผู้ใช้	—	—
 แสดงลายทาง	ปิด	—
 ระดับลายทาง	70	—

#### AF<sub>MF</sub> (โฟกัส)

รายการ MENU	ค่าเริ่มต้น	สามารถรีเซ็ตได้โดยใช้ [รีเซ็ตการตั้งค่า กล้อง]
 โหมดโฟกัส	AF อัตโนมัติ	✓
ลำดับค.สำคัญใน AF-S	เน้นความสมดุล	—
ลำดับค.สำคัญใน AF-C	เน้นความสมดุล	—
ความไว AF ติดตาม	3(ปกติ)	✓
AF ด้วยชัตเตอร์	เปิด	—
AF ล่วงหน้า	ปิด	—
ความเร็วเลื่อน AF	5	✓
ความไว AF สลับวัตถุ	5(เร็ว)	✓
ช่วย AF	ปิด	✓
 บริเวณปรับโฟกัส	กว้าง	✓
 จำกัดบริเวณโฟกัส	—	✓
สลับ AF แนวตั้งนอน	ปิด	✓
 สีเฟรมปรับโฟกัส	สีขาว	—
บันทึกบริเวณ AF	ปิด	—
ลบบริเวณ AF	—	—

รายการ MENU	ค่าเริ่มต้น	สามารถรีเซ็ตได้โดยใช้ [รีเซ็ตการตั้งค่ากล้อง]
ออโต้เคลียร์บริเวณ AF	ปิด	—
แสดงบริเวณติดตาม	ปิด	—
แสดงบริเวณ AF-C	เปิด	—
บริเวณตรวจจับเฟส	ปิด	—
 หมุนเวียนจุดโฟกัส	ไม่หมุนเวียน	—
 ปริมาณเคลื่อนที่ AF	ปกติ	✓
 หน้า/ตาก่อนใน AF	เปิด	✓
 เป้าหมายหน้า/ตา	มนุษย์	✓
 ตั้งค่าสลับเป้าหมาย	—	✓
 เลือกตาขวา/ซ้าย	อัตโนมัติ	✓
 แสดงเฟรมหน้า/ตา	ปิด	✓
การบันทึกใบหน้า	—	—
 หน้าที่ยืนยันไว้ก่อน	เปิด	✓
แผนที่โฟกัส	ปิด	✓
ขยายอัตโนมัติ MF	เปิด	✓
ขยายโฟกัส	—	—
 เวลาขยายโฟกัส	ไม่จำกัด	—
 ขยายโฟกัสเริ่มต้น	x1.0	—
AF ในขยายโฟกัส	เปิด	—
 ขยายโฟกัสเริ่มต้น	x1.0	—
 แสดงจุดสูงสุด	ปิด	—
 ระดับจุดสูงสุด	ปานกลาง	—
 สีสูงสุด	สีขาว	—

 (เล่น)

หากต้องการรีเซ็ตรายการสำหรับ [เล่น] กลับไปเป็นค่าเริ่มต้น ให้เลือก [ตั้งค่าเริ่มต้น] รายการเหล่านี้จะไม่ถูกรีเซ็ตให้เป็นค่าเริ่มต้น แม้ว่าท่านจะเลือก [รีเซ็ตการตั้งค่ากล้อง]

รายการ MENU	ค่าเริ่มต้น
เลือกสีสำหรับเล่น	—
โหมดรูปภาพ	รูปภาพตามวันที่
 ขยาย	—
 ขยายขนาดเริ่มต้น	ขนาดปกติ



รายการ MENU	ค่าเริ่มต้น
ขยายตำแหน่งเริ่มต้น	ตำแหน่งโฟกัส
ป้องกัน	—
เรตติ้ง	—
ตั้งเรต(คีย์กำหนดเอง)	—
ลบ	—
ลบโดยกดสองครั้ง	ปิด
หน้ายืนยันการลบ	เลือก ยกเลิก
หมุน	—
คัดลอก	—
บันทึกภาพนิ่ง	—
สลับ JPEG/HEIF	JPEG
เล่นภาพต่อเนื่อง  ช่วง	—
ความเร็วเล่น  ช่วง	5
สไลด์โชว์ (เล่นซ้ำ)	ปิด
สไลด์โชว์ (เวลาแสดงภาพ)	3 วินาที
ดัชนีภาพ	9 ภาพ
แสดงเป็นกลุ่ม	ปิด
หมุนการแสดงผลภาพ	อัตโนมัติ
แสดงเฟรมโฟกัส	ปิด
แสดงภาพของวันเวลา	—
ตั้งค่าการข้ามภาพ (  ปุ่มหมุนหน้า)	ที่ละรายการ
ตั้งค่าการข้ามภาพ (  ปุ่มหมุนหลัง)	ที่ละรายการ

### (เครือข่าย)

หากต้องการรีเซ็ตรายการสำหรับ [เครือข่าย] กลับไปเป็นค่าเริ่มต้น ให้เลือก [ตั้งค่าเริ่มต้น] หรือ [รีเซ็ตตั้งค่าเครือข่าย] รายการเหล่านี้จะไม่ถูกรีเซ็ตให้เป็นค่าเริ่มต้น แม้ว่าท่านจะเลือก [รีเซ็ตการตั้งค่ากล้อง]

รายการ MENU	ค่าเริ่มต้น
เชื่อมต่อสมาร์ทโฟน	—
ฟังก์ชัน PC รีโมท (PC รีโมท)	ปิด
ฟังก์ชัน PC รีโมท (การจับคู่)	—
ฟังก์ชัน PC รีโมท (ข้อมูล Wi-Fi Direct)	—
เลือกบนกล้องและส่ง (  ส่ง)	—

รายการ MENU	ค่าเริ่มต้น
<input checked="" type="checkbox"/> เลือกบนกล้องและส่ง (ขนาดของภาพที่จะส่ง)	2M
<input checked="" type="checkbox"/> เลือกบนกล้องและส่ง (เป้าที่ส่ง RAW+J/H)	JPEG และ HEIF
<input checked="" type="checkbox"/> เลือกบนกล้องและส่ง ( <b>Px</b> เป้าหมายที่ส่ง)	พริกชี้เท่านั้น
<input checked="" type="checkbox"/> รีเซ็ตสถานะถ่ายโอน	—
<input type="checkbox"/> ต่อบริเวณปิดเครื่อง	ปิด
ตั้งค่าถ่ายแบบรีโมท (ปลายทางจัดเก็บภาพหนึ่ง)	ปลายทาง+กล้อง
ตั้งค่าถ่ายแบบรีโมท (ขนาดภาพที่จัดเก็บ)	2M
ตั้งค่าถ่ายแบบรีโมท (ภาพที่จัดเก็บ RAW+J)	JPEG เท่านั้น
ตั้งค่าถ่ายแบบรีโมท (ภาพที่จัดเก็บ RAW+H)	HEIF เท่านั้น
ตั้งค่าถ่ายแบบรีโมท (ขนาด JPEG ที่จัดเก็บ)	ขนาดใหญ่
ตั้งค่าถ่ายแบบรีโมท (ขนาด HEIF ที่จัดเก็บ)	ขนาดใหญ่
ฟังก์ชันการโอน FTP (ฟังก์ชัน FTP)	ปิด
ฟังก์ชันการโอน FTP ( ตั้งค่าเซิร์ฟเวอร์)	เซิร์ฟเวอร์ 1
ฟังก์ชันการโอน FTP (เก็บ/โหลดตั้งค่า FTP)	—
ฟังก์ชันการโอน FTP ([กลุ่มเป้าหมาย] ภายใต้ [การถ่ายโอน FTP])	วันนี้
ฟังก์ชันการโอน FTP ([ภาพนิ่ง/เคลื่อนไหว] ภายใต้ [การถ่ายโอน FTP])	ทั้งหมด
ฟังก์ชันการโอน FTP ([ภาพเป้าหมาย (เรดตั้ง)] ภายใต้ [การถ่ายโอน FTP])	—
ฟังก์ชันการโอน FTP ([เคลื่อนไหวเป้าหมาย ( <b>S</b> )] ภายใต้ [การถ่ายโอน FTP])	ทั้งหมด
ฟังก์ชันการโอน FTP ([ภาพเป้าหมาย(บ้องกัน)] ภายใต้ [การถ่ายโอน FTP])	ทั้งหมด
ฟังก์ชันการโอน FTP ([สถานะการถ่ายโอน] ภายใต้ [การถ่ายโอน FTP])	ทั้งหมด
ฟังก์ชันการโอน FTP (แสดงข้อมูลผิดพลาด FTP)	—
ฟังก์ชันการโอน FTP (แสดงผลการโอน FTP)	—
ฟังก์ชันการโอน FTP (ถ่ายโอน FTP อัตโนมัติ)	ปิด
ฟังก์ชันการโอน FTP (เป้าหมาย FTP อัตโนมัติ)	ภาพนิ่ง
ฟังก์ชันการโอน FTP (เป้าหมายที่ส่ง RAW+J/H)	JPEG และ HEIF
ฟังก์ชันการโอน FTP (ขนาด JPEG ที่ถ่ายโอน)	ขนาดใหญ่
ฟังก์ชันการโอน FTP (ขนาด HEIF ที่ถ่ายโอน)	ขนาดใหญ่
ฟังก์ชันการโอน FTP ( <b>Px</b> เป้าหมายที่ส่ง)	พริกชี้เท่านั้น
ฟังก์ชันการโอน FTP (ประหยัดพลังงาน FTP)	ปิด
<input checked="" type="checkbox"/> USB สตริมมิ่ง (ละเอียด/อัตราเฟรมออก)	HD(1080p)29.97p/HD(1080p) 25p
<input checked="" type="checkbox"/> USB สตริมมิ่ง (บันทึกภาพเคลื่อนไหวสตริมมิ่ง)	ไม่อนุญาต

รายการ MENU	ค่าเริ่มต้น
เชื่อมต่อคลาวด์ *	ปิด
ข้อมูลคลาวด์ *	—
เชื่อมต่อ Wi-Fi	ปิด
กด WPS	—
ตั้งค่าจุดเชื่อมต่อ	—
ย่านความถี่ Wi-Fi	2.4GHz
แสดงข้อมูล Wi-Fi	—
รีเซ็ต SSID/รหัสลับ	—
ฟังก์ชัน Bluetooth	ปิด
การจับคู่	—
จัดการอุปกรณ์ที่จับคู่	—
รีโมทควบคุมBluetooth	ปิด
แสดง device address	—
<b>LAN</b> ตั้งค่า IP Address	อัตโนมัติ
แสดงข้อมูล LAN มีสาย	—
การเชื่อมต่อ USB-LAN	—
ยกเลิกเชื่อม USB-LAN	—
เชื่อมต่อ Tethering	—
ยกเลิกเชื่อม Tethering	—
โหมดเครื่องบิน	ปิด
แก้ไขชื่ออุปกรณ์	—
นำเข้าใบรับรองหลัก	—
ตั้งค่าตรวจสอบเข้าถึง (ตรวจสอบสิทธิ์เข้าถึง)	เปิด
ตั้งค่าตรวจสอบเข้าถึง (ผู้ใช้)	—
ตั้งค่าตรวจสอบเข้าถึง (รหัสลับ)	—
ตั้งค่าตรวจสอบเข้าถึง (สร้างรหัสลับ)	—
ข้อมูลตรวจสอบเข้าถึง	—
ความปลอดภัย (IPsec) (IPsec)	ปิด
ความปลอดภัย (IPsec) (IP Address ปลายทาง)	—
ความปลอดภัย (IPsec) (คีย์ที่แชร์กัน)	—
รีเซ็ตตั้งค่าเครือข่าย	—









\* มีพร้อมใช้งานในบางประเทศและภูมิภาคเท่านั้น

## (ตั้งค่า)

หากต้องการรีเซ็ตรายการสำหรับ [ตั้งค่า] กลับไปเป็นค่าเริ่มต้น ให้เลือก [ตั้งค่าเริ่มต้น] รายการเหล่านี้จะไม่ถูกรีเซ็ตให้เป็นค่าเริ่มต้น แม้ว่าท่านจะเลือก [รีเซ็ตการตั้งค่ากล้อง]

รายการ MENU	ค่าเริ่มต้น
 ภาษา	—
ตั้งค่าห้องที่/วันที่/เวลา (ตั้งค่าห้องที่)	—
ตั้งค่าห้องที่/วันที่/เวลา (ปรับเวลาฤดูร้อน)	ปิด
ตั้งค่าห้องที่/วันที่/เวลา (วันที่/เวลา)	—
ตั้งค่าห้องที่/วันที่/เวลา (รูปแบบวันที่)	—
ตัวเลือก NTSC/PAL	—
รีเซ็ตการตั้งค่า	—
จัดเก็บ/โหลดการตั้งค่า	—
 ตั้งคีย์/ปุ่มหมุนเอง (  ปุ่มหมุนหน้า)	ตามกำหนดเอง (▶■)
 ตั้งคีย์/ปุ่มหมุนเอง (  ปุ่มหมุนหลัง)	ตามกำหนดเอง (▶■)
 ตั้งคีย์/ปุ่มหมุนเอง (วงล้อควบคุม)	ตามกำหนดเอง (▶■)
 ตั้งคีย์/ปุ่มหมุนเอง (ปุ่มกำหนดเอง 1)	ตามกำหนดเอง (▶■)
 ตั้งคีย์/ปุ่มหมุนเอง (ปุ่มกำหนดเอง 2)	ตามกำหนดเอง (▶■)
 ตั้งคีย์/ปุ่มหมุนเอง (ปุ่มกำหนดเอง 3)	ตามกำหนดเอง (▶■)
 ตั้งคีย์/ปุ่มหมุนเอง (ปุ่มกำหนดเอง 4)	ตามกำหนดเอง (▶■)
 ตั้งคีย์/ปุ่มหมุนเอง (ปุ่มกำหนดเอง 5)	ตามกำหนดเอง (▶■)
 ตั้งคีย์/ปุ่มหมุนเอง (ปุ่มกำหนดเอง 6)	ตามกำหนดเอง (▶■)
 ตั้งคีย์/ปุ่มหมุนเอง (ปุ่มกลางตัวเลือก)	ตามกำหนดเอง (▶■)
 ตั้งคีย์/ปุ่มหมุนเอง (ฟังก์ชันของปุ่มกลาง)	ตามกำหนดเอง (▶■)
 ตั้งคีย์/ปุ่มหมุนเอง (ฟังก์ชันของปุ่มซ้าย)	ตามกำหนดเอง (▶■)
 ตั้งคีย์/ปุ่มหมุนเอง (ฟังก์ชันของปุ่มขวา)	ตามกำหนดเอง (▶■)
 ตั้งคีย์/ปุ่มหมุนเอง (ปุ่มลง)	ตามกำหนดเอง (▶■)
 ตั้งคีย์/ปุ่มหมุนเอง (ปุ่ม MOVIE)	ถ่ายภาพเคลื่อนไหว
 ตั้งคีย์/ปุ่มหมุนเอง (ปุ่มปรับโพกัสค้าง)	ตามกำหนดเอง (▶■)
▶■ ตั้งคีย์/ปุ่มหมุนเอง (  ปุ่มหมุนหน้า)	ค่ารับแสง
▶■ ตั้งคีย์/ปุ่มหมุนเอง (  ปุ่มหมุนหลัง)	ISO/EI
▶■ ตั้งคีย์/ปุ่มหมุนเอง (วงล้อควบคุม)	ความเร็วชัตเตอร์
▶■ ตั้งคีย์/ปุ่มหมุนเอง (ปุ่มกำหนดเอง 1)	อัตราโน้มนั้ติ/แมนนวล Av

รายการ MENU	ค่าเริ่มต้น
▶■ ตั้งคีย์/ปุ่มตนเอง (ปุ่มกำหนดเอง 2)	■ สมดุลย์แสงสีขาว
▶■ ตั้งคีย์/ปุ่มตนเอง (ปุ่มกำหนดเอง 3)	อัตโนมัติ/แมนนวล ISO
▶■ ตั้งคีย์/ปุ่มตนเอง (ปุ่มกำหนดเอง 4)	ไม่ได้ตั้งค่า
▶■ ตั้งคีย์/ปุ่มตนเอง (ปุ่มกำหนดเอง 5)	ขยายโฟกัส
▶■ ตั้งคีย์/ปุ่มตนเอง (ปุ่มกำหนดเอง 6)	ถ่ายภาพเคลื่อนไหว
▶■ ตั้งคีย์/ปุ่มตนเอง (ปุ่มกลางตัวเลือก)	มาตรฐานโฟกัส
▶■ ตั้งคีย์/ปุ่มตนเอง (ฟังก์ชันของปุ่มกลาง)	ไม่ได้ตั้งค่า
▶■ ตั้งคีย์/ปุ่มตนเอง (ฟังก์ชันของปุ่มซ้าย)	เลือกการแสดงผลหลายทาง
▶■ ตั้งคีย์/ปุ่มตนเอง (ฟังก์ชันของปุ่มขวา)	เลือกการแสดงผลจุดสูงสุด
▶■ ตั้งคีย์/ปุ่มตนเอง (ปุ่มลง)	อัตโนมัติ/แมนนวล Tv
▶■ ตั้งคีย์/ปุ่มตนเอง (ปุ่ม MOVIE)	ถ่ายภาพเคลื่อนไหว
▶■ ตั้งคีย์/ปุ่มตนเอง (ปุ่มปรับโฟกัสค้าง)	ปรับโฟกัส
▶ ตั้งค่าคีย์กำหนดเอง (ปุ่มกำหนดเอง 1)	กำหนดเอง (  /  )
▶ ตั้งค่าคีย์กำหนดเอง (ปุ่มกำหนดเอง 2)	กำหนดเอง (  /  )
▶ ตั้งค่าคีย์กำหนดเอง (ปุ่มกำหนดเอง 3)	กำหนดเอง (  /  )
▶ ตั้งค่าคีย์กำหนดเอง (ปุ่มกำหนดเอง 5)	กำหนดเอง (  /  )
▶ ตั้งค่าคีย์กำหนดเอง (ปุ่มกำหนดเอง 6)	กำหนดเอง (  /  )
▶ ตั้งค่าคีย์กำหนดเอง (ปุ่ม MOVIE)	กำหนดเอง (  /  )
▶ ตั้งค่าคีย์กำหนดเอง (ฟังก์ชันของปุ่ม Fn)	ไม่ได้ตั้งค่า
ตั้งค่าเมนู Fn	—
ตั้งที่ต่างภาพนิ่ง/เคลื่อนไหว	—
ตั้งค่า DISP (แสดงจอ)	—
▶■ REC ด้วยปุ่มชัตเตอร์	ปิด
หมุนวงแหวนซูม	ซ้าย(W)/ขวา(T)
 ตั้งคีย์/ปุ่มตนเอง	—
▶■ ตั้งคีย์/ปุ่มตนเอง	—
การตั้งค่าปุ่มหมุนฉับ	—
หมุน Av/Tv	ปกติ
ล็อคส่วนที่ใช้งาน	ปิด
ระบบสัมผัส	เปิด
ปิดขึ้น	เปิดเมนู Fn

รายการ MENU	ค่าเริ่มต้น
ฟังก์ชันสัมผัสถ่ายภาพ	ติดตามโดยแตะจอ
โปรแกรมอ่านหน้าจอ (โปรแกรมอ่านหน้าจอ)	ปิด
โปรแกรมอ่านหน้าจอ (ความเร็ว)	ปกติ
โปรแกรมอ่านหน้าจอ (ระดับเสียง)	7
ความสว่างหน้าจอ	แมนนวล
คุณภาพการแสดงผล	ปกติ
ทิศทางพลิกกลับหน้าจอ	อัตโนมัติ
ตั้งค่าการแสดง TC/UB	TC
ช่วยแสดง Gamma	ปิด
ชนิดช่วยแสดงGamma	อัตโนมัติ
 แสดง LUT	เปิด
 แสดงคล้ายบีบอัด	ปิด
 แสดงถ่ายที่เหลือ	ไม่แสดง
 แสดงภาพอัตโนมัติ	ปิด
 แสดงชื่อไฟล์	เปิด
เวลาเริ่มประหยัดพง.	ปิด
อุณหภูมิปิดอัตโนมัติ	ปกติ
ตั้งค่าระดับเสียง	7
 ติดตามตรวจ 4ch	CH1/CH2
สัญญาณเสียง	เปิด
โหมดเชื่อมต่อ USB	เลือกเมื่อเชื่อมต่อ
ตั้งค่า USB LUN	หลายตัว
เครื่องชาร์จ USB	เปิด
 ความละเอียด HDMI	อัตโนมัติ
 ตั้งค่าออก HDMI (บันทึกสีระหว่างส่ง HDMI)	เปิด
 ตั้งค่าออก HDMI (ความละเอียดสัญญาณออก)	อัตโนมัติ
 ตั้งค่าออก HDMI (ตั้งออก 4K (HDMI เท่านั้น))	59.94p 10bit/50p 10bit
 ตั้งค่าออก HDMI (สัญญาณออก RAW)	ปิด
 ตั้งค่าออก HDMI (ตั้งค่าสัญญาณออก RAW)	59.94p/50p
 ตั้งค่าออก HDMI (สัญญาณออก Time Code)	ปิด
 ตั้งค่าออก HDMI (ควบคุม REC)	ปิด

รายการ MENU	ค่าเริ่มต้น
▶■ ตั้งค่าออก HDMI (สัญญาณเสียง 4ch ออก)	CH1/CH2
แสดงข้อมูล HDMI	เปิด
ควบคุมสำหรับ HDMI	เปิด
โหมดไฟรีดีโอ	เชื่อมต่อไฟกล่อง
ไฟสถานะบันทึก	เปิดทั้งหมด
▶■ ควบคุมพัดลม	อัตโนมัติ
ทำสะอาดเซ็นเซอร์	—
ฟีกเซลแมปปี้ง	—
เวอร์ชัน	—
แสดงหมายเลขซีเรียล	—

### ☆ (เมนูของฉัน)

หากต้องการรีเซ็ตรายการสำหรับ [เมนูของฉัน] กลับไปเป็นค่าเริ่มต้น ให้เลือก [ตั้งค่าเริ่มต้น] หรือ [ลบทั้งหมด] รายการเหล่านี้จะไม่ถูกรีเซ็ตให้เป็นค่าเริ่มต้น แม้ว่าท่านจะเลือก [รีเซ็ตการตั้งค่ากล่อง]

รายการ MENU	ค่าเริ่มต้น
เพิ่มรายการ	—
จัดเรียงรายการ	—
ลบรายการ	—
ลบหน้า	—
ลบทั้งหมด	—
แสดงเมนูของฉันก่อน	ปิด

กล้องดิจิทัลชนิดเปลี่ยนเลนส์ได้  
ILME-FX30

## ข้อมูลจำเพาะ

### กล้องถ่ายภาพ

#### [ระบบ]

##### ประเภทกล้อง

กล้องดิจิทัลชนิดเปลี่ยนเลนส์ได้

##### เลนส์

เลนส์ Sony E-mount

#### [เซ็นเซอร์ภาพ]

##### รูปแบบภาพ

ขนาด APS-C (23.3 มม. × 15.5 มม.) เซ็นเซอร์ภาพ CMOS

##### จำนวนพิกเซลที่ใช้งานของกล้อง

ภาพนิ่ง: ประมาณ 26 000 000 พิกเซล

ภาพเคลื่อนไหว: ประมาณ 20 100 000 พิกเซล

##### จำนวนพิกเซลทั้งหมดของกล้อง

ประมาณ 27 000 000 พิกเซล

#### [SteadyShot]

##### ระบบ

ระบบป้องกันภาพสั่นด้วยเซ็นเซอร์ภายในกล้อง

#### [ป้องกันฝุ่น]

##### ระบบ

เคลือบผิวเพื่อป้องกันประจุบนฟิลเตอร์ออพติคอลและกลไกปรับเลื่อนเซ็นเซอร์ภาพ

#### [ระบบไฟกัสอัตโนมัติ]

##### ระบบตรวจจับ

ระบบตรวจจับเฟส/ระบบตรวจจับคอนทราสต์

##### ช่วงความไวแสง

-3 EV ถึง +20 EV (ที่เทียบเท่า ISO 100, F2.0)

#### [จอภาพ]

##### จอภาพ LCD

7.5 ซม. (ชนิด 3.0) ตัวขับ TFT, แผงสัมผัส

##### จำนวนจุดทั้งหมด

2 359 296 จุด

#### [การควบคุมค่าระดับแสง]

##### วิธีการวัดแสง

การประเมินการวัดแสง 1 200 โชน



## ช่วงการวัดแสง

-3 EV ถึง +20 EV (เท่ากับ ISO 100 ด้วยเลนส์ F2.0)

## ความไวแสง ISO (ดัชนีระดับแสงที่แนะนำ)

ภาพนิ่ง: ISO 100 ถึง ISO 32 000 (ISO ขยาย: ต่ำสุด ISO 50 สูงสุด ISO 102 400) [ISO AUTO] (ISO 100 ถึง ISO 6 400 สามารถกำหนดค่าต่ำสุด/สูงสุดได้)\*

ภาพเคลื่อนไหว: เทียบเท่า ISO 100 ถึง ISO 32 000 [ISO AUTO] (เทียบเท่า ISO 100 ถึง ISO 6 400 สามารถกำหนดค่าสูงสุด/ต่ำสุดได้)\*

\* เมื่อตั้งค่า [  โปรไฟล์ภาพ ] เป็น [ปิด]

## การชดเชยแสง

±5.0 EV (สลับได้ระหว่างขั้นละ 1/3 EV และ 1/2 EV)

## [ชัตเตอร์]

### ประเภท

ชัตเตอร์อิเล็กทรอนิกส์

### ช่วงความเร็ว

ภาพนิ่ง: 1/8 000 วินาที ถึง 30 วินาที

ภาพเคลื่อนไหว: 1/8 000 วินาที ถึง 1/4 วินาที (ขั้นละ 1/3 EV)

อุปกรณ์ที่รองรับ 60p: สูงสุด 1/60 วินาทีในโหมดอัตโนมัติ (สูงสุด 1/30 วินาทีในโหมดชัตเตอร์ช้าอัตโนมัติ)

อุปกรณ์ที่รองรับ 50p: สูงสุด 1/50 วินาทีในโหมดอัตโนมัติ (สูงสุด 1/25 วินาทีในโหมดชัตเตอร์ช้าอัตโนมัติ)

## [รูปแบบการบันทึก]

### รูปแบบไฟล์

JPEG (ตามมาตรฐาน DCF เวอร์ชัน 2.0 Exif เวอร์ชัน 2.32 และ MPF Baseline), HEIF (ตามมาตรฐาน MPEG-A MIAF), RAW (ตามรูปแบบ Sony ARW 4.0)

### ภาพเคลื่อนไหว (รูปแบบ XAVC HS)

XAVC เวอร์ชัน 2.0: รองรับรูปแบบ MP4

วิดีโอ: MPEG-H HEVC/H.265

เสียง: LPCM 2ch (48 kHz 16 บิต), LPCM 4ch (48 kHz 24 บิต)<sup>\*1</sup>, LPCM 2ch (48 kHz 24 บิต)<sup>\*1</sup>, MPEG-4 AAC-LC 2ch<sup>\*2</sup>

### ภาพเคลื่อนไหว (รูปแบบ XAVC S)

XAVC เวอร์ชัน 2.0: รองรับรูปแบบ MP4

วิดีโอ: MPEG-4 AVC/H.264

เสียง: LPCM 2ch (48 kHz 16 บิต), LPCM 4ch (48 kHz 24 บิต)<sup>\*1</sup>, LPCM 2ch (48 kHz 24 บิต)<sup>\*1</sup>, MPEG-4 AAC-LC 2ch<sup>\*2</sup>

<sup>\*1</sup> เมื่อใช้ชุดคัมจับ XLR (ที่ใหม่กว่า ILME-FX30 เท่านั้น) หรือเมื่อใช้อุปกรณ์เสริมที่สามารถรองรับการส่งสัญญาณ 4 ช่องสัญญาณและ 24 บิตผ่านแท่นเสียบ Multi Interface

<sup>\*2</sup> ภาพเคลื่อนไหวพร็อกซี

## [สื่อที่ใช้บันทึก]

การ์ดหน่วยความจำ CFexpress Type A, การ์ดหน่วยความจำ SD

## [ช่องเสียบ]

### SLOT 1/SLOT 2

ช่องเสียบสำหรับการ์ดหน่วยความจำ CFexpress Type A, การ์ด SD (ใช้ได้กับ UHS-I และ UHS-II)

สนับสนุนการทำงานระหว่างการ์ดหน่วยความจำทั้งสองอัน

## [เชื่อมต่อสัญญาณเข้า/ออก]

### เชื่อมต่อ USB Type-C

SuperSpeed USB 10 Gbps (USB 3.2)

รองรับ USB Power Delivery

### เชื่อมต่อ Multi/Micro USB\*

Hi-Speed USB (USB 2.0)

\* รองรับอุปกรณ์ที่ใช้ร่วมกับ Micro USB ได้

## HDMI

ขั้วต่อ HDMI ประเภท A

ขั้วต่อ  (ไมโครโฟน)

ช่องต่อเล็กสแตอริโอขนาด Ø 3.5 มม.

ขั้วต่อ  (หูฟัง)

ช่องต่อเล็กสแตอริโอขนาด Ø 3.5 มม.

## [กำลังไฟ ทั่วไป]

อัตรากำลังไฟเข้า

7.2 V 

## การใช้พลังงาน

ใช้ E PZ 18-105mm F4 G OSS

ประมาณ 3.5 W (ขณะถ่ายภาพนิ่ง)/ประมาณ 5.6 W (ขณะถ่ายภาพเคลื่อนไหว)

## อุณหภูมิใช้งาน

0 °C ถึง 40 °C

## อุณหภูมิเก็บรักษา

-20 °C ถึง 55 °C

## ขนาด (กว้าง/สูง/หนา) (โดยประมาณ)

129.7 × 77.8 × 84.5 มม.

## น้ำหนัก (ประมาณ)

646 กรัม (รวมแบตเตอรี่, การ์ด SD)

## ไมโครโฟน

สเตอริโอ

## ลำโพง

ช่องเสียงเดียว

## การพิมพ์ Exif

รองรับ

## PRINT Image Matching III

รองรับ

## [LAN ไร้สาย]

### WW878474 (ดูป้ายข้อมูลที่ด้านล่างของกล้อง)

#### รูปแบบที่สนับสนุน

IEEE 802.11 a/b/g/n/ac

#### ย่านความถี่

2.4 GHz/5 GHz

#### ความปลอดภัย

WEP/WPA-PSK/WPA2-PSK

#### วิธีการเชื่อมต่อ

Wi-Fi Protected Setup™ (WPS)/กำหนดเอง

#### วิธีการเข้าถึง

โหมดโครงสร้างพื้นฐาน

### WW679215 (ดูป้ายข้อมูลที่ด้านล่างของกล้อง)

#### รูปแบบที่สนับสนุน

IEEE 802.11 b/g/n

#### ย่านความถี่

2.4 GHz

#### ความปลอดภัย

WEP/WPA-PSK/WPA2-PSK

#### วิธีการเชื่อมต่อ

Wi-Fi Protected Setup™ (WPS)/กำหนดเอง

#### วิธีการเข้าถึง

โหมดโครงสร้างพื้นฐาน

### [การสื่อสาร Bluetooth]

มาตรฐาน Bluetooth เวอร์ชัน 5.0

#### ย่านความถี่

2.4 GHz

### ชุดด้ามจับ XLR (ILME-FX30 เท่านั้น)

#### ขั้วต่อ INPUT1/INPUT2

XLR/TRS 3 ขา ตัวเมีย

#### ขั้วต่อ INPUT3

ข่องต่อเส็กสเดอริโอขนาด  $\varnothing$  3.5 มม.

#### น้ำหนัก (ประมาณ)

305 กรัม

### อะแดปเตอร์ AC AC-UUD12/AC-UUE12/AC-UUE12 T

#### อัตรากำลังไฟเข้า

100 – 240 V  , 50/60 Hz, 0.2 A

#### อัตรากำลังไฟออก

5 V  , 1.5 A

### แบตเตอรี่แบบชาร์จใหม่ได้ NP-FZ100

#### แรงดันไฟฟ้าที่กำหนด

7.2 V 

แบบและข้อมูลจำเพาะอาจเปลี่ยนแปลงได้โดยไม่ต้องแจ้งให้ทราบล่วงหน้า

กล้องดิจิทัลชนิดเปลี่ยนเลนส์ได้  
ILME-FX30

## เครื่องหมายการค้า

- XAVC S และ **XAVC S** เป็นเครื่องหมายการค้าของ Sony Group Corporation
- XAVC HS และ **XAVC HS** เป็นเครื่องหมายการค้าของ Sony Group Corporation
- Mac เป็นเครื่องหมายการค้าของ Apple Inc. ที่จดทะเบียนในประเทศสหรัฐอเมริกาและประเทศอื่น ๆ
- USB Type-C® และ USB-C® เป็นเครื่องหมายการค้าจดทะเบียนของ USB Implementers Forum
- คำว่า HDMI และ HDMI High-Definition Multimedia Interface รวมทั้งโลโก้ HDMI เป็นเครื่องหมายการค้าหรือเครื่องหมายการค้าจดทะเบียนของ HDMI Licensing Administrator, Inc. ในประเทศสหรัฐอเมริกาและประเทศอื่น ๆ
- Microsoft และ Windows เป็นเครื่องหมายการค้าจดทะเบียนหรือเครื่องหมายการค้าของ Microsoft Corporation ในประเทศสหรัฐอเมริกาและ/หรือประเทศอื่น ๆ
- โลโก้ SDXC เป็นเครื่องหมายการค้าของ SD-3C, LLC
- โลโก้ CFexpress Type A เป็นเครื่องหมายการค้าที่อนุญาตโดย CompactFlash Association
- Wi-Fi โลโก้ Wi-Fi และ Wi-Fi Protected Setup เป็นเครื่องหมายการค้าจดทะเบียนหรือเครื่องหมายการค้าของ Wi-Fi Alliance
- โลโก้และเครื่องหมายการค้า Bluetooth® เป็นเครื่องหมายการค้าจดทะเบียนที่ Bluetooth SIG, Inc. เป็นเจ้าของและการใช้เครื่องหมายดังกล่าวไม่ว่ากรณีใด ๆ โดย Sony Group Corporation และบริษัทในเครือเป็นไปโดยได้รับอนุญาต
- QR Code เป็นเครื่องหมายการค้าของ Denso Wave Inc.
- นอกจากนี้ ชื่อระบบและผลิตภัณฑ์ที่อ้างถึงในคู่มือเล่มนี้ โดยทั่วไปแล้วเป็นเครื่องหมายการค้าหรือเครื่องหมายการค้าจดทะเบียนของผู้พัฒนาหรือผู้ผลิตระบบและผลิตภัณฑ์นั้น อย่างไรก็ตาม ในคู่มือเล่มนี้อาจไม่ได้มีสัญลักษณ์ ™ หรือ ® กำกับไว้ในทุกที่

กล้องดิจิทัลชนิดเปลี่ยนเลนส์ได้  
ILME-FX30

## สิทธิ์การใช้งาน

### หมายเหตุเกี่ยวกับสิทธิ์การใช้งาน

ผลิตภัณฑ์นี้มีการใช้งานซอฟต์แวร์ตามข้อตกลงการใช้งานกับเจ้าของซอฟต์แวร์นั้น ๆ เรามีหน้าที่ที่จะแจ้งให้ท่านทราบถึงสิ่งต่าง ๆ ต่อไปนี้ ตามคำเรียกร้องของเจ้าของลิขสิทธิ์ซอฟต์แวร์เหล่านี้ สิทธิ์การใช้งาน (ภาษาอังกฤษ) มีบันทึกอยู่ในหน่วยความจำภายในของผลิตภัณฑ์ของท่าน ทำการเชื่อมต่อแบบ Mass Storage ระหว่างผลิตภัณฑ์กับเครื่องคอมพิวเตอร์ เพื่ออ่านสิทธิ์การใช้งานในไฟล์เดอร์ “PMHOME” - “LICENSE”

ผลิตภัณฑ์นี้ได้รับอนุญาตภายใต้ใบอนุญาตใช้สิทธิบัตร AVC สำหรับการใช้งานส่วนบุคคลของผู้บริโภคหรือการใช้งานอื่นๆ ที่ไม่มีการจ่ายค่าตอบแทนในการ

(i) เข้ารหัสวิดีโอตามมาตรฐาน AVC (“AVC VIDEO”)

และ/หรือ

(ii) ถอดรหัส AVC VIDEO ที่เข้ารหัสโดยผู้บริโภคผ่านกิจกรรมส่วนบุคคลและ/หรือได้รับจากผู้บริการข้อมูลวิดีโอที่ได้รับอนุญาตในการบริการ AVC VIDEO

ไม่อนุญาตและไม่สามารถตีความว่าอนุญาตให้ใช้งานในลักษณะอื่น ขอรับข้อมูลเพิ่มเติม รวมถึงข้อมูลที่เกี่ยวข้องกับการใช้งานเพื่อการส่งเสริมการขาย การใช้งานภายในและเพื่อการค้า และใบอนุญาตได้จาก MPEG LA, L.L.C.

โปรดดูที่ <HTTPS://WWW.MPEGLA.COM>

ภายใต้ข้อถือสิทธิ์ตั้งแต่หนึ่งรายการขึ้นไปของบรรดาสหสิทธิบัตร HEVC ซึ่งระบุไว้ที่ [patentlist.accessadvance.com](http://patentlist.accessadvance.com)



### ซอฟต์แวร์ที่เข้าข่าย GNU GPL/LGPL

ซอฟต์แวร์ที่รวมอยู่ในผลิตภัณฑ์นี้มีซอฟต์แวร์ลิขสิทธิ์ที่ได้รับอนุญาตภายใต้ GPLv2 และสิทธิ์การใช้งานอื่นๆ ซึ่งอาจต้องมีการเข้าถึงรหัสต้นทาง ท่านสามารถดูสำเนาของรหัสต้นทางที่เกี่ยวข้องตามที่กำหนดภายใต้ GPLv2 (และสิทธิ์การใช้งานอื่นๆ) ที่

<https://www.sony.net/Products/Linux/>

ท่านสามารถรับรหัสต้นทางตามที่กำหนดโดย GPLv2 บนสื่อทางกายภาพจากเราเป็นระยะเวลาสามปีหลังจากการจัดส่งผลิตภัณฑ์นี้ครั้งล่าสุด โดยการสมัครผ่านแบบฟอร์มที่ <https://www.sony.net/Products/Linux/>

ข้อเสนอนี้ใช้ได้กับผู้ใดก็ตามที่ได้รับข้อมูลนี้

กล้องดิจิทัลชนิดเปลี่ยนเลนส์ได้  
ILME-FX30

## การแก้ไขปัญหา

ถ้าหากท่านพบปัญหาเกี่ยวกับผลิตภัณฑ์ ให้ลองวิธีการแก้ไขต่อไปนี้

- 1 ถอดแบตเตอรี่ออก รอประมาณหนึ่งนาที ใส่แบตเตอรี่เข้าไปอีกครั้ง แล้วเปิดสวิตช์ผลิตภัณฑ์
- 2 ตั้งค่าทุกอย่างใหม่ให้กลับคืนสู่ค่าเริ่มต้น
- 3 ปรึกษาตัวแทนจำหน่ายของท่านหรือศูนย์บริการที่ได้รับอนุญาตในพื้นที่ ศึกษารายละเอียดเพิ่มเติมเกี่ยวกับผลิตภัณฑ์นี้ และคำตอบของคำถามที่พบบ่อยได้จากเว็บไซต์บริการลูกค้าของเรา  
<https://www.sony.net/>

### หัวข้อที่เกี่ยวข้อง

- รีเซ็ตการตั้งค่า

กล้องดิจิทัลชนิดเปลี่ยนเลนส์ได้  
ILME-FX30

## ข้อความเตือน

### ตั้งค่าห้องที่/วันที่/เวลา

- ตั้งค่าพื้นที่ วันที่และเวลา ถ้าท่านไม่ได้ใช้ผลิตภัณฑ์เป็นเวลานาน ให้ชาร์จแบตเตอรี่สำรองแบบชาร์จได้ภายในตัวกล้อง

### พลังงานเหลือไม่เพียงพอ

- ฟังก์ชันการตัดลอกภาพหรือทำความสะอาดเซ็นเซอร์ภาพจะไม่ทำงานเพราะมีแบตเตอรี่เหลืออยู่น้อย ชาร์จแบตเตอรี่หรือจ่ายไฟโดยใช้อะแดปเตอร์ AC

### ไม่สามารถใช้การ์ดหน่วยความจำ ฟลอร์เมต?

- การ์ดหน่วยความจำถูกฟอร์แมตบนคอมพิวเตอร์และรูปแบบของไฟล์ถูกแก้ไข เลือก [ตกลง] จากนั้นฟอร์แมตการ์ดหน่วยความจำ ท่านสามารถใช้การ์ดหน่วยความจำอีกครั้ง อย่างไรก็ตาม ข้อมูลทั้งหมดก่อนหน้านี้ในการ์ดหน่วยความจำจะถูกลบออก อาจจำเป็นต้องใช้เวลาสักครู่จนกว่า การฟอร์แมตจะเสร็จสมบูรณ์ ถ้าข้อความนี้ยังคงปรากฏขึ้นมาอีก โปรดเปลี่ยนการ์ดหน่วยความจำ

### การ์ดหน่วยความจำเสียหาย

- ท่านใส่การ์ดหน่วยความจำที่ไม่สามารถใช้ได้
- การฟอร์แมตล้มเหลว ฟอร์แมตการ์ดหน่วยความจำอีกครั้ง



### ไม่สามารถอ่านการ์ดหน่วยความจำได้ เสียบบการ์ดหน่วยความจำ

- ท่านใส่การ์ดหน่วยความจำที่ไม่สามารถใช้ได้
- การ์ดหน่วยความจำเสียหาย
- ขั้วสัมผัสของการ์ดหน่วยความจำสกปรก

### การ์ดหน่วยความจำถูกล็อค

- ท่านกำลังใช้การ์ดหน่วยความจำที่มีสวิตช์ป้องกันการเขียนหรือสวิตช์ป้องกันการลบ และมีการปรับสวิตช์นี้ไว้ที่ตำแหน่ง LOCK เลื่อนสวิตช์ไปที่ตำแหน่งบันทึก

### ไม่สามารถเปิดชัตเตอร์ได้ เนื่องจากไม่ได้ เสียบบการ์ดหน่วยความจำ

- ไม่มีการ์ดหน่วยความจำอยู่ในช่องใส่การ์ดหน่วยความจำที่เลือกไว้ใน [  สื่อบันทึก ] หรือ [  สื่อบันทึก ]
- หากต้องการลั่นชัตเตอร์โดยไม่ใส่การ์ดหน่วยความจำเข้าไปในกล้อง ให้ตั้งค่า [ถ่ายโดยไม่มีการ์ด] ไปที่ [อนุญาต] ในกรณีนี้ ภาพจะไม่ได้รับการจับเก็บไว้

### การ์ดหน่วยความจำนี้ไม่สามารถ บันทึกและเล่นได้ตามปกติ

- ท่านใส่การ์ดหน่วยความจำที่ไม่สามารถใช้ได้

### แสดงภาพไม่ได้

- ภาพที่ถูกบันทึกด้วยผลิตภัณฑ์อื่นหรือภาพที่ถูกตัดแปลงด้วยคอมพิวเตอร์ อาจไม่สามารถเปิดดูได้
- การดำเนินการบนคอมพิวเตอร์ เช่น การลบไฟล์ภาพ อาจเป็นเหตุให้ไฟล์ฐานข้อมูลภาพมีข้อมูลที่ไม่ตรงกัน ซ่อมแซมไฟล์ฐานข้อมูลภาพ

ตรวจสอบว่าได้ติดตั้งเลนส์เรียบร้อยแล้ว สำหรับเลนส์ที่ใช้งานร่วมกันไม่ได้ ให้ตั้งค่า "ถ่ายโดยไม่มีเลนส์" ในเมนูเป็น "อนุญาต"

- ใส่เลนส์ไม่ถูกวิธี หรือไม่ได้ใส่เลนส์ไว้ ถ้ามีข้อความปรากฏขึ้นขณะใส่เลนส์ โปรดถอดและใส่เลนส์เข้าไปใหม่อีกครั้ง ถ้ามีข้อความปรากฏขึ้นมาบ่อยครั้ง โปรดตรวจสอบหน้าสัมผัสของเลนส์และผลิตภัณฑ์ว่าสะอาดหรือไม่
- เมื่อประกอบผลิตภัณฑ์นี้เข้ากับกล้องดูดาวหรืออุปกรณ์อื่นที่คล้ายกัน หรือใช้เลนส์ที่ไม่สนับสนุน ให้ตั้งค่า [  ถ่ายโดยไม่มีเลนส์ ] ไปที่ [อนุญาต]

### กล้องร้อนเกินไป ปล่อยให้เย็นลง

- ผลิตภัณฑ์ร้อนเนื่องจากถ่ายภาพต่อเนื่องเป็นเวลานาน ปิดสวิตช์ผลิตภัณฑ์และปล่อยให้ผลิตภัณฑ์เย็นลง รอจนกระทั่งผลิตภัณฑ์พร้อมจะถ่ายภาพอีกครั้ง

### [ ] (การเตือนว่ากล้องร้อนเกินไป)

- ท่านได้บันทึกภาพเป็นเวลานานจนอุณหภูมิผลิตภัณฑ์เพิ่มสูงขึ้น



### (ไฟล์ฐานข้อมูลมีข้อผิดพลาด)

- จำนวนภาพมีมากกว่าที่ระบบจัดการวันที่ในไฟล์ฐานข้อมูลของผลิตภัณฑ์จะจัดการได้

### (ไฟล์ฐานข้อมูลมีข้อผิดพลาด)

- ไม่สามารถบันทึกไฟล์ฐานข้อมูล นำเข้าภาพทั้งหมดไปยังคอมพิวเตอร์แล้วกู้คืนการ์ดหน่วยความจำ

### ไฟล์ฐานข้อมูลภาพเสียหาย

- มีความผิดปกติบางอย่างในไฟล์ฐานข้อมูลภาพ เลือก MENU →  /  (การถ่ายภาพ) → [ลือ] → [  ฐานข้อมูลภาพ ]

### ระบบเกิดข้อผิดพลาด

#### กล้องเกิดข้อผิดพลาด ปิดพาวเวอร์และเปิดอีกครั้ง

- ถอดแบตเตอรี่ออกแล้วใส่กลับเข้าไปอีกครั้ง ถ้าข้อความนี้ปรากฏขึ้นบ่อยครั้ง โปรดปรึกษาศูนย์บริการในท้องถิ่นที่ได้รับอนุญาตจาก Sony

### ไฟล์ฐานข้อมูลภาพเสียหาย กู้ข้อมูล?

- ท่านไม่สามารถบันทึกและดูภาพเคลื่อนไหวได้ เนื่องจากไฟล์ฐานข้อมูลภาพเสียหาย กู้คืนไฟล์ฐานข้อมูลภาพตามคำแนะนำบนหน้าจอ

### ขยายภาพไม่ได้

#### หมุนภาพไม่ได้

- ภาพที่บันทึกด้วยผลิตภัณฑ์อื่น อาจไม่สามารถทำการขยายหรือหมุนภาพได้

### สร้างโฟลเดอร์เพิ่มอีกไม่ได้

- โฟลเดอร์ในการ์ดหน่วยความจำมีตัวเลขสามตัวแรกคือ “999” ท่านไม่สามารถสร้างโฟลเดอร์เพิ่มได้อีกในกล้องนี้

### (ค่าเตือนเกี่ยวกับการทำงานผิดปกติของพัลลมระบายความร้อน)

#### เกิดปัญหากับพัลลมระบายความร้อน โปรดติดต่อบริการซ่อม

- พัลลมระบายความร้อนกำลังทำงานผิดปกติ สอบถามศูนย์บริการ Sony ที่ได้รับอนุญาตในพื้นที่

### หัวข้อที่เกี่ยวข้อง

- [หมายเหตุเกี่ยวกับการ์ดหน่วยความจำ](#)
- [การตั้งค่ากล้องครั้งแรก](#)
- [ฟอร์แมต](#)
- [ถ่ายโดยไม่มีการ์ด](#)
- [ถ่ายโดยไม่มีเลนส์ \(ภาพนิ่ง/ภาพเคลื่อนไหว\)](#)



- **พื้นฐานข้อมูลภาพ (ภาพนิ่ง/ภาพเคลื่อนไหว)**

5-043-038-44(1) Copyright 2022 Sony Corporation