

Cámara Digital de Lentes Intercambiables
ILCE-1 α1 Ver.2 o posterior

Páginas recomendadas en la Guía de ayuda

[Búsqueda de funciones desde MENU](#)

Puede comprobar la lista de elementos del menú. También puede ir a la página de explicación de cada elemento del menú en la lista.

[Tarjetas de memoria que se pueden utilizar](#)

Información sobre tarjetas de memoria que se pueden utilizar con esta cámara.

[Uso del obturador electrónico](#)

El uso del obturador electrónico le permite realizar tomas sin sonidos, sin oscurecimiento, etc.

[Captura contin.](#)

Consulte este tema para ver información sobre la velocidad de la toma continua y el número de imágenes que se pueden grabar con toma continua.

[Ajuste t. pers./dial \(película\)](#)

Puede asignar funciones utilizadas con frecuencia a los botones y diales que desee.

[Tiempos de película grabables](#)

Consulte este tema para ver la duración de la toma de películas que se pueden grabar en la tarjeta de memoria.

Información de soporte

[Búsqueda de información valiosa, como puntos esenciales en la toma](#)

Este sitio web presenta funciones útiles, formas de uso y ejemplos de configuración. Consulte el sitio web cuando configure la cámara.

[Firmware, preguntas y respuestas y compatibilidad](#)

Este sitio web proporciona información de actualización del firmware, preguntas y respuestas e información sobre compatibilidad.

Conceptos básicos

Mejora tus técnicas fotográficas: aprende los conceptos básicos de la cámara.

Sugerencias de captura

Aprende a elegir las lentes y las técnicas fotográficas adecuadas para varias escenas.

[Cómo utilizar la “Guía de ayuda”](#)

Notas sobre la utilización de la cámara

[Precauciones](#)

[Prestar o transferir la cámara o la tarjeta de memoria a otras personas, o desecharlas \(Notas sobre la protección de la información privada\)](#)

[Notas sobre la batería y la carga de la batería](#)

[Notas sobre la tarjeta de memoria](#)

[Limpieza del sensor de imagen \(Limpieza del sensor\)](#)

[Acerca de la limpieza](#)

[Comprobación de la cámara y los elementos suministrados](#)

Nombres de las partes

[Lado frontal](#)

[Lado trasera](#)

[Lado superior](#)

[Laterales](#)

[Lado inferior](#)

[Iconos básicos mostrados en el monitor](#)

[Iconos de función táctil](#)

Operaciones básicas

[Panel táctil](#)

[Iconos de función táctil](#)

[Rueda de control](#)

[Multiselector](#)

[Dial de modo](#)

[Dial de modo de enfoque](#)

[Dial de modo de manejo](#)

[Botón MENU](#)

[Menú principal \(lista de ajustes de toma\)](#)

[Botón Fn \(función\)](#)

[Botones C \(personalizados\)](#)

[Botón DISP \(ajustes de visualización\)](#)

[Botón Borrar](#)

[Botón AEL](#)

[Botón AF-ON](#)

[Dial frontal y dial trasero](#)

[Pantalla de teclado](#)

[Guía en la cámara](#)

Preparación de la cámara/Operaciones básicas de toma

Carga de la batería

[Carga de la batería utilizando un cargador](#)

[Inserción/extracción de la batería](#)

[Carga de la batería con un adaptador de ca o batería móvil disponible en el mercado](#)

[Utilización del cargador de batería en el extranjero](#)

[Suministro de alimentación desde una toma de corriente de la pared](#)

[Tarjetas de memoria que se pueden utilizar](#)

[Inserción/extracción de una tarjeta de memoria](#)

[Colocación/desmontaje de un objetivo](#)

[Realización de la configuración inicial de la cámara](#)

Operaciones básicas de toma de imágenes

[Confirmación antes de la toma](#)

[Toma de imágenes fijas \(Auto. inteligente\)](#)

[Toma de películas](#)

[Búsqueda de funciones desde MENU](#)

[Contenido de este capítulo](#)

Selección de un modo de toma

- [Auto. inteligente](#)
 - [Programa auto.](#)
 - [Priorid. abertura](#)
 - [Pr. tiempo expo.](#)
 - [Exposic. manual](#)
 - [Toma Bulb](#)
 - [T. ctrl Exposición](#)
 - [Aj. c. aut./manual](#)
 - [Vídeo: Modo de exposic.](#)
 - [Cám. lenta + ráp: Modo de exposic.](#)
-

Enfoque

- [Selección del método de enfoque \(Modo de enfoque\)](#)
 - [Selección del área de enfoque \(Área de enfoque\)](#)
 - [Seguimiento del motivo \(función de seguimiento\)](#)
 - [Enfoque man.](#)
 - [Enfoque manual directo \(Enf. manual dir.\)](#)
-

AF de cara/ojo

- [Enfoque en ojos humanos](#)
 - [Prior. cara/oj. AF \(imagen fija/película\)](#)
 - [Det. mot. cara/oj. \(imagen fija/película\)](#)
 - [Aj. conm mot. det \(imagen fija/película\)](#)
 - [Selecc. ojo d./izq. \(imagen fija/película\)](#)
 - [Vis. cuadro c./oj. \(imagen fija/película\)](#)
 - [Registro de rostros](#)
 - [Prior. rostros reg. \(imagen fija/película\)](#)
-

Utilización de las funciones de enfoque

Estándar de enfoque
Ajuste del área de enfoque conforme a la orientación de la cámara (horizontal/vertical) (Conm.áreaAF V/H)
Registro del área de enfoque actual (Registro área AF)
Borrado de un área AF registrada (Borr. área AF reg.)
Lím. área enfoque (imagen fija/película)
Circ. punto enfoq. (imagen fija/película)
Cant mov cdro AF (imagen fija/película)
Col. cuadro enfoq. (imagen fija/película)
Desact. Aut. Área AF
Vis. área dur seguim.
Visual. área AF-C
Área detección fase
Sens. Seguim. AF
Vel. transición AF
S. camb motiv. AF
Ayuda de AF
Selector AF/ME
AF c/obturador
AF activado
Retención enfoque
Pre-AF
Ajuste prior en AF-S
Ajuste prior en AF-C
Iluminador AF
Manejo abertura AF
Enfoq/zoom predet
AF en ampl. enfoq
Amplif. autom. MF
Amplific. enfoque
Tiemp. aum. enf. (imagen fija/película)

[Aum. inic. enfoq. \(imagen fija\)](#)

[Aum. inic. enfoq. \(película\)](#)

[Visualiz. resalte](#)

Ajuste de los modos de exposición/medición

[Compensar exp. \(imagen fija/película\)](#)

[Visualización de histograma](#)

[Restabl. comp. EV \(imagen fija/película\)](#)

[Paso exposición \(imagen fija/película\)](#)

[Ajuste están. exp. \(imagen fija/película\)](#)

[Opt. gama diná. \(imagen fija/película\)](#)

[Modo medición \(imagen fija/película\)](#)

[Cara en multimed. \(imagen fija/película\)](#)

[Punto med. punt. \(imagen fija/película\)](#)

[Bloqueo AE](#)

[AEL con obturad.](#)

[Auto obtur. lento](#)

[Visualizac. cebra](#)

Selección de la sensibilidad ISO

[ISO \(imagen fija/película\)](#)

[Límite rango ISO \(imagen fija/película\)](#)

[ISO AUTO VO mín.](#)

Balance blanco

[Balance blanco \(imagen fija/película\)](#)

[Captura de un color blanco estándar para ajustar el balance blanco \(balance blanco personalizado\)](#)

[Tam cuad cap WB \(imagen fija/película\)](#)

[Ajuste prior AWB \(imagen fija/película\)](#)

[Blog,AWB dispar.](#)

[WB sin vibracion.](#)

Adición de efectos a las imágenes

[Aspecto creativo \(imagen fija/película\)](#)

[Perfil de imagen \(imagen fija/película\)](#)

Toma de imágenes con modos de manejo (Toma continua/Autodisparador)

[Modo manejo](#)

[Captura contin.](#)

[Veloc. capt. cont.](#)

[Autodisp.\(senc\)](#)

[Autodisp.\(Cont\)](#)

[Tipo autodisparador](#)

[Variación expos.](#)

[Var. exp. sencill.](#)

[Indicador durante la toma con variación](#)

[Var.exp.Bal.Bla.](#)

[Var. exp. DRO](#)

[Ajustes de Variación](#)

[Func. capt. interv.](#)

Toma de imágenes fijas con una resolución alta

[Toma múlti despl píx](#)

Configuración de la calidad de imagen y del formato de grabación

[Conm JPEG/HEIF](#)

[Ajustes calidad img: Formato archivo \(imagen fija\)](#)

[Ajustes calidad img: Tipo archivo RAW](#)

[Ajustes calidad img: Calidad JPEG/Calidad HEIF](#)

[Ajustes calidad img: Tamañ img JPEG/Tamaño img HEIF](#)

[Relación aspecto](#)

[Imágenes fij. HLG](#)

[Rango color](#)

[Formato archivo \(película\)](#)

[Ajustes de vídeo \(película\)](#)

[Aj. cám. len+ráp](#)

[Ajustes proxy](#)

[APS-C S35 \(Super 35mm\) Toma \(imagen fija/película\)](#)

[Ángulo de visión](#)

Utilización de funciones táctiles

[Operación táctil](#)

[Sensibilidad táctil](#)

[Pantall./almoh. táctil](#)

[Ajust. pantalla táctil](#)

[Ajust. almohad. táctil](#)

[Enfoque mediante operaciones táctiles \(Enfoque táctil\)](#)

[Inicio del seguimiento con operaciones táctiles \(Seguimient. táct.\)](#)

[Toma de imágenes con operaciones táctiles \(Obturador táctil\)](#)

Ajustes de obturación

[Aj. modo silenc. \(imagen fija/película\)](#)

[Tipo de obturador](#)

[Utilización del obturador electrónico](#)

[Visual. inicio capt. \(imagen fija\)](#)

[Vis. temporiz capt \(imagen fija\)](#)

[Liber. sin objetivo \(imagen fija/película\)](#)

[Liberar sin tarj. mem.](#)

[Ajust. sin parpadeo](#)

[Diferencias entre las funciones \[Toma sin parpad.\] y \[Obturad. variable\]](#)

Utilización del zoom

[Las funciones de zoom disponibles con este producto](#)

[Zoom de imagen clara/Zoom digital \(Zoom\)](#)

[Rango del Zoom \(imagen fija/película\)](#)

[Tecla pers. vel. z. \(imagen fija/película\)](#)

[Vel. zoom remota \(imagen fija/película\)](#)

[Acerca de la escala de zoom](#)

[Rotación anillo zoom](#)

Utilización del flash

[Utilización del flash \(se vende por separado\)](#)

[Modo flash](#)

[Compensac. flash](#)

[Ajust.comp.exp.](#)

[Flash inalámbrico](#)

[PriorVelSincFlash](#)

[Reducción ojos rojos](#)

[Bloqueo FEL](#)

[Ajustes flash externo](#)

[Reg. ajust toma flash](#)

[Utilización de un flash con un cable de terminal de sincronismo](#)

Reducción de desenfoque

[SteadyShot \(imagen fija\)](#)

[SteadyShot \(película\)](#)

[Adaptac. SteadyS. \(imagen fija/película\)](#)

[SteadyShot distancia focal \(imagen fija/película\)](#)

[Compens. objetiv. \(imagen fija/película\)](#)

Reducción de ruido

[RR exposic. larga](#)

[RR ISO Alta](#)

Configuración de la visualización del monitor durante la toma

[Rev.automática \(imagen fija\)](#)

[Visual. tomas rest. \(imagen fija\)](#)

[Vis. lín. cuadrícul. \(imagen fija/película\)](#)

[Tipo lín. cuadríc. \(imagen fija/película\)](#)

[Ajust. vis. en directo](#)

[Vista previa abertura](#)

[Vist. pr. resul. toma](#)

[Verificac. luminosa](#)

[Vis. resalt dur GR.](#)

[Visual. marcador \(imagen fija\)](#)

[Visual. marcador \(película\)](#)

[Asist. visual. Gamma](#)

[T.asist. vis. Gamma](#)

Grabación de audio de película

[Grabación de sonido](#)

[Nivel grabac. audio](#)

[Tiempo Salid. Audio](#)

[Reducc. ruido viento](#)

[Sonido zapata](#)

Ajustes TC/UB

[TC/UB](#)

[Ajust. visual. TC/UB](#)

[Coincidencia del código de tiempo con otros dispositivos](#)

Transmisión en vivo de vídeo y audio

[Transm. por USB \(película\)](#)

Personalización de la cámara

[Contenido de este capítulo](#)

[Funciones de personalización de la cámara](#)

[Asignación de funciones utilizadas con frecuencia a botones y diales \(Ajuste t. pers./dial\)](#)

[Cambio de la función del dial temporalmente \(Ajustes de Mi dial\)](#)

Registro e invocación de los ajustes de la cámara

[Mem. ajustes cám](#)

[Recup. ajust. cám.](#)

[Sel. el soporte](#)

[Registro de ajustes de toma a una tecla personalizada \(Reg ajuste toma pers\)](#)

Registro de funciones utilizadas con frecuencia en el menú de funciones

[Ajustes menú Fn \(imagen fija/película\)](#)

[Ajustes menú Fn \(reproducción\)](#)

Registro de funciones utilizadas con frecuencia en Mi menú

- [Añadir elemento](#)
- [Ordenar elemento](#)
- [Borrar un elemento](#)
- [Borrar una página](#)
- [Borrar todo](#)
- [Mostrar de Mi Menú](#)

Ajuste por separado de los ajustes de la cámara para imágenes fijas y películas

- [Ajust dif imgs fij/víd](#)

Personalización de las funciones del anillo/dial

- [Rotación de Av/Tv](#)
- [Anillo func.\(objetiv.\)](#)
- [Blog_ part. funcional.](#)

Grabación de películas pulsando el botón disparador

- [REC bot. disparad. \(película\)](#)

Ajustes de monitor/visor

- [Sel. visor/monitor](#)
- [Aj_DISP \(vis_pant.\)\(Monitor/Visor\)](#)

Visionado

[Contenido de este capítulo](#)

Visionado de imágenes

- [Aj_repr. var. soport.](#)
- [Aj_visualiz. var. sop.](#)
- [Reproducción de imágenes fijas](#)
- [Ampliación de la imagen que se está reproduciendo \(Aumentar\)](#)
- [Aum. aumento inic](#)
- [Aum_posic. inicial](#)
- [Giro automáticamente de imágenes grabadas \(Rotación visualizac.\)](#)
- [Reproducción de películas](#)

[Vol. reprod./monit.](#)

[Monit. sonido 4ch \(película\)](#)

[Reproducción de imágenes utilizando pase de diapositivas \(Diapositivas\)](#)

[Repr. cont. interv.](#)

[Veloc. repr. interv](#)

Cambio del modo en que se visualizan las imágenes

[Reproducción de imágenes en la pantalla de índice de imágenes \(Índice imágenes\)](#)

[Cond. filtro reprod.](#)

[Orden de imágenes](#)

[Mostrar como grupo](#)

[Vis. cuadro enfoq. \(reproducción\)](#)

[Visual. marc. asp. \(imagen fija\)](#)

[Visual. img h especific.](#)

[Ajuste del método para saltar entre imágenes \(Ajuste salto imagen\)](#)

[Protección de imágenes grabadas \(Proteger\)](#)

Adición de información a imágenes

[Valoración](#)

[Ajust. val.\(tecl. pers\)](#)

[Para adjuntar archivos de audio a imágenes \(Nota de voz\)](#)

[Vol. repr. notas voz](#)

[Giro de una imagen \(Rotar\)](#)

[Recortar](#)

Extracción de imágenes fijas de una película

[Toma fotográfica](#)

[Conm JPEG/HEIF \(Toma fotográfica\)](#)

[Copiado de imágenes de una tarjeta de memoria a otra \(Copiar\)](#)

Borrado de imágenes

[Borrado de múltiples imágenes seleccionadas \(Borrar\)](#)

[Borrar puls. 2 vec.](#)

[Confirm.Borrar](#)

Visionado de imágenes en un televisor

[Visionado de imágenes en un televisor utilizando un cable HDMI](#)

Cambio de los ajustes de la cámara

Ajustes de tarjeta de memoria

[Formatear](#)

[Ajust soport grab \(imagen fija/película\): Soporte de grab. \(imagen fija\)](#)

[Ajust soport grab \(imagen fija/película\): Soporte de grab. \(película\)](#)

[Ajust soport grab \(imagen fija/película\): Conmut. auto soport.](#)

[Recuper. BD imág.\(imagen fija/película\)](#)

[Ver info soporte \(imagen fija/película\)](#)

Ajustes de archivo

[Aj. archiv./carpet.](#)

[Selec. carpeta grab.](#)

[Carpeta nueva](#)

[Ajustes archivo](#)

[Información IPTC](#)

[Inform. de copyright](#)

[Inscrib. núm. serie \(imagen fija/película\)](#)

Ajustes de red

[Conectar por Wi-Fi](#)

[WPS Push](#)

[Conf. punto acceso](#)

[Banda de frec. Wi-Fi \(modelos que admiten 5 GHz\)](#)

[Muestra info Wi-Fi](#)

[Rest. SSID/Cntrsñ](#)

[Ajustes de Bluetooth](#)

[M. a dist. Bluetooth](#)

[LAN con cable](#)

[Conex. compartida](#)

[Modo avión](#)

[Edit. Nombre Dispos.](#)

[Importación del certificado raíz a la cámara \(Import. certific. raíz\)](#)

[Ajust. autent. acceso](#)

[Info. autent. acceso](#)

[Seguridad \(IPsec\)](#)

[Restablecer conf. red](#)

[Func. transfer. FTP](#)

Ajustes de visor/monitor

[Brillo de monitor](#)

[Brillo del visor](#)

[Temper. color visor](#)

[Aumento del visor](#)

[Vel. transm. visor \(imagen fija\)](#)

Ajustes de alimentación

[DESACT mon. aut. \(imagen fija\)](#)

[Hora inic. ahor. ener.](#)

[Temp. APAGA auto](#)

[Calidad visual \(imagen fija\)](#)

Ajustes USB

[Modo conexión USB](#)

[Ajuste USB LUN](#)

[Alimentación USB](#)

Ajustes de salida a dispositivos externos

[Resolución HDMI](#)

[Aj. salida HDMI \(película\)](#)

[Mostrar infor. HDMI](#)

[CTRL.POR HDMI](#)

Ajustes generales

- [Idioma](#)

- [Aj. área/fecha/hora](#)

- [Selector NTSC/PAL](#)

- [Señales audio](#)

- [Modo luz de vídeo](#)

- [Mando a distancia IR](#)

- [Función antipolvo](#)

- [Asign. auto. píxeles](#)

- [Asignación píxeles](#)

- [Versión](#)

- [Mostr. núm. de serie](#)

- [Guard./carg. ajustes](#)

- [Restablecer ajuste](#)

Funciones disponibles con un smartphone

[Funciones disponibles con un smartphone \(Creators' App\)](#)

[Monitor & Control](#)

[Emparejamiento de la cámara con un smartphone \(Conex. smartphone\)](#)

Utilización de un smartphone como controlador remoto

- [Utilización de un smartphone como controlador remoto](#)

- [Ajuste toma remota](#)

Transferencia de imágenes a un smartphone

- [Sel. en cám. y env. \(transferencia a un smartphone\)](#)

- [Rest. estado transf \(transferencia a un smartphone\)](#)

Conexión mientras la cámara está apagada

- [Conex. dur. APAG. \(smartphone\)](#)

[Lectura de la información de ubicación desde un smartphone](#)

Utilización de un ordenador

[Entorno de ordenador recomendado](#)

Conexión/desconexión de la cámara a un ordenador

[Conexión de la cámara a un ordenador](#)

[Desconexión de la cámara del ordenador](#)

Administración y edición de imágenes en un ordenador

[Introducción al software de ordenador \(Imaging Edge Desktop/Catalyst\)](#)

[Importación de imágenes al ordenador](#)

Funcionamiento de la cámara desde un ordenador

[Funcionamiento de la cámara desde un ordenador \(Función toma remota\)](#)

[Toma remota con una LAN alámbrica \(Remote Camera Tool\)](#)

[Ajuste toma remota](#)

[Realización de la toma en sincronización con otras cámaras \(Aj. liberac. sincr.\)](#)

[Transm. por USB \(película\)](#)

Uso del servicio en la nube

[Creators' Cloud](#)

[Creación de una cuenta para Creators' Cloud y vinculación de la cámara con la cuenta \(Conexión a nube\)](#)

[Visualización de la información de conexión a la nube \(Información de nube\)](#)

[Notas sobre el uso del servicio en la nube \(Creators' Cloud\)](#)

Apéndice

[Accesorios de audio compatibles con la zapata de interfaz múltiple](#)

[Mango vertical](#)

Adaptador de montura de objetivo

[Adaptador de montura de objetivo](#)

[Adaptador de montura de objetivo LA-EA3/LA-EA5](#)

[Adaptador de montura de objetivo LA-EA4](#)

[Kit adaptador multibaterías](#)

[Duración de la batería y número de imágenes grabables](#)

[Número de imágenes grabables](#)

[Tiempos de película grabables](#)

Lista de iconos en el monitor

[Lista de iconos en la pantalla para la toma de imágenes fijas](#)

[Lista de iconos en la pantalla para la toma de películas](#)

[Lista de iconos en la pantalla de reproducción](#)

Lista de valores de ajustes predeterminados

[Lista de valores de ajuste predeterminados \(Toma\)](#)

[Lista de valores de ajuste predeterminados \(Exposición/color\)](#)

[Lista de valores de ajuste predeterminados \(Enfoque\)](#)

[Lista de valores de ajuste predeterminados \(Reproduc.\)](#)

[Lista de valores de ajuste predeterminados \(Red\)](#)

[Lista de valores de ajuste predeterminados \(Ajustes\)](#)

[Lista de valores de ajuste predeterminados \(Mi Menú\)](#)

[Especificaciones](#)

[Marcas comerciales](#)

[Licencia](#)

Si tiene problemas

[Solución de problemas](#)

[Mensajes de aviso](#)

Cámara Digital de Lentes Intercambiables
ILCE-1 α1 Ver.2 o posterior

Cómo utilizar la “Guía de ayuda”

La “Guía de ayuda” es un “Manual de instrucciones Web” que ha sido diseñado para describir las funciones y los métodos de operación de esta cámara. Utilice la “Guía de ayuda” para buscar cualquier información que necesite para poder hacer pleno uso de la cámara.

(Las pantallas de la “Guía de ayuda” que se muestran en esta página son solo de referencia. Es posible que difieran de la visualización real en la pantalla de su modelo).

Sugerencia

- El “Manual de instrucciones” suministrado con la cámara describe los métodos de operación básicos y las precauciones de uso. Consulte la “Manual de instrucciones” junto con esta “Guía de ayuda”.

Iconos utilizados en la “Guía de ayuda”



: Elementos de menú visualizados en los modos de toma de imagen fija



: Elementos de menú visualizados en los modos de grabación de película



: Elementos de menú visualizados en los modos de toma de imagen fija y modos de grabación de película

Para ver más detalles sobre la relación entre cada modo de toma y el menú, consulte “[Botón MENU](#)”.

Cómo encontrar la información que desea

Método A: Buscar por palabra clave

Introduzca una palabra clave de búsqueda (“balance blanco”, “área de enfoque”, etc.), y utilice los resultados de la búsqueda para visualizar la página de descripción que desea ver. Si introduce dos o más palabras clave separándolas con espacios (espacios en blanco), se buscan las páginas que contengan todas esas palabras clave.

Método B: Visualización de la tabla de contenidos

Haga clic en  (Tabla de contenidos) para visualizar la tabla de contenidos. Seleccione un título de la tabla de contenidos para visualizar la página de descripción.

Pantalla mostrada en un ordenador

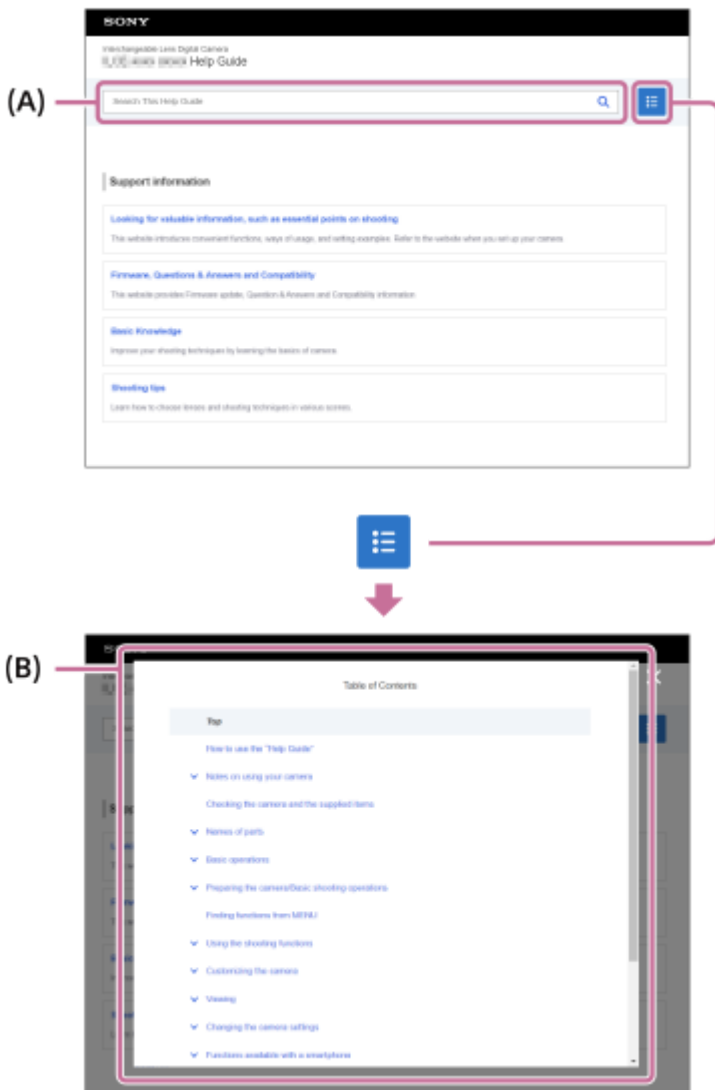

Pantalla mostrada en un smartphone

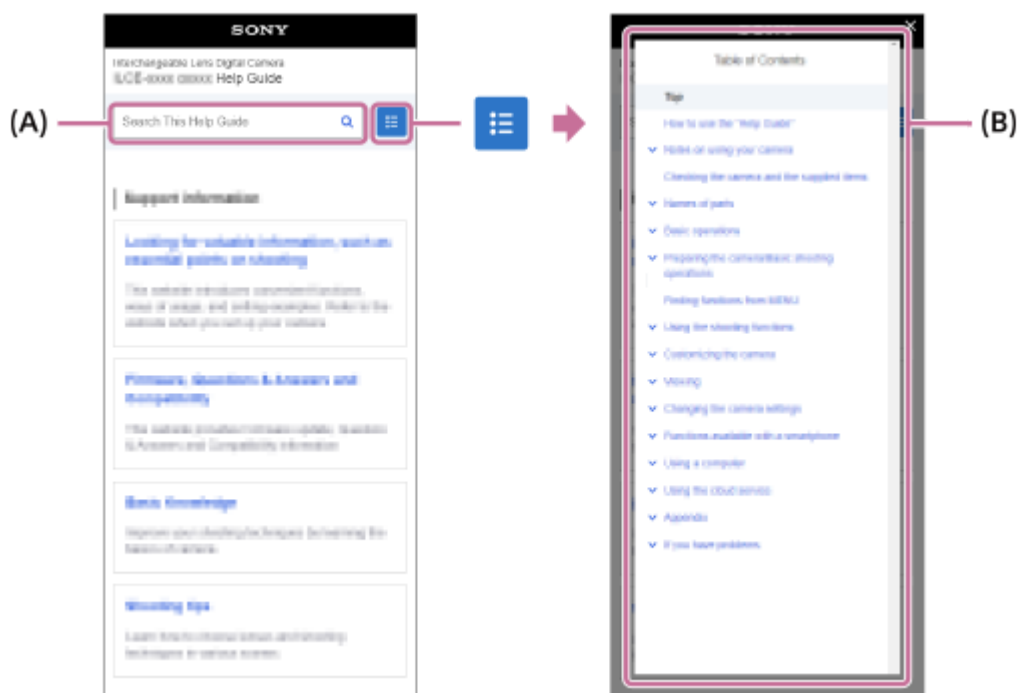

Método C: Buscar funciones desde MENU

Si quiere buscar información mientras la comprueba en la pantalla de MENU de la cámara, utilice la página ["Búsqueda de funciones desde MENU"](#). Seleccione un elemento de la lista de MENU para ir directamente a la página de

descripción.



Visualización de información sobre las funciones relacionadas

El apartado “Tema relacionado” en la parte inferior de cada página enumera secciones que contienen información relacionada con la página de descripción que se está visualizando en cada momento. Para comprender más profundamente la página visualizada en cada momento, consulte también las secciones enumeradas.

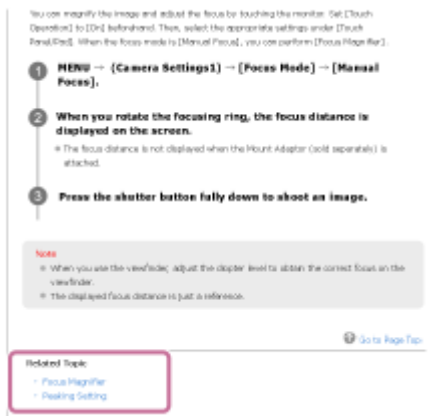

Ir a la página anterior/siguiente

Seleccione “Anterior” o “Siguiente” en la parte inferior de la página para ir a la página anterior o siguiente sin volver a la tabla de contenidos.



Impresión de todas las páginas de la “Guía de ayuda”

Para imprimir todas las páginas, seleccione el botón  Descargar PDF en la esquina inferior izquierda de la página superior. Cuando aparezca el archivo PDF, utilice el menú de impresión del navegador para imprimirlo. Esta función no está disponible para determinados idiomas.

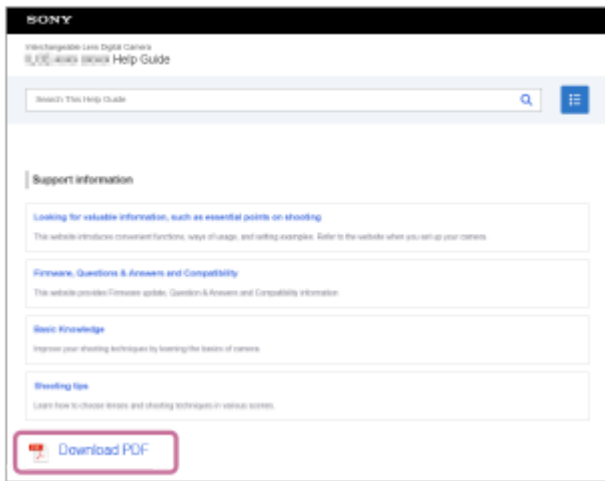

Impresión solamente de la página visualizada en cada momento (solamente en un ordenador)

Para imprimir solamente la página que está siendo visualizada en ese momento, seleccione el botón [ Imprimir esta página] de la parte inferior de la página. Cuando aparezca la pantalla de impresión, especifique su impresora.

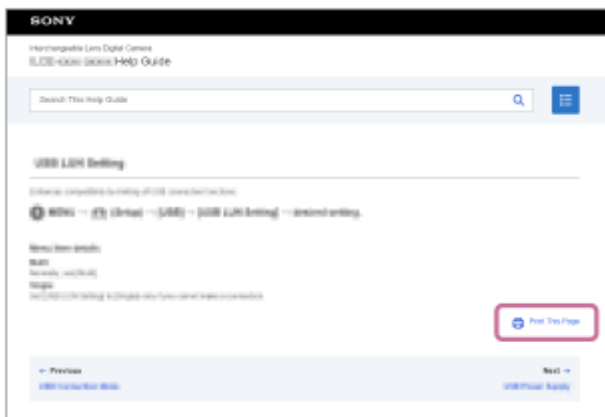

Cambiar el idioma de visualización

Vaya a la página de selección de idioma desde [ Página de selección de idioma] en la parte inferior de la página y seleccione un idioma.

TP1001367565

Cámara Digital de Lentes Intercambiables
ILCE-1 α1 Ver.2 o posterior

Precauciones

Consulte también “Notas sobre la utilización de la cámara” en el Manual de instrucciones (suministrado) para este producto.

Acerca de las especificaciones de datos descritas en este manual

- Los datos relativos al rendimiento y las especificaciones de este manual se basan en una temperatura ambiente de 25 °C excepto si se indica lo contrario.
- Para la batería, los datos se basan en una batería que se ha cargado completamente hasta que la luz de carga se apaga.

Acerca de la temperatura de funcionamiento

- No se recomienda tomar imágenes en lugares muy cálidos o fríos que excedan el rango de temperatura de funcionamiento.
- Con temperaturas ambientales altas, la temperatura de la cámara sube rápidamente.
- Cuando la temperatura de la cámara aumenta, la calidad de la imagen puede deteriorarse. Se recomienda esperar a que la temperatura de la cámara baje antes de seguir tomando imágenes.
- Dependiendo de la temperatura de la cámara y la batería, es posible que la cámara no pueda grabar películas o que la alimentación se desconecte automáticamente para proteger la cámara. Antes de que se desconecte la alimentación o de que no pueda grabar películas, se visualizará un mensaje en la pantalla. En este caso, deje la alimentación desconectada y espere hasta que baje la temperatura de la cámara y la batería. Si conecta la alimentación sin dejar que la cámara y la batería se enfríen lo suficiente, es posible que la alimentación se desconecte otra vez o que todavía no pueda grabar películas.

Notas sobre la grabación durante largos periodos de tiempo o la grabación de películas 4K/8K

- Durante la utilización, la cámara y la batería pueden calentarse. Esto no es un malfuncionamiento.
- Especialmente durante la toma 4K/8K, el tiempo de grabación puede ser más corto en condiciones de temperaturas bajas. Caliente la batería o reemplácela con una batería nueva.

Notas sobre la reproducción de películas en otros dispositivos

Las películas XAVC HS y XAVC S solamente se pueden reproducir en dispositivos compatibles.

Notas sobre la grabación/reproducción

- Antes de comenzar a grabar, realice una grabación de prueba para asegurarse de que la cámara está funcionando correctamente.
- Es posible que la imagen grabada sea diferente de la imagen que ha observado antes de grabar.
- No se garantiza la reproducción en otros equipos de imágenes grabadas con su producto ni la reproducción en su producto de imágenes grabadas o editadas con otros equipos.
- Sony no puede otorgar ninguna garantía en caso de fallo de grabación, o pérdida o daños en las imágenes grabadas o datos de audio, debido a un mal funcionamiento de la cámara o el soporte de grabación, etc. Se recomienda hacer una copia de seguridad de los datos importantes.
- Una vez que formatee la tarjeta de memoria, todos los datos grabados en la misma se borrarán y no se podrán recuperar. Antes de formatear, copie los datos en un ordenador u otro dispositivo.
- Coloque la correa de bandolera en la cámara para evitar que se le caiga.
- Cuando utilice este producto con un trípode o una empuñadura, asegúrese de acoplar la cámara correctamente.

Notas sobre el uso de un trípode

Utilice un trípode con tornillo de menos de 5,5 mm de largo. De lo contrario, no podrá sujetar firmemente la cámara, y es posible que la cámara se dañe.

Notas sobre la manipulación de tarjetas de memoria

La temperatura de las tarjetas de memoria puede aumentar después de guardar. Esto no es un malfuncionamiento.

Copia de seguridad de las tarjetas de memoria

Los datos podrán dañarse en los casos siguientes. Asegúrese de hacer copias de seguridad de los datos para protegerlos.

- Cuando se retire la tarjeta de memoria, se desconecte el cable USB, o se apague el producto a mitad de una operación de lectura o escritura.
- Cuando la tarjeta de memoria sea utilizada en lugares expuestos a electricidad estática o ruido eléctrico.

Error de archivo de base de datos

- Cuando se inserta en el producto una tarjeta de memoria que no contiene un archivo de base de datos de imagen y se conecta la alimentación, el producto crea automáticamente un archivo de base de datos de imagen utilizando algo de la capacidad de la tarjeta de memoria. El proceso puede llevar largo tiempo y no podrá utilizar el producto hasta que el proceso se haya completado.
- Si ocurre un error en un archivo de base de datos, exporte todos los datos a su ordenador, etc., para guardarlos y después formatee la tarjeta de memoria utilizando este producto.

No utilice ni almacene el producto en los lugares siguientes

- En un lugar muy caluroso, frío o húmedo
En lugares como un automóvil aparcado al sol, es posible que el cuerpo de la cámara se deforme. Esto podría ocasionar un mal funcionamiento.
- Bajo la luz solar directa o cerca de una estufa
El cuerpo de la cámara puede decolorarse o deformarse, y esto puede ocasionar un mal funcionamiento.
- En un lugar expuesto a vibración basculante
Podrían producirse fallos en el funcionamiento y la imposibilidad de grabar los datos. Además, el soporte de la grabación podría quedar inutilizable y podrían dañarse los datos grabados.
- Cerca de un lugar magnético fuerte
- En lugares arenosos o polvorientos
Procure que no entre arena o polvo en el producto. Esto podrá ocasionar un mal funcionamiento en el producto, y en algunos casos este malfuncionamiento no podrá repararse.
- En lugares con mucha humedad
Esto podrá ocasionar que el objetivo se enmohezca.
- En áreas donde se estén emitiendo ondas de radio o radiación intensas
La grabación y reproducción podrán no funcionar correctamente.

Acerca de la condensación de humedad

- Si se traslada el producto directamente de un lugar frío a uno cálido, es posible que la humedad se condense en el interior o en el exterior del producto. Esta condensación de humedad puede ocasionar un mal funcionamiento el producto.
- Para evitar la condensación de humedad cuando traslade el producto directamente de un lugar frío a uno cálido, primero póngalo en una bolsa de plástico y séllela para evitar que entre aire. Espere una hora aproximadamente hasta que la temperatura del producto haya alcanzado la temperatura ambiente.
- Si se produce condensación de humedad, apague el producto y espere una hora aproximadamente hasta que se evapore la humedad. Tenga en cuenta que si intenta tomar imágenes quedando aún humedad en el interior del objetivo, no podrá grabar imágenes claras.

Precauciones para el transporte

- No sujete, golpee ni aplique demasiada fuerza a las piezas siguientes, si su cámara está equipada con ellas:
 - El objetivo
 - El monitor movable
 - El flash movable
 - El visor movable
- No transporte la cámara con el trípode colocado en ella. Esto podrá ocasionar que el orificio roscado para trípode se rompa.
- No se siente en una silla u otro lugar con la cámara en el bolsillo trasero de sus pantalones o falda, porque podrá causar un mal funcionamiento de la cámara o dañarla.

Notas sobre el uso del producto

- Aunque esta cámara se ha diseñado y fabricado para ser resistente al polvo y a la humedad, no puede evitar completamente la entrada de polvo o de gotas de agua.
- Antes de conectar el cable al terminal, asegúrese de comprobar la orientación del terminal. Después, inserte el cable en línea recta. No inserte ni retire el cable con fuerza. Esto podría romper el terminal.
- La cámara utiliza piezas magnéticas, incluyendo imanes. No acerque a la cámara objetos que puedan ser afectados por el magnetismo, como tarjetas de crédito y disquetes, entre otros.

Acerca del almacenamiento

- Para cámaras con objetivo integrado
Coloque siempre la tapa del objetivo cuando no esté utilizando la cámara. (Solamente para modelos suministrados con una tapa de objetivo)
- Para cámaras con objetivo intercambiable
Coloque siempre la tapa delantera del objetivo o la tapa de caja cuando no esté utilizando la cámara. Para evitar que entre polvo o residuos en la cámara, retire el polvo de la tapa de caja antes de colocarla en la cámara.
- Si la cámara está sucia después de utilizarla, límpiela. Si en la cámara se introduce agua, arena, polvo, sal, etc., es posible que funcione mal.

Notas sobre el uso de objetivos

- Cuando utilice la lente de zoom motorizada, tenga cuidado de no pillarse los dedos o cualquier otro objeto en el objetivo. (Solamente para modelos con función de zoom motorizado o cámaras de lentes intercambiables)
- Si tiene que poner la cámara bajo una fuente de luz como la luz solar directa, coloque la tapa del objetivo en la cámara. (Solamente para modelos suministrados con una tapa de objetivo o cámaras de lentes intercambiables)
- Si en la cámara entra luz solar o de una fuente luminosa fuerte a través del objetivo, puede concentrarse en el interior de la cámara y producir humo o fuego. Coloque la tapa del objetivo en el objetivo cuando almacene la cámara. Cuando tome imágenes con iluminación de fondo, mantenga el sol suficientemente alejado del ángulo de visión. Tenga en cuenta que es posible que se produzca humo o fuego aunque la fuente luminosa esté ligeramente alejada del ángulo de visión.
- No exponga el objetivo directamente a haces tales como haces de láser. Eso podría dañar el sensor de imagen y ocasionar un mal funcionamiento de la cámara.
- Si el motivo está muy cerca, es posible que la imagen muestre el polvo o las huellas dactilares que pueda tener el objetivo. Limpie el objetivo con un paño suave, etc.

Notas sobre el flash (solamente para modelos con un flash)

- Mantenga los dedos lejos del flash. La parte que emite luz podrá calentarse.
- Retire cualquier suciedad de la superficie del flash. La suciedad en la superficie del flash puede crear humo o arder debido al calor generado por la emisión de luz. Si hay suciedad/polvo, limpie el flash con un paño suave.
- Coloque el flash en su posición original después de utilizarlo. Asegúrese de que la parte del flash no sobresalga. (Solamente para modelos con un flash movable)

Notas sobre la zapata de interfaz múltiple (solamente para modelos con una zapata de interfaz múltiple)

- Cuando coloque o desmonte accesorios como un flash externo en la zapata de interfaz múltiple, primero debe desconectar la alimentación. Cuando coloque el accesorio, confirme que está sujetado firmemente en la cámara.
- No utilice la zapata de interfaz múltiple con un flash disponible en el comercio que aplique una tensión de 250 V o más, o que tenga la polaridad inversa a la cámara. Podrá ocasionar un mal funcionamiento.

Notas sobre el visor y el flash (solamente para modelos con un visor o un flash)

- Tenga cuidado de que su dedo no esté en medio cuando empuje el visor o el flash hacia abajo. (Solamente para modelos con un visor móvil o un flash móvil)
- Si hay agua, polvo o arena en la unidad del visor o flash, podrá producirse un mal funcionamiento. (Solamente para modelos con un visor móvil o un flash móvil)

Notas acerca del visor (solamente para modelos con visor)

- Cuando se realizan tomas con el visor, es posible que sienta síntomas como vista cansada, fatiga, mareo o náuseas. Le recomendamos que haga descansos a intervalos regulares cuando esté realizando tomas con el visor. En caso de que se sienta incómodo, deje de utilizar el visor hasta que su condición se recupere y consulte con su médico si es necesario.
- Aunque el visor está fabricado con tecnología de alta precisión para un 99,99% o más de píxeles efectivos, pueden aparecer puntos negros y es posible que los puntos blancos, rojos, azules y verdes no desaparezcan. Esto no es un malfuncionamiento. Esos puntos no se graban.
- No fuerce el visor hacia abajo cuando el ocular esté sacado. Podrá ocasionar un mal funcionamiento. (Solamente para modelos con un visor móvil y un ocular que se puede extraer)
- Si desplaza la cámara panorámicamente mientras mira por el visor o mueve sus ojos alrededor, la imagen en el visor podrá distorsionarse o el color de la imagen podrá cambiar. Esto es una característica del objetivo o del dispositivo de visualización, y no un mal funcionamiento. Cuando tome una imagen, se recomienda que mire al área del centro del visor.
- Es posible que la imagen se distorsione ligeramente cerca de las esquinas del visor. Esto no es un malfuncionamiento. Cuando quiera ver la composición completa con todos sus detalles, también puede utilizar el monitor.
- Si utiliza la cámara en un lugar frío, se puede crear un efecto de estela en la imagen. Esto no es un malfuncionamiento.
- Cuando la temperatura de la cámara cambia, el tono de color de lo que se ve en el visor puede cambiar debido a las características del dispositivo de visualización.
- No exponga el visor directamente a haces tales como haces de láser. Eso podría dañar el interior del visor y ocasionar un mal funcionamiento de la cámara.

Notas acerca del monitor

- Aunque el monitor está fabricado con tecnología de alta precisión para un 99,99% o más de píxeles efectivos, pueden aparecer puntos negros y es posible que los puntos blancos, rojos, azules y verdes no desaparezcan. Esto no es un malfuncionamiento. Esos puntos no se graban.
- No presione contra el monitor. El monitor podrá decolorarse y eso podría ocasionar un malfuncionamiento.
- Si hay gotas de agua u otros líquidos en el monitor, límpielo con un paño suave. Si el monitor permanece mojado, la superficie del monitor podrá cambiar o deteriorarse. Esto podría ocasionar un mal funcionamiento.
- Si utiliza la cámara en un lugar frío, se puede crear un efecto de estela en la imagen. Esto no es un malfuncionamiento.
- Cuando conecte cables a los terminales de la cámara, el rango de rotación del monitor puede volverse limitado.

Notas sobre el sensor de imagen

Si apunta la cámara a una fuente de luz muy fuerte mientras toma imágenes con sensibilidad ISO baja, es posible que las áreas resaltadas en las imágenes se graben como áreas oscuras.

Acerca de la compatibilidad de los datos de imagen

Este producto cumple con la norma universal DCF (Design rule for Camera File system) establecida por la JEITA (Japan Electronics and Information Technology Industries Association).

Servicios y software proporcionados por otras empresas

Los servicios de red, el contenido y el [sistema operativo y] software de este producto pueden estar sujetos a términos y condiciones individuales, y se pueden cambiar, interrumpir o eliminar en cualquier momento. También pueden requerir el pago, el registro y la información de la tarjeta de crédito.

Notas sobre la conexión a internet.

Para conectar la cámara a una red, conéctela a través de un enrutador o de un puerto LAN con la misma función. Si no se conecta de esta forma, pueden surgir problemas de seguridad.

Notas sobre seguridad

- SONY NO SE HARÁ RESPONSABLE DE NINGÚN DAÑO QUE PUEDA RESULTAR DE LA FALTA DE IMPLEMENTACIÓN DE MEDIDAS DE SEGURIDAD EN LOS DISPOSITIVOS DE TRANSMISIÓN, LA PÉRDIDA DE DATOS INEVITABLE PRODUCIDA POR ESPECIFICACIONES DE LA TRANSMISIÓN NI OTROS PROBLEMAS DE SEGURIDAD.
- En función del entorno de utilización, otras personas no autorizadas en la red podrían ser capaces de acceder al producto. Cuando conecte la cámara a una red, asegúrese de confirmar que la red esté protegida de forma segura.
- Otras personas no autorizadas que estén cerca de la señal podrían interceptar sin que se dé cuenta el contenido de las comunicaciones. Cuando utilice la comunicación por LAN inalámbrica, implante las medidas de seguridad adecuadas para proteger el contenido de las comunicaciones.

Notas sobre la función FTP

Ya que el contenido, los nombres de usuario y las contraseñas no están cifrados mediante FTP normal, utilice FTPS o SFTP si está disponible.

Accesorios opcionales

- Se recomienda utilizar accesorios Sony genuinos.
- Algunos accesorios de Sony solo están disponibles en ciertos países y regiones.

Modelos y kits disponibles

Algunos modelos y kits solo están disponibles en ciertos países y regiones.

TP1001366078

Cámara Digital de Lentes Intercambiables
ILCE-1 α1 Ver.2 o posterior

Prestar o transferir la cámara o la tarjeta de memoria a otras personas, o desecharlas (Notas sobre la protección de la información privada)

Es posible que se grabe información importante en la cámara y/o tarjeta de memoria dependiendo de las funciones y los ajustes de la cámara.

Antes de prestar o transferir la cámara o la tarjeta de memoria a otras personas, o de desecharlas, asegúrese de leer lo siguiente y asegúrese de haber completado los procedimientos.

Notas sobre prestar o transferir la cámara a otras personas, o desecharla

Antes de prestar o transferir la cámara a otras personas, o de desecharlas, asegúrese de realizar la operación siguiente para proteger la información privada.

- Seleccione MENU →  (Ajustes) → [Rest/guard ajust] → [Restablecer ajuste] → [Inicializar].

Notas sobre el uso del servicio en la nube (Creators' Cloud)

Antes de prestar o transferir la cámara, asegúrese de que la información de vinculación de la cámara y los ajustes de subida son apropiados para evitar daños tales como que el contenido de la cámara se suba sin querer a un Creators' Cloud de terceros. Si los ajustes no son apropiados, asegúrese de realizar las operaciones siguientes.

- Si va a transferir o prestar la cámara: inicialice la cámara o cancele la vinculación con el Creators' Cloud en la cámara. Cancele también la vinculación con la cámara en el Creators' Cloud.
- Si es usted quien recibe o toma prestada la cámara: inicialice la cámara o cancele la vinculación con el Creators' Cloud en la cámara.

Tenga en cuenta que es posible que Creators' Cloud solo esté disponible en ciertos países y regiones.

Notas sobre prestar o transferir una tarjeta de memoria a otras personas, o desecharla

La ejecución de [Formatear] o [Borrar] en la cámara o en un ordenador puede que no borre completamente los datos de la tarjeta de memoria. Antes de prestar o transferir una tarjeta de memoria a otras personas, le recomendamos que borre los datos completamente utilizando un software de borrado de datos. Cuando deseche una tarjeta de memoria, le recomendamos que la destruya físicamente.

Notas sobre las funciones de red

Cuando utilice funciones de red, es posible que terceros no deseados en la red accedan a la cámara, dependiendo del entorno de utilización. Por ejemplo, es posible que se produzca un acceso no autorizado a la cámara en entornos de red a los que esté conectado otro dispositivo de red o que se pueda conectar sin permiso. Sony no se responsabiliza de ninguna pérdida ni daño causados por la conexión a tales entornos de red.

Notas sobre la información de ubicación

Si sube a Internet imágenes fijas o películas tomadas con esta cámara mientras la información de ubicación está enlazada con la aplicación del smartphone dedicada a tal fin, es posible que revele accidentalmente la información de ubicación a terceros. Para evitar que otras personas obtengan su información de ubicación, desactive la función [Vinculación información ubicación] de la aplicación dedicada a tal fin.

Aviso sobre los derechos de autor

Los programas de televisión, películas, cintas de vídeo y demás materiales pueden estar protegidos por derechos de autor. La grabación no autorizada de tales materiales puede ir en contra de las disposiciones de las leyes de derechos de autor.

Tema relacionado

- [Creación de una cuenta para Creators' Cloud y vinculación de la cámara con la cuenta \(Conexión a nube\)](#)
- [Visualización de la información de conexión a la nube \(Información de nube\)](#)

TP1001372966

5-060-285-41(1) Copyright 2024 Sony Corporation

Notas sobre la batería y la carga de la batería

Notas sobre la utilización de la batería

- Asegúrese de utilizar solamente baterías genuinas de la marca Sony.
- Es posible que el indicador de batería restante correcto no se visualice en ciertas condiciones de funcionamiento o ambientales.
- No exponga la batería al agua. La batería no es resistente al agua.
- No deje la batería en lugares muy cálidos, tales como en un automóvil o bajo la luz solar directa.

Notas sobre la carga de la batería

- Cargue la batería (suministrada) antes de utilizar el producto por primera vez.
- La batería cargada se descargará poco a poco, aunque no la utilice. Cargue la batería cada vez antes de utilizar el producto para no perder ninguna oportunidad de tomar imágenes.
- No cargue baterías excepto las baterías especificadas para este producto. Si lo hace podrá resultar en fugas, recalentamiento, explosiones, descargas eléctricas, quemaduras, o heridas.
- Cuando utilice una batería completamente nueva o una batería que no ha sido utilizada durante largo tiempo, es posible que la luz de carga (CHARGE) parpadee rápidamente cuando la batería esté cargada. Si ocurre esto, retire la batería y después vuelva a insertarla para recargarla.
- Le recomendamos cargar la batería a una temperatura ambiente de entre 10 °C y 30 °C. Es posible que la batería no se cargue correctamente a temperaturas fuera de esta gama.
- No se puede garantizar la operación con todas las fuentes de alimentación externas.
- Una vez que el aparato haya terminado de cargarse, desconecte el cargador de la toma de corriente en la pared si ha utilizado uno, o desconecte el cable USB de la cámara si ha cargado la batería sin extraerla de la cámara. Si no lo hace podrá resultar en una vida de batería más corta.
- No cargue la batería continuamente o repetidamente sin utilizarla si ya está completamente cargada o casi completamente cargada. Si lo hace podrá ocasionar un deterioro del rendimiento de la batería.
- Si la luz de carga del producto parpadea durante la carga, retire la batería que se está cargando y, después, vuelva a insertar firmemente la misma batería en el producto. Si la luz de carga parpadea otra vez, podrá indicar una batería defectuosa o que ha sido insertada una batería distinta de la del tipo especificado. Compruebe que la batería es del tipo especificado.
Si la batería es del tipo especificado, retire la batería, reemplácela con una nueva u otra diferente y compruebe que la batería insertada nuevamente se está cargando correctamente. Si la batería recién insertada se está cargando correctamente, la batería insertada anteriormente podrá estar defectuosa.
- Si la luz de carga parpadea mientras se carga la batería dentro de la cámara, indica que la carga se ha detenido temporalmente y que está en espera. Cuando la temperatura se encuentre fuera de la temperatura de funcionamiento recomendada, se detendrá la carga y entrará en estado de espera automáticamente. Cuando la temperatura vuelva a la gama apropiada, se reanudará la carga y la luz de carga se iluminará otra vez.

Indicador de batería restante

- El indicador de batería restante aparece en la pantalla. El indicador de batería restante correcto tarda un minuto aproximadamente en aparecer.
- Es posible que el indicador de batería restante correcto no se visualice en ciertas condiciones de funcionamiento o ambientales.
- Si el indicador de batería restante no aparece en la pantalla, pulse el botón DISP (Ajuste de visualización) para visualizarlo.

Utilización eficiente de la batería

- El rendimiento de la batería disminuye en ambientes de bajas temperaturas. Por lo que en lugares fríos, el tiempo de operación de la batería será más corto. Para asegurar un uso de la batería más largo, se recomienda poner la batería en un bolsillo pegado al cuerpo para calentarla, e insertarla en el producto inmediatamente antes de comenzar a tomar imágenes. Si hay algún objeto metálico tal como llaves en su bolsillo, tenga cuidado de no causar un cortocircuito.
- La batería se agotará rápidamente si utiliza el flash o la función de toma continua con frecuencia, conecta/desconecta la alimentación con frecuencia, o ajusta el monitor a muy brillante.
- Se recomienda preparar baterías de repuesto y realizar tomas de prueba antes de tomar las imágenes reales.
- Si el terminal de la batería está sucio, es posible que no pueda encender el producto o que la batería no se cargue debidamente. En ese caso, limpie la batería retirando ligeramente el polvo utilizando un paño suave o un bastoncillo de algodón.

Modo de almacenar la batería

Para que la batería siga funcionando correctamente, cargue la batería y después descárguela completamente en la cámara al menos una vez al año antes de guardarla. Guarde la batería en un lugar fresco y seco después de extraerla de la cámara.

Acerca de la vida de servicio de la batería

- La vida de servicio de la batería es limitada. Si utiliza la misma batería repetidamente, o si utiliza la misma batería durante un periodo de tiempo largo, la capacidad de la batería disminuirá gradualmente. Si el tiempo disponible de la batería se acorta significativamente, probablemente sea hora de reemplazarla con una nueva.
- La vida de servicio de la batería varía de acuerdo a cómo es almacenada y a las condiciones de funcionamiento y del ambiente en el que cada batería es utilizada.

TP1001328969

5-060-285-41(1) Copyright 2024 Sony Corporation

Notas sobre la tarjeta de memoria

- Si aparece  (icono de aviso de recalentamiento) en el monitor, no extraiga la tarjeta de memoria de la cámara inmediatamente. En lugar de ello, espere durante un rato después de apagar la cámara, y luego extraiga la tarjeta de memoria. Si toca la tarjeta de memoria mientras está caliente, puede que se le caiga y se dañe. Tenga cuidado al extraer la tarjeta de memoria.
- Si toma y borra imágenes repetidamente durante largo tiempo, podrá producirse una fragmentación de los datos en un archivo de la tarjeta de memoria, y la grabación de película podrá interrumpirse en mitad de la toma. Si ocurre esto, guarde sus imágenes en un ordenador u otro lugar de almacenamiento, después ejecute [Formatear] utilizando esta cámara.
- No retire la batería o la tarjeta de memoria, desconecte el cable USB, o apague la cámara mientras la luz de acceso está encendida. Esto podrá ocasionar que los datos de la tarjeta de memoria se dañen.
- Asegúrese de hacer copias de seguridad de los datos para protegerlos.
- No se garantiza que todas las tarjetas de memoria vayan a funcionar correctamente.
- Las imágenes grabadas en una tarjeta de memoria SDXC/CFexpress Type A no se pueden importar ni reproducir en ordenadores o dispositivos de audio y vídeo no compatibles con exFAT cuando están conectados con un cable USB. Asegúrese de que el dispositivo es compatible con exFAT antes de conectarlo a la cámara. Si conecta su cámara a un dispositivo no compatible, es posible que se le pida que formatee la tarjeta. No formatee nunca la tarjeta como respuesta a esta solicitud, ya que si lo hace borrará todos los datos de la tarjeta.
(exFAT es el sistema de archivo utilizado en tarjetas de memoria SDXC o tarjetas de memoria CFexpress Type A).
- No esponga al agua la tarjeta de memoria.
- No golpee, doble ni deje caer la tarjeta de memoria.
- No utilice ni almacene la tarjeta de memoria en las condiciones siguientes:
 - Lugares donde la temperatura sea alta tal como en un automóvil aparcado al sol
 - Lugares expuestos a la luz solar directa
 - Lugares húmedos o lugares donde haya presentes sustancias corrosivas
- Si la tarjeta de memoria es utilizada cerca de áreas con magnetización fuerte, o utilizada en lugares expuestos a electricidad estática o ruido eléctrico, los datos de la tarjeta de memoria podrán dañarse.
- No toque la sección del terminal de la tarjeta de memoria con las manos ni con objetos metálicos.
- No deje la tarjeta de memoria en un lugar donde pueda ser alcanzada por niños pequeños. Podrían tragarla accidentalmente.
- No desarme ni modifique la tarjeta de memoria.
- La tarjeta de memoria puede estar caliente justo después de haberla utilizado durante largo tiempo. Tenga cuidado cuando la maneje.
- No se garantiza que una tarjeta de memoria formateada con un ordenador funcione con el producto. Asegúrese de formatear la tarjeta de memoria con este producto.
- La velocidad de lectura/escritura de datos variará dependiendo de la combinación de la tarjeta de memoria y el equipo que se utilice.
- No presione con fuerza cuando escriba en el espacio para anotaciones de la tarjeta de memoria.
- No ponga ninguna etiqueta en la propia tarjeta de memoria ni en un adaptador de tarjeta de memoria. Es posible que no pueda retirar la tarjeta de memoria.
- Si el conmutador de protección contra la escritura o el conmutador de protección contra el borrado de una tarjeta de memoria SD está ajustado a la posición LOCK, no podrá grabar o borrar imágenes. En este caso, ajuste el conmutador en la posición de grabación.
- Para utilizar una tarjeta de memoria microSD con este producto:
 - Asegúrese de insertar la tarjeta de memoria en un adaptador exclusivo. Si inserta una tarjeta de memoria en el producto sin un adaptador de tarjeta de memoria, es posible que no pueda extraerla del producto.
 - Cuando inserte una tarjeta de memoria en un adaptador de tarjeta de memoria, asegúrese de que la está insertando en la dirección correcta y después insértela a tope. Si la tarjeta no está insertada debidamente, podrá

resultar en un malfuncionamiento.

Tema relacionado

- [Formatear](#)

TP1001360395

5-060-285-41(1) Copyright 2024 Sony Corporation

Cámara Digital de Lentes Intercambiables
ILCE-1 α1 Ver.2 o posterior

Limpieza del sensor de imagen (Limpieza del sensor)

Si entra polvo o suciedad en el interior de la cámara y se adhiere a la superficie del sensor de imagen (la parte que convierte la luz en señal eléctrica), podrá aparecer como puntos oscuros en la imagen, dependiendo del entorno de la toma de imagen. Si ocurre esto, limpie el sensor de imagen rápidamente siguiendo los pasos de abajo.

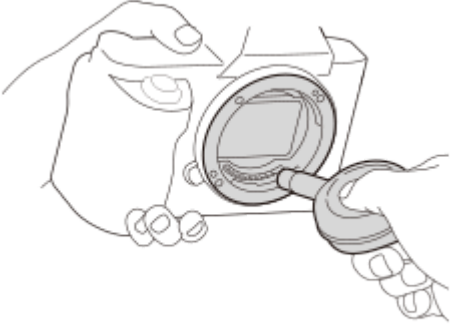
- 1 **Confirme que la batería ha sido cargada suficientemente.**
 - 2 **MENU** →  (**Ajustes**) → **[Opción ajustes]** → **[Función antipolvo]** → **[Limpieza del sensor]** → **[Intro]**.
El cristal del filtro vibra para sacudir el polvo.
 - 3 **Retire el objetivo.**
 - 4 **Utilice un soplador disponible en el mercado para limpiar la superficie del sensor de imagen y el área circundante.**
 - Sujete la cámara orientada ligeramente hacia abajo para que el polvo caiga hacia afuera.
- 
- 5 **Apague la cámara.**
 - 6 **Coloque el objetivo.**

Sugerencia

- Para ver cómo comprobar la cantidad de polvo que hay en el sensor de imagen, y para ver más detalles sobre los métodos de limpieza, por favor consulte la URL siguiente.
<https://support.d-imaging.sony.co.jp/www/support/ilc/sensor/index.php>

Nota

- Cuando ejecute el modo de limpieza, retire el objetivo con la cámara encendida.
- No apague la cámara durante la limpieza.
- Asegúrese de que el nivel de batería restante sea igual o superior al 51% antes de realizar la limpieza.
- Para limpiar el sensor de imagen con la cámara apagada, ajuste **[Obt. cuando APAGA]**, que está en **[Función antipolvo]**, en **[Desactivar]**.

- No utilice un soplador de tipo rociador porque podría esparcir gotitas de agua dentro del cuerpo de la cámara.
- No ponga la punta del soplador dentro de la cavidad más allá del área de la montura del objetivo, para que la punta del soplador no toque el sensor de imagen.
- Cuando limpie el sensor de imagen con un soplador, no sople con demasiada fuerza. Si sopla el sensor con demasiada fuerza, el interior del producto podrá dañarse.
- Si sigue habiendo polvo aun después de haber limpiado el producto como se describe, consulte con la oficina de servicio.
- Durante la limpieza, el cristal del filtro del sensor de imagen produce un sonido vibrante. Esto no es un malfuncionamiento.
- La limpieza se puede realizar automáticamente cuando se desconecta la alimentación.

Tema relacionado

- [Colocación/desmontaje de un objetivo](#)

TP1001328986

5-060-285-41(1) Copyright 2024 Sony Corporation

Cámara Digital de Lentes Intercambiables
ILCE-1 α1 Ver.2 o posterior

Acerca de la limpieza

Limpieza del objetivo

- No utilice un líquido de limpieza que contenga disolventes orgánicos, como diluyente o bencina.
- Cuando limpie la superficie del objetivo, quite el polvo con un soplador disponible en el comercio. Si hay suciedad adherida a la superficie, limpie con un paño suave o pañuelo de papel ligeramente humedecido con líquido de limpieza de objetivos. Limpie en movimiento espiral desde el centro al exterior. No rocíe líquido de limpieza directamente sobre la superficie del objetivo.

Limpieza del cuerpo de la cámara

No toque las partes del producto dentro de la montura de objetivo, tal como el contacto para señal de un objetivo. Para limpiar el interior de la montura de objetivo, utilice un soplador disponible en el comercio* y sople para quitar el polvo.

* No utilice un soplador de tipo rociador porque si lo hace podrá ocasionar un mal funcionamiento.

Limpieza de la superficie del producto

Limpie la superficie del producto con un paño suave ligeramente humedecido con agua, después limpie la superficie con un paño seco. Para evitar dañar el acabado o la envoltura:

- No exponga el producto a productos químicos tales como diluyente, bencina, alcohol, paños desechables, repelente de insectos, bronceador o insecticida.
- No toque el producto con nada de lo de arriba en su mano.
- No deje el producto en contacto con goma o vinilo durante largo tiempo.

Limpieza del monitor

- Si limpia el monitor enérgicamente utilizando un pañuelo de papel, etc., puede rayar el monitor.
- Si el monitor se ensucia con huellas dactilares o polvo, retire el polvo de la superficie con cuidado, y después limpie el monitor utilizando un paño suave.

TP1001329014

Cámara Digital de Lentes Intercambiables
ILCE-1 α1 Ver.2 o posterior

Comprobación de la cámara y los elementos suministrados

El número entre paréntesis indica el número de piezas.

- Cámara (1)
- Cargador de batería (1)



- Cable de alimentación (1)* (suministrado en algunos países/regiones)

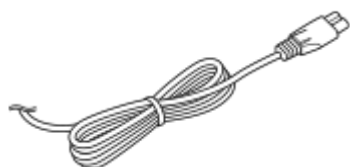

* Es posible que con la cámara se suministren varios cables de alimentación. Utilice el apropiado que valga para su país/región.

- NP-FZ100 Batería recargable (1)



- Cable USB Type-C (1)

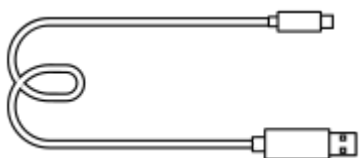

- Correa de bandolera (1)

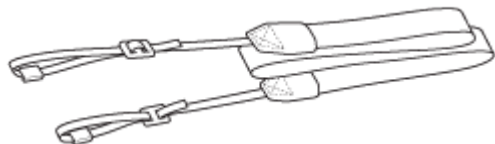

- Tapa de caja (1) (Colocada en la cámara)



- Protector de cable (1)

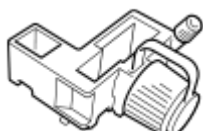

- Tapa de zapata (1) (Colocada en la cámara)



- Caperuza de ocular (1) (Colocada en la cámara)



- Manual de instrucciones (1)
- Guía de referencia (1)

TP1001547831

5-060-285-41(1) Copyright 2024 Sony Corporation

Lado frontal

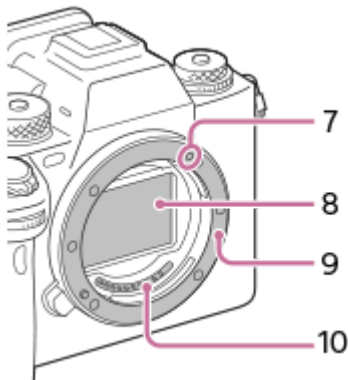
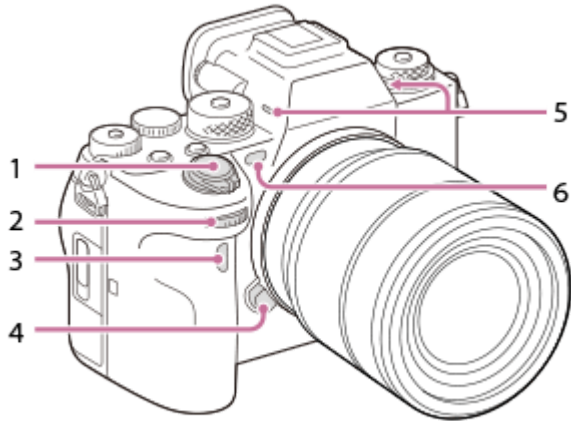

1. Interruptor ON/OFF (Alimentación)/Botón disparador

2. Dial frontal

Puede hacer ajustes rápidamente para cada modo de toma.

3. Sensor remoto por infrarrojos

4. Botón de liberación del objetivo

5. Micrófono

No cubra esta parte durante la grabación de películas. Si lo hace podrá ocasionar ruido o una reducción del volumen.

6. Iluminador AF/Lámpara del autodisparador/Sensor de luz visible y de infrarrojos

No cubra esta parte durante la toma.

7. Índice de montura

8. Sensor de imagen*

9. Montura

10. Contactos del objetivo*

* No toque directamente estas partes.

Tema relacionado

- [Lado trasera](#)

- Lado superior
- Laterales
- Lado inferior

TP1001369115

5-060-285-41(1) Copyright 2024 Sony Corporation

Lado trasera

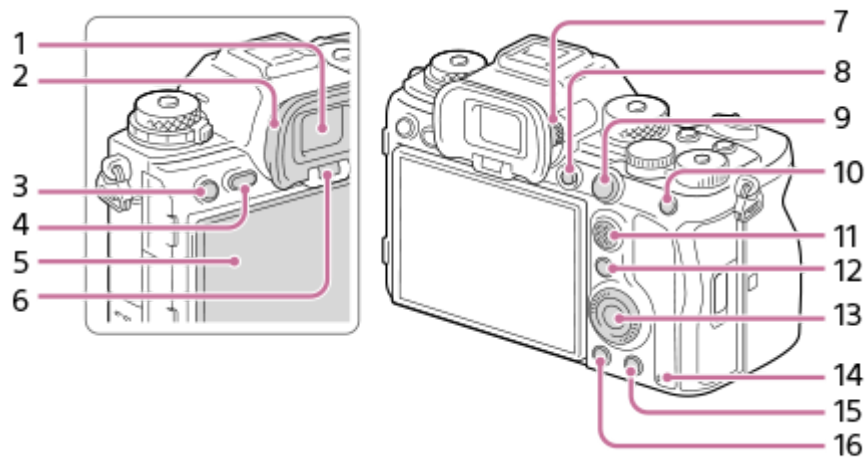

- 1. Visor
- 2. Caperuza de ocular

Para retirar la caperuza del ocular

Empuje los agarres de la parte inferior de la caperuza de ocular hacia la izquierda y derecha y suba la caperuza.

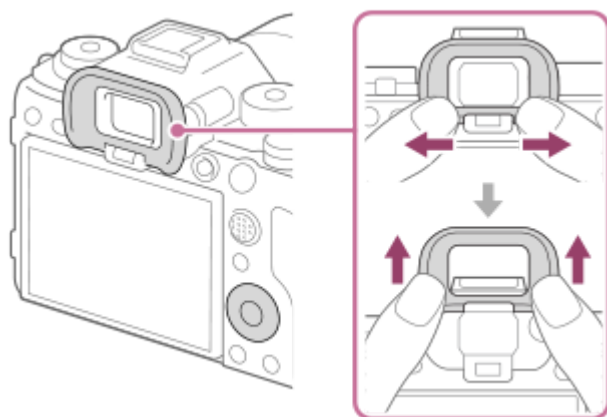



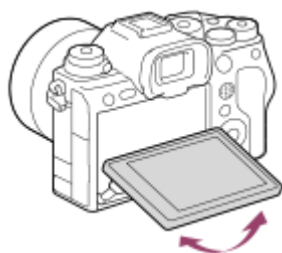

- 3. Para la toma: Botón C3 (Botón personalizado 3)
Para la visualización: Botón (proteger)
- 4. Botón MENU
- 5. Monitor (Para operación táctil: Panel táctil/Superficie táctil)
Puede ajustar el monitor a un ángulo fácilmente visible y tomar desde cualquier posición.



- 6. Sensor de ojo
- 7. Dial de ajuste de dioptrías

Regule el dial de ajuste de dioptrías de acuerdo con su vista hasta que la visualización aparezca claramente en el visor. Si el dial de ajuste de dioptrías resulta duro de operar, retire la caperuza de ocular antes de operar el dial.



8. Botón MOVIE (Película)
9. Para la toma: Botón AF-ON (AF activado)
Para el visionado: Botón  (Ampliar)
10. Para la toma: Botón AEL
[Retener AEL] está asignado al botón AEL en los ajustes predeterminados.
Para el visionado: Botón  (Índice de imágenes)
11. Multiselector
12. Para la toma: Botón Fn (Función)
Para el visionado: Botón  (Enviar a smartphone)
Puede visualizar la pantalla para transferir imágenes a un smartphone pulsando este botón.
13. Rueda de control
14. Luz de acceso
15. Para la toma: Botón C4 (Botón personalizado 4)
Para el visionado: Botón  (Borrar)
16. Botón  (Reproducción)

Tema relacionado

- [Lado frontal](#)
- [Lado superior](#)
- [Laterales](#)
- [Lado inferior](#)

TP1001369116

Lado superior

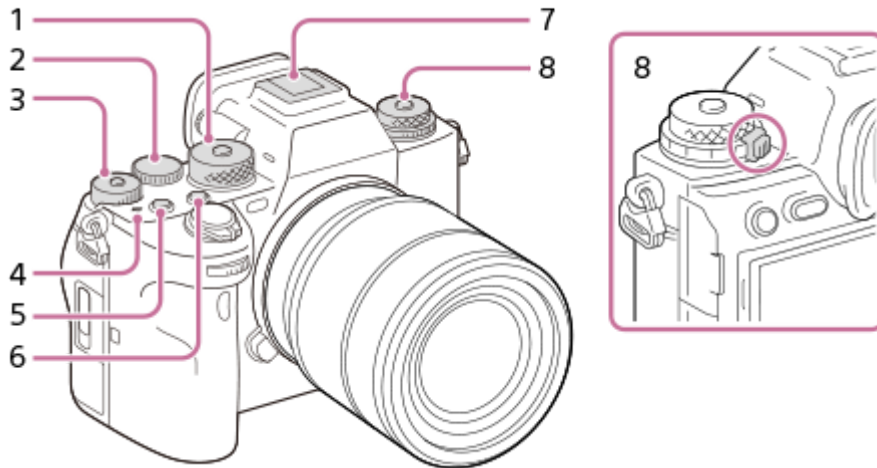

1. Dial de modo

El dial de modo se desbloquea mientras mantiene pulsado el botón de desbloqueo en el centro.

2. Dial trasero

Puede hacer ajustes rápidamente para cada modo de toma.

3. Dial de compensación de exposición

Al pulsar el botón de bloqueo en el centro, se cambia el dial de compensación de exposición entre el estado bloqueado y desbloqueado. El dial se desbloqueará cuando se extraiga el botón de bloqueo y la línea blanca sea visible.

4.  Marca de posición del sensor de imagen

- El sensor de imagen es el sensor que convierte la luz en señal eléctrica. La posición del sensor de imagen se indica mediante la  (Marca de posición del sensor de imagen). Cuando mida la distancia exacta entre la cámara y el motivo, refiérase a la posición de la línea horizontal.

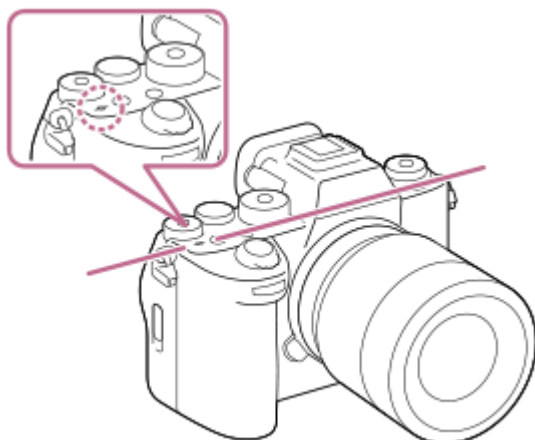

- Si el motivo está más cerca que la distancia de toma mínima del objetivo, no se podrá confirmar el enfoque. Asegúrese de dejar suficiente distancia entre el motivo y la cámara.

5. Botón C1 (Botón personalizado 1)

6. Botón C2 (Botón personalizado 2)

7. Zapata de interfaz múltiple*

Algunos accesorios pueden que no entren a tope y sobresalgan hacia atrás por la zapata de interfaz múltiple. Sin embargo, cuando el accesorio alcanza el extremo frontal de la zapata, se completa la conexión.

8. Superior: Dial de modo de manejo

El dial de modo de manejo se desbloquea mientras se pulsa el botón de desbloqueo en el centro.

Inferior: Dial de modo de enfoque

El dial de modo de enfoque se desbloquea mientras se pulsa el botón de desbloqueo en la parte trasera.

* Para ver detalles sobre accesorios compatibles para la zapata de interfaz múltiple, visite el sitio web de Sony, o bien consulte con el distribuidor de Sony o la oficina de servicio local autorizada de Sony.

También se pueden utilizar accesorios para la zapata. Las operaciones con accesorios de otros fabricantes no están garantizadas.

ni Multi
Interface Shoe

Accessory Shoe

Tema relacionado

- [Lado frontal](#)
- [Lado trasera](#)
- [Laterales](#)
- [Lado inferior](#)

TP1001369117

5-060-285-41(1) Copyright 2024 Sony Corporation

Laterales

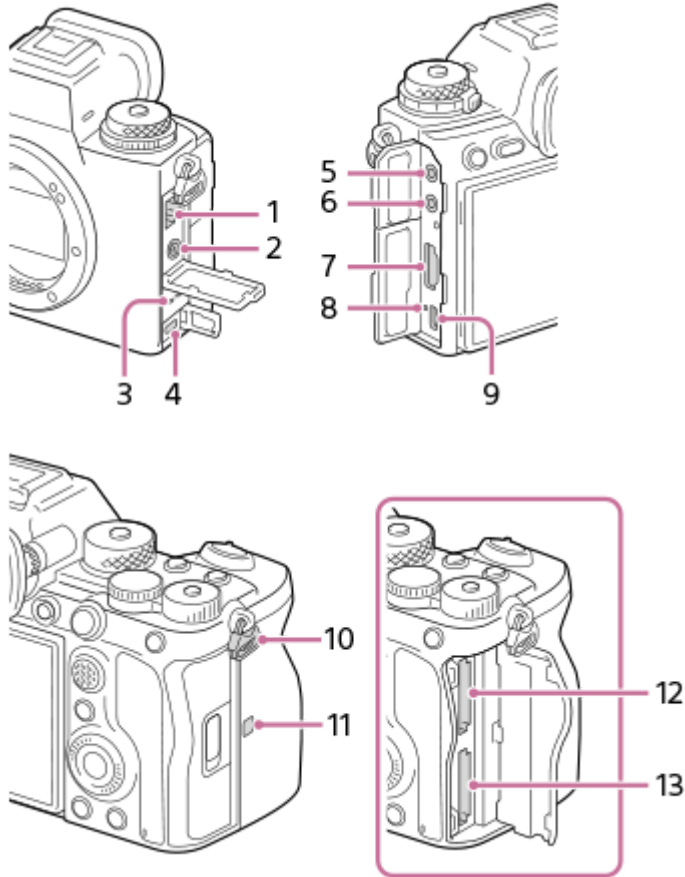

1. Terminal LAN
2. Terminal ⚡ (Sincronización del flash)
3. Altavoz
4. Terminal multi/micro USB*
Este terminal admite dispositivos compatibles con micro USB.
5. Toma 🎤 (Micrófono)
Cuando se conecta un micrófono externo, el micrófono incorporado se desactiva automáticamente. Cuando el micrófono externo es de tipo que se alimenta al ser enchufado, la alimentación del micrófono será suministrada por la cámara.
6. Toma 🎧 (Auriculares)
7. Toma HDMI tipo A
8. Luz de carga
9. Terminal USB Type-C
10. Ganchos para la correa de bandolera
Coloque ambos extremos de la correa en la cámara.

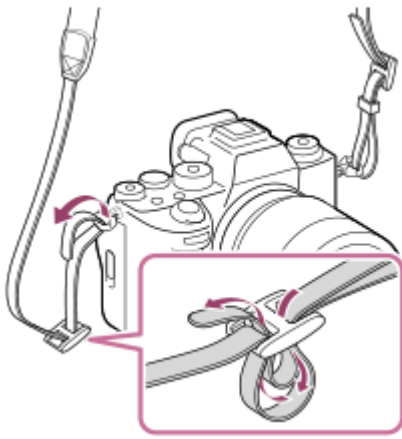

11. (marca N)

- La cámara no se puede conectar a un smartphone utilizando la función NFC si el software del sistema de la cámara (firmware) es de versión 2.00 o posterior.
- NFC (Near Field Communication) es un estándar internacional de tecnología de comunicación inalámbrica de corto alcance.

12. SLOT 1 (ranura de tarjeta de memoria 1)

13. SLOT 2 (ranura de tarjeta de memoria 2)

* Para ver detalles sobre accesorios compatibles para el terminal multi/micro USB, visite el sitio web de Sony, o bien consulte con el distribuidor de Sony o la oficina de servicio local autorizada de Sony.

Notas sobre los terminales USB

Puede utilizar el terminal USB Type-C o bien el terminal multi/micro USB para establecer comunicaciones USB. Sin embargo, no puede establecer comunicaciones USB con ambos terminales simultáneamente. Utilice el terminal USB Type-C para suministrar alimentación y cargar la batería. Esta cámara no puede recibir alimentación a través de un terminal multi/micro USB.

- Puede utilizar accesorios para el terminal multi/micro USB, tales como un controlador remoto (se vende por separado), mientras suministra alimentación o realiza toma remota utilizando el terminal USB Type-C.

Notas sobre la tapa del terminal

Asegúrese de que la tapa del terminal esté cerrada antes de su utilización.

Notas sobre el protector de cable

Utilice el protector de cable para evitar que el cable se desconecte cuando tome imágenes con el cable conectado.

Para colocar el protector de cable

1. Abra la tapa del terminal HDMI, la tapa del terminal de los auriculares y la tapa del terminal multi/micro USB.

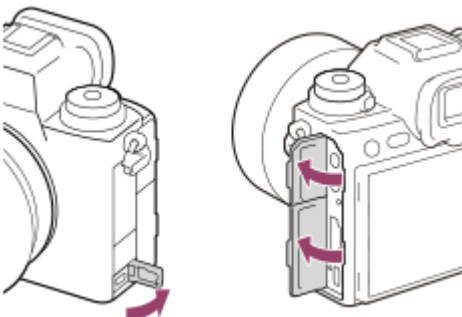

2. Encaje el gancho **(A)** del protector de cable en la muesca **(B)** debajo del terminal USB Type-C y sujételo de forma que cubra la superficie del terminal de la cámara mientras lo presiona para evitar que se apague.

3. Empuje el tornillo de sujeción **(C)** hacia dentro y gírelo para sujetar el protector de cable.

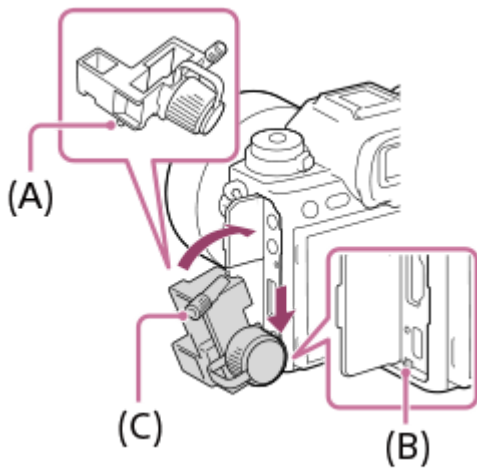

4. Inserte el cable en una de las tomas.

5. Inserte el cable en la pieza de sujeción y después sujete el cable con el dial de fijación **(D)**.

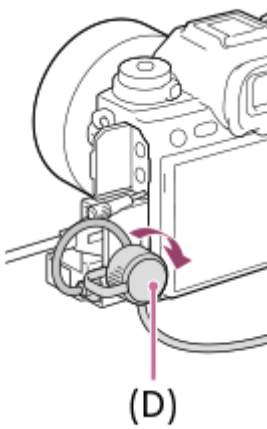

Para retirar el protector de cable

Afloje el tornillo de sujeción y extraiga el protector de cable.

Tema relacionado

- [Lado frontal](#)
- [Lado trasera](#)
- [Lado superior](#)
- [Lado inferior](#)

TP1001369118

Lado inferior

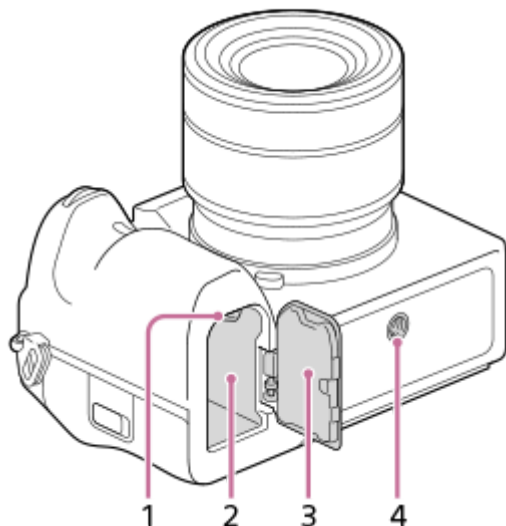

1. Palanca de bloqueo
2. Ranura de inserción de la batería
3. Cubierta de la batería

Cuando coloque un accesorio como un mango vertical (se vende por separado), retire la cubierta de la batería.

Para retirar la cubierta de la batería

Tire de la palanca de liberación de la cubierta de la batería (A) en la dirección de la flecha y, a continuación, extraiga la cubierta de la batería.

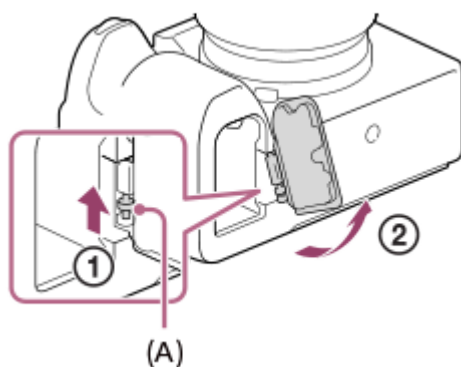

Para colocar la cubierta de la batería

Inserte el eje en un lado de la cubierta de la batería en el sitio de conexión y, a continuación, empuje la cubierta de la batería colocando el eje en el lado opuesto.

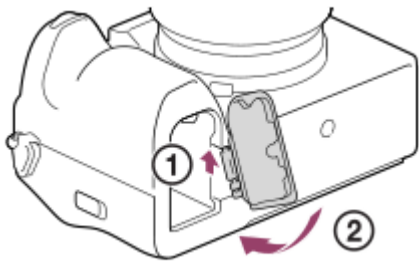

4. Orificio roscado para trípode

Admite tornillos 1/4-20 UNC

Utilice un trípode con tornillo de menos de 5,5 mm de largo. De lo contrario, no podrá sujetar firmemente la cámara, y es posible que la cámara se dañe.

Tema relacionado

- [Lado frontal](#)
- [Lado trasera](#)
- [Lado superior](#)
- [Laterales](#)

TP1001369119

5-060-285-41(1) Copyright 2024 Sony Corporation

Iconos básicos mostrados en el monitor

Esta sección describe la visualización en pantalla cuando el modo de toma es **P** (Programa auto.).

- Lo siguiente es un ejemplo de visualización cuando [Aj. DISP (vis. pant.)] está ajustado en [Mostrar toda info.] y los iconos de función táctil están ocultos.
- Los contenidos visualizados y sus posiciones son solo de referencia, y pueden diferir de la visualización real. Es posible que algunos iconos no se visualicen dependiendo de los ajustes de la cámara.
- Para obtener información sobre cómo mostrar/ocultar los iconos de función táctil, y ver ejemplos de visualización de estos iconos, consulte “[Iconos de función táctil](#)”.

Durante la toma de imagen fija

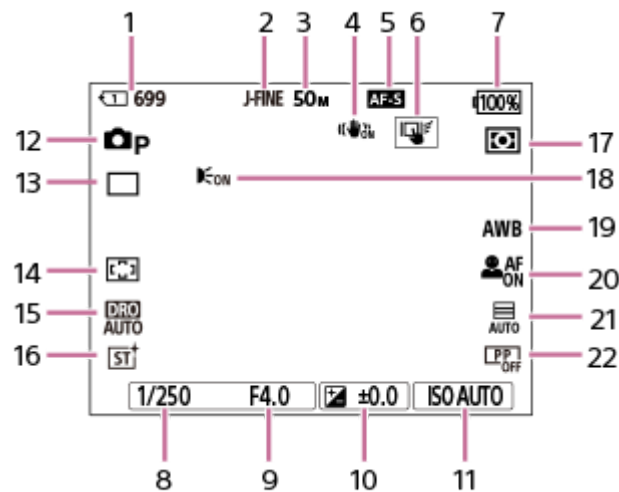

1. Número de ranura de la tarjeta de memoria que graba los datos de la toma y número de imágenes fijas que se pueden grabar
2. [Conm JPEG/HEIF] está ajustado a [JPEG]. [Calidad JPEG] está ajustado a [Fina].
3. [Tamañ img JPEG] está ajustado a [L: 50M].
4. [SteadyShot] está ajustado a [Activar].
5. El modo de enfoque está ajustado en [AF toma sencilla].
6. [Func. táctil dur. toma] está ajustado a [Seguimient. táct.].
7. Nivel de batería restante
8. Tiempo de exposición
9. Valor de apertura
10. Compensación de exposición
11. [ISO] está ajustado a [ISO AUTO].
12. El dial de modo está ajustado en **P** (Programa auto.).
13. [Modo manejo] está ajustado a [Captura única].
14. [Área de enfoque] está ajustado a [Ancho].
15. [Optimizador gama dinám.: auto.] está seleccionado.
16. [Aspecto creativo] está ajustado a [ST].
17. [Modo medición] está ajustado a [Multi].
18. Se visualiza cuando [Iluminador AF] está ajustado en [Automático] y la cámara detecta que se requiere el iluminador AF.
19. [Balance blanco] está ajustado a [Automático].
20. [Prior. cara/oj. AF] está ajustado a [Activar] y [Det. mot. cara/oj.] está ajustado a [Humano].
21. [Tipo de obturador] está ajustado a [Automático].
22. [Perfil de imagen] está ajustado a [Desactivar].

Durante la grabación de películas

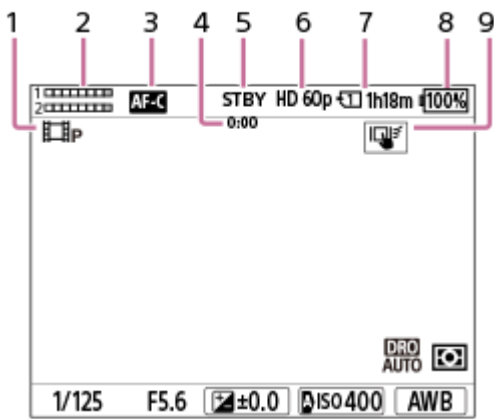

1. El dial de modo está ajustado en **P** (Programa auto.).
2. Nivel de audio
3. El modo de enfoque está ajustado en [AF continuo].
4. Tiempo de toma real de la película
5. La cámara está en el modo de espera de toma.
6. [Formato archivo] está ajustado a [XAVC S HD] y [Vel. transm. grab.] está ajustado a [60p].
7. Número de ranura de la tarjeta de memoria que graba los datos de la toma y tiempo de película grabable
8. Nivel de batería restante
9. [Func. táctil dur. toma] está ajustado a [Seguimient. táct.].

Tema relacionado

- [Iconos de función táctil](#)
- [Lista de iconos en la pantalla para la toma de imágenes fijas](#)
- [Lista de iconos en la pantalla para la toma de películas](#)
- [Lista de iconos en la pantalla de reproducción](#)

TP1001547832

Cámara Digital de Lentes Intercambiables
ILCE-1 α1 Ver.2 o posterior

Iconos de función táctil

Algunas funciones tienen iconos para operaciones táctiles (iconos de función táctil). Puede ejecutar o cambiar los ajustes de las funciones tocando los iconos.

Ajustes para utilizar los iconos de función táctil

- [Operación táctil]: [Activar]
- [Pantalla de toma] en [Ajust. pantalla táctil]:
 - Ajuste [Pantalla de toma] en [Activar].
 - [Deslizar hacia derecha] o [Deslizar hacia izquierda] → ajuste deseado.

Para mostrar/ocultar los iconos de función táctil

Deslice el dedo hacia la derecha o hacia la izquierda en la pantalla en espera de toma. Los iconos de función táctil aparecerán en los lados izquierdo y derecho de la pantalla de acuerdo con los ajustes para [Deslizar hacia derecha] y [Deslizar hacia izquierda] bajo [Pantalla de toma].



Para ocultar los iconos de función táctil, deslice el dedo por la pantalla en la dirección opuesta a la que utilizó cuando hizo que aparecieran los iconos.

Ejemplos de visualización de iconos de función táctil y funciones de cada icono

Los ejemplos muestran la visualización cuando ajusta los iconos para que aparezcan en los lados izquierdo y derecho.

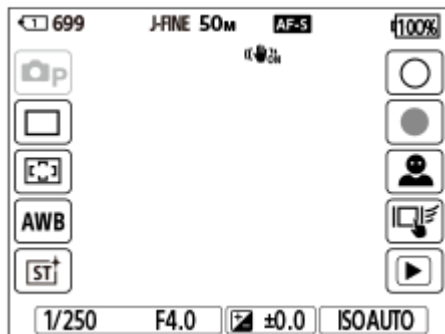
Durante la toma de imagen fija



Iconos en el lado izquierdo: Modo de toma de imagen fija, Modo manejo,  Área de enfoque,  Balance blanco,  Aspecto creativo

Iconos en el lado derecho: Toma una imagen fija, comienza a grabar películas, C. mot. det. car./ojos, Func. táctil dur. toma, cambia a la pantalla de reproducción*

* El botón de Shot Mark se visualiza incluso durante la grabación de película en el modo de toma de imagen fija para que las Shot Marks se puedan añadir a la película que se esté grabando.

Durante la grabación de películas

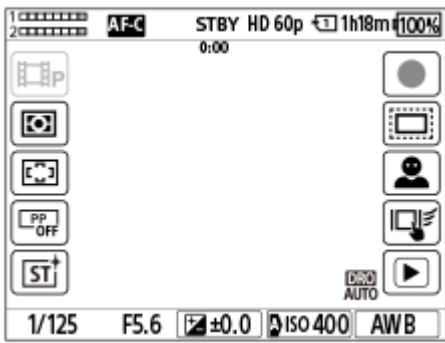

Iconos en el lado izquierdo: Modo de grabación de película, Modo medición, Área de enfoque, Perfil de imagen, Aspecto creativo

Iconos en el lado derecho: Comienza a grabar películas, APS-C S35 Toma, C. mot. det. car./ojos, Func. táctil dur. toma, cambia a la pantalla de reproducción*

* El botón de Shot Mark se visualiza durante la grabación de película para que las Shot Marks se puedan añadir a la película que se esté grabando.

Sugerencia

- Cuando MENU → (Ajustes) → [Operación táctil] → [Ajust. pantalla táctil] → [Pantalla reproduc.] está ajustado en [Activar], siempre se visualizan los iconos de función táctil en la pantalla de reproducción.

Tema relacionado

- [Ajust. pantalla táctil](#)
- [Toma de imágenes fijas \(Auto. inteligente\)](#)
- [Toma de películas](#)
- [Auto. inteligente](#)
- [Modo manejo](#)
- [Modo medición \(imagen fija/película\)](#)
- [Selección del área de enfoque \(Área de enfoque\)](#)
- [Balance blanco \(imagen fija/película\)](#)
- [Aspecto creativo \(imagen fija/película\)](#)
- [Aj. conm mot. det \(imagen fija/película\)](#)
- [Reproducción de imágenes fijas](#)
- [Selección del método de enfoque \(Modo de enfoque\)](#)
- [Perfil de imagen \(imagen fija/película\)](#)
- [APS-C S35 \(Super 35mm\) Toma \(imagen fija/película\)](#)
- [Reproducción de películas](#)

TP1001372885

Cámara Digital de Lentes Intercambiables
ILCE-1 α1 Ver.2 o posterior

Panel táctil

Tocando el monitor, puede realizar operaciones intuitivamente tales como enfocar en la pantalla de toma y operar la pantalla de reproducción.

Operaciones táctiles (en la pantalla de toma)

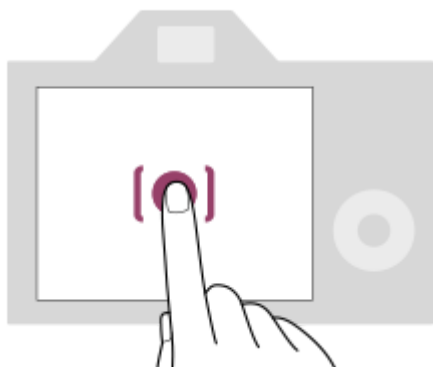

Toque el monitor para especificar dónde enfocar (Enfoque táctil).

Toque un motivo en el monitor para utilizar la función de seguimiento táctil (Seguimient. táct.).

También puede enfocar un motivo y tomar imágenes simplemente tocando el motivo en la pantalla (Obturador táctil).

Para obtener información sobre cómo cambiar la función activada mediante la operación táctil, consulte “ [Ajust. pantalla táctil](#) ”.

Operaciones táctiles (en la pantalla de reproducción)

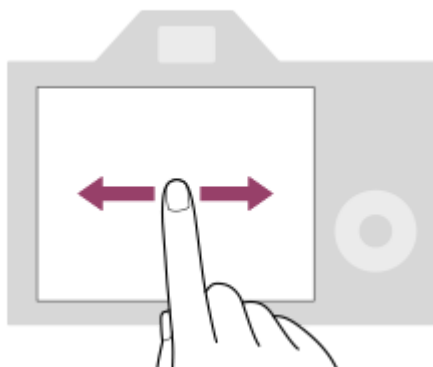

Durante la reproducción de una sola imagen, deslice el dedo por la pantalla hacia la izquierda o hacia la derecha para pasar a la imagen anterior o siguiente.

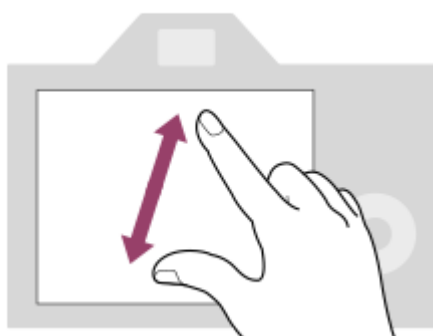

Durante la reproducción de una sola imagen, puede ampliar o reducir la imagen visualizada separando o aproximando dos dedos en la pantalla (movimiento de pinza).

- También puede tocar dos veces el monitor para ampliar una imagen fija o salir de la imagen ampliada.
- Durante la reproducción de película, puede empezar o hacer una pausa en la reproducción utilizando operaciones táctiles.

Sugerencia

- También puede operar la cámara tocando las guías visualizadas en la parte inferior de la pantalla (excepto cuando esté en el modo [Auto. inteligente]).
- Puede abrir el menú de funciones deslizando el dedo hacia arriba rápidamente sobre la pantalla de toma de imagen o de reproducción. Puede mostrar y ocultar los iconos de las funciones visualizadas en los lados izquierdo y derecho de la pantalla deslizando el dedo hacia la izquierda y hacia la derecha rápidamente en la pantalla de toma de imagen.
- Puede establecer si quiere habilitar las operaciones táctiles y configurar ajustes detallados en [Ajust. pantalla táctil].

Tema relacionado

- [Operación táctil](#)
- [Pantall./almoh. táctil](#)
- [Ajust. pantalla táctil](#)
- [Iconos de función táctil](#)
- [Enfoque mediante operaciones táctiles \(Enfoque táctil\)](#)
- [Inicio del seguimiento con operaciones táctiles \(Seguimient. táct.\)](#)
- [Toma de imágenes con operaciones táctiles \(Obturador táctil\)](#)

TP1001367614

Cámara Digital de Lentes Intercambiables
ILCE-1 α1 Ver.2 o posterior

Iconos de función táctil

Algunas funciones tienen iconos para operaciones táctiles (iconos de función táctil). Puede ejecutar o cambiar los ajustes de las funciones tocando los iconos.

Ajustes para utilizar los iconos de función táctil

- [Operación táctil]: [Activar]
- [Pantalla de toma] en [Ajust. pantalla táctil]:
 - Ajuste [Pantalla de toma] en [Activar].
 - [Deslizar hacia derecha] o [Deslizar hacia izquierda] → ajuste deseado.

Para mostrar/ocultar los iconos de función táctil

Deslice el dedo hacia la derecha o hacia la izquierda en la pantalla en espera de toma. Los iconos de función táctil aparecerán en los lados izquierdo y derecho de la pantalla de acuerdo con los ajustes para [Deslizar hacia derecha] y [Deslizar hacia izquierda] bajo [Pantalla de toma].

Para ocultar los iconos de función táctil, deslice el dedo por la pantalla en la dirección opuesta a la que utilizó cuando hizo que aparecieran los iconos.

Ejemplos de visualización de iconos de función táctil y funciones de cada icono

Los ejemplos muestran la visualización cuando ajusta los iconos para que aparezcan en los lados izquierdo y derecho.

Durante la toma de imagen fija

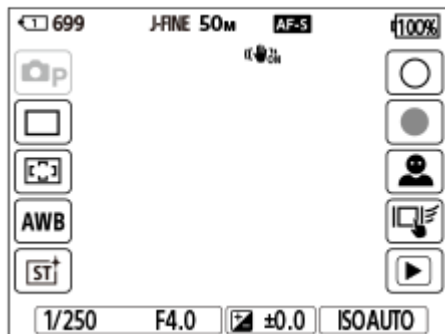

Iconos en el lado izquierdo: Modo de toma de imagen fija, Modo manejo, Área de enfoque, Balance blanco, Aspecto creativo

Iconos en el lado derecho: Toma una imagen fija, comienza a grabar películas, C. mot. det. car./ojos, Func. táctil dur. toma, cambia a la pantalla de reproducción*

* El botón de Shot Mark se visualiza incluso durante la grabación de película en el modo de toma de imagen fija para que las Shot Marks se puedan añadir a la película que se esté grabando.

Durante la grabación de películas

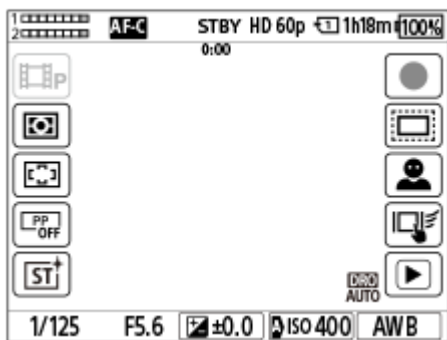

Iconos en el lado izquierdo: Modo de grabación de película, Modo medición, Área de enfoque, Perfil de imagen, Aspecto creativo

Iconos en el lado derecho: Comienza a grabar películas, APS-C S35 Toma, C. mot. det. car./ojos, Func. táctil dur. toma, cambia a la pantalla de reproducción*

* El botón de Shot Mark se visualiza durante la grabación de película para que las Shot Marks se puedan añadir a la película que se esté grabando.

Sugerencia

- Cuando MENU → (Ajustes) → [Operación táctil] → [Ajust. pantalla táctil] → [Pantalla reproduc.] está ajustado en [Activar], siempre se visualizan los iconos de función táctil en la pantalla de reproducción.

Tema relacionado

- [Ajust. pantalla táctil](#)
- [Toma de imágenes fijas \(Auto. inteligente\)](#)
- [Toma de películas](#)
- [Auto. inteligente](#)
- [Modo manejo](#)
- [Modo medición \(imagen fija/película\)](#)
- [Selección del área de enfoque \(Área de enfoque\)](#)
- [Balance blanco \(imagen fija/película\)](#)
- [Aspecto creativo \(imagen fija/película\)](#)
- [Aj. conm mot. det \(imagen fija/película\)](#)
- [Reproducción de imágenes fijas](#)
- [Selección del método de enfoque \(Modo de enfoque\)](#)
- [Perfil de imagen \(imagen fija/película\)](#)
- [APS-C S35 \(Super 35mm\) Toma \(imagen fija/película\)](#)
- [Reproducción de películas](#)

TP1001372885

Cámara Digital de Lentes Intercambiables
ILCE-1 α1 Ver.2 o posterior

Rueda de control

En la pantalla de menú o en la pantalla visualizada pulsando el botón Fn, puede mover el cuadro de selección girando la rueda de control o pulsando el lado superior/inferior/izquierdo/derecho de la rueda de control. La selección que usted hace se confirma cuando pulsa el centro de la rueda de control.

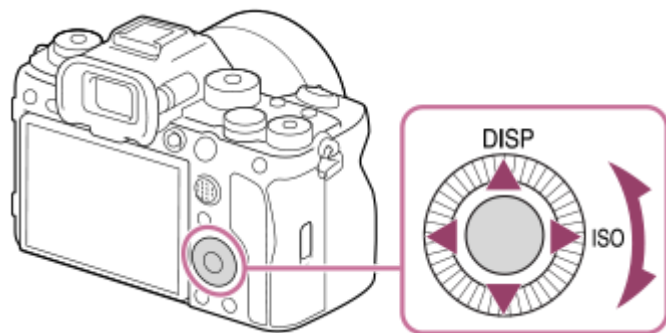

- Las funciones DISP (Ajuste de visualización) e ISO ( ISO) están asignadas al lado superior/derecho de la rueda de control. Además, usted puede asignar funciones seleccionadas al lado izquierdo/derecho/inferior y al centro de la rueda de control, y al giro de la rueda de control.
- Durante la reproducción, puede visualizar la imagen siguiente/anterior pulsando el lado derecho/izquierdo de la rueda de control o girando la rueda de control.

Tema relacionado

- [Asignación de funciones utilizadas con frecuencia a botones y diales \(Ajuste t. pers./dial\)](#)
- [Cambio de la función del dial temporalmente \(Ajustes de Mi dial\)](#)

TP1001362919

Cámara Digital de Lentes Intercambiables
ILCE-1 α1 Ver.2 o posterior

Multiselector

Puede mover el área de enfoque pulsando el lado superior/inferior/izquierdo/derecho del multiselector. También puede asignar la activación de una función al pulsar el centro del multiselector.

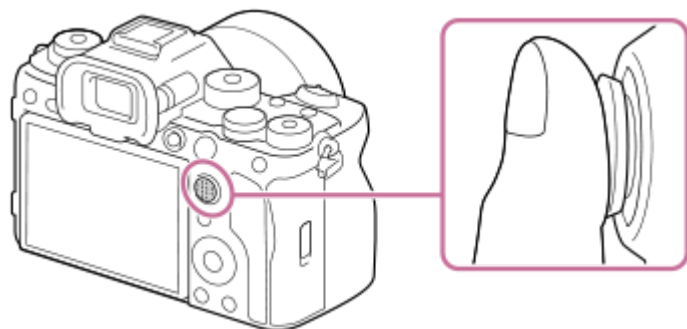

- Ponga su dedo justo encima del multiselector para manipularlo de forma más precisa.
- Puede mover el área de enfoque cuando [Área de enfoque] está ajustado a los siguientes parámetros:
 - [Zona]
 - [Punto: L] / [Punto: M] / [Punto: S]
 - [Punto expandido]
 - [Seguimiento: Zona]
 - [Seguimiento: punto L] / [Seguimiento: punto M] / [Seguimiento: punto S]
 - [Seguimiento: punto expandido]
- La función [Estándar de enfoque] está asignada al centro del multiselector en los ajustes predeterminados.

Tema relacionado

- [Selección del área de enfoque \(Área de enfoque\)](#)
- [Estándar de enfoque](#)

TP1001360376

Cámara Digital de Lentes Intercambiables
ILCE-1 α1 Ver.2 o posterior

Dial de modo

Utilice el dial de modo para seleccionar un modo de toma según el motivo y el propósito de la toma.

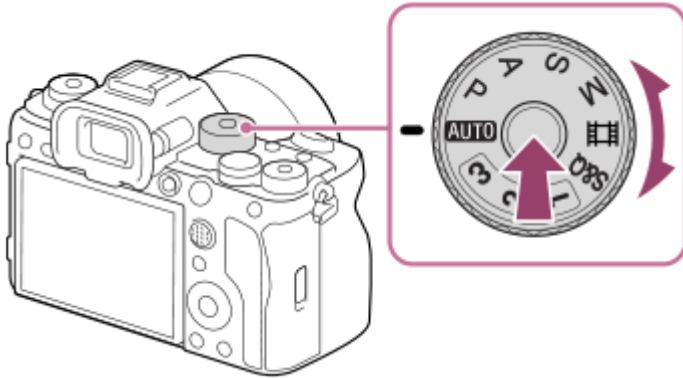

- Gire el dial de modo mientras pulsa el botón de liberación del bloqueo del dial de modo del centro del dial de modo.

Detalles del modo de toma

Los modos del dial de modo se dividen en modos de toma de imagen fija, modos de grabación de película y modos de lectura del registro.

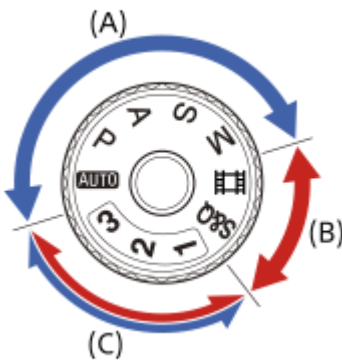

- (A) Modos de toma de imagen fija
- (B) Modos de grabación de película
- (C) Modos de lectura del registro

Sugerencia

- Los elementos de menú visualizados varían dependiendo del ajuste del dial de modo.

(A) Modos de toma de imagen fija

El modo de toma de imagen que seleccione determina cómo ajustar la abertura (valor F) y el tiempo de exposición.

Dial de modo	Modo de toma	Descripción
AUTO (Auto)	Auto. inteligente	La cámara toma imagen con reconocimiento de escena automático.

Dial de modo	Modo de toma	Descripción
P	Programa auto.	Le permite tomar imágenes con la exposición ajustada automáticamente (el tiempo de exposición y el valor de la abertura). Puede ajustar funciones de toma de imagen como [ ISO].
A	Priorid. abertura	El valor de la abertura tendrá prioridad, y el tiempo de exposición se ajustará automáticamente. Seleccione esto cuando quiera desenfocar el fondo o enfocar toda la pantalla.
S	Pr. tiempo expo.	Se da prioridad al tiempo de exposición, y el valor de la abertura se ajusta automáticamente. Seleccione esto cuando quiera tomar sin desenfocar un motivo que se mueve rápidamente, o cuando quiera tomar un rastro de agua o de luz.
M	Exposic. manual	Ajuste manualmente el valor de la abertura y el tiempo de exposición. Puede tomar imágenes con su exposición favorita.

(B) Modos de grabación de película

Dial de modo	Modo de toma	Descripción
 (película)	Vídeo	Puede ajustar el modo de exposición para la toma de películas.
S&Q	Cám. lenta + ráp	Puede ajustar el modo de exposición para la toma en modo S&Q.

El método para ajustar la exposición en los modos de grabación de película depende del ajuste de MENU →  (Toma) → [Modo de toma] → [T. ctrl Exposición].

Cuando [T. ctrl Exposición] está ajustado en [Modo P/A/S/M]:

MENU →  (Toma) → [Modo de toma] → [Modo de exposic.] o [**S&Q** Modo de exposic.] → Seleccione el modo de exposición deseado entre P/A/S/M.

Cuando [T. ctrl Exposición] está ajustado en [M. Exposición fl.]:

El valor de la abertura, el tiempo de exposición y la sensibilidad ISO se pueden cambiar entre el ajuste automático y el ajuste manual utilizando las funciones siguientes asignadas a las teclas personalizadas.

- Valor de abertura
[Aj. c. aut./manual] → [C. Av aut./manual]
- Tiempo de exposición
[Aj. c. aut./manual] → [C. Tv aut./manual]
- Sensibilidad ISO
[Aj. c. aut./manual] → [C. ISO Auto/Man.]

Si selecciona el ajuste manual, gire el dial frontal/trasero o la rueda de control y ajuste el valor deseado

(C) Modos de lectura del registro

Dial de modo	Modo de toma	Descripción
1 / 2 / 3	MR Recup. ajust. cám.	Puede invocar modos utilizados con frecuencia y ajustes de valor numérico que han sido registrados* por adelantado y, a continuación, hacer la toma de las imágenes. * En [MR Mem. ajustes cám], puede registrar varios ajustes de toma, tales como el modo de exposición (P / A / S / M), la abertura (valor F) y el tiempo de exposición.

Tema relacionado

- [Auto. inteligente](#)

- Programa auto.
- Priorid. abertura
- Pr. tiempo expo.
- Expositic. manual
- T. ctrl Exposición
- Vídeo: Modo de exposic.
- Cám. lenta + ráp: Modo de exposic.
- Recup. ajust. cám.
- Mem. ajustes cám
- Botón MENU

TP1001367579

5-060-285-41(1) Copyright 2024 Sony Corporation

Cámara Digital de Lentes Intercambiables
ILCE-1 α1 Ver.2 o posterior

Dial de modo de enfoque

Utilice el dial de modo de enfoque para seleccionar un modo de enfoque según el motivo y el escenario de la toma.

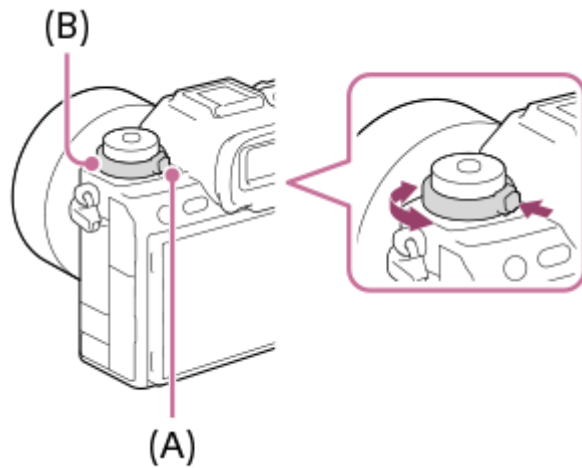

Gire el dial de modo de enfoque **(B)** mientras mantiene pulsado el botón de liberación del bloqueo del dial de modo de enfoque **(A)** y seleccione el modo deseado.

Tema relacionado

- [Selección del método de enfoque \(Modo de enfoque\)](#)

TP1001369126

Cámara Digital de Lentes Intercambiables
ILCE-1 α1 Ver.2 o posterior

Dial de modo de manejo

Utilice el dial de modo de manejo para seleccionar un modo de manejo según el motivo y el escenario de la toma.

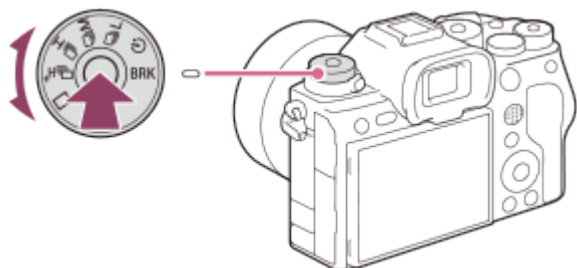

Gire el dial de modo de manejo mientras mantiene pulsado el botón de liberación del bloqueo del dial de modo de manejo en el centro y seleccione el modo deseado.

Sugerencia

- Cuando utilice el obturador electrónico, puede seleccionar la velocidad de toma continua deseada desde MENU →  (Toma) → [Modo de manejo] → [Veloc. capt. cont.].

Tema relacionado

- [Modo manejo](#)

TP1001369127

Botón MENU

La pantalla de menú se visualiza pulsando el botón MENU. Puede cambiar los ajustes relacionados con todas las operaciones de la cámara incluyendo la toma de imagen y reproducción, o puede ejecutar una función desde la pantalla de menú.

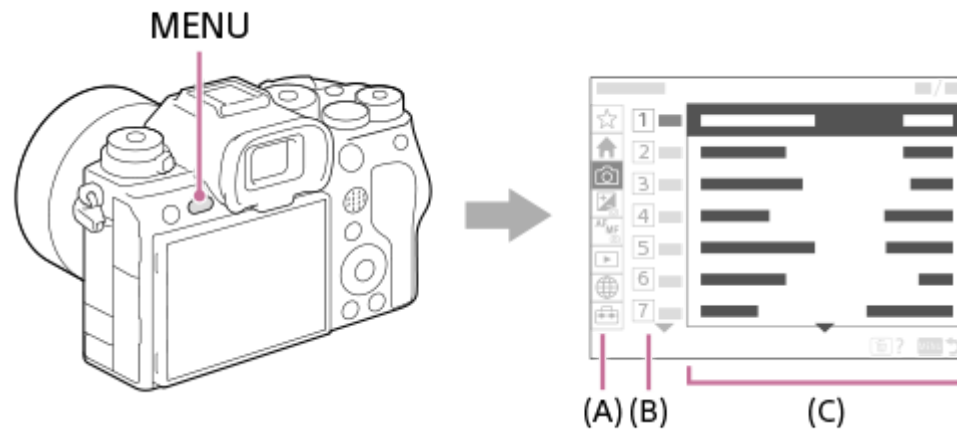

(A) Ficha de menú

Las fichas de menú se categorizan según los escenarios de uso, tales como toma de imagen, reproducción, ajustes de red, etc.

(B) Grupo de menú

En cada ficha, los elementos de menú se agrupan según su función.

El número asignado al grupo es el número de serie de la ficha. Consulte el número para determinar la ubicación del grupo en uso.

(C) Elemento de menú

Seleccione la función que quiera ajustar o ejecutar.

Sugerencia

- El nombre de la ficha o grupo seleccionado se visualiza en la parte superior de la pantalla.
- Cuando [Operación táctil] está ajustado en [Activar] y [Pantalla de menú] en [Ajust. pantalla táctil] está ajustado en [Activar], se pueden realizar operaciones táctiles en la pantalla del menú.

Operaciones básicas en la pantalla de menú

1. Pulse el botón MENU para visualizar la pantalla de menú.
2. Desplácese por el árbol de menú y busque el elemento de menú deseado pulsando el lado superior/inferior/izquierdo/derecho de la rueda de control.
 - Los elementos de menú visualizados varían entre los modos de toma de imagen fija y los modos de grabación de película.



- (A) Fichas de menú
- (B) Grupos de menú
- (C) Elementos de menú

3. Pulse el centro de la rueda de control para seleccionar el elemento del menú.
Aparecerá la pantalla de ajustes o la pantalla de ejecución para el elemento seleccionado en el monitor.
4. Seleccione un parámetro o ejecute la función.
 - Si quiere cancelar el cambio de parámetro, pulse el botón MENU y vuelva a la pantalla anterior.
5. Pulse el botón MENU para salir de la pantalla de menú.
Volverá a la pantalla de toma de imagen o a la pantalla de reproducción.

Sugerencia

- En la pestaña (Principal), puede ver una lista de los ajustes de toma de imagen actuales. Seleccione un valor de ajuste en la pestaña para abrir el elemento de menú correspondiente y cambiar el valor del ajuste.
- Puede visualizar la pantalla de menú asignando la función [MENU] a una tecla personalizada utilizando [Ajuste t. pers./dial] o [Ajuste t. pers./dial], y después pulsando esa tecla.

Relación entre el dial de modo y la pantalla de menú

Los grupos de menú y los elementos de menú visualizados en las fichas [Principal], [Toma], [Exposición/color] y [Enfoque] varían dependiendo de los ajustes del dial de modo.

Modos de toma de imagen fija (AUTO/P/A/S/M)

- Se visualizan los elementos de menú para la toma de imagen fija.*

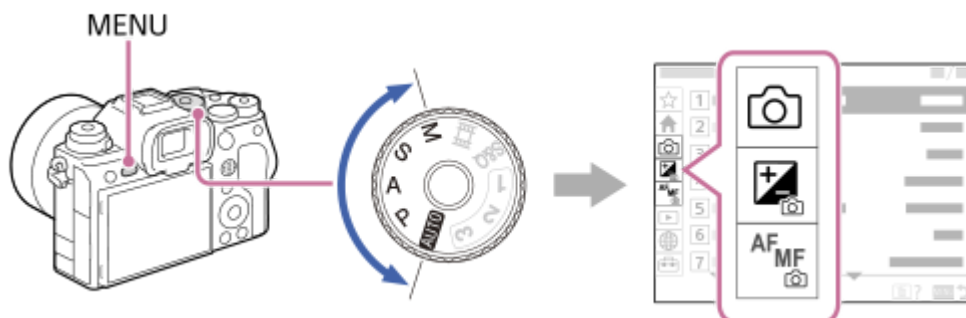



* Como puede grabar películas con el botón MOVIE (película) incluso en el modo de toma de imagen fija, también se visualizarán algunos elementos básicos del menú de película.

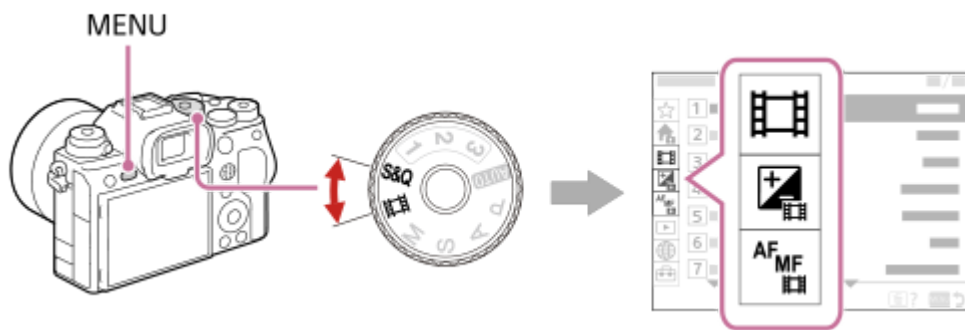

Modos de grabación de película (/S&Q)



- Se visualizan los elementos de menú para grabar películas.



Iconos utilizados en la “Guía de ayuda”

  : Elementos de menú visualizados en los modos de toma de imagen fija (AUTO/P/A/S/M)

  : Elementos de menú visualizados en los modos de grabación de película (película/S&Q)

  : Elementos de menú visualizados en los modos de toma de imagen fija y modos de grabación de película

Tema relacionado

- [Añadir elemento](#)
- [Mostrar de Mi Menú](#)
- [Asignación de funciones utilizadas con frecuencia a botones y diales \(Ajuste t. pers./dial\)](#)
- [Dial de modo](#)

TP1001360322

Cámara Digital de Lentes Intercambiables
ILCE-1 α1 Ver.2 o posterior





Menú principal (lista de ajustes de toma)

Seleccione la pestaña  (Principal) de la pantalla de menú para visualizar una lista de ajustes de toma. Puede confirmar los ajustes antes de la toma o para cada escena, y también cambiar los ajustes directamente desde esta pantalla.

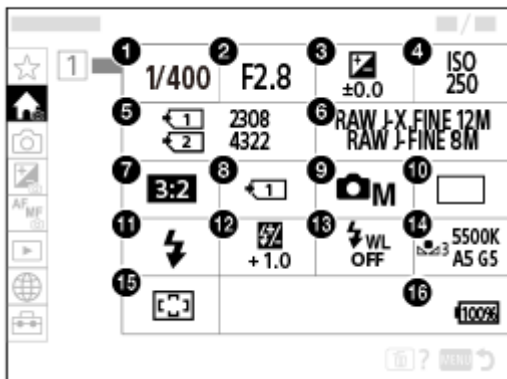
Menú principal para tomar imágenes fijas

Principal 1



1. Velocidad obturador *
2. Abertura *
3.  Compensar exp.
4.  ISO
5. Formatear
6. Ajustes calidad img
7. Relación aspecto
8.  Ajust soport grab
9. Modo de toma
10. Modo manejo
11. Modo flash
12. Compensac. flash
13. Flash inalámbrico
14.  Balance blanco
15.  Área de enfoque
16. Nivel de batería restante

* Cuando el modo de toma es [Programa auto.], el tiempo de exposición y el valor de la abertura se visualizan en la misma área. Puede realizar el cambio de programa seleccionando el área.

Menú principal para tomar películas

Principal 1

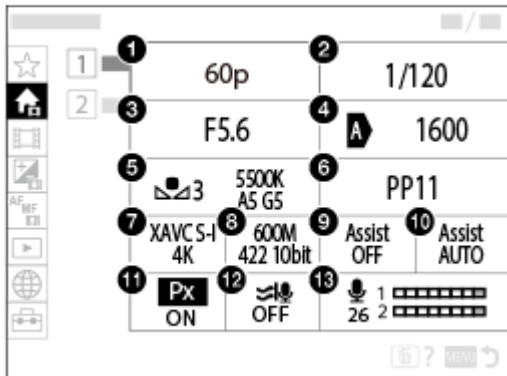

1. Vel. transm. grab./ **S&Q** Vel. transm. gr. (cuando se graban películas a cámara lenta/cámara rápida)
2. Velocidad obturador
3. Abertura
4. **ISO** ISO
5. **Balance blanco** Balance blanco
6. **Perfil de imagen** Perfil de imagen
7. **Formato archivo** Formato archivo
8. Grabar ajuste/ **S&Q** Aj. cám. len+ráp (cuando se graban películas a cámara lenta/cámara rápida)
9. Asist. visual. Gamma
10. T.asist. vis. Gamma
11. **Px** Grabación proxy
12. Reducc. ruido viento
13. Nivel grabac. audio

Principal 2

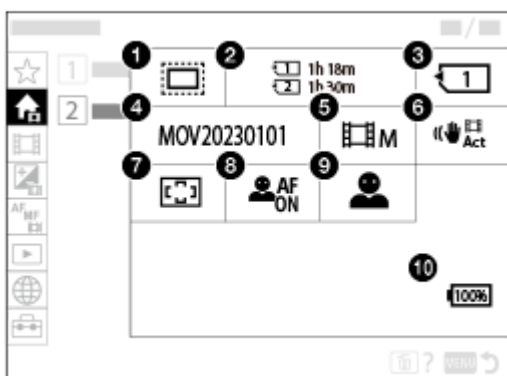

1. **APS-C S35 Toma** APS-C S35 Toma
2. Formatear

3.  Soporte de grab.

4. Ajustes archivo

5. Modo de toma

6.  SteadyShot

7.  Área de enfoque

8.  Prior. cara/oj. AF

9.  Det. mot. cara/oj.

10. Nivel de batería restante

Sugerencia

- Si asigna la función [Mostr men. Principal] a la tecla deseada utilizando los ajustes de tecla personalizada, también puede abrir el menú principal pulsando la tecla asignada.
- Puede abrir las pantallas de ajuste tocando los iconos del menú principal cuando [Operación táctil] está ajustado en [Activar] y [Pantalla de menú] bajo [Ajust. pantalla táctil] está ajustado en [Activar].

Tema relacionado

- [Botón MENU](#)
- [Asignación de funciones utilizadas con frecuencia a botones y diales \(Ajuste t. pers./dial\)](#)

TP1001547833

Cámara Digital de Lentes Intercambiables
ILCE-1 α1 Ver.2 o posterior

Botón Fn (función)

Si pulsa el botón Fn (Función) mientras toma o reproduce imágenes, aparecerá en la pantalla un menú (menú de funciones) que contiene funciones utilizadas con frecuencia y que le permitirá invocarlas rápidamente.

Ejemplo de menú de funciones

Los elementos visualizados varían dependiendo del estado de la cámara.



Sugerencia

- Utilice [Ajustes menú Fn]/[Ajustes menú Fn] a fin de registrar sus funciones favoritas en los menús de funciones para tomar imágenes fijas, para tomar películas, y para reproducir imágenes respectivamente. Puede registrar 12 funciones en cada menú de funciones.
- Cuando [Operación táctil] está ajustado en [Activar] y [Pantalla de toma]/[Pantalla reproduc.], bajo [Ajust. pantalla táctil], está ajustado en [Activar], se pueden realizar operaciones táctiles en la pantalla del menú de funciones.
- Cuando [Operación táctil] está ajustado en [Activar] y [Pantalla de toma]/[Pantalla reproduc.] bajo [Ajust. pantalla táctil] está ajustado en [Activar], también puede abrir [Ajustes menú Fn]/[Ajustes menú Fn] manteniendo pulsado el icono en el menú de funciones.
- Cuando [Deslizar hacia arriba] en [Pantalla de toma] está ajustado en [Abrir el menú Fn], el menú de funciones puede visualizarse mediante operaciones táctiles deslizando el dedo por la pantalla de toma hacia arriba rápidamente. Cuando [Pantalla reproduc.] está ajustado en [Activar], el menú de funciones puede visualizarse mediante operaciones táctiles deslizando el dedo por la pantalla de reproducción hacia arriba rápidamente.
- Deslice el dedo hacia abajo desde el área fuera del menú de funciones o toque el área fuera del mismo para cerrar el menú de funciones.

1 Pulse el botón Fn (Función).

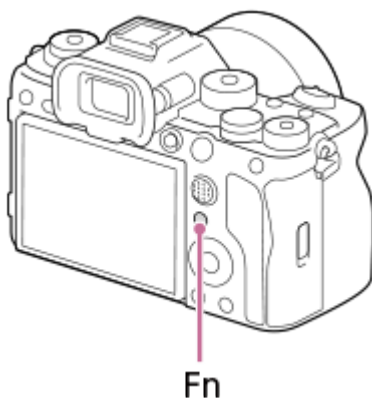

- En la pantalla de toma, pulse repetidamente DISP en la rueda de control para visualizar un modo de pantalla distinto de [Para el visor], y luego pulse el botón Fn.

- 2 Pulse el lado superior/inferior/izquierdo/derecho de la rueda de control para seleccionar una función a ajustar.

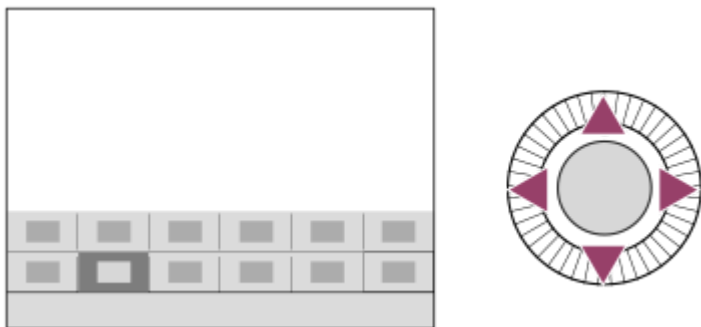

- 3 En la pantalla de toma, gire el dial frontal para seleccionar el ajuste deseado.

- Algunas funciones pueden ser ajustadas con precisión utilizando el dial trasero.

- 4 Pulse el centro de la rueda de control.

Uso del botón Fn en la pantalla [Para el visor]

Si pulsa el botón Fn mientras la visualización del monitor está ajustada a [ Para el visor], podrá operar directamente con los elementos que quiera cambiar.

En el modo automático



En el modo P/A/S/M



- Los contenidos visualizados y sus posiciones en las ilustraciones son solo directrices, y pueden variar de las visualizaciones reales.

Para hacer ajustes desde las pantallas de ajuste exclusivas

Seleccione el icono de la función deseada y pulse el centro de la rueda de control. Aparecerá la pantalla de ajuste exclusiva para la función. Siga la guía de operaciones (A) para hacer los ajustes.

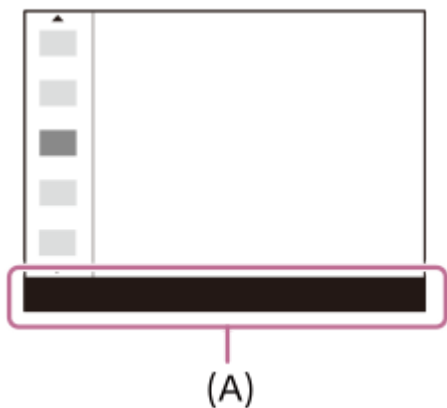

Nota

- Los elementos que están en gris en la pantalla [📷 Para el visor] no se pueden cambiar pulsando el botón Fn.
- Algunos ajustes, tales como [📷 Aspecto creativo] y [📷 Perfil de imagen], no se pueden utilizar en la pantalla [📷 Para el visor] a menos que introduzca la pantalla de ajuste exclusiva.

Tema relacionado

- [Ajustes menú Fn \(imagen fija/película\)](#)
- [Botón DISP \(ajustes de visualización\)](#)
- [Operación táctil](#)
- [Ajust. pantalla táctil](#)

TP1001328850

Cámara Digital de Lentes Intercambiables
ILCE-1 α1 Ver.2 o posterior

Botones C (personalizados)

Si asigna funciones utilizadas con frecuencia a los botones personalizados (C1 a C4) de antemano, puede invocar rápidamente esas funciones simplemente pulsando el botón durante la toma o la reproducción. Las funciones recomendadas están asignadas a los botones personalizados de forma predeterminada.

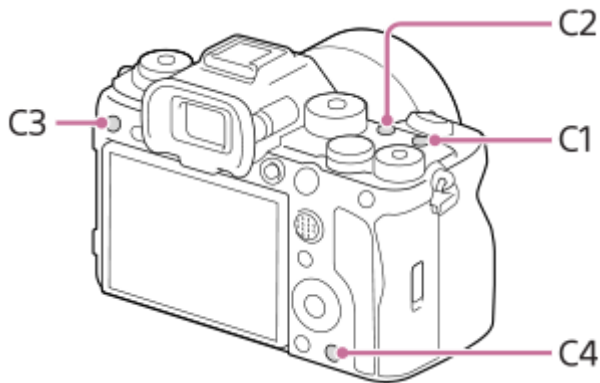

Para verificar/cambiar las funciones de los botones personalizados

Puede confirmar la función que está asignada a cada botón personalizado mediante el siguiente procedimiento.

MENU → (Ajustes) → [Personal. operac.] → [Ajuste t. pers./dial], [Ajuste t. pers./dial] o [Aj. Tecla person.].

Si quiere cambiar la función del botón personalizado, pulse el centro de la rueda de control con el botón personalizado seleccionado. Aparecerán las funciones que se pueden asignar a ese botón. Seleccione la función que desea.

Tema relacionado

- [Asignación de funciones utilizadas con frecuencia a botones y diales \(Ajuste t. pers./dial\)](#)

TP1001367615

Cámara Digital de Lentes Intercambiables
ILCE-1 α1 Ver.2 o posterior

Botón DISP (ajustes de visualización)

Pulsando el botón DISP (ajustes de visualización), puede cambiar el contenido visualizado en la pantalla durante la toma y reproducción. La visualización cambia cada vez que se pulsa el botón DISP. La visualización del visor y la visualización del monitor para la toma se pueden ajustar por separado.

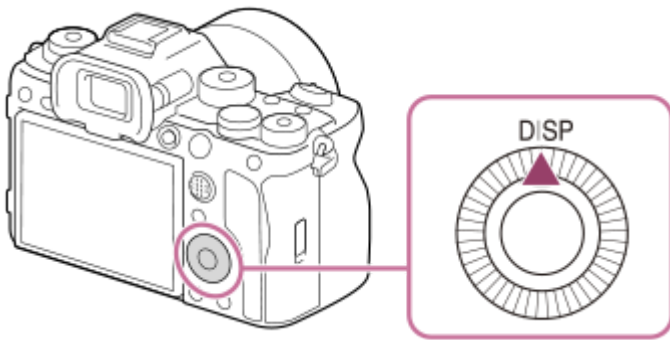

Sugerencia

- El monitor puede apagarse con el botón DISP. Añada una marca de verificación en [Monitor desactiv.] en MENU → (Ajustes) → [Personal. operac.] → [Aj. DISP (vis. pant.)] → [Monitor].

Durante la toma (Monitor)

Mostrar toda info. → Sin información → Histograma → Nivel → Para el visor → Mostrar toda info.

Al tomar imágenes fijas:

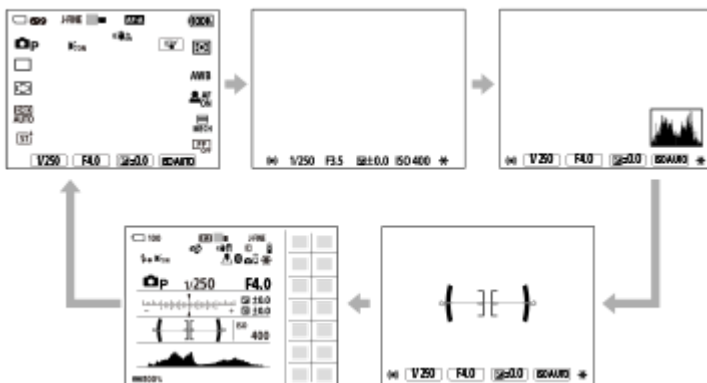

Al tomar películas:

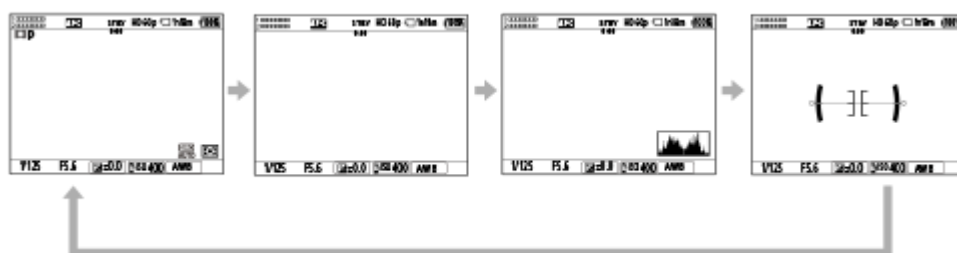

Durante la toma (Visor)

Nivel → Sin información → Histograma → Nivel

Al tomar imágenes fijas:



Al tomar películas:



- Para cambiar la información visualizada en el visor, pulse el botón DISP mientras mira por el visor.

Durante la reproducción (Monitor/Visor)

Información de visualización → Histograma → Sin información → Información de visualización

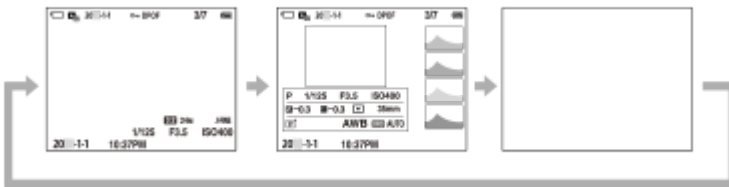

- Si la imagen tiene un área sobrepuesta o subexpuesta, la sección correspondiente parpadeará en la visualización de histograma (advertencia de sobrexposición/subexposición).
- Los ajustes para reproducción también se aplican en [📷 Rev.automática].

Nota

- Los contenidos mostrados en las ilustraciones y sus posiciones son solo directrices y pueden diferir de la visualización real.
- Lo siguiente no se visualiza en los ajustes predeterminados.
 - Monitor desactiv.
 - Mostrar toda info. (cuando se utiliza el visor)
- En el modo de grabación de película, [📷 Para el visor] no se puede ajustar. Si la visualización del monitor está ajustada en [📷 Para el visor], esta cambiará y se visualizará toda la información cuando comience la toma de película.

Tema relacionado

- [Aj. DISP \(vis. pant.\) \(Monitor/Visor\)](#)



TP1001367594

Cámara Digital de Lentes Intercambiables
ILCE-1 α1 Ver.2 o posterior



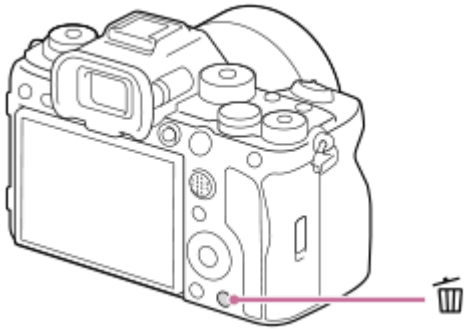

Botón Borrar

Puede eliminar una imagen que está siendo visualizada actualmente pulsando el botón  (Borrar).



- Cuando aparezca un mensaje de confirmación después de que usted pulse el botón , utilice la rueda de control para seleccionar [Borrar] y pulse en el centro.
- También puede eliminar dos o más imágenes a la vez.
Seleccione MENU →  (Reproducc.) → [Borrar] → [Borrar]. A continuación, seleccione las imágenes que quiere borrar.

Sugerencia

- Si ajusta MENU →  (Reproducc.) → [Borrar] → [ Borrar puls. 2 vec.] en [Activar], puede eliminar imágenes pulsando el botón  (Borrar) dos veces seguidas.
- Además de la pantalla de reproducción de una sola imagen, también puede utilizar el botón  (Borrar) para las siguientes operaciones.
 - Tecla personalizada
 - Apertura del menú contextual ([Añadir a Mi Menú]/[Guía en la cámara])

Tema relacionado

- Borrado de múltiples imágenes seleccionadas (Borrar)
- Confirm.Borrar
- Borrar puls. 2 vec.
- Botones C (personalizados)
- Guía en la cámara

TP1001329094

Cámara Digital de Lentes Intercambiables
ILCE-1 α1 Ver.2 o posterior

Botón AEL

Si el motivo no alcanza el brillo apropiado aun cuando usted apunta la cámara hacia el motivo y pulsa el botón disparador hasta la mitad, puede pulsar el botón AEL hasta alcanzar el brillo deseado para realizar la medición y bloquear la exposición (función de bloqueo AE). Una vez que la exposición está bloqueada, vuelva a enfocar el motivo y tome la imagen.

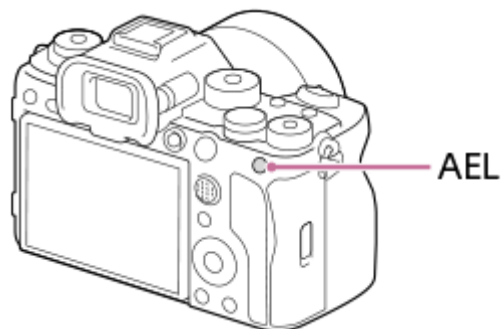

Sugerencia

- En los ajustes predeterminados, [Retener AEL] ha sido asignado al botón AEL.

Tema relacionado

- [Bloqueo AE](#)

TP1001367616

Cámara Digital de Lentes Intercambiables
ILCE-1 α1 Ver.2 o posterior

Botón AF-ON

Puede utilizar el botón AF-ON para ajustar el enfoque sin pulsar el botón disparador hasta la mitad (función [AF activado]) en los casos siguientes:

- Cuando quiera enfocar a una distancia de toma específica prediciendo la posición del motivo.
- Cuando quiera enfocar y liberar el obturador por separado.

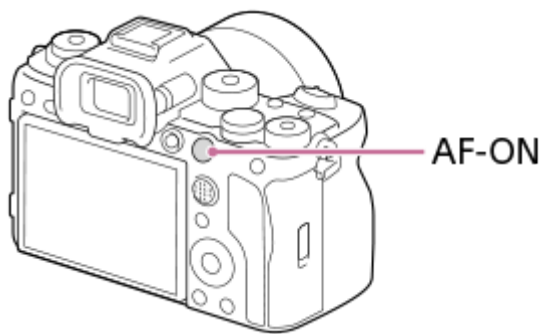

Tema relacionado

- [AF activado](#)

TP1001367617

Cámara Digital de Lentes Intercambiables
ILCE-1 α1 Ver.2 o posterior

Dial frontal y dial trasero



Puede utilizar el dial frontal **(A)** o el dial trasero **(B)** para cambiar rápidamente los valores de los ajustes en los siguientes casos:

- Cuando quiera ajustar el valor de abertura o el tiempo de exposición.
- Cuando quiera cambiar los ajustes de la cámara durante la toma.

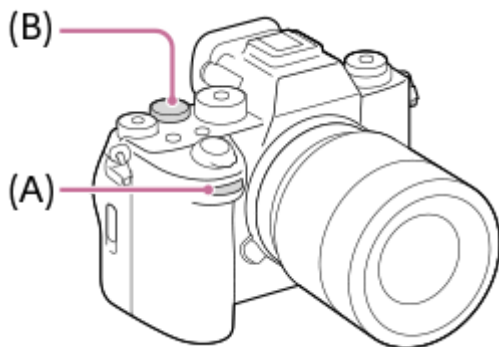
Durante la reproducción, puede girar los diales para examinar imágenes.



Sugerencia

- Puede utilizar [ Ajuste t. pers./dial] / [ Ajuste t. pers./dial] para asignar las funciones deseadas a cada dial.
- También puede utilizar la función [Ajustes de Mi dial] para asignar sus funciones deseadas a los diales e invocar esas funciones cuando sea necesario.

Tema relacionado

- [Priorid. abertura](#)
- [Pr. tiempo expo.](#)
- [Exposic. manual](#)
- [T. ctrl Exposición](#)
- [Cambio de la función del dial temporalmente \(Ajustes de Mi dial\)](#)
- [Asignación de funciones utilizadas con frecuencia a botones y diales \(Ajuste t. pers./dial\)](#)
- [Rotación de Av/Tv](#)

TP1001367609

Cámara Digital de Lentes Intercambiables
ILCE-1 α1 Ver.2 o posterior

Pantalla de teclado

Cuando se requiere la introducción manual de caracteres, se visualiza un teclado en la pantalla. Para ver ejemplos de funciones que utilizan el teclado, consulte "Tema relacionado" en la parte inferior de esta página.

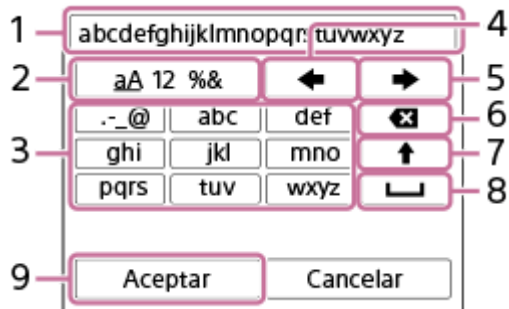

1. Casilla de introducción

Se visualizan los caracteres que usted introduce.

2. Cambiar tipos de caracteres

Cada vez que pulse esta tecla, el tipo de caracteres cambiará entre letras del alfabeto, números y símbolos.

3. Teclado

Cada vez que pulse esta tecla, los caracteres correspondientes se visualizarán uno a uno en orden. Para cambiar las letras de minúsculas a mayúsculas, pulse **↑** (flecha arriba).

4. **←** (flecha izquierda)

Mueve el cursor en la casilla de introducción hacia la izquierda.

5. **→** (flecha derecha)

Mueve el cursor en la casilla de introducción hacia la derecha. Esta tecla también se utiliza para finalizar la introducción de un carácter que está siendo editado y pasar al siguiente carácter.

6. **✕** (borrar)

Borra el carácter que precede al cursor.

7. **↑** (flecha arriba)

Cambia una letra a mayúscula o minúscula.

8. **└** (espacio)

Introduce un espacio.

9. OK

Pulse esta tecla después de introducir caracteres para finalizar los caracteres introducidos.

A continuación se explica el procedimiento para introducir caracteres alfabéticos.

1 Utilice la rueda de control para mover el cursor a la tecla deseada.

- Cada vez que se pulsa el centro de la rueda de control, los caracteres cambian.
- Para cambiar la letra a mayúsculas o minúsculas, pulse **↑** (flecha arriba).

2 Cuando aparezca el carácter que quiera introducir, pulse **→** (flecha derecha) para confirmar el carácter.

- Asegúrese de confirmar un solo carácter cada vez. A menos que se confirme un carácter, no podrá introducir el siguiente carácter.
- Aunque no pulse **→** (flecha derecha), el carácter introducido se confirmará automáticamente después de varios segundos.

3 Después de que haya terminado de introducir todos los caracteres, pulse [Aceptar] para finalizar los caracteres introducidos.

- Para cancelar la introducción, seleccione [Cancelar].

Tema relacionado

- [Inform. de copyright](#)
- [Conf. punto acceso](#)
- [LAN con cable](#)
- [Edit. Nombre Dispos.](#)
- [Seguridad \(IPsec\)](#)

TP1001360375

5-060-285-41(1) Copyright 2024 Sony Corporation

Cámara Digital de Lentes Intercambiables
ILCE-1 α1 Ver.2 o posterior

Guía en la cámara

La [Guía en la cámara] visualiza descripciones de los elementos de MENU, elementos de Fn (Función), y ajustes.

- 1 **Seleccione el elemento MENU o Fn para el que quiera ver una descripción y después pulse el botón  (Eliminar) (A).**

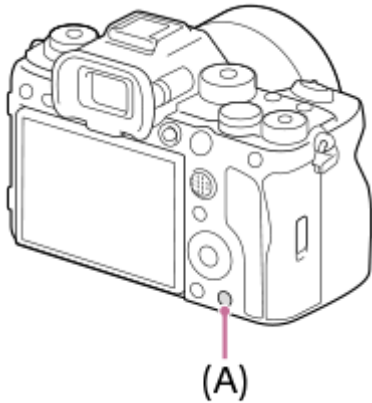

Se visualizará la descripción del elemento.

- Seleccione [Guía en la cámara] y pulse el centro de la rueda de control cuando aparezca el menú contextual.

TP1001360380

Carga de la batería utilizando un cargador

1 Inserte la batería en el cargador de batería.

- Coloque la batería en el cargador de batería alineándola en la dirección de la marca ▲ (triángulo).
- Introduzca la batería hasta el fondo.

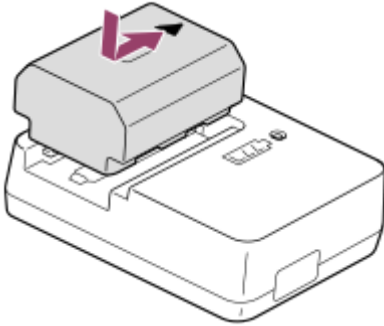

2 Conecte el cable de alimentación (suministrado) al cargador de batería, y conecte el cargador a la toma de corriente de la pared.

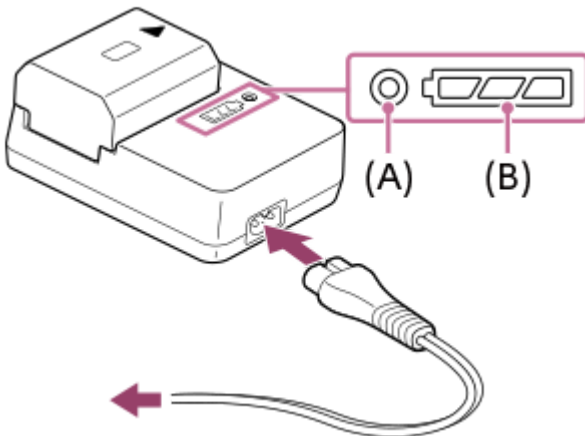

- Cuando se inicia la carga, la luz de CHARGE (A) se ilumina de color naranja.
- Puede comprobar el estado de carga aproximado mediante la luz indicadora del estado de carga (B) tal y como se muestra en la tabla siguiente. (El color naranja indica la iluminación de la luz.)
- Cuando la luz de CHARGE y la luz indicadora del estado de carga se iluminan y después se apagan inmediatamente, significa que la batería está completamente cargada.

Estado de carga	Luz CHARGE/Luz indicadora del estado de carga
Inmediatamente después de colocar la batería - 30 %	● □□□
30 % - 60 %	● □□▬
60 % - 90 %	● □▬▬
90 % - Completamente cargada	○ ▬▬▬
Completamente cargada	○ □□□

El nivel de carga mostrado por la luz indicadora del estado de carga y los porcentajes de la tabla anterior son indicaciones aproximadas.

El estado real puede ser distinto dependiendo de la temperatura ambiente o del estado de la batería.

- Tiempo de carga (Carga completa): El tiempo de carga es de aproximadamente 150 minutos.
- El tiempo de carga indicado arriba se aplica cuando se carga una batería totalmente agotada a una temperatura de 25 °C. El proceso de carga puede durar más tiempo en función de las condiciones de uso y las circunstancias.

Nota

- Utilice una toma de corriente de la pared cercana cuando utilice el adaptador de ca/cargador de batería. Si se produce cualquier mal funcionamiento, desenchufe la clavija de la toma de corriente de la pared inmediatamente para desconectar la fuente de alimentación.
Si utiliza el producto con una luz de carga, tenga en cuenta que el producto no estará desconectado de la toma de corriente incluso cuando la luz se apague.
- Antes de cargar, asegúrese de leer también [“Notas sobre la batería y la carga de la batería”](#).

Tema relacionado

- [Inserción/extracción de la batería](#)
- [Notas sobre la batería y la carga de la batería](#)

TP1001360306

Inserción/extracción de la batería

- 1 Deslice el interruptor de la cubierta de la batería para abrir la tapa.

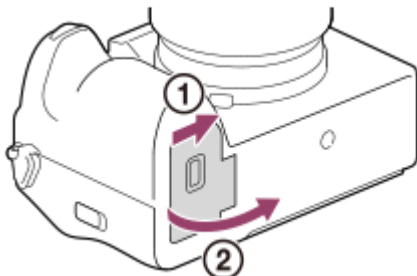

- 2 Inserte la batería mientras pulsa la palanca de bloqueo (A) con la punta de la batería hasta que la batería se bloquee en su sitio.

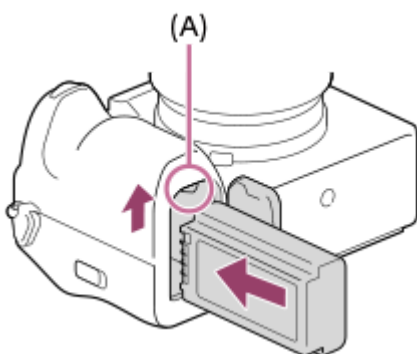

- 3 Cierre la cubierta y deslice el interruptor hacia el lado LOCK.

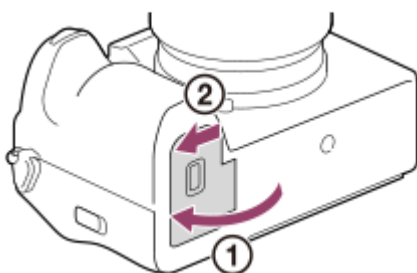

Para retirar la batería

Asegúrese de que la luz de acceso no está encendida, y apague la cámara. Después, deslice la palanca de bloqueo (A) y retire la batería. Tenga cuidado de no dejar caer la batería.

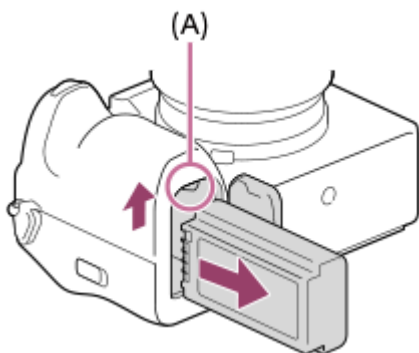

Tema relacionado

- [Carga de la batería utilizando un cargador](#)
- [Carga de la batería con un adaptador de ca o batería móvil disponible en el mercado](#)
- [Notas sobre la batería y la carga de la batería](#)

TP1001360377

Cámara Digital de Lentes Intercambiables
ILCE-1 α1 Ver.2 o posterior

Carga de la batería con un adaptador de ca o batería móvil disponible en el mercado

Puede utilizar un cable USB para cargar desde una fuente de alimentación externa, tal como un adaptador de ca USB o una batería móvil.

Cuando hay conectado un dispositivo compatible con USB-PD (suministro de alimentación USB) a la cámara, se puede cargar rápidamente.

1 Apague la cámara, y conecte una fuente de alimentación externa al terminal USB Type-C de la cámara.

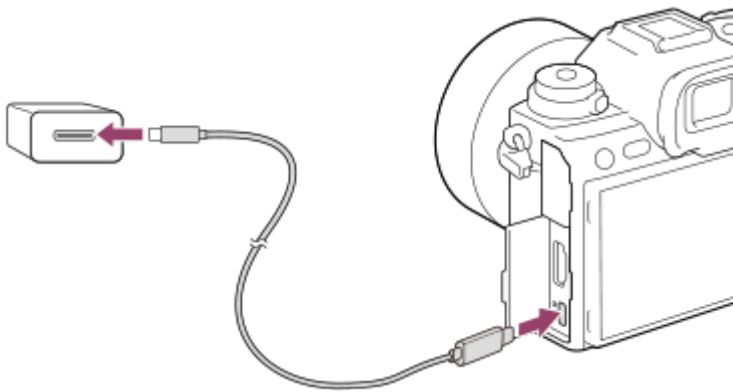

Luz de carga en la cámara (naranja)

Encendida: Cargando

Apagada: Carga finalizada

Parpadeando: Error de carga o carga puesta en pausa temporalmente porque la cámara no está dentro del rango de temperatura apropiado

- La luz de carga se apaga cuando se completa la carga.
- Si la luz de carga se ilumina una vez y después se apaga inmediatamente, la batería está cargada completamente.

Nota

- Cuando utilice un adaptador de CA, utilice uno con una salida nominal de 1,5 A o más alta.
- Utilice una toma de corriente de la pared cercana cuando utilice el adaptador de ca/cargador de batería. Si se produce cualquier mal funcionamiento, desenchufe la clavija de la toma de corriente de la pared inmediatamente para desconectar la fuente de alimentación. Si utiliza el producto con una luz de carga, tenga en cuenta que el producto no estará desconectado de la toma de corriente incluso cuando la luz se apague.
- Si enciende la cámara, la alimentación será suministrada desde la toma de corriente de la pared y podrá operar la cámara. Sin embargo, la batería no se cargará.
- No es posible cargar por USB desde el terminal multi/micro USB. Utilice el terminal USB Type-C para cargar la batería.
- Si se conecta el producto a un ordenador portátil que no está conectado a una fuente de alimentación, el nivel de batería del portátil disminuirá. No deje el producto conectado a un ordenador portátil durante un tiempo prolongado.
- No encienda/apague ni reinicie el ordenador, ni lo reanude del modo de ahorro de energía, cuando haya sido establecida una conexión USB entre el ordenador y la cámara. Si lo hace podrá ocasionar un malfuncionamiento. Antes de encender/apagar o reiniciar el ordenador, o reanudarlo del modo de ahorro de energía, desconecte la cámara del ordenador.
- La carga no se puede garantizar con un ordenador ensamblado de forma personalizada, un ordenador modificado, o un ordenador conectado por medio de un concentrador de conectores USB.

- Es posible que la cámara no funcione correctamente cuando se estén utilizando otros dispositivos USB al mismo tiempo.
- Se recomienda utilizar un dispositivo USB-PD compatible con una salida de 9V/3A o 9V/2A
- Antes de cargar, asegúrese de leer también [“Notas sobre la batería y la carga de la batería”](#).

Tema relacionado

- [Inserción/extracción de la batería](#)
- [Notas sobre la batería y la carga de la batería](#)

TP1001362910

5-060-285-41(1) Copyright 2024 Sony Corporation

Cámara Digital de Lentes Intercambiables
ILCE-1 α1 Ver.2 o posterior

Utilización del cargador de batería en el extranjero

Puede utilizar el cargador de batería (suministrado) en cualquier país o región donde el suministro de alimentación sea de 100 V a 240 V de ca y 50 Hz/60 Hz

Dependiendo del país/región, es posible que necesite un adaptador de clavija para conectar a una toma de corriente de la pared. Consulte con una agencia de viajes, etc., y prepare por adelantado.

Nota

- No utilice un transformador de tensión electrónico, porque es posible que ocasione un malfuncionamiento.

TP1001329001

5-060-285-41(1) Copyright 2024 Sony Corporation

Cámara Digital de Lentes Intercambiables
ILCE-1 α1 Ver.2 o posterior

Suministro de alimentación desde una toma de corriente de la pared

Utilice un adaptador de ca, etc., para tomar y reproducir imágenes mientras la cámara está conectada a una toma de corriente de la pared. Así se ahorra energía de la batería de la cámara.

Se recomienda utilizar un dispositivo USB-PD (suministro de alimentación USB) que sea compatible con una salida de 9V/3A

- 1 Inserte en la cámara una batería cargada suficientemente.**
 - La cámara no se activará si no hay batería suficiente. Inserte en la cámara una batería cargada suficientemente.
- 2 Conecte el cable USB al terminal USB Type-C de la cámara.**
- 3 Conéctelo a una toma de corriente de la pared utilizando un adaptador de ca, etc.**
- 4 Encienda la cámara.**
 - Aparecerá un icono () informando del suministro de alimentación USB junto a la visualización de la batería en el monitor, y comenzará el suministro de alimentación.

Nota

- No se puede suministrar alimentación por vía USB desde el terminal multi/micro USB. Utilice el terminal USB Type-C para suministrar alimentación.
- Mientras la alimentación esté conectada, la batería no se cargará aunque la cámara esté conectada al adaptador de ca, etc.
- En ciertas condiciones, es posible se suministre alimentación desde la batería suplementariamente aunque usted esté utilizando el adaptador de ca, etc.
- No retire la batería mientras la alimentación se suministra desde una toma de corriente de la pared. Si retira la batería, la cámara se apagará.
- Conecte el cable USB a la cámara o desconecte el cable USB de la cámara solamente mientras la cámara está apagada.
- Dependiendo de la temperatura de la cámara y la batería, es posible que el tiempo de grabación continua se acorte mientras la alimentación se suministra desde una toma de corriente de la pared. El área alrededor del terminal puede calentarse. Tenga cuidado al manipularlo.
- Cuando utilice un cargador portátil como fuente de alimentación, confirme que este está completamente cargado antes de utilizarlo. Además, tenga cuidado de la alimentación restante en el cargador portátil durante la utilización.
- No se puede garantizar la operación con todas las fuentes de alimentación externas.

Tema relacionado

- [Inserción/extracción de la batería](#)

Cámara Digital de Lentes Intercambiables
ILCE-1 α1 Ver.2 o posterior

Tarjetas de memoria que se pueden utilizar

Esta cámara admite tarjetas de memoria CFexpress Type A y tarjetas de memoria SD (compatibles con UHS-I UHS-II). Cuando utilice tarjetas de memoria microSD con esta cámara, asegúrese de usar el adaptador apropiado.

Para la toma de imagen fija

Se pueden utilizar las tarjetas de memoria siguientes.

- Tarjetas de memoria CFexpress Type A
- Tarjetas de memoria SD/SDHC/SDXC

Para la grabación de películas

Los formatos de grabación de película y tarjetas de memoria compatibles son los siguientes.

 Formato archivo	Máxima velocidad de bits grabable	Tarjeta de memoria admitida
XAVC HS 8K	520 Mbps	<ul style="list-style-type: none"> ● Tarjeta de memoria CFexpress Type A (VPG200 o superior) ● SDXC V90 o superior
XAVC HS 4K	280 Mbps	<ul style="list-style-type: none"> ● Tarjeta de memoria CFexpress Type A (VPG200 o superior) ● SDXC V60 o superior
XAVC S 4K	280 Mbps	<ul style="list-style-type: none"> ● Tarjeta de memoria CFexpress Type A (VPG200 o superior) ● SDXC V60 o superior
XAVC S HD	100 Mbps	<ul style="list-style-type: none"> ● Tarjeta de memoria CFexpress Type A ● Tarjeta SDHC/SDXC (U3 o superior)
XAVC S-I 4K	600 Mbps	<ul style="list-style-type: none"> ● Tarjeta de memoria CFexpress Type A (VPG200 o superior) ● SDXC V90 o superior
XAVC S-I HD	222 Mbps	<ul style="list-style-type: none"> ● Tarjeta de memoria CFexpress Type A (VPG200 o superior) ● SDXC V90 o superior

Para la toma de imágenes en movimiento a Cámara lenta + rápid.

Los formatos de archivo y tarjetas de memoria compatibles son los siguientes.

En grabación a cámara lenta, la velocidad de bits de grabación es mayor que la usual. Es posible que necesite una tarjeta de memoria en la que se pueda escribir a mayor velocidad.

La toma de película a cámara lenta y cámara rápida no está disponible con [XAVC HS 8K].

 Formato archivo	Máxima velocidad de bits grabable cuando se graba	Tarjeta de memoria admitida
XAVC HS 4K	500 Mbps	<ul style="list-style-type: none"> Tarjeta de memoria CFexpress Type A (VPG200 o superior) SDXC V60 o superior *1
XAVC S 4K	560 Mbps	<ul style="list-style-type: none"> Tarjeta de memoria CFexpress Type A (VPG200 o superior) SDXC V60 o superior *1
XAVC S HD	500 Mbps	<ul style="list-style-type: none"> Tarjeta de memoria CFexpress Type A (VPG200 o superior) SDXC V60 o superior *2
XAVC S-I 4K	1 200 Mbps	<ul style="list-style-type: none"> Tarjeta de memoria CFexpress Type A (VPG200 o superior) SDXC V90 o superior *3
XAVC S-I HD	890 Mbps	<ul style="list-style-type: none"> Tarjeta de memoria CFexpress Type A (VPG200 o superior) SDXC V90 o superior *4

*1 Cuando [S&Q Veloc transmisión] esté establecido en [120fps]/[100fps], es posible que se requiera V90.

*2 Cuando [S&Q Veloc transmisión] esté establecido en [240fps]/[200fps], es posible que se requiera V90.

*3 Para la grabación a cámara lenta, se requiere una tarjeta de memoria CFexpress Type A (VPG200 o superior).

*4 Cuando [S&Q Veloc transmisión] esté establecido en [240fps]/[200fps], se requiere una tarjeta de memoria CFexpress Type A (VPG200 o superior).

Sugerencia

- Cuando la velocidad de bits de grabación es de 200 Mbps, también puede grabar utilizando una tarjeta SDXC (U3/V30).

Nota

- Para la grabación proxy, es posible que se requiera una tarjeta de memoria más rápida.
- No se pueden utilizar tarjetas de memoria CFexpress Type B.
- Cuando se utiliza una tarjeta de memoria SDHC para grabar películas durante periodos prolongados, las películas grabadas se dividen en archivos de 4 GB de tamaño.
- Cuando grabe una película en tarjetas de memoria en ambas ranuras 1 y 2, inserte dos tarjetas de memoria con el mismo sistema de archivo. Las películas no se pueden grabar simultáneamente cuando se utiliza una combinación de sistema de archivo exFAT y sistema de archivo FAT32.

Tarjeta de memoria	Sistema de archivo
Tarjeta de memoria CFexpress Type A, tarjeta de memoria SDXC	exFAT

Tarjeta de memoria	Sistema de archivo
Tarjeta de memoria SDHC	FAT32

- Cargue suficientemente la batería antes de intentar recuperar archivos de base de datos de la tarjeta de memoria.

Tema relacionado

- [Notas sobre la tarjeta de memoria](#)
- [Número de imágenes grabables](#)
- [Tiempos de película grabables](#)
- [Aj. cám. len+ráp](#)

TP1001360334

5-060-285-41(1) Copyright 2024 Sony Corporation

Inserción/extracción de una tarjeta de memoria

Explica cómo insertar una tarjeta de memoria (se vende por separado) en la cámara. Puede utilizar tarjetas de memoria CFexpress Type A y tarjetas de memoria SD con esta cámara.

1 Deslice el interruptor de la cubierta de la tarjeta de memoria para abrir la tapa.

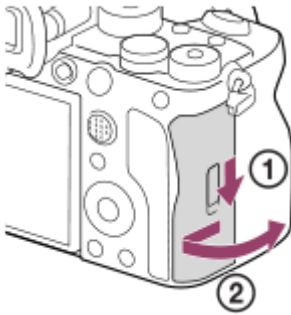

2 Inserte la tarjeta de memoria en la ranura 1.



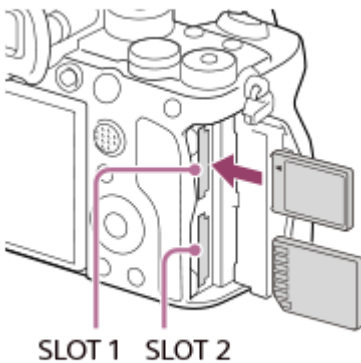



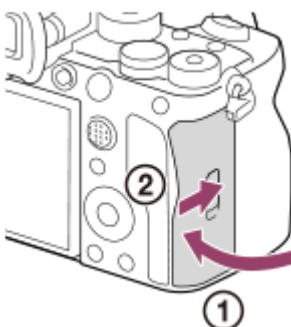

- Cuando utilice dos tarjetas de memoria, inserte la segunda en la ranura 2.
- Ambas ranuras 1 y 2 admiten tarjetas de memoria CFexpress Type A y tarjetas de memoria SD.
- En los ajustes predeterminados, las imágenes se graban en la tarjeta de memoria de la ranura 1.
- Inserte una tarjeta de memoria CFexpress Type A con la etiqueta orientada hacia el monitor y una tarjeta de memoria SD con el terminal orientado hacia el monitor. Inserte la tarjeta hasta que encaje en su sitio con un clic.



3 Cierre la tapa.



Sugerencia

- Cuando utilice una tarjeta de memoria por primera vez con la cámara, se recomienda que formatee la tarjeta en la cámara para obtener un rendimiento más estable de la tarjeta de memoria.
- Puede cambiar la ranura de tarjeta de memoria para grabar seleccionando MENU →  (Toma) → [Soporte] → [ Ajust soport grab] → [ Soporte de grab.] o [ Soporte de grab.]. La ranura 1 se utiliza en los ajustes predeterminados.
- Para grabar la misma imagen en dos tarjetas de memoria al mismo tiempo o para ordenar las imágenes grabadas en dos ranuras de tarjeta de memoria según el tipo de imagen (imagen fija/película), seleccione MENU →  (Toma) → [Soporte] → [ Ajust soport grab] y, a continuación, cambie los ajustes de [ Soporte de grab.] o [ Soporte de grab.].

Para retirar la tarjeta de memoria

Abra la tapa de la tarjeta de memoria y asegúrese de que la luz de acceso **(A)** no está encendida, después empuje la tarjeta de memoria ligeramente hacia dentro una vez para retirarla.

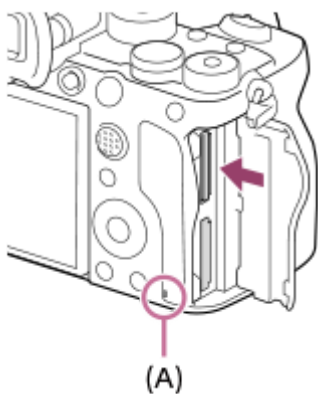

Tema relacionado

- [Tarjetas de memoria que se pueden utilizar](#)
- [Notas sobre la tarjeta de memoria](#)
- [Formatear](#)
- [Ajust soport grab \(imagen fija/película\): Soporte de grab. \(imagen fija\)](#)
- [Ajust soport grab \(imagen fija/película\): Soporte de grab. \(película\)](#)

TP1001360333

Colocación/desmontaje de un objetivo

Apague la cámara antes de colocar o retirar el objetivo.

- 1 Retire la tapa de caja (A) de la cámara y la tapa trasera del objetivo (B) de la parte trasera del objetivo.

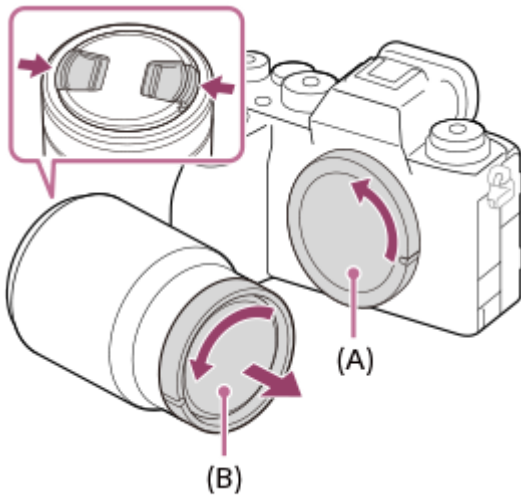

- Se recomienda que coloque la tapa delantera de objetivo después de hacer una toma.

- 2 Monte el objetivo alineando las dos marcas de índice blancas (índices de montaje) del objetivo y la cámara.

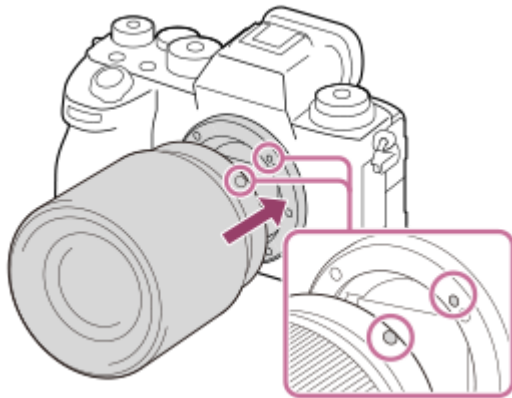

- Sujete la cámara con la montura de objetivo orientada hacia abajo para evitar que entre polvo y suciedad en la cámara.

- 3 Mientras empuja el objetivo ligeramente hacia la cámara, gírelo despacio en la dirección de la flecha hasta que produzca un chasquido en posición bloqueada.



- Asegúrese de sujetar el objetivo en línea recta cuando lo coloque.

Para retirar el objetivo

Siga pulsando el botón de liberación del objetivo **(A)** y gire el objetivo en la dirección de la flecha hasta que se pare. Después de retirar el objetivo, coloque la tapa de caja en la cámara y las tapas de objetivo en las partes delantera y trasera del objetivo para evitar que entre polvo y suciedad en la cámara y el objetivo.

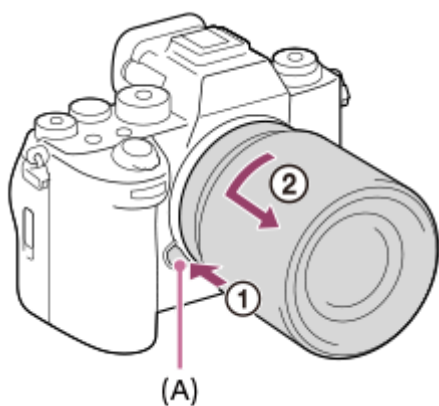

Parasol del objetivo

Se recomienda utilizar el parasol del objetivo para evitar que la luz fuera del cuadro de la toma afecte a la imagen. Coloque el parasol del objetivo de forma que los índices del objetivo y del parasol del objetivo estén alineados. (Es posible que en algunos objetivos no haya índice del parasol del objetivo.)

Nota

- Cuando coloque/retire el objetivo, hágalo rápidamente en un lugar libre de polvo.
- No pulse el botón de liberación del objetivo cuando coloque un objetivo.
- No utilice fuerza cuando coloque un objetivo.
- El adaptador de montura de objetivo (se vende por separado) se requiere para utilizar un objetivo de montura A (se vende por separado). Cuando utilice el adaptador de montura de objetivo, consulte el manual de instrucciones suministrado con el adaptador de montura de objetivo.
- Si quiere tomar imágenes de fotograma completo, utilice un objetivo compatible con tamaño de fotograma completo.
- Cuando utilice un objetivo con receptáculo para trípode, coloque un trípode en el receptáculo para trípode del objetivo para ayudar a equilibrar el peso del objetivo.
- Cuando transporte la cámara con un objetivo colocado, sujete firmemente la cámara y el objetivo.
- No sujete la parte del objetivo que está extendida para ajustar el zoom o el enfoque.
- Coloque el parasol del objetivo debidamente. De lo contrario, el parasol del objetivo podrá no tener ningún efecto o podrá ser reflejado parcialmente en la imagen.

- Retire el parasol del objetivo cuando utilice el flash porque el parasol del objetivo bloqueará la luz del flash y podrá aparecer como sombra en la imagen.

Tema relacionado

- [Adaptador de montura de objetivo](#)

TP1001360318

5-060-285-41(1) Copyright 2024 Sony Corporation

Cámara Digital de Lentes Intercambiables
ILCE-1 α1 Ver.2 o posterior



Realización de la configuración inicial de la cámara

Estableciendo una conexión Bluetooth (emparejamiento) entre la cámara y un smartphone, y utilizando la aplicación Creators' App del smartphone, puede realizar los ajustes iniciales de la cámara, tales como los ajustes de fecha y hora, desde el smartphone. Instale Creators' App desde la tienda de aplicaciones de su smartphone. Si la aplicación ya está instalada, asegúrese de actualizarla a la versión más reciente.

También puede instalar Creators' App escaneando el QR Code que se muestra en la pantalla de la cámara utilizando su smartphone.

Para obtener más detalles sobre Creators' App, consulte el sitio web siguiente.

<https://www.sony.net/ca/>

- 1 **Ajuste el interruptor ON/OFF (alimentación) a "ON" para encender la cámara.**
- 2 **Seleccione el idioma deseado, y después pulse el centro de la rueda de control.**
- 3 **Siga las instrucciones en la pantalla de la cámara para conectar la cámara con su smartphone.**
 - Inicie Creators' App en su smartphone para conectar la cámara al smartphone.
 - Si no conecta un smartphone, aparecerá la pantalla de ajuste de área/fecha/hora.
 - Para conectar un smartphone a la cámara después de la configuración inicial, seleccione MENU →  (Red) → [ Conex./t. rem.] → [Conex. smartphone].
- 4 **Realice la configuración inicial de la cámara en la pantalla Creators' App.**
 - Siga las instrucciones en la pantalla para completar los elementos siguientes.
 - Área/Fecha/Hora
 - Temp. APAGA auto
 - Nombre del dispositivo

Estos ajustes pueden cambiarse posteriormente desde el menú de la cámara.

Sobre el mantenimiento de la fecha y la hora

Esta cámara tiene una batería interna recargable de respaldo para mantener la fecha y la hora y otros ajustes independientemente de si la alimentación está conectada o desconectada, o de si la batería está cargada o descargada. Para cargar la batería interna de respaldo, inserte una batería cargada en la cámara y deje el producto durante 24 horas o más con la alimentación desconectada.

Si el reloj se restaura cada vez que se carga la batería, es posible que la batería interna recargable de respaldo esté gastada. Consulte con la oficina de servicio local.

Sugerencia

- Conectando la cámara y un smartphone a través de la función Bluetooth, puede operar la cámara utilizando el smartphone y transferir imágenes desde la cámara al smartphone.

Nota

- Si cancela el ajuste de la fecha y la hora a medias, cada vez que encienda la cámara aparecerá la pantalla de ajuste para la fecha y la hora.

- El reloj incorporado de la cámara puede mostrar errores de tiempo. Ajuste la hora a intervalos regulares.

Tema relacionado

- [Emparejamiento de la cámara con un smartphone \(Conex. smartphone\)](#)
- [Aj. área/fecha/hora](#)
- [Temp. APAGA auto](#)
- [Edit. Nombre Dispos.](#)

TP1001371135

5-060-285-41(1) Copyright 2024 Sony Corporation

Cámara Digital de Lentes Intercambiables
ILCE-1 α1 Ver.2 o posterior

Confirmación antes de la toma

Esta sección introduce ajustes y funciones útiles que debe saber cuando utiliza la cámara. Se recomienda confirmar estos ajustes y funciones antes de utilizar la cámara.

En cada nombre de elemento que aparece a continuación, puede saltar a la página que explica las funciones respectivas.

Preparación de una tarjeta de memoria para utilizar con esta cámara

- [Formatear](#)
- [Recuper. BD imág \(imagen fija/película\)](#)

Selección de una tarjeta de memoria para grabar

- [Ajust soport grab \(imagen fija/película\): Soporte de grab. \(imagen fija\)](#)
- [Ajust soport grab \(imagen fija/película\): Soporte de grab. \(película\)](#)
- [Ajust soport grab \(imagen fija/película\): Conmut. auto soport.](#)

Prevención de fallos accidentales en la inserción de una tarjeta de memoria

- [Liberar sin tarj. mem.](#)

Selección de una tarjeta de memoria para la reproducción

- [Aj. repr. var. soport.](#)

Configuración de si se emiten o no los sonidos de funcionamiento de la cámara

- [Señales audio](#)

Facilitar la comprobación de si la cámara está en modo de espera o de grabación cuando está ajustada en un modo de película

- [Vis. resalt dur GR.](#)

Restablecimiento de ajustes de toma de imagen o restablecimiento de todos los ajustes de la cámara

- [Restablecer ajuste](#)

TP1001367612

Cámara Digital de Lentes Intercambiables
ILCE-1 α1 Ver.2 o posterior

Toma de imágenes fijas (Auto. inteligente)

Esta sección describe cómo tomar imágenes fijas en el modo [Auto. inteligente]. En el modo [Auto. inteligente], la cámara enfoca y determina automáticamente la exposición en función de las condiciones de la toma.

- 1 **Ajuste el dial de modo a **AUTO** (Modo automático).**

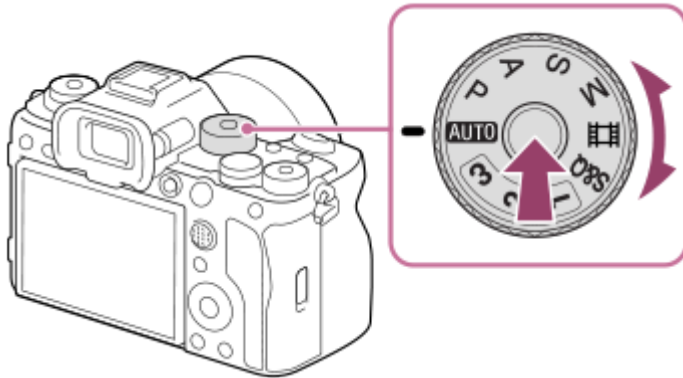

El modo de toma se ajustará a **i** (Auto. inteligente).

- Gire el dial de modo mientras pulsa el botón de liberación del bloqueo del dial de modo del centro del dial de modo.

- 2 **Ajuste el ángulo del monitor, y sujete la cámara. O mire a través del visor y sujete la cámara.**

- 3 **Cuando hay montado un lente de zoom, amplíe imágenes girando el anillo de zoom.**

- 4 **Pulse el botón disparador hasta la mitad para enfocar.**

Cuando la imagen está enfocada, suena un pitido y el indicador (●, etc.) se ilumina.

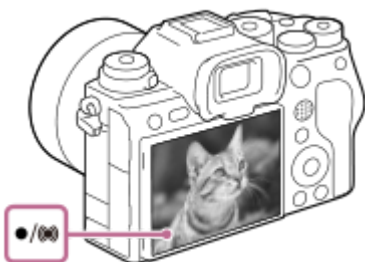

- 5 **Pulse el botón del disparador a fondo.**

Para realizar tomas con los iconos de función táctil

Para realizar tomas también puede tocar un icono en la pantalla en lugar de pulsar el botón disparador. Deslice el dedo hacia la izquierda o hacia la derecha en el monitor para visualizar los iconos de función táctil y, a continuación, toque el icono (obturador). Puede ver la imagen capturada tocando el icono (cambiar a la pantalla de reproducción). Para más detalles sobre cómo visualizar los iconos de función táctil, consulte ["Iconos de función táctil"](#).

Para seleccionar el modo de enfoque usted mismo (modo de enfoque/área de enfoque)

Girar el dial de modo de enfoque, tal como seleccionar AF-S (AF toma sencilla) para paisajes o motivos fijos y seleccionar AF-C (AF continuo) para motivos en movimiento, facilita el enfoque del motivo deseado. También puede especificar la posición de enfoque y el rango utilizando [ Área de enfoque].

Toma de imágenes mientras se enfoca en ojos humanos

La función [ Prior. cara/oj. AF] de [AF en cara/ojos] está habilitada en los ajustes predeterminados, por lo que puede utilizar la función AF en los ojos inmediatamente.

Para tomar imágenes con el enfoque bloqueado en el motivo deseado (Bloqueo del enfoque)

Cuando se enfoca el motivo, el enfoque se bloquea mientras el botón disparador se pulsa hasta la mitad. Cambie a la composición deseada y pulse el botón disparador a fondo para tomar la imagen.

- Puede bloquear el enfoque en motivos que no se mueven. Ajuste el dial de modo de enfoque en AF-S (AF toma sencilla).
- Ajustar [ Área de enfoque] en [Fijo al centro] facilita el enfoque de motivos ubicados en el centro de la pantalla.

Sugerencia

- Cuando el producto no puede enfocar automáticamente, el indicador de enfoque parpadea y no suena el pitido. Reacomode la toma o cambie el ajuste del modo o el área de enfoque. En el modo [AF continuo], se ilumina  (indicador de enfoque) y el pitido que indica que se ha conseguido enfocar no suena.

Nota

- Después de la toma aparece un icono indicando que los datos se están escribiendo. No retire la tarjeta de memoria mientras el icono está visualizado. Si lo hace, evitará que las imágenes se graben normalmente.

Tema relacionado

- [Selección del método de enfoque \(Modo de enfoque\)](#)
- [Selección del área de enfoque \(Área de enfoque\)](#)
- [Reproducción de imágenes fijas](#)
- [Rev.automática \(imagen fija\)](#)

TP1001360328

Toma de películas

Puede ajustar el formato y la exposición de grabación y grabar películas utilizando los elementos de menú exclusivos para películas.

- 1 **Ajuste el dial de modo a  (Película).**

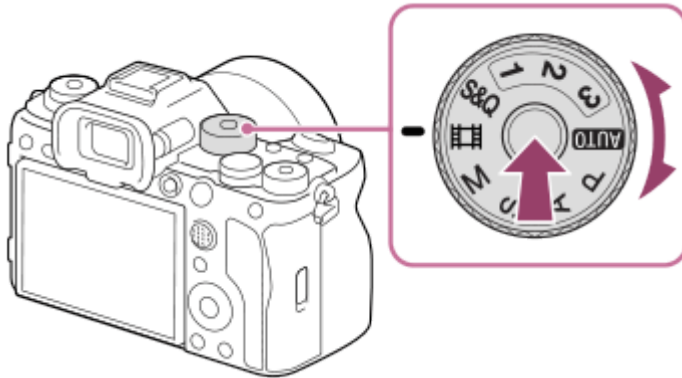

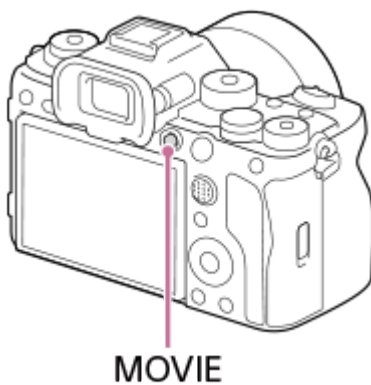

- Gire el dial de modo mientras pulsa el botón de liberación del bloqueo del dial de modo del centro del dial de modo.

- 2 **Pulse el botón **MOVIE** (Película) para comenzar a grabar.**



- 3 **Pulse el botón **MOVIE** de nuevo para detener la grabación.**

Para realizar tomas con los iconos de función táctil

Para comenzar a realizar tomas también puede tocar un icono en la pantalla en lugar de pulsar el botón MOVIE (película). Deslice el dedo hacia la izquierda o hacia la derecha en el monitor para visualizar los iconos de función táctil y, a continuación, toque el icono  (iniciar grabación). Puede ver la imagen capturada tocando el icono  (cambiar a la pantalla de reproducción).

Para más detalles sobre cómo visualizar los iconos de función táctil, consulte ["Iconos de función táctil"](#).

Para seleccionar el formato de grabación (Formato archivo)

La resolución y el grado de compatibilidad varían en función del formato de grabación (XAVC HS 8K/XAVC HS 4K/XAVC S 4K/XAVC S HD/XAVC S-I 4K/XAVC S-I HD). Seleccione el formato de acuerdo con el propósito de la película que se

va a tomar.

Para seleccionar la frecuencia de fotogramas o la calidad de imagen (Ajustes de vídeo)

La frecuencia de fotogramas determina la fluidez de movimiento en las películas. ([ Ajustes de vídeo] → [Vel. transm. grab.]

La calidad de imagen cambia con la velocidad de bits. ([ Ajustes de vídeo] → [Grabar ajuste])

Si la velocidad de bits es alta, la cantidad de información aumentará y podrá tomar películas de alta calidad. Sin embargo, esto dará como resultado un mayor volumen de datos.

Seleccione la frecuencia de fotogramas y la velocidad de bits de acuerdo con sus preferencias y propósitos.

Para ajustar la exposición (T. ctrl Exposición/Modo de exposición)

Cuando [T. ctrl Exposición] está ajustado a [Modo P/A/S/M], seleccione el modo de exposición utilizando la combinación de tiempo de exposición y valor de apertura de la misma forma que cuando se toma una imagen fija.

Cuando [T. ctrl Exposición] está ajustado en [M. Exposición fl.], puede ajustar el tiempo de exposición, el valor de apertura y la sensibilidad ISO automáticamente o manualmente.

Para seleccionar el método de enfoque (modo de enfoque/área de enfoque)

Use el dial de modo de enfoque para seleccionar AF-C (AF continuo) o MF (Enfoque man.). Puede especificar el área de enfoque ajustando [ Área de enfoque].

Incluso durante la toma con enfoque manual, puede cambiar temporalmente al enfoque automático de la forma siguiente.

- Pulse la tecla personalizada a la que se ha asignado [AF activado], o pulse el botón disparador hasta la mitad.
- Pulse la tecla personalizada a la que se ha asignado [AF en los ojos].
- Toque el motivo en el monitor. (Cuando [Func. táctil dur. toma], en [Pantalla de toma], está ajustado en [Enfoque táctil] o [Seguimient. táct.]

Para grabar audio de película en 4 canales

Conecte un accesorio Sony genuino que admita grabación de audio de 4 canales y 24 bits a la zapata de interfaz múltiple de la cámara.

Sugerencia

- Puede asignar la función de iniciar/detener la grabación de película a la tecla que prefiera.
- Puede enfocar rápidamente mientras toma películas pulsando el botón disparador hasta la mitad. (Es posible que el sonido de la operación de enfoque automático se grabe en algunos casos).
- Puede cambiar los ajustes para la sensibilidad ISO, la compensación de exposición, y el área de enfoque mientras toma películas.
- Es posible que se grabe el sonido de la cámara y del objetivo en funcionamiento durante la grabación de película. Para evitar que se graben sonidos, ajuste [Grabación de sonido] a [Desactivar].
- Para evitar que el sonido de operación del anillo de zoom se grabe cuando se utiliza un lente de zoom, se recomienda grabar películas utilizando la palanca de zoom del objetivo. Cuando mueva la palanca de zoom del lente, tenga cuidado de no voltear la palanca.
- Cuando [Temp. APAGA auto] está ajustado en [Alto], la cámara puede continuar grabando película incluso cuando la temperatura de la cámara llegue a ser alta.

Nota

- Después de la toma aparece un icono indicando que los datos se están escribiendo. No retire la tarjeta de memoria mientras el icono está visualizado.
- No se puede iniciar la grabación de una película mientras se escriben datos. Espere hasta que se haya completado la escritura de datos y se muestre "STBY" antes de grabar una película.

- Si aparece el icono  (aviso de calentamiento), la temperatura de la cámara ha subido. Desconecte la alimentación, enfríe la cámara y espere hasta que esté lista para realizar nuevas tomas.
- La temperatura de la cámara tiende a subir cuando se toman películas continuamente, y es posible que sienta que la cámara está caliente. Esto no es un malfuncionamiento. Además, puede aparecer [Calentamiento de cámara. Dejar que se enfríe.]. En tales casos, desconecte la alimentación, enfríe la cámara y espere hasta que esté lista para realizar nuevas tomas.
- Para el tiempo de toma continua de una grabación de película, consulte "[Tiempos de película grabables](#)". Cuando termine la grabación de película, puede grabar otra película pulsando el botón MOVIE otra vez. Es posible que la grabación se detenga para proteger el producto, dependiendo de la temperatura del producto o de la batería.
- No se pueden capturar imágenes fijas durante la grabación de películas.

Tema relacionado



- [Formato archivo \(película\)](#)
- [Ajustes de vídeo \(película\)](#)
- [T. ctrl Exposición](#)
- [Vídeo: Modo de exposic.](#)
- [Selección del método de enfoque \(Modo de enfoque\)](#)
- [Selección del área de enfoque \(Área de enfoque\)](#)
- [Sonido zapata](#)
- [Asignación de funciones utilizadas con frecuencia a botones y diales \(Ajuste t. pers./dial\)](#)
- [REC bot. disparad. \(película\)](#)
- [Grabación de sonido](#)
- [Tiempos de película grabables](#)



TP1001328813

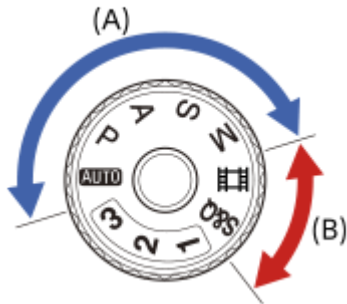

Búsqueda de funciones desde MENU

Los elementos de MENU visualizados varían dependiendo de la posición del dial de modo. En la tabla de abajo, los modos en los que se visualiza cada elemento de MENU se indican mediante los iconos de imagen fija/película.



  : El elemento de menú se visualiza cuando la posición del dial de modo está ajustada en los modos de toma de imagen fija (A).

  : El elemento de menú se visualiza cuando la posición del dial de modo está ajustada en los modos de grabación de película (B).















































  : El elemento de menú se visualiza cuando la posición del dial de modo está ajustada en los modos de toma de imagen fija (A) o en los modos de grabación de película (B).

- Cuando el dial de modo esté ajustado en 1, 2 o 3 (**MR** Recup. ajust. cám.), los elementos de menú visualizados vendrán determinados por el modo registrado en cada número de registro.



































Ficha (Principal)

Los ajustes de la toma se visualizan en una lista. Para más detalles, consulte "[Menú principal \(lista de ajustes de toma\)](#)".

Ficha / (Toma)

































Grupos		Elementos de menú
Calid. img/grab.		Conm JPEG/HEIF
		Ajustes calidad img:  Formato archivo
		Ajustes calidad img: Tipo archivo RAW
		Ajustes calidad img: Calidad JPEG
		Ajustes calidad img: Calidad HEIF
		Ajustes calidad img: Tamañ img JPEG
		Ajustes calidad img: Tamaño img HEIF
		Relación aspecto
		 Formato archivo
		 Ajustes de vídeo
		 S&Q Aj. cám. len+ráp
		 Px Ajustes proxy
		 APS-C S35 Toma
		RR exposic. larga
		RR ISO Alta
		Imágenes fij. HLG
		Rango color
		 Compens. objetiv.
	Soporte	
		 Ajust soport grab:  Soporte de grab.
		 Ajust soport grab:  Soporte de grab.
		 Ajust soport grab: Conmut. auto soport.
		 Recuper. BD imág
		 Ver info soporte
Archivo		Aj. archiv./carpet.
		Selec. carpeta grab.
		Carpeta nueva
		Información IPTC
		Inform. de copyright
		 Inscrib. núm. serie
		Ajustes archivo

Grupos		Elementos de menú
Modo de toma		Modo de exposic.
		S&Q Modo de exposic.
		T. ctrl Exposición
		MR Recup. ajust. cám.
		MR Mem. ajustes cám
		MR Sel. el soporte
		Reg ajuste toma pers
Modo de manejo		Veloc. capt. cont.
		Tipo autodisparador
		Ajustes de Variación
		Func. capt. interv.
		Toma múlti despl píx
Obturad./silenc.		 Aj. modo silenc.
		Tipo de obturador
		 Liber. sin objetivo
		Liberar sin tarj. mem.
		Ajust. sin parpadeo
Grabac. sonido		Grabación de sonido
		Nivel grabac. audio
		Tiempo Salid. Audio
		Reducc. ruido viento
		ni Sonido zapata
TC/UB		Time Code Preset
		User Bit Preset
		Time Code Format
		Time Code Run
		Time Code Make
		User Bit Time Rec

Grupos		Elementos de menú
Estabiliz. de img		 SteadyShot
		 SteadyShot
		 Adaptac. SteadyS.
		 (()) Distanc. focal
Zoom		 Zoom
		 Rango del Zoom
		 Tecla pers. vel. z.
		 Vel. zoom remota
Visualizac. toma		 Vis. lín. cuadrícul.
		 Tipo lín. cuadríc.
		Ajust. vis. en directo
		Vis. resalt dur GR.
Visual. marcador		 Marcador aspecto
		Tipo marc. aspecto
		Nivel marc. aspecto
		Visual. marcador
		Marcador central
		 Marcador aspecto
		Zona seguridad
		Guía de encuadre

Ficha (Exposición/color)

Grupos		Elementos de menú
Exposición		Auto obtur. lento
		 ISO
		 Límite rango ISO
		ISO AUTO VO mín.
		Aj. c. aut./manual
Compens. expos.		 Compensar exp.
		 Restabl. comp. EV
		 Paso exposición
		 Ajuste estándar exp.

Grupos		Elementos de menú
Medición		 Modo medición
		 Cara en multimed.
		 Punto med. punt.
		AEL con obturad.
Flash		Modo flash
		Compensac. flash
		Ajust.comp.exp.
		Flash inalámbrico
		PriorVelSincFlash
		Reducción ojos rojos
		Ajustes flash externo
		Reg. ajust toma flash
Balance blancos		 Balance blanco
		 Ajuste prior AWB
		Bloq.AWB dispar.
		WB sin vibracion.
		 Tam cuad cap WB
Color/tono		 Opt. gama diná.
		 Aspecto creativo
		 Perfil de imagen
Visualizac. cebra		 Visualizac. cebra
		 Nivel de cebra

Ficha AF_{MF} (Enfoque)

Grupos	 	Elementos de menú
AF/MF	 	Ajuste prior en AF-S
	 	Ajuste prior en AF-C
	 	Sens. Seguim. AF
	 	Iluminador AF
	 	Manejo abertura AF
	 	Enfoq/zoom predet
	 	AF c/obturador
	 	Pre-AF
	 	Vel. transición AF
	 	S. camb motiv. AF
	 	Ayuda de AF
Área de enfoque	 	 Área de enfoque
	 	 Lím. área enfoque
	 	Conm.áreaAF V/H
	 	 Col. cuadro enfoq.
	 	Registro área AF
	 	Borr. área AF reg,
	 	Desact. Aut. Área AF
	 	Vis. área dur seguim.
	 	Visual. área AF-C
	 	Área detección fase
	 	 Circ. punto enfoq.
	 	 Cant mov cdro AF
AF en cara/ojos	 	 Prior. cara/oj. AF
	 	 Det. mot. cara/oj.
	 	 Aj. conm mot. det
	 	 Selecc. ojo d./izq.
	 	 Vis. cuadro c./oj.
	 	Registro de rostros
	 	 Prior. rostros reg.























Grupos		Elementos de menú
Asistencia enfoq.		Amplif. autom. MF
		Amplific. enfoque
		 Tiemp. aum. enf.
		 Aum. inic. enfoq.
		AF en ampl. enfoque
		 Aum. inic. enfoq.
Visualiz. resalte		 Visualizac. resalte
		 Nivel de resalte
		 Color de resalte

Ficha  (Reproducc.)

Grupos		Elementos de menú
Objet. de reprodu.		Aj. repr. var. soport.
		Aj. visualiz. var. sop.
		Cond. filtro reprodu.
		Orden de imágenes
Aumento		 Aumentar
		 Aum. aumento inic
		 Aum. posic. inicial
Selección/nota		Proteger
		Valoración
		Ajust. val.(tecl. pers)
		Nota de voz
		Vol. repr. notas voz
Borrar		Borrar
		 Borrar puls. 2 vec.
		Confirm.Borrar
Editar		Recortar
		Rotar
		Copiar
		Toma fotográfica
		 Conm JPEG/HEIF

Grupos		Elementos de menú
Visualización		Repr. cont.  interv.
		Veloc. repr.  interv
		Diapositivas
Opción reprod.		Índice imágenes
		Mostrar como grupo
		Rotación visualizac.
		 Vis. cuadro enfoq.
		 Visual. marc. asp.
		Visual. img h especific.
		Ajuste salto imagen

Ficha (Red)

Grupos		Elementos de menú
 Conex./t. rem.		Conex. smartphone
		Función toma remota
		 Sel. en cám. y env.
		 Rest. estado transf
		 Conex. dur. APAG.
		Ajuste toma remota
Transferenc. FTP		Func. transfer. FTP
Transmitir		 Transm. por USB
Creators' Cloud		Conexión a nube
		Información de nube
Wi-Fi		Conectar por Wi-Fi
		WPS Push
		Conf. punto acceso
		Banda de frec. Wi-Fi *
		Muestra info Wi-Fi
		Rest. SSID/Cntrsñ







Grupos		Elementos de menú
Bluetooth		Función Bluetooth
		Emparejamiento
		Gest. disp. emparej.
		M. a dist. Bluetooth
		Mostr. direcc. dispos
LAN con cable		Con. LAN con cable
		LAN Ajuste direcc. IP
		Muestra info LAN cbl
Conex. compartida		Conex. compartida
		Desc conex. compart
Opción de red		Modo avión
		Edit. Nombre Dispos.
		Import. certific. raíz
		Ajust. autent. acceso
		Info. autent. acceso
		Seguridad (IPsec)
		Restablecer conf. red

* Para algunos modelos solamente

Ficha (Ajustes)

Grupos		Elementos de menú
Área/fecha		 Idioma
		Aj. área/fecha/hora
		Selector NTSC/PAL
Rest/guard ajust		Restablecer ajuste
		Guard./carg. ajustes

Grupos	 	Elementos de menú
Personal. operac.	 	 Ajuste t. pers./dial
	 	 Ajuste t. pers./dial
	 	 Aj. Tecla person.
	 	 Ajustes menú Fn
	 	 Ajustes menú Fn
	 	Ajust dif imgs fij/vid
	 	Aj. DISP (vis. pant.)
	 	 REC bot. disparad.
	 	Rotación anillo zoom
Personalizar dial	 	 Ajuste t. pers./dial
	 	 Ajuste t. pers./dial
	 	Ajustes de Mi dial
	 	Rotación de Av/Tv
	 	Anillo func.(objetiv.)
	 	Bloq. part. funcional.
Operación táctil	 	Operación táctil
	 	Pantall./almoh. táctil
	 	Ajust. pantalla táctil
	 	Ajust. almohad.táctil
	 	Sensibilidad táctil
Visor/monitor	 	Sel. visor/monitor
	 	Brillo de monitor
	 	Brillo del visor
	 	Temper. color visor
	 	Aumento del visor
	 	 Calidad visual
	 	 Vel. transm. visor

Grupos		Elementos de menú
Opción de visual.		Ajust. visual. TC/UB
		Asist. visual. Gamma
		T.asist. vis. Gamma
		 Visual. inicio capt.
		 Vis. temporiz capt
		 Visual. tomas rest.
		 Rev.automática
Opc. ajuste enrg.		 DESACT mon. aut.
		Hora inic. ahor. ener.
		Temp. APAGA auto
Opción sonido		Vol. reprod./monit.
		 Monit. sonido 4ch
		Señales audio
USB		Modo conexión USB
		Ajuste USB LUN
		Alimentación USB
Salida externa		 Resolución HDMI
		 Aj. salida HDMI
		Mostrar infor. HDMI
		CTRL.POR HDMI
Opción ajustes		Modo luz de vídeo
		Mando a distancia IR
		Función antipolvo
		Asign. auto. píxeles
		Asignación píxeles
		Versión
		Mostr. núm. de serie

Ficha ☆ (Mi Menú)

Grupos		Elementos de menú
Ajuste Mi Menú		Añadir elemento
		Ordenar elemento
		Borrar un elemento
		Borrar una página
		Borrar todo
		Mostrar de Mi Menú

Nota

- El orden en el que se muestran las fichas del menú difiere de la visualización real.

TP1001547834

Cámara Digital de Lentes Intercambiables
ILCE-1 α1 Ver.2 o posterior

Contenido de este capítulo

La tabla de contenido siguiente enumera las características descritas en este capítulo ("Utilización de las funciones de toma de imágenes"). Desde cada nombre de elemento, puede saltar a la página que describe las funciones respectivas.

Selección de un modo de toma

- [Auto. inteligente](#)
- [Programa auto.](#)
- [Priorid. abertura](#)
- [Pr. tiempo expo.](#)
- [Exposic. manual](#)
- [Toma Bulb](#)
- [T. ctrl Exposición](#)
- [Aj. c. aut./manual](#)
- [Vídeo: Modo de exposic.](#)
- [Cám. lenta + ráp: Modo de exposic.](#)

Enfoque

- [Selección del método de enfoque \(Modo de enfoque\)](#)
- [Selección del área de enfoque \(Área de enfoque\)](#)
- [Seguimiento del motivo \(función de seguimiento\)](#)
- [Enfoque man.](#)
- [Enfoque manual directo \(Enf. manual dir.\)](#)

AF de cara/ojo

- [Enfoque en ojos humanos](#)
- [Prior. cara/oj. AF \(imagen fija/película\)](#)
- [Det. mot. cara/oj. \(imagen fija/película\)](#)
- [Aj. conm mot. det \(imagen fija/película\)](#)
- [Selecc. ojo d./izq. \(imagen fija/película\)](#)
- [Vis. cuadro c./oj. \(imagen fija/película\)](#)
- [Registro de rostros](#)
- [Prior. rostros reg. \(imagen fija/película\)](#)

Utilización de las funciones de enfoque

- [Estándar de enfoque](#)
- [Ajuste del área de enfoque conforme a la orientación de la cámara \(horizontal/vertical\) \(Conm.áreaAF V/H\)](#)
- [Registro del área de enfoque actual \(Registro área AF\)](#)
- [Borrado de un área AF registrada \(Borr. área AF reg.\)](#)
- [Lím. área enfoque \(imagen fija/película\)](#)
- [Circ. punto enfoq. \(imagen fija/película\)](#)
- [Cant mov cdro AF \(imagen fija/película\)](#)
- [Col. cuadro enfoq. \(imagen fija/película\)](#)
- [Desact. Aut. Área AF](#)
- [Vis. área dur seguim.](#)
- [Visual. área AF-C](#)
- [Área detección fase](#)
- [Sens. Seguim. AF](#)
- [Vel. transición AF](#)
- [S. camb motiv. AF](#)

- Ayuda de AF
- Selector AF/MF
- AF c/obturador
- AF activado
- Retención enfoque
- Pre-AF
- Ajuste prior en AF-S
- Ajuste prior en AF-C
- Iluminador AF
- Manejo abertura AF
- Enfoq/zoom predet
- AF en ampl. enfoq
- Amplif. autom. MF
- Amplific. enfoque
- Tiemp. aum. enf. (imagen fija/película)
- Aum. inic. enfoq. (imagen fija)
- Aum. inic. enfoq. (película)
- Visualiz. resalte

Ajuste de los modos de exposición/medición

- Compensar exp. (imagen fija/película)
- Visualización de histograma
- Restabl. comp. EV (imagen fija/película)
- Paso exposición (imagen fija/película)
- Ajuste estándar. exp. (imagen fija/película)
- Opt. gama diná. (imagen fija/película)
- Modo medición (imagen fija/película)
- Cara en multimed. (imagen fija/película)
- Punto med. punt. (imagen fija/película)
- Bloqueo AE
- AEL con obturad.
- Auto obtur. lento
- Visualizac. cebra

Selección de la sensibilidad ISO

- ISO (imagen fija/película)
- Límite rango ISO (imagen fija/película)
- ISO AUTO VO mín.

Balance blanco

- Balance blanco (imagen fija/película)
- Captura de un color blanco estándar para ajustar el balance blanco (balance blanco personalizado)
- Tam cuad cap WB (imagen fija/película)
- Ajuste prior AWB (imagen fija/película)
- Bloq.AWB dispar.
- WB sin vibracion.

Adición de efectos a las imágenes

- Aspecto creativo (imagen fija/película)
- Perfil de imagen (imagen fija/película)

Toma de imágenes con modos de manejo (Toma continua/Autodisparador)

- Modo manejo
- Captura contin.
- Veloc. capt. cont.
- Autodisp.(senc)
- Autodisp.(Cont)

- Tipo autodisparador
- Variación expos.
- Var. exp. sencill.
- Indicador durante la toma con variación
- Var.exp.Bal.Bla.
- Var. exp. DRO
- Ajustes de Variación

Func. capt. interv.

Toma de imágenes fijas con una resolución alta

- Toma múlti despl píx

Configuración de la calidad de imagen y del formato de grabación

- Conm JPEG/HEIF
- Ajustes calidad img: Formato archivo (imagen fija)
- Ajustes calidad img: Tipo archivo RAW
- Ajustes calidad img: Calidad JPEG/Calidad HEIF
- Ajustes calidad img: Tamañ img JPEG/Tamaño img HEIF
- Relación aspecto
- Imágenes fij. HLG
- Rango color
- Formato archivo (película)
- Ajustes de vídeo (película)
- Aj. cám. len+ráp
- Ajustes proxy
- APS-C S35 (Super 35mm) Toma (imagen fija/película)
- Ángulo de visión

Utilización de funciones táctiles

- Operación táctil
- Sensibilidad táctil
- Pantall./almoh. táctil
- Ajust. pantalla táctil
- Ajust. almohad.táctil
- Enfoque mediante operaciones táctiles (Enfoque táctil)
- Inicio del seguimiento con operaciones táctiles (Seguimient. táct.)
- Toma de imágenes con operaciones táctiles (Obturador táctil)

Ajustes de obturación

- Aj. modo silenc. (imagen fija/película)
- Tipo de obturador
- Utilización del obturador electrónico
- Visual. inicio capt. (imagen fija)
- Vis. temporiz capt (imagen fija)
- Liber. sin objetivo (imagen fija/película)
- Liberar sin tarj. mem.
- Ajust. sin parpadeo
- Diferencias entre las funciones [Toma sin parpad.] y [Obturad. variable]

Utilización del zoom

- Las funciones de zoom disponibles con este producto
- Zoom de imagen clara/Zoom digital (Zoom)
- Rango del Zoom (imagen fija/película)
- Tecla pers. vel. z. (imagen fija/película)
- Vel. zoom remota (imagen fija/película)
- Acerca de la escala de zoom

- Rotación anillo zoom

Utilización del flash

- Utilización del flash (se vende por separado)
- Modo flash
- Compensac. flash
- Ajust.comp.exp.
- Flash inalámbrico
- PriorVelSincFlash
- Reducción ojos rojos
- Bloqueo FEL
- Ajustes flash externo
- Reg. ajust toma flash
- Utilización de un flash con un cable de terminal de sincronismo

Reducción de desenfoque

- SteadyShot (imagen fija)
- SteadyShot (película)
- Adaptac. SteadyS. (imagen fija/película)
- SteadyShot distancia focal (imagen fija/película)

Compens. objetiv. (imagen fija/película)

Reducción de ruido

- RR exposic. larga
- RR ISO Alta

Configuración de la visualización del monitor durante la toma

- Rev.automática (imagen fija)
- Visual. tomas rest. (imagen fija)
- Vis. lín. cuadrícul. (imagen fija/película)
- Tipo lín. cuadríc. (imagen fija/película)
- Ajust. vis. en directo
- Vista previa abertura
- Vist. pr. resul. toma
- Verificac. luminosa
- Vis. resalt dur GR.
- Visual. marcador (imagen fija)
- Visual. marcador (película)
- Asist. visual. Gamma
- T.asist. vis. Gamma

Grabación de audio de película

- Grabación de sonido
- Nivel grabac. audio
- Tiempo Salid. Audio
- Reducc. ruido viento
- Sonido zapata

Ajustes TC/UB

- TC/UB
- Ajust. visual. TC/UB
- Coincidencia del código de tiempo con otros dispositivos

Transmisión en vivo de vídeo y audio

- Transm. por USB (película)

Cámara Digital de Lentes Intercambiables
ILCE-1 α1 Ver.2 o posterior

Auto. inteligente

La cámara toma imagen con reconocimiento de escena automático.

1 Ajuste el dial de modo a **AUTO** (Modo automático).

El modo de toma se ajustará a **i** (Auto. inteligente).

2 Oriente la cámara hacia el motivo.

Cuando la cámara reconoce la escena, aparece en la pantalla el icono de la escena reconocida.



3 Ajuste el enfoque y tome la imagen.

Acerca del reconocimiento de escena

La función de reconocimiento de escena permite que la cámara reconozca automáticamente las condiciones de la toma. Cuando la cámara reconoce ciertas escenas, los iconos y guías siguientes se visualizan en la parte superior de la pantalla:

La marca de reconocimiento de escena para la toma de película se muestra cuando se toma una película mediante el botón MOVIE (película) en el modo [Auto. inteligente] para la toma de imagen fija.

- (Retrato)
- (Infante)
- (Retrato nocturno)
- (Escena nocturna)
- (Retrato a contraluz)
- (Contraluz)
- (Paisaje)
- (Macro)
- (Luz puntual)
- (Poca luz)
- (Escena nocturna con trípode)
- (Trípode)*

* Solamente se visualiza un icono.

Nota

- El producto no reconocerá la escena cuando tome imágenes con funciones de zoom distintas del zoom óptico.
- Es posible que el producto no reconozca debidamente la escena en ciertas condiciones de toma de imagen.

Cámara Digital de Lentes Intercambiables
ILCE-1 α1 Ver.2 o posterior

Programa auto.

Le permite tomar imágenes con la exposición ajustada automáticamente (el tiempo de exposición y el valor de la abertura).

Puede ajustar funciones de toma de imagen como [ ISO].

- 1 **Ajuste el dial de modo en P (Programa auto.).**
- 2 **Ajuste las funciones de toma de imagen a los valores deseados.**
- 3 **Ajuste el enfoque y tome el motivo.**

Cambio de programa

Cuando no esté utilizando un flash, puede cambiar la combinación de tiempo de exposición y abertura (valor F) sin cambiar la exposición apropiada ajustada por la cámara.

Gire el dial frontal/trasero para seleccionar la combinación de valor de abertura y tiempo de exposición.

- “P” en la pantalla cambia a “P*” cuando se gira el dial frontal/trasero.
- Para cancelar el cambio de programa, ajuste el modo de toma a algo distinto de [Programa auto.], o apague la cámara.
- Si [Ajust. pantalla táctil] → [Pantalla de toma] → [Tocar ícono pie página] está ajustado en [Activar], también puede realizar el cambio de programa tocando el área de visualización del tiempo de exposición y abertura en la parte inferior de la pantalla.

Nota

- De acuerdo con el brillo del entorno, es posible que el cambio de programa no sea utilizado.
- Ajuste el modo de toma a uno distinto de “P” o desconecte la alimentación para cancelar el ajuste que ha hecho.
- Cuando el brillo cambia, también cambian la abertura (valor F) y el tiempo de exposición mientras que se mantiene el grado del cambio.

TP1001360309

Cámara Digital de Lentes Intercambiables
ILCE-1 α1 Ver.2 o posterior

Priorid. abertura

Puede tomar imagen ajustando la abertura y cambiando el rango de enfoque, o desenfocando el fondo.

1 Ajuste el dial de modo en A (Priorid. abertura).

2 Seleccione el valor deseado girando el dial frontal/trasero.

- Valor F menor: El motivo está enfocado, pero los objetos que están delante y más allá del motivo aparecen desenfocados.
Valor F mayor: El motivo y su primer plano y fondo aparecen todos enfocados.
- Si el valor de la abertura que ha ajustado no es idóneo para la exposición apropiada, el tiempo de exposición en la pantalla de toma de imagen parpadeará. Si ocurre esto, cambie el valor de la abertura.

3 Ajuste el enfoque y tome el motivo.

El tiempo de exposición se ajusta automáticamente para obtener la exposición apropiada.

Nota

- El brillo de la imagen en la pantalla puede diferir de la imagen real que se toma.

Tema relacionado

- [Vista previa abertura](#)

TP1001360307

Cámara Digital de Lentes Intercambiables
ILCE-1 α1 Ver.2 o posterior

Pr. tiempo expo.

Ajustando el tiempo de exposición, puede tomar imágenes fijas con efectos diferentes para objetos en movimiento o grabar películas con movimiento natural.

1 Ajuste el dial de modo en S (Pr. tiempo expo.).

2 Seleccione el valor deseado girando el dial frontal/trasero.

- Si no se puede obtener la exposición apropiada después de hacer el ajuste, el valor de la apertura parpadeará en la pantalla de toma de imagen. Si ocurre esto, cambie el tiempo de exposición.

3 Ajuste el enfoque y tome el motivo.

La apertura se ajusta automáticamente para obtener la exposición correcta.

Sugerencia

- Utilice un trípode para evitar las vibraciones de la cámara cuando haya seleccionado un tiempo de exposición largo.
- Cuando tome escenas deportivas en interiores, ajuste la sensibilidad ISO a un valor más alto.

Nota

- El indicador de aviso SteadyShot no aparece en el modo [Pr. tiempo expo.].
- Cuando [RR exposic. larga] esté establecido en [Activar] y el tiempo de exposición sea de 1 segundo(s) o más con un [Tipo de obturador] distinto de [Obturad. electr.], se hará la reducción de ruido después de la toma por un tiempo igual al tiempo de exposición. Sin embargo, no podrá tomar más imágenes mientras se realiza la reducción de ruido.
- El brillo de la imagen en la pantalla puede diferir de la imagen real que se toma.

Tema relacionado

- [RR exposic. larga](#)

TP1001328853





Cámara Digital de Lentes Intercambiables
ILCE-1 α1 Ver.2 o posterior

Exposic. manual

Puede tomar imágenes con el ajuste de exposición deseado ajustando el tiempo de exposición y la abertura.

1 Ajuste el dial de modo en M (Exposic. manual).

2 Seleccione el valor de abertura deseado girando el dial frontal. Seleccione el tiempo de exposición deseado girando el dial trasero.

- Puede ajustar qué dial cambia el valor de abertura y el tiempo de exposición con [ Ajuste t. pers./dial] o [ Ajuste t. pers./dial].
- También puede ajustar [ ISO] a [ISO AUTO] en modo de exposición manual. El valor ISO cambia automáticamente para conseguir la exposición apropiada utilizando el valor de la abertura y el tiempo de exposición que usted ha ajustado.
- Cuando [ ISO] está ajustado a [ISO AUTO], el indicador del valor ISO parpadeará si el valor ISO que se ha ajustado no es adecuado para la exposición apropiada. Si ocurre esto, cambie el tiempo de exposición o el valor de la abertura.
- Cuando [ ISO] esté ajustado a algo distinto de [ISO AUTO], utilice “M.M.” (Medida manual)* para comprobar el valor de la exposición.

Hacia +: Las imágenes se vuelven más claras.

Hacia -: Las imágenes se vuelven más oscuras.

0: Exposición apropiada analizada por la cámara.

* Indica por debajo/por encima de la exposición apropiada. Se visualiza utilizando un valor numérico en el monitor y con un indicador de medición en el visor.

3 Ajuste el enfoque y tome el motivo.

Sugerencia

- Puede cambiar la combinación de tiempo de exposición y abertura (valor F) sin cambiar el valor de exposición ajustado girando el dial frontal/trasero mientras pulsa el botón AEL. (Cambio manual)

Nota

- El indicador de medida manual no aparece cuando [ ISO] está ajustado en [ISO AUTO].
- Cuando la cantidad de luz ambiental excede el rango de medición de la medida manual, el indicador de medida manual parpadea.
- El indicador de aviso SteadyShot no aparece en modo de exposición manual.
- El brillo de la imagen en la pantalla puede diferir de la imagen real que se toma.

Tema relacionado

- [ISO \(imagen fija/película\)](#)
- [Toma Bulb](#)

Cámara Digital de Lentes Intercambiables
ILCE-1 α1 Ver.2 o posterior

Toma Bulb

Puede tomar una imagen con estela del movimiento de un motivo con una exposición larga. La toma BULB es apropiada para tomar estelas de estrellas o fuegos artificiales, etc.

- 1 **Ajuste el dial de modo en M (Exposic. manual).**
- 2 **Gire el dial trasero hacia la derecha hasta que se indique [BULB].**
- 3 **Seleccione el valor de la abertura (valor F) utilizando el dial frontal.**
- 4 **Pulse el botón disparador hasta la mitad para enfocar.**
- 5 **Mantenga pulsado el botón disparador durante la duración de la toma.**

Mientras se mantenga pulsado el botón disparador, el sensor de imagen está expuesto.

Sugerencia

- Cuando tome fuegos artificiales, etc., enfoque a infinito en modo de enfoque manual. Si utiliza un objetivo cuyo punto infinito no es claro, ajuste el enfoque de los fuegos artificiales en el área que quiere enfocar por adelantado.
- Para realizar la toma Bulb sin ocasionar el deterioro de la calidad de imagen, se recomienda comenzar la toma mientras la cámara está enfriada.
- Durante la toma Bulb, las imágenes tienden a desenfocarse. Se recomienda utilizar un trípode, un controlador remoto Bluetooth (se vende por separado) o un controlador remoto equipado con una función de bloqueo (se vende por separado). Cuando utilice el controlador remoto Bluetooth, podrá empezar la toma Bulb pulsando el botón disparador en el controlador remoto. Para detener la toma Bulb, pulse el botón disparador en el controlador remoto otra vez. Para utilizar el otro controlador remoto, use el modelo que se pueda conectar a través del terminal multi/micro USB.

Nota

- Cuanto más largo sea el tiempo de exposición, más ruido será visible en la imagen.
- Cuando [RR exposic. larga] está ajustado en [Activar], se realizará la reducción de ruido después de realizar tomas durante el mismo tiempo que estuvo abierto el obturador. No podrá tomar imágenes mientras se realiza la reducción de ruido.
- No se puede ajustar el tiempo de exposición a [BULB] en las situaciones siguientes:
 - Cuando el modo de manejo está ajustado en lo siguiente:
 - [Captura contin.]
 - [Autodisp.(Cont)]
 - [Variación expos.]
 - [Tipo de obturador] está ajustado a [Obturad. electr.].
 - [Modo silencioso], bajo [🏠 Aj. modo silenc.], está ajustado en [Activar]

Si utiliza las funciones de arriba cuando el tiempo de exposición está ajustado a [BULB], el tiempo de exposición se ajustará temporalmente a 30 segundo.

- Si ajusta [Modo manejo] en [Captura contin.] y [Tipo de obturador] en [Automático] o [Obturad. electr.] cuando el tiempo de exposición está ajustado en [BULB], el tiempo de exposición quedará temporalmente ajustado en 1/2 segundo.

Tema relacionado

- [Exposic. manual](#)
- [RR exposic. larga](#)

TP1001360313

5-060-285-41(1) Copyright 2024 Sony Corporation

Cámara Digital de Lentes Intercambiables
ILCE-1 α1 Ver.2 o posterior

T. ctrl Exposición



Puede seleccionar el método para ajustar la exposición (tiempo de exposición, apertura y sensibilidad ISO) al tomar películas. Con [Modo P/A/S/M], puede seleccionar entre los modos P/A/S/M de la misma forma que para el modo de exposición de imágenes fijas. Con [M. Exposición fl.], puede cambiar entre los ajustes automático y manual de forma individual para el valor de la apertura, el tiempo de exposición y la sensibilidad ISO, como en el sistema de control de exposición de una cámara profesional.

1 MENU →  (Toma) → [Modo de toma] → [T. ctrl Exposición] → ajuste deseado.

Detalles de los elementos de menú

Modo P/A/S/M:

Seleccione el modo de exposición deseado entre [Programa auto.], [Priorid. apertura], [Pr. tiempo expo.] y [Exposic. manual].

M. Exposición fl.:

Ajuste el valor de la apertura, el tiempo de exposición y la sensibilidad ISO automáticamente (Automático) o manualmente (Manual).

Puede cambiar entre los ajustes automático y manual utilizando la tecla personalizada asignada, o cambiar los valores de apertura, tiempo de exposición y sensibilidad ISO girando los diales frontal/trasero y la rueda de control.

Nota

- Incluso si [T. ctrl Exposición] está ajustado a [M. Exposición fl.], cuando se toma una película pulsando el botón MOVIE (película) en un modo de toma de imagen fija, la película se tomará en el modo de exposición para toma de imagen fija.

TP1001367588

Cámara Digital de Lentes Intercambiables
ILCE-1 α1 Ver.2 o posterior

Aj. c. aut./manual



Cuando tome películas, puede cambiar entre los ajustes automático y manual por separado para la apertura, el tiempo de exposición y la sensibilidad ISO, como haría con el sistema de control de exposición de una cámara profesional. Ajuste [T. ctrl Exposición] a [M. Exposición fl.] de antemano.

1 MENU →  (Exposición/color) → [Exposición] → [Aj. c. aut./manual] → elemento de ajuste deseado.

Detalles de los elementos de menú

C. Av aut./manual:

Cambia el modo de apertura entre [Automático] y [Manual].

C. Tv aut./manual:

Cambia el tiempo de exposición entre [Automático] y [Manual].

C. ISO Auto/Man.:

Cambia la sensibilidad ISO entre [Automático] y [Manual].

Para cambiar entre [Automático] y [Manual] con las teclas personalizadas

Cuando [T. ctrl Exposición] está ajustado a [M. Exposición fl.], las funciones siguientes se asignan a las teclas personalizadas durante la grabación de película.

- [C. Av aut./manual]: Botón C1 (Personalizado 1)
- [C. Tv aut./manual]: Botón C4 (Personalizado 4)
- [C. ISO Auto/Man.]: Botón C2 (Personalizado 2)

Cada vez que pulse la respectiva tecla personalizada, el valor de apertura, el tiempo de exposición o la sensibilidad ISO cambiará entre [Automático] y [Manual].

Cuando [Automático] está seleccionado, la exposición apropiada se ajusta automáticamente, y cuando [Manual] está seleccionado, el valor de apertura, el tiempo de exposición y la sensibilidad ISO se pueden ajustar con los diales siguientes.

- Valor de apertura: dial frontal
- Tiempo de exposición: rueda de control
- Sensibilidad ISO: dial trasero

Nota



- Cuando ajuste el valor de apertura con el anillo de apertura del objetivo, el valor del anillo de apertura tendrá prioridad sobre el valor del dial.

Cámara Digital de Lentes Intercambiables
ILCE-1 α1 Ver.2 o posterior

Vídeo: Modo de exposic.



Puede ajustar el modo de exposición para la toma de películas. El ajuste que ha seleccionado se aplicará cuando [T. ctrl Exposición] esté ajustado a [Modo P/A/S/M].

- 1 **Ajuste el dial de modo a  (Vídeo).**
- 2 **MENU →  (Toma) → [Modo de toma] → [Modo de exposic.] → ajuste deseado.**
- 3 **Pulse el botón MOVIE (película) para comenzar a grabar.**
 - Pulse el botón MOVIE de nuevo para detener la grabación.

Detalles de los elementos de menú

Programa auto.:

Le permite tomar imágenes con la exposición ajustada automáticamente (el tiempo de exposición y el valor de la abertura).

Priorid. abertura:

Le permite tomar imágenes después de ajustar el valor de la abertura manualmente.

Pr. tiempo expo.:

Le permite tomar imágenes después de ajustar el tiempo de exposición manualmente.

Exposic. manual:

Le permite tomar imágenes después de ajustar la exposición (el tiempo de exposición y el valor de la abertura) manualmente.

Tema relacionado

- [T. ctrl Exposición](#)

TP1001363827

Cámara Digital de Lentes Intercambiables
ILCE-1 α1 Ver.2 o posterior

Cám. lenta + ráp: Modo de exposic.



Puede seleccionar el modo de exposición para toma a cámara lenta/cámara rápida. El ajuste que ha seleccionado se aplicará cuando [T. ctrl Exposición] esté ajustado a [Modo P/A/S/M].

Puede cambiar el ajuste y la velocidad de reproducción para toma a cámara lenta/cámara rápida con [**S&Q** Aj. cám. len+ ráp].

- 1 **Ajuste el dial de modo a S&Q (Cám. lenta + ráp).**
- 2 **MENU →  (Toma) → [Modo de toma] → [**S&Q** Modo de exposic.] → ajuste deseado.**
- 3 **Pulse el botón MOVIE (película) para comenzar a grabar.**
 - Pulse el botón MOVIE de nuevo para detener la grabación.

Detalles de los elementos de menú

S&Q P Programa auto.:

Le permite tomar imágenes con la exposición ajustada automáticamente (el tiempo de exposición y el valor de la apertura).

S&Q A Priorid. apertura:

Le permite tomar imágenes después de ajustar el valor de la apertura manualmente.

S&Q S Pr. tiempo expo.:

Le permite tomar imágenes después de ajustar el tiempo de exposición manualmente.

S&Q M Exposic. manual:

Le permite tomar imágenes después de ajustar la exposición (el tiempo de exposición y el valor de la apertura) manualmente.

Tema relacionado

- [Aj. cám. len+ ráp](#)
- [T. ctrl Exposición](#)

TP1001363803

Cámara Digital de Lentes Intercambiables
ILCE-1 α1 Ver.2 o posterior

Selección del método de enfoque (Modo de enfoque)

Selecciona el método de enfoque apropiado para el movimiento del motivo.

- 1 Gire el dial de modo de enfoque mientras pulsa el botón de liberación del bloqueo del dial de modo de enfoque y seleccione el modo deseado.

Detalles de los ajustes

AF-S (AF toma sencilla):

El producto bloquea el enfoque una vez completado el enfoque. Utilice esto cuando el motivo esté quieto.

AF-C (AF continuo):

El producto continúa enfocando mientras el botón disparador se mantiene pulsado hasta la mitad. Utilice esto cuando el motivo esté moviéndose. En modo [AF continuo], no hay pitido cuando la cámara enfoca.

DMF (enfoque manual directo):

Puede hacer ajustes finos manualmente después de realizar el enfoque automático, lo que le permitirá enfocar un motivo más rápidamente que cuando utiliza [Enfoque man.] desde el principio. Esto resulta útil en situaciones como la toma macro.

MF (Enfoque man.):

Ajusta el enfoque manualmente. Si no puede enfocar el motivo pretendido utilizando el enfoque automático, utilice [Enfoque man.].

Indicador de enfoque

- (encendido):
El motivo está enfocado y el enfoque está bloqueado.
- (parpadeando):
El motivo no está enfocado.
- ⦿ (encendido):
El motivo está enfocado. El enfoque se ajustará continuamente de acuerdo con los movimientos del motivo.
- ⦿ (encendido):
Se está efectuando el enfoque.

Motivos que resultan difíciles de enfocar utilizando el enfoque automático

- Motivos oscuros y distantes
- Motivos con poco contraste
- Motivos vistos a través de un cristal
- Motivos que se mueven rápidamente
- Luz que se refleja o superficies brillantes
- Luz parpadeante
- Motivos iluminados por detrás
- Patrones que se repiten continuamente, tales como las fachadas de edificios
- Motivos en el área de enfoque con distancias focales diferentes

Sugerencia

- En modo [AF continuo], usted puede bloquear el enfoque manteniendo pulsado el botón que tiene asignada la función [Retención enfoque].
- Cuando ajuste el enfoque en el infinito en modo [Enfoque man.] o modo [Enf. manual dir.], asegúrese de que se ha enfocado un motivo lo suficientemente distante comprobando el monitor o el visor.

Nota

- Cuando está ajustado [AF continuo], el ángulo de visión puede cambiar poco a poco mientras enfoca. Esto no afecta a las imágenes grabadas reales.
- Aunque el dial de modo de enfoque esté ajustado a AF-S o DMF, el modo de enfoque cambiará a [AF continuo] cuando se tomen películas o cuando el dial de modo se ajuste a **S&Q** (Cám. lenta + ráp).

Tema relacionado

- [Enfoque manual directo \(Enf. manual dir.\)](#)
- [Enfoque man.](#)
- [Selección del área de enfoque \(Área de enfoque\)](#)
- [Asignación de funciones utilizadas con frecuencia a botones y diales \(Ajuste t. pers./dial\)](#)

TP1001360311

Cámara Digital de Lentes Intercambiables
ILCE-1 α1 Ver.2 o posterior

Selección del área de enfoque (Área de enfoque)



Ajuste el tipo de cuadro de enfoque durante la toma con el enfoque automático. Seleccione el modo de acuerdo con el motivo.

1 MENU → AF_{MF} (Enfoque) → [Área de enfoque] → [Área de enfoque] → ajuste deseado.

Detalles de los elementos de menú

Ancho:

Enfoca un motivo cubriendo todo el rango de la pantalla automáticamente. Cuando usted pulsa el botón disparador hasta la mitad en el modo de toma de imagen fija, se visualiza un cuadro verde alrededor del área que está enfocada.

Zona:

Seleccione una zona en el monitor en la que quiere enfocar, y el producto seleccionará automáticamente un área de enfoque.

Fijo al centro:

Enfoca automáticamente un motivo en el centro de la imagen. Utilice junto con la función de bloqueo del enfoque para crear la composición que usted quiere.

Punto: L/Punto: M/Punto: S:

Le permite mover el cuadro de enfoque al punto deseado en la pantalla y enfocar un motivo diminuto en un área reducida.

Punto expandido:

Si el producto no puede enfocar un punto único seleccionado, utilizará los puntos de enfoque alrededor del [Punto] como área prioritaria secundaria para enfocar.

Seguimiento:

Este ajuste está disponible solamente cuando el modo de enfoque está ajustado a [AF continuo]. Cuando el botón disparador se mantiene pulsado hasta la mitad, el producto sigue al motivo dentro del área de enfoque automático seleccionada. Sitúe el cursor en [Seguimiento] de la pantalla de ajuste del [Área de enfoque], y después ajuste el área deseada para comenzar el seguimiento utilizando el lado izquierdo/derecho de la rueda de control. También puede mover el área de comienzo del seguimiento al punto deseado designando el área como [Seguimiento: Zona], [Seguimiento: punto L]/[Seguimiento: punto M]/[Seguimiento: punto S] o [Seguimiento: punto expandido].

Nota

- [Área de enfoque] está bloqueado en [Ancho] en las situaciones siguientes:
 - [Auto. inteligente]
- El área de enfoque puede que no se ilumine durante la toma continua o cuando el botón disparador se pulsa a fondo de una vez.
- Cuando el dial de modo está ajustado a (Vídeo) o **S&Q** (Cám. lenta + ráp) o durante la toma de película, [Seguimiento] no se puede seleccionar como [Área de enfoque].

Ejemplos de visualización de cuadros de enfoque

El cuadro de enfoque varía de la forma siguiente.

Cuando se enfoca un área más grande

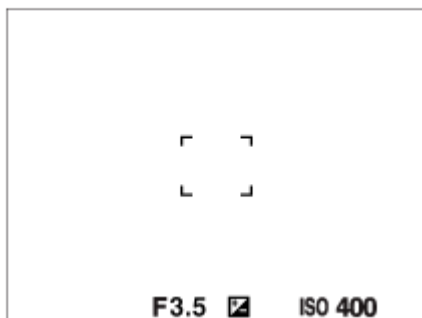

Cuando se enfoca un área más pequeña

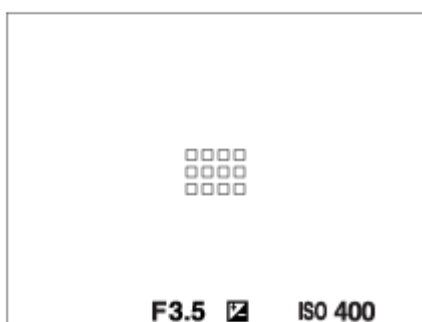

- Cuando el [Área de enfoque] está ajustada a [Ancho] o [Zona], el cuadro de enfoque puede alternar entre "Cuando se enfoca un área más grande" y "Cuando se enfoca un área más pequeña", dependiendo del motivo o la situación.
- Cuando se coloca un objetivo de montura A con un adaptador de montura de objetivo (LA-EA3 o LA-EA5) (se vende por separado), es posible que se visualice el cuadro de enfoque para "Cuando se enfoca un área más pequeña".

Cuando el enfoque se logra automáticamente en base a todo el rango del monitor

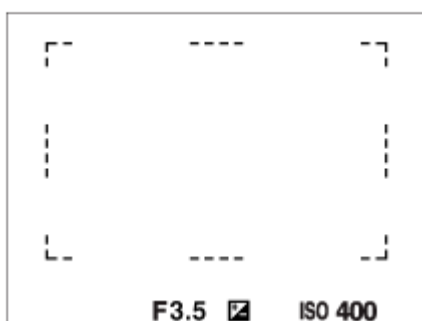

- Cuando utilice una función de zoom distinta de la del zoom óptico en el modo de toma de imagen fija, el ajuste del [Área de enfoque] se inhabilitará y el cuadro de enfoque se mostrará mediante una línea de puntos. El AF funciona con prioridad en y alrededor del área del centro.

Para mover el área de enfoque

- Puede mover el área de enfoque operando el multiselector cuando [Área de enfoque] está ajustado a los siguientes parámetros:
 - [Zona]
 - [Punto: L]/[Punto: M]/[Punto: S]
 - [Punto expandido]
 - [Seguimiento: Zona]

- [Seguimiento: punto L]/[Seguimiento: punto M]/[Seguimiento: punto S]
- [Seguimiento: punto expandido]

Si asigna [Estándar de enfoque] al centro del multiselector de antemano, puede mover el cuadro de enfoque de vuelta al motivo que se está siguiendo o al centro del monitor pulsando el centro del multiselector.

Sugerencia

- Cuando [Área de enfoque] está ajustado en una de las opciones siguientes, puede mover el cuadro de enfoque a una distancia mayor cada vez ajustando [Cant mov cdro AF] en [Grande].
 - [Punto]
 - [Punto expandido]
- Puede mover el cuadro de enfoque rápidamente tocándolo y arrastrándolo en el monitor. Ajuste [Operación táctil] en [Activar] y ajuste [Func. táctil dur. toma], bajo [Pantalla de toma], en [Ajust. pantalla táctil], en [Enfoque táctil] de antemano.

Para seguir el motivo temporalmente cuando se toman imágenes fijas (Seguimiento activad.)

Puede cambiar temporalmente el ajuste para [Área de enfoque] a [Seguimiento] mientras mantenga pulsada la tecla personalizada a la que ha asignado [Seguimiento activad.] de antemano. El ajuste de [Área de enfoque] antes de que activara [Seguimiento activad.] cambiará al ajuste [Seguimiento] equivalente.

Por ejemplo:

[Área de enfoque] antes de activar [Seguimiento activad.]	[Área de enfoque] mientras [Seguimiento activad.] está activado
[Ancho]	[Seguimiento: Ancho]
[Punto: S]	[Seguimiento: punto S]
[Punto expandido]	[Seguimiento: punto expandido]

Detección de fase AF

Cuando hay puntos de detección de fase AF dentro del área de enfoque automático, el producto utiliza el enfoque automático combinado de la detección de fase AF y del AF de contraste.

Nota

- La detección de fase AF está disponible solamente cuando hay colocado un objetivo compatible. Si utiliza un objetivo que no admite detección de fase AF, no podrá utilizar las siguientes funciones.
 - [Sens. Seguim. AF]
 - [S. camb motiv. AF]
 - [Vel. transición AF]

Además, aunque utilice un objetivo aplicable adquirido anteriormente, es posible que la detección de fase AF no funcione a menos que actualice el objetivo.

Tema relacionado

- [Selección del método de enfoque \(Modo de enfoque\)](#)
- [Operación táctil](#)
- [Enfoque mediante operaciones táctiles \(Enfoque táctil\)](#)
- [Ajuste del área de enfoque conforme a la orientación de la cámara \(horizontal/vertical\) \(Conm.áreaAF V/H\)](#)

- Registro del área de enfoque actual (Registro área AF)

TP1001360287

5-060-285-41(1) Copyright 2024 Sony Corporation

Cámara Digital de Lentes Intercambiables
ILCE-1 α1 Ver.2 o posterior

Seguimiento del motivo (función de seguimiento)

Esta cámara tiene la función de seguimiento, que sigue al motivo y lo mantiene marcado con el cuadro de enfoque. Para ajustar la posición de inicio del seguimiento, seleccione en las áreas de enfoque o especifique mediante operación táctil. La función requerida varía según el método de ajuste.

- Puede consultar las funciones relacionadas en “Tema relacionado” en la parte inferior de esta página.

Ajuste de la posición de inicio de seguimiento mediante el área de enfoque ([Seguimiento] en [Área de enfoque])

El cuadro de enfoque seleccionado está ajustado en la posición de inicio de seguimiento. El seguimiento comienza pulsando el botón disparador hasta la mitad.

- Esta función está disponible en el modo de toma de imagen fija.
- Esta función está disponible cuando el dial de modo de enfoque está ajustado en AF-C (AF continuo).

Ajuste de la posición de inicio de seguimiento mediante la operación táctil ([Seguimient. táct.] en [Func. táctil dur. toma])

Puede ajustar el motivo que va a seguir tocándolo en el monitor.

- Esta función está disponible en el modo de toma de imagen fija y el modo de toma de película.
- Esta función está disponible cuando el dial de modo de enfoque está ajustado en AF-S (AF toma sencilla), AF-C (AF continuo) o DMF (enfoque manual directo).

Cambio temporal del ajuste de [Área de enfoque] a [Seguimiento] ([Seguimiento activad.] mediante tecla personalizada)

Incluso cuando [Área de enfoque] está ajustado en un valor distinto de [Seguimiento], puede cambiar temporalmente el ajuste de [Área de enfoque] en [Seguimiento] mientras mantiene pulsada la tecla a la que haya asignado la función [Seguimiento activad.].

- Asigne la función [Seguimiento activad.] a la tecla deseada usando [Ajuste t. pers./dial] por adelantado.
- Esta función está disponible en el modo de toma de imagen fija.
- Esta función está disponible cuando el dial de modo de enfoque está ajustado en AF-C (AF continuo).

Pausa temporal de la función de seguimiento

Si pulsa la tecla a la que ha asignado [Seg. desact. con Ret.] o [Seg. desact. con Alt.] utilizando [Ajuste t. pers./dial], puede pausar temporalmente la función de seguimiento.

Utilice esta función cuando esté en una situación de toma de imágenes en la que resulte difícil realizar el seguimiento, o cuando el cuadro de seguimiento cambie a otro motivo.

Si pulsa la tecla a la que ha asignado [Reten. seg./cara des.] o [Altern. seg./cara des] mediante [Ajuste t. pers./dial], [Prior. cara/oj. AF] cambiará temporalmente a [Desactivar], lo que suspenderá el seguimiento del motivo reconocido. Utilice esta función cuando el cuadro de seguimiento cambia a un motivo no intencionado.

Tema relacionado

- [Selección del método de enfoque \(Modo de enfoque\)](#)
- [Selección del área de enfoque \(Área de enfoque\)](#)

- Inicio del seguimiento con operaciones táctiles (Seguimient. táct.)
- Asignación de funciones utilizadas con frecuencia a botones y diales (Ajuste t. pers./dial)

TP1001366084

5-060-285-41(1) Copyright 2024 Sony Corporation

Cámara Digital de Lentes Intercambiables
ILCE-1 α1 Ver.2 o posterior

Enfoque man.



Cuando sea difícil enfocar debidamente en el modo de enfoque automático, puede ajustar el enfoque manualmente.

- 1 Gire el dial de modo de enfoque mientras pulsa el botón de liberación del bloqueo del dial de modo de enfoque y seleccione MF.**
- 2 Gire el anillo de enfoque para conseguir un enfoque nítido.**
 - Cuando tome una imagen, podrá visualizar la distancia de enfoque en la pantalla girando el anillo de enfoque. La distancia de enfoque no se visualiza cuando está colocado el adaptador de montura de objetivo (se vende por separado).

Nota

- Cuando utilice el visor, ajuste el nivel de dioptrías para obtener el enfoque correcto en el visor.
- La distancia de enfoque visualizada es solo una referencia.

Tema relacionado

- [Dial de modo de enfoque](#)
- [Enfoque manual directo \(Enf. manual dir.\)](#)
- [Amplif. autom. MF](#)
- [Amplific. enfoque](#)
- [Visualiz. resalte](#)

TP1001329080

Cámara Digital de Lentes Intercambiables
ILCE-1 α1 Ver.2 o posterior

Enfoque manual directo (Enf. manual dir.)



Puede hacer ajustes finos manualmente después de realizar el enfoque automático, permitiéndole enfocar un motivo más rápidamente que cuando utiliza el enfoque manual desde el principio. Esto resulta útil en situaciones como la toma macro.

- 1 Gire el dial de modo de enfoque mientras pulsa el botón de liberación del bloqueo del dial de modo de enfoque y seleccione DMF.**
- 2 Pulse el botón disparador hasta la mitad para enfocar automáticamente.**
- 3 Mantenga el botón disparador pulsado hasta la mitad, y después gire el anillo de enfoque para conseguir un enfoque más nítido.**
 - Cuando gire el anillo de enfoque, la distancia de enfoque se visualizará en la pantalla. La distancia de enfoque no se visualiza cuando está colocado el adaptador de montura de objetivo (se vende por separado).
- 4 Pulse el botón disparador a fondo para tomar una imagen.**

Tema relacionado









- [Dial de modo de enfoque](#)
- [Enfoque man.](#)
- [Visualiz. resalte](#)

TP1001329083

Enfoque en ojos humanos

La cámara puede detectar automáticamente caras y ojos y enfocar los ojos (AF en los ojos). La siguiente explicación es para casos donde el objetivo de detección es humano. Se pueden detectar las caras de hasta 8 motivos.

Hay dos métodos para realizar [AF en los ojos], con algunas diferencias entre sus especificaciones. Seleccione el método apropiado de acuerdo con su propósito.





Elemento	Función [ Prior. cara/oj. AF]	[AF en los ojos] a través de una tecla personalizada
Características	La cámara detectará caras/ojos con mayor prioridad.	La cámara detectará caras/ojos exclusivamente.
Preparación de antemano	<ul style="list-style-type: none"> ● Seleccione [ Prior. cara/oj. AF] → [Activar]. ● Seleccione [ Det. mot. cara/oj.] → [Humano]. 	Asigne [AF en los ojos] a la tecla deseada utilizando [ Ajuste t. pers./dial] o [ Ajuste t. pers./dial].
Modo de implementar [AF en los ojos]	Pulse el botón disparador hasta la mitad.	Pulse la tecla a la que haya asignado la función [AF en los ojos].*
Detalles de función	<ul style="list-style-type: none"> ● Cuando la cámara detecte una cara u ojos dentro o alrededor del área de enfoque designada, enfocará la cara o los ojos con mayor prioridad. ● Si la cámara no detecta ninguna cara u ojos dentro o alrededor del área de enfoque designada, enfocará otro objeto que pueda detectar. 	<ul style="list-style-type: none"> ● La cámara enfoca exclusivamente caras u ojos en cualquier parte de la pantalla, independientemente del ajuste para [ Área de enfoque]. ● La cámara no enfocará automáticamente otro objeto si no detecta una cara u ojos en cualquier parte de la pantalla.
Modo de enfoque	Sigue el ajuste del modo de enfoque	Sigue el ajuste del modo de enfoque
Área de enfoque	Sigue el ajuste designado con [ Área de enfoque]	El área de enfoque pasa a ser temporalmente toda la pantalla, independientemente del ajuste para [ Área de enfoque].

* Independientemente de si [ Prior. cara/oj. AF] está ajustado a [Activar] o [Desactivar], puede utilizar [AF en los ojos] a través de una tecla personalizada mientras está pulsando la tecla personalizada a la que ha asignado [AF en los ojos].

[AF en los ojos] mediante tecla personalizada

La función AF de ojos puede utilizarse asignando [AF en los ojos] a una tecla personalizada. La cámara puede enfocar los ojos mientras está pulsando la tecla. Esto resulta útil cuando quiera aplicar temporalmente la función AF en los ojos en toda la pantalla, independientemente del ajuste en [ Área de enfoque].

La cámara no enfoca automáticamente si no se detectan caras u ojos.

1. MENU →  (Ajustes) → [Personal. operac.] → [ Ajuste t. pers./dial] o [ Ajuste t. pers./dial] → tecla deseada, luego asigne la función [AF en los ojos] a la tecla.
2. MENU →  (Enfoque) → [AF en cara/ojos] → [ Det. mot. cara/oj.] → [Humano].
3. Oriente la cámara hacia la cara de una persona y pulse la tecla a la que ha asignado la función [AF en los ojos]. Para tomar una imagen fija, pulse el botón disparador mientras pulsa la tecla.

Para enfocar los ojos de un animal o un ave

Ajuste [ Det. mot. cara/oj.] en [Animal] o [Ave] antes de tomar la imagen. Si el objetivo de detección es un animal o un ave, solo se pueden detectar los ojos cuando se tomen imágenes fijas. No se detectan caras de animales ni aves.

Nota

- La función [AF en los ojos] puede que no responda muy bien en las situaciones siguientes:
 - Cuando la persona tenga puestas gafas de sol.
 - Cuando el pelo de la frente cubra los ojos de la persona.
 - En condiciones de poca luz o contraluz.
 - Cuando los ojos están cerrados.
 - Cuando el motivo está en la sombra.
 - Cuando el motivo está desenfocado.
 - Cuando el motivo se está moviendo demasiado

También hay otras situaciones en las que tal vez no sea posible enfocar los ojos.

- Cuando la cámara no pueda enfocar ojos humanos, en su lugar detectará y enfocará la cara. La cámara no puede enfocar ojos cuando no se detectan caras humanas.
- La cámara puede no detectar caras en absoluto o detectar accidentalmente otros objetos como si fueran caras en algunas condiciones.

Tema relacionado

- [Prior. cara/oj. AF \(imagen fija/película\)](#)
- [Det. mot. cara/oj. \(imagen fija/película\)](#)
- [Aj. conm mot. det \(imagen fija/película\)](#)
- [Selecc. ojo d./izq. \(imagen fija/película\)](#)
- [Selección del método de enfoque \(Modo de enfoque\)](#)
- [Selección del área de enfoque \(Área de enfoque\)](#)

TP1001367590

Cámara Digital de Lentes Intercambiables
ILCE-1 α1 Ver.2 o posterior

Prior. cara/oj. AF (imagen fija/película)



Ajusta si la cámara detecta o no caras u ojos dentro del área de enfoque mientras se realiza el enfoque automático, y después enfoca los ojos automáticamente (AF en los ojos).

1 MENU → AF_{MF} (Enfoque) → [AF en cara/ojos] → [Prior. cara/oj. AF] → ajuste deseado.

Detalles de los elementos de menú

Activar:

Enfoca las caras u ojos con prioridad si hay caras u ojos en el interior o alrededor del área de enfoque designada.

Desactivar:

No prioriza las caras ni los ojos al realizar el enfoque automático.

Sugerencia

- Combinando la función [Prior. cara/oj. AF] con [Área de enfoque] → [Seguimiento], puede mantener enfocados unos ojos o cara que se mueven.
- Cuando [Sel. prior. cara/ojos] está asignado a la tecla deseada utilizando [Ajuste t. pers./dial] o [Ajuste t. pers./dial], puede activar o desactivar la función [Prior. cara/oj. AF] pulsando la tecla.
- Asignando [Ret. prior. c./oj. des.] o [Alt. prior. c./oj. des.] a la tecla deseada con [Ajuste t. pers./dial], puede cambiar [Prior. cara/oj. AF] a [Desactivar] temporalmente utilizando la tecla.

Nota

- Si la cámara no detecta ninguna cara u ojos dentro o alrededor del área de enfoque designada, enfocará otro objeto que pueda detectar.
- Cuando el modo de toma de imagen está ajustado a [Auto. inteligente], [Prior. cara/oj. AF] se bloquea en [Activar].

Tema relacionado

- [Enfoque en ojos humanos](#)
- [Det. mot. cara/oj. \(imagen fija/película\)](#)
- [Aj. con mot. det \(imagen fija/película\)](#)
- [Selecc. ojo d./izq. \(imagen fija/película\)](#)
- [Asignación de funciones utilizadas con frecuencia a botones y diales \(Ajuste t. pers./dial\)](#)

TP1001367589

Cámara Digital de Lentes Intercambiables
ILCE-1 α1 Ver.2 o posterior

Det. mot. cara/oj. (imagen fija/película)



Selecciona el objeto que se desea detectar con la función AF de cara/ojos.

1 MENU → AF_{MF} (Enfoque) → [AF en cara/ojos] → [Det. mot. cara/oj.] → ajuste deseado.

Detalles de los elementos de menú

Humano:

Detecta cara/ojos de personas.

Animal:

Detecta ojos animales.

Ave:

Detecta los ojos de las aves.

Sugerencia

- Para detectar ojos de animales o de aves, componga la toma de forma que toda la cabeza esté en el ángulo de visión. Una vez que enfoque la cabeza del animal o del ave, se detectarán los ojos más fácilmente.

Nota

- Cuando [Det. mot. cara/oj.] está ajustado en [Animal] o [Ave], no se pueden usar las funciones siguientes.
 - Cara en multimed.
 - Prior. rostros reg.
 - Función de detección de ojos durante la grabación de película
- Aun cuando [Det. mot. cara/oj.] está ajustado a [Animal], los ojos de algunos tipos de animales no se pueden detectar.
- Aun cuando [Det. mot. cara/oj.] esté ajustado en [Ave], los ojos de algunos tipos de aves no se pueden detectar.

Tema relacionado

- [Enfoque en ojos humanos](#)
- [Prior. cara/oj. AF \(imagen fija/película\)](#)

TP1001367580

Cámara Digital de Lentes Intercambiables
ILCE-1 α1 Ver.2 o posterior

Aj. conm mot. det (imagen fija/película)



Establece los tipos de objetivos de detección que están disponibles cuando se utiliza la tecla personalizada a la que se ha asignado [C. Det. mot. cara/oj.].

1 MENU → AF_{MF} (Enfoque) → [AF en cara/ojos] → [Aj. conm mot. det] → Agregue marcas de verificación a los objetivos de detección que quiera utilizar y después seleccione [Aceptar].

Los tipos de objetivos marcados con (marca de verificación) estarán disponibles como ajustes.

Sugerencia

- Asigne [C. Det. mot. cara/oj.] a la tecla deseada utilizando [Ajuste t. pers./dial].
- Puede seleccionar los tipos de objetivos a los que no ha añadido una marca de verificación en [Aj. conm mot. det] seleccionando MENU → AF_{MF} (Enfoque) → [AF en cara/ojos] → [Det. mot. cara/oj.].

Tema relacionado

- [Det. mot. cara/oj. \(imagen fija/película\)](#)
- [Asignación de funciones utilizadas con frecuencia a botones y diales \(Ajuste t. pers./dial\)](#)

TP1001369133

Cámara Digital de Lentes Intercambiables
ILCE-1 α1 Ver.2 o posterior

Selecc. ojo d./izq. (imagen fija/película)



Ajusta si se enfoca el ojo izquierdo o derecho cuando [Det. mot. cara/oj.] está ajustado en [Humano] o [Animal].

① MENU → AF_{MF} (Enfoque) → [AF en cara/ojos] → [Selecc. ojo d./izq.] → ajuste deseado.

Detalles de los elementos de menú

Automático:

La cámara detecta automáticamente el ojo izquierdo o el ojo derecho.

Ojo derecho:

Se detecta el ojo derecho del motivo (el ojo en el lado izquierdo desde la perspectiva del fotógrafo).

Ojo izquierdo:

Se detecta el ojo izquierdo del motivo (el ojo en el lado derecho desde la perspectiva del fotógrafo).

[Conmut. ojo d./izq.] mediante tecla personalizada

También puede cambiar el ojo que se detecta pulsando la tecla personalizada.

Cuando [Selecc. ojo d./izq.] está ajustado en [Ojo derecho] u [Ojo izquierdo], puede cambiar el ojo que se detecte pulsando la tecla personalizada a la que haya asignado la función [Conmut. ojo d./izq.].

Cuando [Selecc. ojo d./izq.] está ajustado en [Automático], puede cambiar temporalmente el ojo que se detecte pulsando la tecla personalizada a la que haya asignado la función [Conmut. ojo d./izq.].

La selección temporal de izquierdo/derecho se cancelará cuando realice las operaciones siguientes, etc. La cámara vuelve a la detección automática de ojos.

- Al pulsar el centro de la rueda de control
- Al pulsar el centro del multiselector
- Al parar de pulsar el botón disparador hasta la mitad (solamente durante la toma de imágenes fijas)
- Al parar de pulsar la tecla personalizada a la que se ha asignado [AF activado] o [AF en los ojos] (solo durante la toma de imagen fija)
- Al pulsar el botón MENU

Sugerencia

- Cuando [Vis. cuadro c./oj.] está ajustado en [Activar], el cuadro de detección de ojos aparece alrededor del ojo que seleccionó utilizando [Selecc. ojo d./izq.] o [Conmut. ojo d./izq.] con la tecla personalizada.

Tema relacionado

- [Enfoque en ojos humanos](#)
- [Prior. cara/oj. AF \(imagen fija/película\)](#)
- [Det. mot. cara/oj. \(imagen fija/película\)](#)
- [Vis. cuadro c./oj. \(imagen fija/película\)](#)

Cámara Digital de Lentes Intercambiables
ILCE-1 α1 Ver.2 o posterior

Vis. cuadro c./oj. (imagen fija/película)



Ajusta si se visualiza o no el cuadro de detección de ojos/cara cuando se detectan ojos o una cara.

1 MENU → AF_{MF} (Enfoque) → [AF en cara/ojos] → [Vis. cuadro c./oj.] → ajuste deseado.

Detalles de los elementos de menú

Activar:

Muestra un cuadro de detección cuando se detecta una cara u ojos.

Desactivar:

No muestra un cuadro de detección cuando se detecta una cara u ojos.

Cuadro de detección de cara

Cuando el producto detecta una cara, aparece el cuadro gris de detección de cara. El color del cuadro será morado rojizo si la cara detectada ha sido registrada utilizando la función [Registro de rostros].

El cuadro de detección de cara se vuelve blanco cuando se detecta la cara en el interior o alrededor del área de enfoque, y la cámara determina que el enfoque automático está habilitado.

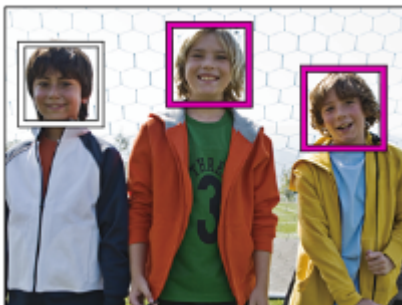

Cuadro de detección de ojos

Aparece un cuadro blanco de detección de ojos cuando se detecta un ojo y la cámara determina que el enfoque automático es posible.

El cuadro de detección de ojos se visualiza de la forma siguiente cuando [Det. mot. cara/oj.] está ajustado en [Animal] o [Ave].

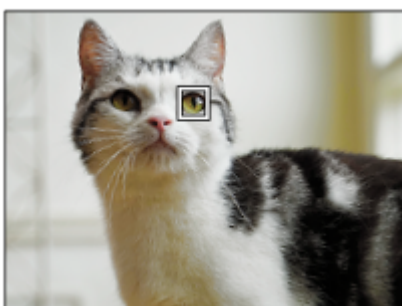

Sugerencia

- Si quiere que el cuadro de detección de cara u ojos desaparezca en un cierto periodo de tiempo después de que la cámara haya enfocado la cara o los ojos, ajuste [Desact. Aut. Área AF] en [Activar].

Nota

- Si el motivo se está moviendo demasiado, es posible que el cuadro de detección no se visualice correctamente sobre sus ojos.
- El cuadro de detección de ojos no se visualiza cuando la función AF en los ojos no está disponible.
- Aunque [ Vis. cuadro c./oj.] esté ajustado en [Desactivar], aparecerá un cuadro de enfoque verde sobre las caras u ojos que estén enfocados cuando pulse el botón disparador hasta la mitad, etc.

Tema relacionado

- [Enfoque en ojos humanos](#)
- [Prior. cara/oj. AF \(imagen fija/película\)](#)
- [Det. mot. cara/oj. \(imagen fija/película\)](#)
- [Selecc. ojo d./izq. \(imagen fija/película\)](#)
- [Registro de rostros](#)

TP1001367587

Cámara Digital de Lentes Intercambiables
ILCE-1 α1 Ver.2 o posterior

Registro de rostros



Ajusta datos personales de la cara. Si registra caras por adelantado, el producto puede enfocar con prioridad la cara registrada.

Se pueden registrar hasta ocho caras.

1 MENU → AF_{MF} (Enfoque) → [AF en cara/ojos] → [Registro de rostros] → elemento de ajuste deseado.

Detalles de los elementos de menú

Nuevo registro:

Toma y registra caras.

Cambiar orden:

Cuando se registran múltiples caras, se puede cambiar el orden de prioridad para los datos de las caras registradas.

Borrar:

Elimina las caras registradas una a una.

Borrar todo:

Borra todas las caras registradas a la vez.

Nota

- Cuando realice [Nuevo registro], tome la imagen de la cara de frente y en un lugar bien iluminado. Es posible que la cara no se registre correctamente si está oscurecida por un sombrero, máscara, gafas de sol, etc.
- Aunque ejecute [Borrar], los datos de la cara registrada permanecerán en el producto. Para borrar los datos de las caras registradas del producto, seleccione [Borrar todo].

Tema relacionado

- [Prior. rostros reg. \(imagen fija/película\)](#)

TP1001328818

Cámara Digital de Lentes Intercambiables
ILCE-1 α1 Ver.2 o posterior

Prior. rostros reg. (imagen fija/película)



Ajusta si se enfoca dando mayor prioridad a caras registradas utilizando [Registro de rostros].

1 MENU → AF_{MF} (Enfoque) → [AF en cara/ojos] → [Prior. rostros reg.] → ajuste deseado.

Detalles de los elementos de menú

Activar:

Enfoca con mayor prioridad en las caras registradas utilizando [Registro de rostros].

Desactivar:

Enfoca sin dar mayor prioridad a caras registradas.

Sugerencia

- Para utilizar la función [Prior. rostros reg.], ajuste de la forma siguiente.
 - [Prior. cara/oj. AF] bajo [AF en cara/ojos]: [Activar]
 - [Det. mot. cara/oj.] bajo [AF en cara/ojos]: [Humano]

Tema relacionado

- [Prior. cara/oj. AF \(imagen fija/película\)](#)
- [Registro de rostros](#)

TP1001365241

Cámara Digital de Lentes Intercambiables
ILCE-1 α1 Ver.2 o posterior

Estándar de enfoque



Si pulsa la tecla a la que se ha asignado el [Estándar de enfoque], puede invocar funciones útiles, tales como el enfoque automático de un motivo en el centro de la pantalla de acuerdo con los ajustes de área de enfoque.

- 1 MENU → (Ajustes) → [Personal. operac.] → [Ajuste t. pers./dial] o [Ajuste t. pers./dial] → tecla deseada, luego asigne la función [Estándar de enfoque] a la tecla.
- 2 Pulse la tecla a la que se ha asignado [Estándar de enfoque].
 - Lo que usted puede hacer pulsando la tecla varía dependiendo del ajuste de [Área de enfoque].

Ejemplos de las principales funciones de [Estándar de enfoque]

- Cuando [Área de enfoque] está ajustado en cualquiera de los siguientes parámetros, al pulsar la tecla, el cuadro de enfoque vuelve al centro del monitor o al motivo que está siguiendo:
 - [Zona]
 - [Punto: L]/[Punto: M]/[Punto: S]
 - [Punto expandido]
 - [Seguimiento: Zona]
 - [Seguimiento: punto L]/[Seguimiento: punto M]/[Seguimiento: punto S]
 - [Seguimiento: punto expandido]
- Cuando [Área de enfoque] está ajustado a [Ancho], [Fijo al centro], [Seguimiento: Ancho] o [Seguimiento: fijo al Centro], al pulsar la tecla del modo de enfoque automático se enfoca la cámara en el centro de la pantalla. Si pulsa la tecla mientras graba una película con enfoque manual, puede cambiar temporalmente al enfoque automático y enfocar el centro de la pantalla.

Nota

- No se puede ajustar la función [Estándar de enfoque] a [Func. botón izquierd.], [Func. botón derecho] o [Botón abajo] de la rueda de control.

Tema relacionado

- [Asignación de funciones utilizadas con frecuencia a botones y diales \(Ajuste t. pers./dial\)](#)
- [Selección del área de enfoque \(Área de enfoque\)](#)

TP1001360382

Cámara Digital de Lentes Intercambiables
ILCE-1 α1 Ver.2 o posterior

Ajuste del área de enfoque conforme a la orientación de la cámara (horizontal/vertical) (Conm.áreaAF V/H)



Puede ajustar si cambiar el [ Área de enfoque] y la posición del cuadro de enfoque conforme a la orientación de la cámara (horizontal/vertical). Esta función resulta útil cuando se toman escenas en las que hay que cambiar con frecuencia la posición de la cámara, tales como retratos o escenas deportivas.

1 MENU → AF_{MF} (Enfoque) → [Área de enfoque] → [Conm.áreaAF V/H] → ajuste deseado.

Detalles de los elementos de menú

Desactivar:

No cambia el [ Área de enfoque] y la posición del cuadro de enfoque conforme a la orientación de la cámara (horizontal/vertical).

Solo punto AF:

Cambia la posición del cuadro de enfoque conforme a la orientación de la cámara (horizontal/vertical). El [ Área de enfoque] está fija.

Punto AF+ár. AF:

Cambia el [ Área de enfoque] y la posición del cuadro de enfoque conforme a la orientación de la cámara (horizontal/vertical).

Un ejemplo cuando se selecciona [Punto AF+ár. AF]

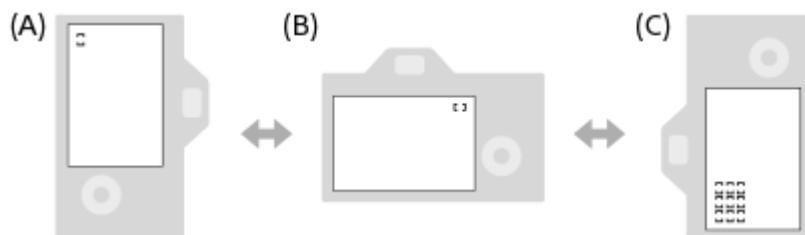

(A) Vertical: [Punto] (Esquina superior izquierda)

(B) Horizontal: [Punto] (Esquina superior derecha)

(C) Vertical: [Zona] (Esquina inferior izquierda)

- Se detectan tres orientaciones de cámara: horizontal, vertical con el lado del botón disparador hacia arriba, y vertical con el lado del botón disparador hacia abajo.

Nota

- Si se cambia el ajuste para [Conm.áreaAF V/H], no se retendrán los ajustes de enfoque para cada orientación de cámara.
- El [ Área de enfoque] y la posición del cuadro de enfoque no cambiarán aunque [Conm.áreaAF V/H] esté ajustado a [Punto AF+ár. AF] o [Solo punto AF] en las situaciones siguientes:
 - Cuando el modo de toma está ajustado en [Auto. inteligente]
 - Durante la toma de película
 - Mientras se usa la función de zoom digital
 - Mientras está activado el enfoque automático
 - Durante la toma continua

- Durante la cuenta atrás para el autodesparador
- Cuando [Amplific. enfoque] está activado
- Cuando tome imágenes justo después de encender la cámara en posición vertical, la primera toma se realiza con el ajuste de enfoque horizontal o con el último ajuste de enfoque.
- La orientación de la cámara no puede detectar cuando el objetivo está orientado hacia arriba o hacia abajo.

Tema relacionado

- [Selección del área de enfoque \(Área de enfoque\)](#)

TP1001363809

5-060-285-41(1) Copyright 2024 Sony Corporation

Cámara Digital de Lentes Intercambiables
ILCE-1 α1 Ver.2 o posterior

Registro del área de enfoque actual (Registro área AF)



Puede mover el cuadro de enfoque a una posición preasignada temporalmente usando una tecla personalizada. Esta función resulta útil cuando se toman escenas en las que los movimientos del motivo son predecibles; por ejemplo, en escenas deportivas. Con esta función, puede cambiar el área de enfoque rápidamente conforme a la situación.

Cómo registrar el área de enfoque

1. MENU → AF_{MF} (Enfoque) → [Área de enfoque] → [Registro área AF] → [Activar].
2. Ajuste el área de enfoque a la posición deseada y después mantenga pulsado el botón Fn (Función).

Cómo invocar el área de enfoque registrada

1. MENU → (Ajustes) → [Personal. operac.] → [Ajuste t. pers./dial] → tecla deseada, después seleccione [Reg. área AF retener].
2. Ajuste la cámara al modo de toma, mantenga pulsada la tecla a la que se ha asignado [Reg. área AF retener] y después pulse el botón disparador para tomar imágenes.

Sugerencia

- Cuando un cuadro de enfoque se registra usando [Registro área AF], el cuadro de enfoque registrado parpadea en el monitor.
- Si asigna [Alternar área AF reg.] a una tecla personalizada, puede usar el cuadro de enfoque registrado sin mantener apretada la tecla.
- Si [Área AF reg+AF act.] se asigna a una tecla personalizada, el enfoque automático con el cuadro de enfoque registrado se realiza cuando se pulsa la tecla.

Nota

- No se puede registrar un área de enfoque en las situaciones siguientes:
 - Mientras se está realizando el [Enfoque táctil]
 - Mientras se usa la función de zoom digital
 - Mientras se está realizando el [Seguimient. táct.]
 - Durante el enfoque
 - Durante la ejecución del bloqueo de enfoque
- No se puede asignar [Reg. área AF retener] a [Func. botón izquierd.], [Func. botón derecho], o a [Botón abajo].
- No se puede invocar el área de enfoque registrada en las situaciones siguientes:
 - El dial de modo está ajustado a **AUTO** (Modo automático), (Vídeo) o **S&Q** (Cám. lenta + ráp)
- Cuando [Registro área AF] está ajustado a [Activar], el ajuste [Bloq. part. funcional.] está bloqueado en [Desactivar].

Tema relacionado

- [Selección del área de enfoque \(Área de enfoque\)](#)
- [Borrado de un área AF registrada \(Borr. área AF reg.\)](#)
- [Asignación de funciones utilizadas con frecuencia a botones y diales \(Ajuste t. pers./dial\)](#)

Cámara Digital de Lentes Intercambiables
ILCE-1 α1 Ver.2 o posterior

Borrado de un área AF registrada (Borr. área AF reg,)



Borra la posición del cuadro de enfoque que ha sido registrada usando [Registro área AF].

① **MENU** → **AF_{MF}** (Enfoque) → **[Área de enfoque]** → **[Borr. área AF reg,]**.

Tema relacionado

- [Registro del área de enfoque actual \(Registro área AF\)](#)

TP1001363811

Cámara Digital de Lentes Intercambiables
ILCE-1 α1 Ver.2 o posterior

Lím. área enfoque (imagen fija/película)





Si limita de antemano los tipos de ajustes de área de enfoque disponibles, podrá seleccionar más rápidamente los ajustes para [ Área de enfoque].

1 MENU → AF_{MF} (Enfoque) → [Área de enfoque] → [ Lím. área enfoque] → Agregue marcas de verificación a las áreas de enfoque que quiera utilizar, y después seleccione [Aceptar].

Los tipos de áreas de enfoque marcadas con  (marca de verificación) estarán disponibles como ajustes.

Sugerencia

- Cuando asigne [Cambiar área enfoq.] a una tecla deseada utilizando [ Ajuste t. pers./dial] o [ Ajuste t. pers./dial], el área de enfoque cambiará cada vez que pulse la tecla asignada. Si limita de antemano los tipos de áreas de enfoque que puede seleccionar con [ Lím. área enfoque], podrá seleccionar más rápidamente el ajuste de área de enfoque que quiera.

Nota

- Los tipos de áreas de enfoque que no tengan una marca de verificación no se pueden seleccionar utilizando MENU o el menú Fn (función). Para seleccionar uno, agregue una marca de verificación utilizando [ Lím. área enfoque].
- Si retira la marca de verificación para un área de enfoque registrada con [Conm.áreaAF V/H] o [Registro área AF], cambiarán los ajustes registrados.

Tema relacionado

- [Selección del área de enfoque \(Área de enfoque\)](#)
- [Asignación de funciones utilizadas con frecuencia a botones y diales \(Ajuste t. pers./dial\)](#)

TP1001366093

Cámara Digital de Lentes Intercambiables
ILCE-1 α1 Ver.2 o posterior

Circ. punto enfoq. (imagen fija/película)



Ajusta si se permite al cuadro de enfoque saltar desde un extremo a otro cuando mueva el cuadro de enfoque. Esta función resulta útil cuando quiera mover el cuadro de enfoque de un extremo a otro rápidamente.

La función se puede utilizar al seleccionar los ajustes siguientes para [Área de enfoque].

- [Zona]
- [Punto: L]/[Punto: M]/[Punto: S]
- [Punto expandido]
- [Seguimiento: Zona]
- [Seguimiento: punto L]/[Seguimiento: punto M]/[Seguimiento: punto S]
- [Seguimiento: punto expandido]

1 MENU → AF_{MF} (Enfoque) → [Área de enfoque] → [Circ. punto enfoq.] → ajuste deseado.

Cuando se selecciona [Circula]:

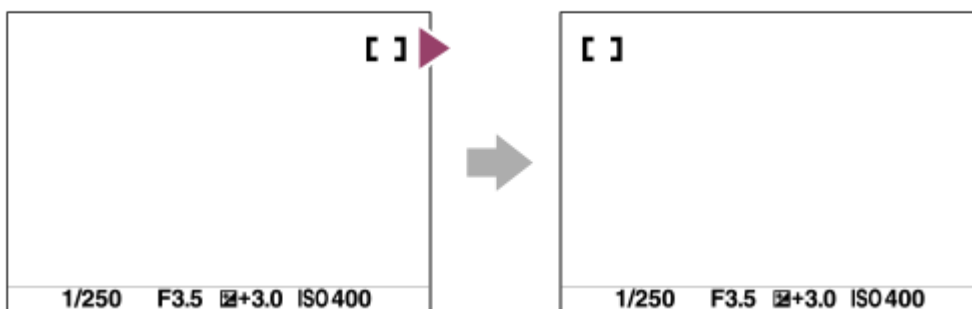

Detalles de los elementos de menú

No circula:

El cursor no se mueve cuando intenta mover el cuadro de enfoque más allá del final.

Circula:

El cursor salta al extremo contrario cuando intenta mover el cuadro de enfoque más allá del final.

Nota

- Aunque ajuste [Circ. punto enfoq.] en [Circula], el cuadro de enfoque no circulará diagonalmente.

Tema relacionado

- [Selección del área de enfoque \(Área de enfoque\)](#)

TP1001366087

Cámara Digital de Lentes Intercambiables
ILCE-1 α1 Ver.2 o posterior

Cant mov cdro AF (imagen fija/película)



Ajusta la distancia a la que el cuadro de enfoque se desplaza cuando [Área de enfoque] está ajustado a [Punto], etc. Puede mover rápidamente el cuadro de enfoque si aumenta la distancia, tal como en situaciones en las que el motivo se mueve mucho.

1 MENU → AF_{MF} (Enfoque) → [Área de enfoque] → [Área de enfoque] Cant mov cdro AF → ajuste deseado.

Detalles de los elementos de menú

Estándar:

El cuadro de enfoque se desplaza a la distancia estándar.

Grande:

El cuadro de enfoque se desplaza cada vez a una distancia mayor que con [Estándar].

Sugerencia

- Cuando [Conm. mov. c AF ret.] se asigna a la tecla deseada con [Ajuste t. pers./dial] o [Ajuste t. pers./dial], el ajuste de [Cant mov cdro AF] cambia temporalmente mientras se pulsa la tecla.
- Si se asigna cualquiera de las funciones siguientes a los diales delantero/trasero o a la rueda de control con [Ajuste t. pers./dial] o [Ajuste t. pers./dial], puede mover el cuadro de enfoque a la distancia determinada para cada función, independientemente del ajuste de [Cant mov cdro AF].
 - [Mov. cuadro AF ↔ :G]
 - [Mov. cuadro AF ↑↓ :G]
 - [Mov. cuadro AF ↔ :E]
 - [Mov. cuadro AF ↑↓ :E]
- Si se asigna cualquiera de las funciones siguientes a los diales o a la rueda de control utilizando [Ajustes de Mi dial], puede mover el cuadro de enfoque a la distancia determinada para cada función, independientemente del valor de [Cant mov cdro AF].
 - [Mov. cuadro AF ↔ :G]
 - [Mov. cuadro AF ↑↓ :G]
 - [Mov. cuadro AF ↔ :E]
 - [Mov. cuadro AF ↑↓ :E]

Tema relacionado

- Selección del área de enfoque (Área de enfoque)
- Asignación de funciones utilizadas con frecuencia a botones y diales (Ajuste t. pers./dial)

TP1001367581

Cámara Digital de Lentes Intercambiables
ILCE-1 α1 Ver.2 o posterior

Col. cuadro enfoq. (imagen fija/película)



Puede especificar el color del cuadro que indica el área de enfoque. Si el cuadro es difícil de ver debido al motivo, haga que sea más visible cambiando su color.

① MENU → AF_{MF} (Enfoque) → [Área de enfoque] → [ Col. cuadro enfoq.] → color deseado.

Detalles de los elementos de menú

Blanco:

Muestra el cuadro que indica el área de enfoque en blanco.

Rojo:

Muestra el cuadro que indica el área de enfoque en rojo.

Tema relacionado

- [Selección del área de enfoque \(Área de enfoque\)](#)

TP1001367126

Cámara Digital de Lentes Intercambiables
ILCE-1 α1 Ver.2 o posterior

Desact. Aut. Área AF



Ajusta si el área de enfoque se muestra todo el tiempo o desaparece automáticamente poco después de haberse conseguido el enfoque.

① MENU → AF_{MF} (Enfoque) → [Área de enfoque] → [Desact. Aut. Área AF] → ajuste deseado.

Detalles de los elementos de menú

Activar:

El área de enfoque desaparece automáticamente poco después de haberse conseguido el enfoque.

Desactivar:

El área de enfoque se visualiza todo el tiempo.

Tema relacionado

- [Selección del área de enfoque \(Área de enfoque\)](#)

TP1001360361

Cámara Digital de Lentes Intercambiables
ILCE-1 α1 Ver.2 o posterior

Vis. área dur seguim.



Ajusta si se visualiza o no el cuadro del área de enfoque cuando el modo de enfoque está ajustado en [AF continuo] y [ Área de enfoque] está ajustado en [Seguimiento].

① MENU → AF_{MF} (Enfoque) → [Área de enfoque] → [Vis. área dur seguim.] → ajuste deseado.

Detalles de los elementos de menú

Activar:

Muestra el marco del área de enfoque durante el seguimiento. Dado que se visualiza el área de inicio del seguimiento mientras se sigue el motivo, resulta útil cuando se inicia la siguiente sesión de toma.

Desactivar:

No muestra el marco del área de enfoque durante el seguimiento.

Tema relacionado

- [Selección del área de enfoque \(Área de enfoque\)](#)

TP1001369151

Cámara Digital de Lentes Intercambiables
ILCE-1 α1 Ver.2 o posterior

Visual. área AF-C



Puede ajustar si quiere visualizar o no el área que está enfocada cuando el modo de enfoque está ajustado en [AF continuo] y [Área de enfoque] está ajustado en [Ancho] o [Zona].

1 MENU → AF_{MF} (Enfoque) → [Área de enfoque] → [Visual. área AF-C] → ajuste deseado.

Detalles de los elementos de menú

Activar:

Visualiza el área de enfoque que está enfocada.

Desactivar:

No visualiza el área de enfoque que está enfocada.

Nota

- Cuando el [Área de enfoque] está ajustada en uno de los siguientes valores, los cuadros de enfoque del área que está enfocada se tornan verdes:
 - [Fijo al centro]
 - [Punto]
 - [Punto expandido]

Tema relacionado

- [Selección del área de enfoque \(Área de enfoque\)](#)

TP1001362889

Cámara Digital de Lentes Intercambiables
ILCE-1 α1 Ver.2 o posterior

Área detección fase



Ajusta si se visualiza o no el área de detección de fase AF.

1 MENU → AF_{MF} (Enfoque) → [Área de enfoque] → [Área detección fase] → ajuste deseado.

Detalles de los elementos de menú

Activar:

Visualiza el área de detección de fase AF.

Desactivar:

No visualiza el área de detección de fase AF.

Nota

- La detección de fase AF solamente está disponible con objetivos compatibles. Si coloca un objetivo no compatible, no podrá utilizar la detección de fase AF. Es posible que la detección de fase AF no responda incluso con algunos objetivos compatibles, tal como los objetivos adquiridos en el pasado que no hayan sido actualizados. Para más detalles sobre objetivos compatibles, visite el sitio web de Sony en su área, o consulte con el distribuidor Sony o con la oficina de servicio local autorizada de Sony.
- Cuando tome imágenes utilizando un objetivo compatible con el tamaño de fotograma completo, el área AF de detección de fase no se visualizará aun si [Área detección fase] está ajustado a [Activar].
- Cuando grabe películas, el área de detección de fase AF no se visualizará.

TP1001329031

Cámara Digital de Lentes Intercambiables
ILCE-1 α1 Ver.2 o posterior

Sens. Seguim. AF



Puede seleccionar la sensibilidad del seguimiento AF cuando el motivo se desenfoca en modo de imagen fija.

① MENU → AF_{MF} (Enfoque) → [AF/MF] → [Sens. Seguim. AF] → ajuste deseado.

Detalles de los elementos de menú

5(reactivo)/4/3(estándar)/2/1(fijado):

Seleccione [5(reactivo)] para enfocar receptivamente el motivo a diferentes distancias.

Seleccione [1(fijado)] para mantener el enfoque en un motivo específico cuando otras cosas se mueven enfrente del motivo.

TP1001360342

Cámara Digital de Lentes Intercambiables
ILCE-1 α1 Ver.2 o posterior

Vel. transición AF



Ajusta la velocidad de enfoque cuando se cambia el objetivo del enfoque automático durante la toma de película.

① MENU → AF_{MF} (Enfoque) → [AF/MF] → [Vel. transición AF] → ajuste deseado.

Detalles de los elementos de menú

7 (rápido)/6/5/4/3/2/1 (lento):

Seleccione un valor más rápido para enfocar el motivo más rápidamente.

Seleccione un valor más lento para enfocar el motivo de forma más uniforme.

Sugerencia

- Puede utilizar la función de enfoque táctil para cambiar de forma intencionada la posición de AF.

TP1001362922

Cámara Digital de Lentes Intercambiables
ILCE-1 α1 Ver.2 o posterior

S. camb motiv. AF



Ajusta la sensibilidad con la que el enfoque cambia a otro motivo cuando el motivo original sale del área de enfoque o un motivo no enfocado en primer plano se aproxima al centro del área de enfoque durante la toma de película.

① MENU → AF_{MF} (Enfoque) → [AF/MF] → [S. camb motiv. AF] → ajuste deseado.

Detalles de los elementos de menú

5(reactivo)/4/3/2/1(fijado):

Seleccione un valor más alto cuando quiera tomar un motivo que se mueve rápidamente, o cuando quiera tomar múltiples motivos mientras cambia el enfoque continuamente.

Seleccione un valor menor cuando quiera que el enfoque permanezca estable, o cuando quiera mantener enfocado un objetivo en particular sin verse afectado por otros motivos.

TP1001360350

Cámara Digital de Lentes Intercambiables
ILCE-1 α1 Ver.2 o posterior

Ayuda de AF



Mientras toma una película con enfoque automático, puede cambiar el motivo enfocado utilizando el anillo de enfoque del objetivo.

- 1 **MENU** → **AF_{MF}** (Enfoque) → **[AF/MF]** → **[Ayuda de AF]** → **[Activar]**.
- 2 **Mientras toma una película con enfoque automático, gire el anillo de enfoque del objetivo para enfocar el motivo que desee.**
Cuando deje de utilizar el anillo de enfoque, el motivo que esté enfocado con el anillo de enfoque se convierte en el objetivo del enfoque automático.

Detalles de los elementos de menú

Activar:

Utiliza la función de asistencia de AF.

Desactivar:

No utiliza la función de asistencia de AF.

Nota

- Solo los motivos dentro del área de enfoque se enfocan mediante el enfoque automático.
- Los objetivos siguientes no son compatibles con [Ayuda de AF].
 - SELP1650 (se vende por separado)
 - SEL18200LE (se vende por separado)

Tema relacionado

- [Visualiz. resalte](#)

TP1001370638

Cámara Digital de Lentes Intercambiables
ILCE-1 α1 Ver.2 o posterior

Selector AF/MF



Puede cambiar fácilmente el modo de enfoque de automático a manual y viceversa mientras toma una imagen sin cambiar su posición de retención.

1 MENU →  (Ajustes) → [Personal. operac.] → [ Ajuste t. pers./dial] o [ Ajuste t. pers./dial] → botón deseado → [Reten. select. AF/MF] o [Alter. select. AF/MF].

Detalles de los elementos de menú

Reten. select. AF/MF:

Cambia el modo de enfoque mientras el botón está pulsado.

Alter. select. AF/MF:

Cambia el modo de enfoque hasta que se pulsa el botón otra vez.

Nota

- No se puede ajustar la función [Reten. select. AF/MF] a [Func. botón izquierd.], [Func. botón derecho] o [Botón abajo] de la rueda de control.
- Si el objetivo está equipado con un conmutador de selección AF/MF, el estado del conmutador en el objetivo tendrá prioridad.

Tema relacionado

- [Asignación de funciones utilizadas con frecuencia a botones y diales \(Ajuste t. pers./dial\)](#)

TP1001329062

Cámara Digital de Lentes Intercambiables
ILCE-1 α1 Ver.2 o posterior

AF c/obturador



Selecciona si se enfoca automáticamente cuando pulsa el botón disparador hasta la mitad. Seleccione [Desactivar] para ajustar el enfoque y la exposición por separado.

① MENU → AF_{MF} (Enfoque) → [AF/MF] → [AF c/obturador] → ajuste deseado.

Detalles de los elementos de menú

Activar:

El enfoque automático responde cuando se pulsa el botón disparador hasta la mitad.

Desactivar:

El enfoque automático no responde aunque se pulse el botón disparador hasta la mitad.

Tema relacionado

- [AF activado](#)

TP1001329027

Cámara Digital de Lentes Intercambiables
ILCE-1 α1 Ver.2 o posterior

AF activado

Puede enfocar el motivo sin presionar el botón disparador hasta la mitad. Se aplicarán los ajustes para el dial de modo de enfoque.

1 Pulse el botón AF-ON (AF activado) mientras realiza la toma.

- Al tomar una película, puede realizar el enfoque automático mientras mantiene pulsado el botón AF-ON incluso en el modo de enfoque manual.

Sugerencia

- Ajuste [AF c/obturador] a [Desactivar] cuando no quiera realizar enfoque automático utilizando el botón disparador.
- Ajuste [AF c/obturador] y [Pre-AF] a [Desactivar] para enfocar a una distancia de toma específica prediciendo la posición del motivo.

Tema relacionado

- [AF c/obturador](#)
- [Pre-AF](#)



TP1001329024

Cámara Digital de Lentes Intercambiables
ILCE-1 α1 Ver.2 o posterior

Retención enfoque



Bloquea el enfoque mientras se pulsa la tecla a la que ha sido asignada la función de retención del enfoque.

- 1 **MENU** →  (**Ajustes**) → **[Personal. operac.]** →  **Ajuste t. pers./dial** o  **Ajuste t. pers./dial** → asigne la función **[Retención enfoque]** a la tecla deseada.
 - 2 **Enfoque** y pulse la tecla a la que ha sido asignada la función **[Retención enfoque]**.
-

Tema relacionado

- [Asignación de funciones utilizadas con frecuencia a botones y diales \(Ajuste t. pers./dial\)](#)

TP1001358728

Cámara Digital de Lentes Intercambiables
ILCE-1 α1 Ver.2 o posterior

Pre-AF



El producto ajusta el enfoque automáticamente antes de que usted pulse el botón disparador hasta la mitad.

① MENU → AF_{MF} (Enfoque) → [AF/MF] → [Pre-AF] → ajuste deseado.

Detalles de los elementos de menú

Activar:

Ajusta el enfoque antes de que usted pulse el botón disparador hasta la mitad.

Desactivar:

No ajusta el enfoque antes de que usted pulse el botón disparador hasta la mitad.

Nota

- [Pre-AF] está disponible solamente cuando haya acoplado un objetivo de montura E.
- Durante las operaciones de enfoque, es posible que la pantalla se mueva.

TP1001362896

Cámara Digital de Lentes Intercambiables
ILCE-1 α1 Ver.2 o posterior

Ajuste prior en AF-S



Ajusta si se libera o no el obturador aunque el motivo no esté enfocado cuando el dial de modo de enfoque está ajustado en AF-S (AF toma sencilla) o DMF (enfoco manual directo) y el motivo se mantiene quieto.

1 MENU → AF_{MF} (Enfoque) → [AF/MF] → [Ajuste prior en AF-S] → ajuste deseado.

Detalles de los elementos de menú

AF:

Prioriza el enfoque. El obturador no se liberará hasta que el motivo esté enfocado.

Liberar:

Prioriza la liberación del obturador. El obturador se liberará aunque el motivo esté desenfocado.

Énfasis Balanc.:

Toma con un énfasis equilibrado en ambos el enfoque y la liberación del obturador.

Tema relacionado

- [Selección del método de enfoque \(Modo de enfoque\)](#)
- [Ajuste prior en AF-C](#)

TP1001360276

Cámara Digital de Lentes Intercambiables
ILCE-1 α1 Ver.2 o posterior

Ajuste prior en AF-C



Ajusta si se libera el obturador aunque el motivo no esté enfocado cuando el AF continuo está activado y el motivo está moviéndose.

1 MENU → AF_{MF} (Enfoque) → [AF/MF] → [Ajuste prior en AF-C] → ajuste deseado.

Detalles de los elementos de menú

AF:

Prioriza el enfoque.

Liberar:

Prioriza la liberación del obturador. El obturador se liberará aunque el motivo esté desenfocado.

Énfasis Balanc.:

Toma con un énfasis equilibrado en ambos el enfoque y la liberación del obturador.

Tema relacionado

- [Selección del método de enfoque \(Modo de enfoque\)](#)
- [Ajuste prior en AF-S](#)

TP1001360278

Cámara Digital de Lentes Intercambiables
ILCE-1 α1 Ver.2 o posterior

Iluminador AF



El iluminador AF suministra luz de relleno para enfocar más fácilmente un motivo en entornos oscuros. En el tiempo entre que se pulsa el botón disparador hasta la mitad y se bloquea el enfoque, el iluminador AF se ilumina para permitir a la cámara enfocar fácilmente.

Si se coloca un flash con una función de iluminador AF en la zapata de interfaz múltiple, cuando se encienda el flash, el iluminador AF del flash se encenderá también.

1 MENU → AF_{MF} (Enfoque) → [AF/MF] → [Iluminador AF] → ajuste deseado.

Detalles de los elementos de menú

Automático:

El iluminador AF se ilumina automáticamente en entornos oscuros.

Desactivar:

No utiliza el iluminador AF.

Nota

- No se puede utilizar [Iluminador AF] en las situaciones siguientes:
 - Cuando el modo de toma es [Vídeo] o [Cám. lenta + ráp].
 - Cuando el modo de enfoque está ajustado a [AF continuo].
 - Cuando [Amplific. enfoque] está activado.
 - Cuando hay colocado un adaptador de montura de objetivo
- El iluminador AF emite una luz muy brillante. Aunque no hay riesgos para la salud, no mire directamente al iluminador AF a corta distancia.

TP1001360289

Cámara Digital de Lentes Intercambiables
ILCE-1 α1 Ver.2 o posterior

Manejo abertura AF



Cambia el sistema de control de la abertura para priorizar el rendimiento del seguimiento del enfoque automático o para priorizar el silencio.

1 MENU → AF_{MF} (Enfoque) → [AF/MF] → [Manejo abertura AF] → ajuste deseado.

Detalles de los elementos de menú

Prioridad enfoq.:

Cambia el sistema de control de la abertura para priorizar el rendimiento del enfoque automático.

Estándar:

Utiliza el sistema estándar de control de la abertura.

Prioridad silenc.:

Cambia el sistema de control de la abertura para priorizar el silencio de forma que el sonido del control de la abertura es más silencioso que en [Estándar].

Nota

- Cuando [Prioridad enfoq.] está seleccionado, es posible que el sonido del control de la abertura sea audible o que el efecto de abertura no sea visible en el monitor. Además, la velocidad de la toma continua puede volverse más lenta o la pantalla puede parpadear. Para evitar estos fenómenos, cambie el ajuste a [Estándar].
- Cuando está seleccionado [Prioridad silenc.], la velocidad de enfoque podrá volverse más lenta y es posible que sea más difícil enfocar un motivo.
- El enfoque durante la toma continua se bloquea en el ajuste de la primera toma cuando el parámetro para [Manejo abertura AF] está ajustado en [Estándar] o [Prioridad silenc.], y el valor F es mayor que F22.
- El efecto puede diferir dependiendo del objetivo que utilice y de las condiciones en que realice la toma.

Tema relacionado

- [Aj. modo silenc. \(imagen fija/película\)](#)

TP1001366085

Cámara Digital de Lentes Intercambiables
ILCE-1 α1 Ver.2 o posterior

Enfoq/zoom predet



Puede mover la posición de enfoque (la distancia al motivo enfocado) y la posición del zoom (ángulo de visión) a posiciones registradas previamente utilizando teclas personalizadas. Puede registrar 5 combinaciones de posición de enfoque/posición del zoom.

Para registrar la posición de enfoque/posición del zoom

1. MENU → (Ajustes) → [Personal. operac.] → [Ajuste t. pers./dial] o [Ajuste t. pers./dial] → Asigne [Enfoq/zoom predet 1] - [Enfoq/zoom predet5] a la tecla deseada.
 - Para utilizar la función [Enfoq/zoom predet], debe asignar la función [Enfoq/zoom predet] a una tecla personalizada.
2. En la pantalla de toma, mantenga pulsada la tecla a la que haya asignado [Enfoq/zoom predet]. La posición de enfoque y la posición del zoom en el momento en que se mantuvo pulsada la tecla se registran en el número asignado.
 - Si registra información otra vez en un número en el que ya se ha registrado contenido, el contenido será sobrescrito.

Para recuperar la posición de enfoque/posición del zoom

Pulse la tecla a la que haya asignado [Enfoq/zoom predet] en la pantalla de toma de imagen para recuperar la posición de enfoque y la posición del zoom registradas.

Para comprobar los ajustes registrados

Para comprobar la posición de enfoque y la posición del zoom registradas, seleccione MENU → **AF_{MF}** (Enfoque) → [AF/MF] → [Enfoq/zoom predet] → número deseado.

- Si añade una marca de verificación a [Recupera sólo posic. zoom.], en la pantalla [Enfoq/zoom predet], solamente se recuperará la posición del zoom, y no la posición de enfoque, cuando se recupere el número.

Sugerencia

- También puede asignar [Enfoque predet.] a [Anillo func.(objetiv.)]. En este caso, mueva y mantenga pulsado el anillo de funciones del objetivo en la pantalla de toma de imagen para registrar la posición de enfoque y la posición del zoom, y deslice el dedo brevemente para recuperarlas.
- Solamente los ajustes para la posición de enfoque y la posición del zoom que se van a registrar en el anillo de funciones del objetivo se registran en [Enfoq/zoom predet6], bajo [Enfoq/zoom predet].

Nota

- Solo puede registrar posiciones del zoom dentro del rango del zoom óptico.
- La posición de enfoque y la posición del zoom no se pueden recuperar mientras el botón disparador esté pulsado hasta la mitad.
- Para utilizar la función [Enfoq/zoom predet] en el modo película, ajuste [Ayuda de AF] en [Activar].

- Si se acopla un objetivo principal, solamente se registrará la posición de enfoque.
- Si hay acoplado un lente de zoom sin zoom motorizado, la posición de enfoque/posiciones del zoom solamente se pueden registrar y recuperar por medio de una operación remota utilizando el software del ordenador Remote Camera Tool. Para ver más detalles, consulte el sitio web siguiente.

Remote Camera Tool:

<https://support.d-imaging.sony.co.jp/app/remotecameratool//index.php>

- La posición de enfoque y la posición del zoom no se podrán recuperar si el objetivo acoplado es diferente del objetivo que estaba acoplado cuando se registraron estos valores.
- Aunque el nombre del modelo sea el mismo, si coloca un objetivo individual diferente, debe registrar la posición de enfoque/posición del zoom otra vez.

Tema relacionado

- [Asignación de funciones utilizadas con frecuencia a botones y diales \(Ajuste t. pers./dial\)](#)
- [Anillo func.\(objetiv.\)](#)
- [Toma remota con una LAN alámbrica \(Remote Camera Tool\)](#)

TP1001547836

Cámara Digital de Lentes Intercambiables
ILCE-1 α1 Ver.2 o posterior

AF en ampl. enfoq



Puede enfocar el motivo de manera más precisa utilizando el enfoque automático ampliando el área donde quiere enfocar. Mientras esté visualizada la imagen ampliada, puede enfocar un área más pequeña que la de [Punto], en [ Área de enfoque].

- 1 MENU → AF_{MF} (Enfoque) → [Asistencia enfoq.] → [AF en ampl. enfoq] → [Activar].
- 2 MENU → AF_{MF} (Enfoque) → [Asistencia enfoq.] → [Amplific. enfoque].
- 3 **Amplíe la imagen pulsando el centro del multiselector, y después ajuste la posición pulsando el lado superior/inferior/izquierdo/derecho del multiselector.**
 - La escala de aumento cambia cada vez que se pulsa en el centro.
- 4 **Pulse el botón disparador hasta la mitad para enfocar.**
 - El enfoque se alcanzará en el punto de + (signo más) en el centro de la pantalla.
- 5 **Pulse el botón disparador a fondo para tomar.**
 - La cámara sale de la visualización ampliada después de la toma.

Sugerencia

- Se recomienda utilizar un trípode para identificar exactamente la ubicación que quiere ampliar.
- Puede comprobar la posición del enfoque automático ampliando la imagen visualizada. Si quiere volver a ajustar la posición del enfoque, ajuste el área de enfoque en la pantalla ampliada y después pulse el botón disparador hasta la mitad.

Nota

- Si amplía un área al borde de la pantalla, la cámara puede no ser capaz de lograr el enfoque.
- La exposición y el balance blanco no se pueden ajustar mientras la imagen visualizada está siendo ampliada.
- [AF en ampl. enfoq] no está disponible en las situaciones siguientes:
 - Durante la toma de película
 - Cuando el modo de enfoque esté ajustado en [AF continuo]
 - Cuando se utilice un adaptador de montura (se vende por separado).
- Mientras la imagen visualizada está siendo ampliada, las funciones siguientes no están disponibles:
 - [AF en los ojos]
 - [Pre-AF]
 - [ Prior. cara/oj. AF]

Tema relacionado

- [Amplific. enfoque](#)

TP1001362929

5-060-285-41(1) Copyright 2024 Sony Corporation

Cámara Digital de Lentes Intercambiables
ILCE-1 α1 Ver.2 o posterior

Amplif. autom. MF



Amplía la imagen en la pantalla automáticamente para facilitar el enfoque manual. Esto funciona en toma con enfoque manual o enfoque manual directo.

1 MENU → AF_{MF} (Enfoque) → [Asistencia enfoq.] → [Amplif. autom. MF] → [Activar].

2 Gire el anillo de enfoque para ajustar el enfoque.

- La imagen se amplía. Puede ampliar más las imágenes pulsando en el centro de la rueda de control.

Sugerencia

- Puede ajustar el tiempo que la imagen se va a mostrar ampliada seleccionando MENU → AF_{MF} (Enfoque) → [Asistencia enfoq.] → [Tiemp. aum. enf.].

Nota

- No se puede utilizar [Amplif. autom. MF] cuando se toman películas. En su lugar, utilice la función [Amplific. enfoque].
- [Amplif. autom. MF] no está disponible cuando hay colocado un adaptador de montura. En su lugar, utilice la función [Amplific. enfoque].

Tema relacionado

- [Enfoque man.](#)
- [Enfoque manual directo \(Enf. manual dir.\)](#)
- [Tiemp. aum. enf. \(imagen fija/película\)](#)

TP1001362897

Cámara Digital de Lentes Intercambiables
ILCE-1 α1 Ver.2 o posterior

Amplific. enfoque



Puede comprobar el enfoque ampliando la imagen antes de tomar la imagen.
A diferencia de con la [Amplif. autom. MF], puede ampliar la imagen sin operar el anillo de enfoque.

- 1 **MENU** → **AF_{MF} (Enfoque)** → **[Asistencia enfoq.]** → **[Amplific. enfoque]**.
- 2 **Pulse el centro del multiselector para ampliar la imagen y seleccione la posición que quiere ampliar pulsando el lado superior/inferior/izquierdo/derecho del multiselector**
 - Cada vez que pulse el centro, la escala de aumento cambiará.
 - Puede ajustar el aumento inicial seleccionando **MENU** → **AF_{MF} (Enfoque)** → **[Asistencia enfoq.]** → **[Aum. inic. enfoq.]** o **[Aum. inic. enfoq.]**.
- 3 **Confirme el enfoque.**
 - Pulse el botón (Borrar) para colocar la posición ampliada en el centro de una imagen.
 - Cuando el modo de enfoque es [Enfoque man.], puede ajustar el enfoque mientras una imagen está ampliada. Si [AF en ampl. enfoq] está ajustado en [Desactivar], la función [Amplific. enfoque] se cancelará cuando pulse el botón disparador hasta la mitad.
 - Cuando se pulsa hasta la mitad el botón disparador mientras está ampliada una imagen durante el enfoque automático, se realizan funciones distintas dependiendo del ajuste [AF en ampl. enfoq].
 - Cuando [AF en ampl. enfoq] está ajustado a [Activar]: el enfoque automático se realiza otra vez.
 - Cuando [AF en ampl. enfoq] está ajustado a [Desactivar]: la función [Amplific. enfoque] se cancela.
 - Puede ajustar el tiempo que la imagen se va a mostrar ampliada seleccionando **MENU** → **AF_{MF} (Enfoque)** → **[Asistencia enfoq.]** → **[Tiemp. aum. enf.]**.

Para utilizar la función de amplificador de enfoque mediante la operación táctil

Cuando [Func. táctil dur. toma] esté ajustado en [Enfoque táctil], puede ampliar la imagen y ajustar el enfoque tocando el monitor. Ajústelo de antemano de la forma siguiente.

- [Operación táctil]: [Activar]
- [Pantalla de toma] en [Ajust. pantalla táctil]:
 - Ajuste [Pantalla de toma] en [Activar].
 - Ajuste [Func. táctil dur. toma] en [Enfoque táctil].
- [Pantall./almoh. táctil]: ajústelo debidamente para su uso.

Cuando el modo de enfoque es [Enfoque man.], puede realizar [Amplific. enfoque] tocando dos veces el área a enfocar mientras toma imagen con el monitor.

Mientras toma imagen con el visor, tocando dos veces en el centro del monitor se visualiza un cuadro y puede mover el cuadro arrastrándolo. La imagen se amplía pulsando el centro del multiselector.

- Mientras utiliza la función de amplificador de enfoque, puede mover el área ampliada arrastrándola en el panel táctil.
- Para salir de la función de amplificador de enfoque, toque de nuevo dos veces en el monitor. Cuando [AF en ampl. enfoq] está ajustado a [Desactivar], la función de amplificador de enfoque se termina pulsando el botón disparador hasta la mitad.

Tema relacionado

- [Amplif. autom. MF](#)
- [Tiemp. aum. enf. \(imagen fija/película\)](#)
- [Aum. inic. enfoq. \(imagen fija\)](#)
- [Aum. inic. enfoq. \(película\)](#)
- [AF en ampl. enfoq](#)
- [Operación táctil](#)

TP1001329030

5-060-285-41(1) Copyright 2024 Sony Corporation

Cámara Digital de Lentes Intercambiables
ILCE-1 α1 Ver.2 o posterior

Tiemp. aum. enf. (imagen fija/película)



Ajuste el tiempo que una imagen va a estar ampliada utilizando la función [Amplif. autom. MF] o [Amplific. enfoque].

① MENU → AF_{MF} (Enfoque) → [Asistencia enfoq.] → [ Tiemp. aum. enf.] → ajuste deseado.

Detalles de los elementos de menú

2 seg.:

Amplía las imágenes durante 2 segundo.

5 seg.:

Amplía las imágenes durante 5 segundo.

Sin límite:

Amplía las imágenes hasta que pulsa el botón disparador.

Tema relacionado

- [Amplif. autom. MF](#)
- [Amplific. enfoque](#)

TP1001329067

Cámara Digital de Lentes Intercambiables
ILCE-1 α1 Ver.2 o posterior

Aum. inic. enfoq. (imagen fija)



Ajusta la escala de aumento inicial cuando se utiliza [Amplific. enfoque]. Seleccione un ajuste que le ayude a encuadrar la toma.

1 MENU → AF_{MF} (Enfoque) → [Asistencia enfoq.] → [ Aum. inic. enfoq.] → ajuste deseado.

Detalles de los elementos de menú

Toma de fotograma completo

x1,0:

Visualiza la imagen con el mismo aumento que la pantalla de toma de imagen.

x4,2:

Visualiza una imagen ampliada 4,2 veces.

Toma de tamaño APS-C/Super 35mm

x1,0:

Visualiza la imagen con el mismo aumento que la pantalla de toma de imagen.

x2,7:

Visualiza una imagen ampliada 2,7 veces.

Tema relacionado

- [Amplific. enfoque](#)

TP1001360297

Cámara Digital de Lentes Intercambiables
ILCE-1 α1 Ver.2 o posterior

Aum. inic. enfoq. (película)



Ajusta la escala de aumento inicial de [Amplific. enfoque] en el modo de toma de película.

① MENU → AF_{MF} (Enfoque) → [Asistencia enfoq.] → [ Aum. inic. enfoq.] → ajuste deseado.

Detalles de los elementos de menú

x1,0:

Visualiza la imagen con el mismo aumento que la pantalla de toma de imagen.

x4,0:

Visualiza una imagen ampliada 4,0 veces.

Tema relacionado

- [Amplific. enfoque](#)

TP1001366083

Cámara Digital de Lentes Intercambiables
ILCE-1 α1 Ver.2 o posterior

Visualiz. resalte



Ajusta la función de resalte, que realza el contorno de las áreas enfocadas durante la toma con enfoque manual o enfoque manual directo. Cuando grabe una película, también puede utilizar la función de resalte con el enfoque automático.

- 1 **MENU** → **AF_{MF} (Enfoque)** → **[Visualiz. resalte]** → **Seleccione un elemento de menú y ajuste el parámetro deseado.**

Detalles de los elementos de menú

Visualizac. resalte:

Ajusta si se visualiza el resalte. ([Activar] / [Desactivar])

Nivel de resalte:

Ajusta el nivel de mejora de las áreas enfocadas. ([Alto] / [Medio] / [Bajo])

Color de resalte:

Ajusta el color utilizado para realzar las áreas enfocadas. ([Rojo] / [Amarillo] / [Azul] / [Blanco])

Nota

- Como el producto reconoce las áreas nítidas como que están enfocadas, el efecto de resalte variará, dependiendo del motivo y el objetivo.
- El contorno de los rangos de enfoque no se realza en dispositivos conectados mediante HDMI.

Tema relacionado

- [Enfoque man.](#)
- [Enfoque manual directo \(Enf. manual dir.\)](#)

TP1001365256

Cámara Digital de Lentes Intercambiables
ILCE-1 α1 Ver.2 o posterior

Compensar exp. (imagen fija/película)



Normalmente, la exposición se ajusta automáticamente (exposición automática). En función del valor de exposición ajustado por la exposición automática, puede brillantar u oscurecer toda la imagen si ajusta [ Compensar exp.] hacia el lado más o hacia el lado menos, respectivamente (compensación de exposición).

1 Suelte el bloqueo del dial de compensación de exposición y gírelo.

Lado + (superior):

Las imágenes se vuelven más claras.

Lado - (inferior):

Las imágenes se vuelven más oscuras.

- Al pulsar el botón de bloqueo en el centro, se cambia el dial de compensación de exposición entre el estado bloqueado y desbloqueado. El dial se desbloqueará cuando se extraiga el botón de bloqueo y la línea blanca sea visible.
- Puede ajustar el valor de compensación de la exposición dentro del rango -3,0 EV a +3,0 EV.
- Puede confirmar el valor de compensación de la exposición que ha ajustado en la pantalla de toma.

Monitor

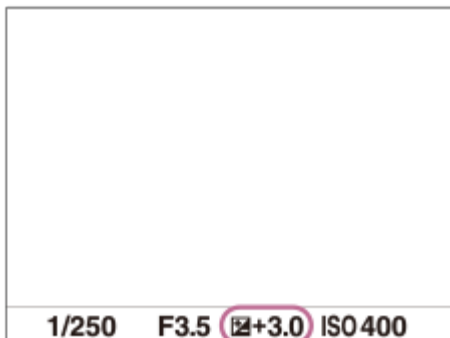

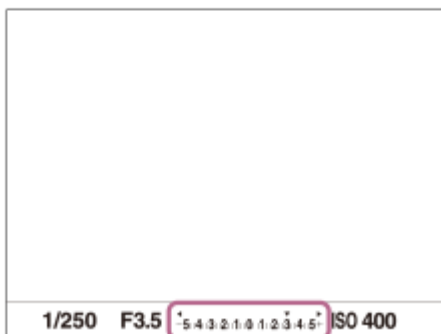

Visor



Para ajustar el valor de compensación de la exposición usando el MENU



Puede ajustar el valor de compensación de la exposición dentro de un rango de -5,0 EV a +5,0 EV cuando el dial de compensación de exposición esté ajustado en "0".

MENU →  (Exposición/color) → [Compens. expos.] → [ Compensar exp.] → ajuste deseado.

Sugerencia

- Puede utilizar el dial de compensación de exposición siempre que quiera mientras esté liberado el bloqueo de este dial. El bloqueo del dial de compensación de exposición impide cambios involuntarios en los valores de compensación de exposición.
- El ajuste del dial de compensación de exposición tendrá prioridad sobre los ajustes de [ Compensar exp.] en MENU.
- Cuando se toma una imagen, en la pantalla aparece solamente un valor de entre -3,0 EV y +3,0 EV con el brillo de imagen equivalente. Si ajusta un valor de compensación de la exposición fuera de este rango, el brillo de la imagen en la pantalla no mostrará el efecto, pero el valor sí se reflejará en la imagen grabada.
- Puede ajustar el valor de compensación de la exposición en un rango de -2,0 EV a +2,0 EV para películas.

Nota

- No se puede realizar la compensación de exposición en los modos de toma siguientes:
 - [Auto. inteligente]
- Cuando utilice [Exposic. manual], puede realizar la compensación de exposición solamente cuando [ ISO] está ajustado a [ISO AUTO].
- Si toma un motivo en condiciones de mucho brillo u oscuridad, o cuando utilice el flash, es posible que no pueda obtener un efecto satisfactorio.
- Cuando ajuste el dial de compensación de exposición a "0" desde un ajuste distinto de "0", el valor de la exposición cambiará a "0" independientemente del ajuste [ Compensar exp.].

Tema relacionado

- [Paso exposición \(imagen fija/película\)](#)
- [Ajust.comp.exp.](#)
- [Variación expos.](#)
- [Var. exp. sencill.](#)
- [Visualizac. cebra](#)

TP1001360277

Cámara Digital de Lentes Intercambiables
ILCE-1 α1 Ver.2 o posterior

Visualización de histograma

Un histograma muestra la distribución de luminancia, visualizando cuántos píxeles hay mediante luminancia.

Para visualizar el histograma en la pantalla de toma o la pantalla de reproducción, pulse el botón DISP (ajustes de visualización) repetidamente.

Cómo leer el histograma

El histograma indica valores más oscuros hacia la izquierda y valores más brillantes hacia la derecha.

El histograma cambia dependiendo de la compensación de exposición.

Un pico situado a la derecha o a la izquierda del histograma indica que la imagen tiene un área sobrepuesta o subexpuesta respectivamente. Tales defectos no se pueden corregir utilizando un ordenador después de tomar la imagen. Realice la compensación de exposición antes de tomar la imagen como sea necesario.



(A): Recuento de píxeles

(B): Brillo

Nota

- La información en la visualización del histograma no indica la fotografía final. Esta es una información sobre la imagen visualizada en la pantalla. El resultado final depende del valor de la apertura, etc.
- La visualización del histograma es muy diferente entre la toma y la reproducción en los casos siguientes:
 - Cuando se utiliza el flash
 - Cuando se toma un objeto de baja luminancia tal como una escena nocturna

Tema relacionado

- [Botón DISP \(ajustes de visualización\)](#)
- [Compensar exp. \(imagen fija/película\)](#)

Cámara Digital de Lentes Intercambiables
ILCE-1 α1 Ver.2 o posterior

Restabl. comp. EV (imagen fija/película)



Ajusta si se mantiene el valor de la exposición ajustado utilizando [ Compensar exp.] cuando desconecta la alimentación cuando la posición del dial de compensación de exposición está ajustada a "0".

① MENU →  (Exposición/color) → [Compens. expos.] → [ Restabl. comp. EV] → ajuste deseado.

Detalles de los elementos de menú

Mantener:

Mantiene los ajustes.

Restablecer:

Restaura los ajustes.

Tema relacionado

- [Compensar exp. \(imagen fija/película\)](#)

TP1001363804

Cámara Digital de Lentes Intercambiables
ILCE-1 α1 Ver.2 o posterior

Paso exposición (imagen fija/película)



Puede regular el incremento de ajuste para los valores de tiempo de exposición, apertura, y compensación de exposición.

1 MENU → (Exposición/color) → [Compens. expos.] → [Paso exposición] → ajuste deseado.

Detalles de los elementos de menú

0,5 EV / 0,3 EV

Nota

- Aunque ajuste [Paso exposición] a [0,5 EV], el valor de la exposición ajustado utilizando el dial de compensación de exposición cambiará en pasos de 0,3 EV.

Tema relacionado

- [Compensar exp. \(imagen fija/película\)](#)

TP1001328893

Cámara Digital de Lentes Intercambiables
ILCE-1 α1 Ver.2 o posterior

Ajuste estándar exp. (imagen fija/película)



Ajusta el estándar de esta cámara al valor de exposición correcto para cada modo de medición.

- 1 **MENU** → (Exposición/color) → [Compens. expos.] → [Ajuste estándar exp.] → modo de medición deseado.
- 2 **Seleccione el valor deseado como el estándar de medición.**
 - Puede ajustar un valor desde -1 EV a +1 EV en incrementos de 1/6 EV.

Modo de medición

El valor estándar ajustado se aplicará cuando usted seleccione el modo de medición correspondiente en MENU → (Exposición/color) → [Medición] → [Modo medición].

Multi/ Centro/ Puntual/ Promed. pant. ent./ Iluminación

Nota

- La compensación de exposición no se verá afectada cuando [Ajuste estándar exp.] sea cambiado.
- El valor de la exposición se bloqueará de acuerdo con el valor ajustado para [Puntual] durante la utilización de AEL puntual.
- El valor estándar para M.M (Medida manual) será cambiado de acuerdo con el valor ajustado en [Ajuste estándar exp.].
- El valor ajustado en [Ajuste estándar exp.] se graba en datos Exif separadamente del valor de compensación de exposición. La cantidad del valor estándar de exposición no se añadirá al valor de compensación de exposición.
- Si ajusta [Ajuste estándar exp.] durante la toma con variación, el número de tomas para la variación se restaurará.

Tema relacionado

- [Modo medición \(imagen fija/película\)](#)

TP1001360354

Cámara Digital de Lentes Intercambiables
ILCE-1 α1 Ver.2 o posterior

Opt. gama diná. (imagen fija/película)



Mediante la división de la imagen en áreas pequeñas, el producto analiza el contraste de luz y sombras entre el motivo y el fondo, y crea una imagen con el brillo y la gradación óptimos.

1 MENU → (Exposición/color) → [Color/tono] → [Opt. gama diná.] → ajuste deseado.

Detalles de los elementos de menú

Desactivar:

No ajusta el brillo ni la gradación.

Opt.gama diná.:

Si selecciona [Optimizador gama dinám.: auto.], la cámara ajustará automáticamente el brillo y la gradación. Para optimizar la gradación de una imagen grabada por áreas individuales, seleccione un nivel de optimización desde [Optimizador gama dinám.: niv. 1] (débil) a [Optimizador gama dinám.: niv. 5] (fuerte).

Nota

- En las situaciones siguientes, [Opt. gama diná.] se fija a [Desactivar]:
 - Cuando [Perfil de imagen] está ajustado en algo distinto de [Desactivar]
- Cuando se toma con [Opt.gama diná.], es posible que la imagen contenga ruido. Seleccione el nivel apropiado comprobando la imagen grabada, especialmente cuando realce el efecto.

TP1001360426

Cámara Digital de Lentes Intercambiables
ILCE-1 α1 Ver.2 o posterior

Modo medición (imagen fija/película)



Selecciona el modo de medición que establece la parte de la pantalla que se mide para determinar la exposición.

1 MENU → (Exposición/color) → [Medición] → [Modo medición] → ajuste deseado.

Detalles de los elementos de menú

Multi:

Mide la luz de cada área después de dividir el área total en múltiples áreas y determina la exposición adecuada para toda la pantalla (medición de múltiples patrones).

Centro:

Mide el brillo promedio de toda la pantalla, a la vez que enfatiza el área central de la pantalla (medición ponderada al centro).

Puntual:

Mide solamente dentro del círculo de medición. Este modo es apropiado para medir la luz en una parte especificada de toda la pantalla. El tamaño del círculo de medición se puede seleccionar entre [Puntual: Estándar] y [Puntual: Grande]. La posición del círculo de medición depende del ajuste para [Punto med. punt.].

Prom. pant. ent.:

Mide el brillo promedio de toda la pantalla. La exposición será estable aunque la composición o la posición del motivo cambien.

Iluminación:

Mide el brillo a la vez que enfatiza el área resaltada en la pantalla. Este modo es apropiado para tomar el motivo a la vez que se evita la sobreexposición.

Sugerencia

- El punto de la medición puntual se puede coordinar con el área de enfoque utilizando [Vínc. punto enf.].
- Cuando está seleccionado [Multi] y [Cara en multimed.] está ajustado a [Activar], la cámara mide el brillo basándose en las caras detectadas.
- Cuando [Modo medición] está ajustado en [Iluminación] y la función [Opt.gama diná.] está activada, el brillo y el contraste se corrigen automáticamente dividiendo la imagen en áreas pequeñas y analizando el contraste de luz y sombra. Haga ajustes en base a las circunstancias de la toma de imagen.

Nota

- [Modo medición] está bloqueado en [Multi] en las situaciones de toma siguientes:
 - [Auto. inteligente]
 - Cuando se utilizan funciones de zoom distintas del zoom óptico
- En modo [Iluminación], el motivo podrá estar oscuro si hay una parte más brillante en la pantalla.

Tema relacionado

- [Bloqueo AE](#)
- [Punto med. punt. \(imagen fija/película\)](#)

- Cara en multimed. (imagen fija/película)
- Opt. gama diná. (imagen fija/película)

TP1001328858

5-060-285-41(1) Copyright 2024 Sony Corporation

Cámara Digital de Lentes Intercambiables
ILCE-1 α1 Ver.2 o posterior

Cara en multimed. (imagen fija/película)



Ajusta si la cámara mide el brillo en base a caras detectadas cuando [ Modo medición] está ajustado a [Multi].

1 MENU →  (Exposición/color) → [Medición] → [ Cara en multimed.] → ajuste deseado.

Detalles de los elementos de menú





Activar:

La cámara mide el brillo basándose en las caras detectadas.

Desactivar:

La cámara mide el brillo utilizando el ajuste de [Multi], sin detección de caras.

Nota

- Cuando el modo de toma de imagen está ajustado a [Auto. inteligente], [ Cara en multimed.] se bloquea en [Activar].
- Cuando [ Prior. cara/oj. AF] está ajustado en [Activar] y [ Det. mot. cara/oj.] está ajustado en [Animal] o [Ave], en [AF en cara/ojos], [ Cara en multimed.] no funciona.

Tema relacionado

- [Modo medición \(imagen fija/película\)](#)

TP1001365236

Cámara Digital de Lentes Intercambiables
ILCE-1 α1 Ver.2 o posterior

Punto med. punt. (imagen fija/película)



Ajusta si se coordina la posición de medición puntual con el área de enfoque cuando [ Área de enfoque] está ajustado a los parámetros siguientes:

- [Punto: L]/[Punto: M]/[Punto: S]
- [Punto expandido]
- [Seguimiento: punto L]/[Seguimiento: punto M]/[Seguimiento: punto S]
- [Seguimiento: punto expandido]

1 MENU →  (Exposición/color) → [Medición] → [ Punto med. punt.] → ajuste deseado.

Detalles de los elementos de menú

Centro:

La posición de medición puntual no se coordina con el área de enfoque, pero siempre mide el brillo en el centro.

Vínc. punto enf.:

La posición de medición puntual se coordina con el área de enfoque.

Nota

- Aunque la posición de medición puntual esté coordinada con la posición de comienzo [Seguimiento], no se coordinará con el seguimiento del motivo.
- Cuando [ Área de enfoque] está ajustado a los parámetros siguientes, la posición de medición puntual se bloquea en el centro.
 - [Ancho]
 - [Zona]
 - [Fijo al centro]
 - [Seguimiento: Ancho]/[Seguimiento: Zona]/[Seguimiento: fijo al Centro]

Tema relacionado

- [Selección del área de enfoque \(Área de enfoque\)](#)
- [Modo medición \(imagen fija/película\)](#)

TP1001360343

Cámara Digital de Lentes Intercambiables
ILCE-1 α1 Ver.2 o posterior

Bloqueo AE



Cuando el contraste entre el motivo y el fondo es alto, tal como cuando se toma un motivo a contraluz, o un motivo cerca de una ventana, mida la luz en un punto donde el motivo parezca tener el brillo apropiado y bloquee la exposición antes de tomar la imagen. Para reducir el brillo del motivo, mida la luz en un punto más brillante que el motivo y bloquee la exposición de toda la pantalla. Para hacer que el motivo sea más brillante, mida la luz en un punto más oscuro que el motivo y bloquee la exposición de toda la pantalla.

1 Ajuste el enfoque en el punto en el que ha sido ajustada la exposición.

2 Pulse el botón AEL.

La exposición se bloquea, y se visualiza  (Bloqueo AE).



3 Siga pulsando el botón AEL y enfoque el motivo otra vez, después tome la imagen.

- Siga manteniendo pulsado el botón AEL mientras toma una imagen si quiere continuar tomando imágenes con la exposición fijada. Suelte el botón para restaurar la exposición.

Sugerencia

- Si asigna la función [Alternar AEL] al botón AEL usando [ Ajuste t. pers./dial] o [ Ajuste t. pers./dial], puede bloquear la exposición sin mantener pulsado el botón.

Nota

- [ Retener AEL] y [ Alternar AEL] no están disponibles cuando se utilizan funciones de zoom distintas del zoom óptico.

Tema relacionado

- [Botón AEL](#)
- [Asignación de funciones utilizadas con frecuencia a botones y diales \(Ajuste t. pers./dial\)](#)

TP1001328885

Cámara Digital de Lentes Intercambiables
ILCE-1 α1 Ver.2 o posterior

AEL con obturad.



Ajusta si se fija la exposición cuando pulsa el botón disparador hasta la mitad.
Seleccione [Desactivar] para ajustar el enfoque y la exposición por separado.

1 MENU →  (Exposición/color) → [Medición] → [AEL con obturad.] → ajuste deseado.

Detalles de los elementos de menú

Automático:

Bloquea la exposición después de ajustar el enfoque automáticamente pulsando el botón disparador hasta la mitad cuando el dial de modo de enfoque está ajustado en AF-S (AF toma sencilla).

Activar:

Fija la exposición cuando pulsa el botón disparador hasta la mitad.

Desactivar:

No fija la exposición cuando pulsa el botón disparador hasta la mitad. Utilice este modo cuando quiera ajustar el enfoque y la exposición por separado.

El producto sigue ajustando la exposición mientras se toma en modo [Captura contin.].

Nota

- La operación con el botón AEL tiene prioridad sobre los ajustes [AEL con obturad.].

TP1001328886

Cámara Digital de Lentes Intercambiables
ILCE-1 α1 Ver.2 o posterior

Auto obtur. lento



Establece si se ajusta o no el tiempo de exposición automáticamente cuando se graban películas si el motivo está oscuro. Esta función no se puede utilizar durante la grabación a cámara lenta/cámara rápida.

1 MENU →  (Exposición/color) → [Exposición] → [Auto obtur. lento] → ajuste deseado.

Detalles de los elementos de menú



Activar:

Utiliza el auto obturador lento. El tiempo de exposición se alarga automáticamente cuando se graba en lugares oscuros. Puede reducir el ruido en la película utilizando un tiempo de exposición largo cuando graba en lugares oscuros.

Desactivar:

No utiliza el auto obturador lento. La película grabada será más oscura que cuando está seleccionado [Activar], pero podrá grabar películas con movimiento más uniforme y menos desenfoque del motivo.

Nota

- [Auto obtur. lento] no funciona en las situaciones siguientes:
 - Cuando se graban películas a cámara lenta/cámara rápida
 - s (Pr. tiempo expo.)
 - M (Exposic. manual)
 - Cuando  ISO] está ajustado en algo distinto de [ISO AUTO]
 - Cuando [T. ctrl Exposición] está ajustado a [M. Exposición fl.] y el método para ajustar el tiempo de exposición está ajustado a [Manual]

TP1001328868

Cámara Digital de Lentes Intercambiables
ILCE-1 α1 Ver.2 o posterior

Visualizac. cebra



Ajusta un patrón cebra, que aparece sobre parte de una imagen si el nivel de brillo de esa parte alcanza el nivel IRE que se haya ajustado. Utilice este patrón cebra como guía para ajustar el brillo.

- 1 **MENU** →  (**Exposición/color**) → **[Visualizac. cebra]** → **Seleccione un elemento de menú y ajuste el parámetro deseado.**

Detalles de los elementos de menú

Visualizac. cebra:

Ajusta si se visualiza el patrón cebra. ([Desactivar] / [Activar])

Nivel de cebra:

Ajusta el nivel de brillo del patrón cebra. ([70] / [75] / [80] / [85] / [90] / [95] / [100] / [100 IRE o +])

Sugerencia

- Puede registrar valores para comprobar la exposición o sobreexposición correcta así como el nivel de brillo para [ Nivel de cebra]. Los ajustes para confirmación de la exposición y confirmación de la sobreexposición correctas están registrados en [Personalizado 1] y [Personalizado 2] respectivamente en los ajustes predeterminados.
- Para comprobar la exposición correcta, ajuste un valor estándar y el rango para el nivel de brillo. El patrón cebra aparecerá en áreas que estén dentro del rango que usted ha ajustado.
- Para comprobar la sobreexposición, ajuste un valor mínimo para el nivel de brillo. El patrón cebra aparecerá sobre áreas con un nivel de brillo igual al valor que usted ha ajustado o más alto.

Nota

- El patrón cebra no se visualiza en dispositivos conectados mediante HDMI.

TP1001365239



Cámara Digital de Lentes Intercambiables
ILCE-1 α1 Ver.2 o posterior

ISO (imagen fija/película)



La sensibilidad a la luz se expresa mediante el número ISO (índice de exposición recomendado). Cuanto mayor es el número, mayor es la sensibilidad.

1 ISO de la rueda de control → seleccione el ajuste deseado.

- También puede seleccionar MENU →  (Exposición/color) → [Exposición] → [ ISO].
- Puede cambiar el valor en pasos de 1/3 EV girando el dial frontal así como girando la rueda de control. Puede cambiar el valor en pasos de 1 EV girando el dial trasero.

Detalles de los elementos de menú

ISO AUTO:

Ajusta la sensibilidad ISO automáticamente.

ISO 50 – ISO 102400:

Ajusta la sensibilidad ISO manualmente. Al seleccionar un número más alto aumenta la sensibilidad ISO.

Sugerencia

- Puede cambiar el rango de la sensibilidad ISO que se ajusta automáticamente en modo [ISO AUTO]. Seleccione [ISO AUTO] y pulse el lado derecho de la rueda de control, y ajuste los valores deseados para [ISO AUTO máximo] y [ISO AUTO mínimo].
- Cuanto mayor sea el valor ISO, más ruido aparecerá en las imágenes.
- Los ajustes ISO disponibles variarán dependiendo de si está tomando imágenes fijas, tomando películas, o tomando películas a cámara lenta/cámara rápida.
- Cuando se toman películas, están disponibles los valores ISO entre 100 y 32000. Si el valor ISO está ajustado a un valor mayor que 32000, el ajuste cambia automáticamente a 32000. Cuando usted termina de grabar la película, el valor ISO vuelve al ajuste original.
- Cuando se toman películas, están disponibles los valores ISO entre 100 y 32000. Si el valor ISO está ajustado a un valor menor que 100, el ajuste cambiará automáticamente a 100. Cuando usted termina de grabar la película, el valor ISO vuelve al ajuste original.
- El rango disponible para la sensibilidad ISO varía dependiendo del ajuste de [Gamma] en [ Perfil de imagen].
- El rango de sensibilidad ISO disponible cambia cuando se emiten películas RAW a otro dispositivo conectado mediante HDMI.

Nota

- [ ISO] se ajusta a [ISO AUTO] en los modos de toma siguientes:
 - [Auto. inteligente]
- Cuando la sensibilidad ISO está ajustada a un valor menor que ISO 100, la gama para el brillo del motivo grabable (gama dinámica) puede disminuir.
- Cuando seleccione [ISO AUTO] con el modo de toma ajustado a [P], [A], [S] o [M], la sensibilidad ISO se ajustará automáticamente dentro del rango ajustado.

- Si apunta la cámara a una fuente de luz muy fuerte mientras toma imágenes con sensibilidad ISO baja, es posible que las áreas resaltadas en las imágenes se graben como áreas oscuras.

TP1001360424

5-060-285-41(1) Copyright 2024 Sony Corporation

Cámara Digital de Lentes Intercambiables
ILCE-1 α1 Ver.2 o posterior

Límite rango ISO (imagen fija/película)



Puede limitar el rango de sensibilidad ISO cuando la sensibilidad ISO esté ajustada manualmente.

- 1 **MENU** → (Exposición/color) → [Exposición] → [Límite rango ISO] → [Mínimo] o [Máximo], y seleccione los valores deseados.

Para ajustar el rango de [ISO AUTO]

Si quiere ajustar el rango de sensibilidad ISO que se ajusta automáticamente en el modo [ISO AUTO], seleccione MENU → (Exposición/color) → [Exposición] → [ISO] → [ISO AUTO] y después pulse el lado derecho de la rueda de control para seleccionar [ISO AUTO máximo]/[ISO AUTO mínimo].

Nota

- Los valores de sensibilidad ISO más allá del intervalo especificado dejan de estar disponibles. Para seleccionar valores de sensibilidad ISO más allá del intervalo especificado, restaure el [Límite rango ISO].

Tema relacionado

- [ISO \(imagen fija/película\)](#)

TP1001366081

Cámara Digital de Lentes Intercambiables
ILCE-1 α1 Ver.2 o posterior

ISO AUTO VO mín.



Si selecciona [ISO AUTO] cuando el modo de toma es P (Programa auto.) o A (Priorid. abertura), puede ajustar el tiempo de exposición en el que la sensibilidad ISO comienza a cambiar.

Esta función es efectiva para tomar motivos en movimiento. Puede minimizar el desenfoque del motivo a la vez que también evita el movimiento de la cámara.

1 MENU →  (Exposición/color) → [Exposición] → [ISO AUTO VO mín.] → ajuste deseado.

Detalles de los elementos de menú

SLOWER (Más lento)/SLOW (Lento):

La sensibilidad ISO comenzará a cambiar a tiempos de exposición mayores que el [Estándar], por lo que usted puede tomar imágenes con menos ruido.

STD (Estándar):

La cámara ajusta automáticamente el tiempo de exposición en función de la distancia focal del objetivo.

FAST (Rápido)/FASTER (Más rápido):

La sensibilidad ISO comenzará a cambiar a tiempos de exposición menores que el [Estándar], por lo que usted puede evitar el movimiento de la cámara y el desenfoque del motivo.

1/16000 — 30":

La sensibilidad ISO comienza a cambiar al tiempo de exposición que usted ha ajustado.

Sugerencia

- La diferencia en tiempo de exposición al que la sensibilidad ISO comienza a cambiar entre [Más lento], [Lento], [Estándar], [Rápido], y [Más rápido] es 1 EV.

Nota

- Si la exposición es insuficiente aun cuando la sensibilidad ISO está ajustada a [ISO AUTO máximo] en [ISO AUTO], para poder tomar con una exposición apropiada, el tiempo de exposición será más largo que el tiempo ajustado en [ISO AUTO VO mín.].
- En las situaciones siguientes, es posible que el tiempo de exposición no funcione como se ha ajustado.
 - Cuando el tiempo de exposición mínimo ha cambiado en base al ajuste de [Tipo de obturador].
 - Cuando se utilice el flash para tomar escenas brillantes. (El tiempo de exposición mínimo está limitado al tiempo de sincronización del flash*).
 - * La velocidad de sincronización del flash varía en función del valor de [PriorVelSincFlash].
 - Cuando se utilice el flash para tomar escenas oscuras con el [Modo flash] ajustado a [Flash relleno]. (El tiempo de exposición máximo está limitado al tiempo determinado automáticamente por la cámara.)

Tema relacionado

- [Programa auto.](#)
- [Priorid. abertura](#)
- [ISO \(imagen fija/película\)](#)

Cámara Digital de Lentes Intercambiables
ILCE-1 α1 Ver.2 o posterior

Balance blanco (imagen fija/película)



Corrige el efecto del tono de las condiciones de luz ambiental para grabar un motivo blanco neutro en blanco. Utilice esta función cuando los tonos de color de la imagen no aparecen del modo esperado, o cuando desee cambiar los tonos de color a propósito para obtener una expresión fotográfica.

1 MENU → (Exposición/color) → [Balance blancos] → [Balance blanco] → ajuste deseado.

Detalles de los elementos de menú

AWB Automático / AWB Auto.: Ambiente / AWB Auto.: Blanco / Luz diurna / Sombra / Nublado / Incandescente / -1 Fluor.: bl. cálido / 0 Fluor.: blanco fr. / +1 Fluor.: bl. diurno / +2 Fluor.: luz diurna / Flash (solo en la toma de imágenes fijas) / Submarino auto. :

Cuando seleccione una fuente de luz que ilumina al motivo, el producto ajustará los tonos de color apropiados para la fuente de luz seleccionada (balance blanco predefinido). Cuando seleccione [Automático], el producto detectará automáticamente la fuente de luz y ajustará los tonos de color.

Tem.col./filtro:

Ajusta los tonos de color dependiendo de la fuente luminosa. Consigue el efecto de los filtros CC (compensación de color) para fotografía.

Personalizado 1/Personalizado 2/Personalizado 3:

Memoriza el color blanco básico en las condiciones de luz para el entorno de toma.

Sugerencia

- Puede visualizar la pantalla de ajuste fino y realizar ajustes finos de los tonos de color como se requiera pulsando el lado derecho de la rueda de control. Cuando está seleccionado [Tem.col./filtro], puede cambiar la temperatura de color girando el dial trasero en lugar de pulsar el lado derecho de la rueda de control.
- Si los tonos de color no se muestran como esperaba en los ajustes seleccionados, realice la toma [Var.exp.Bal.Bla.].
- AWB (Auto.: Ambiente), AWB (Auto.: Blanco) se visualiza solamente cuando [Ajuste prior AWB] está ajustado a [Ambiente] o [Blanco].
- Si quiere moderar el cambio brusco del balance blanco, como cuando el entorno de grabación cambia durante la grabación de película, puede cambiar la velocidad de cambio del balance blanco con la función [WB sin vibracion.].

Nota

- [Balance blanco] se fija a [Automático] en los modos de toma siguientes:
 - [Auto. inteligente]
- Si utiliza una lámpara de mercurio o una lámpara de sodio como fuente de luz, no se obtendrá el balance blanco preciso debido a las características de la luz. Se recomienda tomar imágenes utilizando un flash o seleccionar de [Personalizado 1] a [Personalizado 3].
- No cubra el sensor de luz visible y de infrarrojos cuando [Balance blanco] está ajustado a [Automático]. Si lo hace, la fuente de luz puede clasificarse erróneamente, y el balance blanco puede ajustarse a un color inapropiado.

- Captura de un color blanco estándar para ajustar el balance blanco (balance blanco personalizado)
- Ajuste prior AWB (imagen fija/película)
- Var.exp.Bal.Bla.
- WB sin vibracion.

TP1001360467

5-060-285-41(1) Copyright 2024 Sony Corporation

Cámara Digital de Lentes Intercambiables
ILCE-1 α1 Ver.2 o posterior

Captura de un color blanco estándar para ajustar el balance blanco (balance blanco personalizado)



En una escena donde la luz ambiental consista de múltiples tipos de fuentes luminosas, se recomienda utilizar el balance blanco personalizado para reproducir fielmente la blancura. Puede registrar 3 ajustes.

- 1 **MENU** → (Exposición/color) → [Balance blancos] → [Balance blanco] → Seleccione de entre [Personalizado 1] hasta [Personalizado 3] y, a continuación, pulse el lado derecho de la rueda de control.
- 2 Seleccione SET (ajuste de balance de blancos personalizado) y después pulse el centro de la rueda de control.
- 3 Sujete el producto de manera que el área blanca cubra totalmente el marco de captura de balance blanco y, a continuación, pulse el centro de la rueda de control.

Después de que se escuche el sonido del obturador y se visualice el mensaje [Datos WB personalizados capturados.], se muestran los valores calibrados (temperatura de color y filtro de color).

- Puede ajustar la posición del marco de captura de balance blanco pulsando el lado superior/inferior/izquierdo/derecho de la rueda de control.
- Puede cambiar el tamaño del marco de captura de balance blanco pulsando el botón Fn (Función).
- Después de capturar un color blanco estándar, puede visualizar la pantalla de ajuste fino pulsando el lado derecho de la rueda de control. Puede realizar un ajuste fino de los tonos de color según sea necesario.
- Puede volver a poner el marco de captura de balance blanco en el centro pulsando el botón (Borrar).
- No se produce sonido de disparo en los casos siguientes.
 - En el modo de grabación de película
 - Cuando [Modo silencioso] está ajustado en [Activar]

- 4 **Pulse el centro de la rueda de control.**

Se registrarán los valores calibrados. El monitor vuelve a la visualización de MENU mientras se mantiene el ajuste de balance blanco personalizado memorizado.

- El ajuste de balance blanco personalizado registrado seguirá memorizado hasta que sea sobrescrito con otro ajuste.

Sugerencia

- También puede ajustar el tamaño del marco de captura de balance blanco en [Tam cuad cap WB].

Nota

- El mensaje [Captura WB personalizado ha fallado.] indica que el valor se encuentra en el rango inesperado, por ejemplo cuando el motivo es muy vívido. Puede registrar el ajuste en este punto, pero se recomienda ajustar el balance blanco otra vez. Cuando se ajusta un valor de error, el indicador (balance de blancos personalizado) se vuelve naranja en la visualización de información de grabación. El indicador se visualizará en color blanco cuando el valor ajustado se encuentre en el rango esperado.

- Si utiliza un flash cuando capture un color blanco básico, el balance de blancos personalizado se registrará con la luz del flash. Asegúrese de utilizar un flash siempre que tome imágenes con ajustes invocados que se hayan registrado con un flash.

TP1001360435

5-060-285-41(1) Copyright 2024 Sony Corporation

Cámara Digital de Lentes Intercambiables
ILCE-1 α1 Ver.2 o posterior

Tam cuad cap WB (imagen fija/película)



Puede cambiar el tamaño del cuadro de captura de balance blanco utilizado cuando configure el balance blanco personalizado.

1 MENU →  (Exposición/color) → [Balance blancos] → [ Tam cuad cap WB] → ajuste deseado.

Detalles de los elementos de menú

Grande/Mediano/Pequeño

Sugerencia

- También puede cambiar el tamaño del cuadro de captura pulsando el botón Fn (Función) de la pantalla de ajustes para el balance blanco personalizado bajo [ Balance blanco].

TP1001547837

Cámara Digital de Lentes Intercambiables
ILCE-1 α1 Ver.2 o posterior

Ajuste prior AWB (imagen fija/película)



Selecciona qué tono se prioriza cuando se toma en condiciones de iluminación tal como luz incandescente cuando [ Balance blanco] está ajustado a [Automático].

1 MENU →  (Exposición/color) → [Balance blancos] → [ Ajuste prior AWB] → ajuste deseado.

Detalles de los elementos de menú

AWB
STD **Estándar:**

Toma con balance blanco auto estándar. La cámara ajusta automáticamente los tonos de color.

AWB
Ambi **Ambiente:**

Prioriza el tono de color de la fuente de luz. Esto resulta útil cuando se quiere producir una atmósfera cálida.

AWB
White **Blanco:**

Prioriza una reproducción de color blanco cuando la temperatura de color de la fuente de luz es baja.

Tema relacionado

- [Balance blanco \(imagen fija/película\)](#)

TP1001360332

Cámara Digital de Lentes Intercambiables
ILCE-1 α1 Ver.2 o posterior

Bloq.AWB dispar.



Puede ajustar si quiere o no bloquear el balance blanco mientras se pulsa el botón disparador cuando [Balance blanco] está ajustado en [Automático] o [Submarino auto.].

Esta función evita que se produzcan cambios no intencionados en el balance de blancos durante la toma continua o cuando se realizan tomas con el botón disparador pulsado hasta la mitad.

1 MENU →  (Exposición/color) → [Balance blancos] → [Bloq.AWB dispar.] → ajuste deseado.

Detalles de los elementos de menú

Disp. puls. mitad:

Bloquea el balance blanco mientras el botón disparador está pulsado hasta la mitad, incluso en el modo de balance blanco automático. El balance blanco también se bloquea durante la toma continua.

Capturar contin.:

Bloquea el balance blanco en el ajuste de la primera toma durante la toma continua, incluso en el modo de balance blanco automático.

Desactivar:

Funciona con el balance blanco automático normal.

Acerca de [Retener bloq. AWB] y [Alternar bloq. AWB]

También puede bloquear el balance blanco en el modo de balance blanco automático asignando [Retener bloq. AWB] o [Alternar bloq. AWB] a la tecla personalizada. Si pulsa la tecla asignada durante la toma, se bloqueará el balance blanco. La función [Retener bloq. AWB] bloquea el balance blanco deteniendo el ajuste del balance blanco automático mientras se pulsa el botón.

La función [Alternar bloq. AWB] bloquea el balance blanco deteniendo el ajuste de balance blanco automático después de pulsar el botón una vez. Cuando pulse el botón de nuevo, se liberará el bloqueo AWB.

- Si quiere bloquear el balance blanco mientras graba una película en el modo de balance blanco automático, asigne también [Retener bloq. AWB] o [Alternar bloq. AWB] a la tecla personalizada.

Sugerencia

- Cuando realice tomas con flash mientras el balance blanco automático está bloqueado, es posible que los tonos de color resultantes no sean naturales porque el balance blanco se ha bloqueado antes de emitir el flash. En este caso, ajuste [Bloq.AWB dispar.] en [Desactivar] o [Capturar contin.], y no utilice la función [Retener bloq. AWB] o la función [Alternar bloq. AWB] cuando realice tomas. También puede ajustar [Balance blanco] en [Flash].

Tema relacionado

- [Balance blanco \(imagen fija/película\)](#)
- [Asignación de funciones utilizadas con frecuencia a botones y diales \(Ajuste t. pers./dial\)](#)

Cámara Digital de Lentes Intercambiables
ILCE-1 α1 Ver.2 o posterior

WB sin vibracion.



Ajusta la velocidad a la que el balance blanco cambia durante la grabación de película, tal como cuando se cambia el ajuste para [Balance blanco] o [Ajuste prior AWB].

1 MENU → (Exposición/color) → [Balance blancos] → [WB sin vibracion.] → ajuste deseado.

Detalles de los elementos de menú

Desactivar:

El balance blanco cambiará inmediatamente si cambia el ajuste del balance de blancos durante la grabación de película.

1 (rápido)/2/3 (lento):

Puede seleccionar la velocidad a la que cambia el balance blanco durante la toma de película para que el balance blanco de la película cambie de forma más uniforme.

Los ajustes de velocidad en el orden de más rápido a más lento son [1 (rápido)], [2] y [3 (lento)].

Nota

- Esta función no afecta a la velocidad a la que el balance blanco cambia cuando [Balance blanco] está ajustado en [Automático] o [Submarino auto.].
- Incluso si se selecciona un ajuste distinto de [Desactivar], lo siguiente se aplicará inmediatamente a la película con independencia del ajuste de la velocidad.
 - Ajustes finos de los tonos de color
 - Cambia a la temperatura de color utilizando [Tem.col./filtro]

Tema relacionado

- [Balance blanco \(imagen fija/película\)](#)

TP1001367583

Cámara Digital de Lentes Intercambiables
ILCE-1 α1 Ver.2 o posterior

Aspecto creativo (imagen fija/película)



“Vista” es un término que hace referencia a la apariencia y las impresiones de las imágenes generadas por varios factores, tales como el color, la nitidez, el brillo, etc. Con [Aspecto creativo], puede elegir el acabado de una imagen seleccionando una de las vistas preferidas entre las que hay preinstaladas. Además, puede ajustar finamente el contraste, el resalte, las sombras, el fundido, la saturación, la nitidez, el rango de nitidez y la claridad para cada “Vista”.

- 1 MENU → [Exposición/color] → [Color/tono] → [Aspecto creativo].
- 2 Seleccione la “Vista” o [Aspecto personalizado] deseados con el lado superior/inferior de la rueda de control.
- 3 Para ajustar (Contraste), (Iluminaciones), (Sombras), (Atenuación), (Saturación), (Nitidez), (Rango de Nitidez) y (Claridad), desplácese hacia la derecha con el lado derecho de la rueda de control. Seleccione el elemento deseado con el lado derecho/izquierdo, y después seleccione el valor con el lado superior/inferior.

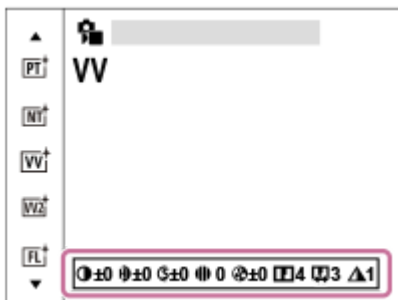

- 4 Cuando seleccione [Aspecto personalizado], muévase hacia la derecha con el lado derecho de la rueda de control, y después seleccione la “Vista” deseada.
 - Utilizando [Aspecto personalizado], puede invocar los mismos preajustes de la “Vista” con ligeras diferencias.

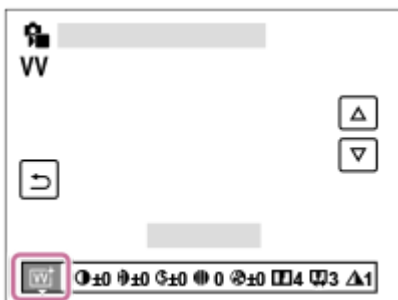

Detalles de los elementos de menú

[ST] ST:

Acabado estándar para una amplia variedad de motivos y escenas.

[PT] PT:

Para capturar la piel en un tono suave, ideal para tomar retratos.

NT NT:

La saturación y la nitidez se reducen para tomar imágenes en tonos suavizados. Esto también es apropiado para capturar material de imagen que será modificarlo con un ordenador.

VV VV:

La saturación y el contraste se intensifican para tomar imágenes impactantes de escenas y motivos llenos de color, tal como flores, vegetación primaveral, cielos despejados u océanos.

VV2 VV2:

Crea una imagen con colores brillantes y vívidos de gran claridad.

FL FL:

Crea una imagen de acabado inquietante aplicando un contraste intenso a la coloración suave, así como un impresionante cielo y tonos verdes.

IN IN:

Crea una imagen con texturas mates suprimiendo el contraste y la saturación.

SH SH:

Crea una imagen de ambiente brillante, transparente, suave y vívido.

BW BW:

Para la toma de imágenes en blanco y negro.

SE SE:

Para tomar imágenes en sepia.

SH Registro de los ajustes preferidos (Aspecto personalizado):

Seleccione las seis vistas personalizadas (las casillas con números en el lado izquierdo) para registrar los ajustes preferidos. Después seleccione los ajustes deseados utilizando el botón derecho.

Puede invocar los preajustes de la misma "Vista" con ajustes ligeramente diferentes.

Para ajustar con mayor detalle

Basándose en cada "Vista", puede ajustar a su gusto elementos tales como el contraste. Puede ajustar no solo el preajuste "Vistas", sino también cada [Aspecto personalizado], una función que le permite registrar sus ajustes favoritos. Seleccione un elemento que va a ajustar pulsando el lado derecho/izquierdo de la rueda de control, después ajuste el valor utilizando el lado superior/inferior de la rueda de control.

Cuando se cambia un valor predeterminado, se añade * (asterisco) junto al icono "Vista" visualizado en la pantalla de toma.

Contraste:

Cuanto mayor sea el valor seleccionado, más prominente será la diferencia entre luces y sombras, y mayor el efecto en la imagen. (-9 a +9)

Iluminaciones:

Ajusta el brillo de las áreas brillantes. Cuando se selecciona un valor mayor, la imagen se vuelve más brillante. (-9 a +9)

Sombras:

Ajusta la oscuridad de las áreas oscuras. Cuando se selecciona un valor mayor, la imagen se vuelve más brillante. (-9 a +9)

Atenuación:

Ajusta el grado de fundido. Un valor mayor hace que el efecto sea mayor. (0 a 9)

Saturación:

Cuanto mayor sea el valor seleccionado, más intenso será el color. Si se selecciona un valor menor, el color de la imagen se limita y se atenúa. (-9 a +9)

Nitidez:

Ajusta la nitidez. Cuanto mayor sea el valor seleccionado, más se acentuarán los contornos, y cuanto menor sea el valor, más se suavizarán los contornos. (0 a 9)

Rango de Nitidez:

Ajuste el rango donde se aplica el efecto de nitidez. Un valor mayor hace que el efecto de nitidez se aplique a los contornos más finos. (1 a 5)

Claridad:

Ajusta el grado de claridad. Un valor mayor hace que el efecto sea mayor. (0 a 9)



Para restablecer los valores ajustados para cada “Vista”

Los valores ajustados, tales como el contraste que usted ha cambiado como desea, se pueden restablecer colectivamente para cada “Vista”. Pulse el botón  (borrar) de la pantalla de ajuste para la “Vista” que quiera restablecer. Todos los valores ajustados que se han cambiado volverán a sus valores predeterminados.

Sugerencia

- Para [Nitidez], [Rango de Nitidez], y [Claridad], haga una toma de prueba y ampliela, reproduzca en el monitor de la cámara, o emítala a un dispositivo de reproducción para comprobar el efecto. A continuación, vuelva a ajustar el ajuste si es necesario.

Nota

- [ Aspecto creativo] se fija a [-] en las situaciones siguientes:
 - [Auto. inteligente]
 - [ Perfil de imagen] está ajustado a algo distinto de [Desactivar].
- Cuando esta función está ajustada a [BW] o [SE], [Saturación] no se puede ajustar.
- En modo película, [Rango de Nitidez] no se puede ajustar.

TP1001360416

5-060-285-41(1) Copyright 2024 Sony Corporation

Cámara Digital de Lentes Intercambiables
ILCE-1 α1 Ver.2 o posterior

Perfil de imagen (imagen fija/película)





Le permite cambiar los ajustes para el color, gradación, etc.

Aunque [ Perfil de imagen] se puede utilizar para imágenes fijas y películas, la función está diseñada principalmente para películas.

Personalización del perfil de imagen

Puede personalizar la calidad de imagen ajustando elementos de perfil de imagen como [Gamma] y [Detalle]. Cuando vaya a ajustar estos parámetros, conecte la cámara a un televisor o monitor, y ajústelos mientras observa la imagen en la pantalla.

- 1 MENU →  (Exposición/color) → [Color/tono] → [ Perfil de imagen] → el perfil que quiere cambiar.
- 2 Muévase a la pantalla de índice de elementos pulsando el lado derecho de la rueda de control.
- 3 Seleccione el elemento a cambiar utilizando los lados superior/inferior de la rueda de control.
- 4 Seleccione el valor deseado utilizando el lado superior/inferior de la rueda de control y pulse en el centro.

Utilización del preajuste del perfil de imagen

Los ajustes predeterminados [PP1] al [PP11] para películas han sido ajustados por adelantado en la cámara en base a varias condiciones de toma.

MENU →  (Exposición/color) → [Color/tono] → [ Perfil de imagen] → ajuste deseado.

PP1:

Ejemplo de ajuste utilizando gamma [Movie].

PP2:

Ejemplo de ajuste utilizando gamma [Still].

PP3:

Ejemplo de ajuste del tono de color natural utilizando la gamma [ITU709].

PP4:

Ejemplo de ajuste de un tono de color fiel al estándar ITU709.

PP5:

Ejemplo de ajuste utilizando gamma [Cine1].

PP6:

Ejemplo de ajuste utilizando gamma [Cine2].

PP7:

Ejemplo de ajuste utilizando gamma [S-Log2].

PP8:

Ejemplo de ajuste utilizando la gamma [S-Log3] y el [S-Gamut3.Cine] en [Modo color].

PP9:

Ejemplo de ajuste utilizando la gamma [S-Log3] y el [S-Gamut3] en [Modo color].

PP10:

Ejemplo de ajuste para grabación de películas HDR utilizando gamma [HLG2].

PP11:

Ejemplo de ajuste utilizando gamma [S-Cinetone].

Grabación de películas HDR

La cámara puede grabar películas HDR cuando se selecciona una gamma desde [HLG], [HLG1] a [HLG3] en el perfil de imagen. El perfil de imagen predeterminado [PP10] ofrece un ejemplo de ajuste para la grabación HDR. Las películas grabadas con [PP10] se pueden ver con un rango más amplio de brillo que el normal al reproducirse en un televisor que admita Hybrid Log-Gamma (HLG). De este modo, incluso escenas con un amplio rango de brillo pueden grabarse y visualizarse fielmente sin dar la impresión de estar subexpuestas o sobrepuestas. HLG se utiliza en la producción de programas de televisión HDR, según se define en la recomendación estándar internacional ITU-R BT.2100.

Elementos del perfil de imagen**Nivel negro**

Ajusta el nivel de negro. (-15 a +15)

Gamma

Selecciona una curva gamma.

Movie: Curva gamma estándar para películas

Still: Curva gamma estándar para imágenes fijas

S-Cinetone: Curva gamma diseñada para lograr gradaciones cinematográficas y expresiones de color. Este ajuste permite tomar imágenes con una reproducción de color más suave ideal para la toma de retratos.

Cine1: Suaviza el contraste en partes oscuras y destaca la gradación en las partes brillantes para producir una película de color relajado. (equivalente a HG4609G33)

Cine2: Similar a [Cine1] pero optimizado para editar con hasta el 100% de la señal de vídeo. (equivalente a HG4600G30)

Cine3: Intensifica el contraste en luz y sombra más que [Cine1] y refuerza la gradación en negro.

Cine4: Refuerza el contraste en las partes oscuras más que [Cine3].

ITU709: Curva gamma que corresponde a ITU709.

ITU709(800%): Curva gamma para confirmar las escenas en el supuesto de que la toma se hará utilizando [S-Log2] o [S-Log3].

S-Log2: Curva gamma para [S-Log2]. Este ajuste está basado en el supuesto de que la imagen será procesada después de hacer la toma.

S-Log3: Curva gamma para [S-Log3] con más características similares al filme. Este ajuste está basado en el supuesto de que la imagen será procesada después de hacer la toma.

HLG: Curva gamma para grabación HDR. Equivalente a la norma HDR Hybrid Log-Gamma, ITU-R BT.2100.

HLG1: Curva gamma para grabación HDR. Enfatiza la reducción de ruido. Sin embargo, la toma está restringida a un rango dinámico más estrecho que con [HLG2] o [HLG3].

HLG2: Curva gamma para grabación HDR. Proporciona un equilibrio de rango dinámico y reducción de ruido.

HLG3: Curva gamma para grabación HDR. Gama dinámica más amplia que [HLG2]. Sin embargo, el ruido puede aumentar.

- [HLG1], [HLG2] y [HLG3] aplican una curva gamma con las mismas características, pero cada uno ofrece un equilibrio diferente entre el rango dinámico y la reducción de ruido. Cada uno tiene un nivel de salida de vídeo máximo diferente, tal como se indica a continuación: [HLG1]: aprox. 87%, [HLG2]: aprox. 95%, [HLG3]: aprox. 100%.

Gamma negro

Corrige gamma en áreas de baja intensidad.

[Gamma negro] se fija en "0" y no se puede ajustar cuando [Gamma] está ajustado en [HLG], [HLG1], [HLG2] o [HLG3].

Rango: Selecciona el rango de corrección. (Ancho / Normal / Estrecho)

Nivel: Ajusta el nivel de corrección. (-7 (compresión negro máxima) a +7 (estiramiento negro máximo))

Inflexión

Ajusta el punto y la pendiente Knee para la compresión de la señal de vídeo para evitar una sobreexposición limitando las señales en áreas de intensidad alta del motivo al rango dinámico de su cámara.

Cuando [Gamma] está ajustado en alguno de los valores siguientes y [Modo] está ajustado en [Automático], [Inflexión] no está disponible. [Inflexión] se puede utilizar cuando [Modo] esté ajustado en [Manual].

- [Still]
- [Cine1]
- [Cine2]
- [Cine3]
- [Cine4]
- [ITU709(800%)]
- [S-Log2]
- [S-Log3]
- [HLG]
- [HLG1]
- [HLG2]
- [HLG3]

Modo: Selecciona ajustes automático/manual.

- Automático: El punto y la pendiente Knee se ajustan automáticamente.
- Manual: El punto y la pendiente Knee se ajustan manualmente.

Ajuste automático: Ajustes cuando está seleccionado [Automático] para [Modo].

- Inflexión máxima: Ajusta el punto máximo del punto Knee. (90 % - 100 %)
- Sensibilidad: Ajusta la sensibilidad. (Alto / Medio / Bajo)

Ajuste manual: Ajustes cuando está seleccionado [Manual] para [Modo].

- Punto: Ajusta el punto Knee. (75% a 105%)
- Inclinación: Ajusta la pendiente Knee. (-5 (suave) a +5 (empinada))

Modo color

Ajusta el tipo y el nivel de los colores.

En [Modo color], solamente [BT.2020] y [709] están disponibles cuando [Gamma] está ajustado en [HLG], [HLG1], [HLG2] o [HLG3].

Movie: Colores apropiados cuando [Gamma] está ajustado a [Movie].

Still: Colores apropiados cuando [Gamma] está ajustado a [Still].

S-Cinetone: Colores apropiados cuando [Gamma] está ajustado a [S-Cinetone].

Cinema: Colores apropiados cuando [Gamma] está ajustado a [Cine1] o [Cine2].

Pro: Tonos de color similares a la calidad de imagen estándar de las cámaras profesionales de Sony (cuando se combina con gamma ITU709)

Matriz ITU709: Colores correspondientes al estándar ITU709 (cuando se combina con gamma ITU709)

Blanco y negro: Ajusta la saturación a cero para tomar imágenes en blanco y negro.

S-Gamut: Ajuste basado en el supuesto de que las imágenes se van a procesar después de la toma. Cuando [Gamma] está ajustado a [S-Log2].

S-Gamut3.Cine: Ajuste basado en el supuesto de que las imágenes van a ser procesadas después de hacer la toma. Cuando [Gamma] está ajustado a [S-Log3]. Este ajuste le permite tomar en un espacio de color que puede ser convertido fácilmente para cine digital.

S-Gamut3: Ajuste basado en el supuesto de que las imágenes van a ser procesadas después de hacer la toma. Cuando [Gamma] está ajustado a [S-Log3]. Este ajuste le permite tomar en un amplio espacio de color.

BT.2020: tono de color estándar cuando [Gamma] está ajustado en [HLG], [HLG1], [HLG2] o [HLG3].

709: tono de color cuando [Gamma] está ajustado en [HLG], [HLG1], [HLG2] o [HLG3], y las películas se graban con color HDTV (BT.709).

Saturación

Ajusta la saturación de color. (-32 a +32)

Fase color

Ajusta la fase de color. (-7 a +7)

Profundidad de color

Ajusta la profundidad del color para cada fase de color. Esta función es más efectiva para colores cromáticos, y menos efectiva para colores acromáticos. El color parece más profundo a medida que aumenta el valor de ajuste hacia el lado positivo, y más claro a medida que reduce el valor hacia el lado negativo. Esta función es efectiva aunque usted ajuste [Modo color] a [Blanco y negro].

[R] -7 (rojo claro) a +7 (rojo profundo)

[G] -7 (verde claro) a +7 (verde profundo)

[B] -7 (azul claro) a +7 (azul profundo)

[C] -7 (cian claro) a +7 (cian profundo)

[M] -7 (magenta claro) a +7 (magenta profundo)

[Y] -7 (amarillo claro) a +7 (amarillo profundo)

Detalle

Ajusta elementos para [Detalle].

Nivel: Ajusta el nivel de [Detalle]. (-7 a +7)

Ajustar: Los parámetros siguientes se pueden seleccionar manualmente.

- Modo: Selecciona el ajuste automático/manual. (Automático (optimización automática) / Manual (Los detalles se ajustan manualmente)).
- Balance V/H: Ajusta el balance vertical (V) y horizontal (H) de DETAIL. (-2 (hacia el lado vertical (V)) a +2 (hacia el lado horizontal (H)))
- Balance B/W: Selecciona el balance del DETAIL (B) más bajo y del DETAIL (W) más alto. (Tipo1 (hacia el lado más bajo de DETAIL (B)) a Tipo5 (hacia el lado más alto de DETAIL (W)))
- Límite: Ajusta el nivel de límite de [Detalle]. (0 (Nivel de límite bajo: probablemente estará limitado) a 7 (Nivel de límite alto: poco probable que esté limitado))
- Crispening: Ajusta el nivel de acentuación del contorno. (0 (nivel de acentuación superficial) a 7 (nivel de acentuación profundo))
- Detalle brillo: Ajusta el nivel de [Detalle] en las áreas de alta intensidad. (0 a 4)

Para copiar los ajustes a otro número de perfil de imagen

Puede copiar los ajustes del perfil de imagen a otro número de perfil de imagen.

MENU →  (Exposición/color) → [Color/tono] → [ Perfil de imagen] → ajuste deseado → [Copiar].

Para restaurar el perfil de imagen al ajuste predeterminado

Puede restaurar el perfil de imagen al ajuste predeterminado. No se pueden restaurar todos los ajustes de perfil de imagen a la vez.

MENU →  (Exposición/color) → [Color/tono] → [ Perfil de imagen] → ajuste deseado → [Reponer].

Nota

- Si quiere seleccionar diferentes ajustes para películas e imágenes fijas, añada una marca de verificación a [Perfil de imagen] en [Ajust dif imgs fij/víid].
- Si revela imágenes RAW con ajustes de toma de imagen, los ajustes siguientes no se verán reflejados:
 - Nivel negro
 - Gamma negro
 - Inflexión
 - Profundidad de color
- Si cambia [Gamma], el rango disponible del valor ISO cambiará.

- Puede que haya más ruido de imagen en las partes oscuras dependiendo de los ajustes gamma. Es posible que mejore ajustando la compensación de objetivo a [Desactivar].
- Cuando utilice la gamma S-Log2 o S-Log3, el ruido de imagen se volverá más apreciable en comparación a cuando se utilizan otras gammas. Si el ruido es aún significativo después de procesar las imágenes, se puede mejorar haciendo la toma con un ajuste más brillante. Sin embargo, el rango dinámico se volverá más estrecha en consecuencia cuando tome con un ajuste más brillante. Se recomienda comprobar la imagen por adelantado haciendo una toma de prueba cuando utilice S-Log2 o S-Log3.
- El ajustar [ITU709(800%)], [S-Log2] o [S-Log3] puede ocasionar un error en la configuración personalizada del balance blanco. En este caso, realice la configuración personalizada con una gamma distinta de [ITU709(800%)], [S-Log2], o [S-Log3] primero, y después vuelva a seleccionar la gamma [ITU709(800%)], [S-Log2], o [S-Log3].
- Si ajusta [Inclinación] en +5 en [Ajuste manual], en [Inflexión], se deshabilitará [Inflexión].
- S-Gamut, S-Gamut3.Cine, y S-Gamut3 son espacios de color exclusivos de Sony. Sin embargo, el ajuste S-Gamut de esta cámara no admite todo el espacio de color de S-Gamut; este es un ajuste para lograr una reproducción de color equivalente a S-Gamut.

Tema relacionado

- [Asist. visual. Gamma](#)
- [Ajust dif imgs fij/víd](#)

TP1001360337

5-060-285-41(1) Copyright 2024 Sony Corporation

Cámara Digital de Lentes Intercambiables
ILCE-1 α1 Ver.2 o posterior

Modo manejo

Seleccione el modo apropiado para el motivo, tal como toma sencilla, toma continua o toma con variación.

1 Seleccione el modo de toma deseado girando el dial de modo de manejo.

- Gire el dial de modo de manejo mientras mantiene apretado el botón de desbloqueo del dial de modo de manejo.

Detalles de los elementos de ajuste

Captura única:

Toma una imagen cuando se pulsa el botón disparador.

Captura continua:

Toma imágenes continuamente mientras mantiene pulsado el botón disparador.

Autodisparador :

Toma una imagen después de haber transcurrido un número designado de segundos desde que se pulsó el botón disparador.

BRK Variación:

Toma imágenes utilizando la función de variación. El tipo de función de variación puede ajustarse mediante MENU →  (Toma) → [Modo de manejo] → [Ajustes de Variación] → [Tipo var. de exposic.].

Tema relacionado

- [Captura contin.](#)
- [Autodisp.\(senc\)](#)
- [Autodisp.\(Cont\)](#)
- [Variación expos.](#)
- [Var. exp. sencill.](#)
- [Var.exp.Bal.Bla.](#)
- [Var. exp. DRO](#)
- [Veloc. capt. cont.](#)

TP1001360281

Cámara Digital de Lentes Intercambiables
ILCE-1 α1 Ver.2 o posterior

Captura contin.

Toma imágenes continuamente mientras mantiene pulsado el botón disparador.

1 Gire el dial de modo de manejo y seleccione el modo deseado.

- Gire el dial de modo de manejo mientras pulsa el botón de liberación del bloqueo del dial de modo de manejo.

Detalles de los elementos de ajuste

 Captura continua: Hi+ /  Captura continua: Hi /  Captura continua: Mid /  Captura continua: Lo

La velocidad de la toma continua indicada refleja la condición de la cámara cuando se envía de fábrica.

Ajuste de la toma continua	Tipo de obturador: Obturad. mecán.	Tipo de obturador: Automático/Obturad. electr. ^{*1}
Captura continua: Hi+	Máximo 10 imágenes/segundo ^{*2 *4}	Máximo 30 imágenes/segundo ^{*3 *4 *5}
Captura continua: Hi	Máximo 8 imágenes/segundo ^{*2 *4}	Máximo 20 imágenes/segundo ^{*4 *5}
Captura continua: Mid	Máximo 6 imágenes/segundo ^{*4}	Máximo 15 imágenes/segundo ^{*4}
Captura continua: Lo	Máximo 3 imágenes/segundo	Máximo 5 imágenes/segundo ^{*4}

^{*1} Esta es la velocidad cuando [Manejo apertura AF] está ajustado en [Estándar]. Cuando [Manejo apertura AF] está ajustado en [Prioridad enfoq.], la velocidad de la toma continua puede ser más lenta.



^{*2} Cuando [PriorVelSincFlash] está ajustado en [Activar] o [Automático], la velocidad máxima puede disminuir.

^{*3} Cuando se realizan tomas en RAW sin comprimir o RAW comprimido sin pérdida (lossless), la velocidad máxima es de 20 imágenes/segundo.

^{*4} Cuando [Manejo apertura AF] está ajustado en [Estándar] o [Prioridad silenc.] y el valor de la apertura es mayor que F22, el enfoque se bloquea en el ajuste en la primera toma.

^{*5} Cuando el modo de enfoque es AF-C (AF continuo), la velocidad de la toma continua varía en función del objetivo colocado. Para más detalles, consulte la página de soporte con información de compatibilidad del objetivo.

Número de imágenes fijas que se pueden grabar con toma continua

Estos números son una guía para el número de imágenes que se pueden grabar cuando el dial de modo de manejo está ajustado en  (Captura continua: Hi+) o  (Captura continua: Hi). Las cifras pueden variar dependiendo de las condiciones de la toma y de la tarjeta de memoria.

Modo de manejo: [Captura continua: Hi+]

Tamaño de imagen: [L:50M]

[Tipo de obturador]: [Automático] o [Obturad. electr.]

 Formato archivo	Número de imágenes cuando JPEG está seleccionado	Número de imágenes cuando HEIF está seleccionado
JPEG/HEIF (Fina)	Aprox. 165 imágenes	Aprox. 153 imágenes
RAW (RAW comprimido)	Aprox. 155 imágenes	Aprox. 155 imágenes

 Formato archivo	Número de imágenes cuando JPEG está seleccionado	Número de imágenes cuando HEIF está seleccionado
RAW & JPEG/RAW & HEIF (RAW comprimido)* ¹	Aprox. 152 imágenes	Aprox. 120 imágenes
RAW (RAW sin comprimir)* ²	Aprox. 82 imágenes	Aprox. 82 imágenes
RAW & JPEG/RAW & HEIF (RAW sin comprimir)* ¹ * ²	Aprox. 78 imágenes	Aprox. 64 imágenes
RAW (RAW comprimido sin pérdida (lossless): L)* ²	Aprox. 96 imágenes	Aprox. 96 imágenes
RAW & JPEG/RAW & HEIF (RAW comprimido sin pérdida (lossless): L)* ¹ * ²	Aprox. 83 imágenes	Aprox. 64 imágenes

*¹ Cuando [Calidad JPEG]/[Calidad HEIF] se ajusta en [Fina].

*² La velocidad de la toma continua y el número de imágenes que se pueden grabar con toma continua disminuyen al mismo nivel que en el modo [Captura continua: Hi] cuando se realizan tomas en el formato RAW no comprimido o en el formato RAW comprimido sin pérdida (lossless).

Modo de manejo: [Captura continua: Hi]

Tamaño de imagen: [L: 50M]

[Tipo de obturador]: [Automático] o [Obturad. electr.]

Los números que se enumeran a continuación reflejan la condición de la cámara cuando se envía de fábrica. (La velocidad de la toma continua para [Captura continua: Hi] es de 20 imágenes por segundo como máximo).

 Formato archivo	Número de imágenes cuando JPEG está seleccionado	Número de imágenes cuando HEIF está seleccionado
JPEG/HEIF (Fina)	Aprox. 400 imágenes	Aprox. 299 imágenes
RAW (RAW comprimido)	Aprox. 238 imágenes	Aprox. 238 imágenes
RAW & JPEG/RAW & HEIF (RAW comprimido)*	Aprox. 192 imágenes	Aprox. 164 imágenes
RAW (RAW sin comprimir)	Aprox. 82 imágenes	Aprox. 82 imágenes
RAW & JPEG/RAW & HEIF (RAW sin comprimir)*	Aprox. 78 imágenes	Aprox. 64 imágenes
RAW (RAW comprimido sin pérdida (lossless): L)	Aprox. 96 imágenes	Aprox. 96 imágenes
RAW & JPEG/RAW & HEIF (RAW comprimido sin pérdida (lossless): L)*	Aprox. 83 imágenes	Aprox. 64 imágenes

* Cuando [Calidad JPEG]/[Calidad HEIF] está ajustado a [Fina].

- Los números de imágenes grabables son estimaciones basadas en la toma de imágenes en las condiciones siguientes:
 - Temperatura ambiente: 25 °C
 - Utilizando una tarjeta de memoria Sony CFexpress Type A (se vende por separado)
 - Número de tarjetas de memoria insertadas: 1

Sugerencia

- Para ajustar continuamente el enfoque y la exposición durante la toma continua, ajuste de la forma siguiente:
 - Modo de enfoque: [AF continuo]
 - [AEL con obturad.]: [Desactivar] o [Automático]
- Cuando utilice el obturador electrónico, puede seleccionar la velocidad de toma continua preferida seleccionando MENU →  (Toma) → [Modo de manejo] → [Veloc. capt. cont.].
- Para tomar más imágenes durante la toma continua, ajuste el modo de manejo en [Captura continua: Mid] (15 imágenes/segundo como máximo) o más despacio. Puede tomar 1 000 imágenes o más de manera continua en el formato JPEG.

Nota

- Durante la toma continua, el enfoque se bloquea en el valor de la primera toma cuando el valor F es mayor que el de F22. (Sin embargo, cuando [Tipo de obturador] está ajustado en [Obturad. mecán.] y se selecciona el modo [Captura continua: Lo], la cámara ajusta continuamente el enfoque durante la toma continua).
- El motivo no se visualiza en tiempo real en el monitor o visor cuando [Tipo de obturador] está ajustado en [Obturad. mecán.] o cuando se realizan tomas en modo [Captura continua: Hi+].
- La velocidad de la toma continua disminuye cuando la toma se realiza en RAW sin comprimir o en RAW comprimido sin pérdida (lossless).
- La velocidad de la toma continua disminuirá cuando realice la toma con un flash.

Tema relacionado

- [Veloc. capt. cont.](#)
- [Visual. tomas rest. \(imagen fija\)](#)
- [Selección del método de enfoque \(Modo de enfoque\)](#)
- [AEL con obturad.](#)

TP1001360279

Cámara Digital de Lentes Intercambiables
ILCE-1 α1 Ver.2 o posterior

Veloc. capt. cont.



Ajusta la velocidad de la toma continua cuando se utiliza el obturador electrónico.

1 MENU → (Toma) → [Modo de manejo] → [Veloc. capt. cont.] → elemento de ajuste deseado.

Detalles de los elementos de menú

Hi(obturad. el.):

Ajusta la velocidad de la toma continua cuando el dial de modo de manejo está ajustado en H (Captura continua: Hi). ([20 imágenes/s]/[15 imágenes/s]/[10 imágenes/s]/[5 imágenes/s])

Mid(obturad. el.):

Ajusta la velocidad de la toma continua cuando el dial de modo de manejo está ajustado en M (Captura continua: Mid). ([20 imágenes/s]/[15 imágenes/s]/[10 imágenes/s]/[5 imágenes/s])

Lo(obturad. el.):

Ajusta la velocidad de la toma continua cuando el dial de modo de manejo está ajustado en L (Captura continua: Lo). ([20 imágenes/s]/[15 imágenes/s]/[10 imágenes/s]/[5 imágenes/s])

Sugerencia

- Cuando utilice el obturador electrónico, la velocidad de la toma continua con el dial de modo de manejo ajustado en H⁺ (Captura continua: Hi+) es de 30 imágenes por segundo como máximo.

Nota

- Los números en los nombres de los valores de ajustes indican la velocidad de toma continua máxima cuando se selecciona el valor del ajuste.

Tema relacionado

- [Captura contin.](#)



TP1001369168

Cámara Digital de Lentes Intercambiables
ILCE-1 α1 Ver.2 o posterior

Autodisp.(senc)



Toma una imagen utilizando el autodesparador después de haber transcurrido un número designado de segundos desde que fue pulsado el botón disparador. Utilice el autodesparador de 5 segundo/10 segundo cuando quiera incluirse en la imagen, y utilice el autodesparador de 2 segundo para reducir el movimiento de la cámara ocasionado al pulsar el botón disparador.

- 1 **Seleccione  (Autodisp.) girando el dial de modo de manejo.**
 - Gire el dial de modo de manejo mientras mantiene apretado el botón de desbloqueo del dial de modo de manejo.
- 2 **MENU →  (Toma) → [Modo de manejo] → [Tipo autodisparador] → [Autodisp.(senc)] → modo deseado.**
 - La pantalla de ajuste para [Tipo autodisparador] puede visualizarse pulsando el botón Fn.
- 3 **Ajuste el enfoque y tome la imagen.**

La luz del autodisparador parpadea, suena un pitido, y se toma una imagen después de haber transcurrido el número de segundos designado.

Detalles de los elementos de menú



El modo determina el número de segundos que transcurren hasta que se toma la imagen después de pulsar el botón disparador.

 **10 Autodisp. (sencillo): 10 s**

 **5 Autodisp. (sencillo): 5 s**

 **2 Autodisp. (sencillo): 2 s**

Sugerencia

- Pulse el botón disparador otra vez para detener la cuenta atrás del autodisparador.
- Seleccione un modo de grabación distinto  (Autodisp.) de ajuste girando el dial de modo de manejo para cancelar el autodisparador.
- Ajuste [Señales audio] en [Desactivar] para apagar el sonido de pitido durante la cuenta atrás del autodisparador.
- Para utilizar el autodisparador en modo variación, seleccione **BRK** (Variación) girando el dial de modo de manejo, y luego seleccione MENU →  (Toma) → [Modo de manejo] → [Ajustes de Variación] → [Aut.disp dur. var.exp].

Tema relacionado



- [Señales audio](#)

Cámara Digital de Lentes Intercambiables
ILCE-1 α1 Ver.2 o posterior

Autodisp.(Cont)









Toma un número designado de imágenes utilizando el autodisparador después de haber transcurrido un número designado de segundos desde que fue pulsado el botón disparador. Puede elegir la mejor de las múltiples tomas.

- 1 **Seleccione  (Autodisp.) girando el dial de modo de manejo.**
 - Gire el dial de modo de manejo mientras mantiene apretado el botón de desbloqueo del dial de modo de manejo.
- 2 **MENU →  (Toma) → [Modo de manejo] → [Tipo autodisparador] → [Autodisp.(Cont)] → modo deseado.**
 - La pantalla de ajuste para [Tipo autodisparador] puede visualizarse pulsando el botón Fn.
- 3 **Ajuste el enfoque y tome la imagen.**

La luz del autodisparador parpadea, suena un pitido, y se toman imágenes después de haber transcurrido el número de segundos designado. El número designado de imágenes se toma continuamente.

Detalles de los elementos de menú

Por ejemplo, cuando han transcurrido 10 segundos después de pulsar el botón disparador se toman tres imágenes cuando está seleccionado [Autodisp.(Cont.): 10 seg. 3 imág.].

-  **Autodisp.(Cont.): 10 seg. 3 imág.**
-  **Autodisp.(Cont.): 10 seg. 5 imág.**
-  **Autodisp.(Cont.): 5 seg. 3 imág.**
-  **Autodisp.(Cont.): 5 seg. 5 imág.**
-  **Autodisp.(Cont.): 2 seg. 3 imág.**
-  **Autodisp.(Cont.): 2 seg. 5 imág.**

Sugerencia

- Pulse el botón disparador otra vez para detener la cuenta atrás del autodisparador.
- Seleccione un modo de grabación distinto  (Autodisp.) de ajuste girando el dial de modo de manejo para cancelar el autodisparador.

TP1001328876

Cámara Digital de Lentes Intercambiables
ILCE-1 α1 Ver.2 o posterior

Tipo autodisparador



Puede ajustar el tipo de autodisparador cuando el dial de modo de manejo esté ajustado en  (Autodispar).

1 MENU →  (Toma) → [Modo de manejo] → [Tipo autodisparador] → ajuste deseado.

- Puede ajustar el número de imágenes que va a tomar y el número de segundos hasta que el obturador se accione.
- La pantalla de ajuste para [Tipo autodisparador] puede visualizarse pulsando el botón Fn.

Detalles de los elementos de menú

Autodisp.(senc):

Toma una imagen mediante el autodisparador (10 s / 5 s / 2 s).

Autodisp.(Cont):

Realiza una toma continua de imágenes mediante el autodisparador (10 seg. 3 imág. / 10 seg. 5 imág. / 5 seg. 3 imág. / 5 seg. 5 imág. / 2 seg. 3 imág. / 2 seg. 5 imág.).

TP1001363802

Cámara Digital de Lentes Intercambiables
ILCE-1 α1 Ver.2 o posterior

Variación expos.



Toma múltiples imágenes mientras la exposición cambia automáticamente de exposición base a más oscura y después a más clara. Después de la grabación puede seleccionar una imagen adecuada para sus fines.

- 1 **Seleccione **BRK** (Variación) girando el dial de modo de manejo.**
 - Gire el dial de modo de manejo mientras mantiene apretado el botón de desbloqueo del dial de modo de manejo.
- 2 **MENU →  (Toma) → [Modo de manejo] → [Ajustes de Variación] → [Tipo var. de exposic.] → [Variación expos.] → modo deseado.**
 - La pantalla de ajuste para [Tipo var. de exposic.] puede visualizarse pulsando el botón Fn.
- 3 **Ajuste el enfoque y tome la imagen.**
 - Siga manteniendo pulsado el botón disparador hasta que termine la toma con variación.

Detalles de los elementos de menú

Por ejemplo, la cámara toma un total de tres imágenes continuamente con un valor de exposición cambiado en más o menos 0,3 EV cuando está seleccionado [Variación exposic.: 0,3EV 3 img.].

Sugerencia

- La última toma se muestra en la revisión automática.

Nota

- Cuando [ISO AUTO] está seleccionado en modo [Exposic. manual], la exposición cambia ajustando el valor ISO. Si se selecciona un ajuste distinto de [ISO AUTO], la exposición cambia ajustando el tiempo de exposición.
- Cuando se compensa la exposición, esta cambia en función del valor compensado.
- La toma con variación no está disponible en los siguientes modos de toma:
 - [Auto. inteligente]
 - Cuando [ Perfil de imagen] está ajustado en algo distinto de [Desactivar]
- Cuando se utiliza el flash, el producto realiza toma de imagen con variación de flash, que cambia la cantidad de luz del flash aunque esté seleccionado [Variación exposic.]. Pulse el botón disparador para cada imagen.

Tema relacionado

- [Ajustes de Variación](#)
- [Indicador durante la toma con variación](#)

Cámara Digital de Lentes Intercambiables
ILCE-1 α1 Ver.2 o posterior

Var. exp. sencill.



Toma múltiples imágenes mientras la exposición cambia automáticamente de exposición base a más oscura y después a más clara. Después de la grabación puede seleccionar la imagen adecuada para sus fines.

Como se toma una única imagen cada vez que se pulsa el botón disparador, puede ajustar el enfoque o la composición para cada toma.

- 1 **Seleccione **BRK** (Variación) girando el dial de modo de manejo.**
 - Gire el dial de modo de manejo mientras mantiene apretado el botón de desbloqueo del dial de modo de manejo.
- 2 **MENU →  (Toma) → [Modo de manejo] → [Ajustes de Variación] → [Tipo var. de exposic.] → [Var. exp. sencill.] → seleccione el valor de exposición deseado y el número de imágenes que quiere tomar.**
 - La pantalla de ajuste para [Tipo var. de exposic.] puede visualizarse pulsando el botón Fn.
- 3 **Ajuste el enfoque y tome la imagen.**
 - Pulse el botón disparador para cada imagen.

Detalles de los elementos de menú

Por ejemplo, cuando se selecciona [Var. expos. sencilla: 0,3EV 3 img.], se toman tres imágenes una por una con el valor de exposición desplazado hacia arriba y hacia abajo en incrementos de 0,3 EV.

Nota

- Cuando [ISO AUTO] está seleccionado en modo [Exposic. manual], la exposición cambia ajustando el valor ISO. Si se selecciona un ajuste distinto de [ISO AUTO], la exposición cambia ajustando el tiempo de exposición.
- Cuando se compensa la exposición, esta cambia en función del valor compensado.
- La toma con variación no está disponible en los siguientes modos de toma:
 - [Auto. inteligente]
 - Cuando [ Perfil de imagen] está ajustado en algo distinto de [Desactivar]

Tema relacionado

- [Ajustes de Variación](#)
- [Indicador durante la toma con variación](#)

TP1001360274

Cámara Digital de Lentes Intercambiables
ILCE-1 α1 Ver.2 o posterior

Indicador durante la toma con variación

Visor

Variación de luz ambiental*

3 imágenes desplazadas a intervalos de 0,3 EV

Compensación de la exposición $\pm 0,0$ EV



Monitor (Mostrar toda info. o Histograma)

Variación de luz ambiental*

3 imágenes desplazadas a intervalos de 0,3 EV

Compensación de la exposición $\pm 0,0$ EV



Variación del flash

3 imágenes desplazadas a intervalos de 0,7 EV

Compensación del flash $-1,0$ EV

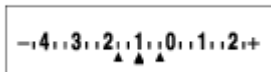

Monitor (Para el visor)

Variación de la luz ambiental* (indicador superior)

3 imágenes desplazadas a intervalos de 0,3 EV

Compensación de la exposición $\pm 0,0$ EV

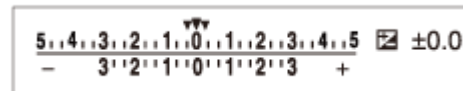

Variación del flash (indicador inferior)

3 imágenes desplazadas a intervalos de 0,7 EV

Compensación del flash $-1,0$ EV



* Luz ambiental: Un término genérico para luz sin flash incluyendo luz natural, bombilla eléctrica e iluminación fluorescente. Mientras que la luz de flash parpadea durante un momento, la luz ambiental es constante, por lo que este tipo de luz se denomina "luz ambiental".

Sugerencia

- Durante la toma con variación, se visualizan guías igual al número de imágenes que se van a tomar encima/debajo del indicador de variación.
- Cuando usted comience la toma con variación sencilla, las guías desaparecerán una a una a medida que la cámara graba imágenes.

Cámara Digital de Lentes Intercambiables
ILCE-1 α1 Ver.2 o posterior

Var.exp.Bal.Bla.



Toma un total de tres imágenes, cada una con tonos de color diferentes de acuerdo con los ajustes seleccionados para balance blanco, temperatura de color y filtro de color.

- 1 **Seleccione **BRK** (Variación) girando el dial de modo de manejo.**
 - Gire el dial de modo de manejo mientras mantiene apretado el botón de desbloqueo del dial de modo de manejo.
- 2 **MENU →  (Toma) → [Modo de manejo] → [Ajustes de Variación] → [Tipo var. de exposic.] → [Var.exp.Bal.Bla.] → modo deseado.**
 - La pantalla de ajuste para [Tipo var. de exposic.] puede visualizarse pulsando el botón Fn.
- 3 **Ajuste el enfoque y tome la imagen.**

Detalles de los elementos de menú

 Var. expos. balance blancos: Lo:

Graba una serie de tres imágenes con pequeños cambios en el balance blanco (dentro del rango de 10MK^{-1*}).

 Var. expos. balance blancos: Hi:

Graba una serie de tres imágenes con grandes cambios en el balance blanco (dentro del rango de 20MK^{-1*}).

* MK^{-1} es la unidad que indica la capacidad de los filtros de conversión de la temperatura de color e indica el mismo valor "confundido".

Sugerencia

- La última toma se muestra en la revisión automática.

Tema relacionado

- [Ajustes de Variación](#)

TP1001360428

Cámara Digital de Lentes Intercambiables
ILCE-1 α1 Ver.2 o posterior

Var. exp. DRO



Puede grabar un total de tres imágenes, cada una con un grado diferente del valor del Optimizador de gama dinámica.

- 1 Seleccione **BRK** (Variación) girando el dial de modo de manejo.**
 - Gire el dial de modo de manejo mientras mantiene apretado el botón de desbloqueo del dial de modo de manejo.
- 2 MENU →  (Toma) → [Modo de manejo] → [Ajustes de Variación] → [Tipo var. de exposic.] → [Var. exp. DRO] → modo deseado.**
 - La pantalla de ajuste para [Tipo var. de exposic.] puede visualizarse pulsando el botón Fn.
- 3 Ajuste el enfoque y tome la imagen.**

Detalles de los elementos de menú

Variación exposición DRO: Lo:

Graba una serie de tres imágenes con pequeños cambios en el valor del optimizador de gama dinámica (Lv 1, Lv 2, y Lv 3).

Variación exposición DRO: Hi:

Graba una serie de tres imágenes con grandes cambios en el valor del optimizador de gama dinámica (Lv 1, Lv 3, y Lv 5).

Sugerencia

- La última toma se muestra en la revisión automática.

Tema relacionado

- [Ajustes de Variación](#)

TP1001328881

Cámara Digital de Lentes Intercambiables
ILCE-1 α1 Ver.2 o posterior

Ajustes de Variación



Puede ajustar el tipo de variación o el autodisparador en modo de toma con variación, y el orden de toma para variación de exposición o variación de balance de blancos.

1 MENU →  (Toma) → [Modo de manejo] → [Ajustes de Variación] → ajuste deseado.

Detalles de los elementos de menú

Tipo var. de exposic.:

Ajusta el tipo de toma con variación cuando el dial de modo de manejo está ajustado en **BRK** (Variación).
(Variación expos./Var. exp. sencill./Var.exp.Bal.Bla./Var. exp. DRO)

Aut.disp dur. var.exp:

Ajusta si se utiliza el autodisparador durante la toma con variación. También ajusta el número de segundos hasta que el obturador se libera si se utiliza el autodisparador.
(Desactivar/2 seg./5 seg./10 seg.)

Orden var.exp.:

Ajusta el orden de variación de exposición y variación de balance blanco.
(0→--→+/-→0→+)

Tema relacionado

- [Variación expos.](#)
- [Var. exp. sencill.](#)
- [Var.exp.Bal.Bla.](#)
- [Var. exp. DRO](#)

TP1001360429

Cámara Digital de Lentes Intercambiables
ILCE-1 α1 Ver.2 o posterior

Func. capt. interv.



Puede tomar una serie de imágenes fijas automáticamente con el intervalo de toma de imagen y el número de tomas que haya ajustado previamente (toma a intervalos). Después puede crear una película time-lapse a partir de las imágenes fijas producidas por la toma a intervalos utilizando el software de ordenador Imaging Edge Desktop (Viewer). No puede crear una película a partir de imágenes fijas de la cámara.

Para ver detalles sobre las películas time-lapse, consulte la página de soporte de Imaging Edge Desktop.

<https://www.sony.net/disoft/help/>

- 1 MENU → (Toma) → [Modo de manejo] → [Func. capt. interv.] → [Captura de intervalo] → [Activar].
- 2 MENU → (Toma) → [Modo de manejo] → [Func. capt. interv.] → **Seleccione un elemento a establecer y, a continuación, seleccione el ajuste deseado.**
- 3 **Pulse el botón disparador.**
 Cuando haya transcurrido el tiempo ajustado para [Hora inicio captura], se iniciará la toma de imagen.
 - Cuando se haya completado el número de tomas fijadas en [Número de capturas], la cámara volverá a la pantalla en espera para la toma a intervalos.

Detalles de los elementos de menú

Captura de intervalo:

Ajusta si se realiza o no la toma a intervalos. ([Desactivar]/[Activar])

Hora inicio captura:

Ajusta el tiempo desde que se pulsa el botón disparador hasta que comienza la toma a intervalos. (de 1 segundo a 99 minutos y 59 segundos)

Intervalo de toma:

Ajusta el intervalo de la toma (el tiempo desde que comienza una exposición hasta que comienza la exposición para la siguiente toma). (de 1 segundo a 60 segundos)

Número de capturas:

Ajusta el número de tomas en la toma a intervalos. (de 1 toma a 9 999 tomas)

Sensib. Seguim. AE:

Ajusta la sensibilidad del seguimiento de la exposición automática frente al cambio de luminancia durante la toma a intervalos. Si selecciona [Bajo], los cambios de exposición durante la toma a intervalos serán más uniformes. ([Alto]/[Medio]/[Bajo])

Tipo obturad. interv.:

Ajusta el tipo de obturador durante la toma a intervalos. ([Obturad. mecán.]/[Obturad. electr.])

Prior. intervalo toma:

Ajusta si quiere dar prioridad o no al intervalo de toma cuando el modo de exposición es [Programa auto.] o [Priorid. abertura] y el tiempo de exposición se vuelve mayor que el tiempo ajustado para [Intervalo de toma]. ([Desactivar]/[Activar])

Sugerencia

- Si pulsa el botón disparador durante la toma a intervalos, se terminará este tipo de toma y la cámara volverá a la pantalla en espera para la toma a intervalos.
- Para volver al modo de toma de imagen normal, ajuste [Captura de intervalo] a [Desactivar].
- Si pulsa una tecla a la que se le ha asignado una de las funciones siguientes en el momento en que comience la toma de imagen, la función se mantendrá activa durante la toma a intervalos incluso sin tener que mantener pulsado el botón.
 - [Retener AEL]
 - [Retener AEL]
 - [Reten. select. AF/MF]
 - [Reg. área AF retener]
 - [Retener bloq. AWB]
- Si ajusta [Mostrar como grupo] en [Activar], las imágenes fijas tomadas con la función de toma a intervalos se visualizarán en grupos.
- Las imágenes fijas tomadas con la toma a intervalos se pueden reproducir continuamente en la cámara. Si tiene la intención de crear una película con las imágenes fijas, puede tener una vista previa del resultado.

Nota

- Es posible que no pueda grabar el número fijado de imágenes según el nivel de batería que le quede y la cantidad de espacio libre en el medio de grabación. Suministre alimentación a través de USB durante la toma y utilice una tarjeta de memoria con suficiente espacio.
- Cuando el intervalo entre tomas sea corto, la cámara podrá calentarse fácilmente. Dependiendo de la temperatura ambiente, es posible que no pueda grabar el número de imágenes establecido porque la cámara podrá detener la grabación para proteger el equipo.
- Durante la toma a intervalos (incluido el tiempo entre que se pulsa el botón disparador y el inicio de la toma), no podrá utilizar la pantalla de ajustes de toma designada ni la pantalla de MENU. Sin embargo, puede configurar algunos ajustes, como el tiempo de exposición, utilizando el dial personalizado o la rueda de control.
- Durante la toma a intervalos, no se mostrará la revisión automática.
- [Tipo obturad. interv.] está ajustado en [Obturad. electr.] de forma predeterminada, independientemente del ajuste para [Tipo de obturador].
- La toma a intervalos no está disponible en las situaciones siguientes:
 - El modo de toma está ajustado en [Auto. inteligente]
 - [Toma múlti despl píx] está ajustado en algo distinto de [Desactivar]

Tema relacionado

- [Repr. cont. interv.](#)
- [Suministro de alimentación desde una toma de corriente de la pared](#)

TP1001366091

Cámara Digital de Lentes Intercambiables
ILCE-1 α1 Ver.2 o posterior

Toma múlti despl píx



Puede crear imágenes con una resolución más alta de la que es posible en la toma normal grabando cuatro o dieciséis imágenes RAW y, a continuación, combinándolas en un ordenador. Esto es útil cuando se toman motivos fijos, tales como obras de arte o de arquitectura. Para combinar múltiples imágenes RAW, se necesita un software exclusivo. Asegúrese de que la cámara no esté conectada a su smartphone con anterioridad.

1 MENU →  (Red) → [ Conex./t. rem.] → [Función toma remota] → [Toma remota] → [Activar].

- Configure otros ajustes de [Función toma remota] si fuera necesario.

2 Ajuste la cámara y el ordenador de modo que pueda utilizarse [Función toma remota] y conéctelos, y después inicie Imaging Edge Desktop (Remote) en el ordenador.

- Con la toma remota mediante conexión Wi-Fi, se puede tardar mucho tiempo en transferir las imágenes grabadas. Se recomienda ajustar [Dest. guard. img fija], que está en [Ajuste toma remota], en [Sólo cámara], o bien utilizar una conexión alámbrica en su lugar.

3 Establezca la cámara utilizando un trípode. Realice la [Toma múlti despl píx] usando Imaging Edge Desktop (Remote).

La cámara grabará el número seleccionado de imágenes RAW en el intervalo seleccionado. Las imágenes se guardarán en el ordenador junto con la imagen combinada.

- Intente evitar la vibración de la cámara o el desenfoque del motivo.
- Las cuatro o dieciséis imágenes RAW se graban con los mismos ajustes. No puede cambiar los ajustes durante el intervalo entre las tomas.
- Puede cancelar la grabación pulsando el centro de la rueda de control durante el intervalo entre las grabaciones.
- Si no va a utilizar un flash (se vende por separado), seleccione un intervalo de toma más corto en Imaging Edge Desktop (Remote). Si utiliza un flash, ajuste el intervalo de acuerdo con el tiempo de carga del flash.
- Si ha ajustado [Dest. guard. img fija], que está en [Función toma remota], en [Sólo cámara], importe las cuatro o dieciséis imágenes RAW grabadas en el ordenador y, a continuación, combínelas utilizando Imaging Edge Desktop (Viewer).
- Para averiguar técnicas de [Toma múlti despl píx], consulte el siguiente sitio de soporte.
<https://www.sony.net/psms/>

Sugerencia

- También puede realizar [Toma múlti despl píx] en la propia cámara sin utilizar Imaging Edge Desktop (Remote). Seleccione MENU →  (Toma) → [Modo de manejo] → [Toma múlti despl píx] y ajuste el intervalo de grabación y el número de imágenes; después, realice la toma. Puede importar las imágenes RAW grabadas en el ordenador y combinarlas utilizando Imaging Edge Desktop (Viewer). Si no va a utilizar Imaging Edge Desktop (Remote) para la toma, utilice un mando a distancia inalámbrico (se vende por separado) o la función de autodisparador para evitar el temblor de la cámara y el desenfoque del motivo.

Nota

- Si la cámara tiembla y el motivo se desenfoca, las imágenes RAW grabadas con [Toma múltiple] no se podrán combinar correctamente. Aunque el motivo se mantenga quieto, si una persona o un objeto cercanos se mueven, es posible que las imágenes RAW no se combinen correctamente porque puede cambiar la iluminación del motivo.
- Las imágenes RAW grabadas con [Toma múltiple] no pueden combinarse por medio de la cámara. Utilice Imaging Edge Desktop (Viewer) para combinar las imágenes.
- En [Toma múltiple], algunos ajustes se bloquean de la siguiente manera:
 - [Formato archivo], en [Ajustes calidad img]: [RAW]
 - [Tipo archivo RAW] bajo [Ajustes calidad img]: [Sin comprimir]
- En [Toma múltiple], no podrá realizar tomas Bulb.
- Cuando realice tomas en el modo [Toma múltiple], no podrá utilizar el flash inalámbrico óptico.
- Si la toma está ajustada a un modo que no sea P/A/S/M, no se podrá ejecutar la [Toma múltiple].
- Si utiliza un adaptador de montura de objetivo, es posible que el intervalo entre tomas sea más largo.

TP1001365242

Cámara Digital de Lentes Intercambiables
ILCE-1 α1 Ver.2 o posterior

Conm JPEG/HEIF



Cambia el formato de archivo (JPEG / HEIF) de la imagen fija que se va a grabar.

El formato JPEG tiene compatibilidad general. Puede ver y editar archivos JPEG en varios entornos. El formato HEIF tiene una alta eficiencia de compresión. La cámara puede grabar con calidad de imagen alta y tamaño de archivo pequeño en formato HEIF. Dependiendo del ordenador o del software, es posible que no pueda ver ni editar archivos HEIF. Además, se requiere un entorno compatible con HEIF para reproducir imágenes fijas en formato HEIF. Puede disfrutar de imágenes fijas de alta calidad conectando la cámara y el televisor a través de HDMI.

1 MENU →  (Toma) → [Calid. img/grab.] → [Conm JPEG/HEIF] → ajuste deseado.

Detalles de los elementos de menú

JPEG:

Realiza el procesamiento digital en el archivo RAW y lo graba en formato JPEG. Este valor da prioridad a la compatibilidad.

HEIF(4:2:0):

Realiza el procesamiento digital en el archivo RAW y lo graba en formato HEIF (4:2:0). Este ajuste da prioridad a la calidad de imagen y a la eficiencia de compresión.

HEIF(4:2:2):

Realiza el procesamiento digital en el archivo RAW y lo graba en formato HEIF (4:2:2). Este ajuste da prioridad a la calidad de imagen.

Sugerencia

- Dependiendo del ajuste establecido para [Conm JPEG/HEIF] los elementos relacionados con el formato de archivo ([ Formato archivo], etc.) cambiarán a JPEG o HEIF.

Nota

- Los archivos de imagen HEIF grabados con esta cámara no se pueden visualizar en otras cámaras que no admitan el formato de archivo HEIF. Tenga cuidado de no borrar accidentalmente archivos de imagen HEIF al formatear la tarjeta de memoria o eliminar los archivos.
- Cuando se graba en formato HEIF con [Imágenes fij. HLG] ajustado a [Desactivar], se graba el espacio de color en sRGB. Cuando [Imágenes fij. HLG] está ajustado en [Activar], se graba en el espacio de color BT.2100 (gama de colores BT.2020).

Tema relacionado

- [Ajustes calidad img: Formato archivo \(imagen fija\)](#)

TP1001367584

Cámara Digital de Lentes Intercambiables
ILCE-1 α1 Ver.2 o posterior

Ajustes calidad img: Formato archivo (imagen fija)



Ajusta el formato de archivo para imágenes fijas.

1 MENU → (Toma) → [Calid. img/grab.] → [Ajustes calidad img] → [Formato archivo] → ajuste deseado.

Detalles de los elementos de menú

RAW:

En este formato de archivo no se realiza procesamiento digital. Seleccione este formato para procesar imágenes en un ordenador con fines profesionales.

RAW & JPEG/RAW & HEIF:

Una imagen RAW y una imagen JPEG o HEIF se crean al mismo tiempo. Esta prestación es de gran utilidad cuando se necesitan dos archivos de imagen, uno en formato JPEG o HEIF para la visualización, y otro en formato RAW para la edición.

JPEG/HEIF:

La imagen se graba en formato JPEG o HEIF.

- Cuando [Soporte de grab.] está ajustado en [Separar grabac.], puede seleccionar el formato de archivo para cada ranura entre RAW y JPEG, o bien RAW y HEIF.

Acerca de las imágenes RAW

- Para abrir un archivo de imagen RAW grabado con esta cámara, se necesita el software Imaging Edge Desktop. Con Imaging Edge Desktop, puede abrir un archivo de imagen RAW y convertirlo a un formato de imagen popular como JPEG o TIFF, o bien reajustar el balance de blancos, la saturación o el contraste de la imagen.
- Las imágenes RAW grabadas con esta cámara tienen una resolución de 14 bits por píxel. Sin embargo, la resolución está limitada a 12 bits en los modos de toma siguientes:
 - [Captura contin.] cuando [Tipo archivo RAW] está ajustado a [Comprimido]
- Puede ajustar el método de compresión para imágenes RAW utilizando [Tipo archivo RAW].

Nota

- Si no tiene intención de editar las imágenes en su ordenador, se recomienda grabar en formato JPEG o HEIF.
- Para reproducir imágenes HEIF se requiere un entorno que admita ese formato.

Tema relacionado

- [Conn JPEG/HEIF](#)
- [Ajustes calidad img: Calidad JPEG/Calidad HEIF](#)
- [Ajustes calidad img: Tamañ img JPEG/Tamaño img HEIF](#)

- Ajustes calidad img: Tipo archivo RAW
- Ajust soport grab (imagen fija/película): Soporte de grab. (imagen fija)
- Introducción al software de ordenador (Imaging Edge Desktop/Catalyst)

TP1001369134

5-060-285-41(1) Copyright 2024 Sony Corporation

Cámara Digital de Lentes Intercambiables
ILCE-1 α1 Ver.2 o posterior

Ajustes calidad img: Tipo archivo RAW



Selecciona el tipo de archivo para imágenes RAW.

1 MENU → (Toma) → [Calid. img/grab.] → [Ajustes calidad img] → [Tipo archivo RAW] → ajuste deseado.

Detalles de los elementos de menú

Sin comprimir:

Graba imágenes en formato RAW sin comprimir. Cuando se selecciona [Sin comprimir] para [Tipo archivo RAW], el tamaño de archivo de la imagen será más grande que si esta hubiera sido grabada en formato RAW comprimido sin pérdida (lossless) o en formato RAW comprimido.

C. sin pérd. (L)/C. sin pérd. (M)/C. sin pérd. (S) :

Graba imágenes con un método de compresión sin pérdida (lossless) que no causa deterioro* de la calidad de imagen y tiene una alta tasa de compresión. El tamaño de archivo es menor que cuando se selecciona [Sin comprimir].

- Puede seleccionar L/M/S como tamaño de la imagen. El número de píxeles después del desarrollo utilizando una aplicación Sony es el mismo que en el tamaño L/M/S para imágenes JPEG/HEIF.
- El tamaño L se puede seleccionar solamente cuando se realizan tomas en fotograma completo. Cuando tome imágenes en el tamaño M o S, el número de píxeles no cambiará para la toma de fotograma completo o la toma de tamaño APS-C.

* El tamaño M y el tamaño S reducen el tamaño de la imagen, por lo que la resolución de la imagen será menor que la del tamaño L.

Comprimido:

Graba imágenes en formato RAW comprimido. El tamaño de archivo de la imagen será aproximadamente la mitad de eso con el ajuste [Sin comprimir].

Sugerencia

- Los iconos de [Tipo archivo RAW] se visualizan como se muestra a continuación.
 - Sin comprimir:
 - Compresión sin pérdida (lossless) L/M/S:
 - Comprimido:
- Durante la toma en formato RAW comprimido sin pérdida (lossless), la relación de aspecto de las imágenes RAW será siempre 3:2. Las imágenes JPEG/HEIF se graban con la relación de aspecto ajustada en [Relación aspecto] cuando se graban imágenes RAW e imágenes JPEG/HEIF al mismo tiempo.

Nota

- No es posible grabar imágenes RAW con diferentes formatos en la ranura 1 y en la ranura 2. Aun cuando [Soporte de grab.] esté ajustado en [Separar grabac.], cada ranura tiene el mismo ajuste para [Tipo archivo RAW].

- Ajustes calidad img: Formato archivo (imagen fija)
- Ajustes calidad img: Tamañ img JPEG/Tamaño img HEIF
- Ajust soport grab (imagen fija/película): Soporte de grab. (imagen fija)

TP1001369135

5-060-285-41(1) Copyright 2024 Sony Corporation

Cámara Digital de Lentes Intercambiables
ILCE-1 α1 Ver.2 o posterior

Ajustes calidad img: Calidad JPEG/Calidad HEIF



Selecciona la calidad de imagen cuando se graban imágenes JPEG o HEIF.

1 MENU →  (Toma) → [Calid. img/grab.] → [Ajustes calidad img] → [Calidad JPEG]/[Calidad HEIF] → ajuste deseado.

Detalles de los elementos de menú

Extrafina/Fina/Estándar/Ligero:

Como la tasa de compresión aumenta de [Extrafina] a [Fina] a [Estándar] a [Ligero], el tamaño de archivo disminuye en el mismo orden. Esto permite grabar más archivos en una tarjeta de memoria, pero la calidad de imagen es más baja.

- Cuando [ Soporte de grab.] está ajustado en [Separar grabac.], puede seleccionar la calidad de imagen para cada ranura.

Tema relacionado

- [Ajustes calidad img: Formato archivo \(imagen fija\)](#)
- [Ajust soport grab \(imagen fija/película\): Soporte de grab. \(imagen fija\)](#)

TP1001369140

Cámara Digital de Lentes Intercambiables
ILCE-1 α1 Ver.2 o posterior

Ajustes calidad img: Tamañ img JPEG/Tamaño img HEIF



Cuanto más grande sea el tamaño de imagen, más detalles se reproducirán cuando la imagen sea impresa en papel de formato grande. Cuanto más pequeño sea el tamaño de imagen, más imágenes podrán grabarse.

1 MENU → (Toma) → [Calid. img/grab.] → [Ajustes calidad img] → [Tamañ img JPEG]/[Tamaño img HEIF] → ajuste deseado.

Detalles de los elementos de menú

Cuando [Relación aspecto] está ajustado a 3:2

Valores de ajustes	Número de píxeles (horizontal × vertical)
L: 50M	8 640 × 5 760 píxeles
M: 21M	5 616 × 3 744 píxeles
S: 12M	4 320 × 2 880 píxeles

Cuando [Relación aspecto] está ajustado a 4:3

Valores de ajustes	Número de píxeles (horizontal × vertical)
L: 44M	7 680 × 5 760 píxeles
M: 19M	4 992 × 3 744 píxeles
S: 11M	3 840 × 2 880 píxeles

Cuando [Relación aspecto] está ajustado a 16:9

Valores de ajustes	Número de píxeles (horizontal × vertical)
L: 42M	8 640 × 4 864 píxeles
M: 18M	5 616 × 3 160 píxeles
S: 11M	4 320 × 2 432 píxeles

Cuando [Relación aspecto] está ajustado a 1:1

Valores de ajustes	Número de píxeles (horizontal × vertical)
L: 33M	5 760 × 5 760 píxeles
M: 14M	3 744 × 3 744 píxeles
S: 8.3M	2 880 × 2 880 píxeles

Sugerencia

- Cuando grabe en el tamaño M o S, el número de píxeles no cambiará aunque cambie el ángulo de visión entre el tamaño de fotograma completo y el tamaño APS-C.

Nota

- El tamaño L no se puede seleccionar cuando se realizan tomas en tamaño APS-C. Si realiza tomas en el tamaño APS-C mientras está seleccionado el tamaño L, el tamaño de imagen cambiará al tamaño M temporalmente.

Tema relacionado

- [Ajustes calidad img: Formato archivo \(imagen fija\)](#)
- [Relación aspecto](#)

TP1001369141

5-060-285-41(1) Copyright 2024 Sony Corporation

Cámara Digital de Lentes Intercambiables
ILCE-1 α1 Ver.2 o posterior

Relación aspecto



① MENU →  (Toma) → [Calid. img/grab.] → [Relación aspecto] → ajuste deseado.

Detalles de los elementos de menú

3:2:

Igual relación de aspecto que las películas de 35 mm

4:3:

La relación de aspecto es 4:3.

16:9:

La relación de aspecto es 16:9.

1:1:

La relación de aspecto es 1:1.

Tema relacionado

- [Visual. marcador \(imagen fija\)](#)

TP1001360284

Cámara Digital de Lentes Intercambiables
ILCE-1 α1 Ver.2 o posterior

Imágenes fij. HLG



Utilizando características gamma equivalentes a HLG (Hybrid Log-Gamma: estándar para imágenes HDR), se pueden tomar imágenes fijas con un rango dinámico amplio y una gama de colores amplia compatible con BT.2020.

[Imágenes fij. HLG] solamente se puede ajustar cuando se toma en formato HEIF. Ajuste [Conm JPEG/HEIF] en [HEIF(4:2:0)] o [HEIF(4:2:2)], y [Formato archivo], en [Ajustes calidad img], en [HEIF] de antemano.

1 MENU → (Toma) → [Calid. img/grab.] → [Imágenes fij. HLG] → ajuste deseado.

Detalles de los elementos de menú

Activar:

Toma imágenes fijas HLG.

Desactivar:

Toma imágenes fijas normales.

Sugerencia

- Puede reproducir un rango de brillo más amplio reproduciendo imágenes fijas HLG en un monitor o televisor compatible con HLG.
- Se recomienda ajustar MENU → (Ajustes) → [Salida externa] → [Resolución HDMI] en uno de los siguientes valores cuando se visualizan imágenes fijas HLG de la cámara en un televisor utilizando un cable HDMI (se vende por separado).
 - Automático
 - 2160p
 - 1080p
 - 1080i
- Puede visualizar imágenes fijas HLG en el monitor de la cámara con casi la misma calidad que cuando se visualizan en un monitor compatible con HLG (BT.2020) ajustándolo como se indica a continuación.
 - [Asist. visual. Gamma]: [Activar]
 - [T.asist. vis. Gamma]: [Automático] o [HLG(BT.2020)]

Nota

- En las situaciones siguientes, [Imágenes fij. HLG] se fija a [Desactivar]:
 - [Conm JPEG/HEIF] está ajustado a [JPEG]
 - [Formato archivo] en [Ajustes calidad img] está ajustado en [RAW] o [RAW & HEIF].
 - Cuando se ajusta un modo de toma de imagen distinto de P / A / S / M durante la toma de imagen fija
 - Cuando la sensibilidad ISO se activa temporalmente mediante la función [Reg ajuste toma pers]
 - Cuando el modo de manejo está ajustado temporalmente en [Var. exp. DRO] mediante la función [Reg ajuste toma pers]
- Cuando [Imágenes fij. HLG] está ajustado a [Activar], las funciones siguientes no están disponibles.
 - [Opt.gama diná.]
 - [Aspecto creativo]
 - [Var. exp. DRO] en el modo de manejo
 - [Perfil de imagen]
- Cuando [Imágenes fij. HLG] está ajustado a [Activar], cambia el rango ISO disponible.

Tema relacionado

- [Conm JPEG/HEIF](#)
- [Resolución HDMI](#)
- [Asist. visual. Gamma](#)

TP1001367578

5-060-285-41(1) Copyright 2024 Sony Corporation

Cámara Digital de Lentes Intercambiables
ILCE-1 α1 Ver.2 o posterior

Rango color



La forma en que se representan los colores utilizando combinaciones de números o el rango de la reproducción de color se denomina "rango de color". Puede cambiar el rango de color dependiendo del fin deseado para la imagen.

1 MENU →  (Toma) → [Calid. img/grab.] → [Rango color] → ajuste deseado.

Detalles de los elementos de menú

sRGB:

Este es el rango de color estándar de la cámara digital. Utilice [sRGB] en la toma normal, tal como cuando piense imprimir las imágenes sin modificarlas.

AdobeRGB:

Este espacio de color tiene un rango amplio de reproducción de color. Cuando una gran parte del motivo tenga un color verde o rojo intenso, Adobe RGB resultará eficaz. El nombre de archivo de la imagen grabada comienza por "_".

Nota

- El valor de [Rango color] no es válido cuando se toman imágenes en formato HEIF. Si [Imágenes fij. HLG] está ajustado a [Desactivar], las imágenes se grabarán con el espacio de color sRGB. Cuando [Imágenes fij. HLG] está ajustado en [Activar], se graba en el espacio de color BT.2100 (gama de colores BT.2020).
- [AdobeRGB] es para aplicaciones o impresoras que admiten gestión del color y espacio de color de la opción DCF2.0. Es posible que las imágenes no se impriman o visualicen con los colores correctos si utiliza aplicaciones o impresoras que no admiten Adobe RGB.
- Cuando se visualicen imágenes que han sido grabadas con [AdobeRGB] en dispositivos no compatibles con Adobe RGB las imágenes se visualizarán con una saturación baja.

Tema relacionado

- [Conm JPEG/HEIF](#)
- [Imágenes fij. HLG](#)

TP1001328825

Cámara Digital de Lentes Intercambiables
ILCE-1 α1 Ver.2 o posterior

Formato archivo (película)



Selecciona el formato de archivo de película.

1 MENU → / (Toma) → [Calid. img/grab.] → [Formato archivo] → ajuste deseado.

Detalles de los elementos de menú

Formato archivo	Características
XAVC HS 8K	Graba películas 8K en formato XAVC HS. El formato XAVC HS utiliza el códecHEVC, que tiene una alta eficiencia de compresión. La cámara puede grabar películas con calidad de imagen más alta que películas XAVC S pero con el mismo volumen de datos. La compresión Long GOP se utiliza para películas.
XAVC HS 4K	Graba películas 4K en formato XAVC HS. El formato XAVC HS utiliza el códecHEVC, que tiene una alta eficiencia de compresión. La cámara puede grabar películas con calidad de imagen más alta que películas XAVC S pero con el mismo volumen de datos. La compresión Long GOP se utiliza para películas.
XAVC S 4K	Graba películas en resolución 4K (3 840 × 2 160). La compresión Long GOP se utiliza para películas.
XAVC S HD	Graba películas en resolución HD (1 920 × 1 080). La compresión Long GOP se utiliza para películas.
XAVC S-I 4K	Graba películas en formato XAVC S-I. El formato XAVC S-I utiliza la compresión Intra para películas. Este formato es más apropiado para editar que la compresión Long GOP.
XAVC S-I HD	Graba películas en formato XAVC S-I. El formato XAVC S-I utiliza la compresión Intra para películas. Este formato es más apropiado para editar que la compresión Long GOP.

- Intra/Long GOP es un formato de compresión de películas. Intra comprime la película por fotograma, y Long GOP comprime múltiples fotogramas. La compresión Intra tiene mejor respuesta y flexibilidad al editar, pero la compresión Long GOP tiene mejor eficiencia de compresión.

Nota

- Para reproducir películas XAVC HS 4K / XAVC HS 8K en un ordenador, necesita un dispositivo o software con una capacidad de procesamiento alta que admita el códec HEVC.
- Al grabar películas 4K 120p/100p u 8K, [APS-C/S35 Toma] se deshabilita y se bloquea en [Desactivar].

- Si se coloca un objetivo de tamaño APS-C exclusivo, los bordes de la pantalla pueden aparecer oscuros. Cuando grabe películas 4K 120p/100p u 8K con esta cámara, se recomienda utilizar un objetivo compatible con el formato de 35 mm de fotograma completo.
- Para visualizar correctamente películas 8K de la cámara en un televisor fabricado por Sony utilizando un cable HDMI (se vende por separado), necesita cambiar los ajustes de calidad de imagen del televisor manualmente. Cambie los ajustes de calidad de imagen (modo gamma o color) del televisor según los ajustes aplicados durante la toma.

Tema relacionado

- [Tarjetas de memoria que se pueden utilizar](#)

TP1001360415

5-060-285-41(1) Copyright 2024 Sony Corporation

Cámara Digital de Lentes Intercambiables
ILCE-1 α1 Ver.2 o posterior

Ajustes de vídeo (película)



Ajusta la frecuencia de fotogramas, la velocidad de bits, la información de color, etc.

1 MENU → / (Toma) → [Calid. img/grab.] → [Ajustes de vídeo] → [Vel. transm. grab.] → ajuste deseado.

2 MENU → / (Toma) → [Calid. img/grab.] → [Ajustes de vídeo] → [Grabar ajuste] → ajuste deseado.

Ejemplo de valores de ajustes

200M **4:2:2** **10bit**
200M 4:2:2 10bit
(A) **(B)** **(C)**

(A): Velocidad de bits
(B): Muestreo de color
(C): Profundidad de bits

- Cuanto mayor sea la velocidad de bits, mayor será la calidad de imagen.
- El muestreo de color (4:2:2, 4:2:0) es la relación de grabación de la información de color. Cuanto más uniforme sea esta relación, mejor será la reproducibilidad de color, y es posible quitar colores de forma ordenada aun cuando se compongan utilizando una pantalla verde.
- La profundidad de bits representa la información sobre la gradación de luminancia. Cuando la profundidad de bits es de 8 bits, se pueden obtener 256 niveles de gradación. Cuando la profundidad de bits es de 10 bits, se pueden obtener 1 024 niveles de gradación. Un valor mayor permite una expresión más uniforme desde áreas oscuras a brillantes.
- [4:2:2 10 bit] es un ajuste que asume que la película grabada será editada en un ordenador. El entorno de reproducción para [4:2:2 10 bit] es limitado.

Detalles de los elementos de menú

Cuando [Formato archivo] está ajustado en [XAVC HS 8K]

Vel. transm. grab.	Grabar ajuste	Tamaño	Formato de compresión de película
30p/25p	520M 4:2:2 10bit	7 680 × 4 320	Long GOP
30p/25p	400M 4:2:0 10bit	7 680 × 4 320	Long GOP
30p/25p	260M 4:2:2 10bit	7 680 × 4 320	Long GOP
30p/25p	200M 4:2:0 10bit	7 680 × 4 320	Long GOP
24p*	520M 4:2:2 10bit	7 680 × 4 320	Long GOP
24p*	400M 4:2:0 10bit	7 680 × 4 320	Long GOP

Vel. transm. grab.	Grabar ajuste	Tamaño	Formato de compresión de película
24p*	260M 4:2:2 10bit	7 680 × 4 320	Long GOP
24p*	200M 4:2:0 10bit	7 680 × 4 320	Long GOP

* Solo cuando [Selector NTSC/PAL] está ajustado a NTSC.

Cuando [Formato archivo] está ajustado a [XAVC HS 4K]

Vel. transm. grab.	Grabar ajuste	Tamaño	Formato de compresión de película
60p/50p	200M 4:2:2 10bit	3 840 × 2 160	Long GOP
60p/50p	150M 4:2:0 10bit	3 840 × 2 160	Long GOP
60p/50p	100M 4:2:2 10bit	3 840 × 2 160	Long GOP
60p/50p	75M 4:2:0 10bit	3 840 × 2 160	Long GOP
60p/50p	45M 4:2:0 10bit	3 840 × 2 160	Long GOP
24p*	100M 4:2:2 10bit	3 840 × 2 160	Long GOP
24p*	100M 4:2:0 10bit	3 840 × 2 160	Long GOP
24p*	50M 4:2:2 10bit	3 840 × 2 160	Long GOP
24p*	50M 4:2:0 10bit	3 840 × 2 160	Long GOP
24p*	30M 4:2:0 10bit	3 840 × 2 160	Long GOP
120p/100p	280M 4:2:2 10bit	3 840 × 2 160	Long GOP
120p/100p	200M 4:2:0 10bit	3 840 × 2 160	Long GOP

* Solo cuando [Selector NTSC/PAL] está ajustado a NTSC.

Cuando [Formato archivo] está ajustado en [XAVC S 4K]

Vel. transm. grab.	Grabar ajuste	Tamaño	Formato de compresión de película
60p/50p	200M 4:2:2 10bit	3 840 × 2 160	Long GOP
60p/50p	150M 4:2:0 8bit	3 840 × 2 160	Long GOP
30p/25p	140M 4:2:2 10bit	3 840 × 2 160	Long GOP
30p/25p	100M 4:2:0 8bit	3 840 × 2 160	Long GOP
30p/25p	60M 4:2:0 8bit	3 840 × 2 160	Long GOP
24p*	100M 4:2:2 10bit	3 840 × 2 160	Long GOP
24p*	100M 4:2:0 8bit	3 840 × 2 160	Long GOP
24p*	60M 4:2:0 8bit	3 840 × 2 160	Long GOP
120p/100p	280M 4:2:2 10bit	3 840 × 2 160	Long GOP

Vel. transm. grab.	Grabar ajuste	Tamaño	Formato de compresión de película
120p/100p	200M 4:2:0 8bit	3 840 × 2 160	Long GOP

* Solo cuando [Selector NTSC/PAL] está ajustado a NTSC.

Cuando [Formato archivo] está ajustado en [XAVC S HD]

Vel. transm. grab.	Grabar ajuste	Tamaño	Formato de compresión de película
60p/50p	50M 4:2:2 10bit	1 920 × 1 080	Long GOP
60p/50p	50M 4:2:0 8bit	1 920 × 1 080	Long GOP
60p/50p	25M 4:2:0 8bit	1 920 × 1 080	Long GOP
30p/25p	50M 4:2:2 10bit	1 920 × 1 080	Long GOP
30p/25p	50M 4:2:0 8bit	1 920 × 1 080	Long GOP
30p/25p	16M 4:2:0 8bit	1 920 × 1 080	Long GOP
24p*	50M 4:2:2 10bit	1 920 × 1 080	Long GOP
24p*	50M 4:2:0 8bit	1 920 × 1 080	Long GOP
120p/100p	100M 4:2:0 8bit	1 920 × 1 080	Long GOP
120p/100p	60M 4:2:0 8bit	1 920 × 1 080	Long GOP

* Solo cuando [Selector NTSC/PAL] está ajustado a NTSC.

Cuando [Formato archivo] está ajustado en [XAVC S-I 4K]

Vel. transm. grab.	Grabar ajuste	Tamaño	Formato de compresión de película
60p/50p	600M 4:2:2 10bit/500M 4:2:2 10bit	3 840 × 2 160	Intra
30p/25p	300M 4:2:2 10bit/250M 4:2:2 10bit	3 840 × 2 160	Intra
24p*	240M 4:2:2 10bit	3 840 × 2 160	Intra

* Solo cuando [Selector NTSC/PAL] está ajustado a NTSC.

Cuando [Formato archivo] está ajustado en [XAVC S-I HD]

Vel. transm. grab.	Grabar ajuste	Tamaño	Formato de compresión de película
60p/50p	222M 4:2:2 10bit/185M 4:2:2 10bit	1 920 × 1 080	Intra
30p/25p	111M 4:2:2 10bit/93M 4:2:2 10bit	1 920 × 1 080	Intra
24p*	89M 4:2:2 10bit	1 920 × 1 080	Intra

* Solo cuando [Selector NTSC/PAL] está ajustado a NTSC.

Nota

- Las frecuencias de fotogramas de la grabación se indican con los valores enteros más cercanos. Los valores reales correspondientes son los siguientes:
24p: 23,98 fps, 30p: 29,97 fps, 60p: 59,94 fps y 120p: 119,88 fps.

Tema relacionado

- [Formato archivo \(película\)](#)

TP1001360388



5-060-285-41(1) Copyright 2024 Sony Corporation

Cámara Digital de Lentes Intercambiables
ILCE-1 α1 Ver.2 o posterior

Aj. cám. len+ráp



Puede grabar un instante que no se puede capturar a simple vista (grabación a cámara lenta), o grabar un fenómeno a largo plazo en una película comprimida (grabación a cámara rápida). Por ejemplo, puede grabar una escena de deportes intensivos, el instante cuando un pájaro comienza a volar, la floración de una flor, y una vista en constante cambio de las nubes o un cielo estrellado. El sonido no se grabará.

- 1 Ajuste el dial de modo a **S&Q** (Cám. lenta + ráp).
- 2 Seleccione **MENU** →  (Toma) → [Modo de toma] → [**S&Q** Modo de exposic.] → y seleccione el ajuste deseado de cámara lenta/cámara rápida (Programa auto., Priorid. abertura, Pr. tiempo expo. o Exposic. manual).
- 3 Seleccione **MENU** →  (Toma) → [Calid. img/grab.] → [**S&Q** Aj. cám. len+ráp] → Seleccione un elemento para establecer y, a continuación, seleccione el ajuste deseado.
- 4 Pulse el botón **MOVIE** (Película) para comenzar a grabar.
 - Pulse el botón **MOVIE** de nuevo para detener la grabación.



Detalles de los elementos de menú

S&Q Aj. vel. transmis.:

Selecciona la frecuencia de fotogramas de la película y la frecuencia de fotogramas de la toma.

S&Q Grabar ajuste:

Selecciona la velocidad de bits, el muestreo de color y la profundidad de bits de la película.

- Los valores [**S&Q** Vel. transm. gr.] que se pueden ajustar para [**S&Q** Aj. vel. transmis.] y los valores que se pueden ajustar para [**S&Q** Grabar ajuste] son los mismos que los valores de ajuste para [ Ajustes de vídeo].
- Aunque el formato de la película grabada será el mismo que el ajuste [ Formato archivo], no se puede seleccionar [XAVC HS 8K] para la toma a cámara lenta/cámara rápida. Si ha seleccionado [XAVC HS 8K], cambiará automáticamente a [XAVC HS 4K].

Velocidad de reproducción

La velocidad de reproducción variará como se indica a continuación dependiendo del valor ajustado para [**S&Q** Aj. vel. transmis.].

Cuando [Selector NTSC/PAL] está ajustado a NTSC

S&Q Veloc transmisión	S&Q Vel. transm. gr.: 24p	S&Q Vel. transm. gr.: 30p	S&Q Vel. transm. gr.: 60p	S&Q Vel. transm. gr.: 120p
240fps	10 veces más lenta	8 veces más lenta	4 veces más lenta	2 veces más lenta
120fps	5 veces más lenta	4 veces más lenta	2 veces más lenta	Velocidad de reproducción normal
60fps	2,5 veces más lenta	2 veces más lenta	Velocidad de reproducción normal	2 veces más rápida
30fps	1,25 veces más lenta	Velocidad de reproducción normal	2 veces más rápida	4 veces más rápida
15fps	1,6 veces más rápida	2 veces más rápida	4 veces más rápida	8 veces más rápida
8fps	3 veces más rápida	3,75 veces más rápida	7,5 veces más rápida	15 veces más rápida
4fps	6 veces más rápida	7,5 veces más rápida	15 veces más rápida	30 veces más rápida
2fps	12 veces más rápida	15 veces más rápida	30 veces más rápida	60 veces más rápida
1fps	24 veces más rápida	30 veces más rápida	60 veces más rápida	120 veces más rápida

Cuando [Selector NTSC/PAL] está ajustado a PAL

S&Q Veloc transmisión	S&Q Vel. transm. gr.: 25p	S&Q Vel. transm. gr.: 50p	S&Q Vel. transm. gr.: 100p
200fps	8 veces más lenta	4 veces más lenta	2 veces más lenta
100fps	4 veces más lenta	2 veces más lenta	Velocidad de reproducción normal
50fps	2 veces más lenta	Velocidad de reproducción normal	2 veces más rápida
25fps	Velocidad de reproducción normal	2 veces más rápida	4 veces más rápida
12fps	2,08 veces más rápida	4,16 veces más rápida	8,33 veces más rápida
6fps	4,16 veces más rápida	8,33 veces más rápida	16,66 veces más rápida
3fps	8,33 veces más rápida	16,66 veces más rápida	33,33 veces más rápida
2fps	12,5 veces más rápida	25 veces más rápida	50 veces más rápida
1fps	25 veces más rápida	50 veces más rápida	100 veces más rápida

● [240fps]/[200fps] no se puede seleccionar cuando [Formato archivo] está ajustado a los elementos siguientes:

- XAVC HS 4K

- XAVC S 4K
- XAVC S-I 4K

Sugerencia

- Para una estimación del tiempo grabable, consulte [“Tiempos de película grabables”](#).

Nota

- En la grabación a cámara lenta/cámara rápida, el tiempo de toma real difiere del tiempo grabado en la película. El tiempo grabable visualizado hacia la parte superior del monitor muestra el tiempo de grabación restante para la película, no el tiempo de grabación restante en la tarjeta de memoria.
- En grabación a cámara lenta, el tiempo de exposición se vuelve más corto y es posible que no pueda obtener la exposición apropiada. Si ocurre esto, reduzca el valor de la abertura o ajuste la sensibilidad ISO a un valor más alto.
- Durante la grabación a cámara lenta/cámara rápida, las funciones siguientes no están disponibles.
 - [Time Code Run] en [TC/UB]
 - [Salida Time Code] en [ Aj. salida HDMI]

Tema relacionado

- [Cám. lenta + ráp: Modo de exposic.](#)
- [Tiempos de película grabables](#)
- [Tarjetas de memoria que se pueden utilizar](#)

TP1001360338

Ajustes proxy



Puede grabar simultáneamente una película proxy de velocidad de bits baja cuando graba una película o durante la grabación a cámara lenta/cámara rápida. Como las películas proxy tienen un tamaño de archivo pequeño, son apropiadas para transferirse a smartphones o para colgarse en sitios web.

1 MENU → (Toma) → [Calid. img/grab.] → [**Px** Ajustes proxy] → Seleccione un elemento a establecer y, a continuación, seleccione el ajuste deseado.

Detalles de los elementos de menú

Px Grabación proxy:

Selecciona si se graban simultáneamente películas proxy. ([Activar] / [Desactivar])

Px Form. arch. proxy:

Selecciona el formato de grabación de la película proxy. ([XAVC HS HD] / [XAVC S HD])

Px Ajust. grab. proxy:

Selecciona la velocidad de bits, el muestreo de color y la profundidad de bits de la película proxy. ([16M 4:2:0 10bit] / [9M 4:2:0 10bit] / [6M 4:2:0 8bit])

Ajustes de grabación proxy seleccionables

Px Form. arch. proxy	Tamaño de grabación	Frecuencia de fotogramas de grabación	Px Ajust. grab. proxy	Códec de compresión
XAVC HS HD	1 920 × 1 080	Máx. 60p/Máx. 50p	16 Mbps 4:2:0 10 bits 9 Mbps 4:2:0 10 bits	MPEG-H HEVC/H.265
XAVC S HD	1 280 × 720	Máx. 60p/Máx. 50p	6 Mbps 4:2:0 8 bits	MPEG-4 AVC/H.264

Sugerencia

- Las películas proxy no se visualizan en la pantalla de reproducción (pantalla de reproducción de una sola imagen o pantalla de índice de imágenes). **Px** (proxy) se visualiza en las películas en las que se ha grabado simultáneamente una película proxy.

Nota

- En esta cámara no se pueden reproducir películas proxy.
- La grabación proxy no está disponible en las situaciones siguientes.
Grabación de películas normal

– [Vel. transm. grab.] está ajustado a [120p]/[100p]

Grabación a cámara lenta/grabación a cámara rápida

– [S&Q Vel. transm. gr.] está ajustado a [120p]/[100p]

– [S&Q Veloc transmisión] está ajustado a [120fps]/[100fps] o superior

- La eliminación/protección de películas que tengan películas proxy elimina/protege tanto la película original como la proxy. No se pueden eliminar/proteger solamente las películas originales o las películas proxy.
- En esta cámara no se pueden editar películas.

Tema relacionado

- [Tarjetas de memoria que se pueden utilizar](#)

TP1001364671

5-060-285-41(1) Copyright 2024 Sony Corporation

Cámara Digital de Lentes Intercambiables
ILCE-1 α1 Ver.2 o posterior

APS-C S35 (Super 35mm) Toma (imagen fija/película)



Ajusta si se graba o no con el ángulo de visión de APS-C para imágenes fijas y con un ángulo de visión equivalente a Super 35mm para películas. Si selecciona [Activar] o [Automático], puede utilizar un objetivo de tamaño APS-C exclusivo en este producto.

1 MENU → / (Toma) → [Calid. img/grab.] → [APS-C S35 Toma] → ajuste deseado.

Detalles de los elementos de menú

Activar:

Graba en tamaño equivalente a APS-C o bien en tamaño equivalente a Super 35mm.

Al seleccionar [Activar], el ángulo de visión pasa a ser aproximadamente 1,5 veces la distancia focal indicada en el objetivo.

Automático:

Ajusta el rango de captura automáticamente según el objetivo y los ajustes de la cámara.

Desactivar:

Siempre captura imágenes con sensor de imagen de fotograma completo de 35 mm

Nota

- Cuando coloque un objetivo compatible con APS-C y ajuste [APS-C S35 Toma] en [Desactivar], es posible que no logre obtener los resultados de toma de imagen óptimos. Por ejemplo, los bordes de la imagen podrán volverse más oscuros.
- Cuando [APS-C S35 Toma] esté ajustado en [Activar], el ángulo de visión será el mismo que cuando se toma con un sensor de imagen de tamaño APS-C.
- [APS-C S35 Toma] está bloqueado en [Desactivar] cuando se toman películas en 4K 120p/100p u 8K. Se recomienda utilizar un objetivo compatible con el formato de fotograma completo de 35 mm

Tema relacionado

- [Ángulo de visión](#)

TP1001328794

Cámara Digital de Lentes Intercambiables
ILCE-1 α1 Ver.2 o posterior

Ángulo de visión



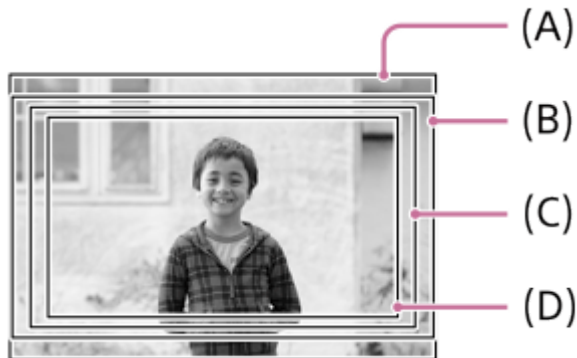

El ángulo de visión cambia al equivalente del fotograma completo o APS-C/Super 35mm, dependiendo del ajuste de [ APS-C/S35 Toma] y del objetivo colocado. El ángulo de visión también es diferente para la toma de imagen fija y la toma de película.

Ángulo de visión equivalente al del fotograma completo



- (A) Cuando se toman imágenes fijas
- (B) Cuando se graban películas (que no sean 4K 120p/100p) y en tomas a cámara lenta/cámara rápida (que no sean HD 240fps/200fps)
- (C) Cuando se graban películas (4K 120p/100p)
- (D) Cuando se graban películas a cámara lenta/cámara rápida (HD 240fps/200fps)

La cámara toma con un ángulo de visión equivalente al del fotograma completo en las situaciones siguientes.

- Cuando se toman imágenes fijas
 - [ APS-C/S35 Toma] está ajustado en [Automático], y hay colocado un objetivo compatible con toma de fotograma completo.
 - [ APS-C/S35 Toma] está ajustado a [Desactivar].
- Al tomar películas
 - El formato de película está ajustado en 8K o la frecuencia de fotogramas está ajustada en [120p]/[100p].
 - El formato de película está ajustado en 4K y [ APS-C/S35 Toma] está ajustado en [Desactivar].
 - El formato de película está ajustado en HD, [ APS-C/S35 Toma] está ajustado en [Automático] y hay colocado un objetivo que admite toma de fotograma completo.
 - El formato de película está ajustado en HD y [ APS-C/S35 Toma] está ajustado en [Desactivar].

Ángulo de visión equivalente al tamaño APS-C/Super 35mm



(A) Cuando se toman imágenes fijas

(B) Al grabar películas

La cámara toma con un ángulo de visión equivalente al del tamaño APS-C o Super 35mm en las situaciones siguientes. El ángulo de visión pasa a ser aprox. 1,5 veces la distancia focal indicada en el objetivo.

- Cuando se toman imágenes fijas
 - [APS-C S35 Toma] está ajustado en [Automático], y hay colocado un objetivo exclusivo de formato APS-C.
 - [APS-C S35 Toma] está ajustado a [Activar].
- Al tomar películas
 - El formato de película está ajustado en 4K (60p/50p o inferior) y [APS-C S35 Toma] está ajustado en [Automático] o [Activar].
 - El formato de película está ajustado en HD, [APS-C S35 Toma] está ajustado en [Automático] y hay colocado un objetivo exclusivo de formato APS-C.
 - El formato de película está ajustado en HD y [APS-C S35 Toma] está ajustado en [Activar].

Nota

- Cuando grabe películas de tamaño completo de fotograma y en el modo 4K 120p/100p, el ángulo de visión pasa a ser aproximadamente 1,1 veces la distancia focal indicada en el objetivo.
- Cuando grabe películas de tamaño completo de fotograma a cámara lenta y cámara rápida y en el modo HD 240fps/200fps, el ángulo de visión pasa a ser aproximadamente 1,2 veces la distancia focal indicada en el objetivo.

Tema relacionado

- [Formato archivo \(película\)](#)
- [Ajustes de vídeo \(película\)](#)
- [APS-C S35 \(Super 35mm\) Toma \(imagen fija/película\)](#)

TP1001365232

Cámara Digital de Lentes Intercambiables
ILCE-1 α1 Ver.2 o posterior

Operación táctil



Ajusta si se activa o no las operaciones táctiles en el monitor.

① **MENU** →  **(Ajustes)** → **[Operación táctil]** → **[Operación táctil]** → **ajuste deseado.**

Detalles de los elementos de menú

Activar:

Activa las operaciones táctiles.

Desactivar:

Desactiva las operaciones táctiles.

Tema relacionado

- [Pantall./almoh. táctil](#)
- [Panel táctil](#)

TP1001362930

Cámara Digital de Lentes Intercambiables
ILCE-1 α1 Ver.2 o posterior

Sensibilidad táctil



Ajusta la sensibilidad de operación táctil.

1 MENU →  (Ajustes) → [Operación táctil] → [Sensibilidad táctil] → ajuste deseado.

Detalles de los elementos de menú

Sensible:

La sensibilidad táctil es mejor que con [Estándar].

Estándar:

Ajusta la sensibilidad táctil a normal.

Sugerencia

- Si quiere desactivar las operaciones táctiles en el monitor, ajuste [Operación táctil] a [Desactivar].
- Si no se ha puesto guantes, ajuste [Sensibilidad táctil] a [Estándar].

Nota

- Aunque la sensibilidad táctil esté ajustada a [Sensible], es posible que el panel/superficie táctil no reaccione debidamente dependiendo de los guantes utilizados.

TP1001367577

Cámara Digital de Lentes Intercambiables
ILCE-1 α1 Ver.2 o posterior

Pantall./almoh. táctil



Las operaciones táctiles en el monitor se denominan “operaciones de panel táctil” (pantalla táctil), y las operaciones táctiles durante la toma con el visor se denominan “operaciones de superficie táctil” (almohadilla táctil). Puede seleccionar si activa las operaciones de panel táctil o las operaciones de superficie táctil.

1 MENU →  (Ajustes) → [Operación táctil] → [Pantall./almoh. táctil] → ajuste deseado.

Detalles de los elementos de menú

Ambos válidos:

Activa tanto las operaciones de panel táctil en el monitor como las operaciones de superficie táctil durante la toma con el visor.

Solo pant. táctil:

Activa solamente las operaciones de panel táctil en el monitor.

Solo almoh. táct.:

Activa solamente las operaciones de superficie táctil durante la toma con el visor.

Tema relacionado

- [Operación táctil](#)

TP1001365237

Cámara Digital de Lentes Intercambiables
ILCE-1 α1 Ver.2 o posterior

Ajust. pantalla táctil



Puede hacer ajustes relacionados con las operaciones del panel táctil en el monitor.

1 MENU →  (Ajustes) → [Operación táctil] → [Ajust. pantalla táctil] → ajuste deseado.

Detalles de los elementos de menú

Pantalla de toma:

Pantalla de toma: Ajusta si se permiten operaciones táctiles en la pantalla de toma. ([Activar] / [Desactivar])

Toucher icono pie página: Ajusta si se permiten operaciones táctiles para los iconos de pie de página en la parte inferior de la pantalla en espera de toma. ([Activar] / [Desactivar])

Deslizar hacia derecha: Ajusta la operación cuando se desliza el dedo hacia la derecha en la pantalla en espera de toma. ([Visualiz. icono: izq.] / [Visual. icon.: izq+d.] / [Desac.])

Deslizar hacia izquierda: Ajusta la operación cuando se desliza el dedo hacia la izquierda en la pantalla en espera de toma. ([Visualiz. icono: der.] / [Visual. icon.: izq+d.] / [Desac.])

Deslizar hacia arriba: Ajusta la operación cuando se desliza el dedo hacia arriba en la pantalla en espera de toma. ([Abrir el menú Fn] / [Desac.])

Func. táctil dur. toma: Ajusta la operación cuando se toca un motivo en la pantalla de toma. ([Enfoque táctil] / [Seguimient. táct.] / [Obturador táctil] / [Desac.])

Pantalla reproduc.:

Ajusta si se permiten operaciones táctiles en la pantalla de reproducción. ([Activar] / [Desactivar])

Pantalla de menú:

Ajusta si se permiten operaciones táctiles en la pantalla de menú. ([Activar] / [Desactivar])

Nota

- Independientemente de los ajustes de [Ajust. pantalla táctil], las operaciones táctiles durante la toma se deshabilitan en las situaciones siguientes:
 - cuando [Operación táctil] está ajustado en [Desactivar]
 - cuando [Pantall./almoh. táctil] está ajustado en [Solo almoh. táct.]

Tema relacionado

- [Iconos de función táctil](#)
- [Panel táctil](#)
- [Operación táctil](#)
- [Pantall./almoh. táctil](#)
- [Enfoque mediante operaciones táctiles \(Enfoque táctil\)](#)
- [Inicio del seguimiento con operaciones táctiles \(Seguimient. táct.\)](#)
- [Toma de imágenes con operaciones táctiles \(Obturador táctil\)](#)
- [Botón Fn \(función\)](#)
- [Ampliación de la imagen que se está reproduciendo \(Aumentar\)](#)
- [Botón MENU](#)

- Menú principal (lista de ajustes de toma)

TP1001371087

5-060-285-41(1) Copyright 2024 Sony Corporation

Cámara Digital de Lentes Intercambiables
ILCE-1 α1 Ver.2 o posterior

Ajust. almohad.táctil



Puede hacer ajustes relacionados con las operaciones de superficie táctil durante la toma de visor.

① MENU →  (Ajustes) → [Operación táctil] → [Ajust. almohad.táctil] → ajuste deseado.

Detalles de los elementos de menú

Operac. en orient. v.:

Ajusta si se permiten operaciones de superficie táctil durante la toma de visor orientado verticalmente. Así puede prevenir las operaciones accidentales accionadas mediante el contacto de la nariz, etc., con el monitor durante la toma orientada verticalmente.

Modo posición táctil:

Ajusta si se mueve el cuadro de enfoque a la posición tocada en la pantalla ([Posic. absoluta]), o si se mueve el cuadro de enfoque a la posición deseada basándose en la dirección de arrastre y la cantidad de movimiento ([Posición relativa]).

Área de operación:

Ajusta el área que se va a utilizar para operaciones de superficie táctil. La restricción del área operativa puede prevenir operaciones fallidas ocasionadas por el contacto accidental de la nariz, etc., con el monitor.

Acerca del modo de posicionamiento táctil

La selección de [Posic. absoluta] le permite mover el cuadro de enfoque a una posición distante más rápidamente porque puede especificar directamente la posición del cuadro de enfoque mediante operaciones táctiles.

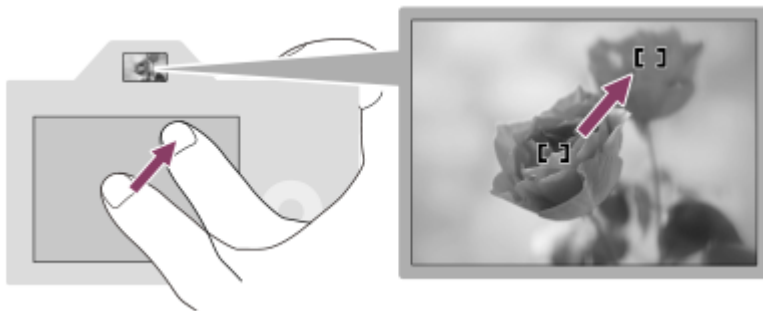

La selección de [Posición relativa] le permite operar la superficie táctil desde donde le resulte más fácil, sin tener que mover mucho el dedo.

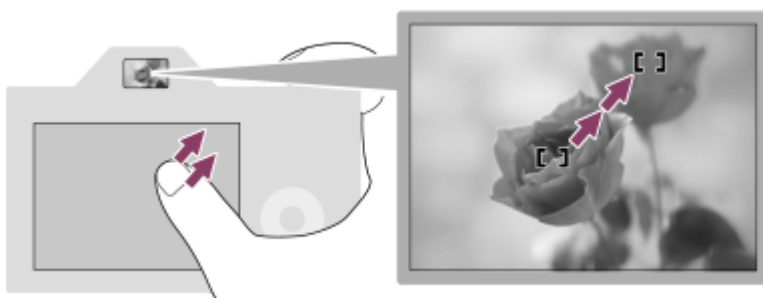

Sugerencia

- En las operaciones de superficie táctil, cuando [Modo posición táctil] está ajustado a [Posic. absoluta], el área ajustada en [Área de operación] se trata como si fuera toda la pantalla.

Tema relacionado

- [Pantall./almoh. táctil](#)

TP1001364655



5-060-285-41(1) Copyright 2024 Sony Corporation

Cámara Digital de Lentes Intercambiables
ILCE-1 α1 Ver.2 o posterior

Enfoque mediante operaciones táctiles (Enfoque táctil)

[Enfoque táctil] le permite especificar una posición en la que desee enfocar utilizando operaciones táctiles. Configure de antemano los ajustes de la forma siguiente desde MENU →  (Ajustes) → [Operación táctil]:

- [Operación táctil]: [Activar]
- [Ajust. pantalla táctil] → [Pantalla de toma] → [Pantalla de toma]: [Activar]

Esta función está disponible cuando [ Área de enfoque] está ajustado en uno de los siguientes parámetros. Sin embargo, es posible que la función no esté disponible dependiendo del ajuste de [ Lím. área enfoque].

- [Ancho]
- [Zona]
- [Fijo al centro]
- [Seguimiento: Ancho]
- [Seguimiento: Zona]
- [Seguimiento: fijo al Centro]

1 MENU →  (Ajustes) → [Operación táctil] → [Ajust. pantalla táctil] → [Pantalla de toma] → [Func. táctil dur. toma] → [Enfoque táctil].

Especificación de la posición cuando se desea enfocar en el modo de imagen fija

Cuando utilice el enfoque automático, puede especificar la posición que desee enfocar utilizando operaciones táctiles. Después de tocar el monitor y de especificar una posición, pulse el botón disparador hasta la mitad para enfocar.

1. Toque el monitor.

- Al realizar la toma con el monitor, toque la posición que desee enfocar.
- Cuando tome con el visor, puede mover la posición del enfoque tocando y arrastrando en el monitor mientras mira a través del visor.

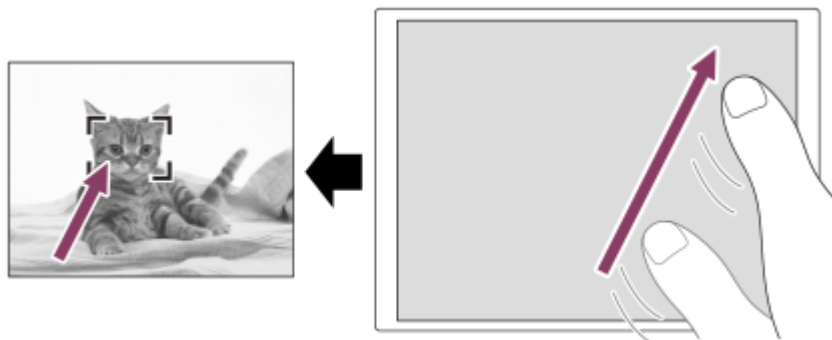

- Para cancelar el enfoque con operaciones táctiles, toque el icono  (desactivación del enfoque táctil) o pulse el centro de la rueda de control si la toma es con el monitor, y pulse el centro de la rueda de control si la toma es con el visor.

2. Pulse el botón disparador hasta la mitad para enfocar.

- Pulse el botón disparador hasta abajo para tomar imágenes.

Especificación de la posición cuando se desea enfocar en el modo de grabación de película

La cámara enfocaré el motivo que ha sido tocado.

1. Toque en el motivo que desee enfocar antes o durante la grabación.

- Cuando el modo de enfoque esté ajustado en [AF continuo], este cambia temporalmente a enfoque manual y el enfoque puede ajustarse mediante el anillo de enfoque (enfoque puntual). El enfoque puntual no está disponible cuando se toma con el visor.
- Para cancelar el enfoque puntual, toque el icono  (desactivación del enfoque táctil) o pulse el centro de la rueda de control.
- Cuando el modo de enfoque esté ajustado en [Enfoque man.], este cambia temporalmente a [AF continuo]. Cuando el área que haya tocado se enfoque, el modo de enfoque vuelve a enfoque manual.

Sugerencia

- Además de la función de enfoque táctil, también hay disponibles operaciones táctiles como las siguientes.
 - El cuadro de enfoque para [Punto] y [Punto expandido] puede moverse arrastrándolo.
 - Cuando tome imágenes fijas en el modo de enfoque manual, el amplificador de enfoque puede utilizarse tocando dos veces el monitor.

Nota

- La función de enfoque táctil no está disponible en las situaciones siguientes:
 - Cuando se toman imágenes fijas en el modo de enfoque manual
 - Cuando se utiliza el zoom digital
 - Cuando se utiliza LA-EA4

Tema relacionado

- [Operación táctil](#)
- [Pantall./almoh. táctil](#)
- [Ajust. pantalla táctil](#)
- [Selección del área de enfoque \(Área de enfoque\)](#)

TP1001362932

Cámara Digital de Lentes Intercambiables
ILCE-1 α1 Ver.2 o posterior

Inicio del seguimiento con operaciones táctiles (Seguimient. táct.)

Puede utilizar operaciones táctiles para seleccionar un motivo que quiera seguir en los modos de toma de imagen fija y de grabación de película.

Configure de antemano los ajustes de la forma siguiente desde MENU →  (Ajustes) → [Operación táctil]:

- [Operación táctil]: [Activar]
- [Ajust. pantalla táctil] → [Pantalla de toma] → [Pantalla de toma]: [Activar]

1 MENU →  (Ajustes) → [Operación táctil] → [Ajust. pantalla táctil] → [Pantalla de toma] → [Func. táctil dur. toma] → [Seguimient. táct.].

2 Toque el motivo que quiera seguir en el monitor.

Se iniciará el seguimiento.

- Cuando realice tomas con el visor, puede utilizar el panel táctil para seleccionar un motivo que quiera seguir.

Sugerencia

- Para cancelar el seguimiento, toque el icono  (desactivación del seguimiento) o pulse el centro de la rueda de control.

Nota

- [Seguimient. táct.] no está disponible en las situaciones siguientes:
 - Cuando [ Modo de enfoque] está ajustado a [Enfoque man.].
 - Cuando se utiliza el zoom inteligente, el zoom de imagen clara o el zoom digital
- Si el modo de enfoque cambia a [Enfoque man.] mientras [Func. táctil dur. toma] está ajustado en [Seguimient. táct.], el valor de ajuste de [Func. táctil dur. toma] cambiará a [Enfoque táctil].

Tema relacionado

- [Operación táctil](#)

TP1001366086

Cámara Digital de Lentes Intercambiables
ILCE-1 α1 Ver.2 o posterior

Toma de imágenes con operaciones táctiles (Obturador táctil)

La cámara enfoca automáticamente el punto que toque y toma una imagen fija.

Configure de antemano los ajustes de la forma siguiente desde MENU →  (Ajustes) → [Operación táctil]:

- [Operación táctil]: [Activar]
- [Ajust. pantalla táctil] → [Pantalla de toma] → [Pantalla de toma]: [Activar]

1 MENU →  (Ajustes) → [Operación táctil] → [Ajust. pantalla táctil] → [Pantalla de toma] → [Func. táctil dur. toma] → [Obturador táctil].

2 Toque el motivo que desea enfocar.

La cámara enfocará el motivo que ha tocado, y se grabará una imagen fija.

Sugerencia

- Puede realizar las funciones de toma de imagen de abajo tocando el monitor:
 - Toma de imágenes de ráfaga mediante el obturador táctil
Cuando [Modo manejo] está ajustado en [Captura contin.], puede grabar imágenes de ráfaga mientras toca el monitor.
 - Toma de imágenes con variación continuas mediante el obturador táctil
El producto toma tres imágenes mientras la exposición cambia automáticamente de exposición base a más oscura y después a más clara. Cuando [Modo manejo] esté ajustado en [Variación expos.], siga tocando el monitor hasta que termine la toma. Después de la grabación usted puede seleccionar la imagen que prefiera.

Nota

- La función [Obturador táctil] no está disponible en las situaciones siguientes:
 - Durante la toma con visor
 - Al tomar películas
 - Cuando se graban películas a cámara lenta/cámara rápida
 - Cuando el modo de enfoque esté ajustado en [Enfoque man.]
 - Cuando  [Área de enfoque] está ajustado en [Punto] / [Punto expandido] / [Seguimiento: punto L] / [Seguimiento: punto M] / [Seguimiento: punto S] / [Seguimiento: punto expandido]
 - Mientras se usa la función de zoom digital
 - Mientras se usa el zoom de imagen clara
- Cuando se usa el zoom de imagen clara o el zoom digital mientras [Func. táctil dur. toma] está ajustado en [Obturador táctil], el valor de ajuste cambia temporalmente de [Obturador táctil] a [Desac.].
- Si el modo de enfoque cambia a [Enfoque man.] mientras [Func. táctil dur. toma] está ajustado en [Obturador táctil], el valor de ajuste de [Func. táctil dur. toma] cambiará a [Enfoque táctil].

Tema relacionado

- [Operación táctil](#)

Cámara Digital de Lentes Intercambiables
ILCE-1 α1 Ver.2 o posterior

Aj. modo silenc. (imagen fija/película)



Puede configurar ajustes relacionados con el modo silencioso, que le permite tomar imágenes sin sonidos del disparador ni sonidos electrónicos. También puede establecer si cambiar o no los ajustes de otras funciones de la cámara que emiten sonidos cuando la cámara está ajustada al modo silencioso.

1 MENU → / (Toma) → [Obturad./silenc.] → [Aj. modo silenc.] → ajuste deseado.

Detalles de los elementos de menú

Modo silencioso:

Ajusta si hacer la toma sin sonidos del disparador o sonidos electrónicos o no. ([Activar]/[Desactivar])
Cuando están ajustados a [Activar], [Tipo de obturador] y [Tipo obturad. interv.] se bloquean en [Obturad. electr.], y [Señales audio] se bloquea en [Desactivar].

Ajust. func. objetivo:

Ajusta si se cambian simultáneamente o no los ajustes de otras funciones de la cámara que emiten sonidos cuando la cámara está ajustada al modo silencioso. ([Manejo abertura AF]/[Obt. cuando APAGA]/[Asign. auto. píxeles])
Si selecciona [No es el objetivo], los valores de ajuste para cada función se conservarán incluso en el modo silencioso.

Nota

- Utilice la función [Modo silencioso] bajo su propia responsabilidad, tomando en suficiente consideración los derechos de privacidad y de imagen del motivo.
- Aunque [Modo silencioso] esté ajustado a [Activar], el silencio no será completo.
- Aunque [Modo silencioso] esté ajustado a [Activar], el sonido de funcionamiento de la abertura y el enfoque seguirá sonando.
- Si [Asign. auto. píxeles] está ajustado a [Activar], los sonidos del disparador podrán oírse ocasionalmente cuando se desconecte la alimentación. Esto no es un malfuncionamiento.
- Si [Obt. cuando APAGA], en [Función antipolvo], está ajustado en [Activar], se oír un sonido del obturador cuando la cámara se apague.
- Es posible que se produzca distorsión de imagen a causa del movimiento del motivo o de la cámara.
- Si toma imágenes bajo una iluminación instantánea o luces parpadeantes, como la luz de flash de otras cámaras o una iluminación fluorescente, se podrá producir un efecto de franjeado en la imagen.
- Cuando [Modo silencioso] está ajustado a [Activar], las funciones siguientes no están disponibles.
 - RR exposic. larga
 - Toma BULB

Tema relacionado

- [Tipo de obturador](#)
- [Func. capt. interv.](#)
- [Manejo abertura AF](#)
- [Función antipolvo](#)
- [Asign. auto. píxeles](#)

Cámara Digital de Lentes Intercambiables
ILCE-1 α1 Ver.2 o posterior

Tipo de obturador



Puede ajustar si quiere realizar tomas con un obturador mecánico o un obturador electrónico.

1 MENU →  (Toma) → [Obturad./silenc.] → [Tipo de obturador] → ajuste deseado.

Detalles de los elementos de menú

Automático:

El tipo de obturador cambia automáticamente en función de las condiciones de la toma y el tiempo de exposición.

Obturad. mecán.:

Toma con el obturador mecánico solamente.

Obturad. electr.:

Toma con el obturador electrónico solamente.

Sugerencia

- En las situaciones siguientes, ajuste el [Tipo de obturador] a [Automático] o [Obturad. electr.].
 - Cuando tome con un obturador de alta velocidad en entornos brillantes como en el exterior con luz solar brillante, la playa, o montañas nevadas.
 - Cuando quiera aumentar la velocidad de la toma continua.

Nota

- En casos raros, es posible que se produzca el sonido del obturador cuando se desconecte la alimentación aunque [Tipo de obturador] esté ajustado a [Obturad. electr.]. Sin embargo, esto no es un mal funcionamiento.
- Cuando [Tipo de obturador] está ajustado a [Obturad. electr.], las funciones siguientes no están disponibles.
 - RR exposic. larga
 - Toma BULB
- Cuando realice tomas con tiempos de exposición cortos, con un objetivo de gran apertura acoplado y con el modo [Obturad. mecán.] seleccionado, los círculos de desenfoque producidos por el efecto bokeh pueden quedar eliminados debido al mecanismo del obturador.
- Cuando se utilice un objetivo de otro fabricante (incluidos objetivos de Minolta/Konica-Minolta) y se seleccione el modo [Obturad. mecán.], es posible que no se ajuste la exposición correcta o que el brillo de la imagen se vuelva desigual.
- Cuando realice tomas con tiempos de exposición cortos y se seleccione el modo [Obturad. mecán.], es posible que el brillo de la imagen se vuelva desigual en función del entorno de la toma.

TP1001363833



Utilización del obturador electrónico

El uso del obturador electrónico le permite realizar varios tipos de toma que resultan difíciles de lograr con el obturador mecánico, tales como la toma sin sonido o vibración, la toma con un obturador súper rápido y la toma sin oscurecimiento*.

* Durante la toma sin oscurecimiento, la pantalla no se oscurece o pierde fotogramas y usted puede continuar mirando al motivo a través del visor o monitor mientras toma imágenes.

Tipos de obturadores y rendimiento de la cámara

El rango del tiempo de exposición, el sonido del obturador, la ocurrencia de oscurecimiento y la disponibilidad del flash o la toma antitítulo para cada ajuste de la cámara son como se indica a continuación:

	Tipo de obturador		
	 Automático	 Obturad. mecán.	 Obturad. electr.
Tiempo de exposición	Toma sencilla: BULB – 1/32000 Toma continua: 0,5" – 1/32000* ¹	Toma sencilla: BULB – 1/8 000 Toma continua: 30 – 1/8 000	Toma sencilla: 30 – 1/32000 Toma continua: 0,5" – 1/32000
Sonido del obturador	Toma sencilla: Sonido del obturador mecánico Toma continua: Sonido del obturador electrónico* ²	Sonido del obturador mecánico	Sonido del obturador electrónico
Oscurecimiento	Toma sencilla: Ocurre Toma continua: Sin oscurecimiento* ³ * ⁴	Ocurre	Sin oscurecimiento* ⁴
Flash	Disponible* ¹	Disponible	Disponible
Toma antitítulo	Disponible	Disponible	Disponible
Toma con obturador variable	Disponible	Disponible	Disponible

*¹ Cuando se realizan tomas con un flash acoplado, la toma se realiza con el obturador mecánico y el rango de tiempo de exposición para la toma continua es de 0,5" a 1/8 000 de segundo.

*² Cuando se realizan tomas con un flash acoplado, la toma se realiza con el obturador mecánico y se oye el sonido del obturador mecánico.

*³ Cuando se realizan tomas con un flash acoplado, la toma se realiza con el obturador mecánico y se produce oscurecimiento.

*⁴ Cuando [📷 Visual. inicio capt.] está ajustado en [Activar], se produce oscurecimiento solamente cuando se toma la primera imagen.







Toma avanzada utilizando el obturador electrónico: Toma sin sonido del obturador

Puede utilizar el obturador electrónico para tomar sin sonido del obturador.



1. MENU →  /  (Toma) → [Obturad./silenc.] → [ Aj. modo silenc.] → [Modo silencioso] → [Activar].

Toma avanzada utilizando el obturador electrónico: Toma continua sin oscurecimiento

Puede utilizar el obturador electrónico para realizar toma continua con seguimiento de enfoque y exposición, sin que la pantalla se oscurezca.

1. MENU →  (Toma) → [Obturad./silenc.] → [Tipo de obturador] → [Automático] o [Obturad. electr.].
2. Gire el dial de modo y seleccione P (Programa auto.), A (Priorid. abertura), S (Prior. tiempo expos.) o M (Exposición manual); a continuación, ajuste el tiempo de exposición y el valor de abertura. (Por ejemplo: tiempo de exposición de 1/250 de segundo y valor de abertura de F2,8)
 - El producto no ajustará la exposición en modo de exposición manual cuando [ ISO] esté ajustado a algo distinto de [ISO AUTO].
3. Gire el dial de modo de manejo y seleccione  (Captura continua: Hi+),  (Captura continua: Hi),  (Captura continua: Mid) o  (Captura continua: Lo).
4. Gire el dial de modo de enfoque y seleccione AF-C (AF continuo); a continuación, comience a tomar imágenes.

Sugerencia

- Si quiere visualizar el tiempo de la toma en la pantalla durante la toma sin oscurecimiento, ajuste el valor usando MENU →  (Ajustes) → [Opción de visual.] → [ Vis. temporiz capt].
- Para sacarle partido al rendimiento de la cámara, le recomendamos que utilice una tarjeta UHS-II o CFexpress.

Nota

- Cuando tome sin el sonido del obturador, hágalo asumiendo su propia responsabilidad, con consideración suficiente a la privacidad y derechos de imagen del motivo.
- Aunque ajuste la cámara para tomar sin el sonido del obturador, este no será completamente silencioso.
- Aunque ajuste la cámara para tomar sin el sonido del obturador, la abertura y el enfoque producirán sonidos.
- Cuando se use un objetivo compatible con el control de la abertura en AF, puede que se oiga el sonido del control de la abertura durante la toma continua si [Manejo abertura AF] está ajustado en [Prioridad enfoq.].
- Durante la toma continua con el obturador electrónico, la frecuencia de actualización de la visualización en pantalla se vuelve lenta cuando el tiempo de exposición es largo. Si quiere que la visualización en pantalla sea uniforme para poder seguir el motivo, ajuste un tiempo de exposición de menos de 1/60 segundo. Otra alternativa es ajustar [Lím baj vel transm], que está en [Ajust. vis. en directo], en [Activar]. Si ajusta [Lím baj vel transm] en [Activar], podrá producirse oscurecimiento en función del tiempo de exposición.
- El obturador electrónico funciona de forma diferente cuando hay colocado un adaptador de montura de objetivo en la cámara.

Tema relacionado

- [Tipo de obturador](#)
- [Aj. modo silenc. \(imagen fija/película\)](#)
- [Vis. temporiz capt \(imagen fija\)](#)
- [Captura contin.](#)
- [Visual. inicio capt. \(imagen fija\)](#)
- [Ajust. sin parpadeo](#)
- [Ajust. vis. en directo](#)

TP1001363834

Cámara Digital de Lentes Intercambiables
ILCE-1 α1 Ver.2 o posterior

Visual. inicio capt. (imagen fija)



Configura si se indica o no el tiempo de liberación del obturador con una pantalla negra durante la toma sin oscurecimiento. La pantalla negra facilita la confirmación visual cuando se libera el obturador.

1 MENU →  (Ajustes) → [Opción de visual.] → [ Visual. inicio capt.] → ajuste deseado.

Detalles de los elementos de menú

Activar:

La pantalla se oscurece cuando se toma la primera imagen durante la toma sin oscurecimiento.

Desactivar:

La pantalla no se oscurece cuando se toma la primera imagen durante la toma sin oscurecimiento.

Tema relacionado

- [Utilización del obturador electrónico](#)

TP1001363835

Cámara Digital de Lentes Intercambiables
ILCE-1 α1 Ver.2 o posterior

Vis. temporiz capt (imagen fija)



Ajusta si se visualizan o no marcas (como un cuadro) en la pantalla mientras toma la imagen. Esta función resulta útil en situaciones en las que resulta difícil determinar el momento de la toma simplemente observando la pantalla, como cuando el sonido del obturador está apagado.

1 MENU →  (Ajustes) → [Opción de visual.] →  Vis. temporiz capt → ajuste deseado.

Detalles de los elementos de menú

Activar: tipo1:

Muestra un cuadro (de color oscuro) alrededor del cuadro de enfoque.

Activar: tipo2:

Muestra un cuadro (de color claro) alrededor del cuadro de enfoque.

Activar: tipo3:

Muestra  (de color oscuro) en las cuatro esquinas de la pantalla.

Activar: tipo4:

Muestra  (de color claro) en las cuatro esquinas de la pantalla.

Desactivar:

No visualiza el tiempo de accionamiento del obturador durante la toma sin oscurecimiento.

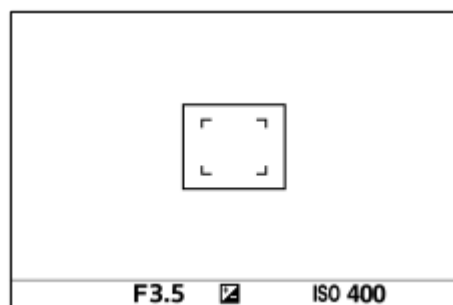

[Activar: tipo1] / [Activar: tipo2] (Ejemplo:  Área de enfoque] está configurado en [Fijo al centro])

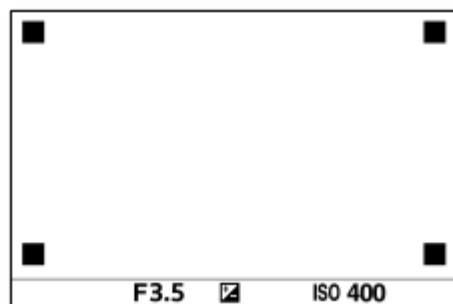

[Activar: tipo3] / [Activar: tipo4]

Tema relacionado

- [Utilización del obturador electrónico](#)

Cámara Digital de Lentes Intercambiables
ILCE-1 α1 Ver.2 o posterior

Liber. sin objetivo (imagen fija/película)



Ajusta si el obturador se puede liberar o no cuando no hay colocado un objetivo.

1 MENU → / (Toma) → [Obturad./silenc.] → [Liber. sin objetivo] → ajuste deseado.

Detalles de los elementos de menú

Habilitar:

Libera el obturador cuando no hay colocado un objetivo. Seleccione [Habilitar] cuando coloque el producto en un telescopio astronómico, etc.

Inhabilitar:

No libera el obturador cuando no hay colocado un objetivo.

Nota

- La medición correcta no se podrá conseguir cuando utilice objetivos que no ofrezcan un contacto del objetivo, tal como el objetivo de un telescopio astronómico. En tales casos, ajuste la exposición manualmente comprobándola en la imagen grabada.

TP1001328801

Cámara Digital de Lentes Intercambiables
ILCE-1 α1 Ver.2 o posterior

Liberar sin tarj. mem.



Ajusta si el obturador se puede liberar cuando no ha sido insertada tarjeta de memoria.

① MENU →  (Toma) → [Obturad./silenc.] → [Liberar sin tarj. mem.] → ajuste deseado.

Detalles de los elementos de menú

Habilitar:

Libera el obturador aunque no haya sido insertada tarjeta de memoria.

Inhabilitar:

No libera el obturador cuando no ha sido insertada tarjeta de memoria.

Nota

- Cuando no haya sido insertada tarjeta de memoria, las imágenes tomadas no serán guardadas.
- El ajuste predeterminado es [Habilitar]. Se recomienda seleccionar [Inhabilitar] antes de la toma real.

TP1001360407

Cámara Digital de Lentes Intercambiables
ILCE-1 α1 Ver.2 o posterior

Ajust. sin parpadeo



Para reducir el impacto del parpadeo de fuentes de luz artificial (tales como luz fluorescente o LED), la cámara puede regular la toma de imágenes a los momentos en los que el parpadeo tendrá menos impacto, o usted puede ajustar el tiempo de exposición con más detalle de lo normal.

Esta función reduce las diferencias en la exposición y el tono de color entre el área superior e inferior de una imagen durante la toma continua bajo fuentes de iluminación artificial.

1 MENU → / (Toma) → [Obturad./silenc.] → [Ajust. sin parpadeo] → elemento de ajuste deseado.

Detalles de los elementos de menú

Toma sin parpad. (solo en la toma de imágenes fijas):

Detecta el parpadeo y reduce su impacto cuando la frecuencia de la fuente de luz es de 100 Hz o 120 Hz mientras se toman imágenes fijas. El parpadeo se detecta pulsando el botón disparador hasta la mitad. ([Activar]/[Desactivar])

Cuando [Toma sin parpad.] está ajustado en [Activar], pulse el botón disparador hasta la mitad y tome la imagen después de confirmar que se visualiza **Flicker** (icono de parpadeo).

Obturad. variable:

Reduce las diferencias de brillo entre cada imagen ajustando el tiempo de exposición en función de la frecuencia del parpadeo. ([Activar]/[Desactivar])

[Obturad. variable] solo se puede seleccionar cuando la cámara está en un modo de exposición que le permite ajustar manualmente el tiempo de exposición (en imágenes fijas y películas).

Cuando [Obturad. variable] está ajustado en [Activar], se visualiza el denominador de tiempo de exposición en formato decimal (tiempo de exposición de alta resolución).

Por ejemplo, si el tiempo de exposición normal está ajustado en 1/250 de segundo, el valor se visualizará como 250.6. (Los números pueden diferir de los reales).



- Ajuste [Obturad. variable] en [Desactivar] para volver a la visualización original.

Ajust. obtur. var.:

Ajusta el tiempo de exposición cuando [Obturad. variable] está ajustado en [Activar].

Seleccione un tiempo de exposición que reduzca el impacto del parpadeo mientras comprueba el monitor. Cuanto más bajo sea el valor que ajuste para el tiempo de exposición, más probable será que haya una diferencia entre la visualización del monitor antes de la toma y la imagen grabada. Asegúrese de que el impacto del parpadeo se reduce en la imagen grabada.

Sugerencia

- Cuando [Toma sin parpad.] está ajustado en [Activar], el tono de color de la imagen resultante puede variar si toma la misma escena utilizando un tiempo de exposición diferente. En este caso, se recomienda tomar en el modo [Pr. tiempo expo.] o [Exposic. manual] con un tiempo de exposición fijo.
- Cuando [Toma sin parpad.] está ajustado en [Activar], puede realizar toma antitítulo pulsando el botón AF-ON (AF activado).
- Cuando [Toma sin parpad.] está ajustado en [Activar], puede realizar toma antitítulo pulsando el botón disparador hasta la mitad o pulsando el botón AF-ON (AF activado), aun cuando esté en el modo de enfoque manual.

- Cuando [Sel. tom. sin parp.] o [Sel. obturador var.] se asigna a una tecla personalizada, puede activar o desactivar la función [Toma sin parpad.] o [Obturad. variable] pulsando la tecla.
- En la pantalla [Ajust. obtur. var.], puede ajustar el tiempo de exposición de alta resolución de manera precisa utilizando el dial trasero o la rueda de control como en el siguiente ejemplo.
250.6 → 253.3 → 256.0 → 258.8*
Puede cambiar el tiempo de exposición de alta resolución a un valor múltiple integral utilizando el dial frontal, como en el siguiente ejemplo.
125.3 (2 veces) ← 250.6 → 501.3 (1/2 vez) *
* Los números pueden diferir de los reales.
- Cuando [Obturad. variable] está ajustado en [Activar], el tiempo de exposición de alta resolución se puede ajustar de manera precisa en la pantalla en espera de toma. Si quiere cambiar el tiempo de exposición de alta resolución a un valor múltiple integral incluso en la pantalla en espera de toma, asigne [Veloc. obtur. (paso)] a una tecla personalizada o al ajuste "Mi Dial".
- Cuando cambie el ajuste de [Obturad. variable] de [Activar] a [Desactivar], el tiempo de exposición de alta resolución cambiará al valor más cercano entre los tiempos de exposición normales.

Nota

- Cuando ajusta [Toma sin parpad.] en [Activar], la calidad de imagen de la visualización en directo se reducirá.
- Cuando ajusta [Toma sin parpad.] en [Activar], el retraso en la liberación del obturador podrá aumentar ligeramente. En el modo de toma continua, la velocidad de la toma puede reducirse o el intervalo entre tomas puede volverse desigual.
- Aun cuando [Toma sin parpad.] esté ajustado en [Activar], es posible que la cámara no pueda detectar parpadeo a causa de la fuente de luz y las condiciones de la toma, como un fondo oscuro. Asimismo, aunque la cámara detecte parpadeo, es posible que su impacto no se reduzca lo suficiente a causa de la fuente de luz y la situación de la toma. Se recomienda hacer tomas de prueba de antemano.
- [Toma sin parpad.] no está disponible cuando se toma en las situaciones siguientes:
 - Mientras se hace toma Bulb
 - Modo de toma de película
- El tono de color de los resultados de la toma pueden variar dependiendo del ajuste de [Toma sin parpad.].
- Es posible que el ajuste de [Toma sin parpad.] en [Activar] no reduzca el parpadeo de la pantalla de visualización en directo durante la toma continua.
- Cuando [Obturad. variable] está ajustado en [Activar], el retraso de la liberación puede ser mayor.
- Aun cuando [Obturad. variable] esté ajustado en [Activar], dependiendo de la frecuencia de la fuente de luz, es posible que no pueda ajustar el tiempo de exposición adecuado ni eliminar el impacto del parpadeo. En ese caso, intente lo siguiente.
 - Ajustar un tiempo de exposición mayor
 - Cambiar a otro tipo de obturador
- Cuando pulse el botón disparador hasta la mitad, es posible que el parpadeo aparezca temporalmente.
- Los valores de ajuste del tiempo de exposición de alta resolución no se pueden registrar en [Reg ajuste toma pers]. En su lugar, se aplicará el valor del tiempo de exposición predeterminado.
- Cuando [Obturad. variable] está ajustado en [Activar], la velocidad de sincronización del flash puede verse limitada al valor más lento.

Tema relacionado

- [Diferencias entre las funciones \[Toma sin parpad.\] y \[Obturad. variable\]](#)
- [Asignación de funciones utilizadas con frecuencia a botones y diales \(Ajuste t. pers./dial\)](#)
- [Cambio de la función del dial temporalmente \(Ajustes de Mi dial\)](#)

TP1001369143

Cámara Digital de Lentes Intercambiables
ILCE-1 α1 Ver.2 o posterior

Diferencias entre las funciones [Toma sin parpad.] y [Obturad. variable]

Esta cámara cuenta con dos funciones diferentes para reducir el impacto del parpadeo producido por fuentes de luz artificial (como la luz fluorescente o LED).



Las características de cada función y las condiciones de la toma correspondientes son las siguientes.

Características y condiciones de la toma de imágenes	Toma sin parpad.	 Obturad. variable
Características	La cámara puede programar la toma de imágenes a los momentos en que el parpadeo tendrá menos impacto detectando la frecuencia del parpadeo de forma automática.	Puede ajustar manualmente el tiempo de exposición mientras comprueba el impacto del parpadeo en el monitor.
Imágenes fijas/películas	Imágenes fijas solamente	Imágenes fijas/películas
Tipo de obturador	Obturador electrónico/obturador mecánico	Obturador electrónico/obturador mecánico ^{*1}
Modo de exposición	P (Programa auto.) / A (Priorid. abertura) / S (Pr. tiempo expo.) / M (Exposic. manual)	S (Pr. tiempo expo.) / M (Exposic. manual)/[M. Exposición fl.] con el tiempo de exposición ajustado de forma manual
Tipos de parpadeo detectables	Parpadeo con una frecuencia de 100 Hz o 120 Hz (como la iluminación fluorescente) solamente ^{*2}	Parpadeo con una frecuencia de 100 Hz o 120 Hz (como la iluminación fluorescente) y parpadeo con una frecuencia mayor de 100 Hz o 120 Hz (como la iluminación LED)

^{*1} Cuanto más bajo sea el valor que ajuste para el tiempo de exposición, más probable será que haya una diferencia entre la visualización del monitor antes de la toma y la imagen grabada. Asegúrese de que el impacto del parpadeo se reduce en la imagen grabada.

^{*2} Aunque [Toma sin parpad.] esté ajustado en [Activar], la cámara no puede detectar frecuencias de parpadeo que no sean 100 Hz o 120 Hz

Sugerencia

- El impacto del parpadeo se puede reducir utilizando [Toma sin parpad.] y  Obturad. variable] juntos, incluso en un entorno de toma de imagen donde se produzcan tanto un parpadeo de 100 Hz/120 Hz como un parpadeo de mayor frecuencia. En este caso, ajuste primero [Toma sin parpad.] y  Obturad. variable] en [Activar] y, a continuación, ajuste el tiempo de exposición con  Ajust. obtur. var.] antes de tomar imágenes.

Tema relacionado

- [Ajust. sin parpadeo](#)

TP1001369144

Las funciones de zoom disponibles con este producto

La función de zoom del producto proporciona un zoom de mayor aumento combinando varias funciones de zoom. El icono visualizado en la pantalla cambia, de acuerdo con la función de zoom seleccionada.

Cuando hay montado un lente de zoom motorizado:

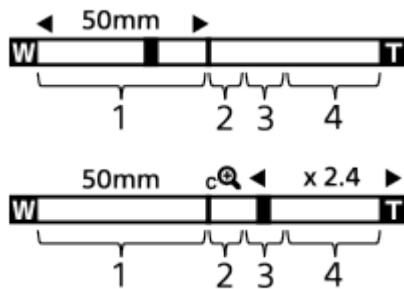

Cuando hay montado un objetivo distinto del lente de zoom motorizado:

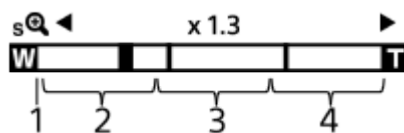

1. Rango del zoom óptico

Acerque con zoom las imágenes en el rango de zoom de un objetivo.

Cuando hay montado un lente de zoom motorizado, se visualiza la barra de zoom del rango del zoom óptico.

Cuando hay montado un objetivo distinto del lente de zoom motorizado, el deslizador de zoom se fija en el extremo izquierdo de la barra de zoom mientras la posición del zoom está en el rango del zoom óptico. El aumento se visualiza como "x1.0".

2. Rango del zoom inteligente (sQ)

Acerque con zoom las imágenes sin que la calidad de imagen original se deteriore recortando parcialmente una imagen (solamente cuando [Tamañ img JPEG]/[Tamaño img HEIF] está ajustado en [M] o [S]).

3. Rango del zoom de imagen clara (cQ)

Acerque con zoom las imágenes utilizando un procesamiento de imagen con menos deterioro.

Cuando ajuste [Rango del Zoom] a [Zoom Img Clara] o [Zoom digital], puede utilizar esta función de zoom.

4. Rango del zoom digital (dQ)







Puede ampliar imágenes utilizando un procesamiento de imagen.

Cuando ajuste [Rango del Zoom] a [Zoom digital], puede utilizar esta función de zoom.

Sugerencia

- El ajuste predeterminado para el [Rango del Zoom] es [Solo zoom óptic.].
- El ajuste predeterminado para [Tamañ img JPEG]/[Tamaño img HEIF] es [L]. Para utilizar el zoom inteligente, cambie [Tamañ img JPEG]/[Tamaño img HEIF] a [M] o [S].
- Cuando hay montado un lente de zoom motorizado, si amplía una imagen más allá del rango del zoom óptico, la cámara cambiará automáticamente a zoom de imagen clara o zoom digital.

Nota

- Las funciones de zoom inteligente, zoom de imagen clara y zoom digital no están disponibles cuando se toma imagen en las situaciones siguientes:
 - [ Formato archivo] está ajustado a [RAW] o [RAW & JPEG]/[RAW & HEIF].
 - [ Formato archivo] está ajustado a [XAVC HS 8K]
 - [Vel. transm. grab.] está ajustado en [120p]/[100p].
 - Durante la toma a cámara lenta/cámara rápida con la frecuencia de fotogramas ajustada en [240fps]/[200fps] o [120fps]/[100fps]
- La función de zoom inteligente no se puede utilizar con películas.
- Cuando utilice una función de zoom distinta de la del zoom óptico en el modo de toma de imagen fija, el ajuste del [ Área de enfoque] se inhabilitará y el AF funcionará con prioridad en el área del centro y alrededor de ella.
- Cuando utilice la función de zoom inteligente, zoom de imagen clara o zoom digital, [ Modo medición] se bloqueará en [Multi].
- Cuando utilice la función de zoom inteligente, zoom de imagen clara o zoom digital en el modo de toma de imagen fija, las funciones siguientes no estarán disponibles:
 -  Prior. cara/oj. AF
 -  Cara en multimed.
 - Función de seguimiento
- Para utilizar una función de zoom distinta del zoom óptico para películas, asigne [Zoom] a la tecla deseada utilizando [ Ajuste t. pers./dial].

Tema relacionado

- [Zoom de imagen clara/Zoom digital \(Zoom\)](#)
- [Rango del Zoom \(imagen fija/película\)](#)
- [Acerca de la escala de zoom](#)

TP1001360312

Cámara Digital de Lentes Intercambiables
ILCE-1 α1 Ver.2 o posterior

Zoom de imagen clara/Zoom digital (Zoom)



Cuando utilice una función de zoom distinta del zoom óptico, puede exceder el rango de zoom del zoom óptico.

- 1 MENU → / (Toma) → [Zoom] → [Rango del Zoom] → Seleccione [Zoom Img Clara] o [Zoom digital].
- 2 MENU → / (Toma) → [Zoom] → [Zoom] → valor deseado.
 Pulse el centro de la rueda de control para salir
 - También puede asignar la función [Zoom] a la tecla deseada seleccionando MENU → (Ajustes) → [Personal. operac.] → [Ajuste t. pers./dial] o [Ajuste t. pers./dial].
 - Si asigna [Operación Zoom(T)] o [Operación Zoom(W)] a la tecla deseada por adelantado seleccionando MENU → (Ajustes) → [Personal. operac.] → [Ajuste t. pers./dial] o [Ajuste t. pers./dial], puede acercar o alejar la imagen con el zoom simplemente pulsando esa tecla.

Sugerencia

- Cuando hay colocado un lente de zoom motorizado, puede utilizar la palanca de zoom o el anillo de zoom para ampliar la imagen. Si excede el aumento del zoom óptico, puede cambiar a una función de zoom distinta del zoom óptico con la misma operación.
- Aun cuando seleccione [Zoom] desde el MENU para acercar la imagen con el lente de zoom motorizado montado, el zoom óptico se usará hasta el extremo telefoto del objetivo.

Nota

- Cuando seleccione [Zoom] desde el MENU para acercar la imagen con el lente de zoom motorizado montado, las operaciones de zoom por pasos no podrán realizarse.

Tema relacionado

- [Rango del Zoom \(imagen fija/película\)](#)
- [Las funciones de zoom disponibles con este producto](#)
- [Acerca de la escala de zoom](#)
- [Asignación de funciones utilizadas con frecuencia a botones y diales \(Ajuste t. pers./dial\)](#)

TP1001360379

Cámara Digital de Lentes Intercambiables
ILCE-1 α1 Ver.2 o posterior

Rango del Zoom (imagen fija/película)



Puede seleccionar el ajuste de zoom del producto.

1 MENU → / (Toma) → [Zoom] → [Rango del Zoom] → ajuste deseado.

Detalles de los elementos de menú

Solo zoom óptic.:

Limita el rango de zoom al del zoom óptico. Puede utilizar la función de zoom inteligente si ajusta [Tamaño img JPEG]/[Tamaño img HEIF] a [M] o [S].

Zoom Img Clara :

Seleccione este ajuste para utilizar zoom de imagen clara. Aunque el rango de zoom exceda el zoom óptico, el producto ampliará las imágenes utilizando un procesamiento de imagen con menos deterioro.

Zoom digital :

Cuando se excede el rango de zoom del zoom de imagen clara, el producto amplía las imágenes a la mayor escala. Sin embargo, la calidad de imagen se deteriorará.

Nota

- Ajuste [Solo zoom óptic.] si quiere ampliar las imágenes dentro del rango en el que la calidad de imagen no se deteriora.

Tema relacionado

- [Las funciones de zoom disponibles con este producto](#)
- [Acerca de la escala de zoom](#)

TP1001328990

Cámara Digital de Lentes Intercambiables
ILCE-1 α1 Ver.2 o posterior

Tecla pers. vel. z. (imagen fija/película)



Ajusta la velocidad del zoom cuando se utiliza la tecla personalizada a la que [Operación Zoom(T)] / [Operación Zoom(W)] se ha asignado. Esto se puede ajustar por separado para la espera de toma y grabación de película.

1 MENU → / (Toma) → [Zoom] → [Tecla pers. vel. z.] → elemento de ajuste deseado.

Detalles de los elementos de menú

Velocid. fija **STBY** :

Ajusta la velocidad del zoom durante la espera de toma. (1 (lento) a 8 (rápido))

Velocid. fija **REC** :

Ajusta la velocidad del zoom durante la grabación de película. (1 (lento) a 8 (rápido))

Sugerencia

- Si se ajusta una velocidad alta para [Velocid. fija **STBY**] y se ajusta una velocidad lenta para [Velocid. fija **REC**], el ángulo de visión se puede cambiar rápidamente durante la espera de toma y lentamente durante la grabación de película.
- El ajuste de [Tecla pers. vel. z.] también se aplica cuando se realizan operaciones de zoom desde MENU → / (Toma) → [Zoom] → [Zoom].

Nota

- La velocidad del zoom no cambia cuando se utiliza el anillo de zoom del objetivo o la palanca de zoom del lente de zoom motorizado.
- Si aumenta la velocidad del zoom, es posible que se grabe el sonido de las operaciones de zoom.

Tema relacionado

- [Zoom de imagen clara/Zoom digital \(Zoom\)](#)

TP1001348508

Cámara Digital de Lentes Intercambiables
ILCE-1 α1 Ver.2 o posterior

Vel. zoom remota (imagen fija/película)



Ajusta la velocidad del zoom cuando se realizan operaciones de zoom utilizando el controlador remoto (se vende por separado) o la función de toma remota a través de un smartphone. Esto se puede ajustar por separado para la espera de toma y grabación de película.

1 MENU → / (Toma) → [Zoom] → [Vel. zoom remota] → elemento de ajuste deseado.

Detalles de los elementos de menú

Tipo de velocidad:

Ajusta si se bloquea o no la velocidad del zoom. ([Variable]/[Fijo])

Velocid. fija **STBY** :

Ajusta la velocidad del zoom durante la espera de toma cuando [Tipo de velocidad] está ajustado a [Fijo]. (1 (lento) a 8 (rápido))

Velocid. fija **REC** :

Ajusta la velocidad del zoom durante la grabación de película cuando [Tipo de velocidad] está ajustado a [Fijo]. (1 (lento) a 8 (rápido))

Sugerencia

- Cuando [Tipo de velocidad] está ajustado [Variable], al pulsar la palanca de zoom del controlador remoto aumentará la velocidad del zoom (algunos controladores remotos no admiten el zoom variable).
- Si [Tipo de velocidad] está ajustado en [Fijo], y se ajusta una velocidad alta para [Velocid. fija **STBY**], y una velocidad lenta para [Velocid. fija **REC**], el ángulo de visión se puede cambiar rápidamente durante la espera de toma y lentamente durante la grabación de película.

Nota

- Si aumenta la velocidad del zoom, es posible que se grabe el sonido de las operaciones de zoom.

TP1001367576

Cámara Digital de Lentes Intercambiables
ILCE-1 α1 Ver.2 o posterior

Acerca de la escala de zoom

La escala de zoom que se utiliza en combinación con el zoom del objetivo cambia de acuerdo con el tamaño de imagen seleccionado.

Cuando la [Relación aspecto] es [3:2]

Fotograma completo

Tamañ img JPEG/Tamaño img HEIF	Solo zoom óptic. (zoom inteligente)	Zoom Img Clara	Zoom digital
L: 50M	-	Aprox. 2,0×	Aprox. 4,0×
M: 21M	Aprox. 1,5×	Aprox. 3,1×	Aprox. 6,2×
S: 12M	Aprox. 2,0×	Aprox. 4,0×	Aprox. 8,0×

Tamaño APS-C

Tamañ img JPEG/Tamaño img HEIF	Solo zoom óptic. (zoom inteligente)	Zoom Img Clara	Zoom digital
M: 21M	-	Aprox. 2,0×	Aprox. 4,0×
S: 12M	Aprox. 1,3×	Aprox. 2,6×	Aprox. 5,2×

Tema relacionado

- [Zoom de imagen clara/Zoom digital \(Zoom\)](#)
- [Las funciones de zoom disponibles con este producto](#)
- [Rango del Zoom \(imagen fija/película\)](#)
- [Ajustes calidad img: Tamañ img JPEG/Tamaño img HEIF](#)

TP1001360326

Cámara Digital de Lentes Intercambiables
ILCE-1 α1 Ver.2 o posterior

Rotación anillo zoom



Asigna las funciones de acercamiento con zoom (T) o alejamiento con zoom (W) a la dirección de giro del anillo de zoom. Disponible solamente con objetivos zoom motorizados que admiten esta función.

1 MENU →  (Ajustes) → [Personal. operac.] → [Rotación anillo zoom] → ajuste deseado.

Detalles de los elementos de menú

Izq.(W)/Der.(T):

Asigna la función de alejamiento con zoom (W) al giro hacia la izquierda y la función de acercamiento con zoom (T) al giro hacia la derecha.

Der.(W)/Izq.(T):

Asigna la función de acercamiento con zoom (T) al giro hacia la izquierda y la función de alejamiento con zoom (W) al giro hacia la derecha.

TP1001362970

Cámara Digital de Lentes Intercambiables
ILCE-1 α1 Ver.2 o posterior

Utilización del flash (se vende por separado)

En entornos oscuros, utilice el flash para iluminar el motivo mientras toma la imagen. Además, utilice el flash para evitar el movimiento de la cámara.

Para ver detalles sobre el flash, consulte el manual de instrucciones para el flash.

1 Coloque el flash (se vende por separado) en el producto.

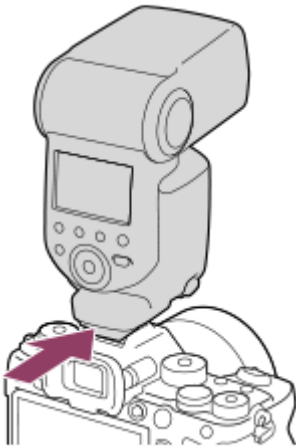

2 Tome la imagen después de haber encendido el flash y de que este esté completamente cargado.

- ⚡ (Icono de carga del flash) parpadeando: carga en curso
- ⚡ (Icono de carga del flash) encendido: carga finalizada
- Los modos de flash disponibles dependen del modo de toma y la función.

Nota

- La luz del flash se podrá bloquear si el parasol del objetivo está colocado, y la parte inferior de una imagen grabada puede quedar sombreada. Retire el parasol del objetivo.
- Cuando se graban películas no se puede utilizar el flash. (Puede utilizar una luz LED cuando use un flash (se vende por separado) con una luz LED).
- Antes de colocar o retirar un accesorio como un flash en la, o de la zapata de interfaz múltiple, primero apague el producto. Cuando coloque un accesorio, asegúrese de que el accesorio está sujetado firmemente en el producto.
- No utilice la zapata de interfaz múltiple con un flash disponible en el comercio que aplique una tensión de 250 V o más o que tenga la polaridad invertida de la cámara. Si lo hace podrá ocasionar un malfuncionamiento.
- Puede utilizar un flash de la polaridad invertida con el terminal de sincronismo. Por favor, utilice un flash con una tensión de sincronismo de 400 V o menos.
- Cuando tome una imagen con el flash y el zoom esté ajustado a W, es posible que aparezca la sombra del objetivo en la pantalla, dependiendo de las condiciones de la toma de imagen. Si ocurre esto, tome la imagen separándose más del motivo o ajuste el zoom a T y tome la imagen con el flash otra vez.
- Es posible que las esquinas de una imagen grabada aparezcan sombreadas, dependiendo del objetivo.
- Cuando utilice un flash externo para hacer la toma, podrán aparecer franjas claras y oscuras en la imagen si el tiempo de exposición está ajustado en menos de 1/4 000 de segundo. En tal caso, Sony recomienda hacer la toma en el modo de flash manual y ajustar el nivel del flash a 1/2 o más.

- Para ver detalles sobre accesorios compatibles para la zapata de interfaz múltiple, visite el sitio web de Sony, o consulte con el distribuidor de Sony o con la oficina de servicio local autorizada de Sony.

Tema relacionado

- [Modo flash](#)
- [Flash inalámbrico](#)

TP1001360291

5-060-285-41(1) Copyright 2024 Sony Corporation

Cámara Digital de Lentes Intercambiables
ILCE-1 α1 Ver.2 o posterior

Modo flash



Puede ajustar el modo de flash.

1 MENU →  (Exposición/color) → [Flash] → [Modo flash] → ajuste deseado.

Detalles de los elementos de menú

Flash desactiv.:

El flash no funciona.

Flash automático:

El flash responde en entornos oscuros o cuando se toma imagen hacia una luz brillante.

Flash relleno:

El flash responde cada vez que usted acciona el obturador.

Sincroniz. lenta:

El flash responde cada vez que usted acciona el obturador. La toma con sincronización lenta permite tomar una imagen clara del motivo y del fondo aumentando el tiempo de exposición.

Sincron. trasera:

El flash responde justo antes de completarse la exposición cada vez que usted acciona el obturador. La toma de imagen con sincronización trasera le permite tomar una imagen natural de la estela de un motivo en movimiento, tal como un automóvil en marcha o una persona andando.

Nota

- El ajuste predeterminado depende del modo de toma de imagen.
- Algunos ajustes de [Modo flash] no estarán disponibles, dependiendo del modo de toma.

Tema relacionado

- [Utilización del flash \(se vende por separado\)](#)

TP1001360294

Cámara Digital de Lentes Intercambiables
ILCE-1 α1 Ver.2 o posterior

Compensac. flash



Ajusta la cantidad de luz del flash en un rango de $-3,0$ EV a $+3,0$ EV. La compensación del flash cambia solamente la cantidad de luz de flash. La compensación de exposición cambia la cantidad de luz del flash junto con el tiempo de exposición y la abertura.

1 MENU →  (Exposición/color) → [Flash] → [Compensac. flash] → ajuste deseado.

- La selección de valores más altos (lado +) aumenta el nivel del flash, y la de valores más bajos (lado -) reduce el nivel del flash.

Nota

- [Compensac. flash] no funcionará cuando el modo de toma esté ajustado a los modos siguientes:
 - [Auto. inteligente]
- Es posible que el mayor efecto del flash (lado +) no sea visible debido a la limitada cantidad de luz de flash disponible, si el motivo está fuera del alcance máximo del flash. Si el motivo está muy cerca, es posible que el menor efecto del flash (lado -) no sea visible.
- Si acopla un filtro ND al objetivo o si acopla un difusor o un filtro de color al flash, puede que no se logre la exposición apropiada y que las imágenes salgan oscuras. En tal caso, ajuste [Compensac. flash] al valor deseado.

Tema relacionado

- [Utilización del flash \(se vende por separado\)](#)

TP1001360262

Cámara Digital de Lentes Intercambiables
ILCE-1 α1 Ver.2 o posterior

Ajust.comp.exp.



Ajusta si se aplica el valor de la compensación de exposición para controlar la luz del flash y la luz ambiental, o solamente la luz ambiental.

① MENU →  (Exposición/color) → [Flash] → [Ajust.comp.exp.] → ajuste deseado.

Detalles de los elementos de menú

Amb.y flash:

Aplica el valor de la compensación de exposición para controlar la luz del flash y la luz ambiental.

Sólo ambiente:

Aplica el valor de la compensación de exposición para controlar la luz ambiental solamente.

Tema relacionado

- [Compensac. flash](#)

TP1001328884

Cámara Digital de Lentes Intercambiables
ILCE-1 α1 Ver.2 o posterior

Flash inalámbrico



Hay dos métodos para la toma con flash inalámbrico: toma con flash de señal luminosa, que utiliza la luz del flash acoplado a la cámara como una señal; y toma con flash de señal de radio, que utiliza comunicación inalámbrica. Para realizar la toma con flash de señal de radio, utilice un flash compatible o el radiocontrolador inalámbrico (se vende por separado). Para ver detalles sobre cómo ajustar cada método, consulte el manual de instrucciones del flash o del radio controlador inalámbrico.

- 1 MENU** → (Exposición/color) → [Flash] → [Flash inalámbrico] → [Activar].
- 2 Retire la tapa de zapata de la cámara, y después coloque el flash o el radio controlador inalámbrico.**
 - Cuando realice tomas con flash inalámbrico por señales de luz, ajuste el flash acoplado a modo de controlador. Cuando realice tomas con flash inalámbrico por señales de radio con un flash acoplado a la cámara, ajuste el flash acoplado a modo de controlador.
- 3 Configure un flash alejado de la cámara que esté ajustado a modo inalámbrico, o que esté colocado en el radio receptor inalámbrico (se vende por separado).**
 - Puede realizar un flash de prueba asignando la función [Flash prueba inalám.] a una tecla personalizada utilizando [Ajuste t. pers./dial] y después pulsando esa tecla.

Detalles de los elementos de menú

Desactivar:

No utiliza la función de flash inalámbrico.

Activar:

Utiliza la función de flash inalámbrico para hacer que uno o varios flashes externos emitan luz a distancia de la cámara.

Nota

- Es posible que el flash alejado de la cámara emita luz después de recibir una señal de luz de un flash utilizado como controlador de otra cámara. Si ocurre esto, cambie el canal de su flash. Para ver detalles sobre cómo cambiar el canal, consulte el manual de instrucciones para el flash.
- Para obtener un flash que sea compatible con la toma con flash inalámbrico, visite el sitio web de Sony, o consulte con el distribuidor de Sony o con la oficina de servicio local autorizada de Sony.

Tema relacionado

- [Ajustes flash externo](#)

TP1001360304

Cámara Digital de Lentes Intercambiables
ILCE-1 α1 Ver.2 o posterior

PriorVelSincFlash



Cuando el modo de toma sea M (Exposición manual) o S (Prior. tiempo expos.) y esté realizando tomas con el obturador mecánico, esta función ajusta si se da prioridad o no a la velocidad de sincronización del flash y amplía el extremo superior del rango de velocidad.

1 MENU →  (Exposición/color) → [Flash] → [PriorVelSincFlash] → ajuste deseado.

Detalles de los elementos de menú

Automático:

Amplía el rango de velocidad de sincronización del flash automáticamente en función de si hay colocado un flash externo y de los ajustes de la cámara. La velocidad de sincronización del flash es de 1/400 de segundo cuando se realizan tomas en tamaño de fotograma completo y de 1/500 de segundo cuando se realizan tomas en tamaño APS-C.

Activar:

Amplía el rango de velocidad de sincronización del flash. La velocidad de sincronización del flash es de 1/400 de segundo cuando se realizan tomas en tamaño de fotograma completo y de 1/500 de segundo cuando se realizan tomas en tamaño APS-C.

Desactivar:

No amplía el rango de velocidad de sincronización del flash. La velocidad de sincronización del flash es de 1/320 de segundo cuando se realizan tomas en tamaño de fotograma completo y de 1/400 de segundo cuando se realizan tomas en tamaño APS-C.

Acerca de la velocidad de sincronización del flash cuando el tipo de obturador sea el obturador electrónico

La velocidad de sincronización del flash durante la toma con un obturador electrónico es de 1/200 de segundo con el tamaño de fotograma completo y de 1/250 de segundo cuando se realizan tomas en tamaño APS-C. Cuando realice tomas con el obturador electrónico, el rango de velocidad de sincronización del flash no se ampliará.

Sugerencia

- Cuando el tiempo de exposición esté ajustado en la velocidad de sincronización del flash ampliada, se mostrará el icono  (flash) con el tiempo de exposición.

Nota

- Cuando [PriorVelSincFlash] está ajustado en [Automático], el rango de velocidad de sincronización del flash se ampliará solamente cuando haya colocado un flash externo en la zapata de interfaz múltiple. Ajuste [PriorVelSincFlash] en [Activar] cuando tome imágenes con un flash colocado en el terminal  (sincronización del flash).
- Mientras el rango de velocidad de sincronización del flash se amplía, la velocidad de la toma continua podría volverse más lenta o el sonido del obturador podría volverse más alto.

Cámara Digital de Lentes Intercambiables
ILCE-1 α1 Ver.2 o posterior

Reducción ojos rojos



Cuando se utiliza el flash, este se dispara dos o más veces antes de tomar la imagen para reducir el fenómeno de ojos rojos.

1 MENU →  (Exposición/color) → [Flash] → [Reducción ojos rojos] → ajuste deseado.

Detalles de los elementos de menú

Activar:

El flash siempre se dispara para reducir el fenómeno de ojos rojos.

Desactivar:

No utiliza la reducción de ojos rojos.

Nota

- Es posible que la reducción de ojos rojos no produzca los efectos deseados. Esto depende de algunas diferencias y condiciones individuales, tal como la distancia al motivo, o si el motivo mira al primer destello o no.

TP1001328795

Cámara Digital de Lentes Intercambiables
ILCE-1 α1 Ver.2 o posterior

Bloqueo FEL



El nivel del flash se ajusta automáticamente de manera que el motivo obtiene la exposición óptima durante la toma normal con flash. También puede ajustar el nivel del flash por adelantado.

FEL: Nivel de exposición del flash

1 MENU →  (Ajustes) → [Personal. operac.] → [ Ajuste t. pers./dial] → botón deseado, después asigne la función [Bloqueo FEL alternar] al botón.

2 Centre el motivo en cuyo FEL se va a bloquear, y ajuste el enfoque.

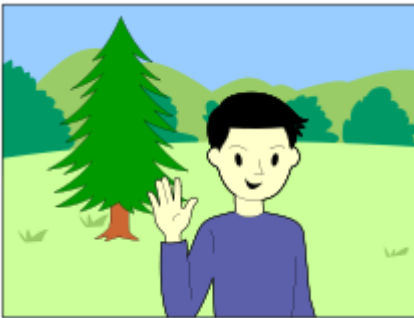

3 Pulse el botón en el que está registrado [Bloqueo FEL alternar], y ajuste la cantidad de flash.

- Destella un pre-flash.
- El  (bloqueo FEL) se ilumina.

4 Ajuste la composición y tome la imagen.



- Cuando quiera liberar el bloqueo FEL, pulse el botón en el que se ha registrado [Bloqueo FEL alternar] otra vez.

Sugerencia

- Ajustando [Bloqueo FEL retener], puede retener el ajuste mientras mantiene pulsado el botón. Además, ajustando [Ret. bloq. FEL/AEL] y [Alter. bloq. FEL/AEL], puede tomar imágenes con el AE bloqueado en las situaciones siguientes.
 - Cuando [Modo flash] está ajustado a [Flash desactiv.] o [Flash automático.].
 - Cuando el flash no puede destellar.

– Cuando se utiliza un flash externo que está ajustado a modo de flash manual.

Nota

- El bloqueo FEL no se puede ajustar cuando no hay colocado un flash.
- Si se coloca un flash que no admite el bloqueo FEL, se visualizará un mensaje de error.
- Cuando ambos bloqueos AE y FEL se hayan fijado, se encenderá el icono  (bloqueo AE/bloqueo FEL).

Tema relacionado

- [Asignación de funciones utilizadas con frecuencia a botones y diales \(Ajuste t. pers./dial\)](#)

TP1001360371

Cámara Digital de Lentes Intercambiables
ILCE-1 α1 Ver.2 o posterior

Ajustes flash externo



Puede configurar los ajustes de un flash (se vende por separado) colocado en la cámara utilizando el monitor y la rueda de control de la cámara.

Actualice el software de su flash a la versión más reciente antes de utilizar esta función.

Para ver detalles sobre las funciones del flash, consulte el manual de instrucciones del flash.

- 1 **Coloque el flash (se vende por separado) en la zapata de interfaz múltiple de la cámara, y después encienda la cámara y el flash.**
- 2 **MENU →  (Exposición/color) → [Flash] → [Ajustes flash externo] → elemento de ajuste deseado.**
- 3 **Configure el ajuste utilizando la rueda de control de la cámara.**

Detalles de los elementos de menú

Ajust. activ. flash ext.:

Le permite configurar ajustes relacionados con el disparo del flash, como el modo de flash, nivel del flash, etc.

Ajust. pers. flash ext.:

Le permite configurar otros ajustes del flash, ajustes inalámbricos, y ajustes de la unidad del flash.

Sugerencia

- Si asigna [Ajust. activ. flash ext.] a una tecla deseada utilizando [ Ajuste t. pers./dial], puede abrir la pantalla [Ajust. activ. flash ext.] simplemente pulsando esa tecla.
- Puede hacer ajustes operando el flash aun mientras está utilizando [Ajustes flash externo].
- También puede configurar los ajustes para un radio controlador inalámbrico (se vende por separado) colocado en la cámara.

Nota

- Solamente puede utilizar [Ajustes flash externo] para configurar los ajustes de un flash (se vende por separado) o radio controlador inalámbrico (se vende por separado) fabricados por Sony y colocados en la zapata de interfaz múltiple de la cámara.
- Solamente puede utilizar [Ajustes flash externo] cuando el flash está colocado directamente en la cámara. No puede utilizar esta función cuando hace una toma con un flash separado de la cámara que está conectado utilizando un cable.
- Solamente algunas de las funciones del flash colocado en la cámara se pueden configurar utilizando [Ajustes flash externo]. No puede realizar emparejamiento con otros flashes, restaurar el flash, inicializar el flash, etc., por medio de [Ajustes flash externo].
- [Ajustes flash externo] no está disponible en las condiciones siguientes:
 - Cuando el flash no está colocado en la cámara
 - Cuando hay colocado un flash que no admite [Ajustes flash externo]
 - Cuando el dial de modo está ajustado a  (Vídeo) o **S&Q** (Cám. lenta + ráp), o durante la toma de película

Además, [Ajustes flash externo] podrá no estar disponible dependiendo del estado del flash.

- Para ver detalles sobre flashes y radio controladores inalámbricos compatibles con esta función, consulte la página de soporte siguiente.

<https://www.sony.net/dics/1/>

Tema relacionado

- [Asignación de funciones utilizadas con frecuencia a botones y diales \(Ajuste t. pers./dial\)](#)

TP1001367575

5-060-285-41(1) Copyright 2024 Sony Corporation

Cámara Digital de Lentes Intercambiables
ILCE-1 α1 Ver.2 o posterior

Reg. ajust toma flash



El tiempo de exposición y la sensibilidad ISO durante la toma con el flash se mantienen separadamente de los ajustes cuando no se utiliza el flash. La cámara determina si se activa o no el flash y cambia automáticamente entre los ajustes.

- 1 **MENU** → (Exposición/color) → [Flash] → [Reg. ajust toma flash].
- 2 **Seleccione un elemento que ajustar para la toma con flash y, después, pulse el centro de la rueda de control para seleccionar el ajuste deseado.**
- 3 **Marque los elementos que quiera recuperar cuando haga la toma con el flash y, después, seleccione [Aceptar].**
El ajuste se guardará.

Detalles de los elementos de menú

Rango veloc. obtur:

Ajuste [Máx.] y [Mín.] para el tiempo de exposición durante la toma con flash. Si selecciona [Velocidad sincro], se ajustará automáticamente el tiempo de exposición mínimo que se puede sincronizar.

Este ajuste está disponible cuando el modo de toma está ajustado en P o A.

ISO:

Ajusta la sensibilidad ISO para la toma con flash.

Este ajuste está disponible cuando el modo de toma está ajustado en P, A, S o M.

Sugerencia

- Puede cambiar estos ajustes aun cuando no haya un flash acoplado.
- Para ver detalles sobre los flashes compatibles con esta función, consulte la página de soporte siguiente.
<https://www.sony.net/dics/1/>

Tema relacionado

- [ISO \(imagen fija/película\)](#)

TP1001371092

Cámara Digital de Lentes Intercambiables
ILCE-1 α1 Ver.2 o posterior

Utilización de un flash con un cable de terminal de sincronismo

- 1 Abra la tapa del terminal ⚡ (sincronización del flash) y conecte el cable.

Sugerencia

- Si la pantalla está muy oscura para comprobar la composición, ajuste [Visualiz. en directo], que encontrará en [Ajust. vis. en directo], en [Efecto aj. desact.] para que resulte más fácil comprobar la composición cuando realice tomas con flash.
- Los flashes que tienen terminal de sincronización con polaridad inversa se pueden utilizar con este producto.

Nota

- Cuando realice tomas con el obturador electrónico, no podrá tomar imágenes con un flash que utilice el terminal ⚡ (sincronización del flash).
- Ajuste el modo de exposición a exposición manual (se recomienda diferente de ISO AUTO para la sensibilidad ISO), y ajuste el tiempo de exposición al más largo de los valores siguientes o más largo.
 - Velocidad de sincronización del flash
 - El tiempo de exposición recomendado por el flash.

La velocidad de sincronización del flash varía en función del valor de [PriorVelSincFlash].

- Utilice un flash con una tensión de sincronismo de 400 V o menos.
- Apague el flash conectado al cable de sincronización cuando vaya a conectar el cable de sincronización al terminal ⚡ (sincronización de flash). De lo contrario, el flash podrá emitir luz cuando se conecte el cable de sincronización.
- Es el mismo flash el que establece la alimentación del flash. No se puede ajustar la alimentación desde la cámara.
- La función de balance blanco Auto no está recomendada. Utilice la función de balance blanco personalizada para lograr un balance blanco más preciso.
- Cuando hay conectado un flash al terminal ⚡ (sincronización de flash), el indicador de flash no se visualiza.

TP1001360321

Cámara Digital de Lentes Intercambiables
ILCE-1 α1 Ver.2 o posterior

SteadyShot (imagen fija)



Ajusta si se utiliza o no la función SteadyShot.

1 MENU → (Toma) → [Estabiliz. de img] → [SteadyShot] → ajuste deseado.

Detalles de los elementos de menú

Activar:

Utiliza [SteadyShot].

Desactivar:

No utiliza [SteadyShot].

Sugerencia

- Cuando utilice un trípode, etc., asegúrese de desactivar la función SteadyShot porque de lo contrario la toma podría salir mal.
- Si asigna [Sel. SteadyShot] a una tecla deseada usando [Ajuste t. pers./dial], puede activar y desactivar la función [SteadyShot] pulsando la tecla.
- Cuando tome imágenes en un lugar oscuro, el icono ()) (SteadyShot) puede parpadear. Se recomienda ajustar un menor tiempo de exposición disminuyendo el valor de la abertura o ajustando la sensibilidad ISO a un valor más alto.
- Con algunos objetivos, el cuerpo de la cámara y el objetivo funcionan juntos para realizar la estabilización de imagen, haciendo que sea posible corregir desenfoques mayores de lo habitual. Consulte la URL siguiente para ver los objetivos compatibles.
<https://www.sony.net/dics/fnc1002/>

Tema relacionado

- [SteadyShot \(película\)](#)
- [Adaptac. SteadyS. \(imagen fija/película\)](#)
- [Asignación de funciones utilizadas con frecuencia a botones y diales \(Ajuste t. pers./dial\)](#)

TP1001328822

Cámara Digital de Lentes Intercambiables
ILCE-1 α1 Ver.2 o posterior

SteadyShot (película)



Ajusta el efecto [ SteadyShot] cuando se toman películas.

1 MENU →  (Toma) → [Estabiliz. de img] → [ SteadyShot] → ajuste deseado.

Detalles de los elementos de menú

Activo:

Proporciona un efecto SteadyShot más energético.

Estándar:

Reduce el movimiento de la cámara en condiciones de toma de película estables.





Desactivar:

No utiliza [ SteadyShot].

Sugerencia

- Cuando [ SteadyShot] está ajustado en [Activo], con algunos objetivos, el cuerpo de la cámara y el objetivo funcionan juntos para realizar la estabilización de imagen, haciendo que sea posible corregir desenfoques mayores de lo habitual. Consulte la URL siguiente para ver los objetivos compatibles.
<https://www.sony.net/dics/fnc1002/>

Nota

- Cuando utilice un trípode, etc., asegúrese de desactivar la función SteadyShot porque de lo contrario la toma podría salir mal.
- Si cambia el ajuste para [ SteadyShot], cambiará el ángulo de visión. Cuando [ SteadyShot] está ajustado a [Activo], el ángulo de visión se vuelve más estrecho. Cuando la distancia focal sea de 200 mm o más, se recomienda ajustar [ SteadyShot] a [Estándar].
- En las situaciones siguientes, [Activo] no se puede seleccionar:
 - Cuando [ Formato archivo] está ajustado en [XAVC HS 8K]
 - Para películas normales: cuando [Vel. transm. grab.] está ajustado en [120p]/[100p] o más alto
Para la toma a cámara lenta/cámara rápida: cuando [ Vel. transmisión] está ajustado en [120fps]/[100fps] o más alto

Tema relacionado

- [SteadyShot \(imagen fija\)](#)
- [Adaptac. SteadyS. \(imagen fija/película\)](#)

TP1001339093

Cámara Digital de Lentes Intercambiables
ILCE-1 α1 Ver.2 o posterior

Adaptac. SteadyS. (imagen fija/película)



Puede tomar imágenes con un ajuste SteadyShot apropiado para el objetivo colocado.

1 MENU → / (Toma) → [Estabiliz. de img] → [Adaptac. SteadyS.] → ajuste deseado.

Detalles de los elementos de menú

Automático:

Ejecuta la función SteadyShot automáticamente de acuerdo con la información obtenida a partir del objetivo colocado.

Manual:

Realiza la función SteadyShot de acuerdo con la distancia focal ajustada utilizando [Distanc. focal]. (8mm-1000mm)

Nota

- Es posible que la función SteadyShot no responda óptimamente justo después de haber sido conectada la alimentación, justo después de apuntar la cámara hacia un motivo, o cuando el botón disparador haya sido pulsado a fondo sin haber parado en la mitad.
- Cuando la cámara no puede obtener la información de distancia focal del objetivo, la función SteadyShot no responde correctamente. Ajuste [Adaptac. SteadyS.] a [Manual] y ajuste [Distanc. focal] de acuerdo con el objetivo que esté utilizando. La distancia focal SteadyShot establecida actualmente se visualizará junto con el icono (SteadyShot).
- Cuando utilice un objetivo SEL16F28 (se vende por separado) con un teleconvertidor, etc., ajuste [Adaptac. SteadyS.] a [Manual] y ajuste la distancia focal.
- Si hay colocado un objetivo equipado con un conmutador SteadyShot, los ajustes solamente pueden ser cambiados utilizando el conmutador del objetivo. No se pueden cambiar los ajustes utilizando la cámara.

Tema relacionado

- [SteadyShot distancia focal \(imagen fija/película\)](#)

TP1001360366

Cámara Digital de Lentes Intercambiables
ILCE-1 α1 Ver.2 o posterior

SteadyShot distancia focal (imagen fija/película)



Ajusta la información de distancia focal que se va a utilizar para la función incorporada SteadyShot cuando [Adaptac. SteadyS.] está ajustado a [Manual].

1 MENU → / (Toma) → [Estabiliz. de img] → [() Distanc. focal] → ajuste deseado.

Detalles de los elementos de menú

8mm - 1000mm:

La función SteadyShot utiliza la distancia focal que usted ha ajustado.

Compruebe el índice de distancia focal en el objetivo y ajuste la distancia focal.



Tema relacionado

- [Adaptac. SteadyS. \(imagen fija/película\)](#)

TP1001367571

Cámara Digital de Lentes Intercambiables
ILCE-1 α1 Ver.2 o posterior

Compens. objetiv. (imagen fija/película)



Compensa el oscurecimiento en las esquinas de la pantalla o la distorsión de la pantalla, o reduce la desviación de color en las esquinas de la pantalla causada por determinadas características del objetivo.

1 MENU → / (Toma) → [Calid. img/grab.] → [Compens. objetiv.] → ajuste deseado.

Detalles de los elementos de menú

Compens. sombras:

Ajusta si se compensa automáticamente el oscurecimiento en las esquinas de la pantalla. ([Automático]/[Desactivar])

Comp. aber. cromát.:

Ajusta si se reduce automáticamente la desviación de color en las esquinas de la pantalla. ([Automático]/[Desactivar])

Compens. distorsión:

Ajusta si se compensa automáticamente la distorsión de la pantalla. ([Automático]/[Desactivar])

Compens. variación (solo en la toma de películas):

Ajusta si se compensa automáticamente el fenómeno en el que el ángulo de visión cambia de acuerdo con la distancia de enfoque durante la grabación de película. ([Activar]/[Desactivar])

Nota

- Esta función está disponible solamente cuando se utiliza un objetivo compatible con compensación automática.
- Es posible que el oscurecimiento en las esquinas de la pantalla no se corrija con [Compens. sombras], dependiendo del tipo de objetivo.
- Dependiendo del objetivo colocado, [Compens. distorsión] se fija a [Automático], y no se puede seleccionar [Desactivar].
- Si [SteadyShot] está ajustado a [Activo] en el modo de grabación de película, [Compens. distorsión] se bloqueará en [Automático].
- Cuando [Compens. variación] está ajustado en [Activar], el ángulo de visión y la calidad de imagen cambian ligeramente.
- Dependiendo del objetivo, es posible que los cambios en el ángulo de visión no se compensen completamente aunque [Compens. variación] esté ajustado en [Activar].

TP1001365249

Cámara Digital de Lentes Intercambiables
ILCE-1 α1 Ver.2 o posterior

RR exposic. larga



Cuando ajuste el tiempo de exposición a 1 segundo o más (toma de exposición larga), se activará la reducción de ruido durante el tiempo que esté abierto el obturador. Con la función activada, se reducirá el ruido granular típico de las exposiciones largas.

1 MENU →  (Toma) → [Calid. img/grab.] → [RR exposic. larga] → ajuste deseado.

Detalles de los elementos de menú

Activar:

Activa la reducción de ruido durante el mismo tiempo que la exposición. Durante la reducción de ruido, aparece un mensaje y no es posible tomar otra imagen. Seleccione esto para dar prioridad a la calidad de imagen.

Desactivar:

No activa la reducción de ruido. Seleccione esto para dar prioridad al momento de la toma de imagen.

Nota

- [RR exposic. larga] no está disponible en las situaciones siguientes:
 - [Tipo de obturador] está ajustado a [Obturad. electr.]
 - El modo de manejo está ajustado en [Captura contin.] o [Variación expos.].
- [RR exposic. larga] no se puede ajustar a [Desactivar] en los modos de toma siguientes:
 - [Auto. inteligente]

TP1001367154

Cámara Digital de Lentes Intercambiables
ILCE-1 α1 Ver.2 o posterior

RR ISO Alta



Cuando se toma una imagen con sensibilidad ISO alta, el producto reduce el ruido que resulta más evidente cuando la sensibilidad del producto es de nivel alto.

1 MENU →  (Toma) → [Calid. img/grab.] → [RR ISO Alta] → ajuste deseado.

Detalles de los elementos de menú

Normal:

Activa normalmente la reducción de ruido con ISO alta.



Bajo:

Activa moderadamente la reducción de ruido con ISO alta.

Desactivar:

No activa la reducción de ruido ISO alta.

Nota

- [RR ISO Alta] se fija a [Normal] en los modos de toma siguientes:
 - [Auto. inteligente]
- Cuando [ Formato archivo] está ajustado a [RAW], esta función no está disponible.
- [RR ISO Alta] no funciona para imágenes RAW cuando [ Formato archivo] es [RAW & JPEG]/[RAW & HEIF].

TP1001360403

Cámara Digital de Lentes Intercambiables
ILCE-1 α1 Ver.2 o posterior

Rev.automática (imagen fija)



Puede comprobar la imagen grabada en la pantalla justo después de tomar la imagen. También puede ajustar el tiempo de visualización para la revisión automática.

1 MENU →  (Ajustes) → [Opción de visual.] → [ Rev.automática] → ajuste deseado.

Detalles de los elementos de menú

10 seg./5 seg./2 seg.:

Visualiza en la pantalla la imagen grabada justo después de tomarla durante el tiempo seleccionado. Si realiza una operación de ampliación durante la revisión automática, puede comprobar esa imagen utilizando la escala ampliada.

Desactivar:

No visualiza la revisión automática.

Nota

- Cuando utilice una función que ejecute procesamiento de imágenes, puede visionarse temporalmente la imagen antes del procesamiento seguida por la imagen después del procesamiento.
- Los ajustes de DISP (Ajuste de visualización) se aplican para la visualización de revisión automática.

Tema relacionado

- [Ampliación de la imagen que se está reproduciendo \(Aumentar\)](#)

TP1001328761

Cámara Digital de Lentes Intercambiables
ILCE-1 α1 Ver.2 o posterior

Visual. tomas rest. (imagen fija)



Ajusta si se visualiza o no un indicador del número de imágenes fijas restantes que pueden ser tomadas de forma continua a la misma velocidad de toma.

1 MENU →  (Ajustes) → [Opción de visual.] → [ Visual. tomas rest.] → ajuste deseado.

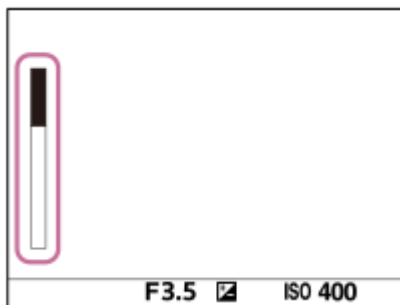

Detalles de los elementos de menú

Mostrar siempre:

Siempre se visualiza el indicador cuando se toman imágenes fijas.

Solo mostr. tom.:

Durante la toma de imágenes fijas, se visualiza un indicador del número restante de imágenes fijas. Cuando se pulsa el botón disparador hasta la mitad, se visualiza un indicador con el número restante de imágenes fijas.

Sin mostrar:

No muestra el indicador.

Sugerencia

- Cuando la memoria interna para búfer de datos de la cámara se llene, se visualizará "SLOW" y la velocidad de la toma continua disminuirá.

Tema relacionado

- [Captura contin.](#)



TP1001363801

Cámara Digital de Lentes Intercambiables
ILCE-1 α1 Ver.2 o posterior

Vis. lín. cuadrícul. (imagen fija/película)



Ajusta si se visualiza o no la línea de cuadrícula durante la toma. La línea de cuadrícula le ayudará a ajustar la composición de las imágenes.

1 MENU →  /  (Toma) → [Visualizac. toma] → [ Vis. lín. cuadrícul.] → ajuste deseado.

Detalles de los elementos de menú



Activar:

Visualiza la línea de cuadrícula.

Desactivar:

No se visualiza la línea de cuadrícula.

Sugerencia

- Si asigna [Sel. vis. lín. cuadrícul.] a una tecla deseada con [ Ajuste t. pers./dial] o [ Ajuste t. pers./dial], puede mostrar u ocultar las líneas de cuadrícula pulsando la tecla asignada.

Tema relacionado

- [Tipo lín. cuadrícul. \(imagen fija/película\)](#)
- [Asignación de funciones utilizadas con frecuencia a botones y diales \(Ajuste t. pers./dial\)](#)

TP1001360405

Cámara Digital de Lentes Intercambiables
ILCE-1 α1 Ver.2 o posterior

Tipo lín. cuadríc. (imagen fija/película)



Ajusta el tipo de línea de cuadrícula que se muestra. La línea de cuadrícula le ayudará a ajustar la composición de las imágenes.

1 MENU → / (Toma) → [Visualizac. toma] → [Tipo lín. cuadríc.] → ajuste deseado.

Detalles de los elementos de menú

Cuadr. regl. terc.:

Sitúe los motivos principales cerca de una de las líneas de cuadrícula que dividen la imagen en tercios para obtener una composición bien equilibrada.

Cuadríc. cuadr.:

Las cuadrículas cuadradas facilitan la confirmación del nivel horizontal de la composición. Esto resulta útil para determinar la composición cuando toma paisajes o primeros planos, o cuando escanee con la cámara.

Cuad. d.+cuadr.:

Sitúe un motivo sobre la línea diagonal para expresar una impactante sensación de verticalidad.

Sugerencia

- Si asigna [Tipo lín. cuadríc.] a una tecla deseada con [Ajuste t. pers./dial] o [Ajuste t. pers./dial], puede establecer el tipo de línea de cuadrícula pulsando la tecla asignada.

Tema relacionado

- [Vis. lín. cuadríc. \(imagen fija/película\)](#)
- [Asignación de funciones utilizadas con frecuencia a botones y diales \(Ajuste t. pers./dial\)](#)

TP1001367570

Cámara Digital de Lentes Intercambiables
ILCE-1 α1 Ver.2 o posterior

Ajust. vis. en directo



Ajusta si se muestran o no las imágenes alteradas con efectos de compensación de exposición, balance blanco, [Aspecto creativo], etc. en la pantalla.

1 MENU → (Toma) → [Visualizac. toma] → [Ajust. vis. en directo] → elemento de ajuste deseado.

Detalles de los elementos de menú

Visualiz. en directo:

Ajusta si mostrar todos los ajustes de toma en el monitor y reproducir la visualización en directo en condiciones próximas a lo que la imagen será una vez se hayan aplicado los ajustes, o reproducir la visualización en directo sin reflejar los ajustes. ([Efecto ajust. act.] / [Efecto aj. desact.])

Si selecciona [Efecto aj. desact.], puede comprobar fácilmente la composición aun cuando tome imágenes con composición de imagen en la pantalla de visualización en directo.

Efecto exposición:

Ajusta si se visualiza o no la visualización en directo con corrección automática reflejando la exposición desde el flash cuando [Visualiz. en directo] está ajustado a [Efecto ajust. act.]. ([Ajuste expo. y flash] / [Sólo ajuste expos.])

Cuando utilice el flash para tomar un retrato, seleccione [Sólo ajuste expos.] para ajustar manualmente la exposición basándose en la iluminación ambiental.

Lím baj vel transm:

Ajusta si se evita que la frecuencia de fotogramas de la visualización en directo sea demasiado lenta. ([Activar] / [Desactivar])

Si selecciona [Activar], la frecuencia de fotogramas de la visualización en directo no se volverá lenta, aun cuando tome imágenes en un lugar oscuro, pero puede aparecer ruido en la visualización en directo o esta podrá volverse oscura. Además, en función del tiempo de exposición, es posible que se produzca oscurecimiento durante la toma continua.

Efecto flash dur. capt:

Establece si se aplica o no el efecto del flash a la visualización en directo cuando se realizan tomas con el flash. ([Ef. flash activado]/[Ef. flash desact.])

Sugerencia

- Cuando utilice un flash de otro fabricante, tal como un flash de estudio, la visualización en directo podrá ser oscura para algunos ajustes de tiempo de exposición. Cuando [Visualiz. en directo] esté ajustado a [Efecto aj. desact.], la visualización en directo se mostrará de forma brillante, para que pueda comprobar la composición fácilmente.
- Si selecciona [Efecto aj. desact.], la visualización en directo siempre se muestra con el brillo adecuado incluso en el modo [Exposic. manual].
- Cuando está seleccionado [Efecto aj. desact.], el icono **VIEW** (VIEW) se visualiza en la pantalla de visualización en directo.

Nota

- [Efecto exposición] solo es efectivo cuando se utiliza un flash fabricado por Sony.
- [Visualiz. en directo] no se puede ajustar a [Efecto aj. desact.] en los modos de toma siguientes:
 - [Auto. inteligente]
- Si toma películas en el modo de toma de imagen fija, los ajustes de toma de imagen se verán reflejados en la visualización en directo aun cuando [Visualiz. en directo] esté ajustado en [Efecto aj. desact.].

- Cuando [Visualiz. en directo] está ajustado a [Efecto aj. desact.], el brillo de la imagen tomada no será el mismo que el mostrado en la visualización en directo.
- Incluso si [Visualiz. en directo] está ajustado a [Efecto aj. desact.], cuando se usa el obturador eléctrico, las imágenes tendrán el mismo aspecto que si los ajustes se hubieran aplicado.
- El ajuste para [Efecto flash dur. capt] se aplica solamente cuando [Tipo de obturador] está ajustado en [Obturad. electr.].

TP1001328806



5-060-285-41(1) Copyright 2024 Sony Corporation

Cámara Digital de Lentes Intercambiables
ILCE-1 α1 Ver.2 o posterior

Vista previa abertura



Mientras mantiene pulsada la tecla a la que ha asignado la función [Vista previa abertura], la abertura se reduce al valor de abertura ajustado y puede comprobar el desenfoque antes de tomar la imagen.

- 1 MENU →  (Ajustes) → [Personal. operac.] → [ Ajuste t. pers./dial] → ajuste la función [Vista previa abertura] a la tecla deseada.
- 2 Cuando tome imágenes fijas, confirme las imágenes pulsando la tecla a la que se ha asignado [Vista previa abertura].

Sugerencia

- Aunque puede cambiar el valor de la abertura durante la vista previa, el motivo podrá desenfocarse si selecciona una abertura más brillante. Se recomienda ajustar el enfoque otra vez.

Tema relacionado

- [Asignación de funciones utilizadas con frecuencia a botones y diales \(Ajuste t. pers./dial\)](#)
- [Vist. pr. resul. toma](#)



TP1001328788

Cámara Digital de Lentes Intercambiables
ILCE-1 α1 Ver.2 o posterior

Vist. pr. resul. toma



Mientras mantiene pulsada la tecla que tiene asignado [Vist. pr. resul. toma], puede comprobar la vista previa de la imagen con los ajustes de DRO, tiempo de exposición, apertura y sensibilidad ISO aplicados. Consulte la vista previa del resultado de la toma antes tomar la imagen.

- 1 **MENU** →  (Ajustes) → **[Personal. operac.]** →  **Ajuste t. pers./dial** → ajuste la función **[Vist. pr. resul. toma]** a la tecla deseada.
- 2 Cuando tome imágenes fijas, confirme las imágenes pulsando la tecla a la que se ha asignado **[Vist. pr. resul. toma]**.

Sugerencia

- Los ajustes de DRO, tiempo de exposición, apertura y sensibilidad ISO que ha ajustado se reflejan en la imagen para [Vist. pr. resul. toma], pero algunos efectos no se podrán ver en la vista previa dependiendo de los ajustes de toma de imagen. Incluso en ese caso, los ajustes que ha seleccionado serán aplicados a las imágenes que tome.

Tema relacionado

- [Asignación de funciones utilizadas con frecuencia a botones y diales \(Ajuste t. pers./dial\)](#)
- [Vista previa apertura](#)



TP1001328786

Cámara Digital de Lentes Intercambiables
ILCE-1 α1 Ver.2 o posterior

Verificac. luminosa



Le permite ajustar la composición cuando toma en entornos oscuros. Alargando el tiempo de exposición, usted puede comprobar la composición en el visor/monitor incluso en lugares oscuros como bajo el cielo nocturno.

- 1** MENU →  (Ajustes) → [Personal. operac.] → [ Ajuste t. pers./dial] → asigne la función [Verificac. luminosa] a la tecla deseada.
- 2** En un modo de toma de imagen fija, pulse la tecla a la que ha asignado la función [Verificac. luminosa] y, a continuación, tome una imagen.
 - El brillo debido a [Verificac. luminosa] continuará después de la toma.
 - Para volver el brillo del monitor a normal, pulse la tecla a la que ha asignado la función [Verificac. luminosa] otra vez.

Nota

- Durante [Verificac. luminosa], [Visualiz. en directo] cambiará automáticamente a [Efecto aj. desact.], y valores de ajuste como compensación de exposición no se verán reflejados en la visualización en directo. Se recomienda que utilice [Verificac. luminosa] solamente en lugares oscuros.
- [Verificac. luminosa] se cancelará automáticamente en las situaciones siguientes.
 - Cuando se apaga la cámara.
 - Cuando el modo de toma se cambia de P/A/S/M a un modo que no es P/A/S/M.
 - Cuando se ajusta el modo de enfoque a algo distinto de enfoque manual.
 - Cuando se ejecuta [Amplif. autom. MF].
 - Cuando está seleccionado [Amplific. enfoque].
- Durante [Verificac. luminosa], es posible que el tiempo de exposición sea más largo que el normal mientras se toma en lugares oscuros. Además, debido a que el rango de brillo medido se expande, la exposición puede cambiar.

Tema relacionado

- [Ajust. vis. en directo](#)

TP1001360406

Cámara Digital de Lentes Intercambiables
ILCE-1 α1 Ver.2 o posterior

Vis. resalt dur GR.



Ajusta si se visualiza o no un marco rojo alrededor de los bordes del monitor de la cámara mientras se graba una película. Puede comprobar fácilmente si la cámara está en modo de espera o grabación, aun cuando esté mirando al monitor de la cámara desde un ángulo o a distancia.

1 MENU →  (Toma) → [Visualizac. toma] → [Vis. resalt dur GR.] → ajuste deseado.

Detalles de los elementos de menú

Activar:

Muestra un marco rojo para indicar que se está realizando la grabación.

Desactivar:

No muestra un cuadro para indicar que se está realizando la grabación.

Sugerencia

- El cuadro visualizado mediante esta función también se puede emitir a un monitor externo conectado a través de HDMI. Ajuste [Mostrar infor. HDMI] en [Activado].

Tema relacionado

- [Mostrar infor. HDMI](#)

TP1001367574

Cámara Digital de Lentes Intercambiables
ILCE-1 α1 Ver.2 o posterior

Visual. marcador (imagen fija)



Muestra un marcador para la relación de aspecto especificada en la pantalla de toma de imagen cuando se toman imágenes fijas.

Si piensa recortar la imagen conforme a la relación de aspecto especificada después de tomarla, el marcador de aspecto le permitirá tomar imágenes junto con la comprobación del ángulo de visión después de recortarla.

- 1 **MENU** → (Toma) → **[Visual. marcador]** → **Seleccione un elemento de menú y ajuste el parámetro deseado.**

Detalles de los elementos de menú

Marcador aspecto:

Ajusta si se visualiza o no el marcador de aspecto. ([Activar]/[Desactivar])

Tipo marc. aspecto:

Ajusta la relación de aspecto del marcador de aspecto visualizado. ([1:1]/[5:4]/[4:3]/[16:9]/[1.91:1]/[2.35:1])

Nivel marc. aspecto:

Ajusta la densidad de color del marcador de aspecto visualizado. (0 a 15)

Sugerencia

- El marcador de aspecto se puede visualizar simultáneamente con líneas de cuadrícula. En este caso, las líneas de cuadrícula se visualizan de acuerdo con el ángulo de visión del marcador de aspecto.
- El marcador de aspecto que se visualizó durante la toma se puede visualizar sobre la imagen reproducida ajustando [Visual. marc. asp.] en [Activar].
- Con [Recortar], también puede recortar imágenes conforme al marcador de aspecto que se visualizó en el momento de la toma.
- Si quiere visualizar el marcador de aspecto verticalmente, sujete la cámara verticalmente cuando realice la toma.

Nota

- El marcador de aspecto se puede visualizar cuando se toman imágenes fijas con una relación de aspecto de [3:2].
- Cuando la relación de aspecto de [Marcador aspecto] está ajustada en [1:1]/[5:4]/[4:3], la posición del marcador de aspecto será diferente de la de [Marcador aspecto] para la grabación de película, aunque esté seleccionada la misma relación de aspecto.
- El marcador de aspecto no se visualiza en dispositivos conectados mediante HDMI.

Tema relacionado

- [Visual. marc. asp. \(imagen fija\)](#)
- [Vis. lín. cuadrícul. \(imagen fija/película\)](#)
- [Recortar](#)

Cámara Digital de Lentes Intercambiables
ILCE-1 α1 Ver.2 o posterior

Visual. marcador (película)



Mientras toma películas, puede ajustar si quiere visualizar o no marcadores en el monitor o el visor, y seleccionar los tipos de marcador.

1 MENU →  (Toma) → [Visual. marcador] → Seleccione un elemento de menú y ajuste el parámetro deseado.

Detalles de los elementos de menú

Visual. marcador:

Ajusta si se visualizan o no marcadores. ([Activar] / [Desactivar])

Marcador central:

Ajusta si se visualiza o no el marcador central en el centro de la pantalla de toma de imagen. ([Desactivar] / [Activar])

Marcador aspecto:

Ajusta el aspecto de la visualización del marcador. ([Desactivar] / [4:3] / [13:9] / [14:9] / [15:9] / [1.66:1] / [1.85:1] / [2.35:1])

Zona seguridad:

Ajusta la zona de seguridad de la visualización. Esto pasa a ser el alcance estándar que puede ser recibido por un televisor de un hogar normal. ([Desactivar] / [80%] / [90%])

Guía de encuadre:

Ajusta si se visualiza o no la guía de encuadre. Puede verificar si el motivo está nivelado o perpendicular al suelo. ([Desactivar] / [Activar])

Sugerencia

- Puede visualizar varios marcadores al mismo tiempo.
- Ponga el motivo en el punto de cruce de [Guía de encuadre] para asegurar una composición equilibrada.

Nota

- Los marcadores se visualizan cuando el dial de modo está ajustado a  (Vídeo) o **S&Q** (Cám. lenta + ráp), o cuando se toman películas.
- No se pueden visualizar marcadores cuando se utiliza [Amplific. enfoque].
- Los marcadores se visualizan en el monitor o el visor. (Los marcadores no se pueden emitir.)

TP1001360414

Cámara Digital de Lentes Intercambiables
ILCE-1 α1 Ver.2 o posterior

Asist. visual. Gamma



Se asume que las películas con gamma S-Log se procesan después de ser tomadas para hacer uso de la amplia gama dinámica. Se asume que las imágenes con el ajuste de gamma HLG se van a visualizar en monitores compatibles con HDR. Por lo tanto se visualizan con poco contraste durante la toma y es posible que resulte difícil observarlas. Sin embargo, puede utilizar la función [Asist. visual. Gamma] para reproducir el contraste equivalente al de la gamma normal. Además, [Asist. visual. Gamma] también se puede aplicar cuando se reproducen películas en el monitor/visor de la cámara.

1 MENU →  (Ajustes) → [Opción de visual.] → [Asist. visual. Gamma] → ajuste deseado.

Detalles de los elementos de menú



Activar:

Utiliza la función de asistencia de visualización gamma.

Desactivar:

No utiliza la función de asistencia de visualización gamma.

Sugerencia

- Si asigna [Sel. as. vis. Gamma] a una tecla deseada utilizando [ Ajuste t. pers./dial], [ Ajuste t. pers./dial] o [ Aj. Tecla person.], puede activar o desactivar la función de asistencia de visualización gamma pulsando la tecla asignada.

Nota

- [Asist. visual. Gamma] no se aplica a películas cuando se visualizan en un televisor o monitor conectado a la cámara.

Tema relacionado

- [Perfil de imagen \(imagen fija/película\)](#)
- [T.asist. vis. Gamma](#)
- [Imágenes fij. HLG](#)

TP1001360374

Cámara Digital de Lentes Intercambiables
ILCE-1 α1 Ver.2 o posterior

T.asist. vis. Gamma



Selecciona el tipo de conversión para [Asist. visual. Gamma].

1 MENU →  (Ajustes) → [Opción de visual.] → [T.asist. vis. Gamma] → ajuste deseado.

Detalles de los elementos de menú

Assist AUTO Automático:

- Muestra las imágenes con efectos como se indica a continuación de acuerdo con el modo de color o de gamma ajustado en [ Perfil de imagen].
 - Cuando la gamma está ajustada a [S-Log2]: [S-Log2→709(800%)]
 - Cuando la gamma está ajustada a [S-Log3]: [S-Log3→709(800%)]
 - Cuando la gamma está ajustada a [HLG], [HLG1], [HLG2], o [HLG3], y el modo de color está ajustado a [BT.2020]: [HLG(BT.2020)]
 - Cuando la gamma está ajustada a [HLG], [HLG1], [HLG2], o [HLG3], y el modo de color está ajustado a [709]: [HLG(709)]
- Muestra imágenes con efecto [HLG(BT.2020)] cuando se toman imágenes fijas HLG con [Imágenes fij. HLG] ajustado a [Activar].
- Muestra imágenes con efecto [S-Log3→709(800%)] cuando se emiten películas RAW a otro dispositivo conectado a través de HDMI durante la toma de película.

Assist S-Log2 S-Log2→709(800%):

Muestra imágenes con un contraste de reproducción gamma S-Log2 equivalente a ITU709 (800%).

Assist S-Log3 S-Log3→709(800%):

Muestra imágenes con un contraste de reproducción gamma S-Log3 equivalente a ITU709 (800%).



Assist HLG 2020 HLG(BT.2020):

Muestra imágenes después de ajustar la calidad de imagen del monitor o visor a una calidad que es casi la misma que cuando las imágenes se muestran en un monitor compatible con [HLG(BT.2020)].

Assist HLG 709 HLG(709):

Muestra imágenes después de ajustar la calidad de imagen del monitor o visor a una calidad que es casi la misma que cuando las imágenes se muestran en un monitor compatible con [HLG(709)].

Sugerencia

- Si asigna [T.asist. vis. Gamma] a una tecla deseada utilizando [ Ajuste t. pers./dial] o [ Ajuste t. pers./dial], puede cambiar el ajuste [T.asist. vis. Gamma].

Nota

- Cuando [Asist. visual. Gamma] se ajusta a [Automático] durante la reproducción, se aplica un efecto a la imagen como se indica a continuación:
 - Cuando se reproduce una película grabada con [HLG], [HLG1], [HLG2], o [HLG3]: Se muestra la imagen con un efecto [HLG(BT.2020)] o [HLG(709)] dependiendo del modo de color.
 - Cuando se reproduce una imagen fija HLG tomada con [Imágenes fij. HLG] ajustado a [Activar]: Se muestra la imagen con un efecto [HLG(BT.2020)].
 - Cuando se reproduce una película RAW emitida a otro dispositivo conectado a través de HDMI: Se muestra la imagen con un efecto [S-Log3→709(800%)].

En otros casos, las películas se visualizan según el ajuste de gamma y el ajuste del modo de color en [ Perfil de imagen].

Tema relacionado

- [Asist. visual. Gamma](#)
- [Perfil de imagen \(imagen fija/película\)](#)
- [Aj. salida HDMI \(película\)](#)

TP1001367728

5-060-285-41(1) Copyright 2024 Sony Corporation

Cámara Digital de Lentes Intercambiables
ILCE-1 α1 Ver.2 o posterior

Grabación de sonido



Ajusta si se graba sonido cuando se toman películas. Seleccione [Desactivar] para evitar grabar los sonidos del objetivo y de la cámara funcionando. Esta función no se puede utilizar durante la grabación a cámara lenta/cámara rápida.

1 MENU →  (Toma) → [Grabac. sonido] → [Grabación de sonido] → ajuste deseado.

Detalles de los elementos de menú

Activar:

Graba sonido.

Desactivar:

No graba sonido.

Tema relacionado

- [Nivel grabac. audio](#)

TP1001328925

Cámara Digital de Lentes Intercambiables
ILCE-1 α1 Ver.2 o posterior

Nivel grabac. audio



Puede ajustar el nivel de grabación de audio mientras comprueba el medidor de nivel. Esta función no se puede utilizar durante la grabación a cámara lenta/cámara rápida.

- 1 MENU →  (Toma) → [Grabac. sonido] → [Nivel grabac. audio].
- 2 Seleccione el nivel deseado utilizando el lado derecho/izquierdo de la rueda de control.

Detalles de los elementos de menú

+:
Eleva el nivel de grabación de audio.

-:
Reduce el nivel de grabación de audio.

Sugerencia

- Cuando grabe películas con audio con volúmenes altos, ajuste [Nivel grabac. audio] a un nivel de sonido más bajo. Esto le permitirá grabar audio más realista. Cuando grabe películas con audio con volúmenes más bajos, ajuste [Nivel grabac. audio] a un nivel de sonido más alto para que el sonido resulte más fácil de escuchar. Para comprobar que el volumen esté en el nivel apropiado, observe el volumen de grabación de audio con los auriculares conectados o el medidor de nivel de volumen de la cámara.
- Para restaurar el nivel de grabación de audio a su valor predeterminado, pulse el botón  (Borrar).

Nota

- Independientemente de los ajustes de [Nivel grabac. audio], el limitador siempre responderá.
- [Nivel grabac. audio] está disponible solamente cuando el modo de toma de imagen está ajustado a modo película.
- Los ajustes de [Nivel grabac. audio] se aplican para el micrófono interno y para la entrada del terminal  (micrófono).
- El valor para [Nivel grabac. audio] no se aplica a las grabaciones realizadas utilizando [Nota de voz].

TP1001328931

Cámara Digital de Lentes Intercambiables
ILCE-1 α1 Ver.2 o posterior

Tiempo Salid. Audio



Puede ajustar la cancelación del eco durante el monitoreo del audio y evitar las desviaciones no deseadas entre el vídeo y el audio. Esta función no se puede utilizar durante la grabación a cámara lenta/cámara rápida.

1 MENU →  (Toma) → [Grabac. sonido] → [Tiempo Salid. Audio] → ajuste deseado.

Detalles de los elementos de menú

En vivo:

Emite audio sin retardo. Seleccione este ajuste cuando la desviación del audio ocasione problemas durante el monitoreo del audio.

Sincron. labios:

Emite audio y vídeo en sincronización. Seleccione este ajuste para evitar desviaciones no deseadas entre vídeo y audio.

Nota

- El uso de un micrófono externo puede suponer un ligero retardo. Para ver detalles, consulte el manual de instrucciones suministrado con el micrófono.

TP1001328929

Cámara Digital de Lentes Intercambiables
ILCE-1 α1 Ver.2 o posterior

Reducc. ruido viento



Ajusta si se reduce o no el ruido del viento cortando el sonido de gama baja del audio de entrada del micrófono incorporado. Esta función no se puede utilizar durante la grabación a cámara lenta/cámara rápida.

1 MENU →  (Toma) → [Grabac. sonido] → [Reducc. ruido viento] → ajuste deseado.

Detalles de los elementos de menú

Activar:

Reduce el ruido del viento.

Desactivar:

No reduce el ruido del viento.

Nota

- La calidad del sonido puede variar con respecto a los ajustes de grabación normales si [Reducc. ruido viento] está ajustado en [Activar].
- Cuando se utilice un micrófono externo (se vende por separado), [Reducc. ruido viento] no funcionará.

TP1001328867

Cámara Digital de Lentes Intercambiables
ILCE-1 α1 Ver.2 o posterior

Sonido zapata



Ajusta el audio digital transmitido desde un micrófono (se vende por separado) colocado en la zapata de interfaz múltiple de la cámara. Utilice un micrófono que admita la interfaz de audio digital. Puede ajustar la frecuencia de muestreo, el número de bits de cuantificación y el número de canales. Esta función no se puede utilizar durante la grabación a cámara lenta/cámara rápida.

1 MENU → (Toma) → [Grabac. sonido] → [**ni** Sonido zapata] → ajuste deseado.

Detalles de los elementos de menú

48khz/24bit 4ch :

Ajusta la frecuencia de muestreo de la entrada de audio a 48 kHz y el número de bits de cuantificación a 24 bits y el número de canales a 4.

48khz/24bit 2ch :

Ajusta la frecuencia de muestreo de la entrada de audio a 48 kHz y el número de bits de cuantificación a 24 bits y el número de canales a 2.

48khz/16bit 2ch :

Ajusta la frecuencia de muestreo de la entrada de audio a 48 kHz y el número de bits de cuantificación a 16 bits y el número de canales a 2.

Sugerencia

- La visualización del nivel de audio en el monitor es de 4 canales durante la grabación de 4 canales de audio.

Nota

- Cuando se conecta un micrófono externo (se vende por separado) al terminal (micrófono) de la cámara, el audio se graba desde el micrófono externo colocado en el terminal (micrófono). No se puede ajustar [**ni** Sonido zapata].
- Si el micrófono colocado está ajustado a transmisión analógica, no podrá ajustar [**ni** Sonido zapata].
- Cuando el micrófono colocado no admita grabación de audio de 4 canales, no podrá seleccionar [48khz/24bit 4ch] (48khz/24bit 4ch).
- Cuando el micrófono colocado no admita grabación de audio de 24 bits, [**ni** Sonido zapata] se bloqueará en [48khz/16bit 2ch] (48khz/16bit 2ch).
- El audio no se puede grabar correctamente en las situaciones siguientes durante la grabación de película:
 - Cuando coloque o extraiga el micrófono
 - Cuando la transmisión digital cambie a transmisión analógica o viceversa en el lado del micrófono

Tema relacionado

- [Monit. sonido 4ch \(película\)](#)

Cámara Digital de Lentes Intercambiables
ILCE-1 α1 Ver.2 o posterior

TC/UB



La información de código de tiempo (TC) y bit de usuario (UB) se puede grabar como datos adjuntos a películas.

1 MENU → (Toma) → [TC/UB] → **Seleccione un elemento de menú y ajuste el parámetro deseado.**

Detalles de los elementos de menú

Time Code Preset:

Ajusta el código de tiempo.

User Bit Preset:

Ajusta el bit de usuario.

Time Code Format:

Ajusta el método de grabación para el código de tiempo. (Solamente cuando [Selector NTSC/PAL] está ajustado a NTSC.)

Time Code Run:

Ajusta el formato de conteo ascendente para el código de tiempo.

Time Code Make:

Ajusta el formato de grabación para el código de tiempo en el soporte de grabación.

User Bit Time Rec:

Ajusta si el tiempo se graba o no como bit de usuario.

Cómo ajustar el código de tiempo (Time Code Preset)

- MENU → (Toma) → [TC/UB] → [Time Code Preset].
- Gire la rueda de control y seleccione los dos primeros dígitos.
 - El código de tiempo se puede ajustar entre el rango siguiente.
Cuando está seleccionado [60p]: 00:00:00.00 a 23:59:59.29
 - * Cuando está seleccionado [24p], puede seleccionar los dos últimos dígitos del código de tiempo en múltiplos de cuatro de 00 a 23 fotogramas.
Cuando está seleccionado [50p]: 00:00:00.00 a 23:59:59.24
- Ajuste los otros dígitos siguiendo el mismo procedimiento que en el paso 2, después pulse en el centro de la rueda de control.

Cómo restaurar el código de tiempo



- MENU → (Toma) → [TC/UB] → [Time Code Preset].
- Pulse el botón (Borrar) para restaurar el código de tiempo (00:00:00.00).

Cómo ajustar el bit de usuario (User Bit Preset)

- MENU → (Toma) → [TC/UB] → [User Bit Preset].
- Gire la rueda de control y seleccione los dos primeros dígitos.

3. Ajuste los otros dígitos siguiendo el mismo procedimiento que en el paso 2, después pulse en el centro de la rueda de control.

Cómo restaurar el bit de usuario

1. MENU →  (Toma) → [TC/UB] → [User Bit Preset].
2. Pulse el botón  (Borrar) para restaurar el bit de usuario (00 00 00 00).

Cómo seleccionar el método de grabación para el código de tiempo (Time Code Format ^{*1})

1. MENU →  (Toma) → [TC/UB] → [Time Code Format].

DF:

Graba el código de tiempo en formato Drop Frame ^{*2}.

NDF:

Graba el código de tiempo en formato Non-Drop Frame (No eliminación de fotograma).

^{*1} Solo cuando [Selector NTSC/PAL] está ajustado en NTSC.

^{*2} El código de tiempo está basado en 30 fotogramas por segundo. Sin embargo, durante periodos de grabación prolongados se producirá un desfase entre el tiempo real y el código de tiempo porque la frecuencia de fotogramas de la señal de imagen NTSC es de aproximadamente 29,97 fotogramas por segundo. Drop Frame corrige este desfase para hacer que el código de tiempo y el tiempo real sean iguales. En Drop Frame, se retiran los 2 primeros números de fotograma cada minuto excepto cada décimo minuto. El código de tiempo sin esta corrección se conoce como Non-Drop Frame.

- El ajuste se fija en [-] cuando se graba en 24p.

Cómo seleccionar el formato de conteo ascendente para el código de tiempo (Time Code Run)

1. MENU →  (Toma) → [TC/UB] → [Time Code Run].

Rec Run:

Ajusta el modo de avance para que el código de tiempo avance solamente mientras se está grabando. El código de tiempo se graba secuencialmente desde el último código de tiempo de la grabación anterior.

Free Run:

Ajusta el modo de avance para que el código de tiempo avance en cualquier momento, independientemente de la operación de la cámara.

- El código de tiempo podrá no grabarse secuencialmente en las situaciones siguientes aun cuando el código de tiempo avance en modo [Rec Run].
 - Cuando se cambie el formato de grabación.
 - Cuando se retire el soporte de grabación.

Modo de seleccionar cómo se graba el código de tiempo (Time Code Make)



1. MENU →  (Toma) → [TC/UB] → [Time Code Make].

Preset:

Graba en el soporte de grabación el código de tiempo recién ajustado.

Regenerate:

Lee el último código de tiempo de la grabación anterior en el soporte de grabación y graba el nuevo código de tiempo consecutivamente desde el último código de tiempo. El código de tiempo avanza en el modo [Rec Run] independientemente del ajuste de [Time Code Run].

El código de tiempo se lee desde la tarjeta de memoria en la ranura designada por [ Soporte de grab.], en [ Ajuste de soporte de grab.]. Cuando [ Soporte de grab.] está ajustado en [Grab. simultán.], el código de tiempo se lee desde la tarjeta de memoria en la ranura 1.

Cómo hacer coincidir el código de tiempo con otros dispositivos

Conecte a otro dispositivo tal como una videocámara utilizando un cable adaptador (se vende por separado) y, después, ajuste [Time Code Make] en [Preset] y [Time Code Run] en [Free Run]. Para más detalles, consulte "[Coincidencia del código de tiempo con otros dispositivos](#)".

Nota

- La actualización del software del sistema de la cámara restaurará el código de tiempo. Configure el código de tiempo de nuevo.

Tema relacionado

- [Ajust. visual. TC/UB](#)
- [Coincidencia del código de tiempo con otros dispositivos](#)

TP1001360346

5-060-285-41(1) Copyright 2024 Sony Corporation

Cámara Digital de Lentes Intercambiables
ILCE-1 α1 Ver.2 o posterior

Ajust. visual. TC/UB



Ajusta la visualización del contador de tiempo de grabación, el código de tiempo (TC), y el bit de usuario (UB) para películas.

1 MENU →  (Ajustes) → [Opción de visual.] → [Ajust. visual. TC/UB] → ajuste deseado.

Detalles de los elementos de menú

Contador:

Visualiza el contador de tiempo de grabación de película.

TC:

Visualiza el código de tiempo.

U-Bit:

Visualiza el bit de usuario.

Tema relacionado

- [TC/UB](#)

TP1001360360

Cámara Digital de Lentes Intercambiables
ILCE-1 α1 Ver.2 o posterior

Coincidencia del código de tiempo con otros dispositivos

Puede hacer coincidir el código de tiempo con dispositivos equipados con un terminal de salida de código de tiempo, tales como videocámaras, conectando la cámara y el dispositivo. Para conectar el terminal multi/micro USB de la cámara al terminal de salida BNC de un cable BNC disponible en el mercado, se requiere un cable adaptador exclusivo (se vende por separado).

Acerca del cable adaptador exclusivo (se vende por separado)

Puede convertir el terminal BNC en un terminal micro USB con un cable adaptador (se vende por separado). La disponibilidad del cable adaptador puede variar en función del país o la región. Consulte el siguiente sitio de soporte para la confirmación de inventario y la compra. Cuando realice la compra, háganos saber el nombre del producto y el número de producto.

Sitio web de soporte de Sony



<https://www.sony.net/SonyInfo/Support/>

- Nombre del producto: Cable adaptador VMC-BNCM1 (se vende por separado)
- Número de producto: A-5051-506-A
- Longitud: 0,2 m

Preparativos por adelantado

Ajuste el dispositivo de salida de código de tiempo (videocámara, etc.) en el modo en el que el código de tiempo avanza siempre (Free Run o Clock).

Para hacer coincidir el código de tiempo

1. Ajuste el dial de modo a  (Película).
2. MENU →  (Toma) → [TC/UB] → Ajuste [Time Code Make] en [Preset] y [Time Code Run] en [Free Run].
3. Conecte el terminal de salida BNC del cable BNC **(A)** al terminal multi/micro USB de la cámara con el cable adaptador **(B)**.

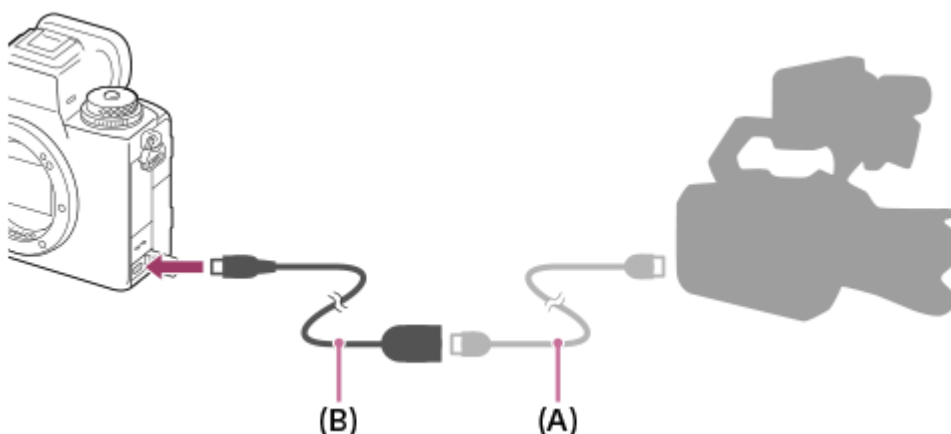

- El código de tiempo de la cámara se sincronizará con el código de tiempo del dispositivo conectado (estado de bloqueo externo) y aparecerá "EXT-LK" en la pantalla.
- Una vez que el estado de bloqueo externo se haya establecido durante 10 segundos aproximadamente, se mantendrá incluso después de que el dispositivo en el lado de salida del código de tiempo se desconecte.

Sugerencia

- El estado de bloqueo externo del código de tiempo se libera cuando realiza las operaciones siguientes en la cámara.
 - Cuando cambia el ajuste para [Time Code Make] o [Time Code Run]
 - Cuando cambia el código de tiempo con [Time Code Preset]
 - Cuando cambia el modo de toma al modo de cámara lenta/cámara rápida

Nota

- El cable adaptador VMC-BNCM1 (se vende por separado) solamente puede utilizarse con este cuerpo de cámara. No lo conecte al terminal micro USB de otros dispositivos.
- Cuando conecte el cable adaptador a la cámara, tenga cuidado de no aplicar una fuerza excesiva al terminal micro USB del cable adaptador.
- Cuando ajuste la cámara en el estado de bloqueo externo, el código de tiempo se bloqueará instantáneamente en el código de tiempo externo y, en la visualización de datos de tiempo, aparecerá el mismo valor que el código de tiempo externo. Sin embargo, no inicie la grabación durante algunos segundos, hasta que el generador de código de tiempo se estabilice.
- Si la frecuencia del código de tiempo de referencia y la frecuencia de fotogramas de la cámara no son iguales, el código de tiempo no se podrá bloquear correctamente y la cámara no funcionará con normalidad. En este caso, el código de tiempo tampoco podrá bloquearse debidamente en el código de tiempo externo.
- Cuando el código de tiempo de la cámara coincida con el de otro dispositivo, es posible que las películas se desvíen en un fotograma. Si utiliza la cámara durante mucho tiempo, la desviación del código de tiempo de referencia podría aumentar.



TP1001371115

Cámara Digital de Lentes Intercambiables
ILCE-1 α1 Ver.2 o posterior

Transm. por USB (película)



Puede conectar un ordenador, etc., a la cámara y utilizar el vídeo y el audio de la cámara para los servicios de transmisión en vivo o de conferencia en línea. Seleccione MENU →  (Ajustes) → [USB] → [Modo conexión USB] → [Sel. al conectar] o [Transmit. USB] de antemano.

1 MENU →  (Red) → [Transmitir] →  Transm. por USB → Ajuste [Resol./vel. transm. sal.] y [Grab. víd. dur. transmis.].

2 Conecte la cámara a un ordenador u otro dispositivo con un cable USB disponible en el mercado.

[Transmitir:Espera] aparecerá en la pantalla de la cámara y la cámara cambiará al estado de transmisión en espera.

- Si [Modo conexión USB] está ajustado en [Sel. al conectar], seleccione [Tr. en vivo (Transmit. USB)] en la pantalla de selección para el modo de conexión USB.
- Utilice un cable o adaptador que coincida con el terminal del dispositivo que se va a conectar.

3 Inicie la transmisión desde su servicio de conferencia en línea o transmisión en vivo.

[Transmitir:Salida] aparecerá en la pantalla de la cámara.

- Para salir de la transmisión por USB, desconecte la alimentación de la cámara o desconecte el cable USB.

Detalles de los elementos de menú

Resol./vel. transm. sal.:

Ajusta la resolución y la frecuencia de fotogramas del vídeo. ([4K(2160p) 30p]/[4K(2160p) 25p]/[4K(2160p) 15p]/[4K(2160p)12.5p]/[HD(1080p) 60p]/[HD(1080p) 50p]/[HD(1080p) 30p]/[HD(1080p) 25p]/[HD(720p) 30p]/[HD(720p) 25p])

Grab. víd. dur. transmis.:



Establece si se habilita o no la grabación del vídeo en el soporte de grabación durante la transmisión. ([Habilitar]/[Inhabilitar])

Sugerencia



- Mientras se realiza la transmisión por USB, el modo de toma siempre está establecido en el modo de toma de película, independientemente de la posición del dial de modo.
- Si asigna el tiempo de exposición, la sensibilidad ISO, etc. al dial o la rueda de control, o bien registra estos valores en el menú de funciones, podrá ajustarlos incluso durante la transmisión por USB.
- El formato de los datos de transmisión es el siguiente.
 - Formato de vídeo: MJPEG* o YUV420
 - * Cuando la resolución está ajustada en HD (720p), solo está disponible MJPEG.
 - Formato de audio: PCM 48 kHz 16 bits, 2 canales
- Durante la transmisión por USB, se suministra alimentación a la cámara desde el ordenador. Si quiere consumir la menor energía posible del ordenador, ajuste [Alimentación USB] en [Desactivar].

- Cuando utilice un micrófono externo, puede minimizar las desviaciones entre su voz y los movimientos de su boca conectando el micrófono al terminal  (micrófono) de la cámara.

Nota

- No se puede hacer lo siguiente mientras la transmisión por USB está en ejecución.
 - Transición a la pantalla de reproducción
 - Funciones de red (toma remota, transferencia FTP, operación remota desde un smartphone, función Bluetooth, etc.)
- Las funciones siguientes están deshabilitadas mientras la transmisión por USB está en ejecución.
 -  Perfil de imagen
 - Hora inic. ahor. ener.
 -  DESACT mon. aut.
- Cuando realice la transmisión por USB con las resoluciones y frecuencias de fotogramas siguientes, utilice un ordenador que admita SuperSpeed USB 5 Gbps (USB 3.2) y un cable USB disponible en el mercado.
 - 4K (2160p) 30p, 4K (2160p) 15p, HD (1080p) 60p, HD (1080p) 30p

Aunque se ajusten los valores anteriores, la salida real será HD (720p) 30p cuando se conecte utilizando el estándar USB 2.0.

- Si cambia la configuración de los siguientes elementos durante la transmisión por USB, la pantalla de transmisión puede pausarse temporalmente. Es posible que también sea necesario reanudar la transmisión desde una aplicación, dependiendo del servicio de transmisión en vivo.
 - [Resol./vel. transm. sal.] o [Grab. víd. dur. transmis.] en [ Transm. por USB]
 - [ Formato archivo]
- Dependiendo del entorno de temperatura, los ajustes de calidad de imagen de salida de la transmisión, los ajustes de grabación de vídeo durante la transmisión, el entorno de conexión Wi-Fi y las condiciones de uso antes de iniciar la transmisión, la temperatura interna de la cámara puede aumentar, y es posible que el tiempo de transmisión se acorte.

Tema relacionado

- [Modo conexión USB](#)

TP1001371094

Cámara Digital de Lentes Intercambiables
ILCE-1 α1 Ver.2 o posterior

Contenido de este capítulo

La tabla de contenido siguiente enumera las características descritas en este capítulo ("Personalización de la cámara"). Desde cada nombre de elemento, puede saltar a la página que describe las funciones respectivas.

Funciones de personalización de la cámara

Asignación de funciones utilizadas con frecuencia a botones y diales (Ajuste t. pers./dial)

Cambio de la función del dial temporalmente (Ajustes de Mi dial)

Registro e invocación de los ajustes de la cámara

- Mem. ajustes cám
- Recup. ajust. cám.
- Sel. el soporte
- Registro de ajustes de toma a una tecla personalizada (Reg ajuste toma pers)

Registro de funciones utilizadas con frecuencia en el menú de funciones

- Ajustes menú Fn (imagen fija/película)
- Ajustes menú Fn (reproducción)

Registro de funciones utilizadas con frecuencia en Mi menú

- Añadir elemento
- Ordenar elemento
- Borrar un elemento
- Borrar una página
- Borrar todo
- Mostrar de Mi Menú

Ajuste por separado de los ajustes de la cámara para imágenes fijas y películas

- Ajust dif imgs fij/víd

Personalización de las funciones del anillo/dial

- Rotación de Av/Tv
- Anillo func.(objetiv.)
- Bloq. part. funcional.

Grabación de películas pulsando el botón disparador

- REC bot. disparad. (película)

Ajustes de monitor/visor

- Sel. visor/monitor
- Aj. DISP (vis. pant.) (Monitor/Visor)

Funciones de personalización de la cámara

La cámara tiene varias funciones de personalización, tales como el registro de funciones y el ajuste de toma de imagen en teclas personalizadas. Puede combinar sus ajustes preferidos para personalizar la cámara y así facilitar su funcionamiento.

Para ver detalles sobre cómo configurar los ajustes y usarlos, consulte la página de cada función.

Para asignar funciones utilizadas con frecuencia a botones (Ajuste t. pers./dial, Ajuste t. pers./dial y Aj. Tecla person.)

Puede cambiar las funciones de los botones, incluidos los botones personalizados (C1 - C4) según sus preferencias. Se recomienda asignar funciones utilizadas con frecuencia a los botones fácilmente operables para que pueda invocar las funciones asignadas simplemente pulsando el botón correspondiente.

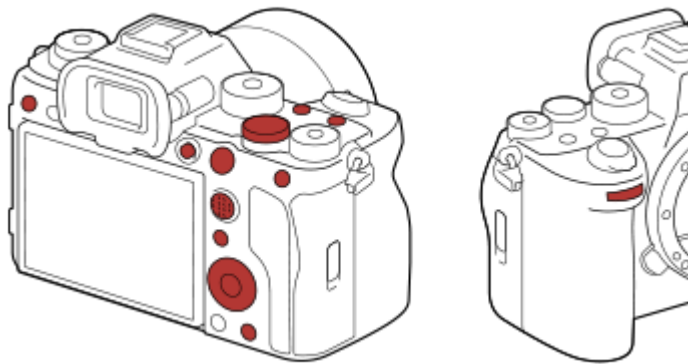

Para registrar funciones utilizadas con frecuencia en el botón Fn (menú Función)

Si registra funciones utilizadas con frecuencia en el menú Función del modo de toma de imagen o del modo de reproducción, puede visualizar las funciones registradas en la pantalla simplemente pulsando el botón Fn (Función). En la pantalla del menú Función, puede invocar la función que desee utilizar seleccionando los iconos.

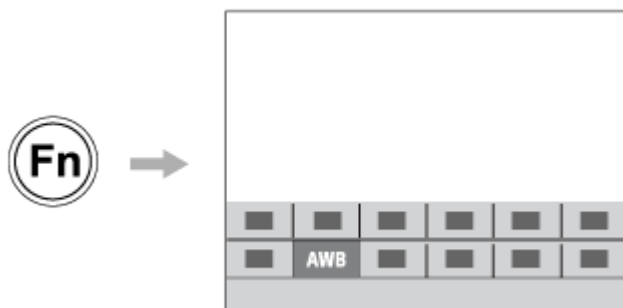

Para combinar funciones utilizadas con frecuencia en la pantalla del menú (Mi Menú)

Si combina los elementos utilizados con frecuencia de menús tales como el de toma y el de red de la pantalla "Mi Menú", puede acceder rápidamente a los elementos de menú deseados.



Para asignar diferentes funciones al dial y cambiar la función del dial (Ajustes de Mi dial)

Puede asignar las funciones deseadas al dial frontal/trasero y a la rueda de control, y registrar en la cámara hasta tres combinaciones de ajustes como ajustes de “Mi dial 1 - 3”.



Ejemplo: pantalla [Ajustes de Mi dial] para modelos con dial de control

Para cambiar los ajustes de toma de imagen rápidamente de acuerdo con la escena (Mem. ajustes cám)

Puede registrar los ajustes de toma de imagen apropiados* para escenas en la cámara o en una tarjeta de memoria, e invocar los ajustes fácilmente utilizando el dial de modo, etc.

* No se pueden registrar ajustes de tecla personalizados.

Para cambiar los ajustes de toma de imagen temporalmente mientras se pulsa un botón (Reg ajuste toma pers)

Puede registrar ajustes de toma de imagen a botones de antemano e invocarlos temporalmente mientras pulsa el botón. El ajuste puede cambiar instantáneamente, y el ajuste original se restablece cuando se suelta el botón. Esto es útil cuando se toman escenas donde las condiciones cambian fácilmente.

Para guardar los ajustes de la cámara personalizados en una tarjeta de memoria (Guard./carg. ajustes)

Puede guardar los ajustes de la cámara* en una tarjeta de memoria utilizando [Guard./carg. ajustes]. Esta función resulta útil cuando se quiere hacer una copia de seguridad de los ajustes, o para importar los ajustes a otra cámara del mismo modelo, etc.

* Algunos ajustes no se pueden guardar en una tarjeta de memoria.

Tema relacionado

- [Asignación de funciones utilizadas con frecuencia a botones y diales \(Ajuste t. pers./dial\)](#)
- [Botón Fn \(función\)](#)
- [Añadir elemento](#)
- [Cambio de la función del dial temporalmente \(Ajustes de Mi dial\)](#)
- [Mem. ajustes cám](#)
- [Registro de ajustes de toma a una tecla personalizada \(Reg ajuste toma pers\)](#)
- [Guard./carg. ajustes](#)

Asignación de funciones utilizadas con frecuencia a botones y diales (Ajuste t. pers./dial)



Puede utilizar la función de tecla personalizada para asignar las funciones que utilice con más frecuencia a botones y diales fáciles de usar. Esto le permite saltarse el proceso de selección de elementos en MENU, con lo que puede invocar las funciones más rápidamente.

Puede asignar funciones a las teclas personalizadas por separado para el modo de toma de imagen fija, modo de toma de película y modo de reproducción.

- Las funciones asignables varían dependiendo de los botones o diales.

Puede asignar funciones a los botones y diales siguientes.

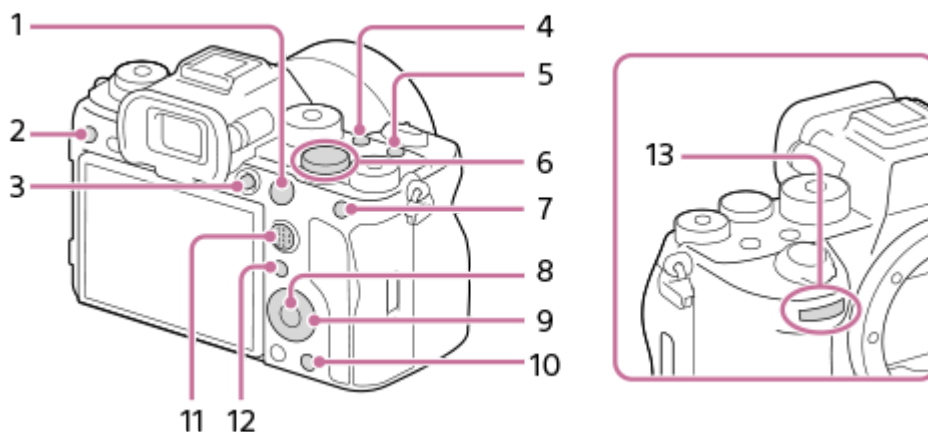



1. Botón AF-ON
2. Botón personaliz. 3
3. Botón MOVIE
4. Botón personaliz. 2
5. Botón personaliz. 1
6. Dial trasero
7. Botón AEL
8. Func. botón central
9. Rueda de control/Func. botón izquierd./Func. botón derecho/Botón abajo
10. Botón personaliz. 4
11. Bot. centr. multisel.
12. Botón Fn/
13. Dial frontal

A continuación se muestra el procedimiento para asignar la función [AF en los ojos] al botón AEL.

1 MENU → (Ajustes) → [Personal. operac.] → [Ajuste t. pers./dial].

- Si quiere asignar una función para invocar durante la toma de películas, seleccione [Ajuste t. pers./dial]. Si quiere asignar una función para invocar durante la reproducción de imágenes, seleccione [Aj. Tecla

person.].

- También puede seleccionar [ Ajuste t. pers./dial] y [ Ajuste t. pers./dial] desde MENU →  (Ajustes) → [Personalizar dial].

2 Vaya a la pantalla [1 trasero] utilizando el lado superior/interior de la rueda de control. Luego seleccione [Botón AEL] y pulse el centro de la rueda de control.

3 Seleccione [AF en los ojos] con el lado superior/inferior/izquierdo/derecho de la rueda de control, y después pulse el centro.

- Si pulsa el botón AEL en el modo de toma de imagen fija y se detectan ojos, [AF en los ojos] se activará y la cámara enfocará los ojos. Tome imágenes mientras mantiene pulsado el botón AEL.

Para utilizar diferentes funciones para diales/rueda en función del modo de toma de imagen

Si añade una marca de verificación a [Separe el modo M y los otros modos.] cuando asigne funciones a los diales o la rueda, puede asignar funciones diferentes para [Exposic. manual] y los otros modos de exposición ([Auto. inteligente]/[Programa auto.]/[Priorid. abertura]/[Pr. tiempo expo.]).

Si añade una marca de verificación a [Separe el Exp. flexible y Auto. inteligente.] cuando asigne funciones con [ Ajuste t. pers./dial], puede asignar funciones diferentes para [M. Exposición fl.] y [Auto. inteligente].

Sugerencia

- Pulsando un botón al que puede asignarse una función en la pantalla de ajuste de tecla personalizada, puede ir a la pantalla de ajustes del botón pulsado (excepto para algunos botones).
- También puede asignar funciones de toma de imagen al botón de retención del enfoque del objetivo. Sin embargo, algunos objetivos no tienen botón de retención del enfoque.

Tema relacionado

- [Cambio de la función del dial temporalmente \(Ajustes de Mi dial\)](#)

TP1001365246

Cámara Digital de Lentes Intercambiables
ILCE-1 α1 Ver.2 o posterior

Cambio de la función del dial temporalmente (Ajustes de Mi dial)



Puede asignar las funciones deseadas al dial frontal, al dial trasero y a la rueda de control, y registrar hasta tres combinaciones de ajustes como ajustes de “Mi dial”. Puede invocar o cambiar rápidamente ajustes de “Mi dial” registrados pulsando la tecla personalizada que haya asignado de antemano.

Registro de funciones en “Mi dial”

Registre las funciones que quiera asignar al dial frontal, al dial trasero y a la rueda de control como [Mi dial 1] hasta [Mi dial 3].

1. MENU → (Ajustes) → [Personalizar dial] → [Ajustes de Mi dial].
2. Seleccione un dial o rueda para (Mi dial 1) y pulse el centro de la rueda de control.
3. Seleccione la función que desee asignar utilizando el lado superior/inferior/izquierdo/derecho de la rueda de control y, a continuación, pulse el centro de la rueda de control.
 - Seleccione “--” (No ajustado) para un dial o rueda al que no quiera asignar ninguna función.
4. Después de seleccionar funciones para todos los diales y la rueda en (Mi dial 1) repitiendo los pasos 2 y 3, seleccione [Aceptar].
Se registrarán los ajustes para (Mi dial 1).
 - Si quiere registrar (Mi dial 2) y (Mi dial 3) también, siga el mismo procedimiento descrito anteriormente.

Asignación de una tecla para invocar “Mi dial”

Asigne una tecla personalizada para invocar los ajustes de “Mi dial” registrados.

1. MENU → (Ajustes) → [Personal. operac.] → [Ajuste t. pers./dial] o [Ajuste t. pers./dial] → Seleccione la tecla que desee utilizar para invocar “Mi dial”.
2. Seleccione el número del ajuste de “Mi dial” que quiera invocar o el patrón de cambio de “Mi dial”.

Detalles de los elementos de menú

Mi dial 1 dur. retener /Mi dial 2 dur. retener/Mi dial 3 dur. retener:

Mientras se mantenga pulsada la tecla, las funciones que ha registrado en [Ajustes de Mi dial] están asignadas al dial o la rueda.

Mi dial 1→2→3:

Cada vez que pulse la tecla, la función cambia en el orden siguiente: “función normal → función de Mi dial 1 → función de Mi dial 2 → función de Mi dial 3 → función normal”.





Alternar Mi dial 1 /Alternar Mi dial 2/Alternar Mi dial 3:

La función registrada utilizando [Ajustes de Mi dial] se mantendrá incluso si no mantiene pulsada la tecla. Pulse la tecla otra vez para volver a la función normal.

Toma de imágenes mientras se cambia “Mi dial”

Durante la toma, puede invocar “Mi dial” por medio de la tecla personalizada y tomar imágenes mientras cambia el ajuste de la toma girando el dial frontal, el dial trasero y la rueda de control.

En el ejemplo siguiente, las funciones que se enumeran a continuación están registradas en “Mi dial” y [Mi dial 1→2→3] está asignado al botón C1 (personalizado 1).

Parte de operación	Mi dial 1	Mi dial 2	Mi dial 3
Rueda de control	 ISO	 Balance blanco	No ajustado
Dial frontal	Abertura	 Aspecto creativo	Mov. cuadro AF ↔ :E
Dial trasero	Velocidad obturador	 Compensar exp.	Mov. cuadro AF ↑↓ :E

1. Pulse el botón C1 (personalizado 1).

Las funciones registradas en [Mi dial 1] se asignarán a la rueda de control, al dial frontal y al dial trasero.



- Los iconos de las funciones registradas en [Mi dial 1] se visualizan en la parte inferior de la pantalla.



2. Gire la rueda de control para ajustar el valor ISO, gire el dial frontal para ajustar el valor de abertura y gire el dial trasero para ajustar el tiempo de exposición.

3. Pulse el botón C1 otra vez.

Las funciones registradas en [Mi dial 2] se asignarán a la rueda de control, al dial frontal y al dial trasero.

4. Gire la rueda de control para ajustar [ Balance blanco], gire el dial frontal para ajustar [ Aspecto creativo] y gire el dial trasero para ajustar [ Compensar exp.].

5. Pulse el botón C1 otra vez y cambie los valores de ajuste de las funciones registradas en [Mi dial 3].

Nota

- Los ajustes de “Mi dial” en que cada dial o rueda está ajustado en [No ajustado] no se invocan cuando se pulsa la tecla personalizada. También se omiten en [Mi dial 1→2→3].
- Aunque se haya bloqueado un dial o rueda mediante la función [Bloq. part. funcional.], se desbloqueará temporalmente cuando se invoque “Mi dial”.

Tema relacionado

- [Asignación de funciones utilizadas con frecuencia a botones y diales \(Ajuste t. pers./dial\)](#)

TP1001366077

Cámara Digital de Lentes Intercambiables
ILCE-1 α1 Ver.2 o posterior

Mem. ajustes cám



Le permite registrar en el producto hasta 3 modos o ajustes del producto utilizados con frecuencia y hasta 4 (M1 al M4) en la tarjeta de memoria. Puede invocar los ajustes utilizando simplemente el dial de modo.

- 1 Ponga el producto en el ajuste que quiera registrar.
- 2 MENU → / (Toma) → [Modo de toma] → [**MR** Mem. ajustes cám] → número deseado.
- 3 Pulse el centro de la rueda de control para confirmar.

Elementos que se pueden registrar

- Puede registrar varias funciones para la toma de imagen. Los elementos que se pueden registrar actualmente se visualizan en el menú de la cámara.
- Abertura (número F)
- Tiempo de exposición

Para cambiar los ajustes registrados

Cambie el ajuste al ajuste deseado y vuelva a registrar el ajuste al mismo número de modo.

Nota

- M1 al M4 se pueden seleccionar solamente cuando hay una tarjeta de memoria insertada en el producto.
- Cuando registre los ajustes en una tarjeta de memoria, solamente se podrá utilizar una tarjeta de memoria que ha sido seleccionada utilizando [**MR** Sel. el soporte].
- El cambio de programa no se puede registrar.
- Para algunas funciones, la posición del dial y el ajuste utilizado actualmente para la toma podrán no coincidir. Si ocurre esto, tome imágenes consultando la información visualizada en el monitor.

Tema relacionado

- [Recup. ajust. cám.](#)
- [Sel. el soporte](#)

TP1001328849



Cámara Digital de Lentes Intercambiables
ILCE-1 α1 Ver.2 o posterior

Recup. ajust. cám.





Le permite tomar una imagen después de invocar los ajustes de toma preferidos registrados con [**MR** Mem. ajustes cám].

1 Ajuste el dial de modo a 1, 2, o 3 (**MR** Recup. ajust. cám.).

- Para recuperar ajustes registrados en la tarjeta de memoria, seleccione el número deseado en MENU →  /  (Toma) → [Modo de toma] → [**MR** Recup. ajust. cám.].

Sugerencia

- Si invoca ajustes registrados en la tarjeta de memoria, los ajustes se invocarán de la tarjeta de memoria insertada en la ranura para tarjeta especificada en [**MR** Sel. el soporte]. Puede confirmar la ranura de tarjeta de memoria seleccionando MENU →  /  (Toma) → [Modo de toma] → [**MR** Sel. el soporte].
- Los ajustes registrados en una tarjeta de memoria utilizando otra cámara del mismo nombre de modelo se pueden invocar con esta cámara.

Nota

- Si ajusta [**MR** Recup. ajust. cám.] después de haber completado los ajustes de toma de imagen, se dará prioridad a los ajustes registrados y los ajustes originales podrán quedar invalidados. Compruebe los indicadores en la pantalla antes de tomar la imagen.
- Si la ranura en la que se graban las imágenes está ajustada para cambiar, los ajustes de la toma no se aplicarán hasta que finalice la escritura en la tarjeta de memoria, aunque el dial de modo esté ajustado en 1/2/3.

Tema relacionado

- [Mem. ajustes cám](#)

TP1001329088

Cámara Digital de Lentes Intercambiables
ILCE-1 α1 Ver.2 o posterior

Sel. el soporte



Selecciona la ranura de tarjeta de memoria desde la que se invocan los ajustes o en la que se registran los ajustes para M1 hasta M4.

① **MENU** →  /  (**Toma**) → [**Modo de toma**] → [**MR** Sel. el soporte] → ranura deseada.

Detalles de los elementos de menú

Ranura 1:

Selecciona la ranura 1.

Ranura 2:

Selecciona la ranura 2.

TP1001365245

Registro de ajustes de toma a una tecla personalizada (Reg ajuste toma pers)



Puede registrar ajustes de la toma (tales como exposición, enfoque, modo de manejo, etc.) a una tecla personalizada de antemano, e invocarlos temporalmente manteniendo pulsada dicha tecla. Simplemente pulse la tecla personalizada para cambiar los ajustes rápidamente y suelte la tecla para regresar a los ajustes originales. Esta función resulta útil cuando se graban escenas de gran actividad, como en los deportes.

- 1** MENU →  (Toma) → [Modo de toma] → [Reg ajuste toma pers] → Seleccione un número de registro de [Recup person reten1] a [Recup person reten3].

Aparecerá la pantalla de ajuste para el número seleccionado.
- 2** Usando los lados superior/inferior/izquierdo/derecho de la rueda de control, seleccione las casillas de verificación correspondientes a las funciones que desee invocar con uno de los números de registro y pulse el centro para marcar cada casilla.

Aparecerá una marca ✓ (de verificación) en las casillas de las funciones.



 - Para cancelar una selección, pulse el centro otra vez.
- 3** Seleccione la función que desea ajustar usando el lado superior/inferior/izquierdo/derecho de la rueda de control, y pulse el centro para ajustar la función al valor deseado.

 - Seleccione [Importar el ajuste actual] para registrar los ajustes actuales de la cámara al número de registro que ha elegido.
- 4** Seleccione [Registrar].

Elementos que se pueden registrar

- Puede registrar varias funciones para la toma de imagen. Los elementos que se pueden registrar actualmente se visualizan en el menú de la cámara.
- Exposición
- Ajuste del enfoque
- Modo de manejo (distinto del autodesparador)

Para invocar ajustes registrados

1. MENU →  (Ajustes) → [Personal. operac.] → [ Ajuste t. pers./dial] → Seleccione la tecla deseada y luego seleccione uno de los números de registro desde [Recup person reten1] hasta [Recup person reten3].
2. En la pantalla de toma, pulse el botón disparador mientras mantiene pulsada la tecla a la que ha asignado uno de los números de registro.
Los ajustes registrados se activan mientras se mantiene pulsada la tecla personalizada.

Sugerencia

- Puede cambiar los ajustes para [Reg ajuste toma pers] después de asignar uno de los números de registro a la tecla personalizada con [ Ajuste t. pers./dial].

Nota

- Los números de registro del [Recup person reten1] al [Recup person reten3] están disponibles solamente cuando el modo de toma está ajustado a P/A/S/M.
- Dependiendo del objetivo colocado y del estado de la cámara cuando se ejecuta la invocación del ajuste registrado, los ajustes registrados pueden no tener efecto.

Tema relacionado

- [Asignación de funciones utilizadas con frecuencia a botones y diales \(Ajuste t. pers./dial\)](#)

TP1001363800

5-060-285-41(1) Copyright 2024 Sony Corporation

Cámara Digital de Lentes Intercambiables
ILCE-1 α1 Ver.2 o posterior

Ajustes menú Fn (imagen fija/película)



El menú Función es un menú de 12 funciones que se visualiza en la parte inferior de la pantalla cuando se pulsa el botón Fn (Función).

En los menús Función, puede registrar 12 funciones para toma de imagen fija y para toma de películas respectivamente.

A continuación se explica el procedimiento para cambiar [Aspecto creativo] en el menú de funciones de imagen fija a [Vis. lín. cuadrícul.].

- Para cambiar el menú de funciones de película, seleccione un elemento de este menú de funciones de película en el paso 2.

- 1 MENU → (Ajustes) → [Personal. operac.] → seleccione [Ajustes menú Fn].
- 2 Seleccione (Aspecto creativo) entre los 12 elementos del menú de funciones de imagen fija utilizando el lado superior/inferior/izquierdo/derecho de la rueda de control y, a continuación, pulse en el centro.
- 3 Vaya a la pantalla que muestra [Vis. lín. cuadrícul.] con el lado superior/inferior/izquierdo/derecho de la rueda de control. Luego seleccione [Vis. lín. cuadrícul.] y pulse el centro de la rueda de control.
 - (Vis. lín. cuadrícul.) se mostrará en la ubicación anterior de (Aspecto creativo) en el menú Función.

Sugerencia

- Cuando [Operación táctil] está ajustado en [Activar] y [Pantalla de toma] en [Pantalla de toma], bajo [Ajust. pantalla táctil], está ajustado en [Activar], también puede abrir [Ajustes menú Fn] manteniendo pulsado el icono en el menú de funciones.

Tema relacionado

- [Botón Fn \(función\)](#)

TP1001367568





Cámara Digital de Lentes Intercambiables
ILCE-1 α1 Ver.2 o posterior

Ajustes menú Fn (reproducción)



Establece el menú de funciones para el modo de reproducción. El menú Función es un menú de 12 funciones que se visualiza en la parte inferior de la pantalla cuando se pulsa la tecla a la que se haya asignado [▶ Menú Función].

A continuación se explica el procedimiento para cambiar [Enviar a smartphone] a [Toma fotográfica].

- 1 MENU →  (Ajustes) → [Personal. operac.] → [▶ Ajustes menú Fn].
- 2 Seleccione  (Enviar a smartphone) entre los 12 elementos del menú de funciones utilizando el lado superior/inferior/izquierdo/derecho de la rueda de control y, a continuación, pulse en el centro.
- 3 Vaya a la pantalla que muestra [Toma fotográfica] con el lado superior/inferior/izquierdo/derecho de la rueda de control. Luego seleccione [Toma fotográfica] y pulse el centro de la rueda de control.
 -  (Toma fotográfica) se mostrará en la ubicación anterior de  (Enviar a smartphone) en el menú Función.

Sugerencia

- Asigne [▶ Menú Función] a la tecla deseada utilizando [▶ Aj. Tecla person.] de antemano.
- Cuando [Operación táctil] está ajustado en [Activar] y [Pantalla reproduc.] en [Ajust. pantalla táctil] está ajustado en [Activar], también puede abrir [▶ Ajustes menú Fn] manteniendo pulsado el icono en el menú de funciones.

TP1001547839

Cámara Digital de Lentes Intercambiables
ILCE-1 α1 Ver.2 o posterior

Añadir elemento



Puede registrar los elementos de menú deseados en ☆ (Mi Menú) en MENU.

- 1 MENU → ☆ (Mi Menú) → [Ajuste Mi Menú] → [Añadir elemento].
- 2 Seleccione un elemento que desee agregar a ☆ (Mi Menú) usando los lados superior/inferior/izquierdo/derecho de la rueda de control.
- 3 Seleccione un destino usando el lado superior/inferior/izquierdo/derecho de la rueda de control.

Para añadir elementos de menú desde la pantalla de menú

Puede agregar el elemento de menú seleccionado actualmente en la pantalla de menú a ☆ (Mi Menú).

1. Pulse el botón  (Borrar) mientras el cursor esté sobre el elemento de menú que desee añadir a ☆ (Mi Menú). Aparecerá el menú contextual.
 - Cuando [Operación táctil] está ajustado en [Activar], puede visualizar el menú contextual manteniendo pulsado el elemento de menú.
2. Seleccione [Añadir a Mi Menú].
3. Seleccione un destino usando el lado superior/inferior/izquierdo/derecho de la rueda de control.

Sugerencia

- Puede agregar hasta 42 elementos a ☆ (Mi Menú).

Nota

- Los siguientes elementos no pueden agregarse a ☆ (Mi Menú).
 - Cualquier elemento ubicado en MENU →  (Reproduc.)

Tema relacionado

- [Ordenar elemento](#)
- [Borrar un elemento](#)
- [Botón MENU](#)

Cámara Digital de Lentes Intercambiables
ILCE-1 α1 Ver.2 o posterior

Ordenar elemento



Puede reordenar los elementos de menú agregados a ☆ (Mi Menú) en MENU.

- 1 MENU → ☆ (Mi Menú) → [Ajuste Mi Menú] → [Ordenar elemento].
 - 2 Seleccione un elemento que desee mover usando los lados superior/inferior/izquierdo/derecho de la rueda de control.
 - 3 Seleccione un destino usando el lado superior/inferior/izquierdo/derecho de la rueda de control.
-

Tema relacionado

- [Añadir elemento](#)

TP1001363823

Cámara Digital de Lentes Intercambiables
ILCE-1 α1 Ver.2 o posterior

Borrar un elemento



Puede eliminar los elementos de menú agregados a ☆ (Mi Menú) de MENU.

- 1 MENU → ☆ (Mi Menú) → [Ajuste Mi Menú] → [Borrar un elemento].
- 2 Seleccione un elemento que desee eliminar con los lados superior/inferior/izquierdo/derecho de la rueda de control, y después pulse el centro para eliminar el elemento seleccionado.

Sugerencia

- Para eliminar todos los elementos de una página, seleccione MENU → ☆ (Mi Menú) → [Ajuste Mi Menú] → [Borrar una página].
- Puede eliminar todos los elementos agregados a ☆ (Mi Menú) seleccionando MENU → ☆ (Mi Menú) → [Ajuste Mi Menú] → [Borrar todo].

Tema relacionado

- [Borrar una página](#)
- [Borrar todo](#)
- [Añadir elemento](#)

TP1001363824

Cámara Digital de Lentes Intercambiables
ILCE-1 α1 Ver.2 o posterior

Borrar una página



Puede borrar todos los elementos de menú agregados a una página en ☆ (Mi Menú) en MENU.

- 1 **MENU** → ☆ (Mi Menú) → [Ajuste Mi Menú] → [Borrar una página].
- 2 **Seleccione una página que desee eliminar con los lados superior/inferior de la rueda de control y, luego, pulse el centro de la rueda de control para eliminar los elementos.**

Tema relacionado

- [Borrar todo](#)
- [Añadir elemento](#)

TP1001363820

Cámara Digital de Lentes Intercambiables
ILCE-1 α1 Ver.2 o posterior

Borrar todo



Puede eliminar todos los elementos de menú agregados a ☆ (Mi Menú) en MENU.

1 MENU → ☆ (Mi Menú) → [Ajuste Mi Menú] → [Borrar todo].

2 Seleccione [Aceptar].

Tema relacionado

- [Borrar una página](#)
- [Añadir elemento](#)

TP1001363816

Cámara Digital de Lentes Intercambiables
ILCE-1 α1 Ver.2 o posterior

Mostrar de Mi Menú



Puede ajustar Mi menú para que aparezca primero cuando pulse el botón MENU.

① MENU → ☆ (Mi Menú) → [Ajuste Mi Menú] → [Mostrar de Mi Menú] → ajuste deseado.

Detalles de los elementos de menú

Activar:

Cuando pulse el botón MENU, aparecerá primero Mi menú.

Desactivar:

Cuando pulse el botón MENU, aparecerá el menú visualizado más recientemente.

Tema relacionado

- [Añadir elemento](#)
- [Botón MENU](#)

TP1001367127

Cámara Digital de Lentes Intercambiables
ILCE-1 α1 Ver.2 o posterior

Ajust dif imgs fij/víd



Para cada elemento de toma de imagen fija y grabación de películas, puede seleccionar si quiere o no utilizar un ajuste común o ajustes separados.

1 MENU →  (Ajustes) → [Personal. operac.] → Seleccione [Ajust dif imgs fij/víd].

Aparecerá la pantalla de guía de manejo. Seleccione [Aceptar] para visualizar la pantalla de ajustes.

2 **Añada marcas de verificación a los elementos que desee ajustar por separado para toma de imagen fija y grabación de película, y después seleccione [Aceptar].**

- Puede ajustar los elementos siguientes por separado para toma de imagen fija y grabación de película.
 - Abertura
 - Velocidad obturador
 - ISO
 - Compensar exp.
 - Modo medición
 - Balance blanco
 - Perfil de imagen

Sugerencia

- Cuando cambie de un ajuste común a los ajustes separados con [Ajust dif imgs fij/víd], los ajustes actuales se aplicarán a la toma de imagen fija y a la grabación de película. Sin embargo, el ajuste de balance blanco personalizado solamente se aplica a la toma de imagen fija.
- Cuando cambie de ajustes separados a un ajuste común con [Ajust dif imgs fij/víd], los valores de ajuste de los elementos volverán a sus valores iniciales. Excepcionalmente, los valores de ajuste para toma de imagen fija se aplican a los ajustes de valor de apertura, velocidad de obturación y balance blanco personalizado.

Nota

- Aunque añada una marca de verificación a [Compensar exp.], el valor de compensación de la exposición cambiará simultáneamente para toma de imagen fija y para grabación de película cuando cambie el valor de compensación de exposición con el dial de compensación de exposición.

TP1001367607

Cámara Digital de Lentes Intercambiables
ILCE-1 α1 Ver.2 o posterior

Rotación de Av/Tv



Ajusta la dirección de giro del dial frontal, del dial trasero o de la rueda de control al cambiar el valor de apertura o el tiempo de exposición.

1 MENU →  (Ajustes) → [Personalizar dial] → [Rotación de Av/Tv] → ajuste deseado.

Detalles de los elementos de menú

Normal:

No cambie la dirección de giro del dial frontal, el dial trasero o la rueda de control.

Invertida:

Invierte la dirección de giro del dial frontal, el dial trasero o la rueda de control.

TP1001365243

Cámara Digital de Lentes Intercambiables
ILCE-1 α1 Ver.2 o posterior

Anillo func.(objetiv.)



Establece la función a asignar al anillo de funciones del objetivo (disponible solamente con objetivos equipados con un anillo de funciones).

Para ver detalles, consulte el manual de instrucciones suministrado con la lente.

1 MENU →  (Ajustes) → [Personalizar dial] → [Anillo func.(objetiv.)] → ajuste deseado.

Detalles de los elementos de menú

Enfoque eléctric.:

La posición de enfoque se desplaza hacia el infinito cuando se gira el anillo de funciones hacia la derecha. La posición de enfoque se desplaza hacia el primer plano cuando se gira el anillo de funciones hacia la izquierda.

APS-C S35 /full frame:

El ángulo de visión alterna entre el fotograma completo y APS-C/Super 35 mm cuando se gira el anillo de funciones.

- El ángulo de visión cambia con independencia de la dirección en la que se gira el anillo de funciones.

Enfoque predet.:

Registra la posición de enfoque y la posición del zoom moviendo y manteniendo pulsado el anillo de funciones del objetivo en la pantalla de toma de imagen, y las invoca deslizando brevemente el anillo de funciones del objetivo.

- Puede registrar o recuperar las posiciones independientemente de la dirección en la que gire el anillo de funciones.

Tema relacionado

- [APS-C S35 \(Super 35mm\) Toma \(imagen fija/película\)](#)

TP1001366102

Cámara Digital de Lentes Intercambiables
ILCE-1 α1 Ver.2 o posterior

Bloq. part. funcional.



Puede ajustar si el multiselector, los diales y la rueda pueden bloquearse pulsando y manteniendo pulsado el botón Fn (Función).

1 MENU →  (Ajustes) → [Personalizar dial] → [Bloq. part. funcional.] → ajuste deseado.

- Para bloquear las partes en funcionamiento, mantenga pulsado el botón Fn (función) hasta que aparezca el mensaje "Bloqueado." en el monitor.

Detalles de los elementos de menú

Desactivar:

No bloquea el multiselector, el dial frontal, el dial trasero o la rueda de control aunque mantenga pulsado el botón Fn (Función).

Solo multiselect.:

Bloquea el multiselector.

Dial + rueda:

Bloquea el dial frontal, el dial trasero y la rueda de control.

Todo:

Bloquea el multiselector, el dial frontal, el dial trasero y la rueda de control.

Sugerencia

- Puede efectuar el desbloqueo manteniendo pulsado el botón Fn (Función) otra vez.
- Puede bloquear todos los botones, diales y ruedas, excepto el botón disparador, manteniendo pulsados al mismo tiempo el botón MENU y el botón Fn (Función) durante 5 segundos. Mantenga pulsados el botón MENU y el botón Fn simultáneamente durante 5 segundos otra vez para liberar el bloqueo.

Nota

- Si se ajusta [Registro área AF] a [Activar], [Bloq. part. funcional.] quedará fijado en [Desactivar].

Tema relacionado

- [Registro del área de enfoque actual \(Registro área AF\)](#)

TP1001363825

Cámara Digital de Lentes Intercambiables
ILCE-1 α1 Ver.2 o posterior

REC bot. disparad. (película)



Puede empezar o parar de grabar películas pulsando el botón disparador, que es más grande y más fácil de pulsar que el botón MOVIE (Película).

1 MENU →  (Ajustes) → [Personal. operac.] → [ REC bot. disparad.] → ajuste deseado.

Detalles de los elementos de menú

Activar:

Permite la grabación de películas con el botón disparador cuando el modo de toma está ajustado a [Vídeo] o [Cám. lenta + ráp].

Desactivar:

Inhabilita la grabación de películas con el botón disparador.

Sugerencia

- Cuando [ REC bot. disparad.] está ajustado a [Activar], puede usar el botón disparador para iniciar o detener la grabación de películas en un dispositivo de grabación/reproducción externo usando [Control de REC].

Nota

- Cuando [ REC bot. disparad.] está ajustado a [Activar], no se puede enfocar pulsando el botón disparador hasta la mitad durante la grabación de películas.

Tema relacionado

- [Toma de películas](#)

TP1001363832

Cámara Digital de Lentes Intercambiables
ILCE-1 α1 Ver.2 o posterior

Sel. visor/monitor



Ajusta el método para cambiar la visualización entre el visor y el monitor.

① MENU →  (Ajustes) → [Visor/monitor] → [Sel. visor/monitor] → ajuste deseado.

Detalles de los elementos de menú

Automático: 1:

Cuando se mira a través del visor, la visualización cambia al visor automáticamente.

El sensor de ojo se desactivará y la visualización no cambiará al visor dependiendo de si el monitor está abierto o cerrado y del ángulo del monitor.

Automático: 2:

Cuando se mira a través del visor, la visualización cambia al visor automáticamente.

El sensor de ojo está siempre activado y la visualización cambia al visor independientemente de si el monitor está abierto o cerrado y del ángulo del monitor.



Visor(manual):

El monitor se apaga y la imagen se visualiza solamente en el visor.

Monitor (man.):

El visor se apaga y la imagen se visualiza siempre en el monitor.

Sugerencia

- Puede asignar la función [Sel. visor/monitor] a su tecla preferida.
[ Ajuste t. pers./dial], [ Ajuste t. pers./dial] o [ Aj. Tecla person.] → ajuste [Selec. visor/monitor] a la tecla que prefiera.
- Si quiere conservar la visualización del visor o del monitor, ajuste [Sel. visor/monitor] a [Visor(manual)] o [Monitor (man.)] de antemano.
Puede mantener apagado el monitor cuando aparta los ojos del visor durante la grabación ajustando la visualización del monitor a [Monitor desactiv.] mediante el botón DISP. Seleccione [Aj. DISP (vis. pant.)] → [Monitor] y añada una marca de verificación en [Monitor desactiv.] de antemano.

Nota

- Bajo fuentes de luz fuertes, como el sol, es posible que el sensor de ojo no detecte el acercamiento del ojo y que la visualización no cambie al visor aunque [Sel. visor/monitor] esté ajustado en [Automático: 1] o [Automático: 2]. En estos casos, evite que el sensor de ojo se exponga a la fuente de luz.
- Cuando está seleccionado [Automático: 2], es posible que el sensor de ojo se active y que el monitor se apague involuntariamente al cubrir el sensor de ojo con el monitor o con las manos. En este caso, seleccione [Automático: 1] o [Monitor (man.)].

Tema relacionado

- [Asignación de funciones utilizadas con frecuencia a botones y diales \(Ajuste t. pers./dial\)](#)
- [Aj. DISP \(vis. pant.\) \(Monitor/Visor\)](#)

Cámara Digital de Lentes Intercambiables
ILCE-1 α1 Ver.2 o posterior

Aj. DISP (vis. pant.) (Monitor/Visor)



Le permite ajustar los modos de visualización en pantalla que se pueden seleccionar utilizando DISP (Ajuste de visualización) en modo de toma de imagen.

1 MENU →  (Ajustes) → [Personal. operac.] → [Aj. DISP (vis. pant.)] → [Monitor] o [Visor] → ajuste deseado → [Intro].

Los elementos marcados con ✓ (marca de verificación) están disponibles.

Detalles de los elementos de menú

Mostrar toda info. :

Muestra la información de grabación.

Sin información :

No muestra la información de grabación.

Histograma :

Visualiza gráficamente la distribución de luminancia.

Nivel :

Indica si el producto se encuentra nivelado en las direcciones frontal-trasera (A) y horizontal (B). Cuando el producto se encuentra nivelado en alguna de las dos direcciones, el indicador se vuelve verde.

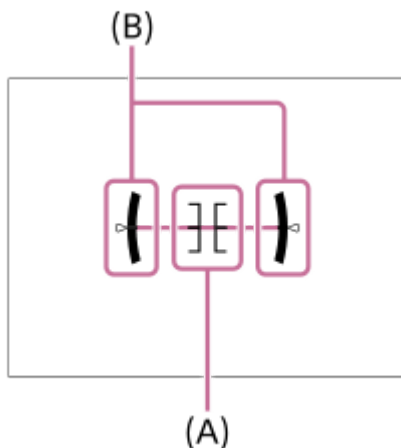

Para el visor*:

En el monitor solamente se visualiza la información de toma, no el motivo. Este es un ajuste de visualización para tomar imágenes con el visor.

Monitor desactiv.*:

Siempre apaga el monitor cuando se toman imágenes. También puede utilizar el monitor durante la reproducción de imágenes o el uso del MENU. Este es un ajuste de visualización para tomar imágenes con el visor.

* Estos modos de pantalla están disponibles solamente en el ajuste para el [Monitor].

Nota

- Si inclina el producto hacia adelante o hacia atrás muchos grados, el error de nivel será grande.

- El producto puede tener un margen de error de casi $\pm 1^\circ$ aun cuando la inclinación sea corregida por el nivel.

Tema relacionado

- [Botón DISP \(ajustes de visualización\)](#)

TP1001360295

5-060-285-41(1) Copyright 2024 Sony Corporation

Cámara Digital de Lentes Intercambiables
ILCE-1 α1 Ver.2 o posterior

Contenido de este capítulo

La tabla de contenido siguiente enumera las características descritas en este capítulo ("Visionado"). Desde cada nombre de elemento, puede saltar a la página que describe las funciones respectivas.

Visionado de imágenes

- Reproducción de imágenes fijas
- Aj. repr. var. soport.
- Aj. visualiz. var. sop.
- Ampliación de la imagen que se está reproduciendo (Aumentar)
- Aum. aumento inic
- Aum. posic. inicial
- Giro automáticamente de imágenes grabadas (Rotación visualizac.)
- Reproducción de películas
- Vol. reprod./monit.
- Monit. sonido 4ch (película)
- Reproducción de imágenes utilizando pase de diapositivas (Diapositivas)
- Repr. cont. interv.
- Veloc. repr. interv

Cambio del modo en que se visualizan las imágenes

- Reproducción de imágenes en la pantalla de índice de imágenes (Índice imágenes)
- Cond. filtro reprod.
- Orden de imágenes
- Mostrar como grupo
- Vis. cuadro enfoq. (reproducción)
- Visual. marc. asp. (imagen fija)
- Visual. img h especif.

Ajuste del método para saltar entre imágenes (Ajuste salto imagen)

Protección de imágenes grabadas (Proteger)

Adición de información a imágenes

- Valoración
- Ajust. val.(tecl. pers)
- Para adjuntar archivos de audio a imágenes (Nota de voz)
- Vol. repr. notas voz
- Giro de una imagen (Rotar)

Recortar

Extracción de imágenes fijas de una película

- Toma fotográfica
- Conm JPEG/HEIF (Toma fotográfica)

Copiado de imágenes de una tarjeta de memoria a otra (Copiar)

Borrado de imágenes

- Borrado de múltiples imágenes seleccionadas (Borrar)
- Borrar puls. 2 vec.
- Confirm.Borrar

Visionado de imágenes en un televisor

- Visionado de imágenes en un televisor utilizando un cable HDMI

TP1001547840

5-060-285-41(1) Copyright 2024 Sony Corporation

Cámara Digital de Lentes Intercambiables
ILCE-1 α1 Ver.2 o posterior

Aj. repr. var. soport.

Ajusta la ranura de la tarjeta de memoria que se va a reproducir cuando hay insertadas tarjetas de memoria en la ranura 1 y en la ranura 2.

1 MENU →  (Reproducc.) → [Objet. de reprod.] → [Aj. repr. var. soport.] → ajuste deseado.

Detalles de los elementos de menú

Ranura 1:

Selecciona la ranura 1.

Ranura 2:

Selecciona la ranura 2.

Sugerencia

- Cuando solamente hay insertada una tarjeta de memoria en la cámara, el objetivo de la reproducción se ajusta automáticamente a la ranura en la que está insertada la tarjeta de memoria.
- Si [Aj. visualiz. var. sop.] está establecido en [Tod. las ranuras], el destino de la reproducción será las tarjetas de memoria de todas las ranuras. Para reproducir solo la tarjeta de memoria de la ranura establecida en [Aj. repr. var. soport.], ajuste [Aj. visualiz. var. sop.] en [Seguir aj. reprod].

Tema relacionado

- [Aj. visualiz. var. sop.](#)

TP1001547841

Cámara Digital de Lentes Intercambiables
ILCE-1 α1 Ver.2 o posterior

Aj. visualiz. var. sop.

Establece si se visualizan imágenes de todas las ranuras de tarjeta de memoria o de la ranura seleccionada en [Aj. repr. var. soport.] cuando hay tarjetas de memoria insertadas en las ranuras 1 y 2.

① MENU →  (Reproducc.) → [Objet. de reprod.] → [Aj. visualiz. var. sop.] → ajuste deseado.

Detalles de los elementos de menú

Tod. las ranuras:

Muestra imágenes de las tarjetas de memoria en todas las ranuras.

Seguir aj. reprod:

Muestra imágenes de la tarjeta de memoria en la ranura seleccionada en [Aj. repr. var. soport.].

Tema relacionado

- [Aj. repr. var. soport.](#)

TP1001547854

Reproducción de imágenes fijas

Reproduce las imágenes grabadas.

1 Seleccione MENU → (Reproduc.) → [Objet. de reprod.] → [Aj. repr. var. soport.] para elegir la ranura de la tarjeta de memoria que quiere reproducir.

- Cuando solamente hay insertada una tarjeta de memoria en la cámara, no es necesario ajustar [Aj. repr. var. soport.].
- Si [Aj. visualiz. var. sop.] está establecido en [Tod. las ranuras], el destino de la reproducción será las tarjetas de memoria de todas las ranuras.

2 Pulse el botón (Reproducir) para cambiar al modo de reproducción.

Puede tocar  (Reproducir) en la pantalla para cambiar al modo de reproducción.





Si los iconos de función táctil no se muestran, deslice el dedo hacia la izquierda o hacia la derecha en el monitor para visualizarlos.

Para más detalles, consulte “[Iconos de función táctil](#)”.

3 Seleccione la imagen con la rueda de control.

- Las imágenes tomadas con la toma continua o la toma a intervalos se visualizan como un grupo. Para reproducir las imágenes del grupo, pulse el centro de la rueda de control.

Sugerencia

- El producto crea un archivo de base de datos de imagen en una tarjeta de memoria para grabar y reproducir imágenes. Una imagen que no esté registrada en el archivo de base de datos de imagen podrá no ser reproducida correctamente. Para reproducir imágenes tomadas utilizando otros dispositivos, registre esas imágenes en el archivo de base de datos de imagen utilizando MENU →  /  (Toma) → [Soporte] → [ Recuper. BD ímág].
- Si reproduce las imágenes justo después de la toma continua, el monitor puede mostrar un icono indicando que los datos se están grabando y el número de imágenes que faltan por grabar. Durante la grabación, algunas funciones no están disponibles.
- Puede pasar a la imagen o grupo anterior/siguiente pulsando el lado izquierdo/derecho de la rueda de control incluso mientras se está reproduciendo una imagen del grupo. En este caso, se mostrará el icono que indica cómo desplazarse a través de un grupo.
- Cuando [ Vis. cuadro enfoq.] está ajustado a [Activar], en el momento de la toma se visualiza el cuadro de enfoque sobre las imágenes reproducidas. El cuadro de enfoque que la cámara utilizó para enfocar durante la toma se visualiza en verde. Aunque se visualicen múltiples cuadros de enfoque durante la toma, durante la reproducción solamente se visualizará el que la cámara ha intentado enfocar.
- Cuando [ Visual. marc. asp.] está ajustado en [Activar], el marcador de aspecto que ha sido visualizado durante la toma también se puede visualizar sobre la imagen reproducida.

Tema relacionado

- [Aj. repr. var. soport.](#)
- [Aj. visualiz. var. sop.](#)
- [Recuper. BD ímág \(imagen fija/película\)](#)

- [Mostrar como grupo](#)
- [Vis. cuadro enfoq. \(reproducción\)](#)
- [Ampliación de la imagen que se está reproduciendo \(Aumentar\)](#)
- [Iconos de función táctil](#)

TP1001328776

5-060-285-41(1) Copyright 2024 Sony Corporation



Cámara Digital de Lentes Intercambiables
ILCE-1 α1 Ver.2 o posterior

Ampliación de la imagen que se está reproduciendo (Aumentar)

Amplía la imagen fija que se está reproduciendo. Utilice esta función para comprobar el enfoque de la imagen, etc.

- 1 Visualice la imagen que quiere ampliar, y después pulse el botón  (Aumentar).**
 - Gire la rueda de control para ajustar la escala de zoom. Girando el dial frontal/trasero, puede cambiar a la imagen anterior o siguiente mientras mantiene la misma escala de zoom.
 - La vista será acercada con zoom en la parte de la imagen donde la cámara enfocó durante la toma. Si la información de ubicación del enfoque no se puede obtener, la cámara acercará con zoom el centro de la imagen.
- 2 Seleccione la porción que quiere ampliar pulsando el lado superior/inferior/derecho/izquierdo de la rueda de control.**
- 3 Pulse el botón MENU, o el centro de la rueda de control para salir del zoom de reproducción.**

Sugerencia

- También puede ampliar una imagen que está siendo reproducida utilizando el MENU.
- Puede cambiar el aumento inicial y la posición inicial de las imágenes ampliadas seleccionando MENU →  (Reproducc.) → [Aumento] → [ Aum. aumento inic] o [ Aum. posic. inicial].
- También puede ampliar una imagen tocando el monitor. Arrastre el monitor para mover la posición ampliada. Ajuste [Operación táctil] en [Activar] y [Pantalla reproduc.], en [Ajust. pantalla táctil], en [Activar] de antemano.

Tema relacionado

- [Aum. aumento inic](#)
- [Aum. posic. inicial](#)
- [Operación táctil](#)
- [Panel táctil](#)

TP1001360408

Cámara Digital de Lentes Intercambiables
ILCE-1 α1 Ver.2 o posterior

Aum. aumento inic

Ajusta la escala de aumento inicial cuando se reproducen imágenes ampliadas.

① MENU →  (Reproducc.) → [Aumento] → [ Aum. aumento inic] → ajuste deseado.

Detalles de los elementos de menú

Aum. estándar:

Visualiza una imagen con el aumento estándar.

Aumento anter.:

Visualiza una imagen con el aumento anterior. El aumento anterior permanece almacenado incluso después de que la pantalla de visualización ampliada se cierre.

Tema relacionado

- [Ampliación de la imagen que se está reproduciendo \(Aumentar\)](#)
- [Aum. posic. inicial](#)

TP1001360298

Cámara Digital de Lentes Intercambiables
ILCE-1 α1 Ver.2 o posterior

Aum. posic. inicial

Ajusta la posición inicial cuando se amplía una imagen en reproducción.

① MENU →  (Reproducc.) → [Aumento] → [ Aum. posic. inicial] → ajuste deseado.

Detalles de los elementos de menú

Posic. enfocada:

Amplía la imagen desde el punto de enfoque durante la toma.

Centro:

Amplía la imagen desde el centro de la pantalla.

Tema relacionado

- [Ampliación de la imagen que se está reproduciendo \(Aumentar\)](#)
- [Aum. aumento inic](#)

TP1001360305

Cámara Digital de Lentes Intercambiables
ILCE-1 α1 Ver.2 o posterior

Giro automáticamente de imágenes grabadas (Rotación visualizac.)

Selecciona la orientación cuando se reproducen imágenes grabadas.

1 MENU →  (Reproducc.) → [Opción reprod.] → [Rotación visualizac.] → ajuste deseado.

Detalles de los elementos de menú

Automático:

Al girarla, la cámara detectará las direcciones verticales y horizontales, y mostrará la imagen que está siendo reproducida de acuerdo con la orientación.

Manual:

Las imágenes tomadas verticalmente se visualizan verticalmente. Si ha ajustado la orientación de imagen utilizando la función [Rotar], la imagen se visualizará en conformidad.

Desactivar:

Las imágenes siempre se visualizan horizontalmente.

Nota

- Las películas tomadas verticalmente se reproducen horizontalmente durante la reproducción de película.

Tema relacionado



- [Giro de una imagen \(Rotar\)](#)

TP1001329084

Cámara Digital de Lentes Intercambiables
ILCE-1 α1 Ver.2 o posterior













Reproducción de películas

Reproduce las películas grabadas.

- 1 **Seleccione la ranura de la tarjeta de memoria que se va a reproducir desde MENU →  (Reproducc.) → [Objet. de reprod.] → [Aj. repr. var. soport.].**
 - Cuando solamente hay insertada una tarjeta de memoria en la cámara, no es necesario ajustar [Aj. repr. var. soport.].
 - Si [Aj. visualiz. var. sop.] está establecido en [Tod. las ranuras], el destino de la reproducción será las tarjetas de memoria de todas las ranuras.
- 2 **Pulse el botón  (reproducir) para cambiar al modo de reproducción.**
- 3 **Seleccione la película que se va a reproducir utilizando la rueda de control y pulse el centro de la rueda de control para comenzar la reproducción.**

Operaciones disponibles durante la reproducción de película

Puede realizar reproducción lenta y ajuste del volumen del sonido, etc., pulsando el lado inferior de la rueda de control.

-  : Reproducción
-  : Pausa
-  : Avance rápido
-  : Rebobinado rápido
-  : Reproducción lenta hacia adelante
-  : Reproducción lenta hacia atrás
-  : Archivo de película siguiente
-  : Archivo de película anterior
-  : Visualiza el fotograma siguiente
-  : Visualiza el fotograma anterior
-  : Toma fotográfica
-  : Ajuste del volumen del sonido
-  : Cierra el panel de operaciones

Sugerencia

- El producto crea un archivo de base de datos de imagen en una tarjeta de memoria para grabar y reproducir imágenes. Una imagen que no esté registrada en el archivo de base de datos de imagen podrá no ser reproducida correctamente. Para reproducir imágenes tomadas utilizando otros dispositivos, registre esas imágenes en el archivo de base de datos de imagen utilizando MENU →  /  (Toma) → [Soporte] →  Recuper. BD ímág].
- Durante la pausa están disponibles la reproducción lenta hacia adelante, la reproducción lenta hacia atrás, la visualización del fotograma siguiente y la visualización del fotograma anterior.
- Es posible que las películas grabadas utilizando otros productos no se puedan reproducir en esta cámara.
- Para películas con Shot Marks, las posiciones de las Shot Marks se visualizan en la barra de reproducción durante la reproducción de la película. Además, el icono de Shot Mark se muestra en la pantalla cuando se reproduce una escena a la que se ha añadido una Shot Mark.
- Puede saltar a las posiciones de las Shot Marks girando el dial trasero mientras está en pausa.

Nota

- Aunque tome la película verticalmente, esta se visualizará horizontalmente en la pantalla o el visor de la cámara.

Tema relacionado

- [Aj. repr. var. soport.](#)
- [Aj. visualiz. var. sop.](#)
- [Recuper. BD imág \(imagen fija/película\)](#)

TP1001360409

5-060-285-41(1) Copyright 2024 Sony Corporation

Cámara Digital de Lentes Intercambiables
ILCE-1 α1 Ver.2 o posterior

Vol. reprod./monit.

Ajusta el volumen del sonido para reproducción de película.

1 MENU →  (Ajustes) → [Opción sonido] → [Vol. reprod./monit.] → ajuste deseado.

Ajuste del volumen durante la reproducción

Pulse el lado inferior de la rueda de control mientras reproduce películas para visualizar el panel de operaciones, después ajuste el volumen. Puede ajustar el volumen mientras escucha el sonido actual.

Nota

- Para cambiar el volumen del sonido de [Nota de voz], utilice MENU →  (Reproducc.) → [Selección/nota] → [Vol. repr. notas voz].

TP1001329043

Cámara Digital de Lentes Intercambiables
ILCE-1 α1 Ver.2 o posterior

Monit. sonido 4ch (película)

Ajusta el audio a supervisar mediante el dispositivo conectado al terminal  (auriculares) de la cámara cuando se graba audio de película en 4 canales o cuando se reproduce una película grabada en 4 canales.

1 MENU →  (Ajustes) → [Opción sonido] → [ Monit. sonido 4ch] → ajuste deseado.

Detalles de los elementos de menú

CH1/CH2:

Emite audio del canal 1 al lado L (izquierdo) y del canal 2 al lado R (derecho).

CH3/CH4:

Emite audio del canal 3 al lado L (izquierdo) y del canal 4 al lado R (derecho).

CH1+3/CH2+4:

Emite el audio mezclado del canal 1 y el canal 3 hacia el lado L (izquierdo), y el audio mezclado del canal 2 y el canal 4 al lado R (derecho).



CH1/CH1:

Emite audio desde el canal 1 hasta el lado L (izquierdo) y el lado R (derecho).

CH2/CH2:

Emite audio desde el canal 2 hasta el lado L (izquierdo) y el lado R (derecho).

Nota

- Los ajustes de [ Monit. sonido 4ch] se habilitan cuando hay colocado un accesorio para grabación de audio de 4 canales en la zapata de interfaz múltiple de la cámara durante la grabación de película.
- La cámara no puede emitir audio en 4 canales al dispositivo conectado al terminal  (auriculares) de la cámara.
- Al emitir audio a través de los altavoces de la cámara, los canales también cambiarán dependiendo del ajuste de [ Monit. sonido 4ch].

Tema relacionado

- [Sonido zapata](#)

TP1001367608

Cámara Digital de Lentes Intercambiables
ILCE-1 α1 Ver.2 o posterior

Reproducción de imágenes utilizando pase de diapositivas (Diapositivas)

Reproduce automáticamente imágenes continuamente.

- 1 MENU →  (Reproduc.) → [Visualización] → [Diapositivas] → ajuste deseado.
- 2 Seleccione [Intro].

Detalles de los elementos de menú

Repetir:

Seleccione [Activar], en el que las imágenes se reproducen en bucle continuo, o [Desactivar], en el que el producto sale del pase de diapositivas cuando todas las imágenes han sido reproducidas una vez.

Intervalo:

Seleccione el intervalo de visualización para imágenes entre [1 seg.], [3 seg.], [5 seg.], [10 seg.] o [30 seg.].

Para abandonar el pase de diapositivas en la mitad de la reproducción

Pulse el botón MENU para abandonar el pase de diapositivas. No se puede hacer una pausa en el pase de diapositivas.

Sugerencia

- Durante la reproducción, puede visualizar la imagen siguiente/anterior pulsando el lado derecho/izquierdo de la rueda de control.



TP1001329086

Cámara Digital de Lentes Intercambiables
ILCE-1 α1 Ver.2 o posterior



Repr. cont. interv.

Reproduce imágenes tomadas mediante la toma a intervalos de forma continuada.

Puede crear películas a partir de imágenes fijas producidas por la toma a intervalos utilizando el software de ordenador Imaging Edge Desktop(Viewer). No podrá crear películas a partir de imágenes fijas en la cámara.

- 1 MENU →  (Reproducc.) → [Visualización] → [Repr. cont.  interv.].
- 2 Seleccione el grupo de imágenes que quiere reproducir y pulse el centro de la rueda de control.

Sugerencia

- En la pantalla de reproducción, inicie la reproducción continua pulsando el botón inferior mientras visualiza una imagen del grupo.
- Puede reanudar la reproducción o hacer una pausa pulsando el botón inferior durante la reproducción.
- Puede cambiar la velocidad de reproducción girando el dial frontal, el dial trasero o la rueda de control durante la reproducción. También puede cambiar la velocidad de reproducción seleccionando MENU →  (Reproducc.) → [Visualización] → [Veloc. repr.  interv.].
- También puede reproducir de forma continua imágenes tomadas con toma continua.

Tema relacionado

- [Func. capt. interv.](#)
- [Veloc. repr. interv](#)
- [Introducción al software de ordenador \(Imaging Edge Desktop/Catalyst\)](#)

TP1001366079

Cámara Digital de Lentes Intercambiables
ILCE-1 α1 Ver.2 o posterior

Veloc. repr. interv

Ajusta la velocidad de reproducción para imágenes fijas durante la [Repr. cont.  interv.].

1 MENU →  (Reproducc.) → [Visualización] → [Veloc. repr.  interv] → ajuste deseado.

Sugerencia

- También puede cambiar la velocidad de reproducción girando el dial frontal, el dial trasero o la rueda de control durante [Repr. cont.  interv.].

Tema relacionado

- [Repr. cont. interv.](#)

TP1001366080

Cámara Digital de Lentes Intercambiables
ILCE-1 α1 Ver.2 o posterior

Reproducción de imágenes en la pantalla de índice de imágenes (Índice imágenes)

Puede visualizar múltiples imágenes al mismo tiempo en modo de reproducción.

- 1 Pulse el botón  (Índice imágenes) mientras la imagen está siendo reproducida.
- 2 Seleccione la imagen pulsando el lado superior/inferior/derecho/izquierdo de la rueda de control o girando la rueda de control.

Para cambiar el número de imágenes que se van a visualizar

MENU →  (Reproducc.) → [Opción reprod.] → [Índice imágenes] → ajuste deseado.

Detalles de los elementos de menú

9 imágenes/25 imágenes

Para volver a la reproducción de una sola imagen

Seleccione la imagen deseada y pulse el centro de la rueda de control.

Para visualizar rápidamente una imagen deseada

Seleccione la barra a la izquierda de la pantalla de índice de imágenes utilizando la rueda de control, después pulse el lado superior/inferior de la rueda de control. Mientras la barra está seleccionada, puede visualizar la pantalla de calendario o la pantalla de selección de carpeta pulsando el centro.

TP1001328780

Cámara Digital de Lentes Intercambiables
ILCE-1 α1 Ver.2 o posterior

Cond. filtro reprod.

Puede limitar las imágenes que se reproducirán usando varias condiciones de filtrado.

1 MENU →  (Reproducc.) → [Objet. de reprod.] → [Cond. filtro reprod.] → Ajuste las condiciones deseadas y después seleccione [Ejecutar el filtro].

Detalles de los elementos de menú

Fecha:

Filtra el objetivo de reproducción por fecha.

Carpeta :

Filtra el objetivo de reproducción por carpeta.

Imgs fijas/vídeos :

Ajusta el objetivo de reproducción a imágenes fijas solamente o a películas solamente. ([Imagen fija]/[Vídeo])

Valoración:

Filtra el objetivo de reproducción por valoración. ([★] - [★★★]/[★OFF])

Proteger:

Filtra el objetivo de reproducción por presencia de protección. ([Sí]/[No])

Shot Mark:

Filtra el objetivo de reproducción por presencia de Shot Marks. ([Sí]/[Sólo Shot Mark1]/[Sólo Shot Mark2]/[No])

Estado transfer. FTP:

Filtra el objetivo de reproducción por estado de transferencia a un servidor FTP. ([No transferidas]/[Imgs transf. fallada]/[Imgs transf. correct.])

Estado transf. smrtph :

Filtra el objetivo de reproducción por estado de transferencia a un smartphone. ([No transferidas]/[Imgs transf. correct.])

Nota de voz :

Filtra el objetivo de reproducción por presencia de una nota de voz. ([Sí]/[No])

Formato archivo :

Filtra el objetivo de reproducción por formato de archivo cuando [Imgs fijas/vídeos] está ajustado en [Imagen fija]. ([RAW]/[JPEG]/[HEIF]/[RAW & JPEG]/[RAW & HEIF]/[RAW/RAW & JPEG]/[RAW/RAW & HEIF]/[Imgs incluy. RAW])

Formato archivo:

Filtra el objetivo de reproducción por formato grabado cuando [Imgs fijas/vídeos] está ajustado en [Vídeo]. ([XAVC HS 8K]/[XAVC HS 4K]/[XAVC S 4K]/[XAVC S HD]/[XAVC S-I 4K]/[XAVC S-I HD])

Sugerencia

- Las líneas blancas de la parte superior e inferior de la pantalla de reproducción indican que el objetivo de la reproducción se está filtrando.
- Cuando use la condición de filtrado [Fecha] o [Carpeta], añada marcas de verificación a las fechas/carpetas para que se establezcan como objetivo de reproducción. También puede especificar el rango utilizando el botón Fn (Función).
- Cuando realice las funciones siguientes mientras se filtra el objetivo de reproducción, la función se aplica solamente a las imágenes filtradas.
 - Borrar
 - Proteger
 - Valoración
 - Copiar
 - Transferencia a un smartphone
 - Transferencia FTP

Nota

- El filtrado del objetivo de reproducción se cancela mediante las operaciones siguientes.
 - Toma de una imagen fija o película
 - Recortar
 - Toma fotográfica
 - Apagado de la cámara
 - Inserción/extracción de una tarjeta de memoria

TP1001547842

5-060-285-41(1) Copyright 2024 Sony Corporation

Cámara Digital de Lentes Intercambiables
ILCE-1 α1 Ver.2 o posterior

Orden de imágenes

Ajusta el orden en el que se visualizan las imágenes en la pantalla de reproducción.

1 MENU →  (Reproducc.) → [Objet. de reprod.] → [Orden de imágenes] → ajuste deseado.

Detalles de los elementos de menú

Orden de fecha:

Muestra las imágenes ordenadas por fecha.

Orden carpeta:

Muestra las imágenes ordenadas por carpeta.

Sugerencia

- Cuando [Orden carpeta] está seleccionado, la carpeta para películas se visualiza en la parte superior.

TP1001599978

Cámara Digital de Lentes Intercambiables
ILCE-1 α1 Ver.2 o posterior

Mostrar como grupo

Ajusta si se muestran o no las imágenes tomadas de forma continua o las imágenes tomadas mediante la toma a intervalos, etc. como un grupo.

1 MENU →  (Reproduc.) → [Opción reprod.] → [Mostrar como grupo] → ajuste deseado.

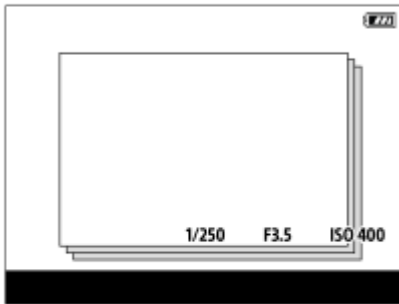

Detalles de los elementos de menú

Activar:

Muestra las imágenes como un grupo.

Para reproducir las imágenes de un grupo, seleccione el grupo y pulse el centro de la rueda de control.

Desactivar:

No muestra las imágenes como un grupo.

Sugerencia

- Las imágenes siguientes se agrupan.
 - Las imágenes tomadas con [Modo manejo] ajustado en [Captura contin.] (Una secuencia de imágenes tomadas de forma continua manteniendo pulsado el botón del disparador durante la toma continua se convierte en un grupo).
 - Imágenes tomadas con [Modo manejo] ajustado en [Autodisp.(Cont)]/[Var.exp.Bal.Bla.]/[Var. exp. DRO] (las múltiples imágenes grabadas en una sola toma se convierten en un grupo).
 - Las imágenes tomadas con [Func. capt. interv.] (Las imágenes tomadas durante una sesión de toma de imágenes a intervalos se convierte en un grupo).
 - Imágenes tomadas con [Toma múlti despl píx] (las múltiples imágenes grabadas en una sola toma se convierten en un grupo).
- En la pantalla de índice de imágenes, el icono  (Mostrar como grupo) se visualiza sobre el grupo.

Nota

- Si elimina el grupo, se eliminarán todas las imágenes del grupo. También se borrarán las notas de voz incluidas en las imágenes del grupo.

Tema relacionado

- [Captura contin.](#)
- [Func. capt. interv.](#)
- [Autodisp.\(Cont\)](#)
- [Var.exp.Bal.Bla.](#)

- Var. exp. DRO
- Toma múlti despl píx

TP1001364653

5-060-285-41(1) Copyright 2024 Sony Corporation

Cámara Digital de Lentes Intercambiables
ILCE-1 α1 Ver.2 o posterior

Vis. cuadro enfoq. (reproducción)

Ajusta si se visualiza o no un cuadro de enfoque alrededor del área donde la cámara enfoca cuando reproduce una imagen fija.

1 MENU →  (Reproduc.) → [Opción reprod.] → [ Vis. cuadro enfoq.] → ajuste deseado.

Detalles de los elementos de menú

Desactivar:

No muestra un cuadro de enfoque durante la reproducción.

Activar:

Muestra un cuadro de enfoque en verde durante la reproducción.

Sugerencia

- Aunque se muestren múltiples cuadros de enfoque en el momento de la toma, durante la reproducción solamente se mostrará el que indique donde realmente se ha enfocado la cámara.
- Aunque se visualice un cuadro de enfoque alrededor de la cara del motivo en el momento de la toma, cuando se detecte un ojo, el cuadro de enfoque se visualizará alrededor del ojo durante la reproducción.

Nota



- No se mostrará el cuadro de enfoque en las imágenes siguientes.
 - Imágenes fijas tomadas con enfoque manual
 - Películas
 - Imágenes fijas creadas con [Toma fotográfica]
- El cuadro de enfoque se muestra solamente en la pantalla de reproducción de una sola imagen. El cuadro de enfoque no se visualiza en la pantalla de índice de imágenes ni en imágenes ampliadas.
- El cuadro de enfoque no se visualiza durante la revisión automática.
- Si toma una imagen con una composición diferente después de realizar el enfoque automático, el cuadro de enfoque aparecerá desplazado del motivo.
- Aunque se visualice el cuadro de enfoque, es posible que no esté enfocando al motivo.
- Aunque desactive la visualización del cuadro de enfoque durante la toma utilizando la función [Desact. Aut. Área AF] o [Visual. área AF-C], cuando [ Vis. cuadro enfoq.] esté ajustado a [Activar], se mostrará el cuadro de enfoque durante la reproducción.

TP1001367597

Cámara Digital de Lentes Intercambiables
ILCE-1 α1 Ver.2 o posterior

Visual. marc. asp. (imagen fija)

El marcador de aspecto que se visualizó durante la toma se puede visualizar sobre la imagen fija que se está reproduciendo.

1 MENU →  (Reproduc.) → [Opción reprod.] → [ Visual. marc. asp.] → elemento de ajuste deseado.

Detalles de los elementos de menú

Visual. marc. asp.:

Ajusta si se visualiza o no el marcador de aspecto. ([Activar]/[Desactivar])

Nivel marc. aspecto:

Ajusta la densidad de color del marcador visualizado. (0 a 15)

Nota

- Aunque la densidad de color seleccionada en la pantalla de ajustes para [Nivel marc. aspecto] puede que no se aplique a la pantalla de ajuste, el marcador se visualizará con la densidad de color seleccionada en la pantalla de reproducción.
- Cuando el ajuste de visualización es [Histograma], el marcador de aspecto no se visualiza.

TP1001374873

Cámara Digital de Lentes Intercambiables
ILCE-1 α1 Ver.2 o posterior

Visual. img h especif.

Puede reproducir imágenes especificando la fecha y hora de la toma.

1 MENU →  (Reproduc.) → [Opción reprod.] → [Visual. img h especif.].

2 **Ajuste la fecha y la hora de la imagen que se va a reproducir utilizando la rueda de control y, después, pulse el centro.**

Se reproducirá la imagen tomada en la fecha y hora especificadas.

- Si no hay imágenes tomadas en la fecha y hora especificadas, se reproducirá la imagen tomada en la fecha y hora más cercanas.

Nota

- En el caso de películas, la fecha y la hora en que se inició la grabación se tratan como la fecha y la hora de la toma.

TP1001370670

Cámara Digital de Lentes Intercambiables
ILCE-1 α1 Ver.2 o posterior

Ajuste del método para saltar entre imágenes (Ajuste salto imagen)

Ajusta el método de saltar entre las imágenes de reproducción para el dial frontal y el dial trasero respectivamente.

1 MENU →  (Reproducc.) → [Opción reprod.] → [Ajuste salto imagen] → Seleccione el dial para el que quiere cambiar el ajuste y después seleccione el ajuste deseado.

Detalles de los elementos de menú

Una por una - Por 100 imagen.:

Salta en unidades del número especificado de imágenes.

Imagen superior:

Reproduce las primeras imágenes de escenas (imágenes tomadas con toma sencilla y la primera toma de la toma continua, etc.).

De 3 minutos/De 5 minutos/De 10 minutos/De 30 minutos/De 1 horas/De 3 horas/De 6 horas/De 12 horas/De 24 horas:

Salta entre imágenes mediante la unidad de tiempo especificada en función de la fecha y hora de toma de las imágenes.

Solo proteger:

Reproduce solamente imágenes protegidas.

Solo valor. :

Reproduce todas las imágenes clasificadas.

Solo valor. (★) - Solo valor. (★★):

Reproduce solamente imágenes para las que se ha especificado una clasificación (★ a ★★).

Solo sin valorac.:

Reproduce solamente imágenes que no están clasificadas.

Sólo Shot Mark:

Ajusta el objetivo de salto de imagen solamente en imágenes con Shot Marks.

Sólo Shot Mark1/Sólo Shot Mark2:

Ajusta el objetivo de salto de imagen solamente en imágenes con la Shot Mark especificada.

Sin Shot Mark:

Ajusta el objetivo de salto de imagen solamente en imágenes sin Shot Marks.

Sólo cuadro div.:

Ajusta el objetivo de salto de imagen solamente en fotogramas divisorios.

Img desp. divis.:

Ajusta el objetivo de salto de imagen solamente en imágenes junto a fotogramas divisorios.

Para añadir una Shot Mark a una película

Si añade una Shot Mark mientras graba una película, podrá utilizarla como marca para seleccionar, transferir o editar la película.

Asigne [Añadir Shot Mark1] / [Añadir Shot Mark2] a la tecla deseada utilizando [ Ajuste t. pers./dial] y pulse la tecla personalizada mientras graba una película.

- También puede añadir una Shot Mark durante la reproducción de la película asignando [Añ/borr. Shot Mark1] / [Añ/borr. Shot Mark2] a la tecla deseada con [ Aj. Tecla person.] y pulsando la tecla personalizada.

Para crear un fotograma divisorio

Si crea un fotograma divisorio entre las sesiones de toma, podrá utilizarlo como marca cuando seleccione imágenes. Asigne [Crear cuadro divisor] a la tecla deseada utilizando [ Ajuste t. pers./dial] de antemano y pulse la tecla personalizada cuando desee crear un fotograma divisorio.

Tema relacionado

- [Valoración](#)
- [Protección de imágenes grabadas \(Proteger\)](#)
- [Asignación de funciones utilizadas con frecuencia a botones y diales \(Ajuste t. pers./dial\)](#)

TP1001370702

5-060-285-41(1) Copyright 2024 Sony Corporation

Cámara Digital de Lentes Intercambiables
ILCE-1 α1 Ver.2 o posterior

Protección de imágenes grabadas (Proteger)



Protege las imágenes grabadas contra el borrado accidental. La marca  (proteger) se visualiza en las imágenes protegidas.

1 MENU →  (Reproduc.) → [Selección/nota] → [Proteger] → ajuste deseado.

Detalles de los elementos de menú

Múlt. imágenes:

Aplica la protección de las múltiples imágenes seleccionadas.

- (1) Seleccione la imagen que se va a proteger, después pulse el centro de la rueda de control. Se visualiza la marca  (verificación) en la casilla de verificación. Para cancelar la selección, pulse el centro otra vez para retirar la marca  (verificación).
- (2) Para proteger otras imágenes, repita el paso (1).
- (3) MENU → [Aceptar].

Todo en esta carpeta:

Protege todas las imágenes de la carpeta seleccionada.

Canc. todo esta carpeta:

Cancela la protección de todas las imágenes de la carpeta seleccionada.

Todo con esta fecha:

Protege todas las imágenes tomadas en la fecha seleccionada.

Cancelar todo esta fecha:

Cancela la protección de todas las imágenes tomadas en la fecha seleccionada.

Todas imgs este grupo:

Protege todas las imágenes del grupo seleccionado.

Cancel. todas en este gr.:

Cancela la protección de todas las imágenes en el grupo seleccionado.



Todas filtradas:

Protege todas las imágenes filtradas utilizando la función de filtro de reproducción.

Canc. todas filtradas:

Cancela la protección de todas las imágenes filtradas utilizando la función de filtro de reproducción.

Sugerencia

- Si asigna [Proteger] a la tecla de su elección usando MENU →  (Ajustes) → [Personal. operac.] → [ Aj. Tecla person.], puede proteger imágenes o cancelar la protección con solo pulsar la tecla. La función [Proteger] está asignada al botón C3 en los ajustes predeterminados.
- Si selecciona un grupo en [Múlt. imágenes], se protegerán todas las imágenes del grupo. Para seleccionar y proteger imágenes particulares dentro del grupo, ejecute [Múlt. imágenes] mientras visualiza las imágenes del grupo.

Nota

- Los elementos de menú que se pueden seleccionar varían en función del ajuste de [Cond. filtro reprod.] y [Orden de imágenes], y del contenido seleccionado.

- [Mostrar como grupo](#)
- [Orden de imágenes](#)
- [Cond. filtro reprod.](#)

TP1001329090

5-060-285-41(1) Copyright 2024 Sony Corporation

Cámara Digital de Lentes Intercambiables
ILCE-1 α1 Ver.2 o posterior

Valoración

Puede asignar valoraciones a las imágenes grabadas en una escala de número de estrellas (★ - ★★★) para facilitar la búsqueda de imágenes.

- 1 **MENU** →  (Reproducc.) → [Selección/nota] → [Valoración].
Aparecerá la pantalla de selección de valoración de imagen.
- 2 **Pulse el lado izquierdo/derecho de la rueda de control para visualizar la imagen a la que quiere asignar una valoración y después pulse el centro.**
- 3 **Seleccione el nivel de ★ (Valoración) pulsando el lado izquierdo/derecho de la rueda de control, y después pulse el centro.**
- 4 **Pulse el botón MENU para salir de la pantalla de ajuste de valoración.**

Para ajustar valoraciones en múltiples imágenes a la vez utilizando la función de filtro de reproducción

Utilizando la función de filtro de reproducción, puede ajustar valoraciones en múltiples imágenes a la vez. Ejecute [Valoración] después de limitar las imágenes utilizando [Cond. filtro reprod.], y después seleccione [Todas filtradas].

- Cuando seleccione [Múlt. imágenes], solamente podrá valorar una a una las imágenes limitadas.

Para establecer valoraciones cuando se toman imágenes fijas

Asigne [Añ. Valoración (★)] a través de [Añ. Valoración (★★★)] a las teclas deseadas utilizando [ Ajuste t. pers./dial] por adelantado y pulse las teclas personalizadas después de tomar una imagen fija. Puede establecer la valoración para la última imagen fija tomada.

- Las valoraciones no se pueden establecer cuando se toman películas.

Sugerencia

- También puede asignar valoraciones cuando reproduzca las imágenes utilizando la tecla personalizada. Asigne [Valoración] a la tecla deseada utilizando [ Aj. Tecla person.] de antemano, y después pulse la tecla personalizada mientras reproduce la imagen a la que quiere asignar una valoración. El nivel de ★ (Valoración) cambia cada vez que se pulsa la tecla personalizada.
- Especificando valoraciones con la función [Ajuste salto imagen], puede encontrar rápidamente la imagen deseada.

Tema relacionado

- [Asignación de funciones utilizadas con frecuencia a botones y diales \(Ajuste t. pers./dial\)](#)
- [Ajust. val.\(tecl. pers\)](#)
- [Ajuste del método para saltar entre imágenes \(Ajuste salto imagen\)](#)

Cámara Digital de Lentes Intercambiables
ILCE-1 α1 Ver.2 o posterior

Ajust. val.(tecl. pers)

Ajusta el número disponible de ★ (valoración) durante la valoración (clasificación) de imágenes con la tecla a la que se ha asignado la función de [Valoración] utilizando [▶] Aj. Tecla person.].

1 MENU → [▶] (Reproducc.) → [Selección/nota] → [Ajust. val.(tecl. pers)].

2 Añada una marca ✓ (verificación) en el número de ★ (valoración) que desee activar.

Puede seleccionar el número marcado al ajustar la [Valoración] utilizando la tecla personalizada.

Tema relacionado

- [Valoración](#)
- [Asignación de funciones utilizadas con frecuencia a botones y diales \(Ajuste t. pers./dial\)](#)

TP1001365248

Cámara Digital de Lentes Intercambiables
ILCE-1 α1 Ver.2 o posterior

Para adjuntar archivos de audio a imágenes (Nota de voz)

Puede grabar las condiciones de la toma o descripciones de la imagen con su voz, y adjuntar los archivos de audio a las imágenes como notas de voz.

Las notas de voz se pueden transferir a un ordenador junto con las imágenes, y reproducir en el ordenador.

1 MENU → (Reproducc.) → [Selección/nota] → [Nota de voz]

Aparecerá la pantalla de selección de imagen.

2 Seleccione una imagen fija a la que quiera adjuntar una nota de voz.

3 Mientras mantiene pulsado el centro de la rueda de control, grabe su voz.

Se guardará un archivo (.WAV) de nota de voz con el mismo nombre de archivo que el de la imagen fija en la carpeta donde está guardada la imagen fija correspondiente.

- La grabación continuará mientras el centro de la rueda de control esté pulsado. La grabación se detendrá cuando el botón sea liberado.

Para reproducir notas de voz

1. MENU →  (Reproducc.) → [Selección/nota] → [Nota de voz].

2. Seleccione una imagen fija a la que se ha adjuntado una nota de voz que quiere reproducir.

-  (icono de nota de voz) se visualiza en imágenes fijas que tienen adjuntadas notas de voz.

3. Pulse el centro de la rueda de control.

Para borrar notas de voz

1. MENU →  (Reproducc.) → [Selección/nota] → [Nota de voz].

2. Seleccione una imagen fija a la que se ha adjuntado una nota de voz que quiere borrar.

3. Pulse el lado inferior de la rueda de control, y seleccione [Aceptar].

Sugerencia

- Si asigna [Retener nota de voz] a una tecla personalizada utilizando [ Aj. Tecla person.], se grabará una nota de voz mientras se pulsa la tecla. Si asigna [Alternar nota de voz] a una tecla personalizada, cuando pulse la tecla comenzará a grabarse una nota de voz, y cuando pulse la tecla otra vez se detendrá. Durante la reproducción de una nota de voz, la reproducción comenzará cuando se pulse la tecla, y se detendrá cuando se pulse otra vez.
- Puede aun así grabar una nota de voz para una imagen fija protegida.

Nota

- No puede adjuntar una nota de voz a una película.
- Se puede adjuntar un archivo de nota de voz de hasta 60 segundos de duración por imagen fija.
- No podrá adjuntar otra nota de voz a una imagen fija a la que ya se haya adjuntado una nota de voz, ni sobrescribir el contenido de una nota de voz que ya haya sido adjuntada. Primero borre la nota de voz adjuntada, y después grabe una nota de voz nueva.

- No puede cambiar el nivel de entrada del micrófono para grabar.
- Para la grabación de nota de voz se utiliza el micrófono incorporado. No puede utilizar un dispositivo de entrada de audio externo.

Tema relacionado

- [Vol. repr. notas voz](#)
- [Asignación de funciones utilizadas con frecuencia a botones y diales \(Ajuste t. pers./dial\)](#)

TP1001367226

5-060-285-41(1) Copyright 2024 Sony Corporation

Cámara Digital de Lentes Intercambiables
ILCE-1 α1 Ver.2 o posterior

Vol. repr. notas voz

Ajusta el volumen de reproducción para notas de voz.

1 MENU →  (Reproducc.) → [Selección/nota] → [Vol. repr. notas voz]

2 Ajuste el volumen pulsando el lado izquierdo/derecho de la rueda de control.

Sugerencia

- Mientras reproduce una nota de voz, puede visualizar la pantalla de control del volumen pulsando el lado inferior de la rueda de control.

Tema relacionado

- [Para adjuntar archivos de audio a imágenes \(Nota de voz\)](#)

TP1001367198

Cámara Digital de Lentes Intercambiables
ILCE-1 α1 Ver.2 o posterior

Giro de una imagen (Rotar)

Gira hacia la izquierda una imagen grabada.

1 Muestre la imagen que se va a girar, después seleccione MENU →  (Reproduc.) → [Editar] → [Rotar].

2 Pulse el centro de la rueda de control.

La imagen es girada en sentido contrario a las agujas del reloj. La imagen gira cuando se pulsa el centro.
Si gira la imagen una vez, la imagen se mantendrá girada incluso después de que el producto sea apagado.

Nota

- Aunque gire un archivo de película, este se reproducirá horizontalmente en el monitor o el visor de la cámara.
- Es posible que no pueda girar imágenes tomadas con otros productos.
- Cuando vea en un ordenador imágenes giradas, es posible que las imágenes se visualicen en sus orientaciones originales dependiendo del software.

TP1001329089

Cámara Digital de Lentes Intercambiables
ILCE-1 α1 Ver.2 o posterior

Recortar

Recorta imágenes grabadas.

- 1 MENU →  (Reproducc.) → [Editar] → [Recortar].**

Aparecerá la pantalla de selección de imagen.
- 2 Seleccione la imagen fija que quiere recortar y pulse el centro de la rueda de control.**
- 3 Ajuste el tamaño y la posición del cuadro de recorte.**
 - Puede cambiar la relación de aspecto del cuadro de recorte utilizando el dial trasero. También puede cambiar la orientación.
 - Puede cambiar el tamaño del cuadro de recorte utilizando el dial frontal o la rueda de control.
 - Puede mover la posición del cuadro de recorte utilizando el lado superior/inferior/izquierdo/derecho de la rueda de control.
 - Puede obtener una vista previa de la imagen recortada pulsando el botón Fn.
- 4 Pulse el centro de la rueda de control.**

La imagen recortada se guardará.

Sugerencia

- La imagen recortada se guarda como archivo de imagen independiente. La imagen original se conserva tal como es.
- El formato de archivo y los ajustes de calidad de la imagen recortada serán los mismos que los de la imagen original.
- En la pantalla de reproducción, se muestra el icono  (Recortar) con imágenes recortadas.

Nota



- No se pueden recortar imágenes ni películas RAW.

TP1001369148

Cámara Digital de Lentes Intercambiables
ILCE-1 α1 Ver.2 o posterior

Toma fotográfica

Captura una escena elegida en una película para guardarla como imagen fija. Primero tome una película, después haga una pausa en la película durante la reproducción para capturar los momentos decisivos que tienden a perderse cuando se toman imágenes fijas, y guárdelos como imágenes fijas.

- 1 Visualice la película que quiere capturar como imagen fija.
- 2 MENU →  (Reproducc.) → [Editar] → [Toma fotográfica].
- 3 Reproduzca la película y haga una pausa.
- 4 Encuentre la escena deseada utilizando la reproducción lenta hacia adelante, la reproducción lenta hacia atrás, la visualización del fotograma siguiente, y la visualización del fotograma anterior, y después detenga la película.
- 5 Pulse  (Toma fotográfica) para capturar la escena elegida.
La escena se guarda como imagen fija.

Sugerencia

- Con  [Conm JPEG/HEIF], puede seleccionar bien JPEG o HEIF como formato de archivo de grabación para imágenes fijas.

Tema relacionado



- [Toma de películas](#)
- [Reproducción de películas](#)
- [Conm JPEG/HEIF \(Toma fotográfica\)](#)

TP1001360302

Cámara Digital de Lentes Intercambiables
ILCE-1 α1 Ver.2 o posterior

Conm JPEG/HEIF (Toma fotográfica)

Cambia el formato de archivo (JPEG / HEIF) para imágenes fijas capturadas con [Toma fotográfica]. Puede ver y editar archivos JPEG en varios entornos. El formato HEIF tiene una alta eficiencia de compresión. La cámara puede grabar con calidad de imagen alta y tamaño de archivo pequeño en formato HEIF. Dependiendo del ordenador o del software, es posible que no pueda ver ni editar archivos HEIF. Además, se requiere un entorno compatible con HEIF para reproducir imágenes fijas en formato HEIF. Puede disfrutar de imágenes fijas de alta calidad conectando la cámara y el televisor a través de HDMI.

1 MENU →  (Reproduc.) → [Editar] →  Conm JPEG/HEIF → ajuste deseado.

Detalles de los elementos de menú

JPEG:

Realiza el procesamiento digital en el archivo RAW y lo graba en formato JPEG. Este valor da prioridad a la compatibilidad.

HEIF(4:2:0):

Realiza el procesamiento digital en el archivo RAW y lo graba en formato HEIF (4:2:0). Este ajuste da prioridad a la calidad de imagen y a la eficiencia de compresión.

HEIF(4:2:2):

Realiza el procesamiento digital en el archivo RAW y lo graba en formato HEIF (4:2:2). Este ajuste da prioridad a la calidad de imagen.

Nota

- Los archivos de imagen HEIF grabados con esta cámara no se pueden visualizar en otras cámaras que no admitan el formato de archivo HEIF. Tenga cuidado de no borrar accidentalmente archivos de imagen HEIF al formatear la tarjeta de memoria o eliminar los archivos.

Tema relacionado

- [Toma fotográfica](#)

TP1001367599

Cámara Digital de Lentes Intercambiables
ILCE-1 α1 Ver.2 o posterior

Copiado de imágenes de una tarjeta de memoria a otra (Copiar)

Puede copiar imágenes de una tarjeta de memoria en una ranura que ha sido seleccionada utilizando [Aj. repr. var. soport.] a una tarjeta de memoria en otra ranura.

Si quiere utilizar esta función, ajuste [Aj. visualiz. var. sop.] en [Seguir aj. reprod] de antemano.

- 1 **MENU** →  (**Reproducc.**) → **[Editar]** → **[Copiar]**.
- 2 **Ajuste las condiciones para las imágenes que quiere copiar y después seleccione [Aceptar].**
 - Puede seleccionar las imágenes que quiere copiar pulsando el botón Fn (Función). Añada marcas de verificación a las imágenes que quiere copiar y después seleccione [Aceptar].

Detalles de los elementos de menú

Grupo objetivo:

Especifica el rango de destino para las imágenes que se van a copiar. ([Esta fecha]/[Esta carpeta]/[Este soporte]/[Todas filtradas])

- Es posible que las opciones mostradas varíen dependiendo del ajuste de [Orden de imágenes] o [Cond. filtro reprod.].

Imgs fijas/vídeos:

Especifica las imágenes que se van a copiar según el tipo de imagen. ([Todas]/[Sólo imágenes fijas]/[Sólo vídeos])

Img obj.(Valoración):

Especifica las imágenes que se van a copiar según su valoración. ([★] - [★★] / [★OFF])

Vídeo objetivo (S):

Especifica las imágenes que se van a copiar según la presencia de Shot Marks. ([Todas]/[Sólo víd. Shot Mark])

Img obj. (protegida):

Especifica las imágenes que se van a copiar según la presencia de protección. ([Todas]/[Sólo imgs protegid.])

Nota

- Si se copian imágenes de un grupo, las imágenes copiadas no se visualizarán como un grupo en la tarjeta de memoria de destino.
- Si se copian imágenes protegidas, se cancelará la protección de la tarjeta de memoria de destino.
- Puede que lleve largo tiempo cuando se vayan a copiar muchas imágenes. Utilice una batería suficientemente cargada.
- Para copiar una película, la tarjeta de memoria de destino debe admitir el formato de grabación de la película. Si la película no se puede copiar, se visualizará un mensaje en el monitor de la cámara.

Tema relacionado

- [Aj. repr. var. soport.](#)
- [Aj. visualiz. var. sop.](#)

Cámara Digital de Lentes Intercambiables
ILCE-1 α1 Ver.2 o posterior

Borrado de múltiples imágenes seleccionadas (Borrar)

Puede borrar múltiples imágenes seleccionadas. Una vez que haya borrado una imagen, no podrá recuperarla. Confirme de antemano la imagen que se va a borrar.

1 MENU →  (Reproducc.) → [Borrar] → [Borrar] → ajuste deseado.

Detalles de los elementos de menú

Todas distintas de esta imagen:

Elimina todas las imágenes del grupo excepto las seleccionadas.

Todas imágenes de este grupo:

Elimina todas las imágenes del grupo seleccionado.

Múlt. imágenes:

Borra las imágenes seleccionadas.

(1) Seleccione las imágenes que se van a borrar, después pulse el centro de la rueda de control. Se visualiza la marca ✓ (verificación) en la casilla de verificación. Para cancelar la selección, pulse el centro otra vez para retirar la marca ✓ (verificación).

(2) Para borrar otras imágenes, repita el paso (1).

(3) MENU → [Aceptar].

Todo en esta carpeta:

Borra todas las imágenes de la carpeta seleccionada.

Todo con esta fecha:

Elimina todas las imágenes tomadas en la fecha seleccionada.

Todas filtradas:

Borra todas las imágenes filtradas utilizando la función de filtro de reproducción.

Sugerencia

- Realice [Formatear] para borrar todas las imágenes, incluidas las imágenes protegidas.
- Para visualizar la carpeta o la fecha deseada, selecciónela durante la reproducción mediante el siguiente procedimiento: Botón  (Índice imágenes) → seleccionar la barra de la izquierda mediante la rueda de control → seleccionar la carpeta o la fecha deseada mediante el lado superior/inferior de la rueda de control.
- Si selecciona un grupo en [Múlt. imágenes], se eliminarán todas las imágenes del grupo. Para seleccionar y eliminar determinadas imágenes dentro del grupo, ejecute [Múlt. imágenes] mientras visualiza las imágenes del grupo.

Nota

- Las imágenes protegidas no se pueden borrar.
- Los elementos de menú que se pueden seleccionar varían en función de los ajustes de [Cond. filtro reprod.] y [Orden de imágenes], y del contenido seleccionado.

Tema relacionado

- [Mostrar como grupo](#)
- [Orden de imágenes](#)
- [Cond. filtro reprod.](#)

- Botón Borrar
- Formatear



TP1001329093

5-060-285-41(1) Copyright 2024 Sony Corporation

Cámara Digital de Lentes Intercambiables
ILCE-1 α1 Ver.2 o posterior

Borrar puls. 2 vec.

Establece si se puede o no borrar la imagen que se está reproduciendo en ese momento pulsando el botón  (borrar) dos veces consecutivamente.

① MENU →  (Reproducc.) → [Borrar] → [ Borrar puls. 2 vec.] → ajuste deseado.

Detalles de los elementos de menú

Activar:

Le permite eliminar la imagen que se está reproduciendo en ese momento pulsando el botón  (borrar) dos veces.

Desac.:

No le permite eliminar la imagen que se está reproduciendo en ese momento pulsando el botón  (borrar) dos veces.

TP1001369149

Cámara Digital de Lentes Intercambiables
ILCE-1 α1 Ver.2 o posterior

Confirm.Borrar

Puede ajustar si se selecciona [Borrar] o [Cancelar] como ajuste predeterminado en la pantalla de confirmación de borrado.

① MENU →  (Reproducc.) → [Borrar] → [Confirm.Borrar] → ajuste deseado.

Detalles de los elementos de menú

1° "Borrar":

[Borrar] se selecciona como ajuste predeterminado.

1° "Cancelar":

[Cancelar] se selecciona como ajuste predeterminado.

TP1001329045

Cámara Digital de Lentes Intercambiables
ILCE-1 α1 Ver.2 o posterior

Visionado de imágenes en un televisor utilizando un cable HDMI

Para ver imágenes almacenadas en este producto utilizando un televisor, se requieren un cable HDMI (se vende por separado) y un televisor HD equipado con una toma HDMI. Para ver detalles, consulte el manual de instrucciones suministrado con el televisor compatible.

1 Apague este producto y el televisor.

2 Conecte el terminal HDMI de este producto a la toma HDMI del televisor utilizando un cable HDMI (se vende por separado).

Utilice un cable HDMI que sea compatible con el terminal HDMI de tipo-A del producto y la toma HDMI del televisor.

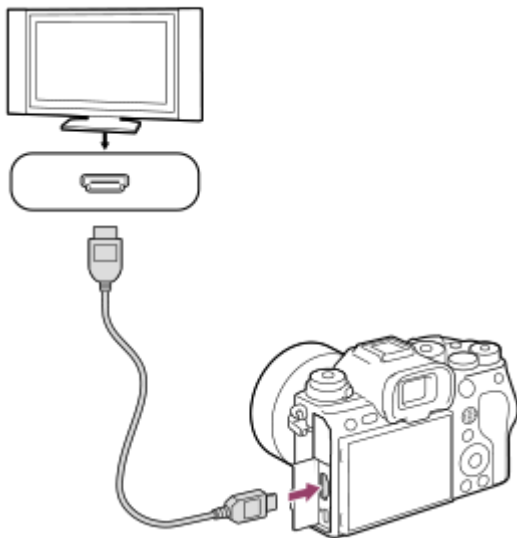

3 Encienda el televisor y cambie la entrada.

4 Encienda este producto.





Las imágenes tomadas con el producto aparecen en la pantalla del televisor.

5 Seleccione una imagen utilizando el lado derecho/izquierdo de la rueda de control.

- El monitor de esta cámara no se ilumina en la pantalla de reproducción.
- Si la pantalla de reproducción no se visualiza, pulse el botón  (Reproducción).

Nota

- No conecte este producto y otro dispositivo utilizando los terminales de salida de ambos. Si lo hace podrá ocasionar un malfuncionamiento.
- Es posible que algunos dispositivos no respondan cuando sean conectados a este producto. Por ejemplo, es posible que no emitan vídeo o audio.
- Utilice un cable HDMI con el logotipo HDMI o un cable genuino de Sony.

- Cuando [Salida Time Code] está ajustado a [Activar], es posible que la imagen no se emita debidamente al televisor o dispositivo de grabación. En como caso, ajuste [Salida Time Code] a [Desactivar].
- Si las imágenes no aparecen correctamente en la pantalla del televisor, seleccione MENU →  (Ajustes) → [Salida externa] →  Resolución HDMI → [4320p/2160p], [2160p], [1080p] o [1080i] en función del televisor que se va a conectar.
- Para visualizar correctamente películas 8K de la cámara en un televisor fabricado por Sony utilizando un cable HDMI (se vende por separado), necesita cambiar los ajustes de calidad de imagen del televisor manualmente. Cambie los ajustes de calidad de imagen (modo gamma o color) del televisor según los ajustes aplicados durante la toma.
- Durante la emisión HDMI, si cambia el formato de la película (calidad de imagen 8K/4K/HD) o cambia la película a una frecuencia de fotogramas o a un modo de color diferente, es posible que la pantalla se vuelva oscura temporalmente. Esto no es un malfuncionamiento.
- Si el producto realiza operaciones no deseadas en respuesta al mando a distancia del televisor, seleccione MENU →  (Ajustes) → [Salida externa] → [CTRL.POR HDMI] → [Desactivar].
- Cuando [Selector NTSC/PAL] está ajustado a PAL, la pantalla puede oscurecerse de forma momentánea en las situaciones siguientes. Esto no es un malfuncionamiento.
 - Cuando se empieza o se termina de grabar películas mientras el modo de toma está ajustado a un modo distinto de  (Vídeo) o **S&Q** (Cám. lenta + ráp).
 - Cuando se cambia el modo de toma de  (Vídeo) o **S&Q** (Cám. lenta + ráp) a otro modo.
 - Cuando se reproduce una película por primera vez después de cambiar al modo de reproducción.

TP1001360411

Cámara Digital de Lentes Intercambiables
ILCE-1 α1 Ver.2 o posterior

Formatear

Cuando utilice una tarjeta de memoria con esta cámara por primera vez, se recomienda formatear la tarjeta utilizando la cámara para obtener un rendimiento estable de la tarjeta de memoria. Tenga en cuenta que al formatear se borran permanentemente todos los datos de la tarjeta de memoria, y que no se pueden recuperar. Guarde los datos valiosos en un ordenador, etc.

1 MENU →  /  (Toma) → [Soporte] → [Formatear] → ranura de tarjeta de memoria deseada.

2 Seleccione [Intro]. (Formateo rápido)

- Si pulsa el botón  (borrar), se visualizará un mensaje para realizar un formateo completo. Puede iniciar el formateo completo seleccionando [Intro].

La diferencia entre el formateo rápido y el formateo completo

Realice el formateo completo cuando tenga la sensación de que la velocidad de grabación en la tarjeta de memoria o la lectura de la tarjeta de memoria se ha vuelto lenta, o cuando desee borrar los datos completamente, etc.

El formateo completo lleva más tiempo que el formateo rápido, ya que todas las áreas de la tarjeta de memoria se inicializan.

Sugerencia

- También puede visualizar la pantalla para formatear la tarjeta de memoria manteniendo pulsado el botón MENU y después el botón  (borrar) en la pantalla de toma durante aproximadamente dos segundos.
- Puede cancelar el formateo completo antes de que se complete. Aunque cancele el formateo completo en mitad del proceso, los datos se borrarán, por lo que podrá utilizar la tarjeta de memoria tal cual.

Nota

- El formateo borra permanentemente todos los datos incluyendo las imágenes protegidas y los ajustes registrados (de M1 a M4).
- La luz de acceso se ilumina durante el formateo. No retire la tarjeta de memoria mientras está encendida la luz de acceso.
- Formatee la tarjeta de memoria utilizando esta cámara. Si formatea la tarjeta de memoria en el ordenador, la tarjeta de memoria podrá quedar inutilizable dependiendo del tipo de formato.
- Puede llevar unos pocos minutos completar el formateo, dependiendo de la tarjeta de memoria.
- No se puede formatear la tarjeta de memoria si la carga de batería restante es de menos de 1%.

Tema relacionado

- [Tarjetas de memoria que se pueden utilizar](#)
- [Notas sobre la tarjeta de memoria](#)

TP1001328944

Cámara Digital de Lentes Intercambiables
ILCE-1 α1 Ver.2 o posterior

Ajust soport grab (imagen fija/película): Soporte de grab. (imagen fija)

Selecciona la ranura de tarjeta de memoria para grabar imágenes fijas. En los ajustes predeterminados, está seleccionada la [Ranura 1]. Si quiere utilizar una tarjeta de memoria sin cambiar el ajuste, utilice la ranura 1.

1 MENU →  /  (Toma) → [Soporte] → [ Ajust soport grab] → [ Soporte de grab.] → ajuste deseado.

Detalles de los elementos de menú

Ranura 1:

Graba imágenes fijas en la tarjeta de memoria en la ranura 1.

Ranura 2:

Graba imágenes fijas en la tarjeta de memoria en la ranura 2.

Grab. simultán.:

Graba imágenes fijas simultáneamente en las tarjetas de memoria en la ranura 1 y en la ranura 2.

Separar grabac.:

Graba imágenes fijas con diferentes formatos de archivo y tamaños de imagen mediante su colocación en diferentes ranuras.

Ajuste el formato de archivo y el tamaño de imagen de las imágenes fijas para cada ranura.

Tema relacionado

- [Ajust soport grab \(imagen fija/película\): Soporte de grab. \(película\)](#)
- [Ajust soport grab \(imagen fija/película\): Conmut. auto soport.](#)
- [Aj. repr. var. soport.](#)

TP1001369150

Cámara Digital de Lentes Intercambiables
ILCE-1 α1 Ver.2 o posterior

Ajust soport grab (imagen fija/película): Soporte de grab. (película)

Selecciona la ranura de tarjeta de memoria para grabar películas. En los ajustes predeterminados, está seleccionada la [Ranura 1]. Si quiere utilizar una tarjeta de memoria sin cambiar el ajuste, utilice la ranura 1.

1 MENU →  /  (Toma) → [Soporte] → [ Ajust soport grab] → [ Soporte de grab.] → ajuste deseado.

Detalles de los elementos de menú

Ranura 1:

Graba películas en la tarjeta de memoria en la ranura 1.

Ranura 2:

Graba películas en la tarjeta de memoria en la ranura 2.

Grab. simultán.:

Graba películas simultáneamente en las tarjetas de memoria en la ranura 1 y en la ranura 2.

Tema relacionado

- [Ajust soport grab \(imagen fija/película\): Soporte de grab. \(imagen fija\)](#)
- [Ajust soport grab \(imagen fija/película\): Conmut. auto soport.](#)
- [Aj. repr. var. soport.](#)

TP1001369152

Cámara Digital de Lentes Intercambiables
ILCE-1 α1 Ver.2 o posterior

Ajust soport grab (imagen fija/película): Conmut. auto soport.

Si una tarjeta de memoria en uso se llena o si se olvida insertar una tarjeta de memoria en la ranura, se podrán grabar imágenes en la otra tarjeta de memoria.

1 MENU → [📷] / [📺] (Toma) → [Soporte] → [🏠 Ajust soport grab] → [Conmut. auto soport.] → ajuste deseado.

Detalles de los elementos de menú

Activar:

La cámara inicia automáticamente la grabación en la otra tarjeta de memoria si una tarjeta de memoria en uso se llena o si ha olvidado insertar una tarjeta de memoria.

Desactivar:

La cámara no realiza [Conmut. auto soport.].

Cómo la cámara conmuta la ranura de tarjeta de memoria en uso

Cuando se graban imágenes fijas y películas en una sola tarjeta de memoria:

Cuando no se pueden grabar imágenes en la tarjeta de memoria que se está usando, los ajustes de [📷 Soporte de grab.] y [📺 Soporte de grab.] cambian automáticamente y las imágenes se graban en la otra tarjeta de memoria. Cuando la otra tarjeta de memoria se llene después de la conmutación, la cámara comenzará a grabar de nuevo en la ranura anterior.

Ejemplo: cuando [📷 Soporte de grab.] y [📺 Soporte de grab.], en [🏠 Ajust soport grab], están ambos ajustados en [Ranura 1]

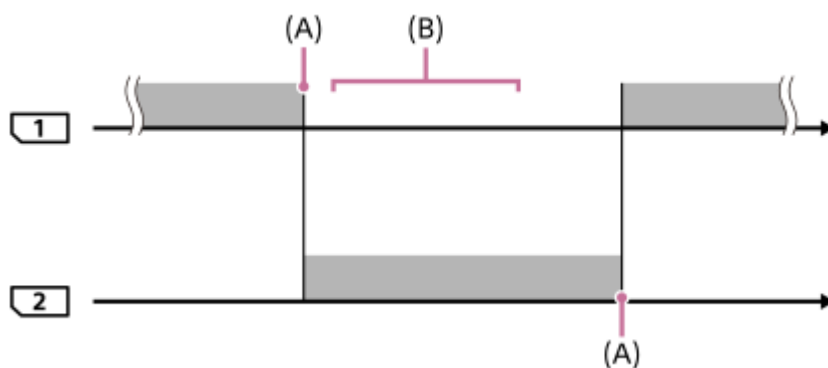

▬ : grabación de imágenes

(A): la grabación ya no es posible en la tarjeta de memoria (por falta de capacidad, etc.).

(B): la tarjeta de memoria es reemplazada por una tarjeta grabable.

Cuando se graba la misma imagen simultáneamente en dos tarjetas de memoria:

- [📷 Soporte de grab.] o [📺 Soporte de grab.], en [🏠 Ajust soport grab], está ajustado en [Grab. simultán.].

Cuando alguna de las tarjetas de memoria se llena, las imágenes se graban en la otra tarjeta.

Cuando reemplace la tarjeta de memoria llena por una tarjeta de memoria grabable, la cámara podrá volver a grabar

imágenes simultáneamente con el ajuste seleccionado.

Ejemplo: [📷 Soporte de grab.] y [📷 Soporte de grab.] están ambos ajustados en [Grab. simultán.]

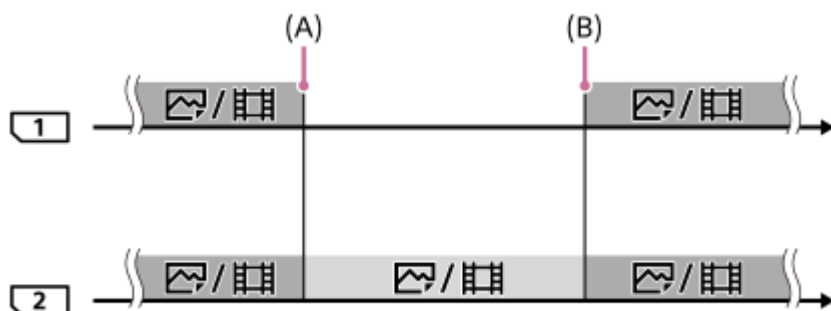

■ : La grabación simultánea está disponible.

■ : No puede grabarse simultáneamente la misma imagen.

(A): la grabación ya no es posible en la tarjeta de memoria (por falta de capacidad, etc.).

(B): se inserta una tarjeta de memoria grabable.

Cuando se graban imágenes por separado en dos tarjetas de memoria en los formatos RAW y JPEG/HEIF:

- Cuando [📷 Soporte de grab.] bajo [📷 Ajust soport grab] está ajustado a [Separar grabac.]

Cuando alguna de las tarjetas de memoria se llena, la cámara comienza a grabar en la otra tarjeta de memoria en ambos formatos RAW y JPEG/HEIF.

Cuando reemplace la tarjeta de memoria llena por una tarjeta de memoria grabable, la cámara podrá grabar otra vez los dos tipos de imágenes por separado con el ajuste seleccionado.

Ejemplo: cuando [📷 Formato archivo] para la ranura 1 está ajustado en [RAW] y [📷 Formato archivo] para la ranura 2 está ajustado en [JPEG]

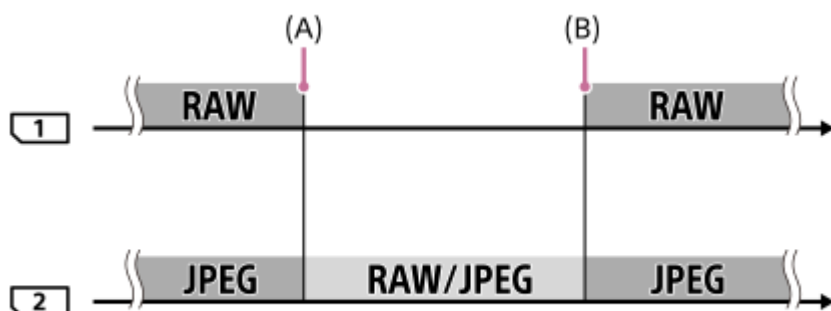

■ : Las imágenes se ordenan según el formato de archivo.



■ : Las imágenes no se pueden ordenar.

(A): la grabación ya no es posible en la tarjeta de memoria (por falta de capacidad, etc.).

(B): se inserta una tarjeta de memoria grabable.

Sugerencia

- Las imágenes se graban en la tarjeta de memoria de la ranura que en el monitor aparece señalada con una flecha. Después de que la cámara cambie de ranura utilizando [Conmut. auto soport.], reemplace la tarjeta de memoria en la ranura anterior con una tarjeta de memoria grabable.
- Cuando grabe imágenes fijas y películas en una sola tarjeta de memoria, los ajustes para [📷 Soporte de grab.] y [📷 Soporte de grab.] cambiarán automáticamente a medida que cambie la ranura. Si quiere grabar en la ranura que está en uso antes de cambiar, seleccione la ranura deseada con [📷 Soporte de grab.]/[📷 Soporte de grab.]

- Si quiere grabar con los ajustes con [ Soporte de grab.] y [ Soporte de grab.], ajuste [Conmut. auto soport.] en [Desactivar].

Tema relacionado



- [Tarjetas de memoria que se pueden utilizar](#)
- [Tiempos de película grabables](#)
- [Ajust soport grab \(imagen fija/película\): Soporte de grab. \(imagen fija\)](#)
- [Ajust soport grab \(imagen fija/película\): Soporte de grab. \(película\)](#)

TP1001365251

5-060-285-41(1) Copyright 2024 Sony Corporation

Cámara Digital de Lentes Intercambiables
ILCE-1 α1 Ver.2 o posterior

Recuper. BD imág (imagen fija/película)

Si los archivos de imagen han sido procesados en un ordenador, podrán ocurrir problemas en el archivo de base de datos de imagen. En tales casos, las imágenes de la tarjeta de memoria no se reproducirán en este producto. Además, si utiliza una tarjeta de memoria en la cámara después de utilizarla en otro dispositivo, es posible que las imágenes de la tarjeta de memoria no se reproduzcan correctamente. Por ejemplo, es posible que las imágenes no se visualicen como un grupo. Si ocurren estos problemas, repare el archivo utilizando [ Recuper. BD imág]. Las imágenes grabadas en la tarjeta de memoria no se eliminan mediante [ Recuper. BD imág].

1 MENU →  /  (Toma) → [Soporte] → [ Recuper. BD imág] → ranura de tarjeta de memoria deseada → [Intro].

Nota

- Si la batería está muy agotada, los archivos de la base de datos de imagen no se podrán reparar. Utilice una batería suficientemente cargada.

TP1001328970

Cámara Digital de Lentes Intercambiables
ILCE-1 α1 Ver.2 o posterior

Ver info soporte (imagen fija/película)

Muestra el número grabable de imágenes fijas y el tiempo de grabación restante para películas en la tarjeta de memoria.

① MENU →  /  (Toma) → [Soporte] → [ Ver info soporte] → ranura de tarjeta de memoria deseada.

TP1001328961

5-060-285-41(1) Copyright 2024 Sony Corporation

Cámara Digital de Lentes Intercambiables
ILCE-1 α1 Ver.2 o posterior

Aj. archiv./carpet.

Configure los ajustes relacionados con la carpeta y el nombre de archivo de la imagen fija que se va a tomar.

1 MENU →  (Toma) → [Archivo] → [Aj. archiv./carpet.] → ajuste deseado.

Detalles de los elementos de menú

Número archivo:

Puede establecer cómo asignar números de archivo a imágenes fijas.

[Serie]: No restablece los números de archivo de cada carpeta.

[Reponer]: Restablece los números de archivo de cada carpeta.

Restabl. forz. núm. arch.:

Restablece el número de archivo de imagen fija y crea una carpeta nueva.

Establ. nombre arch.:

Puede especificar los primeros tres caracteres del nombre de archivo.

Nombre carpeta:



Puede configurar la forma en que se asignan los nombres de carpeta.

[Forma normal]: Las carpetas se denominan como "número de carpeta + 5 caracteres". Ejemplo: 100MSDCF

[Forma fecha]: Las carpetas se denominan como "número de carpeta + Y (el último dígito del año)/mm/dd".

Ejemplo: 10040405 (Número de carpeta: 100; fecha: 04/05/2024)

Sugerencia

- Los ajustes para [Número archivo] y [Establ. nombre arch.] se aplican a la ranura 1 y a la ranura 2.
- Cuando [Número archivo] se ajusta en [Serie], los números de archivo se asignan secuencialmente a través de las tarjetas de memoria en las ranuras, aunque cambie el ajuste de [ Ajust soport grab] → [ Soporte de grab.] entre la ranura 1 y la 2.
- Cuando [Nombre carpeta] está ajustado en [Forma normal], los últimos 5 caracteres del nombre de la carpeta se pueden establecer utilizando [Carpeta nueva].
- También puede cambiar los últimos cinco caracteres del nombre de la carpeta utilizando [Restabl. forz. núm. arch.].

Nota

- Solamente se pueden introducir letras mayúsculas, números y líneas subrayadas para [Establ. nombre arch.]. Para el primer carácter, no se puede utilizar una línea subrayada.
- Los tres caracteres especificados utilizando [Establ. nombre arch.] solamente se aplican a archivos grabados después de hacer el ajuste.

Tema relacionado

- [Carpeta nueva](#)
- [Ajustes archivo](#)

TP1001367128

Cámara Digital de Lentes Intercambiables
ILCE-1 α1 Ver.2 o posterior

Selec. carpeta grab.

Si [Nombre carpeta] bajo [Aj. archiv./carpet.] está ajustado a [Forma normal] y hay 2 o más carpetas, puede seleccionar la carpeta en la que se van a grabar las imágenes en la tarjeta de memoria.

1 MENU →  (Toma) → [Archivo] → [Selec. carpeta grab.] → carpeta deseada.

Nota

- La carpeta no se puede seleccionar cuando [Nombre carpeta] bajo [Aj. archiv./carpet.] está ajustado a [Forma fecha].
- Si la cámara está ajustada para grabar imágenes en tarjetas de memoria en ambas ranuras, solamente puede seleccionar una carpeta común en ambas tarjetas de memoria. Si no hay tarjeta común, puede crear una utilizando [Carpeta nueva].

Tema relacionado

- [Aj. archiv./carpet.](#)
- [Carpeta nueva](#)

TP1001328940

Cámara Digital de Lentes Intercambiables
ILCE-1 α1 Ver.2 o posterior

Carpeta nueva

Crea una carpeta nueva en la tarjeta de memoria para grabar imágenes fijas. Se crea una carpeta nueva con un número de carpeta inmediatamente superior al número de carpeta más alto utilizado actualmente. Las imágenes se graban en la carpeta recién creada.

En una carpeta se pueden almacenar en total hasta 9 999 imágenes. Cuando se exceda la capacidad de una carpeta, es posible que se cree una carpeta nueva automáticamente.

1 MENU →  (Toma) → [Archivo] → [Carpeta nueva].

Sugerencia

- Puede establecer los 5 últimos caracteres del nombre de la carpeta.

Nota

- Cuando inserte en este producto una tarjeta de memoria que haya sido utilizada con otro equipo y tome imágenes, es posible que se cree una carpeta nueva automáticamente.
- Si la cámara está ajustada para grabar imágenes en tarjetas de memoria en ambas ranuras, se creará una carpeta nueva en ambas tarjetas de memoria. Un número de carpeta nuevo será uno superior al número de carpeta existente más alto de las dos tarjetas de memoria.
- Si la cámara está ajustada para grabar imágenes en tarjetas de memoria en ambas ranuras y se toma una imagen, es posible que se cree una carpeta nueva automáticamente.
- No podrá cambiar el nombre de la carpeta cuando [Nombre carpeta], que está en [Aj. archiv./carpet.], se ajuste en [Forma fecha].

Tema relacionado

- [Aj. archiv./carpet.](#)

TP1001328942

Cámara Digital de Lentes Intercambiables
ILCE-1 α1 Ver.2 o posterior

Ajustes archivo

Configure los ajustes para los nombres de archivo de las películas grabadas.

1 MENU →  (Toma) → [Archivo] → [Ajustes archivo] → elemento de ajuste deseado.

Detalles de los elementos de menú

Número archivo:

Puede establecer cómo asignar números de archivo a las películas.

[Serie]: No restablece los números de archivo aunque se cambie la tarjeta de memoria.

[Reponer]: Restablece el número de archivo cuando se cambia la tarjeta de memoria.

Rest. contador serie:

Restablece el contador de series utilizado cuando [Número archivo] está ajustado en [Serie].

Form. nombr. archiv.:

Puede configurar el formato para los nombres de archivo de película.

[Estándar]: El nombre de archivo de la película grabada comienza por "C". Ejemplo: C0001

[Título]: El nombre de archivo de la película grabada pasa a ser "título+número de archivo".



[Fecha + Título]: El nombre de archivo de la película grabada pasa a ser "fecha+título+número de archivo".

[Título + Fecha]: El nombre de archivo de la película grabada pasa a ser "título+fecha+número de archivo".

Ajust. nombre título:

Puede configurar el título cuando [Form. nombr. archiv.] está ajustado en [Título], [Fecha + Título] o [Título + Fecha].

Sugerencia

- Los ajustes para [Número archivo] y [Form. nombr. archiv.] se aplican a la ranura 1 y a la ranura 2.
- Cuando [Número archivo] se ajusta en [Serie], los números de archivo se asignan secuencialmente a través de las tarjetas de memoria en las ranuras, aunque cambie el ajuste de [ Ajust soport grab] → [ Soporte de grab.] entre la ranura 1 y la 2.

Nota

- Solamente se pueden introducir caracteres alfanuméricos y símbolos en [Ajust. nombre título]. Se pueden introducir hasta 37 caracteres.
- Los títulos especificados utilizando [Ajust. nombre título] solamente se aplican a películas grabadas después de realizar el ajuste.
- No se puede configurar el modo en que se asignan los nombres de carpeta para películas.
- Si está utilizando una tarjeta de memoria SDHC, [Form. nombr. archiv.] está bloqueado en [Estándar].
- Si inserta una tarjeta de memoria utilizada con [Form. nombr. archiv.] ajustado en una de las opciones siguientes en otro dispositivo, es posible que la tarjeta de memoria no funcione debidamente.
 - [Título]
 - [Fecha + Título]
 - [Título + Fecha]
- Si hay números sin usar debido al borrado de archivos, etc., estos números se volverán a utilizar cuando el número de archivo de película llegue a "9999".

Cámara Digital de Lentes Intercambiables
ILCE-1 α1 Ver.2 o posterior

Información IPTC

Puede escribir información IPTC* al grabar imágenes fijas. Cree y edite información IPTC usando IPTC Metadata Preset (<https://www.sony.net/iptc/help/>) y escriba la información en una tarjeta de memoria de antemano.

* La información IPTC consiste en atributos de metadatos de imágenes digitales en conformidad con los estándares del International Press Telecommunications Council.

1 MENU →  (Toma) → [Archivo] → [Información IPTC] → elemento de ajuste deseado.

Detalles de los elementos de menú

Inscribir la info. IPTC:

Ajusta la información IPTC para que se escriba en las imágenes fijas. ([Desactivar]/[IPTC1] - [IPTC20])

- Si selecciona algo distinto de [Desactivar], el número IPTC aparecerá en la pantalla de toma y la información IPTC se escribirán en las imágenes fijas.

Importar/borrar:

Importa la información IPTC a la cámara. Borra la información IPTC registrada en la cámara.

Borrar todo:

Borra toda la información IPTC registrada en la cámara.

Para importar o borrar la información IPTC

Puede registrar hasta 20 preajustes de información IPTC en la cámara.

Para importar la información IPTC, seleccione [Importar/borrar], seleccione el destino ([IPTC1] - [IPTC20]), y después pulse el centro de la rueda de control. A continuación, seleccione la ranura de la tarjeta de memoria que contiene la tarjeta de memoria en la que se guardan los archivos de metadatos de IPTC y seleccione el archivo que desee registrar en la cámara.

Para borrar la información IPTC, seleccione la información IPTC que quiere borrar de la cámara en la pantalla [Importar/borrar], y después pulse el botón  (borrar).

Sugerencia

- Cuando se reproducen imágenes que tienen información IPTC, el icono **IPTC** (IPTC) aparece en la pantalla.
- Para ver detalles sobre cómo utilizar IPTC Metadata Preset, consulte la siguiente página de soporte.
<https://www.sony.net/iptc/help/>

Nota

- La información IPTC no se puede editar ni comprobar en la cámara.
- Antes de prestar o entregar la cámara a otras personas, inicialícela o realice [Borrar todo] para eliminar la información IPTC.

Tema relacionado

- [Restablecer ajuste](#)

Cámara Digital de Lentes Intercambiables
ILCE-1 α1 Ver.2 o posterior

Inform. de copyright

Escribe la información de derechos de autor en las imágenes fijas.

- 1 **MENU** →  (Toma) → **[Archivo]** → **[Inform. de copyright]** → ajuste deseado.
- 2 **Cuando seleccione [Establecer fotógrafo] o [Establecer copyright], aparecerá un teclado en la pantalla. Introduzca el nombre que desea.**

Para [Establecer fotógrafo] y [Establecer copyright] solamente puede introducir caracteres alfanuméricos y símbolos. Puede introducir hasta 46 letras.

Detalles de los elementos de menú

Inscr. info. copyright:

Ajusta si se escribe información de derechos de autor. ([Activar]/[Desactivar])

- Si selecciona [Activar], aparecerá un icono © (Copyright) en la pantalla de toma de imagen.

Establecer fotógrafo:

Ajusta el nombre del fotógrafo.

Establecer copyright:

Ajusta el nombre del titular de los derechos de autor.

Mstr. info. copyright:

Visualiza la información de derechos de autor actual.

Nota

- Durante la reproducción de imágenes con información de derechos de autor aparece un icono © (Copyright).
- Para evitar una utilización no autorizada de [Inform. de copyright], asegúrese de cancelar las columnas de [Establecer fotógrafo] y [Establecer copyright] antes de prestar o transferir su cámara.
- Sony no se hace responsable de los problemas o daños que puedan resultar de la utilización de [Inform. de copyright].

Tema relacionado



- [Pantalla de teclado](#)

TP1001360401

Cámara Digital de Lentes Intercambiables
ILCE-1 α1 Ver.2 o posterior

Inscrib. núm. serie (imagen fija/película)

Escribe el número de serie de la cámara cuando se hace la toma.

① MENU →  /  (Toma) → [Archivo] → [ Inscrib. núm. serie] → ajuste deseado.

Detalles de los elementos de menú

Activar:

Escribe el número de serie de la cámara en la imagen.

Desactivar:

No escribe el número de serie de la cámara en la imagen.

TP1001366073

Cámara Digital de Lentes Intercambiables
ILCE-1 α1 Ver.2 o posterior

Conectar por Wi-Fi

Ajusta si se utiliza la función Wi-Fi de la cámara.

1 MENU →  (Red) → [Wi-Fi] → [Conectar por Wi-Fi] → ajuste deseado.

- Ajuste esta función en [Activar] para buscar puntos de acceso conectables. Si no se encuentran puntos de acceso conectables, utilice [WPS Push] o [Conf. punto acceso] para configurar los ajustes.

Detalles de los elementos de menú

Activar:

Utiliza la función Wi-Fi.

Desactivar:

No utiliza la función Wi-Fi.

Tema relacionado

- [WPS Push](#)
- [Conf. punto acceso](#)

TP1001372980

Cámara Digital de Lentes Intercambiables
ILCE-1 α1 Ver.2 o posterior

WPS Push

Si su punto de acceso tiene un botón Wi-Fi Protected Setup (WPS), puede registrar el punto de acceso a este producto fácilmente.

Para ver detalles sobre las funciones y ajustes disponibles de su punto de acceso, consulte el manual de instrucciones del punto de acceso o póngase en contacto con el administrador del punto de acceso.

Ajuste [Conectar por Wi-Fi] en [Activar] por adelantado.

- 1 MENU →  (Red) → [Wi-Fi] → [WPS Push].
- 2 Pulse el botón Wi-Fi Protected Setup (WPS) en el punto de acceso para efectuar la conexión.

Nota

- [WPS Push] responde solamente si el ajuste de seguridad de su punto de acceso está ajustado a WPA o WPA2 y si su punto de acceso admite el método del botón Wi-Fi Protected Setup (WPS). Si el ajuste de seguridad es WEP o WPA3 únicamente, o si su punto de acceso no admite el método del botón Wi-Fi Protected Setup (WPS), realice [Conf. punto acceso].
- Puede ocurrir que una conexión no sea posible o que la distancia de comunicación sea más corta, dependiendo de circunstancias tales como el tipo de material de las paredes o si hay obstrucciones u ondas de radio entre el producto y el punto de acceso. En tal caso, cambie la ubicación del producto o acerque más el producto al punto de acceso.

Tema relacionado

- [Conf. punto acceso](#)

TP1001328889

Cámara Digital de Lentes Intercambiables
ILCE-1 α1 Ver.2 o posterior

Conf. punto acceso

Puede registrar su punto de acceso manualmente. Antes de iniciar el procedimiento, compruebe el nombre SSID del punto de acceso, el sistema de seguridad, y la contraseña. Es posible que la contraseña esté predeterminada en algunos dispositivos. Para ver detalles, consulte el manual de instrucciones del punto de acceso, o consulte con el administrador del punto de acceso.

Ajuste [Conectar por Wi-Fi] en [Activar] por adelantado.

1 MENU →  (Red) → [Wi-Fi] → [Conf. punto acceso].

2 Seleccione el punto de acceso que quiere registrar.

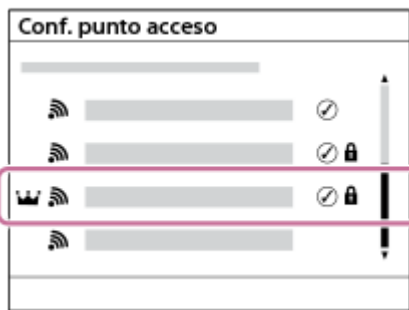



Cuando el punto de acceso deseado esté visualizado en la pantalla: Seleccione el punto de acceso deseado.

Cuando el punto de acceso deseado no esté visualizado en la pantalla: Seleccione [Ajuste manual] y ajuste el punto de acceso.

- Si selecciona [Registro manual], introduzca el nombre SSID del punto de acceso, después seleccione el sistema de seguridad.
- Si selecciona [WPS PIN], puede registrar el punto de acceso introduciendo en el dispositivo conectado el código PIN mostrado en la cámara.

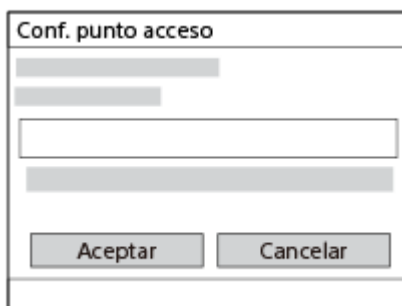
3 Introduzca la contraseña, y seleccione [Aceptar].



- Los puntos de acceso sin  (marca de bloqueo) no requieren contraseña.
- Tenga en cuenta que, al desenmascarar su contraseña, correrá el riesgo de que esta se revele a terceros. Asegúrese de que no haya nadie alrededor antes de desenmascararla.

4 Seleccione [Aceptar].

Otros elementos de ajuste

Dependiendo del estado o el método de ajuste de su punto de acceso, es posible que quiera ajustar más elementos. Para un punto de acceso no registrado, seleccione el botón [Detalle] en la pantalla de entrada de contraseña. Para un punto de acceso registrado, pulse el lado derecho de la rueda de control en la pantalla de selección de punto de acceso.

Conex. de Prioridad:

Seleccione [Activar] o [Desactivar].

Ajuste dirección IP:

Seleccione [Automático] o [Manual].

Dirección IP:

Si va a introducir la dirección IP manualmente, introduzca la dirección establecida.

Máscara de subred/Puerta enlace predet./Servidor DNS princip./Servidor DNS secund.:

Si ha ajustado [Ajuste dirección IP] a [Manual], introduzca cada dirección conforme a su entorno de red.

Sugerencia

- Cuando seleccione un punto de acceso registrado, [Conex. de Prioridad] para ese punto de acceso se ajustará en [Activar], dando prioridad a las conexiones a ese punto de acceso.
- El punto de acceso priorizado se marca con un icono  (corona).

Nota

- Una vez registrado un punto de acceso, [Conex. de Prioridad] para ese punto de acceso se ajustará en [Activar]. Si quiere detener la conexión preferente a un punto de acceso determinado, ajuste [Conex. de Prioridad] para el punto de acceso en [Desactivar].
- Si hay dos puntos de acceso, de 2,4 GHz y 5 GHz con el mismo formato de cifrado y SSID, se mostrará el punto de acceso con el campo de radio más fuerte.

Tema relacionado

- [WPS Push](#)
- [Pantalla de teclado](#)

TP1001328857

Cámara Digital de Lentes Intercambiables
ILCE-1 α1 Ver.2 o posterior

Banda de frec. Wi-Fi (modelos que admiten 5 GHz)

Ajusta la banda de frecuencia para comunicaciones Wi-Fi. [5 GHz] tiene velocidades de comunicación más rápidas y transferencias de datos más estables que [2,4 GHz].

El ajuste [Banda de frec. Wi-Fi] se aplica a una conexión a través de Wi-Fi Direct con un smartphone u ordenador, que es una conexión directa a la cámara que no se realiza a través de un punto de acceso.

1 MENU →  (Red) → [Wi-Fi] → [Banda de frec. Wi-Fi] → ajuste deseado.

Detalles de los elementos de menú

2,4 GHz/5 GHz

TP1001367153

Cámara Digital de Lentes Intercambiables
ILCE-1 α1 Ver.2 o posterior

Muestra info Wi-Fi



Visualiza información Wi-Fi para la cámara, tal como la dirección MAC, dirección IP, etc.

1 MENU →  (Red) → [Wi-Fi] → [Muestra info Wi-Fi].

Sugerencia

- Cuando [Conectar por Wi-Fi] está ajustado en [Activar], se visualiza información diferente de la dirección MAC.

Para visualizar el QR Code de la dirección MAC

- Puede importar la dirección MAC de esta cámara en un smartphone. Utilice uno de los métodos siguientes para visualizar el QR Code en la pantalla, y lea este QR Code utilizando la aplicación del smartphone Transfer & Tagging
 - Si la cámara está apagada, enciéndala mientras pulsa el botón  (reproducción).
 - Pulse el botón  (Borrar) en la pantalla [Muestra info Wi-Fi].

Para ver detalles sobre cómo leer el QR Code usando Transfer & Tagging, consulte la siguiente página de soporte.

<https://support.d-imaging.sony.co.jp/app/transfer//macaddress/index.php>

Transfer & Tagging solo está disponible en ciertos países y regiones.

TP1001367151

Cámara Digital de Lentes Intercambiables
ILCE-1 α1 Ver.2 o posterior

Rest. SSID/Cntrsñ

Este producto comparte la información de conexión con los dispositivos que tienen permiso para conectarse cuando se establece una conexión Wi-Fi Direct a un smartphone o un ordenador. Si quiere cambiar los dispositivos que tienen permiso para conectarse, restaure la información de conexión.

1 MENU →  (Red) → [Wi-Fi] → [Rest. SSID/Cntrsñ] → [Aceptar].

Nota

- Si conecta este producto a un smartphone después de restaurar la información de conexión, deberá reconfigurar de nuevo el smartphone.
- Si conecta este producto a un ordenador con Wi-Fi Direct después de restaurar la información de conexión, deberá reconfigurar de nuevo los ajustes en el ordenador.

Tema relacionado

- [Funcionamiento de la cámara desde un ordenador \(Función toma remota\)](#)

TP1001328904

Cámara Digital de Lentes Intercambiables
ILCE-1 α1 Ver.2 o posterior

Ajustes de Bluetooth

Controla los ajustes para conectar la cámara a un smartphone o controlador remoto o empuñadura de disparo por Bluetooth a través de una conexión Bluetooth.

1 MENU →  (Red) → [Bluetooth] → **Seleccione un elemento de menú y ajuste el parámetro deseado.**

Detalles de los elementos de menú

Función Bluetooth:

Ajusta si se activa o no la función Bluetooth de la cámara. ([Activar]/[Desactivar])

Emparejamiento:

Muestra la pantalla para emparejar la cámara y el smartphone o el controlador remoto por Bluetooth.

Gest. disp. emparej.:

Le permite comprobar o eliminar la información de emparejamiento de dispositivos emparejados con la cámara.

M. a dist. Bluetooth:

Ajusta si se utiliza o no un controlador remoto compatible con Bluetooth (se vende por separado). ([Activar]/[Desactivar])

Mostr. direcc. dispos:

Visualiza la dirección BD de la cámara.

Nota

- Después de eliminar la información de emparejamiento para la cámara desde su smartphone, borre la información de emparejamiento para el smartphone desde la cámara utilizando [Gest. disp. emparej.].

Tema relacionado



- [M. a dist. Bluetooth](#)
- [Conex. dur. APAG. \(smartphone\)](#)
- [Emparejamiento de la cámara con un smartphone \(Conex. smartphone\)](#)

TP1001360364

Cámara Digital de Lentes Intercambiables
ILCE-1 α1 Ver.2 o posterior

M. a dist. Bluetooth

Puede usar la cámara utilizando un controlador remoto (se vende por separado) o una empuñadura de disparo (se vende por separado) compatibles con Bluetooth. Para más detalles sobre controladores remotos o empuñaduras de disparo compatibles, visite el sitio web de Sony en su área, o consulte con el distribuidor Sony o con la oficina de servicio local autorizada de Sony.

- 1 En la cámara, seleccione MENU →  (Red) → [Bluetooth] → [Función Bluetooth] → [Activar].
- 2 En la cámara, seleccione MENU →  (Red) → [Bluetooth] → [M. a dist. Bluetooth] → [Activar].
 - Si no hay dispositivo Bluetooth emparejado actualmente con la cámara, aparecerá la pantalla para emparejamiento como se describe en el Paso 3.
- 3 En la cámara, seleccione MENU →  (Red) → [Bluetooth] → [Emparejamiento] para visualizar la pantalla para emparejamiento.
- 4 En el controlador remoto por Bluetooth, realice el emparejamiento.
 - Para ver detalles, consulte el manual de instrucciones del controlador remoto por Bluetooth.
- 5 En la cámara, seleccione [Aceptar] en la pantalla de confirmación para la conexión Bluetooth.
 - El emparejamiento se ha completado, y ahora puede operar la cámara desde el controlador remoto por Bluetooth. Después de emparejar el dispositivo una vez, puede conectar la cámara y el controlador remoto por Bluetooth otra vez más tarde ajustando [M. a dist. Bluetooth] a [Activar].

Detalles de los elementos de menú

Activar:

Habilita la operación del controlador remoto por Bluetooth.

Desactivar:

Inhabilita la operación del controlador remoto por Bluetooth.

Iconos de conexión Bluetooth

 (Conexión Bluetooth disponible): La conexión Bluetooth con el controlador remoto por Bluetooth está establecida.



 (Conexión Bluetooth no disponible): La conexión Bluetooth con el controlador remoto por Bluetooth no está establecida.

Iconos que se muestran al conectarse a un controlador remoto por Bluetooth

 (marca de controlador remoto): Se puede utilizar un controlador remoto Bluetooth.

Sugerencia

- La conexión Bluetooth se encuentra activa solamente mientras está manejando la cámara con el controlador remoto por Bluetooth.

- El icono Bluetooth no se visualiza cuando los iconos de función táctil se visualizan en el modo de grabación de película. Para ver el icono Bluetooth, deslice el dedo por los iconos de función táctil hacia la izquierda o hacia la derecha para ocultarlos.
- Si el icono  (conexión Bluetooth disponible) se muestra en la pantalla, pero no se muestra  (marca de controlador remoto), ajuste [M. a dist. Bluetooth] en [Activar] y siga las instrucciones en la pantalla.

Nota

- Cuando usted inicialice la cámara, la información de emparejamiento también se borrará. Para utilizar el controlador remoto por Bluetooth realice el emparejamiento otra vez.
- Si la conexión Bluetooth es inestable, retire cualquier obstáculo que haya, como personas u objetos metálicos, entre la cámara y el controlador remoto por Bluetooth emparejado.
- Las siguientes funciones no se pueden utilizar cuando [M. a dist. Bluetooth] está ajustado a [Activar].
 - Controlador remoto por infrarrojos
 - Modo de ahorro de energía
- Solo se puede conectar un controlador remoto Bluetooth a la cámara cada vez.
- Si la función no responde debidamente, compruebe las notas siguientes y después intente haciendo el emparejamiento otra vez.
 - Confirme que [Modo avión] para la cámara está ajustado a [Desactivar].
 - Si la función no funciona debidamente aun después de haber realizado las operaciones anteriores, borre la información de emparejamiento para el dispositivo que quiere conectar utilizando [Gest. disp. emparej.] en la cámara.

Tema relacionado

- [Ajustes de Bluetooth](#)
- [Restablecer conf. red](#)

TP1001367147

Cámara Digital de Lentes Intercambiables
ILCE-1 α1 Ver.2 o posterior

LAN con cable

Configura una LAN alámbrica.

1 MENU →  (Red) → [LAN con cable] → ajuste deseado.

Detalles de los elementos de menú

Con. LAN con cable:

Ajusta si se conecta a una LAN alámbrica. ([Activar]/[Desactivar])

LAN Ajuste direcc. IP:

Ajusta si la dirección IP para la conexión alámbrica LAN se configura automáticamente o manualmente.
([Automático]/[Manual])

Muestra info LAN cbl:

Muestra la información de la LAN por cable para este producto como la dirección MAC o la dirección IP.

Dirección IP:



Si va a introducir la dirección IP manualmente, introduzca la dirección fija.

Máscara de subred/Puerta enlace predet./Servidor DNS princip./Servidor DNS secund.:

Si ha ajustado [**LAN** Ajuste direcc. IP] a [Manual], introduzca cada dirección conforme a su entorno de red.

Sugerencia

Para visualizar el QR Code de la dirección MAC

- Puede importar la dirección MAC de esta cámara en un smartphone. Utilice el método siguiente para visualizar el QR Code en la pantalla, y lea este QR Code utilizando la aplicación del smartphone Transfer & Tagging.
 - Si la cámara está apagada, enciéndala mientras pulsa el botón  (reproducción).
 - Pulse el botón  (Borrar) en la pantalla [Muestra info LAN cbl].

Para ver detalles sobre cómo leer el QR Code usando Transfer & Tagging, consulte la siguiente página de soporte.

<https://support.d-imaging.sony.co.jp/app/transfer//macaddress/index.php>

Transfer & Tagging solo está disponible en ciertos países y regiones.

Tema relacionado

- [Pantalla de teclado](#)

TP1001363813

Cámara Digital de Lentes Intercambiables
ILCE-1 α1 Ver.2 o posterior

Conex. compartida

Utiliza una conexión de anclaje a red desde su smartphone para conectarse a una red.

1 MENU →  (Red) → [Conex. compartida] → [Conex. compartida].

- Para desconectarse de la red, seleccione [Desc conex. compart].

TP1001600000

Cámara Digital de Lentes Intercambiables
ILCE-1 α1 Ver.2 o posterior

Modo avión

Cuando embarque en un avión, etc., puede inhabilitar temporalmente todas las funciones relacionadas con la función inalámbrica incluyendo Wi-Fi.

1 MENU →  (Red) → [Opción de red] → [Modo avión] → ajuste deseado.

Si ajusta [Modo avión] a [Activar], se visualizará una marca de avión en la pantalla.

TP1001328916

Cámara Digital de Lentes Intercambiables
ILCE-1 α1 Ver.2 o posterior

Edit. Nombre Dispos.

Puede cambiar el nombre del dispositivo para conexiones Wi-Fi, [Toma remota] o Bluetooth.

- 1 MENU →  (Red) → [Opción de red] → [Edit. Nombre Dispos.].
 - 2 Seleccione la casilla de introducción, después introduzca el nombre del dispositivo → [Aceptar].
-

Tema relacionado

- [WPS Push](#)
- [Conf. punto acceso](#)
- [Funcionamiento de la cámara desde un ordenador \(Función toma remota\)](#)
- [Pantalla de teclado](#)

TP1001328906

Cámara Digital de Lentes Intercambiables
ILCE-1 α1 Ver.2 o posterior

Importación del certificado raíz a la cámara (Import. certific. raíz)

Desde una tarjeta de memoria, importa un certificado raíz necesario para verificar un servidor. Use esta función para comunicaciones codificadas durante transferencias FTP.

Para más detalles, consulte la “Guía de Ayuda de FTP”.

https://rd1.sony.net/help/di/ftp_2420/h_zz/

1 MENU →  (Red) → [Opción de red] → [Import. certific. raíz].

TP1001363814

Cámara Digital de Lentes Intercambiables
ILCE-1 α1 Ver.2 o posterior

Ajust. autent. acceso

Encripta las comunicaciones entre la cámara y el dispositivo durante la toma remota o la transferencia de imágenes.

1 MENU →  (Red) → [Opción de red] → [Ajust. autent. acceso] → elemento de ajuste deseado.

Detalles de los elementos de menú

Autenticac. acceso:

Ajusta si se cifra la comunicación con autenticación de acceso. ([Activar] / [Desactivar])

Usuario:

Establece el nombre de usuario para la autenticación de acceso.

Contraseña:

Establece la contraseña para la autenticación de acceso.

Generar contraseña:

Genera automáticamente una contraseña para la autenticación de acceso.

Nota

- Cuando [Autenticac. acceso] está ajustado en [Desactivar], la comunicación se realiza sin autenticación ni cifrado de conexión SSH, de modo que un tercero podría interceptar el contenido o acceder a la cámara de manera no intencionada.
- Antes de conectar la cámara a un smartphone u ordenador, asegúrese de que [Autenticac. acceso] no esté establecido involuntariamente en [Desactivar].
- El nombre de usuario y la contraseña para [Ajust. autent. acceso] se generan y establecen automáticamente al comprar la cámara. Al ajustar su propio nombre de usuario y contraseña, tenga cuidado de no ser interceptado por otras personas.
- Para la contraseña en [Ajust. autent. acceso], especifique una cadena de caracteres que sea suficientemente larga como para que otras personas no puedan adivinarla fácilmente y guárdela de forma segura.
- Si desenmascara su contraseña al introducirla, existe el riesgo de que se revele a otra persona. Asegúrese de que no haya nadie alrededor antes de desenmascararla.
- Inicialice la cámara antes de prestarla o dársela a otras personas.
- Para [Usuario], especifique una cadena de caracteres alfanuméricos/símbolos de 16 caracteres o menos.
- Para [Contraseña], especifique una cadena de caracteres alfanuméricos/símbolos de 8 a 16 caracteres que incluya letras y números.

Tema relacionado

- [Info. autent. acceso](#)
- [Pantalla de teclado](#)

TP1001372979

Cámara Digital de Lentes Intercambiables
ILCE-1 α1 Ver.2 o posterior

Info. autent. acceso

Muestra la información necesaria cuando se conecta la cámara a un ordenador o smartphone utilizando la autenticación de acceso.

1 MENU →  (Red) → [Opción de red] → [Info. autent. acceso].

Se muestra la información necesaria para conectarse, como el nombre de usuario, la contraseña, la dirección MAC y la huella dactilar de la cámara.

Nota

- Cuando se muestre [Info. autent. acceso] en la pantalla, asegúrese de que no haya nadie alrededor para evitar que otras personas vean la información en la pantalla y para evitar el uso no autorizado de nombres de usuario, contraseñas y huellas dactilares.
- Inicialice la cámara antes de prestarla o dársela a otras personas.

Tema relacionado

- [Ajust. autent. acceso](#)

TP1001372978

Cámara Digital de Lentes Intercambiables
ILCE-1 α1 Ver.2 o posterior

Seguridad (IPsec)

Cifra datos cuando la cámara y un ordenador se comunican a través de una conexión Wi-Fi o LAN por cable.

1 MENU →  (Red) → [Opción de red] → [Seguridad (IPsec)] → ajuste deseado.

Detalles de los elementos de menú

IPsec:

Ajusta si se utiliza o no la función [Seguridad (IPsec)]. ([Activar]/[Desactivar])

Dirección IP destino:

Establece la dirección IP del dispositivo para conectar mediante la función [Seguridad (IPsec)].

Clave compartida:

Establece la tecla compartida utilizada por la función [Seguridad (IPsec)].

Nota

- Utilice al menos ocho y no más de 20 caracteres alfanuméricos o símbolos para [Clave compartida].
- Cuando introduzca la clave compartida, tenga en cuenta que al desenmascararla existe el riesgo de revelarla a terceros. Asegúrese de que no haya nadie alrededor antes de desenmascararla.
- Para comunicaciones IPsec, el terminal a conectar debe ser compatible con IPsec. Dependiendo del dispositivo, es posible que no se puedan realizar comunicaciones o que la velocidad de comunicación sea lenta.
- En esta cámara, IPsec solamente funciona en el modo de transporte y utiliza IKEv2. Los algoritmos son AES with 128-bit keys in CBC mode/Diffie-Hellman 3072-bit modp group/PRF-HMAC-SHA-256/HMAC-SHA-384-192. La autenticación expira después de 24 horas.
- Las comunicaciones cifradas solamente pueden realizarse con dispositivos que estén configurados correctamente. Las comunicaciones con otros dispositivos no se cifran.
- Para obtener más detalles sobre la configuración de IPsec, consulte con el administrador de la red de su dispositivo.
- [Seguridad (IPsec)] no se puede utilizar cuando [Autenticac. acceso], en [Ajust. autent. acceso], esté ajustado en [Activar].

Tema relacionado

- [Pantalla de teclado](#)

TP1001367137

Cámara Digital de Lentes Intercambiables
ILCE-1 α1 Ver.2 o posterior

Restablecer conf. red

Restaura todos los ajustes de red a sus valores predeterminados.

[Modo avión] no se restaurará a [Desactivar] aunque realice [Restablecer conf. red] cuando [Modo avión] esté ajustado en [Activar].

① **MENU** →  **(Red)** → **[Opción de red]** → **[Restablecer conf. red]** → **[Intro]**.

TP1001360329

Cámara Digital de Lentes Intercambiables
ILCE-1 α1 Ver.2 o posterior

Func. transfer. FTP

Puede configurar la transferencia de imágenes usando un servidor FTP o transferir imágenes al servidor FTP. Se requieren conocimientos básicos del servidor FTP.

Para más detalles, consulte la “Guía de Ayuda de FTP”.

https://rd1.sony.net/help/di/ftp_2420/h_zz/

1 MENU →  (Red) → [Transferenc. FTP] → [Func. transfer. FTP] → ajuste deseado.

Tema relacionado

- [Importación del certificado raíz a la cámara \(Import. certific. raíz\)](#)

TP1001363818

Cámara Digital de Lentes Intercambiables
ILCE-1 α1 Ver.2 o posterior

Brillo de monitor

Ajuste el brillo de la pantalla.

① MENU →  (Ajustes) → [Visor/monitor] → [Brillo de monitor] → ajuste deseado.

Detalles de los elementos de menú

Manual:

Ajusta el brillo en el rango de -2 a +2.

Tpo soleado:

Ajusta el brillo de manera adecuada para la toma de imágenes en exteriores.

Nota

- El ajuste [Tpo soleado] es muy brillante para tomar en interiores. Ajuste [Brillo de monitor] a [Manual] para tomar imágenes en interiores.

TP1001360410

Cámara Digital de Lentes Intercambiables
ILCE-1 α1 Ver.2 o posterior

Brillo del visor

Cuando esté utilizando un visor, este producto ajustará el brillo del visor según el entorno circundante.

① MENU →  (Ajustes) → [Visor/monitor] → [Brillo del visor] → ajuste deseado.

Detalles de los elementos de menú

Automático:

Ajusta el brillo automáticamente.

Manual:

Selecciona el brillo deseado entre los valores de ajuste.

Nota

- Cuando la temperatura de la cámara aumenta, el visor puede oscurecerse.

TP1001360392

Cámara Digital de Lentes Intercambiables
ILCE-1 α1 Ver.2 o posterior

Temper. color visor

Ajusta la temperatura de color del visor.

① MENU →  (Ajustes) → [Visor/monitor] → [Temper. color visor] → ajuste deseado.

Detalles de los elementos de menú

-2 a +2:

Cuando seleccione “-”, la pantalla del visor cambiará a un color más cálido, y cuando seleccione “+” cambiará a un color más frío.

TP1001360296

Cámara Digital de Lentes Intercambiables
ILCE-1 α1 Ver.2 o posterior

Aumento del visor

Ajusta el aumento de la pantalla del visor. Si selecciona [Alejar], el ángulo de visión se reducirá. Puede comprobar fácilmente la composición total aun cuando esté utilizando gafas.

① **MENU** →  **(Ajustes)** → **[Visor/monitor]** → **[Aumento del visor]** → **ajuste deseado.**

Detalles de los elementos de menú

Estándar:

Ajusta el aumento de la visualización del visor al estándar.

Alejar:

Reduce el aumento de la visualización del visor.

TP1001367600

Cámara Digital de Lentes Intercambiables
ILCE-1 α1 Ver.2 o posterior

Vel. transm. visor (imagen fija)

Visualice los movimientos del motivo de manera más uniforme ajustando la frecuencia de fotogramas del visor durante la toma de imagen fija. Esta función resulta útil cuando se toma un motivo que se mueve rápidamente.

1 MENU →  (Ajustes) → [Visor/monitor] → [ Vel. transm. visor] → ajuste deseado.

- Esta función se puede asignar a la tecla que elija utilizando [ Ajuste t. pers./dial].

Detalles de los elementos de menú

Estándar:

Visualiza el motivo a una frecuencia de fotogramas normal en el visor.





Alto:

Visualiza los movimientos del motivo de manera más uniforme en el visor.

Más alto:

Visualiza los movimientos del motivo de manera más uniforme en el visor que [Alto].

Nota

- Cuando [ Vel. transm. visor] esté ajustado en [Más alto], la resolución del visor se reduce y el aumento de la pantalla se vuelve menor.
- Cuando [ Vel. transm. visor] está ajustado en [Alto] o [Más alto], [ Calidad visual] se bloquea en [Estándar].
- Incluso cuando [ Vel. transm. visor] está ajustado en [Alto] o [Más alto], la frecuencia de fotogramas podría verse restringida en función de la temperatura del entorno y de las condiciones de la toma.
- La frecuencia de fotogramas está restringida en las situaciones siguientes:
 - Durante la reproducción
 - Durante la conexión HDMI
 - Cuando la temperatura en el interior del cuerpo de la cámara es alta
 - Cuando [Tipo de obturador] está ajustado en [Obturad. electr.] o [Automático] y se realiza una toma continua.

Tema relacionado

- [Asignación de funciones utilizadas con frecuencia a botones y diales \(Ajuste t. pers./dial\)](#)

TP1001362925

Cámara Digital de Lentes Intercambiables
ILCE-1 α1 Ver.2 o posterior

DESACT mon. aut. (imagen fija)

Ajusta si se apaga o no el monitor automáticamente en los modos de toma para imágenes fijas.

① MENU →  (Ajustes) → [Opc. ajuste enrg.] → [ DESACT mon. aut.] → ajuste deseado.

Detalles de los elementos de menú

No se APAGA:

No apaga el monitor.

2 seg./5 seg./10 seg./1 min.:

Apaga el monitor después de haber transcurrido el tiempo designado sin realizar ninguna operación.
Para volver a la toma, realice una operación, como pulsar el botón disparador hasta la mitad.

Nota

- Si no va a utilizar la cámara durante un largo periodo de tiempo, apáguela.

TP1001369155

Cámara Digital de Lentes Intercambiables
ILCE-1 α1 Ver.2 o posterior

Hora inic. ahor. ener.

Ajusta los intervalos de tiempo para cambiar automáticamente al modo de ahorro de energía cuando usted no está realizando operaciones para evitar que se agote la batería. Para volver al modo de toma, realice una operación tal como pulsar el botón disparador hasta la mitad.

1 MENU →  (Ajustes) → [Opc. ajuste enrg.] → [Hora inic. ahor. ener.] → ajuste deseado.

Detalles de los elementos de menú

Desactivar/30 min./5 min./2 min./1 min./10 seg.

Nota

- Apague el producto cuando no lo vaya a utilizar durante un tiempo prolongado.
- La función de ahorro de energía se desactivará en las situaciones siguientes:
 - Mientras se está suministrando alimentación a través de USB
 - Mientras se reproducen pases de diapositivas
 - Durante la transferencia FTP
 - Mientras se graban películas
 - Mientras está conectado a un ordenador o televisor
 - Mientras [Mando a distancia IR] está ajustado en [Activar]
 - Cuando [M. a dist. Bluetooth] está ajustado en [Activar]
 - Durante la transmisión
 - Mientras se cargan imágenes en Creators' Cloud

TP1001360394

Cámara Digital de Lentes Intercambiables
ILCE-1 α1 Ver.2 o posterior

Temp. APAGA auto

Ajusta la temperatura de la cámara a la que la cámara se apaga automáticamente durante la toma. Cuando está ajustada en [Alto], puede seguir realizando la toma incluso si la temperatura de la cámara se eleva por encima de lo normal.

1 MENU →  (Ajustes) → [Opc. ajuste enrg.] → [Temp. APAGA auto] → ajuste deseado.

Detalles de los elementos de menú

Estándar:

Ajusta la temperatura estándar a la que se apaga la cámara.

Alto:

Ajusta la temperatura a la que se apaga la cámara a un valor superior a [Estándar].

Nota cuando [Temp. APAGA auto] está ajustada a [Alto]

- No tome imágenes sujetando la cámara con la mano. Utilice un trípode.
- Si usa la cámara sujetándola con la mano durante un periodo prolongado, puede sufrir quemaduras leves.

Tiempo de grabación continua para películas cuando [Temp. APAGA auto] está ajustado a [Alto]

La duración del tiempo disponible para grabación de película continua es como sigue cuando la cámara empieza a grabar con los ajustes predeterminados después de haber desconectado la alimentación durante un rato. Los valores siguientes indican el tiempo continuo desde que la cámara comienza a grabar hasta que la cámara deja de grabar.

Temperatura ambiente: 25 °C

Tiempo de grabación continua para películas (HD): Aprox. 120 minutos

Tiempo de grabación continua para películas (4K): Aprox. 30 minutos

Tiempo de grabación continua para películas (8K): Aprox. 30 minutos

Temperatura ambiente: 40 °C

Tiempo de grabación continua para películas (HD): Aprox. 90 minutos

Tiempo de grabación continua para películas (4K): Aprox. 10 minutos

Tiempo de grabación continua para películas (8K): Aprox. 20 minutos

HD: XAVC S HD (60p 50M/50p 50M 4:2:0 8bit; cuando la cámara no está conectada a través de Wi-Fi; cuando se utiliza una tarjeta de memoria CFexpress Type A; cuando el monitor está abierto)

4K: XAVC S 4K (60p 150M/50p 150M 4:2:0 8bit; cuando la cámara no está conectada a través de Wi-Fi; cuando se utiliza una tarjeta de memoria CFexpress Type A; cuando el monitor está abierto)

8K: XAVC HS 8K (30p 200M/25p 200M 4:2:0 10bit; cuando la cámara no está conectada a través de Wi-Fi; cuando se utiliza una tarjeta de memoria CFexpress Type A)

Nota

- Aunque [Temp. APAGA auto] esté ajustado a [Alto], dependiendo de las condiciones o la temperatura de la cámara, el tiempo grabable para películas puede no variar.

Tema relacionado

- [Tiempos de película grabables](#)

Cámara Digital de Lentes Intercambiables
ILCE-1 α1 Ver.2 o posterior

Calidad visual (imagen fija)

Puede cambiar la calidad de la visualización.

1 MENU →  (Ajustes) → [Visor/monitor] → [ Calidad visual] → ajuste deseado.

Detalles de los elementos de menú

Alta:

La pantalla se visualiza en calidad alta.





Estándar:

La pantalla se visualiza en calidad estándar.

Sugerencia

- Si en el visor se visualiza parpadeo (patrones moiré o líneas borrosas) en líneas finas, etc., se puede mejorar seleccionando [Alta].

Nota

- Cuando esté ajustado [Alta], el consumo de batería será mayor que cuando esté ajustado [Estándar].
- Cuando la temperatura de la cámara aumenta, el ajuste puede quedar bloqueado en [Estándar].
- Cuando [ Vel. transm. visor] está ajustado en [Alto] o [Más alto], [ Calidad visual] se bloquea en [Estándar].
- Cuando se muestra “-” como valor de ajuste para [ Calidad visual], no podrá ver ni cambiar el ajuste. Ajuste [ Vel. transm. visor] en [Estándar] para cambiar el ajuste de [ Calidad visual].

TP1001329048

Cámara Digital de Lentes Intercambiables
ILCE-1 α1 Ver.2 o posterior

Modo conexión USB

Selecciona el método de conexión USB cuando la cámara está conectada a un ordenador, etc.

1 MENU →  (Ajustes) → [USB] → [Modo conexión USB] → ajuste deseado.

Detalles de los elementos de menú

Sel. al conectar:

Cada vez que conecte el cable USB a la cámara, seleccione el modo que quiere utilizar entre los siguientes. ([Tr. en vivo (Transmit. USB)], [Transferencia de img (MSC)], [Transferencia de img (MTP)] o [Toma remota (PC remoto)])

Transmit. USB:

Realiza la transmisión por USB a través del ordenador o smartphone conectado.

Alm.mas.(MSC):

Establece una conexión Mass Storage (almacenamiento masivo) cuando se conecta la cámara a un ordenador, etc. Cuando conecte la cámara a un ordenador u otro dispositivo USB, la cámara será reconocida como disco extraíble y podrá transferir archivos de la cámara.

MTP:

Establece una conexión MTP entre la cámara, un ordenador y otros dispositivos USB.

Cuando conecte la cámara a un ordenador u otro dispositivo USB, la cámara será reconocida como dispositivo multimedia y podrá transferir imágenes fijas/películas de la cámara.

- La tarjeta de memoria en la ranura de tarjeta de memoria 1 es el destino de la conexión.

Toma remota:

Utiliza Imaging Edge Desktop (Remote) para controlar el producto desde un ordenador, incluidas funciones tales como la toma y el almacenamiento de imágenes en el ordenador.

Tema relacionado

- [Transm. por USB \(película\)](#)
- [Importación de imágenes al ordenador](#)
- [Funcionamiento de la cámara desde un ordenador \(Función toma remota\)](#)

TP1001328983

Cámara Digital de Lentes Intercambiables
ILCE-1 α1 Ver.2 o posterior

Ajuste USB LUN

Mejora la compatibilidad limitando las funciones de conexión USB.

① MENU →  (Ajustes) → [USB] → [Ajuste USB LUN] → ajuste deseado.

Detalles de los elementos de menú

Multi:

Normalmente, utilice [Multi].

Sencillo:

Ajuste [Ajuste USB LUN] a [Sencillo] solamente si no puede hacer una conexión.

TP1001329011

Cámara Digital de Lentes Intercambiables
ILCE-1 α1 Ver.2 o posterior

Alimentación USB

Ajusta si se suministra alimentación por medio del cable USB cuando el producto está conectado a un ordenador o a un dispositivo USB.

1 MENU →  (Ajustes) → [USB] → [Alimentación USB] → ajuste deseado.

Detalles de los elementos de menú

Activar:

Se suministra alimentación al producto a través de un cable USB cuando el producto está conectado a un ordenador, etc.

Desactivar:

No se suministra alimentación al producto a través de un cable USB cuando el producto está conectado a un ordenador, etc.

Operaciones disponibles cuando se suministra alimentación a través de un cable USB

La tabla siguiente muestra las operaciones que están y que no están disponibles cuando se suministra alimentación a través de un cable USB.

Operación	Disponible / No disponible
Toma de imágenes	Disponible
Reproducción de imágenes	Disponible
Conexiones Wi-Fi/NFC/Bluetooth	Disponible
Carga de una batería	No disponible
Encender la cámara sin una batería insertada	No disponible

Nota

- Inserte la batería en el producto para suministrar alimentación por medio del cable USB.
- Este producto no se puede alimentar a través del terminal multi/micro USB. Utilice el terminal USB Type-C.

TP1001362921

Cámara Digital de Lentes Intercambiables
ILCE-1 α1 Ver.2 o posterior

Resolución HDMI

Cuando conecte la cámara a un televisor o dispositivo de monitor utilizando un cable HDMI (se vende por separado), podrá seleccionar la resolución que se va a emitir desde el terminal HDMI de la cámara durante la toma o reproducción de imágenes fijas.

1 MENU →  (Ajustes) → [Salida externa] → [ Resolución HDMI] → ajuste deseado.

Detalles de los elementos de menú

Automático:

La cámara reconoce automáticamente la resolución del televisor o dispositivo de salida conectado y ajusta la resolución de salida en conformidad.

4320p/2160p:

Emite señales en 4320p/2160p.

2160p:

Emite señales en 2160p.

1080p:

Emite señales en calidad de imagen HD (1080p).

1080i:

Emite señales en calidad de imagen HD (1080i).

Nota

- Si las imágenes no se visualizan debidamente utilizando el ajuste [Automático], seleccione [1080i], [1080p], [2160p] o [4320p/2160p] en función del televisor conectado.



TP1001329006

Cámara Digital de Lentes Intercambiables
ILCE-1 α1 Ver.2 o posterior

Aj. salida HDMI (película)

Ajusta el vídeo y el audio que se emitirán a una grabadora o a un reproductor externos conectados mediante HDMI al tomar una película.

Utilice un cable HDMI de alta velocidad de primera calidad (se vende por separado) para emitir películas 4K/8K o RAW.

1 MENU →  (Ajustes) → [Salida externa] →  Aj. salida HDMI → elemento de ajuste deseado.

Detalles de los elementos de menú

Sop. grab. d. sal. HDMI:

Ajusta si se graban o no películas en la tarjeta de memoria de la cámara durante la emisión HDMI.

[Activar]: Graba películas en la tarjeta de memoria de la cámara, y al mismo tiempo emite las películas al dispositivo conectado mediante HDMI. La profundidad de color para la película de salida está basada en [Grabar ajuste] en  Ajustes de vídeo].

[Desact(solo HDMI)]: No graba películas en la tarjeta de memoria de la cámara, y emite películas solamente a dispositivos conectados mediante HDMI.

Resolución de salida:

Establece la resolución de la imagen que se emitirá a otro dispositivo conectado mediante HDMI cuando [Sop. grab. d. sal. HDMI] está ajustado a [Activar] y [Salida RAW] está ajustado a [Desactivar]. ([Automático] / [4320p/2160p] / [2160p] / [1080p] / [1080i])

Aj. salid. 4K(solo HDMI):

Ajusta la frecuencia de fotogramas y la profundidad de color de películas 4K emitidas a otro dispositivo conectado a través de HDMI cuando [Sop. grab. d. sal. HDMI] está ajustado a [Desact(solo HDMI)] y [Salida RAW] está ajustado a [Desactivar]. ([60p 10bit] / [50p 10bit] / [30p 10bit] / [25p 10bit] / [24p 10bit])

Salida RAW:

Establece si se emiten o no películas RAW a otro dispositivo compatible con RAW conectado mediante HDMI. ([Activar] / [Desactivar])

Ajuste de salida RAW:

Ajusta la frecuencia de fotogramas cuando se emiten películas RAW a otro dispositivo compatible con RAW conectado mediante HDMI. ([60p] / [50p] / [30p] / [25p] / [24p])

Gama color salida RAW:

Ajusta la gama de colores cuando se emiten películas RAW a otro dispositivo compatible con RAW conectado mediante HDMI. ([S-Gamut3.Cine/S-Log3] / [S-Gamut3/S-Log3])

Salida Time Code:

Establece si se emite o no el código de tiempo y el bit de usuario a otro dispositivo conectado mediante HDMI. ([Activar] / [Desactivar])

La información de código de tiempo se transmite como datos digitales, no como una imagen visualizada en la pantalla. El dispositivo conectado puede entonces remitirse a los datos digitales para reconocer los datos de tiempo.

Control de REC:



Ajusta si se inicia o se detiene la grabación en la grabadora o el reproductor externos de forma remota operando la cámara cuando la cámara está conectada a una grabadora o reproductor externos. ([Activar] / [Desactivar])

Salida del sonido 4ch:



Cuando grabe audio en 4 canales, ajuste la combinación de canales de audio que se emitirán a otros dispositivos conectados mediante HDMI.

[CH1/CH2]: Emite audio desde el canal 1 al lado L (izquierdo) y desde el canal 2 al lado R (derecho).

[CH3/CH4]: Emite audio desde el canal 3 al lado L (izquierdo) y desde el canal 4 al lado R (derecho).

- Con [Control de REC] ajustado a [Activar], se visualiza  (STBY) cuando un comando de grabación está listo para ser enviado a la grabadora o el reproductor externos, y se visualiza  (REC) cuando un comando de grabación se está enviando a la grabadora o el reproductor externos.
- Incluso cuando se reproduce una película con 4 canales en un dispositivo conectado al terminal HDMI de la cámara, el audio se emite con el ajuste [Salida del sonido 4ch].

Nota

- Las películas RAW no se pueden grabar en la tarjeta de memoria de la cámara.
- Cuando [Resolución de salida] esté ajustado en [4320p/2160p], la salida de 8K a un televisor está activada, pero el formato de salida está limitado a 4:2:0 8bit.
- Durante la toma a cámara lenta/cámara rápida, [Sop. grab. d. sal. HDMI] está bloqueado en [Activar] y [Salida RAW] está bloqueado en [Desactivar]. No es posible emitir solamente películas 4K a un dispositivo conectado mediante HDMI sin grabar las películas en una tarjeta de memoria. Tampoco es posible emitir películas RAW.
- Cuando [Sop. grab. d. sal. HDMI] está ajustado a [Desact(solo HDMI)] o la cámara emite películas RAW, [Mostrar infor. HDMI] se ajusta temporalmente a [Desactivado].
- Cuando [Sop. grab. d. sal. HDMI] se ajusta a [Desact(solo HDMI)], el contador no se mueve hacia adelante (el tiempo de grabación real no se cuenta) mientras la película está siendo grabada en un dispositivo de grabación/reproducción externo.
- [Control de REC] se puede utilizar con grabadoras/reproductores externos que admiten la función [Control de REC].
- Cuando [Salida Time Code] está ajustado a [Desactivar], no se puede ajustar [Control de REC].
- Aun cuando se visualice  (REC), es posible que la grabadora o el reproductor externo no responda debidamente dependiendo de los ajustes o el estado de la grabadora o el reproductor. Compruebe si la grabadora/reproductor externo responde debidamente antes de utilizarlo.
- Cuando [Salida Time Code] está ajustado a [Activar], es posible que las imágenes no se emitan debidamente al televisor o dispositivo de grabación. En este caso, ajuste [Salida Time Code] a [Desactivar].
- No es posible emitir audio en 4 canales a otros dispositivos conectados mediante HDMI.
- La gamma se bloquea en S-Log3 durante la emisión RAW. Puede reproducir el contraste equivalente al de la gamma normal ajustando [Asist. visual. Gamma] a [Activar] y [T.asist. vis. Gamma] a [Automático] o [S-Log3→709(800%)].
- Mientras se emiten películas RAW, no se puede utilizar [Activo] para  SteadyShot].

TP1001367572

Cámara Digital de Lentes Intercambiables
ILCE-1 α1 Ver.2 o posterior

Mostrar infor. HDMI

Selecciona si se visualiza o no la información de toma de imagen en un televisor o dispositivo de monitor cuando la cámara y el televisor, etc., están conectados a través de un cable HDMI (se vende por separado).

1 MENU →  (Ajustes) → [Salida externa] → [Mostrar infor. HDMI] → ajuste deseado.

Detalles de los elementos de menú

Activado:

Visualiza la información de toma de imagen en el televisor.

La imagen grabada y la información de toma de imagen se visualizan en el televisor mientras que en el monitor de la cámara no se visualiza nada.

Desactivado:

No visualiza la información de toma de imagen en el televisor.

En el televisor se visualiza solamente la imagen grabada, mientras que en el monitor de la cámara se visualizan la imagen grabada y la información de toma de imagen.

TP1001328997

Cámara Digital de Lentes Intercambiables
ILCE-1 α1 Ver.2 o posterior

CTRL.POR HDMI

Cuando conecte este producto a un televisor utilizando un cable HDMI (se vende por separado), puede operar este producto apuntando el mando a distancia del televisor al televisor.

1 MENU →  (Ajustes) → [Salida externa] → [CTRL.POR HDMI] → ajuste deseado.

2 Conecte este producto a un televisor.

La entrada del televisor cambia automáticamente y las imágenes de este producto se visualizan en la pantalla del televisor.

- El método de operación variará en función del televisor que esté utilizando. Para ver detalles, consulte el manual de instrucciones suministrado con el televisor.

Detalles de los elementos de menú

Activar:

Puede operar este producto con el mando a distancia de un televisor.

Desactivar:

No puede operar este producto con el mando a distancia de un televisor.

Nota

- Si conecta este producto a un televisor utilizando un cable HDMI, los elementos de menú disponibles estarán limitados.
- Si el producto realiza operaciones no deseadas en respuesta al mando a distancia del televisor, ajuste [CTRL.POR HDMI] en [Desactivar].

TP1001329008

Cámara Digital de Lentes Intercambiables
ILCE-1 α1 Ver.2 o posterior

Idioma

Selecciona el idioma que va a utilizar en los elementos de menú, avisos y mensajes.

① MENU →  (Ajustes) → [Área/fecha] → [ Idioma] → idioma deseado.

TP1001328871

5-060-285-41(1) Copyright 2024 Sony Corporation

Cámara Digital de Lentes Intercambiables
ILCE-1 α1 Ver.2 o posterior

Aj. área/fecha/hora

Puede ajustar el área (donde está utilizando la cámara), el horario de verano ([Activar]/[Desactivar]), el formato de visualización de fecha, y la fecha y hora.

La pantalla de ajuste de Área/Fecha/Hora se visualizará automáticamente si usted no registró su smartphone durante la configuración inicial o si la batería interna recargable de respaldo se ha descargado completamente. Seleccione este menú para ajustar la fecha y la hora después de la primera vez.

1 MENU →  (Ajustes) → [Área/fecha] → [Aj. área/fecha/hora] → ajuste deseado.

Detalles de los elementos de menú

Configuración área:

Ajusta el área donde usted está utilizando la cámara.

Horario verano:

Selecciona el horario de verano [Activar] / [Desactivar].

Fecha/Hora:

Ajusta la fecha y la hora.

- Puede cambiar el formato de visualización de la hora (formato de 24 horas o 12 horas) pulsando el botón  (Borrar).

Formato de fecha:

Selecciona el formato de visualización de la fecha.

Sugerencia

- Para cargar la batería interna recargable de respaldo, inserte una batería cargada, y deje el producto durante 24 hora o más con la alimentación desconectada.
- Si el reloj se restaura cada vez que se carga la batería, es posible que la batería interna recargable de respaldo esté gastada. Consulte con la oficina de servicio local.

Tema relacionado

- [Realización de la configuración inicial de la cámara](#)

TP1001329002

Cámara Digital de Lentes Intercambiables
ILCE-1 α1 Ver.2 o posterior

Selector NTSC/PAL

Reproduce películas grabadas con el producto en un televisor de sistema NTSC/PAL.

① MENU →  (Ajustes) → [Área/fecha] → [Selector NTSC/PAL] → [Intro]

TP1001328870

5-060-285-41(1) Copyright 2024 Sony Corporation

Cámara Digital de Lentes Intercambiables
ILCE-1 α1 Ver.2 o posterior

Señales audio

Selecciona si la cámara produce o no un sonido cuando enfoca y durante la toma con autodesparador.

1 MENU →  (Ajustes) → [Opción sonido] → [Señales audio] → ajuste deseado.

Detalles de los elementos de menú

Activar: todo:

El obturador produce sonidos, y los sonidos se producen, por ejemplo, cuando se consigue el enfoque pulsando el botón disparador hasta la mitad.

Act: exc. obt. el.:

Al enfocar se producen sonidos cuando se pulsa el botón disparador hasta la mitad, etc. El obturador electrónico no produce ningún sonido.

Act: solo obtur.:

Solamente el obturador electrónico produce sonidos. No se producen sonidos durante el enfoque al pulsar el botón disparador hasta la mitad, etc.

Desactivar:

No se producen sonidos.

Sugerencia

- Cuando [Modo silencioso] está ajustado a [Activar], [Señales audio] se bloquea en [Desactivar].

Nota

- Si el modo de enfoque está ajustado en [AF continuo], la cámara no emitirá pitidos cuando enfoque un motivo.

TP1001360330

Cámara Digital de Lentes Intercambiables
ILCE-1 α1 Ver.2 o posterior

Modo luz de vídeo



Establece el ajuste de iluminación para la luz HVL-LBPC LED (se vende por separado).

① MENU →  (Ajustes) → [Opción ajustes] → [Modo luz de vídeo] → ajuste deseado.

Detalles de los elementos de menú

Vínculo aliment.:

La luz para vídeo se enciende/apaga en sincronización con la operación ON/OFF de esta cámara.

Vínculo grabac.:

La luz para vídeo se enciende/apaga en sincronización con el inicio/parada de la grabación de película.

Vínc. gr. y STBY:

La luz para vídeo se enciende cuando comienza la grabación de película y se atenúa cuando no se está grabando (STBY).

Automático:

La luz para vídeo se enciende automáticamente cuando está oscuro.

TP1001360264

Cámara Digital de Lentes Intercambiables
ILCE-1 α1 Ver.2 o posterior

Mando a distancia IR

Puede operar la cámara utilizando un controlador remoto por infrarrojos (se vende por separado). Para más detalles sobre controladores remotos compatibles, visite el sitio web de Sony en su área, o consulte con el distribuidor Sony o con la oficina de servicio local autorizada de Sony.
Consulte también el manual de instrucciones del controlador remoto por infrarrojos.

1 MENU →  (Ajustes) → [Opción ajustes] → [Mando a distancia IR] → ajuste deseado.

Detalles de los elementos de menú

Activar:

Permite la operación con controlador remoto por infrarrojos.

Desactivar:

No permite la operación con controlador remoto por infrarrojos.

Nota

- El objetivo o el parasol del objetivo podrán bloquear el sensor remoto por infrarrojos que recibe las señales. Utilice el controlador remoto por infrarrojos en la posición desde la que la señal pueda llegar al producto.
- Cuando [Mando a distancia IR] está ajustado a [Activar], el producto no cambia al modo de ahorro de energía. Ajuste [Desactivar] después de utilizar un controlador remoto por infrarrojos.
- No se puede utilizar un controlador remoto por infrarrojos mientras [M. a dist. Bluetooth] está ajustado a [Activar].

TP1001360303

Cámara Digital de Lentes Intercambiables
ILCE-1 α1 Ver.2 o posterior

Función antipolvo

Si entra polvo o suciedad en el interior de la cámara y se adhiere a la superficie del sensor de imagen, límpielo utilizando [Limpieza del sensor]. También puede establecer si quiere o no cerrar el obturador cuando apaga la cámara para evitar que se adhiera polvo o suciedad al sensor de imagen.

1 MENU →  (Ajustes) → [Opción ajustes] → [Función antipolvo] → elemento de ajuste deseado.

Detalles de los elementos de menú

Limpieza del sensor:

La superficie de cristal del filtro vibra ultrasónicamente para sacudir el polvo y la suciedad. Si fuera necesario, utilice un soplador disponible en el mercado para limpiar la superficie del sensor de imagen.

Obt. cuando APAGA:

Ajusta si se cierra el obturador cuando apaga la cámara. ([Activar]/[Desactivar])

- Si selecciona [Activar], el obturador se cerrará cuando ajuste el interruptor ON/OFF (alimentación) en OFF mientras la cámara está encendida. Tenga en cuenta que es posible que el obturador tarde en cerrarse después de ajustar el interruptor ON/OFF (alimentación) en OFF.
El obturador también emite un sonido cuando el interruptor ON/OFF (alimentación) se ajusta en ON u OFF.

Sugerencia

- Para limpiar el sensor de imagen por su cuenta, ejecute [Limpieza del sensor] o ajuste [Obt. cuando APAGA] en [Desactivar].

Nota

- Cuando [Obt. cuando APAGA] está ajustado en [Activar], coloque la tapa del objetivo antes de guardar la cámara. De lo contrario, es posible que una fuente de luz fuerte (como el sol) se concentre en el interior de la cámara, causando humo o fuego. Aunque la fuente de luz esté ligeramente alejada del ángulo de visión, todavía puede causar humo o fuego si la tapa del objetivo no está colocada.
- No toque el obturador cerrado con los dedos ni lo limpie con un soplador. El obturador podría dañarse.
- Si existe el riesgo de que las gotas de agua se adhieran al obturador, ajuste [Obt. cuando APAGA] en [Desactivar]. Si [Obt. cuando APAGA] está ajustado en [Activar], las gotas de agua podrían adherirse al obturador y producir un mal funcionamiento del mismo.
- Asegúrese de que el nivel de batería restante sea del 51 % como mínimo antes de realizar la [Limpieza del sensor].
- Aunque [Obt. cuando APAGA] esté ajustado en [Activar], el obturador no se cerrará cuando se desconecte la alimentación debido a la activación del modo de ahorro de energía o el agotamiento de la batería. En este caso, puede cerrar el obturador encendiendo y apagando la cámara otra vez.

Tema relacionado

- [Limpieza del sensor de imagen \(Limpieza del sensor\)](#)

TP1001369158

Cámara Digital de Lentes Intercambiables
ILCE-1 α1 Ver.2 o posterior

Asign. auto. píxeles

Ajusta si se optimiza o no automáticamente el sensor de imagen (mapeo de píxeles). Normalmente, ajuste esta función a [Activar].

1 MENU →  (Ajustes) → [Opción ajustes] → [Asign. auto. píxeles] → ajuste deseado.

Detalles de los elementos de menú

Activar:

Realiza el mapeo de píxeles automáticamente a intervalos regulares cuando se apaga la cámara.
Durante este tiempo, el obturador emitirá sonidos.

Desactivar:

No realiza automáticamente el mapeo de píxeles.

Sugerencia

- Si [Asign. auto. píxeles] está ajustado a [Desactivar], realice la [Asignación píxeles] regularmente. Se recomienda realizar la operación una vez cada tres días.

Nota

- Si [Asignación píxeles] no se realiza con regularidad, es posible que aparezcan puntos brillantes en las imágenes grabadas.

Tema relacionado

- [Asignación píxeles](#)
- [Aj. modo silenc. \(imagen fija/película\)](#)

TP1001367526

Cámara Digital de Lentes Intercambiables
ILCE-1 α1 Ver.2 o posterior

Asignación píxeles

Puede optimizar manualmente el sensor de imagen (mapeo de píxeles). Si [Asign. auto. píxeles] está ajustado a [Desactivar], realice la [Asignación píxeles] regularmente de acuerdo con el procedimiento siguiente. Se recomienda realizar la operación una vez cada tres días.

1 MENU →  (Ajustes) → [Opción ajustes] → seleccione [Asignación píxeles].

2 Seleccione [Aceptar] en la pantalla de confirmación.

Se realizará el mapeo de píxeles.

- La cámara no se puede utilizar durante el mapeo de píxeles.
- La cámara se reiniciará cuando haya finalizado el mapeo de píxeles.

Sugerencia

- Si ve puntos brillantes en una imagen grabada en el monitor de la cámara, ejecute inmediatamente [Asignación píxeles].

Nota

- El mapeo de píxeles no se puede realizar cuando la batería está baja.
- Si [Asignación píxeles] no se realiza con regularidad, es posible que aparezcan puntos brillantes en las imágenes grabadas.

Tema relacionado

- [Asign. auto. píxeles](#)

TP1001367602

Cámara Digital de Lentes Intercambiables
ILCE-1 α1 Ver.2 o posterior

Versión

Visualiza la versión del software de este producto. Compruebe la versión cuando sean lanzadas al mercado actualizaciones para el software de este producto, etc.

También muestra la versión del objetivo si hay colocado un objetivo compatible con las actualizaciones de firmware. La versión del adaptador de montura de objetivo se visualiza en el área del objetivo si hay colocado un adaptador de montura de objetivo compatible con las actualizaciones de firmware.

1 MENU →  (Ajustes) → [Opción ajustes] → [Versión].

Sugerencia

- También puede guardar los datos del firmware descargado en una tarjeta de memoria y utilizar la tarjeta de memoria para actualizar el firmware de la cámara.

Nota

- La actualización se puede realizar solamente cuando el nivel de batería restante es del 51% o más. Utilice una batería suficientemente cargada.

TP1001370672

Cámara Digital de Lentes Intercambiables
ILCE-1 α1 Ver.2 o posterior

Mostr. núm. de serie

Muestra el número de serie de la cámara.

① MENU →  (Ajustes) → [Opción ajustes] → [Mostr. núm. de serie].

TP1001372887

5-060-285-41(1) Copyright 2024 Sony Corporation

Cámara Digital de Lentes Intercambiables
ILCE-1 α1 Ver.2 o posterior

Guard./carg. ajustes

Puede guardar los ajustes de la cámara en una tarjeta de memoria, o cargarlos desde la tarjeta. También puede cargar ajustes desde otra cámara del mismo modelo.

1 MENU →  (Ajustes) → [Rest/guard ajust] → [Guard./carg. ajustes] → elemento deseado.

Detalles de los elementos de menú

Cargar:

Carga los ajustes de una tarjeta de memoria en esta cámara.

Guardar:

Guarda los ajustes actuales de esta cámara en una tarjeta de memoria.

Borrar:

Borra los ajustes guardados en una tarjeta de memoria.

Ajustes que no se pueden guardar

Los parámetros siguientes no se pueden guardar utilizando la función [Guard./carg. ajustes]. (Los elementos de menú sin parámetros de ajustes, tales como [Amplific. enfoque], no aparecen en la lista).

/ (Toma)

Información IPTC

Inform. de copyright

(Exposición/color)

Ajustes flash externo

 Balance blanco: Personalizado 1/Personalizado 2/Personalizado 3

AF _{MF} (Enfoque)

 Registro rostros

(Red)

Función toma remota: Conect. sin emparej.

Func. transfer. FTP*

Conexión a nube

WPS Push

Conf. punto acceso

Banda de frec. Wi-Fi

LAN Ajuste direcc. IP

Edit. Nombre Dispos.

Import. certific. raíz

Ajust. autent. acceso

Seguridad (IPsec)

* Puede guardar o cargar ajustes en [Func. transfer. FTP] seleccionando MENU →  (Red) → [Transferenc. FTP] → [Func. transfer. FTP] → [Guard./carg. aj. FTP]. Para más detalles, consulte la "Guía de Ayuda de FTP."



https://rd1.sony.net/help/di/ftp_2420/h_zz/

(Ajustes)

Aj. área/fecha/hora

 Idioma

Nota

- Puede guardar hasta 10 ajustes por tarjeta de memoria. Cuando ya se han guardado 10 ajustes, no se puede realizar la operación [Guardar nuevo]. Elimine los ajustes existentes utilizando [Borrar] o sobrescríbalos.
- Solamente se utiliza la ranura 1 para guardar o cargar datos. No se puede cambiar la ranura de destino para guardar ni cargar.
- No se pueden cargar ajustes desde una cámara de un modelo diferente.
- Incluso si el nombre de modelo es el mismo, los ajustes de una cámara con una versión de software del sistema distinta pueden no cargarse correctamente.
- Puede utilizar esta función para guardar ajustes registrados en [ Mem. ajustes cám]. Sin embargo, [Guard./carg. ajustes] no estará disponible cuando el dial de modo esté ajustado a 1/2/3 ( Recup. ajust. cám.). Ajuste el dial de modo a una posición distinta de 1/2/3 antes de utilizar esta función.

TP1001367130

Cámara Digital de Lentes Intercambiables
ILCE-1 α1 Ver.2 o posterior

Restablecer ajuste

Restaura el producto a los ajustes predeterminados. Aunque realice [Restablecer ajuste], las imágenes grabadas serán conservadas.

1 MENU →  (Ajustes) → [Rest/guard ajust] → [Restablecer ajuste] → ajuste deseado.

Detalles de los elementos de menú

Reponer ajustes de cámara:

Inicializa los ajustes de toma de imagen principales a los valores predeterminados. Los valores de ajuste para la toma de imagen fija y grabación de películas se inicializan.

Inicializar:

Inicializa todos los ajustes a los valores predeterminados.

Nota

- Asegúrese de no expulsar la batería mientras hace la restauración.
- Los valores ajustados de [ Perfil de imagen] no se reajustarán ni siquiera cuando se ejecute [Reponer ajustes de cámara] o [Inicializar].
- La marca de verificación para [Perfil de imagen] en [Ajust dif imgs fij/víd] no se restaura cuando se realiza [Reponer ajustes de cámara] o [Inicializar].

TP1001328958

Cámara Digital de Lentes Intercambiables
ILCE-1 α1 Ver.2 o posterior

Funciones disponibles con un smartphone (Creators' App)

Utilizando la aplicación Creators' App del smartphone, puede tomar una imagen mientras controla la cámara utilizando un smartphone o transferir las imágenes grabadas en la cámara al smartphone.

Descargue e instale la aplicación Creators' App desde la tienda de aplicaciones de su smartphone. Si Creators' App ya está instalada en su smartphone, asegúrese de actualizarla con la versión más reciente.

Para obtener más detalles sobre Creators' App, consulte el sitio web siguiente.

<https://www.sony.net/ca/>

Sugerencia

- También puede instalar Creators' App escaneando el QR Code que se muestra en la pantalla de la cámara utilizando su smartphone.

Nota

- Dependiendo de las actualizaciones en las próximas versiones, los procedimientos de operación o las visualizaciones en pantalla están sujetos a cambio sin previo aviso.

Smartphones admitidos

Consulte la página de soporte para obtener la información más reciente.

<https://www.sony.net/ca/help/mobile/>

- Para ver detalles sobre las versiones de Bluetooth compatibles con su smartphone, visite el sitio web de su smartphone.

TP1001360400

Cámara Digital de Lentes Intercambiables
ILCE-1 α1 Ver.2 o posterior

Monitor & Control

Monitor & Control es una aplicación de smartphone que admite las funciones de monitorización y de toma remota, necesarias para la toma de películas.

Monitor & Control proporciona una visualización en directo detallada y controles de toma remota utilizando la pantalla de su smartphone como monitor para la toma de películas.

Descargue e instale la aplicación Monitor & Control desde la tienda de aplicaciones de su smartphone. Si Monitor & Control ya está instalada en su smartphone, asegúrese de actualizarla con la versión más reciente.

Para obtener más detalles sobre Monitor & Control, consulte el sitio web siguiente.

<https://www.sony.net/ccmc/>

TP1001547853

Cámara Digital de Lentes Intercambiables
ILCE-1 α1 Ver.2 o posterior

Emparejamiento de la cámara con un smartphone (Conex. smartphone)

Conecta la cámara a su smartphone (emparejamiento) para utilizar la aplicación Creators' App del smartphone.

Si no ha conectado la cámara con su smartphone al encender la cámara por primera vez, realice el procedimiento siguiente.

A continuación se muestra el procedimiento para conectar la cámara a su smartphone cuando instale Creators' App por primera vez en su smartphone.

 : Operaciones realizadas en el smartphone

 : Operaciones realizadas en la cámara

1  : En la cámara, seleccione **MENU** →  (Red) → [ Conex./t. rem.] → [Conex. smartphone].

2  : Siga las instrucciones en la pantalla y ajuste [Función Bluetooth] en [Activar].

Aparecerá una pantalla para esperar una conexión de la aplicación.

- Si [Función Bluetooth] ya está establecido en [Activar], aparecerá inmediatamente la pantalla de espera para la conexión de la aplicación.

3  : Inicie Creators' App en su smartphone.

4  : Siga las instrucciones en la pantalla para emparejar la cámara con su smartphone.

- Cuando se complete la conexión, aparecerá en el smartphone un menú para seleccionar una función para la cámara.

5  : En la pantalla del smartphone, seleccione la función deseada.

Conexión a un smartphone a través de un punto de acceso Wi-Fi

Después de realizar el emparejamiento en los pasos 1 a 4, conecte la cámara y el smartphone al mismo punto de acceso Wi-Fi seleccionando MENU en la cámara →  (Red) → [Wi-Fi] → [Conectar por Wi-Fi] → [Activar]. A continuación, siga las instrucciones en la pantalla del smartphone para conectar la cámara y el smartphone.





Si ha utilizado Creators' App con otras cámaras

Inicie Creators' App después del paso 2, abra la pantalla [Cámaras], seleccione el botón  (Añadir cámara) y siga las instrucciones en la pantalla para continuar con la operación.

Acerca de los iconos cuando se conecta a un smartphone

 (Conexión Bluetooth disponible): La conexión Bluetooth con el smartphone está establecida.





 (Conexión Bluetooth no disponible): La conexión Bluetooth con el smartphone no está establecida.

    **Wi-Fi** (Conexión Wi-Fi disponible): la conexión Wi-Fi con el smartphone está establecida.

 **Wi-Fi** (Conexión Wi-Fi no disponible): la conexión Wi-Fi con el smartphone no está establecida.

Conexión de la cámara y el smartphone sin emparejar

Si quiere conectar sin emparejamiento, necesita realizar la operación de conexión Wi-Fi cada vez.

1. En la cámara, seleccione MENU →  (Red) → [ Conex./t. rem.] → [Conex. smartphone].
2. Pulse el botón  (Borrar) de la cámara para cambiar a la pantalla de SSID y contraseña.
3. Abra la pantalla de ajustes de Wi-Fi en su smartphone.
4. En la pantalla de ajuste de Wi-Fi del smartphone, seleccione el SSID visualizado en la cámara e introduzca la contraseña.
5. Inicie Creators' App en su smartphone y abra la pantalla [Cámaras].
6. Seleccione el botón  (Configuración) en la esquina superior derecha de la pantalla [Cámaras] y, después, seleccione [Conectarse solo con Wi-Fi].
7. En la pantalla Creators' App del smartphone, seleccione el nombre de producto de la cámara (ILCE-1).
El smartphone se conectará a la cámara.

Acerca de la conexión con un solo toque con NFC

Aunque esta cámara esté equipada con una función NFC, no puede conectar la cámara a un smartphone utilizando la función NFC si el software del sistema de la cámara (firmware) es de la versión 2.00 o posterior.

Nota

- [Conex. smartphone] no se puede ejecutar cuando [Modo avión] está ajustado en [Activar].
- Se pueden conectar hasta 2 dispositivos a la cámara al mismo tiempo mediante comunicación Bluetooth.
- Puede que se produzcan interferencias de ondas de radio, dado que las comunicaciones Bluetooth y las comunicaciones Wi-Fi (2,4 GHz) utilizan la misma banda de frecuencia. Si su conexión Wi-Fi no es estable, se puede mejorar desactivando la función Bluetooth del smartphone.
- El icono Bluetooth no se visualiza cuando los iconos de función táctil se visualizan en el modo de grabación de película. Para ver el icono Bluetooth, deslice el dedo por los iconos de función táctil hacia la izquierda o hacia la derecha para ocultarlos.

Tema relacionado

- [Funciones disponibles con un smartphone \(Creators' App\)](#)
- [Utilización de un smartphone como controlador remoto](#)
- [Sel. en cám. y env. \(transferencia a un smartphone\)](#)
- [Conex. dur. APAG. \(smartphone\)](#)
- [Lectura de la información de ubicación desde un smartphone](#)

TP1001370674

Cámara Digital de Lentes Intercambiables
ILCE-1 α1 Ver.2 o posterior

Utilización de un smartphone como controlador remoto

Con Creators' App, puede tomar imágenes mientras comprueba el rango de toma de la cámara en la pantalla del smartphone. Conecte la cámara y el smartphone refiriéndose a "Tema relacionado" en la parte inferior de esta página. Para más detalles sobre las funciones que se pueden utilizar desde un smartphone, consulte la página de soporte siguiente.

<https://www.sony.net/ca/help/opr/>

Tema relacionado

- [Emparejamiento de la cámara con un smartphone \(Conex. smartphone\)](#)
- [Ajuste toma remota](#)

TP1001367652

Cámara Digital de Lentes Intercambiables
ILCE-1 α1 Ver.2 o posterior

Ajuste toma remota

Configura los ajustes de las imágenes guardadas al realizar la toma remota utilizando un smartphone u ordenador.

1 MENU →  (Red) → [ Conex./t. rem.] → [Ajuste toma remota] → elemento de ajuste deseado.

Detalles de los elementos de menú

Dest. guard. img fija:

Establece el destino de guardado. ([Solo el destino]/[Destino+cámara]/[Solo cámara])

Tamaño img guard.:

Selecciona el tamaño de archivo para las imágenes que se van a transferir al smartphone o al ordenador cuando [Dest. guard. img fija] está ajustado en [Destino+cámara]. Se puede transferir el archivo JPEG/HEIF de tamaño original o un archivo JPEG/HEIF equivalente de 2M. ([Original]/[2M])

Guardar img RAW+J:

Selecciona el tipo de archivo para las imágenes que se van a transferir al smartphone o al ordenador cuando [Dest. guard. img fija] está establecido en [Destino+cámara] y [ Formato archivo] está establecido en [RAW & JPEG]. ([RAW & JPEG]/[Solo JPEG]/[Solo RAW])

Guard. img RAW+H:

Selecciona el tipo de archivo para las imágenes que se van a transferir al smartphone o al ordenador cuando [Dest. guard. img fija] está establecido en [Destino+cámara] y [ Formato archivo] está establecido en [RAW & HEIF]. ([RAW & HEIF]/[Solo HEIF]/[Solo RAW])

Tam. JPEG guardar/Tam. HEIF guardar:

Utilice este elemento cuando ordene y guarde imágenes JPEG/HEIF con calidades de imagen y tamaños de imagen diferentes en la ranura 1 y en la ranura 2. Para ello, establezca [ Soporte de grab.] en [Separar grabac.]. Entre los diferentes tamaños de imagen que se guardarán en la ranura 1 y en la ranura 2, seleccione si el tamaño mayor o menor se transferirá al smartphone o al ordenador cuando [Dest. guard. img fija] esté establecido en [Solo el destino] o [Destino+cámara]. ([Tamaño grande]/[Tamaño pequeño].)

Nota

- Cuando hay insertada en la cámara una tarjeta de memoria que no se puede grabar, no se pueden grabar imágenes fijas aunque [Dest. guard. img fija] esté ajustado en [Solo cámara] o [Destino+cámara].
- Cuando [Solo cámara] o [Destino+cámara] está seleccionado para [Dest. guard. img fija] y no hay ninguna tarjeta de memoria insertada en la cámara, el obturador no se liberará aunque [Liberar sin tarj. mem.] esté ajustado en [Habilitar].
- Mientras se esté reproduciendo una imagen fija en la cámara, no podrá realizar toma remota con un smartphone u ordenador.
- [Guardar img RAW+J] y [Guard. img RAW+H] se pueden ajustar solamente cuando [ Formato archivo] está ajustado a [RAW & JPEG] o [RAW & HEIF].

Tema relacionado

- [Utilización de un smartphone como controlador remoto](#)
- [Ajust soport grab \(imagen fija/película\): Soporte de grab. \(imagen fija\)](#)

TP1001369159

Cámara Digital de Lentes Intercambiables
ILCE-1 α1 Ver.2 o posterior

Sel. en cám. y env. (transferencia a un smartphone)

Puede transferir imágenes a un smartphone seleccionando imágenes en la cámara.

Consulte “[Emparejamiento de la cámara con un smartphone \(Conex. smartphone\)](#)” para emparejar la cámara y el smartphone por adelantado.

A continuación verá el procedimiento para transferir la imagen visualizada actualmente en la cámara.

- 1 **MENU** → (Red) → [Conex./t. rem.] → [Sel. en cám. y env.] → [Tam. img de envío], [Obj. envíoRAW+J/H] y [Objetivo de envío] → ajuste deseado.
- 2 **Visualice la imagen que se va a transferir en la pantalla de reproducción.**
- 3 **MENU** → (Red) → [Conex./t. rem.] → [Sel. en cám. y env.] → [Enviar] → [Esta ima].
 - También puede visualizar la pantalla [Enviar] pulsando el botón (enviar a smartphone).
- 4 **Inicie Creators' App en su smartphone.**
Aparecerá un mensaje indicando que se ha iniciado la transferencia.
- 5 **Seleccione [OK] en el smartphone.**
La imagen se transferirá al smartphone.
 - Cuando se transfiere la imagen, el icono (transferido) aparece en la pantalla de la cámara.
 - Puede transferir múltiples imágenes a la vez seleccionando un ajuste distinto de [Esta ima], en [Enviar].

Detalles de los elementos de menú

Enviar:

Selecciona imágenes y las transfiere a un smartphone. ([Esta ima]/[Todas imgs este grupo]/[Todo con esta fecha]/[Todas filtradas]/[Imágenes filtradas]/[Múltiples imágenes])

- Las opciones visualizadas pueden diferir dependiendo del ajuste de [Cond. filtro reprod.] y el contenido seleccionado.
- Si selecciona [Múltiples imágenes], seleccione las imágenes deseadas utilizando el centro de la rueda de control y después pulse MENU → [Intro].
- Cuando [Aj. visualiz. var. sop.] esté establecido en [Tod. las ranuras], solo se podrá seleccionar [Esta ima].

Tam. img de envío:

Selecciona el tamaño de archivo para imágenes que se van a transferir al smartphone. Se puede transferir el archivo JPEG/HEIF de tamaño original o un archivo JPEG/HEIF equivalente de 2M. ([Original]/[2M])

Obj. envíoRAW+J/H:

Selecciona el tipo de archivo para imágenes que se van a transferir a un smartphone cuando las imágenes se toman con [Formato archivo] ajustado en [RAW & JPEG] o [RAW & HEIF]. ([JPEG y HEIF]/[RAW]/[RAW+J y RAW+H])

Objetivo de envío:

Ajusta, a la hora de transferir una película a un smartphone, si quiere transferir la película proxy de velocidad de bits baja o bien la película original de velocidad de bits alta. ([Sólo proxy]/[Sólo original]/[Proxy & original])

Cuando seleccione [Sólo proxy], las películas se pueden transferir más rápidamente que cuando se transfieren las películas originales.

Vídeo con Shot Mark:

Corta y transfiere un número especificado de segundos de una película con la posición de una Shot Mark establecida como centro. ([Cortar a 60 s]/[Cortar a 30 s]/[Cortar a 15 s]/[No cortar])

Para filtrar las imágenes que se van a transferir (Imágenes filtradas)





Las imágenes que se van a transferir se pueden filtrar por las condiciones siguientes:

- Grupo objetivo: [Esta fecha]/[Este soporte]
 - Imgs fijas/vídeos: [Todas]/[Sólo imágenes fijas]/[Sólo vídeos]
 - Img obj.(Valoración): [★]-[★★], [★OFF]
 - Vídeo objetivo (**S**): [Todas]/[Sólo víd. Shot Mark]
 - Img obj. (protegida): [Todas]/[Sólo imgs protegid.]
 - Estado transferencia * : [Todas]/[Sólo no transferidas]
- * Las imágenes transferidas seleccionándolas en el smartphone se tratarán como si aún no se hubieran transferido.
- * Cuando [Vídeo con Shot Mark] está ajustado en un valor distinto de [No cortar], aunque ya haya transferido un clip utilizando una Shot Mark y después ajuste otra Shot Mark en la película, todas las Shot Marks crearán clips que se volverán a transferir como imágenes no transferidas todavía.

Para añadir una Shot Mark a una película

Si añade una Shot Mark mientras graba una película, podrá utilizarla como marca para seleccionar, transferir o editar la película. Para añadir una Shot Mark durante la grabación, deslice el dedo hacia la izquierda o hacia la derecha en la pantalla para visualizar los iconos de función táctil y, después, toque **S1** (Añadir Shot Mark1). También puede añadir una Shot Mark durante la reproducción tocando **S1** (Añadir Shot Mark1) en la pantalla.

Sugerencia

- Para utilizar los iconos de función táctil, habilite las operaciones táctiles durante la toma o reproducción configurando cada ajuste en MENU →  (Ajustes) → [Operación táctil] → [Ajust. pantalla táctil].
- Mientras se utiliza la función de filtro de reproducción, puede establecer las imágenes filtradas como el elemento a transferir seleccionando [Todas filtradas] en [ Enviar].
- Utilice una tecla personalizada para añadir una segunda Shot Mark (Shot Mark 2). Shot Mark 1 también se puede añadir utilizando una tecla personalizada. Asigne las funciones siguientes a las teclas que desee y pulse las teclas mientras toma o reproduce una película.
 - Cuando añada una Shot Mark mientras toma una película: asigne [Añadir Shot Mark1] / [Añadir Shot Mark2] en [ Ajuste t. pers./dial]
 - Cuando añada una Shot Mark mientras se reproduce una película: asigne [Añ/borr. Shot Mark1]/[Añ/borr. Shot Mark2] en [ Aj. Tecla person.]
- Para películas con una Shot Mark, puede saltar a la posición de la Shot Mark tocando el icono de función táctil mientras está en pausa.

Nota

- Para imágenes transferidas seleccionándolas en el smartphone, el icono  (transferido) no aparecerá.
- En función del smartphone, puede ocurrir que la película transferida no se reproduzca correctamente. Por ejemplo, la película puede no reproducirse uniformemente, o es posible que no haya sonido.
- Dependiendo del formato de la imagen fija, la película, la película a cámara lenta o la película a cámara rápida, puede que no sea posible reproducirlas en un smartphone.
- Cuando [Modo avión] está ajustado a [Activar], no puede conectar este producto y el smartphone. Ajuste [Modo avión] en [Desactivar].

Tema relacionado

- [Emparejamiento de la cámara con un smartphone \(Conex. smartphone\)](#)
- [Modo avión](#)

TP1001369160

5-060-285-41(1) Copyright 2024 Sony Corporation

Cámara Digital de Lentes Intercambiables
ILCE-1 α1 Ver.2 o posterior

Rest. estado transf (transferencia a un smartphone)

Puede restablecer el estado de transferencia de las imágenes que se han transferido a su smartphone. Utilice esta función si desea volver a transferir imágenes que se han transferido previamente. Las imágenes transferidas no se borrarán aunque restablezca el estado de la transferencia.

1 MENU →  (Red) → [ Conex./t. rem.] → [ Rest. estado transf].

- Si pulsa [Aceptar] en la pantalla de confirmación, todas las imágenes que se hayan transferido a su smartphone se convertirán en imágenes no transferidas.

Tema relacionado



- [Sel. en cám. y env. \(transferencia a un smartphone\)](#)

TP1001370681

Cámara Digital de Lentes Intercambiables
ILCE-1 α1 Ver.2 o posterior

Conex. dur. APAG. (smartphone)

Establece si se aceptan o no conexiones Bluetooth desde un smartphone mientras la cámara está apagada. Cuando [ Conex. dur. APAG.] está ajustado en [Activar], puede examinar imágenes de la tarjeta de memoria de la cámara y transferir imágenes de la cámara a un smartphone desde el smartphone.

① MENU →  (Red) → [ Conex./t. rem.] → [ Conex. dur. APAG.] → ajuste deseado.

Detalles de los elementos de menú

Activar :

Acepta conexiones Bluetooth desde un smartphone mientras la cámara está apagada.

El nivel de la batería se agota gradualmente mientras la cámara está apagada. Si no quiere utilizar [ Conex. dur. APAG.], apáguelo.

Desactivar :

No acepta conexiones Bluetooth desde un smartphone mientras la cámara está apagada.

Cómo examinar/transferir imágenes en el smartphone

Consulte “[Emparejamiento de la cámara con un smartphone \(Conex. smartphone\)](#)” para emparejar la cámara y el smartphone por adelantado.

1. Ajuste [ Conex. dur. APAG.] en [Activar].
2. Apague la cámara.
3. Inicie Creators' App en el smartphone.
4. Seleccione [Ver e importar] en el smartphone.

- Las imágenes guardadas en la tarjeta de memoria de la cámara se pueden ver y están listas para transferirse.

Nota

- Si el smartphone no se utiliza durante un cierto periodo de tiempo, la conexión Bluetooth se desactivará. Seleccione [Ver e importar] otra vez en el smartphone.
- Cuando se encienda, la cámara cambiará a la pantalla de toma, y la conexión con el smartphone se cancelará.
- [ Conex. dur. APAG.] se ajustará en [Desactivar] si cancela el emparejamiento entre la cámara y el smartphone o si falla el emparejamiento.
- Si la función no responde debidamente, compruebe las notas siguientes y después intente haciendo el emparejamiento otra vez.
 - Asegúrese de que la cámara no esté conectada a ningún otro dispositivo ni conectada a un solo dispositivo mediante comunicación Bluetooth. (Se pueden conectar hasta 2 dispositivos a la cámara al mismo tiempo).
 - Confirme que [Modo avión] para la cámara está ajustado a [Desactivar].
 - Borre la información de emparejamiento para la cámara registrada en los ajustes Bluetooth de su smartphone.
 - Si la función no funciona debidamente aun después de haber realizado las operaciones anteriores, borre la información de emparejamiento para el dispositivo que quiere conectar utilizando [Gest. disp. emparej.] en la cámara.

Tema relacionado

- [Funciones disponibles con un smartphone \(Creators' App\)](#)

- Emparejamiento de la cámara con un smartphone (Conex. smartphone)
- Sel. en cám. y env. (transferencia a un smartphone)
- Ajustes de Bluetooth

TP1001367150

5-060-285-41(1) Copyright 2024 Sony Corporation

Cámara Digital de Lentes Intercambiables
ILCE-1 α1 Ver.2 o posterior

Lectura de la información de ubicación desde un smartphone

Puede utilizar la aplicación Creators' App para obtener la información de ubicación desde un smartphone que esté conectado con su cámara utilizando la comunicación Bluetooth. Puede grabar la información de ubicación obtenida cuando toma imágenes.

Consulte "[Emparejamiento de la cámara con un smartphone \(Conex. smartphone\)](#)" para emparejar la cámara y el smartphone por adelantado.

- 1 **Inicie Creators' App en su smartphone, abra la pantalla [Cámaras] y toque [Ajustes] → [Vinculación información ubicación].**
- 2 **Active [Vinculación información ubicación] en la pantalla de ajuste [Vinculación información ubicación] de Creators' App.**
 - El  (ícono de obteniendo información de ubicación) se visualizará en el monitor de la cámara. La información de ubicación obtenida por su smartphone utilizando GPS, etc., se grabará cuando tome imágenes.
 - Cuando active [Correcc. auto. hora] o [Ajuste auto. área] en un smartphone vinculado, la cámara corregirá automáticamente el ajuste de fecha o el ajuste de área utilizando la información del smartphone.

Iconos visualizados cuando se obtiene la información de ubicación

 (Obteniendo información de ubicación): La cámara está obteniendo la información de ubicación.

 (La información de ubicación no se puede obtener): La cámara no puede obtener la información de ubicación.

Sugerencia

- La información de ubicación se puede vincular cuando Creators' App está iniciado en su smartphone aunque el monitor del smartphone esté apagado. Sin embargo, si la cámara ha estado apagada durante un rato, es posible que la información de ubicación no esté inmediatamente vinculada cuando se encienda de nuevo la cámara. En este caso, la información de ubicación quedará inmediatamente vinculada si abre la pantalla de Creators' App en el smartphone.
- Cuando Creators' App no está operativo, como por ejemplo cuando el smartphone se ha reiniciado, inicie Creators' App para reanudar el vínculo de la información de ubicación.
- Si la función de vínculo de la información de ubicación no responde debidamente, consulte las notas siguientes y realice el emparejamiento otra vez.
 - Verifique que la función Bluetooth de su smartphone está activada.
 - Asegúrese de que la cámara no esté conectada a ningún otro dispositivo ni conectada a un solo dispositivo mediante comunicación Bluetooth. (Se pueden conectar hasta 2 dispositivos a la cámara al mismo tiempo).
 - Confirme que [Modo avión] para la cámara está ajustado a [Desactivar].
 - Borre la información de emparejamiento para la cámara registrada en Creators' App.
 - Borre la información de emparejamiento para la cámara registrada en los ajustes Bluetooth de su smartphone.
 - Borre la información de emparejamiento para su smartphone registrada en [Gest. disp. emparej.] en la cámara.
- El ícono Bluetooth no se visualiza cuando los iconos de función táctil se visualizan en el modo de grabación de película. Para ver el ícono Bluetooth, deslice el dedo por los iconos de función táctil hacia la izquierda o hacia la derecha para ocultarlos.

Nota

- Cuando usted inicialice la cámara, la información de emparejamiento también se borrará. Antes de realizar el emparejamiento otra vez, borre primero la información de emparejamiento correspondiente a la cámara registrada en los ajustes Bluetooth del smartphone y en Creators' App.

- La información de ubicación no se grabará cuando no pueda obtenerse, como por ejemplo cuando la conexión Bluetooth está desconectada.
- La cámara se puede emparejar con hasta 15 dispositivos Bluetooth, pero puede vincular la información de ubicación con la de un solo smartphone. Si quiere vincular la información de ubicación con la de otro smartphone, desactive la función [Vinculación información ubicación], que está en [Ajustes], en Creators' App del smartphone que ya está vinculado.
- Si la conexión Bluetooth es inestable, retire cualquier obstáculo, como por ejemplo personas u objetos metálicos, de entre la cámara y el smartphone emparejado.
- La distancia de comunicación para la conexión Bluetooth o Wi-Fi puede variar en función de las condiciones de uso.

Tema relacionado

- [Funciones disponibles con un smartphone \(Creators' App\)](#)
- [Emparejamiento de la cámara con un smartphone \(Conex. smartphone\)](#)
- [Ajustes de Bluetooth](#)

TP1001370676

Cámara Digital de Lentes Intercambiables
ILCE-1 α1 Ver.2 o posterior

Entorno de ordenador recomendado

Puede confirmar el entorno de ordenador para la utilización del software en la URL siguiente:

<https://www.sony.net/pcenv/>

TP1001360368

5-060-285-41(1) Copyright 2024 Sony Corporation

Cámara Digital de Lentes Intercambiables
ILCE-1 α1 Ver.2 o posterior

Conexión de la cámara a un ordenador

- 1 **Inserte en la cámara una batería cargada suficientemente.**
- 2 **Encienda la cámara y el ordenador.**
- 3  **(Ajustes) → [USB] → Ajuste [Modo conexión USB] en [Alm.mas.(MSC)].**
- 4 **Conecte el terminal USB Type-C de la cámara al ordenador con un cable USB.**
 - Cuando conecte la cámara al ordenador por primera vez, el procedimiento para reconocer la cámara puede que comience automáticamente en el ordenador. Espere hasta que termine el procedimiento.
 - Si conecta la cámara a su ordenador utilizando el cable USB cuando [Alimentación USB] está ajustado a [Activar], la alimentación se suministrará desde su ordenador. (Ajuste predeterminado: [Activar])
 - Utilice un cable que cumpla con el estándar USB.
 - Utilice un ordenador compatible con SuperSpeed USB 10Gbps (USB 3.2) y el cable USB suministrado para comunicarse a más alta velocidad.

Nota

- No encienda/apague ni reinicie el ordenador, ni lo reanude del modo de ahorro de energía, cuando haya sido establecida una conexión USB entre el ordenador y la cámara. Si lo hace podrá ocasionar un malfuncionamiento. Antes de encender/apagar o reiniciar el ordenador, o reanudarlo del modo de ahorro de energía, desconecte la cámara del ordenador.

Tema relacionado

- [Modo conexión USB](#)
- [Ajuste USB LUN](#)

TP1001328914

Cámara Digital de Lentes Intercambiables
ILCE-1 α1 Ver.2 o posterior

Desconexión de la cámara del ordenador

Realice las operaciones siguientes en el ordenador antes de desconectar la cámara del ordenador.

1 Haga clic en  (Quitar hardware de forma segura y expulsar el medio) en la barra de tareas.

2 Haga clic en el mensaje visualizado.

Las siguientes operaciones están disponibles después de haber completado los pasos de arriba.

- Desconectar el cable USB.
- Retirar la tarjeta de memoria.
- Apagar la cámara.

Nota

- En ordenadores Mac arrastre el icono de tarjeta de memoria o el icono de unidad y suéltelo en el icono de "Papelera". La cámara se desconectará del ordenador.
- Es posible que el icono de desconexión no aparezca en algunos ordenadores. En ese caso, puede omitir los pasos de arriba.
- No retire el cable USB de la cámara mientras la luz de acceso está encendida. Los datos podrán dañarse.

TP1001328973

Cámara Digital de Lentes Intercambiables
ILCE-1 α1 Ver.2 o posterior

Introducción al software de ordenador (Imaging Edge Desktop/Catalyst)

Imaging Edge Desktop

Imaging Edge Desktop es un paquete de software que incluye funciones tales como toma remota desde un ordenador, y ajuste o revelado de imágenes RAW grabadas con la cámara.

Para ver detalles sobre cómo utilizar Imaging Edge Desktop, consulte la página de soporte.

<https://www.sony.net/disoft/help/>

Instalación de Imaging Edge Desktop en su ordenador

Descargue e instale el software accediendo a la URL siguiente:

<https://www.sony.net/disoft/d/>

Catalyst Browse (software gratuito)/Catalyst Prepare (software de pago)

Catalyst Browse es un software para la vista previa de clips. Con Catalyst Browse puede obtener una vista previa de los clips XAVC S/XAVC HS grabados, ver y editar metadatos del material audiovisual, aplicar estabilización de imagen* empleando metadatos, aplicar calibración de color, copiar al disco duro local, transcodificar a una variedad de formatos, etc.

Catalyst Prepare amplía las funciones de Catalyst Browse y le permite organizar los clips utilizando contenedores, realizar edición básica de la línea de tiempo con guiones gráficos, etc.

* Para ver las condiciones de uso de la función de estabilización de imagen, consulte la página de soporte.

Instalación de Catalyst Browse/Catalyst Prepare en su ordenador

Descargue e instale el software accediendo a la URL siguiente:

<https://www.sony.net/disoft/>

TP1001367596

Cámara Digital de Lentes Intercambiables
ILCE-1 α1 Ver.2 o posterior

Importación de imágenes al ordenador

Puede importar imágenes de la cámara a un ordenador conectando la cámara al ordenador con un cable USB, o insertando la tarjeta de memoria de la cámara en el ordenador.

Abra la carpeta en la que están almacenadas las imágenes que quiere importar y, a continuación, copie las imágenes al ordenador.

Ejemplo: Árbol de carpetas durante la conexión de almacenamiento masivo USB

- Tarjeta SD

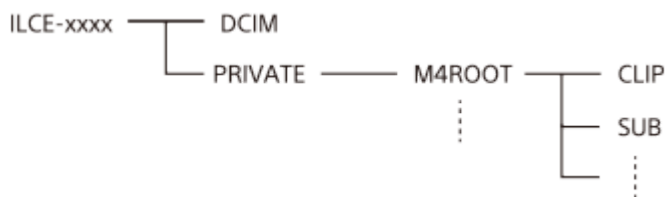

- Tarjeta de memoria CFexpress Type A



DCIM: imágenes fijas

CLIP: películas

SUB: películas proxy

Nota

- No edite ni procese de ninguna otra manera archivos/carpetas de película desde el ordenador conectado. Los archivos de película se pueden dañar o volverse irreproducibles. No borre películas de la tarjeta de memoria desde el ordenador. Sony no se hace responsable de las consecuencias que puedan resultar de tales operaciones a través de un ordenador.
- Si elimina imágenes o realiza otras operaciones desde el ordenador conectado, es posible que el archivo de base de datos de imagen se vuelva incoherente. En este caso, repare el archivo de base de datos de imagen.
- El árbol de carpetas es diferente durante la conexión MTP.

TP1001360358

Cámara Digital de Lentes Intercambiables
ILCE-1 α1 Ver.2 o posterior

Funcionamiento de la cámara desde un ordenador (Función toma remota)





Utiliza una conexión Wi-Fi o USB, etc., para controlar la cámara desde un ordenador, incluidas funciones como la toma y el almacenamiento de imágenes en el ordenador.

Cuando la cámara y un smartphone están conectados, no se puede controlar la cámara desde un ordenador. Asegúrese de que la cámara no esté conectada a un smartphone con anterioridad.

Para obtener más detalles sobre [Función toma remota], consulte la dirección URL siguiente:

https://support.d-imaging.sony.co.jp/app/imagingedge/!instruction/4_1_connection/index.php

A continuación se describe el procedimiento para conectar la cámara a un ordenador utilizando una conexión Wi-Fi a través de un punto de acceso Wi-Fi. Si va a utilizar otro método de conexión, consulte “Cómo conectar la cámara y el ordenador utilizando un método distinto de un punto de acceso Wi-Fi”.

- 1 **Seleccione MENU →  (Red) → [Wi-Fi] → [Conectar por Wi-Fi] → [Activar] para conectar la cámara al punto de acceso Wi-Fi.**
 - Conecte el ordenador al mismo punto de acceso Wi-Fi.
- 2 **Seleccione MENU →  (Red) → [ Conex./t. rem.] → [Función toma remota] → [Toma remota] → [Activar].**
- 3 **Seleccione [Info. autent. acceso] para mostrar información como el nombre de usuario, la contraseña y la huella dactilar.**
 - Puede comprobar la información seleccionando MENU →  (Red) → [Opción de red] → [Info. autent. acceso].
- 4 **Inicie Imaging Edge Desktop (Remote) en el ordenador y, a continuación, introduzca y confirme la información de autenticación de acceso.**

Ahora puede operar la cámara utilizando Imaging Edge Desktop (Remote).

Detalles de los elementos de menú

Toma remota:

Ajusta si se utiliza o no la función [Toma remota]. ([Activar] / [Desactivar])

Conect. sin emparej.:

Selecciona si se conecta la cámara a un ordenador sin emparejar cuando se conecta la cámara a un ordenador a través de una LAN alámbrica o un punto de acceso Wi-Fi. ([Habilitar]/[Inhabilitar])

Emparejamiento:

Cuando conecte la cámara a un ordenador a través de una LAN alámbrica o un punto de acceso Wi-Fi sin usar [Autenticac. acceso], empareje la cámara con el ordenador.

Inform. Wi-Fi Direct:

Muestra información para conectar el ordenador y la cámara a través de Wi-Fi Direct.



Aj. liberac. sincr.:

Ajusta cómo se sincronizan la cámara principal y las subcámaras cuando esta cámara está configurada como cámara principal utilizando la función de liberación de la sincronización. ([Normal]/[Retener])

Cómo conectar la cámara y el ordenador utilizando un método distinto de un punto de acceso Wi-Fi

Cuando se conecte con Wi-Fi Direct

Utilice la cámara como punto de acceso, y conecte el ordenador a la cámara directamente a través de Wi-Fi.

Seleccione MENU →  (Red) → [ Conex./t. rem.] → [Función toma remota] → [Inform. Wi-Fi Direct] para visualizar la información de conexión Wi-Fi (SSID y contraseña) para la cámara. Conecte el ordenador y la cámara utilizando la información de conexión Wi-Fi visualizada en la cámara.

Cuando se conecte con un cable USB

Conecte el terminal USB Type-C de la cámara al ordenador con el cable USB suministrado.

Después, seleccione [Toma remota (PC remoto)] en la pantalla que se muestra en la cámara.



Cuando se conecte con una LAN alámbrica

Ajuste [Con. LAN con cable] en [Activar] y conecte la cámara al ordenador o a un concentrador de conmutación utilizando un cable LAN disponible comercialmente. La cámara y el ordenador deben emparejarse de antemano si [Conect. sin emparej.] está ajustado en [Inhabilitar].

Conecte la cámara y el ordenador o el concentrador de conmutación utilizando el cable LAN y seleccione [Emparejamiento], en [Función toma remota] en la cámara; después utilice Imaging Edge Desktop (Remote) para emparejar la cámara y el ordenador. Seleccione [Aceptar] en la pantalla de confirmación de emparejamiento que se muestra en la cámara para terminar de emparejar.

- La información de emparejamiento se borra cuando inicializa la cámara.

Sugerencia

- En [Ajuste toma remota], en [ Conex./t. rem.], puede ajustar el destino para guardar y el formato de guardado de las imágenes fijas para toma remota.
- Cuando [Autenticac. acceso] está ajustado en [Desactivar] y se está conectando a través de un punto de acceso Wi-Fi, debe emparejar la cámara con el ordenador. Seleccione MENU →  (Red) → [ Conex./t. rem.] → [Función toma remota] → [Emparejamiento] después del paso 1 y, luego, empareje la cámara y el ordenador mediante Imaging Edge Desktop (Remote) en el ordenador. La información de emparejamiento se borra cuando inicializa la cámara.

Tema relacionado



- [Toma remota con una LAN alámbrica \(Remote Camera Tool\)](#)
- [Realización de la toma en sincronización con otras cámaras \(Aj. liberac. sincr.\)](#)

TP1001367164

Cámara Digital de Lentes Intercambiables
ILCE-1 α1 Ver.2 o posterior

Toma remota con una LAN alámbrica (Remote Camera Tool)

Remote Camera Tool es un software para toma remota utilizando LAN con cable. Puede cambiar los ajustes de la cámara y tomar imágenes desde un ordenador conectando la cámara a un ordenador o concentrador de conmutación utilizando un cable LAN.

1. MENU →  (Red) → [LAN con cable] → [Con. LAN con cable] → [Activar].
2. MENU →  (Red) → [ Conex./t. rem.] → [Función toma remota] → [Toma remota] → [Activar].
3. Conecte la cámara y el ordenador utilizando un cable LAN.
4. Configure los ajustes LAN requeridos.
5. Inicie Remote Camera Tool en el ordenador para realizar toma remota.

Para ver detalles sobre cómo instalar y utilizar Remote Camera Tool, consulte la URL siguiente:

<https://support.d-imaging.sony.co.jp/app/remotecameratool//index.php>

Tema relacionado

- [Funcionamiento de la cámara desde un ordenador \(Función toma remota\)](#)

TP1001366397

Cámara Digital de Lentes Intercambiables
ILCE-1 α1 Ver.2 o posterior

Ajuste toma remota

Configura los ajustes de las imágenes guardadas al realizar la toma remota utilizando un smartphone u ordenador.

1 MENU →  (Red) → [ Conex./t. rem.] → [Ajuste toma remota] → elemento de ajuste deseado.

Detalles de los elementos de menú

Dest. guard. img fija:

Establece el destino de guardado. ([Solo el destino]/[Destino+cámara]/[Solo cámara])

Tamaño img guard.:

Selecciona el tamaño de archivo para las imágenes que se van a transferir al smartphone o al ordenador cuando [Dest. guard. img fija] está ajustado en [Destino+cámara]. Se puede transferir el archivo JPEG/HEIF de tamaño original o un archivo JPEG/HEIF equivalente de 2M. ([Original]/[2M])

Guardar img RAW+J:

Selecciona el tipo de archivo para las imágenes que se van a transferir al smartphone o al ordenador cuando [Dest. guard. img fija] está establecido en [Destino+cámara] y [ Formato archivo] está establecido en [RAW & JPEG]. ([RAW & JPEG]/[Solo JPEG]/[Solo RAW])

Guard. img RAW+H:

Selecciona el tipo de archivo para las imágenes que se van a transferir al smartphone o al ordenador cuando [Dest. guard. img fija] está establecido en [Destino+cámara] y [ Formato archivo] está establecido en [RAW & HEIF]. ([RAW & HEIF]/[Solo HEIF]/[Solo RAW])

Tam. JPEG guardar/Tam. HEIF guardar:

Utilice este elemento cuando ordene y guarde imágenes JPEG/HEIF con calidades de imagen y tamaños de imagen diferentes en la ranura 1 y en la ranura 2. Para ello, establezca [ Soporte de grab.] en [Separar grabac.]. Entre los diferentes tamaños de imagen que se guardarán en la ranura 1 y en la ranura 2, seleccione si el tamaño mayor o menor se transferirá al smartphone o al ordenador cuando [Dest. guard. img fija] esté establecido en [Solo el destino] o [Destino+cámara]. ([Tamaño grande]/[Tamaño pequeño].)

Nota

- Cuando hay insertada en la cámara una tarjeta de memoria que no se puede grabar, no se pueden grabar imágenes fijas aunque [Dest. guard. img fija] esté ajustado en [Solo cámara] o [Destino+cámara].
- Cuando [Solo cámara] o [Destino+cámara] está seleccionado para [Dest. guard. img fija] y no hay ninguna tarjeta de memoria insertada en la cámara, el obturador no se liberará aunque [Liberar sin tarj. mem.] esté ajustado en [Habilitar].
- Mientras se esté reproduciendo una imagen fija en la cámara, no podrá realizar toma remota con un smartphone u ordenador.
- [Guardar img RAW+J] y [Guard. img RAW+H] se pueden ajustar solamente cuando [ Formato archivo] está ajustado a [RAW & JPEG] o [RAW & HEIF].

Tema relacionado

- [Utilización de un smartphone como controlador remoto](#)
- [Ajust soport grab \(imagen fija/película\): Soporte de grab. \(imagen fija\)](#)

TP1001369159

Cámara Digital de Lentes Intercambiables
ILCE-1 α1 Ver.2 o posterior

Realización de la toma en sincronización con otras cámaras (Aj. liberac. sincr.)

Puede conectar varias cámaras a través de una LAN con cable y vincular el enfoque automático y el tiempo de exposición. La cámara principal activa el enfoque automático y la liberación del obturador, y la subcámara sigue a la cámara principal. Este ajuste se realiza utilizando el software del ordenador Remote Camera Tool conectado a la misma LAN que las cámaras.

Para ver más información sobre cómo instalar y utilizar Remote Camera Tool, consulte la URL siguiente:

<https://support.d-imaging.sony.co.jp/app/remotecameratool//index.php>

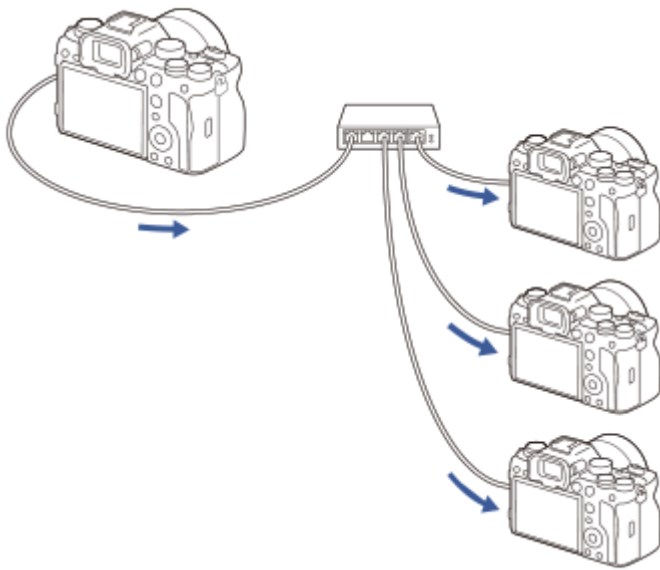

Preparación de la cámara

Configure todas las cámaras que va a utilizar y conéctelas con cables de LAN siguiendo los pasos a continuación.

1. MENU → (Red) → [LAN con cable] → Configure una conexión LAN con cable.
 - Solamente se admiten direcciones IP fijas de la red local. No se admite DHCP.
2. MENU → (Red) → [Opción de red] → [Ajust. autent. acceso] → Configure el ajuste [Autenticac. acceso].
 - [Autenticac. acceso] en todas las cámaras deberá configurarse en el mismo ajuste.
 - Cuando lo utilice con [Autenticac. acceso] establecido en [Desactivar], ajuste MENU → (Red) → [Conex./t. rem.] → [Función toma remota] → [Conect. sin emparej.] en [Habilitar] en la(s) subcámara(s).
3. MENU → (Red) → [Conex./t. rem.] → [Función toma remota] → [Toma remota] → [Activar].
4. Conecte todas las cámaras al concentrador de conmutación utilizando cables de LAN.

Configuración de los ajustes de orden de las cámaras mediante Remote Camera Tool

Ordene las cámaras conectadas como cámara principal y subcámara(s).











1. Conecte el ordenador al concentrador de conmutación al que esté conectada la cámara.

2. Inicie Remote Camera Tool en el ordenador y configure las cámaras conectadas como cámara principal y subcámara(s).

- Solamente se puede establecer una cámara como cámara principal.
- Las subcámaras se pueden configurar en grupos.
- Una vez completados los ajustes, puede utilizar la función de liberación de la sincronización incluso si Remote Camera Tool no se está ejecutando.

Toma de imágenes con la función de liberación de la sincronización de la cámara

Al usar una tecla personalizada al mismo tiempo que libera el obturador en la cámara principal, puede cambiar entre las subcámaras vinculadas (o grupos de subcámaras) mientras realiza la toma.

1. Asigne [ Reten. liber. sincr.] a la tecla personalizada que desee en [ Ajuste t. pers./dial], en la cámara principal.
 - Si quiere que todas las subcámaras se vinculen siempre con la cámara principal, no hay necesidad de establecer una tecla personalizada.
2. En la cámara principal, seleccione MENU →  (Red) → [ Conex./t. rem.] → [Función toma remota] → [ Aj. liberac. sincr.] y ajuste cómo se van a vincular la cámara principal y las subcámaras.
 - Para subcámaras de un grupo con [ Aj. liberac. sincr.] establecido en [Normal], el obturador se liberará solamente cuando se pulse el botón disparador de la cámara principal.
 - Para subcámaras de un grupo con [ Aj. liberac. sincr.] establecido en [Retener], el obturador se liberará si pulsa el botón disparador mientras mantiene pulsada la tecla a la que se ha asignado [ Reten. liber. sincr.] en la cámara principal.
 - [ Aj. liberac. sincr.] solamente se puede configurar en la cámara principal.
3. Pulse el botón disparador de la cámara principal.
 - Para cambiar la subcámara que se va a vincular, pulse el botón disparador mientras mantiene pulsada la tecla personalizada a la que se ha asignado [ Reten. liber. sincr.].

Tema relacionado

- [Asignación de funciones utilizadas con frecuencia a botones y diales \(Ajuste t. pers./dial\)](#)

TP1001547855

Cámara Digital de Lentes Intercambiables
ILCE-1 α1 Ver.2 o posterior

Transm. por USB (película)



Puede conectar un ordenador, etc., a la cámara y utilizar el vídeo y el audio de la cámara para los servicios de transmisión en vivo o de conferencia en línea. Seleccione MENU →  (Ajustes) → [USB] → [Modo conexión USB] → [Sel. al conectar] o [Transmit. USB] de antemano.

1 MENU →  (Red) → [Transmitir] → [ Transm. por USB] → Ajuste [Resol./vel. transm. sal.] y [Grab. víd. dur. transmis.].

2 Conecte la cámara a un ordenador u otro dispositivo con un cable USB disponible en el mercado.

[Transmitir:Espera] aparecerá en la pantalla de la cámara y la cámara cambiará al estado de transmisión en espera.

- Si [Modo conexión USB] está ajustado en [Sel. al conectar], seleccione [Tr. en vivo (Transmit. USB)] en la pantalla de selección para el modo de conexión USB.
- Utilice un cable o adaptador que coincida con el terminal del dispositivo que se va a conectar.

3 Inicie la transmisión desde su servicio de conferencia en línea o transmisión en vivo.

[Transmitir:Salida] aparecerá en la pantalla de la cámara.

- Para salir de la transmisión por USB, desconecte la alimentación de la cámara o desconecte el cable USB.

Detalles de los elementos de menú

Resol./vel. transm. sal.:

Ajusta la resolución y la frecuencia de fotogramas del vídeo. ([4K(2160p) 30p]/[4K(2160p) 25p]/[4K(2160p) 15p]/[4K(2160p)12.5p]/[HD(1080p) 60p]/[HD(1080p) 50p]/[HD(1080p) 30p]/[HD(1080p) 25p]/[HD(720p) 30p]/[HD(720p) 25p])

Grab. víd. dur. transmis.:



Establece si se habilita o no la grabación del vídeo en el soporte de grabación durante la transmisión. ([Habilitar]/[Inhabilitar])

Sugerencia



- Mientras se realiza la transmisión por USB, el modo de toma siempre está establecido en el modo de toma de película, independientemente de la posición del dial de modo.
- Si asigna el tiempo de exposición, la sensibilidad ISO, etc. al dial o la rueda de control, o bien registra estos valores en el menú de funciones, podrá ajustarlos incluso durante la transmisión por USB.
- El formato de los datos de transmisión es el siguiente.
 - Formato de vídeo: MJPEG* o YUV420
 - * Cuando la resolución está ajustada en HD (720p), solo está disponible MJPEG.
 - Formato de audio: PCM 48 kHz 16 bits, 2 canales
- Durante la transmisión por USB, se suministra alimentación a la cámara desde el ordenador. Si quiere consumir la menor energía posible del ordenador, ajuste [Alimentación USB] en [Desactivar].

- Cuando utilice un micrófono externo, puede minimizar las desviaciones entre su voz y los movimientos de su boca conectando el micrófono al terminal  (micrófono) de la cámara.

Nota

- No se puede hacer lo siguiente mientras la transmisión por USB está en ejecución.
 - Transición a la pantalla de reproducción
 - Funciones de red (toma remota, transferencia FTP, operación remota desde un smartphone, función Bluetooth, etc.)
- Las funciones siguientes están deshabilitadas mientras la transmisión por USB está en ejecución.
 -  Perfil de imagen
 - Hora inic. ahor. ener.
 -  DESACT mon. aut.
- Cuando realice la transmisión por USB con las resoluciones y frecuencias de fotogramas siguientes, utilice un ordenador que admita SuperSpeed USB 5 Gbps (USB 3.2) y un cable USB disponible en el mercado.
 - 4K (2160p) 30p, 4K (2160p) 15p, HD (1080p) 60p, HD (1080p) 30p

Aunque se ajusten los valores anteriores, la salida real será HD (720p) 30p cuando se conecte utilizando el estándar USB 2.0.

- Si cambia la configuración de los siguientes elementos durante la transmisión por USB, la pantalla de transmisión puede pausarse temporalmente. Es posible que también sea necesario reanudar la transmisión desde una aplicación, dependiendo del servicio de transmisión en vivo.
 - [Resol./vel. transm. sal.] o [Grab. víd. dur. transmis.] en [ Transm. por USB]
 - [ Formato archivo]
- Dependiendo del entorno de temperatura, los ajustes de calidad de imagen de salida de la transmisión, los ajustes de grabación de vídeo durante la transmisión, el entorno de conexión Wi-Fi y las condiciones de uso antes de iniciar la transmisión, la temperatura interna de la cámara puede aumentar, y es posible que el tiempo de transmisión se acorte.

Tema relacionado

- [Modo conexión USB](#)

TP1001371094

Cámara Digital de Lentes Intercambiables
ILCE-1 α1 Ver.2 o posterior

Creators' Cloud

Creators' Cloud es una solución en la nube que integra aplicaciones y servicios de producción.
Creators' Cloud ofrece servicios y aplicaciones a creadores de varias producciones.

La disponibilidad de Creators' Cloud y los servicios compatibles varían en función del país o la región.
Para obtener más detalles sobre Creators' Cloud y el estado de soporte de cada servicio, consulte el sitio web siguiente.
<https://www.sony.net/cc/>

TP1001547829

Cámara Digital de Lentes Intercambiables
ILCE-1 α1 Ver.2 o posterior

Creación de una cuenta para Creators' Cloud y vinculación de la cámara con la cuenta (Conexión a nube)

Cree una cuenta para el servicio en la nube Creators' Cloud y vincule su cámara a la cuenta mediante Creators' App en su smartphone.





Nota

- Es posible que esta función solo esté disponible en algunos países y regiones. Para ver información sobre los países/regiones donde se admite el servicio, consulte el sitio web siguiente.
<https://www.sony.net/cc/>







 : Operaciones realizadas en el smartphone

 : Operaciones realizadas en la cámara

Preparativos por adelantado

1.  Cree una cuenta para Creators' Cloud.
Siga las instrucciones de la aplicación del smartphone Creators' App para crear una cuenta para Creators' Cloud.
2.   Empareje la cámara y el smartphone.
Para ver instrucciones detalladas, consulte "[Emparejamiento de la cámara con un smartphone \(Conex. smartphone\)](#)".
3.  Ajuste [Conectar por Wi-Fi] y [Función Bluetooth] en [Activar] en la cámara.

Vinculación de la cámara con la cuenta

1.  Ajuste la cámara en el modo de toma.
2.  Inicie Creators' App en su smartphone y abra la pantalla [Cámaras].
3.  Seleccione el botón [Configuración de la cámara].
4.  Seleccione [Función de nube] y, a continuación, siga las instrucciones de la pantalla para comenzar la configuración.
5.  Cuando registre el punto de acceso, seleccione el punto de acceso que utilice y escriba la contraseña; después, seleccione [Aceptar].
Los ajustes del punto de acceso (el SSID y la contraseña) se cargan en la cámara.
 - Si el punto de acceso que se va a utilizar ya está registrado en la cámara, seleccione [Omitir] y siga con el paso 6.
6.  Seleccione [Iniciar vinculación] en la pantalla del smartphone.
 - La cámara y la cuenta se vincularán. A continuación, siga las instrucciones en pantalla para configurar los ajustes de la carga de imágenes.
 - Es posible que la cámara no se vincule con la cuenta si ya hay información de la cuenta en la cámara o si ya hay información de la cámara en Creators' Cloud. Elimine la información de la cuenta y la cámara antes de vincular la cámara con la cuenta.

Nota

- Es posible que la cámara no se vincule correctamente con la cuenta si el procedimiento se cancela, si se apaga la cámara o si se produce un error de red, entre otros, durante el procedimiento. Si este fuera el caso, asegúrese de que la información de la cuenta en la cámara o la información de la cámara en Creators' Cloud sea correcta. Si la información no es correcta, elimine la información y vincule la cámara con la cuenta otra vez.
- Es posible que se produzca un error en la vinculación de la cámara con la cuenta o en la conexión con Creators' Cloud si el ajuste de hora en la cámara no es correcto. Asegúrese de que el ajuste de hora sea correcto.

Conexión de la cámara con Creators' Cloud

1.  MENU →  (Red) → [Creators' Cloud] → [Conexión a nube] → [Activar].

Para subir imágenes de la cámara a Creators' Cloud

Una vez que la cámara se haya vinculado con la cuenta para Creators' Cloud y [Carga en la nube] esté activada en Creators' App, podrá conectarse al servidor y cargar imágenes simplemente configurando [Conexión a nube] en [Activar].

Las imágenes grabadas recientemente se subirán la próxima vez que encienda la cámara y se conecte a Creators' Cloud. Encienda la cámara en el momento que quiera subir las imágenes.

Para ver más detalles, consulte la página de soporte siguiente.

<https://www.sony.net/ca/help/opr/>

Para cancelar la vinculación de la cámara con Creators' Cloud

Necesita cancelar la vinculación de la cámara con la cuenta tanto en la cámara como en Creators' Cloud.

Operaciones en la cámara:

1. MENU →  (Red) → [Creators' Cloud] → [Información de nube].
2. Seleccione [Detalle] en [Información cuenta].
3. Seleccione [Borrar info. de cuenta].
4. Compruebe el mensaje mostrado en la pantalla y seleccione [Aceptar].
La información de la cuenta se eliminará de la cámara.

Operaciones en el Creators' Cloud:

1. Abra la pantalla [Cámaras] en Creators' App.
2. Seleccione el botón [Configuración de la cámara].
3. Seleccione [Función de nube] → [Desconectar el vínculo].
La información de la cámara se eliminará de la cuenta.

Sugerencia

- También puede realizar las operaciones siguientes en Creators' Cloud Web (<https://www.sony.net/capp/>).
 - Creación de una cuenta para Creators' Cloud
 - Eliminación de la información de la cámara de Creators' Cloud

Tema relacionado

- [Emparejamiento de la cámara con un smartphone \(Conex. smartphone\)](#)
- [Visualización de la información de conexión a la nube \(Información de nube\)](#)

Cámara Digital de Lentes Intercambiables
ILCE-1 α1 Ver.2 o posterior

Visualización de la información de conexión a la nube (Información de nube)

Muestra información sobre la cuenta de vinculación con Creators' Cloud y la nube, y la conexión a la nube.

Nota

- Es posible que esta función solo esté disponible en algunos países y regiones.
Para ver información sobre los países/regiones donde se admite el servicio, consulte el sitio web siguiente.
<https://www.sony.net/cc/>

① MENU →  (Red) → [Creators' Cloud] → [Información de nube].

Detalles de los elementos mostrados

Información cuenta:

Muestra información detallada sobre la cuenta vinculada cuando [Detalle] está seleccionado.

Al seleccionar [Borrar info. de cuenta] en la pantalla mostrada, se elimina la información de la cuenta de la cámara.

Si elimina la información de la cuenta de Creators' Cloud en la cámara, asegúrese de eliminar también la información de la cámara en Creators' Cloud.

Información error:

Muestra detalles del error cuando se produce un error de conexión de red.

SSID:

Se muestra el SSID del punto de acceso conectado.

TP1001547830

Cámara Digital de Lentes Intercambiables
ILCE-1 α1 Ver.2 o posterior

Notas sobre el uso del servicio en la nube (Creators' Cloud)

Antes de prestar o transferir la cámara, asegúrese de que la información de vinculación de la cámara y los ajustes de subida son apropiados para evitar daños tales como que el contenido de la cámara se suba sin querer a un Creators' Cloud de terceros. Si los ajustes no son apropiados, asegúrese de realizar las operaciones siguientes.

- Si va a transferir o prestar la cámara: inicialice la cámara o cancele la vinculación con el Creators' Cloud en la cámara. Cancele también la vinculación con la cámara en el Creators' Cloud.
- Si es usted quien recibe o toma prestada la cámara: inicialice la cámara o cancele la vinculación con el Creators' Cloud en la cámara.

Tenga en cuenta que es posible que Creators' Cloud solo esté disponible en ciertos países y regiones.

Notas sobre el entorno de red

Los siguientes entornos de red pueden interferir con el uso de Creators' Cloud.

- Conexión a una red a través de un servidor proxy
- Configuración de un firewall en la red
 - Si se configura un firewall, abra los puertos salientes siguientes en los ajustes del firewall.
 - Puerto de origen TCP 32768-60999 Puerto de destino 443
 - Puerto de origen TCP 32768-60999 Puerto de destino 80
 - Puerto de origen UDP 32768-60999 Puerto de destino 53
 - Puerto de origen UDP 32768-60999 Puerto de destino 443
 - Puerto de origen UDP 32768-60999 Puerto de destino 32768-60999

Tema relacionado

- [Creación de una cuenta para Creators' Cloud y vinculación de la cámara con la cuenta \(Conexión a nube\)](#)
- [Visualización de la información de conexión a la nube \(Información de nube\)](#)

TP1001547843

Cámara Digital de Lentes Intercambiables
ILCE-1 α1 Ver.2 o posterior

Accesorios de audio compatibles con la zapata de interfaz múltiple

Si toma películas con un accesorio de audio (se vende por separado) colocado en la zapata de interfaz múltiple de la cámara, el audio analógico o digital se grabará a través de la zapata de interfaz múltiple.

Si utiliza un accesorio de audio compatible con la interfaz de audio digital, las señales de sonido se transmitirán en un formato digital. Esto le permitirá una gama más amplia de calidad de audio grabable, tal como la siguiente.

- Grabación de audio de alta calidad con menos deterioro
- Grabación de audio de 4 canales o 24 bits

La calidad del audio grabable varía en función del accesorio de audio. Para ver detalles, consulte el manual de instrucciones del accesorio de audio.

Sugerencia

- Puede cambiar los ajustes de audio para accesorios de audio que admitan la interfaz de audio digital utilizando [ Sonido zapata].

Nota

- Es posible que las películas grabadas con audio de 24 bits no se reproduzcan normalmente en dispositivos o software que no sean compatibles con audio de 24 bits, resultando en volúmenes inesperadamente altos o sin sonido.

Tema relacionado

- [Sonido zapata](#)
- [Aj. salida HDMI \(película\)](#)
- [Monit. sonido 4ch \(película\)](#)
- [Tiempo Salid. Audio](#)
- [Grabación de sonido](#)

TP1001367591

Cámara Digital de Lentes Intercambiables
ILCE-1 α1 Ver.2 o posterior

Mango vertical

Puede colocar un mango vertical (se vende por separado) en este producto y grabar imágenes orientadas verticalmente. Cuando coloque el mango vertical, quite la cubierta de la batería de antemano. Para ver detalles, consulte el manual de instrucciones del mango vertical.

Para retirar la cubierta de la batería

Tire de la palanca de liberación de la cubierta de la batería **(A)** en la dirección de la flecha y, a continuación, extraiga la cubierta de la batería.

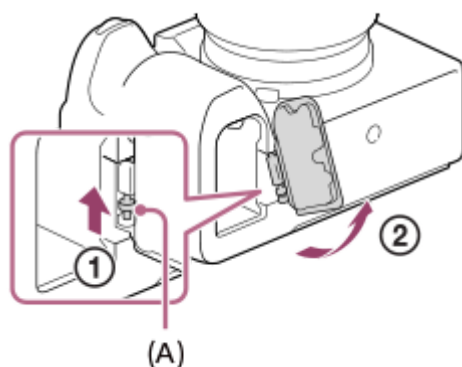

Para colocar la cubierta de la batería

Inserte el eje en un lado de la cubierta de la batería en el sitio de conexión y, a continuación, empuje la cubierta de la batería colocando el eje en el lado opuesto.

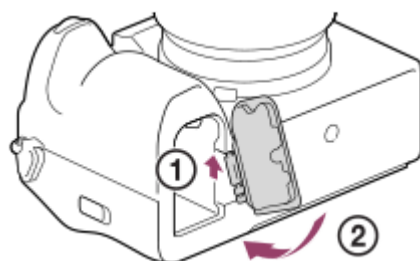

Sugerencia

- Puede colocar en el mango vertical la cubierta de la batería que ha quitado para no perderla.
- En el mango vertical pueden insertarse dos baterías. En este caso, la capacidad restante de cada batería se visualiza en la pantalla de toma de imagen y en la lista de ajustes de toma de imagen en la pestaña 🏠 (Principal). En la pantalla de reproducción y en la pantalla de menú, se visualiza la capacidad restante de la batería más pequeña de las dos.

Nota

- Si se acoplan el adaptador de montura de objetivo LA-EA4 (se vende por separado) y el mango vertical al mismo tiempo, el espacio entre el adaptador de montura de objetivo y el mango vertical quedará muy reducido, lo que dificultará la sujeción de la cámara.

Cámara Digital de Lentes Intercambiables
ILCE-1 α1 Ver.2 o posterior

Adaptador de montura de objetivo

Utilizando un adaptador de montura (se vende por separado), puede acoplar un objetivo de montura A (se vende por separado) a este producto.

Para más detalles, consulte el manual de instrucciones suministrado con el adaptador de montura.

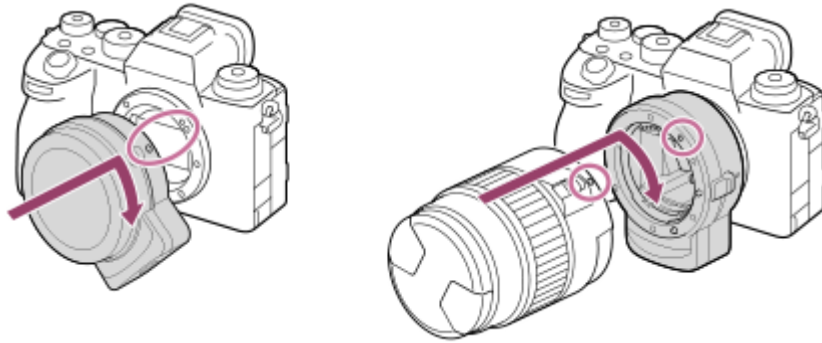

Nota

- Es posible que no pueda utilizar el adaptador de montura de objetivo o el enfoque automático con ciertos objetivos. Consulte con el distribuidor de Sony o con la oficina de servicio local autorizada de Sony sobre objetivos compatibles.
- No se puede utilizar el iluminador AF cuando se utiliza un objetivo de montura A.
- Es posible que se grabe el sonido del objetivo y del producto en funcionamiento durante la grabación de película. Puede apagar el sonido seleccionando MENU →  (Toma) → [Grabac. sonido] → [Grabación de sonido] → [Desactivar].
- Es posible que el producto tarde mucho tiempo en enfocar o que tenga dificultades para hacerlo, dependiendo del objetivo utilizado o del motivo.

Tema relacionado

- [Adaptador de montura de objetivo LA-EA3/LA-EA5](#)
- [Adaptador de montura de objetivo LA-EA4](#)

TP1001329005

Cámara Digital de Lentes Intercambiables
ILCE-1 α1 Ver.2 o posterior

Adaptador de montura de objetivo LA-EA3/LA-EA5

Si utiliza el adaptador de montura de objetivo LA-EA3 (se vende por separado) o el adaptador de montura de objetivo LA-EA5 (se vende por separado), estarán disponibles las funciones siguientes.

Toma de fotograma completo:

Disponible solamente con objetivos compatibles con toma de fotograma completo

Enfoque autom.:

LA-EA3: Disponible solamente con objetivos SAM/SSM

LA-EA5: Disponible con objetivos AF de montura A* (Para objetivos distintos de SAM y SSM, el acoplador AF LA-EA5 impulsa el enfoque automático).

* El enfoque automático no está disponible con algunos objetivos y teleconvertidores Minolta/Konica Minolta.

Sistema AF:

Detección de fase AF

Selección AF/MF:

Se puede cambiar utilizando el conmutador de operación en el objetivo.

Modo de enfoque:

AF toma sencilla/AF continuo/Enfoque manual directo (Enf. manual dir.)/Enfoque man.

- Cuando utilice un adaptador de montura de objetivo en el modo película, ajuste el valor de apertura y el foco manualmente.

Área de enfoque disponible:

[Ancho]/[Zona]/[Fijo al centro]/[Punto]/[Punto expandido]/[Seguimiento]

SteadyShot:

En el cuerpo de la cámara

Acerca del enfoque automático durante la toma continua

Aunque la cámara sigue al motivo enfocado independientemente de los ajustes para la toma continua y [Tipo de obturador], la función se comporta de la forma siguiente en algunos casos.

- El enfoque se bloquea en el ajuste de la primera toma cuando el valor F es mayor que F22 en las condiciones siguientes.
 - Cuando [Tipo de obturador] está ajustado en [Obturad. mecán.] y el modo de toma continua está ajustado en [Captura continua: Hi+], [Captura continua: Hi] o [Captura continua: Mid]
 - Cuando [Tipo de obturador] está ajustado a [Obturad. electr.] o [Automático]
- Cuando se toma con [Captura continua: Hi+] o [Captura continua: Hi] y [Tipo de obturador] está ajustado en [Automático] o [Obturad. electr.], la velocidad de la toma continua varía en función del ajuste del modo de enfoque de la forma siguiente.
 - [AF toma sencilla]/[DMF]/[Enfoque man.]: La misma velocidad que cuando hay colocado un objetivo de montura E (el enfoque se bloquea en el ajuste de la primera toma).
 - [AF continuo]: Máximo de 10 imágenes por segundo

Tema relacionado

- [Adaptador de montura de objetivo](#)

Cámara Digital de Lentes Intercambiables
ILCE-1 α1 Ver.2 o posterior

Adaptador de montura de objetivo LA-EA4

Si utiliza el adaptador de montura de objetivo LA-EA4 (se vende por separado), estarán disponibles las funciones siguientes.

Toma en tamaño completo:

Disponible solamente con objetivos compatibles con toma de fotograma completo

Enfoque autom.:

No disponible.

- Solamente se admite el modo de enfoque manual.

SteadyShot:

En el cuerpo de la cámara

Nota

- El adaptador de montura de objetivo LA-EA4 (se vende por separado) y el mango vertical (se vende por separado) no están diseñados para acoplarse al mismo tiempo. Si se acoplan al mismo tiempo, el espacio entre el adaptador de montura de objetivo y el mango vertical queda muy reducido y dificulta la sujeción de la cámara.

Tema relacionado

- [Adaptador de montura de objetivo](#)
- [Adaptador de montura de objetivo LA-EA3/LA-EA5](#)

TP1001342141

Cámara Digital de Lentes Intercambiables
ILCE-1 α1 Ver.2 o posterior

Kit adaptador multibaterías

Puede utilizar el kit adaptador multibaterías (se vende por separado) con esta cámara para realizar tomas durante largos periodos. Cuando utilice el kit adaptador multibaterías, extraiga la cubierta de la batería de la cámara.

Para obtener más detalles, consulte el manual de instrucciones suministrado con el kit adaptador multibaterías.

Para retirar la cubierta de la batería

Tire de la palanca de liberación de la cubierta de la batería **(A)** en la dirección de la flecha y, a continuación, extraiga la cubierta de la batería.

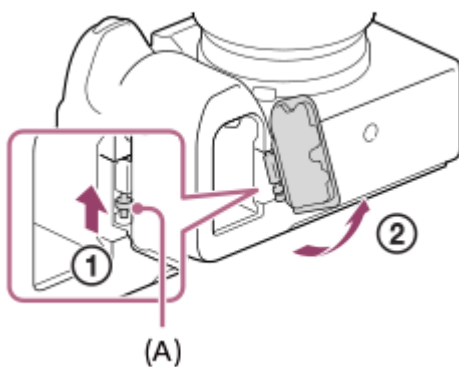

Para colocar la cubierta de la batería

Inserte el eje en un lado de la cubierta de la batería en el sitio de conexión y, a continuación, empuje la cubierta de la batería colocando el eje en el lado opuesto.

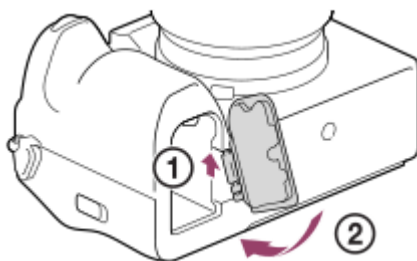

Nota

- Mientras la placa enchufable del kit adaptador multibaterías esté insertada en la cámara, no deslice la palanca de bloqueo de la batería de la cámara. Si lo hace, la placa enchufable se expulsará de la cámara.

TP1001367148

Cámara Digital de Lentes Intercambiables
ILCE-1 α1 Ver.2 o posterior

Duración de la batería y número de imágenes grabables

Número de imágenes grabables al tomar imágenes fijas

Modo de pantalla	Aprox. 530 imágenes
Modo de visor	Aprox. 430 imágenes

Duración de la batería para toma de película real

Modo de pantalla	Aprox. 95 minutos
Modo de visor	Aprox. 90 minutos

Duración de la batería para toma de película continua

Modo de pantalla	Aprox. 150 minutos
Modo de visor	Aprox. 145 minutos



- Las estimaciones de arriba para la duración de la batería y el número de imágenes grabables son aplicables cuando la batería ha sido cargada completamente. La duración de la batería y el número de imágenes podrá disminuir dependiendo de las condiciones de uso.
- La duración de la batería y el número de imágenes grabables son estimaciones basadas tomando imágenes con los ajustes predeterminados en las condiciones siguientes:
 - Utilizando la batería a una temperatura ambiente de 25 °C
 - Utilizando una tarjeta de memoria Sony CFexpress Type A (se vende por separado)
 - Utilizando un objetivo FE 28-70mm F3.5-5.6 OSS (se vende por separado)
- Los números de imágenes fijas grabables están basados en el estándar CIPA y en la toma en las condiciones siguientes:
(CIPA: Camera & Imaging Products Association)
 - Se toma una imagen cada 30 segundo.
 - La alimentación se conecta y desconecta una de cada diez veces.
- El número de minutos para toma de película está basado en el estándar CIPA y tomando en las condiciones siguientes:
 - La calidad de imagen está ajustada a XAVC S HD 60p 50M /50p 50M 4:2:0 8bit.
 - Toma actual (películas): La duración de la batería está basada utilizando las operaciones de toma de imagen, zoom, en espera de toma, apagado/encendido, etc., repetidamente.
 - Toma continua (películas): No se realizan otras operaciones que no sean iniciar y finalizar la toma.

Cámara Digital de Lentes Intercambiables
ILCE-1 α1 Ver.2 o posterior

Número de imágenes grabables

Cuando inserte una tarjeta de memoria en la cámara y encienda la cámara, se visualizará en la pantalla el número de imágenes que se pueden grabar (si continúa tomando imágenes con los ajustes actuales).

Nota

- En cada tarjeta de memoria se puede grabar un máximo de 40 000 imágenes fijas. Si el número de imágenes grabadas alcanza esta cifra, reemplace la tarjeta de memoria.
- Cuando “0” (el número de imágenes que se pueden grabar) parpadea en naranja, la tarjeta de memoria estará llena o el número de imágenes grabadas ha excedido el número que se puede gestionar usando el archivo de base de datos. Reemplace la tarjeta de memoria con otra, o borre imágenes de la tarjeta de memoria actual. Cuando transfiera imágenes de una tarjeta de memoria a un ordenador, etc., es posible que el número de imágenes que se pueden grabar se visualice como “0”. Si este fuera el caso, es posible que pueda grabar imágenes ejecutando [ Recuper. BD ímág].
- Cuando “NO CARD” parpadea en naranja, significa que no hay ninguna tarjeta de memoria insertada. Inserte una tarjeta de memoria.
- Si se visualiza el icono  (Advertencia) o el icono  (Mal funcionamiento), hay algún problema con la tarjeta de memoria. Reemplace la tarjeta de memoria por otra.

El número de imágenes que se pueden grabar en una tarjeta de memoria

La tabla de abajo muestra el número aproximado de imágenes que se pueden grabar en una tarjeta de memoria formateada con esta cámara.

Los números mostrados reflejan las condiciones siguientes:

- Utilizando una tarjeta de memoria Sony
- [Relación aspecto] está ajustado a [3:2] y [Tamaño img JPEG]/[Tamaño img HEIF] está ajustado a [L: 50M]. *1

Los valores pueden variar dependiendo de las condiciones de la toma y el tipo de tarjeta de memoria utilizado.

(Unidad: imágenes)

Calidad JPEG/Calidad HEIF/  Formato archivo	Tarjeta de memoria SD		Tarjeta de memoria CFexpress Type A	
	64 GB	128 GB	80 GB	160 GB
JPEG Ligero	6 800	13 600	7 900	15 600
JPEG Estándar	4 700	9 400	5 400	10 800
JPEG Fina	3 200	6 400	3 700	7 400
JPEG Extrafina	1 700	3 400	1 900	4 000
HEIF Ligero	9 100	18 200	10 600	21 200
HEIF Estándar	6 800	13 600	7 900	15 600
HEIF Fina	5 100	10 200	5 900	11 800
HEIF Extrafina	3 400	6 900	4 000	8 000

Calidad JPEG/Calidad HEIF/  Formato archivo	Tarjeta de memoria SD		Tarjeta de memoria CFexpress Type A	
	64 GB	128 GB	80 GB	160 GB
RAW & JPEG (RAW comprimido)* ²	700	1 400	800	1 700
RAW & HEIF (RAW comprimido)* ²	800	1 600	900	1 800
RAW (RAW comprimido)	900	1 900	1 100	2 200
RAW & JPEG (RAW comprimido sin pérdida (lossless): L)* ²	600	1 300	700	1 500
RAW & HEIF (RAW comprimido sin pérdida (lossless): L)* ²	700	1 400	800	1 600
RAW (RAW comprimido sin pérdida (lossless): L)	800	1 600	900	1 900
RAW & JPEG (RAW sin comprimir)* ²	400	800	500	1 000
RAW & HEIF (RAW sin comprimir)* ²	400	900	500	1 000
RAW (RAW sin comprimir)	500	1 000	600	1 200

*1 Cuando [Relación aspecto] está ajustado en un valor distinto de [3:2], puede grabar más imágenes de las que se muestran en la tabla anterior. (Excepto cuando se ha seleccionado [RAW])

*2 Calidad de imagen JPEG cuando [RAW & JPEG] está seleccionado: [Fina]
Calidad de imagen HEIF cuando [RAW & HEIF] está seleccionado: [Fina]

Nota

- Aunque el número de imágenes grabables sea más alto de 9 999 imágenes, aparecerá "9999".

Tema relacionado

- [Tarjetas de memoria que se pueden utilizar](#)

TP1001360391

Cámara Digital de Lentes Intercambiables
ILCE-1 α1 Ver.2 o posterior

Tiempos de película grabables

La tabla siguiente muestra los tiempos de grabación totales aproximados utilizando una tarjeta de memoria formateada con esta cámara. Los valores pueden variar dependiendo de las condiciones de la toma y el tipo de tarjeta de memoria utilizado.

(h (hora), min (minuto))

Formato archivo	Vel. transm. grab.	Grabar ajuste	Tarjeta de memoria SD		Tarjeta de memoria CFexpress Type A	
			64 GB	128 GB	80 GB	160 GB
XAVC HS 8K	30p/24p	520M	10 min	25 min	15 min	30 min
		400M	15 min	35 min	20 min	40 min
		260M	25 min	55 min	30 min	1 h 5 min
		200M	35 min	1 h 10 min	40 min	1 h 25 min
XAVC HS 4K	60p/50p	200M	35 min	1 h 10 min	40 min	1 h 20 min
		150M	45 min	1 h 35 min	50 min	1 h 40 min
		100M	1 h 5 min	2 h 10 min	1 h 15 min	2 h 30 min
		75M	1 h 25 min	2 h 50 min	1 h 35 min	3 h 10 min
		45M	2 h 10 min	4 h 30 min	2 h 20 min	4 h 50 min
XAVC S 4K	60p/50p	200M	35 min	1 h 10 min	40 min	1 h 20 min
		150M	45 min	1 h 35 min	50 min	1 h 40 min
XAVC S HD	60p/50p	50M	2 h	4 h 10 min	2 h 10 min	4 h 30 min
		25M	3 h 20 min	7 h	3 h 30 min	7 h 10 min
XAVC S-I 4K	60p	600M	10 min	25 min	10 min	25 min
	50p	500M	10 min	25 min	10 min	25 min

Formato archivo	Vel. transm. grab.	Grabar ajuste	Tarjeta de memoria SD		Tarjeta de memoria CFexpress Type A	
			64 GB	128 GB	80 GB	160 GB
XAVC S-I HD	60p	222M	30 min	1 h 5 min	35 min	1 h 15 min
	50p	185M	30 min	1 h 5 min	35 min	1 h 15 min

Tiempo de grabación para películas cuando [**Px** Grabación proxy] está ajustado a [Desactivar].

- Los tiempos mostrados son tiempos grabables utilizando una tarjeta de memoria de Sony.
 - La duración del tiempo disponible para grabación de película varía dependiendo de los ajustes de grabación/formato de archivo para películas, la tarjeta de memoria, la temperatura ambiente, el entorno de red Wi-Fi, la condición de la cámara antes de comenzar a grabar y la condición de la carga de la batería.
- El tiempo de grabación continua máximo para una sola sesión de toma de película es de aproximadamente 13 horas (un límite específico del producto).

Nota

- El tiempo grabable para películas varía porque la cámara está equipada con VBR (Variable Bit-Rate), que ajusta automáticamente la calidad de imagen dependiendo de la escena que se está tomando. Cuando grabe un motivo que se mueve rápidamente, la imagen será más clara pero el tiempo grabable será más corto porque se requiere más memoria para grabar. El tiempo grabable también varía dependiendo de las condiciones de la toma, del motivo o de los ajustes de calidad y tamaño de imagen.

Notas sobre la grabación de película continua

- La grabación de película de alta calidad y la toma continua a alta velocidad requieren gran cantidad de alimentación. Por lo tanto, si continúa tomando imágenes, la temperatura dentro de la cámara subirá, especialmente la del sensor de imagen. En tales casos, la cámara se apagará automáticamente porque la superficie de la cámara se calienta a una temperatura alta o la temperatura alta afecta a la calidad de las imágenes o al mecanismo interno de la cámara.
- La duración del tiempo disponible para grabación de película continua cuando la cámara graba con los ajustes predeterminados después de haber desconectado la alimentación durante un rato es como sigue. Los valores indican el tiempo continuo desde cuando la cámara comienza a grabar hasta que la cámara deja de grabar.

Cuando [Temp. APAGA auto] está ajustado en [Alto]

Formato archivo	XAVC S HD	XAVC S 4K	XAVC HS 8K
Temperatura ambiente: 25 °C	Aprox. 120 minutos	Aprox. 30 minutos	Aprox. 30 minutos
Temperatura ambiente: 40 °C	Aprox. 90 minutos	Aprox. 10 minutos	Aprox. 20 minutos

Cuando [Temp. APAGA auto] está ajustado a [Estándar]

Formato archivo	XAVC S HD	XAVC S 4K	XAVC HS 8K
Temperatura ambiente: 25 °C	Aprox. 30 minutos	Aprox. 10 minutos	Aprox. 10 minutos
Temperatura ambiente: 40 °C	Aprox. 20 minutos	Aprox. 10 minutos	Aprox. 10 minutos

XAVC S HD: 60p 50M/50p 50M 4:2:0 8bit, cuando la cámara no está conectada a través de Wi-Fi; cuando se utiliza una tarjeta de memoria CFexpress Type A

XAVC S 4K: 60p 150M/50p 150M 4:2:0 8bit, cuando la cámara no está conectada a través de Wi-Fi; cuando se utiliza una tarjeta de memoria CFexpress Type A

XAVC HS 8K: 30p 200M 4:2:0 10bit; cuando la cámara no está conectada a través de Wi-Fi; cuando se utiliza una tarjeta de memoria CFexpress Type A

- El tiempo disponible para grabación de película varía con la temperatura, el formato de archivo/ajuste de grabación para películas, el entorno de red Wi-Fi, o la condición de la cámara antes de comenzar a grabar. Si recompone o toma imágenes frecuentemente después de conectar la alimentación, la temperatura dentro de la cámara aumentará y el tiempo de grabación disponible será más corto.
- Si aparece el icono  (aviso de calentamiento), la temperatura de la cámara ha subido.
- Si la cámara detiene la grabación de película debido a la temperatura alta, déjala durante algún tiempo con la alimentación desconectada. Comience a grabar después de que la temperatura dentro de la cámara baje completamente.
- Si observa los puntos siguientes, podrá grabar películas durante periodos de tiempo más largos.
 - Mantenga la cámara fuera de la luz solar directa.
 - Apague la cámara cuando no esté siendo utilizada.

Tema relacionado

- [Tarjetas de memoria que se pueden utilizar](#)
- [Duración de la batería y número de imágenes grabables](#)

TP1001360390

Lista de iconos en la pantalla para la toma de imágenes fijas

Los contenidos visualizados y sus posiciones en las ilustraciones son solo directrices, y pueden variar de las visualizaciones reales.

Las descripciones se ofrecen debajo de las indicaciones de los iconos.

Modo de monitor

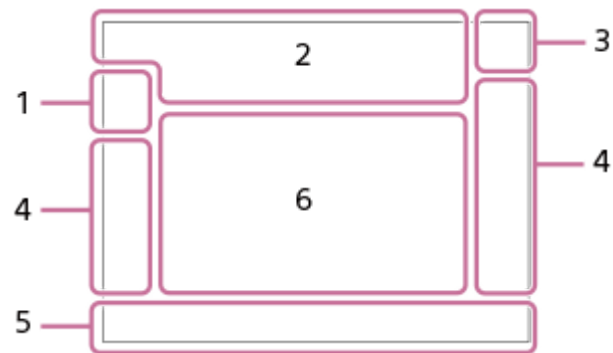

Modo de visor

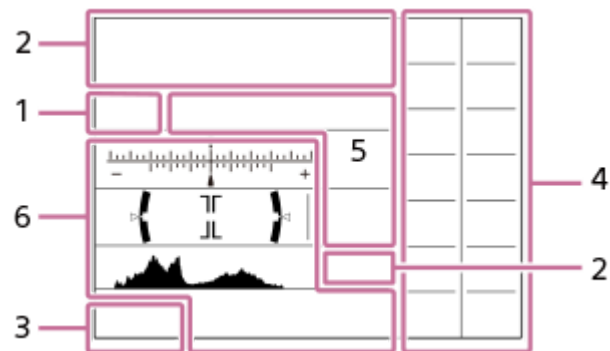

Además de los iconos descritos en esta página, hay más iconos para operaciones táctiles (iconos de función táctil) que se muestran en el lado izquierdo o derecho de la pantalla cuando se desliza el dedo por el monitor. Para más detalles, consulte ["Iconos de función táctil"](#).

1. Modo de toma/Reconocimiento de escena



Modo de toma



Modo de toma (**MR** Recup. ajust. cám.)



Iconos de reconocimiento de escena

2. Ajustes de la cámara

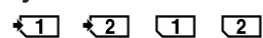

Tarjeta de memoria para grabar/Sin tarjeta de memoria para grabar

NO CARD

No hay insertada ninguna tarjeta de memoria



Cerca del límite superior de rescritura de la tarjeta de memoria/Límite superior de rescritura de la tarjeta de memoria alcanzado

100

Número restante de imágenes grabables

||||3

Escribiendo datos / Número de imágenes que quedan por grabar

50M / 44M / 42M / 33M / 21M / 19M / 18M / 14M / 12M / 11M / 8.3M

Tamaño de imagen de las imágenes fijas

RAW    **RAW**

Grabación RAW (con compresión/con compresión sin pérdida (lossless) (L/M/S)/sin compresión)

J-X.FINE J-FINE J-STD J-LIGHT H-X.FINE H-FINE H-STD H-LIGHT

Calidad JPEG / Calidad HEIF

4:2:2

Muestreo de color para HEIF

AF-S **AF-C** **DMF** **MF**

Modo de enfoque



Carga del flash en curso

VIEW

Efecto aj. desact.

VIEW 

Efecto de exposición (ajustes de exposición solamente)



Iluminador AF

Flicker

Se detecta titileo



Des./act. de SteadyShot, Aviso de movimiento de la cámara



Distancia focal de SteadyShot/Aviso de movimiento de la cámara



Solo zoom óptic./Zoom Img Clara/Zoom digital



Toma remota (conectado)/Toma remota (error de conexión)



Verificac. luminosa



Modo silencioso



Mando a distancia



Conectado a la nube/Comunicándose con la nube/Error de conexión con la nube

FTP **FTP** 

Función FTP/estado de transferencia FTP



Conectado a Wi-Fi (a través de un punto de acceso Wi-Fi)



Desconectado de Wi-Fi (a través de un punto de acceso Wi-Fi)



Conectado a Wi-Fi/Desconectado de Wi-Fi (Wi-Fi Direct)



Conectado a LAN/desconectado de LAN



NFC activado



Escribir información de derechos de autor [Activar]

IPTC1 - IPTC20

Escribir información IPTC (IPTC1 a través de IPTC20)



Función táctil en el modo de toma (Enfoque táctil/Seguimient. táct./Obturador táctil/Desactivar)



Cancelar el enfoque



Cancelac. seguimiento



Conexión Bluetooth disponible / Conexión Bluetooth no disponible



Obteniendo información de ubicación / No se puede obtener información de ubicación



Modo avión



Aviso de calentamiento



Archivo de base de datos lleno / Error de archivo de base de datos



Reconocimiento de trípode

3. Batería



Batería restante



Aviso de batería restante



Suministro de alimentación USB

4. Ajustes de toma de imagen

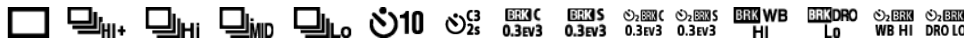

Modo manejo



Modo flash / Flash inalámbrico / Reducción ojos rojos

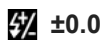

Compensac. flash



Modo de enfoque



Área de enfoque



Modo medición



Balance blanco (Automático, Predeterminado, Submarino automático, Personalizado, Temperatura de color, Filtro de color)



Opt. gama din.



Aspecto creativo

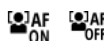

Prior. cara/oj. AF







Tipo de obturador





 Perfil de imagen
 Ajust soport grab
 HI+ HI STD
 Vel. transm. visor
3:2 4:3 16:9 1:1
Relación de aspecto

5. Indicador de enfoque/ajustes de exposición

 
Indicador de enfoque
1/250
Tiempo de exposición
1/400 [⚡]
PriorVelSincFlash
F3.5
Valor de abertura

 
Compensación de exposición/Medida manual

ISO400 ISO AUTO
Sensibilidad ISO

  
Bloqueo AE/Bloqueo FEL/Bloqueo AWB





 **APS-C S35** Toma

6. Guías/Otros

Cancelac. seguimiento
Visualización de guía para el seguimiento

Cancelar el enfoque
Visualización de guía para cancelación del enfoque

 **ISO**
Función de la rueda de control

   
Visualización de guía para los diales

Indicador de Variación

Área de medición puntual

Histograma

Medidor de nivel digital

   **2/4**
Toma múlti despl píx

Tema relacionado

- [Lista de iconos en la pantalla para la toma de películas](#)
- [Lista de iconos en la pantalla de reproducción](#)

Cámara Digital de Lentes Intercambiables
 ILCE-1 α1 Ver.2 o posterior

Lista de iconos en la pantalla para la toma de películas

Los contenidos visualizados y sus posiciones en las ilustraciones son solo directrices, y pueden variar de las visualizaciones reales.

Las descripciones se ofrecen debajo de las indicaciones de los iconos.



Además de los iconos descritos en esta página, hay más iconos para operaciones táctiles (iconos de función táctil) que se muestran en el lado izquierdo o derecho de la pantalla cuando se desliza el dedo por el monitor. Para más detalles, consulte [“Iconos de función táctil”](#).

1. Ajustes básicos de la cámara



Nivel de audio



Grabación de audio desactivada



Modo de enfoque



Zoom Img Clara/Zoom digital



T.asist. vis. Gamma

STBY REC

En espera de grabación de película/Grabación de película en curso

1:00:12

Tiempo de grabación de película real (hora: minuto: segundo)

8K 4K HD

Formato de archivo de las películas

120p 100p 60p 50p 30p 25p 24p

Velocidad de fotogramas de las películas

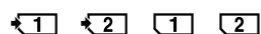

Tarjeta de memoria para grabar/Sin tarjeta de memoria para grabar

NO CARD

No hay insertada ninguna tarjeta de memoria



Cerca del límite superior de rescritura de la tarjeta de memoria/Límite superior de rescritura de la tarjeta de memoria alcanzado



Grabación simultánea en ambas tarjetas de memoria

1h 30m

Tiempo grabable para películas



Escribiendo datos / Número de imágenes que quedan por grabar



Batería restante



Aviso de batería restante



Suministro de alimentación USB

2. Exposición y otros ajustes

1/250 1/250

Tiempo de exposición

F3.5 F3.5

Valor de abertura



Compensación de exposición/Medida manual

ISO400 ISO 400

Sensibilidad ISO

AWB AWB AWB -1 0 +1 +2 7500K A5 G5

Balance blanco (Automático, Predeterminado, Submarino automático, Personalizado, Temperatura de color, Filtro de color)



Bloqueo AE/Bloqueo AWB



APS-C S35 Toma

3. Otros ajustes (visualizados durante la espera de grabación)



Modo de toma



Modo de toma (Recup. ajust. cám.)



Reconocimiento de trípode



Control de REC



Salida externa 4K/RAW

EXT-LK

Estado de bloqueo externo del código de tiempo

00:00:00.00

Código de tiempo (horas: minutos: segundos. fotogramas)

00 00 00 00

Bit de usuario

Enfoque puntual

Ejecución de [Enfoque puntual]

Cám. lenta x4 Cám. rápida x4

Escala de lentitud/rapidez durante la toma a cámara lenta/cámara rápida

4K(2160p) 30p / 4K(2160p) 25p / 4K(2160p) 15p / 4K(2160p) 12.5p / HD(1080p) 60p / HD(1080p) 50p / HD(1080p) 30p / HD(1080p) 25p / HD(720p) 30p / HD(720p) 25p

Formato de salida de transmisión por USB

Transmitir : Espera / Transmitir : Salida

Estado de la transmisión por USB

● **Cancelac. seguimiento**

Visualización de guía para el seguimiento

● **Cancelar el enfoque**

Visualización de guía para cancelación del enfoque

48khz/16bit 2ch 48khz/24bit 2ch 48khz/24bit 4ch

Formato de audio



Visualización de guía para los diales



Función táctil en el modo de toma (Enfoque táctil/Seguimient. táct./Desactivar)



Cancelar el enfoque



Cancelac. seguimiento



Toma remota (conectado)/Toma remota (error de conexión)

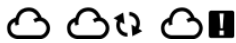

Conectado a la nube/Comunicándose con la nube/Error de conexión con la nube

FTP FTP

Función FTP/estado de transferencia FTP



Modo avión



Conectado a Wi-Fi (a través de un punto de acceso Wi-Fi)



Desconectado de Wi-Fi (a través de un punto de acceso Wi-Fi)



Conectado a Wi-Fi/desconectado de Wi-Fi (Wi-Fi Direct)



Conectado a LAN/desconectado de LAN



NFC activado



Conexión Bluetooth disponible / Conexión Bluetooth no disponible



Mando a distancia



Obteniendo información de ubicación / No se puede obtener información de ubicación



Modo medición



Opt. gama diná.



Histograma

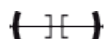

Medidor de nivel digital



Aviso de calentamiento



Archivo de base de datos lleno / Error de archivo de base de datos

Sugerencia

- Es posible que los iconos del área 3 no se visualicen mientras se muestran los iconos de función táctil. Para ver los iconos ocultos, deslice el dedo por los iconos de función táctil hacia la izquierda o hacia la derecha para ocultarlos.

Tema relacionado

- [Lista de iconos en la pantalla para la toma de imágenes fijas](#)
- [Lista de iconos en la pantalla de reproducción](#)

TP1001371110

5-060-285-41(1) Copyright 2024 Sony Corporation

Lista de iconos en la pantalla de reproducción

Los contenidos visualizados y sus posiciones en las ilustraciones son solo directrices, y pueden variar de las visualizaciones reales.

Las descripciones se ofrecen debajo de las indicaciones de los iconos.

Reproducción de una sola imagen

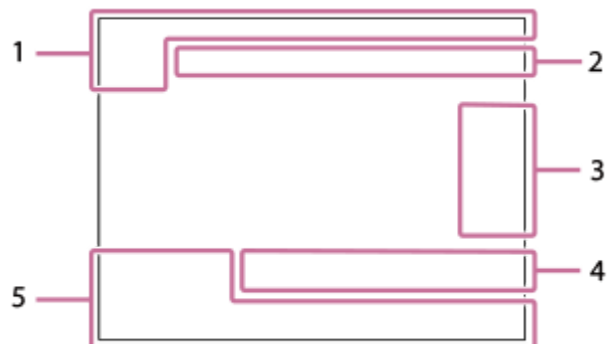

Visualización de histograma

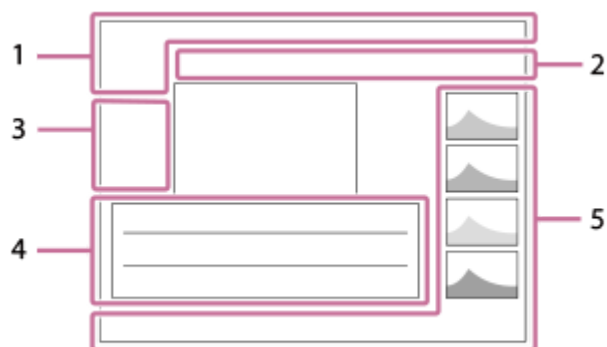

1. Información básica



Soporte de reproducción

IPTC

Información IPTC



Valoración



Proteger

3/7

Número de archivo/Número de imágenes en modo de visualización



NFC activado



Batería restante



Mostrar como grupo



Imagen recortada



Película Proxy incluida



Toma múlti despl píx



Shot Mark incluida



Estado de transferencia FTP



Estado de transferencia del smartphone (cuando se utiliza [Sel. en cám. y env.])

2. Ajustes de la cámara



Conectado a la nube/Comunicándose con la nube/Error de conexión con la nube



Función FTP/estado de transferencia FTP



Conectado a Wi-Fi (a través de un punto de acceso Wi-Fi)



Desconectado de Wi-Fi (a través de un punto de acceso Wi-Fi)



Conectado a Wi-Fi/Desconectado de Wi-Fi (Wi-Fi Direct)



Conectado a LAN/desconectado de LAN



Conexión Bluetooth disponible / Conexión Bluetooth no disponible



Modo avión



Aviso de calentamiento



Archivo de base de datos lleno / Error de archivo de base de datos

3. Iconos de operación táctil



Cambio del modo de toma



Añadir/Borrar Shot Mark1



Saltar a las posiciones de Shot Marks

4. Ajustes de toma de imagen



Relación de aspecto

50M / 44M / 42M / 33M / 21M / 19M / 18M / 14M / 12M / 11M / 8.3M

Tamaño de imagen de las imágenes fijas



Grabación RAW

J-X.FINE J-FINE J-STD J-LIGHT H-X.FINE H-FINE H-STD H-LIGHT

Calidad JPEG/Calidad HEIF

4:2:2

Muestreo de color para HEIF

XAVC HS 8K XAVC HS 4K XAVC S 4K XAVC S HD XAVC S-I 4K XAVC S-I HD

Formato de archivo de las películas

120p 100p 60p 50p 30p 25p 24p

Velocidad de fotogramas de las películas

600 520 500 400 300 280 260 250 240 222 200 185 150 140
111 100 93 89 75 60 50 45 30 25 16

Ajuste de grabación de las películas

1/250

Tiempo de exposición

F3.5

Valor de abertura

ISO400

Sensibilidad ISO

P A S M

Modo de exposición



Compensación de exposición



Modo medición

35mm

Distancia focal del objetivo



Aspecto creativo

AWB **AWB** **-1** **0** **+1** **+2** **7500K A5 G5**

Balance blanco (Automático, Predeterminado, Submarino automático, Temperatura de color, Filtro de color)

D-R OFF **DROAUTO**

Opt. gama diná.

HLG

Grabación HDR (Hybrid Log-Gamma)



Existe información de Copyright para imagen

5. Información de la imagen



Información de latitud/longitud

2024-1-1 10:37:00PM

Fecha de grabación

100-0003

Número de carpeta - Número de archivo

C0003

Número de archivo de película



Histograma (Luminancia/R/G/B)

Tema relacionado

- [Lista de iconos en la pantalla para la toma de imágenes fijas](#)
- [Lista de iconos en la pantalla para la toma de películas](#)

TP1001371109

Cámara Digital de Lentes Intercambiables
ILCE-1 α1 Ver.2 o posterior

Lista de valores de ajuste predeterminados (Toma)

Los valores de ajuste predeterminados en el momento de la compra se muestran en la tabla siguiente. El contenido del menú visualizado en la pantalla variará dependiendo de la posición del dial de modo. Para más detalles, consulte “[Búsqueda de funciones desde MENU](#)”.











Para restaurar los ajustes a los valores predeterminados









Seleccione MENU →  (Ajustes) → [Rest/guard ajust] → [Restablecer ajuste] → [Reponer ajustes de cámara] o [Inicializar] → [Intro].

Inicializar: Todos los ajustes de la cámara se restaurarán a los valores predeterminados.















Reponer ajustes de cámara: Los elementos que se pueden restaurar están limitados. Consulte la tabla siguiente.

Ficha / (Toma)

Elemento de MENU	Valor de ajuste predeterminado	Restaurable utilizando [Reponer ajustes de cámara]
Conm JPEG/HEIF	JPEG	✓
Ajustes calidad img ( Formato archivo)	JPEG/HEIF	✓
Ajustes calidad img (Tipo archivo RAW)	Comprimido	✓
Ajustes calidad img (Calidad JPEG/Calidad HEIF)	Fina	✓
Ajustes calidad img (Tamañ img JPEG/Tamaño img HEIF) (cuando [Relación aspecto] está ajustado en [3:2])	L: 50M	✓
Ajustes calidad img (Tamañ img JPEG/Tamaño img HEIF) (cuando [Relación aspecto] está ajustado en [4:3])	L: 44M	✓
Ajustes calidad img (Tamañ img JPEG/Tamaño img HEIF) (cuando [Relación aspecto] está ajustado en [16:9])	L: 42M	✓
Ajustes calidad img (Tamañ img JPEG/Tamaño img HEIF) (cuando [Relación aspecto] está ajustado en [1:1])	L: 33M	✓
Relación aspecto	3:2	✓
 Formato archivo	XAVC S HD	✓
 Ajustes de vídeo (Vel. transm. grab.) (cuando [ Formato archivo] está ajustado a [XAVC HS 8K])	30p/25p	✓
 Ajustes de vídeo (Vel. transm. grab.) (cuando [ Formato archivo] está ajustado a [XAVC HS 4K])	60p/50p	✓
 Ajustes de vídeo (Vel. transm. grab.) (cuando [ Formato archivo] está ajustado a [XAVC S 4K])	60p/50p	✓
 Ajustes de vídeo (Vel. transm. grab.) (cuando [ Formato archivo] está ajustado a [XAVC S HD])	60p/50p	✓

Elemento de MENU	Valor de ajuste predeterminado	Restaurable utilizando [Reponer ajustes de cámara]
 Ajustes de vídeo (Vel. transm. grab.) (cuando [ Formato archivo] está ajustado a [XAVC S-I 4K])	60p/50p	✓
 Ajustes de vídeo (Vel. transm. grab.) (cuando [ Formato archivo] está ajustado a [XAVC S-I HD])	60p/50p	✓
 Ajustes de vídeo (Grabar ajuste) (cuando [ Formato archivo] está ajustado en [XAVC HS 8K] y [Vel. transm. grab.] está ajustado en [30p]/[25p])	200M 4:2:0 10bit	✓
 Ajustes de vídeo (Grabar ajuste) (cuando [ Formato archivo] está ajustado en [XAVC HS 8K] y [Vel. transm. grab.] está ajustado en [24p])	200M 4:2:0 10bit	✓
 Ajustes de vídeo (Grabar ajuste) (cuando [ Formato archivo] está ajustado en [XAVC HS 4K] y [Vel. transm. grab.] está ajustado en [60p]/[50p])	45M 4:2:0 10bit	✓
 Ajustes de vídeo (Grabar ajuste) (cuando [ Formato archivo] está ajustado en [XAVC HS 4K] y [Vel. transm. grab.] está ajustado en [24p])	50M 4:2:0 10bit	✓
 Ajustes de vídeo (Grabar ajuste) (cuando [ Formato archivo] está ajustado en [XAVC HS 4K] y [Vel. transm. grab.] está ajustado en [120p]/[100p])	200M 4:2:0 10bit	✓
 Ajustes de vídeo (Grabar ajuste) (cuando [ Formato archivo] está ajustado en [XAVC S 4K] y [Vel. transm. grab.] está ajustado en [60p]/[50p])	150M 4:2:0 8bit	✓
 Ajustes de vídeo (Grabar ajuste) (cuando [ Formato archivo] está ajustado en [XAVC S 4K] y [Vel. transm. grab.] está ajustado en [30p]/[25p])	60M 4:2:0 8bit	✓
 Ajustes de vídeo (Grabar ajuste) (cuando [ Formato archivo] está ajustado en [XAVC S 4K] y [Vel. transm. grab.] está ajustado en [24p])	60M 4:2:0 8bit	✓
 Ajustes de vídeo (Grabar ajuste) (cuando [ Formato archivo] está ajustado en [XAVC S 4K] y [Vel. transm. grab.] está ajustado en [120p]/[100p])	200M 4:2:0 8bit	✓
 Ajustes de vídeo (Grabar ajuste) (cuando [ Formato archivo] está ajustado en [XAVC S HD] y [Vel. transm. grab.] está ajustado en [60p]/[50p])	50M 4:2:0 8bit	✓
 Ajustes de vídeo (Grabar ajuste) (cuando [ Formato archivo] está ajustado en [XAVC S HD] y [Vel. transm. grab.] está ajustado en [30p]/[25p])	50M 4:2:0 8bit	✓
 Ajustes de vídeo (Grabar ajuste) (cuando [ Formato archivo] está ajustado en [XAVC S HD] y [Vel. transm. grab.] está ajustado en [24p])	50M 4:2:0 8bit	✓
 Ajustes de vídeo (Grabar ajuste) (cuando [ Formato archivo] está ajustado en [XAVC S HD] y [Vel. transm. grab.] está ajustado en [120p]/[100p])	60M 4:2:0 8bit	✓













Elemento de MENU	Valor de ajuste predeterminado	Restaurable utilizando [Reponer ajustes de cámara]
 Ajustes de vídeo (Grabar ajuste) (cuando [ Formato archivo] está ajustado en [XAVC S-I 4K] y [Vel. transm. grab.] está ajustado en [60p]/[50p])	600M 4:2:2 10bit/500M 4:2:2 10bit	✓
 Ajustes de vídeo (Grabar ajuste) (cuando [ Formato archivo] está ajustado en [XAVC S-I 4K] y [Vel. transm. grab.] está ajustado en [30p]/[25p])	300M 4:2:2 10bit/250M 4:2:2 10bit	✓
 Ajustes de vídeo (Grabar ajuste) (cuando [ Formato archivo] está ajustado en [XAVC S-I 4K] y [Vel. transm. grab.] está ajustado en [24p])	240M 4:2:2 10bit	✓
 Ajustes de vídeo (Grabar ajuste) (cuando [ Formato archivo] está ajustado en [XAVC S-I HD] y [Vel. transm. grab.] está ajustado en [60p]/[50p])	222M 4:2:2 10bit/185M 4:2:2 10bit	✓
 Ajustes de vídeo (Grabar ajuste) (cuando [ Formato archivo] está ajustado en [XAVC S-I HD] y [Vel. transm. grab.] está ajustado en [30p]/[25p])	111M 4:2:2 10bit/93M 4:2:2 10bit	✓
 Ajustes de vídeo (Grabar ajuste) (cuando [ Formato archivo] está ajustado en [XAVC S-I HD] y [Vel. transm. grab.] está ajustado en [24p])	89M 4:2:2 10bit	✓
 Aj. cám. len+ráp ( Aj. vel. transmis.) (cuando [ Formato archivo] está ajustado a [XAVC HS 4K])	60p 120fps / 50p 100fps	✓
 Aj. cám. len+ráp ( Aj. vel. transmis.) (cuando [ Formato archivo] está ajustado a [XAVC S 4K])	60p 120fps / 50p 100fps	✓
 Aj. cám. len+ráp ( Aj. vel. transmis.) (cuando [ Formato archivo] está ajustado a [XAVC S HD])	60p 120fps / 50p 100fps	✓
 Aj. cám. len+ráp ( Aj. vel. transmis.) (cuando [ Formato archivo] está ajustado a [XAVC S-I 4K])	60p 120fps / 50p 100fps	✓
 Aj. cám. len+ráp ( Grabar ajuste) (cuando [ Formato archivo] está ajustado en [XAVC HS 4K] y [ Vel. transm. gr.] está ajustado en [60p]/[50p])	45M 4:2:0 10bit	✓
 Aj. cám. len+ráp ( Grabar ajuste) (cuando [ Formato archivo] está ajustado en [XAVC HS 4K] y [ Vel. transm. gr.] está ajustado en [24p])	50M 4:2:0 10bit	✓
 Aj. cám. len+ráp ( Grabar ajuste) (cuando [ Formato archivo] está ajustado en [XAVC HS 4K] y [ Vel. transm. gr.] está ajustado en [120p]/[100p])	200M 4:2:0 10bit	✓
 Aj. cám. len+ráp ( Grabar ajuste) (cuando [ Formato archivo] está ajustado en [XAVC S 4K] y [ Vel. transm. gr.] está ajustado en [60p]/[50p])	150M 4:2:0 8bit	✓

Elemento de MENU	Valor de ajuste predeterminado	Restaurable utilizando [Reponer ajustes de cámara]
<p>S&Q Aj. cám. len+ráp (S&Q Grabar ajuste) (cuando [ Formato archivo] está ajustado en [XAVC S 4K] y [S&Q Vel. transm. gr.] está ajustado en [30p]/[25p])</p>	60M 4:2:0 8bit	✓
<p>S&Q Aj. cám. len+ráp (S&Q Grabar ajuste) (cuando [ Formato archivo] está ajustado en [XAVC S 4K] y [S&Q Vel. transm. gr.] está ajustado en [24p])</p>	60M 4:2:0 8bit	✓
<p>S&Q Aj. cám. len+ráp (S&Q Grabar ajuste) (cuando [ Formato archivo] está ajustado en [XAVC S 4K] y [S&Q Vel. transm. gr.] está ajustado en [120p]/[100p])</p>	200M 4:2:0 8bit	✓
<p>S&Q Aj. cám. len+ráp (S&Q Grabar ajuste) (cuando [ Formato archivo] está ajustado en [XAVC S HD] y [S&Q Vel. transm. gr.] está ajustado en [60p]/[50p])</p>	50M 4:2:0 8bit	✓
<p>S&Q Aj. cám. len+ráp (S&Q Grabar ajuste) (cuando [ Formato archivo] está ajustado en [XAVC S HD] y [S&Q Vel. transm. gr.] está ajustado en [30p]/[25p])</p>	50M 4:2:0 8bit	✓
<p>S&Q Aj. cám. len+ráp (S&Q Grabar ajuste) (cuando [ Formato archivo] está ajustado en [XAVC S HD] y [S&Q Vel. transm. gr.] está ajustado en [24p])</p>	50M 4:2:0 8bit	✓
<p>S&Q Aj. cám. len+ráp (S&Q Grabar ajuste) (cuando [ Formato archivo] está ajustado en [XAVC S HD] y [S&Q Vel. transm. gr.] está ajustado en [120p]/[100p])</p>	60M 4:2:0 8bit	✓
<p>S&Q Aj. cám. len+ráp (S&Q Grabar ajuste) (cuando [ Formato archivo] está ajustado en [XAVC S-I 4K] y [S&Q Vel. transm. gr.] está ajustado en [60p])</p>	600M 4:2:2 10bit	✓
<p>S&Q Aj. cám. len+ráp (S&Q Grabar ajuste) (cuando [ Formato archivo] está ajustado en [XAVC S-I 4K] y [S&Q Vel. transm. gr.] está ajustado en [50p])</p>	500M 4:2:2 10bit	✓
<p>S&Q Aj. cám. len+ráp (S&Q Grabar ajuste) (cuando [ Formato archivo] está ajustado en [XAVC S-I 4K] y [S&Q Vel. transm. gr.] está ajustado en [30p])</p>	300M 4:2:2 10bit	✓
<p>S&Q Aj. cám. len+ráp (S&Q Grabar ajuste) (cuando [ Formato archivo] está ajustado en [XAVC S-I 4K] y [S&Q Vel. transm. gr.] está ajustado en [25p])</p>	250M 4:2:2 10bit	✓
<p>S&Q Aj. cám. len+ráp (S&Q Grabar ajuste) (cuando [ Formato archivo] está ajustado en [XAVC S-I 4K] y [S&Q Vel. transm. gr.] está ajustado en [24p])</p>	240M 4:2:2 10bit	✓
<p>S&Q Aj. cám. len+ráp (S&Q Grabar ajuste) (cuando [ Formato archivo] está ajustado en [XAVC S-I HD] y [S&Q Vel. transm. gr.] está ajustado en [60p])</p>	222M 4:2:2 10bit	✓
<p>S&Q Aj. cám. len+ráp (S&Q Grabar ajuste) (cuando [ Formato archivo] está ajustado en [XAVC S-I HD] y [S&Q Vel. transm. gr.] está ajustado en [50p])</p>	185M 4:2:2 10bit	✓

Elemento de MENU	Valor de ajuste predeterminado	Restaurable utilizando [Reponer ajustes de cámara]
 Aj. cám. len+ráp ( Grabar ajuste) (cuando [ Formato archivo] está ajustado en [XAVC S-I HD] y [ Vel. transm. gr.] está ajustado en [30p])	111M 4:2:2 10bit	✓
 Aj. cám. len+ráp ( Grabar ajuste) (cuando [ Formato archivo] está ajustado en [XAVC S-I HD] y [ Vel. transm. gr.] está ajustado en [25p])	93M 4:2:2 10bit	✓
 Aj. cám. len+ráp ( Grabar ajuste) (cuando [ Formato archivo] está ajustado en [XAVC S-I HD] y [ Vel. transm. gr.] está ajustado en [24p])	89M 4:2:2 10bit	✓
 Ajustes proxy ( Grabación proxy)	Desactivar	✓
 Ajustes proxy ( Form. arch. proxy)	XAVC S HD	✓
 Ajustes proxy ( Ajust. grab. proxy) (cuando [ Form. arch. proxy] está ajustado a [XAVC HS HD])	9M 4:2:0 10bit	✓
 Ajustes proxy ( Ajust. grab. proxy) (cuando [ Form. arch. proxy] está ajustado a [XAVC S HD])	6M 4:2:0 8bit	✓
 APS-C/S35 Toma	Automático	—
RR exposic. larga	Activar	✓
RR ISO Alta	Normal	✓
Imágenes fij. HLG	Desactivar	✓
Rango color	sRGB	✓
 Compens. objetiv. (Compens. sombras)	Automático	—
 Compens. objetiv. (Comp. aber. cromát.)	Automático	—
 Compens. objetiv. (Compens. distorsión)	Desactivar	—
 Compens. objetiv. (Compens. variación)	Desactivar	✓
Formatear	—	—
 Ajust soport grab ( Soporte de grab.)	Ranura 1	—
 Ajust soport grab ( Soporte de grab.)	Ranura 1	—
 Ajust soport grab (Conmut. auto soport.)	Desactivar	—
 Recuper. BD imág* * Este elemento no se restaurará aunque seleccione [Reponer ajustes de cámara] o [Inicializar].	—	—
 Ver info soporte	—	—
Aj. archiv./carpet. (Número archivo)	Serie	—
Aj. archiv./carpet. (Restabl. forz. núm. arch.)	—	—

Elemento de MENU	Valor de ajuste predeterminado	Restaurable utilizando [Reponer ajustes de cámara]
Aj. archiv./carpet. (Establ. nombre arch.)	DSC	—
Aj. archiv./carpet. (Nombre carpeta)	Forma normal	—
Selec. carpeta grab.	—	—
Carpeta nueva	—	—
Información IPTC (Inscribir la info. IPTC)	Desactivar	—
Información IPTC (Importar/borrar)	—	—
Información IPTC (Borrar todo)	—	—
Inform. de copyright (Inscr. info. copyright)	Desactivar	—
Inform. de copyright (Establecer fotógrafo)	—	—
Inform. de copyright (Establecer copyright)	—	—
Inform. de copyright (Mstr. info. copyright)	—	—
 Inscrib. núm. serie	Desactivar	—
Ajustes archivo (Número archivo)	Serie	—
Ajustes archivo (Rest. contador serie)	—	—
Ajustes archivo (Form. nombr. archiv.)	Estándar	—
Ajustes archivo (Ajust. nombre título)	C	—
Modo de exposic.	Programa auto.	✓
 Modo de exposic.	Programa auto.	✓
T. ctrl Exposición	Modo P/A/S/M	—
 Recup. ajust. cám.	—	✓
 Mem. ajustes cám	—	—
 Sel. el soporte	Ranura 1	✓
Reg ajuste toma pers	—	—
Veloc. capt. cont. ( Hi)	20 imágenes/s	✓
Veloc. capt. cont. ( Mid)	15 imágenes/s	✓
Veloc. capt. cont. ( Lo)	5 imágenes/s	✓
Tipo autodisparador	Autodisp.(senc)	✓
Ajustes de Variación (Tipo var. de exposic.)	Variación expos.	✓
Ajustes de Variación (Aut.disp dur. var.exp)	Desactivar	✓
Ajustes de Variación (Orden var.exp.)	0→→→+	✓

Elemento de MENU	Valor de ajuste predeterminado	Restaurable utilizando [Reponer ajustes de cámara]
Func. capt. interv. (Captura de intervalo)	Desactivar	✓
Func. capt. interv. (Hora inicio captura)	1 seg.	✓
Func. capt. interv. (Intervalo de toma)	3 seg.	✓
Func. capt. interv. (Número de capturas)	30	✓
Func. capt. interv. (Sensib. Seguim. AE)	Medio	✓
Func. capt. interv. (Tipo obturad. interv.)	Obturad. electr.	✓
Func. capt. interv. (Prior. intervalo toma)	Desactivar	✓
Toma múlti despl píx	Desactivar	✓
 Aj. modo silenc. (Modo silencioso)	Desactivar	✓
 Aj. modo silenc. ([Manejo abertura AF], en [Ajust. func. objetivo])	Estándar	✓
 Aj. modo silenc. ([Cortina si se APAGA], en [Ajust. func. objetivo])	Desactivar	✓
 Aj. modo silenc. ([Asign. auto. píxeles], en [Ajust. func. objetivo])	Desactivar	✓
Tipo de obturador	Automático	—
 Liber. sin objetivo	Habilitar	—
Liberar sin tarj. mem.	Habilitar	—
Ajust. sin parpadeo (Toma sin parpad.)	Desactivar	✓
Ajust. sin parpadeo ( Obturad. variable)	Desactivar	✓
Ajust. sin parpadeo ( Ajust. obtur. var.)	—	—
Grabación de sonido	Activar	✓
Nivel grabac. audio	26	✓
Tiempo Salid. Audio	En vivo	✓
Reducc. ruido viento	Desactivar	✓
 Sonido zapata	48khz/16bit 2ch	✓
Time Code Preset	00:00:00.00	—
User Bit Preset	00 00 00 00	—
Time Code Format	DF	—
Time Code Run	Rec Run	—
Time Code Make	Preset	—
User Bit Time Rec	Desactivar	—

Elemento de MENU	Valor de ajuste predeterminado	Restaurable utilizando [Reponer ajustes de cámara]
 SteadyShot	Activar	✓
 SteadyShot	Estándar	✓
 Adaptac. SteadyS.	Automático	✓
  Distanc. focal (cuando [ Adaptac. SteadyS.] está ajustado a [Manual])	8mm	✓
 Zoom	—	—
 Rango del Zoom	Solo zoom óptic.	—
 Tecla pers. vel. z. (Velocid. fija STBY)	3	✓
 Tecla pers. vel. z. (Velocid. fija REC)	3	✓
 Vel. zoom remota ( Tipo de velocidad)	Variable	✓
 Vel. zoom remota ( Velocid. fija STBY)	3	✓
 Vel. zoom remota ( Velocid. fija REC)	3	✓
 Vis. lín. cuadrícul.	Desactivar	—
 Tipo lín. cuadríc.	Cuadr. regl. terc.	—
Ajust. vis. en directo (Visualiz. en directo)	Efecto ajust. act.	—
Ajust. vis. en directo (Efecto exposición)	Ajuste expo. y flash	—
Ajust. vis. en directo (Lím baj vel transm)	Desactivar	✓
Ajust. vis. en directo (Efecto flash dur. capt)	Ef. flash activado	—
Vis. resalt dur GR.	Desactivar	✓
 Marcador aspecto	Desactivar	✓
Tipo marc. aspecto	1:1	✓
Nivel marc. aspecto	12	✓
Visual. marcador	Desactivar	—
Marcador central	Desactivar	—
 Marcador aspecto	Desactivar	—
Zona seguridad	Desactivar	—
Guía de encuadre	Desactivar	—

TP1001547848

Cámara Digital de Lentes Intercambiables
ILCE-1 α1 Ver.2 o posterior

Lista de valores de ajuste predeterminados (Exposición/color)

Los valores de ajuste predeterminados en el momento de la compra se muestran en la tabla siguiente. El contenido del menú visualizado en la pantalla variará dependiendo de la posición del dial de modo. Para más detalles, consulte “[Búsqueda de funciones desde MENU](#)”.



















Para restaurar los ajustes a los valores predeterminados

Seleccione MENU →  (Ajustes) → [Rest/guard ajust] → [Restablecer ajuste] → [Reponer ajustes de cámara] o [Inicializar] → [Intro].

Inicializar: Todos los ajustes de la cámara se restaurarán a los valores predeterminados.

Reponer ajustes de cámara: Los elementos que se pueden restaurar están limitados. Consulte la tabla siguiente.

Ficha (Exposición/color)

Elemento de MENU	Valor de ajuste predeterminado	Restaurable utilizando [Reponer ajustes de cámara]
Auto obtur. lento	Activar	✓
 ISO	ISO AUTO	✓
 Límite rango ISO	—	—
ISO AUTO VO mín.	Estándar	✓
Aj. c. aut./manual (C. Av aut./manual)	Manual	✓
Aj. c. aut./manual (C. Tv aut./manual)	Manual	✓
Aj. c. aut./manual (C. ISO Auto/Man.)	Manual	✓
 Compensar exp.	±0.0	✓
 Restabl. comp. EV	Restablecer	—
 Paso exposición	0,3 EV	—
 Ajuste estándar. exp. ( Multi)	±0	—
 Ajuste estándar. exp. ( Centro)	±0	—
 Ajuste estándar. exp. ( Puntual)	±0	—
 Ajuste estándar. exp. ( Promed. pant. ent.)	±0	—
 Ajuste estándar. exp. ( Iluminación)	±0	—
 Modo medición	Multi	✓
 Cara en multimed.	Activar	✓
 Punto med. punt.	Centro	✓

Elemento de MENU	Valor de ajuste predeterminado	Restaurable utilizando [Reponer ajustes de cámara]
AEL con obturad.	Automático	—
Modo flash	Flash automátic.	✓
Compensac. flash	±0.0	✓
Ajust.comp.exp.	Amb.y flash	—
Flash inalámbrico	Desactivar	✓
PriorVelSincFlash	Automático	✓
Reducción ojos rojos	Desactivar	✓
Ajustes flash externo (Ajust. activ. flash ext.)	—	—
Ajustes flash externo (Ajust. pers. flash ext.)	—	—
Reg. ajust toma flash	—	✓
 Balance blanco	Automático	✓
 Ajuste prior AWB	Estándar	✓
Bloq.AWB dispar.	Desactivar	—
WB sin vibracion.	1 (rápido)	✓
 Tam cuad cap WB	Grande	—
 Opt. gama diná.	Optimizador gama dinám.: auto.	✓
 Aspecto creativo	ST	✓
 Perfil de imagen	Desactivar	✓
 Visualizac. cebra	Desactivar	—
 Nivel de cebra	70	—

TP1001547847

Cámara Digital de Lentes Intercambiables
ILCE-1 α1 Ver.2 o posterior

Lista de valores de ajuste predeterminados (Enfoque)

Los valores de ajuste predeterminados en el momento de la compra se muestran en la tabla siguiente. El contenido del menú visualizado en la pantalla variará dependiendo de la posición del dial de modo. Para más detalles, consulte "[Búsqueda de funciones desde MENU](#)".

Para restaurar los ajustes a los valores predeterminados

Seleccione MENU →  (Ajustes) → [Rest/guard ajust] → [Restablecer ajuste] → [Reponer ajustes de cámara] o [Inicializar] → [Intro].

Inicializar: Todos los ajustes de la cámara se restaurarán a los valores predeterminados.

Reponer ajustes de cámara: Los elementos que se pueden restaurar están limitados. Consulte la tabla siguiente.

Ficha AF_{MF} (Enfoque)

Elemento de MENU	Valor de ajuste predeterminado	Restaurable utilizando [Reponer ajustes de cámara]
Ajuste prior en AF-S	Énfasis Balanc.	—
Ajuste prior en AF-C	Énfasis Balanc.	—
Sens. Seguim. AF	3(estándar)	✓
Iluminador AF	Automático	✓
Manejo abertura AF	Estándar	—
Enfoq/zoom predet	—	—
AF c/obturador	Activar	—
Pre-AF	Desactivar	—
Vel. transición AF	5	✓
S. camb motiv. AF	5(reactivo)	✓
Ayuda de AF	Desactivar	✓
 Área de enfoque	Ancho	✓
 Lím. área enfoque	—	✓
Conm.áreaAF V/H	Desactivar	✓
 Col. cuadro enfoq.	Blanco	—
Registro área AF	Desactivar	—
Borr. área AF reg,	—	—
Desact. Aut. Área AF	Desactivar	—
Vis. área dur seguim.	Desactivar	—
Visual. área AF-C	Activar	—

Elemento de MENU	Valor de ajuste predeterminado	Restaurable utilizando [Reponer ajustes de cámara]
Área detección fase	Desactivar	—
 Circ. punto enfoq.	No circula	—
 Cant mov cdro AF	Estándar	✓
 Prior. cara/oj. AF	Activar	✓
 Det. mot. cara/oj.	Humano	✓
 Aj. conm mot. det	—	✓
 Selecc. ojo d./izq.	Automático	✓
 Vis. cuadro c./oj.	Desactivar	✓
 Registro rostros	—	—
 Prior. rostros reg.	Activar	✓
Amplif. autom. MF	Activar	—
Amplific. enfoque	—	—
 Tiemp. aum. enf.	Sin límite	—
 Aum. inic. enfoq.	x1,0	—
AF en ampl. enfoq	Activar	—
 Aum. inic. enfoq.	x1,0	—
 Visualizac. resalte	Desactivar	—
 Nivel de resalte	Medio	—
 Color de resalte	Blanco	—

TP1001547846

Cámara Digital de Lentes Intercambiables
ILCE-1 α1 Ver.2 o posterior

Lista de valores de ajuste predeterminados (Reproduc.)

Los valores de ajuste predeterminados en el momento de la compra se muestran en la tabla siguiente.





Para restaurar los ajustes a los valores predeterminados









Seleccione MENU →  (Ajustes) → [Rest/guard ajust] → [Restablecer ajuste] → [Reponer ajustes de cámara] o [Inicializar] → [Intro].

Inicializar: Todos los ajustes de la cámara se restaurarán a los valores predeterminados.

Reponer ajustes de cámara: Los elementos que se pueden restaurar están limitados. Consulte la tabla siguiente.

Ficha (Reproduc.)

Elemento de MENU	Valor de ajuste predeterminado	Restaurable utilizando [Reponer ajustes de cámara]
Aj. repr. var. soport.	Ranura 1	—
Aj. visualiz. var. sop.	Seguir aj. reprod	—
Cond. filtro reprod.	—	—
Orden de imágenes	Orden de fecha	—
 Aumentar	—	—
 Aum. aumento inic	Aum. estándar	—
 Aum. posic. inicial	Posic. enfocada	—
Proteger	—	—
Valoración	—	—
Ajust. val.(tecl. pers)	—	—
Nota de voz	—	—
Vol. repr. notas voz	7	—
Borrar	—	—
 Borrar puls. 2 vec.	Desac.	—
Confirm.Borrar	1° "Cancelar"	—
Recortar	—	—
Rotar	—	—
Copiar	—	—
Toma fotográfica	—	—
 Conm JPEG/HEIF	JPEG	—

Elemento de MENU	Valor de ajuste predeterminado	Restaurable utilizando [Reponer ajustes de cámara]
Repr. cont.  interv.	—	—
Veloc. repr.  interv	5	—
Diapositivas (Repetir)	Desactivar	—
Diapositivas (Intervalo)	3 seg.	—
Índice imágenes	9 imágenes	—
Mostrar como grupo	Desactivar	—
Rotación visualizac.	Automático	—
 Vis. cuadro enfoq.	Desactivar	—
 Visual. marc. asp. ( Visual. marc. asp.)	Activar	—
 Visual. marc. asp. (Nivel marc. aspecto)	12	—
Visual. img h especif.	—	—
Ajuste salto imagen ( Dial frontal)	Una por una	—
Ajuste salto imagen ( Dial trasero)	Una por una	—

TP1001547845

Cámara Digital de Lentes Intercambiables
ILCE-1 α1 Ver.2 o posterior

Listado de valores de ajuste predeterminados (Red)

Los valores de ajuste predeterminados en el momento de la compra se muestran en la tabla siguiente.











Para restaurar los ajustes a los valores predeterminados



Seleccione MENU →  (Ajustes) → [Rest/guard ajust] → [Restablecer ajuste] → [Reponer ajustes de cámara] o [Inicializar] → [Intro].

Inicializar: Todos los ajustes de la cámara se restaurarán a los valores predeterminados.

Reponer ajustes de cámara: Los elementos que se pueden restaurar están limitados. Consulte la tabla siguiente.

Ficha (Red)

Elemento de MENU	Valor de ajuste predeterminado	Restaurable utilizando [Reponer ajustes de cámara]
Conex. smartphone	—	—
Función toma remota (Toma remota)	Desactivar	—
Función toma remota (Conect. sin emparej.)	Inhabilitar	—
Función toma remota (Emparejamiento)	—	—
Función toma remota (Inform. Wi-Fi Direct)	—	—
Función toma remota ( Aj. liberac. sincr.)	—	—
 Sel. en cám. y env. ( Enviar)	—	—
 Sel. en cám. y env. (Tam. img de envío)	2M	—
 Sel. en cám. y env. (Obj. envíoRAW+J/H)	JPEG y HEIF	—
 Sel. en cám. y env. ( Objetivo de envío)	Sólo proxy	—
 Sel. en cám. y env. (Vídeo con Shot Mark)	Cortar a 15 s	—
 Rest. estado transf	—	—
 Conex. dur. APAG.	Desactivar	—
Ajuste toma remota (Dest. guard. img fija)	Destino+cámara	—
Ajuste toma remota (Tamaño img guard.)	2M	—

Elemento de MENU	Valor de ajuste predeterminado	Restaurable utilizando [Reponer ajustes de cámara]
Ajuste toma remota (Guardar img RAW+J)	Sólo JPEG	—
Ajuste toma remota (Guard. img RAW+H)	Sólo HEIF	—
Ajuste toma remota (Tam. JPEG guardar)	Tamaño grande	—
Ajuste toma remota (Tam. HEIF guardar)	Tamaño grande	—
Func. transfer. FTP (Función FTP)	Desactivar	—
Func. transfer. FTP (Ajuste de servidor)	Servidor 1	—
Func. transfer. FTP (Guard./carg. aj. FTP)	—	—
Func. transfer. FTP (Transferencia FTP)	—	—
Func. transfer. FTP (Mostrar info. error FTP)	—	—
Func. transfer. FTP (Mostr. resultado FTP)	—	—
Func. transfer. FTP (Transferencia FTP auto.)	Desactivar	—
Func. transfer. FTP (Objetivo FTP automático)	Imagen fija	—
Func. transfer. FTP (Objet. transf. RAW+J/H)	JPEG y HEIF	—
Func. transfer. FTP (Tamaño JPEG transf.)	Tamaño grande	—
Func. transfer. FTP (Tamaño HEIF transf.)	Tamaño grande	—
Func. transfer. FTP ( Objetivo transfer.)	Sólo proxy	—
Func. transfer. FTP (Prot. img en transf. FTP)	Desactivar	—
Func. transfer. FTP (Ahorro energía FTP)	Desactivar	—
 Transm. por USB (Resol./vel. transm. sal.)	HD(1080p) 30p	—
 Transm. por USB (Grab. víd. dur. transmis.)	Inhabilitar	—
Conexión a nube	Desactivar	—

Elemento de MENU	Valor de ajuste predeterminado	Restaurable utilizando [Reponer ajustes de cámara]
Información de nube	—	—
Conectar por Wi-Fi	Desactivar	—
WPS Push	—	—
Conf. punto acceso	—	—
Banda de frec. Wi-Fi	2,4 GHz	—
Muestra info Wi-Fi	—	—
Rest. SSID/Cntrsñ	—	—
Función Bluetooth	Desactivar	—
Emparejamiento	—	—
Gest. disp. emparej.	—	—
M. a dist. Bluetooth	Desactivar	—
Mostr. direcc. dispos	—	—
Con. LAN con cable	Desactivar	—
LAN Ajuste direcc. IP	Automático	—
Muestra info LAN cbl	—	—
Conex. compartida	—	—
Desc conex. compart	—	—
Modo avión	Desactivar	—
Edit. Nombre Dispos.	—	—
Import. certific. raíz	—	—
Ajust. autent. acceso (Autenticac. acceso)	Activar	—
Ajust. autent. acceso (Usuario)	—	—
Ajust. autent. acceso (Contraseña)	—	—
Ajust. autent. acceso (Generar contraseña)	—	—
Info. autent. acceso	—	—
Seguridad (IPsec) (IPsec)	Desactivar	—
Seguridad (IPsec) (Dirección IP destino)	—	—
Seguridad (IPsec) (Clave compartida)	—	—
Restablecer conf. red	—	—

Cámara Digital de Lentes Intercambiables
ILCE-1 α1 Ver.2 o posterior

Lista de valores de ajuste predeterminados (Ajustes)

Los valores de ajuste predeterminados en el momento de la compra se muestran en la tabla siguiente.



















Para restaurar los ajustes a los valores predeterminados

Seleccione MENU →  (Ajustes) → [Rest/guard ajust] → [Restablecer ajuste] → [Reponer ajustes de cámara] o [Inicializar] → [Intro].

Inicializar: Todos los ajustes de la cámara se restaurarán a los valores predeterminados.

















Reponer ajustes de cámara: Los elementos que se pueden restaurar están limitados. Consulte la tabla siguiente.

Ficha (Ajustes)

Elemento de MENU	Valor de ajuste predeterminado	Restaurable utilizando [Reponer ajustes de cámara]
 Idioma	—	—
Aj. área/fecha/hora (Configuración área)	—	—
Aj. área/fecha/hora (Horario verano)	Desactivar	—
Aj. área/fecha/hora (Fecha/Hora)	—	—
Aj. área/fecha/hora (Formato de fecha)	—	—
Selector NTSC/PAL	—	—
Restablecer ajuste	—	—
Guard./carg. ajustes	—	—
 Ajuste t. pers./dial ( Dial frontal)	Av/Tv (Av en m. M)	—
 Ajuste t. pers./dial ( Dial trasero)	Av/Tv (Tv en m. M)	—
 Ajuste t. pers./dial (Rueda de control)	No ajustado	—
 Ajuste t. pers./dial (Botón personaliz. 1)	 Balance blanco	—
 Ajuste t. pers./dial (Botón personaliz. 2)	 Área de enfoque	—
 Ajuste t. pers./dial (Botón personaliz. 3)	Tipo de obturador	—
 Ajuste t. pers./dial (Botón personaliz. 4)	Sel. operación táctil	—
 Ajuste t. pers./dial (Bot. centr. multisel.)	Estándar de enfoque	—
 Ajuste t. pers./dial (Func. botón central)	No ajustado	—
 Ajuste t. pers./dial (Func. botón izquierd.)	No ajustado	—
 Ajuste t. pers./dial (Func. botón derecho)	 ISO	—
 Ajuste t. pers./dial (Botón abajo)	No ajustado	—

Elemento de MENU	Valor de ajuste predeterminado	Restaurable utilizando [Reponer ajustes de cámara]
Ajuste t. pers./dial (Botón AEL)	Retener AEL	—
Ajuste t. pers./dial (Botón AF-ON)	AF activado	—
Ajuste t. pers./dial (Botón MOVIE)	Toma de vídeo	—
Ajuste t. pers./dial (Botón retenc. enfoq.)	Retención enfoque	—
Ajuste t. pers./dial (Dial frontal)	Seguir person. ()	—
Ajuste t. pers./dial (Dial trasero)	Seguir person. ()	—
Ajuste t. pers./dial (Rueda de control)	Seguir person. ()	—
Ajuste t. pers./dial (Botón personaliz. 1)	Seguir person. ()	—
Ajuste t. pers./dial (Botón personaliz. 2)	Seguir person. ()	—
Ajuste t. pers./dial (Botón personaliz. 3)	Seguir person. ()	—
Ajuste t. pers./dial (Botón personaliz. 4)	Seguir person. ()	—
Ajuste t. pers./dial (Bot. centr. multisel.)	Seguir person. ()	—
Ajuste t. pers./dial (Func. botón central)	Seguir person. ()	—
Ajuste t. pers./dial (Func. botón izquierd.)	Seguir person. ()	—
Ajuste t. pers./dial (Func. botón derecho)	Seguir person. ()	—
Ajuste t. pers./dial (Botón abajo)	Seguir person. ()	—
Ajuste t. pers./dial (Botón AEL)	Seguir person. ()	—
Ajuste t. pers./dial (Botón AF-ON)	Seguir person. ()	—
Ajuste t. pers./dial (Botón MOVIE)	Toma de vídeo	—
Ajuste t. pers./dial (Botón retenc. enfoq.)	Seguir person. ()	—
Aj. Tecla person. (Botón personaliz. 1)	Seg. pers. (/)	—
Aj. Tecla person. (Botón personaliz. 2)	Seg. pers. (/)	—
Aj. Tecla person. (Botón personaliz. 3)	Proteger	—
Aj. Tecla person. (Botón AF-ON)	Aumento	—
Aj. Tecla person. (Botón MOVIE)	Seg. pers. (/)	—
Aj. Tecla person. (Botón Fn/)	Enviar	—
Ajustes menú Fn	—	—
Ajustes menú Fn	—	—
Ajust dif imgs fij/víd	—	—
Aj. DISP (vis. pant.)	—	—
REC bot. disparad.	Desactivar	—

Elemento de MENU	Valor de ajuste predeterminado	Restaurable utilizando [Reponer ajustes de cámara]
Rotación anillo zoom	Izq.(W)/Der.(T)	—
 Ajuste t. pers./dial	—	—
 Ajuste t. pers./dial	—	—
Ajustes de Mi dial	—	—
Rotación de Av/Tv	Normal	—
Anillo func.(objetiv.)	Enfoque eléctric.	—
Bloq. part. funcional.	Desactivar	—
Operación táctil	Activar	—
Pantall./almoh. táctil	Solo pant. táctil	—
Ajust. pantalla táctil ([Pantalla de toma], en [Pantalla de toma])	Activar	—
Ajust. pantalla táctil ([Tocar icono pie página], en [Pantalla de toma])	Activar	—
Ajust. pantalla táctil ([Deslizar hacia derecha], en [Pantalla de toma])	Visual. icon.: izq+d.	—
Ajust. pantalla táctil ([Deslizar hacia izquierda], en [Pantalla de toma])	Visual. icon.: izq+d.	—
Ajust. pantalla táctil ([Deslizar hacia arriba], en [Pantalla de toma])	Abrir el menú Fn	—
Ajust. pantalla táctil ([Func. táctil dur. toma], en [Pantalla de toma])	Seguimient. táct.	—
Ajust. pantalla táctil (Pantalla reproduc.)	Activar	—
Ajust. pantalla táctil (Pantalla de menú)	Activar	—
Ajust. almohad.táctil (Operac. en orient. v.)	Activar	—
Ajust. almohad.táctil (Modo posición táctil)	Posic. absoluta	—
Ajust. almohad.táctil (Área de operación)	 Derecha 1/2	—
Sensibilidad táctil	Estándar	—
Sel. visor/monitor	Automático: 1	—
Brillo de monitor	Manual	—
Brillo del visor	Automático	—
Temper. color visor	±0	—
Aumento del visor	Estándar	—
 Calidad visual	Estándar	—

Elemento de MENU	Valor de ajuste predeterminado	Restaurable utilizando [Reponer ajustes de cámara]
 Vel. transm. visor	Alto	—
Ajust. visual. TC/UB	Contador	—
Asist. visual. Gamma	Desactivar	—
T.asist. vis. Gamma	Automático	—
 Visual. inicio capt.	Desactivar	—
 Vis. temporiz capt	Activar: tipo1	—
 Visual. tomas rest.	Sin mostrar	—
 Rev.automática	Desactivar	—
 DESACT mon. aut.	No se APAGA	—
Hora inic. ahor. ener.	1 min.	—
Temp. APAGA auto	Estándar	—
Vol. reprod./monit.	7	—
 Monit. sonido 4ch	CH1/CH2	—
Señales audio	Activar: todo	—
Modo conexión USB	Sel. al conectar	—
Ajuste USB LUN	Multi	—
Alimentación USB	Activar	—
 Resolución HDMI	Automático	—
 Aj. salida HDMI (Sop. grab. d. sal. HDMI)	Activar	—
 Aj. salida HDMI (Resolución de salida)	Automático	—
 Aj. salida HDMI (Aj. salid. 4K(solo HDMI))	60p 10bit/50p 10bit	—
 Aj. salida HDMI (Salida RAW)	Desactivar	—
 Aj. salida HDMI (Ajuste de salida RAW)	60p/50p	—
 Aj. salida HDMI (Gama color salida RAW)	S-Gamut3.Cine/S-Log3	—
 Aj. salida HDMI (Salida Time Code)	Desactivar	—
 Aj. salida HDMI (Control de REC)	Desactivar	—
 Aj. salida HDMI (Salida del sonido 4ch)	CH1/CH2	—
Mostrar infor. HDMI	Activado	—
CTRL.POR HDMI	Activar	—
Modo luz de vídeo	Vínculo aliment.	—
Mando a distancia IR	Desactivar	—

Elemento de MENU	Valor de ajuste predeterminado	Restaurable utilizando [Reponer ajustes de cámara]
Función antipolvo (Limpieza del sensor)	—	—
Función antipolvo (Cortina si se APAGA)	Desactivar	—
Asign. auto. píxeles	Activar	—
Asignación píxeles	—	—
Versión	—	—
Mostr. núm. de serie	—	—

TP1001547849

5-060-285-41(1) Copyright 2024 Sony Corporation

Cámara Digital de Lentes Intercambiables
 ILCE-1 α1 Ver.2 o posterior

Lista de valores de ajuste predeterminados (Mi Menú)

Los valores de ajuste predeterminados en el momento de la compra se muestran en la tabla siguiente.

Para restaurar los ajustes a los valores predeterminados

Seleccione MENU →  (Ajustes) → [Rest/guard ajust] → [Restablecer ajuste] → [Reponer ajustes de cámara] o [Inicializar] → [Intro].

Inicializar: Todos los ajustes de la cámara se restaurarán a los valores predeterminados.

Reponer ajustes de cámara: Los elementos que se pueden restaurar están limitados. Consulte la tabla siguiente.

Ficha (Mi Menú)

Elemento de MENU	Valor de ajuste predeterminado	Restaurable utilizando [Reponer ajustes de cámara]
Añadir elemento	—	—
Ordenar elemento	—	—
Borrar un elemento	—	—
Borrar una página	—	—
Borrar todo	—	—
Mostrar de Mi Menú	Desactivar	—

TP1001600001

Cámara Digital de Lentes Intercambiables
ILCE-1 α1 Ver.2 o posterior

Especificaciones

Sistema

Tipo de cámara

Cámara digital de lentes intercambiables

Objetivo

Objetivo de montura E de Sony

Sensor de imagen

Formato de imagen

Fotograma completo de 35 mm (35,9 mm × 24,0 mm), sensor de imagen CMOS

Número efectivo de píxeles de la cámara

Aprox. 50 100 000 píxeles

Número total de píxeles de la cámara

Aprox. 50 500 000 píxeles

SteadyShot

Sistema

Sistema de estabilización de imagen con sensor de movimiento en la cámara

Antipolvo

Sistema

Función antipolvo basada en revestimiento antiestático y vibración ultrasónica

Sistema de enfoque automático

Sistema de detección

Sistema de detección de fase/Sistema de detección de contraste

Rango de sensibilidad

−4 EV a +20 EV (en equivalente a ISO 100, F2,0)

Iluminador AF

Aprox. 0,3 m a 3,0 m (cuando se utiliza un FE 28-70 mm F3.5-5.6 OSS)

Visor electrónico

Tipo

Visor electrónico de 1,6 cm (tipo 0,64)

Número total de puntos

9 437 184 puntos

Cobertura de cuadro

100%

Aumento

Aprox. 0,90× con objetivo de 50 mm a infinito, -1 m^{-1}

Punto de ojo

Aprox. 25 mm desde el ocular y aprox. 21 mm desde el cuadro del ocular a -1 m^{-1}

Ajuste de dioptrías

$-4,0 \text{ m}^{-1}$ a $+3,0 \text{ m}^{-1}$

Monitor

Monitor LCD

Unidad TFT de 7,5 cm (tipo 3,0), panel táctil

Número total de puntos

1 440 000 puntos

Control de exposición

Método de medición

Medición evaluativa en 1 200 zonas

Rango de medición

-3 EV a $+20 \text{ EV}$ (en equivalente a ISO 100 con objetivo F2,0)

Sensibilidad ISO (Índice de exposición recomendado)

Imágenes fijas: ISO 100 a ISO 32 000 (ISO ampliado: mínimo ISO 50, máximo ISO 102 400), [ISO AUTO] (ISO 100 a ISO 12 800, se puede ajustar máximo/mínimo.)

Películas: equivalente a ISO 100 - ISO 32 000, [ISO AUTO] (equivalente a ISO 100 - ISO 12 800, se puede ajustar el máximo/mínimo).

Compensación de exposición

$\pm 5,0 \text{ EV}$ (cambiable entre pasos de $1/3 \text{ EV}$ y $1/2 \text{ EV}$)

Cuando se utiliza el dial de compensación de exposición: $\pm 3,0 \text{ EV}$ (pasos de $1/3 \text{ EV}$)

Obturador

Tipo

Controlado electrónicamente, traveso vertical, tipo plano focal

Rango de velocidades

Imágenes fijas (cuando se toma con el obturador electrónico): $1/32\,000$ de segundo a 30 segundo (hasta 0,5" en toma continua)

Imágenes fijas (cuando se toma con el obturador mecánico): $1/8\,000$ segundo a 30 segundo, BULB

Películas: $1/8\,000$ de segundo a $1/4$ de segundo (pasos de $1/3 \text{ EV}$)

Dispositivos compatibles con 60p: hasta $1/60$ de segundo en modo AUTO (hasta $1/30$ de segundo en modo Auto obturador lento)

Dispositivos compatibles con 50p: hasta $1/50$ de segundo en modo AUTO (hasta $1/25$ de segundo en modo Auto obturador lento)

Velocidad de sincronización del flash (cuando se utiliza un flash fabricado por Sony)





- Cuando [Tipo de obturador] está ajustado en [Obturad. mecán.]:
Cuando [PriorVelSincFlash] está ajustado a [Activar] o [Automático]
 $1/400$ de segundo (fotograma completo)
 $1/500$ de segundo (tamaño APS-C)
Cuando [PriorVelSincFlash] está ajustado en [Desactivar]
 $1/320$ de segundo (fotograma completo)
 $1/400$ de segundo (tamaño APS-C)
- Cuando [Tipo de obturador] está ajustado en [Obturad. electr.]:

1/200 de segundo (fotograma completo)

1/250 de segundo (tamaño APS-C)

Toma continua

Velocidad de la toma continua

 (Captura continua: Hi+) : Máximo de aprox. 30 imágenes por segundo/  (Captura continua: Hi): Máximo de aprox. 20 imágenes por segundo/  (Captura continua: Mid): Máximo de aprox. 15 imágenes por segundo/  (Captura continua: Lo): Máximo de aprox. 5 imágenes por segundo

- Basado en nuestras condiciones de medición. La velocidad de la toma continua puede ser más lenta, dependiendo de las condiciones de la toma.
- La velocidad de [Captura continua: Hi], [Captura continua: Mid] y [Captura continua: Lo] cambia según los ajustes de la cámara.

Formato de grabación

Formato de archivo

JPEG (cumple con DCF ver. 2.0, Exif ver. 2.32, y MPF Baseline), HEIF (cumple con MPEG-A MIAF), RAW (cumple con el formato ARW 5.0 de Sony)

Película (Formato XAVC HS)

XAVC ver. 2.1: cumple con el formato MP4

Vídeo: MPEG-H HEVC/H.265

Audio: 2 canales LPCM (48 kHz 16 bits), 4 canales LPCM (48 kHz 24 bits)^{*1}, 2 canales LPCM (48 kHz 24 bits)^{*1}, 2 canales MPEG-4 AAC-LC^{*2}

Película (Formato XAVC S)

XAVC ver. 2.1: cumple con el formato MP4

Vídeo: MPEG-4 AVC/H.264

Audio: 2 canales LPCM (48 kHz 16 bits), 4 canales LPCM (48 kHz 24 bits)^{*1}, 2 canales LPCM (48 kHz 24 bits)^{*1}, 2 canales MPEG-4 AAC-LC^{*2}

^{*1} Cuando se utilizan accesorios que admiten salida de 4 canales y 24 bits con la Zapata de interfaz múltiple

^{*2} Películas proxy

Soportes de grabación

Tarjeta de memoria CFexpress Type A, tarjetas SD

Ranura

SLOT 1/SLOT 2

Ranura para tarjetas de memoria CFexpress Type A, tarjetas SD (compatible con UHS-I y UHS-II)

Admite operaciones entre dos tarjetas de memoria.

Terminales de entrada/salida

Terminal USB Type-C

SuperSpeed USB 10Gbps (USB 3.2)

Compatible con suministro de alimentación USB

Terminal multi/micro USB*

Hi-Speed USB (USB 2.0)

* Admite dispositivos compatibles con micro USB.

HDMI

Toma HDMI tipo A

Terminal  (micrófono)

Minitoma estéreo de Ø 3,5 mm

Terminal  (auriculares)

Minitoma estéreo de Ø 3,5 mm

Terminal LAN

Terminal  (sincronización del flash)

Alimentación, general

Entrada nominal

7,2 V 

Consumo de energía

Uso de un FE 28-70 mm F3.5-5.6 OSS

Cuando se utiliza el visor: aprox. 4,6 W (durante la toma de imágenes fijas)/aprox. 6,8 W (durante la toma de películas)

Cuando se utiliza el monitor: aprox. 3,7 W (durante la toma de imágenes fijas)/aprox. 6,6 W (durante la toma de películas)

Temperatura de funcionamiento

0 °C a 40 °C

Temperatura de almacenamiento

-20 °C a 55 °C

Dimensiones (An/Al/Pr) (Aprox.)

128,9 × 96,9 × 80,8 mm

128,9 × 96,9 × 69,7 mm (desde la empuñadura hasta el monitor)

Peso (Aprox.)

737 g (incluyendo batería y tarjeta SD)

Micrófono

Estéreo

Altavoz

Monoaural

Impresión Exif

Compatible

PRINT Image Matching III

Compatible

LAN inalámbrica

WW411329 (consulte la placa de identificación en la parte inferior de la cámara)

Formato admitido

IEEE 802.11 a/b/g/n/ac

Banda de frecuencia

2,4 GHz / 5 GHz

Seguridad

WEP/WPA-PSK/WPA2-PSK/WPA3-SAE

Método de conexión

Wi-Fi Protected Setup™ (WPS)/Manual

Método de acceso

Modo de infraestructura

WW111327 (consulte la placa de identificación en la parte inferior de la cámara)

Formato admitido

IEEE 802.11 b/g/n

Banda de frecuencia

2,4 GHz

Seguridad

WEP/WPA-PSK/WPA2-PSK/WPA3-SAE

Método de conexión

Wi-Fi Protected Setup™ (WPS)/Manual

Método de acceso

Modo de infraestructura

NFC**Tipo de etiqueta**

Cumple con NFC Forum Type 3 Tag

Comunicaciones Bluetooth

Estándar Bluetooth ver. 5.0

Banda de frecuencia

2,4 GHz

Cargador de batería BC-QZ1/BC-QZ1 T**Entrada nominal**

100 – 240 V  50/60 Hz 0,38 A

Salida nominal

8,4 V  1,6 A

Batería recargable NP-FZ100**Tensión nominal**

7,2 V 

El diseño y las especificaciones están sujetos a cambios sin previo aviso.

TP1001547850

5-060-285-41(1) Copyright 2024 Sony Corporation

Cámara Digital de Lentes Intercambiables
ILCE-1 α1 Ver.2 o posterior

Marcas comerciales

- “α” es una marca comercial de Sony Group Corporation.
- XAVC S y  son marcas comerciales de Sony Group Corporation.
- XAVC HS y  son marcas comerciales de Sony Group Corporation.
- Mac es una marca comercial de Apple Inc., registrada en los Estados Unidos y en otros países.
- USB Type-C® y USB-C® son marcas comerciales registradas de USB Implementers Forum.
- Los términos HDMI y HDMI High-Definition Multimedia Interface, y el Logotipo HDMI son marcas comerciales o marcas registradas de HDMI Licensing Administrator, Inc. en los Estados Unidos y en otros países.
- Microsoft y Windows son marcas comerciales registradas o marcas comerciales de Microsoft Corporation en los Estados Unidos y/o en otros países.
- El logotipo de SDXC es una marca comercial de SD-3C, LLC.
- CFexpress Type A Logo es una marca comercial de CompactFlash Association.
- Wi-Fi, el logotipo de Wi-Fi y Wi-Fi Protected Setup son marcas comerciales registradas o marcas comerciales de Wi-Fi Alliance.
- N Mark es una marca comercial o una marca comercial registrada de NFC Forum, Inc. en los Estados Unidos y en otros países.
- Los logotipos y la marca de la palabra Bluetooth® son marcas comerciales registradas propiedad de Bluetooth SIG, Inc. y cualquier uso de tales marcas por parte de Sony Group Corporation y sus subsidiarias se hace bajo licencia.
- QR Code es una marca comercial de Denso Wave Inc.
- Además, los nombres de sistemas y productos utilizados en este manual son, en general, marcas comerciales o marcas comerciales registradas de sus respectivos desarrolladores o fabricantes. Sin embargo, las marcas ™ o ® podrán no haber sido utilizadas en todos los casos en este manual.

TP1001360402

Cámara Digital de Lentes Intercambiables
ILCE-1 α1 Ver.2 o posterior

Licencia

Notas acerca de la licencia

Este producto viene con diversos software que se utilizan en base a contratos de licencia con los propietarios de esos software. A petición de los propietarios del copyright de estas aplicaciones de software, tenemos la obligación de informarle de lo siguiente. Las licencias (en inglés) están grabadas en la memoria interna de su producto. Establezca una conexión Mass Storage entre el producto y un ordenador para leer las licencias que hay en la carpeta "PMHOME" - "LICENSE".

ESTE PRODUCTO SE CONCEDE BAJO LA LICENCIA DE LA CARTERA DE PATENTES AVC PARA USO PERSONAL DE UN CONSUMIDOR U OTROS USOS EN LOS QUE NO SE RECIBA REMUNERACIÓN PARA

(i) CODIFICAR VÍDEO CONFORME AL ESTÁNDAR AVC ("VÍDEO AVC")
Y/O

(ii) DECODIFICAR VÍDEO AVC CODIFICADO POR UN CONSUMIDOR DEDICADO A UNA ACTIVIDAD PERSONAL Y/U OBTENIDO DE UN PROVEEDOR DE VÍDEO AUTORIZADO PARA PROPORCIONAR VÍDEO AVC.

NO SE OTORGA NINGUNA LICENCIA NI SE SUPONE IMPLÍCITA PARA NINGÚN OTRO USO. PARA INFORMACIÓN ADICIONAL, INCLUIDA LA RELACIONADA CON LA OBTENCIÓN DE LICENCIAS Y EL USO PROMOCIONAL, INTERNO Y COMERCIAL, PÓNGASE EN CONTACTO CON MPEG LA, L.L.C.

CONSULTE [HTTPS://WWW.MPEGLA.COM](https://www.mpegla.com)

Cubierto por una o más de las reivindicaciones de las patentes de HEVC enumeradas en patentlist.accessadvance.com.



Acerca del software GNU GPL/LGPL aplicado

El software incluido en este producto contiene software protegido por derechos de autor que se concede bajo la licencia GPLv2 y otras licencias que pueden requerir acceso al código fuente. Puede encontrar una copia del código fuente correspondiente, según se requiera en GPLv2 (y otras licencias) en <https://www.sony.net/Products/Linux/>.

Puede obtener el código fuente requerido por GPLv2 en un medio físico que le podemos enviar durante un periodo de tres años después de nuestro último envío de este producto. Puede solicitarlo a través del formulario en <https://www.sony.net/Products/Linux/>.

Esta oferta es válida para cualquier persona que reciba esta información.

TP1001329057

Cámara Digital de Lentes Intercambiables
ILCE-1 α1 Ver.2 o posterior

Solución de problemas

Si encuentra problemas con el producto, intente las soluciones siguientes.

- 1 Retire la batería, espere un minuto aproximadamente, vuelva a insertarla, después conecte la alimentación.**
- 2 Inicialice los ajustes.**
- 3 Consulte con el distribuidor o con la oficina de servicio local autorizada. En nuestra página web de atención al cliente se puede encontrar información adicional sobre este producto y obtener respuestas a las preguntas más frecuentes.**
<https://www.sony.net/>

Tema relacionado

- [Restablecer ajuste](#)

TP1001329050

Cámara Digital de Lentes Intercambiables
ILCE-1 α1 Ver.2 o posterior

Mensajes de aviso

Ajustar área/fecha/hora.

- Ajuste el área, la fecha y la hora. Si no ha utilizado el producto durante un tiempo prolongado, cargue la batería interna recargable de respaldo.

Carga insuficiente.

- La función de copia de imágenes o de limpieza del sensor de imagen no se realizará porque el nivel de batería restante es demasiado bajo. Recargue la batería o suministre alimentación conectando la cámara a un ordenador, etc.

No se puede utilizar tarj. memoria. ¿Formatear?

- La tarjeta de memoria ha sido formateada en un ordenador y el formato de archivo se ha modificado. Seleccione [Intro] y después formatee la tarjeta de memoria. Puede utilizar la tarjeta de memoria otra vez; sin embargo, todos los datos anteriores de la tarjeta de memoria se borrarán. Es posible que lleve algún tiempo completar el formateo. Si todavía aparece el mensaje, cambie la tarjeta de memoria.

Error en la tarjeta de memoria.

- Se ha insertado una tarjeta de memoria incompatible.
- El formateo ha fallado. Formatee la tarjeta de memoria otra vez.



No se puede leer tarjeta memoria. Vuelva a insertar tarjeta memoria.

- Se ha insertado una tarjeta de memoria incompatible.
- La tarjeta de memoria está dañada.
- La sección del terminal de la tarjeta de memoria está sucia.

Tarjeta de memoria bloqueada.

- Está utilizando una tarjeta de memoria con conmutador de protección contra la escritura o conmutador de protección contra el borrado, y el conmutador está ajustado en la posición LOCK. Ajuste el conmutador en la posición de grabación.

No se puede abrir el obturador ya que la tarjeta de memoria no está insertada.

- No se ha insertado ninguna tarjeta de memoria en la ranura de tarjeta de memoria seleccionada en [ Soporte de grab.] o [ Soporte de grab.].
- Para liberar el obturador sin insertar una tarjeta de memoria en la cámara, ajuste [Liberar sin tarj. mem.] a [Habilitar]. En este caso, no se guardarán imágenes.

Es posible que esta tarjeta de memoria no pueda grabar y reproducir con normalidad.

- Se ha insertado una tarjeta de memoria incompatible.

Procesando...

- El producto está realizando la reducción de ruido. Durante este proceso de reducción no se puede hacer ninguna otra toma.

Imposible mostrar.

- Es posible que las imágenes grabadas con otros productos o modificadas con un ordenador no se visualicen.
- El procesamiento en el ordenador tal como borrar los archivos de imagen puede ocasionar inconsistencias en los archivos de base de datos de imagen. Repare los archivos de la base de datos de imagen.

Compruebe que un objetivo esté montado. Para objetivos no admitidos, ajuste "Liberar sin objetivo" en el menú para que se pueda "Habilitar".

- El objetivo no está colocado correctamente o no está colocado. Si el mensaje aparece cuando hay un objetivo colocado, vuelva a colocarlo. Si el mensaje aparece con frecuencia, compruebe si los contactos del objetivo y del producto están limpios o no.
- Al acoplar el producto a un telescopio astronómico o instrumento similar, o al usar un objetivo no compatible, ajuste [ Liber. sin objetivo] a [Habilitar].

Calentamiento de cámara. Dejar que se enfríe.

- El producto se ha calentado porque ha estado tomando imágenes continuamente. Desconecte la alimentación y enfríe el producto y espere hasta que el producto esté listo para tomar imágenes otra vez.

(Aviso de recalentamiento)

- Ha estado grabando imágenes durante largo tiempo, la temperatura del producto ha subido.



(Error de archivo de base de datos)

- El número de imágenes supera el número en que es posible gestionar fechas en un archivo de base de datos por producto.

(Error de archivo de base de datos)

- Resulta imposible registrar en el archivo de base de datos. Importe todas las imágenes a un ordenador y recupere la tarjeta de memoria.

Error de Archivo base datos imagen

- Hay algún problema con el archivo de base de datos de imagen. Seleccione MENU →  /  (Toma) → [Soporte] → [ Recuper. BD imág].

Error en el sistema

Error de cámara. Apague y encienda.

- Retire la batería, y después vuelva a insertarla. Si el mensaje aparece con frecuencia, consulte con la oficina de servicio local autorizada de Sony.

Error archivo base datos imagen. ¿Recuperar?

- No se puede grabar y reproducir una película porque el archivo de base de datos de imagen está dañado. Recupere el archivo de base de datos de imagen siguiendo las instrucciones en pantalla.

Imposible aumentar.

Imposible rotar imagen.

- Es posible que las imágenes grabadas con otros productos no se puedan ampliar o girar.

Imposible crear más carpetas.

- Una carpeta en la tarjeta de memoria tiene los primeros tres dígitos "999". No se pueden crear más carpetas en esta cámara.

Tema relacionado

- [Notas sobre la tarjeta de memoria](#)
- [Formatear](#)
- [Liberar sin tarj. mem.](#)
- [Liber. sin objetivo \(imagen fija/película\)](#)
- [Recuper. BD imág \(imagen fija/película\)](#)

TP1001328866

5-060-285-41(1) Copyright 2024 Sony Corporation