

Gaming-Headset  
INZONE H6 Air



Modell: YY2990

### **Erfahren Sie, wie Sie die Höhe des Kopfbandes einstellen können**

Bewegen Sie den Schieberegler nach oben und unten, während Sie die Schieberegler auf beiden Seiten des Kopfbügels drücken.

Lassen Sie Ihren Finger in der gewünschten Höhe vom Schieberegler los, um den Schieber zu fixieren.

Das Kopfband kann in der Höhe verstellt werden.

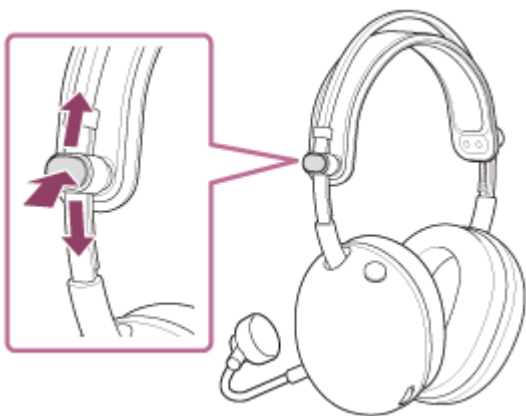

### **Erste Schritte**

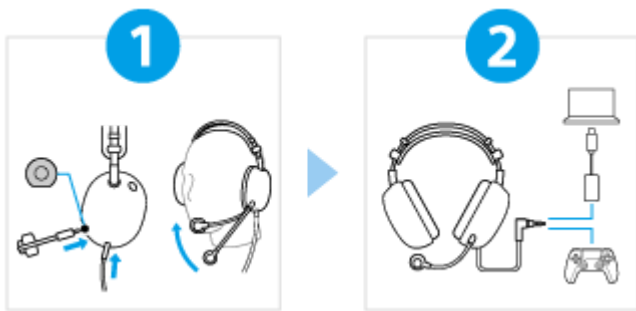

1

### Setzen Sie das Headset auf Ihre Ohren und stellen Sie die Position des Bügelmikrofons ein



Nehmen Sie das Bügelmikrofon aus der Zubehörbox. Stecken Sie es dann in die Mikrofoneingangsbuchse am Headset. Stellen Sie sicher, dass Sie das Kabel einstecken, bis es hörbar einrastet. Wenn der Stecker nicht richtig angeschlossen ist, können Sie das Mikrofon nicht verwenden.

Stellen Sie außerdem die Position des Mikrofons so ein, dass sich der Mikrofonteil am Mund befindet, wenn das Headset getragen wird.

2

### Schließen Sie das Headset und die mitgelieferte USB-Typ-C-Audiobox richtig an



Schließen Sie das Headset und die mitgelieferte USB-Typ-C-Audiobox wie abgebildet ordnungsgemäß an jedes Gerät an.

Headset - Kopfhörerkabel - PS5™

Headset - Kopfhörerkabel - USB Typ-C Audiobox - Computer

## So nutzen Sie alle Funktionen und Leistungsverbesserungen



Aktualisieren Sie die Computersoftware "INZONE Hub" auf die neueste Version. Einzelheiten zu "INZONE Hub" finden Sie unter der folgenden URL.

<https://www.sony.net/inzonehub-support>

### ⚠ So verhindern Sie Verbrennungen oder Fehlfunktionen aufgrund von Nässe

Das Headset ist nicht wasserdicht.

Wenn das Headset durch Regen oder starkes Schwitzen usw. sehr feucht ist und geladen wird, besteht Brandgefahr oder es kann zu Fehlfunktionen kommen.

MDR-G600

Beachten Sie, dass diese Hilfe von einer Maschine übersetzt wurde. Maschinelle Übersetzungen sind nicht kontextsensitiv und stimmen möglicherweise nicht perfekt mit der englischen Version des Inhalts überein. Um die englische Originalversion anzuzeigen, wählen Sie English auf der [Sprachenauswahlseite].

## Erste Schritte

### Mitgeliefertes Zubehör

[Mitgelieferte Teile](#)

[Anbringen des Bügelmikrofons](#)

[Anschließen des Kopfhörerkabels](#)

---

## Teile und Kontrollen

[Positionen und Funktionen der Komponenten](#)

---

## Tragen des Headsets

[Tragen des Headsets](#)

---

## Verwendung nach Anschluss an eine Spielkonsole

[Anschließen des Headsets an einen Computer oder PlayStation®5](#)

---

[Was Sie tun können, während Sie mit einer Spielkonsole verbunden sind](#)

---

## Individuelles Einstellen des Headsets

### Verwenden von „INZONE Hub“

[Was Sie damit tun können „INZONE Hub“](#)

---

[Installation von „INZONE Hub“](#)

---

## Wichtige Informationen

[Sicherheitsmaßnahmen](#)

---

[So verhindern Sie Verbrennungen oder Fehlfunktionen aufgrund von Nässe](#)

---

[Lizenzen](#)

---

[Markenzeichen](#)

---

## Fehlersuche

[Fehlerbehebung](#)

---

## Spezifikationen

[Technische Daten](#)

---

Gaming-Headset  
INZONE H6 Air

## Mitgelieferte Teile

---

Überprüfen Sie nach dem Öffnen der Verpackung, ob alle Komponenten auf der Liste darin enthalten sind. Falls etwas fehlt, wenden Sie sich an den Sony-Support oder einen Sony-Händler in Ihrer Nähe.

Die Zahlen in Klammern geben die Anzahl der Artikel an.

Gaming-Headset (1)

Kopfhörerkabel (1)

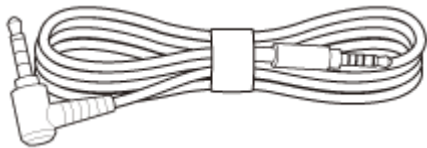

Abnehmbares Galgenmikrofon (mit Windschutz) (1)



USB Type-C®-Audio-Box (1)



Unterlagen (1 Satz)

Beachten Sie, dass diese Hilfe von einer Maschine übersetzt wurde. Maschinelle Übersetzungen sind nicht kontextsensitiv und stimmen möglicherweise nicht perfekt mit der englischen Version des Inhalts überein. Um die englische Originalversion anzuzeigen, wählen Sie English auf der [Sprachenauswahlseite].

TP1002273054

## Anbringen des Bügelmikrofons

Achten Sie beim Telefonieren darauf, das mitgelieferte Bügelmikrofon anzubringen.

### 1 Schließen Sie das mitgelieferte Galgenmikrofon an die Galgenmikrofon-Eingangsbuchse an.

Achten Sie beim Anschließen darauf, dass die Formen von Stecker und Buchse übereinstimmen.

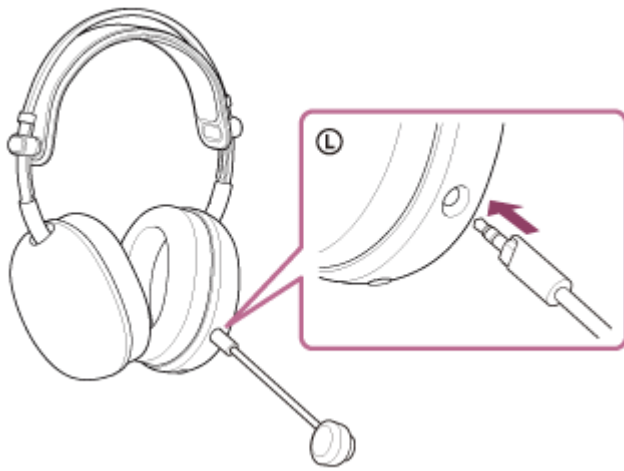

### Tipp

- Das Bügelmikrofon kann bei Nichtgebrauch abgenommen werden.

### Hinweis

- Stellen Sie sicher, dass Sie das Kabel einstecken, bis es hörbar einrastet. Wenn der Stecker nicht richtig angeschlossen ist, können Sie das Mikrofon nicht verwenden.

Beachten Sie, dass diese Hilfe von einer Maschine übersetzt wurde. Maschinelle Übersetzungen sind nicht kontextsensitiv und stimmen möglicherweise nicht perfekt mit der englischen Version des Inhalts überein. Um die englische Originalversion anzuzeigen, wählen Sie English auf der [Sprachenauswahlseite].

TP1002273055

## Anschließen des Kopfhörerkabels

### 1 Schließen Sie das mitgelieferte Kopfhörerkabel an die Eingangsbuchse des Kopfhörerkabels an.

Achten Sie darauf, den 5-poligen geraden Stecker an der Seite des Headsets anzuschließen.

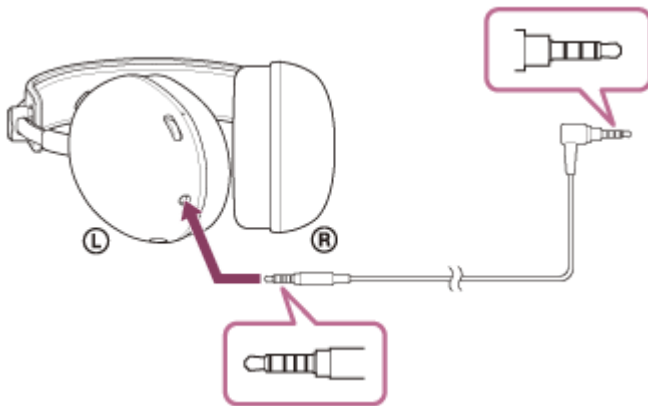

### Hinweis

- Verwenden Sie nur das mitgelieferte Kopfhörerkabel.
- Wenn Sie das Kabel ein- oder ausstecken, halten Sie den Stecker fest und stecken Sie ihn direkt in die Eingangsbuchse des Kopfhörerkabels. Wenn Sie am Kabel ziehen oder zu viel Kraft aufwenden, kann es reißen.
- Vergewissern Sie sich, dass der Stecker vollständig eingesteckt ist. Wenn der Stecker nicht vollständig eingesteckt ist, ist möglicherweise kein Ton zu hören. Außerdem ist das Mikrofon möglicherweise nicht verwendbar.

Beachten Sie, dass diese Hilfe von einer Maschine übersetzt wurde. Maschinelle Übersetzungen sind nicht kontextsensitiv und stimmen möglicherweise nicht perfekt mit der englischen Version des Inhalts überein. Um die englische Originalversion anzuzeigen, wählen Sie English auf der [Sprachauswahlseite].

TP1002273056

## Positionen und Funktionen der Komponenten

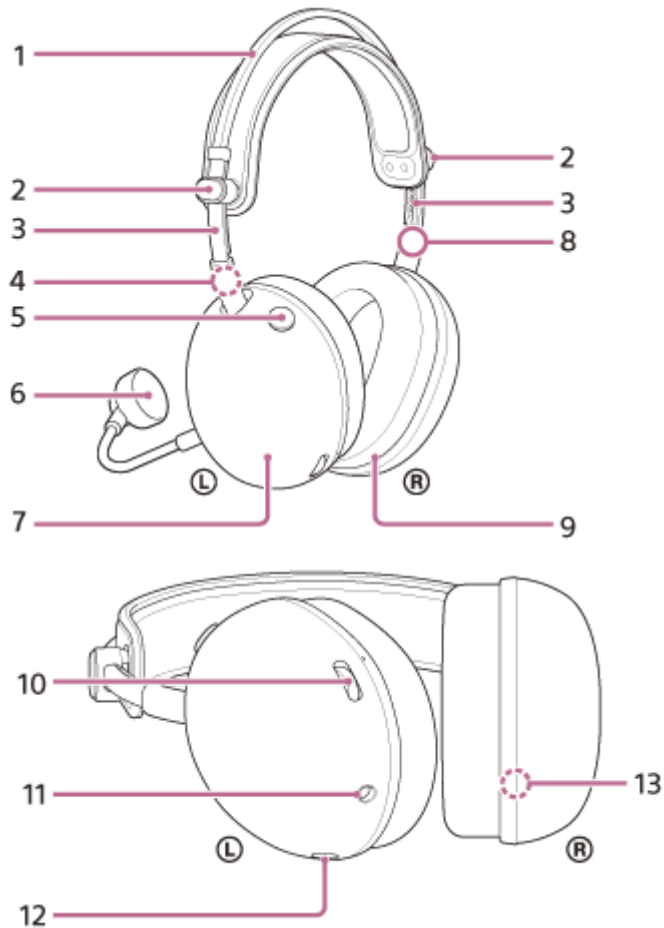

1. Kopfhörerbügel
2. Schieberegler (links, rechts)  
Mit dem Schieber können Sie die Höhe des Kopfbandes einstellen.
3. Kopfbandschieber (links, rechts)
4. Markierung ① (links)
5. Taste Mikrofon ein oder aus  
Schaltet das Mikrofon ein oder aus.
6. Abnehmbares Galgenmikrofon (mit Windschutz)  
An der linken Einheit anbringen.
7. Linke Einheit
8. Markierung ② (rechts)
9. Rechte Einheit
10. Bandwahl -/+

Stellen Sie die Lautstärke des Headsets ein, wenn es an eine Spielkonsole angeschlossen ist. An der Seite befindet sich ein fühlbarer Punkt + Seite.

#### 11. Kopfhörerkabeleingangsbuchse

Schließen Sie eine Spielkonsole über das mitgelieferte Kopfhörerkabel an. Vergewissern Sie sich, dass der Stecker vollständig eingesteckt ist. Wenn der Stecker nicht vollständig eingesteckt ist, ist möglicherweise kein Ton zu hören. Außerdem ist das Mikrofon möglicherweise nicht verwendbar.

#### 12. Boom-Mikrofon-Eingangsbuchse

Schließen Sie das mitgelieferte Bügelmikrofon an. Stellen Sie sicher, dass Sie das Kabel einstecken, bis es hörbar einrastet. Wenn der Stecker nicht richtig angeschlossen ist, können Sie das Mikrofon nicht verwenden.

#### 13. Seriennummer

Befindet sich an der rechten Einheit innen.

### So prüfen Sie die Seriennummer

- Stellen Sie sicher, dass das Kopfhörerkabel nicht mit dem Headset verbunden ist.
- Entfernen Sie das Ohrpolster von der rechten Einheit, indem Sie es gerade vom Gehäuse herunterziehen. Die Seriennummer und die Sicherheitsmarkierungen befinden sich unten in der Mitte der rechten Einheit.

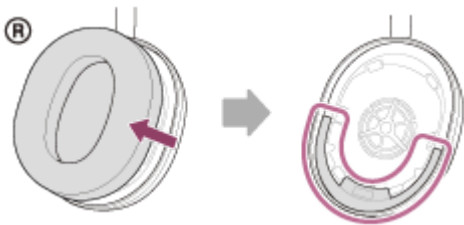

- Bringen Sie das entfernte Ohrpolster an der rechten Einheit an. Achten Sie darauf, dass die Richtung der beiden Vorsprünge am Gerät und die Löcher im Ohrpolster übereinstimmen. Setzen Sie die sechs Laschen fest in das Gerät ein, bis Sie ein Klicken hören.

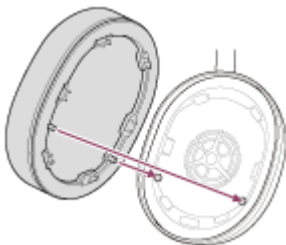

#### Hinweis

- Nehmen Sie das Ohrpolster nur ab, wenn es unbedingt erforderlich ist.
- Entfernen Sie das Ohrpolster nicht in Gegenwart von Eisensand oder anderen Metallgegenständen. Eisensand oder andere Metallpartikel können am Magneten im Inneren des Headsets haften bleiben, was zu Fehlfunktionen am Headset führen kann.
- Achten Sie darauf, dass das Ohrpolster in der richtigen Richtung angebracht wird. Wenn das Ohrpolster nicht in der richtigen Richtung angebracht ist, erhalten Sie möglicherweise nicht die gewünschte akustische Leistung.
- Alle Schäden, die auf die Nichteinhaltung der oben genannten Vorsichtsmaßnahmen zurückzuführen sind, fallen nicht unter die Produktgarantie.

Beachten Sie, dass diese Hilfe von einer Maschine übersetzt wurde. Maschinelle Übersetzungen sind nicht kontextsensitiv und stimmen möglicherweise nicht perfekt mit der englischen Version des Inhalts überein. Um die englische Originalversion anzuzeigen, wählen Sie English auf der [Sprachenauswahlseite].

TP1002273057

## Tragen des Headsets

### 1 Schließen Sie das Bügelmikrofon und das Kopfhörerkabel an.

### 2 Passen Sie die Position des Schiebereglers an.

Bewegen Sie den Schieberegler nach oben und unten, um die Höhe des Kopfbandes einzustellen. Das Schiebereglerstück bewegt sich, wenn der Schieberegler gedrückt wird. Der Schieber ist gesperrt, wenn Sie den Finger vom Schieberegler loslassen.

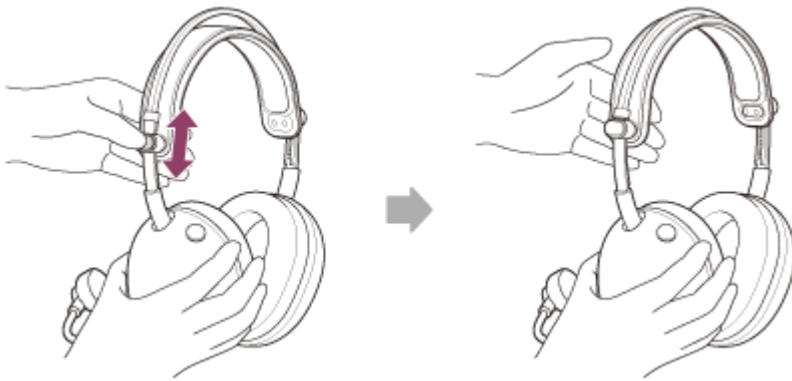

### 3 Setzen Sie die Headset-Einheiten in die Ohren ein.

Setzen Sie die Headset-Einheit mit der L-Markierung auf Ihr linkes Ohr und die Headset-Einheit mit der R-Markierung auf Ihr rechtes Ohr.

An der linken Einheit ist ein Bügelmikrofon (A) angebracht.

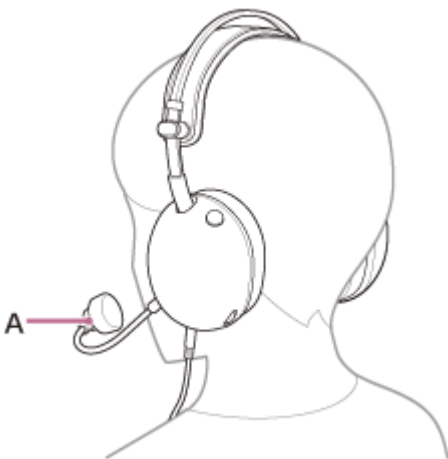

### 4 Stellen Sie die Position des Mikrofons so ein, dass es sich in der Nähe Ihres Mundes befindet.

Das Mikrofon sollte in Höhe des Kinns und etwa 1 bis 4 Finger vom Mund entfernt eingestellt werden (bis zu 35 mm).

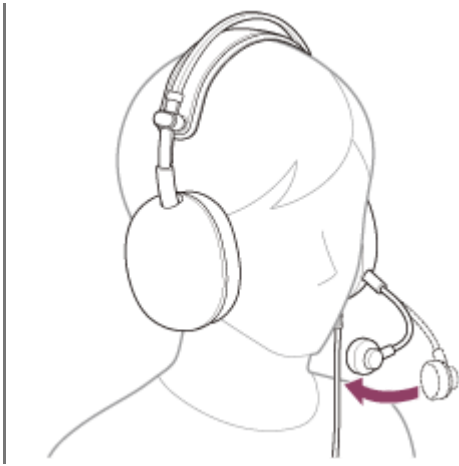

### Tipp

- Wenn Sie über Atemgeräusche besorgt sind, vergewissern Sie sich, dass der Windschutz installiert ist, und positionieren Sie das Mikrofon weit weg von Ihrem Mund. Es wird empfohlen, das Mikrofon einmal mit "INZONE Hub" oder Ihrer App.
- Wenn Sie das Headset nicht richtig auf den Ohren tragen, kann es zu Ohrenschmerzen führen. Achten Sie darauf, dass der Polsterteil der Ohrpolster keinen Druck auf Ihre Ohren ausübt.

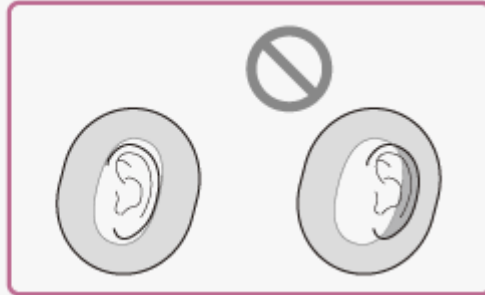

### Hinweis

- Achten Sie darauf, dass Sie sich beim Auf- und Absetzen des Mikrofons oder bei der Benutzung des Headsets nicht die Augen verletzen.

### Verwandtes Thema

- [Anbringen des Bügelmikrofons](#)
- [Anschließen des Kopfhörerkabels](#)
- [Was Sie damit tun können "INZONE Hub"](#)

Beachten Sie, dass diese Hilfe von einer Maschine übersetzt wurde. Maschinelle Übersetzungen sind nicht kontextsensitiv und stimmen möglicherweise nicht perfekt mit der englischen Version des Inhalts überein. Um die englische Originalversion anzuzeigen, wählen Sie English auf der [Sprachenauswahlseite].

TP1002273058

## Anschließen des Headsets an einen Computer oder PlayStation®5

Überprüfen Sie vor Beginn des Betriebsvorgangs Folgendes.

- Die Betriebsanleitung des Computers oder PS5™ liegt vor.

### 1 Schließen Sie das Headset an einen USB-Anschluss eines Computers oder eines PS5™ Controller an.

#### Wenn Sie das Headset an einen Computer anschließen

- Schließen Sie den 4-poligen L-Stecker des Kopfhörerkabels an die mitgelieferte USB-Typ-C-Audiobox an. Auf der Seite des Anschlussgeräts befindet sich ein CTIA-konformes Kabel mit 4-poligen Spezifikationen, das auch das Mikrofon enthält.
  - CTIA: Verband der Mobiltelefonindustrie

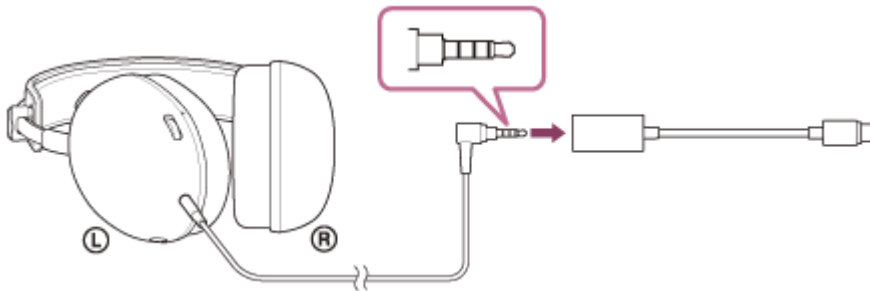

- Schließen Sie die USB-Typ-C-Audiobox an den USB-Anschluss eines Computers an.

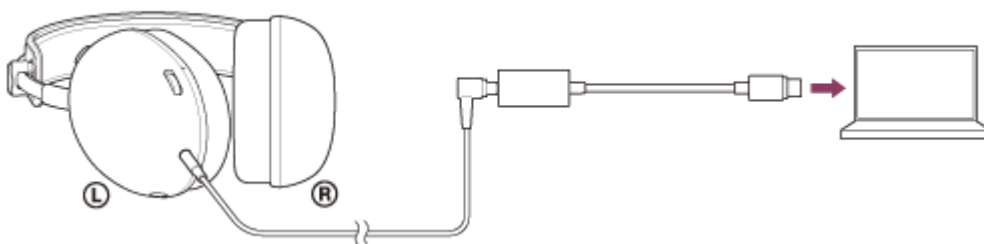

#### Wenn Sie das Headset an ein PS5™ anschließen.

- Verbinden Sie den 4-poligen L-Stecker des Kopfhörerkabels mit dem Kopfhöreranschluss an einem PS5™ Steuergerät an.

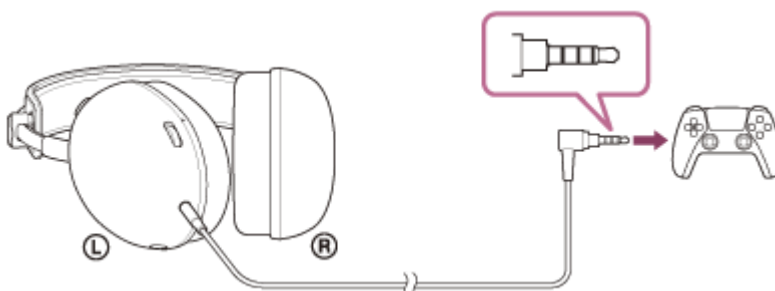

## 2 Wenn Sie das Headset an einen Computer anschließen, wählen Sie das Headset als Audiogerät aus.

Audio-Eingangs-/Ausgangsgerät:INZONE H6 Air]

### So stellen Sie die Lautstärke ein

Informationen zum Einstellen der Lautstärke und zum Ein- und Ausschalten des Mikrofons finden Sie unter "[Was Sie tun können, während Sie mit einer Spielkonsole verbunden sind](#)".

#### Hinweis

- Die Verbindung über die USB-Typ-C-Audiobox ist nicht garantiert mit einem PS5™. Gehen Sie wie oben beschrieben vor, um eine Verbindung mit dem PS5™.
- Schließen Sie die USB-Typ-C-Audiobox direkt an den Computer an und nicht über einen USB-Hub.
- Wenn Sie das Headset über die USB-Typ-C-Audiobox an ein anderes Gerät als einen Computer anschließen, kann Folgendes passieren.
  - Es wird kein Ton ausgegeben.
  - Der Ton ist schwach, obwohl die Lautstärke auf Maximum eingestellt ist.

Schließen Sie das Headset direkt an ein Gerät ohne die USB-Typ-C-Audio-Box an, um die oben genannten Eigenschaften zu verbessern.

- Verwenden Sie nur das mitgelieferte Kopfhörerkabel.
- Wenn Sie das Kabel ein- oder ausstecken, halten Sie den Stecker fest und stecken Sie ihn direkt in die Eingangsbuchse des Kopfhörerkabels. Wenn Sie am Kabel ziehen oder zu viel Kraft aufwenden, kann es reißen.
- Vergewissern Sie sich, dass der Stecker vollständig eingesteckt ist. Wenn der Stecker nicht vollständig eingesteckt ist, ist möglicherweise kein Ton zu hören.

Beachten Sie, dass diese Hilfe von einer Maschine übersetzt wurde. Maschinelle Übersetzungen sind nicht kontextsensitiv und stimmen möglicherweise nicht perfekt mit der englischen Version des Inhalts überein. Um die englische Originalversion anzuzeigen, wählen Sie English auf der [Sprachauswahlseite].

TP1002273059

5-071-378-91(1) Copyright 2026 Sony Corporation

Gaming-Headset  
INZONE H6 Air

## Was Sie tun können, während Sie mit einer Spielkonsole verbunden sind

Wenn Sie das Headset an eine Spielkonsole wie einen Computer oder PS5™ anschließen, können Sie Folgendes tun.

### Einstellen der Lautstärke

Sie können die Lautstärke mit dem Lautstärkeregler auf den gewünschten Wert einstellen.  
Die Seite + Seite hat einen tastbaren Punkt (A).

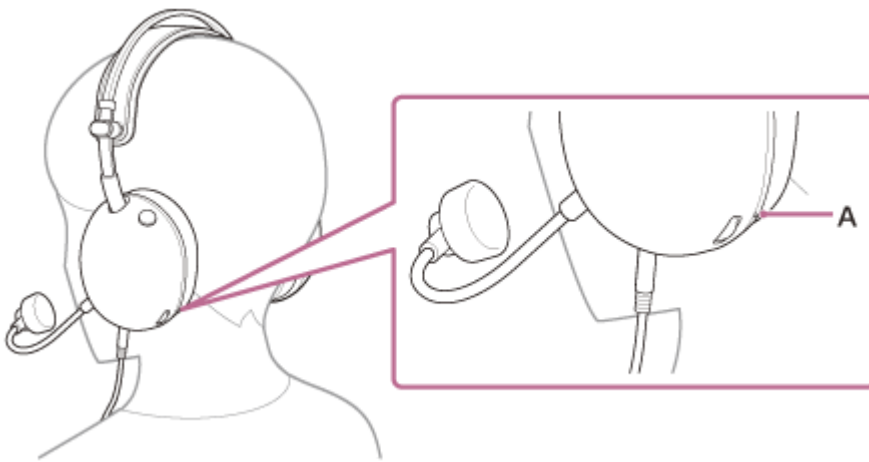

- Erhöhen der Lautstärke  
Drehen Sie den Lautstärkeregler zur + Seite.

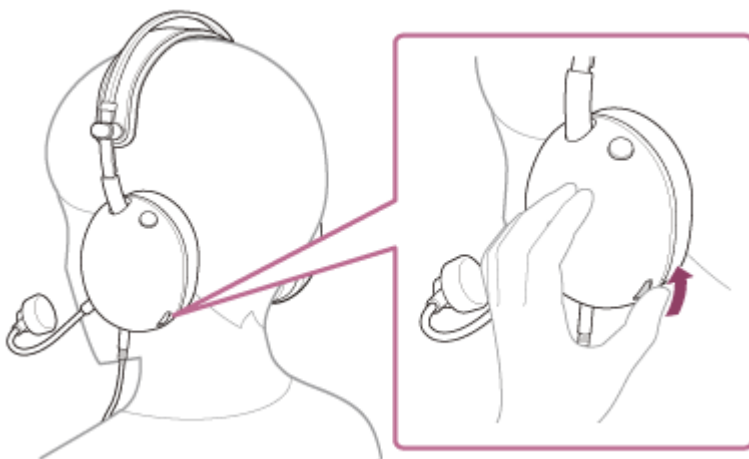

- Verringern der Lautstärke  
Drehen Sie den Lautstärkeregler zur – Seite.

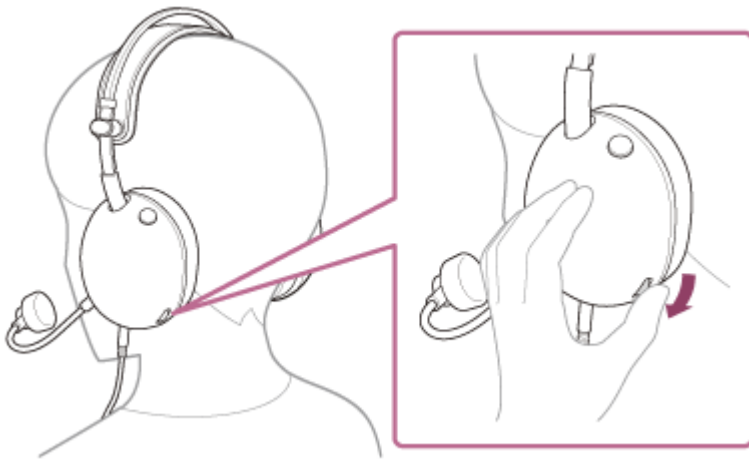

## Ein- und Ausschalten des Mikrofons

Wenn Sie das Mikrofon verwenden, drücken Sie die Taste zum Ein- oder Ausschalten des Mikrofons so, dass die Taste eingedrückt ist. Der Zustand "Mikrofon aus" wird aufgehoben und das Mikrofon kann verwendet werden. Die rote Linie an der Seite der Schaltfläche verschwindet.

Wenn das Mikrofon nicht benutzt wird, drücken Sie die Taste zum Ein- oder Ausschalten des Mikrofons, so dass die Taste herausgedrückt wird. Das Mikrofon ist ausgeschaltet und kann nicht verwendet werden. An der Seite der Schaltfläche erscheint eine rote Linie.

- Einschalten des Mikrofons

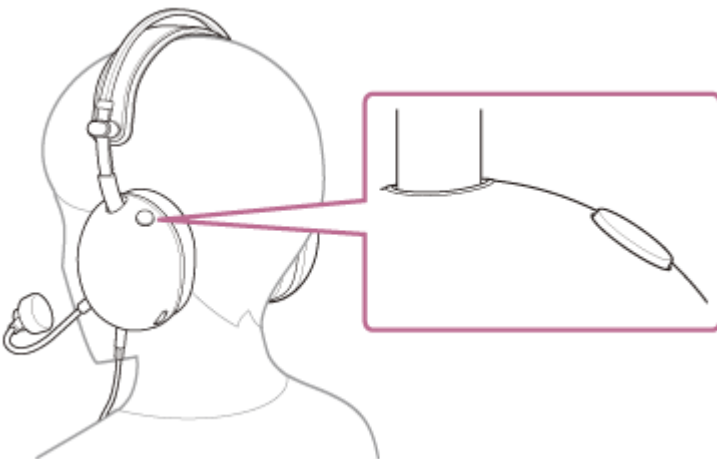

- Ausschalten des Mikrofons

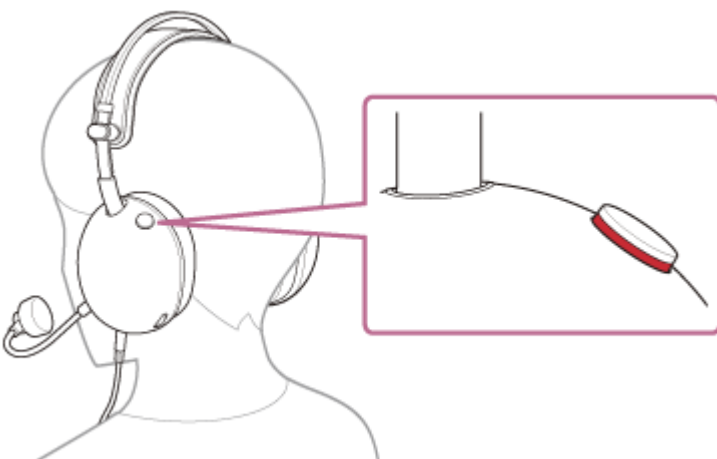

## Hinweis

- Achten Sie darauf, dass Sie sich beim Auf- und Absetzen des Mikrofons oder bei der Benutzung des Headsets nicht die Augen verletzen.

Beachten Sie, dass diese Hilfe von einer Maschine übersetzt wurde. Maschinelle Übersetzungen sind nicht kontextsensitiv und stimmen möglicherweise nicht perfekt mit der englischen Version des Inhalts überein. Um die englische Originalversion anzuzeigen, wählen Sie English auf der [Sprachenauswahlseite].

TP1002273060

5-071-378-91(1) Copyright 2026 Sony Corporation

Gaming-Headset  
INZONE H6 Air

## Was Sie damit tun können “INZONE Hub”

Installieren Sie zunächst die “INZONE Hub” Software auf einem Computer. Wenn Sie dann das Headset über die USB Typ-C-Audiobox mit dem Computer verbinden, können Sie Folgendes tun.

- Auswählen der Equalizer-Einstellung
- Anpassen der Equalizer-Einstellung
- Einstellen des Dynamikbereichs (Dynamikbereichskontrolle)
- Erstellen und Speichern von Klangprofilen
- Exportieren und Importieren von Klangprofilen
- Einstellen der Mikrofonlautstärke
- Einstellen der Mithörtonlautstärke
- Mikrofon testen
- Einstellen einer konstanten Mikrofoneingangslautstärke (automatische Verstärkungsregelung)
- Einstellung des Raumklangs
- Personalisierung der Schallfeldeinstellungen
- Einstellen der App-Verknüpfung

Einzelheiten zu “INZONE Hub” finden Sie unter der folgenden URL.

<https://www.sony.net/inzonehub-support>

Beachten Sie, dass diese Hilfe von einer Maschine übersetzt wurde. Maschinelle Übersetzungen sind nicht kontextsensitiv und stimmen möglicherweise nicht perfekt mit der englischen Version des Inhalts überein. Um die englische Originalversion anzuzeigen, wählen Sie English auf der [Sprachenauswahlseite].

TP1002273061

Gaming-Headset  
INZONE H6 Air

## Installation von "INZONE Hub"

- 1 Laden Sie die "INZONE Hub" Software von der Support-Website herunter und installieren Sie sie auf Ihrem Computer.**

Einzelheiten finden Sie unter der folgenden URL.

<https://www.sony.net/inzonehub-support>

Kompatibles Betriebssystem: Windows® 11 oder höher

- 2 Starten Sie nach der Installation "INZONE Hub".**

Beachten Sie, dass diese Hilfe von einer Maschine übersetzt wurde. Maschinelle Übersetzungen sind nicht kontextsensitiv und stimmen möglicherweise nicht perfekt mit der englischen Version des Inhalts überein. Um die englische Originalversion anzuzeigen, wählen Sie English auf der [Sprachenauswahlseite].

TP1002273062

## Sicherheitsmaßnahmen

---

### Hinweis zu Abstrahlung von Ton nach außen

- Bei höherer Lautstärke wird aufgrund der Struktur der Treibereinheit des Headsets unter Umständen Ton nach außen abgestrahlt. Stellen Sie die Lautstärke daher nicht zu hoch ein.

### Hinweis zur statischen Aufladung

- Wenn Sie das Headset bei trockener Luft verwenden, können Sie ein leichtes Kribbeln in den Ohren verspüren. Dies ist keine Fehlfunktion des Headsets, sondern wird durch statische Elektrizität verursacht, die sich auf Ihrem Körper ansammelt. Sie können den Effekt verringern, indem Sie Kleidungsstücke aus Naturfasern tragen, die sich nicht so stark statisch aufladen.

### Hinweise zum Tragen des Headsets

- Die langfristige Verwendung des Headsets kann zu Symptomen wie Juckreiz und Reizungen in den Ohren führen. Wenn eines der oben genannten Symptome auftritt, während Sie das Headset benutzen, stellen Sie die Verwendung des Headsets sofort ein. Wenden Sie sich dann an einen Arzt, den Sony-Kundendienst oder den nächstgelegenen Sony-Händler.
- Bei langer Nutzung empfiehlt es sich, das Headset regelmäßig aus den Ohren zu nehmen.

### Weitere Hinweise

- Das Headset ist ein Präzisionsgerät, lassen Sie es daher nicht fallen und setzen Sie es keinen starken Stößen aus. Dies kann zu einer Verformung oder Beschädigung führen, was eine verminderte Leistung zur Folge hat.
- Pusten Sie nicht auf die Treibereinheit.
- Achten Sie darauf, dass nicht längere Zeit Gewicht oder Druck auf dem Headset lastet, auch nicht beim Aufbewahren. Andernfalls kann es sich verformen.
- Wenn Sie sich beim Verwenden des Headsets unwohl fühlen, verwenden Sie es auf keinen Fall weiter.
- Die Ohrpolster sind Verbrauchsmaterial. Wenn sie sich verschlechtern oder durch langfristige Verwendung oder Lagerung beschädigt werden, wenden Sie sich an den Sony-Kundendienst oder Ihren nächsten Sony-Händler.
- Das Headset ist nicht wasserdicht. Wenn Wasser oder Fremdkörper in das Headset eindringen, besteht Brandgefahr oder es kann zu Fehlfunktionen kommen. Wenn Wasser oder Fremdkörper in das Headset eindringen, stellen Sie die Verwendung sofort ein. Wenden Sie sich dann an den Sony-Support oder an den nächsten Sony-Händler. Seien Sie besonders in den folgenden Fällen vorsichtig.
  - Wenn Sie das Headset in der Nähe eines Waschbeckens oder Behälters mit Flüssigkeit benutzen
  - Achten Sie darauf, dass das Headset nicht ins Waschbecken oder den mit Wasser gefüllten Behälter fällt.
  - Wenn Sie das Headset bei Regen oder Schnee oder an feuchten Orten benutzen
  - Wenn Sie das Headset verwenden, während Sie schwitzen.  
Wenn Sie das Headset mit nassen Händen anfassen oder wenn das Headset mit nasser Kleidung in Berührung kommt, kann das Headset nass werden.

### Reinigen des Headsets

- Reinigen Sie den Stecker von Zeit zu Zeit mit einem weichen, trockenen Tuch.
- Staub und Schmutz an der Außenseite des Headsets können mit einem Tuch und klarem Wasser abgewischt werden. Verwenden Sie die folgenden Gegenstände nicht, da sie die Oberflächenbeschaffenheit beschädigen und zu Fehlfunktionen oder Brüchen führen können.
  - Alkoholhaltige Feuchttücher
  - Verdünner
  - Benzine und andere ähnliche Stoffe

## **Verwenden Sie das Headset nicht in der Nähe von medizinischen Geräten**

- Das Headset nutzt Magnete. Diese Magnete können Herzschrittmacher, programmierbare Shunt-Ventile zur Behandlung des Wasserkopfes oder andere medizinische Geräte stören. Halten Sie das Headset von Personen, die ein solches medizinisches Gerät nutzen, fern. Wenn Sie ein solches medizinisches Gerät nutzen, wenden Sie sich vor dem Gebrauch des Headsets an einen Arzt.

## **Halten Sie das Headset von Magnetkarten fern**

- Das Headset nutzt Magnete. Wenn sich eine Magnetkarte in der Nähe des Headsets befindet, kann die Magnetkarte beeinträchtigt oder deaktiviert werden.

Beachten Sie, dass diese Hilfe von einer Maschine übersetzt wurde. Maschinelle Übersetzungen sind nicht kontextsensitiv und stimmen möglicherweise nicht perfekt mit der englischen Version des Inhalts überein. Um die englische Originalversion anzuzeigen, wählen Sie English auf der [Sprachenauswahlseite].

TP1002273063

5-071-378-91(1) Copyright 2026 Sony Corporation

Gaming-Headset  
INZONE H6 Air

## So verhindern Sie Verbrennungen oder Fehlfunktionen aufgrund von Nässe

### Über die Wasserdichtigkeit des Headsets

Das Headset ist nicht wasserdicht. Wenn Wasser oder Fremdkörper in das Headset eindringen, kann dies zu einem Durchbrennen oder einer Fehlfunktion führen.

Vermeiden Sie Situationen wie die folgenden und setzen Sie das Headset keiner Feuchtigkeit und keinem Schmutz aus.

- Verwenden des Headsets bei Regen oder Schnee.



- Berühren des Headsets, wenn Ihre Hände nach Hausarbeiten in der Küche oder dem Händewaschen im Badezimmer nass sind und Sie sie noch nicht abgetrocknet haben.



- Berühren des Headsets mit schweißnassen Händen oder Verwenden des Headsets in Situationen, in denen es mit Schweiß in Kontakt kommen könnte.





- Verstauen des Headsets in einer Tasche zusammen mit einer kalten PET-Flasche.



- Verschütten von Getränken beim Essen oder Trinken.



### **Wenn das Headset nass wird oder Wasser in das Headset gelangt**

Wenn Sie das Headset verwenden, während es nass ist, kann dies zu einem Durchbrennen oder einer Fehlfunktion führen. Stellen Sie das Headset aufrecht hin. Wischen Sie dann so lange mit einem trockenen Tuch darüber, bis kein Wasser mehr aus der Kopfhörerbuchse und der Mikrofoneingangsbuchse des Headsets austritt. Lassen Sie das Headset anschließend an einem schattigen, gut belüfteten Ort liegen, bis es vollständig getrocknet ist.



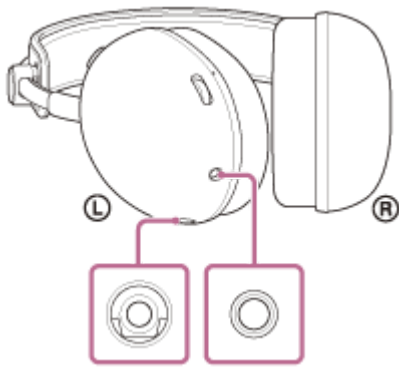

Beachten Sie, dass diese Hilfe von einer Maschine übersetzt wurde. Maschinelle Übersetzungen sind nicht kontextsensitiv und stimmen möglicherweise nicht perfekt mit der englischen Version des Inhalts überein. Um die englische Originalversion anzuzeigen, wählen Sie English auf der [Sprachauswahlseite].

TP1002273064

5-071-378-91(1) Copyright 2026 Sony Corporation

## Lizenzen

---

- Dieses Produkt umfasst Software, die Sony gemäß einer Lizenzvereinbarung mit dem Eigentümer des Urheberrechts verwendet. Wir sind dazu verpflichtet, den Inhalt der Vereinbarung den Kunden gemäß den Anforderungen des Urheberrechtinhabers der Software bekannt zu geben. Bitte lesen Sie den Inhalt der Lizenz unter folgender URL durch.  
<https://rd1.sony.net/help/mdr/sl/26/>
- Netzwerkdienste, Inhalte und (Betriebssystem und) Software dieses Produkts können einzelnen Bedingungen und Konditionen unterliegen sowie jederzeit geändert, unterbrochen oder eingestellt werden; des Weiteren können Gebühren, Registrierung und Kreditkarteninformationen verlangt werden.

Beachten Sie, dass diese Hilfe von einer Maschine übersetzt wurde. Maschinelle Übersetzungen sind nicht kontextsensitiv und stimmen möglicherweise nicht perfekt mit der englischen Version des Inhalts überein. Um die englische Originalversion anzuzeigen, wählen Sie English auf der [Sprachenauswahlseite].

TP1002273065

## Markenzeichen

---

- macOS und Mac sind Markenzeichen von Apple Inc., die in den USA und anderen Ländern und Regionen registriert sind.
- Microsoft und Windows sind registrierte Markenzeichen oder Markenzeichen der Microsoft Corporation in den Vereinigten Staaten und/oder anderen Ländern.
- USB Type-C® und USB-C® sind eingetragene Markenzeichen von USB Implementers Forum.
- Sony und INZONE sind registrierte Markenzeichen oder Markenzeichen der Sony Group Corporation oder ihrer Tochterfirmen.
- „PlayStation“ und „PS5“ sind registrierte Markenzeichen oder Markenzeichen von Sony Interactive Entertainment Inc.
- Alle anderen Marken und eingetragenen Marken sind Marken oder eingetragene Marken der jeweiligen Eigentümer. In diesem Handbuch werden die Zeichen ™ und ® nicht verwendet.

Beachten Sie, dass diese Hilfe von einer Maschine übersetzt wurde. Maschinelle Übersetzungen sind nicht kontextsensitiv und stimmen möglicherweise nicht perfekt mit der englischen Version des Inhalts überein. Um die englische Originalversion anzuzeigen, wählen Sie English auf der [Sprachenauswahlseite].

TP1002273066

Gaming-Headset  
INZONE H6 Air

## Fehlerbehebung

Sollten Probleme auftreten, gehen Sie bitte wie unten beschrieben vor.

**1. Prüfen Sie jeden Abschnitt in dieser Hilfe.**



**2. Schließen Sie das Kopfhörerkabel wieder an.**



**3. Schließen Sie die USB Typ-C Audiobox wieder an.**



**4. Starten Sie das angeschlossene Gerät neu, z. B. Ihren Computer oder PS5™.**



**5. Rufen Sie die unten stehende Support-Website auf, um nach der Ursache und Lösung des Problems zu suchen.**

<https://www.sony.net/support/MDR-G600/>



**6. Sollten die Probleme weiterhin bestehen, wenden Sie sich bitte an den unten aufgeführten Sony-Support oder an den nächstgelegenen Sony-Händler.**

<https://www.sony.net/support-contact>

Beachten Sie, dass diese Hilfe von einer Maschine übersetzt wurde. Maschinelle Übersetzungen sind nicht kontextsensitiv und stimmen möglicherweise nicht perfekt mit der englischen Version des Inhalts überein. Um die englische Originalversion anzuzeigen, wählen Sie English auf der [Sprachauswahlseite].

TP1002273067

Gaming-Headset  
INZONE H6 Air

## Technische Daten

---

### Headset

**Stromversorgung:**

Konform mit Stromversorgung über USB-Bus (5 V, 100 mA)

**Betriebstemperatur:**

0 °C bis 40 °C

**Gewicht:**

Ca. 199 g (Headset (ohne Kabel und Mikrofon))

Ca. 12 g (Abnehmbares Mikrofon (mit Windschutz))

**Impedanz:**

28  $\Omega$  bei 1 kHz

**Empfindlichkeit:**

99 dB/mW

**Frequenzgang:**

10 Hz - 20 000 Hz (IEC<sup>1</sup>)

1) IEC = Internationale Elektrotechnische Kommission

Änderungen, die dem technischen Fortschritt dienen, bleiben vorbehalten.

Beachten Sie, dass diese Hilfe von einer Maschine übersetzt wurde. Maschinelle Übersetzungen sind nicht kontextsensitiv und stimmen möglicherweise nicht perfekt mit der englischen Version des Inhalts überein. Um die englische Originalversion anzuzeigen, wählen Sie English auf der [Sprachenauswahlseite].

TP1002273068