

Gamer headset
INZONE H6 Air



Modell: YY2990

Tudja meg, hogyan állítsa be a fejpánt magasságát

Mozgassa a csúszkát felfelé és lefelé, miközben a fejpánt mindkét oldalán lévő csúszka gombokat nyomja. A kívánt magasságban engedje el az ujját a csúszka gombjáról, hogy a csúszka a helyén rögzüljön. A fejpánt magassága állítható.

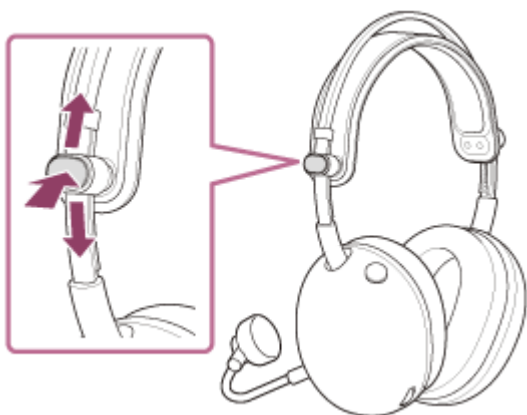

Használatba vétel

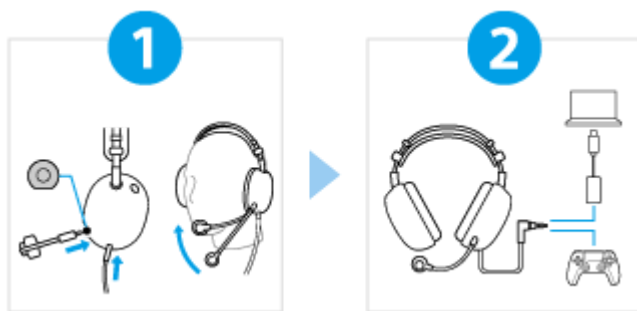

1

Tegye a fülhallgatót a fülére, és állítsa be a mikrofon helyzetét.



Vegye ki a boom mikrofont a tartozékdobozból. Ezután illessze be a fejhallgató testén lévő bummikrofon bemeneti csatlakozójába. Ügyeljen arra, hogy a kábelt kattanásig bedugja az aljzatba. Ha a dugó nincs megfelelően csatlakoztatva, nem tudja használni a mikrofont. Állítsa be a mikrofon helyzetét is úgy, hogy a mikrofonrész a szájnál legyen, amikor a fejhallgatót viseli.

2

Csatlakoztassa megfelelően a fejhallgatót és a mellékelt USB Type-C audiódobozt.



Csatlakoztassa a fejhallgatót és a mellékelt USB Type-C audiódobozt az egyes eszközökhöz megfelelően a képen látható módon.

Fejhallgató - fejhallgató kábel - PS5™

Fejhallgató - fejhallgató kábel - USB Type-C audió doboz - számítógép

Az összes funkció használata és a teljesítményük javítása

INZONE Hub

A számítógépes szoftver frissítése "INZONE Hub" a legújabb verzióra.

A részletekért "INZONE Hub" a következő URL címen található.

<https://www.sony.net/inzonehub-support>

⚠ A nedvesség okozta leégés vagy hibás működés elkerülése

A headset nem vízálló.

Ha a headsetet úgy tölti, hogy még neves az esőtől, izzadságtól stb., akkor kiéghet vagy meghibásodhat.

MDR-G600

Megjegyzés: ez a Súgóútmutató gépi fordítással készült. A gépi fordítások nem kontextusérzékenyek, és előfordulhat, hogy nem mindig felelnek meg teljesen a tartalom angol verziójának. Az eredeti angol verzió megtekintéséhez válassza az English lehetőséget a következő helyen: [Nyelv választása oldal].

Kezdeti lépések

Mellékelt tartozékok

[Mellékelt tartozékok](#)

[A boom mikrofon rögzítése](#)

[A fejhallgató kábel csatlakoztatása](#)

Részegységek és kezelőszervek

[A részek helye és funkciója](#)

A headset viselése

[A headset viselése](#)

Használat játékkonzolhoz csatlakoztatva

[A headset csatlakoztatása számítógéphez vagy PlayStation®5](#)

[Mit tehet egy játékkonzolhoz csatlakoztatva](#)

A headset testreszabása

Az „INZONE Hub” használata

[Mit tehetsz a „INZONE Hub”](#)

[A telepítése „INZONE Hub”](#)

Fontos információ

[Óvintézkedések](#)

[A nedvesség okozta leégés vagy hibás működés elkerülése](#)

[Engedélyek](#)

[Kereskedelmi védjegyek](#)

Hibaelhárítás

[Hibaelhárítás](#)

Műszaki adatok

[Műszaki adatok](#)

Gamer headset
INZONE H6 Air

Mellékelt tartozékok

A csomag kinyitása után ellenőrizze, hogy a listán szereplő összes tétel megtalálható-e a csomagban. Ha valamelyik tétel hiányzik, akkor forduljon a Sony ügyfélszolgálatához vagy a legközelebbi Sony-forgalmazóhoz. A zárójelben lévő számok a tételek számát jelzik.

Gamer headset (1)

Fejhallgató-kábel (1)

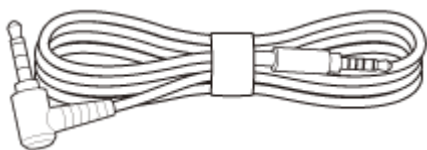

Leválasztható gémes mikrofon (szélvédővel) (1)



USB Type-C® külső hangkártya (1)



Dokumentumok (1 készlet)

Megjegyzés: ez a Súgóútmutató gépi fordítással készült. A gépi fordítások nem kontextusérzékenyek, és előfordulhat, hogy nem mindig felelnek meg teljesen a tartalom angol verziójának. Az eredeti angol verzió megtekintéséhez válassza az English lehetőséget a következő helyen: [Nyelv választása oldal].

TP1002273173

Gamer headset
INZONE H6 Air

A boom mikrofon rögzítése

Híváskor mindenképpen csatlakoztassa a mellékelt boom mikrofont.

1 Csatlakoztassa a mellékelt boom mikrofont a boom mikrofon bemeneti csatlakozóhoz.

A csatlakoztatáskor ügyeljen arra, hogy a dugó és a csatlakozó alakja megegyezzen.

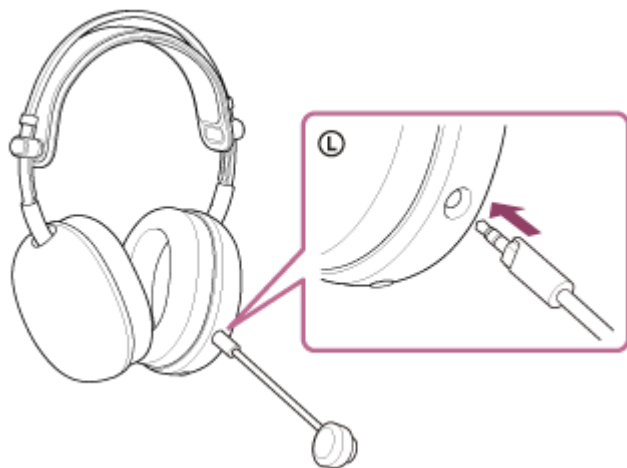

Tipp

- A boom mikrofon eltávolítható, ha nincs használatban.

Megjegyzés

- Ügyeljen arra, hogy a kábelt kattanásig bedugja az aljzatba. Ha a dugó nincs megfelelően csatlakoztatva, nem tudja használni a mikrofont.

Megjegyzés: ez a Súgóútmutató gépi fordítással készült. A gépi fordítások nem kontextusérzékenyek, és előfordulhat, hogy nem mindig felelnek meg teljesen a tartalom angol verziójának. Az eredeti angol verzió megtekintéséhez válassza az English lehetőséget a következő helyen: [Nyelv választása oldal].

TP1002273174

A fejhallgató kábel csatlakoztatása

1 Csatlakoztassa a mellékelt fejhallgató kábelt a fejhallgató kábel bemeneti csatlakozójához.

Ügyeljen arra, hogy az 5 pólusú egyenes dugót a fejhallgató oldalára csatlakoztassa.

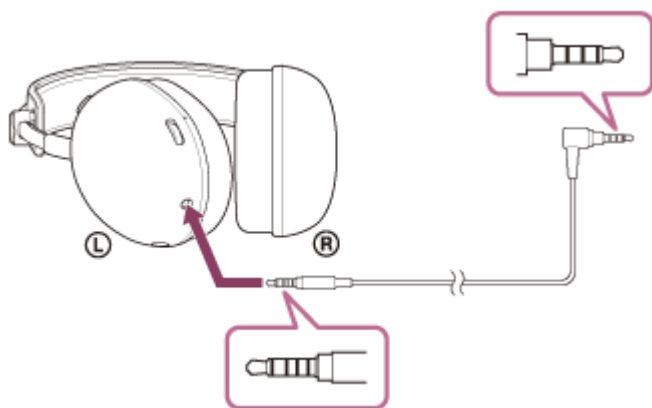

Megjegyzés

- Kizárólag a mellékelt fejhallgatókábelt használja.
- A kábel csatlakoztatásakor vagy kihúzásakor tartsa a dugót, és dugja egyenesen a fejhallgató kábel bemeneti csatlakozójába. A kábel meghúzása vagy túlzott erő alkalmazása a kábel elszakadását okozhatja.
- Győződjön meg róla, hogy a dugó teljesen be van dugva. Ha a dugó nincs teljesen behelyezve, előfordulhat, hogy nem hallható hang. Az is előfordulhat, hogy a mikrofon nem használható.

Megjegyzés: ez a Súgóútmutató gépi fordítással készült. A gépi fordítások nem kontextusérzékenyek, és előfordulhat, hogy nem mindig felelnek meg teljesen a tartalom angol verziójának. Az eredeti angol verzió megtekintéséhez válassza az English lehetőséget a következő helyen: [Nyelv választása oldal].

TP1002273175

A részek helye és funkciója

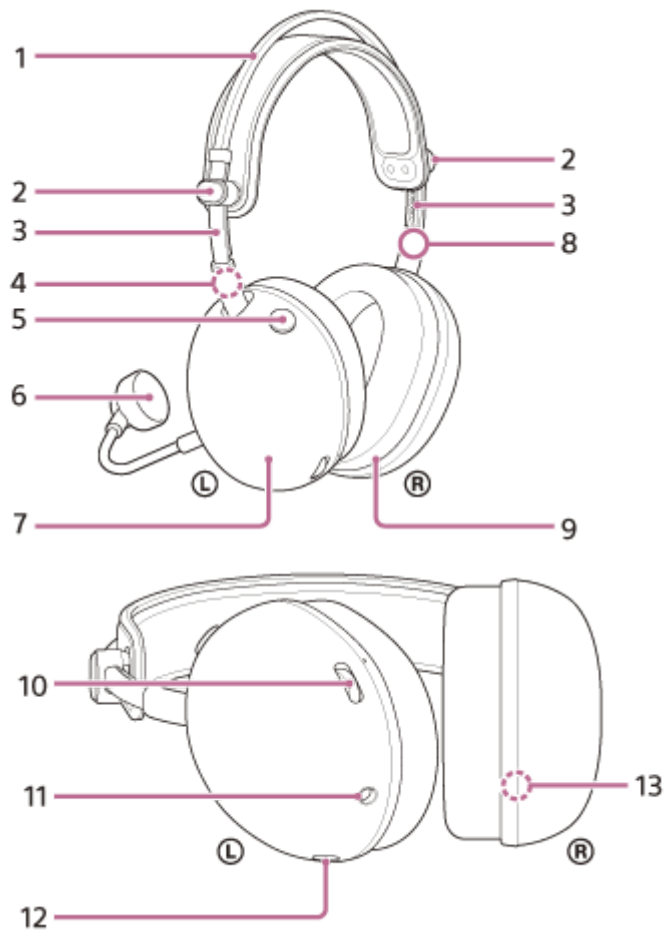

1. Fejpánt
2. Csúszógombok (balra, jobbra)
A fejpánt magasságának beállításához csúsztassa el.
3. Fejpánt csúszkák (balra, jobbra)
4. Ⓛ (bal) jelzése
5. Mikrofon be- vagy kikapcsoló gomb
A mikrofon be- vagy kikapcsolása.
6. Leválasztható gémes mikrofon (szélvédővel)
Csatlakoztassa a bal oldali egységhez.
7. Bal oldali egység
8. Ⓜ (jobb) jelzése
9. Jobb oldali egység
10. Hangerő tárcsa -/+
A fejhallgató hangerejének beállítása játékkonzolhoz csatlakoztatva. Egy tapintható pont van a + oldalán.

11. Fejhallgatókábel bemeneti aljzata

Csatlakoztasson egy játékkonzolt a mellékelt fejhallgató kábel segítségével. Győződjön meg róla, hogy a dugó teljesen be van dugva. Ha a dugó nincs teljesen behelyezve, előfordulhat, hogy nem hallható hang. Az is előfordulhat, hogy a mikrofon nem használható.

12. Boom mikrofon bemeneti csatlakozó

Csatlakoztassa a mellékelt boom mikrofont. Ügyeljen arra, hogy a kábelt kattanásig bedugja az aljzatba. Ha a dugó nincs megfelelően csatlakoztatva, nem tudja használni a mikrofont.

13. Sorozatszám

A jobb oldali egység belsejében található.

A sorozatszám ellenőrzése

- Győződjön meg róla, hogy a fejhallgató kábel nincs csatlakoztatva a fejhallgatóhoz.
 - Távolítsa el a fülpárnát a jobb oldali egységről úgy, hogy egyenesen lehúzza a házról.
- A sorozatszám és a biztonsági jelek a jobb oldali egység alsó középső részén találhatóak.

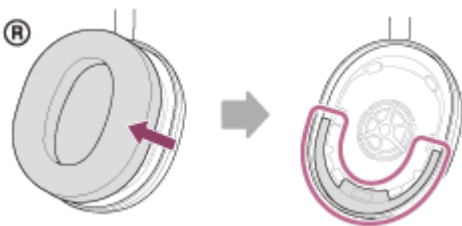

- Csatlakoztassa az eltávolított fülpárnát a jobb oldali egységhez. Győződjön meg róla, hogy a készülék két kiemelkedésének és a fülpárnán lévő lyukaknak az iránya egy vonalban van.
- A hat fület határozottan illessze be a készülékbe, amíg egy kattanást nem hall.

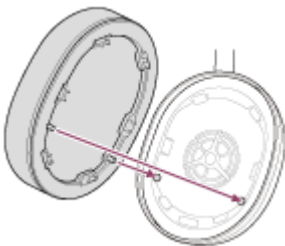

Megjegyzés

- Csak akkor távolítsa el a fülpárnát, ha szükséges.
- Ne vegye ki a fülpárnát vashomok vagy más fémtárgyak jelenlétében. A vasreszelék vagy a más fémtárgyak a headset belsejében lévő mágneshez tapadhatnak, ami a headset meghibásodását okozhatja.
- Ügyeljen arra, hogy a fülpárnát a megfelelő irányban rögzítse. Ha a fülpárna nem a megfelelő irányban van rögzítve, előfordulhat, hogy nem a kívánt akusztikai teljesítményt kapja.
- A termék jótállása nem terjed ki a fenti óvintézkedések be nem tartásából eredő hibákra.

Megjegyzés: ez a Súgóútmutató gépi fordítással készült. A gépi fordítások nem kontextusérzékenyek, és előfordulhat, hogy nem mindig felelnek meg teljesen a tartalom angol verziójának. Az eredeti angol verzió megtekintéséhez válassza az English lehetőséget a következő helyen: [Nyelv választása oldal].

TP1002273176

Gamer headset
INZONE H6 Air

A headset viselése

1 Csatlakoztassa a boom mikrofont és a fehallgató kábelt.

2 Állítsa be a csúszka pozícióját.

A csúszkát felfelé és lefelé mozgatva állíthatja be a fejpánt magasságát.

A csúszka része a csúszka gomb megnyomásakor mozog. A csúszka akkor rögzül, amikor az ujját elengedi a csúszka gombjától.

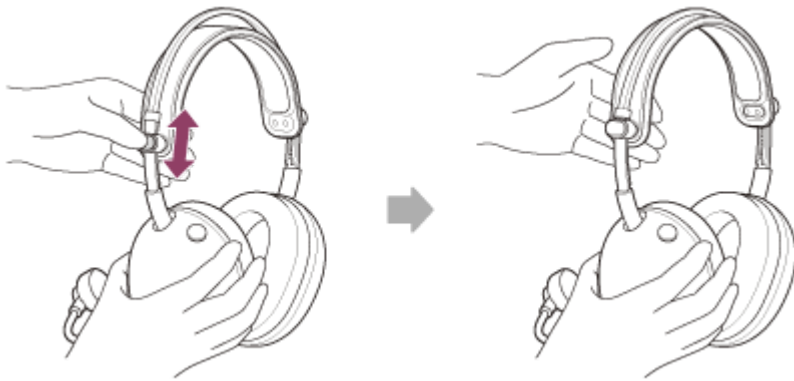

3 Helyezze a füleibe a headset egységeit.

Helyezze az L jelzéssel ellátott headset egységet a bal fülére, az R jelzéssel ellátott headset egységet pedig a jobb fülére.

A bal oldali egységhez egy boom mikrofon (A) van csatlakoztatva.

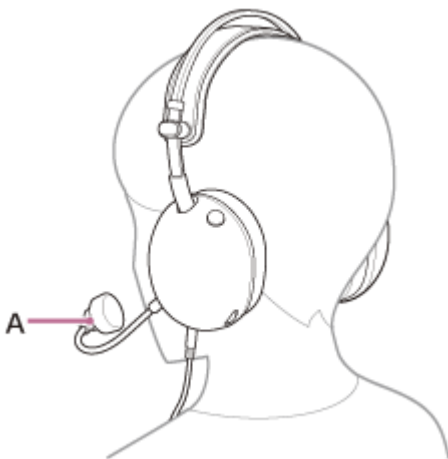

4 Állítsa be a boom mikrofon helyzetét úgy, hogy a szájához közel legyen.

A mikrofont az áll magasságában kell beállítani, és körülbelül 1-4 ujjnyira a szajtól (legfeljebb 35 mm-re).

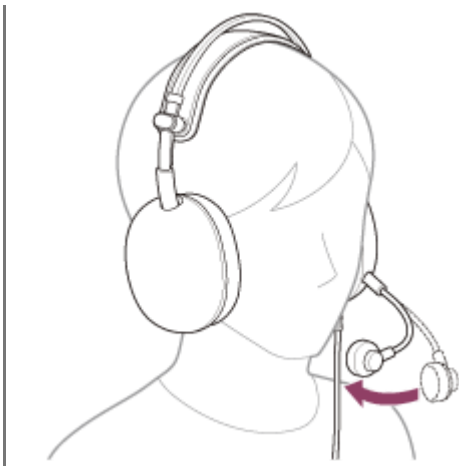

Tipp

- Ha a légzési zajok miatt aggódik, győződjön meg róla, hogy a szélvédő be van szerelve, és a mikrofont a szájától távolabb helyezze el.
Javasoljuk, hogy a mikrofont egyszer tesztelje a következővel "INZONE Hub" vagy az alkalmazással.
- Ha a fejhallgatót nem megfelelően viseli a fülén, fülfájdalmat okozhat. Vigyázzon, hogy a fülpárnák párnázott része ne gyakoroljon nyomást a fülére.

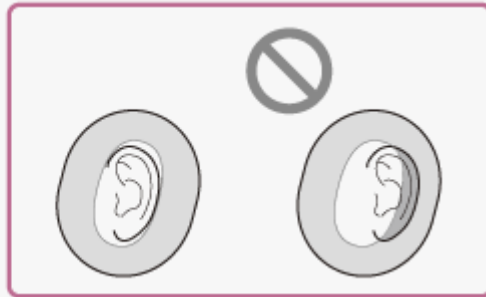

Megjegyzés

- Vigyázzon, hogy a mikrofon fel- és levételkor, illetve a headset használatakor ne érje a szemét a bummikrofon.

Kapcsolódó témák

- [A boom mikrofon rögzítése](#)
- [A fejhallgató kábel csatlakoztatása](#)
- [Mit tehetsz a "INZONE Hub"](#)

Megjegyzés: ez a Súgóútmutató gépi fordítással készült. A gépi fordítások nem kontextusérzékenyek, és előfordulhat, hogy nem mindig felelnek meg teljesen a tartalom angol verziójának. Az eredeti angol verzió megtekintéséhez válassza az English lehetőséget a következő helyen: [Nyelv választása oldal].

TP1002273177

A headset csatlakoztatása számítógéphez vagy PlayStation®5

Az üzemeltetési eljárás megkezdése előtt ellenőrizze a következőket.

- A számítógép kezelési útmutatója vagy PS5™ van kéznél.

1 Csatlakoztassa a fejhallgatót egy számítógép USB-portjához vagy egy PS5™ vezérlőhöz.

Ha a fejhallgatót számítógéphez csatlakoztatja

- Csatlakoztassa a fejhallgató kábel 4 pólusú L-típusú dugóját a mellékelt USB Type-C audio dobozhoz. A csatlakozó eszköz oldala CTIA-kompatibilis kábel, 4 pólusú specifikációkkal, beleértve a mikrofont is.
 - CTIA: Mobiltelefon-ipari Szövetség

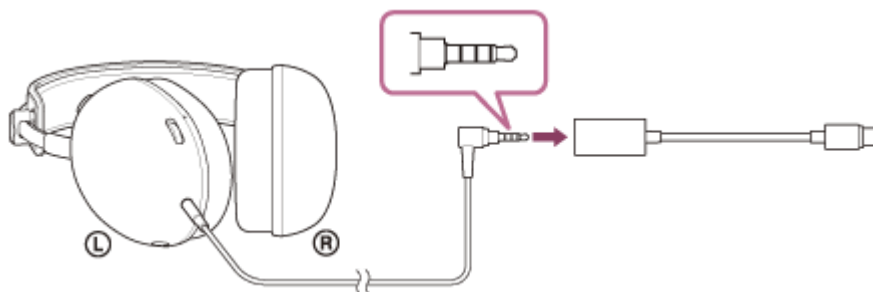

- Csatlakoztassa az USB Type-C audiódobozt a számítógép USB-portjához.

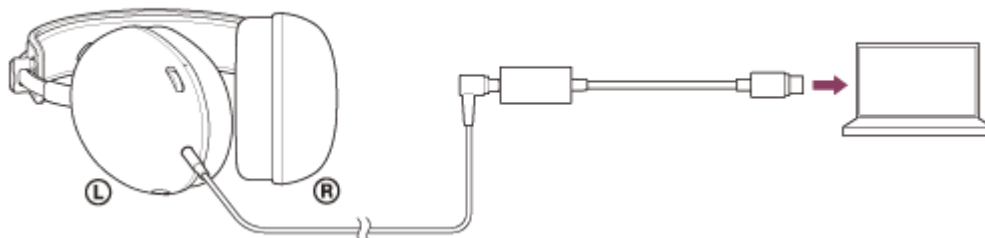

Ha a fejhallgatót PS5™ készülékhez csatlakoztatja.

- Csatlakoztassa a fejhallgató kábel 4 pólusú L-típusú dugóját a fejhallgató csatlakozójához egy PS5™ vezérlőhöz.

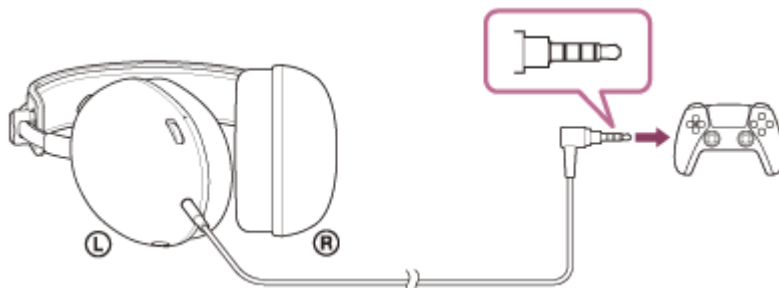

2 Ha a fejhallgatót csatlakoztatja a számítógéphez, válassza a fejhallgatót audioeszközként.

A hangerő beállítása

A hangerő beállításával, valamint a mikrofon be- és kikapcsolásával kapcsolatos információkért lásd "[Mit tehet egy játékkonzolhoz csatlakoztatva](#)" című részt.

Megjegyzés

- Az USB Type-C audiódobozon keresztül történő csatlakozás nem garantált egy PS5™. Kövesse a fent leírt eljárásokat a PS5™.
- Az USB Type-C audiódobozt közvetlenül a számítógéphez csatlakoztassa, ne pedig USB-hubon keresztül.
- Ha a fejhallgatót a számítógépen kívül más eszközhöz is csatlakoztatja az USB Type-C audiódobozon keresztül, a következők történhetnek.
 - Nincs hangkimenet.
 - A hang alacsony, bár a hangerő beállítása maximális.

Csatlakoztassa a fejhallgatót közvetlenül egy eszközhöz az USB Type-C audiódoboz nélkül a fentiek javításához.

- Kizárólag a mellékelt fejhallgatókábel használja.
- A kábel csatlakoztatásakor vagy kihúzásakor tartsa a dugót, és dugja egyenesen a fejhallgató kábel bemeneti csatlakozójába. A kábel meghúzása vagy túlzott erő alkalmazása a kábel elszakadását okozhatja.
- Győződjön meg róla, hogy a dugó teljesen be van dugva. Ha a dugó nincs teljesen behelyezve, előfordulhat, hogy nem hallható hang.

Megjegyzés: ez a Súgóútmutató gépi fordítással készült. A gépi fordítások nem kontextusérzékenyek, és előfordulhat, hogy nem mindig felelnek meg teljesen a tartalom angol verziójának. Az eredeti angol verzió megtekintéséhez válassza az English lehetőséget a következő helyen: [Nyelv választása oldal].

TP1002273178

Gamer headset
INZONE H6 Air

Mit tehet egy játékkonzolhoz csatlakoztatva

Amikor a fejhallgatót egy játékkonzolhoz, például számítógéphez vagy PS5™, a következőket teheti.

A hangerő beállítása

A hangerőt a hangerőszabályzóval állíthatja a kívánt szintre.
A + oldalán egy tapintható pont található (A).

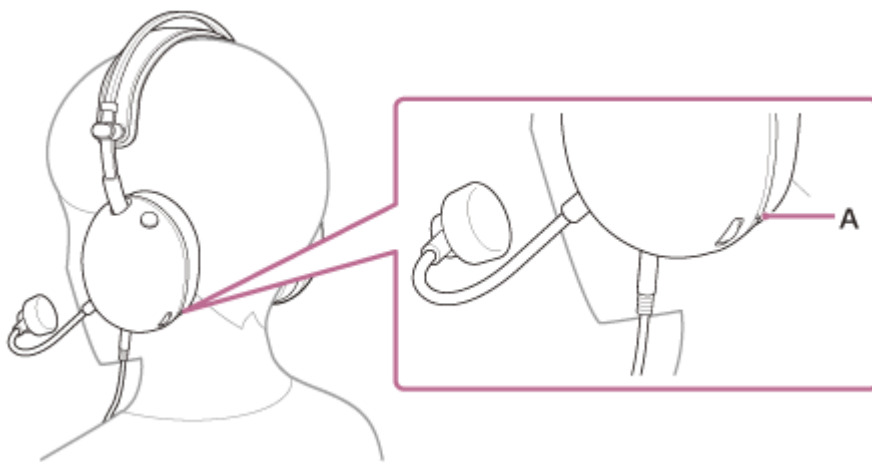

- A hangerő növeléséhez
Fordítsa a hangerőszabályzó tárcsát a + oldalra.

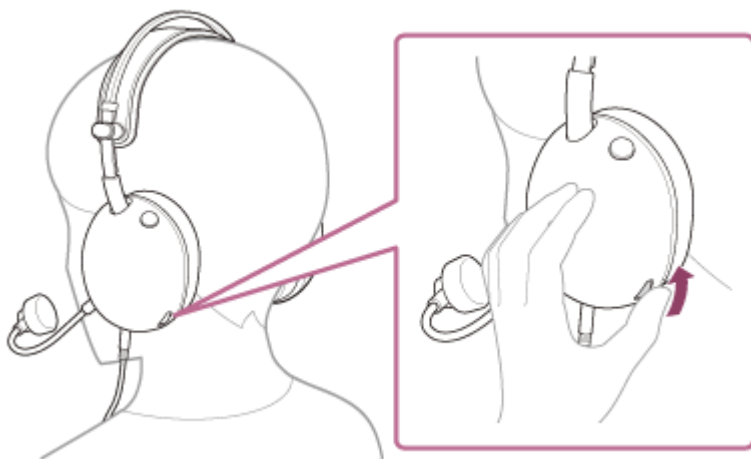

- A hangerő csökkentéséhez
Fordítsa a hangerőszabályzó tárcsát a – oldalra.

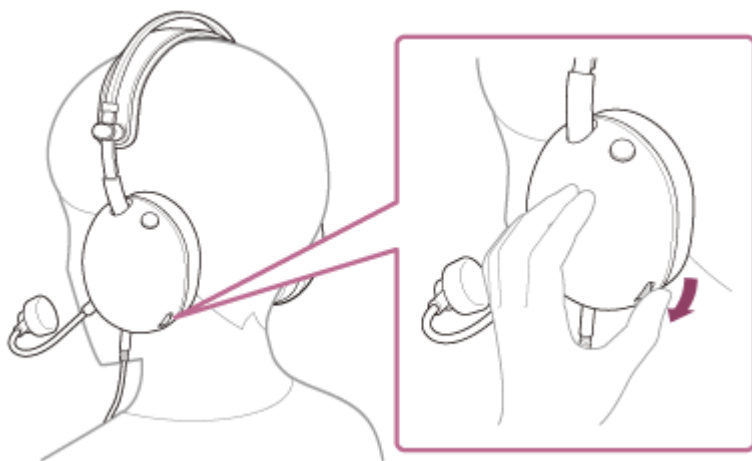

A mikrofon be- és kikapcsolása

A mikrofon használatakor nyomja meg a mikrofon be- vagy kikapcsoló gombot úgy, hogy a gomb befelé legyen nyomva. A mikrofon kikapcsolt állapota megszűnik, és a mikrofon használható. A gomb oldalán lévő piros vonal eltűnik.

Ha a mikrofon nincs használatban, nyomja meg a mikrofon be- vagy kikapcsoló gombot úgy, hogy a gombot kinyomja. A mikrofon ki van kapcsolva, és a mikrofon nem használható. A gomb oldalán egy piros vonal jelenik meg.

- A mikrofon bekapcsolása

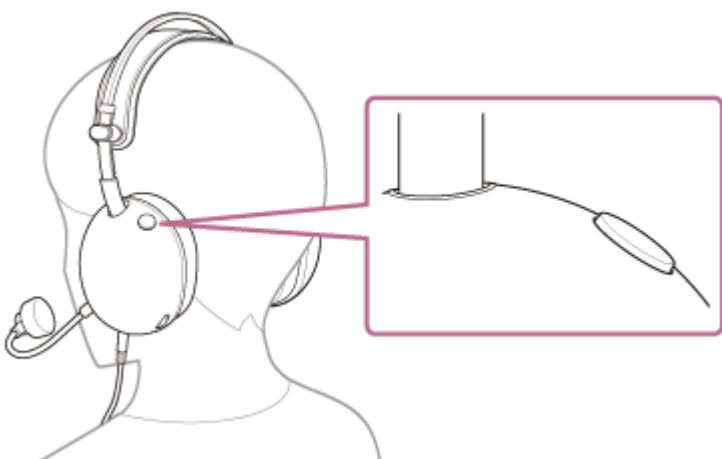

- A mikrofon kikapcsolása

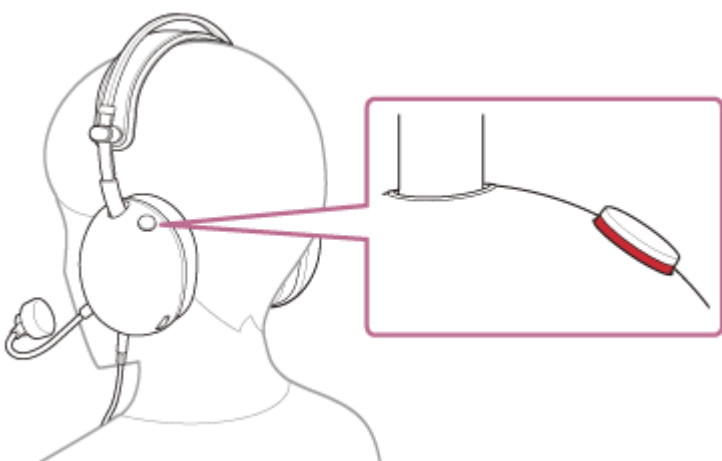

Megjegyzés

- Vigyázzon, hogy a mikrofon fel- és levételkor, illetve a headset használatakor ne érje a szemét a bummikrofon.

Megjegyzés: ez a Súgóútmutató gépi fordítással készült. A gépi fordítások nem kontextusérzékenyek, és előfordulhat, hogy nem mindig felelnek meg teljesen a tartalom angol verziójának. Az eredeti angol verzió megtekintéséhez válassza az English lehetőséget a következő helyen: [Nyelv választása oldal].

TP1002273179

5-071-379-91(1) Copyright 2026 Sony Corporation

Gamer headset
INZONE H6 Air

Mit tehetsz a “INZONE Hub”

Először telepítse a “INZONE Hub” a szoftvert egy számítógépre. Ezután a fejhallgatót a számítógéphez az USB Type-C audiódobozon keresztül csatlakoztatva a következőket teheti.

- Az Equalizer beállítás kiválasztása
- Az Equalizer beállításának testreszabása
- A dinamikartomány beállítása (dinamikartomány-szabályozás)
- Hangprofil létrehozása és mentése
- Hangprofil exportálása és importálása
- A mikrofon hangerejének beállítása
- A mellékhang hangerejének beállítása
- Mikrofon tesztelése
- A mikrofon bemeneti hangerő állandó értékre állítása (automatikus erősítésszabályozás)
- A térbeli hangzás beállítása
- A hangmező beállításainak személyre szabása
- Az alkalmazáskapcsolat beállítása

A részletekért “INZONE Hub” a következő URL címen található.

<https://www.sony.net/inzonehub-support>

Megjegyzés: ez a Súgóútmutató gépi fordítással készült. A gépi fordítások nem kontextusérzékenyek, és előfordulhat, hogy nem mindig felelnek meg teljesen a tartalom angol verziójának. Az eredeti angol verzió megtekintéséhez válassza az English lehetőséget a következő helyen: [Nyelv választása oldal].

TP1002273180

Gamer headset
INZONE H6 Air

A telepítése “INZONE Hub”

1 Töltse le a “INZONE Hub” a szoftvert a támogatási webhelyről, és telepítse a számítógépére.

A részletekért lásd a következő URL-címet.

<https://www.sony.net/inzonehub-support>

Kompatibilis operációs rendszer: Windows® 11 vagy újabb

2 Telepítés után indítsa el a “INZONE Hub”.

Megjegyzés: ez a Súgóútmutató gépi fordítással készült. A gépi fordítások nem kontextusérzékenyek, és előfordulhat, hogy nem mindig felelnek meg teljesen a tartalom angol verziójának. Az eredeti angol verzió megtekintéséhez válassza az English lehetőséget a következő helyen: [Nyelv választása oldal].

TP1002273181

Gamer headset
INZONE H6 Air

Óvintézkedések

A kiszűrődő hanggal kapcsolatos megjegyzések

- A hangerő növelésekor a hang a hangszóró kialakításából adódóan kiszűrődhet. Ügyeljen arra, hogy ne növelje meg túlzottan a hangerőt.

Megjegyzés a sztatikus elektromosságról

- Ha a fejhallgatót száraz levegőn használja, enyhe bizsergést tapasztalhat a fülében. Ez nem a fejhallgató hibája, hanem az Ön testén felgyülemlett statikus elektromosság okozza. Ez a hatás csökkenthető, ha természetes anyagokból készült ruhákat visel, amelyek nehezebben gerjesztenek sztatikus elektromosságot.

Megjegyzések a headset viselésével kapcsolatban

- A fejhallgató hosszú távú használata olyan tüneteket okozhat, mint például viszketés és irritáció a fülben. Ha a headset használata közben a fenti tünetek bármelyikét tapasztalja, azonnal hagyja abba a headset használatát. Ezután forduljon orvoshoz, a Sony ügyfélszolgálatához vagy a legközelebbi Sony-kereskedőhöz.
- Hosszú ideig tartó használat esetén javasoljuk, hogy rendszeres időközönként vegye ki a headsetet a füléből.

Egyéb megjegyzések

- A headset egy precíziós eszköz, ezért ne ejtse le, és ne tegye ki erős ütésnek. Ez deformációt vagy sérülést okozhat, ami csökkent teljesítményt eredményezhet.
- Ne fújjon rá a vezetőségységre.
- Ne terhelje le és ne tegye ki a headsetet nyomásnak hosszú időn át (még tároláskor sem), mivel az az egység deformálódásához vezethet.
- Ha rosszul érzi magát a headset használata közben, azonnal hagyja abba a használatát.
- A fülpárnák fogyóeszközök. Ha a hosszú távú használat vagy tárolás miatt megromlanak vagy megsérülnek, forduljon a Sony ügyfélszolgálatához vagy a legközelebbi Sony-kereskedőhöz.
- A headset nem vízálló. Ha víz vagy idegen anyag jut a headsetbe, az eszköz kigyulladhat vagy meghibásodhat. Ha víz vagy idegen anyag kerül a fejhallgatóba, azonnal hagyja abba a használatot. Ezután forduljon a Sony ügyfélszolgálatához vagy a legközelebbi Sony-kereskedőhöz. Az alábbi esetekben legyen különösen óvatos.
 - Ha a headsetet mosogató vagy folyadékot tartalmazó edény közelében használja
 - Ne ejtse bele a headsetet mosogatóba vagy vízzel teli edénybe.
 - Ha a headsetet esőben, hóban vagy párás környezetben használja
 - Ha izzadás közben használja a fejhallgatót.
Ha nedves kézzel ér a fejhallgatóhoz, vagy ha a fejhallgató nedves ruhával érintkezik, a fejhallgató nedves lehet.

A headset tisztítása

- Időnként puha, száraz ruhával tisztítsa meg a dugót.
- A headset külsején található port és szennyeződést tiszta vízzel nedvesített törlőkendővel lehet letörölni. Ne használja a következő elemeket, mivel azok károsíthatják a felületet, és meghibásodáshoz vagy töréshez vezethetnek.
 - Alkohol tartalmazó nedves törlőkendők
 - Hígabb
 - Benzin és más hasonló anyagok

Ne használja a headsetet orvosi berendezések közelében

- A headsetben mágnesek találhatóak. Ezek a mágnesek zavarhatják a pacemakereket, a vízfejűség kezelésére szolgáló programozható shunt szelepeket vagy más orvosi eszközöket. Ne helyezze a headsetet olyan személyek

közelébe, akik ilyen orvostechnikai eszközöket használnak. Ha ilyen orvostechnikai eszközt használ, kérje ki az orvosa tanácsát a headset használata előtt.

Tartsa távol a headsetet a mágneskártyáktól

- A headsetben mágnesek találhatók. Ha mágnescsíkos kártya kerül a headset közelébe, a kártyán tárolt adatok megsérülhetnek, vagy a kártya használhatatlanná válhat.

Megjegyzés: ez a Súgóútmutató gépi fordítással készült. A gépi fordítások nem kontextusérzékenyek, és előfordulhat, hogy nem mindig felelnek meg teljesen a tartalom angol verziójának. Az eredeti angol verzió megtekintéséhez válassza az English lehetőséget a következő helyen: [Nyelv választása oldal].

TP1002273182

5-071-379-91(1) Copyright 2026 Sony Corporation

Gamer headset
INZONE H6 Air

A nedvesség okozta leégés vagy hibás működés elkerülése

A fejhallgató vízálló teljesítményéről

A headset nem vízálló. Ha víz vagy idegen anyag kerül a fejhallgatóba, az kiégéshez vagy meghibásodáshoz vezethet. Kerülje az alábbiakhoz hasonló helyzeteket, és ügyeljen arra, hogy ne érje nedvesség vagy szennyeződés a headsetet.

- A headset használata esőben vagy hóban.



- A headset megérintése anélkül, hogy a konyhában végzett házimunka vagy kézmosás után megtörölné a kezét.



- A headset megérintése izzadt kézzel, vagy a headset olyan helyzetben történő használata, amikor a headset átítathatja az izzadság.





- A headset behelyezése egy hideg műanyagpalackot tartalmazó táskába.



- Hogy evés vagy ivás közben kiönti az italát.



Ha a headset vizes lesz, vagy víz jut a belsejébe

Ha a fejhallgatót nedves állapotban használja, az kiégéshez vagy meghibásodáshoz vezethet. Állítsa a fejhallgatót függőlegesen. Ezután addig használjon száraz ruhát, amíg a fejhallgató kábel bemeneti csatlakozójához és a fejhallgató mikrofon bemeneti csatlakozójához nem folyik ki víz. Később hagyja a fejhallgatót egy árnyékos, jól szellőző helyen, amíg teljesen megszárad.



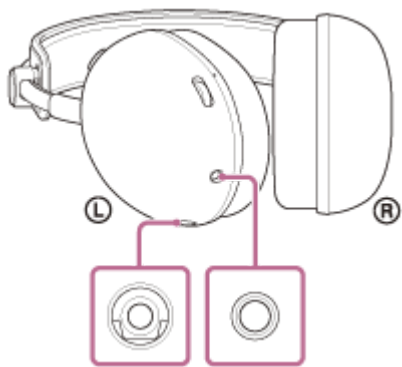

Megjegyzés: ez a Súgóútmutató gépi fordítással készült. A gépi fordítások nem kontextusérzékenyek, és előfordulhat, hogy nem mindig felelnek meg teljesen a tartalom angol verziójának. Az eredeti angol verzió megtekintéséhez válassza az English lehetőséget a következő helyen: [Nyelv választása oldal].

TP1002273183

5-071-379-91(1) Copyright 2026 Sony Corporation

Gamer headset
INZONE H6 Air

Engedélyek

- Ez a termék olyan szoftvert tartalmaz, melyet a Sony a szoftver szerzői jogainak tulajdonosával kötött licencszerződés keretében használ. A szoftver szerzői jogai tulajdonosa kérésének értelmében kötelesek vagyunk közölni a szerződés tartalmát az ügyfelek felé. Kérjük, a következő URL-címen olvassa el: <https://rd1.sony.net/help/mdr/si/26/>
- A termék hálózati szolgáltatásainak, tartalmának, (operációs rendszerének és) szoftverének használatára egyéni feltételek vonatkozhatnak, ezek bármikor megszakadhatnak, megváltozhatnak, illetve díjak fizetését, regisztrációt vagy bankkártyaadatok megadását igényelhetik.

Megjegyzés: ez a Súgóútmutató gépi fordítással készült. A gépi fordítások nem kontextusérzékenyek, és előfordulhat, hogy nem mindig felelnek meg teljesen a tartalom angol verziójának. Az eredeti angol verzió megtekintéséhez válassza az English lehetőséget a következő helyen: [Nyelv választása oldal].

TP1002273184

Gamer headset
INZONE H6 Air

Kereskedelmi védjegyek

- A macOS és Mac az Apple Inc. Egyesült Államokban és más országokban és régiókban bejegyzett védjegye.
- A Microsoft és Windows a Microsoft Corporation Egyesült Államokban és/vagy más országokban bejegyzett védjegye vagy védjegye.
- Az USB Type-C® és az USB-C® az USB Implementers Forum bejegyzett védjegye.
- A Sony és INZONE a Sony Group Corporation vagy társvállalatai bejegyzett védjegye vagy védjegye.
- A „PlayStation” és „PS5” a Sony Interactive Entertainment Inc. bejegyzett védjegye vagy védjegye.
- Az összes egyéb védjegy és bejegyzett védjegy a megfelelő tulajdonosok védjegye, illetve bejegyzett védjegye. Ebben a kézikönyvben a TM és az ® jelek nincsenek feltüntetve.

Megjegyzés: ez a Súgóútmutató gépi fordítással készült. A gépi fordítások nem kontextusérzékenyek, és előfordulhat, hogy nem mindig felelnek meg teljesen a tartalom angol verziójának. Az eredeti angol verzió megtekintéséhez válassza az English lehetőséget a következő helyen: [Nyelv választása oldal].

TP1002273185

Gamer headset
INZONE H6 Air

Hibaelhárítás

Ha bármilyen problémája merülne fel, kövesse az alábbi eljárást.

1. Nézze meg a jelen súgó minden egyes szakaszát.



2. Csatlakoztassa újra a fejhallgató kábelét.



3. Csatlakoztassa újra az USB Type-C audiódobozt.



4. Indítsa újra a csatlakoztatott eszközt, például a számítógépet vagy a PS5™.



5. A probléma okának és megoldásának kereséséhez lépjen be az alábbi támogatási webhelyre.
<https://www.sony.net/support/MDR-G600/>



6. Ha bármilyen probléma továbbra is fennáll, forduljon a Sony alábbi ügyfélszolgálati kapcsolattartójához vagy a legközelebbi Sony-kereskedőhöz.
<https://www.sony.net/support-contact>

Megjegyzés: ez a Súgóútmutató gépi fordítással készült. A gépi fordítások nem kontextusérzékenyek, és előfordulhat, hogy nem mindig felelnek meg teljesen a tartalom angol verziójának. Az eredeti angol verzió megtekintéséhez válassza az English lehetőséget a következő helyen: [Nyelv választása oldal].

TP1002273186

Gamer headset
INZONE H6 Air

Műszaki adatok

Headset

Tápellátás:

Az USB-busz tápellátásának megfelelő (5 V, 100 mA)

Üzemi hőmérséklet:

0 °C – 40 °C

Tömeg:

Kb. 199 g (fejhallgató (kábel és mikrofon nélkül))

Kb. 12 g (levehető boom mikrofon (szélvédővel))

Impedancia:

28 Ω 1 kHz-en

Érzékenység:

99 dB/mW

Frekvenciaátvitel:

10 Hz - 20 000 Hz (IEC1¹⁾)

1) IEC = Nemzetközi Elektrotechnikai Bizottság

A kialakítás és a műszaki adatok előzetes bejelentés nélkül megváltozhatnak.

Megjegyzés: ez a Súgóútmutató gépi fordítással készült. A gépi fordítások nem kontextusérzékenyek, és előfordulhat, hogy nem mindig felelnek meg teljesen a tartalom angol verziójának. Az eredeti angol verzió megtekintéséhez válassza az English lehetőséget a következő helyen: [Nyelv választása oldal].

TP1002273187