

Cuffie per gaming
INZONE H6 Air



Modello: YY2990

Scopri come regolare l'altezza della fascia per capelli

Spostare il cursore verso l'alto e verso il basso premendo le manopole di scorrimento su entrambi i lati dell'archetto. Allentare il dito dalla manopola del cursore all'altezza desiderata per fissare il cursore in posizione. L'altezza dell'archetto può essere regolata.

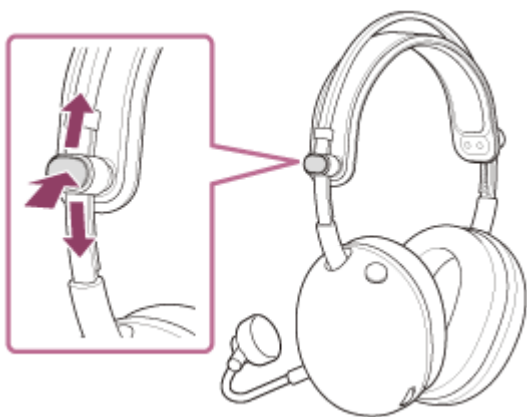

Operazioni iniziali

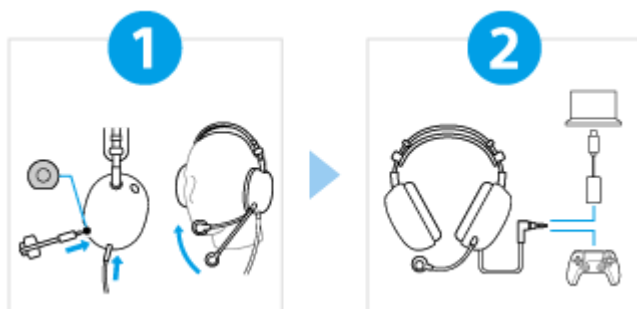

1

Indossare le cuffie e regolare la posizione del microfono ad asta.



Rimuovere il microfono ad asta dalla scatola degli accessori. Quindi, inserirlo nel jack di ingresso del microfono a braccio sul corpo delle cuffie. Inserire a fondo il cavo del lettore musicale. Se la spina non è collegata correttamente, non è possibile utilizzare il microfono.

Inoltre, regolare la posizione del microfono in modo che la parte del microfono sia in corrispondenza della bocca quando si indossano le cuffie.

2

Collegare correttamente le cuffie e il box audio USB Type-C in dotazione.



Collegare le cuffie e il box audio USB Type-C in dotazione a ciascun dispositivo come mostrato.

Cuffia - cavo per cuffie - PS5™

Cuffia - cavo per cuffie - box audio USB Type-C - computer

Per utilizzare tutte le funzioni e prestazioni migliori



Aggiornare il software del computer "INZONE Hub" alla versione più recente.

Per i dettagli su "INZONE Hub", fare riferimento al seguente URL.

<https://www.sony.net/inzonehub-support>

⚠ Per evitare surriscaldamenti o malfunzionamenti dovuti all'umidità

Le cuffie non sono impermeabili all'acqua.

Se le cuffie vengono ricaricate mentre sono umide a causa di pioggia, sudore ecc., può verificarsi un surriscaldamento o un malfunzionamento.

MDR-G600

La presente Guida è stata tradotta da una macchina. La traduzione automatica non è sensibile al contesto e potrebbe non corrispondere esattamente con la versione in inglese del contenuto. Per visualizzare la versione originale in inglese, selezionare English nella [Pagina di selezione della lingua].

Operazioni preliminari

Accessori in dotazione

[Articoli in dotazione](#)

[Montaggio del microfono ad asta](#)

[Collegamento del cavo delle cuffie](#)

Componenti e comandi

└ [Ubicazione e funzione delle parti](#)

Uso delle cuffie

└ [Indossare le cuffie](#)

Uso tramite connessione a una console per videogiochi

[Collegare la cuffia a un computer o a un'unità di controllo. PlayStation®5](#)

[Cosa si può fare quando si è collegati a una console di gioco](#)

Personalizzazione delle cuffie

Uso di "INZONE Hub"

└ [Cosa si può fare con "INZONE Hub"](#)

└ [Installazione "INZONE Hub"](#)

Informazioni importanti

[Precauzioni](#)

[Per evitare surriscaldamenti o malfunzionamenti dovuti all'umidità](#)

[Licenze](#)

[Marchi](#)

Risoluzione dei problemi

[Risoluzione dei problemi](#)

Caratteristiche tecniche

[Caratteristiche tecniche](#)

Cuffie per gaming
INZONE H6 Air

Articoli in dotazione

Dopo aver aperto la confezione, controllare che gli elementi elencati siano presenti. Se manca qualche componente, rivolgersi al contatto dell'assistenza Sony o al rivenditore Sony più vicino.

I numeri tra parentesi indicano il numero di articoli.

Cuffie per gaming (1)

Cavo cuffie (1)

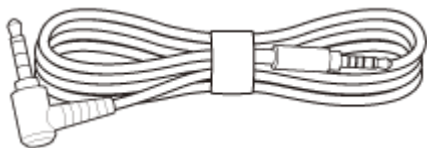

Microfono boom scollegabile (con protezione antivento) (1)



Scatola audio USB Type-C® (1)



Documenti (1 set)

La presente Guida è stata tradotta da una macchina. La traduzione automatica non è sensibile al contesto e potrebbe non corrispondere esattamente con la versione in inglese del contenuto. Per visualizzare la versione originale in inglese, selezionare English nella [Pagina di selezione della lingua].

TP1002273071

Cuffie per gaming
INZONE H6 Air

Montaggio del microfono ad asta

Quando si effettuano chiamate, assicurarsi di collegare il microfono ad asta in dotazione.

1 Collegare il microfono ad asta in dotazione al jack di ingresso del microfono ad asta.

Assicurarsi di far coincidere le forme della spina e del jack quando si effettua il collegamento.

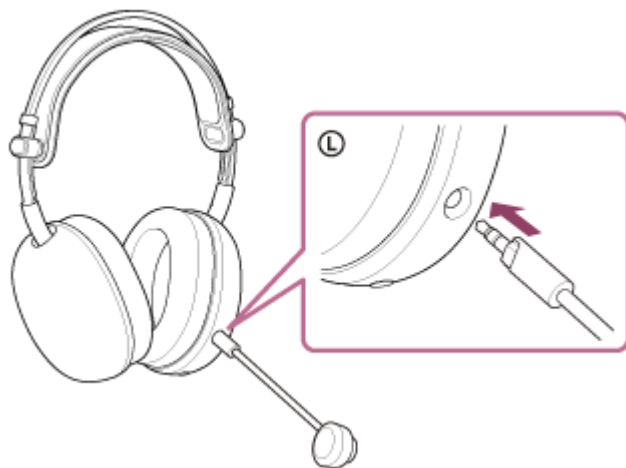

Suggerimento

- Il microfono ad asta può essere rimosso quando non viene utilizzato.

Nota

- Inserire a fondo il cavo del lettore musicale. Se la spina non è collegata correttamente, non è possibile utilizzare il microfono.

La presente Guida è stata tradotta da una macchina. La traduzione automatica non è sensibile al contesto e potrebbe non corrispondere esattamente con la versione in inglese del contenuto. Per visualizzare la versione originale in inglese, selezionare English nella [Pagina di selezione della lingua].

TP1002273072

Cuffie per gaming
INZONE H6 Air

Collegamento del cavo delle cuffie

1 Collegare il cavo delle cuffie in dotazione alla presa di ingresso del cavo delle cuffie.

Assicurarsi di collegare la spina dritta a 5 poli al lato delle cuffie.

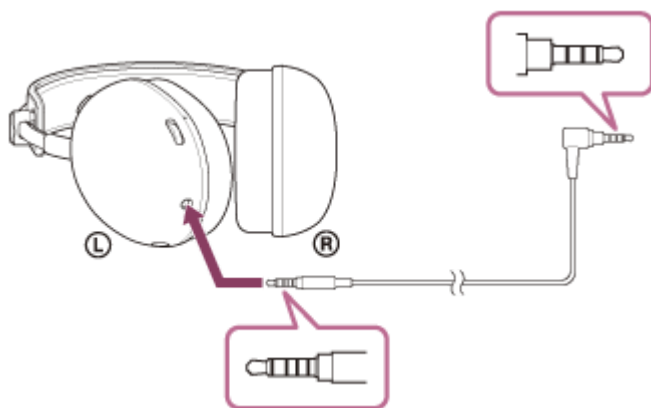

Nota

- Utilizzare solo il cavo cuffie in dotazione.
- Quando si collega o scollega il cavo, tenere la spina e inserirla direttamente nel jack di ingresso del cavo delle cuffie. Tirando il cavo o applicando una forza eccessiva è possibile che si rompa.
- Assicurarsi che la spina sia completamente inserita. Se la spina non è completamente inserita, il suono potrebbe non essere percepito. Inoltre, il microfono potrebbe non essere utilizzabile.

La presente Guida è stata tradotta da una macchina. La traduzione automatica non è sensibile al contesto e potrebbe non corrispondere esattamente con la versione in inglese del contenuto. Per visualizzare la versione originale in inglese, selezionare English nella [Pagina di selezione della lingua].

TP1002273073

Cuffie per gaming
INZONE H6 Air

Ubicazione e funzione delle parti

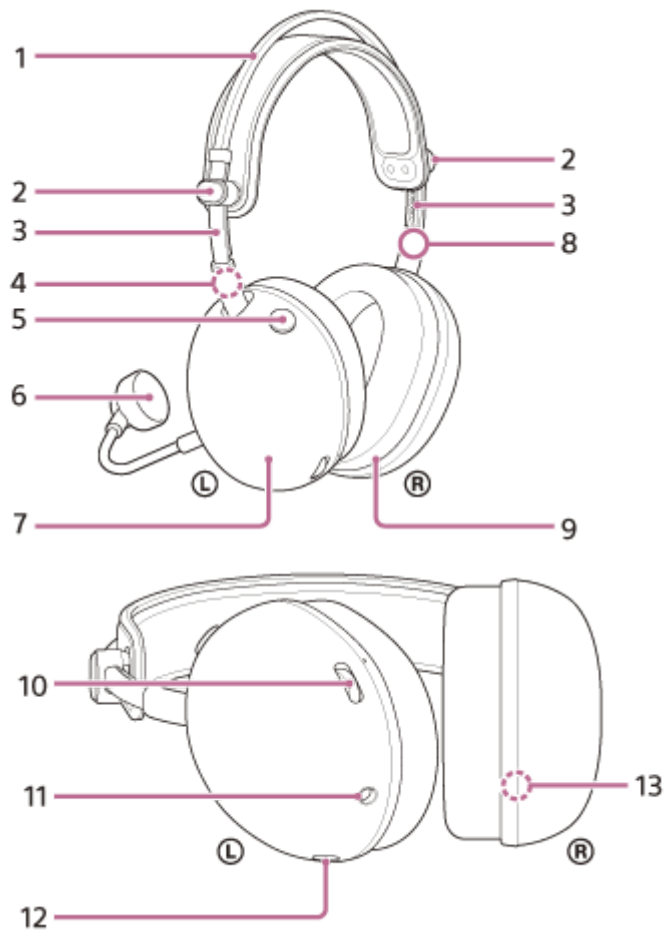

1. Archetto
2. Manopole di scorrimento (sinistra, destra)
Far scorrere per regolare l'altezza dell'archetto.
3. Cursori dell'archetto (sinistra, destra)
4. Contrassegno **L** (sinistra)
5. Pulsante di accensione o spegnimento del microfono
Attiva o disattiva il microfono.
6. Microfono boom scollegabile (con protezione antivento)
Fissare all'unità sinistra.
7. Unità sinistra
8. Contrassegno **R** (destra)
9. Unità destra
10. Quadrante di volume $-/+$
Regola il volume delle cuffie quando sono collegate a una console di gioco. C'è un punto tattile sul + lato.

11. Presa di ingresso del cavo cuffie

Collegare una console di gioco utilizzando il cavo per cuffie in dotazione. Assicurarsi che la spina sia completamente inserita. Se la spina non è completamente inserita, il suono potrebbe non essere percepito. Inoltre, il microfono potrebbe non essere utilizzabile.

12. Presa d'ingresso per microfono a braccio

Collegare il microfono ad asta in dotazione. Inserire a fondo il cavo del lettore musicale. Se la spina non è collegata correttamente, non è possibile utilizzare il microfono.

13. Numero di serie

Situato all'interno dell'unità destra.

Per controllare il numero di serie

- Assicurarsi che il cavo delle cuffie non sia collegato alle cuffie.
- Rimuovere il cuscinetto dall'unità destra estraendolo direttamente dall'alloggiamento. Il numero di serie e i marchi di sicurezza si trovano in basso al centro dell'unità destra.

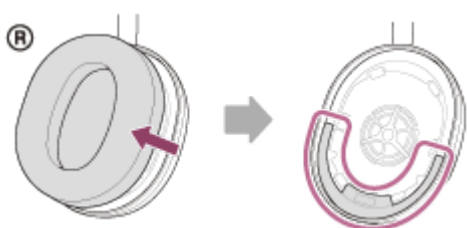

- Collegare il cuscinetto rimosso all'unità destra. Assicurarsi che la direzione delle due sporgenze sull'unità e i fori nel padiglione auricolare siano allineati. Inserire saldamente le sei linguette nell'unità fino a sentire uno scatto.

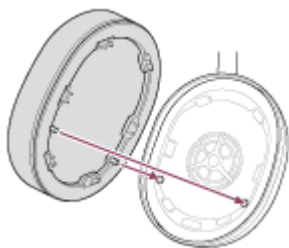

Nota

- Non rimuovere il cuscinetto se non necessario.
- Non rimuovere il padiglione auricolare in presenza di sabbia di ferro o altri oggetti metallici. La polvere di ferro o altri oggetti metallici potrebbero aderire ai magneti all'interno delle cuffie, provocandone il malfunzionamento.
- Assicurarsi di fissare il padiglione auricolare nella direzione corretta. Se il padiglione auricolare non è fissato nella direzione corretta, è possibile che non si ottengano le prestazioni acustiche desiderate.
- Eventuali difetti causati dalla mancata osservanza delle precauzioni di cui sopra non sono coperti dalla garanzia del prodotto.

La presente Guida è stata tradotta da una macchina. La traduzione automatica non è sensibile al contesto e potrebbe non corrispondere esattamente con la versione in inglese del contenuto. Per visualizzare la versione originale in inglese, selezionare English nella [Pagina di selezione della lingua].

TP1002273074

Cuffie per gaming
INZONE H6 Air

Indossare le cuffie

1 Collegare il microfono ad asta e il cavo delle cuffie.

2 Regolare la posizione del cursore.

Spostare il cursore verso l'alto e verso il basso per regolare l'altezza dell'archetto.

La parte del cursore si sposta quando si preme la manopola del cursore. Il cursore è bloccato quando il dito viene rilasciato dalla manopola del cursore.

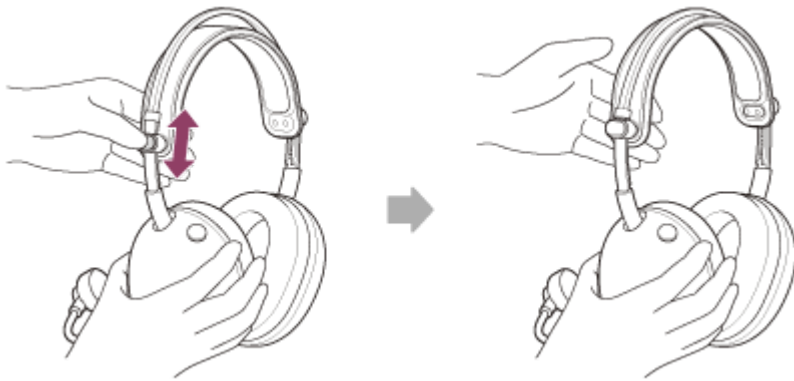

3 Inserire le unità delle cuffie nelle orecchie.

Posizionare l'unità delle cuffie con il contrassegno L sull'orecchio sinistro e l'unità delle cuffie con il contrassegno R sull'orecchio destro.

All'unità sinistra è collegato un microfono ad asta (A).

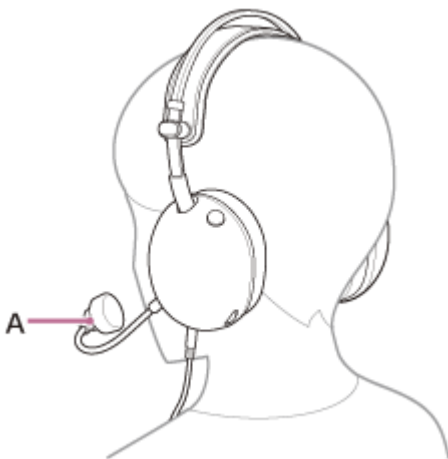

4 Regolare la posizione del microfono ad asta in modo che sia vicino alla bocca.

Il microfono deve essere regolato alla stessa altezza del mento e a circa 1-4 dita di distanza dalla bocca (fino a 35 mm).

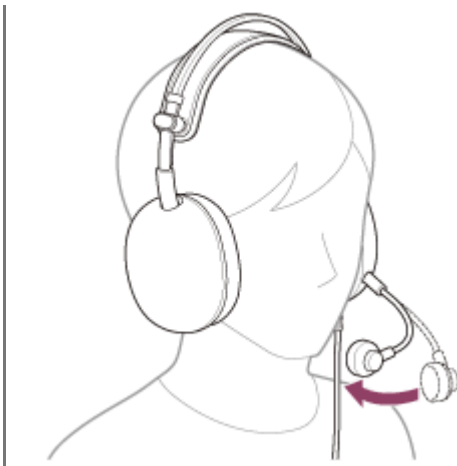

Suggerimento

- Se si teme il rumore della respirazione, assicurarsi che il parabrezza sia installato e posizionare il microfono lontano dalla bocca. Si consiglia di testare il microfono una volta con “INZONE Hub” o con la propria applicazione.
- Se le cuffie non sono indossate correttamente sulle orecchie, possono causare dolore alle orecchie. Fare attenzione a non lasciare che la parte del cuscino dei padiglioni auricolari eserciti una pressione sulle orecchie.

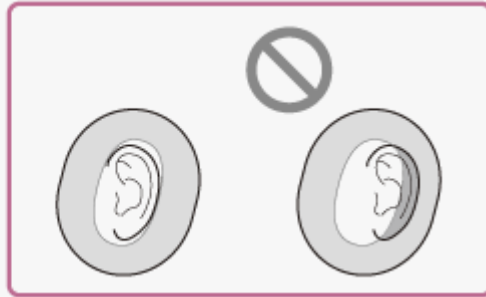

Nota

- Fare attenzione a non colpire gli occhi con il microfono ad asta quando lo si indossa, lo si toglie o si utilizzano le cuffie.

Argomento correlato

- [Montaggio del microfono ad asta](#)
- [Collegamento del cavo delle cuffie](#)
- [Cosa si può fare con “INZONE Hub”](#)

La presente Guida è stata tradotta da una macchina. La traduzione automatica non è sensibile al contesto e potrebbe non corrispondere esattamente con la versione in inglese del contenuto. Per visualizzare la versione originale in inglese, selezionare English nella [Pagina di selezione della lingua].

TP1002273075

Cuffie per gaming
INZONE H6 Air

Collegare la cuffia a un computer o a un'unità di controllo. PlayStation®5

Prima di iniziare la procedura operativa, verificare quanto segue.

- Le istruzioni per l'uso del computer o PS5™ è a portata di mano.

1 Collegare le cuffie alla porta USB di un computer o di un controller PS5™.

Quando si collegano le cuffie a un computer

- Collegare la spina a 4 poli di tipo L del cavo delle cuffie al box audio USB Type-C in dotazione.
Il lato del dispositivo di collegamento è un cavo conforme alla normativa CTIA con specifiche a 4 poli, compreso il microfono.
 - CTIA: Associazione dell'industria della telefonia cellulare

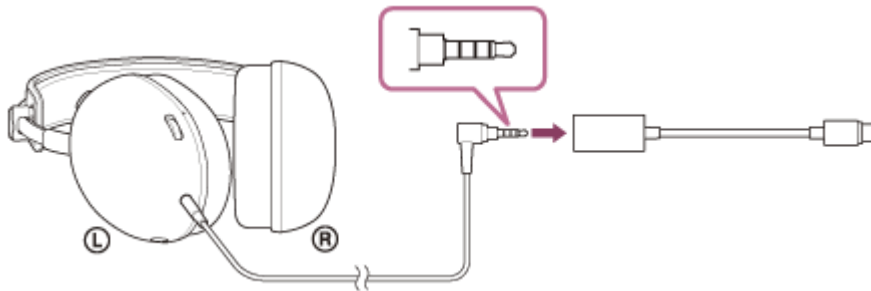

- Collegare il box audio USB Type-C alla porta USB di un computer.

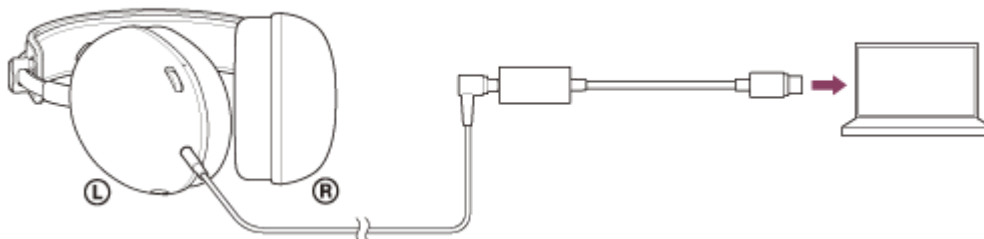

Quando si collega l'auricolare a un sito PS5™

- Collegare la spina a 4 poli di tipo L del cavo delle cuffie al terminale delle cuffie di un controller PS5™.

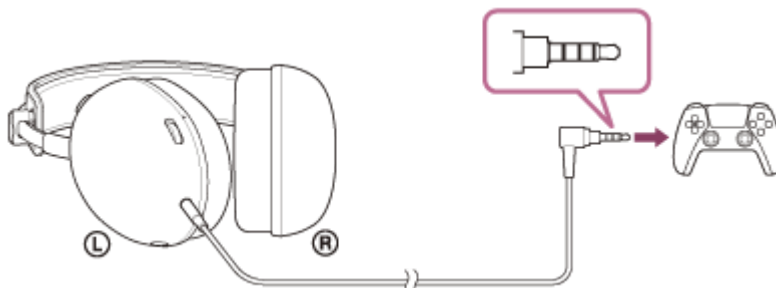

2 Quando si collegano le cuffie a un computer, selezionarle come dispositivo audio.

Regolazione del volume

Per informazioni su come regolare il volume e attivare e disattivare il microfono, vedere "[Cosa si può fare quando si è collegati a una console di gioco](#)".

Nota

- La connessione attraverso il box audio USB Tipo-C non è garantita con un PS5™. Seguire le procedure descritte sopra per collegarsi al sistema PS5™.
- Collegare il box audio USB Type-C direttamente al computer e non tramite un hub USB.
- Se si collegano le cuffie a un dispositivo diverso da un computer tramite il box audio USB Type-C, potrebbe verificarsi quanto segue.
 - Non viene emesso alcun suono.
 - Il suono è basso anche se il volume è impostato al massimo.

Collegare le cuffie a un dispositivo direttamente senza il box audio USB Type-C per migliorare quanto sopra.

- Utilizzare solo il cavo cuffie in dotazione.
- Quando si collega o scollega il cavo, tenere la spina e inserirla direttamente nel jack di ingresso del cavo delle cuffie. Tirando il cavo o applicando una forza eccessiva è possibile che si rompa.
- Assicurarsi che la spina sia completamente inserita. Se la spina non è completamente inserita, il suono potrebbe non essere percepito.

La presente Guida è stata tradotta da una macchina. La traduzione automatica non è sensibile al contesto e potrebbe non corrispondere esattamente con la versione in inglese del contenuto. Per visualizzare la versione originale in inglese, selezionare English nella [Pagina di selezione della lingua].

TP1002273076

Cuffie per gaming
INZONE H6 Air

Cosa si può fare quando si è collegati a una console di gioco

Quando si collegano le cuffie a una console di gioco, ad esempio un computer o una console per videogiochi. PS5™, è possibile eseguire le seguenti operazioni.

Regolazione del volume

È possibile regolare il volume al livello desiderato con il selettore del volume. Il lato + lato è dotato di un punto tattile (A).

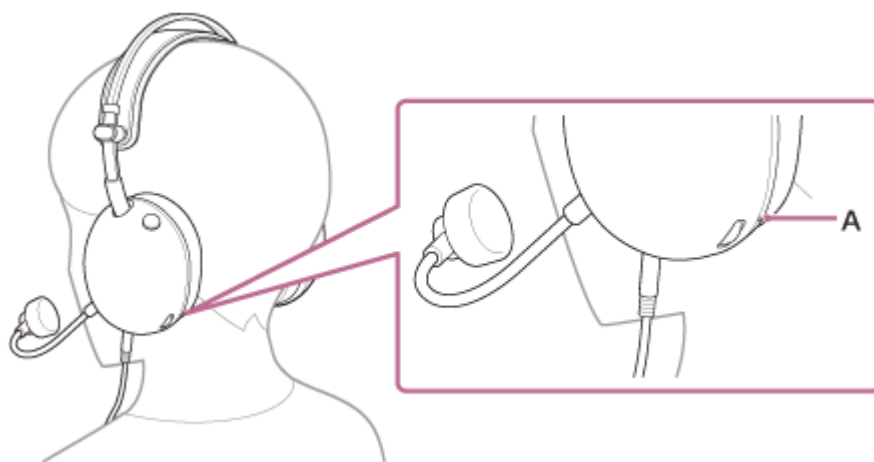

- Per aumentare il volume
Ruotare la manopola del volume verso + lato.

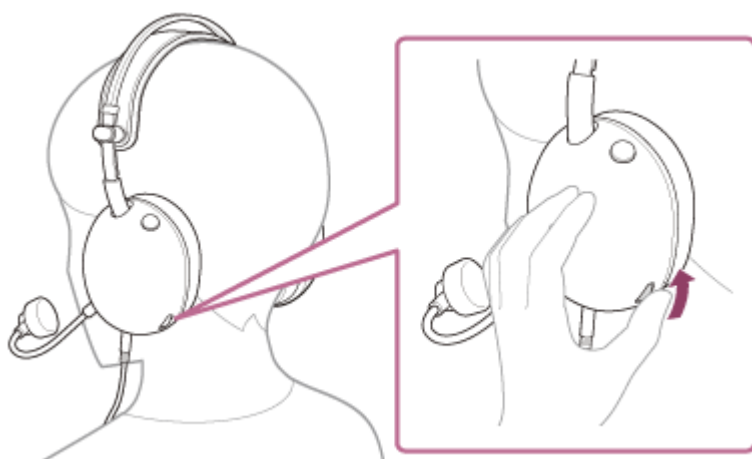

- Per abbassare il volume
Ruotare la manopola del volume verso – lato.

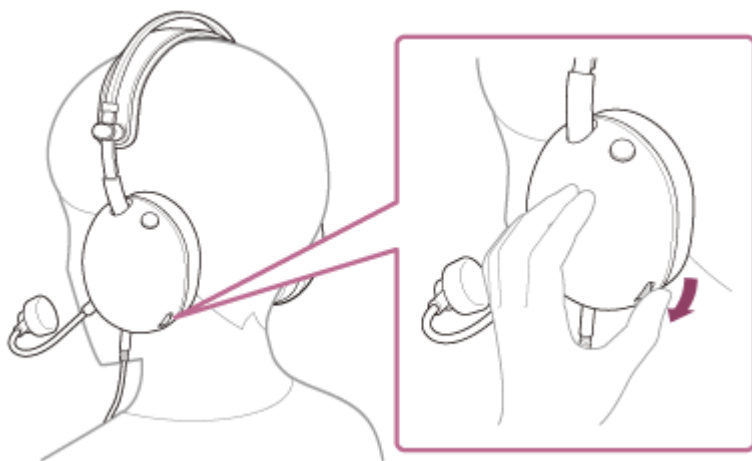

Accensione o spegnimento del microfono

Quando si utilizza il microfono, premere il pulsante di accensione o spegnimento del microfono in modo che il pulsante sia premuto. Lo stato di microfono spento viene rilasciato e il microfono può essere utilizzato. La linea rossa sul lato del pulsante scompare.

Quando il microfono non è in uso, premere il pulsante di accensione o spegnimento del microfono in modo che il pulsante sia spinto verso l'esterno. Il microfono è spento e non può essere utilizzato. Sul lato del pulsante appare una linea rossa.

- Accensione del microfono

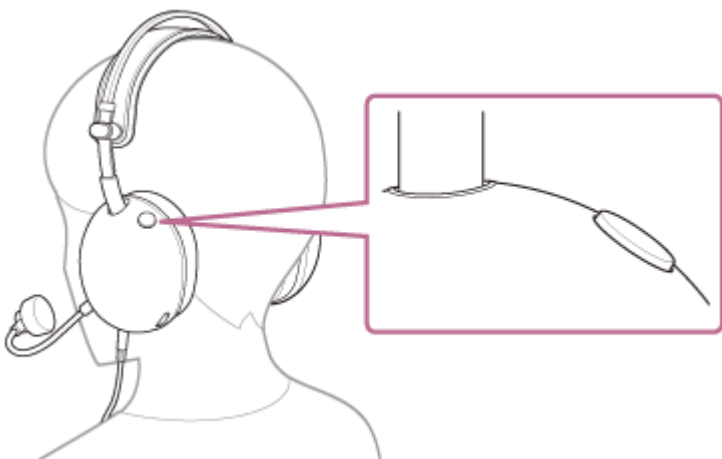

- Spegnimento del microfono

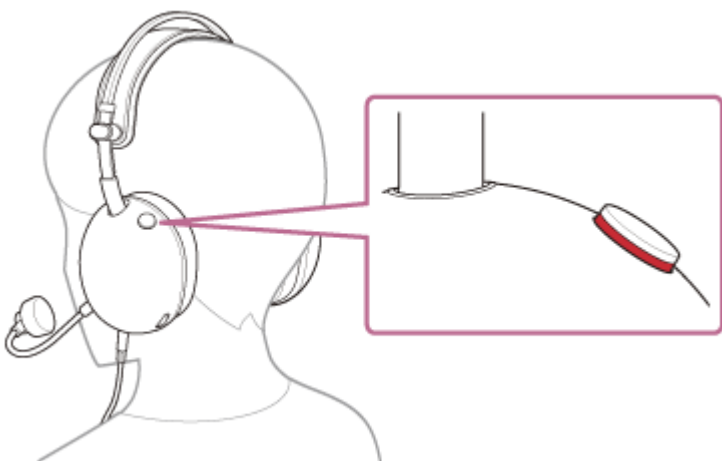

Nota

- Fare attenzione a non colpire gli occhi con il microfono ad asta quando lo si indossa, lo si toglie o si utilizzano le cuffie.

La presente Guida è stata tradotta da una macchina. La traduzione automatica non è sensibile al contesto e potrebbe non corrispondere esattamente con la versione in inglese del contenuto. Per visualizzare la versione originale in inglese, selezionare English nella [Pagina di selezione della lingua].

TP1002273077

5-071-379-11(1) Copyright 2026 Sony Corporation

Cuffie per gaming
INZONE H6 Air

Cosa si può fare con “INZONE Hub”

Innanzitutto, installare il “INZONE Hub” software su un computer. Quindi, collegando le cuffie al computer attraverso il box audio USB Type-C, è possibile eseguire le seguenti operazioni.

- Selezione dell'impostazione dell'equalizzatore
- Personalizzazione dell'impostazione dell'equalizzatore
- Regolazione della gamma dinamica (controllo della gamma dinamica)
- Creazione e salvataggio del profilo sonoro
- Esportazione e importazione del profilo sonoro
- Regolazione del volume del microfono
- Regolazione del volume del tono laterale
- Test del microfono
- Impostazione del volume costante dell'ingresso del microfono (controllo automatico del guadagno)
- Impostazione del suono spaziale
- Personalizzazione delle impostazioni del campo sonoro
- Impostazione del collegamento alle app

Per i dettagli su “INZONE Hub”, fare riferimento al seguente URL.

<https://www.sony.net/inzonehub-support>

La presente Guida è stata tradotta da una macchina. La traduzione automatica non è sensibile al contesto e potrebbe non corrispondere esattamente con la versione in inglese del contenuto. Per visualizzare la versione originale in inglese, selezionare English nella [Pagina di selezione della lingua].

TP1002273078

Cuffie per gaming
INZONE H6 Air

Installazione “INZONE Hub”

- 1 Scaricare il “INZONE Hub” Il software viene scaricato dal sito di supporto e installato sul computer.**

Per maggiori dettagli, consultare il seguente URL.

<https://www.sony.net/inzonehub-support>

Sistema operativo compatibile: Windows® 11 o successivo

- 2 Dopo l'installazione, lanciare “INZONE Hub”.**

La presente Guida è stata tradotta da una macchina. La traduzione automatica non è sensibile al contesto e potrebbe non corrispondere esattamente con la versione in inglese del contenuto. Per visualizzare la versione originale in inglese, selezionare English nella [Pagina di selezione della lingua].

TP1002273079

Cuffie per gaming
INZONE H6 Air

Precauzioni

Nota sulla dispersione del suono

- Quando il volume viene aumentato, a causa della struttura dell'unità pilota delle cuffie, potrebbe verificarsi una perdita di suono. Attenzione a non alzare troppo il volume.

Nota sull'elettricità statica

- Se si utilizzano le cuffie quando l'aria è secca, si può avvertire un leggero formicolio alle orecchie. Questo non è un malfunzionamento delle cuffie, ma è causato dall'elettricità statica accumulata sul corpo. È possibile ridurre l'effetto indossando abiti realizzati con materiali naturali che non generino facilmente elettricità statica.

Note sull'uso delle cuffie

- L'uso prolungato delle cuffie può causare sintomi quali prurito e irritazione alle orecchie. Se si verifica uno dei sintomi sopra descritti durante l'uso delle cuffie, interrompere immediatamente l'uso delle cuffie. Consultare quindi un medico, il contatto di assistenza Sony o il rivenditore Sony più vicino.
- Per un uso prolungato, si consiglia di rimuovere a intervalli regolari le cuffie dalle orecchie.

Altre note

- Le cuffie sono un dispositivo di precisione, pertanto non devono cadere o essere sottoposte a forti urti. Ciò potrebbe causare deformazioni o danni, con conseguente riduzione delle prestazioni.
- Non soffiare sull'unità driver.
- Non appoggiare oggetti pesanti né esercitare pressione per lunghi periodi di tempo sulle cuffie, anche quando sono riposte e non utilizzate, per evitare deformazioni.
- Se durante l'uso delle cuffie si avverte fastidio, interrompere immediatamente l'uso.
- I cuscinetti auricolari sono materiali di consumo. Se si deteriorano o si danneggiano a causa dell'uso o della conservazione a lungo termine, consultare il contatto di assistenza Sony o il rivenditore Sony più vicino.
- Le cuffie non sono impermeabili all'acqua. Se acqua o corpi estranei penetrano nelle cuffie, può verificarsi un surriscaldamento o un malfunzionamento. Se acqua o corpi estranei penetrano nelle cuffie, interrompere immediatamente l'uso. Quindi, consultare il contatto di assistenza Sony o il rivenditore Sony più vicino. In particolare, prestare attenzione nei casi seguenti.
 - Quando si utilizzano le cuffie nei pressi di lavandini o contenitori di liquidi
 - Prestare attenzione che le cuffie non vi cadano dentro.
 - Quando si utilizzano le cuffie sotto la pioggia, la neve o in ambienti umidi
 - Quando si utilizza la cuffia mentre si è sudati.Se si toccano le cuffie con le mani bagnate o se le cuffie entrano in contatto con indumenti bagnati, le cuffie possono bagnarsi.

Pulizia delle cuffie

- Di tanto in tanto, pulire la spina con un panno morbido e asciutto.
- È possibile rimuovere la polvere e lo sporco all'esterno delle cuffie con salviette umidificate con acqua pura. Non utilizzare i seguenti articoli perché potrebbero danneggiare la finitura superficiale e causare malfunzionamenti o rotture.
 - Salviette umidificate contenenti alcol
 - Diluente
 - Benzina e altre sostanze simili

Non utilizzare le cuffie nei pressi di dispositivi medici

- Le cuffie utilizzano magneti. Questi magneti possono interferire con pacemaker, valvole shunt programmabili per il trattamento dell'idrocefalo o altri dispositivi medici. Non posizionare le cuffie nei pressi di persone che utilizzano tali dispositivi medici. Consultare il proprio medico prima di utilizzare le cuffie, qualora si faccia uso di uno di tali dispositivi medici.

Tenere le cuffie lontane dalle schede magnetiche

- Le cuffie utilizzano magneti. Se si avvicina una scheda magnetica alle cuffie, il magnete della scheda potrebbe risentirne o disattivarsi.

La presente Guida è stata tradotta da una macchina. La traduzione automatica non è sensibile al contesto e potrebbe non corrispondere esattamente con la versione in inglese del contenuto. Per visualizzare la versione originale in inglese, selezionare English nella [Pagina di selezione della lingua].

TP1002273080

5-071-379-11(1) Copyright 2026 Sony Corporation

Cuffie per gaming
INZONE H6 Air

Per evitare surriscaldamenti o malfunzionamenti dovuti all'umidità

Sulle prestazioni impermeabili delle cuffie

Le cuffie non sono impermeabili all'acqua. L'ingresso di acqua o di corpi estranei nella cuffia può provocare una bruciatura o un malfunzionamento.

Evitare situazioni come quelle descritte di seguito e fare in modo che le cuffie non vengano esposte a umidità o sporcizia.

- Utilizzare le cuffie sotto la pioggia o la neve.



- Toccare le cuffie senza asciugarsi le mani bagnate dopo aver svolto lavori domestici in cucina o essersi lavati le mani in bagno.



- Toccare le cuffie con le mani sudate o utilizzare le cuffie in situazioni nelle quali le cuffie potrebbero bagnarsi di sudore.





- Riporre le cuffie in una borsa con una bottiglia in PET fredda.



- Rovesciare una bevanda mentre si mangia o si beve.



Se le cuffie si bagnano o se acqua penetra al loro interno

L'utilizzo delle cuffie quando sono bagnate può provocare una bruciatura o un malfunzionamento. Mettete le cuffie in posizione verticale. Quindi, continuare ad applicare un panno asciutto finché non fuoriesce più acqua dall'interno del jack di ingresso del cavo delle cuffie e del jack di ingresso del microfono ad asta delle cuffie. Successivamente, lasciare le cuffie in un luogo ombreggiato e ben ventilato fino a quando non saranno completamente asciutte.



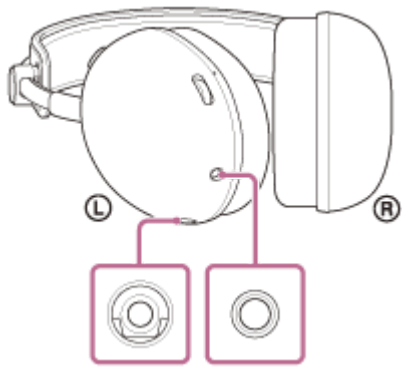

La presente Guida è stata tradotta da una macchina. La traduzione automatica non è sensibile al contesto e potrebbe non corrispondere esattamente con la versione in inglese del contenuto. Per visualizzare la versione originale in inglese, selezionare English nella [Pagina di selezione della lingua].

TP1002273081

5-071-379-11(1) Copyright 2026 Sony Corporation

Cuffie per gaming
INZONE H6 Air

Licenze

- Questo prodotto contiene software utilizzato da Sony ai sensi di un accordo di licenza con il titolare del copyright. Sony è tenuta a presentare il contenuto dell'accordo ai clienti secondo quanto richiesto dal titolare del copyright per il software. Accedere al seguente URL e leggere il contenuto della licenza.
<https://rd1.sony.net/help/mdr/si/26/>
- I servizi di rete, i contenuti e il (sistema operativo e il) software del presente prodotto potrebbero essere soggetti a termini e condizioni separate e potrebbero subire modifiche, interruzioni o cessazioni in qualunque momento; la loro fruizione potrebbe altresì richiedere un pagamento, la registrazione e/o la fornitura dei dati della carta di credito.

La presente Guida è stata tradotta da una macchina. La traduzione automatica non è sensibile al contesto e potrebbe non corrispondere esattamente con la versione in inglese del contenuto. Per visualizzare la versione originale in inglese, selezionare English nella [Pagina di selezione della lingua].

TP1002273082

Cuffie per gaming
INZONE H6 Air

Marchi

- macOS e Mac sono marchi di Apple Inc., registrati negli Stati Uniti e in altri paesi e regioni.
- Microsoft e Windows sono marchi o marchi registrati di Microsoft Corporation negli Stati Uniti e/o in altri paesi.
- USB Type-C® e USB-C® sono marchi registrati di USB Implementers Forum.
- Sony e INZONE sono marchi o marchi registrati di Sony Group Corporation o delle sue società affiliate.
- “PlayStation” e “PS5” sono marchi o marchi registrati di Sony Interactive Entertainment Inc.
- Tutti gli altri marchi o marchi registrati appartengono ai rispettivi proprietari. In questo manuale i simboli ™ e ® non sono specificati.

La presente Guida è stata tradotta da una macchina. La traduzione automatica non è sensibile al contesto e potrebbe non corrispondere esattamente con la versione in inglese del contenuto. Per visualizzare la versione originale in inglese, selezionare English nella [Pagina di selezione della lingua].

TP1002273083

Cuffie per gaming
INZONE H6 Air

Risoluzione dei problemi

In caso di problemi, attenersi alla procedura riportata di seguito.

1. Controllare ogni sezione di questa Guida.



2. Ricollegare il cavo delle cuffie.



3. Ricollegare il box audio USB Type-C.



4. Riavviare il dispositivo collegato, ad esempio il computer o PS5™.



5. Accedere al sito di supporto qui sotto per cercare la causa e la soluzione del problema.

<https://www.sony.net/support/MDR-G600/>



6. Se i problemi persistono, consultare il contatto di assistenza Sony sotto indicato o il rivenditore Sony più vicino.

<https://www.sony.net/support-contact>

La presente Guida è stata tradotta da una macchina. La traduzione automatica non è sensibile al contesto e potrebbe non corrispondere esattamente con la versione in inglese del contenuto. Per visualizzare la versione originale in inglese, selezionare English nella [Pagina di selezione della lingua].

TP1002273084

Cuffie per gaming
INZONE H6 Air

Caratteristiche tecniche

Cuffie

Alimentazione:

Conforme ad alimentazione bus USB (5 V, 100 mA)

Temperatura di esercizio:

Da 0 °C a 40 °C

Massa:

Circa 199 g (cuffia (senza cavo e microfono))

Circa 12 g (microfono ad asta staccabile (con parabrezza))

Impedenza:

28 Ω a 1 kHz

Sensibilità:

99 dB/mW

Risposta in frequenza:

10 Hz - 20 000 Hz (IEC¹)

1) IEC = Commissione Elettrotecnica Internazionale

Il design e le caratteristiche tecniche sono soggetti a modifica senza preavviso.

La presente Guida è stata tradotta da una macchina. La traduzione automatica non è sensibile al contesto e potrebbe non corrispondere esattamente con la versione in inglese del contenuto. Per visualizzare la versione originale in inglese, selezionare English nella [Pagina di selezione della lingua].

TP1002273085