

Trådlöst brusreducerande stereoheadset
WH-1000XM4



Använd den här manualen om du stöter på några problem eller har några frågor.

Uppdatera headsetets programvara och "Sony | Headphones Connect"-appen till den senaste versionen. Se följande för att få mer information:

<https://www.sony.net/elesupport/>

Komma igång

[Vad du kan göra med Bluetooth-funktionen](#)

[Om röstvägledning](#)

Medföljande tillbehör

[Kontrollera förpackningens innehåll](#)

[Placera headsetet i fodralet](#)

Delar och kontroller

[Delarnas plats och funktion](#)

[Om indikatorlampan](#)

[Bära headsetet](#)

Ström/laddning

- [Ladda headsetet](#)

- [Tillgänglig drifttid](#)

- [Kontrollera återstående batteriladdning](#)

- [Slå på headsetet](#)

- [Stänga av headsetet](#)

Göra anslutningar

[Upprätta trådlös anslutning till Bluetooth-enheter](#)

App för enkel konfiguration

- [Anslutning med "Sony | Headphones Connect"-appen](#)

Android-smarttelefon

- [Ihopparring och anslutning med en Android-smarttelefon](#)

- [Ansluta till en ihopparad Android-smarttelefon](#)

- [One-touch-anslutning \(NFC\) med en Android-smarttelefon](#)

- [Koppla från Android-smarttelefonen med one-touch \(NFC\)](#)

- [Växla mellan enheter med one-touch \(NFC\)](#)

iPhone (iOS-enheter)

- [Ihopparring och anslutning med en iPhone](#)

- [Ansluta till en ihopparad iPhone](#)

Datorer

- [Ihopparring och anslutning med en dator \(Windows 10\)](#)

- [Ihopparring och anslutning med en dator \(Windows 8.1\)](#)

- [Ihopparring och anslutning med en dator \(Mac\)](#)

- [Ansluta till en ihopparad dator \(Windows 10\)](#)

- [Ansluta till en ihopparad dator \(Windows 8.1\)](#)

- [Ansluta till en ihopparad dator \(Mac\)](#)

Andra Bluetooth-enheter

- [Ihopparring och anslutning med en Bluetooth-device](#)

- [Ansluta till en ihopparad Bluetooth-enhet](#)

Flerpunktsanslutning

- [Ansluta headsetet till både en musikspelare och en smarttelefon/mobiltelefon \(flerpunktsanslutning\)](#)
- [Ansluta headsetet till 2 Android-smarttelefoner \(flerpunktsanslutning\)](#)
- [Ansluta headsetet till en Android-smarttelefon och en iPhone \(flerpunktsanslutning\)](#)
- [Ansluta headsetet till 2 enheter samtidigt \(flerpunktsanslutning\)](#)

[Koppla ifrån Bluetooth-anslutningen \(efter användning\)](#)

[Använda den medföljande hörlurskabeln](#)

Lyssna på musik

Lyssna på musik via Bluetooth-anslutning

- [Lyssna på musik från en enhet via Bluetooth-anslutning](#)
- [Styra ljudenheten \(Bluetooth-anslutning\)](#)
- [Koppla ifrån Bluetooth-anslutningen \(efter användning\)](#)

Brusreduceringsfunktion

- [Vad är brusreducering?](#)
- [Använda brusreduceringsfunktionen](#)
- [Optimera brusreduceringsfunktionen så att den passar bäraren \(NC-optimera\)](#)

Lyssna på omgivande ljud

- [Lyssna på omgivande ljud vid musikuppspelning \(läge för omgivande ljud\)](#)
- [Lyssna snabbt på omgivande ljud \(snabb uppmärksamhet-läge\)](#)
- [Prata med någon samtidigt som du har på dig headsetet \(Speak-to-Chat\)](#)

Ljudkvalitetsläge

- [Om ljudkvalitetsläget](#)

[Kodek som stöds](#)

[Om DSEE Extreme-funktionen](#)

Ringa samtal

[Ta emot ett samtal](#)

[Ringa ett samtal](#)

[Funktioner för ett telefonsamtal](#)

[Ringa ett videosamtal på en dator](#)

[Koppla ifrån Bluetooth-anslutningen \(efter användning\)](#)

Använda röstassistentfunktionen

[Använda Google Assistant](#)

[Använda Amazon Alexa](#)

[Använda röstassistentfunktionen \(Google app\)](#)

[Använda röstassistentfunktionen \(Siri\)](#)

Använda apparna

[Vad du kan göra med "Sony | Headphones Connect"-appen](#)

[Installera appen "Sony | Headphones Connect"](#)

[Åtkomst till supportinformation från "Sony | Headphones Connect"-appen](#)

[Uppdatera headsetets programvara](#)

Viktig information

[Försiktighetsåtgärder](#)

[Licensmeddelande](#)

[Varumärken](#)

[Webbplatser med kundsupport](#)

Felsökning

[Vad kan jag göra för att lösa ett problem?](#)

Ström/laddning

- [Det går inte att slå på headsetet.](#)
- [Laddning låter sig inte göras.](#)
- [Laddningstiden är för lång.](#)
- [Tillgänglig drifttid är kort \(batteriets livslängd är kort\).](#)
- [Det går inte att ladda headsetet även om det ansluts till en dator.](#)
- [Återstående batteriladdning för headsetet visas inte på skärmen till en smarttelefon.](#)

Ljud

- [Inget ljud](#)
- [Låg ljudnivå](#)
- [Dålig ljudkvalitet](#)

[Ljudet hoppas regelbundet över.](#)

[Brusreduceringseffekten är inte tillräcklig.](#)

Bluetooth-anslutning

[Hoppning låter sig inte göras.](#)

[One-touch-anslutning \(NFC\) fungerar inte.](#)

[Kunde inte upprätta en Bluetooth-anslutning.](#)

[Förvrängt ljud](#)

[Headsetet fungerar inte ordentligt.](#)

[Det går inte att höra en person under ett samtal.](#)

[Låg röstvolym från dem som ringer](#)

[Beröringssensorinstrumentpanelen svarar inte på rätt sätt](#)

[Headsetet reagerar felaktigt.](#)

Återställa eller initiera headsetet

[Återställa headsetet](#)

[Initiera headsetet för att återställa till fabriksinställda värden](#)

Trådlöst brusreducerande stereoheadset
WH-1000XM4

Vad du kan göra med Bluetooth-funktionen

Headsetet använder trådlös BLUETOOTH®-teknik, så att du kan göra följande.

Lyssna på musik

Du kan ta emot ljudsignaler från en smarttelefon eller musikspelare för att trådlöst lyssna på musik.



Prata i telefonen

Du kan använda handsfree när du ringer och tar emot samtal under tiden som du har kvar din smarttelefon eller mobiltelefon i din väska eller ficka.



Trådlöst brusreducerande stereoheadset
WH-1000XM4

Om röstvägledning

I följande situationer, och med fabriksinställda värden, hör du röstvägledning på engelska via headsetet. Innehållet i röstvägledningen förklaras inom parenteser.

Du kan ändra språket i röstvägledningen och slå på/av röstvägledningen med "Sony | Headphones Connect"-appen. Mer information finns i "Sony | Headphones Connect"-appens hjälpguide.

https://rd1.sony.net/help/mdr/hpc/h_zz/

- När headsetet slås på: "Power on" (Ström på)
- När headsetet stängs av: "Power off" (Ström av)
- När den går in i ihoppningsläge: "Bluetooth pairing" (Bluetooth-parkoppling)
- När den upprättar en Bluetooth-anslutning: "Bluetooth connected" (Bluetooth ansluten)
- När den första flerpunktsanslutningen upprättar en Bluetooth-anslutning mellan den andra enheten och headsetet: "Bluetooth 2nd Device Connected" (2:a Bluetooth-enhet ansluten) (*)
- När flerpunktsanslutningen upprättar en Bluetooth-anslutning mellan den första enheten och headsetet: "Bluetooth Device1 Connected" (Bluetooth-enhet1 ansluten) (*)
- När flerpunktsanslutningen upprättar en Bluetooth-anslutning mellan den andra enheten och headsetet: "Bluetooth Device2 Connected" (Bluetooth-enhet2 ansluten) (*)
- När en Bluetooth -anslutning kopplas från: "Bluetooth disconnected" (Bluetooth frånkopplad)
- När flerpunktsanslutningen kopplar från Bluetooth-anslutningen mellan den första enheten och headsetet: "Bluetooth Device1 Disconnected" (Bluetooth-enhet1 frånkopplad) (*)
- När flerpunktsanslutningen kopplar från Bluetooth-anslutningen mellan den andra enheten och headsetet: "Bluetooth Device2 Disconnected" (Bluetooth-enhet2 frånkopplad) (*)
- När flerpunktsanslutningen ansluter den tredje enheten till headsetet, kopplar från Bluetooth-anslutningen mellan den första enheten och headsetet och växlar anslutningen: "Bluetooth Device1 Replaced" (Bluetooth-enhet1 ersatt) (*)
- När flerpunktsanslutningen ansluter den tredje enheten till headsetet, kopplar från Bluetooth-anslutningen mellan den andra enheten och headsetet och växlar anslutningen: "Bluetooth Device2 Replaced" (Bluetooth-enhet2 ersatt) (*)
- Vid information om återstående batteriladdning: "Battery about XX %" (Batteri ca XX %) ("XX"-värdet indikerar ungefärlig kvarvarande laddning. Använd som en grov uppskattning.) / "Battery fully charged" (Batteri fulladdat)
- När återstående batteriladdning är låg: "Low battery, please recharge headset" (Låg batterinivå, ladda headset)
- När avstängning görs automatisk på grund av lågt batteri: "Please recharge headset. Power off" (Ladda headset. Ström av)
- När brusreduceringsfunktionen slås på: "Noise canceling" (Brusreducering)
- När läget för omgivande ljud slås på: "Ambient sound" (Omgivande ljud)
- När brusreduceringsfunktionen och läget för omgivande ljud stängs av: "Ambient Sound Control off" (Kontroll av omgivande ljud av)
- När NC-optimizeraren startar: "Optimizer start" (Optimizerare start)
- När NC-optimizeraren är slutförd: "Optimizer finished" (Optimizerare slutförd)
- När Speak-to-Chat är aktiverat: "Speak-to-chat activated" (Prat-till-chatt aktiverat)
- När Speak-to-Chat är avaktiverat: "Speak-to-chat deactivated" (Prat-till-chatt inaktiverat)
- När Google Assistant inte är tillgänglig på smarttelefonen som är ansluten till headsetet även om du trycker på Google Assistant-knappen på headsetet: "The Google Assistant is not connected" (Google Assistant är inte ansluten)
- När Google Assistant inte är tillgänglig under en programvaruuppdatering: "The Google assistant is not available during update. Please wait a moment until the update completes." (Det går inte att använda Google Assistant under uppdatering. Vänta en stund tills uppdateringen är genomförd.)
- När Amazon Alexa inte finns tillgänglig på smarttelefonen som är ansluten till headsetet även om du trycker på Amazon Alexa-knappen på headsetet: "Either your mobile device isn't connected; or you need to open the Alexa App and try again" (Antingen är din mobila enhet inte ansluten; eller så behöver du öppna Alexa-appen och försöka igen)

* Endast tillgänglig när [Connect to 2 devices simultaneously] är aktiverat via "Sony | Headphones Connect"-appen.

OBS!

- Det tar ca. 20 minuter när du ändrar språket för röstvägledningen.
- När du initierar headsetet för att återställa fabriksinställningarna efter att du har ändrat språk för röstvägledning så återställs även språket till fabriksinställningarna.
- Om du inte hör röstvägledningen efter att du bytt språk för röstvägledningen eller uppdaterat den fasta programvaran ska du stänga av headsetet och slå på det igen.

5-013-732-71(6) Copyright 2020 Sony Corporation

Trådlöst brusreducerande stereoheadset
WH-1000XM4

Kontrollera förpackningens innehåll

När förpackningen öppnats så kontrollera att alla artiklar på listan finns med. Kontakta din återförsäljare om någon del saknas.

Siffrorna inom parentes indikerar antalet delar.

Trådlöst brusreducerande stereoheadset

USB Type-C®-kabel (USB-A till USB-C®) (ca. 20 cm) (1)



Hörlurskabel (ca. 1,2 m) (1)

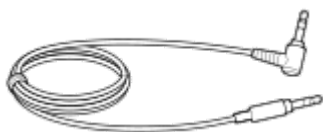

Fodral (1)

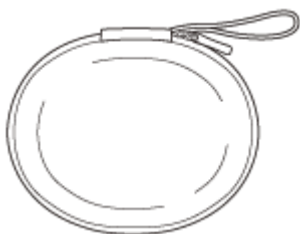

Kontaktadapter för användning under flygning (1)

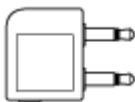

Trådlöst brusreducerande stereoheadset
WH-1000XM4

Placera headsetet i fodralet

När du har använt headsetet klart vrider du vänster och höger enhet så att headsetet blir plant, viker in en enhet mot huvudbandet och förvarar dem i det medföljande fodralet.

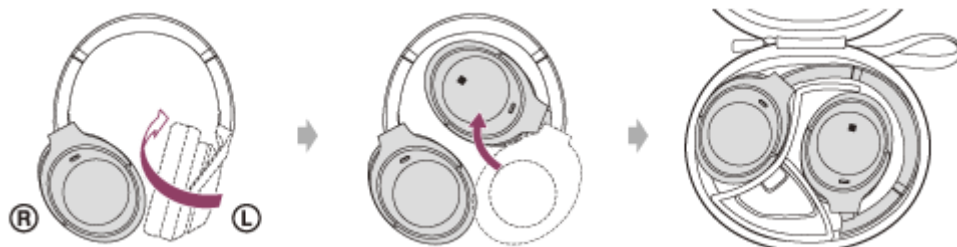

Förvaring av kablar och kontaktadapter för användning under flygning

Placera kablarna och kontaktadaptern för användning under flygning i hållaren åtskilt av avdelaren i fodralet.

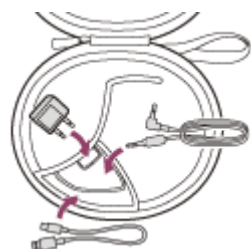

Delarnas plats och funktion

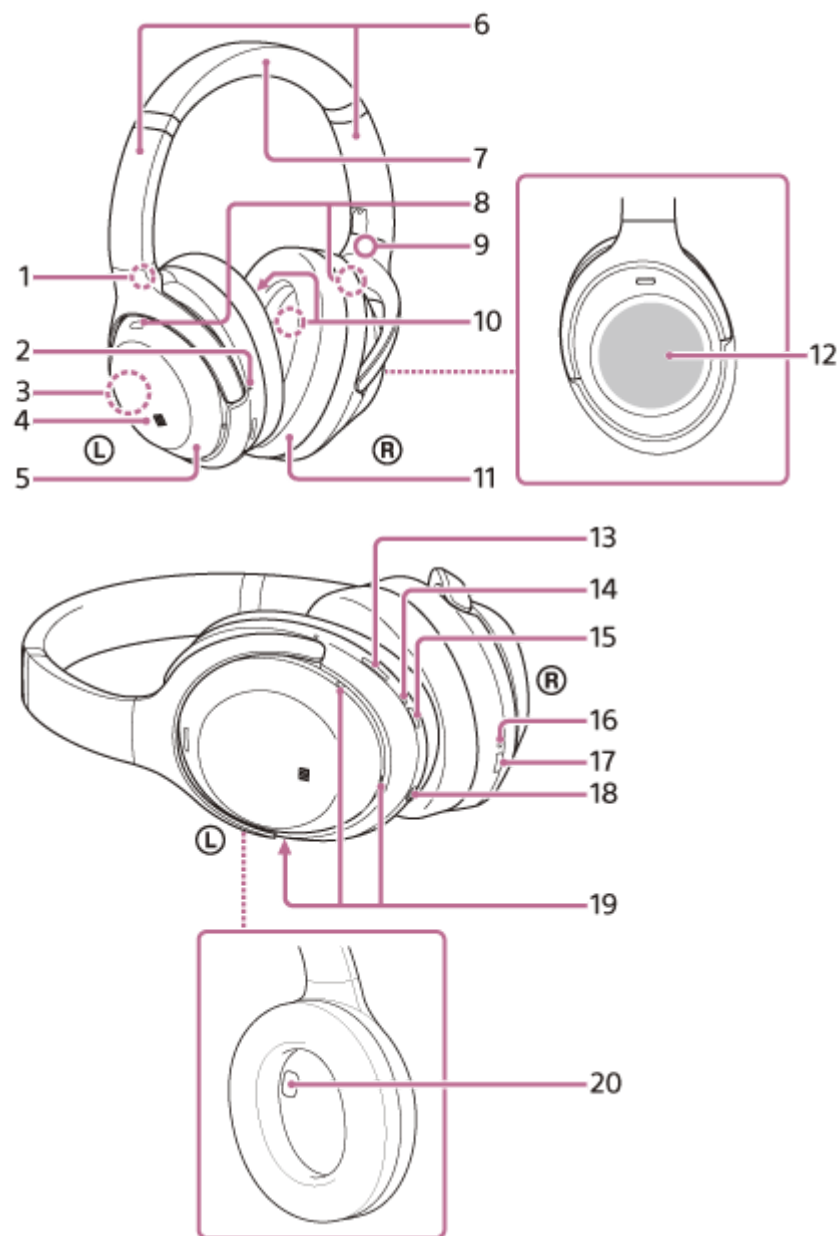

1. Ⓛ -märke (vänster)
2. Taktil punkt
Det finns en taktil punkt på vänster enhet.
3. Inbyggd antenn
En Bluetooth-antenn är inbyggd i headsetet.
4. N-märke
5. Vänster enhet
6. Skjutreglage (vänster, höger)
Skjut för att justera huvudbandets längd.
7. Huvudband
8. Mikrofoner för brusreduceringsfunktionen (extern) (vänster, höger)
Fångar upp ljudet av bruset när brusreduceringsfunktionen används.
9. Ⓡ -märke (höger)

10. Mikrofoner för brusreduceringsfunktionen (intern) (vänster, höger)
Fångar upp ljudet av bruset när brusreduceringsfunktionen används.
11. Höger enhet
12. Beröringssensorinstrumentpanel
Fjärrstyr musikuppspelning för den anslutna Bluetooth-enheten eller utför andra åtgärder med pekfunktioner.
13. CUSTOM-knapp (anpassa)
Använd för att växla mellan brusreduceringsfunktionen och läget för omgivande ljud etc.
14. Indikatorlampa (röd/blå)
Lyser röd eller blå för att ange ström- eller kommunikationsstatus för headsetet.
15.  -knapp (strömbrytare)
16. Laddningsindikator (röd)
Lyser röd under laddning.
17. USB Type-C-port
Anslut headsetet till ett nätuttag via en USB-nätadapter som är tillgänglig i handeln eller till en dator med den medföljande USB Type-C-kabeln för att ladda headsetet.
18. Hörlursuttag
Anslut en musikspelare etc. med den medföljande hörlurskabeln. Kontrollera att du har satt i kabeln tills det klickar.
Om kontakten inte är korrekt ansluten kanske du inte hör ljudet på rätt sätt.
19. Röstupptagningsmikrofoner
Fångar upp ljudet av din röst när du talar i telefonen eller i Speak-to-Chat-läge.
20. Närhetssensor
Känner av om headsetet bärs på öronen.

Relaterade avsnitt

- [Om indikatorlampan](#)
- [Kontrollera återstående batteriladdning](#)

Trådlöst brusreducerande stereoheadset
WH-1000XM4

Om indikatorlampan

Du kan kontrollera headsetets olika statusar med indikatorlampan.



● : Är blå när den slås på / ● : Är röd när den slås på / - : Stängs av

Indikatorlampa (blå/röd) bredvid -knappen (strömbrytare)

Startar

● - ● (blinkar blå två gånger)

I det här fallet, när den återstående batteriladdningen är 10 % eller lägre (kräver laddning), lyser indikatorn successivt enligt följande.

 -  -  (blinkar långsamt röd upprepade gånger i ca. 15 sekunder)

Stänger av



 (lyser blå i ca. 2 sekunder)

Visar den återstående batteriladdningen

- Återstående laddning: Högre än 10 %



● - ● (blinkar blå två gånger)

- Återstående laddning: 10 % eller lägre (behöver laddas)

 -  -  (blinkar långsamt röd upprepade gånger i ca. 15 sekunder)

Se "[Kontrollera återstående batteriladdning](#)" för att få mer information.

När återstående batteriladdning blir låg

 -  -  (blinkar långsamt röd upprepade gånger i ca. 15 sekunder)

Bluetooth-funktion

- Enhetsregistrering (ihoppning)

● ● -- ● ● -- (blinkar två gånger blå, upprepade gånger)

- Inte ansluten

● -- ● -- ● -- ● -- (blinkar blå i ca. 1-sekundersintervaller, upprepade gånger)

- Anslutningsprocess klar

● ● ● ● ● ● ● ● (blinkar snabbt blå i ca. 5 sekunder, upprepade gånger)

- Ansluten

● ----- ● ----- (blinkar blå i ca. 5-sekundersintervaller, upprepade gånger)

- Inkommande samtal

● ● ● ● ● ● ● ● (blinkar snabbt blå, upprepade gånger)

Statusindikatorlamporna för oansluten och ansluten släcks automatiskt efter att en viss tid förflutit. De börjar blinka igen, under en viss tidsperiod, när vissa funktioner används. När återstående batteriladdning blir låg börjar indikatorlampan att blinka rött.

Övrigt

- Hörlurskabel ansluten (strömmen är på)
 - - - - - - ● - - - - - (blinkar blå i ca. 5-sekundersintervaller, upprepade gånger)
Indikatorn slocknar automatiskt efter att en viss tid har passerat. När återstående batteriladdning blir låg börjar indikatorlampan att blinka rött.
 - Uppdatera programvara
 - - - ● - - (blinkar långsamt blå, upprepade gånger)
 - Initiering slutförd
 - ● ● ● (blinkar blå 4 gånger)
- Se "[Initiera headsetet för att återställa till fabriksinställda värden](#)" för att få mer information.

Laddningsindikator för USB Type-C-port (röd)

Laddar

- Vid laddning
 - (lyser röd)
Indikatorlampan slocknar när laddningen är slutförd.
- Onormal temperatur
 - ● - - ● ● - - (blinkar två gånger röd, upprepade gånger)
- Onormal laddning
 - - - ● - - (blinkar långsamt röd, upprepade gånger)

Relaterade avsnitt

- [Kontrollera återstående batteriladdning](#)
- [Initiera headsetet för att återställa till fabriksinställda värden](#)

Trådlöst brusreducerande stereoheadset
WH-1000XM4

Bära headsetet

1 Sätt headsetet över öronen.

Justera längden på huvudbandet.

Ta på headsetet på huvudet med **L** -märket (vänster) på vänster öra och **R** -märket (höger) på höger öra. Det finns en taktil punkt på **L** (vänster) sida.

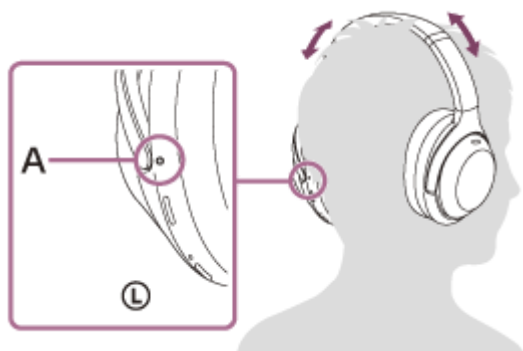

A: Taktil punkt

När headsetet sätts på och tas av

Den inbyggda närhetssensorn i den vänstra enheten och de inbyggda accelerationssensorerna i vänster och höger enheter detekterar i fabriksinställningen när headsetet tas på eller av och headsetet reglerar automatiskt beröringssensorinstrumentpanelens funktion, slår av, pausar musikuppspelning, eller liknande (användningsdetektering).

När headsetet bärs

- Indikatorlampan bredvid **⏻** -knappen (strömbrytare) slocknar.
- Du kan använda beröringssensorinstrumentpanelen på headsetet för att spela upp musik, ringa och ta emot samtal osv.

När headsetet tas av

- När du lyssnar på musik samtidigt som du har headsetet över båda öronen pausar headsetet musikuppspelningen automatiskt om headsetet tas av. Headsetet återupptar musikuppspelningen när det tas på igen.
- För att spara på batteri kommer headsetet att stängas av automatiskt efter 15 minuter om det inte används.
- För att förhindra att headsetet reagerar felaktigt går det inte att spela upp musik, ringa och ta emot samtal och andra åtgärder när headsetet tas av, även om du trycker på beröringssensorinstrumentpanelen.
- När du pratar in i headsetet samtidigt som du har headsetet över båda öronen kommer att samtalet automatiskt att överföras till smarttelefonen eller mobiltelefonen om headset tas av. När du tar på dig headsetet över öronen igen växlas samtalet över till headsetet.

Tips

- Genom att använda "Sony | Headphones Connect"-appen kan du ändra inställningarna för användningsdetekteringsens automatiska musikuppspelnings-/paus- och återupptagningsfunktion och användningsdetekteringsens automatiska avstängningsfunktion (batterisparfunktionen).

OBS!

- I följande fall kan användningsdetektering reagera felaktigt.
 - Med headsetet kring halsen passar hakan in i i kåpan



- Sätt handen innanför örondynan på den vänstra enheten



- Ta upp headsetet och lägg det i t.ex. en påse.



- Ta upp headsetet och häng det på t.ex. en påse.



- När du bär headsetet med ansiktet uppåt eller nedåt enligt vad som visas nedan, eller om du placerar headsetet upp och ned fungerar användningsdetektering kanske inte korrekt och beröringssensorinstrumentpanelen och knappen CUSTOM (anpassa) kanske inte är tillgänglig för användning. Bär headsetet på rätt sätt med ansiktet framåt eller tryck kort på  -knappen (strömbrytare).
 - Bära headsetet när du ligger ner eller med ansiktet uppåt

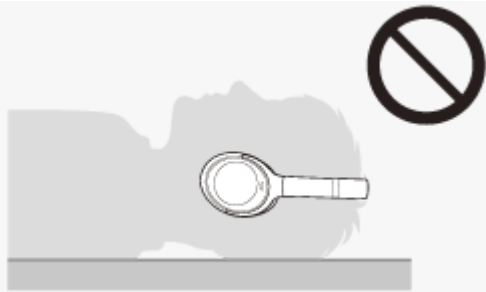

– Bära headsetet med ansiktet nedåt



- När du bär headsetet över en mössa, halsduk, håret och liknande fungerar användningsdetektering kanske inte korrekt och beröringssensorinstrumentpanelen kanske inte är tillgänglig för användning. Bär headsetet så att öronen är inuti örondynorna.
- När medföljande hörlurskabel är ansluten till headsetet fungerar inte användningsdetektering.
- Användningsdetekteringsens automatisk musikuppspelnings-/paus- och återupptagningsfunktion är endast tillgänglig vid anslutning via Bluetooth.
- Den anslutna enheten eller programvaran för uppspelning som du använder kanske inte har stöd för användningsdetekteringsens automatiska musikuppspelnings-/paus- och återupptagningsfunktion.
- När headsetet sätts på och tas av växlas samtalet endast när användningsdetekteringsens automatiska avstängningsfunktion är aktiverad.
- Om närhetssensorn inuti vänster enhets hölje blir dimmig eller det hamnar vattendroppar på den på grund av kondensation eller fukt från t.ex. svett, kan det hända att användningsdetektering inte fungerar som det ska. När sensordelen blir dimmig eller det hamnar vattendroppar på den, låter du närhetssensordelen ligga vänd uppåt tills fukten försvinner.

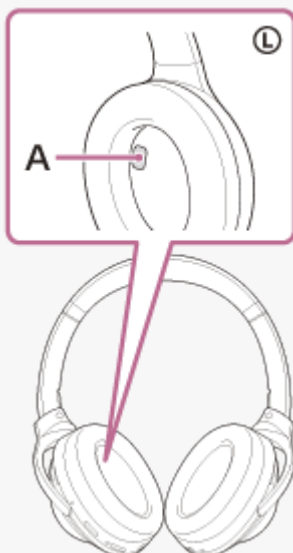

A: Närhetssensordel

Relaterade avsnitt

- [Vad du kan göra med "Sony | Headphones Connect"-appen](#)

Ladda headsetet

Varning

Headsetet är inte vattentätt. Om vatten eller främmande ämnen kommer in i headsetet kan det leda till brand eller elektrisk stöt. Om vatten eller främmande ämnen kommer in i headsetet, sluta genast använda det och kontakta din närmaste Sony-återförsäljare. Följ i synnerhet försiktighetsåtgärderna nedan.

- Vid användning av headsetet nära ett handfat eller en vätskebehållare
Var försiktig så att headsetet inte faller i handfatet eller annan behållare fylld med vatten.
- Vid användning av headsetet i regn eller snö eller på fuktiga platser
- Användning av headsetet medan du svettas
Om du rör headsetet med våta händer eller lägger headsetet i fickan på ett fuktigt plagg så kan headsetet bli vått.

Headsetet innehåller ett inbyggt laddningsbart litiumjonbatteri. Använd den medföljande USB Type-C-kabeln för att ladda headsetet innan användning.

1 Anslut headsetet till ett nätuttag.

Använd den medföljande USB Type-C-kabeln och en USB-nätadapter som säljs i handeln.

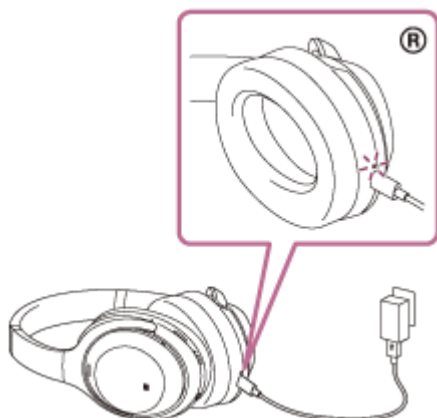

- Laddningsindikatorn (röd) på headsetet tänds.
- Laddningen är slutförd inom ca. 3 timmar (*) och indikatorlampan slocknar automatiskt.

* Tid som krävs för att ladda det tomma batteriet till dess fulla kapacitet. Laddningstiden kan variera beroende på användningsförhållandena.

När laddningen är slutförd ska USB Type-C-kabeln kopplas ifrån.

Systemkrav för USB-batteriladdning

USB-nätadapter

En USB-nätadapter som är tillgänglig i handeln och som kan ge en utström på 1,5 A eller mer (Om utströmmen är mindre än 1,5 A ökar laddningstiden och musikuppspelningstiden efter 10 minuters laddning minskar.)

Persondator

En persondator med en vanlig USB-port

- Vi garanterar inte att det fungerar på alla datorer.
- Funktionalitet på en specialbyggd eller hemmabyggd dator garanteras inte.

Tips

- Headsetet kan även laddas genom att ansluta headsetet till en dator som är igång med hjälp av den medföljande USB Type-C-kabeln.
- Om laddningen börjar när headsetet är på slås headsetet av automatiskt.

OBS!

- Det går kanske inte att ladda med andra kablar än den medföljande USB Type-C-kabeln.
- Beroende på typen av USB-nätadapter finns det en möjlighet att det inte går att ladda.
- När headsetet är anslutet till ett eluttag eller en dator kan inte funktioner som att slå på headsetet, registrera eller ansluta till Bluetooth-enheter och musikuppspelning utföras.
- Headsetet kan inte laddas när datorn är i standby (strömsparläge) eller viloläge. Ändra i så fall datorns inställningar för att börja ladda igen.
- Om headsetet inte används under en längre tid kan driftstimmarna för det laddningsbara batteriet minska. Dock förbättras batteriets livslängd efter några laddningar och urladdningar. Om du förvarar headsetet en längre tid så ladda batteriet en gång var 6:e månad för att undvika överurladdning.
- Om headsetet inte används under en längre tid kan det ta längre tid att ladda batteriet.
- Om headsetet identifierar ett problem vid laddning, på grund av följande orsaker, så blinkar laddningsindikatorn (röd). Ladda i så fall igen inom laddningstemperaturintervallet. Om problemet kvarstår bör du rådfråga din närmaste Sony-återförsäljare.
 - Omgivningstemperaturen överskrider laddningstemperaturintervallet på 5 °C – 35 °C.
 - Något är fel med det laddningsbara batteriet.
- Om headsetet inte används under en längre tid kanske laddningsindikatorn (röd) inte tänds omedelbart vid laddning. Vänta en stund tills indikatorlampan tänds.
- Om driftstimmarna för det inbyggda laddningsbara batteriet minskar väsentligt bör batteriet bytas ut. Rådgör med din närmaste Sony-återförsäljare för att byta det laddningsbara batteriet.
- Undvik att exponera för extrema temperaturförändringar, direkt solsken, fukt, sand, damm och elektrisk stöt. Lämna aldrig headsetet i ett parkerat fordon.
- Vid anslutning av headsetet till en dator ska endast den medföljande USB Type-C-kabeln användas och det är noga att de ansluts direkt. Laddningen slutförs inte ordentligt när headsetet ansluts via en USB-hubb.

Trådlöst brusreducerande stereoheadset
WH-1000XM4

Tillgänglig driftstid

De tillgängliga driftstiderna för headsetet med ett fulladdat batteri är enligt följande:

Bluetooth-anslutning

Musikuppspelningstid

Kodek	DSEE Extreme™	Speak-to-Chat	Brusreduceringsfunktion/läge för omgivande ljud	Tillgänglig driftstid
LDAC™	AUTO	AV	Brusreduceringsfunktion: PÅ	Maximalt 16 timmar
LDAC	AUTO	AV	Läge för omgivande ljud: PÅ	Maximalt 14 timmar
LDAC	AUTO	AV	AV	Maximalt 20 timmar
LDAC	AV	AV	Brusreduceringsfunktion: PÅ	Maximalt 24 timmar
LDAC	AV	AV	Läge för omgivande ljud: PÅ	Maximalt 18 timmar
LDAC	AV	AV	AV	Maximalt 30 timmar
AAC	AUTO	AV	Brusreduceringsfunktion: PÅ	Maximalt 18 timmar
AAC	AUTO	AV	Läge för omgivande ljud: PÅ	Maximalt 16 timmar
AAC	AUTO	AV	AV	Maximalt 22 timmar
AAC	AV	AV	Brusreduceringsfunktion: PÅ	Maximalt 30 timmar
AAC	AV	AV	Läge för omgivande ljud: PÅ	Maximalt 22 timmar
AAC	AV	AV	AV	Maximalt 38 timmar
SBC	AUTO	AV	Brusreduceringsfunktion: PÅ	Maximalt 18 timmar
SBC	AUTO	AV	Läge för omgivande ljud: PÅ	Maximalt 16 timmar
SBC	AUTO	AV	AV	Maximalt 22 timmar

Kodek	DSEE Extreme™	Speak-to-Chat	Brusreduceringsfunktion/läge för omgivande ljud	Tillgänglig driftstid
SBC	AV	AV	Brusreduceringsfunktion: PÅ	Maximalt 30 timmar
SBC	AV	AV	Läge för omgivande ljud: PÅ	Maximalt 22 timmar
SBC	AV	AV	AV	Maximalt 38 timmar

- Det är möjligt att spela upp musik i ca. 5 timmar efter 10 minuters laddning.
- När Speak-to-Chat är inställt på "Aktivera (PÅ)", förkortas tillgänglig driftstid med ca. 30 % jämfört med inställningen "Avaktivera (AV)".

Kommunikationstid

Brusreduceringsfunktion/läge för omgivande ljud	Tillgänglig driftstid
Brusreduceringsfunktion: PÅ	Maximalt 24 timmar
Läge för omgivande ljud: PÅ	Maximalt 18 timmar
AV	Maximalt 30 timmar

Standbytid

Brusreduceringsfunktion/läge för omgivande ljud	Tillgänglig driftstid
Brusreduceringsfunktion: PÅ	Maximalt 30 timmar
Läge för omgivande ljud: PÅ	Maximalt 22 timmar
AV	Maximalt 200 timmar

Hörlurskabel ansluten (strömmen är på)

Brusreduceringsfunktion/läge för omgivande ljud	Tillgänglig driftstid
Brusreduceringsfunktion: PÅ	Maximalt 22 timmar
Läge för omgivande ljud: PÅ	Maximalt 18 timmar
AV	Maximalt 36 timmar

Tips

- Med "Sony | Headphones Connect"-appen kan du kontrollera vilken kodek som används för en anslutning eller byta till DSEE Extreme-funktionen.

OBS!

- Driftstimmar kan skilja sig åt beroende på inställningar och användningsförhållanden.

Relaterade avsnitt

- [Kodek som stöds](#)
- [Om DSEE Extreme-funktionen](#)
- [Vad du kan göra med "Sony | Headphones Connect"-appen](#)

5-013-732-71(6) Copyright 2020 Sony Corporation

Trådlöst brusreducerande stereoheadset
WH-1000XM4

Kontrollera återstående batteriladdning

Du kan kontrollera det laddningsbara batteriets återstående batteriladdning.

När du trycker på \odot -knappen (strömbrytaren) medan headsetet är på, hörs röstvägledningen återge återstående batteriladdning.

"Battery about XX %" (Batteri ca XX %) ("XX"-värdet återger ungefärlig återstående batteriladdning.)

"Battery fully charged" (Batteri fulladdat)

Återstående batteriladdning som återges av röstvägledningen kan, i vissa fall, skilja sig från faktiska återstående laddningen. Använd den som en grov uppskattning.

Dessutom blinkar indikatorlampan (röd) i ca. 15 sekunder om återstående batteriladdning är 10 % eller lägre när headsetet slagits på.

När återstående batteriladdning blir låg

Ett varningsljud hörs och färgen på driftsindikatorn (blå) blir röd. Om du hör en röstvägledning som säger "Low battery, please recharge headset" (Låg batterinivå, ladda headset) så ladda headsetet så snart som möjligt.

När batteriet blir helt och hållet tomt ger headsetet ifrån sig ett varningsljud och röstvägledningen säger "Please recharge headset. Power off" (Ladda headset. Ström av) varpå headsetet stängs av automatiskt.

När du använder en iPhone eller iPod touch

När headsetet är anslutet till en iPhone eller iPod touch via en HFP-Bluetooth-anslutning visas en ikon som indikerar headsetets återstående batteriladdning på skärmen på din iPhone eller iPod touch.

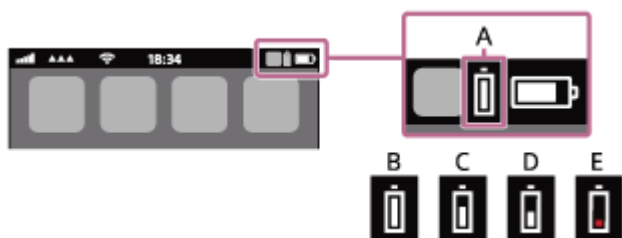

A: Headsetets återstående batteriladdning

Den ungefärliga återstående laddningen visas i 10 olika nivåer. B till E är exempel på hur det visas.

B: 100 %

C: 70 %

D: 50 %

E: 10 % eller lägre (behöver laddas)

Återstående batteriladdning för headsetet visas även på widgeten för en iPhone eller iPod touch som kör iOS 9 eller senare. Mer information finns i bruksanvisningen som följde med din iPhone eller iPod touch.

Den återstående laddningen som visas kan, i vissa fall, skilja sig från den faktiska återstående laddningen. Använd den som en grov uppskattning.

När du använder en Android™-smarttelefon (OS 8.1 eller senare)

När headsetet är anslutet till en Android-smarttelefon via HFP Bluetooth-anslutning, väljer du [Settings] - [Device connection] - [Bluetooth] för att visa headsetets återstående batteriladdning där den ihopparade Bluetooth-enheten visas på din smarttelefons skärm. Den visas i 10 olika nivåer t.ex. "100 %", "70 %", "50 %" eller "10 %". Mer information finns i bruksanvisningen till Android-smarttelefonen.

Den återstående laddningen som visas kan, i vissa fall, skilja sig från den faktiska återstående laddningen. Använd den som en grov uppskattning.

Tips

- Du kan även kontrollera återstående batteriladdning med "Sony | Headphones Connect"-appen. Android-smarttelefoner och iPhone/iPod touch stöds båda av den här appen.

OBS!

- Om du ansluter headsetet till en iPhone/iPod touch eller Android-smarttelefon med enbart "medialjud" (A2DP) med en flerpunktsanslutning så visas inte återstående batteriladdning korrekt.
- Återstående batteriladdning kanske inte visas ordentligt direkt efter en programvaruuppdatering eller om headsetet inte har använts under en längre tid. Upprepa i så fall laddning och urladdning av batteriet flera gånger för att visa återstående batteriladdning på rätt sätt.

Relaterade avsnitt

- [Om indikatorlampan](#)
- [Vad du kan göra med "Sony | Headphones Connect"-appen](#)

Trådlöst brusreducerande stereoheadset
WH-1000XM4

Slå på headsetet

- 1 Tryck och håll in  -knappen (strömbrytaren) i ca. 2 sekunder tills indikatorlampan (blå) blinkar.



Relaterade avsnitt

- [Stänga av headsetet](#)

Stänga av headsetet

- 1 Tryck och håll in  -knappen (strömbrytaren) i ca. 2 sekunder tills indikatorlampan (blå) slocknar.



Tips

- Du kan även stänga av headsetet med "Sony | Headphones Connect"-appen.
- Headsetet stängs av automatiskt efter 15 minuter om det inte används. Denna inställning kan ändras med hjälp av appen "Sony | Headphones Connect".
- När du förvarar headsetet i t.ex. en påse, ska du stänga av headsetet. I annat fall kan användningsdetektering reagera felaktigt.

Relaterade avsnitt

- [Slå på headsetet](#)
- [Vad du kan göra med "Sony | Headphones Connect"-appen](#)

Trådlöst brusreducerande stereoheadset
WH-1000XM4

Upprätta trådlös anslutning till Bluetooth-enheter

Du kan lyssna på musik och ringa handsfreesamtal trådlöst med headsetet genom att använda din Bluetooth-enhets Bluetooth-funktion.

Enhetsregistrering (ihoppning)

För att använda Bluetooth-funktionen så måste de båda anslutande enheterna vara registrerade i förväg. Åtgärden att registrera en enhet kallas "enhetsregistrering (ihoppning)".

Om enheten som ska anslutas inte har stöd för one-touch-anslutning (NFC) kan du para ihop headsetet och enheten manuellt.

Om enheten har stöd för one-touch-anslutning (NFC) kan du para ihop headsetet och enheten och upprätta en Bluetooth-anslutning genom att bara vidröra headsetet med enheten.

Ansluta till en ihopparad enhet

När en enhet och headsetet har parats ihop behöver samma enheter inte paras ihop igen. Anslut till enheter som redan har parats ihop med headsetet genom att använda de metoder som krävs för varje enhet.

Trådlöst brusreducerande stereoheadset
WH-1000XM4

Anslutning med ”Sony | Headphones Connect”-appen

För att ansluta headsetet till en smarttelefon eller iPhone ska du starta ”Sony | Headphones Connect”-appen på din Android-smarttelefon/iPhone. Mer information finns i ”Sony | Headphones Connect”-appens hjälpguide.

https://rd1.sony.net/help/mdr/hpc/h_zz/



Sony Headphones Connect

OBS!

- Anslutningen till vissa smarttelefoner och iPhone-enheter kan bli instabil när anslutningen görs med ”Sony | Headphones Connect”-appen. Följ i så fall förfarandena i ”[Ansluta till en ihopparad Android-smarttelefon](#)” eller ”[Ansluta till en ihopparad iPhone](#)” för att ansluta till headsetet.

Relaterade avsnitt

- [Ansluta till en ihopparad Android-smarttelefon](#)
- [Ansluta till en ihopparad iPhone](#)
- [Vad du kan göra med ”Sony | Headphones Connect”-appen](#)
- [Installera appen ”Sony | Headphones Connect”](#)

Trådlöst brusreducerande stereoheadset
WH-1000XM4

Ihopparring och anslutning med en Android-smarttelefon

Åtgärden att registrera enheten som du vill ansluta till kallas "ihopparring". Para först ihop en enhet med headsetet för första gången.

Innan åtgärden påbörjas så kontrollera följande:

- Android-smarttelefonen är placerad inom 1 m från headsetet.
- Headsetet är tillräckligt laddat.
- Bruksanvisningen till Android-smarttelefonen finns till hands.

1 Gå till ihopparningsläget på det här headsetet.

Starta headsetet när du parar ihop headsetet med en enhet den första gången efter att du köpt det eller efter att du initierat headsetet (headsetet har inte någon ihopparningsinformation). Headsetet övergår automatiskt till ihopparningsläge. I detta fall fortsätter du till steg 2.

När du parar ihop en andra eller efterföljande enhet (headsetet har ihopparningsinformation för andra enheter) så tryck och håll in  -knappen (strömbrytare) i ca. 7 sekunder.



Kontrollera att indikatorlampan (blå) upprepat blinkar två gånger i följd. Du hör röstvägledningen som säger "Bluetooth pairing" (Bluetooth-parkoppling).

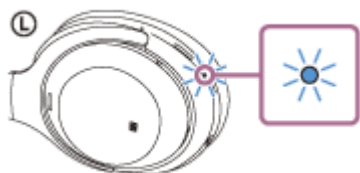

2 Om skärmen på Android-smarttelefonen är låst så lås upp den.

3 Hitta headsetet på din Android-smarttelefon.

1. Välj [Settings] - [Device connection] - [Bluetooth].

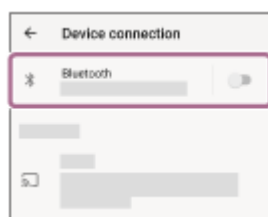

2. Vidrör reglaget för att aktivera funktionen Bluetooth.

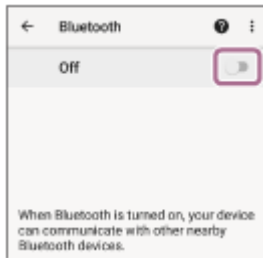

4 Rör vid [WH-1000XM4].

Om [WH-1000XM4] och [LE_WH-1000XM4] visas väljer du [WH-1000XM4].
[LE_WH-1000XM4] visas först, men vänta tills [WH-1000XM4] visas.
Det tar cirka 30 sekunder till 1 minut för [WH-1000XM4] att visas.
Om [WH-1000XM4] inte visas försök igen från steg 1.

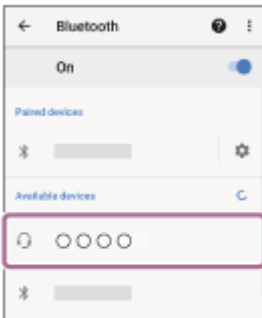

Om du måste ange en passnyckel (*), anger du "0000".

Headsetet och smarttelefonen paras ihop och ansluts till varandra. Du hör röstvägledningen som säger "Bluetooth connected" (Bluetooth ansluten).

Om de inte ansluts så läs "[Ansluta till en ihopparad Android-smarttelefon](#)".

* Nyckeln kan även kallas "Kodnyckel", "PIN-kod", "PIN-nummer" eller "Lösenord".

Tips

- Funktionen ovan är ett exempel. Mer information finns i bruksanvisningen som följde med din Android-smarttelefon.
- Information om att radera all Bluetooth-ihoppningsinformation återfinns i "[Initiera headsetet för att återställa till fabriksinställda värden](#)".

OBS!

- Om ihoppning inte har upprättats inom 5 minuter avbryts ihoppningsläget. Börja i det här fallet om åtgärden från steg 1.
- När Bluetooth-enheterna har kopplats en gång behöver de inte kopplas igen, förutom i följande fall:
 - Om ihoppningsinformationen raderats vid en reparation eller liknande.
 - När en 9:e enhet paras ihop.
Headsetet kan paras ihop med upp till 8 enheter. Om en ny enhet kopplas samman efter att 8 enheter redan har ihopparats skrivs registreringsinformationen för den ihopparade enheten med det äldsta anslutningsdatumet över med information för den nya enheten.
 - När ihoppningsinformationen för headsetet har raderats från Bluetooth-enheten.
 - När headsetet initieras.
All information för ihoppning raderas. I sådant fall så radera ihoppningsinformationen för headsetet från enheten och para sedan ihop dem igen.
- Headsetet kan paras ihop med flera enheter men kan endast spela musik från 1 ihopparad enhet åt gången.

- Upprätta trådlös anslutning till Bluetooth-enheter
- Ansluta till en ihopparad Android-smarttelefon
- Lyssna på musik från en enhet via Bluetooth-anslutning
- Koppla ifrån Bluetooth-anslutningen (efter användning)
- Initiera headsetet för att återställa till fabriksinställda värden

5-013-732-71(6) Copyright 2020 Sony Corporation

Ansluta till en ihopparad Android-smarttelefon

1 Om skärmen på Android-smarttelefonen är låst så lås upp den.

2 Slå på headsetet.

Tryck och håll in  -knappen (strömbrytaren) i ca. 2 sekunder.



Du hör röstvägledningen som säger "Power on" (Ström på). Kontrollera att indikatorlampan (blå) fortsätter att blinka när du tagit bort ditt finger från knappen.

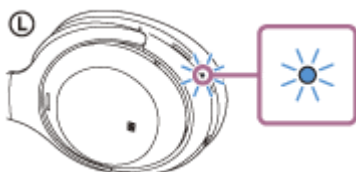

Om headsetet automatiskt har anslutit till den senast anslutna enheten så hör du röstvägledningen som säger "Bluetooth connected" (Bluetooth ansluten).

Kontrollera anslutningsstatus för Android-smarttelefonen. Om den inte är ansluten så fortsätt till steg 3.

3 Visa de enheter som är ihopparade med Android-smarttelefonen.

1. Välj [Settings] - [Device connection] - [Bluetooth].



2. Vidrör reglaget för att aktivera funktionen Bluetooth.

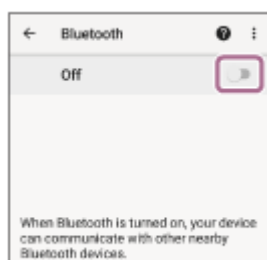

4 Rör vid [WH-1000XM4].

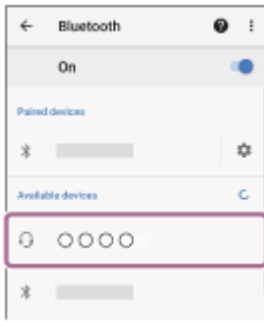

Du hör röstvägledningen som säger "Bluetooth connected" (Bluetooth ansluten).

Tips

- Funktionen ovan är ett exempel. Mer information finns i bruksanvisningen som följde med din Android-smarttelefon.

OBS!

- Om [WH-1000XM4] och [LE_WH-1000XM4] visas vid anslutning väljer du [WH-1000XM4]. [LE_WH-1000XM4] visas först, men vänta tills [WH-1000XM4] visas. Det tar cirka 30 sekunder till 1 minut för [WH-1000XM4] att visas. Upprepa ihoppningsförfarandet, om [WH-1000XM4] inte visas.
- Om den senaste Bluetooth-enheten placeras nära headsetet kan headsetet anslutas automatiskt till enheten genom att helt enkelt slå på headsetet. Avaktivera i sådana fall Bluetooth-funktionen på den senast anslutna enheten eller stäng av strömmen till den.
- Om du inte kan ansluta din smarttelefon till headsetet så radera ihoppningsinformationen på din smarttelefon och utför ihoppningen igen. Information om användning av din smarttelefon finns i den bruksanvisning som följde med din smarttelefon.

Relaterade avsnitt

- [Upprätta trådlös anslutning till Bluetooth-enheter](#)
- [Ihoppning och anslutning med en Android-smarttelefon](#)
- [Lyssna på musik från en enhet via Bluetooth-anslutning](#)
- [Koppla ifrån Bluetooth-anslutningen \(efter användning\)](#)

Trådlöst brusreducerande stereoheadset
WH-1000XM4

One-touch-anslutning (NFC) med en Android-smarttelefon

Genom att vidröra headsetet med en smarttelefon startar headsetet automatiskt och fortsätter sedan till ihopparning med enheten och upprättar en Bluetooth-anslutning.

Kompatibla smarttelefoner

- NFC-kompatibla smarttelefoner som har Android 4.1 eller senare installerat

Vad är NFC?

NFC (Near Field Communication) är en teknik som möjliggör trådlös närkommunikation mellan olika enheter, exempelvis smarttelefoner och IC-taggar. Tack vare NFC-funktionen kan datakommunikation, t.ex. ihopparning med Bluetooth, uppnås enkelt genom att låta NFC-kompatibla enheter röra vid varandra (dvs. vid N-märket eller avsedd plats på varje enhet).

1 Om skärmen på smarttelefonen är låst så lås upp den.

2 Slå på smarttelefonens NFC-funktion.

1. Välj [Settings] - [Device connection].
2. Vidrör reglaget för att aktivera funktionen NFC.

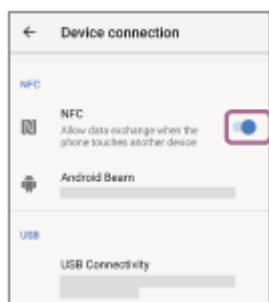

3 Rör headsetet över din smarttelefon.

- Rör vid headsetets N-märke med din smarttelefon. Fortsätt att röra vid headsetet med smarttelefonen tills smarttelefonen reagerar.
- Information om den plats på smarttelefonen som är avsedd att vidröras finns i bruksanvisningen.

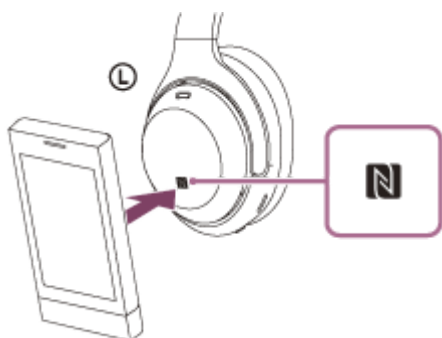

Följ anvisningarna på skärmen för att slutföra ihopparningen och anslutningen.

När headsetet är anslutet till smarttelefonen börjar indikatorlampan (blå) att blinka långsamt. Du hör röstvägledningen som säger "Bluetooth connected" (Bluetooth ansluten).

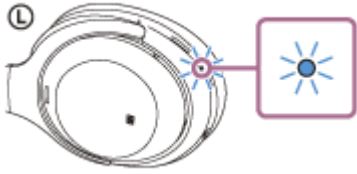

- Rör smarttelefonen igen över headsetet för att koppla ifrån. Du hör röstvägledningen som säger "Bluetooth disconnected" (Bluetooth fränkopplad).
- För att ansluta en ihopparad smarttelefon så utförs steg 3.
- Om skärmen på smarttelefonen är låst så lås upp den.

Tips

- Funktionen ovan är ett exempel. Mer information finns i bruksanvisningen som följde med din Android-smarttelefon.
- Om du inte kan ansluta till headsetet så försök med följande.
 - Lås upp skärmen på smarttelefonen om den är låst och för långsamt smarttelefonen över N-märket.
 - Ta ur din smarttelefon om den ligger i ett fodral.
 - Kontrollera att Bluetooth-funktionen på smarttelefonen är aktiverad.
- Om du rör vid en NFC-kompatibel smarttelefon som är ansluten till en annan NFC-kompatibel enhet med headsetet avslutar smarttelefonen Bluetooth-anslutningen med alla aktuella enheter och ansluter till headsetet via one-touch (NFC) (överföring med one-touch-anslutning).

Relaterade avsnitt

- [Upprätta trådlös anslutning till Bluetooth-enheter](#)
- [Koppla från Android-smarttelefonen med one-touch \(NFC\)](#)
- [Växla mellan enheter med one-touch \(NFC\)](#)
- [Lyssna på musik från en enhet via Bluetooth-anslutning](#)

Trådlöst brusreducerande stereoheadset
WH-1000XM4

Koppla från Android-smarttelefonen med one-touch (NFC)

Du kan koppla från headsetet från den anslutna smarttelefonen genom att vidröra headsetet med den.

1 Om skärmen på smarttelefonen är låst så lås upp den.

2 Rör headsetet över din smarttelefon.

Rör vid headsetets N-märke med smarttelefonen.

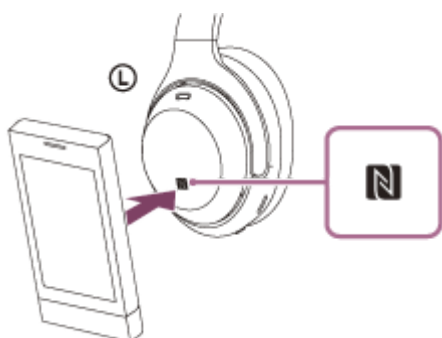

Du hör röstvägledningen som säger "Bluetooth disconnected" (Bluetooth frånkopplad).

OBS!

- Som fabriksinställning stängs headsetet av automatiskt efter 15 minuter om det inte används. Tryck och håll in  -knappen (strömbrytaren) i ca. 2 sekunder för att stänga av strömmen innan den tiden förflutit. Du hör röstvägledningen som säger "Power off" (Ström av), indikatorlampan (blå) slocknar och headsetet stängs av.

Trådlöst brusreducerande stereoheadset
WH-1000XM4

Växla mellan enheter med one-touch (NFC)

- Om du rör vid headsetet med en NFC-kompatibel smarttelefon under tiden som det är anslutet till en annan Bluetooth-enhet växlar anslutningen till smarttelefonen (överföring med one-touch-anslutning). Dock kan anslutningen inte föras över när du pratar i ett headset som är anslutet till en Bluetooth-kompatibel mobiltelefon.
- När en NFC-kompatibel smarttelefon är ansluten till headsetet och smarttelefonen vidrörs av ett annat NFC-kompatibelt Bluetooth-headset eller Bluetooth-högtalare kopplas smarttelefonen ifrån headsetet och ansluts till Bluetooth-enheten.

OBS!

- Om skärmen på smarttelefonen är låst så lås upp den i förväg.

Trådlöst brusreducerande stereoheadset
WH-1000XM4

Ihopparring och anslutning med en iPhone

Åtgärden att registrera enheten som du vill ansluta till kallas "ihopparring". Para först ihop en enhet med headsetet för första gången.

Innan åtgärden påbörjas så kontrollera följande:

- iPhone placeras inom 1 m från headsetet.
- Headsetet är tillräckligt laddat.
- Bruksanvisning till iPhone finns till hands.

1 Gå till ihopparningsläget på det här headsetet.

Starta headsetet när du parar ihop headsetet med en enhet den första gången efter att du köpt det eller efter att du initierat headsetet (headsetet har inte någon ihopparningsinformation). Headsetet övergår automatiskt till ihopparningsläge. I detta fall fortsätter du till steg 2.

När du parar ihop en andra eller efterföljande enhet (headsetet har ihopparningsinformation för andra enheter) så tryck och håll in  -knappen (strömbrytare) i ca. 7 sekunder.



Kontrollera att indikatorlampan (blå) upprepat blinkar två gånger i följd. Du hör röstvägledningen som säger "Bluetooth pairing" (Bluetooth-parkoppling).

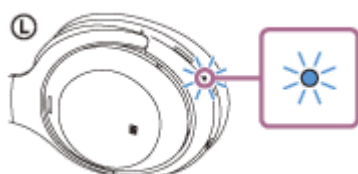

2 Om skärmen på iPhone är låst så lås upp den.

3 Hitta headsetet på din iPhone.

1. Välj [Settings].
2. Rör vid [Bluetooth].

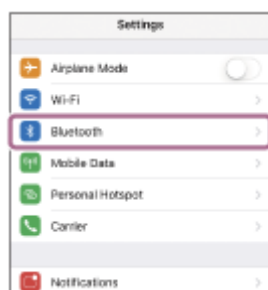

3. Vidrör reglaget för att aktivera funktionen Bluetooth.



4 Rör vid [WH-1000XM4].

Om [WH-1000XM4] och [LE_WH-1000XM4] visas väljer du [WH-1000XM4]. [LE_WH-1000XM4] visas först, men vänta tills [WH-1000XM4] visas. Det tar cirka 30 sekunder till 1 minut för [WH-1000XM4] att visas. Om [WH-1000XM4] inte visas försök igen från steg 1.

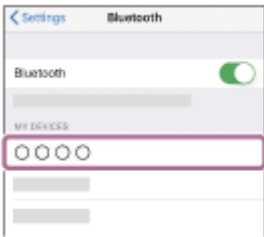

Om du måste ange en passnyckel (*), anger du "0000". Headsetet och iPhone paras ihop och ansluts till varandra. Du hör röstvägledningen som säger "Bluetooth connected" (Bluetooth ansluten). Om de inte ansluts, se "[Ansluta till en ihopparad iPhone](#)".

* Nyckeln kan även kallas "Kodnyckel", "PIN-kod", "PIN-nummer" eller "Lösenord".

Tips

- Funktionen ovan är ett exempel. Mer information finns i bruksanvisningen som följde med din iPhone.
- Information om att radera all Bluetooth-ihoppningsinformation återfinns i "[Initiera headsetet för att återställa till fabriksinställda värden](#)".

OBS!

- Om ihoppning inte har upprättats inom 5 minuter avbryts ihoppningsläget. Börja i det här fallet om åtgärden från steg 1.
- När Bluetooth-enheterna har kopplats en gång behöver de inte kopplas igen, förutom i följande fall:
 - Om ihoppningsinformationen raderats vid en reparation eller liknande.
 - När en 9:e enhet paras ihop.
Headsetet kan paras ihop med upp till 8 enheter. Om en ny enhet kopplas samman efter att 8 enheter redan har ihopparats skrivs registreringsinformationen för den ihopparade enheten med det äldsta anslutningsdatumet över med information för den nya enheten.
 - När ihoppningsinformationen för headsetet har raderats från Bluetooth-enheten.
 - När headsetet initieras.
All information för ihoppning raderas. I sådant fall så radera ihoppningsinformationen för headsetet från enheten och para sedan ihop dem igen.
- Headsetet kan paras ihop med flera enheter men kan endast spela musik från 1 ihopparad enhet åt gången.

Relaterade avsnitt

- [Upprätta trådlös anslutning till Bluetooth-enheter](#)
- [Ansluta till en ihopparad iPhone](#)

- Lyssna på musik från en enhet via Bluetooth-anslutning
- Koppla ifrån Bluetooth-anslutningen (efter användning)
- Initiera headsetet för att återställa till fabriksinställda värden

5-013-732-71(6) Copyright 2020 Sony Corporation

Trådlöst brusreducerande stereoheadset
WH-1000XM4

Ansluta till en ihopparad iPhone

1 Om skärmen på iPhone är låst så lås upp den.

2 Slå på headsetet.

Tryck och håll in  -knappen (strömbrytaren) i ca. 2 sekunder.



Du hör röstvägledningen som säger "Power on" (Ström på). Kontrollera att indikatorlampan (blå) fortsätter att blinka när du tagit bort ditt finger från knappen.

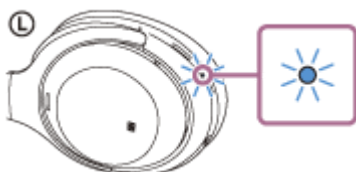

Om headsetet automatiskt har anslutit till den senast anslutna enheten så hör du röstvägledningen som säger "Bluetooth connected" (Bluetooth ansluten).

Kontrollera anslutningsstatusen för iPhone. Om den inte är ansluten så fortsätt till steg 3.

3 Visa de enheter som är ihopparade med iPhone.

1. Välj [Settings].
2. Rör vid [Bluetooth].

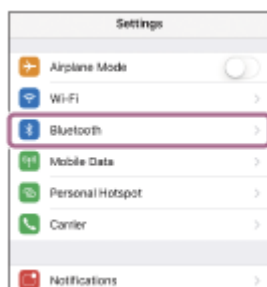

3. Vidrör reglaget för att aktivera funktionen Bluetooth.



4

Rör vid [WH-1000XM4].



Du hör röstvägledningen som säger "Bluetooth connected" (Bluetooth ansluten).

Tips

- Funktionen ovan är ett exempel. Mer information finns i bruksanvisningen som följde med din iPhone.

OBS!

- Om [WH-1000XM4] och [LE_WH-1000XM4] visas vid anslutning väljer du [WH-1000XM4]. [LE_WH-1000XM4] visas först, men vänta tills [WH-1000XM4] visas. Det tar cirka 30 sekunder till 1 minut för [WH-1000XM4] att visas. Upprepa ihoppningsförfarandet, om [WH-1000XM4] inte visas.
- Om den senaste Bluetooth-enheten placeras nära headsetet kan headsetet anslutas automatiskt till enheten genom att helt enkelt slå på headsetet. Avaktivera i sådana fall Bluetooth-funktionen på den senast anslutna enheten eller stäng av strömmen till den.
- Om du inte kan ansluta din iPhone till headsetet så radera headsetets ihoppningsinformation på din iPhone och utför ihoppningen igen. Information om funktionerna i din iPhone finns i den bruksanvisning som följde med din iPhone.

Relaterade avsnitt

- [Upprätta trådlös anslutning till Bluetooth-enheter](#)
- [Ihoppning och anslutning med en iPhone](#)
- [Lyssna på musik från en enhet via Bluetooth-anslutning](#)
- [Koppla ifrån Bluetooth-anslutningen \(efter användning\)](#)

Trådlöst brusreducerande stereoheadset
WH-1000XM4

Ihopparring och anslutning med en dator (Windows 10)

Åtgärden att registrera enheten som du vill ansluta till kallas "ihopparring". Para först ihop en enhet med headsetet för första gången.

Innan åtgärden påbörjas så kontrollera följande:

- Din dator har en Bluetooth-funktion som stöder musikuppspelningsanslutningar (A2DP).
- När du använder ett program för videosamtal på din dator har din dator en Bluetooth-funktion med stöd för samtalsanslutningar (HFP/HSP).
- Datorn finns inom 1 m från headsetet.
- Headsetet är tillräckligt laddat.
- Bruksanvisning till datorn finns till hands.
- Beroende på den dator du använder kanske den inbyggda Bluetooth-adaptorn behöver startas. Om du inte vet hur du aktiverar Bluetooth-adaptorn eller om du är osäker på om din dator har en inbyggd Bluetooth-adapter, se bruksanvisningen som följde med din dator.

1 Gå till ihopparningsläget på det här headsetet.

Starta headsetet när du parar ihop headsetet med en enhet den första gången efter att du köpt det eller efter att du initierat headsetet (headsetet har inte någon ihopparningsinformation). Headsetet övergår automatiskt till ihopparningsläge. I detta fall fortsätter du till steg 2 .

När du parar ihop en andra eller efterföljande enhet (headsetet har ihopparningsinformation för andra enheter) så tryck och håll in  -knappen (strömbrytare) i ca. 7 sekunder.



Kontrollera att indikatorlampan (blå) upprepat blinkar två gånger i följd. Du hör röstvägledningen som säger "Bluetooth pairing" (Bluetooth-parkoppling).

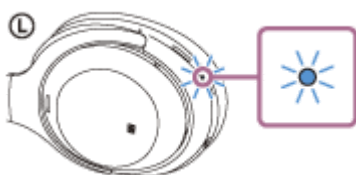

2 Väck upp datorn om den är i standby (strömsparläge) eller viloläge.

3 Registrera headsetet med datorn.

1. Klicka på [Start]-knappen och sedan på [Settings].
2. Klicka på [Devices].

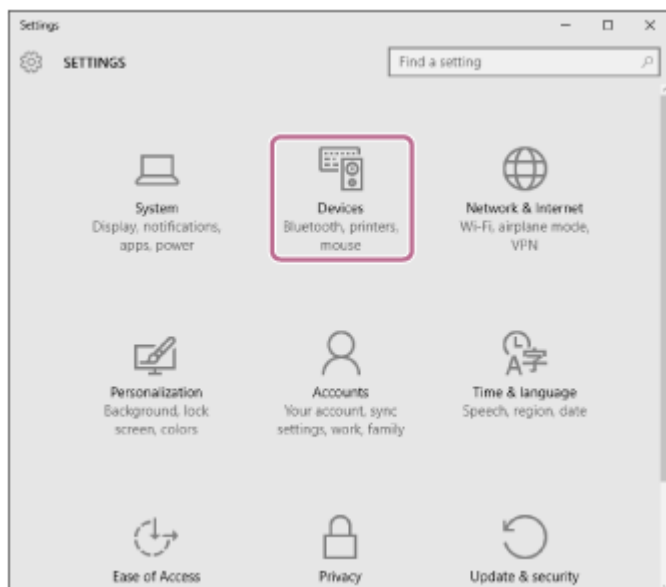

3. Klicka på [Bluetooth]-fliken, klicka på [Bluetooth]-reglaget för att slå på Bluetooth-funktionen, välj sedan [WH-1000XM4].

Om [WH-1000XM4] och [LE_WH-1000XM4] visas väljer du [WH-1000XM4].

[LE_WH-1000XM4] visas först, men vänta tills [WH-1000XM4] visas.

Det tar cirka 30 sekunder till 1 minut för [WH-1000XM4] att visas.

Om [WH-1000XM4] inte visas försök igen från steg 1 .

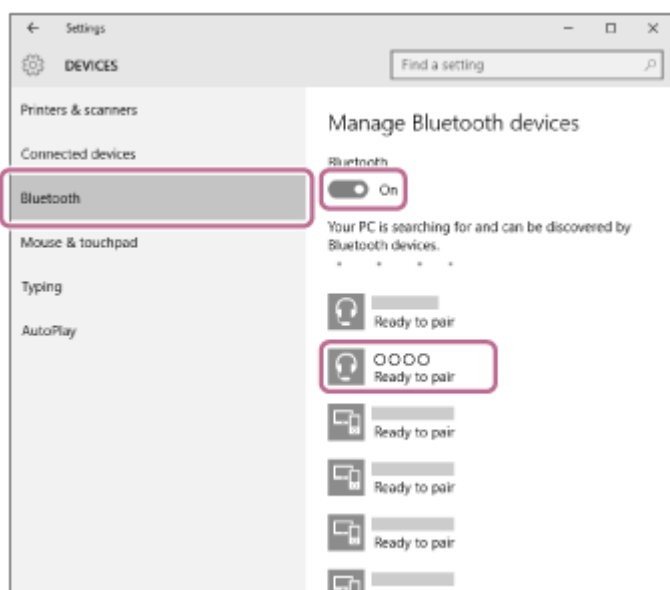

4. Klicka på [Pair].

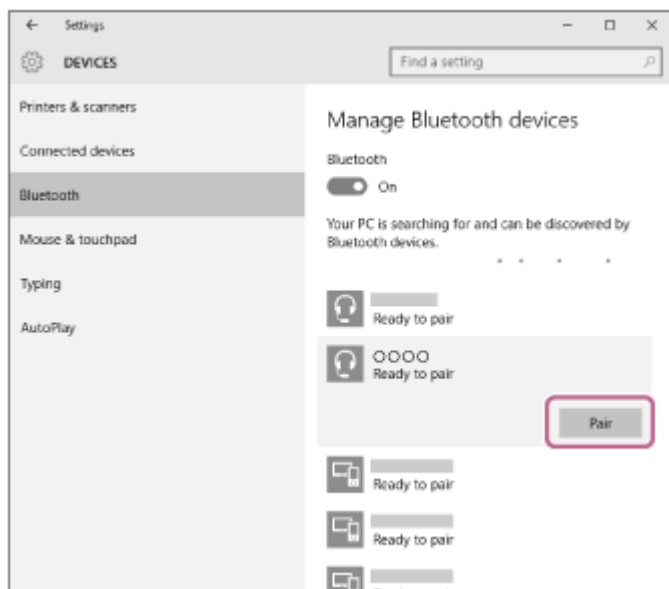

Om du måste ange en passnyckel (*), anger du "0000".

Headsetet och datorn paras ihop och ansluts till varandra. Du hör röstvägledningen som säger "Bluetooth connected" (Bluetooth ansluten).

Om de inte ansluts så läs "[Ansluta till en ihopparad dator \(Windows 10\)](#)".

* Nyckeln kan även kallas "Kodnyckel", "PIN-kod", "PIN-nummer" eller "Lösenord".

Tips

- Funktionen ovan är ett exempel. Mer information finns i bruksanvisningen som följde med datorn.
- Information om att radera all Bluetooth-ihoppningsinformation återfinns i "[Initiera headsetet för att återställa till fabriksinställda värden](#)".

OBS!

- Om ihoppning inte har upprättats inom 5 minuter avbryts ihoppningsläget. Börja i det här fallet om åtgärden från steg 1 .
- När Bluetooth-enheterna har kopplats en gång behöver de inte kopplas igen, förutom i följande fall:
 - Om ihoppningsinformationen raderats vid en reparation eller liknande.
 - När en 9:e enhet paras ihop.
Headsetet kan paras ihop med upp till 8 enheter. Om en ny enhet kopplas samman efter att 8 enheter redan har ihopparats skrivs registreringsinformationen för den ihopparade enheten med det äldsta anslutningsdatumet över med information för den nya enheten.
 - När ihoppningsinformationen för headsetet har raderats från Bluetooth-enheten.
 - När headsetet initieras.
All information för ihoppning raderas. I sådant fall så radera ihoppningsinformationen för headsetet från enheten och para sedan ihop dem igen.
- Headsetet kan paras ihop med flera enheter men kan endast spela musik från 1 ihopparad enhet åt gången.

Relaterade avsnitt

- [Upprätta trådlös anslutning till Bluetooth-enheter](#)
- [Ansluta till en ihopparad dator \(Windows 10\)](#)
- [Lyssna på musik från en enhet via Bluetooth-anslutning](#)
- [Ringa ett videosamtal på en dator](#)
- [Koppla ifrån Bluetooth-anslutningen \(efter användning\)](#)
- [Initiera headsetet för att återställa till fabriksinställda värden](#)

Trådlöst brusreducerande stereoheadset
WH-1000XM4

Ihopparring och anslutning med en dator (Windows 8.1)

Åtgärden att registrera enheten som du vill ansluta till kallas "ihopparring". Para först ihop en enhet med headsetet för första gången.

Innan åtgärden påbörjas så kontrollera följande:

- Din dator har en Bluetooth-funktion som stöder musikuppspelningsanslutningar (A2DP).
- När du använder ett program för videosamtal på din dator har din dator en Bluetooth-funktion med stöd för samtalsanslutningar (HFP/HSP).
- Datorn finns inom 1 m från headsetet.
- Headsetet är tillräckligt laddat.
- Bruksanvisning till datorn finns till hands.
- Beroende på den dator du använder kanske den inbyggda Bluetooth-adaptorn behöver startas. Om du inte vet hur du aktiverar Bluetooth-adaptorn eller om du är osäker på om din dator har en inbyggd Bluetooth-adapter, se bruksanvisningen som följde med din dator.

1 Gå till ihopparningsläget på det här headsetet.

Starta headsetet när du parar ihop headsetet med en enhet den första gången efter att du köpt det eller efter att du initierat headsetet (headsetet har inte någon ihopparningsinformation). Headsetet övergår automatiskt till ihopparningsläge. I detta fall fortsätter du till steg 2.

När du parar ihop en andra eller efterföljande enhet (headsetet har ihopparningsinformation för andra enheter) så tryck och håll in  -knappen (strömbrytare) i ca. 7 sekunder.



Kontrollera att indikatorlampan (blå) upprepat blinkar två gånger i följd. Du hör röstvägledningen som säger "Bluetooth pairing" (Bluetooth-parkoppling).

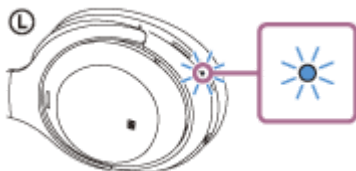

2 Väck upp datorn om den är i standby (strömsparläge) eller viloläge.

3 Registrera headsetet med datorn.

1. Flytta musmarkören till skärmens övre högra hörn (svep från höger kant på skärmen om du använder en pekskärm) och välj sedan [Settings] bland snabbknapparna som visas.

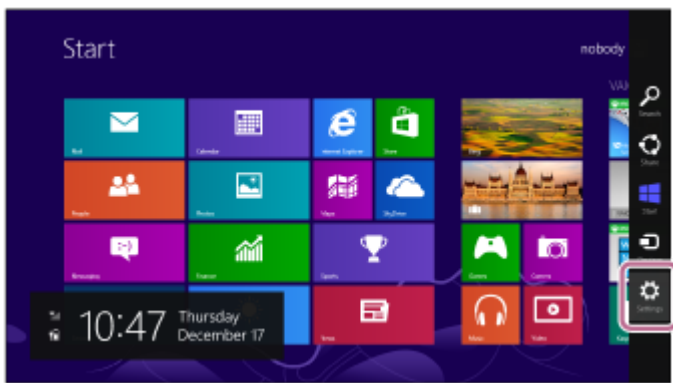

2. Välj [Change PC Settings] på [Settings]-snabbknappen.

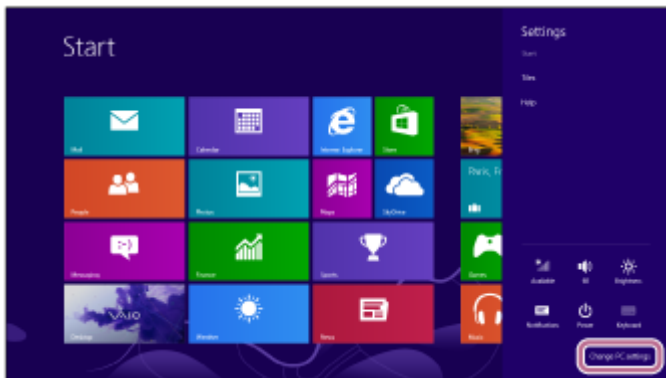

3. Välj [PC and devices] på skärmen [PC Settings].

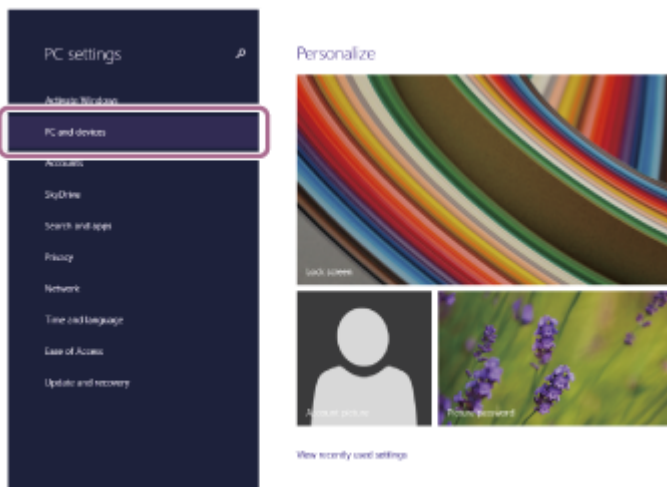

4. Välj [Bluetooth].

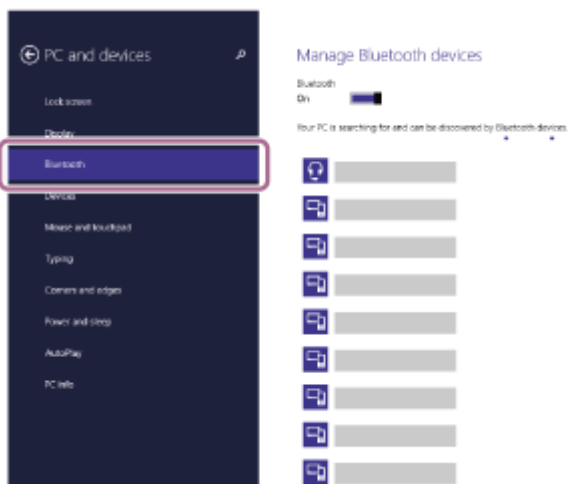

5. Välj [WH-1000XM4], välj sedan [Pair].

Om [WH-1000XM4] och [LE_WH-1000XM4] visas väljer du [WH-1000XM4].
[LE_WH-1000XM4] visas först, men vänta tills [WH-1000XM4] visas.
Det tar cirka 30 sekunder till 1 minut för [WH-1000XM4] att visas.
Om [WH-1000XM4] inte visas försök igen från steg 1 .

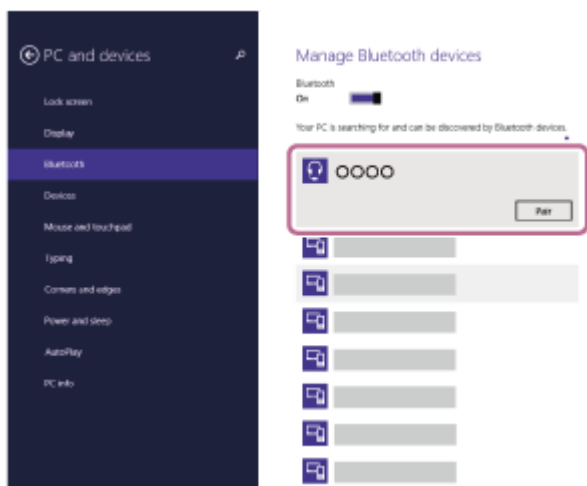

Om du måste ange en passnyckel (*), anger du "0000".
Headsetet och datorn paras ihop och ansluts till varandra. Du hör röstvägledningen som säger "Bluetooth connected" (Bluetooth ansluten).
Om de inte ansluts, se "[Ansluta till en ihopparad dator \(Windows 8.1\)](#)".

* Nyckeln kan även kallas "Kodnyckel", "PIN-kod", "PIN-nummer" eller "Lösenord".

Tips

- Funktionen ovan är ett exempel. Mer information finns i bruksanvisningen som följde med datorn.
- Information om att radera all Bluetooth-ihoppningsinformation återfinns i "[Initiera headsetet för att återställa till fabriksinställda värden](#)".

OBS!

- Om ihoppning inte har upprättats inom 5 minuter avbryts ihoppningsläget. Börja i det här fallet om åtgärden från steg 1 .
- När Bluetooth-enheterna har kopplats en gång behöver de inte kopplas igen, förutom i följande fall:
 - Om ihoppningsinformationen raderats vid en reparation eller liknande.
 - När en 9:e enhet paras ihop.
Headsetet kan paras ihop med upp till 8 enheter. Om en ny enhet kopplas samman efter att 8 enheter redan har ihopparats skrivs registreringsinformationen för den ihopparade enheten med det äldsta anslutningsdatumet över med information för den nya enheten.
 - När ihoppningsinformationen för headsetet har raderats från Bluetooth-enheten.
 - När headsetet initieras.
All information för ihoppning raderas. I sådant fall så radera ihoppningsinformationen för headsetet från enheten och para sedan ihop dem igen.
- Headsetet kan paras ihop med flera enheter men kan endast spela musik från 1 ihopparad enhet åt gången.

Relaterade avsnitt

- [Upprätta trådlös anslutning till Bluetooth-enheter](#)
- [Ansluta till en ihopparad dator \(Windows 8.1\)](#)
- [Lyssna på musik från en enhet via Bluetooth-anslutning](#)
- [Ringa ett videosamtal på en dator](#)

- Koppla ifrån Bluetooth-anslutningen (efter användning)
- Initiera headsetet för att återställa till fabriksinställda värden

5-013-732-71(6) Copyright 2020 Sony Corporation

Trådlöst brusreducerande stereoheadset
WH-1000XM4

Ihopparring och anslutning med en dator (Mac)

Åtgärden att registrera enheten som du vill ansluta till kallas "ihopparring". Para först ihop en enhet med headsetet för första gången.

Kompatibelt operativsystem

macOS (version 10.10 eller senare)

Innan åtgärden påbörjas så kontrollera följande:

- Din dator har en Bluetooth-funktion som stöder musikuppspelningsanslutningar (A2DP).
- När du använder ett program för videosamtal på din dator har din dator en Bluetooth-funktion med stöd för samtalsanslutningar (HFP/HSP).
- Datorn finns inom 1 m från headsetet.
- Headsetet är tillräckligt laddat.
- Bruksanvisning till datorn finns till hands.
- Beroende på den dator du använder kanske den inbyggda Bluetooth-adaptorn behöver startas. Om du inte vet hur du aktiverar Bluetooth-adaptorn eller om du är osäker på om din dator har en inbyggd Bluetooth-adapter, se bruksanvisningen som följde med din dator.
- Ställ in datorns högtalare till PÅ-läget.
Om datorns högtalare är inställd på  -"AV"-läge hörs inte något ljud från headsetet.

Datorns högtalare i PÅ-läget



1 Gå till ihopparningsläget på det här headsetet.

Starta headsetet när du parar ihop headsetet med en enhet den första gången efter att du köpt det eller efter att du initierat headsetet (headsetet har inte någon ihopparningsinformation). Headsetet övergår automatiskt till ihopparningsläge. I detta fall fortsätter du till steg **2**.

När du parar ihop en andra eller efterföljande enhet (headsetet har ihopparningsinformation för andra enheter) så tryck och håll in  -knappen (strömbrytare) i ca. 7 sekunder.



Kontrollera att indikatorlampan (blå) upprepat blinkar två gånger i följd. Du hör röstvägledningen som säger "Bluetooth pairing" (Bluetooth-parkoppling).

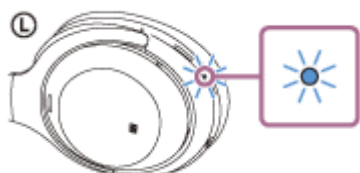

2 Väck upp datorn om den är i standby (strömsparläge) eller viloläge.

3 Registrera headsetet med datorn.

1. Välj [ (System Preferences)] - [Bluetooth] i aktivitetsfältet i den nedre högra delen av skärmen.



2. Välj [WH-1000XM4] från [Bluetooth]-skärmen och klicka på [Connect].
Om [WH-1000XM4] och [LE_WH-1000XM4] visas väljer du [WH-1000XM4].
[LE_WH-1000XM4] visas först, men vänta tills [WH-1000XM4] visas.
Det tar cirka 30 sekunder till 1 minut för [WH-1000XM4] att visas.
Om [WH-1000XM4] inte visas försök igen från steg 1 .



Om du måste ange en passnyckel (*), anger du "0000".

Headsetet och datorn paras ihop och ansluts till varandra. Du hör röstvägledningen som säger "Bluetooth connected" (Bluetooth ansluten).

Om de inte ansluts, se "[Ansluta till en ihopparad dator \(Mac\)](#)".

* Nyckeln kan även kallas "Kodnyckel", "PIN-kod", "PIN-nummer" eller "Lösenord".

4 Klicka på högtalarikonen längst upp till höger på skärmen och välj [WH-1000XM4].

Nu kan du lyssna på musikuppspelning på din dator.

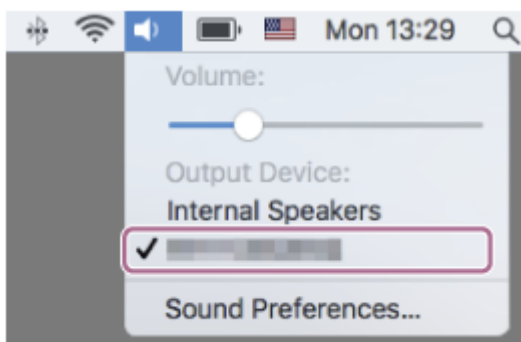

Tips

- Funktionen ovan är ett exempel. Mer information finns i bruksanvisningen som följde med datorn.
- Information om att radera all Bluetooth-ihoppningsinformation återfinns i "[Initiera headsetet för att återställa till fabriksinställda värden](#)".

OBS!

- Om ihoppning inte har upprättats inom 5 minuter avbryts ihoppningsläget. Börja i det här fallet om åtgärden från steg ① .
- När Bluetooth-enheterna har kopplats en gång behöver de inte kopplas igen, förutom i följande fall:
 - Om ihoppningsinformationen raderats vid en reparation eller liknande.
 - När en 9:e enhet paras ihop.
Headsetet kan paras ihop med upp till 8 enheter. Om en ny enhet kopplas samman efter att 8 enheter redan har ihoppats skrivs registreringsinformationen för den ihoppade enheten med det äldsta anslutningsdatumet över med information för den nya enheten.
 - När ihoppningsinformationen för headsetet har raderats från Bluetooth-enheten.
 - När headsetet initieras.
All information för ihoppning raderas. I sådant fall så radera ihoppningsinformationen för headsetet från enheten och para sedan ihop dem igen.
- Headsetet kan paras ihop med flera enheter men kan endast spela musik från 1 ihoppad enhet åt gången.

Relaterade avsnitt

- [Upprätta trådlös anslutning till Bluetooth-enheter](#)
- [Ansluta till en ihoppad dator \(Mac\)](#)
- [Lyssna på musik från en enhet via Bluetooth-anslutning](#)
- [Ringa ett videosamtal på en dator](#)
- [Koppla ifrån Bluetooth-anslutningen \(efter användning\)](#)
- [Initiera headsetet för att återställa till fabriksinställda värden](#)

Ansluta till en ihopparad dator (Windows 10)

Innan åtgärden påbörjas så kontrollera följande:

- Beroende på den dator du använder kanske den inbyggda Bluetooth-adaptorn behöver startas. Om du inte vet hur du aktiverar Bluetooth-adaptorn eller om du är osäker på om din dator har en inbyggd Bluetooth-adapter, se bruksanvisningen som följde med din dator.

1 Väck upp datorn om den är i standby (strömsparläge) eller viloläge.

2 Slå på headsetet.

Tryck och håll in  -knappen (strömbrytaren) i ca. 2 sekunder.



Du hör röstvägledningen som säger "Power on" (Ström på). Kontrollera att indikatorlampan (blå) fortsätter att blinka när du tagit bort ditt finger från knappen.

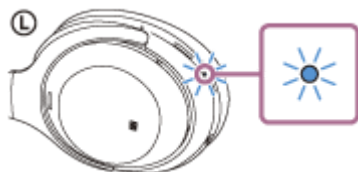

Om headsetet automatiskt har anslutit till den senast anslutna enheten så hör du röstvägledningen som säger "Bluetooth connected" (Bluetooth ansluten).

Kontrollera anslutningsstatus för datorn. Om den inte är ansluten så fortsätt till steg 3.

3 Välj headsetet med datorn.

1. Högerklicka på högtalarikonen i verktygsfält och välj [Playback devices].

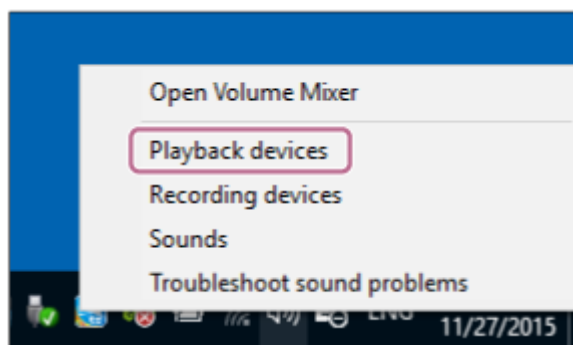

2. Högerklicka på [WH-1000XM4].
Om [WH-1000XM4] inte visas på [Sound]-skärmen högerklickar du på [Sound]-skärmen, markera sedan [Show Disconnected Devices].

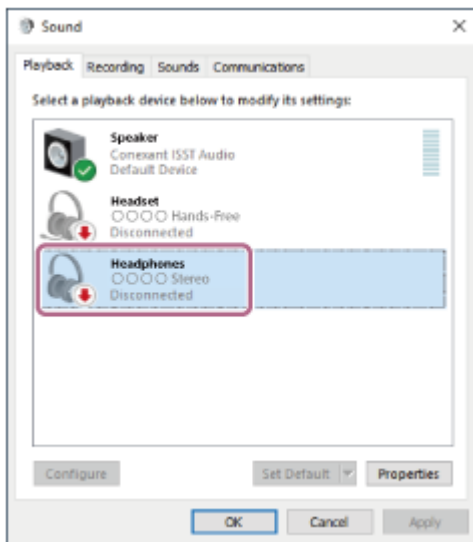

3. Väj [Connect] i den meny som visas.

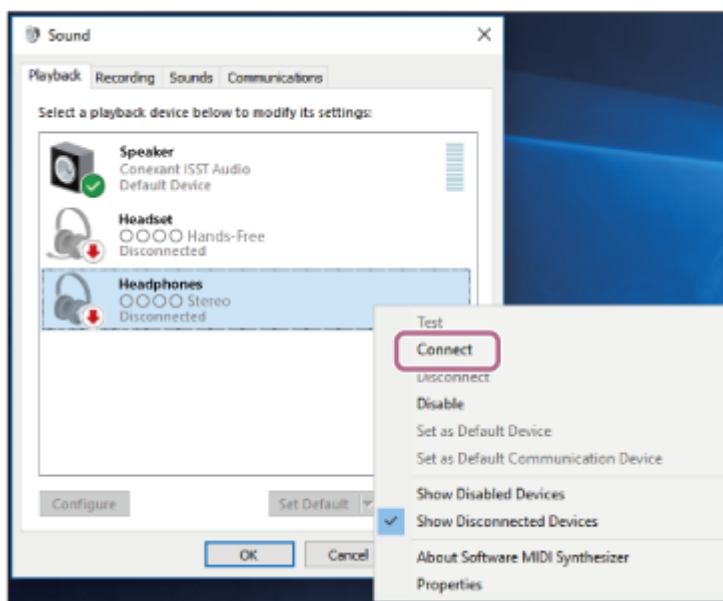

Anslutning etableras. Du hör röstvägledningen som säger "Bluetooth connected" (Bluetooth ansluten).

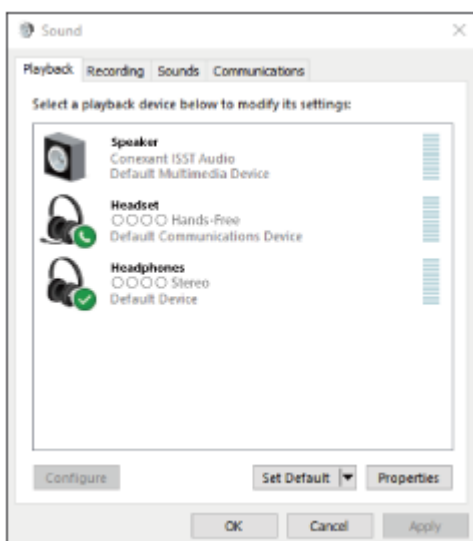

Tips

- Funktionen ovan är ett exempel. Mer information finns i bruksanvisningen som följde med datorn.

OBS!

- Om [WH-1000XM4] och [LE_WH-1000XM4] visas vid anslutning väljer du [WH-1000XM4]. [LE_WH-1000XM4] visas först, men vänta tills [WH-1000XM4] visas. Det tar cirka 30 sekunder till 1 minut för [WH-1000XM4] att visas. Upprepa ihoppningsförfarandet, om [WH-1000XM4] inte visas.
- Om det är dålig ljudkvalitet på musikuppspelningen så kontrollera att A2DP-funktionen som stöder musikuppspelningsanslutningar är aktiverad i datorns inställningar. Mer information finns i bruksanvisningen som följde med datorn.
- Om den senaste Bluetooth-enheten placeras nära headsetet kan headsetet anslutas automatiskt till enheten genom att helt enkelt slå på headsetet. Avaktivera i sådana fall Bluetooth-funktionen på den senast anslutna enheten eller stäng av strömmen till den.
- Om du inte kan ansluta din dator till headsetet så radera ihoppningsinformationen på din dator och gör om ihoppningen. Se bruksanvisningen som följde med datorn för mer information om användning på datorn.

Relaterade avsnitt

- [Upprätta trådlös anslutning till Bluetooth-enheter](#)
- [Ihoppning och anslutning med en dator \(Windows 10\)](#)
- [Lyssna på musik från en enhet via Bluetooth-anslutning](#)
- [Koppla ifrån Bluetooth-anslutningen \(efter användning\)](#)

Ansluta till en ihopparad dator (Windows 8.1)

Innan åtgärden påbörjas så kontrollera följande:

- Beroende på den dator du använder kanske den inbyggda Bluetooth-adaptorn behöver startas. Om du inte vet hur du aktiverar Bluetooth-adaptorn eller om du är osäker på om din dator har en inbyggd Bluetooth-adapter, se bruksanvisningen som följde med din dator.

1 Väck upp datorn om den är i standby (strömsparläge) eller viloläge.

2 Slå på headsetet.

Tryck och håll in  -knappen (strömbrytaren) i ca. 2 sekunder.



Du hör röstvägledningen som säger "Power on" (Ström på). Kontrollera att indikatorlampan (blå) fortsätter att blinka när du tagit bort ditt finger från knappen.

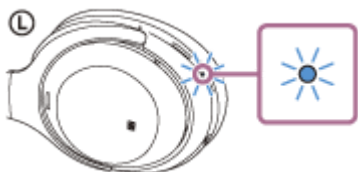

Om headsetet automatiskt har anslutit till den senast anslutna enheten så hör du röstvägledningen som säger "Bluetooth connected" (Bluetooth ansluten).

Kontrollera anslutningsstatus för datorn. Om den inte är ansluten så fortsätt till steg 3.

3 Välj headsetet med datorn.

1. Välj [Desktop] på startskärmen.
2. Högerklicka på [Start]-knappen och välj sedan [Control Panel] i popup-menyn.
3. Välj [Hardware and Sound] - [Sound].

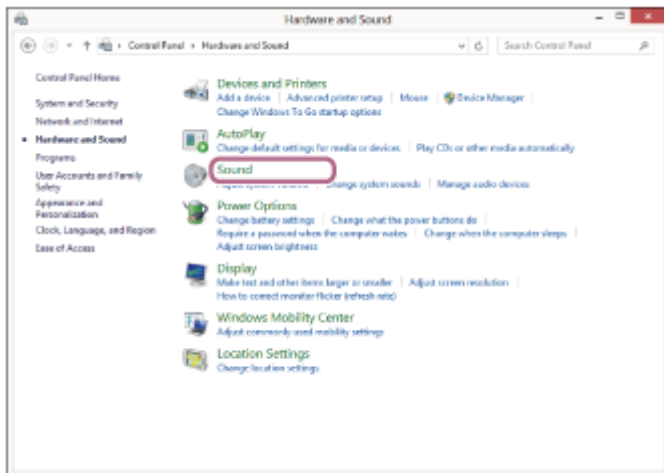
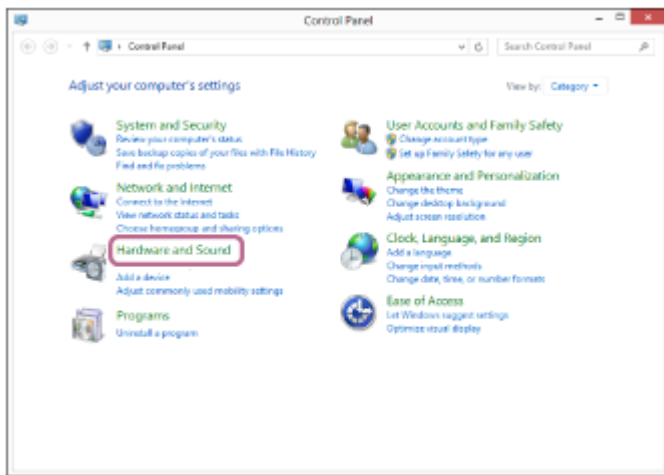

4. Högerklicka på [WH-1000XM4].
Om [WH-1000XM4] inte visas på [Sound]-skärmen högerklickar du på [Sound]-skärmen, markera sedan [Show Disconnected Devices].

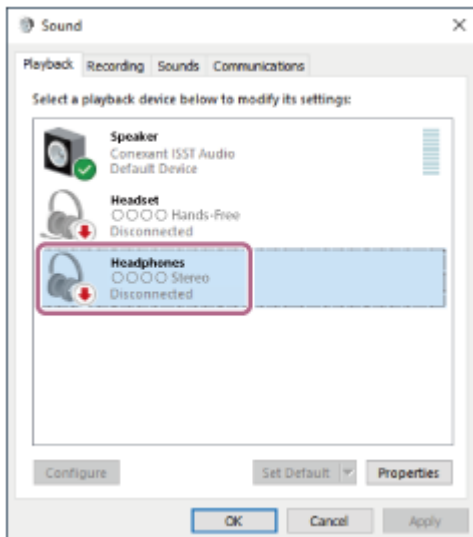

5. Väj [Connect] i den meny som visas.

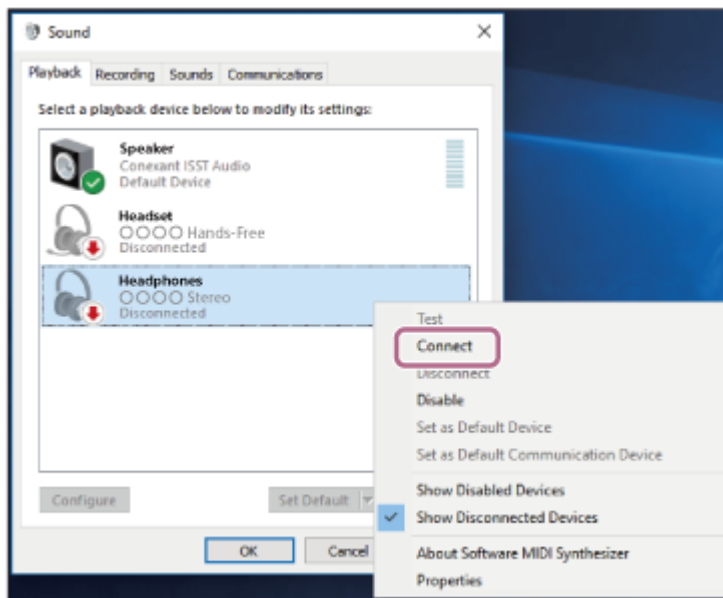

Anslutning etableras. Du hör röstvägledningen som säger "Bluetooth connected" (Bluetooth ansluten).

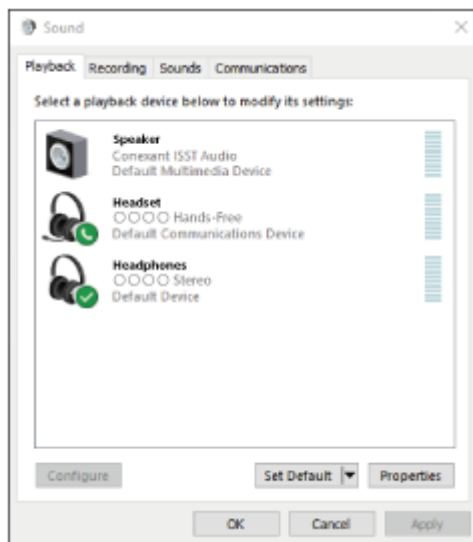

Tips

- Funktionen ovan är ett exempel. Mer information finns i bruksanvisningen som följde med datorn.

OBS!

- Om [WH-1000XM4] och [LE_WH-1000XM4] visas vid anslutning väljer du [WH-1000XM4]. [LE_WH-1000XM4] visas först, men vänta tills [WH-1000XM4] visas. Det tar cirka 30 sekunder till 1 minut för [WH-1000XM4] att visas. Upprepa ihoppningsförfarandet, om [WH-1000XM4] inte visas.
- Om det är dålig ljudkvalitet på musikuppspelningen så kontrollera att A2DP-funktionen som stöder musikuppspelningsanslutningar är aktiverad i datorns inställningar. Mer information finns i bruksanvisningen som följde med datorn.
- Om den senaste Bluetooth-enheten placeras nära headsetet kan headsetet anslutas automatiskt till enheten genom att helt enkelt slå på headsetet. Avaktivera i sådana fall Bluetooth-funktionen på den senast anslutna enheten eller stäng av strömmen till den.
- Om du inte kan ansluta din dator till headsetet så radera ihoppningsinformationen på din dator och gör om ihoppningen. Se bruksanvisningen som följde med datorn för mer information om användning på datorn.

Relaterade avsnitt

- [Upprätta trådlös anslutning till Bluetooth-enheter](#)
- [Ihoppning och anslutning med en dator \(Windows 8.1\)](#)
- [Lyssna på musik från en enhet via Bluetooth-anslutning](#)
- [Koppla ifrån Bluetooth-anslutningen \(efter användning\)](#)

5-013-732-71(6) Copyright 2020 Sony Corporation

Trådlöst brusreducerande stereoheadset
WH-1000XM4

Ansluta till en ihopparad dator (Mac)

Kompatibelt operativsystem

macOS (version 10.10 eller senare)

Innan åtgärden påbörjas så kontrollera följande:

- Beroende på den dator du använder kanske den inbyggda Bluetooth-adaptorn behöver startas. Om du inte vet hur du aktiverar Bluetooth-adaptorn eller om du är osäker på om din dator har en inbyggd Bluetooth-adapter, se bruksanvisningen som följde med din dator.
- Ställ in datorns högtalare till PÅ-läget.
Om datorns högtalare är inställd på  -"AV"-läge hörs inte något ljud från headsetet.

Datorns högtalare i PÅ-läget



1 Väck upp datorn om den är i standby (strömsparläge) eller viloläge.

2 Slå på headsetet.

Tryck och håll in  -knappen (strömbrytaren) i ca. 2 sekunder.



Du hör röstvägledningen som säger "Power on" (Ström på). Kontrollera att indikatorlampan (blå) fortsätter att blinka när du tagit bort ditt finger från knappen.

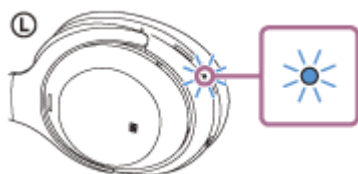

Om headsetet automatiskt har anslutit till den senast anslutna enheten så hör du röstvägledningen som säger "Bluetooth connected" (Bluetooth ansluten).

Kontrollera anslutningsstatus för datorn. Om den inte är ansluten så fortsätt till steg 3.

3 Välj headsetet med datorn.

1. Välj  (System Preferences) - [Bluetooth] i aktivitetsfältet i den nedre högra delen av skärmen.



2. Klicka på [WH-1000XM4] på [Bluetooth]-skärmen samtidigt som du trycker på datorns Control-knapp och väljer [Connect] i popup-menyn.

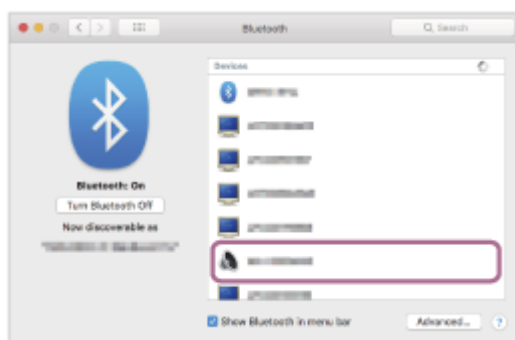

Du hör röstvägledningen som säger "Bluetooth connected" (Bluetooth ansluten).

- 4 Klicka på högtalarikonen längst upp till höger på skärmen och välj [WH-1000XM4].

Nu kan du lyssna på musikuppspelning på din dator.

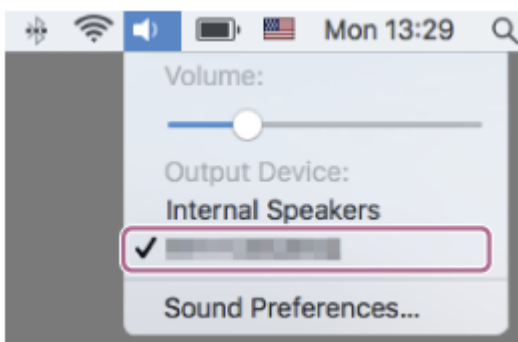

Tips

- Funktionen ovan är ett exempel. Mer information finns i bruksanvisningen som följde med datorn.

OBS!

- Om [WH-1000XM4] och [LE_WH-1000XM4] visas vid anslutning väljer du [WH-1000XM4]. [LE_WH-1000XM4] visas först, men vänta tills [WH-1000XM4] visas. Det tar cirka 30 sekunder till 1 minut för [WH-1000XM4] att visas. Upprepa ihoppningsförfarandet, om [WH-1000XM4] inte visas.

- Om det är dålig ljudkvalitet på musikuppspelningen så kontrollera att A2DP-funktionen som stöder musikuppspelningsanslutningar är aktiverad i datorns inställningar. Mer information finns i bruksanvisningen som följde med datorn.
- Om den senaste Bluetooth-enheten placeras nära headsetet kan headsetet anslutas automatiskt till enheten genom att helt enkelt slå på headsetet. Avaktivera i sådana fall Bluetooth-funktionen på den senast anslutna enheten eller stäng av strömmen till den.
- Om du inte kan ansluta din dator till headsetet så radera ihoppningsinformationen på din dator och gör om ihoppningen. Se bruksanvisningen som följde med datorn för mer information om användning på datorn.

Relaterade avsnitt

- [Upprätta trådlös anslutning till Bluetooth-enheter](#)
- [Ihoppning och anslutning med en dator \(Mac\)](#)
- [Lyssna på musik från en enhet via Bluetooth-anslutning](#)
- [Koppla ifrån Bluetooth-anslutningen \(efter användning\)](#)

Trådlöst brusreducerande stereoheadset
WH-1000XM4

Ihopparring och anslutning med en Bluetooth-device

Åtgärden att registrera enheten som du vill ansluta till kallas "ihopparring". Para först ihop en enhet med headsetet för första gången.

Innan åtgärden påbörjas så kontrollera följande:

- Bluetooth-enheten är placerad inom 1 m från headsetet.
- Headsetet är tillräckligt laddat.
- Bruksanvisningen till Bluetooth-enheten finns till hands.

1 Gå till ihopparningsläget på det här headsetet.

Starta headsetet när du parar ihop headsetet med en enhet den första gången efter att du köpt det eller efter att du initierat headsetet (headsetet har inte någon ihopparningsinformation). Headsetet övergår automatiskt till ihopparningsläge. I detta fall fortsätter du till steg 2.

När du parar ihop en andra eller efterföljande enhet (headsetet har ihopparningsinformation för andra enheter) så tryck och håll in  -knappen (strömbrytare) i ca. 7 sekunder.



Kontrollera att indikatorlampan (blå) upprepat blinkar två gånger i följd. Du hör röstvägledningen som säger "Bluetooth pairing" (Bluetooth-parkoppling).

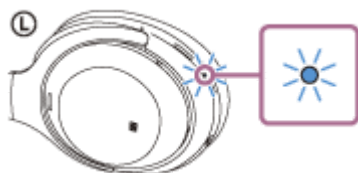

2 Utför ihopparningsförfarandet på Bluetooth-enheten för att söka efter det här headsetet.

[WH-1000XM4] visas i listan över identifierade enheter på Bluetooth-enhetens skärm.

Om [WH-1000XM4] och [LE_WH-1000XM4] visas väljer du [WH-1000XM4].

[LE_WH-1000XM4] visas först, men vänta tills [WH-1000XM4] visas.

Det tar cirka 30 sekunder till 1 minut för [WH-1000XM4] att visas.

Om [WH-1000XM4] inte visas försök igen från steg 1.

3 Välj [WH-1000XM4] som visas på skärmen på den Bluetooth-enhet som ska paras ihop.

Om du måste ange en passnyckel (*), anger du "0000".

* Nyckeln kan även kallas "Kodnyckel", "PIN-kod", "PIN-nummer" eller "Lösenord".

4 Upprätta Bluetooth-anslutning från Bluetooth-enheten.

Vissa enheter ansluter automatiskt till headsetet när ihopparringen är slutförd. Du hör röstvägledningen som säger "Bluetooth connected" (Bluetooth ansluten).

Tips

- Funktionen ovan är ett exempel. Mer information finns i bruksanvisningen som följde med din Bluetooth-enhet.
- Information om att radera all Bluetooth-ihoppningsinformation återfinns i "[Initiera headsetet för att återställa till fabriksinställda värden](#)".

OBS!

- Om ihoppning inte har upprättats inom 5 minuter avbryts ihoppningsläget. Börja i det här fallet om åtgärden från steg 1.
- När Bluetooth-enheterna har kopplats en gång behöver de inte kopplas igen, förutom i följande fall:
 - Om ihoppningsinformationen raderats vid en reparation eller liknande.
 - När en 9:e enhet paras ihop.
Headsetet kan paras ihop med upp till 8 enheter. Om en ny enhet kopplas samman efter att 8 enheter redan har ihoppats skrivs registreringsinformationen för den ihoppade enheten med det äldsta anslutningsdatumet över med information för den nya enheten.
 - När ihoppningsinformationen för headsetet har raderats från Bluetooth-enheten.
 - När headsetet initieras.
All information för ihoppning raderas. I sådant fall så radera ihoppningsinformationen för headsetet från enheten och paras sedan ihop dem igen.
- Headsetet kan paras ihop med flera enheter men kan endast spela musik från 1 ihoppad enhet åt gången.

Relaterade avsnitt

- [Upprätta trådlös anslutning till Bluetooth-enheter](#)
- [Ansluta till en ihoppad Bluetooth-enhet](#)
- [Lyssna på musik från en enhet via Bluetooth-anslutning](#)
- [Koppla ifrån Bluetooth-anslutningen \(efter användning\)](#)
- [Initiera headsetet för att återställa till fabriksinställda värden](#)

Ansluta till en ihopparad Bluetooth-enhet

1 Slå på headsetet.

Tryck och håll in  -knappen (strömbrytaren) i ca. 2 sekunder.



Du hör röstvägledningen som säger "Power on" (Ström på). Kontrollera att indikatorlampan (blå) fortsätter att blinka när du tagit bort ditt finger från knappen.

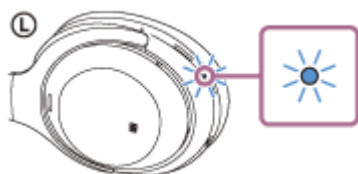

Om headsetet automatiskt har anslutit till den senast anslutna enheten så hör du röstvägledningen som säger "Bluetooth connected" (Bluetooth ansluten).

Kontrollera anslutningsstatus för Bluetooth-enheten. Om den inte är ansluten så fortsätt till steg 2.

2 Upprätta Bluetooth-anslutning från Bluetooth-enheten.

Se bruksanvisningen som följde med din Bluetooth-enhet för att få mer information om din Bluetooth-enhets funktioner. När du är ansluten hör du röstvägledningen som säger "Bluetooth connected" (Bluetooth ansluten).

Tips

- Funktionen ovan är ett exempel. Mer information finns i bruksanvisningen som följde med din Bluetooth-enhet.

OBS!

- Om [WH-1000XM4] och [LE_WH-1000XM4] visas vid anslutning väljer du [WH-1000XM4]. [LE_WH-1000XM4] visas först, men vänta tills [WH-1000XM4] visas. Det tar cirka 30 sekunder till 1 minut för [WH-1000XM4] att visas. Upprepa ihoppningsförfarandet, om [WH-1000XM4] inte visas.
- Om den senaste Bluetooth-enheten placeras nära headsetet kan headsetet anslutas automatiskt till enheten genom att helt enkelt slå på headsetet. Avaktivera i sådana fall Bluetooth-funktionen på den senast anslutna enheten eller stäng av strömmen till den.
- Om du inte kan ansluta din Bluetooth-enhet till headsetet så radera ihoppningsinformationen på din Bluetooth-enhet och utför ihoppningen igen. Se bruksanvisningen som följde med din Bluetooth-enhet för att få mer information om din Bluetooth-enhets funktioner.

Relaterade avsnitt

- [Upprätta trådlös anslutning till Bluetooth-enheter](#)
- [Ihopparring och anslutning med en Bluetooth-device](#)
- [Lyssna på musik från en enhet via Bluetooth-anslutning](#)
- [Koppla ifrån Bluetooth-anslutningen \(efter användning\)](#)

5-013-732-71(6) Copyright 2020 Sony Corporation

Trådlöst brusreducerande stereoheadset
WH-1000XM4

Ansluta headsetet till både en musikspelare och en smarttelefon/mobiltelefon (flerpunktsanslutning)

Flerpunktsobjekt är en funktion som gör att du kan ansluta 2 Bluetooth-enheter till headsetet och använda en enhet för musikuppspelning (A2DP-anslutning) och den andra för att prata (HFP-/HSP-anslutning).

När du vill använda en musikspelare endast för musikuppspelning och en smarttelefon endast för att prata så använd en flerpunktsanslutning till headsetet för vardera enhet. De anslutande enheterna behöver ha stöd för Bluetooth-funktionen.

1 Gör en ihopparring av headsetet till både musikspelaren och smarttelefonen eller mobiltelefonen.

2 Anslut headsetet till musikspelaren.

Använd musikspelaren för att upprätta en Bluetooth-anslutning till headsetet.

3 Anslut headsetet till smarttelefonen/mobiltelefonen.

Använd smarttelefonen/mobiltelefonen för att upprätta en Bluetooth-anslutning med headsetet.

OBS!

- Om smarttelefonen eller mobiltelefonen var ansluten till headsetet förra gången så upprättas en HFP- eller HSP-anslutning automatiskt när headsetet startas och i vissa fall upprättas en samtidig A2DP-anslutning. I så fall ska anslutning göras från steg 2 efter fränkoppling via funktioner i smarttelefon eller mobiltelefon.

Ansluta headsetet till 2 Android-smarttelefoner (flerpunktsanslutning)

När du ansluter headsetet till en smarttelefon är det vanligtvis så att musikuppspelning och samtalsfunktionen ansluts samtidigt.

För att göra en flerpunktsanslutning med 2 smarttelefoner för att använda den ena för att lyssna på musik och den andra för att ringa telefonsamtal, ställer du in för anslutning till bara en funktion genom att använda smarttelefonen.

- 1 Para ihop headsetet med respektive smarttelefon.
- 2 Använd en av smarttelefonerna för att upprätta en Bluetooth-anslutning med headsetet.
- 3 Använd smarttelefonen som är ansluten till headsetet så avmarkera antingen [Call audio] (HFP) eller [Media audio] (A2DP).

Användningsexempel: För anslutning enbart till medialjud (A2DP)

Rör vid [Settings] - [Device connection] - [Bluetooth] - inställningsikonen bredvid [WH-1000XM4].

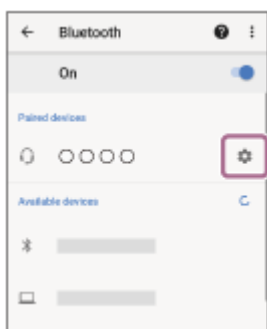

På [Paired devices]-skärmen avmarkerar du [Call audio].

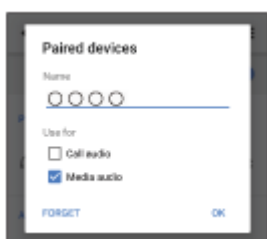

- 4 Använd smarttelefonen för att avsluta Bluetooth-anslutningen.
 - 5 Använd den andra smarttelefonen för att upprätta en Bluetooth-anslutning med headsetet.
 - 6 Avmarkera på samma sätt funktionen som du inte avmarkerade i steg 3.
 - 7 Använd den första smarttelefonen för att upprätta en Bluetooth-anslutning med headsetet.
- Båda smarttelefonerna är anslutna till headsetet med bara en funktion aktiverad.

Tips

- Funktionen ovan är ett exempel. Mer information finns i bruksanvisningen som följde med din Android-smarttelefon.

OBS!

- Vid flerpunktsanslutning kommer inte headsetets återstående batteriladdning att visas korrekt på skärmen för den enhet som är ansluten för att lyssna på musik (A2DP).

Relaterade avsnitt

- [Kontrollera återstående batteriladdning](#)

5-013-732-71(6) Copyright 2020 Sony Corporation

Ansluta headsetet till en Android-smarttelefon och en iPhone (flerpunktsanslutning)

När du ansluter headsetet till en smarttelefon är det vanligtvis så att musikuppspelning och samtalsfunktionen ansluts samtidigt.

För att göra en flerpunktsanslutning med en smarttelefon och en iPhone och använda den ena för att lyssna på musik och den andra för att ringa telefonsamtal, ändrar du inställningarna på smarttelefonen så att bara en av funktionerna är anslutna. Anslut smarttelefonen innan du ansluter iPhone.

Du kan inte ställa in iPhone till att bara ansluta till en funktion.

- 1 Para ihop headsetet med både smarttelefonen och iPhone var för sig.
- 2 Använd smarttelefonen för att upprätta en Bluetooth-anslutning med headsetet.
- 3 Använd smarttelefonen som är ansluten till headsetet så avmarkera antingen [Call audio] (HFP) eller [Media audio] (A2DP).

Användningsexempel: För anslutning enbart till medialjud (A2DP)

Rör vid [Settings] - [Device connection] - [Bluetooth] - inställningsikonen bredvid [WH-1000XM4].

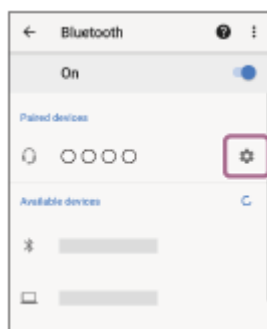

På [Paired devices]-skärmen avmarkerar du [Call audio].



- 4 Använd iPhone för att upprätta en Bluetooth-anslutning med headsetet.

iPhone ansluts till den funktion som avmarkerades i steg 3.

Tips

- Funktionen ovan är ett exempel. Mer information finns i bruksanvisningen som följde med din Android-smarttelefon och iPhone.

OBS!

- Vid flerpunktsanslutning kommer inte headsetets återstående batteriladdning att visas korrekt på skärmen för den enhet som är ansluten för att lyssna på musik (A2DP).

Relaterade avsnitt

- [Kontrollera återstående batteriladdning](#)

5-013-732-71(6) Copyright 2020 Sony Corporation

Trådlöst brusreducerande stereoheadset
WH-1000XM4

Ansluta headsetet till 2 enheter samtidigt (flerpunktsanslutning)

När [Connect to 2 devices simultaneously] är aktiverat via "Sony | Headphones Connect"-appen går det att ansluta headsetet till 2 enheter samtidigt via Bluetooth-anslutning, vilket gör att du kan utföra följande.

- Vänta på inkommande samtal för 2 smarttelefoner
Du kan lyssna på musik som spelas upp på en smarttelefon i headsetet, vänta på ett inkommande samtal för båda smarttelefonerna och prata om du får ett inkommande samtal.

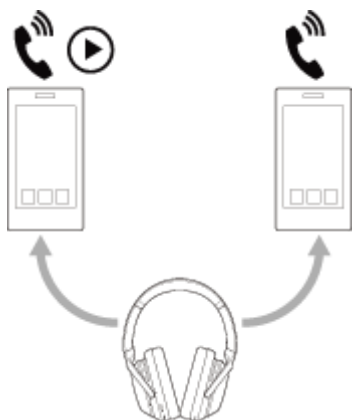

- Växla musikuppspelning mellan 2 enheter
Du kan växla musikuppspelning från en enhet till den andra utan att utföra en Bluetooth-anslutning igen.

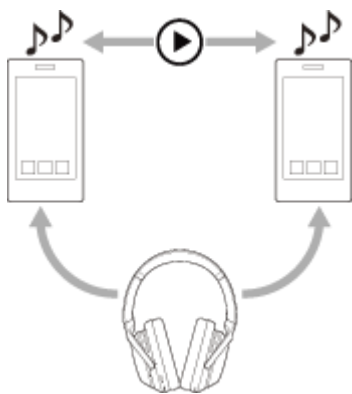

Ansluta headsetet till 2 enheter samtidigt via Bluetooth-anslutningar

Innan du ansluter bör du se till att "Sony | Headphones Connect"-appen är installerad på en av de 2 enheterna.

- 1 Para ihop headsetet med 2 enheter var för sig.
- 2 Manövrera enheten där "Sony | Headphones Connect"-appen är installerad för att upprätta en Bluetooth-anslutning med headsetet.
- 3 Aktivera [Connect to 2 devices simultaneously] via "Sony | Headphones Connect"-appen.
- 4 Manövrera den andra enheten för att upprätta en Bluetooth-anslutning med headsetet.

När Bluetooth-anslutningar har upprättats mellan 2 enheter och headsetet, går det att ansluta en annan ihopparad enhet via Bluetooth-anslutning.

Om du försöker upprätta en Bluetooth-anslutning med headsetet genom att manövrera den tredje enheten, kommer Bluetooth-anslutningen till den senaste enheten som spelade musik att behållas och Bluetooth-anslutningen med den andra enheten kommer att kopplas från. Därefter kommer en Bluetooth-anslutning mellan den tredje enheten och headsetet att upprättas.

Musikuppspelning när headsetet är anslutet till 2 enheter via Bluetooth-anslutningar

- När musik spelas upp genom att manövrera headsetet spelas musiken från den enhet som senast spelade upp musik.
- Om du vill spela musik från den andra enheten, stoppar du uppspelningen på den enhet som spelar musik och startar uppspelningen genom att manövrera den andra enheten.
Även om du startar uppspelningen genom att manövrera den andra enheten när du spelar musik på den första enheten, kommer du att fortsätta höra musiken från den första enheten i headsetet. Om du stoppar uppspelningen på den första enheten i detta läge, kan du lyssna på musik från den andra enheten i headsetet.

Prata i telefonen när headsetet är anslutet till 2 enheter via Bluetooth-anslutningar

- När headsetet är anslutet till t.ex. 2 smarttelefoner samtidigt via Bluetooth-anslutningar, kommer båda enheterna att befinna sig i standbyläge.
- När du tar emot ett inkommande samtal till den första enheten hörs en ringsignal via headsetet. När du tar emot ett inkommande samtal till den andra enheten samtidigt som du pratar i headsetet, hörs en ringsignal via den andra enheten.
Om du avslutar samtalet på den första enheten hörs ringsignalen från den andra enheten i headsetet.

OBS!

- När [Connect to 2 devices simultaneously] aktiveras via "Sony | Headphones Connect"-appen går det inte att använda LDAC. Kodek ändras automatiskt till AAC eller SBC.

Relaterade avsnitt

- [Vad du kan göra med "Sony | Headphones Connect"-appen](#)
- [Upprätta trådlös anslutning till Bluetooth-enheter](#)
- [Kodek som stöds](#)

Trådlöst brusreducerande stereoheadset
WH-1000XM4

Koppla ifrån Bluetooth-anslutningen (efter användning)

- 1 Lås upp skärmen på Bluetooth-enheten om den är låst.**
- 2 Rör vid den enhet som är kompatibel med one-touch-anslutning (NFC) en gång till för att koppla ifrån den. Om Bluetooth-enheten inte har stöd för one-touch-anslutning (NFC), koppla ifrån enheten genom att manövrera den.**

När du är frånkopplad hör du röstvägledningen som säger "Bluetooth disconnected" (Bluetooth frånkopplad).
- 3 Stänga av headsetet.**

Du hör röstvägledningen som säger "Power off" (Ström av).

Tips

- När du slutar spela musik kan det hända att Bluetooth-anslutningen avslutas automatiskt beroende på Bluetooth-enheten.

Relaterade avsnitt

- [Koppla från Android-smarttelefonen med one-touch \(NFC\)](#)
- [Stänga av headsetet](#)

Använda den medföljande hörlurskabeln

Om du använder headsetet på en plats där det finns restriktioner för att använda Bluetooth-enheter, exempelvis på ett flygplan, kan du använda headsetet som brusreducerande hörlurar genom att ansluta en enhet via den medföljande hörlurskabeln med headsetet påslaget.

Headsetet har stöd för High-Resolution Audio-uppspelning.

1 Anslut en uppspelningsenhet till hörlursuttaget med den medföljande hörlurskabeln.

Var noga med att ansluta den L-formade kontakten till den anslutande enheten.

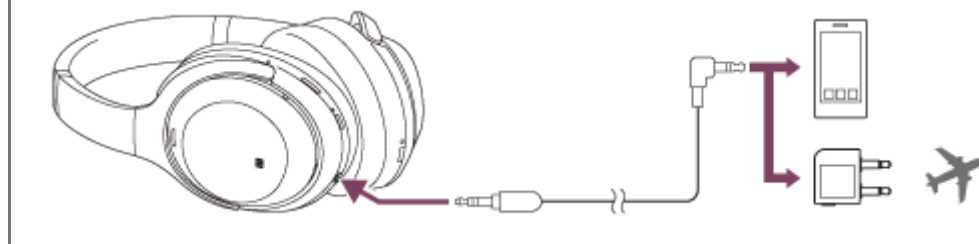

Tips

- Du kan lyssna på musik även om headsetet är avstängt. I det här fallet kan inte brusreduceringsfunktionen användas.
- För att lyssna på High-Resolution Audio-musik eller använda funktioner såsom brusreducering/läge för omgivande ljud ska du slå på headsetet.
- Använd medföljande kontaktadapter för användning under flygning för att avnjuta underhållningen under flygningen.
- Headsetet stängs av automatiskt om du kopplar ifrån den medföljande hörlurskabeln från headsetet medan det är påslaget.
- När du tar emot ett inkommande samtal hörs en ringsignal via headsetet. Besvara samtalet med din smarttelefon eller mobiltelefon och prata i telefonens mikrofon. Du kan höra uppringarens röst i headsetet. Om du kopplar ifrån hörlurskabeln från smarttelefonen eller mobiltelefonen kan du prata i mikrofonen och högtalaren på telefonen.

OBS!

- Använd endast den medföljande hörlurskabeln.
- Var noga med att sätta i kontakten ordentligt.
- När hörlurskabeln används kan inte Bluetooth-funktionen användas.
- Du kan använda Snabb uppmärksamhet-läge och Speak-to-Chat under anslutning till en enhet via den medföljande hörlurskabeln och med headsetet och påslaget. Utför åtgärder, t.ex. justera volymen och spela upp/paus, på uppspelningsenheten. När headsetet är avstängt går det inte att använda Snabb uppmärksamhet-läge och Speak-to-Chat.
- Knappen CUSTOM (anpassa) kan inte användas när headsetet är avstängt.
- Beroende på vilken underhållning som finns under flygningen kanske kontaktadaptern för användning under flygning inte kan användas.
- När du pratar i telefonen genom att ansluta hörlurskabeln och headsetet inaktiveras Speak-to-Chat eftersom uppringarens röst inte hörs från headsetet.

Relaterade avsnitt

- [Använda brusreduceringsfunktionen](#)
- [Lyssna på omgivande ljud vid musikuppspelning \(läge för omgivande ljud\)](#)
- [Lyssna snabbt på omgivande ljud \(snabb uppmärksamhet-läge\)](#)
- [Prata med någon samtidigt som du har på dig headsetet \(Speak-to-Chat\)](#)

5-013-732-71(6) Copyright 2020 Sony Corporation

Trådlöst brusreducerande stereoheadset
WH-1000XM4

Lyssna på musik från en enhet via Bluetooth-anslutning

Om din Bluetooth-enhet har stöd för följande profiler kan du lyssna på musik och kontrollera enheten från ditt headset via en Bluetooth-anslutning.

- A2DP (Advanced Audio Distribution Profile)
Du kan lyssna på musik med hög kvalitet trådlöst.
- AVRCP (Audio Video Remote Control Profile)
Du kan justera volymen, etc.

Funktionen kan skilja sig åt beroende på Bluetooth-enheten. Mer information finns i bruksanvisningen som följde med Bluetooth-enheten.

1 Ansluta headsetet till en Bluetooth-enhet.

2 Sätt headsetet över öronen.

Justera längden på huvudbandet.

Ta på headsetet på huvudet med **L** -märket (vänster) på vänster öra och **R** -märket (höger) på höger öra. Det finns en taktill punkt på **L** (vänster) sida.

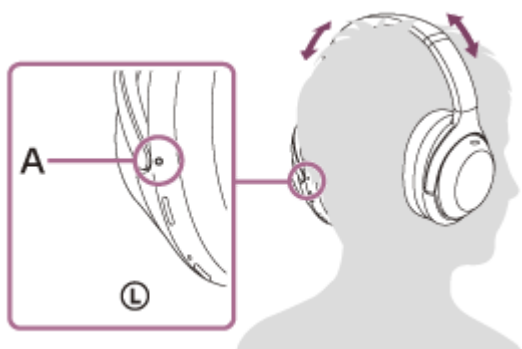

A: Taktill punkt

3 Manövrera Bluetooth-enheten för att starta uppspelningen och justera volymen till en måttlig nivå.

4 Justera volymen genom att använda beröringssensorinstrumentpanelen på headsetet.

- Öka volymen: Svep uppåt upprepade gånger tills volymen når den önskade nivån.



- Minska volymen: Svep nedåt upprepade gånger tills volymen når den önskade nivån.



- Ändra volymen kontinuerligt: Svep uppåt eller nedåt och håll intryckt. Släpp upp vid önskad volymnivå.

När volymen når högsta eller lägsta nivån hörs ett larm.

Tips

- Headsetet har stöd för SCMS-T-innehållsskydd. Du kan lyssna på musik och annat ljud med headsetet från en enhet såsom en mobiltelefon eller portabel TV som har stöd för SCMS-T-innehållsskydd.
- Beroende på Bluetooth-enheten kan det vara nödvändigt att justera volymen eller ställa in ljudutmatningsinställningarna på enheten.
- Headsetets volym under ett samtal och under musikuppspelning kan ställas in var för sig. Att ändra samtalsvolymen ändrar inte volymen för musikuppspelning och omvänt.

OBS!

- Om kommunikationsförhållandet är dåligt kan det hända att Bluetooth-enheten reagerar felaktigt på headsetets funktioner.

Relaterade avsnitt

- [Upprätta trådlös anslutning till Bluetooth-enheter](#)
- [Styra ljudenheten \(Bluetooth-anslutning\)](#)
- [Använda brusreduceringsfunktionen](#)

Trådlöst brusreducerande stereoheadset
WH-1000XM4

Styra ljudenheten (Bluetooth-anslutning)

Om din Bluetooth-enhet har stöd för enhetsstyrningsfunktionen (kompatibelt protokoll: AVRCP) så finns följande funktioner tillgängliga. De tillgängliga funktionerna kan skilja sig åt beroende på Bluetooth-enheten och i den bruksanvisning som följde med din enhet finns information.

Du kan använda beröringssensorinstrumentpanelen för att använda följande funktioner.

- Spela upp/paus: Tryck snabbt två gånger på beröringssensorinstrumentpanelen (med ett intervall på ca. 0,4 sekunder).

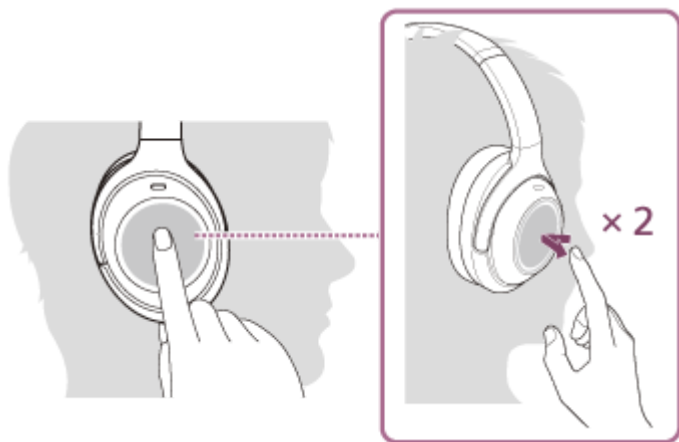

- Hoppa till början av nästa spår: Svep framåt och släpp upp.



- Hoppa till början av föregående spår (eller nuvarande spår under uppspelning): Svep bakåt och släpp upp.

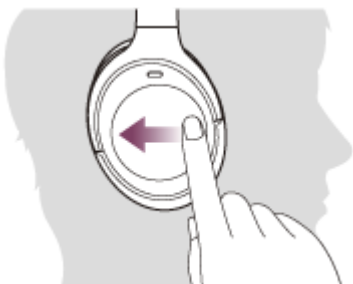

- Snabbspolning framåt: Svep framåt och håll kvar. (Det tar en stund innan snabbspolning framåt börjar.) Släpp där du vill börja spela upp.



- Snabbspolning bakåt: Svep bakåt och håll kvar. (Det tar en stund innan snabbspolning bakåt börjar.) Släpp där du vill börja spela upp.



- Öka volymen: Svep uppåt upprepade gånger tills volymen når den önskade nivån.



- Minska volymen: Svep nedåt upprepade gånger tills volymen når den önskade nivån.



- Ändra volymen kontinuerligt: Svep uppåt eller nedåt och håll intryckt. Släpp upp vid önskad volymnivå.

OBS!

- Om kommunikationsförhållandet är dåligt kan det hända att Bluetooth-enheten reagerar felaktigt på headsetets funktioner.
- Tillgängliga funktioner kan skilja sig åt beroende på den anslutna enheten, musikprogrammet eller appen som används. I vissa fall kan den fungera på annat sätt eller inte fungera när funktionerna som beskrivs ovan används.

Trådlöst brusreducerande stereoheadset
WH-1000XM4

Koppla ifrån Bluetooth-anslutningen (efter användning)

- 1 Lås upp skärmen på Bluetooth-enheten om den är låst.**
- 2 Rör vid den enhet som är kompatibel med one-touch-anslutning (NFC) en gång till för att koppla ifrån den. Om Bluetooth-enheten inte har stöd för one-touch-anslutning (NFC), koppla ifrån enheten genom att manövrera den.**

När du är frånkopplad hör du röstvägledningen som säger "Bluetooth disconnected" (Bluetooth frånkopplad).
- 3 Stänga av headsetet.**

Du hör röstvägledningen som säger "Power off" (Ström av).

Tips

- När du slutar spela musik kan det hända att Bluetooth-anslutningen avslutas automatiskt beroende på Bluetooth-enheten.

Relaterade avsnitt

- [Koppla från Android-smarttelefonen med one-touch \(NFC\)](#)
- [Stänga av headsetet](#)

Trådlöst brusreducerande stereoheadset
WH-1000XM4

Vad är brusreducering?

Den brusreducerande kretsen känner av yttre brus med inbyggda mikrofoner och skickar en likadan-men-motsatt reduceringssignal till headsetet.

OBS!

- Brusreduceringseffekten kanske inte är uttalad i en mycket tyst miljö eller så kan visst brus höras.
- När du bär headsetet kan brusreduceringseffekten variera beroende på hur du bär headsetet eller så kan ett pip ljud (återföring) höras. Om det händer ta av headsetet och ta på det igen.
- Brusreduceringsfunktionen fungerar i huvudsak på brus i det låga frekvensbandet t.ex. fordon och luftkonditionering. Även om brus reduceras blir det inte fullständigt borttaget.
- När du använder headsetet i en bil eller på en buss kan du, beroende på gatumiljön, höra brus.
- Mobiltelefoner kan skapa interferens och brus. Skulle det hända så flytta headsetet längre ifrån mobiltelefonen.
- Täck inte över mikrofonerna på vänster och höger enhet på headsetet med handen eller liknande. Effekten av brusreduceringsfunktionen eller läget för omgivande ljud kanske inte fungerar ordentligt eller så kan ett pip ljud (återföring) höras. Ta i så fall bort din hand från de vänstra och högra mikrofonerna.



A: Mikrofoner (vänster, höger)

Relaterade avsnitt

- [Använda brusreduceringsfunktionen](#)

Trådlöst brusreducerande stereoheadset
WH-1000XM4

Använda brusreduceringsfunktionen

Om du använder brusreduceringsfunktionen kan du lyssna på musik utan att störas av omgivande ljud.

1 Slå på headsetet.

Du hör röstvägledningen som säger "Power on" (Ström på).
Brusreduceringsfunktionen aktiveras automatiskt.

Stänga av brusreduceringsfunktionen

Tryck upprepade gånger på CUSTOM-knappen (anpassa) för att stänga av brusreduceringsfunktionen.

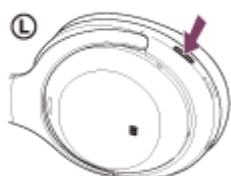

Vid varje tryck på knappen växlar funktionen enligt följande och meddelas av röstvägledningen.

Läget för omgivande ljud: PÅ



Brusreduceringsfunktionen: AV/läget för omgivande ljud: AV



Brusreduceringsfunktion: PÅ

Om bruksanvisningsvideon

Titta på videon för att få reda på hur man använder brusreduceringsfunktionen.

https://rd1.sony.net/help/mdr/mov0012/h_zz/

Tips

- Om du ansluter den medföljande hörlurskabeln med brusreduceringsfunktionen med en Bluetooth-anslutning stängs Bluetooth-funktionen av, men du kan fortsätta att använda brusreduceringsfunktionen.
- När du använder headsetet som vanliga hörlurar så stäng av headsetet och använd den medföljande hörlurskabeln.
- Du kan även ändra inställningarna för brusreduceringsfunktionen och läget för omgivande ljud med "Sony | Headphones Connect"-appen.

OBS!

- Om CUSTOM-knappen (anpassa) är inställd som Google Assistant-knapp kan inte brusreduceringsfunktionen och läget för omgivande ljud styras från headsetet. I så fall kan du ändra inställningarna för brusreduceringsfunktionen och läget för

omgivande ljud med "Sony | Headphones Connect"-appen.

- Om CUSTOM-knappen (anpassa) är inställd som Amazon Alexa-knapp kan inte brusreduceringsfunktionen eller läget för omgivande ljud styras från headsetet. I så fall kan du ändra inställningarna för brusreduceringsfunktionen och läget för omgivande ljud med "Sony | Headphones Connect"-appen.

Relaterade avsnitt

- [Om röstvägledning](#)
- [Slå på headsetet](#)
- [Vad är brusreducering?](#)
- [Lyssna på omgivande ljud vid musikuppspelning \(läge för omgivande ljud\)](#)
- [Vad du kan göra med "Sony | Headphones Connect"-appen](#)

Trådlöst brusreducerande stereoheadset
WH-1000XM4

Optimera brusreduceringsfunktionen så att den passar bäraren (NC-optimizerare)

Den här funktionen optimerar brusreduceringsfunktionen genom att identifiera formen på ditt ansikte, din frisyr, hur headsetet sitter, huruvida du har glasögon eller om det blir tryckförändringar i en flygplanskabin.

Rekommendationen är att du kör NC-optimizeraren när du använder headsetet för första gången, när användningsförhållandena ändras eller när lufttrycket förändras mellan att vara i flygplanet och på marken eller liknande.

- 1 Låt headsetet vara påslaget när du tar på dig det.



- 2 Tryck och håll in CUSTOM-knappen (anpassa) i ca. 2 sekunder tills du hör röstvägledningen säga "Optimizer start" (Optimerare start).



Under optimeringen hörs testsignaler. När optimeringen är klar hör du röstvägledningen som säger "Optimizer finished" (Optimerare slutförd).

Om bruksanvisningsvideon

Titta på videon för att få reda på hur man använder NC-optimizerfunktionen.

https://rd1.sony.net/help/mdr/mov0014/h_zz/

Tips

- Rekommendationen är att du kör NC-optimizeraren igen om du ändrar frisyr, slutar använda glasögon som du tidigare burit dagligen eller gör andra förändringar i bärförhållanden.

- Om du befinner dig i ett flygplan är rekommendationen att du slår på funktionen NC-optimizerare när flygplanet flyger stabilt.
- Förhållandet som optimerats med funktionen NC-optimizerare behålls tills NC-optimizerarfunktionen används igen. Rekommendationen är att du slår på funktionen NC-optimizerare en gång till när du stiger av flygplanet osv.
- NC-optimizerare kan även styras via "Sony | Headphones Connect"-appen.

OBS!

- Ta på dig headsetet under faktiska användningsförhållanden när NC-optimizerare körs. Rekommendationen är att du inte vidrör headsetet när NC-optimizerare körs.
- Om headsetet tar emot ett annat funktionskommando när NC-optimizerare körs avbryts optimeringen.
- Om CUSTOM-knappen (anpassa) är inställd som Google Assistant-knappen kan inte NC-optimizerarfunktionen styras från headsetet.
- Om CUSTOM-knappen (anpassa) är inställd som Amazon Alexa-knapp kan inte NC-optimizerarfunktionen styras från headsetet.

Relaterade avsnitt

- [Vad du kan göra med "Sony | Headphones Connect"-appen](#)

Trådlöst brusreducerande stereoheadset
WH-1000XM4

Lyssna på omgivande ljud vid musikuppspelning (läge för omgivande ljud)

Du kan höra omgivande ljud när du lyssnar på musik genom de mikrofoner som finns inbäddade i vänster och höger enhet på headsetet.

Aktivera läget för omgivande ljud

Tryck på CUSTOM-knappen (anpassa) medan brusreduceringsfunktionen är på.

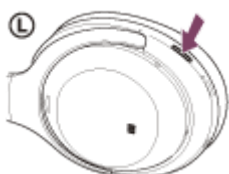

Ändra inställningen för läget för omgivande ljud

Du kan ändra inställningarna för läget för omgivande ljud genom att ansluta smarttelefonen (med "Sony | Headphones Connect"-appen installerad) och headsetet via Bluetooth-anslutning.

Röstfokus: Oönskat brus kommer att undertryckas samtidigt som meddelanden eller röster fångas upp, vilket gör att du kan höra dem när du lyssnar på musik.

Avaktivera läget för omgivande ljud

Tryck upprepade gånger på CUSTOM-knappen (anpassa) tills läget för omgivande ljud är avstängt. Vid varje tryck på knappen växlar funktionen enligt följande och meddelas av röstvägledningen.

Brusreduceringsfunktionen: AV/läget för omgivande ljud: AV



Brusreduceringsfunktion: PÅ



Läget för omgivande ljud: PÅ

Om bruksanvisningsvideon

Titta på videon för att få reda på hur man använder läget för omgivande ljud.

https://rd1.sony.net/help/mdr/mov0012/h_zz/

Tips

- Inställningar för läget för omgivande ljud som ändras med "Sony | Headphones Connect"-appen lagras i headsetet. Du kan lyssna på musik med de sparade inställningarna för läget för omgivande ljud till och med när headsetet är anslutet till andra enheter som inte har "Sony | Headphones Connect"-appen installerad.

OBS!

- Beroende på omgivande miljö och typen av/volymen på ljuduppspelning kan omgivande ljud kanske inte höras även om du använder läget för omgivande ljud. Använd inte headsetet på platser där det är farligt att du inte hör omgivande ljud, exempelvis på vägar som trafikeras av bilar och cyklar.
- Om headsetet inte bärs ordentligt kanske inte läget för omgivande ljud fungerar ordentligt. Bär headsetet ordentligt.
- Om CUSTOM-knappen (anpassa) är inställd som Google Assistant-knapp kan inte brusreduceringsfunktionen och läget för omgivande ljud styras från headsetet. I så fall kan du ändra inställningarna för brusreduceringsfunktionen och läget för omgivande ljud med "Sony | Headphones Connect"-appen.
- Om CUSTOM-knappen (anpassa) är inställd som Amazon Alexa-knapp kan inte brusreduceringsfunktionen eller läget för omgivande ljud styras från headsetet. I så fall kan du ändra inställningarna för brusreduceringsfunktionen och läget för omgivande ljud med "Sony | Headphones Connect"-appen.
- Beroende på den omgivande miljön kan vindbrus öka när läget för omgivande ljud är på. Avbryt i så fall röstfokus med "Sony | Headphones Connect"-appen. Om vindbruset fortfarande hörs mycket så stäng av läget för omgivande ljud.

Relaterade avsnitt

- [Om röstvägledning](#)
- [Använda brusreduceringsfunktionen](#)
- [Vad du kan göra med "Sony | Headphones Connect"-appen](#)

Trådlöst brusreducerande stereoheadset
WH-1000XM4

Lyssna snabbt på omgivande ljud (snabb uppmärksamhet-läge)

Denna funktion sänker musikens volym för att omgivande ljud ska höras. Det är användbart när du vill lyssna på tågutrop, etc.

Aktivera snabb uppmärksamhet-läget

Rör vid hela beröringssensorinstrumentpanelen på headsetet. Snabb uppmärksamhet-läget är bara aktiverat när du rör vid beröringssensorinstrumentpanelen.



A: Beröringssensorinstrumentpanel

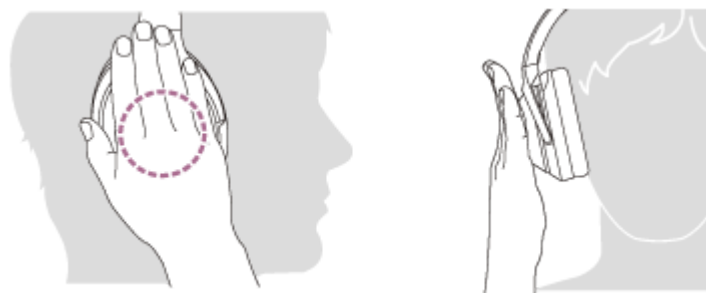

Avaktivera snabb uppmärksamhet-läget

Ta bort din hand från beröringssensorinstrumentpanelen.

Om bruksanvisningsvideon

Titta på videon för att få reda på hur man använder snabb uppmärksamhet-läget.

https://rd1.sony.net/help/mdr/mov0013/h_zz/

OBS!

- Om du vidrör enligt nedan kanske funktionen inte fungerar ordentligt.
 - Hela beröringssensorinstrumentpanelen är inte täckt.



– Beröringssensorinstrumentpanelen vidrörs inte.



- Beroende på omgivande miljö och typen av/volymen på ljuduppspelning kanske omgivande ljud inte hörs även om snabb uppmärksamhet-läget används. Använd inte headsetet på platser där det är farligt att du inte hör omgivande ljud, exempelvis på vägar som trafikeras av bilar och cyklar.
- Om headsetet inte bärs ordentligt kanske inte snabb uppmärksamhet-läget fungerar ordentligt. Bär headsetet ordentligt.
- Det går inte att använda snabb uppmärksamhet-läget när du pratar i telefonen.

Trådlöst brusreducerande stereoheadset
WH-1000XM4

Prata med någon samtidigt som du har på dig headsetet (Speak-to-Chat)

Om Speak-to-Chat är aktiverad i förväg startar läget Speak-to-Chat automatiskt när du pratar med någon. Headsetet pausar eller ljudet stängs av för den musik som spelas och fångar rösten på den person du samtalar med i mikrofonen för att göra det lättare att höra.



Aktivera Speak-to-Chat

Headsetets automatiska ljudidentifiering måste vara aktiverat i förväg för att aktivera Speak-to-Chat-läget. I fabriksinställningen är Speak-to-Chat inaktiverat. Håll 2 fingrar till beröringssensorinstrumentpanelen tills du hör röstvägledningen som säger "Speak-to-chat activated" (Prat-till-chatt aktiverat) för att aktivera funktionen.



Inaktivera Speak-to-Chat

Håll 2 fingrar till beröringssensorinstrumentpanelen en gång till tills du hör röstvägledningen som säger "Speak-to-chat deactivated" (Prat-till-chatt inaktiverat) för att inaktivera funktionen.

Om bruksanvisningsvideon

Titta på videon för att få reda på hur man använder Speak-to-Chat.

https://rd1.sony.net/help/mdr/mov0015/h_zz/

Tips

- Om Speak-to-Chat inte växlar till aktivera/inaktivera på rätt sätt gör du enligt nedan.
 - Separera de båda fingrarna något



- Tryck direkt på beröringssensorinstrumentpanelen



- Tryck på beröringssensorinstrumentpanel med fingerdynorna



- Speak-to-Chat-läget avslutas i följande fall.
 - Om headsetet inte identifierar någon röst från personen som bär headsetet inom minst 30 sekunder
 - Om användaren manövrerar headsetets knappar eller beröringssensorinstrumentpanelen
- Du kan också använda appen "Sony | Headphones Connect" för att växla mellan att aktivera/inaktivera, ändra känsligheten hos den automatiska ljudidentifieringen och ändra hur lång tid tills läget Speak-to-Chat avslutas.

OBS!

- Speak-to-Chat-läget aktiveras när rösten från personen som bär headsetet identifieras, men aktiveras i vissa fall på grund av rösten från andra personer, ljud i omgivningen, transportmeddelanden etc. Inaktivera Speak-to-Chat i de fall där Speak-to-Chat-läget ofta aktiveras av misstag.
- På grund av brus i omgivningen kan det hända att rösten från personen som bär headsetet inte identifieras och att Speak-to-Chat-läget inte aktiveras. Om så är fallet kan du försöka använda längre meningar och en starkare röst när du pratar. I vissa fall kan det hända att Speak-to-Chat-läget inte aktiveras även om du använder längre meningar och en starkare röst när du pratar, speciellt i extremt bullriga miljöer t.ex. i ett flygplan.
- Musikuppspelningen pausas när Speak-to-Chat-läget är aktivt och anslutning sker via Bluetooth.
- Den anslutna enheten eller programvaran för uppspelning som du använder kanske inte har stöd för paus av musikuppspelning.

Relaterade avsnitt

- [Vad du kan göra med "Sony | Headphones Connect"-appen](#)

Trådlöst brusreducerande stereoheadset
WH-1000XM4

Om ljudkvalitetsläget

Följande 2 ljudkvalitetslägen kan väljas vid Bluetooth-uppspelning. Du kan byta inställningarna och kontrollera ljudkvalitetsläget med "Sony | Headphones Connect"-appen.

Prioritera ljudkvalitet: prioriterar ljudkvaliteten (standard).

Prioritera stabil anslutning: prioriterar den stabila anslutningen.

- När du vill prioritera ljudkvaliteten ska du välja läget "Prioritera ljudkvalitet".
- Om anslutningen är instabil, exempelvis när den bara avger intermittent ljud ska läget "Prioritera stabil anslutning" väljas.

OBS!

- Uppspelningstiden kan bli kortare beroende på ljudkvaliteten och förhållandena under vilka du använder headsetet.
- Beroende på omgivningsförhållandena i området där du använder headsetet kan det fortfarande höras intermittent ljud, även om läget "Prioritera stabil anslutning" är valt.

Relaterade avsnitt

- [Vad du kan göra med "Sony | Headphones Connect"-appen](#)

Trådlöst brusreducerande stereoheadset
WH-1000XM4

Kodek som stöds

En kodek är en ljudkodningsalgoritm som används när ljud överförs via en Bluetooth-anslutning. Headsetet har stöd för följande 3 kodek för musikuppspelning via en A2DP-anslutning: SBC, AAC och LDAC.

- SBC

Detta är en förkortning för Subband Codec.

SBC är den ljudkodningsteknik som används som standard av Bluetooth-enheter.

Alla Bluetooth-enheter stöder SBC.

- AAC

Detta är en förkortning för Advanced Audio Coding.

AAC används i huvudsak av Apple-produkter som iPhone och ger en bättre ljudkvalitet än SBC.

- LDAC

LDAC är en ljudkodningsteknik som utvecklats av Sony som möjliggör överföring av High-Resolution (Hi-Res) Audio-innehåll, även över en Bluetooth-anslutning.

Till skillnad från andra Bluetooth-kompatibla kodningstekniker som t.ex. SBC fungerar den utan nedkonvertering av High-Resolution Audio-innehållet (*) och tillåter ungefär 3 gånger mer data (**) än andra tekniker som överför via ett trådlöst Bluetooth-nätverk, med oöverträffad ljudkvalitet genom effektiv kodning och optimerad paketering.

* exklusive innehåll i DSD-format.

** i jämförelse med SBC när bithastigheten 990 kbit/s (96/48 kHz) eller 909 kbit/s (88,2/44,1 kHz) är vald.

När musik med någon av ovanstående kodek överförs från en ansluten enhet går headsetet automatiskt över till denna kodek och spelar upp musiken med samma kodek.

Om den anslutna enheten har stöd för en kodek med bättre ljudkvalitet än SBC kan du behöva ställa in enheten i förväg för att lyssna på musik med önskad kodek bland de kodek som stöds.

Information om hur kodek ställs in finns i den bruksanvisning som följde med din enhet.

Relaterade avsnitt

- [Om ljudkvalitetsläget](#)

Trådlöst brusreducerande stereoheadset
WH-1000XM4

Om DSEE Extreme-funktionen

DSEE Extreme använder AI-teknik för att med hög precision återge frekvensrespons för originalljuskällan som förlorats vid komprimering.

Relaterade avsnitt

- [Tillgänglig driftstid](#)

Trådlöst brusreducerande stereoheadset
WH-1000XM4

Ta emot ett samtal

Du kan använda handsfree för att ringa med en smarttelefon eller mobiltelefon som har stöd för Bluetooth-profilen HFP (Hands-free Profile) eller HSP (Headset Profile) via Bluetooth-anslutning.

- Om din smarttelefon eller mobiltelefon har stöd för både HFP och HSP ställer du in den på HFP.
- Funktionerna kan skilja sig åt beroende på smarttelefonen eller mobiltelefonen. Mer information finns i bruksanvisningen som följde med din smarttelefon eller mobiltelefon.
- Det finns endast stöd för vanliga samtal. Appar för telefonsamtal på smarttelefoner eller persondatorer stöds inte.

Ringsignal

Vid inkommande samtal hörs en ringsignal från headsetet och indikatorlampan (blå) blinkar snabbt. Du hör någon av följande ringsignaler, beroende på din smarttelefon eller mobiltelefon.

- Ringsignal inställd i headsetet
- Ringsignal inställd på smarttelefonen eller mobiltelefonen
- Ringsignal inställd på smarttelefonen eller mobiltelefonen som endast gäller för en Bluetooth-anslutning

1 Anslut i förväg headsetet till en smarttelefon eller mobiltelefon via Bluetooth-anslutning.

2 När du hör en ringsignal trycker du snabbt två gånger på beröringssensorinstrumentpanelen (med ett intervall på ca. 0,4 sekunder) för att ta emot samtalet.

När ett inkommande samtal tas emot när du lyssnar på musik pausas uppspelningen och en ringsignal hörs från headsetet.

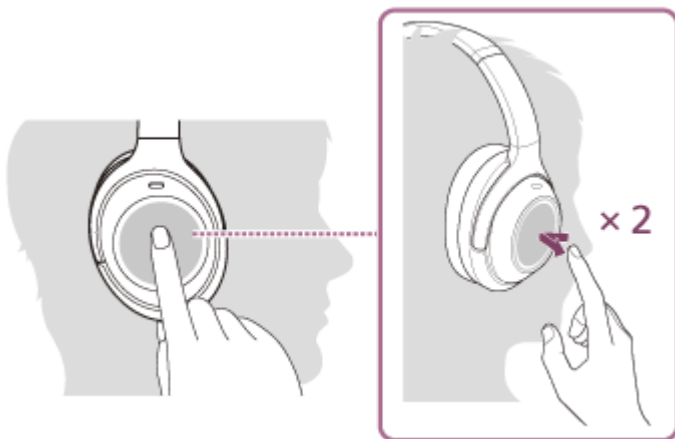

Headsetet har rundupptagande mikrofoner. Du kan tala utan att oroa dig över mikrofonernas placering.

Om ingen rington hörs via headsetet

- Headsetet kan inte anslutas med smarttelefonen eller mobiltelefonen över HFP eller HSP. Kontrollera anslutningsstatus för smarttelefonen eller mobiltelefonen.
- Om uppspelningen inte pausas automatiskt så använd headsetet för att pausa uppspelningen.

3 Justera volymen genom att använda beröringssensorinstrumentpanelen.

- Öka volymen: Svep uppåt upprepade gånger tills volymen når den önskade nivån.



- Minska volymen: Svep nedåt upprepade gånger tills volymen når den önskade nivån.



- Ändra volymen kontinuerligt: Svep uppåt eller nedåt och håll intryckt. Släpp upp vid önskad volymnivå.

När volymen når högsta eller lägsta nivån hörs ett larm.

4 När du vill avsluta ett samtal trycker du snabbt två gånger på beröringssensorinstrumentpanelen (med ett intervall på ca. 0,4 sekunder) för att avsluta samtalet.

Om du tog emot ett samtal när du spelade upp musik så återupptas musikuppspelning automatiskt när samtalet avslutats.

Tips

- När ett samtal tas emot genom att manövrera smarttelefoner eller mobiltelefoner tar vissa smarttelefoner eller mobiltelefoner emot samtal med telefonen istället för headsetet. Med en HFP- eller HSP-anslutning så kan du växla samtalet till headsetet genom att du placerar ditt finger på headsetets beröringssensorinstrumentpanel tills det växlar eller genom att använda din smarttelefon eller mobiltelefon.
- Volymen för ett samtal kan bara justeras under ett telefonsamtal.
- Headsetets volym under ett samtal och under musikuppspelning kan ställas in var för sig. Att ändra samtalsvolymen ändrar inte volymen för musikuppspelning och omvänt.

OBS!

- Beroende på smarttelefonen eller mobiltelefonen kanske uppspelningen inte återupptas automatiskt när ett samtal tas emot under uppspelning även efter att du avslutat samtalet.
- Använd en smarttelefon eller mobiltelefon på ett avstånd om minst 50 cm från headsetet. Det kan höras brus om smarttelefonen eller mobiltelefonen är för nära headsetet.
- Din röst hörs från headsetet genom headsetets mikrofon (sidotonfunktion). I det här fallet kanske omgivande ljud eller ljud från headsetfunktioner hörs genom headsetet men det är inte en felfunktion.

Relaterade avsnitt

- [Upprätta trådlös anslutning till Bluetooth-enheter](#)
- [Ringa ett samtal](#)

- [Funktioner för ett telefonsamtal](#)

5-013-732-71(6) Copyright 2020 Sony Corporation

Trådlöst brusreducerande stereoheadset
WH-1000XM4

Ringa ett samtal

Du kan använda handsfree för att ringa med en smarttelefon eller mobiltelefon som har stöd för Bluetooth-profilen HFP (Hands-free Profile) eller HSP (Headset Profile) via Bluetooth-anslutning.

- Om din smarttelefon eller mobiltelefon har stöd för både HFP och HSP ställer du in den på HFP.
- Funktionerna kan skilja sig åt beroende på smarttelefonen eller mobiltelefonen. Mer information finns i bruksanvisningen som följde med din smarttelefon eller mobiltelefon.
- Det finns endast stöd för vanliga samtal. Appar för telefonsamtal på smarttelefoner eller persondatorer stöds inte.

1 Anslut headsetet till en smarttelefon/mobiltelefon via Bluetooth-anslutning.

2 Använda din smarttelefon eller mobiltelefon för att ringa ett samtal.

När du ringer hörs en rington från headsetet.

Om du ringer när du lyssnar på musik så pausas uppspelningen.

Om ingen rington hörs via headsetet byter du samtalsenhet till headsetet med din smarttelefon eller mobiltelefon eller genom att hålla ditt finger mot beröringssensorinstrumentpanelen tills det skett ett byte av enhet.



Headsetet har rundupptagande mikrofoner. Du kan tala utan att oroa dig över mikrofonernas placering.

3 Justera volymen genom att använda beröringssensorinstrumentpanelen.

- Öka volymen: Svep uppåt upprepade gånger tills volymen når den önskade nivån.



- Minska volymen: Svep nedåt upprepade gånger tills volymen når den önskade nivån.



- Ändra volymen kontinuerligt: Svep uppåt eller nedåt och håll intryckt. Släpp upp vid önskad volymnivå.

När volymen når högsta eller lägsta nivån hörs ett larm.

4 När du vill avsluta ett samtal trycker du snabbt två gånger på beröringssensorinstrumentpanelen (med ett intervall på ca. 0,4 sekunder) för att avsluta samtalet.

Om det spelades musik när du ringde så återupptas musikuppspelning automatiskt när samtalet avslutats.

Tips

- Volymen för ett samtal kan bara justeras under ett telefonsamtal.
- Headsetets volym under ett samtal och under musikuppspelning kan ställas in var för sig. Att ändra samtalsvolymen ändrar inte volymen för musikuppspelning och omvänt.

OBS!

- Använd en smarttelefon eller mobiltelefon på ett avstånd om minst 50 cm från headsetet. Det kan höras brus om smarttelefonen eller mobiltelefonen är för nära headsetet.
- Din röst hörs från headsetet genom headsetets mikrofon (sidotonfunktion). I det här fallet kanske omgivande ljud eller ljud från headsetfunktioner hörs genom headsetet men det är inte en felfunktion.

Relaterade avsnitt

- [Upprätta trådlös anslutning till Bluetooth-enheter](#)
- [Ta emot ett samtal](#)
- [Funktioner för ett telefonsamtal](#)

Trådlöst brusreducerande stereoheadset
WH-1000XM4

Funktioner för ett telefonsamtal

De funktioner som finns tillgängliga under ett samtal kan skilja sig åt mellan de profiler som din smarttelefon eller mobiltelefon stöder. Även om profilen är densamma kan funktionerna skilja sig åt beroende på smarttelefonen eller mobiltelefonen.

Mer information finns i bruksanvisningen som följde med din smarttelefon eller mobiltelefon.

Profil som stöds: HFP (Hands-free Profile)

Under standby/musikuppspelning

- Håll ditt finger mot beröringssensorinstrumentpanelen i ca. 2 sekunder för att starta röstuppringsfunktionen (*) på smarttelefonen/mobiltelefonen eller aktivera Google™ app på Android-smarttelefonen eller Siri på iPhone.



Utgående samtal

- Tryck snabbt två gånger på beröringssensorinstrumentpanelen (med ett intervall på cirka 0,4 sekunder) för att avbryta ett utgående samtal.
- Håll ditt finger på beröringssensorinstrumentpanelen för att ändra samtalsenheten fram och tillbaka mellan headsetet och smarttelefonen/mobiltelefonen.

Inkommande samtal

- Tryck snabbt två gånger på beröringssensorinstrumentpanelen för att besvara ett samtal.
- Håll ditt finger på beröringssensorinstrumentpanelen för att avvisa ett samtal.

Under samtal

- Tryck snabbt två gånger på beröringssensorinstrumentpanelen för att avsluta ett samtal.
- Håll ditt finger på beröringssensorinstrumentpanelen för att ändra samtalsenheten fram och tillbaka mellan headsetet och smarttelefonen/mobiltelefonen.

Profil som stöds: HSP (Headset Profile)

Utgående samtal

- Tryck snabbt två gånger på beröringssensorinstrumentpanelen för att avbryta ett utgående samtal. (*)

Inkommande samtal

- Tryck snabbt två gånger på beröringssensorinstrumentpanelen för att besvara ett samtal.

Under samtal

- Tryck snabbt två gånger på beröringssensorinstrumentpanelen för att avsluta ett samtal. (*)

* Vissa enheter kanske inte har stöd för den här funktionen.

Relaterade avsnitt

- [Ta emot ett samtal](#)
- [Ringa ett samtal](#)

5-013-732-71(6) Copyright 2020 Sony Corporation

Trådlöst brusreducerande stereoheadset
WH-1000XM4

Ringa ett videosamtal på en dator

När du ringer ett videosamtal på din dator kan du prata trådlöst via ditt headset.

1 Anslut headsetet till din dator via Bluetooth-anslutning.

2 Starta programmet för videosamtal på din dator.

3 Kontrollera inställningarna (*) i programmet för videosamtal.

- När du ringer ett videosamtal på din dator väljer du samtalsanslutningar (HFP/HSP) och inte musikuppspelningsanslutningar (A2DP). Om du väljer musikuppspelningsanslutningar kanske det inte går att ringa videosamtal.
- Under högtalarinställningar väljer du samtalsanslutningar [Headset (WH-1000XM4 Hands-Free)] (**). ([Headphones (WH-1000XM4 Stereo)] (**)) är musikuppspelningsanslutningar.
- Under mikrofoninställningar väljer du samtalsanslutningar [Headset (WH-1000XM4 Hands-Free)] (**). När mikrofonen inte är installerad aktiveras Speak-to-Chat-läget när rösten från personen som bär headsetet identifieras och ljudet från headsetet stängs av.
- Beroende på vilket program för videosamtal som du använder kanske det inte går att välja samtalsanslutningar [Headset (WH-1000XM4 Hands-Free)] (**) eller musikuppspelningsanslutningar [Headphones (WH-1000XM4 Stereo)] (**) under högtalar- eller mikrofoninställningarna och endast [WH-1000XM4] går att visa. Om så är fallet väljer du [WH-1000XM4].
- Vanliga frågor och svar hittar du på webbplatsen för kundsupport.

* Beroende på vilket program för videosamtal som du använder kan det hända att denna funktion inte är tillgänglig.

** Namnen kan skilja sig åt beroende på vilken dator och program för videosamtal som du använder.

Tips

- Om det inte går att kontrollera inställningarna i programmet för videosamtal eller det inte går att välja samtalsanslutningar [Headset (WH-1000XM4 Hands-Free)] väljer du [Headset (WH-1000XM4 Hands-Free)] under inställningarna på din dator för att upprätta anslutningar. Se "[Ansluta till en ihopparad dator \(Windows 10\)](#)", "[Ansluta till en ihopparad dator \(Windows 8.1\)](#)" eller "[Ansluta till en ihopparad dator \(Mac\)](#)".

OBS!

- Beroende på vilket program för videosamtal som du använder kan det hända att mikrofoninställningarna inte är tillgängliga. Om så är fallet avaktiverar du Speak-to-Chat. Håll 2 fingrar på beröringssensorinstrumentpanelen tills du hör röstvägledningen som säger "Speak-to-chat deactivated" (Prat-till-chatt inaktiverat) för att avaktivera funktionen.

Relaterade avsnitt

- [Upprätta trådlös anslutning till Bluetooth-enheter](#)
- [Ihopparning och anslutning med en dator \(Windows 10\)](#)
- [Ihopparning och anslutning med en dator \(Windows 8.1\)](#)
- [Ihopparning och anslutning med en dator \(Mac\)](#)
- [Ansluta till en ihopparad dator \(Windows 10\)](#)

- [Ansluta till en ihopparad dator \(Windows 8.1\)](#)
- [Ansluta till en ihopparad dator \(Mac\)](#)
- [Koppla ifrån Bluetooth-anslutningen \(efter användning\)](#)
- [Prata med någon samtidigt som du har på dig headsetet \(Speak-to-Chat\)](#)
- [Webbplatser med kundsupport](#)

5-013-732-71(6) Copyright 2020 Sony Corporation

Trådlöst brusreducerande stereoheadset
WH-1000XM4

Koppla ifrån Bluetooth-anslutningen (efter användning)

- 1 Lås upp skärmen på Bluetooth-enheten om den är låst.**
- 2 Rör vid den enhet som är kompatibel med one-touch-anslutning (NFC) en gång till för att koppla ifrån den. Om Bluetooth-enheten inte har stöd för one-touch-anslutning (NFC), koppla ifrån enheten genom att manövrera den.**

När du är frånkopplad hör du röstvägledningen som säger "Bluetooth disconnected" (Bluetooth frånkopplad).
- 3 Stänga av headsetet.**

Du hör röstvägledningen som säger "Power off" (Ström av).

Tips

- När du slutar spela musik kan det hända att Bluetooth-anslutningen avslutas automatiskt beroende på Bluetooth-enheten.

Relaterade avsnitt

- [Koppla från Android-smarttelefonen med one-touch \(NFC\)](#)
- [Stänga av headsetet](#)

Trådlöst brusreducerande stereoheadset
WH-1000XM4

Använda Google Assistant

Genom att använda Google Assistant-funktionen som levereras med smarttelefonen kan du prata i headsetets mikrofon för att styra smarttelefonen eller utföra sökningen.

Kompatibla smarttelefoner

- Smarttelefoner som har Android 5.0 eller senare installerat (den senaste versionen av Google app krävs).

1 Öppna "Sony | Headphones Connect"-appen och ställ in CUSTOM-knappen (anpassa) som Google Assistant-knapp.

När du använder Google Assistant för första gången öppnar du appen Google Assistant och trycker på [Finish headphones setup] i konversationsvyn. Följ sedan instruktionerna på skärmen för att slutföra inledande inställning för Google Assistant.

Mer information om "Sony | Headphones Connect"-appen får du genom att besöka följande URL.

https://rd1.sony.net/help/mdr/hpc/h_zz/

2 Tryck på CUSTOM-knappen (anpassa) för att använda Google Assistant.

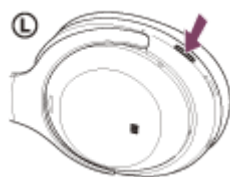

- Håll knappen intryckt: Anger ett röstkommando
- Tryck på knappen en gång: Läser upp meddelandet
- Tryck snabbt två gånger på knappen: Avbryter röstkommandot

Mer information om Google Assistant finns på följande webbplats:

<https://assistant.google.com>

Manövrera headsetet med Google Assistant

Genom att säga specifika ord till Google Assistant samtidigt som du trycker på CUSTOM-knappen (anpassa) kan du utföra brusreduceringsinställningar eller andra funktioner på headsetet.

Se följande webbplats för att få mer information (*):

<https://support.google.com/assistant/answer/7172842#headphones>

* Headsetet är inte kompatibelt med alla specifikationer som beskrivs på webbplatsen.

Tips

- Kontrollera eller uppdatera programvaruversionen för headsetet med "Sony | Headphones Connect"-appen.
- När Google Assistant inte är tillgänglig, exempelvis på grund av att den inte är ansluten till nätverket, hörs en röstvägledning som säger "The Google Assistant is not connected" (Google Assistant är inte ansluten).
- Om du inte ser [Finish headphones setup] i konversationsvyn för Google Assistant ska du radera ihoppningsinformationen för headsetet från Bluetooth-inställningarna på smarttelefonen och göra om ihoppningen.

OBS!

- Om CUSTOM-knappen (anpassa) är inställd som Google Assistant-knapp kan inte funktionerna brusreducering, läget för omgivande ljud eller NC-optimeraren styras från headsetet.
- Om CUSTOM-knappen (anpassa) är inställd som Google Assistant-knapp är inte röstassistentfunktionen (Google app) tillgänglig.
- Om CUSTOM-knappen (anpassa) är inställd som Google Assistant-knapp kan inte Amazon Alexa-funktionen styras från headsetet.
- Det är möjligt att Google Assistant inte är tillgänglig i vissa länder, regioner eller språk.
- Funktionen för manövrering av headsetet med Google Assistant är beroende av Google Assistant-specifikationerna.
- Google Assistant-specifikationerna kan ändras utan att detta meddelas.

Trådlöst brusreducerande stereoheadset
WH-1000XM4

Använda Amazon Alexa

Genom att använda Amazon Alexa-appen som finns installerad på din smarttelefon kan du prata i headsetets mikrofon för att styra smarttelefonen eller utföra en sökning.

Kompatibla smarttelefoner

- OS-versionen som stöds av den senaste versionen av Amazon Alexa-appen på Android eller iOS
- Den senaste Amazon Alexa-appen måste vara installerad.

1. Öppna App Store på din mobila enhet.
2. Sök efter Amazon Alexa-appen.
3. Välj Installera.
4. Välj Öppna.

1 Ta på dig headsetet och anslut headsetet till smarttelefonen via Bluetooth-anslutning.

2 Öppna Amazon Alexa-appen.

När du använder Amazon Alexa för första gången måste du logga in på ditt Amazon-konto och fortsätta till steg 3 för att ställa in ditt headset i Amazon Alexa-appen.

Om du redan i förväg har ställt in Amazon Alexa, men har konfigurerat CUSTOM-knappen (anpassa) att fungera tillsammans med annat program än Amazon Alexa, kan du se avsnittet med tips nedan för att konfigurera om CUSTOM-knappen (anpassa) till Amazon Alexa.

3 Utför startinställningar för Amazon Alexa.

1. Tryck på menyikonen i det övre vänstra hörnet på Amazon Alexa-appens skärm och tryck på [Add Device].



2. På skärmen [What type of device are you setting up?] väljer du [Headphones].

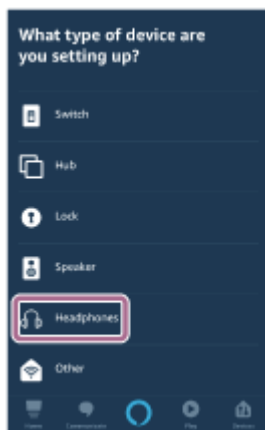

3. Under [AVAILABLE DEVICES] på skärmen [Select your device], väljer du [WH-1000XM4].

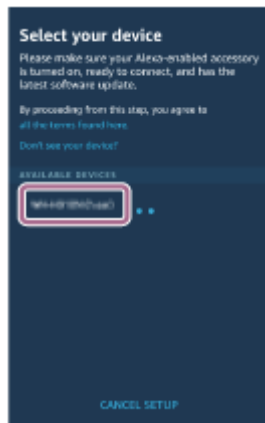

Om [WH-1000XM4] och [LE_WH-1000XM4] visas under [AVAILABLE DEVICES], väljer du [WH-1000XM4]. [LE_WH-1000XM4] visas först, men vänta tills [WH-1000XM4] visas. Det tar cirka 30 sekunder till 1 minut för [WH-1000XM4] att visas. Om du inte kan hitta [WH-1000XM4] är inte headsetet anslutet till din smarttelefon via Bluetooth-anslutning. Anslut headsetet till smarttelefonen via Bluetooth-anslutning.

4. På skärmen [Set up Alexa on your WH-1000XM4] trycker du på [CONTINUE].

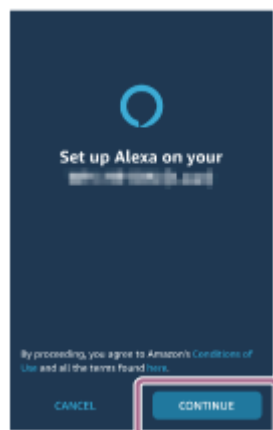

5. Om skärmen [This will override the current voice assistant on this accessory] visas pekar du på [CONTINUE].



6. På skärmen [Setup Complete] trycker du på [DONE].

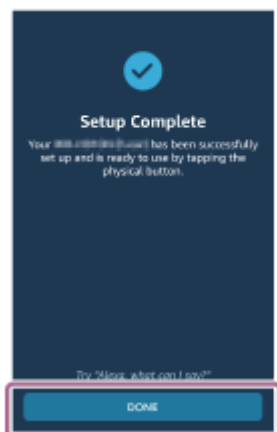

När startinställningarna är slutförda har CUSTOM-knappen (anpassa) på headsetet ställts in som Amazon Alexa-knapp.

4 Tryck på CUSTOM-knappen (anpassa) för att använda Amazon Alexa.

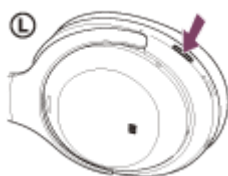

- Tryck kort för att ange ett röstkommando.
Exempel:
"Vad har vi för väder"
"Spela musik (*)"
* Amazon- eller Prime Music-abonnemang krävs.
- Om inget sägs avbryts det automatiskt.

Mer information om Amazon Alexa och dess möjligheter finns på följande webbplats:

<https://www.amazon.com/b?node=16067214011>

Mer information om Amazon Alexa finns på följande webbplats:

<https://www.amazon.com/gp/help/customer/display.html?nodeId=G7HPV3YLTGLJEJFK>

Tips

- När du ställer in headsetet för Amazon Alexa, kommer CUSTOM-knappen (anpassa) att automatiskt konfigureras för Amazon Alexa. Du kan återställa knappen till ursprunglig funktion genom att ändra den via "Sony | Headphones Connect"-appen. Du kan på liknande sätt konfigurera knappen tillbaka till Amazon Alexa om du tidigare var ansluten till Amazon Alexa, men har ändrat till annan funktion.

- Kontrollera eller uppdatera programvaruversionen för headsetet med "Sony | Headphones Connect"-appen.
- När Amazon Alexa inte är tillgänglig, exempelvis på grund av att den inte är ansluten till nätverket, hör du röstvägledningen som säger "Either your mobile device isn't connected; or you need to open the Alexa App and try again" (Antingen är din mobila enhet inte ansluten; eller så behöver du öppna Alexa-appen och försöka igen).

OBS!

- Om CUSTOM-knappen (anpassa) är inställd som Amazon Alexa-knapp kan inte funktionerna brusreducering, läge för omgivande ljud eller NC-optimerare styras från headsetet.
- Om CUSTOM-knappen (anpassa) är inställd som Amazon Alexa-knapp är inte röstassistentfunktionen (Google app) tillgänglig.
- Om CUSTOM-knappen (anpassa) är inställd som Amazon Alexa-knapp kan inte Google Assistant-funktionen styras från headsetet.
- Amazon Alexa är inte tillgänglig för alla språk och länder/regioner. Alexa-funktioner och funktionalitet kan variera beroende på plats.

Trådlöst brusreducerande stereoheadset
WH-1000XM4

Använda röstassistentfunktionen (Google app)

Genom att använda Google app-funktionen som finns i din Android-smarttelefon kan du prata i headsetets mikrofon för att styra Android-smarttelefonen.

1 Ställa in assistent- och röstinmatningsval i Google app.

På din Android-smarttelefon väljer du [Settings] - [Apps & notifications] - [Advanced] - [Default apps] - [Assist & voice input], och ställer in [Assist app] på Google app.

Funktionen ovan är ett exempel. Mer information finns i bruksanvisningen till Android-smarttelefonen.

Obs! Det är möjligt att den senaste versionen av Google app krävs.

Mer information om Google app finns i bruksanvisningen eller på supportsidan för din Android-smarttelefon eller webbsidan för Google Play-butiken.

Google app kanske inte kan aktiveras från headsetet, beroende på specifikationerna för din Android-smarttelefon.

2 Anslut headsetet till Android-smarttelefonen via Bluetooth-anslutning.

3 När din Android-smarttelefon befinner sig i standbyläge eller spelar upp musik så håll ditt finger på beröringssensorinstrumentpanelen på headsetet i ca. 2 sekunder.



Google app aktiveras.

4 Gör en begäran till Google app samtidigt som du bär headsetet på öronen.

Mer information om appar som fungerar tillsammans med Google app finns i bruksanvisningen som följde med din Android-smarttelefon.

Efter aktivering av Google app avaktiveras röstkommandot när en viss tid har förflutit utan begäranden.

OBS!

- Om CUSTOM-knappen (anpassa) är inställd som Google Assistant-knapp är inte röstassistentfunktionen (Google app) tillgänglig.
- Om CUSTOM-knappen (anpassa) är inställd som Amazon Alexa-knapp är inte röstassistentfunktionen (Google app) tillgänglig.
- Det går inte att aktivera Google app-appen genom att säga "Ok Google" även om din Android-smarttelefons "Ok Google"-inställning är på.

- Din röst hörs från headsetet genom headsetets mikrofon (sidotonfunktion) när röstassistentfunktionen används. I det här fallet kanske omgivande ljud eller ljud från headsetfunktioner hörs genom headsetet men det är inte en felfunktion.
- Google app kanske inte kan aktiveras beroende på specifikationerna för din smarttelefon eller applikationsversion.
- Google app fungerar inte vid anslutning till en enhet som inte är kompatibel med röstassistentfunktionen.

5-013-732-71(6) Copyright 2020 Sony Corporation

Trådlöst brusreducerande stereoheadset
WH-1000XM4

Använda röstassistentfunktionen (Siri)

Genom att använda Siri-funktionen som finns i din iPhone kan du prata i headsetets mikrofon för att styra funktionerna i iPhone.

1 Slå på Siri.

På iPhone, välj [Settings] - [Siri & Search] för att slå på [Press Home for Siri] och [Allow Siri When Locked]. Funktionen ovan är ett exempel. Mer information finns i bruksanvisningen till iPhone. Obs! För mer information om Siri så läs i bruksanvisningen eller på supportwebbsidan för iPhone.

2 Anslut headsetet till iPhone via Bluetooth-anslutning.

3 När din iPhone befinner sig i standbyläge eller spelar upp musik så håll ditt finger på beröringssensorinstrumentpanelen på headsetet i ca. 2 sekunder.



Siri är aktiverad.

4 Gör en begäran till Siri samtidigt som du bär headsetet på öronen.

Mer information om appar som fungerar tillsammans med Siri finns i bruksanvisningen som följde med din iPhone.

5 Tryck snabbt två gånger på beröringssensorinstrumentpanelen (med ett intervall på ca. 0,4 sekunder) för att fortsätta med din begäran, innan Siri avaktiveras.

Efter aktivering av Siri och när en viss tid har förflutit utan begäranden avaktiveras Siri.

OBS!

- Siri kan inte aktiveras när du säger "Hey Siri" även när din iPhones "Hey Siri"-inställning är på.
- Din röst hörs från headsetet genom headsetets mikrofon (sidotonfunktion) när röstassistentfunktionen används. I det här fallet kanske omgivande ljud eller ljud från headsetfunktioner hörs genom headsetet men det är inte en felfunktion.
- Siri kanske inte kan aktiveras beroende på specifikationerna för din smarttelefon eller applikationsversion.

Trådlöst brusreducerande stereoheadset
WH-1000XM4

Vad du kan göra med "Sony | Headphones Connect"-appen

När du ansluter smarttelefonen med "Sony | Headphones Connect"-appen installerad och headsetet via Bluetooth-anslutning kan du göra följande.

- Enkel ihopparning
- Visa återstående batteriladdning för headsetet
- Visa Bluetooth-anslutningskodek
- Justera brusreduceringsfunktionen och läget för omgivande ljud (kontroll av omgivande ljud)
- Använd automatisk justering av brusreduceringsfunktionen genom beteendeigenkänning (anpassningsbar ljudkontroll)
- NC-optimerare (optimerar brusreduceringsfunktionen)
- Växla mellan att aktivera/avaktivera den automatiska ljudidentifieringen och ställ in Speak-to-Chat
- Välja equalizer-inställningen
- Anpassa equalizer-inställningen
- Ställ in Bluetooth-anslutningsläget (ljudkvalitetsläge)
- Ställ in DSEE Extreme-funktionen (återskapa ljud i högre register)
- Ändra funktionen för CUSTOM-knappen (anpassad)
- Stäng av headsetet
- Justera uppspelningsvolymen
- Spela upp/pausa musik, hoppa till början av föregående spår (eller nuvarande spår under uppspelning)/hoppa till början av nästa spår
- Kontrollera anslutningsstatus och inställningarna för headsetet
- Kontrollera headsetets programvaruversion
- Uppdatera headsetets programvara
- Växla mellan röstvägledningens språk
- Slå på/stäng av röstvägledning
- Inställning för beröringssensorinstrumentpanelen på/av
- Ställ in användningsdetekteringens automatiska avstängningsfunktion
- Ställ in användningsdetekteringens automatiska musikuppspelnings-/paus- och återupptagningsfunktion
- Växla inställningen på/av för flerpunktsanslutning (anslut headsetet till 2 enheter samtidigt)

Mer information om "Sony | Headphones Connect"-appen får du genom att besöka följande URL.

https://rd1.sony.net/help/mdr/hpc/h_zz/

Tips

- Funktionen för "Sony | Headphones Connect"-appen skiljer sig åt beroende på ljudenheten. Appspecifikationerna och skärmdesignen kan ändras utan föregående meddelande.

OBS!

- När equalizern eller DSEE Extreme-funktionen används förkortas tillgänglig drifttid för headsetet.

Relaterade avsnitt

- [Installera appen "Sony | Headphones Connect"](#)
- [Kontrollera återstående batteriladdning](#)
- [Använda brusreduceringsfunktionen](#)

- Optimera brusreduceringsfunktionen så att den passar bäraren (NC-optimizerare)
- Lyssna på omgivande ljud vid musikuppspelning (läge för omgivande ljud)
- Om ljudkvalitetsläget
- Kodek som stöds
- Om DSEE Extreme-funktionen
- Ansluta headsetet till 2 enheter samtidigt (flerpunktsanslutning)
- Tillgänglig drifttid

5-013-732-71(6) Copyright 2020 Sony Corporation

Trådlöst brusreducerande stereoheadset
WH-1000XM4

Installera appen "Sony | Headphones Connect"

- 1 Ladda ner "Sony | Headphones Connect"-appen från Google Play eller App Store och installera appen på din smarttelefon.

Mer information om "Sony | Headphones Connect"-appen får du genom att besöka följande URL.

https://rd1.sony.net/help/mdr/hpc/h_zz/



Sony Headphones Connect 

- 2 När appen har installerats så starta "Sony | Headphones Connect"-appen.

Relaterade avsnitt

- [Vad du kan göra med "Sony | Headphones Connect"-appen](#)

Trådlöst brusreducerande stereoheadset
WH-1000XM4

Åtkomst till supportinformation från "Sony | Headphones Connect"-appen

Du får åtkomst till den senaste supportinformationen från "Sony | Headphones Connect"-appen.

- 1 Välj [Help] på "Sony | Headphones Connect"-appskärmen.
- 2 Skärmen [Headphones Connect Help] och supportinformation visas.
- 3 Välj önskat alternativ.

Trådlöst brusreducerande stereoheadset
WH-1000XM4

Uppdatera headsetets programvara

Installera den senaste programvaran till headsetet genom att använda "Sony | Headphones Connect"-appen för att använda nya funktioner eller för att lösa ett visst antal problem med headsetet.

Använd alltid headsetet med den senaste programvaran installerad.

Mer information om headsetets senaste programvara och hur du uppdaterar programvaran hittar du i informationen på webbplatsen för support.

När du aktiverat inställningen [Automatic download of software] (standardinställning) i "Sony | Headphones Connect"-appen, påbörjas nedladdningen och överföringen av programvaran automatiskt.

Du kan också uppdatera headsetets programvara på följande sätt.

- 1 Ladda ner programvaruuppdateringen från servern till den smarttelefon som "Sony | Headphones Connect"-appen är installerad på.**
- 2 Överför programvaruuppdateringen från smarttelefonen till headsetet.**
- 3 Följ anvisningarna på skärmen för att uppdatera headsetets programvara.**

Relaterade avsnitt

- [Vad du kan göra med "Sony | Headphones Connect"-appen](#)

Trådlöst brusreducerande stereoheadset
WH-1000XM4

Försiktighetsåtgärder

Varning

- Headsetet är inte vattentätt. Om vatten eller främmande ämnen kommer in i headsetet kan det leda till brand eller elektrisk stöt. Om vatten eller främmande ämnen kommer in i headsetet, sluta genast använda det och kontakta din närmaste Sony-återförsäljare. Följ i synnerhet försiktighetsåtgärderna nedan.
 - Vid användning av headsetet nära ett handfat eller en vätskebehållare
Var försiktig så att headsetet inte faller i handfatet eller annan behållare fylld med vatten.
 - Vid användning av headsetet i regn eller snö eller på fuktiga platser
 - Användning av headsetet medan du svettas
Om du rör headsetet med våta händer eller lägger headsetet i fickan på ett fuktigt plagg så kan headsetet bli vått.

Bluetooth-kommunikationer

- Den trådlösa Bluetooth-tekniken fungerar inom en räckvidd på ca. 10 meter. Maximal räckvidd för kommunikationen kan variera beroende på hinder i vägen (personer, metall, väggar och annat) eller elektromagnetiska störningar.
- Mikrovågor som avges från en Bluetooth-enhet kan påverka funktionen hos elektronisk medicinsk utrustning. Stäng av headsetet och andra Bluetooth-enheter på följande platser eftersom det finns risk för att de orsakar olyckor:
 - på sjukhus, nära prioriterade sittplatser på tågen, platser där brandfarlig gas föreligger, nära automatiska dörrar eller nära brandlarm.
- Följ instruktionerna från kabinpersonalen eller fråga det flygbolag du flyger med om villkoren för att använda headsetet på ett flygplan. Det kan hända att radiovågor påverkar olika instrument om du inte använder medföljande hörlurskabel, vilket kan utgöra en risk för olycka på grund av funktionsfel. Se till att använda medföljande hörlurskabel på ett flygplan.
- Ljuduppspelningen på headsetet kan fördröjas från den sändande enheten på grund av egenskaperna hos den trådlösa Bluetooth-tekniken. Det kan leda till att ljudet inte synkroniseras med bilden när du tittar på film eller spelar spel.
- Headsetet stöder säkerhetsfunktioner som uppfyller Bluetooth-standarden som ett medel för att säkerställa säkerhet vid kommunikation med hjälp av trådlös Bluetooth-teknik. Men beroende på konfigurerade inställningar och andra faktorer kan det hända att denna säkerhet inte är tillräcklig. Var försiktig när du kommunicerar med hjälp av trådlös Bluetooth-teknik.
- Sony ansvarar inte för eventuella skador eller förluster till följd av informationsläckor som uppstår när du använder Bluetooth-kommunikation.
- Bluetooth-anslutning med alla Bluetooth-enheter kan inte garanteras.
 - Bluetooth-enheter som är anslutna med headsetet måste överensstämja med Bluetooth-standarden som föreskrivs av Bluetooth SIG, Inc., och måste vara certifierade som överensstämmande.
 - Även när en ansluten enhet överensstämmer med Bluetooth-standarden, kan det finnas fall där egenskaper och specifikationer för Bluetooth-enheten gör att det inte går att ansluta eller resulterar i olika kontrollmetoder, visning eller användning.
 - När du använder headsetet för handsfreesamtal, kan brus uppstå beroende på den anslutna enheten eller kommunikationsmiljön.
- Beroende på enheten som ska anslutas kan det ta en stund innan kommunikationen startar.

Kommentar om statisk elektricitet

- Statisk elektricitet som byggs upp i kroppen kan orsaka mindre kittlingar i öronen. För att minska effekten, använd kläder tillverkade av naturmaterial, som undertrycker genereringen av statisk elektricitet.

Anmärkningar om att ha headsetet på sig

- Eftersom headsetet skapar ett tätt tryck över öronen kan du skada trumhinnan om du trycker det mot öronen med våld eller tar av dig det för snabbt. När du har på dig headsetet kan det få högtalarmembranet att avge ett klickljud. Detta är inte ett fel.

Övriga kommentarer

- Headsetet får inte utsättas för kraftiga stötar eftersom det är en precisionsenhet.
- Beröringssensorn kanske inte fungerar ordentlig om du fäster dekaler eller något annat självhäftande på beröringssensorinstrumentpanelen.
- Var försiktig så att ditt finger inte fastnar i headsetet när du viker ihop det.
- När du använder headsetet med kabel, använd endast den medföljande hörlurskabeln. Kontrollera att hörlurskabeln är ordentligt ansluten.
- Bluetooth-funktionen fungerar kanske inte med en mobiltelefon, beroende på signalförhållanden och den omgivande miljön.
- Lagg inte vikt eller tryck på headsetet under långa perioder, även under förvaring, eftersom det kan deformeras.
- Om du upplever obehag när du använder headsetet ska du sluta använda det omedelbart.
- Örondynorna kan skadas eller försämrats med långvarig användning och förvaring.

Rengöra headsetet

- Om headsetet är smutsigt utvändigt ska du torka rent med en mjuk, torr trasa. Om headsetet är särskilt smutsigt, blöt en trasa i ett utspätt neutralt rengöringsmedel och vrid ur den väl innan torkning för att rengöra headsetet. Använd inte lösningsmedel som thinner, bensen eller alkohol, eftersom de kan skada ytan.

Använd inte headsetet i närheten av medicinteknisk utrustning

- Radiovågor kan störa pacemakers och annan medicinteknisk utrustning. Headsetet bör inte användas på platser med många människor t.ex. på tåg eller sjukhus.
- Headsetet (inklusive tillbehör) har magnet(er) som kan störa pacemaker, programmerbara shuntventiler för hydrocefalusbehandling eller annan medicinsk utrustning. Placera inte headsetet nära personer som använder sådan medicinsk utrustning. Rådfråga din läkare innan du bär headsetet om du använder sådan medicinsk utrustning.

Håll headsetet på avstånd från magnetiska kort

- Headsetet innehåller magneter. Om du låter magnetiska kort befinna sig i närheten av headsetet kan kortets magnet påverkas och det går inte att använda.

Trådlöst brusreducerande stereoheadset
WH-1000XM4

Licensmeddelande

Angående licensen

Denna produkt innehåller programvara som Sony använder under ett licensavtal med ägaren av upphovsrätten. Upphovsrättens ägare kräver att vi meddelar innehållet i detta programvaruavtal till våra kunder.

Gå till följande URL och läs innehållet i licensen.

<https://rd1.sony.net/help/mdr/sl/20/>

Friskrivning gällande tjänster som erbjuds av tredje part

Tjänster som erbjuds av tredje part kan komma att ändras, upphävas eller avslutas utan föregående meddelande. Sony har inget ansvar när det gäller dessa situationer.

Trådlöst brusreducerande stereoheadset
WH-1000XM4

Varumärken

- Windows är ett registrerat varumärke eller ett varumärke som tillhör Microsoft Corporation i USA och/eller andra länder.
- iPhone, iPod touch, macOS, Mac och Siri är varumärken som tillhör Apple Inc. och är registrerade i USA och andra länder.
- App Store är ett tjänstemärke som tillhör Apple Inc., registrerat i USA och andra länder.
- IOS är ett varumärke eller registrerat varumärke som tillhör Cisco i USA och andra länder och används under licens.
- Google, Android och Google Play är varumärken som tillhör Google LLC.
- Amazon, Alexa och alla tillhörande logotyper är varumärken som tillhör Amazon.com, Inc. eller närstående företag.
- Ordmärket och logotyperna för Bluetooth® är registrerade varumärken som ägs av Bluetooth SIG, Inc. och när Sony Group Corporation och dess dotterbolag använder sådana märken sker det alltid under licens.
- N-märket är ett varumärke eller ett registrerat varumärke som tillhör NFC Forum, Inc. i USA och andra länder.
- LDAC-namnet och -logotypen är varumärken som tillhör Sony Corporation.
- USB Type-C® och USB-C® är registrerade varumärken som tillhör USB Implementers Forum.
- "DSEE" och "DSEE Extreme" är varumärken som tillhör Sony Corporation.

Systemnamnen och produktnamnen som visas i denna hjälpguide är generellt sett varumärken eller registrerade varumärken som tillhör tillverkaren.

Trådlöst brusreducerande stereoheadset
WH-1000XM4

Webbplatser med kundsupport

För kunder i USA, Kanada och Latinamerika:

<https://www.sony.com/am/support>

För kunder i Europa:

<https://www.sony.eu/support>

För kunder i Kina:

<https://service.sony.com.cn>

För kunder i andra länder/regioner:

<https://www.sony-asia.com/support>

Trådlöst brusreducerande stereoheadset
WH-1000XM4

Vad kan jag göra för att lösa ett problem?

Följ stegen nedan för att försöka åtgärda problemet om headsetet inte fungerar som den ska.

- Försök identifiera problemet i denna hjälpguide och försök åtgärda med de korrigeringar som anges.
- Ladda headsetet.
Vissa problem kan åtgärdas om du laddar headsetbatteriet.
- Återställ headsetet.
- Initiera headsetet.
Den här funktionen återställer t.ex. volyminställningar till fabriksinställda värden och raderar all ihopparningsinformation.
- Sök efter information om problemet på webbplatsen för kundsupport.

Om åtgärderna ovan inte fungerar bör du rådfråga din närmaste Sony-återförsäljare.

Relaterade avsnitt

- [Ladda headsetet](#)
- [Webbplatser med kundsupport](#)
- [Återställa headsetet](#)
- [Initiera headsetet för att återställa till fabriksinställda värden](#)

Trådlöst brusreducerande stereoheadset
WH-1000XM4

Det går inte att slå på headsetet.

- Se till att batteriet är fulladdat.
 - Headsetet kan inte slås på när batteriet laddas. Ta bort USB Type-C-kabeln och slå på headsetet.
 - Återställ headsetet.
-

Relaterade avsnitt

- [Ladda headsetet](#)
- [Kontrollera återstående batteriladdning](#)
- [Återställa headsetet](#)

Trådlöst brusreducerande stereoheadset
WH-1000XM4

Laddning låter sig inte göras.

- Var noga med att använda den medföljande USB Type-C-kabeln.
 - Kontrollera att USB Type-C-kabeln är ordentligt ansluten till headsetet och USB-nätadaptern eller datorn.
 - Kontrollera att USB-nätadaptern är ordentligt ansluten till vägguttaget.
 - Kontrollera att datorn är påslagen.
 - Väck upp datorn om den är i standby (strömsparläge) eller viloläge.
 - När Windows 8.1 används så uppdatera med Windows Update.
 - Starta om datorn och kontrollera om situationen har förbättrats.
 - Återställ headsetet.
-

Relaterade avsnitt

- [Ladda headsetet](#)
- [Återställa headsetet](#)

Trådlöst brusreducerande stereoheadset
WH-1000XM4

Laddningstiden är för lång.

- Kontrollera att headsetet och datorn är direkt anslutna, inte via en USB-hubb.
 - Var noga med att du använder en USB-nätadapter som är tillgänglig i handeln och som kan ge en utström på 1,5 A eller mer.
 - Kontrollera att du använder den medföljande USB Type-C-kabeln.
-
-

Relaterade avsnitt

- [Ladda headsetet](#)

Trådlöst brusreducerande stereoheadset
WH-1000XM4

Tillgänglig drifttid är kort (batteriets livslängd är kort).

- När equalizern eller DSEE Extreme-funktionen används förkortas tillgänglig drifttid för headsetet.
 - Om headsetet inte används under en längre tid kan driftstimmarna för det laddningsbara batteriet minska. Dock förbättras batteriets livslängd efter några laddningar. Om du förvarar headsetet en längre tid så ladda batteriet en gång var 6:e månad för att undvika överurladdning.
 - Laddning rekommenderas på en plats med en omgivande temperatur mellan 15 °C och 35 °C. Utanför detta intervall är det inte säkert att batteriet laddas upp effektivt. Om problemet kvarstår bör du rådfråga din närmaste Sony-återförsäljare.
 - Om driftstimmarna för det inbyggda laddningsbara batteriet minskar väsentligt bör batteriet bytas ut. Rådgör med din närmaste Sony-återförsäljare för att byta det laddningsbara batteriet.
-

Relaterade avsnitt

- [Tillgänglig drifttid](#)

Trådlöst brusreducerande stereoheadset
WH-1000XM4

Det går inte att ladda headsetet även om det ansluts till en dator.

- Kontrollera att medföljande USB Type-C-kabel är ordentligt ansluten till USB-porten på datorn.
- Kontrollera att headsetet och datorn är direkt anslutna, inte via en USB-hubb.
- Det kan vara ett problem med USB-porten på den anslutna datorn. Prova att ansluta till en annan USB-port på datorn om det finns någon tillgänglig.
- Försök använda USB-anslutningsmetoden igen i andra fall än dem som uppgetts ovan.

Trådlöst brusreducerande stereoheadset
WH-1000XM4

Återstående batteriladdning för headsetet visas inte på skärmen till en smarttelefon.

- Endast iOS-enheter (inklusive iPhone/iPod touch) som har stöd för HFP (Hands-free Profile) och Android-smarttelefoner (OS 8.1 eller senare) kan visa återstående batteriladdning.
 - Kontrollera att smarttelefonen är ansluten med HFP. Om smarttelefonen inte är ansluten med HFP kommer inte återstående batteriladdning att visas på rätt sätt.
-

Relaterade avsnitt

- [Kontrollera återstående batteriladdning](#)

Trådlöst brusreducerande stereoheadset
WH-1000XM4

Inget ljud

- Kontrollera att både headsetet och den anslutna enheten är påslagna.
- Kontrollera att headsetet och den sändande Bluetooth-enheten är anslutna via en A2DP-Bluetooth-anslutning vid uppspelning av musik.
- När ett program för videosamtal används på en dator bör du kontrollera så att headsetet och datorn är anslutna via en HFP- eller HSP-Bluetooth-anslutning. (A2DP är för musikuppspelningsanslutningar.)
Beroende på vilket program för videosamtal som du använder kan det hända att mikrofoninställningarna inte är tillgängliga. Om så är fallet avaktiverar du Speak-to-Chat.
- Om du ansluter till 2 enheter samtidigt via flerpunktsanslutning kan det, beroende på ansluten enhet, hända att enheten skickar signalen med tystnad även om uppspelning av musik eller video har stoppats. I detta fall är headsetet fortfarande anslutet till enheten och anslutningen ändras kanske inte till någon annan enhet. Om ljudet från den andra enheten inte kan höras när uppspelningen har stoppats på den första enheten ska du utföra följande och kontrollera om situationen har förbättrats.
 - Kontrollera i "Sony | Headphones Connect"-appen att inställningen för [Connect to 2 devices simultaneously] är på.
 - Stoppa uppspelningen i programmet på den första enheten.
 - Stäng programmet på den första enheten.
- Kontrollera att hörlurskabeln är ordentligt ansluten.
- Höj volymen om den är för låg.
- Kontrollera att den anslutna enheten spelar upp.
- Om du ansluter en dator till headsetet ska du vara noga med att inställningen för ljudutmatningen på datorn är inställd för en Bluetooth-enhet.
- Para ihop headsetet och Bluetooth-enheten igen.
- När Speak-to-Chat är aktiverat kan Speak-to-Chat-läget starta och svara på ljudet som spelas upp även när headsetet inte används (i synnerhet inspelningar med studiematerial som innehåller konversationer på främmande språk). I det här fallet så använd headsetets knappar eller pekpanelen för att avsluta Speak-to-Chat-läget.
- Återställ headsetet.
- Ladda headsetet. Kontrollera om ljudet matas ut från headsetet efter laddning.
- Initiera headsetet och para ihop headsetet och enheten igen.
- Situationen kan förbättras om du startar om uppspelningseenheter t.ex. din smarttelefon eller dator.

Relaterade avsnitt

- [Upprätta trådlös anslutning till Bluetooth-enheter](#)
- [Använda den medföljande hörlurskabeln](#)
- [Lyssna på musik från en enhet via Bluetooth-anslutning](#)
- [Ringa ett videosamtal på en dator](#)
- [Prata med någon samtidigt som du har på dig headsetet \(Speak-to-Chat\)](#)
- [Återställa headsetet](#)
- [Initiera headsetet för att återställa till fabriksinställda värden](#)

Trådlöst brusreducerande stereoheadset

WH-1000XM4

Låg ljudnivå

- Höj volymen på headsetet och den anslutna enheten.
- Anslut Bluetooth-enheten till headsetet igen.

Trådlöst brusreducerande stereoheadset
WH-1000XM4

Dålig ljudkvalitet

- Om volymen är för hög på den anslutna enheten så sänk dess volym.
- Håll headsetet på avstånd från mikrovågsugnar, trådlösa LAN-enheter, etc.
- Ta headsetet närmare Bluetooth-enheten. Ta bort alla hinder mellan headsetet och Bluetooth-enheten.
- Håll headsetet på avstånd från en TV.
- Om headsetet och sändande Bluetooth-enhet är anslutna via en HFP- eller HSP-Bluetooth-anslutning vid uppspelning av musik växlar du Bluetooth-anslutningen till A2DP med ansluten enhet.
- När ett program för videosamtal används växlar du Bluetooth-anslutningen till HFP eller HSP med datorn. Under ett videosamtal kan det hända att ljudkvaliteten försämras på grund av förhållanden i kommunikationsförbindelsen.
- Om du ansluter en enhet med en inbyggd radio eller mottagare till headsetet kan sändningar eventuellt inte tas emot eller så kan känsligheten minska. Öka avståndet mellan headsetet och den anslutna enheten.
- Om ditt headsetet ansluter till den tidigare anslutna Bluetooth-enheten kan bara HFP/HSP Bluetooth-anslutning upprättas när headsetet slås på. Använd ansluten enhet för att ansluta via en A2DP Bluetooth-anslutning.
- När du lyssnar på musik från en dator i headsetet kan ljudkvaliteten vara dålig (det kan t.ex. vara svårt att höra sångarens röst, etc.) under några få sekunder efter att anslutningen upprättats. Det här beror på datorspecifikationerna (prioritering av stabil anslutning i början av överföringen och övergång till prioritering av ljudkvalitet flera sekunder senare) men det innebär inte att det är fel på headsetet. Om ljudkvaliteten inte förbättras efter några få sekunder ska du använda datorn för att upprätta en A2DP-anslutning. Se bruksanvisningen som följde med datorn för mer information om användning på datorn.
- När [Connect to 2 devices simultaneously] aktiveras via "Sony | Headphones Connect"-appen går det inte att använda LDAC. Om du vill använda LDAC för musikuppspelning stänger du av [Connect to 2 devices simultaneously].

Relaterade avsnitt

- [Lyssna på musik från en enhet via Bluetooth-anslutning](#)
- [Ringa ett videosamtal på en dator](#)
- [Vad du kan göra med "Sony | Headphones Connect"-appen](#)
- [Ansluta headsetet till 2 enheter samtidigt \(flerpunktsanslutning\)](#)
- [Kodek som stöds](#)

Trådlöst brusreducerande stereoheadset
WH-1000XM4

Ljudet hoppas regelbundet över.

- Ställ in headsetet på "Prioritera stabil anslutning". Mer information finns i "[Om ljudkvalitetsläget](#)".
- Ta bort alla hinder mellan antennen på den anslutande Bluetooth-enheten och headsetets inbyggda antenn. Headsetets antenn är inbyggd i den del som visas inom den prickade linjen nedan.



A: Den inbyggda antennens plats

- Bluetooth-kommunikation kan antingen inaktiveras eller så kan brus eller ljudbortfall inträffa vid följande förhållanden.
 - När det finns en mänsklig kropp mellan headsetet och Bluetooth-enheten
Placera i sådana fall Bluetooth-enheten i samma riktning som antennen på headsetet för att förbättra Bluetooth-kommunikationen.
 - När det finns ett hinder, exempelvis metall eller en vägg mellan headsetet och Bluetooth-enheten
 - På platser som har trådlöst LAN, där en mikrovågsugn används, elektromagnetiska vågor alstras, etc.
 - När det finns andra trådlösa kommunikationsenheter eller andra människor i närheten, t.ex. på en tågstation eller ett fullpackat tåg
- Situationen kan förbättras genom att ändra kvalitetsinställningarna för den trådlösa uppspelningen eller låsa läget för trådlös uppspelning till SBC på den enhet som sänder. Mer information finns i bruksanvisningen som följde med den enhet som sänder.
- Eftersom Bluetooth-enheter och trådlöst LAN (IEEE802.11b/g/n) använder samma frekvensband (2,4 GHz) kan det inträffa mikrovågsstörning och det leder till brus, ljudbortfall eller att kommunikation inaktiveras om det här headsetet används i närheten av en trådlös LAN-enhet. Om det händer så utför följande steg.
 - Använd headsetet på ett avstånd som är minst 10 m från den trådlösa LAN-enheten när headsetet ansluts till en Bluetooth-enhet.
 - Om headsetet används närmare än 10 m från en trådlös LAN-enhet bör du stänga av den trådlösa LAN-enheten.
 - Använd det här headsetet och Bluetooth-enheten så nära varandra som möjligt.
- Om du lyssnar på musik med din smarttelefon eller dator kan situationen förbättras genom att stänga av onödiga appar eller starta om uppspelningsenheter t.ex. din smarttelefon eller dator.
- Anslut headsetet och Bluetooth-enheten igen.

Relaterade avsnitt

- [Om ljudkvalitetsläget](#)

Trådlöst brusreducerande stereoheadset
WH-1000XM4

Brusreduceringseffekten är inte tillräcklig.

- Kontrollera att brusreduceringsfunktionen är på.
- Justera headsetet till en bekväm position.
- Brusreduceringsfunktionen är effektiv i låga frekvensområden som till exempel flygplan, tåg, kontor, nära luftkonditionering men är inte lika effektiv för högre frekvenser som exempelvis mänskliga röster.
- Kontrollera att anpassningsbar ljudkontroll är avstängd.
Kontrollera inställningen för anpassningsbar ljudkontroll på "Sony | Headphones Connect"-appen. När anpassningsbar ljudkontroll är aktiverad kan brusreduceringsfunktionen vara otillräcklig.
- I "Sony | Headphones Connect"-appen kontrollerar du inställningen för [Ambient Sound Control]. Om den är inställd på [Wind Noise Reduction] eller [Ambient Sound] så försvagas brusreduceringseffekten. Ställ in den på brusreduceringsläget.
- Inaktivera Speak-to-Chat och kontrollera om situationen har förbättrats.
- Kontrollera i "Sony | Headphones Connect"-appen att funktionen för CUSTOM-knappen (anpassad) är inställd på [Ambient Sound Control].

Relaterade avsnitt

- [Vad är brusreducering?](#)
- [Använda brusreduceringsfunktionen](#)
- [Bära headsetet](#)
- [Vad du kan göra med "Sony | Headphones Connect"-appen](#)

Trådlöst brusreducerande stereoheadset
WH-1000XM4

Ihopparring låter sig inte göras.

- Placera headsetet och Bluetooth-enheten inom 1 m från varandra.
 - Headsetet övergår automatiskt till ihopparningsläge vid första ihopparringen efter att headsetet har köpts, initierats eller reparerats. För att parkoppla en andra eller efterföljande enhet så håll in  -knappen (strömbrytare) på headsetet under minst 7 sekunder för att gå över till ihopparningsläge.
 - När en enhet ihopparats igen efter att headsetet initierats eller reparerats så kanske du inte kan parkoppla enheten om den har kvar ihopparningsinformation för headsetet (iPhone eller annan enhet). Radera i så fall ihopparningsinformationen för headsetet från enheten och para ihop dem igen.
-

Relaterade avsnitt

- [Upprätta trådlös anslutning till Bluetooth-enheter](#)
- [Initiera headsetet för att återställa till fabriksinställda värden](#)

Trådlöst brusreducerande stereoheadset
WH-1000XM4

One-touch-anslutning (NFC) fungerar inte.

- Håll smarttelefonen i närheten av N-märket på headsetet tills smarttelefonen svarar. Om den fortfarande inte svarar ska smarttelefonen flyttas långsamt i olika riktningar.
 - Kontrollera att NFC-funktionen på smarttelefonen är på.
 - Ta ur din smarttelefon om den ligger i ett fodral.
 - NFC-mottagningskänsligheten varierar beroende på smarttelefonen. Om du upprepade gånger misslyckas med att ansluta, kan du ansluta/koppla från på din smarttelefon.
 - Du kan inte upprätta en one-touch-anslutning (NFC) medan batteriet laddas, eftersom headsetet inte kan slås på. Avsluta laddningen innan du upprättar one-touch-anslutningen (NFC).
 - Du kan inte upprätta en one-touch-anslutning (NFC) när hörlurskabeln är ansluten till hörlursuttaget. Ta bort hörlurskabeln innan du upprättar one-touch-anslutningen (NFC).
 - Kontrollera att den anslutande enheten har stöd för NFC-funktionen.
 - Kontrollera att Bluetooth-funktionen på smarttelefonen är på.
-

Relaterade avsnitt

- [One-touch-anslutning \(NFC\) med en Android-smarttelefon](#)

Trådlöst brusreducerande stereoheadset
WH-1000XM4

Kunde inte upprätta en Bluetooth-anslutning.

- Kontrollera att headsetet är påslaget.
 - Kontrollera att Bluetooth-enheten slagits på och att Bluetooth-funktionen är på.
 - Om headsetet automatiskt ansluter till den senaste anslutna Bluetooth-enheten kanske du inte kan ansluta enheten till andra enheter via Bluetooth-funktionen. Använd i så fall den senaste anslutna Bluetooth-enheten och koppla ifrån Bluetooth-anslutningen.
 - Kontrollera om Bluetooth-enheten är i strömsparläge. Avaktivera strömsparläget om enheten befinner sig i strömsparläge.
 - Kontrollera om Bluetooth-anslutningen har avslutats. Om den avslutats upprättar du Bluetooth-anslutningen igen.
 - Om ihopparningsinformationen för headsetet har raderats på Bluetooth-enheten så para ihop headsetet med enheten igen.
 - Situationen kan förbättras om du startar om uppspelningsenheter t.ex. din smarttelefon eller dator.
-

Relaterade avsnitt

- [Upprätta trådlös anslutning till Bluetooth-enheter](#)

Trådlöst brusreducerande stereoheadset
WH-1000XM4

Förvrängt ljud

- Håll headsetet på avstånd från mikrovågsugnar, trådlösa LAN-enheter, etc.

Trådlöst brusreducerande stereoheadset
WH-1000XM4

Headsetet fungerar inte ordentligt.

- Det går inte att använda beröringssensorinstrumentpanelen om du inte bär headsetet. Bär headsetet och använd beröringssensorinstrumentpanelen.
 - När du bär headsetet med ansiktet uppåt eller nedåt eller om du placerar headsetet upp och ned fungerar användningsdetektering kanske inte korrekt och beröringssensorinstrumentpanelen och knappen CUSTOM (anpassa) kanske inte är tillgänglig för användning. Bär headsetet på rätt sätt med ansiktet framåt eller tryck kort på  -knappen (strömbrytare).
 - När du bär headsetet över en mössa, halsduk, håret och liknande fungerar användningsdetektering kanske inte korrekt och beröringssensorinstrumentpanelen kanske inte är tillgänglig för användning. Bär headsetet så att öronen är inuti örondynorna.
 - Återställ headsetet. Den här åtgärden raderar inte ihopparningsinformationen.
 - Om headsetet inte fungerar ordentligt, även om du återställer headsetet, så initiera headsetet.
-

Relaterade avsnitt

- [Bära headsetet](#)
- [Återställa headsetet](#)
- [Initiera headsetet för att återställa till fabriksinställda värden](#)

Trådlöst brusreducerande stereoheadset
WH-1000XM4

Det går inte att höra en person under ett samtal.

- Kontrollera att både headsetet och den anslutna enheten (dvs. smarttelefonen) är påslagna.
 - Om volymen är för låg ska volymen på den anslutna enheten och volymen på headsetet höjas.
 - Kontrollera ljudinställningarna på Bluetooth-enheten för att se till att ljudet matas ut i headsetet under ett samtal.
 - Använd Bluetooth-enheten för att återupprätta anslutningen. Välj HFP eller HSP som profil.
 - När du lyssnar på musik med headsetet kan du stoppa uppspelningen och trycka snabbt två gånger på beröringssensorinstrumentpanelen (med ett intervall på ca. 0,4 sekunder) för att besvara ett inkommande samtal.
-

Relaterade avsnitt

- [Upprätta trådlös anslutning till Bluetooth-enheter](#)
- [Ta emot ett samtal](#)
- [Ringa ett samtal](#)

Trådlöst brusreducerande stereoheadset
WH-1000XM4

Låg röstvolym från dem som ringer

- Höj volymen på headsetet och den anslutna enheten.

Trådlöst brusreducerande stereoheadset
WH-1000XM4

Beröringssensorinstrumentpanelen svarar inte på rätt sätt

- Beröringssensorinstrumentpanelens sensor är inbyggd i den platta ytan på höger enhet. Manövrera inom sensorns räckvidd.



- När du drar ditt finger fram/bak eller upp/ner på beröringssensorinstrumentpanelen kan det hända att beröringssensorinstrumentpanelen inte fungerar som den ska, beroende på i vilken vinkel headsetet bärs eller i vilken riktning huvudet pekar.

- När du drar ditt finger fram/bak ska rörelsen ske i rät vinkel mot huvudbandet.



- När du drar ditt finger upp/ner ska rörelsen ske parallellt med huvudbandet.



OBS!

- Du kan använda Snabb uppmärksamhet-läget och Speak-to-Chat under anslutning till en enhet via den medföljande hörlurskabeln och med headsetet påslaget, men du kan inte utföra åtgärder som t.ex. volymjustering eller spela upp/pausa.
- Headsetet fungerar inte som det ska när du manövrerar det med din nagel eller om du bär handskar. Ta bort handsken och manövrera headsetet med fingerdynan.
- Det går inte att använda beröringssensorinstrumentpanelen när du inte bär headsetet på dina öron.
- Kontrollera så att inställningen för beröringssensorinstrumentpanelen är aktiverad i "Sony | Headphones Connect"-appen.
- När Speak-to-Chat är aktiverat pausas musikuppspelningen automatiskt som svar på rösten från den person som bär headsetet och headsetet växlar till läget för omgivande ljud, men detta är inget fel.

- Vid anslutning med datorn kan det hända att du inte kan manövrera med beröringssensorinstrumentpanelen beroende på det datorprogram du använder, men detta är inget fel. Manövrera med datorprogrammet.
- Det går inte att använda snabb uppmärksamhet-läget när du pratar i telefonen.

Relaterade avsnitt

- [Prata med någon samtidigt som du har på dig headsetet \(Speak-to-Chat\)](#)

5-013-732-71(6) Copyright 2020 Sony Corporation

Trådlöst brusreducerande stereoheadset
WH-1000XM4

Headsetet reagerar felaktigt.

- Vid anslutning med datorn kan det, beroende på det datorprogram du använder, hända att det inte går att stoppa musikuppspelningen även om du tar av dig headsetet, men detta är inget fel. Manövrera med datorprogrammet för att stoppa musikuppspelningen.
- Om manövreringen av headsetet ändras av misstag t.ex. om omgivande ljud hörs helt plötsligt, bör du kontrollera inställningen för [Ambient Sound Control] med "Sony | Headphones Connect"-appen. Om det är inställt på [Wind Noise Reduction] eller [Ambient Sound] försvagas brusreduceringseffekten. Ställ in det på brusreduceringsläget.

Trådlöst brusreducerande stereoheadset
WH-1000XM4

Återställa headsetet

Om headsetet inte går att starta eller om det inte går att använda även om det är påslaget så trycker du samtidigt på  -knappen (strömbrytare) och CUSTOM-knappen (anpassa) medan det laddas. Headsetet återställs. Information om enhetsregistreringen (ihoppningen) raderas inte.

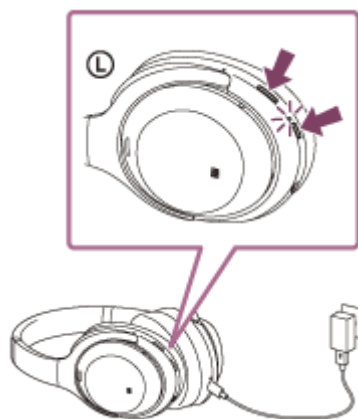

Om headsetet inte fungerar korrekt även efter återställning så initiera headsetet för att återställa till fabriksinställda värden.

Relaterade avsnitt

- [Initiera headsetet för att återställa till fabriksinställda värden](#)

Trådlöst brusreducerande stereoheadset
WH-1000XM4

Initiera headsetet för att återställa till fabriksinställda värden

Om headsetet inte fungerar ordentligt, även efter att det återställts, så initiera headsetet.

Stäng av headsetet medan USB Type-C-kabeln är frånkopplad och tryck sedan och håll in  -knappen (strömbrytare) och CUSTOM-knappen (anpassa) samtidigt i minst 7 sekunder.

Indikatorn (blå) blinkar 4 gånger (● ● ● ●) och headsetet initieras. Den här funktionen återställer t.ex. volyminställningar till fabriksinställda värden och raderar all ihopparningsinformation. I sådant fall så radera ihopparningsinformationen för headsetet från enheten och para sedan ihop dem igen.

Om headsetet inte fungerar korrekt även efter initiering bör du rådfråga din närmaste Sony-återförsäljare.

OBS!

- Om du har uppdaterat programvaran efter att du köpte ditt headset hålls programvaran uppdaterad även om du initierar headsetet.
- När du initierar headsetet för att återställa fabriksinställningarna efter att du har ändrat språk för röstvägledning så återställs även språket till fabriksinställningarna.