

Bezprzewodowy zestaw nagłowny stereo z funkcją tłumienia szumów
h.ear on 2 Wireless NC (WH-H900N)



Z tego podręcznika należy korzystać w razie problemów lub pytań.

Obsługiwana jest główna zawartość aktualizacji oprogramowania zestawu nagłownego wersji 4.1.0 i późniejszej. Zaktualizuj oprogramowanie zestawu nagłownego i aplikację „Sony | Headphones Connect” do najnowszej wersji. Więcej informacji można znaleźć pod następującym adresem:

<https://www.sony.net/elesupport/>

Czynności wstępne

[Możliwości oferowane przez funkcję BLUETOOTH](#)

[Informacje o wskazówkach głosowych](#)

Dostarczone wyposażenie

[Sprawdzanie zawartości opakowania](#)

[Składanie zestawu nagłownego](#)

Części i elementy sterujące

[Funkcje i lokalizacja poszczególnych elementów](#)

[Informacje o wskaźniku](#)

Zasilanie/ladowanie

[Ładowanie zestawu nagłownego](#)

[Dostępny czas pracy](#)

[Sprawdzanie poziomu naładowania akumulatora](#)

[Wymagania systemowe dotyczące ładowania akumulatora przez złącze USB](#)

[Włączanie zestawu nagłownego](#)

[Wyłączanie zestawu nagłownego](#)

Podłączanie

[Nawiązywanie połączenia bezprzewodowego z urządzeniami BLUETOOTH](#)

Urządzenia z systemem Android obsługujące funkcję połączenia jednym dotknięciem (NFC)

[Połączenie jednym dotknięciem \(NFC\) ze smartfonem \(system Android 4.1 lub nowszy\)](#)

[Odłączanie smartfona jednym dotknięciem \(NFC\)](#)

[Przełączanie urządzeń jednym dotknięciem \(NFC\)](#)

Urządzenia z systemem Android nieobsługujące funkcji połączenia jednym dotknięciem (NFC)

[Parowanie i nawiązywanie połączenia ze smartfonem z systemem Android](#)

[Nawiązywanie połączenia ze sparowanym smartfonem z systemem Android](#)

iPhone (urządzenia z systemem iOS)

[Parowanie i nawiązywanie połączenia ze smartfonem iPhone](#)

[Nawiązywanie połączenia ze sparowanym smartfonem iPhone](#)

Komputery

[Parowanie i nawiązywanie połączenia z komputerem \(Windows 10\)](#)

[Parowanie i nawiązywanie połączenia z komputerem \(Windows 8/Windows 8.1\)](#)

[Parowanie i nawiązywanie połączenia z komputerem \(Windows 7\)](#)

[Nawiązywanie połączenia ze sparowanym komputerem \(Windows 10\)](#)

[Nawiązywanie połączenia ze sparowanym komputerem \(Windows 8/Windows 8.1\)](#)

[Nawiązywanie połączenia ze sparowanym komputerem \(Windows 7\)](#)

Inne urządzenia obsługujące technologię BLUETOOTH

[Parowanie i nawiązywanie połączenia z innymi urządzeniami BLUETOOTH](#)

[Nawiązywanie połączenia ze sparowanym urządzeniem BLUETOOTH](#)

Połączenie wielopunktowe

[Nawiązywanie jednoczesnego połączenia między zestawem nagłownym a odtwarzaczem muzyki i smartfonem lub telefonem komórkowym](#)

[Nawiązywanie połączenia między zestawem nagłownym a dwoma smartfonami z systemem Android](#)

[Nawiązywanie połączenia między zestawem nagłownym a smartfonem z systemem Android i smartfonem iPhone](#)

[Zamykanie połączenia BLUETOOTH \(po użyciu\)](#)

[Korzystanie z dostarczonego kabla słuchawkowego](#)

Słuchanie muzyki

Słuchanie muzyki za pośrednictwem połączenia BLUETOOTH

[Słuchanie muzyki z urządzenia za pośrednictwem połączenia BLUETOOTH](#)

[Sterowanie urządzeniem audio \(połączenie BLUETOOTH\)](#)

[Zamykanie połączenia BLUETOOTH \(po użyciu\)](#)

Funkcja tłumienia szumów

[Co to jest tłumienie szumów?](#)

[Użycie funkcji tłumienia szumów](#)

[Korzystanie z funkcji usuwania szumów Automatic AI](#)

Słuchanie dźwięków otoczenia

[Słuchanie dźwięków otoczenia podczas odtwarzania muzyki \(tryb dźwięków otoczenia\)](#)

[Szybkie słuchanie dźwięków otoczenia \(tryb bacznej uwagi\)](#)

Tryb jakości dźwięku

[Informacje o trybie jakości dźwięku](#)

[Obsługiwane kodeki](#)

[Informacje o funkcji DSEE HX](#)

Wykonywanie rozmów telefonicznych

[Odbieranie rozmowy](#)

[Wykonywanie rozmowy](#)

[Funkcje rozmów telefonicznych](#)

[Zamykanie połączenia BLUETOOTH \(po użyciu\)](#)

Użycie funkcji pomocy głosowej

[Korzystanie z Asystenta Google](#)

[Korzystanie z funkcji Amazon Alexa](#)

[Użycie funkcji pomocy głosowej \(Google app\)](#)

[Użycie funkcji pomocy głosowej \(Siri\)](#)

Używanie aplikacji

[Możliwości oferowane przez aplikację „Sony | Headphones Connect”](#)

[Instalowanie aplikacji „Sony | Headphones Connect”](#)

Ważne informacje

[Środki ostrożności](#)

[Znaki towarowe](#)

[Strony internetowe obsługi klienta](#)

Rozwiązywanie problemów

[Jak rozwiązać problem?](#)

Zasilanie/ładowanie

- [Zestaw nagłowny nie jest włączony.](#)
- [Nie można przeprowadzić ładowania.](#)
- [Czas ładowania jest zbyt długi.](#)
- [Zestaw nagłowny nie jest rozpoznawany przez komputer.](#)
- [Poziom naładowania akumulatora zestawu nagłownego nie jest wyświetlany na ekranie urządzenia iPhone lub iPod touch.](#)

Dźwięk

- [Brak dźwięku](#)
- [Niski poziom dźwięku](#)
- [Niska jakość dźwięku](#)
- [Podczas odtwarzania dźwięk często przeskakuje.](#)
- [Efekt usuwania szumów jest niewystarczający.](#)

BLUETOOTH

- [Nie można przeprowadzić parowania.](#)
- [Nie można połączyć zestawu nagłownego z urządzeniem BLUETOOTH przy użyciu funkcji połączenia jednym dotknięciem \(NFC\).](#)
- [Nie można nawiązać połączenia BLUETOOTH](#)
- [Zniekształcony dźwięk](#)

- [Zakres łączności bezprzewodowej BLUETOOTH jest mały albo podczas odtwarzania dźwięku pojawiają się przerwy.](#)

- [Zestaw nagłowny nie działa prawidłowo.](#)

- [Nie słychać głosu rozmówcy.](#)

- [Słabo słychać głos rozmówcy.](#)

Resetowanie lub inicjowanie zestawu nagłownego

- [Resetowanie zestawu nagłownego](#)

- [Przywracanie ustawień fabrycznych zestawu nagłownego](#)

Bezprzewodowy zestaw nagłowny stereo z funkcją tłumienia szumów
h.ear on 2 Wireless NC (WH-H900N)

Możliwości oferowane przez funkcję BLUETOOTH

Zestaw nagłowny korzysta z technologii BLUETOOTH® umożliwiającej bezprzewodowe słuchanie muzyki lub wykonywanie połączeń telefonicznych.

Słuchanie muzyki

Można odbierać sygnały audio ze smartfona lub odtwarzacza muzyki, aby słuchać muzyki bezprzewodowo.



Prowadzenie rozmów przez telefon

Można wykonywać lub odbierać rozmowy telefoniczne pozostawiając wolne ręce, trzymając smartfon lub telefon komórkowy w torebce lub kieszeni.



Bezprzewodowy zestaw nagłowny stereo z funkcją tłumienia szumów
h.ear on 2 Wireless NC (WH-H900N)

Informacje o wskazówkach głosowych

Zestaw nagłowny odtwarza wskazówki głosowe w następujących sytuacjach.

- Podczas włączania zasilania: „Power on” (Zasilanie włączone)
- Podczas wyłączenia zasilania: „Power off” (Zasilanie wyłączone)
- Po przejściu do trybu parowania: „BLUETOOTH pairing” (Parowanie BLUETOOTH)
- Podczas nawiązywania połączenia BLUETOOTH: „BLUETOOTH connected” (Nawiązano połączenie BLUETOOTH)
- Podczas rozłączania połączenia BLUETOOTH: „BLUETOOTH disconnected” (Rozłączono połączenie BLUETOOTH)
- Podczas sprawdzania poziomu naładowania akumulatora: „Battery level high” (Wysoki poziom naładowania akumulatora) / „Battery level medium” (Średni poziom naładowania akumulatora) / „Battery level low” (Niski poziom naładowania akumulatora)
- W przypadku automatycznego wyłączenia ze względu na niski poziom naładowania akumulatora: „Please recharge headset” (Naładuj zestaw nagłowny)
- Podczas włączania funkcji tłumienia szumów: „Noise canceling” (Usuwanie szumów)
- Podczas włączania trybu dźwięków otoczenia: „Ambient sound” (Dźwięk otoczenia)
- Podczas wyłączenia funkcji tłumienia szumów i trybu dźwięków otoczenia: „Off” (Wył.)
- Gdy Asystent Google nie jest dostępny w smartfonie podłączonym do zestawu nagłownego, nawet po naciśnięciu przycisku Asystent Google na zestawie nagłownym: „The Google Assistant is not connected” (Asystent Google nie jest podłączony)
- Gdy Amazon Alexa nie jest dostępna w smartfonie podłączonym do zestawu nagłownego, nawet po naciśnięciu przycisku Amazon Alexa na zestawie nagłownym: „Either your mobile device isn't connected; or you need to open the Alexa App and try again” (Urządzenie mobilne nie jest połączone lub należy otworzyć aplikację Alexa App i spróbować ponownie)

Bezprzewodowy zestaw nagłowny stereo z funkcją tłumienia szumów
h.ear on 2 Wireless NC (WH-H900N)

Sprawdzanie zawartości opakowania

Po otwarciu opakowania należy sprawdzić, czy znajdują się w nim wszystkie elementy wymienione na liście. Jeśli brakuje jakichś elementów, należy skontaktować się z punktem sprzedaży.

Liczby w () oznaczają ilość elementów.

Bezprzewodowy zestaw nagłowny stereo z funkcją tłumienia szumów (1)

Kabel micro-USB (ok. 50 cm) (1)

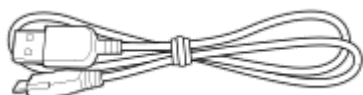

Kabel słuchawkowy (ok. 1,2 m) (1)

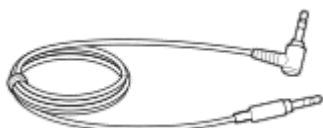

Saszetka (1)

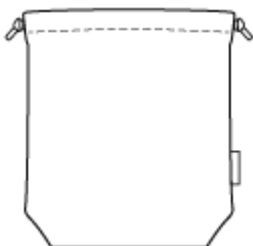

Przewodnik (1)

Instrukcja obsługi (1)

Inne dokumenty (1 zestaw) (*)

* Mogą nie być dostarczane w niektórych krajach lub regionach.

Bezprzewodowy zestaw nagłowny stereo z funkcją tłumienia szumów
h.ear on 2 Wireless NC (WH-H900N)

Składanie zestawu nagłownego

Zestaw nagłowny można złożyć z albo prawej strony, albo lewej strony.

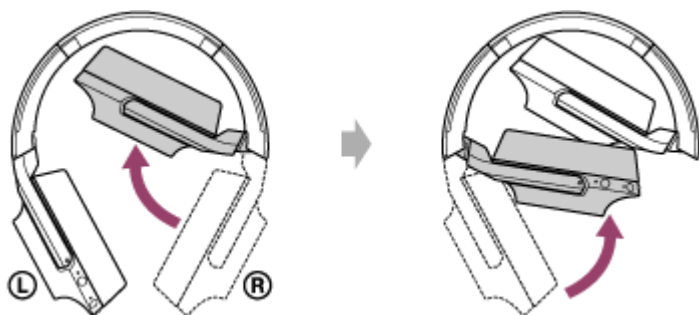

Bezprzewodowy zestaw nagłowny stereo z funkcją tłumienia szumów
h.ear on 2 Wireless NC (WH-H900N)

Funkcje i lokalizacja poszczególnych elementów

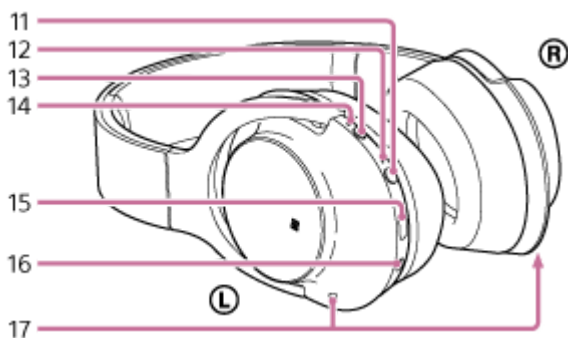
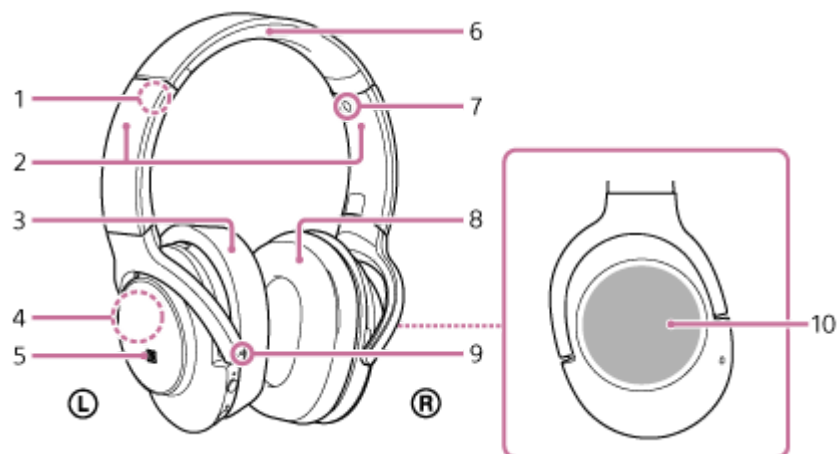



1. Znak L
2. Suwak
Przesuń, aby wyregulować długość pałąka.
3. Ⓛ Lewa słuchawka
4. Wbudowana antena
Zestaw nagłowny ma wbudowaną antenę BLUETOOTH.
5. Znak N
6. Pałąk
7. Znak R
8. Ⓜ Prawa słuchawka
9. Wyczuwalna wypukłość
Lewa słuchawka ma wyczuwalną wypukłość.
10. Panel sterowania czujnika dotykowego
11. Przycisk  (zasilanie)
12. Wskaźnik (niebieski/czerwony)
Podświetlenie kolorem czerwonym lub niebieskim sygnalizuje stan zasilania i łączności zestawu nagłownego.
Świeci na czerwono podczas ładowania.
13. Przycisk NC/AMBIENT (funkcji tłumienia szumów/trybu dźwięków otoczenia)
14. Wskaźnik (zielony/żółty)
Zielony: pokazuje stan funkcji tłumienia szumów.
Żółty: pokazuje stan trybu dźwięków otoczenia.
15. Port micro-USB
Ten port służy do podłączenia komputera za pośrednictwem dostarczonego kabla micro-USB w celu naładowania akumulatora zestawu nagłownego.

16. Gniazdo INPUT

Służy do podłączania odtwarzacza muzyki i podobnych urządzeń za pośrednictwem dostarczonego kabla słuchawkowego. Prawidłowe włożenie wtyku odtwarzacza muzyki sygnalizowane jest charakterystycznym kliknięciem. W przeciwnym razie dźwięki mogą być odtwarzane w sposób nieprawidłowy.

17. Mikrofon

Zbiera głos (podczas rozmowy przez telefon) oraz szumy (podczas korzystania z funkcji tłumienia szumów). Podczas rozmowy przez telefon należy używać mikrofonów lewej  i prawej  słuchawki.

Powiązany temat

- [Informacje o wskaźniku](#)
- [Sprawdzanie poziomu naładowania akumulatora](#)

Bezprzewodowy zestaw nagłowny stereo z funkcją tłumienia szumów
h.ear on 2 Wireless NC (WH-H900N)

Informacje o wskaźniku

Wskaźnik przedstawia różne stany zestawu nagłownego.

● : świeci na niebiesko/● : świeci na czerwono/● : świeci na zielono/● : świeci na żółto/-: nie świeci

Wskaźnik (niebieski/czerwony) obok przycisku





Włączanie

● - ● (miga dwa razy)



Wyłączanie

 (świeci przez około dwie sekundy)

Wskazanie stanu funkcji BLUETOOTH

- Tryb parowania

- Brak połączenia
 (w odstępie około jednej sekundy)
- Ukończono proces nawiązywania połączenia
 (miga szybko przez około pięć sekund)
- Nawiązano połączenie
 (w odstępie około pięciu sekund) - - - ●
- Rozmowa przychodząca

Wskaźnik poziomu naładowania akumulatora

- Wysoki

- Średni

- Niski (wymagane naładowanie)

Szczegółowe informacje zawiera sekcja „[Sprawdzanie poziomu naładowania akumulatora](#)”.

Ładowanie

- Podczas ładowania

Inne

- Ukończono inicjowanie



Szczegółowe informacje zawiera sekcja „[Przywracanie ustawień fabrycznych zestawu nagłownego](#)”.

Wskaźnik obok przycisku NC/AMBIENT

Funkcja tłumienia szumów (kolor zielony)

- Tłumienie szumów włączone



- Usuwanie szumów wyłączone



Informacje szczegółowe: zob. „[Co to jest tłumienie szumów?](#)”.

Tryb dźwięków otoczenia (kolor żółty)

- Tryb dźwięków otoczenia



- Tryb szybkiego przełączania



Aby ustawić tryb dźwięków otoczenia, użyj aplikacji „Sony | Headphones Connect”.

Informacje szczegółowe można znaleźć w „[Słuchanie dźwięków otoczenia podczas odtwarzania muzyki \(tryb dźwięków otoczenia\)](#)”.

Wskazówka

- Przy niskim poziomie naładowania akumulatora wskaźnik zmienia kolor z niebieskiego na czerwony, z wyjątkiem trybu parowania.

Bezprzewodowy zestaw nagłowny stereo z funkcją tłumienia szumów
h.ear on 2 Wireless NC (WH-H900N)

Ładowanie zestawu nagłownego

Zestaw nagłowny zawiera akumulator litowo-jonowy. Naładuj zestaw nagłowny, używając dostarczonego kabla micro-USB.

- 1** Podłącz dostarczony kabel micro-USB do zestawu nagłownego, a następnie podłącz drugi koniec kabla do uruchomionego komputera.

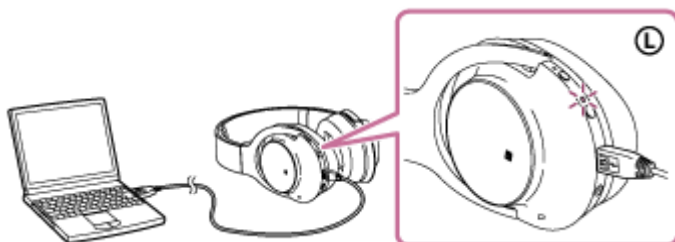

- Wskaźnik (w kolorze czerwonym) zestawu nagłownego będzie się świecić.
- Procedura ładowania trwa około 6 godz. (*), a jej zakończenie sygnalizowane jest automatycznym wyłączeniem wskaźnika (w kolorze czerwonym).

* Czas wymagany do całkowitego naładowania rozładowanego akumulatora. Czas może się różnić w zależności od warunków użytkowania.

Po zakończeniu ładowania odłącz kabel micro-USB.

Wskazówka

- Zestawu nagłownego można używać po podłączeniu dostarczonego kabla słuchawkowego nawet wtedy, gdy zestaw jest ładowany.
- W przypadku rozpoczęcia ładowania, gdy zestaw nagłowny jest włączony, zestaw nagłowny zostanie automatycznie wyłączony.

Uwaga

- Jeżeli zestaw nagłowny nie był używany przez dłuższy okres czasu, akumulator może się szybko wyczerpywać, jednakże po kilku cyklach ładowania czas pracy akumulatora wydłuży się.
- Jeśli zestaw nagłowny jest przechowywany przez dłuższy okres czasu, akumulator należy całkowicie naładować co 6 miesięcy, aby uniknąć jego rozładowania.
- Jeżeli zestaw nagłowny nie był używany przez dłuższy czas, ładowanie akumulatora może trwać dłużej.
- Jeżeli komputer przełączy się do trybu hibernacji, gdy podłączony jest do niego zestaw nagłowny, wówczas ładowanie nie zostanie zakończone prawidłowo. Przed przystąpieniem do ładowania sprawdź ustawienie komputera. Wskaźnik (w kolorze czerwonym) wyłączy się automatycznie, jeśli komputer zostanie przełączony w tryb hibernacji. W takim przypadku ponownie naładuj zestaw nagłowny.
- Zestawu nagłownego nie można używać (włączanie, parowanie BLUETOOTH i podłączanie, odtwarzanie muzyki itd.) w czasie ładowania lub po pozostawieniu podłączonego urządzenia do komputera po zakończeniu ładowania.
- Funkcji redukcji szumów nie można używać podczas ładowania lub po pozostawieniu podłączonego urządzenia do komputera po zakończeniu ładowania.
- W przypadku wykrycia problemu podczas ładowania zestawu nagłownego z poniżej wymienionych przyczyn wskaźnik (w kolorze czerwonym) może zgasnąć, mimo że ładowanie nie zostało zakończone. W takim przypadku należy ponownie przeprowadzić

ładowanie w zakresie temperatury ładowania. Jeżeli problem nie ustępuje, zasięgnij porady w najbliższym punkcie sprzedaży produktów Sony.

- Temperatura otoczenia przekracza zakres temperatur ładowania od 5°C do 35°C.
- Problem z akumulatorem.

- Jeżeli zestaw nagłowny nie był używany przez dłuższy czas, wskaźnik (w kolorze czerwonym) może nie zaświecić się po podłączeniu kabla micro-USB w celu naładowania zestawu nagłownego. W takim przypadku nie należy odłączać kabla micro-USB od zestawu nagłownego, lecz poczekać parę minut, aż wskaźnik (w kolorze czerwonym) zaświeci się.
- Jeżeli czas pracy wbudowanego akumulatora ulegnie znacznemu skróceniu w stosunku do pierwotnego czasu pracy, wówczas akumulator należy wymienić. W kwestii wymiany akumulatora należy zasięgnąć porady w najbliższym punkcie sprzedaży produktów Sony.
- Należy unikać ekstremalnych temperatur, bezpośredniego nasłonecznienia, wilgoci, piasku, zapylenia lub wstrząsów mechanicznych. Nie wolno pozostawiać zestawu nagłownego w samochodzie zaparkowanym w słońcu.
- Używaj wyłącznie dostarczonego w zestawie kabla micro-USB, podłączając go bezpośrednio do komputera. Ładowanie nie przebiegnie prawidłowo w przypadku pośredniego podłączenia, na przykład przez koncentrator USB.

Bezprzewodowy zestaw nagłośniony stereo z funkcją tłumienia szumów
h.ear on 2 Wireless NC (WH-H900N)

Dostępny czas pracy

Dostępny czas pracy zestawu nagłośnionego z całkowicie naładowanym akumulatorem jest następujący:

Połączenie BLUETOOTH

Czas odtwarzania muzyki

Kodek	DSEE HX	Funkcja tłumienia szumów/tryb dźwięków otoczenia	Dostępny czas pracy
Qualcomm aptX™ audio/aptX HD/LDAC™	AUTO/WYŁ.	Funkcja tłumienia szumów: WŁ.	Maks. 24 godz.
		Tryb dźwięków otoczenia: WŁ.	Maks. 24 godz.
		WYŁ.	Maks. 30 godz.
SBC/AAC	AUTO	Funkcja tłumienia szumów: WŁ.	Maks. 22 godz.
		Tryb dźwięków otoczenia: WŁ.	Maks. 22 godz.
		WYŁ.	Maks. 28 godz.
	WYŁ.	Funkcja tłumienia szumów: WŁ.	Maks. 28 godz.
		Tryb dźwięków otoczenia: WŁ.	Maks. 28 godz.
		WYŁ.	Maks. 34 godz.

- Możliwe jest odtwarzanie muzyki przez około 65 minut po 10 minutach ładowania.

Czas łączności

Funkcja tłumienia szumów/tryb dźwięków otoczenia	Dostępny czas pracy
Funkcja tłumienia szumów: WŁ.	Maks. 28 godz.
Tryb dźwięków otoczenia: WŁ.	Maks. 28 godz.
WYŁ.	Maks. 34 godz.

Czas w trybie oczekiwania

Funkcja tłumienia szumów/tryb dźwięków otoczenia	Dostępny czas pracy
Funkcja tłumienia szumów: WŁ.	Maks. 48 godz.
Tryb dźwięków otoczenia: WŁ.	Maks. 48 godz.
WYŁ.	Maks. 200 godz.

Połączenie przewodowe (zasilanie włączone)

Funkcja tłumienia szumów/tryb dźwięków otoczenia	Dostępny czas pracy
Funkcja tłumienia szumów: WŁ.	Maks. 40 godz.
Tryb dźwięków otoczenia: WŁ.	Maks. 40 godz.
WYŁ.	Maks. 70 godz.

Wskazówka

- Aby sprawdzić, jaki kodek jest używany do połączenia lub włączyć funkcję DSEE HX, należy użyć aplikacji „Sony | Headphones Connect”.

Uwaga

- Czas pracy może się różnić w zależności od ustawień i warunków użytkowania.

Powiązany temat

- [Obsługiwane kodeki](#)
- [Informacje o funkcji DSEE HX](#)
- [Możliwości oferowane przez aplikację „Sony | Headphones Connect”](#)

Bezprzewodowy zestaw nagłowny stereo z funkcją tłumienia szumów
h.ear on 2 Wireless NC (WH-H900N)

Sprawdzanie poziomu naładowania akumulatora

Możliwe jest sprawdzenie pozostałego poziomu naładowania akumulatora.

Po włączeniu zestawu nagłownego lub naciśnięciu przycisku , gdy zestaw nagłowny jest włączony, wskaźnik (w kolorze niebieskim) miga dwa razy, a następnie zaczyna migać wskaźnik (w kolorze czerwonym). Zostanie także odtworzona wskazówka głosowa informująca o poziomie naładowania akumulatora.

3 razy  - -  - - : wysoki „Battery level high” (Wysoki poziom naładowania akumulatora)

2 razy  - - : średni „Battery level medium” (Średni poziom naładowania akumulatora)

1 raz : niski (wymagane naładowanie) „Battery level low” (Niski poziom naładowania akumulatora)

Gdy akumulator jest niemal całkowicie rozładowany

Wskaźnik świeci na czerwono. W momencie rozładowania się akumulatora nastąpi wyemitowanie dźwięku ostrzegawczego, odtworzenie wskazówki głosowej „Please recharge headset” (Naładuj zestaw nagłowny) i automatyczne wyłączenie zestawu nagłownego.

W przypadku korzystania z urządzenia iPhone lub iPod touch

Gdy zestaw nagłowny jest podłączony do urządzenia iPhone lub iPod touch (system iOS 5.0 lub nowszy) obsługującego profil HFP (Hands-free Profile), urządzenie wyświetla ikonę pokazującą poziom naładowania akumulatora zestawu na swoim ekranie.

Zgodne urządzenia

iPhone lub iPod touch (system iOS 5.0 lub nowszy) z obsługą profilu Hands-free Profile (HFP)

iOS 10.2 lub nowszy

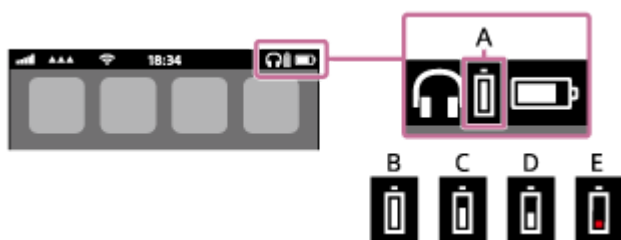

iOS 7.0 lub nowszy

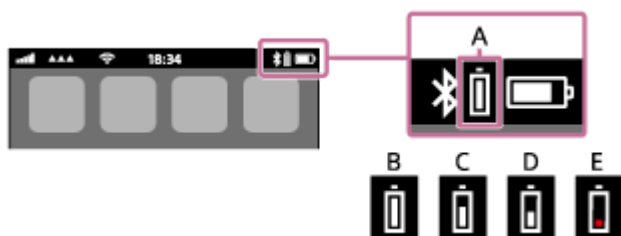

iOS 5.X / 6.X

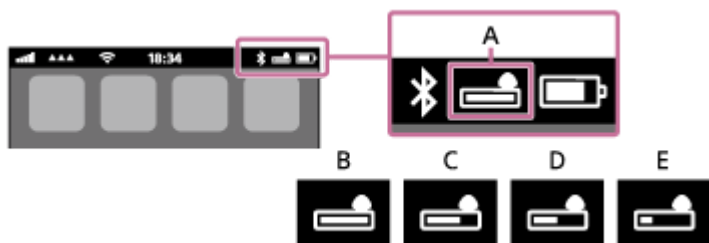

A: poziom naładowania akumulatora zestawu nagłośnieniowego

B: 100% do 70%

C: 70% do 50%

D: 50% do 20%

E: 20% lub mniej (wymagane naładowanie)

Wskazówka

- Aplikacja „Sony | Headphones Connect” umożliwia też sprawdzenie pozostałego poziomu naładowania akumulatora. Aplikacja jest obsługiwana na smartfonach Android i iPhone/iPod touch.

Uwaga

- W przypadku podłączenia zestawu nagłośnieniowego do urządzenia iPhone lub iPod touch z funkcją „Media audio” (A2DP) tylko w trybie połączenia wielopunktowego, poziom naładowania akumulatora nie jest wyświetlany prawidłowo.

Powiązany temat

- [Możliwości oferowane przez aplikację „Sony | Headphones Connect”](#)

Bezprzewodowy zestaw nagłowny stereo z funkcją tłumienia szumów
h.ear on 2 Wireless NC (WH-H900N)

Wymagania systemowe dotyczące ładowania akumulatora przez złącze USB

W zestawie nagłownym znajduje się akumulator litowo-jonowy, który należy naładować przed pierwszym użyciem zestawu nagłownego.

Komputer typu PC z fabrycznie zainstalowanym jednym z poniższych systemów operacyjnych oraz port USB:

- W przypadku systemów Windows®
Windows® 10 Home / Windows® 10 Pro
Windows® 8.1 / Windows® 8.1 Pro
Windows® 8 / Windows® 8 Pro
Windows® 7 Home Basic / Home Premium / Professional / Ultimate
- W przypadku komputerów Mac
Mac OS X (wersja 10.9 lub nowsza)

Uwaga

- Firma Sony nie gwarantuje prawidłowej pracy we wszystkich środowiskach systemowych.
- W przypadku korzystania z systemu Windows 8.1 aktualizację należy przeprowadzać za pośrednictwem usługi Windows Update.

Bezprzewodowy zestaw nagłowny stereo z funkcją tłumienia szumów
h.ear on 2 Wireless NC (WH-H900N)

Włączanie zestawu nagłownego

- 1 Naciśnij przycisk  i przytrzymaj go przez około 2 sekundy, aż wskaźnik (w kolorze niebieskim) zacznie migać.

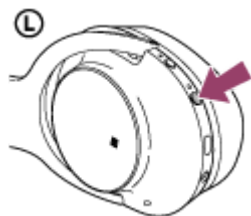

Powiązany temat

- [Wyłączanie zestawu nagłownego](#)

Bezprzewodowy zestaw nagłowny stereo z funkcją tłumienia szumów
h.ear on 2 Wireless NC (WH-H900N)

Wyłączanie zestawu nagłownego

- 1 Naciśnij przycisk  i przytrzymaj go przez około 2 sekundy, aż wskaźnik (w kolorze niebieskim) zgaśnie.

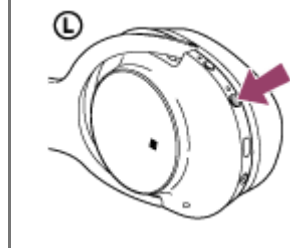

Powiązany temat

- [Włączanie zestawu nagłownego](#)

Bezprzewodowy zestaw nagłowny stereo z funkcją tłumienia szumów
h.ear on 2 Wireless NC (WH-H900N)

Nawiązywanie połączenia bezprzewodowego z urządzeniami BLUETOOTH

Dzięki funkcji BLUETOOTH urządzenia można słuchać muzyki i wykonywać rozmowy telefonicznie za pomocą zestawu nagłownego bezprzewodowo.

Rejestrowanie (parowanie) urządzenia

Przy pierwszym użyciu funkcji BLUETOOTH trzeba zarejestrować oba urządzenia, aby umożliwić nawiązanie połączenia. Operacja rejestrowania urządzenia jest nazywana rejestracją urządzenia (parowaniem).

Jeśli urządzenie do podłączenia nie obsługuje technologii połączenia jednym dotknięciem (NFC), wykonaj odpowiednią procedurę rejestrowania (parowania) urządzenia na zestawie nagłownym i urządzeniu.

Jeśli urządzenie obsługuje technologię połączenia jednym dotknięciem (NFC), możesz po prostu dotknąć, aby wykonać rejestrację (parowanie) urządzenia i nawiązać połączenie BLUETOOTH.

Podłączanie zestawu nagłownego do zarejestrowanego (sparowanego) urządzenia

Po zarejestrowaniu urządzenia nie jest konieczne jego ponowne rejestrowanie. Można połączyć się z nim przy użyciu odpowiedniej metody.

Bezprzewodowy zestaw nagłowny stereo z funkcją tłumienia szumów
h.ear on 2 Wireless NC (WH-H900N)

Połączenie jednym dotknięciem (NFC) ze smartfonem (system Android 4.1 lub nowszy)

Po zetknięciu zestawu nagłownego ze smartfonem zestaw nagłowny zostanie automatycznie włączony, po czym nastąpi sparowanie urządzeń i nawiązanie połączenia BLUETOOTH.

Zgodne smartfony

Smartfony obsługujące technologię NFC z zainstalowanym systemem Android™ w wersji 4.1 lub nowszej

NFC

NFC (Near Field Communication) to technologia umożliwiająca bezprzewodową komunikację zbliżeniową o krótkim zasięgu pomiędzy różnymi urządzeniami, na przykład smartfonami czy elektronicznymi zawieszkami. Dzięki funkcji NFC można szybko nawiązać połączenie do wymiany danych, np. sparować urządzenia BLUETOOTH, poprzez zetknięcie ze sobą urządzeń obsługujących technologię NFC (w punkcie oznaczonym znakiem N lub w wyznaczonym miejscu na obu urządzeniach).

1 Odblokuj ekran smartfona, jeśli jest zablokowany.

2 Wybierz pozycję [Setting] — [More].

3 Włącz funkcję NFC.



* Powyższy opis to przykładowa procedura. Szczegółowe informacje można znaleźć w instrukcji obsługi dołączonej do posiadanego smartfona z systemem Android.

4 Zetknij zestaw nagłowny ze smartfonem.

- Dotknij smartfonem części zestawu nagłownego oznaczonej znakiem N. Pozostaw zestaw nagłowny zetknięty ze smartfonem, aż smartfon zareaguje.
- Informacje na temat wyznaczonego miejsca na smartfonie, które należy dotykać, można znaleźć w instrukcji obsługi smartfona.

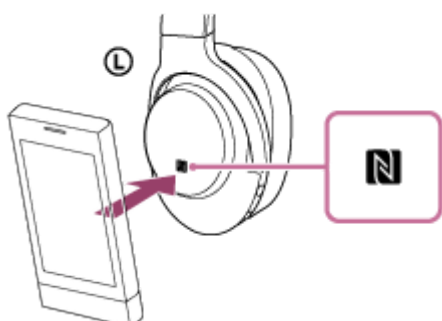

Postępuj zgodnie z instrukcjami wyświetlanymi na ekranie, aby dokończyć procedurę parowania i nawiązywania połączenia.

Po połączeniu zestawu nagłownego ze smartfonem niebieski wskaźnik zacznie powoli migać. Zostanie odtworzona wskazówka głosowa „BLUETOOTH connected” (Nawiązano połączenie BLUETOOTH).

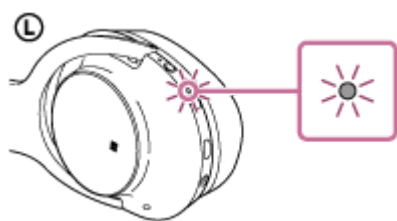

- Aby zakończyć połączenie, dotknij smartfona ponownie.
- Aby połączyć się ze sparowanym smartfonem, wykonaj czynność z punktu 4.
- Odblokuj ekran smartfona, jeśli jest zablokowany.

Wskazówka

- Jeśli nie można podłączyć zestawu nagłownego, spróbuj wykonać poniższe czynności.
 - Odblokuj ekran smartfona, jeśli jest zablokowany, i powoli przesun go po części oznaczonej znakiem N.
 - Jeśli smartfon jest w futerale, zdejmij go.
- Po zetknięciu zestawu nagłownego ze smartfonem obsługującym technologię NFC smartfon zakończy połączenie BLUETOOTH z aktualnie podłączonym urządzeniem i połączy się z zestawem nagłownym (przełączanie połączenia jednym dotknięciem).

Powiązany temat

- [Nawiązywanie połączenia bezprzewodowego z urządzeniami BLUETOOTH](#)
- [Odłączanie smartfona jednym dotknięciem \(NFC\)](#)
- [Przełączanie urządzeń jednym dotknięciem \(NFC\)](#)
- [Słuchanie muzyki z urządzenia za pośrednictwem połączenia BLUETOOTH](#)

Bezprzewodowy zestaw nagłowny stereo z funkcją tłumienia szumów
h.ear on 2 Wireless NC (WH-H900N)

Odlączenie smartfona jednym dotknięciem (NFC)

Zestaw nagłowny można odłączyć od smartfona stykając te urządzenia ze sobą.

1 Odblokuj ekran smartfona, jeśli jest zablokowany.

2 Zetknij zestaw nagłowny ze smartfonem.

Dotknij smartfonem części zestawu nagłownego oznaczonej znakiem N. Zostanie odtworzona wskazówka głosowa „BLUETOOTH disconnected” (Rozłączono połączenie BLUETOOTH).

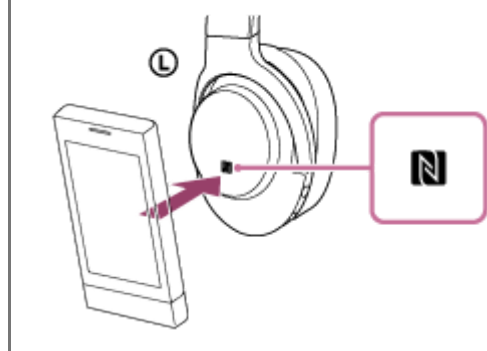

Uwaga

- Jeśli po odłączeniu zestawu nagłownego od smartfona nie zostanie wykonana żadna operacja w ciągu około 5 minut, zestaw nagłowny automatycznie się wyłączy. Aby wyłączyć zestaw nagłowny przed upływem tego czasu, wystarczy przez około 2 sekundy przytrzymać wciśnięty przycisk . Usłyszysz wskazówkę głosową „Power off” (Zasilanie wyłączone), wskaźnik (w kolorze niebieskim) zgaśnie i zestaw nagłowny wyłączy się.

Bezprzewodowy zestaw nagłowny stereo z funkcją tłumienia szumów
h.ear on 2 Wireless NC (WH-H900N)

Przełączanie urządzeń jednym dotknięciem (NFC)

- Po dotknięciu zestawu nagłownego smartfonem obsługującym technologię BLUETOOTH, gdy zestaw nagłowny jest połączony z urządzeniem NFC, zestaw nagłowny zostanie połączony ze smartfonem, którym jako ostatnim dotknięto zestawu (przełączenie połączenia jednym dotknięciem). Połączenia BLUETOOTH nie można jednak przełączać jednym dotknięciem podczas rozmowy przez telefon komórkowy obsługujący technologię BLUETOOTH, który jest połączony z zestawem nagłownym.
- Po połączeniu zestawu nagłownego ze smartfonem obsługującym technologię NFC dotknięcie tym smartfonem innego obsługującego technologię NFC zestawu nagłownego BLUETOOTH lub głośnika BLUETOOTH spowoduje odłączenie smartfona od zestawu nagłownego i połączenie go z urządzeniem BLUETOOTH, które zostało dotknięte.

Uwaga

- Odblokuj ekran smartfona, jeśli jest zablokowany.

Bezprzewodowy zestaw nagłowny stereo z funkcją tłumienia szumów
h.ear on 2 Wireless NC (WH-H900N)

Parowanie i nawiązywanie połączenia ze smartfonem z systemem Android

Parowanie to proces wymagany do ustanowienia połączenia między urządzeniami BLUETOOTH w celu umożliwienia komunikacji bezprzewodowej.

Przed nawiązaniem pierwszego połączenia BLUETOOTH konieczne jest sparowanie urządzenia i zestawu nagłownego. Przed rozpoczęciem operacji parowania upewnij się, że:

- Smartfon znajduje się nie dalej niż 1 m od zestawu nagłownego.
- Akumulator zestawu nagłownego jest wystarczająco naładowany.
- Instrukcja obsługi smartfona jest dostępna.

1 Uruchom tryb parowania z poziomu zestawu nagłownego.

Włącz zestaw nagłowny podczas parowania zestawu nagłownego i urządzenia po raz pierwszy po zakupie lub po inicjacji zestawu nagłownego (zestaw nie zawiera informacji o sparowanych urządzeniach). Zestaw nagłowny zostanie automatycznie przełączony do trybu parowania.

Podczas parowania drugiego lub kolejnego urządzenia (zestaw nagłowny zawiera informacje o innych sparowanych urządzeniach) naciśnij i przytrzymaj przycisk  przez około 7 sekund.

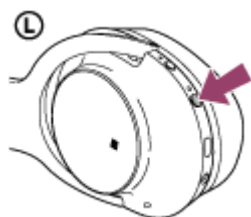

Po zwolnieniu tego przycisku upewnij się, że wskaźnik miga naprzemiennie w kolorze niebieskim i czerwonym. Zostanie odtworzona wskazówka głosowa „BLUETOOTH pairing” (Parowanie BLUETOOTH).

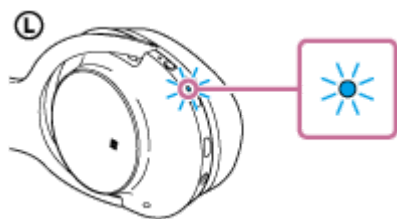

2 Odblokuj ekran smartfona z systemem Android, jeśli jest zablokowany.

3 Wyszukaj opisany zestaw nagłowny z poziomu smartfona.

1. Wybierz opcję [Setting] - [Bluetooth].



2. Dotknij przełącznika [] obok opcji [Bluetooth], aby włączyć funkcję BLUETOOTH.

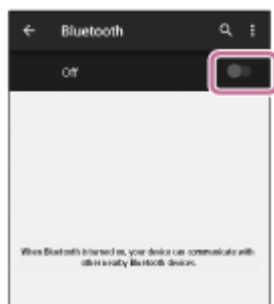

- 4 Dotknij opcji [WH-H900N (h.ear)].

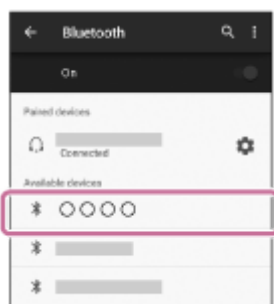

Jeżeli na wyświetlaczu smartfona pojawi się monit o wprowadzenie klucza dostępu (*), wpisz „0000”. Zestaw nagłowny i smartfon zostały sparowane i połączone. Zostanie odtworzona wskazówka głosowa „BLUETOOTH connected” (Nawiązano połączenie BLUETOOTH).

Jeśli urządzenia nie zostaną połączone, patrz sekcja „[Nawiązywanie połączenia ze sparowanym smartfonem z systemem Android](#)”.

Jeśli na wyświetlaczu nie pojawia się pozycja [WH-H900N (h.ear)], należy wykonać procedurę ponownie od punktu 3.

* Klucz dostępu może być również określany mianem: „kod dostępu”, „kod PIN”, lub „hasło”.

Wskazówka

- Powyższy opis to przykładowa procedura. Szczegółowe informacje można znaleźć w instrukcji obsługi dołączonej do posiadanego smartfona z systemem Android.
- W celu usunięcia wszystkich informacji o parowaniu patrz sekcja „[Przywracanie ustawień fabrycznych zestawu nagłownego](#)”.

Uwaga

- Jeżeli parowanie nie zostanie przeprowadzone w ciągu około 5 minut, tryb parowania zostanie anulowany, a zestaw nagłowny wyłączony. W takim przypadku rozpocznij ponownie od punktu 1.
- Po sparowaniu urządzeń BLUETOOTH nie ma potrzeby ponownego ich parowania, za wyjątkiem poniższych przypadków:
 - Informacje o parowaniu zostały usunięte, na przykład po naprawie.
 - Zestaw nagłowny jest już sparowany z 8 urządzeniami i sparowane ma być kolejne urządzenie. Zestaw nagłowny może być sparowany z maksymalnie 8 urządzeniami. W przypadku parowania nowego urządzenia gdy sparowanych jest już 8 urządzeń, sparowane urządzenie z najstarszą godziną połączenia zostanie zastąpione nowym.
 - Jeśli informacje o sparowaniu zestawu nagłownego zostały usunięte z urządzenia BLUETOOTH.
 - Jeśli w wyniku inicjacji zestawu nagłownego usunięte zostały wszystkie informacje o sparowanych urządzeniach. W takim przypadku należy usunąć informacje o sparowaniu zestawu nagłownego z urządzenia BLUETOOTH, a następnie ponownie procedurę parowania.
- Zestaw nagłowny można sparować z wieloma urządzeniami, jednak w danym momencie muzykę można odtwarzać tylko z jednego sparowanego urządzenia.

Powiązany temat

- [Nawiązywanie połączenia bezprzewodowego z urządzeniami BLUETOOTH](#)
- [Nawiązywanie połączenia ze sparowanym smartfonem z systemem Android](#)
- [Słuchanie muzyki z urządzenia za pośrednictwem połączenia BLUETOOTH](#)
- [Przywracanie ustawień fabrycznych zestawu nagłownego](#)

4-697-224-41(6) Copyright 2017 Sony Corporation

Bezprzewodowy zestaw nagłowny stereo z funkcją tłumienia szumów
h.ear on 2 Wireless NC (WH-H900N)

Nawiązywanie połączenia ze sparowanym smartfonem z systemem Android

1 Odblokuj ekran smartfona z systemem Android, jeśli jest zablokowany.

2 Włącz zestaw nagłowny.

Naciśnij i przytrzymaj przycisk  przez około 2 sekundy.

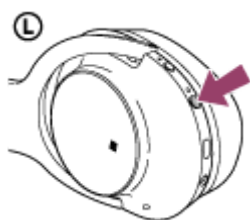

Upewnij się, czy po zwolnieniu tego przycisku wskaźnik miga (na niebiesko). Zostanie odtworzona wskazówka głosowa „Power on” (Zasilanie włączone).

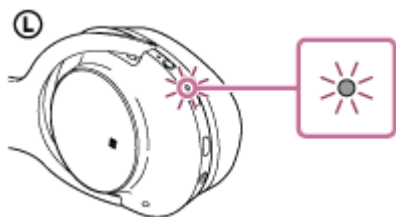

Po włączeniu zestawu nagłownego zostanie odtworzona wskazówka głosowa „BLUETOOTH connected” (Nawiązano połączenie BLUETOOTH), jeśli zestaw połączy się automatycznie z ostatnim połączonym urządzeniem.

Sprawdź status połączenia na smartfonie z systemem Android. Jeżeli połączenie nie zostało nawiązane, przejdź do punktu 3.

3 Wyświetl urządzenia sparowane ze smartfonem.

1. Wybierz opcję [Setting] - [Bluetooth].



2. Dotknij przełącznika [] obok opcji [Bluetooth], aby włączyć funkcję BLUETOOTH.

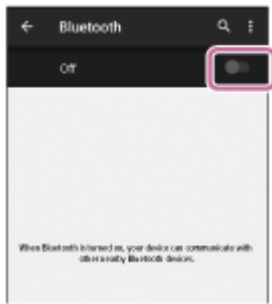

4 Dotknij opcji [WH-H900N (h.ear)].

Zostanie odtworzona wskazówka głosowa „BLUETOOTH connected” (Nawiązano połączenie BLUETOOTH).

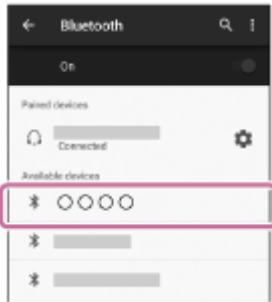

Wskazówka

- Powyższy opis to przykładowa procedura. Szczegółowe informacje można znaleźć w instrukcji obsługi dołączonej do posiadanego smartfona.

Uwaga

- Jeżeli ostatnio połączone urządzenie BLUETOOTH zostanie umieszczone w pobliżu zestawu nagłownego, zestaw nagłowny może połączyć się automatycznie z tym urządzeniem po włączeniu zestawu nagłownego. W takim przypadku należy wyłączyć funkcję BLUETOOTH na urządzeniu BLUETOOTH lub wyłączyć zasilanie.
- Jeżeli nie można połączyć smartfona z zestawem nagłownym, należy wyłączyć parowanie na smartfonie i ponownie sparować urządzenia. Szczegółowe informacje można znaleźć w instrukcji obsługi dołączonej do posiadanego smartfona.

Powiązany temat

- [Nawiązywanie połączenia bezprzewodowego z urządzeniami BLUETOOTH](#)
- [Parowanie i nawiązywanie połączenia ze smartfonem z systemem Android](#)
- [Słuchanie muzyki z urządzenia za pośrednictwem połączenia BLUETOOTH](#)

Bezprzewodowy zestaw nagłowny stereo z funkcją tłumienia szumów
h.ear on 2 Wireless NC (WH-H900N)

Parowanie i nawiązywanie połączenia ze smartfonem iPhone

Parowanie to proces wymagany do ustanowienia połączenia między urządzeniami BLUETOOTH w celu umożliwienia komunikacji bezprzewodowej.

Przed nawiązaniem pierwszego połączenia BLUETOOTH konieczne jest sparowanie urządzenia i zestawu nagłownego. Przed rozpoczęciem operacji parowania upewnij się, że:

- Smartfon iPhone znajduje się nie dalej niż 1 m od zestawu nagłownego.
- Akumulator zestawu nagłownego jest wystarczająco naładowany.
- Instrukcja obsługi smartfona iPhone jest dostępna.

1 Uruchom tryb parowania z poziomu zestawu nagłownego.

Włącz zestaw nagłowny podczas parowania zestawu nagłownego i urządzenia po raz pierwszy po zakupie lub po inicjacji zestawu nagłownego (zestaw nie zawiera informacji o sparowanych urządzeniach). Zestaw nagłowny zostanie automatycznie przełączony do trybu parowania.

Podczas parowania drugiego lub kolejnego urządzenia (zestaw nagłowny zawiera informacje o innych sparowanych urządzeniach) naciśnij i przytrzymaj przycisk  przez około 7 sekund.

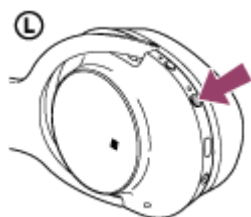

Po zwolnieniu tego przycisku upewnij się, że wskaźnik miga naprzemiennie w kolorze niebieskim i czerwonym. Zostanie odtworzona wskazówka głosowa „BLUETOOTH pairing” (Parowanie BLUETOOTH).

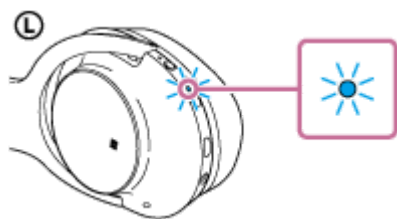

2 Odblokuj ekran smartfona iPhone, jeśli jest zablokowany.

3 Wybierz ustawienie BLUETOOTH w smartfonie iPhone.

1. Wybierz opcję [Settings].
2. Dotknij opcji [Bluetooth].

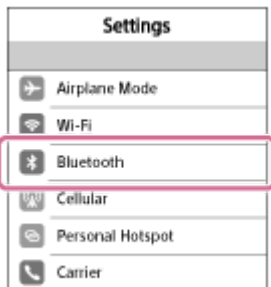

3. Dotknij przełącznika [, aby zmienić go na [] (włączenie funkcji BLUETOOTH).

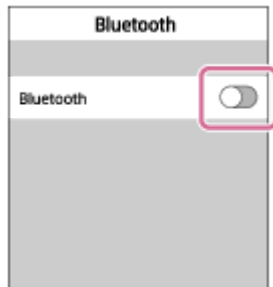

- 4 Dotknij opcji [WH-H900N (h.ear)].



Jeżeli na wyświetlaczu smartfona iPhone pojawi się monit o wprowadzenie klucza dostępu (*), wpisz „0000”. Zestaw nagłowny i smartfon iPhone zostały sparowane i połączone. Zostanie odtworzona wskazówka głosowa „BLUETOOTH connected” (Nawiązano połączenie BLUETOOTH). Jeśli urządzenia nie zostaną połączone, patrz sekcja „[Nawiązywanie połączenia ze sparowanym smartfonem iPhone](#)”.

Jeśli na wyświetlaczu nie pojawia się pozycja [WH-H900N (h.ear)], należy wykonać procedurę ponownie od punktu 3.

* Klucz dostępu może być również określany mianem: „kod dostępu”, „kod PIN”, lub „hasło”.

Wskazówka

- Powyższy opis to przykładowa procedura. Szczegółowe informacje można znaleźć w instrukcji obsługi dołączonej do posiadanego smartfona iPhone.
- W celu usunięcia wszystkich informacji o parowaniu patrz sekcja „[Przywracanie ustawień fabrycznych zestawu nagłownego](#)”.

Uwaga

- Jeżeli parowanie nie zostanie przeprowadzone w ciągu około 5 minut, tryb parowania zostanie anulowany, a zestaw nagłowny wyłączony. W takim przypadku rozpocznij ponownie od punktu 1.
- Po sparowaniu urządzeń BLUETOOTH nie ma potrzeby ponownego ich parowania, za wyjątkiem poniższych przypadków:
 - Informacje o parowaniu zostały usunięte, na przykład po naprawie.
 - Zestaw nagłowny jest już sparowany z 8 urządzeniami i sparowane ma być kolejne urządzenie. Zestaw nagłowny może być sparowany z maksymalnie 8 urządzeniami. W przypadku parowania nowego urządzenia gdy sparowanych jest już 8 urządzeń, sparowane urządzenie z najstarszą godziną połączenia zostanie zastąpione nowym.

- Jeśli informacje o sparowaniu zestawu nagłownego zostały usunięte z urządzenia BLUETOOTH.
- Jeśli w wyniku inicjacji zestawu nagłownego usunięte zostały wszystkie informacje o sparowanych urządzeniach. W takim przypadku należy usunąć informacje o sparowaniu zestawu nagłownego z urządzenia BLUETOOTH, a następnie ponowić procedurę parowania.
- Jeśli informacje o sparowanych urządzeniach zostały usunięte w wyniku inicjacji zestawu nagłownego itp., należy usunąć ze smartfona iPhone informacje o sparowaniu zestawu nagłownego i sparować te urządzenia ponownie.
- Zestaw nagłowny można sparować z wieloma urządzeniami, jednak w danym momencie muzykę można odtwarzać tylko z jednego sparowanego urządzenia.

Powiązany temat

- [Nawiązywanie połączenia bezprzewodowego z urządzeniami BLUETOOTH](#)
- [Nawiązywanie połączenia ze sparowanym smartfonem iPhone](#)
- [Słuchanie muzyki z urządzenia za pośrednictwem połączenia BLUETOOTH](#)
- [Przywracanie ustawień fabrycznych zestawu nagłownego](#)

Bezprzewodowy zestaw nagłowny stereo z funkcją tłumienia szumów
h.ear on 2 Wireless NC (WH-H900N)

Nawiązywanie połączenia ze sparowanym smartfonem iPhone

1 Odblokuj ekran smartfona iPhone, jeśli jest zablokowany.

2 Włącz zestaw nagłowny.

Naciśnij i przytrzymaj przycisk  przez około 2 sekundy.

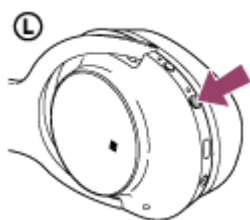

Upewnij się, czy po zwolnieniu tego przycisku wskaźnik miga (na niebiesko). Zostanie odtworzona wskazówka głosowa „Power on” (Zasilanie włączone).

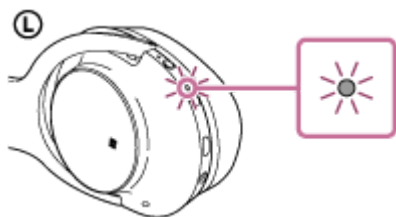



Po włączeniu zestawu nagłownego zostanie odtworzona wskazówka głosowa „BLUETOOTH connected” (Nawiązano połączenie BLUETOOTH), jeśli zestaw połączy się automatycznie z ostatnim połączonym urządzeniem.

Sprawdź status połączenia na smartfonie iPhone. Jeżeli połączenie nie zostało nawiązane, przejdź do punktu 3.

3 Wyświetl urządzenia sparowane ze smartfonem iPhone.

1. Wybierz opcję [Settings].
2. Dotknij opcji [Bluetooth].



3. Dotknij przełącznika [, aby zmienić go na [] (włączenie funkcji BLUETOOTH).



4 Dotknij opcji [WH-H900N (h.ear)].

Zostanie odtworzona wskazówka głosowa „BLUETOOTH connected” (Nawiązano połączenie BLUETOOTH).



Wskazówka

- Powyższy opis to przykładowa procedura. Szczegółowe informacje można znaleźć w instrukcji obsługi dołączonej do posiadanego smartfona iPhone.

Uwaga

- Jeżeli ostatnio połączone urządzenie BLUETOOTH zostanie umieszczone w pobliżu zestawu nagłownego, zestaw nagłowny może połączyć się automatycznie z tym urządzeniem po włączeniu zestawu nagłownego. W takim przypadku należy wyłączyć funkcję BLUETOOTH na urządzeniu BLUETOOTH lub wyłączyć zasilanie.
- Jeżeli nie można połączyć telefonu iPhone z zestawem nagłownym, należy wyłączyć parowanie na iPhone i ponownie sparować urządzenia. Szczegółowe informacje można znaleźć w instrukcji obsługi dołączonej do posiadanego smartfona iPhone.

Powiązany temat

- [Nawiązywanie połączenia bezprzewodowego z urządzeniami BLUETOOTH](#)
- [Parowanie i nawiązywanie połączenia ze smartfonem iPhone](#)
- [Słuchanie muzyki z urządzenia za pośrednictwem połączenia BLUETOOTH](#)

Bezprzewodowy zestaw nagłowny stereo z funkcją tłumienia szumów
h.ear on 2 Wireless NC (WH-H900N)

Parowanie i nawiązywanie połączenia z komputerem (Windows 10)

Parowanie to proces wymagany do ustanowienia połączenia między urządzeniami BLUETOOTH w celu umożliwienia komunikacji bezprzewodowej. Przed nawiązaniem pierwszego połączenia BLUETOOTH konieczne jest sparowanie urządzenia i zestawu nagłownego.

Przed rozpoczęciem operacji parowania upewnij się, że:

- Komputer zapewnia funkcję BLUETOOTH, która obsługuje połączenia w celu odtwarzania muzyki (A2DP).
- Komputer znajduje się nie dalej niż 1 m od zestawu nagłownego.
- Akumulator zestawu nagłownego jest wystarczająco naładowany.
- Instrukcja obsługi komputera jest dostępna.
- W zależności od komputera, może być konieczne włączenie wbudowanego adaptera BLUETOOTH. Aby sprawdzić, czy adapter BLUETOOTH jest wbudowany, a także uzyskać informacje dotyczące jego włączania, zapoznaj się z instrukcją obsługi dostarczoną z komputerem.

1 Uruchom tryb parowania z poziomu zestawu nagłownego.

Włącz zestaw nagłowny podczas parowania zestawu nagłownego i urządzenia po raz pierwszy po zakupie lub po inicjacji zestawu nagłownego (zestaw nie zawiera informacji o sparowanych urządzeniach). Zestaw nagłowny zostanie automatycznie przełączony do trybu parowania.

Podczas parowania drugiego lub kolejnego urządzenia (zestaw nagłowny zawiera informacje o innych sparowanych urządzeniach) naciśnij i przytrzymaj przycisk  przez około 7 sekund.

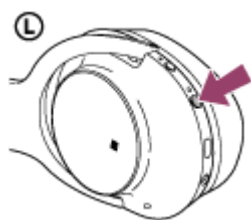

Po zwolnieniu tego przycisku upewnij się, że wskaźnik miga naprzemiennie w kolorze niebieskim i czerwonym. Zostanie odtworzona wskazówka głosowa „BLUETOOTH pairing” (Parowanie BLUETOOTH).

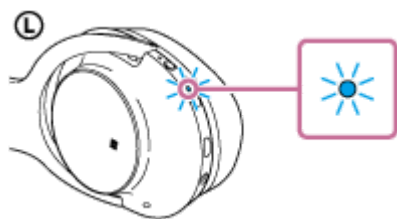

2 Wybudź komputer z trybu uśpienia.

3 Zarejestruj zestaw nagłowny przy użyciu komputera.

1. Kliknij przycisk [Start], a następnie opcję [Settings].
2. Kliknij opcję [Devices].

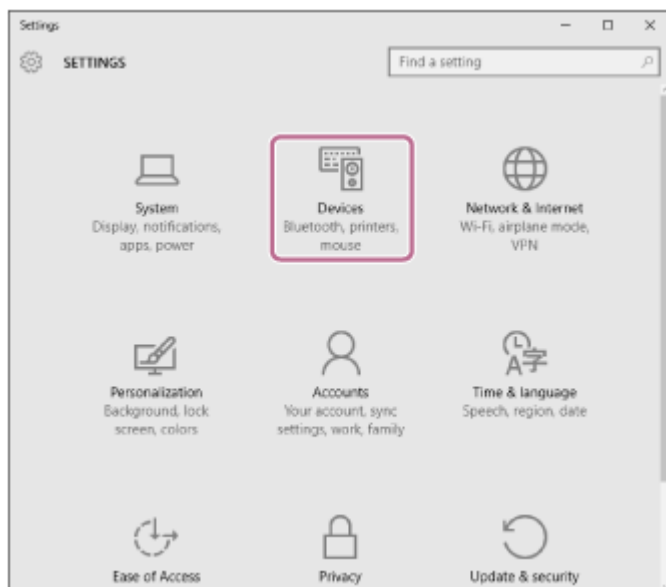

3. Kliknij kartę [Bluetooth], a następnie kliknij przycisk [Bluetooth], aby włączyć funkcję BLUETOOTH.

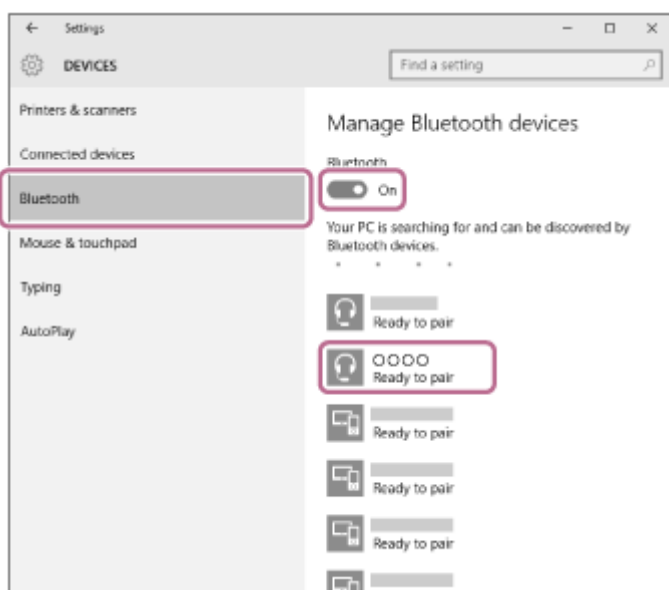

4. Wybierz opcję [WH-H900N (h.ear)], a następnie kliknij przycisk [Pair].

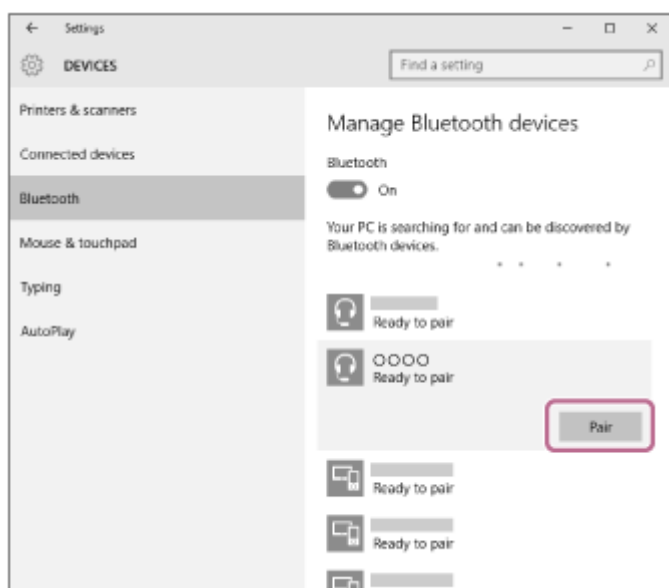

Jeżeli na wyświetlaczu komputera pojawi się monit o wprowadzenie klucza dostępu (*), wpisz „0000”.

Zestaw nagłowny i komputer zostały sparowane i połączone.

Zostanie odtworzona wskazówka głosowa „BLUETOOTH connected” (Nawiązano połączenie BLUETOOTH).

Jeśli urządzenia nie zostaną połączone, patrz sekcja „[Nawiązywanie połączenia ze sparowanym komputerem \(Windows 10\)](#)”.

Jeśli na wyświetlaczu nie pojawia się pozycja [WH-H900N (h.ear)], należy wykonać procedurę ponownie od punktu 3.

* Klucz dostępu może być również określany mianem: „kod dostępu”, „kod PIN”, lub „hasło”.

Wskazówka

- Powyższy opis to przykładowa procedura. Szczegółowe informacje można znaleźć w instrukcji obsługi dołączonej do komputera.
- W celu usunięcia wszystkich informacji o parowaniu patrz sekcja „[Przywracanie ustawień fabrycznych zestawu nagłownego](#)”.

Uwaga

- Jeżeli parowanie nie zostanie przeprowadzone w ciągu 5 minut, tryb parowania zostanie anulowany, a zestaw nagłowny wyłączony. W takim przypadku rozpocznij ponownie od punktu 1.
- Po sparowaniu urządzeń BLUETOOTH nie ma potrzeby ponownego ich parowania, za wyjątkiem poniższych przypadków:
 - Informacje o parowaniu zostały usunięte, na przykład po naprawie.
 - Zestaw nagłowny jest już sparowany z 8 urządzeniami i sparowane ma być kolejne urządzenie. Zestaw nagłowny może być sparowany z maksymalnie 8 urządzeniami. W przypadku parowania nowego urządzenia gdy sparowanych jest już 8 urządzeń, sparowane urządzenie z najstarszą godziną połączenia zostanie zastąpione nowym.
 - Jeśli informacje o sparowaniu zestawu nagłownego zostały usunięte z urządzenia BLUETOOTH.
 - Jeśli w wyniku inicjacji zestawu nagłownego usunięte zostały wszystkie informacje o sparowanych urządzeniach. W takim przypadku należy usunąć informacje o sparowaniu zestawu nagłownego z urządzenia BLUETOOTH, a następnie ponowić procedurę parowania.
- Zestaw nagłowny można sparować z wieloma urządzeniami, jednak w danym momencie muzykę można odtwarzać tylko z jednego sparowanego urządzenia.

Powiązany temat

- [Nawiązywanie połączenia bezprzewodowego z urządzeniami BLUETOOTH](#)
- [Nawiązywanie połączenia ze sparowanym komputerem \(Windows 10\)](#)
- [Słuchanie muzyki z urządzenia za pośrednictwem połączenia BLUETOOTH](#)
- [Zamykanie połączenia BLUETOOTH \(po użyciu\)](#)
- [Przywracanie ustawień fabrycznych zestawu nagłownego](#)

Bezprzewodowy zestaw nagłowny stereo z funkcją tłumienia szumów
h.ear on 2 Wireless NC (WH-H900N)

Parowanie i nawiązywanie połączenia z komputerem (Windows 8/Windows 8.1)

Parowanie to proces wymagany do ustanowienia połączenia między urządzeniami BLUETOOTH w celu umożliwienia komunikacji bezprzewodowej. Przed nawiązaniem pierwszego połączenia BLUETOOTH konieczne jest sparowanie urządzenia i zestawu nagłownego.

Przed rozpoczęciem operacji parowania upewnij się, że:

- Komputer zapewnia funkcję BLUETOOTH, która obsługuje połączenia w celu odtwarzania muzyki (A2DP).
- Komputer znajduje się nie dalej niż 1 m od zestawu nagłownego.
- Akumulator zestawu nagłownego jest wystarczająco naładowany.
- Instrukcja obsługi komputera jest dostępna.
- W zależności od komputera, może być konieczne włączenie wbudowanego adaptera BLUETOOTH. Aby sprawdzić, czy adapter BLUETOOTH jest wbudowany, a także uzyskać informacje dotyczące jego włączania, zapoznaj się z instrukcją obsługi dostarczoną z komputerem.

1 Uruchom tryb parowania z poziomu zestawu nagłownego.

Włącz zestaw nagłowny podczas parowania zestawu nagłownego i urządzenia po raz pierwszy po zakupie lub po inicjacji zestawu nagłownego (zestaw nie zawiera informacji o sparowanych urządzeniach). Zestaw nagłowny zostanie automatycznie przełączony do trybu parowania.

Podczas parowania drugiego lub kolejnego urządzenia (zestaw nagłowny zawiera informacje o innych sparowanych urządzeniach) naciśnij i przytrzymaj przycisk  przez około 7 sekund.

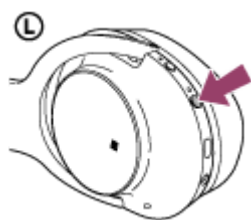

Po zwolnieniu tego przycisku upewnij się, że wskaźnik miga naprzemiennie w kolorze niebieskim i czerwonym. Zostanie odtworzona wskazówka głosowa „BLUETOOTH pairing” (Parowanie BLUETOOTH).

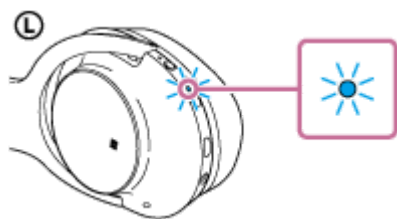

2 Wybudź komputer z trybu uśpienia.

3 Zarejestruj zestaw nagłowny przy użyciu komputera.

1. Umieść wskaźnik myszy w prawym górnym rogu ekranu (jeśli używasz panelu dotykowego, przesuń palcem od prawej krawędzi ekranu), a następnie wybierz opcję [Settings] na pasku funkcji.

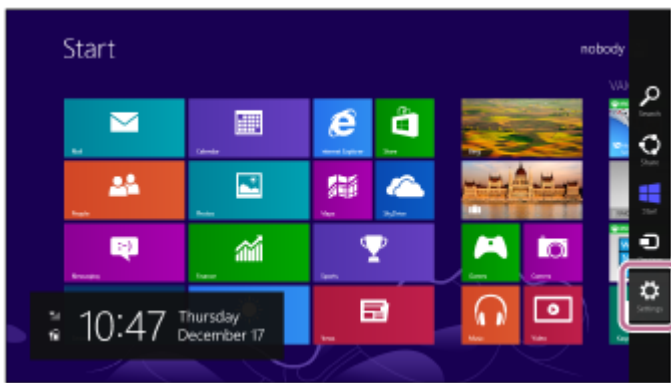

- Wybierz opcję [Change PC settings] na pasku funkcji [Settings].

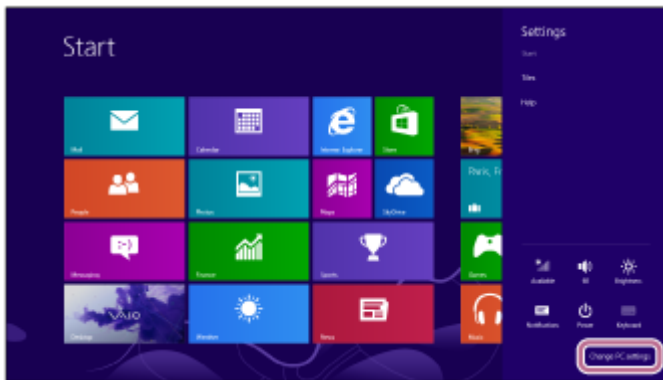

- Wybierz opcję [Devices] w sekcji [PC settings].

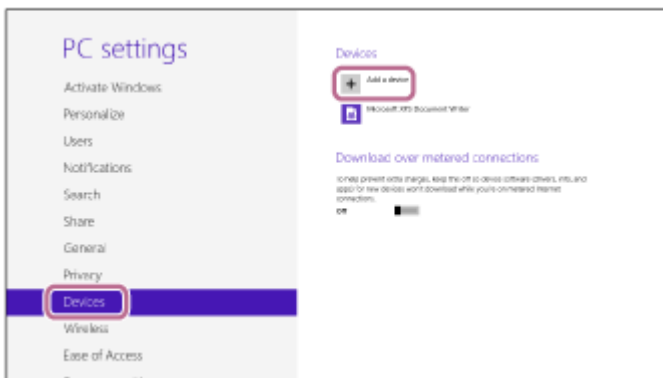

- Wybierz opcję [Add a device].
- Wybierz opcję [WH-H900N (h.ear)].

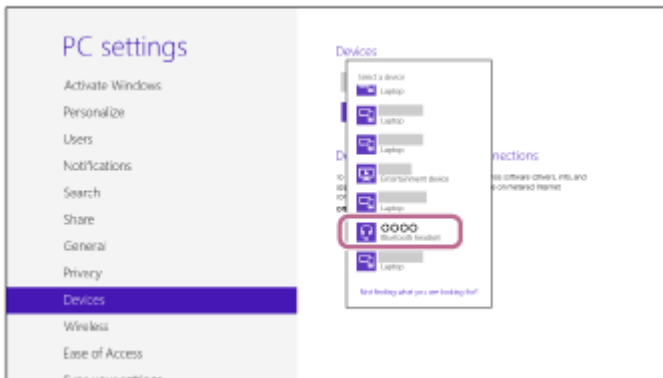

Jeżeli na wyświetlaczu komputera pojawi się monit o wprowadzenie klucza dostępu (*), wpisz „0000”. Zestaw nagłowny i komputer zostały sparowane i połączone. Zostanie odtworzona wskazówka głosowa „BLUETOOTH connected” (Nawiązano połączenie BLUETOOTH). Jeśli urządzenia nie zostaną połączone, patrz sekcja „[Nawiązywanie połączenia ze sparowanym komputerem \(Windows 8/Windows 8.1\)](#)”.

Jeśli na wyświetlaczu nie pojawia się pozycja [WH-H900N (h.ear)], należy wykonać procedurę ponownie od punktu 3.

* Klucz dostępu może być również określany mianem: „kod dostępu”, „kod PIN”, lub „hasło”.

Wskazówka

- Powyższy opis to przykładowa procedura. Szczegółowe informacje można znaleźć w instrukcji obsługi dołączonej do komputera.
- W celu usunięcia wszystkich informacji o parowaniu patrz sekcja „[Przywracanie ustawień fabrycznych zestawu nagłownego](#)”.

Uwaga

- Jeżeli parowanie nie zostanie przeprowadzone w ciągu 5 minut, tryb parowania zostanie anulowany, a zestaw nagłowny wyłączony. W takim przypadku rozpocznij ponownie od punktu 1.
- Po sparowaniu urządzeń BLUETOOTH nie ma potrzeby ponownego ich parowania, za wyjątkiem poniższych przypadków:
 - Informacje o parowaniu zostały usunięte, na przykład po naprawie.
 - Zestaw nagłowny jest już sparowany z 8 urządzeniami i sparowane ma być kolejne urządzenie. Zestaw nagłowny może być sparowany z maksymalnie 8 urządzeniami. W przypadku parowania nowego urządzenia gdy sparowanych jest już 8 urządzeń, sparowane urządzenie z najstarszą godziną połączenia zostanie zastąpione nowym.
 - Jeśli informacje o sparowaniu zestawu nagłownego zostały usunięte z urządzenia BLUETOOTH.
 - Jeśli w wyniku inicjacji zestawu nagłownego usunięte zostały wszystkie informacje o sparowanych urządzeniach. W takim przypadku należy usunąć informacje o sparowaniu zestawu nagłownego z urządzenia BLUETOOTH, a następnie ponowić procedurę parowania.
- Zestaw nagłowny można sparować z wieloma urządzeniami, jednak w danym momencie muzykę można odtwarzać tylko z jednego sparowanego urządzenia.

Powiązany temat

- [Nawiązywanie połączenia bezprzewodowego z urządzeniami BLUETOOTH](#)
- [Nawiązywanie połączenia ze sparowanym komputerem \(Windows 8/Windows 8.1\)](#)
- [Słuchanie muzyki z urządzenia za pośrednictwem połączenia BLUETOOTH](#)
- [Zamykanie połączenia BLUETOOTH \(po użyciu\)](#)
- [Przywracanie ustawień fabrycznych zestawu nagłownego](#)

Bezprzewodowy zestaw nagłowny stereo z funkcją tłumienia szumów
h.ear on 2 Wireless NC (WH-H900N)

Parowanie i nawiązywanie połączenia z komputerem (Windows 7)

Parowanie to proces wymagany do ustanowienia połączenia między urządzeniami BLUETOOTH w celu umożliwienia komunikacji bezprzewodowej. Przed nawiązaniem pierwszego połączenia BLUETOOTH konieczne jest sparowanie urządzenia i zestawu nagłownego.

Przed rozpoczęciem operacji parowania upewnij się, że:

- Komputer zapewnia funkcję BLUETOOTH, która obsługuje połączenia w celu odtwarzania muzyki (A2DP).
- Komputer znajduje się nie dalej niż 1 m od zestawu nagłownego.
- Akumulator zestawu nagłownego jest wystarczająco naładowany.
- Instrukcja obsługi komputera jest dostępna.
- W zależności od komputera, może być konieczne włączenie wbudowanego adaptera BLUETOOTH. Aby sprawdzić, czy adapter BLUETOOTH jest wbudowany, a także uzyskać informacje dotyczące jego włączania, zapoznaj się z instrukcją obsługi dostarczoną z komputerem.

1 Uruchom tryb parowania z poziomu zestawu nagłownego.

Włącz zestaw nagłowny podczas parowania zestawu nagłownego i urządzenia po raz pierwszy po zakupie lub po inicjacji zestawu nagłownego (zestaw nie zawiera informacji o sparowanych urządzeniach). Zestaw nagłowny zostanie automatycznie przełączony do trybu parowania.

Podczas parowania drugiego lub kolejnego urządzenia (zestaw nagłowny zawiera informacje o innych sparowanych urządzeniach) naciśnij i przytrzymaj przycisk  przez około 7 sekund.

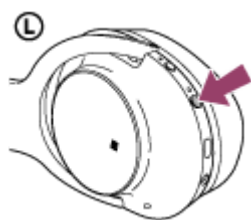

Po zwolnieniu tego przycisku upewnij się, że wskaźnik miga naprzemiennie w kolorze niebieskim i czerwonym. Zostanie odtworzona wskazówka głosowa „BLUETOOTH pairing” (Parowanie BLUETOOTH).

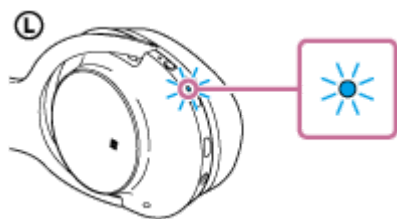

2 Wybudź komputer z trybu uśpienia.

3 Wyszukaj zestaw nagłowny przy użyciu komputera.

1. Kliknij przycisk [Start], a następnie opcję [Devices and Printers].
2. Kliknij opcję [Add a device].

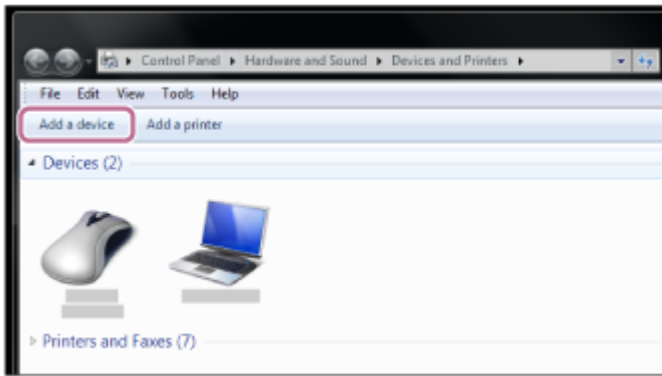

3. Wybierz opcję [WH-H900N (h.ear)], a następnie kliknij przycisk [Next].

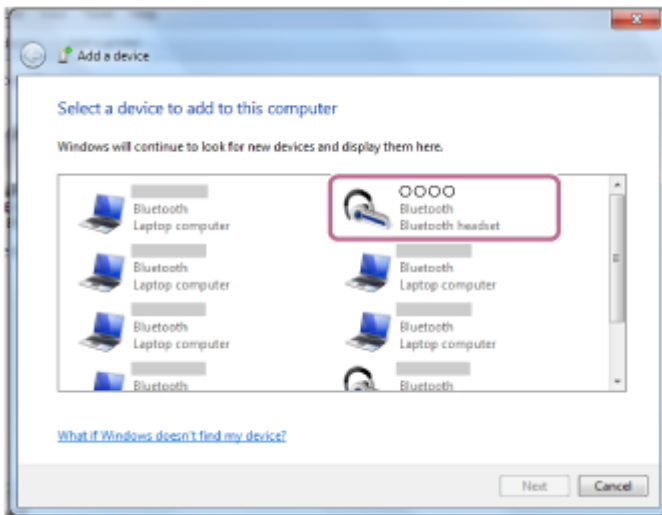

Jeżeli na wyświetlaczu komputera pojawi się monit o wprowadzenie klucza dostępu (*), wpisz „0000”.

Zestaw nagłowny i komputer zostały sparowane i połączone. Zostanie odtworzona wskazówka głosowa „BLUETOOTH connected” (Nawiązano połączenie BLUETOOTH).

Jeśli urządzenia nie zostaną połączone, patrz sekcja „[Nawiązywanie połączenia ze sparowanym komputerem \(Windows 7\)](#)”.

Jeśli na wyświetlaczu nie pojawia się pozycja [WH-H900N (h.ear)], należy wykonać procedurę ponownie od punktu 3.

* Klucz dostępu może być również określany mianem: „kod dostępu”, „kod PIN”, lub „hasło”.

Wskazówka

- Powyższy opis to przykładowa procedura. Szczegółowe informacje można znaleźć w instrukcji obsługi dołączonej do komputera.
- W celu usunięcia wszystkich informacji o parowaniu patrz sekcja „[Przywracanie ustawień fabrycznych zestawu nagłownego](#)”.

Uwaga

- Jeżeli parowanie nie zostanie przeprowadzone w ciągu 5 minut, tryb parowania zostanie anulowany, a zestaw nagłowny wyłączony. W takim przypadku rozpocznij ponownie od punktu 1.
- Po sparowaniu urządzeń BLUETOOTH nie ma potrzeby ponownego ich parowania, za wyjątkiem poniższych przypadków:
 - Informacje o parowaniu zostały usunięte, na przykład po naprawie.
 - Zestaw nagłowny jest już sparowany z 8 urządzeniami i sparowane ma być kolejne urządzenie. Zestaw nagłowny może być sparowany z maksymalnie 8 urządzeniami. W przypadku parowania nowego urządzenia gdy sparowanych jest już 8 urządzeń, sparowane urządzenie z najstarszą godziną połączenia zostanie zastąpione nowym.
 - Jeśli informacje o sparowaniu zestawu nagłownego zostały usunięte z urządzenia BLUETOOTH.
 - Jeśli w wyniku inicjacji zestawu nagłownego usunięte zostały wszystkie informacje o sparowanych urządzeniach. W takim przypadku należy usunąć informacje o sparowaniu zestawu nagłownego z urządzenia BLUETOOTH, a następnie ponownie procedurę parowania.

- Zestaw nagłowny można sparować z wieloma urządzeniami, jednak w danym momencie muzykę można odtwarzać tylko z jednego sparowanego urządzenia.

Powiązany temat

- [Nawiązywanie połączenia bezprzewodowego z urządzeniami BLUETOOTH](#)
- [Nawiązywanie połączenia ze sparowanym komputerem \(Windows 7\)](#)
- [Słuchanie muzyki z urządzenia za pośrednictwem połączenia BLUETOOTH](#)
- [Zamykanie połączenia BLUETOOTH \(po użyciu\)](#)
- [Przywracanie ustawień fabrycznych zestawu nagłownego](#)

4-697-224-41(6) Copyright 2017 Sony Corporation

Bezprzewodowy zestaw nagłowny stereo z funkcją tłumienia szumów
h.ear on 2 Wireless NC (WH-H900N)

Nawiązywanie połączenia ze sparowanym komputerem (Windows 10)

Przed rozpoczęciem sprawdź następujące kwestie:

- W zależności od komputera, może być konieczne włączenie wbudowanego adaptera BLUETOOTH. Aby sprawdzić, czy adapter BLUETOOTH jest wbudowany, a także uzyskać informacje dotyczące jego włączania, zapoznaj się z instrukcją obsługi dostarczoną z komputerem.

1 Wybudź komputer z trybu uśpienia.

2 Włącz zestaw nagłowny.

Naciśnij i przytrzymaj przycisk  przez około 2 sekundy.

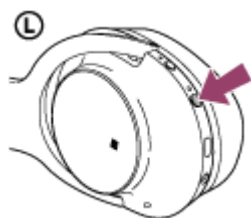

Upewnij się, czy po zwolnieniu tego przycisku wskaźnik miga (na niebiesko). Zostanie odtworzona wskazówka głosowa „Power on” (Zasilanie włączone).

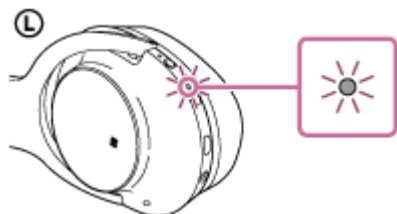

Po włączeniu zestawu nagłownego zostanie odtworzona wskazówka głosowa „BLUETOOTH connected” (Nawiązano połączenie BLUETOOTH), jeśli zestaw połączy się automatycznie z ostatnim połączonym urządzeniem.

Sprawdź na komputerze, czy połączenie zostało nawiązane. Jeśli nie, przejdź do punktu 3.

Jeśli komputer nawiązał połączenie z ostatnio podłączonym urządzeniem BLUETOOTH, rozłącz to urządzenie i przejdź do następnego punktu.

3 Wybierz zestaw nagłowny przy użyciu komputera.

1. Kliknij prawym przyciskiem myszy ikonę głośności na pasku zadań systemu Windows, a następnie kliknij opcję [Playback devices].

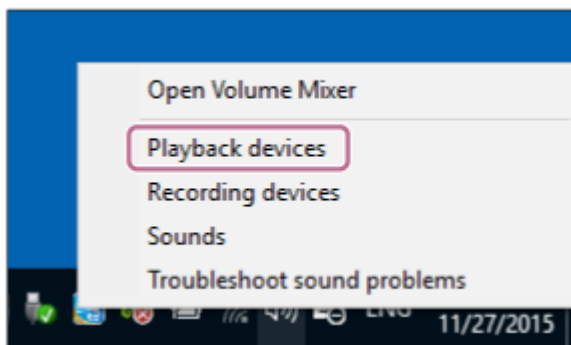

2. Kliknij prawym przyciskiem myszy pozycję [WH-H900N (h.ear)].
Jeśli pozycja [WH-H900N (h.ear)] nie jest wyświetlana, kliknij prawym przyciskiem myszy na ekranie [Sound] i wybierz opcję [Show Disabled Devices].

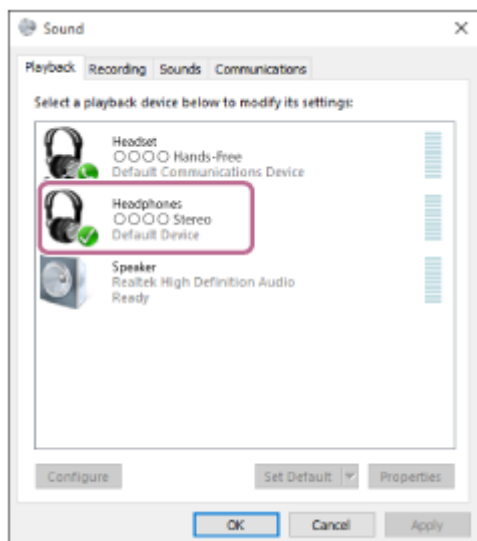

3. Kliknij opcję [Connect].

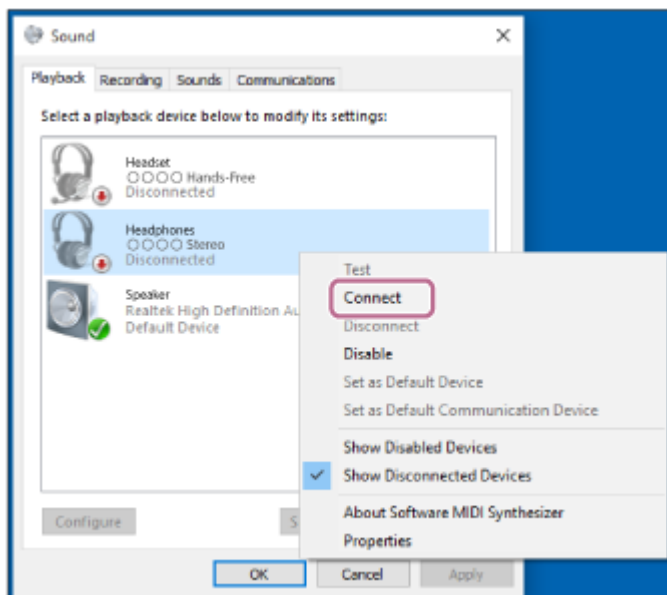

Połączenie zostało nawiązane.

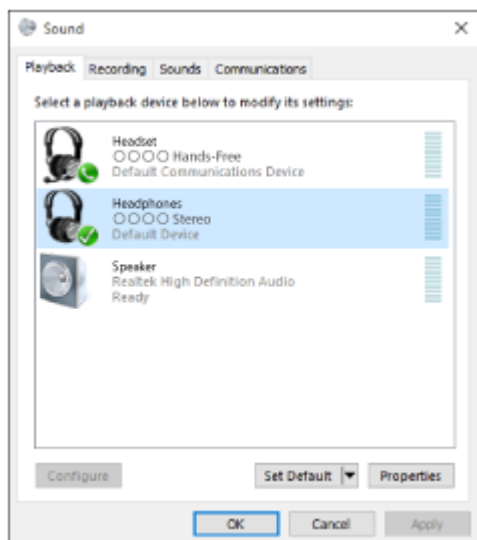

Wskazówka

- Powyższy opis to przykładowa procedura. Szczegółowe informacje można znaleźć w instrukcji obsługi dołączonej do komputera.

Uwaga

- Jeżeli jakość dźwięku podczas odtwarzania muzyki jest niska, upewnij się, że funkcja, która obsługuje połączenia w celu odtwarzania muzyki (A2DP) jest dostępna w komputerze. Szczegółowe informacje można znaleźć w instrukcji obsługi dołączonej do komputera.
- Jeżeli ostatnio połączone urządzenie BLUETOOTH zostanie umieszczone w pobliżu zestawu nagłownego, zestaw nagłowny może połączyć się automatycznie z tym urządzeniem po włączeniu zestawu nagłownego. W takim przypadku należy wyłączyć funkcję BLUETOOTH na urządzeniu BLUETOOTH lub wyłączyć zasilanie.
- Jeżeli nie można połączyć komputera z zestawem nagłownym, należy wyłączyć parowanie na komputerze i ponownie sparować urządzenia. Szczegółowe informacje można znaleźć w instrukcji obsługi dołączonej do komputera.

Powiązany temat

- [Nawiązywanie połączenia bezprzewodowego z urządzeniami BLUETOOTH](#)
- [Parowanie i nawiązywanie połączenia z komputerem \(Windows 10\)](#)
- [Słuchanie muzyki z urządzenia za pośrednictwem połączenia BLUETOOTH](#)
- [Zamykanie połączenia BLUETOOTH \(po użyciu\)](#)

Bezprzewodowy zestaw nagłowny stereo z funkcją tłumienia szumów
h.ear on 2 Wireless NC (WH-H900N)

Nawiązywanie połączenia ze sparowanym komputerem (Windows 8/Windows 8.1)

Przed rozpoczęciem sprawdź następujące kwestie:

- W zależności od komputera, może być konieczne włączenie wbudowanego adaptera BLUETOOTH. Aby sprawdzić, czy adapter BLUETOOTH jest wbudowany, a także uzyskać informacje dotyczące jego włączania, zapoznaj się z instrukcją obsługi dostarczoną z komputerem.

1 Wybudź komputer z trybu uśpienia.

2 Włącz zestaw nagłowny.

Naciśnij i przytrzymaj przycisk  przez około 2 sekundy.

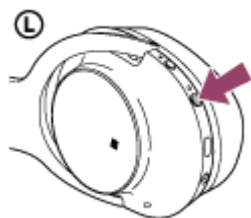

Upewnij się, czy po zwolnieniu tego przycisku wskaźnik miga (na niebiesko). Zostanie odtworzona wskazówka głosowa „Power on” (Zasilanie włączone).

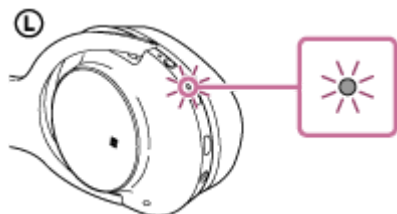

Po włączeniu zestawu nagłownego zostanie odtworzona wskazówka głosowa „BLUETOOTH connected” (Nawiązano połączenie BLUETOOTH), jeśli zestaw połączy się automatycznie z ostatnim połączonym urządzeniem.

Sprawdź na komputerze, czy połączenie zostało nawiązane. Jeśli nie, przejdź do punktu 3.

Jeśli komputer nawiązał połączenie z ostatnio podłączonym urządzeniem BLUETOOTH, rozłącz to urządzenie i przejdź do następnego punktu.

3 Wybierz zestaw nagłowny przy użyciu komputera.

1. Wybierz [Desktop] na ekranie startowym.
2. Umieść wskaźnik myszy w prawym górnym rogu ekranu (jeśli używasz panelu dotykowego, przesunij palcem od prawej krawędzi ekranu), a następnie wybierz opcję [Settings] na pasku funkcji.



3. Wybierz opcję [Control Panel] na pasku funkcji [Settings].
4. Wybierz opcję [Hardware and Sound], a następnie [Devices and Printers].

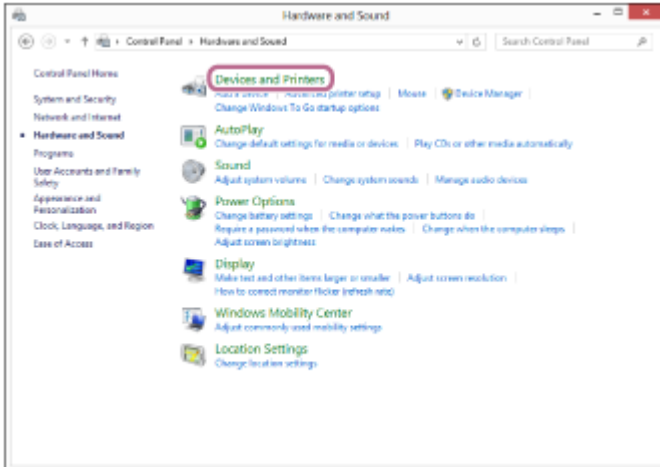
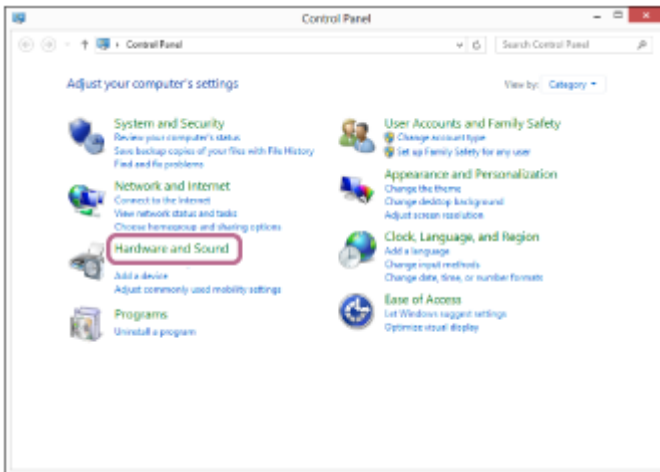

5. Kliknij prawym przyciskiem myszy pozycję [WH-H900N (h.ear)] na ekranie [Devices and Printers].

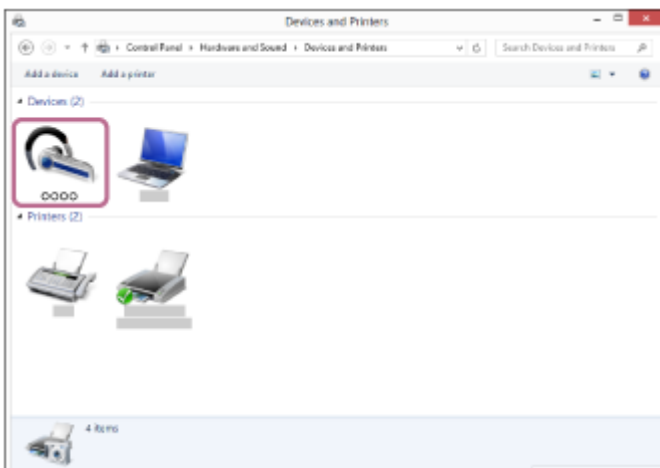

6. Wybierz pozycję [Advanced Operation] — [Connect to audio sink device].

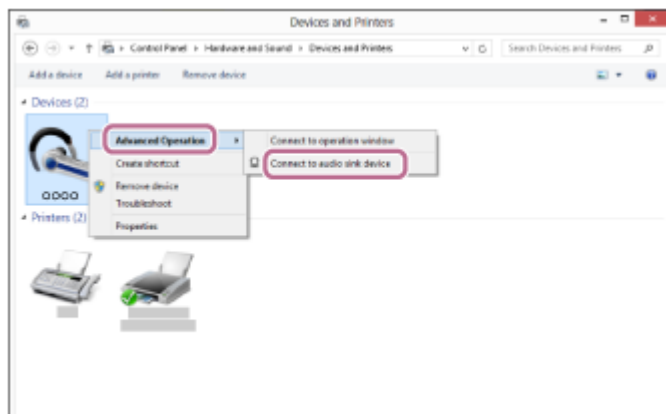

Wskazówka

- Powyższy opis to przykładowa procedura. Szczegółowe informacje można znaleźć w instrukcji obsługi dołączonej do komputera.

Uwaga

- Jeżeli jakość dźwięku podczas odtwarzania muzyki jest niska, upewnij się, że funkcja, która obsługuje połączenia w celu odtwarzania muzyki (A2DP) jest dostępna w komputerze. Szczegółowe informacje można znaleźć w instrukcji obsługi dołączonej do komputera.
- Jeżeli ostatnio połączone urządzenie BLUETOOTH zostanie umieszczone w pobliżu zestawu nagłownego, zestaw nagłowny może połączyć się automatycznie z tym urządzeniem po włączeniu zestawu nagłownego. W takim przypadku należy wyłączyć funkcję BLUETOOTH na urządzeniu BLUETOOTH lub wyłączyć zasilanie.
- Jeżeli nie można połączyć komputera z zestawem nagłownym, należy wyłączyć parowanie na komputerze i ponownie sparować urządzenia. Szczegółowe informacje można znaleźć w instrukcji obsługi dołączonej do komputera.

Powiązany temat

- [Nawiązywanie połączenia bezprzewodowego z urządzeniami BLUETOOTH](#)
- [Parowanie i nawiązywanie połączenia z komputerem \(Windows 8/Windows 8.1\)](#)
- [Słuchanie muzyki z urządzenia za pośrednictwem połączenia BLUETOOTH](#)
- [Zamykanie połączenia BLUETOOTH \(po użyciu\)](#)

Bezprzewodowy zestaw nagłowny stereo z funkcją tłumienia szumów
h.ear on 2 Wireless NC (WH-H900N)

Nawiązywanie połączenia ze sparowanym komputerem (Windows 7)

Przed rozpoczęciem sprawdź następujące kwestie:

- W zależności od komputera, może być konieczne włączenie wbudowanego adaptera BLUETOOTH. Aby sprawdzić, czy adapter BLUETOOTH jest wbudowany, a także uzyskać informacje dotyczące jego włączania, zapoznaj się z instrukcją obsługi dostarczoną z komputerem.

1 Wybudź komputer z trybu uśpienia.

2 Włącz zestaw nagłowny.

Naciśnij i przytrzymaj przycisk  przez około 2 sekundy.

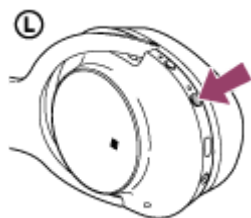

Upewnij się, czy po zwolnieniu tego przycisku wskaźnik miga (na niebiesko). Zostanie odtworzona wskazówka głosowa „Power on” (Zasilanie włączone).

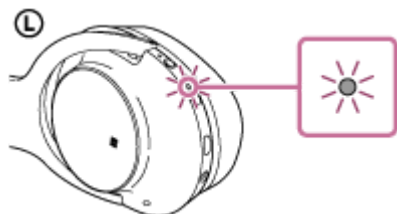

Po włączeniu zestawu nagłownego zostanie odtworzona wskazówka głosowa „BLUETOOTH connected” (Nawiązano połączenie BLUETOOTH), jeśli zestaw połączy się automatycznie z ostatnim połączonym urządzeniem.

Sprawdź na komputerze, czy połączenie zostało nawiązane. Jeśli nie, przejdź do punktu 3.

Jeśli komputer nawiązał połączenie z ostatnio podłączonym urządzeniem BLUETOOTH, rozłącz to urządzenie i przejdź do następnego punktu.

3 Wybierz zestaw nagłowny przy użyciu komputera.

1. Kliknij przycisk [Start], a następnie opcję [Devices and Printers].
2. Kliknij dwukrotnie pozycję [WH-H900N (h.ear)] dla urządzenia.



3. Kliknij opcję [Listen to Music].

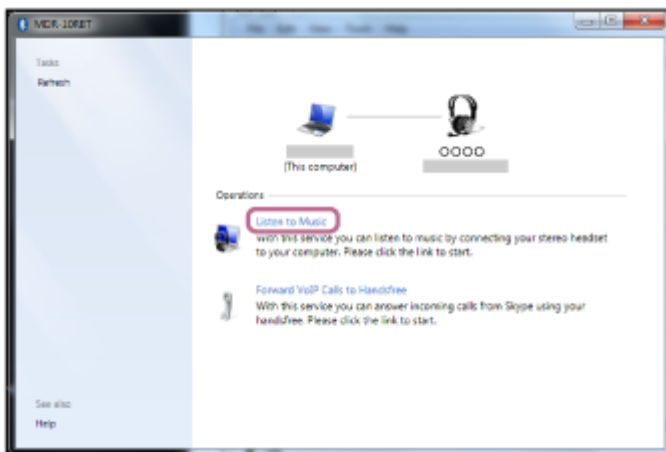

Wskazówka

- Powyższy opis to przykładowa procedura. Szczegółowe informacje można znaleźć w instrukcji obsługi dołączonej do komputera.

Uwaga

- Jeżeli jakość dźwięku podczas odtwarzania muzyki jest niska, upewnij się, że funkcja, która obsługuje połączenia w celu odtwarzania muzyki (A2DP) jest dostępna w komputerze. Szczegółowe informacje można znaleźć w instrukcji obsługi dołączonej do komputera.
- Jeżeli ostatnio połączone urządzenie BLUETOOTH zostanie umieszczone w pobliżu zestawu nagłownego, zestaw nagłowny może połączyć się automatycznie z tym urządzeniem po włączeniu zestawu nagłownego. W takim przypadku należy wyłączyć funkcję BLUETOOTH na urządzeniu BLUETOOTH lub wyłączyć zasilanie.
- Jeżeli nie można połączyć komputera z zestawem nagłownym, należy wyłączyć parowanie na komputerze i ponownie sparować urządzenia. Szczegółowe informacje można znaleźć w instrukcji obsługi dołączonej do komputera.

Powiązany temat

- [Nawiązywanie połączenia bezprzewodowego z urządzeniami BLUETOOTH](#)
- [Parowanie i nawiązywanie połączenia z komputerem \(Windows 7\)](#)
- [Słuchanie muzyki z urządzenia za pośrednictwem połączenia BLUETOOTH](#)
- [Zamykanie połączenia BLUETOOTH \(po użyciu\)](#)

Bezprzewodowy zestaw nagłowny stereo z funkcją tłumienia szumów
h.ear on 2 Wireless NC (WH-H900N)

Parowanie i nawiązywanie połączenia z innymi urządzeniami BLUETOOTH

Parowanie to proces wymagany do ustanowienia połączenia między urządzeniami BLUETOOTH w celu umożliwienia komunikacji bezprzewodowej.

Przed nawiązaniem pierwszego połączenia BLUETOOTH konieczne jest sparowanie urządzenia i zestawu nagłownego. Przed rozpoczęciem operacji parowania upewnij się, że:

- Urządzenie BLUETOOTH znajduje się nie dalej niż 1 m od zestawu nagłownego.
- Akumulator zestawu nagłownego jest wystarczająco naładowany.
- Instrukcja obsługi urządzenia BLUETOOTH jest dostępna.

1 Uruchom tryb parowania z poziomu zestawu nagłownego.

Włącz zestaw nagłowny podczas parowania zestawu nagłownego i urządzenia po raz pierwszy po zakupie lub po inicjacji zestawu nagłownego (zestaw nie zawiera informacji o sparowanych urządzeniach). Zestaw nagłowny zostanie automatycznie przełączony do trybu parowania.

Podczas parowania drugiego lub kolejnego urządzenia (zestaw nagłowny zawiera informacje o innych sparowanych urządzeniach) naciśnij i przytrzymaj przycisk  przez około 7 sekund.

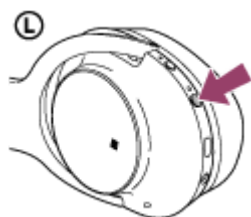

Po zwolnieniu tego przycisku upewnij się, że wskaźnik miga naprzemiennie w kolorze niebieskim i czerwonym. Zostanie odtworzona wskazówka głosowa „BLUETOOTH pairing” (Parowanie BLUETOOTH).

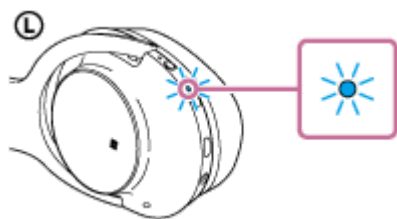

2 Z poziomu urządzenia BLUETOOTH przeprowadź procedurę parowania w celu wykrycia opisywanego zestawu nagłownego.

Na liście wykrytych urządzeń na ekranie urządzenia BLUETOOTH pojawi się pozycja [WH-H900N (h.ear)]. Jeżeli ta pozycja nie jest wyświetlana, powtórz czynności począwszy od punktu 1.

3 Wybierz opcję [WH-H900N (h.ear)].

Jeżeli na wyświetlaczu urządzenia BLUETOOTH pojawi się monit o wprowadzenie klucza dostępu (*), wpisz „0000”.

* Klucz dostępu może być również określany mianem: „kod dostępu”, „kod PIN”, lub „hasło”.

4 Nawiąż połączenie BLUETOOTH z poziomu urządzenia BLUETOOTH.

W przypadku niektórych urządzeń BLUETOOTH zestaw nagłowny może automatycznie nawiązać połączenie z danym urządzeniem, jak tylko zostaną one sparowane.

Po nawiązaniu połączenia usłyszysz wskazówkę głosową „BLUETOOTH connected” (Nawiązano połączenie BLUETOOTH).

Wskazówka

- Powyższy opis to przykładowa procedura. Szczegółowe informacje można znaleźć w instrukcji obsługi dołączonej do posiadanego urządzenia BLUETOOTH.
- W celu usunięcia wszystkich informacji o parowaniu patrz sekcja „[Przywracanie ustawień fabrycznych zestawu nagłownego](#)”.

Uwaga

- Jeżeli parowanie nie zostanie przeprowadzone w ciągu 5 minut, tryb parowania zostanie anulowany, a zestaw nagłowny wyłączony. W takim przypadku rozpocznij ponownie od punktu 1.
- W przypadku parowania z urządzeniem BLUETOOTH, które nie może wyświetlić listy wykrytych urządzeń lub nie ma wyświetlacza, urządzenie takie można sparować, ustawiając zarówno zestaw nagłowny, jak i to urządzenie BLUETOOTH. Jeżeli w tym momencie na urządzeniu BLUETOOTH jest ustawiony inny klucz dostępu niż „0000”, wówczas nie można przeprowadzić parowania z zestawem nagłownym.
- Po sparowaniu urządzeń BLUETOOTH nie ma potrzeby ponownego ich parowania, za wyjątkiem poniższych przypadków:
 - Informacje o parowaniu zostały usunięte, na przykład po naprawie.
 - Zestaw nagłowny jest już sparowany z 8 urządzeniami i sparowane ma być kolejne urządzenie. Zestaw nagłowny może być sparowany z maksymalnie 8 urządzeniami. W przypadku parowania nowego urządzenia gdy sparowanych jest już 8 urządzeń, sparowane urządzenie z najstarszą godziną połączenia zostanie zastąpione nowym.
 - Jeśli informacje o sparowaniu zestawu nagłownego zostały usunięte z urządzenia BLUETOOTH.
 - Jeśli w wyniku inicjacji zestawu nagłownego usunięte zostały wszystkie informacje o sparowanych urządzeniach. W takim przypadku należy usunąć informacje o sparowaniu zestawu nagłownego z urządzenia BLUETOOTH, a następnie ponowić procedurę parowania.
- Zestaw nagłowny można sparować z wieloma urządzeniami, jednak w danym momencie muzykę można odtwarzać tylko z jednego sparowanego urządzenia.

Powiązany temat

- [Nawiązywanie połączenia bezprzewodowego z urządzeniami BLUETOOTH](#)
- [Nawiązywanie połączenia ze sparowanym urządzeniem BLUETOOTH](#)
- [Słuchanie muzyki z urządzenia za pośrednictwem połączenia BLUETOOTH](#)
- [Przywracanie ustawień fabrycznych zestawu nagłownego](#)

Bezprzewodowy zestaw nagłowny stereo z funkcją tłumienia szumów
h.ear on 2 Wireless NC (WH-H900N)

Nawiązywanie połączenia ze sparowanym urządzeniem BLUETOOTH

1 Włącz zestaw nagłowny.

Naciśnij i przytrzymaj przycisk  przez około 2 sekundy.

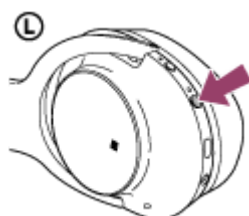

Upewnij się, czy po zwolnieniu tego przycisku wskaźnik miga (na niebiesko). Zostanie odtworzona wskazówka głosowa „Power on” (Zasilanie włączone).

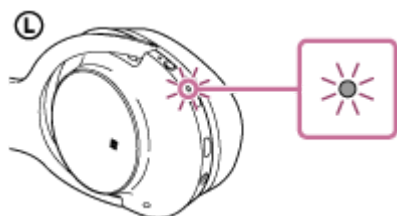

Po włączeniu zestawu nagłownego zostanie odtworzona wskazówka głosowa „BLUETOOTH connected” (Nawiązano połączenie BLUETOOTH), jeśli zestaw połączy się automatycznie z ostatnim połączonym urządzeniem.

Sprawdź status połączenia na urządzeniu BLUETOOTH. Jeżeli połączenie nie zostało nawiązane, przejdź do punktu 2.

2 Nawiąż połączenie BLUETOOTH z poziomu urządzenia BLUETOOTH.

Szczegółowe informacje można znaleźć w instrukcji obsługi dołączonej do posiadanego urządzenia BLUETOOTH. Po nawiązaniu połączenia usłyszysz wskazówkę głosową „BLUETOOTH connected” (Nawiązano połączenie BLUETOOTH).

Wskazówka

- Powyższy opis to przykładowa procedura. Szczegółowe informacje można znaleźć w instrukcji obsługi dołączonej do posiadanego urządzenia BLUETOOTH.

Uwaga

- Jeżeli ostatnio połączone urządzenie BLUETOOTH zostanie umieszczone w pobliżu zestawu nagłownego, zestaw nagłowny może połączyć się automatycznie z tym urządzeniem po włączeniu zestawu nagłownego. W takim przypadku należy wyłączyć funkcję BLUETOOTH na urządzeniu BLUETOOTH lub wyłączyć zasilanie.
- Jeżeli nie można połączyć urządzenia BLUETOOTH z zestawem nagłownym, należy wyłączyć parowanie na urządzeniu BLUETOOTH i ponownie sparować urządzenia. Szczegółowe informacje można znaleźć w instrukcji obsługi dołączonej do posiadanego urządzenia BLUETOOTH.

Powiązany temat

- [Nawiązywanie połączenia bezprzewodowego z urządzeniami BLUETOOTH](#)
- [Parowanie i nawiązywanie połączenia z innymi urządzeniami BLUETOOTH](#)
- [Słuchanie muzyki z urządzenia za pośrednictwem połączenia BLUETOOTH](#)

4-697-224-41(6) Copyright 2017 Sony Corporation

Bezprzewodowy zestaw nagłowny stereo z funkcją tłumienia szumów
h.ear on 2 Wireless NC (WH-H900N)

Nawiązywanie jednoczesnego połączenia między zestawem nagłownym a odtwarzaczem muzyki i smartfonem lub telefonem komórkowym

W przypadku podłączenia zestawu nagłownego do 2 BLUETOOTH urządzeń, można z nich korzystać w różny sposób. Na przykład jednego do słuchania muzyki (za pośrednictwem połączenia A2DP BLUETOOTH) a drugiego do wykonywania połączeń telefonicznych (za pośrednictwem połączenia HFP lub HSP BLUETOOTH). Aby używać odtwarzacza muzyki BLUETOOTH do słuchania muzyki, a smartfona BLUETOOTH do prowadzenia rozmów telefonicznych, zestaw nagłowny musi być połączony z tymi urządzeniami przy użyciu połączenia BLUETOOTH.

- 1 Sparuj odpowiednio zestaw nagłowny z odtwarzaczem muzyki i smartfonem lub telefonem komórkowym.**
- 2 Nawiąż połączenie BLUETOOTH pomiędzy zestawem nagłownym a odtwarzaczem muzyki BLUETOOTH. Obsługuj odtwarzacz muzyki, aby nawiązać połączenie BLUETOOTH z zestawem nagłownym.**
- 3 Nawiąż połączenie BLUETOOTH pomiędzy zestawem nagłownym a smartfonem BLUETOOTH lub telefonem komórkowym. Obsługuj smartfon lub telefon komórkowy, aby nawiązać połączenie BLUETOOTH z zestawem nagłownym.**

Uwaga

- Jeżeli smartfon lub telefon komórkowy łączył się z zestawem nagłownym ostatnim razem, wówczas po włączeniu zestawu nagłownego zostanie automatycznie nawiązane połączenie HFP lub HSP. Równocześnie może zostać automatycznie nawiązane także połączenie A2DP. Jeżeli tak się zdarzy, należy rozłączyć zestaw nagłowny ze smartfonem lub telefonem komórkowym korzystając z telefonu, a następnie ponownie nawiązać połączenie między urządzeniami powtarzając procedurę począwszy od punktu 2.
- W przypadku używania Asystenta Google, zestaw nagłowny nie nawiąże połączenia wielopunktowego.
- W przypadku używania Amazon Alexa, zestaw nagłowny nie nawiąże połączenia wielopunktowego.

Bezprzewodowy zestaw nagłowny stereo z funkcją tłumienia szumów
h.ear on 2 Wireless NC (WH-H900N)

Nawiązywanie połączenia między zestawem nagłownym a dwoma smartfonami z systemem Android

W przypadku nawiązywania połączenia między zestawem nagłownym a smartfonem zwykle automatycznie włączana jest zarówno funkcja odtwarzania muzyki, jak i funkcja dzwonienia.

Aby oddzielnie nawiązać połączenie wielopunktowe z dwoma smartfonami, jedno do słuchania muzyki, a drugie do wykonywania rozmów telefonicznych, należy zmienić ustawienia smartfonów w taki sposób, aby tylko jedna z tych funkcji została podłączona w przypadku poszczególnych smartfonów.

- 1 Sparuj zestaw nagłowny z obydwojema smartfonami.
- 2 Użyj jednego ze smartfonów do nawiązania połączenia BLUETOOTH z zestawem nagłownym.
- 3 Na smartfonie połączonym z zestawem nagłownym usuń zaznaczenie opcji [Phone audio] (HFP) lub [Media audio] (A2DP).

Przykład: aby nawiązać tylko połączenie „Media audio” (A2DP)

Dotknij opcji [Settings] - [Bluetooth], a następnie ikony ustawienia obok pozycji [WH-H900N (h.ear)].



Na ekranie [Paired Bluetooth device] usuń zaznaczenie opcji [Phone audio].

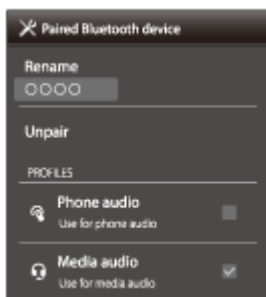

- 4 Z poziomu smartfona zakończ połączenie BLUETOOTH.
- 5 Użyj drugiego smartfona do nawiązania połączenia BLUETOOTH z zestawem nagłownym.
- 6 W ten sam sposób usuń zaznaczenie funkcji, której zaznaczenie nie zostało usunięte w punkcie 3.
- 7 Użyj pierwszego smartfona do ponownego nawiązania połączenia BLUETOOTH.

Oba smartfony są teraz połączone z zestawem nagłownym przy włączonej tylko jednej funkcji.

Wskazówka

- Powyższy opis to przykładowa procedura. Szczegółowe informacje można znaleźć w instrukcji obsługi dołączonej do smartfonów z systemem Android.

Uwaga

- W przypadku używania Asystenta Google, zestaw nagłowny nie nawiąże połączenia wielopunktowego.
- W przypadku używania Amazon Alexa, zestaw nagłowny nie nawiąże połączenia wielopunktowego.

4-697-224-41(6) Copyright 2017 Sony Corporation

Bezprzewodowy zestaw nagłowny stereo z funkcją tłumienia szumów
h.ear on 2 Wireless NC (WH-H900N)

Nawiązywanie połączenia między zestawem nagłownym a smartfonem z systemem Android i smartfonem iPhone

W przypadku nawiązywania połączenia między zestawem nagłownym a smartfonem zwykle automatycznie włączana jest zarówno funkcja odtwarzania muzyki, jak i funkcja dzwonienia. Aby nawiązać połączenie wielopunktowe z wykorzystaniem smartfona z systemem Android i smartfona iPhone oddzielnie do słuchania muzyki i wykonywania rozmów telefonicznych, należy zmienić ustawienia na smartfonie z systemem Android w taki sposób, aby tylko jedna z tych funkcji została podłączona. Najpierw podłącz smartfon z systemem Android, a dopiero później smartfon iPhone. Smartfona iPhone nie można skonfigurować w taki sposób, aby aktywna była tylko jedna funkcja.

- 1 Sparuj zestaw nagłowny zarówno ze smartfonem z systemem Android, jak i ze smartfonem iPhone.
- 2 Użyj smartfona z systemem Android do nawiązania połączenia BLUETOOTH z zestawem nagłownym.
- 3 Na smartfonie z systemem Android połączonym z zestawem nagłownym usuń zaznaczenie opcji [Phone audio] (HFP) lub [Media audio] (A2DP).

Przykład: aby nawiązać tylko połączenie „Media audio” (A2DP)

Dotknij opcji [Settings] - [Bluetooth], a następnie ikony ustawienia obok pozycji [WH-H900N (h.ear)].



Na ekranie [Paired Bluetooth device] usuń zaznaczenie opcji [Phone audio].

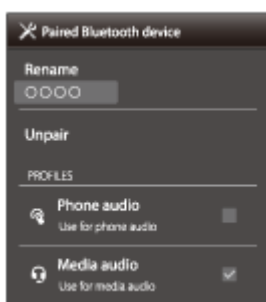

- 4 Użyj smartfona iPhone do nawiązania połączenia BLUETOOTH z zestawem nagłownym.

Smartfon iPhone jest podłączany do zestawu nagłownego z wykorzystaniem obu funkcji, ale można korzystać tylko z funkcji, której zaznaczenie zostało usunięte w punkcie 3.

- Powyższy opis to przykładowa procedura. Szczegółowe informacje można znaleźć w instrukcji obsługi dołączonej do posiadanego smartfona z systemem Android.

Uwaga

- W przypadku połączenia smartfona z systemem Android w trybie [Phone audio] (HFP) poziom naładowania akumulatora zestawu nagłownego nie będzie prawidłowo wyświetlany na smartfonie iPhone.
- W przypadku używania Asystenta Google, zestaw nagłowny nie nawiąże połączenia wielopunktowego.
- W przypadku używania Amazon Alexa, zestaw nagłowny nie nawiąże połączenia wielopunktowego.

Bezprzewodowy zestaw nagłowny stereo z funkcją tłumienia szumów
h.ear on 2 Wireless NC (WH-H900N)

Zamykanie połączenia BLUETOOTH (po użyciu)

- 1** W przypadku korzystania z urządzenia obsługującego technologię połączenia jednym dotknięciem (NFC) ponownie zetknij urządzenie z zestawem nagłownym. (Odblokuj ekran smartfona, jeśli urządzenie jest zablokowane). W przypadku korzystania z urządzenia nieobsługującego technologii połączenia jednym dotknięciem (NFC) wykonaj odpowiednią procedurę z poziomu urządzenia BLUETOOTH.

Po rozłączeniu połączenia usłyszysz wskazówkę głosową „BLUETOOTH disconnected” (Rozłączono połączenie BLUETOOTH).

- 2** Wyłącz zestaw nagłowny.

Zostanie odtworzona wskazówka głosowa „Power off” (Zasilanie wyłączone).

Wskazówka

- W przypadku niektórych urządzeń BLUETOOTH połączenie BLUETOOTH może zostać zamknięte automatycznie w momencie zakończenia odtwarzania muzyki.

Powiązany temat

- [Odłączanie smartfona jednym dotknięciem \(NFC\)](#)
- [Wyłączanie zestawu nagłownego](#)

Bezprzewodowy zestaw nagłowny stereo z funkcją tłumienia szumów
h.ear on 2 Wireless NC (WH-H900N)

Korzystanie z dostarczonego kabla słuchawkowego

W przypadku korzystania z zestawu nagłownego w miejscu, w którym używanie urządzeń BLUETOOTH jest ograniczone, np. w samolocie, z zestawu nagłownego można korzystać tak, jak ze słuchawek z funkcją tłumienia szumów przez podłączenie urządzenia za pośrednictwem dostarczonego kabla słuchawkowego i włączenie zestawu. Zestaw nagłowny obsługuje odtwarzanie dźwięku wysokiej rozdzielczości po podłączeniu dostarczonego kabla słuchawkowego i włączeniu zestawu.

Podczas włączania zestawu nagłownego wskaźnik (w kolorze zielonym) obok przycisku NC/AMBIENT zaświeci lub zacznie migać.

1 Podłącz urządzenie do odtwarzania do gniazda INPUT za pomocą dostarczonego kabla słuchawkowego.

Należy upewnić się, że do urządzenia do odtwarzania podłączany jest wtyk w kształcie litery L.

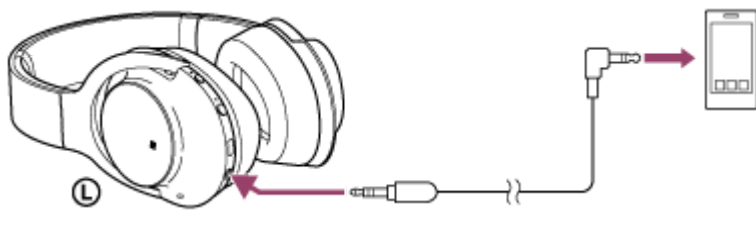

Wskazówka

- Można słuchać muzyki, podłączając dostarczony kabel słuchawkowy do zestawu nagłownego nawet wtedy, gdy zestaw jest wyłączony. W takim przypadku funkcja tłumienia szumów jest niedostępna.
- Aby słuchać dźwięku w wysokiej rozdzielczości lub użyć funkcji tłumienia szumów/trybu dźwięków otoczenia, należy włączyć zestaw nagłowny.
- Zestaw nagłowny wyłącza się automatycznie po odłączeniu znajdującego się w zestawie kabla słuchawkowego, gdy zestaw nagłowny jest włączony.
- W przypadku rozmowy przychodzącej w słuchawkach słyhać dzwonienie. Wystarczy odebrać połączenie z poziomu smartfona lub telefonu komórkowego i rozmawiać korzystając z mikrofonu w telefonie. Głos rozmówcy będzie słyhać w słuchawkach.
- Po odłączeniu kabla słuchawkowego od smartfona lub telefonu komórkowego można rozmawiać, korzystając z mikrofonu i głośnika w telefonie.

Uwaga

- Należy używać wyłącznie dostarczonego kabla słuchawkowego.
- Upewnić się, że wtyk został starannie wsunięty.
- Nie można korzystać z funkcji BLUETOOTH.
- Można obsługiwać panel sterowania czujnika dotykowego tylko w trybie bacznej uwagi. Głośność, odtwarzanie muzyki, wstrzymywanie itd. można regulować na podłączonym urządzeniu.
- Nie można używać przycisku NC/AMBIENT, gdy zestaw nagłowny jest wyłączony.

Bezprzewodowy zestaw nagłowny stereo z funkcją tłumienia szumów
h.ear on 2 Wireless NC (WH-H900N)

Słuchanie muzyki z urządzenia za pośrednictwem połączenia BLUETOOTH

Połączenie BLUETOOTH umożliwia słuchanie muzyki i korzystanie z podstawowych operacji zdalnego sterowania urządzeniem BLUETOOTH. Urządzenie BLUETOOTH powinno obsługiwać poniższe profile BLUETOOTH.

- A2DP (Advanced Audio Distribution Profile):
umożliwia bezprzewodowe korzystanie z treści audio w wysokiej jakości.
- AVRCP (Audio Video Remote Control Profile):
umożliwia regulację głośności itp.

Obsługa zależy od urządzenia BLUETOOTH. Stosownych informacji należy szukać w instrukcji obsługi dołączonej do posiadanego urządzenia BLUETOOTH.

1 Podłącz zestaw nagłowny do urządzenia BLUETOOTH.

2 Załóż zestaw nagłowny.

Wyreguluj długość pałąka.

Załad zestaw nagłowny, układając słuchawkę oznaczoną Ⓛ na lewym uchu, a słuchawkę oznaczoną Ⓜ na prawym uchu. Lewa słuchawka Ⓛ zestawu nagłownego ma wyczuwalną wypukłość. Nie należy dotykać panelu sterowania czujnika dotykowego po założeniu zestawu nagłownego.

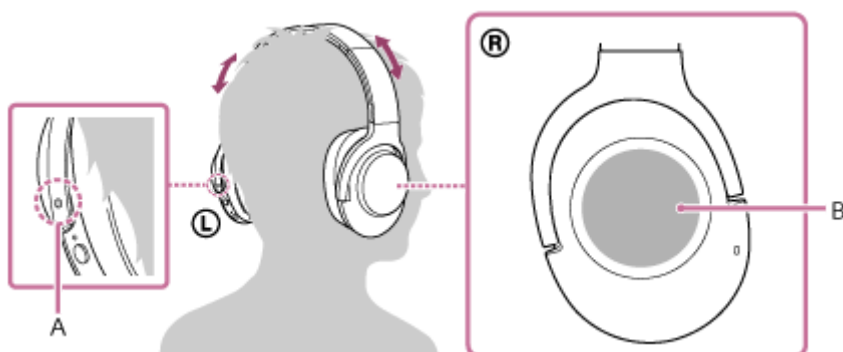

A: wyczuwalna wypukłość

B: panel sterowania czujnika dotykowego

3 Włącz odtwarzanie muzyki lub nagrania wideo z poziomu urządzenia BLUETOOTH.

Wyreguluj głośność na urządzeniu BLUETOOTH.

4 Wyreguluj głośność za pomocą panelu sterowania czujnika dotykowego na prawej słuchawce.

- Aby zwiększyć głośność: przesunij kilkakrotnie palcem w górę, aż do uzyskania odpowiedniej głośności.

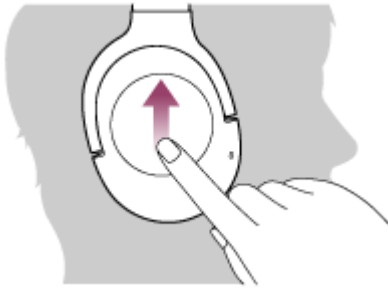

- Aby zmniejszyć głośność: przesunij kilkakrotnie palcem w dół, aż do uzyskania odpowiedniej głośności.

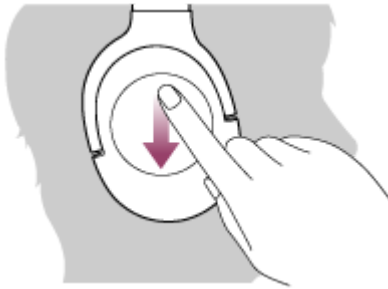

- Jeśli po przesunięciu w górę lub w dół przytrzymasz palec na panelu sterowania czujnika dotykowego, zmiana głośności będzie kontynuowana.

Po osiągnięciu maksymalnego lub minimalnego poziomu głośności odtwarzany jest dźwięk alarmu.

Wskazówka

- Zestaw nagłowny obsługuje technologię ochrony nagrań SCMS-T. Można słuchać muzyki itp. z urządzenia, na przykład telefonu komórkowego lub przenośnego telewizora, które obsługuje technologię ochrony nagrań SCMS-T.
- W przypadku niektórych urządzeń BLUETOOTH może być konieczne wyregulowanie głośności lub ustawienie wyjścia audio z poziomu podłączonego urządzenia BLUETOOTH.
- Głośność rozmów telefonicznych i odtwarzania muzyki można regulować niezależnie. Zmiana poziomu głośności rozmowy nie wpływa na poziom głośności odtwarzania muzyki — i odwrotnie.

Uwaga

- W przypadku słabej łączności urządzenie BLUETOOTH może reagować nieprawidłowo na polecenia z zestawu nagłownego.

Powiązany temat

- [Nawiązywanie połączenia bezprzewodowego z urządzeniami BLUETOOTH](#)
- [Sterowanie urządzeniem audio \(połączenie BLUETOOTH\)](#)
- [Użycie funkcji tłumienia szumów](#)
- [Korzystanie z funkcji usuwania szumów Automatic AI](#)

Bezprzewodowy zestaw nagłowny stereo z funkcją tłumienia szumów
h.ear on 2 Wireless NC (WH-H900N)

Sterowanie urządzeniem audio (połączenie BLUETOOTH)

Jeśli urządzenie BLUETOOTH obsługuje profil AVRCP, można nim sterować za pomocą zestawu nagłownego. Dostępne funkcje zależą od urządzenia BLUETOOTH. Stosownych informacji należy szukać w instrukcji obsługi dołączonej do posiadanego urządzenia BLUETOOTH.

Panel sterowania czujnika dotykowego działa w zależności od sposobu jego obsługi.

- Odtwórz/wstrzymaj: puknij dwukrotnie (w odstępie około 0,4 sekundy).

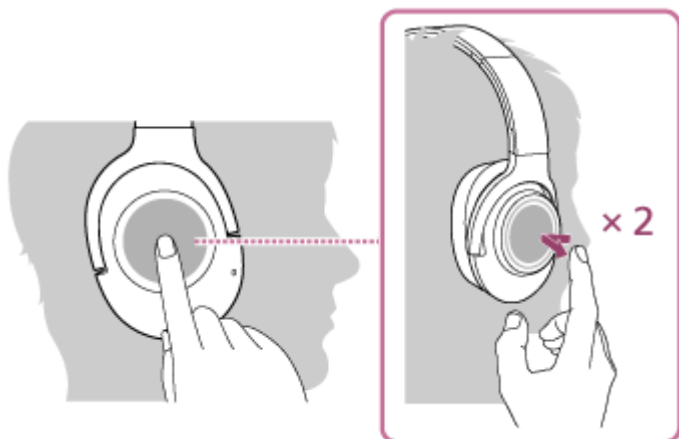

- Następny utwór: przesunąć palcem do przodu.



- Poprzedni utwór: przesunąć palcem do tyłu.



- Przewijanie w przód: przesunąć palcem do przodu i przytrzymać. (Przewijanie w przód zostanie uaktywnione po chwili). Zwolnij nacisk w odpowiednim miejscu utworu.

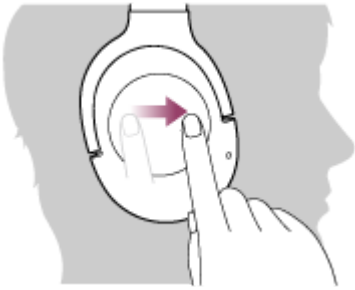

- Przewijanie w tył: przesunąć palcem do tyłu i przytrzymać. (Przewijanie w tył zostanie uaktywnione po chwili). Zwolnij nacisk w odpowiednim miejscu utworu.



- Aby zwiększyć głośność: przesunąć kilkakrotnie palcem w górę, aż do uzyskania odpowiedniej głośności.

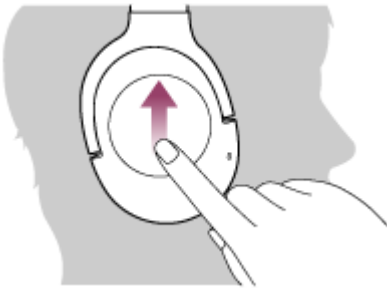

- Aby zmniejszyć głośność: przesunąć kilkakrotnie palcem w dół, aż do uzyskania odpowiedniej głośności.



- Jeśli po przesunięciu w górę lub w dół przytrzymasz palec na panelu sterowania czujnika dotykowego, zmiana głośności będzie kontynuowana.

Uwaga

- W przypadku słabej łączności urządzenie BLUETOOTH może reagować nieprawidłowo na polecenia z zestawu nagłownego.
- Dostępne funkcje zależą od urządzenia BLUETOOTH. Podczas obsługi, przedstawiony powyżej element może zachowywać się inaczej lub może w ogóle nie działać.

Bezprzewodowy zestaw nagłowny stereo z funkcją tłumienia szumów
h.ear on 2 Wireless NC (WH-H900N)

Zamykanie połączenia BLUETOOTH (po użyciu)

- 1** W przypadku korzystania z urządzenia obsługującego technologię połączenia jednym dotknięciem (NFC) ponownie zetknij urządzenie z zestawem nagłownym. (Odblokuj ekran smartfona, jeśli urządzenie jest zablokowane). W przypadku korzystania z urządzenia nieobsługującego technologii połączenia jednym dotknięciem (NFC) wykonaj odpowiednią procedurę z poziomu urządzenia BLUETOOTH.

Po rozłączeniu połączenia usłyszysz wskazówkę głosową „BLUETOOTH disconnected” (Rozłączono połączenie BLUETOOTH).

- 2** Wyłącz zestaw nagłowny.

Zostanie odtworzona wskazówka głosowa „Power off” (Zasilanie wyłączone).

Wskazówka

- W przypadku niektórych urządzeń BLUETOOTH połączenie BLUETOOTH może zostać zamknięte automatycznie w momencie zakończenia odtwarzania muzyki.

Powiązany temat

- [Odłączanie smartfona jednym dotknięciem \(NFC\)](#)
- [Wyłączanie zestawu nagłownego](#)

Bezprzewodowy zestaw nagłowny stereo z funkcją tłumienia szumów
h.ear on 2 Wireless NC (WH-H900N)

Co to jest tłumienie szumów?

Funkcja usuwania szumów wykrywa zewnętrzne zakłócenia zbierane przez wbudowane mikrofony i wysyła przeciwny sygnał tłumiący o tej samej wartości do zestawu nagłownego.

Uwaga

- Gdy jest bardzo cicho, może być słyszalny niewielki szum, a uchwycenie efektu usuwania szumów może być trudne.
- Zależnie od sposobu noszenia zestawu nagłownego, efekt tłumienia szumów może być różny lub mogą być słyszalne piski (wycie). W takim przypadku zdejmij zestaw nagłowny i załóż ponownie.
- Funkcja usuwania szumów jest skuteczna przede wszystkim w przypadku szumów z dolnego zakresu częstotliwości. Szumy są redukowane, ale nie są całkowicie eliminowane.
- Podczas korzystania z zestawu nagłownego w pociągu lub w samochodzie przy pewnych warunkach natężenia ruchu szum może występować.
- Przyczyną zakłóceń i szumów mogą być telefony komórkowe. W takim przypadku należy odsunąć zestaw nagłowny od telefonu komórkowego.
- Nie należy zakrywać rękami mikrofonów zestawu nagłownego. Funkcje redukcji szumów lub trybu dźwięków otoczenia mogą nie działać prawidłowo lub mogą być słyszalne piski (wycie). W takich przypadkach należy zdjąć ręce z mikrofonów zestawu nagłownego.

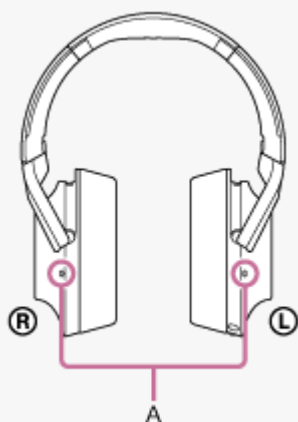

A: mikrofony

Powiązany temat

- [Użycie funkcji tłumienia szumów](#)
- [Korzystanie z funkcji usuwania szumów Automatic AI](#)

Bezprzewodowy zestaw nagłowny stereo z funkcją tłumienia szumów
h.ear on 2 Wireless NC (WH-H900N)

Użycie funkcji tłumienia szumów

Dzięki funkcji tłumienia szumów można słuchać muzyki bez zakłóceń powodowanych przez szumy otoczenia.

1 Włącz zestaw nagłowny.

Zostanie odtworzona wskazówka głosowa „Power on” (Zasilanie włączone).

Funkcja tłumienia szumów jest włączana automatycznie po włączeniu zestawu nagłownego.

Wskaźnik (w kolorze zielonym) obok przycisku NC/AMBIENT zaświeci się.

Aby wyłączyć funkcję tłumienia szumów

Naciskaj nieprzerwanie przycisk NC/AMBIENT.

Każde naciśnięcie przycisku powoduje zmianę funkcji w kolejności pokazanej poniżej. Zostanie odtworzona wskazówka głosowa informująca o wyłączeniu funkcji.

Tryb dźwięków otoczenia: WŁ. (wskaźnik (w kolorze żółtym) obok przycisku NC/AMBIENT świeci się)



Funkcja tłumienia szumów/tryb dźwięków otoczenia: WYŁ. (wskaźnik (w kolorze zielonym) obok przycisku NC/AMBIENT miga)



Tryb tłumienia szumów: WŁ. (wskaźnik (w kolorze zielonym) obok przycisku NC/AMBIENT świeci się)

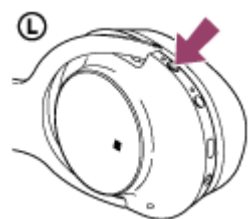

Wskazówka

- W przypadku korzystania z funkcji tłumienia szumów przy włączonym połączeniu BLUETOOTH, funkcja tłumienia szumów jest włączona nawet po podłączeniu dostarczonego kabla słuchawkowego.
- W przypadku używania dostarczonego kabla słuchawkowego wyłącz zestaw nagłowny. Z zestawu nagłownego można korzystać jak ze zwykłych słuchawek przewodowych.
- Aby słuchać dźwięku wysokiej rozdzielczości, należy włączyć zestaw.
- Funkcję tłumienia szumów można też włączyć/wyłączyć za pomocą aplikacji „Sony | Headphones Connect”.

Uwaga

- Jeżeli przycisk NC/AMBIENT zostanie ustawiony jako przycisk Asystenta Google, nie można przełączyć funkcji tłumienia szumów naciskając przycisk NC/AMBIENT. Funkcję tłumienia szumów można też włączyć/wyłączyć za pomocą aplikacji „Sony | Headphones Connect”.

- Jeżeli przycisk NC/AMBIENT zostanie ustawiony jako przycisk Amazon Alexa, nie można przełączyć funkcji tłumienia szumów naciskając przycisk NC/AMBIENT. Funkcję tłumienia szumów można też włączyć/wyłączyć za pomocą aplikacji „Sony | Headphones Connect”.
- Po podłączeniu zestawu nagłownego za pomocą kabla słuchawkowego i włączeniu funkcji tłumienia szumów wskaźnik obok przycisku  gaśnie.

Powiązany temat

- [Informacje o wskazówkach głosowych](#)
- [Włączanie zestawu nagłownego](#)
- [Co to jest tłumienie szumów?](#)
- [Korzystanie z funkcji usuwania szumów Automatic AI](#)
- [Słuchanie dźwięków otoczenia podczas odtwarzania muzyki \(tryb dźwięków otoczenia\)](#)
- [Możliwości oferowane przez aplikację „Sony | Headphones Connect”](#)

Bezprzewodowy zestaw nagłowny stereo z funkcją tłumienia szumów
h.ear on 2 Wireless NC (WH-H900N)

Korzystanie z funkcji usuwania szumów Automatic AI

Funkcja usuwania szumów Automatic AI (Artificial Intelligence) stale analizuje składowe dźwięków otoczenia i automatycznie wybiera najskuteczniejszy tryb usuwania szumów.

Rodzaje trybów usuwania szumów

NC tryb A

Skutecznie zredukowane będą szумы obecne głównie w samolotach.

NC tryb B

Skutecznie zredukowane będą szумы obecne głównie w autobusach lub pociągach.

NC tryb C

Skutecznie zredukowane będą szумы obecne głównie w biurach (komputery, koparki, wentylacja itp.).

Powiązany temat

- [Co to jest tłumienie szumów?](#)
- [Użycie funkcji tłumienia szumów](#)

Bezprzewodowy zestaw nagłowny stereo z funkcją tłumienia szumów
h.ear on 2 Wireless NC (WH-H900N)

Słuchanie dźwięków otoczenia podczas odtwarzania muzyki (tryb dźwięków otoczenia)

Podczas odtwarzania muzyki można słyszeć dźwięki otoczenia dzięki mikrofonom umieszczonym w słuchawkach lewej i prawej zestawu nagłownego.

Aby aktywować tryb dźwięków otoczenia

Naciskaj przycisk NC/AMBIENT, gdy funkcja tłumienia szumów jest włączona.

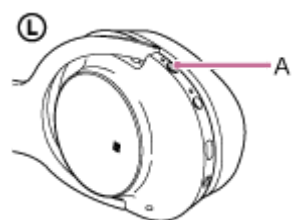

A: przycisk NC/AMBIENT

Aby zmienić ustawienie trybu dźwięków otoczenia

Można zmienić ustawienie trybu dźwięków otoczenia, łącząc smartfon (z zainstalowaną aplikacją „Sony | Headphones Connect”) z zestawem nagłownym za pośrednictwem funkcji BLUETOOTH.

Aby dezaktywować tryb dźwięków otoczenia

Naciskaj przycisk NC/AMBIENT, aż funkcja tłumienia szumów zostanie włączona lub wyłączona.

Każde naciśnięcie przycisku powoduje przełączenie funkcji w sposób następujący. Zostanie odtworzona wskazówka głosowa informująca o wyłączeniu funkcji.

Tryb dźwięków otoczenia: WŁ. (wskaźnik (w kolorze żółtym) obok przycisku NC/AMBIENT świeci się)



Funkcja tłumienia szumów/tryb dźwięków otoczenia: WYŁ. (Wskaźnik (w kolorze zielonym) obok przycisku NC/AMBIENT miga)



Tryb tłumienia szumów: WŁ. (wskaźnik (w kolorze zielonym) obok przycisku NC/AMBIENT świeci się)

Wskazówka

- W zależności od warunków otoczenia i typu/głośności odtwarzanego dźwięku, dźwięki otoczenia mogą być niesłyszalne nawet podczas korzystania z trybu dźwięków otoczenia. Nie należy używać zestawu nagłownego w miejscach, w których niesłyszanie dźwięków otoczenia mogłoby być niebezpieczne, na przykład na drodze z poruszającymi się pojazdami.
- Jeśli zestaw nagłowny nie jest noszony poprawnie, tryb dźwięków otoczenia może nie działać prawidłowo. Zestaw nagłowny należy założyć poprawnie.
- Ustawienie trybu dźwięków otoczenia zmieniane przy pomocy aplikacji „Sony | Headphones Connect” jest zapisywane w zestawie nagłownym. Można słuchać muzyki z zarejestrowanym ustawieniem trybu dźwięków otoczenia nawet po podłączeniu zestawu nagłownego do innych urządzeń, które nie mają zainstalowanej aplikacji „Sony | Headphones Connect”.

Powiązany temat

- [Informacje o wskazówkach głosowych](#)
- [Użycie funkcji tłumienia szumów](#)
- [Możliwości oferowane przez aplikację „Sony | Headphones Connect”](#)

4-697-224-41(6) Copyright 2017 Sony Corporation

Bezprzewodowy zestaw nagłowny stereo z funkcją tłumienia szumów
h.ear on 2 Wireless NC (WH-H900N)

Szybkie słuchanie dźwięków otoczenia (tryb bacznej uwagi)

Ta funkcja umożliwia wyłączenie muzyki, dźwięku połączenia i dzwonka, aby dźwięki otoczenia były dobrze słyszalne. Jest to przydatne w sytuacji, gdy nasłuchujesz zapowiedzi pociągu itp.

Aby aktywować tryb bacznej uwagi

Dotknij panel sterowania czujnika dotykowego prawej słuchawki na całej powierzchni. Tryb bacznej uwagi włącza się, gdy prawy panel sterowania czujnika dotykowego zostanie dotknięty na całej powierzchni.

Wskaźnik (w kolorze żółtym) obok przycisku NC/AMBIENT miga szybko.

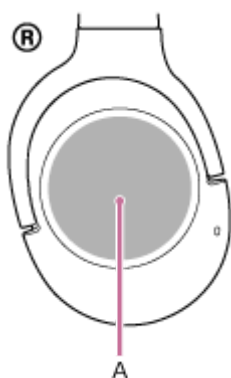

A: panel sterowania czujnika dotykowego

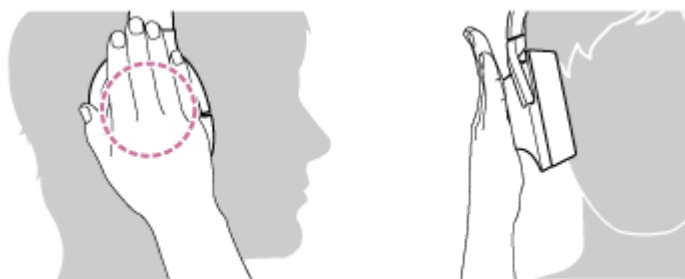

Panel sterowania czujnika dotykowego należy dotykać w prawidłowy sposób. Dotknięcie czujnika w poniższy sposób może spowodować, że funkcja nie będzie działać prawidłowo.



Nie zastonięto całego panelu sterowania czujnika dotykowego.



Nie dotknięto panelu sterowania czujnika dotykowego.

Aby dezaktywować tryb bacznej uwagi

Zdejmij dłoń z panelu sterowania czujnika dotykowego na prawej słuchawce.

Uwaga

- W zależności od warunków otoczenia i typu/głośności odtwarzanego dźwięku, dźwięki otoczenia mogą być niesłyszalne nawet podczas korzystania z trybu bacznej uwagi. Nie należy używać zestawu nagłownego w miejscach, w których niesłyszanie dźwięków otoczenia mogłoby być niebezpieczne, na przykład na drodze z poruszającymi się pojazdami.
- Jeśli zestaw nagłowny nie jest noszony poprawnie, tryb bacznej uwagi może nie działać prawidłowo. Zestaw nagłowny należy założyć poprawnie.

Bezprzewodowy zestaw nagłowny stereo z funkcją tłumienia szumów
h.ear on 2 Wireless NC (WH-H900N)

Informacje o trybie jakości dźwięku

Dostępne są dwa tryby jakości dźwięku. Tryb jakości dźwięku można zmieniać lub sprawdzać za pomocą aplikacji „Sony | Headphones Connect”.

Priorytet jakości dźwięku: umożliwia nadanie priorytetu jakości dźwięku (domyślne ustawienie).

Priorytet stabilności połączenia: umożliwia nadanie priorytetu stabilności połączenia.

- W przypadku korzystania z urządzenia obsługującego standard AAC, aptX, aptX HD lub LDAC należy używać trybu „Priorytet jakości dźwięku”.
- Jeżeli połączenie jest niestabilne, na przykład gdy słychać tylko dźwięk przerywany, należy wybrać tryb „Priorytet stabilności połączenia”.

Uwaga

- W zależności od jakości dźwięku i w pewnych warunkach użytkowania zestawu nagłownego czas odtwarzania może być krótszy.
- Mimo wyboru trybu „Priorytet stabilności połączenia”, w pewnych warunkach otoczenia w miejscu, gdzie używany jest zestaw nagłowny, nadal może występować przerywany dźwięk.

Powiązany temat

- [Możliwości oferowane przez aplikację „Sony | Headphones Connect”](#)

Bezprzewodowy zestaw nagłowny stereo z funkcją tłumienia szumów
h.ear on 2 Wireless NC (WH-H900N)

Obsługiwane kodeki

Kodek to algorytm kodowania dźwięku, który jest używany podczas przesyłania dźwięku przez połączenie BLUETOOTH. Zestaw nagłowny obsługuje 5 następujących kodeków do odtwarzania muzyki przez połączenie A2DP: SBC, AAC, aptX, aptX HD i LDAC.

- SBC
Skrót od nazwy Subband Codec (kodek podpasmowy).
Jest to standardowa technologia kodowania dźwięku używana przez urządzenia BLUETOOTH.
Wszystkie urządzenia BLUETOOTH obsługują kodek SBC.
- AAC
Skrót od nazwy Advanced Audio Coding (zaawansowane kodowanie dźwięku).
Kodek AAC jest używany głównie przez produkty firmy Apple, takie jak smartfony iPhone, oraz zapewnia wyższą jakość dźwięku niż kodek SBC.
- aptX
Jest to technologia kodowania dźwięku.
Kodek aptX jest używany przez niektóre Android smartfony i zapewnia wyższą jakość dźwięku niż kodek SBC.
- aptX HD
Jest to technologia kodowania dźwięku.
Kodek aptX HD jest używany przez niektóre Android smartfony i zapewnia wyższą jakość dźwięku niż kodek aptX.
- LDAC
LDAC to stworzona przez firmę Sony technologia kodowania dźwięku, która umożliwi przesyłanie dźwięku wysokiej rozdzielczości (High-Resolution (Hi-Res) Audio) nawet przez połączenie BLUETOOTH.
W przeciwieństwie do innych technologii kodowania zgodnych z BLUETOOTH, takich jak SBC, ta technologia działa bez konwersji w dół materiałów w formacie Hi-Res Audio (*), a także umożliwia przesyłanie mniej więcej trzy razy większej ilości danych(**) przez sieć bezprzewodową BLUETOOTH niż inne technologie, zapewniając przy tym niespotykaną jakość dźwięku. Jest to możliwe dzięki wydajnemu kodowaniu i optymalnemu tworzeniu pakietów.
* Z wyjątkiem materiałów w formacie DSD
** W porównaniu z technologią SBC po wybraniu szybkości bitowej 990 Kb/s (96/48 kHz) lub 909 Kb/s (88,2/44,1 kHz)

Kiedy zestaw nagłowny jest ustawiony na tryb „Priorytet jakości dźwięku”, a muzyka zakodowana przy użyciu jednego z powyższych kodeków jest przesyłana przez podłączone urządzenie, zestaw nagłowny przełącza się automatycznie na ten kodek i odtwarza muzykę przy jego użyciu.

W zależności od urządzenia podłączanego do zestawu nagłownego, może być jednak konieczne wcześniejsze ustawienie tego urządzenia w celu słuchania muzyki poprzez zestaw nagłowny przy użyciu innego kodeka, nawet jeśli urządzenie obsługuje kodek o wyższej jakości dźwięku niż SBC.

Informacje dotyczące ustawiania kodeka można znaleźć w instrukcji obsługi dołączonej do urządzenia.

Powiązany temat

- [Informacje o trybie jakości dźwięku](#)

Bezprzewodowy zestaw nagłowny stereo z funkcją tłumienia szumów
h.ear on 2 Wireless NC (WH-H900N)

Informacje o funkcji DSEE HX

Funkcja DSEE HX poprawia jakość danych źródłowych skompresowanego dźwięku, np. dźwięku CD lub MP3, do jakości prawie dźwięku wysokiej rozdzielczości oraz reprodukuje wyraźny i szeroki dźwięk, który jest często tracony. Funkcja DSEE HX jest dostępna w przypadku skonfigurowania ustawień za pomocą aplikacji „Sony | Headphones Connect” zgodnie z poniższym opisem.

DSEE HX	Połączenie	Kodek	Dźwięk przestrzenny (VPT) Korektor graficzny
AUTO	Połączenie BLUETOOTH	SBC lub AAC	Wszystko WYŁ.

Powiązany temat

- [Możliwości oferowane przez aplikację „Sony | Headphones Connect”](#)

Bezprzewodowy zestaw nagłowny stereo z funkcją tłumienia szumów
h.ear on 2 Wireless NC (WH-H900N)

Odbieranie rozmowy

Rozmowę bez użycia rąk umożliwia smartfon lub telefon komórkowy obsługujący profil BLUETOOTH HFP (Hands-free Profile) lub HSP (Headset Profile) za pośrednictwem połączenia BLUETOOTH.

- Jeżeli posiadany smartfon lub telefon komórkowy obsługuje zarówno profil HFP, jak i HSP, należy ustawić profil HFP.
- Dostępne operacje zależą od smartfona lub telefonu komórkowego. Informacje można znaleźć w instrukcji obsługi dostarczonej ze smartfonem lub telefonem komórkowym.
- Ten zestaw nagłowny obsługuje tylko zwykłe połączenia przychodzące. Aplikacje do rozmów na smartfony i komputery nie są obsługiwane.

Dźwięk dzwonka

W przypadku rozmowy przychodzącej w słuchawkach zestawu nagłownego słychać dzwonienie, a wskaźnik (w kolorze niebieskim) miga szybko.

Może zostać odtworzony jeden z poniższych dźwięków dzwonka w zależności od smartfona lub telefonu komórkowego:

- Dźwięk dzwonka ustawiany z poziomu zestawu nagłownego
- Dźwięk dzwonka ustawiany z poziomu smartfona lub telefonu komórkowego
- Dźwięk dzwonka ustawiany z poziomu smartfona lub telefonu komórkowego tylko w przypadku połączenia BLUETOOTH

1 Najpierw podłącz zestaw nagłowny do smartfona lub telefonu komórkowego.

2 Po usłyszeniu dzwonka puknij dwukrotnie w panel sterowania czujnika dotykowego (z odstępem 0,4 sekundy) na zestawie nagłownym, aby odebrać połączenie.

W przypadku nadejścia połączenia podczas słuchania muzyki odtwarzanie zostanie wstrzymane, a w zestawie nagłownym będzie słychać dźwięk dzwonka.

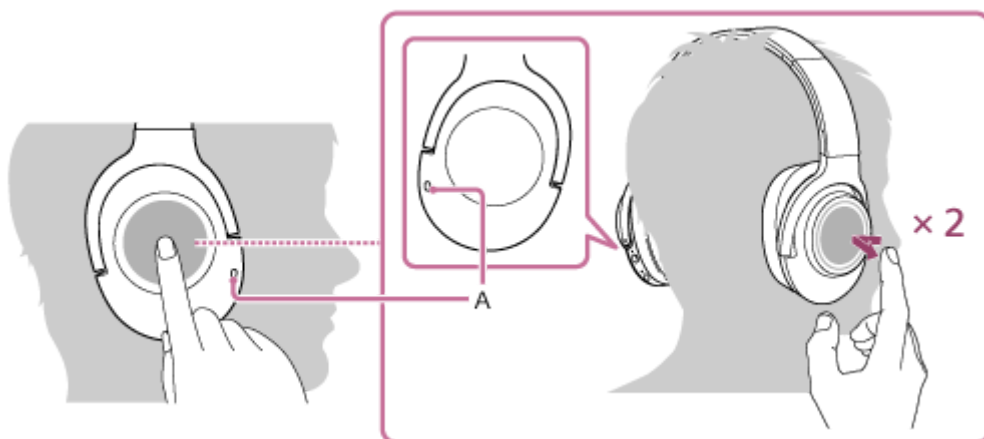

A: mikrofon

Podczas rozmowy przez telefon użyj mikrofonu lewej Ⓛ lub prawej Ⓡ słuchawki (pozwalającego na tłumienie szumów w przypadku używania funkcji tłumienia szumów).

Jeśli w zestawie nagłownym nie słychać dzwonka

- Zestaw nagłowny może nie być połączony ze smartfonem lub telefonem komórkowym przy użyciu profilu HFP lub HSP. Sprawdź status połączenia na smartfonie lub telefonie komórkowym.

- Jeśli odtwarzanie nie zostanie automatycznie wstrzymane, wstrzymaj je za pomocą zestawu nagłownego.

3 Wyreguluj głośność za pomocą panelu sterowania czujnika dotykowego na ® prawej słuchawce.

- Aby zwiększyć głośność: przesunij kilkakrotnie palcem w górę, aż do uzyskania odpowiedniej głośności.

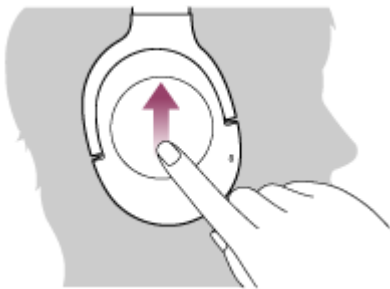

- Aby zmniejszyć głośność: przesunij kilkakrotnie palcem w dół, aż do uzyskania odpowiedniej głośności.



- Jeśli po przesunięciu w górę lub w dół przytrzymasz palec na panelu sterowania czujnika dotykowego, zmiana głośności będzie kontynuowana.

Po osiągnięciu maksymalnego lub minimalnego poziomu głośności odtwarzany jest dźwięk alarmu.

4 Aby zakończyć rozmowę, ponownie puknij dwukrotnie w panel sterowania czujnika dotykowego.

Jeśli połączenie zostało odebrane podczas słuchania muzyki, odtwarzanie zostanie wznowione po zakończeniu rozmowy.

Wskazówka

- Niektóre smartfony lub telefony komórkowe odbierają domyślnie połączenia za pomocą głośnika telefonu zamiast zestawu nagłownego. W przypadku połączenia HFP lub HSP przełącz urządzenie dzwoniące na zestaw nagłowny, przytrzymując palec na panelu sterowania czujnika dotykowego do momentu przełączenia urządzenia lub używając smartfona bądź telefonu komórkowego.
- Głośność rozmowy można dostosować tylko podczas rozmowy telefonicznej.
- Głośność rozmów telefonicznych i odtwarzania muzyki można regulować niezależnie. Zmiana poziomu głośności rozmowy nie wpływa na poziom głośności odtwarzania muzyki — i odwrotnie.

Uwaga

- W przypadku niektórych smartfonów i telefonów komórkowych odtwarzanie może nie zostać automatycznie wznowione nawet po zakończeniu rozmowy.
- Smartfona lub telefonu komórkowego należy używać w odległości co najmniej 50 cm od zestawu nagłownego. Jeśli smartfon lub telefon komórkowy jest zbyt blisko, mogą wystąpić szumy.

Powiązany temat

- [Nawiązywanie połączenia bezprzewodowego z urządzeniami BLUETOOTH](#)
- [Wykonywanie rozmowy](#)
- [Funkcje rozmów telefonicznych](#)
- [Możliwości oferowane przez aplikację „Sony | Headphones Connect”](#)

4-697-224-41(6) Copyright 2017 Sony Corporation

Bezprzewodowy zestaw nagłowny stereo z funkcją tłumienia szumów
h.ear on 2 Wireless NC (WH-H900N)

Wykonywanie rozmowy

Rozmowę bez użycia rąk umożliwia smartfon lub telefon komórkowy obsługujący profil BLUETOOTH HFP (Hands-free Profile) lub HSP (Headset Profile) za pośrednictwem połączenia BLUETOOTH.

- Jeżeli posiadany smartfon lub telefon komórkowy obsługuje zarówno profil HFP, jak i HSP, należy ustawić profil HFP.
- Dostępne operacje zależą od smartfona lub telefonu komórkowego. Informacje można znaleźć w instrukcji obsługi dostarczonej ze smartfonem lub telefonem komórkowym.
- Ten zestaw nagłowny obsługuje tylko zwykłe połączenia przychodzące. Aplikacje do rozmów na smartfony i komputery nie są obsługiwane.

1 Najpierw podłącz zestaw nagłowny do smartfona lub telefonu komórkowego.

2 Użyj smartfona lub telefonu komórkowego, aby wykonać połączenie.

Podczas wywoływania połączenia w zestawie nagłownym słycać sygnał wybierania numeru.
Jeśli połączenie zostanie wywołane podczas słuchania muzyki, odtwarzanie zostanie wstrzymane.
Jeśli w zestawie nagłownym nie słycać sygnału wybierania numeru, należy przełączyć rozmowę na zestaw nagłowny, korzystając ze smartfona lub telefonu komórkowego albo przytrzymując palec na panelu sterowania czujnika dotykowego do momentu przełączenia urządzenia.

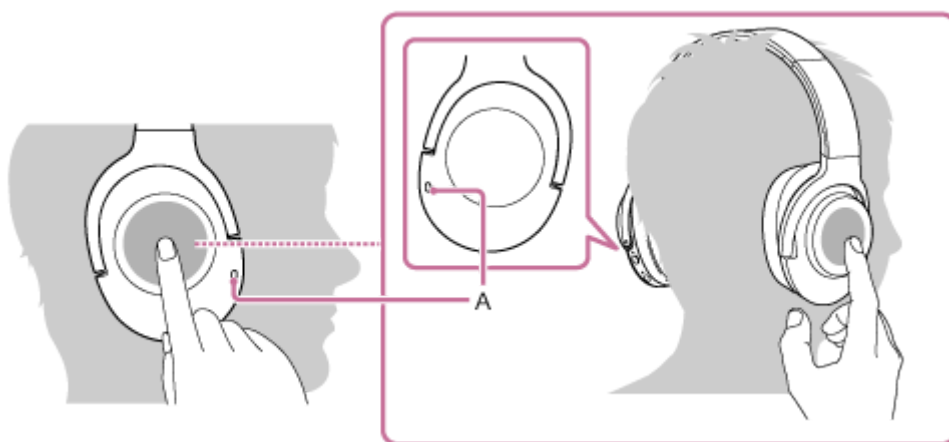

A: mikrofon

Podczas rozmowy przez telefon użyj mikrofonu lewej ① lub prawej ② słuchawki (pozwalającego na tłumienie szumów w przypadku używania funkcji tłumienia szumów).

3 Wyreguluj głośność za pomocą panelu sterowania czujnika dotykowego na ② prawej słuchawce.

- Aby zwiększyć głośność: przesunąć kilkakrotnie palcem w górę, aż do uzyskania odpowiedniej głośności.



- Aby zmniejszyć głośność: przesuń kilkakrotnie palcem w dół, aż do uzyskania odpowiedniej głośności.

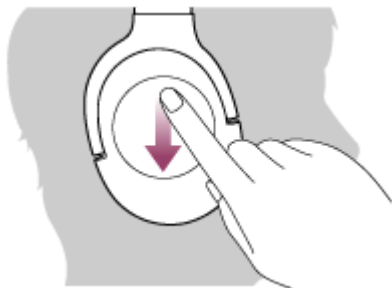

- Jeśli po przesunięciu w górę lub w dół przytrzymasz palec na panelu sterowania czujnika dotykowego, zmiana głośności będzie kontynuowana.

Po osiągnięciu maksymalnego lub minimalnego poziomu głośności odtwarzany jest dźwięk alarmu.

4 Aby zakończyć rozmowę, ponownie puknij dwukrotnie w panel sterowania czujnika dotykowego.

Jeśli połączenie zostało wywołane podczas słuchania muzyki, odtwarzanie zostanie wznowione po zakończeniu rozmowy.

Wskazówka

- Głośność rozmowy można dostosować tylko podczas rozmowy telefonicznej.
- Głośność rozmów telefonicznych i odtwarzania muzyki można regulować niezależnie. Zmiana poziomu głośności rozmowy nie wpływa na poziom głośności odtwarzania muzyki — i odwrotnie.

Uwaga

- Smartfona lub telefonu komórkowego należy używać w odległości co najmniej 50 cm od zestawu nagłownego. Jeśli smartfon lub telefon komórkowy jest zbyt blisko, mogą wystąpić szумы.

Powiązany temat

- [Nawiązywanie połączenia bezprzewodowego z urządzeniami BLUETOOTH](#)
- [Odbieranie rozmowy](#)
- [Funkcje rozmów telefonicznych](#)

Bezprzewodowy zestaw nagłowny stereo z funkcją tłumienia szumów
h.ear on 2 Wireless NC (WH-H900N)

Funkcje rozmów telefonicznych

Dostępne funkcje zależą od profilu obsługiwanego przez smartfon lub telefon komórkowy. Nawet jeśli profil jest taki sam, funkcje zależą od modelu telefonu komórkowego lub smartfona.

Informacje można znaleźć w instrukcji obsługi dostarczonej ze smartfonem lub telefonem komórkowym.

Obsługiwany profil: HFP (Hands-free Profile)

W trybie gotowości/podczas odtwarzania muzyki

- Naciśnij i przytrzymaj panel sterowania czujnika dotykowego, aby uruchomić funkcję wybierania głosowego smartfona/telefonu komórkowego(*) lub uaktywnić funkcję Google app smartfona Android lub Siri iPhone.

Rozmowa wychodząca

- Puknij dwukrotnie (w odstępie około 0,4 sekundy) panel sterowania czujnika dotykowego, aby anulować połączenie wychodzące.

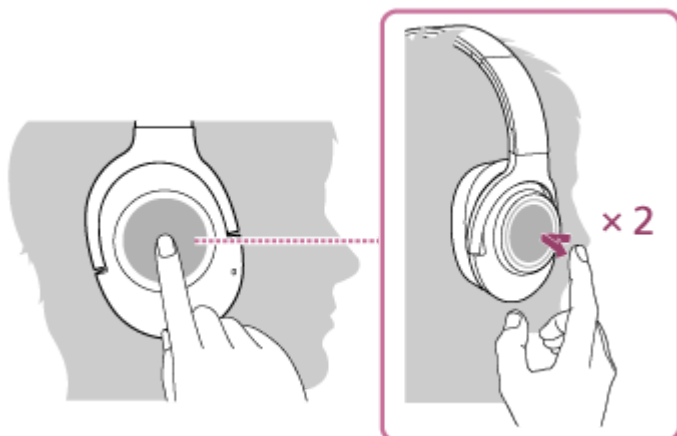

- Przytrzymaj palec na panelu sterowania czujnika dotykowego, aby przełączyć urządzenie dzwoniące z zestawu nagłownego na smartfon bądź telefon komórkowy lub odwrotnie.



Rozmowa przychodząca

- Puknij dwukrotnie w panel sterowania czujnika dotykowego, aby odebrać połączenie.
- Przytrzymaj palec na panelu sterowania czujnika dotykowego, aby odrzucić połączenie.

W trakcie rozmowy

- Puknij dwukrotnie w panel sterowania czujnika dotykowego, aby zakończyć połączenie.

- Przytrzymaj palec na panelu sterowania czujnika dotykowego, aby przełączyć urządzenie dzwoniące z zestawu nagłownego na smartfon bądź telefon komórkowy lub odwrotnie.

Obsługiwany profil: HSP (Headset Profile)

Rozmowa wychodząca

- Puknij dwukrotnie w panel sterowania czujnika dotykowego, aby anulować połączenie wychodzące. (*)

Rozmowa przychodząca

- Puknij dwukrotnie w panel sterowania czujnika dotykowego, aby odebrać połączenie.

W trakcie rozmowy

- Puknij dwukrotnie w panel sterowania czujnika dotykowego, aby zakończyć połączenie. (*)

* Niektóre urządzenia mogą nie obsługiwać tej funkcji.

Powiązany temat

- [Odbieranie rozmowy](#)
- [Wykonywanie rozmowy](#)

Bezprzewodowy zestaw nagłowny stereo z funkcją tłumienia szumów
h.ear on 2 Wireless NC (WH-H900N)

Zamykanie połączenia BLUETOOTH (po użyciu)

- 1** W przypadku korzystania z urządzenia obsługującego technologię połączenia jednym dotknięciem (NFC) ponownie zetknij urządzenie z zestawem nagłownym. (Odblokuj ekran smartfona, jeśli urządzenie jest zablokowane). W przypadku korzystania z urządzenia nieobsługującego technologii połączenia jednym dotknięciem (NFC) wykonaj odpowiednią procedurę z poziomu urządzenia BLUETOOTH.

Po rozłączeniu połączenia usłyszysz wskazówkę głosową „BLUETOOTH disconnected” (Rozłączono połączenie BLUETOOTH).

- 2** Wyłącz zestaw nagłowny.

Zostanie odtworzona wskazówka głosowa „Power off” (Zasilanie wyłączone).

Wskazówka

- W przypadku niektórych urządzeń BLUETOOTH połączenie BLUETOOTH może zostać zamknięte automatycznie w momencie zakończenia odtwarzania muzyki.

Powiązany temat

- [Odłączanie smartfona jednym dotknięciem \(NFC\)](#)
- [Wyłączanie zestawu nagłownego](#)

Bezprzewodowy zestaw nagłowny stereo z funkcją tłumienia szumów
h.ear on 2 Wireless NC (WH-H900N)

Korzystanie z Asystenta Google

Korzystając z funkcji Asystenta Google, która jest dostępna w smartfonie, można mówić do mikrofonu zestawu nagłownego w celu obsługi smartfona lub przeprowadzenia wyszukiwania.

Zgodne smartfony

- Smartfony zainstalowane z systemem Android 5.0 lub późniejszym (Wymagana jest najnowsza wersja Google app).

1 Otwórz aplikację „Sony | Headphones Connect” i ustaw przycisk NC/AMBIENT jako przycisk Asystenta Google.

Gdy używasz Asystenta Google po raz pierwszy, otwórz aplikację Asystent Google i stuknij przycisk [Finish headphones setup] w Widoku Rozmowy i postępuj zgodnie z instrukcjami pojawiającymi się na ekranie, aby dokończyć ustawienia początkowe dla Asystenta Google.

Więcej informacji o aplikacji „Sony | Headphones Connect” można znaleźć pod następującym adresem URL.
http://rd1.sony.net/help/mdr/hpc/h_zz/

2 Naciśnij przycisk NC/AMBIENT, aby użyć Asystenta Google.

- Naciśnij i przytrzymaj, aby wydać polecenie głosowe.
- Naciśnij raz, aby odczytać powiadomienie.
- Naciśnij dwa razy, aby anulować polecenie głosowe.

Więcej informacji o Asystencie Google można znaleźć pod następującym adresem URL:
<https://assistant.google.com>

Wskazówka

- Sprawdź i aktualizuj wersję oprogramowania zestawu nagłownego za pomocą aplikacji „Sony | Headphones Connect”.
- Gdy funkcja Asystenta Google nie jest dostępna z powodów takich jak brak połączenia z siecią, włącza się wskazówka głosowa „The Google Assistant is not connected” (Asystent Google nie jest podłączony).
- Jeżeli przycisk [Finish headphones setup] nie jest widoczny w aplikacji Asystenta Google, odłącz słuchawki od ustawień Bluetooth smartfona i ponów proces parowania.

Uwaga

- Jeżeli przycisk NC/AMBIENT zostanie ustawiony jako przycisk Asystent Google w kroku 1, nie można przełączyć funkcji Amazon Alexa, naciskając przycisk NC/AMBIENT.
- Jeżeli przycisk NC/AMBIENT zostanie ustawiony jako przycisk Asystent Google w kroku 1, nie można przełączyć funkcji tłumienia szumów, naciskając przycisk NC/AMBIENT.
- Funkcja Asystenta Google może nie być używana w niektórych krajach, regionach oraz nie być obsługiwana w niektórych językach.

Bezprzewodowy zestaw nagłowny stereo z funkcją tłumienia szumów
h.ear on 2 Wireless NC (WH-H900N)

Korzystanie z funkcji Amazon Alexa

Korzystając z funkcji Amazon Alexa, która jest dostępna w smartfonie, można mówić do zestawu nagłownego w celu obsługi smartfona lub przeprowadzenia wyszukiwania.

Zgodne smartfony

- Smartfony z zainstalowanym systemem Android w wersji 5.1 lub późniejszej, bądź iOS w wersji 10.0 lub późniejszej.
- Wymagana jest instalacja najnowszej wersji aplikacji Amazon Alexa.

- 1 Otwórz aplikację Amazon Alexa.**
- 2 Otwórz aplikację „Sony | Headphones Connect” i ustaw przycisk NC/AMBIENT jako przycisk Amazon Alexa.**

Więcej informacji o aplikacji „Sony | Headphones Connect” można znaleźć pod następującym adresem URL.
http://rd1.sony.net/help/mdr/hpc/h_zz/
- 3 Naciśnij przycisk NC/AMBIENT, aby użyć Amazon Alexa.**
 - Naciśnij, aby wydać polecenie głosowe.
 - Naciśnij raz, aby anulować polecenie głosowe.
 - W przypadku niewykrycia głosu zostanie ono anulowane.

Więcej informacji o Amazon Alexa można znaleźć pod następującym adresem URL:
<https://www.amazon.com/b?node=16067214011>

Wskazówka

- Sprawdź i aktualizuj wersję oprogramowania zestawu nagłownego za pomocą aplikacji „Sony | Headphones Connect”.
- Gdy funkcja Amazon Alexa nie jest dostępna z powodów takich jak brak połączenia z siecią, włącza się wskazówka głosowa „Either your mobile device isn't connected; or you need to open the Alexa App and try again” (Urządzenie mobilne nie jest połączone lub należy otworzyć aplikację Alexa App i spróbować ponownie).

Uwaga

- Jeżeli przycisk NC/AMBIENT zostanie ustawiony jako przycisk Amazon Alexa w kroku 2, nie można używać funkcji Asystenta Google z poziomu zestawu nagłownego.
- Jeżeli przycisk NC/AMBIENT zostanie ustawiony jako przycisk Amazon Alexa w kroku 2, nie można używać funkcji tłumienia szumów z poziomu zestawu nagłownego.
- Funkcja Alexa nie jest dostępna w niektórych językach i krajach/regionach.
Więcej informacji można znaleźć na stronie www.amazon.com/alexa-availability.

Bezprzewodowy zestaw nagłowny stereo z funkcją tłumienia szumów
h.ear on 2 Wireless NC (WH-H900N)

Użycie funkcji pomocy głosowej (Google app)

Korzystając z funkcji Google app, która jest dostępna na smartfonie z systemem Android, można mówić do mikrofonu zestawu nagłownego w celu obsługi smartfona z systemem Android.

1 Włącz Google app.

Na smartfonie Android wybierz pozycje [Settings] — [Apps]. W górnym prawym rogu wyświetlacza pojawi się ikona koła zębatego. Wybierz ikonę koła zębatego, a następnie pozycje [Default Apps] — [Assist & Voice input] — [Assist App], po czym ustaw [Assist App] na Google app.

Powyższy opis to przykładowa procedura. Szczegółowe informacje można znaleźć w instrukcji obsługi smartfona z systemem Android.

Uwaga: może być wymagana najnowsza wersja aplikacji.

Szczegółowe informacje o Google app można znaleźć w instrukcji obsługi lub na witrynie pomocy technicznej smartfona z systemem Android.

W zależności od danych technicznych smartfona z systemem Android uruchomienie Google app na zestawie nagłownym może nie być możliwe.

2 Podłącz zestaw nagłowny do smartfona Android przez połączenie BLUETOOTH.

3 Kiedy smartfon z systemem Android jest w trybie gotowości lub odtwarza muzykę, dotykaj panelu czujnika, aby aktywować Google app.

Google app zostanie aktywowana i zostanie odtworzony dźwięk uruchamiania.

4 Wyślij polecenie do Google app przy użyciu mikrofonu zestawu nagłownego.

Szczegółowe informacje dotyczące Google app, włącznie z aplikacjami obsługującymi Google app, można znaleźć w instrukcji obsługi smartfona z systemem Android.

Kiedy funkcja Google app jest włączona i w ciągu określonego czasu nie zostanie wysłane żadne polecenie, funkcja Google app wyłączy się.

Uwaga

- Jeżeli przycisk NC/AMBIENT zostanie ustawiony jako przycisk Asystenta Google, funkcja pomocy głosowej (Google app) nie jest dostępna.
- Jeżeli przycisk NC/AMBIENT zostanie ustawiony jako przycisk Amazon Alexa, funkcja pomocy głosowej (Google app) nie jest dostępna.
- Google app nie można aktywować przez wypowiedzenie polecenia „Ok Google” do mikrofonu zestawu nagłownego, nawet jeśli ustawienie [Ok Google] smartfona z systemem Android jest włączone.

Bezprzewodowy zestaw nagłowny stereo z funkcją tłumienia szumów
h.ear on 2 Wireless NC (WH-H900N)

Użycie funkcji pomocy głosowej (Siri)

Korzystając z funkcji Siri, która jest dostępna na urządzeniu iPhone, można mówić do mikrofonu zestawu nagłownego w celu obsługi urządzenia iPhone.

1 Włącz funkcję Siri.

Na urządzeniu iPhone wybierz kolejno pozycje [Settings] — [Siri], aby włączyć funkcję Siri.

Powyższy opis to przykładowa procedura. Szczegółowe informacje znajdują się w instrukcji obsługi urządzenia iPhone.

Uwaga: szczegółowe informacje dotyczące funkcji Siri znajdują się w instrukcji obsługi lub na witrynie pomocy technicznej urządzenia iPhone.

2 Podłącz zestaw nagłowny do urządzenia iPhone przez połączenie BLUETOOTH.

3 Kiedy urządzenie iPhone jest w trybie gotowości lub odtwarza muzykę, naciśnij i przytrzymaj panel sterowania czujnika dotykowego, aby aktywować funkcję Siri.

Siri zostanie aktywowana i zostanie odtworzony dźwięk uruchamiania.

4 Wyślij polecenie do funkcji Siri przy użyciu mikrofonu zestawu nagłownego.

Szczegółowe informacje dotyczące funkcji Siri, włącznie z aplikacjami obsługującymi funkcję Siri, znajdują się w instrukcji obsługi urządzenia iPhone.

5 Aby kontynuować wysyłanie poleceń, puknij dwukrotnie panel sterowania czujnika dotykowego, zanim funkcja Siri wyłączy się.

Kiedy funkcja Siri jest włączona i w ciągu określonego czasu nie zostanie wysłane żadne polecenie, funkcja Siri wyłączy się.

Uwaga

- Funkcji Siri nie można aktywować przez wypowiedzenie polecenia „Hey Siri” do mikrofonu zestawu nagłownego, nawet jeśli ustawienie [Allow “Hey Siri”] urządzenia iPhone jest włączone.

Bezprzewodowy zestaw nagłowny stereo z funkcją tłumienia szumów
h.ear on 2 Wireless NC (WH-H900N)

Możliwości oferowane przez aplikację „Sony | Headphones Connect”

Po połączeniu smartfona (z zainstalowaną aplikacją „Sony | Headphones Connect”) z zestawem nagłownym za pośrednictwem funkcji BLUETOOTH, można skorzystać z podanych poniżej funkcji.

- Wyświetlanie pozostałego poziomu naładowania akumulatora zestawu nagłownego
- Wyświetlanie kodeka połączenia BLUETOOTH
- Włączanie/wyłączanie funkcji tłumienia szumów
- Ustawianie trybu dźwięków otoczenia
- Wybór trybu efektów dźwiękowych (VPT)
- Wybór ustawień korektora graficznego
- Przełączanie trybu jakości dźwięku poprzez ustawienie trybu połączenia BLUETOOTH
- Ustawienie funkcji DSEE HX (realizacja dźwięku o wysokim zakresie)
- Sprawdzanie stanu połączeń/ustawień zestawu nagłownego
- Sprawdzanie wersji oprogramowania zestawu nagłownego
- Aktualizacja oprogramowania zestawu nagłownego
- Zmiana funkcji przycisku NC/AMBIENT

Więcej informacji o aplikacji „Sony | Headphones Connect” można znaleźć pod następującym adresem URL.
http://rd1.sony.net/help/mdr/hpc/h_??/

Wskazówka

- Obsługa aplikacji „Sony | Headphones Connect” zależy od urządzeń audio. Dane techniczne aplikacji i wygląd ekranu mogą zostać zmienione bez uprzedzenia.

Powiązany temat

- [Instalowanie aplikacji „Sony | Headphones Connect”](#)
- [Sprawdzanie poziomu naładowania akumulatora](#)
- [Użycie funkcji tłumienia szumów](#)
- [Słuchanie dźwięków otoczenia podczas odtwarzania muzyki \(tryb dźwięków otoczenia\)](#)
- [Informacje o trybie jakości dźwięku](#)
- [Obsługiwane kodeki](#)
- [Informacje o funkcji DSEE HX](#)

Bezprzewodowy zestaw nagłośniony stereo z funkcją tłumienia szumów
h.ear on 2 Wireless NC (WH-H900N)

Instalowanie aplikacji „Sony | Headphones Connect”

- 1** Pobierz aplikację „Sony | Headphones Connect” ze sklepu Google Play lub App Store, a następnie zainstaluj aplikację na smartfonie.

Więcej informacji o aplikacji „Sony | Headphones Connect” można znaleźć pod następującym adresem URL.
http://rd1.sony.net/help/mdr/hpc/h_zz/



Sony Headphones Connect 

- 2** Po zainstalowaniu uruchom aplikację „Sony | Headphones Connect”.
-

Powiązany temat

- [Możliwości oferowane przez aplikację „Sony | Headphones Connect”](#)

Bezprzewodowy zestaw nagłowny stereo z funkcją tłumienia szumów
h.ear on 2 Wireless NC (WH-H900N)

Środki ostrożności

Komunikacja BLUETOOTH

- Zasięg działania technologii bezprzewodowej BLUETOOTH wynosi około 10 m. Maksymalny zasięg komunikacji zależy od przeszkód (ciało ludzkie, przedmioty metalowe, ściany itd.) lub otoczenia elektromagnetycznego.
- Mikrofałe emitowane przez urządzenie BLUETOOTH mogą wpływać na działanie elektronicznych urządzeń medycznych. Należy wyłączyć ten zestaw nagłowny i inne urządzenia BLUETOOTH w następujących miejscach, gdyż w przeciwnym razie może dojść do wypadku:
 - w miejscach, w których występuje palny gaz, w szpitalach lub na stacjach paliw;
 - w pobliżu drzwi automatycznych lub alarmu przeciwpożarowego.
- Ten produkt używany w trybie bezprzewodowym emituje fale radiowe.
Gdy produkt jest używany w trybie bezprzewodowym na pokładzie samolotu, należy przestrzegać wskazówek załogi lotniczej dotyczących dozwolonego korzystania z produktów w trybie bezprzewodowym.
- Z uwagi na cechy charakterystyczne technologii bezprzewodowej, dźwięk odtwarzany przez ten zestaw nagłowny jest opóźniony w stosunku do dźwięku i muzyki odtwarzanych na urządzeniu źródłowym. W związku z tym dźwięk może być opóźniony względem obrazu podczas oglądania filmu lub grania w grę.
- Niniejszy zestaw nagłowny obsługuje zabezpieczenia zgodne ze standardem BLUETOOTH, co pozwala zapewnić bezpieczne połączenie podczas korzystania z bezprzewodowej technologii BLUETOOTH, jednak zabezpieczenia mogą być niewystarczające w przypadku niektórych ustawień. Należy zachować ostrożność podczas komunikacji z użyciem bezprzewodowej technologii BLUETOOTH.
- Producent nie ponosi żadnej odpowiedzialności za ujawnienie informacji podczas komunikacji BLUETOOTH.
- Nie ma gwarancji połączenia ze wszystkimi urządzeniami BLUETOOTH.
 - Urządzenie obsługujące funkcję BLUETOOTH musi być zgodne ze standardem BLUETOOTH określonym przez firmę Bluetooth SIG, Inc. i musi być uwierzytelnione.
 - Nawet jeśli podłączone urządzenie jest zgodne z wyżej wymienionym standardem BLUETOOTH, niektóre urządzenia mogą nie zostać połączone lub mogą pracować nieprawidłowo ze względu na funkcje lub dane techniczne tego urządzenia.
 - Podczas rozmowy telefonicznej w trybie głośnomówiącym mogą wystąpić zakłócenia w zależności od urządzenia lub otoczenia komunikacyjnego.
- W zależności od urządzenia, które ma być połączone, rozpoczęcie komunikacji może trochę potrwać.

Informacje na temat ładunków elektrostatycznych

- Ładunki elektrostatyczne zgromadzone na powierzchni ciała mogą powodować mrowienie w uszach. Aby zminimalizować ten efekt, należy nosić ubrania z naturalnych materiałów.

Inne

- W przypadku umieszczenia naklejki itp. na panelu sterowania czujnika dotykowego może on działać nieprawidłowo.
- Należy zachować ostrożność, aby nie przyciąć palca, składając zestaw nagłowny.
- Jeżeli zestaw nagłowny jest używany jako słuchawki przewodowe, należy używać tylko dostarczonego kabla słuchawkowego. Upewnić się, że kabel słuchawkowy jest podłączony prawidłowo.
- Nie umieszczać zestawu nagłownego w miejscu narażonym na działanie wilgoci, pyłu, sadzy, pary lub bezpośrednich promieni słonecznych. Nie pozostawiać go przez dłuższy czas w samochodzie. Może to spowodować usterkę.
- Komunikacja BLUETOOTH z telefonami komórkowymi może nie działać w zależności od warunków propagacji fal radiowych lub miejsca użytkowania urządzenia.
- Korzystanie z tego zestawu nagłownego z dużą głośnością może negatywnie wpłynąć na słuch.
- Ze względów bezpieczeństwa nie należy używać niniejszego zestawu nagłownego podczas jazdy samochodem lub rowerem.

- Na zestawie nagłownym nie wolno kłaść żadnego ciężaru ani nie wywierać na niego żadnego nacisku, gdyż może to spowodować jego odkształcenie podczas dłuższego przechowywania.
- Nie należy używać zestawu nagłownego w miejscach, w których niesłyszenie dźwięków otoczenia mogłoby być niebezpieczne, na przykład na przejazdach kolejowych, peronach stacji kolejowych, przejściach dla pieszych i budowach.
- Nie narażać zestawu nagłownego na zbyt duże wstrząsy.
- Zestaw nagłowny należy czyścić miękką i suchą ściereczką.
- Nie narażać zestawu nagłownego na działanie wody. Zestaw nagłowny nie jest wystarczająco wodoodporny. Pamiętaj o stosowaniu poniższych środków ostrożności.
 - Uważać, aby nie upuścić zestawu nagłownego do zlewu lub innego pojemnika wypełnionego wodą.
 - Nie używać zestawu nagłownego w wilgotnych miejscach ani w niesprzyjających warunkach pogodowych, takich jak deszcz lub śnieg.
 - Nie dopuszczać do zamoczenia zestawu nagłownego. Po dotknięciu zestawu nagłownego mokrymi rękami lub umieszczeniu go wilgotnej odzieży zestaw może ulec zamoczeniu, co może spowodować jego usterkę.
- W razie odczuwania dyskomfortu podczas korzystania z urządzenia BLUETOOTH należy natychmiast zaprzestać użytkowania tego urządzenia BLUETOOTH. Jeżeli problem nie ustępuje, należy zasięgnąć porady w najbliższym punkcie sprzedaży produktów Sony.
- Nakładki na uszy mogą zużywać się w wyniku długotrwałego przechowywania lub użytkowania.
- Opcjonalne zamienne nakładki na uszy można zamówić w najbliższym punkcie sprzedaży produktów Sony.
- W razie pytań lub problemów dotyczących zestawu nagłownego, które nie są omówione w tej instrukcji, należy zasięgnąć porady w najbliższym punkcie sprzedaży produktów Sony.

Bezprzewodowy zestaw nagłowny stereo z funkcją tłumienia szumów
h.ear on 2 Wireless NC (WH-H900N)

Znaki towarowe

- Słowo i logotypy Bluetooth® to zastrzeżone znaki towarowe, których właścicielem jest firma Bluetooth SIG, Inc. Firma Sony Group Corporation oraz jej spółki podległe korzystają ze wspomnianych znaków w ramach posiadanej licencji.
- Znak N to znak towarowy lub zarejestrowany znak towarowy NFC Forum, Inc. w Stanach Zjednoczonych i innych krajach.
- Qualcomm jest znakiem towarowym Qualcomm Incorporated, zarejestrowanym w Stanach Zjednoczonych i innych krajach, używanym na podstawie zezwolenia. aptX jest znakiem towarowym Qualcomm Technologies International, Ltd., zarejestrowanym w Stanach Zjednoczonych i innych krajach, używanym na podstawie zezwolenia.
- Google i Android są znakami towarowymi firmy Google LLC.
- Amazon, Alexa i wszystkie powiązane logo są znakami towarowymi Amazon.com, Inc. lub jej firm stowarzyszonych.
- Windows jest zarejestrowanym znakiem towarowym lub znakiem towarowym Microsoft Corporation w USA i/lub innych krajach.
- Mac, OS X, iPhone, iPod touch i Siri stanowią znaki towarowe Apple Inc. zarejestrowane w Stanach Zjednoczonych i innych krajach. App Store to znak usługowy Apple Inc. zarejestrowany w Stanach Zjednoczonych i innych krajach.
- Nazwa i logo LDAC jest znakiem handlowym Sony Corporation.
- IOS to znak towarowy lub zarejestrowany znak towarowy Cisco w USA oraz innych krajach i jest stosowany w oparciu o licencję.

Inne znaki towarowe i nazwy handlowe są własnością odpowiednich podmiotów.

Bezprzewodowy zestaw nagłowny stereo z funkcją tłumienia szumów
h.ear on 2 Wireless NC (WH-H900N)

Strony internetowe obsługi klienta

Informacje dotyczące wsparcia zestawu nagłownego można uzyskać w następującej witrynie pomocy technicznej:

Dla klientów w Stanach Zjednoczonych:

<http://esupport.sony.com/>

Dla klientów w Kanadzie:

<http://esupport.sony.com/CA/>

Dla klientów w Ameryce Łacińskiej:

<http://esupport.sony.com/LA/>

Dla klientów w Europie:

www.sony.eu/support

Dla klientów w Chinach:

<https://service.sony.com.cn/>

Dla klientów w innych krajach/regionach:

<http://www.sony-asia.com/>

Bezprzewodowy zestaw nagłowny stereo z funkcją tłumienia szumów
h.ear on 2 Wireless NC (WH-H900N)

Jak rozwiązać problem?

Jeżeli zestaw nagłowny nie działa zgodnie z oczekiwaniami, spróbuj wykonać poniższe czynności, które mogą okazać się pomocne w rozwiązaniu problemu.

- Znajdź objawy problemu w przewodniku pomocniczym i spróbuj wykonać wymienione działania naprawcze.
- Podłącz zestaw nagłowny do komputera, aby naładować akumulator.
Niektóre problemy można rozwiązać, ładując akumulator.
- Zresetuj zestaw nagłowny.
- Zainicjuj zestaw nagłowny.
Operacja ta resetuje ustawienie głośności itp. oraz usuwa wszystkie informacje o parowaniu.
- Poszukaj informacji o problemie na stronie internetowej obsługi klienta.

Jeśli powyższe czynności nie pomogą, skontaktuj się z najbliższym sprzedawcą firmy Sony.

Powiązany temat

- [Ładowanie zestawu nagłownego](#)
- [Strony internetowe obsługi klienta](#)
- [Resetowanie zestawu nagłownego](#)
- [Przywracanie ustawień fabrycznych zestawu nagłownego](#)

Bezprzewodowy zestaw nagłowny stereo z funkcją tłumienia szumów
h.ear on 2 Wireless NC (WH-H900N)

Zestaw nagłowny nie jest włączony.

- Naładuj akumulator zestawu nagłownego.
 - W trakcie ładowania akumulatora nie można włączyć zestawu nagłownego. Odłącz kabel micro-USB od zestawu nagłownego, a następnie ponownie włącz zestaw nagłowny.
-

Powiązany temat

- [Ładowanie zestawu nagłownego](#)
- [Sprawdzanie poziomu naładowania akumulatora](#)

Bezprzewodowy zestaw nagłowny stereo z funkcją tłumienia szumów
h.ear on 2 Wireless NC (WH-H900N)

Nie można przeprowadzić ładowania.

- Sprawdź, czy używany jest dostarczony kabel micro-USB.
 - Sprawdź, czy kabel micro-USB jest dobrze podłączony do zestawu nagłownego i do komputera.
 - Sprawdź, czy komputer jest włączony.
 - Sprawdź, czy komputer nie znajduje się w trybie gotowości, uśpienia lub hibernacji.
 - W przypadku korzystania z systemu Windows 8.1 aktualizację należy przeprowadzać za pośrednictwem usługi Windows Update.
-

Powiązany temat

- [Ładowanie zestawu nagłownego](#)

Bezprzewodowy zestaw nagłowny stereo z funkcją tłumienia szumów
h.ear on 2 Wireless NC (WH-H900N)

Czas ładowania jest zbyt długi.

- Sprawdź, czy zestaw nagłowny jest podłączony do komputera bezpośrednio, a nie przez koncentrator USB.

Powiązany temat

- [Ładowanie zestawu nagłownego](#)

Bezprzewodowy zestaw nagłowny stereo z funkcją tłumienia szumów
h.ear on 2 Wireless NC (WH-H900N)

Zestaw nagłowny nie jest rozpoznawany przez komputer.

- Kabel micro-USB nie został prawidłowo podłączony do portu USB komputera. Podłącz ponownie kabel micro-USB.
- Sprawdź, czy zestaw nagłowny jest podłączony do komputera bezpośrednio, a nie przez koncentrator USB.
- Może występować problem z portem USB komputera, do którego podłączono kabel. Podłącz kabel do innego portu USB, o ile jest dostępny.
- W innych przypadkach niż podane powyżej spróbuj ponownie wykonać procedurę zestawienia połączenia USB.
- Sprawdź, czy używany jest dostarczony kabel micro-USB.

Bezprzewodowy zestaw nagłowny stereo z funkcją tłumienia szumów
h.ear on 2 Wireless NC (WH-H900N)

Poziom naładowania akumulatora zestawu nagłownego nie jest wyświetlany na ekranie urządzenia iPhone lub iPod touch.

- Poziom naładowania akumulatora jest wyświetlany wyłącznie na ekranach urządzeń iPhone lub iPod touch (z systemem iOS 5.0 lub nowszym), które obsługują profil HFP (Hands-free Profile).
- Upewnij się, że urządzenie iPhone lub iPod touch jest połączone przy użyciu profilu HFP (Hands-free Profile). W przeciwnym razie poziom naładowania akumulatora nie jest prawidłowo wyświetlany.

Powiązany temat

- [Sprawdzanie poziomu naładowania akumulatora](#)

Bezprzewodowy zestaw nagłowny stereo z funkcją tłumienia szumów
h.ear on 2 Wireless NC (WH-H900N)

Brak dźwięku

- Sprawdź, czy zestaw nagłowny i podłączone do niego urządzenie (np. smartfon) są włączone.
 - Pomiędzy zestawem nagłownym a urządzeniem BLUETOOTH nie zostało nawiązane połączenie BLUETOOTH z użyciem profilu A2DP. Użyj urządzenia BLUETOOTH i nawiąż połączenie BLUETOOTH z użyciem profilu A2DP.
 - Zwiększ głośność na zestawie nagłownym i podłączonym urządzeniu (np. smartfonie).
 - Sprawdź, czy podłączone urządzenie odtwarza utwory.
 - W przypadku podłączania zestawu nagłownego do komputera upewnij się, że na komputerze ustawiono urządzenie BLUETOOTH jako wyjście dźwięku.
 - Sparuj ponownie zestaw nagłowny i urządzenie BLUETOOTH.
 - Sprawdź, czy kabel słuchawkowy jest dokładnie podłączony.
-

Powiązany temat

- [Nawiązywanie połączenia bezprzewodowego z urządzeniami BLUETOOTH](#)
- [Korzystanie z dostarczonego kabla słuchawkowego](#)
- [Słuchanie muzyki z urządzenia za pośrednictwem połączenia BLUETOOTH](#)

SONY

Przewodnik pomocniczy

Bezprzewodowy zestaw nagłowny stereo z funkcją tłumienia szumów
h.ear on 2 Wireless NC (WH-H900N)

Niski poziom dźwięku

- Zwiększ głośność na zestawie nagłownym i podłączonym urządzeniu.

4-697-224-41(6) Copyright 2017 Sony Corporation

Bezprzewodowy zestaw nagłowny stereo z funkcją tłumienia szumów
h.ear on 2 Wireless NC (WH-H900N)

Niska jakość dźwięku

- Zmniejsz głośność na podłączonym urządzeniu.
- Umieść zestaw nagłowny z dala od kuchenki mikrofalowej, urządzenia Wi-Fi itp.
- Umieść zestaw nagłowny i urządzenie BLUETOOTH bliżej siebie. Usuń przeszkodę między zestawem nagłownym a urządzeniem BLUETOOTH.
- Umieść zestaw nagłowny z dala od telewizora.
- Jeśli w urządzeniu BLUETOOTH ustawiony jest profil HFP lub HSP, przełącz profil połączenia BLUETOOTH na A2DP.
- W przypadku podłączenia urządzenia z wbudowanym radioodbiornikiem do zestawu nagłownego sygnał radiowy może nie być odbierany lub czułość odbiornika może być zmniejszona. Umieść zestaw nagłowny z dala od urządzenia i sprawdź, czy jakość odbioru jest wystarczająca.
- Jeżeli wcześniej łączono zestaw nagłowny z tym urządzeniem BLUETOOTH, wówczas po włączeniu zestawu nagłownego może zostać nawiązane tylko połączenie BLUETOOTH z użyciem profilu HFP/HSP. W takim przypadku, z poziomu urządzenia BLUETOOTH nawiąż połączenie BLUETOOTH z użyciem profilu A2DP.
- Podczas słuchania za pomocą zestawu nagłownego muzyki z komputera jakość dźwięku przez pierwsze kilka sekund po nawiązaniu połączenia może być niska. Dzieje się tak dlatego, że komputer przesyła początkowo muzyki z jakością umożliwiającą nawiązanie połączenia. Nie oznacza to awarii. Jeśli po kilku sekundach jakość dźwięku się nie poprawi, puknij dwukrotnie (w odstępie około 0,4 sekundy) w panel sterowania czujnika dotykowego na zestawie nagłownym. Możesz też ustawić połączenie A2DP na komputerze. Informacje na temat obsługi komputera można znaleźć w instrukcji obsługi dostarczonej z komputerem.

Bezprzewodowy zestaw nagłowny stereo z funkcją tłumienia szumów
h.ear on 2 Wireless NC (WH-H900N)

Podczas odtwarzania dźwięk często przeskakuje.

- Ustaw zestaw nagłowny w trybie „Priorytet stabilności połączenia”. Szczegółowe informacje zawiera sekcja „[Informacje o trybie jakości dźwięku](#)”.
- Usuń przeszkodę między anteną podłączanego urządzenia BLUETOOTH a wbudowaną anteną zestawu nagłownego. Antena zestawu nagłownego jest zintegrowana z częścią oznaczoną kropkowaną linią na ilustracji poniżej.

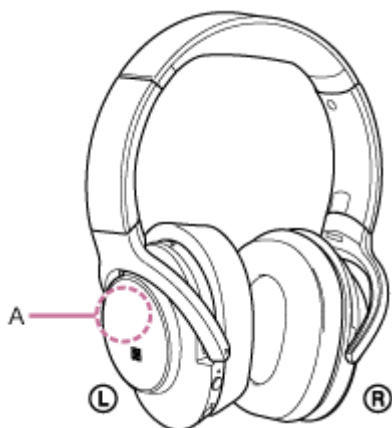

A: położenie wbudowanej anteny

- W poniższych sytuacjach komunikacja BLUETOOTH może być wyłączona lub może występować szum bądź zanikanie sygnału audio:
 - Pomiędzy zestawem nagłownym a urządzeniem BLUETOOTH znajduje się ciało ludzkie. Tę sytuację można poprawić, ustawiając urządzenie BLUETOOTH tak, aby było skierowane w stronę anteny zestawu nagłownego.
 - Pomiędzy zestawem nagłownym a urządzeniem BLUETOOTH znajduje się przeszkoda, np. metalowy obiekt lub ściana.
 - W pobliżu zestawu nagłownego używane jest urządzenie korzystające z fal o częstotliwości 2,4 GHz, np. urządzenie Wi-Fi, telefon bezprzewodowy lub kuchenka mikrofalowa.
- Sytuację można poprawić, zmieniając ustawienia jakości odtwarzania bezprzewodowego lub ustawiając tryb SBC odtwarzania bezprzewodowego na urządzeniu nadającym. Szczegółowe informacje zawiera instrukcja obsługi dołączona do urządzenia nadającego.
- W związku z tym, że urządzenia BLUETOOTH i Wi-Fi (IEEE802.11b/g/n) wykorzystują tę samą częstotliwość (2,4 GHz), mogą występować zakłócenia mikrofalowe prowadzące do powstawania szumów, zanikania sygnału audio lub błędów łączności, jeżeli zestaw nagłowny będzie używany w pobliżu urządzenia Wi-Fi. W takim przypadku należy podjąć następujące kroki:
 - Z zestawu nagłownego należy korzystać w odległości co najmniej 10 m od urządzenia Wi-Fi.
 - Jeżeli zestaw nagłowny jest używany w odległości mniejszej niż 10 m od urządzenia Wi-Fi, należy wyłączyć urządzenie Wi-Fi.
 - Zainstaluj ten zestaw nagłowny i urządzenie BLUETOOTH jak najbliżej siebie.
- W przypadku słuchania muzyki ze smartfona sytuację można poprawić, wyłączając niepotrzebne aplikacje lub ponownie uruchamiając smartfon.

Bezprzewodowy zestaw nagłośniony stereo z funkcją tłumienia szumów
h.ear on 2 Wireless NC (WH-H900N)

Efekt usuwania szumów jest niewystarczający.

- Upewnij się, że funkcja tłumienia szumów jest włączona (świeci się wskaźnik w kolorze zielonym obok przycisku NC/AMBIENT).
 - Dopasuj ustawienie poduszek słuchawek do uszu.
 - Funkcja usuwania szumów dobrze się sprawdza w przypadku dźwięków z zakresu niskich częstotliwości, obecnych na przykład w samolocie, pociągu lub biurze, czy w sąsiedztwie klimatyzacji. Nie jest ona natomiast tak skuteczna w przypadku dźwięków o wyższych częstotliwościach, na przykład głosów ludzkich.
-

Powiązany temat

- [Co to jest tłumienie szumów?](#)
- [Użycie funkcji tłumienia szumów](#)
- [Korzystanie z funkcji usuwania szumów Automatic AI](#)

Bezprzewodowy zestaw nagłowny stereo z funkcją tłumienia szumów
h.ear on 2 Wireless NC (WH-H900N)

Nie można przeprowadzić parowania.

- Umieść zestaw nagłowny i urządzenie BLUETOOTH w odległości nie większej niż 1 m od siebie.
- W przypadku pierwszego włączania zestawu nagłownego po zakupie, inicjacji lub naprawie automatycznie włączany jest tryb parowania. Sparuj zestaw nagłowny z urządzeniem BLUETOOTH. Aby sparować drugie lub kolejne urządzenie, naciśnij i przytrzymaj przycisk  na zestawie nagłownym przez ponad 7 sekund w celu włączenia trybu parowania.
- W przypadku ponownego parowania zestawu nagłownego po jego inicjacji lub naprawie informacje o sparowaniu z zestawem nagłownym zapisane na urządzeniu iPhone lub innym urządzeniu mogą uniemożliwić ich sparowanie. W takim przypadku należy usunąć informacje o sparowaniu zestawu nagłownego z urządzenia, a następnie ponowić procedurę parowania.

Powiązany temat

- [Informacje o wskaźniku](#)
- [Nawiązywanie połączenia bezprzewodowego z urządzeniami BLUETOOTH](#)
- [Przywracanie ustawień fabrycznych zestawu nagłownego](#)

Bezprzewodowy zestaw nagłowny stereo z funkcją tłumienia szumów
h.ear on 2 Wireless NC (WH-H900N)

Nie można połączyć zestawu nagłownego z urządzeniem BLUETOOTH przy użyciu funkcji połączenia jednym dotknięciem (NFC)

- Pozostaw smartfon blisko zestawu nagłownego, aż smartfon zareaguje. Jeśli nawiązanie połączenia nie powiedzie się, powoli przesunij smartfon po znaku N na zestawie słuchawkowym.
 - Sprawdź, czy włączono funkcję NFC na smartfonie.
 - Jeśli smartfon jest w futerale, zdejmij go.
 - Czulość odbioru sygnału NFC zależy od urządzenia. Jeśli nawiązanie połączenia między zestawem nagłownym a smartfonem jednym dotknięciem nie powiedzie się kilka razy, połącz te urządzenia wykonując operacje na ekranie smartfona.
 - Nawiązanie połączenia jednym dotknięciem (NFC) jest niemożliwe w trakcie ładowania akumulatora, ponieważ nie można wówczas włączyć zestawu nagłownego. Najpierw zakończ procedurę ładowania, a dopiero potem przystąp do nawiązywania połączenia jednym dotknięciem (NFC).
 - Nawiązanie połączenia jednym dotknięciem (NFC) jest niemożliwe, gdy kabel słuchawkowy jest podłączony do gniazda INPUT. Odłącz kabel słuchawkowy od zestawu nagłownego.
-

Powiązany temat

- [Połączenie jednym dotknięciem \(NFC\) ze smartfonem \(system Android 4.1 lub nowszy\)](#)

Bezprzewodowy zestaw nagłowny stereo z funkcją tłumienia szumów
h.ear on 2 Wireless NC (WH-H900N)

Nie można nawiązać połączenia BLUETOOTH

- Sprawdź, czy zestaw nagłowny jest włączony.
 - Sprawdź, czy urządzenie BLUETOOTH jest włączone i czy włączona jest funkcja BLUETOOTH.
 - Jeżeli zestaw nagłowny połączy się automatycznie z ostatnio połączonym urządzeniem BLUETOOTH, połączenie zestawu nagłownego z innymi urządzeniami za pośrednictwem funkcji BLUETOOTH może się nie powieść. W takim przypadku na ostatnio połączonym urządzeniu BLUETOOTH rozłącz połączenie BLUETOOTH.
 - Urządzenie BLUETOOTH jest w trybie uśpienia. Anuluj tryb uśpienia.
 - Połączenie BLUETOOTH zostało przerwane. Nawiąż ponownie połączenie BLUETOOTH.
 - Jeżeli informacje o sparowaniu zestawu nagłownego zostały usunięte z połączonego urządzenia, ponownie sparuj zestaw nagłowny z urządzeniem.
-

Powiązany temat

- [Informacje o wskaźniku](#)
- [Nawiązywanie połączenia bezprzewodowego z urządzeniami BLUETOOTH](#)

Bezprzewodowy zestaw nagłowny stereo z funkcją tłumienia szumów
h.ear on 2 Wireless NC (WH-H900N)

Zniekształcony dźwięk

- Umieść zestaw nagłowny z dala od kuchenki mikrofalowej, urządzenia Wi-Fi itp.

Bezprzewodowy zestaw nagłowny stereo z funkcją tłumienia szumów
h.ear on 2 Wireless NC (WH-H900N)

Zakres łączności bezprzewodowej BLUETOOTH jest mały albo podczas odtwarzania dźwięku pojawiają się przerwy.

- Ustaw zestaw nagłowny w trybie „Priorytet stabilności połączenia”. Szczegółowe informacje zawiera sekcja „[Informacje o trybie jakości dźwięku](#)”.
- Usuń przeszkodę między anteną podłączanego urządzenia BLUETOOTH a wbudowaną anteną zestawu nagłownego. Antena zestawu nagłownego jest zintegrowana z częścią oznaczoną kropkowaną linią na ilustracji poniżej.

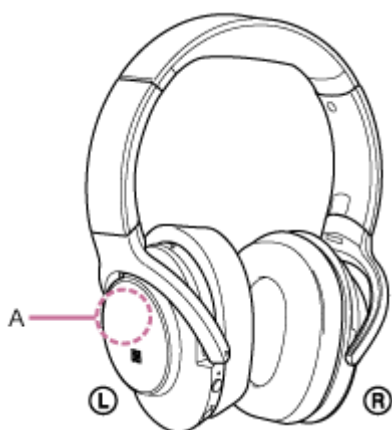

A: położenie wbudowanej anteny

- W poniższych sytuacjach komunikacja BLUETOOTH może być wyłączona lub może występować szum bądź zanikanie sygnału audio:
 - Pomiedzy zestawem nagłownym a urządzeniem BLUETOOTH znajduje się ciało ludzkie. Tę sytuację można poprawić, ustawiając urządzenie BLUETOOTH tak, aby było skierowane w stronę anteny zestawu nagłownego.
 - Pomiedzy zestawem nagłownym a urządzeniem BLUETOOTH znajduje się przeszkoda, np. metalowy obiekt lub ściana.
 - W pobliżu zestawu nagłownego używane jest urządzenie korzystające z fal o częstotliwości 2,4 GHz, np. urządzenie Wi-Fi, telefon bezprzewodowy lub kuchenka mikrofalowa.
- Sytuację można poprawić, zmieniając ustawienia jakości odtwarzania bezprzewodowego lub ustawiając tryb SBC odtwarzania bezprzewodowego na urządzeniu nadającym. Szczegółowe informacje zawiera instrukcja obsługi dołączona do urządzenia nadającego.
- W związku z tym, że urządzenia BLUETOOTH i Wi-Fi (IEEE802.11b/g/n) wykorzystują tę samą częstotliwość (2,4 GHz), mogą występować zakłócenia mikrofalowe prowadzące do powstawania szumów, zanikania sygnału audio lub błędów łączności, jeżeli zestaw nagłowny będzie używany w pobliżu urządzenia Wi-Fi. W takim przypadku należy podjąć następujące kroki:
 - Z zestawu nagłownego należy korzystać w odległości co najmniej 10 m od urządzenia Wi-Fi.
 - Jeżeli zestaw nagłowny jest używany w odległości mniejszej niż 10 m od urządzenia Wi-Fi, należy wyłączyć urządzenie Wi-Fi.
 - Zainstaluj zestaw nagłowny i urządzenie BLUETOOTH jak najbliżej siebie.
- W przypadku słuchania muzyki ze smartfona sytuację można poprawić, wyłączając niepotrzebne aplikacje lub ponownie uruchamiając smartfon.



Bezprzewodowy zestaw nagłowny stereo z funkcją tłumienia szumów
h.ear on 2 Wireless NC (WH-H900N)

Zestaw nagłowny nie działa prawidłowo.

- Zresetuj zestaw nagłowny. Operacja ta nie powoduje usunięcia informacji o parowaniu.
 - Jeżeli nie można korzystać z zestawu nagłownego nawet po jego zresetowaniu, zainicjuj zestaw nagłowny.
-
-

Powiązany temat

- [Resetowanie zestawu nagłownego](#)
- [Przywracanie ustawień fabrycznych zestawu nagłownego](#)

Bezprzewodowy zestaw nagłowny stereo z funkcją tłumienia szumów
h.ear on 2 Wireless NC (WH-H900N)

Nie słychać głosu rozmówcy

- Sprawdź, czy zestaw nagłowny i podłączone do niego urządzenie (np. smartfon) są włączone.
 - Zwiększ głośność na zestawie nagłownym i podłączonym urządzeniu (np. smartfonie).
 - Sprawdź, czy wyjście urządzenia BLUETOOTH jest ustawione na zestaw nagłowny.
 - Wybierz profil HFP lub HSP połączenia BLUETOOTH za pomocą urządzenia BLUETOOTH.
 - W przypadku słuchania muzyki za pomocą zestawu nagłownego zatrzymaj odtwarzanie, puknij dwukrotnie w panel sterowania czujnika dotykowego i zacznij rozmowę.
-

Powiązany temat

- [Nawiązywanie połączenia bezprzewodowego z urządzeniami BLUETOOTH](#)
- [Odbieranie rozmowy](#)
- [Wykonywanie rozmowy](#)

Bezprzewodowy zestaw nagłowny stereo z funkcją tłumienia szumów
h.ear on 2 Wireless NC (WH-H900N)

Słabo słycać głos rozmówcy

- Zwiększ głośność na zestawie nagłownym i podłączonym urządzeniu.

Bezprzewodowy zestaw nagłowny stereo z funkcją tłumienia szumów
h.ear on 2 Wireless NC (WH-H900N)

Resetowanie zestawu nagłownego

Jeśli nie można włączyć zestawu nagłownego lub go obsługiwać, nawet gdy jest włączony, podłącz zestaw do uruchomionego komputera przy użyciu dostarczonego kabla micro-USB, a następnie naciśnij jednocześnie przyciski  i NC/AMBIENT. Zestaw nagłowny zostanie zresetowany. Informacje dotyczące parowania nie są usuwane. Aby naładować zestaw nagłowny po zresetowaniu, odłącz i podłącz ponownie kabel micro-USB.

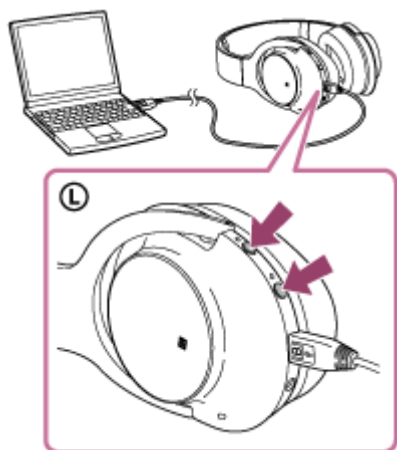

Jeśli zestaw nagłowny nie działa prawidłowo nawet po zresetowaniu, przywróć w nim ustawienia fabryczne.

Powiązany temat

- [Przywracanie ustawień fabrycznych zestawu nagłownego](#)

Bezprzewodowy zestaw nagłowny stereo z funkcją tłumienia szumów
h.ear on 2 Wireless NC (WH-H900N)

Przywracanie ustawień fabrycznych zestawu nagłownego

Odłącz kabel micro-USB, wyłącz zestaw nagłowny, a następnie naciśnij jednocześnie przyciski  i NC/AMBIENT oraz przytrzymaj je przez ponad 7 sekund.

Wskaźnik (w kolorze niebieskim) mignie 4 razy (● ● ● ●), a następnie zostaną przywrócone fabryczne wartości ustawień, takie jak poziom głośności. Usunięte zostaną wszystkie informacje o parowaniu. W takim przypadku usuń informacje o sparowaniu zestawu nagłownego na połączonym urządzeniu, a następnie ponownie sparuj zestaw nagłowny z urządzeniem.

Jeśli zestaw nagłowny nie działa prawidłowo po przywróceniu ustawień fabrycznych, zasięgnij porady w najbliższym punkcie sprzedaży produktów Sony.