

Бездротова стереогарнітура з функцією шумозаглушення
WH-XB910N



Модель: YY2951

Зверніться до цього посібника, якщо у вас виникнуть якісь проблеми або запитання.

Оновіть програмне забезпечення гарнітури та програму «Sony | Headphones Connect» до останньої версії.

Докладні відомості наведено на цьому сайті:

<https://www.sony.net/elesupport/>

Початок роботи

[Можливості функції Bluetooth](#)

[Про голосові підказки](#)

Приладдя, що додається

[Перевірка комплектації](#)

[Складання гарнітури в чохлі для носіння](#)

Складові та елементи керування

[Розташування та функції складових](#)

[Про індикатор](#)

[Носіння гарнітури](#)

Живлення/заряджання

- [Заряджання гарнітури](#)
- [Час роботи гарнітури](#)
- [Перевірка залишку заряду акумулятора](#)
- [Увімкнення гарнітури](#)
- [Вимкнення гарнітури](#)

Створення підключень

[Установлення бездротового підключення до пристроїв Bluetooth](#)

Легке налаштування за допомогою програми

- [Підключення за допомогою програми «Sony | Headphones Connect»](#)

Смартфон з ОС Android

- [Сполучення зі смартфоном з ОС Android і підключення до нього](#)
- [Підключення до сполученого смартфона з ОС Android](#)

iPhone (пристрої на iOS)

- [Сполучення з iPhone і підключення до нього](#)
- [Підключення до сполученого iPhone](#)

Комп'ютери

- [Сполучення з комп'ютером і підключення до нього \(Windows 10\)](#)
- [Сполучення з комп'ютером і підключення до нього \(Windows 8.1\)](#)
- [Сполучення з комп'ютером і підключення до нього \(Mac\)](#)
- [Підключення до сполученого комп'ютера \(Windows 10\)](#)
- [Підключення до сполученого комп'ютера \(Windows 8.1\)](#)
- [Підключення до сполученого комп'ютера \(Mac\)](#)

Інші пристрої Bluetooth

- [Сполучення з пристроєм Bluetooth і підключення до нього](#)
- [Підключення до сполученого пристрою Bluetooth](#)

Багатоточкове підключення

- [Підключення гарнітури до 2 пристроїв одночасно \(багатоточкове підключення\)](#)

[Використання кабелю навушників, наявного у комплекті](#)

Прослуховування музики

Прослуховування музики через підключення Bluetooth

[Прослуховування музики з пристрою через підключення Bluetooth](#)

[Керування аудіопристроєм \(підключення Bluetooth\)](#)

[Припинення підключення Bluetooth \(після використання\)](#)

Функція заглушення шумів

[Що таке заглушення шумів?](#)

[Використання функції заглушення шумів](#)

Прослуховування навколишніх звуків

[Прослуховування навколишніх звуків під час відтворення музики \(режим навколишніх звуків\)](#)

[Швидке прослуховування навколишніх звуків \(режим швидкої уваги\)](#)

Режим якісного звучання

[Про режим якості звуку](#)

[Підтримувані кодеки](#)

[Про функцію DSEE](#)

Телефонування

[Приймання дзвінка](#)

[Здійснення дзвінка](#)

[Функції під час телефонної розмови](#)

[Здійснення відеовиклику на комп'ютері](#)

[Припинення підключення Bluetooth \(після використання\)](#)

Використання функції голосових інструкцій

[Використання функції Google Асистент](#)

[Використання Amazon Alexa](#)

[Використання функції голосових інструкцій \(Google app\)](#)

[Використання функції голосових інструкцій \(Siri\)](#)

Використання програм

[Можливості програми «Sony | Headphones Connect»](#)

[Установлення програми «Sony | Headphones Connect»](#)

[Доступ до інформації підтримки з програми «Sony | Headphones Connect»](#)

[Як оновлювати програмне забезпечення \(для зручного користування гарнітурою\)](#)

Важлива інформація

[Запобіжні заходи](#)

[Примітка щодо ліцензії](#)

[Торговельні марки](#)

[Веб-сайти підтримки клієнтів](#)

Виправлення несправностей

[Що мені робити для вирішення проблеми?](#)

Живлення/заряджання

- [Не вдалося ввімкнути гарнітуру.](#)
- [Неможливо здійснити заряджання.](#)
- [Заряджання триває здовго.](#)
- [Час роботи гарнітури короткий \(тривалість роботи від акумулятора коротка\).](#)
- [Гарнітура не заряджається, навіть при підключенні до комп'ютера.](#)
- [Залишок заряду акумулятора гарнітури не відображається на екрані смартфона.](#)

Звук

- [Немає звуку.](#)
- [Низький рівень звуку.](#)
- [Низька якість звуку.](#)
- [Часті пропуски звуку.](#)
- [Ефект заглушення шумів недостатній.](#)

Підключення Bluetooth

- [Не можна здійснити сполучення.](#)
- [Не можна встановити підключення Bluetooth.](#)
- [Гарнітура не працює належним чином.](#)
- [Не чути людину під час дзвінка/тихі голоси тих, хто телефонує, ваш голос не досягає людини під час дзвінка/ваш голос тихий на стороні того, хто телефонує.](#)
- [Панель керування з контактним датчиком не відповідає належним чином.](#)

Перезавантаження або ініціалізація гарнітури

[Перезавантаження гарнітури](#)

[Ініціалізація гарнітури для повернення до заводських налаштувань](#)

Технічні характеристики

[Технічні характеристики](#)

5-031-017-91(2) Copyright 2021 Sony Corporation

Бездротова стереогарнітура з функцією шумозаглушення
WH-XB910N

Можливості функції Bluetooth

Гарнітура використовує бездротову технологію BLUETOOTH®, яка дає змогу виконувати наведені нижче дії.

Прослуховування музики

За допомогою бездротового зв'язку ви можете приймати аудіосигнали зі смартфона або музичного програвача.



Телефонні розмови

Ви можете телефонувати та приймати дзвінки без рук, поки смартфон або мобільний телефон лежать у сумці чи в кишені.



Бездротова стереогарнітура з функцією шумозаглушення
WH-XB910N

Про голосові підказки

За використання заводських налаштувань голосові підказки відтворюються на гарнітурі англійською мовою в наведених нижче випадках. Зміст голосових підказок пояснено в дужках.

Ви можете змінити мову голосових підказок і ввімкнути або вимкнути голосові підказки за допомогою програми «Sony | Headphones Connect». Докладнішу інформацію шукайте в довідці до програми «Sony | Headphones Connect».

https://rd1.sony.net/help/mdr/hpc/h_zz/

- Коли гарнітуру ввімкнуто: «Power on» (Увімкнення)
- Коли гарнітуру вимкнено: «Power off» (Вимкнення)
- Коли вмикається режим сполучення: «Bluetooth pairing» (Сполучення Bluetooth)
- Коли встановлюється підключення через Bluetooth: «Bluetooth connected» (Пристрій Bluetooth підключено)
- У разі використання багатоточкового підключення під час установлення підключення Bluetooth між другим пристроєм та гарнітурою: «Bluetooth 2nd Device Connected» (2-ий пристрій Bluetooth підключено) (*)
- У разі використання багатоточкового підключення під час установлення підключення Bluetooth між першим пристроєм та гарнітурою: «Bluetooth Device1 Connected» (Пристрій1 Bluetooth підключено) (*)
- У разі використання багатоточкового підключення під час установлення підключення Bluetooth між другим пристроєм та гарнітурою: «Bluetooth Device2 Connected» (Пристрій2 Bluetooth підключено) (*)
- Коли видаляється підключення через Bluetooth: «Bluetooth disconnected» (Пристрій Bluetooth відключено)
- У разі використання багатоточкового підключення під час видалення підключення Bluetooth між першим пристроєм та гарнітурою: «Bluetooth Device1 Disconnected» (Пристрій1 Bluetooth від'єднано) (*)
- У разі використання багатоточкового підключення під час видалення підключення Bluetooth між другим пристроєм та гарнітурою: «Bluetooth Device2 Disconnected» (Пристрій2 Bluetooth від'єднано) (*)
- У разі використання багатоточкового підключення під час підключення третього пристрою до гарнітури, видалення підключення Bluetooth між першим пристроєм та гарнітурою і переходу між підключеннями: «Bluetooth Device1 Replaced» (Пристрій1 Bluetooth замінено) (*)
- У разі використання багатоточкового підключення під час підключення третього пристрою до гарнітури, видалення підключення Bluetooth між другим пристроєм та гарнітурою і переходу між підключеннями: «Bluetooth Device2 Replaced» (Пристрій2 Bluetooth замінено) (*)
- Коли повідомляється про заряд акумулятора: «Battery about XX %» (Заряд акумулятора прибл. XX %). (Значення «XX» указує на приблизний залишок заряду. Використовуйте його лише як орієнтовний показник.) / «Battery fully charged» (Акумулятор повністю заряджено)
- Коли заряд акумулятора низький: «Low battery, please recharge headset» (Низький заряд акумулятора, перезарядіть гарнітуру)
- Коли пристрій автоматично вимикається через низький заряд: «Please recharge headset. Power off» (Перезарядіть гарнітуру. Живлення вимкнено.)
- Коли вмикається функція заглушення шумів: «Noise canceling» (Заглушення шумів)
- Коли вмикається режим навколишніх звуків: «Ambient sound» (Навколишні звуки)
- Коли вимикається функція заглушення шумів і режим навколишніх звуків: «Off» (вимкнено)
- Якщо програма Google Асистент недоступна на смартфоні, підключеному до гарнітури, навіть після натискання кнопки Google Асистент на гарнітурі: «The Google Assistant is not connected» (Google Асистент не підключено)
- Коли функція Google Асистент недоступна під час оновлення програмного забезпечення: «The Google assistant is not available during update. Please wait a moment until the update completes.» (Google Асистент недоступний під час оновлення. Зачекайте, поки оновлення не завершиться.)
- Якщо функція Amazon Alexa недоступна на смартфоні, підключеному до гарнітури, навіть після натискання кнопки Amazon Alexa на гарнітурі: «Either your mobile device isn't connected; or you need to open the Alexa App and try again» (Або ваш мобільний пристрій не підключено, або потрібно відкрити програму Alexa та спробувати ще раз)

* Доступно лише в тому випадку, якщо за допомогою програми «Sony | Headphones Connect» ввімкнено функцію [Connect to 2 devices simultaneously].

Примітка

- Змінення мови голосових підказок займає близько 20 хвилин.
- Якщо після змінення мови голосових підказок ви ініціалізуєте гарнітуру для відновлення заводських налаштувань, мову також буде скинуто до заводських налаштувань.
- Якщо голосові підказки не чутно після змінення мови голосових підказок або оновлення програмного забезпечення, вимкніть гарнітуру та ввімкніть її ще раз.

Бездротова стереогарнітура з функцією шумозаглушення
WH-XB910N

Перевірка комплектації

Після відкриття упаковки переконайтеся, що в ній присутні всі складові комплекту. У разі відсутності чого-небудь зв'яжіться зі своїм дилером.

Числами в () позначається кількість складових.

Бездротова стереогарнітура з функцією шумозаглушення

Кабель із роз'ємом USB Type-C® (від USB-A до USB-C®) (прибл. 20 см) (1)



Кабель навушників (прибл. 1,2 м) (1)



Чохол для носіння (1)



Бездротова стереогарнітура з функцією шумозаглушення
WH-XB910N

Складання гарнітури в чохлі для носіння

Коли використання гарнітури завершено, поверніть ліву та праву чашки, щоб вирівняти гарнітуру, складіть одну чашку в напрямку стяжки, а потім покладіть їх у чохол для носіння з комплекту постачання.

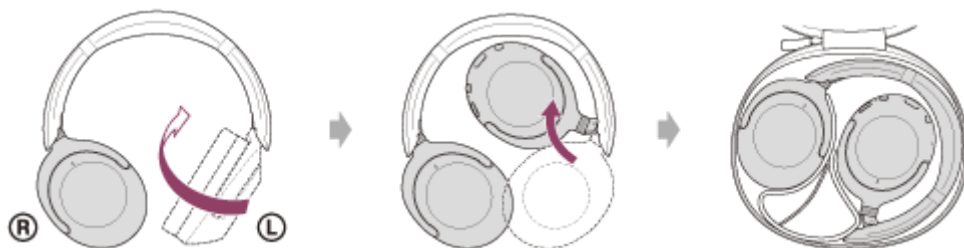

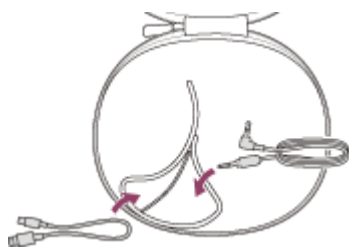

Покладіть кабелі в тримач, виділений роздільником у чохлі для носіння.

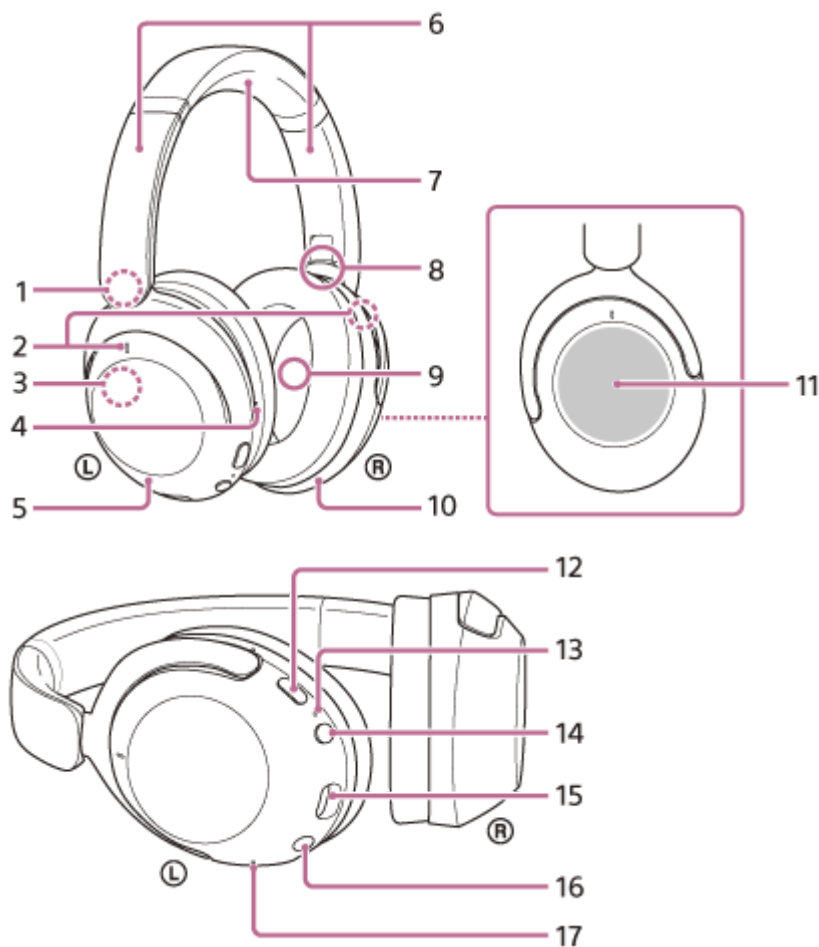

Бездротова стереогарнітура з функцією шумозаглушення
WH-XB910N

Розташування та функції складових



1. Позначка **L** (ліва)
2. Мікрофони функції шумозаглушення (зовнішні) (лівий, правий)
3. Вбудована антена
Антену Bluetooth вбудовано в гарнітуру.
4. Тактильна точка
На лівій чашці є тактильна точка.
5. Ліва чашка
6. Рухомі вставки (ліва, права)
Посуньте, щоб налаштувати довжину стяжки.
7. Стяжка
8. Позначка **R** (права)
9. Мікрофони функції шумозаглушення (внутрішні) (лівий, правий)
10. Права чашка
11. Панель керування з контактним датчиком
Віддалено контролює відтворення музики на під'єднаному пристрої Bluetooth чи виконує інші дії, використовуючи керування дотиком.
12. Кнопка NC/AMB (заглушення шумів/режим навколишніх звуків)
13. Індикатор
14. Кнопка  (живлення)
15. Гніздо USB Type-C
Дає змогу підключити гарнітуру до комп'ютера чи розетки змінного струму через наявний у продажу USB-адаптер змінного струму за допомогою кабелю з роз'ємом USB Type-C з комплекту постачання, щоб зарядити гарнітуру.

16. Вхідне гніздо кабелю навушників

Під'єднайте до нього програвач музики або інший пристрій за допомогою кабелю навушників із комплекту постачання. Обов'язково вставляйте штекер кабелю до клацання. Якщо штекер під'єднано неправильно, звук може не відтворюватися належним чином.

17. Мікрофон сприйняття голосу

Сприймає звук вашого голосу, коли ви розмовляєте по телефону.

Пов'язані розділи

- [Про індикатор](#)
- [Перевірка залишку заряду акумулятора](#)

5-031-017-91(2) Copyright 2021 Sony Corporation

Бездротова стереогарнітура з функцією шумозаглушення
WH-XB910N

Про індикатор

Ви можете перевірити стан гарнітури за допомогою індикатора.

 : світиться синім /  : світиться помаранчевим / -: гасне

Увімкнення

 -  (двічі блимає синім)

У цьому випадку, якщо залишається не більше 10% заряду (потрібно зарядити), індикатор блиматиме, як показано нижче.



 -  -  (постійно повільно блимає помаранчевим протягом приблизно 15 секунд)

Вимкнення



 (горить синім протягом приблизно 2 секунд)

Відображення залишку заряду акумулятора

- Залишок заряду: більше 10 %

 -  (двічі блимає синім)

- Залишок заряду: не більше 10 % (потрібно зарядити)

 -  -  (постійно повільно блимає помаранчевим протягом приблизно 15 секунд)

За докладною інформацією звертайтеся до розділу «[Перевірка залишку заряду акумулятора](#)».

Коли заряд акумулятора знижується

 -  -  (постійно повільно блимає помаранчевим протягом приблизно 15 секунд)

Заряджання

- Під час заряджання

 (горить помаранчевим)

Індикатор вимикається після завершення заряджання.

- Аномальна температура





  - -   - - (постійно блимає помаранчевим по два рази)

- Проблеми під час заряджання

 - -  - - (постійно повільно блимає помаранчевим)

Функція Bluetooth





- Режим реєстрації (сполучення) пристрою

  - -   - - (постійно блимає синім по два рази)

- Не підключено

 - -  - -  - -  - - (постійно блимає синім з інтервалами приблизно в 1 секунду)

- Процес підключення завершено

        (постійно швидко блимає синім протягом приблизно 5 секунд)

- Підключено



 - - - - -  - - - - - (постійно блимає синім з інтервалами приблизно у 5 секунд)

- Вхідний дзвінок

        (постійно швидко блимає синім)

Індикації стану підключення та його відсутності автоматично гаснуть після завершення певного періоду часу. Вони знову починають блимати протягом певного часу після виконання якоїсь операції. Коли заряд акумулятора стає низьким, індикатор починає блимати помаранчевим.

Інше

- Оновлення програмного забезпечення
 -- (постійно повільно блимає синім)
- Ініціалізацію завершено
 (блимає 4 рази синім)

Докладніше див. в розділі «[Ініціалізація гарнітури для повернення до заводських налаштувань](#)».

Пов'язані розділи

- [Перевірка залишку заряду акумулятора](#)
- [Ініціалізація гарнітури для повернення до заводських налаштувань](#)

Бездротова стереогарнітура з функцією шумозаглушення
WH-XB910N

Носіння гарнітури

1 Надягніть гарнітуру на вуха.

Налаштуйте довжину стяжки.

Надягайте гарнітуру на голову таким чином, щоб позначка **Ⓛ** (ліва) була на лівому вусі, а позначка **Ⓡ** – (права) на правому. На стороні з позначкою **Ⓛ** (лівою) є тактильна точка.

Будьте обережні, щоб не торкнутися панелі керування з контактним датчиком, надягаючи гарнітуру.

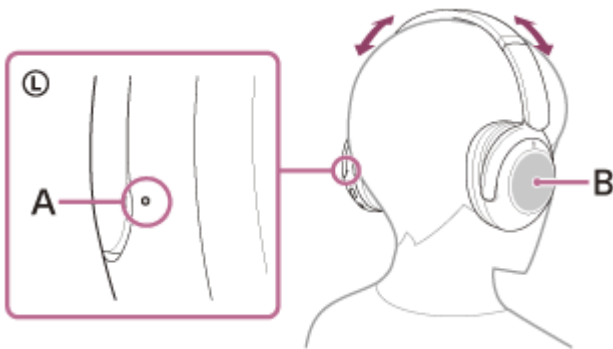

A: тактильна точка

B: панель керування з контактним датчиком

Пов'язані розділи

- [Можливості програми «Sony | Headphones Connect»](#)

Бездротова стереогарнітура з функцією шумозаглушення
WH-XB910N

Заряджання гарнітури

У гарнітурі встановлено вбудований літій-іонний акумулятор. Для заряджання гарнітури перед використанням скористайтеся кабелем із роз'ємом USB Type-C з комплекту постачання.

1 Під'єднайте гарнітуру до розетки змінного струму.

Скористайтеся кабелем із роз'ємом USB Type-C з комплекту постачання та доступним у продажу USB-адаптером змінного струму.

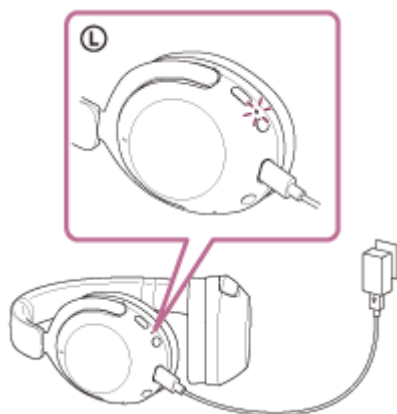

- Горить індикатор (помаранчевий) на гарнітурі.
- Заряджання завершиться приблизно через 3,5 години (*), а індикатор автоматично згасне.

* Час, потрібний для заряджання розрядженого акумулятора до повної ємності. Тривалість заряджання залежить від умов використання.

Після завершення заряджання від'єднайте кабель із роз'ємом USB Type-C.

Системні вимоги до заряджання акумулятора через USB

USB-адаптер змінного струму

Найвний у продажу USB-адаптер змінного струму, здатний постачати вихідний струм 0,5 A (500 mA) або більше

Персональний комп'ютер

Персональний комп'ютер зі стандартним гніздом USB

- Ми не гарантуємо роботу на всіх комп'ютерах.
- Крім того, не гарантується належна робота на комп'ютерах, зібраних на замовлення або в домашніх умовах.

Підказка

- Гарнітуру також можна заряджати, підключаючи її до працюючого комп'ютера кабелем із роз'ємом USB Type-C, що надається в комплекті постачання.
- Якщо заряджання розпочнеться, коли гарнітуру ввімкнено, то вона автоматично вимкнеться.

Примітка

- Для заряджання можуть не підходити кабелі, відмінні від кабелю із роз'ємом USB Type-C з комплекту постачання.
- Успішність заряджання залежить від типу USB-адаптера змінного струму.

- Коли гарнітуру підключено до розетки змінного струму або комп'ютера, не можна виконувати жодні операції, як-от увімкнення та реєстрацію гарнітури, її підключення до пристроїв Bluetooth і відтворення музики.
- Гарнітуру неможливо заряджати, коли комп'ютер переходить у режим очікування (сну) або глибокого сну. У такому разі змініть налаштування комп'ютера та почніть заряджання знову.
- Якщо не користуватися гарнітурою протягом тривалого часу, час роботи від вбудованого акумулятора може скоротитися. Проте час роботи від акумулятора подовжиться після кількох циклів заряджання та розряджання. Якщо ви не користуєтеся гарнітурою протягом тривалого часу, то заряджайте її кожні 6 місяців, щоб уникнути надмірного розряджання.
- Якщо не користуватися гарнітурою протягом тривалого часу, то зарядження акумулятора триватиме довше.
- Якщо під час заряджання гарнітури виникне проблема з наведених нижче причин, то індикатор (помаранчевий) почне блимати. У цьому разі знову зарядіть гарнітуру з дотриманням діапазону температури для заряджання. Якщо проблема не зникне, зверніться до найближчого дилера Sony.
 - Температура повітря перевищує діапазон температури для заряджання у 5 °C–35 °C.
 - Виникла проблема з акумулятором.
- Якщо гарнітурою не користуватися протягом тривалого часу, то індикатор (помаранчевий) може не загорятися відразу після початку заряджання. Трохи зачекайте, доки індикатор не загориться.
- Якщо час роботи від вбудованого акумулятора значно знизився, його слід замінити. Зверніться до свого найближчого дилера Sony із приводу заміни акумулятора.
- Уникайте різких коливань температури, прямого сонячного світла, вологи, піску, пилу й ураження електричним струмом. У жодному разі не залишайте гарнітуру в припаркованому транспортному засобі.
- Підключайте гарнітуру безпосередньо до комп'ютера лише за допомогою кабелю з роз'ємом USB Type-C, що надається в комплекті постачання. Заряджання не завершиться належним чином, якщо гарнітуру підключено за допомогою концентратора USB.

Бездротова стереогарнітура з функцією шумозаглушення
WH-XB910N

Час роботи гарнітури

Гарнітура з повністю зарядженим акумулятором працюватиме стільки часу:

Підключення Bluetooth

Тривалість відтворення музики

Кодек	Функція заглушення шумів/режим навколишніх звуків	Час роботи гарнітури
LDAC	Функція заглушення шумів: увімкнено	Макс. 25 годин
LDAC	Режим навколишніх звуків: увімкнено	Макс. 25 годин
LDAC	Вимкнено	Макс. 40 годин
AAC	Функція заглушення шумів: увімкнено	Макс. 30 годин
AAC	Режим навколишніх звуків: увімкнено	Макс. 30 годин
AAC	Вимкнено	Макс. 50 годин
SBC	Функція заглушення шумів: увімкнено	Макс. 30 годин
SBC	Режим навколишніх звуків: увімкнено	Макс. 30 годин
SBC	Вимкнено	Макс. 50 годин

- Після 10 хвилин заряджання можна відтворювати музику приблизно 4,5 години.

Тривалість спілкування

Функція заглушення шумів/режим навколишніх звуків	Час роботи гарнітури
Функція заглушення шумів: увімкнено	Макс. 30 годин
Режим навколишніх звуків: увімкнено	Макс. 30 годин
Вимкнено	Макс. 40 годин

Підключено кабель навушників (за ввімкненого живлення)

Функція заглушення шумів/режим навколишніх звуків	Час роботи гарнітури
Функція заглушення шумів: увімкнено	Макс. 30 годин
Режим навколишніх звуків: увімкнено	Макс. 30 годин
Вимкнено	Макс. 50 годин

Підказка

- За допомогою програми «Sony | Headphones Connect» можна перевірити, який кодек використовується для підключення, або переключити функцію DSEE.

Примітка

- Тривалість використання може відрізнятися від наведеного вище часу залежно від налаштувань різноманітних функцій і умов використання.
- Якщо встановити наведені нижче функції, доступний час роботи акумулятора стає коротшим, ніж указаний вище.
 - DSEE
 - звуку
 - Функція запуску голосового помічника своїм голосом (слово для пробудження)

Пов'язані розділи

- [Підтримувані кодеки](#)
- [Про функцію DSEE](#)
- [Можливості програми «Sony | Headphones Connect»](#)

Бездротова стереогарнітура з функцією шумозаглушення
WH-XB910N

Перевірка залишку заряду акумулятора

Можна перевірити залишок заряду акумулятора.

Якщо натиснути кнопку  (живлення), коли гарнітуру ввімкнено, буде відтворено голосову підказку з відомостями про залишок заряду акумулятора.

«Battery about XX %» (Заряд акумулятора прибл. XX %) (Значення «XX» указує на приблизний залишок заряду.)
«Battery fully charged» (Акумулятор повністю заряджено)

Іноді відомості про залишок заряду акумулятора, що лунають у голосовій підказці, можуть відрізнятись від дійсного залишку. Використовуйте його лише як орієнтовний показник.

Крім того, якщо гарнітура вмикається із залишком заряду акумулятора не більше 10%, протягом приблизно 15 секунд блимає індикатор (помаранчевий).

Коли заряд акумулятора знижується

Лунає попереджувальний звуковий сигнал, і колір активного індикатора (синій) стає помаранчевим. Якщо пролунає голосова підказка «Low battery, please recharge headset» (Низький заряд акумулятора, перезарядіть гарнітуру), якнайшвидше зарядіть гарнітуру.

Коли акумулятор повністю розряджається, лунає попереджувальний звуковий сигнал, відтворюється голосова підказка «Please recharge headset. Power off» (Перезарядіть гарнітуру. Живлення вимкнено.), а сама гарнітура автоматично вимикається.

Якщо ви використовуєте iPhone або iPod touch

Якщо гарнітуру підключено до iPhone або iPod touch через з'єднання HFP Bluetooth, на ній з'явиться іконка, яка показуватиме залишок заряду акумулятора гарнітури на екрані пристрою iPhone або iPod touch.

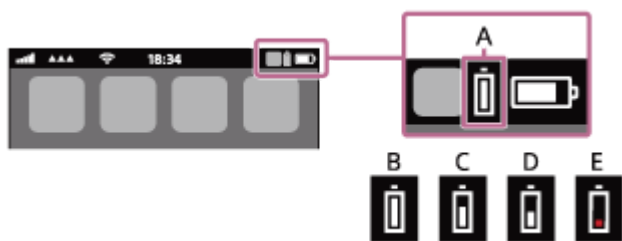

A: залишок заряду акумулятора гарнітури

Доступні 10 рівнів приблизного залишку заряду. Показники від B до E – це приклади, які відображаються на екрані.

B: 100 %

C: 70 %

D: 50 %

E: 10 % або нижче (потрібно зарядити)

Рівень заряду акумулятора гарнітури також відображається на віджеті iPhone або iPod touch з iOS 11 або пізніших версій. За докладнішою інформацією звертайтеся до інструкції з експлуатації iPhone або iPod touch.

Іноді відомості про залишок заряду, які відображаються на екрані, можуть відрізнятись від дійсного залишку. Використовуйте його лише як орієнтовний показник.

Коли використовується смартфон з ОС Android™ 8.1 або пізніших версій

Коли гарнітуру підключено до смартфона з ОС Android через з'єднання HFP Bluetooth, виберіть [Settings] – [Device connection] – [Bluetooth], щоб відобразити залишок заряду гарнітури у вигляді 10 різних рівнів, як-от «100%», «70%», «50%» або «10%», у стовпці під'єданого пристрою Bluetooth на екрані смартфона. За докладною інформацією звертайтеся до інструкції з експлуатації смартфона з ОС Android.

Іноді відомості про залишок заряду, які відображаються на екрані, можуть відрізнятись від дійсного залишку. Використовуйте його лише як орієнтовний показник.

Підказка

- Крім того, залишок заряду акумулятора гарнітури можна перевірити за допомогою програми «Sony | Headphones Connect». Цю програму підтримують і смартфони з ОС Android, і пристрої iPhone/iPod touch.

Примітка

- Якщо підключити гарнітуру до iPhone/iPod touch або смартфона з ОС Android з установленим прапорцем «Media audio» (A2DP) (лише в разі підключення кількох пристроїв), залишок заряду акумулятора не буде показано правильно.
- Залишок заряду акумулятора може не відобразитися належним чином, якщо щойно завершилось оновлення програмного забезпечення або гарнітура довго не використовувалася. У такому разі кілька разів зарядіть і розрядіть акумулятор, щоб забезпечити відображення правильного залишку заряду.

Пов'язані розділи

- [Про індикатор](#)
- [Можливості програми «Sony | Headphones Connect»](#)

Бездротова стереогарнітура з функцією шумозаглушення
WH-XB910N

Увімкнення гарнітури

- 1 Натисніть і утримуйте кнопку  (живлення) протягом приблизно 2 секунд, доки не заблимає індикатор (синій).



Пов'язані розділи

- [Вимкнення гарнітури](#)

Бездротова стереогарнітура з функцією шумозаглушення
WH-XB910N

Вимкнення гарнітури

- 1 Натисніть і утримуйте кнопку  (живлення) протягом приблизно 2 секунд, доки не згасне індикатор (синій).



Підказка

- Гарнітуру можна також вимкнути за допомогою програми «Sony | Headphones Connect».

Пов'язані розділи

- [Увімкнення гарнітури](#)
- [Можливості програми «Sony | Headphones Connect»](#)

Бездротова стереогарнітура з функцією шумозаглушення
WH-XB910N

Установлення бездротового підключення до пристроїв Bluetooth

Ви можете насолоджуватися музикою та телефонними розмовами в режимі «вільні руки» через гарнітуру завдяки використанню функції Bluetooth вашого пристрою Bluetooth.

Реєстрація (сполучення) пристрою

Для використання функції Bluetooth потрібно заздалегідь зареєструвати обидва пристрої, що підключаються. Операція з реєстрації пристрою називається «реєстрацією (сполученням) пристрою». Вручну сполучіть гарнітуру та пристрій.

Підключення до сполученого пристрою

Коли пристрій і гарнітуру сполучено, їх не потрібно сполучати знову. Підключіться до пристроїв, які вже сполучено з гарнітурою, у відповідний для кожного пристрою спосіб.

Бездротова стереогарнітура з функцією шумозаглушення
WH-XB910N

Підключення за допомогою програми «Sony | Headphones Connect»

Запустіть програму «Sony | Headphones Connect» на своєму смартфоні з ОС Android або iPhone , щоб підключити гарнітуру до смартфона чи iPhone. Докладнішу інформацію шукайте в довідці до програми «Sony | Headphones Connect».

https://rd1.sony.net/help/mdr/hpc/h_zz/



Sony Headphones Connect

Примітка

- Підключення до деяких смартфонів і пристроїв iPhone за допомогою програми «Sony | Headphones Connect» може бути нестабільним. У такому разі для підключення до гарнітури виконайте дії, наведені в розділах «[Підключення до сполученого смартфона з ОС Android](#)» або «[Підключення до сполученого iPhone](#)».

Пов'язані розділи

- [Підключення до сполученого смартфона з ОС Android](#)
- [Підключення до сполученого iPhone](#)
- [Можливості програми «Sony | Headphones Connect»](#)
- [Установлення програми «Sony | Headphones Connect»](#)

Бездротова стереогарнітура з функцією шумозаглушення
WH-XB910N

Сполучення зі смартфоном з ОС Android і підключення до нього

Операція з реєстрації пристрою, до якого потрібно підключитися, називається сполученням. Якщо пристрій використовується з гарнітурою вперше, спочатку сполучіть його.

Перед цією операцією переконайтеся в наведеному нижче.

- Смартфон з ОС Android розташовано на відстані до 1 м від гарнітури.
- Гарнітура достатньо заряджена.
- Інструкція з експлуатації смартфона з Android перед вами.

1 Перейдіть у режим сполучення на цій гарнітурі.

Увімкніть гарнітуру, коли сполучатимете її з пристроєм уперше після придбання або ініціалізації гарнітури (у ній не буде інформації про сполучення). Гарнітура автоматично перейде в режим сполучення. У цьому разі перейдіть до кроку 2.

Коли ви сполучатимете другий або наступні пристрої (у гарнітурі є інформація про сполучення інших пристроїв), натисніть і утримуйте кнопку  (живлення) протягом приблизно 5 секунд.



Переконайтеся, що індикатор (синій) постійно блимає по 2 рази. Буде відтворено голосову підказку «Bluetooth pairing» (Сполучення Bluetooth).



2 Розблокуйте екран смартфона з ОС Android, якщо його заблоковано.

3 Знайдіть гарнітуру на смартфоні з ОС Android.

1. Виберіть [Settings] – [Device connection] – [Bluetooth].

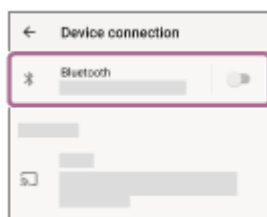

2. Торкніться перемикача, щоб увімкнути функцію Bluetooth.

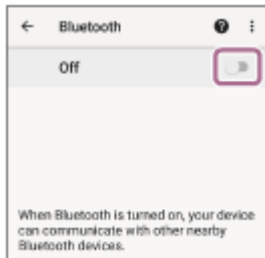

4 Торкніться [WH-XB910N].

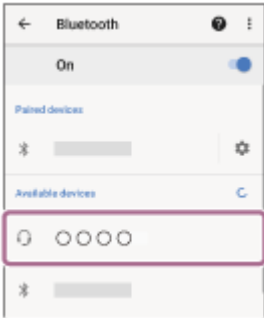

Якщо з'явиться запит ключа доступу (*), введіть «0000».

Гарнітуру та смартфон буде сполучено й підключено одне до одного. Буде відтворено голосову підказку «Bluetooth connected» (Пристрій Bluetooth підключено).

Якщо їх не буде з'єднано, зверніться до розділу [«Підключення до сполученого смартфона з ОС Android»](#).

* Ключ доступу може мати назву «Код доступу», «PIN-код», «Номер PIN» або «Пароль».

Підказка

- Наведена вище операція є прикладом. За докладнішою інформацією звертайтеся до інструкцій з експлуатації смартфона з ОС Android.
- Для видалення всієї інформації про сполучення Bluetooth зверніться до розділу [«Ініціалізація гарнітури для повернення до заводських налаштувань»](#).

Примітка

- Якщо сполучення не буде встановлено протягом 5 хвилин, режим сполучення буде скасовано. У такому разі вимкніть живлення та знову повторіть дії з кроку 1.
- Коли пристрої Bluetooth сполучено, їх не потрібно сполучати знову, за винятком таких випадків:
 - Інформацію про сполучення було видалено після, наприклад, ремонту.
 - У разі сполучення з 9-м пристроєм.
Гарнітуру можна сполучити не більше ніж з 8 пристроями. Якщо спробувати сполучити новий пристрій після сполучення 8 інших пристроїв, відомості про реєстрацію сполученого пристрою з найдавнішим часом з'єднання буде замінено на відомості про новий пристрій.
 - Коли інформацію про сполучення з гарнітурою видалено з пристрою Bluetooth.
 - У разі ініціалізації гарнітури.
Уся інформація про сполучення видаляється. У такому разі видаліть із підключеного пристрою інформацію про створення пари та створіть пару знову.
- Гарнітуру можна сполучити з багатьма пристроями, проте вона відтворюватиме музику одночасно лише з одного.

Пов'язані розділи

- [Установлення бездротового підключення до пристроїв Bluetooth](#)
- [Підключення до сполученого смартфона з ОС Android](#)
- [Прослуховування музики з пристрою через підключення Bluetooth](#)

- Припинення підключення Bluetooth (після використання)
- Ініціалізація гарнітури для повернення до заводських налаштувань

5-031-017-91(2) Copyright 2021 Sony Corporation

Бездротова стереогарнітура з функцією шумозаглушення
WH-XB910N

Підключення до сполученого смартфона з ОС Android

1 Розблокуйте екран смартфона з ОС Android, якщо його заблоковано.

2 Увімкніть гарнітуру.

Натисніть і утримуйте кнопку  (живлення) протягом приблизно 2 секунд.



Буде відтворено голосову підказку «Power on» (Увімкнення). Переконайтеся, що індикатор (синій) далі блимає після зняття пальця з кнопки.

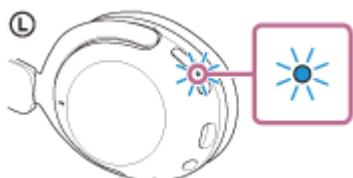

Якщо гарнітура автоматично підключається до останнього підключеного пристрою, буде відтворено голосову підказку «Bluetooth connected» (Пристрій Bluetooth підключено).

Перевірте стан підключення на смартфоні з ОС Android. Якщо підключення не встановлено, перейдіть до кроку 3.

3 Відобразіть пристрої, сполучені зі смартфоном з ОС Android.

1. Виберіть [Settings] – [Device connection] – [Bluetooth].



2. Торкніться перемикача, щоб увімкнути функцію Bluetooth.

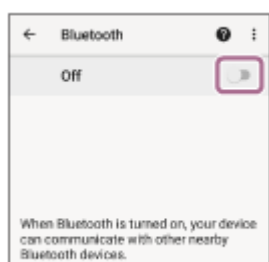

4 Торкніться [WH-XB910N].

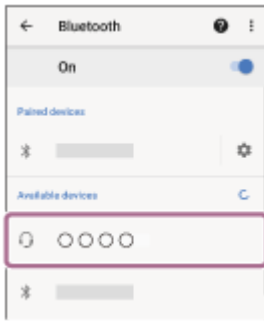

Буде відтворено голосову підказку «Bluetooth connected» (Пристрій Bluetooth підключено).

Підказка

- Наведена вище операція є прикладом. За докладнішою інформацією звертайтеся до інструкцій з експлуатації смартфона з ОС Android.

Примітка

- Під час підключення на пристрої, з якого встановлюється з'єднання, може відобразитися [WH-XB910N], [LE_WH-XB910N] або обидва написи одразу. Якщо відображаються обидва написи або напис [WH-XB910N], виберіть [WH-XB910N]; якщо відображається напис [LE_WH-XB910N], виберіть [LE_WH-XB910N].
- Якщо розташувати востаннє підключений пристрій Bluetooth біля гарнітури, то гарнітура може автоматично підключитися до пристрою після її ввімкнення. У такому разі скасуйте функцію Bluetooth на пристрої, який було підключено востаннє, або вимкніть живлення.
- Якщо смартфон не вдається підключити до гарнітури, видаліть інформацію про сполучення гарнітури на смартфоні та знову виконайте процедуру сполучення. З питань використання смартфона звертайтеся до інструкцій із його експлуатації.

Пов'язані розділи

- [Установлення бездротового підключення до пристроїв Bluetooth](#)
- [Сполучення зі смартфоном з ОС Android і підключення до нього](#)
- [Прослуховування музики з пристрою через підключення Bluetooth](#)
- [Припинення підключення Bluetooth \(після використання\)](#)

Бездротова стереогарнітура з функцією шумозаглушення
WH-XB910N

Сполучення з iPhone і підключення до нього

Операція з реєстрації пристрою, до якого потрібно підключитися, називається сполученням. Якщо пристрій використовується з гарнітурою вперше, спочатку сполучіть його.

Перед цією операцією переконайтеся в наведеному нижче.

- iPhone розташовано на відстані до 1 м від гарнітури.
- Гарнітура достатньо заряджена.
- У вас є інструкції з експлуатації iPhone.

1 Перейдіть у режим сполучення на цій гарнітурі.

Увімкніть гарнітуру, коли сполучатимете її з пристроєм уперше після придбання або ініціалізації гарнітури (у ній не буде інформації про сполучення). Гарнітура автоматично перейде в режим сполучення. У цьому разі перейдіть до кроку 2.

Коли ви сполучатимете другий або наступні пристрої (у гарнітурі є інформація про сполучення інших пристроїв), натисніть і утримуйте кнопку  (живлення) протягом приблизно 5 секунд.



Переконайтеся, що індикатор (синій) постійно блимає по 2 рази. Буде відтворено голосову підказку «Bluetooth pairing» (Сполучення Bluetooth).



2 Розблокуйте екран iPhone, якщо його заблоковано.

3 Знайдіть гарнітуру на iPhone.

1. Виберіть [Settings].
2. Торкніться [Bluetooth].

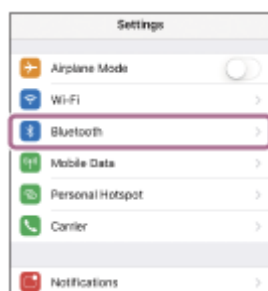

3. Торкніться перемикача, щоб увімкнути функцію Bluetooth.



4 Торкніться [WH-XB910N].

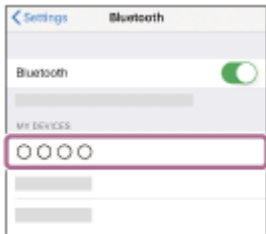

Якщо з'явиться запит ключа доступу (*), введіть «0000».

Гарнітуру та iPhone буде сполучено та підключено одне до одного. Буде відтворено голосову підказку «Bluetooth connected» (Пристрій Bluetooth підключено).

Якщо вони не підключені, зверніться до розділу [«Підключення до сполученого iPhone»](#).

* Ключ доступу може мати назву «Код доступу», «PIN-код», «Номер PIN» або «Пароль».

Підказка

- Наведена вище операція є прикладом. За докладнішою інформацією звертайтеся до інструкції з експлуатації вашого iPhone.
- Для видалення всієї інформації про сполучення Bluetooth зверніться до розділу [«Ініціалізація гарнітури для повернення до заводських налаштувань»](#).

Примітка

- Якщо сполучення не буде встановлено протягом 5 хвилин, режим сполучення буде скасовано. У такому разі вимкніть живлення та знову повторіть дії з кроку 1.
- Коли пристрої Bluetooth сполучено, їх не потрібно сполучати знову, за винятком таких випадків:
 - Інформацію про сполучення було видалено після, наприклад, ремонту.
 - У разі сполучення з 9-м пристроєм.
Гарнітуру можна сполучити не більше ніж з 8 пристроями. Якщо спробувати сполучити новий пристрій після сполучення 8 інших пристроїв, відомості про реєстрацію сполученого пристрою з найдавнішим часом з'єднання буде замінено на відомості про новий пристрій.
 - Коли інформацію про сполучення з гарнітурою видалено з пристрою Bluetooth.
 - У разі ініціалізації гарнітури.
Уся інформація про сполучення видаляється. У такому разі видаліть із підключеного пристрою інформацію про створення пари та створіть пару знову.
- Гарнітуру можна сполучити з багатьма пристроями, проте вона відтворюватиме музику одночасно лише з одного.

Пов'язані розділи

- [Установлення бездротового підключення до пристроїв Bluetooth](#)
- [Підключення до сполученого iPhone](#)
- [Прослуховування музики з пристрою через підключення Bluetooth](#)
- [Припинення підключення Bluetooth \(після використання\)](#)
- [Ініціалізація гарнітури для повернення до заводських налаштувань](#)

Бездротова стереогарнітура з функцією шумозаглушення
WH-XB910N

Підключення до сполученого iPhone

1 Розблокуйте екран iPhone, якщо його заблоковано.

2 Увімкніть гарнітуру.

Натисніть і утримуйте кнопку  (живлення) протягом приблизно 2 секунд.



Буде відтворено голосову підказку «Power on» (Увімкнення). Переконайтеся, що індикатор (синій) далі блимає після зняття пальця з кнопки.

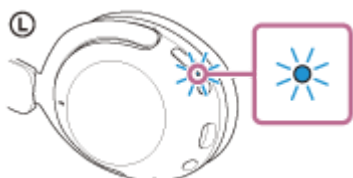

Якщо гарнітура автоматично підключається до останнього підключеного пристрою, буде відтворено голосову підказку «Bluetooth connected» (Пристрій Bluetooth підключено).

Перевірте стан підключення на iPhone. Якщо підключення не встановлено, перейдіть до кроку 3.

3 Відобразіть пристрої, сполучені з iPhone.

1. Виберіть [Settings].
2. Торкніться [Bluetooth].

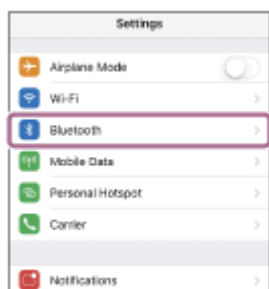

3. Торкніться перемикача, щоб увімкнути функцію Bluetooth.

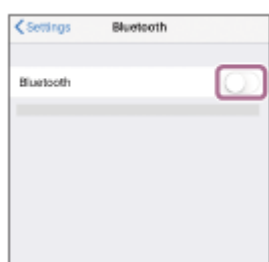

4 Торкніться [WH-XB910N].

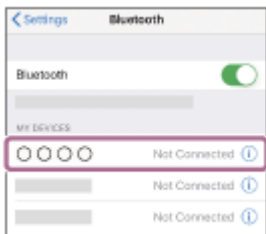

Буде відтворено голосову підказку «Bluetooth connected» (Пристрій Bluetooth підключено).

Підказка

- Наведена вище операція є прикладом. За докладнішою інформацією звертайтеся до інструкції з експлуатації вашого iPhone.

Примітка

- Під час підключення на пристрої, з якого встановлюється з'єднання, може відобразитися [WH-XB910N], [LE_WH-XB910N] або обидва написи одразу. Якщо відображаються обидва написи або напис [WH-XB910N], виберіть [WH-XB910N]; якщо відображається напис [LE_WH-XB910N], виберіть [LE_WH-XB910N].
- Якщо розташувати востаннє підключений пристрій Bluetooth біля гарнітури, то гарнітура може автоматично підключитися до пристрою після її ввімкнення. У такому разі скасуйте функцію Bluetooth на пристрої, який було підключено востаннє, або вимкніть живлення.
- Якщо iPhone не вдається підключити до гарнітури, видаліть інформацію про сполучення гарнітури на iPhone і знову виконайте процедуру сполучення. З питань використання пристрою iPhone звертайтеся до інструкцій з експлуатації iPhone.

Пов'язані розділи

- [Установлення бездротового підключення до пристроїв Bluetooth](#)
- [Сполучення з iPhone і підключення до нього](#)
- [Прослуховування музики з пристрою через підключення Bluetooth](#)
- [Припинення підключення Bluetooth \(після використання\)](#)

Бездротова стереогарнітура з функцією шумозаглушення
WH-XB910N

Сполучення з комп'ютером і підключення до нього (Windows 10)

Операція з реєстрації пристрою, до якого потрібно підключитися, називається сполученням. Якщо пристрій використовується з гарнітурою вперше, спочатку сполучіть його.

Перед цією операцією переконайтеся в наведеному нижче.

- На комп'ютері наявна функція Bluetooth, яка підтримує підключення для відтворення музики (A2DP).
- Використання програми для відеовикликів на комп'ютері вимагає наявності на ньому функції Bluetooth, що підтримує профілі для здійснення викликів (HFP/HSP).
- Комп'ютер розташовано на відстані до 1 м від гарнітури.
- Гарнітура достатньо заряджена.
- Інструкція з експлуатації комп'ютера перед вами.
- Залежно від комп'ютера, що використовується, може знадобитись увімкнути вбудований адаптер Bluetooth. Якщо ви не знаєте, як увімкнути адаптер Bluetooth, або не впевнені, чи ваш комп'ютер оснащено вбудованим адаптером Bluetooth, зверніться до інструкцій з експлуатації комп'ютера.
- Якщо у вас ОС версії Windows 10 1803 або пізнішої, функція Swift Pair полегшить створення пари. Щоб скористатися функцією Swift Pair, натисніть кнопку [Start] – [Settings] – [Devices] – [Bluetooth & other devices] і встановіть прапорець [Show notifications to connect using Swift Pair].

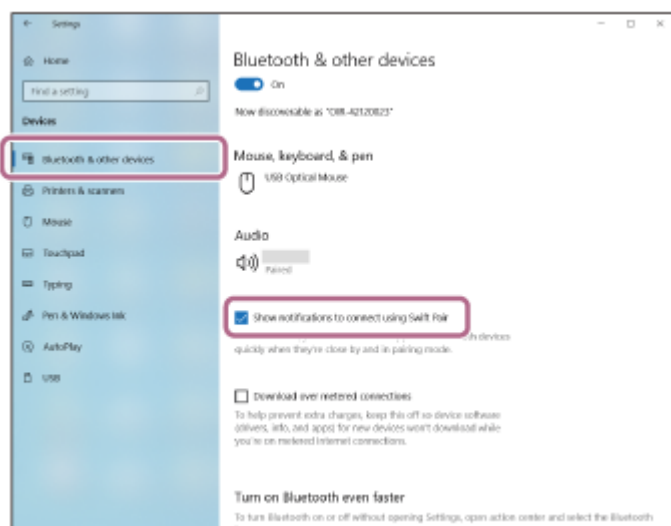

1 Перейдіть у режим сполучення на цій гарнітурі.

Увімкніть гарнітуру, коли сполучатимете її з пристроєм уперше після придбання або ініціалізації гарнітури (у ній не буде інформації про сполучення). Гарнітура автоматично перейде в режим сполучення. У цьому разі перейдіть до кроку 2.

Коли ви сполучатимете другий або наступні пристрої (у гарнітурі є інформація про сполучення інших пристроїв), натисніть і утримуйте кнопку  (живлення) протягом приблизно 5 секунд.



Переконайтеся, що індикатор (синій) постійно блимає по 2 рази. Буде відтворено голосову підказку «Bluetooth pairing» (Сполучення Bluetooth).

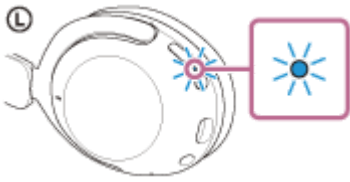

2 Виведіть комп'ютер із режиму очікування (сну) або глибокого сну.

3 Зареєструйте гарнітуру за допомогою комп'ютера.

Підключення за допомогою функції Swift Pair

1. Виберіть [Connect] зі спливаючого меню, що відображається на екрані комп'ютера.

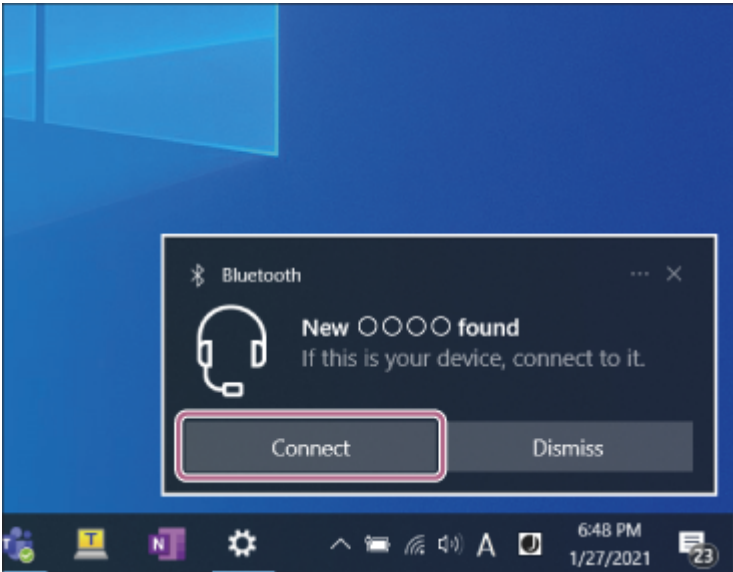

Підключення без допомоги функції Swift Pair

1. Натисніть кнопку [Start], а потім виберіть [Settings].
2. Клацніть [Devices].

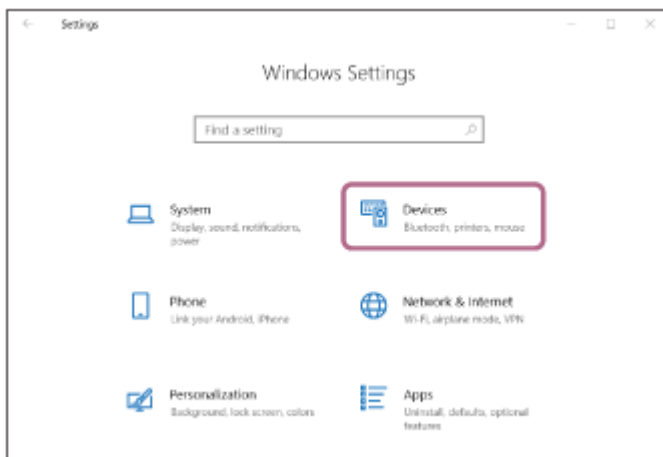

3. Клацніть вкладку [Bluetooth & other devices], натисніть перемикач [Bluetooth], щоб увімкнути функцію Bluetooth, а потім клацніть [Add Bluetooth or other device].

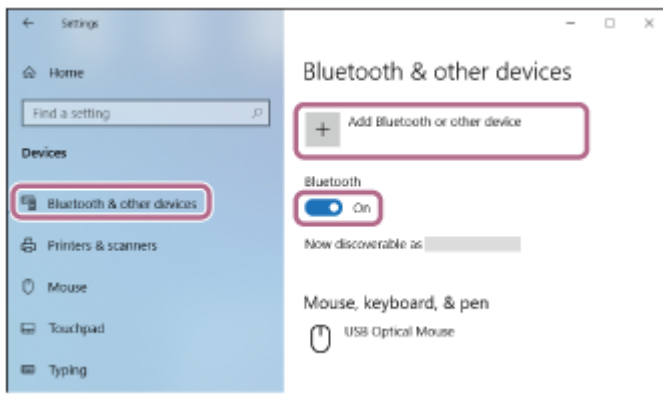

4. Клацніть [Bluetooth].

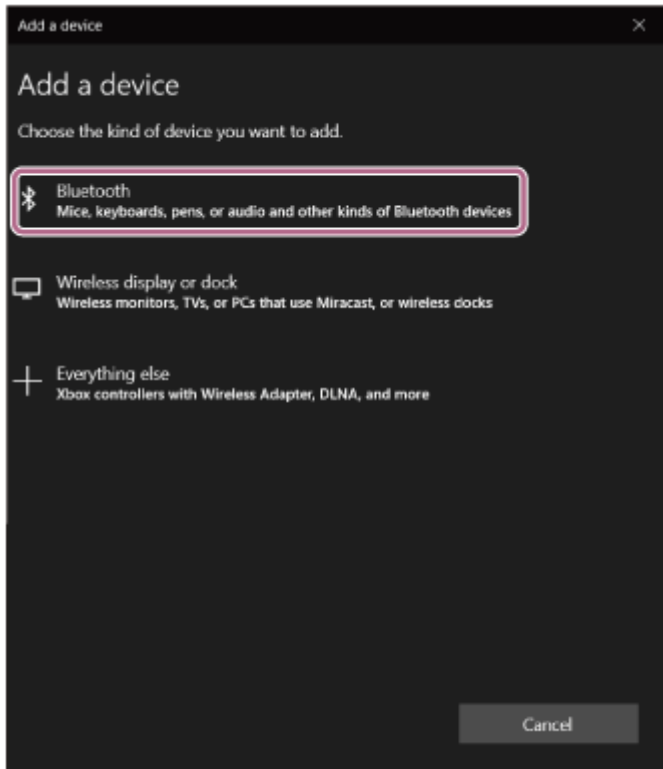

5. Клацніть [WH-XB910N].

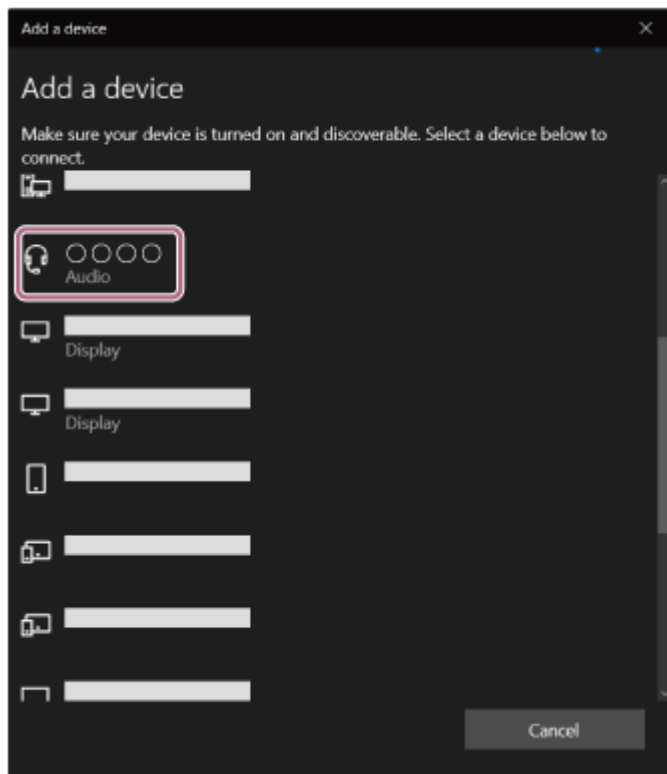

Якщо з'явиться запит ключа доступу (*), введіть «0000».

Гарнітуру та комп'ютер буде сполучено та підключено одне до одного. Буде відтворено голосову підказку «Bluetooth connected» (Пристрій Bluetooth підключено).

Якщо їх не з'єднано, зверніться до розділу [«Підключення до сполученого комп'ютера \(Windows 10\)»](#).

* Ключ доступу може мати назву «Код доступу», «PIN-код», «Номер PIN» або «Пароль».

Підказка

- Наведена вище операція є прикладом. За докладнішою інформацією звертайтеся до інструкцій з експлуатації комп'ютера.
- Для видалення всієї інформації про сполучення Bluetooth зверніться до розділу [«Ініціалізація гарнітури для повернення до заводських налаштувань»](#).

Примітка

- Якщо сполучення не буде встановлено протягом 5 хвилин, режим сполучення буде скасовано. У цьому разі вимкніть живлення та знову повторіть дії з кроку **1**.
- Коли пристрої Bluetooth сполучено, їх не потрібно сполучати знову, за винятком таких випадків:
 - Інформацію про сполучення було видалено після, наприклад, ремонту.
 - У разі сполучення з 9-м пристроєм.
Гарнітуру можна сполучити не більше ніж з 8 пристроями. Якщо спробувати сполучити новий пристрій після сполучення 8 інших пристроїв, відомості про реєстрацію сполученого пристрою з найдавнішим часом з'єднання буде замінено на відомості про новий пристрій.
 - Коли інформацію про сполучення з гарнітурою видалено з пристрою Bluetooth.
 - У разі ініціалізації гарнітури.
Уся інформація про сполучення видаляється. У такому разі видаліть із підключеного пристрою інформацію про створення пари та створіть пару знову.
- Гарнітуру можна сполучити з багатьма пристроями, проте вона відтворюватиме музику одночасно лише з одного.

Пов'язані розділи

- [Установлення бездротового підключення до пристроїв Bluetooth](#)
- [Підключення до сполученого комп'ютера \(Windows 10\)](#)
- [Прослуховування музики з пристрою через підключення Bluetooth](#)

- Здійснення відеовиклику на комп'ютері
- Припинення підключення Bluetooth (після використання)
- Ініціалізація гарнітури для повернення до заводських налаштувань

5-031-017-91(2) Copyright 2021 Sony Corporation

Бездротова стереогарнітура з функцією шумозаглушення
WH-XB910N

Сполучення з комп'ютером і підключення до нього (Windows 8.1)

Операція з реєстрації пристрою, до якого потрібно підключитися, називається сполученням. Якщо пристрій використовується з гарнітурою вперше, спочатку сполучіть його.

Перед цією операцією переконайтеся в наведеному нижче.

- На комп'ютері наявна функція Bluetooth, яка підтримує підключення для відтворення музики (A2DP).
- Використання програми для відеовикликів на комп'ютері вимагає наявності на ньому функції Bluetooth, що підтримує профілі для здійснення викликів (HFP/HSP).
- Комп'ютер розташований на відстані до 1 м від гарнітури.
- Гарнітура достатньо заряджена.
- Інструкція з експлуатації комп'ютера перед вами.
- Залежно від комп'ютера, що використовується, може знадобитись увімкнути вбудований адаптер Bluetooth. Якщо ви не знаєте, як увімкнути адаптер Bluetooth, або не впевнені, чи ваш комп'ютер оснащено вбудованим адаптером Bluetooth, зверніться до інструкцій з експлуатації комп'ютера.

1 Перейдіть у режим сполучення на цій гарнітурі.

Увімкніть гарнітуру, коли сполучатимете її з пристроєм уперше після придбання або ініціалізації гарнітури (у ній не буде інформації про сполучення). Гарнітура автоматично перейде в режим сполучення. У цьому разі перейдіть до кроку **2**.

Коли ви сполучатимете другий або наступні пристрої (у гарнітурі є інформація про сполучення інших пристроїв), натисніть і утримуйте кнопку  (живлення) протягом приблизно 5 секунд.



Переконайтеся, що індикатор (синій) постійно блимає по 2 рази. Буде відтворено голосову підказку «Bluetooth pairing» (Сполучення Bluetooth).

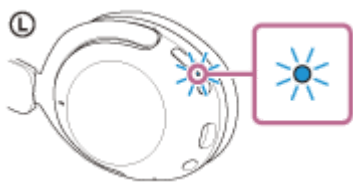

2 Виведіть комп'ютер із режиму очікування (сну) або глибокого сну.

3 Зареєструйте гарнітуру за допомогою комп'ютера.

1. Наведіть вказівник миші на верхній правий кут екрана (якщо використовується сенсорна панель, проведіть пальцем від правого краю екрана), а потім виберіть пункт [Settings] на панелі ключових кнопок.

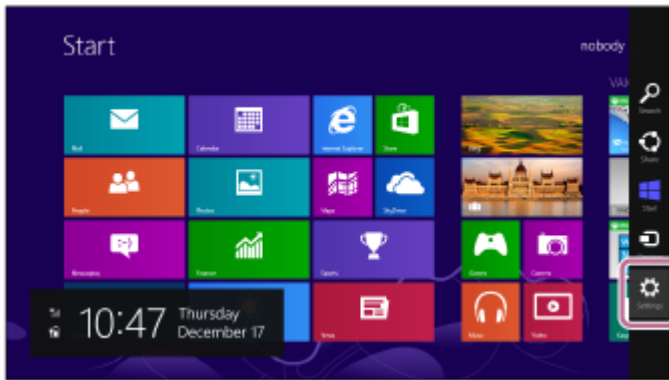

2. Виберіть пункт [Change PC Settings] на ключовій кнопці [Settings].

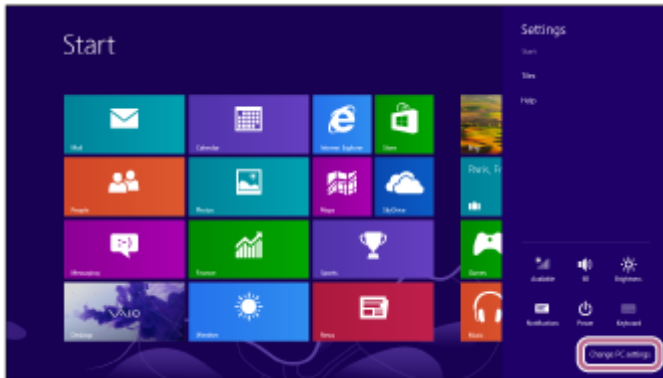

3. Виберіть [PC and devices] на екрані [PC Settings].

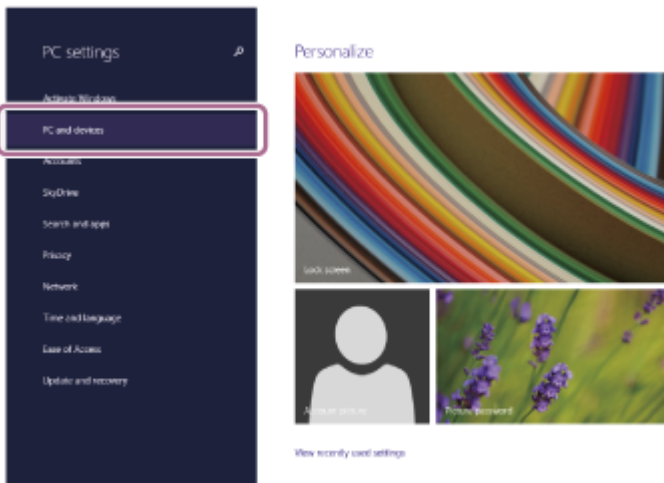

4. Виберіть [Bluetooth].

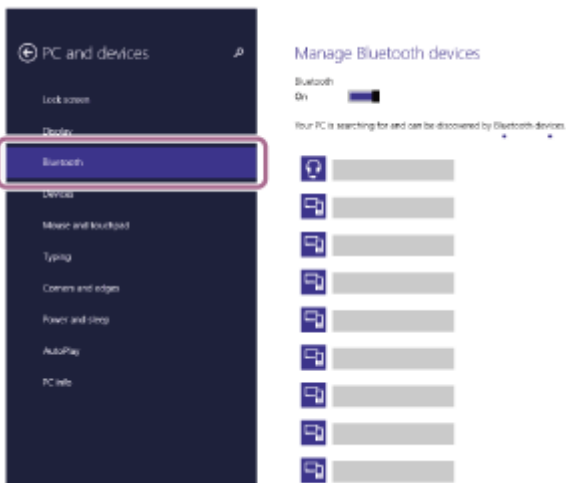

5. Виберіть [WH-XB910N], а потім виберіть [Pair].

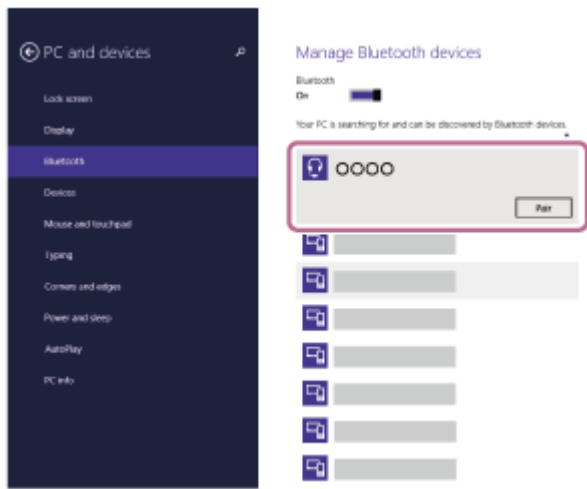

Якщо з'явиться запит ключа доступу (*), введіть «0000».

Гарнітуру та комп'ютер буде сполучено та підключено одне до одного. Буде відтворено голосову підказку «Bluetooth connected» (Пристрій Bluetooth підключено).

Якщо їх не підключено, зверніться до розділу «Підключення до сполученого комп'ютера (Windows 8.1)».

* Ключ доступу може мати назву «Код доступу», «PIN-код», «Номер PIN» або «Пароль».

Підказка

- Наведена вище операція є прикладом. За докладнішою інформацією звертайтеся до інструкцій з експлуатації комп'ютера.
- Для видалення всієї інформації про сполучення Bluetooth зверніться до розділу «Ініціалізація гарнітури для повернення до заводських налаштувань».

Примітка

- Якщо сполучення не буде встановлено протягом 5 хвилин, режим сполучення буде скасовано. У цьому разі вимкніть живлення та знову повторіть дії з кроку 1 .
- Коли пристрій Bluetooth сполучено, їх не потрібно сполучати знову, за винятком таких випадків:
 - Інформацію про сполучення було видалено після, наприклад, ремонту.
 - У разі сполучення з 9-м пристроєм.
Гарнітуру можна сполучити не більше ніж з 8 пристроями. Якщо спробувати сполучити новий пристрій після сполучення 8 інших пристроїв, відомості про реєстрацію сполученого пристрою з найдавнішим часом з'єднання буде замінено на відомості про новий пристрій.
 - Коли інформацію про сполучення з гарнітурою видалено з пристрою Bluetooth.
 - У разі ініціалізації гарнітури.
Уся інформація про сполучення видаляється. У такому разі видаліть із підключеного пристрою інформацію про створення пари та створіть пару знову.
- Гарнітуру можна сполучати з багатьма пристроями, проте вона відтворюватиме музику одночасно лише з одного.

Пов'язані розділи

- [Установлення бездротового підключення до пристроїв Bluetooth](#)
- [Підключення до сполученого комп'ютера \(Windows 8.1\)](#)
- [Прослуховування музики з пристрою через підключення Bluetooth](#)
- [Здійснення відеовиклику на комп'ютері](#)
- [Припинення підключення Bluetooth \(після використання\)](#)
- [Ініціалізація гарнітури для повернення до заводських налаштувань](#)

Бездротова стереогарнітура з функцією шумозаглушення
WH-XB910N

Сполучення з комп'ютером і підключення до нього (Mac)

Операція з реєстрації пристрою, до якого потрібно підключитися, називається сполученням. Якщо пристрій використовується з гарнітурою вперше, спочатку сполучіть його.

Сумісна ОС

macOS (версії 10.15 або пізнішої)

Перед цією операцією переконайтеся в наведеному нижче.

- На комп'ютері наявна функція Bluetooth, яка підтримує підключення для відтворення музики (A2DP).
- Використання програми для відеовикликів на комп'ютері вимагає наявності на ньому функції Bluetooth, що підтримує профілі для здійснення викликів (HFP/HSP).
- Комп'ютер розташований на відстані до 1 м від гарнітури.
- Гарнітура достатньо заряджена.
- Інструкція з експлуатації комп'ютера перед вами.
- Залежно від комп'ютера, що використовується, може знадобитись увімкнути вбудований адаптер Bluetooth. Якщо ви не знаєте, як увімкнути адаптер Bluetooth, або не впевнені, чи ваш комп'ютер оснащено вбудованим адаптером Bluetooth, зверніться до інструкцій з експлуатації комп'ютера.
- Увімкніть динамік комп'ютера.
Якщо динамік комп'ютера встановлено в режим  «Вимк.», з гарнітури не відтворюватиметься звук.

Динамік комп'ютера ввімкнено



1 Перейдіть у режим сполучення на цій гарнітурі.

Увімкніть гарнітуру, коли сполучатимете її з пристроєм уперше після придбання або ініціалізації гарнітури (у ній не буде інформації про сполучення). Гарнітура автоматично перейде в режим сполучення. У цьому разі перейдіть до кроку **2**.

Коли ви сполучатимете другий або наступні пристрої (у гарнітурі є інформація про сполучення інших пристроїв), натисніть і утримуйте кнопку  (живлення) протягом приблизно 5 секунд.



Переконайтеся, що індикатор (синій) постійно блимає по 2 рази. Буде відтворено голосову підказку «Bluetooth pairing» (Сполучення Bluetooth).

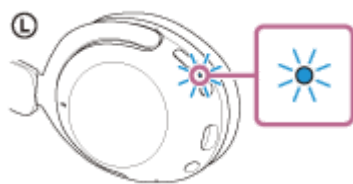

2 Виведіть комп'ютер із режиму очікування (сну) або глибокого сну.

3 Зареєструйте гарнітуру за допомогою комп'ютера.

1. Виберіть [ (System Preferences)] – [Bluetooth] на панелі Dock у нижній частині екрана.



2. Виберіть [WH-XB910N] на екрані [Bluetooth] і клацніть [Connect].



Якщо з'явиться запит ключа доступу (*), введіть «0000».

Гарнітуру та комп'ютер буде сполучено та підключено одне до одного. Буде відтворено голосову підказку «Bluetooth connected» (Пристрій Bluetooth підключено).

Якщо їх не підключено, зверніться до розділу «Підключення до сполученого комп'ютера (Mac)».

* Ключ доступу може мати назву «Код доступу», «PIN-код», «Номер PIN» або «Пароль».

Підказка

- Наведена вище операція є прикладом. За докладнішою інформацією звертайтеся до інструкції з експлуатації комп'ютера.
- Для видалення всієї інформації про сполучення Bluetooth зверніться до розділу «Ініціалізація гарнітури для повернення до заводських налаштувань».

Примітка

- Якщо сполучення не буде встановлено протягом 5 хвилин, режим сполучення буде скасовано. У цьому разі вимкніть живлення та знову повторіть дії з кроку 1.
- Коли пристрої Bluetooth сполучено, їх не потрібно сполучати знову, за винятком таких випадків:
 - Інформацію про сполучення було видалено після, наприклад, ремонту.
 - У разі сполучення з 9-м пристроєм.
Гарнітуру можна сполучити не більше ніж з 8 пристроями. Якщо спробувати сполучити новий пристрій після сполучення 8 інших пристроїв, відомості про реєстрацію сполученого пристрою з найдавнішим часом з'єднання буде замінено на відомості про новий пристрій.
 - Коли інформацію про сполучення з гарнітурою видалено з пристрою Bluetooth.
 - У разі ініціалізації гарнітури.
Уся інформація про сполучення видаляється. У такому разі видаліть із підключеного пристрою інформацію про створення пари та створіть пару знову.

- Гарнітуру можна сполучати з багатьма пристроями, проте вона відтворюватиме музику одночасно лише з одного.

Пов'язані розділи

- [Установлення бездротового підключення до пристроїв Bluetooth](#)
- [Підключення до сполученого комп'ютера \(Mac\)](#)
- [Прослуховування музики з пристрою через підключення Bluetooth](#)
- [Здійснення відеовиклику на комп'ютері](#)
- [Припинення підключення Bluetooth \(після використання\)](#)
- [Ініціалізація гарнітури для повернення до заводських налаштувань](#)

5-031-017-91(2) Copyright 2021 Sony Corporation

Бездротова стереогарнітура з функцією шумозаглушення
WH-XB910N

Підключення до сполученого комп'ютера (Windows 10)

Перед цією операцією переконайтеся в наведеному нижче.

- Залежно від комп'ютера, що використовується, може знадобитись увімкнути вбудований адаптер Bluetooth. Якщо ви не знаєте, як увімкнути адаптер Bluetooth, або не впевнені, чи ваш комп'ютер оснащено вбудованим адаптером Bluetooth, зверніться до інструкцій з експлуатації комп'ютера.

1 Виведіть комп'ютер із режиму очікування (сну) або глибокого сну.

2 Увімкніть гарнітуру.

Натисніть і утримуйте кнопку  (живлення) протягом приблизно 2 секунд.



Буде відтворено голосову підказку «Power on» (Увімкнення). Переконайтеся, що індикатор (синій) далі блимає після зняття пальця з кнопки.

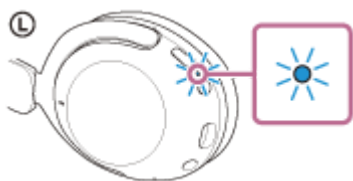

Якщо гарнітура автоматично підключається до останнього підключеного пристрою, буде відтворено голосову підказку «Bluetooth connected» (Пристрій Bluetooth підключено).

Перевірте стан підключення на комп'ютері. Якщо підключення не встановлено, перейдіть до кроку 3.

3 Виберіть гарнітуру за допомогою комп'ютера.

1. Клацніть правою кнопкою миші іконку динаміка на панелі інструментів, а потім виберіть [Open Sound settings].

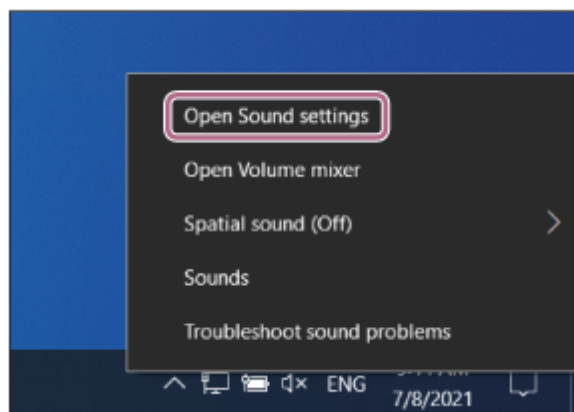

2. У розкритому меню [Choose your output device] виберіть [Headphones (WH-XB910NStereo)].

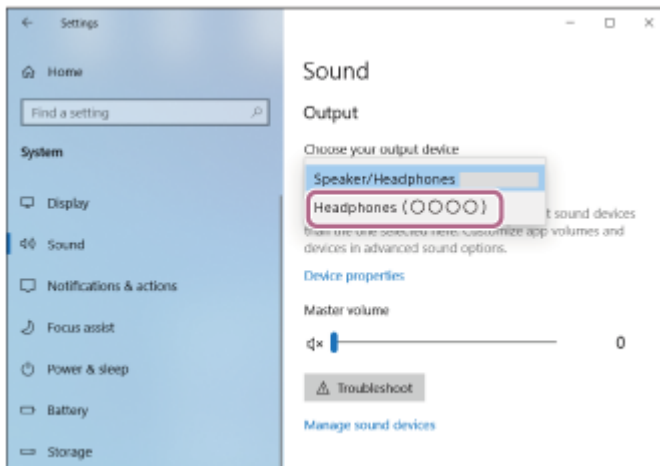

Якщо [Headphones (WH-XB910N Stereo)] не відображається в розкритому меню, натисніть [Sound Control Panel], а потім клацніть правою кнопкою миші на вкладці [Playback] екрана [Sound], щоб установити прапорець [Show Disconnected Devices].

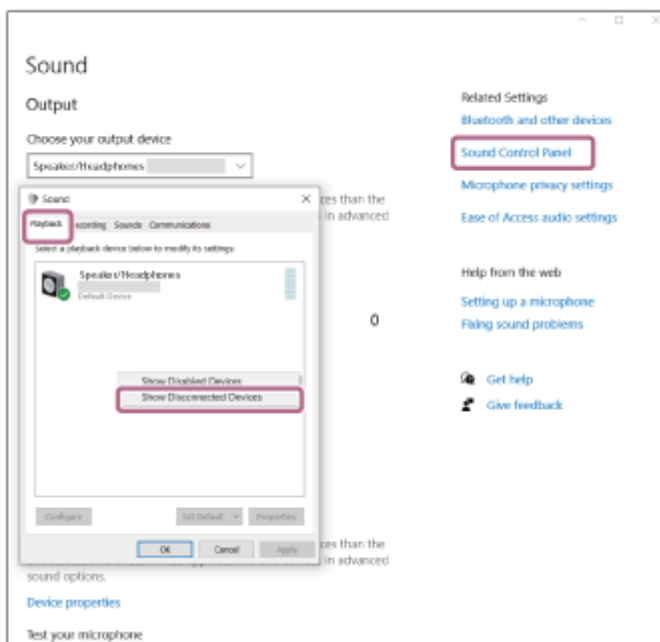

3. Виберіть [Connect] у меню, що відобразиться.

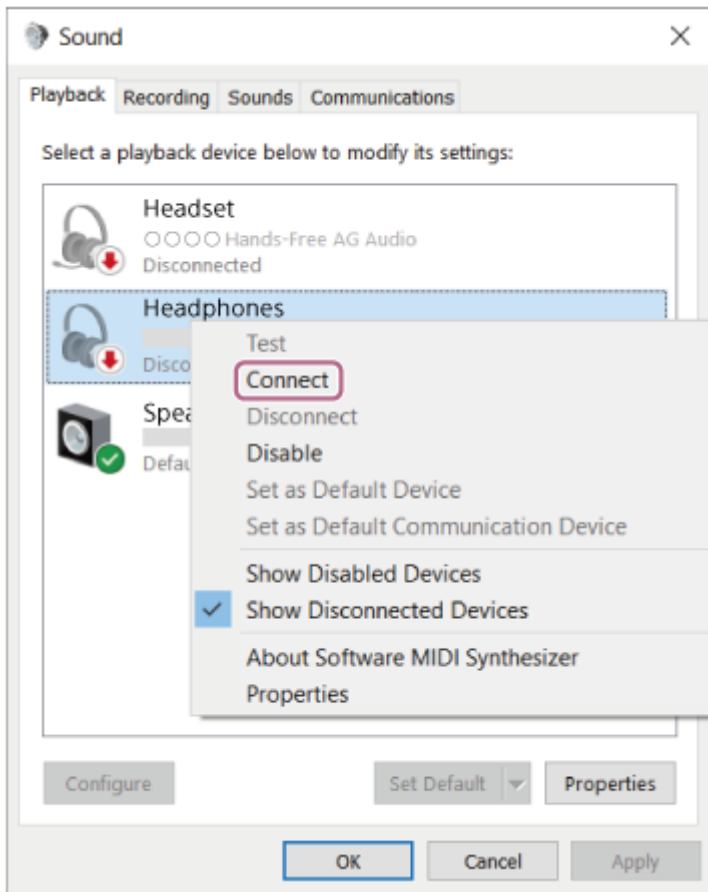

Підключення буде встановлено. Буде відтворено голосову підказку «Bluetooth connected» (Пристрій Bluetooth підключено).

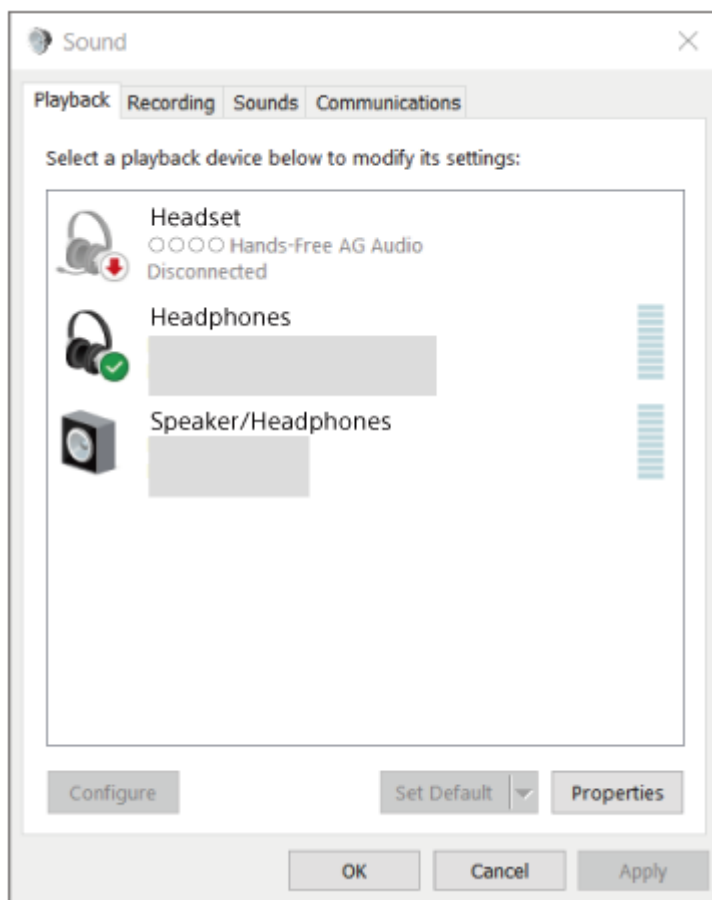

- Наведена вище операція є прикладом. За докладнішою інформацією звертайтеся до інструкцій з експлуатації комп'ютера.

Примітка

- Якщо якість звуку під час відтворення музики низька, переконайтеся, що в налаштуваннях комп'ютера ввімкнено функцію A2DP, яка підтримує підключення для відтворення музики. За докладнішою інформацією звертайтеся до інструкцій з експлуатації комп'ютера.
- Якщо розташувати востаннє підключений пристрій Bluetooth біля гарнітури, то гарнітура може автоматично підключитися до пристрою після її ввімкнення. У такому разі скасуйте функцію Bluetooth на пристрої, який було підключено востаннє, або вимкніть живлення.
- Якщо комп'ютер не вдається підключити до гарнітури, видаліть інформацію про сполучення гарнітури на комп'ютері та знову виконайте процедуру сполучення. З питань використання комп'ютера звертайтеся до інструкцій із його експлуатації.

Пов'язані розділи

- [Установлення бездротового підключення до пристроїв Bluetooth](#)
- [Сполучення з комп'ютером і підключення до нього \(Windows 10\)](#)
- [Прослуховування музики з пристрою через підключення Bluetooth](#)
- [Припинення підключення Bluetooth \(після використання\)](#)

Бездротова стереогарнітура з функцією шумозаглушення
WH-XB910N

Підключення до сполученого комп'ютера (Windows 8.1)

Перед цією операцією переконайтеся в наведеному нижче.

- Залежно від комп'ютера, що використовується, може знадобитись увімкнути вбудований адаптер Bluetooth. Якщо ви не знаєте, як увімкнути адаптер Bluetooth, або не впевнені, чи ваш комп'ютер оснащено вбудованим адаптером Bluetooth, зверніться до інструкцій з експлуатації комп'ютера.

1 Виведіть комп'ютер із режиму очікування (сну) або глибокого сну.

2 Увімкніть гарнітуру.

Натисніть і утримуйте кнопку  (живлення) протягом приблизно 2 секунд.



Буде відтворено голосову підказку «Power on» (Увімкнення). Переконайтеся, що індикатор (синій) далі блимає після зняття пальця з кнопки.



Якщо гарнітура автоматично підключається до останнього підключеного пристрою, буде відтворено голосову підказку «Bluetooth connected» (Пристрій Bluetooth підключено).

Перевірте стан підключення на комп'ютері. Якщо підключення не встановлено, перейдіть до кроку 3.

3 Виберіть гарнітуру за допомогою комп'ютера.

1. Виберіть пункт [Desktop] на початковому екрані.
2. Клацніть правою кнопкою миші кнопку [Start], а потім виберіть [Control Panel] у спливаючому меню.
3. Виберіть [Hardware and Sound] – [Sound].

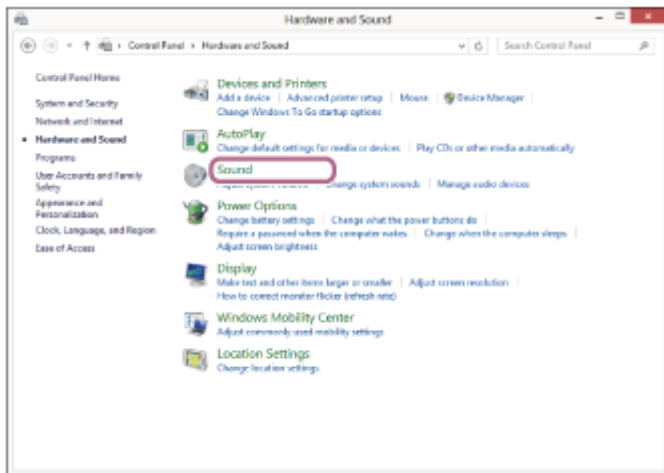
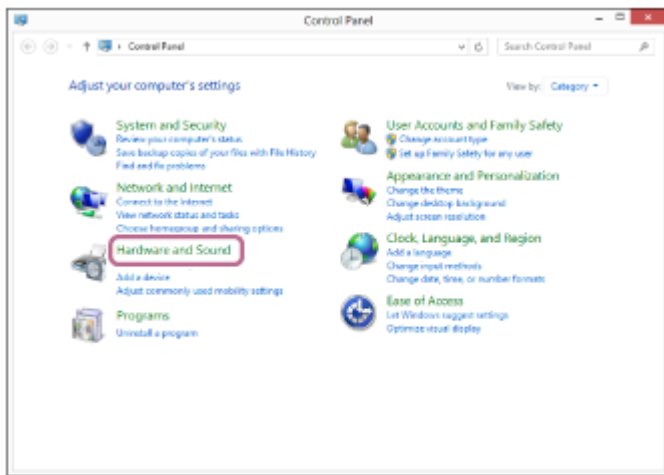

4. Клацніть правою кнопкою миші [WH-XB910N].
Якщо [WH-XB910N] не відобразиться на екрані [Sound], клацніть правою кнопкою миші на екрані [Sound],
а потім установіть прапорець [Show Disconnected Devices].

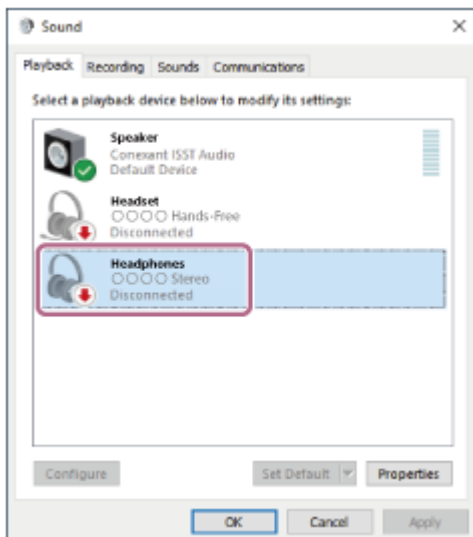

5. Виберіть [Connect] у меню, що відобразиться.

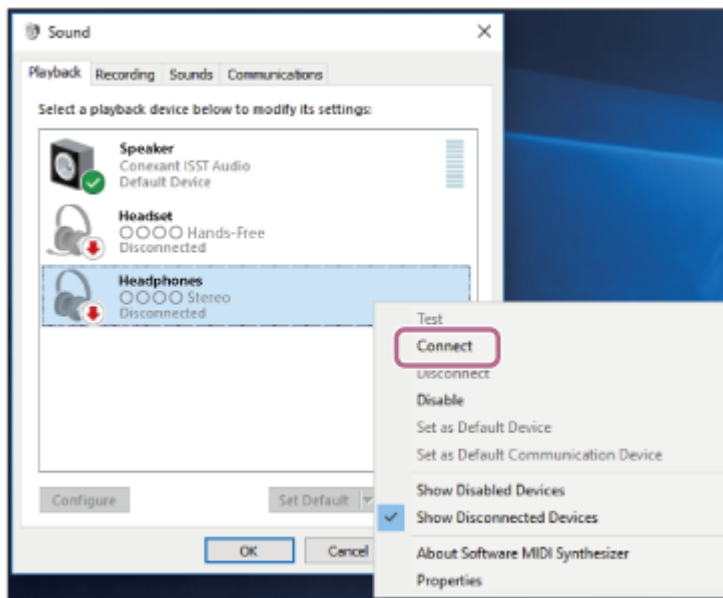

Підключення буде встановлено. Буде відтворено голосову підказку «Bluetooth connected» (Пристрій Bluetooth підключено).

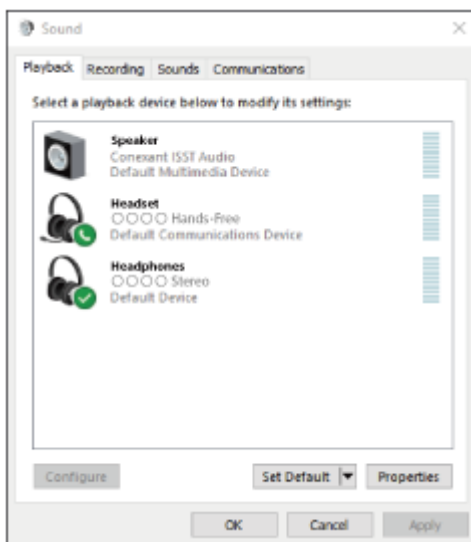

Підказка

- Наведена вище операція є прикладом. За докладнішою інформацією звертайтеся до інструкцій з експлуатації комп'ютера.

Примітка

- Якщо якість звуку під час відтворення музики низька, переконайтеся, що в налаштуваннях комп'ютера ввімкнено функцію A2DP, яка підтримує підключення для відтворення музики. За докладнішою інформацією звертайтеся до інструкцій з експлуатації комп'ютера.
- Якщо розташувати востаннє підключений пристрій Bluetooth біля гарнітури, то гарнітура може автоматично підключитися до пристрою після її ввімкнення. У такому разі скасуйте функцію Bluetooth на пристрої, який було підключено востаннє, або вимкніть живлення.
- Якщо комп'ютер не вдається підключити до гарнітури, видаліть інформацію про сполучення гарнітури на комп'ютері та знову виконайте процедуру сполучення. З питань використання комп'ютера звертайтеся до інструкцій із його експлуатації.

Пов'язані розділи

- [Установлення бездротового підключення до пристроїв Bluetooth](#)

- Сполучення з комп'ютером і підключення до нього (Windows 8.1)
- Прослуховування музики з пристрою через підключення Bluetooth
- Припинення підключення Bluetooth (після використання)

5-031-017-91(2) Copyright 2021 Sony Corporation

Бездротова стереогарнітура з функцією шумозаглушення
WH-XB910N

Підключення до сполученого комп'ютера (Mac)

Сумісна ОС

macOS (версії 10.15 або пізнішої)

Перед цією операцією переконайтеся в наведеному нижче.

- Залежно від комп'ютера, що використовується, може знадобитись увімкнути вбудований адаптер Bluetooth. Якщо ви не знаєте, як увімкнути адаптер Bluetooth, або не впевнені, чи ваш комп'ютер оснащено вбудованим адаптером Bluetooth, зверніться до інструкцій з експлуатації комп'ютера.
- Увімкніть динамік комп'ютера. Якщо динамік комп'ютера встановлено в режим  «Вимк.», з гарнітури не відтворюватиметься звук.

Динамік комп'ютера ввімкнено



1 Виведіть комп'ютер із режиму очікування (сну) або глибокого сну.

2 Увімкніть гарнітуру.

Натисніть і утримуйте кнопку  (живлення) протягом приблизно 2 секунд.



Буде відтворено голосову підказку «Power on» (Увімкнення). Переконайтеся, що індикатор (синій) далі блимає після зняття пальця з кнопки.

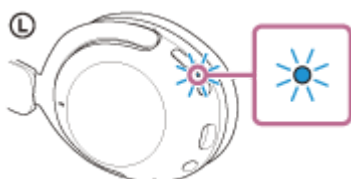

Якщо гарнітура автоматично підключається до останнього підключеного пристрою, буде відтворено голосову підказку «Bluetooth connected» (Пристрій Bluetooth підключено).

Перевірте стан підключення на комп'ютері. Якщо підключення не встановлено, перейдіть до кроку 3.

3 Виберіть гарнітуру за допомогою комп'ютера.

1. Виберіть [ (System Preferences)] – [Bluetooth] на панелі Dock у нижній частині екрана.



2. Клацніть [WH-XB910N] на екрані [Bluetooth], одночасно натискаючи на комп'ютері кнопку Control, а потім виберіть [Connect] у спливаючому меню.



Буде відтворено голосову підказку «Bluetooth connected» (Пристрій Bluetooth підключено).

Підказка

- Наведена вище операція є прикладом. За докладнішою інформацією звертайтеся до інструкцій з експлуатації комп'ютера.

Примітка

- Якщо якість звуку під час відтворення музики низька, переконайтеся, що в налаштуваннях комп'ютера ввімкнено функцію A2DP, яка підтримує підключення для відтворення музики. За докладнішою інформацією звертайтеся до інструкцій з експлуатації комп'ютера.
- Якщо розташувати востаннє підключений пристрій Bluetooth біля гарнітури, то гарнітура може автоматично підключитися до пристрою після її ввімкнення. У такому разі скауйте функцію Bluetooth на пристрої, який було підключено востаннє, або вимкніть живлення.
- Якщо комп'ютер не вдається підключити до гарнітури, видаліть інформацію про сполучення гарнітури на комп'ютері та знову виконайте процедуру сполучення. З питань використання комп'ютера звертайтеся до інструкцій із його експлуатації.

Пов'язані розділи

- [Установлення бездротового підключення до пристроїв Bluetooth](#)
- [Сполучення з комп'ютером і підключення до нього \(Mac\)](#)
- [Прослуховування музики з пристрою через підключення Bluetooth](#)
- [Припинення підключення Bluetooth \(після використання\)](#)

Бездротова стереогарнітура з функцією шумозаглушення
WH-XB910N

Сполучення з пристроєм Bluetooth і підключення до нього

Операція з реєстрації пристрою, до якого потрібно підключитися, називається сполученням. Якщо пристрій використовується з гарнітурою вперше, спочатку сполучіть його.

Перед цією операцією переконайтеся в наведеному нижче.

- Пристрій Bluetooth розташовано на відстані до 1 м від гарнітури.
- Гарнітура достатньо заряджена.
- У вас є інструкції з експлуатації пристрою Bluetooth.

1 Перейдіть у режим сполучення на цій гарнітурі.

Увімкніть гарнітуру, коли сполучатимете її з пристроєм уперше після придбання або ініціалізації гарнітури (у ній не буде інформації про сполучення). Гарнітура автоматично перейде в режим сполучення. У цьому разі перейдіть до кроку 2.

Коли ви сполучатимете другий або наступні пристрої (у гарнітурі є інформація про сполучення інших пристроїв), натисніть і утримуйте кнопку  (живлення) протягом приблизно 5 секунд.



Переконайтеся, що індикатор (синій) постійно блимає по 2 рази. Буде відтворено голосову підказку «Bluetooth pairing» (Сполучення Bluetooth).



2 Виконайте процедуру сполучення на пристрої Bluetooth, щоб знайти цю гарнітуру.

На екрані пристрою Bluetooth у списку знайдених пристроїв відобразиться [WH-XB910N].

3 Виберіть [WH-XB910N] на екрані пристрою Bluetooth для сполучення.

Якщо з'явиться запит ключа доступу (*), введіть «0000».

* Ключ доступу може мати назву «Код доступу», «PIN-код», «Номер PIN» або «Пароль».

4 Установіть підключення Bluetooth із пристрою Bluetooth.

Деякі пристрої автоматично підключаються до гарнітури, щойно завершиться сполучення. Буде відтворено голосову підказку «Bluetooth connected» (Пристрій Bluetooth підключено).

Якщо їх не підключено, зверніться до розділу «[Підключення до сполученого пристрою Bluetooth](#)».

- Наведена вище операція є прикладом. За докладнішою інформацією звертайтеся до інструкцій з експлуатації пристрою Bluetooth.
- Для видалення всієї інформації про сполучення Bluetooth зверніться до розділу «Ініціалізація гарнітури для повернення до заводських налаштувань».

Примітка

- Якщо сполучення не буде встановлено протягом 5 хвилин, режим сполучення буде скасовано. У такому разі вимкніть живлення та знову повторіть дії з кроку 1.
- Коли пристрої Bluetooth сполучено, їх не потрібно сполучати знову, за винятком таких випадків:
 - Інформацію про сполучення було видалено після, наприклад, ремонту.
 - У разі сполучення з 9-м пристроєм.
Гарнітуру можна сполучити не більше ніж з 8 пристроями. Якщо спробувати сполучити новий пристрій після сполучення 8 інших пристроїв, відомості про реєстрацію сполученого пристрою з найдавнішим часом з'єднання буде замінено на відомості про новий пристрій.
 - Коли інформацію про сполучення з гарнітурою видалено з пристрою Bluetooth.
 - У разі ініціалізації гарнітури.
Уся інформація про сполучення видаляється. У такому разі видаліть із підключеного пристрою інформацію про створення пари та створіть пару знову.
- Гарнітуру можна сполучати з багатьма пристроями, проте вона відтворюватиме музику одночасно лише з одного.

Пов'язані розділи

- [Установлення бездротового підключення до пристроїв Bluetooth](#)
- [Підключення до сполученого пристрою Bluetooth](#)
- [Прослуховування музики з пристрою через підключення Bluetooth](#)
- [Припинення підключення Bluetooth \(після використання\)](#)
- [Ініціалізація гарнітури для повернення до заводських налаштувань](#)

Бездротова стереогарнітура з функцією шумозаглушення
WH-XB910N

Підключення до сполученого пристрою Bluetooth

1 Увімкніть гарнітуру.

Натисніть і утримуйте кнопку  (живлення) протягом приблизно 2 секунд.



Буде відтворено голосову підказку «Power on» (Увімкнення). Переконайтеся, що індикатор (синій) далі блимає після зняття пальця з кнопки.

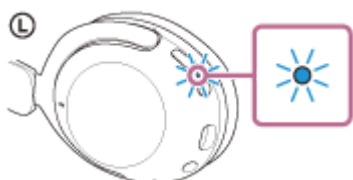

Якщо гарнітура автоматично підключається до останнього підключеного пристрою, буде відтворено голосову підказку «Bluetooth connected» (Пристрій Bluetooth підключено).

Перевірте стан підключення на пристрої Bluetooth. Якщо підключення не встановлено, перейдіть до кроку 2.

2 Установіть підключення Bluetooth із пристрою Bluetooth.

Із питань використання пристрою Bluetooth звертайтеся до інструкцій з експлуатації пристрою Bluetooth.

Після підключення буде відтворено голосову підказку «Bluetooth connected» (Пристрій Bluetooth підключено).

Підказка

- Наведена вище операція є прикладом. За докладнішою інформацією звертайтеся до інструкцій з експлуатації пристрою Bluetooth.

Примітка

- Під час підключення на пристрої, з якого встановлюється з'єднання, може відобразитися [WH-XB910N], [LE_WH-XB910N] або обидва написи одразу. Якщо відображаються обидва написи або напис [WH-XB910N], виберіть [WH-XB910N]; якщо відображається напис [LE_WH-XB910N], виберіть [LE_WH-XB910N].
- Якщо розташувати востаннє підключений пристрій Bluetooth біля гарнітури, то гарнітура може автоматично підключитися до пристрою після її увімкнення. У такому разі скасуйте функцію Bluetooth на пристрої, який було підключено востаннє, або вимкніть живлення.
- Якщо пристрій Bluetooth не вдається підключити до гарнітури, видаліть інформацію про сполучення гарнітури на пристрої Bluetooth і знову виконайте процедуру сполучення. Із питань використання пристрою Bluetooth звертайтеся до інструкцій з експлуатації пристрою Bluetooth.

- Установлення бездротового підключення до пристроїв Bluetooth
- Сполучення з пристроєм Bluetooth і підключення до нього
- Прослуховування музики з пристрою через підключення Bluetooth
- Припинення підключення Bluetooth (після використання)

5-031-017-91(2) Copyright 2021 Sony Corporation

Бездротова стереогарнітура з функцією шумозаглушення
WH-XB910N

Підключення гарнітури до 2 пристроїв одночасно (багатоточкове підключення)

Якщо в програмі «Sony | Headphones Connect» увімкнути функцію [Connect to 2 devices simultaneously], гарнітуру можна буде підключити одночасно до двох пристроїв через з'єднання Bluetooth, що забезпечить наведені нижче можливості.

- Очікування вхідного дзвінка з 2 смартфонів

Ви можете через гарнітуру слухати музику, що відтворюється на одному смартфоні, очікувати на вхідний дзвінок з обох смартфонів та розмовляти, якщо вам подзвонять.

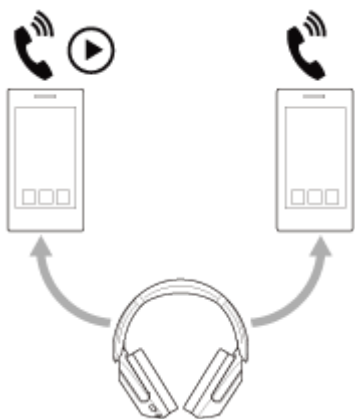

- Вибір одного з двох пристроїв для відтворення музики

Ви можете вибирати, на якому пристрої слухати музику, не перемикаючи Bluetooth.



Підключення гарнітури до 2 пристроїв одночасно через з'єднання Bluetooth

Перед підключенням переконайтеся, щоб на одному з 2 пристроїв було встановлено програму «Sony | Headphones Connect».

- 1 Сполучіть гарнітуру з відповідними двома пристроями.
- 2 За допомогою пристрою, на якому встановлено програму «Sony | Headphones Connect», встановіть підключення Bluetooth до гарнітури.
- 3 Увімкніть функцію [Connect to 2 devices simultaneously] у програмі «Sony | Headphones Connect».
- 4 За допомогою другого смартфона встановіть підключення Bluetooth до гарнітури.

Після встановлення підключення Bluetooth між 2 пристроями та гарнітурою можна підключити інший сполучений пристрій через з'єднання Bluetooth.

Якщо ви спробуєте встановити підключення Bluetooth до гарнітури за допомогою третього пристрою, підключення Bluetooth до останнього пристрою, на якому відтворювалася музика, збережеться, а підключення Bluetooth до іншого пристрою буде припинено. Потім буде встановлено підключення Bluetooth між третім пристроєм і гарнітурою.

Відтворення музики, коли гарнітура підключена до 2 пристроїв через підключення Bluetooth

- У випадку керування відтворенням музики через гарнітуру музика відтворюватиметься з пристрою, з якого вона відтворювалася минулого разу.
- Якщо ви бажаєте відтворити музику з іншого пристрою, зупиніть відтворення на поточному пристрої та запустіть його на іншому пристрої.
Якщо запустити відтворення з другого пристрою, не вимкнувши відтворення на першому, у гарнітурі надалі буде чути музику з першого пристрою. Якщо в цей момент зупинити відтворення на першому пристрою, ви зможете слухати в гарнітурі музику, що відтворюється на другому пристрої.

Телефонні розмови через гарнітуру, що підключена до 2 пристроїв через підключення Bluetooth

- Коли гарнітура підключена одночасно до 2 смартфонів через підключення Bluetooth, обидва пристрої перебуватимуть у режимі очікування.
- У разі надходження вхідного дзвінка на перший пристрій в гарнітурі лунатиме мелодія дзвінка. У разі надходження вхідного дзвінка на другий пристрій у той час, коли ви розмовляєте через гарнітуру, мелодія дзвінка лунатиме на другому пристрої.
Якщо ви завершите виклик на першому пристрої, мелодія дзвінка лунатиме в гарнітурі.

Примітка

- Якщо в програмі «Sony | Headphones Connect» увімкнено функцію [Connect to 2 devices simultaneously], використання LDAC буде неможливим. Кодек автоматично перемикається на підключення AAC або SBC.

Пов'язані розділи

- [Можливості програми «Sony | Headphones Connect»](#)
- [Установлення бездротового підключення до пристроїв Bluetooth](#)
- [Підтримувані кодеки](#)

Бездротова стереогарнітура з функцією шумозаглушення
WH-XB910N

Використання кабелю навушників, наявного у комплекті

Якщо ви працюєте з гарнітурою в місці, де обмежено використання пристроїв Bluetooth (наприклад, у літаку), ви можете застосовувати її як навушники з функцією шумозаглушення, коли гарнітуру підключено до пристрою за допомогою кабелю навушників із комплекту постачання та ввімкнено.

- 1 Підключіть пристрій для відтворення до вхідного гнізда кабелю навушників цим кабелем, наявним у комплекті.**

Переконайтеся, що підключили кутовий штекер до пристрою, з якого встановлюється з'єднання.

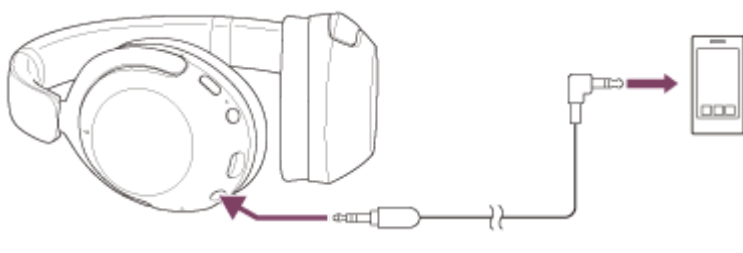

Підказка

- Ви можете слухати музику, навіть якщо гарнітуру вимкнено. У цьому разі не можна використовувати функцію заглушення шумів.
- Увімкніть гарнітуру, щоб використовувати функцію заглушення шумів/режим навколишніх звуків.
- Гарнітура автоматично вимкнеться, якщо ви від'єднаєте кабель навушників із комплекту постачання, коли гарнітуру ввімкнено.
- У разі вхідного дзвінка в гарнітурі лунатиме мелодія дзвінка. Прийміть дзвінок із допомогою вашого смартфона або мобільного телефону та розмовляйте через мікрофон телефону. Через гарнітуру відтворюватиметься голос особи, яка телефонує. Якщо відключити кабель навушників від смартфона чи мобільного телефону, то можна розмовляти через мікрофон і динамік телефону.

Примітка

- Використовуйте лише той кабель навушників, що входить у комплект.
- Переконайтеся, що штекер вставлено щільно.
- Якщо використовується кабель навушників, застосовувати функцію Bluetooth неможливо.
- Режим швидкої уваги можна використовувати, коли гарнітуру підключено до пристрою за допомогою кабелю навушників із комплекту постачання та ввімкнено. Виконуйте операції, наприклад налаштування гучності та відтворення/пауза, на пристрої відтворення. Коли гарнітуру вимкнено, режим швидкої уваги використовувати не можна.
- Якщо гарнітуру вимкнено, не можна користуватися кнопкою NC/AMB (зглушення шумів/режим навколишніх звуків).

Пов'язані розділи

- [Використання функції заглушення шумів](#)
- [Прослуховування навколишніх звуків під час відтворення музики \(режим навколишніх звуків\)](#)
- [Швидке прослуховування навколишніх звуків \(режим швидкої уваги\)](#)

Бездротова стереогарнітура з функцією шумозаглушення
WH-XB910N

Прослуховування музики з пристрою через підключення Bluetooth

Якщо ваш пристрій Bluetooth підтримує наведені нижче профілі, ви можете насолоджуватися прослуховуванням музики та керувати пристроєм із гарнітури через підключення Bluetooth.

- A2DP (Advanced Audio Distribution Profile)
За допомогою бездротового зв'язку ви можете слухати високоякісну музику.
- AVRCP (Audio Video Remote Control Profile)
Можна налаштувати гучність тощо.

Робота профілів залежить від пристрою Bluetooth. Зверніться до інструкцій з експлуатації пристрою Bluetooth.

1 Підключіть гарнітуру до пристрою Bluetooth.

2 Надягніть гарнітуру на вуха.

Налаштуйте довжину стяжки.

Надягайте гарнітуру на голову таким чином, щоб позначка **Ⓛ** (ліва) була на лівому вусі, а позначка **Ⓡ** – (права) на правому. На стороні з позначкою **Ⓛ** (лівою) є тактильна точка.

Будьте обережні, щоб не торкнутися панелі керування з контактним датчиком, надягаючи гарнітуру.

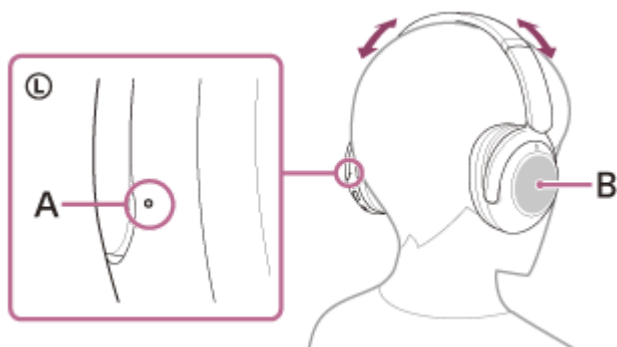

A: тактильна точка

B: панель керування з контактним датчиком

3 Виконайте дії на пристрої Bluetooth, щоб почати відтворення та встановіть гучність на помірному рівні.

4 Налаштуйте гучність за допомогою панелі керування з контактним датчиком гарнітури.

- Збільшення гучності: кілька разів проведіть пальцем угору, доки не встановите бажаний рівень гучності.



- Зменшення гучності: кілька разів проведіть пальцем униз, доки не встановите бажаний рівень гучності.



- Неперервне змінення гучності: проводьте вгору або вниз, не знімаючи палець. Зніміть його, коли буде досягнуто потрібного рівня гучності.

У разі досягнення максимальної або мінімальної гучності буде відтворено сигнал.

Підказка

- Гарнітура підтримує захист контенту SCMS-T. За допомогою гарнітури ви можете прослуховувати музику та інші аудіодані з таких пристроїв, як мобільний телефон чи переносний телевізор, які підтримують захист контенту SCMS-T.
- Залежно від пристрою Bluetooth може знадобитися відрегулювати гучність чи встановити налаштування аудіовиходу на пристрої.
- Гучність телефонної розмови та гучність прослуховування музики на гарнітурі можна налаштувати окремо. Змінення гучності під час телефонної розмови не впливає на гучність під час відтворення музики, і навпаки.

Примітка

- Якщо умови спілкування погані, то пристрій Bluetooth може некоректно реагувати на керування з гарнітури.

Пов'язані розділи

- [Установлення бездротового підключення до пристроїв Bluetooth](#)
- [Керування аудіопристроєм \(підключення Bluetooth\)](#)
- [Використання функції заглушення шумів](#)

Бездротова стереогарнітура з функцією шумозаглушення
WH-XB910N

Керування аудіопристроєм (підключення Bluetooth)

Якщо пристрій Bluetooth підтримує функцію керування пристроєм (сумісний протокол: AVRCP), можна виконати наведені нижче операції. Доступність функцій залежить від пристрою Bluetooth, тому зверніться до інструкції з експлуатації вашого пристрою.

За допомогою панелі керування з контактним датчиком можна виконати наведені нижче операції.

- Відтворення/пауза: двічі швидко торкніться панелі керування з контактним датчиком (з інтервалом приблизно 0,3 секунди).

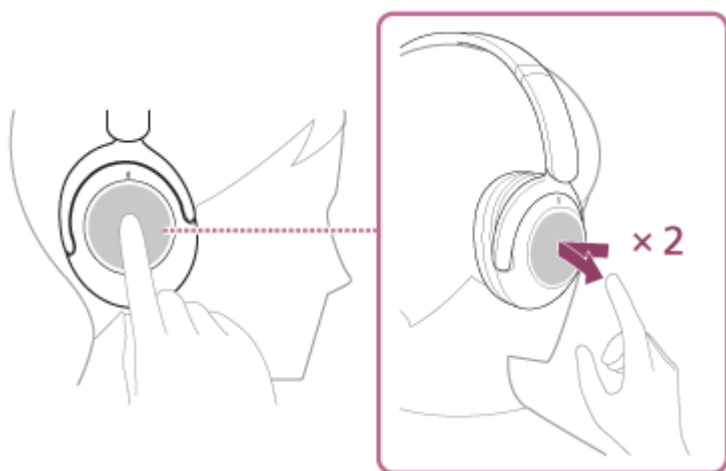

- Перехід до початку наступної пісні: проведіть уперед і відпустіть.



- Перехід до початку попередньої пісні (або поточної під час відтворення): проведіть назад і відпустіть.



- Швидке перемотування вперед: проведіть пальцем вперед і утримуйте на місці. (Пройде деякий час, перш ніж почнеться швидке перемотування вперед.) Відпустіть, коли знайдете потрібне місце в композиції.

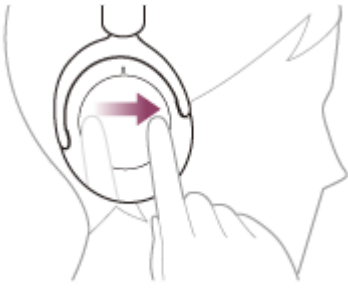

- Швидке перемотування назад: проведіть пальцем назад і утримуйте на місці. (Пройде деякий час, перш ніж почнеться швидке перемотування назад.) Відпустіть, коли знайдете потрібне місце в композиції.



- Збільшення гучності: кілька разів проведіть пальцем угору, доки не встановите бажаний рівень гучності.

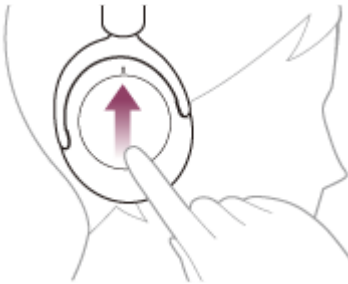

- Зменшення гучності: кілька разів проведіть пальцем униз, доки не встановите бажаний рівень гучності.



- Неперервне змінення гучності: проводьте вгору або вниз, не знімаючи палець. Зніміть його, коли буде досягнуто потрібного рівня гучності.

Примітка

- Якщо умови спілкування погані, то пристрій Bluetooth може некоректно реагувати на керування з гарнітури.
- Доступність функцій залежить від підключеного пристрою, музичного програмного забезпечення або використовуваної програми. Іноді він може працювати по-іншому або взагалі не реагувати навіть під час виконання наведених вище операцій.

Бездротова стереогарнітура з функцією шумозаглушення
WH-XB910N

Припинення підключення Bluetooth (після використання)

1 Виконайте на пристрої Bluetooth відповідні дії, щоб розірвати підключення Bluetooth.

Після припинення підключення буде відтворено голосову підказку «Bluetooth disconnected» (Пристрій Bluetooth відключено).

2 Вимкніть гарнітуру.

Буде відтворено голосову підказку «Power off» (Вимкнення).

Підказка

- Коли ви завершите відтворення музики, то підключення Bluetooth може автоматично припинитися залежно від пристрою Bluetooth.

Пов'язані розділи

- [Вимкнення гарнітури](#)

Бездротова стереогарнітура з функцією шумозаглушення
WH-XB910N

Що таке заглушення шумів?

Функція шумозаглушення генерує протифазний звук на фоні зовнішніх навколишніх шумів (наприклад, шумів у транспортних засобах або шумів від кондиціонерів у приміщенні) для усунення навколишніх шумів.

Примітка

- Ефект заглушення шумів може не відчуватися в дуже тихому середовищі, або можна почути певний шум.
- Коли гарнітуру вдягнуто, то залежно від того, як ви надягаєте її, ефект заглушення шумів може відрізнитись або може лунати тоновий сигнал (сигнал зворотного зв'язку). У такому разі зніміть гарнітуру та надягніть її ще раз.
- Функція заглушення шумів працює головним чином із шумами в діапазоні низьких частот, у якому, наприклад, працюють транспортні засоби й кондиціонери. Хоча шум знижується, він не заглушується повністю.
- Якщо гарнітура використовується в автомобілі чи автобусі, то можливий шум через умови оточення.
- Мобільні телефони можуть спричиняти перешкоди та шум. У такому разі розташуйте гарнітуру далі від мобільного телефону.
- Не прикривайте руками чи іншими предметами мікрофони на лівій і правій чашках гарнітури. Якщо зробити це, функція шумозаглушення чи режим навколишніх звуків можуть не працювати належним чином, або може пролунати тоновий сигнал (сигнал зворотного зв'язку). Якщо щось із цього трапиться, приберіть руку чи інший предмет із лівого та правого мікрофонів.



A: мікрофони (лівий, правий)

Пов'язані розділи

- [Використання функції заглушення шумів](#)

Бездротова стереогарнітура з функцією шумозаглушення
WH-XB910N

Використання функції заглушення шумів

Якщо використовується функція заглушення шумів, то зовнішній шум не буде заважати насолоджуватися музикою.

1 Увімкніть гарнітуру.

Буде відтворено голосову підказку «Power on» (Увімкнення).

Коли ви вперше використаєте гарнітуру після покупки або відразу після її ініціалізації, функція шумозаглушення активується автоматично, коли ви увімкнете гарнітуру. Будь-які зміни, внесені до налаштувань, зберігаються з цього моменту.

2 Натисніть кнопку NC/AMB, щоб змінити налаштування функції шумозаглушення.



Щоразу, коли ви натискаєте цю кнопку, функція переключається, як показано нижче.

Режим навколишніх звуків: увімкнено

Буде відтворено голосову підказку «Ambient sound» (Навколишні звуки).



Функція заглушення шумів: увімкнено

Буде відтворено голосову підказку «Noise canceling» (Заглушення шумів).

Про відео з посібником з експлуатації

Перегляньте відео, щоб дізнатися, як користуватися функцією заглушення шумів.

https://rd1.sony.net/help/mdr/mov0032/h_zz/

Підказка

- Якщо підключити кабель навушників із комплекту під час використання функції заглушення шумів за допомогою підключення Bluetooth, функцію Bluetooth буде вимкнено, але ви можете продовжити користуватися функцією заглушення шумів.
- Використовуючи гарнітуру як звичайні навушники, вимкніть її та під'єднайте кабель навушників із комплекту.
- Налаштування функції заглушення шумів і режиму навколишніх звуків також можна змінити за допомогою програми «Sony | Headphones Connect».
- Ви можете вибрати одне з наведеного нижче в програмі «Sony | Headphones Connect», щоб установити, яким чином мають змінюватися функції, коли ви натискаєте кнопку NC/AMB.
 - Функція шумозаглушення: увімкнено ➡ Режим навколишніх звуків: увімкнено ➡ Функція шумозаглушення: вимкнено/Режим навколишніх звуків: вимкнено
 - Функція шумозаглушення: увімкнено ➡ Режим навколишніх звуків: увімкнено
 - Режим навколишніх звуків: увімкнено ➡ Функція шумозаглушення: вимкнено/Режим навколишніх звуків: вимкнено
 - Функція шумозаглушення: увімкнено ➡ Функція шумозаглушення: вимкнено/Режим навколишніх звуків: вимкнено

Пов'язані розділи

- [Про голосові підказки](#)
- [Увімкнення гарнітури](#)
- [Що таке заглушення шумів?](#)
- [Прослуховування навколишніх звуків під час відтворення музики \(режим навколишніх звуків\)](#)
- [Можливості програми «Sony | Headphones Connect»](#)

5-031-017-91(2) Copyright 2021 Sony Corporation

Бездротова стереогарнітура з функцією шумозаглушення
WH-XB910N

Прослуховування навколишніх звуків під час відтворення музики (режим навколишніх звуків)

Під час прослуховування музики можна прослуховувати навколишні звуки через мікрофони, вбудовані до лівої та правої чашки гарнітури.

1 Увімкніть гарнітуру.

Буде відтворено голосову підказку «Power on» (Увімкнення).

Коли ви вперше використовуєте гарнітуру після покупки або відразу після її ініціалізації, функція шумозаглушення активується автоматично, коли ви увімкнете гарнітуру. Будь-які зміни, внесені до налаштувань, зберігаються з цього моменту.

2 Натисніть кнопку NC/AMB, щоб перемикнути на режим навколишніх звуків.



Щоразу, коли ви натискаєте цю кнопку, функція переключається, як показано нижче.

Шумозаглушення: увімкнено

Буде відтворено голосову підказку «Noise canceling» (Заглушення шумів).



Режим навколишніх звуків: увімкнено

Буде відтворено голосову підказку «Ambient sound» (Навколишні звуки).

Про відео з посібником з експлуатації

Перегляньте відео, щоб дізнатися, як використовувати режим навколишніх звуків.

https://rd1.sony.net/help/mdr/mov0032/h_zz/

Підказка

- Налаштування режиму навколишніх звуків, змінені за допомогою програми «Sony | Headphones Connect», зберігаються на гарнітурі. Ви можете насолоджуватися музикою зі збереженими налаштуваннями режиму навколишніх звуків, навіть якщо гарнітуру підключено до інших пристроїв, на яких не встановлено програму «Sony | Headphones Connect».
- Ви можете вибрати одне з наведеного нижче в програмі «Sony | Headphones Connect», щоб установити, яким чином мають змінюватися функції, коли ви натискаєте кнопку NC/AMB.
 - Функція шумозаглушення: увімкнено ➡ Режим навколишніх звуків: увімкнено ➡ Функція шумозаглушення: вимкнено/Режим навколишніх звуків: вимкнено
 - Функція шумозаглушення: увімкнено ➡ Режим навколишніх звуків: увімкнено
 - Режим навколишніх звуків: увімкнено ➡ Функція шумозаглушення: вимкнено/Режим навколишніх звуків: вимкнено
 - Функція шумозаглушення: увімкнено ➡ Функція шумозаглушення: вимкнено/Режим навколишніх звуків: вимкнено

Примітка

- Залежно від умов навколишнього середовища та типу/гучності звуку, що відтворюється, навколишні звуки можуть не бути чутними навіть під час використання режиму навколишніх звуків. Не використовуйте гарнітуру в місцях, де можна потрапити в небезпеку через те, що не чути навколишніх звуків, наприклад на дорозі з автомобілями та велосипедами.
- Якщо гарнітуру не надягнуто належним чином, режим навколишніх звуків може працювати неправильно. Надягніть гарнітуру належним чином.

Пов'язані розділи

- [Про голосові підказки](#)
- [Використання функції заглушення шумів](#)
- [Можливості програми «Sony | Headphones Connect»](#)

Бездротова стереогарнітура з функцією шумозаглушення
WH-XB910N

Швидке прослуховування навколишніх звуків (режим швидкої уваги)

Ця функція зменшує гучність музики, звуків під час дзвінків і мелодії виклику для простого прослуховування навколишніх звуків. Це корисно, наприклад, коли потрібно почути сповіщення про відправлення потяга тощо.

Увімкнення режиму швидкої уваги

Торкніться всієї панелі керування з контактним датчиком на гарнітурі. Режим швидкої уваги активується, лише коли ви торкаєтеся панелі керування з контактним датчиком.

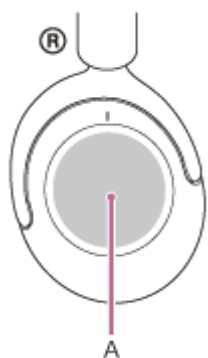

A: панель керування з контактним датчиком



Вимкнення режиму швидкої уваги

Приберіть руку з панелі керування з контактним датчиком.

Про відео з посібником з експлуатації

Перегляньте відео, щоб дізнатися, як користуватися режимом швидкої уваги.

https://rd1.sony.net/help/mdr/mov0033/h_zz/

Примітка

- Якщо торкнутися датчика так, як показано нижче, функція може не працювати належним чином.
 - Покрито не всю панель керування з контактним датчиком.



— Панель керування з контактним датчиком не зачіпається.



- Залежно від умов навколишнього середовища та типу/гучності звуку, що відтворюється, навколишні звуки можуть не бути чутними навіть під час використання режиму швидкої уваги. Не використовуйте гарнітуру в місцях, де можна потрапити в небезпеку через те, що не чути навколишніх звуків, наприклад на дорозі з автомобілями та велосипедами.
- Якщо гарнітуру не надягнуто належним чином, режим швидкої уваги може не працювати належним чином. Надягніть гарнітуру належним чином.

Бездротова стереогарнітура з функцією шумозаглушення
WH-XB910N

Про режим якості звуку

Можна вибрати 2 наведені далі режими якості звуку, які діють під час відтворення через Bluetooth. Налаштування режиму якості звуку можна переключити та перевірити за допомогою програми «Sony | Headphones Connect».

Режим пріоритету якості звуку: пріоритет надається якості звуку (за замовчуванням).

Режим пріоритету стабільного підключення: пріоритет надається стабільності підключення.

- Щоб зробити пріоритетною якість звуку, виберіть режим «Пріоритет якості звуку».
- У разі нестабільного підключення, коли, наприклад, чути лише переривчастий звук, оберіть режим «Пріоритет стабільного підключення».

Примітка

- Час відтворення може скоротитися залежно від якості звуку й умов, за яких використовується гарнітура.
- Залежно від навколишніх умов у місці використання гарнітури не завжди вдається позбутися переривчастого звуку, навіть якщо вибрано режим «Пріоритет стабільного підключення».

Пов'язані розділи

- [Можливості програми «Sony | Headphones Connect»](#)

Бездротова стереогарнітура з функцією шумозаглушення
WH-XB910N

Підтримувані кодеки

Кодек – це алгоритм кодування аудіоданих, який використовується під час передавання звуку через підключення Bluetooth.

Гарнітура підтримує 3 кодеки для відтворення музики через підключення A2DP, а саме SBC, AAC та LDAC.

- SBC

Це скорочення, яке означає Subband Codec.

SBC – це стандартна технологія кодування аудіоданих, що використовується на пристроях Bluetooth.

Кодек SBC підтримують усі пристрої Bluetooth.

- AAC

Це скорочення, яке означає Advanced Audio Coding.

Кодек AAC головним чином використовується на виробках Apple, таких як iPhone. Він забезпечує вищу якість звуку порівняно з кодеком SBC.

- LDAC

LDAC – технологія кодування аудіоданих, розроблена корпорацією Sony. Ця технологія забезпечує передавання контенту High-Resolution (Hi-Res) Audio навіть через підключення Bluetooth.

На відміну від інших сумісних технологій кодування Bluetooth, як-от SBC, вона працює без знижувального перетворення вмісту High-Resolution Audio (*).

Вона дає змогу передавати приблизно в 3 рази більше даних (**), ніж інші технології, через бездротову мережу Bluetooth з безпрецедентною якістю звуку, використовуючи ефективне кодування та оптимізоване пакетування.

* За винятком контенту у форматі DSD.

** Порівняно з кодеком SBC у разі вибору бітрейту 990 Кбіт/с (96/48 кГц) або 909 Кбіт/с (88,2/44,1 кГц).

Якщо з підключеного пристрою передаються музичні дані в одному з наведених вище кодеків, гарнітура автоматично переключається на потрібний кодек і відтворює музику, використовуючи його.

Якщо підключений пристрій підтримує кодек із вищою якістю звуку, ніж SBC, може знадобитися заздалегідь налаштувати пристрій, щоб прослуховувати музику з використанням бажаного кодеку, що входить у перелік підтримуваних кодеків.

Щоб отримати відомості про налаштування кодеку, зверніться до інструкцій з експлуатації пристрою.

Пов'язані розділи

- [Про режим якості звуку](#)

Бездротова стереогарнітура з функцією шумозаглушення
WH-XB910N

Про функцію DSEE

Функція DSEE доповнює звук високого діапазону, який часто втрачається в разі передавання стисненого вихідного звуку, на гарнітурі до якості звуку, еквівалентному компакт-диску.

Джерела звуку, стисненого під час потокового відтворення, MP3, кодек для передавання даних Bluetooth тощо, відтворюються з природним і об'ємним звуком.

Функцію DSEE можна налаштувати у програмі «Sony | Headphones Connect»; вона доступна, лише якщо пристрій підключено до гарнітури через підключення Bluetooth.

Залежно від технічних характеристик пристрою відтворення функція DSEE може бути відключена під час передавання стисненого вихідного звуку за допомогою LDAC.

Пов'язані розділи

- [Можливості програми «Sony | Headphones Connect»](#)

Бездротова стереогарнітура з функцією шумозаглушення
WH-XB910N

Приймання дзвінка

Ви можете здійснювати телефонні розмови в режимі «вільні руки» по смартфону чи мобільному телефону, який підтримує профіль Bluetooth HFP (Hands-free Profile) або HSP (Headset Profile), через підключення Bluetooth.

- Якщо ваш смартфон чи мобільний телефон підтримує як HFP, так і HSP, увімкніть на ньому HFP.
- Кроки, які потрібно виконати, залежать від моделі смартфону чи мобільного телефону. Зверніться до інструкцій з експлуатації, наявних у комплекті вашого смартфону чи мобільного телефону.
- Підтримуються лише звичайні телефонні дзвінки. Програми для телефонних дзвінків на смартфонах або персональних комп'ютерах не підтримуються.

Мелодія дзвінка

У разі вхідного виклику з гарнітури буде чути мелодію дзвінка, а індикатор (синій) швидко блиматиме. Ви почуєте одну з наведених нижче мелодій дзвінка залежно від смартфону чи мобільного телефону.

- Мелодія дзвінка, встановлена на гарнітурі
- Мелодія дзвінка, встановлена на смартфоні чи мобільному телефоні
- Мелодія дзвінка, встановлена на смартфоні чи мобільному телефоні лише для підключення Bluetooth

- 1 Заздалегідь підключіть гарнітуру до смартфону чи мобільного телефону через підключення Bluetooth.**
- 2 Коли ви почуєте мелодію дзвінка, швидко двічі торкніться панелі керування з контактним датчиком (з інтервалом приблизно 0,3 секунди), щоб прийняти дзвінок.**

Якщо вхідний дзвінок надійде під час прослуховування музики, то відтворення призупиниться, а з гарнітури лунатиме мелодія дзвінка.

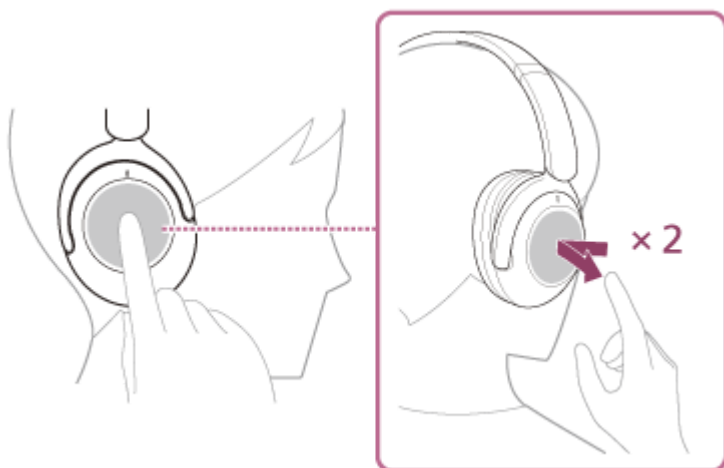

Гарнітура має всенаправлені мікрофони. Можете розмовляти, не турбуючись про розташування мікрофона.

Якщо мелодії дзвінка не чути через гарнітуру

- Можливо, гарнітуру не підключено до смартфону чи мобільного телефону за профілем HFP або HSP. Перевірте статус підключення на смартфоні чи мобільному телефоні.
- Якщо відтворення не призупиниться автоматично, за допомогою гарнітури поставте його на паузу.

- 3 Налаштуйте гучність за допомогою панелі керування з контактним датчиком.**

- Збільшення гучності: кілька разів проведіть пальцем угору, доки не встановите бажаний рівень гучності.

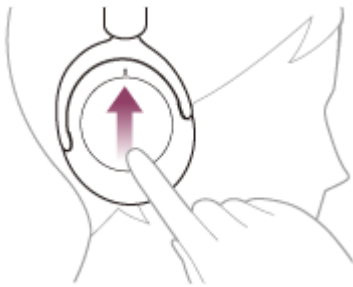

- Зменшення гучності: кілька разів проведіть пальцем униз, доки не встановите бажаний рівень гучності.



- Неперервне зміння гучності: проводьте вгору або вниз, не знімаючи палець. Зніміть його, коли буде досягнуто потрібного рівня гучності.

У разі досягнення максимальної або мінімальної гучності буде відтворено сигнал.

4 Коли ви завершите телефонний дзвінок, швидко двічі торкніться панелі керування з контактним датчиком (з інтервалом приблизно 0,3 секунди), щоб завершити дзвінок.

Якщо телефонний дзвінок було прийнято під час відтворення музики, то вона автоматично почне відтворюватися після завершення дзвінка.

Підказка

- Деякі смартфони й мобільні телефони приймають дзвінки на телефон, а не на гарнітуру. Якщо використовується підключення HFP або HSP, переключайте дзвінок на гарнітуру, утримуючи палець на доступній на гарнітурі панелі керування з контактним датчиком, доки дзвінок не переключиться, або за допомогою свого смартфона чи мобільного телефону.
- Гучність дзвінка можна налаштувати лише під час телефонної розмови.
- Гучність телефонної розмови та гучність прослуховування музики на гарнітурі можна налаштовувати окремо. Зміння гучності під час телефонної розмови не впливає на гучність під час відтворення музики, і навпаки.

Примітка

- Коли під час прослуховування музики надходить вхідний дзвінок, відтворення може не відновитись автоматично навіть після завершення дзвінка. Це залежить від смартфона або мобільного телефону.
- Використовуйте смартфон чи мобільний телефон щонайменше на відстані 50 см від гарнітури. Якщо смартфон або мобільний телефон розташовано надто близько до гарнітури, може виникнути шум.
- Ваш голос буде чути з гарнітури завдяки її мікрофону (функція Sidetone). У цьому разі через гарнітуру може бути чути навколишній шум або звуки роботи гарнітури, але це не є несправністю.

Пов'язані розділи

- [Установлення бездротового підключення до пристроїв Bluetooth](#)
- [Здійснення дзвінка](#)

- Функції під час телефонної розмови

5-031-017-91(2) Copyright 2021 Sony Corporation

Бездротова стереогарнітура з функцією шумозаглушення
WH-XB910N

Здійснення дзвінка

Ви можете здійснювати телефонні розмови в режимі «вільні руки» по смартфону чи мобільному телефону, який підтримує профіль Bluetooth HFP (Hands-free Profile) або HSP (Headset Profile), через підключення Bluetooth.

- Якщо ваш смартфон чи мобільний телефон підтримує як HFP, так і HSP, увімкніть на ньому HFP.
- Кроки, які потрібно виконати, залежать від моделі смартфона чи мобільного телефону. Зверніться до інструкцій з експлуатації, наявних у комплекті вашого смартфона чи мобільного телефону.
- Підтримуються лише звичайні телефонні дзвінки. Програми для телефонних дзвінків на смартфонах або персональних комп'ютерах не підтримуються.

1 Підключіть гарнітуру до смартфона/мобільного телефону через підключення Bluetooth.

2 Здійсніть дзвінок зі свого смартфона чи мобільного телефону.

Коли ви здійснюватимете дзвінок, то почуєте з гарнітури тональний сигнал готовності. Якщо здійснити телефонний дзвінок під час прослуховування музики, то відтворення призупиниться. Якщо з гарнітури не чути тонального сигналу готовності, то переключіть дзвінок на гарнітуру за допомогою свого смартфона чи мобільного телефону або утримуючи палець на панелі керування з контактним датчиком, доки пристрій не переключиться.



Гарнітура має всенаправлені мікрофони. Можете розмовляти, не турбуючись про розташування мікрофона.

3 Налаштуйте гучність за допомогою панелі керування з контактним датчиком.

- Збільшення гучності: кілька разів проведіть пальцем угору, доки не встановите бажаний рівень гучності.



- Зменшення гучності: кілька разів проведіть пальцем униз, доки не встановите бажаний рівень гучності.



- Неперервне змінення гучності: проводьте вгору або вниз, не знімаючи палець. Зніміть його, коли буде досягнуто потрібного рівня гучності.

У разі досягнення максимальної або мінімальної гучності буде відтворено сигнал.

4 Коли ви завершите телефонний дзвінок, швидко двічі торкніться панелі керування з контактним датчиком (з інтервалом приблизно 0,3 секунди), щоб завершити дзвінок.

Якщо телефонний дзвінок було здійснено під час відтворення музики, то вона автоматично почне відтворюватися після завершення дзвінка.

Підказка

- Гучність дзвінка можна налаштувати лише під час телефонної розмови.
- Гучність телефонної розмови та гучність прослуховування музики на гарнітурі можна налаштовувати окремо. Змінення гучності під час телефонної розмови не впливає на гучність під час відтворення музики, і навпаки.

Примітка

- Використовуйте смартфон чи мобільний телефон щонайменше на відстані 50 см від гарнітури. Якщо смартфон або мобільний телефон розташовано надто близько до гарнітури, може виникнути шум.
- Ваш голос буде чути з гарнітури завдяки її мікрофону (функція Sidetone). У цьому разі через гарнітуру може бути чути навколишній шум або звуки роботи гарнітури, але це не є несправністю.

Пов'язані розділи

- [Установлення бездротового підключення до пристроїв Bluetooth](#)
- [Приймання дзвінка](#)
- [Функції під час телефонної розмови](#)

Бездротова стереогарнітура з функцією шумозаглушення
WH-XB910N

Функції під час телефонної розмови

Функції, доступні під час дзвінка, залежать від профілю, який підтримується вашим смартфоном або мобільним телефоном. Крім того, навіть якщо профілі збігаються, функції можуть бути відмінними залежно від моделі смартфона чи мобільного телефону.

Залежно від підключеного пристрою або програми, яку ви використовуєте, функції можуть не працювати належним чином, навіть якщо ви намагаєтеся керувати ними за допомогою панелі керування з контактним датчиком.

Зверніться до інструкцій з експлуатації, наявних у комплекті вашого смартфона чи мобільного телефону.

Підтримуваний профіль: HFP (Hands-free Profile)

В режимі очікування/під час відтворення музики

- Утримуйте палець на панелі керування з контактним датчиком протягом приблизно 1 секунди, щоб запустити функцію голосового набору на смартфоні/мобільному телефоні або активувати Google™ app на смартфоні з ОС Android чи Siri на iPhone.



Вихідний дзвінок

- Швидко двічі торкніться панелі керування з контактним датчиком (з інтервалом приблизно 0,3 секунди), щоб скасувати вихідний дзвінок.
- Утримуйте палець на панелі керування з контактним датчиком, щоб змінити пристрій дзвінка з гарнітури на смартфон/мобільний телефон або навпаки.

Вхідний дзвінок

- Швидко двічі торкніться панелі керування з контактним датчиком, щоб прийняти вхідний дзвінок.
- Утримуйте палець на панелі керування з контактним датчиком, щоб відхилити дзвінок.

Під час розмови

- Швидко двічі торкніться панелі керування з контактним датчиком, щоб завершити дзвінок.
- Утримуйте палець на панелі керування з контактним датчиком, щоб змінити пристрій дзвінка з гарнітури на смартфон/мобільний телефон або навпаки.

Підтримуваний профіль: HSP (Headset Profile)

Вихідний дзвінок

- Швидко двічі торкніться панелі керування з контактним датчиком, щоб скасувати вихідний дзвінок.

Вхідний дзвінок

- Швидко двічі торкніться панелі керування з контактним датчиком, щоб прийняти вхідний дзвінок.

Під час розмови

- Швидко двічі торкніться панелі керування з контактним датчиком, щоб завершити дзвінок.

Пов'язані розділи

- [Приймання дзвінка](#)
- [Здійснення дзвінка](#)

5-031-017-91(2) Copyright 2021 Sony Corporation

Бездротова стереогарнітура з функцією шумозаглушення
WH-XB910N

Здійснення відеовиклику на комп'ютері

У разі здійснення відеовиклику на комп'ютері можна розмовляти за допомогою гарнітури, що підтримує бездротовий зв'язок.

1 Підключіть гарнітуру до комп'ютера через Bluetooth.

2 Запустіть програму для відеовикликів на комп'ютері.

3 Перевірте налаштування (*) програми для відеовикликів.

- У разі здійснення відеовиклику на комп'ютері виберіть профілі для здійснення викликів (HFP/HSP), а не для відтворення музики (A2DP). Якщо вибрати профілі для відтворення музики, відеовиклик може бути недоступний.
- У налаштуваннях динаміка виберіть профілі для здійснення викликів [Headset (WH-XB910N Hands-Free)] (**). ([Headphones (WH-XB910N Stereo)] (**)) відноситься до профілів для відтворення музики.)
- У налаштуваннях мікрофона виберіть профілі для здійснення викликів [Headset (WH-XB910N Hands-Free)] (**).
- Залежно від програми для відеовикликів, що використовується, профілі для здійснення викликів [Headset (WH-XB910N Hands-Free)] (**) чи відтворення музики [Headphones (WH-XB910N Stereo)] (**)) можуть бути недоступними для вибору в налаштуваннях динаміка або мікрофона, і може відобразитися тільки [WH-XB910N]. У такому разі потрібно вибрати [WH-XB910N].
- Поширені запитання й відповіді див. на веб-сайті підтримки клієнтів.

* Залежно від програми для відеовикликів, що використовується, ця функція може бути недоступна.

** Назви можуть відрізнятися залежно від комп'ютера чи програми для відеовикликів, що використовується.

Підказка

- Якщо неможливо перевірити налаштування програми для відеовикликів або вибрати профілі для здійснення викликів [Headset (WH-XB910N Hands-Free)], виберіть [Headset (WH-XB910N Hands-Free)] у налаштуваннях свого комп'ютера, щоб створити профілі. Див. розділ «Підключення до сполученого комп'ютера (Windows 10)», «Підключення до сполученого комп'ютера (Windows 8.1)» або «Підключення до сполученого комп'ютера (Mac)».

Примітка

- Залежно від комп'ютера чи програми, якою ви користуєтесь, гарнітура може не працювати належним чином під час відеовиклику. Це можна покращити, перезавантаживши комп'ютер.

Пов'язані розділи

- [Установлення бездротового підключення до пристроїв Bluetooth](#)
- [Сполучення з комп'ютером і підключення до нього \(Windows 10\)](#)
- [Сполучення з комп'ютером і підключення до нього \(Windows 8.1\)](#)
- [Сполучення з комп'ютером і підключення до нього \(Mac\)](#)
- [Підключення до сполученого комп'ютера \(Windows 10\)](#)
- [Підключення до сполученого комп'ютера \(Windows 8.1\)](#)
- [Підключення до сполученого комп'ютера \(Mac\)](#)

- Припинення підключення Bluetooth (після використання)
- Веб-сайти підтримки клієнтів

5-031-017-91(2) Copyright 2021 Sony Corporation

Бездротова стереогарнітура з функцією шумозаглушення
WH-XB910N

Припинення підключення Bluetooth (після використання)

1 Виконайте на пристрої Bluetooth відповідні дії, щоб розірвати підключення Bluetooth.

Після припинення підключення буде відтворено голосову підказку «Bluetooth disconnected» (Пристрій Bluetooth відключено).

2 Вимкніть гарнітуру.

Буде відтворено голосову підказку «Power off» (Вимкнення).

Підказка

- Коли ви завершите відтворення музики, то підключення Bluetooth може автоматично припинитися залежно від пристрою Bluetooth.

Пов'язані розділи

- [Вимкнення гарнітури](#)

Бездротова стереогарнітура з функцією шумозаглушення
WH-XB910N

Використання функції Google Асистент

Під час використання функції Google Асистент, яку підтримує смартфон, ви можете керувати смартфоном або виконувати пошук, промовляючи в мікрофон гарнітури.

Сумісні смартфони

- Смартфони, на яких встановлено ОС Android 6.0 або пізнішої версії (потрібна остання версія Google app).

1 Відкрийте програму «Sony | Headphones Connect» і призначте панелі керування з контактним датчиком функцію Google Асистент.

Коли ви вперше використовуєте функцію Google Асистент, відкрийте програму Google Асистент і торкніться кнопки [Finish headphones setup] у поданні розмови, а потім виконайте вказівки на екрані, щоб завершити початкові налаштування Google Асистента.

Докладні відомості про програму «Sony | Headphones Connect» наведено за URL-посиланням нижче.

https://rd1.sony.net/help/mdr/hpc/h_zz/

2 Виконайте потрібні дії на панелі керування з контактним датчиком, щоб скористатися Google Асистентом.



- Утримуйте палець на панелі керування з контактним датчиком, щоб промовити голосову команду, і відпустіть палець, щоб завершити голосову команду.
- Якщо голосову команду не виявлено, коли ви утримуєте палець на панелі керування з контактним датчиком, сповіщення зачитуються, коли палець відпущено.

Докладні відомості про програму Google Асистент наведено на цьому веб-сайті:

<https://assistant.google.com>

Використання гарнітури за допомогою Google Асистента

Говорячи Google Асистенту певні слова, можна налаштовувати заглушення шумів чи виконувати інші операції з гарнітурою.

Докладні відомості наведено за цьому вебсайті (*):

<https://support.google.com/assistant/answer/7172842#headphones>

* Гарнітура може не відповідати всім характеристикам, описаним на вебсайті.

- Перевірте або оновіть версію програмного забезпечення гарнітури за допомогою програми «Sony | Headphones Connect».
- Якщо програма Google Асистент недоступна з певних причин, наприклад через відсутність підключення до мережі, відтворюється голосова підказка «The Google Assistant is not connected» (Google Асистент не підключено).
- Якщо ви не бачите кнопки [Finish headphones setup] у поданні розмови програми Google Асистент, видаліть інформацію про сполучення гарнітури з налаштувань Bluetooth смартфона та повторіть процес сполучення.
- Функцію голосового помічника можна не призначати панелі керування з контактним датчиком.

Примітка

- Якщо функцію панелі керування з контактним датчиком налаштовано як функцію Google Асистента на кроці 1, неможливо використовувати функцію голосових інструкцій (Google app).
- Якщо функцію панелі керування з контактним датчиком налаштовано як функцію Google Асистента на кроці 1, функцію Amazon Alexa не можна використовувати з гарнітури.
- Функцію Google Асистент не можна використовувати в деяких країнах і регіонах, а також деякими мовами.
- Функція керування гарнітурою за допомогою Google Асистента залежить від характеристик Google Асистента.
- Характеристики Google Асистента можуть змінюватися без попередження.

Бездротова стереогарнітура з функцією шумозаглушення
WH-XB910N

Використання Amazon Alexa

Використовуючи програму Amazon Alexa, установлену на смартфоні, ви можете керувати смартфоном або виконувати пошук, промовляючи в мікрофон гарнітури.

Сумісні смартфони

- Версія ОС, яку підтримує остання версія програми Amazon Alexa в ОС Android або iOS
- Потрібно встановити останню версію програми Amazon Alexa.

1. Відкрийте магазин програм на мобільному пристрої.
2. Знайдіть програму Amazon Alexa.
3. Виберіть «Установити».
4. Виберіть «Відкрити».

1 Увімкніть гарнітуру та підключіть її до смартфона через підключення Bluetooth.

2 Відкрийте програму Amazon Alexa.

За першого використання Amazon Alexa потрібно буде увійти за допомогою облікового запису Amazon і перейти до кроку **3**, щоб налаштувати гарнітуру для використання програми Amazon Alexa.

3 Виконайте початкові налаштування для Amazon Alexa.

1. Торкніться піктограми [More] в нижньому правому куті екрана програми Amazon Alexa, а потім торкніться [Add a Device].



2. На екрані [Which device would you like to set up?] виберіть [Headphones].

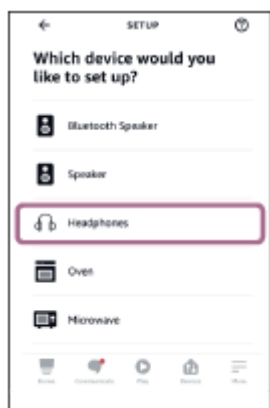

3. З меню [AVAILABLE DEVICES] на екрані [Select your device] виберіть [WH-XB910N].

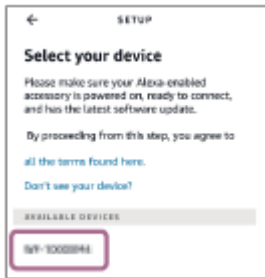

4. На екрані [Set up Alexa on your WH-XB910N] торкніться [CONTINUE].



5. У разі появи екрана [This will override the current voice assistant on this accessory] торкніться [CONTINUE].



6. На екрані [Setup Complete] торкніться [DONE].

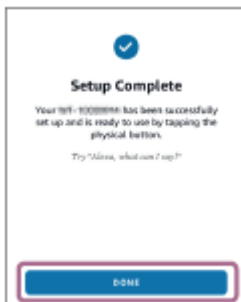

Коли початкове налаштування завершено, функцію панелі керування з контактним датчиком буде змінено на Amazon Alexa.

4 Скажіть слово для пробудження (*) («Алеха») або виконайте потрібні дії на панелі керування з контактним датчиком, щоб скористатися функцією Amazon Alexa.



- Утримуйте палець на панелі керування з контактним датчиком, щоб промовити голосову команду.
- Якщо ви мовчите, команду буде автоматично скасовано.

* Щоб установити слово для пробудження, увімкніть [Activate Voice Assistant with your Voice] для програми «Sony | Headphones Connect».

Докладні відомості про програму Amazon Alexa та її можливості див. на веб-сайті нижче.

<https://www.amazon.com/b?node=16067214011>

Докладні відомості про програму Amazon Alexa наведено на веб-сайті нижче.

<https://www.amazon.com/gp/help/customer/display.html?nodeId=G7HPV3YLTGLJEJFK>

Підказка

- Перевірте або оновіть версію програмного забезпечення гарнітури за допомогою програми «Sony | Headphones Connect».
- Якщо програма Amazon Alexa недоступна через відсутність підключення до мережі, відтворюється голосова підказка «Either your mobile device isn't connected; or you need to open the Alexa App and try again» (Або ваш мобільний пристрій не підключено, або потрібно відкрити програму Alexa та спробувати ще раз).
- Коли гарнітуру налаштовано на Amazon Alexa, функцію панелі керування з контактним датчиком буде змінено на Amazon Alexa. Щоб змінити функцію панелі керування з контактним датчиком, скористайтеся програмою «Sony | Headphones Connect». Аналогічно налаштування панелі керування з контактним датчиком можна знову змінити на Amazon Alexa, якщо раніше ви вже встановлювали підключення до Amazon Alexa, але змінили функцію на іншу.
- Функцію голосового помічника можна не призначати панелі керування з контактним датчиком.

Примітка

- Якщо функції панелі керування з контактним датчиком призначено функцію Amazon Alexa, неможливо використовувати функцію голосових інструкцій (Google app).
- Якщо функції панелі керування з контактним датчиком призначено функцію Amazon Alexa, неможливо використовувати функцію голосових інструкцій (Siri).
- Якщо функції панелі керування з контактним датчиком призначено функцію Amazon Alexa, Google Асистент не можна використовувати з гарнітури.
- Функція Amazon Alexa доступна не всіма мовами та не в усіх країнах/регіонах. Функції та функціональні можливості Alexa можуть відрізнятися залежно від розташування.

Бездротова стереогарнітура з функцією шумозаглушення
WH-XB910N

Використання функції голосових інструкцій (Google app)

Під час використання функції Google app, яку забезпечує смартфон з ОС Android, ви можете керувати смартфоном з ОС Android, промовляючи команди в мікрофон гарнітури.

1 Виберіть для голосових інструкцій і голосового вводу Google app.

На смартфоні з ОС Android виберіть [Settings] - [Apps & notifications] - [Advanced] - [Default apps] - [Assist & voice input] і встановіть для параметра [Assist app] значення Google app.

Наведена вище операція є прикладом. За докладною інформацією звертайтеся до інструкції з експлуатації смартфона з ОС Android.

Примітка. Може знадобитись остання версія програми Google app.

За докладною інформацією про Google app звертайтеся до інструкції з експлуатації або веб-сайту підтримки для смартфона з ОС Android, а також веб-сайту магазину Google Play.

Залежно від технічних характеристик смартфона з ОС Android, функція Google app може не вмикатися з гарнітури.

2 Підключіть гарнітуру до смартфона з ОС Android через з'єднання Bluetooth.

3 Коли смартфон з ОС Android перебуває в режимі очікування чи відтворює музику, утримуйте палець на панелі керування з контактним датчиком гарнітури протягом понад 1 секунди.



Функцію Google app буде ввімкнено.

4 Зробіть запит для Google app через мікрофон гарнітури.

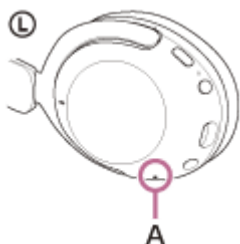

A: мікрофон

За докладною інформацією про програми, які працюють із Google app, звертайтеся до інструкцій з експлуатації смартфона з ОС Android.

Після ввімкнення Google app голосова команда скасовується, якщо протягом певного часу не надходять запити.

Примітка

- Якщо панелі керування з контактним датчиком призначено функцію Google Асистент, функція голосових інструкцій (Google app) недоступна.
- Якщо панелі керування з контактним датчиком призначено функцію Amazon Alexa, функція голосових інструкцій (Google app) недоступна.
- Функцію Google app не можна активувати, промовивши «Ok Google», навіть якщо на смартфоні з ОС Android увімкнено налаштування «Ok Google».
- Якщо використовується функція голосових інструкцій, ваш голос буде чутно з гарнітури завдяки її мікрофону (функція Sidetone). У цьому разі через гарнітуру може бути чутно навколишній шум або звуки роботи гарнітури, але це не є несправністю.
- Google app, можливо, не вдасться ввімкнути. Це залежить від технічних характеристик смартфона або версії програми.
- Google app не працює, якщо гарнітуру підключено до пристрою, не сумісного з функцією голосових інструкцій.

Бездротова стереогарнітура з функцією шумозаглушення
WH-XB910N

Використання функції голосових інструкцій (Siri)

Використовуючи функцію Siri, яку підтримує iPhone, ви можете керувати iPhone, говорячи в мікрофон гарнітури.

1 Увімкніть функцію Siri.

На iPhone виберіть [Settings] - [Siri & Search], щоб увімкнути [Press Home for Siri] та [Allow Siri When Locked]. Наведена вище операція є прикладом. За докладною інформацією звертайтеся до інструкції з експлуатації iPhone.

Примітка. За докладною інформацією про Siri звертайтеся до інструкції з експлуатації або веб-сайту підтримки для iPhone.

2 Підключіть гарнітуру до пристрою iPhone через з'єднання Bluetooth.

3 Коли iPhone перебуває в режимі очікування або відтворює музику, утримуйте палець на панелі керування з контактним датчиком гарнітури протягом приблизно 1 секунди.



Буде активовано функцію Siri.

4 Зробіть запит для функції Siri через мікрофон гарнітури.

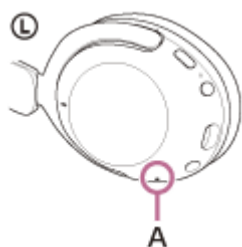

A: мікрофон

За докладною інформацією про програми, які працюють із Siri, звертайтеся до інструкцій з експлуатації iPhone.

Примітка

- Якщо панелі керування з контактним датчиком призначено функцію Google Асистент, функція Siri недоступна.

- Якщо панелі керування з контактним датчиком призначено функцію Amazon Alexa, функція Siri недоступна.
- Функцію Siri не можна ввімкнути, промовивши «Hey Siri», навіть якщо на iPhone увімкнено параметр «Hey Siri».
- Якщо використовується функція голосових інструкцій, ваш голос буде чути з гарнітури завдяки її мікрофону (функція Sidetone). У цьому разі через гарнітуру може бути чути навколишній шум або звуки роботи гарнітури, але це не є несправністю.
- Siri, можливо, не вдасться ввімкнути. Це залежить від технічних характеристик смартфона або версії програми.

5-031-017-91(2) Copyright 2021 Sony Corporation

Бездротова стереогарнітура з функцією шумозаглушення
WH-XB910N

Можливості програми «Sony | Headphones Connect»

Коли ви підключаєте смартфон, на якому встановлено програму «Sony | Headphones Connect», до гарнітури за допомогою підключення Bluetooth, для вас доступні наведені нижче можливості.

- Просте сполучення
- Відображення залишку заряду акумулятора гарнітури
- Відображення кодека для підключення Bluetooth
- Налаштування функції заглушення шумів і режиму навколишніх звуків (керування навколишніми звуками)
- Вибір схеми переключення під час зміни функції шумозаглушення/режиму навколишніх звуків із гарнітури
- Використання автоматичного регулювання функції заглушення шумів за допомогою розпізнавання поведінки (адаптивне керування звуком)
- Налаштування функції CLEAR BASS
- Вибір налаштування еквайзера
- Налаштування еквайзера
- Установлення режиму підключення Bluetooth (режим якості звуку)
- Налаштування функції DSEE
- Налаштування автоматичного вимкнення живлення
- Вимкнення гарнітури
- Регулювання гучності під час відтворення музики/телефонного дзвінка
- Відтворення/призупинення музики, перехід на початок попередньої доріжки (або поточної доріжки під час відтворення)/перехід на початок наступної доріжки
- Перевірка стану підключення та налаштувань гарнітури
- Перевірка версії програмного забезпечення на гарнітурі
- Оновлення програмного забезпечення гарнітури
- Переключення мови для голосових підказок
- Увімкнення/вимкнення голосових підказок
- Переключення налаштування увімкнення/вимкнення панелі керування з контактним датчиком
- Переключення налаштування увімкнення/вимкнення багатоточкового підключення (підключення до гарнітури одночасно 2 пристроїв)
- Зміна пристрою, під'єданого в режимі багатоточкового підключення
- Налаштування функції розпізнавання голосу
- Увімкнення/вимкнення слова для пробудження Amazon Alexa
- Ініціалізація гарнітури

Докладні відомості про програму «Sony | Headphones Connect» наведено за URL-посиланням нижче.

https://rd1.sony.net/help/mdr/hpc/h_zz/

Підказка

- Робота програми «Sony | Headphones Connect» залежить від аудіопристрою. Технічні характеристики програми та дизайн екрана може бути змінено без попереднього повідомлення.

Пов'язані розділи

- [Установлення програми «Sony | Headphones Connect»](#)
- [Перевірка залишку заряду акумулятора](#)
- [Використання функції заглушення шумів](#)
- [Прослуховування навколишніх звуків під час відтворення музики \(режим навколишніх звуків\)](#)
- [Про режим якості звуку](#)
- [Підтримувані кодеки](#)

- Про функцію DSEE
- Підключення гарнітури до 2 пристроїв одночасно (багатоточкове підключення)

5-031-017-91(2) Copyright 2021 Sony Corporation

Бездротова стереогарнітура з функцією шумозаглушення
WH-XB910N

Установлення програми «Sony | Headphones Connect»

- 1 Завантажте програму «Sony | Headphones Connect» у магазині Google Play або App Store, а потім установіть її на смартфон.

Докладні відомості про програму «Sony | Headphones Connect» наведено за URL-посиланням нижче.
https://rd1.sony.net/help/mdr/hpc/h_zz/



Sony Headphones Connect



- 2 Установивши програму «Sony | Headphones Connect», запустіть її.

Пов'язані розділи

- [Можливості програми «Sony | Headphones Connect»](#)

Бездротова стереогарнітура з функцією шумозаглушення
WH-XB910N

Доступ до інформації підтримки з програми «Sony | Headphones Connect»

До останньої інформації підтримки можна отримати доступ із програми «Sony | Headphones Connect».

- 1** Виберіть пункт [Help] на екрані програми «Sony | Headphones Connect».
- 2** З'являється екран [Headphones Connect Help] і відображається інформація підтримки.
- 3** Виберіть потрібний елемент.

Бездротова стереогарнітура з функцією шумозаглушення
WH-XB910N

Як оновлювати програмне забезпечення (для зручного користування гарнітурою)

Установіть найновіше програмне забезпечення гарнітури за допомогою програми «Sony | Headphones Connect», щоб отримати нові функції або вирішити певні проблеми з гарнітурою.

Завжди використовуйте гарнітуру зі встановленим найновішим програмним забезпеченням.

Докладнішу інформацію про найновіше програмне забезпечення гарнітури та способи його оновлення дивіться на веб-сайті підтримки.

Якщо налаштування [Automatic download of software] (стандартне налаштування) увімкнено в програмі «Sony | Headphones Connect», завантаження та передавання програмного забезпечення почнеться автоматично.

Оновлювати програмне забезпечення гарнітури також можна описаним нижче чином.

- 1 Завантажте програмне забезпечення оновлення із сервера на смартфон зі встановленою програмою «Sony | Headphones Connect».**
- 2 Передайте програмне забезпечення оновлення зі смартфона на гарнітуру.**
- 3 Оновіть програмне забезпечення гарнітури дотримуючись інструкцій на екрані.**

Примітка

- Перед оновленням рекомендується вимкнути функцію автоматичного вимкнення гарнітури.
У разі використання заводських налаштувань гарнітура, не підключена через з'єднання Bluetooth протягом приблизно 15 хвилин, автоматично вимикається. Це налаштування можна змінити за допомогою програми «Sony | Headphones Connect».
- Коли до мобільного пристрою, що використовується для оновлення, підключено будь-які інші пристрої Bluetooth, вимкніть усі пристрої Bluetooth, доки оновлення не завершиться.
Програмне забезпечення може не оновлюватися, коли мобільний пристрій підключено до інших пристроїв, сумісних із Bluetooth Low Energy (як-от пристрої, які можна носити, смарт-годинники тощо).
- Якщо оновлення неможливо завершити, зверніть увагу на наведені нижче обставини.
 - Закрийте всі програми, встановлені на мобільному пристрої, окрім програми «Sony | Headphones Connect».
 - Повністю зарядіть гарнітуру та мобільний пристрій.
 - Перед початком оновлення розташуйте гарнітуру та мобільний пристрій, що використовується для оновлення, якомога ближче один до одного.
 - Не запускайте оновлення, якщо поблизу є пристрої бездротової локальної мережі або інші пристрої Bluetooth.
 - Перед оновленням програмного забезпечення вимкніть режим енергозбереження (*) смартфона.
Залежно від версії ОС смартфона, оновлення може не виконуватися в режимі енергозбереження.

* Назви можуть відрізнятися залежно від смартфона, що використовується.

Пов'язані розділи

- [Можливості програми «Sony | Headphones Connect»](#)

Бездротова стереогарнітура з функцією шумозаглушення
WH-XB910N

Запобіжні заходи

Про зв'язок через Bluetooth

- Технологія Bluetooth забезпечує бездротовий обмін даними на відстані до 10 м. Максимальна дальність зв'язку залежить від наявності перешкод (люди, металеві предмети, стіни тощо) та електромагнітного середовища.
- Мікрохвилі, які випромінює пристрій Bluetooth, можуть впливати на роботу електронного медичного обладнання. Вимикайте гарнітуру та інші пристрої Bluetooth через можливість нещасного випадку в таких місцях:
 - у лікарнях, поряд із пільговими місцями в поїздах, у місцях, де присутні горючі гази, а також поблизу автоматичних дверей і засобів пожежної сигналізації.
- Цей виріб випромінює радіохвилі при використанні в бездротовому режимі. При використанні в бездротовому режимі на борту літака виконуйте вказівки персоналу рейсу щодо дозволеного використання виробів у бездротовому режимі.
- Через особливості бездротової технології Bluetooth гарнітура може відтворювати звук із затримкою відносно пристрою, з якого відбувається передача. Зважаючи на це, під час гри чи перегляду фільму звук може бути не синхронізований із зображенням.
- Гарнітура підтримує функції безпеки, які відповідають вимогам стандарту Bluetooth, і забезпечує захищений обмін даними за допомогою бездротової технології Bluetooth. Утім, залежно від вибраних налаштувань та інших факторів, цього захисту може бути недостатньо. Будьте обережні під час спілкування з використанням бездротової технології Bluetooth.
- Корпорація Sony не несе жодної відповідальності за збитки і втрати, спричинені витоком інформації під час використання технології Bluetooth.
- Ми не гарантуємо можливість підключення Bluetooth до всіх пристроїв Bluetooth.
 - Пристрої Bluetooth, які підключаються до гарнітури, мають бути сертифікованими на відповідність вимогам стандарту Bluetooth, установленим компанією Bluetooth SIG, Inc..
 - Навіть за умови дотримання вимог стандарту Bluetooth, через індивідуальні особливості й технічні характеристики пристроїв Bluetooth можуть виникати проблеми з підключенням і спостерігатися відмінності в керуванні, функціонуванні й відображенні даних.
 - Під час спілкування по телефону в режимі гучного зв'язку з використанням гарнітури можуть виникати шуми. Це залежить від підключеного пристрою та середовища.
- Залежно від характеристик підключеного пристрою обмін даними може розпочатися з деякою затримкою.

Примітка щодо статичної електрики

- У разі використання гарнітури в середовищі з сухим повітрям ви можете відчувати дискомфорт через накопичення на тілі статичної електрики. Це не є ознакою несправності гарнітури. Якщо носити одяг із натуральних матеріалів, які погано генерують статичну електрику, можна зменшити вплив цього ефекту.

Примітки щодо носіння гарнітури

- Гарнітура герметично розташовується навколо вух, і якщо ви швидко знімете її чи із силою притиснете до вух, то ризикуєте пошкодити барабанну перетинку. Коли ви носите гарнітуру, діафрагма динаміка може клацати. Це не є несправністю.

Інші примітки

- Не завдавайте гарнітурі надмірних ударів, оскільки це точний пристрій.
- Якщо наклеїти на панель керування контактний датчик етикетку чи інший клейкий предмет, датчик може функціонувати неправильно.
- Будьте обережні, щоб не притиснути гарнітурою пальці, коли складаєте її.

- Використовуючи гарнітуру як дротові навушники, під'єднайте лише кабель навушників із комплекту. Щільно вставляйте штекер кабелю навушників.
- Залежно від сили сигналу й навколишніх умов функція Bluetooth може не працювати з мобільним телефоном.
- Не стискайте гарнітуру та не кладіть на неї важкі предмети на тривалий час, зокрема під час зберігання. Це може спричинити деформацію.
- Відчувши дискомфорт, негайно припиніть користуватися гарнітурою.
- Тривале використання і зберігання вушних вкладышів може призвести до їх пошкодження чи псування.
- Гарнітура не є водостійкою. Потрапляння всередину гарнітури води чи сторонніх частинок може призвести до виникнення пожежі або ураження електричним струмом. Якщо всередину гарнітури потрапила вода чи сторонні частинки, негайно припиніть нею користуватися та зверніться до найближчого дилера Sony. Зокрема, будьте обережні в таких випадках.
 - У разі використання гарнітури біля раковини чи посудини з рідиною
Будьте обережні, щоб не допустити падіння гарнітури в раковину або посудину з рідиною.
 - У разі використання гарнітури під дощем або снігопадом чи в місцях із високою вологістю
 - У разі використання гарнітури під час інтенсивного потовиділення
Якщо ви торкнетеся гарнітури мокрими руками чи покладете її до кишені вологого предмета одягу, гарнітура може намокнути.

Очищення гарнітури

- Якщо гарнітура забруднилася зовні, протріть її м'якою сухою тканиною. Якщо гарнітура дуже брудна, намочіть тканину в слабкому розчині нейтрального м'якого засобу й добре викрутіть її. Потім протріть виріб. Не використовуйте розчинники, зокрема спирт, бензол і розріджувач. Вони можуть пошкодити поверхню виробу.

Не використовуйте гарнітуру біля медичних пристроїв

- Радіохвилі можуть впливати на роботу кардіостимуляторів і медичних пристроїв. Не використовуйте гарнітуру в заповнених людьми місцях, таких як переповнені потяги, або всередині медичних закладів.
- Гарнітуру (включно з аксесуарами) оснащено магнітом або магнітами, які можуть перешкоджати роботі електрокардіостимуляторів, програмованих шунтів для лікування гідроцефалії чи інших медичних пристроїв. Не розміщуйте гарнітуру поблизу осіб, які використовують такі медичні пристрої. Зверніться до свого лікаря, перш ніж почати користуватися гарнітурою, якщо ви використовуєте будь-який із таких медичних пристроїв.

Тримайте гарнітуру подалі від магнітних карток

- Гарнітуру оснащено магнітами. Розміщення картки з магнітною смугою поруч із гарнітурою може вплинути на магнітні властивості картки та зробити її непридатною для використання.

Бездротова стереогарнітура з функцією шумозаглушення
WH-XB910N

Примітка щодо ліцензії

Примітки щодо ліцензії

Цей пристрій містить програмне забезпечення, яке корпорація Sony використовує за ліцензійною угодою з власником авторських прав. Ми зобов'язані оголосити вміст угоди для клієнтів за вимогою власника авторських прав на програмне забезпечення.

Прочитайте зміст ліцензії.

Ознайомтеся з текстом ліцензії, перейшовши за URL-адресою нижче.

<https://rd1.sony.net/help/mdr/sl/21/>

Заява щодо послуг, які пропонуються третіми сторонами

Послуги, які пропонуються третіми сторонами, можуть змінюватися, призупинятися або анулюватися без попереднього повідомлення. Sony не несе жодної відповідальності в таких ситуаціях.

Бездротова стереогарнітура з функцією шумозаглушення
WH-XB910N

Торговельні марки

- Windows це торговельна марка або зареєстрована торговельна марка Microsoft Corporation у США та/або інших країнах.
- iPhone, iPod touch, macOS, Mac і Siri – це торговельні марки Apple Inc., зареєстровані в США та інших країнах.
- App Store є сервісним знаком компанії Apple Inc., зареєстрованими у США та інших країнах.
- IOS є товарним знаком або зареєстрованим товарним знаком Cisco в США та інших країнах і використовується за ліцензією.
- Google, Android і Google Play – це торговельні марки Google LLC.
- Amazon, Alexa і всі зв'язані з ними логотипи є торговельними знаками компанії Amazon.com, Inc. або її афілійованих осіб.
- Текстова торговельна марка і логотипи Bluetooth® це зареєстровані торговельні марки Bluetooth SIG, Inc. Sony Corporation використовує їх за ліцензією.
- LDAC та логотип LDAC є торговельними марками Sony Corporation.
- USB Type-C® та USB-C® – це зареєстровані торговельні марки USB Implementers Forum.
- «DSEE» є товарним знаком Sony Corporation.

Назви систем і продуктів, указані в цій Довідці, зазвичай є товарними знаками чи зареєстрованими товарними знаками виробника.

Бездротова стереогарнітура з функцією шумозаглушення
WH-XB910N

Веб-сайти підтримки клієнтів

Для клієнтів у США, Канаді та Латинській Америці:

<https://www.sony.com/am/support>

Для клієнтів у європейських країнах:

<https://www.sony.eu/support>

Для клієнтів у Китаї:

<https://service.sony.com.cn>

Для клієнтів в інших країнах/регіонах:

<https://www.sony-asia.com/support>

Бездротова стереогарнітура з функцією шумозаглушення
WH-XB910N

Що мені робити для вирішення проблеми?

Якщо гарнітура не працює так, як очікувалось, спробуйте наступні кроки для вирішення проблеми.

- Знайдіть опис проблеми у Довідці та спробуйте дії щодо виправлення цієї проблеми.
- Зарядіть гарнітуру.
Деякі проблеми можна вирішити, зарядивши акумулятор гарнітури.
- Перезавантажте пристрій, який підключено до гарнітури.
Можливо, вам вдасться вирішити деякі проблеми, перезавантаживши пристрій, що підключається, наприклад комп'ютер або смартфон.
- Перезавантажте гарнітуру.
- Ініціалізуйте гарнітуру.
Ця операція повертає налаштування гучності і т.д. до заводських налаштувань, а також видаляє всю інформацію про сполучення.
- Пошукайте інформацію щодо проблеми на веб-сайті підтримки клієнтів.

Якщо ці дії не спрацьовують, зверніться до свого найближчого дилера Sony.

Пов'язані розділи

- [Зарядження гарнітури](#)
- [Веб-сайти підтримки клієнтів](#)
- [Перезавантаження гарнітури](#)
- [Ініціалізація гарнітури для повернення до заводських налаштувань](#)

Бездротова стереогарнітура з функцією шумозаглушення
WH-XB910N

Не вдалося увімкнути гарнітуру.

- Переконайтеся, що акумулятор повністю заряджено.
 - Гарнітуру не можна вмикати під час заряджання акумулятора. Від'єднайте кабель із роз'ємом USB Type-C й увімкніть гарнітуру.
 - Перезавантажте гарнітуру.
 - Ініціалізуйте гарнітуру, а потім знову сполучіть гарнітуру та пристрій.
-

Пов'язані розділи

- [Заряджання гарнітури](#)
- [Перевірка залишку заряду акумулятора](#)
- [Перезавантаження гарнітури](#)
- [Ініціалізація гарнітури для повернення до заводських налаштувань](#)

Бездротова стереогарнітура з функцією шумозаглушення
WH-XB910N

Неможливо здійснити заряджання.

- Обов'язково скористайтеся кабелем USB Type-C з комплекту постачання.
 - Переконайтеся, що кабель із роз'ємом USB Type-C надійно підключено до гарнітури та USB-адаптера змінного струму чи комп'ютера, або що USB-адаптер змінного струму надійно підключено до розетки змінного струму.
 - Переконайтеся в тому, що комп'ютер ввімкнено. Виведіть комп'ютер із режиму очікування (сну) або глибокого сну.
 - Якщо використовується Windows 8.1, виконайте оновлення за допомогою Windows Update.
 - Перезапустіть комп'ютер і перевірте, чи проблему вирішено.
 - Рекомендовано здійснювати заряджання в місці з температурою повітря від 15 °C до 35 °C. За іншої температури ефективність заряджання падає.
 - Перезавантажте гарнітуру.
 - Ініціалізуйте гарнітуру, а потім знову сполучіть гарнітуру та пристрій.
-

Пов'язані розділи

- [Заряджання гарнітури](#)
- [Перезавантаження гарнітури](#)
- [Ініціалізація гарнітури для повернення до заводських налаштувань](#)

Бездротова стереогарнітура з функцією шумозаглушення
WH-XB910N

Заряджання триває задовго.

- Переконайтеся, що гарнітуру підключено до комп'ютера прямо, а не через концентратор USB.
- Переконайтеся, що використовується кабель із роз'ємом USB Type-C з комплекту постачання.
- Рекомендовано здійснювати заряджання в місці з температурою повітря від 15 °C до 35 °C. За іншої температури ефективність заряджання падає.
- Перезавантажте комп'ютер і спробуйте повторити процедуру підключення через USB у випадках, відмінних від зазначених вище.

Пов'язані розділи

- [Заряджання гарнітури](#)
- [Перезавантаження гарнітури](#)
- [Ініціалізація гарнітури для повернення до заводських налаштувань](#)

Бездротова стереогарнітура з функцією шумозаглушення
WH-XB910N

Час роботи гарнітури короткий (тривалість роботи від акумулятора коротка).

- Якщо використовується еквалайзер або функція DSEE, час роботи гарнітури скоротиться.
- Якщо не користуватися гарнітурою протягом тривалого часу, час роботи від вбудованого акумулятора може скоротитися. Проте час роботи від акумулятора подовжиться після кількох циклів заряджання та розряджання. Якщо ви не користуєтеся гарнітурою протягом тривалого часу, то заряджайте її кожні 6 місяців, щоб уникнути надмірного розряджання.
- Рекомендовано здійснювати заряджання в місці з температурою повітря від 15 °C до 35 °C. За іншої температури ефективність заряджання падає. Якщо проблема не зникне, зверніться до найближчого дилера Sony.
- Якщо час роботи від вбудованого акумулятора значно знизився, його слід замінити. Зверніться до свого найближчого дилера Sony із приводу заміни акумулятора.

Пов'язані розділи

- [Час роботи гарнітури](#)

Бездротова стереогарнітура з функцією шумозаглушення
WH-XB910N

Гарнітура не заряджається, навіть при підключенні до комп'ютера.

- Переконайтеся, що кабель із роз'ємом USB Type-C з комплекту постачання належним чином підключено до гнізда USB на комп'ютері.
- Переконайтеся, що гарнітуру підключено до комп'ютера прямо, а не через концентратор USB.
- Можливо, виникла проблема з гніздом USB на підключеному комп'ютері. Спробуйте підключитися до іншого гнізда USB на комп'ютері (за наявності).
- Перезавантажте комп'ютер і спробуйте повторити процедуру підключення до USB у випадках, відмінних від зазначених вище.

Пов'язані розділи

- [Перезавантаження гарнітури](#)
- [Ініціалізація гарнітури для повернення до заводських налаштувань](#)

Бездротова стереогарнітура з функцією шумозаглушення
WH-XB910N

Залишок заряду акумулятора гарнітури не відображається на екрані смартфона.

- Залишок заряду акумулятора можуть відобразити лише пристрої з iOS (зокрема, iPhone/iPod touch), які підтримують HFP (Hands-free Profile), і смартфони з ОС Android версії 8.1 або пізнішої.
- Переконайтеся, що смартфон підключено через профіль HFP. Якщо смартфон не підключено через HFP, залишок заряду відобразатиметься неправильно.

Пов'язані розділи

- [Перевірка залишку заряду акумулятора](#)

Бездротова стереогарнітура з функцією шумозаглушення
WH-XB910N

Немає звуку

- Переконайтеся, що гарнітуру та підключений пристрій увімкнено.
 - Під час відтворення музики перевірте, чи гарнітуру та пристрій передавання Bluetooth з'єднано за допомогою профілю Bluetooth A2DP.
 - Збільште гучність, якщо вона надто низька.
 - Переконайтеся в тому, що на підключеному пристрої відбувається відтворення.
 - Якщо ви підключаєте до гарнітури комп'ютер, то переконайтеся, що його налаштовано виводити звук на пристрій Bluetooth.
 - Знову сполучіть гарнітуру та пристрій Bluetooth.
 - Переконайтеся в тому, що кабель навушників щільно під'єднано.
 - Перезапустіть смартфон або комп'ютер, яким ви користуєтесь.
 - Перезавантажте гарнітуру.
 - Ініціалізуйте гарнітуру, а потім знову сполучіть гарнітуру та пристрій.
-

Пов'язані розділи

- [Установлення бездротового підключення до пристроїв Bluetooth](#)
- [Використання кабелю навушників, наявного у комплекті](#)
- [Прослуховування музики з пристрою через підключення Bluetooth](#)
- [Здійснення відеовиклику на комп'ютері](#)
- [Перезавантаження гарнітури](#)
- [Ініціалізація гарнітури для повернення до заводських налаштувань](#)

Бездротова стереогарнітура з функцією шумозаглушення
WH-XB910N

Низький рівень звуку

- Збільште гучність гарнітури та підключеного пристрою.
- Ще раз підключіть пристрій Bluetooth до гарнітури.
- Перезавантажте гарнітуру.
- Ініціалізуйте гарнітуру, а потім знову сполучіть гарнітуру та пристрій.

Примітка

- Залежно від підключеного пристрою, гучність пристрою та гарнітури можуть синхронізуватися або не синхронізуватися. Якщо гучність на пристрої не синхронізується з гучністю на гарнітурі, використовувати пристрій для збільшення гучності на гарнітурі буде неможливо, коли гучність на гарнітурі зменшиться.

Пов'язані розділи

- [Перезавантаження гарнітури](#)
- [Ініціалізація гарнітури для повернення до заводських налаштувань](#)

Бездротова стереогарнітура з функцією шумозаглушення
WH-XB910N

Низька якість звуку

- Зменшіть гучність підключеного пристрою, якщо вона надто висока.
- Під час відтворення музики, якщо гарнітуру та пристрій передавання Bluetooth з'єднано через профіль Bluetooth HFP або HSP, змініть підключення Bluetooth на A2DP за допомогою підключеного пристрою.
- Під час використання програми для відеовикликів на комп'ютері змініть підключення Bluetooth на HFP або HSP за допомогою комп'ютера.
Під час відеовиклику якість звуку може знижуватися через умови на лінії передачі даних.
- Якщо гарнітура раніше вже підключалася до пристрою Bluetooth, то за увімкненої гарнітури можна встановити лише підключення HFP/HSP Bluetooth. Установіть підключення A2DP Bluetooth за допомогою підключеного пристрою.
- Коли на гарнітурі прослуховується музика з комп'ютера, протягом перших кількох секунд після встановлення підключення у звуку може бути низька якість (наприклад, буде ледь чути голос співака тощо). Це зумовлено технічними характеристиками комп'ютера (після початку передавання даних установлюється пріоритет стабільного підключення, а через кілька секунд – пріоритет якості звуку) і не свідчить про несправність гарнітури.
Якщо якість звуку не покращиться через кілька секунд, за допомогою комп'ютера встановіть підключення A2DP. З питань використання комп'ютера звертайтеся до інструкцій із його експлуатації.
- Якщо в програмі «Sony | Headphones Connect» увімкнено функцію [Connect to 2 devices simultaneously], використання LDAC буде неможливим. Якщо потрібно використати LDAC для відтворення музики, вимкніть [Connect to 2 devices simultaneously].

Пов'язані розділи

- [Прослуховування музики з пристрою через підключення Bluetooth](#)
- [Здійснення відеовиклику на комп'ютері](#)
- [Можливості програми «Sony | Headphones Connect»](#)
- [Підключення гарнітури до 2 пристроїв одночасно \(багатоточкове підключення\)](#)
- [Підтримувані кодеки](#)

Бездротова стереогарнітура з функцією шумозаглушення
WH-XB910N

Часті пропуски звуку.

- Налаштуйте гарнітуру на режим «Пріоритет стабільного підключення». За докладною інформацією звертайтеся до розділу [«Про режим якості звуку»](#).
- Цю ситуацію можна покращити, якщо змінити налаштування якості бездротового відтворення музики на пристрої передавання. За докладною інформацією звертайтеся до інструкції з експлуатації пристрою передавання.
- Усуньте будь-які перешкоди між антеною пристрою Bluetooth, з якого виконується підключення, і вбудованою антеною гарнітури. Антену гарнітури вбудовано у деталі, показані пунктиром нижче.



A: розташування вбудованої антени

- Іноді за наведених нижче умов зв'язок через Bluetooth неможливий або виникає шум чи переривається звук.
 - Коли між гарнітурою та пристроєм Bluetooth перебуває людина
Розташуйте пристрій Bluetooth у напрямку, у якому розташовано антену гарнітури, щоб покращити якість зв'язку через Bluetooth.
 - Коли між гарнітурою та пристроєм Bluetooth є перешкода, як-от метал або стіна
 - У місцях із бездротовою локальною мережею, у яких використовується мікрохвильова піч, генеруються електромагнітні хвилі тощо.
 - Де поруч є інші аудіопристрої бездротового зв'язку чи інші люди, наприклад у приміщеннях залізничного вокзалу або в переповненому поїзді
- Якщо ви любите слухати музику на своєму смартфоні, ситуацію можна покращити, заклавши непотрібні програми або перезавантаживши смартфон. Якщо ви слухаєте музику з комп'ютера, закрийте непотрібні програми або вікна та перезавантажте комп'ютер.
- Знову підключіть гарнітуру до пристрою Bluetooth.
- Коли ввімкнено режим навколишніх звуків, гарнітура визначає дії користувача та автоматично регулює функцію шумозаглушення. Коли це налаштування змінюється, музика може на мить зупинитися. Це не є несправністю.
- Перезавантажте гарнітуру.
- Ініціалізуйте гарнітуру, а потім знову сполучіть гарнітуру та пристрій.

Пов'язані розділи

- [Про режим якості звуку](#)
- [Перезавантаження гарнітури](#)
- [Ініціалізація гарнітури для повернення до заводських налаштувань](#)

Бездротова стереогарнітура з функцією шумозаглушення
WH-XB910N

Ефект заглушення шумів недостатній.

- Переконайтеся, що ввімкнено функцію заглушення шумів.
- Розташуйте гарнітуру так, щоб вам було зручно.
- Функція приглушення шумів ефективно усуває шуми на низьких частотах, джерелами яких є, наприклад, літаки, потяги, офіси, кондиціонери повітря, і неефективно усуває шуми на вищих частотах, наприклад шуми, джерелами яких є людські голоси.
- Коли ввімкнено адаптивне керування звуком у програмі «Sony | Headphones Connect», виявляються дії користувача, як-от ходьба чи біг. Функція шумозаглушення автоматично регулюється, і режим навколишніх звуків може бути активовано відповідно до цих дій.
Щоб використовувати функцію шумозаглушення максимально ефективно, вимкніть адаптивне керування звуком і вмикайте функцію шумозаглушення вручну, коли вам це потрібно.
- За допомогою програми «Sony | Headphones Connect» перевірте налаштування функції [Ambient Sound Control]. Якщо для нього встановлено значення [Wind Noise Reduction] або [Ambient Sound], ефект шумозаглушення буде зменшено. Установіть режим шумозаглушення.
- За допомогою програми «Sony | Headphones Connect» перевірте, чи функцію кнопки NC/AMB призначено для [Ambient Sound Control].

Пов'язані розділи

- [Що таке заглушення шумів?](#)
- [Використання функції заглушення шумів](#)
- [Носіння гарнітури](#)
- [Можливості програми «Sony | Headphones Connect»](#)

Бездротова стереогарнітура з функцією шумозаглушення
WH-XB910N

Не можна здійснити сполучення.

- Розташуйте гарнітуру та пристрій Bluetooth на відстані до 1 м одне від одного.
- Гарнітура автоматично переходить у режим сполучення, коли її потрібно сполучити вперше після придбання, ініціалізації або ремонту гарнітури. Щоб сполучити другий і наступні пристрої, натисніть і утримуйте кнопку  (живлення) на гарнітурі протягом принаймні 5 секунд, щоб перейти в режим сполучення.
- Якщо ви повторно сполучаєте пристрій після ініціалізації або ремонту гарнітури, спроба сполучення може виявитися невдалою, якщо на пристрої міститься інформація про сполучення для гарнітури (на iPhone або іншому пристрої). У такому разі видаліть із цього пристрою інформацію про сполучення з гарнітурою та знову сполучіть їх.
- Перезавантажте підключений пристрій, наприклад смартфон або комп'ютер, яким ви користуєтеся, і знову створіть пару між гарнітурою та пристроєм.
- Перезавантажте гарнітуру.
- Ініціалізуйте гарнітуру, а потім знову сполучіть гарнітуру та пристрій.

Пов'язані розділи

- [Установлення бездротового підключення до пристроїв Bluetooth](#)
- [Перезавантаження гарнітури](#)
- [Ініціалізація гарнітури для повернення до заводських налаштувань](#)

Бездротова стереогарнітура з функцією шумозаглушення
WH-XB910N

Не можна встановити підключення Bluetooth.

- Переконайтеся в тому, що гарнітуру ввімкнено.
 - Переконайтеся, що пристрій Bluetooth і функцію Bluetooth увімкнено.
 - Якщо гарнітура автоматично підключається до останнього підключеного пристрою Bluetooth, її може не вдатися підключити до інших пристроїв через з'єднання Bluetooth. У такому разі ввімкніть останній підключений пристрій Bluetooth і розірвіть з'єднання Bluetooth.
 - Перевірте, чи не перебуває пристрій Bluetooth у режимі сну. Якщо це так, скасуйте режим сну.
 - Перевірте, чи не розірвано з'єднання Bluetooth. Якщо це так, відновіть з'єднання Bluetooth.
 - Якщо інформацію про сполучення для гарнітури видалено на пристрої Bluetooth, знову сполучіть із ним гарнітуру.
 - Перезавантажте гарнітуру.
 - Ініціалізуйте гарнітуру, а потім знову сполучіть гарнітуру та пристрій.
-

Пов'язані розділи

- [Установлення бездротового підключення до пристроїв Bluetooth](#)
- [Перезавантаження гарнітури](#)
- [Ініціалізація гарнітури для повернення до заводських налаштувань](#)

Бездротова стереогарнітура з функцією шумозаглушення
WH-XB910N

Гарнітура не працює належним чином.

- Перезавантажте гарнітуру. Унаслідок цієї операції не буде видалено інформацію про сполучення.
- Якщо гарнітура не працює належним чином навіть якщо її перезавантажити, ініціалізуйте гарнітуру.

Пов'язані розділи

- [Носіння гарнітури](#)
- [Перезавантаження гарнітури](#)
- [Ініціалізація гарнітури для повернення до заводських налаштувань](#)

Бездротова стереогарнітура з функцією шумозаглушення
WH-XB910N

Не чути людину під час дзвінка/тихі голоси тих, хто телефонує, ваш голос не досягає людини під час дзвінка/ваш голос тихий на стороні того, хто телефонує.

- Переконайтеся, що гарнітуру та підключений пристрій увімкнено.
- Збільште гучність на підключеному пристрої та гарнітурі, якщо встановлено надто низьку гучність.
- Коли ви використовуєте програму для відеовикликів, відкрийте налаштування (*) програми для відеовикликів і переконайтеся, що параметри динаміка або мікрофона вказано як [Headset (WH-XB910N Hands-Free)](**). Якщо неможливо перевірити налаштування програми для відеовикликів або вибрати профілі для здійснення викликів [Headset (WH-XB910N Hands-Free)], виберіть [Headset (WH-XB910N Hands-Free)] у налаштуваннях свого комп'ютера, щоб створити профілі.
 - * Залежно від програми для відеовикликів, що використовується, ця функція може бути недоступна.
 - ** Назви можуть відрізнятися залежно від комп'ютера чи програми для відеовикликів, що використовується.
- Повторно встановіть підключення за допомогою пристрою Bluetooth. Виберіть профіль HFP або HSP.
- Щоб відповісти на вхідний дзвінок, коли ви прослуховуєте музику за допомогою гарнітури, припиніть відтворення та швидко двічі торкніться панелі керування з контактним датчиком (з інтервалом приблизно 0,3 секунди).
- Перезавантажте гарнітуру.
- Ініціалізуйте гарнітуру, а потім знову сполучіть гарнітуру та пристрій.

Пов'язані розділи

- [Установлення бездротового підключення до пристроїв Bluetooth](#)
- [Приймання дзвінка](#)
- [Здійснення дзвінка](#)
- [Перезавантаження гарнітури](#)
- [Ініціалізація гарнітури для повернення до заводських налаштувань](#)

Бездротова стереогарнітура з функцією шумозаглушення
WH-XB910N

Панель керування з контактним датчиком не відповідає належним чином.

- Датчик панелі керування з контактним датчиком вбудовано у плавку поверхню правої чашки. Керуйте в діапазоні датчика.

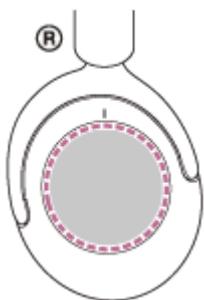

- Коли ви проводите пальцем уперед/назад або вгору/вниз на панелі керування з контактним датчиком, панель керування з контактним датчиком може не працювати належним чином залежно від кута, під яким вдягнуто гарнітуру, або напрямку спрямування голови.

– Коли ви проводите пальцем уперед/назад, виконуйте рухи перпендикулярно до стяжки.

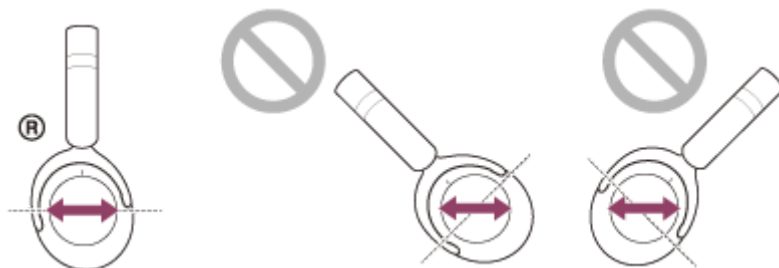

– Коли ви проводите пальцем угору/вниз, виконуйте рухи паралельно до стяжки.

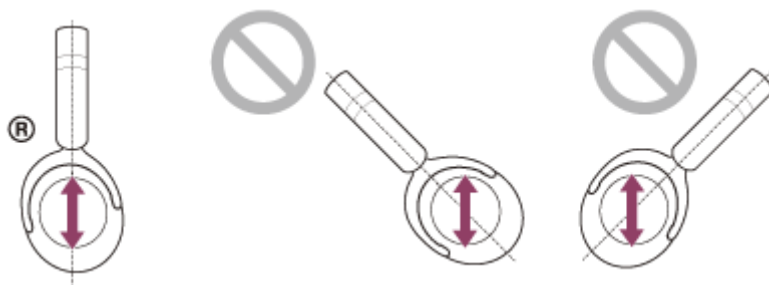

Примітка

- Коли гарнітуру підключено до пристрою за допомогою кабелю навушників із комплекту постачання та ввімкнено, ви можете скористатися режимом швидкої уваги, але не можете виконувати певні операції, як-от налаштування гучності чи відтворення/пауза.
- Гарнітура не працюватиме належним чином, якщо керувати нею нігтем або рукою в рукавичці. Зніміть рукавичку та керуйте гарнітурою подушечкою пальця.
- За допомогою програми «Sony | Headphones Connect» перевірте, чи ввімкнено налаштування панелі керування з контактним датчиком.
- Коли встановлено підключення до комп'ютера, залежно від використовуваної комп'ютерної програми вам може не вдатися керувати пристроєм за допомогою панелі керування з контактним датчиком, але це не є несправністю. Для керування використовуйте комп'ютерну програму.

Бездротова стереогарнітура з функцією шумозаглушення
WH-XB910N

Перезавантаження гарнітури

Якщо гарнітуру не можна ввімкнути або нею не можна користуватися, навіть коли вона ввімкнена, перезавантажте її.

1 Під'єднайте гарнітуру до розетки змінного струму.

Скористайтесь кабелем із роз'ємом USB Type-C з комплекту постачання та доступним у продажу USB-адаптером змінного струму.

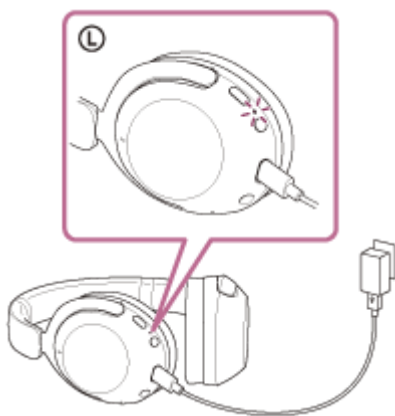

2 Одночасно натисніть кнопку (живлення) і кнопку NC/AMB.

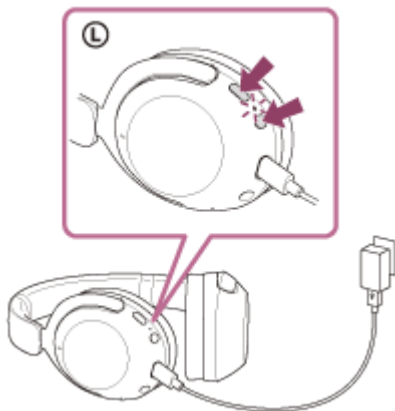

Гарнітура перезавантажиться.

Інформація про реєстрацію (сполучення) пристрою та інші налаштування зберігаються.

Якщо гарнітура не працює належним чином навіть після перезавантаження, ініціалізуйте гарнітуру, щоб відновити заводські налаштування.

Пов'язані розділи

- [Ініціалізація гарнітури для повернення до заводських налаштувань](#)

Бездротова стереогарнітура з функцією шумозаглушення
WH-XB910N

Ініціалізація гарнітури для повернення до заводських налаштувань

Якщо гарнітура не працює правильно навіть після перезавантаження, ініціалізуйте її.

1 Вимкніть гарнітуру.

Вийміть кабель із роз'ємом USB Type-C.

2 Натисніть і утримуйте кнопку (живлення) і кнопку NC/AMB протягом приблизно 7 секунд.

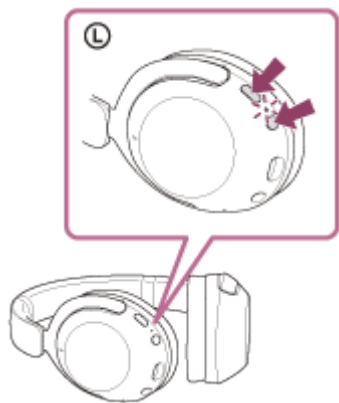

Коли ініціалізацію буде завершено, індикатор (синій) блимне 4 рази (● ● ● ●).

Ця операція повертає налаштування гучності і т.д. до заводських налаштувань, а також видаляє всю інформацію про сполучення. У такому разі видаліть із підключеного пристрою інформацію про створення пари та створіть пару знову.

Якщо гарнітура не працює належним чином навіть після ініціалізації, зверніться до найближчого дилера Sony.

Пов'язані розділи

- [Перезавантаження гарнітури](#)

Бездротова стереогарнітура з функцією шумозаглушення
WH-XB910N

Технічні характеристики

Гарнітура

Джерело живлення:

3,85 В постійного струму: вбудований літій-іонний акумулятор
5 В постійного струму: при заряджанні через USB

Робоча температура:

від 0 °C до 40 °C

Час заряджання:

Прибл. 3,5 години
(Після 10 хвилин заряджання можна відтворювати музику приблизно 4,5 години.)

Температура для заряджання:

від 5 °C до 35 °C

Маса:

Прибл. 252 г

Повний опір:

48 Ω (1 кГц) (у разі підключення через кабель навушників за ввімкненої гарнітури)
16 Ω (1 кГц) (у разі підключення через кабель навушників за вимкненої гарнітури)

Чутливість:

96 дБ/мВт (у разі підключення через кабель навушників за ввімкненої гарнітури)
96 дБ/мВт (у разі підключення через кабель навушників за вимкненої гарнітури)

Діапазон відтворюваних частот:

7 Гц – 25000 Гц (JEITA)
(у разі підключення через кабель навушників за ввімкненої гарнітури)

Технічні характеристики зв'язку

Система зв'язку:

Версія специфікації Bluetooth 5.2

Вихідна потужність:

Специфікація Bluetooth класу потужності 1

Максимальна дальність зв'язку:

Лінія видимості прибл. 10 м (*1)

Діапазон частот:

2,4 ГГц (2,4000 ГГц – 2,4835 ГГц)

Сумісні профілі BLUETOOTH (*2):

A2DP/AVRCP/HFP/HSP

Підтримувані кодеки (*3):

SBC
AAC
LDAC

Діапазон передавання (A2DP):

20 Гц – 20000 Гц (частота дискретизації 44,1 кГц)
20 Гц – 40000 Гц (частота дискретизації LDAC 96 кГц, 990 кбіт/с)

*1 Фактичний діапазон залежить від низки чинників, як-от перешкоди між пристроями, магнітні поля навколо мікрохвильової печі, статична електрика, чутливість прийому, характеристики антени, операційна система, прикладна програма тощо.

*2 Стандартні профілі Bluetooth вказують на мету зв'язку Bluetooth між пристроями.

*3 Кодек: формат стиснення та перетворення аудіосигналу

Конструкція та технічні характеристики можуть змінюватися без попередження.

Сумісні моделі iPhone/iPod

iPhone 12 Pro Max, iPhone 12 Pro, iPhone 12, iPhone 12 mini, iPhone SE (2-го покоління), iPhone 11 Pro Max, iPhone 11 Pro, iPhone 11, iPhone XS Max, iPhone XS, iPhone XR, iPhone X, iPhone 8 Plus, iPhone 8, iPhone 7 Plus, iPhone 7, iPhone SE, iPhone 6s Plus, iPhone 6s, iPhone 6 Plus, iPhone 6, iPhone 5s, iPod touch (7-го покоління), iPod touch (6-го покоління)

(Станом на липень 2021 року)

Примітка

- Тривалість заряджання та використання може бути іншою залежно від умов використання.