

Bezdrôtové stereofónne slúchadlá s funkciou potlačenia hluku
WI-1000X



Túto príručku použijete v prípade problémov alebo otázok.

Podporovaný je obsah hlavnej aktualizácie softvéru slúchadiel verzie 4.1.0 a novšej verzie.

Aktualizujte softvér slúchadiel a aplikáciu „Sony | Headphones Connect“ na najnovšiu verziu. Podrobné informácie nájdete na nasledujúcej webovej lokalite:

<https://www.sony.net/elesupport/>

Začíname

[Ako vám môže poslúžiť funkcia BLUETOOTH](#)

[Informácie o hlasových oznamoch](#)

Dodávané príslušenstvo

[Kontrola obsahu balenia](#)

[Výmena nástavcov slúchadiel](#)

[Skladovanie káblov](#)

Časti a ovládacie prvky

[Umiestnenie a funkcie súčastí](#)

[Informácie o indikátoroch](#)

Napájanie/Nabíjanie

- [Nabíjanie slúchadiel](#)
- [Dostupný prevádzkový čas](#)
- [Kontrola ostávajúcej úrovne nabitia batérie](#)
- [Systémové požiadavky na nabíjanie batérie pomocou rozhrania USB](#)
- [Zapnutie slúchadiel](#)
- [Vypnutie slúchadiel](#)

Pripájanie

[Vytvorenie bezdrôtového pripojenia k zariadeniam BLUETOOTH](#)

Zariadenia so systémom Android kompatibilné s pripojením jedným dotykom (NFC)

- [Pripojenie jedným dotykom \(NFC\) k smartfónu \(Android 4.1 alebo novší\)](#)
- [Odpojenie smartfónu jedným dotykom \(NFC\)](#)
- [Prepnutie zariadenia jedným dotykom \(NFC\)](#)

Zariadenia so systémom Android nekompatibilné s pripojením jedným dotykom (NFC)

- [Párovanie a pripojenie k smartfónu so systémom Android](#)
- [Pripojenie k spárovanému smartfónu so systémom Android](#)

iPhone (zariadenia so systémom iOS)

- [Párovanie a pripojenie k zariadeniu iPhone](#)
- [Pripojenie k spárovanému zariadeniu iPhone](#)

Počítače

- [Párovanie a pripájanie k počítaču \(Windows 10\)](#)
- [Párovanie a pripájanie k počítaču \(Windows 8/Windows 8.1\)](#)
- [Párovanie a pripájanie k počítaču \(Windows 7\)](#)
- [Pripojenie k spárovanému počítaču \(Windows 10\)](#)
- [Pripojenie k spárovanému počítaču \(Windows 8/Windows 8.1\)](#)
- [Pripojenie k spárovanému počítaču \(Windows 7\)](#)

Ďalšie zariadenia BLUETOOTH

- [Párovanie a pripojenie k iným zariadeniam BLUETOOTH](#)
- [Pripojenie k spárovanému zariadeniu BLUETOOTH](#)

Pripojenie k viacerým zariadeniam

[Pripojenie slúchadiel k prehrávaču hudby a súčasne k smartfónu alebo mobilnému telefónu](#)

[Pripojenie slúchadiel k 2 smartfónom so systémom Android](#)

[Pripojenie slúchadiel k smartfónu so systémom Android a k zariadeniu iPhone](#)

[Ukončenie pripojenia BLUETOOTH \(po skončení používania\)](#)

[Používanie dodaného špeciálneho kábla slúchadiel](#)

Počúvanie hudby

Počúvanie hudby prostredníctvom pripojenia BLUETOOTH

[Počúvanie hudby zo zariadenia prostredníctvom pripojenia BLUETOOTH](#)

[Ovládanie zvukového zariadenia \(pripojenie BLUETOOTH\)](#)

[Ukončenie pripojenia BLUETOOTH \(po skončení používania\)](#)

Funkcia potlačenia šumu

[Čo je potlačenie hluku?](#)

[Používanie funkcie potlačenia šumu](#)

[Informácie o funkcii automatického potlačenia hluku](#)

[Optimalizácia funkcie potlačenia hluku pre prostredie používania \(optimalizátor funkcie NC\)](#)

Počúvanie okolitého zvuku

[Počúvanie okolitého zvuku počas prehrávania hudby \(režim okolitého zvuku\)](#)

Režim kvality zvuku

[Informácie o režime kvality zvuku](#)

[Podporované kodeky](#)

[Informácie o funkcii DSEE HX](#)

Telefonovanie

[Prijatie hovoru](#)

[Uskutočnenie hovoru](#)

[Funkcie na telefonovanie](#)

[Ukončenie pripojenia BLUETOOTH \(po skončení používania\)](#)

Používanie funkcie hlasovej asistencie

[Používanie funkcie hlasového asistenta \(funkcia Google Assistant\)](#)

[Používanie funkcie hlasovej asistencie \(Amazon Alexa\)](#)

[Používanie funkcie hlasovej asistencie \(Google app\)](#)

[Používanie funkcie hlasovej asistencie \(Siri\)](#)

Používanie aplikácií

[Možnosti aplikácie „Sony | Headphones Connect“](#)

[Inštalácia aplikácie „Sony | Headphones Connect“](#)

Dôležité informácie

[Bezpečnostné opatrenia](#)

[Ochranné známky](#)

[Webové lokality podpory pre zákazníkov](#)

Riešenie problémov

[Ako možno vyriešiť problém?](#)

Napájanie/Nabíjanie

- [Slúchadlá sa nezapnú.](#)
- [Batéria sa nedá nabiť.](#)
- [Nabíjanie trvá príliš dlho.](#)
- [Počítač nedokáže rozpoznať slúchadlá.](#)
- [Ostávajúca úroveň nabitia batérie slúchadiel sa nezobrazuje na obrazovke zariadenia iPhone alebo iPod touch.](#)

Zvuk

- [Žiaden zvuk](#)
- [Nízka hlasitosť zvuku](#)
- [Nízka kvalita zvuku](#)
- [Počas prehrávania zvuk často vypadáva.](#)
- [Efekt potlačenia hluku nie je dostatočný.](#)

BLUETOOTH

- [Párovanie sa nedá uskutočniť.](#)
- [Slúchadlá sa nedajú pripojiť k zariadeniu BLUETOOTH pomocou pripojenia jedným dotykcom \(NFC\).](#)
- [Pripojenie BLUETOOTH sa nedá vytvoriť](#)
- [Skreslený zvuk](#)

- [Dosah bezdrôtovej komunikácie BLUETOOTH je krátky alebo zvuk vynecháva.](#)

- [Slúchadlá nefungujú správne.](#)

- [Volajúcich nepočuť](#)

- [Volajúcich počuť potichu](#)

Resetovanie alebo inicializácia slúchadiel

- [Resetovanie slúchadiel](#)

- [Inicializácia slúchadiel na obnovenie výrobných nastavení](#)

Bezdrôtové stereofónne slúchadlá s funkciou potlačenia hluku
WI-1000X

Ako vám môže poslúžiť funkcia BLUETOOTH

Slúchadlá využívajú bezdrôtovú technológiu BLUETOOTH®, ktorá umožňuje bezdrôtovo počúvať hudbu alebo telefonovať.

Počúvanie hudby

Môžete prijímať zvukové signály zo smartfónu alebo hudobného prehrávača a počúvať hudbu bezdrôtovo.



Telefonovanie

Hovory môžete uskutočňovať a prijímať v režime hands-free a nechať svoj smartfón alebo mobilný telefón v taške alebo vo vrecku.



Bezdrôtové stereofónne slúchadlá s funkciou potlačenia hluku
WI-1000X

Informácie o hlasových oznamoch

Zo slúchadiel budú znieť hlasové oznamy v nasledujúcich situáciách.

- Počas zapínania: „Power on“ (Zapína sa)
- Počas vypínania: „Power off“ (Vypína sa)
- Pri vstupe do režimu párovania: „BLUETOOTH pairing“ (Prebieha párovanie BLUETOOTH)
- Pri vytváraní pripojenia BLUETOOTH: „BLUETOOTH connected“ (BLUETOOTH je pripojené)
- Pri odpájaní pripojenia BLUETOOTH: „BLUETOOTH disconnected“ (BLUETOOTH je odpojené)
- Pri kontrole ostávajúcej úrovne nabitia batérie: „Battery level high“ (Úroveň nabitia batérie je vysoká) / „Battery level medium“ (Úroveň nabitia batérie je stredne vysoká) / „Battery level low“ (Úroveň nabitia batérie je nízka)
- Pri automatickom vypínaní z dôvodu vybitia batérie: „Please recharge headset“ (Nabite slúchadlá)
- Pri zapnutí funkcie potlačenia šumu: „Noise canceling“ (Eliminácia hluku)
- Pri zapnutí režimu okolitého zvuku: „Ambient sound“ (Okolitého zvuk)
- Pri vypnutí funkcie eliminácie hluku a režimu okolitého zvuku: „Off“ (vypnúť)
- Pri spúšťaní optimalizátora funkcie NC: „Optimizer start“ (Optimalizátor sa spustil)
- Po ukončení optimalizátora funkcie NC: „Optimizer finished“ (Optimalizátor sa ukončil)
- Ak v smartfóne pripojenom k slúchadlám nie je funkcia Google Assistant k dispozícii ani po stlačení tlačidla Google Assistant na slúchadlách: „The Google Assistant is not connected“ (Služba Google Assistant nie je pripojená)
- Ak v smartfóne pripojenom k slúchadlám nie je funkcia Amazon Alexa k dispozícii ani po stlačení tlačidla Amazon Alexa na slúchadlách: „Either your mobile device isn't connected; or you need to open the Alexa App and try again“ (Vaše mobilné zariadenie buď nie je pripojené, alebo musíte spustiť aplikáciu Alexa a skúsiť to znova)

Bezdrôtové stereofónne slúchadlá s funkciou potlačenia hluku
WI-1000X

Kontrola obsahu balenia

Po otvorení balenia skontrolujte, či balenie slúchadiel obsahuje všetky položky uvedené v zozname. Ak niektoré položky chýbajú, obráťte sa na predajcu.

Čísla v zátvorkách označujú dodané množstvo.

Bezdrôtové stereofónne slúchadlá s funkciou potlačenia hluku (1)
Kábel micro-USB (približne 50 cm) (1)

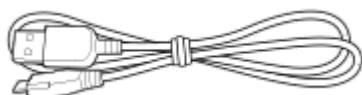

Špeciálny kábel slúchadiel (pribl. 1,0 m) (1)



Vrecko na prenášanie (1)

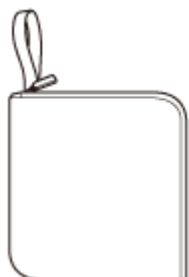

Nástavce slúchadiel z hybridnej silikónovej gúmy (SS/S/M/L – 2 z každého druhu)

- Na slúchadlách sú nasadené nástavce veľkosti M. Podľa farby slúchadiel sú nasadené niektoré z nasledujúcich nástavcov veľkosti M.

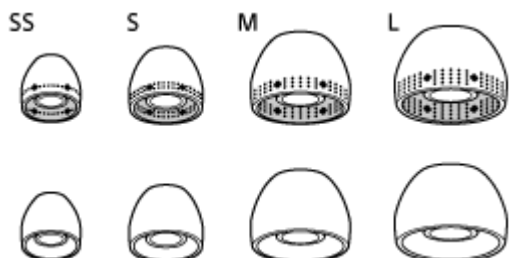

Nástavce slúchadiel Triple-comfort (S/M/L – 2 z každej veľkosti)



Adaptér konektora na používanie v lietadlách (1)

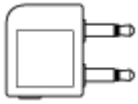

Referenčná príručka (1)

Návod na používanie (1)

Ostatné dokumenty (1 súprava) (*)

* V niektorých krajinách alebo oblastiach sa nemusí dodávať.

4-697-052-71(8) Copyright 2017 Sony Corporation

Bezdrôtové stereofónne slúchadlá s funkciou potlačenia hluku
WI-1000X

Výmena nastavcov slúchadiel

Slúchadlá sa dodávajú s nastavcami slúchadiel z hybridnej silikónovej gúmy veľkosti M.

Ak slúchadlá vypadávajú alebo máte pocit, že basové tóny sú slabé, vymeňte nastavce slúchadiel za nastavce inej veľkosti tak, aby vám pohodlne a priliehavo sedeli v pravom a ľavom uchu.

Nastavce slúchadiel z hybridnej silikónovej gúmy

- Na slúchadlách sú nasadené nastavce veľkosti M. V závislosti od farby slúchadiel sú nasadené niektoré z nasledujúcich nastavcov slúchadiel veľkosti M.

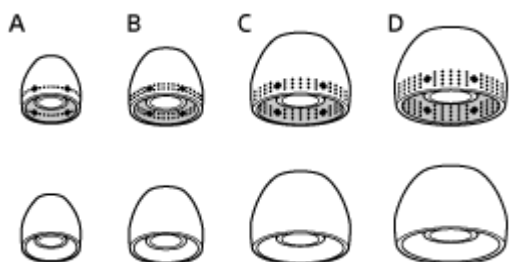

A: Veľkosť SS (jedna čiarka alebo červená farba)

B: Veľkosť S (dve čiarky alebo oranžová farba)

C: Veľkosť M (tri čiarky alebo zelená farba)

D: Veľkosť L (štyri čiarky alebo svetlomodrá farba)

Nastavce slúchadiel Triple-comfort



A: Veľkosť S (oranžové)

B: Veľkosť M (zelené)

C: Veľkosť L (svetlomodré)

1 Odpojte nastavce slúchadiel.

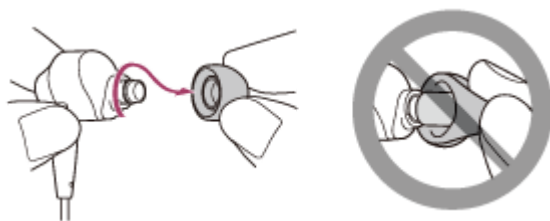

- Pri odpájaní nestláčajte koniec nastavca slúchadiel.

2 Pripojte nastavce slúchadiel.

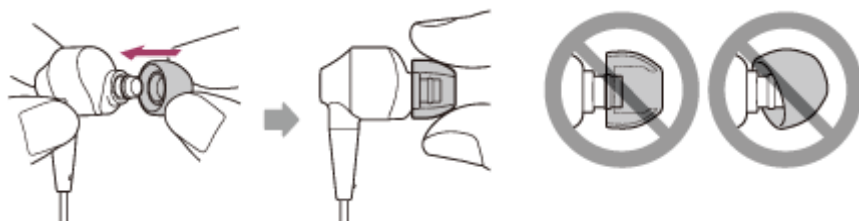

- Neupevňujte nástavce slúchadiel uvoľnene ani pod uhlom.

4-697-052-71(8) Copyright 2017 Sony Corporation

Bezdrôtové stereofónne slúchadlá s funkciou potlačenia hluku
WI-1000X

Skladovanie káblov

Ak slúchadlá nepoužívate kábel môžete odložiť do drážky v tele slúchadiel.

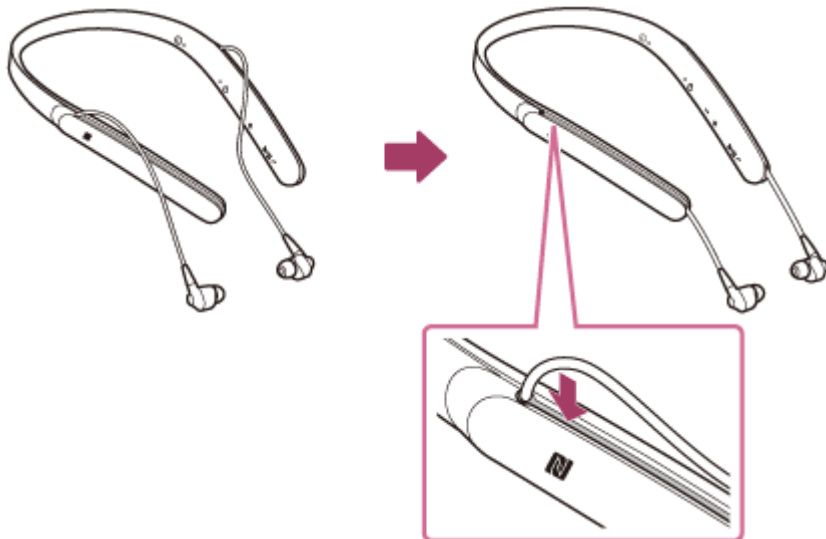

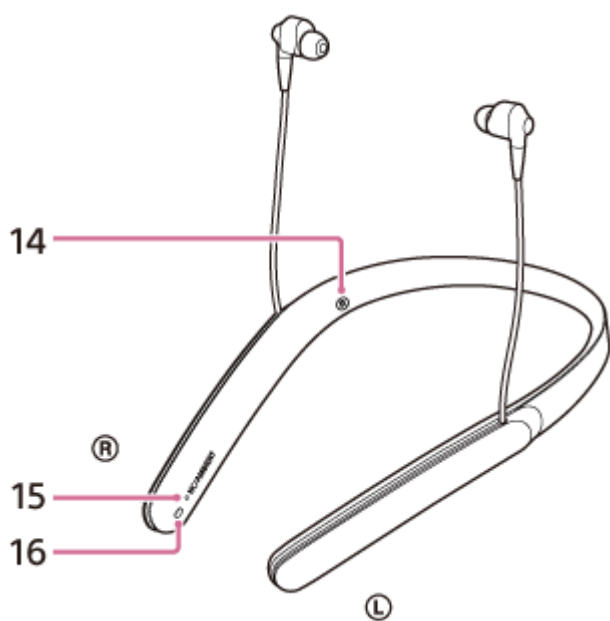
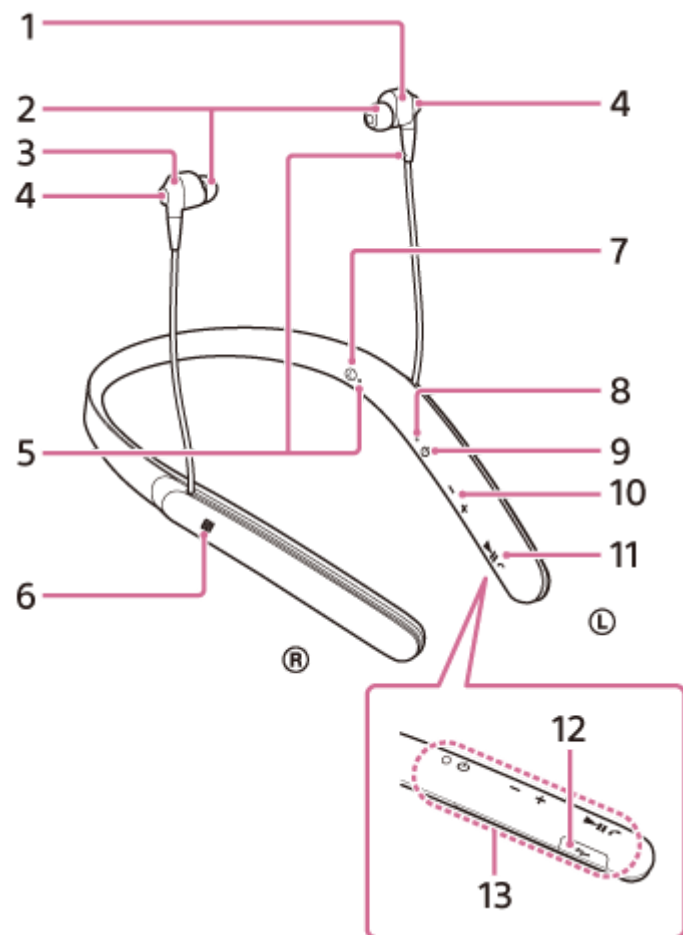

Bezdrôtové stereofónne slúchadlá s funkciou potlačenia hluku
WI-1000X

Umiestnenie a funkcie súčastí



1. ① ľavé slúchadlo
2. Nástavce slúchadiel
3. ② pravé slúchadlo

4. Mikrofón
Sníma hlas (pri telefonovaní) a hluk (počas používania funkcie potlačenia hluku).
Počas telefonovania používajte mikrofóny na ľavom aj pravom slúchadle.
5. Hmatový bod
Hmatový bod sa nachádza na ľavom slúchadle.
6. Značka N
7. Značka L
8. Indikátor (modrý/červený)
Počas nabíjania svieti načerveno.
Červeným alebo modrým svetlom indikuje stav napájania alebo komunikácie slúchadiel.
9. Tlačidlo  (napájanie)
10. Tlačidlá +/-
11. Tlačidlo  
Slúži na ovládanie rôznych funkcií volania a prehrávania.
12. Port micro-USB
Pripojením počítača k tomuto portu pomocou dodaného kábla micro-USB môžete nabíjať slúchadlá.
K tomuto portu je možné pripojiť pomocou dodaného špeciálneho kábla slúchadiel prehrávacie zariadenie.
13. Vstavaná anténa
Anténa na pripojenie BLUETOOTH je vstavaná v slúchadlách.
14. Značka R
15. Indikátor (zelený/žltý)
Zelený: indikuje stav funkcie potlačenia hluku.
Žltý: indikuje stav režimu okolitého zvuku.
16. Tlačidlo NC/AMBIENT (potlačenie hluku/režimu okolitého zvuku)

Súvisiaca téma

- [Informácie o indikátoroch](#)
- [Kontrola ostávajúcej úrovne nabitia batérie](#)

Bezdrôtové stereofónne slúchadlá s funkciou potlačenia hluku
WI-1000X

Informácie o indikátoroch

Rôzne stavy slúchadiel môžete skontrolovať podľa indikátorov.

● : Rozsvieti sa namodro/ ● : Rozsvieti sa načerveno/ ● : Rozsvieti sa nazeleno/ ● : Rozsvieti sa nažltlo/-: Zhasne

Indikátor (modrý/červený) vedľa tlačidla

Zapnutie

● - ● (blikne dvakrát)

Vypnutie

 (svieti približne dve sekundy)

Indikátor stavu pripojenia BLUETOOTH

Režim párovania

● ● ● ● ● ● ● ● ● ●

Nepripojené

● - - ● - - ● - - ● (približne jednosekundové intervaly)

Pripájanie je dokončené

● ● ● ● ● ● ● ● (rýchlo bliká približne päť sekúnd)

Pripojené

● - - - (približne päťsekundový interval) - - - ●

Prichádzajúci hovor

● ● ● ● ● ● ● ●

Indikácia ostávajúcej kapacity batérie

Vysoká

● - - - ● - - - ●

Stredná

● - - ●

Nízka (batériu je potrebné nabiť)

●

Podrobnosti nájdete v časti „[Kontrola ostávajúcej úrovne nabitia batérie](#)“.

Nabíjanie

Počas nabíjania



Ostatné

- Inicializácia je dokončená



Podrobnosti nájdete v časti „[Inicializácia slúchadiel na obnovenie výrobných nastavení](#)“.

Indikátor vedľa tlačidla NC/AMBIENT

Funkcia potlačenia šumu (zelený)

- Zapnutá funkcia potlačenia šumu



- Vypnutá funkcia potlačenia šumu



Podrobnosti nájdete v časti „[Čo je potlačenie hluku?](#)“.

Režim okolitého zvuku (žltý)

- Zapnuté



- Focus on Voice



Použijete aplikáciu „Sony | Headphones Connect“ na prepnutie na režim Focus on Voice.

Podrobnosti nájdete v časti „[Počúvanie okolitého zvuku počas prehrávania hudby \(režim okolitého zvuku\)](#)“.

Rada

- Keď je zostávajúca úroveň nabitia batérie príliš nízka, indikátor sa zmení z modrého na červený s výnimkou režimu párovania.

Bezdrôtové stereofónne slúchadlá s funkciou potlačenia hluku
WI-1000X

Nabíjanie slúchadiel

Slúchadlá obsahujú nabíjateľnú lítium-iónovú batériu. Slúchadlá nabíjajte pomocou dodaného kábla micro-USB.

1 Otvorte kryt portu micro-USB.

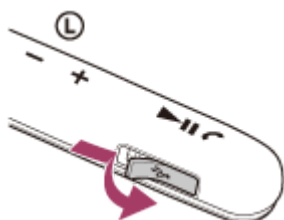

2 Pripojte dodaný kábel micro-USB k slúchadlám a opačný koniec zapojte do spusteného počítača.

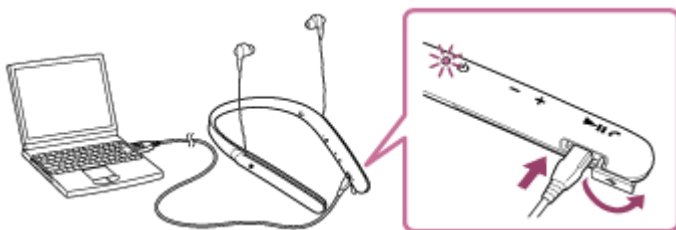

- Rozsvieti sa indikátor (červený) na slúchadlách.
- Nabíjanie sa dokončí približne po 3,5 hodine (*) a indikátor (červený) automaticky zhasne.

* Čas potrebný na úplné nabitie vybitej batérie. Čas sa môže líšiť v závislosti od podmienok používania.

Po dokončení nabíjania odpojte kábel micro-USB a potom pevne zatvorte kryt portu micro-USB, aby sa do slúchadiel nedostala voda a prach.

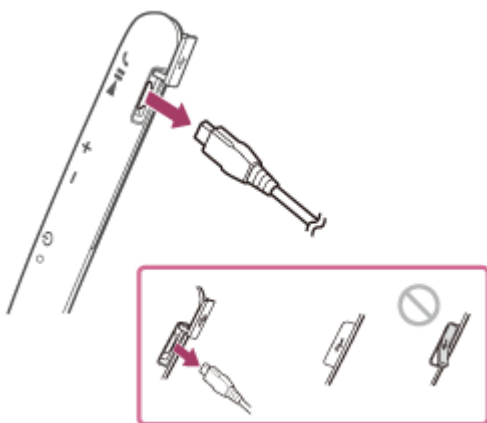

Rada

- Ak sa nabíjanie spustí, keď sú slúchadlá zapnuté, automaticky sa vypnú.

Poznámka

- Ak sa slúchadlá dlhšie nepoužívali, batéria sa môže rýchlo vybiť. Po niekoľkých nabitíach sa však jej výdrž predĺži.

- Ak slúchadlá dlhodobo nepoužívate, každých 6 mesiacov nabíte batériu na plnú kapacitu, aby sa zabránilo jej nadmernému vybitiu.
- Ak sa slúchadlá dlhšie nepoužívali, nabíjanie batérie môže trvať dlhšie.
- Ak sa počítač pripojený k slúchadlám prepne do režimu dlhodobého spánku, nabíjanie sa nedokončí správne. Pred nabíjaním skontrolujte nastavenia počítača. Indikátor (červený) automaticky zhasne, ak sa počítač prepne do režimu dlhodobého spánku. V takom prípade slúchadlá znova nabíte.
- Slúchadlá nie je možné ovládať (zapnutie, párovanie a pripojenie BLUETOOTH, prehrávanie hudby atď.) počas nabíjania ani v prípade, keď po dokončení nabíjania ostanú slúchadlá pripojené k počítaču.
- Funkciu potlačenia šumu nie je možné používať počas nabíjania a ani v prípade, keď po dokončení nabíjania ostanú slúchadlá pripojené k počítaču.
- Ak slúchadlá pri nabíjaní zistia problém z niektorej z nasledujúcich príčin, indikátor (červený) môže zhasnúť, aj keď nabíjanie nie je dokončené. V takom prípade slúchadlá znova nabíte a dodržte pri tom teplotný rozsah nabíjania. Ak problém pretrváva, obráťte sa na najbližšieho predajcu výrobkov značky Sony.
 - Okolité teplota je mimo teplotného rozsahu nabíjania 5 °C – 35 °C.
 - Vyskytol sa problém s batériou.
- Ak sa slúchadlá dlhšie nepoužívali, po pripojení kábla micro-USB na nabíjanie slúchadiel sa indikátor (červený) nemusí rozsvietiť. V takom prípade neodpájajte kábel micro-USB od slúchadiel a počkajte niekoľko minút, kým sa indikátor (červený) rozsvieti.
- Ak výdrž vstavanej nabíjateľnej batérie výrazne klesne, batériu treba vymeniť. Informácie o výmene nabíjateľnej batérie získate od najbližšieho predajcu výrobkov značky Sony.
- Vyhýbajte sa vystaveniu teplotným extrémom, priamemu slnečnému svetlu, vlhkosti, piesku, prachu a mechanickým otrasom. Nikdy nenechávajte slúchadlá v aute zaparkovanom na slnku.
- Používajte iba dodaný kábel micro-USB a pripojte ho priamo k počítaču. Pri nepriamom pripojení, napríklad prostredníctvom rozbočovača USB, sa nabíjanie nedokončí správne.

Bezdrôtové stereofónne slúchadlá s funkciou potlačenia hluku
WI-1000X

Dostupný prevádzkový čas

Dostupné prevádzkové časy slúchadiel s plne nabitou batériou:

Pripojenie BLUETOOTH

Doba prehrávania hudby

Kodek	DSEE HX	Funkcia potlačenia hluku/Režim okolitého zvuku	Dostupný prevádzkový čas
Qualcomm aptX™ audio/aptX HD/LDAC™	AUTOMATICKY/VYP.	Funkcia potlačenia hluku: ZAP.	Max. 9 hodín
		Režim okolitého zvuku: ZAP.	Max. 9 hodín
		VYP.	Max. 11 hodín
SBC/AAC	AUTOMATICKY	Funkcia potlačenia hluku: ZAP.	Max. 8 hodín
		Režim okolitého zvuku: ZAP.	Max. 8 hodín
		VYP.	Max. 10 hodín
	VYP.	Funkcia potlačenia hluku: ZAP.	Max. 10 hodín
		Režim okolitého zvuku: ZAP.	Max. 10 hodín
		VYP.	Max. 13 hodín

- Po 15-minútovom nabíjaní je možné prehrávať hudbu 70 minút.

Čas komunikácie

Funkcia potlačenia hluku/Režim okolitého zvuku	Dostupný prevádzkový čas
Funkcia potlačenia hluku: ZAP.	Max. 10 hodín
Režim okolitého zvuku: ZAP.	Max. 10 hodín
VYP.	Max. 12 hodín

Čas v pohotovostnom režime

Funkcia potlačenia hluku/Režim okolitého zvuku	Dostupný prevádzkový čas
Funkcia potlačenia hluku: ZAP.	Max. 17 hodín
Režim okolitého zvuku: ZAP.	Max. 17 hodín
VYP.	Max. 100 hodín

Káblové pripojenie (zapnuté napájanie)

Funkcia potlačenia hluku/Režim okolitého zvuku	Dostupný prevádzkový čas
Funkcia potlačenia hluku: ZAP.	Max. 14 hodín
Režim okolitého zvuku: ZAP.	Max. 14 hodín
VYP.	Max. 19 hodín

Rada

- Pomocou aplikácie „Sony | Headphones Connect“ môžete skontrolovať, aký kodek sa používa na pripojenie alebo môžete prepnúť funkciu DSEE HX.

Poznámka

- Čas používania sa môže líšiť v závislosti od nastavení a podmienok používania.

Súvisiaca téma

- [Podporované kodeky](#)
- [Informácie o funkcii DSEE HX](#)
- [Možnosti aplikácie „Sony | Headphones Connect“](#)

Bezdrôtové stereofónne slúchadlá s funkciou potlačenia hluku
WI-1000X

Kontrola ostávajúcej úrovne nabitia batérie

Môžete skontrolovať ostávajúcu úroveň nabitia nabíjateľnej batérie.

Pri zapnutí slúchadiel alebo stlačení tlačidla , kým sú slúchadlá zapnuté, dvakrát zabliká indikátor (modrý) a potom bude blikať indikátor (červený).

Zaznie aj hlasový oznam informujúci o ostávajúcej úrovni nabitia batérie.

Trikrát  - -  - - : Vysoká úroveň nabitia „Battery level high“ (Úroveň nabitia batérie je vysoká)

Dvakrát  - - : Stredne vysoká úroveň nabitia „Battery level medium“ (Úroveň nabitia batérie je stredne vysoká)

Raz : Nízka úroveň nabitia (batériu je potrebné nabiť) „Battery level low“ (Úroveň nabitia batérie je nízka)

Keď je batéria takmer vybitá

Indikátor sa rozsvieti načerveno. Keď sa batéria vybije, slúchadlá zapípujú, zaznie hlasový pokyn „Please recharge headset“ (Nabite slúchadlá) a slúchadlá sa automaticky vypnú.

Ak používate zariadenie iPhone alebo iPod touch

Keď sú slúchadlá pripojené k zariadeniu iPhone alebo iPod touch (iOS 5.0 alebo novší), ktoré podporuje profil HFP (Hands-free Profile), na displeji sa zobrazí ikona signalizujúca ostávajúcu úroveň nabitia batérie.

Kompatibilné zariadenia

Zariadenie iPhone alebo iPod touch (iOS 5.0 alebo novší) podporujúce profil Hands-free Profile (HFP)

iOS 10.2 alebo novší

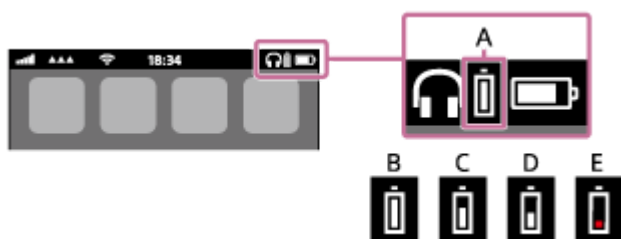

iOS 7.0 alebo novší

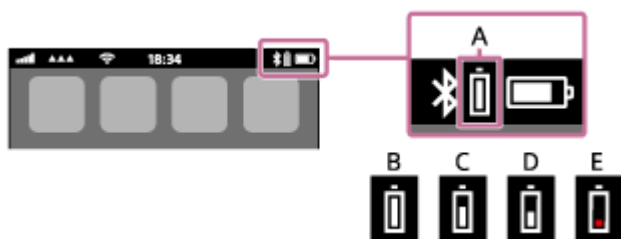

iOS 5.X/6.X

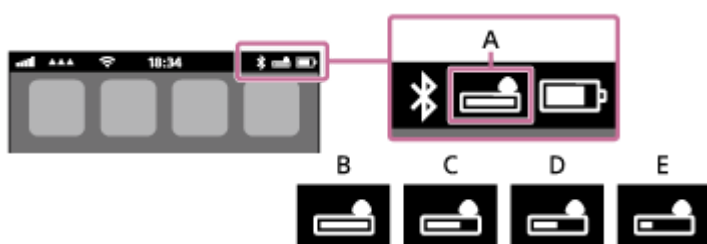

A: Ostávajúca úroveň nabitia batérie slúchadiel

B: 100 % až 70 %

C: 70 % až 50 %

D: 50 % až 20 %

E: 20 % alebo menej (vyžaduje sa nabitie)

Rada

- Ostávajúcu úroveň nabitia batérie môžete skontrolovať aj pomocou aplikácie „Sony | Headphones Connect“. Túto aplikáciu podporujú smartfóny so systémom Android a zariadenia iPhone/iPod touch.

Poznámka

- Ak pripojíte slúchadlá k zariadeniu iPhone alebo iPod touch iba s profilom „Media audio“ (A2DP) pri pripojení k viacerým zariadeniam, ostávajúca úroveň nabitia batérie sa nebude zobrazovať správne.

Súvisiaca téma

- [Možnosti aplikácie „Sony | Headphones Connect“](#)

4-697-052-71(8) Copyright 2017 Sony Corporation

Bezdrôtové stereofónne slúchadlá s funkciou potlačenia hluku
WI-1000X

Systémové požiadavky na nabíjanie batérie pomocou rozhrania USB

Slúchadlá disponujú lítium-iónovou nabíjateľnou batériou, ktorú by ste mali pred prvým použitím slúchadiel nabiť.

Osobný počítač, v ktorom je predinštalovaný niektorý z nasledujúcich operačných systémov a ktorý je vybavený portom USB:

- Pri používaní systému Windows®
Windows® 10 Home/Windows® 10 Pro
Windows® 8.1/Windows® 8.1 Pro
Windows® 8/Windows® 8 Pro
Windows® 7 Home Basic/Home Premium/Professional/Ultimate
- Pri používaní počítača Mac
Mac OS X (verzia 10.9 alebo novšia)

Poznámka

- Spoločnosť Sony nezaručuje riadne fungovanie vo všetkých systémových prostrediach.
- Pri použití systému Windows 8.1 vykonajte aktualizáciu pomocou služby Windows Update.

Bezdrôtové stereofónne slúchadlá s funkciou potlačenia hluku
WI-1000X

Zapnutie slúchadiel

- 1 Približne 2 sekundy podržte tlačidlo , kým nezačne blikať indikátor (modrý).

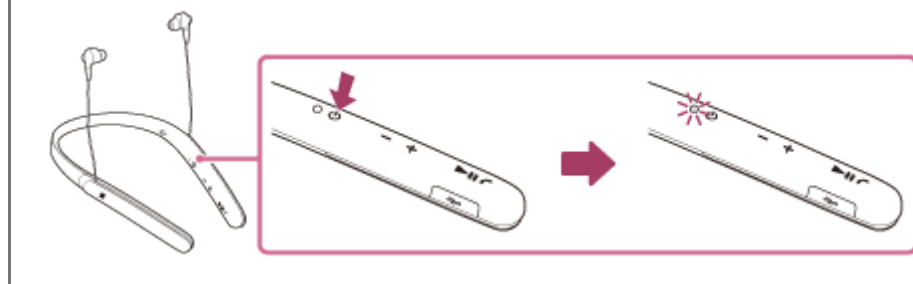

Súvisiaca téma

- [Vypnutie slúchadiel](#)

Bezdrôtové stereofónne slúchadlá s funkciou potlačenia hluku
WI-1000X

Vypnutie slúchadiel

- 1 Podržte tlačidlo  približne 2 sekundy, kým indikátor (modrý) nezhasne.

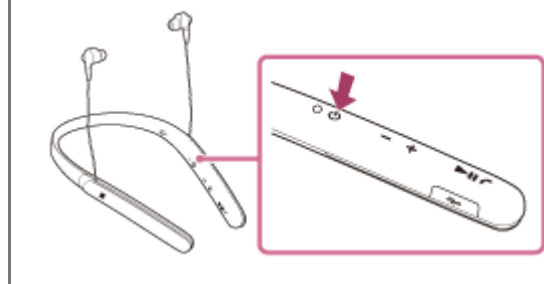

Súvisiaca téma

- [Zapnutie slúchadiel](#)

Bezdrôtové stereofónne slúchadlá s funkciou potlačenia hluku
WI-1000X

Vytvorenie bezdrôtového pripojenia k zariadeniam BLUETOOTH

Funkcia BLUETOOTH zariadenia umožňuje bezdrôtovo počúvať hudbu a telefonovať bez používania rúk prostredníctvom slúchadiel.

Registrácia zariadenia (párovanie)

Pri prvom použití funkcie BLUETOOTH je potrebné najskôr zaregistrovať obe zariadenia, aby bolo možné vytvoriť spojenie. Postup registrácie zariadenia sa nazýva registrácia zariadenia (párovanie).

Ak zariadenie, ktoré sa má pripojiť, nepodporuje pripojenie jedným dotykcom (NFC), registráciu zariadenia (párovanie) vykonajte pomocou slúchadiel a zariadenia.

Ak zariadenie podporuje pripojenie jedným dotykcom (NFC), registráciu zariadenia (párovanie) a nadviazanie spojenia BLUETOOTH môžete uskutočniť jednoduchým dotykcom.

Pripojenie slúchadiel k registrovanému (spárovanému) zariadeniu

Keď je zariadenie zaregistrované, nie je ho potrebné znova registrovať. Pripojte sa k nemu príslušným spôsobom.

Bezdrôtové stereofónne slúchadlá s funkciou potlačenia hluku
WI-1000X

Prípojenie jedným dotykom (NFC) k smartfónu (Android 4.1 alebo novší)

Priložením slúchadiel k smartfónu sa slúchadlá automaticky zapnú, spárujú sa a vytvorí sa pripojenie BLUETOOTH.

Kompatibilné smartfóny

Smartfóny so systémom Android™ 4.1 alebo novším, kompatibilné s funkciou NFC

NFC

NFC (Near Field Communication) je technológia umožňujúca bezdrôtovú komunikáciu s krátkym dosahom medzi rôznymi zariadeniami, ako sú smartfóny a IC štítky. Vďaka funkcii NFC sa dátová komunikácia, napríklad párovanie prostredníctvom rozhrania BLUETOOTH, dá nadviazať jednoduchým priložením zariadení kompatibilných s funkciou NFC k sebe (t. j. v mieste značky N alebo na mieste určenom pre príslušné zariadenie).

1 Ak je obrazovka smartfónu zamknutá, odomknite ju.

2 Vyberte položky [Setting] — [More].

3 Zapnite funkciu NFC.

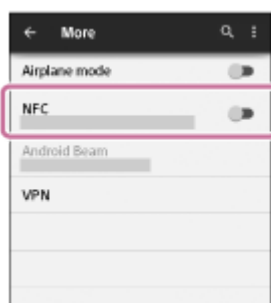

* Vyššie uvedený postup je iba príklad. Podrobnosti nájdete v návode na používanie dodanom so smartfónom so systémom Android.

4 Priložte smartfón k slúchadlám.

- Smartfón priložte k časti slúchadiel označenej značkou N. Nechajte slúchadlá priložené k smartfónu, kým smartfón nezareaguje.
- Informácie o príslušnom mieste, ktorého sa máte dotknúť na smartfóne, nájdete v návode na používanie smartfónu.

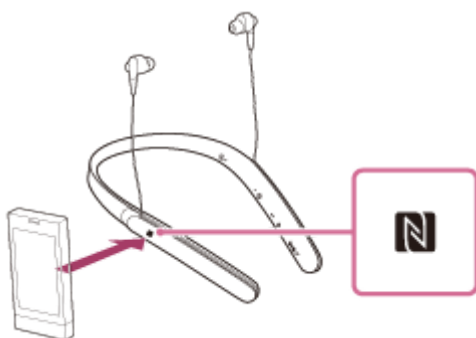

Podľa zobrazených pokynov dokončíte párovanie a pripojenie.

Po úspešnom spárovaní slúchadiel so smartfónom začne modrý indikátor pomaly blikať. Zaznie hlasový oznam „BLUETOOTH connected“ (BLUETOOTH je pripojené).

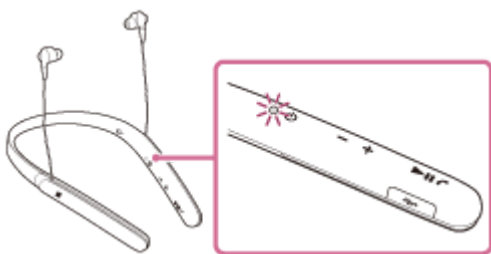

- Ak sa chcete odpojiť, znova priložte smartfón.
- Ak chcete pripojiť spárovaný smartfón, vykonajte krok 4.
- Ak je obrazovka smartfónu zamknutá, odomknite ju.

Rada

- Ak sa nemôžete pripojiť k slúchadlám, vyskúšajte nasledujúce možnosti.
 - Ak je obrazovka smartfónu zamknutá, odomknite ju a pomaly pohybujte smartfónom ponad značku N.
 - Ak je smartfón v puzdre, vyberte ho z puzdra.
- Ak slúchadlá priložíte k smartfónu kompatibilnému s funkciou NFC, smartfón ukončí pripojenie BLUETOOTH s aktuálnym zariadením a pripojí sa k slúchadlám (Prepnutie pripojenia jedným dotykcom).

Súvisiaca téma

- [Vytvorenie bezdrôtového pripojenia k zariadeniam BLUETOOTH](#)
- [Odpojenie smartfónu jedným dotykcom \(NFC\)](#)
- [Prepnutie zariadenia jedným dotykcom \(NFC\)](#)
- [Počúvanie hudby zo zariadenia prostredníctvom pripojenia BLUETOOTH](#)

Bezdrôtové stereofónne slúchadlá s funkciou potlačenia hluku
WI-1000X

Odpojenie smartfónu jedným dotykom (NFC)

Slúchadlá môžete odpojiť od pripojeného smartfónu tak, že ho priložíte k slúchadlám.

1 Ak je obrazovka smartfónu zamknutá, odomknite ju.

2 Priložte smartfón k slúchadlám.

Smartfón priložte k časti slúchadiel označenej značkou N. Zaznie hlasový oznam „BLUETOOTH disconnected“ (BLUETOOTH je odpojené).

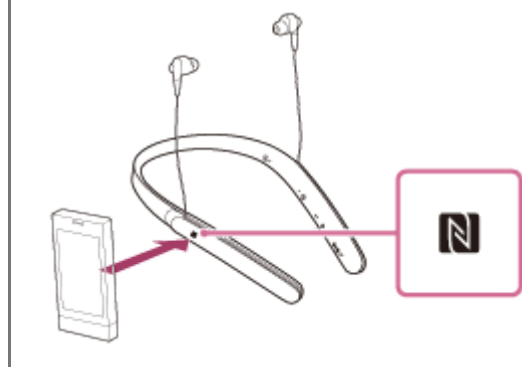

Poznámka

- Ak sa po odpojení slúchadiel od smartfónu počas 5 minút nevykoná žiadna akcia, slúchadlá sa automaticky vypnú. Ak chcete slúchadlá vypnúť skôr, podržte stlačené tlačidlo  približne 2 sekundy. Zaznie hlasový oznam „Power off“ (Vypína sa), indikátor (modrý) zhasne a slúchadlá sa vypnú.

Bezdrôtové stereofónne slúchadlá s funkciou potlačenia hluku
WI-1000X

Prepnutie zariadenia jedným dotykom (NFC)

- Keď sú slúchadlá pripojené k zariadeniu BLUETOOTH a priložíte k nim smartfón kompatibilný s funkciou NFC, slúchadlá sa pripoja k smartfónu, ktorý sa k nim priložil ako posledný (Prepnutie pripojenia jedným dotykom). Ak však telefonujete prostredníctvom mobilného telefónu pripojenému k slúchadlám prostredníctvom rozhrania BLUETOOTH, pripojenie BLUETOOTH sa nedá prepnúť jedným dotykom.
- Keď sú slúchadlá pripojené k smartfónu kompatibilnému s funkciou NFC a smartfón priložíte k iným slúchadlám BLUETOOTH alebo reproduktoru BLUETOOTHkompatibilnému s funkciou NFC, smartfón sa odpojí od slúchadiel a pripojí sa k zariadeniu BLUETOOTH, ktoré k nemu bolo priložené.

Poznámka

- Ak je obrazovka smartfónu zamknutá, odomknite ju.

Bezdrôtové stereofónne slúchadlá s funkciou potlačenia hluku
WI-1000X

Párovanie a pripojenie k smartfónu so systémom Android

Párovanie je proces potrebný na vytvorenie prepojenia medzi zariadeniami BLUETOOTH s cieľom umožniť bezdrôtové pripojenie.

Pred prvým vytvorením pripojenia BLUETOOTH je potrebné príslušné zariadenie spárovať so slúchadlami.

Pred spustením párovania skontrolujte, či sú splnené nasledujúce podmienky:

- Smartfón sa nachádza vo vzdialenosti do 1 m od slúchadiel.
- Slúchadlá sú dostatočne nabité.
- Máte k dispozícii návod na používanie smartfónu.

1 V slúchadlách spustíte režim párovania.

Slúchadlá pri prvom párovaní so zariadením po zakúpení alebo inicializácii (v slúchadlách sa nenachádzajú žiadne informácie o párovaní) zapnite. Slúchadlá sa automaticky prepnú do režimu párovania.

Pri párovaní druhého a ďalšieho zariadenia (v slúchadlách už sú informácie o spárovaní s inými zariadeniami) tlačidlo  podržte stlačené približne 7 sekúnd.

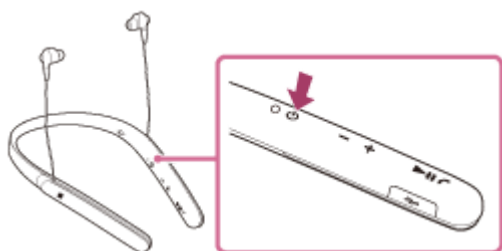

Uistite sa, že indikátor po uvoľnení tlačidla bliká striedavo namodro a načerveno. Zaznie hlasový oznam „BLUETOOTH pairing“ (Prebieha párovanie BLUETOOTH).

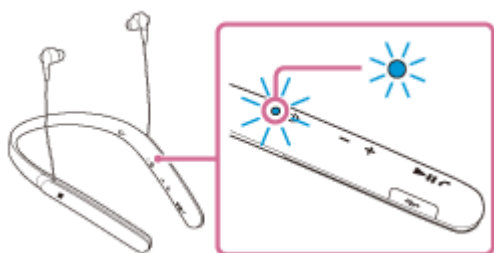

2 Ak je obrazovka smartfónu so systémom Android zamknutá, odomknite ju.

3 V smartfóne vyhľadajte tieto slúchadlá.

1. Vyberte položky [Setting] - [Bluetooth].

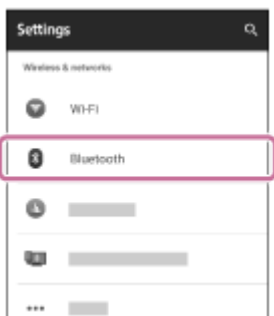

2. Dotykom na položku [] vedľa položky [Bluetooth] zapnite funkciu BLUETOOTH.

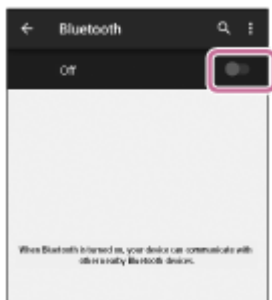

- 4 Dotknite sa položky [WI-1000X].

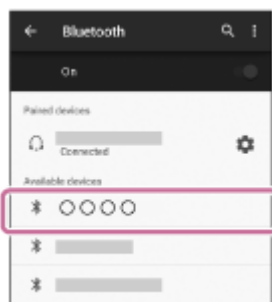

- Ak sa na displeji smartfónu zobrazí výzva na zadanie prístupového hesla (*), zadajte „0000“.
Slúchadlá a smartfón sa navzájom spárujú a prepoja. Zaznie hlasový oznam „BLUETOOTH connected“ (BLUETOOTH je pripojené).
Ak sa nepripoja, pozrite si časť „[Pripojenie k spárovanému smartfónu so systémom Android](#)“.
Ak sa na displeji nezobrazí položka [WI-1000X], skúste to znova od kroku 3.

* Prístupové heslo sa môže nazývať „Prístupový kód“, „Kód PIN“ alebo „Heslo“.

Rada

- Vyššie uvedený postup je iba príkladom. Podrobnosti nájdete v návode na obsluhu dodanom so smartfónom so systémom Android.
- Ak chcete odstrániť všetky informácie o párovaní, pozrite si časť „[Inicializácia slúchadiel na obnovenie výrobných nastavení](#)“.

Poznámka

- Ak sa zariadenia do asi 5 minút nespárujú, režim párovania sa zruší a slúchadlá sa vypnú. V takom prípade začnite znova od kroku 1.
- Spárované zariadenia BLUETOOTH už netreba znova párovať. Výnimkou sú tieto prípady:
 - Informácie o párovaní sa odstránia, napríklad po oprave a pod.
 - Slúchadlá už sú spárované s 8 zariadeniami a chcete spárovať ďalšie zariadenie. Slúchadlá možno spárovať maximálne s 8 zariadeniami. Ak po spárovaní 8 zariadení spárujete nové zariadenie, zariadenie s najstarším časom pripojenia sa nahradí novým zariadením.
 - Po odstránení informácií o párovaní so slúchadlami zo zariadenia BLUETOOTH.

– Pri inicializácii slúchadiel sa odstránia všetky informácie o párovaní.

V takom prípade odstráňte zo zariadenia BLUETOOTH informácie o párovaní so slúchadlami a potom ich spárujte znova.

- Slúchadlá možno spárovať s viacerými zariadeniami, ale hudbu možno prehrávať len z jedného spárovaného zariadenia naraz.

Súvisiaca téma

- [Vytvorenie bezdrôtového pripojenia k zariadeniam BLUETOOTH](#)
- [Pripojenie k spárovanému smartfónu so systémom Android](#)
- [Počúvanie hudby zo zariadenia prostredníctvom pripojenia BLUETOOTH](#)
- [Inicializácia slúchadiel na obnovenie výrobných nastavení](#)

4-697-052-71(8) Copyright 2017 Sony Corporation

Bezdrôtové stereofónne slúchadlá s funkciou potlačenia hluku
WI-1000X

Pripojenie k spárovanému smartfónu so systémom Android

1 Ak je obrazovka smartfónu so systémom Android zamknutá, odomknite ju.

2 Zapnite slúchadlá.

Stlačte a podržte tlačidlo  približne 2 sekundy.

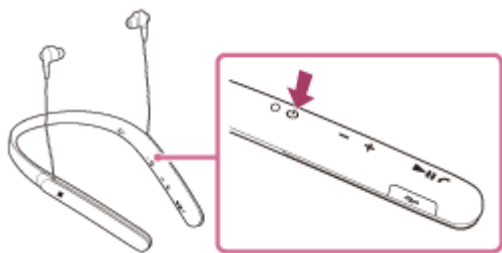

Uistite sa, že indikátor (modrý) po uvoľnení tlačidla bliká. Zaznie hlasový oznam „Power on“ (Zapína sa).

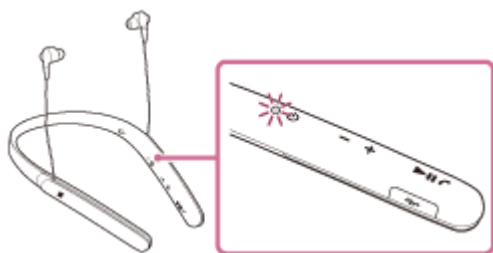

Ak sa slúchadlá po zapnutí automaticky pripoja k naposledy pripojenému zariadeniu, zaznie hlasový oznam „BLUETOOTH connected“ (BLUETOOTH je pripojené).

Skontrolujte stav pripojenia v smartfóne so systémom Android. Ak sa pripojenie nenadviazalo, pokračujte krokom 3.

3 Zobrazte zariadenia spárované so smartfónom.

1. Vyberte položky [Setting] - [Bluetooth].



2. Dotykom na položku [] vedľa položky [Bluetooth] zapnite funkciu BLUETOOTH.

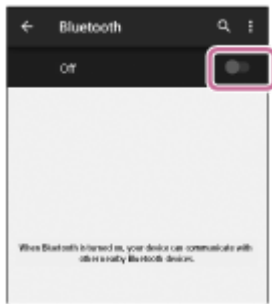

4 Dotknite sa položky [WI-1000X].

Zaznie hlasový oznam „BLUETOOTH connected“ (BLUETOOTH je pripojené).

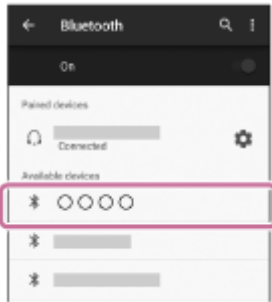

Rada

- Vyššie uvedený postup je iba príkladom. Podrobnosti nájdete v návode na používanie dodanom so smartfónom.

Poznámka

- Ak sa naposledy pripojené zariadenie BLUETOOTH umiestni do blízkosti slúchadiel, slúchadlá sa môžu k zariadeniu pripojiť automaticky jednoduchým zapnutím slúchadiel. V takom prípade deaktivujte funkciu BLUETOOTH v zariadení BLUETOOTH alebo vypnite napájanie.
- Ak sa smartfón nedá pripojiť k slúchadlám, deaktivujte párovanie v smartfóne a znova vykonajte párovanie. Podrobnosti nájdete v návode na používanie dodanom so smartfónom.

Súvisiaca téma

- [Vytvorenie bezdrôtového pripojenia k zariadeniam BLUETOOTH](#)
- [Párovanie a pripojenie k smartfónu so systémom Android](#)
- [Počúvanie hudby zo zariadenia prostredníctvom pripojenia BLUETOOTH](#)

Bezdrôtové stereofónne slúchadlá s funkciou potlačenia hluku
WI-1000X

Párovanie a pripojenie k zariadeniu iPhone

Párovanie je proces potrebný na vytvorenie prepojenia medzi zariadeniami BLUETOOTH s cieľom umožniť bezdrôtové pripojenie.

Pred prvým vytvorením pripojenia BLUETOOTH je potrebné príslušné zariadenie spárovať so slúchadlami.

Pred spustením párovania skontrolujte, či sú splnené nasledujúce podmienky:

- Zariadenie iPhone sa nachádza vo vzdialenosti do 1 m od slúchadiel.
- Slúchadlá sú dostatočne nabité.
- Máte k dispozícii návod na používanie zariadenia iPhone.

1 V slúchadlách spustíte režim párovania.

Slúchadlá pri prvom párovaní so zariadením po zakúpení alebo inicializácii (v slúchadlách sa nenachádzajú žiadne informácie o párovaní) zapnite. Slúchadlá sa automaticky prepnú do režimu párovania.

Pri párovaní druhého a ďalšieho zariadenia (v slúchadlách už sú informácie o spárovaní s inými zariadeniami) tlačidlo  podržte stlačené približne 7 sekúnd.

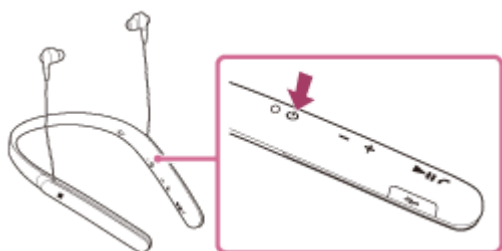

Uistite sa, že indikátor po uvoľnení tlačidla bliká striedavo namodro a načerveno. Zaznie hlasový oznam „BLUETOOTH pairing“ (Prebieha párovanie BLUETOOTH).

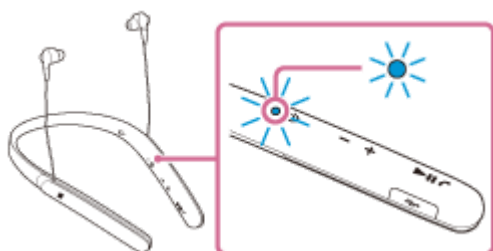



2 Ak je obrazovka zariadenia iPhone zamknutá, odomknite ju.

3 V zariadení iPhone vyberte nastavenie BLUETOOTH.

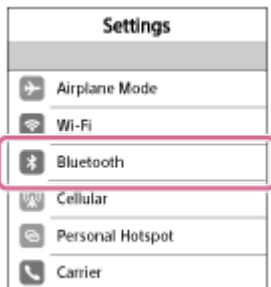
1. Vyberte položku [Settings].
2. Dotknite sa položky [Bluetooth].



3. Dotykom na položku [] ju zmeňte na možnosť [] (zapnite funkciu BLUETOOTH).



- 4 Dotknite sa položky [WI-1000X].



Ak sa na displeji zariadenia iPhone zobrazí výzva na zadanie prístupového hesla (*), zadajte „0000“. Slúchadlá a zariadenie iPhone sa navzájom spárujú a prepoja. Zaznie hlasový oznam „BLUETOOTH connected“ (BLUETOOTH je pripojené).

Ak sa nepripoja, pozrite si časť „[Pripojenie k spárovanému zariadeniu iPhone](#)“.

Ak sa na displeji nezobrazí položka [WI-1000X], skúste to znova od kroku 3.

* Prístupové heslo sa môže nazývať „Prístupový kód“, „Kód PIN“ alebo „Heslo“.

Rada

- Vyššie uvedený postup je iba príkladom. Podrobnosti nájdete v návode na používanie dodanom so zariadením iPhone.
- Ak chcete odstrániť všetky informácie o párovaní, pozrite si časť „[Inicializácia slúchadiel na obnovenie výrobných nastavení](#)“.

Poznámka

- Ak sa zariadenia do asi 5 minút nespárujú, režim párovania sa zruší a slúchadlá sa vypnú. V takom prípade začnite znova od kroku 1.
- Spárované zariadenia BLUETOOTH už netreba znova párovať. Výnimkou sú tieto prípady:
 - Informácie o párovaní sa odstránia, napríklad po oprave a pod.
 - Slúchadlá už sú spárované s 8 zariadeniami a chcete spárovať ďalšie zariadenie. Slúchadlá možno spárovať maximálne s 8 zariadeniami. Ak po spárovaní 8 zariadení spárujete nové zariadenie, zariadenie s najstarším časom pripojenia sa nahradí novým zariadením.
 - Po odstránení informácií o párovaní so slúchadlami zo zariadenia BLUETOOTH.
 - Pri inicializácii slúchadiel sa odstránia všetky informácie o párovaní. V takom prípade odstráňte zo zariadenia BLUETOOTH informácie o párovaní so slúchadlami a potom ich spárujte znova.

- Ak boli informácie o párovaní odstránené inicializáciou slúchadiel a pod., odstráňte zo zariadenia iPhone informácie o párovaní pre slúchadlá a potom ich spárujte znova.
- Slúchadlá možno spárovať s viacerými zariadeniami, ale hudbu možno prehrávať len z jedného spárovaného zariadenia naraz.

Súvisiaca téma

- [Vytvorenie bezdrôtového pripojenia k zariadeniam BLUETOOTH](#)
- [Pripojenie k spárovanému zariadeniu iPhone](#)
- [Počúvanie hudby zo zariadenia prostredníctvom pripojenia BLUETOOTH](#)
- [Inicializácia slúchadiel na obnovenie výrobných nastavení](#)

4-697-052-71(8) Copyright 2017 Sony Corporation

Bezdrôtové stereofónne slúchadlá s funkciou potlačenia hluku
WI-1000X

Prípojenie k spárovanému zariadeniu iPhone

1 Ak je obrazovka zariadenia iPhone zamknutá, odomknite ju.

2 Zapnite slúchadlá.

Stlačte a podržte tlačidlo  približne 2 sekundy.

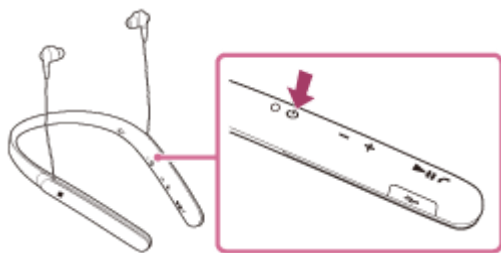

Uistite sa, že indikátor (modrý) po uvoľnení tlačidla bliká. Zaznie hlasový oznam „Power on“ (Zapína sa).

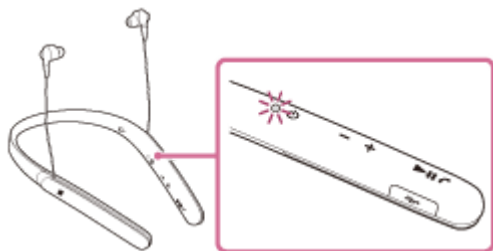



Ak sa slúchadlá po zapnutí automaticky pripoja k naposledy pripojenému zariadeniu, zaznie hlasový oznam „BLUETOOTH connected“ (BLUETOOTH je pripojené).

Skontrolujte stav pripojenia v zariadení iPhone. Ak sa pripojenie nenadviazalo, pokračujte krokom 3.

3 Zobrazte zariadenia spárované so zariadením iPhone.

1. Vyberte položku [Settings].
2. Dotknite sa položky [Bluetooth].



3. Dotykom na položku [] ju zmeňte na možnosť [] (zapnite funkciu BLUETOOTH).

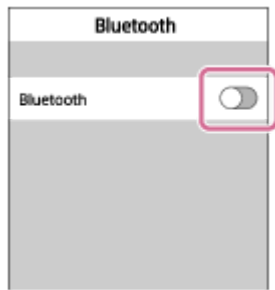

4 Dotknite sa položky [WI-1000X].

Zaznie hlasový oznam „BLUETOOTH connected“ (BLUETOOTH je pripojené).



Rada

- Vyššie uvedený postup je iba príkladom. Podrobnosti nájdete v návode na používanie dodanom so zariadením iPhone.

Poznámka

- Ak sa naposledy pripojené zariadenie BLUETOOTH umiestni do blízkosti slúchadiel, slúchadlá sa môžu k zariadeniu pripojiť automaticky jednoduchým zapnutím slúchadiel. V takom prípade deaktivujte funkciu BLUETOOTH v zariadení BLUETOOTH alebo vypnite napájanie.
- Ak sa zariadenie iPhone nedá pripojiť k slúchadlám, deaktivujte párovanie v zariadení iPhone a znova vykonajte párovanie. Podrobnosti nájdete v návode na používanie dodanom so zariadením iPhone.

Súvisiaca téma

- [Vytvorenie bezdrôtového pripojenia k zariadeniam BLUETOOTH](#)
- [Párovanie a pripojenie k zariadeniu iPhone](#)
- [Počúvanie hudby zo zariadenia prostredníctvom pripojenia BLUETOOTH](#)

Bezdrôtové stereofónne slúchadlá s funkciou potlačenia hluku
WI-1000X

Párovanie a pripájanie k počítaču (Windows 10)

Párovanie je proces potrebný na vytvorenie prepojenia medzi zariadeniami BLUETOOTH s cieľom umožniť bezdrôtové pripojenie. Pred prvým vytvorením pripojenia BLUETOOTH je potrebné príslušné zariadenie spárovať so slúchadlami. Pred spustením párovania skontrolujte, či sú splnené nasledujúce podmienky:

- Počítač disponuje funkciou BLUETOOTH, ktorá podporuje pripojenia na prehrávanie hudby (A2DP).
- Počítač sa nachádza vo vzdialenosti do 1 m od slúchadiel.
- Slúchadlá sú dostatočne nabité.
- Máte k dispozícii návod na používanie počítača.
- V závislosti od počítača je potrebné zapnúť vstavaný adaptér BLUETOOTH. Informácie o tom, či je adaptér BLUETOOTH vstavaný a o tom, ako ho zapnúť, nájdete v návode na používanie dodanom s počítačom.

1 V slúchadlách spustíte režim párovania.

Slúchadlá pri prvom párovaní so zariadením po zakúpení alebo inicializácii (v slúchadlách sa nenachádzajú žiadne informácie o párovaní) zapnite. Slúchadlá sa automaticky prepnú do režimu párovania.

Pri párovaní druhého a ďalšieho zariadenia (v slúchadlách už sú informácie o spárovaní s inými zariadeniami) tlačidlo  podržte stlačené približne 7 sekúnd.

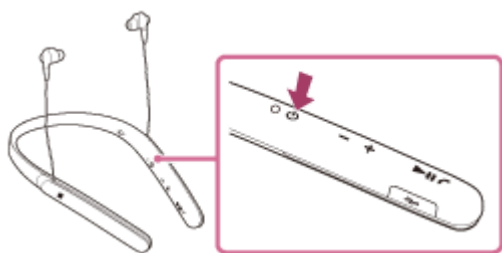

Uistite sa, že indikátor po uvoľnení tlačidla bliká striedavo namodro a načerveno. Zaznie hlasový oznam „BLUETOOTH pairing“ (Prebieha párovanie BLUETOOTH).

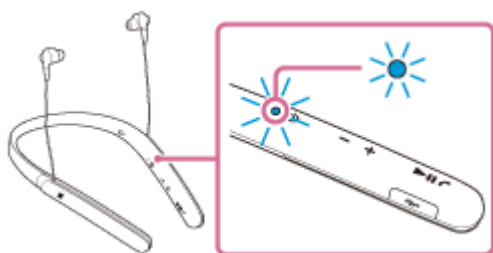

2 Zapnite počítač z režimu spánku.

3 Zaregistrujte slúchadlá pomocou počítača.

1. Kliknite na tlačidlo [Start] a potom na položku [Settings].
2. Kliknite na položku [Devices].

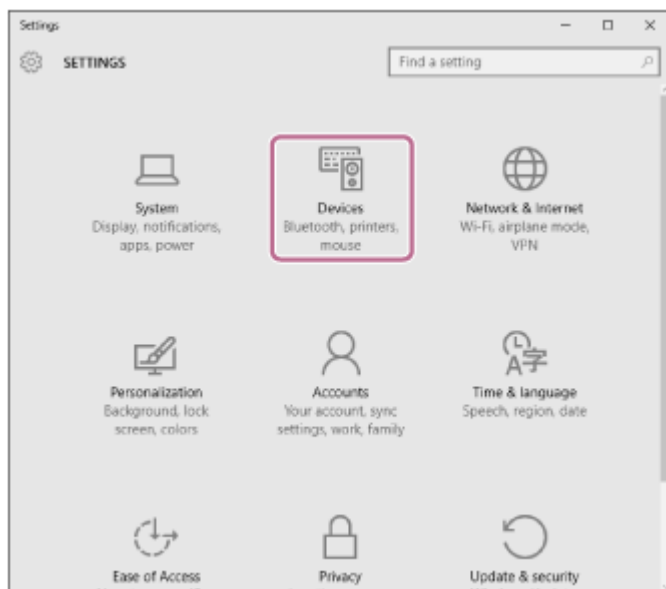

3. Kliknite na kartu [Bluetooth] a potom kliknutím na tlačidlo [Bluetooth] zapnete funkciu BLUETOOTH.

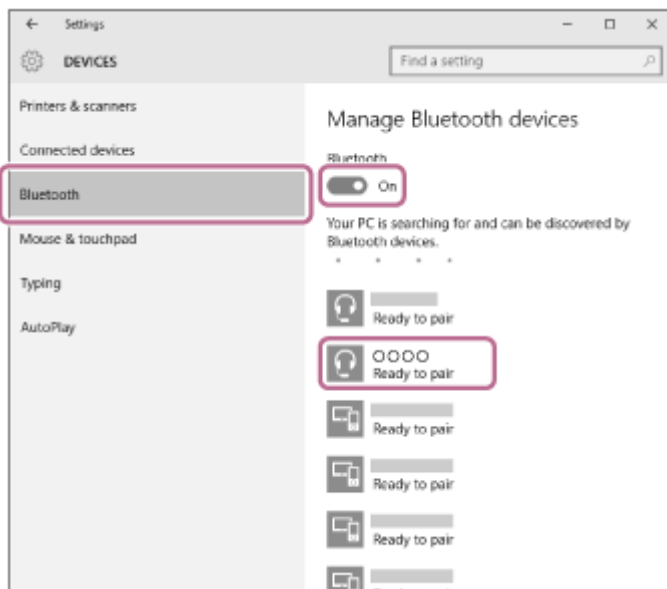

4. Vyberte položku [WI-1000X] a potom kliknite na položku [Pair].

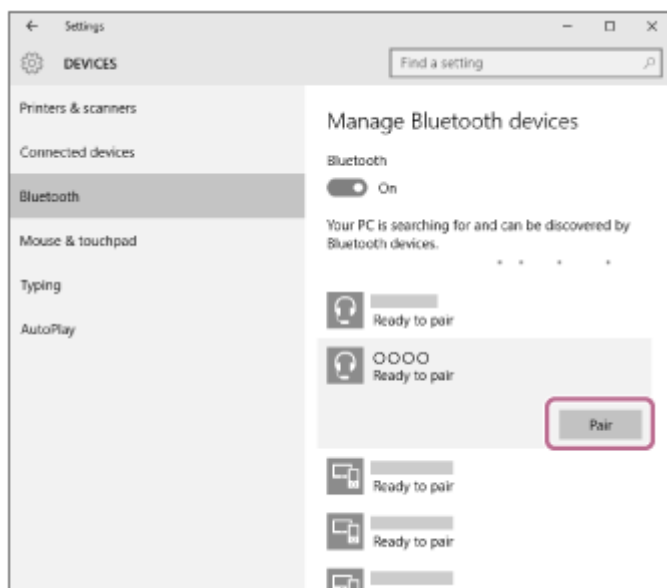

Ak sa na displeji počítača zobrazí výzva na zadanie prístupového hesla (*), zadajte „0000“.

Slúchadlá a počítač sa navzájom spárujú a prepoja.

Zaznie hlasový oznam „BLUETOOTH connected“ (BLUETOOTH je pripojené).

Ak sa nepripoja, pozrite si časť „[Pripojenie k spárovanému počítaču \(Windows10\)](#)“.

Ak sa na displeji nezobrazí položka [WI-1000X], skúste to znova od kroku 3.

* Prístupové heslo sa môže nazývať „Prístupový kód“, „Kód PIN“ alebo „Heslo“.

Rada

- Vyššie uvedený postup je iba príkladom. Podrobnosti nájdete v návode na používanie dodanom s počítačom.
- Ak chcete odstrániť všetky informácie o párovaní, pozrite si časť „[Inicializácia slúchadiel na obnovenie výrobných nastavení](#)“.

Poznámka

- Ak sa zariadenia do 5 minút nespárujú, režim párovania sa zruší a slúchadlá sa vypnú. V takom prípade začnite znova od kroku 1.
- Spárované zariadenia BLUETOOTH už netreba znova párovať. Výnimkou sú tieto prípady:
 - Informácie o párovaní sa odstránia, napríklad po oprave a pod.
 - Slúchadlá už sú spárované s 8 zariadeniami a chcete spárovať ďalšie zariadenie. Slúchadlá možno spárovať maximálne s 8 zariadeniami. Ak po spárovaní 8 zariadení spárujete nové zariadenie, zariadenie s najstarším časom pripojenia sa nahradí novým zariadením.
 - Po odstránení informácií o párovaní so slúchadlami zo zariadenia BLUETOOTH.
 - Pri inicializácii slúchadiel sa odstránia všetky informácie o párovaní. V takom prípade odstráňte zo zariadenia BLUETOOTH informácie o párovaní so slúchadlami a potom ich spárujte znova.
- Slúchadlá možno spárovať s viacerými zariadeniami, ale hudbu možno prehrávať len z jedného spárovaného zariadenia naraz.

Súvisiaca téma

- [Vytvorenie bezdrôtového pripojenia k zariadeniam BLUETOOTH](#)
- [Pripojenie k spárovanému počítaču \(Windows10\)](#)
- [Počúvanie hudby zo zariadenia prostredníctvom pripojenia BLUETOOTH](#)
- [Ukončenie pripojenia BLUETOOTH \(po skončení používania\)](#)
- [Inicializácia slúchadiel na obnovenie výrobných nastavení](#)

Bezdrôtové stereofónne slúchadlá s funkciou potlačenia hluku
WI-1000X

Párovanie a pripájanie k počítaču (Windows 8/Windows 8.1)

Párovanie je proces potrebný na vytvorenie prepojenia medzi zariadeniami BLUETOOTH s cieľom umožniť bezdrôtové pripojenie. Pred prvým vytvorením pripojenia BLUETOOTH je potrebné príslušné zariadenie spárovať so slúchadlami. Pred spustením párovania skontrolujte, či sú splnené nasledujúce podmienky:

- Počítač disponuje funkciou BLUETOOTH, ktorá podporuje pripojenia na prehrávanie hudby (A2DP).
- Počítač sa nachádza vo vzdialenosti do 1 m od slúchadiel.
- Slúchadlá sú dostatočne nabité.
- Máte k dispozícii návod na používanie počítača.
- V závislosti od počítača je potrebné zapnúť vstavaný adaptér BLUETOOTH. Informácie o tom, či je adaptér BLUETOOTH vstavaný a o tom, ako ho zapnúť, nájdete v návode na používanie dodanom s počítačom.

1 V slúchadlách spustíte režim párovania.

Slúchadlá pri prvom párovaní so zariadením po zakúpení alebo inicializácii (v slúchadlách sa nenachádzajú žiadne informácie o párovaní) zapnite. Slúchadlá sa automaticky prepnú do režimu párovania.

Pri párovaní druhého a ďalšieho zariadenia (v slúchadlách už sú informácie o spárovaní s inými zariadeniami) tlačidlo  podržte stlačené približne 7 sekúnd.

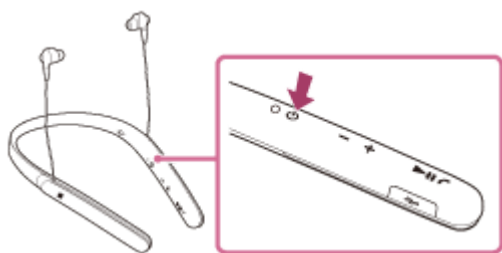

Uistite sa, že indikátor po uvoľnení tlačidla bliká striedavo namodro a načerveno. Zaznie hlasový oznam „BLUETOOTH pairing“ (Prebieha párovanie BLUETOOTH).

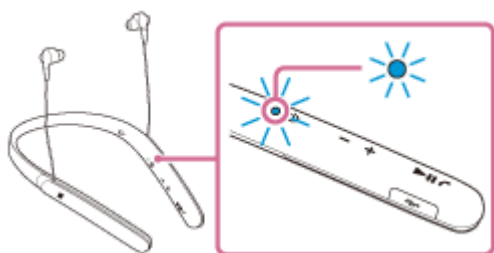

2 Zapnite počítač z režimu spánku.

3 Zaregistrujte slúchadlá pomocou počítača.

1. Presuňte kurzor myši do pravého horného rohu obrazovky (ak používate dotykový panel, posuňte prstom z pravého okraja obrazovky) a na paneli kľúčových tlačidiel vyberte položku [Settings].

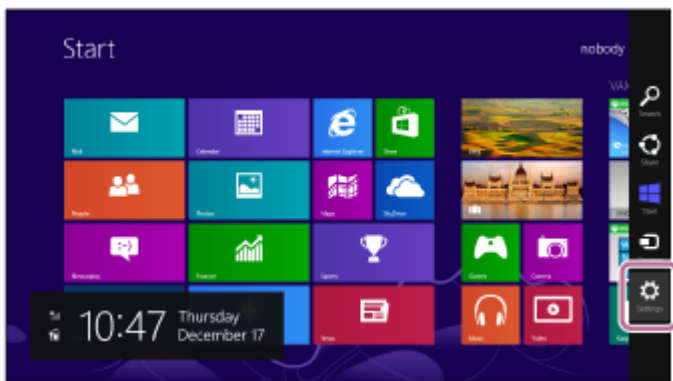

2. Vyberte možnosť [Change PC settings] v klúčovom tlačidle [Settings].

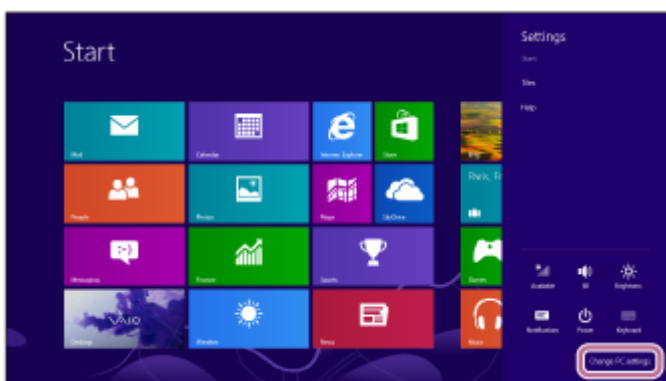

3. Vyberte možnosť [Devices] položky [PC settings].

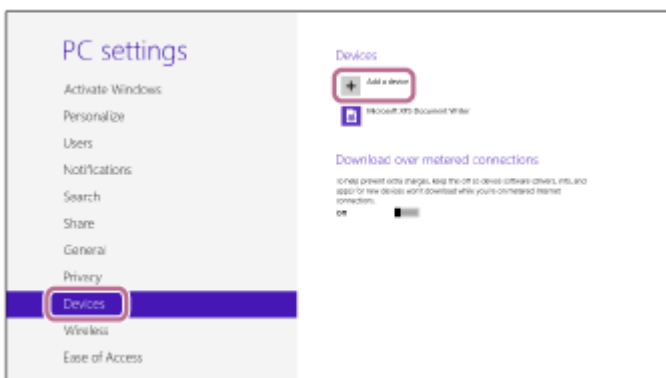

4. Vyberte položku [Add a device].
5. Vyberte položku [WI-1000X].

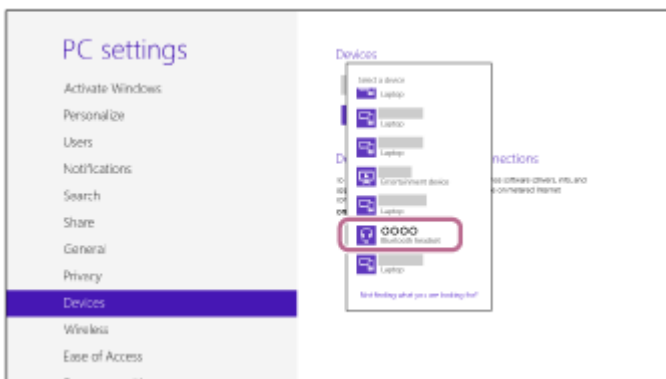

Ak sa na displeji počítača zobrazí výzva na zadanie prístupového hesla (*), zadajte „0000“.
 Slúchadlá a počítač sa navzájom spárujú a prepoja. Zaznie hlasový oznam „BLUETOOTH connected“ (BLUETOOTH je pripojené).
 Ak sa nepripoia, pozrite si časť „Pripojenie k spárovanému počítaču (Windows 8/Windows 8.1)“.
 Ak sa na displeji nezobrazí položka [WI-1000X], skúste to znova od kroku 3.

* Prístupové heslo sa môže nazývať „Prístupový kód“, „Kód PIN“ alebo „Heslo“.

Rada

- Vyššie uvedený postup je iba príkladom. Podrobnosti nájdete v návode na používanie dodanom s počítačom.
- Ak chcete odstrániť informácie o párovaní, pozrite si časť „Inicializácia slúchadiel na obnovenie výrobných nastavení“.

Poznámka

- Ak sa zariadenia do 5 minút nespárujú, režim párovania sa zruší a slúchadlá sa vypnú. V takom prípade začnite znova od kroku 1.
- Spárované zariadenia BLUETOOTH už netreba znova párovať. Výnimkou sú tieto prípady:
 - Informácie o párovaní sa odstránia, napríklad po oprave a pod.
 - Slúchadlá už sú spárované s 8 zariadeniami a chcete spárovať ďalšie zariadenie. Slúchadlá možno spárovať maximálne s 8 zariadeniami. Ak po spárovaní 8 zariadení spárujete nové zariadenie, zariadenie s najstarším časom pripojenia sa nahradí novým zariadením.
 - Po odstránení informácií o spárovaní so slúchadlami zo zariadenia BLUETOOTH.
 - Pri inicializácii slúchadiel sa odstránia všetky informácie o párovaní. V takom prípade odstráňte zo zariadenia BLUETOOTH informácie o párovaní so slúchadlami a potom ich spárujte znova.
- Slúchadlá možno spárovať s viacerými zariadeniami, ale hudbu možno prehrávať len z jedného spárovaného zariadenia naraz.

Súvisiaca téma

- [Vytvorenie bezdrôtového pripojenia k zariadeniam BLUETOOTH](#)
- [Pripojenie k spárovanému počítaču \(Windows 8/Windows 8.1\)](#)
- [Počúvanie hudby zo zariadenia prostredníctvom pripojenia BLUETOOTH](#)
- [Ukončenie pripojenia BLUETOOTH \(po skončení používania\)](#)
- [Inicializácia slúchadiel na obnovenie výrobných nastavení](#)

Bezdrôtové stereofónne slúchadlá s funkciou potlačenia hluku
WI-1000X

Párovanie a pripájanie k počítaču (Windows 7)

Párovanie je proces potrebný na vytvorenie prepojenia medzi zariadeniami BLUETOOTH s cieľom umožniť bezdrôtové pripojenie. Pred prvým vytvorením pripojenia BLUETOOTH je potrebné príslušné zariadenie spárovať so slúchadlami. Pred spustením párovania skontrolujte, či sú splnené nasledujúce podmienky:

- Počítač disponuje funkciou BLUETOOTH, ktorá podporuje pripojenia na prehrávanie hudby (A2DP).
- Počítač sa nachádza vo vzdialenosti do 1 m od slúchadiel.
- Slúchadlá sú dostatočne nabité.
- Máte k dispozícii návod na používanie počítača.
- V závislosti od počítača je potrebné zapnúť vstavaný adaptér BLUETOOTH. Informácie o tom, či je adaptér BLUETOOTH vstavaný a o tom, ako ho zapnúť, nájdete v návode na používanie dodanom s počítačom.

1 V slúchadlách spustíte režim párovania.

Slúchadlá pri prvom párovaní so zariadením po zakúpení alebo inicializácii (v slúchadlách sa nenachádzajú žiadne informácie o párovaní) zapnite. Slúchadlá sa automaticky prepnú do režimu párovania.

Pri párovaní druhého a ďalšieho zariadenia (v slúchadlách už sú informácie o spárovaní s inými zariadeniami) tlačidlo  podržte stlačené približne 7 sekúnd.

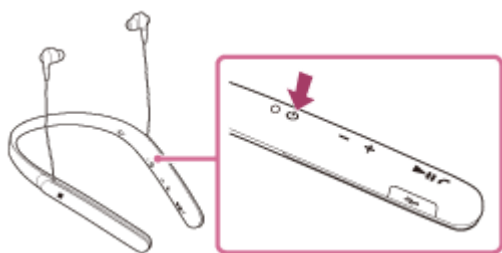

Uistite sa, že indikátor po uvoľnení tlačidla bliká striedavo namodro a načerveno. Zaznie hlasový oznam „BLUETOOTH pairing“ (Prebieha párovanie BLUETOOTH).

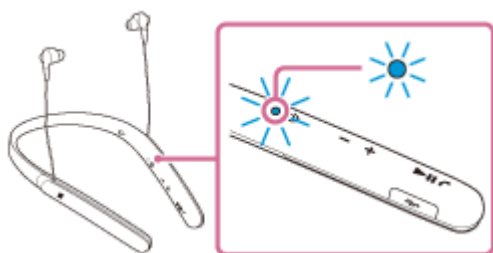

2 Zapnite počítač z režimu spánku.

3 Vyhľadajte slúchadlá pomocou počítača.

1. Kliknite na tlačidlo [Start] a potom na položku [Devices and Printers].
2. Kliknite na položku [Add a device].

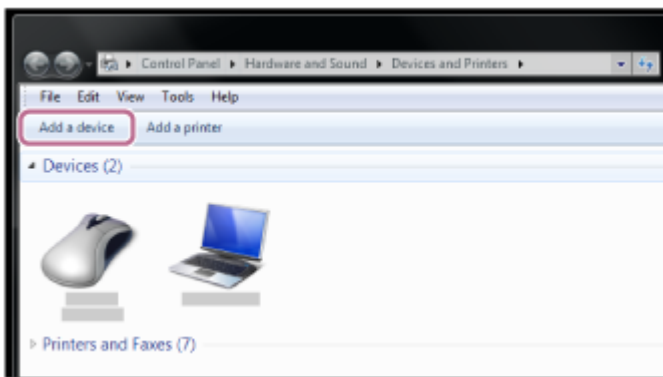

3. Vyberte položku [WI-1000X] a potom kliknite na položku [Next].

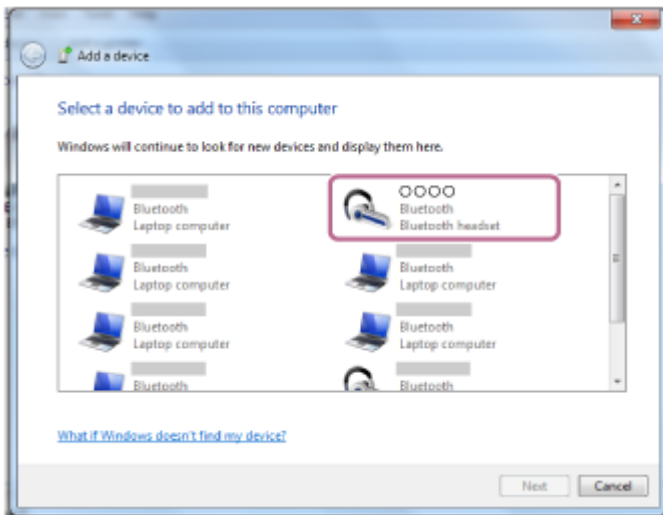

Ak sa na displeji počítača zobrazí výzva na zadanie prístupového hesla (*), zadajte „0000“.

Slúchadlá a počítač sa navzájom spárujú a prepoja. Zaznie hlasový oznam „BLUETOOTH connected“ (BLUETOOTH je pripojené).

Ak sa nepripoja, pozrite si časť „[Pripojenie k spárovanému počítaču \(Windows 7\)](#)“.

Ak sa na displeji nezobrazí položka [WI-1000X], skúste to znova od kroku 3.

* Prístupové heslo sa môže nazývať „Prístupový kód“, „Kód PIN“ alebo „Heslo“.

Rada

- Vyššie uvedený postup je iba príkladom. Podrobnosti nájdete v návode na používanie dodanom s počítačom.
- Ak chcete odstrániť informácie o párovaní, pozrite si časť „[Inicializácia slúchadiel na obnovenie výrobných nastavení](#)“.

Poznámka

- Ak sa zariadenia do 5 minút nespárujú, režim párovania sa zruší a slúchadlá sa vypnú. V takom prípade začnite znova od kroku 1.
- Spárované zariadenia BLUETOOTH už netreba znova párovať. Výnimkou sú tieto prípady:
 - Informácie o párovaní sa odstránia, napríklad po oprave a pod.
 - Slúchadlá už sú spárované s 8 zariadeniami a chcete spárovať ďalšie zariadenie. Slúchadlá možno spárovať maximálne s 8 zariadeniami. Ak po spárovaní 8 zariadení spárujete nové zariadenie, zariadenie s najstarším časom pripojenia sa nahradí novým zariadením.
 - Po odstránení informácií o párovaní so slúchadlami zo zariadenia BLUETOOTH.
 - Pri inicializácii slúchadiel sa odstránia všetky informácie o párovaní. V takom prípade odstráňte zo zariadenia BLUETOOTH informácie o párovaní so slúchadlami a potom ich spárujte znova.
- Slúchadlá možno spárovať s viacerými zariadeniami, ale hudbu možno prehrávať len z jedného spárovaného zariadenia naraz.

Súvisiaca téma

- [Vytvorenie bezdrôtového pripojenia k zariadeniam BLUETOOTH](#)
- [Pripojenie k spárovanému počítaču \(Windows 7\)](#)
- [Počúvanie hudby zo zariadenia prostredníctvom pripojenia BLUETOOTH](#)
- [Ukončenie pripojenia BLUETOOTH \(po skončení používania\)](#)
- [Inicializácia slúchadiel na obnovenie výrobných nastavení](#)

4-697-052-71(8) Copyright 2017 Sony Corporation

Bezdrôtové stereofónne slúchadlá s funkciou potlačenia hluku
WI-1000X

Pripojenie k spárovanému počítaču (Windows10)

Pred spustením operácie skontrolujte nasledovné:

- V závislosti od počítača je potrebné zapnúť vstavaný adaptér BLUETOOTH. Informácie o tom, či je adaptér BLUETOOTH vstavaný a o tom, ako ho zapnúť, nájdete v návode na používanie dodanom s počítačom.

1 Zapnite počítač z režimu spánku.

2 Zapnite slúchadlá.

Stlačte a podržte tlačidlo  približne 2 sekundy.

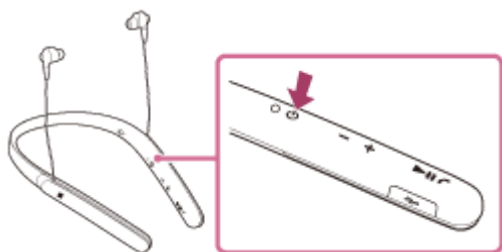

Uistite sa, že indikátor (modrý) po uvoľnení tlačidla bliká. Zaznie hlasový oznam „Power on“ (Zapína sa).

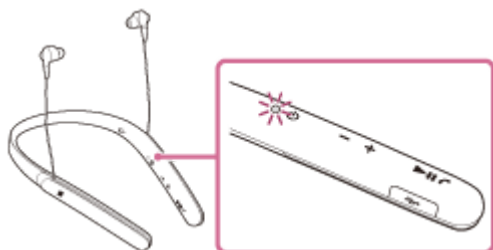

Ak sa slúchadlá po zapnutí automaticky pripoja k naposledy pripojenému zariadeniu, zaznie hlasový oznam „BLUETOOTH connected“ (BLUETOOTH je pripojené).

Pomocou počítača skontrolujte, či je pripojenie vytvorené, a ak vytvorené nie je, prejdite na krok 3.

Ak sa počítač pripojil k naposledy pripojenému zariadeniu BLUETOOTH, odpojte ho a pokračujte nasledujúcim krokom.

3 Vyberte slúchadlá pomocou počítača.

1. Pravým tlačidlom myši kliknite na ikonu hlasitosti na paneli s nástrojmi systému Windows a potom kliknite na položku [Playback devices].

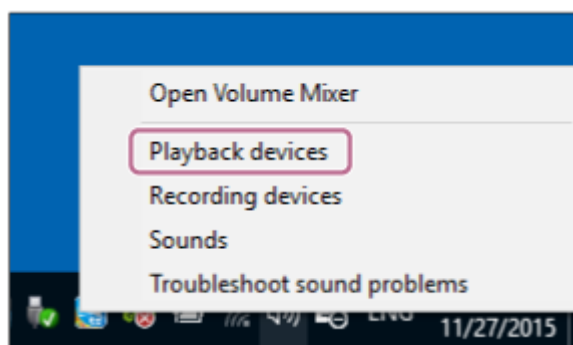

- Pravým tlačidlom myši kliknite na položku [WI-1000X].
Ak sa položka [WI-1000X] nezobrazí, pravým tlačidlom myši kliknite na obrazovku [Sound] a potom vyberte položku [Show Disabled Devices].

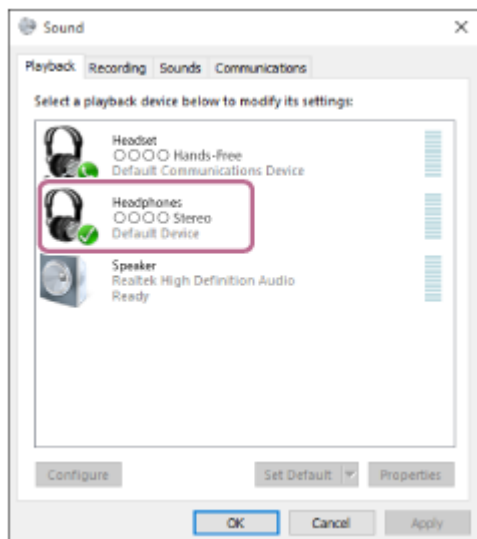

- Kliknite na položku [Connect].

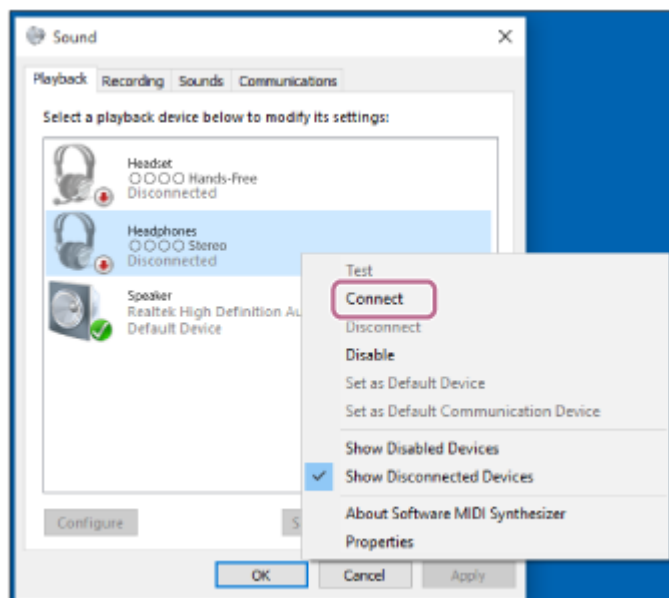

Vytvorí sa pripojenie.

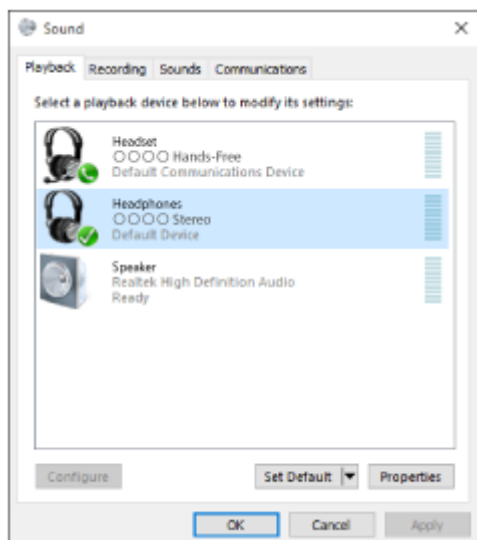

Rada

- Vyššie uvedený postup je iba príkladom. Podrobnosti nájdete v návode na používanie dodanom s počítačom.

Poznámka

- Ak je kvalita zvuku pri prehrávaní nízka, skontrolujte, či je vo vašom počítači dostupná funkcia, ktorá podporuje pripojenia na prehrávanie hudby (A2DP). Podrobnosti nájdete v návode na používanie dodanom s počítačom.
- Ak sa naposledy pripojené zariadenie BLUETOOTH umiestni do blízkosti slúchadiel, slúchadlá sa môžu k zariadeniu pripojiť automaticky jednoduchým zapnutím slúchadiel. V takom prípade deaktivujte funkciu BLUETOOTH v zariadení BLUETOOTH alebo vypnite napájanie.
- Ak sa počítač nedá pripojiť k slúchadlám, deaktivujte párovanie v počítači a znova vykonajte párovanie. Podrobnosti nájdete v návode na používanie dodanom s počítačom.

Súvisiaca téma

- [Vytvorenie bezdrôtového pripojenia k zariadeniam BLUETOOTH](#)
- [Párovanie a pripájanie k počítaču \(Windows 10\)](#)
- [Počúvanie hudby zo zariadenia prostredníctvom pripojenia BLUETOOTH](#)
- [Ukončenie pripojenia BLUETOOTH \(po skončení používania\)](#)

Bezdrôtové stereofónne slúchadlá s funkciou potlačenia hluku
WI-1000X

Prípojenie k spárovanému počítaču (Windows 8/Windows 8.1)

Pred spustením operácie skontrolujte nasledovné:

- V závislosti od počítača je potrebné zapnúť vstavaný adaptér BLUETOOTH. Informácie o tom, či je adaptér BLUETOOTH vstavaný a o tom, ako ho zapnúť, nájdete v návode na používanie dodanom s počítačom.

1 Zapnite počítač z režimu spánku.

2 Zapnite slúchadlá.

Stlačte a podržte tlačidlo  približne 2 sekundy.

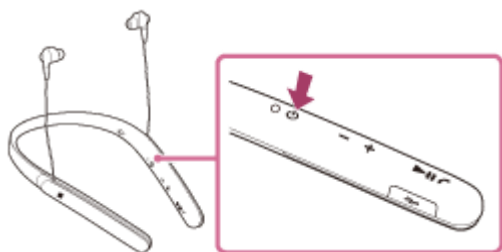

Uistite sa, že indikátor (modrý) po uvoľnení tlačidla bliká. Zaznie hlasový oznam „Power on“ (Zapína sa).

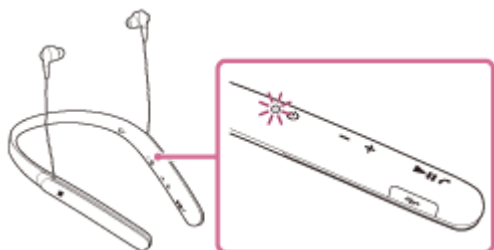

Ak sa slúchadlá po zapnutí automaticky pripoja k naposledy pripojenému zariadeniu, zaznie hlasový oznam „BLUETOOTH connected“ (BLUETOOTH je pripojené).

Pomocou počítača skontrolujte, či je pripojenie vytvorené, a ak vytvorené nie je, prejdite na krok 3.

Ak sa počítač pripojil k naposledy pripojenému zariadeniu BLUETOOTH, odpojte ho a pokračujte nasledujúcim krokom.

3 Vyberte slúchadlá pomocou počítača.

1. Na úvodnej obrazovke vyberte položku [Desktop].
2. Presuňte kurzor myši do pravého horného rohu obrazovky (ak používate dotykový panel, posuňte prstom z pravého okraja obrazovky) a na paneli kľúčových tlačidiel vyberte položku [Settings].



3. Vyberte možnosť [Control Panel] v klúčovom tlačidle [Settings].
4. Vyberte položku [Hardware and Sound] a potom položku [Devices and Printers].

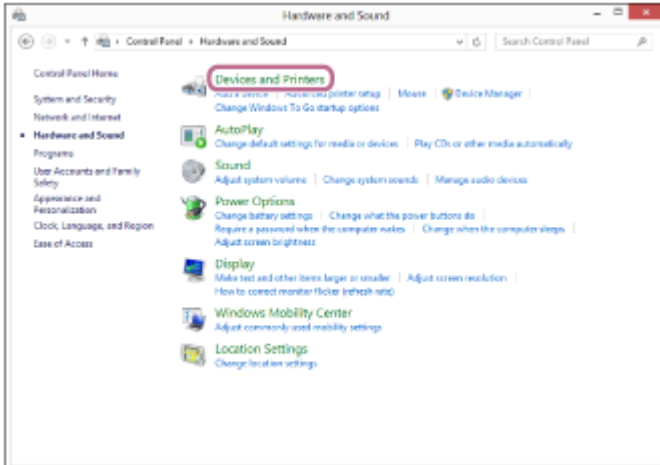
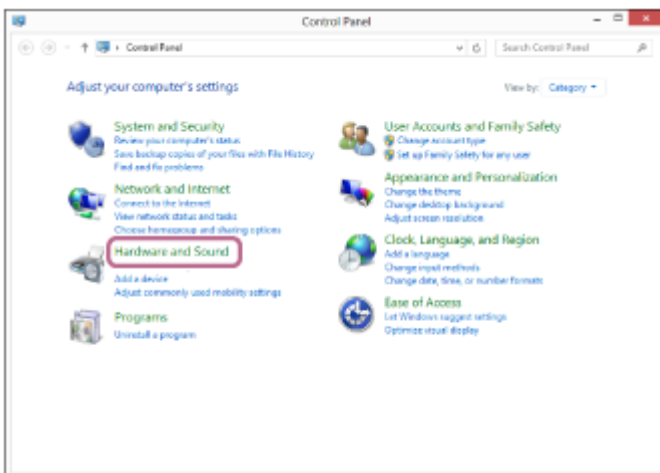

5. Pravým tlačidlom myši kliknite na položku [WI-100X] na obrazovke [Devices and Printers].

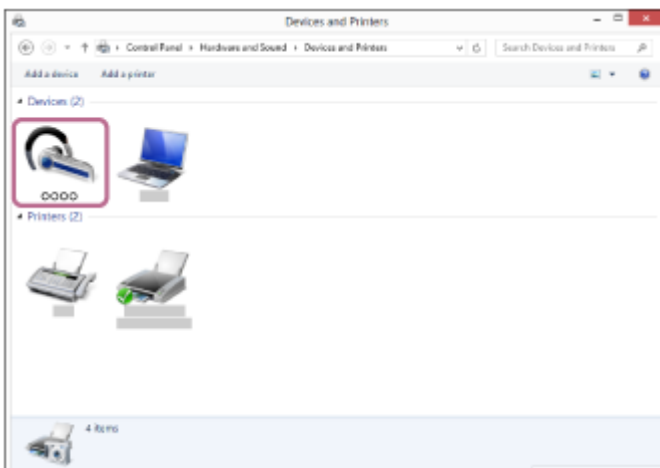

6. Vyberte položky [Advanced Operation] — [Connect to audio sink device].

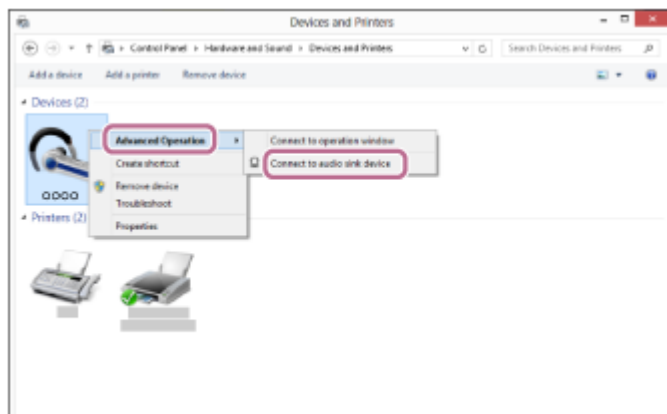

Rada

- Vyššie uvedený postup je iba príkladom. Podrobnosti nájdete v návode na používanie dodanom s počítačom.

Poznámka

- Ak je kvalita zvuku pri prehrávaní nízka, skontrolujte, či je vo vašom počítači dostupná funkcia, ktorá podporuje pripojenia na prehrávanie hudby (A2DP). Podrobnosti nájdete v návode na používanie dodanom s počítačom.
- Ak sa naposledy pripojené zariadenie BLUETOOTH umiestni do blízkosti slúchadiel, slúchadlá sa môžu k zariadeniu pripojiť automaticky jednoduchým zapnutím slúchadiel. V takom prípade deaktivujte funkciu BLUETOOTH v zariadení BLUETOOTH alebo vypnite napájanie.
- Ak sa počítač nedá pripojiť k slúchadlám, deaktivujte párovanie v počítači a znova vykonajte párovanie. Podrobnosti nájdete v návode na používanie dodanom s počítačom.

Súvisiaca téma

- [Vytvorenie bezdrôtového pripojenia k zariadeniam BLUETOOTH](#)
- [Párovanie a pripájanie k počítaču \(Windows 8/Windows 8.1\)](#)
- [Počúvanie hudby zo zariadenia prostredníctvom pripojenia BLUETOOTH](#)
- [Ukončenie pripojenia BLUETOOTH \(po skončení používania\)](#)

Bezdrôtové stereofónne slúchadlá s funkciou potlačenia hluku
WI-1000X

Prípojenie k spárovanému počítaču (Windows 7)

Pred spustením operácie skontrolujte nasledovné:

- V závislosti od počítača je potrebné zapnúť vstavaný adaptér BLUETOOTH. Informácie o tom, či je adaptér BLUETOOTH vstavaný a o tom, ako ho zapnúť, nájdete v návode na používanie dodanom s počítačom.

1 Zapnite počítač z režimu spánku.

2 Zapnite slúchadlá.

Stlačte a podržte tlačidlo  približne 2 sekundy.

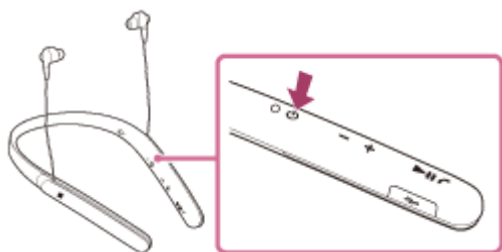

Uistite sa, že indikátor (modrý) po uvoľnení tlačidla bliká. Zaznie hlasový oznam „Power on“ (Zapína sa).

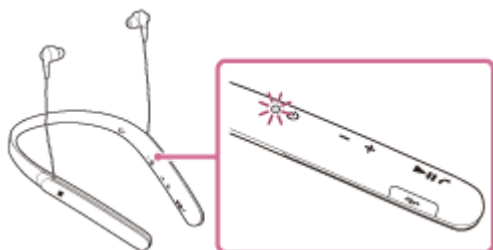

Ak sa slúchadlá po zapnutí automaticky pripoja k naposledy pripojenému zariadeniu, zaznie hlasový oznam „BLUETOOTH connected“ (BLUETOOTH je pripojené).

Pomocou počítača skontrolujte, či je pripojenie vytvorené, a ak vytvorené nie je, prejdite na krok 3.

Ak sa počítač pripojil k naposledy pripojenému zariadeniu BLUETOOTH, odpojte ho a pokračujte nasledujúcim krokom.

3 Vyberte slúchadlá pomocou počítača.

1. Kliknite na tlačidlo [Start] a potom na položku [Devices and Printers].
2. Dvakrát kliknite na položku [WI-1000X] zariadenia.



3. Kliknite na položku [Listen to Music].

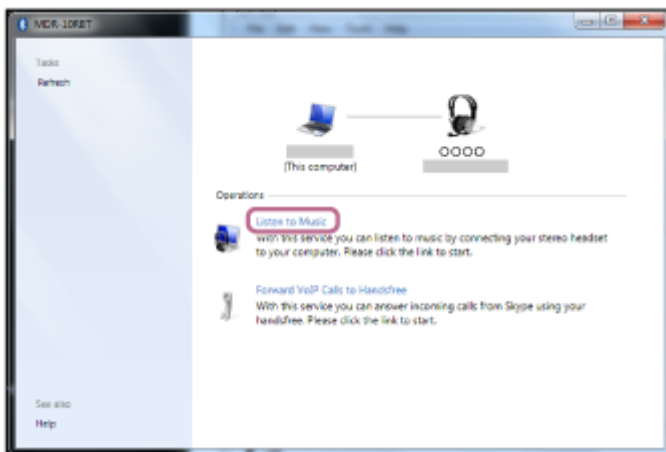

Rada

- Vyššie uvedený postup je iba príkladom. Podrobnosti nájdete v návode na používanie dodanom s počítačom.

Poznámka

- Ak je kvalita zvuku pri prehrávaní nízka, skontrolujte, či je vo vašom počítači dostupná funkcia, ktorá podporuje pripojenia na prehrávanie hudby (A2DP). Podrobnosti nájdete v návode na používanie dodanom s počítačom.
- Ak sa naposledy pripojené zariadenie BLUETOOTH umiestni do blízkosti slúchadiel, slúchadlá sa môžu k zariadeniu pripojiť automaticky jednoduchým zapnutím slúchadiel. V takom prípade deaktivujte funkciu BLUETOOTH v zariadení BLUETOOTH alebo vypnite napájanie.
- Ak sa počítač nedá pripojiť k slúchadlám, deaktivujte párovanie v počítači a znova vykonajte párovanie. Podrobnosti nájdete v návode na používanie dodanom s počítačom.

Súvisiaca téma

- [Vytvorenie bezdrôtového pripojenia k zariadeniam BLUETOOTH](#)
- [Párovanie a pripájanie k počítaču \(Windows 7\)](#)
- [Počúvanie hudby zo zariadenia prostredníctvom pripojenia BLUETOOTH](#)
- [Ukončenie pripojenia BLUETOOTH \(po skončení používania\)](#)

Bezdrôtové stereofónne slúchadlá s funkciou potlačenia hluku
WI-1000X

Párovanie a pripojenie k iným zariadeniam BLUETOOTH

Párovanie je proces potrebný na vytvorenie prepojenia medzi zariadeniami BLUETOOTH s cieľom umožniť bezdrôtové pripojenie.

Pred prvým vytvorením pripojenia BLUETOOTH je potrebné príslušné zariadenie spárovať so slúchadlami.

Pred spustením párovania skontrolujte, či sú splnené nasledujúce podmienky:

- Zariadenie BLUETOOTH sa nachádza vo vzdialenosti do 1 m od slúchadiel.
- Slúchadlá sú dostatočne nabité.
- Máte k dispozícii návod na používanie zariadenia BLUETOOTH.

1 V slúchadlách spustíte režim párovania.

Slúchadlá pri prvom párovaní so zariadením po zakúpení alebo inicializácii (v slúchadlách sa nenachádzajú žiadne informácie o párovaní) zapnite. Slúchadlá sa automaticky prepnú do režimu párovania.

Pri párovaní druhého a ďalšieho zariadenia (v slúchadlách už sú informácie o spárovaní s inými zariadeniami) tlačidlo  podržte stlačené približne 7 sekúnd.

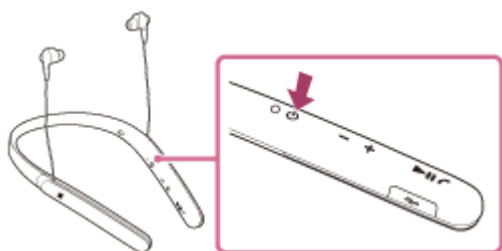

Uistite sa, že indikátor po uvoľnení tlačidla bliká striedavo namodro a načerveno. Zaznie hlasový oznam „BLUETOOTH pairing“ (Prebieha párovanie BLUETOOTH).

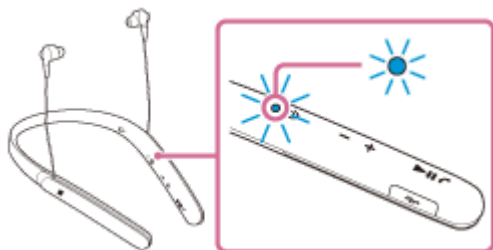

2 Vykonajte postup párovania v zariadení BLUETOOTH, aby sa tieto slúchadlá dali vyhľadať.

V zozname rozpoznaných zariadení na obrazovke zariadenia BLUETOOTH sa zobrazí položka [WI-1000X]. Ak sa táto položka nezobrazí, zopakujte postup od kroku 1.

3 Vyberte položku [WI-1000X].

Ak sa na displeji zariadenia BLUETOOTH zobrazí výzva na zadanie prístupového hesla (*), zadajte „0000“.

* Prístupové heslo sa môže nazývať „Prístupový kód“, „Kód PIN“ alebo „Heslo“.

4 Vytvorte pripojenie BLUETOOTH zo zariadenia BLUETOOTH.

V závislosti od zariadenia BLUETOOTH sa môže stať, že slúchadlá sa k zariadeniu automaticky pripoja ihneď po spárovaní.

Po pripojení zaznie hlasový oznam „BLUETOOTH connected“ (BLUETOOTH je pripojené).

Rada

- Vyššie uvedený postup je iba príkladom. Podrobnosti nájdete v návode na používanie dodanom so zariadením BLUETOOTH.
- Ak chcete odstrániť informácie o párovaní, pozrite si časť „[Inicializácia slúchadiel na obnovenie výrobných nastavení](#)“.

Poznámka

- Ak sa zariadenia do 5 minút nespárujú, režim párovania sa zruší a slúchadlá sa vypnú. V takom prípade začnite znova od kroku 1.
- Pri párovaní so zariadením BLUETOOTH, ktoré nedokáže zobrazíť zoznam rozpoznávaných zariadení alebo nemá displej, môžete zariadenie spárovať nastavením slúchadiel aj zariadenia BLUETOOTH na režim párovania. Ak je vtedy v zariadení BLUETOOTH nastavené iné prístupové heslo ako „0000“, nemožno ho spárovať so slúchadlami.
- Spárované zariadenia BLUETOOTH už netreba znova párovať. Výnimkou sú tieto prípady:
 - Informácie o párovaní sa odstránia, napríklad po oprave a pod.
 - Slúchadlá už sú spárované s 8 zariadeniami a chcete spárovať ďalšie zariadenie. Slúchadlá možno spárovať maximálne s 8 zariadeniami. Ak po spárovaní 8 zariadení spárujete nové zariadenie, zariadenie s najstarším časom pripojenia sa nahradí novým zariadením.
 - Po odstránení informácií o párovaní so slúchadlami zo zariadenia BLUETOOTH.
 - Pri inicializácii slúchadiel sa odstránia všetky informácie o párovaní. V takom prípade odstráňte zo zariadenia BLUETOOTH informácie o párovaní so slúchadlami a potom ich spárujte znova.
- Slúchadlá možno spárovať s viacerými zariadeniami, ale hudbu možno prehrávať len z jedného spárovaného zariadenia naraz.

Súvisiaca téma

- [Vytvorenie bezdrôtového pripojenia k zariadeniam BLUETOOTH](#)
- [Pripojenie k spárovanému zariadeniu BLUETOOTH](#)
- [Počúvanie hudby zo zariadenia prostredníctvom pripojenia BLUETOOTH](#)
- [Inicializácia slúchadiel na obnovenie výrobných nastavení](#)

Pripojenie k spárovanému zariadeniu BLUETOOTH

1 Zapnite slúchadlá.

Stlačte a podržte tlačidlo  približne 2 sekundy.

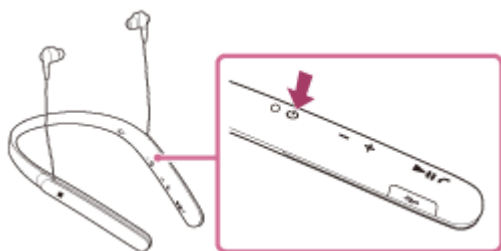

Uistite sa, že indikátor (modrý) po uvoľnení tlačidla bliká. Zaznie hlasový oznam „Power on“ (Zapína sa).

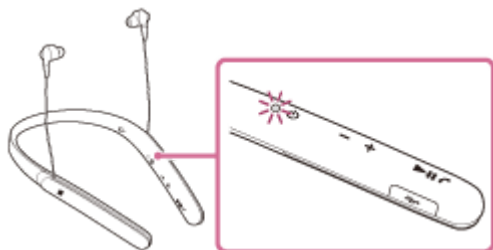

Ak sa slúchadlá po zapnutí automaticky pripoja k naposledy pripojenému zariadeniu, zaznie hlasový oznam „BLUETOOTH connected“ (BLUETOOTH je pripojené).

Skontrolujte stav pripojenia v zariadení BLUETOOTH. Ak sa pripojenie nenadviazalo, pokračujte krokom 2.

2 Vytvorte pripojenie BLUETOOTH zo zariadenia BLUETOOTH.

Podrobnosti nájdete v návode na používanie dodanom so zariadením BLUETOOTH.

Po pripojení zaznie hlasový oznam „BLUETOOTH connected“ (BLUETOOTH je pripojené).

Rada

- Vyššie uvedený postup je iba príkladom. Podrobnosti nájdete v návode na používanie dodanom so zariadením BLUETOOTH.

Poznámka

- Ak sa naposledy pripojené zariadenie BLUETOOTH umiestni do blízkosti slúchadiel, slúchadlá sa môžu k zariadeniu pripojiť automaticky jednoduchým zapnutím slúchadiel. V takom prípade deaktivujte funkciu BLUETOOTH v zariadení BLUETOOTH alebo vypnite napájanie.
- Ak sa zariadenie BLUETOOTH nedá pripojiť k slúchadlám, deaktivujte párovanie v zariadení BLUETOOTH a znova vykonajte párovanie. Podrobnosti nájdete v návode na používanie dodanom so zariadením BLUETOOTH.

Súvisiaca téma

- [Vytvorenie bezdrôtového pripojenia k zariadeniam BLUETOOTH](#)

- Párovanie a pripojenie k iným zariadeniam BLUETOOTH
- Počúvanie hudby zo zariadenia prostredníctvom pripojenia BLUETOOTH

4-697-052-71(8) Copyright 2017 Sony Corporation

Bezdrôtové stereofónne slúchadlá s funkciou potlačenia hluku
WI-1000X

Pripojenie slúchadiel k prehrávaču hudby a súčasne k smartfónu alebo mobilnému telefónu

Ak pripojíte slúchadlá k 2 zariadeniam s rozhraním BLUETOOTH, môžete ich používať odlišne. Jedno môžete napríklad používať na počúvanie hudby (s pripojením A2DP BLUETOOTH) a druhé na telefonovanie (s pripojením HFP alebo HSP BLUETOOTH).

Ak chcete prehrávač hudby BLUETOOTH používať na počúvanie hudby a smartfón BLUETOOTH na telefonovanie, slúchadlá je potrebné pripojiť k oboj zariadeniam prostredníctvom pripojenia BLUETOOTH.

- 1 Slúchadlá spárujte s prehrávačom hudby a súčasne so smartfónom alebo mobilným telefónom.**
- 2 Vytvorte pripojenie BLUETOOTH medzi slúchadlami a prehrávačom hudby BLUETOOTH. Pomocou prehrávača hudby vytvorte pripojenie BLUETOOTH so slúchadlami.**
- 3 Vytvorte pripojenie BLUETOOTH medzi slúchadlami a smartfónom alebo mobilným telefónom BLUETOOTH. Pomocou smartfónu alebo mobilného telefónu vytvorte pripojenie BLUETOOTH so slúchadlami.**

Poznámka

- Ak bol k slúchadlám naposledy pripojený smartfón alebo mobilný telefón, po zapnutí slúchadiel sa automaticky vytvorí pripojenie HFP alebo HSP. Zároveň sa môže automaticky vytvoriť aj pripojenie A2DP. Ak k tomu dôjde, pomocou telefónu odpojte slúchadlá od smartfónu alebo mobilného telefónu a potom zariadenia znova pripojte zopakovaním postupu od kroku 2.
- Ak používate funkciu Google Assistant, slúchadlá nedokážu vytvoriť pripojenie k viacerým zariadeniam.
- Ak používate funkciu Amazon Alexa, slúchadlá nedokážu vytvoriť pripojenie k viacerým zariadeniam.

Bezdrôtové stereofónne slúchadlá s funkciou potlačenia hluku
WI-1000X

Pripojenie slúchadiel k 2 smartfónom so systémom Android

Pri pripojení slúchadiel k smartfónu sa funkcia prehrávania hudby aj funkcia telefonických hovorov zvyčajne pripojí automaticky.

Ak chcete vytvoriť samostatné pripojenia k 2 smartfónom (jeden na počúvanie hudby a druhý na telefonovanie), zmeňte nastavenia smartfónov tak, aby v každom smartfóne bola pripojená len jedna z týchto funkcií.

- 1 Spárujte slúchadlá s oboma smartfónmi.
- 2 Použite jeden smartfón na vytvorenie pripojenia BLUETOOTH k slúchadlám.
- 3 V smartfóne pripojenom k slúchadlám zrušte začiarknutie možnosti [Phone audio] (HFP) alebo [Media audio] (A2DP).

Príklad: Len pripojenie „Media audio“ (A2DP)

Dotknite sa položiek [Settings] – [Bluetooth] – ikona nastavenia vedľa položky [WI-1000X].



Na obrazovke [Paired Bluetooth device] zrušte začiarknutie možnosti [Phone audio].

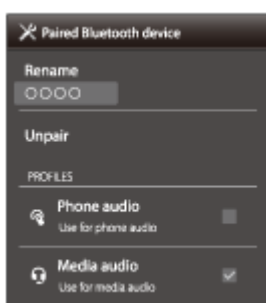

- 4 Ukončíte pripojenie BLUETOOTH smartfónu.
- 5 Vytvorte pripojenie BLUETOOTH k slúchadlám pomocou druhého smartfónu.
- 6 Podobným spôsobom zrušte začiarknutie funkcie, ktorej začiarknutie ste nezrušili v kroku 3.
- 7 Znova vytvorte pripojenie BLUETOOTH pomocou prvého smartfónu.

Oba smartfóny sú pripojené k slúchadlám len s jednou zapnutou funkciou.

Rada

- Vyššie uvedený postup je iba príkladom. Podrobnosti nájdete v návode na používanie dodanom so smartfónmi so systémom Android.

Poznámka

- Ak používate funkciu Google Assistant, slúchadlá nedokážu vytvoriť pripojenie k viacerým zariadeniam.
- Ak používate funkciu Amazon Alexa, slúchadlá nedokážu vytvoriť pripojenie k viacerým zariadeniam.

4-697-052-71(8) Copyright 2017 Sony Corporation

Bezdrôtové stereofónne slúchadlá s funkciou potlačenia hluku
WI-1000X

Pripojenie slúchadiel k smartfónu so systémom Android a k zariadeniu iPhone

Pri pripojení slúchadiel k smartfónu sa funkcia prehrávania hudby aj funkcia telefonických hovorov zvyčajne pripojí automaticky. Ak chcete vytvoriť pripojenie k viacerým zariadeniam použitím smartfónu so systémom Android a zariadenia iPhone samostatne a jeden z nich chcete používať na počúvanie hudby a druhý na telefonovanie, zmeňte nastavenia v smartfóne so systémom Android tak, aby bola pripojená iba jedna z týchto funkcií. Najskôr pripojte smartfón so systémom Android a potom pripojte zariadenie iPhone.

Zariadenie iPhone sa nedá nastaviť tak, aby sa pripojila iba jedna z funkcií.

- 1 Spárujte slúchadlá so smartfónom so systémom Android aj so zariadením iPhone.
- 2 Vytvorte pripojenie BLUETOOTH k slúchadlám pomocou smartfónu so systémom Android.
- 3 V smartfóne so systémom Android pripojenom k slúchadlám zrušte začiarknutie možnosti [Phone audio] (HFP) alebo [Media audio] (A2DP).

Príklad: Len pripojenie „Media audio“ (A2DP)

Dotknite sa položiek [Settings] – [Bluetooth] – ikona nastavenia vedľa položky [WI-1000X].



Na obrazovke [Paired Bluetooth device] zrušte začiarknutie možnosti [Phone audio].

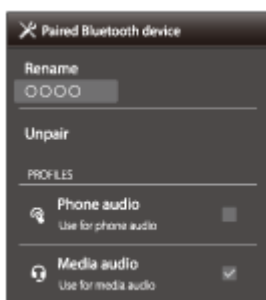

- 4 Vytvorte pripojenie iPhone k slúchadlám pomocou zariadenia BLUETOOTH.

V zariadení iPhone sú k slúchadlám pripojené obe funkcie, no používať možno iba funkciu, ktorej začiarknutie ste zrušili v kroku 3.

Rada

- Vyššie uvedený postup je iba príkladom. Podrobnosti nájdete v návode na obsluhu dodanom so smartfónom so systémom Android.

Poznámka

- Ak pripojíte smartfón so systémom Android pomocou možnosti [Phone audio] (HFP), ostávajúca úroveň nabitia batérie slúchadiel sa v zariadení iPhone nemusí zobrazovať správne.
- Ak používate funkciu Google Assistant, slúchadlá nedokážu vytvoriť pripojenie k viacerým zariadeniam.
- Ak používate funkciu Amazon Alexa, slúchadlá nedokážu vytvoriť pripojenie k viacerým zariadeniam.

Bezdrôtové stereofónne slúchadlá s funkciou potlačenia hluku
WI-1000X

Ukončenie pripojenia BLUETOOTH (po skončení používania)

- 1 Ak používate zariadenie, ktoré podporuje pripojenie jedným dotykcom (NFC), znova priložte zariadenie k slúchadlám. (Ak je obrazovka zariadenia zamknutá, odomknite ju.) Ak používate zariadenie, ktoré nepodporuje pripojenie jedným dotykcom (NFC), použite zariadenie BLUETOOTH.**

Pri odpájaní zaznie hlasový oznam „BLUETOOTH disconnected“ (BLUETOOTH je odpojené).

- 2 Vypnite slúchadlá.**

Zaznie hlasový oznam „Power off“ (Vypína sa).

Rada

- Keď sa dokončí prehrávanie hudby, pripojenie BLUETOOTH sa v závislosti od zariadenia BLUETOOTH môže ukončiť automaticky.

Súvisiaca téma

- [Odpojenie smartfónu jedným dotykcom \(NFC\)](#)
- [Vypnutie slúchadiel](#)

Bezdrôtové stereofónne slúchadlá s funkciou potlačenia hluku
WI-1000X

Používanie dodaného špeciálneho kábla slúchadiel

Po pripojení zariadenia pomocou dodaného špeciálneho kábla slúchadiel a zapnutí slúchadiel môžete slúchadlá používať ako slúchadlá s funkciou potlačenia hluku. Po pripojení slúchadiel pomocou dodaného špeciálneho kábla slúchadiel a po ich zapnutí slúchadlá podporujú prehrávanie zvuku s vysokým rozlíšením. Počas zapínania slúchadiel sa rozsvieti alebo bude blikať indikátor (zelený) vedľa tlačidla NC/AMBIENT.

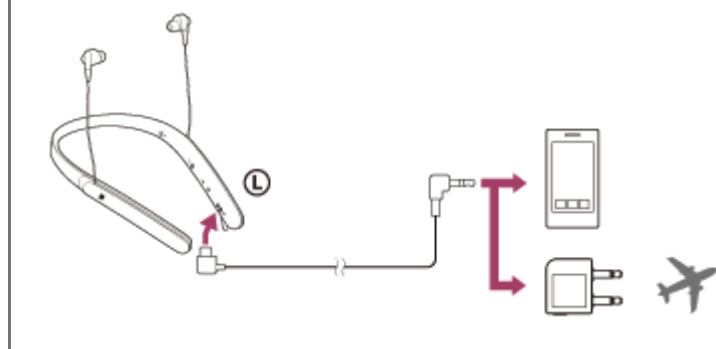

1 Pripojte prehrávacie zariadenie k portu micro-USB pomocou dodaného špeciálneho kábla slúchadiel.



Rada

- Hudbu môžete počúvať po pripojení dodaného špeciálneho kábla slúchadiel k slúchadlám, aj keď sú slúchadlá vypnuté. V takom prípade nebude funkcia potlačenia hluku dostupná.
- Ak chcete počúvať hudbu s vysokým rozlíšením zvuku alebo používať funkciu eliminácie hluku/režim okolitého zvuku, zapnite slúchadlá.
- Ak si chcete využívať služby zábavy počas letu, použite dodaný adaptér konektora na používanie v lietadlách.
- Keď je funkcia potlačenia hluku zapnutá, slúchadlá sa po odpojení špeciálneho kábla slúchadiel automaticky vypnú.
- Pri prichádzajúcom hovore zaznie v slúchadlách tón zvonenia. Prijmite hovor pomocou smartfónu alebo mobilného telefónu a hovorte pomocou mikrofónu telefónu. Hlas telefonujúceho budete počuť v slúchadlách.
- Ak odpojíte špeciálny kábel slúchadiel od smartfónu alebo mobilného telefónu, môžete rozprávať pomocou mikrofónu a reproduktora telefónu.

Poznámka

- Používajte iba dodaný špeciálny kábel slúchadiel.
- Konektor zasuňte pevne.
- Keď dodaný špeciálny kábel slúchadiel nepoužívate, kryt portu micro-USB zatvorte, aby sa do slúchadiel nedostala voda a prach.
- Funkcia BLUETOOTH sa nedá používať.
- Tlačidlo , tlačidlá +/- a tlačidlo  sa nedajú používať. Hlasitosť, prehrávanie, pozastavenie prehrávania atď. môžete ovládať prostredníctvom pripojeného zariadenia.
- Tlačidlo NC/AMBIENT nie je možné používať, keď sú slúchadlá vypnuté.
- V závislosti od služieb zábavy počas letu sa adaptér konektora na používanie v lietadlách nemusí používať.

Bezdrôtové stereofónne slúchadlá s funkciou potlačenia hluku
WI-1000X

Počúvanie hudby zo zariadenia prostredníctvom pripojenia BLUETOOTH

Prostredníctvom pripojenia BLUETOOTH môžete počúvať hudbu a používať základné funkcie diaľkového ovládania zariadenia BLUETOOTH. Zariadenie BLUETOOTH musí podporovať nasledujúce profily BLUETOOTH.

- A2DP (Advanced Audio Distribution Profile):
umožňuje vychutnávať si zvukový obsah vo vysokej kvalite bez použitia káblov.
- AVRCP (Audio Video Remote Control Profile):
umožňuje nastavovať hlasitosť a pod.

Ovládanie sa môže líšiť v závislosti od zariadenia BLUETOOTH. Ďalšie informácie nájdete v návode na používanie dodanom so zariadením BLUETOOTH.

1 Pripojte slúchadlá k zariadeniu BLUETOOTH.

2 Nasadte si slúchadlá.

Slúchadlá si nasadte tak, aby ste slúchadlo so značkou **L** mali na ľavej strane a slúchadlo so značkou **R** na pravej strane. Na slúchadle **L** sa nachádza hmatový bod.

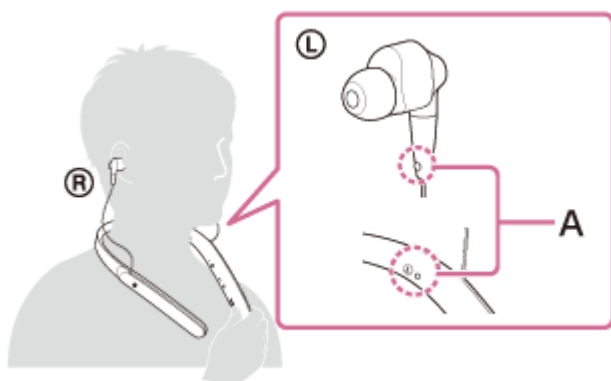

A: Hmatový bod

Upravte polohu slúchadiel tak, aby pohodlne priliehali k ušiam.



3 Spustíte prehrávanie hudby alebo videa v zariadení BLUETOOTH.

Upravte hlasitosť v zariadení BLUETOOTH.

4 Upravte hlasitosť stláčaním tlačidiel +/- na slúchadlách.

Keď hlasitosť dosiahne maximálnu alebo minimálnu úroveň, zaznie výstražný signál.

Rada

- Slúchadlá podporujú ochranu obsahu SCMS-T. Hudbu a pod. môžete reprodukovat' zo zariadenia, napríklad mobilného telefónu alebo prenosného televízora, podporujúceho ochranu obsahu SCMS-T.
- V závislosti od zariadenia BLUETOOTH môže byť potrebná úprava hlasitosti alebo nastavenie zvukového výstupu v zariadení BLUETOOTH.
- Hlasitosť pri hovoroch a prehrávaní hudby možno upraviť nezávisle od seba. Zmenou hlasitosti hovoru sa nezmení hlasitosť prehrávanej hudby a naopak.

Poznámka

- V prípade nevhodných podmienok na komunikáciu môže zariadenie BLUETOOTH nesprávne reagovať na ovládanie zo slúchadiel.

Súvisiaca téma

- [Vytvorenie bezdrôtového pripojenia k zariadeniam BLUETOOTH](#)
- [Ovládanie zvukového zariadenia \(pripojenie BLUETOOTH\)](#)
- [Používanie funkcie potlačenia šumu](#)
- [Informácie o funkcii automatického potlačenia hluku](#)

Bezdrôtové stereofónne slúchadlá s funkciou potlačenia hluku
WI-1000X

Ovládanie zvukového zariadenia (pripojenie BLUETOOTH)

Ak zariadenie BLUETOOTH podporuje profil AVRCP, môžete ho ovládať pomocou slúchadiel. Dostupné funkcie sa môžu líšiť v závislosti od zariadenia BLUETOOTH. Ďalšie informácie nájdete v návode na používanie dodanom so zariadením BLUETOOTH.

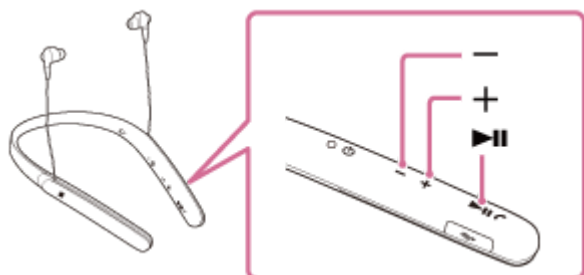

Jednotlivé tlačidlá majú tieto funkcie:



- Jedným stlačením počas pozastavenia spustíte prehrávanie.
- Jedným stlačením počas prehrávania pozastavíte prehrávanie.
- Dvojitým stlačením prejdete na začiatok nasledujúcej skladby (● ●).
- Trojitým stlačením prejdete na začiatok predchádzajúcej (alebo aktuálnej) skladby (● ● ●).
- Jedným stlačením a uvoľnením a následným stlačením a podržaním sa rýchlo posuniete dopredu (● ●●●).
- Dvojitým stlačením a uvoľnením a následným stlačením a podržaním sa rýchlo posuniete dozadu (● ● ●●●).



- Stlačením nastavíte hlasitosť.

Poznámka

- V prípade nevhodných podmienok na komunikáciu môže zariadenie BLUETOOTH nesprávne reagovať na ovládanie zo slúchadiel.
- Dostupné funkcie sa môžu líšiť v závislosti od zariadenia BLUETOOTH. Pri ovládaní podľa vyššie uvedených obrázkov môže toto ovládanie fungovať odlišne alebo nemusí fungovať vôbec.

Bezdrôtové stereofónne slúchadlá s funkciou potlačenia hluku
WI-1000X

Ukončenie pripojenia BLUETOOTH (po skončení používania)

- 1 Ak používate zariadenie, ktoré podporuje pripojenie jedným dotykcom (NFC), znova priložte zariadenie k slúchadlám. (Ak je obrazovka zariadenia zamknutá, odomknite ju.) Ak používate zariadenie, ktoré nepodporuje pripojenie jedným dotykcom (NFC), použite zariadenie BLUETOOTH.**

Pri odpájaní zaznie hlasový oznam „BLUETOOTH disconnected“ (BLUETOOTH je odpojené).

- 2 Vypnite slúchadlá.**

Zaznie hlasový oznam „Power off“ (Vypína sa).

Rada

- Keď sa dokončí prehrávanie hudby, pripojenie BLUETOOTH sa v závislosti od zariadenia BLUETOOTH môže ukončiť automaticky.

Súvisiaca téma

- [Odpojenie smartfónu jedným dotykcom \(NFC\)](#)
- [Vypnutie slúchadiel](#)

Bezdrôtové stereofónne slúchadlá s funkciou potlačenia hluku
WI-1000X

Čo je potlačenie hluku?

Obvod funkcie potlačenia hluku v skutočnosti sníma vonkajší hluk pomocou zabudovaných mikrofónov a do slúchadiel odosiela opačný eliminujúci signál.

Poznámka

- Efekt potlačenia hluku nemusí byť zjavný vo veľmi tichom prostredí alebo môže byť počuť určitý hluk.
- V závislosti od toho, ako slúchadlá nosíte, sa môže efekt eliminácie hluku líšiť alebo môže byť počuť pípanie (kvílenie). V takých prípadoch slúchadlá zložte a znova si ich nasadte.
- Efekt potlačenia hluku je účinný najmä na hluk v nízkofrekvenčnom pásme. Aj keď je hluk potlačený, nie je úplne eliminovaný.
- Pri používaní slúchadiel vo vlaku alebo v aute môže byť v závislosti od podmienok v doprave počuť hluk.
- Mobilné telefóny môžu spôsobovať rušenie a šum. V takom prípade umiestnite slúchadlá ďalej od mobilného telefónu.
- Mikrofóny slúchadiel nezakrývajte rukami. Funkcia potlačenia hluku alebo režim okolitého zvuku nemusí fungovať správne alebo môže byť počuť pípanie (kvílenie). V takých prípadoch zložte ruky z mikrofónov slúchadiel.

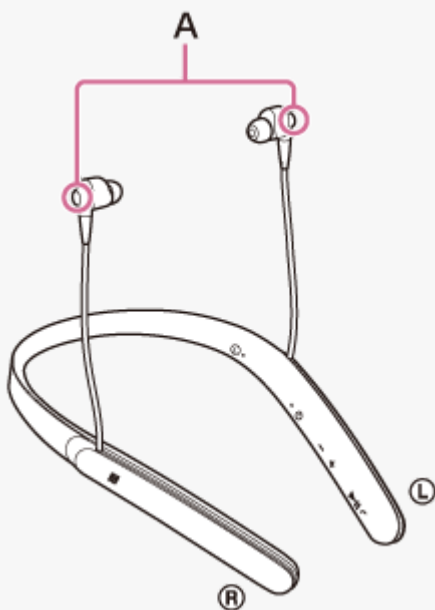

A: Mikrofóny

Súvisiaca téma

- [Používanie funkcie potlačenia šumu](#)
- [Informácie o funkcii automatického potlačenia hluku](#)

Bezdrôtové stereofónne slúchadlá s funkciou potlačenia hluku
WI-1000X

Používanie funkcie potlačenia šumu

Ak zapnete funkciu potlačenia šumu, môžete si vychutnávať hudbu bez rušenia okolitým hlukom.

1 Zapnite slúchadlá.

Zaznie hlasový oznam „Power on“ (Zapína sa).
Funkcia potlačenia šumu sa zapne automaticky pri zapnutí slúchadiel.
Indikátor (zelený) vedľa tlačidla NC/AMBIENT svieti.

Vypnutie funkcie potlačenia šumu

Opakovane stláčajte tlačidlo NC/AMBIENT.

Každým stlačením tlačidla sa funkcia zmení nasledovne. Zaznie hlasový oznam s informáciou o prepnutí funkcie.

Režim okolitého zvuku: ZAP. (rozsvieti sa indikátor (žltý) vedľa tlačidla NC/AMBIENT)



Funkcia potlačenia šumu/Režim okolitého zvuku: VYP. (bude blikať indikátor (zelený) vedľa tlačidla NC/AMBIENT)



Funkcia potlačenia šumu: ZAP. (rozsvieti sa indikátor (zelený) vedľa tlačidla NC/AMBIENT)

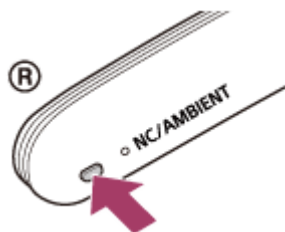

Rada

- Ak používate funkciu potlačenia šumu s pripojením BLUETOOTH, funkcia potlačenia šumu je zapnutá aj v prípade, že pripojíte dodaný špeciálny slúchadlový kábel.
- Ak používate dodaný špeciálny slúchadlový kábel, slúchadlá vypnite. Slúchadlá môžete používať ako bežné káblové slúchadlá.
- Ak si chcete vychutnávať hudbu s vysokým rozlíšením, zapnite slúchadlá.
- Funkciu potlačenia šumu môžete zapnúť alebo vypnúť aj pomocou aplikácie „Sony | Headphones Connect“.

Poznámka

- Ak je tlačidlo NC/AMBIENT nastavené ako tlačidlo Google Assistant, funkciu potlačenia šumu nie je možné zapnúť stlačením tlačidla NC/AMBIENT. Funkciu potlačenia šumu môžete zapnúť alebo vypnúť aj pomocou aplikácie „Sony | Headphones Connect“.
- Ak je tlačidlo NC/AMBIENT nastavené ako tlačidlo Amazon Alexa, funkciu potlačenia šumu nie je možné zapnúť stlačením tlačidla NC/AMBIENT. Funkciu potlačenia šumu môžete zapnúť alebo vypnúť aj pomocou aplikácie „Sony | Headphones Connect“.

- Keď sú slúchadlá pripojené prostredníctvom špeciálneho slúchadlového kábla a funkcia potlačenia šumu je zapnutá, indikátor vedľa tlačidla  zhasne.
- Ak nebudete používať dodané nastavce slúchadiel, efekt funkcie potlačenia šumu bude nepostačujúci.
- Ak nastavce slúchadiel nenasadíte na svoje uši správne, efekt funkcie potlačenia šumu bude nepostačujúci. Upravte polohu slúchadiel tak, aby pohodlne priliehali k ušiam.



Súvisiaca téma

- [Informácie o hlasových oznamoch](#)
- [Zapnutie slúchadiel](#)
- [Čo je potlačenie hluku?](#)
- [Informácie o funkcii automatického potlačenia hluku](#)
- [Počúvanie okolitého zvuku počas prehrávania hudby \(režim okolitého zvuku\)](#)
- [Možnosti aplikácie „Sony | Headphones Connect“](#)

Bezdrôtové stereofónne slúchadlá s funkciou potlačenia hluku
WI-1000X

Informácie o funkcii automatického potlačenia hluku

Funkcia automatického potlačenia hluku AI (umelou inteligenciou) nepretržite analyzuje zvukové komponenty okolitého prostredia a automaticky vyberie najúčinnjší režim potlačenia hluku.

Typy režimov potlačenia hluku

Režim NC A

Efektívne sa potlačí najmä hluk v lietadle.

Režim NC B

Efektívne sa potlačí najmä hluk v autobuse alebo vo vlaku.

Režim NC C

Efektívne sa potlačí najmä hluk v kancelárskom prostredí (PC, kopírka, ventilácia a pod).

Súvisiaca téma

- [Čo je potlačenie hluku?](#)
- [Používanie funkcie potlačenia šumu](#)

Bezdrôtové stereofónne slúchadlá s funkciou potlačenia hluku
WI-1000X

Optimalizácia funkcie potlačenia hluku pre prostredie používania (optimalizátor funkcie NC)

Optimalizátor funkcie NC zapnite, keď sa zmení tlak vzduchu v lietadle. Táto funkcia optimalizuje funkciu potlačenia hluku rozpoznávaním zmien tlaku.

1 Nasadíte si zapnuté slúchadlá.

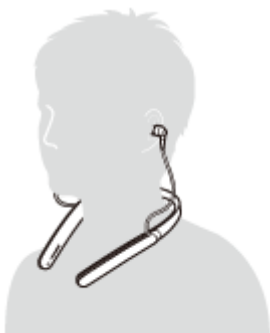

2 Podržte tlačidlo NC/AMBIENT, kým nezaznie hlasový oznam „Optimizer start“ (Optimalizátor sa spustil) (približne dve sekundy).

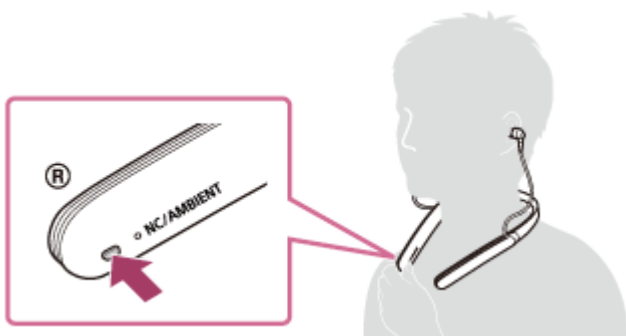

Počas optimalizácie budú znieť testovacie zvuky.

Po dokončení procesu optimalizácie zaznie hlasový oznam „Optimizer finished“ (Optimalizátor sa ukončil).

Rada

- Ak ste v lietadle, odporúčame, aby ste pri stabilných letových podmienkach zapli optimalizátor funkcie NC.
- Stav nastavený optimalizátorom funkcie NC sa zachová, kým túto funkciu znova nepoužijete. Odporúčame, aby ste po vystúpení z lietadla optimalizátor funkcie NC znova zapli.

Poznámka

- Počas používania optimalizátora funkcie NC majte slúchadlá nasadené v skutočných podmienkach používania. Počas používania optimalizátora sa nedotýkajte slúchadiel.
- Ak slúchadlá zaregistrujú počas používania optimalizátora funkcie NC inú činnosť, optimalizácia sa zruší.
- Ak je tlačidlo NC/AMBIENT nastavené ako tlačidlo Google Assistant, optimalizátor funkcie NC nie je možné ovládať zo slúchadiel.

- Ak je tlačidlo NC/AMBIENT nastavené ako tlačidlo Amazon Alexa, optimalizátor funkcie NC nie je možné ovládať zo slúchadiel.

4-697-052-71(8) Copyright 2017 Sony Corporation

Bezdrôtové stereofónne slúchadlá s funkciou potlačenia hluku
WI-1000X

Počúvanie okolitého zvuku počas prehrávania hudby (režim okolitého zvuku)

Cez mikrofóny vstavané v ľavej a pravej jednotke slúchadiel môžete počas počúvania hudby počúvať aj okolitý zvuk.

Aktivácia režimu okolitého zvuku

Keď je zapnutá funkcia potlačenia hluku, opakovane stláčajte tlačidlo NC/AMBIENT.

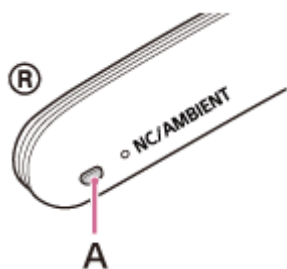

A: Tlačidlo NC/AMBIENT

Zmena nastavenia režimu okolitého zvuku

Nastavenie režimu okolitého zvuku môžete zmeniť po pripojení smartfónu (s nainštalovanou aplikáciou „Sony | Headphones Connect“) k slúchadlám prostredníctvom rozhrania BLUETOOTH.

Deaktivácia režimu okolitého zvuku

Opakovane stláčajte tlačidlo NC/AMBIENT, kým sa funkcia potlačenia hluku nezapne alebo nevypne. Každým stlačením tlačidla sa funkcia prepne nasledovne. Zaznie hlasový oznam s informáciou o prepnutí funkcie.

Režim okolitého zvuku: ZAP. (rozsvieti sa indikátor (žltý) vedľa tlačidla NC/AMBIENT)



Funkcia potlačenia šumu/Režim okolitého zvuku: VYP. (bude blikať indikátor (zelený) vedľa tlačidla NC/AMBIENT)



Funkcia potlačenia šumu: ZAP. (rozsvieti sa indikátor (zelený) vedľa tlačidla NC/AMBIENT)

Rada

- V závislosti od podmienok okolia a typu/hlasitosti prehrávaného zvuku nemusí byť okolitý zvuk počuť, aj keď používate režim okolitého zvuku. Slúchadlá nepoužívajte na miestach, kde by mohlo byť nebezpečné, ak by ste nepočuli okolitý zvuk, napríklad na ceste s vozidlami.
- Ak slúchadlá nemáte nasadené správne, režim okolitého zvuku nemusí fungovať správne. Nasadte si slúchadlá správne.
- Nastavenie pre režim okolitého zvuku zmenené pomocou aplikácie „Sony | Headphones Connect“ sa nahralo v slúchadlách. Hudbu s nahraným nastavením pre režim okolitého zvuku môžete počúvať, aj ak slúchadlá pripojíte k iným zariadeniam bez nainštalovanej aplikácie „Sony | Headphones Connect“.

Súvisiaca téma

- [Informácie o hlasových oznamoch](#)
- [Používanie funkcie potlačenia šumu](#)
- [Možnosti aplikácie „Sony | Headphones Connect“](#)

4-697-052-71(8) Copyright 2017 Sony Corporation

Bezdrôtové stereofónne slúchadlá s funkciou potlačenia hluku
WI-1000X

Informácie o režime kvality zvuku

Režim kvality zvuku pozostáva z nasledujúcich dvoch režimov. Režim kvality zvuku môžete prepnúť alebo skontrolovať aj pomocou aplikácie „Sony | Headphones Connect“.

Priorita na kvalitu zvuku: uprednostní sa kvalita zvuku (predvolené nastavenie).

Priorita na stabilné pripojenie: uprednostní sa stabilné pripojenie.

- Pri používaní zariadenia kompatibilného s formátom AAC, aptX, aptX HD alebo LDAC vyberte režim „Priorita na kvalitu zvuku“.
- Ak je pripojenie nestabilné, napríklad keď sa prehrávanie zvuku prerušuje, vyberte režim „Priorita na stabilné pripojenie“.

Poznámka

- Doba prehrávania sa môže skrátiť v závislosti od kvality zvuku a podmienok, za akých slúchadlá používate.
- V závislosti od okolitých podmienok v oblasti, v ktorej slúchadlá používate, môže stále dochádzať k prerušovaniu zvuku, a to aj v prípade výberu režimu „Priorita na stabilné pripojenie“.

Súvisiaca téma

- [Možnosti aplikácie „Sony | Headphones Connect“](#)

Bezdrôtové stereofónne slúchadlá s funkciou potlačenia hluku
WI-1000X

Podporované kodeky

Kodek je algoritmus kódovania zvuku, ktorý sa používa na prenos zvuku prostredníctvom pripojenia BLUETOOTH. Slúchadlá podporujú nasledujúcich 5 kodekov na prehrávanie hudby prostredníctvom pripojenia A2DP: SBC, AAC, aptX, aptX HD a LDAC.

- **SBC**
Toto je skratka pre kodek čiastkového pásma.
Toto je štandardná technológia kódovania zvuku, ktorú využívajú zariadenia BLUETOOTH.
Všetky zariadenia BLUETOOTH podporujú kodek SBC.
- **AAC**
Toto je skratka pre štandard Advanced Audio Coding.
Štandard AAC využívajú hlavne produkty Apple, napríklad zariadenia iPhone, a poskytuje vyššiu kvalitu zvuku ako kodek SBC.
- **aptX**
Ide o technológiu kódovania zvuku.
Technológiu aptX využívajú niektoré smartfóny so systémom Android a poskytuje vyššiu kvalitu zvuku ako SBC.
- **aptX HD**
Ide o technológiu kódovania zvuku.
Technológiu aptX HD využívajú niektoré smartfóny so systémom Android a poskytuje vyššiu kvalitu zvuku ako aptX.
- **LDAC**
LDAC je technológia kódovania zvuku vyvinutá spoločnosťou Sony, ktorá umožňuje prenos obsahu High-Resolution (Hi-Res) Audio aj cez pripojenie BLUETOOTH.
Na rozdiel od iných technológií kódovania kompatibilných s rozhraním BLUETOOTH, ako napríklad SBC, táto technológia funguje bez akejkoľvek straty kvality pri konverzii obsahu Hi-Res Audio (*) a v porovnaní s týmito technológiami umožňuje prenos približne trojnásobného množstva údajov (**) cez bezdrôtovú sieť BLUETOOTH vo výnimočnej kvalite zvuku vďaka efektívnemu kódovaniu a optimalizovanému vytváraniu paketov.

* Okrem obsahu vo formáte DSD

** v porovnaní s kodekom SBC, keď je vybraná bitová rýchlosť 990 kb/s (96/48 kHz) alebo 909 kb/s (88,2/44,1 kHz)

Keď sú slúchadlá nastavené na režim „Priorita na kvalitu zvuku“, keď sa z pripojeného zariadenia prenáša hudba v jednom z vyššie uvedených kodekov, slúchadlá sa automaticky prepnú na daný kodek a prehrávajú hudbu v rovnakom kodeku.

V závislosti od zariadenia, ktoré sa má pripojiť k slúchadlám, však môže byť potrebné vopred nastaviť zariadenie na počúvanie hudby v inom kodeku pomocou slúchadiel, aj keď zariadenie podporuje kodek vyššej kvality zvuku ako SBC. Ďalšie informácie týkajúce sa nastavenia kodeku nájdete v návode na používanie dodanom so zariadením.

Súvisiaca téma

- [Informácie o režime kvality zvuku](#)

Bezdrôtové stereofónne slúchadlá s funkciou potlačenia hluku
WI-1000X

Informácie o funkcii DSEE HX

Funkcia DSEE HX zvyšuje kvalitu komprimovaných údajov zdroja zvuku, napríklad CD alebo MP3, na kvalitu, ktorá sa takmer zhoduje s kvalitou zvuku s vysokým rozlíšením a reprodukuje čistý zvuk s vysokým rozsahom, ktorý sa často stráca.

Funkcia DSEE HX je k dispozícii, keď pomocou aplikácie „Sony | Headphones Connect“ vykonáte nasledujúce nastavenia.

DSEE HX	Pripojenie	Kodek	Ovládanie polohy zvuku Priestorový zvuk (VPT) Ekvalizér
AUTOMATICKY	Pripojenie BLUETOOTH	SBC alebo AAC	Všetko VYPNUTÉ

Súvisiaca téma

- [Možnosti aplikácie „Sony | Headphones Connect“](#)

Bezdrôtové stereofónne slúchadlá s funkciou potlačenia hluku
WI-1000X

Prijatie hovoru

Pomocou smartfónu alebo mobilného telefónu podporujúceho profil BLUETOOTH HFP (Hands-free Profile) alebo HSP (Headset Profile) môžete telefonovať v režime hands-free prostredníctvom pripojenia BLUETOOTH.

- Ak smartfón alebo mobilný telefón podporuje profil HFP aj HSP, nastavte ho na HFP.
- Postupy ovládania sa môžu líšiť v závislosti od smartfónu alebo mobilného telefónu. Pozrite si návod na používanie dodaný so smartfónom alebo mobilným telefónom.
- Tieto slúchadlá podporujú len bežné prichádzajúce hovory. Aplikácie na volanie pre smartfóny a počítače nie sú podporované.

Tón zvonenia

Pri prichádzajúcom hovore bude v slúchadlách znieť tón zvonenia a indikátor (modrý) bude rýchlo blikať. Okrem toho bude pravé slúchadlo vibrovať (funkcia vibrovania na prijatie hovoru). V závislosti od smartfónu alebo mobilného telefónu zaznie jeden z nasledujúcich tónov zvonenia.

- Tón zvonenia nastavený v slúchadlách
- Tón zvonenia nastavený v smartfóne alebo mobilnom telefóne
- Tón zvonenia nastavený v smartfóne alebo mobilnom telefóne iba pre pripojenie BLUETOOTH



1 Najskôr pripojte slúchadlá k smartfónu alebo mobilnému telefónu.

2 Keď zaznie tón zvonenia, stlačením tlačidla na slúchadlách prijmite hovor.

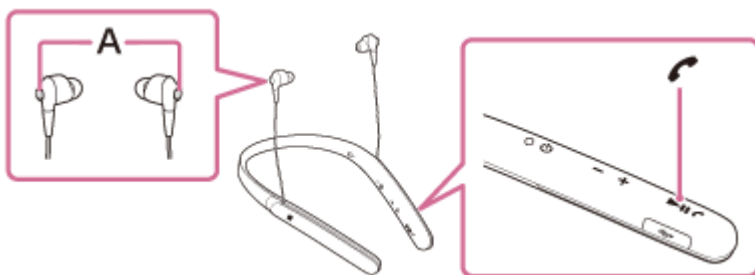
Pri prichádzajúcom hovore počas počúvania hudby sa prehrávanie hudby pozastaví a v slúchadlách zaznie tón zvonenia.



A: Mikrofón

Počas telefonovania používajte mikrofón ľavého  alebo pravého  slúchadla (ktorý potláča hluk pri použití funkcie eliminácie hluku).

Ak v slúchadlách nie je počuť žiaden tón zvonenia

- Slúchadlá pravdepodobne nie sú pripojené k smartfónu alebo mobilnému telefónu pomocou profilu HFP alebo HSP. Skontrolujte stav pripojenia v smartfóne alebo mobilnom telefóne.
- Ak sa prehrávanie nepozastaví automaticky, pozastavte prehrávanie pomocou slúchadiel.

3 Stlačením tlačidla + alebo - upravíte hlasitosť.

Keď hlasitosť dosiahne maximálnu alebo minimálnu úroveň, zaznie výstražný signál.

4 Ak chcete hovor ukončiť, znova stlačte tlačidlo na slúchadlách.

Ak ste hovor prijali počas počúvania hudby, prehrávanie sa po skončení hovoru automaticky obnoví.

Rada

- Pomocou aplikácie „Sony | Headphones Connect“ môžete zapínať a vypínať funkciu vibrovania na prijatie hovoru. V predvolenom nastavení je táto funkcia zapnutá.
- Niektoré smartfóny alebo mobilné telefóny štandardne prijímajú hovory v telefóne, nie cez slúchadlá. V prípade pripojenia HFP alebo HSP nastavte slúchadlá ako volacie zariadenie podržaním stlačeného tlačidla  približne na 2 sekundy alebo pomocou smartfónu alebo mobilného telefónu.
- Hlasitosť hovoru je možné upravovať len počas telefonického hovoru.
- Hlasitosť pri hovoroch a prehrávaní hudby možno upraviť nezávisle od seba. Zmenou hlasitosti hovoru sa nezmení hlasitosť prehrávanej hudby a naopak.

Poznámka

- V závislosti od smartfónu alebo mobilného telefónu sa prehrávanie po skončení hovoru nemusí automaticky obnoviť.
- Smartfón alebo mobilný telefón používajte minimálne 50 cm od slúchadiel. Ak sú slúchadlá príliš blízko smartfónu alebo mobilného telefónu, v slúchadlách môže byť počut' šum.

Súvisiaca téma

- [Vytvorenie bezdrôtového pripojenia k zariadeniam BLUETOOTH](#)
- [Uskutočnenie hovoru](#)
- [Funkcie na telefonovanie](#)
- [Možnosti aplikácie „Sony | Headphones Connect“](#)

Bezdrôtové stereofónne slúchadlá s funkciou potlačenia hluku
WI-1000X

Uskutočnenie hovoru

Pomocou smartfónu alebo mobilného telefónu podporujúceho profil BLUETOOTH HFP (Hands-free Profile) alebo HSP (Headset Profile) môžete telefonovať v režime hands-free prostredníctvom pripojenia BLUETOOTH.

- Ak smartfón alebo mobilný telefón podporuje profil HFP aj HSP, nastavte ho na HFP.
- Postupy ovládania sa môžu líšiť v závislosti od smartfónu alebo mobilného telefónu. Pozrite si návod na používanie dodaný so smartfónom alebo mobilným telefónom.
- Tieto slúchadlá podporujú len bežné prichádzajúce hovory. Aplikácie na volanie pre smartfóny a počítače nie sú podporované.

1 Najskôr pripojte slúchadlá k smartfónu alebo mobilnému telefónu.

2 Uskutočnite hovor pomocou smartfónu alebo mobilného telefónu.



Pri uskutočňovaní hovoru bude tón vytáčania znieť v slúchadlách.

Ak uskutočnite hovor počas počúvania hudby, prehrávanie sa pozastaví.

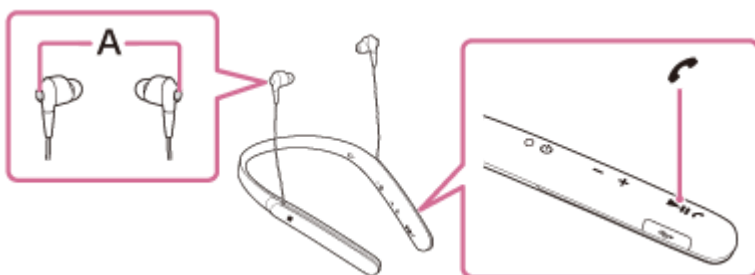
Ak v slúchadlách neznie tón vytáčania, nastavte slúchadlá ako volacie zariadenie pomocou smartfónu alebo mobilného telefónu alebo podržaním stlačeného tlačidla  približne na 2 sekundy.



A: Mikrofón

Počas telefonovania používajte mikrofón ľavého  alebo pravého  slúchadla (ktorý potláča hluk pri použití funkcie eliminácie hluku).

3 Stlačením tlačidla + alebo - upravíte hlasitosť.

Keď hlasitosť dosiahne maximálnu alebo minimálnu úroveň, zaznie výstražný signál.

4 Ak chcete hovor ukončiť, znova stlačte tlačidlo na slúchadlách.

Ak ste hovor uskutočnili počas počúvania hudby, prehrávanie hudby sa po skončení hovoru automaticky obnoví.

Rada

- Hlasitosť hovoru je možné upravovať len počas telefonického hovoru.
- Hlasitosť pri hovoroch a prehrávaní hudby možno upraviť nezávisle od seba. Zmenou hlasitosti hovoru sa nezmení hlasitosť prehrávanej hudby a naopak.

Poznámka

- Smartfón alebo mobilný telefón používajte minimálne 50 cm od slúchadiel. Ak sú slúchadlá príliš blízko smartfónu alebo mobilného telefónu, v slúchadlách môže byť počuť šum.

Súvisiaca téma

- [Vytvorenie bezdrôtového pripojenia k zariadeniam BLUETOOTH](#)
- [Prijatie hovoru](#)
- [Funkcie na telefonovanie](#)

4-697-052-71(8) Copyright 2017 Sony Corporation

Bezdrôtové stereofónne slúchadlá s funkciou potlačenia hluku
WI-1000X

Funkcie na telefonovanie



Dostupné funkcie sa môžu líšiť v závislosti od profilu podporovaného smartfónom alebo mobilným telefónom. Aj keď je profil rovnaký, funkcie sa môžu líšiť v závislosti od smartfónu alebo mobilného telefónu. Pozrite si návod na používanie dodaný so smartfónom alebo mobilným telefónom.

Podporovaný profil: HFP (Hands-free Profile)



V pohotovostnom režime/počas prehrávania hudby

- Podržaním tlačidla  približne 2 sekundy spustíte funkciu vytáčania hlasom v smartfóne/mobilnom telefóne (*) alebo aktivujete funkciu Siri v zariadení iPhone.



Odchádzajúci hovor

- Jedným stlačením tlačidla  zrušíte odchádzajúci hovor.
- Stlačením a podržaním tlačidla  približne na 2 sekundy zmeníte volacie zariadenie zo slúchadiel na smartfón alebo mobilný telefón.

Prichádzajúci hovor

- Jedným stlačením tlačidla  prijmete hovor.
- Stlačením a podržaním tlačidla  približne na 2 sekundy hovor odmietnete.

Počas hovoru

- Jedným stlačením tlačidla  hovor ukončíte.
- Stlačením a podržaním tlačidla  približne na 2 sekundy zmeníte volacie zariadenie zo slúchadiel na smartfón alebo mobilný telefón.

Podporovaný profil: HSP (Headset Profile)

Odchádzajúci hovor

- Jedným stlačením tlačidla  zrušíte odchádzajúci hovor. (*)

Prichádzajúci hovor

- Jedným stlačením tlačidla  prijmete hovor.

Počas hovoru

- Jedným stlačením tlačidla  hovor ukončíte. (*)

* Niektoré zariadenia nemusia túto funkciu podporovať.

Súvisiaca téma

- [Prijatie hovoru](#)
- [Uskutočnenie hovoru](#)

Bezdrôtové stereofónne slúchadlá s funkciou potlačenia hluku
WI-1000X

Ukončenie pripojenia BLUETOOTH (po skončení používania)

- 1 Ak používate zariadenie, ktoré podporuje pripojenie jedným dotykcom (NFC), znova priložte zariadenie k slúchadlám. (Ak je obrazovka zariadenia zamknutá, odomknite ju.) Ak používate zariadenie, ktoré nepodporuje pripojenie jedným dotykcom (NFC), použite zariadenie BLUETOOTH.**

Pri odpájaní zaznie hlasový oznam „BLUETOOTH disconnected“ (BLUETOOTH je odpojené).

- 2 Vypnite slúchadlá.**

Zaznie hlasový oznam „Power off“ (Vypína sa).

Rada

- Keď sa dokončí prehrávanie hudby, pripojenie BLUETOOTH sa v závislosti od zariadenia BLUETOOTH môže ukončiť automaticky.

Súvisiaca téma

- [Odpojenie smartfónu jedným dotykcom \(NFC\)](#)
- [Vypnutie slúchadiel](#)

Bezdrôtové stereofónne slúchadlá s funkciou potlačenia hluku
WI-1000X

Používanie funkcie hlasového asistenta (funkcia Google Assistant)

Pomocou funkcie Google Assistant v smartfóne môžete hovoriť do mikrofónu slúchadiel a ovládať smartfón alebo vyhľadávať.

Kompatibilné smartfóny

- Smartfóny so systémom Android 5.0 alebo novším (Vyžaduje sa najnovšia verzia aplikácie Google app.)

1 Zapnite aplikáciu „Sony | Headphones Connect“ a nastavte tlačidlo NC/AMBIENT ako tlačidlo Google Assistant.

Ak funkciu Google Assistant používate prvýkrát, otvorte aplikáciu Google Assistant, ťuknite na tlačidlo [Finish headphones setup] v zobrazení konverzácie a podľa zobrazených pokynov vykonajte úvodné nastavenia funkcie Google Assistant.

Podrobné informácie o aplikácii „Sony | Headphones Connect“ nájdete na nasledujúcej adrese URL.

http://rd1.sony.net/help/mdr/hpc/h_zz/

2 Ak chcete používať funkciu Google Assistant, stlačte tlačidlo NC/AMBIENT.

- Stlačením a podržaním tohto tlačidla aktivujete hlasové príkazy.
- Jedným stlačením prečítate oznámenie.
- Dvojitém stlačením zrušíte hlasové príkazy.

Podrobné informácie o funkcii Google Assistant nájdete na nasledujúcej webovej lokalite:

<https://assistant.google.com>

Rada

- Skontrolujte alebo aktualizujte verziu softvéru slúchadiel pomocou aplikácie „Sony | Headphones Connect“.
- Ak funkcia Google Assistant nie je k dispozícii, napríklad z dôvodu chýbajúceho pripojenia k sieti, zaznie hlasový oznam „The Google Assistant is not connected“ (Služba Google Assistant nie je pripojená).
- Ak sa tlačidlo [Finish headphones setup] nezobrazuje v aplikácii Google Assistant, zrušte párovanie slúchadiel prostredníctvom nastavení funkcie Bluetooth v smartfóne a proces párovania zopakujte.

Poznámka

- Ak je tlačidlo NC/AMBIENT nastavené ako tlačidlo Google Assistant v kroku 1, funkciu Amazon Alexa nie je možné zapnúť stlačením tlačidla NC/AMBIENT.
- Ak je tlačidlo NC/AMBIENT nastavené ako tlačidlo Google Assistant v kroku 1, funkciu potlačenia šumu alebo optimalizátor funkcie NC nie je možné zapnúť stlačením tlačidla NC/AMBIENT.
- Funkcia Google Assistant sa nemusí dať používať v niektorých krajinách, oblastiach alebo v niektorých jazykoch.

Súvisiaca téma

- [Informácie o hlasových oznamoch](#)
- [Možnosti aplikácie „Sony | Headphones Connect“](#)

Bezdrôtové stereofónne slúchadlá s funkciou potlačenia hluku
WI-1000X

Používanie funkcie hlasovej asistencie (Amazon Alexa)

Pomocou funkcie Amazon Alexa v smartfóne môžete hovoriť do slúchadiel a ovládať smartfón alebo vyhľadávať.

Kompatibilné smartfóny

- Smartfóny so systémom Android 5.1 alebo novším, prípadne iOS 10.0 alebo novším.
- Vyžaduje sa inštalácia najnovšej verzie aplikácie Amazon Alexa.

1 Spustíte aplikáciu Amazon Alexa.

2 Spustíte aplikáciu „Sony | Headphones Connect“ a nastavíte tlačidlo NC/AMBIENT ako tlačidlo Amazon Alexa.

Podrobné informácie o aplikácii „Sony | Headphones Connect“ nájdete na nasledujúcej adrese URL.
http://rd1.sony.net/help/mdr/hpc/h_zz/

3 Stlačením tlačidla NC/AMBIENT použijete funkciu Amazon Alexa.

- Stlačením tlačidla aktivujete hlasové príkazy.
- Jedným stlačením zrušíte hlasové príkazy.
- Ak sa nezaznamená hlas, funkcia sa zruší.

Podrobné informácie o funkcii Amazon Alexa nájdete na nasledujúcej webovej lokalite:

<https://www.amazon.com/b?node=16067214011>

Rada

- Skontrolujte alebo aktualizujte verziu softvéru slúchadiel pomocou aplikácie „Sony | Headphones Connect“.
- Ak funkcia Amazon Alexa nie je k dispozícii, napríklad z dôvodu chýbajúceho pripojenia k sieti, zaznie hlasový oznam „Either your mobile device isn't connected; or you need to open the Alexa App and try again“ (Vaše mobilné zariadenie buď nie je pripojené, alebo musíte spustiť aplikáciu Alexa a skúsiť to znova).

Poznámka

- Ak je tlačidlo NC/AMBIENT nastavené ako tlačidlo Amazon Alexa v kroku 2, funkciu Google Assistant nie je možné ovládať zo slúchadiel.
- Ak je tlačidlo NC/AMBIENT nastavené ako tlačidlo Amazon Alexa v kroku 2, funkciu potlačenia šumu alebo optimalizátor funkcie NC nie je možné ovládať zo slúchadiel.
- Funkcia Alexa nie je k dispozícii vo všetkých jazykoch a krajinách/regiónoch. Podrobnosti nájdete na stránke www.amazon.com/alexa-availability.

Bezdrôtové stereofónne slúchadlá s funkciou potlačenia hluku
WI-1000X

Používanie funkcie hlasovej asistencie (Google app)

Pomocou funkcie Google app v smartfóne so systémom Android môžete hovoriť do mikrofónu slúchadiel a ovládať smartfón so systémom Android.

1 Spustíte aplikáciu Google app.

V smartfóne so systémom Android vyberte položky [Settings] — [Apps]. V pravom hornom rohu displeja sa zobrazí ikona ozubeného kolesa. Vyberte ikonu ozubeného kolesa, položky [Default Apps] — [Assist & Voice input] — [Assist App] a potom nastavte položku [Assist App] na možnosť Google app.

Činnosť opísaná vyššie je príklad. Podrobné informácie nájdete v návode na obsluhu smartfónu so systémom Android.

Poznámka: Môže sa vyžadovať najnovšia verzia aplikácie.

Podrobné informácie o aplikácii Google app nájdete v návode na používanie alebo na webovej lokalite podpory smartfónu so systémom Android.

Aplikácia Google app sa v závislosti od technických parametrov smartfónu so systémom Android nemusí dať aktivovať zo slúchadiel.

2 Pripojte slúchadlá k smartfónu so systémom Android pomocou rozhrania BLUETOOTH.

3 Keď je smartfón so systémom Android v pohotovostnom režime alebo keď prehráva hudbu, aplikáciu Google app aktivujte podržaním tlačidla .

Aktivuje sa funkcia Google app a bude znieť zvuk pri spustení.

4 Do mikrofónu slúchadiel vyslovte požiadavku na aplikáciu Google app.

Podrobnosti o aplikácii Google app, napríklad informácie o aplikáciách, ktoré s aplikáciou Google app spolupracujú, nájdete v návode na obsluhu smartfónu so systémom Android.

Ak po aktivácii funkcie Google app uplynie určitý čas bez vyslovenia požiadavky, funkcia Google app sa deaktivuje.

Poznámka

- Ak je tlačidlo NC/AMBIENT nastavené ako tlačidlo Google Assistant, funkcia hlasového asistenta (Google app) nie je k dispozícii.
- Ak je tlačidlo NC/AMBIENT nastavené ako tlačidlo Amazon Alexa, funkcia hlasového asistenta (Google app) nie je k dispozícii.
- Aplikáciu Google app nie je možné aktivovať, ak do mikrofónu slúchadiel vyslovíte „Ok Google“, aj keď je nastavenie [Ok Google] v smartfóne so systémom Android aktivované.

Používanie funkcie hlasovej asistencie (Siri)

Pomocou funkcie Siri v zariadení iPhone môžete hovoriť do mikrofónu slúchadiel a ovládať zariadenie iPhone.

1 Zapnite funkciu Siri.

V zariadení iPhone zapnite funkciu Siri výberom položiek [Settings] — [Siri].

Činnosť opísaná vyššie je príklad. Podrobnosti nájdete v návode na používanie zariadenia iPhone.

Poznámka: podrobnosti o funkcii Siri nájdete v návode na používanie alebo na webovej lokalite podpory pre zariadenia iPhone.

2 Pripojte slúchadlá k zariadeniu iPhone pomocou pripojenia cez rozhranie BLUETOOTH.

3 Keď je zariadenie iPhone v pohotovostnom režime alebo keď prehráva hudbu, funkciu Siri aktivujte podržaním tlačidla .

Aktivuje sa funkcia Siri a budete počuť zvuk pri spustení.

4 Do mikrofónu slúchadiel vyslovte požiadavku na funkciu Siri.

Podrobnosti o funkcii Siri, napríklad informácie o aplikáciách, ktoré s funkciou Siri spolupracujú, nájdete v návode na používanie dodanom so zariadením iPhone.

5 Ak chcete vysloviť ďalšie požiadavky, stlačte tlačidlo skôr, než sa funkcia Siri deaktivuje.

Ak po aktivácii funkcie Siri uplynie určitý čas bez vyslovenia požiadavky, funkcia Siri sa deaktivuje.

Poznámka

- Funkciu Siri nie je možné aktivovať, ak do mikrofónu slúchadiel vyslovíte „Hey Siri“, aj keď je nastavenie [Allow “Hey Siri”] v zariadení iPhone aktivované.

Bezdrôtové stereofónne slúchadlá s funkciou potlačenia hluku
WI-1000X

Možnosti aplikácie „Sony | Headphones Connect“

Pri pripájaní smartfónu (s nainštalovanou aplikáciou „Sony | Headphones Connect“) a slúchadiel pomocou funkcie BLUETOOTH môžete vykonať nasledovné.

- Zobrazíť ostávajúcu úroveň nabitia batérie slúchadiel
- Zobrazíť kodek pripojenia BLUETOOTH
- Zapnúť alebo vypnúť funkciu potlačenia šumu
- Používať nastavenie funkcie eliminácie hluku podľa zistenia správania
- Nastaviť režim okolitého zvuku
- Nastaviť optimalizátor funkcie NC
- Ovládať zvukovú lokalizáciu
- Vybrať režim zvukového efektu (VPT)
- Vybrať nastavenie ekvalizéra
- Prepnúť režim kvality zvuku nastavením režimu pripojenia BLUETOOTH
- Nastaviť funkciu DSEE HX (komplex pre zvuk s vysokým rozsahom)
- Nastaviť funkciu vibrovania pre prijímanie hovorov
- Skontrolovať stav pripojenia/nastavení slúchadiel
- Skontrolujte verziu softvéru slúchadiel
- Aktualizovať softvér slúchadiel
- Zmeniť funkciu tlačidla NC/AMBIENT

Podrobné informácie o aplikácii „Sony | Headphones Connect“ nájdete na nasledujúcej adrese URL.

http://rd1.sony.net/help/mdr/hpc/h_zz/

Rada

- Fungovanie aplikácie „Sony | Headphones Connect“ závisí od zvukových zariadení. Technické údaje aplikácie a vzhľad obrazovky sa môžu zmeniť bez predchádzajúceho upozornenia.

Súvisiaca téma

- [Inštalácia aplikácie „Sony | Headphones Connect“](#)
- [Kontrola ostávajúcej úrovne nabitia batérie](#)
- [Používanie funkcie potlačenia šumu](#)
- [Optimalizácia funkcie potlačenia hluku pre prostredie používania \(optimalizátor funkcie NC\)](#)
- [Počúvanie okolitého zvuku počas prehrávania hudby \(režim okolitého zvuku\)](#)
- [Informácie o režime kvality zvuku](#)
- [Podporované kodeky](#)
- [Informácie o funkcii DSEE HX](#)

Bezdrôtové stereofónne slúchadlá s funkciou potlačenia hluku
WI-1000X

Inštalácia aplikácie „Sony | Headphones Connect“

- 1 **Prevezmite aplikáciu „Sony | Headphones Connect“ z obchodu Google Play alebo z obchodu App Store a nainštalujte ju do smartfónu.**

Podrobné informácie o aplikácii „Sony | Headphones Connect“ nájdete na nasledujúcej adrese URL.
http://rd1.sony.net/help/mdr/hpc/h_zz/



Sony Headphones Connect 

- 2 **Po inštalácii aplikáciu „Sony | Headphones Connect“ spustíte.**

Súvisiaca téma

- [Možnosti aplikácie „Sony | Headphones Connect“](#)

Bezdrôtové stereofónne slúchadlá s funkciou potlačenia hluku
WI-1000X

Bezpečnostné opatrenia

Informácie o komunikácii BLUETOOTH

- Bezdrôtová technológia BLUETOOTH funguje v rozsahu približne 10 m. Maximálny komunikačný rozsah sa môže líšiť v závislosti od prekážok (ľudského tela, kovových predmetov, stien ap.) alebo elektromagnetického prostredia.
- Mikrovlny vysielané zo zariadenia BLUETOOTH môžu ovplyvniť funkčnosť elektronických lekárskeho prístrojov. V záujme bezpečnosti vypnite tieto slúchadlá a ďalšie zariadenia s rozhraním BLUETOOTH na nasledujúcich miestach:
 - na miestach s horľavým plynom, v nemocnici alebo na čerpacej stanici,
 - v blízkosti automatických dverí alebo požiarneho alarmu.
- Ak slúchadlá používate v lietadle, dodržiavajte pokyny letového personálu alebo sa informujte u leteckej spoločnosti o podmienkach používania týchto slúchadiel. Ak nebudete používať dodaný kábel slúchadiel, rádiové vlny môžu negatívne ovplyvniť prístroje, čo môže spôsobiť poruchu s následným rizikom nehody. V lietadle používajte dodaný kábel slúchadiel.
- V dôsledku vlastností bezdrôtovej technológie sa zvuk prehrávaný v týchto slúchadlách mierne oneskoruje v porovnaní so zvukom a hudbou prehrávanou v odosielajúcom zariadení. Z tohto dôvodu sa nemusí obraz a zvuk pri sledovaní filmu alebo hraní hry vysielat' súbežne.
- Tieto slúchadlá podporujú možnosti zabezpečenia podľa štandardu BLUETOOTH, ktoré poskytuje zabezpečené prepojenie pri použití bezdrôtovej technológie BLUETOOTH, ale zabezpečenie nemusí byť v závislosti od nastavenia postačujúce. Pri komunikácii prostredníctvom bezdrôtovej technológie BLUETOOTH buďte opatrní.
- Nenesieme žiadnu zodpovednosť za únik informácií počas komunikácie BLUETOOTH.
- Pripojenie všetkých zariadení BLUETOOTH nemožno zaručiť.
 - Zariadenie disponujúce funkciou BLUETOOTH musí spĺňať štandard BLUETOOTH stanovený spoločnosťou Bluetooth SIG, Inc. a musí byť overené.
 - Aj keď prepojené zariadenie zodpovedá uvedenému štandardu BLUETOOTH, niektoré zariadenia sa v závislosti od svojich funkcií alebo technických údajov nemusia pripojiť alebo nemusia fungovať správne.
 - Počas telefonovania bez pomoci rúk môže v závislosti od zariadenia alebo od prostredia komunikácie dôjsť k šumu.
- V závislosti od zariadenia, ktoré sa má pripojiť, môže nadviazanie komunikácie chvíľu trvať.

Poznámka k statickej elektrine

- Statická elektrina naakumulovaná v tele môže v ušiach spôsobiť pocit mierneho šteklenia. Ak chcete tento efekt minimalizovať, používajte odev vyrobený z prírodných materiálov.

Ďalšie informácie

- Ak tieto slúchadlá používate ako káblové slúchadlá, používajte len dodaný špeciálny slúchadlový kábel. Dbajte na to, aby bol kábel slúchadiel pevne zasunutý.
- Tieto slúchadlá neumiestňujte na miesta vystavené vlhkosti, prachu, sadziam, pare ani priamemu slnečnému svetlu. Slúchadlá nenechávajte v aute dlhý čas. Mohlo by to spôsobiť poruchu.
- V závislosti od podmienok príjmu rádiového signálu a miesta používania zariadenia nemusí zariadenie BLUETOOTH fungovať pri použití s mobilnými telefónmi.
- Počúvanie pomocou týchto slúchadiel pri vysokej hlasitosti môže nepriaznivo ovplyvniť váš sluch.
- Z dôvodu bezpečnosti cestnej premávky nepoužívajte tieto slúchadlá počas šoférovanania ani bicyklovania.
- Na tieto slúchadlá nevyvíjajte tlak ani ich nevystavujte zaťažaniu, pretože to môže počas dlhšieho skladovania spôsobiť deformácie.
- Slúchadlá nepoužívajte na miestach, kde by bolo nebezpečné, ak by ste nepočuli okolité zvuky, napríklad na železničných priecestiach, vlakových nástupištiach, prechodoch pre chodcov a na staveniskách.

- Slúchadlá nevystavujte nadmerným otrasom.
- Slúchadlá čistite jemnou suchou handričkou.
- Slúchadlá nevystavujte vode. Slúchadlá nie sú vodotesné. Dodržiavajte nasledujúce bezpečnostné opatrenia.
 - Dávajte pozor, aby slúchadlá nespadli do umývadla ani inej nádoby s vodou.
 - Slúchadlá nepoužívajte vo vlhkom prostredí ani v nepriaznivom počasí, napríklad počas dažďa alebo sneženia.
 - Slúchadlá nenechajte navlhnúť. Ak sa slúchadiel dotknete mokrými rukami alebo ich vložíte do vlhkého oblečenia, môžu navlhnúť, čo môže to spôsobiť ich poruchu.
- Ak vám používanie zariadenia BLUETOOTH spôsobuje akékoľvek nepohodlie, okamžite prestaňte zariadenie BLUETOOTH používať. Ak problém pretrváva, obráťte sa na najbližšieho predajcu výrobkov značky Sony.
- Nadstavce slúchadiel pevne nasadte. Ak sa nadstavec slúchadla odpojí a ostane v uchu, môže spôsobiť poranenie.
- Keďže malé deti môžu prehltnúť malé časti, napríklad nadstavec slúchadla, slúchadlá uschovajte mimo ich dosahu.
- Ak máte nejaké otázky alebo problémy súvisiace s týmito slúchadlami, ktoré nie sú opísané v tomto návode, kontaktujte najbližšieho predajcu výrobkov značky Sony.

4-697-052-71(8) Copyright 2017 Sony Corporation

Bezdrôtové stereofónne slúchadlá s funkciou potlačenia hluku
WI-1000X

Ochranné známky

- Slovné označenie a logá Bluetooth® sú registrované ochranné známky, ktorých vlastníkom je spoločnosť Bluetooth SIG, Inc. a akékoľvek použitie týchto značiek spoločnosťou Sony Group Corporation a jej pobočkami je na základe licencie.
- Značka N mark je ochranná známka alebo registrovaná ochranná známka spoločnosti NFC Forum, Inc. v Spojených štátoch a iných krajinách.
- Qualcomm je ochranná známka spoločnosti Qualcomm Incorporated registrovaná v USA a v iných krajinách a používa sa s povolením. aptX je ochranná známka spoločnosti Qualcomm Technologies International, Ltd. registrovaná v USA a v iných krajinách a používa sa s povolením.
- Android a Google Play sú ochranné známky spoločnosti Google LLC.
- Amazon, Alexa a všetky súvisiace logá sú ochranné známky spoločnosti Amazon.com, Inc., alebo jej pobočiek.
- Windows je registrovaná ochranná známka alebo ochranná známka spoločnosti Microsoft Corporation v Spojených štátoch amerických a/alebo iných krajinách.
- Mac, OS X, iPhone, iPod touch a Siri sú ochranné známky spoločnosti Apple Inc. registrované v USA a ďalších krajinách. App Store je servisná známka spoločnosti Apple Inc. registrovaná v USA a ďalších krajinách.
- Názov a logo LDAC je ochranná známka spoločnosti Sony Corporation.
- IOS je ochranná známka alebo registrovaná ochranná známka spoločnosti Cisco v Spojených štátoch amerických a ďalších krajinách a používa sa na základe licencie.

Ostatné ochranné známky a obchodné názvy sú majetkom príslušných vlastníkov.

Bezdrôtové stereofónne slúchadlá s funkciou potlačenia hluku
WI-1000X

Webové lokality podpory pre zákazníkov

Informácie o podpore pre slúchadlá môžete získať na nasledujúcich webových lokalitách podpory:

Pre zákazníkov v USA:

<http://esupport.sony.com/>

Pre zákazníkov v Kanade:

<http://esupport.sony.com/CA/>

Pre zákazníkov v Latinskej Amerike:

<http://esupport.sony.com/LA/>

Pre zákazníkov v Európe:

www.sony.eu/support

Pre zákazníkov v Číne:

<https://service.sony.com.cn/>

Pre zákazníkov v ostatných krajinách a regiónoch:

<http://www.sony-asia.com/>

Bezdrôtové stereofónne slúchadlá s funkciou potlačenia hluku
WI-1000X

Ako možno vyriešiť problém?

Ak slúchadlá nefungujú podľa očakávania, skúste problém vyriešiť pomocou nasledujúcich krokov.

- Vyhľadajte príznaky problému v tejto príručke a pokúste sa ho vyriešiť pomocou uvedených postupov.
- Pripojte slúchadlá k počítaču a nabite batériu.
Niektoré problémy možno vyriešiť nabitím batérie.
- Resetujte slúchadlá.
- Inicializujte slúchadlá.
Touto operáciou sa obnovia nastavenia hlasitosti a ďalšie nastavenia, a odstránia sa všetky informácie o párovaní.
- Vyhľadajte informácie o probléme na webovej lokalite podpory pre zákazníkov.

Ak opatrenia uvedené vyššie nie sú úspešné, poraďte sa s najbližším predajcom výrobkov značky Sony.

Súvisiaca téma

- [Nabíjanie slúchadiel](#)
- [Webové lokality podpory pre zákazníkov](#)
- [Resetovanie slúchadiel](#)
- [Inicializácia slúchadiel na obnovenie výrobných nastavení](#)

Bezdrôtové stereofónne slúchadlá s funkciou potlačenia hluku
WI-1000X

Slúchadlá sa nezapnú.

- Nabite batériu slúchadiel.
 - Počas nabíjania batérie sa slúchadlá nedajú zapnúť. Odpojte kábel micro-USB od slúchadiel a slúchadlá znova zapnite.
-

Súvisiaca téma

- [Nabíjanie slúchadiel](#)
- [Kontrola ostávajúcej úrovne nabitia batérie](#)

Bezdrôtové stereofónne slúchadlá s funkciou potlačenia hluku
WI-1000X

Batéria sa nedá nabiť.

- Skontrolujte, či používate dodaný kábel micro-USB.
 - Skontrolujte, či je kábel micro-USB pevne zapojený do slúchadiel a do počítača.
 - Skontrolujte, či je počítač zapnutý.
 - Skontrolujte, či počítač nie je v pohotovostnom režime, režime spánku alebo dlhodobého spánku.
 - Pri použití systému Windows 8.1 vykonajte aktualizáciu pomocou služby Windows Update.
-

Súvisiaca téma

- [Nabíjanie slúchadiel](#)

Bezdrôtové stereofónne slúchadlá s funkciou potlačenia hluku
WI-1000X

Nabíjanie trvá príliš dlho.

- Skontrolujte, či sú slúchadlá prepojené s počítačom priamo, nie prostredníctvom rozbočovača USB.
-

Súvisiaca téma

- [Nabíjanie slúchadiel](#)

4-697-052-71(8) Copyright 2017 Sony Corporation

Bezdrôtové stereofónne slúchadlá s funkciou potlačenia hluku
WI-1000X

Počítač nedokáže rozpoznať slúchadlá.

- Kábel micro-USB nie je správne zapojený do portu USB počítača. Znova pripojte kábel micro-USB.
- Skontrolujte, či sú slúchadlá prepojené s počítačom priamo, nie prostredníctvom rozbočovača USB.
- Mohol sa vyskytnúť problém s pripojeným portom USB počítača. Ak je k dispozícii iný port USB, použite ho na pripojenie.
- V prípadoch, ktoré nezodpovedajú prípadom uvedeným vyššie, znovu vyskúšajte postup pripojenia USB.
- Skontrolujte, či používate dodaný kábel micro-USB.

Bezdrôtové stereofónne slúchadlá s funkciou potlačenia hluku
WI-1000X

Ostávajúca úroveň nabitia batérie slúchadiel sa nezobrazuje na obrazovke zariadenia iPhone alebo iPod touch.

- Ostávajúca úroveň nabitia batérie sa zobrazuje len na obrazovke zariadenia iPhone alebo iPod touch (iOS 5.0 alebo novší), ktoré podporuje profil HFP (Hands-free Profile).
- Skontrolujte, či je zariadenie iPhone alebo iPod touch pripojené pomocou profilu HFP (Hands-free Profile). V opačnom prípade sa ostávajúca úroveň nabitia batérie nezobrazí správne.

Súvisiaca téma

- [Kontrola ostávajúcej úrovne nabitia batérie](#)

Bezdrôtové stereofónne slúchadlá s funkciou potlačenia hluku
WI-1000X

Žiaden zvuk

- Skontrolujte, či sú slúchadlá aj pripojené zariadenie (t. j. smartfón) zapnuté.
 - Pripojenie A2DP BLUETOOTH sa nevytvorí medzi slúchadlami a zariadením BLUETOOTH. Použite zariadenie BLUETOOTH a vytvorte pripojenie A2DP BLUETOOTH.
 - Zvýšte hlasitosť slúchadiel a pripojeného zariadenia (t. j. smartfónu).
 - Skontrolujte, či pripojené zariadenie prehráva.
 - Ak k slúchadlám pripájate počítač, skontrolujte, či je zvukový výstup počítača nastavený na zariadenie BLUETOOTH.
 - Znova spárujte slúchadlá a zariadenie BLUETOOTH.
 - Skontrolujte, či je špeciálny kábel slúchadiel správne pripojený.
-

Súvisiaca téma

- [Vytvorenie bezdrôtového pripojenia k zariadeniam BLUETOOTH](#)
- [Počúvanie hudby zo zariadenia prostredníctvom pripojenia BLUETOOTH](#)

Bezdrôtové stereofónne slúchadlá s funkciou potlačenia hluku
WI-1000X

Nízka hlasitosť zvuku

- Zvýšte hlasitosť slúchadiel a pripojeného zariadenia.

Bezdrôtové stereofónne slúchadlá s funkciou potlačenia hluku
WI-1000X

Nízka kvalita zvuku

- Znížte hlasitosť pripojeného zariadenia.
- Slúchadlá nepoužívajte v blízkosti mikrovlnnej rúry, zariadenia Wi-Fi a pod.
- Premiestnite slúchadlá bližšie k zariadeniu BLUETOOTH. Odstráňte všetky prekážky medzi slúchadlami a zariadením BLUETOOTH.
- Slúchadlá nepoužívajte v blízkosti televízora.
- Prepnite pripojenie BLUETOOTH na profil A2DP pomocou zariadenia BLUETOOTH, keď je nastavený profil HFP alebo HSP.
- Ak k slúchadlám pripojíte zariadenie so vstavaným rádiom alebo tunerom, vysielanie sa nemusí dať prijímať alebo sa môže znížiť citlivosť príjmu. Umiestnite slúchadlá ďalej od zariadenia a skontrolujte, či môžete vysielanie uspokojivo prijímať.
- Ak ste už slúchadlá pripojili k tomuto zariadeniu BLUETOOTH, po zapnutí slúchadiel sa môže vytvoriť iba pripojenie BLUETOOTH typu HFP alebo HSP. Ak k tomu dôjde, použite zariadenie BLUETOOTH a vytvorte pripojenie BLUETOOTH typu A2DP.
- Keď prostredníctvom slúchadiel počúvate hudbu z počítača, kvalita zvuku môže byť počas prvých niekoľkých sekúnd po nadviazaní pripojenia nízka. Je to spôsobené tým, že počítač prenáša hudbu v kvalite zvuku na komunikáciu, pričom nejde o poruchu. Ak sa kvalita zvuku po niekoľkých sekundách nezlepší, počas prehrávania raz stlačte tlačidlo ►|| na slúchadlách. Prípadne pomocou počítača vytvorte pripojenie A2DP. Informácie o ovládaní počítača nájdete v návode na používanie dodanom s počítačom.

Bezdrôtové stereofónne slúchadlá s funkciou potlačenia hluku
WI-1000X

Počas prehrávania zvuk často vypadáva.

- Nastavte slúchadlá na režim „Priorita na stabilné pripojenie“. Podrobnosti nájdete v časti „[Informácie o režime kvality zvuku](#)“.
- Odstráňte všetky prekážky medzi anténou pripájaného zariadenia BLUETOOTH a vstavanou anténou slúchadiel. Anténa slúchadiel je zabudovaná v miestach označených bodkovanou čiarou na nasledujúcom obrázku.

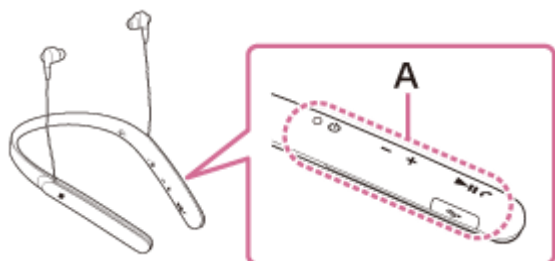

A: Umiestnenie vstavanej antény

- Za nasledujúcich okolností sa komunikácia prostredníctvom rozhrania BLUETOOTH nemusí nadviazať alebo môže dochádzať k výskytu šumu alebo výpadkom zvuku.
 - Medzi slúchadlami a zariadením BLUETOOTH sa nachádza ľudské telo. Túto situáciu možno zlepšiť umiestnením zariadenia BLUETOOTH tak, aby smerovalo k anténe slúchadiel.
 - Medzi slúchadlami a zariadením BLUETOOTH sa nachádza prekážka, napríklad kov alebo stena.
 - V blízkosti slúchadiel sa používa zariadenie, ktoré využíva frekvenciu 2,4 GHz, napríklad zariadenie Wi-Fi, bezdrôtový telefón alebo mikrovlnná rúra.
- Túto situáciu môžete zlepšiť zmenou nastavení kvality bezdrôtového prehrávania alebo nastavením režimu bezdrôtového prehrávania na možnosť SBC vo vysielacom zariadení. Podrobnosti nájdete v návode na používanie dodanom spolu s vysielacím zariadením.
- Keďže zariadenia BLUETOOTH a rozhranie Wi-Fi (IEEE802.11b/g/n) využívajú rovnakú frekvenciu (2,4 GHz), v prípade používania týchto slúchadiel v blízkosti zariadenia s rozhraním Wi-Fi sa môže vyskytnúť mikrovlnné rušenie spôsobujúce šum alebo vypadávanie zvuku, prípadne prerušenie komunikácie. V takom prípade vykonajte nasledujúce kroky.
 - Tieto slúchadlá používajte vo vzdialenosti minimálne 10 m od zariadenia s rozhraním Wi-Fi.
 - Ak sa tieto slúchadlá používajú vo vzdialenosti menšej ako 10 m od zariadenia s rozhraním Wi-Fi, vypnite zariadenie s rozhraním Wi-Fi.
 - Umiestnite tieto slúchadlá a zariadenie s rozhraním BLUETOOTH čo najbližšie k sebe.
- Ak počúvate hudbu zo smartfónu, túto situáciu je možné zlepšiť vypnutím nepotrebných aplikácií alebo reštartovaním smartfónu.

Bezdrôtové stereofónne slúchadlá s funkciou potlačenia hluku
WI-1000X

Efekt potlačenia hluku nie je dostatočný.

- Skontrolujte, či je funkcia potlačenia hluku zapnutá (indikátor (zelený) vedľa tlačidla NC/AMBIENT svieti).
- Upravte polohu ušnic tak, aby pohodlne priliehali k ušiam.
- Funkcia potlačenia hluku je účinná v nízkofrekvenčných pásmach, ako sú lietadlá, vlaky a kancelárie (v blízkosti klimatizácie a pod.), a nie je až tak účinná pri vyšších frekvenciách, aké predstavujú napríklad ľudské hlasy.

Súvisiaca téma

- [Čo je potlačenie hluku?](#)
- [Používanie funkcie potlačenia šumu](#)
- [Informácie o funkcii automatického potlačenia hluku](#)

Bezdrôtové stereofónne slúchadlá s funkciou potlačenia hluku
WI-1000X

Párovanie sa nedá uskutočniť.

- Umiestnite slúchadlá a zariadenie BLUETOOTH maximálne 1 m od seba.
 - Pri prvom zapnutí po zakúpení, inicializácii alebo oprave sa slúchadlá automaticky prepnú na režim párovania. Spárujte slúchadlá so zariadením BLUETOOTH. Pri párovaní druhého a ďalšieho zariadenia prepnite na režim párovania stlačením a podržaním tlačidla  na slúchadlách dlhšie než 7 sekúnd.
 - Pri opätovnom párovaní slúchadiel so zariadeniami po inicializácii alebo oprave slúchadiel môžu informácie o párovaní so slúchadlami, ktoré sa nachádzajú v telefóne iPhone alebo inom zariadení, brániť v úspešnom spárovaní. V takom prípade odstráňte zo zariadenia informácie o párovaní so slúchadlami a potom ich spárujte znova.
-

Súvisiaca téma

- [Informácie o indikátoroch](#)
- [Vytvorenie bezdrôtového pripojenia k zariadeniam BLUETOOTH](#)
- [Inicializácia slúchadiel na obnovenie výrobných nastavení](#)

Bezdrôtové stereofónne slúchadlá s funkciou potlačenia hluku
WI-1000X

Slúchadlá sa nedajú pripojiť k zariadeniu BLUETOOTH pomocou pripojenia jedným dotykcom (NFC)

- Nechajte smartfón priložený k slúchadlám, kým smartfón nezareaguje. Ak sa spojenie nepodarí vytvoriť, pomaly pohybujte smartfónom ponad značku N na slúchadlách.
- Skontrolujte, či je funkcia NFC smartfónu zapnutá.
- Ak je smartfón v puzdre, vyberte ho.
- Citlivosť prijmu NFC sa líši v závislosti od zariadenia. Ak sa vám opakovane nepodarí pripojiť slúchadlá k smartfónu jedným dotykcom, pripojte ich prostredníctvom smartfónu.
- Pripojenie jedným dotykcom (NFC) sa nedá vytvoriť počas nabíjania batérie, pretože slúchadlá nemožno zapnúť. Najprv dokončite nabíjanie a potom vytvorte pripojenie jedným dotykcom (NFC).
- Pripojenie jedným dotykcom (NFC) sa nedá vytvoriť, keď je k portu micro-USB pripojený špeciálny kábel slúchadiel. Odpojte špeciálny kábel slúchadiel od slúchadiel.

Súvisiaca téma

- [Pripojenie jedným dotykcom \(NFC\) k smartfónu \(Android 4.1 alebo novší\)](#)

Bezdrôtové stereofónne slúchadlá s funkciou potlačenia hluku
WI-1000X

Pripojenie BLUETOOTH sa nedá vytvoriť

- Skontrolujte, či sú slúchadlá zapnuté.
 - Skontrolujte, či je zapnuté zariadenie BLUETOOTH aj funkcia BLUETOOTH.
 - Ak sa slúchadlá automaticky pripoja k naposledy pripojenému zariadeniu BLUETOOTH, môže sa stať, že sa nebudú dať pripojiť k iným zariadeniam prostredníctvom funkcie BLUETOOTH.
V takom prípade ukončíte pripojenie BLUETOOTH pomocou naposledy pripojeného zariadenia BLUETOOTH.
 - Zariadenie BLUETOOTH je v režime spánku. Zrušte režim spánku.
 - Pripojenie BLUETOOTH sa ukončilo. Vytvorte pripojenie BLUETOOTH znova.
 - Ak sa odstránili informácie o párovaní slúchadiel z pripojeného zariadenia, slúchadlá a zariadenie spárujte znova.
-

Súvisiaca téma

- [Informácie o indikátoroch](#)
- [Vytvorenie bezdrôtového pripojenia k zariadeniam BLUETOOTH](#)

Bezdrôtové stereofónne slúchadlá s funkciou potlačenia hluku
WI-1000X

Skreslený zvuk

- Slúchadlá nepoužívajte v blízkosti mikrovlnnej rúry, zariadenia Wi-Fi a pod.

Bezdrôtové stereofónne slúchadlá s funkciou potlačenia hluku
WI-1000X

Dosah bezdrôtovej komunikácie BLUETOOTH je krátky alebo zvuk vynecháva.

- Nastavte slúchadlá na režim „Priorita na stabilné pripojenie“. Podrobnosti nájdete v časti „[Informácie o režime kvality zvuku](#)“.
- Odstráňte všetky prekážky medzi anténou pripájaného zariadenia BLUETOOTH a vstavanou anténou slúchadiel. Anténa slúchadiel je zabudovaná v miestach označených bodkovanou čiarou na nasledujúcom obrázku.

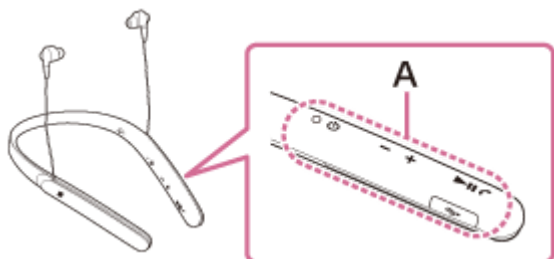

A: Umiestnenie vstavanej antény

- Za nasledujúcich okolností sa komunikácia prostredníctvom rozhrania BLUETOOTH nemusí nadviazať alebo môže dochádzať k výskytu šumu alebo výpadkom zvuku.
 - Medzi slúchadlami a zariadením BLUETOOTH sa nachádza ľudské telo. Túto situáciu možno zlepšiť umiestnením zariadenia BLUETOOTH tak, aby smerovalo k anténe slúchadiel.
 - Medzi slúchadlami a zariadením BLUETOOTH sa nachádza prekážka, napríklad kov alebo stena.
 - V blízkosti slúchadiel sa používa zariadenie, ktoré využíva frekvenciu 2,4 GHz, napríklad zariadenie Wi-Fi, bezdrôtový telefón alebo mikrovlnná rúra.
- Túto situáciu môžete zlepšiť zmenou nastavení kvality bezdrôtového prehrávania alebo nastavením režimu bezdrôtového prehrávania na možnosť SBC vo vysielacom zariadení. Podrobnosti nájdete v návode na používanie dodanom spolu s vysielacím zariadením.
- Keďže zariadenia BLUETOOTH a rozhranie Wi-Fi (IEEE802.11b/g/n) využívajú rovnakú frekvenciu (2,4 GHz), v prípade používania týchto slúchadiel v blízkosti zariadenia s rozhraním Wi-Fi sa môže vyskytnúť mikrovlnné rušenie spôsobujúce šum alebo vypadávanie zvuku, prípadne prerušenie komunikácie. V takom prípade vykonajte nasledujúce kroky.
 - Tieto slúchadlá používajte vo vzdialenosti minimálne 10 m od zariadenia s rozhraním Wi-Fi.
 - Ak sa tieto slúchadlá používajú vo vzdialenosti menšej ako 10 m od zariadenia s rozhraním Wi-Fi, vypnite zariadenie s rozhraním Wi-Fi.
 - Tieto slúchadlá umiestnite čo najbližšie k zariadeniu s rozhraním BLUETOOTH.
- Ak počúvate hudbu zo smartfónu, túto situáciu je možné zlepšiť vypnutím nepotrebných aplikácií alebo reštartovaním smartfónu.

Bezdrôtové stereofónne slúchadlá s funkciou potlačenia hluku
WI-1000X

Slúchadlá nefungujú správne.

- Resetujte slúchadlá. Touto operáciou sa neodstránia informácie o párovaní.
 - Ak sa slúchadlá nedajú používať ani po resetovaní, slúchadlá inicializujte.
-

Súvisiaca téma

- [Resetovanie slúchadiel](#)
- [Inicializácia slúchadiel na obnovenie výrobných nastavení](#)

Bezdrôtové stereofónne slúchadlá s funkciou potlačenia hluku
WI-1000X

Volajúcich nepočuť

- Skontrolujte, či sú slúchadlá aj pripojené zariadenie (t. j. smartfón) zapnuté.
- Zvýšte hlasitosť slúchadiel a pripojeného zariadenia (t. j. smartfónu).
- Skontrolujte, či je výstup zariadenia BLUETOOTH nastavený na slúchadlá.
- Vyberte pripojenie BLUETOOTH v režime HFP alebo HSP pomocou zariadenia BLUETOOTH.
- Ak počúvate hudbu pomocou slúchadiel, zastavte prehrávanie, stlačte tlačidlo  na slúchadlách a uskutočnite hovor.

Súvisiaca téma

- [Vytvorenie bezdrôtového pripojenia k zariadeniam BLUETOOTH](#)
- [Prijatie hovoru](#)
- [Uskutočnenie hovoru](#)

Bezdrôtové stereofónne slúchadlá s funkciou potlačenia hluku
WI-1000X

Volajúcich počť potichu

- Zvýšte hlasitosť slúchadiel a pripojeného zariadenia.

Bezdrôtové stereofónne slúchadlá s funkciou potlačenia hluku
WI-1000X

Resetovanie slúchadiel

Ak sa slúchadlá nedajú zapnúť alebo ak sa nedajú používať, aj keď sú zapnuté, pripojte ich k zapnutému počítaču pomocou dodaného kábla micro-USB a potom naraz stlačte tlačidlo  a tlačidlo NC/AMBIENT. Slúchadlá sa resetujú. Informácie o párovaní sa neodstránia.

Ak chcete nabiť slúchadlá po resetovaní, odpojte a znova pripojte kábel micro-USB.

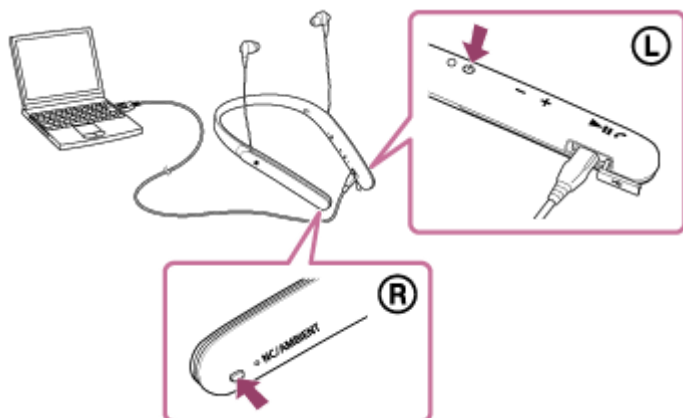



Ak slúchadlá nefungujú správne ani po resetovaní, ich inicializovaním obnovte výrobné nastavenia.

Súvisiaca téma

- [Inicializácia slúchadiel na obnovenie výrobných nastavení](#)

Bezdrôtové stereofónne slúchadlá s funkciou potlačenia hluku
WI-1000X

Inicializácia slúchadiel na obnovenie výrobných nastavení

Odpojte kábel micro-USB, vypnite slúchadlá a potom súčasne podržte stlačené tlačidlo  a tlačidlo  dlhšie ako 7 sekúnd.

Indikátor (modrý) 4-krát zabliká (● ● ● ●) a obnovia sa výrobné nastavenia, napríklad nastavenie hlasitosti.

Odstránia sa všetky informácie o párovaní. V takom prípade odstráňte informácie o párovaní slúchadiel z pripojeného zariadenia a znova spárujte slúchadlá a zariadenie.

Ak slúchadlá nefungujú správne ani po inicializácii, obráťte sa na najbližšieho predajcu výrobkov značky Sony.