

Монитор за влогинг  
XQZ-IV01



## Подготовка

[Относно това помощно ръководство](#)

[Идентифициране на частите](#)

[Прикрепяне на хващач](#)

[Прикрепяне на смартфон](#)

[Прикрепяне на монитора](#)

[Свързване на смартфон](#)

[Прикрепяне на микрофон](#)

## Използване като монитор за селфи

[Снимане](#)

[Снимане по време на зареждане на смартфона](#)

## Софтуерен лиценз, правна информация

[Забележки относно софтуерния лиценз](#)

[Правна информация](#)



Монитор за влогинг  
XQZ-IV01

## Относно това помощно ръководство

---

Това е помощното ръководство на Монитор за влогинг XQZ-IV01.

### **Забележка**

- Актуализациите на системата и на приложенията могат да представят функциите на вашето устройство по начин, различен от описания в това помощно ръководство.

### **Забележки относно употребата**

Не забравяйте да прочетете предоставената “Важна информация”.

### **Общ преглед на този модул**

Прикрепете този модул към задната страна на Xperia и го комбинирайте с триножник и др. за снимане на селфита с основната камера на Xperia.

Моделът Xperia, съвместим с този модул, е както следва.



- Смартфон Sony Xperia PRO-I (DC 5,0 V/0,4 A)
- Смартфон Sony Xperia 1 IV (DC 5,0 V/0,4 A)
- Смартфон Sony Xperia 5 IV (DC 5,0 V/0,4 A)

Монитор за влогинг  
XQZ-IV01

## Идентифициране на частите

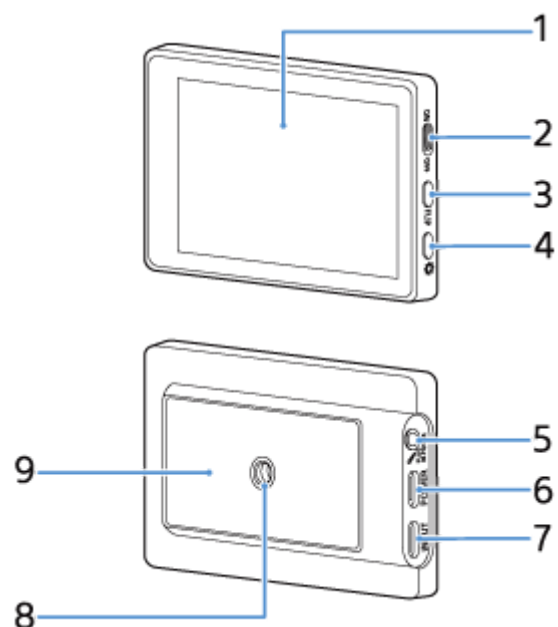
### Монитор



1. LCD екран (размер: 3,5-инчов/разделителна способност: 1280 × 720)
2. Превключвател ON/OFF (включване/изключване на екрана)
3. Бутон FLIP (обръщане на екрана)
4. Бутон  (контрол на яркостта)
5. Жак  за микрофон
6. Порт POWER (зареждане)
7. Порт INPUT (вход)
8. Отвор за гнездото за триножник
9. Зона за прикрепяне на държача

### Държач

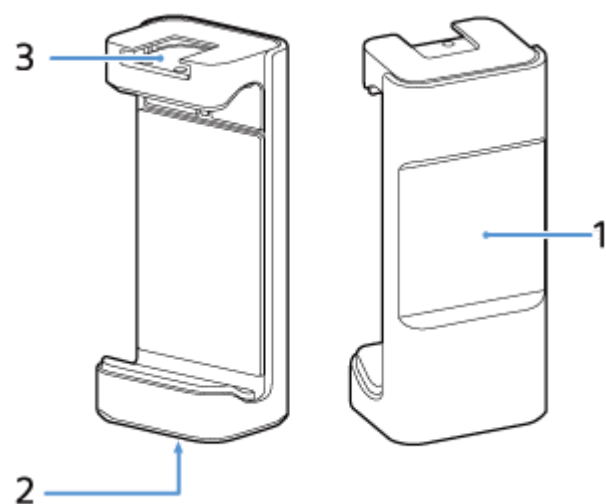

1. Магнит за прикрепяне на монитора
2. Отвор за гнездото за триножник
3. Жлеб за аксесоари

## Свързващ кабел



F-754-100-23(1) Copyright 2021 Sony Corporation

Монитор за влогинг  
XQZ-IV01

## Прикрепяне на хващач

Прикрепете хващач с монтажен винт на камерата.

- 1 Вкарайте монтажния винт на държача на камерата в отвора на гнездото за триножник на държача.

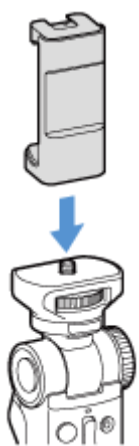

- 2 Завъртете монтажното колело на хващача на камерата, за да закрепите държача.

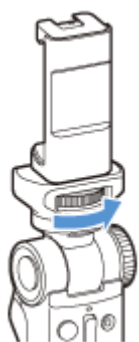

### Забележка

- Използвайте триножник с винт, по-къс от 5,5 mm. Държачът не може да се фиксира плътно в триножник с винт, който е 5,5 mm или по-дълъг, като причинява повреди на този модул.

## Прикрепяне на смартфон

- 1 Разположете държача между клавиша за камерата (a) и клавиша за захранването (b) на смартфона.

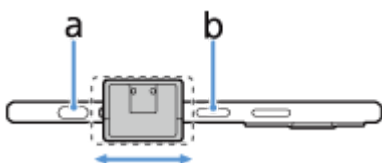

- 2 Поставете смартфона в горната част на държача.

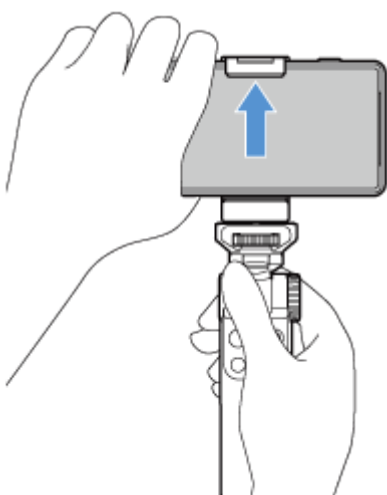

- 3 Вмъкнете смартфона в долната част на държача.

Закрепете смартфона плътно, така че да няма процепи между държача и смартфона.

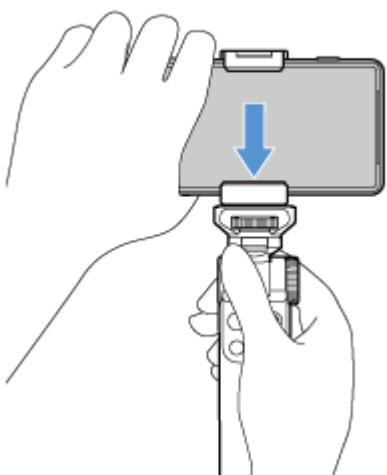

### Забележка

- Внимавайте да не прищипете пръста си между държача и смартфона. Може да причини телесно нараняване.

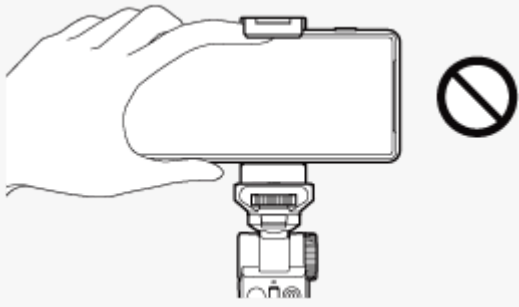

- Прикрепете смартфона внимателно, за да избегнете образуването на драскотини.



Монитор за влогинг  
XQZ-IV01

## Прикрепяне на монитора

- 1 Съединете магнита на държача (a) и зоната за прикрепяне на държача на монитора (b), за да прикрепите монитора точно прилегал.

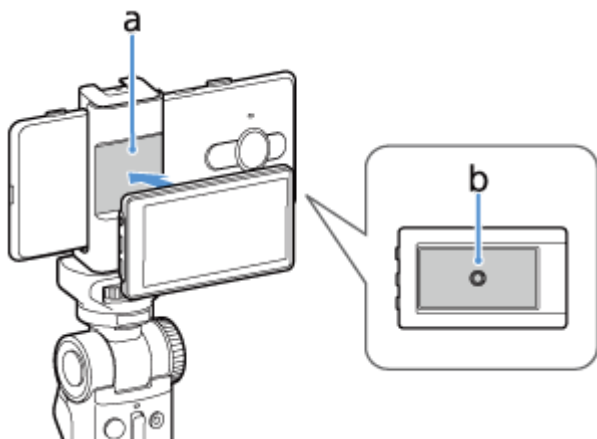

- 2 Регулирайте позицията на монитора.

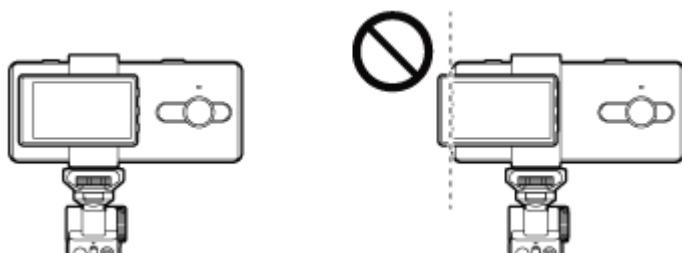

- Уверете се, че мониторът не покрива камерата на смартфона.
- Не оставяйте лявата страна на монитора издадена от ръба на смартфона. Това може да причини смущение на комуникацията.

### Забележка

- Неправилното прикрепяне на монитора може да причини падане на монитора, което да доведе до телесно нараняване или неизправност на този модул.

Монитор за влогинг  
XQZ-IV01

## Свързване на смартфон

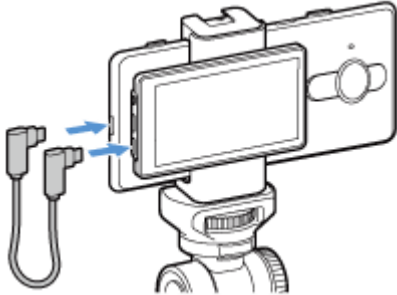

- 1 Свържете към смартфона единия край на свързващия кабел, предоставен с този модул.
- 2 Свържете другия край на свързващия кабел към порта INPUT (вход) на монитора.

### Забележка

- Ако изключите свързващия кабел, докато снимате, снимането ще прекъсне. В този момент на смартфона може да се появи съобщение за повторно свързване на този модул. Следвайте инструкциите.
- Не можем да гарантираме производителността, ако използвате кабел, различен от предоставения с този модул свързващ кабел. Винаги използвайте предоставения свързващ кабел.
- Когато свързващият кабел се включи, мониторът мига за момент в резултат на захранването с енергия. Това не е неизправност.

Монитор за влогинг  
XQZ-IV01

## Прикрепяне на микрофон

Можете да прикрепите микрофон към жлеба за аксесоари на този модул. Вижте също ръководството на вашия микрофон.

- 1 Подравнете крачето на микрофона с жлеба за аксесоари на държача и прикрепете микрофона.

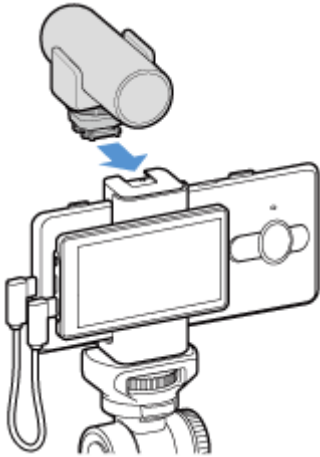

- 2 Завъртете заключващата глава на микрофона, за да фиксирате микрофона към държача.



- 3 Свържете микрофона към жака за микрофон на монитора със свързващия кабел, предоставен с микрофона.

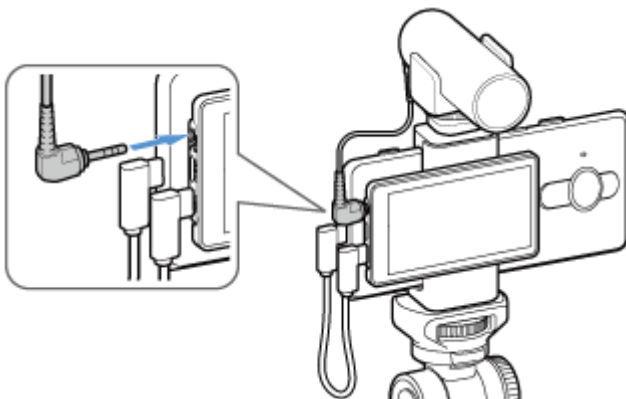

### Съвет

- Вътрешният микрофон на смартфона автоматично се превключва към външния микрофон, когато микрофонът се свърже към жака за микрофон  на монитора на този модул.

### Забележка

- Свържете микрофона, преди да стартирате приложението.

F-754-100-23(1) Copyright 2021 Sony Corporation

Монитор за влогинг  
XQZ-IV01

## Снимане

- 1 Включете захранването на смартфона и стартирайте съвместимо приложение.

Пример: Photography Pro, Videography Pro

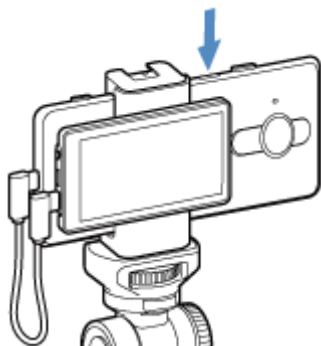

- 2 Преместете превключвателя ON/OFF (включване/изключване на екрана) на "ON".

Изображение от камерата се извежда от смартфона към LCD екрана на този модул.

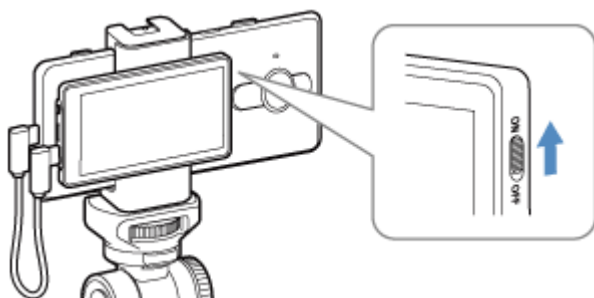

### За да обърнете екрана

Натиснете бутона FLIP (обръщане на екрана).

Ориентацията на екрана се променя при всяко натискане на бутона, както следва.

Огледална → Реална → Реална, Обърната надолу → Огледална, Обърната надолу

### За да регулирате яркостта

Натиснете бутона  (контрол на яркостта).

Яркостта на екрана се променя при всяко натискане на бутона, както следва.

Висока → Усилена → Ниска → Средна

Монитор за влогинг  
XQZ-IV01

## Снимане по време на зареждане на смартфона

Можете да снимате, докато зареждате свързания към този модул смартфон чрез USB кабел за зареждане на смартфони.

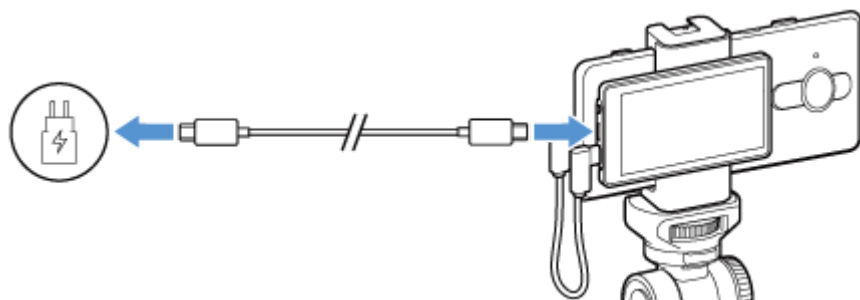

- 1 **Свържете този модул към смартфон.**
- 2 **Свържете единия край на USB кабела към USB порта на зарядно устройство.**
- 3 **Включете зарядното устройство в електрически контакт.**
- 4 **Свържете другия край на USB кабела към порта POWER (зареждане) на този модул.**

### Забележка

- Ако изключите USB кабела, докато снимате по време на зареждане, снимането ще прекъсне. В този момент на смартфона може да се появи съобщение за повторно свързване на този модул. Следвайте инструкциите.
- Ако смартфонът е изключен, той не може да се зарежда през този модул.
- Не оставяйте смартфона свързан към този модул и зарядно устройство, докато е изключен. Това може да причини неизправност на смартфона.
- Винаги използвайте следното оригинално зарядно устройство и USB кабела на Sony, понеже други видове зарядни устройства е възможно да увеличат времето за зареждане, да не зареждат изобщо или дори да повредят устройството ви.
  - Зарядното устройство и кабелът, предоставени с модела на Xperia, който е съвместим с този модул
  - Бързо зарядно устройство на Sony XQZ-UC1 (DC 5,0 V/3,0 A) и USB кабел
- Портът INPUT и портът POWER на този модул са USB Type-C®.
- Винаги използвайте предоставения свързващ кабел за свързване на този модул към смартфон. Не можем да гарантираме производителността, ако използвате кабел, различен от предоставения с този модул свързващ кабел.
- Когато свързвате зарядно устройство към този модул, захранването се предоставя от порта POWER през порта INPUT, след това към смартфона.
- Изходната номинална стойност от порта INPUT на този модул към смартфона е DC 5,0 V/2,6 A.

Монитор за влогинг  
XQZ-IV01

## Забележки относно софтуерния лиценз

---

Този раздел покрива софтуера, използван от този продукт.

Notices for file(s):

SDK components and board peripheral drivers

SDK examples (USB VCOM)

SDK examples (PD)

SDK Peripheral Driver

SDK SoC files

USB USB stack for MCUXpresso SDK 2.7.0

Copyright (c) 2020-2021 NXP Semiconductors. All right reserved.

The BSD 3 Clause License

Redistribution and use in source and binary forms, with or without modification, are permitted provided that the following conditions are met:

1. Redistributions of source code must retain the above copyright notice, this list of conditions and the following disclaimer.
2. Redistributions in binary form must reproduce the above copyright notice, this list of conditions and the following disclaimer in the documentation and/or other materials provided with the distribution.
3. Neither the name of the copyright holder nor the names of its contributors may be used to endorse or promote products derived from this software without specific prior written permission.

THIS SOFTWARE IS PROVIDED BY THE COPYRIGHT HOLDERS AND CONTRIBUTORS "AS IS" AND ANY EXPRESS OR IMPLIED WARRANTIES, INCLUDING, BUT NOT LIMITED TO, THE IMPLIED WARRANTIES OF MERCHANTABILITY AND FITNESS FOR A PARTICULAR PURPOSE ARE DISCLAIMED. IN NO EVENT SHALL THE COPYRIGHT HOLDER OR CONTRIBUTORS BE LIABLE FOR ANY DIRECT, INDIRECT, INCIDENTAL, SPECIAL, EXEMPLARY, OR CONSEQUENTIAL DAMAGES (INCLUDING, BUT NOT LIMITED TO, PROCUREMENT OF SUBSTITUTE GOODS OR SERVICES; LOSS OF USE, DATA, OR PROFITS; OR BUSINESS INTERRUPTION) HOWEVER CAUSED AND ON ANY THEORY OF LIABILITY, WHETHER IN CONTRACT, STRICT LIABILITY, OR TORT (INCLUDING NEGLIGENCE OR OTHERWISE) ARISING IN ANY WAY OUT OF THE USE OF THIS SOFTWARE, EVEN IF ADVISED OF THE POSSIBILITY OF SUCH DAMAGE.

THE SOFTWARE IS PROVIDED "AS IS", WITHOUT WARRANTY OF ANY KIND, EXPRESS OR IMPLIED, INCLUDING BUT NOT LIMITED TO THE WARRANTIES OF MERCHANTABILITY, FITNESS FOR A PARTICULAR PURPOSE AND NONINFRINGEMENT. IN NO EVENT SHALL THE AUTHORS OR COPYRIGHT HOLDERS BE LIABLE FOR ANY CLAIM, DAMAGES OR OTHER LIABILITY, WHETHER IN AN ACTION OF CONTRACT, TORT OR OTHERWISE, ARISING FROM, OUT OF OR IN CONNECTION WITH THE SOFTWARE OR THE USE OR OTHER DEALINGS IN THE SOFTWARE.

CMSIS 5.6.0

Copyright (c) 2020-2021 Arm Limited. All rights reserved.

## TERMS AND CONDITIONS FOR USE, REPRODUCTION, AND DISTRIBUTION

### 1. Definitions.

"License" shall mean the terms and conditions for use, reproduction, and distribution as defined by Sections 1 through 9 of this document.

"Licensor" shall mean the copyright owner or entity authorized by the copyright owner that is granting the License.

"Legal Entity" shall mean the union of the acting entity and all other entities that control, are controlled by, or are under common control with that entity. For the purposes of this definition, "control" means (i) the power, direct or indirect, to cause the direction or management of such entity, whether by contract or otherwise, or (ii) ownership of fifty percent (50%) or more of the outstanding shares, or (iii) beneficial ownership of such entity.

"You" (or "Your") shall mean an individual or Legal Entity exercising permissions granted by this License.

"Source" form shall mean the preferred form for making modifications, including but not limited to software source code, documentation source, and configuration files.

"Object" form shall mean any form resulting from mechanical transformation or translation of a Source form, including but not limited to compiled object code, generated documentation, and conversions to other media types.

"Work" shall mean the work of authorship, whether in Source or Object form, made available under the License, as indicated by a copyright notice that is included in or attached to the work (an example is provided in the Appendix below).

"Derivative Works" shall mean any work, whether in Source or Object form, that is based on (or derived from) the Work and for which the editorial revisions, annotations, elaborations, or other modifications represent, as a whole, an original work of authorship. For the purposes of this License, Derivative Works shall not include works that remain separable from, or merely link (or bind by name) to the interfaces of, the Work and Derivative Works thereof.

"Contribution" shall mean any work of authorship, including the original version of the Work and any modifications or additions to that Work or Derivative Works thereof, that is intentionally submitted to Licensor for inclusion in the Work by the copyright owner or by an individual or Legal Entity authorized to submit on behalf of the copyright owner. For the purposes of this definition, "submitted" means any form of electronic, verbal, or written communication sent to the Licensor or its representatives, including but not limited to communication on electronic mailing lists, source code control systems, and issue tracking systems that are managed by, or on behalf of, the



Licensors for the purpose of discussing and improving the Work, but excluding communication that is conspicuously marked or otherwise designated in writing by the copyright owner as "Not a Contribution."

"Contributor" shall mean Licensor and any individual or Legal Entity on behalf of whom a Contribution has been received by Licensor and subsequently incorporated within the Work.

2. Grant of Copyright License. Subject to the terms and conditions of this License, each Contributor hereby grants to You a perpetual, worldwide, non-exclusive, no-charge, royalty-free, irrevocable copyright license to reproduce, prepare Derivative Works of, publicly display, publicly perform, sublicense, and distribute the Work and such Derivative Works in Source or Object form.

3. Grant of Patent License. Subject to the terms and conditions of this License, each Contributor hereby grants to You a perpetual, worldwide, non-exclusive, no-charge, royalty-free, irrevocable (except as stated in this section) patent license to make, have made, use, offer to sell, sell, import, and otherwise transfer the Work, where such license applies only to those patent claims licensable by such Contributor that are necessarily infringed by their Contribution(s) alone or by combination of their Contribution(s) with the Work to which such Contribution(s) was submitted. If You institute patent litigation against any entity (including a cross-claim or counterclaim in a lawsuit) alleging that the Work or a Contribution incorporated within the Work constitutes direct or contributory patent infringement, then any patent licenses granted to You under this License for that Work shall terminate as of the date such litigation is filed.

4. Redistribution. You may reproduce and distribute copies of the Work or Derivative Works thereof in any medium, with or without modifications, and in Source or Object form, provided that You meet the following conditions:

(a) You must give any other recipients of the Work or Derivative Works a copy of this License; and

(b) You must cause any modified files to carry prominent notices stating that You changed the files; and

(c) You must retain, in the Source form of any Derivative Works that You distribute, all copyright, patent, trademark, and attribution notices from the Source form of the Work, excluding those notices that do not pertain to any part of the Derivative Works; and

(d) If the Work includes a "NOTICE" text file as part of its distribution, then any Derivative Works that You distribute must include a readable copy of the attribution notices contained within such NOTICE file, excluding those notices that do not pertain to any part of the Derivative Works, in at least one of the following places: within a NOTICE text file distributed as part of the Derivative Works; within the Source form or documentation, if provided along with the Derivative Works; or, within a display generated by the Derivative Works, if and wherever such third-party notices normally appear. The contents

of the NOTICE file are for informational purposes only and do not modify the License. You may add Your own attribution notices within Derivative Works that You distribute, alongside or as an addendum to the NOTICE text from the Work, provided that such additional attribution notices cannot be construed as modifying the License.

You may add Your own copyright statement to Your modifications and may provide additional or different license terms and conditions for use, reproduction, or distribution of Your modifications, or for any such Derivative Works as a whole, provided Your use, reproduction, and distribution of the Work otherwise complies with the conditions stated in this License.

5. Submission of Contributions. Unless You explicitly state otherwise, any Contribution intentionally submitted for inclusion in the Work by You to the Licensor shall be under the terms and conditions of this License, without any additional terms or conditions. Notwithstanding the above, nothing herein shall supersede or modify the terms of any separate license agreement you may have executed with Licensor regarding such Contributions.

6. Trademarks. This License does not grant permission to use the trade names, trademarks, service marks, or product names of the Licensor, except as required for reasonable and customary use in describing the origin of the Work and reproducing the content of the NOTICE file.

7. Disclaimer of Warranty. Unless required by applicable law or agreed to in writing, Licensor provides the Work (and each Contributor provides its Contributions) on an "AS IS" BASIS, WITHOUT WARRANTIES OR CONDITIONS OF ANY KIND, either express or implied, including, without limitation, any warranties or conditions of TITLE, NON-INFRINGEMENT, MERCHANTABILITY, or FITNESS FOR A PARTICULAR PURPOSE. You are solely responsible for determining the appropriateness of using or redistributing the Work and assume any risks associated with Your exercise of permissions under this License.

8. Limitation of Liability. In no event and under no legal theory, whether in tort (including negligence), contract, or otherwise, unless required by applicable law (such as deliberate and grossly negligent acts) or agreed to in writing, shall any Contributor be liable to You for damages, including any direct, indirect, special, incidental, or consequential damages of any character arising as a result of this License or out of the use or inability to use the Work (including but not limited to damages for loss of goodwill, work stoppage, computer failure or malfunction, or any and all other commercial damages or losses), even if such Contributor has been advised of the possibility of such damages.

9. Accepting Warranty or Additional Liability. While redistributing the Work or Derivative Works thereof, You may choose to offer, and charge a fee for, acceptance of support, warranty, indemnity, or other liability obligations and/or rights consistent with this License. However, in accepting such obligations, You may act only on Your own behalf and on Your sole responsibility, not on behalf of any other Contributor, and only if You agree to indemnify, defend, and hold each Contributor harmless for any liability incurred by, or claims asserted against, such Contributor by reason

of your accepting any such warranty or additional liability.

## END OF TERMS AND CONDITIONS

APPENDIX: How to apply the Apache License to your work.

To apply the Apache License to your work, attach the following boilerplate notice, with the fields enclosed by brackets "{}" replaced with your own identifying information. (Don't include the brackets!) The text should be enclosed in the appropriate comment syntax for the file format. We also recommend that a file or class name and description of purpose be included on the same "printed page" as the copyright notice for easier identification within third-party archives.

Copyright {yyyy} {name of copyright owner}

Licensed under the Apache License, Version 2.0 (the "License");  
you may not use this file except in compliance with the License.  
You may obtain a copy of the License at

<http://www.apache.org/licenses/LICENSE-2.0>

Unless required by applicable law or agreed to in writing, software distributed under the License is distributed on an "AS IS" BASIS, WITHOUT WARRANTIES OR CONDITIONS OF ANY KIND, either express or implied. See the License for the specific language governing permissions and limitations under the License.

Монитор за влогинг  
XQZ-IV01

## Правна информация

---



Преди употреба прочетете отделно предоставената листовка с важна информация.

Това помощно ръководство се публикува от Sony Corporation или местният филиал на фирмата без каквито и да е гаранции. Подобрения и промени на настоящото помощно ръководство в резултат на печатни грешки, неточности в текущата информация или усъвършенстване на програмите и/или оборудването могат да се извършват от Sony Corporation по всяко време и без предизвестие. Такива промени обаче ще бъдат включвани в новите издания на настоящото помощно ръководство.

1-7-1 Konan Minato-ku Tokyo, 108-0075 Japan

Производител: Sony Corporation

Вносител в ЕС/упълномощен представител на производителя: Sony Europe B.V., Da Vincilaan 7-D1, 1930 Zaventem, Белгия.

Вносител в Обединеното кралство/упълномощен представител на производителя: Sony Europe B.V., The Heights, Brooklands, Weybridge, Surrey KT13 0XW, Обединеното кралство.

Всички упоменати в този документ имена на продукти и фирми са търговски марки или регистрирани търговски марки на съответните им притежатели. Всички права, които не са специално предоставени тук, са запазени. Всички останали търговски марки са собственост на съответните им притежатели.

Посетете <https://www.sony.net/Products/smartphones/trademarks-and-copyright.html> за допълнителна информация.

Всички илюстрации са единствено с примерна цел и може да не отразяват точно действителния аксесоар.

Монитор за влогинг  
XQZ-IV01

## FCC Statement

---

You are cautioned that any changes or modifications not expressly approved in this manual could void your authority to operate this equipment.

“Note: This equipment has been tested and found to comply with the limits for a Class B digital device, pursuant to part 15 of the FCC Rules. These limits are designed to provide reasonable protection against harmful interference in a residential installation. This equipment generates, uses and can radiate radio frequency energy and, if not installed and used in accordance with the instructions, may cause harmful interference to radio communications.

However, there is no guarantee that interference will not occur in a particular installation.

If this equipment does cause harmful interference to radio or television reception, which can be determined by turning the equipment off and on, the user is encouraged to try to correct the interference by one or more of the following measures:

- Reorient or relocate the receiving antenna.
- Increase the separation between the equipment and receiver.
- Connect the equipment into an outlet on a circuit different from that to which the receiver is connected.
- Consult the dealer or an experienced radio/TV technician for help.”

### Supplier's Declaration of Conformity

Trade Name : Sony

Model : AI-1500

Responsible Party : Sony Electronics Inc.

Address : 16535 Via Esprillo, San Diego, CA 92127 U.S.A.

Telephone Number : 858-942-2230