

Vlog Monitor
XQZ-IV01



準備する

[このヘルプガイドについて](#)

[各部の名称](#)

[グリップを取り付ける](#)

[スマートフォンを取り付ける](#)

[モニターを取り付ける](#)

[スマートフォンと接続する](#)

[マイクを取り付ける](#)

自撮りモニターとして使う

[撮影する](#)

[スマートフォンを充電しながら撮影する](#)

ソフトウェアライセンス、法的要求

[ソフトウェアのライセンスについて](#)

[法的要求](#)

Vlog Monitor
XQZ-IV01

このヘルプガイドについて

本書はVlog Monitor XQZ-IV01のヘルプガイドです。

ご注意

- 本機と接続する機器のシステムやアプリのアップデートを行うと、このヘルプガイドで説明されている操作と実際の操作が異なる場合があります。

使用上のご注意

付属の「重要なお知らせ（安全のために）」を必ずお読みください。

本機の概要

本機をXperia背面に取り付け、三脚などと組み合わせて使うと、Xperiaのメインカメラで自撮りができます。本機には下記の機器が対応しています。

- ソニー スマートフォン Xperia PRO-I
- ソニー スマートフォン Xperia 1 V
- ソニー スマートフォン Xperia 1 IV
- ソニー スマートフォン Xperia 5 V
- ソニー スマートフォン Xperia 5 IV

Vlog Monitor
XQZ-IV01

各部の名称

モニター

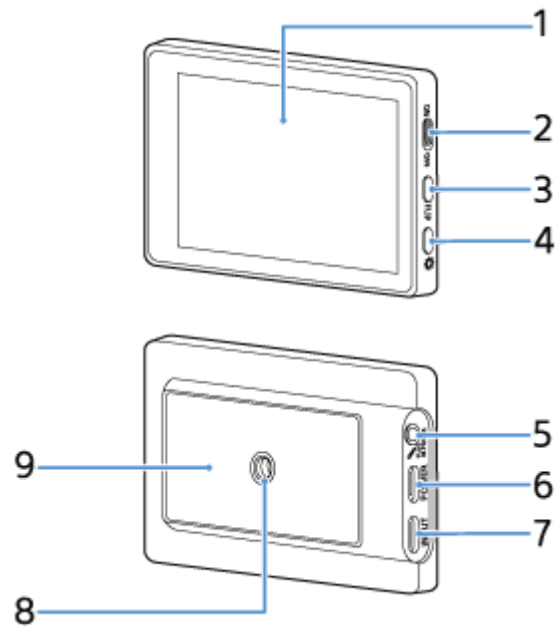

1. 液晶画面 (約3.5インチ/解像度 1280 × 720)
2. ON/OFF (画面入/切) スイッチ
3. FLIP (画面反転) ボタン
4. ⚙️ (輝度調節) ボタン
5. 🎤 マイク端子
6. POWER (充電) 端子
7. INPUT (入力) 端子
8. 三脚用ネジ穴
9. ホルダー取り付け部

ホルダー

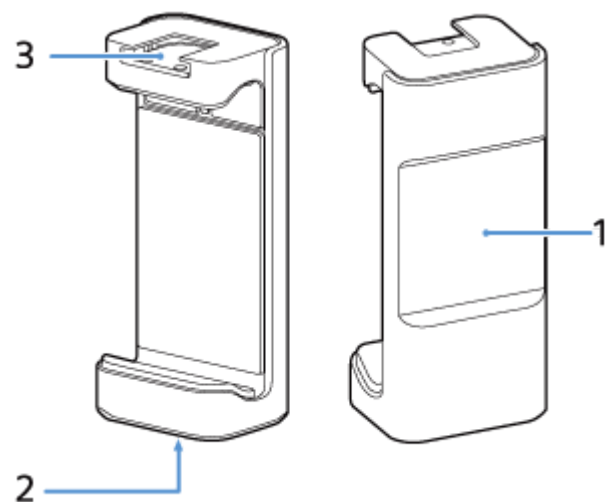

1. モニター取り付け用マグネット
2. 三脚用ネジ穴
3. アクセサリーシュー

接続ケーブル



F-754-100-05(1) Copyright 2021 Sony Corporation

Vlog Monitor
XQZ-IV01

グリップを取り付ける

カメラネジが付いたグリップを取り付けます。

- 1 グリップのカメラネジをホルダーの三脚用ネジ穴に差し込む。

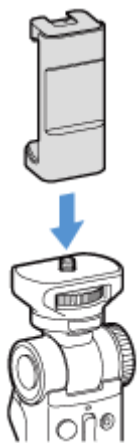

- 2 グリップのカメラノブを回してしっかり固定する。

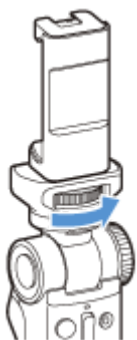

ご注意

- ネジの長さが5.5 mm未満の三脚を使ってください。5.5 mm以上の三脚ではしっかり固定できず、本機を傷つけることがあります。

Vlog Monitor
XQZ-IV01

スマートフォンを取り付ける

- ① カメラキー (a) と電源キー (b) の間にホルダーを配置する。

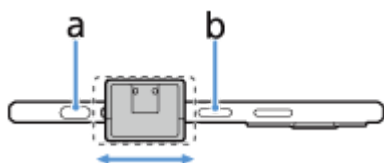

- ②ホルダーの上部にスマートフォンをひっかける。

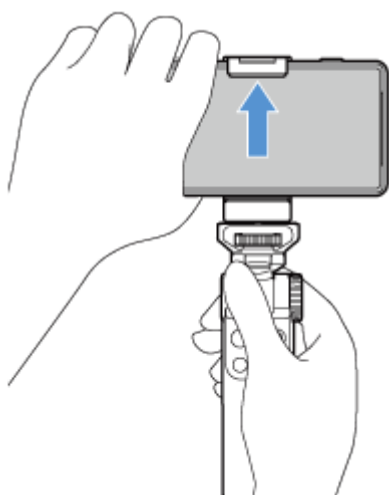

- ③ホルダーの下部にスマートフォンをはめ込む。

ホルダーとスマートフォンの間に隙間ができないよう、しっかりとはめ込んでください。

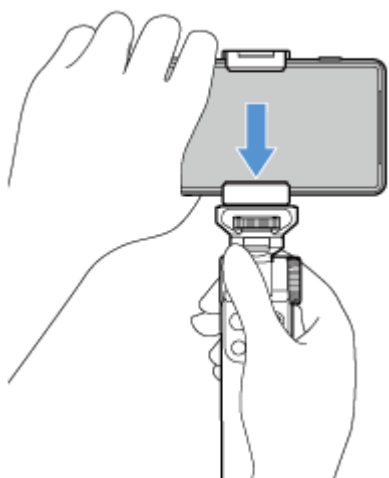

ご注意

- ホルダーとスマートフォンの間に指を挟まないように注意してください。けがの原因となることがあります。

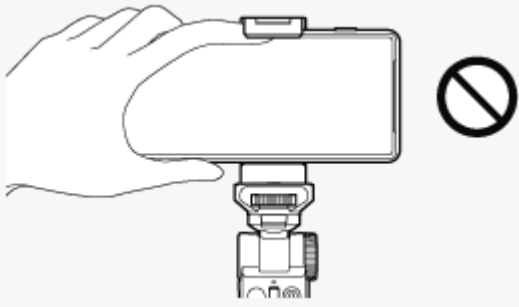

- スマートフォンに傷が付かないように、丁寧に取り付けてください。

F-754-100-05(1) Copyright 2021 Sony Corporation

Vlog Monitor
XQZ-IV01

モニターを取り付ける

- ① ホルダーの取り付け用マグネット (a) にモニターの取り付け部 (b) がしっかり重なるように取り付ける。

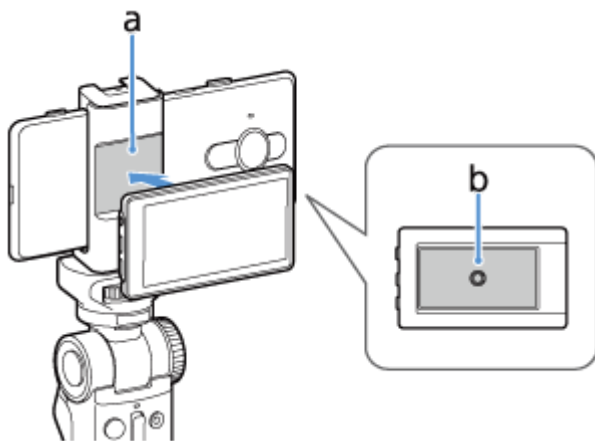

- ② モニターの位置を調整する。

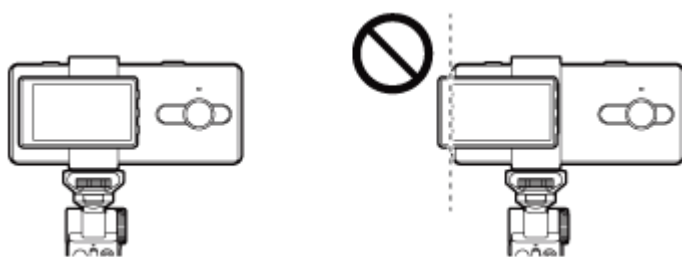

- スマートフォンのカメラと重なっていないことを確認してください。
- モニターの左がスマートフォンからはみ出さないようにしてください。通信障害が起こることがあります。

ご注意

- モニターを正しく取り付けないと、モニターが落下し、けがや故障の原因となることがあります。

Vlog Monitor
XQZ-IV01

スマートフォンと接続する

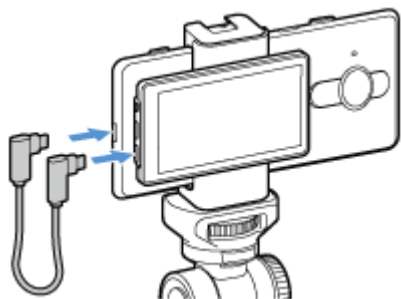

- 1 本機に付属の接続ケーブルをスマートフォンに接続する。
- 2 モニターのINPUT（入力）端子に、接続ケーブルを接続する。

ご注意

- 撮影しているときに接続ケーブルを抜くと、撮影が停止します。このとき、スマートフォンが再度本機と接続するために、スマートフォンの画面にメッセージが表示されることがあります。画面に従って操作してください。
- 付属の接続ケーブル以外のケーブルをご使用の場合、性能保証はできません。必ず付属の接続ケーブルをお使いください。
- 接続ケーブルをつなぐと、通電により一瞬モニターが光りますが、故障ではありません。

Vlog Monitor
XQZ-IV01

マイクを取り付ける

本機のホルダーのアクセサリースューにマイクを取り付けて使うことができます。お手持ちのマイクの取扱説明書も合わせてご覧ください。

- 1 ホルダーのアクセサリースューとマイクのフットの位置を合わせて取り付ける。

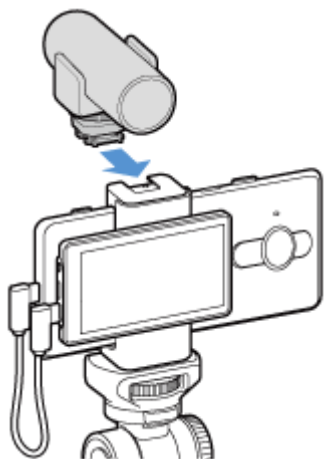

- 2 マイクの固定つまみを回し、ホルダーにしっかり固定する。

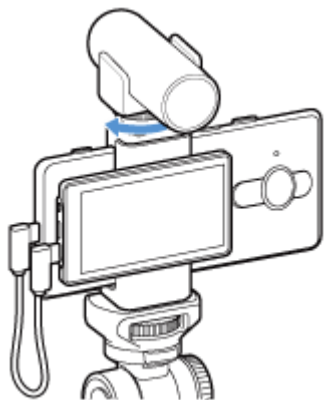

- 3 マイクに付属の接続ケーブルで、モニターのマイク端子とマイクを接続する。

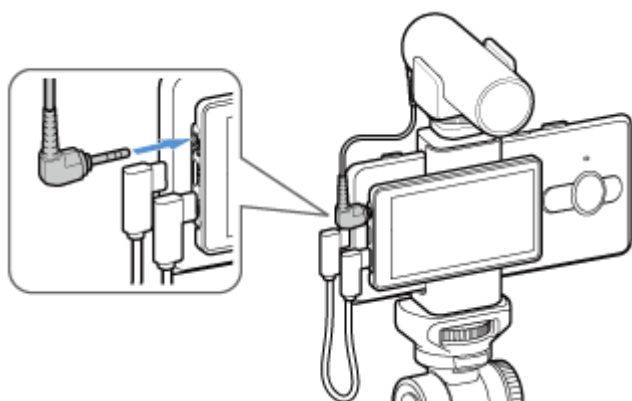

ヒント

- 本機のモニターの  マイク端子にマイクを接続すると、自動的にスマートフォンの内蔵マイクから外部マイクに切り替わります。

ご注意

- アプリを起動する前にマイクを接続してください。

F-754-100-05(1) Copyright 2021 Sony Corporation

Vlog Monitor
XQZ-IV01

撮影する

1 スマートフォンの電源を入れ、本機に対応のアプリを起動する。

例：Photography Pro、Videography Pro

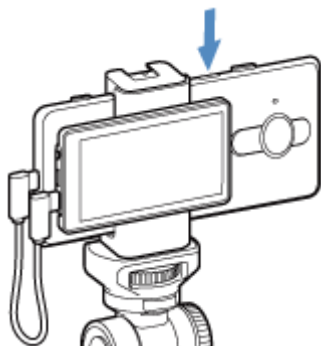

2 ON/OFF (画面入/切) スイッチを「ON」にして、画面を点灯する。

本機の液晶画面にスマートフォンのカメラから出力された画像が表示されます。

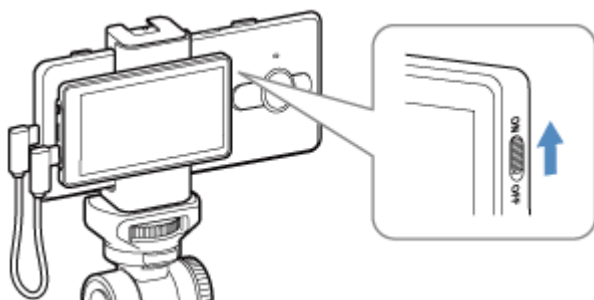

画面を反転するには

FLIP (画面反転) ボタンを押します。

ボタンを押すたびに、画面の向きが次のように切り替わります。

左右のみ反転 (鏡像) → 正しい向き (正像) → 上下のみ反転 → 左右・上下ともに反転

画面の輝度を調節するには

⚙ (輝度調節) ボタンを押します。

ボタンを押すたびに、明るさが次のように切り替わります。

明るい → 屋外晴天 → 暗い → やや明るい

Vlog Monitor
XQZ-IV01

スマートフォンを充電しながら撮影する

スマートフォンの充電用のUSBケーブルを使って、本機と接続したスマートフォンを充電しながら撮影できます。

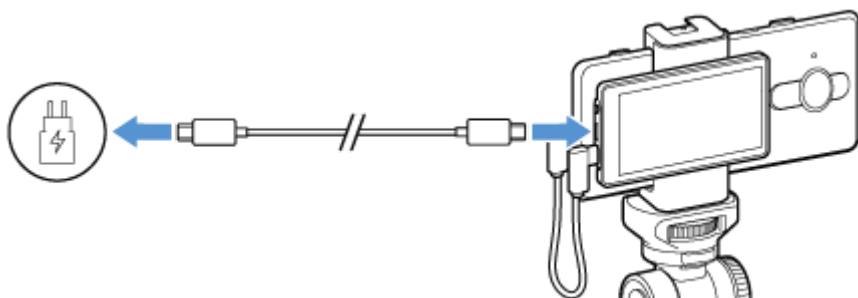

- 1 本機とスマートフォンを接続する。
- 2 ACアダプターのUSB接続端子に、USBケーブルを接続する。
- 3 ACアダプターの電源プラグをコンセントに差し込む。
- 4 本機のPOWER（充電）端子に、USBケーブルを接続する。

ご注意

- 充電しながら撮影しているときにUSBケーブルを抜くと、撮影が停止します。このとき、スマートフォンが再度本機と接続するために、スマートフォンの画面にメッセージが表示されることがあります。画面に従って操作してください。
- スマートフォンの電源が切れていると、本機経由で充電はできません。
- スマートフォンの電源が切れた状態で、本機をACアダプターに接続したまま放置しないでください。スマートフォンが故障する原因となることがあります。
- 充電には必ず、下記のソニー製ACアダプターを使用してください。他の充電器を使うと、充電時間が長い、充電できない、または故障などの原因となります。
 - 急速充電対応ACアダプター XQZ-UC1
- 本機のINPUT（入力）端子およびPOWER（充電）端子はUSB Type-C[®]です。
- 本機とスマートフォンの接続には、必ず付属の接続ケーブルを使用してください。付属の接続ケーブル以外のケーブルをご使用の場合は性能保証はできません。
- 本機にACアダプターを接続すると、POWER（充電）端子からINPUT（入力）端子を経由して、スマートフォンに給電されます。
- INPUT（入力）端子からスマートフォンへの出力定格値はDC5.0 V / 2.6 Aです。

Vlog Monitor
XQZ-IV01

ソフトウェアのライセンスについて

この製品では、以下のソフトウェアを使用しています。

Notices for file(s):

SDK components and board peripheral drivers

SDK examples (USB VCOM)

SDK examples (PD)

SDK Peripheral Driver

SDK SoC files

USB USB stack for MCUXpresso SDK 2.7.0

Copyright (c) 2020-2021 NXP Semiconductors. All right reserved.

The BSD 3 Clause License

Redistribution and use in source and binary forms, with or without modification, are permitted provided that the following conditions are met:

1. Redistributions of source code must retain the above copyright notice, this list of conditions and the following disclaimer.
2. Redistributions in binary form must reproduce the above copyright notice, this list of conditions and the following disclaimer in the documentation and/or other materials provided with the distribution.
3. Neither the name of the copyright holder nor the names of its contributors may be used to endorse or promote products derived from this software without specific prior written permission.

THIS SOFTWARE IS PROVIDED BY THE COPYRIGHT HOLDERS AND CONTRIBUTORS "AS IS" AND ANY EXPRESS OR IMPLIED WARRANTIES, INCLUDING, BUT NOT LIMITED TO, THE IMPLIED WARRANTIES OF MERCHANTABILITY AND FITNESS FOR A PARTICULAR PURPOSE ARE DISCLAIMED. IN NO EVENT SHALL THE COPYRIGHT HOLDER OR CONTRIBUTORS BE LIABLE FOR ANY DIRECT, INDIRECT, INCIDENTAL, SPECIAL, EXEMPLARY, OR CONSEQUENTIAL DAMAGES (INCLUDING, BUT NOT LIMITED TO, PROCUREMENT OF SUBSTITUTE GOODS OR SERVICES; LOSS OF USE, DATA, OR PROFITS; OR BUSINESS INTERRUPTION) HOWEVER CAUSED AND ON ANY THEORY OF LIABILITY, WHETHER IN CONTRACT, STRICT LIABILITY, OR TORT (INCLUDING NEGLIGENCE OR OTHERWISE) ARISING IN ANY WAY OUT OF THE USE OF THIS SOFTWARE, EVEN IF ADVISED OF THE POSSIBILITY OF SUCH DAMAGE. THE SOFTWARE IS PROVIDED "AS IS", WITHOUT WARRANTY OF ANY KIND, EXPRESS OR IMPLIED, INCLUDING BUT NOT LIMITED TO THE WARRANTIES OF MERCHANTABILITY, FITNESS FOR A PARTICULAR PURPOSE AND NONINFRINGEMENT. IN NO EVENT SHALL THE AUTHORS OR COPYRIGHT HOLDERS BE LIABLE FOR ANY CLAIM, DAMAGES OR OTHER LIABILITY, WHETHER IN AN ACTION OF CONTRACT, TORT OR OTHERWISE, ARISING FROM, OUT OF OR IN CONNECTION WITH THE SOFTWARE OR THE USE OR OTHER DEALINGS IN THE SOFTWARE.

CMSIS 5.6.0

Copyright (c) 2020-2021 Arm Limited. All rights reserved.

TERMS AND CONDITIONS FOR USE, REPRODUCTION, AND DISTRIBUTION

1. Definitions.

"License" shall mean the terms and conditions for use, reproduction, and distribution as defined by Sections 1 through 9 of this document.

"Licensor" shall mean the copyright owner or entity authorized by the copyright owner that is granting the License.

"Legal Entity" shall mean the union of the acting entity and all other entities that control, are controlled by, or are under common control with that entity. For the purposes of this definition, "control" means (i) the power, direct or indirect, to cause the direction or management of such entity, whether by contract or otherwise, or (ii) ownership of fifty percent (50%) or more of the outstanding shares, or (iii) beneficial ownership of such entity.

"You" (or "Your") shall mean an individual or Legal Entity exercising permissions granted by this License.

"Source" form shall mean the preferred form for making modifications, including but not limited to software source code, documentation source, and configuration files.

"Object" form shall mean any form resulting from mechanical transformation or translation of a Source form, including but not limited to compiled object code, generated documentation, and conversions to other media types.

"Work" shall mean the work of authorship, whether in Source or Object form, made available under the License, as indicated by a copyright notice that is included in or attached to the work (an example is provided in the Appendix below).

"Derivative Works" shall mean any work, whether in Source or Object form, that is based on (or derived from) the Work and for which the editorial revisions, annotations, elaborations, or other modifications represent, as a whole, an original work of authorship. For the purposes of this License, Derivative Works shall not include works that remain separable from, or merely link (or bind by name) to the interfaces of, the Work and Derivative Works thereof.

"Contribution" shall mean any work of authorship, including the original version of the Work and any modifications or additions to that Work or Derivative Works thereof, that is intentionally submitted to Licensor for inclusion in the Work by the copyright owner or by an individual or Legal Entity authorized to submit on behalf of the copyright owner. For the purposes of this definition, "submitted" means any form of electronic, verbal, or written communication sent to the Licensor or its representatives, including but not limited to communication on electronic mailing lists, source code control systems, and issue tracking systems that are managed by, or on behalf of, the

Licensors for the purpose of discussing and improving the Work, but excluding communication that is conspicuously marked or otherwise designated in writing by the copyright owner as "Not a Contribution."

"Contributor" shall mean Licensor and any individual or Legal Entity on behalf of whom a Contribution has been received by Licensor and subsequently incorporated within the Work.

2. Grant of Copyright License. Subject to the terms and conditions of this License, each Contributor hereby grants to You a perpetual, worldwide, non-exclusive, no-charge, royalty-free, irrevocable copyright license to reproduce, prepare Derivative Works of, publicly display, publicly perform, sublicense, and distribute the Work and such Derivative Works in Source or Object form.

3. Grant of Patent License. Subject to the terms and conditions of this License, each Contributor hereby grants to You a perpetual, worldwide, non-exclusive, no-charge, royalty-free, irrevocable (except as stated in this section) patent license to make, have made, use, offer to sell, sell, import, and otherwise transfer the Work, where such license applies only to those patent claims licensable by such Contributor that are necessarily infringed by their Contribution(s) alone or by combination of their Contribution(s) with the Work to which such Contribution(s) was submitted. If You institute patent litigation against any entity (including a cross-claim or counterclaim in a lawsuit) alleging that the Work or a Contribution incorporated within the Work constitutes direct or contributory patent infringement, then any patent licenses granted to You under this License for that Work shall terminate as of the date such litigation is filed.

4. Redistribution. You may reproduce and distribute copies of the Work or Derivative Works thereof in any medium, with or without modifications, and in Source or Object form, provided that You meet the following conditions:

(a) You must give any other recipients of the Work or Derivative Works a copy of this License; and

(b) You must cause any modified files to carry prominent notices stating that You changed the files; and

(c) You must retain, in the Source form of any Derivative Works that You distribute, all copyright, patent, trademark, and attribution notices from the Source form of the Work, excluding those notices that do not pertain to any part of the Derivative Works; and

(d) If the Work includes a "NOTICE" text file as part of its distribution, then any Derivative Works that You distribute must include a readable copy of the attribution notices contained within such NOTICE file, excluding those notices that do not pertain to any part of the Derivative Works, in at least one of the following places: within a NOTICE text file distributed as part of the Derivative Works; within the Source form or documentation, if provided along with the Derivative Works; or, within a display generated by the Derivative Works, if and wherever such third-party notices normally appear. The contents

of the NOTICE file are for informational purposes only and do not modify the License. You may add Your own attribution notices within Derivative Works that You distribute, alongside or as an addendum to the NOTICE text from the Work, provided that such additional attribution notices cannot be construed as modifying the License.

You may add Your own copyright statement to Your modifications and may provide additional or different license terms and conditions for use, reproduction, or distribution of Your modifications, or for any such Derivative Works as a whole, provided Your use, reproduction, and distribution of the Work otherwise complies with the conditions stated in this License.

5. Submission of Contributions. Unless You explicitly state otherwise, any Contribution intentionally submitted for inclusion in the Work by You to the Licensor shall be under the terms and conditions of this License, without any additional terms or conditions. Notwithstanding the above, nothing herein shall supersede or modify the terms of any separate license agreement you may have executed with Licensor regarding such Contributions.

6. Trademarks. This License does not grant permission to use the trade names, trademarks, service marks, or product names of the Licensor, except as required for reasonable and customary use in describing the origin of the Work and reproducing the content of the NOTICE file.

7. Disclaimer of Warranty. Unless required by applicable law or agreed to in writing, Licensor provides the Work (and each Contributor provides its Contributions) on an "AS IS" BASIS, WITHOUT WARRANTIES OR CONDITIONS OF ANY KIND, either express or implied, including, without limitation, any warranties or conditions of TITLE, NON-INFRINGEMENT, MERCHANTABILITY, or FITNESS FOR A PARTICULAR PURPOSE. You are solely responsible for determining the appropriateness of using or redistributing the Work and assume any risks associated with Your exercise of permissions under this License.

8. Limitation of Liability. In no event and under no legal theory, whether in tort (including negligence), contract, or otherwise, unless required by applicable law (such as deliberate and grossly negligent acts) or agreed to in writing, shall any Contributor be liable to You for damages, including any direct, indirect, special, incidental, or consequential damages of any character arising as a result of this License or out of the use or inability to use the Work (including but not limited to damages for loss of goodwill, work stoppage, computer failure or malfunction, or any and all other commercial damages or losses), even if such Contributor has been advised of the possibility of such damages.

9. Accepting Warranty or Additional Liability. While redistributing the Work or Derivative Works thereof, You may choose to offer, and charge a fee for, acceptance of support, warranty, indemnity, or other liability obligations and/or rights consistent with this License. However, in accepting such obligations, You may act only on Your own behalf and on Your sole responsibility, not on behalf of any other Contributor, and only if You agree to indemnify, defend, and hold each Contributor harmless for any liability incurred by, or claims asserted against, such Contributor by reason

of your accepting any such warranty or additional liability.

END OF TERMS AND CONDITIONS

APPENDIX: How to apply the Apache License to your work.

To apply the Apache License to your work, attach the following boilerplate notice, with the fields enclosed by brackets "{}" replaced with your own identifying information. (Don't include the brackets!) The text should be enclosed in the appropriate comment syntax for the file format. We also recommend that a file or class name and description of purpose be included on the same "printed page" as the copyright notice for easier identification within third-party archives.

Copyright {yyyy} {name of copyright owner}

Licensed under the Apache License, Version 2.0 (the "License");
you may not use this file except in compliance with the License.
You may obtain a copy of the License at

<http://www.apache.org/licenses/LICENSE-2.0>

Unless required by applicable law or agreed to in writing, software distributed under the License is distributed on an "AS IS" BASIS, WITHOUT WARRANTIES OR CONDITIONS OF ANY KIND, either express or implied. See the License for the specific language governing permissions and limitations under the License.

F-754-100-05(1) Copyright 2021 Sony Corporation

Vlog Monitor
XQZ-IV01

法的要求

お使いになる前に必ず、付属の「重要なお知らせ（安全のために）」をお読みください。

当社は、このヘルプガイドの内容についていかなる保証もいたしません。誤植、不正確な情報、またはプログラムや製品の改良のために必要な場合、当社は、ヘルプガイドの内容を予告なくいつでも変更することができます。当該変更は、ヘルプガイドの改訂版に反映されます。

1-7-1 Konan Minato-ku Tokyo, 108-0075 Japan

Manufacturer: Sony Corporation

EU Importer/manufacturer's authorized representative: Sony Europe B.V., Da Vincilaan 7-D1, 1930 Zaventem, Belgium.

UK Importer/manufacturer's authorized representative: Sony Europe B.V., The Heights, Brooklands, Weybridge, Surrey KT13 0XW, United Kingdom.

ヘルプガイドに記載された商品および会社名はすべて各所有者の商標または登録商標です。ヘルプガイドに明示されていない他の権利についても留保されるものとします。その他の商標はすべて各所有者に帰属します。

詳細については、<https://xperia.sony.jp/legal/trademarks-and-copyright/>をご覧ください。

イラストはいずれも説明のみを目的とするものであり、実際の製品を正確に表していない場合があります。