

**Altavoz inalámbrico
ULT TOWER 10**

Modelo: YY7857E

El diseño y las especificaciones están sujetos a cambios sin previo aviso.

Guía de inicio rápido**Descargar la aplicación**

Usando "Sony | Music Center" podrá ajustar un ecualizador y la calidad del audio del altavoz conectado a través de una conexión BLUETOOTH®. También puede operar y reproducir desde varias fuentes de audio conectadas al altavoz. Para utilizar todas las funciones y mejoras de rendimiento, utilice las versiones más recientes de "Sony | Music Center" y el software interno del altavoz. Para los detalles, consulte lo siguiente.

<https://www.sony.net/elesupport/>

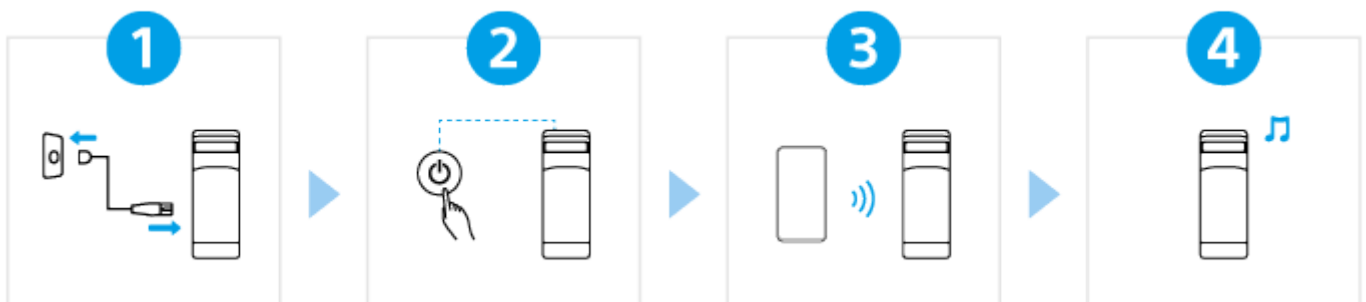
Empecemos

1

Conexión del altavoz a una toma de CA

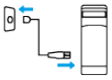



Conecte el extremo del cable de alimentación de CA a la toma de entrada AC de la parte trasera del altavoz y, a continuación, a una toma de CA.

2

Encendido



Pulse el botón  (alimentación). Cuando utilice el altavoz por primera vez después de la compra, el altavoz entra automáticamente en el modo de emparejamiento y el indicador  (BLUETOOTH) comienza a parpadear doble (modo de emparejamiento).

3

Conexión con dispositivos BLUETOOTH



Opere el dispositivo BLUETOOTH para realizar el procedimientos de emparejamiento y/o para establecer una conexión BLUETOOTH.

Al establecer una conexión BLUETOOTH, escuchará la notificación del altavoz y la actividad del indicador  (BLUETOOTH) cambiará de parpadeando a encendido.

4

Escuchar música



Inicie la reproducción en un dispositivo BLUETOOTH.

Para otras funciones



Fiestable

Con “Fiestable” podrá disfrutar de karaoke, añadir efectos de DJ junto con la música y alterar con flexibilidad las luces de los altavoces.*

Instale “Fiestable” en su smartphone, etc., desde Google Play (Play Store) o desde App Store.

* Las funciones compatibles varían en función del modelo de su altavoz.

Información relacionada

[Utilización del micrófono inalámbrico](#)

[Conexión del altavoz con un televisor](#)

SRS-ULT1000

Procedimientos iniciales

Partes y controles

[Unidad principal](#)

[Micrófono inalámbrico](#)

[Transporte/colocación del altavoz](#)

Fuente de alimentación

- [Conexión del altavoz a una toma de CA](#)
- [Conexión de la alimentación](#)
- [Desconexión de la alimentación](#)
- [Utilización del micrófono inalámbrico](#)
- [Utilización de la función En espera de BLUETOOTH \(encendido automático\)](#)
- [Carga de un dispositivo USB como un smartphone o un iPhone](#)
- [Función En espera autom. \(ahorro de energía\)](#)

Utilización de los soportes de micrófono

Función de iluminación

- [Encendido/apagado de la luz del altavoz \(Función de iluminación\)](#)

Realización de conexiones

Televisor

- [Conexión del altavoz con un televisor](#)

Dispositivo USB

- [Conexión con un dispositivo USB](#)

Dispositivo BLUETOOTH

- [Cómo realizar conexiones inalámbricas con dispositivos BLUETOOTH](#)
- [Conexión a dispositivos BLUETOOTH fácilmente con "Sony | Music Center" mediante conexión BLUETOOTH](#)
- [Emparejamiento y conexión con dispositivos BLUETOOTH](#)
- [Conexión con un ordenador a través de una conexión BLUETOOTH \(Windows®\)](#)
- [Conexión con un ordenador a través de una conexión BLUETOOTH \(Mac\)](#)

Conexión multipunto

- [Conexión del altavoz simultáneamente con 2 dispositivos BLUETOOTH \(conexión multipunto\)](#)

Escucha de audio de un televisor

[Escucha de audio de un televisor \(utilizando la función TV Sound Booster\)](#)

[Escucha de audio de un televisor \(sin utilizar la función TV Sound Booster\)](#)

Escucha de música

Dispositivo USB

[Reproducción de música desde un dispositivo USB](#)

Dispositivo BLUETOOTH

[Escucha de música de un dispositivo a través de una conexión BLUETOOTH](#)

[Selección de la calidad de reproducción de música a través de una conexión BLUETOOTH \(Códec\)](#)

[Códecs admitidos](#)

[Terminación de la conexión BLUETOOTH \(Después del uso\)](#)

[Encendido o apagado de la función BLUETOOTH y la función del micrófono inalámbrico](#)

[Escucha de música de un dispositivo de audio portátil, etc., a través de una conexión por cable](#)

[Disfrute cambiando los efectos de sonido](#)

Función Pareja estéreo

[Escucha de música de forma inalámbrica con 2 altavoces \(Función Pareja estéreo\)](#)

Función Conexión para fiesta

[Disfrute de reproducción inalámbrica utilizando múltiples altavoces \(Función Conexión para fiesta\)](#)

Características adicionales

[Utilización de un micrófono por cable externo](#)

[Disfrute del sonido de una guitarra](#)

Utilización de “Sony | Music Center”

[Qué puede hacer con “Sony | Music Center”](#)

[Instalación de “Sony | Music Center”](#)

Utilización de “Fiestable”

[Qué puede hacer con “Fiestable”](#)

[Instalación de “Fiestable”](#)

Información

[Acerca de los indicadores](#)

[Actualización del software preinstalado](#)

Notas sobre el uso

[Precauciones](#)

[Cuidado del altavoz](#)

[Acerca de la tecnología inalámbrica BLUETOOTH](#)

[Acerca de la tecnología inalámbrica del micrófono inalámbrico](#)

[Licencias](#)

[Marcas comerciales](#)

Solución de problemas

[¿Qué puedo hacer para resolver un problema?](#)

Alimentación

[No se puede encender el altavoz o el altavoz se apaga de repente](#)

Sonido

[No hay sonido/Sonido de un solo altavoz/Nivel de sonido bajo/Sonido distorsionado/Zumbido o ruido en la salida del altavoz](#)

[El sonido se vuelve bajo durante el uso](#)

TV Sound Booster

[El altavoz no emite ningún sonido](#)

[El vídeo y el audio no están sincronizados; o el audio suena duplicado](#)

[El volumen de sonido es bajo](#)

[Mientras la función TV Sound Booster esté activada, no estará disponible la función Karaoke ni tampoco la función DJ Control](#)

Dispositivo USB

[No se detecta el dispositivo USB; la reproducción de una fuente de audio falla; no sale sonido del altavoz; la reproducción no se inicia con la primera pista](#)

[El sonido del altavoz contiene ruido, salta, o está distorsionado](#)

[La reproducción tarda mucho tiempo en iniciarse](#)

Dispositivo BLUETOOTH

[No se puede emparejar el altavoz con un dispositivo BLUETOOTH](#)

[La salida del altavoz se interrumpe](#)

[No se puede conectar un dispositivo BLUETOOTH con el altavoz para la función Pareja estéreo](#)

[No se puede conectar con un altavoz para la función Conexión para fiesta](#)

[No se puede añadir un altavoz para la función Conexión para fiesta](#)

[No se puede conectar el altavoz simultáneamente con 2 dispositivos \(conexión multipunto\)](#)

Micrófono

[No se puede encender el micrófono inalámbrico o el micrófono inalámbrico se apaga de repente](#)

[Imposible conectar el micrófono inalámbrico al altavoz](#)

[Volver a emparejar el micrófono inalámbrico con el altavoz](#)

[No hay sonido del micrófono por cable](#)

[Hay realimentación acústica](#)

Restauración

[Reinicio del altavoz](#)

[Inicialización del altavoz](#)

Especificaciones



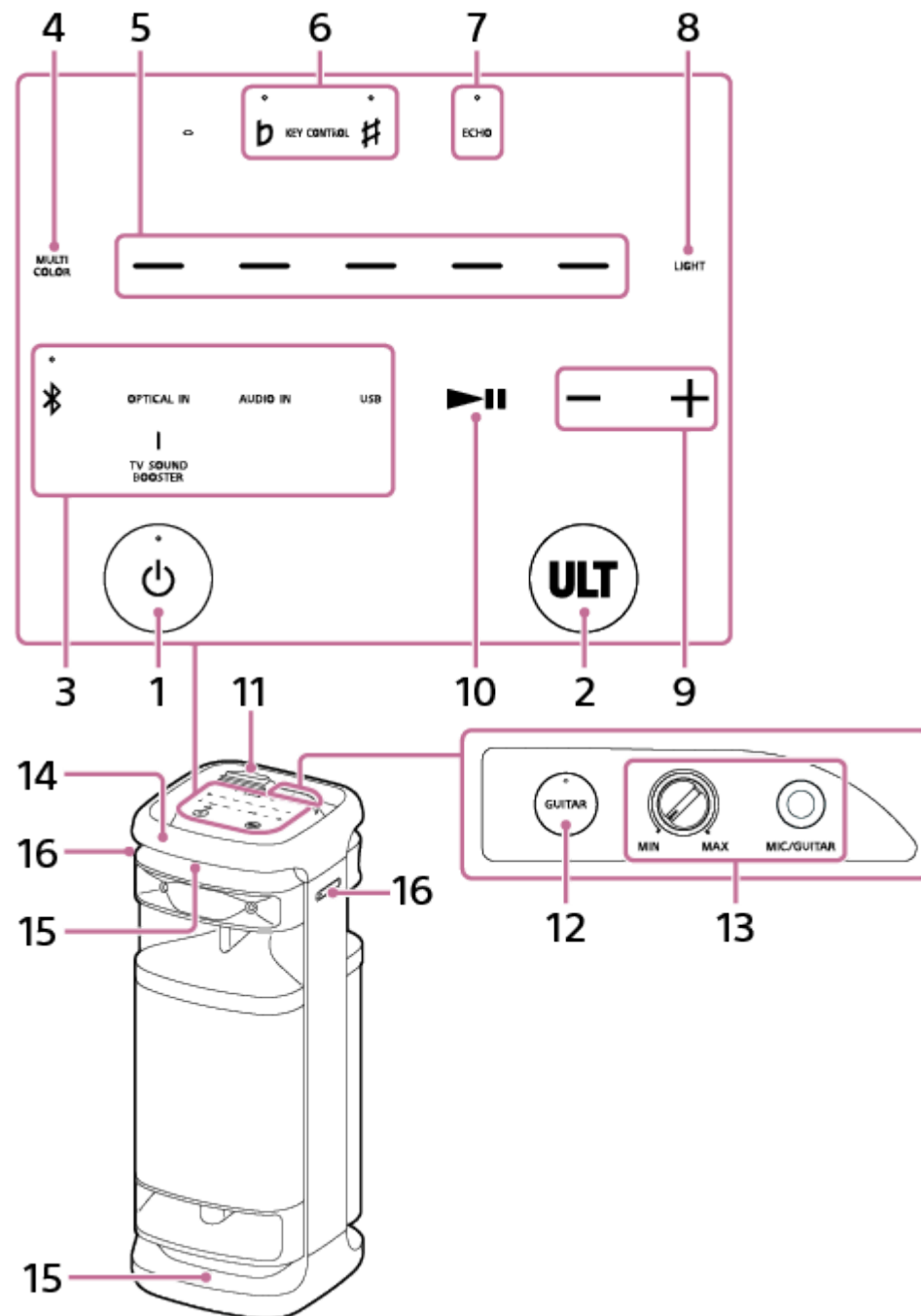

[Especificaciones](#)

Altavoz inalámbrico
ULT TOWER 10

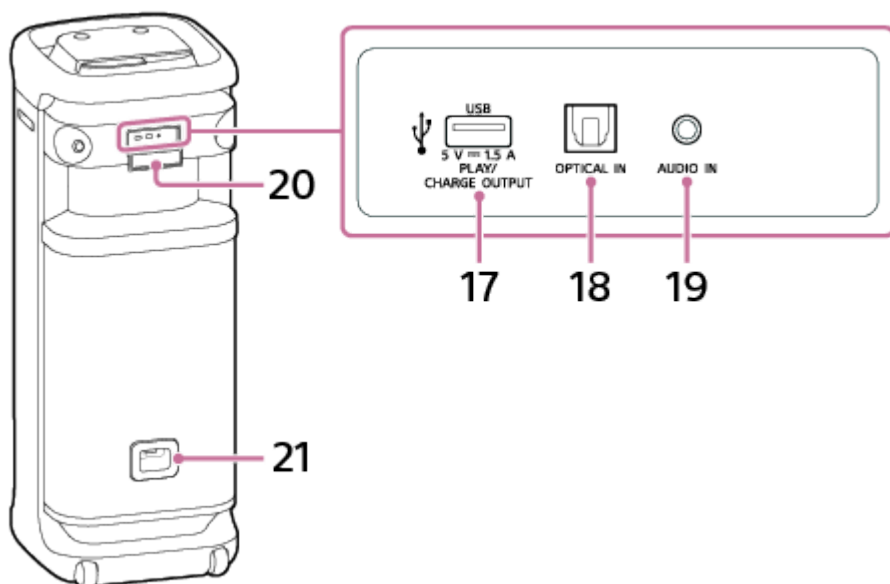
Unidad principal





1. Botón  (alimentación) con indicador
2. Botón ULT
3. Teclas de función directa
 -  (BLUETOOTH) con indicador
 - OPTICAL IN
 - TV SOUND BOOSTER
 - AUDIO IN
 - USB
4. MULTI COLOR
5. Selectores de color de iluminación (rojo/amarillo/verde/azul/púrpura)
6. KEY CONTROL  (bemo) con indicador/  (sostenido) con indicador
7. ECHO con indicador
8. LIGHT
9. -/+ (volumen)
10.  (reproducción)*
11. Tapa
12. Botón GUITAR con indicador
13. Mando de nivel MIC y GUITAR (MIN/MAX)
Toma MIC/GUITAR (Φ 6,3 mm)
14. Asa
15. Luces
16. Soportes de micrófono

17. Puerto PLAY/CHARGE OUTPUT (salida de alimentación de CC solamente) (USB)

18. Conector OPTICAL IN (entrada de audio digital óptica)

19. Toma AUDIO IN (Φ 3,5 mm)

20. Tapa

21. Toma de entrada AC

* Si mantiene tocada **▶||** (reproducción) en el altavoz durante unos 5 segundos, el altavoz reproducirá la pista de música almacenada para fines de demostración. Para deshabilitar esta función, vuelva a tocar **▶||** (reproducción) en el altavoz.

Nota

- El puerto, el conector, y las tomas del altavoz no están diseñados para ser resistentes al agua. No utilice el altavoz en lugares en los que sea probable que reciba salpicaduras de agua. Cuando haya terminado de utilizar el altavoz, asegúrese de cerrar bien las tapas.

Tema relacionado

- [Micrófono inalámbrico](#)
- [Acerca de los indicadores](#)

Altavoz inalámbrico
ULT TOWER 10

Micrófono inalámbrico

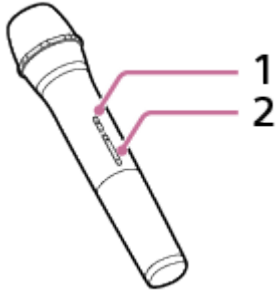

1. Botón  (alimentación) con indicador

2. Botones +/- (volumen)*

* El botón + (volumen) tiene un punto táctil. Utilice el punto táctil como referencia cuando opere el micrófono inalámbrico.

Acerca de la sustitución de las pilas del micrófono inalámbrico

Si el micrófono inalámbrico no se enciende, es posible que deba cambiar las pilas. En dicho caso, cambie las 2 pilas por unas nuevas.

Use pilas alcalinas LR6 (tamaño AA) como sustitución.

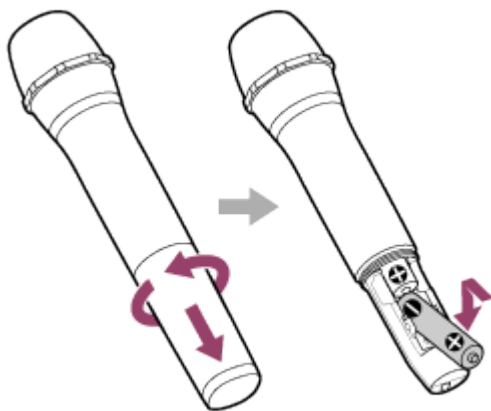

Nota

- No mezcle pilas viejas con nuevas ni mezcle diferentes tipos de pilas.
- Si no va a utilizar el micrófono inalámbrico durante un periodo de tiempo largo, retire las pilas para evitar daños por fuga del líquido de las pilas y corrosión.
- No exponga las pilas (paquete de baterías o pilas instaladas) a un calor excesivo como la luz del sol, el fuego o similares durante un periodo prolongado.
- Si el micrófono inalámbrico no se enciende después de cambiar las pilas, compruebe si las pilas están introducidas en la orientación correcta (+ y -).
- Las pilas tienen una fecha de caducidad recomendada para un uso correcto. Si usa pilas caducadas, la vida útil de las pilas será extremadamente corta. Compruebe la fecha de caducidad de las pilas y, si están caducadas, sustitúyalas por unas nuevas.

- [Unidad principal](#)
- [Acerca de los indicadores](#)

5-056-577-31(1) Copyright 2024 Sony Corporation

Altavoz inalámbrico
ULT TOWER 10

Transporte/colocación del altavoz

Para transportar el altavoz

Antes de transportar el altavoz, desconecte todos los cables conectados al mismo.

El altavoz tiene ruedas de modo que lo pueda hacer rodar fácilmente.

Agarre con una mano el centro del asa, que está en el mismo lado del altavoz que las ruedas, y después tire del altavoz y muévelo asegurándose de que rueda sobre las ruedas.

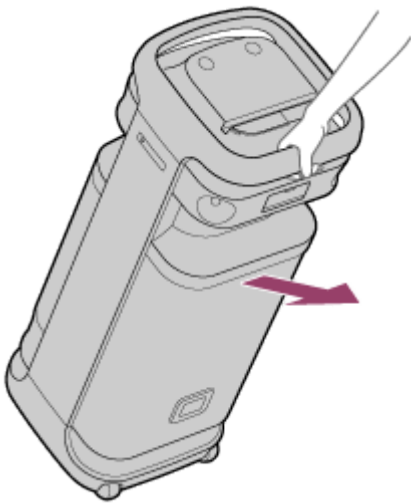

Las ruedas solo se pueden usar en superficies planas.

En superficies irregulares, levante el altavoz entre dos personas utilizando el asa del mismo. La posición correcta de las manos para transportar el altavoz es muy importante para evitar heridas personales y/o daños a la propiedad.

Nota

- Para evitar lesiones personales y/o daños materiales, coloque las manos correctamente en el altavoz para sujetar y transportarlo.
- Tenga mucho cuidado al transportar el altavoz por una pendiente.
- No transporte el altavoz con una persona, equipaje, etc., sobre él.
- No permita que haya niños ni bebés cerca cuando transporte el altavoz.
- Si su piel permanece en contacto con el asa durante mucho tiempo mientras la luz esté encendida, existe el riesgo de quemaduras a baja temperatura. Para transportar un altavoz mientras esté encendido, apague la luz (función de iluminación).
- Si se adhiere arena o polvo a los ejes de las ruedas, o si se enrolla césped o pelusa a su alrededor, las ruedas podrían no funcionar correctamente.

Tema relacionado

- [Encendido/apagado de la luz del altavoz \(Función de iluminación\)](#)

Altavoz inalámbrico
ULT TOWER 10

Conexión del altavoz a una toma de CA

- 1 Inserte firmemente el extremo del cable de alimentación de CA suministrado en la toma de entrada AC de la parte posterior del sistema, y después en una toma de CA.

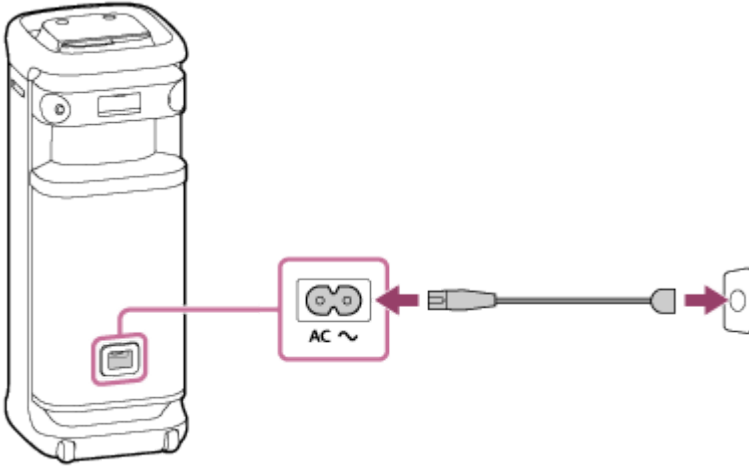



Tema relacionado

- [Conexión de la alimentación](#)

Conexión de la alimentación

1 Pulse el botón (alimentación).

Se oye el sonido de notificación del altavoz, el indicador  (alimentación) se enciende en verde y el indicador  (BLUETOOTH) parpadea lentamente en azul.

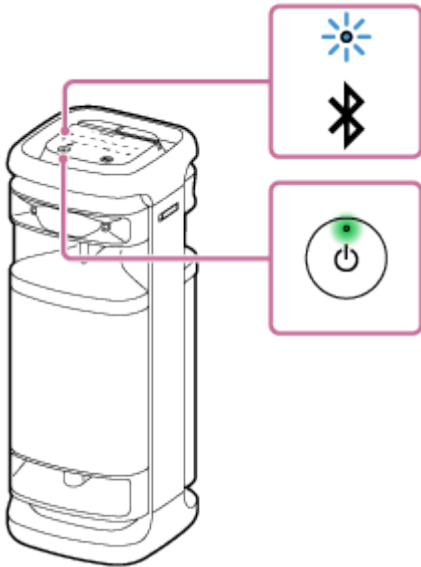



Cuando el altavoz no tenga información de emparejamiento, por ejemplo cuando se utilice la función BLUETOOTH por primera vez después de la compra, el indicador  (BLUETOOTH) se mantendrá parpadeando doblemente en azul.

Tema relacionado

- [Desconexión de la alimentación](#)
- [Conexión del altavoz a una toma de CA](#)
- [Encendido/apagado de la luz del altavoz \(Función de iluminación\)](#)

Desconexión de la alimentación

1 Pulse el botón (alimentación).

Oirá el sonido de notificación del altavoz y el indicador  (alimentación) y el indicador  (BLUETOOTH) se apagarán.

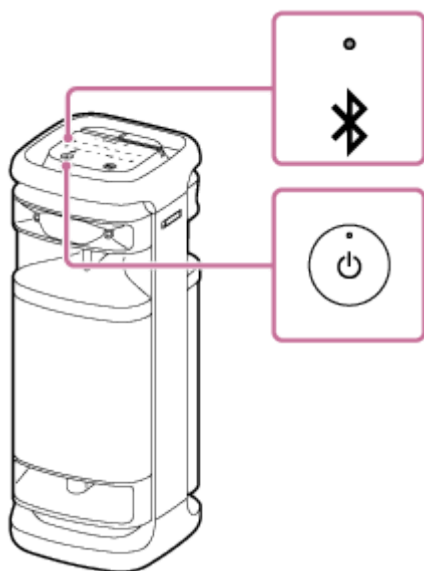

Sugerencia

- Cuando la función En espera de BLUETOOTH se active, apagar el altavoz causa que el indicador  (alimentación) se encienda en naranja indicando que la función En espera de BLUETOOTH está activa*.

* En el momento de la compra, la función En espera de BLUETOOTH estará desactivada.

Tema relacionado

- [Función En espera autom. \(ahorro de energía\)](#)
- [Utilización de la función En espera de BLUETOOTH \(encendido automático\)](#)

Utilización del micrófono inalámbrico

1 Introduzca las pilas en el micrófono inalámbrico.

Para obtener más información, consulte “Acerca de la sustitución de las pilas del micrófono inalámbrico” en [Micrófono inalámbrico](#).

2 Encienda el altavoz y el micrófono inalámbrico.

El indicador verde  (alimentación) del micrófono inalámbrico cambia de parpadeando a encendido para indicar que el altavoz y el micrófono inalámbrico están conectados.

Cuando el nivel de carga de la batería del micrófono inalámbrico sea bajo, el indicador  (alimentación) del micrófono inalámbrico se enciende en naranja.

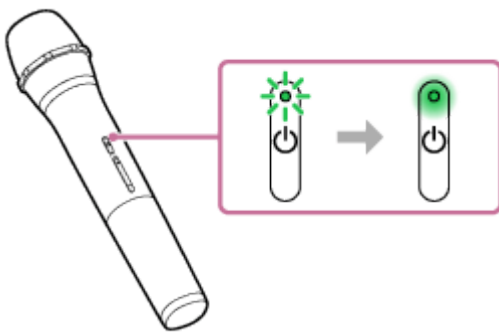

3 Pulse los botones +/- (volumen) en el micrófono inalámbrico para ajustar el volumen del audio.

4 Hable o cante ante el micrófono inalámbrico conectado.

Con KEY CONTROL o ECHO del altavoz, podrá realizar también las operaciones siguientes.

Control del tono

Puede cambiar el tono de una canción que esté cantando.

Pulse KEY CONTROL  (bemoles) /  (sostenido) en el altavoz para ajustar el tono y adaptarlo a su gama vocal.

Eco de micrófono

Puede añadir el efecto de eco a su voz cuando cante ante el micrófono.

Pulse repetidamente ECHO en el altavoz para ajustar el efecto de eco.

Nota

- Cuando utilice la función Conexión para fiesta o la función Pareja estéreo, el sonido del micrófono inalámbrico solamente se emitirá por el altavoz al que esté conectado el micrófono inalámbrico.
- Colocar el micrófono inalámbrico cerca del altavoz puede causar retroalimentación acústica. Cuando esto sucede, dependiendo del volumen del sonido del altavoz, el altavoz puede apagarse debido a la función de protección del producto. En dicho caso, desconecte el cable de alimentación de CA, espere un momento, enchufe el cable de alimentación de CA y después vuelva a encender el altavoz.
- Mientras el micrófono inalámbrico esté conectado al altavoz, la función En espera autom. estará desactivada.

Tema relacionado

- Utilización de un micrófono por cable externo
- Mientras la función TV Sound Booster esté activada, no estará disponible la función Karaoke ni tampoco la función DJ Control
- Hay realimentación acústica

5-056-577-31(1) Copyright 2024 Sony Corporation

Altavoz inalámbrico
ULT TOWER 10**Utilización de la función En espera de BLUETOOTH (encendido automático)**

Cuando la función En espera de BLUETOOTH esté activada, el altavoz se encenderá automáticamente cuando se opere un dispositivo BLUETOOTH, y se iniciará la conexión BLUETOOTH.

Antes de utilizar el altavoz, tenga en cuenta lo siguiente:

- Empareje el altavoz con un dispositivo BLUETOOTH de antemano. Cuando no haya información de emparejamiento almacenada en el altavoz, por ejemplo cuando el altavoz se utilice por primera vez después de la compra, la función En espera de BLUETOOTH del altavoz no se activará.

1 Encienda el altavoz.

Escuchará el sonido de notificación del altavoz y el indicador  (alimentación) se encenderá en verde.

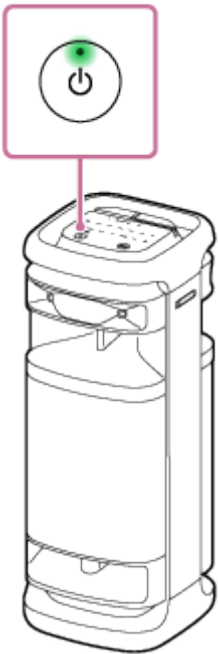
**2 Puntee [Music Center] en su smartphone, etc., para iniciar la aplicación.**

Music Center

3 Puntee [ULT TOWER 10].



4 Puntee [Settings].



5 Puntee [Power Option].

6 Puntee la casilla de verificación de [Bluetooth Standby] para marcarla.

La casilla de verificación marcada indica que la función En espera de BLUETOOTH está activada.

7 Vuelva a la pantalla superior del altavoz (la pantalla del paso 4).

El cambio en la configuración se hace efectivo.

Para desactivar la función En espera de BLUETOOTH

En el paso 6 anterior, puntee la casilla de verificación de [Bluetooth Standby] para desmarcarla. La vuelta a la pantalla superior del altavoz seleccionado (la pantalla del paso 4) desactivará la función En espera de BLUETOOTH.

Sugerencia

- Cuando la función En espera de BLUETOOTH se active, el indicador  (alimentación) se iluminará en naranja mientras el altavoz esté apagado.

Tema relacionado

- [Conexión del altavoz a una toma de CA](#)
- [Conexión de la alimentación](#)
- [Acerca de los indicadores](#)

Altavoz inalámbrico
ULT TOWER 10

Carga de un dispositivo USB como un smartphone o un iPhone

Puede cargar un dispositivo USB, como un smartphone o un iPhone, conectándolo al altavoz a través de USB.

- 1 **Conecte un dispositivo USB, como un smartphone o un iPhone, al puerto PLAY/CHARGE OUTPUT (USB) con un cable USB (disponible en el mercado).**

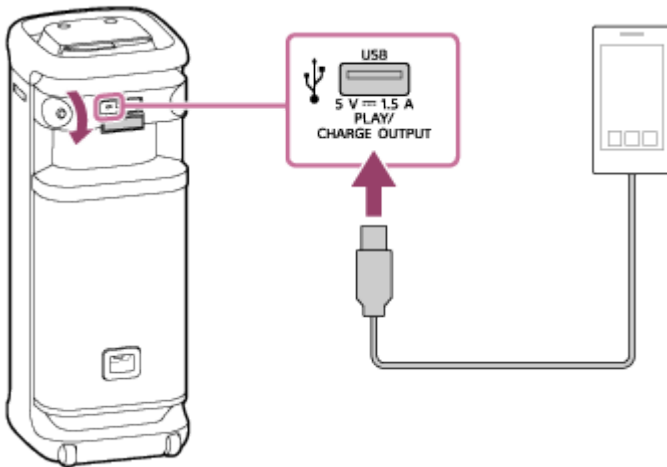

- 2 **Encienda el altavoz.**

Escuchará el sonido de notificación desde el altavoz, el indicador  (alimentación) se encenderá en verde y el altavoz comenzará a suministrar energía al dispositivo USB conectado para cargar la batería.

Nota

- Mientras el altavoz esté suministrando energía al otro dispositivo, la función En espera autom. estará desactivada.
- Mientras el altavoz carga otro dispositivo, si el altavoz no está en uso o no se reproduce música (audio) durante aproximadamente 4 horas, el altavoz se apagará automáticamente.
- Al apagar el altavoz se detendrá el suministro de energía al dispositivo USB conectado.
- El puerto, el conector, y las tomas del altavoz no están diseñados para ser resistentes al agua. No utilice el altavoz en lugares en los que sea probable que reciba salpicaduras de agua. Cuando haya terminado de utilizar el altavoz, asegúrese de cerrar bien las tapas.

Tema relacionado

- [Conexión del altavoz a una toma de CA](#)
- [Conexión de la alimentación](#)
- [Función En espera autom. \(ahorro de energía\)](#)

Altavoz inalámbrico
ULT TOWER 10

Función En espera autom. (ahorro de energía)

En los siguientes casos, el altavoz se apaga automáticamente en 15 minutos.
En el momento de la compra, la función En espera autom. estará activada.

Cuando el altavoz esté en modo BLUETOOTH

- No hay operación en el altavoz.
- El dispositivo BLUETOOTH conectado no está reproduciendo música (audio), ni se está operando.

Cuando el altavoz esté en modo AUDIO IN

- No hay operación en el altavoz.
- No se reproduce música (sonido) en un dispositivo de audio conectado a la toma AUDIO IN o el volumen de la música (sonido) de un dispositivo de audio conectado a la toma AUDIO IN es extremadamente bajo.



Cuando el altavoz esté en modo USB

- No hay operación en el altavoz.
- No se reproduce música (sonido) en un dispositivo USB conectado al puerto PLAY/CHARGE OUTPUT (USB).

Cuando el altavoz esté en modo OPTICAL IN

- No hay operación en el altavoz.
- El dispositivo conectado al conector OPTICAL IN (entrada de audio digital óptica) está apagado.

Activación/desactivación la función En espera autom.

- 1 Encienda el altavoz.**
- 2 Mantenga simultáneamente tocadas ►|| (reproducción) y – (volumen) del altavoz durante unos 5 segundos.**
 - Cuando se desactive la función En espera autom., el indicador  (alimentación) parpadeará 3 veces en naranja.
 - Cuando se active la función En espera autom., el indicador  (alimentación) parpadeará dos veces en naranja.

Sugerencia

- Puede activar o desactivar la función En espera autom. utilizando "Sony | Music Center".

Nota

- Deshabilitar esta función aumentará el consumo de energía porque el producto no se apagará automáticamente cuando no se esté utilizando.
- Mientras el altavoz tenga conectado un micrófono o una guitarra, la función En espera autom. estará desactivada.

- Mientras el altavoz esté suministrando energía al otro dispositivo, la función En espera autom. estará desactivada.

Tema relacionado

- [Qué puede hacer con "Sony | Music Center"](#)

5-056-577-31(1) Copyright 2024 Sony Corporation

Altavoz inalámbrico
ULT TOWER 10

Utilización de los soportes de micrófono

Puede colocar el micrófono inalámbrico o un micrófono por cable externo (comercialmente disponible) en los soportes de micrófono. Para utilizar los soportes de micrófono, despliéguelos con el dedo.

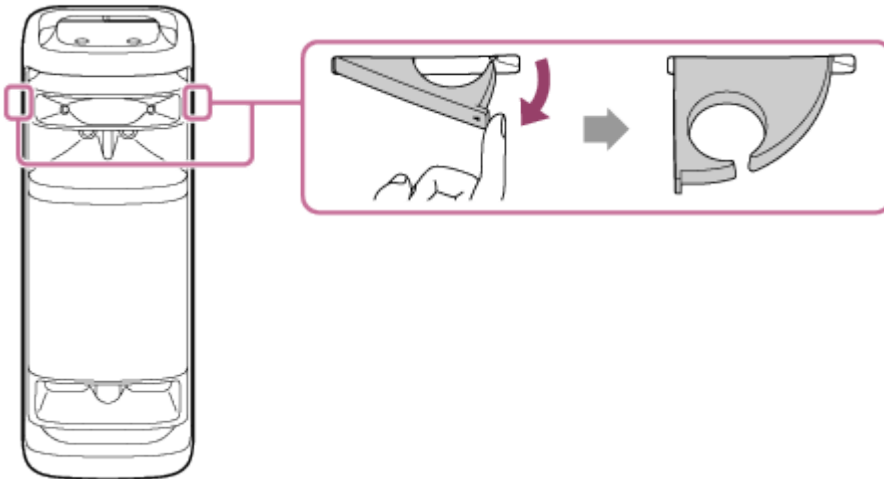

Nota

- Los soportes de micrófono están diseñados para colocar micrófonos únicamente.
- No sujete los soportes de micrófono para transportar el altavoz.
- Reduzca el nivel del volumen del micrófono al nivel mínimo antes de colocar el micrófono en el soporte de micrófono.

Tema relacionado

- [Utilización del micrófono inalámbrico](#)
- [Utilización de un micrófono por cable externo](#)

Altavoz inalámbrico
ULT TOWER 10

Encendido/apagado de la luz del altavoz (Función de iluminación)

El altavoz se ilumina con la música para animar el ambiente. Al comprar el altavoz, la función de iluminación estará activada.

1 Encienda el altavoz.

Escuchará el sonido de notificación del altavoz y el indicador  (alimentación) se encenderá en verde. El altavoz se iluminará.

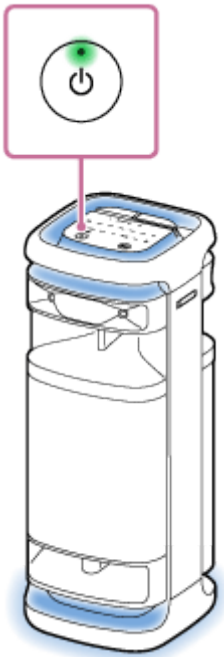

Para cambiar el color de iluminación de la luz del altavoz

Toque uno de los selectores de color de iluminación (rojo/amarillo/verde/azul/púrpura) del altavoz para cambiar el color de iluminación al asociado.

Al tocar MULTI COLOR del altavoz, se restablecerá el color de iluminación seleccionado por el selector de color de iluminación al ajuste predeterminado que hace que la luz del altavoz se ilumine en múltiples colores.

Cuando se encienda el altavoz, este ajuste MULTI COLOR se seleccionará para la función de iluminación de forma predeterminada.

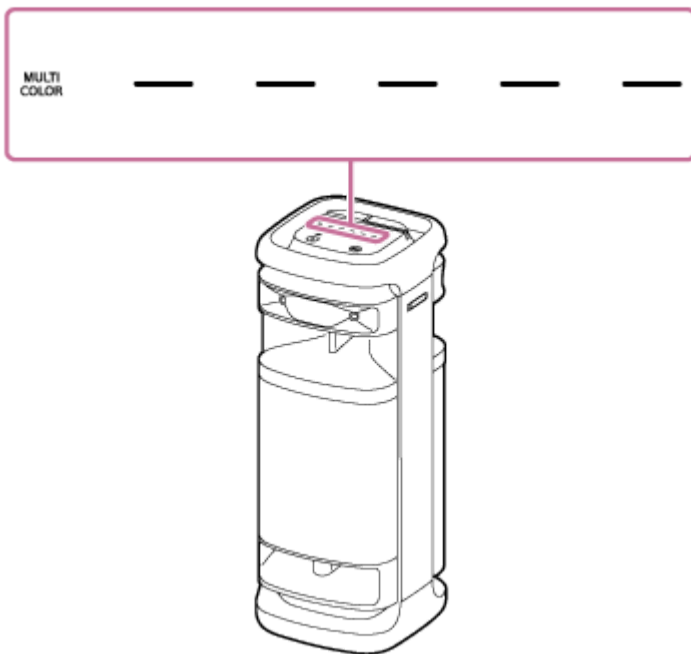

Para activar (luz encendida)/desactivar (luz apagada) la función de iluminación

Toque LIGHT del altavoz para activar/desactivar la función de iluminación.



Sugerencia

- Utilizando la función "Illumination" en "Sony | Music Center", puede activar/desactivar la función de iluminación o elegir los distintos modos de iluminación.
- Utilizando la función "Illumination" en "Fiestable", también puede cambiar el color de iluminación de la luz del altavoz.

Nota

- Si la luz del altavoz parece brillante o deslumbrante, aumente la intensidad de las luces de la sala o desactive la función de iluminación.

Tema relacionado

- [Qué puede hacer con "Sony | Music Center"](#)
- [Qué puede hacer con "Fiestable"](#)

Conexión del altavoz con un televisor

- 1 **Coloca el altavoz en orientación vertical, y después conecta una toma de salida óptica de su televisor y el conector OPTICAL IN (entrada de audio digital óptica) del altavoz con el cable óptico digital suministrado.**

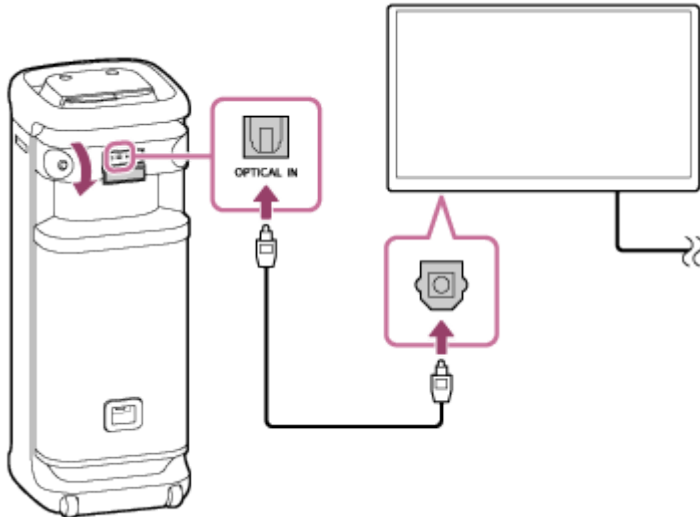

Nota

- Compruebe la forma de las clavijas (☐) del cable óptico digital e insértelas en el conector y la toma correspondientes.
- El puerto, el conector, y las tomas del altavoz no están diseñados para ser resistentes al agua. No utilice el altavoz en lugares en los que sea probable que reciba salpicaduras de agua. Cuando haya terminado de utilizar el altavoz, asegúrese de cerrar bien las tapas.

- 2 **Encienda el televisor.**

- 3 **Cambie la configuración de salida de audio en el televisor.**

Especifique PCM como método de salida de audio digital en el televisor.

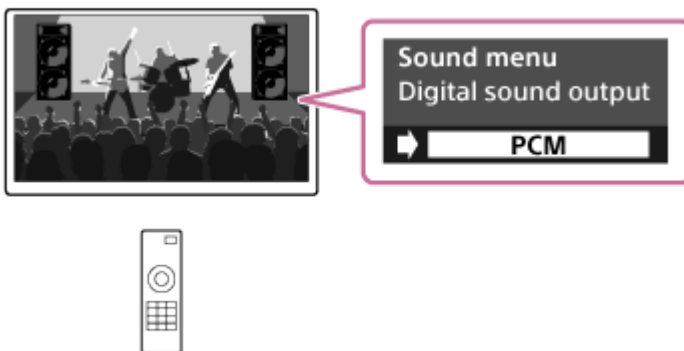

- 4 **Toque OPTICAL IN del altavoz.**

Sugerencia

- Para las operaciones del televisor, consulte el manual de instrucciones suministrado con su televisor.
- Si en el televisor se especifica como método de salida de audio digital cualquier otro que no sea PCM, es posible que el audio de programas de televisión, como las películas y los programas de transmisión de deportes, no se emita correctamente.

Tema relacionado

- [Escucha de audio de un televisor \(utilizando la función TV Sound Booster\)](#)
- [Escucha de audio de un televisor \(sin utilizar la función TV Sound Booster\)](#)

5-056-577-31(1) Copyright 2024 Sony Corporation

Altavoz inalámbrico
ULT TOWER 10

Conexión con un dispositivo USB

Dispositivos USB compatibles

- Dispositivos USB compatibles con la clase de almacenamiento masivo USB
- Dispositivos USB formateados con el sistema de archivos FAT (excepto exFAT)

Es posible que algunos dispositivos USB no funcionen con el altavoz aunque cumplan las condiciones anteriores. La utilización de dispositivos iPhone a través de conexión USB no está admitida.

Nota

- Cuando sea necesario conectar con cable USB, utilice el cable USB suministrado con el dispositivo USB. Consulte el manual de instrucciones suministrado con el dispositivo USB Para los detalles sobre el método de operación.
- No conecte el altavoz y el dispositivo USB a través de un concentrador de USB.
- Cuando se conecta el dispositivo USB, el altavoz lee todos los archivos del dispositivo USB. Si hay muchas carpetas o archivos en el dispositivo USB, es posible que lleve largo tiempo finalizar la lectura del dispositivo USB.
- Con algunos dispositivos USB conectados, es posible que haya una demora antes de que este altavoz realice una operación.
- No se puede garantizar la compatibilidad con todo el software de codificación/grabación. Si los archivos de audio del dispositivo USB fueron codificados originalmente con software no compatible, esos archivos podrán producir ruido, audio interrumpido, o es posible que no se reproduzcan en absoluto.
- Este altavoz no admite necesariamente todas las funciones provistas en un dispositivo USB conectado.
- El puerto, el conector, y las tomas del altavoz no están diseñados para ser resistentes al agua. No utilice el altavoz en lugares en los que sea probable que reciba salpicaduras de agua. Cuando haya terminado de utilizar el altavoz, asegúrese de cerrar bien las tapas.

1 Conecte un dispositivo USB al puerto **PLAY/CHARGE OUTPUT (USB)**.

2 Toque **USB** del altavoz.

Tema relacionado

- [Reproducción de música desde un dispositivo USB](#)

Altavoz inalámbrico
ULT TOWER 10

Cómo realizar conexiones inalámbricas con dispositivos BLUETOOTH

Puede disfrutar de la música con el altavoz de forma inalámbrica mediante la función BLUETOOTH del dispositivo BLUETOOTH.

Emparejamiento

Emparejamiento es el proceso necesario para registrar mutuamente la información de dispositivos BLUETOOTH que vayan a conectarse de forma inalámbrica.

Para emparejar con un segundo o posterior dispositivo BLUETOOTH, realice el procedimiento de emparejamiento siguiente para cada dispositivo.

Empareje el altavoz y el dispositivo manualmente.

Conexión a un dispositivo emparejado

Una vez emparejado un dispositivo, no es necesario volver a emparejarlo. Conéctese a dispositivos ya emparejados con el altavoz utilizando los métodos necesarios para cada dispositivo.

Para obtener más información sobre las operaciones de emparejamiento y conexión, consulte los temas relacionados a continuación.

Tema relacionado

- [Conexión a dispositivos BLUETOOTH fácilmente con "Sony | Music Center" mediante conexión BLUETOOTH](#)
- [Emparejamiento y conexión con dispositivos BLUETOOTH](#)
- [Conexión con un ordenador a través de una conexión BLUETOOTH \(Windows®\)](#)
- [Conexión con un ordenador a través de una conexión BLUETOOTH \(Mac\)](#)

Altavoz inalámbrico
ULT TOWER 10

Conexión a dispositivos BLUETOOTH fácilmente con “Sony | Music Center” mediante conexión BLUETOOTH

Inicie “Sony | Music Center” en su smartphone Android™/iPhone para conectar el altavoz a un smartphone o iPhone. Para los detalles sobre “Sony | Music Center”, consulte la URL siguiente:
<https://www.sony.net/smcqa/>



Sony Music Center



Nota

- La conexión con algunos smartphones y dispositivos iPhone puede volverse inestable al conectarse usando “Sony | Music Center”. En ese caso, siga los procedimientos de [Emparejamiento y conexión con dispositivos BLUETOOTH](#) para conectarse al altavoz.

Tema relacionado

- [Cómo realizar conexiones inalámbricas con dispositivos BLUETOOTH](#)
- [Emparejamiento y conexión con dispositivos BLUETOOTH](#)
- [Conexión con un ordenador a través de una conexión BLUETOOTH \(Windows®\)](#)
- [Conexión con un ordenador a través de una conexión BLUETOOTH \(Mac\)](#)
- [Qué puede hacer con “Sony | Music Center”](#)
- [Instalación de “Sony | Music Center”](#)

Altavoz inalámbrico
ULT TOWER 10

Emparejamiento y conexión con dispositivos BLUETOOTH

Emparejamiento es el proceso necesario para registrar mutuamente la información de dispositivos BLUETOOTH que vayan a conectarse de forma inalámbrica.

Para emparejar con un segundo o posterior dispositivo BLUETOOTH, realice el procedimiento de emparejamiento siguiente para cada dispositivo.

La información de emparejamiento se almacena en el altavoz cuando este se apaga.

Antes de operar el altavoz, asegúrese de realizar lo siguiente:

- Ponga el dispositivo BLUETOOTH dentro de 1 m (3,2 pies) del altavoz.
- Conecte el altavoz a una toma de corriente de CA con el cable de alimentación de CA suministrado.
- Para evitar que el altavoz emita un sonido fuerte repentino, baje el volumen tanto del dispositivo BLUETOOTH como del altavoz, o detenga la reproducción de música.
Dependiendo del dispositivo BLUETOOTH, el volumen del dispositivo puede estar sincronizado con el volumen del altavoz cuando se inicia la reproducción de música después de establecer una conexión BLUETOOTH entre los dispositivos BLUETOOTH y el altavoz.
- Prepare el manual de instrucciones suministrado con el dispositivo BLUETOOTH como referencia.

1 Encienda el altavoz.



2 Toque (BLUETOOTH) del altavoz.

3 Compruebe el estado del indicador (BLUETOOTH).

Cuando el indicador esté parpadeando doblemente

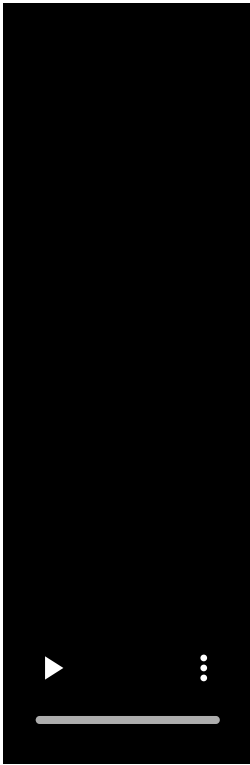

En el caso de que el altavoz se empareje con un dispositivo BLUETOOTH por primera vez desde la compra, o después de haberse inicializado (el altavoz no tendrá información de emparejamiento), el altavoz entrará automáticamente en el modo de emparejamiento cuando se encienda. Continúe con el paso 5 .

Cuando el indicador esté parpadeando lentamente

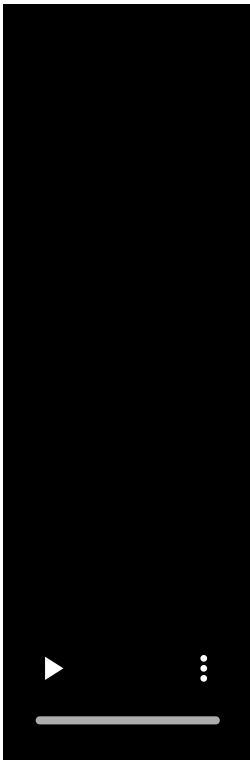

El altavoz está buscando conexiones BLUETOOTH.

- Para emparejar el altavoz con un segundo o posterior dispositivo BLUETOOTH (cuando el altavoz tenga información de emparejamiento de otros dispositivos BLUETOOTH), continúe con el paso 4 .
- Para volver a conectarse con uno de los dispositivos BLUETOOTH que ya se hayan emparejado con el altavoz, continúe con el paso 5 .
El altavoz se conectará automáticamente con solo activar la función BLUETOOTH en el dispositivo BLUETOOTH.

Dependiendo del dispositivo BLUETOOTH, es posible que el altavoz vuelva a conectarse con el dispositivo justo después de haberse encendido. Para los detalles, consulte el manual de instrucciones suministrado con su dispositivo BLUETOOTH.

Cuando el indicador permanezca iluminado



El altavoz está conectado al dispositivo BLUETOOTH.

Para conectarse a otros dispositivos BLUETOOTH, realice uno de los procedimientos siguientes.

- Para emparejar el altavoz con un segundo o posterior dispositivo BLUETOOTH (cuando el altavoz tenga información de emparejamiento de otros dispositivos BLUETOOTH), continúe con el paso **4**.
- Para volver a conectarse con uno de los dispositivos BLUETOOTH que ya se hayan emparejado con el altavoz, continúe con el paso **5**. El altavoz se conectará automáticamente con solo activar la función BLUETOOTH en el dispositivo BLUETOOTH.

4 Mantenga tocada (BLUETOOTH) del altavoz durante unos 2 segundos.

Oirá la guía de voz (Pairing (Emparejamiento)) por el altavoz, y el indicador  (BLUETOOTH) comenzará a parpadear doblemente (modo de emparejamiento).

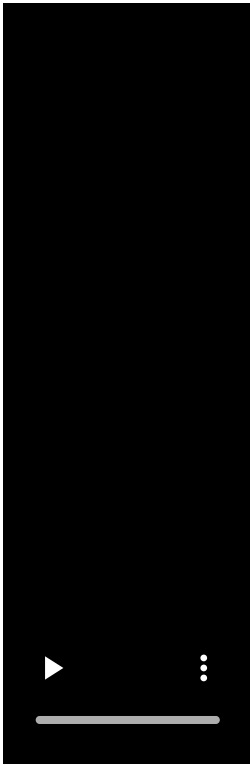

5 Realice el procedimiento de emparejamiento en el dispositivo BLUETOOTH para detectar el altavoz.

Cuando aparezca una lista de dispositivos detectados en el visualizador del dispositivo BLUETOOTH, seleccione "ULT TOWER 10".

Si se requiere una clave de acceso * en el visualizador del dispositivo BLUETOOTH, introduzca "0000".

* La clave de acceso puede denominarse "código de acceso", "código PIN", "número PIN", o "contraseña".

6 Establezca una conexión BLUETOOTH desde el dispositivo BLUETOOTH.

Cuando se establezca una conexión BLUETOOTH se oirá el sonido de notificación por el altavoz y la actividad del indicador  (BLUETOOTH) cambiará de parpadeando a iluminado.

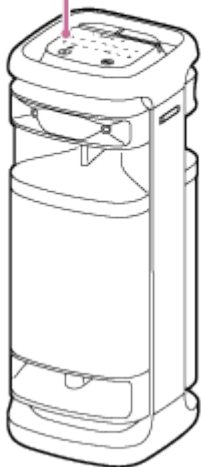
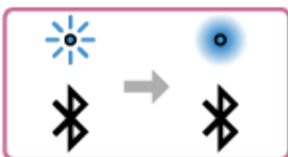

Si la conexión BLUETOOTH no se establece, repita desde el paso **4**.

Sugerencia

- Mientras la función BLUETOOTH esté activada en un dispositivo BLUETOOTH que se haya conectado previamente con el altavoz, el altavoz volverá a conectarse con el dispositivo justo después de haberse encendido.
- Las instrucciones anteriores sobre el dispositivo BLUETOOTH se ofrecen a modo de ejemplo. Para los detalles, consulte el manual de instrucciones suministrado con el dispositivo BLUETOOTH.
- Puede realizar operaciones que incluyan el establecimiento y la desconexión de conexiones BLUETOOTH utilizando “Sony | Music Center”.
- Puede conectar el altavoz simultáneamente con hasta 2 dispositivos BLUETOOTH. (Conexión multipunto)

Nota

- El modo de emparejamiento del altavoz se libera después de unos 5 minutos y el indicador  (BLUETOOTH) parpadea lentamente. Sin embargo, cuando el altavoz no tiene información de emparejamiento, como en los ajustes de fábrica, el modo de emparejamiento no se libera. Si el modo de emparejamiento se libera antes de finalizar el proceso, repita desde el paso 4.
- La clave de acceso del altavoz es “0000”. Si en el dispositivo BLUETOOTH se ha establecido una clave de acceso además de “0000”, no se podrá realizar el emparejamiento con el altavoz.
- Una vez que los dispositivos BLUETOOTH están emparejados, no es necesario volver a emparejarlos, excepto en los casos siguientes:
 - La información de emparejamiento se ha eliminado después de una reparación, etc.
 - El altavoz ya está emparejado con 8 dispositivos y se va a emparejar otro dispositivo.
El altavoz se puede emparejar con hasta 8 dispositivos. Cuando se empareja un nuevo dispositivo que se suma a los 8 emparejados, la información de emparejamiento del primer dispositivo conectado a través de una conexión BLUETOOTH se sustituye por la información del nuevo.
 - La información de emparejamiento del altavoz se ha eliminado del dispositivo BLUETOOTH.
 - El altavoz se inicializa.
Toda la información de emparejamiento se eliminará. Después de inicializar el altavoz, es posible que no pueda conectar su dispositivo BLUETOOTH. En este caso, elimine la información de emparejamiento del altavoz en su dispositivo BLUETOOTH, y después realice el procedimiento de emparejamiento otra vez.
- El altavoz puede emparejarse con múltiples dispositivos, pero solo puede reproducir música de un dispositivo emparejado a la vez.
- Cuando utilice la función Pareja estéreo o la función Conexión para fiesta, no podrá utilizar la funcionalidad de conexión multipunto.

Tema relacionado

- [Conexión del altavoz simultáneamente con 2 dispositivos BLUETOOTH \(conexión multipunto\)](#)
- [Escucha de música de un dispositivo a través de una conexión BLUETOOTH](#)
- [Terminación de la conexión BLUETOOTH \(Después del uso\)](#)

Altavoz inalámbrico
ULT TOWER 10

Conexión con un ordenador a través de una conexión BLUETOOTH (Windows®)

Emparejamiento es el proceso necesario para registrar mutuamente la información de dispositivos BLUETOOTH que vayan a conectarse de forma inalámbrica.

Para poder realizar una conexión BLUETOOTH por primera vez será necesario emparejar un dispositivo con el altavoz. Realice los mismos procedimientos para emparejar otros dispositivos.

La información de emparejamiento se almacena en el altavoz cuando este se apaga.

Sistemas operativos compatibles

Windows 11, Windows 10

Antes de comenzar haga lo siguiente.

- Ponga su ordenador dentro de 1 m (3,2 pies) del altavoz.
- Conecte el altavoz a una toma de corriente de CA con el cable de alimentación de CA suministrado.
- Prepare el manual de instrucciones suministrado con el ordenador como referencia.
- Para evitar que el altavoz emita un sonido fuerte repentino, baje el volumen tanto del ordenador como del altavoz, o detenga la reproducción de música.
- Active el altavoz de su ordenador.
Si el altavoz del ordenador está ajustado a  (silencio), el altavoz BLUETOOTH no emitirá sonido.

– Cuando el altavoz de su ordenador esté activado:



1 Encienda el altavoz.



2 Toque  (BLUETOOTH) del altavoz.

3 Compruebe la actividad del indicador  (BLUETOOTH).

Cuando el indicador esté parpadeando doblemente

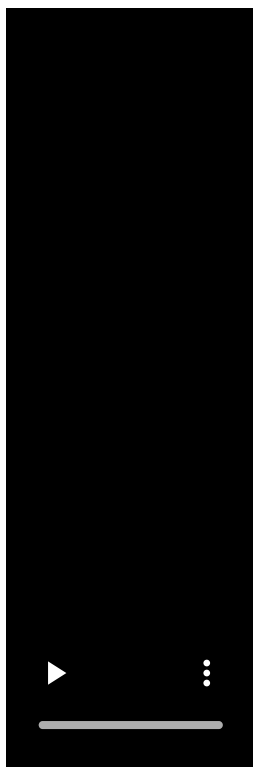

Después de emparejar el altavoz con un dispositivo BLUETOOTH por primera vez desde la compra, o después de inicializar el altavoz (el altavoz no tendrá información de emparejamiento), el altavoz entrará automáticamente en el modo de emparejamiento cuando se encienda. Continúe con el paso **5**.

Cuando el indicador esté parpadeando lentamente

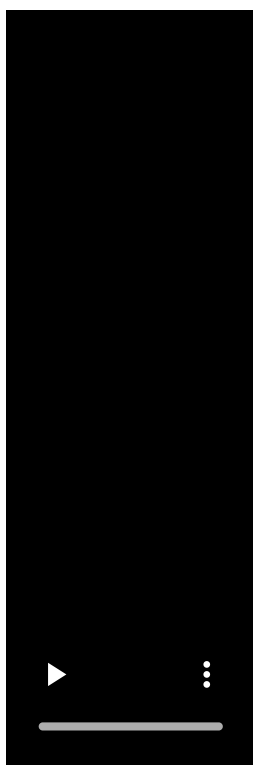

El altavoz está buscando conexiones BLUETOOTH.

- Para emparejar el altavoz con un segundo o posterior dispositivo BLUETOOTH (cuando el altavoz tenga información de emparejamiento de otros dispositivos BLUETOOTH), continúe con el paso 4 .
- Para volver a conectarse con uno de los dispositivos BLUETOOTH que ya se hayan emparejado con el altavoz, continúe con el paso 7 .

El altavoz se conectará automáticamente al ordenador con solo activar la función BLUETOOTH en el ordenador.

Dependiendo del dispositivo BLUETOOTH, es posible que el altavoz vuelva a conectarse con el dispositivo justo después de haberse encendido. Para los detalles, consulte el manual de instrucciones suministrado con su dispositivo BLUETOOTH.

Cuando el indicador permanezca iluminado



El altavoz ya está conectado con uno de los dispositivos BLUETOOTH.

Para conectar el altavoz con otro dispositivo BLUETOOTH, realice una de las acciones siguientes:

- Para emparejar el altavoz con un segundo o posterior dispositivo BLUETOOTH (cuando el altavoz tenga información de emparejamiento de otros dispositivos BLUETOOTH), continúe con el paso 4 .
- Para volver a conectarse con uno de los dispositivos BLUETOOTH que ya se hayan emparejado con el altavoz, continúe con el paso 7 .

El altavoz se conectará automáticamente al ordenador con solo activar la función BLUETOOTH en el ordenador.

4 Mantenga tocada (BLUETOOTH) del altavoz durante unos 2 segundos.

Oirá la guía de voz (Pairing (Emparejamiento)) por el altavoz, y el indicador  (BLUETOOTH) comenzará a parpadear doblemente (modo de emparejamiento).

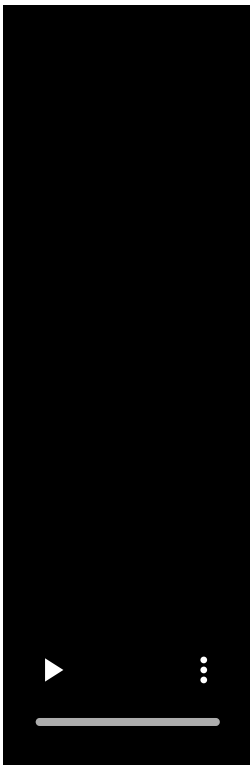

5 Active el ordenador si está en modo de espera (suspensión) o hibernación.

6 Registre el altavoz en el ordenador.

En Windows 11

1. Haga clic en el botón [Start], y después en [Settings].
2. Haga clic en [Bluetooth & devices].

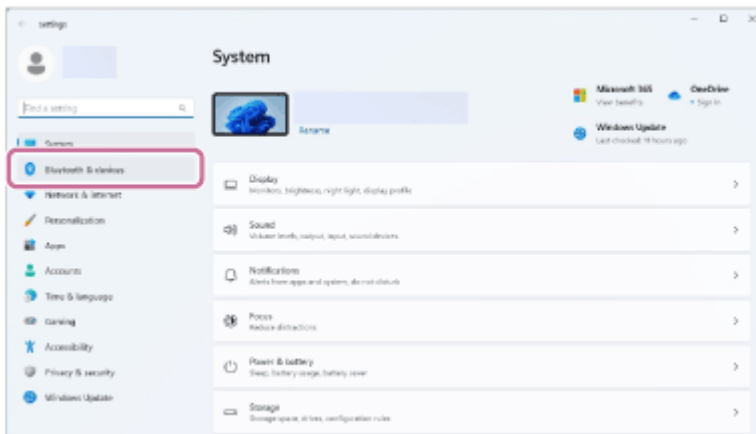

3. Haga clic en el interruptor [Bluetooth] para activar la función BLUETOOTH, y después haga clic en [Add device].

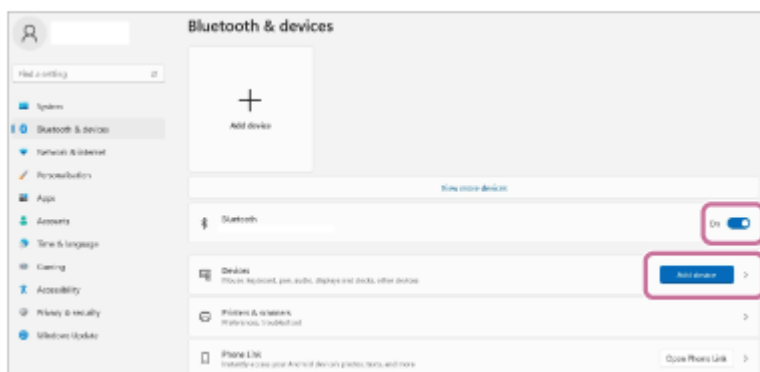

4. Haga clic en [Bluetooth].

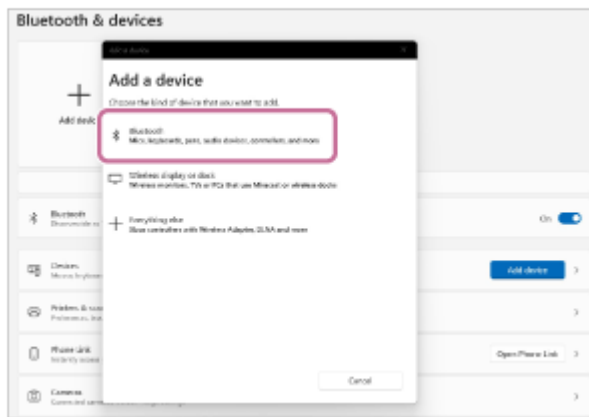

5. Seleccione [ULT TOWER 10].

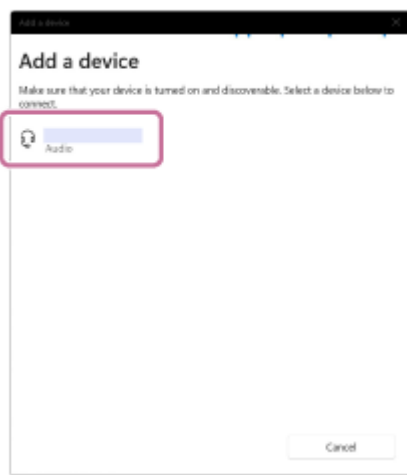

Si se requiere una clave de acceso*, introduzca "0000".

Si no aparece [ULT TOWER 10], vuelva a realizar la operación desde el paso 4 .

* La clave de acceso puede denominarse "código de acceso", "código PIN", "número PIN", o "contraseña".

6. Después del emparejamiento se establecerá automáticamente la conexión BLUETOOTH, y en la pantalla se visualizará [Connected music] o [Connected voice, music]. Continúe con el paso 8 .



En Windows 10

1. Haga clic en el botón [Start], y después en [Settings].

2. Haga clic en [Devices].

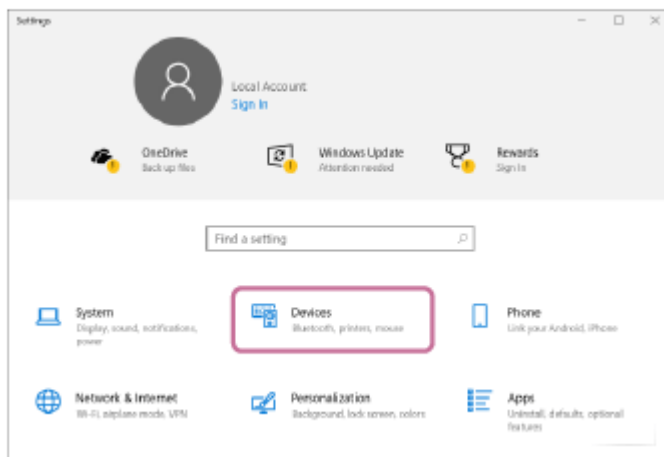

3. Haga clic en la pestaña [Bluetooth & other devices], haga clic en el interruptor [Bluetooth] para activar la función BLUETOOTH, y después haga clic en [Add Bluetooth or other device].

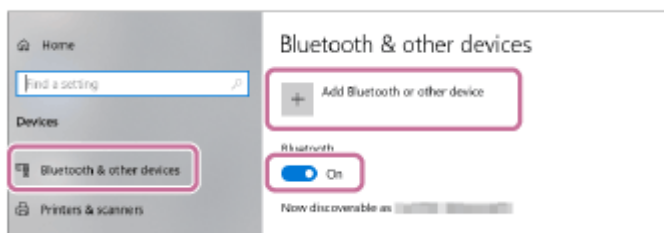

4. Haga clic en [Bluetooth].

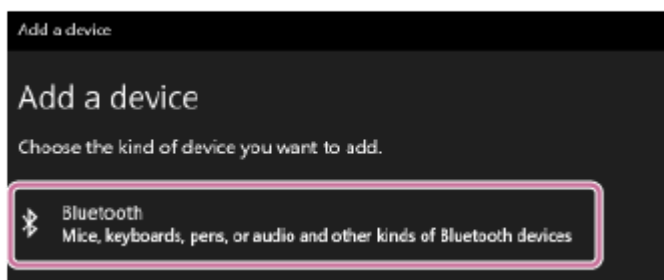

5. Seleccione [ULT TOWER 10].

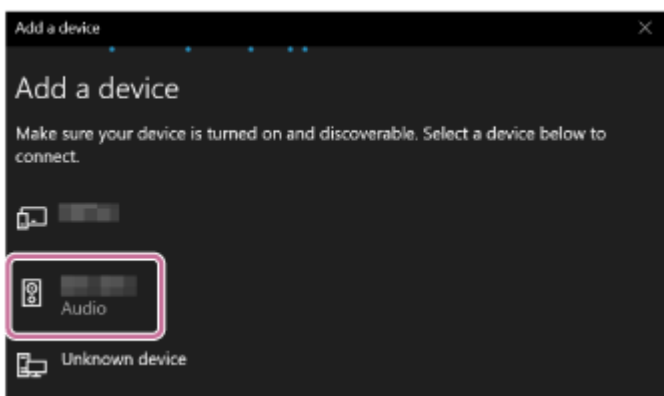

Si se requiere una clave de acceso*, introduzca "0000".

Si no aparece [ULT TOWER 10], vuelva a realizar la operación desde el paso 4 .

* La clave de acceso puede denominarse "código de acceso", "código PIN", "número PIN", o "contraseña".

6. Después del emparejamiento se establecerá automáticamente la conexión BLUETOOTH, y en la pantalla se visualizará [Connected music] o [Connected voice, music]. Continúe con el paso 8 .

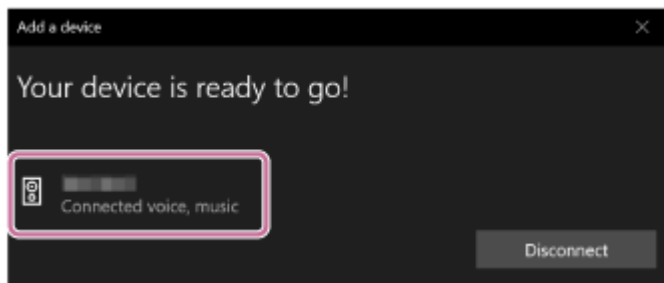

7 Seleccione el altavoz en el ordenador.

En Windows 11

1. Haga clic en el botón [Start], y después en [Settings].
2. Haga clic en [Bluetooth & devices].
3. Seleccione [ULT TOWER 10] y haga clic en [Connect].

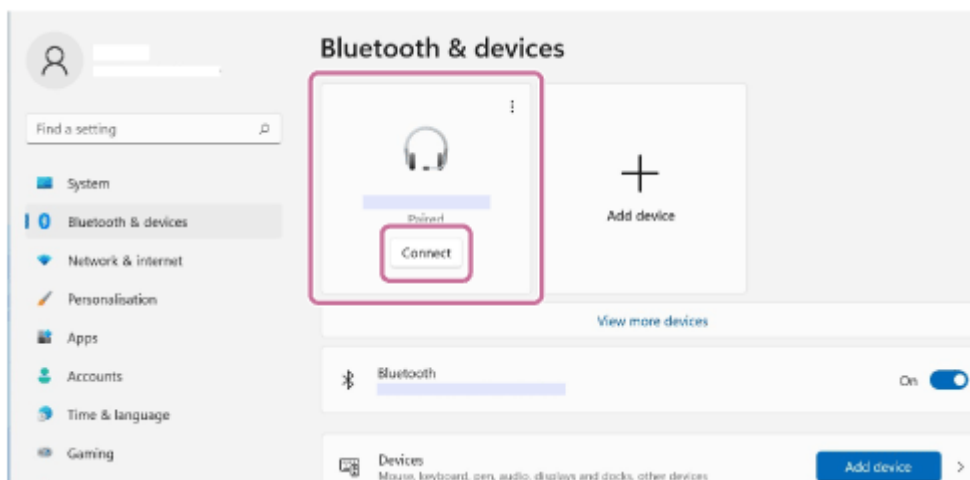

El icono de la pantalla puede tener un aspecto distinto a este.

Al establecer una conexión BLUETOOTH, [Connected music] o [Connected voice, music] aparecerán en la pantalla. Continúe con el paso 8 .

En Windows 10

1. Haga clic en el botón [Start], y después en [Settings].
2. Haga clic en [Devices].
3. Seleccione [ULT TOWER 10] en "Audio" en la ficha [Bluetooth & other devices] y, a continuación, haga clic en [Connect].

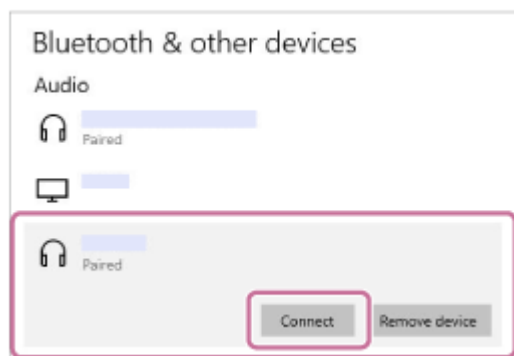

El icono de la pantalla puede tener un aspecto distinto a este.

Al establecer una conexión BLUETOOTH, [Connected music] o [Connected voice, music] aparecerán en la pantalla. Continúe con el paso 8 .

8 Siga las instrucciones que aparezcan en pantalla para establecer una conexión BLUETOOTH.

Cuando se establezca una conexión BLUETOOTH se oirá el sonido de notificación por el altavoz y la actividad del indicador  (BLUETOOTH) cambiará de parpadeando a iluminado.

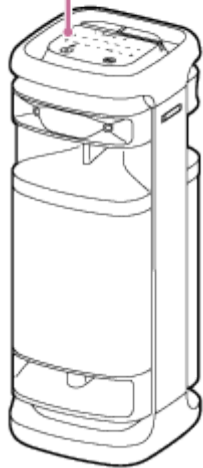
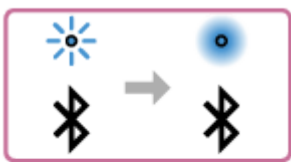

Si el intento de conexión falla, repita el procedimiento desde el paso **4**.

Sugerencia

- Las instrucciones anteriores sobre el ordenador se ofrecen a modo de ejemplo. Para los detalles, consulte el manual de instrucciones suministrado con su ordenador. Además, no todos los ordenadores se prueban y comprueban si son compatibles con el procedimiento anterior, y el procedimiento no es aplicable a los ordenadores contruidos en casa.
- Puede conectar el altavoz simultáneamente con hasta 2 dispositivos BLUETOOTH. (Conexión multipunto)

Nota

- El modo de emparejamiento del altavoz se libera después de unos 5 minutos y el indicador  (BLUETOOTH) parpadea lentamente. Sin embargo, cuando el altavoz no tiene información de emparejamiento, como en los ajustes de fábrica, el modo de emparejamiento no se libera. Si el modo de emparejamiento se libera antes de finalizar el proceso, repita desde el paso **4**.
- Una vez que los dispositivos BLUETOOTH están emparejados, no es necesario volver a emparejarlos, excepto en los casos siguientes:
 - La información de emparejamiento se ha eliminado después de una reparación, etc.
 - El altavoz ya está emparejado con 8 dispositivos y se va a emparejar otro dispositivo.
El altavoz se puede emparejar con hasta 8 dispositivos. Cuando se empareja un nuevo dispositivo que se suma a los 8 emparejados, la información de emparejamiento del primer dispositivo conectado a través de una conexión BLUETOOTH se sustituye por la información del nuevo.
 - La información de emparejamiento del altavoz se ha eliminado del dispositivo BLUETOOTH.
 - El altavoz se inicializa.
Toda la información de emparejamiento se eliminará. Después de inicializar el altavoz, es posible que no pueda conectar su ordenador. En este caso, elimine la información de emparejamiento del altavoz en su ordenador, y después realice el procedimiento de emparejamiento otra vez.
- El altavoz puede emparejarse con múltiples dispositivos, pero solo puede reproducir música de un dispositivo emparejado a la vez.

- La clave de acceso del altavoz es "0000". Si en el dispositivo BLUETOOTH se ha establecido una clave de acceso además de "0000", no se podrá realizar el emparejamiento con el altavoz.
- Cuando utilice la función Pareja estéreo o la función Conexión para fiesta, no podrá utilizar la funcionalidad de conexión multipunto.

Tema relacionado

- [Conexión del altavoz simultáneamente con 2 dispositivos BLUETOOTH \(conexión multipunto\)](#)
- [Escucha de música de un dispositivo a través de una conexión BLUETOOTH](#)
- [Terminación de la conexión BLUETOOTH \(Después del uso\)](#)

5-056-577-31(1) Copyright 2024 Sony Corporation

Altavoz inalámbrico
ULT TOWER 10

Conexión con un ordenador a través de una conexión BLUETOOTH (Mac)

Emparejamiento es el proceso necesario para registrar mutuamente la información de dispositivos BLUETOOTH que vayan a conectarse de forma inalámbrica.

Para poder realizar una conexión BLUETOOTH por primera vez será necesario emparejar un dispositivo con el altavoz. Realice los mismos procedimientos para emparejar otros dispositivos.

La información de emparejamiento se almacena en el altavoz cuando este se apaga.

Sistemas operativos compatibles

macOS Monterey (versión 12.6)

Antes de comenzar haga lo siguiente.

- Ponga su ordenador dentro de 1 m (3,2 pies) del altavoz.
- Conecte el altavoz a una toma de corriente de CA con el cable de alimentación de CA suministrado.
- Prepare el manual de instrucciones suministrado con el ordenador como referencia.
- Para evitar que el altavoz emita un sonido fuerte repentino, baje el volumen tanto del ordenador como del altavoz, o detenga la reproducción de música.
- Active el altavoz de su ordenador.
Si el altavoz de su ordenador está ajustado a  (silencio), el altavoz BLUETOOTH no emitirá sonido.

– Cuando el altavoz de su ordenador esté activado:



1 Encienda el altavoz.



2 Toque  (BLUETOOTH) del altavoz.

3 Compruebe la actividad del indicador  (BLUETOOTH).

Cuando el indicador esté parpadeando doblemente

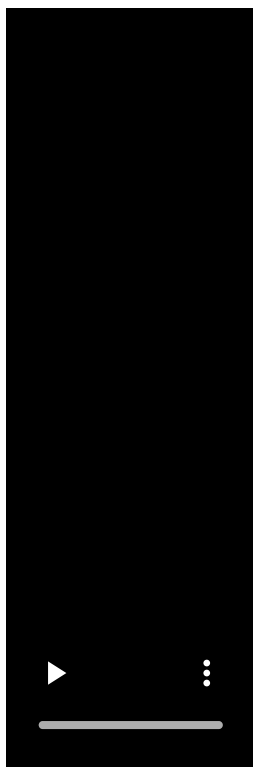

Después de emparejar el altavoz con un dispositivo BLUETOOTH por primera vez desde la compra, o después de inicializar el altavoz (el altavoz no tendrá información de emparejamiento), el altavoz entrará automáticamente en el modo de emparejamiento cuando se encienda. Continúe con el paso **5**.

Cuando el indicador esté parpadeando lentamente

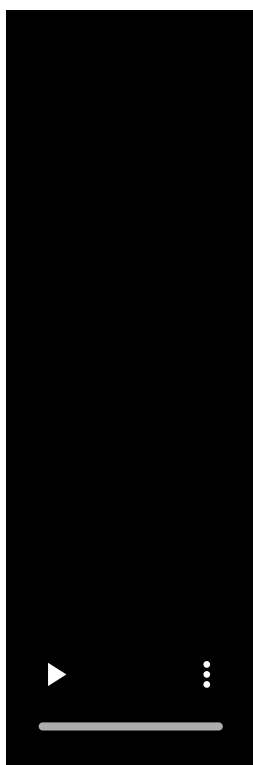

El altavoz está buscando conexiones BLUETOOTH.

- Para emparejar el altavoz con un segundo o posterior dispositivo BLUETOOTH (cuando el altavoz tenga información de emparejamiento de otros dispositivos BLUETOOTH), continúe con el paso 4 .
- Para volver a conectarse con uno de los dispositivos BLUETOOTH que ya se hayan emparejado con el altavoz, continúe con el paso 5 .
El altavoz se conectará automáticamente al ordenador con solo activar la función BLUETOOTH en el ordenador.
Dependiendo del dispositivo BLUETOOTH, es posible que el altavoz vuelva a conectarse con el dispositivo justo después de haberse encendido. Para los detalles, consulte el manual de instrucciones suministrado con su dispositivo BLUETOOTH.

Cuando el indicador permanezca iluminado



El altavoz ya está conectado con uno de los dispositivos BLUETOOTH.
Para conectar el altavoz con otro dispositivo BLUETOOTH, realice una de las acciones siguientes:

- Para emparejar el altavoz con un segundo o posterior dispositivo BLUETOOTH (cuando el altavoz tenga información de emparejamiento de otros dispositivos BLUETOOTH), continúe con el paso 4 .
- Para volver a conectarse con uno de los dispositivos BLUETOOTH que ya se hayan emparejado con el altavoz, continúe con el paso 5 .
El altavoz se conectará automáticamente al ordenador con solo activar la función BLUETOOTH en el ordenador.

4 Mantenga tocada (BLUETOOTH) del altavoz durante unos 2 segundos.

Oirá la guía de voz (Pairing (Emparejamiento)) por el altavoz, y el indicador  (BLUETOOTH) comenzará a parpadear doblemente (modo de emparejamiento).

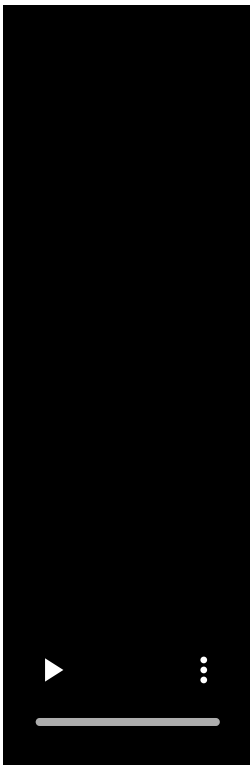

5 Busque el altavoz en el ordenador.

1. Haga clic en [ (System Preferences)] - [Bluetooth] de la barra de tareas de la parte inferior derecha de la pantalla.



2. Seleccione [ULT TOWER 10] en la pantalla Bluetooth, y después haga clic en [Pair].

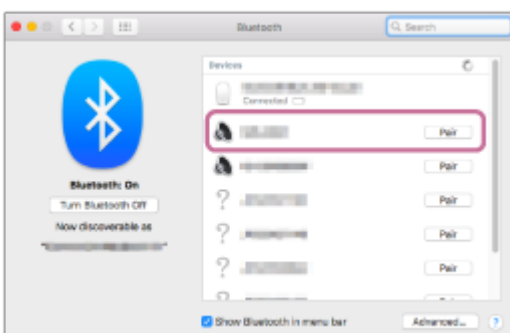

6 Siga las instrucciones que aparezcan en pantalla para establecer una conexión BLUETOOTH.

Cuando se establezca una conexión BLUETOOTH se oirá el sonido de notificación por el altavoz y la actividad del indicador  (BLUETOOTH) cambiará de parpadeando a iluminado.

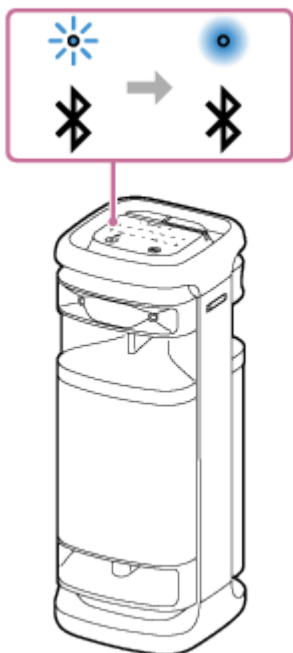

Si el intento de conexión falla, repita el procedimiento desde el paso **4**.

7 Haga clic en el icono del altavoz de la parte superior derecha de la pantalla y seleccione [ULT TOWER 10] en [Output Device].

Puede disfrutar de reproducción de música, etc., desde su ordenador.

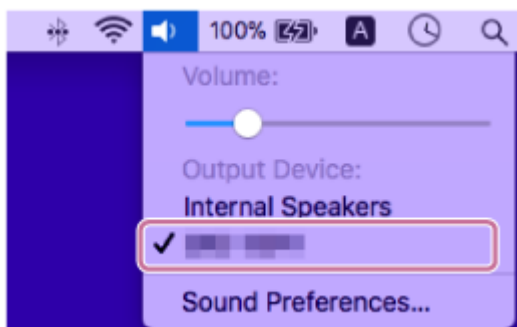

Sugerencia

- Las instrucciones anteriores sobre el ordenador se ofrecen a modo de ejemplo. Para los detalles, consulte el manual de instrucciones suministrado con su ordenador. Además, no todos los ordenadores se prueban y comprueban si son compatibles con el procedimiento anterior, y el procedimiento no es aplicable a los ordenadores contruidos en casa.
- Puede conectar el altavoz simultáneamente con hasta 2 dispositivos BLUETOOTH. (Conexión multipunto)

Nota

- El modo de emparejamiento del altavoz se libera después de unos 5 minutos y el indicador  (BLUETOOTH) parpadea lentamente. Sin embargo, cuando el altavoz no tiene información de emparejamiento, como en los ajustes de fábrica, el modo de emparejamiento no se libera. Si el modo de emparejamiento se libera antes de finalizar el proceso, repita desde el paso **4**.
- Una vez que los dispositivos BLUETOOTH están emparejados, no es necesario volver a emparejarlos, excepto en los casos siguientes:
 - La información de emparejamiento se ha eliminado después de una reparación, etc.

- El altavoz ya está emparejado con 8 dispositivos y se va a emparejar otro dispositivo.
El altavoz se puede emparejar con hasta 8 dispositivos. Cuando se empareja un nuevo dispositivo que se suma a los 8 emparejados, la información de emparejamiento del primer dispositivo conectado a través de una conexión BLUETOOTH se sustituye por la información del nuevo.
- La información de emparejamiento del altavoz se ha eliminado del dispositivo BLUETOOTH.
- El altavoz se inicializa.
Toda la información de emparejamiento se eliminará. Después de inicializar el altavoz, es posible que no pueda conectar su ordenador. En este caso, elimine la información de emparejamiento del altavoz en su ordenador, y después realice el procedimiento de emparejamiento otra vez.
- El altavoz puede emparejarse con múltiples dispositivos, pero solo puede reproducir música de un dispositivo emparejado a la vez.
- La clave de acceso del altavoz es "0000". Si en el dispositivo BLUETOOTH se ha establecido una clave de acceso además de "0000", no se podrá realizar el emparejamiento con el altavoz.
- Cuando utilice la función Pareja estéreo o la función Conexión para fiesta, no podrá utilizar la funcionalidad de conexión multipunto.

Tema relacionado

- [Conexión del altavoz simultáneamente con 2 dispositivos BLUETOOTH \(conexión multipunto\)](#)
- [Escucha de música de un dispositivo a través de una conexión BLUETOOTH](#)
- [Terminación de la conexión BLUETOOTH \(Después del uso\)](#)

Altavoz inalámbrico
ULT TOWER 10

Conexión del altavoz simultáneamente con 2 dispositivos BLUETOOTH (conexión multipunto)

Mientras el altavoz esté conectado simultáneamente con 2 dispositivos BLUETOOTH a través de conexiones BLUETOOTH, podrá hacer lo siguiente:

- Cambiar la fuente de reproducción de música entre 2 dispositivos
Puede cambiar la fuente de reproducción de música de un dispositivo a otro sin tener que volver a establecer la conexión BLUETOOTH.

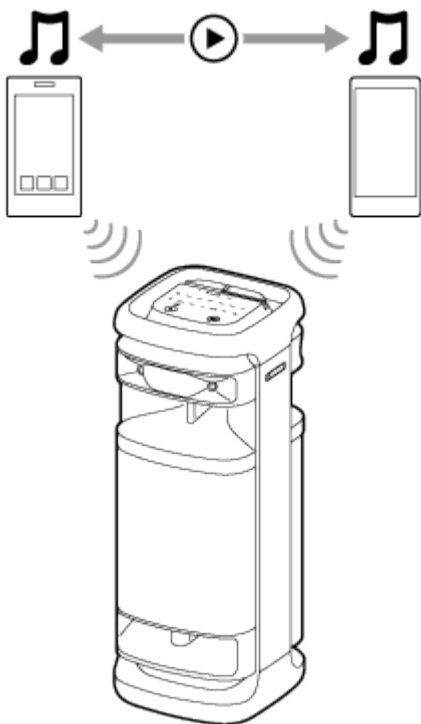

Conexión del altavoz simultáneamente con 2 dispositivos a través de conexiones BLUETOOTH

1 Conecte el altavoz con el primer dispositivo BLUETOOTH.

Para los detalles sobre el procedimiento de conexión BLUETOOTH, consulte una de las siguientes opciones aplicables a su dispositivo.

- [Conexión a dispositivos BLUETOOTH fácilmente con "Sony | Music Center" mediante conexión BLUETOOTH](#)
- [Emparejamiento y conexión con dispositivos BLUETOOTH](#)
- [Conexión con un ordenador a través de una conexión BLUETOOTH \(Windows®\)](#)
- [Conexión con un ordenador a través de una conexión BLUETOOTH \(Mac\)](#)

2 Mientras mantenga el altavoz conectado con el primer dispositivo BLUETOOTH, mantenga tocada (BLUETOOTH) del altavoz durante unos 2 segundos.

Oirá la guía de voz (Pairing (Emparejamiento)) por el altavoz, y el indicador  (BLUETOOTH) comenzará a parpadear doblemente (modo de emparejamiento).



3 Opere el segundo dispositivo BLUETOOTH para buscar el altavoz.

4 Siga las instrucciones que aparezcan en pantalla para establecer una conexión BLUETOOTH.

Cuando se establezca una conexión BLUETOOTH se oirá el sonido de notificación por el altavoz y la actividad del indicador  (BLUETOOTH) cambiará de parpadeando a iluminado.

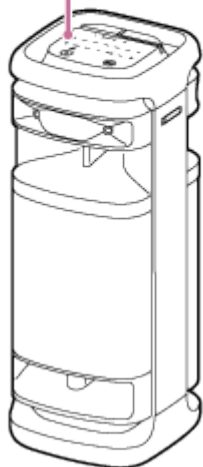
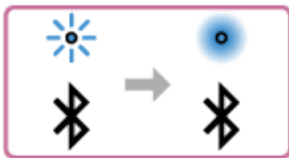

Cambio de los dispositivos BLUETOOTH en conexión multipunto

Mientras mantenga el altavoz conectado con 2 dispositivos en conexión multipunto, puede intentar conectar otro dispositivo a través de una conexión BLUETOOTH.

Cuando opere el altavoz y el tercer dispositivo en un intento de establecer una conexión BLUETOOTH, se conservará la conexión BLUETOOTH con uno de los 2 dispositivos utilizados para la reproducción de música anterior, y se desconectará la conexión BLUETOOTH con el otro dispositivo. A continuación, se establecerá una conexión BLUETOOTH entre el altavoz y el tercer dispositivo.

Reproducción de música mientras el altavoz esté conectado con 2 dispositivos en conexión multipunto

- Cuando opere el altavoz para reproducir música, esta comenzará a reproducirse en el dispositivo en conexión multipunto que haya utilizado para la reproducción anterior.
- Para reproducir música en el otro (segundo) dispositivo en conexión multipunto, opere el segundo para iniciar la reproducción de música.
Dependiendo de la condición, es posible que siga escuchando la música que se reproduzca en el mismo (primer) dispositivo desde el altavoz después de haber accionado el segundo dispositivo para iniciar la reproducción. En tal caso, detenga la reproducción en el primero. Después, podrá escuchar la música que se reproduzca en el segundo.

Sugerencia

- Mientras la función BLUETOOTH esté activada en un dispositivo BLUETOOTH que se haya conectado previamente con el altavoz, el altavoz volverá a conectarse con el dispositivo justo después de haberse encendido.
- Puede realizar operaciones que incluyan el establecimiento y la desconexión de conexiones BLUETOOTH utilizando "Sony | Music Center".

Nota

- Cuando utilice la función Pareja estéreo o la función Conexión para fiesta, no podrá utilizar la funcionalidad de conexión multipunto.
- Dependiendo del dispositivo BLUETOOTH, es posible que no pueda utilizar la funcionalidad de conexión multipunto.
- La conexión multipunto no se puede deshabilitar.

Tema relacionado

- [Conexión a dispositivos BLUETOOTH fácilmente con "Sony | Music Center" mediante conexión BLUETOOTH](#)
- [Emparejamiento y conexión con dispositivos BLUETOOTH](#)
- [Conexión con un ordenador a través de una conexión BLUETOOTH \(Windows®\)](#)
- [Conexión con un ordenador a través de una conexión BLUETOOTH \(Mac\)](#)

Altavoz inalámbrico
ULT TOWER 10

Escucha de audio de un televisor (utilizando la función TV Sound Booster)

La función exclusiva de Sony, "TV Sound Booster"^{*}, le permite disfrutar del sonido mejorado de contenidos audiovisuales, como vídeos de actuaciones en directo y películas. Gracias a los graves profundos y a los sonidos agudos realistas que se propagan, se puede disfrutar de una verdadera experiencia audiovisual que hace sentir como si se estuviera asistiendo a una actuación en directo.

Utilice "Sony | Music Center" para configurar la función TV Sound Booster.

Asegúrese de instalar con antelación "Sony | Music Center" en su dispositivo móvil, como un smartphone.

^{*} Antes de utilizar la función TV Sound Booster, coloque el altavoz en orientación vertical.

1 Conecte el altavoz con un televisor.

Con respecto a los detalles, consulte [Conexión del altavoz con un televisor](#).

2 Active la función TV Sound Booster del altavoz.

1. Pulse el botón  (alimentación) para encender el altavoz.
2. Empareje el altavoz con su dispositivo BLUETOOTH, como un smartphone, y establezca una conexión BLUETOOTH.
Cuando se establezca una conexión BLUETOOTH se oirá el sonido de notificación por el altavoz.
3. Puntee [Music Center] en su smartphone, etc., para iniciar la aplicación.



Music Center

4. Puntee [ULT TOWER 10].
5. Puntee [Settings] - [Sound], y después active [TV Sound Booster].

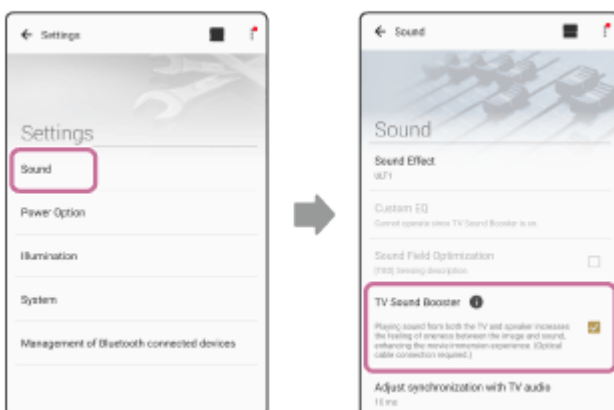

3 Realice las operaciones del televisor utilizando el mando a distancia suministrado con el mismo.

Vea/reproduzca contenidos. Ajuste el volumen del televisor a su gusto.

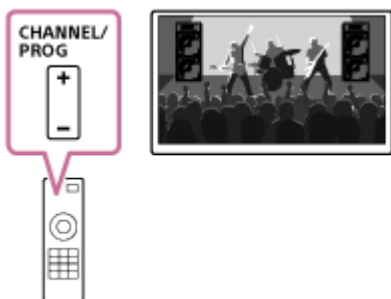

4 Ajuste el volumen de sonido del altavoz.

Puntee  (Volumen) y después ajuste el volumen del sonido.

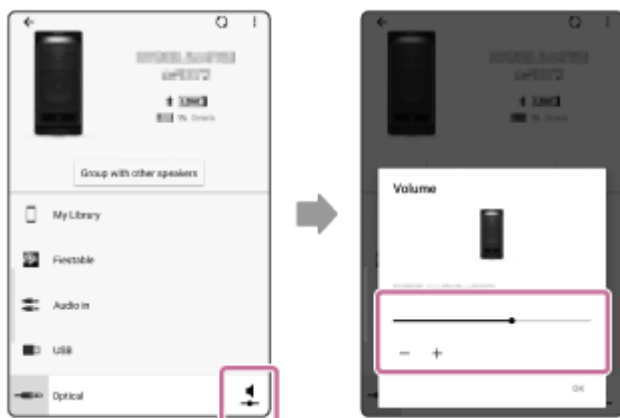

5 Ajuste la sincronización entre el audio del televisor y el audio del altavoz.

En “Sony | Music Center”, puntee [ULT TOWER 10] - [Settings] - [Sound] - [Adjust synchronization with TV audio], y después seleccione la duración óptima del tiempo de ajuste del retardo.

Nota

- Si la calibración de la sincronización mediante “Sony | Music Center” no resuelve el problema del retardo de audio entre el televisor y el altavoz, consulte [El vídeo y el audio no están sincronizados; o el audio suena duplicado](#).
- Mientras la función TV Sound Booster esté activada, los 4 componentes del altavoz (2 altavoces de agudos y 2 altavoces de gama media) de la parte frontal del altavoz estarán desactivados para optimizar la salida de audio para el uso combinado con un televisor conectado.
- La configuración de la función TV Sound Booster con “Sony | Music Center” coloca automáticamente el altavoz en el modo OPTICAL IN.
Si OPTICAL IN del altavoz está parpadeando, el formato de las señales de salida del dispositivo conectado al conector OPTICAL IN (entrada de audio digital óptica) no será compatible. En tal caso consulte el manual de instrucciones suministrado con su dispositivo.
- El puerto, el conector, y las tomas del altavoz no están diseñados para ser resistentes al agua. No utilice el altavoz en lugares en los que sea probable que reciba salpicaduras de agua. Cuando haya terminado de utilizar el altavoz, asegúrese de cerrar bien las tapas.

Sugerencia

- En lugar de utilizar “Sony | Music Center”, puede usar el panel táctil del altavoz para activar/desactivar la función TV Sound Booster o ajustar el volumen del sonido. Toque TV SOUND BOOSTER o –/+ (volumen) del altavoz.
- Cuando el sonido de graves parezca demasiado fuerte o débil, ajuste el volumen de sonido del altavoz.
- Cuando la voz humana, como la de alguien que cante o hable, sea difícil de entender, ajuste el volumen del televisor.

Tema relacionado

- [Conexión del altavoz con un televisor](#)
- [Emparejamiento y conexión con dispositivos BLUETOOTH](#)
- [Qué puede hacer con "Sony | Music Center"](#)
- [Instalación de "Sony | Music Center"](#)
- [El altavoz no emite ningún sonido](#)
- [El volumen de sonido es bajo](#)
- [Mientras la función TV Sound Booster esté activada, no estará disponible la función Karaoke ni tampoco la función DJ Control](#)

5-056-577-31(1) Copyright 2024 Sony Corporation

Altavoz inalámbrico
ULT TOWER 10

Escucha de audio de un televisor (sin utilizar la función TV Sound Booster)

1 Conecte el altavoz con un televisor.

Con respecto a los detalles, consulte [Conexión del altavoz con un televisor](#).

2 Encienda el altavoz.



3 Toque OPTICAL IN del altavoz.

4 Realice las operaciones del televisor utilizando el mando a distancia suministrado con el mismo.

Vea/reproduzca contenidos.

5 Toque $-/+$ (volumen) del altavoz para ajustar el volumen.

Cuando toque $-/+$ (volumen) del altavoz para ajustar el volumen, el indicador  (alimentación) parpadeará una o 3 veces.

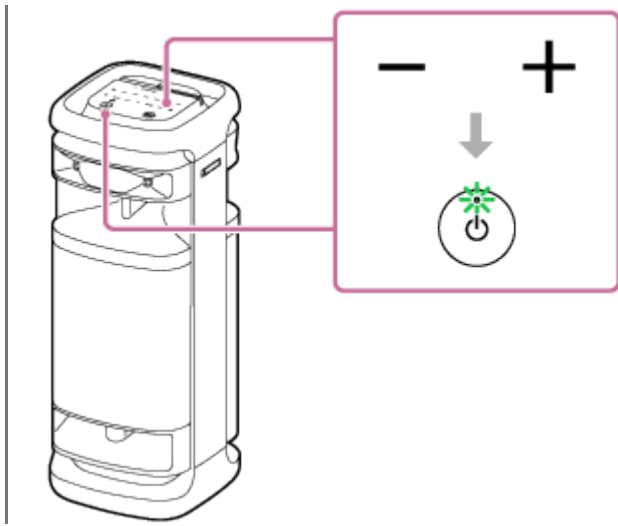

Nota

- Para emitir audio del televisor en modo OPTICAL IN sin utilizar la función TV Sound Booster, desactive el volumen de sonido del televisor.
- Si OPTICAL IN del altavoz está parpadeando, el formato de las señales de salida del dispositivo conectado al conector OPTICAL IN (entrada de audio digital óptica) no será compatible. En tal caso consulte el manual de instrucciones suministrado con su dispositivo.
- El puerto, el conector, y las tomas del altavoz no están diseñados para ser resistentes al agua. No utilice el altavoz en lugares en los que sea probable que reciba salpicaduras de agua. Cuando haya terminado de utilizar el altavoz, asegúrese de cerrar bien las tapas.

Sugerencia

- Si el sonido sale tanto del altavoz como del televisor, desactive el volumen del sonido del televisor.
- También puede ajustar el volumen del sonido del altavoz con “Sony | Music Center”.

Tema relacionado

- [Conexión del altavoz con un televisor](#)
- [Emparejamiento y conexión con dispositivos BLUETOOTH](#)
- [Qué puede hacer con “Sony | Music Center”](#)
- [Instalación de “Sony | Music Center”](#)

Altavoz inalámbrico
ULT TOWER 10

Reproducción de música desde un dispositivo USB

El altavoz admite los formatos de archivo de audio siguientes.

- MP3: extensión de archivo [.mp3]
- WMA: extensión de archivo [.wma]
- WAV: extensión de archivo [.wav]

1 Conecte un dispositivo USB al puerto PLAY/CHARGE OUTPUT (USB).

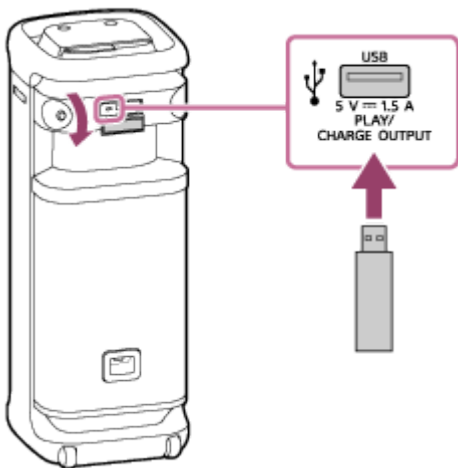

2 Toque USB del altavoz.

3 Toque ►|| (reproducción) del altavoz para iniciar la reproducción.

Puede utilizar “Sony | Music Center” para las operaciones de reproducción o la selección de música sin esfuerzo en la lista de música del dispositivo USB.

Con ►|| (reproducción) del altavoz, podrá realizar también las operaciones siguientes.

- Pausa de la reproducción
Mientras la reproducción esté en curso, toque ►|| (reproducción) del altavoz. Para reanudar la reproducción, tóquela una vez más.
- Salto a la siguiente pista
Mientras la reproducción esté en curso, toque ►|| (reproducción) del altavoz dos veces en sucesión rápida.
- Salto al comienzo de la pista actual o la anterior
Mientras la reproducción esté en curso, toque ►|| (reproducción) del altavoz 3 veces en sucesión rápida.

4 Toque -/+ (volumen) del altavoz para ajustar el volumen.

Sugerencia

- Mientras la carga desde el dispositivo conectado está en curso, USB del altavoz permanecerá parpadeando.

Nota

- Mientras esté utilizándose la función Pareja estéreo o la función Conexión para fiesta, el altavoz no podrá emitir la música que se reproduzca en el dispositivo USB que esté conectado al puerto PLAY/CHARGE OUTPUT (USB).
- El altavoz no podrá reproducir archivos de audio del dispositivo USB en los casos siguientes:
 - El número total de archivos de audio del dispositivo USB conectado excede 2 000.
 - El número de carpetas del dispositivo USB conectado excede 300, incluyendo la carpeta "ROOT".
Los números anteriores varían dependiendo de la estructura de los archivos y las carpetas. En un dispositivo USB que contenga archivos de audio, no guarde archivos de diferentes tipos ni carpetas innecesarias.
- El altavoz es capaz de reproducir archivos de audio contenidos en hasta subcarpetas de 8.º nivel.
- Las carpetas que no contengan archivos de audio se saltarán en la reproducción.
- Si el contenido real de un archivo con una extensión de archivo admitida no es el que debería ser, la reproducción del archivo puede hacer que el altavoz emita ruidos o funcione mal.
- El puerto, el conector, y las tomas del altavoz no están diseñados para ser resistentes al agua. No utilice el altavoz en lugares en los que sea probable que reciba salpicaduras de agua. Cuando haya terminado de utilizar el altavoz, asegúrese de cerrar bien las tapas.

Tema relacionado

- [Conexión con un dispositivo USB](#)

Altavoz inalámbrico
ULT TOWER 10

Escucha de música de un dispositivo a través de una conexión BLUETOOTH

Puede disfrutar escuchando la música de un dispositivo BLUETOOTH y operarlo mediante el altavoz a través de una conexión BLUETOOTH si admite los perfiles BLUETOOTH siguientes.

A2DP (Advanced Audio Distribution Profile)

Le permite disfrutar de contenidos de audio de alta calidad de forma inalámbrica.

AVRCP (Audio Video Remote Control Profile)

Le permite ajustar el volumen y operar para reproducir, pausar o saltar al comienzo de la pista siguiente/actual.

Es posible que las operaciones varíen dependiendo del dispositivo BLUETOOTH. Consulte el manual de instrucciones suministrado con el dispositivo BLUETOOTH.

Nota

- Asegúrese con antelación de que el volumen del dispositivo BLUETOOTH y el altavoz esté ajustado a un nivel moderado para evitar que el altavoz emita un sonido fuerte repentino. Dependiendo del dispositivo BLUETOOTH, es posible que no se pueda ajustar el volumen del altavoz en el dispositivo BLUETOOTH mientras la reproducción en el dispositivo esté detenida/en pausa.

1 Conecte el altavoz con el dispositivo BLUETOOTH.

Cuando se establezca una conexión BLUETOOTH se oirá el sonido de notificación por el altavoz y la actividad del indicador  (BLUETOOTH) cambiará de parpadeando a iluminado.

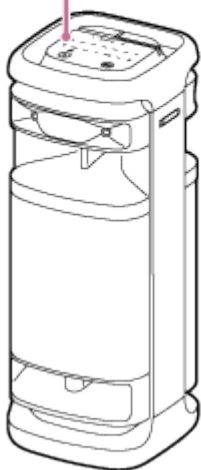
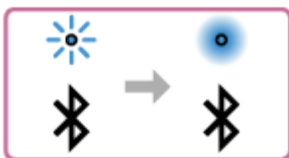

2 Si el altavoz está en cualquier modo que no sea BLUETOOTH para la selección de la fuente de audio, toque (BLUETOOTH) en el altavoz.

Nota

- Incluso después de haber establecido una conexión con un dispositivo BLUETOOTH, el audio del dispositivo BLUETOOTH conectado no saldrá a través del altavoz a menos que el altavoz esté en modo BLUETOOTH.

3 Inicie la reproducción en el dispositivo BLUETOOTH.

4 Ajuste el volumen tocando **-/+ (volumen)** del altavoz o utilizando el dispositivo BLUETOOTH.

Cuando toque **-/+ (volumen)** del altavoz, o cuando ajuste el volumen en el dispositivo BLUETOOTH, el indicador  (alimentación) parpadeará una o 3 veces.

Dependiendo del dispositivo BLUETOOTH que esté utilizando, es posible que el indicador  (alimentación) del altavoz no parpadee incluso aunque se ajuste el volumen en el dispositivo BLUETOOTH.

Mantenga tocada **-/+ (volumen)** del altavoz para realizar ajustes rápidos.

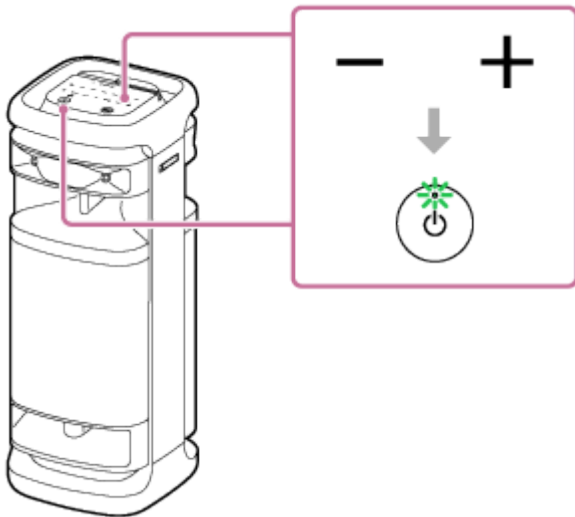

Durante la reproducción, puede utilizar  (reproducción) del altavoz para realizar las operaciones siguientes.

Pausa

Para hacer una pausa, toque  (reproducción) del altavoz durante la reproducción. Para cancelar la pausa, vuelva a tocarlo.

Salto al comienzo de la pista siguiente

Toque rápidamente dos veces  (reproducción) del altavoz durante la reproducción.



Salto al comienzo de la pista actual o la anterior*

Toque rápidamente 3 veces  (reproducción) del altavoz durante la reproducción.

* Las operaciones varían dependiendo del dispositivo BLUETOOTH utilizado.



Sugerencia

- El altavoz admite la protección de contenidos mediante el método SCMS-T. Puede escuchar música (o audio) de un smartphone o teléfono móvil, que admita el método SCMS-T, a través del altavoz.
- Cuando ajuste el volumen al nivel máximo o mínimo en el altavoz, el indicador  (alimentación) parpadeará 3 veces.
- Si mantiene tocada  (reproducción) en el altavoz durante unos 5 segundos, el altavoz reproducirá la pista de música almacenada para fines de demostración. Para deshabilitar esta función, vuelva a tocar  (reproducción) en el altavoz.

Nota

- Si la condición de comunicación es mala, el dispositivo BLUETOOTH puede reaccionar incorrectamente a las operaciones realizadas en el altavoz.
- Dependiendo del dispositivo BLUETOOTH, puede ser necesario ajustar el volumen o establecer el ajuste de salida de audio en el dispositivo conectado.
- Dependiendo del dispositivo BLUETOOTH conectado con el altavoz, el entorno de comunicación o el entorno de uso, es posible que ocurra ruido o que se interrumpa el sonido.

Tema relacionado

- [Terminación de la conexión BLUETOOTH \(Después del uso\)](#)
- [Conexión del altavoz a una toma de CA](#)

Altavoz inalámbrico
ULT TOWER 10

Selección de la calidad de reproducción de música a través de una conexión BLUETOOTH (Código)

Para la calidad de la conexión BLUETOOTH, en el altavoz están disponibles las preferencias "Prioridad a la calidad de sonido" y "Prioridad a la conexión estable". La preferencia "Prioridad a la calidad de sonido" proporciona compatibilidad no solo con SBC sino también con AAC y LDAC para la reproducción de música de alta calidad de sonido, mientras que la preferencia "Prioridad a la conexión estable" permite la reproducción de música a través de conexiones BLUETOOTH más estables. En el momento de la compra, estará seleccionada la preferencia "Prioridad a la calidad de sonido".

- Prioridad a la calidad de sonido (ajuste predeterminado): Se seleccionará automáticamente el códec óptimo entre AAC, LDAC, y SBC.
- Prioridad a la conexión estable: Se seleccionará SBC.



1 Encienda el altavoz.

Escuchará el sonido de notificación desde el altavoz y el indicador  (BLUETOOTH) parpadeará* en azul.

* Si se encuentra cerca un dispositivo BLUETOOTH que se haya conectado previamente con el altavoz, el altavoz puede conectarse automáticamente con el dispositivo. En tal caso, el indicador  (BLUETOOTH) del altavoz se iluminará en azul.

2 Cambie la calidad de la conexión BLUETOOTH.

Cuando se utilice el altavoz

1. Mantenga simultáneamente tocadas  (reproducción) y  (BLUETOOTH) del altavoz durante unos 2 segundos.

Cuando cambie el ajuste a la preferencia "Prioridad a la conexión estable", el indicador  (alimentación) parpadeará 3 veces en verde.

Cuando cambie el ajuste a la preferencia "Prioridad a la calidad de sonido", el indicador  (alimentación) parpadeará dos veces en verde.

Cuando el altavoz se conecte con dispositivos BLUETOOTH, todas las conexiones se desconectarán y restablecerán automáticamente, y entonces la preferencia se volverá efectiva.

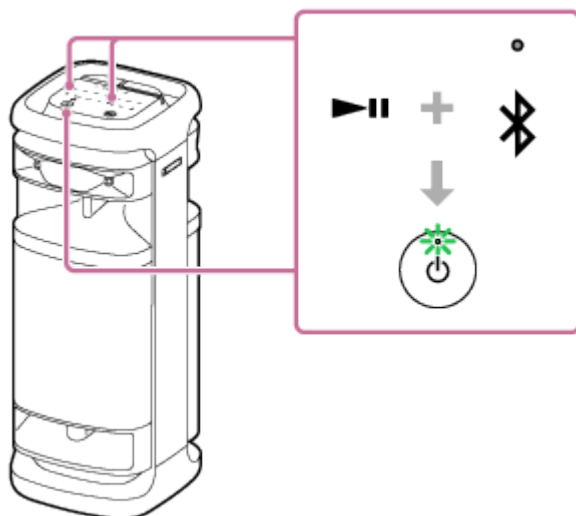

Cuando se utilice "Sony | Music Center"

1. Empareje el altavoz con un dispositivo BLUETOOTH, como un smartphone.
Cuando se establezca una conexión BLUETOOTH se oirá el sonido de notificación por el altavoz.

2. Puntee [Music Center] en su smartphone, etc., para iniciar la aplicación.



Music Center

3. Puntee [ULT TOWER 10].

4. Puntee [Settings] - [Sound] - [Bluetooth Connection Quality], y después seleccione [Priority on Sound Quality] o [Priority on Stable Connection].

Todas las conexiones con dispositivos BLUETOOTH se desconectarán y restablecerán automáticamente, y entonces la preferencia se volverá efectiva.

Sugerencia

- Cuando se utilice la función Pareja estéreo o la función Conexión para fiesta, el códec cambiará automáticamente a SBC.

Nota

- Mientras esté seleccionada la preferencia "Prioridad a la calidad de sonido", dependiendo de la configuración de su dispositivo BLUETOOTH y de las condiciones ambientales, pueden producirse ruidos o interrupciones del sonido. En tal caso, cambie la calidad de la conexión BLUETOOTH a la preferencia "Prioridad a la conexión estable".

Tema relacionado

- [Utilización de la función En espera de BLUETOOTH \(encendido automático\)](#)
- [Qué puede hacer con "Sony | Music Center"](#)
- [Códecs admitidos](#)

Altavoz inalámbrico
ULT TOWER 10

Códecs admitidos

Un códec es un algoritmo de codificación de audio utilizado para transmitir audio de forma inalámbrica a través de conexiones BLUETOOTH.

El altavoz admite los 3 códecs siguientes para la reproducción de música a través de una conexión A2DP: SBC, AAC y LDAC™.

- SBC

Esta es una abreviatura de Subband Codec.

SBC es la tecnología de codificación de audio estándar utilizada por los dispositivos BLUETOOTH.

Todos los dispositivos BLUETOOTH admiten SBC.

- AAC

Esta es una abreviatura de Advanced Audio Coding.

AAC se utiliza principalmente en productos de Apple como iPhone y puede proporcionar una calidad de sonido superior a la de SBC.

- LDAC

LDAC es una tecnología de codificación de audio desarrollada por Sony que permite la transmisión de contenido de High-Resolution (Hi-Res) Audio, incluso a través de conexiones BLUETOOTH.

A diferencia de otras tecnologías de codificación compatibles con BLUETOOTH como SBC, esta funciona sin ninguna conversión descendente del contenido de High-Resolution Audio^{*1}.

También permite transmitir aproximadamente 3 veces más datos^{*2} que las otras tecnologías, a través de una red BLUETOOTH inalámbrica con una calidad de sonido sin precedentes utilizando una codificación eficiente y un empaquetado de datos optimizado.

^{*1} Excluyendo contenidos de formato DSD.

^{*2} En comparación con SBC cuando se selecciona una velocidad de bits de 990 kbps (96/48 kHz) o 909 kbps (88,2/44,1 kHz).

Cuando se transmita música en uno de los códecs anteriores desde un dispositivo conectado, el altavoz cambiará automáticamente a tal códec y reproducirá la música en el mismo códec.

Si el dispositivo conectado admite un códec de mayor calidad de sonido que SBC, es posible que tenga que configurar el dispositivo con antelación para disfrutar de la música con el códec deseado de entre los admitidos.

Con respecto al ajuste del códec, consulte el manual de instrucciones suministrado con el dispositivo.

Tema relacionado

- [Selección de la calidad de reproducción de música a través de una conexión BLUETOOTH \(Códec\)](#)

Altavoz inalámbrico
ULT TOWER 10

Terminación de la conexión BLUETOOTH (Después del uso)

Cuando termine de reproducir música con el dispositivo BLUETOOTH, realice cualquiera de las siguientes operaciones para terminar la conexión BLUETOOTH.

Cuando se desconecte la conexión BLUETOOTH se oirá la sonido de notificación por el altavoz.

- Desactive la función BLUETOOTH en el dispositivo BLUETOOTH.
Para los detalles, consulte el manual de instrucciones suministrado con el dispositivo.
- Apague el dispositivo BLUETOOTH.
- Apague el altavoz.

Sugerencia

- Cuando utilice la función Pareja estéreo, si apaga un altavoz, el otro altavoz se apagará automáticamente. La conexión BLUETOOTH entre ellos se desconecta.
- Cuando termine de reproducir música, la conexión BLUETOOTH puede terminar automáticamente dependiendo del dispositivo BLUETOOTH.

Tema relacionado

- [Desconexión de la alimentación](#)
- [Qué puede hacer con "Sony | Music Center"](#)
- [Función En espera autom. \(ahorro de energía\)](#)

Altavoz inalámbrico
ULT TOWER 10

Encendido o apagado de la función BLUETOOTH y la función del micrófono inalámbrico

Puede conectarse al altavoz desde un dispositivo BLUETOOTH emparejado cuando la función BLUETOOTH del altavoz esté activada.



También puede conectarse al altavoz desde el micrófono inalámbrico suministrado cuando la función de micrófono inalámbrico del altavoz esté activada.

En el momento de la compra, estos ajustes están activados.

1 Mantenga simultáneamente tocadas – (volumen) y (BLUETOOTH) del altavoz durante unos 5 segundos.

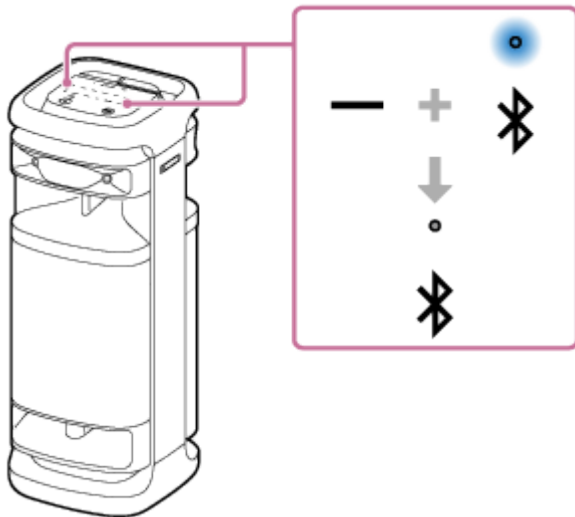
El indicador  (BLUETOOTH) se apagará y función BLUETOOTH y el micrófono inalámbrico se desactivarán.



Cuando vuelva a mantener simultáneamente tocadas – (volumen) y  (BLUETOOTH) del altavoz durante unos 5 segundos, el indicador  (BLUETOOTH) se encenderá y la función del micrófono inalámbrico y BLUETOOTH se activará.

Sugerencia

- Con el dispositivo previamente conectado a través de una conexión BLUETOOTH, el altavoz se volverá a conectar cuando se active su función BLUETOOTH siempre y cuando la función BLUETOOTH del dispositivo permanezca activa.

Nota

- Cuando la función BLUETOOTH está desactivada no se pueden realizar las operaciones siguientes:
 - Emparejar y/o conectar con un dispositivo BLUETOOTH.
 - Utilizar “Sony | Music Center”.
 - Cuando el micrófono inalámbrico está conectado al altavoz, desactivar la función BLUETOOTH del altavoz desconecta el micrófono inalámbrico.

Altavoz inalámbrico
ULT TOWER 10

Escucha de música de un dispositivo de audio portátil, etc., a través de una conexión por cable

Puede utilizar el altavoz conectando un dispositivo de audio portátil, etc., al altavoz mediante un cable de audio (disponible en el mercado).

Nota

- Antes de establecer una conexión entre el altavoz y un dispositivo de audio portátil, baje el volumen del altavoz y del dispositivo para evitar que el altavoz emita un sonido fuerte repentino.

1 Conecte un dispositivo a la toma AUDIO IN con un cable de audio (disponible en el mercado).

Para la conexión, utilice un cable de audio con miniclavija estéreo (sin resistencia)* en ambos extremos.

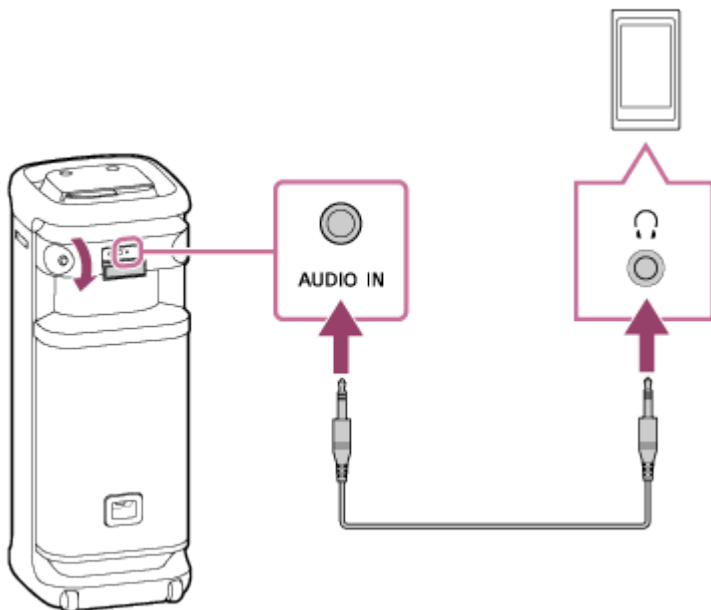

* Si utiliza un cable de audio (con miniclavijas estéreo) con una resistencia significativa, el sonido puede ser más bajo. Por lo tanto, asegúrese de utilizar un cable (con miniclavijas estéreo) sin resistencia.

2 Encienda el altavoz.

Escuchará el sonido de notificación del altavoz y el indicador  (alimentación) se encenderá en verde.

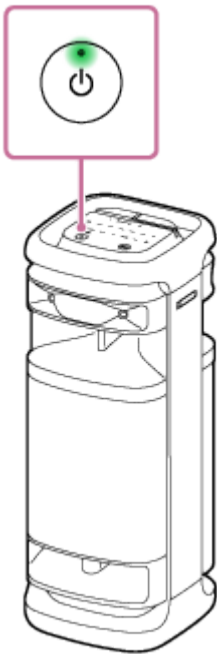

3 Toque **AUDIO IN** del altavoz.

4 Encienda el dispositivo conectado e inicie la reproducción en el mismo.

5 Ajuste el volumen a un nivel moderado en el dispositivo conectado.

Si el volumen se ajusta mediante operaciones en el dispositivo de audio portátil conectado, el indicador  (alimentación) del altavoz no parpadeará.

6 Toque **-/+ (volumen)** del altavoz para ajustar el volumen.

Cuando toque **-/+ (volumen)** del altavoz para ajustar el volumen, el indicador  (alimentación) parpadeará una o 3 veces.

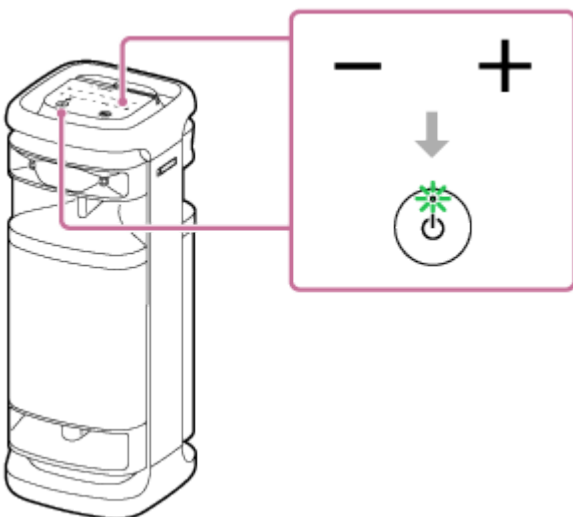

Sugerencia

- Si no puede escuchar el sonido, suba el volumen del dispositivo conectado.

Nota

- Mientras esté utilizándose la función Pareja estéreo o la función Conexión para fiesta, el altavoz no podrá emitir la música que se reproduzca en el dispositivo que esté conectado a la toma AUDIO IN mediante un cable de audio.
- Cuando se conecte un dispositivo de audio portátil a la toma AUDIO IN y la reproducción de música esté en curso, las operaciones en el altavoz para, por ejemplo, pausar, saltar al comienzo de la pista siguiente, o saltar al comienzo de la pista actual estarán inhabilitadas.
- El puerto, el conector, y las tomas del altavoz no están diseñados para ser resistentes al agua. No utilice el altavoz en lugares en los que sea probable que reciba salpicaduras de agua. Cuando haya terminado de utilizar el altavoz, asegúrese de cerrar bien las tapas.

Tema relacionado

- [Función En espera autom. \(ahorro de energía\)](#)

5-056-577-31(1) Copyright 2024 Sony Corporation

Altavoz inalámbrico
ULT TOWER 10

Disfrute cambiando los efectos de sonido

Puede disfrutar cambiando los efectos de sonido en el altavoz.

Disfrutar de un audio de graves intenso (botón ULT)

Puede seguir cualquiera de los procedimientos siguientes para la configuración. En el momento de la compra, el ajuste ULT POWER SOUND está activado.

- Pulse el botón ULT.
Cada vez que pulse el botón ULT, el ajuste cambia de ULT1 a ULT2 y a desactivado.
Cada vez que se cambia el ajuste, se escucha el sonido de notificación desde el altavoz y el botón ULT se enciende o apaga.

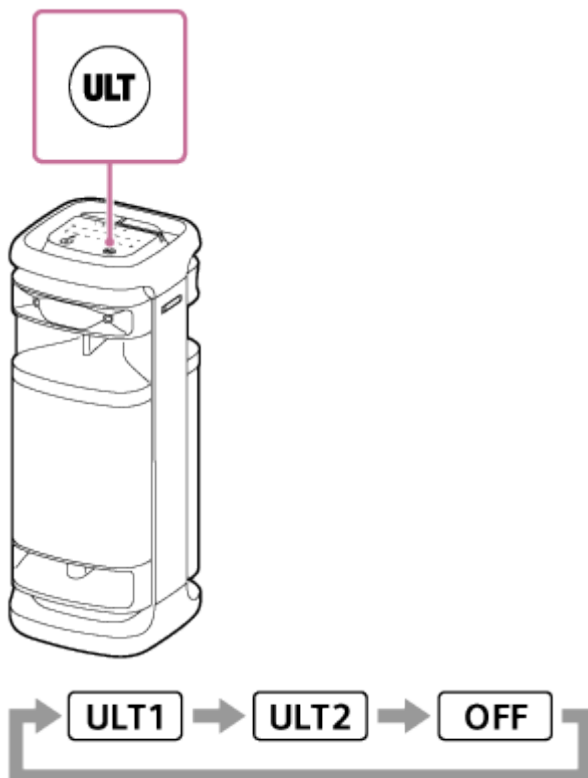

ULT1: Acentúa el sonido de graves profundos.

ULT2: Acentúa el sentido de potencia incluso más que ULT1.

Desactivado: Desactiva el ajuste ULT POWER SOUND.

- Utilizar "Sony | Music Center".
En "Sony | Music Center", toque [ULT TOWER 10] - [Settings] - [Sound] - [Sound Effect], y a continuación seleccione [OFF], [ULT1] o [ULT2].

Sugerencia

- El ajuste predeterminado (ULT1 o ULT2) varía en función del país o región.
- Al mantener pulsado el botón ULT y tocar y mantener – (volumen) en el altavoz simultáneamente durante unos 2 segundos, puede activar o desactivar el sonido de notificación.
Cuando se desactive el sonido de notificación, el indicador  (alimentación) parpadeará 3 veces en verde.

Cuando se active el sonido de notificación, el indicador  (alimentación) parpadeará dos veces en verde.

Ajuste de la configuración del ecualizador según sus preferencias (CUSTOM)

En “Sony | Music Center”, púntee [ULT TOWER 10] - [Settings] - [Sound] - [Sound Effect] - [CUSTOM]. Púntee [Custom EQ], y después ajuste la configuración del ecualizador según sus preferencias.

Nota

- No puede usar el modo CUSTOM si la función TV Sound Booster está activada.

Ajuste automático al audio óptimo de acuerdo con el entorno (Optimización de campo de sonido)

Esta tecnología de detección de micrófono patentada detecta ruidos alrededor del altavoz mientras se reproduce música para realizar ajustes automáticamente para optimizar el sonido. En el momento de la compra, el ajuste de Optimización de campo de sonido está activado.

Para activar Optimización de campo de sonido

En “Sony | Music Center”, toque [ULT TOWER 10] - [Settings] - [Sound] - [Sound Field Optimization] y, a continuación, actívelo.

Nota

- En algunos casos, el ruido del entorno puede impedir que el sonido se optimice.
- Al usar la función Pareja estéreo o la función Conexión para fiesta, el ajuste de la Optimización de campo de sonido se desactiva.

Altavoz inalámbrico
ULT TOWER 10

Escucha de música de forma inalámbrica con 2 altavoces (Función Pareja estéreo)

Para utilizar la función Pareja estéreo se requieren 2 altavoces ULT TOWER 10. Conectando 2 altavoces a través de una conexión BLUETOOTH, podrá disfrutar de sonido más potente.

2 altavoces conectados a través de una conexión BLUETOOTH reproducen sonidos en estéreo, donde 1 altavoz reproduce el sonido en el canal derecho (lado derecho) y el otro reproduce el sonido en el canal izquierdo (lado izquierdo).

Antes de operar el altavoz, asegúrese de realizar lo siguiente:

- Actualice el software preinstalado a la última versión en todos y cada uno de los altavoces que vaya a conectar para la función.
(Para los detalles sobre el procedimiento de actualización, consulte [Actualización del software preinstalado.](#))
- Cuando configure los altavoces para la función Pareja estéreo, asegúrese de que los 2 altavoces a conectar para la función estén situados a menos de 1 m (3,2 pies) entre sí. Detenga la reproducción de música si está en curso.
- Cuando reproduzca música, asegúrese de que todos los dispositivos que se van a conectar para la función se encuentren a menos de 30 m (98,4 pies) en su línea de visión.
La cobertura de comunicación máxima puede acortarse en las condiciones siguientes.

- Hay un obstáculo como una persona, metal, o pared entre el altavoz y el dispositivo BLUETOOTH.
- Se está utilizando un dispositivo de LAN inalámbrica cerca del altavoz.
- Se está utilizando un horno de microondas cerca del altavoz.
- Se está utilizando un dispositivo que genera radiación electromagnética cerca del altavoz.

1 Utilice “Sony | Music Center” para configurar el altavoz para la función Pareja estéreo.

Para los detalles sobre “Sony | Music Center”, consulte la URL siguiente:

<https://www.sony.net/smcqa/>

Para finalizar la función Pareja estéreo

Utilizar “Sony | Music Center”.

Sugerencia

- La utilización de la función Pareja estéreo cambiará automáticamente el códec a SBC.
- Apagar los altavoces no desactivará la función Pareja estéreo. Cuando se vuelva a encender uno de los altavoces, este intentará establecer una conexión para la función Pareja estéreo. Para utilizar la función Pareja estéreo, encienda el otro altavoz antes de 1 minuto. Sin embargo, cuando la función En espera de BLUETOOTH permanezca activa en ambos altavoces, al encender cualquiera de los altavoces se encenderá automáticamente el otro y se establecerá una conexión para la función Pareja estéreo.

Nota

- Mientras la función Pareja estéreo está en uso, no se emitirá el audio de los siguientes dispositivos conectados al altavoz.
 - El dispositivo USB está conectado al puerto PLAY/CHARGE OUTPUT (USB)
 - El dispositivo conectado a la toma AUDIO IN mediante un cable de audio

— El TV conectado al conector OPTICAL IN

- Mientras el altavoz esté en modo OPTICAL IN, AUDIO IN, o USB, también podrá configurarlo para la función Pareja estéreo con “Sony | Music Center”. Sin embargo, al finalizar la configuración, el altavoz se pondrá automáticamente en modo BLUETOOTH.
- La desactivación de la función Pareja estéreo no afectará la conexión BLUETOOTH establecida y el altavoz permanecerá en modo BLUETOOTH. Para poner el altavoz en el modo OPTICAL IN, AUDIO IN o USB, será necesario realizar la operación táctil correspondiente en el altavoz.
- Para evitar cualquier salida de sonido fuerte repentino del altavoz, baje el volumen del altavoz y el dispositivo BLUETOOTH o detenga la reproducción en el dispositivo BLUETOOTH antes de establecer una conexión con el dispositivo BLUETOOTH.

Tema relacionado

- [Utilización de la función En espera de BLUETOOTH \(encendido automático\)](#)
- [Instalación de “Sony | Music Center”](#)
- [Actualización del software preinstalado](#)

Altavoz inalámbrico
ULT TOWER 10

Disfrute de reproducción inalámbrica utilizando múltiples altavoces (Función Conexión para fiesta)

Puede conectar varios altavoces (hasta 100 altavoces) compatibles con la función Conexión para fiesta a través de conexiones BLUETOOTH y disfrutar de la reproducción de música.

Los dispositivos compatibles con la función Fiesta en cadena inalámbrica no pueden utilizarse para conexión.

Dispositivos* compatibles con la función Conexión para fiesta:

LSPX-S3, SRS-XP700, SRS-XP500, SRS-XG500, SRS-XG300, SRS-XB43, SRS-XB33, SRS-XB23, SRS-XE300, SRS-XE200, SRS-XV900, SRS-XV800, SRS-XV500, SRS-ULT70, SRS-ULT1000

* Dependiendo de su país o región, algunos de los dispositivos compatibles no están disponibles para su compra.

Antes de operar el altavoz, asegúrese de realizar lo siguiente:

- Actualice el software preinstalado a la última versión en todos y cada uno de los altavoces que vaya a conectar para la función.
(Para los detalles sobre el procedimiento de actualización, consulte [Actualización del software preinstalado.](#))
- Al configurar los altavoces para la función Conexión para fiesta, asegúrese de que todos los altavoces que vaya a conectar para la función estén situados a menos de 1 m (3,2 pies). Detenga la reproducción de música si está en curso.
- Cuando reproduzca música, asegúrese de que todos los dispositivos que se van a conectar para la función se encuentren a menos de 30 m (98,4 pies) en su línea de visión.
La cobertura de comunicación máxima puede acortarse en las condiciones siguientes.
 - Hay un obstáculo como una persona, metal, o pared entre el altavoz y el dispositivo BLUETOOTH.
 - Se está utilizando un dispositivo de LAN inalámbrica cerca del altavoz.
 - Se está utilizando un horno de microondas cerca del altavoz.
 - Se está utilizando un dispositivo que genera radiación electromagnética cerca del altavoz.

1 Utilice “Sony | Music Center” para configurar el altavoz para la función Conexión para fiesta.

Para los detalles sobre “Sony | Music Center”, consulte la URL siguiente:
<https://www.sony.net/smcqa/>

2 Inicie la reproducción en el dispositivo BLUETOOTH, y ajuste el volumen a un nivel moderado.

Se reproducirá la misma música desde todos los altavoces.

Cuando se ajuste el volumen en el dispositivo BLUETOOTH o en el altavoz conectado con el dispositivo (el altavoz configurado como el primero), los volúmenes de todos altavoces se ajustarán automáticamente. Para otros altavoces (el segundo altavoz o posteriores), también podrá ajustar el volumen en cada uno de ellos.

Para cambiar el dispositivo BLUETOOTH o el altavoz conectado o para finalizar la función Conexión para fiesta

Detenga la reproducción de música de antemano.

Sugerencia

- Las luces y el botón ULT del altavoz se encienden de forma diferente según el modelo configurado como el primer altavoz.
- Cuando se utilice la función Conexión para fiesta, el códec cambiará automáticamente a SBC.

Nota

- Mientras la Función Conexión para fiesta está en uso, no se emitirá el audio de los siguientes dispositivos conectados al altavoz.
 - El dispositivo USB está conectado al puerto PLAY/CHARGE OUTPUT (USB)
 - El dispositivo conectado a la toma AUDIO IN mediante un cable de audio
 - El TV conectado al conector OPTICAL IN
- Mientras el altavoz esté en modo OPTICAL IN, AUDIO IN, o USB, también podrá configurarlo para la función Conexión para fiesta con “Sony | Music Center”. Sin embargo, al finalizar la configuración, el altavoz se pondrá automáticamente en modo BLUETOOTH.
- La desactivación de la función Conexión para fiesta no afectará la conexión BLUETOOTH establecida y el altavoz permanecerá en modo BLUETOOTH. Para poner el altavoz en el modo OPTICAL IN, AUDIO IN o USB, será necesario realizar la operación táctil correspondiente en el altavoz.
- Al ver películas con la función Conexión para fiesta, puede haber un desfase entre el vídeo y el audio.

Tema relacionado

- [Instalación de “Sony | Music Center”](#)
- [Actualización del software preinstalado](#)

Altavoz inalámbrico
ULT TOWER 10

Utilización de un micrófono por cable externo

Puede emitir su voz por el altavoz conectando un micrófono dinámico con una clavija normal (Φ 6,3 mm) (disponible en el mercado).

- 1 Gire el mando de nivel MIC y GUITAR hacia MIN para reducir el nivel de volumen del micrófono.



- 2 Conecte un micrófono por cable externo a la toma MIC/GUITAR en la superficie superior del altavoz.

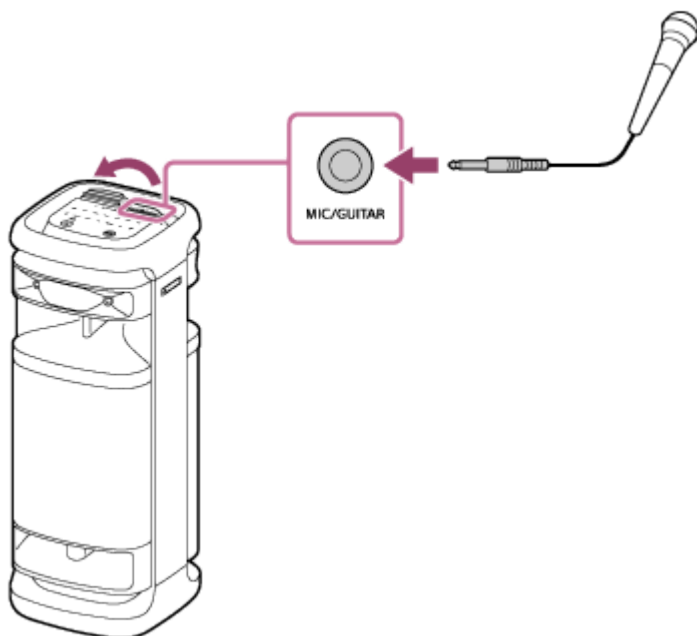

- 3 Ajuste el volumen utilizando el mando de nivel MIC y GUITAR.

- 4 Hable o cante ante el micrófono por cable conectado.

Con KEY CONTROL o ECHO del altavoz, podrá realizar también las operaciones siguientes.

Control del tono

Puede cambiar el tono de una canción que esté cantando.

Pulse KEY CONTROL **b** (bemo) / **#** (sostenido) en el altavoz para ajustar el tono y adaptarlo a su gama vocal.

Eco de micrófono

Puede añadir el efecto de eco a su voz cuando cante ante el micrófono por cable.

Pulse repetidamente ECHO en el altavoz para ajustar el efecto de eco.

Nota

- Cuando utilice la función Conexión para fiesta o la función Pareja estéreo, el sonido del micrófono solamente se emitirá por el altavoz al que esté conectado el micrófono.
- Colocar el micrófono cerca del altavoz puede causar retroalimentación acústica. Cuando esto sucede, dependiendo del volumen del sonido del altavoz, el altavoz puede apagarse debido a la función de protección del producto. En dicho caso, desconecte el cable de alimentación de CA, espere un momento, enchufe el cable de alimentación de CA y después vuelva a encender el altavoz.
- Mientras el altavoz tenga conectado un micrófono o una guitarra, la función En espera autom. estará desactivada.
- El puerto, el conector, y las tomas del altavoz no están diseñados para ser resistentes al agua. No utilice el altavoz en lugares en los que sea probable que reciba salpicaduras de agua. Cuando haya terminado de utilizar el altavoz, asegúrese de cerrar bien las tapas.

Tema relacionado

- [Utilización del micrófono inalámbrico](#)
- [Mientras la función TV Sound Booster esté activada, no estará disponible la función Karaoke ni tampoco la función DJ Control](#)
- [Hay realimentación acústica](#)

Altavoz inalámbrico
ULT TOWER 10

Disfrute del sonido de una guitarra

Puede escuchar el sonido de su guitarra conectándola a la toma MIC/GUITAR (Φ 6,3 mm) del altavoz. Conectando un micrófono inalámbrico al altavoz, también podrá tocar la guitarra y cantar al compás de la misma.

- 1 Gire el mando de nivel MIC y GUITAR hacia MIN para bajar el volumen de la guitarra.
- 2 Conecte la guitarra a la toma MIC/GUITAR situada en la superficie superior del altavoz con un cable para conexión de guitarra (disponible en el mercado).

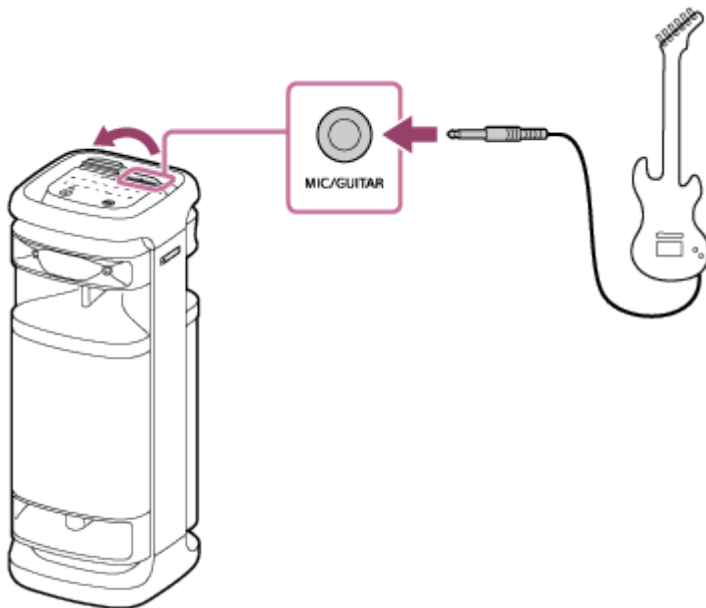

- 3 Pulse el botón GUITAR situado en la superficie superior del altavoz.
El indicador GUITAR se iluminará en blanco.
- 4 Ajuste el volumen de la guitarra mientras la toque.
El sonido de la guitarra se emitirá por el altavoz.

Para desactivar el modo de guitarra del altavoz

Vuelva a pulsar el botón GUITAR situado en la superficie superior del altavoz.

Nota

- Antes de desconectar la guitarra del altavoz, gire el mando de nivel MIC y GUITAR hacia "MIN" para bajar el volumen de la guitarra.
- Mientras el altavoz tenga conectado un micrófono o una guitarra, la función En espera autom. estará desactivada.
- El puerto, el conector, y las tomas del altavoz no están diseñados para ser resistentes al agua. No utilice el altavoz en lugares en los que sea probable que reciba salpicaduras de agua. Cuando haya terminado de utilizar el altavoz, asegúrese de cerrar bien las tapas.

Tema relacionado

- Mientras la función TV Sound Booster esté activada, no estará disponible la función Karaoke ni tampoco la función DJ Control

5-056-577-31(1) Copyright 2024 Sony Corporation

Altavoz inalámbrico
ULT TOWER 10

Qué puede hacer con “Sony | Music Center”

“Sony | Music Center” es una aplicación para controlar dispositivos de audio de Sony que sean compatibles con “Sony | Music Center” utilizando su smartphone, etc.

Para los detalles sobre “Sony | Music Center”, consulte la URL siguiente:

<https://www.sony.net/smcqa/>

Operaciones que se pueden realizar en un altavoz con “Sony | Music Center”

- Configuración de la función Conexión para fiesta
- Configuración de la función Pareja estéreo, intercambio de los canales de audio derecho (lado derecho) e izquierdo (lado izquierdo)
- Ajuste de la calidad del sonido y del ecualizador
- Ajustes de Opción de alimentación (Sonido de encendido/apagado, En espera autom., En espera de Bluetooth)
- Activación/desactivación de la función de apagado automático de la luz de fondo del panel táctil
- Ajuste de iluminación (Iluminación) (cambio de Lighting Mode)
- Cambio de la fuente de audio para la reproducción entre el dispositivo conectado a través de una conexión BLUETOOTH, el dispositivo conectado al conector OPTICAL IN (entrada de audio digital óptica), el dispositivo conectado a la toma AUDIO IN, y el dispositivo conectado al puerto PLAY/CHARGE OUTPUT (USB)
- Activación/desactivación de la función TV Sound Booster
- Ajuste de la sincronización con el audio de un televisor
- Cambio de Calidad de conexión Bluetooth (Prioridad a la calidad de sonido/Prioridad a la conexión estable)
- Gestión de la conexión multipunto (conexión simultánea con 2 dispositivos BLUETOOTH)
- Visualización de la actualización o versión del software del altavoz
- Operaciones que incluyen el establecimiento y la desconexión de conexiones con dispositivos BLUETOOTH
- Configuración de la Optimización de campo de sonido

etc.

Nota

- Lo que puede controlar con “Sony | Music Center” varía dependiendo del dispositivo conectado. Las especificaciones y el diseño de la aplicación pueden cambiar sin previo aviso.
- Asegúrese de utilizar la última versión de “Sony | Music Center”. Si no puede conectar el altavoz y un dispositivo BLUETOOTH a través de una conexión BLUETOOTH, o si hay un problema como que no se emite sonido, desinstale “Sony | Music Center” e intente conectarse de nuevo a través de la conexión BLUETOOTH. Para los detalles sobre “Sony | Music Center”, consulte Google Play (Play Store) o App Store.
- Tenga en cuenta que “Sony | Music Center” y “Music Center for PC” son aplicaciones diferentes.

Tema relacionado

- Instalación de “Sony | Music Center”
- Conexión del altavoz a una toma de CA
- Encendido/apagado de la luz del altavoz (Función de iluminación)
- Conexión del altavoz simultáneamente con 2 dispositivos BLUETOOTH (conexión multipunto)
- Escucha de audio de un televisor (utilizando la función TV Sound Booster)
- Escucha de audio de un televisor (sin utilizar la función TV Sound Booster)
- Selección de la calidad de reproducción de música a través de una conexión BLUETOOTH (Códec)
- Escucha de música de forma inalámbrica con 2 altavoces (Función Pareja estéreo)
- Disfrute de reproducción inalámbrica utilizando múltiples altavoces (Función Conexión para fiesta)
- Actualización del software preinstalado

5-056-577-31(1) Copyright 2024 Sony Corporation

Altavoz inalámbrico
ULT TOWER 10

Instalación de “Sony | Music Center”

Instale “Sony | Music Center” en su smartphone, etc., desde Google Play (Play Store) o App Store. Para dispositivos Apple iOS, “Sony | Music Center” puede instalarse en los dispositivos con iOS 11.0 o posterior. La instalación no está disponible en los dispositivos con iOS 10.x o anterior.

- 1 Descargue la aplicación “Sony | Music Center” de Google Play (Play Store) o App Store e instálela.



Sony Music Center



- 2 Una vez finalizada la instalación, inicie “Sony | Music Center”.

Nota

- Tenga en cuenta que “Sony | Music Center” y “Music Center for PC” son aplicaciones diferentes.
- Asegúrese de utilizar la última versión de “Sony | Music Center”. Si no puede conectar el altavoz y un dispositivo BLUETOOTH a través de una conexión BLUETOOTH, o si hay un problema como que no se emite sonido, desinstale “Sony | Music Center” e intente conectarse de nuevo a través de la conexión BLUETOOTH. Para los detalles sobre “Sony | Music Center”, consulte Google Play (Play Store) o App Store.

Tema relacionado

- [Qué puede hacer con “Sony | Music Center”](#)

Altavoz inalámbrico
ULT TOWER 10

Qué puede hacer con “Fiestable”

“Fiestable” es una aplicación para el control de dispositivos de audio de Sony compatibles con “Fiestable” desde smartphones, etc.

Controles disponibles

- DJ Control
Puede incluir efectos de sonido (Isolator, etc.) en la música que se esté reproduciendo.

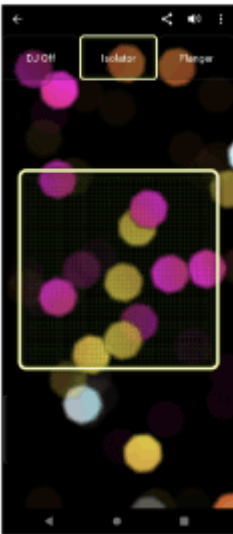

- Illumination
Puede ajustar la función de iluminación.



- Motion Control
Puede realizar operaciones de sonido agitando el smartphone.

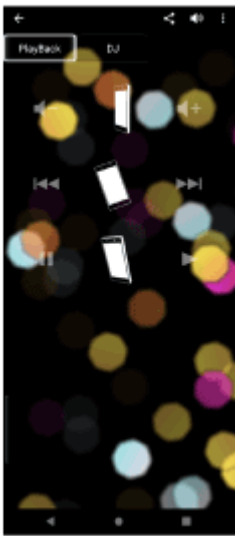

- Otros

Puede disfrutar de varias funciones, como Karaoke, Voice Control, Party Light y Party Playlist.

Sugerencia

- Lo que usted puede controlar con "Fiestable" varía dependiendo del dispositivo conectado. Las especificaciones y el diseño de la aplicación pueden cambiar sin previo aviso.

Altavoz inalámbrico
ULT TOWER 10

Instalación de “Fiestable”

Instale “Fiestable” en su smartphone, etc., desde Google Play (Play Store) o App Store. Para dispositivos Apple iOS, “Fiestable” puede instalarse en los dispositivos con iOS 11.0 o posterior. La instalación no está disponible en los dispositivos con iOS 10.x o anterior.

- 1 Descargue la aplicación “Fiestable” de Google Play (Play Store) o App Store e instálela.



Fiestable 

- 2 Una vez finalizada la instalación, inicie “Fiestable” desde la pantalla “Sony | Music Center”.

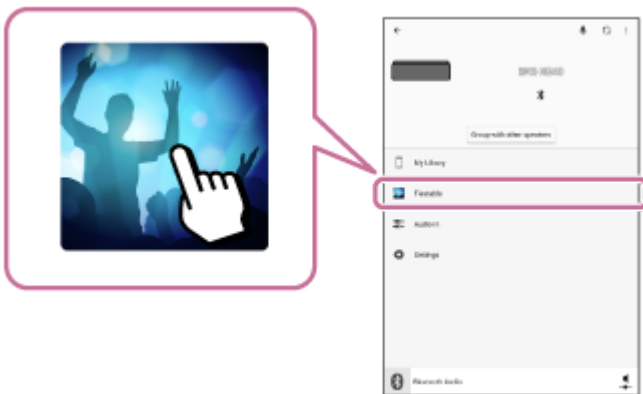

Nota

- Asegúrese de utilizar la última versión de “Fiestable”.

Tema relacionado

- [Qué puede hacer con “Fiestable”](#)

Altavoz inalámbrico
ULT TOWER 10

Acerca de los indicadores

Unidad principal

Indicador (alimentación)



Apagado	El altavoz está apagado.
Encendido (verde)	El altavoz está encendido.
Encendido (naranja)	El altavoz está apagado. La función En espera de BLUETOOTH está activada.

<p>Parpadea (verde o naranja)</p>	<ul style="list-style-type: none"> ● Cada vez que toque –/+ (volumen) del altavoz, el indicador parpadeará una vez en verde. ● Cuando accione –/+ (volumen) del altavoz y el volumen esté ajustado al nivel más bajo (0) o más alto (50), el indicador parpadeará 3 veces en verde. ● Cuando mantenga pulsado –/+ (volumen) en el altavoz y el volumen no esté ajustado al nivel más bajo o más alto, el indicador parpadeará 2 veces en verde. ● Cuando se cambie el color de la luz mediante uno de los selectores de color de iluminación del altavoz, el indicador parpadeará una vez en verde. ● Cuando se seleccione el color actual mediante el selector de color de iluminación del altavoz, el indicador parpadeará 3 veces en verde. ● Cuando se mantengan simultáneamente tocadas ► (reproducción) y – (volumen) del altavoz durante unos 5 segundos y se desactive la función En espera autom., el indicador parpadeará 3 veces en naranja. ● Cuando se mantengan simultáneamente tocadas ► (reproducción) y – (volumen) del altavoz durante unos 5 segundos y se active la función En espera autom., el indicador parpadeará dos veces en naranja. ● Cuando se mantengan simultáneamente tocadas ► (reproducción) y ✎(BLUETOOTH) del altavoz durante unos 2 segundos y se seleccione la preferencia “Prioridad a la conexión estable” para la calidad de la conexión BLUETOOTH, el indicador parpadeará 3 veces en verde. ● Cuando se mantengan simultáneamente tocadas ► (reproducción) y ✎(BLUETOOTH) del altavoz durante unos 2 segundos y se seleccione la preferencia “Prioridad a la calidad de sonido” para la calidad de la conexión BLUETOOTH, el indicador parpadeará dos veces en verde. ● Al mantener pulsado el botón ULT y tocar y mantener – (volumen) simultáneamente en el altavoz durante aproximadamente 2 segundos y al desactivar el sonido de notificación de ULT POWER SOUND, el indicador parpadeará 3 veces en verde. ● Al mantener pulsado el botón ULT y tocar y mantener – (volumen) simultáneamente en el altavoz durante aproximadamente 2 segundos y al activar el sonido de notificación de ULT POWER SOUND, el indicador parpadeará dos veces en verde. ● A medida que avance la actualización del software, la actividad del indicador verde ⏻ (alimentación) cambiará (de 5 parpadeos a 4 parpadeos, un solo parpadeo, y después apagado*). ● Cuando se encienda el altavoz por primera vez después de la actualización del software, los indicadores verde ⏻ (alimentación) y azul ✎(BLUETOOTH) parpadearán simultáneamente 3 veces.
<p>Parpadeo doble (verde)</p>	<p>Esperando emparejamiento con el micrófono inalámbrico.</p>
<p>Parpadeo triple (naranja)</p>	<p>Se ha detectado una anomalía, como una operación táctil no válida o la desconexión de una conexión BLUETOOTH (un error del circuito eléctrico). Siga los pasos descritos en Reinicio del altavoz para reiniciar el altavoz.</p>
<p>Parpadeo triple (verde)</p>	<p>Actualizando el software en el micrófono inalámbrico.</p>

Parpadeo cuádruple (naranja)	<ul style="list-style-type: none"> ● La actualización del software se canceló mediante “Sony Music Center”. ● La actualización del software del altavoz o del micrófono inalámbrico ha fallado.
------------------------------	---

* Dependiendo de la situación, es posible que no se puedan ver todos los patrones de parpadeo.

Indicador (BLUETOOTH) (azul)

Apagado	La función BLUETOOTH está activada en el altavoz.
Encendido	El altavoz está conectado a un dispositivo BLUETOOTH.
Parpadea	<ul style="list-style-type: none"> ● La actualización del software se canceló mediante “Sony Music Center”. ● La actualización del software ha fallado. ● Cuando se encienda el altavoz por primera vez después de la actualización del software, los indicadores azul  (BLUETOOTH) y verde  (alimentación) parpadearán simultáneamente 3 veces.
Parpadeo doble	<p>El altavoz está en modo de emparejamiento.</p> 

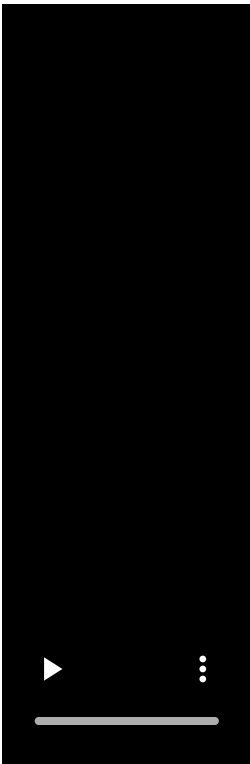
<p>Parpadeo lento</p>	<p>El altavoz está esperando a que se conecte un dispositivo BLUETOOTH.</p> 
-----------------------	---

Indicador multicolor (botón ULT)

Encendido	El modo de sonido está ajustado en ULT1 o ULT2.
Apagado	El modo de sonido está ajustado a un modo distinto a ULT1 o ULT2.

Indicador GUITAR (blanco)

Encendido	El altavoz está en modo de guitarra.
Apagado	El altavoz no está en modo de guitarra.

Indicador ECHO (blanco)

Encendido	El nivel de eco del micrófono está ajustado a 1, 2, o 3.
Apagado	<ul style="list-style-type: none"> ● El efecto de eco del micrófono no está activado o no hay ningún micrófono conectado al altavoz. ● Mientras el nivel de eco del micrófono esté ajustado a 3, tocar ECHO en el altavoz se desactivará el efecto de eco del micrófono y se apagará el indicador.
Parpadeando	Mientras el nivel de eco del micrófono esté ajustado a 1 o 2, tocar ECHO en el altavoz hará que indicador parpadee una vez.

Indicador KEY CONTROL \flat (bemol) (blanco)

Encendido	El nivel de control de tono para las notas \flat (bemol) está ajustado a un nivel entre -1 y -6 .
-----------	---

Apagado	No se ha ajustado ningún nivel de control de tono para las notas b (bemol) o no hay ningún micrófono conectado al altavoz.
Parpadeando	<ul style="list-style-type: none"> ● Tocar KEY CONTROL b (bemol) en el altavoz causará que el indicador parpadee una vez. ● Mientras el nivel de control de tono para las notas b (bemol) esté ajustado a -6, tocar KEY CONTROL b (bemol) en el altavoz hará que indicador parpadee 3 veces.

Indicador KEY CONTROL # (sostenido) (blanco)

Encendido	El nivel de control de tono para las notas # (sostenido) está ajustado a un nivel entre +1 y +6.
Apagado	No se ha ajustado ningún nivel de control de tono para las notas # (sostenido) o no hay ningún micrófono conectado al altavoz.
Parpadeando	<ul style="list-style-type: none"> ● Tocar KEY CONTROL # (sostenido) en el altavoz causará que el indicador parpadee una vez. ● Mientras el nivel de control de tono para las notas # (sostenido) esté ajustado a +6, tocar KEY CONTROL # (sostenido) en el altavoz hará que indicador parpadee 3 veces.



Micrófono inalámbrico

Indicador (alimentación)

Apagado	El micrófono inalámbrico está apagado.
Encendido (verde o naranja)*	El micrófono inalámbrico está encendido y conectado al altavoz.
Parpadea lentamente (verde o naranja)*	Esperando conexión al altavoz.
Parpadea (verde o naranja)*	<ul style="list-style-type: none"> ● Cuando el micrófono inalámbrico está esperando conectarse al altavoz, el indicador parpadea lentamente. ● Cuando el micrófono inalámbrico está en el modo de emparejamiento, el indicador parpadea dos veces. ● Cada vez que pulse los botones +/- (volumen), el indicador parpadeará una vez. ● Cuando accione los botones +/- (volumen) y el volumen esté ajustado al nivel más bajo o más alto, el indicador parpadeará 3 veces. ● Al mantener pulsado los botones +/- (volumen) y si el volumen no está ajustado al nivel más bajo o más alto, el indicador parpadeará 2 veces.
Parpadeo doble (verde o naranja)*	Esperando emparejamiento con el altavoz.
Parpadeo triple (verde o naranja)*	La actualización del software del micrófono inalámbrico está en curso.

Parpadeo cuádruple
(naranja)

Se produjo un error durante la actualización del software del micrófono inalámbrico.

* El color del indicador  (alimentación) varía en función de la cantidad de batería restante. Cuando la batería restante es superior al 10%, el indicador  (alimentación) se enciende o parpadea en verde. Cuando la batería restante del 10% o inferior, el indicador  (alimentación) se enciende o parpadea en naranja.

Tema relacionado

- [Unidad principal](#)
- [Qué puede hacer con "Sony | Music Center"](#)

5-056-577-31(1) Copyright 2024 Sony Corporation

Altavoz inalámbrico
ULT TOWER 10

Actualización del software preinstalado

Cuando se lance una nueva versión del software, podrá actualizar el software preinstalado de su altavoz y del micrófono inalámbrico utilizando los métodos siguientes.

Al actualizar el software, se añadirán nuevas características que le permitirán experimentar un uso más cómodo y estable.

1 Conecte el altavoz a una toma de corriente de CA con el cable de alimentación de CA suministrado.

2 Encienda el altavoz y el micrófono inalámbrico.

El indicador verde  (alimentación) del micrófono inalámbrico cambia de parpadeando a encendido para indicar que el altavoz y el micrófono inalámbrico están conectados.

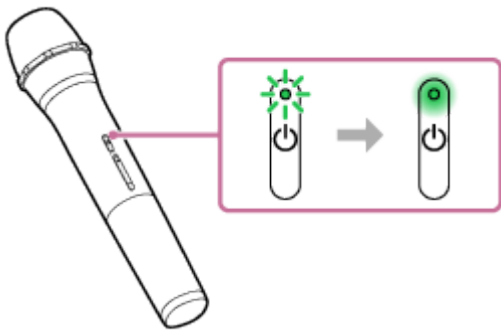

3 Puntee [Music Center] en su smartphone, etc., para iniciar la aplicación.



Music Center



4 Puntee [ULT TOWER 10].

Cuando se lance una nueva versión del software, aparecerá un aviso de actualización en la pantalla de "Sony | Music Center".

5 Para actualizar, siga las instrucciones de la pantalla.

A medida que avance la actualización del software, la actividad del indicador verde  (alimentación) en el altavoz cambiará (de 5 parpadeos a 4 parpadeos, un solo parpadeo y después apagado).

Dependiendo de la situación, es posible que no se puedan ver todos los patrones de parpadeo.

Cuando se encienda el altavoz por primera vez después de la actualización del software, los indicadores verde  (alimentación) y  (BLUETOOTH) azul parpadearán simultáneamente 3 veces para informarle de que la actualización se ha completado.

Si hay una actualización del software para el micrófono inalámbrico, la actualización del software comenzará automáticamente cuando conecte el micrófono inalámbrico al altavoz.

Durante la actualización, los indicadores  (alimentación) en el altavoz y en el micrófono inalámbrico continúan parpadeando 3 veces cada uno.

Una vez completada la actualización, el indicador  (alimentación) del altavoz y el micrófono inalámbrico cambian de parpadeando a apagados y, a continuación, se encienden para indicar que la actualización ha finalizado.

6 Confirme la versión del software del altavoz.

En “Sony | Music Center”, púntee [ULT TOWER 10] - [Settings] - [System].
“XXXXXXX” que se visualiza bajo “ULT TOWER 10” indica la versión del software.

Sugerencia

- Cuando la actualización del software falle, apague el altavoz y vuelva a encenderlo. El altavoz se recuperará del estado de error.
- Si el micrófono inalámbrico está desconectado del altavoz cuando actualiza el software de su altavoz, la actualización del micrófono inalámbrico no se ejecutará. La actualización comenzará automáticamente cuando el micrófono inalámbrico se conecte al altavoz.

Nota

- Si el indicador  (alimentación) del micrófono inalámbrico se enciende en naranja, el software del micrófono inalámbrico no puede actualizarse porque el nivel de carga de la batería es bajo. Cambie las baterías por 2 nuevas.
- No puede comprobar la versión del software del micrófono inalámbrico en “Sony | Music Center”.

Tema relacionado

- [Conexión del altavoz a una toma de CA](#)
- [Acerca de los indicadores](#)

Altavoz inalámbrico
ULT TOWER 10

Precauciones

Acerca de la seguridad

- Consulte la Guía de referencia suministrada con el altavoz.
- La información importante, como el nombre del modelo, se encuentra en la superficie interior de la tapa, en la parte posterior del altavoz.

Sobre el cable de alimentación

- El cable de alimentación de CA suministrado está diseñado exclusivamente para este altavoz. No deberá utilizarse en combinación con otros dispositivos.
- Si no se va a utilizar durante un periodo de tiempo prolongado, desconecte completamente el cable de alimentación de CA de la toma de corriente de CA. Al desenchufar el cable de alimentación de CA, sujete siempre el enchufe. No tire nunca del propio cable.

Acerca de la ubicación

- Para eliminar el riesgo de mal funcionamiento, evite los lugares siguientes cuando coloque o deje este altavoz.
 - Un lugar sujeto a altas temperaturas, como bajo la luz directa del sol o equipos de iluminación, cerca de una fuente de calor, o en una sauna
 - Dentro de un vehículo con las ventanas cerradas (especialmente en verano)
 - Un lugar expuesto a aire caliente, como el de un secador de pelo
 - Un lugar sujeto a polvo excesivo
 - Un lugar sujeto a fuertes vibraciones
- Coloque este altavoz sobre una superficie plana y nivelada. Si se coloca sobre una superficie inclinada, el altavoz puede volcar o caerse de la superficie debido a su propia vibración, lo que resultaría en lesiones, mal funcionamiento, o degradación del rendimiento.
- Dependiendo de las condiciones en las que se coloque este altavoz, puede volcar o caerse de la superficie. No deje ningún objeto de valor cerca del altavoz.
- Este altavoz no es antimagnético. Mantenga los objetos susceptibles al magnetismo (cintas grabadas, relojes, tarjetas de efectivo y tarjetas de crédito con codificación magnética, etc.) alejados del altavoz. Cuando lleve consigo el altavoz, tenga también en cuenta esto.
- Si su piel permanece en contacto con el asa durante mucho tiempo mientras la luz esté encendida, existe el riesgo de quemaduras a baja temperatura. Para transportar un altavoz mientras esté encendido, apague la luz (función de iluminación).

Otras notas

- Coloque el altavoz en un lugar con ventilación adecuada para evitar la acumulación de calor y prolongar su vida útil.

- Evite el contacto de salpicaduras de agua con este producto y los accesorios suministrados. No son a prueba de agua.
- Si cae dentro del altavoz algún objeto sólido o líquido, desenchufe el altavoz, y deje que personal cualificado lo compruebe antes de utilizarlo otra vez.
- El rendimiento de resistencia al agua se mejora gracias a la estructura superior lisa del altavoz, sin embargo, no está garantizado en todas las situaciones.
- Si accidentalmente salpica líquido en el altavoz, límpielo con un paño seco inmediatamente.
- La tapa (①) desempeña un papel importante en el mantenimiento de la resistencia al agua. Cuando utilice el altavoz, asegúrese de que la tapa esté completamente cerrada.

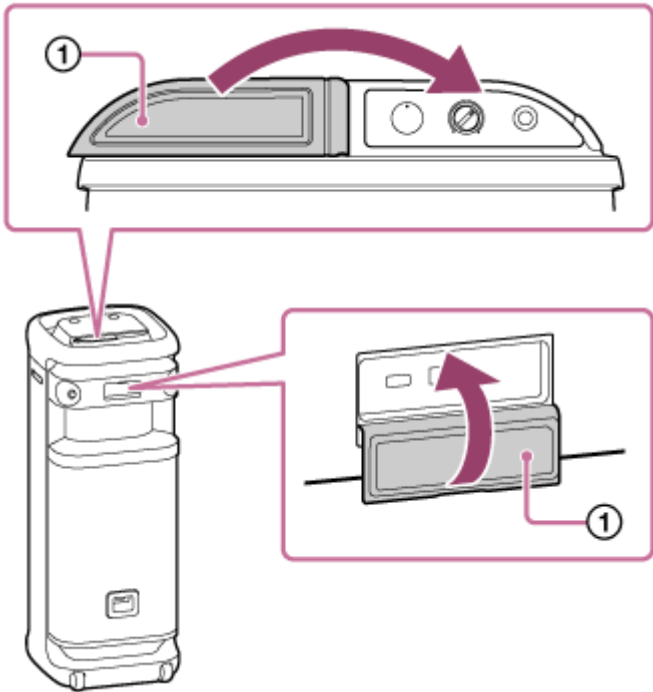

- Para realizar operaciones coloque la yema del dedo directamente sobre el sensor táctil.
- No opere el sensor táctil con una mano mojada para evitar un mal funcionamiento.
- Si la luz del altavoz parece brillante o deslumbrante, aumente la intensidad de las luces de la sala o desactive la función de iluminación.
- Si se adhiere arena o polvo a los ejes de las ruedas, o si se enrolla césped o pelusa a su alrededor, las ruedas podrían no funcionar correctamente.
- Si tiene preguntas o problemas relacionados con este altavoz que no están cubiertos en este manual, consulte a su distribuidor Sony más cercano.

Altavoz inalámbrico
ULT TOWER 10

Cuidado del altavoz

Puede utilizar el altavoz más cómodamente y durante más tiempo si sigue el procedimiento de mantenimiento que se indica a continuación.

- Si la superficie se ensucia, límpiela con un paño suave y seco, o con un paño empapado en agua o agua tibia y bien escurrido. Dependiendo del tipo de suciedad, puede que no sea posible eliminarla.

Nota

- Si la superficie del altavoz se ensucia, no utilice detergente, disolvente, bencina, alcohol, etc., para limpiar el altavoz.

Altavoz inalámbrico
ULT TOWER 10

Acerca de la tecnología inalámbrica BLUETOOTH

La tecnología inalámbrica BLUETOOTH es una tecnología inalámbrica de corto alcance que permite la comunicación entre dispositivos digitales, como smartphones y ordenadores.

Versión y perfiles compatibles de la norma BLUETOOTH

Un perfil es un conjunto de funciones homologadas para cada característica de los dispositivos BLUETOOTH. El altavoz admite la versión y los perfiles siguientes de la norma BLUETOOTH.

Versión de BLUETOOTH admitida: Norma BLUETOOTH, versión 5.2

Perfiles de BLUETOOTH admitidos:

- A2DP (Advanced Audio Distribution Profile): Permite la transmisión y recepción de contenidos musicales de alta calidad.
- AVRCP (Audio Video Remote Control Profile): Permite ajustar el volumen y operaciones para reproducir/pausar música y saltar al comienzo de la pista siguiente/actual.

Cobertura de comunicación máxima

Utilice la tecnología inalámbrica BLUETOOTH entre el altavoz y un dispositivo que se encuentren a menos de 30 m (98,4 pies) entre sí.

La cobertura de comunicación máxima puede acortarse en las condiciones siguientes.

- Hay un obstáculo como una persona, metal, o pared entre el altavoz y el dispositivo BLUETOOTH.
- Se está utilizando un dispositivo de LAN inalámbrica cerca del altavoz.
- Se está utilizando un horno de microondas cerca del altavoz.
- Se está utilizando un dispositivo que genera radiación electromagnética cerca del altavoz.

Banda de frecuencia

Banda de 2,4 GHz (2,400 0 GHz - 2,483 5 GHz)

Protección del contenido correspondiente

SCMS-T

Gama de transmisión (A2DP)

20 Hz - 20 000 Hz (frecuencia de muestreo 44,1 kHz)

Interferencia de otros dispositivos

Como los dispositivos BLUETOOTH y la LAN inalámbrica (IEEE802.11ax/b/g/n) utilizan la misma frecuencia (2,4 GHz), pueden producirse interferencias de microondas que pueden provocar un deterioro de la velocidad de comunicación, ruido, o una conexión no válida si el altavoz se utiliza cerca de un dispositivo de LAN inalámbrica.

Interferencia a otros dispositivos

Las microondas emitidas por un dispositivo BLUETOOTH pueden afectar el funcionamiento de dispositivos médicos electrónicos. Apague el altavoz y otros dispositivos BLUETOOTH en los lugares siguientes, ya que podrían causar un accidente.

- Donde haya gas inflamable presente, en un hospital, un tren, un avión, o una gasolinera

- Cerca de puertas automáticas o alarmas de incendios

Nota

- Dependiendo del entorno de la red, puede haber una interrupción en la transmisión de alta velocidad de bits.
- Para poder utilizar la función BLUETOOTH, el dispositivo BLUETOOTH que vaya a conectarse requiere el mismo perfil que el del altavoz. Tenga en cuenta también que incluso aunque exista el mismo perfil, el funcionamiento de los dispositivos puede variar dependiendo de sus especificaciones.
- Debido a las características de la tecnología inalámbrica BLUETOOTH, el sonido que se reproduce en el altavoz se retrasa ligeramente con respecto al sonido que se reproduce en el dispositivo BLUETOOTH cuando se escucha música.
- El altavoz admite capacidades de seguridad que cumplen con las normas BLUETOOTH para proporcionar una conexión segura cuando se utiliza la tecnología inalámbrica BLUETOOTH, pero la seguridad puede no ser suficiente dependiendo de la configuración. Tenga cuidado cuando se comunique utilizando la tecnología inalámbrica BLUETOOTH.
- No asumimos ninguna responsabilidad por la divulgación de información durante la comunicación con BLUETOOTH.
- Para ajustarse a las normas BLUETOOTH especificadas por Bluetooth SIG, Inc. se requiere un dispositivo con la función BLUETOOTH y tiene que autenticarse. Incluso aunque el dispositivo conectado cumpla con las normas BLUETOOTH mencionadas anteriormente, es posible que algunos dispositivos no se conecten o no funcionen correctamente, dependiendo de las características o las especificaciones de tales dispositivos.
- Dependiendo del dispositivo BLUETOOTH conectado con el altavoz, el entorno de comunicación o el entorno de uso, es posible que ocurra ruido o que se interrumpa el sonido.
- Un dispositivo con radio o sintonizador incorporado no puede conectarse al altavoz a través de una conexión BLUETOOTH ya que puede haber ruido en las emisiones.
- Coloque el altavoz más alejado de un televisor, radio o sintonizador, etc., ya que puede ocurrir ruido en las emisiones.

Altavoz inalámbrico
ULT TOWER 10

Acerca de la tecnología inalámbrica del micrófono inalámbrico

Cobertura de comunicación máxima

Utilice la tecnología inalámbrica entre el micrófono inalámbrico y el altavoz que se encuentren a menos de aproximadamente 15 m (49,0 pies) entre sí.

La cobertura de comunicación máxima puede acortarse en las condiciones siguientes.

- Hay un obstáculo como una persona, metal o pared entre el micrófono inalámbrico y el altavoz.
- Se está utilizando un dispositivo de LAN inalámbrica cerca del altavoz.
- Se está utilizando un horno de microondas cerca del altavoz.
- Se está utilizando un dispositivo que genera radiación electromagnética cerca del altavoz.

Banda de frecuencia

Banda de 2,4 GHz (2,400 0 GHz - 2,483 5 GHz)

Altavoz inalámbrico
ULT TOWER 10

Licencias

- El producto contiene software que Sony utiliza en virtud de un acuerdo de licencia con el propietario del copyright correspondiente. Tenemos la obligación de anunciar el contenido del acuerdo a los clientes a petición del titular del copyright del software. Acceda a la URL siguiente y lea el contenido de la licencia.
<https://rd1.sony.net/help/speaker/sl/24/>
- El uso de la insignia Made for Apple significa que un accesorio ha sido diseñado para conectarse específicamente al producto o a los productos Apple identificados en la insignia, y ha sido certificado por el fabricante de que cumple las normas de rendimiento de Apple. Apple no se hace responsable por el funcionamiento de este dispositivo o su cumplimiento con normas de seguridad y regulatorias.
Tenga en cuenta que el uso de este accesorio con un producto Apple puede afectar el rendimiento inalámbrico.
- Los servicios prestados por otros proveedores están sujetos a cambios, anulaciones o interrupciones sin previo aviso. Sony no asume responsabilidad alguna en estas situaciones.

Altavoz inalámbrico
ULT TOWER 10

Marcas comerciales

- Google, Android y Google Play son marcas comerciales de Google LLC.
- Apple, el logotipo de Apple, iPhone, iPod, iPod touch, Mac y macOS son marcas comerciales de Apple Inc., registradas en los EE. UU. y otros países.
- App Store es una marca de servicio de Apple Inc., registrada en Estados Unidos y otros países.
- IOS es una marca comercial o marca comercial registrada de Cisco en Estados Unidos y otros países y se utiliza con licencia.
- Microsoft, Windows y Windows Media son marcas comerciales o marcas comerciales registradas de Microsoft Corporation en Estados Unidos y/o en otros países.
- La marca denominativa y los logotipos BLUETOOTH® son marcas comerciales registradas propiedad de Bluetooth SIG, Inc., y Sony Group Corporation y sus filiales poseen licencia para utilizar cualquiera de dichas marcas.
- LDAC y el logotipo de LDAC son marcas comerciales de Sony Group Corporation o sus filiales.

Todas las demás marcas comerciales y marcas comerciales registradas son marcas comerciales o marcas comerciales registradas de sus respectivos propietarios. En este manual no se indican las marcas ™ y ®.

Altavoz inalámbrico
ULT TOWER 10

¿Qué puedo hacer para resolver un problema?

Si el altavoz no funciona como se esperaba, pruebe los pasos siguientes para resolver el problema.

- Encuentre los síntomas del problema en esta Guía de ayuda y pruebe las acciones correctivas indicadas.
- Reinicie el altavoz.
- Inicialice el altavoz.
Esta operación restablece los ajustes como el volumen, etc., a los predeterminados, y elimina toda la información de emparejamiento.
- Busque información sobre el tema en el sitio web de atención al cliente.
- Acceda a las páginas de atención al cliente siguientes para obtener información sobre su altavoz:
 - Para los clientes en América:
<https://www.sony.com/am/support>
 - Para clientes en Europa:
<https://www.sony.eu/support>
 - Para los clientes en China:
<https://service.sony.com.cn>
 - Para clientes en otros países/regiones:
<https://www.sony-asia.com/support>

Si las operaciones anteriores no funcionan, consulte a su proveedor Sony más cercano.
Para las reparaciones, serán necesarios tanto el altavoz como el micrófono inalámbrico.

Tema relacionado

- [Reinicio del altavoz](#)
- [Inicialización del altavoz](#)

Altavoz inalámbrico
ULT TOWER 10

No se puede encender el altavoz o el altavoz se apaga de repente

- Conecte el altavoz a una toma de corriente de CA con el cable de alimentación de CA suministrado.
 - Es posible que se haya activado la función En espera autom. Desactive la función En espera autom.
 - Colocar el micrófono cerca del altavoz puede causar retroalimentación acústica. Cuando esto sucede, dependiendo del volumen del sonido del altavoz, el altavoz puede apagarse debido a la función de protección del producto. En dicho caso, desconecte el cable de alimentación de CA, espere un momento, enchufe el cable de alimentación de CA y después vuelva a encender el altavoz.
-

Tema relacionado

- [Conexión del altavoz a una toma de CA](#)
- [Función En espera autom. \(ahorro de energía\)](#)
- [Hay realimentación acústica](#)

Altavoz inalámbrico
ULT TOWER 10

No hay sonido/Sonido de un solo altavoz/Nivel de sonido bajo/Sonido distorsionado/Zumbido o ruido en la salida del altavoz

- Compruebe que tanto el altavoz como el dispositivo conectado estén encendidos.
- Suba el volumen del altavoz y del dispositivo conectado.
- Dependiendo del dispositivo BLUETOOTH conectado, es posible que el ajuste de volumen en el dispositivo BLUETOOTH no cambie el nivel de volumen del altavoz (es decir, el indicador  (alimentación) no parpadea). Cuando el volumen del altavoz suene bajo, ajuste el nivel de volumen del dispositivo BLUETOOTH a uno apropiado, y después ajuste el nivel de volumen del altavoz con $-/+$ (volumen) del altavoz.
- Compruebe que el dispositivo conectado esté reproduciendo.
- Seleccione el modo BLUETOOTH, OPTICAL IN, AUDIO IN o USB de acuerdo con el dispositivo deseado para la reproducción.
- Asegúrese de que el cable de audio esté firmemente conectado a la toma AUDIO IN durante la reproducción en el modo AUDIO IN.
- Si el altavoz está en modo OPTICAL IN y la reproducción está en curso, asegúrese de que el cable óptico digital esté firmemente enchufado en el conector OPTICAL IN (entrada de audio digital óptica).
- Si va a conectar un ordenador al altavoz, asegúrese de que la salida de audio del ordenador esté ajustada para un dispositivo BLUETOOTH.
- Compruebe que el altavoz haya establecido una conexión BLUETOOTH con el dispositivo BLUETOOTH.
- Vuelva a emparejar el altavoz y el dispositivo BLUETOOTH.
- Antes de conectar múltiples altavoces a través de conexiones BLUETOOTH para la función Pareja estéreo o la función Conexión para fiesta, actualice el software preinstalado a la última versión en todos y cada uno de los altavoces.
- Si el dispositivo conectado a la toma AUDIO IN es monoaural, es posible que solo se emita sonido por el componente de altavoz izquierdo (canal izquierdo).
- Si el dispositivo conectado tiene una función de ecualizador, desactívela.
- Mantenga el altavoz alejado de un horno microondas, LAN inalámbrica, etc.
- Acerque más el dispositivo BLUETOOTH al altavoz. Si hay algún obstáculo entre el altavoz y el dispositivo BLUETOOTH, apártelo.
- Un dispositivo con radio o sintonizador incorporado no puede conectarse al altavoz a través de una conexión BLUETOOTH ya que puede haber ruido en las emisiones.
- Coloque el altavoz más alejado de un televisor, radio o sintonizador, etc., ya que puede ocurrir ruido en las emisiones.
- Cuando utilice la función Pareja estéreo o la función Conexión para fiesta, si hay algún otro dispositivo BLUETOOTH, como un ratón BLUETOOTH o un teclado BLUETOOTH, conectado al dispositivo BLUETOOTH, desconecte la conexión entre ambos.

- Hay algunos dispositivos BLUETOOTH que pueden cambiar la calidad de la conexión BLUETOOTH. Si su dispositivo es compatible con esta función, seleccione “Prioridad a la conexión estable (SBC)” para la calidad de la conexión BLUETOOTH. Para los detalles, consulte el manual de instrucciones suministrado con el dispositivo.
- Seleccione “Prioridad a la conexión estable (SBC)” para la calidad de la conexión BLUETOOTH del altavoz.
- Instale la última versión de “Sony | Music Center” en el dispositivo conectado. Si no puede utilizar la última versión de “Sony | Music Center” o no puede conectar el altavoz y un dispositivo BLUETOOTH a través de una conexión BLUETOOTH, desinstale y vuelva a instalar “Sony | Music Center”.
- Dependiendo de la aplicación que se esté utilizando en el dispositivo BLUETOOTH conectado, es posible que no escuche ningún sonido. En tal caso, cierre la aplicación y vuelva a iniciarla. Esto puede ayudar a resolver el problema.

Tema relacionado

- [Conexión del altavoz a una toma de CA](#)
- [Emparejamiento y conexión con dispositivos BLUETOOTH](#)
- [Escucha de música de un dispositivo a través de una conexión BLUETOOTH](#)
- [Selección de la calidad de reproducción de música a través de una conexión BLUETOOTH \(Códec\)](#)
- [Acerca de los indicadores](#)

Altavoz inalámbrico
ULT TOWER 10

El sonido se vuelve bajo durante el uso

- Es posible que el audio disminuya cuando la temperatura ambiente del altavoz sea alta. Esto no es un mal funcionamiento.
 - Si el audio disminuye durante el uso, apague el altavoz, desconecte el cable de alimentación de CA, espere unos instantes, enchufe el cable de alimentación de CA y, a continuación, reinicie el altavoz.
-

Tema relacionado

- [Conexión del altavoz a una toma de CA](#)

Altavoz inalámbrico
ULT TOWER 10

El altavoz no emite ningún sonido

- Asegúrese de que la toma de salida óptica del televisor y el conector OPTICAL IN (entrada de audio digital óptica) del altavoz estén correctamente conectados.
- Asegúrese de que ha especificado PCM como método de salida de audio digital en el televisor. Para las operaciones del televisor, consulte el manual de instrucciones suministrado con su televisor.
- Compruebe el volumen del sonido del televisor*. Mientras la función TV Sound Booster esté activada, el audio combinado del televisor y del altavoz se utilizará para reproducción de contenidos. Ajuste el volumen del sonido de forma independiente en el televisor y en el altavoz.
 - * Utilice el mando a distancia suministrado con el televisor para el ajuste.
- La función TV Sound Booster permite la reproducción de contenidos con el audio combinado del televisor y el altavoz. Si el televisor no emite ningún sonido, consulte el manual de instrucciones suministrado con el mismo para enterarse de la configuración de salida de audio.
- Compruebe el volumen del sonido del altavoz. Mientras la función TV Sound Booster esté activada, el altavoz solo emitirá los sonidos graves y agudos para la reproducción de contenidos. Utilice "Sony | Music Center" para ajustar el volumen de sonido del altavoz de acuerdo con el volumen de sonido del televisor.
- Mientras la función TV Sound Booster esté activada, los 4 componentes del altavoz (2 altavoces de agudos y 2 altavoces de gama media) de la parte frontal del altavoz estarán desactivados para optimizar la salida de audio para el uso combinado con un televisor conectado.

Altavoz inalámbrico
ULT TOWER 10

El vídeo y el audio no están sincronizados; o el audio suena duplicado

- Asegúrese de que su televisor esté actualizado con el software más reciente.
- Ajuste la sincronización entre el audio del televisor y el audio del altavoz con "Sony | Music Center".
 1. Puntee [Music Center] en su smartphone, etc., para iniciar la aplicación.
 2. Puntee [ULT TOWER 10].
 3. Puntee [Settings] - [Sound] - [Adjust synchronization with TV audio], y después seleccione la duración óptima del tiempo de ajuste del retardo.
- Consulte el manual de instrucciones suministrado con el televisor para averiguar si este dispone de función de ajuste de retardo. Si dispone de ella, ajuste el valor de ajuste al adecuado.
- Los efectos de audio de la función TV Sound Booster pueden verse afectados por la ubicación del altavoz y del televisor. Si el audio suena duplicado, acerque el altavoz lo más posible al televisor.
- Ajuste el volumen de sonido del altavoz con "Sony | Music Center".
- Como la cantidad del retardo de audio causado por TV Sound Booster depende del rendimiento de los televisores, no se garantiza que la función TV Sound Booster trabaje para todos los televisores.

Altavoz inalámbrico
ULT TOWER 10

El volumen de sonido es bajo

- Compruebe el volumen del sonido del televisor*. Mientras la función TV Sound Booster esté activada, el audio combinado del televisor y del altavoz se utilizará para reproducción de contenidos. Ajuste el volumen del sonido de forma independiente en el televisor y en el altavoz.
 - * Utilice el mando a distancia suministrado con el televisor para el ajuste.
- Compruebe el volumen del sonido del altavoz. Mientras la función TV Sound Booster esté activada, el altavoz solo emitirá los sonidos graves y agudos para la reproducción de contenidos. Utilice "Sony | Music Center" para ajustar el volumen de sonido del altavoz de acuerdo con el volumen de sonido del televisor.
- Mientras la función TV Sound Booster esté activada, el altavoz solo podrá emitir audio a través del televisor conectado. Para reproducir música mientras no haya un televisor conectado, desactive la función TV Sound Booster.

Altavoz inalámbrico
ULT TOWER 10

Mientras la función TV Sound Booster esté activada, no estará disponible la función Karaoke ni tampoco la función DJ Control

- Mientras la función TV Sound Booster esté activada, la entrada de micrófono/guitarra y la función DJ Control estarán deshabilitadas. Para utilizar cualquiera de ellas, desactive la función TV Sound Booster.

Altavoz inalámbrico
ULT TOWER 10

No se detecta el dispositivo USB; la reproducción de una fuente de audio falla; no sale sonido del altavoz; la reproducción no se inicia con la primera pista

- Asegúrese de que el altavoz esté en modo USB.
- Apague el altavoz, desconecte y vuelva a conectar el dispositivo USB, y después vuelva a encender el altavoz.
- El dispositivo USB conectado no es compatible con el altavoz. Consulte la información sobre los dispositivos compatibles.
- Compruebe el formato de archivo del dispositivo USB. El altavoz no admite dispositivos USB formateados con ningún sistema de archivos que no sea FAT16 o FAT32.*
 - * Aunque el altavoz es compatible con los sistemas de archivos FAT16 y FAT32, es posible que algunos dispositivos USB no sean compatibles con estos sistemas de archivos FAT. Para los detalles, consulte el manual de instrucciones suministrado con su dispositivo USB o póngase en contacto con el fabricante.
- Utilice "Sony | Music Center" para reanudar el modo de reproducción normal.
- Cuando el dispositivo USB conectado tenga espacio de almacenamiento dividido en particiones, el altavoz solo será capaz de reproducir los archivos de audio almacenados en la primera partición.
- El altavoz no podrá reproducir ningún archivo cifrado ni protegido con contraseña.
- El altavoz no podrá reproducir ningún archivo protegido con la tecnología DRM (Gestión de derechos digitales).
- Cuando el dispositivo USB conectado no funcione correctamente, consulte el manual de instrucciones suministrado con su dispositivo USB.

Tema relacionado

- [Conexión con un dispositivo USB](#)
- [Reproducción de música desde un dispositivo USB](#)

Altavoz inalámbrico
ULT TOWER 10

El sonido del altavoz contiene ruido, salta, o está distorsionado

- El dispositivo USB conectado no es compatible con el altavoz. Consulte la información sobre los dispositivos compatibles.
- Apague el altavoz, desconecte y vuelva a conectar el dispositivo USB, y después vuelva a encender el altavoz.
- Asegúrese de que el propio archivo de audio no contenga ruido o distorsión. Es posible que se genere ruido durante la codificación de un archivo de audio. En este caso, elimine el archivo de audio y vuelva a codificar el archivo de audio original. Si el sonido del altavoz contiene ruido o está distorsionado siempre en el mismo punto de la reproducción, esto sugiere que el propio archivo tiene un problema.
- El valor de velocidad de bits para crear o codificar archivos de audio es bajo. Aumente la velocidad de bits y codifique el archivo de audio original en el dispositivo USB.

Tema relacionado

- [Conexión con un dispositivo USB](#)

Altavoz inalámbrico
ULT TOWER 10





La reproducción tarda mucho tiempo en iniciarse

En los casos siguientes, el altavoz puede tardar cierto tiempo en cargar los datos de audio.

- El dispositivo USB tiene muchas carpetas o archivos.
- El dispositivo USB tiene una estructura muy complicada.
- El dispositivo USB tiene una capacidad de memoria mayor de la que el altavoz puede manejar.
- La memoria interna del dispositivo USB está fragmentada.

Altavoz inalámbrico
ULT TOWER 10

No se puede emparejar el altavoz con un dispositivo BLUETOOTH

- Coloque el altavoz y el dispositivo BLUETOOTH a menos de 1 m (3,2 pies) entre sí.
- Para utilizar la función Pareja estéreo o la función Conexión para fiesta, empareje con el altavoz en el que el indicador  (BLUETOOTH) parpadee en azul.
- Si el indicador  (BLUETOOTH) no parpadea doblemente en azul, mantenga tocada  (BLUETOOTH) del altavoz durante unos 2 segundos. Oirá la guía de voz (Pairing (Emparejamiento)) por el altavoz, y el indicador  (BLUETOOTH) comenzará a parpadear doblemente (modo de emparejamiento).
- Después de inicializar el altavoz, es posible que un iPhone no pueda conectarse al altavoz. En este caso, elimine la información de emparejamiento en el iPhone, y después vuelva a emparejarlos.
- Compruebe que el dispositivo BLUETOOTH esté encendido y que la función BLUETOOTH esté activada en el dispositivo.
- Si el altavoz no se visualiza en el dispositivo BLUETOOTH, apague y vuelva a encender el dispositivo. Esto puede mejorar los síntomas.
- Dependiendo de las especificaciones del televisor, es posible que no se establezca una conexión BLUETOOTH entre el altavoz y el televisor aunque este último disponga de función BLUETOOTH.

Tema relacionado

- [Emparejamiento y conexión con dispositivos BLUETOOTH](#)
- [Acerca de los indicadores](#)
- [Inicialización del altavoz](#)

Altavoz inalámbrico
ULT TOWER 10

La salida del altavoz se interrumpe

Mientras esté seleccionada la preferencia "Prioridad a la calidad de sonido" para la calidad de la conexión BLUETOOTH, la recepción de la señal en el altavoz puede fluctuar dependiendo de la combinación de la configuración de su dispositivo BLUETOOTH y las condiciones ambientales. En este caso, lo siguiente puede ayudar a resolver el problema.

- Aleje el altavoz de un dispositivo como un horno de microondas y un punto de acceso de LAN inalámbrica.
- Hay algunos dispositivos BLUETOOTH que pueden cambiar la calidad de la conexión BLUETOOTH. Si su dispositivo es compatible con esta función, seleccione "Prioridad a la conexión estable (SBC)" para la calidad de la conexión BLUETOOTH. Para los detalles, consulte el manual de instrucciones suministrado con el dispositivo.
- Seleccione "Prioridad a la conexión estable (SBC)" para la calidad de la conexión BLUETOOTH del altavoz.

Tema relacionado

- [Selección de la calidad de reproducción de música a través de una conexión BLUETOOTH \(Código\)](#)

Altavoz inalámbrico
ULT TOWER 10

No se puede conectar un dispositivo BLUETOOTH con el altavoz para la función Pareja estéreo

- Actualice el software preinstalado a la última versión en todos y cada uno de los altavoces que vaya a conectar para la función.
(Para los detalles sobre el procedimiento de actualización, consulte [Actualización del software preinstalado.](#))
- Actualice "Sony | Music Center" a la última versión antes de configurar la función Pareja estéreo.
Para los detalles sobre "Sony | Music Center", consulte la URL siguiente:
<https://www.sony.net/smcqa/>
- Asegúrese de que los 2 altavoces que vaya a conectar para la función estén situados a menos de 1 m (3,2 pies) entre sí.
- Si se esté reproduciendo música, detenga la reproducción antes de configurar la función Pareja estéreo.

Tema relacionado

- [Escucha de música de forma inalámbrica con 2 altavoces \(Función Pareja estéreo\)](#)
- [Qué puede hacer con "Sony | Music Center"](#)
- [Actualización del software preinstalado](#)

Altavoz inalámbrico
ULT TOWER 10

No se puede conectar con un altavoz para la función Conexión para fiesta

- Compruebe si el dispositivo es compatible con la función Conexión para fiesta. Los dispositivos compatibles con la función Fiesta en cadena inalámbrica no pueden utilizarse para conexión.
 - Actualice el software preinstalado a la última versión en todos y cada uno de los altavoces que vaya a conectar para la función.
(Para los detalles sobre el procedimiento de actualización, consulte [Actualización del software preinstalado.](#))
 - Actualice "Sony | Music Center" a la última versión antes de configurar la función Conexión para fiesta.
Para los detalles sobre "Sony | Music Center", consulte la URL siguiente:
<https://www.sony.net/smcqa/>
 - Asegúrese de que todos los altavoces que vaya a conectar para la función estén situados a menos de 1 m (3,2 pies).
 - Si se esté reproduciendo música, detenga la reproducción antes de configurar la función Conexión para fiesta.
-

Tema relacionado

- [Disfrute de reproducción inalámbrica utilizando múltiples altavoces \(Función Conexión para fiesta\)](#)
- [Qué puede hacer con "Sony | Music Center"](#)
- [Actualización del software preinstalado](#)

Altavoz inalámbrico
ULT TOWER 10

No se puede añadir un altavoz para la función Conexión para fiesta

- Para cualquier grupo configurado con "Sony | Music Center", utilice "Sony | Music Center" para añadir un nuevo altavoz.
Para los detalles sobre "Sony | Music Center", consulte la URL siguiente:
<https://www.sony.net/smcqa/>
 - Asegúrese de que todos los altavoces que vaya a conectar para la función estén situados a menos de 1 m (3,2 pies).
 - Si se esté reproduciendo música, detenga la reproducción antes de configurar la función Conexión para fiesta.
-

Tema relacionado

- [Disfrute de reproducción inalámbrica utilizando múltiples altavoces \(Función Conexión para fiesta\)](#)

Altavoz inalámbrico
ULT TOWER 10

No se puede conectar el altavoz simultáneamente con 2 dispositivos (conexión multipunto)

- Cuando utilice la función Pareja estéreo o la función Conexión para fiesta, no podrá utilizar la funcionalidad de conexión multipunto.
 - Dependiendo del dispositivo BLUETOOTH, es posible que no pueda utilizar la funcionalidad de conexión multipunto.
-

Tema relacionado

- [Conexión del altavoz simultáneamente con 2 dispositivos BLUETOOTH \(conexión multipunto\)](#)

Altavoz inalámbrico
ULT TOWER 10

No se puede encender el micrófono inalámbrico o el micrófono inalámbrico se apaga de repente









- Introduzca las pilas con las marcas + y – en la orientación correcta.
 - Las pilas están agotadas. Cambie las pilas por 2 nuevas.
 - El micrófono inalámbrico se apaga automáticamente si no se usa durante 5 minutos. Esta función no puede deshabilitarse.
-

Tema relacionado

- [Micrófono inalámbrico](#)

Altavoz inalámbrico
ULT TOWER 10

Imposible conectar el micrófono inalámbrico al altavoz

- Las pilas del micrófono inalámbrico están agotadas. Cambie las pilas por 2 nuevas.
- Coloque el micrófono inalámbrico a menos de 1 m (3,2 pies) del altavoz.
- Siga los pasos siguientes para conectar el altavoz y el micrófono inalámbrico.
 1. Encienda el altavoz y el micrófono inalámbrico.
Para evitar que el altavoz emita un sonido fuerte repentino, baje el volumen tanto del altavoz como del micrófono inalámbrico.
 2. Mantenga pulsado el botón GUITAR y toque y mantenga ECHO en el altavoz simultáneamente durante aproximadamente 5 segundos.
El indicador  (alimentación) del altavoz comenzará a parpadear doblemente (modo de emparejamiento).
 3. Mantenga pulsado el botón  (alimentación) en el micrófono inalámbrico durante aproximadamente 10 segundos.
El indicador  (alimentación) del micrófono inalámbrico comenzará a parpadear doblemente (modo de emparejamiento).
Una vez finalizada la conexión, los indicadores  (alimentación) del altavoz y del micrófono inalámbrico dejarán de parpadear y permanecerán encendidos.
- Es posible que la función de micrófono inalámbrico esté desactivada. Compruebe el indicador  (BLUETOOTH) en el altavoz. Si el indicador  (BLUETOOTH) del altavoz está apagado, toque y mantenga  (volumen) y  (BLUETOOTH) en el altavoz simultáneamente durante aproximadamente 5 segundos.





Tema relacionado

- [Micrófono inalámbrico](#)

Altavoz inalámbrico
ULT TOWER 10

Volver a emparejar el micrófono inalámbrico con el altavoz

Antes de comenzar esta operación, confirme lo siguiente.

- Coloque el micrófono inalámbrico a menos de 1 m (3,2 pies) del altavoz.
- Siga los pasos siguientes para conectar el altavoz y el micrófono inalámbrico.
 1. Encienda el altavoz y el micrófono inalámbrico.
Para evitar que el altavoz emita un sonido fuerte repentino, baje el volumen tanto del altavoz como del micrófono inalámbrico.
 2. Mantenga pulsado el botón GUITAR y toque y mantenga ECHO en el altavoz simultáneamente durante aproximadamente 5 segundos.
El indicador  (alimentación) del altavoz comenzará a parpadear doblemente (modo de emparejamiento).
 3. Mantenga pulsado el botón  (alimentación) en el micrófono inalámbrico durante aproximadamente 10 segundos.
El indicador  (alimentación) del micrófono inalámbrico comenzará a parpadear doblemente (modo de emparejamiento).
Una vez finalizada la conexión, los indicadores  (alimentación) del altavoz y del micrófono inalámbrico dejarán de parpadear y permanecerán encendidos.

Nota

- Podría producirse realimentación al acercar el micrófono al altavoz.
- No se pueden conectar al altavoz micrófonos inalámbricos distintos al micrófono inalámbrico suministrado (YY7860E).
- No se pueden conectar al mismo tiempo al altavoz múltiples micrófonos inalámbricos.

Tema relacionado

- [Micrófono inalámbrico](#)

Altavoz inalámbrico
ULT TOWER 10

No hay sonido del micrófono por cable

- Gire el mando de nivel MIC y GUITAR para ajustar el volumen del micrófono.



- Asegúrese de que el micrófono esté encendido.

Altavoz inalámbrico
ULT TOWER 10

Hay realimentación acústica

- Reduzca el volumen.
- Aleje el micrófono del altavoz o cambie la dirección del micrófono.

Nota

- Colocar el micrófono cerca del altavoz puede causar retroalimentación acústica. Cuando esto sucede, dependiendo del volumen del sonido del altavoz, el altavoz puede apagarse debido a la función de protección del producto. En dicho caso, desconecte el cable de alimentación de CA, espere un momento, enchufe el cable de alimentación de CA y después vuelva a encender el altavoz.

Altavoz inalámbrico
ULT TOWER 10

Reinicio del altavoz

En los casos siguientes, desconecte el cable de alimentación de CA de la toma de CA y, a continuación, enchufe de nuevo el cable de alimentación de CA para reiniciar el altavoz.

- No puede utilizar el altavoz después de encenderlo.
- No puede utilizar el altavoz después de solucionar problemas de emparejamiento.

Nota

- El reinicio del altavoz no elimina su información de emparejamiento. La información de emparejamiento, sin embargo, se almacena en el altavoz cuando este se apaga. Después de emparejar el altavoz con un nuevo dispositivo, apague el altavoz y vuelva a encenderlo, y después reinícielo.
- El reinicio del altavoz puede cambiar su volumen, función, o ajustes de sonido.

Altavoz inalámbrico
ULT TOWER 10

Inicialización del altavoz

Si el altavoz no funciona correctamente después haberlo reiniciado, inicialícelo para restablecer sus ajustes predeterminados.

Mientras el altavoz esté encendido, toque y mantenga ►|| (reproducción) en el altavoz y mantenga pulsado el botón ULT simultáneamente durante 5 segundos o más hasta que el altavoz se apague.

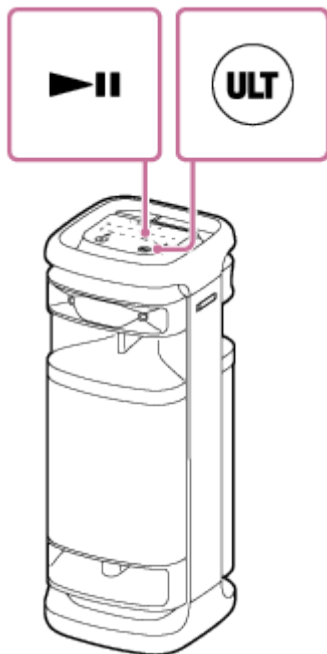

El altavoz se inicializa. Los ajustes, como el volumen, etc., se restablecerán a los predeterminados, y se eliminará toda la información de emparejamiento.

Nota

- El altavoz no podrá inicializarse mientras esté apagado.

Tema relacionado

- [Emparejamiento y conexión con dispositivos BLUETOOTH](#)
- [Reinicio del altavoz](#)

Altavoz inalámbrico
ULT TOWER 10

Especificaciones

Altavoz inalámbrico (YY7857E)

Altavoz

Sistema de altavoces

3 vías, Reflejo de bajos

Unidades de altavoces

Unidad de graves: Aprox. 320 mm × 320 mm (12,6 pulg. × 12,6 pulg.) (1)

Unidad de gama media: Aprox. 80 mm (3,2 pulg.) diá. (2)

Unidad de agudos: Aprox. 40 mm (1,6 pulg.) de diá. (2), Parte delantera

Unidad de agudos: Aprox. 40 mm (1,6 pulg.) de diá. (2), Parte trasera

General

Entradas

- Puerto USB tipo A: Dispositivo USB compatible (Clase de almacenamiento masivo)
- Toma AUDIO IN (Φ 3,5 mm)
- Conector OPTICAL IN (PCM: fs=32/44,1/48/96 kHz)
- Toma MIC/GUITAR (Φ 6,3 mm)
Sensibilidad 1 mV, impedancia 10 kΩ (cuando el modo de guitarra está desactivado)
Sensibilidad 200 mV, impedancia 500 kΩ (cuando el modo de guitarra está activado)

DC OUT

Puerto USB tipo A (para cargar la batería de un dispositivo conectado) (CC de 5 V/MÁX. 1,5 A)

Alimentación

- Para clientes en Norteamérica: CA 120 V, 60 Hz
- Para clientes en otros países/regiones: CA 120 V - 240 V, 50/60 Hz

Consumo de energía

Aprox. 139 W

Consumo de energía en espera

Cuando el modo de en espera de BLUETOOTH está ajustado a activado: 2,0 W o menos

Cuando el modo de en espera de BLUETOOTH está ajustado a desactivado: 0,3 W o menos

Temperaturas de funcionamiento

-5 °C - 40 °C (23 °F - 104 °F)

Dimensiones (incluyendo las partes y los controles salientes)

Aprox. 418 mm × 1106 mm × 428 mm (16,5 pulg. × 43,6 pulg. × 16,9 pulg.) (an./al./pr.)

Peso

Aprox. 29 kg (63 libras 15 onzas)

Modelos de iPhone/iPod compatibles

iPhone 14 Pro Max, iPhone 14 Pro, iPhone 14 Plus, iPhone 14, iPhone SE (3.a generación), iPhone 13 Pro Max, iPhone 13 Pro, iPhone 13, iPhone 13 mini, iPhone 12 Pro Max, iPhone 12 Pro, iPhone 12, iPhone 12 mini, iPhone SE (2.a generación), iPhone 11 Pro Max, iPhone 11 Pro, iPhone 11, iPhone XS Max, iPhone XS, iPhone XR, iPhone X, iPhone 8 Plus, iPhone 8, iPhone 7 Plus, iPhone 7, iPhone SE, iPhone 6s Plus, iPhone 6s, iPod touch (7.a generación)
(A partir de septiembre de 2023)

Micrófono inalámbrico (YY7860E)

Micrófono

Tipo

Dinámica

Directividad

Unidireccional

Gama de frecuencia efectiva

50 Hz - 15 000 Hz

General

Alimentación

3 V CC, dos pilas alcalinas LR6 (tamaño AA)

Consumo de energía

Aprox. 0,2 W

Duración de la pila

Aprox. 25 horas *

Temperaturas de funcionamiento

-5 °C - 40 °C (23 °F - 104 °F)

Dimensiones (incluyendo las partes y los controles salientes)

Aprox. 50 mm × 233 mm × 50 mm (2,0 pulg. × 9,2 pulg. × 2,0 pulg.) (an./al./pr.)

Masa (incluyendo la pila)

Aprox. 280 g (10 onzas)

* La duración de la pila real puede variar del tiempo indicado debido a la temperatura ambiente, las condiciones de utilización y el tipo y fabricante de la pila.