

Enceinte sans fil  
ULT FIELD 1

Modèle : YY7862E

La conception et les caractéristiques peuvent être modifiées sans préavis.

**Guide de démarrage rapide****Télécharger l'application**

En utilisant « Sony | Music Center », vous pouvez régler un égaliseur et la qualité du son sur l'enceinte connectée via une connexion BLUETOOTH®. Vous pouvez également utiliser et lire à partir de différentes sources audio connectées à l'enceinte.

Pour utiliser toutes les fonctions et améliorations des performances, utilisez les dernières versions de « Sony | Music Center » et le logiciel interne de l'enceinte. Pour plus d'informations, reportez-vous à ce qui suit.

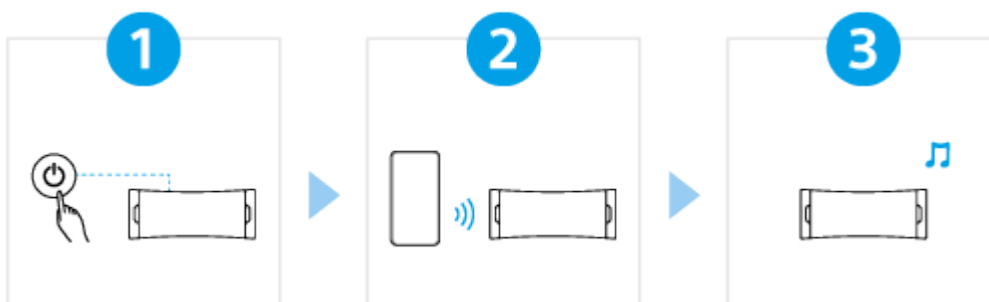

<https://www.sony.net/elesupport/>

**Démarrer l'utilisation**

**1**

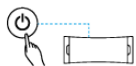
### Mise sous tension



Appuyez sur la touche  (alimentation). Lorsque vous utilisez l'enceinte pour la première fois après l'achat, elle passe automatiquement en mode de jumelage et le témoin  (BLUETOOTH) commence à clignoter par séquence de deux clignotements (mode de jumelage).

**2**

### Connexion avec des périphériques BLUETOOTH



Actionner le périphérique BLUETOOTH pour exécuter la procédure de jumelage et/ou établir une connexion BLUETOOTH.

Lorsqu'une connexion BLUETOOTH est établie, la tonalité de notification est émise par l'enceinte et le témoin  (BLUETOOTH) passe de l'état clignotant à allumé.

**3**

### Écouter de la musique



Démarrer la lecture sur un périphérique BLUETOOTH.

SRS-ULT10

## Mise en route

### [Pièces et commandes](#)

### [Placement de l'enceinte](#)

### Éléments fournis

#### [Utilisation de la sangle](#)

### Source d'alimentation/chargement

#### [Chargement de l'enceinte](#)

#### [Mise sous tension](#)

#### [Mise hors tension](#)

#### [Fonction Veille auto \(économie d'énergie\)](#)

#### [Économise la charge de la batterie rechargeable de l'enceinte \(STAMINA\)](#)

## Raccordements

### Périphérique BLUETOOTH

#### [Comment établir des connexions sans fil aux périphériques BLUETOOTH](#)

#### [Connexion facile aux périphériques BLUETOOTH avec « Sony | Music Center » via une connexion BLUETOOTH](#)

#### [Jumelage ou connexion avec un périphérique BLUETOOTH](#)

#### [Connexion à un ordinateur par une connexion BLUETOOTH \(Windows®\)](#)

[Connexion à un ordinateur par une connexion BLUETOOTH \(Mac\)](#)

## Écoute de musique

### Périphérique BLUETOOTH

[Écoute de musiques d'un périphérique par le biais d'une connexion BLUETOOTH](#)

[Sélection de la qualité de lecture musicale par le biais d'une connexion BLUETOOTH \(Codec\)](#)

[Codecs pris en charge](#)

[Arrêt de la connexion BLUETOOTH \(après utilisation\)](#)

### [Changement des effets sonores](#)

### Fonction de jumelage stéréo

[Écoute de musiques sans fil sur 2 enceintes \(fonction de jumelage stéréo\)](#)

## Appels téléphoniques

[Appel vidéo sur un ordinateur](#)

[Réception d'un appel](#)

[Émission d'un appel](#)

## Utilisation de « Sony | Music Center »

[Ce que vous pouvez faire avec « Sony | Music Center »](#)

[Installation de « Sony | Music Center »](#)

## Utilisation de la fonction d'assistance vocale

[Utilisation de la fonction d'assistance vocale \(application Google™\)](#)

[Utilisation de la fonction d'assistance vocale \(Siri\)](#)

## Informations

[À propos des témoins](#)

[Mise à jour du logiciel préinstallé](#)

## Remarques sur l'utilisation

[Précautions](#)

[Remarques sur le chargement](#)

[Remarques sur l'étanchéité à l'eau et l'étanchéité aux poussières](#)

[Comment prendre soin d'une enceinte ?](#)

[À propos de la technologie sans fil BLUETOOTH](#)

---

[Licences](#)

---

[Marques](#)

## Dépannage

[Correction d'un problème](#)

---

### Alimentation

[Impossible de charger l'enceinte](#)

---

[Impossible d'allumer l'enceinte ou l'enceinte s'éteint soudainement](#)

---

### Son

[Aucun son n'est émis/son émis à un seul haut-parleur/niveau sonore faible/son déformé/grésillement ou bruit dans la sortie de l'enceinte/impossible d'entendre la voix ou voix très faible des correspondants](#)

---

[Le son baisse pendant l'utilisation](#)

---

### Connexion BLUETOOTH

[Impossible de jumeler l'enceinte et un périphérique BLUETOOTH](#)

---

[La sortie de l'enceinte est interrompue](#)

---

[Impossible de connecter un périphérique BLUETOOTH à l'enceinte pour la fonction de jumelage stéréo](#)

---

### Réinitialisation

[Redémarrage de l'enceinte](#)

---

[Initialisation de l'enceinte](#)

---



## Spécifications

[Spécifications](#)

Enceinte sans fil  
ULT FIELD 1

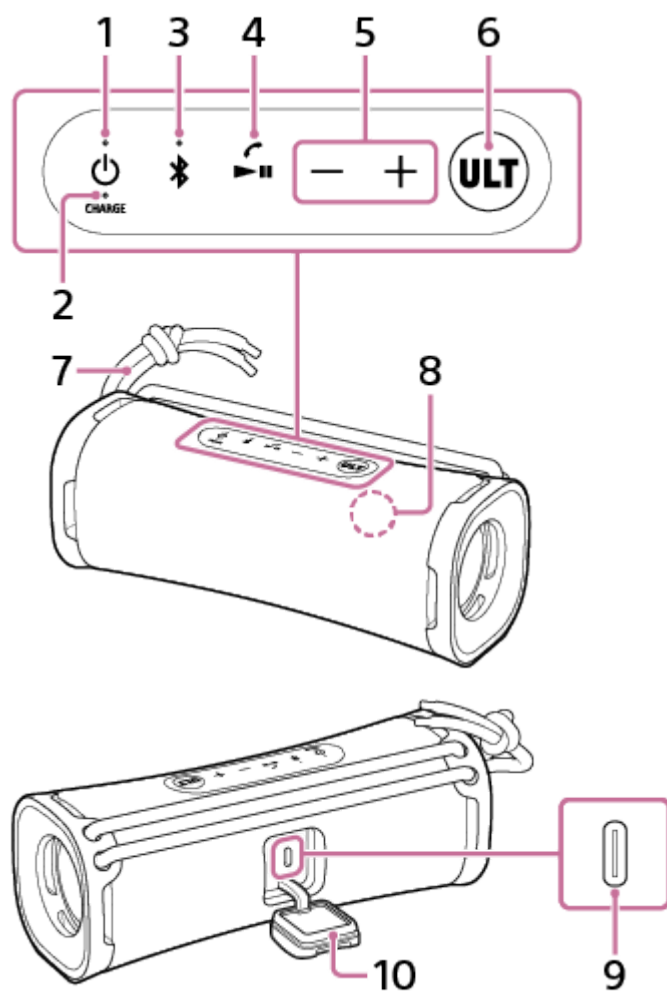
## Pièces et commandes



1. Touche  (alimentation) avec témoin
2. Témoin CHARGE
3. Touche  (BLUETOOTH) avec témoin
4. Touche  (lecture)/touche  (appel)
5. Touches -/+ (volume)
6. Touche ULT
7. Sangle
8. Microphone
9. Port d'entrée du secteur (USB Type-C®)\*
10. Capuchon

\* Ce port est incompatible avec la lecture de musique.

---

---

## Rubrique associée

- [À propos des témoins](#)

5-057-417-21(2) Copyright 2024 Sony Corporation

Enceinte sans fil  
ULT FIELD 1

## Placement de l'enceinte

---

L'enceinte peut aussi être placée à la verticale.

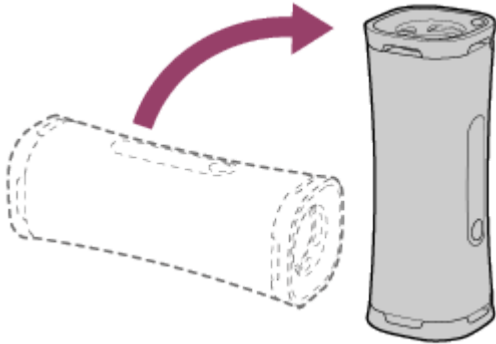

Enceinte sans fil  
ULT FIELD 1

## Utilisation de la sangle

Vous pouvez transporter l'enceinte sans effort en la tenant par sa sangle.

### 1 Réglez la longueur de la sangle.

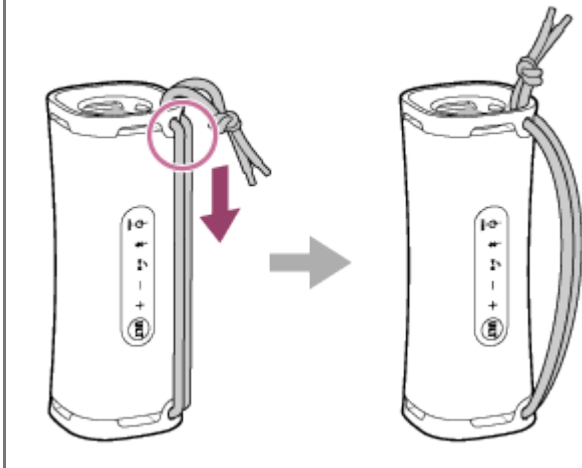

#### Note

- N'utilisez que la sangle fournie.
- Ne tirez pas trop fort sur la sangle fixée à l'enceinte ou ne faites pas balancer l'enceinte.
- N'installez pas la sangle sur un appareil autre que l'enceinte.



Enceinte sans fil  
ULT FIELD 1

## Chargement de l'enceinte

L'alimentation de l'enceinte peut être fournie par une prise secteur avec un adaptateur secteur USB (disponible dans le commerce) et le câble USB Type-C fourni ou par la batterie intégrée rechargeable.

Lors de la première utilisation de l'enceinte, assurez-vous de charger la batterie intégrée pendant au moins 1 heure avant de mettre l'enceinte sous tension.

Si la batterie intégrée est chargée à l'avance, vous pouvez alimenter l'enceinte uniquement par la batterie.

### 1 Chargez l'enceinte en la branchant sur une prise secteur.

Branchez une fiche du câble USB Type-C fourni sur le port d'entrée du secteur de l'enceinte et l'autre fiche sur un adaptateur secteur USB (disponible dans le commerce), puis branchez l'adaptateur secteur USB sur une prise secteur.

L'enceinte prend en charge les adaptateurs secteur USB pouvant fournir un courant de sortie de 1,5 A ou 3,0 A. À l'utilisation d'un adaptateur secteur USB fournissant un courant de sortie de 3,0 A pour charger la batterie, assurez-vous d'utiliser un câble USB Type-C (conforme à la norme USB) qui prend en charge le courant de sortie de 3,0 A. Le câble USB fourni prend en charge un courant de sortie jusqu'à 1,5 A. Le chargement de la batterie n'est pas garanti par tout autre périphérique. La durée de charge peut varier selon la température ambiante mais également des conditions d'utilisation de l'enceinte.

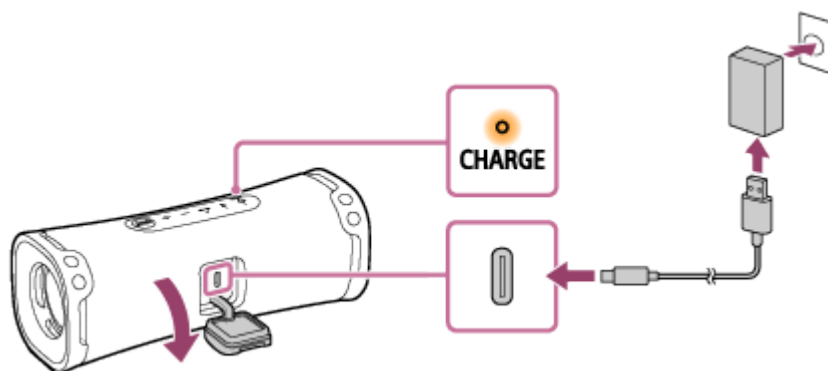

Le témoin CHARGE s'allume en orange pendant le chargement.

La durée de charge varie selon la puissance de sortie de l'adaptateur secteur USB raccordé (disponible dans le commerce). En outre, selon le type et les caractéristiques de l'adaptateur secteur USB et du câble USB, la charge peut durer plus longtemps que celle indiquée ci-dessous. La durée de charge peut varier de celle indiquée ci-dessous selon la température ambiante mais également des conditions d'utilisation de l'enceinte.

La durée suivante est indiquée en guise de référence.

- Lorsqu'un adaptateur secteur USB disponible dans le commerce pouvant fournir un courant de sortie de 1,5 A est branché, la charge complète dure environ 5 heures\* puis le témoin CHARGE s'éteint.
- À l'utilisation d'un adaptateur secteur USB, disponible dans le commerce, assurez-vous qu'il peut fournir un courant de sortie d'au moins 1,5 A. Vous pouvez également utiliser un adaptateur secteur USB fournissant un courant de sortie de 500 mA et d'environ 1,5 A, mais la durée de charge sera beaucoup plus longue. À l'utilisation d'un tel adaptateur secteur USB, il est conseillé de mettre l'enceinte hors tension avant de charger la batterie.

Le chargement de la batterie n'est pas garanti à partir d'un adaptateur secteur USB fournissant un courant de sortie inférieur à 500 mA.

\* Temps nécessaire pour que la batterie soit complètement chargée (100 %) lorsque l'enceinte est éteinte.

Après avoir débranché le câble USB de l'enceinte à la fin du chargement de la batterie, assurez-vous de bien fermer le capuchon.

Le capuchon joue un rôle très important pour préserver l'étanchéité à l'eau et l'étanchéité aux poussières.

## Vérification de la fin du chargement

Si la batterie intégrée est complètement chargée lorsque vous branchez l'enceinte sur une prise secteur avec l'adaptateur secteur USB (disponible dans le commerce), le témoin CHARGE s'allume en orange puis s'éteint après environ 1 minute.

- **Sur un smartphone Android™ utilisant la version 8.1 ou ultérieure d'Android**

Avec l'enceinte connectée au smartphone Android par une connexion HFP (Hands-free Profile) BLUETOOTH, tapez sur [Settings] - [Device connection] - [Bluetooth] du smartphone. La charge restante de la batterie de l'enceinte s'affiche en regard du nom de périphérique BLUETOOTH connecté. Pour plus d'informations, reportez-vous au mode d'emploi fourni avec le smartphone Android.

Il faut noter que la charge restante de la batterie qui est affichée sur le smartphone peut être différente de la charge restante réelle de la batterie de l'enceinte. Cette information sert uniquement de référence.

- **À l'utilisation d'un iPhone**

Avec l'enceinte connectée à un iPhone par une connexion BLUETOOTH HFP (Hands-free Profile), la charge restante de la batterie de l'enceinte s'affiche sur l'écran widget de l'iPhone. Pour plus d'informations, reportez-vous au mode d'emploi fourni avec l'iPhone.

Il faut noter que la charge restante de la batterie qui est affichée sur l'iPhone peut être différente de la charge restante réelle de la batterie de l'enceinte. Cette information sert uniquement de référence.

## Autonomie de la batterie intégrée

- Environ 12 heures

- Niveau de volume : 25

- Son : ULT POWER SOUND activé

- Environ 3 heures

- Niveau de volume : 50 (MAX.)

- Son : ULT POWER SOUND activé

Les autonomies de la batterie intégrée indiquées ci-dessus sont calculées à l'aide de notre source musicale indiquée. La durée de performance actuelle peut varier de celle indiquée en fonction du volume, des musiques lues, de la température ambiante et des conditions d'utilisation.

## Lorsque la charge de la batterie intégrée est faible

Lorsque le témoin CHARGE commence à clignoter lentement, la charge de la batterie intégrée est faible et la batterie doit être chargée.

Si le témoin CHARGE clignote 3 fois en orange puis s'éteint à la mise sous tension de l'enceinte, la charge de la batterie intégrée est épuisée et la batterie doit être chargée.

### Astuce

- Vous pouvez également charger la batterie intégrée de l'enceinte en branchant l'enceinte à un ordinateur doté d'un port de chargement USB. Toutefois, les ordinateurs ne sont pas tous testés et jugés compatibles avec cette procédure et la procédure n'est pas applicable aux ordinateurs faits maison.
- La batterie intégrée de l'enceinte peut se charger automatiquement même si une lecture de musique sur l'enceinte est en cours tant que cette dernière reste branchée sur une prise secteur à l'aide d'un adaptateur secteur USB (disponible dans le commerce) ou sur un ordinateur doté d'un port de chargement USB. Toutefois, cela peut prendre un certain temps avant la fin de la charge selon l'utilisation de l'enceinte. Il est conseillé de mettre l'enceinte hors tension avant le chargement de la batterie.

- Activez STAMINA sur « Sony | Music Center » pour réduire la consommation d'énergie lors de l'utilisation de la batterie intégrée rechargeable afin de pouvoir écouter de la musique plus longtemps.

### Note

- Selon le type ou les caractéristiques techniques d'un adaptateur secteur USB, si vous utilisez l'enceinte à un volume élevé, la charge restante de la batterie intégrée rechargeable peut diminuer ou l'enceinte peut s'éteindre même lorsque cette dernière est branchée sur une prise secteur avec l'adaptateur secteur USB. Il ne s'agit pas toutefois d'une anomalie. Dans ce cas, mettez l'enceinte hors tension et chargez pleinement la batterie avant de réutiliser l'enceinte.
- La puissance de sortie maximale de l'enceinte peut être inférieure lorsque la charge de la batterie intégrée s'affaiblit.
- Dans un environnement extrêmement chaud ou extrêmement froid, le chargement s'arrête par mesure de sécurité. Une durée de chargement trop longue arrête également le chargement. Pour corriger ces problèmes, débranchez le câble USB, puis rebranchez-le dans un lieu où la température se trouve entre 5 °C et 35 °C (41 °F et 95 °F).
- N'effectuez pas le chargement de la batterie intégrée dans un lieu où l'enceinte pourrait se faire asperger d'eau. Le câble USB Type-C fourni ainsi que le port USB derrière le capuchon ne sont pas étanches ni résistants aux particules de poussière.
- Même si vous envisagez de ne pas utiliser l'enceinte pendant une période prolongée, chargez suffisamment la batterie intégrée tous les 6 mois pour maintenir son niveau de performance.
- Lorsque le smartphone Android est configuré pour n'utiliser que A2DP (Advanced Audio Distribution Profile) lors de l'établissement d'une connexion BLUETOOTH, la charge restante de la batterie de l'enceinte ne s'affiche pas sur le smartphone.

---



### Rubrique associée

- [Mise sous tension](#)
- [Ce que vous pouvez faire avec « Sony | Music Center »](#)
- [Remarques sur le chargement](#)

Enceinte sans fil  
ULT FIELD 1

## Mise sous tension

### 1 Appuyez sur la touche (alimentation).

Vous entendez la tonalité de notification de l'enceinte, le témoin  (alimentation) s'allume en vert et le témoin  (BLUETOOTH) clignote lentement en bleu.

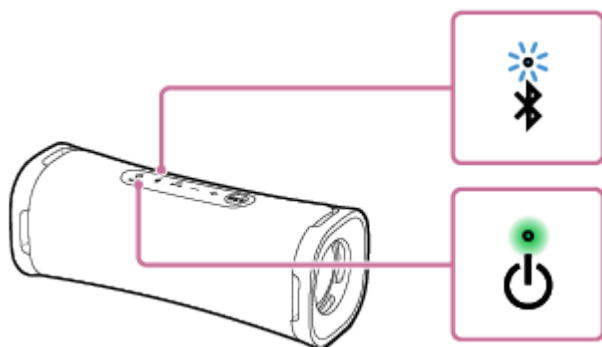

Lorsque l'enceinte ne possède aucune information sur le jumelage, par exemple lorsque vous utilisez la fonction BLUETOOTH pour la première fois après l'achat, le témoin  (BLUETOOTH) commence une séquence à deux clignotements en bleu.

### Note

- Si le témoin CHARGE clignote 3 fois, puis l'enceinte s'éteint après sa mise sous tension, la charge de la batterie intégrée est épuisée. Chargez la batterie intégrée.
- Lorsque le témoin CHARGE commence à clignoter lentement, la charge de la batterie intégrée est faible et la batterie doit être chargée.



### Rubrique associée

- [Chargement de l'enceinte](#)
- [Mise hors tension](#)

Enceinte sans fil  
ULT FIELD 1

## Mise hors tension

### 1 Appuyez sur la touche (alimentation).

Vous entendez la tonalité de notification de l'enceinte, et le témoin  (alimentation) et le témoin  (BLUETOOTH) s'éteignent.

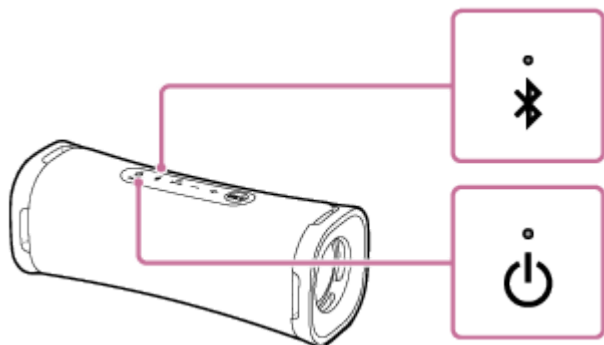

### Rubrique associée

- [Fonction Veille auto \(économie d'énergie\)](#)

Enceinte sans fil  
ULT FIELD 1

## Fonction Veille auto (économie d'énergie)

Dans les cas suivants, l'enceinte s'éteint automatiquement au bout de 15 minutes afin d'économiser la charge de la batterie intégrée rechargeable.

À l'achat, la fonction Veille auto est activée.

- Aucune opération sur l'enceinte.
- La fonction à mains libres du téléphone portable ou smartphone connecté est désactivée et le téléphone portable ou smartphone ne lit pas de musique (audio) et n'est pas utilisé en ce moment. Pour plus d'informations, reportez-vous au mode d'emploi fourni avec le téléphone portable ou smartphone.
- Le périphérique BLUETOOTH connecté ne lit pas de musique (audio) et n'est pas utilisé en ce moment.





### Astuce

- Vous pouvez activer ou désactiver la fonction Veille auto avec « Sony | Music Center ».

### Note

- La désactivation de cette fonction augmente la consommation d'énergie car l'appareil ne s'éteint pas automatiquement lorsqu'il n'est pas utilisé.
- Si l'enceinte est connectée à un smartphone Android ou à un iPhone par le biais d'une connexion HFP (Hands-free Profile) BLUETOOTH, la fonction Veille auto est désactivée.

## Activation et désactivation de la fonction Veille auto

- 1 Allumez l'enceinte.
- 2 Appuyez de manière prolongée sur les touches  (lecture)/  (appel) et – (volume) simultanément pendant environ 5 secondes.
  - Lorsque la fonction Veille auto est désactivée, le témoin  (alimentation) clignote 3 fois en vert.
  - Lorsque la fonction Veille auto est activée, le témoin  (alimentation) clignote deux fois en vert.

Enceinte sans fil  
ULT FIELD 1

## Économise la charge de la batterie rechargeable de l'enceinte (STAMINA)

---

Vous pouvez réduire la consommation d'énergie lorsque l'enceinte est alimentée par la batterie intégrée, de sorte que vous pouvez l'utiliser plus longtemps.

### **Pour utiliser STAMINA**

À l'achat, l'option d'alimentation STAMINA est désactivée.

Sur « Sony | Music Center », tapez sur [ULT FIELD 1] - [Settings] - [Power Option] - [STAMINA], puis réglez-le sur marche.

Lorsque l'option d'alimentation STAMINA est activée, les effets sonores, y compris ULT POWER SOUND, sont désactivés.

Enceinte sans fil  
ULT FIELD 1

## Comment établir des connexions sans fil aux périphériques BLUETOOTH

---

Vous pouvez écouter de la musique sans fil avec l'enceinte en utilisant la fonction BLUETOOTH de votre périphérique BLUETOOTH.

### Jumelage

Le jumelage est le processus nécessaire pour enregistrer mutuellement les informations sur les périphériques BLUETOOTH à connecter sans fil.

Pour jumeler un deuxième ou plusieurs autres périphériques BLUETOOTH, réalisez la procédure de jumelage pour chaque périphérique.

Jumelez l'enceinte et le périphérique manuellement.

### Connexion à un périphérique jumelé

Lorsqu'un périphérique est jumelé, il n'est pas nécessaire de le jumeler à nouveau. Connectez aux périphériques déjà jumelés avec l'enceinte à l'aide des méthodes nécessaires pour chaque périphérique.

Pour plus d'informations sur les opérations de jumelage et de connexion, reportez-vous aux rubriques correspondantes ci-dessous.

---

#### Rubrique associée

- [Connexion facile aux périphériques BLUETOOTH avec « Sony | Music Center » via une connexion BLUETOOTH](#)
- [Jumelage ou connexion avec un périphérique BLUETOOTH](#)
- [Connexion à un ordinateur par une connexion BLUETOOTH \(Windows®\)](#)
- [Connexion à un ordinateur par une connexion BLUETOOTH \(Mac\)](#)



Enceinte sans fil  
ULT FIELD 1

## Connexion facile aux périphériques BLUETOOTH avec « Sony | Music Center » via une connexion BLUETOOTH

Lancez « Sony | Music Center » sur votre smartphone Android/iPhone pour connecter l'enceinte à un smartphone ou à un iPhone. Pour plus d'informations sur « Sony | Music Center », reportez-vous à l'URL suivante :

<https://www.sony.net/smcqa/>



Sony Music Center



### Note

- La connexion avec certains smartphones et périphériques iPhone peut devenir instable lors de la connexion à l'aide de « Sony | Music Center ». Dans ce cas, suivez les procédures de « [Jumelage ou connexion avec un périphérique BLUETOOTH](#) » pour vous connecter à l'enceinte.

### Rubrique associée

- [Comment établir des connexions sans fil aux périphériques BLUETOOTH](#)
- [Jumelage ou connexion avec un périphérique BLUETOOTH](#)
- [Connexion à un ordinateur par une connexion BLUETOOTH \(Windows®\)](#)
- [Connexion à un ordinateur par une connexion BLUETOOTH \(Mac\)](#)
- [Ce que vous pouvez faire avec « Sony | Music Center »](#)
- [Installation de « Sony | Music Center »](#)

Enceinte sans fil  
ULT FIELD 1

## Jumelage ou connexion avec un périphérique BLUETOOTH

Le jumelage est le processus nécessaire pour enregistrer mutuellement les informations sur les périphériques BLUETOOTH à connecter sans fil.

Pour utiliser plusieurs périphériques BLUETOOTH avec l'enceinte, effectuez le jumelage suivant pour chaque périphérique.

Les informations sur le jumelage des périphériques BLUETOOTH sont mémorisées sur l'enceinte lorsqu'elle est hors tension.

Avant de faire fonctionner l'enceinte, assurez-vous d'effectuer les tâches suivantes :

- Placez le périphérique BLUETOOTH à 1 m (3,2 pi) au maximum de l'enceinte.
- Branchez l'enceinte sur une prise secteur à l'aide d'un adaptateur secteur USB (disponible dans le commerce). Ou, chargez suffisamment la batterie intégrée.
- Pour éviter l'émission soudaine d'un son trop élevé sur l'enceinte, baissez le volume de l'enceinte et du périphérique BLUETOOTH qui est connecté à l'enceinte, ou arrêtez la lecture.  
Selon le périphérique BLUETOOTH, le volume du périphérique peut être synchronisé avec celui de l'enceinte lorsque la lecture de musique démarre après l'établissement d'une connexion BLUETOOTH entre les périphériques BLUETOOTH et l'enceinte.
- Ayez à portée de la main le mode d'emploi fourni avec le périphérique BLUETOOTH pour référence.

### 1 Allumez l'enceinte.

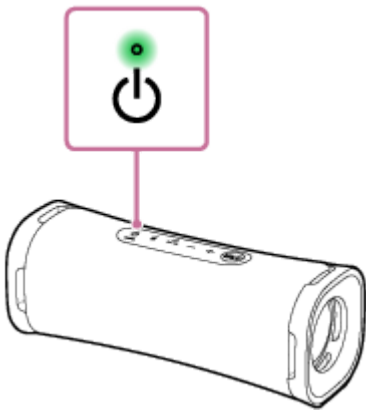

### 2 Vérifiez l'état du témoin (BLUETOOTH).

Lorsque le témoin commence une séquence à deux clignotements

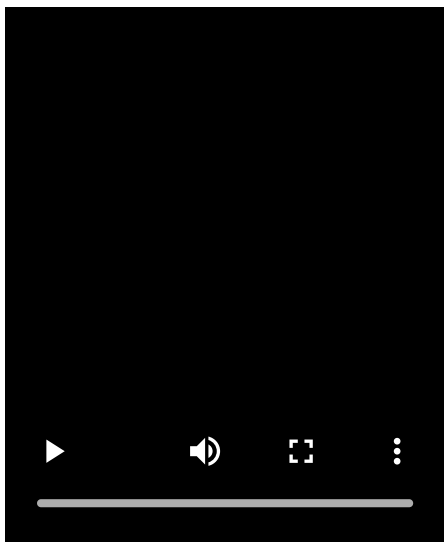

Dans le cas d'un premier jumelage de l'enceinte avec un périphérique BLUETOOTH depuis l'achat ou après l'initialisation de l'enceinte (l'enceinte n'a pas d'informations sur le jumelage), l'enceinte passe automatiquement en mode de jumelage à sa mise sous tension. Continuez à l'étape ④ .

### Lorsque le témoin clignote lentement

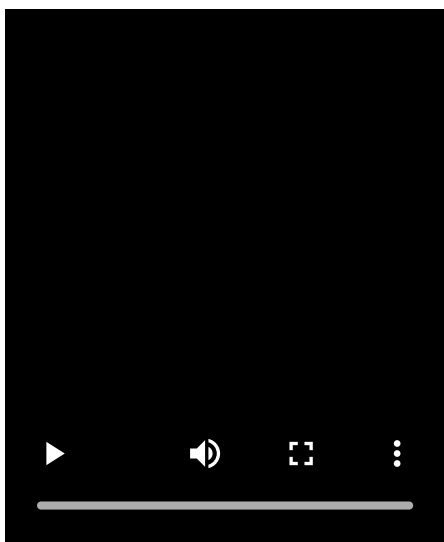

L'enceinte recherche un périphérique BLUETOOTH.

- Pour jumeler un deuxième ou plusieurs autres périphériques BLUETOOTH (lorsque l'enceinte possède des informations sur le jumelage d'autres périphériques BLUETOOTH), continuez à l'étape ③ .
- Pour reconnecter l'enceinte à l'un des périphériques BLUETOOTH qui étaient auparavant jumelés à l'enceinte, continuez à l'étape ④ . L'enceinte se connectera automatiquement si la fonction BLUETOOTH du périphérique BLUETOOTH est activée. Selon le périphérique BLUETOOTH, l'enceinte peut se reconnecter au périphérique après sa mise sous tension. Pour plus d'informations, reportez-vous au mode d'emploi fourni avec votre périphérique BLUETOOTH.

### Lorsque le témoin reste allumé

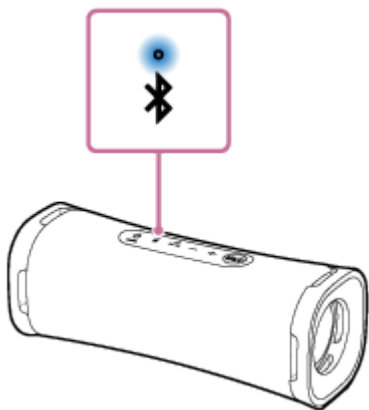

L'enceinte a été connectée à un périphérique BLUETOOTH.

Pour la connecter à un autre périphérique BLUETOOTH, suivez la procédure ci-dessous.

- Pour jumeler un deuxième ou plusieurs autres périphériques BLUETOOTH (lorsque l'enceinte possède des informations sur le jumelage d'autres périphériques BLUETOOTH), continuez à l'étape 3.
- Pour reconnecter l'enceinte à l'un des périphériques BLUETOOTH qui étaient auparavant jumelés à l'enceinte, continuez à l'étape 4. L'enceinte se connectera automatiquement si la fonction BLUETOOTH du périphérique BLUETOOTH est activée.

### 3 Appuyez sur la touche (BLUETOOTH).

Vous entendrez le guidage vocal (Pairing (Jumelage)) de l'enceinte et le témoin  (BLUETOOTH) clignote commence une séquence à deux clignotements (mode de jumelage).

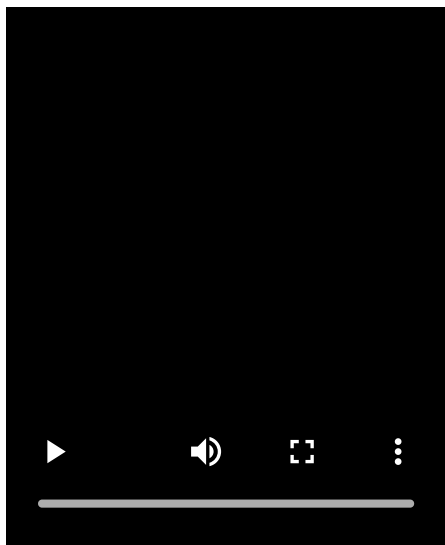

### 4 Effectuez la procédure de jumelage sur le périphérique BLUETOOTH afin de détecter l'enceinte.

Lorsqu'une liste de périphériques détectés s'affiche à l'écran du périphérique BLUETOOTH, sélectionnez « ULT FIELD 1 ».

Si une clé d'accès\* est demandée, sur l'affichage du périphérique BLUETOOTH, saisissez « 0000 ».

\* Une clé d'accès peut également s'appeler « code de passe », « code PIN », « numéro PIN » ou « mot de passe ».

### 5 Établissez une connexion BLUETOOTH depuis le périphérique BLUETOOTH.

Lorsque la connexion BLUETOOTH est établie, l'avertissement sonore est émis par l'enceinte et le témoin  (BLUETOOTH) passe de l'état clignotant à allumé.

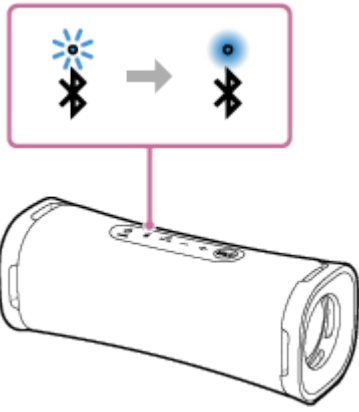

Si la connexion BLUETOOTH n'est pas établie, recommencez depuis l'étape ③.

### Astuce

- Tant que la fonction BLUETOOTH est activée sur un périphérique BLUETOOTH qui était précédemment connecté à l'enceinte, l'enceinte se reconnecte à celui-ci après la mise sous tension de l'enceinte.
- Les instructions ci-dessus sur le périphérique BLUETOOTH sont fournies à titre d'exemple. Pour plus d'informations, reportez-vous au mode d'emploi fourni avec le périphérique BLUETOOTH.

### Note

- Le mode de jumelage de l'enceinte est libéré après environ 5 minutes et le témoin  (BLUETOOTH) clignote lentement. Toutefois, lorsque l'enceinte ne détient pas les informations sur le jumelage, telles que les paramètres d'usine, le mode de jumelage n'est pas libéré. Si le mode de jumelage est libéré avant la fin de la procédure, recommencez depuis l'étape ③.
- La clé d'accès de l'enceinte est « 0000 ». Si une clé d'accès autre que « 0000 » est définie sur le périphérique BLUETOOTH, le jumelage ne peut pas être réalisé avec l'enceinte.
- Une fois les périphériques BLUETOOTH jumelés, il n'est plus utile de les rejumeler, sauf dans les cas suivants :
  - Les informations sur le jumelage ont été supprimées après une réparation, etc.
  - L'enceinte est déjà jumelée à 8 périphériques et un autre périphérique essaie d'établir un jumelage. L'enceinte peut être jumelée avec jusqu'à 8 périphériques. Lorsqu'un nouveau périphérique est jumelé après avoir jumelé 8 périphériques, les informations sur le jumelage par le biais d'une connexion BLUETOOTH du périphérique le plus ancien sont remplacées par celles du nouveau périphérique.
  - Les informations sur le jumelage avec l'enceinte ont été supprimées du périphérique BLUETOOTH.
  - L'enceinte est initialisée. Toutes les informations sur le jumelage seront supprimées. Si vous initialisez l'enceinte, elle ne pourra peut-être pas se connecter au périphérique BLUETOOTH. Dans ce cas, supprimez les informations sur le jumelage de l'enceinte sur le périphérique BLUETOOTH, puis effectuez un nouveau jumelage.
- L'enceinte peut être jumelée à plusieurs périphériques, mais elle ne peut lire la musique que d'un seul périphérique jumelé en même temps.

### Rubrique associée

- [Écoute de musiques d'un périphérique par le biais d'une connexion BLUETOOTH](#)
- [Arrêt de la connexion BLUETOOTH \(après utilisation\)](#)

Enceinte sans fil  
ULT FIELD 1

## Connexion à un ordinateur par une connexion BLUETOOTH (Windows®)

Le jumelage est le processus nécessaire pour enregistrer mutuellement les informations sur les périphériques BLUETOOTH à connecter sans fil.

Pour utiliser plusieurs périphériques BLUETOOTH avec l'enceinte, effectuez le jumelage suivant pour chaque périphérique.

Les informations sur le jumelage des périphériques BLUETOOTH sont mémorisées sur l'enceinte lorsqu'elle est hors tension.

### Systemes d'exploitation compatibles

Windows 11, Windows 10

Essayez ceci avant de démarrer.

- Placez l'ordinateur à 1 m (3,2 pi) au maximum de l'enceinte.
- Branchez l'enceinte sur une prise secteur à l'aide d'un adaptateur secteur USB (disponible dans le commerce). Ou, chargez suffisamment la batterie intégrée.
- Ayez à portée de la main le mode d'emploi fourni avec l'ordinateur pour référence.
- Pour éviter l'émission soudaine d'un son trop élevé sur l'enceinte, baissez le volume de l'enceinte et de l'ordinateur, ou arrêtez la lecture.
- Allumez le haut-parleur de l'ordinateur.  
Si le haut-parleur de l'ordinateur est réglé sur  (silencieux), le son ne sera pas émis du haut-parleur BLUETOOTH.

– Lorsque le haut-parleur de l'ordinateur est allumé :



#### 1 Allumez l'enceinte.

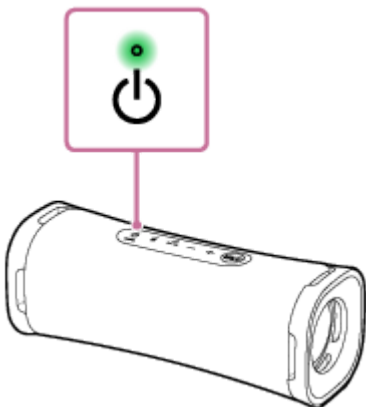

#### 2 Vérifiez l'état du témoin (BLUETOOTH).

Lorsque le témoin commence une séquence à deux clignotements

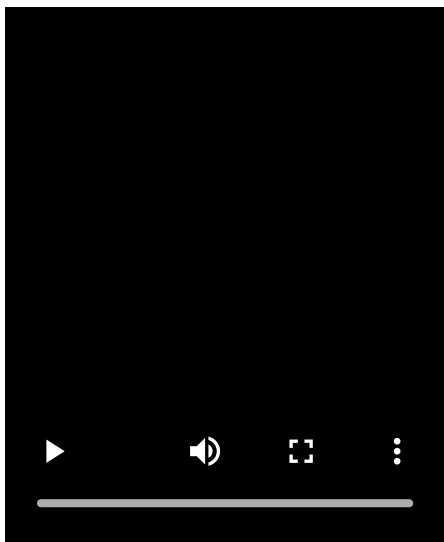

Dans le cas d'un premier jumelage de l'enceinte avec un périphérique BLUETOOTH depuis l'achat ou après l'initialisation de l'enceinte (l'enceinte n'a pas d'informations sur le jumelage), l'enceinte passe automatiquement en mode de jumelage à sa mise sous tension. Continuez à l'étape ④ .

### Lorsque le témoin clignote lentement

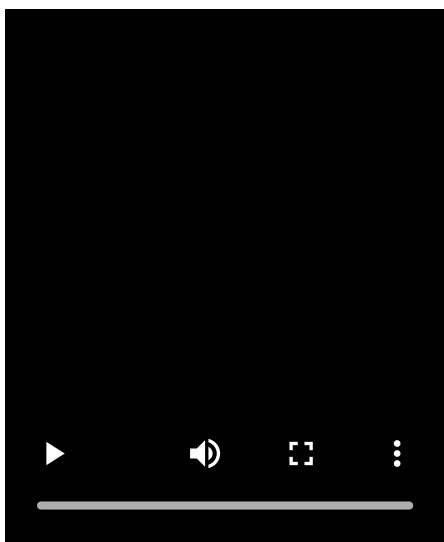

L'enceinte recherche des connexions BLUETOOTH.

- Pour jumeler un deuxième ou plusieurs autres périphériques BLUETOOTH (lorsque l'enceinte possède des informations sur le jumelage d'autres périphériques BLUETOOTH), continuez à l'étape ③ .
- Pour reconnecter l'enceinte à l'un des périphériques BLUETOOTH qui étaient auparavant jumelés à l'enceinte, continuez à l'étape ⑥ .  
L'enceinte se connectera automatiquement à l'ordinateur simplement en activant la fonction BLUETOOTH sur l'ordinateur.  
Selon le périphérique BLUETOOTH, l'enceinte peut se reconnecter au périphérique après sa mise sous tension.  
Pour plus d'informations, reportez-vous au mode d'emploi fourni avec votre périphérique BLUETOOTH.

### Lorsque le témoin reste allumé

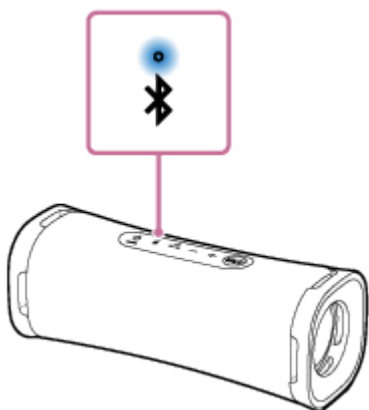

L'enceinte est déjà connectée à l'un des périphériques BLUETOOTH.

Pour connecter l'enceinte à un autre périphérique BLUETOOTH, effectuez ce qui suit :

- Pour jumeler un deuxième ou plusieurs autres périphériques BLUETOOTH (lorsque l'enceinte possède des informations sur le jumelage d'autres périphériques BLUETOOTH), continuez à l'étape 3 .
- Pour reconnecter l'enceinte à l'un des périphériques BLUETOOTH qui étaient auparavant jumelés à l'enceinte, continuez à l'étape 6 .  
L'enceinte se connectera automatiquement à l'ordinateur simplement en activant la fonction BLUETOOTH sur l'ordinateur.

### 3 Appuyez sur la touche (BLUETOOTH).

Vous entendrez le guidage vocal (Pairing (Jumelage)) de l'enceinte et le témoin  (BLUETOOTH) clignote commence une séquence à deux clignotements (mode de jumelage).

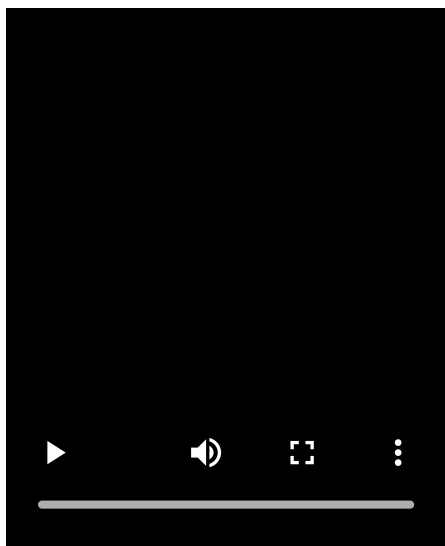

### 4 Réactivez l'ordinateur s'il se trouve en mode de veille ou d'hibernation.

### 5 Enregistrez l'enceinte sur l'ordinateur.

#### Sous Windows 11

1. Cliquez sur le bouton [Start], puis sur [Settings].
2. Cliquez sur [Bluetooth & devices].



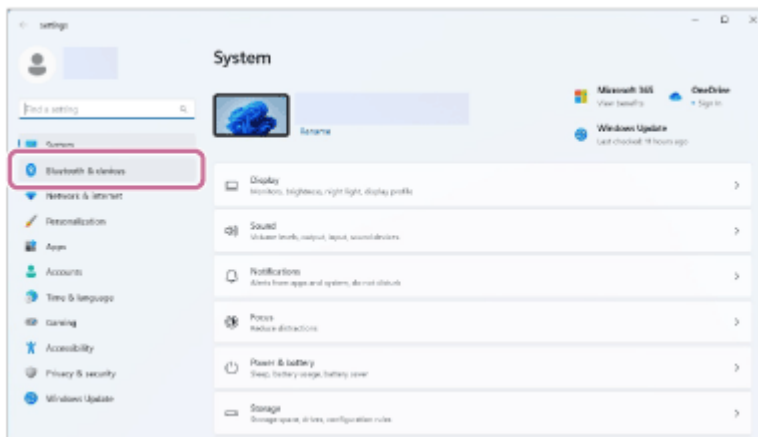

3. Cliquez sur le commutateur [Bluetooth] pour activer la fonction BLUETOOTH, puis cliquez sur [Add device].

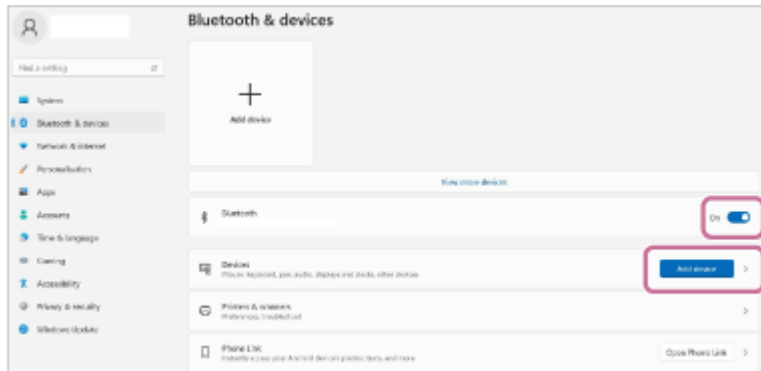

4. Cliquez sur [Bluetooth].

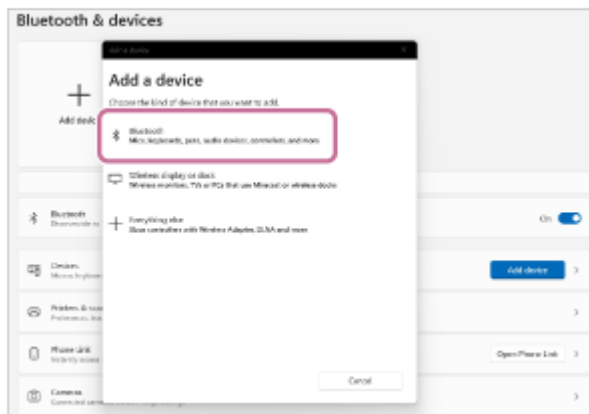

5. Sélectionnez [ULT FIELD 1].

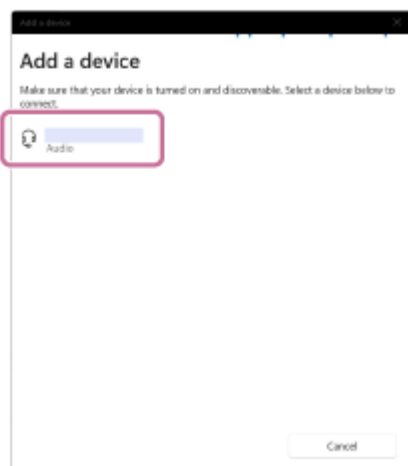

Si une clé d'accès\* est demandée, saisissez « 0000 ».

Si [ULT FIELD 1] ne s'affiche pas, recommencez la procédure depuis l'étape 3.

\* Une clé d'accès peut également s'appeler « code de passe », « code PIN », « numéro PIN » ou « mot de passe ».

- Après le jumelage, la connexion BLUETOOTH s'établit automatiquement et [Connected music] ou [Connected voice, music] s'affiche à l'écran. Continuez à l'étape 7.



## Sous Windows 10

1. Cliquez sur le bouton [Start], puis sur [Settings].
2. Cliquez sur [Devices].

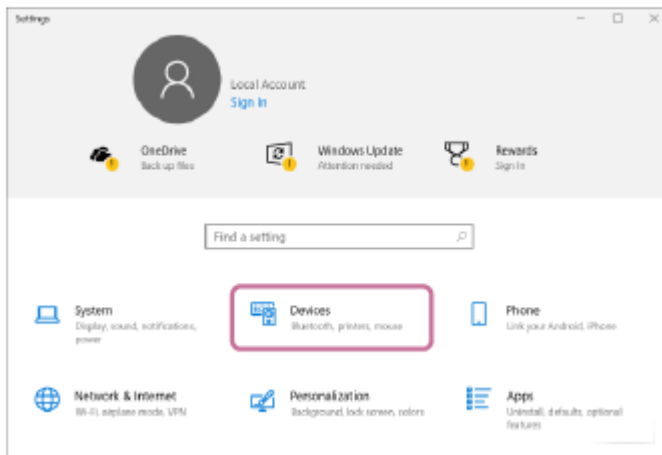

3. Cliquez sur l'onglet [Bluetooth & other devices], cliquez sur le commutateur [Bluetooth] pour activer la fonction BLUETOOTH, puis cliquez sur [Add Bluetooth or other device].

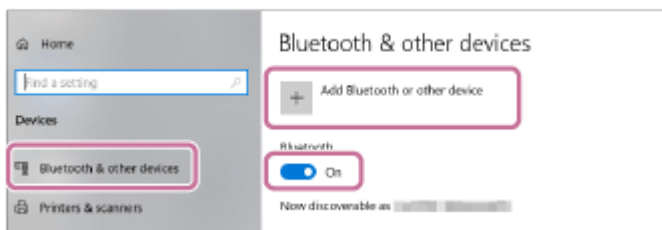

4. Cliquez sur [Bluetooth].

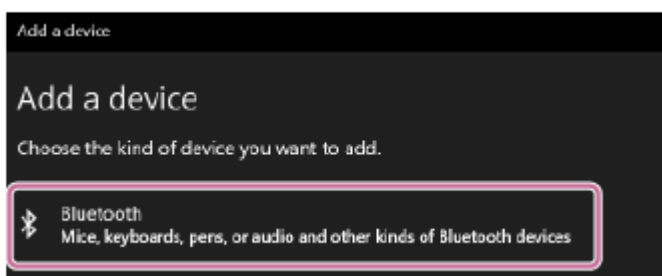

5. Sélectionnez [ULT FIELD 1].

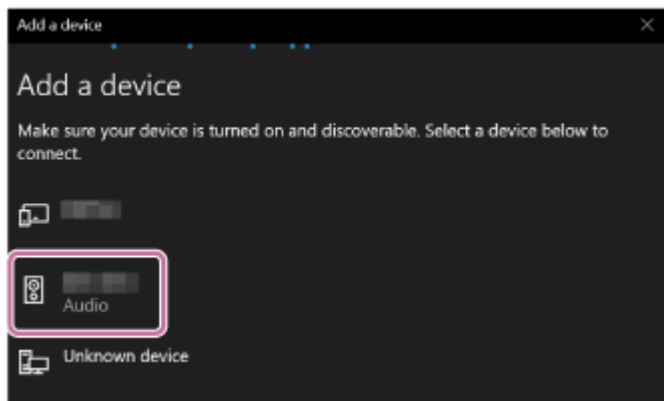

Si une clé d'accès\* est demandée, saisissez « 0000 ».

Si [ULT FIELD 1] ne s'affiche pas, recommencez la procédure depuis l'étape 3.

\* Une clé d'accès peut également s'appeler « code de passe », « code PIN », « numéro PIN » ou « mot de passe ».

- Après le jumelage, la connexion BLUETOOTH s'établit automatiquement et [Connected music] ou [Connected voice, music] s'affiche à l'écran. Continuez à l'étape 7.

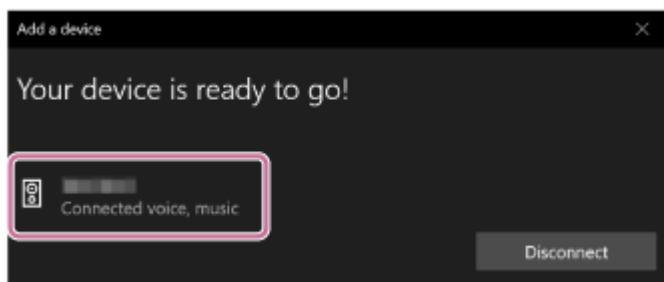

## 6 Sélectionnez l'enceinte sur l'ordinateur.

### Sous Windows 11

- Cliquez sur le bouton [Start], puis sur [Settings].
- Cliquez sur [Bluetooth & devices].
- Sélectionnez [ULT FIELD 1] puis cliquez sur [Connect].

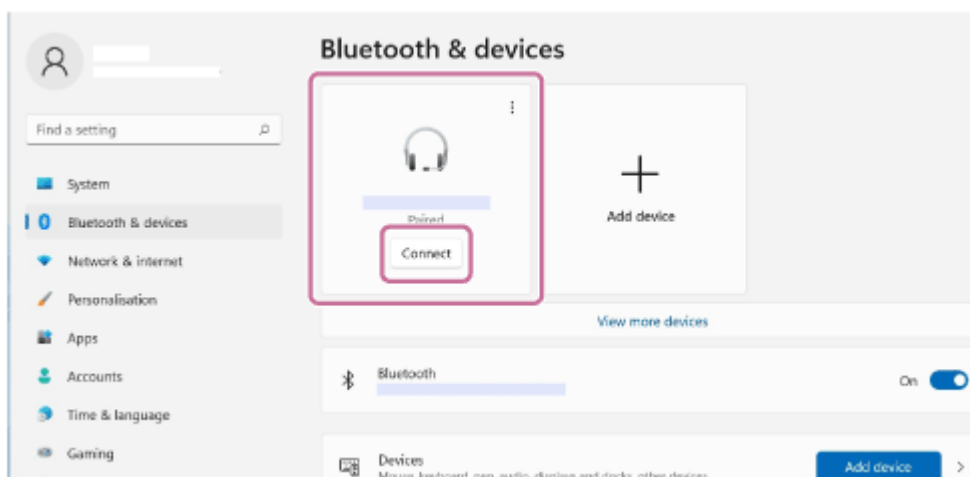

L'icône sur l'écran peut sembler différente de ce que vous voyez réellement.

Lorsqu'une connexion BLUETOOTH est établie, [Connected music] ou [Connected voice, music] s'affiche à l'écran. Continuez à l'étape 7.

### Sous Windows 10

- Cliquez sur le bouton [Start], puis sur [Settings].

2. Cliquez sur [Devices].

3. Sélectionnez [ULT FIELD 1] sous «Audio» dans l'onglet [Bluetooth & other devices], puis cliquez sur [Connect].

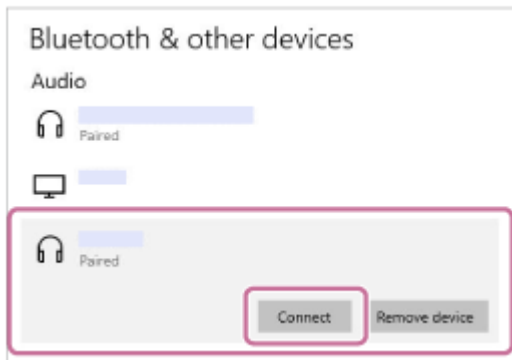

L'icône sur l'écran peut sembler différente de ce que vous voyez réellement.

Lorsqu'une connexion BLUETOOTH est établie, [Connected music] ou [Connected voice, music] s'affiche à l'écran. Continuez à l'étape 7.

## 7 Suivez les instructions affichées à l'écran pour établir une connexion BLUETOOTH.

Lorsque la connexion BLUETOOTH est établie, l'avertissement sonore est émis par l'enceinte et le témoin  (BLUETOOTH) passe de l'état clignotant à allumé.

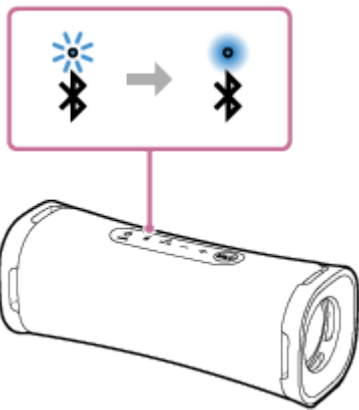

Si la connexion échoue, recommencez la procédure depuis l'étape 3.

### Astuce

- Les instructions ci-dessus sur l'ordinateur sont fournies à titre d'exemple. Pour plus d'informations, reportez-vous au mode d'emploi fourni avec votre ordinateur. En outre, les ordinateurs ne sont pas tous testés et jugés compatibles avec cette procédure et la procédure ci-dessus n'est pas applicable aux ordinateurs faits maison.

### Note

- Le mode de jumelage de l'enceinte est libéré après environ 5 minutes et le témoin  (BLUETOOTH) clignote lentement. Toutefois, lorsque l'enceinte ne détient pas les informations sur le jumelage, telles que les paramètres d'usine, le mode de jumelage n'est pas libéré. Si le mode de jumelage est libéré avant la fin de la procédure, recommencez depuis l'étape 3.
- Une fois les périphériques BLUETOOTH jumelés, il n'est plus utile de les rejumeler, sauf dans les cas suivants :
  - Les informations sur le jumelage ont été supprimées après une réparation, etc.
  - L'enceinte est déjà jumelée à 8 périphériques et un autre périphérique essaie d'établir un jumelage. L'enceinte peut être jumelée avec jusqu'à 8 périphériques. Lorsqu'un nouveau périphérique est jumelé après avoir jumelé 8 périphériques, les informations sur le jumelage par le biais d'une connexion BLUETOOTH du périphérique le plus ancien sont remplacées par celles du nouveau périphérique.

- Les informations sur le jumelage avec l'enceinte ont été supprimées du périphérique BLUETOOTH.
- L'enceinte est initialisée.  
Toutes les informations sur le jumelage seront supprimées. Si vous initialisez l'enceinte, elle ne pourra peut-être pas se connecter à l'ordinateur. Dans ce cas, supprimez les informations sur le jumelage de l'enceinte sur l'ordinateur, puis effectuez un nouveau jumelage.
- L'enceinte peut être jumelée à plusieurs périphériques, mais elle ne peut lire la musique que d'un seul périphérique jumelé en même temps.
- La clé d'accès de l'enceinte est « 0000 ». Si une clé d'accès autre que « 0000 » est définie sur le périphérique BLUETOOTH, le jumelage ne peut pas être réalisé avec l'enceinte.

---

### Rubrique associée

- [Écoute de musiques d'un périphérique par le biais d'une connexion BLUETOOTH](#)
- [Arrêt de la connexion BLUETOOTH \(après utilisation\)](#)

5-057-417-21(2) Copyright 2024 Sony Corporation

Enceinte sans fil  
ULT FIELD 1

## Connexion à un ordinateur par une connexion BLUETOOTH (Mac)

Le jumelage est le processus nécessaire pour enregistrer mutuellement les informations sur les périphériques BLUETOOTH à connecter sans fil.

Pour utiliser plusieurs périphériques BLUETOOTH avec l'enceinte, effectuez le jumelage suivant pour chaque périphérique.

Les informations sur le jumelage des périphériques BLUETOOTH sont mémorisées sur l'enceinte lorsqu'elle est hors tension.

### Systemes d'exploitation compatibles

macOS Monterey (version 12.6)

Essayez ceci avant de démarrer.

- Placez l'ordinateur à 1 m (3,2 pi) au maximum de l'enceinte.
- Branchez l'enceinte sur une prise secteur à l'aide d'un adaptateur secteur USB (disponible dans le commerce). Ou, chargez suffisamment la batterie intégrée.
- Ayez à portée de la main le mode d'emploi fourni avec l'ordinateur pour référence.
- Pour éviter l'émission soudaine d'un son trop élevé sur l'enceinte, baissez le volume de l'enceinte et de l'ordinateur, ou arrêtez la lecture.
- Allumez le haut-parleur de l'ordinateur.  
Si le haut-parleur de l'ordinateur est réglé sur  (silencieux), le son ne sera pas émis du haut-parleur BLUETOOTH.

– Lorsque le haut-parleur de l'ordinateur est allumé :



#### 1 Allumez l'enceinte.

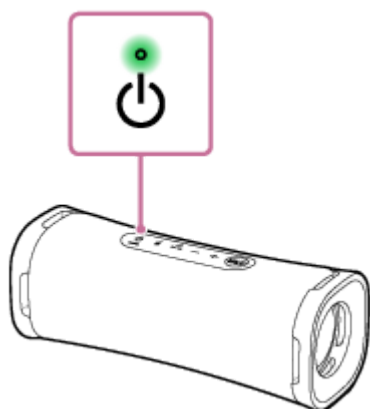

#### 2 Vérifiez l'état du témoin (BLUETOOTH).

Lorsque le témoin commence une séquence à deux clignotements

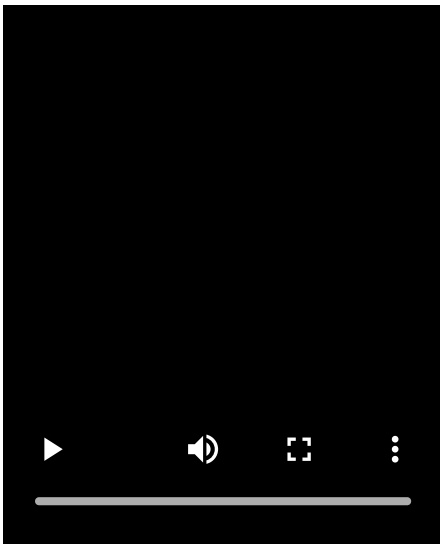

Dans le cas d'un premier jumelage de l'enceinte avec un périphérique BLUETOOTH depuis l'achat ou après l'initialisation de l'enceinte (l'enceinte n'a pas d'informations sur le jumelage), l'enceinte passe automatiquement en mode de jumelage à sa mise sous tension. Continuez à l'étape ④ .

### Lorsque le témoin clignote lentement

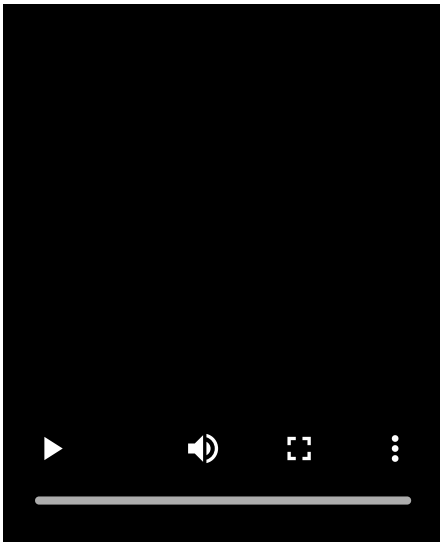

L'enceinte recherche des connexions BLUETOOTH.

- Pour jumeler un deuxième ou plusieurs autres périphériques BLUETOOTH (lorsque l'enceinte possède des informations sur le jumelage d'autres périphériques BLUETOOTH), continuez à l'étape ③ .
- Pour reconnecter l'enceinte à l'un des périphériques BLUETOOTH qui étaient auparavant jumelés à l'enceinte, continuez à l'étape ④ .  
L'enceinte se connectera automatiquement à l'ordinateur simplement en activant la fonction BLUETOOTH sur l'ordinateur.  
Selon le périphérique BLUETOOTH, l'enceinte peut se reconnecter au périphérique après sa mise sous tension.  
Pour plus d'informations, reportez-vous au mode d'emploi fourni avec votre périphérique BLUETOOTH.

### Lorsque le témoin reste allumé

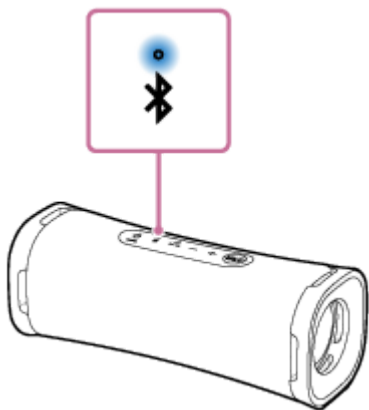

L'enceinte est déjà connectée à l'un des périphériques BLUETOOTH.

Pour connecter l'enceinte à un autre périphérique BLUETOOTH, effectuez ce qui suit :

- Pour jumeler un deuxième ou plusieurs autres périphériques BLUETOOTH (lorsque l'enceinte possède des informations sur le jumelage d'autres périphériques BLUETOOTH), continuez à l'étape 3 .
- Pour reconnecter l'enceinte à l'un des périphériques BLUETOOTH qui étaient auparavant jumelés à l'enceinte, continuez à l'étape 4 .  
L'enceinte se connectera automatiquement à l'ordinateur simplement en activant la fonction BLUETOOTH sur l'ordinateur.

### 3 Appuyez sur la touche (BLUETOOTH).

Vous entendrez le guidage vocal (Pairing (Jumelage)) de l'enceinte et le témoin  (BLUETOOTH) clignote commence une séquence à deux clignotements (mode de jumelage).

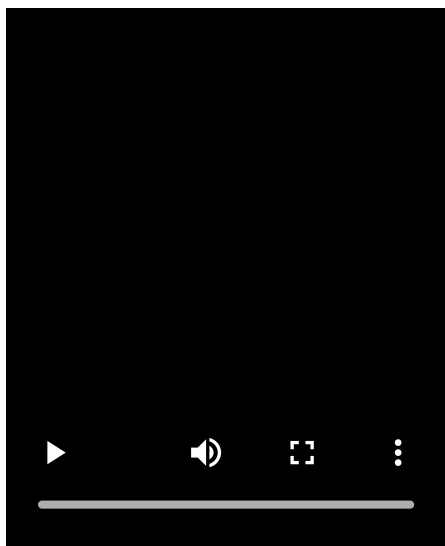

### 4 Recherchez l'enceinte sur l'ordinateur.

1. Cliquez sur [  (System Preferences)] - [Bluetooth] dans la barre des tâches dans la partie inférieure droite de l'écran.





2. Sélectionnez [ULT FIELD 1] dans l'écran Bluetooth, puis cliquez sur [Pair].

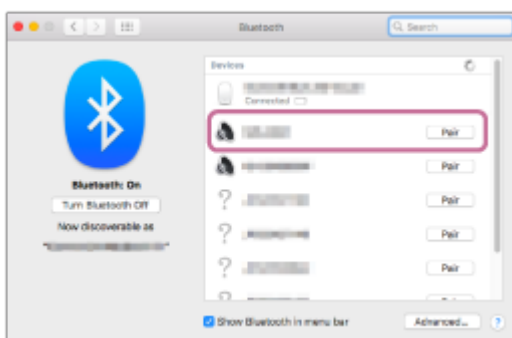

5 Suivez les instructions affichées à l'écran pour établir une connexion BLUETOOTH.

Lorsque la connexion BLUETOOTH est établie, l'avertissement sonore est émis par l'enceinte et le témoin  (BLUETOOTH) passe de l'état clignotant à allumé.

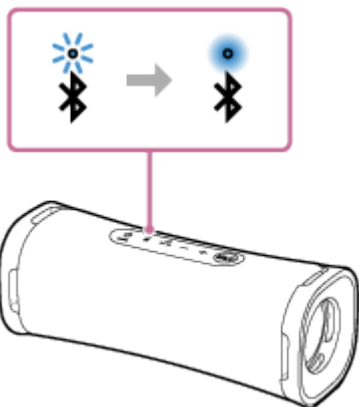

Si la connexion échoue, recommencez la procédure depuis l'étape 3.

6 Cliquez sur l'icône de haut-parleur dans la partie supérieure droite de l'écran puis sélectionnez [ULT FIELD 1] sous [Output Device].

Vous pouvez apprécier la lecture de fichiers musicaux depuis l'ordinateur.

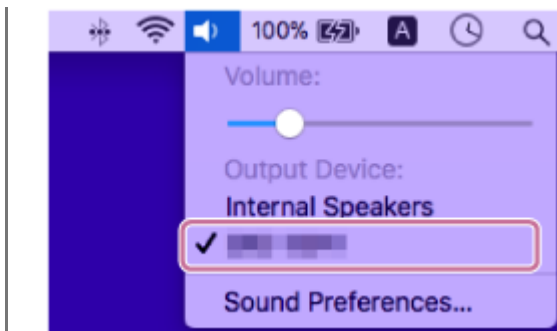

### Astuce

- Les instructions ci-dessus sur l'ordinateur sont fournies à titre d'exemple. Pour plus d'informations, reportez-vous au mode d'emploi fourni avec votre ordinateur. En outre, les ordinateurs ne sont pas tous testés et jugés compatibles avec cette procédure et la procédure ci-dessus n'est pas applicable aux ordinateurs faits maison.

### Note

- Le mode de jumelage de l'enceinte est libéré après environ 5 minutes et le témoin  (BLUETOOTH) clignote lentement. Toutefois, lorsque l'enceinte ne détient pas les informations sur le jumelage, telles que les paramètres d'usine, le mode de jumelage n'est pas libéré. Si le mode de jumelage est libéré avant la fin de la procédure, recommencez depuis l'étape **3**.
- Une fois les périphériques BLUETOOTH jumelés, il n'est plus utile de les rejumeler, sauf dans les cas suivants :
  - Les informations sur le jumelage ont été supprimées après une réparation, etc.
  - L'enceinte est déjà jumelée à 8 périphériques et un autre périphérique essaie d'établir un jumelage. L'enceinte peut être jumelée avec jusqu'à 8 périphériques. Lorsqu'un nouveau périphérique est jumelé après avoir jumelé 8 périphériques, les informations sur le jumelage par le biais d'une connexion BLUETOOTH du périphérique le plus ancien sont remplacées par celles du nouveau périphérique.
  - Les informations sur le jumelage avec l'enceinte ont été supprimées du périphérique BLUETOOTH.
  - L'enceinte est initialisée. Toutes les informations sur le jumelage seront supprimées. Si vous initialisez l'enceinte, elle ne pourra peut-être pas se connecter à l'ordinateur. Dans ce cas, supprimez les informations sur le jumelage de l'enceinte sur l'ordinateur, puis effectuez un nouveau jumelage.
- L'enceinte peut être jumelée à plusieurs périphériques, mais elle ne peut lire la musique que d'un seul périphérique jumelé en même temps.
- La clé d'accès de l'enceinte est « 0000 ». Si une clé d'accès autre que « 0000 » est définie sur le périphérique BLUETOOTH, le jumelage ne peut pas être réalisé avec l'enceinte.

### Rubrique associée

- [Écoute de musiques d'un périphérique par le biais d'une connexion BLUETOOTH](#)
- [Arrêt de la connexion BLUETOOTH \(après utilisation\)](#)

Enceinte sans fil  
ULT FIELD 1

## Écoute de musiques d'un périphérique par le biais d'une connexion BLUETOOTH

Vous pouvez écouter les musiques d'un périphérique BLUETOOTH et le contrôler depuis l'enceinte par une connexion BLUETOOTH s'il prend en charge les profils BLUETOOTH suivants.

### A2DP (Advanced Audio Distribution Profile)

Vous permet d'apprécier un contenu audio sans fil de haute qualité.

### AVRCP (Audio Video Remote Control Profile)

Vous permet de régler le volume et de contrôler la lecture, les pauses ou les sauts vers le début de la piste en cours ou la piste suivante.

Les opérations peuvent varier selon le périphérique BLUETOOTH. Reportez-vous au mode d'emploi fourni du périphérique BLUETOOTH.

#### Note

- Assurez-vous au préalable que le volume du périphérique BLUETOOTH et celui de l'enceinte sont réglés sur un niveau moyen pour éviter l'émission soudaine d'un son très fort sur l'enceinte. Selon le périphérique BLUETOOTH, le réglage du volume du haut-parleur peut ne pas être possible sur le périphérique BLUETOOTH lorsqu'une lecture est arrêtée ou interrompue sur le périphérique.

### 1 Connectez l'enceinte au périphérique BLUETOOTH.

Lorsque la connexion BLUETOOTH est établie, l'avertissement sonore est émis par l'enceinte et le témoin  (BLUETOOTH) passe de l'état clignotant à allumé.

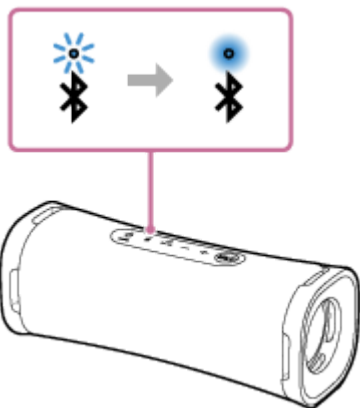

### 2 Commencez la lecture sur le périphérique BLUETOOTH.

### 3 Réglez le volume en appuyant sur les touches -/+ (volume) de l'enceinte ou réglez le volume du périphérique BLUETOOTH.

Lorsque vous appuyez sur les touches -/+ (volume) de l'enceinte ou réglez le volume du périphérique BLUETOOTH, le témoin  (alimentation) clignote une fois ou 3 fois.

Selon le périphérique BLUETOOTH utilisé, le témoin  (alimentation) de l'enceinte risque de ne pas clignoter même si vous réglez le volume avec le périphérique BLUETOOTH.

Appuyez de manière prolongée sur les touches -/+ (volume) pour modifier rapidement les réglages.

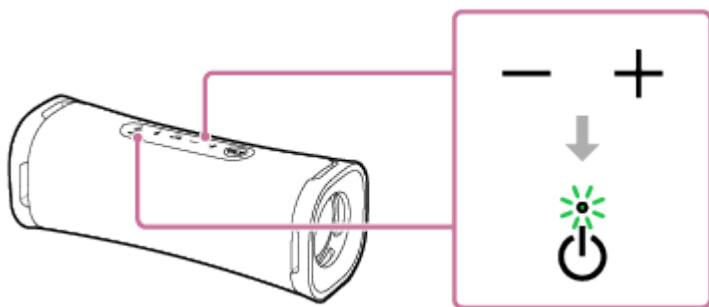

Pendant la lecture, vous pouvez utiliser la touche ►|| (lecture)/ 📞 (appel) pour effectuer les opérations suivantes.

### Pause

Appuyez sur la touche ►|| (lecture)/ 📞 (appel) pendant une lecture pour l'interrompre. Appuyez une nouvelle fois sur cette touche pour annuler la pause.

### Saut vers le début de la piste suivante

Appuyez deux fois rapidement sur la touche ►|| (lecture)/ 📞 (appel) pendant une lecture.

### Retour au début de la piste en cours ou précédente\*

Appuyez 3 fois rapidement sur la touche ►|| (lecture)/ 📞 (appel) pendant une lecture.

\* Les opérations ci-dessus varient selon le périphérique BLUETOOTH utilisé.

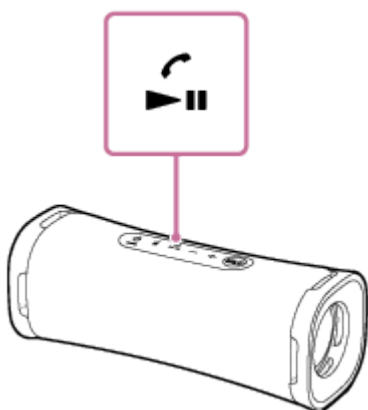

### Astuce

- La batterie intégrée de l'enceinte peut se charger automatiquement même si une lecture de musique sur l'enceinte est en cours tant que cette dernière reste branchée sur une prise secteur à l'aide d'un adaptateur secteur USB (disponible dans le commerce). Selon le type ou les caractéristiques techniques d'un adaptateur secteur USB ou l'utilisation de l'enceinte, le chargement complet peut durer longtemps. Pour utiliser l'enceinte pendant le chargement de la batterie, baissez le volume de l'enceinte, ou mettez l'enceinte hors tension et chargez pleinement la batterie avant de réutiliser l'enceinte.
- L'enceinte prend en charge la protection de contenu par la méthode SCMS-T. Vous pouvez écouter sur l'enceinte de la musique (ou audio) d'un smartphone ou téléphone portable qui prend en charge la méthode SCMS-T.
- Lorsque vous réglez le volume de l'enceinte à son niveau maximal ou minimal, le témoin 🔌 (alimentation) clignote 3 fois.

### Note

- Si la condition de communication est mauvaise, le périphérique BLUETOOTH risque de ne pas réagir correctement aux opérations de l'enceinte.
- Lorsque la température du lieu est très élevée, le volume peut baisser pour protéger la batterie intégrée.
- Lorsque la charge de la batterie intégrée est presque épuisée, le volume maximal de l'enceinte diminue.

- Selon le périphérique BLUETOOTH, il peut être nécessaire de régler le volume ou de configurer le paramètre de sortie audio sur le périphérique connecté.
- Du bruit ou des interruptions sonores risquent de se produire selon le périphérique BLUETOOTH connecté à l'enceinte, l'environnement de communication ou l'usage.

---

### **Rubrique associée**

- [Chargement de l'enceinte](#)
- [Arrêt de la connexion BLUETOOTH \(après utilisation\)](#)

5-057-417-21(2) Copyright 2024 Sony Corporation

Enceinte sans fil  
ULT FIELD 1

## Sélection de la qualité de lecture musicale par le biais d'une connexion BLUETOOTH (Codec)

Les préférences « Priorité à la qualité sonore » et « Priorité à la connexion stable » sont disponibles sur l'enceinte pour la qualité de connexion BLUETOOTH. La préférence « Priorité à la qualité sonore » permet la compatibilité non seulement avec SBC mais également avec AAC pour obtenir une haute qualité sonore de lecture musicale ; la préférence « Priorité à la connexion stable » quant à elle favorise plutôt la fiabilité des connexions BLUETOOTH lors de la lecture musicale. À l'achat, la préférence « Priorité à la qualité sonore » est sélectionnée.

- Priorité à la qualité sonore (paramètre par défaut) : Le codec optimal est automatiquement sélectionné de AAC et SBC.
- Priorité à la connexion stable : SBC est sélectionné.

### 1 Allumez l'enceinte.

Vous entendez la tonalité de notification de l'enceinte et le témoin  (BLUETOOTH) clignote\* en bleu.

\* Si le périphérique BLUETOOTH qui était précédemment connecté à l'enceinte se trouve à proximité, l'enceinte risque de se connecter automatiquement à celui-ci, et le témoin  (BLUETOOTH) peut s'allumer en bleu.

### 2 Changez la qualité de connexion BLUETOOTH.

#### Lors de l'utilisation des touches de l'enceinte

1. Appuyez de manière prolongée sur les touches  (lecture)/  (appel) et + (volume) simultanément pendant environ 2 secondes.

Lorsque le réglage est modifié sur la préférence « Priorité à la connexion stable », le témoin  (alimentation) clignote 3 fois en vert.

Lorsque le réglage est modifié sur la préférence « Priorité à la qualité sonore », le témoin  (alimentation) clignote deux fois en vert.

Lorsque l'enceinte est connectée à des périphériques BLUETOOTH, toutes les connexions sont automatiquement déconnectées et rétablies, puis la préférence est effective.

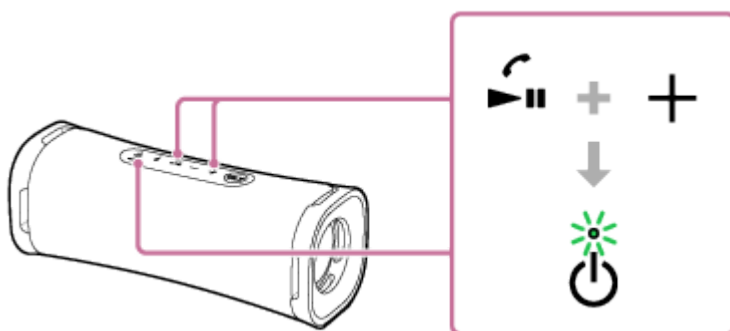

#### Lors de l'utilisation de « Sony | Music Center »

1. Jumelez l'enceinte avec un périphérique BLUETOOTH, tel qu'un smartphone.  
Lorsqu'une connexion BLUETOOTH est établie, vous entendrez la tonalité de notification émise par l'enceinte.
2. Tapez sur [Music Center] du smartphone, etc. pour lancer l'application.



Music Center

3. Tapez sur [ULT FIELD 1].

4. Tapez sur [Settings] - [Sound] - [Bluetooth Connection Quality], puis sélectionnez [Priority on Sound Quality] ou [Priority on Stable Connection].

Toutes les connexions avec des périphériques BLUETOOTH sont automatiquement déconnectées et rétablies, puis la préférence devient effective.

### Astuce

- Tant que l'enceinte est branchée sur une prise secteur à l'aide d'un adaptateur secteur USB (disponible dans le commerce), vous pouvez modifier la qualité de connexion BLUETOOTH même si l'enceinte est hors tension.
- Lorsque vous utilisez la fonction de jumelage stéréo, le codec passe automatiquement à SBC.

### Note

- Lorsque la préférence « Priorité à la qualité sonore » est sélectionnée, du bruit ou des sauts sonores peuvent se produire selon le réglage de votre périphérique BLUETOOTH et des conditions ambiantes. Dans ce cas, réglez la qualité de connexion BLUETOOTH sur la préférence « Priorité à la connexion stable ».

---

### Rubrique associée

- [Codecs pris en charge](#)
- [Ce que vous pouvez faire avec « Sony | Music Center »](#)

5-057-417-21(2) Copyright 2024 Sony Corporation

Enceinte sans fil  
ULT FIELD 1

## Codecs pris en charge

---

Un codec est un algorithme de codage audio utilisé pour transmettre sans fil du son par des connexions BLUETOOTH. L'enceinte prend en charge les 2 codecs suivants pour la lecture de musique par une connexion A2DP : SBC et AAC.

- SBC

L'abréviation de Subband Codec.

SBC est la technologie de codage audio classique utilisée par les périphériques BLUETOOTH.

Tous les périphériques BLUETOOTH prennent en charge la technologie SBC.

- AAC

L'abréviation de Advanced Audio Coding.

AAC est principalement utilisé par les produits d'Apple tels qu'un iPhone qui propose une qualité sonore plus élevée que SBC.

Lorsque de la musique dans l'un des codecs ci-dessus est transmise à partir d'un périphérique connecté, l'enceinte bascule automatiquement sur ce codec et lit la musique dans le même codec.

Si le périphérique connecté prend en charge un codec de qualité sonore supérieure à SBC, vous devrez peut-être configurer le périphérique au préalable pour écouter de la musique avec le codec souhaité parmi les codecs pris en charge.

Reportez-vous au mode d'emploi fourni avec le périphérique concernant la configuration du codec.

---

### Rubrique associée

- [Sélection de la qualité de lecture musicale par le biais d'une connexion BLUETOOTH \(Codec\)](#)



Enceinte sans fil  
ULT FIELD 1

## Arrêt de la connexion BLUETOOTH (après utilisation)

---

Une fois que vous avez fini d'écouter de la musique avec le périphérique BLUETOOTH, effectuez l'une des opérations ci-dessous pour arrêter la connexion BLUETOOTH.

Lorsque la connexion BLUETOOTH est désactivée, vous entendrez l'avertissement sonore émis par l'enceinte.

- Désactivez la fonction BLUETOOTH sur le périphérique BLUETOOTH. Pour plus d'informations, reportez-vous au mode d'emploi fourni avec le périphérique.
- Éteignez le périphérique BLUETOOTH.
- Éteignez l'enceinte.

### Astuce

- Lors de l'utilisation de la fonction de jumelage stéréo, si une enceinte est éteinte, l'autre enceinte s'éteindra automatiquement. La connexion BLUETOOTH entre eux est déconnectée.
- Une fois que vous avez fini d'écouter de la musique, la connexion BLUETOOTH risque de s'arrêter automatiquement selon le périphérique BLUETOOTH.

---

### Rubrique associée

- [Mise hors tension](#)
- [Fonction Veille auto \(économie d'énergie\)](#)

Enceinte sans fil  
ULT FIELD 1

## Changement des effets sonores

Vous pouvez profiter de la commutation des effets sonores sur l'enceinte.

### Apprécier un son de graves amélioré (touche ULT)

Vous pouvez effectuer l'une des procédures suivantes pour la configuration. À l'achat, le réglage ULT POWER SOUND est activé.

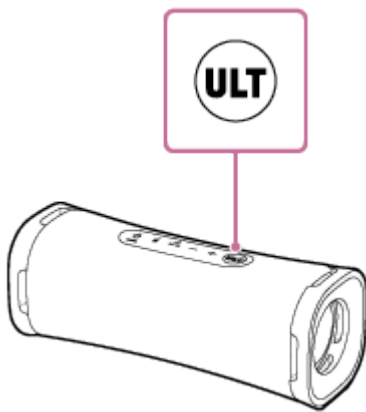

- Appuyez sur la touche ULT.  
Chaque fois que vous appuyez sur la touche ULT, le réglage ULT POWER SOUND est activé ou désactivé. Chaque fois que le réglage est modifié, vous entendez la tonalité de notification de l'enceinte et la touche ULT s'allume ou s'éteint.



ULT POWER SOUND : Accentue le son des basses.

- Utilisez « Sony | Music Center ».  
Sur « Sony | Music Center », tapez sur [ULT FIELD 1] - [Settings] - [Sound] - [Sound Effect], puis sélectionnez [OFF] ou [ULT POWER SOUND].

#### Astuce

- En appuyant simultanément sur les touches ULT et – (volume) de l'enceinte pendant environ 2 secondes, vous pouvez activer ou désactiver la tonalité de notification.  
Lorsque la tonalité de notification est désactivée, le témoin  (alimentation) clignote 3 fois en vert.  
Lorsque la tonalité de notification est activée, le témoin  (alimentation) clignote deux fois en vert.

### Réglage de l'égaliseur selon vos préférences (CUSTOM)

Dans « Sony | Music Center », tapez sur [ULT FIELD 1] - [Settings] - [Sound] - [Sound Effect] - [CUSTOM]. Tapez sur [Custom EQ], puis ajustez le réglage de l'égaliseur selon vos préférences.

Enceinte sans fil  
ULT FIELD 1

## Écoute de musiques sans fil sur 2 enceintes (fonction de jumelage stéréo)

Pour utiliser la fonction de jumelage stéréo, 2 enceintes ULT FIELD 1 sont nécessaires. En connectant 2 enceintes par une connexion BLUETOOTH, vous pouvez obtenir une écoute musicale plus captivante.

2 enceintes connectées via une connexion BLUETOOTH reproduisent le son en stéréo : 1 enceinte reproduit le son sur le canal droit (côté droit) et l'autre enceinte reproduit le son sur le canal gauche (côté gauche).

Avant de faire fonctionner l'enceinte, assurez-vous d'effectuer les tâches suivantes :

- Mettez à jour le logiciel préinstallé vers la version la plus récente sur chaque enceinte à connecter pour la fonction. (Pour plus d'informations sur la procédure de mise à jour, reportez-vous à [Mise à jour du logiciel préinstallé.](#))
- Lorsque vous réglez les enceintes pour la fonction de jumelage stéréo, assurez-vous que les 2 enceintes à connecter pour la fonction sont situées à 1m (3,2 pi) l'une de l'autre. Arrêtez toute musique en cours de lecture.
- Lors de la lecture de musique, assurez-vous que tous les périphériques à connecter pour la fonction se trouvent à une distance de 30 m (98,4 pi) de votre ligne de mire.  
La portée maximale de communication peut être réduite selon les conditions ci-dessous.
  - Une personne, un objet métallique ou un mur fait obstacle entre l'enceinte et le périphérique BLUETOOTH.
  - Un périphérique de réseau local sans fil est utilisé à proximité de l'enceinte.
  - Un four à micro-ondes est utilisé à proximité de l'enceinte.
  - Un appareil émet un rayonnement électromagnétique à proximité de l'enceinte.

### 1 Utilisez « Sony | Music Center » pour configurer la fonction de jumelage stéréo.

Pour plus d'informations sur « Sony | Music Center », reportez-vous à l'URL suivante :  
<https://www.sony.net/smcqa/>

## Pour arrêter la fonction de jumelage stéréo

Utilisez « Sony | Music Center ».

### Astuce

- L'utilisation de la fonction de jumelage stéréo, le codec passe automatiquement à SBC.
- La mise hors tension des enceintes ne désactive pas la fonction de jumelage stéréo. Lors de la remise sous tension de l'une des enceintes, elle essaie d'établir une connexion avec la fonction de jumelage stéréo. Pour utiliser la fonction de jumelage stéréo, mettez l'autre enceinte sous tension dans la minute qui suit.

### Note

- Pour éviter l'émission soudaine d'un son trop élevé sur l'enceinte, baissez le volume de l'enceinte et d'un périphérique BLUETOOTH, ou arrêtez la lecture sur le périphérique BLUETOOTH avant d'établir une connexion avec le périphérique BLUETOOTH.

- Installation de « Sony | Music Center »
- Mise à jour du logiciel préinstallé

5-057-417-21(2) Copyright 2024 Sony Corporation

Enceinte sans fil  
ULT FIELD 1

## Appel vidéo sur un ordinateur

Pendant un appel vidéo sur un ordinateur, vous pouvez utiliser l'enceinte pour parler au téléphone sans fil.

### 1 Connectez l'enceinte à un ordinateur par le biais d'une connexion BLUETOOTH.

### 2 Démarrez l'application d'appels vidéo sur l'ordinateur.

### 3 Affichez les paramètres <sup>\*1</sup> de l'application d'appels vidéo.

- Pour les appels vidéo sur l'ordinateur, sélectionnez le profil BLUETOOTH non pas pour la lecture de musique (A2DP) mais pour les appels téléphoniques (connexion HFP/HSP). Pendant que le profil BLUETOOTH pour la lecture de musique (connexion A2DP) est sélectionné, les appels téléphoniques peuvent ne pas être disponibles.
- Pour les paramètres de l'enceinte, sélectionnez [Headset earphone (ULT FIELD 1 Hands-Free)]<sup>\*2</sup>, le profil BLUETOOTH pour les appels téléphoniques (connexion HFP/HSP). ([Speakers (ULT FIELD 1 Stereo)]<sup>\*2</sup> est le profil BLUETOOTH pour la lecture de musique.)
- Pour les paramètres du microphone, sélectionnez [Headset microphone (ULT FIELD 1 Hands-Free)]<sup>\*2</sup>, le profil BLUETOOTH pour les appels téléphoniques (connexion HFP/HSP).
- Selon votre application d'appels téléphoniques, la sélection de [Headset earphone (ULT FIELD 1 Hands-Free)]<sup>\*2</sup> ou [Headset microphone (ULT FIELD 1 Hands-Free)]<sup>\*2</sup>, le profil BLUETOOTH pour les appels téléphoniques (connexion HFP/HSP), ou [Speakers (ULT FIELD 1 Stereo)]<sup>\*2</sup>, le profil BLUETOOTH pour la lecture de musique (connexion A2DP), peuvent ne pas être disponibles pour l'enceinte ou les paramètres de microphone, et seulement [ULT FIELD 1] peut s'afficher. Dans ce cas, sélectionnez [ULT FIELD 1].
- Pour la foire aux questions et leurs réponses, consultez le site internet de l'assistance à la clientèle.

\*1 Selon l'application d'appels vidéo, cette fonction risque de ne pas être disponible.

\*2 Les étiquettes peuvent varier selon l'ordinateur ou l'application d'appels vidéo.

### Astuce

- Lorsque vous ne pouvez pas afficher les paramètres de l'application d'appels vidéo ou sélectionner [Headset earphone (ULT FIELD 1 Hands-Free)] ou [Headset microphone (ULT FIELD 1 Hands-Free)], le profil BLUETOOTH pour les appels téléphoniques (connexion HFP/HSP) [Headset earphone (ULT FIELD 1 Hands-Free)], sélectionnez [Headset microphone (ULT FIELD 1 Hands-Free)] comme paramètres sur l'ordinateur, puis établissez une connexion. Pour plus d'informations, reportez-vous aux rubriques suivantes.
  - [Connexion à un ordinateur par une connexion BLUETOOTH \(Windows®\)](#)
  - [Connexion à un ordinateur par une connexion BLUETOOTH \(Mac\)](#)
- Sur un ordinateur Mac, les profils BLUETOOTH pour la lecture de musique (A2DP) et les appels téléphoniques (connexion HFP/HSP) sont utilisés pour les appels vidéo et la sélection de profil n'est pas nécessaire.

---

## Rubrique associée

- Arrêt de la connexion BLUETOOTH (après utilisation)
- Correction d'un problème

5-057-417-21(2) Copyright 2024 Sony Corporation

Enceinte sans fil  
ULT FIELD 1

## Réception d'un appel

Vous pouvez profiter des appels mains libres sur un smartphone ou téléphone portable qui prend en charge le profil BLUETOOTH, HFP (Hands-free Profile) ou HSP (Headset Profile) par le biais d'une connexion BLUETOOTH.

- Si le téléphone portable ou smartphone prend en charge HFP et HSP, réglez-le sur HFP.
- Les opérations peuvent varier selon le téléphone portable ou smartphone. Reportez-vous au mode d'emploi fourni avec le téléphone portable ou smartphone.

### À propos des sonneries d'appel

Lors d'un appel entrant, la lecture s'interrompt et une sonnerie d'appel est émise sur l'enceinte. La sonnerie d'appel varie de plusieurs manières, selon le téléphone portable ou smartphone.

- La sonnerie d'appel réglée sur l'enceinte
- La sonnerie d'appel réglée sur le téléphone portable ou smartphone
- La sonnerie d'appel réglée sur le téléphone portable ou smartphone uniquement pour une connexion BLUETOOTH

#### 1 Connectez l'enceinte à un téléphone portable ou smartphone.

Lorsque la connexion BLUETOOTH est établie, l'avertissement sonore est émis par l'enceinte et le témoin  (BLUETOOTH) passe de l'état clignotant à allumé.

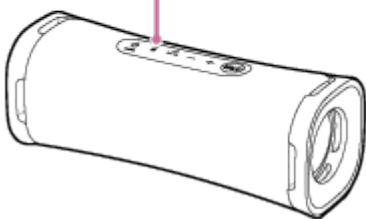

#### Lors de l'utilisation de la fonction de jumelage stéréo

Connectez l'enceinte sur laquelle le témoin  (BLUETOOTH) clignote en bleu. Dans les étapes et opérations ci-dessous pendant un appel à mains libres, commandez l'enceinte qui est connectée au téléphone portable ou smartphone.

#### 2 Appuyez sur la touche (lecture)/ (appel) à la réception d'un appel.

Parlez dans le microphone (  ) de l'enceinte.

Lors d'un appel entrant, la lecture s'interrompt et une sonnerie d'appel est émise par l'enceinte.

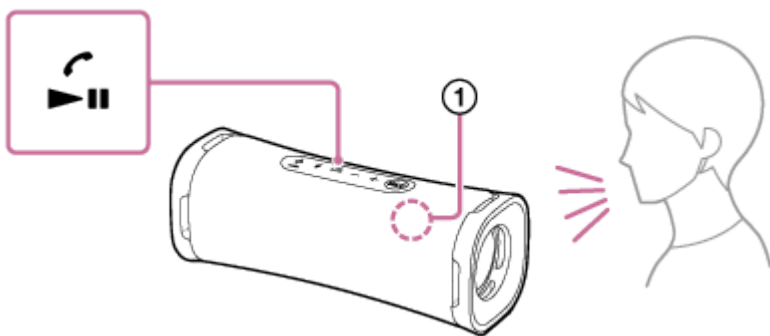

### Si aucune sonnerie d'appel n'est entendue sur l'enceinte

L'enceinte peut ne pas être connectée à un téléphone portable ou smartphone avec HFP ou HSP. Vérifiez l'état de la connexion sur le téléphone portable ou smartphone.

### 3 Pendant que le téléphone sonne ou qu'une conversation téléphonique est en cours, réglez le volume en appuyant sur les touches -/+ (volume) de l'enceinte ou en utilisant le téléphone portable ou smartphone.

Lorsque vous appuyez sur les touches -/+ (volume) de l'enceinte ou réglez le volume du téléphone portable ou smartphone, le témoin  (alimentation) clignote une fois ou 3 fois.

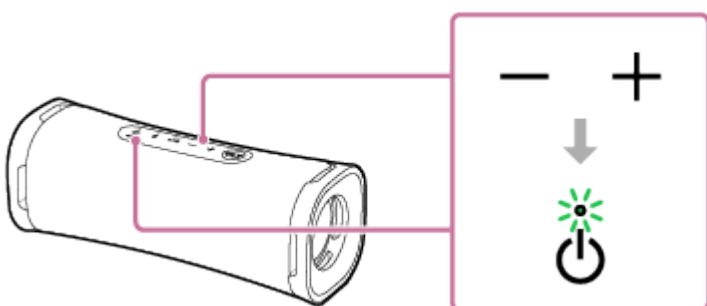

### 4 Pour terminer un appel, appuyez sur la touche (lecture)/ (appel).

Si vous étiez en train d'écouter de la musique avant l'appel, la lecture reprend après l'appel. Si vous terminez un appel sur le téléphone portable ou smartphone, la lecture reprend également après l'appel si vous écoutiez de la musique avant l'appel.

#### Astuce

- Certains téléphones portables ou smartphones sont dotés d'une utilisation prioritaire du combiné lors d'un appel. Dans le cas d'une connexion HFP/HSP, faites basculer le périphérique d'appel vers l'enceinte en utilisant le téléphone portable ou smartphone.
- Lorsque l'interlocuteur ne peut pas entendre ou peine à entendre votre voix, penchez-vous plus près de l'enceinte et parlez dans son microphone.
- Le volume de la lecture musicale et celui des appels sont réglés distinctement dans l'enceinte.

#### Note

- Lors de l'utilisation de la fonction de jumelage stéréo, le son d'un appel téléphonique est émis uniquement de l'enceinte sur laquelle le témoin  (BLUETOOTH) s'allume en bleu.
- Selon le téléphone portable ou smartphone, la lecture peut ne pas être interrompue lors d'appels entrants.
- Utilisez un téléphone portable ou smartphone qui est éloigné à au moins 50 cm (1,6 pi) de l'enceinte. Du bruit peut se produire si l'enceinte et le téléphone portable ou smartphone sont trop près l'un de l'autre.



- Selon le modèle du téléphone portable ou smartphone, le système d'exploitation et les applications installés, certaines fonctions d'appel à mains libres peuvent ne pas fonctionner correctement.

---

---

### **Rubrique associée**

- [Jumelage ou connexion avec un périphérique BLUETOOTH](#)
- [Arrêt de la connexion BLUETOOTH \(après utilisation\)](#)
- [Émission d'un appel](#)

5-057-417-21(2) Copyright 2024 Sony Corporation

Enceinte sans fil  
ULT FIELD 1

## Émission d'un appel

Vous pouvez profiter des appels mains libres sur un smartphone ou téléphone portable qui prend en charge le profil BLUETOOTH, HFP (Hands-free Profile) ou HSP (Headset Profile) par le biais d'une connexion BLUETOOTH.

- Si le téléphone portable ou smartphone prend en charge HFP et HSP, réglez-le sur HFP.
- Les opérations peuvent varier selon le téléphone portable ou smartphone. Reportez-vous au mode d'emploi fourni avec le téléphone portable ou smartphone.

### 1 Connectez l'enceinte à un téléphone portable ou smartphone.

Lorsque la connexion BLUETOOTH est établie, l'avertissement sonore est émis par l'enceinte et le témoin  (BLUETOOTH) passe de l'état clignotant à allumé.

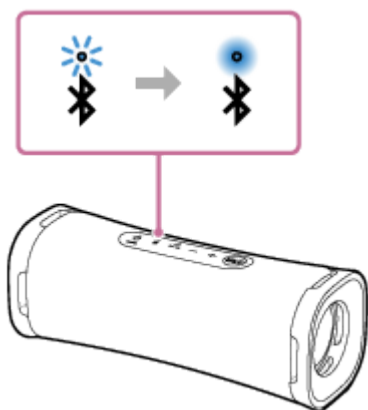

### Lors de l'utilisation de la fonction de jumelage stéréo

Connectez l'enceinte sur laquelle le témoin  (BLUETOOTH) clignote en bleu. Dans les étapes et opérations ci-dessous pendant un appel à mains libres, commandez l'enceinte qui est connectée au téléphone portable ou smartphone.

### 2 Utilisez le téléphone portable ou smartphone pour émettre un appel.

Lors de l'émission d'un appel, la lecture s'interrompt et la tonalité est émise de l'enceinte. Lorsque le correspondant répond à l'appel, parlez directement dans le microphone (  ) de l'enceinte.

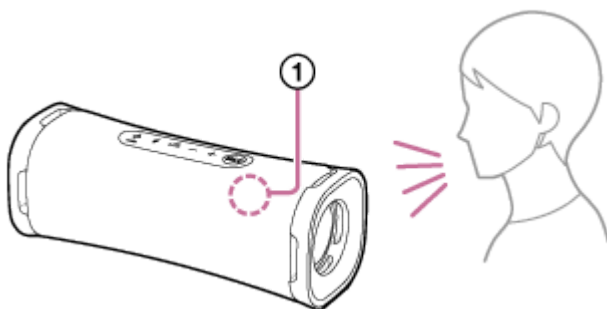

### Si aucune tonalité n'est entendue sur l'enceinte

- L'enceinte peut ne pas être connectée à un téléphone portable ou smartphone avec HFP ou HSP. Vérifiez l'état de la connexion sur le téléphone portable ou smartphone.

- Choisissez l'enceinte comme appareil d'appel en appuyant sur la touche ►|| (lecture)/ 📞 (appel) pendant environ 2 secondes.

**3 Pendant que le téléphone sonne ou qu'une conversation téléphonique est en cours, réglez le volume en appuyant sur les touches -/+ (volume) de l'enceinte ou en utilisant le téléphone portable ou smartphone.**

Lorsque vous appuyez sur les touches -/+ (volume) de l'enceinte ou réglez le volume du téléphone portable ou smartphone, le témoin 🔌 (alimentation) clignote une fois ou 3 fois.

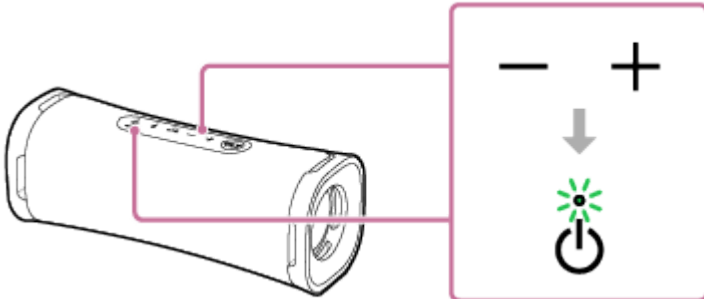

**4 Pour terminer un appel, appuyez sur la touche ►|| (lecture)/ 📞 (appel).**

Si vous étiez en train d'écouter de la musique avant l'appel, la lecture reprend après l'appel. Si vous terminez un appel sur le téléphone portable ou smartphone, la lecture reprend également après l'appel si vous écoutiez de la musique avant l'appel.

#### Astuce

- Lorsque l'interlocuteur ne peut pas entendre ou peine à entendre votre voix, penchez-vous plus près de l'enceinte et parlez dans son microphone.
- Le volume de la lecture musicale et celui des appels sont réglés distinctement dans l'enceinte.

#### Note

- Lors de l'utilisation de la fonction de jumelage stéréo, le son d'un appel téléphonique est émis uniquement de l'enceinte sur laquelle le témoin 📶 (BLUETOOTH) s'allume en bleu.
- Selon le téléphone portable ou smartphone, la lecture peut ne pas être interrompue lors de l'émission d'un appel.
- Utilisez un téléphone portable ou smartphone qui est éloigné à au moins 50 cm (1,6 pi) de l'enceinte. Du bruit peut se produire si l'enceinte et le téléphone portable ou smartphone sont trop près l'un de l'autre.

#### Rubrique associée

- [Jumelage ou connexion avec un périphérique BLUETOOTH](#)
- [Arrêt de la connexion BLUETOOTH \(après utilisation\)](#)
- [Réception d'un appel](#)

Enceinte sans fil  
ULT FIELD 1

## Ce que vous pouvez faire avec « Sony | Music Center »

« Sony | Music Center » est une application pour contrôler des périphériques audio Sony compatibles avec « Sony | Music Center » sur un smartphone, etc.

Pour plus d'informations sur « Sony | Music Center », reportez-vous à l'URL suivante :  
<https://www.sony.net/smcqa/>

### Opérations pouvant être effectuées sur l'enceinte avec « Sony | Music Center »

- Réglage de la fonction de jumelage stéréo, permutation des canaux audio droit (côté droit) et gauche (côté gauche)
- Paramétrage de la qualité sonore et réglage de l'égaliseur
- Réglages Option d'alimentation (STAMINA/Veille auto)
- Commutation Qualité de connexion Bluetooth (Priorité à la qualité sonore/Priorité à la connexion stable)
- Affichage de la mise à jour ou de la version du logiciel de l'enceinte
- Lecture de fichiers musicaux stockés sur le smartphone
- Indication du niveau de charge de la batterie intégrée

etc.

#### Note

- Le niveau de contrôle avec « Sony | Music Center » varie selon le périphérique connecté. Les caractéristiques et la conception de l'application peuvent être modifiées sans préavis.
- Assurez-vous d'utiliser la dernière version de « Sony | Music Center ». Si vous ne pouvez pas connecter l'enceinte à un périphérique BLUETOOTH par une connexion BLUETOOTH, ou si un problème survient tel qu'aucun son n'est émis, désinstallez « Sony | Music Center » puis essayez de rétablir la connexion BLUETOOTH.  
Pour plus d'informations sur « Sony | Music Center », reportez-vous à Google Play (Play Store) ou l'App Store.
- Veuillez noter que « Sony | Music Center » et « Music Center for PC » sont deux applications différentes.

### Rubrique associée

- [Installation de « Sony | Music Center »](#)
- [Chargement de l'enceinte](#)
- [Sélection de la qualité de lecture musicale par le biais d'une connexion BLUETOOTH \(Codec\)](#)
- [Écoute de musiques sans fil sur 2 enceintes \(fonction de jumelage stéréo\)](#)
- [Mise à jour du logiciel préinstallé](#)

Enceinte sans fil  
ULT FIELD 1

## Installation de « Sony | Music Center »

Installation de « Sony | Music Center » sur votre smartphone avec Google Play (Play Store) ou l'App Store. Pour les périphériques Apple iOS, « Sony | Music Center » peut être installé sur des périphériques qui utilisent iOS 11.0 ou une version ultérieure. L'installation n'est pas disponible sur des périphériques utilisant iOS 10.x ou une version antérieure.

- 1 Téléchargez « Sony | Music Center » de Google Play (Play Store) ou l'App Store puis installez-le.



Sony Music Center



- 2 Une fois l'installation terminée, démarrez « Sony | Music Center ».

### Note

- Veuillez noter que « Sony | Music Center » et « Music Center for PC » sont deux applications différentes.
- Assurez-vous d'utiliser la dernière version de « Sony | Music Center ». Si vous ne pouvez pas connecter l'enceinte à un périphérique BLUETOOTH par une connexion BLUETOOTH, ou si un problème survient tel qu'aucun son n'est émis, désinstallez « Sony | Music Center » puis essayez de rétablir la connexion BLUETOOTH.  
Pour plus d'informations sur « Sony | Music Center », reportez-vous à Google Play (Play Store) ou l'App Store.

### Rubrique associée

- [Ce que vous pouvez faire avec « Sony | Music Center »](#)

Enceinte sans fil  
ULT FIELD 1

## Utilisation de la fonction d'assistance vocale (application Google™)

En utilisant l'application Google d'un smartphone Android, vous pouvez parler au microphone de l'enceinte pour commander le smartphone Android.

Les informations ci-dessous présentent la manière d'utiliser l'application Google.

### 1 Sélectionnez l'application Google pour [Assist App] sous [Assist & Voice input].

Sur le smartphone Android, sélectionnez [Settings] - [Apps & notifications] - [Advanced] - [Default apps] - [Assist & Voice input] puis sélectionnez l'application Google pour [Assist App].

L'opération ci-dessus est un exemple. Pour plus d'informations, reportez-vous au mode d'emploi fourni avec le smartphone Android.

Pour plus d'informations sur l'application Google, reportez-vous au mode d'emploi du smartphone Android ou au site internet de Google Play (Play Store).

#### Note

- La dernière version de l'application peut être exigée.
- L'application Google risque de ne pas s'activer depuis l'enceinte selon les caractéristiques du smartphone Android.

### 2 Connectez l'enceinte au smartphone Android par une connexion BLUETOOTH.

### 3 Une fois l'enceinte connectée au smartphone Android par une connexion BLUETOOTH et que le smartphone Android est en veille ou lit une musique, appuyez de manière prolongée sur la touche (lecture)/ (appel) pendant environ 2 secondes.

L'application Google est activée et un son de démarrage sera émis.

### 4 Soumettez une demande à l'application Google devant le microphone de l'enceinte.

Pour plus d'informations sur l'application Google, telles que les applications compatibles avec l'application Google, reportez-vous au mode d'emploi fourni avec le smartphone Android.

#### Note

- L'application Google ne peut pas s'activer lorsque vous dites « OK Google » au microphone de l'enceinte même si le paramètre [OK Google] du smartphone Android est activé.

Enceinte sans fil  
ULT FIELD 1

## Utilisation de la fonction d'assistance vocale (Siri)

En utilisant la fonction Siri d'un iPhone, vous pouvez parler au microphone de l'enceinte pour commander l'iPhone. Les informations ci-dessous présentent la manière d'utiliser Siri.

### 1 Activez Siri.

Sur l'iPhone, sélectionnez [Settings] - [Siri & Search] puis activez [Listen for "Hey Siri"].

L'opération ci-dessus est un exemple. Pour plus d'informations, reportez-vous au mode d'emploi fourni avec l'iPhone.

Pour plus d'informations sur Siri, reportez-vous au mode d'emploi ou au site internet d'assistance de l'iPhone.

### 2 Connectez l'enceinte à l'iPhone par une connexion BLUETOOTH.

### 3 Une fois l'enceinte connectée à l'iPhone par une connexion BLUETOOTH et que l'iPhone est en veille ou lit une musique, appuyez de manière prolongée sur la touche (lecture)/ (appel) pendant environ 2 secondes.

Siri est activé et un son de démarrage sera émis.

### 4 Soumettez une demande à Siri devant le microphone de l'enceinte.

Pour plus d'informations sur Siri, telles que les applications compatibles avec Siri, reportez-vous au mode d'emploi fourni avec l'iPhone.

#### Note

- Siri ne peut pas s'activer lorsque vous dites « Hey Siri » au microphone de l'enceinte même si le paramètre de l'iPhone [Listen for "Hey Siri"] est activé.

Enceinte sans fil  
ULT FIELD 1

## À propos des témoins

### Témoin CHARGE (orange)

Éteint	L'enceinte a terminé le chargement.
Allumé	L'enceinte est en cours de charge.
Clignote lentement	L'autonomie de la batterie intégrée est inférieure à 20 % et la batterie doit être chargée.
Clignote 3 fois puis s'éteint	Si le témoin CHARGE clignote 3 fois puis s'éteint à la mise sous tension de l'enceinte, la charge de la batterie intégrée est épuisée et la batterie doit être chargée.
Clignote rapidement	Une anomalie de la température interne ou de la batterie rechargeable intégrée est détectée. Éteignez l'enceinte, débranchez le câble USB, patientez quelques instants, puis redémarrez l'enceinte. Pour plus d'informations, reportez-vous à <a href="#">Remarques sur le chargement</a> .

#### Note

- La batterie intégrée se charge automatiquement lorsque l'enceinte est sous tension tant que cette dernière reste branchée sur une prise secteur à l'aide d'un adaptateur secteur USB (disponible dans le commerce). Selon l'utilisation de l'enceinte, toutefois, cela peut prendre un certain temps avant la fin de la charge selon l'utilisation de l'enceinte. Il est conseillé de mettre l'enceinte hors tension avant le chargement de la batterie.
- Selon le type ou les caractéristiques techniques d'un adaptateur secteur USB, si vous utilisez l'enceinte à un volume élevé, la charge restante de la batterie intégrée rechargeable peut diminuer ou l'enceinte peut s'éteindre même lorsque cette dernière est branchée sur une prise secteur avec l'adaptateur secteur USB. Il ne s'agit pas toutefois d'une anomalie. Dans ce cas, mettez l'enceinte hors tension et chargez pleinement la batterie avant de réutiliser l'enceinte.
- Si la température ambiante est extrêmement basse ou élevée, le chargement de la batterie intégrée s'arrêtera pour des raisons de sécurité. Il peut également s'arrêter s'il dure trop longtemps. Si un tel cas se produit, augmentez ou diminuez la température de fonctionnement pour qu'elle se trouve entre 5 °C et 35 °C (41 °F et 95 °F), débranchez et rebranchez le câble USB, puis laissez la batterie se charger à nouveau.

### Témoin (alimentation) (vert)

Éteint	L'enceinte est éteinte.
Allumé	L'enceinte est allumée.



Clignote	<ul style="list-style-type: none"> <li>● Chaque fois que vous appuyez sur les touches –/+ (volume), le témoin clignote une fois.</li> <li>● Lorsque vous appuyez sur les touches –/+ (volume) et que le volume est réglé à son niveau le plus faible (0) ou plus élevé (50 pour la lecture de musique et 15 pour un appel téléphonique), le témoin clignote 3 fois.</li> <li>● Si vous appuyez de manière prolongée sur les touches ►   (lecture)/ ☎ (appel) et – (volume) simultanément pendant environ 5 secondes et que la fonction Veille auto est désactivée, le témoin clignote 3 fois.</li> <li>● Si vous appuyez de manière prolongée sur les touches ►   (lecture)/ ☎ (appel) et – (volume) simultanément pendant environ 5 secondes et que la fonction Veille auto est activée, le témoin clignote deux fois.</li> <li>● Si vous appuyez de manière prolongée sur les touches ►   (lecture)/ ☎ (appel) et + (volume) simultanément pendant environ 2 secondes et que la préférence « Priorité à la connexion stable » est sélectionnée pour la qualité de connexion BLUETOOTH, le témoin clignote 3 fois.</li> <li>● Si vous appuyez de manière prolongée sur les touches ►   (lecture)/ ☎ (appel) et + (volume) simultanément pendant environ 2 secondes et que la préférence « Priorité à la qualité sonore » est sélectionnée pour la qualité de connexion BLUETOOTH, le témoin clignote deux fois.</li> <li>● Si vous appuyez de manière prolongée sur les touches ULT et – (volume) simultanément pendant environ 2 secondes et que la tonalité de notification ULT POWER SOUND est désactivée, le témoin clignote 3 fois.</li> <li>● Si vous appuyez de manière prolongée simultanément sur les touches ULT et – (volume) pendant environ 2 secondes et que la tonalité de notification ULT POWER SOUND est activée, le témoin clignote deux fois.</li> </ul>
----------	---

## Témoin (BLUETOOTH) (bleu)

Allumé	L'enceinte est connectée à un périphérique BLUETOOTH.
Séquence à deux clignotements	<p>L'enceinte est passée en mode de jumelage.</p> 













Clignote lentement	<p>L'enceinte attend l'établissement de la connexion avec un périphérique BLUETOOTH.</p> 
--------------------	--

## Touche ULT (rose<sup>\*</sup>)

Éteint	Le mode sonore est réglé sur un autre réglage que ULT POWER SOUND.
Allumé	Le mode sonore est réglé sur ULT POWER SOUND.

\* La couleur d'éclairage de la touche ULT varie en fonction de l'angle de visualisation.

## Autres états des témoins (indications relatives aux mises à jour du logiciel préinstallé)

Pendant une mise à jour	Pendant une mise à jour du logiciel, le témoin  (alimentation) change sa séquence de clignotement en vert (5 clignotements, 4 clignotements, 1 clignotement, éteint <sup>*</sup> ).
Une fois une mise à jour terminée	À la première mise sous tension de l'enceinte après une mise à jour du logiciel, les témoins vert  (alimentation) et bleu  (BLUETOOTH) clignotent 3 fois simultanément.
Lors de l'annulation d'une mise à jour	<ul style="list-style-type: none"> <li>● Lorsque vous tapez sur [Cancel] dans « Sony   Music Center » pendant une mise à jour Selon la progression de la mise à jour, les états des témoins sont les suivants : <ul style="list-style-type: none"> <li>– Le témoin  (alimentation) s'éteint et le témoin bleu  (BLUETOOTH) commence à clignoter.</li> <li>– Le témoin  (alimentation) s'éteint, et le témoin bleu  (BLUETOOTH) et le témoin orange CHARGE commencent simultanément à clignoter. Ensuite, pendant le clignotement du témoin bleu  (BLUETOOTH), le témoin orange CHARGE commence une séquence de 4 clignotements.</li> </ul> </li> <li>● Lorsque vous appuyez sur la touche  (alimentation) de l'enceinte pendant une mise à jour Le témoin bleu  (BLUETOOTH) commence à clignoter. Au même moment, le témoin orange CHARGE clignote 9 fois<sup>*</sup>, puis l'enceinte s'éteint.</li> </ul>
Lorsqu'une mise à jour a échoué	Lorsque le transfert des données de mise à jour a échoué, le témoin  (alimentation) s'éteint et le témoin  (BLUETOOTH) clignote en bleu.

\* Selon la situation, il est possible que vous ne puissiez pas remarquer toutes les séquences de clignotement.

---

## Rubrique associée

- [Pièces et commandes](#)
- [Ce que vous pouvez faire avec « Sony | Music Center »](#)
- [Mise à jour du logiciel préinstallé](#)

5-057-417-21(2) Copyright 2024 Sony Corporation

Enceinte sans fil  
ULT FIELD 1

## Mise à jour du logiciel préinstallé

Dès qu'une nouvelle version du logiciel est disponible, vous pouvez mettre à jour le logiciel préinstallé de l'enceinte en suivant les instructions ci-dessous.

En mettant à jour le logiciel, de nouvelles fonctionnalités seront ajoutées à des fins de stabilité et de convivialité.

### 1 Branchez l'enceinte sur une prise secteur à l'aide d'un adaptateur secteur USB (disponible dans le commerce).

Les mises à jour du logiciel ne peuvent pas être appliquées lorsque l'enceinte est alimentée par la batterie intégrée.

### 2 Allumez l'enceinte.

Vous entendez la tonalité de notification de l'enceinte et le témoin  (alimentation) s'allume en vert.

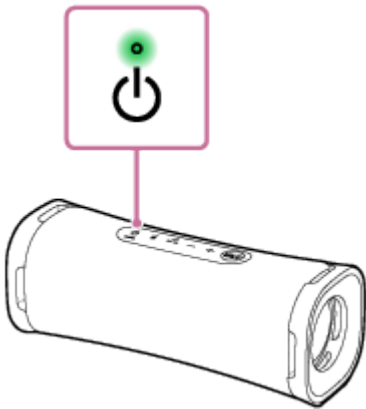

### 3 Tapez sur [Music Center] sur le périphérique pour lancer l'application.



Music Center



### 4 Tapez sur [ULT FIELD 1].

Lorsqu'une nouvelle version du logiciel est disponible, un avis de mise à jour s'affiche à l'écran de « Sony | Music Center ».

### 5 Suivez les instructions à l'écran pour effectuer la mise à jour.

Pendant une mise à jour du logiciel, le témoin  (alimentation) change sa séquence de clignotement en vert (5 clignotements, 4 clignotements, 1 clignotement, éteint).

Selon la situation, il est possible que vous ne puissiez pas remarquer toutes les séquences de clignotement.

À la première mise sous tension de l'enceinte après une mise à jour du logiciel, les témoins vert  (alimentation) et bleu  (BLUETOOTH) clignotent 3 fois simultanément pour vous avertir que la mise à jour est terminée.

### 6 Vérifiez la version du logiciel de l'enceinte.

Dans « Sony | Music Center », tapez sur [ULT FIELD 1] - [Settings] - [System].  
« XXXX » affiché sous « ULT FIELD 1 » indique la version du logiciel.

### Astuce

- Si une mise à jour du logiciel a échoué, éteignez l'enceinte, puis rallumez-la. L'enceinte recommencera depuis l'état d'erreur.
- Pour plus d'informations sur les états des témoins de l'enceinte relatives aux mises à jour du logiciel, reportez-vous à « Autres états des témoins (indications relatives aux mises à jour du logiciel préinstallé) » de [À propos des témoins](#).

### Note

- Si la tentative de mise à jour du logiciel échoue, chargez la batterie intégrée rechargeable jusqu'à ce que sa charge soit égale ou supérieure à 40 %. Vous pouvez consulter la charge restante de la batterie intégrée rechargeable sur « Sony | Music Center ».

---

### Rubrique associée

- [Chargement de l'enceinte](#)

5-057-417-21(2) Copyright 2024 Sony Corporation

Enceinte sans fil  
ULT FIELD 1

## Précautions

---

### Sécurité

- Reportez-vous au Guide de référence fourni avec l'enceinte.
- La plaque signalétique et d'importantes informations de sécurité figurent aux emplacements suivants :
  - à l'intérieur du capuchon à l'arrière de l'enceinte

### Rangement

- Pour éviter tout risque de dysfonctionnement, évitez les emplacements ci-dessous lors du placement ou du rangement de cette enceinte.
  - un endroit soumis à des températures élevées, tel que sous la lumière directe du soleil, sous un dispositif d'éclairage, à proximité d'une source de chaleur ou dans un sauna ;
  - à l'intérieur d'un véhicule dont les vitres sont fermées (surtout en été) ;
  - un endroit exposé à de l'air chaud, provenant d'un sèche-cheveux par exemple ;
  - un endroit très poussiéreux ;
  - un endroit soumis à de fortes vibrations.
- Placez cette enceinte sur une surface plane et de niveau. Lorsqu'elle est placée sur une surface inclinée, l'enceinte peut se renverser ou tomber de la surface en raison de ses propres vibrations, entraînant des blessures, des dysfonctionnements ou une dégradation des performances.
- Selon les conditions dans lesquelles cette enceinte est placée, elle peut se renverser ou tomber de la surface. Ne laissez aucun objet de valeur à proximité de l'enceinte.
- Cette enceinte n'est pas antimagnétique. Veuillez éloigner les objets sensibles à un rayonnement magnétique (cassettes enregistrées, montres, cartes de paiement, cartes de crédit avec codage magnétique, etc.) de l'enceinte. N'oubliez pas ces recommandations lorsque vous transportez l'enceinte.

### Autres remarques

- N'utilisez ou ne laissez pas l'enceinte dans un environnement extrêmement froid ou chaud (température en dehors de la plage de 5 °C - 35 °C (41 °F - 95 °F)). Si l'enceinte est utilisée ou laissée à une température à l'extérieur de cette plage, elle pourrait s'arrêter automatiquement pour protéger le circuit interne.
- Lorsque vous utilisez cette enceinte pendant une période prolongée, sa température peut s'élever ; il ne s'agit pas d'un dysfonctionnement.
- À haute température, il est possible que la charge s'arrête ou que le volume diminue pour protéger la batterie.
- Même si vous envisagez de ne pas utiliser l'enceinte pendant une période prolongée, chargez entièrement la batterie tous les 6 mois pour maintenir son niveau de performance.

- En cas de question ou problème concernant cette enceinte qui n'est pas traité dans ce manuel, veuillez consulter votre distributeur Sony le plus proche.

5-057-417-21(2) Copyright 2024 Sony Corporation

Enceinte sans fil  
ULT FIELD 1

## Remarques sur le chargement

### Cycle de vie de la batterie au lithium-ion intégrée

- Même si vous envisagez de ne pas utiliser l'enceinte pendant une période prolongée, chargez suffisamment la batterie intégrée tous les 6 mois pour maintenir son niveau de performance.
- Si l'enceinte n'a pas été utilisée pendant une période prolongée, le chargement de la batterie intégrée peut durer plus longtemps.
- La batterie intégrée rechargeable a un cycle de vie. Avec le temps et un certain nombre d'utilisations de la batterie intégrée, l'autonomie maximale de la batterie intégrée rechargeable diminue lentement. Si l'autonomie de la batterie intégrée semble très réduite, même après un chargement complet, contactez votre revendeur Sony le plus proche.
- La batterie intégrée rechargeable peut être à la fin de son cycle de vie lorsque son autonomie semble très réduite.
- Le cycle de vie de la batterie intégrée rechargeable varie selon l'usage, l'environnement et la méthode de stockage.

### Mise en garde

Lorsque l'enceinte détecte une anomalie de la température interne ou de la batterie rechargeable intégrée, le témoin CHARGE (orange) clignote rapidement.

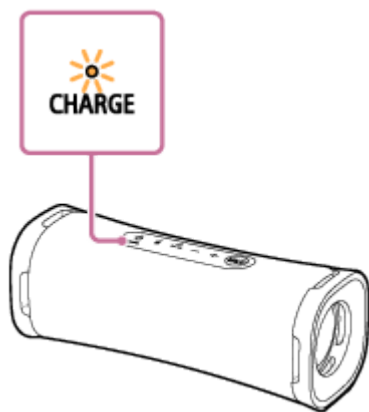

Si une anomalie est détectée, débranchez le câble USB, patientez quelques instants, puis rallumez l'enceinte (en appuyant de manière prolongée sur la touche  (alimentation) pendant environ 10 secondes). Si le problème persiste, contactez le distributeur Sony le plus proche.

#### Note

- La durée de chargement varie selon les conditions d'utilisation de la batterie intégrée.
- Chargez l'enceinte dans une température ambiante entre 5 °C et 35 °C (41 °F et 95 °F). Sachez que la température de la pièce peut descendre à 5 °C (41 °F) ou moins selon la saison, surtout en hiver.
- L'enceinte chauffe pendant le chargement. Il ne s'agit pas d'une anomalie.
- Évitez d'exposer l'enceinte à une variation brutale de température, à la lumière directe du soleil, à l'humidité, aux grains de sable ou de poussière, ou à des chocs mécaniques. En outre, ne laissez jamais l'enceinte dans une voiture garée en plein soleil.
- La batterie intégrée se charge automatiquement lorsque l'enceinte est sous tension tant que cette dernière reste branchée sur une prise secteur à l'aide d'un adaptateur secteur USB (disponible dans le commerce). Toutefois, cela peut prendre un certain



temps avant la fin de la charge selon l'utilisation de l'enceinte. Il est conseillé de mettre l'enceinte hors tension avant le chargement de la batterie.

- Vous pouvez également charger la batterie intégrée de l'enceinte en branchant l'enceinte à un ordinateur doté d'un port de chargement USB. Toutefois, les ordinateurs ne sont pas tous testés et jugés compatibles avec cette procédure et la procédure n'est pas applicable aux ordinateurs faits maison.
- Dans un environnement extrêmement chaud ou extrêmement froid, le chargement s'arrête par mesure de sécurité. Une durée de chargement trop longue arrête également le chargement. Pour corriger ces problèmes, débranchez le câble USB de l'enceinte, puis rebranchez-le dans un lieu où la température se trouve entre 5 °C et 35 °C (41 °F et 95 °F).
- À haute température, il est possible que la charge s'arrête ou que le volume diminue pour protéger la batterie.
- Le chargement depuis un concentrateur USB n'est garanti que lorsque vous utilisez un concentrateur USB autoalimenté sur lequel est apposé un logo autorisé.
- Lorsque l'enceinte est raccordée à un ordinateur qui n'est pas branché sur une prise secteur, l'enceinte est alimentée par la batterie de l'ordinateur. Ne laissez pas allumer l'ordinateur sur lequel est branchée l'enceinte pendant une longue période afin d'éviter que la batterie de l'ordinateur ne s'épuise.

---

### Rubrique associée

- [Chargement de l'enceinte](#)
- [Redémarrage de l'enceinte](#)

5-057-417-21(2) Copyright 2024 Sony Corporation

Enceinte sans fil  
ULT FIELD 1

## Remarques sur l'étanchéité à l'eau et l'étanchéité aux poussières

### À propos de l'étanchéité à l'eau et de l'étanchéité aux poussières de l'enceinte

L'enceinte, avec le capuchon fixé fermement, est conforme à la norme d'étanchéité à l'eau IPX7<sup>\*1</sup> comme spécifié à la section « Degré de protection contre la pénétration d'eau » de la norme IEC60529 « Indice de protection contre la pénétration (Code IP) »<sup>\*3</sup>, ainsi qu'à la norme d'étanchéité aux poussières IP6X<sup>\*2</sup> comme spécifié à la section « Degré de protection contre des corps étrangers solides »<sup>\*3</sup>.

### Liquides auxquels s'applique la notion d'étanchéité à l'eau

Champ d'application	eau douce, eau du robinet, eau d'une piscine, eau salée
Hors du champ d'application	liquides autres que ceux mentionnés ci-dessus (eau savonneuse, eau avec détergent ou produits de bain, shampoing, eau de source chaude, etc.)

\*1 Équivalence IPX7 : L'enceinte a été testée et maintient son caractère fonctionnel lorsqu'elle est immergée doucement dans l'eau à une profondeur de 1 m (3,2 pi) pendant 30 minutes.

\*2 Équivalence IP6X : L'enceinte a été testée et continue de bloquer les particules de poussière après avoir été placée pendant 8 heures dans un appareil de test contenant des particules de poussière d'un diamètre allant jusqu'à 75 µm.

\*3 Le connecteur et les accessoires fournis de cette enceinte (USB) ne sont pas étanches ni résistants aux particules de poussière. Pour réduire le risque d'incendies ou d'électrocutions, n'exposez pas l'enceinte à l'eau ou aux gouttes d'eau lorsque vous utilisez le connecteur (USB).

L'étanchéité à l'eau et l'étanchéité aux poussières de l'enceinte sont fondées sur nos mesures réalisées dans les conditions décrites ici. N'oubliez pas que la garantie ne couvre pas les défaillances consécutives à l'immersion dans l'eau ou l'intrusion de poussières provenant d'un mauvais emploi par l'utilisateur.

### Pour conserver les caractéristiques d'étanchéité à l'eau et à la poussière

Veuillez observer les précautions ci-dessous pour assurer une utilisation correcte de l'enceinte.

- L'enceinte a réussi le test de chute de 1,22 m (4,0 pi) sur du contreplaqué d'une épaisseur de 5 cm (1,97 po) conformément à la norme MIL-STD810H Method 516.8-Shock. Cela ne garantit toutefois pas l'absence de dommage et de panne, l'étanchéité à l'eau et l'étanchéité aux poussières dans toutes les conditions. Toute déformation ou tout dommage dû à la chute de l'enceinte ou à une exposition à des chocs mécaniques peut entraîner la détérioration de l'étanchéité à l'eau et l'étanchéité aux poussières.
- Ne versez pas d'eau très chaude et ne soufflez pas de l'air chaud provenant d'un sèche-cheveux ou d'un autre appareil, directement sur l'enceinte. En outre, n'utilisez jamais l'enceinte dans un endroit soumis à des températures élevées, tel qu'à proximité d'une source de chaleur ou dans un sauna.
- Manipulez le capuchon ( ① ) avec soin. Le capuchon joue un rôle très important pour préserver l'étanchéité à l'eau et l'étanchéité aux poussières. Lorsque vous utilisez l'enceinte, assurez-vous que le capuchon est complètement fermé. Quand vous fermez le capuchon, veillez à ne laisser aucun corps étranger pénétrer à l'intérieur. Si le capuchon n'est pas complètement fermé, l'étanchéité à l'eau et l'étanchéité aux poussières risquent de se détériorer et de provoquer une défaillance de l'enceinte en raison de la pénétration de l'eau ou de particules de poussière à l'intérieur de celle-ci.

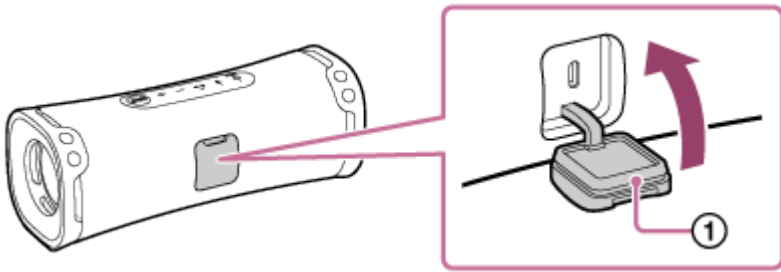

5-057-417-21(2) Copyright 2024 Sony Corporation

Enceinte sans fil  
ULT FIELD 1

## Comment prendre soin d'une enceinte ?

Bien qu'un traitement repoussant l'eau ait été appliqué à la partie en tissu de l'enceinte, nous vous recommandons de suivre la procédure d'entretien ci-dessous pour pouvoir utiliser l'enceinte plus confortablement et plus longtemps.

- Si la surface de l'enceinte est encrassée d'une des manières suivantes, lavez l'enceinte à l'eau claire (eau du robinet, etc.) immédiatement pour éliminer la saleté. Si vous laissez des saletés sur la surface, la partie en tissu ou la section du radiateur passif ( ① ) peut se décolorer ou se détériorer, ou bien l'enceinte risque de ne plus fonctionner correctement.

Ex.

- Si du sel, du sable, etc. adhère sur l'enceinte après une utilisation sur la plage ou au bord de la piscine, etc.
- Si l'enceinte est tâchée par de la sueur ou des corps étrangers (crème solaire, huile de bronzage, etc.)

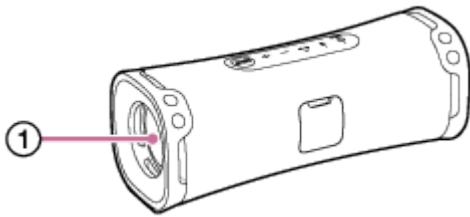

- Essuyez l'humidité sur sa surface, puis placez l'enceinte sur un chiffon doux et sec pour évacuer l'eau recueillie à l'intérieur de l'enceinte. Ensuite, laissez aussi sécher l'enceinte dans un endroit bien aéré jusqu'à ce que l'humidité disparaisse.
- La qualité du son peut changer lorsque de l'eau pénètre dans l'enceinte ou la partie du radiateur passif de l'enceinte. Cela ne constitue pas un dysfonctionnement. Essuyez l'humidité sur sa surface, puis placez l'enceinte sur un chiffon doux et sec pour évacuer l'eau recueillie à l'intérieur de l'enceinte. Ensuite, laissez aussi sécher l'enceinte dans un endroit bien aéré jusqu'à ce que l'humidité disparaisse.

### Note

- Si la surface de l'enceinte est sale, n'utilisez pas de détergent, diluant, benzène, alcool, etc. pour nettoyer l'enceinte, sous peine d'affecter la fonction qui repousse l'eau de la partie en tissu de l'enceinte.
- Surtout dans les régions froides, veillez à éliminer l'humidité après avoir utilisé l'enceinte. Si vous laissez l'humidité sur la surface de l'enceinte, celle-ci risque de geler et de ne plus fonctionner correctement.
- Si des grains de sable, etc. pénètrent dans la partie en tissu ou toute autre partie de l'enceinte, enlevez-les avec soin. N'utilisez jamais un aspirateur, etc. sur l'enceinte. Cela pourrait endommager le haut-parleur ou toute autre partie de l'enceinte.

Enceinte sans fil  
ULT FIELD 1

## À propos de la technologie sans fil BLUETOOTH

La technologie sans fil BLUETOOTH est une technologie sans fil à courte portée qui permet à des périphériques numériques de communiquer, tels que les smartphones et les ordinateurs.

### Profils et version pris en charge de la norme BLUETOOTH

Un profil est un ensemble de fonctions normalisées pour chaque caractéristique des périphériques BLUETOOTH. L'enceinte prend en charge la version et les profils suivants de la norme BLUETOOTH.

Version BLUETOOTH prise en charge : norme BLUETOOTH, version 5.3

Profils BLUETOOTH pris en charge :

- A2DP (Advanced Audio Distribution Profile) : active la transmission et la réception de contenus musicaux de haute qualité.
- AVRCP (Audio Video Remote Control Profile) : active le réglage du volume et les opérations de lecture et de mise en pause de la musique et du passage au début de la piste suivante/en cours.
- HFP (Hands-free Profile)\* : active les appels téléphoniques à mains libres et les opérations de téléphone portable ou smartphone.
- HSP (Headset Profile)\* : active les appels téléphoniques et les opérations de téléphone portable ou smartphone.

\* Si le téléphone portable ou smartphone avec la fonction BLUETOOTH prend en charge HFP et HSP, utilisez HFP (Hands-free Profile).

### Portée maximale de communication

Utilisez la technologie sans fil BLUETOOTH entre l'enceinte et un périphérique qui se trouve à moins de 30 m (98,4 pi) l'un de l'autre.

La portée maximale de communication peut être réduite selon les conditions ci-dessous.

- Une personne, un objet métallique ou un mur fait obstacle entre l'enceinte et le périphérique BLUETOOTH.
- Un périphérique de réseau local sans fil est utilisé à proximité de l'enceinte.
- Un four à micro-ondes est utilisé à proximité de l'enceinte.
- Un appareil émet un rayonnement électromagnétique à proximité de l'enceinte.

### Bande de fréquence

Bande 2,4 GHz (2,400 0 GHz à 2,483 5 GHz)

### Protection de contenu correspondante

SCMS-T

### Bande passante de transmission (A2DP)

De 20 Hz à 20 000 Hz (fréquence d'échantillonnage de 44,1 kHz)

### Interférences provenant d'autres appareils

Les périphériques BLUETOOTH et de réseau local sans fil (IEEE802.11ax/b/g/n) utilisant la même fréquence (2,4 GHz), si l'enceinte est utilisée à proximité d'un périphérique de réseau local sans fil, des interférences à micro-ondes peuvent se produire avec les conséquences suivantes : détérioration de la vitesse de communication, apparition de bruits et connexion non établie.

## Interférences émises vers d'autres périphériques

Les micro-ondes émises par un périphérique BLUETOOTH risquent de perturber le fonctionnement d'appareils médicaux électroniques. Éteignez l'enceinte et tout autre périphérique BLUETOOTH dans les lieux indiqués ci-dessous car leur fonctionnement risque de provoquer un accident.

- Lieu où des gaz inflammables sont présents, dans un hôpital, un train, un avion ou une station-service
- À proximité de portes automatiques ou d'alarmes incendie

### Note

- La transmission à un débit binaire élevé peut être interrompue en fonction de l'environnement réseau.
- Pour pouvoir utiliser la fonction BLUETOOTH, le périphérique BLUETOOTH à connecter doit avoir le même profil que celui de l'enceinte. Il faut noter que même avec le même profil, le fonctionnement de ces périphériques peut varier selon leurs caractéristiques.
- En raison de la caractéristique de la technologie sans fil BLUETOOTH, le son émis de l'enceinte est légèrement décalé par rapport au son lu sur le périphérique BLUETOOTH pendant un appel téléphonique ou l'écoute musicale.
- L'enceinte prend en charge des fonctionnalités de sécurité conformes à la norme BLUETOOTH pour fournir une connexion sécurisée lorsque la technologie sans fil BLUETOOTH est utilisée. Toutefois, la sécurité risque de ne pas être suffisante selon le paramétrage. Faites preuve de prudence lors de communications avec la technologie sans fil BLUETOOTH.
- Nous n'assumons aucune responsabilité dans le cadre d'une fuite d'informations pendant une communication BLUETOOTH.
- Un périphérique doté de la fonction BLUETOOTH doit se conformer à la norme BLUETOOTH stipulée par Bluetooth SIG, Inc. et être authentifié. Même si le périphérique connecté se conforme à la norme BLUETOOTH mentionnée ci-dessus, certains périphériques risquent de ne pas se connecter ou fonctionner correctement, selon les fonctionnalités ou caractéristiques du périphérique.
- Du bruit ou des interruptions sonores risquent de se produire selon le périphérique BLUETOOTH connecté à l'enceinte, l'environnement de communication ou l'usage.
- Un périphérique intégrant une radio ou un syntoniseur ne peut pas être connecté à l'enceinte par une connexion BLUETOOTH car du bruit risque d'être émis pendant les diffusions.
- Éloignez l'enceinte d'un téléviseur, d'une radio, d'un syntoniseur, etc., car du bruit risque d'être émis pendant les diffusions.

Enceinte sans fil  
ULT FIELD 1

## Licences

---

- Ce produit contient des logiciels utilisés par Sony dans le cadre d'un contrat de licence conclu avec le propriétaire de ses droits d'auteur. Nous sommes tenu d'annoncer le contenu du contrat aux clients, conformément à l'accord passé avec le propriétaire des droits d'auteur du logiciel. Veuillez cliquer sur le lien et lire le contenu de la licence.  
<https://rd1.sony.net/help/speaker/sl/24/>
- L'utilisation du badge Made for Apple signifie qu'un accessoire a été conçu pour être raccordé spécifiquement au produit ou aux produits Apple identifiés dans le badge, et a été certifié par le constructeur pour satisfaire les normes de performance d'Apple. Apple n'est pas responsable du fonctionnement de cet appareil ni de sa conformité avec les consignes et normes de sécurité.
- Les services proposés par des tiers peuvent être modifiés, suspendus ou clôturés sans avis préalable. Sony n'assume aucune responsabilité dans ce genre de situation.

Enceinte sans fil  
ULT FIELD 1

## Marques

---

- Google, Android et Google Play sont des marques de Google LLC.
- Apple, le logo Apple, iPhone, iPod, iPod touch, Mac, macOS et Siri sont des marques d'Apple Inc., déposées aux États-Unis et dans d'autres pays.
- App Store est une marque de service d'Apple Inc., déposée aux États-Unis et dans d'autres pays.
- IOS est une marque commerciale ou une marque déposée de Cisco aux États-Unis et dans d'autres pays et est utilisée sous licence.
- Microsoft et Windows sont des marques déposées ou des marques de Microsoft Corporation aux États-Unis et/ou dans d'autres pays.
- La marque et les logos BLUETOOTH® sont des marques commerciales déposées appartenant à Bluetooth SIG, Inc. et toute utilisation de ces marques par Sony Group Corporation et ses filiales est sous licence.
- USB Type-C® et USB-C® sont des marques commerciales déposées d'USB Implementers Forum.

Toutes les autres marques et marques déposées sont des marques ou des marques déposées de leurs détenteurs respectifs. Les symboles ™ et ® n'apparaissent pas dans ce manuel.



Enceinte sans fil  
ULT FIELD 1

## Correction d'un problème

---

Si l'enceinte ne fonctionne pas comme prévu, essayez les solutions ci-dessous pour corriger le problème.

- Recherchez les symptômes du problème dans ce Guide d'aide, puis essayez les solutions indiquées.
- Chargez l'enceinte.  
Vous pouvez corriger certains problèmes en chargeant la batterie intégrée.
- Redémarrez l'enceinte.
- Initialisez l'enceinte.  
Cette opération restaure les paramètres tels que le volume, etc., à leur valeur par défaut et supprime toutes les informations sur le jumelage.
- Recherchez des informations relatives au problème sur le site d'assistance à la clientèle.
- Accédez aux pages d'accueil d'assistance ci-dessous pour obtenir de l'aide à propos de l'enceinte :
  - Pour les clients des Amériques :  
<https://www.sony.com/am/support>
  - Pour les clients d'Europe :  
<https://www.sony.eu/support>
  - Pour les clients de Chine :  
<https://service.sony.com.cn>
  - Pour les clients des autres pays/régions :  
<https://www.sony-asia.com/support>

Si aucune des solutions ci-dessus ne corrige le problème, consultez le distributeur Sony le plus proche.

---

### Rubrique associée

- [Redémarrage de l'enceinte](#)
- [Initialisation de l'enceinte](#)

Enceinte sans fil  
ULT FIELD 1

## Impossible de charger l'enceinte

---

- À l'utilisation d'un adaptateur secteur USB (disponible dans le commerce), assurez-vous de brancher à fond le câble USB sur l'enceinte et l'adaptateur secteur USB. Assurez-vous ensuite que l'adaptateur secteur USB est branché à fond sur une prise secteur.
- À l'utilisation d'un adaptateur secteur USB (disponible dans le commerce), assurez-vous qu'il peut fournir un courant de sortie d'au moins 1,5 A. Vous pouvez également utiliser un adaptateur secteur USB fournissant un courant de sortie de 500 mA et d'environ 1,5 A, mais la durée de charge sera beaucoup plus longue. À l'utilisation d'un tel adaptateur secteur USB, il est conseillé de mettre l'enceinte hors tension avant de charger la batterie. Le chargement de la batterie n'est pas garanti à partir d'un adaptateur secteur USB fournissant un courant de sortie inférieur à 500 mA. La durée de charge peut varier selon la température ambiante mais également des conditions d'utilisation de l'enceinte.
- L'enceinte prend en charge les adaptateurs secteur USB pouvant fournir un courant de sortie de 1,5 A ou 3,0 A. À l'utilisation d'un adaptateur secteur USB fournissant un courant de sortie de 3,0 A pour charger la batterie, assurez-vous d'utiliser un câble USB Type-C (conforme à la norme USB) qui prend en charge le courant de sortie de 3,0 A. Le câble USB fourni prend en charge un courant de sortie jusqu'à 1,5 A. Le chargement de la batterie n'est pas garanti par tout autre périphérique. La durée de charge peut varier selon la température ambiante mais également des conditions d'utilisation de l'enceinte.
- Chargez l'enceinte dans une température ambiante entre 5 °C et 35 °C (41 °F et 95 °F). Sachez que la température de la pièce peut descendre à 5 °C (41 °F) ou moins selon la saison, surtout en hiver.
- Vous pouvez également charger la batterie intégrée de l'enceinte en branchant l'enceinte à un ordinateur doté d'un port de chargement USB. Toutefois, les ordinateurs ne sont pas tous testés et jugés compatibles avec cette procédure et la procédure n'est pas applicable aux ordinateurs faits maison.
- Selon le type ou les caractéristiques techniques d'un adaptateur secteur USB, si vous utilisez l'enceinte à un volume élevé, la charge restante de la batterie intégrée rechargeable peut diminuer ou l'enceinte peut s'éteindre même lorsque cette dernière est branchée sur une prise secteur avec l'adaptateur secteur USB. Il ne s'agit pas toutefois d'une anomalie. Dans ce cas, mettez l'enceinte hors tension et chargez pleinement la batterie avant de réutiliser l'enceinte.

---

### Rubrique associée

- [Chargement de l'enceinte](#)
- [À propos des témoins](#)
- [Remarques sur le chargement](#)

Enceinte sans fil  
ULT FIELD 1

## Impossible d'allumer l'enceinte ou l'enceinte s'éteint soudainement

---

- La batterie intégrée rechargeable peut être entièrement déchargée ou la charge de la batterie peut être faible. Branchez l'enceinte sur une prise secteur à l'aide d'un adaptateur secteur USB (disponible dans le commerce) pour charger la batterie.
  - Selon le type ou les caractéristiques techniques d'un adaptateur secteur USB, si vous utilisez l'enceinte à un volume élevé, la charge restante de la batterie intégrée rechargeable peut diminuer ou l'enceinte peut s'éteindre même lorsque cette dernière est branchée sur une prise secteur avec l'adaptateur secteur USB. Il ne s'agit pas toutefois d'une anomalie. Dans ce cas, mettez l'enceinte hors tension et chargez pleinement la batterie avant de réutiliser l'enceinte.
  - La fonction Veille auto peut avoir été activée. Désactivez la fonction Veille auto.
- 

### Rubrique associée

- [Chargement de l'enceinte](#)
- [Fonction Veille auto \(économie d'énergie\)](#)

Enceinte sans fil  
ULT FIELD 1

## **Aucun son n'est émis/son émis à un seul haut-parleur/niveau sonore faible/son déformé/grésillement ou bruit dans la sortie de l'enceinte/impossible d'entendre la voix ou voix très faible des correspondants**

- Vérifiez que l'enceinte et le périphérique connecté sont allumés.
- Montez le volume de l'enceinte et du périphérique connecté.
- Selon le périphérique BLUETOOTH connecté, le réglage de volume du périphérique BLUETOOTH peut ne pas modifier le niveau de volume de l'enceinte (le témoin  (alimentation) ne clignote pas par exemple). Lorsque le volume sonore de l'enceinte est faible, réglez le volume du périphérique BLUETOOTH sur un niveau approprié, puis réglez le niveau de volume de l'enceinte avec les touches -/+ (volume) de l'enceinte.
- Vérifiez qu'une lecture est en cours sur le périphérique connecté.
- Pour utiliser une application d'appels vidéo sur un ordinateur, réglez sur l'ordinateur le profil BLUETOOTH sur HFP ou HSP. Pendant un appel vidéo, la qualité sonore peut se détériorer selon les conditions de la liaison de communication.
- Si l'enceinte est connectée à un ordinateur, assurez-vous que le paramètre de sortie audio de l'ordinateur est réglé pour un périphérique BLUETOOTH.
- Vérifiez que l'enceinte a établi une connexion BLUETOOTH avec le périphérique BLUETOOTH.
- Rejumelez l'enceinte et le périphérique BLUETOOTH.
- Avant de connecter 2 enceintes par le biais d'une connexion BLUETOOTH pour la fonction de jumelage stéréo, mettez à jour le logiciel préinstallé vers la version la plus récente sur chaque enceinte.
- Si le périphérique connecté est doté d'une fonction d'égaliseur, désactivez-la.
- Éloignez l'enceinte d'un appareil tel qu'un four à micro-ondes et un point d'accès à un réseau local sans fil.
- Rapprochez le périphérique BLUETOOTH de l'enceinte. Déplacez tout objet se trouvant entre l'enceinte et le périphérique BLUETOOTH.
- Si le témoin CHARGE commence à clignoter lentement, éteignez l'enceinte puis chargez suffisamment la batterie intégrée.
- Un périphérique intégrant une radio ou un syntoniseur ne peut pas être connecté à l'enceinte par une connexion BLUETOOTH car du bruit risque d'être émis pendant les diffusions.
- Éloignez l'enceinte d'un téléviseur, d'une radio, d'un syntoniseur, etc., car du bruit risque d'être émis pendant les diffusions.
- Lors de l'utilisation de la fonction de jumelage stéréo ou de la fonction d'appels téléphoniques, si un autre périphérique BLUETOOTH tel qu'une souris BLUETOOTH ou un clavier BLUETOOTH, est raccordé au périphérique BLUETOOTH, désactivez la connexion entre eux.
- La qualité de connexion BLUETOOTH de certains périphériques BLUETOOTH peut changer. Si le périphérique est compatible avec cette fonction, sélectionnez la qualité de connexion BLUETOOTH « Priorité à la connexion stable (SBC) ». Pour plus d'informations, reportez-vous au mode d'emploi fourni avec le périphérique.

- Sélectionnez la qualité de connexion BLUETOOTH « Priorité à la connexion stable (SBC) » de l'enceinte.
- Installez la dernière version de « Sony | Music Center » sur le périphérique connecté. Si vous ne pouvez pas utiliser la dernière version de « Sony | Music Center » ou si vous êtes dans l'incapacité de vous connecter à l'enceinte et à un périphérique BLUETOOTH par une connexion BLUETOOTH, désinstallez « Sony | Music Center » et installez-le à nouveau.
- Lors de l'émission ou la réception d'un appel téléphonique, vérifiez que la sortie du périphérique BLUETOOTH est réglée sur l'enceinte.
- Selon l'application utilisée sur le périphérique BLUETOOTH connecté, il se peut que vous n'entendiez aucun son. Dans ce cas, fermez l'application, puis redémarrez-la. Cela peut aider à résoudre le problème.

---

### **Rubrique associée**

- [Chargement de l'enceinte](#)
- [Jumelage ou connexion avec un périphérique BLUETOOTH](#)
- [Écoute de musiques d'un périphérique par le biais d'une connexion BLUETOOTH](#)
- [Sélection de la qualité de lecture musicale par le biais d'une connexion BLUETOOTH \(Codec\)](#)
- [À propos des témoins](#)
- [Réception d'un appel](#)
- [Émission d'un appel](#)

Enceinte sans fil  
ULT FIELD 1

## Le son baisse pendant l'utilisation

---

- Le son peut baisser dans les cas ci-dessous. Il ne s'agit pas d'une anomalie.
  - Lorsque la charge de la batterie intégrée est faible et que le témoin CHARGE clignote lentement, alors que l'enceinte est uniquement alimentée par la batterie intégrée.
  - Lorsque la charge de la batterie intégrée rechargeable est faible suite à une utilisation prolongée de l'enceinte à un volume élevé même si l'enceinte est branchée sur une prise secteur à l'aide d'un adaptateur secteur USB (disponible dans le commerce) ou à un ordinateur doté d'un port de chargement USB.
  - Lorsque la température ambiante de l'enceinte est élevée.
- Si le son baisse pendant l'utilisation, suivez la procédure ci-dessous.
  1. Éteignez l'enceinte.
  2. Chargez suffisamment la batterie intégrée.

---

### Rubrique associée

- [Chargement de l'enceinte](#)

Enceinte sans fil  
ULT FIELD 1

## Impossible de jumeler l'enceinte et un périphérique BLUETOOTH

---

- Placez l'enceinte et le périphérique BLUETOOTH à moins de 1 m (3,2 pi) l'un de l'autre.
- Pour utiliser la fonction de jumelage stéréo, jumez l'enceinte sur laquelle le témoin ✖ (BLUETOOTH) clignote en bleu.
- Si le témoin ✖ (BLUETOOTH) ne commence pas une séquence à deux clignotements en bleu, appuyez sur la touche ✖ (BLUETOOTH). Vous entendrez le guidage vocal (Pairing (Jumelage)) et le témoin ✖ (BLUETOOTH) commence une séquence à deux clignotements (mode de jumelage).
- Une fois l'enceinte initialisée, un iPhone peut ne pas pouvoir se connecter à l'enceinte. Dans ce cas, supprimez les informations sur le jumelage sur l'iPhone, puis effectuez un nouveau jumelage.
- Vérifiez que le périphérique BLUETOOTH est allumé et que la fonction BLUETOOTH est activée sur le périphérique.
- Si l'enceinte n'est pas affichée sur le périphérique BLUETOOTH, désactivez la fonction BLUETOOTH du périphérique, puis activez-la de nouveau. La situation peut s'améliorer.

---

### Rubrique associée

- [Jumelage ou connexion avec un périphérique BLUETOOTH](#)
- [À propos des témoins](#)
- [Initialisation de l'enceinte](#)

Enceinte sans fil  
ULT FIELD 1

## La sortie de l'enceinte est interrompue

---

Lorsque la qualité de connexion BLUETOOTH est réglée sur la préférence « Priorité à la qualité sonore », la réception des signaux sur l'enceinte peut fluctuer selon la configuration de votre périphérique BLUETOOTH et les conditions ambiantes. Dans ce cas, les informations ci-dessous peuvent vous aider à résoudre le problème.

- Éloignez l'enceinte d'un appareil tel qu'un four à micro-ondes et un point d'accès à un réseau local sans fil.
  - La qualité de connexion BLUETOOTH de certains périphériques BLUETOOTH peut changer. Si le périphérique est compatible avec cette fonction, sélectionnez la qualité de connexion BLUETOOTH « Priorité à la connexion stable (SBC) ». Pour plus d'informations, reportez-vous au mode d'emploi fourni avec le périphérique.
  - Sélectionnez la qualité de connexion BLUETOOTH « Priorité à la connexion stable (SBC) » de l'enceinte.
- 

### Rubrique associée

- [Sélection de la qualité de lecture musicale par le biais d'une connexion BLUETOOTH \(Codec\)](#)



Enceinte sans fil  
ULT FIELD 1

## Impossible de connecter un périphérique BLUETOOTH à l'enceinte pour la fonction de jumelage stéréo

- Mettez à jour le logiciel préinstallé vers la version la plus récente sur chaque enceinte à connecter pour la fonction. (Pour plus d'informations sur la procédure de mise à jour, reportez-vous à [Mise à jour du logiciel préinstallé.](#))
- Mettez à jour « Sony | Music Center » vers la version la plus récente avant de configurer la fonction de jumelage stéréo.  
Pour plus d'informations sur « Sony | Music Center », reportez-vous à l'URL suivante :  
<https://www.sony.net/smcqa/>
- Assurez-vous que les 2 enceintes à connecter pour la fonction se trouvent à une distance inférieure ou égale à 1 m (3,2 pi).
- Si la lecture de musique est en cours, arrêtez-la avant de configurer la fonction de jumelage stéréo.

### Rubrique associée

- [Écoute de musiques sans fil sur 2 enceintes \(fonction de jumelage stéréo\)](#)
- [Ce que vous pouvez faire avec « Sony | Music Center »](#)
- [Mise à jour du logiciel préinstallé](#)

Enceinte sans fil  
ULT FIELD 1

## Redémarrage de l'enceinte

Si vous êtes confronté(e) à l'une des situations comme celles indiquées ci-dessous, entre autres, appuyez de manière prolongée sur la touche  (alimentation) pendant environ 10 secondes pour redémarrer l'enceinte.

- Le fonctionnement de l'enceinte est impossible après sa mise sous tension.
- Le fonctionnement de l'enceinte est impossible après le dépannage des problèmes de jumelage.

L'enceinte s'éteint pendant le redémarrage, puis se rallumera à la fin du redémarrage.

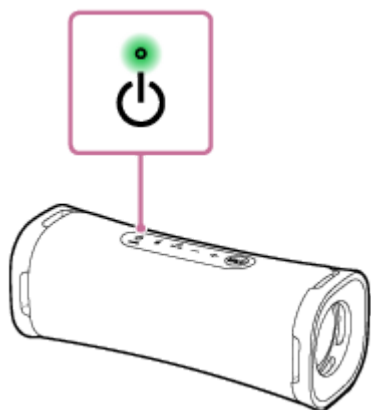

### Note

- Le redémarrage de l'enceinte ne supprime pas les informations sur le jumelage. Les informations sur le jumelage sont mémorisées sur l'enceinte lorsqu'elle est hors tension. Après avoir jumelé l'enceinte avec un nouveau périphérique, éteignez l'enceinte et rallumez-la, puis utilisez l'enceinte.
- Le redémarrage de l'enceinte peut changer les réglages du volume, de fonction et sonores.

Enceinte sans fil  
ULT FIELD 1

## Initialisation de l'enceinte

Si l'enceinte ne fonctionne pas correctement après son redémarrage, initialisez-la pour rétablir ses paramètres par défaut.

L'enceinte étant sous tension, appuyez de manière prolongée sur la touche – (volume) et la touche  (BLUETOOTH) jusqu'à ce que l'enceinte s'éteigne (5 secondes ou plus).

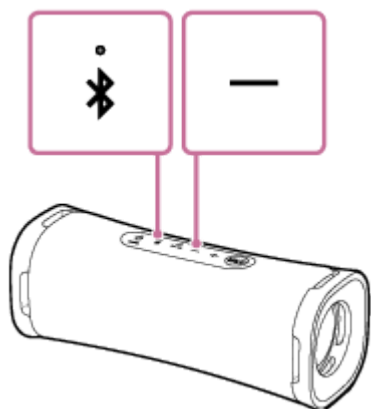

L'enceinte est initialisée. Les paramètres tels que le volume, etc. redeviennent ceux établis par défaut et toutes les informations sur le jumelage sont supprimées.

### Note

- L'enceinte ne peut pas être initialisée lorsqu'elle est hors tension.

### Rubrique associée

- [Jumelage ou connexion avec un périphérique BLUETOOTH](#)
- [Redémarrage de l'enceinte](#)

Enceinte sans fil  
ULT FIELD 1

## Spécifications

---

### Enceinte

#### Unité de haut-parleur

Haut-parleur de graves : Environ 83 mm × 42 mm (3,3 po × 1,7 po) (1)

Haut-parleur d'aigus : Environ 16 mm (0,7 po) de diamètre (1)

#### Type de boîtier

Modèle de radiateur passif

### Microphone

#### Spécifications du microphone intégré

Type : Condensateur à électret

Caractéristiques directionnelles : Omnidirectionnel

Plage de fréquences efficace : 100 Hz - 7 000 Hz

### Généralités

#### Alimentation

5 V CC, 3 A (utilisation d'un adaptateur secteur USB du commerce capable de fournir une alimentation de 3,0 A), ou à l'aide de la batterie lithium-ion intégrée

#### Températures de fonctionnement

5 °C - 35 °C (41 °F - 95 °F)

#### Dimensions (commandes et parties saillantes comprises)

Environ 206 mm × 77 mm × 76 mm (8,1 po × 3,1 po × 3,0 po) (l/h/p)

#### Poids (batterie comprise)

Environ 650 g (23 oz)

#### Astuce

- Pour la durée nécessaire au chargement de la batterie rechargeable intégrée et l'autonomie de la batterie intégrée pendant une lecture audio à partir d'un périphérique BLUETOOTH, reportez-vous à [Chargement de l'enceinte](#).

### Exigences du système pour charger la batterie avec USB

Utilisation d'un adaptateur secteur USB, disponible dans le commerce, capable de fournir un courant de sortie de 1,5 A ou 3,0 A\*

(L'utilisation d'un adaptateur secteur USB capable de fournir un courant de sortie de 3,0 A réduit la durée de charge de la batterie.)

\* Lors de l'utilisation d'un adaptateur secteur USB avec un courant de sortie de 3,0 A, assurez-vous d'utiliser un câble USB Type-C conforme à la norme USB et prenant en charge un courant de sortie de 3,0 A. Le câble USB fourni prend en charge un courant de sortie d'au plus 1,5 A.

### Modèles d'iPhone/iPod compatibles

iPhone 14 Pro Max, iPhone 14 Pro, iPhone 14 Plus, iPhone 14, iPhone SE (3e génération), iPhone 13 Pro Max, iPhone 13 Pro, iPhone 13, iPhone 13 mini, iPhone 12 Pro Max, iPhone 12 Pro, iPhone 12, iPhone 12 mini, iPhone SE (2e génération), iPhone 11 Pro Max, iPhone 11 Pro, iPhone 11, iPhone XS Max, iPhone XS, iPhone XR, iPhone X, iPhone 8 Plus, iPhone 8, iPhone 7 Plus, iPhone 7, iPod touch (7e génération)  
(À la date de novembre 2023)

5-057-417-21(2) Copyright 2024 Sony Corporation