

Głośnik bezprzewodowy
ULT FIELD 1

Model: YY7862E

Projekt i dane techniczne mogą ulec zmianie bez powiadomienia.

Skrócona instrukcja obsługi**Pobierz aplikację**

Za pomocą „Sony | Music Center” można ustawić korektor dźwięku i jakość dźwięku głośnika podłączonego przez połączenie BLUETOOTH®. Można również obsługiwać różne źródła audio podłączone do głośnika i odtwarzać z nich dźwięk.

Aby korzystać ze wszystkich funkcji i poprawek działania, używaj najnowszych wersji „Sony | Music Center” i oprogramowania sprzętowego głośnika. Szczegółowe informacje są dostępne na następującej stronie.

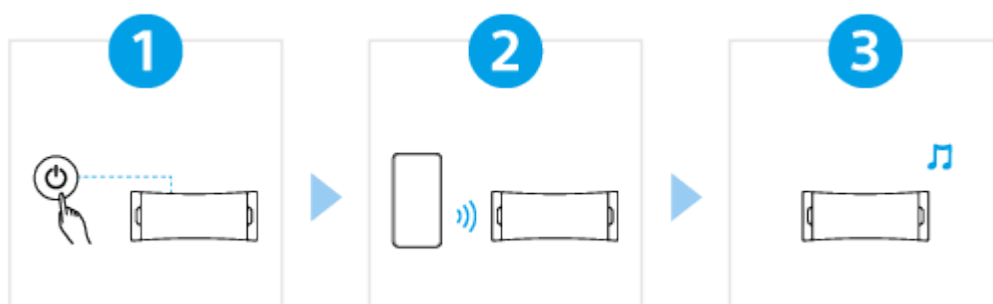

<https://www.sony.net/elesupport/>

Pierwsze kroki

1

Włączenie zasilania



Naciśnij przycisk  (zasilanie). Podczas pierwszego użycia głośnika po zakupie, głośnik automatycznie przechodzi w tryb parowania, a wskaźnik  (BLUETOOTH) zaczyna migać podwójnie (tryb parowania).

2

Łączenie z urządzeniami BLUETOOTH



Obsługuj urządzenie BLUETOOTH, aby wykonać procedurę parowania i/lub nawiązać połączenie BLUETOOTH.
Kiedy połączenie BLUETOOTH zostanie nawiązane, usłyszysz z głośnika dźwięk powiadomienia, a wskaźnik  (BLUETOOTH) przestanie migać i zacznie świecić światłem stałym.

3

Słuchanie muzyki



Rozpocznij odtwarzanie na urządzeniu BLUETOOTH.

SRS-ULT10

Wprowadzenie

[Części i elementy sterujące](#)

[Ustawianie głośnika](#)

Zawartość zestawu

[Korzystanie z paska](#)

Źródło zasilania/ladowanie

[Ładowanie głośnika](#)

[Włączanie zasilania](#)

[Wyłączanie zasilania](#)

[Funkcja Automatycznego wyłączenia zasilania \(oszczędzania energii\)](#)

[Korzystanie z głośnika z mniejszym zużyciem energii z wbudowanego akumulatora \(STAMINA\)](#)

Wykonywanie połączeń

Urządzenie BLUETOOTH

[Sposób nawiązywania połączeń bezprzewodowych z urządzeniami BLUETOOTH](#)

[Łatwe łączenie z urządzeniami BLUETOOTH za pomocą aplikacji „Sony | Music Center” poprzez połączenie BLUETOOTH](#)

[Parowanie i łączenie z urządzeniami BLUETOOTH](#)

[Łączenie z komputerem przez połączenie BLUETOOTH \(Windows®\)](#)

[Łączenie z komputerem przez połączenie BLUETOOTH \(Mac\)](#)

Słuchanie muzyki

Urządzenie BLUETOOTH

[Słuchanie muzyki z urządzenia przez połączenie BLUETOOTH](#)

[Wybór jakości dla odtwarzania muzyki za pomocą połączenia BLUETOOTH \(kodek\)](#)

[Obsługiwane kodeki](#)

[Przerywanie połączenia BLUETOOTH \(po użyciu\)](#)

[Korzystanie z efektów dźwiękowych](#)

Funkcja Parowanie stereo

[Bezprzewodowe słuchanie muzyki z 2 głośników \(funkcja Parowanie stereo\)](#)

Rozmowy telefoniczne

[Rozmowy wideo na komputerze](#)

[Odbieranie połączenia](#)

[Wykonywanie połączenia telefonicznego](#)

Korzystanie z aplikacji „Sony | Music Center”

[Co możesz zrobić z aplikacją „Sony | Music Center”](#)

[Instalacja aplikacji „Sony | Music Center”](#)

Korzystanie z funkcji pomocy głosowej

[Korzystanie z funkcji pomocy głosowej \(aplikacja Google™\)](#)

[Korzystanie z funkcji pomocy głosowej \(Siri\)](#)

Informacje

[Wskaźniki](#)

[Aktualizacja oprogramowania zainstalowanego fabrycznie](#)

Uwagi dotyczące użytkowania

[Środki ostrożności](#)

[Uwagi na temat ładowania](#)

[Uwagi dotyczące wodoszczelności i pyłoszczelności](#)

[Jak dbać o głośnik](#)

[Bezprzewodowa technologia BLUETOOTH](#)

[Licencje](#)

[Znaki towarowe](#)

Rozwiązywanie problemów

[Co mogę zrobić, aby rozwiązać problem?](#)

Zasilanie

[Nie można naładować głośnika](#)

[Nie można włączyć głośnika lub głośnik nagle się wyłącza](#)

Dźwięk

[Brak dźwięku / Dźwięk tylko z jednego głośnika / Cichy dźwięk / Zniekształcony dźwięk / Buczenie lub szumy w głośniku / Nie słyhać lub prawie nie słyhać głosu osób dzwoniących](#)

[Dźwięk cichnie podczas użytkowania](#)

Połączenie BLUETOOTH

[Nie można sparować głośnika z urządzeniem BLUETOOTH](#)

[Dźwięk z głośnika jest zakłócany](#)

[Nie można połączyć urządzenia BLUETOOTH z głośnikiem dla funkcji Parowanie stereo](#)

Reset

[Ponowne uruchamianie głośnika](#)





[Inicjalizacja głośnika](#)

Dane techniczne

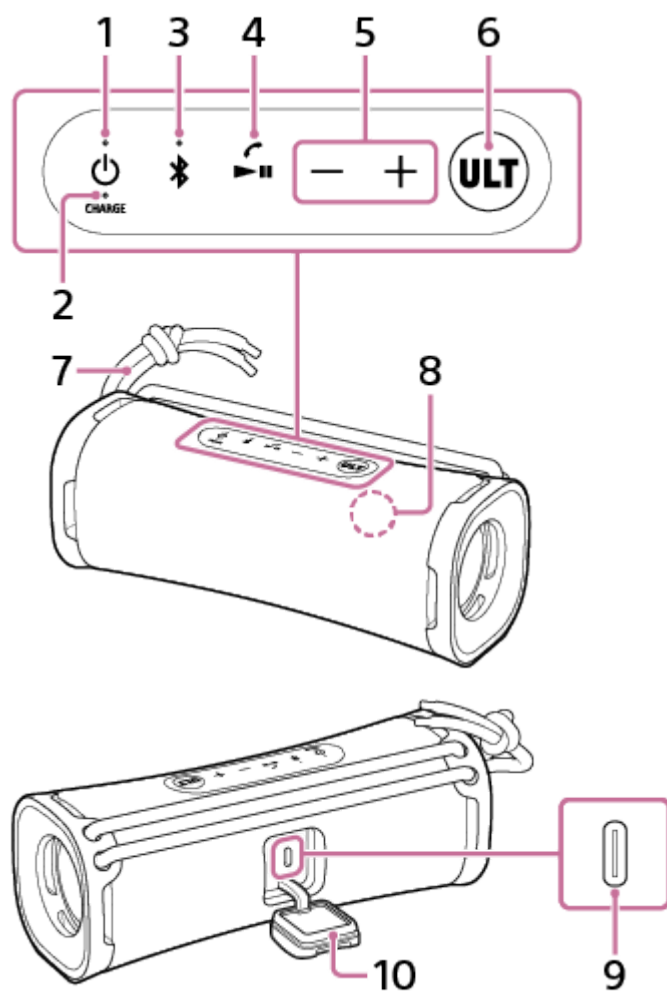
[Dane techniczne](#)

Części i elementy sterujące



1. Przycisk  (zasilanie) ze wskaźnikiem
2. Wskaźnik CHARGE
3. Przycisk  (BLUETOOTH) ze wskaźnikiem
4. Przycisk  (odtwarzanie)/przycisk  (rozmowa)
5. Przyciski -/+ (głośność)
6. Przycisk ULT
7. Pasek
8. Mikrofon
9. Gniazdo wejściowe DC (USB Type-C®)*
10. Nakładka

* To gniazdo nie jest zgodne z odtwarzaniem muzyki.

Powiązany temat

- [Wskaźniki](#)

5-057-418-31(2) Copyright 2024 Sony Corporation

Głośnik bezprzewodowy
ULT FIELD 1

Ustawianie głośnika

Głośnik można również ustawić pionowo.

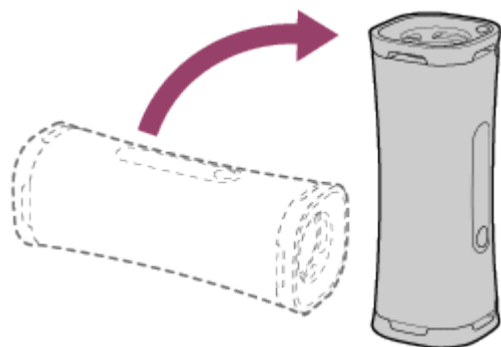

Głośnik bezprzewodowy
ULT FIELD 1

Korzystanie z paska

Głośnik możesz łatwo nosić ze sobą, trzymając go za pasek podłączony do głośnika.

1 Wyreguluj długość paska.

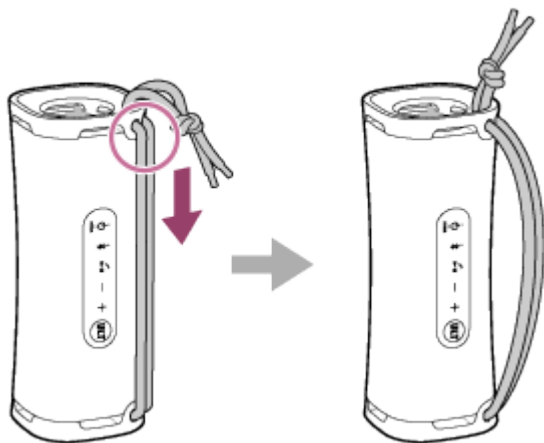

Uwaga

- Nie używaj żadnych innych przedmiotów oprócz załączonego paska.
- Nie ciągnij zbyt mocno paska przymocowanego do głośnika ani nie machaj głośnikiem.
- Nie używaj paska z urządzeniem innymi niż głośnik.

Głośnik bezprzewodowy
ULT FIELD 1

Ładowanie głośnika

Głośnik może pracować zasilany z gniazda zasilania po podłączeniu zasilacza sieciowego USB (dostępnego w sprzedaży) załączonym przewodem USB Type-C lub z wbudowanego akumulatora.

Używając głośnika po raz pierwszy, przed włączeniem głośnika należy ładować wbudowany akumulator dłużej niż 1 godzinę.

Jeśli wbudowany akumulator został wcześniej naładowany, można używać głośnika na samym akumulatorze.

1 Podłącz głośnik do gniazda zasilania, aby go naładować.

Podłącz jeden koniec załączonego przewodu USB Type-C do gniazda wejściowego DC na głośniku, a drugi koniec do zasilacza sieciowego USB (dostępnego w sprzedaży), a następnie podłącz zasilacz sieciowy USB do gniazda zasilania.

Głośnik obsługuje zasilacze sieciowe USB dostarczające natężenie wyjściowe 3,0 A lub 1,5 A. Używając zasilacza sieciowego USB o natężeniu wyjściowym 3,0 A do ładowania akumulatora, należy używać przewodu USB Type-C (zgodnego ze standardem USB) obsługującego natężenie wyjściowe 3,0 A. Załączony kabel USB obsługuje natężenie wyjściowe do 1,5 A. Użycie innych urządzeń nie gwarantuje naładowania akumulatora. Czas ładowania może się różnić, w zależności od temperatury otoczenia lub warunków użytkowania głośnika.

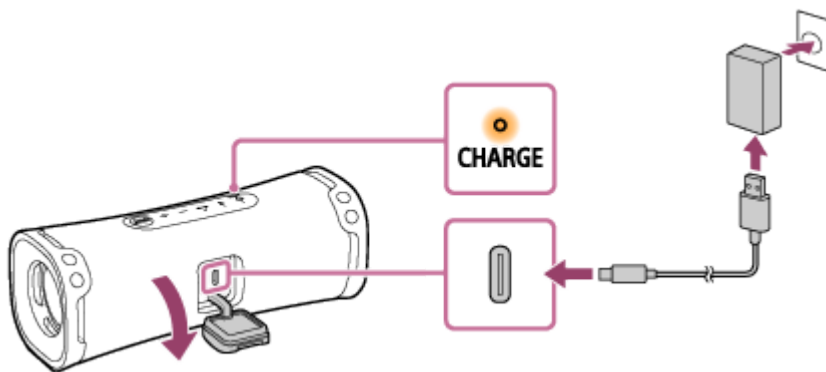

Podczas ładowania wskaźnik CHARGE świeci na pomarańczowo.

Szacowany czas ładowania różni się, w zależności od natężenia wyjściowego podłączonego zasilacza sieciowego USB (dostępnego w sprzedaży). W zależności od typu i specyfikacji zasilacza sieciowego USB i kabla USB ładowanie może potrwać dłużej niż podano poniżej. Czas ładowania może się różnić od podanego poniżej, w zależności od temperatury otoczenia lub warunków użytkowania głośnika.

Poniższy czas podano tylko informacyjnie.

- Jeśli używany jest dostępny w sprzedaży zasilacz sieciowy USB dostarczający natężenie wyjściowe wynoszące 1,5 A, ładowanie zostanie ukończone po około 5 godzinach* i wskaźnik CHARGE zgaśnie.
- W przypadku korzystania z dostępnego w sprzedaży zasilacza sieciowego USB upewnij się, czy może on dostarczać prąd wyjściowy 1,5 A lub większy. Można również zastosować zasilacz sieciowy USB o natężeniu wyjściowym 500 mA lub większym i poniżej 1,5 A, ale naładowanie może wówczas bardzo długo potrwać. W przypadku korzystania z takiego zasilacza sieciowego USB zalecamy wyłączenie głośnika przed rozpoczęciem ładowania akumulatora. Użycie zasilacza sieciowego USB o natężeniu wyjściowym poniżej 500 mA nie gwarantuje naładowania akumulatora.

* Czas wymagany do całkowitego naładowania rozładowanego akumulatora (100%), gdy głośnik jest wyłączony.

Po odłączeniu kabla USB od głośnika po zakończeniu ładowania akumulatora należy koniecznie dobrze założyć nakładkę.

Nakładka odgrywa bardzo ważną rolę w zachowaniu wodoszczelnych i pyłoszczelnych właściwości urządzenia.

Sprawdzanie stanu naładowania

Jeśli wbudowany akumulator jest naładowany do pełna, gdy głośnik jest podłączony do gniazda zasilania za pomocą zasilacza sieciowego USB (dostępnego w sprzedaży), wskaźnik CHARGE zapala się na pomarańczowo i gaśnie po około 1 minucie.

- **W przypadku korzystania ze smartfona Android™ z zainstalowanym systemem operacyjnym Android 8.1 lub nowszym**

Kiedy głośnik jest połączony ze smartfonem Android przez połączenie BLUETOOTH HFP (Hands-free Profile), dotknij [Settings] - [Device connection] - [Bluetooth] na smartfonie. Pozostała moc akumulatora głośnika jest wyświetlana razem z nazwą podłączonego urządzenia BLUETOOTH. Szczegółowe informacje można znaleźć w instrukcji obsługi dołączonej do smartfona Android.

Pamiętaj, że pozostała moc akumulatora wyświetlana na smartfonie może się różnić od rzeczywistej pozostałej mocy akumulatora głośnika. Potraktuj tę informację jako orientacyjną.

- **W przypadku korzystania z telefonów iPhone**

Kiedy głośnik jest połączony z telefonem iPhone przez połączenie BLUETOOTH HFP (Hands-free Profile), pozostała moc akumulatora głośnika jest wyświetlana na ekranie widgetów telefonu iPhone. Szczegółowe informacje można znaleźć w instrukcji obsługi dołączonej do telefonu iPhone.

Pamiętaj, że pozostała moc akumulatora wyświetlana na telefonie iPhone może się różnić od rzeczywistej pozostałej mocy akumulatora głośnika. Potraktuj tę informację jako orientacyjną.

Żywotność wbudowanego akumulatora

- Ok. 12 godzin
 - Poziom głośności: 25
 - Dźwięk: ULT POWER SOUND włączone
- Ok. 3 godziny
 - Poziom głośności: 50 (MAKS.)
 - Dźwięk: ULT POWER SOUND włączone

Podana powyżej żywotność wbudowanego akumulatora jest mierzona przy użyciu naszego określonego źródła muzyki. Rzeczywisty czas działania może się różnić od przedstawionego czasu, w zależności od głośności, odtwarzanych utworów, temperatury otoczenia i warunków użytkowania.

Kiedy wbudowany akumulator jest bliski rozładowania

Kiedy wskaźnik CHARGE zaczyna powoli migać, wbudowany akumulator jest bliski rozładowania i należy go naładować. Jeśli po włączeniu głośnika wskaźnik CHARGE miga 3 razy na pomarańczowo i gaśnie, wbudowany akumulator jest rozładowany i trzeba go naładować.

Wskazówka

- Wbudowany akumulator głośnika można również naładować, podłączając głośnik do komputera wyposażonego w gniazdo ładowania USB. Nie wszystkie komputery zostały jednak przetestowane pod tym kątem i uznane za zgodne z tą procedurą i procedura ta nie dotyczy komputerów zbudowanych przez użytkownika.
- Jeśli głośnik jest podłączony do gniazda zasilania za pomocą zasilacza sieciowego USB (dostępnego w sprzedaży) lub do komputera wyposażonego w gniazdo ładowania USB, wbudowany akumulator głośnika może się ładować nawet, gdy z głośnika odtwarzana jest muzyka. W zależności od sposobu użytkowania głośnika naładowanie do pełna może jednak długo potrwać. Zalecamy wyłączenie głośnika przed rozpoczęciem ładowania akumulatora.

- Włącz STAMINA w „Sony | Music Center”, aby zmniejszyć zużycie energii podczas używania wbudowanego akumulatora, co pozwoli słuchać muzyki dłużej.

Uwaga

- W zależności od typu lub specyfikacji zasilacza sieciowego USB, użycie głośnika z dużą głośnością może spowodować zmniejszenie pozostałej mocy wbudowanego akumulatora lub wyłączenie głośnika, gdy głośnik jest podłączony do gniazda zasilania przy użyciu zasilacza sieciowego USB. Nie oznacza to jednak usterki. W takim przypadku przed użyciem głośnika należy wyłączyć głośnik i naładować akumulator do pełna.
- Maksymalna moc wyjściowa głośnika może być niższa, jeśli wbudowany akumulator jest bliski rozładowania.
- W bardzo zimnych lub bardzo gorących miejscach ładowanie zostanie przerwane ze względów bezpieczeństwa. Jeśli ładowanie trwa bardzo długo, ładowanie głośnika zostaje przerwane. Aby rozwiązać ten problem, odłącz kabel USB i podłącz go ponownie przy temperaturze roboczej wynoszącej pomiędzy 5 °C a 35 °C.
- Nie należy ładować wbudowanego akumulatora głośnika w miejscach, gdzie może na niego przyskać woda. Załączony przewód USB Type-C oraz gniazdo USB pod nakładką nie są wodoszczelne ani pyłoszczelne.
- Nawet jeśli głośnik nie ma być używany przez dłuższy czas, wbudowany akumulator należy naładować do pełna co 6 miesięcy, aby zachować jego wydajność.
- Kiedy smartfon Android jest skonfigurowany tak, by do ustanowienia połączeń BLUETOOTH używać tylko profilu A2DP (Advanced Audio Distribution Profile), pozostała moc akumulatora głośnika nie jest wyświetlana na smartfonie.



Powiązany temat

- [Włączanie zasilania](#)
- [Co możesz zrobić z aplikacją „Sony | Music Center”](#)
- [Uwagi na temat ładowania](#)

Głośnik bezprzewodowy
ULT FIELD 1

Włączanie zasilania

1 Naciśnij przycisk (zasilanie).

Usłyszysz dźwięk powiadomienia z głośnika, wskaźnik  (zasilanie) zacznie świecić na zielono, a wskaźnik  (BLUETOOTH) zacznie powoli migać na niebiesko.

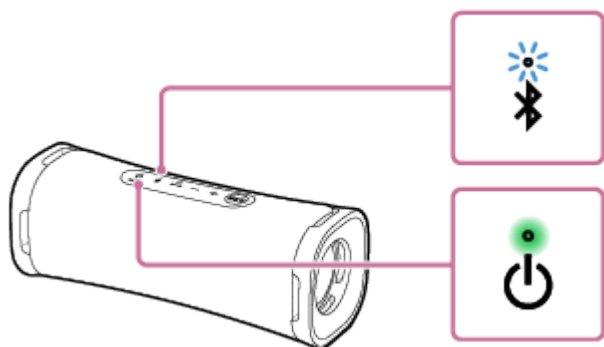

Kiedy głośnik nie posiada informacji o parowaniu, na przykład podczas używania funkcji BLUETOOTH pierwszy raz po zakupie, wskaźnik  (BLUETOOTH) podwójnie miga na niebiesko.

Uwaga

- Jeśli wskaźnik CHARGE miga 3 razy, a głośnik wyłącza się po włączeniu, wbudowany akumulator jest rozładowany. Naładuj wbudowany akumulator.
- Kiedy wskaźnik CHARGE zaczyna powoli migać, wbudowany akumulator jest bliski rozładowania i należy go naładować.



Powiązany temat

- [Ładowanie głośnika](#)
- [Wyłączanie zasilania](#)

Głośnik bezprzewodowy
ULT FIELD 1

Wyłączanie zasilania

1 Naciśnij przycisk (zasilanie).

Usłyszysz dźwięk powiadomienia z głośnika, a wskaźnik  (zasilanie) i wskaźnik  (BLUETOOTH) zgasną.

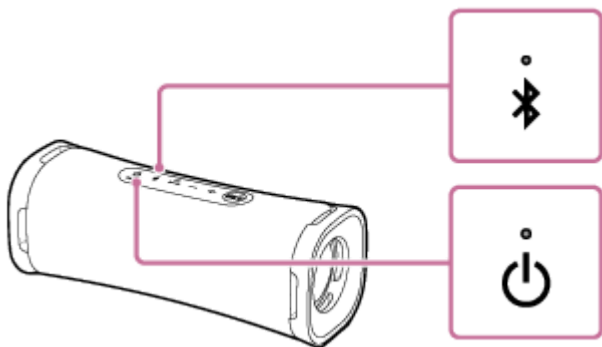

Powiązany temat

- [Funkcja Automatycznego wyłączenia zasilania \(oszczędzania energii\)](#)

Głośnik bezprzewodowy
ULT FIELD 1

Funkcja Automatycznego wyłączenia zasilania (oszczędzania energii)

W poniższych przypadkach głośnik automatycznie się wyłączy po 15 minutach, aby oszczędzać moc wbudowanego akumulatora.

W momencie zakupu funkcja Automatycznego wyłączenia zasilania jest ustawiona na włączoną.

- Głośnik nie wykonuje żadnych operacji.
- Funkcja obsługi bez użycia rąk połączonego smartfona lub telefonu komórkowego jest ustawiona na wyłączoną, a smartfon lub telefon komórkowy nie odtwarza muzyki (dźwięku) ani nie jest używany. Szczegółowe informacje można znaleźć w instrukcji obsługi dołączonej do smartfona lub telefonu komórkowego.
- Połączone urządzenie BLUETOOTH nie odtwarza muzyki (dźwięku) ani nie jest używane.





Wskazówka

- Funkcję Automatycznego wyłączenia zasilania można włączyć lub wyłączyć za pomocą aplikacji „Sony | Music Center”.

Uwaga

- Wyłączenie tej funkcji powoduje zwiększenie zużycia energii, ponieważ produkt nie wyłącza się automatycznie, gdy nie jest używany.
- Kiedy głośnik jest połączony ze smartfonem Android lub iPhone poprzez połączenie HFP (Hands-free Profile) BLUETOOTH, funkcja Automatycznego wyłączenia zasilania jest wyłączona.

Włączanie/wyłączanie funkcji Automatycznego wyłączenia zasilania

- 1 Włącz głośnik.**
- 2 Naciśnij i przytrzymaj jednocześnie przycisk  (odtwarzanie)/  (rozmowa) i przycisk – (głośność) przez około 5 sekund.**
 - Kiedy funkcja Automatycznego wyłączenia zasilania zostanie wyłączona, wskaźnik  (zasilanie) mignie 3 razy na zielono.
 - Kiedy funkcja Automatycznego wyłączenia zasilania zostanie włączona, wskaźnik  (zasilanie) mignie dwa razy na zielono.

Głośnik bezprzewodowy
ULT FIELD 1

Korzystanie z głośnika z mniejszym zużyciem energii z wbudowanego akumulatora (STAMINA)

Zmniejsz zużycie energii, gdy głośnik jest zasilany z wbudowanego akumulatora, dzięki czemu możliwe będzie dłuższe korzystanie z głośnika.

Aby użyć STAMINA

W momencie zakupu opcja zasilania STAMINA jest wyłączona.

W „Sony | Music Center” stuknij [ULT FIELD 1] - [Settings] - [Power Option] - [STAMINA], a następnie włącz tę opcję. Gdy opcja zasilania STAMINA zostanie włączona, efekty dźwiękowe, wliczając ULT POWER SOUND, również zostaną wyłączone.

Głośnik bezprzewodowy
ULT FIELD 1

Sposób nawiązywania połączeń bezprzewodowych z urządzeniami BLUETOOTH

Możesz słuchać muzyki bezprzewodowo z głośnika za pomocą funkcji BLUETOOTH urządzenia BLUETOOTH.

Parowanie

Parowanie to proces wymagany w celu wzajemnego zapisania informacji na urządzeniach BLUETOOTH, aby umożliwić ich bezprzewodowe połączenie.

Aby sparować się z drugim lub kolejnym urządzeniem BLUETOOTH, wykonaj procedurę parowania dla każdego urządzenia.

Sparuj głośnik z urządzeniem ręcznie.

Nawiązywanie połączenia ze sparowanym urządzeniem

Po jednym sparowaniu urządzenia nie jest konieczne jego ponowne parowanie. Nawiązuj połączenie z urządzeniami już sparowanymi z głośnikiem, korzystając ze sposobów wymaganych przez każde z urządzeń.

Szczegółowe informacje na temat parowania i podłączania można znaleźć w poniższych punktach.

Powiązany temat

- [Łatwe łączenie z urządzeniami BLUETOOTH za pomocą aplikacji „Sony | Music Center” poprzez połączenie BLUETOOTH](#)
- [Parowanie i łączenie z urządzeniami BLUETOOTH](#)
- [Łączenie z komputerem przez połączenie BLUETOOTH \(Windows®\)](#)
- [Łączenie z komputerem przez połączenie BLUETOOTH \(Mac\)](#)

Głośnik bezprzewodowy
ULT FIELD 1

Łatwe łączenie z urządzeniami BLUETOOTH za pomocą aplikacji „Sony | Music Center” poprzez połączenie BLUETOOTH

Uruchom aplikację „Sony | Music Center” na swoim smartfonie Android/iPhone, aby połączyć głośnik ze smartfonem lub urządzeniem iPhone. Szczegółowe informacje o aplikacji „Sony | Music Center” - odwiedź stronę:

<https://www.sony.net/smcqa/>



Sony Music Center



Uwaga

- Połączenie z niektórymi smartfonami i urządzeniami iPhone może stać się niestabilne w przypadku łączenia z użyciem „Sony | Music Center”. W takim przypadku postępuj zgodnie z procedurami w „Parowanie i łączenie z urządzeniami BLUETOOTH”, aby połączyć się z głośnikiem.

Powiązany temat

- Sposób nawiązywania połączeń bezprzewodowych z urządzeniami BLUETOOTH
- Parowanie i łączenie z urządzeniami BLUETOOTH
- Łączenie z komputerem przez połączenie BLUETOOTH (Windows®)
- Łączenie z komputerem przez połączenie BLUETOOTH (Mac)
- Co możesz zrobić z aplikacją „Sony | Music Center”
- Instalacja aplikacji „Sony | Music Center”

Głośnik bezprzewodowy
ULT FIELD 1

Parowanie i łączenie z urządzeniami BLUETOOTH

Parowanie to proces wymagany w celu wzajemnego zapisania informacji na urządzeniach BLUETOOTH, aby umożliwić ich bezprzewodowe połączenie.

Aby używać z głośnikiem z wielu urządzeń BLUETOOTH, wykonaj poniższą procedurę parowania dla każdego urządzenia.

Informacje o parowaniu urządzeń BLUETOOTH są zapisane na głośniku, gdy głośnik jest wyłączony.

Przed użyciem głośnika wykonaj poniższe czynności:

- Umieść urządzenie BLUETOOTH w odległości 1 m od głośnika.
- Podłącz głośnik do gniazda zasilania za pomocą zasilacza sieciowego USB (dostępnego w sprzedaży). Lub naładuj wbudowany akumulator do wystarczającego poziomu.
- Aby nie dopuścić do nagłego wybuchu głośnego dźwięku, zmniejsz głośność urządzenia BLUETOOTH i głośnika lub zatrzymaj odtwarzanie muzyki.
W zależności od urządzenia BLUETOOTH głośność urządzenia może być zsynchronizowana z głośnością głośnika, kiedy rozpocznie się odtwarzanie muzyki po nawiązaniu połączenia BLUETOOTH między urządzeniami BLUETOOTH a głośnikiem.
- Przygotuj instrukcje obsługi załączone do urządzenia BLUETOOTH, aby móc z nich korzystać.

1 Włącz głośnik.

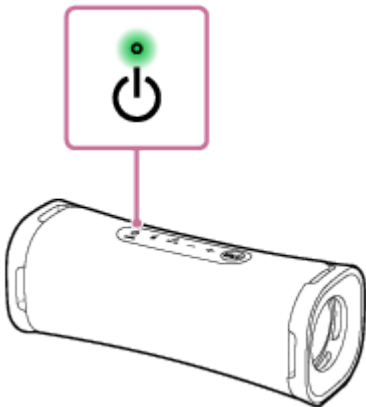

2 Sprawdź stan wskaźnika ✂ (BLUETOOTH).

Jeśli wskaźnik miga podwójnie

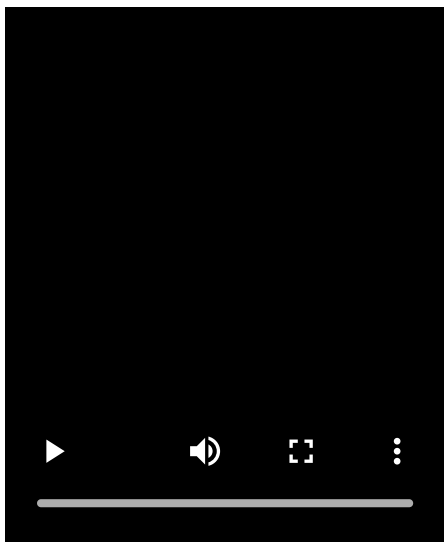

W przypadku parowania głośnika z urządzeniem BLUETOOTH po raz pierwszy po zakupie lub po wykonaniu inicjalizacji głośnika (głośnik nie posiada żadnych informacji parowania), głośnik po włączeniu automatycznie przejdzie do trybu parowania. Przejdź do kroku 4 .

Jeśli wskaźnik miga powoli

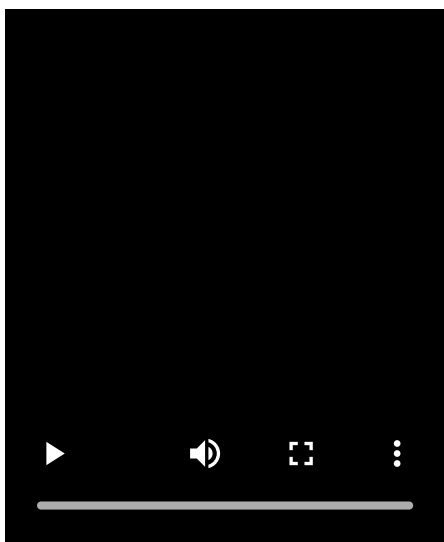

Głośnik wyszukuje urządzenia BLUETOOTH.

- Aby sparować głośnik z drugim lub kolejnym urządzeniem BLUETOOTH (kiedy głośnik posiada informacje parowania innych urządzeń BLUETOOTH), przejdź do kroku 3 .
- Aby ponownie połączyć głośnik z jednym z urządzeń BLUETOOTH, które były wcześniej sparowane z głośnikiem, przejdź do kroku 4 . Głośnik zostanie automatycznie połączony po włączeniu funkcji BLUETOOTH na urządzeniu BLUETOOTH. W zależności od urządzenia BLUETOOTH głośnik może zostać ponownie połączony z urządzeniem zaraz po włączeniu. Szczegółowe informacje można znaleźć w instrukcji obsługi dołączonej do urządzenia BLUETOOTH.

Jeśli wskaźnik świeci się

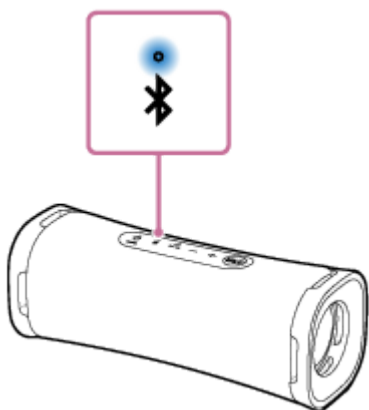

Głośnik został połączony z urządzeniem BLUETOOTH.

Aby połączyć się z innymi urządzeniami BLUETOOTH, wykonaj jedną z poniższych procedur.

- Aby sparować głośnik z drugim lub kolejnym urządzeniem BLUETOOTH (kiedy głośnik posiada informacje parowania innych urządzeń BLUETOOTH), przejdź do kroku 3.
- Aby ponownie połączyć głośnik z jednym z urządzeń BLUETOOTH, które były wcześniej sparowane z głośnikiem, przejdź do kroku 4. Głośnik zostanie automatycznie połączony po włączeniu funkcji BLUETOOTH na urządzeniu BLUETOOTH.

3 Naciśnij przycisk (BLUETOOTH).

Usłyszysz z głośnika wskazówkę głosową (Pairing (Parowanie)) i wskaźnik  (BLUETOOTH) zacznie podwójnie migać (tryb parowania).

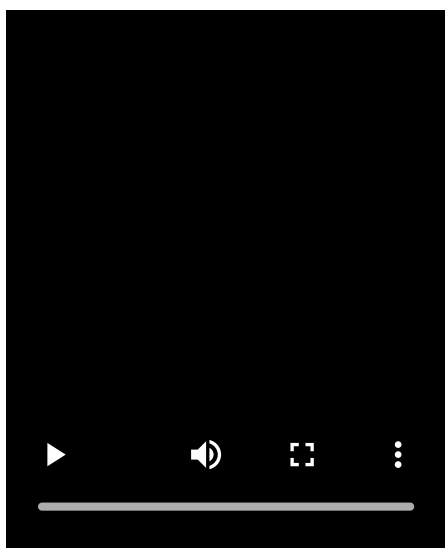

4 Wykonaj procedurę parowania na urządzeniu BLUETOOTH, aby wykryć głośnik.

Kiedy na wyświetlaczu urządzenia BLUETOOTH pojawi się lista wykrytych urządzeń, wybierz „ULT FIELD 1”.
Jeśli na wyświetlaczu urządzenia BLUETOOTH wymagane jest hasło*, wpisz „0000”.

* Hasło może być nazywane „kodem dostępu”, „kodem PIN”, „numerem PIN” lub „kluczem dostępu”.

5 Włącz połączenie BLUETOOTH z urządzenia BLUETOOTH.

Kiedy połączenie BLUETOOTH zostanie nawiązane, usłyszysz z głośnika dźwięk powiadomienia, a wskaźnik  (BLUETOOTH) przestanie migać i zacznie świecić stale.

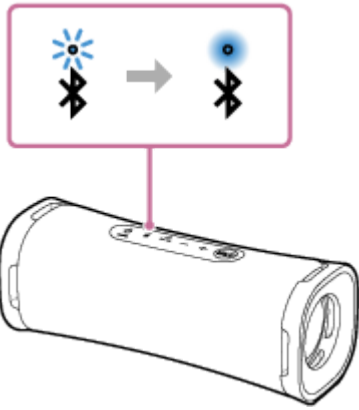

Jeśli połączenie BLUETOOTH nie zostanie nawiązane, powtórz czynności od kroku 3.

Wskazówka

- Jeśli funkcja BLUETOOTH jest aktywna na urządzeniu BLUETOOTH, które zostało poprzednio połączone z głośnikiem, głośnik zostanie po włączeniu ponownie połączony z tym urządzeniem.
- Powyższe instrukcje na urządzeniu BLUETOOTH są podane jako przykład. Szczegółowe informacje można znaleźć w instrukcji obsługi dołączonej do urządzenia BLUETOOTH.

Uwaga

- Tryb parowania głośnika jest wyzwalany po około 5 minutach i wskaźnik  (BLUETOOTH) powoli miga. Jeśli na głośniku nie ma żadnych informacji o parowaniu, na przykład w ustawieniach fabrycznych, tryb parowania nie zostanie wywołony. Jeśli tryb parowania zostanie wywołony przed zakończeniem procesu, powtórz od kroku 3.
- Hasło głośnika to „0000”. Jeśli ustalone jest hasło inne niż „0000” na urządzeniu BLUETOOTH, nie można wykonać parowania z głośnikiem.
- Po sparowaniu urządzeń BLUETOOTH nie trzeba parować ich ponownie, poza następującymi sytuacjami:
 - Informacje o parowaniu zostały skasowane po naprawie itp.
 - Głośnik został już sparowany z 8 urządzeniami i ma zostać sparowane kolejne urządzenie. Głośnik można sparować z maksymalnie 8 urządzeniami. Kiedy parowane jest nowe urządzenie dodatkowo do 8 sparowanych urządzeń, informacje o parowaniu najwcześniejszej połączonego przez BLUETOOTH urządzenia zostaną zastąpione przez informacje o nowym urządzeniu.
 - Informacje o parowaniu z głośnikiem zostały skasowane z urządzenia BLUETOOTH.
 - Została wykonana inicjalizacja głośnika. Wszystkie informacje o parowaniu zostaną skasowane. Po inicjalizacji głośnika może nie być możliwe połączenie go z urządzeniem BLUETOOTH. W takim przypadku należy usunąć informacje o parowaniu głośnika na urządzeniu BLUETOOTH i ponownie wykonać procedurę parowania.
- Głośnik można sparować z wieloma urządzeniami, ale może on odtwarzać muzykę tylko z jednego sparowanego urządzenia.

Powiązany temat

- [Słuchanie muzyki z urządzenia przez połączenie BLUETOOTH](#)
- [Przerywanie połączenia BLUETOOTH \(po użyciu\)](#)

Głośnik bezprzewodowy
ULT FIELD 1

Łączenie z komputerem przez połączenie BLUETOOTH (Windows®)

Parowanie to proces wymagany w celu wzajemnego zapisania informacji na urządzeniach BLUETOOTH, aby umożliwić ich bezprzewodowe połączenie.

Aby używać z głośnikiem z wielu urządzeń BLUETOOTH, wykonaj poniższą procedurę parowania dla każdego urządzenia.

Informacje o parowaniu urządzeń BLUETOOTH są zapisane na głośniku, gdy głośnik jest wyłączony.

Obsługiwane systemy operacyjne

Windows 11, Windows 10

Przed rozpoczęciem wykonaj poniższe czynności.

- Umieść komputer w odległości 1 m od głośnika.
- Podłącz głośnik do gniazda zasilania za pomocą zasilacza sieciowego USB (dostępnego w sprzedaży). Lub naładuj wbudowany akumulator do wystarczającego poziomu.
- Przygotuj instrukcje obsługi załączone do komputera, aby móc z nich korzystać.
- Aby nie dopuścić do nagłego wybuchu głośnego dźwięku, zmniejsz głośność komputera i głośnika lub wyłącz odtwarzanie muzyki.
- Ustaw głośnik komputera na włączony.
Jeśli głośnik komputera będzie ustawiony na  (wyciszenie), dźwięk nie będzie wysyłany przez głośnik BLUETOOTH.

– Kiedy głośnik komputera jest ustawiony na włączony:

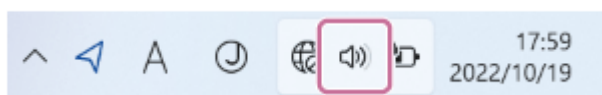

1 Włącz głośnik.

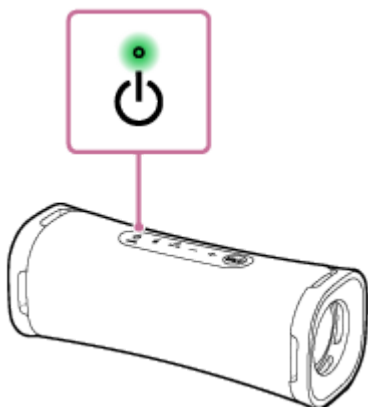

2 Sprawdź, czy wskaźnik (BLUETOOTH) jest aktywny.

Jeśli wskaźnik miga podwójnie

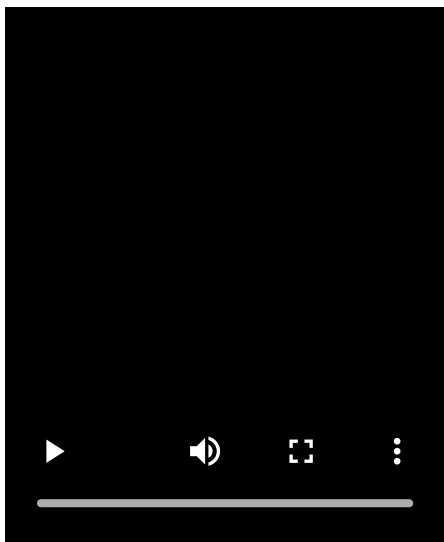

W przypadku parowania głośnika z urządzeniem BLUETOOTH po raz pierwszy po zakupie lub po wykonaniu inicjalizacji głośnika (głośnik nie posiada żadnych informacji parowania), głośnik po włączeniu automatycznie przejdzie do trybu parowania. Przejdź do kroku 4 .

Jeśli wskaźnik miga powoli

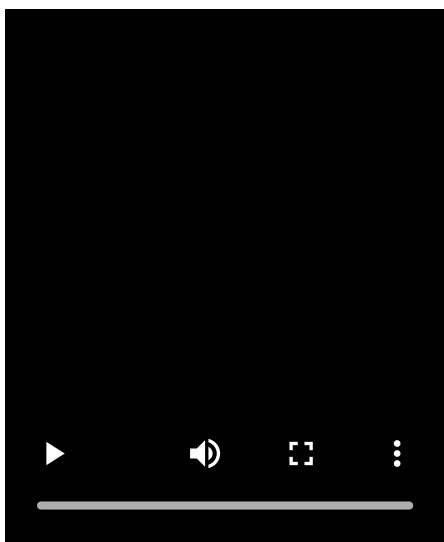

Głośnik wyszukuje połączeń BLUETOOTH.

- Aby sparować głośnik z drugim lub kolejnym urządzeniem BLUETOOTH (kiedy głośnik posiada informacje parowania innych urządzeń BLUETOOTH), przejdź do kroku 3 .
- Aby ponownie połączyć głośnik z jednym z urządzeń BLUETOOTH, które były wcześniej sparowane z głośnikiem, przejdź do kroku 6 .
Głośnik zostanie automatycznie połączony z komputerem po prostu po włączeniu funkcji BLUETOOTH w komputerze.
W zależności od urządzenia BLUETOOTH głośnik może zostać ponownie połączony z urządzeniem zaraz po włączeniu. Szczegółowe informacje można znaleźć w instrukcji obsługi dołączonej do urządzenia BLUETOOTH.

Jeśli wskaźnik świeci się

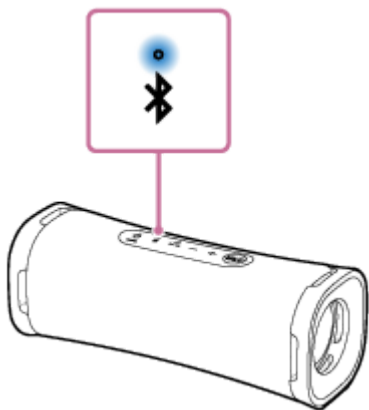

Głośnik został już połączony z jednym z urządzeń BLUETOOTH.

Aby połączyć głośnik z innym urządzeniem BLUETOOTH, wykonaj jedną z poniższych czynności:

- Aby sparować głośnik z drugim lub kolejnym urządzeniem BLUETOOTH (kiedy głośnik posiada informacje parowania innych urządzeń BLUETOOTH), przejdź do kroku 3 .
- Aby ponownie połączyć głośnik z jednym z urządzeń BLUETOOTH, które były wcześniej sparowane z głośnikiem, przejdź do kroku 6 .
Głośnik zostanie automatycznie połączony z komputerem po prostu po włączeniu funkcji BLUETOOTH w komputerze.

3 Naciśnij przycisk (BLUETOOTH).

Usłyszysz z głośnika wskazówkę głosową (Pairing (Parowanie)) i wskaźnik  (BLUETOOTH) zacznie podwójnie migać (tryb parowania).

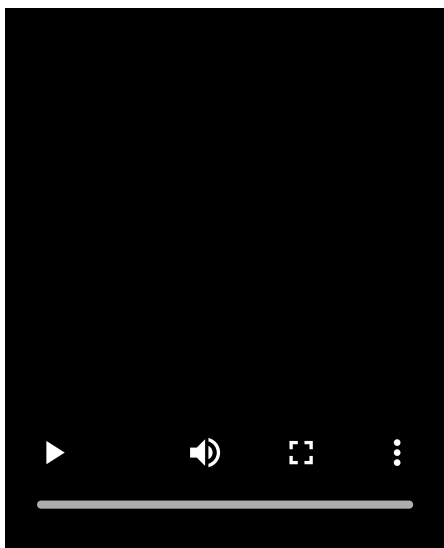

4 Wybudź komputer, jeśli komputer jest w stanie gotowości (uśpienia) lub w trybie hibernacji.

5 Zarejestruj głośnik na komputerze.

W systemie Windows 11

1. Kliknij przycisk [Start], a następnie [Settings].
2. Kliknij [Bluetooth & devices].

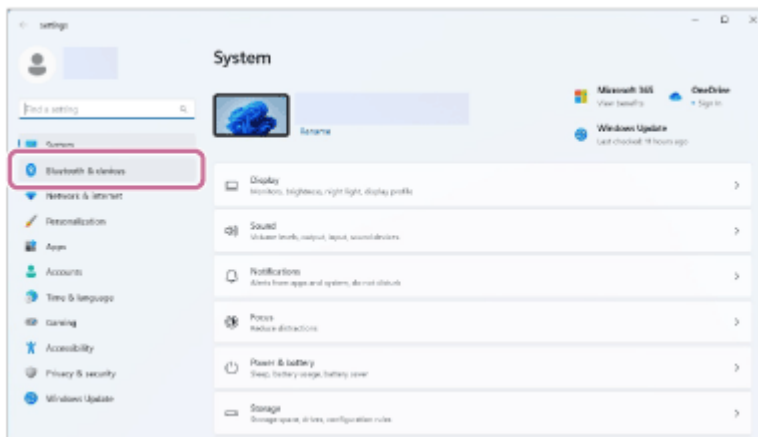

3. Kliknij przycisk [Bluetooth], aby włączyć funkcję BLUETOOTH, a następnie kliknij [Add device].

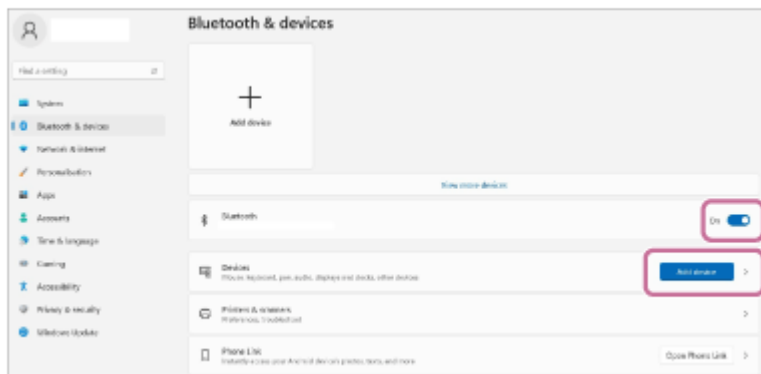

4. Kliknij [Bluetooth].

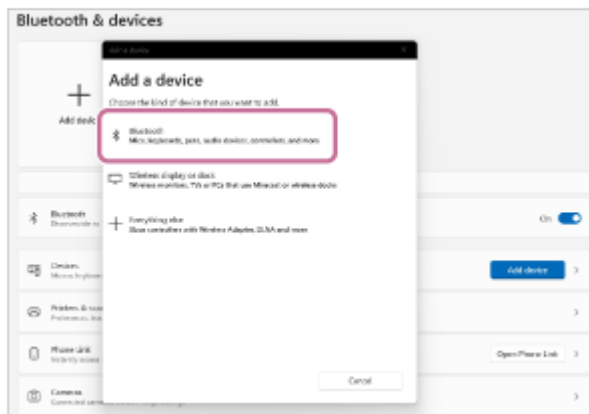

5. Wybierz [ULT FIELD 1].

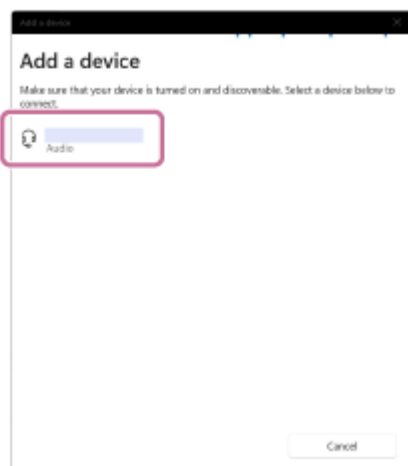

Jeśli wymagane jest hasło*, wpisz „0000”.

Jeśli nie pojawi się [ULT FIELD 1], wykonaj operację ponownie od kroku 3.

* Hasło może być nazywane „kodem dostępu”, „kodem PIN”, „numerem PIN” lub „kluczem dostępu”.

- Po sparowaniu połączenie BLUETOOTH zostanie nawiązane automatycznie i na ekranie zostanie wyświetlone [Connected music] lub [Connected voice, music]. Przejdź do kroku 7.



W systemie Windows 10

- Kliknij przycisk [Start], a następnie [Settings].
- Kliknij [Devices].

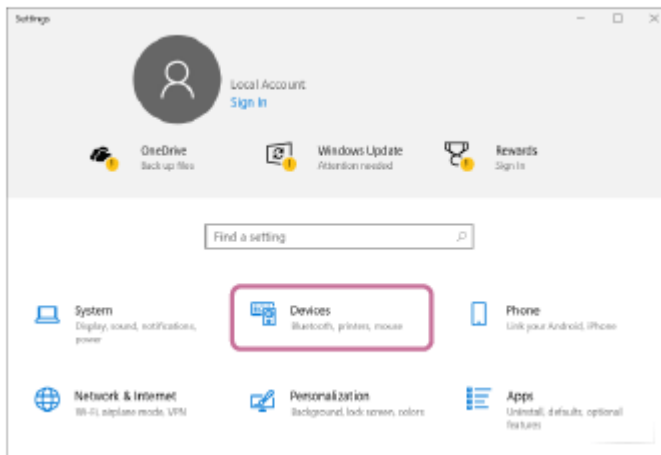

- Kliknij zakładkę [Bluetooth & other devices], kliknij przycisk [Bluetooth], aby włączyć funkcję BLUETOOTH, a następnie kliknij [Add Bluetooth or other device].

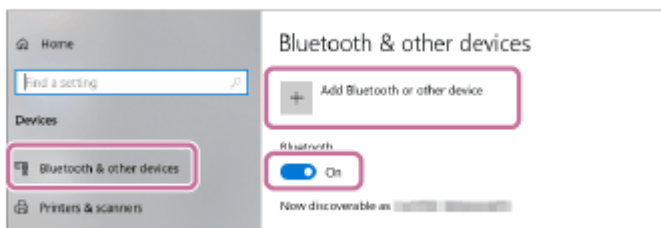

- Kliknij [Bluetooth].

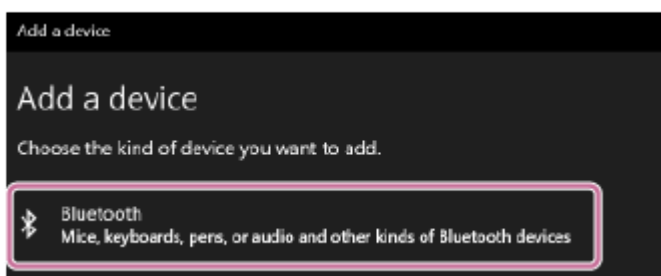

- Wybierz [ULT FIELD 1].

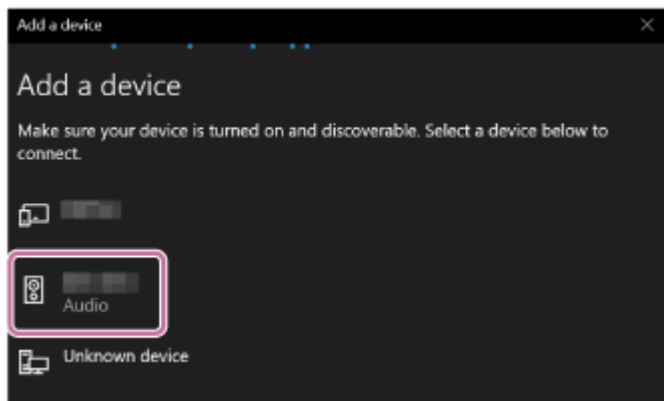

Jeśli wymagane jest hasło*, wpisz „0000”.

Jeśli nie pojawi się [ULT FIELD 1], wykonaj operację ponownie od kroku 3.

* Hasło może być nazywane „kodem dostępu”, „kodem PIN”, „numerem PIN” lub „kluczem dostępu”.

6. Po sparowaniu połączenie BLUETOOTH zostanie nawiązane automatycznie i na ekranie zostanie wyświetlone [Connected music] lub [Connected voice, music]. Przejdź do kroku 7.

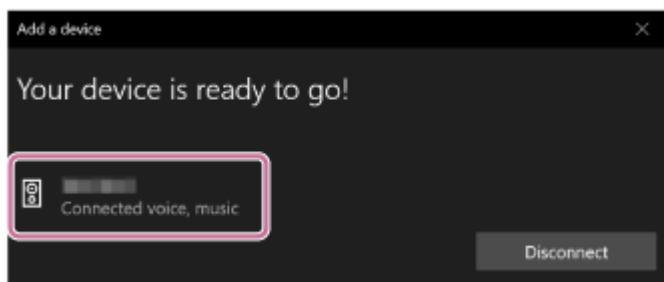

6 Wybierz głośnik na komputerze.

W systemie Windows 11

1. Kliknij przycisk [Start], a następnie [Settings].
2. Kliknij [Bluetooth & devices].
3. Wybierz [ULT FIELD 1] i kliknij [Connect].

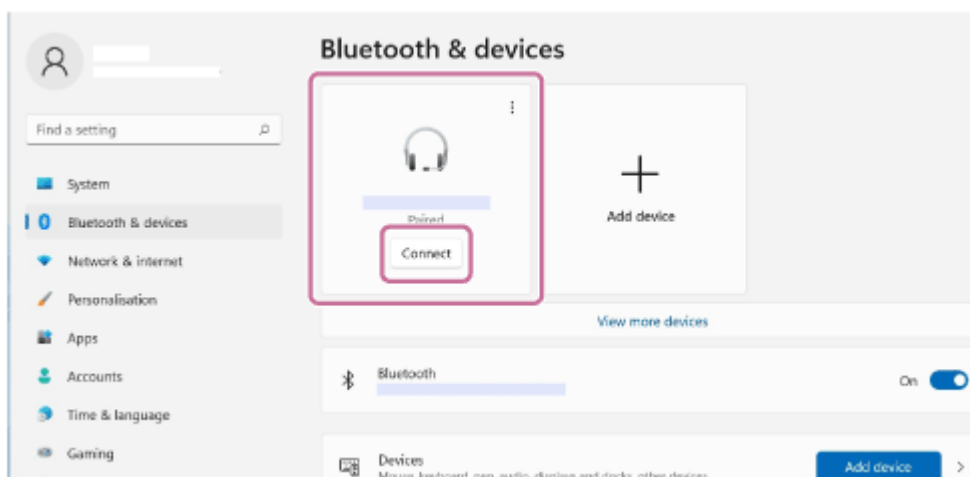

Ikona na ekranie może wyglądać inaczej niż w rzeczywistości.

Po nawiązaniu połączenia BLUETOOTH, na ekranie zostanie wyświetlone [Connected music] lub [Connected voice, music]. Przejdź do kroku 7.

W systemie Windows 10

1. Kliknij przycisk [Start], a następnie [Settings].

2. Kliknij [Devices].

3. Wybierz [ULT FIELD 1] pod „Audio” na karcie [Bluetooth & other devices], po czym kliknij [Connect].

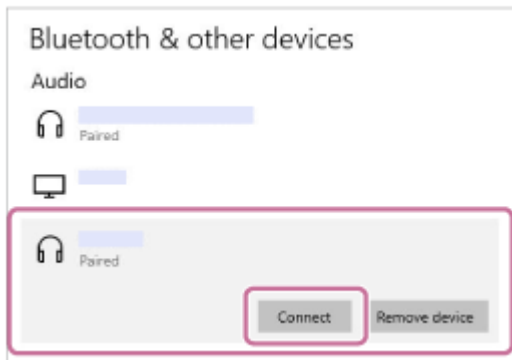

Ikona na ekranie może wyglądać inaczej niż w rzeczywistości.

Po nawiązaniu połączenia BLUETOOTH, na ekranie zostanie wyświetlone [Connected music] lub [Connected voice, music]. Przejdź do kroku 7.

7 Postępuj zgodnie z instrukcjami na ekranie, aby nawiązać połączenie BLUETOOTH.

Kiedy połączenie BLUETOOTH zostanie nawiązane, usłyszysz z głośnika dźwięk powiadomienia, a wskaźnik  (BLUETOOTH) przestanie migać i zacznie świecić stale.

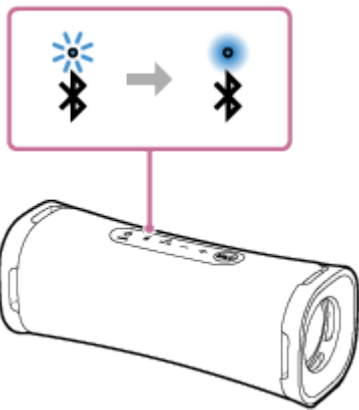

Jeśli próba połączenia się nie powiedzie, powtórz procedurę od kroku 3.

Wskazówka

- Powyższe instrukcje na komputerze są podane jako przykład. Szczegółowe informacje można znaleźć w instrukcji obsługi dołączonej do komputera. Nie wszystkie komputery zostały jednak przetestowane pod tym kątem i uznane za zgodne z powyższą procedurą i procedura ta nie dotyczy komputerów zbudowanych przez użytkownika.

Uwaga

- Tryb parowania głośnika jest wyzwalany po około 5 minutach i wskaźnik  (BLUETOOTH) powoli miga. Jeśli na głośniku nie ma żadnych informacji o parowaniu, na przykład w ustawieniach fabrycznych, tryb parowania nie zostanie wywołany. Jeśli tryb parowania zostanie wywołany przed zakończeniem procesu, powtórz od kroku 3.
- Po sparowaniu urządzeń BLUETOOTH nie trzeba parować ich ponownie, poza następującymi sytuacjami:
 - Informacje o parowaniu zostały skasowane po naprawie itp.
 - Głośnik został już sparowany z 8 urządzeniami i ma zostać sparowane kolejne urządzenie. Głośnik można sparować z maksymalnie 8 urządzeniami. Kiedy parowane jest nowe urządzenie dodatkowo do 8 sparowanych urządzeń, informacje o parowaniu najwcześniejszej połączonego przez BLUETOOTH urządzenia zostaną zastąpione przez informacje o nowym urządzeniu.

- Informacje o parowaniu z głośnikiem zostały skasowane z urządzenia BLUETOOTH.
- Została wykonana inicjalizacja głośnika.
Wszystkie informacje o parowaniu zostaną skasowane. Po inicjalizacji głośnika może nie być możliwe połączenie go z komputerem. W takim przypadku należy usunąć informacje o parowaniu głośnika na komputerze i ponownie wykonać procedurę parowania.
- Głośnik można sparować z wieloma urządzeniami, ale może on odtwarzać muzykę tylko z jednego sparowanego urządzenia.
- Hasło głośnika to „0000”. Jeśli ustalone jest hasło inne niż „0000” na urządzeniu BLUETOOTH, nie można wykonać parowania z głośnikiem.

Powiązany temat

- [Słuchanie muzyki z urządzenia przez połączenie BLUETOOTH](#)
- [Przerywanie połączenia BLUETOOTH \(po użyciu\)](#)

5-057-418-31(2) Copyright 2024 Sony Corporation

Głośnik bezprzewodowy
ULT FIELD 1

Łączenie z komputerem przez połączenie BLUETOOTH (Mac)

Parowanie to proces wymagany w celu wzajemnego zapisania informacji na urządzeniach BLUETOOTH, aby umożliwić ich bezprzewodowe połączenie.

Aby używać z głośnikiem z wielu urządzeń BLUETOOTH, wykonaj poniższą procedurę parowania dla każdego urządzenia.

Informacje o parowaniu urządzeń BLUETOOTH są zapisane na głośniku, gdy głośnik jest wyłączony.

Obsługiwane systemy operacyjne

macOS Monterey (wersja 12.6)

Przed rozpoczęciem wykonaj poniższe czynności.

- Umieść komputer w odległości 1 m od głośnika.
- Podłącz głośnik do gniazda zasilania za pomocą zasilacza sieciowego USB (dostępnego w sprzedaży). Lub naładuj wbudowany akumulator do wystarczającego poziomu.
- Przygotuj instrukcje obsługi załączone do komputera, aby móc z nich korzystać.
- Aby nie dopuścić do nagłego wybuchu głośnego dźwięku, zmniejsz głośność komputera i głośnika lub wyłącz odtwarzanie muzyki.
- Ustaw głośnik komputera na włączony.
Jeśli głośnik komputera będzie ustawiony na  (wyciszenie), dźwięk nie będzie wysyłany przez głośnik BLUETOOTH.

– Kiedy głośnik komputera jest ustawiony na włączony:



1 Włącz głośnik.

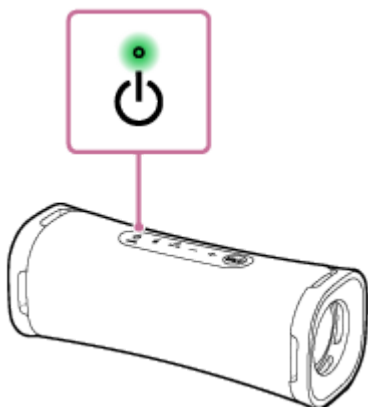

2 Sprawdź, czy wskaźnik (BLUETOOTH) jest aktywny.

Jeśli wskaźnik miga podwójnie

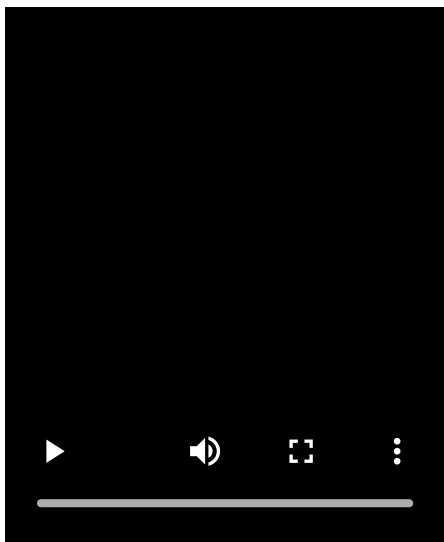

W przypadku parowania głośnika z urządzeniem BLUETOOTH po raz pierwszy po zakupie lub po wykonaniu inicjalizacji głośnika (głośnik nie posiada żadnych informacji parowania), głośnik po włączeniu automatycznie przejdzie do trybu parowania. Przejdź do kroku 4 .

Jeśli wskaźnik miga powoli

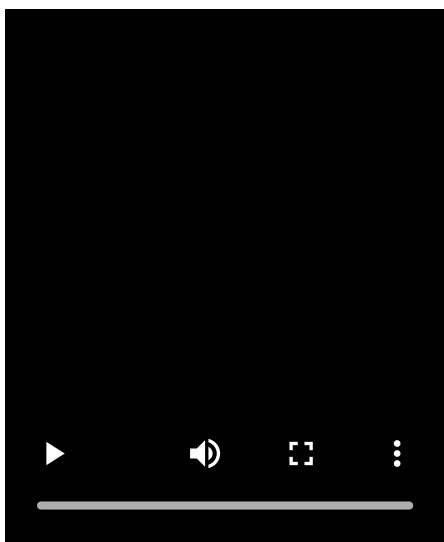

Głośnik wyszukuje połączeń BLUETOOTH.

- Aby sparować głośnik z drugim lub kolejnym urządzeniem BLUETOOTH (kiedy głośnik posiada informacje parowania innych urządzeń BLUETOOTH), przejdź do kroku 3 .
- Aby ponownie połączyć głośnik z jednym z urządzeń BLUETOOTH, które były wcześniej sparowane z głośnikiem, przejdź do kroku 4 .
Głośnik zostanie automatycznie połączony z komputerem po prostu po włączeniu funkcji BLUETOOTH w komputerze.
W zależności od urządzenia BLUETOOTH głośnik może zostać ponownie połączony z urządzeniem zaraz po włączeniu. Szczegółowe informacje można znaleźć w instrukcji obsługi dołączonej do urządzenia BLUETOOTH.

Jeśli wskaźnik świeci się

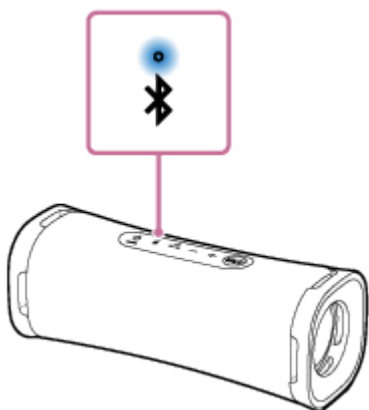

Głośnik został już połączony z jednym z urządzeń BLUETOOTH.

Aby połączyć głośnik z innym urządzeniem BLUETOOTH, wykonaj jedną z poniższych czynności:

- Aby sparować głośnik z drugim lub kolejnym urządzeniem BLUETOOTH (kiedy głośnik posiada informacje parowania innych urządzeń BLUETOOTH), przejdź do kroku 3 .
- Aby ponownie połączyć głośnik z jednym z urządzeń BLUETOOTH, które były wcześniej sparowane z głośnikiem, przejdź do kroku 4 .
Głośnik zostanie automatycznie połączony z komputerem po prostu po włączeniu funkcji BLUETOOTH w komputerze.

3 Naciśnij przycisk (BLUETOOTH).

Usłyszysz z głośnika wskazówkę głosową (Pairing (Parowanie)) i wskaźnik  (BLUETOOTH) zacznie podwójnie migać (tryb parowania).

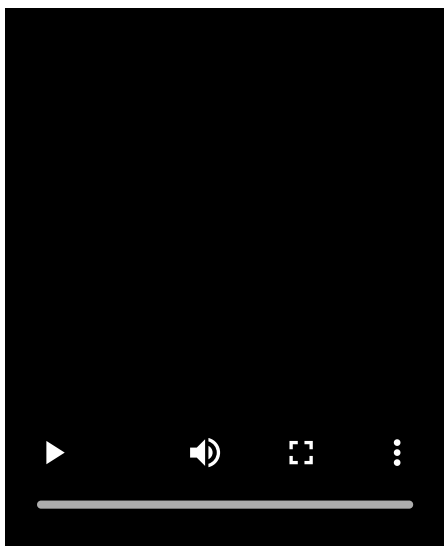

4 Znajdź głośnik na komputerze.

1. Kliknij [ (System Preferences)] - [Bluetooth] na pasku zadań w prawym dolnym rogu ekranu.



2. Wybierz [ULT FIELD 1] na ekranie Bluetooth, po czym kliknij [Pair].

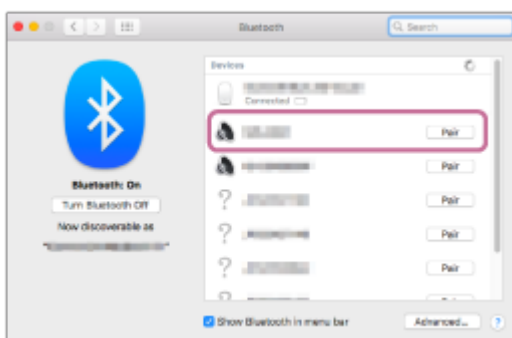

5 Postępuj zgodnie z instrukcjami na ekranie, aby nawiązać połączenie BLUETOOTH.

Kiedy połączenie BLUETOOTH zostanie nawiązane, usłyszysz z głośnika dźwięk powiadomienia, a wskaźnik  (BLUETOOTH) przestanie migać i zacznie świecić stale.

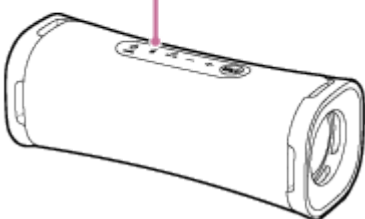

Jeśli próba połączenia się nie powiedzie, powtórz procedurę od kroku 3.

6 Kliknij na ikonę głośnika w prawym górnym rogu ekranu i wybierz [ULT FIELD 1] z [Output Device].

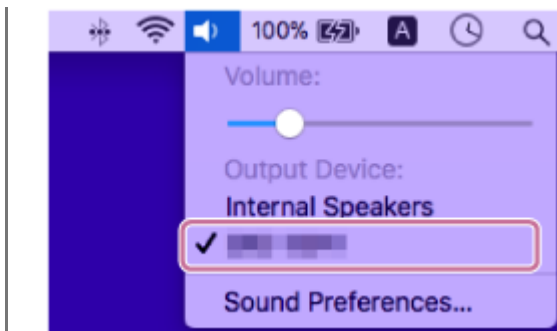

Możesz słuchać muzyki itp. z komputera.



Wskazówka

- Powyższe instrukcje na komputerze są podane jako przykład. Szczegółowe informacje można znaleźć w instrukcji obsługi dołączonej do komputera. Nie wszystkie komputery zostały jednak przetestowane pod tym kątem i uznane za zgodne z powyższą procedurą i procedura ta nie dotyczy komputerów zbudowanych przez użytkownika.

Uwaga

- Tryb parowania głośnika jest wyzwalany po około 5 minutach i wskaźnik  (BLUETOOTH) powoli miga. Jeśli na głośniku nie ma żadnych informacji o parowaniu, na przykład w ustawieniach fabrycznych, tryb parowania nie zostanie wywołony. Jeśli tryb parowania zostanie wywołony przed zakończeniem procesu, powtórz od kroku .
- Po sparowaniu urządzeń BLUETOOTH nie trzeba parować ich ponownie, poza następującymi sytuacjami:
 - Informacje o parowaniu zostały skasowane po naprawie itp.
 - Głośnik został już sparowany z 8 urządzeniami i ma zostać sparowane kolejne urządzenie. Głośnik można sparować z maksymalnie 8 urządzeniami. Kiedy parowane jest nowe urządzenie dodatkowo do 8 sparowanych urządzeń, informacje o parowaniu najwcześniejszej połączonego przez BLUETOOTH urządzenia zostaną zastąpione przez informacje o nowym urządzeniu.
 - Informacje o parowaniu z głośnikiem zostały skasowane z urządzenia BLUETOOTH.
 - Została wykonana inicjalizacja głośnika. Wszystkie informacje o parowaniu zostaną skasowane. Po inicjalizacji głośnika może nie być możliwe połączenie go z komputerem. W takim przypadku należy usunąć informacje o parowaniu głośnika na komputerze i ponownie wykonać procedurę parowania.
- Głośnik można sparować z wieloma urządzeniami, ale może on odtwarzać muzykę tylko z jednego sparowanego urządzenia.
- Hasło głośnika to „0000”. Jeśli ustalone jest hasło inne niż „0000” na urządzeniu BLUETOOTH, nie można wykonać parowania z głośnikiem.

Powiązany temat

- [Słuchanie muzyki z urządzenia przez połączenie BLUETOOTH](#)
- [Przerywanie połączenia BLUETOOTH \(po użyciu\)](#)

Głośnik bezprzewodowy
ULT FIELD 1

Słuchanie muzyki z urządzenia przez połączenie BLUETOOTH

Można słuchać muzyki z urządzenia BLUETOOTH, obsługując je za pomocą głośnika przez połączenie BLUETOOTH, jeśli obsługuje wymienione profile BLUETOOTH.

A2DP (Advanced Audio Distribution Profile)

Umożliwia bezprzewodowe słuchanie wysokiej jakości dźwięku.

AVRCP (Audio Video Remote Control Profile)

Umożliwia regulację głośności i obsługiwanie odtwarzania, pauzy lub przeskakiwania do początku następnego/aktualnego utworu.

Operacje mogą się różnić w zależności od urządzenia BLUETOOTH. Zapoznaj się również z instrukcją obsługi dołączonej do urządzenia BLUETOOTH.

Uwaga

- Wcześniej należy upewnić się, że głośność na urządzeniu BLUETOOTH oraz głośnika jest ustawiona na średnim poziomie, aby nie dopuścić do nagłego wyemitowania bardzo głośnego dźwięku z głośnika. W zależności od urządzenia BLUETOOTH regulacja głośności głośnika może nie być możliwa na urządzeniu BLUETOOTH, gdy odtwarzanie na urządzeniu zostało przerwane/zatrzymane.

1 Połącz głośnik z urządzeniem BLUETOOTH.

Kiedy połączenie BLUETOOTH zostanie nawiązane, usłyszysz z głośnika dźwięk powiadomienia, a wskaźnik  (BLUETOOTH) przestanie migać i zacznie świecić stale.

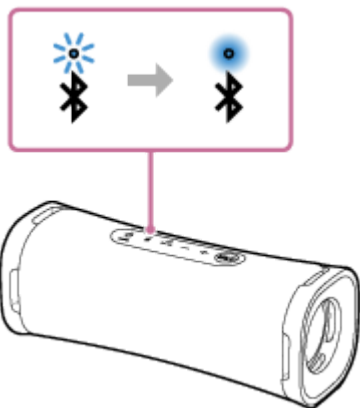

2 Rozpocznij odtwarzanie na urządzeniu BLUETOOTH.

3 Ustaw głośność, naciskając przyciski -/+ (głośność) na głośniku lub za pomocą urządzenia BLUETOOTH.

Podczas naciskania przycisków -/+ (głośność) na głośniku lub regulowania głośności za pomocą urządzenia BLUETOOTH wskaźnik  (zasilanie) zamiga raz lub 3 razy.

W zależności od urządzenia BLUETOOTH wskaźnik  (zasilanie) na głośniku może nie migać, nawet jeśli głośność zostanie ustawiona na urządzeniu BLUETOOTH.

Naciśnij i przytrzymaj przyciski -/+ (głośność), aby szybko wyregulować.

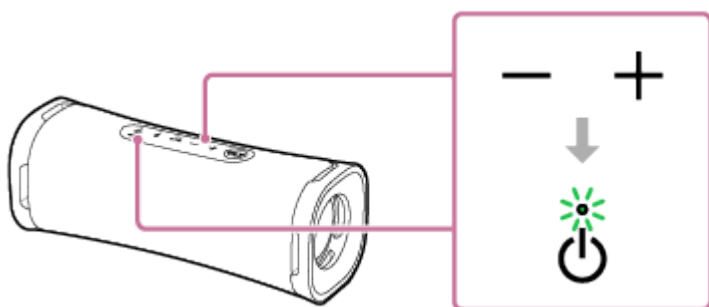

Podczas odtwarzania można używać przycisk ►|| (odtwarzanie)/ ⤴ (rozмова), aby wykonywać poniższe operacje.

Wstrzymanie

Naciśnij przycisk ►|| (odtwarzanie)/ ⤴ (rozмова) podczas odtwarzania, aby je wstrzymać. Naciśnij go ponownie, aby anulować wstrzymanie.

Przejdź do początku następnego utworu

Naciśnij szybko dwa razy przycisk ►|| (odtwarzanie)/ ⤴ (rozмова) podczas odtwarzania.

Przejdź do początku bieżącego lub poprzedniego utworu*

Naciśnij szybko 3 razy przycisk ►|| (odtwarzanie)/ ⤴ (rozмова) podczas odtwarzania.

* Powyższe operacje różnią się zależnie od używanego urządzenia BLUETOOTH.

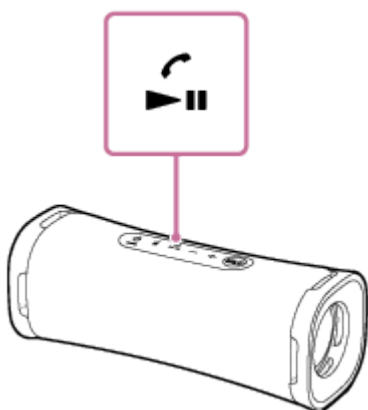

Wskazówka

- Jeśli głośnik jest podłączony do gniazda zasilania za pomocą zasilacza sieciowego USB (dostępnego w sprzedaży), wbudowany akumulator głośnika może się ładować nawet, gdy z głośnika odtwarzana jest muzyka. W zależności od typu lub specyfikacji zasilacza sieciowego USB pełne naładowanie może jednak długo potrwać. Jeśli głośnik ma być używany podczas ładowania akumulatora, zmniejsz głośność lub wyłącz głośnik i zaczekaj, aż akumulator naładuje się do pełna przed użyciem głośnika.
- Głośnik obsługuje ochronę treści przy użyciu metody SCMS-T. Możesz słuchać przez głośnik muzyki (lub dźwięku) ze smartfona lub telefonu komórkowego, który obsługuje metodę SCMS-T.
- Kiedy głośność na głośniku zostanie ustawiona na poziom maksymalny lub minimalny, wskaźnik 🔊 (zasilanie) zamiga 3 razy.

Uwaga

- Jeśli warunki komunikacji są słabe, urządzenie BLUETOOTH może reagować na operacje głośnika nieprawidłowo.
- W przypadku korzystania w miejscu o wysokiej temperaturze głośność może się zmniejszyć, aby chronić wbudowany akumulator.
- Kiedy wbudowany akumulator się wyczerpuje, głośność maksymalna głośnika się zmniejsza.
- W zależności od urządzenia BLUETOOTH może być konieczne wyregulowanie głośności lub zmiana ustawień dźwięku wyjściowego na podłączonym urządzeniu.

- W zależności od urządzenia BLUETOOTH połączonego z głośnikiem, środowiska komunikacji lub warunków użytkowania, mogą występować szумы lub zakłócenia dźwięku.

Powiązany temat

- Ładowanie głośnika
- Przerwanie połączenia BLUETOOTH (po użyciu)

5-057-418-31(2) Copyright 2024 Sony Corporation

Głośnik bezprzewodowy
ULT FIELD 1

Wybór jakości dla odtwarzania muzyki za pomocą połączenia BLUETOOTH (kodek)

Dla jakości połączenia BLUETOOTH na głośniku dostępne są opcje „Priorytet dla jakości dźwięku” i „Priorytet dla stabilności połączenia”. Opcja „Priorytet dla jakości dźwięku” zapewnia zgodność nie tylko z trybem SBC, ale również z trybem AAC, w celu uzyskania wysokiej jakości dźwięku podczas odtwarzania muzyki, natomiast opcja „Priorytet dla stabilności połączenia” umożliwia odtwarzanie muzyki przy użyciu bardziej stabilnych połączeń BLUETOOTH. W momencie zakupu wybrana jest opcja „Priorytet dla jakości dźwięku”.

- Priorytet dla jakości dźwięku (ustawienie domyślne): Optymalny kodek wybierany jest automatycznie z opcji AAC i SBC.
- Priorytet dla stabilności połączenia: wybrana jest opcja SBC.





1 Włącz głośnik.

Usłyszysz dźwięk powiadomienia z głośnika, a wskaźnik  (BLUETOOTH) będzie migać* na niebiesko.

* Jeśli w pobliżu znajduje się połączone wcześniej urządzenie BLUETOOTH, głośnik może zostać automatycznie połączony z tym urządzeniem i wskaźnik  (BLUETOOTH) może się świecić na niebiesko.

2 Zmień jakość połączenia BLUETOOTH.

Za pomocą przycisków głośnika

1. Naciśnij i przytrzymaj jednocześnie przycisk  (odtwarzanie)/  (rozmowa) i przycisk + (głośność) przez około 2 sekundy.
Kiedy ustawienie zostanie zmienione na „Priorytet dla stabilności połączenia”, wskaźnik  (zasilanie) mignie 3 razy na zielono.
Gdy ustawienie zostanie zmienione na „Priorytet dla jakości dźwięku”, wskaźnik  (zasilanie) mignie dwa razy na zielono.
Jeśli głośnik jest połączony z urządzeniami BLUETOOTH, wszystkie połączenia zostaną automatycznie rozłączone i ponownie nawiązane, a wybrana opcja zostanie zastosowana.

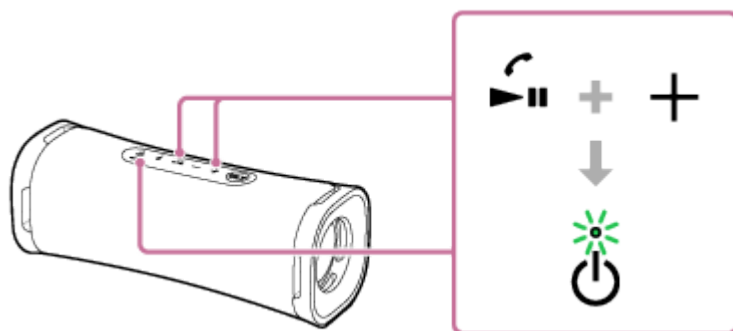

Za pomocą aplikacji „Sony | Music Center”

1. Sparuj głośnik z urządzeniem BLUETOOTH takim jak smartfon.
Kiedy połączenie BLUETOOTH zostanie nawiązane, usłyszysz z głośnika dźwięk powiadomienia.
2. Dotknij [Music Center] na smartfonie itp., aby uruchomić aplikację.



Music Center

3. Dotknij [ULT FIELD 1].

4. Stuknij [Settings] - [Sound] - [Bluetooth Connection Quality], po czym wybierz [Priority on Sound Quality] lub [Priority on Stable Connection].

Wszystkie połączenia z urządzeniami BLUETOOTH zostaną automatycznie rozłączone i nawiązane ponownie, a następnie wybrana opcja zostanie zastosowana.

Wskazówka

- Jeśli głośnik jest podłączony do gniazda zasilania za pomocą zasilacza sieciowego USB (dostępnego w sprzedaży), możesz zmienić jakość połączenia BLUETOOTH również wtedy, gdy głośnik jest wyłączony.
- Podczas korzystania z funkcji Parowanie stereo kodek automatycznie przełącza się na SBC.

Uwaga

- Kiedy wybrana jest opcja „Priorytet dla jakości dźwięku”, mogą być słyszalne szумы lub zakłócenia dźwięku, w zależności od urządzenia BLUETOOTH i warunków otoczenia. W takim przypadku zmień jakość połączenia BLUETOOTH na opcję „Priorytet dla stabilności połączenia”.

Powiązany temat

- [Obsługiwane kodeki](#)
- [Co możesz zrobić z aplikacją „Sony | Music Center”](#)

Głośnik bezprzewodowy
ULT FIELD 1

Obsługiwane kodeki

Kodek to algorytm kodowania dźwięku używany do bezprzewodowego przesyłania dźwięku poprzez połączenia BLUETOOTH.

Głośnik obsługuje następujące 2 kodeki do odtwarzania muzyki poprzez połączenie A2DP: SBC i AAC.

- SBC
Skrót od nazwy Subband Codec (kodek podpasmowy).
SBC to standardowa technologia kodowania dźwięku używana przez urządzenia BLUETOOTH.
Wszystkie urządzenia BLUETOOTH obsługują kodek SBC.
- AAC
Skrót od nazwy Advanced Audio Coding (zaawansowane kodowanie dźwięku).
AAC jest używany głównie przez produkty Apple, takie jak iPhone, które mogą zaoferować jakość dźwięku lepszą od SBC.

Kiedy muzyka zakodowana przy użyciu jednego z powyższych kodeków jest przesyłana z podłączonego urządzenia, głośnik automatycznie przełącza się na ten kodek i odtwarza muzykę w tym samym kodeku.

Jeśli podłączone urządzenie obsługuje kodek o jakości dźwięku wyższej niż SBC, może być konieczne wcześniejsze ustawienie urządzenia, aby móc słuchać muzyki z pożądanym kodekiem spośród obsługiwanych kodeków.

Informacje dotyczące ustawienia kodeka można znaleźć w instrukcji obsługi dołączonej do urządzenia.

Powiązany temat

- [Wybór jakości dla odtwarzania muzyki za pomocą połączenia BLUETOOTH \(kodek\)](#)

Głośnik bezprzewodowy
ULT FIELD 1

Przerywanie połączenia BLUETOOTH (po użyciu)

Po zakończeniu odtwarzania muzyki z urządzenia BLUETOOTH wykonaj jedną z poniższych operacji, aby zakończyć połączenie BLUETOOTH.

Kiedy połączenie BLUETOOTH zostanie rozłączone, usłyszysz z głośnika dźwięk powiadomienia.

- Wyłącz funkcję BLUETOOTH na urządzeniu BLUETOOTH. Szczegółowe informacje można znaleźć w instrukcji obsługi dołączonej do urządzenia.
- Wyłącz urządzenie BLUETOOTH.
- Wyłącz głośnik.

Wskazówka

- Podczas korzystania z funkcji Parowania stereo wyłączenie jednego głośnika spowoduje automatyczne wyłączenie drugiego głośnika. Połączenie BLUETOOTH między nimi zostanie przerwane.
- Po zakończeniu odtwarzania muzyki połączenie BLUETOOTH może zostać przerwane automatycznie, w zależności od urządzenia BLUETOOTH.

Powiązany temat

- [Wyłączanie zasilania](#)
- [Funkcja Automatycznego wyłączenia zasilania \(oszczędzania energii\)](#)

Głośnik bezprzewodowy
ULT FIELD 1

Korzystanie z efektów dźwiękowych

Można przełączać efekty dźwiękowe na głośniku.

Korzystanie ze wzmocnionego basu (przycisk ULT)

W celu przeprowadzania konfiguracji można użyć jednej z poniższych procedur. W momencie zakupu funkcja ULT POWER SOUND jest włączone.

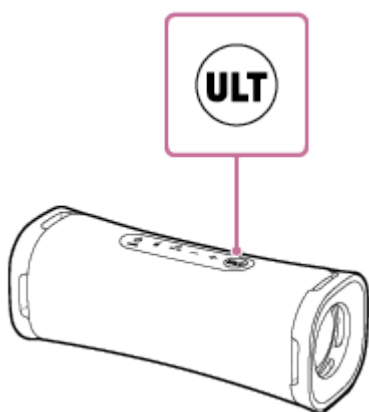

- Naciśnij przycisk ULT.
Każde naciśnięcie przycisku ULT powoduje włączenie lub wyłączenie ULT POWER SOUND.
Po każdej zmianie ustawienia usłyszysz dźwięk powiadomienia z głośnika, a przycisk ULT zacznie świecić lub zgaśnie.



ULT POWER SOUND: Wzmacnia basy.

- Użyj „Sony | Music Center”.
W „Sony | Music Center” stuknij [ULT FIELD 1] - [Settings] - [Sound] - [Sound Effect], po czym wybierz [OFF] lub [ULT POWER SOUND].

Wskazówka

- Jednoczesne naciśnięcie i przytrzymanie przycisku ULT oraz przycisku – (głośność) na głośniku przez około 2 sekundy powoduje włączenie lub wyłączenie dźwięku powiadomienia.
Kiedy dźwięk powiadomienia zostanie wyłączony, wskaźnik  (zasilanie) mignie 3 razy na zielono.
Kiedy dźwięk powiadomienia zostanie włączony, wskaźnik  (zasilanie) mignie dwa razy na zielono.

Regulacja ustawień korektora dźwięku zgodnie ze swoimi preferencjami (CUSTOM)

W aplikacji „Sony | Music Center” stuknij [ULT FIELD 1] - [Settings] - [Sound] - [Sound Effect] - [CUSTOM].
Stuknij [Custom EQ], a następnie dostosuj ustawienia korektora dźwięku do swoich preferencji.

Głośnik bezprzewodowy
ULT FIELD 1

Bezprzewodowe słuchanie muzyki z 2 głośników (funkcja Parowanie stereo)

Do korzystania z funkcji Parowanie stereo wymagane są 2 głośniki ULT FIELD 1. Dzięki połączeniu 2 głośników przez połączenie BLUETOOTH możesz cieszyć się pełniejszym dźwiękiem.

2 głośniki podłączone przez połączenie BLUETOOTH odtwarzają dźwięk w stereo, gdzie 1 głośnik odtwarza dźwięk z prawego kanału (po prawej stronie), a drugi odtwarza dźwięk z lewego kanału (po lewej stronie).

Przed użyciem głośnika upewnij się, że spełnione są poniższe warunki:

- Zaktualizuj zainstalowane oprogramowanie do najnowszej wersji na każdym głośniku, który ma być podłączony dla funkcji.
(Szczegóły na temat procedury aktualizacji - patrz [Aktualizacja oprogramowania zainstalowanego fabrycznie](#).)
- Podczas konfiguracji głośników do pracy z użyciem funkcji Parowanie stereo upewnij się, że 2 głośniki, które mają być podłączone dla funkcji, znajdują się w odległości do 1 m od siebie. Zatrzymaj odtwarzanie muzyki, jeśli trwa odtwarzanie.
- Podczas odtwarzania muzyki dopilnuj, aby wszystkie urządzenia, które mają być podłączone w celu korzystania z tej funkcji znajdowały się w odległości do 30 m w linii wzroku.
Maksymalny zasięg łączności może ulec zmniejszeniu w następujących sytuacjach:
 - Między głośnikiem a urządzeniem BLUETOOTH znajduje się przeszkoda, np. osoba, metal lub ściana.
 - W pobliżu głośnika jest używane bezprzewodowe urządzenie LAN.
 - W pobliżu głośnika jest używana kuchenka mikrofalowa.
 - W pobliżu głośnika jest używane urządzenie generujące promieniowanie elektromagnetyczne.

1 Za pomocą aplikacji „Sony | Music Center” skonfiguruj głośnik dla funkcji Parowanie stereo.

Szczegółowe informacje o aplikacji „Sony | Music Center” - odwiedź stronę:

<https://www.sony.net/smcqa/>

Aby zakończyć korzystanie z funkcji Parowanie stereo

Użyj „Sony | Music Center”.

Wskazówka

- Użycie funkcji Parowanie stereo automatycznie przełącza kodek na SBC.
- Wyłączenie głośników nie powoduje wyłączenia funkcji Parowanie stereo. Kiedy jeden z głośników zostanie ponownie włączony, będzie próbował nawiązać połączenie dla funkcji Parowanie stereo. Aby użyć funkcji Parowanie stereo, włącz drugi głośnik w ciągu 1 minuty.

Uwaga

- Aby nie dopuścić do nagłego wybuchu głośnego dźwięku z głośnika, zmniejsz głośność głośnika oraz urządzenia BLUETOOTH lub zatrzymaj odtwarzanie w urządzeniu BLUETOOTH przed nawiązaniem połączenia z urządzeniem BLUETOOTH.

- Instalacja aplikacji „Sony | Music Center”
- Aktualizacja oprogramowania zainstalowanego fabrycznie

5-057-418-31(2) Copyright 2024 Sony Corporation

Głośnik bezprzewodowy
ULT FIELD 1

Rozmowy wideo na komputerze

Podczas rozmowy wideo na komputerze możesz używać głośnika do bezprzewodowego rozmawiania przez telefon.

1 Połącz głośnik z komputerem przez połączenie BLUETOOTH.

2 Uruchom aplikację do rozmów wideo na komputerze.

3 Sprawdź ustawienia ^{*1} aplikacji do rozmów wideo.

- Dla rozmów wideo na komputerze wybierz profil BLUETOOTH nie do odtwarzania muzyki (A2DP), ale do rozmów telefonicznych (połączenie HFP/HSP). Kiedy wybrany jest profil BLUETOOTH do odtwarzania muzyki (połączenie A2DP), rozmawianie przez telefon nie jest dostępne.
- Dla ustawień głośnika wybierz [Headset earphone (ULT FIELD 1 Hands-Free)]^{*2}, profil BLUETOOTH do rozmów telefonicznych (połączenie HFP/HSP). ([Speakers (ULT FIELD 1 Stereo)]^{*2} to profil BLUETOOTH do odtwarzania muzyki.)
- Dla ustawień mikrofonu wybierz [Headset microphone (ULT FIELD 1 Hands-Free)]^{*2}, profil BLUETOOTH do rozmów telefonicznych (połączenie HFP/HSP).
- W zależności od używanej aplikacji do rozmów wideo opcje [Headset earphone (ULT FIELD 1 Hands-Free)]^{*2} lub [Headset microphone (ULT FIELD 1 Hands-Free)]^{*2}, profil BLUETOOTH do rozmów telefonicznych (połączenie HFP/HSP), lub [Speakers (ULT FIELD 1 Stereo)]^{*2}, profil BLUETOOTH do odtwarzania muzyki (połączenie A2DP), mogą nie być dostępne dla ustawień głośnika lub mikrofonu i może być wyświetlane tylko [ULT FIELD 1]. W takim przypadku wybierz [ULT FIELD 1].
- Aby poznać odpowiedzi na najczęściej zadawane pytania, odwiedź stronę wsparcia klienta.

*1 W zależności od używanej aplikacji do rozmów wideo ta funkcja może nie być dostępna.

*2 Nazwy mogą się różnić w zależności od używanego komputera lub aplikacji do rozmów wideo.

Wskazówka

- Jeśli nie możesz zobaczyć ustawień aplikacji do rozmów wideo lub wybrać [Headset earphone (ULT FIELD 1 Hands-Free)] lub [Headset microphone (ULT FIELD 1 Hands-Free)], profil BLUETOOTH do rozmów telefonicznych (połączenie HFP/HSP), wybierz [Headset earphone (ULT FIELD 1 Hands-Free)] lub [Headset microphone (ULT FIELD 1 Hands-Free)] dla ustawień na komputerze, po czym nawiąż połączenie. Szczegółowe informacje zawiera poniższa sekcja.
 - [Łączenie z komputerem przez połączenie BLUETOOTH \(Windows®\)](#)
 - [Łączenie z komputerem przez połączenie BLUETOOTH \(Mac\)](#)
- Na komputerze Mac oba profile BLUETOOTH - do odtwarzania muzyki (A2DP) oraz do rozmawiania przez telefon (połączenie HFP/HSP) - są używane do rozmów wideo i nie trzeba wybierać profilu.

- Przerwanie połączenia BLUETOOTH (po użyciu)
- Co mogę zrobić, aby rozwiązać problem?

5-057-418-31(2) Copyright 2024 Sony Corporation

Głośnik bezprzewodowy
ULT FIELD 1

Odbieranie połączenia

Możesz wykonywać połączenia telefoniczne bez użycia rąk za pomocą smartfona lub telefonu komórkowego obsługującego profil BLUETOOTH HFP (Hands-free Profile) lub HSP (Headset Profile) przez połączenie BLUETOOTH.

- Jeżeli używany smartfon lub telefon komórkowy obsługuje protokół HFP i HSP, ustaw protokół HFP.
- Sposób obsługi może zależeć od smartfona lub telefonu komórkowego. Patrz instrukcja obsługi dołączona do smartfona lub telefonu komórkowego.

Dźwięki dzwonka

W chwili nadejścia połączenia odtwarzanie zostaje wstrzymane i głośnik emituje dźwięk dzwonka. Dźwięk dzwonka różni się, w zależności od używanego smartfona lub telefonu komórkowego.

- Dźwięk dzwonka ustawiony na głośniku
- Dźwięk dzwonka ustawiony na smartfonie lub telefonie komórkowym
- Dźwięk dzwonka ustawiony na smartfonie lub telefonie komórkowym tylko dla połączenia BLUETOOTH

1 Połącz głośnik ze smartfonem lub telefonem komórkowym.

Kiedy połączenie BLUETOOTH zostanie nawiązane, usłyszysz z głośnika dźwięk powiadomienia, a wskaźnik  (BLUETOOTH) przestanie migać i zacznie świecić stale.

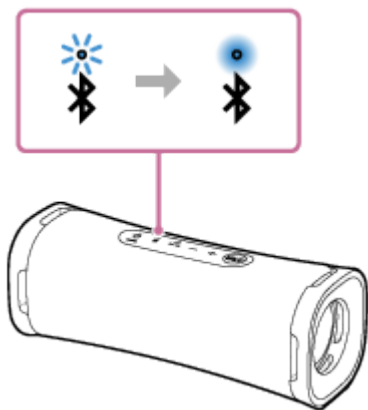

Podczas korzystania z funkcji Parowanie stereo

Połącz się z głośnikiem, w którym wskaźnik  (BLUETOOTH) miga na niebiesko. W poniższych krokach i operacjach podczas rozmowy bez użycia rąk używaj głośnika, który jest połączony ze smartfonem lub telefonem komórkowym.

2 Naciśnij przycisk (odtwarzanie)/ , kiedy usłyszysz rozmowę przychodzącą.

Mów do mikrofonu () głośnika.

W chwili nadejścia połączenia odtwarzanie zostaje wstrzymane i głośnik emituje dźwięk dzwonka.

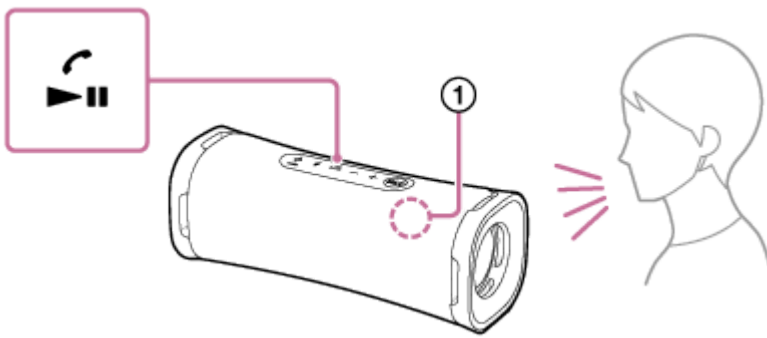

Jeśli przez głośnik nie słychać dźwięku dzwonka

Głośnik może nie być połączony ze smartfonem lub telefonem komórkowym z opcją HFP lub HSP. Sprawdź stan połączenia na smartfonie lub telefonie komórkowym.

3 Kiedy telefon dzwoni lub rozmowa telefoniczna jest w toku, reguluj głośność za pomocą przycisków –/+ (głośność) na głośniku lub za pomocą smartfona lub telefonu komórkowego.

Podczas naciskania przycisków –/+ (głośność) na głośniku lub regulowania głośności za pomocą smartfona lub telefonu komórkowego wskaźnik 🔌 (zasilanie) miga jeden raz lub 3 razy.

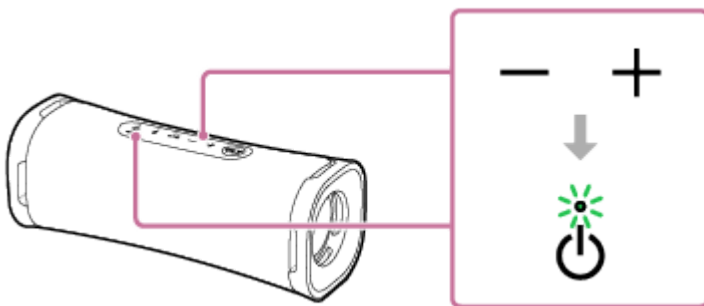

4 Aby zakończyć połączenie, naciśnij przycisk ▶|| (odtwarzanie)/ 📞 (rozmowa).

Jeśli przed wykonaniem połączenia słuchałeś muzyki, odtwarzanie zostanie wznowione po zakończeniu rozmowy. W przypadku zakończenia rozmowy za pomocą smartfona lub telefonu komórkowego odtwarzanie również zostanie wznowione po zakończeniu rozmowy, jeśli przed wykonaniem połączenia była włączona muzyka.

Wskazówka

- Niektóre smartfony lub telefony komórkowe mają priorytet użycia zestawu słuchawkowego podczas odbierania rozmowy przychodzącej. W przypadku połączenia HFP/HSP zmień urządzenie dzwoniące na głośnik za pomocą smartfona lub telefonu komórkowego.
- Jeśli dzwoniący cię nie słyszy lub słyszy twój głos bardzo słabo, przysuń się bliżej do głośnika i wtedy mów do mikrofonu.
- Głośność odtwarzanej muzyki i połączenia telefonicznego jest ustawiona niezależnie w głośniku.

Uwaga

- Podczas korzystania z funkcji Parowanie stereo dźwięk połączenia telefonicznego jest wysyłany tylko z głośnika, w którym wskaźnik 📶 (BLUETOOTH) świeci się na niebiesko.
- W zależności od smartfona lub telefonu komórkowego odtwarzanie może nie zostać przerwane podczas odbierania rozmowy przychodzącej.
- Używaj smartfona lub telefonu komórkowego co najmniej 50 cm od głośnika. Jeśli głośnik i smartfon lub telefon komórkowy będą za blisko, mogą być słyszalne szumy.

- W zależności od modelu smartfona lub telefonu komórkowego, systemu operacyjnego lub zainstalowanych aplikacji, prawidłowe korzystanie z niektórych funkcji dzwonienia bez użycia rąk może nie być możliwe.

Powiązany temat

- [Parowanie i łączenie z urządzeniami BLUETOOTH](#)
- [Przerywanie połączenia BLUETOOTH \(po użyciu\)](#)
- [Wykonywanie połączenia telefonicznego](#)

5-057-418-31(2) Copyright 2024 Sony Corporation

Głośnik bezprzewodowy
ULT FIELD 1

Wykonywanie połączenia telefonicznego

Możesz wykonywać połączenia telefoniczne bez użycia rąk za pomocą smartfona lub telefonu komórkowego obsługującego profil BLUETOOTH HFP (Hands-free Profile) lub HSP (Headset Profile) przez połączenie BLUETOOTH.

- Jeżeli używany smartfon lub telefon komórkowy obsługuje protokół HFP i HSP, ustaw protokół HFP.
- Sposób obsługi może zależeć od smartfona lub telefonu komórkowego. Patrz instrukcja obsługi dołączona do smartfona lub telefonu komórkowego.

1 Połącz głośnik ze smartfonem lub telefonem komórkowym.

Kiedy połączenie BLUETOOTH zostanie nawiązane, usłyszysz z głośnika dźwięk powiadomienia, a wskaźnik  (BLUETOOTH) przestanie migać i zacznie świecić stale.

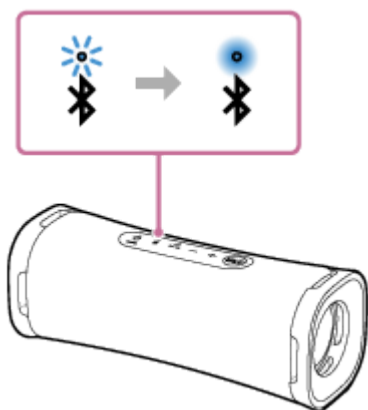

Podczas korzystania z funkcji Parowanie stereo

Połącz się z głośnikiem, w którym wskaźnik  (BLUETOOTH) miga na niebiesko. W poniższych krokach i operacjach podczas rozmowy bez użycia rąk używaj głośnika, który jest połączony ze smartfonem lub telefonem komórkowym.

2 Użyj smartfona lub telefonu komórkowego, aby wykonać połączenie telefoniczne.

Podczas wykonywania połączenia telefonicznego odtwarzanie zostaje zatrzymane i z głośnika słychać sygnał wybierania numeru.

Kiedy odbiorca odbierze połączenie, mów do mikrofonu () głośnika.

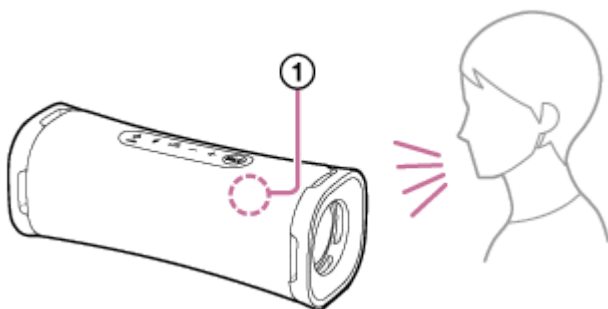

Jeśli przez głośnik nie słychać sygnału wybierania numeru

- Głośnik może nie być połączony ze smartfonem lub telefonem komórkowym z opcją HFP lub HSP. Sprawdź stan połączenia na smartfonie lub telefonie komórkowym.

- Zmień urządzenie dzwoniące na głośnik, naciskając i przytrzymując przycisk ►|| (odtworzenie)/ (rozmowa) przez około 2 sekundy.

3 Kiedy telefon dzwoni lub rozmowa telefoniczna jest w toku, reguluj głośność za pomocą przycisków -/+ (głośność) na głośniku lub za pomocą smartfona lub telefonu komórkowego.

Podczas naciskania przycisków -/+ (głośność) na głośniku lub regulowania głośności za pomocą smartfona lub telefonu komórkowego wskaźnik (zasilanie) miga jeden raz lub 3 razy.

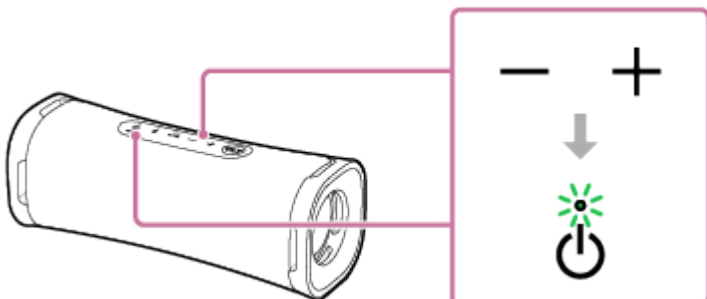

4 Aby zakończyć połączenie, naciśnij przycisk ►|| (odtworzenie)/ (rozmowa).

Jeśli przed wykonaniem połączenia słuchałeś muzyki, odtwarzanie zostanie wznowione po zakończeniu rozmowy. W przypadku zakończenia rozmowy za pomocą smartfona lub telefonu komórkowego odtwarzanie również zostanie wznowione po zakończeniu rozmowy, jeśli przed wykonaniem połączenia była włączona muzyka.

Wskazówka

- Jeśli odbiorca cię nie słyszy lub słyszy twój głos bardzo słabo, przysuń się bliżej do głośnika i wtedy mów do mikrofonu.
- Głośność odtwarzanej muzyki i połączenia telefonicznego jest ustawiona niezależnie w głośniku.

Uwaga

- Podczas korzystania z funkcji Parowanie stereo dźwięk połączenia telefonicznego jest wysyłany tylko z głośnika, w którym wskaźnik (BLUETOOTH) świeci się na niebiesko.
- W zależności od smartfona lub telefonu komórkowego odtwarzanie może nie zostać wstrzymane podczas wykonywania rozmowy telefonicznej.
- Używaj smartfona lub telefonu komórkowego co najmniej 50 cm od głośnika. Jeśli głośnik i smartfon lub telefon komórkowy będą za blisko, mogą być słyszalne szумы.

Powiązany temat

- [Parowanie i łączenie z urządzeniami BLUETOOTH](#)
- [Przerywanie połączenia BLUETOOTH \(po użyciu\)](#)
- [Odbieranie połączenia](#)

Głośnik bezprzewodowy
ULT FIELD 1

Co możesz zrobić z aplikacją „Sony | Music Center”

Aplikacja „Sony | Music Center” służy do obsługi urządzeń audio firmy Sony zgodnych z aplikacją „Sony | Music Center” za pomocą smartfona itp.

Szczegółowe informacje o aplikacji „Sony | Music Center” - odwiedź stronę:

<https://www.sony.net/smcqa/>

Operacje, które można wykonać na głośniku za pomocą aplikacji „Sony | Music Center”

- Konfiguracja funkcji Parowanie stereo, zamiana prawego (po prawej stronie) i lewego (po lewej stronie) kanału audio
- Ustawienie jakości dźwięku i ustawienie korektora dźwięku
- Ustawienia Opcja zasilania (STAMINA/Automatycznego wyłączenia zasilania)
- Przełączanie Jakość połączenia Bluetooth (Priorytet dla jakości dźwięku/Priorytet dla stabilności połączenia)
- Sprawdzanie aktualizacji lub wersji oprogramowania głośnika
- Odtwarzanie plików muzycznych zapisanych na smartfonie
- Wskaźnik poziomu naładowania wbudowanego akumulatora

itd.

Uwaga

- Operacje, które można kontrolować za pomocą aplikacji „Sony | Music Center”, różnią się w zależności od podłączonego urządzenia. Specyfikacje i projekt aplikacji mogą się zmienić bez powiadomienia.
- Upewnij się, że używasz najnowszej wersji aplikacji „Sony | Music Center”. Jeśli nie możesz połączyć głośnika i urządzenia BLUETOOTH przez połączenie BLUETOOTH lub jeśli występuje problem taki jak brak emitowanego dźwięku, odinstaluj aplikację „Sony | Music Center” i ponownie spróbuj wykonać połączenie przez BLUETOOTH. Szczegółowe informacje o aplikacji „Sony | Music Center” - patrz Google Play (Play Store) lub App Store.
- Pamiętaj, że „Sony | Music Center” i „Music Center for PC” to dwie różne aplikacje.

Powiązany temat

- [Instalacja aplikacji „Sony | Music Center”](#)
- [Ładowanie głośnika](#)
- [Wybór jakości dla odtwarzania muzyki za pomocą połączenia BLUETOOTH \(kodek\)](#)
- [Bezprzewodowe słuchanie muzyki z 2 głośników \(funkcja Parowanie stereo\)](#)
- [Aktualizacja oprogramowania zainstalowanego fabrycznie](#)

Głośnik bezprzewodowy
ULT FIELD 1

Instalacja aplikacji „Sony | Music Center”

Zainstaluj aplikację „Sony | Music Center” na smartfonie itp. z Google Play (Play Store) lub App Store. W przypadku urządzeń Apple iOS aplikację „Sony | Music Center” można zainstalować na urządzeniach z systemem iOS 11.0 lub nowszym. Instalacja nie jest dostępna na urządzeniach z systemem iOS 10.x lub wcześniejszą wersją.

- 1 Pobierz aplikację „Sony | Music Center” z Google Play (Play Store) lub App Store i zainstaluj ją.



Sony Music Center



- 2 Po zakończeniu instalacji uruchom aplikację „Sony | Music Center”.

Uwaga

- Pamiętaj, że „Sony | Music Center” i „Music Center for PC” to dwie różne aplikacje.
- Upewnij się, że używasz najnowszej wersji aplikacji „Sony | Music Center”. Jeśli nie możesz połączyć głośnika i urządzenia BLUETOOTH przez połączenie BLUETOOTH lub jeśli występuje problem taki jak brak emitowanego dźwięku, odinstaluj aplikację „Sony | Music Center” i ponownie spróbuj wykonać połączenie przez BLUETOOTH. Szczegółowe informacje o aplikacji „Sony | Music Center” - patrz Google Play (Play Store) lub App Store.

Powiązany temat

- [Co możesz zrobić z aplikacją „Sony | Music Center”](#)

Głośnik bezprzewodowy
ULT FIELD 1

Korzystanie z funkcji pomocy głosowej (aplikacja Google™)

Przy użyciu funkcji aplikacji Google dostępnej w smartfonach Android można obsługiwać smartfona Android, mówiąc do mikrofonu głośnika.

Poniższe punkty objaśniają, jak używać aplikacji Google.

1 Wybierz aplikację Google dla [Assist App] w [Assist & Voice input].

W smartfonie Android wybierz [Settings] - [Apps & notifications] - [Advanced] - [Default apps] - [Assist & Voice input] i wybierz aplikację Google dla [Assist App].

Powyższa operacja stanowi przykład. Szczegółowe informacje można znaleźć w instrukcji obsługi dołączonej do smartfona Android.

Szczegółowe informacje na temat aplikacji Google można znaleźć w instrukcji obsługi smartfona Android lub na stronie pomocy Google Play (Play Store).

Uwaga

- Może być wymagana najnowsza wersja aplikacji.
- Aktywacja aplikacji Google z głośnika może nie być możliwa, zależnie od specyfikacji danego smartfona Android.

2 Połącz głośnik ze smartfonem Android przez połączenie BLUETOOTH.

3 Kiedy głośnik jest połączony ze smartfonem Android przez połączenie BLUETOOTH i smartfon Android jest w trybie gotowości lub odtwarzania muzyki, naciśnij i przytrzymaj przycisk (odtwarzanie)/ (rozmowa) przez około 2 sekundy.

Aplikacja Google zostanie aktywowana i usłyszysz dźwięk włączenia.

4 Powiedz do mikrofonu głośnika, w czym ma Ci pomóc aplikacja Google.

Szczegółowe informacje na temat aplikacji Google, na przykład o aplikacjach współpracujących z aplikacją Google, można znaleźć w instrukcji obsługi dołączonej do smartfona Android.

Uwaga

- Aplikacji Google nie można aktywować poprzez wypowiedzenie do mikrofonu głośnika „OK Google”, nawet jeśli smartfon Android ma włączone ustawienie [OK Google].

Głośnik bezprzewodowy
ULT FIELD 1

Korzystanie z funkcji pomocy głosowej (Siri)

Używając funkcji Siri oferowanej na telefonie iPhone, można obsługiwać telefon iPhone, mówiąc do mikrofonu głośnika. Poniższe punkty objaśniają, jak używać Siri.

1 Włącz Siri.

Na telefonie iPhone wybierz [Settings] - [Siri & Search] i włącz [Listen for "Hey Siri"].

Powyższa operacja stanowi przykład. Szczegółowe informacje można znaleźć w instrukcji obsługi dołączonej do telefonu iPhone.

Szczegółowe informacje na temat Siri można znaleźć w instrukcji obsługi lub na stronie pomocy dla telefonu iPhone.

2 Połącz głośnik z telefonem iPhone przez połączenie BLUETOOTH.

3 Kiedy głośnik jest połączony z telefonem iPhone za pomocą technologii BLUETOOTH, a iPhone jest w trybie gotowości lub odtwarzania muzyki, naciśnij i przytrzymaj przycisk (odtwarzanie)/ (rozmowa) przez około 2 sekundy.

Siri zostanie aktywowane i usłyszysz dźwięk włączenia.

4 Powiedz do mikrofonu głośnika, w czym ma Ci pomóc Siri.

Szczegółowe informacje na temat funkcji Siri, na przykład o aplikacjach współpracujących z Siri, można znaleźć w instrukcji obsługi dołączonej do telefonu iPhone.

Uwaga

- Funkcji Siri nie można aktywować poprzez wypowiedzenie do mikrofonu głośnika „Hey Siri”, nawet jeśli iPhone ma włączone ustawienie [Listen for "Hey Siri"].

Głośnik bezprzewodowy
ULT FIELD 1

Wskaźniki

Wskaźnik CHARGE (pomarańczowy)

Nie świeci się	Głośnik zakończył ładowanie.
Świeci się	Głośnik jest ładowany.
Miga powoli	Wbudowany akumulator ma mniej niż 20% mocy i musi zostać naładowany.
Miga 3 razy i wyłącza się	Jeśli wskaźnik CHARGE zamiga 3 razy i wyłączy się po włączeniu głośnika, wbudowany akumulator jest rozładowany i trzeba go naładować.
Szybko miga	Wykryto nieprawidłowość w temperaturze wewnętrznej lub we wbudowanym akumulatorze. Wyłącz głośnik, odłącz kabel USB, zaczekaj chwilę i ponownie uruchom głośnik. Szczegóły - patrz Uwagi na temat ładowania .

Uwaga

- Jeśli głośnik jest podłączony do gniazda zasilania za pomocą zasilacza sieciowego USB (dostępnego w sprzedaży), wbudowany akumulator głośnika może się ładować nawet, gdy głośnik jest włączony.
W zależności od sposobu użytkowania głośnika pełne naładowanie może jednak długo potrwać. Zalecamy wyłączenie głośnika przed rozpoczęciem ładowania akumulatora.
- W zależności od typu lub specyfikacji zasilacza sieciowego USB, użycie głośnika z dużą głośnością może spowodować zmniejszenie pozostałej mocy wbudowanego akumulatora lub wyłączenie głośnika, gdy głośnik jest podłączony do gniazda zasilania przy użyciu zasilacza sieciowego USB. Nie oznacza to jednak usterki. W takim przypadku przed użyciem głośnika należy wyłączyć głośnik i naładować akumulator do pełna.
- Jeśli temperatura otoczenia jest bardzo niska lub wysoka, wbudowany akumulator przestanie się ładować ze względów bezpieczeństwa. Może również przestać się ładować, jeśli ładowanie będzie trwało bardzo długo. W takim przypadku należy zmniejszyć lub zwiększyć temperaturę do temperatury roboczej wynoszącej między 5 °C a 35 °C, odłączyć i podłączyć kabel USB i ponownie naładować akumulator.

Wskaźnik (zasilanie) (zielony)

Nie świeci się	Głośnik jest wyłączony.
Świeci się	Głośnik jest włączony.

Miga	<ul style="list-style-type: none"> ● Każde naciśnięcie przycisków –/+ (głośność) powoduje jednokrotne zamiganie wskaźnika. ● Kiedy używany jest przyciski –/+ (głośność) i głośność jest ustawiona na najniższą (0) lub najwyższą (50 dla odtwarzania muzyki/15 dla rozmów telefonicznych), wskaźnik miga 3 razy. ● Kiedy przycisk ► (odtwarzanie)/ 📞 (rozmowa) i przycisk – (głośność) zostaną naciśnięte i przytrzymane jednocześnie przez około 5 sekund, a funkcja Automatycznego wyłączenia zasilania jest wyłączona, wskaźnik mignie 3 razy. ● Kiedy przycisk ► (odtwarzanie)/ 📞 (rozmowa) i przycisk – (głośność) zostaną naciśnięte i przytrzymane jednocześnie przez około 5 sekund, a funkcja Automatycznego wyłączenia zasilania jest włączona, wskaźnik mignie dwa razy. ● Kiedy przycisk ► (odtwarzanie)/ 📞 (rozmowa) i przycisk + (głośność) zostaną naciśnięte i przytrzymane jednocześnie przez około 2 sekundy, a dla jakości połączenia BLUETOOTH jest wybrana opcja „Priorytet dla stabilności połączenia”, wskaźnik mignie 3 razy. ● Kiedy przycisk ► (odtwarzanie)/ 📞 (rozmowa) i przycisk + (głośność) zostaną naciśnięte i przytrzymane jednocześnie przez około 2 sekundy, a dla jakości połączenia BLUETOOTH jest wybrana opcja „Priorytet dla jakości dźwięku”, wskaźnik mignie dwa razy. ● Kiedy przycisk ULT i przycisk – (głośność) zostaną naciśnięte i przytrzymane jednocześnie przez około 2 sekundy, a dźwięk powiadomienia ULT POWER SOUND jest wyłączony, wskaźnik mignie 3 razy. ● Kiedy przycisk ULT i przycisk – (głośność) zostaną naciśnięte i przytrzymane jednocześnie przez około 2 sekundy, a dźwięk powiadomienia ULT POWER SOUND jest włączony, wskaźnik mignie dwa razy.
------	--

Wskaźnik ✎ (BLUETOOTH) (niebieski)

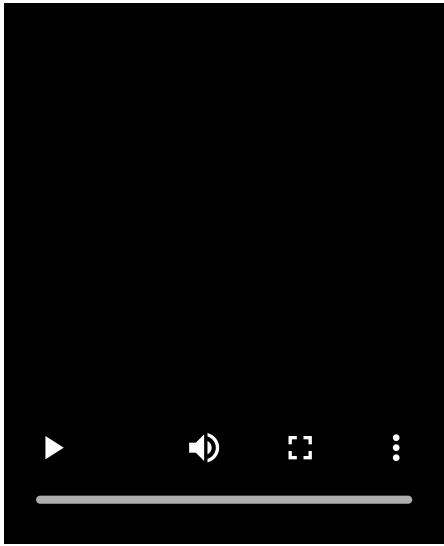
Świeci się	Głośnik jest połączony z urządzeniem BLUETOOTH.
Miga podwójnie	<p>Głośnik przechodzi do trybu parowania.</p> 

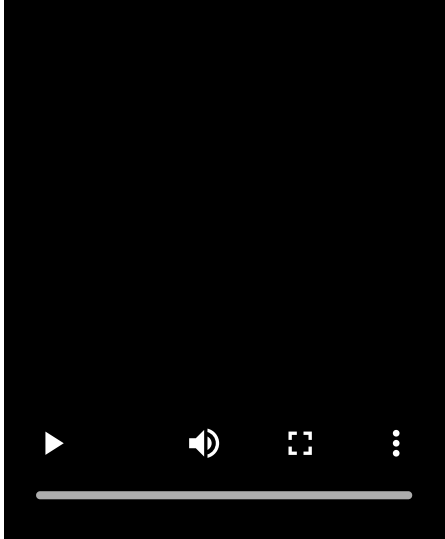
Miga powoli	<p>Głośnik czeka na nawiązanie połączenia BLUETOOTH.</p> 
-------------	--

Przycisk ULT (różowy *)

Nie świeci się	Tryb dźwięku jest ustawiony na tryb inny niż ULT POWER SOUND.
Świeci się	Tryb dźwięku jest ustawiony na ULT POWER SOUND.

* Kolor podświetlenia przycisku ULT różni się w zależności od kąta widzenia.

Inne funkcje wskaźników (wskazania związane z aktualizacją oprogramowania fabrycznego)

Podczas trwania aktualizacji	Wraz z postępem aktualizacji oprogramowania wskaźnik ⏻ (zasilanie) zmienia schemat migania na zielono (błysk 5-krotny, błysk 4-krotny, błysk 1-krotny, nie świeci*).
Po zakończeniu aktualizacji	Kiedy głośnik zostanie włączony po raz pierwszy po aktualizacji oprogramowania, zielony wskaźnik ⏻ (zasilanie) i niebieski wskaźnik 📶 (BLUETOOTH) migają jednocześnie 3 razy.
Przy anulowaniu aktualizacji	<ul style="list-style-type: none"> • Kiedy podczas trwania aktualizacji zostanie naciśnięte [Cancel] w aplikacji „Sony Music Center” W zależności od postępu aktualizacji wskaźniki działają następująco: <ul style="list-style-type: none"> – Wskaźnik ⏻ (zasilanie) gaśnie i niebieski wskaźnik 📶 (BLUETOOTH) zaczyna migać. – Wskaźnik ⏻ (zasilanie) gaśnie i niebieski wskaźnik 📶 (BLUETOOTH) i pomarańczowy wskaźnik CHARGE zaczynają migać jednocześnie. Następnie, podczas migania niebieskiego wskaźnika 📶 (BLUETOOTH), pomarańczowy wskaźnik CHARGE zaczyna migać w trybie błysku 4-krotnego. • Kiedy podczas trwającej aktualizacji zostanie naciśnięty przycisk ⏻ (zasilanie) na głośniku Niebieski wskaźnik 📶 (BLUETOOTH) zaczyna migać. W tym samym czasie pomarańczowy wskaźnik CHARGE miga 9 razy* i głośnik wyłącza się.
Kiedy aktualizacja się nie powiedzie	Kiedy przesyłanie danych aktualizacji się nie powiedzie, wskaźnik ⏻ (zasilanie) gaśnie i wskaźnik 📶 (BLUETOOTH) miga na niebiesko.

* W zależności od sytuacji możesz nie zobaczyć wszystkich schematów migania.

Powiązany temat

- [Części i elementy sterujące](#)
- [Co możesz zrobić z aplikacją „Sony | Music Center”](#)
- [Aktualizacja oprogramowania zainstalowanego fabrycznie](#)

5-057-418-31(2) Copyright 2024 Sony Corporation

Głośnik bezprzewodowy
ULT FIELD 1

Aktualizacja oprogramowania zainstalowanego fabrycznie

Kiedy pojawi się nowa wersja oprogramowania, możesz zaktualizować zainstalowane fabrycznie oprogramowanie głośnika na jeden z poniższych sposobów.

Dzięki aktualizacji oprogramowania uzyskasz dostęp do nowych funkcji, które umożliwią wygodniejsze i stabilniejsze użytkowanie.

1 Podłącz głośnik do gniazda zasilania za pomocą zasilacza sieciowego USB (dostępnego w sprzedaży).

Nie można wykonać aktualizacji oprogramowania, kiedy głośnik jest zasilany z wbudowanego akumulatora.

2 Włącz głośnik.

Usłyszysz dźwięk powiadomienia z głośnika, a wskaźnik  (zasilanie) będzie świecić na zielono.

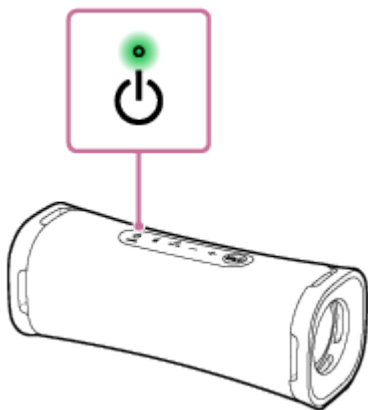

3 Dotknij [Music Center] na urządzeniu, aby uruchomić aplikację.



Music Center



4 Dotknij [ULT FIELD 1].

Kiedy będzie dostępna nowa wersja oprogramowania, na ekranie aplikacji „Sony | Music Center” zostanie wyświetlona informacja o aktualizacji.

5 Postępuj zgodnie z instrukcjami na ekranie, aby dokonać aktualizacji.

Wraz z postępowaniem aktualizacji oprogramowania wskaźnik  (zasilanie) zmienia schemat migania na zielono (błysk 5-krotny, błysk 4-krotny, błysk 1-krotny, nie świeci).

W zależności od sytuacji możesz nie zobaczyć wszystkich schematów migania.

Kiedy głośnik zostanie włączony po raz pierwszy po aktualizacji oprogramowania, zielony wskaźnik  (zasilanie) i niebieski wskaźnik  (BLUETOOTH) migają jednocześnie 3 razy, aby poinformować użytkownika, że aktualizacja została zakończona.

6 Sprawdź wersję oprogramowania głośnika.

W aplikacji „Sony | Music Center” dotknij [ULT FIELD 1] - [Settings] - [System]. „XXXX” wyświetlone pod „ULT FIELD 1” wskazuje wersję oprogramowania.

Wskazówka

- Kiedy aktualizacja oprogramowania się nie powiedzie, wyłącz głośnik i włącz go ponownie. Głośnik powróci do normalnego stanu po stanie błędu.
- Szczegółowe informacje na temat działania wskaźników na głośniku związanego z aktualizacją oprogramowania - patrz „Inne funkcje wskaźników (wskazania związane z aktualizacją oprogramowania fabrycznego)” w części [Wskaźniki](#).

Uwaga

- Jeśli aktualizacja oprogramowania się nie powiedzie, naładuj wbudowany akumulator co najmniej do poziomu 40%. Pozostałą moc wbudowanego akumulatora można sprawdzić w aplikacji „Sony | Music Center”.

Powiązany temat

- [Ładowanie głośnika](#)

Głośnik bezprzewodowy
ULT FIELD 1

Środki ostrożności

Bezpieczeństwo

- Patrz Przewodnik dołączony do głośnika.
- Tabliczka znamionowa i inne ważne informacje dotyczące bezpieczeństwa są umieszczone w następujących miejscach:
 - wewnętrzna powierzchnia nakładki z tyłu głośnika

Miejsce użytkowania

- Aby wyeliminować ryzyko awarii, nie należy umieszczać ani pozostawiać głośnika w następujących miejscach:
 - W miejscach narażonych na działanie wysokiej temperatury, na przykład na bezpośrednie działanie światła słonecznego lub innego źródła światła, w pobliżu źródeł ciepła lub w saunie
 - Wewnątrz pojazdu z zamkniętymi oknami (szczególnie latem)
 - W miejscach narażonych na działanie gorącego powietrza, na przykład z suszarki do włosów
 - W miejscach bardzo zakurzonych
 - W miejscach narażonych na silne wibracje
- Umieść głośnik na równej, płaskiej powierzchni. Głośnik umieszczony na pochylej powierzchni może się przewrócić lub spaść w wyniku własnych wibracji, powodując obrażenia, awarie lub zakłócenia działania.
- W zależności od warunków, w jakich głośnik został umieszczony, może się on przewrócić lub spaść. Nie należy zostawiać cennych przedmiotów w pobliżu głośnika.
- Ten głośnik nie ma właściwości antymagnetycznych. Nie trzymać w pobliżu głośnika przedmiotów wrażliwych na działanie pola magnetycznego (taśm, zegarków i kart kredytowych z kodowaniem magnetycznym itd.). Należy o tym pamiętać również podczas przenoszenia głośnika.

Inne uwagi

- Nie używać ani nie zostawiać głośnika w bardzo niskich lub bardzo wysokich temperaturach (temperatura przekraczająca zakres 5 °C - 35 °C). Jeśli głośnik będzie używany lub pozostawiony w temperaturze powyżej podanego zakresu, może automatycznie się wyłączyć, aby chronić obwody wewnętrzne.
- Jeśli używasz tego głośnika przez dłuższy okres, temperatura tego głośnika może wzrosnąć, ale nie oznacza to usterki.
- Przy wysokiej temperaturze może dojść do przerwania ładowania lub zmniejszenia głośności, aby chronić akumulator.
- Nawet jeśli głośnik nie ma być używany przez dłuższy czas, akumulator należy naładować do pełna co 6 miesięcy, aby zachować jego wydajność.

- W razie jakichkolwiek pytań lub problemów dotyczących głośnika, na które nie odpowiada niniejsza instrukcja, należy skonsultować się z najbliższym sprzedawcą Sony.

5-057-418-31(2) Copyright 2024 Sony Corporation

Głośnik bezprzewodowy
ULT FIELD 1

Uwagi na temat ładowania

Żywotność wbudowanego akumulatora litowo-jonowego

- Nawet jeśli głośnik nie ma być używany przez dłuższy czas, wbudowany akumulator należy naładować do pełna co 6 miesięcy, aby zachować jego wydajność.
- Jeśli głośnik nie jest używany przez dłuższy czas, naładowanie wbudowanego akumulatora do pełna może potrwać dłużej niż zwykle.
- Wbudowany akumulator ma ograniczoną żywotność. Wraz z upływem czasu i częstotliwością użytkowania pojemność wbudowanego akumulatora powoli się zmniejsza. Jeśli trwałość wbudowanego akumulatora jest znacząco krótsza pomimo pełnego naładowania, skontaktuj się z najbliższym sprzedawcą Sony.
- Jeśli trwałość wbudowanego akumulatora jest znacząco krótsza, może to oznaczać, że wbudowany akumulator nie nadaje się już do eksploatacji.
- Żywotność wbudowanego akumulatora różni się w zależności od sposobu użytkowania, warunków otoczenia i sposobu przechowywania.

Uwaga

Kiedy głośnik wykryje nieprawidłowość w temperaturze wewnętrznej lub we wbudowanym akumulatorze, wskaźnik CHARGE (pomarańczowy) zacznie szybko migać.

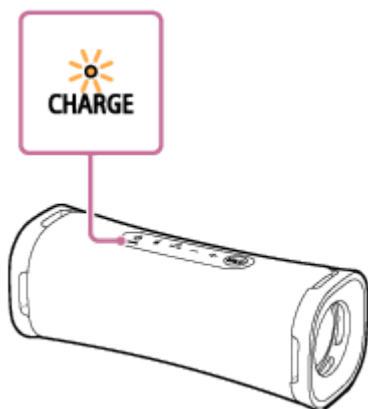

Jeśli zostanie wykryta nieprawidłowość, odłącz kabel USB, zaczekaj chwilę, po czym uruchom głośnik ponownie (naciskając i przytrzymując przycisk  (zasilanie) przez około 10 sekund). Jeśli problem będzie się utrzymywał, skontaktuj się z najbliższym sprzedawcą Sony.

Uwaga

- Czas ładowania różni się w zależności od warunków użytkowania wbudowanego akumulatora.
- Głośnik należy ładować w temperaturze otoczenia wynoszącej pomiędzy 5 °C a 35 °C. Pamiętaj, że temperatura w pomieszczeniu może spaść nawet poniżej 5 °C, w zależności od pory roku, szczególnie zimą.
- Głośnik nagrzewa się podczas ładowania. Nie jest to usterka.
- Unikać gwałtownych zmian temperatury, bezpośredniego światła słonecznego, mgły, piasku, pyłu i wstrząsów mechanicznych. Nie należy również zostawiać głośnika w samochodzie zaparkowanym na słońcu.

- Jeśli głośnik jest podłączony do gniazda zasilania za pomocą zasilacza sieciowego USB (dostępnego w sprzedaży), wbudowany akumulator głośnika może się ładować nawet, gdy głośnik jest włączony. W zależności od sposobu użytkowania głośnika naładowanie do pełna może jednak długo potrwać. Zalecamy wyłączenie głośnika przed rozpoczęciem ładowania akumulatora.
- Wbudowany akumulator głośnika można również naładować, podłączając głośnik do komputera wyposażonego w gniazdo ładowania USB. Nie wszystkie komputery zostały jednak przetestowane pod tym kątem i uznane za zgodne z tą procedurą i procedura ta nie dotyczy komputerów zbudowanych przez użytkownika.
- W bardzo zimnych lub bardzo gorących miejscach ładowanie zostanie przerwane ze względów bezpieczeństwa. Jeśli ładowanie trwa bardzo długo, ładowanie głośnika zostaje przerwane. Aby rozwiązać ten problem, odłącz kabel USB od głośnika i podłącz go ponownie przy temperaturze roboczej wynoszącej pomiędzy 5 °C a 35 °C.
- Przy wysokiej temperaturze może dojść do przerwania ładowania lub zmniejszenia głośności, aby chronić akumulator.
- Gwarancja skuteczności ładowania z koncentratora USB obowiązuje tylko w przypadku korzystania z koncentratora USB z własnym zasilaniem, który posiada autoryzowane logo.
- Kiedy głośnik jest połączony z komputerem, który nie jest podłączony do gniazda zasilania, głośnik zużywa energię z baterii komputera. Nie pozostawiaj komputera z podłączonym głośnikiem na dłuższy czas, aby nie dopuścić do rozładowania baterii komputera.

Powiązany temat

- [Ładowanie głośnika](#)
- [Ponowne uruchamianie głośnika](#)

Głośnik bezprzewodowy
ULT FIELD 1

Uwagi dotyczące wodoszczelności i pyłoszczelności

Wodoszczelność i pyłoszczelność głośnika

Głośnik z poprawnie zamkniętą nakładką posiada właściwości wodoszczelne IPX7^{*1} określone przez „Stopnie ochrony przed zanurzeniem w wodzie” wg normy IEC60529 „Stopnie ochrony (kod IP)”^{*3}, oraz właściwości pyłoszczelne IP6X^{*2} określone przez „Stopnie ochrony przed wnikaniem obcych ciał stałych”^{*3}.

Ciecze, do których odnoszą się właściwości wodoszczelne

Dotyczy	woda świeża, woda wodociągowa, woda basenowa, woda słona
Nie dotyczy	płyny inne niż powyższe (woda mydlana, woda z detergentem lub płynem do kąpieli, szampon, woda z gorących źródeł itd.)

*1 Równoważność IPX7: Test głośnika wykazał, że zachowuje on sprawność przy delikatnym zanurzeniu w wodzie do głębokości 1 m i pozostawieniu na 30 minut.

*2 Równoważność IP6X: Test głośnika wykazał, że blokuje on pył po wstrząsaniu przez 8 godzin w urządzeniu testującym zawierającym cząstki pyłu o średnicy do 75 µm.

*3 Załączone akcesoria i złącze tego głośnika (USB) nie są wodoszczelne ani pyłoszczelne. Aby zmniejszyć ryzyko pożaru lub porażenia prądem, nie należy narażać głośnika na kontakt z wodą lub kroplami wody podczas korzystania ze złącza (USB).

Wodoszczelność i pyłoszczelność głośnika jest stwierdzona na podstawie naszych pomiarów w opisanych warunkach. Wszelkie usterki wynikające z zanurzenia w wodzie lub wniknięcia pyłu spowodowane przez nieprawidłowe użytkowanie nie są pokryte gwarancją.

Aby utrzymać wodoszczelność i pyłoszczelność

Należy dokładnie zapoznać się ze środkami ostrożności wymienionymi poniżej, aby zapewnić prawidłowe użytkowanie głośnika.

- Głośnik przeszedł test upuszczenia z wysokości 1,22 m na sklejkę o grubości 5 cm zgodnie z MIL-STD810H Method 516.8-Shock. Nie gwarantuje to jednak uniknięcia uszkodzenia lub awarii ani zachowania wodoszczelności i pyłoszczelności w każdych warunkach. Odkształcenie lub uszkodzenie powstałe w wyniku upuszczenia głośnika lub narażenia go na wstrząsy mechaniczne może spowodować pogorszenie właściwości wodoszczelnych i pyłoszczelnych.
- Nie polewać głośnika gorącą wodą ani nie kierować na niego strumienia gorącego powietrza z suszarki lub innego urządzenia. Nie należy również umieszczać głośnika w miejscu narażonym na działanie wysokich temperatur, na przykład w saunie lub w pobliżu źródła ciepła.
- Ostrożnie obchodzić się z nakładką (①). Nakładka odgrywa bardzo ważną rolę w zachowaniu wodoszczelnych i pyłoszczelnych właściwości urządzenia. Podczas użytkowania głośnika nakładka musi być całkowicie zamknięta. Zamykając nakładkę uważać, by do środka nie dostało się ciało obce. Jeśli nakładka nie będzie całkowicie zamknięta, właściwości wodoszczelne lub pyłoszczelne mogą nie być zachowane i może dojść do usterki głośnika w wyniku kontaktu z wodą lub pyłem.

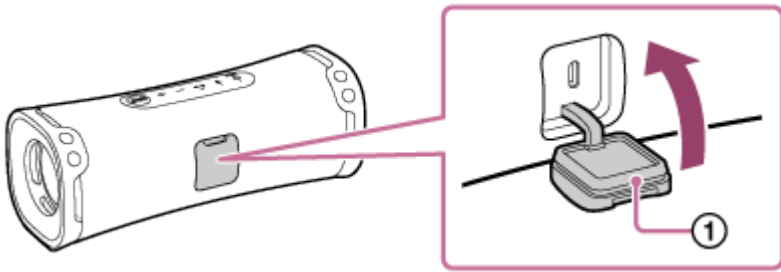

5-057-418-31(2) Copyright 2024 Sony Corporation

Głośnik bezprzewodowy
ULT FIELD 1

Jak dbać o głośnik

Mimo że część głośnika wykonana z materiału ma wykończenie hydrofobowe, głośnika będzie można używać wygodniej i dłużej dzięki przestrzeganiu poniższej procedury konserwacji.

- Jeśli powierzchnia głośnika ulegnie zabrudzeniu w poniższych przypadkach, należy szybko przemyć głośnik czystą wodą (np. wodą z kranu), aby usunąć zabrudzenie. Pozostawienie zabrudzenia na powierzchni może spowodować odbarwienie lub zniekształcenie części wykonanej z materiału lub sekcji pasywnego radiatora (①) bądź usterkę głośnika.

Przykład:

- Kiedy na głośniku pozostanie sól, piasek itp. po używaniu go na plaży, na basenie itd.
- Kiedy głośnik zostanie poplamiony potem lub substancjami obcymi (krem do opalania, olejek do opalania itp.)

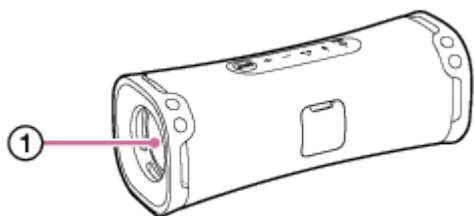

- Wytrzeć wilgoć na powierzchni i umieścić głośnik na suchej miękkiej szmatce, aby usunąć wodę z wnętrza głośnika. Następnie wysuszyć głośnik w miejscu o dobrej wentylacji, gdzie nie gromadzi się wilgoć.
- Jakość dźwięku może się zmienić, gdy do głośnika lub sekcji pasywnego radiatora głośnika dostanie się woda. Nie jest to usterka. Wytrzeć wilgoć na powierzchni i umieścić głośnik na suchej miękkiej szmatce, aby usunąć wodę z wnętrza głośnika. Następnie wysuszyć głośnik w miejscu o dobrej wentylacji, gdzie nie gromadzi się wilgoć.

Uwaga

- Jeśli powierzchnia głośnika ulegnie zabrudzeniu, nie używać do czyszczenia głośnika środków czyszczących, rozcieńczalnika, benzyny, alkoholu itp., ponieważ mogą one wpłynąć na właściwości hydrofobowe materiałowej części głośnika.
- O wycieraniu wilgoci po użyciu głośnika należy pamiętać szczególnie w zimniejszych regionach. Pozostawienie wilgoci na powierzchni może spowodować zamarznięcie i usterkę głośnika.
- Jeśli na materiałową lub inną część głośnika dostaną się ziarenka piasku itp., należy je ostrożnie usunąć. Nigdy nie używać do czyszczenia głośnika odkurzacza itp. Może to spowodować uszkodzenie sekcji głośnika lub innej części głośnika.

Głośnik bezprzewodowy
ULT FIELD 1

Bezprzewodowa technologia BLUETOOTH

Bezprzewodowa technologia BLUETOOTH to technologia umożliwiająca bezprzewodową komunikację na niewielkie odległości między urządzeniami cyfrowymi, takimi jak smartfony i komputery.

Obsługiwana wersja i profile standardu BLUETOOTH

Profil to zestaw funkcji standaryzowanych dla każdej właściwości urządzeń BLUETOOTH. Głośnik obsługuje następującą wersję i profile standardu BLUETOOTH.

Obsługiwana wersja BLUETOOTH: Standard BLUETOOTH, wersja 5.3

Obsługiwane profile BLUETOOTH:

- A2DP (Advanced Audio Distribution Profile): Umożliwia wysyłanie i odbiór treści muzycznej wysokiej jakości.
- AVRCP (Audio Video Remote Control Profile): Umożliwia regulację głośności oraz operacje odtwarzania/zatrzymywania muzyki lub przeskakiwania do początku następnego/bieżącego utworu.
- HFP (Hands-free Profile)*: Umożliwia wykonywanie połączeń bez użycia rąk i operacji na smartfonie lub telefonie komórkowym.
- HSP (Headset Profile)*: Umożliwia wykonywanie połączeń telefonicznych i operacji na smartfonie lub telefonie komórkowym.

* Jeśli smartfon lub telefon komórkowy z funkcją BLUETOOTH obsługuje zarówno funkcję HFP, jak i HSP, użyj funkcji HFP (Hands-free Profile).

Maksymalny zasięg łączności

Bezprzewodowej technologii BLUETOOTH można używać między nadajnikiem a urządzeniem znajdującym się w odległości do około 30 m od głośnika.

Maksymalny zasięg łączności może ulec zmniejszeniu w następujących sytuacjach:

- Między głośnikiem a urządzeniem BLUETOOTH znajduje się przeszkoda, np. osoba, metal lub ściana.
- W pobliżu głośnika jest używane bezprzewodowe urządzenie LAN.
- W pobliżu głośnika jest używana kuchenka mikrofalowa.
- W pobliżu głośnika jest używane urządzenie generujące promieniowanie elektromagnetyczne.

Pasma częstotliwości

Pasma 2,4 GHz (2,400 0 GHz - 2,483 5 GHz)

Obsługiwana ochrona treści

SCMS-T

Zakres transmisji (A2DP)

20 Hz - 20 000 Hz (częstotliwość próbkowania 44,1 kHz)

Zakłócenia powodowane przez inne urządzenia

Ponieważ urządzenia BLUETOOTH i bezprzewodowa sieć LAN (IEEE802.11ax/b/g/n) używają ten samej częstotliwości (2,4 GHz), mogą występować zakłócenia powodowane przez mikrofałe powodujące spowolnienie prędkości komunikacji, wystąpienie szumów lub nieprawidłowe połączenie, gdy głośnik znajduje się w pobliżu bezprzewodowego urządzenia LAN.

Zakłócenia powodowane dla innych urządzeń

Mikrofałe emitowane przez urządzenia BLUETOOTH mogą wpływać na działanie elektronicznych urządzeń medycznych. Wyłączaj głośnik i inne urządzenia BLUETOOTH w poniższych miejscach, ponieważ ich używanie mogłoby spowodować wypadek.

- W miejscach gdzie jest dostęp do łatwopalnego gazu, w szpitalach, pociągach, samolotach lub na stacjach benzynowych
- W pobliżu drzwi automatycznych lub alarmów przeciwpożarowych

Uwaga

- W zależności od środowiska sieciowego mogą występować zakłócenia w transmisji danych z dużą prędkością.
- Aby móc używać funkcji BLUETOOTH, urządzenie BLUETOOTH, które ma być połączone, wymaga tego samego profilu, co głośnik. Nawet jeśli istnieje taki sam profil, urządzenia mogą funkcjonować inaczej, w zależności od ich specyfikacji.
- Z uwagi na charakterystykę bezprzewodowej technologii BLUETOOTH dźwięk odtwarzany na głośniku ma lekkie opóźnienie w stosunku do dźwięku odtwarzanego na urządzeniu BLUETOOTH podczas rozmowy telefonicznej lub słuchania muzyki.
- Głośnik obsługuje zabezpieczenia zgodne ze standardem BLUETOOTH, aby gwarantować bezpieczne połączenie, gdy używana jest bezprzewodowa technologia BLUETOOTH, ale zabezpieczenie może nie być wystarczające, zależnie od ustawienia. Zachowaj ostrożność podczas korzystania z komunikacji za pomocą bezprzewodowej technologii BLUETOOTH.
- Nie ponosimy odpowiedzialności za wyciek informacji podczas komunikacji przez BLUETOOTH.
- Urządzenie z funkcją BLUETOOTH musi być zgodne ze standardem BLUETOOTH określonym przez Bluetooth SIG, Inc. i musi być uwierzytelnione. Nawet jeśli połączone urządzenie jest zgodne z powyższym standardem BLUETOOTH, niektóre urządzenia mogą nie być połączone lub mogą nie działać prawidłowo, w zależności od funkcji lub specyfikacji urządzenia.
- W zależności od urządzenia BLUETOOTH połączonego z głośnikiem, środowiska komunikacji lub warunków użytkowania, mogą występować szумы lub zakłócenia dźwięku.
- Urządzenie z wbudowanym radiem lub tunerem nie może być połączone z głośnikiem przez BLUETOOTH, ponieważ podczas transmisji będą słyszalne szумы.
- Umieść głośnik dalej od telewizora, radia lub tunera itp., ponieważ mogą one powodować występowanie szumów podczas transmisji dźwięku.

Głośnik bezprzewodowy
ULT FIELD 1

Licencje

- Ten produkt zawiera oprogramowanie używane przez firmę Sony w ramach umowy licencyjnej z właścicielem praw autorskich. Właściciel praw autorskich do oprogramowania zobowiązał nas do przedstawienia tej umowy klientom. Odwiedź następujący adres URL i przeczytaj.
<https://rd1.sony.net/help/speaker/sl/24/>
- Korzystanie ze znaku Made for Apple oznacza, że dane akcesorium zaprojektowano z przeznaczeniem dla produktów Apple wyszczególnionych na oznaczeniu i uzyskało ono certyfikat producenta dotyczący zgodności z normami Apple. Firma Apple nie ponosi odpowiedzialności za działanie tego urządzenia ani jego zgodność z normami prawnymi czy normami bezpieczeństwa.
- Usługi oferowane przez podmioty trzecie mogą zostać zmienione, zawieszane lub przerwane bez wcześniejszego powiadomienia. Firma Sony nie ponosi żadnej odpowiedzialności w przypadku powstania takich sytuacji.

Głośnik bezprzewodowy
ULT FIELD 1

Znaki towarowe

- Google, Android i Google Play to znaki towarowe firmy Google LLC.
- Znak słowny Apple, logo Apple oraz znaki słowne iPhone, iPod, iPod touch, Mac, macOS i Siri są znakami towarowymi firmy Apple Inc., zarejestrowanymi w Stanach Zjednoczonych i innych krajach.
- App Store jest znakiem usługowym Apple Inc. zastrzeżonym w USA i innych krajach.
- IOS jest znakiem towarowym lub zarejestrowanym znakiem towarowym firmy Cisco w Stanach Zjednoczonych i innych krajach, używanym na podstawie licencji.
- Znaki słowne Microsoft i Windows są znakami towarowymi lub zastrzeżonymi znakami towarowymi firmy Microsoft Corporation, zarejestrowanymi w Stanach Zjednoczonych i/lub innych krajach.
- Słowo i logotypy BLUETOOTH® to zastrzeżone znaki towarowe, których właścicielem jest firma Bluetooth SIG, Inc. Firma Sony Group Corporation oraz jej spółki podległe korzystają ze wspomnianych znaków w ramach posiadanej licencji.
- USB Type-C® i USB-C® to zastrzeżone znaki towarowe USB Implementers Forum.

Wszystkie pozostałe znaki towarowe lub zastrzeżone znaki towarowe są znakami towarowymi lub zastrzeżonymi znakami towarowymi odpowiednich właścicieli. W niniejszej instrukcji znaki ™ i ® nie są wymieniane.

Głośnik bezprzewodowy
ULT FIELD 1

Co mogę zrobić, aby rozwiązać problem?

Jeśli głośnik nie działa zgodnie z oczekiwaniami, spróbuj wykonać poniższe czynności, aby rozwiązać problem.

- Znajdź przyczynę problemu w Przewodnik pomocniczy i spróbuj wykonać zalecane czynności zaradcze.
- Naładuj głośnik.
Niektóre problemy można rozwiązać poprzez naładowanie wbudowanego akumulatora.
- Zrestartuj głośnik.
- Wykonaj inicjalizację głośnika.
Ta operacja przywraca ustawienia takie jak głośność itp. do ustawień domyślnych i kasuje wszystkie informacje o parowaniu.
- Znajdź informacje na temat danego problemu na stronie wsparcia klienta.
- Wejdź na odpowiednią stronę główną pomocy, aby uzyskać informacje na temat swojego głośnika:
 - Dla klientów w Amerykach:
<https://www.sony.com/am/support>
 - Dla klientów w Europie:
<https://www.sony.eu/support>
 - Dla klientów w Chinach:
<https://service.sony.com.cn>
 - Dla klientów w pozostałych krajach/regionach:
<https://www.sony-asia.com/support>

Jeśli powyższe czynności nie pomogą, skonsultuj się z najbliższym sprzedawcą Sony.

Powiązany temat

- [Ponowne uruchamianie głośnika](#)
- [Inicjalizacja głośnika](#)

Głośnik bezprzewodowy
ULT FIELD 1

Nie można naładować głośnika

- W przypadku korzystania z zasilacza sieciowego USB (dostępnego w sprzedaży) sprawdź, czy kabel USB jest dobrze podłączony do głośnika i zasilacza sieciowego USB. Następnie sprawdź, czy zasilacz sieciowy USB jest dobrze podłączony do gniazda zasilania.
- W przypadku korzystania z zasilacza sieciowego USB (dostępnego w sprzedaży), upewnij się, czy może on dostarczać prąd wyjściowy 1,5 A lub większy. Można również zastosować zasilacz sieciowy USB o natężeniu wyjściowym 500 mA lub większym i poniżej 1,5 A, ale naładowanie może wówczas bardzo długo potrwać. W przypadku korzystania z takiego zasilacza sieciowego USB zalecamy wyłączenie głośnika przed rozpoczęciem ładowania akumulatora. Użycie zasilacza sieciowego USB o natężeniu wyjściowym poniżej 500 mA nie gwarantuje naładowania akumulatora. Czas ładowania może się różnić, w zależności od temperatury otoczenia lub warunków użytkowania głośnika.
- Głośnik obsługuje zasilacze sieciowe USB dostarczające natężenie wyjściowe 3,0 A lub 1,5 A. Używając zasilacza sieciowego USB o natężeniu wyjściowym 3,0 A do ładowania akumulatora, należy używać przewodu USB Type-C (zgodnego ze standardem USB) obsługującego natężenie wyjściowe 3,0 A. Załączony kabel USB obsługuje natężenie wyjściowe do 1,5 A. Użycie innych urządzeń nie gwarantuje naładowania akumulatora. Czas ładowania może się różnić, w zależności od temperatury otoczenia lub warunków użytkowania głośnika.
- Głośnik należy ładować w temperaturze otoczenia wynoszącej pomiędzy 5 °C a 35 °C. Pamiętaj, że temperatura w pomieszczeniu może spaść nawet poniżej 5 °C, w zależności od pory roku, szczególnie zimą.
- Wbudowany akumulator głośnika można również naładować, podłączając głośnik do komputera wyposażonego w gniazdo ładowania USB. Nie wszystkie komputery zostały jednak przetestowane pod tym kątem i uznane za zgodne z tą procedurą i procedura ta nie dotyczy komputerów zbudowanych przez użytkownika.
- W zależności od typu lub specyfikacji zasilacza sieciowego USB, użycie głośnika z dużą głośnością może spowodować zmniejszenie pozostałej mocy wbudowanego akumulatora lub wyłączenie głośnika, gdy głośnik jest podłączony do gniazda zasilania przy użyciu zasilacza sieciowego USB. Nie oznacza to jednak usterki. W takim przypadku przed użyciem głośnika należy wyłączyć głośnik i naładować akumulator do pełna.

Powiązany temat

- [Ładowanie głośnika](#)
- [Wskaźniki](#)
- [Uwagi na temat ładowania](#)

Głośnik bezprzewodowy
ULT FIELD 1

Nie można włączyć głośnika lub głośnik nagle się wyłącza

- Wbudowany akumulator może być rozładowany lub jest blisko rozładowania. Podłącz głośnik do gniazda zasilania za pomocą zasilacza sieciowego USB (dostępnego w sprzedaży) w celu naładowania akumulatora.
- W zależności od typu lub specyfikacji zasilacza sieciowego USB, użycie głośnika z dużą głośnością może spowodować zmniejszenie pozostałej mocy wbudowanego akumulatora lub wyłączenie głośnika, gdy głośnik jest podłączony do gniazda zasilania przy użyciu zasilacza sieciowego USB. Nie oznacza to jednak usterki. W takim przypadku przed użyciem głośnika należy wyłączyć głośnik i naładować akumulator do pełna.
- Mogła zostać włączona funkcja Automatycznego wyłączenia zasilania. Wyłącz funkcję Automatycznego wyłączenia zasilania.

Powiązany temat

- [Ładowanie głośnika](#)
- [Funkcja Automatycznego wyłączenia zasilania \(oszczędzania energii\)](#)

Głośnik bezprzewodowy
ULT FIELD 1

Brak dźwięku / Dźwięk tylko z jednego głośnika / Cichy dźwięk / Zniekształcony dźwięk / Buczenie lub szumy w głośniku / Nie słyszeć lub prawie nie słyszeć głosu osób dzwoniących

- Sprawdź, czy głośnik i połączone urządzenie są włączone.
- Zwiększ głośność głośnika i połączone urządzenia.
- W zależności od podłączonego urządzenia BLUETOOTH regulacja głośności na urządzeniu BLUETOOTH może nie zmieniać poziomu głośności głośnika (tj. wskaźnik  (zasilanie) nie miga).
Kiedy głośność dźwięku głośnika jest niska, ustaw głośność urządzenia BLUETOOTH na odpowiednim poziomie, a następnie ustaw poziom głośności głośnika za pomocą przycisków -/+ (głośność) na głośniku.
- Sprawdź, czy połączone urządzenie odtwarza.
- Aby użyć aplikacji do rozmów wideo na komputerze, zmień na komputerze profil BLUETOOTH na HFP lub HSP. Podczas rozmowy wideo jakość dźwięku może być gorsza, w zależności od warunków łącza komunikacyjnego.
- W przypadku podłączenia komputera do głośnika upewnij się, że ustawienie wyjściowego sygnału audio komputera jest ustawione na urządzenie BLUETOOTH.
- Sprawdź, czy głośnik nawiązał połączenie BLUETOOTH z urządzeniem BLUETOOTH.
- Ponownie wykonaj parowanie głośnika i urządzenia BLUETOOTH.
- Przed podłączeniem 2 głośników przez połączenie BLUETOOTH w ramach funkcji Parowanie stereo zaktualizuj oprogramowanie fabryczne na każdym z głośników do najnowszej wersji.
- Jeśli połączone urządzenie posiada funkcję korektora dźwięku, ustaw ją na wyłączoną.
- Przesuń głośnik dalej od urządzeń takich jak mikrofalówka lub punkt dostępowy bezprzewodowej sieci LAN.
- Przybliż urządzenie BLUETOOTH do głośnika. Jeśli między głośnikiem a urządzeniem BLUETOOTH znajduje się jakiś przedmiot, usuń go.
- Jeśli wskaźnik CHARGE zaczyna powoli migać, wyłącz głośnik i naładuj wbudowany akumulator do odpowiedniego poziomu.
- Urządzenie z wbudowanym radiem lub tunerem nie może być połączone z głośnikiem przez BLUETOOTH, ponieważ podczas transmisji będą słyszalne szumy.
- Umieść głośnik dalej od telewizora, radia lub tunera itp., ponieważ mogą one powodować występowanie szumów podczas transmisji dźwięku.
- Podczas korzystania z funkcji Parowanie stereo lub funkcji połączenia telefonicznego, jeśli jakiegokolwiek urządzenie BLUETOOTH, takie jak mysz BLUETOOTH lub klawiatura BLUETOOTH, jest połączone z urządzeniem BLUETOOTH, wyłącz to połączenie.
- Niektóre urządzenia BLUETOOTH mogą mieć zmienioną jakość połączenia BLUETOOTH. Jeśli twoje urządzenie jest zgodne z tą funkcją, wybierz „Priorytet dla stabilności połączenia (SBC)” dla jakości połączenia BLUETOOTH. Szczegółowe informacje można znaleźć w instrukcji obsługi dołączonej do urządzenia.

- Wybierz „Priorytet dla stabilności połączenia (SBC)” dla jakości połączenia BLUETOOTH głośnika.
- Zainstaluj najnowszą wersję aplikacji „Sony | Music Center” na podłączonym urządzeniu. Jeśli nie możesz użyć najnowszej wersji aplikacji „Sony | Music Center” lub nie możesz połączyć głośnika z urządzeniem BLUETOOTH przez połączenie BLUETOOTH, odinstaluj aplikację „Sony | Music Center” i zainstaluj ją ponownie.
- Podczas odbierania/wykonywania połączeń telefonicznych sprawdź, czy sygnał wyjściowy urządzenia BLUETOOTH jest ustawiony na głośnik.
- W zależności od aplikacji używanej na podłączonym urządzeniu BLUETOOTH, dźwięk może nie być słyszalny. W takim przypadku zamknij aplikację i uruchom ją ponownie. Może to rozwiązać problem.

Powiązany temat

- [Ładowanie głośnika](#)
- [Parowanie i łączenie z urządzeniami BLUETOOTH](#)
- [Słuchanie muzyki z urządzenia przez połączenie BLUETOOTH](#)
- [Wybór jakości dla odtwarzania muzyki za pomocą połączenia BLUETOOTH \(kodek\)](#)
- [Wskaźniki](#)
- [Odbieranie połączenia](#)
- [Wykonywanie połączenia telefonicznego](#)

Głośnik bezprzewodowy
ULT FIELD 1

Dźwięk cichnie podczas użytkowania





- Dźwięk może się ściszyć w poniższych przypadkach. Nie jest to usterka.
 - Kiedy wbudowany akumulator jest bliski rozładowania i wskaźnik CHARGE powoli miga, a głośnik jest używany tylko przy użyciu wbudowanego akumulatora.
 - Jeśli wbudowany akumulator się rozładowuje z powodu długotrwałego użytkowania głośnika z dużą głośnością, nawet jeśli głośnik był podłączony do gniazda zasilania za pomocą zasilacza sieciowego USB (dostępnego w sprzedaży) lub do komputera wyposażonego w gniazdo ładowania USB.
 - Kiedy temperatura otoczenia głośnika jest wysoka.
- Jeśli dźwięk cichnie podczas użytkowania, wykonaj poniższą procedurę.
 1. Wyłącz głośnik.
 2. Naładuj wbudowany akumulator do wystarczającego poziomu.

Powiązany temat

- [Ładowanie głośnika](#)

Głośnik bezprzewodowy
ULT FIELD 1

Nie można sparować głośnika z urządzeniem BLUETOOTH

- Umieść głośnik i urządzenie BLUETOOTH w odległości 1 m od siebie.
 - Aby korzystać z funkcji Parowanie stereo, sparuj z głośnikiem, w którym wskaźnik  (BLUETOOTH) miga na niebiesko.
 - Jeśli wskaźnik  (BLUETOOTH) nie miga podwójnie na niebiesko, naciśnij przycisk  (BLUETOOTH). Usłyszysz wskazówkę głosową (Pairing (Parowanie)) i wskaźnik  (BLUETOOTH) zacznie podwójnie migać (tryb parowania).
 - Po wykonaniu inicjalizacji głośnika iPhone może nie móc się połączyć z głośnikiem. W takim przypadku należy skasować informacje o parowaniu zapisane na telefonie iPhone, a następnie ponownie wykonać parowanie.
 - Sprawdź, czy urządzenie BLUETOOTH jest włączone, a funkcja BLUETOOTH na urządzeniu jest aktywna.
 - Jeśli głośnik nie jest wyświetlony na urządzeniu BLUETOOTH, wyłącz funkcję BLUETOOTH na urządzeniu i ponownie włącz funkcję BLUETOOTH. Może to rozwiązać problem.
-

Powiązany temat

- [Parowanie i łączenie z urządzeniami BLUETOOTH](#)
- [Wskaźniki](#)
- [Inicjalizacja głośnika](#)

Głośnik bezprzewodowy
ULT FIELD 1

Dźwięk z głośnika jest zakłócany

Jeśli dla jakości połączenia BLUETOOTH jest wybrana opcja „Priorytet dla jakości dźwięku”, odbiór sygnału na głośniku może się zmieniać, w zależności od konfiguracji ustawień na urządzeniu BLUETOOTH oraz warunków otoczenia. W takim wypadku poniższe wskazówki mogą pomóc rozwiązać problem.

- Przesuń głośnik dalej od urządzeń takich jak mikrofalówka lub punkt dostępowy bezprzewodowej sieci LAN.
 - Niektóre urządzenia BLUETOOTH mogą mieć zmienioną jakość połączenia BLUETOOTH. Jeśli twoje urządzenie jest zgodne z tą funkcją, wybierz „Priorytet dla stabilności połączenia (SBC)” dla jakości połączenia BLUETOOTH. Szczegółowe informacje można znaleźć w instrukcji obsługi dołączonej do urządzenia.
 - Wybierz „Priorytet dla stabilności połączenia (SBC)” dla jakości połączenia BLUETOOTH głośnika.
-

Powiązany temat

- [Wybór jakości dla odtwarzania muzyki za pomocą połączenia BLUETOOTH \(kodek\)](#)

Głośnik bezprzewodowy
ULT FIELD 1

Nie można połączyć urządzenia BLUETOOTH z głośnikiem dla funkcji Parowanie stereo

- Zaktualizuj zainstalowane oprogramowanie do najnowszej wersji na każdym głośniku, który ma być podłączony dla funkcji.
(Szczegóły na temat procedury aktualizacji - patrz [Aktualizacja oprogramowania zainstalowanego fabrycznie.](#))
- Przed ustawieniem funkcji Parowanie stereo zaktualizuj aplikację „Sony | Music Center” do najnowszej wersji.
Szczegółowe informacje o aplikacji „Sony | Music Center” - odwiedź stronę:
<https://www.sony.net/smcqa/>
- Upewnij się, że 2 głośniki, które mają być podłączone dla funkcji, znajdują się w odległości 1 m od siebie.
- Przed rozpoczęciem konfiguracji funkcji Parowanie stereo podczas odtwarzania muzyki należy najpierw zatrzymać odtwarzanie.

Powiązany temat

- [Bezprzewodowe słuchanie muzyki z 2 głośników \(funkcja Parowanie stereo\)](#)
- [Co możesz zrobić z aplikacją „Sony | Music Center”](#)
- [Aktualizacja oprogramowania zainstalowanego fabrycznie](#)

Głośnik bezprzewodowy
ULT FIELD 1

Ponowne uruchamianie głośnika

W poniższych lub podobnych przypadkach naciśnij i przytrzymaj przycisk  (zasilanie) przez około 10 sekund, aby ponownie uruchomić głośnik.

- Nie można używać głośnika po jego włączeniu.
- Nie można używać głośnika po rozwiązaniu problemów związanych z parowaniem.

Głośnik zostaje wyłączony podczas procesu restartu, a następnie ponownie włączony po zakończeniu procesu.

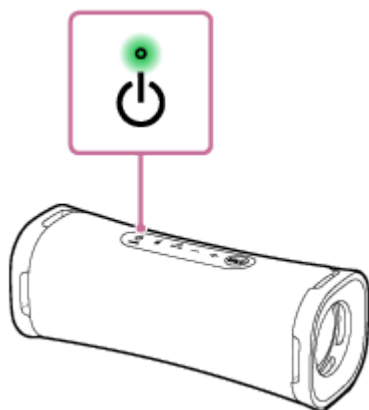

Uwaga

- Ponowne uruchomienie głośnika nie usuwa informacji o parowaniu. Informacje o parowaniu są zapisane na głośniku, gdy głośnik jest wyłączony. Po sparowaniu głośnika z nowym urządzeniem wyłącz głośnik i włącz go ponownie, po czym uruchom głośnik ponownie.
- Ponowne uruchomienie głośnika może zmienić ustawienie głośności, funkcji lub dźwięku.

Głośnik bezprzewodowy
ULT FIELD 1

Inicjalizacja głośnika

Jeśli głośnik nie działa prawidłowo po ponownym uruchomieniu, należy wykonać inicjalizację głośnika, aby przywrócić ustawienia domyślne.

Kiedy głośnik jest włączony, naciśnij i przytrzymaj przycisk – (głośność) i przycisk  (BLUETOOTH), aż głośnik się wyłączy (5 sekund lub dłużej).

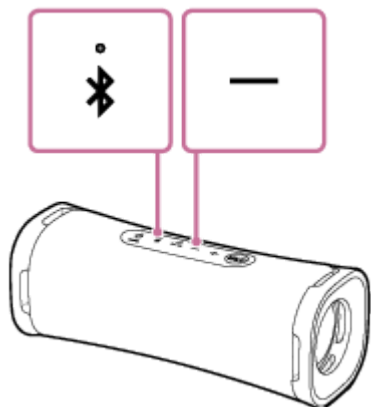

Została wykonana inicjalizacja głośnika. Ustawienia takie jak głośność zostaną przywrócone do ustawień domyślnych, a wszystkie informacje o parowaniu zostaną skasowane.

Uwaga

- Inicjalizacji głośnika nie można wykonać, kiedy zasilanie jest wyłączone.

Powiązany temat

- [Parowanie i łączenie z urządzeniami BLUETOOTH](#)
- [Ponowne uruchamianie głośnika](#)

Głośnik bezprzewodowy
ULT FIELD 1

Dane techniczne

Głośnik

Moduł głośnika

Głośnik niskotonowy: Ok. 83 mm × 42 mm (1)
Głośnik wysokotonowy: Ok. 16 mm średnicy (1)

Typ obudowy

Model pasywnego radiatora

Mikrofon

Dane techniczne wbudowanego mikrofonu

Typ: Elektretowy kondensatorowy
Charakterystyka kierunkowa: Wszechkierunkowy
Efektywny zakres częstotliwości: 100 Hz - 7 000 Hz

Informacje ogólne

Zasilanie

Prąd stały 5 V 3 A (przy użyciu dostępnego w sprzedaży zasilacza USB umożliwiającego zasilanie 3,0 A) lub przy użyciu wbudowanego akumulatora litowo-jonowego

Temperatura robocza

5 °C - 35 °C

Wymiary (łącznie z elementami wystającymi i elementami sterującymi)

Ok. 206 mm × 77 mm × 76 mm (szer./wys./gł.)

Masa (łącznie z akumulatorem)

Ok. 650 g

Wskazówka

- Informacje o czasie wymaganym do naładowania wbudowanego akumulatora oraz żywotności wbudowanego akumulatora podczas odtwarzania dźwięku przez urządzenie BLUETOOTH - patrz [Ładowanie głośnika](#).

Wymogi systemowe dla ładowania akumulatora za pomocą USB

Przy użyciu dostępnego w sprzedaży zasilacza USB umożliwiającego zasilanie z natężeniem o wartości 1,5 A lub 3,0 A* (Użycie zasilacza USB umożliwiającego zasilanie z natężeniem wyjściowym 3,0 A skraca czas ładowania akumulatora.)

* Korzystając z zasilacza sieciowego USB o natężeniu wyjściowym 3,0 A, koniecznie używaj przewodu USB Type-C zgodnego ze standardem USB i obsługującego natężenie wyjściowe wynoszące 3,0 A. Dołączony kabel USB obsługuje natężenie wyjściowe do 1,5 A.

Zgodne modele iPhone/iPod

iPhone 14 Pro Max, iPhone 14 Pro, iPhone 14 Plus, iPhone 14, iPhone SE (3. generacja), iPhone 13 Pro Max, iPhone 13 Pro, iPhone 13, iPhone 13 mini, iPhone 12 Pro Max, iPhone 12 Pro, iPhone 12, iPhone 12 mini, iPhone SE (2.

generacja), iPhone 11 Pro Max, iPhone 11 Pro, iPhone 11, iPhone XS Max, iPhone XS, iPhone XR, iPhone X, iPhone 8 Plus, iPhone 8, iPhone 7 Plus, iPhone 7, iPod touch (7. generacja)
(Stan na listopad 2023)

5-057-418-31(2) Copyright 2024 Sony Corporation