

Coluna sem fios
LinkBuds Speaker



Modelo: YY7863E

O design e as características técnicas estão sujeitos a alterações sem aviso prévio.

Guia de Início Rápido

Ligue à aplicação para ainda mais diversão e conveniência

Existem muitas funcionalidades úteis no seu dispositivo.

Descarregue a aplicação "Sony | Sound Connect" e obtenha o máximo daquilo que tem.

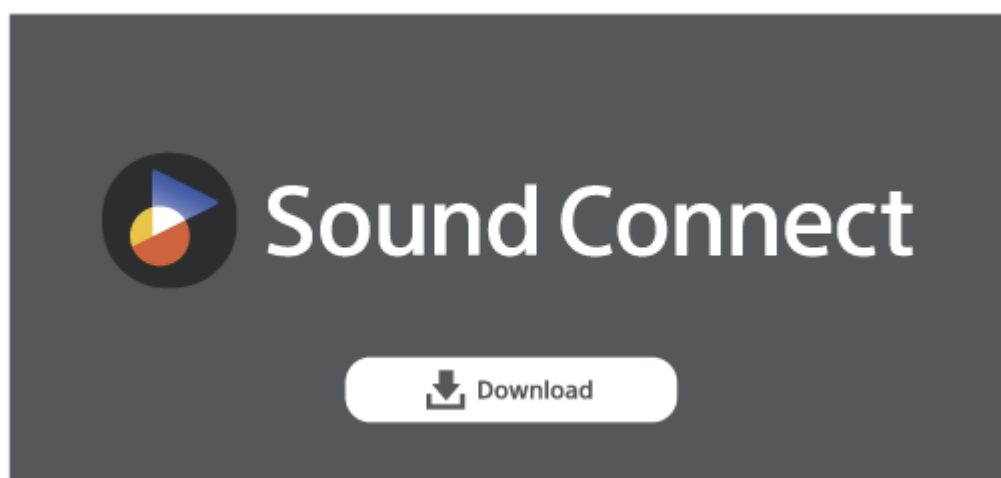

Começar a usar



Após adquirir o altifalante, siga o procedimento abaixo para reproduzir música.



1

Ligar a corrente



Prima o botão  (corrente). Quando utilizar o altifalante pela primeira vez após a compra, o altifalante entra automaticamente no modo de emparelhamento e o indicador  (BLUETOOTH) começa a piscar duas vezes.

2

Ligar a dispositivos BLUETOOTH®



Siga as instruções na aplicação “Sony | Sound Connect” descarregada para estabelecer uma ligação BLUETOOTH entre o altifalante e o seu smartphone ou iPhone. Uma vez estabelecida uma ligação BLUETOOTH, ouve um som de notificação proveniente do altifalante e a atividade do indicador  (BLUETOOTH) muda do estado intermitente para o estado aceso.

3

Ouvir música



Inicie a reprodução num dispositivo BLUETOOTH.

Informações relacionadas

[Utilizar o Quick Access](#)

[Desfrutar de reprodução ininterrupta usando os auscultadores da marca Sony ligados \(Auto Switch\)](#)

SRS-LS1

Preparativos

[Peças e controlos](#)

Fonte de alimentação/carregamento

[Carregar o altifalante](#)

[Ligar a alimentação](#)

[Desligar a alimentação](#)

[Utilizar a função de BLUETOOTH em espera \(ligação automática\)](#)

[Função Desligamento Automático \(poupança de energia\)](#)

Estabelecer ligações

Dispositivo BLUETOOTH

- [Como fazer ligações sem fios a dispositivos BLUETOOTH](#)
- [Ligar facilmente a dispositivos BLUETOOTH com a aplicação “Sony | Sound Connect” através de uma ligação por BLUETOOTH](#)
- [Emparelhar com e ligar a dispositivos BLUETOOTH](#)
- [Ligar a um computador através de uma ligação por BLUETOOTH \(Windows®\)](#)
- [Ligar a um computador através de uma ligação por BLUETOOTH \(Mac\)](#)

Ligação a vários pontos

- [Ligar o altifalante a 2 dispositivos BLUETOOTH ao mesmo tempo \(ligação a vários pontos\)](#)

Ouvir música

Dispositivo BLUETOOTH

- [Ouvir música de um dispositivo através de uma ligação por BLUETOOTH](#)
- [Selecionar a qualidade da reprodução de música através de uma ligação por BLUETOOTH \(Codec\)](#)
- [Codecs suportados](#)
- [Terminar a ligação por BLUETOOTH \(após a utilização\)](#)

[Utilizar o Quick Access](#)

[Desfrutar de reprodução ininterrupta usando os auscultadores da marca Sony ligados \(Auto Switch\)](#)

Função Par Estéreo

- [Ouvir música sem fios com 2 altifalantes \(função Par Estéreo\)](#)
- [Terminar a função Par Estéreo](#)

Chamadas telefónicas

[Fazer uma videochamada num computador](#)

[Receber uma chamada](#)

[Fazer uma chamada](#)

Utilizar as aplicações

[O que pode fazer com a aplicação “Sony | Sound Connect”](#)

[Instalar a aplicação “Sony | Sound Connect”](#)

[Aceder a informações de apoio na aplicação “Sony | Sound Connect”](#)

[Como manter o software atualizado \(para utilização confortável do altifalante\)](#)

O que pode fazer com os serviços de parceiros

[O que pode fazer com os serviços de parceiros](#)

Utilizar a função de assistência por voz

[Utilizar a função de assistência por voz \(aplicação Google™\)](#)

[Utilizar a função de assistência por voz \(Siri\)](#)

Informação

[Acerca dos indicadores](#)

Notas sobre a utilização

[Precauções](#)

[Notas sobre o carregamento](#)

[Acerca da correia em anel do altifalante](#)

[Notas sobre a capacidade de resistência à água](#)

[Como cuidar do altifalante](#)

[Acerca da tecnologia sem fios BLUETOOTH](#)

[Licenças](#)

[Marcas comerciais](#)

Resolução de problemas

[Resolução de problemas](#)

Reiniciar

[Reiniciar o altifalante](#)

[Inicializar o altifalante](#)

Características técnicas

[Características técnicas](#)

Coluna sem fios
LinkBuds Speaker

Peças e controlos

Parte superior e traseira do altifalante

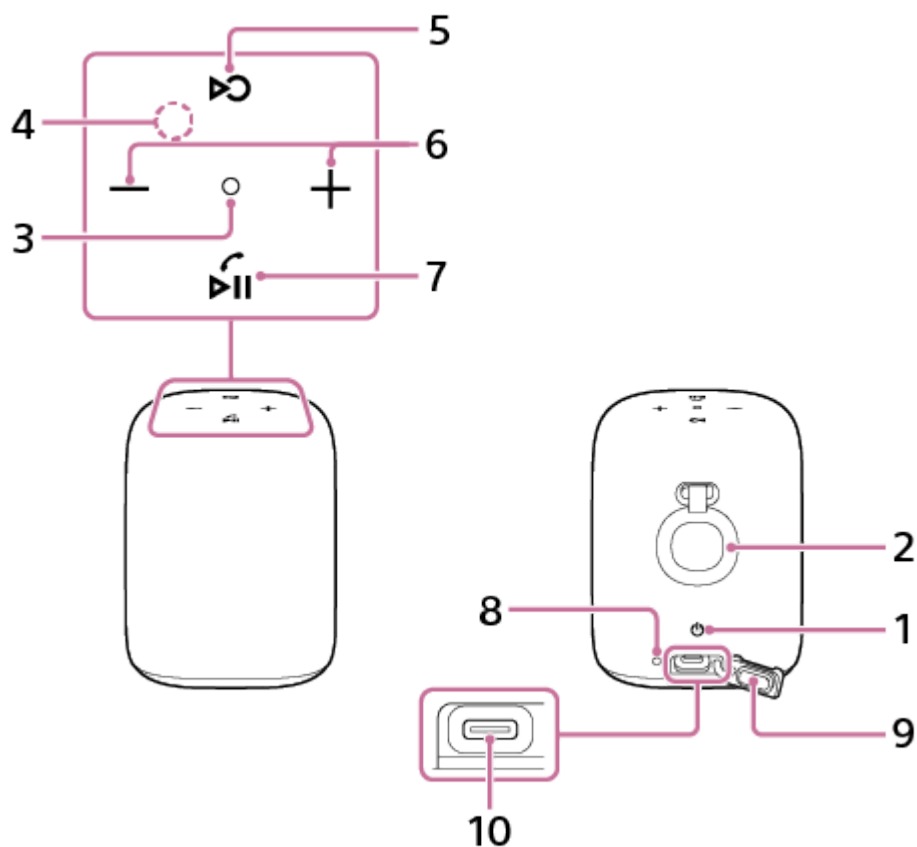



1. Botão (corrente)
2. Correia em anel
3. Indicador de estado
4. Microfone
5. Botão (Quick Access)
6. Botões $-/+$ (volume)
7. Botão (reproduzir)/botão (chamar)
8. Indicador de carga
9. Tampa
10. Porta de entrada DC (USB Type-C®)*

* Esta porta não é compatível com a reprodução de música.

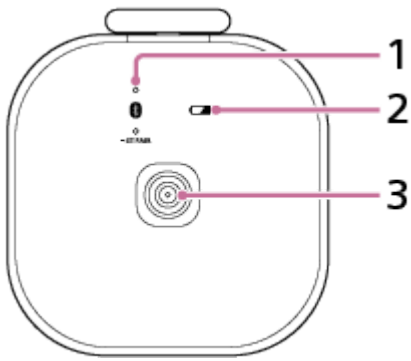
Parte inferior do altifalante



1. Botão  (BLUETOOTH) com indicador/botão  ST PAIR (Par Estéreo) com indicador
2. Botão  (bateria)
3. Terminal de carregamento

Parte superior e inferior da base de carregamento

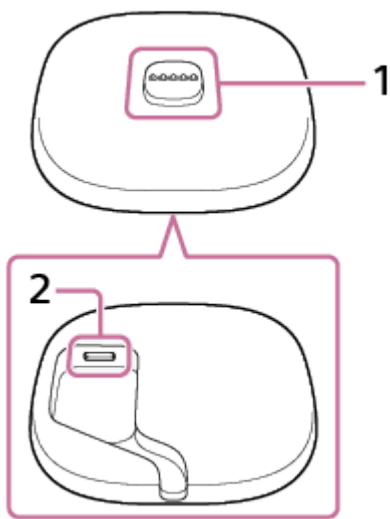

1. Terminal de carregamento
2. Porta de entrada DC (USB Type-C)

Tópico relacionado

- [Acerca dos indicadores](#)

Coluna sem fios
LinkBuds Speaker

Carregar o altifalante

O altifalante é capaz de funcionar com corrente da tomada de CA através da base de carregamento, onde o altifalante é colocado, ou através da bateria recarregável incorporada do altifalante.

Quando utilizar o altifalante pela primeira vez, certifique-se de que carrega a bateria incorporada durante mais de 1 hora antes de ligar o altifalante.

Com a bateria incorporada previamente carregada, pode utilizar o altifalante apenas com a energia da bateria.

Sugestão

- Para carregar a bateria incorporada do altifalante, está disponível a opção do modo Proteção da bateria, além do método de carregamento normal. O modo Proteção da bateria limita a capacidade máxima de carga a cerca de 90% e faz prolongar a vida útil da bateria. O tempo de reprodução disponível no modo Proteção da bateria é mais curto do que o tempo disponível quando a bateria incorporada é carregada pelo método de carregamento normal. No momento da compra, o altifalante não está no modo Proteção da bateria.
- Pode colocar/retirar o altifalante no/do modo Proteção da bateria utilizando também a aplicação "Sony | Sound Connect".

1 Ligue a base de carregamento a uma tomada de CA.

Ligue uma ponta do cabo USB Type-C fornecido à porta de entrada DC na base de carregamento e a outra ponta a um transformador de CA USB (disponível no mercado) e, em seguida, ligue o transformador de CA USB a uma tomada de CA.

O altifalante suporta transformadores de CA USB capazes de proporcionar uma corrente de saída de 3,0 A ou de 1,5 A. Quando utilizar um transformador de CA USB com uma corrente de saída de 3,0 A para o carregamento da bateria, certifique-se de que utiliza um cabo USB Type-C (compatível com a norma USB) que suporte uma corrente de saída de 3,0 A. O cabo USB fornecido suporta uma corrente de saída de até 1,5 A. A utilização de outros dispositivos para o carregamento da bateria não está garantida. O tempo de carregamento poderá diferir, dependendo da temperatura ambiente ou da utilização do altifalante.

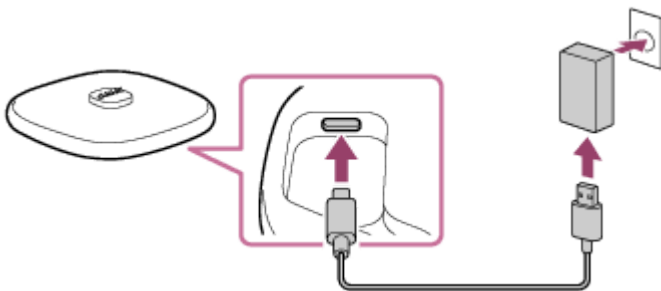

2 Coloque o altifalante na base de carregamento.

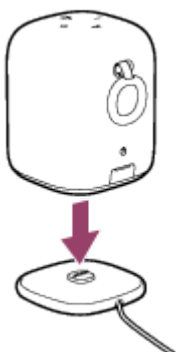

A bateria incorporada do altifalante começa a carregar. Enquanto o carregamento da bateria estiver em curso, o indicador de carga no altifalante fica aceso a laranja.

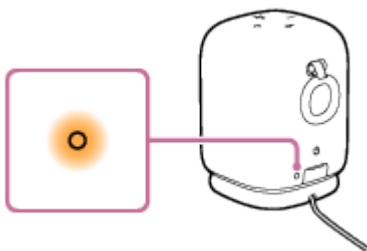

O tempo de carregamento estimado varia consoante a capacidade de potência de saída do transformador de CA USB ligado (disponível no mercado). Além disso, poderá demorar mais do que o tempo de carregamento indicado abaixo, dependendo do tipo e da especificação do transformador de CA USB e do cabo USB utilizados. O tempo de carregamento poderá diferir do tempo indicado abaixo, dependendo da temperatura ambiente ou da utilização do altifalante.

O tempo referido a seguir é indicado como referência.

- Quando um transformador de CA USB disponível no mercado, capaz de proporcionar uma corrente de saída de 1,5 A, estiver ligado, o carregamento é concluído em cerca de 5 horas* e o indicador de carga apaga-se.
- Quando utilizar um transformador de CA USB disponível no mercado, certifique-se de que seja capaz de proporcionar uma corrente de saída de 1,5 A ou mais. Pode utilizar um transformador de CA USB com uma corrente de saída de 500 mA ou mais e inferior a 1,5 A, mas o tempo de carregamento poderá ser muito mais longo. Quando utilizar este transformador de CA USB, recomenda-se que desligue o altifalante antes de carregar a bateria.

A utilização de um transformador de CA USB com uma corrente de saída inferior a 500 mA para o carregamento da bateria não está garantida.

* Tempo necessário para que a bateria descarregada seja totalmente carregada (100%) enquanto o altifalante está desligado.

Confirmar que o carregamento está concluído

Se a bateria incorporada estiver totalmente carregada quando ligar o altifalante a uma tomada de CA com um transformador de CA USB (disponível no mercado), o indicador de carga acende-se a laranja e apaga-se cerca de 1 minuto depois.

● Quando utilizar o smartphone Android™ com o Android 8.1 ou posterior instalado

Quando o altifalante estiver ligado a um smartphone Android através de uma ligação HFP (Hands-free Profile) por BLUETOOTH, toque em [Settings] - [Device connection] - [Bluetooth] no smartphone. A restante carga da bateria do altifalante é apresentada, junto com o nome do dispositivo BLUETOOTH ligado. Para mais detalhes, consulte as instruções de operação fornecidas com o smartphone Android.

Note que a restante carga da bateria apresentada no smartphone pode diferir da restante carga efetivamente presente na bateria do altifalante. Considere esta informação como referência.

● Quando utilizar o iPhone

Quando o altifalante estiver ligado ao iPhone através de uma ligação HFP (Hands-free Profile) por BLUETOOTH, a restante carga da bateria do altifalante é apresentada no ecrã de widgets do iPhone. Para mais detalhes, consulte as instruções de operação fornecidas com o iPhone.

Note que a restante carga da bateria apresentada no iPhone pode diferir da restante carga efetivamente presente na bateria do altifalante. Considere esta informação como referência.

Verificar o nível de carga da bateria incorporada recarregável

Depois de premir o botão  (bateria) na parte inferior do altifalante, quando ligar o altifalante, a orientação por voz listada abaixo é emitida pelo altifalante, dependendo da carga restante da bateria incorporada.

81% - 100%: "Battery fully charged" (Bateria totalmente carregada)

81% - 90% (modo Proteção da bateria): “Battery Care Mode, Fully Charged, Battery About 90%” (Modo Proteção da bateria, Totalmente carregada, Bateria a cerca de 90%)

61% - 80%: “Battery about 80%” (Bateria a cerca de 80%)

41% - 60%: “Battery about 60%” (Bateria a cerca de 60%)

21% - 40%: “Battery about 40%” (Bateria a cerca de 40%)

1% - 20%: “Battery about 20%” (Bateria a cerca de 20%)

Vida útil da bateria incorporada (enquanto o modo Proteção da bateria não está ativado)

Enquanto está estabelecida uma ligação por BLUETOOTH:

- Aprox. 25 horas
 - Nível de volume: 23
- Aprox. 6 horas
 - Nível de volume: 50 (MÁX.)

Tempo necessário para carregar a bateria incorporada recarregável (enquanto o modo Proteção da bateria não está ativado)

- Aprox. 5 horas^{*1 *2}
10 minutos de carregamento proporcionam cerca de 70 minutos de reprodução de música.
(Nível de volume: 23)

*1 Tempo necessário para carregar a bateria através do adaptador de CA USB que está ligado a uma tomada de CA e capaz de entregar uma corrente de 1,5 A.

*2 Tempo necessário para que a bateria vazia seja completamente carregada (100%) enquanto o altifalante está desligado.

A duração da carga da bateria incorporada indicada acima foi medida com a nossa fonte de música especificada. O tempo de desempenho efetivo poderá variar em relação ao tempo indicado em função do volume, das músicas reproduzidas, da temperatura ambiente e das condições de utilização.

Quando a bateria incorporada tiver pouca carga

Quando a orientação por voz indicar “Low Battery” (Pouca carga) e o indicador de carga começar a piscar lentamente, a bateria incorporada tem pouca carga e precisa de ser carregada. Enquanto está neste estado, o altifalante pode desligar-se automaticamente.

Quando a restante carga da bateria diminuir para um nível que não permita ligar o altifalante, ouve a orientação por voz (Battery is empty. (Bateria sem carga.)) e o altifalante desliga-se automaticamente. Nesse caso, carregue o altifalante. Se o indicador de carga piscar 3 vezes a laranja e o altifalante se desligar quando o ligar, a bateria incorporada está vazia e tem de ser carregada.

Sugestão

- Pode carregar a bateria incorporada do altifalante, que não está colocada na base de carregamento, ligando a porta de entrada DC no altifalante e também uma tomada de CA com o cabo USB.
Depois de desligar o cabo USB do altifalante após o carregamento da bateria, certifique-se de que fecha completamente a tampa.
A tampa assume um papel muito importante na manutenção do desempenho de resistência à água.
- Pode carregar a bateria incorporada do altifalante ligando o altifalante a um computador que também esteja equipado com uma porta de carregamento USB. Contudo, nem todos os computadores são testados e compatíveis com este procedimento, o qual não é aplicável aos computadores feitos em casa.
- Desde que o altifalante esteja ligado a uma tomada de CA através de um transformador de CA USB (disponível no mercado) ou a um computador equipado com uma porta de carregamento USB, a bateria incorporada do altifalante consegue carregar-se a si própria mesmo que o altifalante esteja a reproduzir música. Contudo, poderá demorar muito tempo até a bateria estar totalmente carregada, consoante a utilização dada ao altifalante. Recomenda-se que desligue o altifalante antes de carregar a bateria.

Nota

- Dependendo do tipo e das características técnicas do transformador de CA USB, se utilizar o altifalante num volume alto, a carga restante da bateria incorporada recarregável pode diminuir ou o altifalante pode desligar-se enquanto estiver ligado a uma tomada de CA através do transformador de CA USB. Isto, contudo, não é indicativo de uma avaria. Caso isto aconteça, desligue o altifalante e deixe a bateria carregar-se totalmente antes de utilizar o altifalante.
- A saída de potência máxima do altifalante pode ser mais baixa quando a bateria incorporada tiver pouca carga.
- Num ambiente extremamente frio ou quente, o carregamento pára por motivos de segurança. O carregamento do altifalante também pára se demorar muito tempo. Para resolver estes problemas, desligue o cabo USB e ligue-o novamente com uma temperatura operacional entre os 5 °C e 35 °C.
- Não carregue a bateria incorporada do altifalante em locais onde a bateria possa ser sujeita a salpicos de água. Os acessórios fornecidos e a porta USB não foram concebidos para ser resistentes à água.
- A base de carregamento não foi concebida para ser resistente à água. Antes de colocar o altifalante na base de carregamento, limpe completamente as gotas de água de todas as superfícies do altifalante.
- Mesmo que não pretenda utilizar o altifalante por um período prolongado, carregue a bateria incorporada suficientemente a cada 6 meses para manter o seu desempenho.
- Quando o smartphone Android estiver configurado para utilizar apenas o A2DP (Advanced Audio Distribution Profile) para estabelecer ligações por BLUETOOTH, a restante carga da bateria do altifalante não é apresentada no smartphone.
- No momento da compra, a função de BLUETOOTH em espera está ativada. Enquanto o altifalante está a ser alimentado pela bateria incorporada recarregável e a função de BLUETOOTH em espera está ativada, a energia da bateria é consumida mais rapidamente do que quando a função de BLUETOOTH em espera está desativada.
- Quando a bateria incorporada recarregável se gastar, algumas das definições do Auto Play são restauradas para as predefinições. Nesse caso, especifique as definições do Auto Play novamente utilizando a aplicação "Sony | Sound Connect".

Tópico relacionado

- [Ligar a alimentação](#)
- [Utilizar a função de BLUETOOTH em espera \(ligação automática\)](#)
- [O que pode fazer com a aplicação "Sony | Sound Connect"](#)
- [Notas sobre o carregamento](#)

Coluna sem fios
LinkBuds Speaker

Ligar a alimentação

1 Prima o botão (corrente).

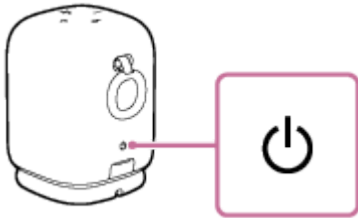

Pode ouvir o som de notificação do altifalante, o indicador de estado na parte superior do altifalante acende-se a branco e o indicador  (BLUETOOTH) na parte inferior do altifalante começa a piscar lentamente a azul.

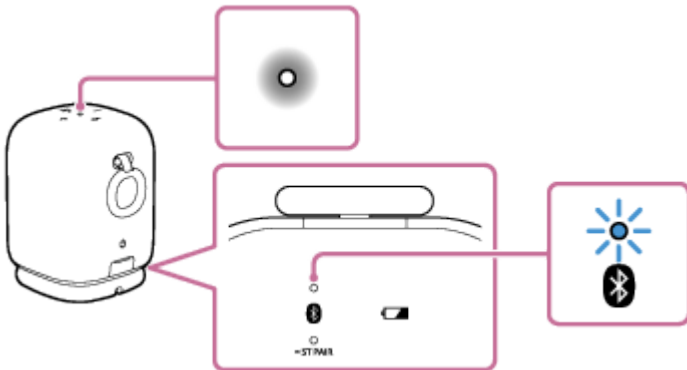

Quando o altifalante não dispuser de informações de emparelhamento, por exemplo, quando utilizar a função BLUETOOTH pela primeira vez após a compra, o indicador  (BLUETOOTH) pisca duas vezes a azul continuamente.

Nota

- Se o indicador de carga piscar 3 vezes e o altifalante se desligar depois de o ligar, a bateria incorporada recarregável está vazia. Carregue a bateria incorporada.
- Quando a orientação por voz indicar "Low Battery" (Pouca carga) e o indicador de carga começar a piscar lentamente, a bateria incorporada tem pouca carga. Nesse caso, carregue o altifalante.
- Quando a restante carga da bateria diminuir para um nível que não permita ligar o altifalante, ouve a orientação por voz (Battery is empty. (Bateria sem carga.)) e o altifalante desliga-se automaticamente. Nesse caso, carregue o altifalante.

Tópico relacionado

- [Carregar o altifalante](#)
- [Desligar a alimentação](#)

Coluna sem fios
LinkBuds Speaker

Desligar a alimentação

- 1 Prima o botão  (corrente).

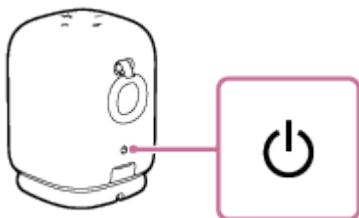

Ouve-se o som de notificação do altifalante e o indicador de estado na parte superior do altifalante e o indicador  (BLUETOOTH) na parte inferior do altifalante desligam-se.

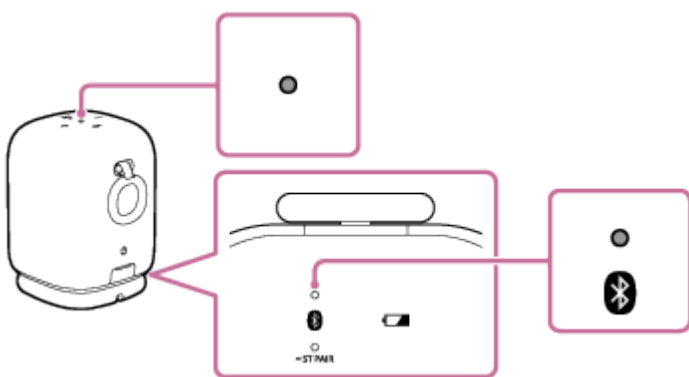

Sugestão

- Quando a função de BLUETOOTH em espera é ativada, desligar o altifalante acende o indicador de estado a vermelho^{*1} para indicar que a função de BLUETOOTH em espera está ativa^{*2}.

^{*1} Quando um de Auto Play está ativado, o indicador de estado acende-se a rosa.

^{*2} No momento da compra, a função de BLUETOOTH em espera está ativada.

Tópico relacionado

- [Utilizar a função de BLUETOOTH em espera \(ligação automática\)](#)
- [Função Desligamento Automático \(poupança de energia\)](#)

Coluna sem fios
LinkBuds Speaker

Utilizar a função de BLUETOOTH em espera (ligação automática)

Quando a função de BLUETOOTH em espera estiver ativada, o altifalante liga-se automaticamente quando o utilizador operar um dispositivo BLUETOOTH e inicia a ligação por BLUETOOTH.

No momento da compra, a função de BLUETOOTH em espera está ativada.

Primeiro, emparelhe o altifalante com um dispositivo BLUETOOTH. Se não houver informações de emparelhamento armazenadas no altifalante, como, por exemplo, quando o altifalante é utilizado pela primeira vez após a compra, o altifalante não entra no modo de BLUETOOTH em espera.

1 Ligue o altifalante.

O indicador de estado acende-se a branco.

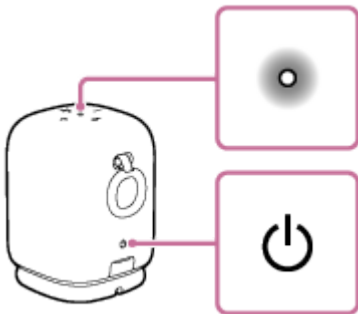

2 Inicie a aplicação “Sony | Sound Connect” no seu smartphone.

3 Certifique-se de que a caixa de verificação de [Bluetooth Standby] está selecionada.

A caixa de verificação selecionada indica que a função de BLUETOOTH em espera está ativada.

Para desativar a função de BLUETOOTH em espera

No passo 3 acima, toque na caixa de verificação de [Bluetooth Standby] para eliminar a seleção da caixa de verificação para desativar a função de BLUETOOTH em espera.

Sugestão

- Quando a função de BLUETOOTH em espera se ativar, o indicador de estado acende-se a vermelho com o altifalante desligado.
- Enquanto a função de BLUETOOTH em espera está desativada, o Auto Switch e o Auto Play não estão disponíveis.

Nota

- No momento da compra, a função de BLUETOOTH em espera está ativada. Enquanto o altifalante está a ser alimentado pela bateria incorporada recarregável e a função de BLUETOOTH em espera está ativada, a energia da bateria é consumida mais rapidamente do que quando a função de BLUETOOTH em espera está desativada.

- Carregar o altifalante
- Ligar a alimentação
- Acerca dos indicadores

5-060-905-81(1) Copyright 2024 Sony Corporation

Coluna sem fios
LinkBuds Speaker

Função Desligamento Automático (poupança de energia)

Nas seguintes situações, o altifalante desliga-se automaticamente após 15 minutos para poupar a energia da bateria incorporada recarregável.

No momento da compra, a função Desligamento Automático está ativada.

- Nenhuma operação no altifalante.
- A função mãos-livres do smartphone ou telemóvel ligado está definida como desativada e o smartphone ou telemóvel não está a reproduzir música (áudio) nem está a ser utilizado. Para mais detalhes, consulte as instruções de operação fornecidas com o smartphone ou telemóvel.
- O dispositivo BLUETOOTH ligado não está a reproduzir música (áudio) nem está a ser utilizado.

Sugestão

- Pode ativar ou desativar a função Desligamento Automático utilizando a aplicação "Sony | Sound Connect".

Nota

- Enquanto a função Desligamento Automático está desativada, o altifalante não se desliga automaticamente se o altifalante não for usado ou se música ou áudio não tocar durante um determinado período de tempo e, assim, será consumida mais energia.
- Enquanto o altifalante estiver ligado a um smartphone Android ou a um iPhone através de uma ligação HFP (Hands-free Profile) por BLUETOOTH, a função Desligamento Automático está desativada.
- Após a fonte de saída da reprodução de música ser mudada do altifalante para os auscultadores pelo Auto Switch, desconectar a ligação por BLUETOOTH entre o altifalante e o smartphone desliga o altifalante automaticamente mesmo quando a função Desligamento Automático está desativada.

Ativar/desativar a função Desligamento Automático

- 1 Ligue o altifalante.**
- 2 Prima e mantenha premido o botão – (volume) e o botão + (volume) simultaneamente durante cerca de 5 segundos.**
 - Quando a função Desligamento Automático está desativada, o indicador de estado pisca 3 vezes a branco.
 - Quando a função Desligamento Automático está ativada, o indicador de estado pisca duas vezes a branco.

Tópico relacionado

- [O que pode fazer com a aplicação "Sony | Sound Connect"](#)

Coluna sem fios
LinkBuds Speaker

Como fazer ligações sem fios a dispositivos BLUETOOTH

Pode desfrutar de música com a coluna sem fios utilizando a função BLUETOOTH do seu dispositivo BLUETOOTH.

Emparelhamento

O emparelhamento é o processo necessário para registar mutuamente as informações nos dispositivos BLUETOOTH a serem ligados sem fios.

Para emparelhar com um segundo ou outro dispositivo BLUETOOTH, execute o seguinte procedimento de emparelhamento para cada dispositivo.

Emparelhe o altifalante com o dispositivo manualmente.

Ligar a um dispositivo emparelhado

Depois de um dispositivo ser emparelhado, não é necessário emparelhá-lo novamente. Ligue a dispositivos já emparelhados com o altifalante utilizando os métodos necessários para cada dispositivo.

Para obter detalhes sobre as operações de emparelhamento e ligação, consulte os tópicos relacionados abaixo.

Tópico relacionado

- [Ligar facilmente a dispositivos BLUETOOTH com a aplicação "Sony | Sound Connect" através de uma ligação por BLUETOOTH](#)
- [Emparelhar com e ligar a dispositivos BLUETOOTH](#)
- [Ligar a um computador através de uma ligação por BLUETOOTH \(Windows®\)](#)
- [Ligar a um computador através de uma ligação por BLUETOOTH \(Mac\)](#)

Coluna sem fios
LinkBuds Speaker

Ligar facilmente a dispositivos BLUETOOTH com a aplicação “Sony | Sound Connect” através de uma ligação por BLUETOOTH

Inicie a aplicação “Sony | Sound Connect” no seu smartphone Android/iPhone para ligar o altifalante a um smartphone ou iPhone.



Sony Sound Connect

Sugestão

- Quando emparelhar um segundo dispositivo ou subsequente, pode colocar o altifalante no modo de emparelhamento com a aplicação “Sony | Sound Connect”.

Nota

- A ligação com alguns smartphones e dispositivos iPhone pode tornar-se instável ao ligar usando a aplicação “Sony | Sound Connect”. Nesse caso, siga os procedimentos em [“Emparelhar com e ligar a dispositivos BLUETOOTH”](#) para ligar ao altifalante.

Tópico relacionado

- [Como fazer ligações sem fios a dispositivos BLUETOOTH](#)
- [Emparelhar com e ligar a dispositivos BLUETOOTH](#)
- [Ligar a um computador através de uma ligação por BLUETOOTH \(Windows®\)](#)
- [Ligar a um computador através de uma ligação por BLUETOOTH \(Mac\)](#)
- [O que pode fazer com a aplicação “Sony | Sound Connect”](#)
- [Instalar a aplicação “Sony | Sound Connect”](#)

Coluna sem fios
LinkBuds Speaker

Emparelhar com e ligar a dispositivos BLUETOOTH

O emparelhamento é o processo necessário para registar mutuamente as informações nos dispositivos BLUETOOTH a serem ligados sem fios.

Para utilizar vários dispositivos BLUETOOTH em combinação com o altifalante, execute o seguinte procedimento de emparelhamento para cada dispositivo.

As informações de emparelhamento dos dispositivos BLUETOOTH ficam guardadas no altifalante quando este é desligado.

Antes de utilizar o altifalante, não se esqueça de fazer o seguinte:

- Coloque o dispositivo BLUETOOTH a 1 m do altifalante.
- Ligue o altifalante a uma tomada de CA com um transformador de CA USB (disponível no mercado). Ou carregue suficientemente a bateria incorporada.
- Para evitar qualquer saída de som alto de repente do altifalante, baixe o volume tanto do dispositivo BLUETOOTH como do altifalante ou pare qualquer reprodução de música.
Dependendo do dispositivo BLUETOOTH em causa, o volume do dispositivo pode ser sincronizado com o volume do altifalante quando a reprodução de música se inicia após o estabelecimento de uma ligação por BLUETOOTH entre os dispositivos BLUETOOTH e o altifalante.
- Prepare as instruções de operação fornecidas com o dispositivo BLUETOOTH para poder consultá-las.

1 Ligue o altifalante.

Ouve-se o som de notificação do altifalante e o indicador de estado começa a piscar lentamente a branco.

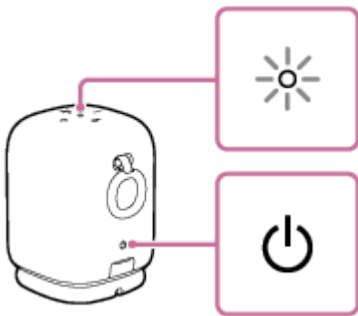

2 Verifique o estado do indicador (BLUETOOTH).

Quando o indicador estiver a piscar duas vezes

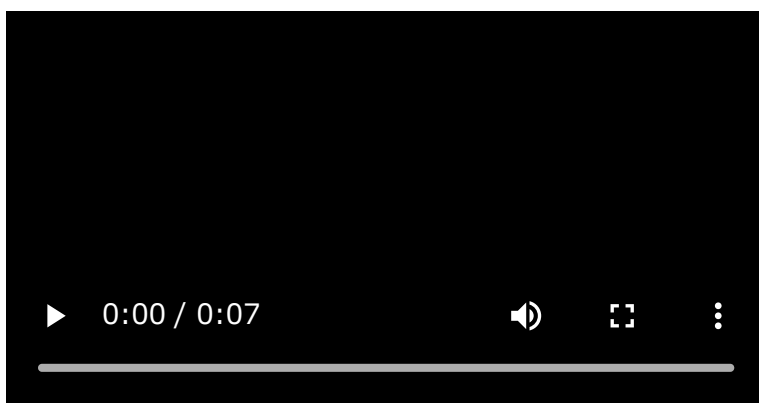

Caso o altifalante seja emparelhado com um dispositivo BLUETOOTH pela primeira vez desde a compra ou depois de inicializar o altifalante (o altifalante não tem informações de emparelhamento), o altifalante entra automaticamente no modo de emparelhamento quando o ligar. Avance para o passo 4.

Quando o indicador estiver a piscar lentamente

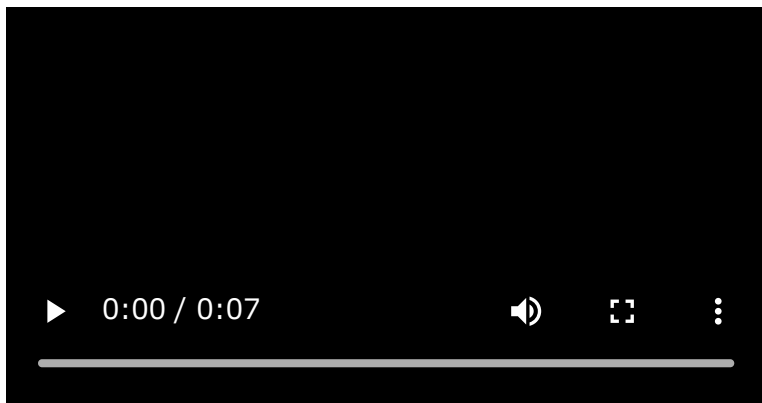

O altifalante está à procura de um dispositivo BLUETOOTH.

- Para emparelhar o altifalante com um segundo ou outro dispositivo BLUETOOTH (quando o altifalante tem informações de emparelhamento de outros dispositivos BLUETOOTH), avance para o passo 3.
- Para voltar a ligar o altifalante a um dos dispositivos BLUETOOTH que já estiveram emparelhados com o altifalante, avance para o passo 4.
O altifalante fica automaticamente ligado pela simples ativação da função BLUETOOTH no dispositivo BLUETOOTH.
Dependendo do dispositivo BLUETOOTH, o altifalante pode voltar a ligar-se ao dispositivo assim que for ligado.
Para mais detalhes, consulte as instruções de operação fornecidas com o seu dispositivo BLUETOOTH.

Quando o indicador ficar aceso

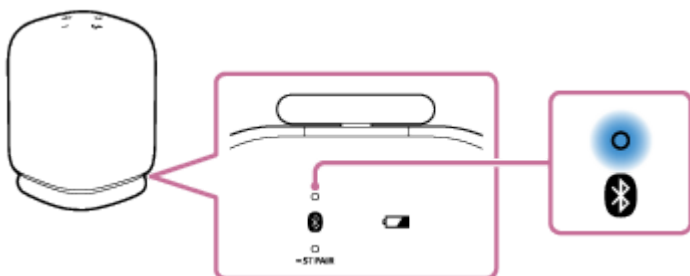

O altifalante já foi ligado ao dispositivo BLUETOOTH.

Para ligar a outros dispositivos BLUETOOTH, siga um dos procedimentos abaixo.

- Para emparelhar o altifalante com um segundo ou outro dispositivo BLUETOOTH (quando o altifalante tem informações de emparelhamento de outros dispositivos BLUETOOTH), avance para o passo 3.
- Para voltar a ligar o altifalante a um dos dispositivos BLUETOOTH que já estiveram emparelhados com o altifalante, avance para o passo 4. O altifalante fica automaticamente ligado pela simples ativação da função BLUETOOTH no dispositivo BLUETOOTH.

3 Prima o botão (BLUETOOTH).

Ouve-se a orientação por voz (Pairing (A emparelhar)) proveniente do altifalante e o indicador  (BLUETOOTH) começa a piscar duas vezes (modo de emparelhamento).

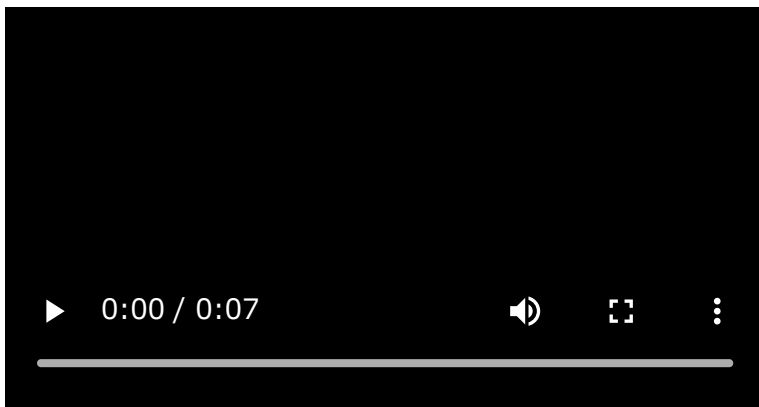

4 Execute o procedimento de emparelhamento no dispositivo BLUETOOTH para detetar o altifalante.

Quando aparecer uma lista dos dispositivos detetados no ecrã do dispositivo BLUETOOTH, selecione “LinkBuds Speaker”.

Se for necessário introduzir uma palavra-passe* no ecrã do dispositivo BLUETOOTH, introduza “0000”.

* A palavra-passe pode estar designada por “código PIN” ou “PIN”.

5 Estabeleça a ligação por BLUETOOTH a partir do dispositivo BLUETOOTH.

Uma vez estabelecida a ligação por BLUETOOTH, ouve um som de notificação proveniente do altifalante e a atividade do indicador  (BLUETOOTH) muda do estado intermitente para o estado aceso.

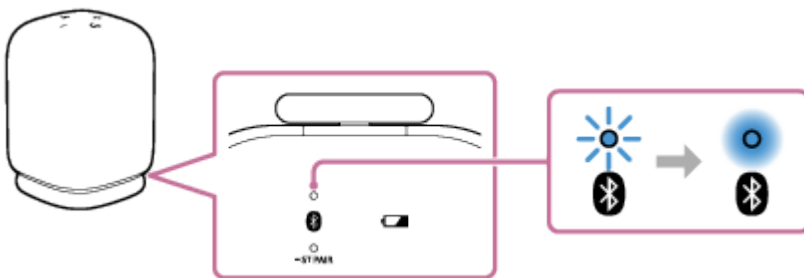

Se a ligação por BLUETOOTH não for estabelecida, repita a partir do passo 3.

Sugestão

- Desde que a função BLUETOOTH esteja ativada num dispositivo BLUETOOTH anteriormente ligado ao altifalante, o altifalante volta a ligar-se ao dispositivo assim que ligar o altifalante.
- As instruções apresentadas acima para o dispositivo BLUETOOTH são fornecidas apenas como exemplo. Para mais detalhes, consulte as instruções de operação fornecidas com o dispositivo BLUETOOTH.
- Com a aplicação “Sony | Sound Connect”, pode estabelecer/desconectar ligações BLUETOOTH, desemparelhar dispositivos BLUETOOTH e mais.
- Pode ligar o altifalante a um máximo de 2 dispositivos BLUETOOTH ao mesmo tempo. (ligação a vários pontos)

Nota

- O modo de emparelhamento do altifalante é desativado após cerca de 5 minutos e o indicador  (BLUETOOTH) pisca lentamente. Contudo, quando o altifalante não tem informações de emparelhamento, como, por exemplo, nas predefinições, o modo de emparelhamento não é desativado. Se o modo de emparelhamento for desativado antes de concluído o processo, repita a partir do passo 3.
- A palavra-passe do altifalante é “0000”. Se a palavra-passe definida no dispositivo BLUETOOTH não for “0000”, não é possível fazer o emparelhamento com o altifalante.

- Uma vez emparelhados os dispositivos BLUETOOTH, não é necessário voltar a emparelhá-los, exceto nos seguintes casos:
 - As informações de emparelhamento foram eliminadas após uma reparação, etc.
 - O altifalante já está emparelhado com 8 dispositivos e pretende emparelhar mais um dispositivo.
O altifalante pode ser emparelhado com um máximo de 8 dispositivos. Se um novo dispositivo for emparelhado quando já houver 8 dispositivos emparelhados, as informações de emparelhamento do primeiro dispositivo ligado por BLUETOOTH são substituídas pelas informações do novo dispositivo.
 - As informações de emparelhamento do altifalante foram eliminadas do dispositivo BLUETOOTH.
 - O altifalante é inicializado.
Todas as informações de emparelhamento serão eliminadas. Se inicializar o altifalante, poderá não ser possível ligar o seu dispositivo BLUETOOTH. Nesse caso, apague as informações de emparelhamento do altifalante no seu dispositivo BLUETOOTH e execute novamente o procedimento de emparelhamento.
- O altifalante pode ser emparelhado com vários dispositivos, mas só pode reproduzir música a partir de um dispositivo emparelhado de cada vez.
- Quando utilizar a função Par Estéreo, não pode utilizar a capacidade de ligação a vários pontos.

Tópico relacionado

- [Ligar o altifalante a 2 dispositivos BLUETOOTH ao mesmo tempo \(ligação a vários pontos\)](#)
- [Ouvir música de um dispositivo através de uma ligação por BLUETOOTH](#)
- [Terminar a ligação por BLUETOOTH \(após a utilização\)](#)

Coluna sem fios
LinkBuds Speaker

Ligar a um computador através de uma ligação por BLUETOOTH (Windows®)

O emparelhamento é o processo necessário para registar mutuamente as informações nos dispositivos BLUETOOTH a serem ligados sem fios.

Para utilizar vários dispositivos BLUETOOTH em combinação com o altifalante, execute o seguinte procedimento de emparelhamento para cada dispositivo.

As informações de emparelhamento dos dispositivos BLUETOOTH ficam guardadas no altifalante quando este é desligado.

Sistemas operativos suportados

Windows 11, Windows 10

Faça o seguinte, antes de começar.

- Coloque o computador a 1 m do altifalante.
- Ligue o altifalante a uma tomada de CA com um transformador de CA USB (disponível no mercado). Ou carregue suficientemente a bateria incorporada.
- Prepare as instruções de operação fornecidas com o computador para poder consultá-las.
- Para evitar qualquer saída de som alto de repente do altifalante, baixe o volume tanto do computador como do altifalante ou pare qualquer reprodução de música.
- Ligue o altifalante do computador.
Se o altifalante do computador estiver definido como  (sem som), não sai som do altifalante BLUETOOTH.

– Quando o altifalante do computador estiver ligado:



Com a função Swift Pair, pode tornar o emparelhamento mais fácil. Para usar a função Swift Pair, ative a função Swift Pair.

No Windows 11

Clique no botão [Start] - [Settings] - [Bluetooth & devices] - [Devices] - interruptor [Show notifications to connect using Swift Pair] para ativar a função Swift Pair.

No Windows 10 (versão 1803 ou posterior)

Clique no botão [Start] - [Settings] - [Devices] - [Bluetooth & other devices] e seleccione a caixa de verificação de [Show notifications to connect using Swift Pair].

1 Ligue o altifalante.

Ouve-se o som de notificação do altifalante e o indicador de estado começa a piscar lentamente a branco.

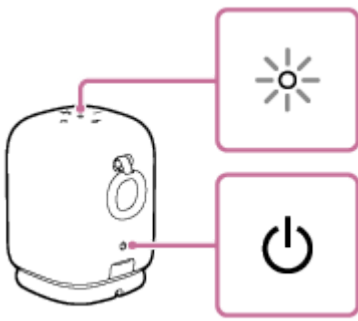

2 Verifique a atividade do indicador (BLUETOOTH).

Quando o indicador estiver a piscar duas vezes

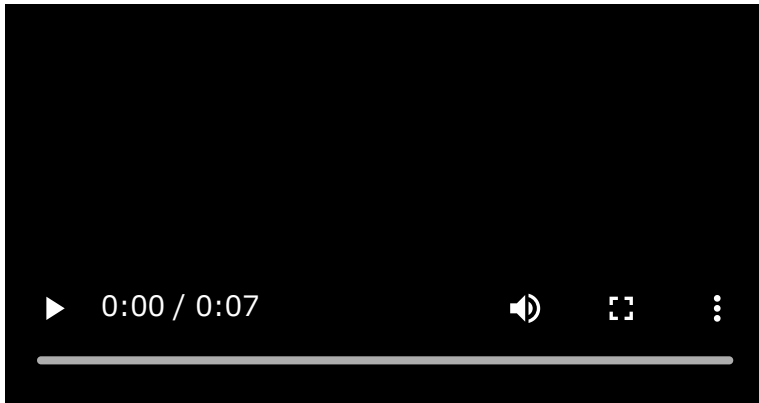

Caso o altifalante seja emparelhado com um dispositivo BLUETOOTH pela primeira vez desde a compra ou depois de inicializar o altifalante (o altifalante não tem informações de emparelhamento), o altifalante entra automaticamente no modo de emparelhamento quando o ligar. Avance para o passo 4.

Quando o indicador estiver a piscar lentamente

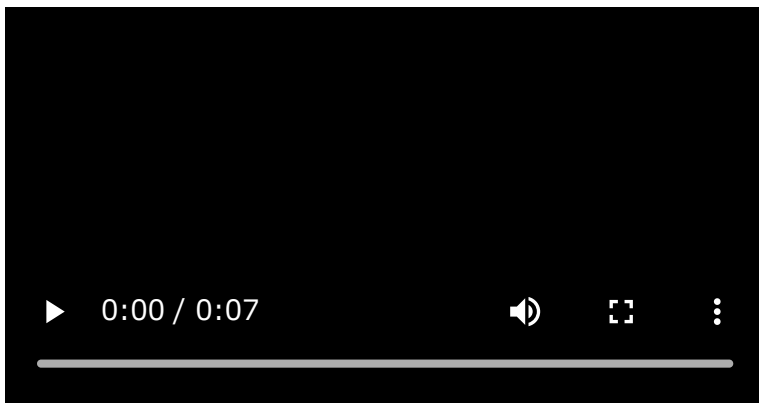

O altifalante está à procura de ligações por BLUETOOTH.

- Para emparelhar o altifalante com um segundo ou outro dispositivo BLUETOOTH (quando o altifalante tem informações de emparelhamento de outros dispositivos BLUETOOTH), avance para o passo 3.
- Para voltar a ligar o altifalante a um dos dispositivos BLUETOOTH que já estiveram emparelhados com o altifalante, avance para o passo 7.
O altifalante fica automaticamente ligado ao computador pela simples ativação da função BLUETOOTH no computador.
Dependendo do dispositivo BLUETOOTH, o altifalante pode voltar a ligar-se ao dispositivo assim que for ligado.
Para mais detalhes, consulte as instruções de operação fornecidas com o seu dispositivo BLUETOOTH.

Quando o indicador ficar aceso

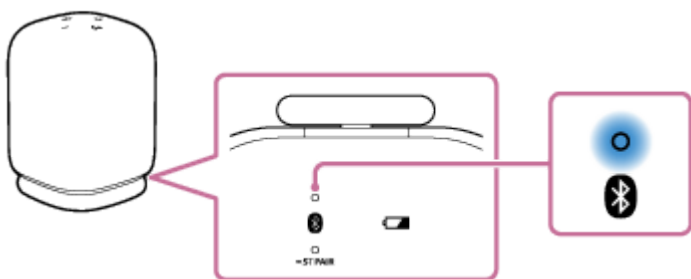

O altifalante já está ligado a um dos dispositivos BLUETOOTH.

Para ligar o altifalante a outro dispositivo BLUETOOTH, execute um dos seguintes procedimentos:

- Para emparelhar o altifalante com um segundo ou outro dispositivo BLUETOOTH (quando o altifalante tem informações de emparelhamento de outros dispositivos BLUETOOTH), avance para o passo 3.
- Para voltar a ligar o altifalante a um dos dispositivos BLUETOOTH que já estiveram emparelhados com o altifalante, avance para o passo 7.

O altifalante fica automaticamente ligado ao computador pela simples ativação da função BLUETOOTH no computador.

3 Prima o botão (BLUETOOTH).

Ouve-se a orientação por voz (Pairing (A emparelhar)) proveniente do altifalante e o indicador  (BLUETOOTH) começa a piscar duas vezes (modo de emparelhamento).

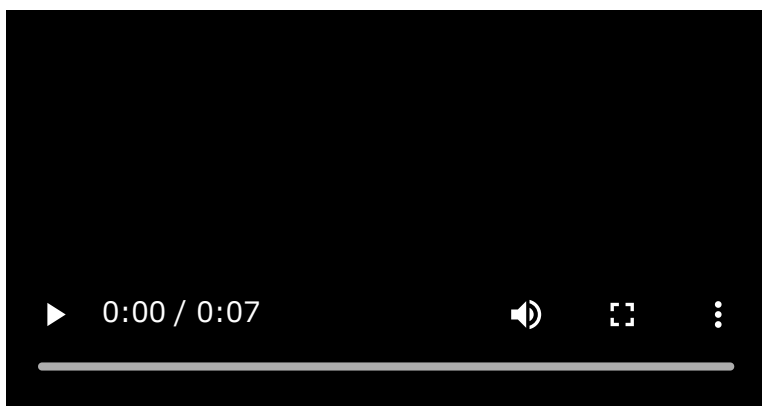

4 Acorde o computador se este estiver no modo de espera (em suspensão) ou no modo de hibernação.

5 Para usar a função Swift Pair, siga as instruções no menu pop-up que aparece no computador.

Após conclusão do emparelhamento, é estabelecida automaticamente uma ligação por BLUETOOTH. Avance para o passo 8.

Para estabelecer uma ligação por BLUETOOTH sem usar a função Swift Pair, avance para o passo 6.

6 Registe o altifalante no computador.

No Windows 11

- Clique no botão [Start] e, em seguida, em [Settings].
- Clique em [Bluetooth & devices].

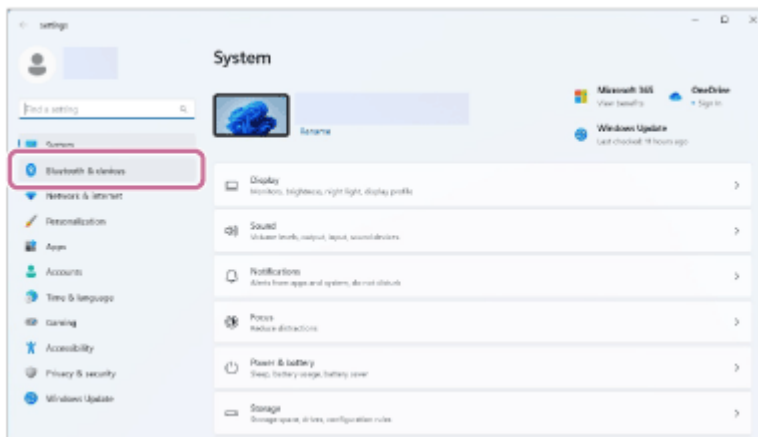

- Clique no interruptor [Bluetooth] para ativar a função BLUETOOTH e, em seguida, clique em [Add device].

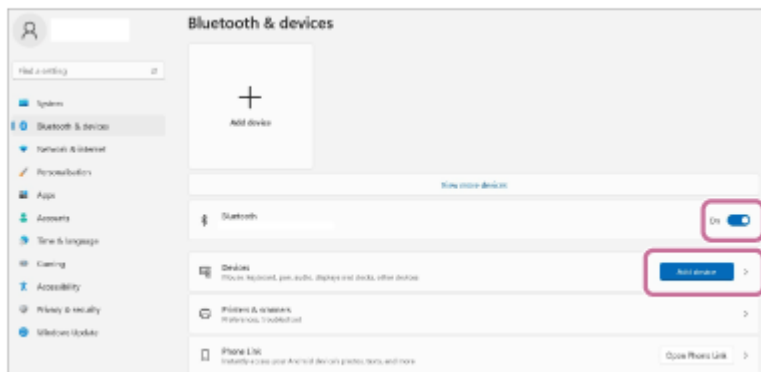

- Clique em [Bluetooth].

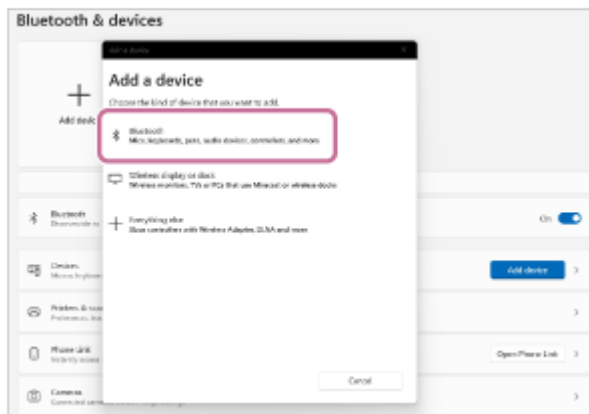

- Selecione [LinkBuds Speaker].

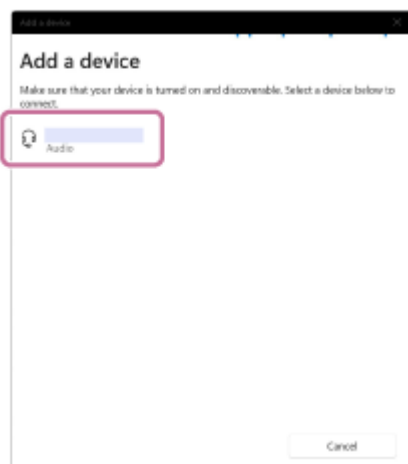

Se for necessário introduzir uma palavra-passe*, introduza "0000".

Se [LinkBuds Speaker] não aparecer, execute novamente o procedimento a partir do passo 3.

* A palavra-passe pode estar designada por "código PIN" ou "PIN".

- Após o emparelhamento, a ligação por BLUETOOTH fica automaticamente estabelecida e aparece [Connected music] ou [Connected voice, music] no ecrã. Avance para o passo 8.



No Windows 10

- Clique no botão [Start] e, em seguida, em [Settings].
- Clique em [Devices].

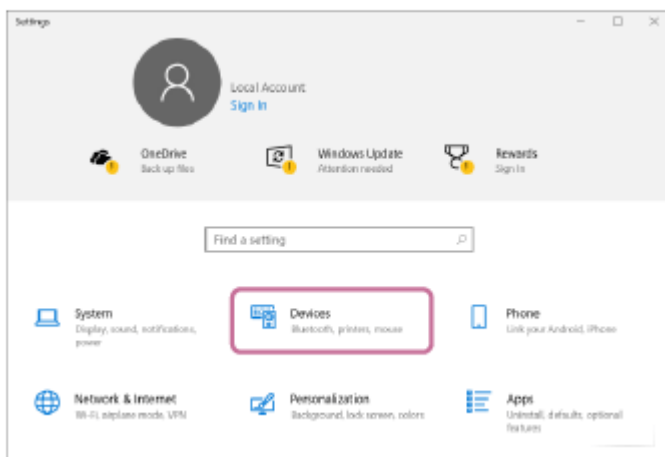

- Clique no separador [Bluetooth & other devices], clique no interruptor [Bluetooth] para ativar a função BLUETOOTH e, em seguida, clique em [Add Bluetooth or other device].

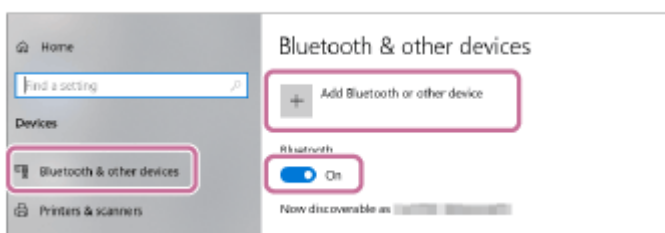

- Clique em [Bluetooth].

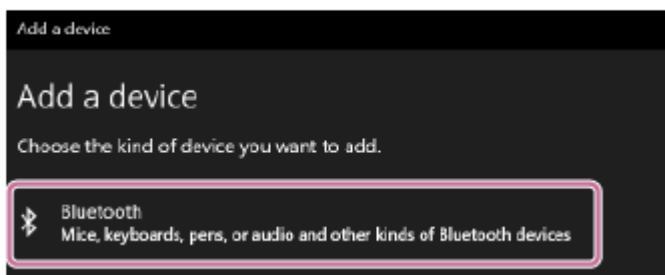

- Selecione [LinkBuds Speaker].

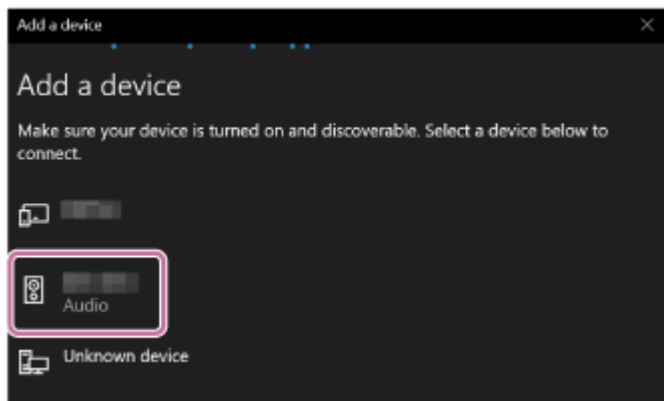

Se for necessário introduzir uma palavra-passe*, introduza "0000".

Se [LinkBuds Speaker] não aparecer, execute novamente o procedimento a partir do passo 3.

* A palavra-passe pode estar designada por "código PIN" ou "PIN".

- Após o emparelhamento, a ligação por BLUETOOTH fica automaticamente estabelecida e aparece [Connected music] ou [Connected voice, music] no ecrã. Avance para o passo 8.

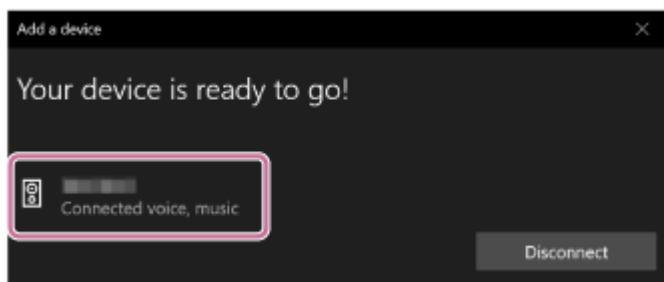

7 Seleccione o altifalante no computador.

No Windows 11

- Clique no botão [Start] e, em seguida, em [Settings].
- Clique em [Bluetooth & devices].
- Seleccione [LinkBuds Speaker] e clique em [Connect].

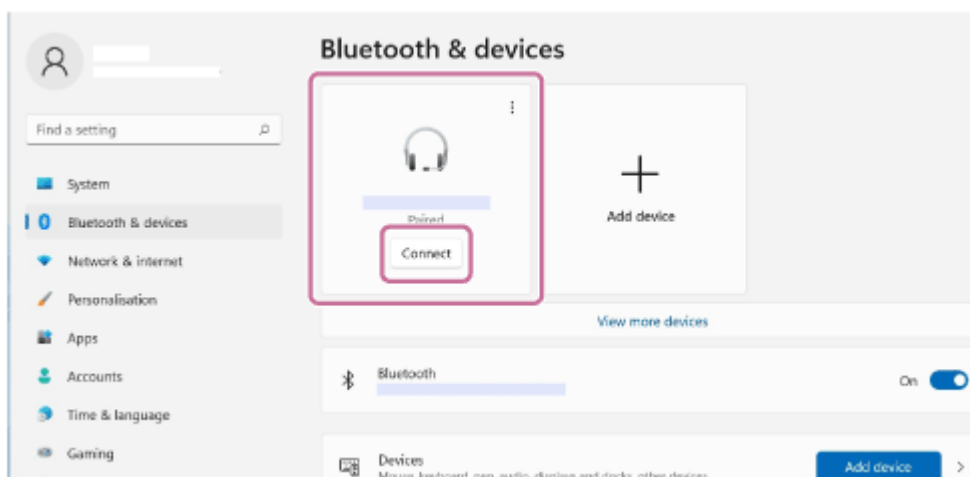

O ícone no ecrã pode ter um aspeto diferente do que realmente vê.

Quando é estabelecida uma ligação BLUETOOTH, [Connected music] ou [Connected voice, music] será apresentado no ecrã. Avance para o passo 8.

No Windows 10

- Clique no botão [Start] e, em seguida, em [Settings].

- Clique em [Devices].
- Selecione [LinkBuds Speaker] em [Audio] no separador [Bluetooth & other devices] e depois clique em [Connect].

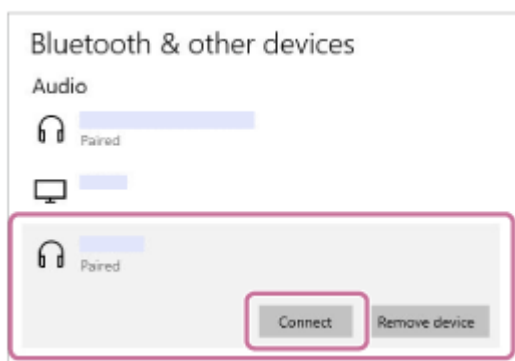

O ícone no ecrã pode ter um aspeto diferente do que realmente vê. Quando é estabelecida uma ligação BLUETOOTH, [Connected music] ou [Connected voice, music] será apresentado no ecrã. Avance para o passo 8.

8 Siga as instruções no ecrã para estabelecer uma ligação por BLUETOOTH.

Uma vez estabelecida a ligação por BLUETOOTH, ouve um som de notificação proveniente do altifalante e a atividade do indicador  (BLUETOOTH) muda do estado intermitente para o estado aceso.

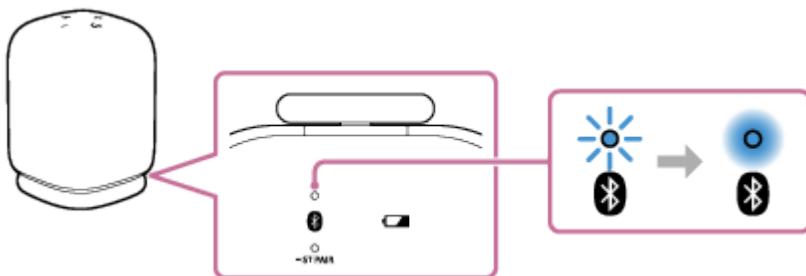

Se a tentativa de ligação falhar, repita o procedimento a partir do passo 3.

Sugestão

- As instruções apresentadas acima para o computador são fornecidas apenas como exemplo. Para mais detalhes, consulte as instruções de operação fornecidas com o seu computador. Além disso, nem todos os computadores são testados e compatíveis com o procedimento descrito acima, o qual não é aplicável aos computadores feitos em casa.
- Com a aplicação “Sony | Sound Connect”, pode estabelecer/desconectar ligações BLUETOOTH, desemparelhar dispositivos BLUETOOTH e mais.
- Pode ligar o altifalante a um máximo de 2 dispositivos BLUETOOTH ao mesmo tempo. (ligação a vários pontos)

Nota

- O modo de emparelhamento do altifalante é desativado após cerca de 5 minutos e o indicador  (BLUETOOTH) pisca lentamente. Contudo, quando o altifalante não tem informações de emparelhamento, como, por exemplo, nas predefinições, o modo de emparelhamento não é desativado. Se o modo de emparelhamento for desativado antes de concluído o processo, repita a partir do passo 3.
- Uma vez emparelhados os dispositivos BLUETOOTH, não é necessário voltar a emparelhá-los, exceto nos seguintes casos:
 - As informações de emparelhamento foram eliminadas após uma reparação, etc.
 - O altifalante já está emparelhado com 8 dispositivos e pretende emparelhar mais um dispositivo.

O altifalante pode ser emparelhado com um máximo de 8 dispositivos. Se um novo dispositivo for emparelhado quando já houver 8 dispositivos emparelhados, as informações de emparelhamento do primeiro dispositivo ligado por BLUETOOTH são substituídas pelas informações do novo dispositivo.

- As informações de emparelhamento do altifalante foram eliminadas do dispositivo BLUETOOTH.
- O altifalante é inicializado.
Todas as informações de emparelhamento serão eliminadas. Se inicializar o altifalante, poderá não ser possível ligar o seu computador. Nesse caso, apague as informações de emparelhamento do altifalante no seu computador e execute novamente o procedimento de emparelhamento.
- O altifalante pode ser emparelhado com vários dispositivos, mas só pode reproduzir música a partir de um dispositivo emparelhado de cada vez.
- A palavra-passe do altifalante é “0000”. Se a palavra-passe definida no dispositivo BLUETOOTH não for “0000”, não é possível fazer o emparelhamento com o altifalante.
- Quando utilizar a função Par Estéreo, não pode utilizar a capacidade de ligação a vários pontos.

Tópico relacionado

- [Ligar o altifalante a 2 dispositivos BLUETOOTH ao mesmo tempo \(ligação a vários pontos\)](#)
- [Ouvir música de um dispositivo através de uma ligação por BLUETOOTH](#)
- [Terminar a ligação por BLUETOOTH \(após a utilização\)](#)

Coluna sem fios
LinkBuds Speaker

Ligar a um computador através de uma ligação por BLUETOOTH (Mac)

O emparelhamento é o processo necessário para registar mutuamente as informações nos dispositivos BLUETOOTH a serem ligados sem fios.

Para utilizar vários dispositivos BLUETOOTH em combinação com o altifalante, execute o seguinte procedimento de emparelhamento para cada dispositivo.

As informações de emparelhamento dos dispositivos BLUETOOTH ficam guardadas no altifalante quando este é desligado.

Sistemas operativos suportados

macOS Monterey (versão 12.6)

Faça o seguinte, antes de começar.

- Coloque o computador a 1 m do altifalante.
- Ligue o altifalante a uma tomada de CA com um transformador de CA USB (disponível no mercado). Ou carregue suficientemente a bateria incorporada.
- Prepare as instruções de operação fornecidas com o computador para poder consultá-las.
- Para evitar qualquer saída de som alto de repente do altifalante, baixe o volume tanto do computador como do altifalante ou pare qualquer reprodução de música.
- Ligue o altifalante do computador.
Se o altifalante do computador estiver definido como  (sem som), não sai som do altifalante BLUETOOTH.

– Quando o altifalante do computador estiver ligado:



1 Ligue o altifalante.

Ouve-se o som de notificação do altifalante e o indicador de estado começa a piscar lentamente a branco.

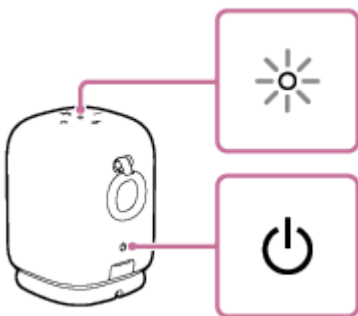

2 Verifique a atividade do indicador (BLUETOOTH).

Quando o indicador estiver a piscar duas vezes

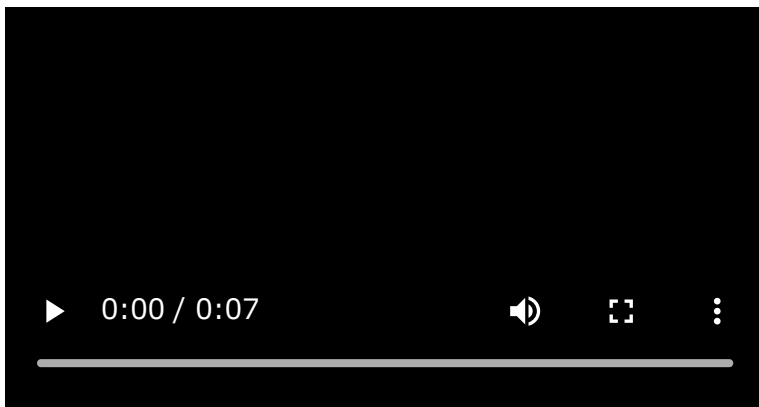

Caso o altifalante seja emparelhado com um dispositivo BLUETOOTH pela primeira vez desde a compra ou depois de inicializar o altifalante (o altifalante não tem informações de emparelhamento), o altifalante entra automaticamente no modo de emparelhamento quando o ligar. Avance para o passo 4.

Quando o indicador estiver a piscar lentamente

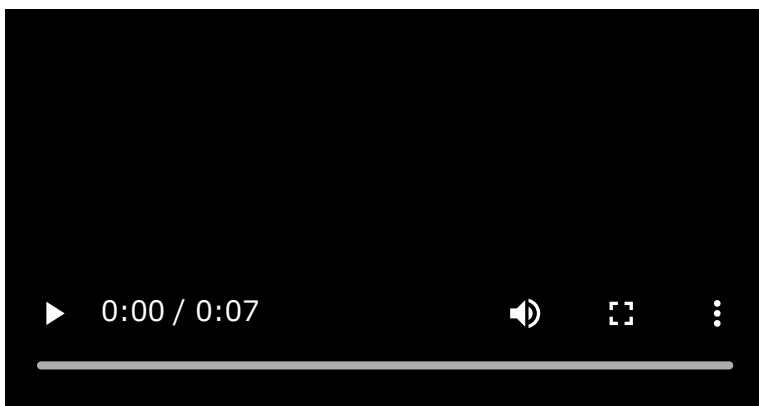

O altifalante está à procura de ligações por BLUETOOTH.

- Para emparelhar o altifalante com um segundo ou outro dispositivo BLUETOOTH (quando o altifalante tem informações de emparelhamento de outros dispositivos BLUETOOTH), avance para o passo 3.
- Para voltar a ligar o altifalante a um dos dispositivos BLUETOOTH que já estiveram emparelhados com o altifalante, avance para o passo 4.
O altifalante fica automaticamente ligado ao computador pela simples ativação da função BLUETOOTH no computador.
Dependendo do dispositivo BLUETOOTH, o altifalante pode voltar a ligar-se ao dispositivo assim que for ligado.
Para mais detalhes, consulte as instruções de operação fornecidas com o seu dispositivo BLUETOOTH.

Quando o indicador ficar aceso

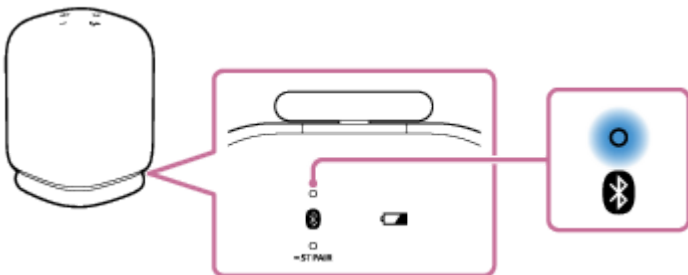

O altifalante já está ligado a um dos dispositivos BLUETOOTH.

Para ligar o altifalante a outro dispositivo BLUETOOTH, execute um dos seguintes procedimentos:

- Para emparelhar o altifalante com um segundo ou outro dispositivo BLUETOOTH (quando o altifalante tem informações de emparelhamento de outros dispositivos BLUETOOTH), avance para o passo 3.

- Para voltar a ligar o altifalante a um dos dispositivos BLUETOOTH que já estiveram emparelhados com o altifalante, avance para o passo 4.

O altifalante fica automaticamente ligado ao computador pela simples ativação da função BLUETOOTH no computador.

3 Prima o botão (BLUETOOTH).

Ouve-se a orientação por voz (Pairing (A emparelhar)) proveniente do altifalante e o indicador  (BLUETOOTH) começa a piscar duas vezes (modo de emparelhamento).

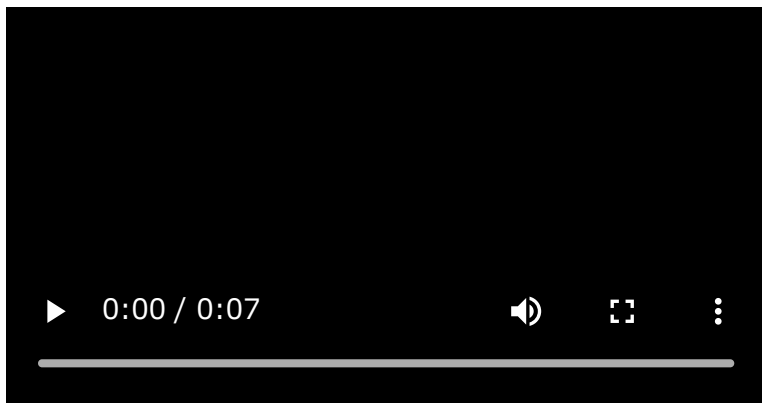

4 Procure o altifalante no computador.

- Clique em  (System Preferences) - [Bluetooth] na barra de tarefas, no canto inferior direito do ecrã.



- Selecione [LinkBuds Speaker] no ecrã Bluetooth e, em seguida, clique em [Pair].

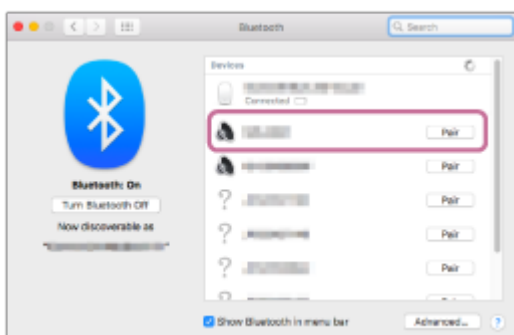

5 Siga as instruções no ecrã para estabelecer uma ligação por BLUETOOTH.

Uma vez estabelecida a ligação por BLUETOOTH, ouve um som de notificação proveniente do altifalante e a atividade do indicador  (BLUETOOTH) muda do estado intermitente para o estado aceso.

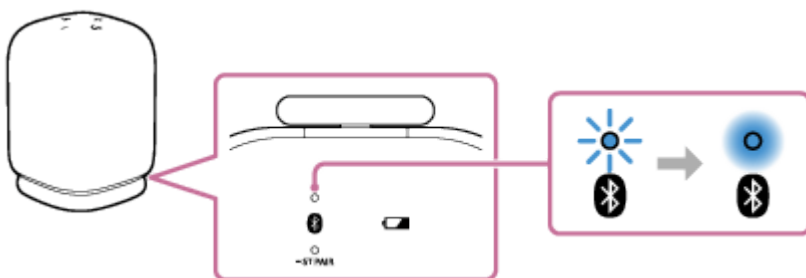

Se a tentativa de ligação falhar, repita o procedimento a partir do passo 3.

6 Clique no ícone do altifalante no canto superior direito do ecrã e selecione [LinkBuds Speaker] em [Output Device].

Podem reproduzir música, etc. a partir do seu computador.

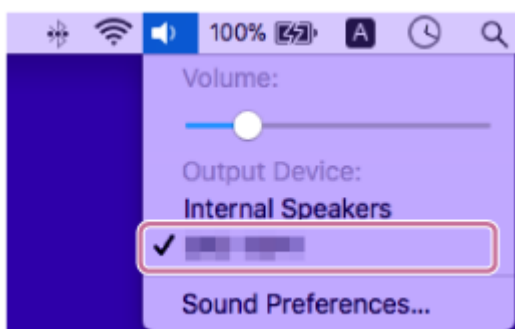

Sugestão

- As instruções apresentadas acima para o computador são fornecidas apenas como exemplo. Para mais detalhes, consulte as instruções de operação fornecidas com o seu computador. Além disso, nem todos os computadores são testados e compatíveis com o procedimento descrito acima, o qual não é aplicável aos computadores feitos em casa.
- Com a aplicação “Sony | Sound Connect”, pode estabelecer/desconectar ligações BLUETOOTH, desemparelhar dispositivos BLUETOOTH e mais.
- Pode ligar o altifalante a um máximo de 2 dispositivos BLUETOOTH ao mesmo tempo. (ligação a vários pontos)

Nota

- O modo de emparelhamento do altifalante é desativado após cerca de 5 minutos e o indicador  (BLUETOOTH) pisca lentamente. Contudo, quando o altifalante não tem informações de emparelhamento, como, por exemplo, nas predefinições, o modo de emparelhamento não é desativado. Se o modo de emparelhamento for desativado antes de concluído o processo, repita a partir do passo 3.
- Uma vez emparelhados os dispositivos BLUETOOTH, não é necessário voltar a emparelhá-los, exceto nos seguintes casos:
 - As informações de emparelhamento foram eliminadas após uma reparação, etc.
 - O altifalante já está emparelhado com 8 dispositivos e pretende emparelhar mais um dispositivo.
O altifalante pode ser emparelhado com um máximo de 8 dispositivos. Se um novo dispositivo for emparelhado quando já houver 8 dispositivos emparelhados, as informações de emparelhamento do primeiro dispositivo ligado por BLUETOOTH são substituídas pelas informações do novo dispositivo.
 - As informações de emparelhamento do altifalante foram eliminadas do dispositivo BLUETOOTH.
 - O altifalante é inicializado.

Todas as informações de emparelhamento serão eliminadas. Se inicializar o altifalante, poderá não ser possível ligar o seu computador. Nesse caso, apague as informações de emparelhamento do altifalante no seu computador e execute novamente o procedimento de emparelhamento.

- O altifalante pode ser emparelhado com vários dispositivos, mas só pode reproduzir música a partir de um dispositivo emparelhado de cada vez.
- A palavra-passe do altifalante é "0000". Se a palavra-passe definida no dispositivo BLUETOOTH não for "0000", não é possível fazer o emparelhamento com o altifalante.
- Quando utilizar a função Par Estéreo, não pode utilizar a capacidade de ligação a vários pontos.

Tópico relacionado

- [Ligar o altifalante a 2 dispositivos BLUETOOTH ao mesmo tempo \(ligação a vários pontos\)](#)
- [Ouvir música de um dispositivo através de uma ligação por BLUETOOTH](#)
- [Terminar a ligação por BLUETOOTH \(após a utilização\)](#)

Coluna sem fios
LinkBuds Speaker

Ligar o altifalante a 2 dispositivos BLUETOOTH ao mesmo tempo (ligação a vários pontos)

Enquanto o altifalante estiver ligado a 2 dispositivos BLUETOOTH ao mesmo tempo através de ligações por BLUETOOTH, pode fazer o seguinte:

- Mudar a fonte da reprodução de música entre 2 dispositivos
Pode mudar a fonte da reprodução de música de um dispositivo para outro sem ter de restabelecer a ligação por BLUETOOTH.

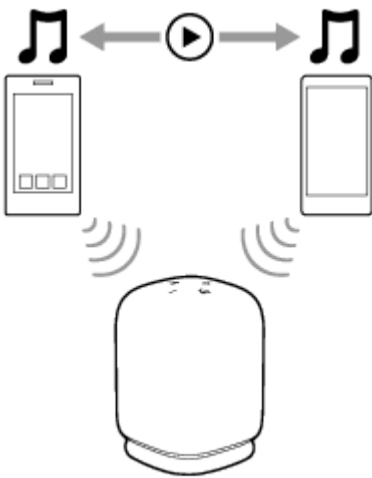

- Aguardar uma chamada para qualquer dos 2 smartphones/dispositivos iPhone
Pode manter os 2 smartphones/dispositivos iPhone em espera, a aguardar uma chamada, enquanto ouve música reproduzida num dos smartphones/dispositivos iPhone e atender uma chamada num dos smartphones/dispositivos iPhone quando a chamada chegar.

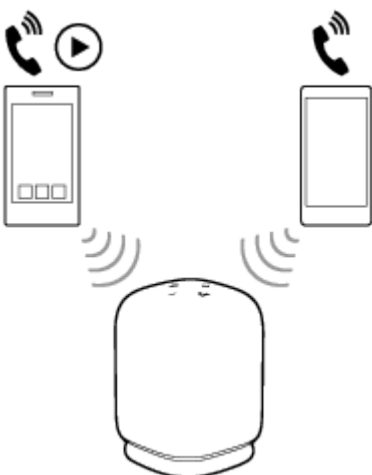

Ligar o altifalante a 2 dispositivos ao mesmo tempo através de ligações por BLUETOOTH

1 Ligue o altifalante ao primeiro dispositivo BLUETOOTH.

Para mais detalhes sobre o procedimento da ligação por BLUETOOTH, consulte um dos seguintes tópicos que seja aplicável ao seu dispositivo.

- [Ligar facilmente a dispositivos BLUETOOTH com a aplicação "Sony | Sound Connect" através de uma ligação por BLUETOOTH](#)

- Emparelhar com e ligar a dispositivos BLUETOOTH
- Ligar a um computador através de uma ligação por BLUETOOTH (Windows®)
- Ligar a um computador através de uma ligação por BLUETOOTH (Mac)

2 Mantendo o altifalante ligado ao primeiro dispositivo BLUETOOTH, prima o botão  (BLUETOOTH).

Ouve-se a orientação por voz (Pairing (A emparelhar)) proveniente do altifalante e o indicador  (BLUETOOTH) começa a piscar duas vezes (modo de emparelhamento).

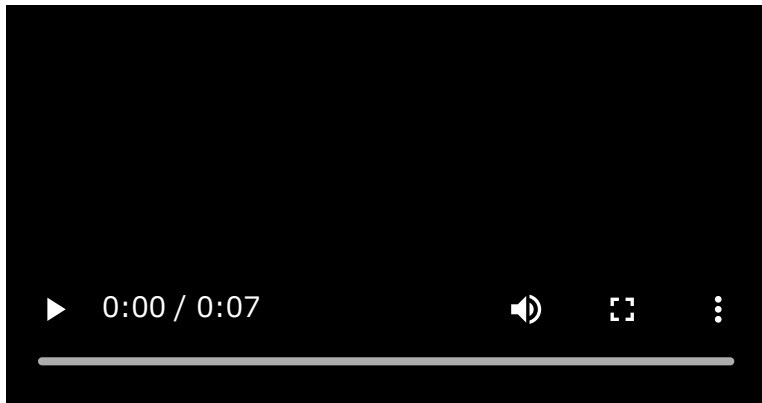

3 Utilize o segundo dispositivo BLUETOOTH para procurar o altifalante.

4 Siga as instruções no ecrã para estabelecer uma ligação por BLUETOOTH.

Uma vez estabelecida a ligação por BLUETOOTH, ouve um som de notificação proveniente do altifalante e a atividade do indicador  (BLUETOOTH) muda do estado intermitente para o estado aceso.

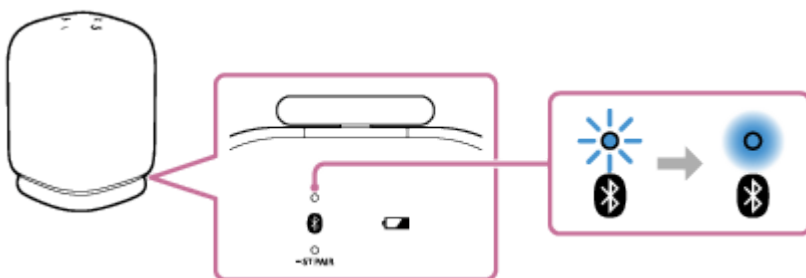

Alterar os dispositivos BLUETOOTH numa ligação a vários pontos

Mantendo o altifalante ligado a 2 dispositivos numa ligação a vários pontos, pode tentar ligar outro dispositivo através de uma ligação por BLUETOOTH.

Quando utiliza o altifalante e o terceiro dispositivo numa tentativa de estabelecer uma ligação por BLUETOOTH, a ligação por BLUETOOTH a um dos 2 dispositivos utilizados para a reprodução de música ou conversa por telemóvel anterior é mantida e a ligação por BLUETOOTH ao outro dispositivo é desligada. Em seguida, estabelece-se uma ligação por BLUETOOTH entre o altifalante e o terceiro dispositivo.

Reprodução de música com o altifalante ligado a 2 dispositivos numa ligação a vários pontos

- Quando utiliza o altifalante para reproduzir música, começa a ouvir música num dos dispositivos de uma ligação a vários pontos que foi utilizado para a reprodução anterior.
- Para reproduzir música no outro (segundo) dispositivo de uma ligação a vários pontos, utilize o segundo para iniciar a reprodução de música.
Dependendo das condições, poderá ainda ouvir música reproduzida no mesmo (primeiro) dispositivo a partir do altifalante depois de utilizar o segundo dispositivo para iniciar a reprodução. Nesse caso, pare a reprodução no

primeiro dispositivo. Depois, pode ouvir música reproduzida no segundo dispositivo.

Receber uma chamada com o altifalante ligado a 2 smartphones/dispositivos iPhone numa ligação a vários pontos

- Se ligar o altifalante a 2 smartphones/dispositivos iPhone numa ligação a vários pontos, coloca ambos os dispositivos em espera para uma chamada a receber.
- Quando chegar uma chamada ao primeiro dispositivo de uma ligação a vários pontos, ouve-se um toque de chamada através do altifalante.
- Quando chegar outra chamada no outro (segundo) dispositivo enquanto estiver a falar na primeira chamada através do altifalante, ouve-se um toque de chamada do segundo dispositivo.
Se terminar a chamada no primeiro dispositivo, ouve um toque de chamada no segundo dispositivo através do altifalante.

Sugestão

- Desde que a função BLUETOOTH esteja ativada num dispositivo BLUETOOTH anteriormente ligado ao altifalante, o altifalante volta a ligar-se ao dispositivo assim que ligar o altifalante.
- Com a aplicação “Sony | Sound Connect”, pode estabelecer/desconectar ligações BLUETOOTH, desemparelhar dispositivos BLUETOOTH e mais.

Nota

- Quando utilizar a função Par Estéreo, não pode utilizar a capacidade de ligação a vários pontos.
- Dependendo do dispositivo BLUETOOTH em causa, poderá não ser possível utilizar a capacidade de ligação a vários pontos.
- A ligação a vários pontos não pode ser desativada.

Tópico relacionado

- [Ligar facilmente a dispositivos BLUETOOTH com a aplicação “Sony | Sound Connect” através de uma ligação por BLUETOOTH](#)
- [Emparelhar com e ligar a dispositivos BLUETOOTH](#)
- [Ligar a um computador através de uma ligação por BLUETOOTH \(Windows®\)](#)
- [Ligar a um computador através de uma ligação por BLUETOOTH \(Mac\)](#)

Coluna sem fios
LinkBuds Speaker

Ouvir música de um dispositivo através de uma ligação por BLUETOOTH

Pode desfrutar de ouvir música de um dispositivo BLUETOOTH e utilizar este através do altifalante por ligação por BLUETOOTH, se o dispositivo suportar os seguintes perfis BLUETOOTH.

A2DP (Advanced Audio Distribution Profile)

Permite-lhe desfrutar de conteúdo de áudio de alta qualidade sem fios.

AVRCP (Audio Video Remote Control Profile)

Permite-lhe ajustar o volume e reproduzir, colocar em pausa ou saltar para o início da faixa seguinte/atual.

As operações podem variar consoante o dispositivo BLUETOOTH utilizado. Consulte também as instruções de operação fornecidas com o dispositivo BLUETOOTH.

Nota

- Certifique-se, antes, de que o volume no dispositivo BLUETOOTH e no altifalante está num nível moderado para evitar uma saída de som alto de repente do altifalante. Dependendo do dispositivo BLUETOOTH utilizado, o ajuste do volume do altifalante pode não ser possível no dispositivo BLUETOOTH enquanto a reprodução no dispositivo estiver parada/em pausa.

1 Ligue o altifalante ao dispositivo BLUETOOTH.

Uma vez estabelecida a ligação por BLUETOOTH, ouve um som de notificação proveniente do altifalante e a atividade do indicador  (BLUETOOTH) muda do estado intermitente para o estado aceso.

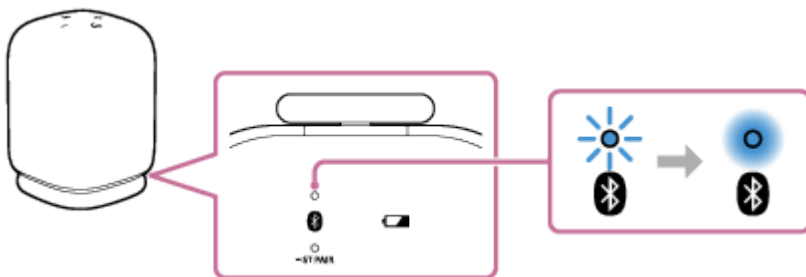

2 Comece a reproduzir música no dispositivo BLUETOOTH.

3 Ajuste o volume premindo os botões -/+ (volume) no altifalante ou utilizando o dispositivo BLUETOOTH.

Quando premir os botões -/+ (volume) no altifalante ou ajustar o volume no dispositivo BLUETOOTH, o indicador de estado pisca uma vez ou 3 vezes.

Dependendo do dispositivo BLUETOOTH que estiver a utilizar, o indicador de estado do altifalante poderá não piscar mesmo que ajuste o volume no dispositivo BLUETOOTH.

Prima e mantenha premidos os botões -/+ (volume) para ajustes rápidos.

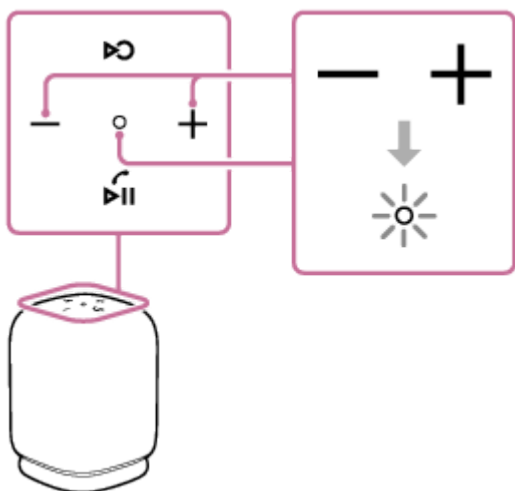

Durante a reprodução, pode utilizar o botão ▶|| (reproduzir)/ ⤴ (chamar) para executar as seguintes operações.

Pausa

Prima o botão ▶|| (reproduzir)/ ⤴ (chamar) durante a reprodução para colocar a música em pausa. Prima-o novamente para cancelar a pausa.

Saltar para o início da faixa seguinte

Prima o botão ▶|| (reproduzir)/ ⤴ (chamar) duas vezes rapidamente durante a reprodução.

Saltar para o início da faixa atual ou anterior*

Prima o botão ▶|| (reproduzir)/ ⤴ (chamar) 3 vezes rapidamente durante a reprodução.

* As operações descritas acima variam consoante o dispositivo BLUETOOTH utilizado.

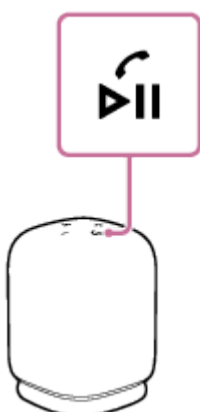

Sugestão

- Desde que o altifalante esteja ligado a uma tomada de CA através de um transformador de CA USB (disponível no mercado), a bateria incorporada do altifalante consegue carregar-se a si própria mesmo que o altifalante esteja a reproduzir música. Contudo, dependendo do tipo ou das características técnicas do transformador de CA USB ou consoante a utilização dada ao altifalante, poderá demorar muito tempo até a bateria estar totalmente carregada. Se pretender utilizar o altifalante enquanto carrega a bateria, baixe o volume do altifalante, ou desligue o altifalante, e deixe a bateria carregar totalmente antes de utilizar o altifalante.
- O altifalante suporta a proteção de conteúdo através do método SCMS-T. Pode escutar música (ou áudio) do smartphone ou telemóvel, que suporta o método SCMS-T, através do altifalante.
- Quando define o volume do nível máximo ou mínimo no altifalante, ouve-se o som de notificação do altifalante e o indicador de estado pisca 3 vezes.

Nota

- Se as condições da comunicação não forem boas, o dispositivo BLUETOOTH pode reagir incorretamente às operações no altifalante.

- Quando utilizar num local de temperaturas altas, o volume pode baixar para proteger a bateria incorporada.
- Quando a bateria incorporada tiver pouca carga, o volume máximo do altifalante diminui.
- Dependendo do dispositivo BLUETOOTH utilizado, poderá ser necessário ajustar o volume ou definir a saída de áudio no dispositivo ligado.
- Pode ocorrer interrupção por ruído ou som, dependendo do dispositivo BLUETOOTH ligado ao altifalante, do ambiente da comunicação ou do ambiente da utilização.

Tópico relacionado

- [Carregar o altifalante](#)
- [Terminar a ligação por BLUETOOTH \(após a utilização\)](#)

5-060-905-81(1) Copyright 2024 Sony Corporation

Coluna sem fios
LinkBuds Speaker

Selecionar a qualidade da reprodução de música através de uma ligação por BLUETOOTH (Codec)

As preferências “Prioridade à qualidade de som” e “Prioridade à ligação estável” estão disponíveis no altifalante para a qualidade da ligação por BLUETOOTH. A preferência “Prioridade à qualidade de som” proporciona compatibilidade não só com o codec SBC, mas também com o codec AAC, para a reprodução de música de alta qualidade sonora, ao passo que a preferência “Prioridade à ligação estável” permite reproduzir música através de ligações por BLUETOOTH mais estáveis. No momento da compra, a preferência “Prioridade à qualidade de som” está selecionada.

- Prioridade à qualidade de som (predefinição): O codec ideal, entre AAC e SBC, fica automaticamente selecionado.
- Prioridade à ligação estável: A definição SBC está selecionada.

1 Ligue o altifalante.

O indicador de estado acende-se a branco.

2 Inicie a aplicação “Sony | Sound Connect”.

3 Selecione uma das preferências de codec através de [Bluetooth Connection Quality]: [Prioritize Sound Quality] ou [Prioritize Stable Connection].

Sugestão

- Quando utilizar a função Par Estéreo, o codec muda automaticamente para SBC.

Nota

- Enquanto a preferência “Prioridade à qualidade de som” estiver selecionada, pode ocorrer ruído ou interrupção do som dependendo da definição do seu dispositivo BLUETOOTH e das condições ambiente. Nesse caso, altere a qualidade da ligação por BLUETOOTH para a preferência “Prioridade à ligação estável”.

Tópico relacionado

- [Utilizar a função de BLUETOOTH em espera \(ligação automática\)](#)
- [Codecs suportados](#)
- [O que pode fazer com a aplicação “Sony | Sound Connect”](#)

Coluna sem fios
LinkBuds Speaker

Codecs suportados

Um codec é um algoritmo de codificação de áudio utilizado para transmitir som sem fios através de ligações por BLUETOOTH.

O altifalante suporta os seguintes 2 codecs para a reprodução de música através de uma ligação A2DP: SBC e AAC.

- SBC

Esta é a abreviatura de Subband Codec.

SBC é a tecnologia de codificação de áudio padrão utilizada por dispositivos BLUETOOTH.

- AAC

Esta é a abreviatura de Advanced Audio Coding.

AAC é maioritariamente utilizado por produtos da Apple, como o iPhone, que podem proporcionar uma melhor qualidade de som do que a do SBC.

Quando um dispositivo ligado reproduzir música num dos codecs referidos acima, o altifalante muda automaticamente para esse codec e reproduz a música no mesmo codec.

Se o dispositivo ligado suportar um codec com uma melhor qualidade de som do que a do SBC, poderá ser necessário definir antes o codec no dispositivo para poder desfrutar de música com o codec desejado.

Consulte as instruções de operação fornecidas com o dispositivo relativamente à definição do codec.

Tópico relacionado

- [Selecionar a qualidade da reprodução de música através de uma ligação por BLUETOOTH \(Codec\)](#)

Coluna sem fios
LinkBuds Speaker

Terminar a ligação por BLUETOOTH (após a utilização)

Quando tiver terminado a reprodução de música com o dispositivo BLUETOOTH, execute qualquer das seguintes operações para terminar a ligação por BLUETOOTH.

Uma vez desligada a ligação por BLUETOOTH, ouve um som de notificação proveniente do altifalante.

- Desative a função BLUETOOTH no dispositivo BLUETOOTH.
Para mais detalhes, consulte as instruções de operação fornecidas com o dispositivo.
- Desligue o dispositivo BLUETOOTH.
- Desligue o altifalante.

Sugestão

- Quando utilizar a função Par Estéreo, se desligar um altifalante, o outro altifalante desliga-se automaticamente. A ligação por BLUETOOTH entre os dois fica desligada.
- Quando tiver terminado a reprodução de música, a ligação por BLUETOOTH pode terminar automaticamente, dependendo do dispositivo BLUETOOTH.

Tópico relacionado

- [Desligar a alimentação](#)
- [Função Desligamento Automático \(poupança de energia\)](#)
- [O que pode fazer com a aplicação "Sony | Sound Connect"](#)



Coluna sem fios
LinkBuds Speaker

Utilizar o Quick Access

Com o Quick Access, pode reproduzir conteúdo na aplicação, que é atribuído ao botão  (Quick Access), pressionando simplesmente o botão no altifalante.



- 1 Ligue o altifalante.**

O indicador de estado acende-se a branco.
- 2 Inicie a aplicação “Sony | Sound Connect” no seu smartphone.**
- 3 Atribua as aplicações de serviços para ligar  (Settings) no ecrã [Quick Access].**

Pode atribuir a aplicação de um serviço diferente à ação de premir uma vez o botão  (Quick Access) tal como a ação de premir o botão duas vezes.
- 4 Inicie qualquer uma das aplicações atribuídas ao botão  (Quick Access).**
- 5 Prima o botão  (Quick Access) no altifalante.**

Agora, pode executar os serviços das aplicações atribuídas.

Sugestão

- Utilizar o Quick Access requer instalação das aplicações dos serviços ligados no seu smartphone e uma ligação à Internet. Dependendo da aplicação, também é necessário iniciar sessão na aplicação.
- Se operar o altifalante sem atribuir qualquer aplicação ao botão  (Quick Access), ouve-se a orientação por voz (The Quick Access is not set. Please open the Sound Connect and check the Quick Access settings. (O Quick Access não está definido. Abra o Sound Connect e verifique as definições do Quick Access.)) do altifalante.
- Se operar o altifalante enquanto os links entre o Quick Access e os serviços estiverem desativados na aplicação “Sony | Sound Connect”, ouve-se a orientação por voz (Launch the Sound Connect to activate Service Link. (Inicie o Sound Connect para ativar o link de serviço.)) do altifalante.
- Se premir o botão  (Quick Access) no altifalante enquanto as aplicações atribuídas ao botão não estiverem a ser executadas, ouve-se uma orientação por voz (App assigned to the Quick Access is not launched on the mobile device. (A aplicação atribuída ao Quick Access não é iniciada no dispositivo móvel.)) do altifalante.

Nota

- Em alguns países e regiões, estão disponíveis serviços diferentes para ligar ao Quick Access.

Coluna sem fios

LinkBuds Speaker

Desfrutar de reprodução ininterrupta usando os auscultadores da marca Sony ligados (Auto Switch)

Pode desfrutar de reprodução sem fios enquanto a fonte de saída de áudio é automaticamente alternada entre os auscultadores compatíveis Auto Switch e o altifalante sem operar os auscultadores ou o altifalante.

Para mais detalhes sobre dispositivos compatíveis com Auto Switch, consulte o seguinte URL.

https://www.sony.net/asw_comp_hp

Antes de utilizar o Auto Switch, não se esqueça que:

- A aplicação “Sony | Sound Connect” está instalada no seu smartphone.
- As versões de software do seu altifalante e dos auscultadores estão atualizadas.
- A função de BLUETOOTH em espera está ativa no seu altifalante (predefinição).

1 Ligue o altifalante.

O indicador de estado acende-se a branco.

2 Inicie a aplicação “Sony | Sound Connect” no seu smartphone.

Inicie a aplicação “Sony | Sound Connect” no smartphone e, em seguida, siga as instruções no ecrã para estabelecer uma ligação com o altifalante. Quando a ligação é estabelecida, o altifalante é registado na aplicação “Sony | Sound Connect”.

3 Desligue o altifalante.

Prima o botão  (corrente) no altifalante para desligar a corrente.

4 Estabeleça uma ligação entre os auscultadores compatíveis com Auto Switch e a aplicação “Sony | Sound Connect” e, em seguida, especifique as definições Auto Switch.

Pode especificar as definições Auto Switch apenas através do ecrã de definições para os auscultadores na aplicação “Sony | Sound Connect”.

Toque em [System] - [Auto Switch] no smartphone e, em seguida, siga as instruções no ecrã para estabelecer uma ligação com [LinkBuds Speaker].

5 Inicie a reprodução de música no seu smartphone.

Comece a reproduzir música no smartphone em que a aplicação “Sony | Sound Connect” está instalada e em que as definições Auto Switch estão especificadas.

Enquanto a reprodução do altifalante está em curso, usar os auscultadores muda automaticamente a fonte de saída do áudio da reprodução de música para os auscultadores.

Enquanto a reprodução dos auscultadores está em curso, desligar os auscultadores* muda automaticamente a fonte de saída do áudio da reprodução de música para o altifalante.

Se a fonte de saída do áudio não for mudada como esperado, experimente aproximar o altifalante e os auscultadores.

* As operações nos auscultadores variam consoante o modelo dos auscultadores.

Para ajustar o volume de áudio

Ajuste o volume do áudio nos auscultadores ou no altifalante que está a ser usado para reprodução. Este ajuste não altera as definições de volume do áudio nos auscultadores ou no altifalante que não está a ser usado para reprodução.

Para desativar o Auto Switch

Cancele a ligação do Auto Switch através do ecrã de definições dos auscultadores na aplicação “Sony | Sound Connect”. Inicializar o altifalante ou os auscultadores ligados também cancela a ligação.

Sugestão

- Quando não quer que a fonte de saída do áudio seja mudada automaticamente, pause primeiro a reprodução da música no smartphone.

Nota

- Enquanto estiver em movimento, pode acontecer que o seu altifalante se ligue inesperadamente e toque música. Antes de sair, certifique-se de que cancela a ligação para o Auto Switch através do ecrã de definições dos auscultadores na aplicação “Sony | Sound Connect”.
- O Auto Switch não funciona com a função de mãos livres do smartphone ligado.
- Após a fonte de saída da reprodução de música ser mudada do altifalante para os auscultadores pelo Auto Switch, desconectar a ligação por BLUETOOTH entre o altifalante e o smartphone desliga o altifalante automaticamente mesmo quando a função Desligamento Automático está desativada.

Coluna sem fios
LinkBuds Speaker

Ouvir música sem fios com 2 altifalantes (função Par Estéreo)

Para utilizar a função Par Estéreo, são necessárias 2 unidades do LinkBuds Speaker. Ao ligar 2 altifalantes através de uma ligação por BLUETOOTH, pode desfrutar de um som mais potente.

2 altifalantes ligados através de uma ligação por BLUETOOTH reproduzem sons em estéreo, onde um altifalante reproduz o som no canal direito (lado direito) e o outro reproduz o som no canal esquerdo (lado esquerdo).

Antes de utilizar o altifalante, não se esqueça de fazer o seguinte:

- Atualize o software pré-instalado com a versão mais recente em cada altifalante para estabelecer a ligação para a função.
(Para obter detalhes sobre o procedimento de atualização, consulte [“Como manter o software atualizado \(para utilização confortável do altifalante\)”](#).)
- Ao configurar os altifalantes para a função Par Estéreo, certifique-se de que os 2 altifalantes a ligar para a função estão localizados a 1 m um do outro. Pare a reprodução de música se estiver em curso.
- Ao reproduzir música, certifique-se de que todos os dispositivos a ligar para a função estão localizados a 30 m na sua linha de visão.
O máximo raio de comunicação pode ser mais curto nas seguintes condições:
 - Há um obstáculo, por exemplo, uma pessoa, um objeto metálico ou uma parede, entre o altifalante e o dispositivo BLUETOOTH.
 - Um dispositivo LAN sem fios está a ser utilizado próximo do altifalante.
 - Um micro-ondas está a ser utilizado próximo do altifalante.
 - Um dispositivo que gera radiação eletromagnética está a ser utilizado próximo do altifalante.

1 Coloque 2 altifalantes a 1 m um do outro e depois ligue ambos os altifalantes.

O indicador de estado acende-se.

O indicador  (BLUETOOTH) pisca lentamente.

Se o dispositivo BLUETOOTH anteriormente ligado estiver próximo, o altifalante poderá ligar-se automaticamente ao dispositivo e o indicador  (BLUETOOTH) poderá acender-se. Nesse caso, desative a função BLUETOOTH no dispositivo BLUETOOTH ou desligue o dispositivo BLUETOOTH.

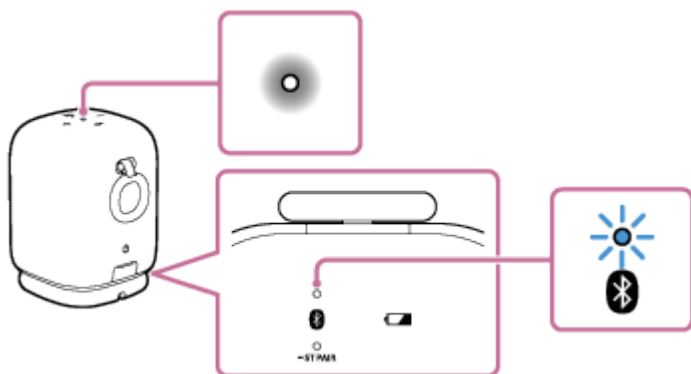

Quando o altifalante não dispuser de informações de emparelhamento, por exemplo, quando utilizar a função BLUETOOTH pela primeira vez após a compra, o indicador  (BLUETOOTH) pisca duas vezes a azul continuamente.

2 Num dos altifalantes*, prima e mantenha premido o botão  (BLUETOOTH)/  ST PAIR (Par Estéreo) durante cerca de 2 segundos.

* Quando o Auto Switch ou um de Auto Play está ativado em um dos 2 altifalantes, aquele com a função ativa.

Ouve um som de notificação e o indicador  (BLUETOOTH) e o indicador ST PAIR (Par Estéreo) piscam. Após cerca de 5 segundos, o indicador ST PAIR (Par Estéreo) deixa de piscar e fica continuamente aceso.

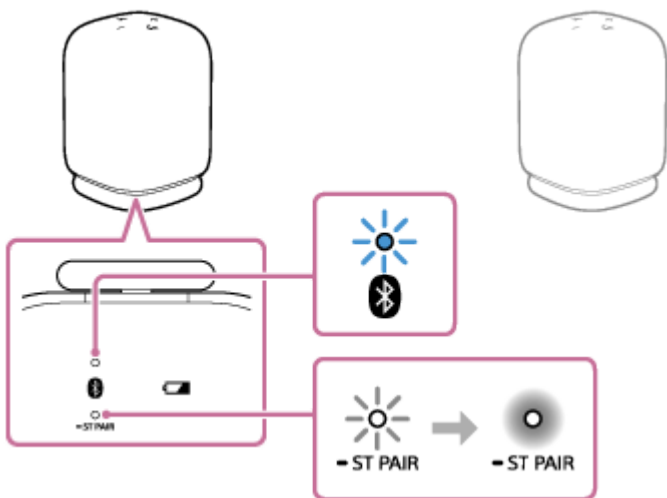

3 No outro altifalante, prima e mantenha premido o botão  (BLUETOOTH)/  ST PAIR (Par Estéreo) durante cerca de 2 segundos.

O indicador  (BLUETOOTH) e o indicador ST PAIR (Par Estéreo) piscam.

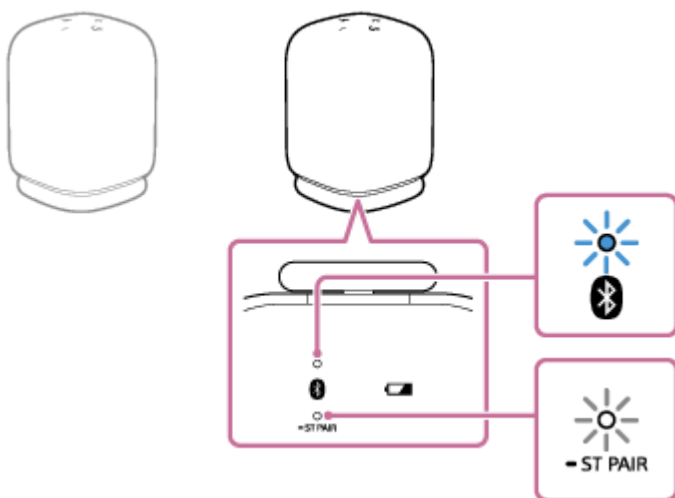

4 Verifique o estado do indicador em cada um dos 2 altifalantes.

Quando os altifalantes forem ligados através da função Par Estéreo, ouve a orientação por voz (Left/Right (Esquerda/Direita)) do altifalante e, em seguida, os indicadores ST PAIR (Par Estéreo) em ambos os altifalantes ficam acesos e o indicador  (BLUETOOTH) no segundo altifalante apaga-se.

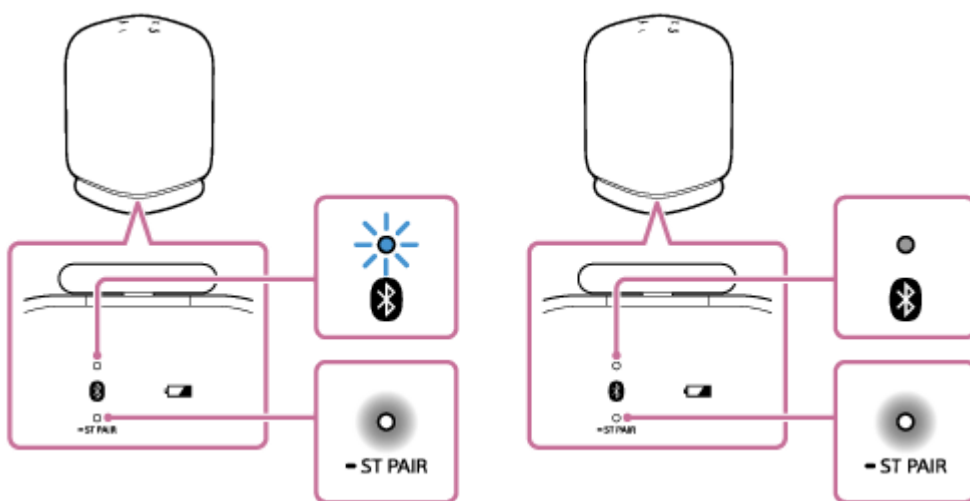

Sugestão

- Quando os 2 altifalantes forem imediatamente ligados através da função Par Estéreo, o indicador  (BLUETOOTH) e o indicador ST PAIR (Par Estéreo) poderão não piscar, podendo antes acender-se o indicador ST PAIR (Par Estéreo).
- Configure o segundo altifalante num prazo de 1 minuto. Se não o configurar num prazo de 1 minuto, a definição do primeiro altifalante fica cancelada.

5 Opere o altifalante cujo indicador (BLUETOOTH) esteja a piscar para estabelecer uma ligação por BLUETOOTH com um dispositivo BLUETOOTH.

Uma vez estabelecida a ligação por BLUETOOTH, ouve um som de notificação proveniente do altifalante e a atividade do indicador  (BLUETOOTH) muda do estado intermitente para o estado aceso.

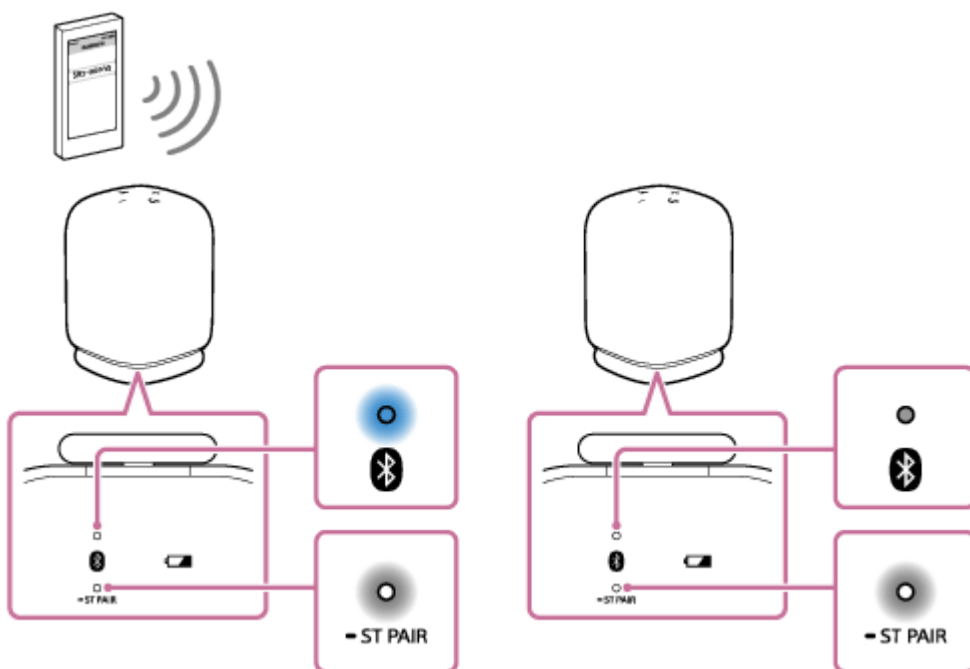

6 Comece a reproduzir música no dispositivo BLUETOOTH e ajuste o volume para um nível adequado.

7 Prima os botões -/+ (volume) num dos altifalantes para ajustar o volume.



O ajuste do volume num dos altifalantes reflete-se no outro.

Para a reprodução em estéreo, o altifalante que tem o indicador  (BLUETOOTH) aceso fica definido para o canal esquerdo (lado esquerdo).

Sugestão

- Quando fizer ou receber uma chamada, utilize apenas o altifalante cujo indicador  (BLUETOOTH) se acende.
- Se houver outro dispositivo BLUETOOTH, tal como um rato BLUETOOTH ou um teclado BLUETOOTH, ligado ao dispositivo BLUETOOTH que tem uma ligação estabelecida com o altifalante, poderá sair ruído ou som distorcido do altifalante. Nesse caso, termine a ligação por BLUETOOTH entre o dispositivo BLUETOOTH e outros dispositivos BLUETOOTH.
- Quando utilizar a função Par Estéreo, o codec muda automaticamente para SBC.
- Desligar os altifalantes não desliga a função Par Estéreo. Quando voltar a ligar um dos altifalantes, este tenta estabelecer uma ligação para a função Par Estéreo. Para utilizar a função Par Estéreo, ligue o outro altifalante num prazo de 1 minuto. Porém, quando a função de BLUETOOTH em espera permanece ativa em ambos os altifalantes, se ligar qualquer dos altifalantes, liga automaticamente o outro e estabelece uma ligação para a função Par Estéreo entre os altifalantes.
- Se ouvir a orientação por voz (The Stereo Pair is not available. Please open the Sound Connect and update the speaker software. (O Par Estéreo não está disponível. Abra o Sound Connect e atualize o software do altifalante.)), a versão do software do altifalante é antiga e a função Par Estéreo não pode ser usada. Atualize o software.

Nota

- Depois de ter reiniciado ou inicializado qualquer dos altifalantes com a função Par Estéreo ativada, prima o botão  (BLUETOOTH)/  ST PAIR (Par Estéreo) no outro altifalante para terminar a função Par Estéreo. Se continuar a utilizar o altifalante sem terminar a função Par Estéreo, terá um problema, por exemplo, não consegue estabelecer uma ligação por BLUETOOTH ou o som é interrompido.
- Enquanto a função Par Estéreo está ativada, qualquer tentativa feita a partir do dispositivo BLUETOOTH ligado para iniciar a segunda coluna falha.
- Configurar um altifalante como o segundo altifalante para a função Par Estéreo repõe algumas das definições do Auto Play no altifalante para as predefinições. Nesse caso, especifique as definições do Auto Play novamente utilizando a aplicação “Sony | Sound Connect”.



Tópico relacionado

- [O que pode fazer com a aplicação “Sony | Sound Connect”](#)
- [Como manter o software atualizado \(para utilização confortável do altifalante\)](#)

Coluna sem fios
LinkBuds Speaker

Terminar a função Par Estéreo

Para terminar a função Par Estéreo, siga o procedimento abaixo.

- 1 **Prima e mantenha premido o botão  (BLUETOOTH)/  ST PAIR (Par Estéreo) num dos altifalantes durante cerca de 2 segundos até ouvir o som de notificação.**

O indicador ST PAIR (Par Estéreo) apaga-se.

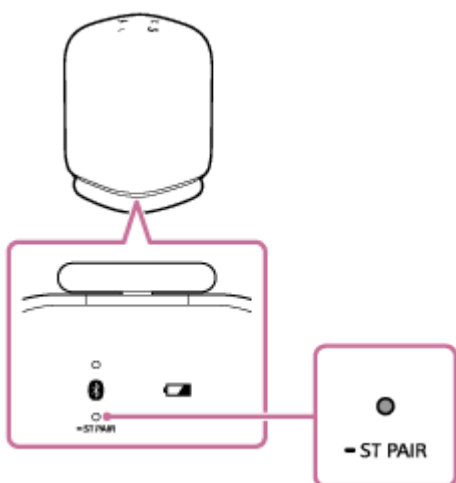

Sugestão

- O facto de se desligar o altifalante não termina a função Par Estéreo. Quando voltar a ligar o altifalante, este tenta estabelecer uma ligação para a função Par Estéreo. Para utilizar a função Par Estéreo, ligue o outro altifalante num prazo de 1 minuto.

Tópico relacionado

- [Ouvir música sem fios com 2 altifalantes \(função Par Estéreo\)](#)

Coluna sem fios

LinkBuds Speaker

Fazer uma videochamada num computador

Durante uma videochamada num computador, pode utilizar o altifalante para a conversa por telemóvel sem fios.

- 1 Ligue o altifalante a um computador através de uma ligação por BLUETOOTH.**
- 2 Inicie uma aplicação de videochamadas no computador.**
- 3 Veja as definições^{*1} da aplicação de videochamadas.**
 - Para videochamadas no computador, selecione o perfil BLUETOOTH não para a reprodução de música (A2DP), mas antes para a conversa por telemóvel (ligação HFP/HSP). Enquanto o perfil BLUETOOTH para a reprodução de música (ligação A2DP) estiver selecionado, a conversa por telemóvel pode não estar disponível.
 - Para as definições do altifalante, selecione [Headset earphone (LinkBuds Speaker Hands-Free)]^{*2}, o perfil BLUETOOTH para a conversa por telemóvel (ligação HFP/HSP). ([Speakers (LinkBuds Speaker Stereo)]^{*2} é o perfil BLUETOOTH para a reprodução de música.)
 - Para as definições do microfone, selecione [Headset microphone (LinkBuds Speaker Hands-Free)]^{*2}, o perfil BLUETOOTH para a conversa por telemóvel (ligação HFP/HSP).
 - Dependendo da aplicação de videochamadas, a seleção de [Headset earphone (LinkBuds Speaker Hands-Free)]^{*2} ou [Headset microphone (LinkBuds Speaker Hands-Free)]^{*2}, o perfil BLUETOOTH para a conversa por telemóvel (ligação HFP/HSP), ou de [Speakers (LinkBuds Speaker Stereo)]^{*2}, o perfil BLUETOOTH para a reprodução de música (ligação A2DP), pode não estar disponível para as definições do altifalante ou do microfone e apenas [LinkBuds Speaker] poderá estar visível. Nesse caso, selecione [LinkBuds Speaker].
 - Para perguntas frequentes e respetivas respostas, visite o site de apoio ao cliente.

*1 Dependendo da aplicação de videochamadas utilizada, esta função poderá não estar disponível.

*2 Os termos poderão variar consoante o seu computador ou aplicação de videochamadas.

Sugestão

- Quando não for possível ver as definições da aplicação de videochamadas nem selecionar [Headset earphone (LinkBuds Speaker Hands-Free)] ou [Headset microphone (LinkBuds Speaker Hands-Free)], o perfil BLUETOOTH para a conversa por telemóvel (ligação HFP/HSP), selecione [Headset earphone (LinkBuds Speaker Hands-Free)] ou [Headset microphone (LinkBuds Speaker Hands-Free)] para as definições no computador e, em seguida, estabeleça uma ligação. Para mais detalhes, consulte os seguintes tópicos.
 - [Ligar a um computador através de uma ligação por BLUETOOTH \(Windows®\)](#)
 - [Ligar a um computador através de uma ligação por BLUETOOTH \(Mac\)](#)
- Num computador Mac, os perfis BLUETOOTH tanto para a reprodução de música (A2DP) como para a conversa por telemóvel (ligação HFP/HSP) são utilizados para as videochamadas e não é necessário selecionar o perfil.

Nota

- Quando o altifalante estiver ligado a um computador Mac e a um smartphone numa ligação a vários pontos, a aplicação de videochamadas poderá não funcionar corretamente. Nesse caso, termine a ligação por BLUETOOTH entre o altifalante e o smartphone.

Tópico relacionado

- [Ligar o altifalante a 2 dispositivos BLUETOOTH ao mesmo tempo \(ligação a vários pontos\)](#)
- [Terminar a ligação por BLUETOOTH \(após a utilização\)](#)
- [Resolução de problemas](#)

5-060-905-81(1) Copyright 2024 Sony Corporation

Coluna sem fios
LinkBuds Speaker

Receber uma chamada

Pode desfrutar de chamadas no modo mãos-livres com um smartphone ou telemóvel que suporte o perfil BLUETOOTH HFP (Hands-free Profile) ou HSP (Headset Profile) através de uma ligação BLUETOOTH.

- Se o seu smartphone ou telemóvel suportar tanto o perfil HFP como o perfil HSP, defina-o como HFP.
- As operações podem variar consoante o smartphone ou telemóvel utilizado. Consulte as instruções de operação fornecidas com o smartphone ou telemóvel.

Acerca dos toques de chamada

Quando chega uma chamada, a reprodução é colocada em pausa e ouve-se um toque de chamada através do altifalante.

O toque de chamada varia do seguinte modo, consoante o smartphone ou telemóvel utilizado.

- Toque de chamada definido no altifalante
- Toque de chamada definido no smartphone ou telemóvel
- Toque de chamada definido no smartphone ou telemóvel apenas para uma ligação por BLUETOOTH

1 Ligue o altifalante a um smartphone ou telemóvel.

Uma vez estabelecida a ligação por BLUETOOTH, ouve um som de notificação proveniente do altifalante e a atividade do indicador  (BLUETOOTH) muda do estado intermitente para o estado aceso.

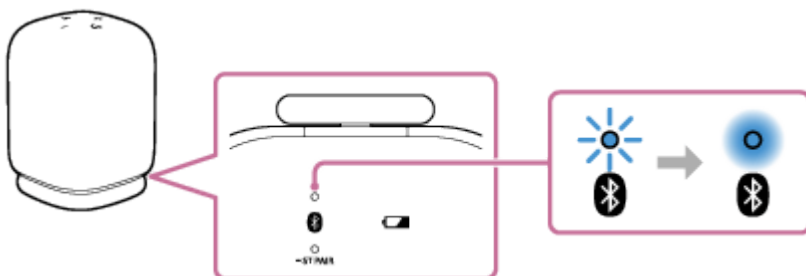

Quando utilizar a função Par Estéreo

Estabeleça a ligação ao altifalante cujo indicador  (BLUETOOTH) esteja a piscar a azul. Nos seguintes passos e operações durante uma chamada no modo mãos-livres, utilize o altifalante que estiver ligado ao smartphone ou telemóvel.

2 Prima o botão (reproduzir)/ (chamar) quando receber uma chamada.

Fale para o microfone () do altifalante.

Quando chegar uma chamada, a reprodução é colocada em pausa e ouve-se um toque de chamada através do altifalante.

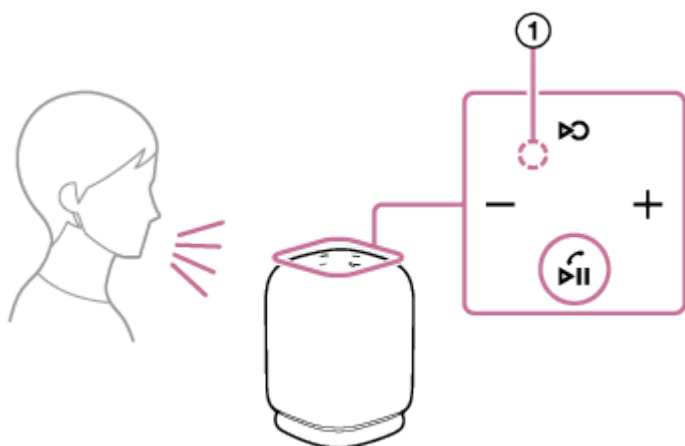

Se não ouvir o toque de chamada através do altifalante

O altifalante pode não estar ligado a um smartphone ou telemóvel com o perfil HFP ou HSP. Verifique o estado da ligação no smartphone ou telemóvel.

3 Com o telemóvel a tocar ou com uma conversa por telemóvel em curso, ajuste o volume premindo os botões -/+ (volume) no altifalante ou utilizando o smartphone ou telemóvel.

Quando premir os botões -/+ (volume) no altifalante ou ajustar o volume no smartphone ou telemóvel, o indicador de estado pisca uma vez ou 3 vezes.

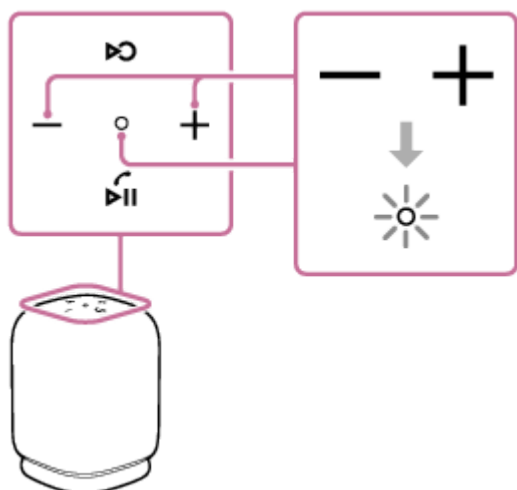

4 Para terminar uma chamada, prima o botão ▶|| (reproduzir)/ 📞 (chamar).

Se estava a ouvir música antes da chamada, a reprodução da música é retomada quando a chamada terminar. Se terminar a chamada utilizando o smartphone ou telemóvel, a reprodução da música também é retomada quando a chamada terminar, se estava a ouvir música antes da chamada.

Sugestão

- Alguns smartphones ou telemóveis têm a utilização por mãos como prioritária ao receber uma chamada. No caso de uma ligação HFP/HSP, mude o dispositivo da chamada para o altifalante utilizando o seu smartphone ou telemóvel.
- Quando o interlocutor não conseguir ou tiver dificuldades em ouvir a sua voz, aproxime-se mais do altifalante e depois fale para o microfone do mesmo.
- O volume da reprodução da música e da chamada é definido de forma independente no altifalante.

Nota

- Quando utilizar a função Par Estéreo, o som da chamada é emitido apenas pelo altifalante cujo indicador  (BLUETOOTH) esteja aceso a azul.
- Dependendo do smartphone ou telemóvel utilizado, a reprodução da música pode não ser colocada em pausa quando receber uma chamada.
- Utilize um smartphone ou telemóvel a pelo menos 50 cm do altifalante. Poderá ocorrer ruído se o altifalante e o smartphone ou telemóvel estiverem demasiado próximos.
- Dependendo do modelo do smartphone ou telemóvel, do sistema operativo ou das aplicações instaladas, algumas funções da chamada com mãos-livres poderão não ser utilizadas corretamente.

Tópico relacionado

- [Emparelhar com e ligar a dispositivos BLUETOOTH](#)
- [Terminar a ligação por BLUETOOTH \(após a utilização\)](#)
- [Fazer uma chamada](#)

Coluna sem fios
LinkBuds Speaker

Fazer uma chamada

Pode desfrutar de chamadas no modo mãos-livres com um smartphone ou telemóvel que suporte o perfil BLUETOOTH HFP (Hands-free Profile) ou HSP (Headset Profile) através de uma ligação BLUETOOTH.

- Se o seu smartphone ou telemóvel suportar tanto o perfil HFP como o perfil HSP, defina-o como HFP.
- As operações podem variar consoante o smartphone ou telemóvel utilizado. Consulte as instruções de operação fornecidas com o smartphone ou telemóvel.

1 Ligue o altifalante a um smartphone ou telemóvel.

Uma vez estabelecida a ligação por BLUETOOTH, ouve um som de notificação proveniente do altifalante e a atividade do indicador  (BLUETOOTH) muda do estado intermitente para o estado aceso.

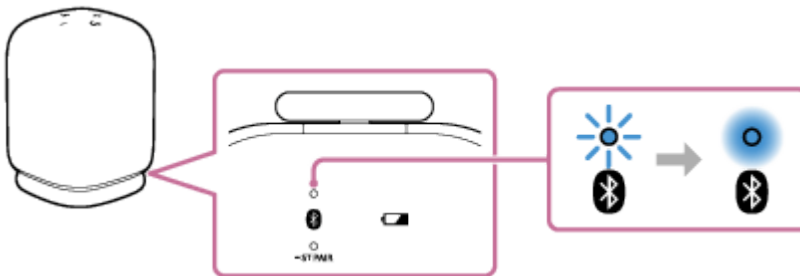

Quando utilizar a função Par Estéreo

Estabeleça a ligação ao altifalante cujo indicador  (BLUETOOTH) esteja a piscar a azul. Nos seguintes passos e operações durante uma chamada no modo mãos-livres, utilize o altifalante que estiver ligado ao smartphone ou telemóvel.

2 Utilize o smartphone ou telemóvel para fazer uma chamada.

Quando fizer uma chamada, a reprodução é colocada em pausa e ouve-se o tom da marcação através do altifalante.

Quando o destinatário atender a chamada, fale para o microfone () do altifalante.

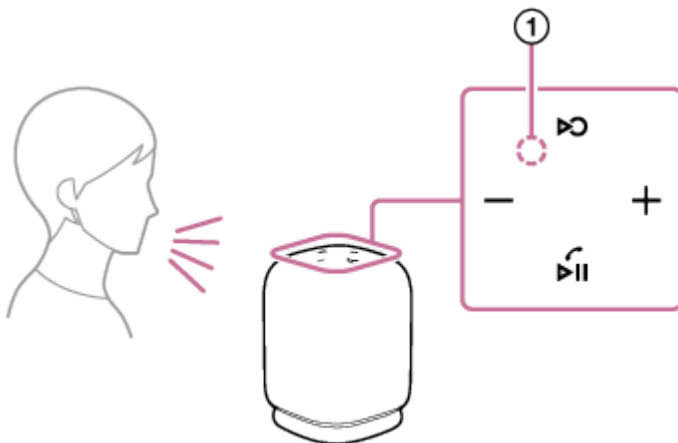

Se não ouvir o tom da marcação através do altifalante

O altifalante pode não estar ligado a um smartphone ou telemóvel com o perfil HFP ou HSP. Verifique o estado da ligação no smartphone ou telemóvel.

3 Com o telemóvel a tocar ou com uma conversa por telemóvel em curso, ajuste o volume premindo os botões -/+ (volume) no altifalante ou utilizando o smartphone ou telemóvel.

Quando premir os botões -/+ (volume) no altifalante ou ajustar o volume no smartphone ou telemóvel, o indicador de estado pisca uma vez ou 3 vezes.

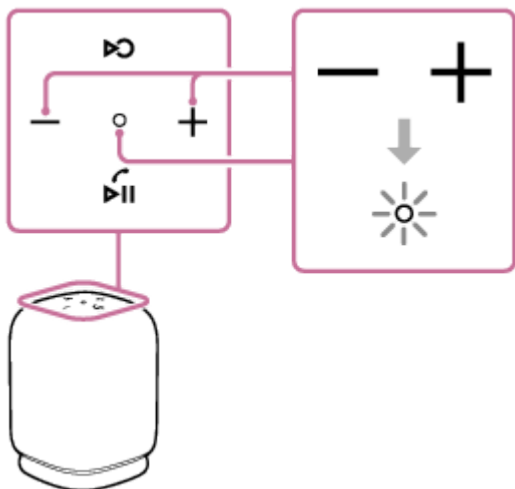

4 Para terminar uma chamada, prima o botão ▶|| (reproduzir)/ ◀ (chamar).

Se estava a ouvir música antes da chamada, a reprodução da música é retomada quando a chamada terminar. Se terminar a chamada utilizando o smartphone ou telemóvel, a reprodução da música também é retomada quando a chamada terminar, se estava a ouvir música antes da chamada.

Sugestão

- Quando o recetor não conseguir ou tiver dificuldades em ouvir a sua voz, aproxime-se mais do altifalante e depois fale para o microfone do mesmo.
- O volume da reprodução da música e da chamada é definido de forma independente no altifalante.

Nota

- Quando utilizar a função Par Estéreo, o som da chamada é emitido apenas pelo altifalante cujo indicador (BLUETOOTH) esteja aceso a azul.
- Dependendo do smartphone ou telemóvel utilizado, a reprodução da música pode não ser colocada em pausa quando fizer uma chamada.
- Utilize um smartphone ou telemóvel a pelo menos 50 cm do altifalante. Poderá ocorrer ruído se o altifalante e o smartphone ou telemóvel estiverem demasiado próximos.

Tópico relacionado

- [Emparelhar com e ligar a dispositivos BLUETOOTH](#)
- [Terminar a ligação por BLUETOOTH \(após a utilização\)](#)
- [Receber uma chamada](#)

Coluna sem fios
LinkBuds Speaker

O que pode fazer com a aplicação “Sony | Sound Connect”

Enquanto o smartphone onde a aplicação “Sony | Sound Connect” está instalada e o altifalante estiverem ligados através de uma ligação BLUETOOTH, estão disponíveis as operações listadas abaixo.

Operações que podem ser executadas num altifalante com a aplicação “Sony | Sound Connect”

- Atualizar o software do altifalante
- Ativar/desativar o som de notificação e a orientação por voz
- Especificar as definições do Quick Access
- Ativar/desativar os links para serviços (Link de serviço)
- Selecionar o Qualidade da ligação Bluetooth (Prioridade à qualidade de som/Prioridade à ligação estável)
- Desligar o altifalante
- Colocar/retirar o altifalante no/do modo Proteção da bateria
- Ativar/desativar a função do Bluetooth em espera
- Especificar as definições da função Desligamento Automático
- Alterar os dispositivos numa ligação a vários pontos
- Visualizar a versão do software do altifalante
- Visualizar o estado da ligação por BLUETOOTH entre o altifalante e o smartphone
- Visualizar o codec de ligação BLUETOOTH
- Visualizar o estado da função DSEE
- Ativar/desativar a função do DSEE
- Visualizar a carga restante da bateria recarregável do altifalante
- Personalizar as definições do Equalizador
- Iniciar/pausar a reprodução de música ou passar para o início da faixa anterior/actual/seguinte
- Ajustar o volume da reprodução de música/chamada telefónica
- Reprodução perfeita com os auscultadores ligados (Auto Switch)
- Especificar as definições do Auto Play
- Emparelhamento fácil

- O que pode controlar com a aplicação “Sony | Sound Connect” varia consoante o dispositivo ligado. As especificações e a conceção da aplicação podem mudar sem aviso prévio.

Tópico relacionado

- [Instalar a aplicação “Sony | Sound Connect”](#)
- [Como manter o software atualizado \(para utilização confortável do altifalante\)](#)
- [Selecionar a qualidade da reprodução de música através de uma ligação por BLUETOOTH \(Codec\)](#)
- [Utilizar o Quick Access](#)
- [Desfrutar de reprodução ininterrupta usando os auscultadores da marca Sony ligados \(Auto Switch\)](#)
- [Ligar o altifalante a 2 dispositivos BLUETOOTH ao mesmo tempo \(ligação a vários pontos\)](#)

5-060-905-81(1) Copyright 2024 Sony Corporation

Coluna sem fios
LinkBuds Speaker

Instalar a aplicação “Sony | Sound Connect”

- 1 Transfira a aplicação “Sony | Sound Connect” na loja do Google Play ou na App Store e instale-a no seu smartphone.



Sony Sound Connect

- 2 Terminada a instalação, inicie a aplicação “Sony | Sound Connect”.
-

Tópico relacionado

- [O que pode fazer com a aplicação “Sony | Sound Connect”](#)

Coluna sem fios
LinkBuds Speaker

Aceder a informações de apoio na aplicação “Sony | Sound Connect”

Pode aceder às informações de apoio mais recentes na aplicação “Sony | Sound Connect”.

- 1** Selecione [Help] no ecrã da aplicação “Sony | Sound Connect” para abrir a página de apoio.
- 2** Selecione o item pretendido.

Coluna sem fios
LinkBuds Speaker

Como manter o software atualizado (para utilização confortável do altifalante)

Tendo a atualização mais recente aplicada ao software do altifalante utilizando a aplicação “Sony | Sound Connect”, pode desfrutar de novas funcionalidades, bem como resolver alguns problemas.

Certifique-se de que mantém o software do altifalante atualizado para usar o altifalante.

Para obter informações detalhadas sobre as últimas atualizações ao software do altifalante e como aplicar uma atualização, visite o site de apoio e consulte as notificações e as informações relevantes.

Enquanto [Download software automatically] estiver ativado na aplicação “Sony | Sound Connect”, as atualizações são descarregadas e transferidas para o altifalante automaticamente.

Pode aplicar atualizações ao software do altifalante seguindo também o procedimento abaixo.

- 1** Transfira uma atualização do servidor para o seu smartphone com a aplicação “Sony | Sound Connect” instalada.
- 2** Transfira a atualização do seu smartphone para o altifalante.
- 3** Atualize o software do altifalante seguindo as instruções no ecrã.

Nota

- Quando o smartphone que é usado para descarregar e transferir atualizações para o altifalante tem outros dispositivos BLUETOOTH ligados a ele, mantenha todos os dispositivos BLUETOOTH desligados até que o processo de atualização esteja terminado no altifalante. Se os dispositivos ligados ao smartphone forem dispositivos compatíveis com a norma Bluetooth Low Energy (incluindo um dispositivo vestível e um smartwatch), o processo de atualização no software do altifalante pode falhar.
- Se não for possível concluir o processo de atualização do altifalante, faça o seguinte e tente novamente.
 - No seu smartphone, feche todas as aplicações exceto a aplicação “Sony | Sound Connect”.
 - Carregue as pilhas do altifalante e o seu smartphone o suficiente para o processo de atualização.
 - Aproxime o máximo possível o altifalante e o seu smartphone que é usado para descarregar e transferir atualizações para o altifalante.
 - Mova o seu smartphone para longe de outros dispositivos de LAN sem fios e/ou BLUETOOTH ao atualizar.
 - Tire o seu smartphone do modo de poupança de energia*. Enquanto estão em modo de poupança de energia, alguns smartphones não deixam que o processo de atualização termine, dependendo da versão do sistema operativo.
- Atualizar o software do altifalante repõe algumas das definições do Auto Play para as predefinições. Nesse caso, especifique as definições do Auto Play novamente utilizando a aplicação “Sony | Sound Connect”.

* O nome do modo varia dependendo do smartphone em uso.

Tópico relacionado

- [O que pode fazer com a aplicação “Sony | Sound Connect”](#)

Coluna sem fios
LinkBuds Speaker

O que pode fazer com os serviços de parceiros

Realizando definições na aplicação “Sony | Sound Connect”, pode ligar e usar os seguintes serviços* com o altifalante.



* Listados acima estão os serviços que estão disponíveis para ligar a partir de outubro de 2024.

Para obter informações detalhadas sobre os serviços mais recentes disponíveis para ligação e experiências de utilizadores com os serviços ligados, consulte a aplicação “Sony | Sound Connect”.

- 1 Inicie a aplicação “Sony | Sound Connect”.
- 2 Na aplicação “Sony | Sound Connect”, realize definições para cada um dos serviços.

Sugestão

- Desligar os serviços repõe algumas das definições do Auto Play para as predefinições. Nesse caso, especifique as definições do Auto Play novamente utilizando a aplicação “Sony | Sound Connect”.

Nota

- Os serviços que podem ser ligados diferem em alguns países e regiões.
- As características técnicas de serviços que podem ser ligados estão sujeitas a alterações sem aviso prévio.
- A aplicação correspondente tem de ser instalada.
- Para mais detalhes sobre Endel, consulte o seguinte URL.
<https://endel.io/>
- Para mais detalhes sobre Link de serviço, consulte o seguinte URL.
sony.net/servicelink

Tópico relacionado

- [Instalar a aplicação “Sony | Sound Connect”](#)

Coluna sem fios
LinkBuds Speaker

Utilizar a função de assistência por voz (aplicação Google™)

Ao utilizar a funcionalidade da aplicação Google disponibilizada com o smartphone Android, pode falar para o microfone do altifalante para utilizar o smartphone Android.

Esta secção mostra como utilizar a aplicação Google.

1 Seleccione a aplicação Google para [Assist App] em [Assist & Voice input].

No smartphone Android, seleccione [Settings] - [Apps & notifications] - [Advanced] - [Default apps] - [Assist & Voice input] e seleccione a aplicação Google para [Assist App].

A operação referida acima é um exemplo. Para mais detalhes, consulte as instruções de operação fornecidas com o smartphone Android.

Para mais detalhes sobre a aplicação Google, consulte as instruções de operação ou o site de suporte do smartphone Android ou o site da loja do Google Play.

Nota

- Poderá ser necessário ter a versão mais recente da aplicação.
- A aplicação Google poderá não ser ativada a partir do altifalante, dependendo das características técnicas do smartphone Android.

2 Ligue o altifalante ao smartphone Android através de uma ligação por BLUETOOTH.

3 Com o altifalante ligado ao smartphone Android através de uma ligação por BLUETOOTH e o smartphone Android em modo de espera ou a reproduzir música, prima e mantenha premido o botão (reproduzir)/ (chamar) durante cerca de 2 segundos.

A aplicação Google é ativada e ouve-se o som de arranque.

4 Faça um pedido à aplicação Google através do microfone do altifalante.

Para mais detalhes sobre a aplicação Google, tais como as aplicações que funcionam com a aplicação Google, consulte as instruções de operação fornecidas com o smartphone Android.

Nota

- A aplicação Google não pode ser ativada ao dizer-se simplesmente "OK Google" através do microfone do altifalante, mesmo quando a definição [OK Google] do smartphone Android estiver ativada.

Coluna sem fios
LinkBuds Speaker

Utilizar a função de assistência por voz (Siri)

Ao utilizar a função Siri disponibilizada com o iPhone, pode falar para o microfone do altifalante para utilizar o iPhone. Esta secção mostra como utilizar o Siri.

1 Ative o Siri.

No iPhone, selecione [Settings] - [Siri & Search] e ative [Listen for "Hey Siri"].

A operação referida acima é um exemplo. Para mais detalhes, consulte as instruções de operação fornecidas com o iPhone.

Para mais detalhes sobre o Siri, consulte as instruções de operação ou o site de suporte do iPhone.

2 Ligue o altifalante ao iPhone através de uma ligação por BLUETOOTH.

3 Com o altifalante ligado ao iPhone através de uma ligação por BLUETOOTH e o iPhone em modo de espera ou a reproduzir música, prima e mantenha premido o botão (reproduzir)/ (chamar) durante cerca de 2 segundos.

O Siri é ativado e ouve-se o som de arranque.

4 Faça um pedido ao Siri através do microfone do altifalante.

Para mais detalhes sobre o Siri, tais como as apps que funcionam com o Siri, consulte as instruções de operação fornecidas com o iPhone.

Nota

- O Siri não pode ser ativado ao dizer-se simplesmente "Hey Siri" através do microfone do altifalante, mesmo quando a definição [Listen for "Hey Siri"] do iPhone estiver ativada.

Coluna sem fios
LinkBuds Speaker

Acerca dos indicadores

Indicador de estado

Apaga-se	O altifalante está desligado.
Acende-se (branco)	O altifalante está ligado.
Acende-se (vermelho)	O altifalante está desligado. A função de BLUETOOTH em espera está ativada.
Acende-se (rosa)	O altifalante está desligado. Um de Auto Play está agendado para ser ativado e o altifalante está no modo de BLUETOOTH em espera.
Pisca (branco)	<ul style="list-style-type: none"> ● Sempre que premir os botões –/+ (volume), o indicador pisca uma vez. ● Quando utilizar os botões –/+ (volume) e o volume for definido com o nível mais baixo (0) ou o nível mais alto (50 para a reprodução de música/15 para chamadas), o indicador pisca 3 vezes. ● Quando o botão – (volume) e o botão + (volume) forem premidos simultaneamente durante cerca de 5 segundos e a função Desligamento Automático estiver desativada, o indicador pisca 3 vezes. ● Quando o botão – (volume) e o botão + (volume) forem premidos simultaneamente durante cerca de 5 segundos e a função Desligamento Automático estiver ativada, o indicador pisca 2 vezes. ● Quando o altifalante é colocado na base de carregamento e o carregamento da bateria começa, o indicador pisca duas vezes. ● Quando o Quick Access não é ativado ou o botão  (Quick Access) é desativado, o indicador pisca 3 vezes. ● Quando a função Par Estéreo não pode ser usada devido a uma versão antiga do software do altifalante, ouve-se a orientação por voz (The Stereo Pair is not available. Please open the Sound Connect and update the speaker software. (O Par Estéreo não está disponível. Abra o Sound Connect e atualize o software do altifalante.)) e o indicador pisca 3 vezes. Atualize o software do altifalante.
Pisca lentamente (branco)	<ul style="list-style-type: none"> ● O altifalante aguarda o estabelecimento de uma ligação por BLUETOOTH. ● O indicador começa a piscar quando uma das funções relacionadas com a reprodução de música (o Quick Access, o Auto Switch, o Auto Play, etc.) está ativado e continua a piscar até que a reprodução de música comece. ● Está a ser aplicada uma atualização ao software incorporado.

Pisca lentamente (laranja)	A bateria incorporada tem menos de 20% de carga e tem de ser carregada.
Pisca duas vezes (laranja)	Foi detetada uma anomalia na temperatura interior ou na bateria incorporada recarregável. Desligue o altifalante, desligue o cabo USB, aguarde um pouco e depois reinicie o altifalante. Para mais detalhes, consulte " Notas sobre o carregamento ".
Pisca 3 vezes (laranja) e apaga-se	Quando o indicador piscar 3 vezes e o altifalante se desligar após o ligar, a bateria incorporada está vazia e tem de ser carregada.

Indicador de carga (laranja)

Apaga-se	Terminou o carregamento do altifalante.
Acende-se	O altifalante está a ser carregado.
Pisca lentamente	A bateria incorporada tem menos de 20% de carga e tem de ser carregada.
Pisca duas vezes	O altifalante está na base de carregamento e o carregamento de bateria começou.
Pisca 3 vezes e apaga-se	Quando o indicador de carga piscar 3 vezes e o altifalante se desligar após o ter ligado, a bateria incorporada está vazia e tem de ser carregada.

Nota

- Desde que o altifalante esteja ligado a uma tomada de CA através de um transformador de CA USB (disponível no mercado), a bateria incorporada do altifalante consegue carregar-se a si própria mesmo que o altifalante esteja ligado. Contudo, consoante a utilização dada ao altifalante, poderá demorar muito tempo até a bateria estar totalmente carregada. Recomenda-se que desligue o altifalante antes de carregar a bateria.
- Dependendo do tipo e das características técnicas do transformador de CA USB, se utilizar o altifalante num volume alto, a carga restante da bateria incorporada recarregável pode diminuir ou o altifalante pode desligar-se enquanto estiver ligado a uma tomada de CA através do transformador de CA USB. Isto, contudo, não é indicativo de uma avaria. Caso isto aconteça, desligue o altifalante e deixe a bateria carregar-se totalmente antes de utilizar o altifalante.
- Se a temperatura ambiente for extremamente baixa ou alta, a bateria incorporada deixa de se carregar por questões de segurança. Poderá também deixar de se carregar se o carregamento se prolongar por um longo período de tempo. Neste caso, aumente ou baixe a temperatura para uma temperatura operacional entre os 5 °C e 35 °C, desligue e volte a ligar o cabo USB e depois deixe a bateria carregar-se mais uma vez.

Indicador (BLUETOOTH) (azul)

Acende-se	O altifalante está ligado a um dispositivo BLUETOOTH.
-----------	---

Pisca duas vezes	<p>O altifalante entra no modo de emparelhamento.</p> 
Pisca lentamente	<p>O altifalante aguarda o estabelecimento de uma ligação por BLUETOOTH.</p> 

Indicador ST PAIR (Par Estéreo) (branco)

Pisca lentamente	O altifalante aguarda uma ligação para que a função Par Estéreo seja estabelecida. O indicador ST PAIR (Par Estéreo) pisca quando a ligação para a função Par Estéreo falhar.
Acende-se	A função Par Estéreo é utilizada no altifalante.

Tópico relacionado

- [Peças e controlos](#)
- [O que pode fazer com a aplicação “Sony | Sound Connect”](#)

Coluna sem fios
LinkBuds Speaker

Precauções

Sobre a segurança

- Consulte o Guia de referência fornecido com o altifalante.
- A placa de características e as informações importantes sobre segurança estão apostas na seguintes localização:
 - na parte inferior do altifalante

Sobre a colocação

- Para eliminar o risco de avarias, evite colocar ou deixar o altifalante nos seguintes locais:
 - Um local exposto a altas temperaturas, como, por exemplo, à luz direta do sol ou de um equipamento de iluminação, perto de uma fonte de calor ou numa sauna
 - Dentro de um carro com os vidros fechados (sobretudo no verão)
 - Um local exposto a ar quente, por exemplo, de um secador de cabelo
 - Um local sujeito a pó excessivo
 - Um local sujeito a fortes vibrações
- Coloque este altifalante numa superfície plana e nivelada. Quando colocado numa superfície inclinada, o altifalante pode cair para o lado ou cair mesmo da superfície devido à sua própria vibração, resultando em ferimentos, avarias ou diminuição do desempenho.
- Dependendo das condições onde o altifalante for colocado, ele pode cair para o lado ou cair mesmo da superfície onde estiver assente. Não deixe objetos de valor perto do altifalante.
- Este altifalante não é antimagnético. Mantenha objetos suscetíveis a magnetismo (cassetes gravadas, relógios, cartões bancários e cartões de crédito com banda magnética, etc.) longe deste altifalante. Além disso, quando transportar o altifalante, não se esqueça disto.

Outras notas

- Quando colocado num ambiente extremamente quente ou frio, o altifalante para o carregamento da bateria por razões de segurança. Quando a bateria é mantida a carregar por um longo período de tempo, o altifalante também pode parar o carregamento da bateria. Neste caso, certifique-se de que a temperatura ambiente se encontra dentro do intervalo de temperatura de funcionamento (5 °C - 35 °C), desligue e volte a ligar o cabo USB e, em seguida, carregue novamente a bateria.
- Se utilizar este altifalante durante um longo período de tempo, a temperatura deste altifalante pode subir, mas não se trata de uma avaria.
- Com temperaturas elevadas, o carregamento poderá parar ou o volume poderá diminuir para proteger a bateria.
- Pode ocorrer interrupção por ruído ou som, dependendo do dispositivo BLUETOOTH ligado ao altifalante, do ambiente da comunicação ou do ambiente da utilização.

- Mesmo que não pretenda utilizar o altifalante por um período prolongado, carregue a bateria até à capacidade máxima a cada 6 meses para manter o seu desempenho.
- Se tiver alguma questão ou problemas relativos ao altifalante que não estejam abrangidos neste manual, consulte o revendedor Sony mais próximo.

5-060-905-81(1) Copyright 2024 Sony Corporation

Coluna sem fios
LinkBuds Speaker

Notas sobre o carregamento

Duração da carga da bateria incorporada de iões de lítio

- Mesmo que não pretenda utilizar o altifalante por um período prolongado, carregue a bateria incorporada suficientemente a cada 6 meses para manter o seu desempenho.
- Se o altifalante não for utilizado por um período prolongado, pode demorar mais tempo a carregar a bateria incorporada.
- A carga da bateria incorporada recarregável tem uma duração. Com o passar do tempo e o incremento do número de vezes que a bateria incorporada é utilizada, a capacidade da bateria incorporada recarregável diminui gradualmente. Quando o tempo durante o qual a bateria incorporada pode ser utilizada parecer bastante mais curto, apesar de ter sido totalmente carregada, contacte o seu revendedor Sony mais próximo.
- Quando o tempo durante o qual a bateria incorporada pode ser utilizada parecer bastante mais curto, a bateria incorporada recarregável pode ter chegado ao fim da sua vida útil.
- A duração da carga da bateria incorporada recarregável difere consoante a utilização, o ambiente e o método de armazenamento.

Cuidado

Quando o altifalante detetar uma anomalia na temperatura interior ou na bateria incorporada recarregável, o indicador de estado (laranja) começa a piscar duas vezes.

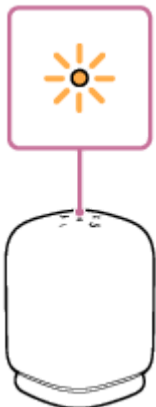

Se for detetada uma anomalia, desligue o cabo USB, aguarde um pouco e depois reinicie o altifalante (mantendo premido o botão  (corrente) durante cerca de 10 segundos). Se o problema persistir, contacte o seu revendedor Sony mais próximo.

Nota

- O tempo de carregamento varia consoante as condições de utilização da bateria incorporada.
- Carregue o altifalante numa temperatura ambiente entre 5 °C e 35 °C. Esteja ciente de que a temperatura ambiente pode descer para os 5 °C ou menos, dependendo da época, por exemplo, sobretudo no inverno.
- O altifalante aquece durante o carregamento. Não se trata de uma avaria.
- Evite a exposição a mudanças de temperatura rápidas, à luz direta do sol, nevoeiro, areia, poeira ou choque mecânico. Além disso, nunca deixe o altifalante num carro estacionado ao sol.

- Desde que o altifalante esteja ligado a uma tomada de CA através de um transformador de CA USB (disponível no mercado), a bateria incorporada do altifalante consegue carregar-se a si própria mesmo que o altifalante esteja ligado. Contudo, poderá demorar muito tempo até a bateria estar totalmente carregada, consoante a utilização dada ao altifalante. Recomenda-se que desligue o altifalante antes de carregar a bateria.
- Pode carregar a bateria incorporada do altifalante ligando o altifalante a um computador que também esteja equipado com uma porta de carregamento USB. Contudo, nem todos os computadores são testados e compatíveis com este procedimento, o qual não é aplicável aos computadores feitos em casa.
- Num ambiente extremamente frio ou quente, o carregamento pára por motivos de segurança. O carregamento do altifalante também pára se demorar muito tempo. Para resolver estes problemas, desligue o cabo USB do altifalante e ligue-o novamente com uma temperatura operacional entre os 5 °C e 35 °C.
- Com temperaturas elevadas, o carregamento poderá parar ou o volume poderá diminuir para proteger a bateria.
- O carregamento através de um hub USB só está garantido quando utilizar um hub USB autoalimentado que tenha um logótipo de produto autorizado.
- Enquanto o altifalante estiver ligado a um computador que não esteja ligado a uma tomada de CA, o altifalante consome a carga da bateria do computador. Não deixe o computador com o altifalante ligado durante muito tempo, para evitar que a carga da bateria do computador se esgote.

Tópico relacionado

- [Carregar o altifalante](#)
- [Reiniciar o altifalante](#)

Coluna sem fios
LinkBuds Speaker

Acerca da correia em anel do altifalante

A correia em anel fixada no altifalante é útil para transportar o altifalante.

Remover a correia em anel

1. Aperte a correia em anel com o seu indicador e polegar.

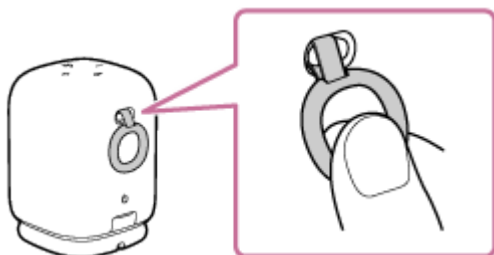

2. Torça a correia em anel no sentido contrário aos ponteiros do relógio para que a argola de fixação (①) deslize por cima do pino da correia e se desloque para baixo e à esquerda do pino.

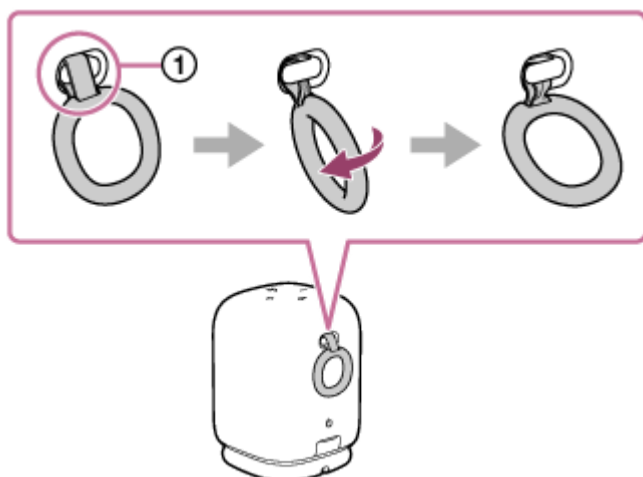

3. Puxe a correia em anel para a direita com força para fazer com que a argola de fixação se desloque por baixo do pino da correia e saia.

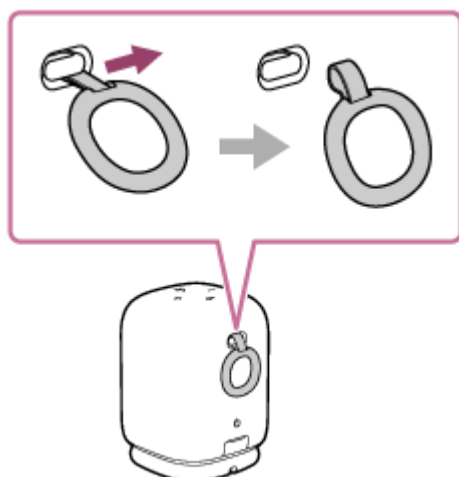

Colocar a correia em anel

1. Coloque a argola de fixação da correia em anel na folga à esquerda do pino da correia e encaixe a argola por cima do pino.

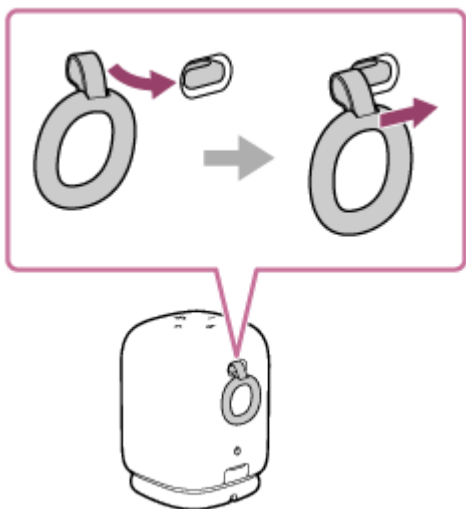

2. Puxe a correia em anel para a direita para se certificar de que a argola de fixação está bem encaixada no pino da correia.

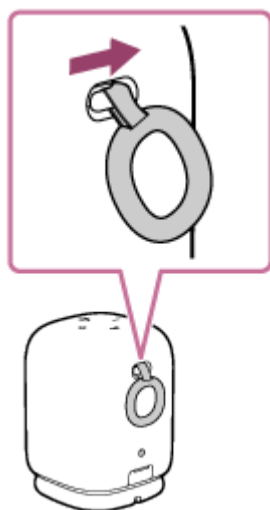

Nota

- A correia em anel foi concebida para transportar o altifalante em espaços interiores. Não puxe a correia em anel com força nem oscile o altifalante violentamente. Caso contrário, a correia em anel pode separar-se do altifalante, fazendo com que o altifalante caia.
- Não utilize outra correia que não seja a correia em anel fornecida.
- Não utilize a correia em anel fornecida com outro dispositivo que não seja o altifalante.

Coluna sem fios
LinkBuds Speaker

Notas sobre a capacidade de resistência à água

Acerca do desempenho de resistência à água do altifalante

Com a tampa bem fechada, este altifalante tem um desempenho de resistência à água equivalente a IPX4^{*1}, que é uma classificação de “proteção contra a entrada de água” definida por IEC 60529 “Graus de proteção fornecidos por invólucros (código IP)^{*2}” para equipamento elétrico.

Líquidos aos quais as características técnicas de desempenho à prova de água se aplicam

Aplicável	água doce, água da torneira
Não aplicável	líquidos que não os indicados acima (água ensaboada, água com detergente ou agentes de banho, champô, água de piscina, água quente de nascente, água salgada, etc.)

^{*1} Equivalência do IPX4: O altifalante mantém o seu desempenho quando sujeito a salpicos de água de todas as direções. Isto significa que não se encontram vestígios de água no interior do altifalante após um teste de 10 minutos com 10 L/min de água salpicada de uma distância de 300 mm a 500 mm em todas as direções.

^{*2} Os acessórios fornecidos e o conector deste altifalante (USB) não são resistentes à água. Para reduzir o risco de incêndio ou choque elétrico, não exponha o altifalante a água nem a gotas de água enquanto utilizar o conector (USB).

O desempenho de resistência à água do altifalante baseia-se nas nossas medições nas condições aqui descritas. Note que as avarias como resultado da imersão em água ou a intrusão de pó causadas por má utilização por parte do cliente não estão cobertas pela garantia.

Para manter o desempenho de resistência à água

Dê a devida atenção às precauções indicadas abaixo para assegurar a correta utilização do altifalante.

- Este altifalante não tem uma conceção que lhe permita resistir à pressão de água. Não coloque o altifalante em água nem diretamente debaixo da água corrente da torneira para evitar uma avaria.
- Não verta nem faça incidir diretamente água a alta temperatura ou ar quente de um secador ou de qualquer outro aparelho sobre o altifalante. Além disso, nunca utilize o altifalante num local exposto a altas temperaturas, como numa sauna ou perto de uma fonte de calor.
- Manuseie a tampa (①) com cuidado. A tampa assume um papel muito importante na manutenção do desempenho de resistência à água. Quando utilizar o altifalante, certifique-se de que a tampa está completamente fechada. Ao fechar a tampa, tenha cuidado para que não fiquem objetos estranhos no interior. Se a tampa não for fechada completamente, o desempenho de resistência à água pode deteriorar-se e podem ocorrer avarias no altifalante, como resultado da entrada de água ou de partículas de pó no altifalante.

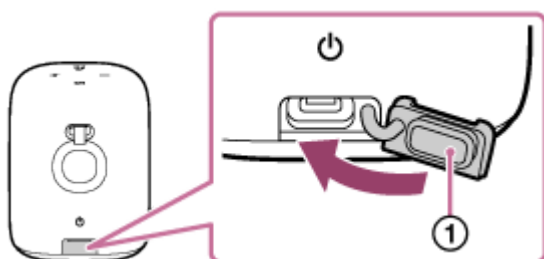

Coluna sem fios
LinkBuds Speaker

Como cuidar do altifalante

Embora a parte de tecido do altifalante tenha um tratamento repelente à água, pode utilizar o altifalante mais confortavelmente e durante um período de tempo mais longo seguindo o procedimento de manutenção abaixo indicado.

- Se a superfície ficar suja, limpe-a com um pano suave e seco ou um pano embebido em água ou água morna e bem espremido. Dependendo do tipo de sujidade, pode não ser possível removê-la.
- Deixar o altifalante molhado faz com que se desenvolva calcário ou bolor, resultando em sujidade no altifalante. Após usar o altifalante em condições molhadas, recomenda-se que limpe as gotas de água de todas as superfícies do altifalante e que deixe o altifalante secar numa localização bem ventilada.
- A qualidade do som pode mudar quando entrar água no altifalante ou na secção do radiador passivo (①) do altifalante. Não se trata de uma avaria. Limpe a humidade da superfície e coloque o altifalante num pano seco e macio para drenar a água acumulada no interior do altifalante. Em seguida, seque o altifalante num local arejado até a humidade desaparecer.

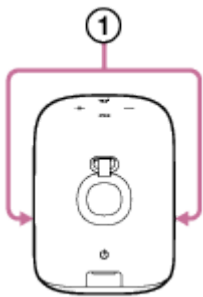

Nota

- Se a superfície do altifalante ficar suja, não utilize detergente, diluente, benzina, álcool, etc. para limpar o altifalante, pois isso afetará a função repelente à água da parte de tecido do altifalante.
- Especialmente nas regiões frias, certifique-se de que limpa a humidade depois de utilizar o altifalante. Deixar humidade na sua superfície pode provocar o congelamento e o mau funcionamento do altifalante.
- Se grãos de areia, etc. entrarem na parte de tecido ou noutra parte do altifalante, retire-os cuidadosamente. Nunca utilize um aspirador, etc. para limpar o altifalante. Pode danificar a secção do altifalante ou outra parte do altifalante.

Coluna sem fios
LinkBuds Speaker

Acerca da tecnologia sem fios BLUETOOTH

A tecnologia sem fios BLUETOOTH é uma tecnologia sem fios de curto alcance que permite a comunicação entre dispositivos digitais, tais como smartphones e computadores.

Sistemas de comunicação e perfis BLUETOOTH

Um perfil BLUETOOTH é um conjunto normalizado de funções para cada característica dos dispositivos BLUETOOTH. O altifalante suporta o seguinte sistema de comunicação e os seguintes perfis da norma BLUETOOTH.

Sistema de comunicação: Versão 5.2 da especificação BLUETOOTH

Perfil BLUETOOTH compatível:

- A2DP (Advanced Audio Distribution Profile): Permite a transmissão e receção de conteúdo musical de alta qualidade.
- AVRCP (Audio Video Remote Control Profile): Permite ajustar o volume, bem como reproduzir música/colocar música em pausa e saltar para o início da faixa seguinte/atual.
- HSP (Headset Profile)*: Permite fazer chamadas e operações no smartphone ou telemóvel.
- HFP (Hands-free Profile)*: Permite fazer chamadas e operações no smartphone ou telemóvel no modo mãos-livres.

* Se o smartphone ou telemóvel com a função BLUETOOTH suportar tanto o perfil HFP como o perfil HSP, utilize o perfil HFP (Hands-free Profile).

Máximo raio de comunicação

Utilize a tecnologia sem fios BLUETOOTH entre o altifalante e um dispositivo que estejam situados a cerca de 30 m um do outro.

O máximo raio de comunicação pode ser mais curto nas seguintes condições:

- Há um obstáculo, por exemplo, uma pessoa, um objeto metálico ou uma parede, entre o altifalante e o dispositivo BLUETOOTH.
- Um dispositivo LAN sem fios está a ser utilizado próximo do altifalante.
- Um micro-ondas está a ser utilizado próximo do altifalante.
- Um dispositivo que gera radiação eletromagnética está a ser utilizado próximo do altifalante.

Banda de frequência

Banda de 2,4 GHz (2,400 0 GHz - 2,483 5 GHz)

Proteção de conteúdo correspondente

SCMS-T

Intervalo de transmissão (A2DP)

20 Hz - 20 000 Hz (frequência de amostragem 44,1 kHz)

Interferência de outros dispositivos

Dado que os dispositivos BLUETOOTH e a LAN sem fios (IEEE802.11ax/b/g/n) utilizam a mesma frequência (2,4 GHz), pode ocorrer interferência de micro-ondas, resultando na deterioração da velocidade da comunicação, em ruído ou numa ligação inválida se o altifalante for utilizado perto de um dispositivo LAN sem fios.

Interferência noutros dispositivos

As micro-ondas que são emitidas por um dispositivo BLUETOOTH podem afetar o funcionamento de dispositivos médicos eletrônicos. Desligue este altifalante e outros dispositivos BLUETOOTH nos seguintes locais, pois podem provocar um acidente:

- em hospitais, perto de lugares prioritários em comboios, locais onde está presente gás inflamável, perto de portas automáticas ou perto de alarmes de incêndio.

Nota

- Dependendo do ambiente da rede, poderá ocorrer interrupção na transmissão a uma taxa de bits elevada.
- Para poder utilizar a função BLUETOOTH, o dispositivo BLUETOOTH a ser ligado tem de ter o mesmo perfil que o do altifalante. Note, também, que, mesmo que utilize o mesmo perfil, os dispositivos poderão variar no seu funcionamento, consoante as características técnicas.
- Devido às características da tecnologia sem fios BLUETOOTH, o som reproduzido pelo altifalante está ligeiramente retardado em relação ao som reproduzido pelo dispositivo BLUETOOTH quando falar ao telefone ou ouvir música.
- O altifalante suporta capacidades de segurança que estão em conformidade com a norma BLUETOOTH, de modo a proporcionar uma ligação segura quando a tecnologia sem fios BLUETOOTH é utilizada, mas a segurança pode não ser suficiente, dependendo da definição. Tenha cuidado ao comunicar com tecnologia sem fios BLUETOOTH.
- Não assumimos qualquer responsabilidade pela fuga de informações durante uma comunicação por BLUETOOTH.
- Um dispositivo com a função BLUETOOTH tem de estar em conformidade com a norma BLUETOOTH especificada pela Bluetooth SIG, Inc. e tem de estar autenticado. Mesmo que o dispositivo ligado esteja em conformidade com a norma BLUETOOTH referida acima, alguns dispositivos poderão não estabelecer a ligação ou poderão não funcionar corretamente, consoante as características ou especificações do dispositivo.
- Pode ocorrer interrupção por ruído ou som, dependendo do dispositivo BLUETOOTH ligado ao altifalante, do ambiente da comunicação ou do ambiente da utilização.
- Um dispositivo com um rádio ou sintonizador incorporado não pode ser ligado ao altifalante através de uma ligação por BLUETOOTH, dado que pode ocorrer ruído durante as difusões.
- Afaste mais o altifalante de qualquer TV, rádio ou sintonizador, etc., dado que pode ocorrer ruído durante as difusões.

Coluna sem fios
LinkBuds Speaker

Licenças

- Este produto contém software que a Sony utiliza sob acordo de licenciamento com o proprietário dos respetivos direitos de autor. Estamos obrigados a divulgar o conteúdo deste acordo aos clientes por exigência do proprietários dos direitos de autor do software. Aceda ao seguinte URL e leia o conteúdo da licença.
<https://rd1.sony.net/help/speaker/sl/24/>
- O uso do selo Made for Apple significa que o acessório foi desenhado para conectar especificamente para o(s) produto(s) Apple identificado(s) no selo e foi certificado pelo desenvolvedor para atender aos padrões de desempenho da Apple. A Apple não é responsável pela operação deste dispositivo ou por sua conformidade com normas de segurança ou de regulamentação.
- Os serviços de rede, conteúdos e o software (sistema operativo) deste produto podem estar sujeitos a termos e condições individuais e podem ser alterados, interrompidos ou descontinuados em qualquer momento ou requerer tarifas, registo e informações do cartão de crédito.

Coluna sem fios
LinkBuds Speaker

Marcas comerciais

- Google, Android e Google Play são marcas comerciais da Google LLC.
- Apple, o logotipo da Apple, iPhone, iPod, iPod touch, Mac, macOS, e Siri são marcas comerciais da Apple Inc., registadas nos EUA e noutros países e regiões.
- App Store é uma marca de serviço da Apple Inc., registada nos EUA e noutros países e regiões.
- IOS é uma marca comercial ou marca comercial registada da Cisco nos EUA e noutros países e é utilizada sob licença.
- Microsoft e Windows são marcas comerciais ou marcas comerciais registadas da Microsoft Corporation nos Estados Unidos da América e/ou noutros países.
- A marca e os logótipos BLUETOOTH® são marcas comerciais registadas pertencentes à Bluetooth SIG, Inc. e qualquer utilização dessas marcas pela Sony Group Corporation e respetivas subsidiárias é efetuada sob licença.
- USB Type-C® e USB-C® são marcas comerciais registadas do USB Implementers Forum.

Todas as outras marcas comerciais e marcas comerciais registadas são marcas comerciais ou marcas comerciais registadas dos respectivos proprietários. Neste manual, as marcas ™ e ® não estão especificadas.

Coluna sem fios
LinkBuds Speaker

Resolução de problemas

Se o altifalante não funcionar conforme esperado, experimente os seguintes passos para resolver o problema.

1. Carregue o altifalante.



2. Reinicie o dispositivo que vai ser ligado, tal como o seu smartphone ou computador.



3. Aceda ao site de apoio da Sony a partir do menu da aplicação “Sony | Sound Connect” para pesquisar a causa e a solução do problema, ou verifique o site de apoio abaixo.

<https://www.sony.net/support/SRS-LS1/>



4. Reinicie o altifalante.



5. Inicialize o altifalante.



6. Se qualquer problema persistir, consulte o seu revendedor Sony mais próximo.

Tópico relacionado

- [Carregar o altifalante](#)
- [Reiniciar o altifalante](#)
- [Inicializar o altifalante](#)

Coluna sem fios
LinkBuds Speaker

Reiniciar o altifalante

Em situações como as seguintes, entre outras, prima e mantenha premido o botão  (corrente) durante cerca de 10 segundos para reiniciar o altifalante.

- Não consegue utilizar o altifalante depois de o ter ligado.
- Não consegue utilizar o altifalante depois de ter resolvido problemas de emparelhamento.

O altifalante é desligado durante o processo de reiniciação, sendo depois novamente ligado uma vez terminado esse processo.

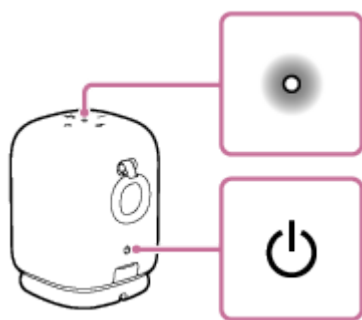

Nota

- O facto de reiniciar o altifalante não elimina as respetivas informações de emparelhamento. Porém, as informações de emparelhamento ficam guardadas no altifalante quando este é desligado. Depois de emparelhar o altifalante com um novo dispositivo, desligue o altifalante e volte a ligá-lo e, em seguida, reinicie o altifalante.
- Reiniciar o altifalante pode alterar as definições de volume, função ou som do altifalante ou repor algumas das definições Auto Play para as predefinições. Para voltar a especificar as definições Auto Play do zero, use a aplicação "Sony | Sound Connect".

Coluna sem fios
LinkBuds Speaker

Inicializar o altifalante

Se o altifalante não funcionar corretamente depois de reiniciado, inicialize-o para repor as predefinições. Com o altifalante ligado, prima e mantenha premidos o botão – (volume) e o botão  (Quick Access) até o altifalante se desligar (5 segundos ou mais).

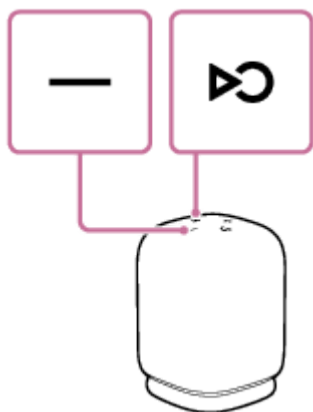

O altifalante é inicializado. As predefinições, como do volume, etc., são repostas e todas as informações de emparelhamento são eliminadas.

Nota

- Não é possível inicializar o altifalante com a corrente desligada.

Tópico relacionado

- [Emparelhar com e ligar a dispositivos BLUETOOTH](#)
- [O que pode fazer com a aplicação “Sony | Sound Connect”](#)
- [Reiniciar o altifalante](#)

Coluna sem fios
LinkBuds Speaker

Características técnicas

Coluna sem fios (YY7863E)

Secção do altifalante

Altifalante

Unidade do woofer:

Aprox. 48 mm × 56 mm (1)

Unidade do tweeter:

Aprox. 16 mm de diâmetro (1)

Tipo de caixa

Modelo de radiador passivo

Secção BLUETOOTH

Banda de frequência

Banda de 2,4 GHz (2,400 0 GHz - 2,483 5 GHz)

Secção do microfone

Tipo

Com condensador eletreto

Característica direcional

Omnidirecional

Intervalo de frequências efetivo

100 Hz - 7 000 Hz

Gerais

Consumo de energia *

Aprox. 7,5 W (ao carregar a bateria de iões de lítio incorporada)

Quando o modo de BLUETOOTH em espera está ligado: 0,3 W ou menos

Quando o modo de BLUETOOTH em espera está desligado: 0,3 W ou menos

Temperatura de funcionamento

5 °C - 35 °C

Dimensões (aprox.) (l/a/p)

Incluindo partes salientes e controlos

- Coluna sem fios:
84 mm × 110 mm × 90 mm
- Coluna sem fios com a base de carregamento:
84 mm × 120 mm × 90 mm

Massa (aprox.)

Incluindo a bateria

- Coluna sem fios:

520 g

- Coluna sem fios com a base de carregamento:
590 g

* Quando utilizar um transformador de CA USB capaz de fornecer uma corrente de saída de 1,5 A.

Sugestão

- Para o tempo necessário para carregar a bateria incorporada recarregável e para a duração da carga da bateria incorporada ao reproduzir som de um dispositivo BLUETOOTH, consulte "[Carregar o altifalante](#)".

Modelos de iPhone/iPod compatíveis

iPhone 15 Pro Max, iPhone 15 Pro, iPhone 15 Plus, iPhone 15, iPhone 14 Pro Max, iPhone 14 Pro, iPhone 14 Plus, iPhone 14, iPhone SE (3.^a geração), iPhone 13 Pro Max, iPhone 13 Pro, iPhone 13, iPhone 13 mini, iPhone 12 Pro Max, iPhone 12 Pro, iPhone 12, iPhone 12 mini, iPhone SE (2.^a geração), iPhone 11 Pro Max, iPhone 11 Pro, iPhone 11, iPhone XS Max, iPhone XS, iPhone XR, iPhone X, iPhone 8 Plus, iPhone 8, iPhone 7 Plus, iPhone 7, iPod touch (7.^a geração)

(A partir de novembro de 2023)

Nota

- O design e as características técnicas estão sujeitos a alterações sem aviso prévio.
- Consulte o Guia de referência incluído com o seu produto, que pode conter informações de características técnicas não listadas acima.