

Boxă wireless  
LinkBuds Speaker



Model: YY7863E

Concepția și specificațiile pot fi modificate fără notificare prealabilă.

### Ghid de pornire rapidă

#### Conectați aplicația pentru mai multă distracție și comoditate

Sunt disponibile multe caracteristici utile în dispozitivul dvs.

Descărcați aplicația „Sony | Sound Connect” și beneficiați la maximum de ceea ce aveți.

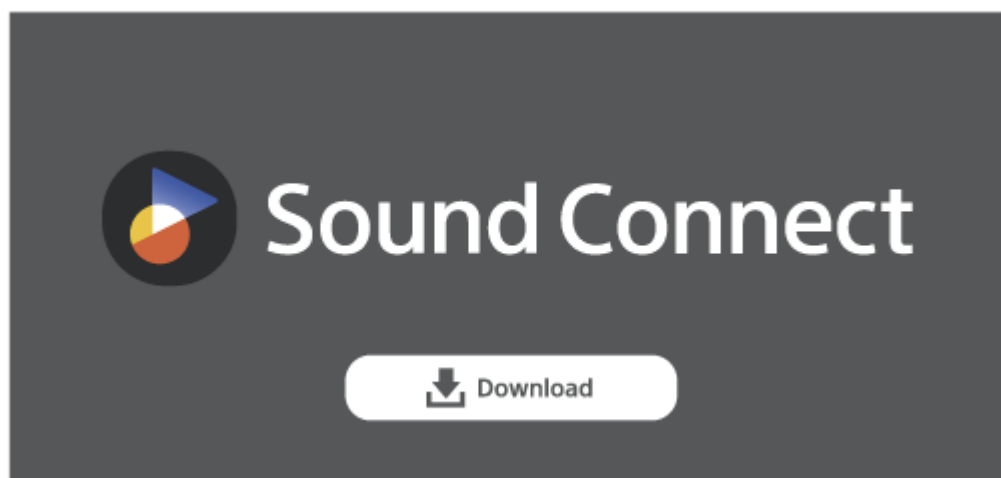

#### Să începem utilizarea

După achiziția boxei, urmați procedura de mai jos pentru a reda muzică.



### 1 Pornirea alimentării



Apăsați butonul (alimentare). Când utilizați boxa pentru prima dată după achiziționare, aceasta intră automat în modul de asociere și indicatorul (BLUETOOTH) începe să clipească de două ori.

### 2 Conectarea la dispozitive BLUETOOTH®



Urmați instrucțiunile din aplicația „Sony | Sound Connect” descărcată pentru a realiza o conexiune BLUETOOTH între boxă și smartphone sau iPhone. Când se realizează o conexiune BLUETOOTH, veți auzi sunetul de notificare din boxă, iar indicatorul (BLUETOOTH) se aprinde constant în loc să clipească.

### 3 Ascultarea muzicii



Începeți redare pe un dispozitiv BLUETOOTH.

## Informații asociate

[Utilizarea Quick Access](#)

[Bucurați-vă de redarea fără întreruperi folosind căștile asociate marca Sony \(Auto Switch\)](#)

SRS-LS1

### Primii pași

#### [Componente și comenzi](#)

#### Sursă de alimentare/încărcare

[Încărcarea difuzorului](#)

[Pornirea alimentării](#)

[Oprirea alimentării](#)

[Utilizarea funcției de așteptare BLUETOOTH \(pornire automată\)](#)

[Funcția Oprire automată \(economisire energie\)](#)

#### Realizarea conexiunilor

#### Dispozitiv BLUETOOTH

- [Cum se realizează conexiunile fără fir la dispozitivele BLUETOOTH](#)
- [Conectarea cu ușurință a dispozitivelor BLUETOOTH cu aplicația „Sony | Sound Connect” printr-o conexiune BLUETOOTH](#)
- [Asocierea și conectarea cu dispozitive BLUETOOTH](#)
- [Conectarea la un computer printr-o conexiune BLUETOOTH \(Windows®\)](#)
- [Conectarea la un computer printr-o conexiune BLUETOOTH \(Mac\)](#)

## Conexiune multipunct

- [Conectarea simultană a difuzorului cu 2 dispozitive BLUETOOTH \(conexiune multipunct\)](#)

## Audiții muzicale

### Dispozitiv BLUETOOTH

- [Ascultarea muzicii de pe un dispozitiv printr-o conexiune BLUETOOTH](#)
- [Selectarea calității pentru redarea muzicii printr-o conexiune BLUETOOTH \(codec\)](#)
- [Codecuri acceptate](#)
- [Închiderea conexiunii prin BLUETOOTH \(după utilizare\)](#)

### Utilizarea Quick Access

[Bucurați-vă de redarea fără întreruperi folosind căștile asociate marca Sony \(Auto Switch\)](#)

### Funcția Pereche Stereo

- [Ascultarea muzicii fără fir, cu 2 difuzoare \(funcția Pereche Stereo\)](#)
- [Închiderea funcției Pereche Stereo](#)

## Apeluri telefonice

[Efectuarea unui apel video pe un computer](#)

[Primirea unui apel](#)

[Efectuarea unui apel](#)

## Utilizarea aplicațiilor

[Ce puteți face cu aplicația „Sony | Sound Connect”](#)

[Instalarea aplicației „Sony | Sound Connect”](#)

[Accesarea informațiilor de asistență din aplicația „Sony | Sound Connect”](#)

[Actualizarea software-ului \(pentru utilizarea confortabilă a boxei\)](#)

Ce puteți face cu serviciile de la parteneri

[Ce puteți face cu serviciile de la parteneri](#)

Utilizarea funcției de asistare vocală

[Utilizarea funcției de asistare vocală \(aplicația Google™\)](#)

[Utilizarea funcției de asistare vocală \(Siri\)](#)

Informații

[Despre indicatoare](#)

Note privind utilizarea

- [Măsuri de precauție](#)
- [Note privind încărcarea](#)
- [Despre chinga cu inel a boxei](#)
- [Note privind caracteristica de rezistență la apă](#)
- [Cum se îngrijește difuzorul](#)
- [Despre tehnologia wireless BLUETOOTH](#)
- [Licențe](#)
- [Mărci comerciale](#)

Rezolvarea problemelor

[Rezolvarea problemelor](#)

Resetare

- [Repornirea difuzorului](#)
- [Inițializarea difuzorului](#)

Specificații

[Specificații](#)

Boxă wireless  
LinkBuds Speaker

## Componente și comenzi

### Partea superioară și partea posterioară a boxei

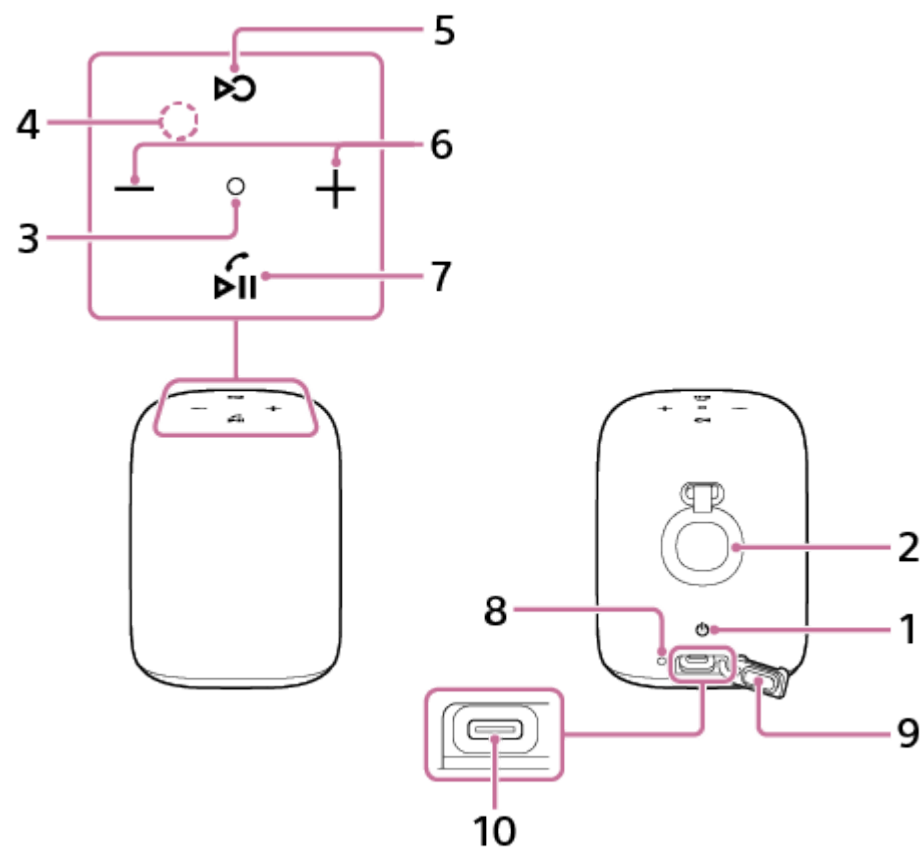



1. Buton  (alimentare)
2. Chingă cu inel
3. Indicator de stare
4. Microfon
5. Buton  (Quick Access)
6. Butoane (volum) -/+
7. Buton  (redare)/buton  (apelare)
8. Indicator încărcare
9. Capacul
10. Port intrare c.c. (USB Type-C®)\*

\* Acest port nu este compatibil cu redarea muzicală.

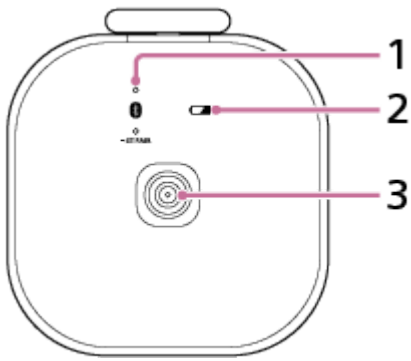
### Partea inferioară a boxei



1. Buton  (BLUETOOTH) cu indicator/buton  ST PAIR (Pereche Stereo) cu indicator
2. Buton  (baterie)
3. Bornă de încărcare

## Partea superioară și partea inferioară a suportului de încărcare

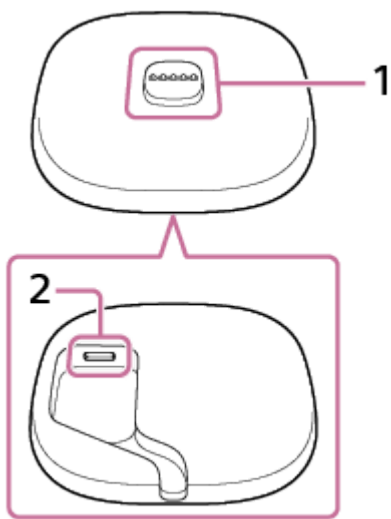

1. Bornă de încărcare
2. Port intrare c.c. (USB Type-C)

---

### Subiect asociat

- [Despre indicatoare](#)

Boxă wireless  
LinkBuds Speaker

## Încărcarea difuzorului

Boxa poate fi alimentată de la o priză de c.a. prin intermediul suportului de încărcare pe care este pusă boxa, sau de la bateria reîncărcabilă încorporată a boxei.

Când utilizați difuzorul pentru prima dată, nu uitați să încărcați bateria încorporată mai mult de 1 oră înainte de a porni difuzorul.

Când bateria încorporată a fost încărcată în prealabil, puteți utiliza difuzorul exclusiv pe baterie.

### Sugestie

- Pentru a încărca bateria încorporată a boxei, pe lângă metoda de încărcare normală este disponibilă opțiunea mod Întreținere baterie. Modul Întreținere baterie limitează capacitatea de încărcare maximă la aproximativ 90% și crește durata de viață a bateriei. Durata de redare disponibilă în modul Întreținere baterie este mai scurtă decât durata disponibilă când bateria încorporată este încărcată prin metoda de încărcare normală. La momentul achiziției, boxa nu se află în modul Întreținere baterie.
- Puteți trece/comuta boxa în/din modul Întreținere baterie și cu aplicația „Sony | Sound Connect”.

### 1 Conectați suportul de încărcare la o priză c.a.

Conectați un capăt al cablului USB Type-C furnizat la portul intrare c.c. de pe suportul de încărcare și celălalt capăt la un adaptor c.a. USB (disponibil în comerț) și apoi conectați adaptorul c.a. USB la o priză c.a.

Difuzorul acceptă adaptoare c.a. USB care pot genera un curent de ieșire de 3,0 A sau 1,5 A. Dacă utilizați un adaptor c.a. USB cu un curent de ieșire de 3,0 A pentru încărcarea bateriei, utilizați un cablu USB Type-C (conform cu standardul USB) care acceptă un curent de ieșire de 3,0 A. Cablul USB furnizat acceptă un curent de ieșire de până la 1,5 A. Utilizarea oricăror altor dispozitive nu este garantată pentru încărcarea bateriei. Durata de încărcare poate varia în funcție de temperatura ambiantă sau de gradul de utilizare a difuzorului.

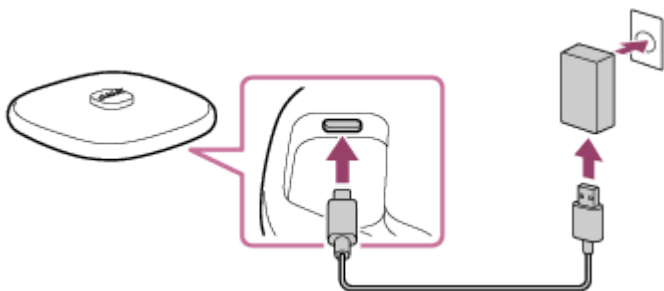

### 2 Puneți boxa în suportul de încărcare.

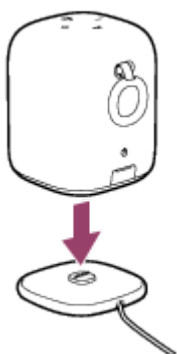

Bateria încorporată a boxei începe să se încarce. În timpul încărcării bateriei, indicatorul încărcare de pe boxă rămâne aprins în portocaliu.

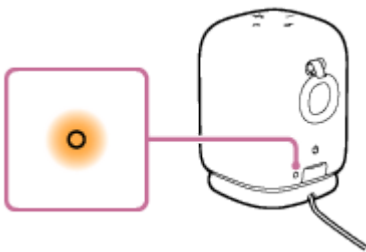

Timpul de încărcare estimat variază în funcție de capacitatea de putere produsă a adaptorului c.a. USB conectat (disponibil în comerț). În plus, poate dura mai mult decât timpul de încărcare menționat mai jos, în funcție de tipul și specificațiile adaptorului c.a. USB și ale cablului USB. Durata de încărcare poate diferi de durata indicată mai jos, în funcție de temperatura ambiantă sau de gradul de utilizare a difuzorului. Durata de mai jos este prezentată ca referință.

- Când este conectat un adaptor c.a. USB disponibil în comerț, care poate genera un curent de ieșire de 1,5 A, încărcarea se va încheia în aproximativ 5 ore\* și indicatorul încărcare se va stinge.
- Când utilizați un adaptor c.a. USB disponibil în comerț, asigurați-vă că are capacitatea de a produce un curent de ieșire de 1,5 A sau mai mult. Puteți utiliza un adaptor c.a. USB cu un curent de ieșire de 500 mA sau mai mult, însă mai mic de 1,5 A, însă întregul proces de încărcare poate dura foarte mult. Când utilizați un astfel de adaptor c.a. USB, se recomandă să opriți difuzorul înainte de încărcarea bateriei. Utilizarea unui adaptor c.a. USB cu un curent de ieșire mai mic de 500 mA pentru încărcarea bateriei nu este garantată.

\* Timpul necesar pentru ca bateria descărcată să se încarce complet (100%) când boxa este oprită.

## Verificarea finalizării încărcării

Dacă bateria încorporată este complet încărcată când conectați boxa la o priză c.a. cu un adaptor c.a. USB (disponibil în comerț), indicatorul încărcare se aprinde în portocaliu, iar apoi se stinge după aproximativ 1 minut.

### ● Când utilizați smartphone-uri Android™ cu Android 8.1 sau versiuni ulterioare instalate

Când difuzorul este conectat la smartphone-ul Android printr-o conexiune HFP (Hands-free Profile) BLUETOOTH, atingeți [Settings] - [Device connection] - [Bluetooth] pe smartphone. Nivelul de energie rămas în bateria difuzorului se afișează odată cu denumirea dispozitivului BLUETOOTH conectat. Pentru detalii, consultați instrucțiunile de utilizare ce însoțesc smartphone-ul Android.

Rețineți că nivelul de energie rămas în baterie și afișat pe smartphone poate prezenta diferențe față de nivelul de energie rămas efectiv în bateria difuzorului. Aceste informații au doar rol orientativ.

### ● Când se utilizează iPhone

Când difuzorul este conectat la iPhone printr-o conexiune HFP (Hands-free Profile) BLUETOOTH, nivelul de putere rămas în bateria difuzorului se afișează pe ecranul de widget al telefonului iPhone. Pentru detalii, consultați instrucțiunile de utilizare ce însoțesc dispozitivul dvs. iPhone.

Rețineți că nivelul de energie rămas în baterie și afișat pe iPhone poate prezenta diferențe față de nivelul de energie rămas efectiv în bateria difuzorului. Aceste informații au doar rol orientativ.

## Verificarea nivelului bateriei încorporate pentru bateria încorporată reîncărcabilă

După ce apăsați pe butonul  (baterie) de pe partea inferioară a boxei, când boxa este pornită, mesajul de ghidare vocală indicat mai jos este redat de boxă, în funcție de energia rămasă în bateria încorporată.

81% - 100%: „Battery fully charged” (Baterie complet încărcată)

81% - 90% (mod Întreținere baterie): „Battery Care Mode, Fully Charged, Battery About 90%” (Mod întreținere baterie, Complet încărcată, Baterie la aproximativ 90%)

61% - 80%: „Battery about 80%” (Baterie la aproximativ 80%)

41% - 60%: „Battery about 60%” (Baterie la aproximativ 60%)

21% - 40%: „Battery about 40%” (Baterie la aproximativ 40%)

1% - 20%: „Battery about 20%” (Baterie la aproximativ 20%)



## Autonomia bateriei încorporate (când modul Întreținere baterie nu este activat)

Când se realizează o conexiune BLUETOOTH:

- Aprox. 25 ore
  - Nivel volum: 23
- Aprox. 6 ore
  - Nivel volum: 50 (MAX.)

## Timpu necesar pentru încărcarea bateriei reîncărcabile încorporate (când modul Întreținere baterie nu este activat)

- Aprox. 5 ore<sup>\*1</sup> <sup>\*2</sup>  
10 minute de încărcare oferă aproximativ 70 de minute de redare muzicală.  
(Nivel volum: 23)

<sup>\*1</sup> Timpu necesar pentru încărcarea bateriei cu adaptorul c.a. USB conectat la o priză c.a. și care poate genera un curent de ieșire de 1,5 A.

<sup>\*2</sup> Timpu necesar pentru ca bateria descărcată să se încarce complet (100%) când boxa este oprită.

Autonomia indicată mai sus pentru bateria încorporată este măsurată cu ajutorul sursei noastre de muzică specificate. Performanțele efective pot varia față de durata indicată, din cauza volumului, melodiilor redade, temperaturii ambiante și condițiilor de utilizare.

## Când bateria încorporată este aproape descărcată

Când mesajul de ghidare vocală vă transmite mesajul „Low Battery” (Baterie aproape descărcată) și indicatorul încărcare clipește lent, bateria încorporată este aproape descărcată și trebuie încărcată. Când se află în această stare, este posibil ca boxa să se oprească automat.

Când nivelul rămas în baterie scade atât de mult încât difuzorul nu poate fi pornit, auziți mesajul de ghidare vocală (Battery is empty. (Bateria este epuizată.)) și difuzorul se oprește automat. În astfel de cazuri, încărcați difuzorul.

Dacă indicatorul încărcare clipește de 3 ori în portocaliu și boxa se oprește după ce o porniți, bateria încorporată s-a descărcat și trebuie încărcată.

### Sugestie

- Puteți încărca bateria încorporată a boxei, care nu este pusă în suportul de încărcare, și prin conectarea portului de intrare c.c. de pe boxă la o priză c.c. cu cablul USB.  
După deconectarea cablului USB de la boxă la încheierea încărcării bateriei, nu uitați să închideți complet capacul.  
Capacul joacă un rol foarte important în menținerea performanțelor de rezistență la apă.
- Puteți încărca bateria încorporată a difuzorului prin conectarea difuzorului la un computer echipat și cu un port de încărcare USB.  
Cu toate acestea, nu s-a testat și constatat compatibilitatea tuturor computerelor cu această procedură, iar aceasta nu se aplică computerelor asamblate pe cont propriu.
- Cât timp difuzorul este conectat la o priză c.a. prin adaptorul c.a. USB (disponibil în comerț) sau la un computer prevăzut cu port de încărcare USB, bateria încorporată a difuzorului se poate încărca și în timp ce se redă muzică de la difuzor. Cu toate acestea, încărcarea poate dura mult, în funcție de modul de utilizare a difuzorului. Este recomandat să opriți difuzorul înainte de încărcarea bateriei.

### Notă

- În funcție de tipul sau specificațiile unui adaptor c.a. USB, dacă utilizați difuzorul la un volum ridicat, puterea rămasă în bateria reîncărcabilă încorporată poate scădea sau difuzorul se poate opri chiar dacă este conectat la o priză c.a. prin adaptorul c.a. USB. Acest comportament nu indică totuși o defecțiune. Dacă apare o astfel de situație, opriți difuzorul și lăsați bateria să se încarce complet înainte de a utiliza difuzorul.
- Este posibil ca puterea maximă produsă de boxă să scadă când bateria încorporată este aproape descărcată.
- Într-un mediu extrem de rece sau de cald, încărcarea se oprește din motive de siguranță. Dacă încărcarea durează mult timp, și încărcarea difuzorului se oprește. Pentru a rezolva aceste probleme, deconectați cablul USB și conectați-l din nou la o

temperatură de funcționare între 5 °C și 35 °C.

- Nu încărcați bateria încorporată a difuzorului în locuri unde apa poate stropi difuzorul. Accesoriile furnizate și portul USB nu sunt concepute pentru a rezista la apă.
- Suportul de încărcare nu este conceput pentru a rezista la apă. Înainte de a pune boxa în suportul de încărcare, ștergeți bine picăturile de apă de pe toate suprafețele boxei.
- Chiar și dacă nu intenționați să utilizați difuzorul mult timp, încărcați bateria încorporată o dată la fiecare 6 luni pentru a-i menține performanțele.
- Când smartphone-ul Android este configurat să utilizeze numai A2DP (Advanced Audio Distribution Profile) pentru a realiza conexiuni BLUETOOTH, nivelul de energie rămas în bateria difuzorului nu se afișează pe smartphone.
- La momentul achiziției, funcția de așteptare BLUETOOTH este activată.  
Când boxa funcționează cu alimentarea de la bateria reîncărcabilă încorporată și funcția așteptare BLUETOOTH este activată, energia bateriei se consumă mai repede decât atunci când funcția așteptare BLUETOOTH este dezactivată.
- Când bateria reîncărcabilă încorporată se uzează, unele dintre setările Auto Play revin la valorile implicite.  
În acest caz, specificați din nou setările Auto Play folosind aplicația „Sony | Sound Connect”.

---

### Subiect asociat

- [Pornirea alimentării](#)
- [Utilizarea funcției de așteptare BLUETOOTH \(pornire automată\)](#)
- [Ce puteți face cu aplicația „Sony | Sound Connect”](#)
- [Note privind încărcarea](#)

Boxă wireless  
LinkBuds Speaker

## Pornirea alimentării

### 1 Apăsați butonul (alimentare).

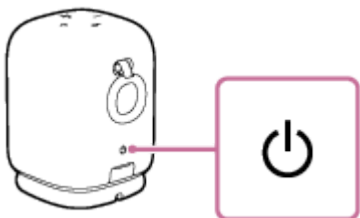

Veți auzi sunetul de notificare din boxă, indicatorul de stare de pe partea superioară a boxei se va aprinde alb și indicatorul  (BLUETOOTH) de pe partea inferioară a boxei va începe să clipească lent în albastru.

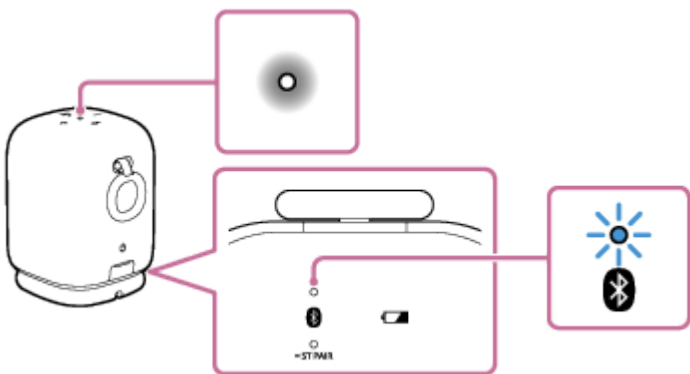

Când difuzorul nu are informații de asociere, de exemplu în situația în care utilizați funcția BLUETOOTH pentru prima dată după achiziție, indicatorul  (BLUETOOTH) continuă să clipească de două ori în albastru.

### Notă

- Dacă indicatorul încărcare clipește de 3 ori și boxa se oprește după ce o porniți, bateria reîncărcabilă încorporată este descărcată. Încărcați bateria încorporată.
- Când mesajul de ghidare vocală vă transmite mesajul „Low Battery” (Baterie aproape descărcată) și indicatorul încărcare clipește lent, bateria încorporată este aproape descărcată. În astfel de cazuri, încărcați difuzorul.
- Când nivelul rămas în baterie scade atât de mult încât difuzorul nu poate fi pornit, auziți mesajul de ghidare vocală (Battery is empty. (Bateria este epuizată.)) și difuzorul se oprește automat. În astfel de cazuri, încărcați difuzorul.

### Subiect asociat

- [Încărcarea difuzorului](#)
- [Oprirea alimentării](#)

Boxă wireless  
LinkBuds Speaker

## Oprirea alimentării

### 1 Apăsați butonul (alimentare).

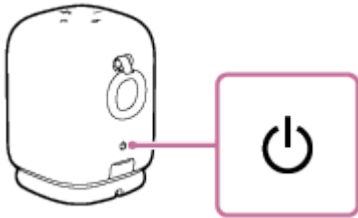

Veți auzi sunetul de notificare din boxă, iar indicatorul de stare de pe partea superioară a boxei și indicatorul  (BLUETOOTH) de pe partea inferioară a boxei se vor stinge.

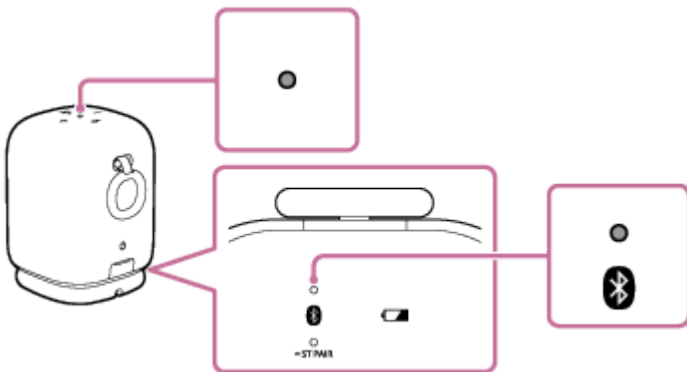

### Sugestie

- Când funcția de așteptare BLUETOOTH este activată, oprirea boxei va aprinde indicatorul de stare în roșu<sup>\*1</sup> pentru a indica faptul că funcția de așteptare BLUETOOTH este activă<sup>\*2</sup>.

<sup>\*1</sup> Când oricare dintre Auto Play este activat, indicatorul de stare se aprinde în roz.

<sup>\*2</sup> La momentul achiziției, funcția de așteptare BLUETOOTH este activată.

### Subiect asociat

- [Utilizarea funcției de așteptare BLUETOOTH \(pornire automată\)](#)
- [Funcția Oprire automată \(economisire energie\)](#)

Boxă wireless  
LinkBuds Speaker

## Utilizarea funcției de așteptare BLUETOOTH (pornire automată)

Când funcția de așteptare BLUETOOTH este activată, boxa pornește automat prin acționarea unui dispozitiv cu BLUETOOTH și pornește conexiunea prin BLUETOOTH.

La momentul achiziției, funcția de așteptare BLUETOOTH este activată.

Asociați difuzorul cu un dispozitiv cu BLUETOOTH în prealabil. Dacă informațiile de asociere nu sunt stocate în boxă, de exemplu atunci când boxa este utilizată pentru prima dată după cumpărare, boxa nu va intra în modul așteptare BLUETOOTH.

### 1 Porniți difuzorul.

Indicatorul de stare se aprinde în alb.

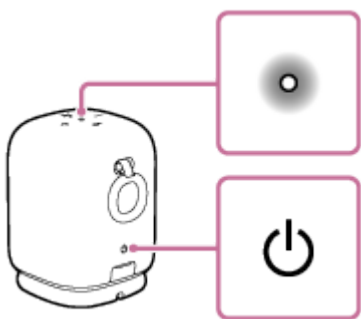

### 2 Porniți aplicația „Sony | Sound Connect” pe smartphone-ul dvs.

### 3 Asigurați-vă că este selectată caseta [Bluetooth Standby].

Caseta selectată indică faptul că funcția de așteptare BLUETOOTH este activată.

## Dezactivarea funcției de așteptare BLUETOOTH

În pasul 3 de mai sus, atingeți caseta pentru [Bluetooth Standby] pentru a deselecta caseta și a dezactiva funcția așteptare BLUETOOTH.

### Sugestie

- Când funcția de așteptare BLUETOOTH este activată, indicatorul de stare se aprinde în roșu când boxa este oprită.
- Când funcția de așteptare BLUETOOTH este dezactivată, Auto Switch și Auto Play nu sunt disponibile.

### Notă

- La momentul achiziției, funcția de așteptare BLUETOOTH este activată. Când boxa funcționează cu alimentarea de la bateria reîncărcabilă încorporată și funcția așteptare BLUETOOTH este activată, energia bateriei se consumă mai repede decât atunci când funcția așteptare BLUETOOTH este dezactivată.

- [Încărcarea difuzorului](#)
- [Pornirea alimentării](#)
- [Despre indicatoare](#)

5-060-906-41(1) Copyright 2024 Sony Corporation

Boxă wireless  
LinkBuds Speaker

## Funcția Oprire automată (economisire energie)

Dacă apar următoarele situații, difuzorul se oprește automat în 15 minute pentru a conserva energia bateriei încorporate reîncărcabile.

La momentul achiziției, funcția Oprire automată este activată.

- Difuzorul nu funcționează.
- Funcția hands-free a telefonului smartphone sau mobil conectat este dezactivată și telefonul smartphone sau mobil nu redă muzică (audio) și nici nu este acționat. Pentru detalii, consultați instrucțiunile de utilizare ce însoțesc telefonul smartphone sau mobil.
- Dispozitivul BLUETOOTH conectat nu redă muzică (audio) și nici nu este acționat.

### Sugestie

- Puteți activa sau dezactiva funcția Oprire automată utilizând aplicația „Sony | Sound Connect”.

### Notă

- În timp ce funcția Oprire automată este dezactivată, boxa nu se oprește automat dacă nu este utilizată sau dacă nu se redă muzică sau sunet pentru o anumită perioadă de timp, consumând astfel mai multă energie.
- Când boxa este conectată la un smartphone Android sau la un iPhone printr-o conexiune BLUETOOTH HFP (Hands-free Profile), funcția Oprire automată este dezactivată.
- După ce sursa de ieșire audio pentru redarea muzicii este comutată de la boxă la căști prin Auto Switch, deconectarea conexiunii BLUETOOTH dintre boxă și smartphone oprește automat boxa chiar dacă funcția Oprire automată este dezactivată.

## Pornirea/oprirea funcției Oprire automată

- 1 Porniți difuzorul.**
- 2 Mențineți apăsată simultan butonul (volum) – și butonul (volum) + timp de aproximativ 5 secunde.**
  - Când funcția Oprire automată este dezactivată, indicatorul de stare clipește de 3 ori în alb.
  - Când funcția Oprire automată este activată, indicatorul de stare clipește de două ori în alb.

### Subiect asociat

- [Ce puteți face cu aplicația „Sony | Sound Connect”](#)

Boxă wireless  
LinkBuds Speaker

## Cum se realizează conexiunile fără fir la dispozitivele BLUETOOTH

---

Vă puteți bucura de muzică și apeluri hands-free cu boxa în modul wireless folosind funcția BLUETOOTH de pe dispozitivul dvs. BLUETOOTH.

### Asocierea

Asocierea este procesul necesar pentru înregistrarea reciprocă a informațiilor pe dispozitive BLUETOOTH care se vor conecta fără fir.

Pentru a asocia un al doilea dispozitiv cu BLUETOOTH sau un altul, efectuați următoarea procedură de asociere pentru fiecare dispozitiv.

Asociați manual boxa și dispozitivul.

### Conectarea la un dispozitiv asociat

Odată ce un dispozitiv este asociat, nu mai este necesar să fie asociat din nou. Conectați la dispozitive deja asociate cu boxa utilizând metodele necesare pentru fiecare dispozitiv.

Pentru detalii despre asocierea și operațiile de conectare, consultați subiectele corespunzătoare de mai jos.

---

### Subiect asociat

- [Conectarea cu ușurință a dispozitivelor BLUETOOTH cu aplicația „Sony | Sound Connect” printr-o conexiune BLUETOOTH](#)
- [Asocierea și conectarea cu dispozitive BLUETOOTH](#)
- [Conectarea la un computer printr-o conexiune BLUETOOTH \(Windows®\)](#)
- [Conectarea la un computer printr-o conexiune BLUETOOTH \(Mac\)](#)



Boxă wireless  
LinkBuds Speaker

## Conectarea cu ușurință a dispozitivelor BLUETOOTH cu aplicația „Sony | Sound Connect” printr-o conexiune BLUETOOTH

Lansați aplicația „Sony | Sound Connect” pe smartphone-ul Android/iPhone pentru a conecta boxa la un smartphone sau un iPhone.



Sony Sound Connect

### Sugestie

- Când realizați asocierea cu al doilea dispozitiv sau cu un dispozitiv ulterior, puteți trece boxa în modul asociere folosind aplicația „Sony | Sound Connect”.

### Notă

- Conexiunea cu anumite dispozitive smartphone și iPhone poate deveni instabilă când se realizează folosind aplicația „Sony | Sound Connect”. În acest caz, urmați procedurile din „[Asocierea și conectarea cu dispozitive BLUETOOTH](#)” pentru a vă conecta la boxă.

### Subiect asociat

- [Cum se realizează conexiunile fără fir la dispozitivele BLUETOOTH](#)
- [Asocierea și conectarea cu dispozitive BLUETOOTH](#)
- [Conectarea la un computer printr-o conexiune BLUETOOTH \(Windows®\)](#)
- [Conectarea la un computer printr-o conexiune BLUETOOTH \(Mac\)](#)
- [Ce puteți face cu aplicația „Sony | Sound Connect”](#)
- [Instalarea aplicației „Sony | Sound Connect”](#)

Boxă wireless  
LinkBuds Speaker

## Asocierea și conectarea cu dispozitive BLUETOOTH

Asocierea este procesul necesar pentru înregistrarea reciprocă a informațiilor pe dispozitive BLUETOOTH care se vor conecta fără fir.

Pentru a utiliza mai multe dispozitive BLUETOOTH în combinație cu difuzorul, efectuați următoarea procedură de asociere pentru fiecare dispozitiv.

Informațiile de asociere a dispozitivelor BLUETOOTH sunt stocate în difuzor când difuzorul este dezactivat.

Înainte de a utiliza difuzorul, procedați după cum urmează:

- Așezați dispozitivul BLUETOOTH pe o rază de 1 m față de difuzor.
- Conectați difuzorul la o priză c.a. prin intermediul unui adaptor c.a. USB (disponibil în comerț). Ca alternativă, încărcați bateria încorporată la un nivel suficient.
- Pentru a evita emiterea bruscă a unor sunete puternice de la difuzor, reduceți volumul, atât la dispozitivul BLUETOOTH, cât și la difuzor, sau opriți redarea muzicii.  
În funcție de dispozitivul BLUETOOTH, volumul dispozitivului poate fi sincronizat cu volumul difuzorului când redarea muzicală începe după ce o conexiune BLUETOOTH este realizată între dispozitivele BLUETOOTH și difuzor.
- Pregătiți instrucțiunile de utilizare furnizate împreună cu dispozitivul BLUETOOTH pentru a le consulta.

### 1 Porniți difuzorul.

Veți auzi sunetul de notificare din boxă și indicatorul de stare va începe să clipească lent în alb.

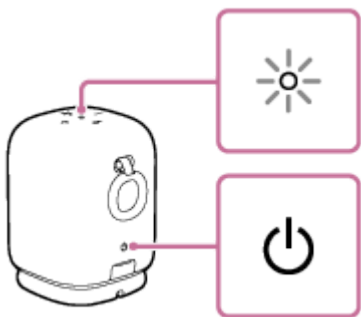

### 2 Verificați starea indicatorului (BLUETOOTH).

Când indicatorul clipește de două ori

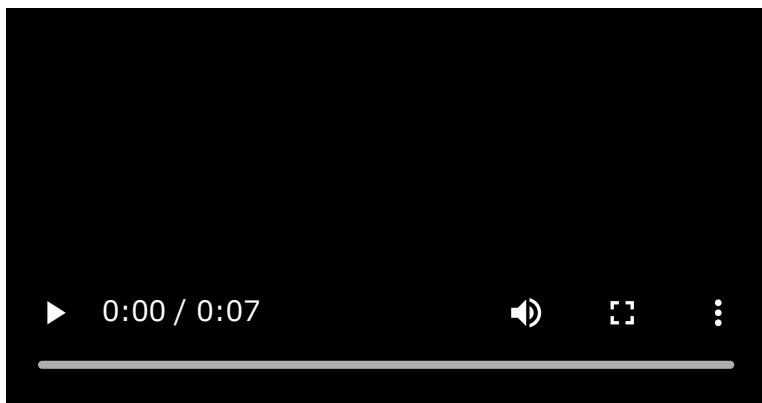

În cazul în care difuzorul este asociat cu un dispozitiv BLUETOOTH pentru prima dată după achiziționare sau în cazul în care difuzorul este inițializat (difuzorul nu are informații de asociere), difuzorul intră automat în modul de asociere când este pornit. Continuați cu pasul 4.

### Când indicatorul clipește lent

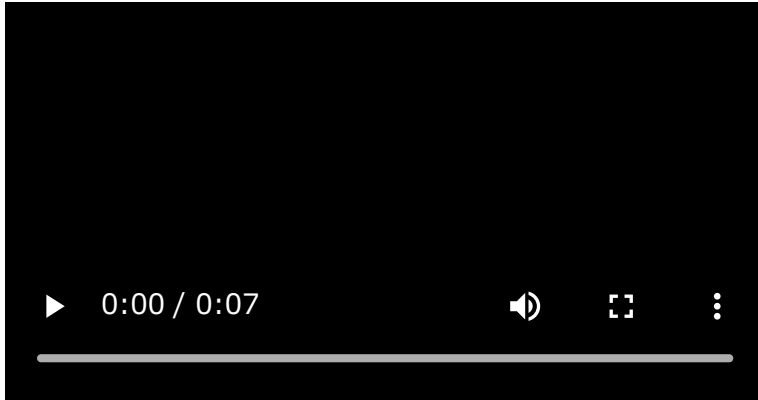

Difuzorul caută un dispozitiv BLUETOOTH.

- Pentru a asocia boxa cu un al doilea dispozitiv sau cu alte dispozitive BLUETOOTH (când boxa are informații privind asocierea altor dispozitive BLUETOOTH), treceți la pasul 3.
- Pentru a reconecta boxa cu unul dintre dispozitivele BLUETOOTH care au fost asociate anterior cu boxa, treceți la pasul 4.  
Difuzorul va fi automat conectat prin simpla activare a funcției BLUETOOTH pe dispozitivul BLUETOOTH.  
În funcție de dispozitivul BLUETOOTH, difuzorul poate fi reconectat la dispozitiv imediat după pornire. Pentru detalii, consultați instrucțiunile de utilizare ce însoțesc dispozitivul dvs. BLUETOOTH.

### Când indicatorul rămâne aprins

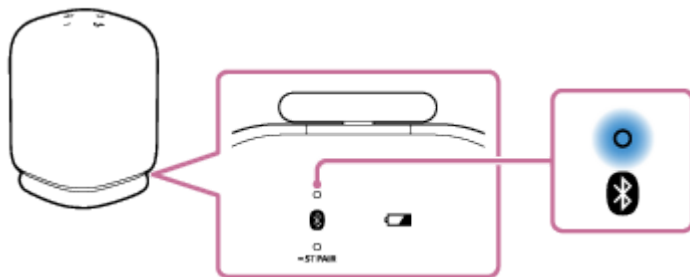

Difuzorul a fost conectat la dispozitivul BLUETOOTH.

Pentru a vă conecta la alte dispozitive BLUETOOTH, urmați una dintre procedurile de mai jos.

- Pentru a asocia boxa cu un al doilea dispozitiv sau cu alte dispozitive BLUETOOTH (când boxa are informații privind asocierea altor dispozitive BLUETOOTH), treceți la pasul 3.
- Pentru a reconecta boxa cu unul dintre dispozitivele BLUETOOTH care au fost asociate anterior cu boxa, treceți la pasul 4. Difuzorul va fi automat conectat prin simpla activare a funcției BLUETOOTH pe dispozitivul BLUETOOTH.

### 3 Apăsați butonul (BLUETOOTH).

Veți auzi mesajul de ghidare vocală (Pairing (Asociere)) din difuzor, iar indicatorul  (BLUETOOTH) începe să clipească de două ori (modul de asociere).

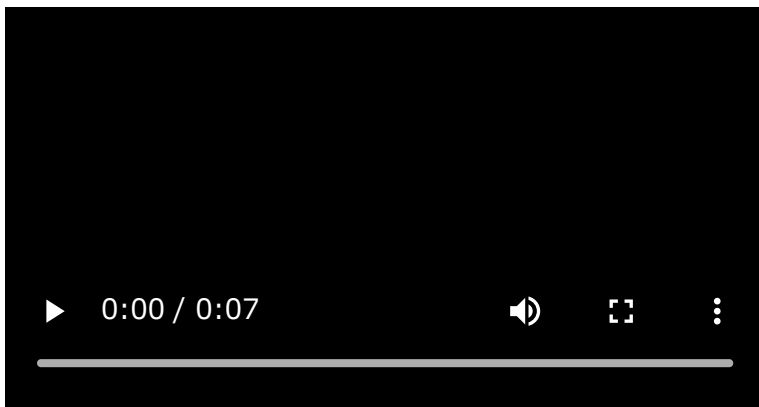

#### 4 Efectuați procedura de asociere pe dispozitivul BLUETOOTH pentru a detecta difuzorul.

Când apare o listă a dispozitivelor detectate pe afișajul dispozitivului cu BLUETOOTH, selectați „LinkBuds Speaker”.

Dacă este necesară o cheie de acces\* pe afișajul dispozitivului cu BLUETOOTH, introduceți „0000”.

\* Cheia de acces poate fi numită „cod de acces”, „cod PIN”, „număr PIN” sau „parolă”.

#### 5 Realizați conexiunea prin BLUETOOTH de la dispozitivul cu BLUETOOTH.

Când conexiunea BLUETOOTH este realizată, veți auzi sunetul de notificare de la difuzor, iar indicatorul  (BLUETOOTH) se aprinde constant în loc să clipească.

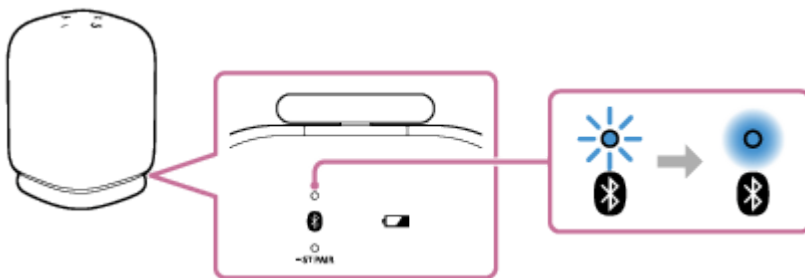

În cazul în care conexiunea BLUETOOTH nu se realizează, repetați de la pasul 3.

### Sugestie

- Cât timp funcția BLUETOOTH este activată pe un dispozitiv BLUETOOTH care a fost conectat anterior cu difuzorul, difuzorul este reconectat cu dispozitivul imediat după pornirea difuzorului.
- Instrucțiunile de mai sus privind dispozitivul BLUETOOTH au rol exemplificativ. Pentru detalii, consultați instrucțiunile de utilizare ce însoțesc dispozitivul dvs. BLUETOOTH.
- Cu aplicația „Sony | Sound Connect”, puteți realiza/întrerupe conexiuni BLUETOOTH, anula asocierea dispozitivelor BLUETOOTH și multe altele.
- Puteți conecta difuzorul simultan cu până la 2 dispozitive BLUETOOTH. (Conexiune multipunct)

### Notă

- Modul de asociere a difuzorului este eliberat după aproximativ 5 minute, iar indicatorul  (BLUETOOTH) clipește lent. Cu toate acestea, când informațiile de asociere nu sunt stocate în difuzor, precum setările din fabrică, modul de asociere nu este eliberat. Dacă modul de asociere este dezactivat înainte de terminarea procesului, repetați de la pasul 3.
- Cheia de acces a difuzorului este „0000”. Când este setată o altă cheie de acces în afară de „0000” pe dispozitivul BLUETOOTH, nu se poate realiza asocierea cu difuzorul.
- Odată ce dispozitivele cu BLUETOOTH sunt asociate, nu este nevoie să le asociați din nou, cu excepția următoarelor cazuri:

- Informațiile de asociere care au fost șterse după reparații etc.
- Difuzorul este deja asociat cu 8 dispozitive și un alt dispozitiv trebuie să fie asociat.  
Difuzorul trebuie să fie asociat cu până la 8 dispozitive. Când un nou dispozitiv este asociat pe lângă cele 8 dispozitive asociate, informațiile de asociere ale primului dispozitiv conectat printr-o conexiune BLUETOOTH sunt înlocuite cu informațiile celui nou.
- Informațiile despre asocierea cu difuzorul au fost șterse din dispozitivul BLUETOOTH.
- Difuzorul este inițializat.  
Toate informațiile de asociere vor fi șterse. Dacă inițializați difuzorul, este posibil să nu puteți conecta dispozitivul dvs. BLUETOOTH. În acest caz, ștergeți informațiile de asociere ale difuzorului din dispozitivul dvs. BLUETOOTH și apoi efectuați din nou procedura de asociere.
- Difuzorul poate fi asociat cu mai multe dispozitive, dar poate reda muzică numai de la câte un singur dispozitiv asociat.
- Când folosiți funcția Pereche Stereo, nu puteți utiliza capacitatea de conectare multipunct.

---

## Subiect asociat

- [Conectarea simultană a difuzorului cu 2 dispozitive BLUETOOTH \(conexiune multipunct\)](#)
- [Ascultarea muzicii de pe un dispozitiv printr-o conexiune BLUETOOTH](#)
- [Închiderea conexiunii prin BLUETOOTH \(după utilizare\)](#)

Boxă wireless  
LinkBuds Speaker

## Conectarea la un computer printr-o conexiune BLUETOOTH (Windows®)

Asocierea este procesul necesar pentru înregistrarea reciprocă a informațiilor pe dispozitive BLUETOOTH care se vor conecta fără fir.

Pentru a utiliza mai multe dispozitive BLUETOOTH în combinație cu difuzorul, efectuați următoarea procedură de asociere pentru fiecare dispozitiv.

Informațiile de asociere a dispozitivelor BLUETOOTH sunt stocate în difuzor când difuzorul este dezactivat.

### Sisteme de operare acceptate

Windows 11, Windows 10

Efectuați următoarele înainte de a începe.

- Așezați computerul pe o rază de 1 m față de difuzor.
- Conectați difuzorul la o priză c.a. prin intermediul unui adaptor c.a. USB (disponibil în comerț). Ca alternativă, încărcați bateria încorporată la un nivel suficient.
- Pregătiți instrucțiunile de utilizare furnizate împreună cu computerul pentru a le consulta.
- Pentru a evita emiterea bruscă de sunete puternice din difuzor, reduceți volumul atât de la computer, cât și de la difuzor sau opriți redarea muzicală.
- Setează difuzorul computerului în poziția de activare.  
Dacă difuzorul computerului dvs. este setat pe  ( silențios), sunetul nu este transmis prin difuzorul BLUETOOTH.
  - Când difuzorul computerului este în poziția de activare:



Cu funcția Swift Pair puteți realiza mai ușor asocierea. Pentru a utiliza funcția Swift Pair, activați funcția Swift Pair.

### În Windows 11

Faceți clic pe butonul [Start] - [Settings] - [Bluetooth & devices] - [Devices] - comutatorul [Show notifications to connect using Swift Pair] pentru a activa funcția Swift Pair.

### În Windows 10 (versiunea 1803 sau mai recentă)

Faceți clic pe butonul [Start] - [Settings] - [Devices] - [Bluetooth & other devices] și selectați caseta pentru [Show notifications to connect using Swift Pair].

#### 1 Porniți difuzorul.

Veți auzi sunetul de notificare din boxă și indicatorul de stare va începe să clipească lent în alb.

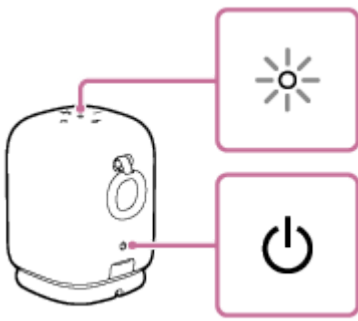

## 2 Verificați activitatea indicatorului (BLUETOOTH).

### Când indicatorul clipește de două ori

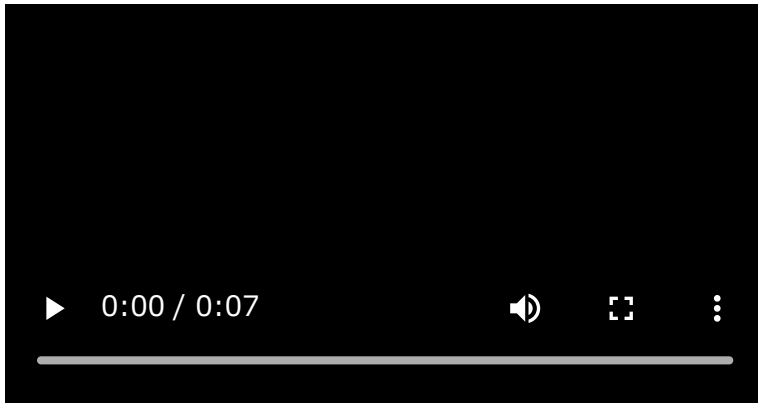

În cazul în care difuzorul este asociat cu un dispozitiv BLUETOOTH pentru prima dată după achiziționare sau în cazul în care difuzorul este inițializat (difuzorul nu are informații de asociere), difuzorul intră automat în modul de asociere când este pornit. Continuați cu pasul 4.

### Când indicatorul clipește lent

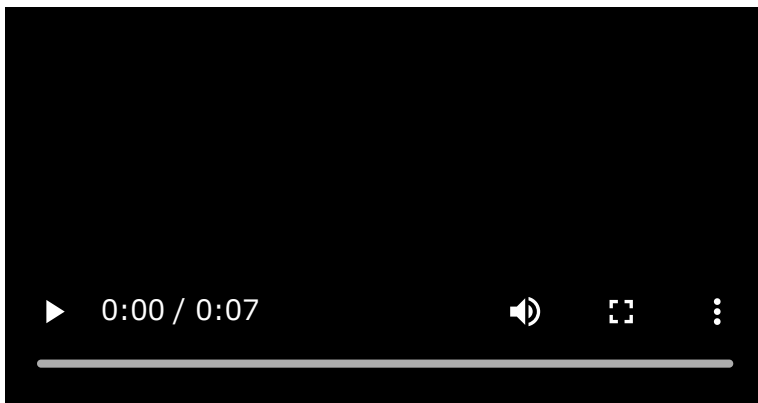

Difuzorul caută conexiuni prin BLUETOOTH.

- Pentru a asocia boxa cu un al doilea dispozitiv sau cu alte dispozitive BLUETOOTH (când boxa are informații privind asocierea altor dispozitive BLUETOOTH), treceți la pasul 3.
- Pentru a reconecta boxa cu unul dintre dispozitivele BLUETOOTH care au fost asociate anterior cu boxa, treceți la pasul 7.  
Boxa se va conecta automat la computer prin simpla activare a funcției BLUETOOTH pe computer.  
În funcție de dispozitivul BLUETOOTH, difuzorul poate fi reconectat la dispozitiv imediat după pornire. Pentru detalii, consultați instrucțiunile de utilizare ce însoțesc dispozitivul dvs. BLUETOOTH.

### Când indicatorul rămâne aprins

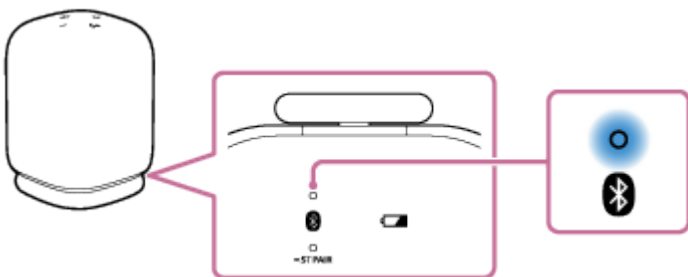

Difuzorul este deja conectat la unul dintre dispozitivele BLUETOOTH.

Pentru a conecta difuzorul la un alt dispozitiv BLUETOOTH, utilizați una dintre următoarele metode:

- Pentru a asocia boxa cu un al doilea dispozitiv sau cu alte dispozitive BLUETOOTH (când boxa are informații privind asocierea altor dispozitive BLUETOOTH), treceți la pasul 3.
- Pentru a reconecta boxa cu unul dintre dispozitivele BLUETOOTH care au fost asociate anterior cu boxa, treceți la pasul 7.  
Boxa se va conecta automat la computer prin simpla activare a funcției BLUETOOTH pe computer.

### 3 Apăsați butonul (BLUETOOTH).

Veți auzi mesajul de ghidare vocală (Pairing (Asociere)) din difuzor, iar indicatorul  (BLUETOOTH) începe să clipească de două ori (modul de asociere).

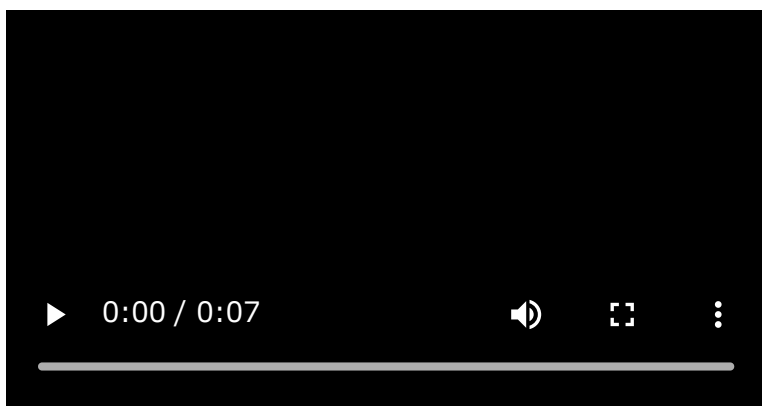

### 4 Reactivați computerul dacă acesta este în modul așteptare (repaus) sau hibernare.

### 5 Pentru a utiliza funcția Swift Pair, urmați instrucțiunile din meniul pop-up care apare pe computer.

După finalizarea asocierii, conexiunea BLUETOOTH se realizează automat. Continuați cu pasul 8.  
Pentru a realiza o conexiune BLUETOOTH fără a utiliza funcția Swift Pair, treceți la pasul 6.

### 6 Înregistrați difuzorul în computer.

#### În Windows 11

- Faceți clic pe butonul [Start], apoi pe [Settings].
- Faceți clic pe [Bluetooth & devices].



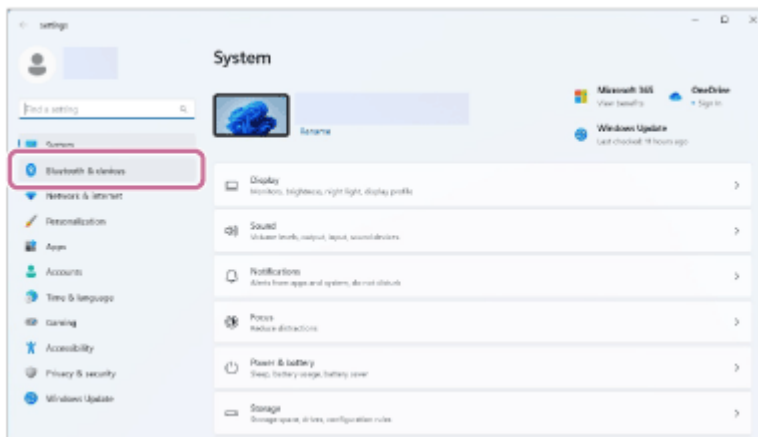

- Faceți clic pe fila pe comutatorul [Bluetooth] pentru a activa funcția BLUETOOTH, apoi faceți clic pe [Add device].

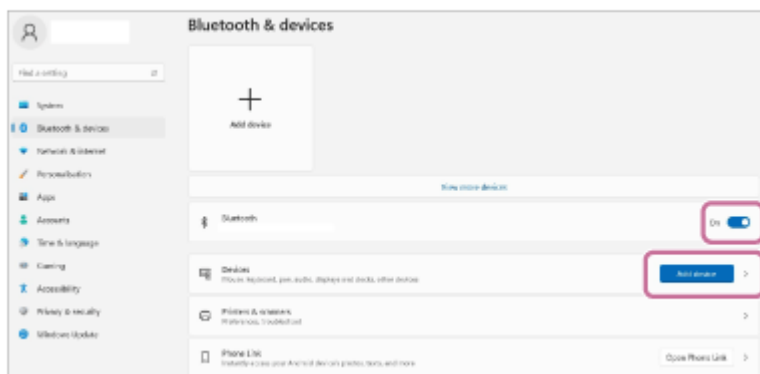

- Faceți clic pe [Bluetooth].

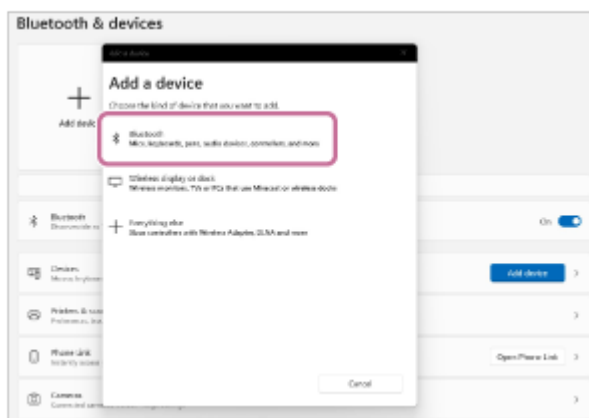

- Selectați [LinkBuds Speaker].

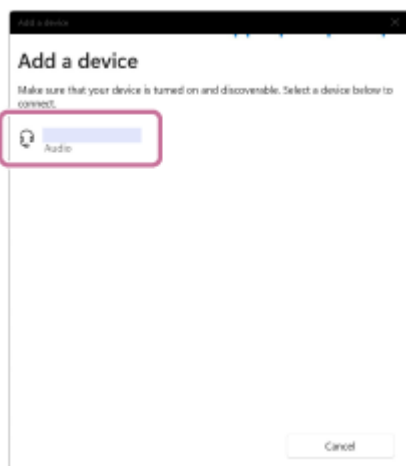

Dacă este necesară o cheie de acces\*, introduceți „0000”.

Dacă [LinkBuds Speaker] nu apare, efectuați operația încă o dată, începând cu pasul 3.

\* Cheia de acces poate fi numită „cod de acces”, „cod PIN”, „număr PIN” sau „parolă”.

- După asociere, conexiunea BLUETOOTH se realizează automat și [Connected music] sau [Connected voice, music] se va afișa pe ecran. Continuați cu pasul 8.



## În Windows 10

- Faceți clic pe butonul [Start], apoi pe [Settings].
- Faceți clic pe [Devices].

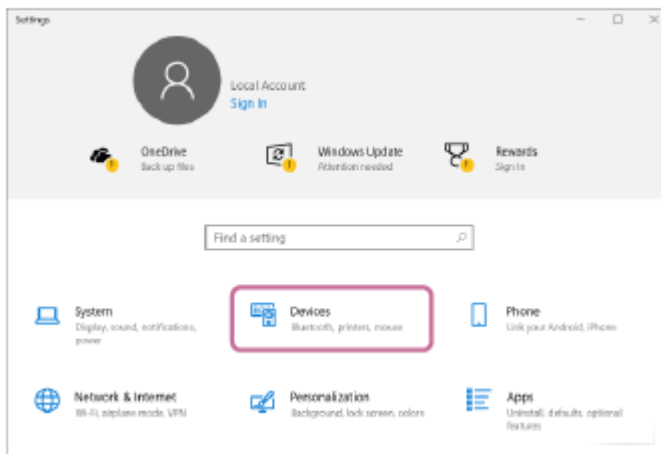

- Faceți clic pe fila [Bluetooth & other devices], faceți clic pe comutatorul [Bluetooth] pentru a activa funcția BLUETOOTH, apoi faceți clic pe [Add Bluetooth or other device].

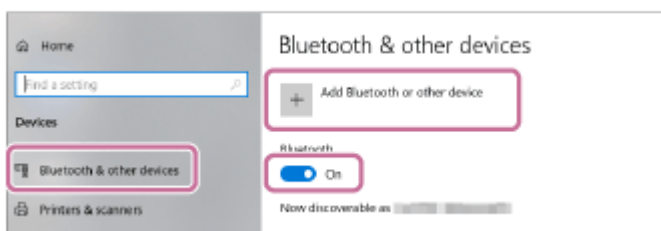

- Faceți clic pe [Bluetooth].

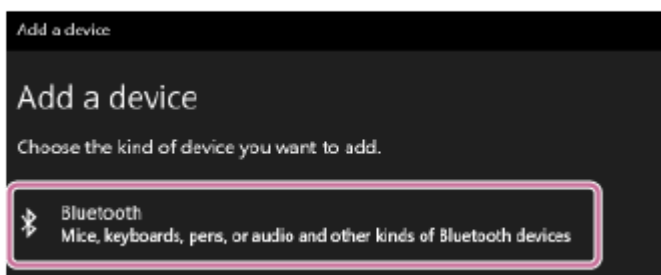

- Selectați [LinkBuds Speaker].

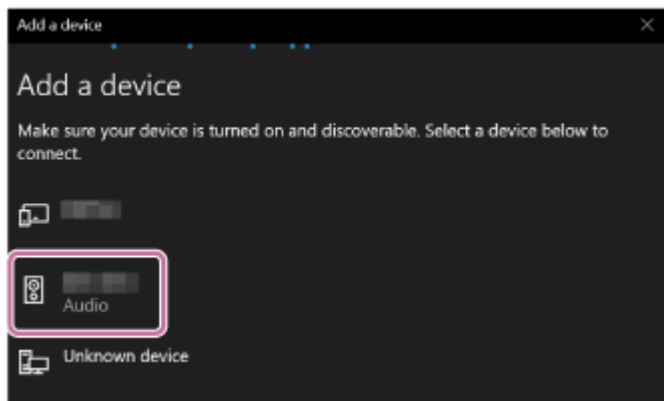

Dacă este necesară o cheie de acces\*, introduceți „0000”.

Dacă [LinkBuds Speaker] nu apare, efectuați operația încă o dată, începând cu pasul 3.

\* Cheia de acces poate fi numită „cod de acces”, „cod PIN”, „număr PIN” sau „parolă”.

- După asociere, conexiunea BLUETOOTH se realizează automat și [Connected music] sau [Connected voice, music] se va afișa pe ecran. Continuați cu pasul 8.

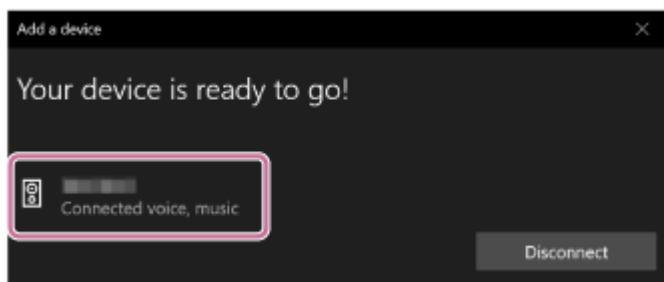

## 7 Selectați boxa în computer.

### În Windows 11

- Faceți clic pe butonul [Start], apoi pe [Settings].
- Faceți clic pe [Bluetooth & devices].
- Selectați [LinkBuds Speaker] și faceți clic pe [Connect].

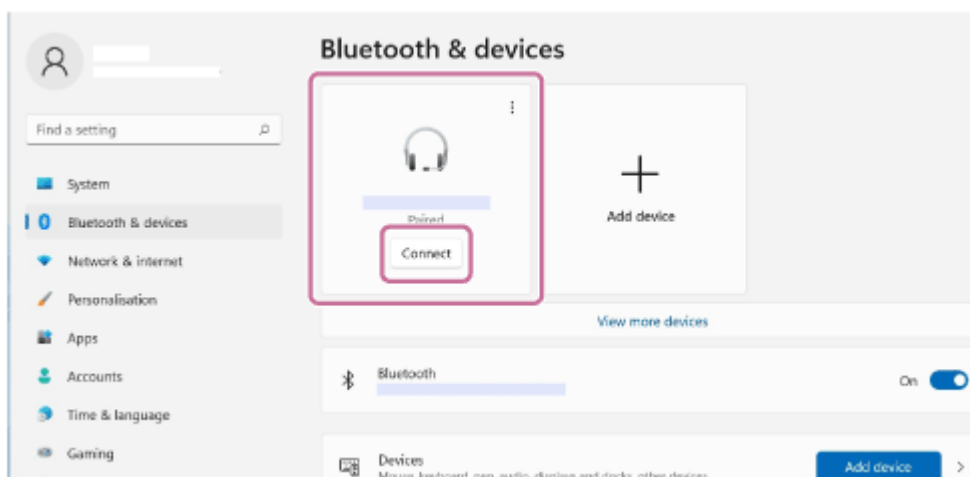

Pictograma de pe ecran poate arăta diferit de ceea ce vedeți în realitate.

Când se realizează o conexiune BLUETOOTH, [Connected music] sau [Connected voice, music] va fi afișat pe ecran. Continuați cu pasul 8.

### În Windows 10

- Faceți clic pe butonul [Start], apoi pe [Settings].

- Faceți clic pe [Devices].
- Selectați [LinkBuds Speaker] în [Audio] din fila [Bluetooth & other devices] și apoi faceți clic pe [Connect].

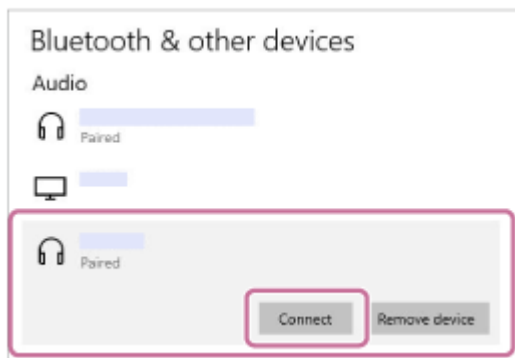

Pictograma de pe ecran poate arăta diferit de ceea ce vedeți în realitate.

Când se realizează o conexiune BLUETOOTH, [Connected music] sau [Connected voice, music] va fi afișat pe ecran. Continuați cu pasul 8.

## 8 Urmați instrucțiunile de pe ecran pentru a realiza o conexiune prin BLUETOOTH.

Când conexiunea BLUETOOTH este realizată, veți auzi sunetul de notificare de la difuzor, iar indicatorul  (BLUETOOTH) se aprinde constant în loc să clipească.

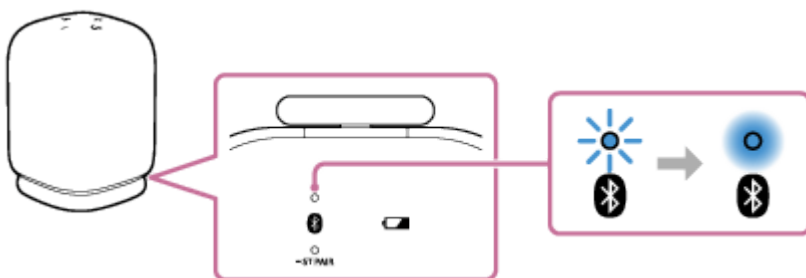

Dacă încercarea de conectare nu reușește, repetați procedura de la pasul 3.

### Sugestie

- Instrucțiunile privind computerul de mai sus au rol exemplificativ. Pentru detalii, consultați instrucțiunile de utilizare ce vă însoțesc computerul. În plus, nu s-a testat și constatat compatibilitatea tuturor computerelor cu procedura de mai sus, iar procedura nu se aplică computerelor asamblate pe cont propriu.
- Cu aplicația „Sony | Sound Connect”, puteți realiza/întrerupe conexiuni BLUETOOTH, anula asocierea dispozitivelor BLUETOOTH și multe altele.
- Puteți conecta difuzorul simultan cu până la 2 dispozitive BLUETOOTH. (Conexiune multipunct)

### Notă

- Modul de asociere a difuzorului este eliberat după aproximativ 5 minute, iar indicatorul  (BLUETOOTH) clipește lent. Cu toate acestea, când informațiile de asociere nu sunt stocate în difuzor, precum setările din fabrică, modul de asociere nu este eliberat. Dacă modul de asociere este dezactivat înainte de terminarea procesului, repetați de la pasul 3.
- Odată ce dispozitivele BLUETOOTH sunt asociate, nu este nevoie să le asociați din nou, cu excepția următoarelor cazuri:
  - Informațiile de asociere care au fost șterse după reparații etc.
  - Difuzorul este deja asociat cu 8 dispozitive și un alt dispozitiv trebuie să fie asociat. Difuzorul trebuie să fie asociat cu până la 8 dispozitive. Când un nou dispozitiv este asociat pe lângă cele 8 dispozitive asociate, informațiile de asociere ale primului dispozitiv conectat printr-o conexiune BLUETOOTH sunt înlocuite cu informațiile

celui nou.

- Informațiile despre asocierea cu difuzorul au fost șterse din dispozitivul BLUETOOTH.
- Difuzorul este inițializat.  
Toate informațiile de asociere vor fi șterse. Dacă inițializați difuzorul, este posibil să nu vă puteți conecta computerul. În acest caz, ștergeți informațiile de asociere ale difuzorului din computer și apoi efectuați din nou procedura de asociere.
- Difuzorul poate fi asociat cu mai multe dispozitive, dar poate reda muzică numai de la câte un singur dispozitiv asociat.
- Cheia de acces a difuzorului este „0000”. Când este setată o altă cheie de acces în afară de „0000” pe dispozitivul BLUETOOTH, nu se poate realiza asocierea cu difuzorul.
- Când folosiți funcția Pereche Stereo, nu puteți utiliza capacitatea de conectare multipunct.

---

## Subiect asociat

- [Conectarea simultană a difuzorului cu 2 dispozitive BLUETOOTH \(conexiune multipunct\)](#)
- [Ascultarea muzicii de pe un dispozitiv printr-o conexiune BLUETOOTH](#)
- [Închiderea conexiunii prin BLUETOOTH \(după utilizare\)](#)

Boxă wireless  
LinkBuds Speaker

## Conectarea la un computer printr-o conexiune BLUETOOTH (Mac)

Asocierea este procesul necesar pentru înregistrarea reciprocă a informațiilor pe dispozitive BLUETOOTH care se vor conecta fără fir.

Pentru a utiliza mai multe dispozitive BLUETOOTH în combinație cu difuzorul, efectuați următoarea procedură de asociere pentru fiecare dispozitiv.

Informațiile de asociere a dispozitivelor BLUETOOTH sunt stocate în difuzor când difuzorul este dezactivat.

### Sisteme de operare acceptate

macOS Monterey (versiune 12.6)

Efectuați următoarele înainte de a începe.

- Așezați computerul pe o rază de 1 m față de difuzor.
  - Conectați difuzorul la o priză c.a. prin intermediul unui adaptor c.a. USB (disponibil în comerț). Ca alternativă, încărcați bateria încorporată la un nivel suficient.
  - Pregătiți instrucțiunile de utilizare furnizate împreună cu computerul pentru a le consulta.
  - Pentru a evita emiterea bruscă de sunete puternice din difuzor, reduceți volumul atât de la computer, cât și de la difuzor sau opriți redarea muzicală.
  - Setări difuzorul computerului în poziția de activare.  
Dacă difuzorul computerului dvs. este setat pe  ( silențios), sunetul nu este redat prin difuzorul BLUETOOTH.
- Când difuzorul computerului este în poziția de activare:



### 1 Porniți difuzorul.

Veți auzi sunetul de notificare din boxă și indicatorul de stare va începe să clipească lent în alb.

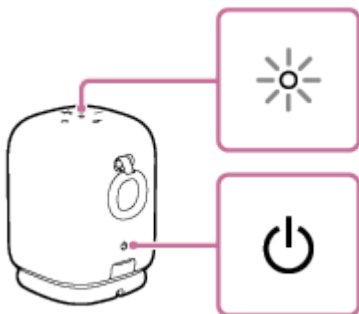

### 2 Verificați activitatea indicatorului (BLUETOOTH).

Când indicatorul clipește de două ori

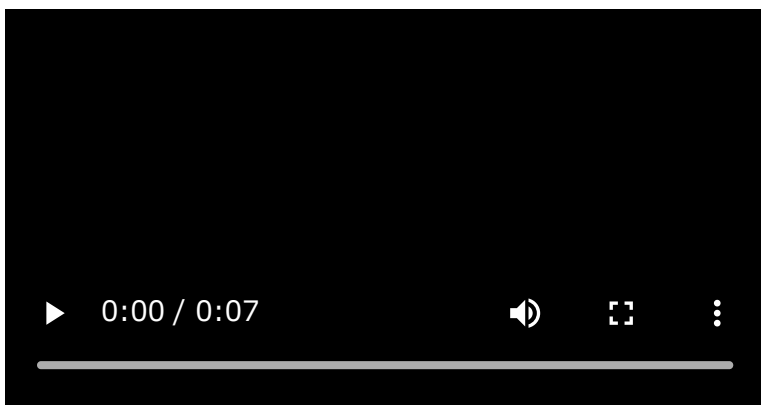

În cazul în care difuzorul este asociat cu un dispozitiv BLUETOOTH pentru prima dată după achiziționare sau în cazul în care difuzorul este inițializat (difuzorul nu are informații de asociere), difuzorul intră automat în modul de asociere când este pornit. Continuați cu pasul 4.

### Când indicatorul clipește lent

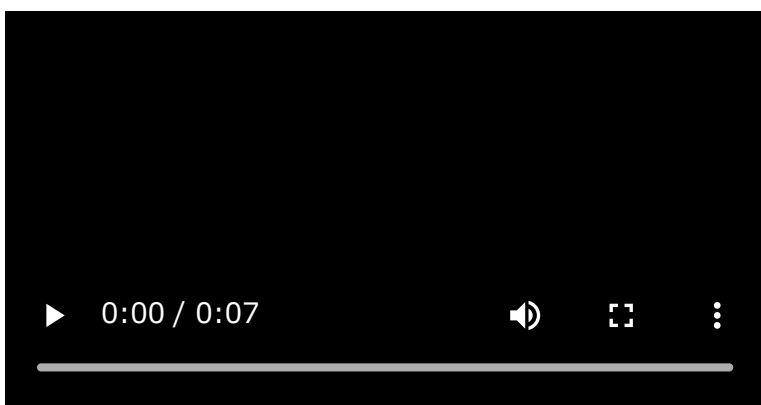

Difuzorul caută conexiuni prin BLUETOOTH.

- Pentru a asocia boxa cu un al doilea dispozitiv sau cu alte dispozitive BLUETOOTH (când boxa are informații privind asocierea altor dispozitive BLUETOOTH), treceți la pasul 3.
- Pentru a reconecta boxa cu unul dintre dispozitivele BLUETOOTH care au fost asociate anterior cu boxa, treceți la pasul 4.

Boxa se va conecta automat la computer prin simpla activare a funcției BLUETOOTH pe computer.

În funcție de dispozitivul BLUETOOTH, difuzorul poate fi reconectat la dispozitiv imediat după pornire. Pentru detalii, consultați instrucțiunile de utilizare ce însoțesc dispozitivul dvs. BLUETOOTH.

### Când indicatorul rămâne aprins

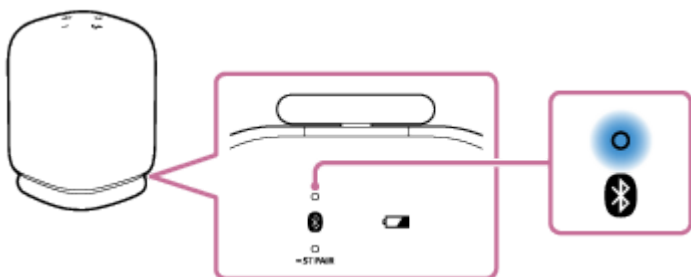

Difuzorul este deja conectat la unul dintre dispozitivele BLUETOOTH.

Pentru a conecta difuzorul la un alt dispozitiv BLUETOOTH, utilizați una dintre următoarele metode:

- Pentru a asocia boxa cu un al doilea dispozitiv sau cu alte dispozitive BLUETOOTH (când boxa are informații privind asocierea altor dispozitive BLUETOOTH), treceți la pasul 3.
- Pentru a reconecta boxa cu unul dintre dispozitivele BLUETOOTH care au fost asociate anterior cu boxa, treceți la pasul 4.

Boxa se va conecta automat la computer prin simpla activare a funcției BLUETOOTH pe computer.

### 3 Apăsați butonul (BLUETOOTH).

Veți auzi mesajul de ghidare vocală (Pairing (Asociere)) din difuzor, iar indicatorul  (BLUETOOTH) începe să clipească de două ori (modul de asociere).

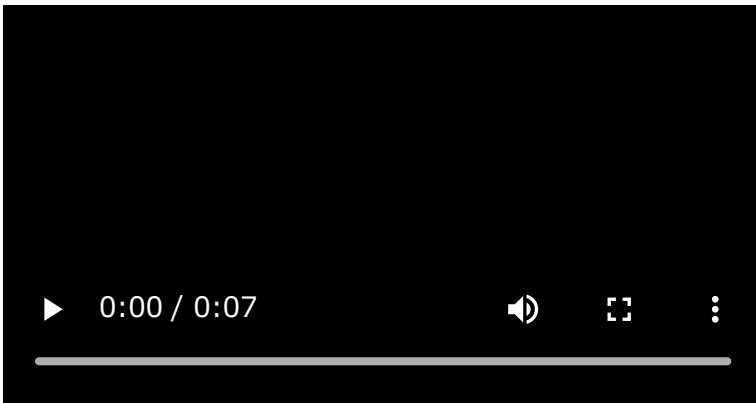

### 4 Căutați difuzorul pe computer.

- Faceți clic pe  (System Preferences) - [Bluetooth] din bara de activități, în partea din dreapta jos a ecranului.

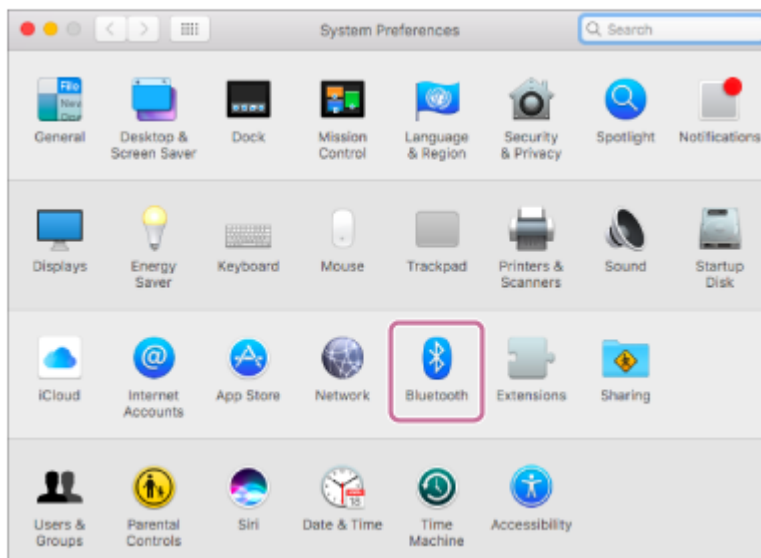

- Selectați [LinkBuds Speaker] din ecranul Bluetooth, apoi faceți clic pe [Pair].

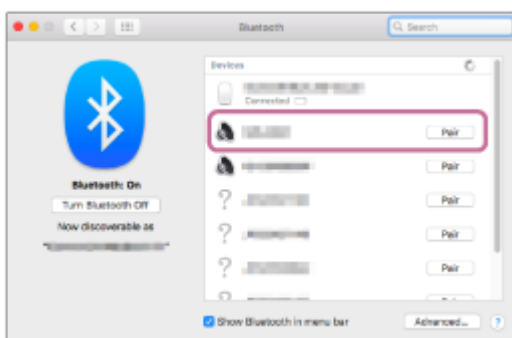

### 5 Urmați instrucțiunile de pe ecran pentru a realiza o conexiune prin BLUETOOTH.

Când conexiunea BLUETOOTH este realizată, veți auzi sunetul de notificare de la difuzor, iar indicatorul  (BLUETOOTH) se aprinde constant în loc să clipească.



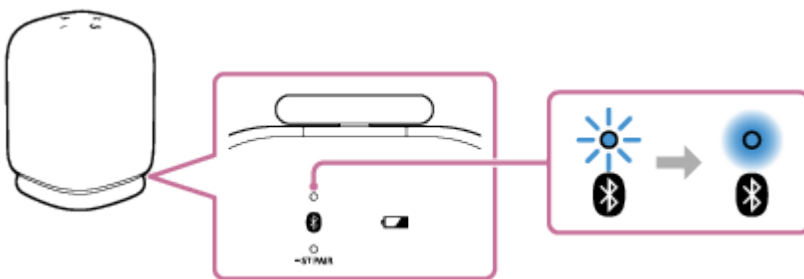

Dacă încercarea de conectare nu reușește, repetați procedura de la pasul 3.

**6 Faceți clic pe pictograma boxei portabile în jurul gâtului din partea din dreapta sus a ecranului și selectați [LinkBuds Speaker] din [Output Device].**

Vă puteți bucura de redarea de muzică etc. de pe computer.

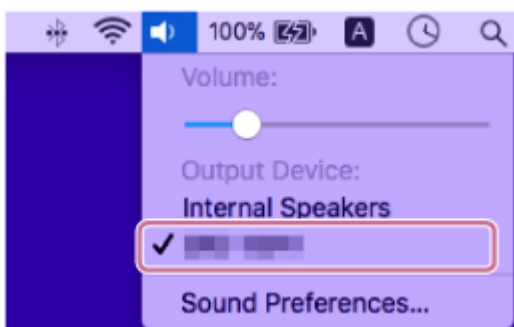

### Sugestie

- Instrucțiunile privind computerul de mai sus au rol exemplificativ. Pentru detalii, consultați instrucțiunile de utilizare ce vă însoțesc computerul. În plus, nu s-a testat și constatat compatibilitatea tuturor computerelor cu procedura de mai sus, iar procedura nu se aplică computerelor asamblate pe cont propriu.
- Cu aplicația „Sony | Sound Connect”, puteți realiza/întrerupe conexiuni BLUETOOTH, anula asocierea dispozitivelor BLUETOOTH și multe altele.
- Puteți conecta difuzorul simultan cu până la 2 dispozitive BLUETOOTH. (Conexiune multipunct)

### Notă

- Modul de asociere a difuzorului este eliberat după aproximativ 5 minute, iar indicatorul  (BLUETOOTH) clipește lent. Cu toate acestea, când informațiile de asociere nu sunt stocate în difuzor, precum setările din fabrică, modul de asociere nu este eliberat. Dacă modul de asociere este dezactivat înainte de terminarea procesului, repetați de la pasul 3.
- Odată ce dispozitivele BLUETOOTH sunt asociate, nu este nevoie să le asociați din nou, cu excepția următoarelor cazuri:
  - Informațiile de asociere care au fost șterse după reparații etc.
  - Difuzorul este deja asociat cu 8 dispozitive și un alt dispozitiv trebuie să fie asociat. Difuzorul trebuie să fie asociat cu până la 8 dispozitive. Când un nou dispozitiv este asociat pe lângă cele 8 dispozitive asociate, informațiile de asociere ale primului dispozitiv conectat printr-o conexiune BLUETOOTH sunt înlocuite cu informațiile celui nou.
  - Informațiile despre asocierea cu difuzorul au fost șterse din dispozitivul BLUETOOTH.
  - Difuzorul este inițializat. Toate informațiile de asociere vor fi șterse. Dacă inițializați difuzorul, este posibil să nu vă puteți conecta computerul. În acest caz, ștergeți informațiile de asociere ale difuzorului din computer și apoi efectuați din nou procedura de asociere.
- Difuzorul poate fi asociat cu mai multe dispozitive, dar poate reda muzică numai de la câte un singur dispozitiv asociat.

- Cheia de acces a difuzorului este „0000”. Când este setată o altă cheie de acces în afară de „0000” pe dispozitivul BLUETOOTH, nu se poate realiza asocierea cu difuzorul.
- Când folosiți funcția Pereche Stereo, nu puteți utiliza capacitatea de conectare multipunct.

---

### Subiect asociat

- [Conectarea simultană a difuzorului cu 2 dispozitive BLUETOOTH \(conexiune multipunct\)](#)
- [Ascultarea muzicii de pe un dispozitiv printr-o conexiune BLUETOOTH](#)
- [Închiderea conexiunii prin BLUETOOTH \(după utilizare\)](#)

5-060-906-41(1) Copyright 2024 Sony Corporation

Boxă wireless  
LinkBuds Speaker

## Conectarea simultană a difuzorului cu 2 dispozitive BLUETOOTH (conexiune multipunct)

Când boxa este conectată simultan cu 2 dispozitive BLUETOOTH prin conexiuni BLUETOOTH, puteți realiza următoarele acțiuni:

- Comutarea sursei de redare muzicală între 2 dispozitive  
Puteți comuta sursa de redare a muzicii de pe un dispozitiv pe altul fără a mai restabili conexiunea prin BLUETOOTH.

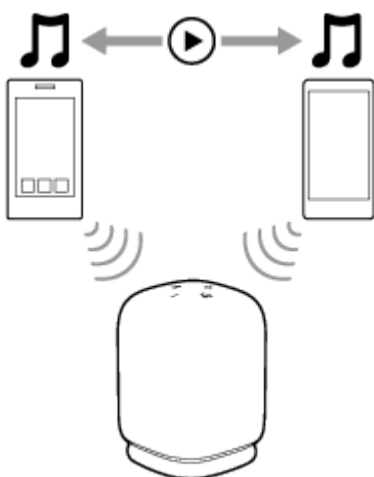

- Punerea în așteptare pentru un apel primit pe unul dintre cele 2 smartphone-uri/dispozitive iPhone  
Puteți pune în așteptare ambele dintre cele 2 smartphone-uri/dispozitive iPhone pentru un apel primit în timp ce ascultați muzică redată pe unul dintre smartphone-uri/dispozitive iPhone și primi un apel pe unul dintre smartphone-uri/dispozitivele iPhone la momentul necesar.

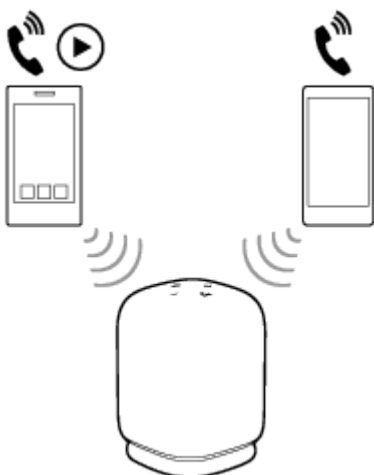

## Conectarea simultană a boxei cu 2 dispozitive prin conexiuni BLUETOOTH

### 1 Conectați difuzorul cu primul dispozitiv BLUETOOTH.

Pentru detalii despre procedura de conectare BLUETOOTH, consultați una dintre următoarele situații care s-ar putea aplica dispozitivului dvs.

- [Conectarea cu ușurință a dispozitivelor BLUETOOTH cu aplicația „Sony | Sound Connect” printr-o conexiune BLUETOOTH](#)

- Asocierea și conectarea cu dispozitive BLUETOOTH
- Conectarea la un computer printr-o conexiune BLUETOOTH (Windows®)
- Conectarea la un computer printr-o conexiune BLUETOOTH (Mac)

**2** În timp ce mențineți difuzorul conectat la primul dispozitiv BLUETOOTH, apăsați butonul  (BLUETOOTH).

Veți auzi mesajul de ghidare vocală (Pairing (Asociere)) din difuzor, iar indicatorul  (BLUETOOTH) începe să clipească de două ori (modul de asociere).

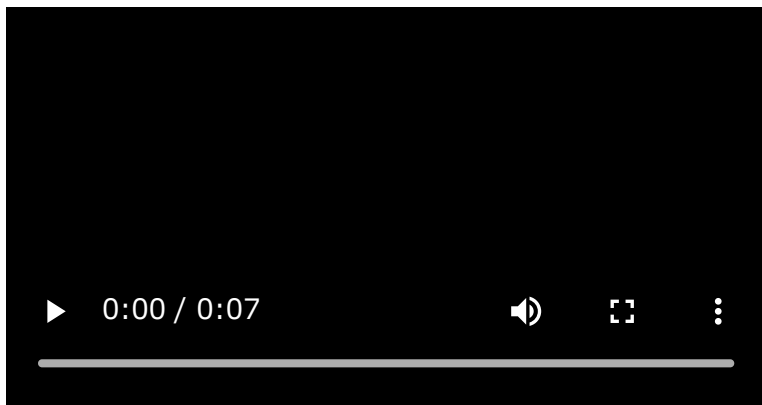

**3** Acționați al doilea dispozitiv BLUETOOTH pentru a căuta difuzorul.

**4** Urmați instrucțiunile de pe ecran pentru a realiza o conexiune prin BLUETOOTH.

Când conexiunea BLUETOOTH este realizată, veți auzi sunetul de notificare de la difuzor, iar indicatorul  (BLUETOOTH) se aprinde constant în loc să clipească.

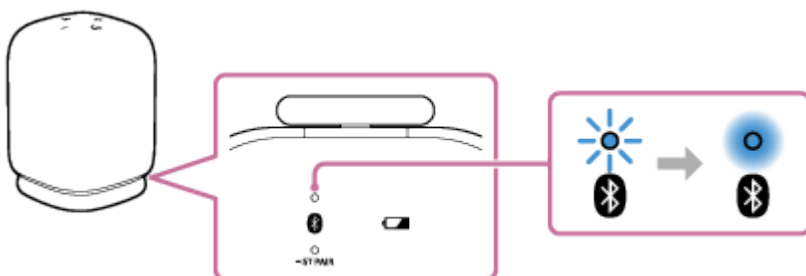

### Schimbarea dispozitivelor BLUETOOTH în conexiune multipunct

În timp ce mențineți boxa conectată la 2 dispozitive în conexiunea multipunct, puteți încerca să conectați alt dispozitiv prin conexiunea BLUETOOTH.

Când operați difuzorul și al treilea dispozitiv pentru a încerca să realizați o conexiune BLUETOOTH, conexiunea BLUETOOTH cu unul dintre cele 2 dispozitive utilizate la redarea muzicală sau la conversația telefonică anterioară și conexiunea BLUETOOTH cu celălalt dispozitiv sunt întrerupte. Apoi, o conexiune BLUETOOTH este realizată între difuzor și al treilea dispozitiv.

### Redarea muzicală în timp ce difuzorul este conectat cu 2 dispozitive în conexiune multipunct

- Când acționați difuzorul pentru redarea muzicală, muzica începe să se redea pe unul dintre dispozitive în conexiunea multipunct care s-a utilizat la redarea anterioară.
- Pentru a reda muzică pe alt (al doilea) dispozitiv în conexiune multipunct, acționați al doilea dispozitiv pentru a începe redarea muzicală.

În funcție de stare, s-ar putea să auziți în continuare muzică redată pe același (primul) dispozitiv de la difuzor după ce acționați al doilea dispozitiv pentru a începe redarea. În astfel de situații, opriți redarea pe primul. Apoi, puteți asculta

muzică redată pe al doilea.

## Primirea unui apel în timp ce difuzorul este conectat cu 2 smartphone-uri/dispozitive iPhone în conexiune multipunct

- Prin conectarea difuzorului cu 2 smartphone-uri/dispozitive iPhone în conexiune multipunct, ambele dispozitive sunt puse în așteptare pentru un apel primit.
- Când se primește un apel pe primul dispozitiv din conexiunea multipunct, veți auzi un ton de apel prin boxă.
- Când se primește un alt apel pe celălalt (al doilea) dispozitiv în timp ce preluați primul apel prin boxă, se aude un ton de apel de la al doilea dispozitiv.  
Prin încheierea apelului pe primul dispozitiv, auziți un ton de apel pe al doilea dispozitiv prin difuzor.

### Sugestie

- Când timp funcția BLUETOOTH este activată pe un dispozitiv BLUETOOTH care a fost conectat anterior cu difuzorul, difuzorul este reconectat cu dispozitivul imediat după pornirea difuzorului.
- Cu aplicația „Sony | Sound Connect”, puteți realiza/întrerupe conexiuni BLUETOOTH, anula asocierea dispozitivelor BLUETOOTH și multe altele.

### Notă

- Când folosiți funcția Pereche Stereo, nu puteți utiliza capacitatea de conectare multipunct.
- În funcție de dispozitivul BLUETOOTH, s-ar putea să nu reușiți să utilizați capacitățile de conexiune multipunct.
- Conexiunea multipunct nu poate fi dezactivată.

---

### Subiect asociat

- [Conectarea cu ușurință a dispozitivelor BLUETOOTH cu aplicația „Sony | Sound Connect” printr-o conexiune BLUETOOTH](#)
- [Asocierea și conectarea cu dispozitive BLUETOOTH](#)
- [Conectarea la un computer printr-o conexiune BLUETOOTH \(Windows®\)](#)
- [Conectarea la un computer printr-o conexiune BLUETOOTH \(Mac\)](#)

Boxă wireless  
LinkBuds Speaker

## Ascultarea muzicii de pe un dispozitiv printr-o conexiune BLUETOOTH

Puteți asculta muzică de pe un dispozitiv BLUETOOTH și îl puteți opera folosind difuzorul, printr-o conexiune BLUETOOTH, dacă acceptă următoarele profiluri BLUETOOTH.

### A2DP (Advanced Audio Distribution Profile)

Vă permite să vă bucurați de conținutul audio de înaltă calitate printr-o conexiune wireless.

### AVRCP (Audio Video Remote Control Profile)

Vă permite reglarea volumului și operațiuni precum redarea, suspendarea sau saltul la începutul melodiei următoare/curente.

Operațiunile pot varia în funcție de dispozitivul BLUETOOTH. Consultați și instrucțiunile de utilizare ce însoțesc dispozitivul BLUETOOTH.

#### Notă

- Asigurați-vă în prealabil că volumul dispozitivului BLUETOOTH și al difuzorului sunt setate la o intensitate moderată, pentru a evita o redare bruscă a sunetului la nivel înalt din difuzor.  
În funcție de dispozitivul BLUETOOTH, este posibil ca reglarea volumului difuzorului să nu fie posibilă pe dispozitivul BLUETOOTH cât timp redarea de pe dispozitiv este oprită/suspendată.

### 1 Conectați difuzorul cu dispozitivul BLUETOOTH.

Când conexiunea BLUETOOTH este realizată, veți auzi sunetul de notificare de la difuzor, iar indicatorul  (BLUETOOTH) se aprinde constant în loc să clipească.

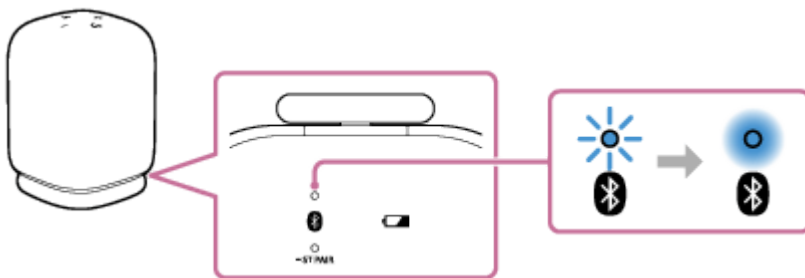

### 2 Începeți redarea prin dispozitivul BLUETOOTH.

### 3 Ajustați volumul prin apăsarea butoanelor (volum) +/- de pe difuzor sau prin operarea dispozitivului BLUETOOTH.

Când apăsați butoanele (volum) +/- de pe boxă sau ajustați volumul de pe dispozitivul BLUETOOTH, indicatorul de stare clipește o dată sau de 3 ori.

În funcție de dispozitivul BLUETOOTH pe care îl utilizați, este posibil ca indicatorul de stare de pe boxă să nu clipească, chiar dacă reglați volumul pe dispozitivul BLUETOOTH.

Mențineți apăsată butoanele (volum) +/- pentru ajustări rapide.

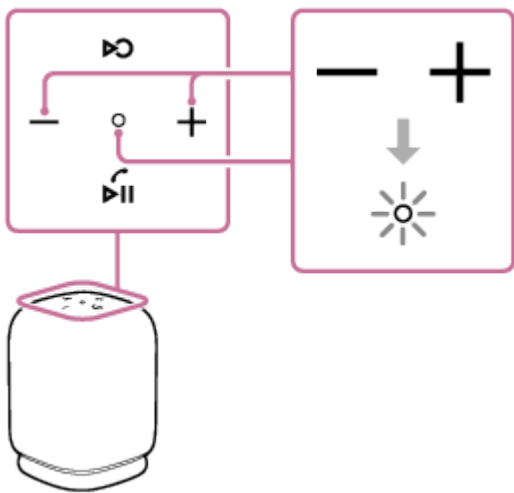

În timpul redării, puteți utiliza butonul ►|| (redare)/ ⤴ (apelare) pentru a efectua următoarele operații.

### Suspendare

Apăsați butonul ►|| (redare)/ ⤴ (apelare) în timpul redării pentru a suspenda redarea. Apăsați din nou pentru a anula suspendarea.

### Salt la începutul melodiei următoare

Apăsați butonul ►|| (redare)/ ⤴ (apelare) rapid de două ori în timpul redării.

### Salt la începutul melodiei curente sau anterioare\*

Apăsați butonul ►|| (redare)/ ⤴ (apelare) rapid de 3 ori în timpul redării.

\* Operațiile de mai sus variază în funcție de dispozitivul BLUETOOTH utilizat.

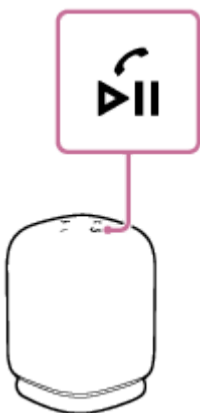

### Sugestie

- Când difuzorul este conectat la o priză c.a. prin adaptorul c.a. USB (disponibil în comerț), bateria încorporată a difuzorului se poate încărca și în timp ce se redă muzică de la difuzor. Cu toate acestea, în funcție de tipul sau specificațiile adaptorului c.a. USB și de gradul de utilizare a difuzorului, încărcarea poate dura mult timp. Dacă doriți să utilizați difuzorul în timp ce încărcați bateria, reduceți volumul difuzorului sau opriți-l complet și lăsați bateria să se încarce complet înainte de a utiliza difuzorul.
- Difuzorul acceptă protecție conținutului prin metoda SCMS-T. Puteți asculta muzică (sau conținut audio) la difuzor de pe un smartphone sau un telefon mobil care acceptă metoda SCMS-T.
- Când setați volumul la nivelul maxim sau minim pe boxă, veți auzi sunetul de notificare din boxă și indicatorul de stare va clipi de 3 ori.

### Notă

- Când comunicarea este slabă, dispozitivul BLUETOOTH poate reacționa în mod incorect la operațiunile efectuate cu difuzorul.
- Când se folosește în locuri cu o temperatură ridicată, volumul poate scădea pentru a proteja bateria încorporată.

- Când bateria încorporată este aproape descărcată, volumul maxim al difuzorului scade.
- În funcție de dispozitivul BLUETOOTH poate fi necesară reglarea volumului sau definirea setării de ieșire audio în dispozitivul conectat.
- Pot apărea paraziți sau întreruperi în redarea sunetului, în funcție de dispozitivul BLUETOOTH conectat la difuzor, de mediul de comunicare sau de mediul de utilizare.

---

### Subiect asociat

- [Încărcarea difuzorului](#)
- [Închiderea conexiunii prin BLUETOOTH \(după utilizare\)](#)

5-060-906-41(1) Copyright 2024 Sony Corporation



Boxă wireless  
LinkBuds Speaker

## Selectarea calității pentru redarea muzicii printr-o conexiune BLUETOOTH (codec)

Preferințele „Prioritate calitate sunet” și „Prioritate conexiune stabilă” sunt disponibile în difuzor pentru calitatea conexiunii BLUETOOTH. Preferința „Prioritate calitate sunet” oferă compatibilitate nu numai cu SBC, dar și cu AAC în cazul redării muzicii la înaltă calitate, în timp ce preferința „Prioritate conexiune stabilă” permite redarea muzicii printr-o conexiune BLUETOOTH mai stabilă. La momentul achiziției, preferința „Prioritate calitate sunet” este selectată.

- Prioritate calitate sunet (setare implicită): Codecul optim este selectat automat dintre AAC și SBC.
- Prioritate conexiune stabilă: SBC este selectat.

### 1 Porniți difuzorul.

Indicatorul de stare se aprinde în alb.

### 2 Porniți aplicația „Sony | Sound Connect”.

### 3 Selectați oricare dintre preferințele codec folosind [Bluetooth Connection Quality]: [Prioritize Sound Quality] sau [Prioritize Stable Connection].

#### Sugestie

- Când utilizați funcția Pereche Stereo, codecul comută automat pe SBC.

#### Notă

- Când preferința „Prioritate calitate sunet” este selectată, pot apărea zgomote sau întreruperea sunetului, în funcție de setarea dispozitivului BLUETOOTH și a condițiilor ambiante. În astfel de cazuri, schimbați calitatea conexiunii BLUETOOTH pe preferința „Prioritate conexiune stabilă”.

#### Subiect asociat

- [Utilizarea funcției de așteptare BLUETOOTH \(pornire automată\)](#)
- [Codecuri acceptate](#)
- [Ce puteți face cu aplicația „Sony | Sound Connect”](#)

Boxă wireless  
LinkBuds Speaker

## Codecuri acceptate

---

Un codec este un algoritm de codificare audio utilizat la transmiterea de semnal audio prin conexiuni BLUETOOTH. Difuzorul acceptă următoarele 2 codecuri pentru redarea muzicii printr-o conexiune A2DP: SBC și AAC.

- SBC

Aceasta este o abreviere de la Subband Codec.

SBC este tehnologia de codificare audio standard utilizată de dispozitivele BLUETOOTH.

- AAC

Aceasta este o abreviere de la Advanced Audio Coding.

AAC este utilizat mai ales de produsele Apple precum iPhone care oferă o calitate mai ridicată a sunetului decât SBC.

Când se transmite muzică prin unul dintre codecurile de mai sus de la un dispozitiv conectat, difuzorul comută automat pe codecul respectiv și redă muzica pe același codec.

Dacă dispozitivul conectat acceptă un codec cu o calitate mai ridicată a sunetului decât SBC, s-ar putea să trebuiască să setați de dinainte dispozitivul pentru a vă delecta cu muzică prin codecul dorit, din codecurile acceptate.

Consultați instrucțiunile de utilizare furnizate odată cu dispozitivul privind setarea codecului.

---

### Subiect asociat

- [Selectarea calității pentru redarea muzicii printr-o conexiune BLUETOOTH \(codec\)](#)

Boxă wireless  
LinkBuds Speaker

## Închiderea conexiunii prin BLUETOOTH (după utilizare)

Când nu mai redați muzică prin dispozitivul BLUETOOTH, efectuați oricare dintre următoarele operații pentru a închide conexiunea prin BLUETOOTH.

Când conexiunea BLUETOOTH este întreruptă, veți auzi mesajul de sunetul de notificare de la difuzor.

- Opriți funcția BLUETOOTH din dispozitivul BLUETOOTH.  
Pentru detalii, consultați instrucțiunile de utilizare ce însoțesc dispozitivul.
- Opriți dispozitivul BLUETOOTH.
- Opriți difuzorul.

### Sugestie

- Când se folosește funcția Pereche Stereo, dacă dezactivați un difuzor, celălalt difuzor este oprit automat. Conexiunea prin BLUETOOTH între acestea este întreruptă.
- Când nu mai redați muzică, conexiunea prin BLUETOOTH se poate închide în mod automat, în funcție de dispozitivul BLUETOOTH.

### Subiect asociat

- [Oprirea alimentării](#)
- [Funcția Oprire automată \(economisire energie\)](#)
- [Ce puteți face cu aplicația „Sony | Sound Connect”](#)

Boxă wireless  
LinkBuds Speaker

## Utilizarea Quick Access

Cu Quick Access puteți reda conținut în aplicația care este asociată cu butonul  (Quick Access) prin simpla apăsare a butonului de pe boxă.

### 1 Porniți difuzorul.

Indicatorul de stare se aprinde în alb.

### 2 Porniți aplicația „Sony | Sound Connect” pe smartphone-ul dvs.

### 3 Asociați aplicațiile serviciilor linkului prin (Settings) de pe ecranul [Quick Access].



Puteți asocia aplicația unui serviciu diferit acțiunii de apăsare unică a butonului , precum și acțiunii de apăsare de două ori a butonului.

### 4 Porniți oricare dintre aplicațiile asociate butonului (Quick Access).

### 5 Apăsați butonul (Quick Access) de pe boxă.

Acum puteți executa serviciile aplicațiilor asociate.

## Sugestie

- Utilizarea Quick Access necesită instalarea aplicațiilor serviciilor asociate pe smartphone și o conexiune la internet. În funcție de aplicație, poate fi necesară și autentificarea în aplicație.
- Dacă operați boxa fără să asociați nicio aplicație butonului , veți auzi mesajul de ghidaj vocal (The Quick Access is not set. Please open the Sound Connect and check the Quick Access settings. (Quick Access nu este setat. Deschideți Sound Connect și verificați setările pentru Quick Access.)) din boxă.
- Dacă operați boxa în timp ce linkurile dintre Quick Access și servicii sunt dezactivate în aplicația „Sony | Sound Connect”, veți auzi mesajul de ghidare vocală (Launch the Sound Connect to activate Service Link. (Lansați Sound Connect pentru a activa Legătură serviciu.)) din boxă.
- Dacă apăsați butonul  (Quick Access) de pe boxă în timp ce aplicațiile asociate butonului nu rulează, veți auzi mesajul de ghidare vocală (App assigned to the Quick Access is not launched on the mobile device. (Aplicația asociată cu Quick Access nu este lansată pe dispozitivul mobil.)) din boxă.

## Notă

- În unele țări și regiuni sunt disponibile servicii diferite pentru asocierea cu Quick Access.

Boxă wireless  
LinkBuds Speaker

## Bucurați-vă de redarea fără întreruperi folosind căștile asociate marca Sony (Auto Switch)

Vă puteți bucura de redarea fără fir în timp ce sursa de ieșire audio poate fi comutată automat între căștile compatibile cu Auto Switch și boxă fără a fi necesar să operați căștile sau boxa.

Pentru detalii despre dispozitivele compatibile Auto Switch, consultați următorul URL.

[https://www.sony.net/asw\\_comp\\_hp](https://www.sony.net/asw_comp_hp)

Înainte de a utiliza Auto Switch, asigurați-vă că:

- Aplicația „Sony | Sound Connect” este instalată pe smartphone.
- Versiunile software ale boxei și căștilor sunt actualizate.
- Funcția de așteptare BLUETOOTH este activă pe boxă (setare implicită).

### 1 Porniți difuzorul.

Indicatorul de stare se aprinde în alb.

### 2 Porniți aplicația „Sony | Sound Connect” pe smartphone-ul dvs.

Lansați aplicația „Sony | Sound Connect” pe smartphone și apoi urmați instrucțiunile de pe ecran pentru a stabili conexiunea cu boxa. După stabilirea conexiunii, boxa este înregistrată în aplicația „Sony | Sound Connect”.

### 3 Opriți difuzorul.

Apăsați butonul  (alimentare) de pe boxă pentru a opri alimentarea.

### 4 Stabiliți o conexiune între căștile compatibile Auto Switch și aplicația „Sony | Sound Connect” și apoi specificați setările Auto Switch.

Puteți specifica setările Auto Switch doar prin intermediul ecranului setări pentru căști din aplicația „Sony | Sound Connect”.

Atingeți [System] - [Auto Switch] pe smartphone și apoi urmați instrucțiunile de pe ecran pentru a stabili o asociere cu [LinkBuds Speaker].

### 5 Începeți să redați muzică pe smartphone-ul dvs.

Începeți să redați muzică pe smartphone-ul pe care este instalată aplicația „Sony | Sound Connect” și sunt specificate setările Auto Switch.

Când redarea muzicii din boxă este în curs, punerea căștilor va comuta automat sursa de ieșire audio pentru redarea muzicii la căști.

Când redarea muzicii este în curs prin căști, oprirea căștilor\* va comuta automat sursa de ieșire audio pentru redarea muzicii prin boxă.

Dacă sursa de ieșire audio nu este comutată așa cum se așteaptă, încercați să apropiați boxa și căștile.

\* Operațiile de pe căști pot varia în funcție de modelul căștilor.

## Reglarea volumului audio

Reglați volumul audio pe căștile sau pe boxa care este utilizată pentru redare.

Această reglare nu modifică setările volumului audio al căștilor sau al boxei care nu este utilizată pentru redare.

## Dezactivarea Auto Switch

Anulați asocierea pentru Auto Switch prin intermediul ecranului setări pentru căști din aplicația „Sony | Sound Connect”. Asocierea este anulată și de inițializarea boxei sau a căștilor asociate.

### Sugestie

- Dacă nu doriți ca sursa de ieșire audio să fie comutată automat, întrerupeți mai întâi redarea muzicii pe smartphone.

### Notă

- Când sunteți în mișcare, se poate întâmpla ca boxa să pornească brusc și să înceapă să redea muzică. Înainte de a pleca, asigurați-vă că anulați asocierea cu Auto Switch prin intermediul ecranului setări pentru căști din aplicația „Sony | Sound Connect”.
- Auto Switch nu funcționează cu funcția hands-free a smartphone-ului conectat.
- După ce sursa de ieșire audio pentru redarea muzicii este comutată de la boxă la căști prin Auto Switch, deconectarea conexiunii BLUETOOTH dintre boxă și smartphone oprește automat boxa chiar dacă funcția Oprire automată este dezactivată.

Boxă wireless  
LinkBuds Speaker

## Ascultarea muzicii fără fir, cu 2 difuzoare (funcția Pereche Stereo)

Pentru a utiliza funcția Pereche Stereo, sunt necesare 2 unități LinkBuds Speaker. Prin conectarea a 2 difuzoare printr-o conexiune BLUETOOTH, vă puteți bucura de muzică la un nivel superior.

2 boxe conectate prin intermediul unei conexiuni BLUETOOTH redau sunetul stereo, o boxă redă sunetul de pe canalul drept (partea dreaptă), iar cealaltă redă sunetul de pe canalul stâng (partea stângă).

Înainte de a utiliza difuzorul, asigurați-vă de următoarele:

- Efectuați actualizarea software-ului preinstalat la ultima versiune pe fiecare difuzor care se conectează pentru funcție. (Pentru detalii despre procedura de actualizare, consultați „[Actualizarea software-ului \(pentru utilizarea confortabilă a boxei\)](#)”).
- Când configurați boxele pentru funcția Pereche Stereo, asigurați-vă că cele 2 boxe care se conectează la funcție se află la o distanță de 1 m una față de cealaltă. Opiți redarea muzicală dacă este în curs.
- Când redați muzică, asigurați-vă că toate dispozitivele care se conectează la funcție se află în câmpul dvs. vizual la o distanță de 30 m.
  - Raza de comunicare maximă se poate reduce în următoarele condiții.
    - Când există un obstacol cum ar fi o persoană, un obiect metalic sau un perete între difuzor și dispozitivul BLUETOOTH.
    - Când un dispozitiv wireless LAN este utilizat în apropierea difuzorului.
    - Când este utilizat un cuptor cu microunde în apropierea difuzorului.
    - Când un dispozitiv care generează radiații electromagnetice este utilizat în apropierea difuzorului.

### 1 Așezați 2 difuzoare la max. 1 m unul față de celălalt, apoi porniți ambele difuzoare.

Indicatorul de stare se aprinde.

Indicatorul  (BLUETOOTH) clipește lent.

Dacă dispozitivul BLUETOOTH care a fost conectat anterior este în apropiere, difuzorul poate fi conectat la dispozitiv automat, iar apoi indicatorul  (BLUETOOTH) se poate aprinde. În acest caz, dezactivați funcția BLUETOOTH din dispozitivul BLUETOOTH sau dezactivați dispozitivul BLUETOOTH.

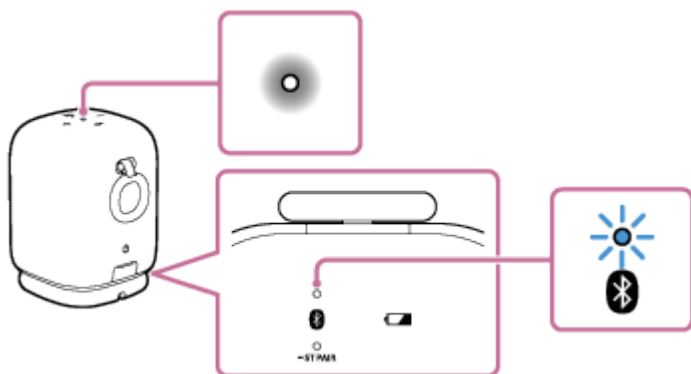

Când difuzorul nu are informații de asociere, de exemplu în situația în care utilizați funcția BLUETOOTH pentru prima dată după achiziție, indicatorul  (BLUETOOTH) continuă să clipească de două ori în albastru.

### 2 Pe una dintre boxe\*, mențineți apăsat butonul (BLUETOOTH)/ (Pereche Stereo) timp de aproximativ 2 secunde.

\* Când Auto Switch sau oricare dintre Auto Play este activat pe una din cele 2 boxe, cea cu funcția activă.

Veți auzi sunetul de notificare, iar indicatorul  (BLUETOOTH) și indicatorul ST PAIR (Pereche Stereo) clipește. În aproximativ 5 secunde, indicatorul ST PAIR (Pereche Stereo) nu va mai clipi și va rămâne aprins constant.

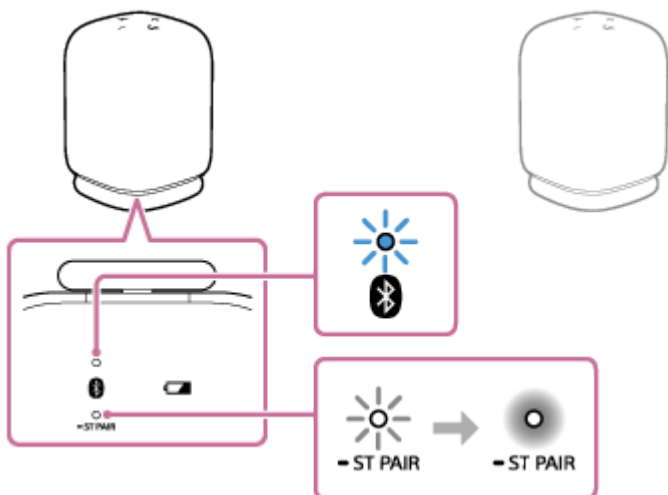

- 3** Pe celălalt difuzor, mențineți apăsat butonul  (BLUETOOTH)/  ST PAIR (Pereche Stereo) timp de aproximativ 2 secunde.

Indicatorul  (BLUETOOTH) și indicatorul ST PAIR (Pereche Stereo) clipește.

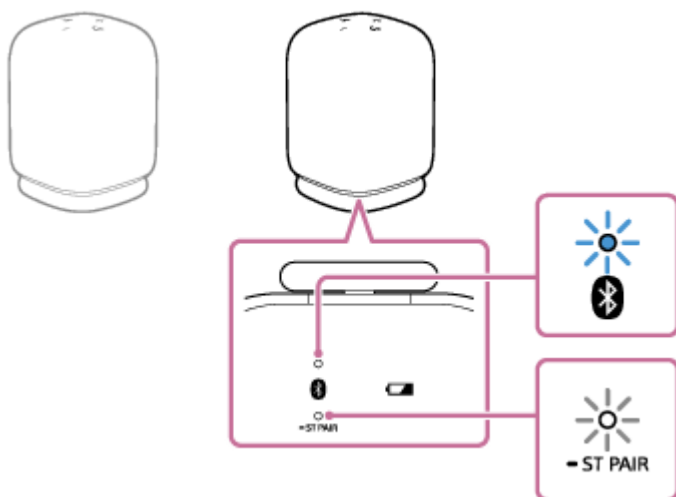

- 4** Verificați starea indicatorului pe fiecare dintre cele 2 difuzoare.

Când difuzoarele sunt conectate prin funcția Pereche Stereo, veți auzi mesajul de ghidare vocală (Left/Right (Stânga/Dreapta)) din difuzor, apoi indicatoarele ST PAIR (Pereche Stereo) de pe ambele difuzoare rămân aprinse și indicatorul  (BLUETOOTH) de pe al doilea difuzor se stinge.



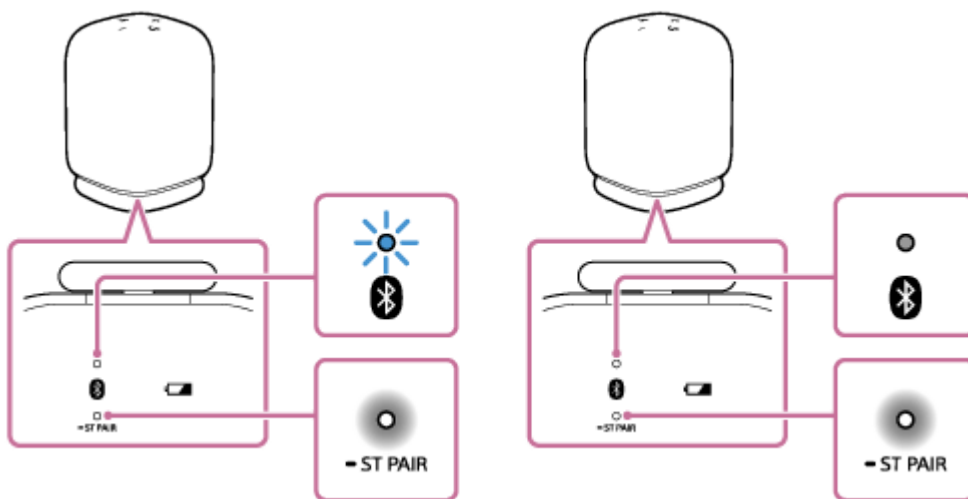

### Sugestie

- Când se realizează imediat conexiunea celor 2 difuzoare prin funcția Pereche Stereo, este posibil ca indicatorul  (BLUETOOTH) și indicatorul ST PAIR (Pereche Stereo) să nu clipească, iar indicatorul ST PAIR (Pereche Stereo) să se aprindă în schimb.
- Configurați al doilea difuzor în decurs de 1 minut. Dacă nu-l configurați în decurs de 1 minut, setarea primului difuzor va fi anulată.

## 5 Operați boxa al cărei indicator (BLUETOOTH) clipește pentru a realiza o conexiune prin BLUETOOTH cu un dispozitiv BLUETOOTH.

Când conexiunea BLUETOOTH este realizată, veți auzi sunetul de notificare de la difuzor, iar indicatorul  (BLUETOOTH) se aprinde constant în loc să clipească.

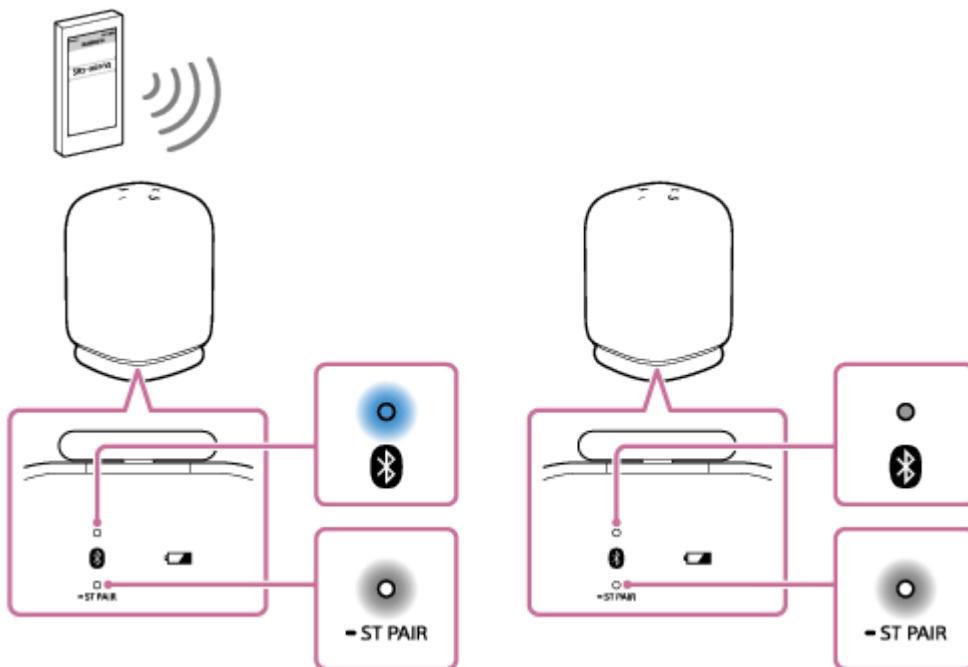

## 6 Începeți redarea prin dispozitivul BLUETOOTH și ajustați volumul la un nivel adecvat.

## 7 Apăsați butoanele (volum) +/- de pe unul dintre difuzoare pentru a regla volumul.



Reglarea volumului la un difuzor se reflectă la celălalt.

Pentru redarea stereo, difuzorul cu indicatorul  (BLUETOOTH) aprins este setat pe canalul stâng (partea stângă).

## Sugestie

- La efectuarea sau primirea unui apel, utilizați doar difuzorul cu indicatorul  (BLUETOOTH) aprins.
- Dacă orice alt dispozitiv sau alte dispozitive cu BLUETOOTH, precum un mouse cu BLUETOOTH sau o tastatură cu BLUETOOTH sunt conectate la dispozitivul cu BLUETOOTH care este conectat la difuzor, este posibil să apară sunete distorsionate sau paraziți în sunetul generat de difuzor. În acest caz, închideți conexiunea prin BLUETOOTH între dispozitivul cu BLUETOOTH și alte dispozitive cu BLUETOOTH.
- Când utilizați funcția Pereche Stereo, codecul comută automat pe SBC.
- Oprirea boxelor, nu dezactivează funcția Pereche Stereo. Când una dintre boxe este repornită, aceasta încearcă să realizeze o conexiune cu funcția Pereche Stereo. Pentru a utiliza funcția Pereche Stereo, porniți celălalt difuzor în decurs de 1 minut. Însă, când funcția de așteptare BLUETOOTH rămâne activă pe ambele boxe, pornirea unei boxe o pornește automat și pe cealaltă și se realizează o conexiune pentru funcția Pereche Stereo între boxe.
- Dacă auziți mesajul de ghidare vocală (The Stereo Pair is not available. Please open the Sound Connect and update the speaker software. (Pereche Stereo nu este disponibilă. Deschideți Sound Connect și actualizați software-ul boxei.)), versiunea software-ului boxei este veche și funcția Pereche Stereo nu poate fi folosită. Actualizați software-ul.

## Notă

- După ce reporniți sau inițializați unul dintre difuzoare cât timp funcția Pereche Stereo este activată, nu uitați să apăsați butonul  (BLUETOOTH)/  ST PAIR (Pereche Stereo) de pe celălalt difuzor pentru a închide funcția Pereche Stereo. Dacă continuați să utilizați difuzorul fără a închide funcția Pereche Stereo, veți întâmpina probleme, de exemplu nu veți putea realiza o conexiune BLUETOOTH sau veți observa întreruperi ale sunetului.
- În timp ce funcția Pereche Stereo este activată, orice încercare de a porni a doua boxă de pe dispozitivul BLUETOOTH conectat nu va reuși.
- Setarea unei boxe ca a doua boxă pentru funcția Pereche Stereo restabilește unele dintre setările Auto Play de pe boxă la valorile implicite.  
În acest caz, specificați din nou setările Auto Play folosind aplicația „Sony | Sound Connect”.

---

## Subiect asociat

- [Ce puteți face cu aplicația „Sony | Sound Connect”](#)
- [Actualizarea software-ului \(pentru utilizarea confortabilă a boxei\)](#)

Boxă wireless  
LinkBuds Speaker

## Închiderea funcției Pereche Stereo

Pentru a închide funcția Pereche Stereo, urmați procedura de mai jos.

- 1 **Mențineți apăsat butonul  (BLUETOOTH)/  ST PAIR (Pereche Stereo) de pe unul dintre difuzoare timp de aproximativ 2 secunde până când auziți sunetul de notificare.**

Indicatorul ST PAIR (Pereche Stereo) se stinge.

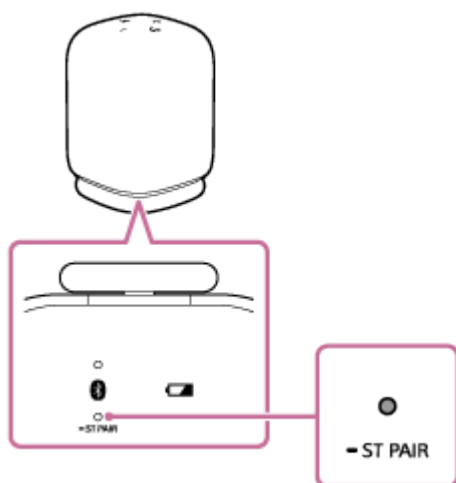

### Sugestie

- Prin oprirea difuzorului, nu se închide funcția Pereche Stereo. Când difuzorul este repornit, acesta încearcă să realizeze o conexiune cu funcția Pereche Stereo. Pentru a utiliza funcția Pereche Stereo, porniți celălalt difuzor în decurs de 1 minut.

### Subiect asociat

- [Ascultarea muzicii fără fir, cu 2 difuzoare \(funcția Pereche Stereo\)](#)

Boxă wireless  
LinkBuds Speaker

## Efectuarea unui apel video pe un computer

În timpul unui apel video pe un computer, puteți utiliza difuzorul pentru conversații wireless la telefon.

### 1 Conectați difuzorul la un computer asociat printr-o conexiune BLUETOOTH.

### 2 Porniți o aplicație de apeluri video pe computer.

### 3 Vizualizați setările\*<sup>1</sup> aplicației de apeluri video.

- Pentru apelurile video de pe computer, selectați profilul BLUETOOTH, însă nu pentru redarea muzicii (A2DP), ci pe cel pentru conversații telefonice (conexiune HFP/HSP). Când este selectat profilul BLUETOOTH pentru redarea muzicii (conexiune A2DP), este posibil ca să nu fie disponibile conversațiile telefonice.
- Pentru setările difuzorului, selectați [Headset earphone (LinkBuds Speaker Hands-Free)]\*<sup>2</sup>, profilul BLUETOOTH pentru conversații telefonice (conexiune HFP/HSP). ([Speakers (LinkBuds Speaker Stereo)]\*<sup>2</sup> este profilul BLUETOOTH pentru redarea muzicii.)
- Pentru setările microfonului, selectați [Headset microphone (LinkBuds Speaker Hands-Free)]\*<sup>2</sup>, profilul BLUETOOTH pentru conversații telefonice (conexiune HFP/HSP).
- În funcție de aplicația dvs. pentru apeluri video, selectarea profilului [Headset earphone (LinkBuds Speaker Hands-Free)]\*<sup>2</sup> sau [Headset microphone (LinkBuds Speaker Hands-Free)]\*<sup>2</sup>, profilul BLUETOOTH pentru conversații telefonice (conexiunea HFP/HSP) sau [Speakers (LinkBuds Speaker Stereo)]\*<sup>2</sup>, profilul BLUETOOTH pentru redarea muzicală (conexiunea A2DP) poate să nu fie disponibilă pentru setările difuzorului sau microfonului și se poate afișa numai [LinkBuds Speaker]. În acest caz, selectați [LinkBuds Speaker].
- Pentru întrebări frecvente și răspunsuri la acestea, vizitați site-ul web de asistență pentru clienți.

\*<sup>1</sup> În funcție de aplicația dvs. pentru apeluri video, este posibil ca această funcție să nu fie disponibilă.

\*<sup>2</sup> Etichetele pot varia în funcție de computerul dvs. sau de aplicația de apeluri video.

### Sugestie

- Dacă nu puteți vizualiza setările aplicației de apeluri video sau nu puteți selecta profilul [Headset earphone (LinkBuds Speaker Hands-Free)] sau [Headset microphone (LinkBuds Speaker Hands-Free)], profilul BLUETOOTH pentru conversații telefonice (conexiunea HFP/HSP), selectați [Headset earphone (LinkBuds Speaker Hands-Free)] sau [Headset microphone (LinkBuds Speaker Hands-Free)] pentru setările de pe computer, apoi realizați o conexiune. Pentru detalii, consultați subiectele următoare.
  - [Conectarea la un computer printr-o conexiune BLUETOOTH \(Windows®\)](#)
  - [Conectarea la un computer printr-o conexiune BLUETOOTH \(Mac\)](#)
- Pe un computer Mac, profilurile BLUETOOTH atât pentru redarea muzicii (A2DP), cât și pentru conversații telefonice (conexiunea HFP/HSP) sunt utilizate pentru apeluri video, iar selectarea profilului nu este necesară.

### Notă

- Când difuzorul este conectat la un computer tip Mac și un smartphone într-o conexiune multipunct, este posibil ca aplicația de apel video să nu funcționeze corect. În astfel de cazuri, întrerupeți conexiunea prin BLUETOOTH dintre difuzor și smartphone.

---

---

### Subiect asociat

- [Conectarea simultană a difuzorului cu 2 dispozitive BLUETOOTH \(conexiune multipunct\)](#)
- [Închiderea conexiunii prin BLUETOOTH \(după utilizare\)](#)
- [Rezolvarea problemelor](#)

5-060-906-41(1) Copyright 2024 Sony Corporation

Boxă wireless  
LinkBuds Speaker

## Primirea unui apel

Vă puteți bucura de apeluri hands-free cu un smartphone sau un telefon mobil care acceptă profilul BLUETOOTH HFP (Hands-free Profile) sau HSP (Headset Profile) prin conexiunea BLUETOOTH.

- Dacă telefonul dvs. smartphone sau mobil acceptă și HFP, și HSP, setați-l pe HFP.
- Operațiile pot varia în funcție de telefonul smartphone sau mobil. Consultați instrucțiunile de utilizare furnizate odată cu telefonul smartphone sau mobil.

### Despre tonurile de apel

Când se primește un apel, redarea se suspendă și un ton de apel se va auzi prin difuzor. Tonul de apel variază în următoarele moduri, în funcție de telefonul dvs. smartphone sau mobil.

- Tonul de apel setat în difuzor
- Tonul de apel setat în telefonul smartphone sau mobil
- Tonul de apel setat în telefonul smartphone sau mobil doar pentru o conexiune BLUETOOTH

#### 1 Conectați difuzorul cu un telefon smartphone sau mobil.

Când conexiunea BLUETOOTH este realizată, veți auzi sunetul de notificare de la difuzor, iar indicatorul  (BLUETOOTH) se aprinde constant în loc să clipească.

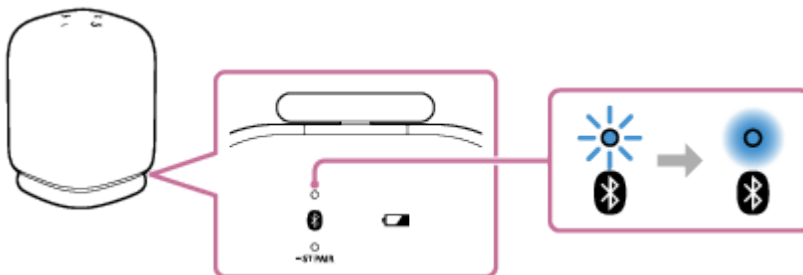

#### În timpul utilizării funcției Pereche Stereo

Conectați-vă la difuzorul în care indicatorul  (BLUETOOTH) clipește în albastru. În următorii pași și următoarele operațiuni din timpul unui apel hands-free, acționați difuzorul care este conectat la telefonul smartphone sau mobil.

#### 2 Apăsăți butonul (redare)/ (apelare) când primiți un apel.

Vorbiți în microfonul (  ) boxei.

Când se primește un apel, redarea se suspendă și un ton de apel se aude de la difuzor.

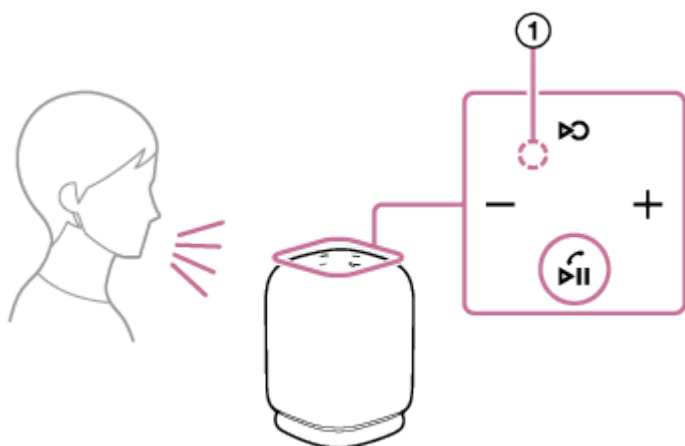

### Dacă niciun ton de apel nu se aude prin difuzor

Este posibil ca difuzorul să nu fie conectat cu un telefon smartphone sau mobil cu HFP sau HSP. Verificați starea conexiunii de pe telefonul smartphone sau mobil.

### 3 În timp ce telefonul sună sau purtați o conversație telefonică, reglați volumul apăsând butoanele (volum) +/- de pe difuzor sau utilizând smartphone-ul sau telefonul mobil.

Când apăsați butoanele (volum) +/- de pe boxă sau ajustați volumul de pe smartphone sau telefonul mobil, indicatorul de stare clipește o dată sau de 3 ori.

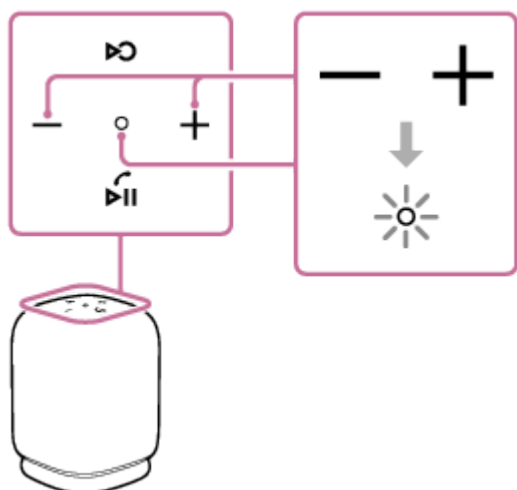

### 4 Pentru a termina un apel, apăsați butonul ▶|| (redare)/ 📞 (apelare).

Dacă înainte de apel ascultați muzică, redarea se va relua când se încheie apelul. Dacă încheiați un apel prin acționarea telefonului smartphone sau mobil, redarea se va relua de asemenea când se încheie apelul, dacă ascultați muzică înainte de apel.

#### Sugestie

- Unele telefoane smartphone sau mobile dau prioritate utilizării unității de telefon când primesc un apel. În cazul conexiunii prin HFP/HSP, comutați dispozitivul de apelare pe difuzor, acționându-vă telefonul smartphone sau mobil.
- Când apelantul nu poate auzi sau are probleme în a vă auzi vocea, apropiați-vă de difuzor și apoi vorbiți în microfonul acestuia.
- Volumul de redare a muzicii și apelare este setat în mod independent în difuzor.

#### Notă

- Când folosiți funcția Pereche Stereo, sunetul apelului telefonic este transmis doar din difuzorul cu albastru aprins indicator  (BLUETOOTH).
- În funcție de telefonul smartphone sau mobil, este posibil ca redarea să nu se suspende când primiți un apel.
- Utilizați un telefon smartphone sau mobil la cel puțin 50 cm de difuzor. Pot apărea paraziiți dacă difuzorul și telefonul smartphone sau mobil sunt prea apropiate unul de celălalt.
- În funcție de modelul telefonului dvs. smartphone sau mobil, sistemul de operare sau aplicațiile instalate, este posibil ca unele funcții de apelare hands-free să nu fie utilizate în mod corect.

---

### Subiect asociat

- [Asocierea și conectarea cu dispozitive BLUETOOTH](#)
- [Închiderea conexiunii prin BLUETOOTH \(după utilizare\)](#)
- [Efectuarea unui apel](#)

5-060-906-41(1) Copyright 2024 Sony Corporation



Boxă wireless  
LinkBuds Speaker

## Efectuarea unui apel

Vă puteți bucura de apeluri hands-free cu un smartphone sau un telefon mobil care acceptă profilul BLUETOOTH HFP (Hands-free Profile) sau HSP (Headset Profile) prin conexiunea BLUETOOTH.

- Dacă telefonul dvs. smartphone sau mobil acceptă și HFP, și HSP, setați-l pe HFP.
- Operațiile pot varia în funcție de telefonul smartphone sau mobil. Consultați instrucțiunile de utilizare furnizate odată cu telefonul smartphone sau mobil.

### 1 Conectați difuzorul cu un telefon smartphone sau mobil.

Când conexiunea BLUETOOTH este realizată, veți auzi sunetul de notificare de la difuzor, iar indicatorul  (BLUETOOTH) se aprinde constant în loc să clipească.

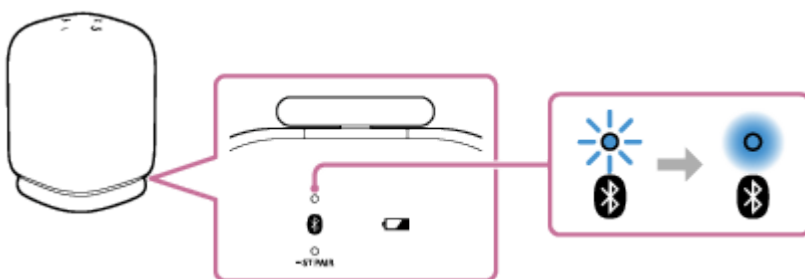

### În timpul utilizării funcției Pereche Stereo

Conectați-vă la difuzorul în care indicatorul  (BLUETOOTH) clipește în albastru. În următorii pași și următoarele operațiuni din timpul unui apel hands-free, acționați difuzorul care este conectat la telefonul smartphone sau mobil.

### 2 Acționați telefonul smartphone sau mobil pentru a efectua un apel.

Când efectuați un apel, redarea se întrerupe și tonul se aude de la difuzor.  
În cazul în care persoana apelată preia apelul, vorbiți în microfonul (1) boxei.

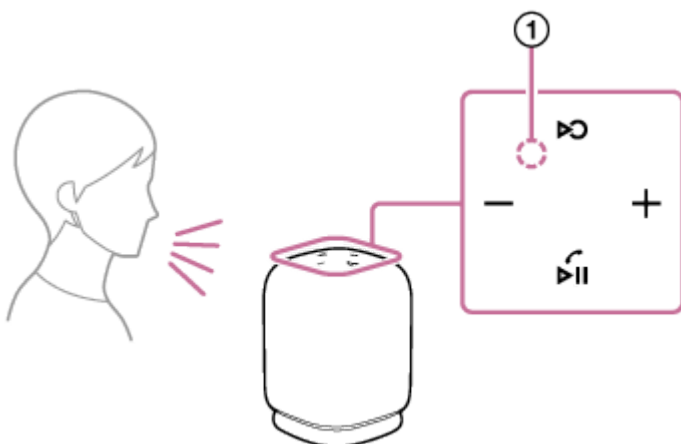

### Dacă niciun ton de apel se aude prin difuzor

Este posibil ca difuzorul să nu fie conectat cu un telefon smartphone sau mobil cu HFP sau HSP. Verificați starea conexiunii de pe telefonul smartphone sau mobil.

**3 În timp ce telefonul sună sau purtați o conversație telefonică, reglați volumul apăsând butoanele (volum) –/+ de pe difuzor sau utilizând smartphone-ul sau telefonul mobil.**

Când apăsați butoanele (volum) –/+ de pe boxă sau ajustați volumul de pe smartphone sau telefonul mobil, indicatorul de stare clipește o dată sau de 3 ori.

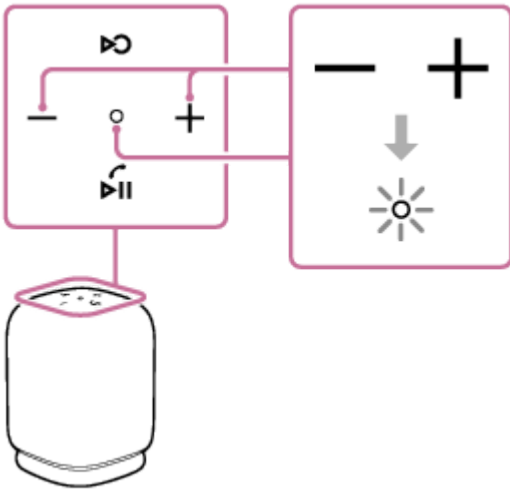

**4 Pentru a termina un apel, apăsați butonul ▶|| (redare) / 📞 (apelare).**

Dacă înainte de apel ascultați muzică, redarea se va relua când se încheie apelul. Dacă încheiați un apel prin acționarea telefonului smartphone sau mobil, redarea se va relua de asemenea când se încheie apelul, dacă ascultați muzică înainte de apel.

#### Sugestie

- Dacă interlocutorul nu poate auzi sau are probleme în a vă auzi vocea, apropiați-vă de difuzor și apoi vorbiți în microfonul acestuia.
- Volumul de redare a muzicii și apelare este setat în mod independent în difuzor.

#### Notă

- Când folosiți funcția Pereche Stereo, sunetul apelului telefonic este transmis doar din difuzorul cu albastru aprins indicator 📶 (BLUETOOTH).
- În funcție de telefonul smartphone sau mobil, este posibil ca redarea să nu se suspende când efectuați un apel.
- Utilizați un telefon smartphone sau mobil la cel puțin 50 cm de difuzor. Pot apărea parazii dacă difuzorul și telefonul smartphone sau mobil sunt prea apropiate unul de celălalt.

#### Subiect asociat

- [Asocierea și conectarea cu dispozitive BLUETOOTH](#)
- [Închiderea conexiunii prin BLUETOOTH \(după utilizare\)](#)
- [Primirea unui apel](#)

Boxă wireless  
LinkBuds Speaker

## Ce puteți face cu aplicația „Sony | Sound Connect”

Când smartphone-ul, pe care este instalată aplicația „Sony | Sound Connect”, și boxa sunt conectate printr-o conexiune BLUETOOTH, sunt disponibile operațiile enumerate mai jos.

### Operațiile care pot fi efectuate pe o boxă cu aplicația „Sony | Sound Connect”

- Actualizarea software-ului boxei
- Activarea/dezactivarea sunetului de notificare și a mesajului de ghidare vocală
- Specificarea setărilor Quick Access
- Activarea/dezactivarea linkurilor la servicii (Legătură serviciu)
- Selectarea Calitate conexiune Bluetooth (Prioritate calitate sunet/Prioritate conexiune stabilă)
- Oprirea boxei
- Trecerea/comutarea boxei în/din modul Întreținere baterie
- Activarea/dezactivarea funcției Așteptare Bluetooth
- Specificarea setărilor funcției Oprire automată
- Schimbarea dispozitivelor în conexiune multipunct
- Vizualizarea versiunii software-ului boxei
- Vizualizarea stării conexiunii BLUETOOTH dintre boxă și smartphone
- Vizualizarea codului conexiunii BLUETOOTH
- Vizualizarea stării funcției DSEE
- Activarea/dezactivarea funcției DSEE
- Vizualizarea energiei rămase în bateria reîncărcabilă a boxei
- Personalizarea setărilor Egalizator
- Pornirea/întreruperea redării muzicii sau saltul la începutul melodiei anterioare/curente/următoare
- Reglarea volumului pentru redarea muzicii/apelurile telefonice
- Redarea fără întreruperi pe căștile asociate (Auto Switch)
- Specificarea setărilor Auto Play
- Asocierea cu ușurință

### Sugestie

- Funcțiile pe care le puteți controla cu aplicația „Sony | Sound Connect” variază în funcție de dispozitivul conectat. Specificațiile și designul aplicației se pot schimba fără notificare prealabilă.

---

---

### Subiect asociat

- [Instalarea aplicației „Sony | Sound Connect”](#)
- [Actualizarea software-ului \(pentru utilizarea confortabilă a boxei\)](#)
- [Selectarea calității pentru redarea muzicii printr-o conexiune BLUETOOTH \(codec\)](#)
- [Utilizarea Quick Access](#)
- [Bucurați-vă de redarea fără întreruperi folosind căștile asociate marca Sony \(Auto Switch\)](#)
- [Conectarea simultană a difuzorului cu 2 dispozitive BLUETOOTH \(conexiune multipunct\)](#)

5-060-906-41(1) Copyright 2024 Sony Corporation

Boxă wireless  
LinkBuds Speaker

## Instalarea aplicației „Sony | Sound Connect”

---

- 1 Descărcăți aplicația „Sony | Sound Connect” din magazinul Google Play sau App Store și instalați-o pe smartphone.



Sony Sound Connect 

- 2 Când instalarea este finalizată, lansați aplicația „Sony | Sound Connect”.
- 

### Subiect asociat

- [Ce puteți face cu aplicația „Sony | Sound Connect”](#)

Boxă wireless  
LinkBuds Speaker

## Accesarea informațiilor de asistență din aplicația „Sony | Sound Connect”

---

Puteți accesa cele mai recente informații de asistență din aplicația „Sony | Sound Connect”.

- 1 **Selectați [Help] pe ecranul aplicației „Sony | Sound Connect” pentru a deschide pagina de asistență.**
- 2 **Selectați articolul dorit.**

Boxă wireless  
LinkBuds Speaker

## Actualizarea software-ului (pentru utilizarea confortabilă a boxei)

Dacă aveți aplicată cea mai recentă actualizare pentru software-ul boxei folosind aplicația „Sony | Sound Connect”, puteți beneficia de noi funcții și puteți depăna o serie de probleme.

Asigurați-vă că mențineți software-ul actualizat pentru a utiliza boxa.

Pentru informații detaliate despre cele mai recente actualizări pentru software-ul boxei și despre cum se aplică o actualizare, vizitați site-ul de asistență și vedeți notificările și informațiile relevante.

Când [Download software automatically] este activată în aplicația „Sony | Sound Connect”, actualizările se descarcă automat și se transferă pe boxă.

Puteți aplica actualizări la software-ul boxei și urmând procedura de mai jos.

- 1 Descărcați o actualizare de pe server pe smartphone-ul pe care este instalată aplicația „Sony | Sound Connect”.**
- 2 Transferați actualizarea de pe smartphone pe boxă.**
- 3 Actualizați software-ul boxei urmând instrucțiunile de pe ecran.**

### Notă

- Când la smartphone-ul care se utilizează pentru descărcarea și transferul actualizărilor pe boxă sunt conectate alte dispozitive BLUETOOTH, opriți toate dispozitivele BLUETOOTH până când se finalizează procesul de actualizare pe boxă. Dacă dispozitivele conectate la smartphone sunt dispozitive compatibile cu standardul Bluetooth Low Energy (inclusiv un dispozitiv purtabil sau un smartwatch), este posibil ca procesul de actualizare pe boxă să nu reușească.
- Dacă procesul de actualizare pe boxă nu se finalizează, întreprindeți următoarele acțiuni și încercați din nou.
  - Pe smartphone, închideți toate aplicațiile cu excepția aplicației „Sony | Sound Connect”.
  - Încărcați bateriile boxei și smartphone-ului suficient pentru procesul de actualizare.
  - Apropiati cât mai mult posibil unul de celălalt boxa și smartphone-ul, care urmează a fi utilizat pentru descărcarea și transferul actualizărilor pe boxă.
  - Îndepărtați smartphone-ul de alte dispozitive LAN fără fir și/sau BLUETOOTH când faceți actualizarea.
  - Scoateți smartphone-ul din modul economisire energie\*. Când se află în modul economisire energie, unele smartphone-uri nu permit finalizarea procesului de actualizare, în funcție de versiunea sistemului de operare.
- Actualizarea software-ului boxei restabilește unele dintre setările Auto Play la valorile implicite. În acest caz, specificați din nou setările Auto Play folosind aplicația „Sony | Sound Connect”.

\* Numele modului variază în funcție de smartphone-ul utilizat.

### Subiect asociat

- [Ce puteți face cu aplicația „Sony | Sound Connect”](#)





Boxă wireless  
LinkBuds Speaker

## Ce puteți face cu serviciile de la parteneri

Făcând setările în aplicația „Sony | Sound Connect”, puteți asocia și puteți folosi următoarele servicii\* cu boxa.



\* Mai sus sunt enumerate serviciile disponibile pentru asociere la nivelul lunii octombrie 2024.

Pentru informații detaliate despre cele mai recente servicii disponibile pentru conectare și experiențele utilizatorilor cu serviciile asociate, consultați aplicația „Sony | Sound Connect”.

- 1 Porniți aplicația „Sony | Sound Connect”.
- 2 În aplicația „Sony | Sound Connect”, faceți setările pentru fiecare serviciu.

### Sugestie

- Eliminarea asocierii cu serviciile restabilește unele dintre setările Auto Play la valorile implicite. În acest caz, specificați din nou setările Auto Play folosind aplicația „Sony | Sound Connect”.

### Notă

- Serviciile care pot fi asociate sunt diferite în unele țări sau regiuni.
- Aceste specificații ale serviciului care poate fi asociat pot fi modificate fără notificare prealabilă.
- Trebuie instalată aplicația corespunzătoare.
- Pentru detalii privind Endel, consultați următorul URL.  
<https://endel.io/>
- Pentru detalii privind Legătură serviciu, consultați următorul URL.  
[sony.net/servicelink](https://sony.net/servicelink)

### Subiect asociat

- [Instalarea aplicației „Sony | Sound Connect”](#)

Boxă wireless  
LinkBuds Speaker

## Utilizarea funcției de asistare vocală (aplicația Google™)

Prin utilizarea caracteristicii de aplicație Google care însoțește smartphone-ul Android, puteți vorbi în microfonul difuzorului pentru a utiliza smartphone-ul Android.

Următoarea secțiune explică modul de utilizare pentru aplicația Google.

### 1 Selectați aplicația Google pentru [Assist App] în [Assist & Voice input].

Pe smartphone-ul Android, selectați [Settings] - [Apps & notifications] - [Advanced] - [Default apps] - [Assist & Voice input] și selectați aplicația Google pentru [Assist App].

Operația de mai sus este un exemplu. Pentru detalii, consultați instrucțiunile de utilizare ce însoțesc smartphone-ul Android.

Pentru detalii privind aplicația Google, consultați instrucțiunile de utilizare sau site-ul de asistență pentru smartphone-ul Android sau site-ul magazinului Google Play.

#### Notă

- Este posibil să fie necesară cea mai recentă versiune a aplicației.
- Este posibil ca aplicația Google să nu fie activată din difuzor, în funcție de specificațiile smartphone-ului Android.

### 2 Conectați difuzorul la smartphone-ul compatibil Android printr-o conexiune BLUETOOTH.

### 3 În timp ce difuzorul este conectat la smartphone-ul Android printr-o conexiune BLUETOOTH și smartphone-ul Android este în așteptare sau redă muzică, apăsați prelungit butonul (redare)/ (apelare) timp de aproximativ 2 secunde.

Aplicația Google este activată și veți auzi sunetul de pornire.

### 4 Efectuați o cerere către aplicația Google prin microfonul difuzorului.

Pentru detalii despre aplicația Google, de exemplu privind aplicațiile compatibile cu Google, consultați instrucțiunile de utilizare furnizate cu smartphone-ul Android.

#### Notă

- Aplicația Google nu poate fi activată când spuneți „OK Google” prin microfonul difuzorului, chiar dacă setarea [OK Google] a smartphone-ului Android este activată.

Boxă wireless  
LinkBuds Speaker

## Utilizarea funcției de asistare vocală (Siri)

Prin utilizarea funcției Siri care însoțește dispozitivele iPhone, puteți vorbi în microfonul difuzorului pentru a utiliza iPhone.

Următoarea secțiune explică modul de utilizare pentru Siri.

### 1 Activați Siri.

Pe iPhone, selectați [Settings] - [Siri & Search] și activați [Listen for "Hey Siri"].

Operația de mai sus este un exemplu. Pentru detalii, consultați instrucțiunile de utilizare ce însoțesc dispozitivul dvs. iPhone.

Pentru detalii privind Siri, consultați instrucțiunile de utilizare sau site-ul de asistență pentru iPhone.

### 2 Conectați difuzorul la iPhone printr-o conexiune BLUETOOTH.

### 3 În timp ce difuzorul este conectat la iPhone printr-o conexiune BLUETOOTH și iPhone este în așteptare sau redă muzică, apăsați prelungit pe butonul (redare)/ (apelare) timp de aproximativ 2 secunde.

Siri este activată și veți auzi sunetul de pornire.

### 4 Efectuați o cerere către Siri prin microfonul difuzorului.

Pentru detalii despre Siri, de exemplu privind aplicațiile compatibile cu Siri, consultați instrucțiunile de utilizare furnizate cu iPhone.

#### Notă

- Siri nu poate fi activată când spuneți „Hey Siri” prin microfonul difuzorului, chiar dacă setarea [Listen for "Hey Siri"] de pe iPhone este activată.

Boxă wireless  
LinkBuds Speaker

## Despre indicatoare

### Indicator de stare

Se stinge	Difuzorul este dezactivat.
Se aprinde (alb)	Difuzorul este activat.
Se aprinde (roșu)	Difuzorul este dezactivat. Funcția de așteptare BLUETOOTH este activată.
Se aprinde (roz)	Difuzorul este dezactivat. Oricare dintre Auto Play este programat să se activeze și boxa este în modul de așteptare BLUETOOTH.
Clipește (alb)	<ul style="list-style-type: none"> <li>De fiecare dată când apăsați butoanele (volum) –/+ , indicatorul clipește o dată.</li> <li>Când acționați butoanele (volum) –/+ , iar volumul este setat la cel mai mic nivel (0) sau la cel mai înalt nivel (50 pentru redarea muzicii/15 pentru apeluri telefonice), indicatorul clipește de 3 ori.</li> <li>Când butonul (volum) – și butonul (volum) + sunt apăsați și menținute apăsați simultan timp de aproximativ 5 secunde și funcția Oprire automată este dezactivată, indicatorul clipește de 3 ori.</li> <li>Când butonul (volum) – și butonul (volum) + sunt apăsați și menținute apăsați simultan timp de aproximativ 5 secunde și funcția Oprire automată este activată, indicatorul clipește de două ori.</li> <li>Când boxa este pusă în suportul de încărcare și începe încărcarea bateriei, indicatorul clipește de două ori.</li> <li>Când Quick Access nu se activează sau butonul  (Quick Access) este dezactivat, indicatorul clipește de 3 ori.</li> <li>Când funcția Pereche Stereo nu poate fi utilizată din cauza versiunii vechi a software-ului boxei, veți auzi mesajul de ghidare vocală (The Stereo Pair is not available. Please open the Sound Connect and update the speaker software. (Pereche Stereo nu este disponibilă. Deschideți Sound Connect și actualizați software-ul boxei.)) și indicatorul va clipi de 3 ori. Actualizați software-ul boxei.</li> </ul>
Clipește lent (alb)	<ul style="list-style-type: none"> <li>Difuzorul așteaptă stabilirea unei conexiuni BLUETOOTH.</li> <li>Indicatorul începe să clipească atunci când una dintre funcțiile asociate cu redarea muzicii (Quick Access, Auto Switch, Auto Play etc.) este activată și continuă să clipească până când începe redarea muzicii.</li> <li>Se aplică o actualizare la software-ul încorporat.</li> </ul>
Clipește lent (portocaliu)	Bateria încorporată funcționează la mai puțin de 20% și necesită încărcare.

Clipsește de două ori (portocaliu)	S-a detectat o anomalie legată de temperatura interioară sau de bateria reîncărcabilă încorporată. Opriți difuzorul, deconectați cablul USB, așteptați puțin, apoi reporniți difuzorul. Pentru detalii, consultați „ <a href="#">Note privind încărcarea</a> ”.
Clipsește de 3 ori (portocaliu) și se stinge	Dacă indicatorul clipește de 3 ori și boxa se oprește după ce o porniți, bateria încorporată s-a descărcat și trebuie încărcată.

### Indicator încărcare (portocaliu)

Se stinge	Încărcarea difuzorului s-a încheiat.
Se aprinde	Difuzorul este în curs de încărcare.
Clipsește lent	Bateria încorporată funcționează la mai puțin de 20% și necesită încărcare.
Clipsește de două ori	Boxa este în suportul de încărcare și încărcarea bateriei a început.
Clipsește de 3 ori și se stinge	Dacă indicatorul încărcare clipește de 3 ori și boxa se oprește după ce o porniți, bateria încorporată s-a descărcat și trebuie încărcată.

#### Notă

- Cât timp difuzorul este conectat la o priză c.a. prin adaptorul c.a. USB (disponibil în comerț), bateria încorporată a difuzorului se poate încărca și în timp ce difuzorul este pornit. Cu toate acestea, în funcție de utilizarea difuzorului, încărcarea poate dura mult timp. Este recomandat să opriți difuzorul înainte de încărcarea bateriei.
- În funcție de tipul sau specificațiile unui adaptor c.a. USB, dacă utilizați difuzorul la un volum ridicat, puterea rămasă în bateria reîncărcabilă încorporată poate scădea sau difuzorul se poate opri chiar dacă este conectat la o priză c.a. prin adaptorul c.a. USB. Acest comportament nu indică totuși o defecțiune. Dacă apare o astfel de situație, opriți difuzorul și lăsați bateria să se încarce complet înainte de a utiliza difuzorul.
- Dacă temperatura ambiantă este extrem de scăzută sau ridicată, bateria încorporată va înceta să se încarce, din motive de siguranță. De asemenea, se poate opri încărcarea și dacă încărcarea ocupă o perioadă prea lungă de timp. În astfel de situații, creșteți sau reduceți temperatura până atingeți o temperatură de funcționare între 5 °C și 35 °C, deconectați și reconectați cablul USB, apoi lăsați bateria să se încarce din nou.

### Indicator (BLUETOOTH) (albastru)

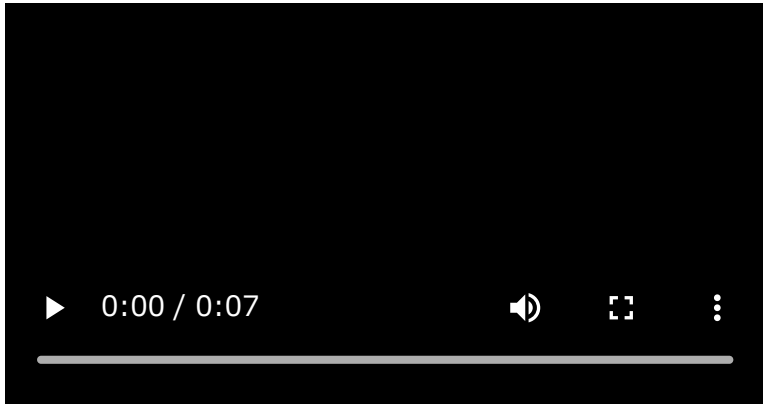
Se aprinde	Difuzorul este conectat la un dispozitiv BLUETOOTH.
Clipsește de două ori	Difuzorul intră în modul de asociere. 

Clipește lent	<p>Difuzorul așteaptă stabilirea unei conexiuni BLUETOOTH.</p> 
---------------	---

### Indicator ST PAIR (Pereche Stereo) (alb)

Clipește lent	Difuzorul așteaptă o conexiune pentru a stabili o conexiune pentru funcția Pereche Stereo. Indicatorul ST PAIR (Pereche Stereo) clipește când conexiunea pentru funcția Pereche Stereo nu dă rezultate.
Se aprinde	Funcția Pereche Stereo este utilizată la difuzor.

#### Subiect asociat

- [Componente și comenzi](#)
- [Ce puteți face cu aplicația „Sony | Sound Connect”](#)

Boxă wireless  
LinkBuds Speaker

## Măsuri de precauție

---

### Siguranța

- Consultați și Ghid de referință ce însoțește difuzorul.
- Placa de identificare și informațiile importante privind siguranța se află în următoarele locuri:
  - partea de jos a difuzorului

### Amplasarea

- Pentru a elimina riscul de defecțiuni, evitați următoarele locuri când așezați sau lăsați acest difuzor.
  - Locurile supuse temperaturilor înalte, de exemplu în lumina solară directă sau sub echipamente de iluminare, lângă o sursă de căldură sau în saune
  - În interiorul unui vehicul cu geamurile închise (mai ales în timpul verii)
  - Un loc expus aerului cald, de exemplu, cel produs de un uscător de păr
  - În locuri cu mult praf
  - În locuri supuse vibrațiilor puternice
- Așezați acest difuzor pe o suprafață plată și plană. Dacă o așezați pe o suprafață înclinată, difuzorul se poate răsturna sau poate cădea de pe suprafață în urma vibrațiilor produse, provocând rănirea, defecțiuni sau reducerea performanțelor.
- În funcție de condițiile în care este așezat acest difuzor, se poate răsturna sau cădea de pe suprafață. Nu lăsați obiecte de valoare în apropierea difuzorului.
- Acest difuzor nu este antimagnetic. Țineți obiectele susceptibile la magnetism (benzi înregistrate, ceasuri, carduri de debit și de credit cu bandă magnetică etc.) departe de difuzor. Când transportați difuzorul, țineți cont și de acest aspect.

### Alte note

- Când este poziționată într-un mediu extrem de cald sau de rece, boxa oprește încărcarea bateriei din motive de siguranță. Când bateria este menținută la încărcat pentru o perioadă lungă de timp, boxa poate opri și încărcarea bateriei. În acest caz, asigurați-vă că temperatura ambiantă se încadrează în intervalul de temperatură pentru funcționare (5 °C - 35 °C), deconectați și conectați cablul USB și apoi încărcați bateria din nou.
- Dacă utilizați acest difuzor mai mult timp, temperatura sa poate crește, însă această manifestare nu prezintă o defecțiune.
- La temperaturi mari, încărcarea se poate opri sau volumul se poate reduce pentru a proteja bateria.
- Pot apărea paraziți sau întreruperi în redarea sunetului, în funcție de dispozitivul BLUETOOTH conectat la difuzor, de mediul de comunicare sau de mediul de utilizare.

- Chiar și dacă nu intenționați să utilizați difuzorul mult timp, încărcați bateria la capacitate maximă o dată la fiecare 6 luni pentru a-i menține performanțele.
- Dacă aveți întrebări sau probleme referitoare la boxă care nu sunt acoperite în acest manual, consultați cel mai apropiat dealer Sony.

5-060-906-41(1) Copyright 2024 Sony Corporation



Boxă wireless  
LinkBuds Speaker

## Note privind încărcarea

### Durata de viață a bateriei litiu-ion încorporate

- Chiar și dacă nu intenționați să utilizați difuzorul mult timp, încărcați bateria încorporată o dată la fiecare 6 luni pentru a-i menține performanțele.
- Dacă difuzorul nu este utilizat pentru o perioadă lungă de timp, încărcarea bateriei încorporate poate dura mai mult.
- Bateria încorporată reîncărcabilă are o anumită durată de viață. Odată cu trecerea timpului și odată cu creșterea numărului de utilizări ale bateriei încorporate, capacitatea bateriei reîncărcabile încorporate scade lent. Dacă timpul în care bateria încorporată poate fi utilizată pare semnificativ mai scurt, deși ea a fost încărcată complet, contactați cel mai apropiat dealer Sony.
- Dacă timpul în care bateria încorporată poate fi utilizată pare semnificativ mai scurt, este posibil ca bateria reîncărcabilă încorporată să fi expirat.
- Durata de viață a bateriei încorporate reîncărcabile diferă în funcție de utilizare, mediu și metoda de stocare.

### Atenție

Când boxa detectează o anomalie legată de temperatura interioară sau de bateria reîncărcabilă încorporată, indicatorul de stare (portocaliu) începe să clipească de două ori.

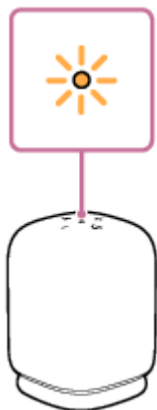

Dacă se detectează o anomalie, deconectați cablul USB, așteptați câteva timp, apoi reporniți boxa (menținând apăsat butonul  (alimentare) timp de aproximativ 10 secunde). Dacă problema persistă, contactați cel mai apropiat dealer Sony.

### Notă

- Durata de încărcare variază în funcție de condițiile de utilizare ale bateriei încorporate.
- Încărcați difuzorul la o temperatură ambiantă cuprinsă între 5 °C și 35 °C. Rețineți că temperatura camerei poate scădea la 5 °C sau mai puțin în funcție de anotimp, mai ales pe timp de iarnă.
- Difuzorul se încălzește în timpul încărcării. Aceasta nu reprezintă o defecțiune.
- Evitați expunerea la modificări rapide ale temperaturii, lumină solară directă, ceață, nisip, praf sau șocuri mecanice. De asemenea, nu lăsați niciodată difuzorul într-un vehicul parcat la soare.

- Cât timp difuzorul este conectat la o priză c.a. prin adaptorul c.a. USB (disponibil în comerț), bateria încorporată a difuzorului se poate încărca și în timp ce difuzorul este pornit. Cu toate acestea, încărcarea poate dura mult, în funcție de modul de utilizare a difuzorului. Este recomandat să opriți difuzorul înainte de încărcarea bateriei.
- Puteți încărca bateria încorporată a difuzorului prin conectarea difuzorului la un computer echipat și cu un port de încărcare USB. Cu toate acestea, nu s-a testat și constatat compatibilitatea tuturor computerelor cu această procedură, iar aceasta nu se aplică computerelor asamblate pe cont propriu.
- Într-un mediu extrem de rece sau de cald, încărcarea se oprește din motive de siguranță. Dacă încărcarea durează mult timp, și încărcarea difuzorului se oprește. Pentru a rezolva aceste probleme, deconectați cablul USB de la difuzor și reconectați-l la o temperatură de funcționare între 5 °C și 35 °C.
- La temperaturi mari, încărcarea se poate opri sau volumul se poate reduce pentru a proteja bateria.
- Încărcarea de la un hub USB este garantată numai dacă utilizați un hub USB cu alimentare proprie și cu siglă autorizată.
- Cât timp difuzorul este conectat la un computer neconectat la o priză c.a., difuzorul consumă bateria computerului. Nu lăsați computerul conectat la difuzor pe perioade lungi de timp, pentru a preveni epuizarea bateriei computerului.

---

### Subiect asociat

- [Încărcarea difuzorului](#)
- [Repornirea difuzorului](#)

Boxă wireless  
LinkBuds Speaker

## Despre chinga cu inel a boxei

Chinga cu inel atașată la boxă este utilă când transportați boxa.

### Îndepărtarea chingii cu inel

1. Apucați chinga cu inel între index și degetul mare.

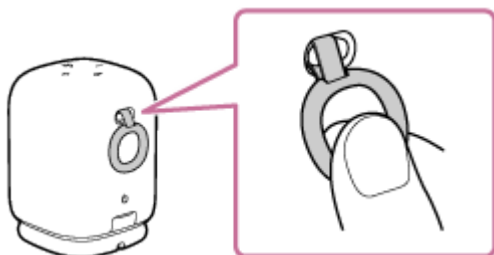

2. Rotiți chinga cu inel în sens invers acelor de ceasornic astfel încât bucla sa de prindere ( ① ) să alunece peste știftul pentru chingă și să se deplaseze în partea stângă jos a știftului.

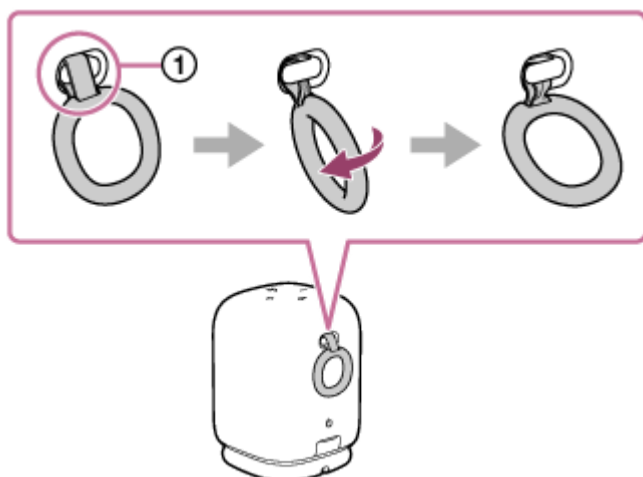

3. Trageți chinga cu inel cu forță spre dreapta pentru a face ca bucla de prindere să se deplaseze sub știftul chingii și să iasă.

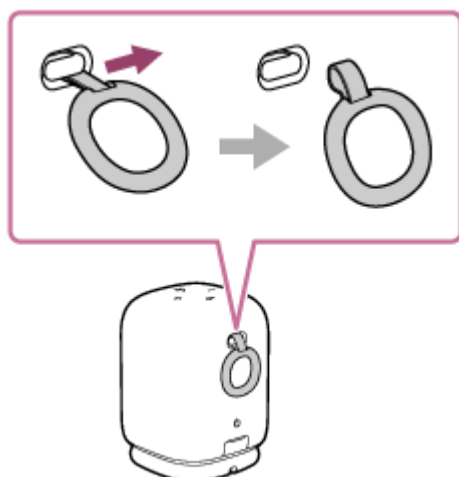

### Atașarea chingii cu inel

1. Introduceți bucla de prindere a chingii cu inel în spațiul liber din stânga știftului chingii și treceți bucla peste știft.

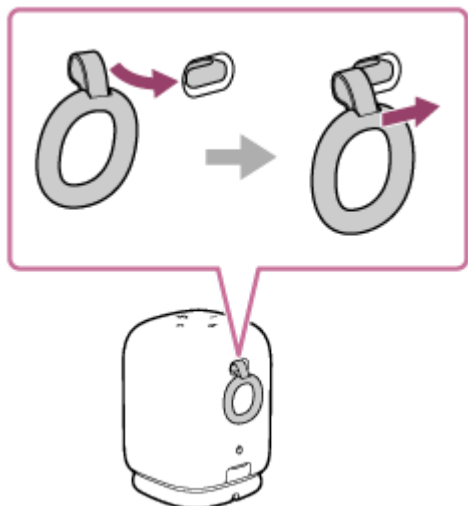

2. Trageți chinga cu inel spre dreapta pentru a vă asigura că bucla de prindere este bine prinsă în știftul chingii.

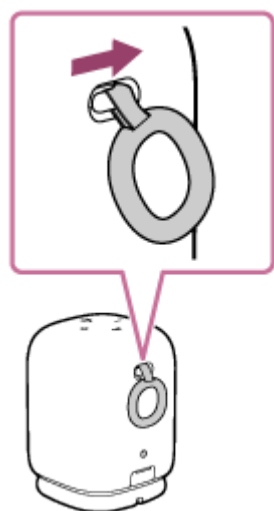

### Notă

- Chinga cu inel este concepută pentru transportul boxei în interior. Nu trageți de chinga cu inel cu forță și nu balansați puternic boxa. În caz contrar, chinga cu inel se poate desprinde de boxă determinând căderea boxei.
- Nu folosiți altă chingă decât chinga cu inel furnizată.
- Nu folosiți chinga cu inel furnizată decât cu boxa.

Boxă wireless  
LinkBuds Speaker

## Note privind caracteristica de rezistență la apă

### Despre performanța de rezistență la apă a boxei

Cu capacul bine închis, această boxă are o performanță de rezistență la apă echivalentă cu IPX4<sup>\*1</sup>, care este o clasificare de „protecție împotriva infiltrării apei” definită de standardul IEC 60529 „Grade de protecție asigurate prin carcase (Cod IP)”<sup>\*2</sup> pentru echipamentele electrice.

### Lichide vizate de specificațiile performanței de rezistență la apă

Aplicabil	apă proaspătă, apă de la robinet
Nu este aplicabil	alte lichide față de cele de mai sus (apă cu săpun, apă cu detergent sau soluții de baie, șampon, apă din piscină, apă de la izvoare termale, apă sărată etc.)

\*1 Echivalență IPX4: Boxa își menține performanțele în timp ce este supusă stropirii cu apă din toate direcțiile. Aceasta înseamnă că nu se găsește nicio urmă de apă în interiorul boxei după un test de stropire cu apă timp de 10 minute cu un debit de 10 l/min de la o distanță de 300 mm până la 500 mm în fiecare direcție.

\*2 Accesoriile furnizate și conectorul acestei boxe (USB) nu sunt rezistente la apă. Pentru a reduce pericolul de incendii sau electrocutare, nu expuneți boxa la apă sau la picături de apă când utilizați conectorul (USB).

Performanța de rezistență la apă a boxei se bazează pe măsurătorile noastre, în condițiile descrise aici. Rețineți că defecțiunile rezultate în urma scufundării în apă sau pătrunderii prafului, prin utilizarea incorectă de către client, nu sunt acoperite de garanție.

### Pentru a menține performanța de rezistență la apă

Acordați atenție maximă măsurilor de precauție de mai jos pentru a asigura buna funcționare a difuzorului.

- Acest difuzor nu are o structură rezistentă la presiunea apei. Nu introduceți boxa în apă sau direct sub apa care iese în jet dintr-un robinet, pentru a evita defecțiunile.
- Nu turnați apă la temperaturi înalte și nu suflați aer încins din uscătoare de păr sau orice alt aparat direct pe difuzor. Nu utilizați niciodată difuzorul în locuri supuse temperaturilor ridicate, de exemplu în saune sau lângă surse de căldură.
- Manipulați capacul (①) cu grijă. Capacul joacă un rol foarte important în menținerea performanțelor de rezistență la apă. Când utilizați difuzorul, asigurați-vă că este închis complet capacul. Când închideți capacul, aveți grijă să nu permiteți pătrunderea obiectelor străine. Dacă nu este închis complet capacul performanța de rezistență la apă se poate reduce și poate provoca defectarea boxei în urma pătrunderii apei sau particulelor de praf în boxă.

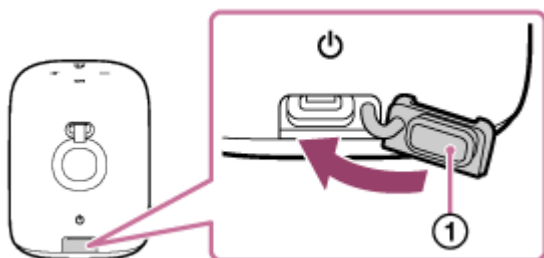



Boxă wireless  
LinkBuds Speaker

## Cum se îngrijește difuzorul

Deși partea țesută a difuzorului are aplicat un tratament hidrofug, puteți utiliza difuzorul mai confortabil și pe o perioadă mai lungă de timp, urmând procedura de întreținere de mai jos.

- Dacă suprafața se murdărește, ștergeți-o cu o cârpă moale, uscată sau cu o cârpă înmuiată în apă sau în apă călduță și stoarsă bine. În funcție de tipul de murdărie, este posibil să nu o puteți îndepărta.
- Dacă boxa este lăsată umedă se pot produce depuneri de calcar sau poate apărea mușgai, ducând la pătarea boxei. După utilizarea boxei în condiții de umiditate, se recomandă ștergerea picăturilor de apă de pe toate suprafețele boxei și lăsarea acesteia să se usuce într-un loc bine ventilat.
- Calitatea sunetului se poate schimba atunci când apa pătrunde în secțiunea cu difuzor sau cu radiator pasiv ( ① ) a difuzorului. Aceasta nu este o defecțiune. Ștergeți umiditatea de pe suprafața sa, și puneți difuzorul pe o cârpă moale și uscată, pentru a scurge apa colectată în interiorul difuzorului. Apoi, uscați difuzorul într-un loc aerisit până ce ați eliminat complet umiditatea.

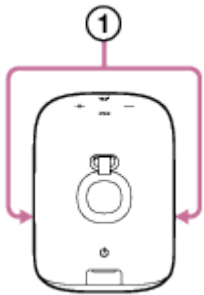

### Notă

- În cazul în care suprafața difuzorului devine murdară, nu folosiți detergent, difuzor, benzină, alcool, etc. pentru a curăța difuzorul, deoarece va afecta capacitățile hidrofuge din partea țesută a difuzorului.
- Mai ales în regiunile reci, nu uitați să ștergeți umezeala după ce utilizați difuzorul. Dacă lăsați umezeala pe suprafața sa, difuzorul poate îngheța și se poate defecta.
- În cazul în care granule de nisip etc. intră în partea țesută sau în alte parte a difuzorului, îndepărtați-le cu atenție. Nu folosiți niciodată un aspirator, etc. pe difuzor. Poate provoca deteriorarea secțiunii cu difuzor sau a altei părți a difuzorului.

Boxă wireless  
LinkBuds Speaker

## Despre tehnologia wireless BLUETOOTH

Tehnologia wireless BLUETOOTH este o tehnologie wireless de rază scurtă, care permite comunicarea între dispozitive digitale, precum smartphone-uri și computere.

### Sisteme de comunicație și profiluri BLUETOOTH

Un profil BLUETOOTH este o serie de funcții standardizate pentru fiecare caracteristică a dispozitivelor BLUETOOTH. Boxa acceptă următoarele profiluri și sistem de comunicație ale standardului BLUETOOTH.

Sistem de comunicație: Specificație BLUETOOTH versiunea 5.2

Profiluri BLUETOOTH compatibile:

- A2DP (Advanced Audio Distribution Profile): Permite transmiterea și recepția de conținut muzical la înaltă calitate.
- AVRCP (Audio Video Remote Control Profile): Permite reglarea volumului și operații precum redarea/suspendarea muzicii, precum și saltul la începutul melodiei următoare/curente.
- HSP (Headset Profile)\*: Permite efectuarea de apeluri telefonice și operații cu smartphone-ul sau telefonul mobil.
- HFP (Hands-free Profile)\*: Permite efectuarea de apeluri telefonice hands-free și a operațiilor cu smartphone sau telefonul mobil.

\* Dacă smartphone-ul sau telefonul mobil cu funcția BLUETOOTH acceptă atât HFP, cât și HSP, utilizați HFP (Hands-free Profile).

### Rază de comunicare maximă

Utilizați tehnologia wireless BLUETOOTH între boxă și un dispozitiv aflat la o distanță de aproximativ 30 m de aceasta. Raza de comunicare maximă se poate reduce în următoarele condiții.

- Când există un obstacol cum ar fi o persoană, un obiect metalic sau un perete între difuzor și dispozitivul BLUETOOTH.
- Când un dispozitiv wireless LAN este utilizat în apropierea difuzorului.
- Când este utilizat un cuptor cu microunde în apropierea difuzorului.
- Când un dispozitiv care generează radiații electromagnetice este utilizat în apropierea difuzorului.

### Bandă de frecvențe

Banda 2,4 GHz (2,400 0 GHz - 2,483 5 GHz)

### Protecție de conținut corespunzătoare

SCMS-T

### Raza de transmisie (A2DP)

20 Hz - 20 000 Hz (frecvență de eșantionare 44,1 kHz)

### Interferența de la alte dispozitive

Deoarece dispozitivele BLUETOOTH și wireless LAN (IEEE802.11ax/b/g/n) (2,4 GHz) folosesc aceeași frecvență, pot apărea interferențe la nivel de microunde, provocând reducerea vitezei de comunicare, paraziți, sau o conexiune incorectă dacă difuzorul este utilizat în apropierea unui dispozitiv wireless LAN.

### Interferența cu alte dispozitive



Microundele emise de un dispozitiv BLUETOOTH pot afecta funcționarea dispozitivelor electromedicale. Opriți boxa și alte dispozitive BLUETOOTH în următoarele locuri, întrucât se pot produce accidente:

- în spitale, în apropierea locurilor prioritare din trenuri, în locurile în care există gaze inflamabile, în apropierea ușilor automate sau a alarmelor de incendiu.

### Notă

- În funcție de mediul de rețea, este posibil să existe întreruperi în transmisia la rate de biți ridicate.
- Pentru a putea utiliza funcția BLUETOOTH, dispozitivul BLUETOOTH care urmează să fie conectat trebuie să aibă același profil ca al difuzorului. Rețineți că, și dacă există același profil, funcționarea dispozitivelor poate varia în funcție de specificațiile lor.
- Din cauza caracteristicii BLUETOOTH fără fir, sunetul redat prin difuzor are o oarecare întârziere față de sunetul redat prin dispozitivul BLUETOOTH în timp ce vorbiți la telefon sau ascultați muzică.
- Difuzorul acceptă funcții de securitate care respectă standardul BLUETOOTH pentru a oferi o conexiune securizată când se utilizează tehnologia wireless BLUETOOTH, însă este posibil ca securitatea să fie insuficientă, în funcție de setare. Aveți grijă când comunicați prin tehnologia wireless BLUETOOTH.
- Nu ne asumăm răspunderea pentru scurgerile de informații apărute în timpul comunicării prin BLUETOOTH.
- Dispozitivele cu funcția BLUETOOTH trebuie să fie conforme cu standardul BLUETOOTH specificat de Bluetooth SIG, Inc. și trebuie să fie autentificate. Chiar dacă dispozitivul conectat este conform standardului BLUETOOTH de mai sus, unele dispozitive pot să nu fie conectate sau să nu funcționeze corect, în funcție de caracteristicile sau specificațiile dispozitivului.
- Pot apărea paraziți sau întreruperi în redarea sunetului, în funcție de dispozitivul BLUETOOTH conectat la difuzor, de mediul de comunicare sau de mediul de utilizare.
- Un dispozitiv cu un radio sau un tuner încorporat nu poate fi conectat la difuzor printr-o conexiune BLUETOOTH, deoarece pot apărea paraziți în timpul emisieii.
- Amplasați difuzorul mai departe de televizor, radio sau tuner etc. deoarece pot apărea paraziți în timpul emisieii.

Boxă wireless  
LinkBuds Speaker

## Licențe

---

- Acest produs conține software pe care Sony îl utilizează conform unui acord de licențiere încheiat cu proprietarul drepturilor de autor corespunzător. Suntem obligați să anunțăm conținutul acestui acord clienților conform cerințelor din partea proprietarului drepturilor de autor pentru software. Vă rugăm să accesați următoarea adresă URL și citiți textul.  
<https://rd1.sony.net/help/speaker/sl/24/>
- Utilizarea simbolului Made for Apple înseamnă că un accesoriu a fost conceput pentru a fi conectat anume la produsul/produsele Apple identificate în simbol și a fost certificat de dezvoltator pentru a respecta standardele de performanță Apple. Apple nu este responsabil pentru utilizarea acestui dispozitiv sau pentru conformitatea acestuia la standardele de securitate și de reglementare.
- Serviciile de rețea, conținutul și (sistemul de operare și) software-ul acestui produs pot fi supuse unor termene și condiții specifice, modificate, întrerupte sau suspendate în orice moment. De asemenea, pentru utilizarea acestora vi se poate solicita plata unor taxe, crearea unui cont și înregistrarea cardului de credit.

Boxă wireless  
LinkBuds Speaker

## Mărci comerciale

---

- Google, Android și Google Play sunt mărci comerciale ale Google LLC.
- Apple, sigla Apple, iPhone, iPod, iPod touch, Mac, macOS și Siri sunt mărci comerciale ale companiei Apple Inc., înregistrată în Statele Unite ale Americii și în alte țări și regiuni.
- App Store este o marcă de serviciu a companiei Apple Inc., înregistrată în Statele Unite ale Americii și în alte țări și regiuni.
- IOS este o marcă comercială sau o marcă comercială înregistrată a Cisco în Statele Unite ale Americii și în alte țări și este utilizată sub licență.
- Microsoft și Windows sunt mărci comerciale înregistrate sau mărci comerciale ale Microsoft Corporation în Statele Unite ale Americii și/sau în alte țări.
- Marca verbală și siglele BLUETOOTH® sunt mărci comerciale înregistrate și aparțin Bluetooth SIG, Inc., iar utilizarea acestor mărci de către Sony Group Corporation și subsidiarii săi se face sub licență.
- USB Type-C® și USB-C® sunt mărci comerciale înregistrate ale USB Implementers Forum.

Toate celelalte mărci comerciale și mărci comerciale înregistrate sunt mărci comerciale sau mărci comerciale înregistrate ale deținătorilor respectivi. În acest manual, simbolurile ™ și ® nu sunt specificate.

Boxă wireless  
LinkBuds Speaker

## Rezolvarea problemelor

Dacă boxa nu funcționează conform așteptărilor, încercați următorii pași pentru a rezolva problema.

1. Încărcați boxa.



2. Reporniți dispozitivul conectat, cum ar fi smartphone-ul sau computerul.



3. Accesați site-ul de asistență Sony din meniul aplicației „Sony | Sound Connect” pentru a căuta cauza și soluția problemei sau vizitați site-ul de asistență de mai jos.

<https://www.sony.net/support/SRS-LS1/>



4. Reporniți boxa.



5. Inițializați boxa.



6. Dacă problemele persistă, consultați cel mai apropiat dealer Sony.

### Subiect asociat

- [Încărcarea difuzorului](#)
- [Repornirea difuzorului](#)
- [Inițializarea difuzorului](#)

Boxă wireless  
LinkBuds Speaker

## Repornirea difuzorului

Dacă apar situațiile precum cele de mai jos, printre altele, apăsați prelungit butonul  (alimentare) timp de aproximativ 10 secunde pentru a reporni difuzorul.

- Nu puteți utiliza difuzorul după ce îl porniți.
- Nu puteți utiliza difuzorul după depanarea problemelor de asociere.

Difuzorul este dezactivat în timpul procesului de repornire și apoi este repornit după încheierea procesului.

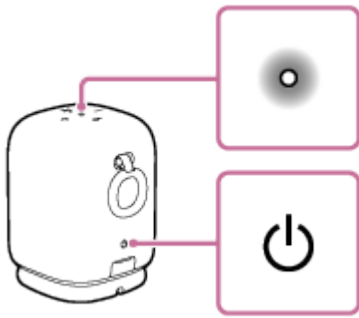

### Notă

- Prin repornirea difuzorului nu se șterg informațiile de asociere. Totuși, informațiile privind asocierea sunt stocate în difuzor când difuzorul este dezactivat. După asocierea difuzorului cu un nou dispozitiv, opriți difuzorul și reporniți-l, apoi reactivați-l.
- Repornirea boxei poate modifica setările volumului, funcțiilor sau ale sunetului acesteia sau poate restabili unele dintre setările Auto Play la valorile implicite. Pentru a specifica din nou setările Auto Play, folosiți aplicația „Sony | Sound Connect”.

Boxă wireless  
LinkBuds Speaker

## Inițializarea difuzorului

Dacă boxa nu funcționează corect după ce o reporniți, inițializați boxa pentru a restabili setările implicite.

În timp ce difuzorul este pornit, apăsați prelungit pe butonul (volum) – și butonul  (Quick Access) până când difuzorul se oprește (5 secunde sau mai mult).

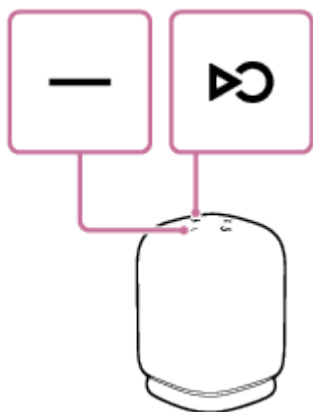

Difuzorul este inițializat. Setările precum volumul etc. sunt restabilite la setările implicite și toate informațiile de asociere se elimină.

### Notă

- Difuzorul nu poate fi inițializat în timp ce alimentarea este oprită.

### Subiect asociat

- [Asocierea și conectarea cu dispozitive BLUETOOTH](#)
- [Ce puteți face cu aplicația „Sony | Sound Connect”](#)
- [Repornirea difuzorului](#)

Boxă wireless  
LinkBuds Speaker

## Specificații

---

### Boxă wireless (YY7863E)

#### Secțiunea difuzorului

##### Difuzor

Unitate woofer:

Aprox. 48 mm × 56 mm (1)

Unitate tweeter:

Aprox. 16 mm dia. (1)

##### Tip incintă

Model cu radiator pasiv

#### Secțiunea BLUETOOTH

##### Bandă de frecvențe

Banda 2,4 GHz (2,400 0 GHz - 2,483 5 GHz)

#### Secțiunea microfonului

##### Tip

Condensator electret

##### Caracteristică direcțională

Omnidirecțional

##### Interval de frecvență efectivă

100 Hz - 7 000 Hz

#### Specificații generale

##### Consum de energie \*

Aprox. 7,5 W (în timpul încărcării bateriei litiu-ion încorporate)

Când modul așteptare BLUETOOTH este setat pe activat: 0,3 W sau mai puțin

Când modul așteptare BLUETOOTH este setat pe dezactivat: 0,3 W sau mai puțin

#### Temperatura de funcționare

5 °C - 35 °C

#### Dimensiuni (aprox.) (l/î/a)

Inclusiv piesele proeminente și comenzile

- Boxă wireless:  
84 mm × 110 mm × 90 mm
- Boxă wireless cu suport de încărcare:  
84 mm × 120 mm × 90 mm

#### Greutate (aprox.)

Inclusiv bateria

- Boxă wireless:

520 g

- Boxă wireless cu suport de încărcare:  
590 g

\* Când se utilizează un adaptor c.a. USB care poate genera un curent de ieșire de 1,5 A.

### Sugestie

- Pentru a afla durata necesară încărcării bateriei reîncărcabile încorporate și autonomia bateriei încorporate cât timp redarea audio de la un dispozitiv BLUETOOTH este în curs, consultați „[Încărcarea difuzorului](#)”.

### Modele compatibile de iPhone/iPod

iPhone 15 Pro Max, iPhone 15 Pro, iPhone 15 Plus, iPhone 15, iPhone 14 Pro Max, iPhone 14 Pro, iPhone 14 Plus, iPhone 14, iPhone SE (generația a 3-a), iPhone 13 Pro Max, iPhone 13 Pro, iPhone 13, iPhone 13 mini, iPhone 12 Pro Max, iPhone 12 Pro, iPhone 12, iPhone 12 mini, iPhone SE (generația a 2-a), iPhone 11 Pro Max, iPhone 11 Pro, iPhone 11, iPhone XS Max, iPhone XS, iPhone XR, iPhone X, iPhone 8 Plus, iPhone 8, iPhone 7 Plus, iPhone 7, iPod touch (generația a 7-a)  
(Începând din noiembrie 2023)

### Notă

- Concepția și specificațiile pot fi modificate fără notificare prealabilă.
- Consultați Ghid de referință inclus împreună cu produsul dvs., care poate conține informații specifice nemenționate mai sus.

5-060-906-41(1) Copyright 2024 Sony Corporation