

Enceinte sans fil
SRS-XB22



Les informations ci-dessous présentent l'utilisation de l'enceinte. Sélectionnez une rubrique du panneau de navigation.

Mise en route

[Pièces et commandes](#)

Source d'alimentation/chargement

├ [Chargement de l'enceinte](#)

├ [Mise sous tension](#)

├ [Mise hors tension](#)

├ [Utilisation de la fonction de mise en veille BLUETOOTH](#)

├ [Fonction de mise hors tension automatique \(Auto Standby\)](#)

Fonction d'éclairage

├ [Activation/Désactivation de l'éclairage de l'enceinte \(fonction d'éclairage\)](#)

Raccordements

BLUETOOTH

- [Jumelage et connexion à des périphériques BLUETOOTH®](#)
- [Connexion avec un périphérique compatible NFC à un seul toucher \(NFC\)](#)
- [Connexion à un ordinateur par une connexion BLUETOOTH \(Windows\)](#)
- [Connexion à un ordinateur par une connexion BLUETOOTH \(Mac\)](#)

Écoute de musique

Périphérique BLUETOOTH

- [Écoute de musiques d'un périphérique par une connexion BLUETOOTH](#)
- [Sélection de la qualité de lecture de la diffusion audio BLUETOOTH \(Codec\)](#)
- [Arrêt de la connexion BLUETOOTH \(après utilisation\)](#)
- [Changement des périphériques BLUETOOTH connectés simultanément \(connexion à plusieurs périphériques\)](#)

Fonction d'ajout d'enceinte

- [Écoute de musiques sans fil sur 2 enceintes \(fonction d'ajout d'enceinte\)](#)
- [Alternance entre le mode double et le mode stéréo \(fonction d'ajout d'enceinte\)](#)
- [Désactivation de la fonction d'ajout d'enceinte](#)

Fonction Chaîne pour soirée sans fil

- [Lecture sans fil sur plusieurs enceintes \(fonction Chaîne pour soirée sans fil\)](#)
- [Désactivation de la fonction Chaîne pour soirée sans fil](#)

[Écoute de musiques d'un périphérique audio portable, etc.](#)

[Changement des effets sonores](#)

[Utilisation de la fonction Party Booster](#)

Appels téléphoniques

[Réception d'un appel](#)

[Émission d'un appel](#)

Utilisation de « Sony | Music Center »

[Ce que vous pouvez faire avec « Sony | Music Center »](#)

[Installation de « Sony | Music Center »](#)

Utilisation de la fonction d'assistance vocale

[Utilisation de la fonction d'assistance vocale \(application Google\)](#)

[Utilisation de la fonction d'assistance vocale \(Siri\)](#)

Informations

[À propos des témoins](#)

[Mise à jour du logiciel préinstallé](#)

Remarques sur l'utilisation

- [Précautions](#)
 - [Remarques sur le chargement](#)
 - [Remarques sur l'étanchéité à l'eau et l'étanchéité aux poussières](#)
 - [Comment prendre soin d'une enceinte](#)
 - [À propos de la technologie sans fil BLUETOOTH](#)
 - [Marques commerciales](#)
-

Dépannage

[Correction d'un problème](#)

Alimentation

- [Impossible de charger l'enceinte](#)
 - [Impossible d'allumer l'enceinte ou l'enceinte s'éteint soudainement](#)
-

Son

- [Aucun son n'est émis/son émis à un seul haut-parleur/son déformé/grésillement ou bruit dans la sortie de l'enceinte/impossible d'entendre la voix ou voix très faible des correspondants](#)
 - [Le son baisse pendant l'utilisation](#)
-

BLUETOOTH

- [Impossible de jumeler l'enceinte et un périphérique BLUETOOTH](#)
 - [Impossible de connecter l'enceinte à un périphérique BLUETOOTH par une connexion à un seul toucher \(NFC\)](#)
 - [Impossible de connecter un périphérique BLUETOOTH à l'enceinte avec la fonction d'ajout d'enceinte](#)
 - [Impossible de connecter l'enceinte avec la fonction Chaîne pour soirée sans fil](#)
-

Réinitialisation

- [Utilisation de la touche RESET](#)
 - [Initialisation de l'enceinte](#)
-

Enceinte sans fil
SRS-XB22

Pièces et commandes

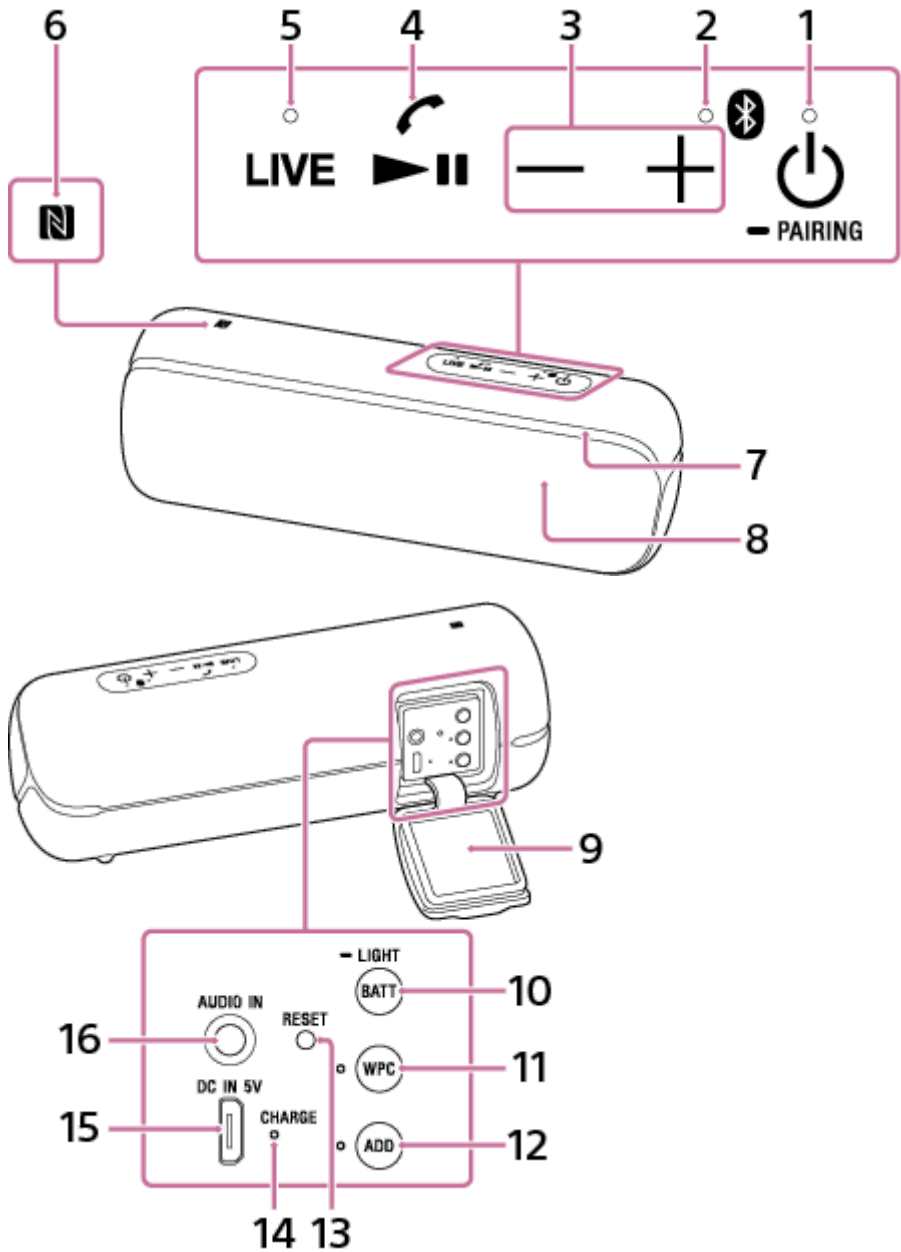

- 1. Touche (alimentation) avec témoin/touche PAIRING
- 2. Témoin (BLUETOOTH)
- 3. Touches -/+ (volume)
- 4. Touche (lecture)/ (appel)
- 5. Touche LIVE avec témoin
- 6. Repère N
- 7. Éclairage

8. Microphone
9. Capuchon
10. Touche BATT (batterie)/  LIGHT
L'éclairage intégré dans l'enceinte s'allume ou s'éteint lorsque vous appuyez de manière prolongée sur cette touche pendant environ 3 secondes.
11. Touche WPC (Chaîne pour soirée sans fil) avec témoin
12. Touche ADD (Ajout d'enceinte) avec témoin
13. Touche RESET
14. Témoin CHARGE
15. Prise DC IN 5V*
16. Prise AUDIO IN

* Pour charger l'enceinte, branchez l'adaptateur secteur USB sur cette prise.

Rubrique associée

- [À propos des témoins](#)

Enceinte sans fil
SRS-XB22

Chargement de l'enceinte

L'enceinte peut fonctionner en la branchant sur une prise secteur à l'aide de l'adaptateur secteur USB (disponible dans le commerce) ou en utilisant la batterie intégrée.

Lors de la première utilisation de l'enceinte, assurez-vous de charger la batterie intégrée pendant au moins 1 heure avant de mettre l'enceinte sous tension.

Vous pouvez faire fonctionner l'enceinte avec la batterie intégrée en la chargeant préalablement.

1 Chargez l'enceinte en la branchant sur une prise secteur.

Branchez le câble micro-USB (fourni) sur la prise DC IN 5V de l'enceinte, puis branchez l'autre fiche sur un adaptateur secteur USB (disponible dans le commerce). Branchez ensuite l'adaptateur secteur USB sur une prise secteur.

L'enceinte est compatible avec un adaptateur secteur USB (disponible dans le commerce) fournissant un courant de sortie supérieur ou égal à 500 mA. Toutefois, il est conseillé d'utiliser un adaptateur secteur USB fournissant un courant de sortie d'au moins 1,5 A et un câble micro-USB (fourni) ou un câble micro-USB conforme à la norme USB . Le chargement depuis d'autres appareils n'est pas garanti.

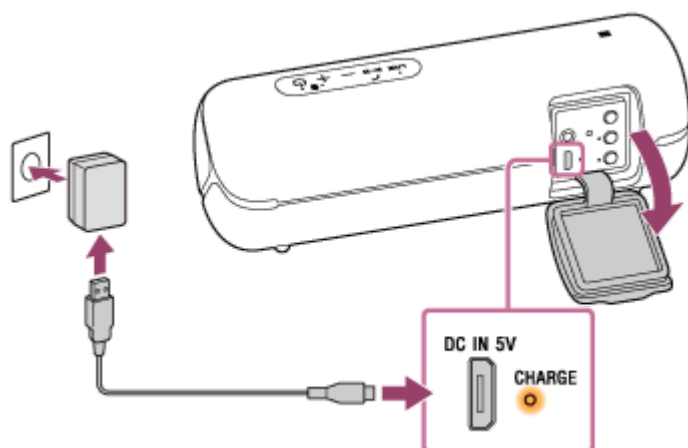

Le témoin CHARGE s'allume en orange pendant le chargement.

La durée de charge varie selon la puissance de sortie de l'adaptateur secteur USB raccordé (disponible dans le commerce). Selon le type et la caractéristique de l'adaptateur secteur USB et du câble micro-USB, la charge peut durer plus longtemps que celle indiquée. La durée indiquée ci-dessous peut varier selon la température ambiante et les conditions d'utilisation.

La durée suivante est indiquée en guise de référence.

- Lors du branchement d'un adaptateur secteur USB (disponible dans le commerce) pouvant fournir une puissance de sortie de 1,5 A :
Après 4 heures environ*, la charge est terminée et le témoin CHARGE s'éteint.
- Lors du branchement d'un adaptateur secteur USB (disponible dans le commerce en tant qu'accessoire d'un iPhone) pouvant fournir une puissance de sortie de 500 mA, il est hors garantie, donc la durée prendra plus de 10 heures* et charge peut durer très longtemps.

* Le temps nécessaire pour charger complètement une batterie intégrée déchargée lorsque l'enceinte est éteinte.

Une fois le chargement terminé, refermez le capuchon correctement.

Le capuchon joue un rôle très important pour préserver l'étanchéité à l'eau et l'étanchéité aux poussières.

Vérification de la fin du chargement

Si la batterie intégrée est complètement chargée lorsque vous branchez l'enceinte sur une prise secteur, le témoin CHARGE s'allume en orange puis s'éteint après environ 1 minute.

Vérification du niveau de charge de la batterie intégrée rechargeable

Une fois avoir appuyé sur la touche BATT(batterie)/  LIGHT derrière le capuchon situé à l'arrière de l'enceinte, lorsque l'enceinte est allumée, le guidage vocal indiqué ci-dessous est émis de l'enceinte selon le niveau de charge restant de la batterie intégrée.

70 % ou plus : « Battery fully charged » (Batterie entièrement chargée)

50 % ou plus : « Battery about 70% » (Batterie 70 % chargée)

20 % ou plus : « Battery about 50% » (Batterie 50 % chargée)

10 % ou plus : « Battery about 20% » (Batterie 20 % chargée)

Inférieur à 10% : « Please charge » (Veuillez recharger la batterie)

Cycle de vie de la batterie au lithium-ion (lecture par une connexion BLUETOOTH)

- Environ 12 heures

Le niveau de volume de l'enceinte est réglé sur 25.

La fonction d'éclairage est désactivée.

Le mode sonore est réglé sur STANDARD.

- Environ 10 heures

Le niveau de volume de l'enceinte est réglé sur 25.

La fonction d'éclairage est activée. (réglages d'usine par défaut)

Le mode sonore est réglé sur EXTRA BASS. (réglages d'usine par défaut)

- Environ 3 heures

Le niveau de volume de l'enceinte est réglé au maximum.

La fonction d'éclairage est activée.

Le mode sonore est réglé sur EXTRA BASS.

Si la charge de la batterie au lithium-ion intégrée est faible, le volume maximal est réduit de moitié environ pour protéger le circuit. Ceci est une caractéristique.

L'autonomie indiquée ici comprend également la lecture à un volume de moitié.

Les autonomies de la batterie intégrée indiquées ci-dessus sont calculées à l'aide de notre source musicale indiquée. La durée de performance actuelle peut varier de celle indiquée en fonction du volume, des musiques lues, de la température ambiante et des conditions d'utilisation.

Lorsque la charge de la batterie intégrée est faible

Lorsque le guidage vocal émet « Please charge » (Veuillez recharger la batterie) et que les témoins CHARGE et  (alimentation) clignotent lentement, la charge de la batterie intégrée est faible et la batterie doit être chargée.

Astuce

- Vous pouvez également charger l'enceinte en la branchant sur un ordinateur en cours de fonctionnement à l'aide du câble micro-USB. Toutefois, la charge n'est pas garantie sur n'importe quel ordinateur. La charge sur un ordinateur fait maison n'est également pas couverte par la garantie.
- Une enceinte en cours d'utilisation peut être chargée si elle est branchée sur une prise secteur à l'aide d'un adaptateur secteur USB (disponible dans le commerce) ou sur un ordinateur en cours de fonctionnement. Dans ce cas, le chargement de la batterie intégrée peut durer plus longtemps que si l'enceinte est éteinte selon les conditions d'utilisation. Par conséquent, il est conseillé d'éteindre l'enceinte pendant le chargement.

Note

- Si le volume est très élevé, la charge de la batterie intégrée peut s'épuiser même si l'enceinte est branchée sur une prise secteur. Pour utiliser l'enceinte pendant le chargement, baissez le volume de l'enceinte. Sinon, éteignez l'enceinte puis chargez suffisamment la batterie intégrée.
- Si le volume est très élevé pendant longtemps, la charge de la batterie intégrée peut s'épuiser même si l'enceinte est branchée sur une prise secteur. Ainsi, le niveau du son s'affaiblit. Ceci n'est pas un dysfonctionnement. Éteignez l'enceinte puis chargez suffisamment la batterie intégrée.

- La puissance de sortie maximale est inférieure lorsque la charge de la batterie intégrée s'affaiblit.
- Dans un environnement extrêmement chaud ou extrêmement froid, le chargement s'arrête par mesure de sécurité. Une durée de chargement trop longue arrête également le chargement. Pour corriger ces problèmes, débranchez le câble micro-USB, puis rebranchez-le dans un lieu où la température se trouve entre 5 °C et 35 °C (41 °F et 95 °F).
- N'effectuez pas le chargement dans un lieu où l'enceinte pourrait se faire asperger d'eau.
- Même si vous envisagez de ne pas utiliser l'enceinte pendant une période prolongée, chargez suffisamment la batterie intégrée tous les 6 mois pour maintenir son niveau de performance.

Rubrique associée

- [Mise sous tension](#)
- [Remarques sur le chargement](#)

5-001-237-21(1) Copyright 2019 Sony Corporation

Enceinte sans fil
SRS-XB22

Mise sous tension

1 Appuyez sur la touche (alimentation)/ PAIRING.

Le témoin  (alimentation) s'allume en blanc* et le témoin  (BLUETOOTH) clignote lentement en bleu.

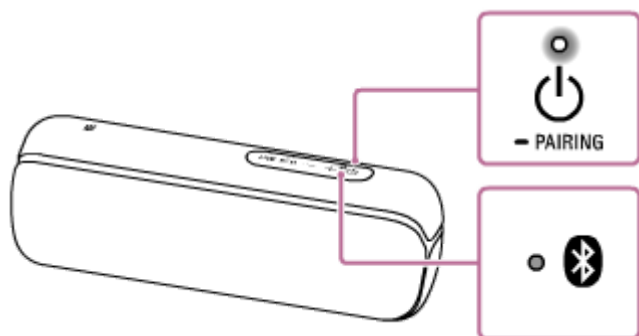

Lors de la première mise sous tension de l'enceinte après l'achat ou si aucune information sur le jumelage n'est mémorisée dans l'enceinte, le témoin  (BLUETOOTH) clignote rapidement en bleu.



* Selon le mode sonore, la couleur du témoin  (alimentation) varie. Pour plus d'informations, reportez-vous à la rubrique suivante.
[À propos des témoins](#)



Astuce

- Lorsque vous allumez l'enceinte pour la première fois après son achat, la fonction d'éclairage est activée. L'enceinte s'allume.

Note

- Si les témoins CHARGE et  (alimentation) clignotent 3 fois puis s'éteignent à la mise sous tension de l'enceinte, la charge de la batterie intégrée est épuisée. Dans ce cas, l'enceinte s'éteint automatiquement. Chargez la batterie intégrée.
- Lorsque les témoins CHARGE et  (alimentation) clignotent lentement, la charge de la batterie intégrée est faible et la batterie doit être chargée.

Rubrique associée

- [Mise hors tension](#)
- [Chargement de l'enceinte](#)
- [Activation/Désactivation de l'éclairage de l'enceinte \(fonction d'éclairage\)](#)

Enceinte sans fil
SRS-XB22

Mise hors tension

1 Appuyez sur la touche (alimentation)/ PAIRING.

Les témoins  (alimentation) et  (BLUETOOTH) s'éteignent.

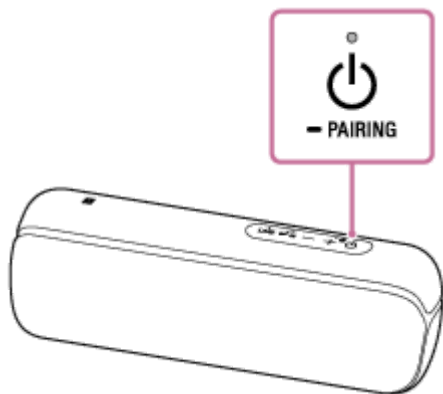

Astuce

- Si vous mettez l'enceinte hors tension alors qu'elle est branchée sur une prise secteur avec un adaptateur secteur USB (disponible dans le commerce), ou qu'elle est connectée à un ordinateur en cours de fonctionnement, et que la fonction de mise en veille BLUETOOTH est activée, le témoin  (alimentation) s'allume en orange et l'enceinte passe en mode de veille BLUETOOTH*.

* À l'achat, la fonction de mise en veille BLUETOOTH est désactivée.

Rubrique associée

- [Fonction de mise hors tension automatique \(Auto Standby\)](#)
- [Utilisation de la fonction de mise en veille BLUETOOTH](#)

Enceinte sans fil
SRS-XB22

Utilisation de la fonction de mise en veille BLUETOOTH

Lors de l'activation de la fonction de mise en veille BLUETOOTH, l'enceinte s'allume automatiquement dès qu'un périphérique BLUETOOTH fonctionne, et commence à établir une connexion BLUETOOTH.

Avant d'utiliser l'enceinte, prenez note des points ci-dessous :

- La fonction de mise en veille BLUETOOTH n'est disponible que si l'enceinte est branchée sur une prise secteur à l'aide d'un adaptateur secteur USB (disponible dans le commerce) ou sur un ordinateur en cours de fonctionnement. Lorsque l'enceinte est uniquement alimentée par la batterie intégrée, la fonction de mise en veille BLUETOOTH n'est pas disponible.
- Jumelez au préalable l'enceinte et un périphérique BLUETOOTH. Si aucune information sur le jumelage n'est enregistrée dans l'enceinte, au moment de l'achat de l'enceinte par exemple, elle ne passera pas en mode veille BLUETOOTH.

1 Branchez l'enceinte sur une prise secteur à l'aide d'un adaptateur secteur USB (disponible dans le commerce) ou sur un ordinateur en cours de fonctionnement.

2 Allumez l'enceinte.

Le témoin  (alimentation) s'allume en blanc*.

* Selon le mode sonore, la couleur du témoin  (alimentation) varie. Pour plus d'informations, reportez-vous à la rubrique suivante.

[À propos des témoins](#)

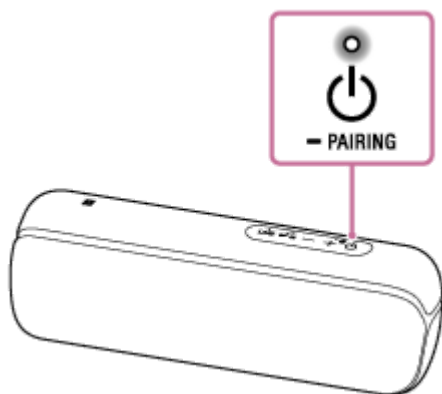

3 Tapez sur [Music Center] du smartphone, iPhone, etc. pour lancer l'application.



Music Center

4 Tapez sur [SRS-XB22].



5 Tapez sur [Settings].



6 Tapez sur [Power Option].

7 Tapez sur [Bluetooth Standby].

8 Tapez sur [ON] pour activer le mode veille BLUETOOTH.

Pour désactiver la fonction de mise en veille BLUETOOTH

Effectuez de nouveau les étapes de 3 à 7 pour désactiver la fonction de mise en veille BLUETOOTH.

Astuce

- Lorsque la fonction de mise en veille BLUETOOTH est activée, le témoin  (alimentation) s'allume en orange lorsque l'enceinte est éteinte.

Rubrique associée

- [Chargement de l'enceinte](#)
- [Mise sous tension](#)
- [À propos des témoins](#)

Enceinte sans fil
SRS-XB22

Fonction de mise hors tension automatique (Auto Standby)

Si l'enceinte remplit les conditions ci-dessous pendant environ 15 minutes, elle s'éteint automatiquement.

À l'achat, la fonction de mise hors tension automatique (Auto Standby) est activée.

Lorsque l'enceinte est en mode BLUETOOTH

- Aucune opération sur l'enceinte.
- La fonction à mains libres d'un téléphone portable (smartphone) connecté est désactivée et le téléphone portable (smartphone) ne lit pas de musique (audio) et n'est pas utilisé en ce moment. Pour plus d'informations, reportez-vous au mode d'emploi fourni avec le téléphone portable.
- Le périphérique BLUETOOTH connecté, tel qu'un WALKMAN®, ne lit pas de musique (audio) et n'est pas utilisé en ce moment.

Lorsque l'enceinte est en mode AUDIO IN

- Aucune opération sur l'enceinte.
- Aucune musique (son) n'est lue sur périphérique audio branché sur la prise AUDIO IN ou la musique (son) provenant du périphérique audio branché sur la prise AUDIO IN est trop petite.
- Aucun périphérique BLUETOOTH n'est connecté à l'enceinte par HFP/HSP.

Astuce

- Vous pouvez activer ou désactiver la fonction de mise hors tension automatique (Auto Standby) avec « Sony | Music Center ».

Note

- Si l'enceinte est connectée à un iPhone/iPod touch par une connexion BLUETOOTH, la fonction de mise hors tension automatique est désactivée.

Rubrique associée

- [Ce que vous pouvez faire avec « Sony | Music Center »](#)

Enceinte sans fil
SRS-XB22

Activation/Désactivation de l'éclairage de l'enceinte (fonction d'éclairage)

L'éclairage de l'enceinte change en fonction de la musique pour animer l'ambiance. À l'achat de l'enceinte, la fonction d'éclairage est activée par défaut.

1 Allumez l'enceinte.

Le témoin  (alimentation) s'allume en blanc*.
L'enceinte s'allume.

* Selon le mode sonore, la couleur du témoin  (alimentation) varie. Pour plus d'informations, reportez-vous à la rubrique suivante.

[À propos des témoins](#)

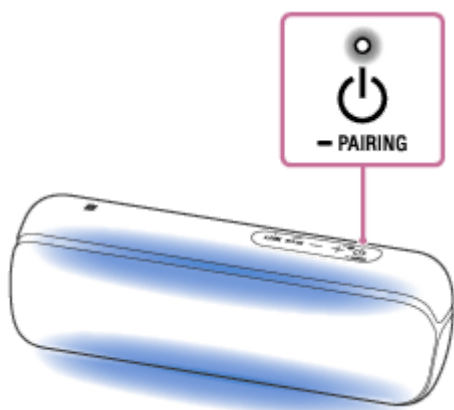

Pour désactiver (éclairage éteint)/activer (éclairage allumé) la fonction d'éclairage

Appuyez de manière prolongée sur la touche BATT (batterie)/  LIGHT qui se trouve derrière le capuchon à l'arrière de l'enceinte pendant environ 3 secondes jusqu'à l'activation ou la désactivation de la fonction d'éclairage.

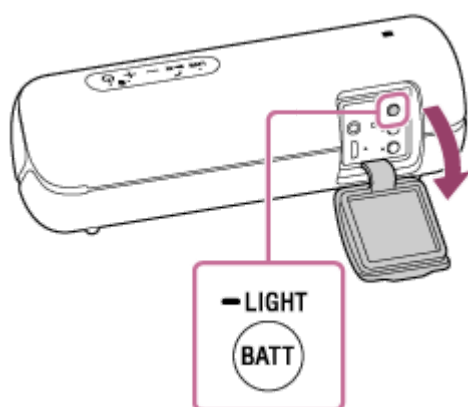

Si vous maintenez une nouvelle fois cette touche enfoncée pendant environ 3 secondes, la fonction d'éclairage s'active ou se désactive de nouveau.

Astuce

- En activant la fonction « Éclairage » de « Sony | Music Center », vous pouvez activer ou désactiver la fonction d'éclairage ou choisir divers modes d'éclairage.
 - RAVE : destiné aux musiques dansantes, l'enceinte clignote de nombreuses fois. À son achat, l'enceinte est réglée sur le mode RAVE.

- CHILL : destiné aux musiques calmes
- STROBE : produit des éclairs

Note

- Lorsque l'éclairage est trop puissant, éclairez la pièce ou éteignez l'éclairage.
- Assurez-vous de fermer correctement le capuchon après avoir utilisé la touche BATT (batterie)/  LIGHT.

Rubrique associée

- [Ce que vous pouvez faire avec « Sony | Music Center »](#)

5-001-237-21(1) Copyright 2019 Sony Corporation

Enceinte sans fil
SRS-XB22

Jumelage et connexion à des périphériques BLUETOOTH®

Pour jumeler un deuxième ou plusieurs autres périphériques BLUETOOTH, réalisez la procédure de jumelage pour chaque périphérique.

Avant de faire fonctionner l'enceinte, assurez-vous d'effectuer les tâches suivantes :

- Placez le périphérique BLUETOOTH à 1 m (3,2 pi) au maximum de l'enceinte.
- Branchez l'enceinte sur une prise secteur à l'aide d'un adaptateur secteur USB (disponible dans le commerce) ou sur un ordinateur en cours de fonctionnement. Ou, chargez suffisamment la batterie intégrée.
- Arrêtez la lecture sur le périphérique BLUETOOTH.
- Baissez le volume du périphérique BLUETOOTH et de l'enceinte pour éviter que cette dernière émette un son trop élevé. Selon le périphérique BLUETOOTH, le volume du périphérique peut être synchronisé avec l'enceinte.
- Ayez à portée de la main le mode d'emploi fourni avec le périphérique BLUETOOTH pour référence.

1 Allumez l'enceinte.

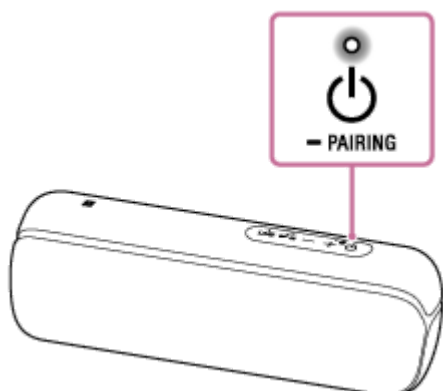

2 Vérifiez l'état du témoin (BLUETOOTH).

Lorsque le témoin clignote rapidement

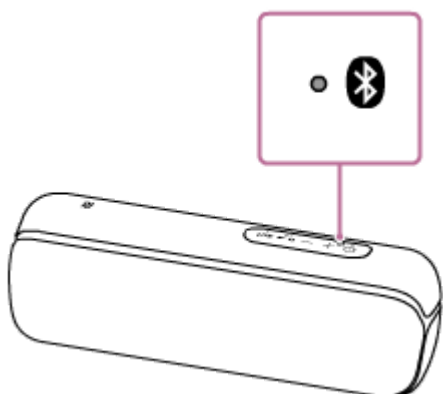

L'enceinte se trouve en mode de jumelage. Continuez à l'étape **4**.

Lorsque le témoin clignote lentement

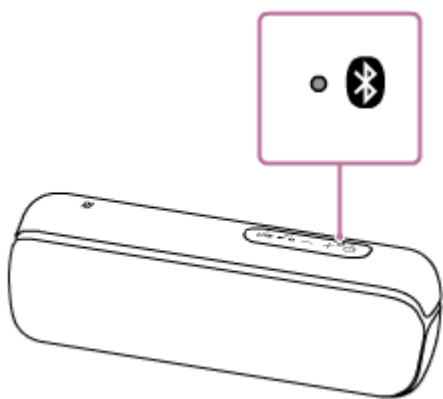

L'enceinte recherche un périphérique BLUETOOTH.

- Pour jumeler un périphérique BLUETOOTH non enregistré (jumelé) auparavant, continuez à l'étape 3 .
- Pour reconnecter un périphérique BLUETOOTH enregistré (jumelé), continuez à l'étape 4 . L'enceinte se connectera automatiquement si la fonction BLUETOOTH du smartphone/iPhone est activée. Selon le périphérique BLUETOOTH, sa reconnexion peut s'effectuer en mettant l'enceinte sous tension. Pour plus d'informations, reportez-vous au mode d'emploi fourni avec le périphérique BLUETOOTH.

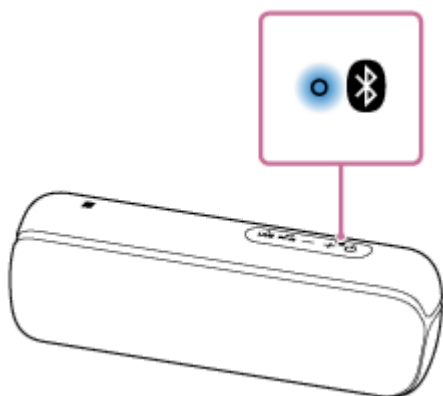

Lorsque le témoin reste allumé



L'enceinte a été connectée à un périphérique BLUETOOTH.

Pour la connecter à un autre périphérique BLUETOOTH, suivez la procédure ci-dessous.

- Pour jumeler un périphérique BLUETOOTH non enregistré (jumelé) auparavant, continuez à l'étape 3 .
- Pour reconnecter un périphérique BLUETOOTH enregistré (jumelé), continuez à l'étape 4 . L'enceinte se connectera automatiquement si la fonction BLUETOOTH du smartphone/iPhone est activée.

- 3** Appuyez de manière prolongée sur la touche  (alimentation)/  PAIRING jusqu'à ce que vous entendiez le guidage vocal et que le témoin  (BLUETOOTH) clignote rapidement en bleu.

L'enceinte est passée en mode de jumelage.

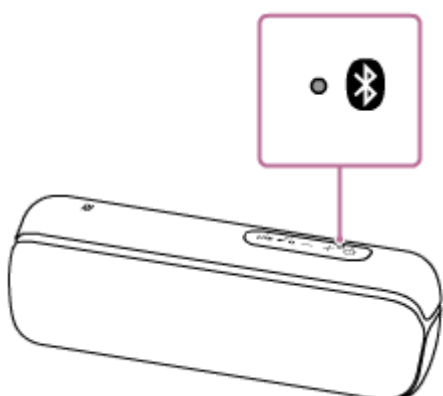

4 Effectuez la procédure de jumelage sur le périphérique BLUETOOTH afin de détecter l'enceinte.

Lorsqu'une liste d'appareils détectés s'affiche à l'écran du périphérique BLUETOOTH, sélectionnez « SRS-XB22 ». Si une clé d'accès* est demandée, sur l'affichage du périphérique BLUETOOTH, saisissez « 0000 ».

* Une clé d'accès peut également s'appeler « code de passe », « code PIN », « numéro PIN » ou « mot de passe ».

5 Établissez une connexion BLUETOOTH depuis le périphérique BLUETOOTH.

Lorsque la connexion BLUETOOTH est établie, le témoin  (BLUETOOTH) ne clignote plus et est allumé.

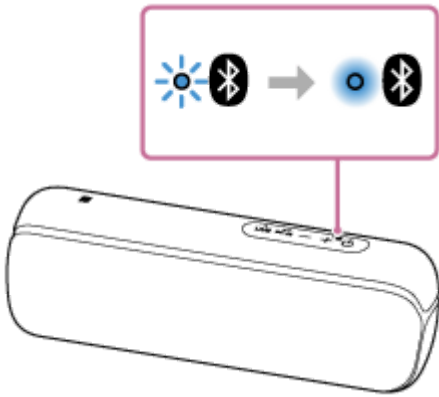

Si la connexion BLUETOOTH n'est pas établie, recommencez depuis l'étape **3**.

Astuce

- Une fois que la fonction BLUETOOTH a été activée sur le périphérique BLUETOOTH qui est connecté à l'enceinte par une connexion BLUETOOTH, le périphérique BLUETOOTH est connecté de nouveau à l'enceinte juste en appuyant sur la touche (alimentation) /  PAIRING.
- Pour plus d'informations sur le fonctionnement d'un périphérique BLUETOOTH, reportez-vous au mode d'emploi fourni avec le périphérique BLUETOOTH.

Note

- Pour les périphériques Apple iOS, l'appareil est compatible avec iOS 10.0 ou version ultérieure. Une connexion BLUETOOTH n'est pas disponible avec des périphériques utilisant iOS 9.x ou une version antérieure.
- Le mode de jumelage de l'enceinte est libéré après environ 5 minutes et le témoin  (BLUETOOTH) clignote lentement. Toutefois, lorsque les informations sur le jumelage ne sont pas stockées dans l'enceinte, telles que les paramètres d'usine, le mode de jumelage n'est pas libéré. Si le mode de jumelage est libéré avant la fin de la procédure, recommencez depuis l'étape **3**.
- La clé d'accès de l'enceinte est « 0000 ». Si une clé d'accès autre que « 0000 » est définie sur le périphérique BLUETOOTH, le jumelage ne peut pas être réalisé avec l'enceinte.
- Une fois les périphériques BLUETOOTH jumelés, il n'est plus utile de les rejumeler, sauf dans les cas suivants :
 - Les informations sur le jumelage ont été supprimées après une réparation, etc.
 - L'enceinte est déjà jumelée à 8 périphériques et un autre périphérique essaie d'établir un jumelage. L'enceinte peut être jumelée avec jusqu'à 8 périphériques. Si un nouveau périphérique est jumelé après les 8 premiers, le périphérique qui a été jumelé en premier est remplacé par le nouveau.
 - Les informations sur le jumelage de l'enceinte ont été supprimées du périphérique BLUETOOTH.
 - L'enceinte est initialisée. Toutes les informations sur le jumelage seront supprimées. Si vous initialisez l'enceinte, elle ne pourra peut-être pas se connecter à l'iPhone/iPod touch ou l'ordinateur. Dans ce cas, supprimez les informations sur le jumelage de l'enceinte sur l'iPhone/iPod touch ou l'ordinateur, puis effectuez un nouveau jumelage.

- L'enceinte peut être jumelée à plusieurs périphériques, mais elle ne peut lire la musique que d'un seul périphérique jumelé en même temps.
- Lorsqu'un câble audio est branché sur la prise AUDIO IN de l'enceinte et que le périphérique BLUETOOTH a été connecté par une connexion BLUETOOTH, le son provenant du périphérique BLUETOOTH n'est pas sorti sur l'enceinte (la fonction à mains libres est disponible). Pour écouter de la musique provenant du périphérique BLUETOOTH, débranchez le câble audio de la prise AUDIO IN de l'enceinte.

Rubrique associée

- [Écoute de musiques d'un périphérique par une connexion BLUETOOTH](#)
- [Arrêt de la connexion BLUETOOTH \(après utilisation\)](#)

5-001-237-21(1) Copyright 2019 Sony Corporation

Enceinte sans fil
SRS-XB22

Connexion avec un périphérique compatible NFC à un seul toucher (NFC)

En faisant toucher un périphérique compatible NFC tel qu'un smartphone, à l'enceinte, cette dernière s'allume automatiquement et commence un jumelage et une connexion BLUETOOTH.

Smartphones compatibles

Les smartphones compatibles NFC avec la version Android™ 4.1 ou une version ultérieure installée

Modèles WALKMAN® compatibles

Modèles WALKMAN® compatibles NFC*

* Même si le WALKMAN® est compatible avec la fonction NFC, la connexion BLUETOOTH à un seul toucher avec l'enceinte risque d'être impossible. Pour plus d'informations sur les modèles compatibles, reportez-vous au mode d'emploi fourni avec le périphérique WALKMAN®.

NFC

NFC (Near Field Communication) est une technologie qui permet à différents périphériques, tels que des smartphones et des puces électroniques, de communiquer sans fil à courte portée.

Grâce à la fonction NFC, la communication de données (jumelage BLUETOOTH par exemple) peut être facilement réalisée en faisant toucher les périphériques compatibles NFC ensemble (par exemple, au niveau du repère N ou d'un emplacement désigné sur chaque périphérique).

Essayez ceci avant de démarrer.

- Arrêtez la lecture sur le périphérique.
- Baissez le volume du périphérique et de l'enceinte pour éviter que cette dernière émette un son trop élevé. Selon le périphérique, le volume du périphérique sera synchronisé avec l'enceinte.
- Annulez le blocage d'écran sur le périphérique.

1 Activez la fonction NFC du périphérique.

2 Faites toucher d'une manière prolongée le repère N de l'enceinte sur le repère N du périphérique jusqu'à ce que ce dernier réagisse. (Cette action peut prendre quelques secondes.)

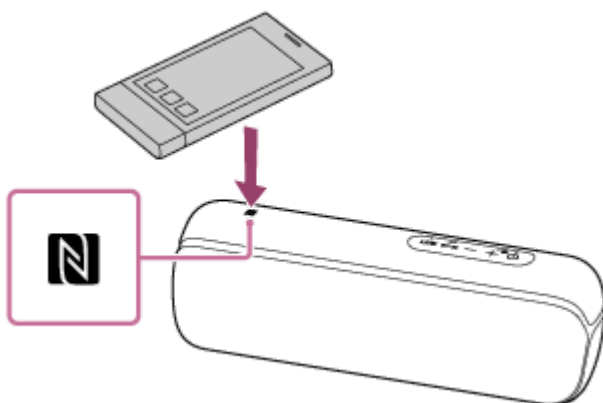



3 Suivez les instructions affichées à l'écran pour établir la connexion BLUETOOTH.

Lorsque la connexion BLUETOOTH est établie, le témoin  (BLUETOOTH) ne clignote plus et est allumé.

Astuce

- Pour désactiver la connexion BLUETOOTH, refaites toucher le repère N de l'enceinte et le repère N du périphérique.
- Si la connexion de l'enceinte ne peut pas être établie, essayez ce qui suit.
 - Déplacez lentement le périphérique au-dessus du repère N de l'enceinte.
 - Si le périphérique se trouve dans un étui, retirez ce dernier.
- Si vous faites toucher un autre périphérique sur l'enceinte, le périphérique désactive la connexion BLUETOOTH avec le périphérique actuel (casque compatible NFC, etc.), et se connecte à l'enceinte.

Note

- Lorsqu'un câble audio est branché sur la prise AUDIO IN de l'enceinte et que le périphérique BLUETOOTH a été connecté par une connexion BLUETOOTH, le son provenant du périphérique BLUETOOTH connecté n'est pas sorti sur l'enceinte (la fonction mains libres est disponible). Pour écouter de la musique provenant du périphérique BLUETOOTH, débranchez le câble audio de la prise AUDIO IN de l'enceinte.
- Si le périphérique est un type de périphérique qui passe en mode veille en présence de force magnétique, la connexion par NFC peut ne pas être possible.
- Lors de l'utilisation de la fonction d'ajout d'enceinte ou la fonction Chaîne pour soirée sans fil, faites toucher l'enceinte sur laquelle le témoin  (BLUETOOTH) clignote. Le périphérique ne peut pas établir de connexion BLUETOOTH lorsque le témoin  (BLUETOOTH) de l'enceinte est éteint.

Rubrique associée

- [Écoute de musiques d'un périphérique par une connexion BLUETOOTH](#)

Enceinte sans fil
SRS-XB22

Connexion à un ordinateur par une connexion BLUETOOTH (Windows)

Le jumelage est le processus nécessaire pour enregistrer mutuellement les informations sur les périphériques BLUETOOTH à connecter sans fil.

Il est nécessaire de jumeler l'enceinte à un périphérique pour pouvoir établir la première fois une connexion BLUETOOTH. Réalisez les mêmes procédures pour jumeler d'autres périphériques.

Systemes d'exploitation compatibles

Windows 10, Windows 8.1, Windows 7 SP1

Essayez ceci avant de démarrer.

- Placez l'ordinateur à 1 m (3,2 pi) au maximum de l'enceinte.
- Branchez l'enceinte sur une prise secteur à l'aide d'un adaptateur secteur USB (disponible dans le commerce) ou sur un ordinateur en cours de fonctionnement. Ou, chargez suffisamment la batterie intégrée.
- Ayez à portée de la main le mode d'emploi fourni avec l'ordinateur pour référence.
- Arrêtez la lecture sur l'ordinateur.
- Baissez le volume de l'ordinateur et de l'enceinte pour éviter que cette dernière émette un son trop élevé.

1 Préparez la recherche de l'enceinte sur l'ordinateur.

Sous Windows 10

Sélectionnez [Action Center] – [Connect] dans la barre des tâches dans la partie inférieure droite de l'écran.

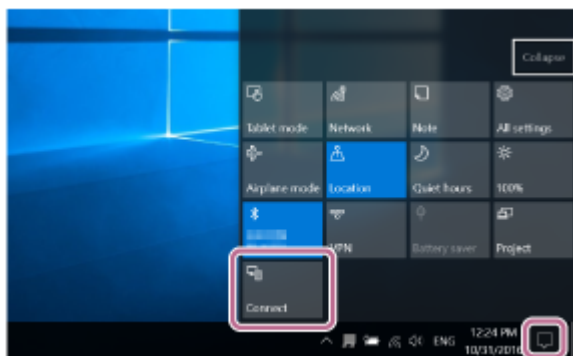

Sous Windows 8.1

Cliquez avec le bouton droit de la souris sur [Start], puis cliquez sur [Control Panel].

Lorsque [All Control Panel Items] s'affiche, sélectionnez [Devices and Printers].

Si l'écran [Control Panel] s'affiche au lieu de [All Control Panel Items], sélectionnez [Large icons] ou [Small icons] dans le menu [View by] au coin supérieur droit de l'écran.

Sous Windows 7

Cliquez sur le bouton [Start], puis cliquez sur [Devices and Printers].



2 Allumez l'enceinte.





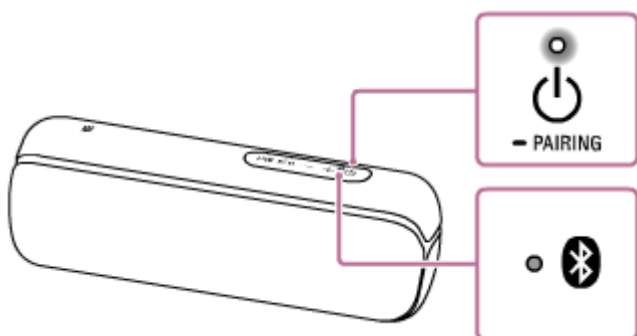

Le témoin  (alimentation) s'allume en blanc*1.

Le témoin  (BLUETOOTH) clignote en bleu.

*1 Selon le mode sonore, la couleur du témoin  (alimentation) varie. Pour plus d'informations, reportez-vous à la rubrique suivante.

[À propos des témoins](#)



- Lorsque vous allumez l'enceinte pour la première fois après son achat, le témoin  (BLUETOOTH) clignote rapidement et elle passe automatiquement en mode de jumelage en appuyant juste sur la touche  (alimentation) /  PAIRING. Continuez à l'étape **4**.
- Lorsque vous appuyez sur la touche  (alimentation) /  PAIRING, l'enceinte essaie d'établir une connexion BLUETOOTH avec le dernier périphérique BLUETOOTH connecté. Si le périphérique se trouve à proximité et que sa fonction BLUETOOTH est activée, la connexion BLUETOOTH est établie automatiquement et le témoin  (BLUETOOTH) reste allumé. Dans ce cas, désactivez la fonction BLUETOOTH ou éteignez le périphérique BLUETOOTH actuellement connecté.

3 Appuyez de manière prolongée sur la touche (alimentation) / PAIRING jusqu'à ce que vous entendiez le guidage vocal et que le témoin (BLUETOOTH) clignote rapidement en bleu.

L'enceinte est passée en mode de jumelage.

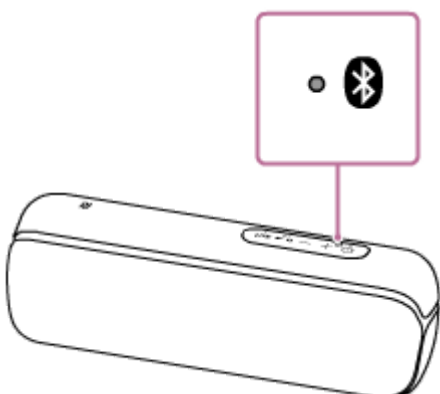

4 Recherchez l'enceinte sur l'ordinateur.

Connexion de l'enceinte à l'ordinateur par une connexion BLUETOOTH

Sous Windows 10/Windows 8.1

1. Sélectionnez [Connect] sous Action Center de la partie inférieure droite de l'écran.

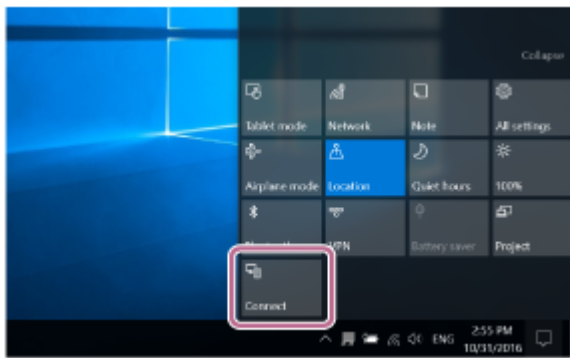

2. Sélectionnez [SRS-XB22].

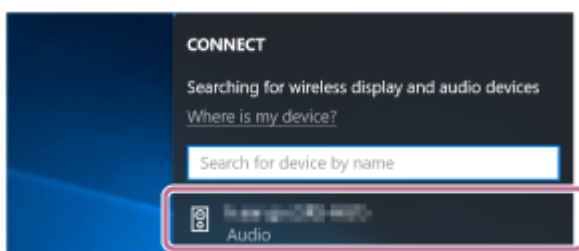

Si [SRS-XB22] ne s'affiche pas à l'écran, recommencez la procédure depuis l'étape 3 .
Après le jumelage, la connexion BLUETOOTH s'établit automatiquement et [Connected music] s'affiche à l'écran. Continuez à l'étape 6 .

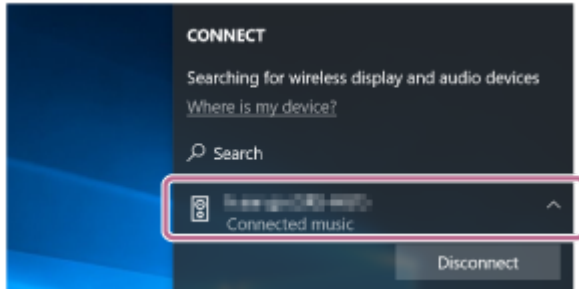

Sous Windows 7

1. Cliquez sur [Add a device].

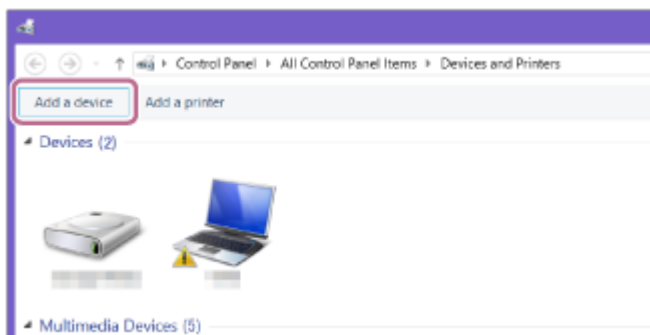

2. Sélectionnez [SRS-XB22] puis cliquez sur [Next].

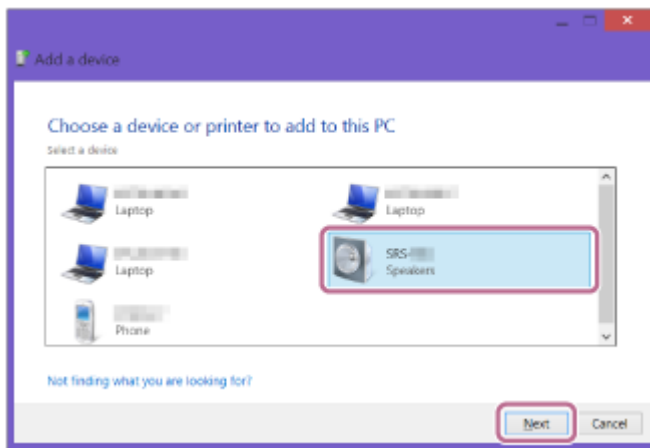



Si une clé d'accès*2 est demandée, saisissez « 0000 ».

Si [SRS-XB22] ne s'affiche pas, recommencez la procédure depuis l'étape 3.

*2 Une clé d'accès peut également s'appeler « code de passe », « code PIN », « numéro PIN » ou « mot de passe ».

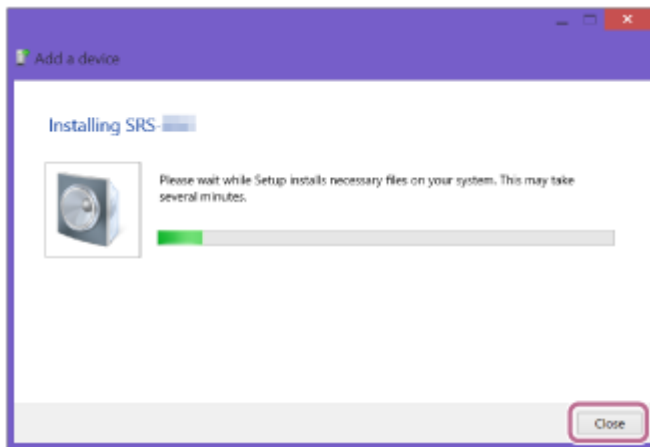
3. Lorsque l'écran ci-dessous s'affiche, cliquez sur [Close].
L'ordinateur commence à installer le pilote.



La marque «  » s'affiche dans la partie inférieure gauche de l'icône [SRS-XB22] pendant l'installation. Lorsque la marque «  » disparaît, l'installation de pilote est terminée. Continuez à l'étape 5.

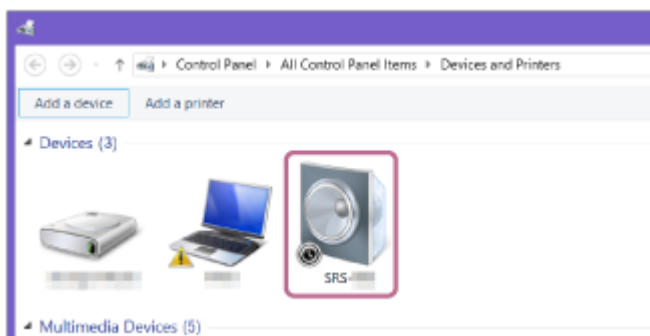

Selon l'ordinateur, l'installation peut durer un certain temps. Si l'installation du pilote dure trop longtemps, la fonction de mise hors tension automatique (Auto Standby) de l'enceinte l'arrêtera automatiquement. Dans ce cas, rallumez l'enceinte.

5 Enregistrez l'enceinte sur l'ordinateur.

Sous Windows 10

Après le jumelage, la connexion BLUETOOTH s'établit automatiquement et [Connected music] s'affiche à l'écran. Continuez à l'étape 6.

Sous Windows 8.1

1. Cliquez avec le bouton droit de la souris sur [SRS-XB22] sous [Devices] puis sélectionnez [Sound settings] dans le menu qui s'affiche.

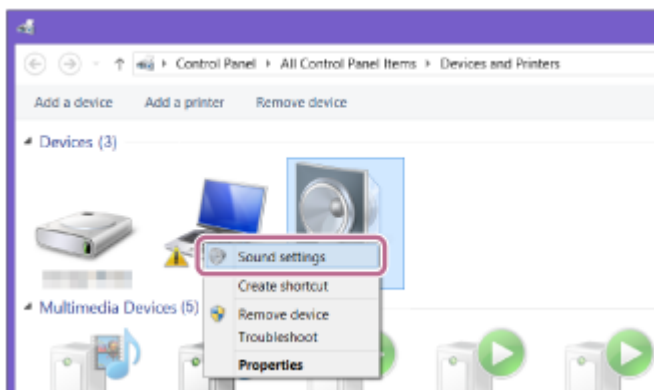

2. Vérifiez l'option [SRS-XB22 Stereo] à l'écran [Sound].

- Si [SRS-XB22 Stereo] possède une coche verte, continuez à l'étape 6.

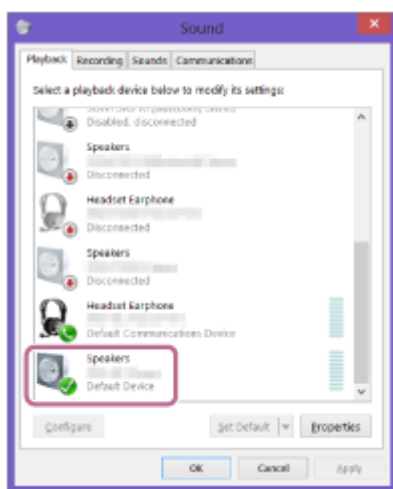

- Si [SRS-XB22 Stereo] ne possède pas de coche verte, continuez à l'étape suivante (sous-étape 3).
- Si [SRS-XB22 Stereo] ne s'affiche pas, cliquez avec le bouton droit de la souris sur l'écran [Sound] puis sélectionnez [Show Disabled Devices] dans le menu qui s'affiche. Continuez ensuite à la prochaine étape (sous-étape 3).

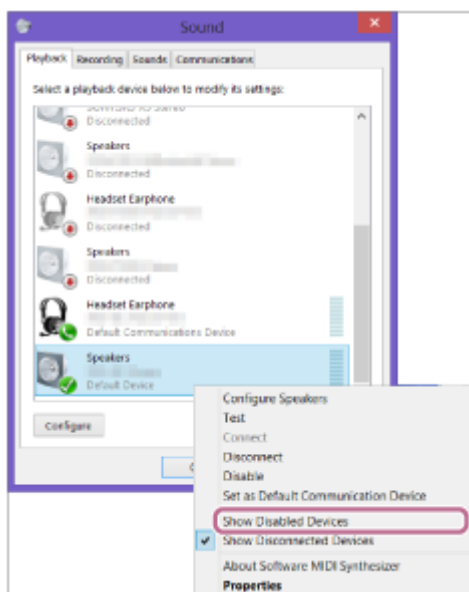

3. Cliquez avec le bouton droit de la souris sur [SRS-XB22 Stereo] puis sélectionnez [Connect] dans le menu qui s'affiche.

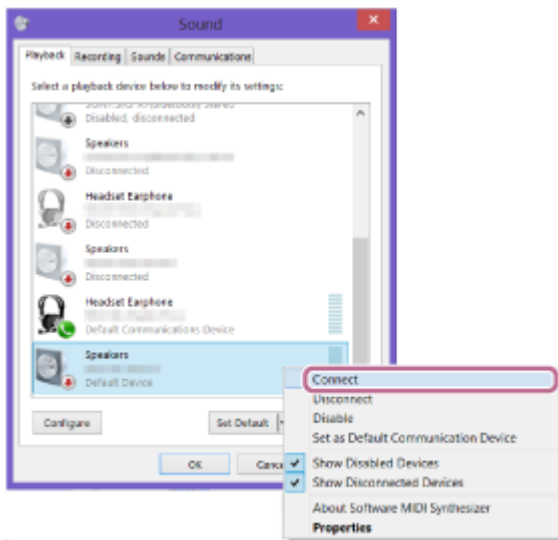

Si l'enceinte est connectée, une coche s'affiche sous [SRS-XB22 Stereo] de l'écran [Sound]. Continuez à l'étape 6 .

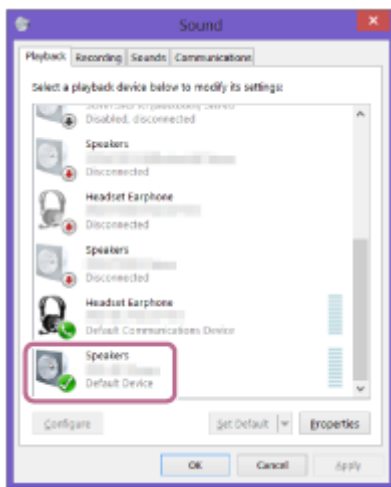

Si vous ne pouvez pas cliquer sur [Connect] sous [SRS-XB22 Stereo], sélectionnez [Disable] pour le [Default Device] qui possède actuellement une coche (verte).

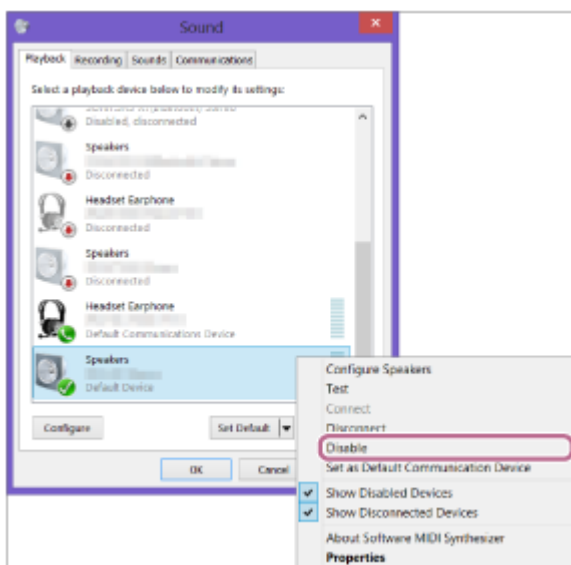

Sous Windows 7

1. Cliquez deux fois sur [SRS-XB22] sous [Devices].



2. Cliquez sur [Listen to Music].

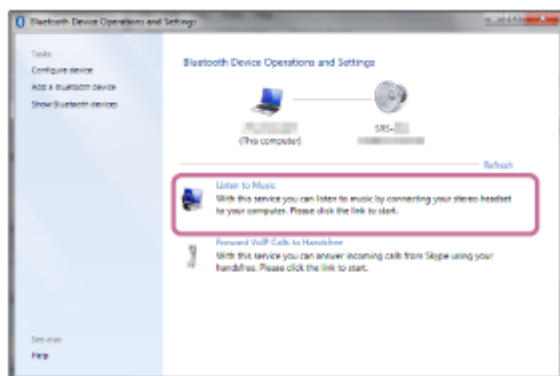

Lorsque l'enceinte est connectée, une coche s'affiche.

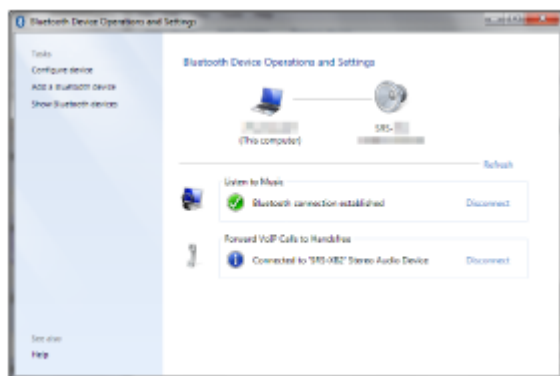

6 Vérifiez que le témoin  (BLUETOOTH) ne clignote plus et reste allumé.

Lorsque l'enceinte est connectée à l'ordinateur, le témoin  (BLUETOOTH) reste allumé. Vous pouvez apprécier la lecture de fichiers musicaux depuis l'ordinateur.

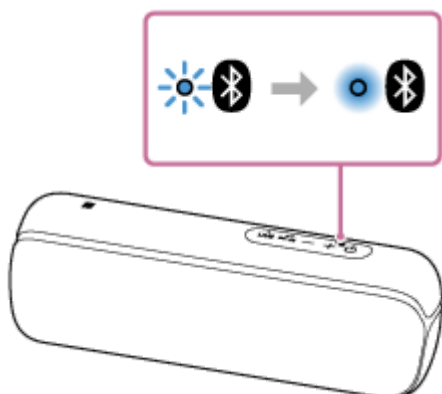

Astuce

- La procédure expliquée ci-dessus est à titre indicatif seulement. Pour plus d'informations, reportez-vous au mode d'emploi fourni avec l'ordinateur.
- Il est possible de connecter à l'enceinte jusqu'à 3 périphériques BLUETOOTH en même temps. Lorsque l'un des périphériques commence la lecture pendant la lecture de musique sur un autre périphérique, l'enceinte change la sortie et commence à reproduire le son du nouveau périphérique (connexion à plusieurs périphériques).

Note

- Le mode de jumelage de l'enceinte est libéré après environ 5 minutes et le témoin  (BLUETOOTH) clignote lentement. Toutefois, lorsque les informations sur le jumelage ne sont pas stockées dans l'enceinte, telles que les paramètres d'usine, le mode de jumelage n'est pas libéré. Si le mode de jumelage est libéré avant la fin de la procédure, recommencez depuis l'étape **3**.
- Une fois les périphériques BLUETOOTH jumelés, il n'est plus utile de les rejumeler, sauf dans les cas suivants :
 - Les informations sur le jumelage ont été supprimées après une réparation, etc.
 - L'enceinte est déjà jumelée à 8 périphériques et un autre périphérique essaie d'établir un jumelage. L'enceinte peut être jumelée avec jusqu'à 8 périphériques. Si un nouveau périphérique est jumelé après les 8 premiers, le périphérique qui a été jumelé en premier est remplacé par le nouveau.
 - Les informations sur le jumelage avec l'enceinte ont été supprimées du périphérique BLUETOOTH.
 - L'enceinte est initialisée. Toutes les informations sur le jumelage seront supprimées. Si vous initialisez l'enceinte, elle ne pourra peut-être pas se connecter à l'iPhone/iPod touch ou l'ordinateur. Dans ce cas, supprimez les informations sur le jumelage de l'enceinte sur l'iPhone/iPod touch ou l'ordinateur, puis effectuez un nouveau jumelage.
- L'enceinte peut être jumelée à plusieurs périphériques, mais elle ne peut lire la musique que d'un seul périphérique jumelé en même temps.
- La clé d'accès de l'enceinte est « 0000 ». Si une clé d'accès autre que « 0000 » est définie sur le périphérique BLUETOOTH, le jumelage ne peut pas être réalisé avec l'enceinte.
- Lorsqu'un câble audio est branché sur la prise AUDIO IN de l'enceinte et que le périphérique BLUETOOTH a été connecté par une connexion BLUETOOTH, le son provenant du périphérique BLUETOOTH n'est pas sorti sur l'enceinte (la fonction à mains libres est disponible). Pour écouter de la musique provenant du périphérique BLUETOOTH, débranchez le câble audio de la prise AUDIO IN de l'enceinte.

Rubrique associée

- [Écoute de musiques d'un périphérique par une connexion BLUETOOTH](#)
- [Arrêt de la connexion BLUETOOTH \(après utilisation\)](#)
- [Changement des périphériques BLUETOOTH connectés simultanément \(connexion à plusieurs périphériques\)](#)

Enceinte sans fil
SRS-XB22

Connexion à un ordinateur par une connexion BLUETOOTH (Mac)

Le jumelage est le processus nécessaire pour enregistrer mutuellement les informations sur les périphériques BLUETOOTH à connecter sans fil.

Il est nécessaire de jumeler l'enceinte à un périphérique pour pouvoir établir la première fois une connexion BLUETOOTH. Réalisez les mêmes procédures pour jumeler d'autres périphériques.

Systemes d'exploitation compatibles

macOS High Sierra (version 10.13)

Essayez ceci avant de démarrer.

- Vérifiez que la technologie sans fil BLUETOOTH est installée sur l'ordinateur.
- Placez l'ordinateur à 1 m (3,2 pi) au maximum de l'enceinte.
- Branchez l'enceinte sur une prise secteur à l'aide d'un adaptateur secteur USB (disponible dans le commerce) ou sur un ordinateur en cours de fonctionnement. Ou, chargez suffisamment la batterie intégrée.
- Ayez à portée de la main le mode d'emploi fourni avec l'ordinateur pour référence.
- Arrêtez la lecture sur l'ordinateur.
- Baissez le volume de l'ordinateur et de l'enceinte pour éviter que cette dernière émette un son trop élevé.
- Selon l'ordinateur, activez l'adaptateur BLUETOOTH intégré.
Si vous ne savez pas comment activer l'adaptateur BLUETOOTH ou si l'ordinateur est doté d'un adaptateur BLUETOOTH intégré, reportez-vous au mode d'emploi de l'ordinateur.
- Allumez le haut-parleur de l'ordinateur.
Si le haut-parleur de l'ordinateur est réglé sur  (Mise en sourdine), le son ne sera pas émis du haut-parleur BLUETOOTH.

– Lorsque le haut-parleur de l'ordinateur est allumé :



1 Allumez l'enceinte.

Le témoin  (alimentation) s'allume en blanc^{*1}.

Le témoin  (BLUETOOTH) clignote en bleu.

^{*1} Selon le mode sonore, la couleur du témoin  (alimentation) varie. Pour plus d'informations, reportez-vous à la rubrique suivante.

[À propos des témoins](#)

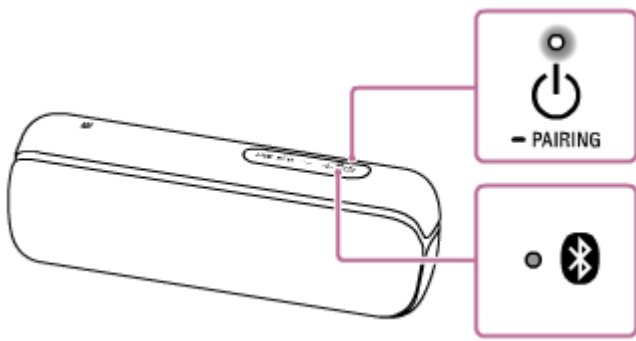

- Lorsque vous allumez l'enceinte pour la première fois après son achat, le témoin (BLUETOOTH) clignote rapidement et elle passe automatiquement en mode de jumelage en appuyant juste sur la touche (alimentation)/ PAIRING. Continuez à l'étape 3 .
- Lorsque vous appuyez sur la touche (alimentation)/ PAIRING, l'enceinte essaie d'établir une connexion BLUETOOTH avec le dernier périphérique BLUETOOTH connecté. Si le périphérique se trouve à proximité et que sa fonction BLUETOOTH est activée, la connexion BLUETOOTH est établie automatiquement et le témoin (BLUETOOTH) reste allumé. Dans ce cas, désactivez la fonction BLUETOOTH ou éteignez le périphérique BLUETOOTH actuellement connecté.

2 Appuyez de manière prolongée sur la touche (alimentation)/ PAIRING jusqu'à ce que vous entendiez le guidage vocal et que le témoin (BLUETOOTH) clignote rapidement en bleu.

L'enceinte est passée en mode de jumelage.

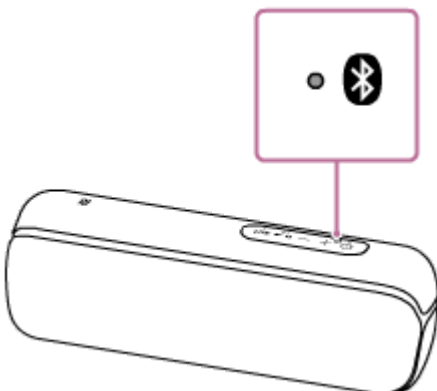

3 Recherchez l'enceinte sur l'ordinateur.

1. Sélectionnez [(System Preferences)] - [Bluetooth] dans la barre des tâches dans la partie inférieure droite de l'écran.



2. Sélectionnez [SRS-XB22] dans l'écran Bluetooth, puis cliquez sur [Pair].

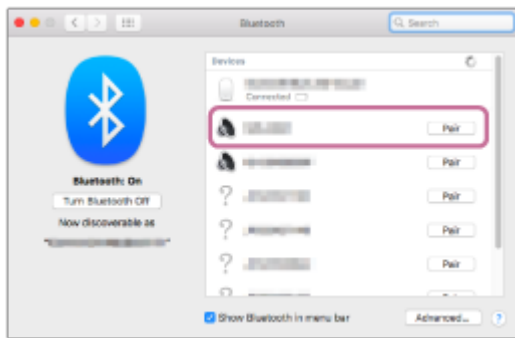

4 Vérifiez que le témoin  (BLUETOOTH) ne clignote plus et reste allumé.

Lorsque l'enceinte est connectée à l'ordinateur, le témoin  (BLUETOOTH) reste allumé.

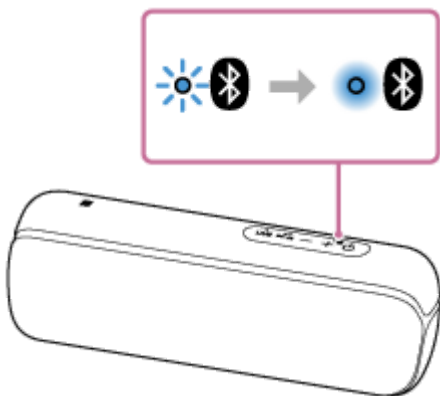

5 Cliquez sur l'icône de haut-parleur dans la partie supérieure droite de l'écran puis sélectionnez [SRS-XB22] sous [Output Device].

Vous pouvez apprécier la lecture de fichiers musicaux depuis l'ordinateur.

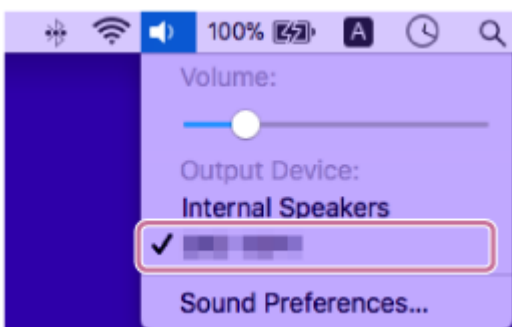

Astuce

- La procédure expliquée ci-dessus est à titre indicatif seulement. Pour plus d'informations, reportez-vous au mode d'emploi fourni avec l'ordinateur.
- Il est possible de connecter à l'enceinte jusqu'à 3 périphériques BLUETOOTH en même temps. Lorsque l'un des périphériques commence la lecture pendant la lecture de musique sur un autre périphérique, l'enceinte change la sortie et commence à reproduire le son du nouveau périphérique (connexion à plusieurs périphériques).

Note

- Le mode de jumelage de l'enceinte est libéré après environ 5 minutes et le témoin  (BLUETOOTH) clignote lentement. Toutefois, lorsque les informations sur le jumelage ne sont pas stockées dans l'enceinte, telles que les paramètres d'usine, le

mode de jumelage n'est pas libéré. Si le mode de jumelage est libéré avant la fin de la procédure, recommencez depuis l'étape 2.

- Une fois les périphériques BLUETOOTH jumelés, il n'est plus utile de les rejumeler, sauf dans les cas suivants :
 - Les informations sur le jumelage ont été supprimées après une réparation, etc.
 - L'enceinte est déjà jumelée à 8 périphériques et un autre périphérique essaie d'établir un jumelage. L'enceinte peut être jumelée avec jusqu'à 8 périphériques. Si un nouveau périphérique est jumelé après les 8 premiers, le périphérique qui a été jumelé en premier est remplacé par le nouveau.
 - Les informations sur le jumelage avec l'enceinte ont été supprimées du périphérique BLUETOOTH.
 - L'enceinte est initialisée. Toutes les informations sur le jumelage seront supprimées. Si vous initialisez l'enceinte, elle ne pourra peut-être pas se connecter à l'iPhone/iPod touch ou l'ordinateur. Dans ce cas, supprimez les informations sur le jumelage de l'enceinte sur l'iPhone/iPod touch ou l'ordinateur, puis effectuez un nouveau jumelage.
- L'enceinte peut être jumelée à plusieurs périphériques, mais elle ne peut lire la musique que d'un seul périphérique jumelé en même temps.
- La clé d'accès de l'enceinte est « 0000 ». Si une clé d'accès autre que « 0000 » est définie sur le périphérique BLUETOOTH, le jumelage ne peut pas être réalisé avec l'enceinte.
- Lorsqu'un câble audio est branché sur la prise AUDIO IN de l'enceinte et que le périphérique BLUETOOTH a été connecté par une connexion BLUETOOTH, le son provenant du périphérique BLUETOOTH n'est pas sorti sur l'enceinte (la fonction à mains libres est disponible). Pour écouter de la musique provenant du périphérique BLUETOOTH, débranchez le câble audio de la prise AUDIO IN de l'enceinte.

Rubrique associée

- [Écoute de musiques d'un périphérique par une connexion BLUETOOTH](#)
- [Arrêt de la connexion BLUETOOTH \(après utilisation\)](#)
- [Changement des périphériques BLUETOOTH connectés simultanément \(connexion à plusieurs périphériques\)](#)

Enceinte sans fil
SRS-XB22

Écoute de musiques d'un périphérique par une connexion BLUETOOTH

Vous pouvez écouter les musiques d'un périphérique BLUETOOTH et le contrôler depuis l'enceinte par une connexion BLUETOOTH s'il prend en charge les profils BLUETOOTH suivants.

A2DP (Advanced Audio Distribution Profile)

Vous permet d'écouter un contenu audio sans fil de haute qualité.

AVRCP (Audio Video Remote Control Profile)

Vous permet de régler le volume et de contrôler la lecture, les pauses ou les sauts vers le début de la piste en cours ou la piste suivante.

Les opérations peuvent varier selon le périphérique BLUETOOTH. Reportez-vous au mode d'emploi du périphérique BLUETOOTH.

Note

- Assurez-vous au préalable que le volume du périphérique BLUETOOTH et celui de l'enceinte sont réglés sur un niveau moyen pour éviter l'émission soudaine d'un son très fort sur l'enceinte.
Selon le périphérique BLUETOOTH, le réglage du volume du haut-parleur peut ne pas être possible sur le périphérique BLUETOOTH lorsqu'une lecture est arrêtée ou interrompue sur le périphérique.

1 Connectez l'enceinte au périphérique BLUETOOTH.

Le témoin  (BLUETOOTH) s'allume en bleu lorsqu'une connexion BLUETOOTH est établie.

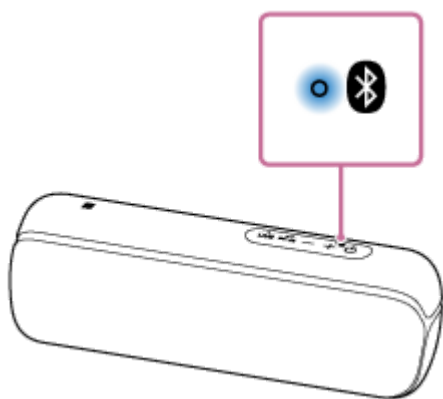

2 Commencez la lecture sur le périphérique BLUETOOTH.

3 Réglez le volume en appuyant sur les touches -/+ (volume) de l'enceinte ou réglez le volume du périphérique BLUETOOTH.

Lorsque vous appuyez sur les touches -/+ (volume) de l'enceinte ou réglez le volume du périphérique BLUETOOTH, le témoin  (alimentation) clignote une ou 3 fois.

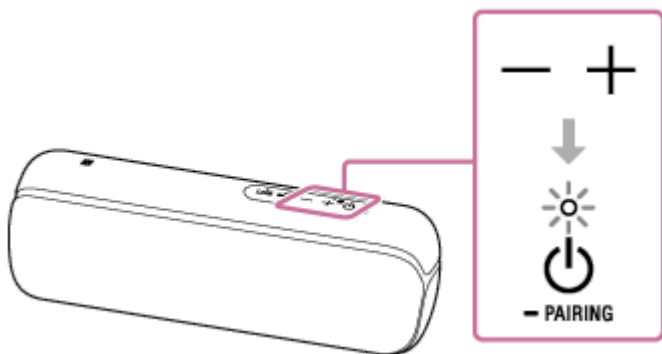

Pendant la lecture, vous pouvez utiliser les touches de l'enceinte pour effectuer les opérations suivantes.

Pause

Appuyez sur la touche ►|| (lecture)/ ☎ (appel) pendant une lecture pour l'interrompre. Appuyez une nouvelle fois sur cette touche pour annuler la pause.

Saut vers le début de la piste suivante

Appuyez deux fois rapidement sur la touche ►|| (lecture)/ ☎ (appel) pendant une lecture.

Retour au début de la piste en cours

Appuyez 3 fois rapidement sur la touche ►|| (lecture)/ ☎ (appel) pendant une lecture.

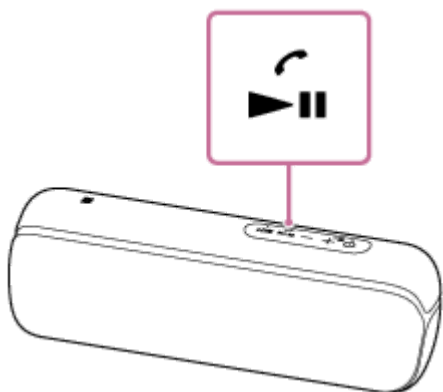

Astuce

- La batterie intégrée peut être chargée si l'enceinte est branchée sur une prise secteur à l'aide de l'adaptateur secteur USB (disponible dans le commerce) ou un ordinateur en cours de fonctionnement même si l'enceinte est en cours d'utilisation.
- Lorsque vous réglez le volume de l'enceinte à son niveau maximal ou minimal, le témoin ⏻ (alimentation) clignote 3 fois.

Note

- Pour les périphériques Apple iOS, l'appareil est compatible avec iOS 10.0 ou version ultérieure. Une connexion BLUETOOTH n'est pas disponible avec des périphériques utilisant iOS 9.x ou une version antérieure.
- Si la condition de communication est mauvaise, le périphérique BLUETOOTH risque de ne pas réagir correctement aux opérations de l'enceinte.
- Lors du branchement d'un périphérique audio portable, etc., sur la prise AUDIO IN de l'enceinte pendant l'écoute d'une musique par une connexion BLUETOOTH, l'enceinte passe automatiquement en mode AUDIO IN. Dans ce cas, le périphérique BLUETOOTH ne reproduit pas la musique (si la connexion BLUETOOTH est activée, la fonction à mains libres est disponible). Pour écouter de nouveau de la musique du périphérique BLUETOOTH, débranchez le câble audio de la prise AUDIO IN de l'enceinte.
- Lorsque la température du lieu est très élevée, le volume peut baisser pour protéger la batterie intégrée.
- Si le niveau de la batterie intégrée est faible, la sortie maximale de l'enceinte diminue.

- Selon le périphérique BLUETOOTH, il peut être nécessaire de régler le volume ou de configurer le paramètre de sortie audio sur le périphérique connecté.
- Du bruit ou des interruptions sonores risquent de se produire selon le périphérique BLUETOOTH connecté à l'enceinte, l'environnement de communication ou l'usage.

Rubrique associée

- [Arrêt de la connexion BLUETOOTH \(après utilisation\)](#)

5-001-237-21(1) Copyright 2019 Sony Corporation

Enceinte sans fil
SRS-XB22

Sélection de la qualité de lecture de la diffusion audio BLUETOOTH (Codec)

Les modes « Priorité à la qualité sonore » et « Priorité à une connexion fiable » sont disponibles en tant qu'options de qualité de lecture des diffusions audio BLUETOOTH. Le mode « Priorité à la qualité sonore » permet l'activation des paramètres de lecture de SBC, mais également de AAC et LDAC, afin de reproduire un son de haute qualité par une connexion BLUETOOTH. Le mode « Priorité à une connexion fiable », quant à lui, permet d'obtenir une diffusion audio BLUETOOTH plus stable. « Priorité à la qualité sonore » est le paramètre par défaut.

Codecs pris en charge

- Priorité à la qualité sonore (paramètre par défaut) : AUTO est sélectionné. Le codec optimal est automatiquement sélectionné de AAC, LDAC et SBC.
- Priorité à une connexion fiable : SBC est sélectionné.





- 1 **Branchez l'enceinte sur une prise secteur à l'aide d'un adaptateur secteur USB (disponible dans le commerce) ou sur un ordinateur en cours de fonctionnement.**

Note

- Ne mettez pas l'enceinte sous tension.

- 2 **Changez la qualité sonore.**

Lors de l'utilisation des touches de l'enceinte

1. Tout en appuyant sur la touche + (volume), appuyez sur la touche  (alimentation)/  PAIRING jusqu'à ce que le témoin  (BLUETOOTH) clignote en bleu. Lors du passage en mode « Priorité à une connexion fiable », le témoin  (BLUETOOTH) clignote 3 fois en bleu. Lors du passage en mode « Priorité à la qualité sonore », le témoin  (BLUETOOTH) clignote deux fois en bleu.

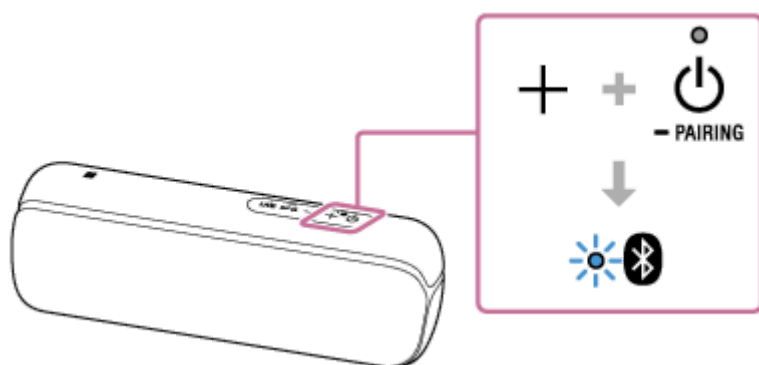

Lors de l'utilisation de « Sony | Music Center »

1. Tapez sur [Music Center] du smartphone, iPhone, etc. pour lancer l'application.



Music Center

2. Tapez sur [SRS-XB22].

3. Tapez sur [Settings] - [Other Settings] - [Bluetooth Codec], puis sélectionnez un codec.
[AUTO] : Priorité à la qualité sonore
[SBC] : Priorité à une connexion fiable

Note

- Du bruit ou des interruptions sonores risquent de se produire en mode [AUTO] (Priorité à la qualité sonore), selon le paramètre du périphérique BLUETOOTH et des conditions ambiantes. Dans ce cas, réglez l'enceinte sur le mode [SBC] (Priorité à une connexion fiable).



Rubrique associée

- [Utilisation de la fonction de mise en veille BLUETOOTH](#)
- [Ce que vous pouvez faire avec « Sony | Music Center »](#)

Enceinte sans fil
SRS-XB22

Arrêt de la connexion BLUETOOTH (après utilisation)

Une fois que vous avez fini d'écouter de la musique avec le périphérique BLUETOOTH, effectuez l'une des opérations ci-dessous pour arrêter la connexion BLUETOOTH.

- Désactivez la fonction BLUETOOTH sur le périphérique BLUETOOTH. Pour plus d'informations, reportez-vous au mode d'emploi fourni avec le périphérique.
- Éteignez le périphérique BLUETOOTH.
- Éteignez l'enceinte.
- Faites toucher de nouveau le périphérique compatible NFC sur le repère N de l'enceinte (si votre périphérique est doté de la fonction NFC).
 - Lors de l'utilisation de la fonction d'ajout d'enceinte ou la fonction Chaîne pour soirée sans fil, faites toucher le périphérique compatible NFC sur l'enceinte sur laquelle le témoin  (BLUETOOTH) est allumé. Une enceinte sur laquelle le témoin  (BLUETOOTH) est éteint ne peut pas désactiver la connexion BLUETOOTH.

Astuce

- Lors de l'utilisation de la fonction d'ajout d'enceinte, si une enceinte est éteinte, l'autre enceinte s'éteindra automatiquement. La connexion BLUETOOTH entre eux est déconnectée.
- Une fois que vous avez fini d'écouter de la musique, la connexion BLUETOOTH risque de s'arrêter automatiquement selon le périphérique BLUETOOTH.

Rubrique associée

- [Ce que vous pouvez faire avec « Sony | Music Center »](#)
- [Fonction de mise hors tension automatique \(Auto Standby\)](#)



Enceinte sans fil
SRS-XB22

Changement des périphériques BLUETOOTH connectés simultanément (connexion à plusieurs périphériques)

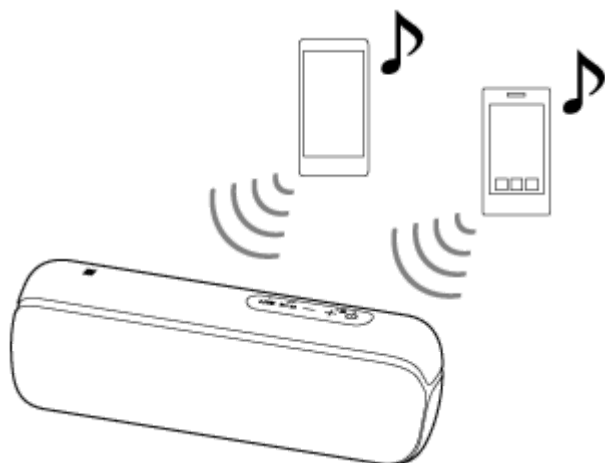
Il est possible de connecter à l'enceinte jusqu'à 3 périphériques BLUETOOTH en même temps. Lorsque l'un des périphériques commence la lecture pendant la lecture de musique sur un autre périphérique, l'enceinte change la sortie et commence à émettre le son du dernier périphérique connecté.



- Les opérations peuvent varier selon le périphérique BLUETOOTH. Avec certaines combinaisons de périphériques, il est également possible que la connexion ne puisse pas s'établir. Pour plus d'informations, reportez-vous au mode d'emploi fourni avec le périphérique.

- 1 Appuyez sur la touche  (alimentation)/  PAIRING pour mettre l'enceinte sous tension.**
- 2 Jumelez l'enceinte avec des périphériques BLUETOOTH tels que des smartphones ou iPhone.**
Vous pouvez connecter simultanément jusqu'à 3 périphériques BLUETOOTH par A2DP/AVRCP.

Note

- Lors de l'utilisation de la fonction d'ajout d'enceinte ou la fonction Chaîne pour soirée sans fil, vous ne pouvez pas utiliser la connexion à plusieurs périphériques.
- Selon les périphériques BLUETOOTH, vous risquez de ne pas pouvoir établir simultanément 3 connexions BLUETOOTH.
- La connexion à plusieurs périphériques n'est pas compatible avec HFP (Hands-free Profile) et HSP (Headset Profile). Ainsi, lors de l'utilisation de la connexion à plusieurs périphériques, vous ne pouvez pas utiliser la fonction à mains libres.
- Vous ne pouvez pas désactiver la fonction de connexion à plusieurs périphériques.

Pour désactiver la connexion à plusieurs périphériques

Appuyez sur la touche  (alimentation)/  PAIRING pour mettre l'enceinte hors tension.

Rubrique associée

- [Jumelage et connexion à des périphériques BLUETOOTH®](#)

Enceinte sans fil
SRS-XB22

Écoute de musiques sans fil sur 2 enceintes (fonction d'ajout d'enceinte)

Pour utiliser la fonction d'ajout d'enceinte, 2 enceintes SRS-XB22 sont nécessaires. En connectant 2 enceintes par une connexion BLUETOOTH, vous pouvez obtenir une écoute musicale plus captivante.

Choisissez parmi les 2 méthodes de lecture suivantes.

Pour les périphériques Apple iOS, l'appareil est compatible avec iOS 10.0 ou version ultérieure. Une connexion BLUETOOTH n'est pas disponible avec des périphériques utilisant iOS 9.x ou une version antérieure.

Double mode (Mode double)

Les deux enceintes émettent le même son. Le mode Double mode (Mode double) est le paramètre initial.

Mode stéréo

Une enceinte émet le son sur le canal droit (côté droit), l'autre enceinte celui sur le canal gauche (côté gauche) pour une lecture en stéréo entre les enceintes.

1 Placez les 2 enceintes à moins de 1 m (3,2 pi) l'une de l'autre, puis mettez-les sous tension.

Le témoin  (alimentation) s'allume.

Le témoin  (BLUETOOTH) clignote.

Si le périphérique BLUETOOTH qui était précédemment connecté à l'enceinte se trouve à proximité, l'enceinte risque de se connecter automatiquement à celui-ci, et le témoin  (BLUETOOTH) peut s'allumer. Dans ce cas, désactivez la fonction BLUETOOTH du périphérique BLUETOOTH ou mettez le périphérique BLUETOOTH hors tension.

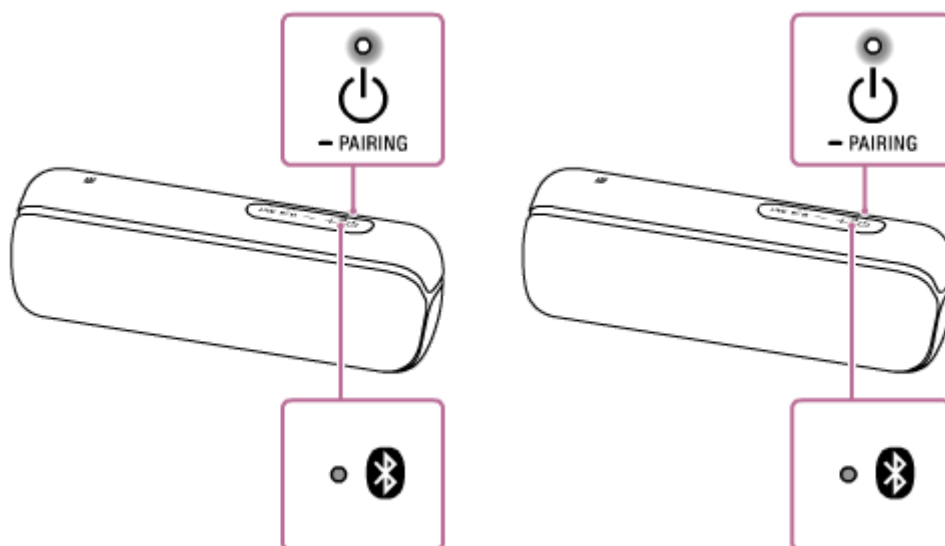

2 Appuyez sur la touche ADD (Ajout d'enceinte) qui se trouve derrière le capuchon à l'arrière de l'une des 2 enceintes.

Un bip est émis, puis les témoins  (BLUETOOTH) et ADD (Ajout d'enceinte) clignotent. Après environ 3 à 5 secondes, un bip est émis, puis le témoin ADD (Ajout d'enceinte) reste allumé.

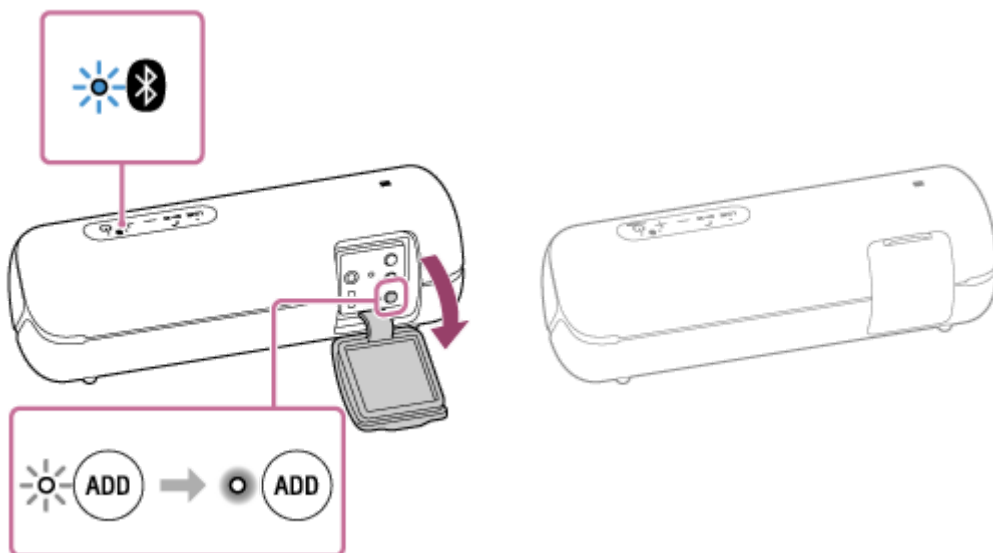

3 Appuyez sur la touche ADD (Ajout d'enceinte) qui se trouve derrière le capuchon à l'arrière de l'autre enceinte.

Le témoin ADD(Ajout d'enceinte) s'allume.

Le guidage vocal « Double mode » (Mode double) est émis sur chaque enceinte, puis les 2 enceintes sont connectées avec la fonction d'ajout d'enceinte.

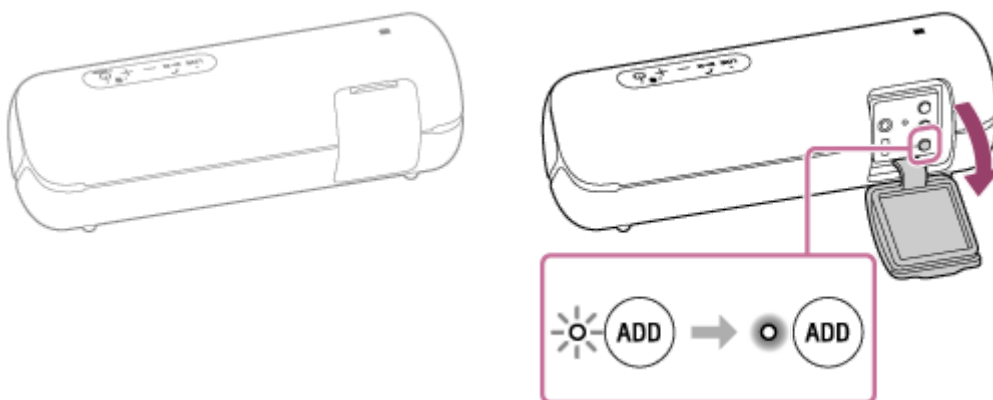

Une fois la connexion avec la fonction d'ajout d'enceinte établie, le témoin ADD (Ajout d'enceinte) des deux enceintes reste allumé et le témoin  (BLUETOOTH) s'éteint sur l'une ou l'autre.

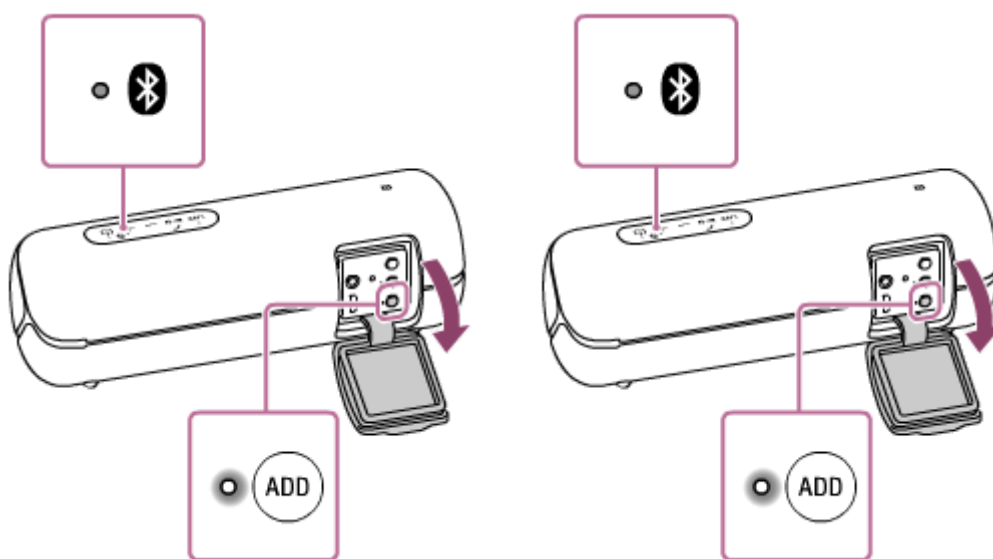

Astuce

- Si les 2 enceintes établissent rapidement une connexion BLUETOOTH, les témoins  (BLUETOOTH) et ADD (Ajout d'enceinte) peuvent rester allumés sans clignoter.

- Réglez la deuxième enceinte au cours de 1 minute suivante. Après ce délai imparti, le réglage de la première enceinte sera annulé.

4 Utilisez l'enceinte sur laquelle le témoin  (BLUETOOTH) clignote pour établir une connexion BLUETOOTH avec un périphérique BLUETOOTH.

Le témoin  (BLUETOOTH) de l'enceinte s'arrête de clignoter et reste allumé lorsque la connexion BLUETOOTH est établie.

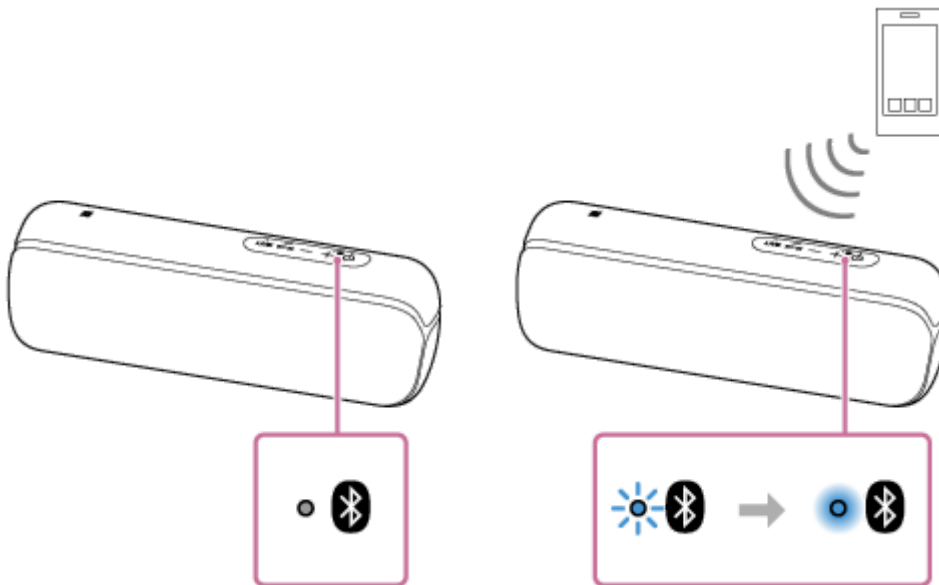

5 Commencez la lecture sur le périphérique BLUETOOTH, puis réglez le volume à un niveau modéré.



6 Appuyez sur les touches +/- (volume) sur l'une des enceintes pour régler le volume.

Le réglage du volume d'une enceinte modifie le volume de l'autre.

Astuce

- Lorsque vous passez ou recevez un appel, utilisez uniquement l'enceinte sur laquelle le témoin  (BLUETOOTH) s'allume.
- Si un autre périphérique BLUETOOTH, tel qu'une souris BLUETOOTH ou un clavier BLUETOOTH, est raccordé au périphérique BLUETOOTH connecté à l'enceinte, le son peut être déformé ou des bruits peuvent être perçus dans l'enceinte. Dans ce cas, arrêtez la connexion BLUETOOTH entre le périphérique BLUETOOTH et les autres périphériques BLUETOOTH.
- Lorsque vous utilisez la fonction d'ajout d'enceinte, le codec passe automatiquement à SBC.
- Vous pouvez utiliser également la fonction d'ajout d'enceinte sur « Sony | Music Center ».

Note

- Si vous initialisez ou reprenez les paramètres par défaut de l'une des 2 enceintes avec la fonction d'ajout d'enceinte, assurez-vous de mettre l'autre enceinte hors tension. Si vous ne mettez pas l'autre enceinte hors tension avant de redémarrer la fonction d'ajout d'enceinte, certains problèmes surviendront lors de la connexion BLUETOOTH ou l'émission du son.
- Lors de l'établissement à un seul toucher (NFC) d'une connexion BLUETOOTH, faites toucher l'enceinte sur laquelle le témoin  (BLUETOOTH) clignote. Le périphérique ne peut pas établir de connexion BLUETOOTH lorsque le témoin  (BLUETOOTH) de l'enceinte est éteint.
- Si un périphérique audio portable, etc. est connecté sur la prise AUDIO IN de l'enceinte, cette dernière passe automatiquement en mode AUDIO IN, et la fonction d'ajout d'enceinte est désactivée.
- Assurez-vous de fermer correctement le capuchon après avoir utilisé la touche ADD (Ajout d'enceinte).

Rubrique associée

- [Alternance entre le mode double et le mode stéréo \(fonction d'ajout d'enceinte\)](#)
- [Ce que vous pouvez faire avec « Sony | Music Center »](#)

5-001-237-21(1) Copyright 2019 Sony Corporation

Enceinte sans fil
SRS-XB22

Alternance entre le mode double et le mode stéréo (fonction d'ajout d'enceinte)

Lors de l'utilisation de 2 enceintes, vous pouvez alterner entre le mode double, le même son est reproduit par les deux enceintes, et le mode stéréo, une enceinte reproduit le son du canal droit et l'autre enceinte celui du canal gauche.

- 1 Appuyez sur la touche ADD (Ajout d'enceinte) qui se trouve derrière le capuchon à l'arrière d'une des enceintes pour changer la reproduction audio.

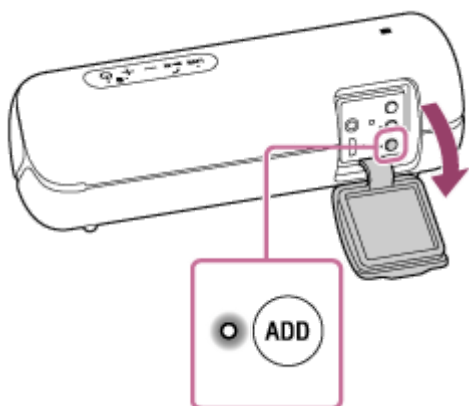

Lorsque vous appuyez de manière prolongée sur la touche ADD (Ajout d'enceinte), le guidage vocal émet de l'enceinte puis le mode change.

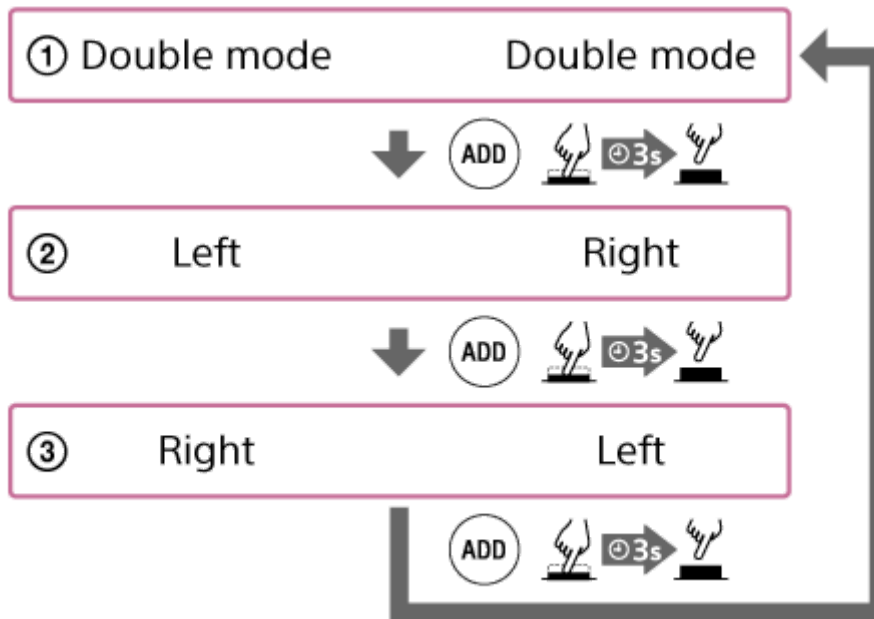
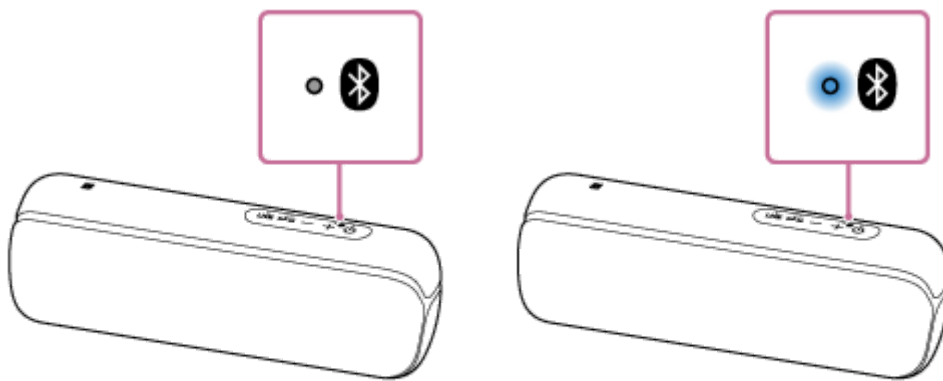

① Double mode (Mode double)

Le même son est reproduit sur les deux enceintes.

② Mode stéréo (Left (Gauche)/Right (Droite))

Le son du canal gauche est reproduit sur une enceinte, et celui du canal droit sur l'autre enceinte.

③ Mode stéréo (Right (Droite)/Left (Gauche))

Permet d'alterner le canal des 2 enceintes (canaux droit/gauche) et la reproduction.

Note

- Assurez-vous de fermer correctement le capuchon après avoir utilisé la touche ADD (Ajout d'enceinte).

Rubrique associée

- [Écoute de musiques sans fil sur 2 enceintes \(fonction d'ajout d'enceinte\)](#)

Enceinte sans fil
SRS-XB22

Désactivation de la fonction d'ajout d'enceinte

Pour désactiver la fonction d'ajout d'enceinte, suivez la procédure ci-dessous.

- 1 Appuyez sur la touche ADD (Ajout d'enceinte) qui se trouve derrière le capuchon à l'arrière de l'enceinte.

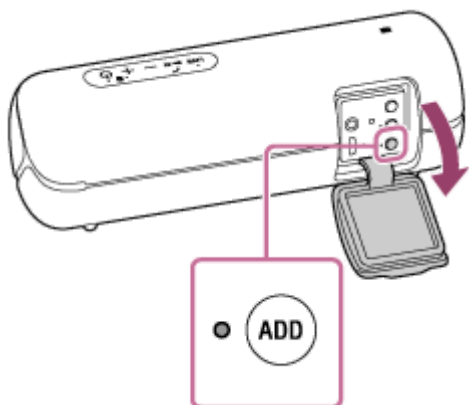

Astuce

- Si un périphérique audio portable, etc. est raccordé à la prise AUDIO IN, l'enceinte passe automatiquement en mode AUDIO IN, et la fonction d'ajout d'enceinte est désactivée.
- La fonction d'ajout d'enceinte n'est pas désactivée même si l'enceinte est hors tension. À la mise sous tension de l'enceinte, elle essaie d'établir la fonction d'ajout d'enceinte avec l'autre enceinte à laquelle elle était connectée. Si vous voulez utiliser à nouveau la fonction d'ajout d'enceinte, mettez l'autre enceinte sous tension dans 1 minute qui suit.
- Si vous voulez utiliser d'une manière autonome l'enceinte qui a été utilisée comme l'une des deux enceintes de la fonction d'ajout d'enceinte, appuyez sur la touche (alimentation)/touche PAIRING pour mettre l'enceinte sous tension, puis appuyez sur la touche ADD (Ajout d'enceinte) pour désactiver la fonction d'ajout d'enceinte.
- Pour désactiver la fonction d'ajout d'enceinte lorsque 2 enceintes sont utilisées, appuyez sur la touche ADD (Ajout d'enceinte). Un bip est émis puis la fonction d'ajout d'enceinte est désactivée.

Note

- Assurez-vous de fermer correctement le capuchon après avoir utilisé la touche ADD (Ajout d'enceinte).

Rubrique associée

- [Écoute de musiques sans fil sur 2 enceintes \(fonction d'ajout d'enceinte\)](#)
- [Alternance entre le mode double et le mode stéréo \(fonction d'ajout d'enceinte\)](#)

Enceinte sans fil
SRS-XB22

Lecture sans fil sur plusieurs enceintes (fonction Chaîne pour soirée sans fil)

En branchant plusieurs périphériques (jusqu'à concurrence de 100 périphériques) compatibles avec la fonction Chaîne pour soirée sans fil, vous pouvez animer vraiment vos soirées avec un son puissant.

Périphériques compatibles :

SRS-XB22, SRS-XB32, SRS-XB21, SRS-XB31, SRS-XB41, SRS-XB20, SRS-XB30, SRS-XB40, GTK-XB60, GTK-XB90

Avant d'utiliser l'enceinte, assurez-vous que toutes les enceintes sont branchées à moins de 1 m (3,2 pi) du périphérique.

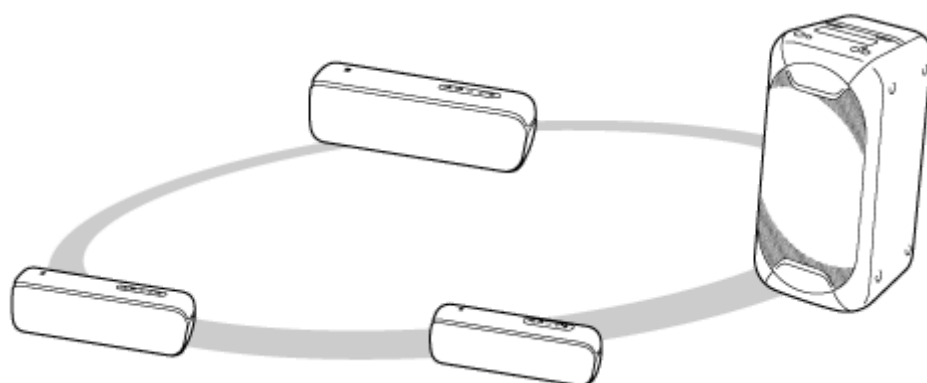



1 Configurez la première enceinte.

L'opération ci-dessous est un exemple du réglage de SRS-XB22 en tant que première enceinte. Reportez-vous au mode d'emploi du périphérique utilisé pour configurer d'autres périphériques compatibles avec la fonction Chaîne pour soirée sans fil.

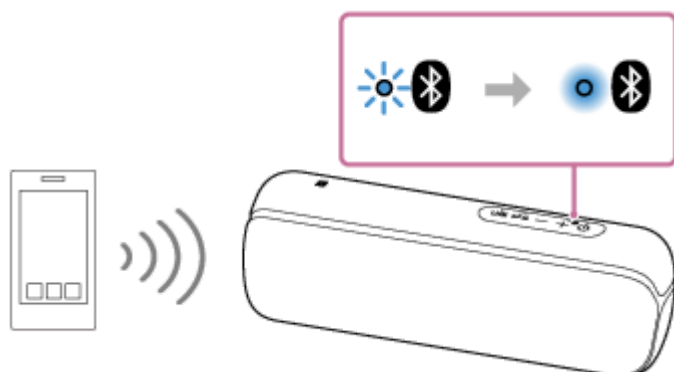
- Appuyez sur la touche  (alimentation)/  PAIRING de l'enceinte.
Le témoin  (BLUETOOTH) clignote en bleu.
- Connectez l'enceinte au périphérique BLUETOOTH par une connexion BLUETOOTH.
Selon le type de périphérique BLUETOOTH à connecter, reportez-vous aux rubriques ci-dessous.
[Jumelage et connexion à des périphériques BLUETOOTH®](#)
[Connexion à un ordinateur par une connexion BLUETOOTH \(Windows\)](#)
Le témoin  (BLUETOOTH) de l'enceinte s'arrête de clignoter et reste allumé lorsque la connexion BLUETOOTH est établie.





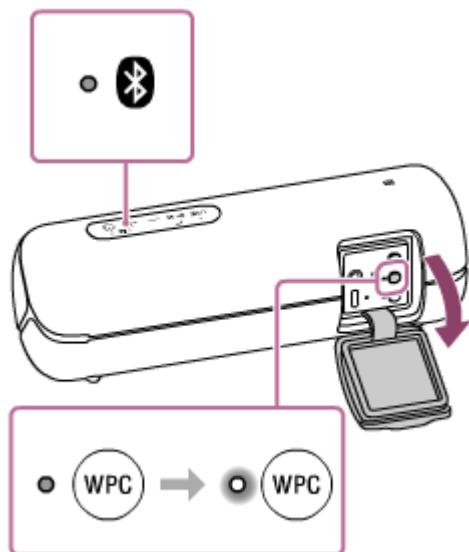

- Appuyez sur la touche WPC (Chaîne pour soirée sans fil) qui se trouve derrière le capuchon à l'arrière de l'enceinte.

Les témoins  (BLUETOOTH) et WPC (Chaîne pour soirée sans fil) clignotent. Au bout d'environ 6 secondes, un bip est émis, puis le témoin WPC (Chaîne pour soirée sans fil) s'allume. Le témoin  (BLUETOOTH) continue de clignoter.



2 Connectez une deuxième, voire plusieurs autres, enceintes.

L'opération ci-dessous est un exemple de connexion de SRS-XB22 en tant que deuxième enceinte. Reportez-vous au mode d'emploi du périphérique utilisé pour connecter d'autres périphériques compatibles avec la fonction Chaîne pour soirée sans fil.

1. Appuyez sur la touche  (alimentation)/  PAIRING de l'enceinte à connecter.
Le témoin  (BLUETOOTH) de l'enceinte que vous venez de mettre sous tension clignote en bleu.
2. Appuyez sur la touche WPC (Chaîne pour soirée sans fil).
Un bip est émis, le témoin  (BLUETOOTH) clignote, le témoin WPC (Chaîne pour soirée sans fil) s'allume, puis le témoin  (BLUETOOTH) s'éteint. Le témoin WPC (Chaîne pour soirée sans fil) reste allumé.

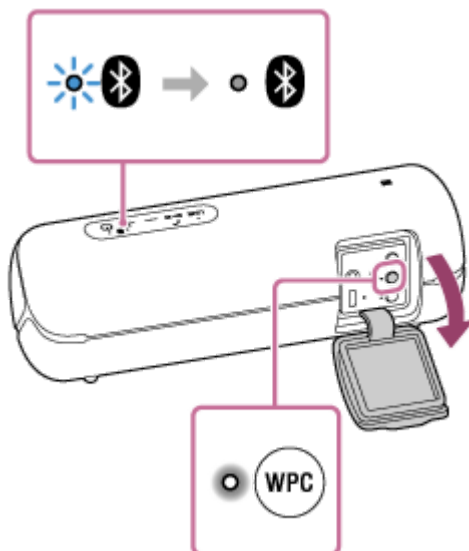

Astuce

- Connectez la deuxième enceinte au cours de 1 minute suivante. Après ce délai imparti, le réglage de l'enceinte est annulé.

3. Pour connecter d'autres enceintes, recommencez les étapes  – 1 à 2.

Astuce

- Connectez la troisième enceinte ou les enceintes supplémentaires au cours des 30 secondes suivant la connexion de l'enceinte précédente. Au bout des 30 secondes, il est impossible de connecter l'enceinte.
- Si vous voulez ajouter une autre enceinte après la connexion (30 secondes ou plus), effectuez l'étape ① – 3, puis les étapes ② – 1 à 2.

3 Lancez la lecture.

1. Démarrez la lecture sur le périphérique BLUETOOTH connecté, puis réglez le volume.

La même musique est lue de toutes les enceintes.

Lors du réglage du volume sur le périphérique BLUETOOTH ou l'enceinte connectée au périphérique (l'enceinte configurée en premier), les volumes de toutes les enceintes sont automatiquement corrigés. Pour les autres enceintes (la deuxième ou les autres enceintes), vous pouvez également régler le volume sur chacune d'entre elles.

Astuce

- Vous pouvez utiliser également la fonction Chaîne pour soirée sans fil sur « Sony | Music Center ».
- L'étendue de la fonction Chaîne pour soirée sans fil dépend des enceintes connectées.
- Lorsque vous utilisez la fonction Chaîne pour soirée sans fil, le codec passe automatiquement à SBC.

Note

- Lors du visionnage de films avec la fonction Chaîne pour soirée sans fil, un décalage peut se produire entre la vidéo et l'audio.
- Lorsque l'enceinte est en mode AUDIO IN, vous ne pouvez pas utiliser la fonction Chaîne pour soirée sans fil.
- Assurez-vous de fermer correctement le capuchon après avoir utilisé la touche WPC (Chaîne pour soirée sans fil).

Rubrique associée

- [Ce que vous pouvez faire avec « Sony | Music Center »](#)

Enceinte sans fil
SRS-XB22

Désactivation de la fonction Chaîne pour soirée sans fil

Pour désactiver toutes les connexions et la fonction Chaîne pour soirée sans fil

Mettez hors tension l'enceinte sur laquelle le témoin  (BLUETOOTH) est allumé (l'enceinte configurée en tant que première enceinte).

- Si un périphérique audio portable, etc. est branché sur la prise AUDIO IN de l'enceinte sur laquelle le témoin  (BLUETOOTH) est allumé (l'enceinte configurée en tant que première enceinte), l'enceinte passe automatiquement en mode AUDIO IN et la fonction Chaîne pour soirée sans fil est désactivée.

Pour désactiver une seule enceinte

Mettez hors tension l'enceinte à désactiver (la deuxième ou toute autre enceinte supplémentaire configurée).

- Si un périphérique audio portable, etc. est branché sur la prise AUDIO IN de l'enceinte à désactiver (la deuxième ou toute autre enceinte supplémentaire configurée), l'enceinte passe automatiquement en mode AUDIO IN et la fonction Chaîne pour soirée sans fil de l'enceinte en question est désactivée.

Rubrique associée

- [Lecture sans fil sur plusieurs enceintes \(fonction Chaîne pour soirée sans fil\)](#)

Enceinte sans fil
SRS-XB22

Écoute de musiques d'un périphérique audio portable, etc.

Vous pouvez utiliser l'enceinte en y branchant un périphérique audio portable, etc., à l'aide d'un câble audio (disponible dans le commerce).

1 Branchez un périphérique sur la prise AUDIO IN à l'aide d'un câble audio (disponible dans le commerce).

Pour le branchement, utilisez un câble audio doté d'une mini fiche stéréo (sans résistance)^{*1} à chaque extrémité.

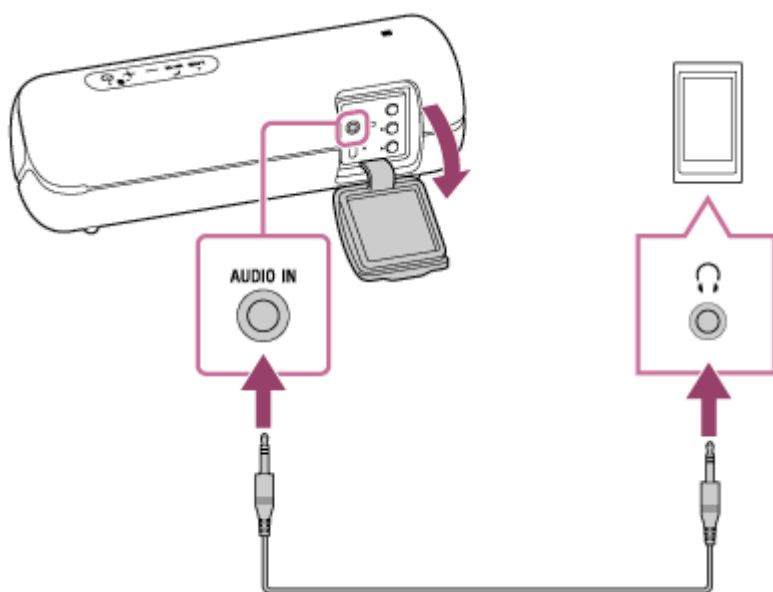

*1 Si vous utilisez un câble audio (doté de mini fiches stéréo) avec une résistance significative, le son risque de baisser. Par conséquent, assurez-vous d'utiliser un câble (doté de mini fiches stéréo) sans résistance.

2 Allumez l'enceinte.

Le témoin  (alimentation) s'allume en blanc^{*2}.

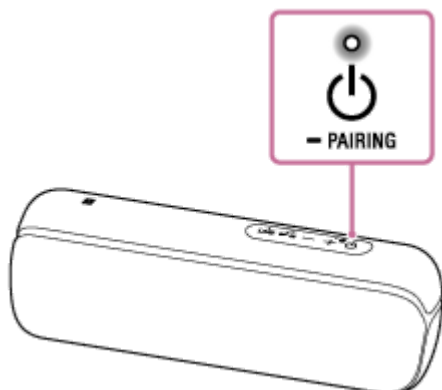

*2 Selon le mode sonore, la couleur du témoin  (alimentation) varie. Pour plus d'informations, reportez-vous à la rubrique suivante.
[À propos des témoins](#)



3 Allumez le périphérique branché puis lancez une lecture.

4 Réglez le volume à un niveau moyen sur le périphérique branché.

5 Appuyez sur les touches -/+ (volume) pour régler le volume.

Lorsque vous appuyez sur les touches -/+ (volume), le témoin  (alimentation) clignote une fois. Lorsque vous réglez le volume de l'enceinte à son niveau maximal ou minimal, le témoin  (alimentation) clignote 3 fois.

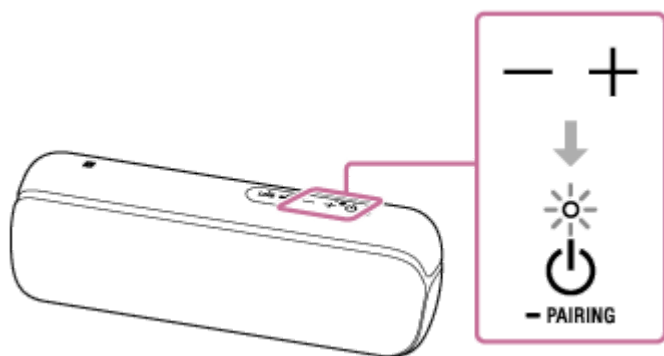

Astuce

- Si vous n'entendez pas le son, augmentez le volume sur le périphérique branché.
- Si la connexion BLUETOOTH est activée entre l'enceinte et un téléphone portable (smartphone/iPhone) via HFP/HSP, vous pouvez utiliser la fonction à mains libres pendant l'écoute de musiques d'un périphérique audio portable, etc. qui est branché sur la prise AUDIO IN de l'enceinte.

Note

- Si vous branchez un câble audio sur la prise AUDIO IN, la sortie du périphérique branché sur la prise AUDIO IN est prioritaire, et vous n'entendrez pas le son du périphérique BLUETOOTH. Le témoin  (BLUETOOTH) s'allume ou clignote en bleu pour indiquer l'état de BLUETOOTH. L'absence de son provenant du périphérique BLUETOOTH ne signifie pas que l'enceinte est défectueuse.
- Même si le câble audio est branché, vous pouvez passer au mode BLUETOOTH sur « Sony | Music Center », et écouter de la musique d'un périphérique BLUETOOTH connecté par une connexion BLUETOOTH.
- Lors du branchement d'un périphérique audio portable sur la prise AUDIO IN et de l'écoute de musiques, vous ne pouvez pas utiliser les touches de l'enceinte pour effectuer certaines opérations telles qu'une pause, un saut vers le début de la prochaine piste ou un retour au début de la piste en cours.
- N'utilisez pas la prise AUDIO IN dans un lieu qui comporte un risque d'éclaboussement d'eau. Les connecteurs et accessoires de l'enceinte fournis (USB/AUDIO IN) ne sont pas étanches à l'eau ou aux particules de poussière.
- Assurez-vous que le capuchon est correctement fermé après le débranchement du câble audio de l'enceinte.

Rubrique associée

- [Fonction de mise hors tension automatique \(Auto Standby\)](#)

Changement des effets sonores

Vous pouvez choisir entre 3 modes sonores. À son achat, l'enceinte est configurée sur le mode EXTRA BASS.

Mode sonore	Couleur du témoin LIVE	Couleur du témoin  (alimentation)	Fonction
STANDARD	Éteint (LIVE désactivé)	Vert (EXTRA BASS désactivé)	Économie d'énergie
EXTRA BASS	Éteint (LIVE désactivé)(réglages d'usine par défaut)	Blanc (EXTRA BASS activé)(réglages d'usine par défaut)	Son des graves puissant
LIVE SOUND	Blanc (LIVE activé)	Blanc (EXTRA BASS activé)	Son réaliste

1 Profitez des effets LIVE SOUND et EXTRA BASS.

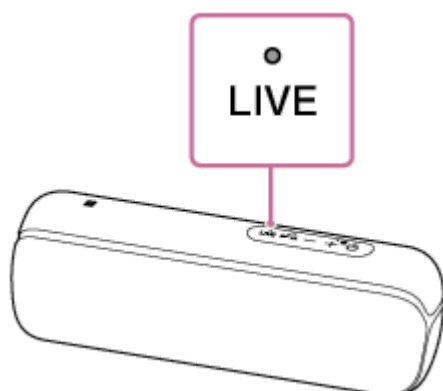

Changement du réglage LIVE SOUND à l'aide d'une touche de l'enceinte

- Appuyez sur la touche LIVE.
À chaque appui sur cette touche, le mode alterne entre LIVE SOUND et EXTRA BASS.





Changement du réglage EXTRA BASS à l'aide des touches de l'enceinte

Pour alterner entre les modes EXTRA BASS et STANDARD, suivez la procédure ci-dessous.

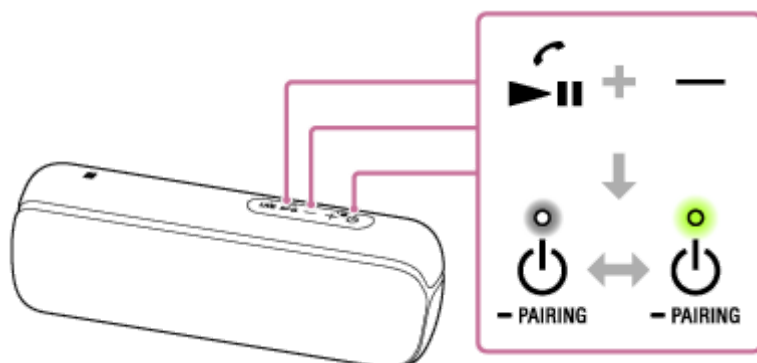
- Appuyez sur les touches - (volume) et  (lecture)/  (appel) simultanément pendant environ 3 secondes.
La couleur du témoin  (alimentation) passe du blanc au vert, et le mode sonore devient STANDARD.



Si vous appuyez une nouvelle fois sur les touches - (volume) et  (lecture)/  (appel) simultanément pendant environ 3 secondes, la couleur du témoin  (alimentation) passe du vert au blanc, et le mode sonore devient EXTRA BASS.

Configuration du mode sonore avec « Sony | Music Center »

1. Tapez sur [Music Center] du smartphone, iPhone, etc. pour lancer l'application.



Music Center

2. Tapez sur [SRS-XB22].

3. Tapez sur [Settings] - [Sound] - [Sound Mode] - [Preset Mode] pour sélectionner le mode sonore.

- STANDARD
- EXTRA BASS
- LIVE SOUND

Note

- Selon le type de musique, les effets LIVE SOUND ou EXTRA BASS risquent de ne pas être évidents.

Rubrique associée

- [Écoute de musiques d'un périphérique par une connexion BLUETOOTH](#)
- [Écoute de musiques d'un périphérique audio portable, etc.](#)
- [Ce que vous pouvez faire avec « Sony | Music Center »](#)

Enceinte sans fil
SRS-XB22

Utilisation de la fonction Party Booster

Si la fonction Party Booster est activée, l'enceinte émet un effet sonore lorsque vous tapez dessus au rythme de la musique. L'éclairage de l'enceinte s'allume également*1, et met plus d'ambiance lors d'une soirée. Plusieurs types d'effets sonores disponibles peuvent être choisis dans l'application « Sony | Music Center ».

*1 Même avec la fonction d'éclairage désactivée, l'éclairage s'allume lorsque vous tapez sur l'enceinte.

Vous pouvez activer ou désactiver la fonction Party Booster de 3 manières.

- A** Utilisation des touches de l'enceinte
- B** Utilisation des réglages de l'application
- C** Tape sur l'enceinte

1 Allumez l'enceinte.

2 Effectuez l'une des opérations ci-dessous pour activer la fonction Party Booster.

A Utilisez les touches de l'enceinte.

Appuyez de manière prolongée sur les touches - (volume) et + (volume) de l'enceinte simultanément pendant environ 3 secondes.

Le témoin  (alimentation) clignote 3 fois lorsque la fonction Party Booster est activée.

Lorsque la charge de la batterie intégrée est faible et si le témoin  (alimentation) clignote, le nombre d'éclairs peut être différent.

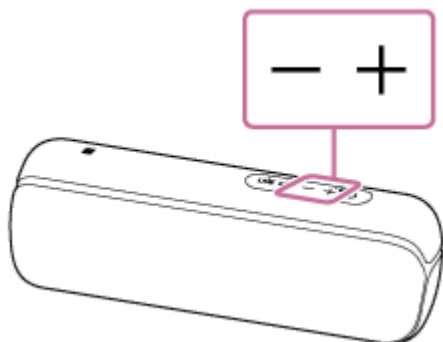

B Utilisez les réglages de l'application.

Réglez la fonction Party Booster avec « Sony | Music Center ».

1. Tapez sur [Music Center] du smartphone, iPhone, etc. pour lancer l'application.



Music Center

2. Tapez sur [SRS-XB22].
3. Tapez sur [Settings] - [Party Booster] - [Tap Settings] - [OFF], puis sélectionnez un mode de la fonction Party Booster.

- Drum Kit
- Percussion
- Custom

C Tapez sur l'enceinte.

Tapez rapidement deux fois sur la partie inférieure gauche du capuchon à l'arrière de l'enceinte.

Le témoin  (alimentation) clignote 3 fois lorsque la fonction Party Booster est activée.

Lorsque la charge de la batterie intégrée est faible et si le témoin  (alimentation) clignote, le nombre d'éclairs peut être différent.

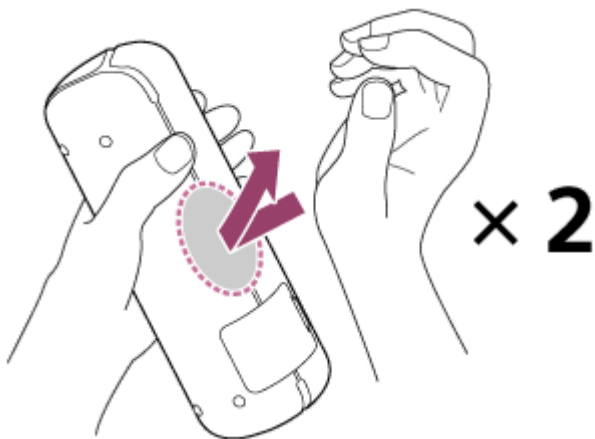

Note

- Lorsque vous tapez sur l'enceinte, utilisez la paume de la main et tapez deux fois assez fort et rapidement sur l'enceinte.

3 Tapez sur les parties supérieure, avant, latérales ou inférieure de l'enceinte.

Des effets sonores sont reproduits de l'enceinte et son témoin s'allume^{*2}.

^{*2} Même avec la fonction d'éclairage désactivée, l'éclairage s'allume lorsque vous tapez sur l'enceinte.

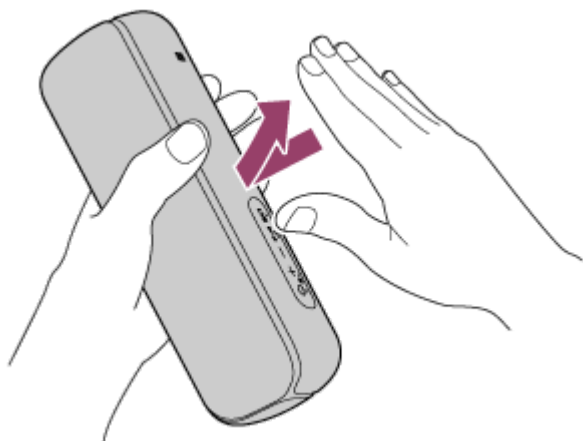

La surface où sont reproduits les effets sonores lorsque vous tapez est les parties supérieure, avant, latérales ou inférieure de l'enceinte.

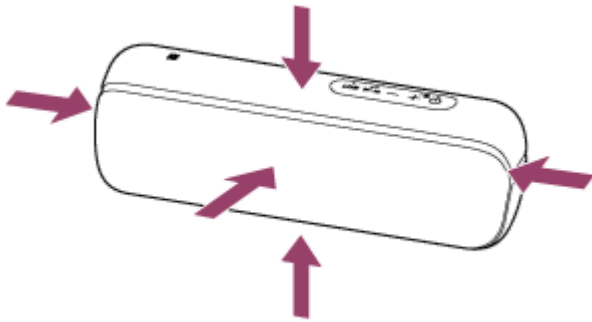

Le type et le volume de l'effet sonore changent en fonction de la surface sur laquelle vous tapez et de la force des tapes.

Note

- Selon la manière que vous tapez, l'enceinte peut ne pas réagir et ne pas reproduire d'effets sonores.

Pour désactiver la fonction Party Booster

Réalisez de nouveau l'étape ② ou mettez l'enceinte hors tension.

Si vous désactivez la fonction Party Booster avec les touches - (volume) et + (volume) de l'enceinte, ou en tapant deux fois rapidement sur la partie inférieure du capuchon, comme indiqué à l'étape ②, le témoin  (alimentation) clignote 4 fois.

Lorsque la charge de la batterie intégrée est faible et si le témoin  (alimentation) clignote, le nombre d'éclairs peut être différent.

Astuce

- Vous pouvez choisir le type d'effet sonore avec « Sony | Music Center ». À son achat, l'enceinte est réglée sur le mode « Drum Kit ».

Note

- Mettez l'enceinte hors tension pendant son transport.
Dans le cas contraire, l'activation de la fonction Party Booster pourrait se produire par inadvertance en raison des vibrations, etc., et l'enceinte pourrait émettre un effet sonore. Lorsque la fonction Party Booster est activée, mettez l'enceinte hors tension.
- Si l'enceinte heurte une personne ou un objet, cela peut provoquer un accident, des blessures ou un dysfonctionnement. Lorsque vous utilisez la fonction Party Booster, tenez compte des remarques suivantes.
 - Assurez-vous de déconnecter le câble micro-USB, etc. de l'enceinte.
 - Assurez-vous de fermer le capuchon lorsque vous utilisez l'enceinte.
 - Lorsque vous utilisez la fonction, tenez fermement l'enceinte et ne la secouez pas violemment de façon à ne pas la lancer ou la faire tomber.



- Avant d'utiliser la fonction, veillez à disposer d'un espace sûr suffisant autour de l'enceinte.
- Ne frappez pas l'enceinte avec un outil.
- N'utilisez pas la fonction pendant la conduite d'un véhicule ou que vous marchez.

- Éloignez vos yeux et votre visage d'au moins 20 cm (7 7/8 po) pendant son utilisation.
- Évitez d'utiliser la fonction pendant une période prolongée. Arrêtez-la régulièrement.
- Lors de l'utilisation de la fonction, si vous vous sentez fatigué, mal à l'aise ou ressentez des douleurs dans le corps, arrêtez immédiatement d'utiliser la fonction.

Rubrique associée

- [Ce que vous pouvez faire avec « Sony | Music Center »](#)

5-001-237-21(1) Copyright 2019 Sony Corporation

Enceinte sans fil
SRS-XB22

Réception d'un appel

Vous pouvez profiter des appels à mains libres sur un téléphone portable BLUETOOTH qui prend en charge le profil BLUETOOTH HFP (Hands-free Profile) ou HSP (Headset Profile) par une connexion BLUETOOTH.

- Si le téléphone portable BLUETOOTH prend en charge HFP et HSP, réglez-le sur HFP.
- Les opérations peuvent varier selon le téléphone portable BLUETOOTH. Reportez-vous au mode d'emploi du téléphone portable.

À propos des sonneries d'appel

Lors d'un appel entrant, la lecture s'interrompt et une sonnerie d'appel est émise sur l'enceinte. La sonnerie d'appel varie de plusieurs manières, selon le téléphone portable BLUETOOTH.

- La sonnerie d'appel réglée sur l'enceinte
- La sonnerie d'appel réglée sur le téléphone portable BLUETOOTH
- La sonnerie d'appel réglée sur le téléphone portable BLUETOOTH uniquement pour une connexion BLUETOOTH

1 Connectez l'enceinte à un téléphone portable BLUETOOTH.

Le témoin  (BLUETOOTH) s'allume en bleu lorsqu'une connexion BLUETOOTH est établie.

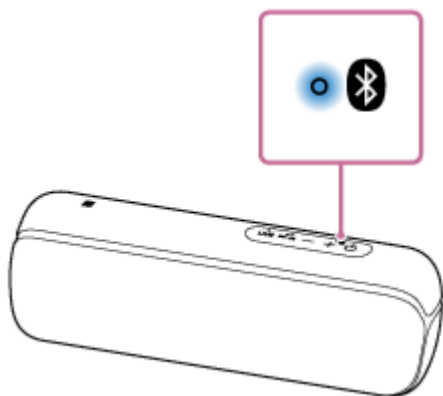

À l'utilisation de la fonction d'ajout d'enceinte ou la fonction Chaîne pour soirée sans fil

Connectez l'enceinte sur laquelle le témoin  (BLUETOOTH) s'allume en bleu. Dans les étapes ci-dessous et opérations pendant un appel à mains libres, commandez l'enceinte qui est connectée au téléphone portable BLUETOOTH.

2 Appuyez sur la touche (lecture)/ (appel) à la réception d'un appel.

Parlez dans le microphone de l'enceinte.

Lors d'un appel entrant, la lecture s'interrompt et une sonnerie d'appel est émise de l'enceinte.

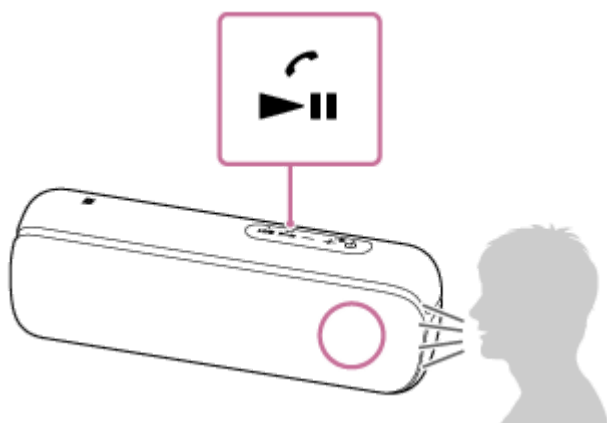

Si aucune sonnerie d'appel n'est entendue sur l'enceinte

- L'enceinte peut ne pas être connectée à un téléphone portable BLUETOOTH avec HFP ou HSP. Vérifiez l'état de la connexion sur le téléphone portable BLUETOOTH.
- Si plusieurs appareils BLUETOOTH sont connectés à l'enceinte (connexion à plusieurs appareils), vous ne pouvez pas recevoir d'appel téléphonique. Annulez la connexion à plusieurs appareils. Annulez la connexion BLUETOOTH ou désactivez la fonction BLUETOOTH sur les appareils BLUETOOTH autres que le téléphone portable BLUETOOTH en cours d'utilisation.

3 Réglez le volume en appuyant sur les touches **-/+** (volume) de l'enceinte ou réglez le volume du téléphone portable BLUETOOTH.

Lorsque vous appuyez sur les touches **-/+** (volume) de l'enceinte ou réglez le volume du téléphone portable BLUETOOTH, le témoin  (alimentation) clignote une fois.

Lorsque vous réglez le volume de l'enceinte à son niveau maximal ou minimal, le témoin  (alimentation) clignote 3 fois.

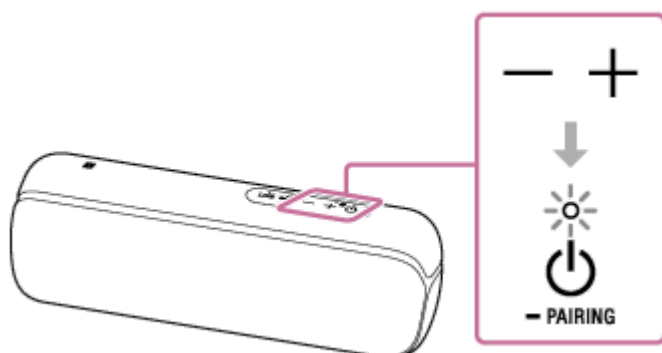

4 Pour terminer un appel, appuyez sur la touche **▶||** (lecture)/ (appel).

Si vous étiez en train d'écouter de la musique avant l'appel, la lecture reprend après l'appel. Si vous terminez un appel sur le téléphone portable BLUETOOTH, la lecture reprend également après l'appel si vous écoutiez de la musique avant l'appel.

Astuce

- Certains téléphones portables BLUETOOTH sont dotés d'une utilisation prioritaire du combiné lors d'un appel. Dans le cas d'une connexion HFP ou HSP, faites passer l'appareil d'appel vers l'enceinte sur le téléphone portable BLUETOOTH.
- Si le correspondant ne peut pas entendre ou entend très mal votre voix, parlez directement dans le microphone de l'enceinte.
- Le volume de la lecture musicale et celui des appels sont réglés distinctement dans l'enceinte.

Note

- Pour les périphériques Apple iOS, l'appareil est compatible avec iOS 10.0 ou version ultérieure. Une connexion BLUETOOTH n'est pas disponible avec des périphériques utilisant iOS 9.x ou une version antérieure.
- Lors de l'utilisation de la fonction d'ajout d'enceinte ou la fonction Chaîne pour soirée sans fil, le son d'un appel téléphonique est émis uniquement depuis l'enceinte sur laquelle le témoin  (BLUETOOTH) s'allume en bleu.
- Le son est émis uniquement sur le haut-parleur droit pendant un appel.
- Selon le téléphone portable BLUETOOTH, la lecture peut ne pas être interrompue lors d'appels entrants.
- Utilisez un téléphone portable BLUETOOTH qui est éloigné à au moins 50 cm (1,6 pi) de l'enceinte. Du bruit peut se produire si l'enceinte et le téléphone portable BLUETOOTH sont trop près l'un de l'autre.
- Si un câble audio est branché sur la prise AUDIO IN de l'enceinte, vous ne pouvez pas écouter la musique du périphérique BLUETOOTH. Toutefois, lorsque la connexion BLUETOOTH est activée, la fonction à mains libres est disponible.
- Vous ne pouvez pas désactiver la fonction de connexion à plusieurs périphériques.
- Selon le modèle du smartphone, le système d'exploitation et les applications installés, certaines fonctions d'appel à mains libres peuvent ne pas fonctionner correctement.

Rubrique associée

- [Jumelage et connexion à des périphériques BLUETOOTH®](#)
- [Connexion avec un périphérique compatible NFC à un seul toucher \(NFC\)](#)
- [Arrêt de la connexion BLUETOOTH \(après utilisation\)](#)
- [Émission d'un appel](#)
- [Changement des périphériques BLUETOOTH connectés simultanément \(connexion à plusieurs périphériques\)](#)

Enceinte sans fil
SRS-XB22

Émission d'un appel

Vous pouvez profiter des appels à mains libres sur un téléphone portable BLUETOOTH qui prend en charge le profil BLUETOOTH HFP (Hands-free Profile) ou HSP (Headset Profile) par une connexion BLUETOOTH.



- Si le téléphone portable BLUETOOTH prend en charge HFP et HSP, réglez-le sur HFP.
- Les opérations peuvent varier selon le téléphone portable BLUETOOTH. Reportez-vous au mode d'emploi du téléphone portable.

1 Connectez l'enceinte à un téléphone portable BLUETOOTH.

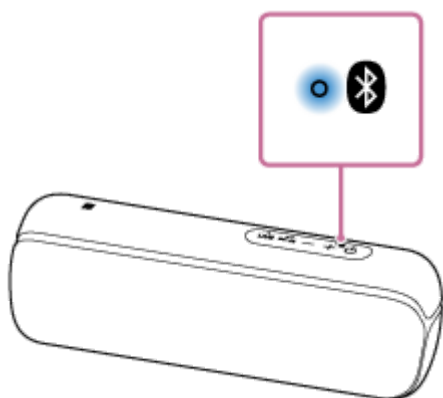
Le témoin  (BLUETOOTH) s'allume en bleu lorsqu'une connexion BLUETOOTH est établie.



À l'utilisation de la fonction d'ajout d'enceinte ou la fonction Chaîne pour soirée sans fil



Connectez l'enceinte sur laquelle le témoin  (BLUETOOTH) s'allume en bleu. Dans les étapes ci-dessous et opérations pendant un appel à mains libres,  commandez l'enceinte qui est connectée au téléphone portable BLUETOOTH.

2 Réglez le téléphone portable BLUETOOTH pour émettre un appel.

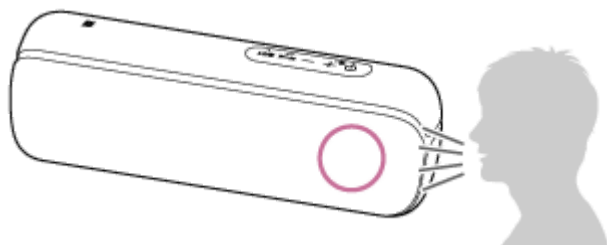
Lors de l'émission d'un appel, la lecture s'interrompt et la tonalité est émise de l'enceinte. Lorsque le correspondant répond à l'appel, parlez directement dans le microphone de l'enceinte.





Si aucune tonalité n'est entendue sur l'enceinte

- L'enceinte peut ne pas être connectée à un téléphone portable BLUETOOTH avec HFP ou HSP. Vérifiez l'état de la connexion sur le téléphone portable BLUETOOTH.
- Choisissez l'enceinte comme appareil d'appel en appuyant sur la touche  (lecture)/  (appel) pendant environ 2 secondes.
- Si plusieurs périphériques BLUETOOTH sont connectés à l'enceinte (connexion à plusieurs périphériques), vous ne pouvez pas recevoir d'appel téléphonique. Annulez la connexion BLUETOOTH ou désactivez la

fonction BLUETOOTH sur les appareils BLUETOOTH autres que le téléphone portable BLUETOOTH en cours d'utilisation.

3 Réglez le volume en appuyant sur les touches -/+ (volume) de l'enceinte ou réglez le volume du téléphone portable BLUETOOTH.

Lorsque vous appuyez sur les touches -/+ (volume) de l'enceinte ou réglez le volume du téléphone portable BLUETOOTH, le témoin  (alimentation) clignote une fois.

Lorsque vous réglez le volume de l'enceinte à son niveau maximal ou minimal, le témoin  (alimentation) clignote 3 fois.

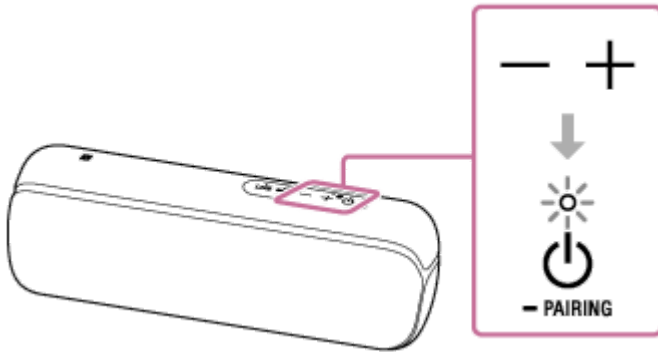

4 Pour terminer un appel, appuyez sur la touche  (lecture)/  (appel).

Si vous étiez en train d'écouter de la musique avant l'appel, la lecture reprend après l'appel. Si vous terminez un appel sur le téléphone portable BLUETOOTH, la lecture reprend également après l'appel si vous écoutiez de la musique avant l'appel.

Astuce

- Si le correspondant ne peut pas entendre ou entend très mal votre voix, parlez directement dans le microphone de l'enceinte.
- Le volume de la lecture musicale et celui des appels sont réglés distinctement dans l'enceinte.

Note

- Pour les périphériques Apple iOS, l'appareil est compatible avec iOS 10.0 ou version ultérieure. Une connexion BLUETOOTH n'est pas disponible avec des périphériques utilisant iOS 9.x ou une version antérieure.
- Lors de l'utilisation de la fonction d'ajout d'enceinte ou la fonction Chaîne pour soirée sans fil, le son d'un appel téléphonique est émis uniquement depuis l'enceinte sur laquelle le témoin  (BLUETOOTH) s'allume en bleu.
- Le son est émis uniquement sur le haut-parleur droit pendant un appel.
- Selon le téléphone portable BLUETOOTH, la lecture peut ne pas être interrompue lors de l'émission d'un appel.
- Utilisez un téléphone portable BLUETOOTH qui est éloigné à au moins 50 cm (1,6 pi) de l'enceinte. Du bruit peut se produire si l'enceinte et le téléphone portable BLUETOOTH sont trop près l'un de l'autre.
- Lorsqu'un câble audio est branché sur la prise AUDIO IN de l'enceinte, vous ne pouvez pas écouter la musique du périphérique BLUETOOTH. Toutefois, lorsque la connexion BLUETOOTH est activée, la fonction à mains libres est disponible.

Rubrique associée

- [Jumelage et connexion à des périphériques BLUETOOTH®](#)
- [Connexion avec un périphérique compatible NFC à un seul toucher \(NFC\)](#)
- [Arrêt de la connexion BLUETOOTH \(après utilisation\)](#)

- Réception d'un appel
- Changement des périphériques BLUETOOTH connectés simultanément (connexion à plusieurs périphériques)

5-001-237-21(1) Copyright 2019 Sony Corporation

Enceinte sans fil
SRS-XB22

Ce que vous pouvez faire avec « Sony | Music Center »

« Sony | Music Center » est une application pour contrôler des périphériques audio Sony compatibles avec « Sony | Music Center » sur un smartphone/iPhone, etc.

Pour plus d'informations sur « Sony | Music Center », reportez-vous à l'URL suivante :

<http://www.sony.net/smcqa/>

Opérations pouvant être effectuées sur l'enceinte avec « Sony | Music Center »

- Lecture de fichiers musicaux inclus avec le contenu audio à haute résolution (h. rés.) situé sur un périphérique tel qu'un smartphone ou iPhone.
- Paramétrage de la qualité sonore et réglage de l'égaliseur
- Indication du niveau de charge de la batterie intégrée
- Options d'alimentation telles que la fonction de mise hors tension automatique (Auto Standby) et le mode veille BLUETOOTH
- Paramétrage de l'éclairage (changement de mode d'éclairage)
- Alternance entre les modes BLUETOOTH et AUDIO IN
- Changement du codec BLUETOOTH (la qualité de lecture de diffusion audio BLUETOOTH)
- Groupement avec d'autres enceintes (fonction d'ajout d'enceinte/fonction Chaîne pour soirée sans fil)
- Réglage de la fonction Party Booster
- Mise à jour du logiciel de l'enceinte

Astuce

- Le niveau de contrôle avec « Sony | Music Center » varie selon le périphérique connecté. Les caractéristiques et la conception de l'application peuvent être modifiées sans préavis.

Note

- Pour les périphériques Apple iOS, l'appareil est compatible avec iOS 10.0 ou version ultérieure. Une connexion BLUETOOTH n'est pas disponible avec des périphériques utilisant iOS 9.x ou une version antérieure.

Rubrique associée

- [Installation de « Sony | Music Center »](#)
- [Chargement de l'enceinte](#)
- [Activation/Désactivation de l'éclairage de l'enceinte \(fonction d'éclairage\)](#)
- [Sélection de la qualité de lecture de la diffusion audio BLUETOOTH \(Codec\)](#)
- [Écoute de musiques sans fil sur 2 enceintes \(fonction d'ajout d'enceinte\)](#)
- [Lecture sans fil sur plusieurs enceintes \(fonction Chaîne pour soirée sans fil\)](#)
- [Changement des effets sonores](#)

- Utilisation de la fonction Party Booster
- Mise à jour du logiciel préinstallé

5-001-237-21(1) Copyright 2019 Sony Corporation

Enceinte sans fil
SRS-XB22

Installation de « Sony | Music Center »

Installation de « Sony | Music Center » sur votre smartphone, iPhone avec Google Play ou l'App Store.

- 1 Téléchargez « Sony | Music Center » de Google Play ou l'App Store puis installez-le.

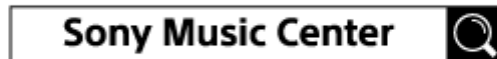

- 2 Une fois l'installation terminée, démarrez « Sony | Music Center ».

Note

- Assurez-vous d'utiliser la dernière version de « Sony | Music Center ». Si vous ne pouvez pas connecter l'enceinte à un périphérique BLUETOOTH par une connexion BLUETOOTH, ou si un problème survient tel qu'aucun son n'est émis, désinstallez « Sony | Music Center » puis essayez de rétablir la connexion BLUETOOTH. Pour plus d'informations sur « Sony | Music Center », reportez-vous à Google Play ou l'App Store.

Rubrique associée

- [Ce que vous pouvez faire avec « Sony | Music Center »](#)

Enceinte sans fil
SRS-XB22

Utilisation de la fonction d'assistance vocale (application Google)

En utilisant l'application Google d'un smartphone Android, vous pouvez parler au microphone de l'enceinte pour commander le smartphone Android.

Les informations ci-dessous présentent la manière d'utiliser l'application Google.

1 Sélectionnez l'application Google pour [Assist App] sous [Assist & Voice input].

Sur le smartphone Android, sélectionnez [Settings] - [Apps]. Une icône de roue dentée s'affiche au coin supérieur droit de l'écran.

Sélectionnez l'icône de roue dentée, [Default Apps] - [Assist & Voice input] - [Assist App], puis réglez [Assist App] sur l'application Google.

L'opération ci-dessus est un exemple. Pour plus d'informations, reportez-vous au mode d'emploi fourni avec le smartphone Android.

Pour plus d'informations sur l'application Google, reportez-vous au mode d'emploi du smartphone Android ou au site internet de Google Play.

Note

- La dernière version de l'application peut être exigée.
- L'application Google risque de ne pas s'activer depuis l'enceinte selon les caractéristiques du smartphone Android.

2 Connectez l'enceinte au smartphone Android par une connexion BLUETOOTH.

3 Une fois l'enceinte connectée au smartphone Android par une connexion BLUETOOTH et que le smartphone Android est en veille ou lit une musique, appuyez de manière prolongée sur la touche (lecture)/ (appel) pendant environ 3 secondes.

L'application Google est activée et un son de démarrage sera émis.

4 Soumettez une demande à l'application Google devant le microphone de l'enceinte.

Pour plus d'informations sur l'application Google, telles que les applications compatibles avec l'application Google, reportez-vous au mode d'emploi fourni avec le smartphone Android.

Après l'activation de l'application Google, après un certain temps sans passer de commandes, un bip est émis et l'application Google se désactive.

Note

- L'application Google ne peut pas s'activer lorsque vous dites « OK Google » au microphone de l'enceinte même si le paramètre [OK Google] du smartphone Android est activé.

Enceinte sans fil
SRS-XB22

Utilisation de la fonction d'assistance vocale (Siri)

En utilisant la fonction Siri d'un iPhone/iPod touch, vous pouvez parler au microphone de l'enceinte pour commander l'iPhone/iPod touch.

Les informations ci-dessous présentent la manière d'utiliser Siri.

1 Activez Siri.

Sur l'iPhone/iPod touch, sélectionnez [Settings] - [Siri] pour activer la fonction Siri.

L'opération ci-dessus est un exemple. Pour plus d'informations, reportez-vous au mode d'emploi fourni avec l'iPhone/iPod touch.

Pour plus d'informations sur Siri, reportez-vous au mode d'emploi ou au site internet d'assistance de l'iPhone/iPod touch.

2 Connectez l'enceinte à l'iPhone/iPod touch par une connexion BLUETOOTH.

3 Une fois l'enceinte connectée à l'iPhone/iPod touch par une connexion BLUETOOTH et que l'iPhone/iPod touch est en veille ou lit une musique, appuyez de manière prolongée sur la touche (lecture)/ (appel) pendant environ 3 secondes.

Siri est activé et un son de démarrage sera émis.

4 Soumettez une demande à Siri devant le microphone de l'enceinte.

Pour plus d'informations sur Siri, telles que les applications compatibles avec Siri, reportez-vous au mode d'emploi fourni avec l'iPhone/iPod touch.

Note

- Pour les périphériques Apple iOS, l'appareil est compatible avec iOS 10.0 ou version ultérieure. Une connexion BLUETOOTH n'est pas disponible avec des périphériques utilisant iOS 9.x ou une version antérieure.
- Siri ne peut pas s'activer lorsque vous dites « Hey Siri » au microphone de l'enceinte même si le paramètre de l'iPhone/iPod touch [Allow "Hey Siri"] est activé.

Enceinte sans fil
SRS-XB22

À propos des témoins

Témoin CHARGE (orange)

Éteint	L'enceinte est complètement chargée.
Allumé	L'enceinte est en cours de chargement.
Clignote lentement	L'autonomie de la batterie intégrée est inférieure à 10% et la batterie doit être chargée.
Clignote 3 fois puis s'éteint	Si le témoin CHARGE clignote 3 fois puis s'éteint à la mise sous tension de l'enceinte, la charge de la batterie intégrée est épuisée et la batterie doit être chargée.

Note

- Une enceinte en cours d'utilisation peut être chargée si elle est branchée sur une prise secteur à l'aide d'un adaptateur secteur USB (disponible dans le commerce) ou sur un ordinateur en cours de fonctionnement. Dans ce cas, le chargement de la batterie intégrée peut durer plus longtemps selon les conditions d'utilisation. Par conséquent, il est conseillé d'éteindre l'enceinte pendant le chargement.
- Si le volume est très élevé pendant longtemps, la charge de la batterie intégrée peut s'épuiser même si l'enceinte est branchée sur une prise secteur à l'aide de l'adaptateur secteur USB (disponible dans le commerce) ou un ordinateur en cours de fonctionnement. Ainsi, le niveau du son s'affaiblit. Ceci n'est pas un dysfonctionnement. Éteignez l'enceinte puis chargez suffisamment la batterie intégrée.
- Dans un environnement extrêmement chaud ou extrêmement froid, le chargement s'arrête par mesure de sécurité. Une durée de chargement trop longue arrête également le chargement. Pour corriger ces problèmes, débranchez le câble micro-USB de l'enceinte, puis rebranchez-le dans un lieu où la température se trouve entre 5 °C et 35 °C (41 °F et 95 °F).

Témoin (alimentation)

Éteint	L'enceinte est éteinte.
Allumé (vert)	L'enceinte est allumée. Le mode sonore est réglé sur STANDARD.
Allumé (blanc)	L'enceinte est allumée. Le mode EXTRA BASS ou LIVE SOUND a été choisi. À son achat, l'enceinte est réglée sur le mode EXTRA BASS .
Allumé (orange)	L'enceinte s'éteint. L'enceinte est réglée sur le mode veille BLUETOOTH.
Clignote (vert, blanc, rouge ou orange)	Chaque fois que vous appuyez sur les touches +/- (volume), le témoin clignote une fois.
	Lorsque vous appuyez sur la touche +/- (volume) et que le volume est réglé à son niveau le plus faible (0) ou plus élevé (50), le témoin clignote 3 fois.
	Selon la progression de la mise à jour du logiciel, l'état du témoin clignotant en vert change. Lors d'une mise à jour, le témoin clignote en vert 5 fois, puis 4 fois, 3 fois, deux fois, une fois, et enfin s'éteint*.
	À la première mise sous tension de l'enceinte après la mise à jour du logiciel, le témoin clignote 3 fois en vert ou en blanc pour vous avertir que la mise à jour est terminée.
	Lorsqu'une erreur est détectée pendant la mise à jour, le témoin clignote en rouge ou en orange.

Lorsque la charge de la batterie intégrée est épuisée ou inférieure à 10%, le témoin clignote lentement en vert ou en blanc.
--

Si le témoin clignote en vert ou en blanc 3 fois puis s'éteint après la mise sous tension de l'enceinte, la charge de la batterie intégrée est épuisée. Chargez l'enceinte.

* Selon la situation, il est possible que vous ne puissiez pas remarquer toutes les séquences de clignotement.

Témoin (BLUETOOTH)

Allumé	L'enceinte est connectée à un périphérique BLUETOOTH.
Clignote rapidement (3 fois toutes les secondes)	L'enceinte est passée en mode de jumelage.
Clignote lentement	L'enceinte attend de se connecter à un périphérique BLUETOOTH.
Clignote 3 fois	La mise à jour du logiciel est terminée.

Témoin LIVE

Allumé	L'enceinte est réglée sur le mode LIVE SOUND.
Éteint	Le mode STANDARD ou EXTRA BASS a été choisi.

Témoins ADD

Clignote	L'enceinte est entrée dans la fonction d'ajout d'enceinte. Le témoin ADD (Ajout d'enceinte) clignote lorsque la connexion avec la fonction d'ajout d'enceinte échoue.
Allumé	La fonction d'ajout d'enceinte est utilisée sur l'autre enceinte.

Témoin WPC (Chaîne pour soirée sans fil)

Clignote	L'enceinte est entrée dans la fonction Chaîne pour soirée sans fil.
Allumé	La fonction Chaîne pour soirée sans fil est utilisée sur l'autre enceinte. Les témoins de toutes les enceintes connectées avec la fonction Chaîne pour soirée sans fil s'allument.

Rubrique associée

- [Pièces et commandes](#)

Enceinte sans fil
SRS-XB22

Mise à jour du logiciel préinstallé

Dès qu'une nouvelle version du logiciel est disponible, vous pouvez mettre à jour le logiciel préinstallé de l'enceinte en suivant les instructions ci-dessous.

En mettant à jour le logiciel, de nouvelles fonctionnalités seront ajoutées à des fins de stabilité et de convivialité.

- 1 Branchez l'enceinte sur une prise secteur à l'aide d'un adaptateur secteur USB (disponible dans le commerce) ou sur un ordinateur en cours de fonctionnement.**

Les mises à jour du logiciel ne peuvent pas être réalisées lorsque l'enceinte est alimentée par la batterie intégrée. Mettez à jour le logiciel une fois que le chargement est terminé.

- 2 Allumez l'enceinte.**

Le témoin  (alimentation) s'allume en blanc*.

* Selon le mode sonore, la couleur du témoin  (alimentation) varie. Pour plus d'informations, reportez-vous à la rubrique suivante.
[À propos des témoins](#)

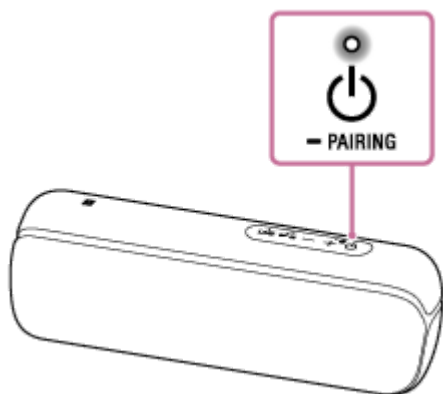

- 3 Tapez sur [Music Center] du smartphone, iPhone, etc. pour lancer l'application.**





Music Center

- 4 Tapez sur [SRS-XB22].**

Lorsqu'une nouvelle version du logiciel est disponible, un avis de mise à jour s'affiche à l'écran de « Sony | Music Center ».

- 5 Suivez les instructions à l'écran pour effectuer la mise à jour.**

Lors d'une mise à jour, le témoin  (alimentation) clignote en vert 5 fois, puis 4 fois, 3 fois, deux fois, une fois, et enfin s'éteint. Selon la situation, il est possible que vous ne puissiez pas remarquer toutes les séquences de clignotement.

À la première mise sous tension de l'enceinte après la mise à jour du logiciel, les témoins  (alimentation) et  (BLUETOOTH) clignotent 3 fois pour vous avertir que la mise à jour est terminée.

Enceinte sans fil
SRS-XB22

Précautions

Sécurité

- Reportez-vous au Manuel de référence fourni avec l'enceinte.
- D'importantes informations telles que le nom du modèle figurent à l'intérieur du capuchon à l'arrière de l'appareil.

Rangement

- N'installez pas l'enceinte en position inclinée.
- Ne laissez pas l'appareil dans un endroit soumis à des températures élevées, notamment aux rayons directs du soleil ou situé à proximité d'une source de chaleur ou sous un appareil d'éclairage.
- N'utilisez pas ou ne laissez pas l'enceinte dans une voiture.
- Ne laissez à proximité de l'appareil aucun objet sensible à un rayonnement magnétique (cartes de paiement, cartes de crédit avec encodage magnétique, etc.).

Fonctionnement

- N'introduisez pas de petits objets dans les prises ou les trous d'aération à l'arrière de l'enceinte. Un court-circuit ou un dysfonctionnement de l'enceinte risque de se produire.
- Lorsque l'éclairage est trop puissant, éclairez la pièce ou éteignez l'éclairage.

Autres

- En cas de question ou problème concernant l'enceinte qui n'est pas traité dans ce Guide d'aide, consultez le distributeur Sony le plus proche.

Enceinte sans fil
SRS-XB22

Remarques sur le chargement

Cycle de vie de la batterie au lithium-ion intégrée

- Même si vous envisagez de ne pas utiliser l'enceinte pendant une période prolongée, chargez suffisamment la batterie intégrée tous les 6 mois pour maintenir son niveau de performance.
- Si l'enceinte n'a pas été utilisée pendant une période prolongée, le chargement de la batterie intégrée peut durer plus longtemps.
- La batterie intégrée rechargeable a un cycle de vie. Avec le temps et un certain nombre d'utilisations de la batterie intégrée, l'autonomie maximale de la batterie intégrée rechargeable diminue lentement. Si l'autonomie de la batterie intégrée semble très réduite, même après une charge complète, contactez votre revendeur Sony le plus proche.
- La batterie intégrée rechargeable peut être à la fin de son cycle de vie lorsque son autonomie semble très réduite.
- Le cycle de vie de la batterie intégrée rechargeable varie selon l'usage, l'environnement et la méthode de stockage.

Mise en garde

Lorsque l'enceinte détecte un problème pour les causes ci-dessous pendant le chargement de la batterie intégrée, le témoin CHARGE (orange) s'éteint même si le chargement n'est pas terminé.

- Température ambiante en dehors de la plage de 5 °C – 35 °C (41 °F – 95 °F).
- La batterie intégrée est défectueuse.
- Lorsque le chargement de la batterie intégrée dure très longtemps.

Note

- La durée de chargement varie selon les conditions d'utilisation de la batterie intégrée.
- Chargez l'enceinte dans une température ambiante de 5 °C à 35 °C (41 °F à 95 °F).
- L'enceinte chauffe pendant le chargement. Ceci n'est pas un dysfonctionnement.
- Évitez d'exposer l'enceinte à une variation brutale de température, à la lumière directe du soleil, à l'humidité, aux grains de sable ou de poussière, ou à des chocs mécaniques. En outre, ne laissez jamais l'enceinte dans une voiture garée en plein soleil.
- Une enceinte en cours d'utilisation peut être chargée si elle est branchée sur une prise secteur à l'aide d'un adaptateur secteur USB (disponible dans le commerce) ou sur un ordinateur en cours de fonctionnement. Dans ce cas, le chargement de la batterie intégrée peut durer plus longtemps selon les conditions d'utilisation. Par conséquent, il est conseillé d'éteindre l'enceinte pendant le chargement.
- Dans un environnement extrêmement chaud ou extrêmement froid, le chargement s'arrête par mesure de sécurité. Une durée de chargement trop longue arrête également le chargement. Pour corriger ces problèmes, débranchez le câble micro-USB de l'enceinte, puis rebranchez-le dans un lieu où la température se trouve entre 5 °C et 35 °C (41 °F et 95 °F).
- À haute température, il est possible que la charge s'arrête ou que le volume diminue pour protéger la batterie.
- Même si vous envisagez de ne pas utiliser l'appareil pendant une période prolongée, chargez entièrement la batterie tous les 6 mois pour maintenir son niveau de performance.
- Le chargement depuis un concentrateur USB n'est garanti que lorsque vous utilisez un concentrateur USB autoalimenté sur lequel est apposé un logo autorisé.

- Ne raccordez pas l'enceinte à un ordinateur pendant longtemps si ce dernier n'est pas raccordé à une alimentation secteur. Dans le cas contraire, la batterie de l'ordinateur risque de se décharger entièrement.

5-001-237-21(1) Copyright 2019 Sony Corporation

Enceinte sans fil
SRS-XB22

Remarques sur l'étanchéité à l'eau et l'étanchéité aux poussières

Étanchéité à l'eau et étanchéité aux poussières de l'enceinte

Lorsque le capuchon est fixé fermement, l'étanchéité à l'eau de l'enceinte est conforme à la norme IPX7*1 comme spécifié à la section « Degré de protection contre la pénétration d'eau » de la norme IEC60529 « Indice de protection contre la pénétration (Code IP) »*3, ainsi qu'à la norme d'étanchéité aux poussières IP6X*2 comme spécifié à la section « Degré de protection contre des corps étrangers solides »*3.

Liquides auxquels s'applique la notion d'étanchéité à l'eau

Champ d'application	eau fraîche, eau du robinet, eau de piscine, eau de mer
Hors du champ d'application	liquides autres que ceux mentionnés ci-dessus (eau savonneuse, eau avec détergent ou produits de bain, shampoing, eau de source chaude, etc.)

*1 Équivalence IPX7 : L'enceinte a été testée et maintient son caractère fonctionnel lorsqu'elle est immergée doucement dans l'eau à une profondeur de 1 m (3,2 pi) pendant 30 minutes.

*2 Équivalence IP6X : L'enceinte a été testée et continue de bloquer les particules de poussière après avoir été placée pendant huit heures dans un appareil de test contenant des particules de poussières d'un diamètre allant jusqu'à 75 µm.

*3 Les connecteurs et accessoires de cet appareil fournis (USB/AUDIO IN) ne sont pas étanches ou résistants aux particules de poussière.

L'étanchéité à l'eau et l'étanchéité aux poussières de l'enceinte sont fondées sur nos mesures réalisées dans les conditions décrites ici. N'oubliez pas que la garantie ne couvre pas les défaillances consécutives à l'immersion dans l'eau ou l'intrusion de poussières provenant d'un mauvais emploi par l'utilisateur.

Pour éviter la détérioration de l'étanchéité à l'eau et de l'étanchéité aux poussières

Vérifiez les points suivants et utilisez correctement l'enceinte.

- L'enceinte a réussi le test de chute de 1,22 m (4 pi) sur du contreplaqué d'une épaisseur de 5 cm (2 po), conformément à la norme MIL-STD 810 F Method 516.5-Shock. Cela ne garantit toutefois pas l'absence de dommage et de panne, l'étanchéité à l'eau et l'étanchéité aux poussières dans toutes les conditions. Toute déformation ou dommage dû à la chute de l'enceinte ou à une exposition à des chocs mécaniques peut entraîner la détérioration de l'étanchéité à l'eau et l'étanchéité aux poussières.
- De par sa conception, cet appareil ne résiste pas à la pression de l'eau. L'utilisation de l'appareil dans un endroit où une haute pression d'eau est appliquée, comme sous la douche, peut provoquer un dysfonctionnement.
- Ne versez pas d'eau très chaude et ne soufflez pas de l'air chaud provenant d'un sèche-cheveux ou d'un autre appareil, directement sur l'enceinte. En outre, n'utilisez jamais l'enceinte dans des endroits où la température est élevée, notamment dans des saunas ou à proximité d'un poêle.
- Manipulez le capuchon ① avec soin. Le capuchon joue un rôle très important pour préserver l'étanchéité à l'eau et l'étanchéité aux poussières. Lorsque vous utilisez l'enceinte, assurez-vous que le capuchon est complètement fermé. Quand vous fermez le capuchon, veillez à ne laisser aucun corps étranger pénétrer à l'intérieur. Si le capuchon n'est pas complètement fermé, l'étanchéité à l'eau et l'étanchéité aux poussières risquent de se détériorer et de provoquer une défaillance de l'enceinte en raison de la pénétration de l'eau ou de particules de poussière à l'intérieur de celui-ci.

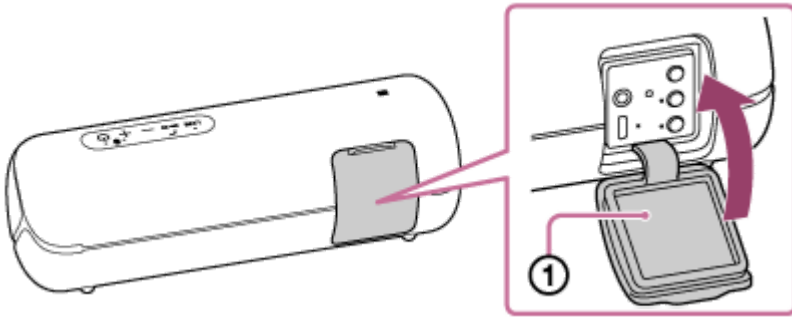

5-001-237-21(1) Copyright 2019 Sony Corporation

Enceinte sans fil
SRS-XB22

Comment prendre soin d'une enceinte

Bien qu'un traitement repoussant l'eau ait été appliqué à la partie en tissu de l'enceinte, nous vous recommandons de suivre la procédure d'entretien ci-dessous pour pouvoir utiliser l'enceinte plus confortablement et plus longtemps.

- Si la surface de l'enceinte se salit dans les cas suivants, lavez rapidement l'enceinte à l'eau douce (eau du robinet, etc.) pour enlever la saleté. Si vous laissez des saletés sur la surface, la partie en tissu peut se décolorer ou se détériorer ou bien l'enceinte risque de ne plus fonctionner correctement.
Ex.
 - Lorsque du sel, du sable, etc. est collé sur l'enceinte après l'avoir utilisée sur la plage, à la piscine, etc.
 - Lorsque l'enceinte est tachée par des substances étrangères (crème solaire, huile de bronzage, etc.)
- Si l'enceinte est mouillée, éliminez immédiatement l'humidité en utilisant une serviette douce et sèche. Laissez aussi sécher l'enceinte dans un endroit bien aéré jusqu'à ce que l'humidité disparaisse.
- La qualité du son peut être modifiée lorsque de l'eau pénètre dans la partie haut-parleur de l'enceinte. Cela ne constitue pas un dysfonctionnement. Essayez l'humidité sur sa surface, puis placez l'enceinte sur un chiffon doux et sec, la partie en tissu orientée vers le bas pour évacuer l'eau recueillie à l'intérieur de l'enceinte. Ensuite, laissez aussi sécher l'enceinte dans un endroit bien aéré jusqu'à ce que l'humidité disparaisse.

Note

- Si la surface de l'enceinte est sale, n'utilisez pas de détergent, diluant, benzène, alcool, etc. pour nettoyer l'enceinte, sous peine d'affecter la fonction qui repousse l'eau de la partie en tissu de l'enceinte.
- Dans les régions froides, si vous laissez l'humidité sur la surface de l'enceinte, celle-ci risque de geler et de ne plus fonctionner correctement. Si vous remarquez des gouttelettes d'eau sur l'enceinte, assurez-vous d'essuyer toute trace d'humidité sur l'enceinte à l'aide d'un chiffon sec et doux.
- Si des grains de sable, etc. pénètrent dans la partie en tissu de l'appareil, enlevez-les avec soin. N'utilisez jamais un aspirateur, etc. sur l'appareil. Cela pourrait endommager l'enceinte.

Enceinte sans fil
SRS-XB22

À propos de la technologie sans fil BLUETOOTH

La technologie sans fil BLUETOOTH a une portée d'environ 10 m (environ 32 pieds).

Portée maximale de communication

La portée maximale de communication peut être réduite selon les conditions ci-dessous.

- Une personne, un objet métallique ou un mur fait obstacle entre l'enceinte et le périphérique BLUETOOTH.
- Un périphérique de réseau local sans fil est utilisé à proximité de l'enceinte.
- Un four à micro-ondes est utilisé à proximité de l'enceinte.
- Un périphérique émet un rayonnement électromagnétique à proximité de l'enceinte.

Interférences provenant d'autres appareils

Les appareils BLUETOOTH et de réseau local sans fil (IEEE802.11b/g) utilisant la même fréquence, si l'enceinte est utilisée à proximité d'un périphérique de réseau local sans fil, des interférences à micro-ondes peuvent se produire avec les conséquences suivantes : détérioration de la vitesse de communication, apparition de bruits et connexion non établie. Dans ce cas, effectuez ce qui suit.

- Éloignez l'enceinte d'au moins 10 m (environ 32 pi) du périphérique de réseau local sans fil.
- Si l'enceinte se trouve à moins de 10 m (environ 32 pi) d'un périphérique de réseau local sans fil, éteignez ce dernier.

Interférences émises vers d'autres périphériques

Les micro-ondes émises par un périphérique BLUETOOTH risquent de perturber le fonctionnement d'appareils médicaux électroniques. Éteignez l'enceinte et tout autre périphérique BLUETOOTH dans les lieux indiqués ci-dessous car leur fonctionnement risque de provoquer un accident.

- Lieu où des gaz inflammables sont présents, dans un hôpital, un train, un avion ou une station-service
- À proximité de portes automatiques ou d'alarmes incendie

Note

- Pour pouvoir utiliser la fonction BLUETOOTH, le périphérique BLUETOOTH à connecter doit avoir le même profil que celui de l'enceinte. Il faut noter que même avec le même profil, le fonctionnement de ces périphériques peut varier selon leurs caractéristiques.
- En raison de la caractéristique de la technologie sans fil BLUETOOTH, le son émis de l'enceinte est légèrement décalé par rapport au son lu sur le périphérique BLUETOOTH pendant un appel téléphonique ou l'écoute musicale.
- L'enceinte prend en charge des fonctionnalités de sécurité conformes à la norme BLUETOOTH pour fournir une connexion sécurisée lorsque la technologie sans fil BLUETOOTH est utilisée. Toutefois, la sécurité risque de ne pas être suffisante selon le paramétrage. Faites preuve de prudence lors de communications avec la technologie sans fil BLUETOOTH.
- Nous n'assumons aucune responsabilité dans le cadre d'une fuite d'informations pendant une communication BLUETOOTH.
- Un périphérique doté de la fonction BLUETOOTH doit se conformer à la norme BLUETOOTH stipulée par Bluetooth SIG, Inc. et être authentifié. Même si le périphérique connecté se conforme à la norme BLUETOOTH mentionnée ci-dessus, certains appareils risquent de ne pas se connecter ou fonctionner correctement, selon les fonctionnalités ou caractéristiques du périphérique.
- Du bruit ou des interruptions sonores risquent de se produire selon le périphérique BLUETOOTH connecté à l'enceinte, l'environnement de communication ou l'usage.

- Un périphérique intégrant une radio ou un syntoniseur ne peut pas être connecté à l'enceinte par une connexion BLUETOOTH car du bruit risque d'être émis pendant les diffusions.
- Éloignez l'enceinte d'un téléviseur, d'une radio, d'un syntoniseur, etc., car du bruit risque d'être émis pendant les diffusions.

5-001-237-21(1) Copyright 2019 Sony Corporation

Enceinte sans fil
SRS-XB22

Marques commerciales

- Android, Google Play et les autres marques et logos qui y sont associés sont des marques commerciales de Google LLC.
- LDAC™ et le logo LDAC sont des marques commerciales de Sony Corporation.
- La marque et les logos BLUETOOTH® sont des marques déposées détenues par Bluetooth SIG, Inc. et sont utilisées sous licence par Sony Corporation.
- Le repère N-Mark est une marque commerciale ou une marque déposée de NFC Forum, Inc. aux États-Unis et dans d'autres pays.
- iPhone, iPod touch, macOS et Siri sont des marques commerciales d'Apple Inc., déposées aux États-Unis et dans d'autres pays.
App Store est une marque de service de Apple Inc.
- L'utilisation du badge Made for Apple signifie qu'un accessoire a été conçu pour être raccordé spécifiquement au produit ou aux produits Apple identifiés dans le badge, et a été certifié par le constructeur pour satisfaire les normes de performance d'Apple. Apple n'est pas responsable du fonctionnement de cet appareil ni de sa conformité avec les consignes et normes de sécurité.
- Microsoft et Windows sont des marques commerciales ou des marques déposées de Microsoft Corporation aux États-Unis et/ou dans d'autres pays.
- WALKMAN et le logo WALKMAN sont des marques déposées de Sony Corporation.
- Wi-Fi® est une marque déposée de Wi-Fi Alliance®.
- Les autres marques commerciales et noms commerciaux appartiennent à leurs propriétaires respectifs.
- Les symboles ™ et ® sont omis dans les documents.

Enceinte sans fil
SRS-XB22

Correction d'un problème

Si l'enceinte ne fonctionne pas comme prévu, essayez les solutions ci-dessous pour corriger le problème.

- Recherchez les symptômes du problème dans ce Guide d'aide, puis essayez les solutions indiquées.
- Chargez l'enceinte.
Vous pouvez corriger certains problèmes en chargeant la batterie intégrée.
- Appuyez sur la touche RESET de l'enceinte.
- Initialisez l'enceinte.
Cette opération restaure les paramètres tels que le volume, etc., à leur valeur définie en usine, et supprime toutes les informations sur le jumelage.
- Recherchez des informations relatives au problème sur le site d'assistance à la clientèle.
- Accédez aux pages d'accueil d'assistance ci-dessous pour obtenir de l'aide à propos de l'enceinte :
 - Pour les clients des Amériques :
<https://www.sony.com/am/support>
 - Pour les clients d'Europe :
<https://www.sony.eu/support>
 - Pour les clients de Chine :
<https://service.sony.com.cn>
 - Pour les clients des autres pays/régions :
<https://www.sony-asia.com/support>

Si aucune des solutions ci-dessus ne corrige le problème, consultez le distributeur Sony le plus proche.

Rubrique associée

- [Utilisation de la touche RESET](#)
- [Initialisation de l'enceinte](#)

Enceinte sans fil
SRS-XB22

Impossible de charger l'enceinte

- À l'utilisation d'un adaptateur secteur USB (disponible dans le commerce), assurez-vous de brancher à fond le câble micro-USB sur l'enceinte et l'adaptateur secteur USB. En outre, assurez-vous que l'adaptateur secteur USB est branché à fond sur une prise secteur.
- À l'utilisation d'un adaptateur secteur USB (disponible dans le commerce), assurez-vous qu'il puisse fournir une sortie d'au moins 1,5 A. Le chargement à partir d'un adaptateur secteur USB pouvant fournir une puissance de sortie de 500 mA ou d'au moins 1,5 A dure environ 10 heures. Le chargement n'est pas assuré à partir d'un adaptateur secteur USB ne pouvant pas fournir une puissance de sortie de 500 mA.
- La durée de charge varie selon la puissance de sortie de l'adaptateur secteur USB raccordé (disponible dans le commerce). L'enceinte est compatible avec un adaptateur secteur USB fournissant un courant de sortie supérieur ou égal à 500 mA. Toutefois, selon le type et la caractéristique de l'adaptateur secteur USB et du câble micro-USB, la charge peut durer plus longtemps. Il est conseillé d'utiliser un adaptateur secteur USB fournissant un courant de sortie d'au moins 1,5 A et un câble micro-USB ou un câble micro-USB conforme à la norme USB. Le chargement depuis d'autres appareils n'est pas garanti. La durée de charge peut varier selon la température ambiante et les conditions d'utilisation.
- Vous pouvez également charger la batterie intégrée en la branchant sur un ordinateur en cours de fonctionnement à l'aide du câble micro-USB. Toutefois, la charge n'est pas garantie sur n'importe quel ordinateur. La charge sur un ordinateur fait maison n'est également pas couverte par la garantie.

Rubrique associée

- [Chargement de l'enceinte](#)
- [À propos des témoins](#)

Enceinte sans fil
SRS-XB22

Impossible d'allumer l'enceinte ou l'enceinte s'éteint soudainement

- La batterie intégrée peut être entièrement déchargée ou la charge de la batterie peut être faible. Chargez l'enceinte en branchant l'enceinte sur une prise secteur à l'aide d'un adaptateur secteur USB (disponible dans le commerce) ou sur un ordinateur en cours de fonctionnement.
 - La fonction de mise hors tension automatique (Auto Standby) peut être activée. Au bout d'environ 15 minutes, sous certaines circonstances, telles qu'un volume faible de l'entrée audio, l'alimentation s'arrêtera automatiquement. Montez le volume du périphérique connecté à utiliser ou désactivez la fonction de mise sous tension automatique.
-

Rubrique associée

- [Chargement de l'enceinte](#)
- [Fonction de mise hors tension automatique \(Auto Standby\)](#)

Enceinte sans fil
SRS-XB22

Aucun son n'est émis/son émis à un seul haut-parleur/son déformé/grésillement ou bruit dans la sortie de l'enceinte/impossible d'entendre la voix ou voix très faible des correspondants

- Vérifiez que l'enceinte et le périphérique connecté sont allumés.
- Montez le volume de l'enceinte et du périphérique connecté.
- Vérifiez qu'une lecture est en cours sur le périphérique connecté.
- Assurez-vous que le câble audio est débranché de la prise AUDIO IN pendant la lecture en mode BLUETOOTH.
- Assurez-vous que le câble audio est branché correctement sur la prise AUDIO IN pendant la lecture en mode AUDIO IN.
- Si l'enceinte est connectée à un ordinateur, assurez-vous que le paramètre de sortie audio de l'ordinateur est réglé pour un périphérique BLUETOOTH.
- Vérifiez que l'enceinte a établi une connexion BLUETOOTH avec le périphérique BLUETOOTH.
- Rejumez l'enceinte et le périphérique BLUETOOTH.
- Si le périphérique connecté sur la prise AUDIO IN est monophonique, le son sera reproduit uniquement sur le haut-parleur gauche (canal L).
- Si le périphérique connecté est doté d'une fonction d'égaliseur, désactivez-la.
- Éloignez l'enceinte d'un four à micro-ondes, un système Wi-Fi®, etc.
- Rapprochez l'enceinte du périphérique BLUETOOTH. Supprimez tout obstacle se trouvant entre l'enceinte et le périphérique BLUETOOTH.
- Si le témoin CHARGE et le témoin  (alimentation) clignotent lentement, éteignez l'enceinte puis chargez suffisamment la batterie intégrée.
- Un périphérique intégrant une radio ou un syntoniseur ne peut pas être connecté à l'enceinte par une connexion BLUETOOTH car du bruit risque d'être émis pendant les diffusions.
- Éloignez l'enceinte d'un téléviseur, d'une radio, d'un syntoniseur, etc., car du bruit risque d'être émis pendant les diffusions.
- Lors de l'utilisation de la fonction d'ajout d'enceinte ou la fonction Chaîne pour soirée sans fil, si un autre périphérique BLUETOOTH tel qu'une souris BLUETOOTH ou un clavier BLUETOOTH, est raccordé au périphérique BLUETOOTH, désactivez la connexion entre eux.
- La qualité de lecture sans fil de certains périphériques BLUETOOTH peut changer. Si le périphérique est compatible avec cette fonction, optez pour la « Priorité à une connexion fiable (SBC) » plutôt que la qualité sonore. Pour plus d'informations, reportez-vous au mode d'emploi fourni avec le périphérique.
- Sélectionnez « Priorité à une connexion fiable (SBC) » pour la qualité de lecture sans fil de l'enceinte.
- Installez la dernière version de « Sony | Music Center » sur le périphérique connecté. Si vous ne pouvez pas utiliser la dernière version de « Sony | Music Center » ou vous êtes dans l'incapacité de vous connecter à l'enceinte et un périphérique BLUETOOTH par une connexion BLUETOOTH, désinstallez « Sony | Music Center ».
- Lors de l'écoute de musiques, sélectionnez une connexion A2DP BLUETOOTH sur le périphérique BLUETOOTH.
- Lors de l'émission ou la réception d'un appel téléphonique, sélectionnez une connexion HFP ou HSP BLUETOOTH sur le périphérique BLUETOOTH.
- Lors de l'émission ou la réception d'un appel téléphonique, vérifiez que la sortie du périphérique BLUETOOTH est réglée sur l'enceinte.

Rubrique associée

- [Jumelage et connexion à des périphériques BLUETOOTH®](#)
- [Écoute de musiques d'un périphérique par une connexion BLUETOOTH](#)
- [Sélection de la qualité de lecture de la diffusion audio BLUETOOTH \(Codec\)](#)
- [À propos des témoins](#)
- [Réception d'un appel](#)
- [Émission d'un appel](#)

Enceinte sans fil
SRS-XB22

Le son baisse pendant l'utilisation



- Le son peut baisser dans les cas ci-dessous. Ceci n'est pas un dysfonctionnement.
 - Lorsque la charge de la batterie intégrée est faible et que les témoins CHARGE et  (alimentation) clignotent lentement, alors que l'enceinte est uniquement alimentée par la batterie intégrée.
 - Lorsque la charge de la batterie intégrée est faible suite à une utilisation prolongée de l'enceinte à un volume élevé même si l'enceinte est branchée sur une prise secteur à l'aide de l'adaptateur secteur USB (disponible dans le commerce) ou un ordinateur en cours de fonctionnement.
- Si le son s'affaiblit pendant l'utilisation, suivez la procédure ci-dessous.
 1. Éteignez l'enceinte.
 2. Chargez suffisamment la batterie intégrée.

Note

- Cette enceinte est conçue pour réduire le volume maximal de moitié lorsque la charge de la batterie intégrée est inférieure à 10% afin de protéger le circuit contre toute variation de courant ou tension extrême pouvant se produire à un volume élevé. En outre, vous pouvez charger la batterie intégrée, mais le volume ne revient pas à la normale. Pour que le volume revienne à la normale, chargez la batterie intégrée jusqu'à ce que la charge atteigne au moins 20%, éteignez l'enceinte puis rallumez-la, et réglez le volume.

Enceinte sans fil
SRS-XB22

Impossible de jumeler l'enceinte et un périphérique BLUETOOTH

- Placez l'enceinte et le périphérique BLUETOOTH à moins de 1 m (3,2 pi) l'un de l'autre.
- Pour les périphériques Apple iOS, l'appareil est compatible avec iOS 10.0 ou version ultérieure. Une connexion BLUETOOTH n'est pas disponible avec des périphériques utilisant iOS 9.x ou une version antérieure.
- Pour utiliser la fonction d'ajout d'enceinte ou la fonction Chaîne pour soirée sans fil, jumelez l'enceinte sur laquelle le témoin  (BLUETOOTH) clignote en bleu.
- Si le témoin  (BLUETOOTH) ne clignote pas rapidement en bleu, appuyez de manière prolongée sur la touche  (alimentation)/  PAIRING jusqu'à ce que vous entendiez un guidage vocal et que le témoin  (BLUETOOTH) clignote rapidement en bleu.
- Une fois l'enceinte initialisée, un iPhone/iPod touch peut ne pas pouvoir se connecter à l'enceinte. Dans ce cas, supprimez les informations sur le jumelage sur l'iPhone/iPod touch, puis effectuez un nouveau jumelage.
- Vérifiez que le périphérique BLUETOOTH est allumé et que la fonction BLUETOOTH est activée sur l'appareil.
- Si l'enceinte n'est pas affichée sur le périphérique BLUETOOTH, éteignez l'appareil puis rallumez-le. La situation peut s'améliorer.

Rubrique associée

- [Jumelage et connexion à des périphériques BLUETOOTH®](#)
- [À propos des témoins](#)

Enceinte sans fil
SRS-XB22

Impossible de connecter l'enceinte à un périphérique BLUETOOTH par une connexion à un seul toucher (NFC)

- Si le verrouillage d'écran est activé sur le smartphone, la connexion ne peut pas être établie. Désactivez le verrouillage d'écran sur le smartphone puis essayez de nouveau.
- Laissez le périphérique compatible NFC près de l'enceinte jusqu'à ce qu'il réagisse. Si la connexion échoue, déplacez le périphérique lentement au-dessus du repère N de l'enceinte.
- Vérifiez que la fonction BLUETOOTH est activée sur le périphérique compatible NFC.
- Vérifiez que la fonction NFC du périphérique est activée.
- Si le périphérique se trouve dans un étui, retirez-le.
- La sensibilité de réception NFC varie selon le périphérique. Si vous continuez à ne pas pouvoir connecter l'enceinte au périphérique à un seul toucher, effectuez les opérations de connexion/déconnexion affichées à l'écran du périphérique.
- Vérifiez que le périphérique est compatible avec NFC. Recherchez des informations relatives au problème sur le site d'assistance à la clientèle.
- Pour utiliser la fonction d'ajout d'enceinte ou la fonction Chaîne pour soirée sans fil, jumelez l'enceinte sur laquelle le témoin  (BLUETOOTH) clignote en bleu.

Rubrique associée

- [Connexion avec un périphérique compatible NFC à un seul toucher \(NFC\)](#)

Enceinte sans fil
SRS-XB22

Impossible de connecter un périphérique BLUETOOTH à l'enceinte avec la fonction d'ajout d'enceinte

- Après la connexion de 2 enceintes SRS-XB22, réalisez la procédure de jumelage entre un périphérique BLUETOOTH et l'enceinte sur laquelle le témoin  (BLUETOOTH) clignote en bleu.
-

Rubrique associée

- [Écoute de musiques sans fil sur 2 enceintes \(fonction d'ajout d'enceinte\)](#)

Enceinte sans fil
SRS-XB22

Impossible de connecter l'enceinte avec la fonction Chaîne pour soirée sans fil

- Après la connexion de plusieurs enceintes, réalisez la procédure de jumelage entre un périphérique BLUETOOTH et l'enceinte sur laquelle le témoin  (BLUETOOTH) clignote en bleu.
-

Rubrique associée

- [Lecture sans fil sur plusieurs enceintes \(fonction Chaîne pour soirée sans fil\)](#)

Enceinte sans fil
SRS-XB22

Utilisation de la touche RESET

Si l'enceinte ne peut pas être commandée alors qu'elle est allumée, ouvrez le capuchon à l'arrière, puis appuyez sur la touche RESET à l'aide d'un trombone ou tout autre objet pointu. L'enceinte est réinitialisée et s'éteint.

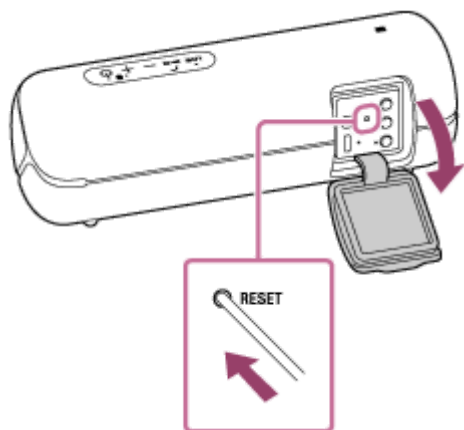

Si elle ne s'allume pas, consultez le distributeur Sony le plus proche.



Note

- L'enceinte ne peut pas être réinitialisée lorsqu'elle est hors tension.
- Les informations sur le jumelage ne sont pas supprimées lorsque vous appuyez sur la touche RESET. Cette action est différente de l'initialisation de l'enceinte.
- Après la réinitialisation de l'enceinte, les paramètres de volume, de fonction ou sonores peuvent être différents.
- Après la réinitialisation de l'enceinte, assurez-vous de fermer correctement le capuchon.

Enceinte sans fil
SRS-XB22

Initialisation de l'enceinte

Si l'enceinte ne fonctionne toujours pas correctement même après la réinitialisation, restaurez les valeurs d'usine par défaut de l'enceinte.

L'enceinte étant allumée, appuyez simultanément de manière prolongée sur les touches - (volume) et  (alimentation)/  PAIRING pendant au moins 5 secondes jusqu'à ce que l'enceinte s'éteigne.

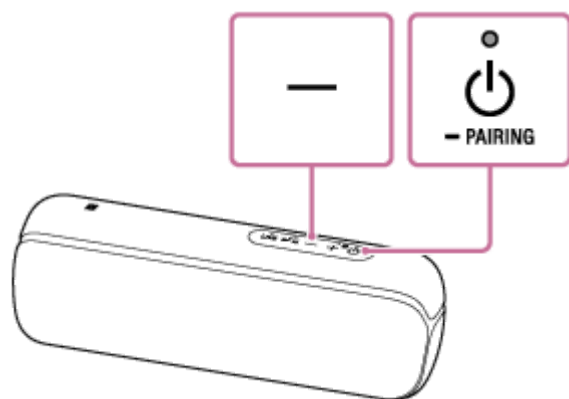

L'enceinte est initialisée. Les paramètres tels que le volume, etc. redeviennent ceux définis en usine et toutes les informations sur le jumelage sont supprimées.

Note

- L'enceinte ne peut pas être initialisée lorsqu'elle est hors tension.

Rubrique associée

- [Utilisation de la touche RESET](#)