

Altavoz inalámbrico
SRS-XG300

A continuación se explica cómo utilizar este altavoz. Seleccione un tema en el panel de navegación. El diseño y las especificaciones están sujetos a cambios sin previo aviso. Utilice las últimas versiones del software preinstalado en el altavoz y de “Sony | Music Center”.

Procedimientos iniciales

[Componentes y controles](#)

[Utilización del asa retráctil](#)

Fuente de alimentación/carga

[Carga del altavoz](#)

[Conexión de la alimentación](#)

[Desconexión de la alimentación](#)

[Utilización de la función En espera de BLUETOOTH \(encendido automático\)](#)

[Carga de un dispositivo USB como un smartphone o un iPhone](#)

[Función En espera autom. \(ahorro de energía\)](#)

Función de iluminación

[Encendido/apagado de la luz del altavoz \(Función de iluminación\)](#)

Realización de conexiones

Dispositivo BLUETOOTH

- [Emparejamiento y conexión con dispositivos BLUETOOTH®](#)
- [Conexión con un ordenador a través de una conexión BLUETOOTH \(Windows®\)](#)
- [Conexión con un ordenador a través de una conexión BLUETOOTH \(Mac\)](#)

Conexión multipunto

- [Conexión del altavoz simultáneamente con 2 dispositivos BLUETOOTH \(conexión multipunto\)](#)

Escucha de música

Dispositivo BLUETOOTH

- [Escucha de música de un dispositivo a través de conexión BLUETOOTH](#)
- [Selección de la calidad de reproducción de música a través de conexión BLUETOOTH \(Código\)](#)
- [Terminación de la conexión BLUETOOTH \(Después del uso\)](#)

[Escucha de música de un dispositivo de audio portátil, etc.](#)

[Disfrute cambiando los efectos de sonido](#)

Función Pareja estéreo

- [Escucha de música de forma inalámbrica con 2 altavoces \(Función Pareja estéreo\)](#)

Función Conexión para fiesta

- [Disfrute de reproducción inalámbrica utilizando múltiples altavoces \(Función Conexión para fiesta\)](#)

Llamadas telefónicas

[Realización de una videollamada en un ordenador](#)

[Recepción de una llamada](#)

[Realización de una llamada](#)

Utilización de “Sony | Music Center”

[Qué puede hacer con “Sony | Music Center”](#)

[Instalación de “Sony | Music Center”](#)

Utilización de “Fiestable”

[Qué puede hacer con “Fiestable”](#)

[Instalación de “Fiestable”](#)

Utilización de la función de asistencia por voz

[Utilización de la función de asistencia por voz \(aplicación de Google™\)](#)

[Utilización de la función de asistencia por voz \(Siri\)](#)

Información

[Acerca de los indicadores](#)

[Actualización del software preinstalado](#)

Notas sobre el uso

[Precauciones](#)

[Notas sobre la carga](#)

[Notas sobre características de a prueba de agua y de polvo](#)

[Cuidado del altavoz](#)

[Acerca de la tecnología inalámbrica BLUETOOTH](#)

[Licencias](#)

[Marcas comerciales](#)

Solución de problemas

[¿Qué puedo hacer para resolver un problema?](#)

Alimentación

[No se puede cargar el altavoz](#)

[No se puede encender el altavoz o el altavoz se apaga de repente](#)

Sonido

[No hay sonido/Sonido de un solo altavoz/Nivel de sonido bajo/Sonido distorsionado/Zumbido o ruido en la salida del altavoz/Sin voz o voz baja de quienes que llaman](#)

[El sonido se vuelve bajo durante el uso](#)

Dispositivo BLUETOOTH

[No se puede emparejar el altavoz con un dispositivo BLUETOOTH](#)

[La salida del altavoz se interrumpe](#)

[No se puede conectar un dispositivo BLUETOOTH con el altavoz para la función Pareja estéreo](#)

[No se puede conectar con un altavoz para la función Conexión para fiesta](#)

[No se puede añadir un altavoz para la función Conexión para fiesta](#)

[No se puede conectar el altavoz simultáneamente con 2 dispositivos \(conexión multipunto\)](#)





Restauración

[Reinicio del altavoz](#)

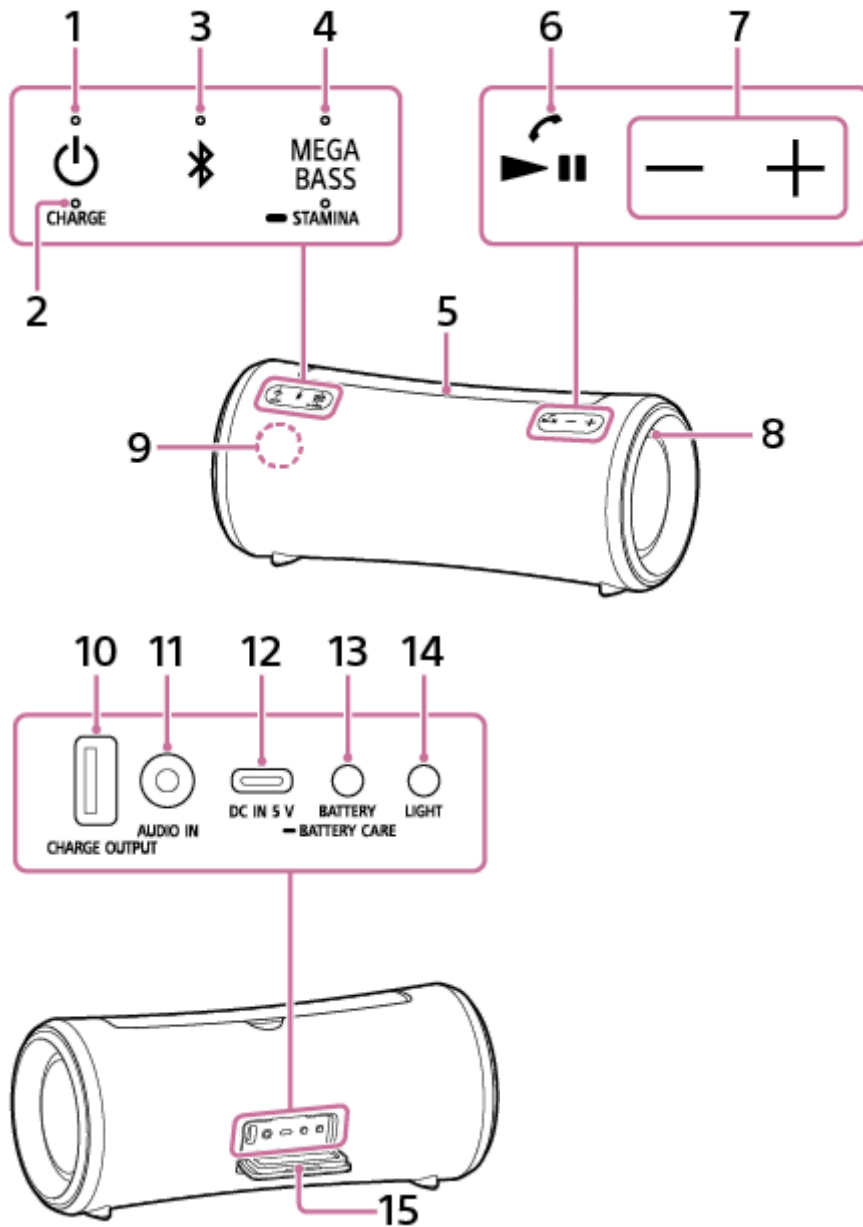
[Inicialización del altavoz](#)

Componentes y controles



1. Botón  (alimentación) con indicador
2. Indicador CHARGE
3. Botón  (BLUETOOTH) con indicador
4. Botón MEGA BASS con indicador/Botón  STAMINA con indicador
5. Asa retráctil
6. Botón  (reproducción)/  (llamada)
7. Botones -/+ (volumen)

8. Luz
9. Micrófono
10. Puerto CHARGE OUTPUT (salida de alimentación de CC solamente)*¹
11. Toma AUDIO IN*²
12. Puerto DC IN 5 V (USB Type-C®)*¹
13. Botón BATTERY/Botón  BATTERY CARE
14. Botón LIGHT
15. Tapa

*1 Este puerto no es compatible con reproducción de música.

*2 La conexión de un cable de audio desactivará la salida de audio del dispositivo BLUETOOTH.

Tema relacionado

- [Acerca de los indicadores](#)

5-039-104-41(1) Copyright 2022 Sony Corporation

Altavoz inalámbrico
SRS-XG300

Utilización del asa retráctil

Puede transportar el altavoz de forma segura sujetando el asa retráctil que incorpora el altavoz.

1 Levante el asa sujetando su sección central.

Coloque su dedo en la hendidura central debajo del asa, y después sujete y levante el asa.

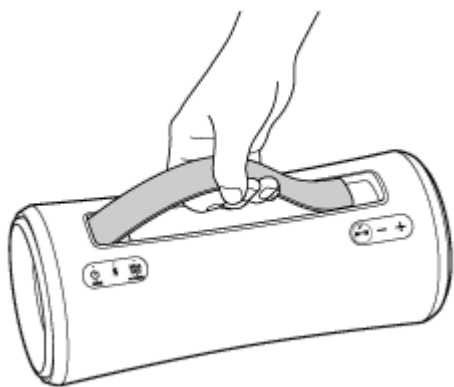
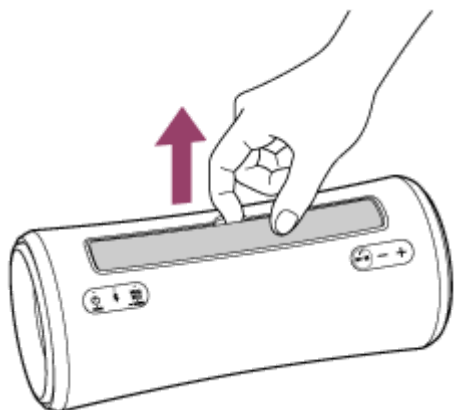

2 Para retraer el asa, empuje su sección central.

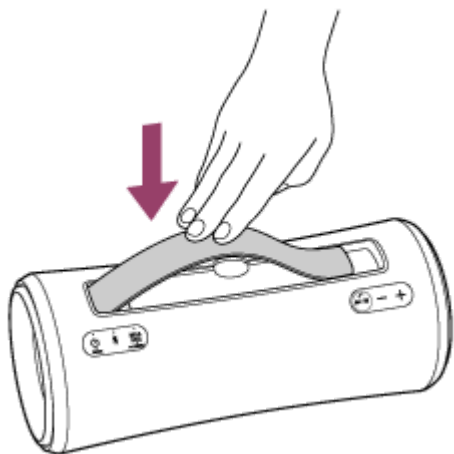

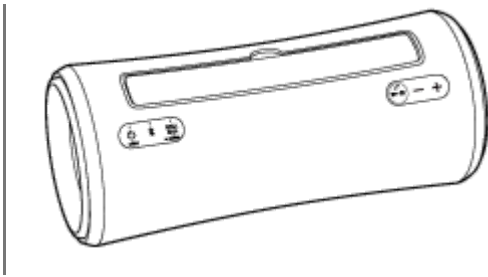

Nota

- El asa equipada con este altavoz es un asa deslizable. El uso inadecuado del asa causará accidentes, lesiones, o mal funcionamiento. Al utilizar el asa, tenga en cuenta lo siguiente:
 - Salvo para transportar el altavoz, evite ejercer una fuerza excesiva sobre el asa para evitar que se deforme o se dañe.
 - Cuando utilice el altavoz, no cuelgue el asa en un gancho o equivalente para evitar el riesgo de deformación o daño.
 - Al retraer el asa, asegúrese de evitar que alguno de sus dedos quede atrapado debajo de la misma.
 - Cuando el asa esté rociada con arena, enjuague bien la arena con agua.

Altavoz inalámbrico
SRS-XG300



Carga del altavoz

El altavoz puede funcionar con la energía de una toma de corriente de CA conectada mediante el adaptador de CA suministrado, o con la batería de iones de litio incorporada.

Cuando vaya a utilizar el altavoz por primera vez, asegúrese de cargar la batería incorporada durante más de 1 hora antes de encender el altavoz.

Con la batería incorporada cargada de antemano, podrá utilizar el altavoz con la energía de la batería solamente.

Sugerencia

- Para cargar la batería incorporada del altavoz, además del método de carga normal está disponible la opción del modo Battery Care. El modo Battery Care limita la capacidad de carga máxima a aproximadamente el 90% y hace que la vida útil de la batería sea más larga. El tiempo de reproducción disponible en el modo Battery Care es más corto que el tiempo disponible cuando la batería incorporada se carga mediante el método de carga normal. En el momento de la compra, el altavoz no estará en el modo Battery Care.
- Mientras el altavoz esté encendido, si mantiene pulsado el botón BATTERY/botón  BATTERY CARE situado detrás de la tapa de la parte posterior del altavoz durante unos 2 segundos, activará el modo Battery Care del altavoz y oirá la guía de voz (Battery Care mode, ON (Modo Battery Care, ACTIVADO)) a través del altavoz. Si vuelve a mantener pulsado el botón BATTERY/botón  BATTERY CARE durante unos 2 segundos, desactivará el modo Battery Care del altavoz y oirá la guía de voz (Battery Care mode, OFF (Modo Battery Care, DESACTIVADO)) a través del altavoz.
- También puede activar/desactivar el modo Battery Care del altavoz con "Sony | Music Center".

1 Conecte el altavoz a una toma de corriente de CA para cargarlo.

Conecte el puerto DC IN 5 V del altavoz a una toma de corriente de CA con el adaptador de CA suministrado.

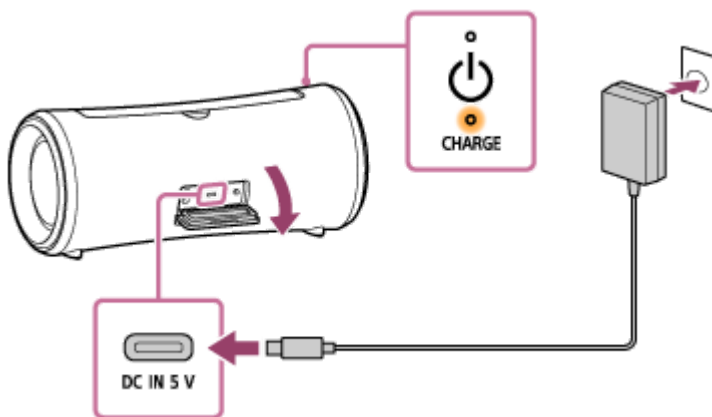

Se iniciará la carga de la batería, y el indicador CHARGE se iluminará en naranja. La carga se completará en unas 5 horas* y el indicador se apagará.

* Tiempo necesario para cargar la batería incorporada agotada hasta su capacidad máxima mientras el altavoz esté apagado.

Después de desconectar el adaptador de CA del altavoz al finalizar la carga de la batería, asegúrese de cerrar bien la tapa.

La tapa desempeña un papel muy importante en el mantenimiento del rendimiento de a prueba de agua y de polvo.

Comprobación de la finalización de la carga

Si la batería incorporada está completamente cargada al conectar el altavoz a una toma de corriente de CA, el indicador CHARGE se iluminará en naranja, y se apagará después de aproximadamente 1 minuto.

- **Cuando se utilice un smartphone Android con Android 8.1 o posterior instalado**

Cuando el altavoz esté conectado con el smartphone Android a través de conexión HFP (Hands-free Profile) BLUETOOTH, púntee [Settings] - [Device connection] - [Bluetooth] en el smartphone. La energía restante de la batería del altavoz se visualiza junto con el nombre del dispositivo BLUETOOTH conectado. Para los detalles, consulte el manual de instrucciones suministrado con el smartphone Android.

Tenga en cuenta que la energía restante de la batería visualizada en el smartphone puede variar de la energía restante real de la batería del altavoz. Considere esta información como una referencia.

- **Cuando se utilice un iPhone con iOS 10.0 o posterior instalado**

Mientras el altavoz esté conectado con el iPhone a través de conexión HFP (Hands-free Profile) BLUETOOTH, la energía restante de la batería del altavoz se visualizará en la pantalla de widgets del iPhone. Para los detalles, consulte el manual de instrucciones suministrado con el iPhone.

Tenga en cuenta que la energía restante de la batería visualizada en el iPhone puede variar de la energía restante real de la batería del altavoz. Considere esta información como una referencia.

Comprobación del nivel de carga restante de la batería incorporada

Después de pulsar el botón BATTERY situado detrás de la tapa de la parte trasera del altavoz, cuando el altavoz esté encendido, dependiendo de la energía restante de la batería incorporada, desde el altavoz se emitirá la guía de voz mostrada a continuación.

81% - 100%: "Battery fully charged" (Batería completamente cargada)

81% - 90% (modo Battery Care): "Battery Care Mode, Fully Charged, Battery About 90%" (Modo Battery Care, Completamente cargada, Batería con carga de alrededor del 90%)

61% - 80%: "Battery about 80%" (Batería con carga de alrededor del 80%)

41% - 60%: "Battery about 60%" (Batería con carga de alrededor del 60%)

21% - 40%: "Battery about 40%" (Batería con carga de alrededor del 40%)

1% - 20%: "Low Battery, Please Recharge Speaker" (Batería baja, Recargue el altavoz)

Sugerencia

- Utilizando "Sony | Music Center", podrá activar/desactivar la guía de voz asociada con la energía restante de la batería, que oirá cuando encienda el altavoz.

Duración de la batería incorporada (mientras el altavoz no esté en el modo Battery Care y haya una conexión BLUETOOTH establecida)

- Aprox. 25 horas

- Nivel de volumen: 24
- Sonido: MEGA BASS activado
- Iluminación: desactivada

- Aprox. 15 horas (predeterminado)

- Nivel de volumen: 24
- Sonido: MEGA BASS activado
- Iluminación: activada

- Aprox. 5 horas

- Nivel de volumen: 50 (MÁX.)
- Sonido: MEGA BASS activado
- Iluminación: desactivada

- Aprox. 4 horas
 - Nivel de volumen: 50 (MÁX.)
 - Sonido: MEGA BASS activado
 - Iluminación: activada

Duración de la batería incorporada (después de que la batería incorporada se haya cargado durante 10 minutos)

10 minutos de carga proporcionarán aproximadamente 70 minutos de reproducción de música. (Siempre que el nivel de volumen del altavoz esté ajustado a 24, el efecto de sonido MEGA BASS esté activado, y la función de iluminación desactivada.)

La duración de la batería incorporada indicada arriba se midió utilizando nuestra fuente de música especificada. El tiempo real de funcionamiento puede variar del indicado debido al volumen, las canciones reproducidas, la temperatura ambiente, y las condiciones de utilización.

Cuando la batería incorporada se esté agotando

Cuando la guía de voz diga “Low Battery, Please Recharge Speaker” (Batería baja, Recargue el altavoz) y el indicador CHARGE parpadee lentamente, la batería incorporada se estará agotando y habrá que cargarla. En este estado, el altavoz no podrá suministrar alimentación a otros dispositivos.

Cuando la energía restante de la batería disminuya a tal nivel que el altavoz no pueda encenderse, oirá la guía de voz (Please Recharge Speaker. Power Off. (Recargue el altavoz. Alimentación desconectada.)) y el altavoz se apagará automáticamente. En tal caso, cargue el altavoz.

Si el indicador CHARGE parpadea 3 veces en naranja y se apaga al encender el altavoz, la batería incorporada estará agotada y habrá que cargarla.

Utilización de un adaptador de CA USB disponible en el mercado para la carga de la batería

El altavoz admite adaptadores de CA USB que sean capaces de entregar una corriente de salida de 3,0 A o 1,5 A. (La utilización de un adaptador de CA USB capaz de entregar una corriente de salida de 3,0 A para la carga de la batería reducirá el tiempo de carga.)

Cuando utilice un adaptador de CA USB capaz de entregar una corriente de salida de 3,0 A, asegúrese de usar un cable USB Type-C® (compatible con el estándar USB) que admita una corriente de carga de la batería de 3,0 A.

Nota

- Si utiliza el altavoz a un volumen alto, la batería incorporada puede agotarse aunque el altavoz esté conectado a una toma de corriente de CA. Si desea utilizar el altavoz mientras se cargue, baje el volumen del mismo. De lo contrario, apague el altavoz y cargue suficientemente la batería incorporada.
- La potencia máxima de salida será menor cuando la batería incorporada se esté agotando.
- Si la temperatura ambiente es extremadamente baja o alta, el altavoz detendrá la carga de la batería incorporada por razones de seguridad. También puede detener la carga si esta se prolonga durante mucho tiempo. Si se produce este caso, suba o baje la temperatura hasta una temperatura de funcionamiento de entre 5 °C y 35 °C (41 °F y 95 °F), desconecte y vuelva a conectar el adaptador de CA, y después deje que el altavoz vuelva a cargar la batería incorporada.
- No cargue la batería incorporada del altavoz en lugares en los que sea probable que el altavoz reciba salpicaduras de agua. El adaptador de CA suministrado, así como las tomas y puertos (USB/AUDIO IN) situados detrás de la tapa no han sido diseñados para ser a prueba de agua ni de polvo.
- Incluso si no pretende utilizar la unidad durante mucho tiempo, cargue la batería por completo una vez cada 6 meses para mantener su desempeño.
- Cuando el smartphone Android esté configurado para utilizar solo A2DP (Advanced Audio Distribution Profile) para establecer conexiones BLUETOOTH, la energía restante de la batería del altavoz no se visualizará en el smartphone.

Tema relacionado

- [Conexión de la alimentación](#)
- [Notas sobre la carga](#)
- [Qué puede hacer con "Sony | Music Center"](#)

5-039-104-41(1) Copyright 2022 Sony Corporation

Altavoz inalámbrico
SRS-XG300

Conexión de la alimentación

1 Pulse el botón (alimentación).

El indicador  (alimentación) se iluminará en verde y el indicador  (BLUETOOTH) parpadeará lentamente en azul.

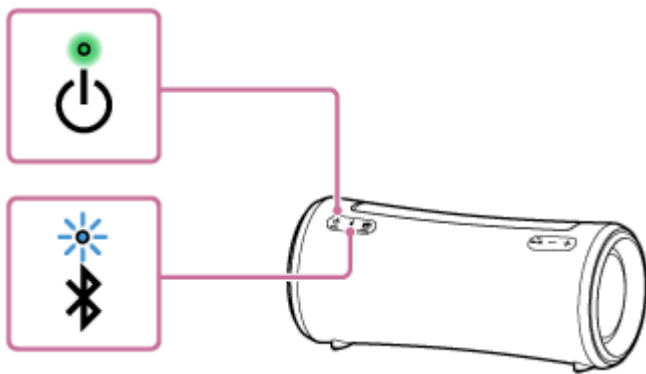

Cuando el altavoz no tenga información de emparejamiento, por ejemplo cuando se utilice la función BLUETOOTH por primera vez después de la compra, el indicador  (BLUETOOTH) se mantendrá parpadeando doblemente en azul.



Nota

- Cuando la guía de voz diga “Low Battery, Please Recharge Speaker” (Batería baja, Recargue el altavoz) y el indicador CHARGE parpadee lentamente, la batería incorporada se estará agotando y habrá que cargarla. En este estado, el altavoz no podrá suministrar alimentación a otros dispositivos.
- Cuando la energía restante de la batería disminuya a tal nivel que el altavoz no pueda encenderse, oír la guía de voz (Please Recharge Speaker. Power Off. (Recargue el altavoz. Alimentación desconectada.)) y el altavoz se apagará automáticamente. En tal caso, cargue el altavoz.
- Si el indicador CHARGE parpadea 3 veces en naranja y se apaga al encender el altavoz, la batería incorporada estará agotada y habrá que cargarla.

Tema relacionado

- [Desconexión de la alimentación](#)
- [Carga del altavoz](#)
- [Encendido/apagado de la luz del altavoz \(Función de iluminación\)](#)

Altavoz inalámbrico
SRS-XG300

Desconexión de la alimentación

1 Pulse el botón (alimentación).

El indicador  (alimentación) y el indicador  (BLUETOOTH) se apagarán.

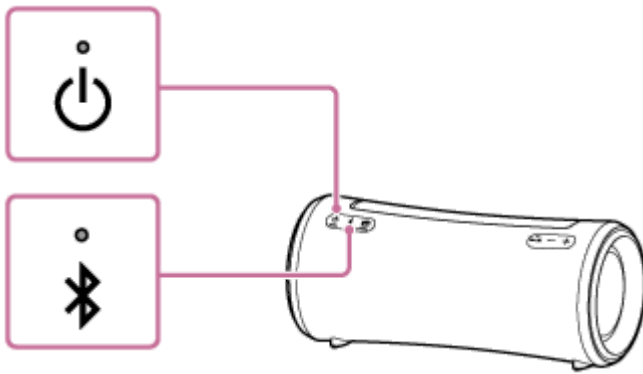

Sugerencia

- Mientras el altavoz esté conectado a una toma de corriente de CA mediante el adaptador de CA USB suministrado y la función En espera de BLUETOOTH esté activada, al apagar el altavoz se encenderá el indicador  (alimentación) en naranja y se activará la función En espera de BLUETOOTH*.

* En el momento de la compra, la función En espera de BLUETOOTH estará desactivada.

Tema relacionado

- [Función En espera autom. \(ahorro de energía\)](#)
- [Utilización de la función En espera de BLUETOOTH \(encendido automático\)](#)

Altavoz inalámbrico
SRS-XG300

Utilización de la función En espera de BLUETOOTH (encendido automático)

Cuando la función En espera de BLUETOOTH esté activada, el altavoz se encenderá automáticamente cuando se opere un dispositivo BLUETOOTH, y se iniciará la conexión BLUETOOTH.

Antes de utilizar el altavoz, tenga en cuenta lo siguiente:

- La función En espera de BLUETOOTH solo se activará mientras el altavoz esté conectado a una toma de corriente de CA con el adaptador de CA suministrado. Mientras el altavoz esté funcionando solo con la energía de la batería incorporada, la función En espera de BLUETOOTH estará desactivada.
- Empareje el altavoz con un dispositivo BLUETOOTH de antemano. Si la información de emparejamiento no está almacenada en el altavoz, como cuando se utilice el altavoz por primera vez después de la compra, el altavoz no entrará en el modo En espera de BLUETOOTH.

1 Encienda el altavoz.

El indicador  (alimentación) se iluminará en verde.

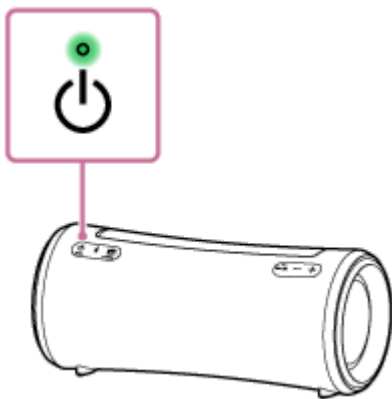

2 Puntee [Music Center] en su smartphone, etc., para iniciar la aplicación.



Music Center

3 Puntee [SRS-XG300].



4 Puntee [Settings].



5 Puntee [Power Option].

6 Puntee la casilla de verificación de [Bluetooth Standby] para marcarla.

La casilla de verificación marcada indica que la función En espera de BLUETOOTH está activada.

7 Vuelva a la pantalla superior del altavoz (la pantalla del paso 4).

El cambio en la configuración se hace efectivo.

Para desactivar la función En espera de BLUETOOTH

En el paso 6 anterior, puntee la casilla de verificación de [Bluetooth Standby] para desmarcarla. La vuelta a la pantalla superior del altavoz seleccionado (la pantalla del paso 4) desactivará la función En espera de BLUETOOTH.

Sugerencia

- Cuando la función En espera de BLUETOOTH se active, el indicador  (alimentación) se iluminará en naranja mientras el altavoz esté apagado. (Siempre que el altavoz esté conectado a una toma de corriente de CA con el adaptador de CA suministrado.)

Tema relacionado

- [Carga del altavoz](#)
- [Conexión de la alimentación](#)
- [Acerca de los indicadores](#)

Altavoz inalámbrico
SRS-XG300

Carga de un dispositivo USB como un smartphone o un iPhone

Puede cargar un dispositivo USB, como un smartphone o un iPhone, conectándolo al altavoz a través de USB. Aunque el altavoz no esté conectado a una toma de corriente de CA, su batería incorporada podrá suministrar energía a un dispositivo USB.

- 1 **Conecte un dispositivo USB, como un smartphone o un iPhone, al puerto CHARGE OUTPUT con un cable USB (disponible en el mercado).**

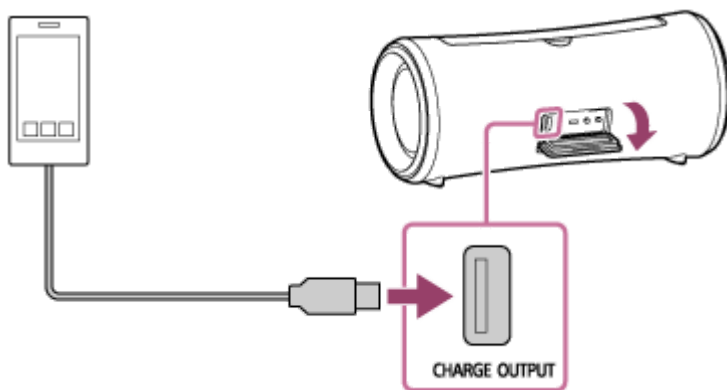

- 2 **Encienda el altavoz.**

El indicador  (alimentación) se iluminará en verde y el altavoz comenzará a suministrar energía al dispositivo USB conectado para cargar la batería.

Nota

- Mientras el altavoz esté suministrando energía al otro dispositivo, la función En espera autom. estará desactivada.
- Al apagar el altavoz se detendrá el suministro de energía al dispositivo USB conectado.
- El indicador CHARGE parpadeando lentamente indica que la batería incorporada se está agotando. En este estado, el altavoz no podrá suministrar alimentación a otros dispositivos. Cargue el altavoz.
- La reproducción de música a través del cable USB conectado no es posible.
- No cargue la batería incorporada del altavoz en lugares en los que sea probable que el altavoz reciba salpicaduras de agua. El adaptador de CA suministrado, así como las tomas y puertos (USB/AUDIO IN) situados detrás de la tapa no han sido diseñados para ser a prueba de agua ni de polvo.
- Después de desconectar el cable USB del altavoz al finalizar la carga de la batería, asegúrese de cerrar bien la tapa. La tapa desempeña un papel muy importante en el mantenimiento del rendimiento de a prueba de agua y de polvo.

Tema relacionado

- [Carga del altavoz](#)
- [Conexión de la alimentación](#)
- [Función En espera autom. \(ahorro de energía\)](#)

Altavoz inalámbrico
SRS-XG300

Función En espera autom. (ahorro de energía)

En el caso de lo siguiente, el altavoz se apaga automáticamente en 15 minutos para conservar la energía de la batería incorporada.

En el momento de la compra, la función En espera autom. estará activada.

Cuando el altavoz esté en modo BLUETOOTH

- No hay operación en el altavoz.
- La función de manos libres del teléfono smartphone o móvil conectado está desactivada y el teléfono smartphone o móvil no está reproduciendo música (audio), ni se está operando. Para los detalles, consulte el manual de instrucciones suministrado con el teléfono smartphone o móvil.
- El dispositivo BLUETOOTH conectado no está reproduciendo música (audio), ni se está operando.

Cuando el altavoz esté en modo AUDIO IN

- No hay operación en el altavoz.
- No se reproduce música (sonido) en un dispositivo de audio conectado a la toma AUDIO IN o la música (sonido) de un dispositivo de audio conectado a la toma AUDIO IN es demasiado baja.

Sugerencia

- Puede activar o desactivar la función En espera autom. utilizando "Sony | Music Center".

Nota

- Mientras el altavoz esté conectado con un smartphone Android o un iPhone a través de una conexión HFP (Hands-free Profile) BLUETOOTH, la función En espera autom. estará desactivada.
- Mientras el altavoz esté suministrando energía al otro dispositivo, la función En espera autom. estará desactivada.

Activación/desactivación la función En espera autom.

- 1 Encienda el altavoz.
- 2 Mantenga simultáneamente pulsados el botón ►|| (reproducción)/ 📞 (llamada) y el botón - (volumen) durante unos 5 segundos.
 - Cuando se desactive la función En espera autom., el indicador 🔌 (alimentación) parpadeará 3 veces en naranja.
 - Cuando se active la función En espera autom., el indicador 🔌 (alimentación) parpadeará dos veces en naranja.

Tema relacionado

- [Qué puede hacer con "Sony | Music Center"](#)

Altavoz inalámbrico
SRS-XG300

Encendido/apagado de la luz del altavoz (Función de iluminación)

El altavoz se ilumina con la música para animar el ambiente. Al comprar el altavoz, la función de iluminación estará activada.

1 Encienda el altavoz.

El indicador  (alimentación) se iluminará en verde.
El altavoz se iluminará.

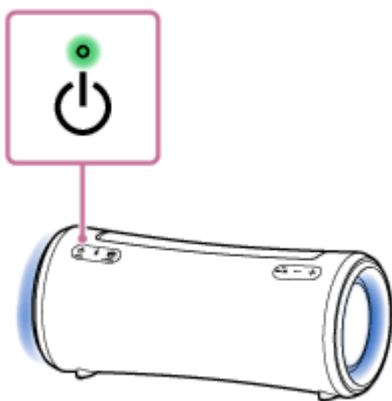

Para desactivar (luz apagada)/activar (luz encendida) la función de iluminación

Pulse el botón LIGHT situado detrás de la tapa de la parte trasera del altavoz para desactivar/activar la función de iluminación.

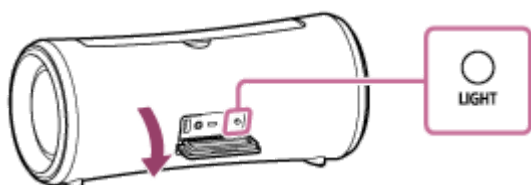

Sugerencia

- Utilizando la función "Illumination" en "Sony | Music Center", puede activar/desactivar la función de iluminación o elegir los distintos modos de iluminación.

Nota

- Si la luz del altavoz parece brillante o deslumbrante, encienda las luces de la sala o desactive la función de iluminación.
- Asegúrese de cerrar completamente la tapa después de utilizar el botón LIGHT.
La tapa desempeña un papel muy importante en el mantenimiento del rendimiento de a prueba de agua y de polvo.

Tema relacionado

- [Qué puede hacer con "Sony | Music Center"](#)

Altavoz inalámbrico
SRS-XG300

Emparejamiento y conexión con dispositivos BLUETOOTH®

Emparejamiento es el proceso necesario para registrar mutuamente la información de dispositivos BLUETOOTH que vayan a conectarse de forma inalámbrica.

Para emparejar con un segundo o posterior dispositivo BLUETOOTH, realice el procedimiento de emparejamiento siguiente para cada dispositivo.

La información de emparejamiento se almacena en el altavoz cuando este se apaga.

Antes de operar el altavoz, asegúrese de realizar lo siguiente:

- Ponga el dispositivo BLUETOOTH dentro de 1 m (3,2 pies) del altavoz.
- Conecte el altavoz a una toma de corriente de CA con el adaptador de CA suministrado. O cargue suficientemente la batería incorporada.
- Para evitar que el altavoz emita un sonido fuerte repentino, baje el volumen tanto del dispositivo BLUETOOTH como del altavoz, o detenga la reproducción de música.
Dependiendo del dispositivo BLUETOOTH, el volumen del dispositivo puede estar sincronizado con el volumen del altavoz cuando se inicia la reproducción de música después de establecer una conexión BLUETOOTH entre los dispositivos BLUETOOTH y el altavoz.
- Prepare el manual de instrucciones suministrado con el dispositivo BLUETOOTH como referencia.

1 Encienda el altavoz.

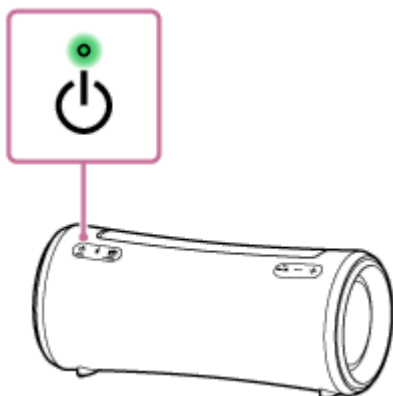

2 Compruebe el estado del indicador (BLUETOOTH).

Cuando el indicador esté parpadeando doblemente

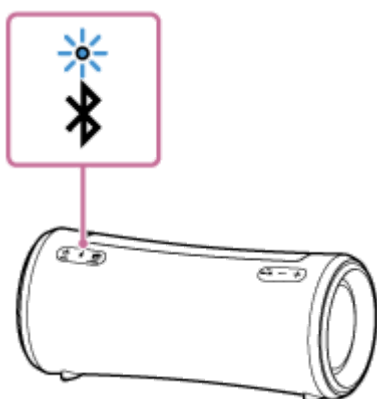

En el caso de que el altavoz se empareje con un dispositivo BLUETOOTH por primera vez desde la compra, o después de haberse inicializado (el altavoz no tendrá información de emparejamiento), el altavoz entrará automáticamente en el modo de emparejamiento cuando se encienda. Continúe con el paso 4.

Cuando el indicador esté parpadeando lentamente

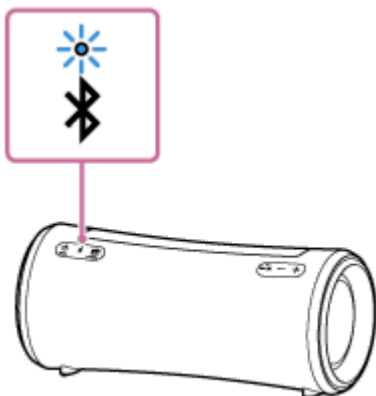

El altavoz está buscando conexiones BLUETOOTH.

- Para emparejar el altavoz con un segundo o posterior dispositivo BLUETOOTH (cuando el altavoz tenga información de emparejamiento de otros dispositivos BLUETOOTH), continúe con el paso 3.
- Para volver a conectarse con uno de los dispositivos BLUETOOTH que ya se hayan emparejado con el altavoz, continúe con el paso 4.
El altavoz se conectará automáticamente con solo activar la función BLUETOOTH en el dispositivo BLUETOOTH. Dependiendo del dispositivo BLUETOOTH, es posible que el altavoz vuelva a conectarse con el dispositivo justo después de haberse encendido. Para los detalles, consulte el manual de instrucciones suministrado con su dispositivo BLUETOOTH.

Cuando el indicador permanezca iluminado

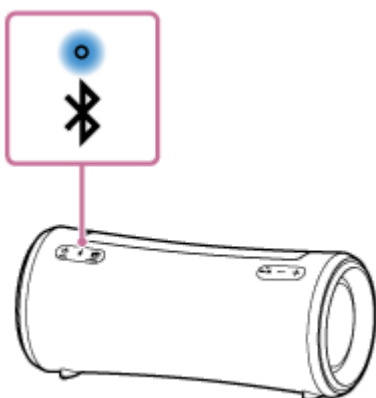

El altavoz está conectado al dispositivo BLUETOOTH.

Para conectarse a otros dispositivos BLUETOOTH, realice uno de los procedimientos siguientes.

- Para emparejar el altavoz con un segundo o posterior dispositivo BLUETOOTH (cuando el altavoz tenga información de emparejamiento de otros dispositivos BLUETOOTH), continúe con el paso 3.
- Para volver a conectarse con uno de los dispositivos BLUETOOTH que ya se hayan emparejado con el altavoz, continúe con el paso 4. El altavoz se conectará automáticamente con solo activar la función BLUETOOTH en el dispositivo BLUETOOTH.

3 Pulse el botón (BLUETOOTH).

Oirá la guía de voz (BLUETOOTH pairing (emparejamiento BLUETOOTH)) por el altavoz, y el indicador  (BLUETOOTH) comenzará a parpadear doblemente (modo de emparejamiento).

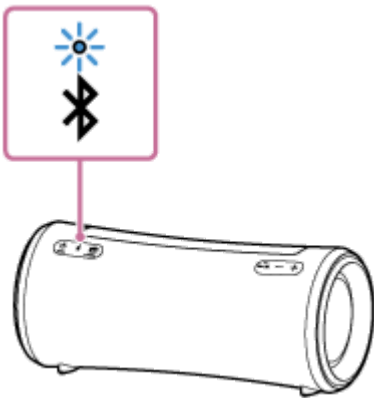

4 Realice el procedimiento de emparejamiento en el dispositivo BLUETOOTH para detectar el altavoz.

Cuando aparezca una lista de dispositivos detectados en el visualizador del dispositivo BLUETOOTH, seleccione "SRS-XG300".

Si se requiere una clave de acceso* en el visualizador del dispositivo BLUETOOTH, introduzca "0000".

* La clave de acceso puede denominarse "código de acceso", "código PIN", "número PIN", o "contraseña".

5 Realice la conexión BLUETOOTH desde el dispositivo BLUETOOTH.

Cuando se establezca la conexión BLUETOOTH, se oirá la guía de voz (BLUETOOTH connected (BLUETOOTH conectado)) por el altavoz y la actividad del indicador  (BLUETOOTH) cambiará de parpadeando a iluminado.

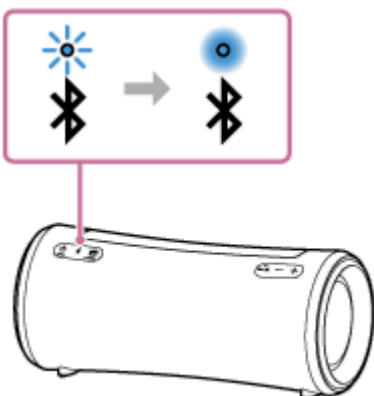

Si la conexión BLUETOOTH no se establece, repita desde el paso **3**.

Sugerencia

- Mientras la función BLUETOOTH esté activada en un dispositivo BLUETOOTH que se haya conectado previamente con el altavoz, el altavoz volverá a conectarse con el dispositivo justo después de haberse encendido.
- Las instrucciones anteriores sobre el dispositivo BLUETOOTH se ofrecen a modo de ejemplo. Para los detalles, consulte el manual de instrucciones suministrado con el dispositivo BLUETOOTH.
- Puede realizar operaciones que incluyan el establecimiento y la desconexión de conexiones BLUETOOTH utilizando "Sony | Music Center".
- Puede conectar el altavoz simultáneamente con hasta 2 dispositivos BLUETOOTH. (Conexión multipunto)

Nota

- Para dispositivos Apple iOS, el altavoz es compatible con iOS 10.0 o posterior. Los dispositivos con iOS 9.x o anterior no disponen de conexión BLUETOOTH.

- El modo de emparejamiento del altavoz se libera después de unos 5 minutos y el indicador  (BLUETOOTH) parpadea lentamente. Sin embargo, cuando el altavoz no tiene información de emparejamiento, como en los ajustes de fábrica, el modo de emparejamiento no se libera. Si el modo de emparejamiento se libera antes de finalizar el proceso, repita desde el paso ③.
- La clave de acceso del altavoz es "0000". Si en el dispositivo BLUETOOTH se ha establecido una clave de acceso además de "0000", no se podrá realizar el emparejamiento con el altavoz.
- Una vez que los dispositivos BLUETOOTH están emparejados, no es necesario volver a emparejarlos, excepto en los casos siguientes:
 - La información de emparejamiento se ha eliminado después de una reparación, etc.
 - El altavoz ya está emparejado con 8 dispositivos y se va a emparejar otro dispositivo.
El altavoz se puede emparejar con hasta 8 dispositivos. Cuando se empareja un nuevo dispositivo que se suma a los 8 emparejados, la información de emparejamiento del primer dispositivo conectado a través de una conexión BLUETOOTH se sustituye por la información del nuevo.
 - La información de emparejamiento del altavoz se ha eliminado del dispositivo BLUETOOTH.
 - El altavoz se inicializa.
Toda la información de emparejamiento se eliminará. Después de inicializar el altavoz, es posible que no pueda conectar su dispositivo BLUETOOTH. En este caso, elimine la información de emparejamiento del altavoz en su dispositivo BLUETOOTH, y después realice el procedimiento de emparejamiento otra vez.
- Cuando se conecte un cable de audio a la toma AUDIO IN del altavoz mientras el altavoz y el dispositivo BLUETOOTH se hayan conectado a través de conexión BLUETOOTH, el sonido del dispositivo BLUETOOTH no se emitirá por el altavoz (la función de manos libres estará disponible). Para escuchar música del dispositivo BLUETOOTH, desconecte el cable de audio de la toma AUDIO IN del altavoz.
- El altavoz puede emparejarse con múltiples dispositivos, pero solo puede reproducir música de un dispositivo emparejado a la vez.
- Cuando utilice la función Pareja estéreo o la función Conexión para fiesta, no podrá utilizar la funcionalidad de conexión multipunto.

Tema relacionado

- [Conexión del altavoz simultáneamente con 2 dispositivos BLUETOOTH \(conexión multipunto\)](#)
- [Escucha de música de un dispositivo a través de conexión BLUETOOTH](#)
- [Terminación de la conexión BLUETOOTH \(Después del uso\)](#)

Altavoz inalámbrico
SRS-XG300

Conexión con un ordenador a través de una conexión BLUETOOTH (Windows®)

Emparejamiento es el proceso necesario para registrar mutuamente la información de dispositivos BLUETOOTH que vayan a conectarse de forma inalámbrica.

Para poder realizar una conexión BLUETOOTH por primera vez será necesario emparejar un dispositivo con el altavoz. Realice los mismos procedimientos para emparejar otros dispositivos.

La información de emparejamiento se almacena en el altavoz cuando este se apaga.

Sistemas operativos compatibles

Windows 10, Windows 8.1

Antes de comenzar haga lo siguiente.

- Ponga su ordenador dentro de 1 m (3,2 pies) del altavoz.
- Conecte el altavoz a una toma de corriente de CA con el adaptador de CA suministrado. O cargue suficientemente la batería incorporada.
- Prepare el manual de instrucciones suministrado con el ordenador como referencia.
- Para evitar que el altavoz emita un sonido fuerte repentino, baje el volumen tanto del dispositivo BLUETOOTH como del altavoz, o detenga la reproducción de música.
- Active el altavoz de su ordenador.
Si el altavoz del ordenador está ajustado a  (silencio), el altavoz BLUETOOTH no emitirá sonido.

– Cuando el altavoz de su ordenador esté activado:



1 Encienda el altavoz.

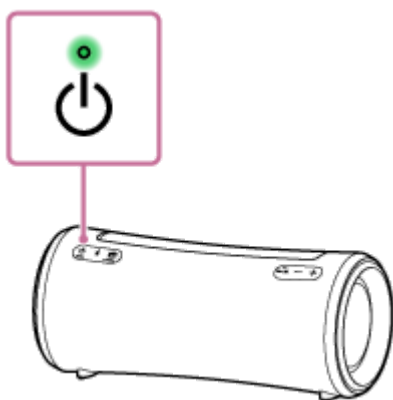

2 Compruebe la actividad del indicador (BLUETOOTH).

Cuando el indicador esté parpadeando doblemente

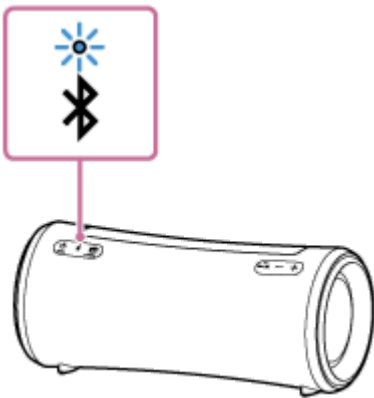

Después de emparejar el altavoz con un dispositivo BLUETOOTH por primera vez desde la compra, o después de inicializar el altavoz (el altavoz no tendrá información de emparejamiento), el altavoz entrará automáticamente en el modo de emparejamiento cuando se encienda. Continúe con el paso 4 .

Cuando el indicador esté parpadeando lentamente

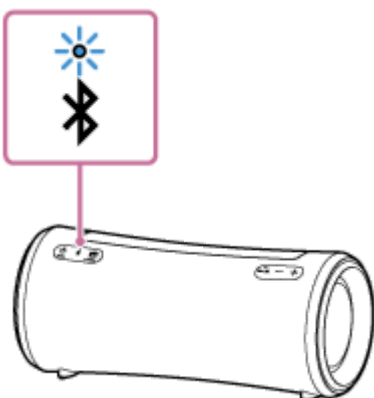

El altavoz está buscando conexiones BLUETOOTH.

- Para emparejar el altavoz con un segundo o posterior dispositivo BLUETOOTH (cuando el altavoz tenga información de emparejamiento de otros dispositivos BLUETOOTH), continúe con el paso 3 .
- Para volver a conectarse con uno de los dispositivos BLUETOOTH que ya se hayan emparejado con el altavoz, continúe con el paso 4 .
Dependiendo del dispositivo BLUETOOTH, es posible que el altavoz vuelva a conectarse con el dispositivo justo después de haberse encendido. Para los detalles, consulte el manual de instrucciones suministrado con el dispositivo BLUETOOTH.

Cuando el indicador permanezca iluminado

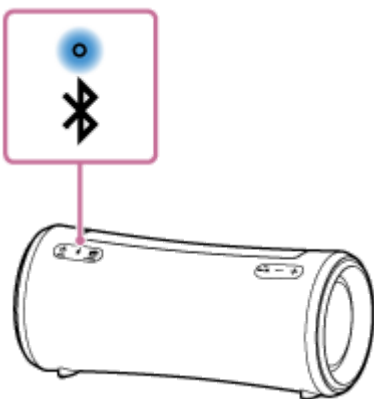

El altavoz ya está emparejado con uno de los dispositivos BLUETOOTH.

Para conectar el altavoz con otro dispositivo BLUETOOTH, realice una de las acciones siguientes:

- Para emparejar el altavoz con un segundo o posterior dispositivo BLUETOOTH (cuando el altavoz tenga información de emparejamiento de otros dispositivos BLUETOOTH), continúe con el paso 3 .
- Para volver a conectarse con uno de los dispositivos BLUETOOTH que ya se hayan emparejado con el altavoz, continúe con el paso 4 .

3 Pulse el botón (BLUETOOTH).

Oirá la guía de voz (BLUETOOTH pairing (emparejamiento BLUETOOTH)) por el altavoz, y el indicador  (BLUETOOTH) comenzará a parpadear doblemente (modo de emparejamiento).

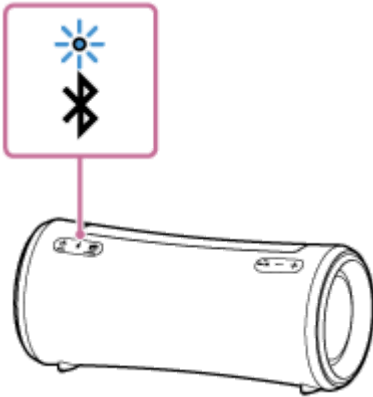

4 Active el ordenador si está en modo de espera (suspensión) o hibernación.

5 Registre el altavoz en el ordenador.

Para Windows 10

1. Haga clic en el botón [Start], y después en [Settings].
2. Haga clic en [Devices].

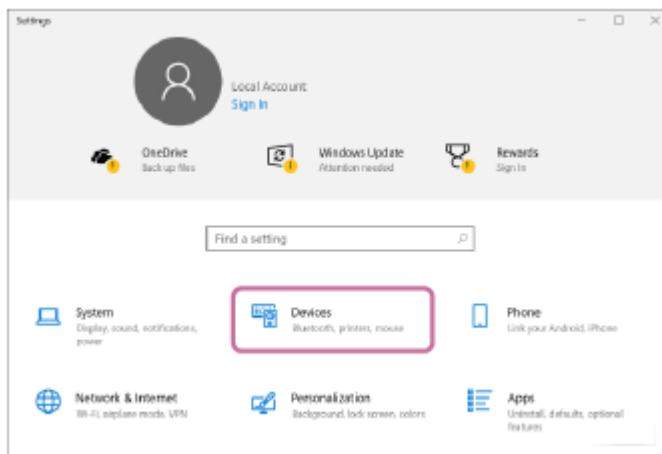

3. Haga clic en la pestaña [Bluetooth & other devices], haga clic en el interruptor "Bluetooth" para activar la función BLUETOOTH, y después haga clic en [Add Bluetooth or other device].

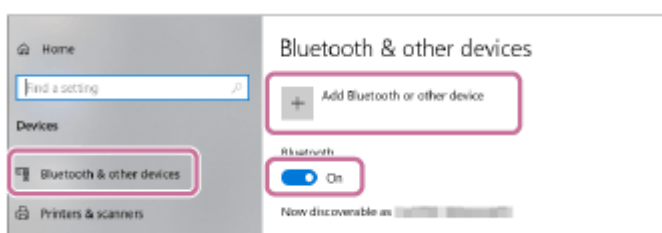

4. Haga clic en [Bluetooth].

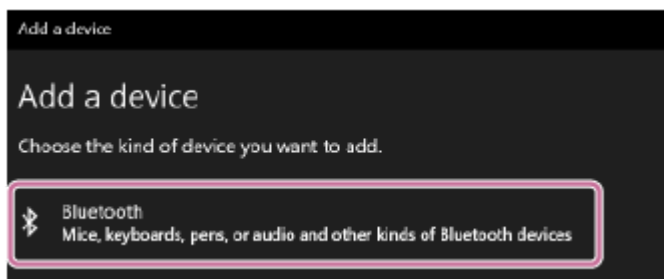

5. Seleccione [SRS-XG300].

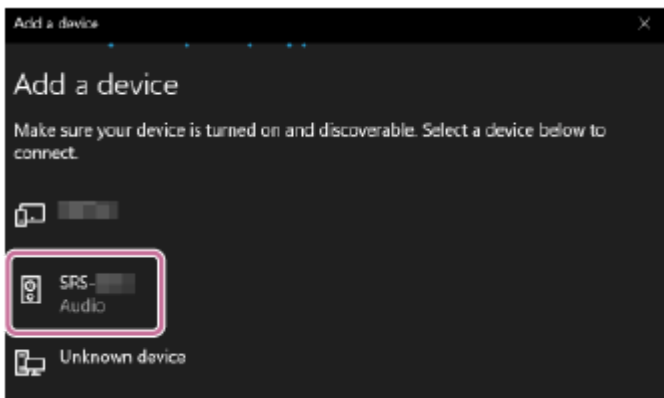

Si se requiere una clave de acceso*, introduzca "0000".

Si no aparece [SRS-XG300], vuelva a realizar la operación desde el paso 3 .

* La clave de acceso puede denominarse "código de acceso", "código PIN", "número PIN", o "contraseña".

6. Después del emparejamiento se establecerá automáticamente la conexión BLUETOOTH, y en la pantalla se visualizará [Connected music] o [Connected voice, music]. Continúe con el paso 6 .

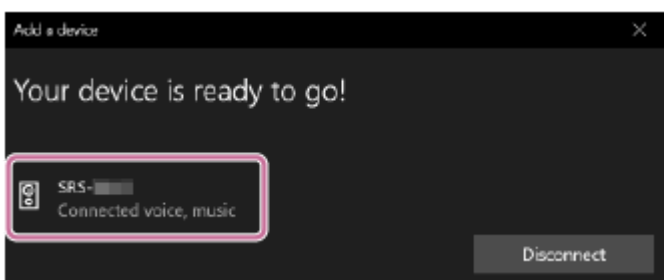

Para Windows 8.1

1. Haga clic con el botón derecho en [Start], y después haga clic en [Control Panel]. Cuando se visualice [All Control Panel Items], seleccione [Devices and Printers]. Si aparece la pantalla [Control Panel] en lugar de [All Control Panel Items], seleccione [Large icons] o [Small icons] en el menú [View by] de la esquina superior derecha de la pantalla.
2. Haga clic en [Add a device].

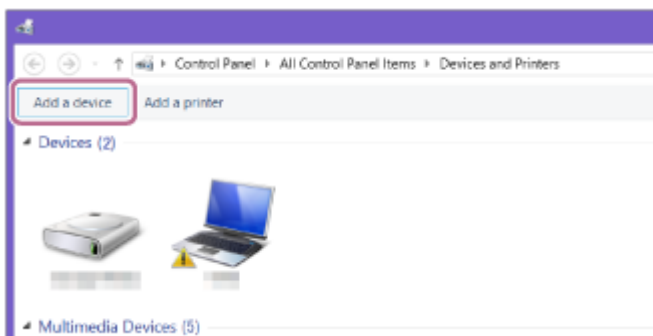

3. Seleccione [SRS-XG300] y haga clic en [Next].

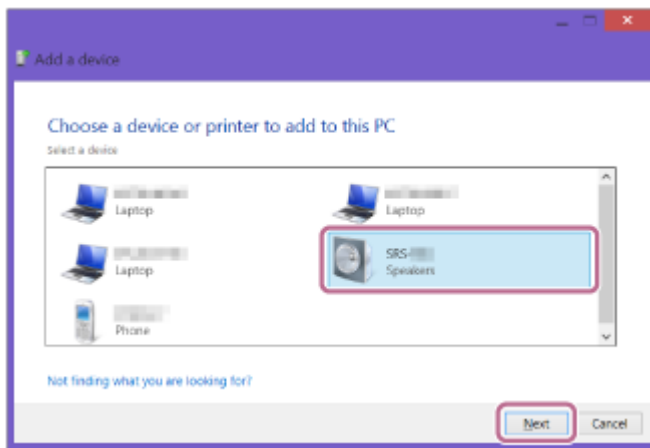

Si se requiere una clave de acceso*, introduzca "0000".

Si no aparece [SRS-XG300], vuelva a realizar la operación desde el paso 3.

* La clave de acceso puede denominarse "código de acceso", "código PIN", "número PIN", o "contraseña".

4. Cuando aparezca la pantalla siguiente, haga clic en [Close]. El ordenador comenzará a instalar el controlador.

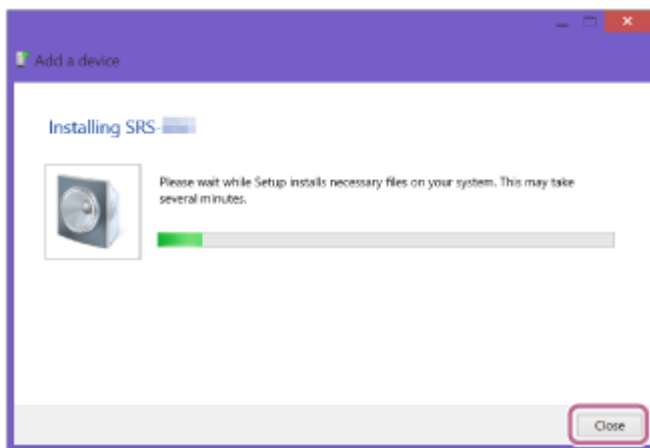

Durante la instalación aparecerá la marca "Ⓢ" en la parte inferior izquierda del icono de [SRS-XG300].

Cuando desaparezca la marca "Ⓢ", habrá finalizado la instalación del controlador. Continúe con el paso 5-5.

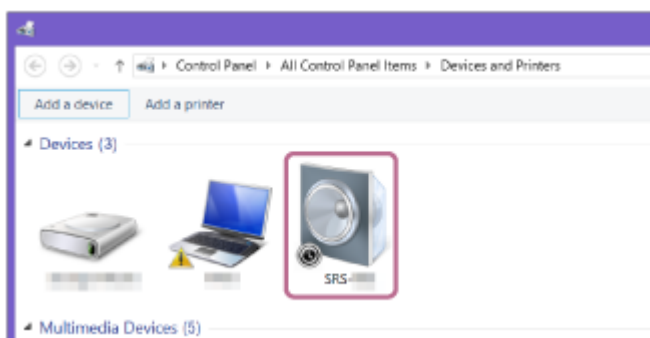

Dependiendo del ordenador, la instalación puede llevar tiempo. Si la instalación del controlador lleva demasiado tiempo, la función En espera autom. del altavoz hará que este se apague automáticamente. Si esto ocurre, vuelva a encender el altavoz.

5. Haga clic con el botón derecho en [SRS-XG300] en [Devices] y seleccione [Sound settings] en el menú que aparezca.

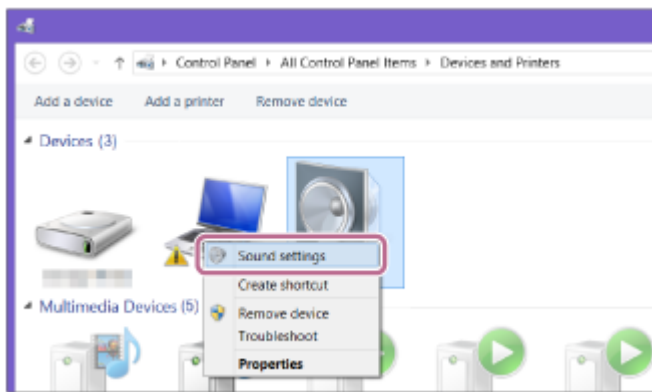

6. Confirme [SRS-XG300 Stereo] en la pantalla [Sound].

- Si hay una marca de verificación (verde) en [SRS-XG300 Stereo], continúe con el paso 6 .

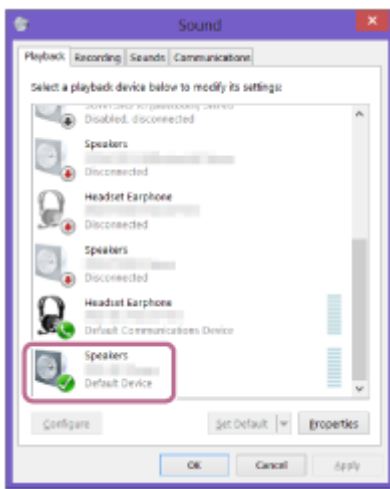

- Si no hay una marca de verificación (verde) en [SRS-XG300 Stereo], continúe con el paso 5 -7.
- Si no aparece [SRS-XG300 Stereo], haga clic con el botón derecho en la pantalla [Sound], y seleccione [Show Disabled Devices] en el menú que aparezca. Después continúe con el paso 5 -7.

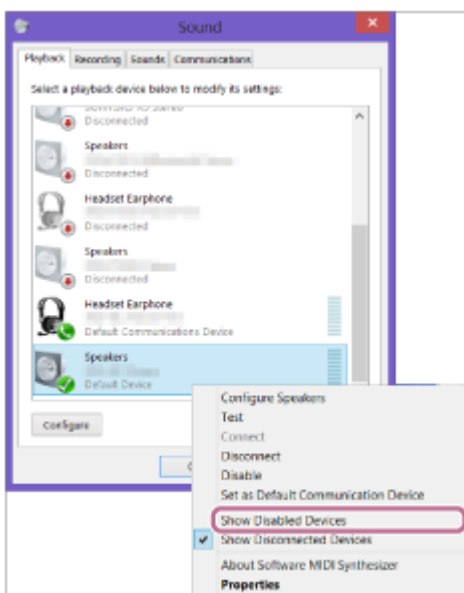

7. Haga clic con el botón derecho en [SRS-XG300 Stereo], y seleccione [Connect] en el menú que aparezca.

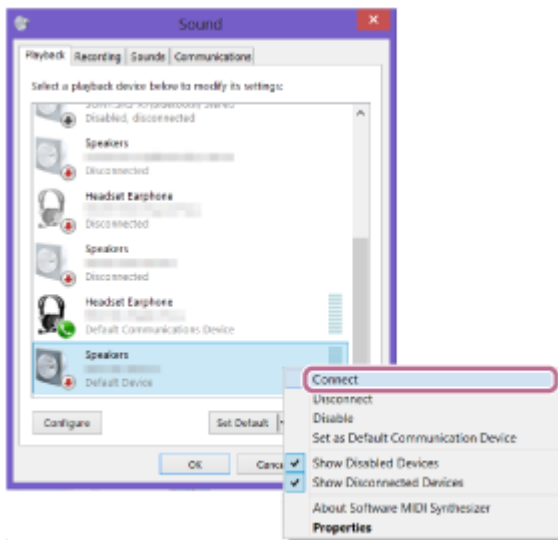

Quando se conecte el altavoz, aparecerá una marca de verificación en [SRS-XG300 Stereo] de la pantalla [Sound]. Continúe con el paso 6 .

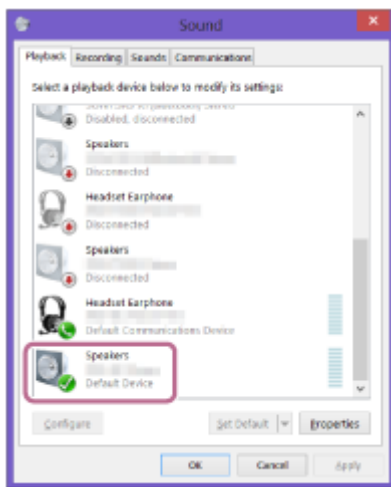

Si no puede hacer clic en [Connect] para [SRS-XG300 Stereo], seleccione [Disable] para el [Default Device] que tenga actualmente una marca de verificación (verde).

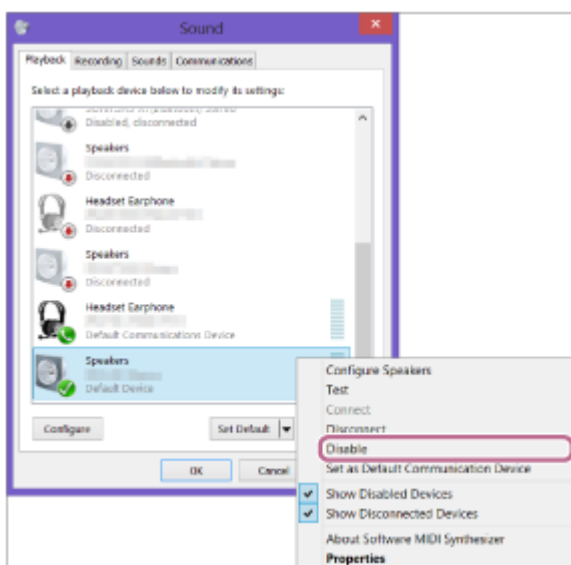

6 Siga las instrucciones que aparezcan en pantalla para establecer una conexión BLUETOOTH.

Quando se establezca la conexión BLUETOOTH se oirá la guía de voz (BLUETOOTH connected (BLUETOOTH conectado)) por el altavoz y la actividad del indicador  (BLUETOOTH) cambiará de parpadeando a iluminado.

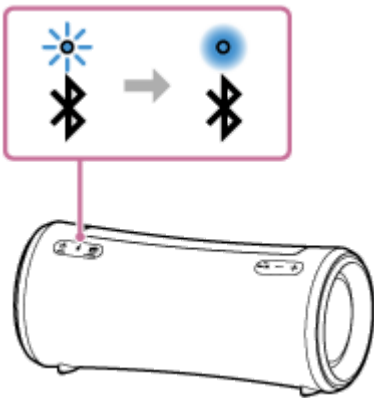

Si el intento de conexión falla, repita el procedimiento desde el paso ③ .

Sugerencia

- Las instrucciones anteriores sobre el ordenador se ofrecen a modo de ejemplo. Para los detalles, consulte el manual de instrucciones suministrado con su ordenador. Además, no todos los ordenadores se prueban y comprueban si son compatibles con el procedimiento anterior, y el procedimiento no es aplicable a los ordenadores construidos en casa.
- Puede conectar el altavoz simultáneamente con hasta 2 dispositivos BLUETOOTH. (Conexión multipunto)

Nota

- El modo de emparejamiento del altavoz se libera después de unos 5 minutos y el indicador  (BLUETOOTH) parpadea lentamente. Sin embargo, cuando el altavoz no tiene información de emparejamiento, como en los ajustes de fábrica, el modo de emparejamiento no se libera. Si el modo de emparejamiento se libera antes de finalizar el proceso, repita desde el paso ③ .
- Una vez que los dispositivos BLUETOOTH están emparejados, no es necesario volver a emparejarlos, excepto en los casos siguientes:
 - La información de emparejamiento se ha eliminado después de una reparación, etc.
 - El altavoz ya está emparejado con 8 dispositivos y se va a emparejar otro dispositivo.
El altavoz se puede emparejar con hasta 8 dispositivos. Cuando se empareja un nuevo dispositivo que se suma a los 8 emparejados, la información de emparejamiento del primer dispositivo conectado a través de una conexión BLUETOOTH se sustituye por la información del nuevo.
 - La información de emparejamiento con el altavoz se ha eliminado del dispositivo BLUETOOTH.
 - El altavoz se inicializa.
Toda la información de emparejamiento se eliminará. Después de inicializar el altavoz, es posible que no pueda conectar su ordenador. En este caso, elimine la información de emparejamiento del altavoz en su ordenador, y después realice el procedimiento de emparejamiento otra vez.
- El altavoz puede emparejarse con múltiples dispositivos, pero solo puede reproducir música de un dispositivo emparejado a la vez.
- La clave de acceso del altavoz es "0000". Si en el dispositivo BLUETOOTH se ha establecido una clave de acceso además de "0000", no se podrá realizar el emparejamiento con el altavoz.
- Cuando se conecte un cable de audio a la toma AUDIO IN del altavoz mientras el altavoz y el dispositivo BLUETOOTH se hayan conectado a través de conexión BLUETOOTH, el sonido del dispositivo BLUETOOTH no se emitirá por el altavoz (la función de manos libres estará disponible). Para escuchar música del dispositivo BLUETOOTH, desconecte el cable de audio de la toma AUDIO IN del altavoz.
- Cuando utilice la función Pareja estéreo o la función Conexión para fiesta, no podrá utilizar la funcionalidad de conexión multipunto.

Tema relacionado

- [Conexión del altavoz simultáneamente con 2 dispositivos BLUETOOTH \(conexión multipunto\)](#)
- [Escucha de música de un dispositivo a través de conexión BLUETOOTH](#)
- [Terminación de la conexión BLUETOOTH \(Después del uso\)](#)

5-039-104-41(1) Copyright 2022 Sony Corporation

Altavoz inalámbrico
SRS-XG300

Conexión con un ordenador a través de una conexión BLUETOOTH (Mac)

Emparejamiento es el proceso necesario para registrar mutuamente la información de dispositivos BLUETOOTH que vayan a conectarse de forma inalámbrica.

Para poder realizar una conexión BLUETOOTH por primera vez será necesario emparejar un dispositivo con el altavoz. Realice los mismos procedimientos para emparejar otros dispositivos.

La información de emparejamiento se almacena en el altavoz cuando este se apaga.

Sistemas operativos compatibles

macOS Catalina (versión 10.15)

Antes de comenzar haga lo siguiente.

- Ponga su ordenador dentro de 1 m (3,2 pies) del altavoz.
- Conecte el altavoz a una toma de corriente de CA con el adaptador de CA suministrado. O cargue suficientemente la batería incorporada.
- Prepare el manual de instrucciones suministrado con el ordenador como referencia.
- Para evitar que el altavoz emita un sonido fuerte repentino, baje el volumen tanto del dispositivo BLUETOOTH como del altavoz, o detenga la reproducción de música.
- Active el altavoz de su ordenador.
Si el altavoz de su ordenador está ajustado a  (silencio), el altavoz BLUETOOTH no emitirá sonido.

– Cuando el altavoz de su ordenador esté activado:



1 Encienda el altavoz.

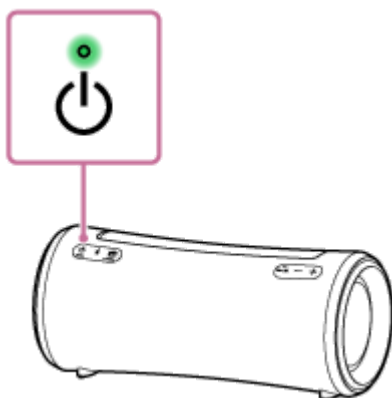

2 Compruebe la actividad del indicador (BLUETOOTH).

Cuando el indicador esté parpadeando doblemente

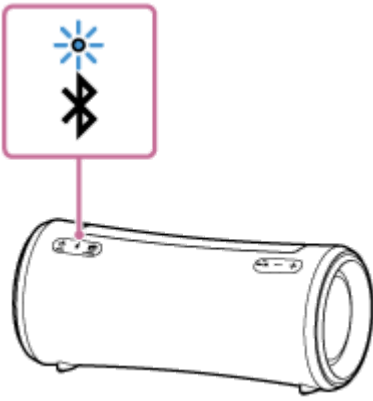

Después de emparejar el altavoz con un dispositivo BLUETOOTH por primera vez desde la compra, o después de inicializar el altavoz (el altavoz no tendrá información de emparejamiento), el altavoz entrará automáticamente en el modo de emparejamiento cuando se encienda. Continúe con el paso 4 .

Cuando el indicador esté parpadeando lentamente

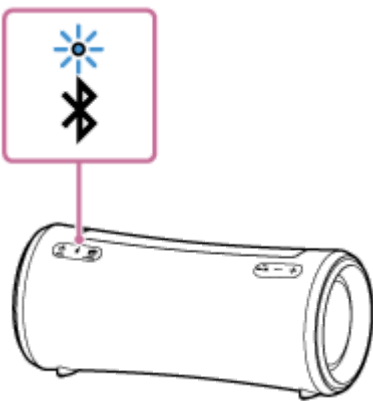

El altavoz está buscando conexiones BLUETOOTH.

- Para emparejar el altavoz con un segundo o posterior dispositivo BLUETOOTH (cuando el altavoz tenga información de emparejamiento de otros dispositivos BLUETOOTH), continúe con el paso 3 .
- Para volver a conectarse con uno de los dispositivos BLUETOOTH que ya se hayan emparejado con el altavoz, continúe con el paso 4 .
Dependiendo del dispositivo BLUETOOTH, es posible que el altavoz vuelva a conectarse con el dispositivo justo después de haberse encendido. Para los detalles, consulte el manual de instrucciones suministrado con su dispositivo BLUETOOTH.

Cuando el indicador permanezca iluminado

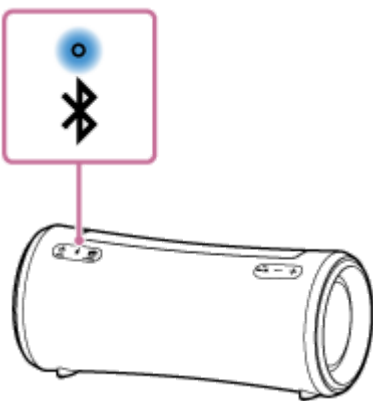

El altavoz ya está conectado con uno de los dispositivos BLUETOOTH.

Para conectar el altavoz con otro dispositivo BLUETOOTH, realice una de las acciones siguientes:

- Para emparejar el altavoz con un segundo o posterior dispositivo BLUETOOTH (cuando el altavoz tenga información de emparejamiento de otros dispositivos BLUETOOTH), continúe con el paso 3 .
- Para volver a conectarse con uno de los dispositivos BLUETOOTH que ya se hayan emparejado con el altavoz, continúe con el paso 4 .

3 Pulse el botón (BLUETOOTH).

Oirá la guía de voz (BLUETOOTH pairing (emparejamiento BLUETOOTH)) por el altavoz, y el indicador  (BLUETOOTH) comenzará a parpadear doblemente (modo de emparejamiento).

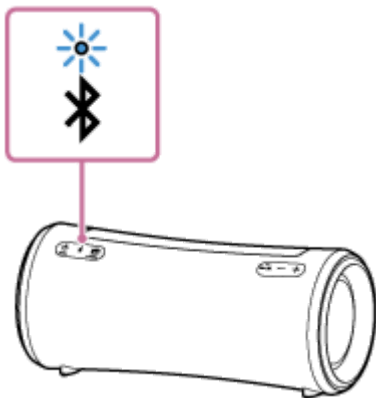

4 Busque el altavoz en el ordenador.

1. Haga clic en [ (System Preferences)] - [Bluetooth] de la barra de tareas de la parte inferior derecha de la pantalla.



2. Seleccione [SRS-XG300] en la pantalla Bluetooth, y después haga clic en [Pair].

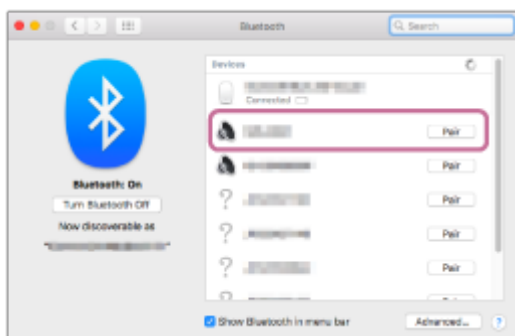

5 Siga las instrucciones que aparezcan en pantalla para establecer una conexión BLUETOOTH.

Cuando se establezca la conexión BLUETOOTH, se oirá la guía de voz (BLUETOOTH connected (BLUETOOTH conectado)) por el altavoz y la actividad del indicador  (BLUETOOTH) cambiará de parpadeando a iluminado.

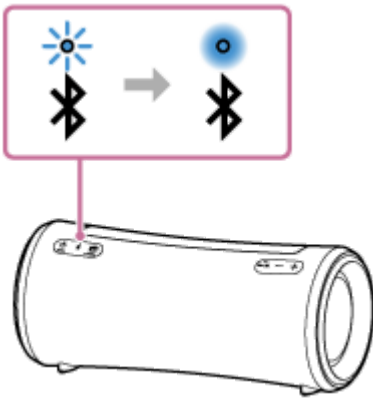

Si el intento de conexión falla, repita el procedimiento desde el paso **3**.

6 Haga clic en el icono del altavoz de la parte superior derecha de la pantalla y seleccione [SRS-XG300].

Puede disfrutar de reproducción de música, etc., desde su ordenador.

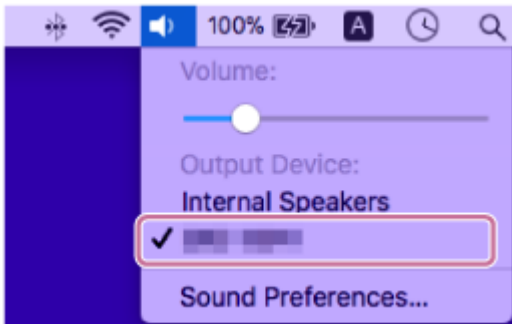

Sugerencia

- Las instrucciones anteriores sobre el ordenador se ofrecen a modo de ejemplo. Para los detalles, consulte el manual de instrucciones suministrado con su ordenador. Además, no todos los ordenadores se prueban y comprueban si son compatibles con el procedimiento anterior, y el procedimiento no es aplicable a los ordenadores contruidos en casa.
- Puede conectar el altavoz simultáneamente con hasta 2 dispositivos BLUETOOTH. (Conexión multipunto)

Nota

- El modo de emparejamiento del altavoz se libera después de unos 5 minutos y el indicador  (BLUETOOTH) parpadea lentamente. Sin embargo, cuando el altavoz no tiene información de emparejamiento, como en los ajustes de fábrica, el modo de emparejamiento no se libera. Si el modo de emparejamiento se libera antes de finalizar el proceso, repita desde el paso **3**.
- Una vez que los dispositivos BLUETOOTH están emparejados, no es necesario volver a emparejarlos, excepto en los casos siguientes:
 - La información de emparejamiento se ha eliminado después de una reparación, etc.
 - El altavoz ya está emparejado con 8 dispositivos y se va a emparejar otro dispositivo.
El altavoz se puede emparejar con hasta 8 dispositivos. Cuando se empareja un nuevo dispositivo que se suma a los 8 emparejados, la información de emparejamiento del primer dispositivo conectado a través de una conexión BLUETOOTH se sustituye por la información del nuevo.
 - La información de emparejamiento con el altavoz se ha eliminado del dispositivo BLUETOOTH.

- El altavoz se inicializa.
Toda la información de emparejamiento se eliminará. Después de inicializar el altavoz, es posible que no pueda conectar su ordenador. En este caso, elimine la información de emparejamiento del altavoz en su ordenador, y después realice el procedimiento de emparejamiento otra vez.
- El altavoz puede emparejarse con múltiples dispositivos, pero solo puede reproducir música de un dispositivo emparejado a la vez.
- La clave de acceso del altavoz es "0000". Si en el dispositivo BLUETOOTH se ha establecido una clave de acceso además de "0000", no se podrá realizar el emparejamiento con el altavoz.
- Cuando se conecte un cable de audio a la toma AUDIO IN del altavoz mientras el altavoz y el dispositivo BLUETOOTH se hayan conectado a través de conexión BLUETOOTH, el sonido del dispositivo BLUETOOTH no se emitirá por el altavoz (la función de manos libres estará disponible). Para escuchar música del dispositivo BLUETOOTH, desconecte el cable de audio de la toma AUDIO IN del altavoz.
- Cuando utilice la función Pareja estéreo o la función Conexión para fiesta, no podrá utilizar la funcionalidad de conexión multipunto.

Tema relacionado

- [Conexión del altavoz simultáneamente con 2 dispositivos BLUETOOTH \(conexión multipunto\)](#)
- [Escucha de música de un dispositivo a través de conexión BLUETOOTH](#)
- [Terminación de la conexión BLUETOOTH \(Después del uso\)](#)

Altavoz inalámbrico
SRS-XG300

Conexión del altavoz simultáneamente con 2 dispositivos BLUETOOTH (conexión multipunto)

Mientras el altavoz esté conectado simultáneamente con 2 dispositivos BLUETOOTH a través de una conexión BLUETOOTH, podrá hacer lo siguiente:

- Cambiar la fuente de reproducción de música entre 2 dispositivos
Puede cambiar la fuente de reproducción de música de un dispositivo a otro sin tener que volver a establecer la conexión BLUETOOTH.

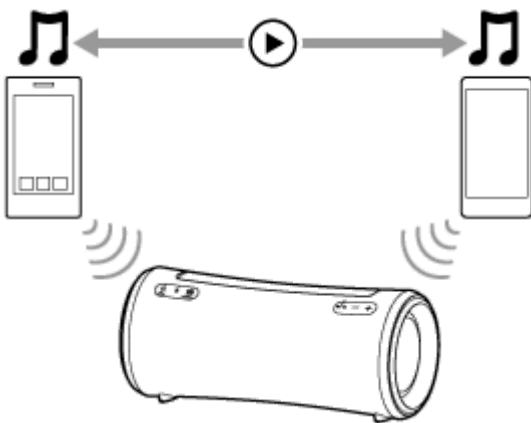

- Esperar una llamada entrante a cualquiera de los 2 smartphones/dispositivos iPhone
Puede mantener los 2 smartphones/dispositivos iPhone en espera de una llamada entrante mientras escuche la música que se reproduzca en uno de los smartphones/dispositivos iPhone, y recibir una llamada entrante en cualquiera de los smartphones/dispositivos iPhone cuando llegue.

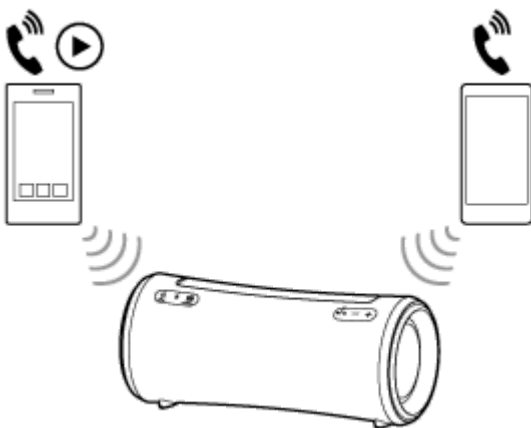

Conexión del altavoz simultáneamente con 2 dispositivos a través de conexión BLUETOOTH

1 Conecte el altavoz con el primer dispositivo BLUETOOTH.

Para los detalles sobre el procedimiento de conexión BLUETOOTH, consulte una de las siguientes opciones aplicables a su dispositivo.

- [Emparejamiento y conexión con dispositivos BLUETOOTH®](#)
- [Conexión con un ordenador a través de una conexión BLUETOOTH \(Windows®\)](#)

- Conexión con un ordenador a través de una conexión BLUETOOTH (Mac)

2 Mientras mantenga el altavoz conectado con el primer dispositivo BLUETOOTH, pulse el botón  (BLUETOOTH).

Oirá la guía de voz (BLUETOOTH pairing (emparejamiento BLUETOOTH)) por el altavoz, y el indicador  (BLUETOOTH) comenzará a parpadear doblemente (modo de emparejamiento).

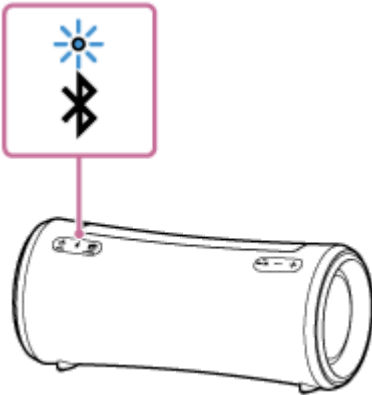

3 Opere el segundo dispositivo BLUETOOTH para buscar el altavoz.

4 Siga las instrucciones que aparezcan en pantalla para establecer una conexión BLUETOOTH.

Cuando se establezca la conexión BLUETOOTH, se oirá la guía de voz (BLUETOOTH 2nd Device Connected (2.º dispositivo BLUETOOTH conectado)) por el altavoz y la actividad del indicador  (BLUETOOTH) cambiará de parpadeando a iluminado.

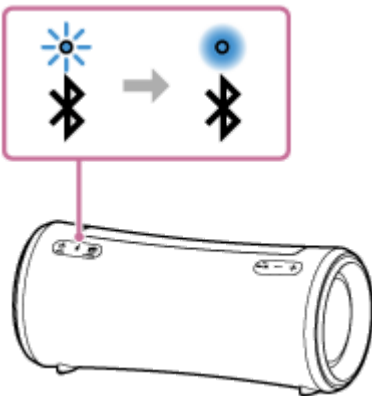

Cambio de los dispositivos BLUETOOTH en conexión multipunto

Mientras mantenga el altavoz conectado con 2 dispositivos en conexión multipunto, puede intentar conectar otro dispositivo a través de una conexión BLUETOOTH.

Cuando opere el altavoz y el tercer dispositivo en un intento de establecer una conexión BLUETOOTH, se conservará la conexión BLUETOOTH con uno de los 2 dispositivos utilizados para la reproducción de música o la conversación telefónica anterior, y se desconectará la conexión BLUETOOTH con el otro dispositivo. A continuación, se establecerá una conexión BLUETOOTH entre el altavoz y el tercer dispositivo.

Reproducción de música mientras el altavoz esté conectado con 2 dispositivos en conexión multipunto

- Cuando opere el altavoz para reproducir música, esta comenzará a reproducirse en el dispositivo en conexión multipunto que haya utilizado para la reproducción anterior.

- Para reproducir música en el otro (segundo) dispositivo en conexión multipunto, opere el segundo para iniciar la reproducción de música.
Dependiendo de la condición, es posible que siga escuchando la música que se reproduzca en el mismo (primer) dispositivo desde el altavoz después de haber accionado el segundo dispositivo para iniciar la reproducción. En tal caso, detenga la reproducción en el primero. Después, podrá escuchar la música que se reproduzca en el segundo.

Recepción de una llamada mientras el altavoz esté conectado con 2 smartphones/dispositivos iPhone en conexión multipunto

- La conexión del altavoz con 2 smartphones/dispositivos iPhone en conexión multipunto pondrá ambos dispositivos en espera de una llamada entrante.
- Cuando una llamada entrante llegue a uno de los dispositivos en conexión multipunto, se oirá un tono de llamada a través del altavoz.
- Cuando otra llamada entrante llegue al otro (segundo) dispositivo mientras esté hablando en la primera llamada a través del altavoz, se oirá un tono de llamada a procedente del segundo dispositivo.
Al finalizar la llamada en el primer dispositivo, oirá un tono de llamada en el segundo dispositivo a través del altavoz.

Acerca de la guía de voz

Mientras el altavoz esté conectado con dispositivos en conexión multipunto, oirá la guía de voz siguiente a través altavoz de acuerdo con las condiciones.

- Cuando se establezca una conexión BLUETOOTH entre el altavoz y el primer dispositivo: "BLUETOOTH Device1 Connected (dispositivo BLUETOOTH 1 conectado)"
- Cuando se establezca una conexión BLUETOOTH entre el altavoz y el segundo dispositivo: "BLUETOOTH Device2 Connected (dispositivo BLUETOOTH 2 conectado)"
- Cuando se desconecte la conexión BLUETOOTH con el primer dispositivo: "BLUETOOTH Device1 Disconnected (dispositivo BLUETOOTH 1 desconectado)"
- Cuando se desconecte la conexión BLUETOOTH con el segundo dispositivo: "BLUETOOTH Device2 Disconnected (dispositivo BLUETOOTH 2 desconectado)"
- Cuando la conexión BLUETOOTH con el primer dispositivo se desconecte y se sustituya por la conexión BLUETOOTH establecida con el tercer dispositivo: "BLUETOOTH Device1 Replaced (dispositivo BLUETOOTH 1 sustituido)"
- Cuando la conexión BLUETOOTH con el segundo dispositivo se desconecte y se sustituya por la conexión BLUETOOTH establecida con el tercer dispositivo: "BLUETOOTH Device2 Replaced (dispositivo BLUETOOTH 2 sustituido)"

Sugerencia

- Mientras la función BLUETOOTH esté activada en un dispositivo BLUETOOTH que se haya conectado previamente con el altavoz, el altavoz volverá a conectarse con el dispositivo justo después de haberse encendido.
- Puede realizar operaciones que incluyan el establecimiento y la desconexión de conexiones BLUETOOTH utilizando "Sony | Music Center".

Nota

- Cuando utilice la función Pareja estéreo o la función Conexión para fiesta, no podrá utilizar la funcionalidad de conexión multipunto.
- Dependiendo del dispositivo BLUETOOTH, es posible que no pueda utilizar la funcionalidad de conexión multipunto.
- La conexión multipunto no se puede deshabilitar.

Tema relacionado

- [Emparejamiento y conexión con dispositivos BLUETOOTH®](#)
- [Conexión con un ordenador a través de una conexión BLUETOOTH \(Windows®\)](#)
- [Conexión con un ordenador a través de una conexión BLUETOOTH \(Mac\)](#)

5-039-104-41(1) Copyright 2022 Sony Corporation

Altavoz inalámbrico
SRS-XG300

Escucha de música de un dispositivo a través de conexión BLUETOOTH

Puede disfrutar escuchando la música de un dispositivo BLUETOOTH y operarlo mediante el altavoz a través de conexión BLUETOOTH si admite los perfiles BLUETOOTH siguientes.

A2DP (Advanced Audio Distribution Profile)

Le permite disfrutar de contenidos de audio de alta calidad de forma inalámbrica.

AVRCP (Audio Video Remote Control Profile)

Le permite ajustar el volumen y operar para reproducir, pausar o saltar al comienzo de la pista siguiente/actual.

Es posible que las operaciones varíen dependiendo del dispositivo BLUETOOTH. Consulte el manual de instrucciones suministrado con el dispositivo BLUETOOTH.

Nota

- Asegúrese con antelación de que el volumen del dispositivo BLUETOOTH y el altavoz esté ajustado a un nivel moderado para evitar que el altavoz emita un sonido fuerte repentino. Dependiendo del dispositivo BLUETOOTH, es posible que no se pueda ajustar el volumen del altavoz en el dispositivo BLUETOOTH mientras la reproducción en el dispositivo esté detenida/en pausa.

1 Cuando haya un cable de audio conectado a la toma AUDIO IN, desconéctelo.

Cuando haya un cable de audio conectado a la toma AUDIO IN, no se oirá música de ningún dispositivo BLUETOOTH.

2 Conecte el altavoz con el dispositivo BLUETOOTH.

Cuando se establezca la conexión BLUETOOTH, se oirá la guía de voz (BLUETOOTH connected (BLUETOOTH conectado)) por el altavoz y la actividad del indicador  (BLUETOOTH) cambiará de parpadeando a iluminado.

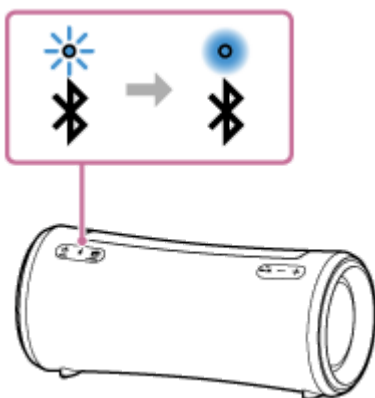

3 Inicie la reproducción en el dispositivo BLUETOOTH.

4 Ajuste el volumen pulsando los botones -/+ (volumen) en el altavoz o utilizando el dispositivo BLUETOOTH.

Cuando pulse los botones -/+ (volumen) del altavoz, o cuando ajuste el volumen en el dispositivo BLUETOOTH, el indicador  (alimentación) parpadeará una o 3 veces.

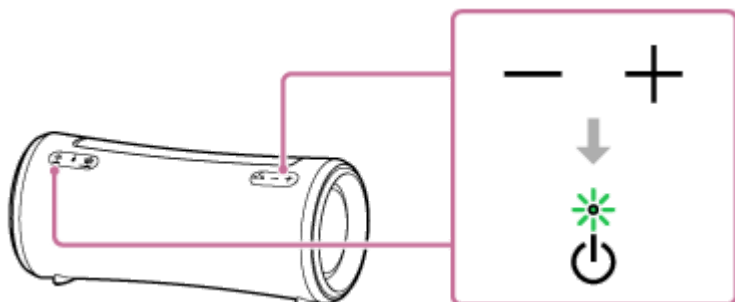

Dependiendo del dispositivo BLUETOOTH que esté utilizando, es posible que el indicador  (alimentación) del altavoz no parpadee incluso aunque se ajuste el volumen en el dispositivo BLUETOOTH.

Mantenga pulsados los botones $-/+$ (volumen) para realizar ajustes rápidos.





Durante la reproducción, puede utilizar los botones del altavoz para realizar las operaciones siguientes.

Pausa

Para hacer una pausa durante la reproducción, pulse el botón  (reproducción)/  (llamada). Para cancelar la pausa, vuelva a pulsarlo.

Salto al comienzo de la pista siguiente

Pulse rápidamente dos veces el botón  (reproducción)/  (llamada) durante la reproducción.

Salto al comienzo de la pista actual o la anterior*

Pulse rápidamente 3 veces el botón  (reproducción)/  (llamada) durante la reproducción.

* Las operaciones varían dependiendo del dispositivo BLUETOOTH utilizado.

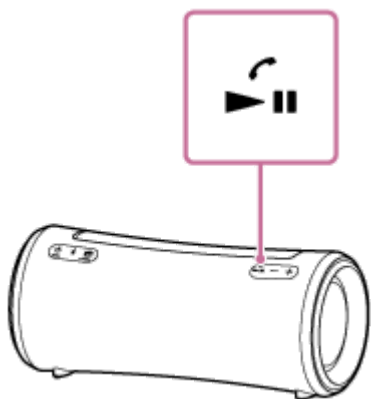

Sugerencia

- Siempre que el altavoz esté conectado a una toma de corriente de CA mediante el adaptador de CA (suministrado), la batería incorporada del altavoz será capaz de cargarse por sí misma incluso mientras la reproducción de música a través del altavoz esté en curso. Sin embargo, dependiendo del uso del altavoz, la carga puede tardar mucho tiempo en completarse. Si va a utilizar el altavoz mientras se cargue la batería, baje el volumen del altavoz, o apáguelo y deje que la batería se cargue por completo antes de utilizarlo.
- Cuando ajuste el volumen al nivel máximo o mínimo en el altavoz, el indicador  (alimentación) parpadeará 3 veces.

Nota

- Para dispositivos Apple iOS, el altavoz es compatible con iOS 10.0 o posterior. Los dispositivos con iOS 9.x o anterior no disponen de conexión BLUETOOTH.
- Si la condición de comunicación es mala, el dispositivo BLUETOOTH puede reaccionar incorrectamente a las operaciones realizadas en el altavoz.

- Mientras la reproducción de música esté en curso en un dispositivo BLUETOOTH, no conecte un dispositivo a la toma AUDIO IN. Al conectar un dispositivo a la toma AUDIO IN, el altavoz pasará automáticamente al modo AUDIO IN y no se oirá música de ningún dispositivo BLUETOOTH.
- Aunque el altavoz tenga un dispositivo conectado a la toma AUDIO IN, todavía podrá escuchar música del dispositivo BLUETOOTH conectado a través de una conexión BLUETOOTH seleccionando, por ejemplo, [My Library] en “Sony | Music Center”.
- Cuando se utilice en un lugar con una temperatura elevada, el volumen puede disminuir para proteger la batería incorporada.
- Cuando la batería incorporada se esté agotando, el volumen máximo del altavoz disminuirá.
- Dependiendo del dispositivo BLUETOOTH, puede ser necesario ajustar el volumen o establecer el ajuste de salida de audio en el dispositivo conectado.
- Dependiendo del dispositivo BLUETOOTH conectado con el altavoz, el entorno de comunicación o el entorno de uso, es posible que ocurra ruido o que se interrumpa el sonido.

Tema relacionado

- [Terminación de la conexión BLUETOOTH \(Después del uso\)](#)
- [Carga del altavoz](#)

Altavoz inalámbrico
SRS-XG300

Selección de la calidad de reproducción de música a través de conexión BLUETOOTH (Código)

Para la calidad de la conexión BLUETOOTH, en el altavoz están disponibles las preferencias “Prioridad a la calidad de sonido” y “Prioridad a la conexión estable”. La preferencia “Prioridad a la calidad de sonido” proporciona compatibilidad no solo con SBC sino también con AAC y LDAC para la reproducción de música de alta calidad de sonido, mientras que la preferencia “Prioridad a la conexión estable” permite la reproducción de música a través de conexiones BLUETOOTH más estables. En el momento de la compra, estará seleccionada la preferencia “Prioridad a la calidad de sonido”.

Códex admitidos

- Prioridad a la calidad de sonido (ajuste predeterminado): Se seleccionará automáticamente el códec óptimo entre AAC, LDAC, y SBC.
- Prioridad a la conexión estable: Se seleccionará SBC.

1 Encienda el altavoz.

El indicador  (BLUETOOTH) parpadeará* en azul.

* Si se encuentra cerca un dispositivo BLUETOOTH que se haya conectado previamente con el altavoz, el altavoz puede conectarse automáticamente con el dispositivo. En tal caso, el indicador  (BLUETOOTH) del altavoz se iluminará en azul.

2 Cambie la calidad de la conexión BLUETOOTH.

Cuando se utilicen los botones del altavoz

1. Mantenga simultáneamente pulsados el botón  (reproducción)/  (llamada) y el botón  (BLUETOOTH) durante unos 2 segundos.

Cuando cambie el ajuste a la preferencia “Prioridad a la conexión estable”, el indicador  (alimentación) parpadeará 3 veces en verde.

Cuando cambie el ajuste a la preferencia “Prioridad a la calidad de sonido”, el indicador  (alimentación) parpadeará dos veces en verde.

Cuando el altavoz se conecte con dispositivos BLUETOOTH, todas las conexiones se desconectarán automáticamente, y después se restablecerán y se aplicará la nueva configuración.

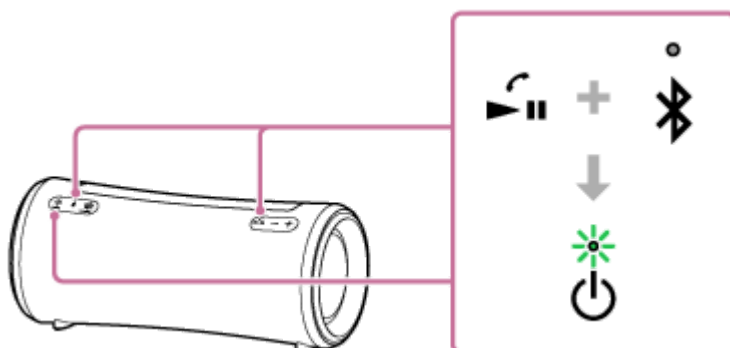

Sugerencia

- Siempre que el altavoz esté conectado a una toma de corriente de CA mediante el adaptador de CA suministrado, podrá cambiar la calidad de la conexión BLUETOOTH mientras el altavoz también esté apagado.

Cuando se utilice “Sony | Music Center”

1. Empareje el altavoz con un dispositivo BLUETOOTH, como un smartphone.
Cuando se establezca una conexión BLUETOOTH, se oirá la guía de voz (BLUETOOTH connected (BLUETOOTH conectado)) por el altavoz.
2. Puntee [Music Center] en su smartphone, etc., para iniciar la aplicación.



Music Center

3. Puntee [SRS-XG300].
4. Puntee [Settings] - [Sound] - [Bluetooth Connection Quality], y después seleccione [Priority on Sound Quality] o [Priority on Stable Connection].
5. Desconecte la conexión con el dispositivo BLUETOOTH y después vuelva a establecerla.
La preferencia se volverá efectiva.

Sugerencia

- Cuando se utilice la función Pareja estéreo o la función Conexión para fiesta, el códec cambiará automáticamente a SBC.

Nota

- Mientras esté seleccionada la preferencia "Prioridad a la calidad de sonido", dependiendo de la configuración de su dispositivo BLUETOOTH y de las condiciones ambientales, pueden producirse ruidos o interrupciones del sonido. En tal caso, cambie la calidad de la conexión BLUETOOTH a la preferencia "Prioridad a la conexión estable".

Tema relacionado

- [Utilización de la función En espera de BLUETOOTH \(encendido automático\)](#)
- [Qué puede hacer con "Sony | Music Center"](#)

Altavoz inalámbrico
SRS-XG300

Terminación de la conexión BLUETOOTH (Después del uso)

Cuando termine de reproducir música con el dispositivo BLUETOOTH, realice cualquiera de las siguientes operaciones para terminar la conexión BLUETOOTH.

Cuando se desconecte una conexión BLUETOOTH, se oirá la guía de voz (BLUETOOTH disconnected (BLUETOOTH desconectado)) por el altavoz.

- Desactive la función BLUETOOTH en el dispositivo BLUETOOTH.
Para los detalles, consulte el manual de instrucciones suministrado con el dispositivo.
- Apague el dispositivo BLUETOOTH.
- Apague el altavoz.

Sugerencia

- Cuando utilice la función Pareja estéreo, si apaga un altavoz, el otro altavoz se apagará automáticamente. La conexión BLUETOOTH entre ellos se desconecta.
- Cuando termine de reproducir música, la conexión BLUETOOTH puede terminar automáticamente dependiendo del dispositivo BLUETOOTH.

Tema relacionado

- [Desconexión de la alimentación](#)
- [Qué puede hacer con "Sony | Music Center"](#)
- [Función En espera autom. \(ahorro de energía\)](#)

Altavoz inalámbrico
SRS-XG300

Escucha de música de un dispositivo de audio portátil, etc.

Puede utilizar el altavoz conectando un dispositivo de audio portátil, etc., al altavoz mediante un cable de audio (disponible en el mercado).

Nota

- Antes de establecer una conexión entre el altavoz y un dispositivo de audio portátil, baje el volumen del altavoz y del dispositivo para evitar que el altavoz emita un sonido fuerte repentino.

1 Conecte un dispositivo a la toma AUDIO IN con un cable de audio (disponible en el mercado).

Para la conexión, utilice un cable de audio con miniclavija estéreo (sin resistencia)^{*1} en ambos extremos.

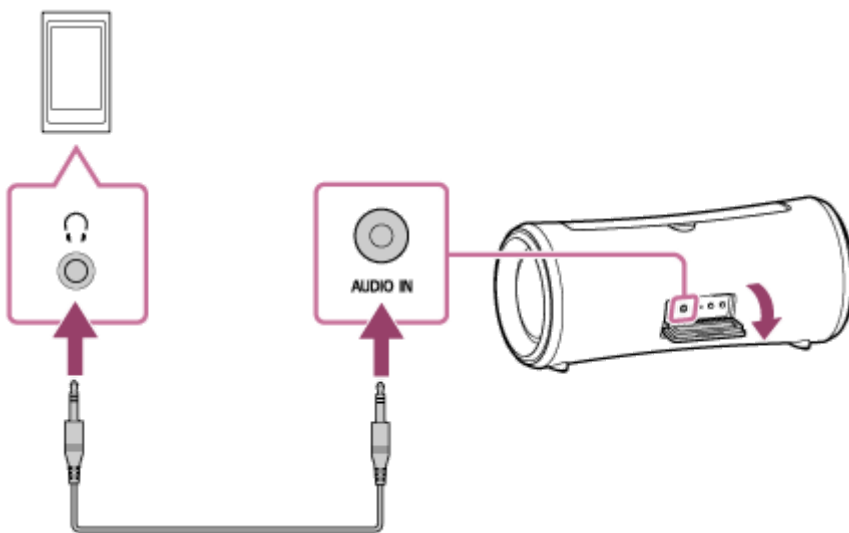

^{*1} Si utiliza un cable de audio (con miniclavijas estéreo) con una resistencia significativa, el sonido puede ser más bajo. Por lo tanto, asegúrese de utilizar un cable (con miniclavijas estéreo) sin resistencia.

2 Encienda el altavoz.

El indicador  (alimentación) se iluminará en verde.^{*2}

^{*2} Si se encuentra cerca un dispositivo BLUETOOTH que se haya conectado previamente con el altavoz, el altavoz puede conectarse automáticamente con el dispositivo. En tal caso, el indicador  (BLUETOOTH) del altavoz se iluminará en azul.

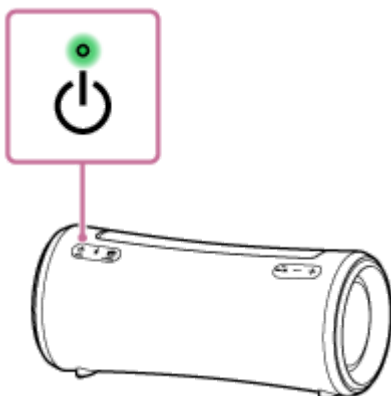

Encienda el dispositivo conectado e inicie la reproducción en el mismo.

4 Ajuste el volumen a un nivel moderado en el dispositivo conectado.

Si el volumen se ajusta mediante operaciones en el dispositivo de audio portátil conectado, el indicador  (alimentación) del altavoz no parpadeará.

5 Pulse los botones $-/+$ (volumen) para ajustar el volumen.

Cuando pulse los botones $-/+$ (volumen) para ajustar el volumen, el indicador  (alimentación) parpadeará una o 3 veces.

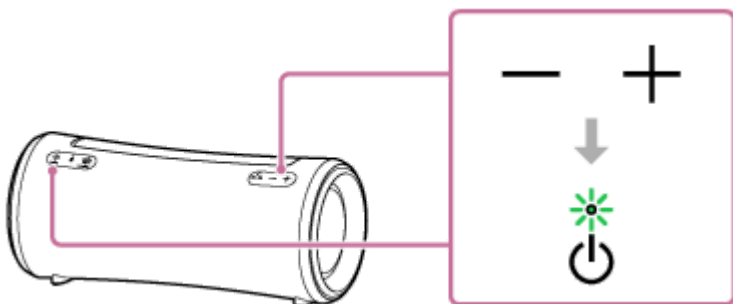

Sugerencia

- Si no puede escuchar el sonido, suba el volumen del dispositivo conectado.
- Siempre que el altavoz esté conectado con un teléfono smartphone o móvil a través de conexión HFP (Hands-free Profile) BLUETOOTH, también podrá hablar por teléfono en modo manos libres mientras escuche música del dispositivo que esté conectado con el altavoz mediante un cable de audio.

Nota

- Mientras haya un cable de audio conectado a la toma AUDIO IN, se dará prioridad a la salida de audio a través de la toma AUDIO IN, y la salida de audio del dispositivo BLUETOOTH estará deshabilitada. Dependiendo del estado de la conexión BLUETOOTH, el indicador  (BLUETOOTH) del altavoz se iluminará o parpadeará en azul. Esto, sin embargo, no indica un mal funcionamiento.
- Mientras el altavoz tenga un cable de audio conectado, todavía podrá escuchar música del dispositivo BLUETOOTH conectado a través de una conexión BLUETOOTH seleccionando, por ejemplo, [My Library] en "Sony | Music Center".
- Mientras esté utilizándose la función Pareja estéreo o la función Conexión para fiesta, el altavoz no podrá emitir la música que se reproduzca en el dispositivo que esté conectado a la toma AUDIO IN mediante un cable de audio.
- Mientras el altavoz esté en modo AUDIO IN, también podrá configurarlo para la función Pareja estéreo o la función Conexión para fiesta con "Sony | Music Center". Sin embargo, al finalizar la configuración, el altavoz se pondrá automáticamente en modo BLUETOOTH.
- Cuando se conecte un dispositivo de audio portátil a la toma AUDIO IN y se reproduzca música, no se podrán utilizar los botones del altavoz para realizar operaciones como pausar, saltar al comienzo de la pista siguiente, y saltar al comienzo de la pista actual.
- No utilice la toma AUDIO IN en lugares en los que sea probable que el altavoz reciba salpicaduras de agua. El adaptador de CA suministrado, así como las tomas y puertos (USB/AUDIO IN) situados detrás de la tapa no han sido diseñados para ser a prueba de agua ni de polvo.
- Asegúrese de cerrar completamente la tapa después de desconectar el cable de audio del altavoz. La tapa desempeña un papel muy importante en el mantenimiento del rendimiento de a prueba de agua y de polvo.

- Función En espera autom. (ahorro de energía)

5-039-104-41(1) Copyright 2022 Sony Corporation

Altavoz inalámbrico
SRS-XG300

Disfrute cambiando los efectos de sonido

Puede disfrutar cambiando los efectos de sonido en el altavoz.

Disfrute de sonido más dinámico (efecto MEGA BASS)

Puede seguir cualquiera de los procedimientos siguientes para la configuración.
En el momento de la compra, el efecto de sonido MEGA BASS estará activado.

- En “Sony | Music Center”, púntee [SRS-XG300] - [Settings] - [Sound] - [Sound Effect] - [MEGA BASS].
- Pulse el botón MEGA BASS del altavoz.
Cada vez que pulse el botón, el efecto de sonido MEGA BASS se activará o desactivará.

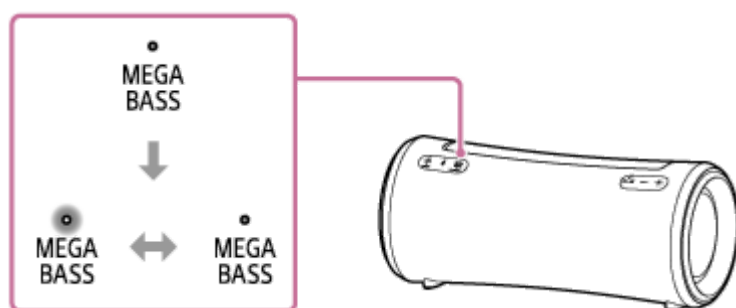

Disfrute de la sensación de estar en una actuación en directo (efecto LIVE SOUND)

En “Sony | Music Center”, púntee [SRS-XG300] - [Settings] - [Sound] - [Sound Effect] - [LIVE SOUND].

Ajuste de la configuración del ecualizador según sus preferencias (CUSTOM)

1. En “Sony | Music Center”, púntee [SRS-XG300] - [Settings] - [Sound].
2. Realice lo siguiente.
 - Púntee [Sound Effect] - [CUSTOM].
 - Púntee [Custom EQ], y después ajuste la configuración del ecualizador según sus preferencias.

Para utilizar el altavoz con menos consumo de energía de la batería (STAMINA)

Puede seguir cualquiera de los procedimientos siguientes para la configuración.
En el momento de la compra, la opción de alimentación STAMINA estará desactivada.

- Mantenga pulsado el botón MEGA BASS/ STAMINA del altavoz durante unos 2 segundos.
El indicador STAMINA se iluminará en blanco para indicar que la opción de alimentación STAMINA está activada.
Para desactivar la opción de alimentación STAMINA, vuelva a mantener pulsado el botón MEGA BASS/ STAMINA durante unos 2 segundos.

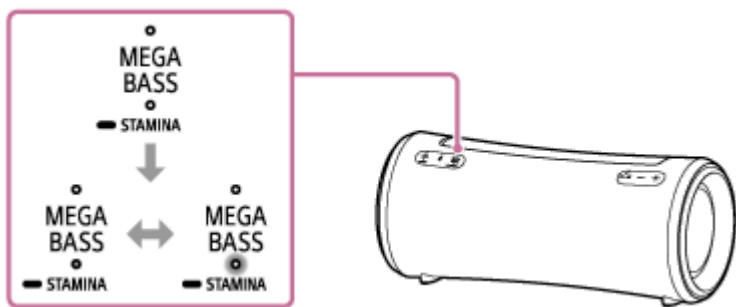

- En “Sony | Music Center”, púntee [SRS-XG300] - [Settings] - [Power Option], y después seleccione [STAMINA].

Mientras la opción de alimentación STAMINA esté activada, la función de iluminación y los efectos de sonido, incluyendo MEGA BASS, estarán desactivados.

Altavoz inalámbrico
SRS-XG300

Escucha de música de forma inalámbrica con 2 altavoces (Función Pareja estéreo)

Para utilizar la función Pareja estéreo se requieren 2 altavoces SRS-XG300. Conectando 2 altavoces a través de una conexión BLUETOOTH, podrá disfrutar de sonido más potente.

2 altavoces conectados a través de conexiones BLUETOOTH reproducen sonidos en estéreo, donde 1 altavoz reproduce el sonido en el canal derecho (lado derecho) y el otro reproduce el sonido en el canal izquierdo (lado izquierdo).

Antes de operar el altavoz, asegúrese de realizar lo siguiente:

- Actualice el software preinstalado a la última versión en todos y cada uno de los altavoces que vaya a conectar para la función.
(Para los detalles sobre el procedimiento de actualización, consulte [Actualización del software preinstalado.](#))
- Asegúrese de que los 2 altavoces que vaya a conectar para la función estén situados a menos de 1 m (3,2 pies) entre sí.
- Detenga la reproducción de música si está en curso.

Puede establecer o desconectar una conexión para la función Pareja estéreo con “Sony | Music Center”.

Para los detalles sobre “Sony | Music Center”, consulte la URL siguiente:

<https://www.sony.net/smcqa/>

Nota

- Mientras esté utilizándose la función Pareja estéreo, el altavoz no podrá emitir la música que se reproduzca en el dispositivo que esté conectado a la toma AUDIO IN mediante un cable de audio.
- Mientras el altavoz esté en modo AUDIO IN, también podrá configurarlo para la función Pareja estéreo con “Sony | Music Center”. Sin embargo, al finalizar la configuración, el altavoz se pondrá automáticamente en modo BLUETOOTH.
- La conexión de un dispositivo de audio portátil o equivalente a la toma AUDIO IN pondrá automáticamente el altavoz en modo AUDIO IN y desactivará la función Pareja estéreo.
- Para evitar cualquier salida de sonido fuerte repentino del altavoz, baje el volumen del altavoz y el dispositivo BLUETOOTH o detenga la reproducción en el dispositivo BLUETOOTH antes de establecer una conexión con el dispositivo BLUETOOTH.

Sugerencia

- La utilización de la función Pareja estéreo cambiará automáticamente el códec a SBC.
- Apagar los altavoces no desactivará la función Pareja estéreo. Cuando se vuelva a encender uno de los altavoces, este intentará establecer una conexión para la función Pareja estéreo. Para utilizar la función Pareja estéreo, encienda el otro altavoz antes de 1 minuto. Sin embargo, cuando la función En espera de BLUETOOTH permanezca activa* en ambos altavoces, al encender cualquiera de los altavoces se encenderá automáticamente el otro y se establecerá una conexión para la función Pareja estéreo.

* Mientras el altavoz esté conectado a una toma de corriente de CA mediante el adaptador de CA suministrado, la función En espera de BLUETOOTH estará activada.

- Utilización de la función En espera de BLUETOOTH (encendido automático)
- Instalación de “Sony | Music Center”
- Actualización del software preinstalado

5-039-104-41(1) Copyright 2022 Sony Corporation

Altavoz inalámbrico
SRS-XG300

Disfrute de reproducción inalámbrica utilizando múltiples altavoces (Función Conexión para fiesta)

Puede conectar varios altavoces (hasta 100 altavoces) compatibles con la función Conexión para fiesta a través de conexiones BLUETOOTH y disfrutar de la reproducción de música.

Los dispositivos compatibles con la función Fiesta en cadena inalámbrica no pueden utilizarse para conexión.

Dispositivos* compatibles con la función Conexión para fiesta:

LSPX-S3, SRS-XP700, SRS-XP500, SRS-XG500, SRS-XG300, SRS-XB43, SRS-XB33, SRS-XB23, SRS-XE300, SRS-XE200

* Dependiendo de su país o región, algunos de los dispositivos compatibles no están disponibles para su compra.

Antes de operar el altavoz, asegúrese de realizar lo siguiente:

- Actualice el software preinstalado a la última versión en todos y cada uno de los altavoces que vaya a conectar para la función.
(Para los detalles sobre el procedimiento de actualización, consulte [Actualización del software preinstalado.](#))
- Asegúrese de que todos los altavoces que vaya a conectar para la función estén situados a menos de 1 m (3,2 pies).
- Detenga la reproducción de música si está en curso.

1 Utilice “Sony | Music Center” para configurar el altavoz para la función Conexión para fiesta.

Para los detalles sobre “Sony | Music Center”, consulte la URL siguiente:
<https://www.sony.net/smcqa/>

2 Inicie la reproducción en el dispositivo BLUETOOTH, y ajuste el volumen a un nivel moderado.

Se reproducirá la misma música desde todos los altavoces.
Cuando se ajuste el volumen en el dispositivo BLUETOOTH o en el altavoz conectado con el dispositivo (el altavoz configurado como el primero), los volúmenes de todos altavoces se ajustarán automáticamente. Para otros altavoces (el segundo altavoz o posteriores), también podrá ajustar el volumen en cada uno de ellos.

Para cambiar el dispositivo BLUETOOTH o el altavoz conectado o para finalizar la función Conexión para fiesta

Detenga la reproducción de música de antemano.

Sugerencia

- El modo de iluminación del altavoz varía dependiendo del tipo de altavoz configurado como primer altavoz.
- Cuando se utilice la función Conexión para fiesta, el códec cambiará automáticamente a SBC.

Nota

- Mientras esté utilizándose la función Conexión para fiesta, el altavoz no podrá emitir la música que se reproduzca en el dispositivo que esté conectado a la toma AUDIO IN mediante un cable de audio.

- Mientras el altavoz esté en modo AUDIO IN, también podrá configurarlo para la función Conexión para fiesta con “Sony | Music Center”. Sin embargo, al finalizar la configuración, el altavoz se pondrá automáticamente en modo BLUETOOTH.
- La conexión de un dispositivo de audio portátil o equivalente a la toma AUDIO IN pondrá automáticamente el altavoz en modo AUDIO IN y desactivará la función Conexión para fiesta.
- Al ver películas con la función Conexión para fiesta, puede haber un desfase entre el vídeo y el audio.

Tema relacionado

- [Instalación de “Sony | Music Center”](#)
- [Actualización del software preinstalado](#)

Altavoz inalámbrico
SRS-XG300

Realización de una videollamada en un ordenador

Durante una videollamada en un ordenador, puede utilizar el altavoz para hablar por teléfono de forma inalámbrica.

- 1 Conecte el altavoz con un ordenador a través de una conexión BLUETOOTH.**
- 2 Inicie una aplicación de videollamada en el ordenador.**
- 3 Vea la configuración ^{*1} de la aplicación de videollamada.**
 - Para las videollamadas en el ordenador, seleccione el perfil BLUETOOTH no para la reproducción de música (A2DP) sino para hablar por teléfono (conexión HFP). Mientras esté seleccionado el perfil BLUETOOTH para la reproducción de música (conexión A2DP), es posible que no se pueda hablar por teléfono.
 - Para la configuración del altavoz, seleccione [Headset earphone (SRS-XG300 Hands-Free)]^{*2}, el perfil de BLUETOOTH para hablar por teléfono (conexión HFP). ([Speakers (SRS-XG300 Stereo)]^{*2} es el perfil de BLUETOOTH para la reproducción de música.)
 - Para la configuración del micrófono, seleccione [Headset microphone (SRS-XG300 Hands-Free)]^{*2}, el perfil de BLUETOOTH para hablar por teléfono (conexión HFP).
 - Dependiendo de su aplicación de videollamada, la selección de [Headset earphone (SRS-XG300 Hands-Free)]^{*2} o [Headset microphone (SRS-XG300 Hands-Free)]^{*2}, el perfil de BLUETOOTH para hablar por teléfono (conexión HFP), o [Speakers (SRS-XG300 Stereo)]^{*2}, el perfil de BLUETOOTH para la reproducción de música (conexión A2DP), puede no estar disponible para la configuración del altavoz o el micrófono, y solo se podrá visualizar [SRS-XG300]. En tal caso, seleccione [SRS-XG300].
 - Para las preguntas más frecuentes y sus respuestas, visite el sitio web de atención al cliente.

*1 Dependiendo de su aplicación de videollamada, es posible que esta función no esté disponible.

*2 Las etiquetas pueden variar en dependiendo de su ordenador o de la aplicación de videollamada.

Sugerencia

- Cuando no pueda ver la configuración de la aplicación de videollamada o seleccionar [Headset earphone (SRS-XG300 Hands-Free)] o [Headset microphone (SRS-XG300 Hands-Free)], el perfil de BLUETOOTH para hablar por teléfono (conexión HFP), seleccione [Headset earphone (SRS-XG300 Hands-Free)] o [Headset microphone (SRS-XG300 Hands-Free)] para la configuración en el ordenador, y después establezca una conexión. Para los detalles, consulte los temas siguientes.
 - [Conexión con un ordenador a través de una conexión BLUETOOTH \(Windows®\)](#)
 - [Conexión con un ordenador a través de una conexión BLUETOOTH \(Mac\)](#)
- En un ordenador Mac, los perfiles de BLUETOOTH tanto para la reproducción de música (A2DP) como para hablar por teléfono (conexión HFP) se utilizan para videollamadas y no es necesario seleccionar el perfil.

Nota

- Cuando el altavoz esté conectado con un ordenador Mac y un smartphone en conexión multipunto, la aplicación de videollamada puede no funcionar correctamente. En tal caso, finalice la conexión BLUETOOTH entre el altavoz y el smartphone.

Tema relacionado

- [Conexión con un ordenador a través de una conexión BLUETOOTH \(Windows®\)](#)
- [Conexión con un ordenador a través de una conexión BLUETOOTH \(Mac\)](#)
- [Conexión del altavoz simultáneamente con 2 dispositivos BLUETOOTH \(conexión multipunto\)](#)
- [Terminación de la conexión BLUETOOTH \(Después del uso\)](#)
- [¿Qué puedo hacer para resolver un problema?](#)

5-039-104-41(1) Copyright 2022 Sony Corporation

Altavoz inalámbrico
SRS-XG300

Recepción de una llamada

Puede disfrutar de llamadas en modo manos libres con un teléfono smartphone o móvil que admita el perfil BLUETOOTH HFP (Hands-free Profile) a través de conexión BLUETOOTH.

- Si su teléfono smartphone o móvil admite HFP y HSP, ajústelo para utilizar HFP.
- Es posible que las operaciones varíen dependiendo del teléfono smartphone o móvil. Consulte el manual de instrucciones suministrado con el teléfono smartphone o móvil.

Acerca de los tonos de llamada

Cuando llegue una llamada entrante, la reproducción se detendrá y se oirá un tono de llamada a través del altavoz. El tono de llamada varía de las formas siguientes, dependiendo de su teléfono smartphone o móvil.

- Tono de llamada establecido en el altavoz
- Tono de llamada establecido en el teléfono smartphone o móvil
- Tono de llamada establecido en el teléfono smartphone o móvil solamente para una conexión BLUETOOTH

1 Conecte el altavoz con un teléfono smartphone o móvil.

Cuando se establezca la conexión BLUETOOTH, se oirá la guía de voz (BLUETOOTH connected (BLUETOOTH conectado)) por el altavoz y la actividad del indicador  (BLUETOOTH) cambiará de parpadeando a iluminado.

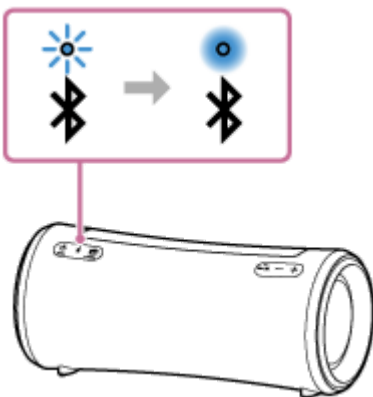

Cuando se utilice la función Pareja estéreo o la función Conexión para fiesta

Conecte al altavoz cuyo indicador  (BLUETOOTH) parpadee en azul. En los pasos y operaciones siguientes durante una llamada en modo manos libres, opere el altavoz que esté conectado al teléfono smartphone o móvil.

2 Cuando reciba una llamada, pulse el botón (reproducción)/ (llamada).

Hable ante el micrófono del altavoz (①).

Cuando llegue una llamada entrante, la reproducción se detendrá y se oirá un tono de llamada a través del altavoz.

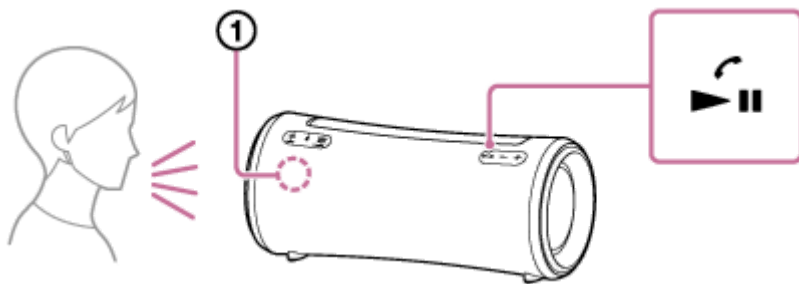

Si no se oye tono de llamada a través del altavoz

Es posible que el altavoz no esté conectado con un teléfono smartphone o móvil con HFP. Compruebe el estado de la conexión del teléfono smartphone o móvil.

3 Mientras el teléfono esté sonando o esté manteniendo una conversación telefónica, ajuste el volumen pulsando los botones $-/+$ (volumen) del altavoz, u operando el teléfono smartphone o móvil.

Cuando pulse los botones $-/+$ (volumen) del altavoz, o cuando ajuste el volumen en el teléfono smartphone o móvil, el indicador \odot (alimentación) parpadeará una o 3 veces.

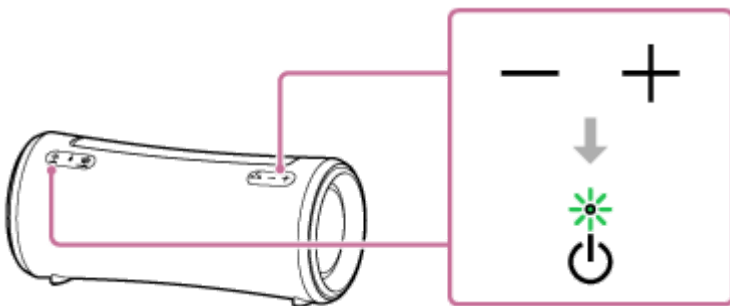

4 Para finalizar la llamada, pulse el botón $\blacktriangleright\parallel$ (reproducción)/ \hookrightarrow (llamada).

Si estaba escuchando música antes de la llamada, la reproducción se reanudará cuando termine la llamada. Si finaliza una llamada operando el teléfono smartphone o móvil, la reproducción también se reanudará cuando finalice la llamada si estaba escuchando música antes de la llamada.

Sugerencia

- Algunos teléfonos smartphone o móviles tienen prioridad de uso del teléfono al recibir una llamada. En el caso de conexión HFP, cambie el dispositivo de llamada al altavoz operando su teléfono smartphone o móvil.
- Si su interlocutor no puede oír o apenas puede oír su voz, acérquese al altavoz y hable ante su micrófono.
- El volumen de la reproducción de música y de las llamadas se ajusta de forma independiente en el altavoz.

Nota

- Para dispositivos Apple iOS, el altavoz es compatible con iOS 10.0 o posterior. Los dispositivos con iOS 9.x o anterior no disponen de conexión BLUETOOTH.
- Cuando se utilice la función Pareja estéreo o la función Conexión para fiesta, el sonido de la llamada telefónica solo se emitirá a través del altavoz con el indicador \times (BLUETOOTH) azul encendido.
- Dependiendo del teléfono smartphone o móvil, es posible que la reproducción no se detenga cuando llegue una llamada entrante.
- Utilice un teléfono smartphone o móvil a una distancia de al menos 50 cm (1,6 pies) del altavoz. Es posible que se produzca ruido si el altavoz y el teléfono smartphone o móvil están demasiado cerca entre sí.

- Si hay un cable de audio conectado a la toma AUDIO IN del altavoz, no podrá escuchar música del dispositivo BLUETOOTH. Sin embargo, cuando la conexión BLUETOOTH esté activa, la función manos libres estará disponible.
- Dependiendo del modelo de su teléfono smartphone o móvil, el sistema operativo o las aplicaciones instaladas, es posible que algunas funciones de la llamada en modo manos libres no se puedan utilizar correctamente.

Tema relacionado

- [Emparejamiento y conexión con dispositivos BLUETOOTH®](#)
- [Terminación de la conexión BLUETOOTH \(Después del uso\)](#)
- [Realización de una llamada](#)

5-039-104-41(1) Copyright 2022 Sony Corporation

Altavoz inalámbrico
SRS-XG300

Realización de una llamada

Puede disfrutar de llamadas en modo manos libres con un teléfono smartphone o móvil que admita el perfil BLUETOOTH HFP (Hands-free Profile) a través de conexión BLUETOOTH.

- Si su teléfono smartphone o móvil admite HFP y HSP, ajústelo para utilizar HFP.
- Es posible que las operaciones varíen dependiendo del teléfono smartphone o móvil. Consulte el manual de instrucciones suministrado con el teléfono smartphone o móvil.

1 Conecte el altavoz con un teléfono smartphone o móvil.

Cuando se establezca la conexión BLUETOOTH, se oirá la guía de voz (BLUETOOTH connected (BLUETOOTH conectado)) por el altavoz y la actividad del indicador  (BLUETOOTH) cambiará de parpadeando a iluminado.

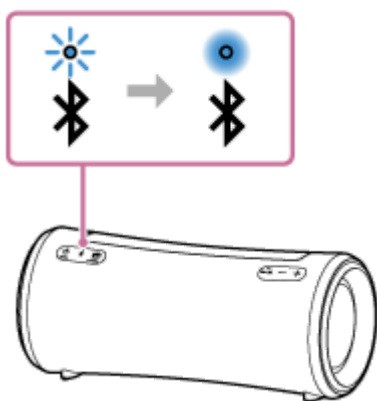

Cuando se utilice la función Pareja estéreo o la función Conexión para fiesta



Conecte al altavoz cuyo indicador  (BLUETOOTH) parpadee en azul. En los pasos y operaciones siguientes durante una llamada en modo manos libres, opere el altavoz que esté conectado al teléfono smartphone o móvil.

2 Opere el teléfono smartphone o móvil para realizar una llamada.

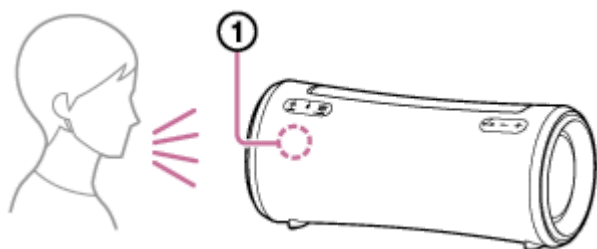
Cuando realice una llamada, la reproducción se detendrá y se oirá el tono de marcación a través del altavoz. Cuando el destinatario conteste la llamada, hable ante el micrófono (①) del altavoz.



Si no se oye tono de marcación a través del altavoz

- Es posible que el altavoz no esté conectado con un teléfono smartphone o móvil con HFP. Compruebe el estado de la conexión del teléfono smartphone o móvil.
- Cambie el dispositivo de llamada al altavoz manteniendo pulsado el botón  (reproducción)/  (llamada) durante unos 2 segundos.

3 Mientras el teléfono esté sonando o esté manteniendo una conversación telefónica, ajuste el volumen pulsando los botones **-/+ (volumen)** del altavoz, u operando el teléfono **smartphone o móvil**.

Cuando pulse los botones **-/+ (volumen)** del altavoz, o cuando ajuste el volumen en el teléfono **smartphone o móvil**, el indicador **⏻ (alimentación)** parpadeará una o 3 veces.

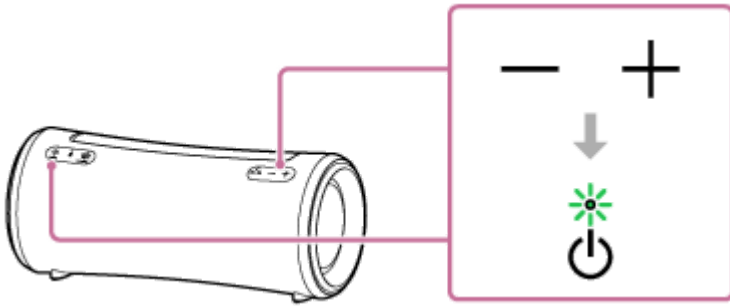

4 Para finalizar la llamada, pulse el botón **▶II (reproducción)/ 📞 (llamada)**.

Si estaba escuchando música antes de la llamada, la reproducción se reanuda cuando termine la llamada. Si finaliza una llamada operando el teléfono **smartphone o móvil**, la reproducción también se reanuda cuando finalice la llamada si estaba escuchando música antes de la llamada.

Sugerencia

- Si su interlocutor no puede oír o apenas puede oír su voz, acérquese al altavoz y hable ante su micrófono.
- El volumen de la reproducción de música y de las llamadas se ajusta de forma independiente en el altavoz.

Nota

- Para dispositivos Apple iOS, el altavoz es compatible con iOS 10.0 o posterior. Los dispositivos con iOS 9.x o anterior no disponen de conexión **BLUETOOTH**.
- Cuando se utilice la función Pareja estéreo o la función Conexión para fiesta, el sonido de la llamada telefónica solo se emitirá a través del altavoz con el indicador **📶 (BLUETOOTH)** azul encendido.
- Dependiendo del teléfono **smartphone o móvil**, es posible que la reproducción no se detenga cuando realice una llamada.
- Utilice un teléfono **smartphone o móvil** a una distancia de al menos 50 cm (1,6 pies) del altavoz. Es posible que se produzca ruido si el altavoz y el teléfono **smartphone o móvil** están demasiado cerca entre sí.
- Si hay un cable de audio conectado a la toma **AUDIO IN** del altavoz, no podrá escuchar música del dispositivo **BLUETOOTH**. Sin embargo, cuando la conexión **BLUETOOTH** esté activa, la función manos libres estará disponible.

Tema relacionado

- [Emparejamiento y conexión con dispositivos **BLUETOOTH**®](#)
- [Terminación de la conexión **BLUETOOTH** \(Después del uso\)](#)
- [Recepción de una llamada](#)

Altavoz inalámbrico
SRS-XG300

Qué puede hacer con “Sony | Music Center”

“Sony | Music Center” es una aplicación para controlar dispositivos de audio de Sony que sean compatibles con “Sony | Music Center” utilizando su smartphone, etc.

Para los detalles sobre “Sony | Music Center”, consulte la URL siguiente:

<https://www.sony.net/smcqa/>

Operaciones que se pueden realizar en un altavoz con “Sony | Music Center”

- Configuración de la función Conexión para fiesta
- Configuración de la función Pareja estéreo, intercambio de los canales de audio derecho (lado derecho) e izquierdo (lado izquierdo)
- Ajuste de la calidad del sonido y del ecualizador
- Indicación de nivel de la batería incorporada
- Configuración de Opción de alimentación (STAMINA, modo Battery Care, función En espera autom., función En espera de Bluetooth, Battery Level (Voice), y Power On/Off Sound)
- Ajuste de iluminación (Iluminación) (cambio de Lighting Mode)
- Cambio de la fuente de audio entre el dispositivo conectado a través de una conexión BLUETOOTH, y el dispositivo conectado a la toma AUDIO IN para reproducción
- Cambio de Calidad de conexión Bluetooth (Prioridad a la calidad de sonido/Prioridad a la conexión estable)
- Gestión de la conexión multipunto (conexión simultánea con 2 dispositivos BLUETOOTH)
- Visualización de la actualización o versión del software del altavoz
- Operaciones que incluyen el establecimiento y la desconexión de conexiones con dispositivos BLUETOOTH

etc.

Nota

- Lo que puede controlar con “Sony | Music Center” varía dependiendo del dispositivo conectado. Las especificaciones y el diseño de la aplicación pueden cambiar sin previo aviso.
- Para dispositivos Apple iOS, el altavoz es compatible con iOS 10.0 o posterior. Los dispositivos con iOS 9.x o anterior no disponen de conexión BLUETOOTH.
- Asegúrese de utilizar la última versión de “Sony | Music Center”. Si no puede conectar el altavoz y un dispositivo BLUETOOTH a través de una conexión BLUETOOTH, o si hay un problema como que no se emite sonido, desinstale “Sony | Music Center” e intente conectarse de nuevo a través de la conexión BLUETOOTH. Para los detalles sobre “Sony | Music Center”, consulte Google Play (Play Store) o App Store.
- Tenga en cuenta que “Sony | Music Center” y “Music Center for PC” son aplicaciones diferentes.

- Instalación de “Sony | Music Center”
- Carga del altavoz
- Encendido/apagado de la luz del altavoz (Función de iluminación)
- Conexión del altavoz simultáneamente con 2 dispositivos BLUETOOTH (conexión multipunto)
- Selección de la calidad de reproducción de música a través de conexión BLUETOOTH (Códec)
- Escucha de música de forma inalámbrica con 2 altavoces (Función Pareja estéreo)
- Disfrute de reproducción inalámbrica utilizando múltiples altavoces (Función Conexión para fiesta)
- Actualización del software preinstalado

5-039-104-41(1) Copyright 2022 Sony Corporation

Altavoz inalámbrico
SRS-XG300

Instalación de “Sony | Music Center”

Instale “Sony | Music Center” en su smartphone, etc., desde Google Play (Play Store) o App Store. Para dispositivos Apple iOS, “Sony | Music Center” puede instalarse en los dispositivos con iOS 11.0 o posterior. La instalación no está disponible en los dispositivos con iOS 10.x o anterior.

- 1 Descargue la aplicación “Sony | Music Center” de Google Play (Play Store) o App Store e instálela.



Sony Music Center 

- 2 Una vez finalizada la instalación, inicie “Sony | Music Center”.

Nota

- Tenga en cuenta que “Sony | Music Center” y “Music Center for PC” son aplicaciones diferentes.
- Asegúrese de utilizar la última versión de “Sony | Music Center”. Si no puede conectar el altavoz y un dispositivo BLUETOOTH a través de una conexión BLUETOOTH, o si hay un problema como que no se emite sonido, desinstale “Sony | Music Center” e intente conectarse de nuevo a través de la conexión BLUETOOTH. Para los detalles sobre “Sony | Music Center”, consulte Google Play (Play Store) o App Store.

Tema relacionado

- [Qué puede hacer con “Sony | Music Center”](#)

Altavoz inalámbrico
SRS-XG300

Qué puede hacer con “Fiestable”

“Fiestable” es una aplicación para el control de dispositivos de audio de Sony compatibles con “Fiestable” desde smartphones, etc.

Controles disponibles

- DJ Control
Puede incluir efectos de sonido tipo DJ (Isolator, etc.) en la música que se esté reproduciendo.

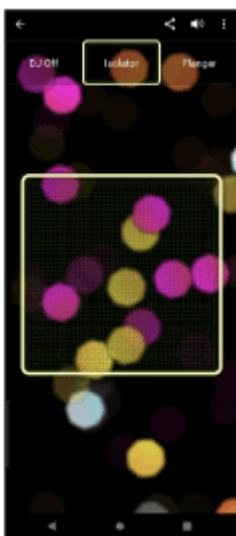

- Illumination
Puede ajustar la función de iluminación.

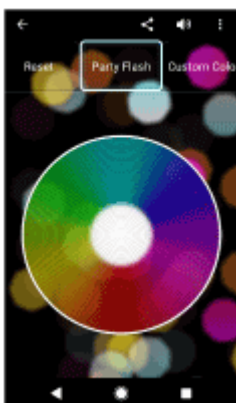

- Motion Control
Puede realizar operaciones de sonido agitando el smartphone.

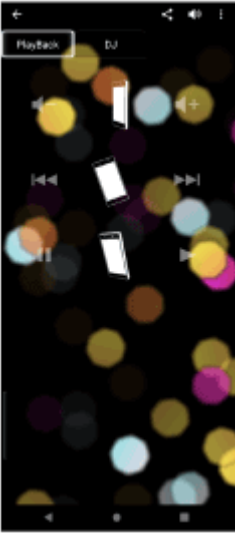

- **Voice Control**
Puede operar el altavoz pronunciando comandos de voz preestablecidos en el micrófono del smartphone/iPhone.
- **Party Light**
Puede sincronizar la iluminación de la pantalla de múltiples smartphones/iPhone con la iluminación de este altavoz.
- **Party Playlist**
Usted y sus invitados pueden agregar canciones favoritas a una lista de reproducción desde múltiples dispositivos BLUETOOTH.

Sugerencia

- Lo que puede controlar con “Fiestable” varía dependiendo del dispositivo conectado. Las especificaciones y el diseño de la aplicación pueden cambiar sin previo aviso.

Nota

- Para dispositivos Apple iOS, el altavoz es compatible con iOS 10.0 o posterior. Los dispositivos con iOS 9.x o anterior no disponen de conexión BLUETOOTH.

Altavoz inalámbrico
SRS-XG300

Instalación de “Fiestable”

Instale “Fiestable” en su smartphone, etc., desde Google Play (Play Store) o App Store. Para dispositivos Apple iOS, “Sony | Music Center” puede instalarse en los dispositivos con iOS 11.0 o posterior. La instalación no está disponible en los dispositivos con iOS 10.x o anterior.

- 1 Descargue la aplicación “Fiestable” de Google Play (Play Store) o App Store e instálela.



Fiestable 

- 2 Una vez finalizada la instalación, inicie “Fiestable” desde la pantalla “Sony | Music Center”.

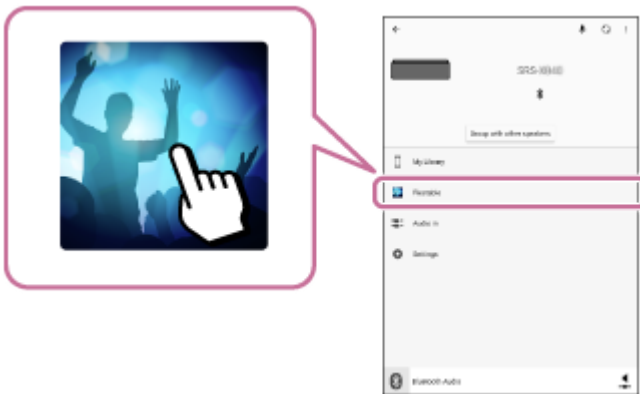

Nota

- Asegúrese de utilizar la última versión de “Fiestable”.

Tema relacionado

- [Qué puede hacer con “Fiestable”](#)

Altavoz inalámbrico
SRS-XG300

Utilización de la función de asistencia por voz (aplicación de Google™)

Utilizando la función de aplicación de Google que viene con el smartphone Android, puede hablar ante el micrófono del altavoz para operar el smartphone Android.

A continuación se explica cómo utilizar la aplicación de Google.

1 Seleccione la aplicación de Google para [Assist App] en [Assist & Voice input].

En el smartphone Android, seleccione [Settings] - [Apps & notifications] - [Advanced] - [Default apps] - [Assist & Voice input] y seleccione la aplicación de Google para [Assist App].

La operación anterior es un ejemplo. Para los detalles, consulte el manual de instrucciones suministrado con el smartphone Android.

Para los detalles sobre la aplicación de Google, consulte el manual de instrucciones o el sitio web de atención al cliente del smartphone Android o el sitio web de Google Play (Play Store).

Nota

- Es posible que se requiera la última versión de la aplicación.
- Es posible que la aplicación de Google no se active desde el altavoz dependiendo de las especificaciones del smartphone Android.

2 Conecte el altavoz al smartphone Android a través de una conexión BLUETOOTH.

3 Mientras el altavoz esté conectado con el smartphone Android a través de una conexión BLUETOOTH, y el smartphone Android esté en modo de espera o reproduciendo música, mantenga pulsado el botón ►|| (reproducción)/ ◀ (llamada) durante unos 2 segundos.

La aplicación de Google se activará y se oirá el sonido de inicio.

4 Haga una solicitud a la aplicación de Google a través del micrófono del altavoz.

Para los detalles sobre la aplicación de Google, como las aplicaciones que funcionan con la aplicación de Google, consulte el manual de instrucciones suministrado con el smartphone Android.

Nota

- La aplicación de Google no se puede activar diciendo "OK Google" a través del micrófono del altavoz, incluso aunque el ajuste [OK Google] del smartphone Android esté activado.

Altavoz inalámbrico
SRS-XG300

Utilización de la función de asistencia por voz (Siri)

Utilizando la función Siri que viene con el iPhone, puede hablar ante el micrófono del altavoz para operar el iPhone. A continuación se muestra cómo utilizar Siri.

1 Active Siri.

En el iPhone, seleccione [Settings] - [Siri & Search] y habilite [Listen for "Hey Siri"].

La operación anterior es un ejemplo. Para los detalles, consulte el manual de instrucciones suministrado con el iPhone.

Para los detalles sobre Siri, consulte el manual de instrucciones o el sitio web de atención al cliente del iPhone.

2 Conecte el altavoz al iPhone a través de una conexión BLUETOOTH.

3 Mientras el altavoz esté conectado con el iPhone a través de una conexión BLUETOOTH, y el iPhone esté en modo de espera o reproduciendo música, mantenga pulsado el botón ►|| (reproducción)/ (llamada) durante unos 2 segundos.

Siri se activará y se oirá el sonido de inicio.

4 Haga una solicitud a Siri a través del micrófono del altavoz.

Para los detalles sobre Siri, como las aplicaciones que funcionan con Siri, consulte el manual de instrucciones suministrado con el iPhone.

Nota

- Para dispositivos Apple iOS, el altavoz es compatible con iOS 10.0 o posterior. Los dispositivos con iOS 9.x o anterior no disponen de conexión BLUETOOTH.
- Siri no se puede activar diciendo "Hey Siri" a través del micrófono del altavoz, incluso aunque el ajuste [Listen for "Hey Siri"] del iPhone esté activado.

Altavoz inalámbrico
SRS-XG300

Acerca de los indicadores







Indicador CHARGE (naranja)

Apagado	El altavoz ha terminado de cargarse.
Iluminado	El altavoz está cargándose.
Parpadea lentamente	La batería incorporada está funcionando al 20% o menos y habrá que cargarla.
Parpadea 3 veces y se apaga	Al encender el altavoz, si el indicador CHARGE parpadea 3 veces y se apaga, la batería incorporada estará agotada y habrá que cargarla.

Nota

- Mientras el altavoz esté encendido, la batería incorporada se cargará siempre que el altavoz esté conectado a una toma de corriente de CA mediante el adaptador de CA suministrado.
Sin embargo, dependiendo del uso del altavoz, la carga puede tardar mucho tiempo en completarse. Se recomienda apagar el altavoz antes de cargar la batería.
- Si la temperatura ambiente es extremadamente baja o alta, el altavoz detendrá la carga de la batería incorporada por razones de seguridad. También puede detener la carga si esta se prolonga durante mucho tiempo. Si se produce este caso, suba o baje la temperatura hasta una temperatura de funcionamiento de entre 5 °C y 35 °C (41 °F y 95 °F), desconecte y vuelva a conectar el adaptador de CA, y después deje que el altavoz vuelva a cargar la batería incorporada.

Indicador (alimentación)

Apagado	El altavoz está apagado.
Iluminado (verde)	El altavoz está encendido.
Iluminado (naranja)	El altavoz está apagado. El altavoz está ajustado al modo En espera de BLUETOOTH.
Parpadea (verde o naranja)	<ul style="list-style-type: none"> ● Cada vez que pulse los botones +/- (volumen), el indicador parpadeará una vez en verde. ● Cuando se accionen los botones +/- (volumen) y el volumen esté ajustado al nivel más bajo (0) o más alto (50 para la reproducción de música/15 para llamadas telefónicas), el indicador parpadeará 3 veces en verde. ● Cuando se mantengan simultáneamente pulsados el botón  (reproducción)/  (llamada) y el botón - (volumen) durante unos 5 segundos y se desactive la función En espera autom., el indicador parpadeará 3 veces en naranja. ● Cuando se mantengan simultáneamente pulsados el botón  (reproducción)/  (llamada) y el botón - (volumen) durante unos 5 segundos y se active la función En espera autom., el indicador parpadeará dos veces en naranja. ● Cuando se mantengan simultáneamente pulsados el botón  (reproducción)/  (llamada) y el botón  (BLUETOOTH) durante unos 2 segundos y se seleccione la preferencia "Prioridad a

	<p>la conexión estable” para la calidad de la conexión BLUETOOTH, el indicador parpadeará 3 veces en verde.</p> <ul style="list-style-type: none"> ● Cuando se mantengan simultáneamente pulsados el botón ► (reproducción)/ (llamada) y el botón ✎ (BLUETOOTH) durante unos 2 segundos y se seleccione la preferencia “Prioridad a la calidad de sonido” para la calidad de la conexión BLUETOOTH, el indicador parpadeará dos veces en verde. ● A medida que avance la actualización del software, la actividad del indicador verde (alimentación) cambiará (de 5 parpadeos a 4 parpadeos, un solo parpadeo, y después apagado*). ● Cuando se encienda el altavoz por primera vez después la actualización del software, el indicador parpadeará 3 veces en verde junto con el parpadeo en azul del indicador ✎ (BLUETOOTH) para informarle de que la actualización se ha completado.
Parpadea doblemente (naranja)	Se ha detectado un error durante la carga de la batería. Deje de cargar inmediatamente, espere cierto tiempo, y después vuelva a cargar la batería incorporada. Para los detalles, consulte Notas sobre la carga .
Parpadea triplemente (naranja)	Se ha detectado una anomalía, como la operación no válida de un botón o la desconexión de una conexión BLUETOOTH (un error del circuito eléctrico). Siga los pasos descritos en Reinicio del altavoz para reiniciar el altavoz.
Parpadea cuádruplemente (naranja)	<ul style="list-style-type: none"> ● La actualización del software se canceló mediante “Sony Music Center”. ● La actualización del software ha fallado.

* Dependiendo de la situación, es posible que no se puedan ver todos los patrones de parpadeo.

Indicador ✎ (BLUETOOTH) (azul)

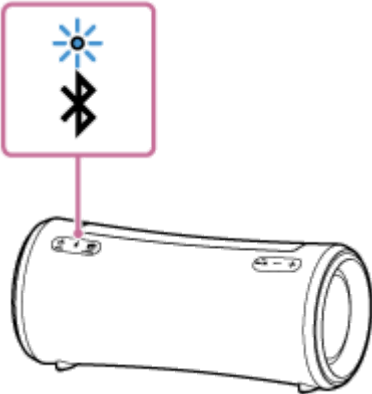
Iluminado	El altavoz está conectado a un dispositivo BLUETOOTH.
Parpadea	<ul style="list-style-type: none"> ● La actualización del software se canceló mediante “Sony Music Center”. ● La actualización del software ha fallado. ● Cuando encienda el altavoz por primera vez después la actualización del software, el indicador parpadeará 3 veces junto con el parpadeo en verde del indicador (alimentación) para informarle de que la actualización se ha completado.
Parpadea doblemente	<p>El altavoz está entrando en el modo de emparejamiento.</p> 

Parpadea lentamente

El altavoz está esperando a que se conecte un dispositivo BLUETOOTH.

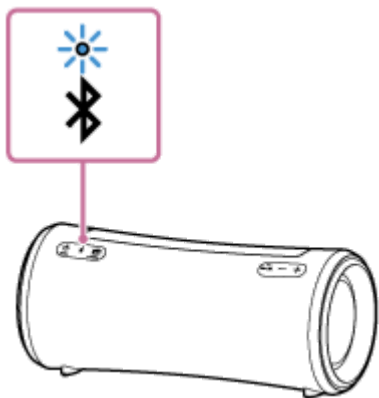

Indicador MEGA BASS (blanco)

Iluminado	El efecto de sonido está ajustado a MEGA BASS.
Apagado	El efecto de sonido está ajustado a uno distinto a MEGA BASS.

Indicador STAMINA (blanco)

Iluminado	El efecto de sonido está ajustado a STAMINA.
Apagado	El efecto de sonido está ajustado a uno distinto a STAMINA.

Tema relacionado

- [Componentes y controles](#)
- [Qué puede hacer con "Sony | Music Center"](#)

Altavoz inalámbrico
SRS-XG300

Actualización del software preinstalado

Cuando se lance una nueva versión del software, podrá actualizar el software preinstalado de su altavoz utilizando los métodos siguientes.

Al actualizar el software, se añadirán nuevas características que le permitirán experimentar un uso más cómodo y estable.

1 Conecte el altavoz a una toma de corriente de CA con el adaptador de CA suministrado.

Las actualizaciones de software no podrán realizarse cuando se utilice con la batería incorporada.

2 Encienda el altavoz.

El indicador  (alimentación) se iluminará en verde.

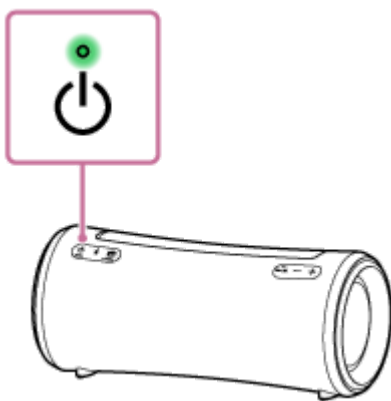

3 Puntee [Music Center] en su smartphone, etc., para iniciar la aplicación.



Music Center



4 Puntee [SRS-XG300].

Cuando se lance una nueva versión del software, aparecerá un aviso de actualización en la pantalla de “Sony | Music Center”.

5 Para actualizar, siga las instrucciones de la pantalla.

A medida que avance la actualización del software, la actividad del indicador verde  (alimentación) cambiará (de 5 parpadeos a 4 parpadeos, un solo parpadeo, y después apagado).

Dependiendo de la situación, es posible que no se puedan ver todos los patrones de parpadeo.

Cuando se encienda el altavoz por primera vez después de la actualización del software, los indicadores  (alimentación) y  (BLUETOOTH) parpadearán 3 veces para informarle de que la actualización se ha completado.

6 Confirme la versión del software del altavoz.

En “Sony | Music Center”, púntee [SRS-XG300] - [Settings] - [System].
“XXXX” que se visualiza bajo “SRS-XG300” indica la versión del software.

Sugerencia

- Cuando la actualización del software falle, apague el altavoz y vuelva a encenderlo. El altavoz se recuperará del estado de error.

Nota

- Cuando un intento de actualizar el software falle, cargue la batería incorporada hasta que esté cargada al 40% o más.

Tema relacionado

- [Carga del altavoz](#)
- [Acerca de los indicadores](#)

Altavoz inalámbrico
SRS-XG300

Precauciones

Acerca de la seguridad

- Consulte la Guía de referencia suministrada con el altavoz.
- La información importante como el nombre del modelo se encuentra en el lugar siguiente:
 - En la superficie interior de la tapa de la parte trasera del altavoz
 - En la superficie del adaptador de CA

Sobre el adaptador de CA

- Cuando desenchufe el adaptador de CA, asegúrese de sujetarlo por la sección del adaptador, no por el cable.
- El adaptador de CA suministrado fue diseñado exclusivamente para este altavoz. No deberá utilizarse en combinación con otros dispositivos.

Acerca de la ubicación

- Para eliminar el riesgo de mal funcionamiento, evite los lugares siguientes cuando coloque o deje este altavoz.
 - Un lugar sujeto a altas temperaturas, como bajo la luz directa del sol o equipos de iluminación, cerca de una fuente de calor, o en una sauna
 - Dentro de un vehículo con las ventanas cerradas (especialmente en verano)
 - Un lugar sujeto a polvo excesivo
 - Un lugar sujeto a fuertes vibraciones
- Coloque este altavoz sobre una superficie plana y nivelada. Si se coloca sobre una superficie inclinada, el altavoz puede volcar o caerse de la superficie debido a su propia vibración, lo que resultaría en lesiones, mal funcionamiento, o degradación del rendimiento.
- Dependiendo de las condiciones en las que se coloque este altavoz, puede volcar o caerse de la superficie. No deje ningún objeto de valor cerca del altavoz.
- Este altavoz no es antimagnético. Mantenga los objetos susceptibles al magnetismo (cintas grabadas, relojes, tarjetas de efectivo y tarjetas de crédito con codificación magnética, etc.) alejados del altavoz. Cuando lleve consigo el altavoz, tenga también en cuenta esto.

Acerca del asa retráctil

- El asa equipada con este altavoz es un asa deslizable. El uso inadecuado del asa causará accidentes, lesiones, o mal funcionamiento. Al utilizar el asa, tenga en cuenta lo siguiente:
 - Salvo para transportar el altavoz, evite ejercer una fuerza excesiva sobre el asa para evitar que se deforme o se dañe.

- Cuando utilice el altavoz, no cuelgue el asa en un gancho o equivalente para evitar el riesgo de deformación o daño.
- Al retraer el asa, asegúrese de evitar que alguno de sus dedos quede atrapado debajo de la misma.
- Cuando el asa esté rociada con arena, enjuague bien la arena con agua.

Otras notas

- No coloque ni deje el altavoz en lugares extremadamente fríos o calientes (temperaturas por fuera del rango de 5 °C – 35 °C (41 °F – 95 °F)). Si el altavoz se utiliza o se deja fuera del rango anterior, puede detenerse automáticamente para proteger los circuitos internos.
- Si utiliza esta altavoz durante mucho tiempo, la temperatura del mismo puede aumentar, pero no es un mal funcionamiento.
- A altas temperaturas, la carga se puede detener o el volumen se puede reducir para proteger la batería.
- Incluso si no pretende utilizar el altavoz durante mucho tiempo, cargue la batería por completo una vez cada 6 meses para mantener su desempeño.

Altavoz inalámbrico
SRS-XG300

Notas sobre la carga

Vida útil de la batería de iones de litio incorporada

- Incluso si no pretende utilizar la unidad durante mucho tiempo, cargue la batería por completo una vez cada 6 meses para mantener su desempeño.
- Si el altavoz no se utiliza durante mucho tiempo, la batería incorporada puede tardar más en cargarse.
- La batería incorporada tiene una vida útil. A medida que pase el tiempo y aumente el número de veces que se utilice la batería incorporada, la capacidad de esta batería incorporada disminuirá lentamente. Cuando el tiempo de uso de la batería incorporada parezca ser significativamente más corto, a pesar de haberse cargado completamente, póngase en contacto con su proveedor Sony más cercano.
- Cuando el tiempo de uso de la batería incorporada parezca significativamente más corto, puede significar que la batería incorporada ha expirado.
- La vida útil de la batería incorporada varía dependiendo del uso, el entorno, y el método de almacenamiento.

Precaución

Cuando el altavoz detecte una anomalía como la siguiente durante la carga de la batería incorporada, el indicador  (alimentación) comenzará a parpadear doblemente en naranja.

- La temperatura ambiente supera el rango de 5 °C – 35 °C (41 °F – 95 °F).
- Cuando la carga de la batería incorporada continúe durante mucho tiempo.

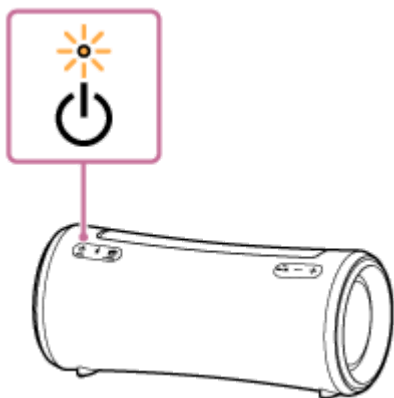

Si detecta alguna anomalía en la batería incorporada, detenga inmediatamente la carga, espere cierto tiempo, y después vuelva a cargar la batería incorporada. Si el problema persiste, póngase en contacto con su proveedor Sony más cercano.

Nota

- El tiempo de carga varía dependiendo de las condiciones de uso de la batería incorporada.
- Cargue el altavoz a temperatura ambiente entre 5 °C y 35 °C (41 °F y 95 °F). Tenga en cuenta que la temperatura ambiente puede caer a 5 °C (41 °F) o menos dependiendo de la temporada, por ejemplo, especialmente en invierno.
- El altavoz se calienta durante la carga. Esto no es un mal funcionamiento.

- Evite la exposición a cambios rápidos de temperatura, a luz solar directa, a niebla, a arena, a polvo, y a golpes mecánicos. Además, nunca deje el altavoz en un automóvil estacionado al sol.
- Siempre que el altavoz esté conectado a una toma de corriente de CA mediante el adaptador de CA suministrado, la batería incorporada del altavoz será capaz de cargarse por sí misma incluso mientras el altavoz esté encendido. Sin embargo, dependiendo del uso del altavoz, la carga puede tardar mucho tiempo en completarse. Se recomienda apagar el altavoz antes de cargar la batería.
- También puede cargar la batería incorporada del altavoz conectando el altavoz a un ordenador que esté equipado con un puerto de carga USB. Sin embargo, no todos los ordenadores se prueban y comprueban si son compatibles con este procedimiento, y el procedimiento no es aplicable a ordenadores contruidos en casa.
- En un entorno extremadamente frío o cálido, la carga se detendrá por motivos de seguridad. También se detendrá si la carga del altavoz tarda mucho tiempo. Para resolver estas incidencias, desconecte el adaptador de CA del altavoz y conéctelo otra vez en una temperatura de operación de entre 5 °C y 35 °C (41 °F y 95 °F).
- A altas temperaturas, la carga se puede detener o el volumen se puede reducir para proteger la batería.
- La carga desde un concentrador USB solo estará garantizada cuando utilice un concentrador USB con alimentación propia que lleve un logotipo autorizado.
- Mientras el altavoz esté conectado a un ordenador que no esté conectado a una toma de corriente de CA, el altavoz consumirá la energía de la batería del ordenador. No deje el ordenador con el altavoz conectado durante mucho tiempo para evitar que la batería del ordenador se agote.

Tema relacionado

- [Carga del altavoz](#)

Altavoz inalámbrico
SRS-XG300

Notas sobre características de a prueba de agua y de polvo

Rendimiento de a prueba de agua y de polvo del altavoz

El altavoz, con la tapa bien cerrada, tiene una especificación de a prueba de agua de IPX7^{*1} tal como se especifica en “Grado de protección contra inmersión en agua” del IEC60529 “Valor de protección de ingreso (código IP)”^{*3}, y una especificación de a prueba de polvo de IP6X^{*2} tal como se especifica en “Grados de protección contra la entrada de objetos extraños sólidos”^{*3}.

Líquidos a los que se aplican las especificaciones de a prueba de agua

Se aplican a	agua dulce, agua del grifo, agua de piscina
No se aplican a	líquidos que no sean los anteriores (agua jabonosa, agua con detergente o sustancias para el baño, champú, agua de manantial, agua salada, etc.)

*1 Equivalencia de IPX7: El altavoz se ha probado y mantiene su operatividad cuando se sumerge suavemente en el agua hasta una profundidad de 1 m (3,2 pies) y se deja durante 30 minutos.

*2 Equivalencia de IP6X: El altavoz se ha probado y sigue bloqueando el polvo después de haberlo agitado durante 8 horas en un dispositivo de prueba que contiene partículas de polvo de hasta 75 µm de diámetro.

*3 Los accesorios suministrados y los conectores de este altavoz (USB/AUDIO IN) no son a prueba de agua ni de polvo. Para reducir el riesgo de incendios o descargas eléctricas, no exponga el altavoz a agua ni a gotas mientras utilice cualquier conector (USB/AUDIO IN). No coloque un jarrón ni ningún otro recipiente lleno de líquido sobre el altavoz.

El rendimiento de prueba de agua y de polvo del altavoz se basa en nuestras mediciones en las condiciones descritas aquí. Tenga en cuenta que las averías resultantes de inmersiones en agua o intrusión de polvo producidas por el mal uso que haga el cliente no las cubre la garantía.

Para evitar el deterioro de a prueba de agua y de polvo

Tenga cuidadosamente en cuenta las precauciones siguientes para garantizar el uso adecuado del altavoz.

- Este altavoz no tiene un diseño resistente al agua a presión. La utilización del altavoz en un lugar donde se le aplique agua a alta presión, como en la ducha, puede causar un mal funcionamiento.
- No vierta agua de alta temperatura ni sople aire caliente de un secador de pelo, o cualquier otro aparato, directamente sobre el altavoz. Tampoco utilice el altavoz en lugares sujetos a altas temperaturas, como en una sauna o cerca de una fuente de calor.
- Maneje la tapa (①) con cuidado. La tapa desempeña un papel importante en el mantenimiento del rendimiento de resistencia al agua y de a prueba de polvo. Cuando utilice el altavoz, asegúrese de que la tapa esté completamente cerrada. Cuando cierre la tapa, tenga cuidado de no dejar que entren objetos extraños. Si la tapa no se cierra completamente, el rendimiento de resistencia al agua y de a prueba de polvo se puede deteriorar y podría causar un fallo de funcionamiento del altavoz a consecuencia de la entrada de agua o partículas de polvo en el altavoz.

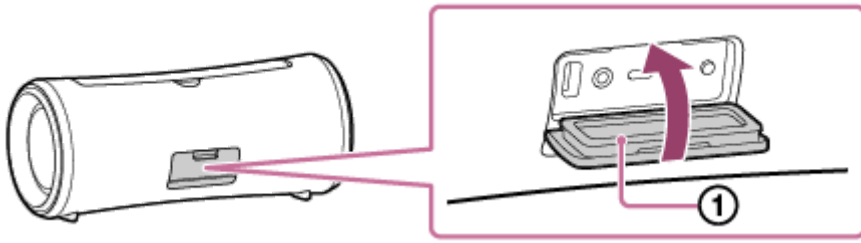

5-039-104-41(1) Copyright 2022 Sony Corporation

Altavoz inalámbrico
SRS-XG300

Cuidado del altavoz

Aunque la parte de tejido del altavoz incorpora un tratamiento repelente al agua, podrá usar el altavoz con más comodidad y durante más tiempo si sigue el procedimiento de mantenimiento descrito a continuación.

- Si la superficie del altavoz se ensucia en los siguientes casos, límpielo con agua fresca (del grifo, etc.) para eliminar la suciedad. Dejar suciedad en su superficie puede hacer que la parte del tejido o la sección del radiador pasivo (①) se decoloren o deterioren, o que el altavoz no funcione correctamente.

Por ejemplo:

- Cuando el altavoz tenga arena, sal (cloro), u otros residuos después de haberse utilizado en una zona montañosa, junto a una piscina, etc.
- Cuando el altavoz se ensucie en contacto con sustancias extrañas (protector solar, aceite solar, etc.)
- Cuando el asa esté salpicada de arena

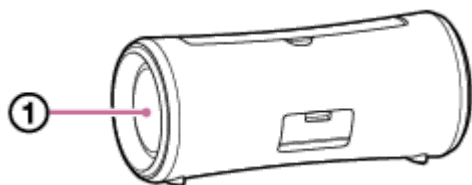

- Limpie la humedad de su superficie y coloque el altavoz sobre un paño suave y seco para drenar el agua acumulada dentro del altavoz. A continuación, deje secar el altavoz en un lugar bien ventilado hasta que desaparezca la humedad.
- Es posible que la calidad del sonido cambie si entra agua en el altavoz o en la sección del radiador pasivo del altavoz.
Esto no es un mal funcionamiento. Limpie la humedad de su superficie y coloque el altavoz sobre un paño suave y seco para drenar el agua acumulada dentro del altavoz. A continuación, deje secar el altavoz en un lugar bien ventilado hasta que desaparezca la humedad.

Nota

- Si la superficie del altavoz se ensucia, no utilice detergente, disolvente, bencina, alcohol, etc., para limpiar el altavoz porque dañará el tratamiento repelente al agua de la parte de tejido del altavoz.
- Especialmente en zonas frías, asegúrese de que seca bien la humedad tras utilizar el altavoz. Si se deja humedad en la superficie, puede producir la congelación del altavoz y averías.
- Si dentro del tejido u otra parte del altavoz entran granos de arena, etc., elimínelos con cuidado. No utilice nunca una aspiradora, etc., en el altavoz. Podría causar daños en la sección del altavoz u otra parte del altavoz.

Altavoz inalámbrico
SRS-XG300

Acerca de la tecnología inalámbrica BLUETOOTH

La tecnología inalámbrica BLUETOOTH funciona dentro de una distancia de unos 30 m (unos 98 pies).

Versión y perfiles compatibles de la norma BLUETOOTH

Un perfil es un conjunto de funciones homologadas para cada característica de los dispositivos BLUETOOTH. El altavoz admite la versión y los perfiles siguientes de la norma BLUETOOTH.

Versión de BLUETOOTH admitida: Norma BLUETOOTH, versión 5,2

Perfiles de BLUETOOTH admitidos:

- A2DP (Advanced Audio Distribution Profile): Permite la transmisión y recepción de contenidos musicales de alta calidad.
- AVRCP (Audio Video Remote Control Profile): Permite ajustar el volumen y operaciones para reproducir/pausar música y saltar al comienzo de la pista siguiente/actual.
- HFP (Hands-free Profile)*: Permite la realización de llamadas telefónicas en modo manos libres y operaciones de teléfonos smartphone o móviles.

* Si el teléfono smartphone o móvil con la función BLUETOOTH admite tanto HFP como HSP, utilice HFP (Hands-free Profile).

Cobertura de comunicación máxima

Utilice la tecnología inalámbrica BLUETOOTH entre el altavoz y un dispositivo que se encuentren a menos de 30 m (unos 98 pies) entre sí.

La cobertura de comunicación máxima puede acortarse en las condiciones siguientes.

- Hay un obstáculo como una persona, metal, o pared entre el altavoz y el dispositivo BLUETOOTH.
- Se está utilizando un dispositivo de LAN inalámbrica cerca del altavoz.
- Se está utilizando un horno de microondas cerca del altavoz.
- Se está utilizando un dispositivo que genera radiación electromagnética cerca del altavoz.

Interferencia de otros dispositivos

Como los dispositivos BLUETOOTH y la LAN inalámbrica (IEEE802.11b/g) utilizan la misma frecuencia (2,4 GHz), pueden producirse interferencias de microondas que pueden provocar un deterioro de la velocidad de comunicación, ruido, o una conexión no válida si el altavoz se utiliza cerca de un dispositivo de LAN inalámbrica.

Interferencia a otros dispositivos

Las microondas emitidas por un dispositivo BLUETOOTH pueden afectar el funcionamiento de dispositivos médicos electrónicos. Apague el altavoz y otros dispositivos BLUETOOTH en los lugares siguientes, ya que podrían causar un accidente.

- Donde haya gas inflamable presente, en un hospital, un tren, un avión, o una gasolinera
- Cerca de puertas automáticas o alarmas de incendios

Nota

- Para poder utilizar la función BLUETOOTH, el dispositivo BLUETOOTH que vaya a conectarse requiere el mismo perfil que el del altavoz. Tenga en cuenta también que incluso aunque exista el mismo perfil, el funcionamiento de los dispositivos puede variar dependiendo de sus especificaciones.

- Debido a las características de la tecnología inalámbrica BLUETOOTH, el sonido que se reproduce en el altavoz se retrasa ligeramente con respecto al sonido que se reproduce en el dispositivo BLUETOOTH cuando se habla por teléfono o se escucha música.
- El altavoz admite capacidades de seguridad que cumplen con las normas BLUETOOTH para proporcionar una conexión segura cuando se utiliza la tecnología inalámbrica BLUETOOTH, pero la seguridad puede no ser suficiente dependiendo de la configuración. Tenga cuidado cuando se comunique utilizando la tecnología inalámbrica BLUETOOTH.
- No asumimos ninguna responsabilidad por la divulgación de información durante la comunicación con BLUETOOTH.
- Para ajustarse a las normas BLUETOOTH especificadas por Bluetooth SIG, Inc. se requiere un dispositivo con la función BLUETOOTH y tiene que autenticarse. Incluso aunque el dispositivo conectado cumpla con las normas BLUETOOTH mencionadas anteriormente, es posible que algunos dispositivos no se conecten o no funcionen correctamente, dependiendo de las características o las especificaciones de tales dispositivos.
- Dependiendo del dispositivo BLUETOOTH conectado con el altavoz, el entorno de comunicación o el entorno de uso, es posible que ocurra ruido o que se interrumpa el sonido.
- Un dispositivo con radio o sintonizador incorporado no puede conectarse al altavoz a través de BLUETOOTH ya que puede haber ruido en las emisiones.
- Coloque el altavoz más alejado de un televisor, radio o sintonizador, etc., ya que puede ocurrir ruido en las emisiones.

Altavoz inalámbrico
SRS-XG300

Licencias

- El producto contiene software que Sony utiliza en virtud de un acuerdo de licencia con el propietario del copyright correspondiente. Tenemos la obligación de anunciar el contenido del acuerdo a los clientes a petición del titular del copyright del software. Acceda a la URL siguiente y lea el contenido de la licencia.
<https://rd1.sony.net/help/speaker/sl/22/>
- El software incluido en este producto contiene software protegido por derechos de propiedad intelectual con licencia GPL/LGPL y otras licencias que pueden requerir el acceso a código fuente. Puede encontrar una copia del código fuente necesario de GPL/LGPL (y otras licencias) en la siguiente URL.
Podemos facilitarle el código fuente necesario según la GPL/LGPL en un soporte físico durante un período de tres años después de nuestro último envío de este producto solicitándolo en el formulario de la siguiente URL.
Esta oferta es válida para cualquier persona que reciba esta información.
<https://oss.sony.net/Products/Linux/>
Tenga en cuenta que Sony no puede responder a ninguna consulta sobre el contenido de este código fuente.
- El uso de la insignia Made for Apple significa que un accesorio ha sido diseñado para conectarse específicamente al producto o a los productos Apple identificados en la insignia, y ha sido certificado por el fabricante de que cumple las normas de rendimiento de Apple. Apple no se hace responsable por el funcionamiento de este dispositivo o su cumplimiento con normas de seguridad y regulatorias.
Tenga en cuenta que el uso de este accesorio con un producto Apple puede afectar el rendimiento inalámbrico.

Exención de responsabilidad en relación con los servicios ofrecidos por terceros

- Los servicios prestados por otros proveedores están sujetos a cambios, anulaciones o interrupciones sin previo aviso. Sony no asume responsabilidad alguna en estas situaciones.

Altavoz inalámbrico
SRS-XG300

Marcas comerciales

- Google, Android y Google Play son marcas comerciales de Google LLC.
- El nombre LDAC™ es una marca comercial de Sony Group Corporation o sus filiales.
- La marca denominativa y los logotipos BLUETOOTH® son marcas comerciales registradas propiedad de Bluetooth SIG, Inc., y Sony Group Corporation y sus filiales poseen licencia para utilizar cualquiera de dichas marcas.
- Apple, el logotipo de Apple, iPhone, iPod, iPod touch, Mac, macOS y Siri son marcas comerciales de Apple Inc., registradas en los EE. UU. y otros países.
App Store es una marca de servicio de Apple Inc., registrada en Estados Unidos y otros países.
- IOS es una marca comercial o marca comercial registrada de Cisco en Estados Unidos y otros países y se utiliza con licencia.
- USB Type-C® y USB-C® son marcas comerciales registradas de USB Implementers Forum.
- Microsoft, Windows y Windows Media son marcas comerciales registradas o marcas comerciales de Microsoft Corporation en los Estados Unidos y/u otros países.

Todas las demás marcas comerciales y marcas comerciales registradas son marcas comerciales o marcas comerciales registradas de sus respectivos propietarios. En este manual no se indican las marcas ™ y ®.

Altavoz inalámbrico
SRS-XG300

¿Qué puedo hacer para resolver un problema?

Si el altavoz no funciona como se esperaba, pruebe los pasos siguientes para resolver el problema.

- Encuentre los síntomas del problema en esta Guía de ayuda y pruebe las acciones correctivas indicadas.
- Cargue el altavoz.
Es posible que algunos problemas puedan resolverse cargando la batería incorporada.
- Reinicie el altavoz.
- Inicialice el altavoz.
Esta operación restablece los ajustes como el volumen, etc., a los predeterminados, y elimina toda la información de emparejamiento.
- Busque información sobre el tema en el sitio web de atención al cliente.
- Acceda a las páginas de atención al cliente siguientes para obtener información sobre su altavoz:
 - Para los clientes en América:
<https://www.sony.com/am/support>
 - Para clientes en Europa:
<https://www.sony.eu/support>
 - Para los clientes en China:
<https://service.sony.com.cn>
 - Para clientes en otros países/regiones:
<https://www.sony-asia.com/support>

Si las operaciones anteriores no funcionan, consulte a su proveedor Sony más cercano.

Tema relacionado

- [Reinicio del altavoz](#)
- [Inicialización del altavoz](#)

Altavoz inalámbrico
SRS-XG300

No se puede cargar el altavoz

- Asegúrese de que el adaptador de CA esté conectado firmemente al altavoz. Después, asegúrese que el adaptador de CA esté conectado firmemente a una toma de corriente de CA.
 - Cargue el altavoz a temperatura ambiente entre 5 °C y 35 °C (41 °F y 95 °F). Tenga en cuenta que la temperatura ambiente puede caer a 5 °C (41 °F) o menos dependiendo de la temporada, por ejemplo, especialmente en invierno.
-

Tema relacionado

- [Carga del altavoz](#)
- [Acerca de los indicadores](#)
- [Notas sobre la carga](#)

Altavoz inalámbrico
SRS-XG300

No se puede encender el altavoz o el altavoz se apaga de repente

- La batería incorporada puede estar vacía o agotándose. Conecte el altavoz a una toma de corriente de CA con el adaptador de CA suministrado para cargar la batería.
 - Es posible que se haya activado la función En espera autom. Desactive la función En espera autom.
-

Tema relacionado

- [Carga del altavoz](#)
- [Función En espera autom. \(ahorro de energía\)](#)

Altavoz inalámbrico
SRS-XG300

No hay sonido/Sonido de un solo altavoz/Nivel de sonido bajo/Sonido distorsionado/Zumbido o ruido en la salida del altavoz/Sin voz o voz baja de quienes que llaman

- Compruebe que tanto el altavoz como el dispositivo conectado estén encendidos.
- Suba el volumen del altavoz y del dispositivo conectado.
- Dependiendo del dispositivo BLUETOOTH conectado, es posible que el ajuste de volumen en el dispositivo BLUETOOTH no cambie el nivel de volumen del altavoz (es decir, el indicador  (alimentación) no parpadea). Cuando el volumen del altavoz suene bajo, ajuste el nivel de volumen del dispositivo BLUETOOTH a uno apropiado, y después ajuste el nivel de volumen del altavoz con los botones -/+ (volumen) del altavoz.
- Compruebe que el dispositivo conectado esté reproduciendo.
- Para utilizar una aplicación de videollamada en un ordenador, opere el ordenador para cambiar el perfil de BLUETOOTH a HFP.
Durante una videollamada, la calidad del sonido puede deteriorarse dependiendo de las condiciones del enlace de comunicación.
- Asegúrese de que el cable de audio esté desconectado de la toma AUDIO IN durante la reproducción en el modo BLUETOOTH.
- Asegúrese de que el cable de audio esté firmemente conectado a la toma AUDIO IN durante la reproducción en el modo AUDIO IN.
- Si va a conectar un ordenador al altavoz, asegúrese de que la salida de audio del ordenador esté ajustada para un dispositivo BLUETOOTH.
- Compruebe que el altavoz haya establecido conexión BLUETOOTH con el dispositivo BLUETOOTH.
- Vuelva a emparejar el altavoz y el dispositivo BLUETOOTH.
- Antes de conectar múltiples altavoces a través de conexión BLUETOOTH para la función Pareja estéreo o la función Conexión para fiesta, actualice el software preinstalado a la última versión en todos y cada uno de los altavoces.
- Si el dispositivo conectado a la toma AUDIO IN es monoaural, es posible que solo se emita sonido por el componente de altavoz izquierdo (canal izquierdo).
- Si el dispositivo conectado tiene una función de ecualizador, desactívela.
- Mantenga el altavoz alejado de un horno microondas, LAN inalámbrica, etc.
- Acerque más el dispositivo BLUETOOTH al altavoz. Si hay algún obstáculo entre el altavoz y el dispositivo BLUETOOTH, apártelo.
- Si el indicador CHARGE parpadea lentamente, apague el altavoz y cargue suficientemente la batería incorporada.
- Un dispositivo con radio o sintonizador incorporado no puede conectarse al altavoz a través de BLUETOOTH ya que puede haber ruido en las emisiones.

- Coloque el altavoz más alejado de un televisor, radio o sintonizador, etc., ya que puede ocurrir ruido en las emisiones.
- Cuando utilice la función Pareja estéreo, la función Conexión para fiesta, o la función de llamada telefónica, si hay algún otro dispositivo BLUETOOTH, como un ratón BLUETOOTH o un teclado BLUETOOTH, conectado al dispositivo BLUETOOTH, desconecte la conexión entre ambos.
- Hay algunos dispositivos BLUETOOTH que pueden cambiar la calidad de la conexión BLUETOOTH. Si su dispositivo es compatible con esta función, seleccione “Prioridad a la conexión estable (SBC)” para la calidad de la conexión BLUETOOTH. Para los detalles, consulte el manual de instrucciones suministrado con el dispositivo.
- Seleccione “Prioridad a la conexión estable (SBC)” para la calidad de la conexión BLUETOOTH del altavoz.
- Instale la última versión de “Sony | Music Center” en el dispositivo conectado. Si no puede utilizar la última versión de “Sony | Music Center” o no puede conectar el altavoz y un dispositivo BLUETOOTH a través de conexión BLUETOOTH, desinstale y vuelva a instalar “Sony | Music Center”.
- Al recibir/realizar una llamada telefónica, compruebe que la salida del dispositivo BLUETOOTH esté configurada para el altavoz.
- Dependiendo de la aplicación que se esté utilizando en el dispositivo BLUETOOTH conectado, es posible que no escuche ningún sonido. En tal caso, cierre la aplicación y vuelva a iniciarla. Esto puede ayudar a resolver el problema.

Tema relacionado

- [Carga del altavoz](#)
- [Emparejamiento y conexión con dispositivos BLUETOOTH®](#)
- [Escucha de música de un dispositivo a través de conexión BLUETOOTH](#)
- [Selección de la calidad de reproducción de música a través de conexión BLUETOOTH \(Códec\)](#)
- [Acerca de los indicadores](#)
- [Recepción de una llamada](#)
- [Realización de una llamada](#)

Altavoz inalámbrico
SRS-XG300

El sonido se vuelve bajo durante el uso





- El sonido puede volverse bajo en los casos siguientes. Esto no es un mal funcionamiento.
 - Mientras el altavoz esté funcionando con la energía de la batería incorporada, el sonido puede volverse bajo cuando la batería incorporada se esté agotando y el indicador CHARGE parpadee lentamente. Esto, sin embargo, no indica un mal funcionamiento.
 - Cuando la temperatura ambiente del altavoz sea alta.
- Si el sonido se vuelve bajo durante el uso, realice el procedimiento siguiente.
 1. Apague el altavoz.
 2. Cargue suficientemente la batería incorporada.

Tema relacionado

- [Carga del altavoz](#)

Altavoz inalámbrico
SRS-XG300

No se puede emparejar el altavoz con un dispositivo BLUETOOTH

- Coloque el altavoz y el dispositivo BLUETOOTH a menos de 1 m (3,2 pies) entre sí.
- Para dispositivos Apple iOS, el altavoz es compatible con iOS 10.0 o posterior. Los dispositivos con iOS 9.x o anterior no disponen de conexión BLUETOOTH.
- Para utilizar la función Pareja estéreo o la función Conexión para fiesta, empareje con el altavoz en el que el indicador  (BLUETOOTH) parpadee en azul.
- Si el indicador  (BLUETOOTH) no parpadea doblemente en azul, pulse el botón  (BLUETOOTH). Oirá la guía de voz (BLUETOOTH pairing (emparejamiento BLUETOOTH)) y el indicador  (BLUETOOTH) comenzará a parpadear doblemente (modo de emparejamiento).
- Después de inicializar el altavoz, es posible que un iPhone no pueda conectarse al altavoz. En este caso, elimine la información de emparejamiento en el iPhone, y después vuelva a emparejarlos.
- Compruebe que el dispositivo BLUETOOTH esté encendido y que la función BLUETOOTH esté activada en el dispositivo.
- Si el altavoz no se visualiza en el dispositivo BLUETOOTH, apague y vuelva a encender el dispositivo. Esto puede mejorar los síntomas.

Tema relacionado

- [Emparejamiento y conexión con dispositivos BLUETOOTH®](#)
- [Acerca de los indicadores](#)
- [Inicialización del altavoz](#)

Altavoz inalámbrico
SRS-XG300

La salida del altavoz se interrumpe

Mientras esté seleccionada la preferencia "Prioridad a la calidad de sonido" para la calidad de la conexión BLUETOOTH, la recepción de la señal en el altavoz puede fluctuar dependiendo de la combinación de la configuración de su dispositivo BLUETOOTH y las condiciones ambientales. En este caso, lo siguiente puede ayudar a resolver el problema.

- Aleje el altavoz de un dispositivo como un horno de microondas y un punto de acceso de LAN inalámbrica.
- Hay algunos dispositivos BLUETOOTH que pueden cambiar la calidad de la conexión BLUETOOTH. Si su dispositivo es compatible con esta función, seleccione "Prioridad a la conexión estable (SBC)" para la calidad de la conexión BLUETOOTH. Para los detalles, consulte el manual de instrucciones suministrado con el dispositivo.
- Seleccione "Prioridad a la conexión estable (SBC)" para la calidad de la conexión BLUETOOTH del altavoz.

Tema relacionado

- [Selección de la calidad de reproducción de música a través de conexión BLUETOOTH \(Códec\)](#)

Altavoz inalámbrico
SRS-XG300

No se puede conectar un dispositivo BLUETOOTH con el altavoz para la función Pareja estéreo

- Actualice el software preinstalado a la última versión en todos y cada uno de los altavoces que vaya a conectar para la función.
(Para los detalles sobre el procedimiento de actualización, consulte [Actualización del software preinstalado.](#))
- Actualice “Sony | Music Center” a la última versión antes de configurar la función Pareja estéreo.
Para los detalles sobre “Sony | Music Center”, consulte la URL siguiente:
<https://www.sony.net/smcqa/>
- Asegúrese de que los 2 altavoces que vaya a conectar para la función estén situados a menos de 1 m (3,2 pies) entre sí.
- Si se esté reproduciendo música, detenga la reproducción antes de configurar la función Pareja estéreo.

Tema relacionado

- [Escucha de música de forma inalámbrica con 2 altavoces \(Función Pareja estéreo\)](#)
- [Qué puede hacer con “Sony | Music Center”](#)
- [Actualización del software preinstalado](#)

Altavoz inalámbrico
SRS-XG300

No se puede conectar con un altavoz para la función Conexión para fiesta

- Compruebe si el dispositivo es compatible con la función Conexión para fiesta. Los dispositivos compatibles con la función Fiesta en cadena inalámbrica no pueden utilizarse para conexión.
 - Actualice el software preinstalado a la última versión en todos y cada uno de los altavoces que vaya a conectar para la función.
(Para los detalles sobre el procedimiento de actualización, consulte [Actualización del software preinstalado.](#))
 - Actualice "Sony | Music Center" a la última versión antes de configurar la función Conexión para fiesta.
Para los detalles sobre "Sony | Music Center", consulte la URL siguiente:
<https://www.sony.net/smcqa/>
 - Asegúrese de que todos los altavoces que vaya a conectar para la función estén situados a menos de 1 m (3,2 pies).
 - Si se esté reproduciendo música, detenga la reproducción antes de configurar la función Conexión para fiesta.
-

Tema relacionado

- [Disfrute de reproducción inalámbrica utilizando múltiples altavoces \(Función Conexión para fiesta\)](#)
- [Qué puede hacer con "Sony | Music Center"](#)
- [Actualización del software preinstalado](#)

Altavoz inalámbrico
SRS-XG300

No se puede añadir un altavoz para la función Conexión para fiesta

- Para cualquier grupo configurado con “Sony | Music Center”, utilice “Sony | Music Center” para añadir un nuevo altavoz.
Para los detalles sobre “Sony | Music Center”, consulte la URL siguiente:
<https://www.sony.net/smcqa/>
 - Si se esté reproduciendo música, detenga la reproducción antes de configurar la función Conexión para fiesta.
-

Tema relacionado

- [Disfrute de reproducción inalámbrica utilizando múltiples altavoces \(Función Conexión para fiesta\)](#)

Altavoz inalámbrico
SRS-XG300

No se puede conectar el altavoz simultáneamente con 2 dispositivos (conexión multipunto)

- Cuando utilice la función Pareja estéreo o la función Conexión para fiesta, no podrá utilizar la funcionalidad de conexión multipunto.
 - Dependiendo del dispositivo BLUETOOTH, es posible que no pueda utilizar la funcionalidad de conexión multipunto.
-

Tema relacionado

- [Conexión del altavoz simultáneamente con 2 dispositivos BLUETOOTH \(conexión multipunto\)](#)

Altavoz inalámbrico
SRS-XG300

Reinicio del altavoz

En el caso de que se produzca, entre otros, lo siguiente, mantenga pulsado el botón  (alimentación) durante unos 8 segundos para reiniciar el altavoz.

- No puede utilizar el altavoz después de encenderlo.
- No puede utilizar el altavoz después de solucionar problemas de emparejamiento.

etc.

El altavoz se apaga durante el proceso de reinicio, y después vuelve a encenderse al finalizar el proceso.

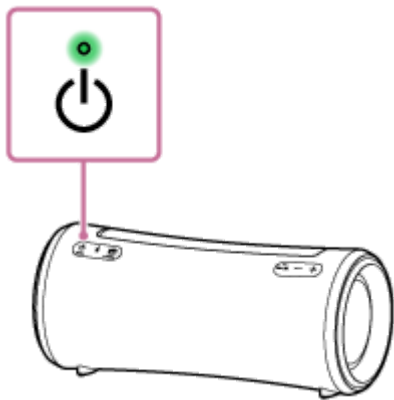

Nota

- El reinicio del altavoz no elimina su información de emparejamiento. La información de emparejamiento, sin embargo, se almacena en el altavoz cuando este se apaga. Después de emparejar el altavoz con un nuevo dispositivo, apague el altavoz y vuelva a encenderlo, y después reinicielo.
- El reinicio del altavoz puede cambiar su volumen, función, o ajustes de sonido.

Altavoz inalámbrico
SRS-XG300

Inicialización del altavoz

Si el altavoz no funciona correctamente después haberlo reiniciado, inicialícelo para restablecer sus ajustes predeterminados.

Mientras el altavoz esté encendido, mantenga pulsados (5 segundos o más) el botón ►|| (reproducción)/ 📞 (llamada) y el botón MEGA BASS hasta que se apague.

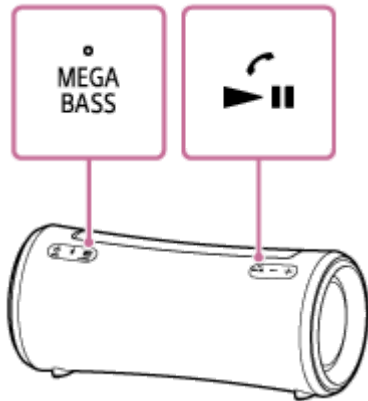

El altavoz se inicializa. Los ajustes, como el volumen, etc., se restablecerán a los predeterminados, y se eliminará toda la información de emparejamiento.

Nota

- El altavoz no podrá inicializarse mientras esté apagado.

Tema relacionado

- [Emparejamiento y conexión con dispositivos BLUETOOTH®](#)
- [Reinicio del altavoz](#)