

Draadloze luidspreker
SRS-XG300



Hier volgt een uitleg over hoe u deze luidspreker moet gebruiken. Selecteer een onderwerp van de navigatiebalk. Het ontwerp en de technische gegevens zijn onderhevig aan veranderingen zonder voorafgaande kennisgeving. Gebruik de nieuwste versies van de van tevoren geïnstalleerde software op de luidsprekers en van "Sony | Music Center".

Van start

[Onderdelen en bedieningselementen](#)

[Gebruiken van de uittrekbare handgreep](#)

Stroombron/opladen

[De luidspreker opladen](#)

[Inschakelen van de stroom](#)

[Uitschakelen van de stroom](#)

[Gebruiken van de functie BLUETOOTH standby \(automatisch aan\)](#)

[USB-apparatuur zoals een smartphone of iPhone opladen](#)

[De functie Autom. Standby \(stroomspaarstand\)](#)

Verlichtingsfunctie

- └ [De verlichting van de luidspreker aan/uit zetten \(verlichtingsfunctie\)](#)

Verbindingen maken

BLUETOOTH-apparaat

- └ [Koppelen en verbinding maken met BLUETOOTH®-apparaten](#)
- └ [Verbinding maken met een computer via een BLUETOOTH-verbinding \(Windows®\)](#)
- └ [Verbinding maken met een computer via een BLUETOOTH-verbinding \(Mac\)](#)

Multipoint-verbinding

- └ [De luidspreker tegelijktijd verbinden met 2 BLUETOOTH-apparaten \(multipoint-verbinding\)](#)

Luisteren naar muziek

BLUETOOTH-apparaat

- └ [Luisteren naar muziek van een apparaat via een BLUETOOTH-verbinding](#)
- └ [Selecteren van de kwaliteit voor de muziekweergave via een BLUETOOTH-verbinding \(Codec\)](#)
- └ [Afsluiten van de BLUETOOTH-verbinding \(na gebruik\)](#)

[Luisteren naar muziek van een draagbaar audio-apparaat enz.](#)

[Profiteren van verschillende effecten in de geluidswaergave](#)

Stereo Pair-functie

- └ [Draadloos muziek beluisteren met 2 luidsprekers \(Stereo Pair-functie\)](#)

Party Connect-functie

- └ [Profiteren van draadloze waergave met meerdere luidsprekers \(Party Connect-functie\)](#)

Telefoongesprekken

[Een videogesprek voeren op een computer](#)

[Een gesprek ontvangen](#)

[Iemand bellen](#)

Gebruiken van "Sony | Music Center"

[Wat u kunt doen met "Sony | Music Center"](#)

["Sony | Music Center" installeren](#)

Gebruiken van "Fiestable"

[Wat u kunt doen met "Fiestable"](#)

["Fiestable" installeren](#)

Gebruiken van de spraakgestuurde assistentiefunctie

[Gebruiken van de spraakgestuurde assistentiefunctie \(de Google™ app\)](#)

[Gebruiken van de spraakgestuurde assistentiefunctie \(Siri\)](#)

Informatie

[Over de aanduidingen](#)

[Bijwerken van de van tevoren geïnstalleerde software](#)

Opmerkingen over het gebruik

[Voorzorgen](#)

[Opmerkingen over het opladen](#)

[Opmerkingen over waterdichtheid en stofdichtheid](#)

[Verzorging van de luidspreker](#)

[Over BLUETOOTH draadloze technologie](#)

[Licenties](#)

[Handelsmerken](#)

Verhelpen van storingen

[Wat kan ik doen om een eventueel probleem op te lossen?](#)

Voeding

[Kan de luidspreker niet opladen](#)

[Kan de luidspreker niet inschakelen, of de luidspreker schakelt plotseling uit](#)

Geluid

[Geen geluidswaergave/Alleen geluidswaergave uit één luidspreker/Laag volume/Vervormde geluidswaergave/Brommen of ruis in de geluidswaergave van de luidspreker/Geen stemgeluid of laag stemvolume van telefoongesprekken](#)

[Het volume wordt lager in gebruik](#)

BLUETOOTH-apparaat

[De luidspreker kan niet worden gekoppeld met een BLUETOOTH-apparaat](#)

[De geluidswaergave van de luidspreker wordt onderbroken](#)

[De luidspreker kan niet worden verbonden met een BLUETOOTH-apparaat voor de Stereo Pair-functie](#)

- [Kan geen verbinding maken met een luidspreker voor de Party Connect-functie](#)
- [Kan geen luidspreker toevoegen voor de Party Connect-functie](#)
- [Kan de luidspreker niet tegelijkertijd verbinden met 2 apparaten \(multipoint-verbinding\)](#)

Resetten

- [De luidspreker opnieuw opstarten](#)
- [De luidspreker initialiseren](#)

Onderdelen en bedieningselementen

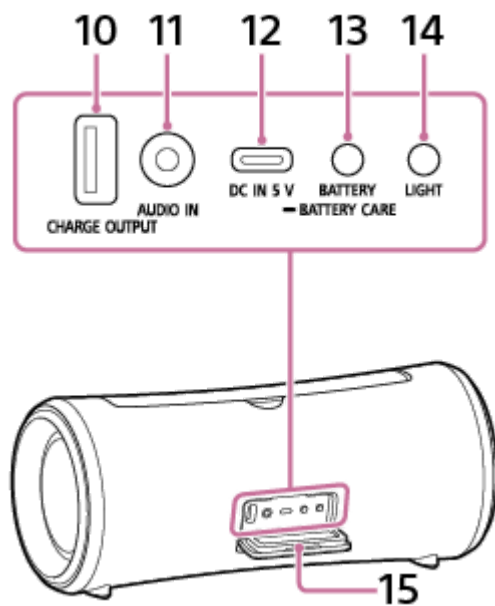
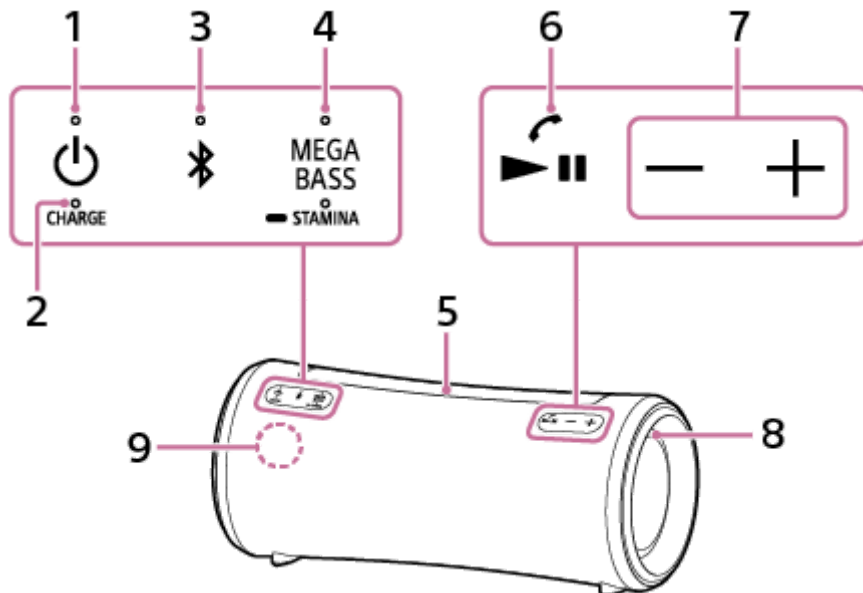

1. (aan/uit) toets met aanduiding
2. CHARGE-aanduiding
3. (BLUETOOTH) toets met aanduiding
4. MEGA BASS-toets met aanduiding/ STAMINA-toets met aanduiding
5. Uittrekbare handgreep
6. (weergave)/ (bellen) toets
7. -/+ (volume) toetsen

8. Verlichting
9. Microfoon
10. CHARGE OUTPUT (alleen gelijkstroom) aansluiting ^{*1}
11. AUDIO IN-aansluiting ^{*2}
12. DC IN 5 V-aansluiting (USB Type-C[®]) ^{*1}
13. BATTERY-toets/  BATTERY CARE-toets
14. LIGHT-toets
15. Afdekking

*1 Deze aansluiting is niet compatibel met muziekweergave.

*2 Door een audiokabel aan te sluiten, wordt de audioweergave via het BLUETOOTH-apparaat uitgeschakeld.

Verwant onderwerp

- [Over de aanduidingen](#)

Draadloze luidspreker
SRS-XG300

Gebruiken van de uittrekbare handgreep

U kunt de luidspreker veilig dragen aan de uittrekbare handgreep van de luidspreker.

1 Pak de handgreep in het midden vast om hem omhoog te kunnen trekken.

Steek uw vinger in de uitsparing in het midden onder de handgreep, pak hem vast en trek de handgreep omhoog.

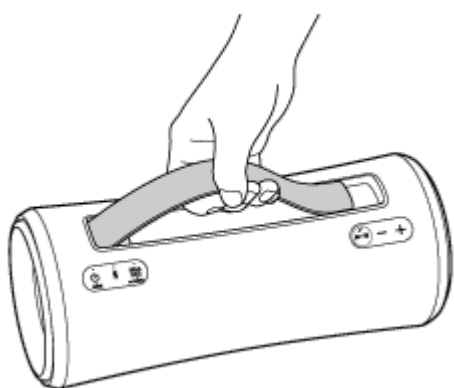
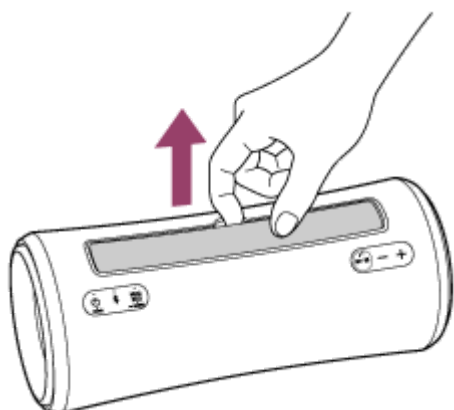

2 Druk in het midden op de handgreep om hem weer terug te duwen.

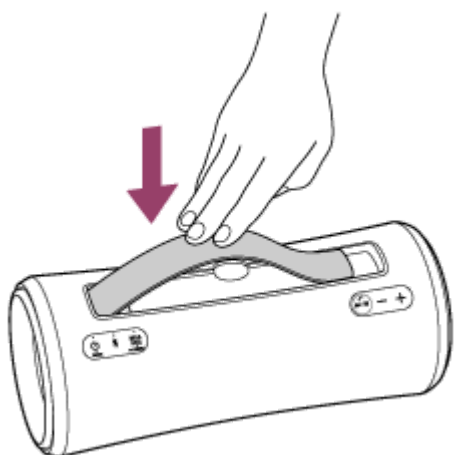

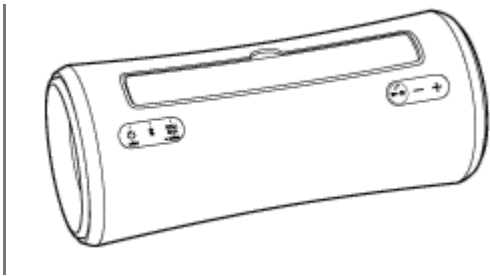

Opmerking

- De handgreep van deze luidspreker kan verschuiven. Onjuist gebruik van de handgreep zal leiden tot ongelukken, letsel, of storingen. Neem het volgende in acht wanneer u de handgreep gebruikt:
 - Zet alleen kracht op de handgreep om de luidspreker te verplaatsen, dit om vervorming of schade te voorkomen.
 - Wanneer u de luidspreker gebruikt, mag u hem niet aan de handgreep aan een haak of iets dergelijks hangen om vervorming of schade te voorkomen.
 - Wanneer u de handgreep gebruikt, moet u ervoor zorgen dat u uw vingers niet klemt onder de handgreep.
 - Wanneer er zand op de handgreep zit, moet u dit er zorgvuldig afspoelen met water.

Draadloze luidspreker
SRS-XG300

De luidspreker opladen

De luidspreker kan werken op stroom van een stopcontact via de meegeleverde netstroomadapter, of via de oplaadbare ingebouwde lithium-ion batterij.

Wanneer u de luidspreker voor het eerst gaat gebruiken, moet u eerst de ingebouwde batterij tenminste 1 uur lang opladen voor u de luidspreker inschakelt.

Als de ingebouwde batterij van tevoren wordt opgeladen, kunt u de luidspreker ook alleen op de batterij gebruiken.

Hint

- Om de ingebouwde batterij van de luidspreker op te laden, is de Battery Care-stand beschikbaar, naast de normale manier van opladen. De Battery Care-stand beperkt de maximum laadcapaciteit tot ongeveer 90% en zorgt ervoor dat de batterij langer meegaat. De weergavetijd in de Battery Care-stand is korter dan wanneer de ingebouwde batterij wordt opgeladen op de normale manier. Bij aankoop staat de luidspreker niet in de Battery Care-stand.
- Houd terwijl de luidspreker aan staat de BATTERY-toets/  BATTERY CARE-toets achter de afdekking aan de achterkant van de luidspreker ongeveer 2 seconden ingedrukt om de luidspreker in de Battery Care-stand te zetten, waarna u de stembegeleiding (Battery Care mode, ON (Battery Care-stand AAN)) uit de luidspreker zult horen. Als u de BATTERY-toets/  BATTERY CARE-toets nog eens ongeveer 2 seconden ingedrukt houdt, gaat de luidspreker uit de Battery Care-stand en hoort u de stembegeleiding (Battery Care mode, OFF (Battery Care-stand UIT)) uit de luidspreker.
- U kunt de luidspreker ook in de Battery Care-stand zetten/of eruit halen met behulp van "Sony | Music Center".

1 Sluit de luidspreker aan op een stopcontact om hem op te laden.

Sluit de DC IN 5 V-aansluiting van de luidspreker aan op een stopcontact met de meegeleverde netstroomadapter.

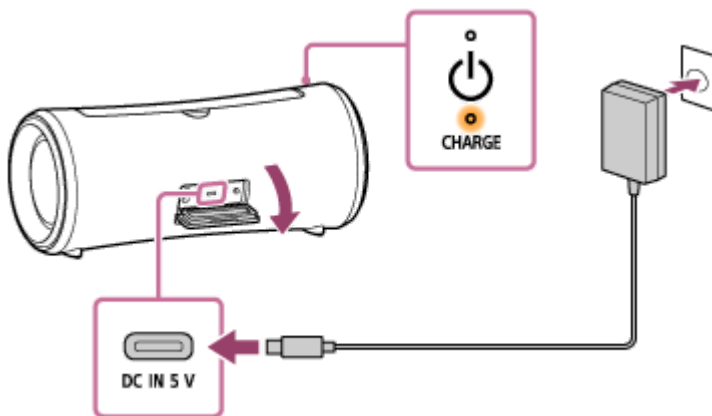

Het opladen van de batterij begint en de CHARGE-aanduiding zal oranje oplichten. Het opladen zal in ongeveer 5 uur* worden voltooid en de aanduiding zal uit gaan.

* Tijd die nodig is om de lege ingebouwde batterij op te laden zodat deze volledig geladen is wanneer de luidspreker is uitgeschakeld.

Nadat u de netstroomadapter hebt losgekoppeld van de luidspreker na het opladen van de batterij, moet u de afdekking goed dicht doen.

De afdekking is erg belangrijk voor de prestaties betreffende waterbestendigheid en stofbestendigheid.

Controleren van de voortgang van het opladen

Als de ingebouwde batterij volledig is opgeladen wanneer u de luidspreker aansluit op een stopcontact, zal de CHARGE-aanduiding oranje oplichten en dan na ongeveer 1 minuut uit gaan.

- **Wanneer u een Android™ smartphone met Android 8.1 of nieuwer gebruikt**

Wanneer de luidspreker is verbonden met een Android smartphone via een HFP (Hands-free Profile) BLUETOOTH-verbinding, moet u op de smartphone op [Settings] - [Device connection] - [Bluetooth] tikken. Het resterende batterijniveau van de luidspreker wordt weergegeven samen met de naam van het verbonden BLUETOOTH-apparaat. Raadpleeg voor details de handleiding van de Android smartphone.

Let op dat het resterende batterijniveau zoals weergegeven op de smartphone kan afwijken van het daadwerkelijke resterende batterijniveau van de luidspreker. Beschouw daarom deze informatie als een richtlijn.

- **Wanneer u een iPhone met iOS 10.0 of nieuwer gebruikt**

Wanneer de luidspreker is verbonden met een iPhone via een HFP (Hands-free Profile) BLUETOOTH-verbinding, wordt het resterende batterijniveau van de luidspreker weergegeven op het widgetscherf van de iPhone. Raadpleeg voor details de handleiding van de iPhone.

Let op dat het resterende batterijniveau zoals weergegeven op de iPhone kan afwijken van het daadwerkelijke resterende batterijniveau van de luidspreker. Beschouw daarom deze informatie als een richtlijn.

Controleren van het batterijniveau van de ingebouwde oplaadbare batterij

Nadat u op de BATTERY-toets achter de afdekking aan de achterkant van de luidspreker hebt gedrukt terwijl de luidspreker aan staat, zal de hieronder vermelde stembegeleiding worden weergegeven door de luidspreker aan de hand van het resterende vermogen van de ingebouwde batterij.

81% - 100%: "Battery fully charged" (Batterij volledig opgeladen)

81% - 90% (Battery Care-stand): "Battery Care Mode, Fully Charged, Battery About 90%" (Battery Care-stand, volledig opgeladen, batterij ongeveer op 90%)

61% - 80%: "Battery about 80%" (Batterij ongeveer 80%)

41% - 60%: "Battery about 60%" (Batterij ongeveer 60%)

21% - 40%: "Battery about 40%" (Batterij ongeveer 40%)

1% - 20%: "Low Battery, Please Recharge Speaker" (Batterij bijna leeg, laad de luidspreker op)

Hint

- Door "Sony | Music Center" te gebruiken, kunt u de stembegeleiding voor het resterende batterijniveau bij het inschakelen van de luidspreker in-/uitschakelen.

Gebruiksduur ingebouwde batterij (wanneer de luidspreker niet in de Battery Care-stand staat en er een BLUETOOTH-verbinding tot stand is gebracht)

- Ongeveer 25 uur
 - Volumenniveau: 24
 - Geluid: MEGA BASS aan
 - Verlichting: uit
- Ongeveer 15 uur (standaardinstelling)
 - Volumenniveau: 24
 - Geluid: MEGA BASS aan
 - Verlichting: aan
- Ongeveer 5 uur
 - Volumenniveau: 50 (MAX.)
 - Geluid: MEGA BASS aan
 - Verlichting: uit

- Ongeveer 4 uur
 - Volumeniveau: 50 (MAX.)
 - Geluid: MEGA BASS aan
 - Verlichting: aan

Gebruiksduur ingebouwde batterij (wanneer de ingebouwde batterij 10 minuten is opgeladen)

10 minuten opladen geeft ongeveer 70 minuten geluidswaergeving. (Als het volumeniveau van de luidspreker is ingesteld op 24, MEGA BASS is ingeschakeld, en de verlichtingsfunctie is uitgeschakeld.)

De hierboven vermelde gebruiksduur van de ingebouwde batterij is gemeten met de door ons gespecificeerde signaalbron.

De daadwerkelijke gebruiksduur kan afwijken van de vermelde tijdsduur vanwege het gebruikte volume, de weergegeven nummers, de omgevingstemperatuur en de gebruiksomstandigheden.

Wanneer de ingebouwde batterij bijna leeg is

Wanneer de stembegeleiding "Low Battery, Please Recharge Speaker" (Batterij bijna leeg, laad de luidspreker op) zegt en de CHARGE-aanduiding langzaam knippert, is de ingebouwde batterij bijna leeg en moet deze worden opgeladen. In deze toestand kan de luidspreker geen andere apparatuur van stroom voorzien.

Wanneer de batterij zover leeg raakt dat de luidspreker niet meer kan worden ingeschakeld, hoort u de stembegeleiding (Please Recharge Speaker. Power Off. (Laad de luidspreker op. Uitschakelen.)) en zal de luidspreker automatisch uit gaan. Laad in een dergelijk geval de luidspreker op.

Als de CHARGE-aanduiding 3 keer oranje knippert en dan uit gaat wanneer u de luidspreker aan zet, is de ingebouwde batterij leeg en moet hij worden opgeladen.

Een in de handel verkrijgbare USB-netstroomadapter gebruiken om de batterij op te laden

De luidspreker ondersteunt USB-netstroomadapters die een stroomsterkte van 3,0 A of 1,5 A kunnen leveren. (Door een USB-netstroomadapter te gebruiken die in staat is een uitgangsvermogen van 3,0 A te leveren, wordt de oplaadtijd korter.)

Wanneer u een USB-netstroomadapter gebruikt met een uitgangsstroomsterkte van 3,0 A, moet u een USB Type-C[®]-kabel gebruiken (die voldoet aan de USB-normen) die een stroomsterkte voor het opladen van de batterij van 3,0 A ondersteunt.

Opmerking

- Wanneer u de luidspreker gebruikt op een hoog volume, is het mogelijk dat de ingebouwde batterij leeg raakt, ook al is de luidspreker aangesloten op een stopcontact. Als u de luidspreker wilt gebruiken terwijl deze wordt opgeladen, kunt u het volume van de luidspreker het beste laag zetten. Schakel anders de luidspreker uit en laad de ingebouwde batterij voldoende op.
- Het maximum uitgangsvermogen zal lager zijn wanneer de ingebouwde batterij bijna leeg is.
- Als de omgevingstemperatuur zeer laag of zeer hoog is, zal de luidspreker stoppen met het opladen van de ingebouwde batterij om veiligheidsredenen. Het opladen kan ook worden gestopt als het te lang duurt. In een dergelijk geval moet u er eerst voor zorgen dat de omgevingstemperatuur zich bevindt binnen de grenzen voor de bedrijfstemperatuur, tussen 5 °C en 35 °C, waarna u de meegeleverde netstroomadapter loskoppelt en dan weer aansluit, zodat de luidspreker de ingebouwde batterij weer kan opladen.
- Probeer de ingebouwde batterij van de luidspreker niet op te laden op plekken waar er water op kan spetteren. De meegeleverde netstroomadapter en de aansluitingen (USB/AUDIO IN) achter de afdekking zijn niet ontworpen om water- of stofbestendig te zijn.
- Ook als u de luidspreker langere tijd niet zult gebruiken, moet u de batterij elke 6 maanden een keer helemaal opladen om te zorgen dat de prestaties niet achteruit zullen gaan.
- Wanneer de Android smartphone is geconfigureerd om alleen A2DP (Advanced Audio Distribution Profile) te gebruiken voor het tot stand brengen van BLUETOOTH-verbindingen, zal het resterende batterijniveau van de luidspreker niet worden weergegeven op de smartphone.

Verwant onderwerp

- [Inschakelen van de stroom](#)
- [Opmerkingen over het opladen](#)
- [Wat u kunt doen met "Sony | Music Center"](#)

5-039-104-51(1) Copyright 2022 Sony Corporation

Draadloze luidspreker
SRS-XG300

Inschakelen van de stroom

1 Druk op de (aan/uit) toets.

De  (aan/uit) aanduiding licht groen op en de  (BLUETOOTH) aanduiding knippert langzaam blauw.

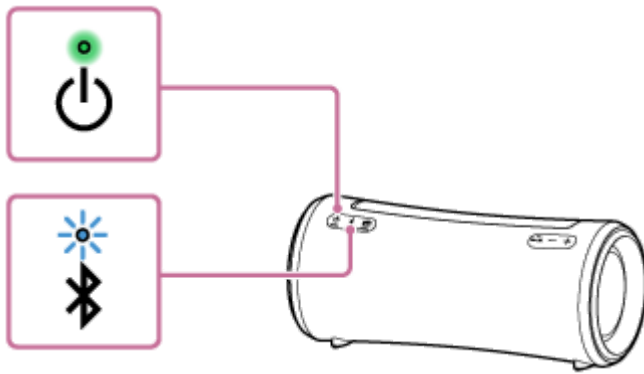

Wanneer de luidspreker geen koppelingsinformatie heeft, bijvoorbeeld wanneer u de BLUETOOTH-functie voor het eerst na aankoop gebruikt, blijft de  (BLUETOOTH) aanduiding dubbel blauw knipperen.



Opmerking

- Wanneer de stembegeleiding "Low Battery, Please Recharge Speaker" (Batterij bijna leeg, laad de luidspreker op) zegt en de CHARGE-aanduiding langzaam knippert, is de ingebouwde batterij bijna leeg en moet deze worden opgeladen. In deze toestand kan de luidspreker geen andere apparatuur van stroom voorzien.
- Wanneer de batterij zover leeg raakt dat de luidspreker niet meer kan worden ingeschakeld, hoort u de stembegeleiding (Please Recharge Speaker. Power Off. (Laad de luidspreker op. Uitschakelen.)) en zal de luidspreker automatisch uit gaan. Laad in een dergelijk geval de luidspreker op.
- Als de CHARGE-aanduiding 3 keer oranje knippert en dan uit gaat wanneer u de luidspreker aan zet, is de ingebouwde batterij leeg en moet hij worden opgeladen.

Verwant onderwerp

- [Uitschakelen van de stroom](#)
- [De luidspreker opladen](#)
- [De verlichting van de luidspreker aan/uit zetten \(verlichtingsfunctie\)](#)

Draadloze luidspreker
SRS-XG300

Uitschakelen van de stroom

1 Druk op de (aan/uit) toets.

De  (aan/uit) aanduiding en de  (BLUETOOTH) aanduiding gaan uit.

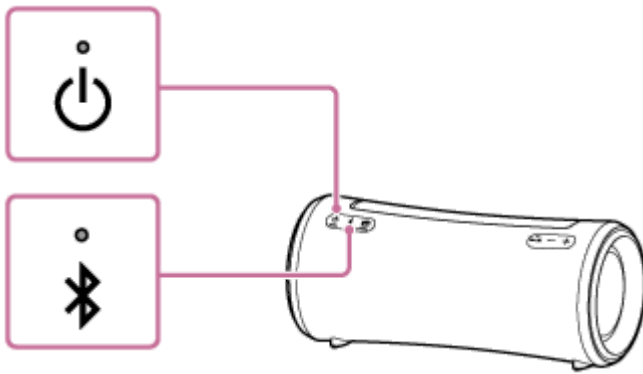

Hint

- Wanneer de luidspreker is aangesloten op een stopcontact met de meegeleverde USB-netstroomadapter en de functie BLUETOOTH standby is ingeschakeld, zal wanneer de luidspreker wordt uitgeschakeld de  (aan/uit) aanduiding oranje oplichten en zal de functie BLUETOOTH standby* in werking worden gesteld.

* Bij aankoop staat de functie BLUETOOTH standby uit.

Verwant onderwerp

- [De functie Autom. Standby \(stroomspaarstand\)](#)
- [Gebruiken van de functie BLUETOOTH standby \(automatisch aan\)](#)

Draadloze luidspreker
SRS-XG300

Gebruiken van de functie BLUETOOTH standby (automatisch aan)

Wanneer de functie BLUETOOTH standby in werking is, zal de luidspreker automatisch worden ingeschakeld wanneer u een BLUETOOTH-apparaat gebruikt en zal er een BLUETOOTH-verbinding tot stand worden gebracht.

Voor u de luidspreker gaat bedienen, moet u op het volgende letten:

- De functie BLUETOOTH standby wordt alleen in werking gesteld wanneer de luidspreker is aangesloten op een stopcontact met de meegeleverde netstroomadapter. Wanneer de luidspreker alleen op de oplaadbare ingebouwde batterij werkt, wordt de functie BLUETOOTH standby buiten werking gesteld.
- Koppel de luidspreker van tevoren aan een BLUETOOTH-apparaat. Als er geen koppelingsinformatie is opgeslagen in de luidspreker, bijvoorbeeld wanneer de luidspreker voor het eerst na aankoop wordt gebruikt, zal de luidspreker niet in de stand BLUETOOTH standby gaan.

1 Zet de luidspreker aan.

De  (aan/uit) aanduiding licht groen op.

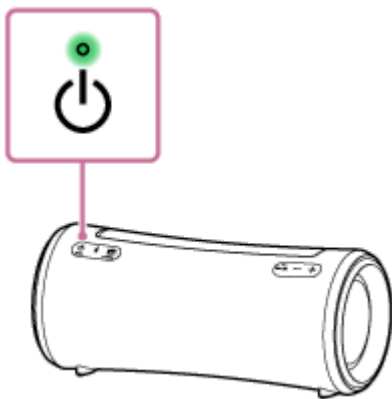

2 Tik op [Music Center] op uw smartphone, enz. om de applicatie op te starten.



Music Center

3 Tik op [SRS-XG300].



4 Tik op [Settings].



5 Tik op [Power Option].

6 Tik op het keuzevakje voor [Bluetooth Standby] om het keuzevakje te selecteren.

Het geselecteerde keuzevakje geeft aan dat de functie BLUETOOTH standby is ingeschakeld.

7 Ga terug naar het eerste scherm voor de luidspreker (het scherm in stap 4).

De verandering van de instellingen wordt nu van kracht.

Uitschakelen van de functie BLUETOOTH standby

Tik bij stap 6 hierboven op het keuzevakje voor [Bluetooth Standby] om het keuzevakje leeg te maken. Als u terug gaat naar het eerste scherm voor de geselecteerde luidspreker (het scherm in stap 4), wordt de functie BLUETOOTH standby uitgeschakeld.

Hint

- Wanneer de functie BLUETOOTH standby wordt ingeschakeld, zal de  (aan/uit) aanduiding oranje oplichten wanneer de luidspreker wordt uitgeschakeld. (Op voorwaarde dat de luidspreker is aangesloten op een stopcontact met de meegeleverde netstroomadapter.)

Verwant onderwerp

- [De luidspreker opladen](#)
- [Inschakelen van de stroom](#)
- [Over de aanduidingen](#)

Draadloze luidspreker
SRS-XG300

USB-apparatuur zoals een smartphone of iPhone opladen

U kunt een USB-apparaat, zoals een smartphone of iPhone, opladen door het aan te sluiten op de luidspreker via USB. Ook als de luidspreker niet is aangesloten op een stopcontact, kan de ingebouwde batterij een USB-apparaat van stroom voorzien.

- 1 **Sluit een USB-apparaat zoals een smartphone of iPhone aan op de CHARGE OUTPUT-aansluiting met een USB-kabel (in de handel verkrijgbaar).**

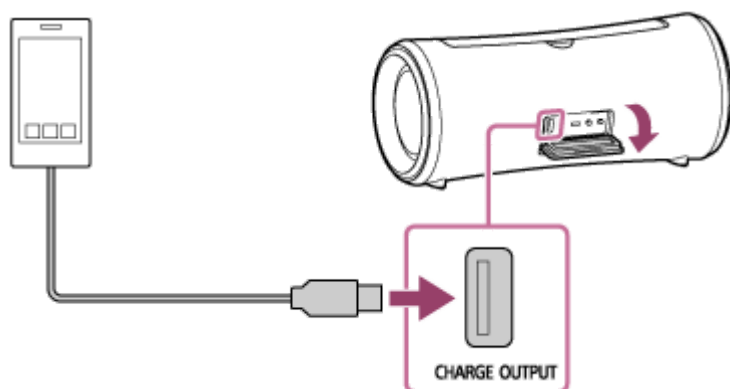

- 2 **Zet de luidspreker aan.**

De  (aan/uit) aanduiding licht groen op en de luidspreker begint stroom te leveren aan het aangesloten USB-apparaat om de batterij daarvan op te laden.

Opmerking

- Wanneer de luidspreker een ander apparaat van stroom voorziet, wordt de functie Autom. Standby uitgeschakeld.
- Door de luidsprekers uit te zetten, wordt ook de stroomvoorziening aan het aangesloten USB-apparaat gestopt.
- De langzaam knipperende CHARGE-aanduiding geeft aan dat de ingebouwde batterij bijna leeg is. In deze toestand kan de luidspreker geen andere apparatuur van stroom voorzien. Laad de luidspreker op.
- Muziekweergave via de aangesloten USB-kabel is niet mogelijk.
- Probeer de ingebouwde batterij van de luidspreker niet op te laden op plekken waar er water op kan spetteren. De meegeleverde netstroomadapter en de aansluitingen (USB/AUDIO IN) achter de afdekking zijn niet ontworpen om water- of stofbestendig te zijn.
- Nadat u de USB-kabel hebt losgekoppeld van de luidspreker na het opladen van de batterij, moet u de afdekking goed dicht doen. De afdekking is erg belangrijk voor de prestaties betreffende waterbestendigheid en stofbestendigheid.

Verwant onderwerp

- [De luidspreker opladen](#)
- [Inschakelen van de stroom](#)
- [De functie Autom. Standby \(stroomspaarstand\)](#)

Draadloze luidspreker
SRS-XG300

De functie Autom. Standby (stroomspaarstand)

In de volgende gevallen zal de luidspreker na 15 minuten automatisch uit gaan om de oplaadbare ingebouwde batterij te sparen.

Bij aankoop staat de functie Autom. Standby aan.

Wanneer de luidspreker in de BLUETOOTH-stand staat

- Geen bediening op de luidspreker.
- De hands-freefunctie van de verbonden smartphone of mobiele telefoon is uitgeschakeld en de smartphone of mobiele telefoon speelt geen muziek (audio) af en wordt niet bediend. Raadpleeg voor details de handleiding van de smartphone of mobiele telefoon.
- Het verbonden BLUETOOTH-apparaat speelt geen muziek (audio) af en wordt niet bediend.

Wanneer de luidspreker in de AUDIO IN-stand staat

- Geen bediening op de luidspreker.
- Er wordt geen muziek (geluid) afgespeeld op een audio-apparaat dat is aangesloten op de AUDIO IN-aansluiting, of het volume van de muziek (geluid) van een audio-apparaat dat is aangesloten op de AUDIO IN-aansluiting is te laag.

Hint

- U kunt de functie Autom. Standby in- of uitschakelen via "Sony | Music Center".

Opmerking

- Wanneer de luidspreker is verbonden met een Android smartphone of een iPhone via een HFP (Hands-free Profile) BLUETOOTH-verbinding, is de functie Autom. Standby uitgeschakeld.
- Wanneer de luidspreker een ander apparaat van stroom voorziet, wordt de functie Autom. Standby uitgeschakeld.

In-/uitschakelen van de functie Autom. Standby

- 1 Zet de luidspreker aan.**
- 2 Houd de ► (weergave)/ (bellen) toets en de - (volume) toets tegelijkertijd ongeveer 5 seconden lang ingedrukt.**
 - Wanneer de functie Autom. Standby is uitgeschakeld, zal de (aan/uit) aanduiding 3 keer oranje knipperen.
 - Wanneer de functie Autom. Standby is ingeschakeld, zal de (aan/uit) aanduiding twee keer oranje knipperen.

Verwant onderwerp

- [Wat u kunt doen met "Sony | Music Center"](#)

Draadloze luidspreker
SRS-XG300

De verlichting van de luidspreker aan/uit zetten (verlichtingsfunctie)

De luidspreker licht op aan de hand van de muziek om de sfeer te verlevendigen. Bij aanschaf van de luidspreker is de verlichtingsfunctie ingeschakeld.

1 Zet de luidspreker aan.

De  (aan/uit) aanduiding licht groen op.
De luidspreker licht op.

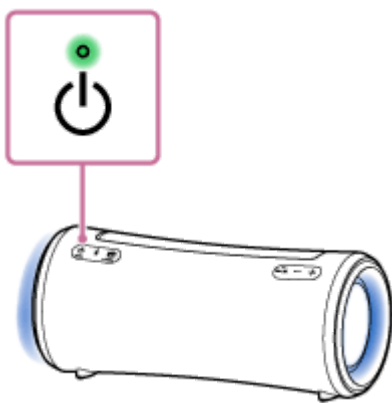

De verlichtingsfunctie uit (verlichting uit)/aan (verlichting aan) zetten

Druk op de LIGHT-toets achter de afdekking aan de achterkant van de luidspreker om de verlichtingsfunctie uit/aan te zetten.

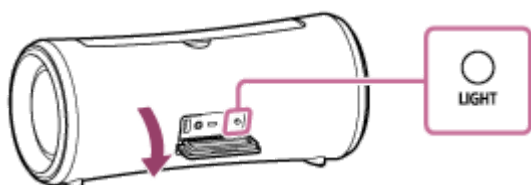

Hint

- Met de functie "Illumination" (Verlichting) van "Sony | Music Center" kunt u de verlichtingsfunctie aan/uit zetten, of de diverse verlichtingsstanden selecteren.

Opmerking

- Wanneer het licht van de luidspreker te sterk of te fel is, kunt u de ruimte lichter maken of de verlichtingsfunctie uitschakelen.
- U moet de afdekking goed dicht doen nadat u de LIGHT-toets hebt gebruikt. De afdekking is erg belangrijk voor de prestaties betreffende waterbestendigheid en stofbestendigheid.

Verwant onderwerp

- [Wat u kunt doen met "Sony | Music Center"](#)

Draadloze luidspreker
SRS-XG300

Koppelen en verbinding maken met BLUETOOTH®-apparaten

Koppelen is het proces waarbij over en weer de vereiste informatie wordt geregistreerd op de BLUETOOTH-apparaten die u draadloos met elkaar wilt verbinden.

Om met een tweede of volgende BLUETOOTH-apparaat te koppelen, moet u voor elk apparaat apart de volgende koppelingsprocedure uitvoeren.

De koppelingsinformatie wordt bewaard op de luidspreker wanneer de luidspreker wordt uitgeschakeld.

Voor u de luidspreker gaat bedienen, moet u het volgende doen:

- Plaats het BLUETOOTH-apparaat op maximaal 1 m afstand van de luidspreker.
- Sluit de luidspreker aan op een stopcontact met de meegeleverde netstroomadapter. Of laad de oplaadbare ingebouwde batterij voldoende op.
- Om te voorkomen dat er plotseling harde geluiden uit de luidspreker komen, moet u het volume van zowel het BLUETOOTH-apparaat als de luidspreker laag zetten, of de weergave van de muziek stoppen. Afhankelijk van het BLUETOOTH-apparaat is het mogelijk dat het volume van het apparaat gesynchroniseerd wordt met het volume van de luidspreker wanneer de muziekweergave begint nadat er een BLUETOOTH-verbinding tot stand is gebracht tussen de BLUETOOTH-apparatuur en de luidspreker.
- Zorg ervoor dat u de handleiding van het BLUETOOTH-apparaat bij de hand hebt.

1 Zet de luidspreker aan.

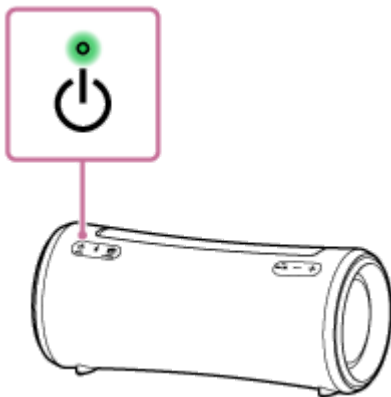

2 Controleer de status van de (BLUETOOTH) aanduiding.

Wanneer de aanduiding dubbel knippert

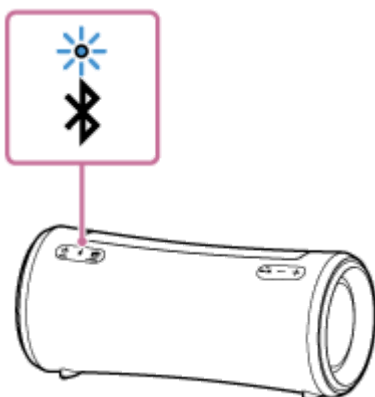

Als de luidspreker voor het eerst sinds aankoop is gekoppeld met een BLUETOOTH-apparaat, of als de luidspreker is geïnitieerd (zodat de luidspreker geen koppelingsinformatie meer heeft), gaat de luidspreker automatisch in de koppelstand wanneer hij aan wordt gezet. Ga door naar stap 4.

Wanneer de aanduiding langzaam knippert

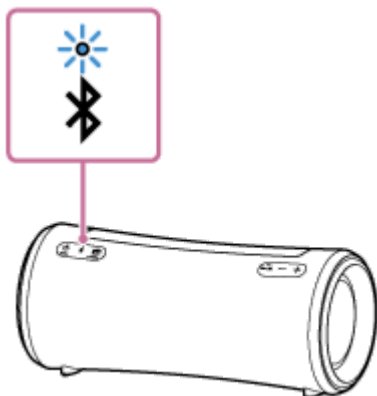

De luidspreker zoekt naar BLUETOOTH-verbindingen.

- Om de luidspreker te koppelen met een tweede of volgend BLUETOOTH-apparaat (wanneer de luidspreker koppelingsinformatie heeft voor andere BLUETOOTH-apparaten), moet u doorgaan naar stap 3.
- Om de luidspreker opnieuw te verbinden met een van de BLUETOOTH-apparaten die eerder met de luidspreker verbonden zijn geweest, moet u doorgaan naar stap 4. De luidspreker zal automatisch verbinding maken door de BLUETOOTH-functie van het BLUETOOTH-apparaat in te schakelen. Afhankelijk van het BLUETOOTH-apparaat is het mogelijk dat de luidspreker opnieuw moet worden verbonden met het apparaat onmiddellijk nadat het aan is gezet. Raadpleeg voor details de handleiding van uw BLUETOOTH-apparaat.

Wanneer de aanduiding blijft branden

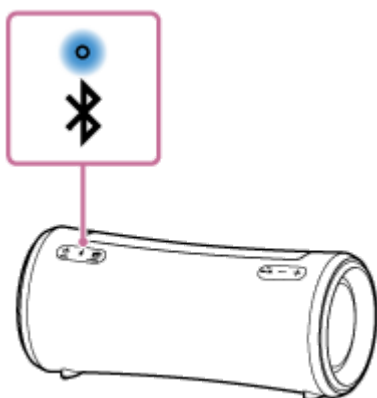

De luidspreker is verbonden met het BLUETOOTH-apparaat.

Om een verbinding tot stand te brengen met andere BLUETOOTH-apparaten, moet u een van de procedures hieronder volgen.

- Om de luidspreker te koppelen met een tweede of volgend BLUETOOTH-apparaat (wanneer de luidspreker koppelingsinformatie heeft voor andere BLUETOOTH-apparaten), moet u doorgaan naar stap 3.
- Om de luidspreker opnieuw te verbinden met een van de BLUETOOTH-apparaten die eerder met de luidspreker verbonden zijn geweest, moet u doorgaan naar stap 4. De luidspreker zal automatisch verbinding maken door de BLUETOOTH-functie van het BLUETOOTH-apparaat in te schakelen.

3 Druk op de (BLUETOOTH) toets.

U hoort de stembegeleiding (BLUETOOTH pairing (BLUETOOTH koppelen)) uit de luidspreker en de  (BLUETOOTH) aanduiding begint dubbel te knipperen (koppelstand).

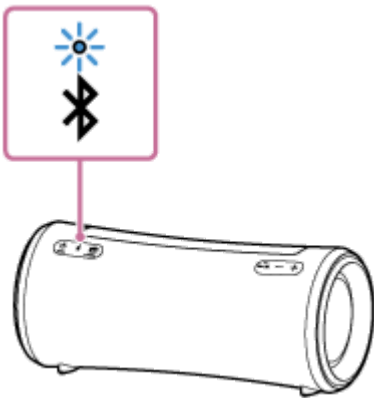

4 Voer de koppelprocedure op het BLUETOOTH-apparaat uit om de luidspreker te detecteren.

Wanneer er een lijst met gedetecteerde apparaten verschijnt op het scherm van het BLUETOOTH-apparaat, moet u "SRS-XG300" selecteren.

Als er een wachtwoord* vereist is op het scherm van het BLUETOOTH-apparaat, moet u "0000" invoeren.

* Het wachtwoord kan "passcode", "PIN-code", "Pin-nummer" of "paswoord" worden genoemd.

5 Maak de BLUETOOTH-verbinding vanaf het BLUETOOTH-apparaat.

Wanneer de BLUETOOTH-verbinding tot stand wordt gebracht, hoort u de stembegeleiding (BLUETOOTH connected (BLUETOOTH verbonden)) uit de luidspreker en verandert de activiteit van de  (BLUETOOTH) aanduiding van knipperen naar doorlopend branden.

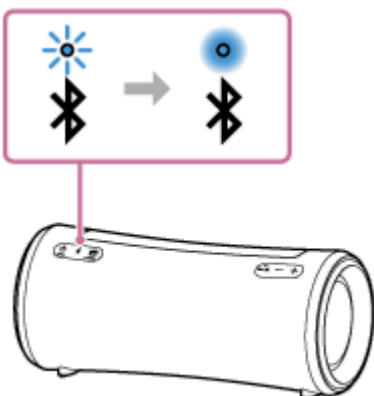

Als de BLUETOOTH-verbinding niet tot stand wordt gebracht, moet u de procedure herhalen vanaf stap **3**.

Hint

- Zolang de BLUETOOTH-functie is ingeschakeld op een BLUETOOTH-apparaat dat eerder verbonden is geweest met de luidspreker, zal de luidspreker opnieuw verbinding maken met het apparaat onmiddellijk nadat de luidspreker aan wordt gezet.
- De hierboven gegeven instructies op het BLUETOOTH-apparaat dienen als voorbeeld. Raadpleeg voor details de handleiding van het BLUETOOTH-apparaat.
- U kunt handelingen uitvoeren zoals het tot stand brengen en verbreken van BLUETOOTH-verbindingen met "Sony | Music Center".
- U kunt de luidspreker verbinden met maximaal 2 BLUETOOTH-apparaten tegelijkertijd. (Multipoint-verbinding)

Opmerking

- Voor wat Apple iOS-apparatuur betreft, is de luidspreker compatibel met iOS 10.0 of nieuwer. Er is geen BLUETOOTH-verbinding beschikbaar voor apparaten met iOS 9.x of eerder.

- De koppelstand van de luidspreker wordt na ongeveer 5 minuten afgesloten en de  (BLUETOOTH) aanduiding gaat langzaam knipperen. Wanneer de luidspreker geen koppelingsinformatie heeft, bijvoorbeeld in de fabrieksinstellingen, zal de koppelstand niet worden afgesloten. Als de koppelstand wordt afgesloten voordat het proces voltooid is, moet u de procedure herhalen vanaf stap 3.
- Het wachtwoord voor de luidspreker is "0000". Als er een ander wachtwoord dan "0000" is ingesteld op het BLUETOOTH-apparaat, kan er niet worden gekoppeld met de luidspreker.
- Wanneer de BLUETOOTH-apparaten aan elkaar gekoppeld zijn, hoeft dat in principe niet meer opnieuw te gebeuren, behalve in de volgende gevallen:
 - De koppelingsinformatie is verwijderd na een reparatie enz.
 - De luidspreker is al gekoppeld geweest aan 8 apparaten en u probeert met nog een ander apparaat te koppelen. De luidspreker kan worden gekoppeld aan maximaal 8 apparaten. Wanneer u probeert te koppelen met een nieuw apparaat terwijl er al met 8 andere apparaten gekoppeld is, zal de koppelingsinformatie van het eerste apparaat waarmee een BLUETOOTH-verbinding tot stand is gebracht worden vervangen door de informatie van het nieuwe apparaat.
 - De koppelingsinformatie voor de luidspreker is verwijderd van het BLUETOOTH-apparaat.
 - De luidspreker wordt geïnitieerd. Alle koppelingsinformatie zal worden verwijderd. Als u de luidspreker initialiseert, kan blijken dat het daarna niet meer mogelijk is om verbinding te maken met uw BLUETOOTH-apparaat. Verwijder in dit geval de koppelingsinformatie voor de luidspreker van uw BLUETOOTH-apparaat en voer de koppelprocedure vervolgens opnieuw uit.
- Wanneer er een audiokabel is aangesloten op de AUDIO IN-aansluiting van de luidspreker terwijl de luidspreker en het BLUETOOTH-apparaat met elkaar zijn verbonden via BLUETOOTH, zal de luidspreker geen geluid weergeven van het BLUETOOTH-apparaat (de hands-freefunctie is wel beschikbaar). Om naar muziek van het BLUETOOTH-apparaat te luisteren, moet u de audiokabel loskoppelen van de AUDIO IN-aansluiting van de luidspreker.
- De luidspreker kan worden gekoppeld aan meerdere apparaten, maar er kan alleen muziek worden weergegeven van één gekoppeld apparaat tegelijk.
- Wanneer u de Stereo Pair-functie of de Party Connect-functie gebruikt, kunt u de multipoint-verbindingfunctie niet gebruiken.

Verwant onderwerp

- [De luidspreker tegelijkertijd verbinden met 2 BLUETOOTH-apparaten \(multipoint-verbinding\)](#)
- [Luisteren naar muziek van een apparaat via een BLUETOOTH-verbinding](#)
- [Afsluiten van de BLUETOOTH-verbinding \(na gebruik\)](#)

Draadloze luidspreker
SRS-XG300

Verbinding maken met een computer via een BLUETOOTH-verbinding (Windows®)

Koppelen is het proces waarbij over en weer de vereiste informatie wordt geregistreerd op de BLUETOOTH-apparaten die u draadloos met elkaar wilt verbinden.

U moet eerst een apparaat koppelen aan de luidspreker voor u daar voor de eerste keer een BLUETOOTH-verbinding mee tot stand kunt brengen. Voer dezelfde procedures uit om andere apparaten te koppelen.

De koppelingsinformatie wordt bewaard op de luidspreker wanneer de luidspreker wordt uitgeschakeld.

Ondersteunde besturingssystemen

Windows 10, Windows 8.1

Doe het volgende voor u gaat beginnen.

- Plaats uw computer binnen 1 m afstand van de luidspreker.
- Sluit de luidspreker aan op een stopcontact met de meegeleverde netstroomadapter. Of laad de oplaadbare ingebouwde batterij voldoende op.
- Zorg ervoor dat u de handleiding die meegeleverd werd met de computer bij de hand hebt.
- Om te voorkomen dat er plotseling harde geluiden uit de luidspreker komen, moet u het volume van zowel het BLUETOOTH-apparaat als de luidspreker laag zetten, of de weergave van de muziek stoppen.
- Schakel de luidspreker van uw computer in.
Als de luidspreker van uw computer is ingesteld op  (geluid tijdelijk uit), zal er geen geluid worden weergegeven via de BLUETOOTH-luidspreker.

– Wanneer de luidspreker van uw computer is ingeschakeld:



1 Zet de luidspreker aan.

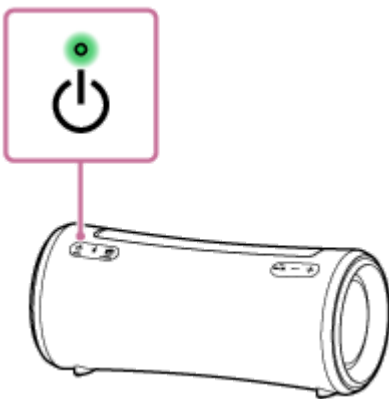

2 Controleer de (BLUETOOTH) aanduiding op activiteit.

Wanneer de aanduiding dubbel knippert

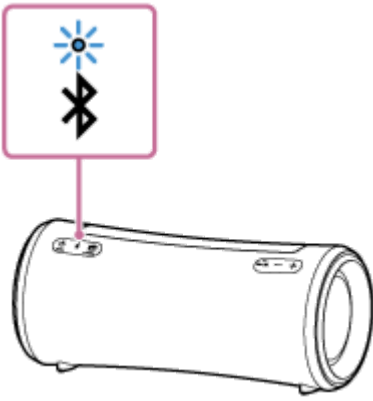

Nadat u de luidspreker voor het eerst sinds aankoop hebt gekoppeld met een BLUETOOTH-apparaat, of de luidspreker hebt geïntialiseerd (zodat de luidspreker geen koppelingsinformatie meer heeft), gaat de luidspreker automatisch in de koppelstand wanneer hij weer aan wordt gezet. Ga door naar stap 4.

Wanneer de aanduiding langzaam knippert

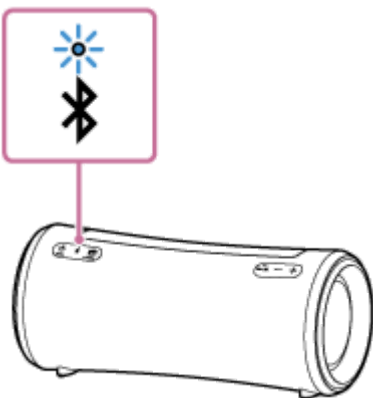

De luidspreker zoekt naar BLUETOOTH-verbindingen.

- Om de luidspreker te koppelen met een tweede of volgend BLUETOOTH-apparaat (wanneer de luidspreker koppelingsinformatie heeft voor andere BLUETOOTH-apparaten), moet u doorgaan naar stap 3.
- Om de luidspreker opnieuw te verbinden met een van de BLUETOOTH-apparaten die eerder met de luidspreker verbonden zijn geweest, moet u doorgaan naar stap 4.
Afhankelijk van het BLUETOOTH-apparaat is het mogelijk dat de luidspreker opnieuw moet worden verbonden met het apparaat onmiddellijk nadat het aan is gezet. Raadpleeg voor details de handleiding van uw BLUETOOTH-apparaat.

Wanneer de aanduiding blijft branden

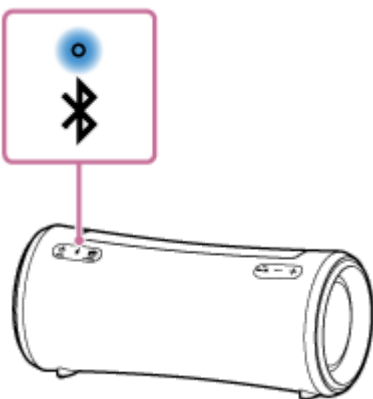

De luidspreker is al verbonden met een van de BLUETOOTH-apparaten.

Om de luidspreker te verbinden met een ander BLUETOOTH-apparaat, moet u een van de volgende dingen doen:

- Om de luidspreker te koppelen met een tweede of volgend BLUETOOTH-apparaat (wanneer de luidspreker koppelingsinformatie heeft voor andere BLUETOOTH-apparaten), moet u doorgaan naar stap 3.
- Om de luidspreker opnieuw te verbinden met een van de BLUETOOTH-apparaten die eerder met de luidspreker verbonden zijn geweest, moet u doorgaan naar stap 4.

3 Druk op de (BLUETOOTH) toets.

U hoort de stembegeleiding (BLUETOOTH pairing (BLUETOOTH koppelen)) uit de luidspreker en de  (BLUETOOTH) aanduiding begint dubbel te knipperen (koppelstand).

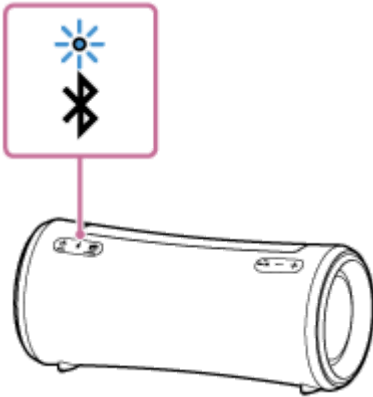

4 Activeer de computer als deze uit (standby) of in de slaapstand staat.

5 Registreer de luidspreker op de computer.

Voor Windows 10

1. Klik op de [Start] knop en vervolgens op [Settings].
2. Klik op [Devices].

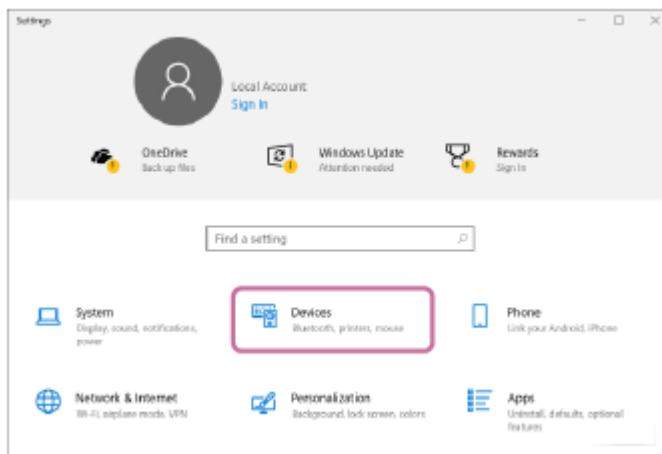

3. Klik op het tabblad [Bluetooth & other devices], klik op de "Bluetooth"-schakelaar om de BLUETOOTH-functie in te schakelen en klik dan op [Add Bluetooth or other device].

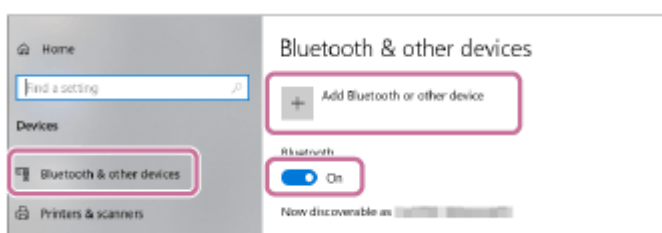

4. Klik op [Bluetooth].

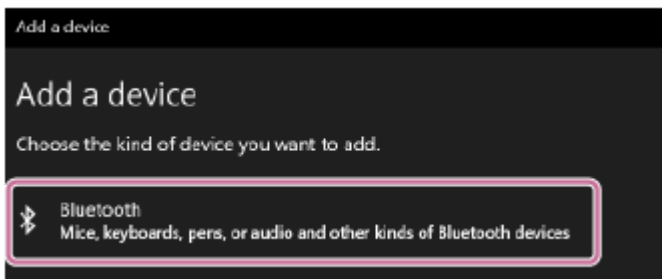

5. Selecteer [SRS-XG300].

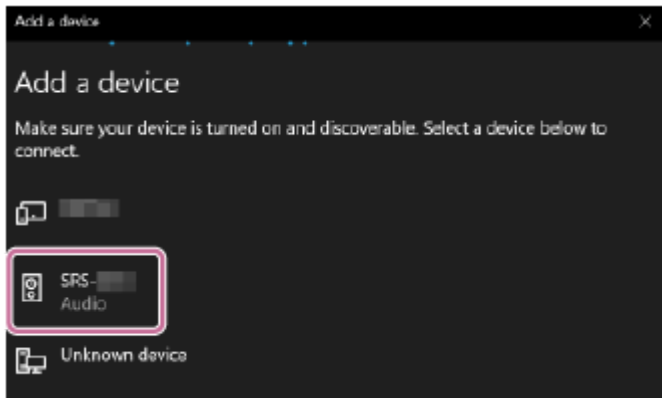

Als er een wachtwoord* vereist is, moet u "0000" invoeren.

Als [SRS-XG300] niet verschijnt, moet u de handeling herhalen vanaf stap 3 .

* Het wachtwoord kan "passcode", "PIN-code", "Pin-nummer" of "paswoord" worden genoemd.

6. Nadat de toestellen gekoppeld zijn, zal de BLUETOOTH-verbinding automatisch tot stand worden gebracht en zal [Connected music] of [Connected voice, music] verschijnen op het scherm. Ga door naar stap 6 .

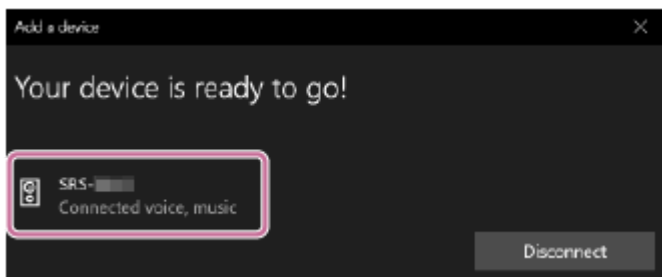

Voor Windows 8.1

1. Klik met de rechter muisknop op [Start] en klik dan op [Control Panel].
Wanneer [All Control Panel Items] wordt weergegeven, selecteert u [Devices and Printers].
Als het [Control Panel] verschijnt in plaats van de [All Control Panel Items] moet u [Large icons] of [Small icons] selecteren van het menu [View by] in de rechter bovenhoek van het scherm.
2. Klik op [Add a device].

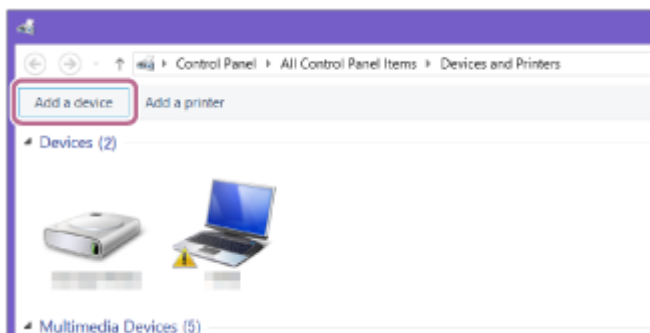

3. Selecteer [SRS-XG300] en klik op [Next].

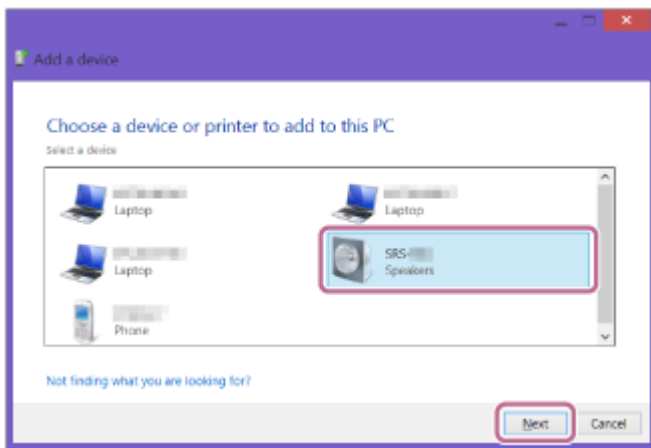

Als er een wachtwoord* vereist is, moet u "0000" invoeren.

Als [SRS-XG300] niet verschijnt, moet u de handeling herhalen vanaf stap 3.

* Het wachtwoord kan "passcode", "PIN-code", "Pin-nummer" of "paswoord" worden genoemd.

4. Klik op [Close] wanneer het volgende scherm verschijnt. De computer begint met het installeren van de driver.

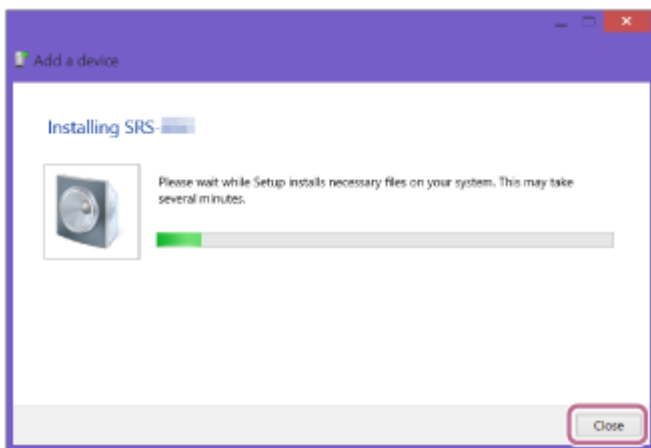

Het "Ⓢ"-teken zal verschijnen links onderaan het pictogram voor de [SRS-XG300] tijdens de installatie. Wanneer het "Ⓢ"-teken verdwijnt, is de installatie van de driver voltooid. Ga door naar stap 5-5.

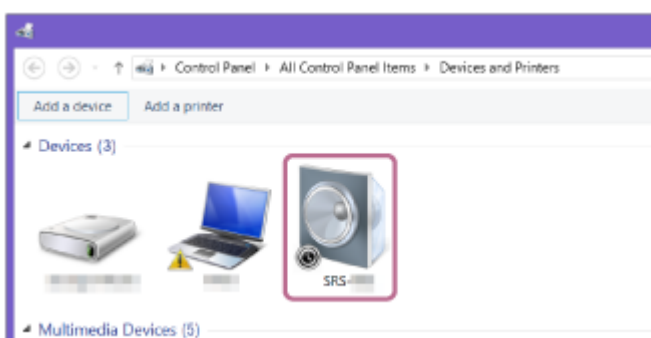

Afhankelijk van de computer kan de installatie een poosje duren. Als het installeren van de driver te lang duurt, is het mogelijk dat de functie Autom. Standby van de luidspreker de luidspreker automatisch uitschakelt. Als dit gebeurt, moet u de luidspreker weer inschakelen.

5. Klik met de rechter muisknop op [SRS-XG300] in [Devices] en selecteer [Sound settings] van het menu dat zal verschijnen.

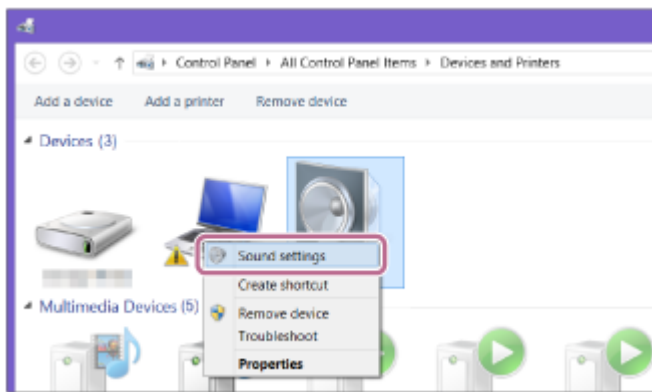

6. Bevestig [SRS-XG300 Stereo] op het [Sound] scherm.

- Als er een vinkje (groen) staat naast [SRS-XG300 Stereo], kunt u doorgaan naar stap 6.

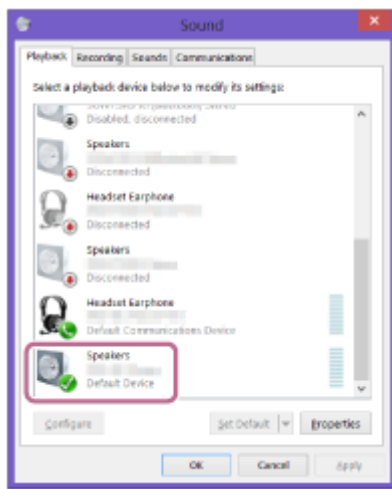

- Als er geen vinkje (groen) staat naast [SRS-XG300 Stereo], kunt u doorgaan naar stap 5-7.
- Als [SRS-XG300 Stereo] niet verschijnt, moet u met de rechter muisknop klikken op het [Sound] scherm en [Show Disabled Devices] selecteren van het menu dat verschijnt. Ga vervolgens door naar stap 5-7.

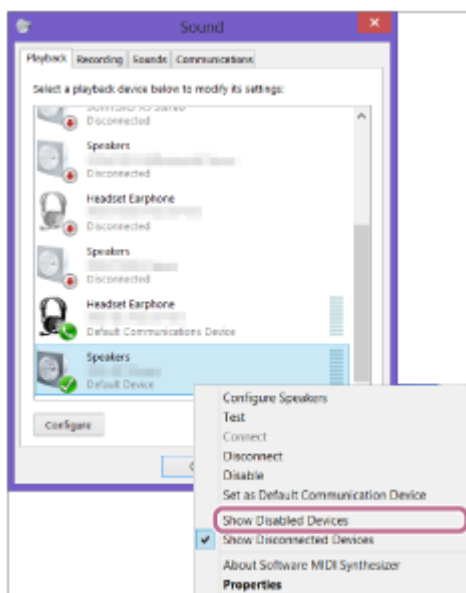

7. Klik met de rechter muisknop op [SRS-XG300 Stereo] en selecteer [Connect] van het menu dat zal verschijnen.

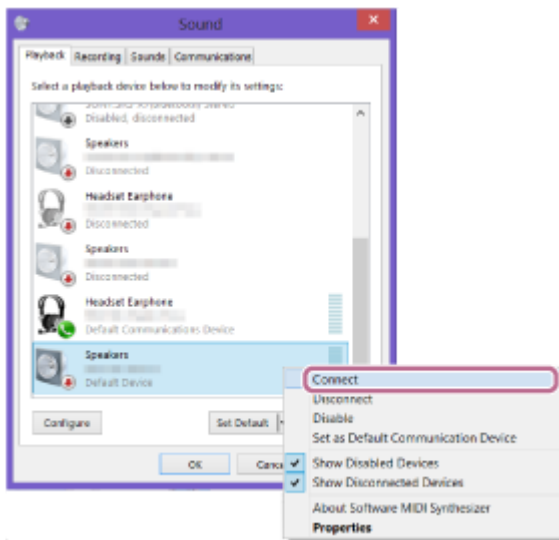

Wanneer de luidspreker is verbonden, zal er een vinkje verschijnen bij [SRS-XG300 Stereo] op het [Sound] scherm. Ga door naar stap 6 .

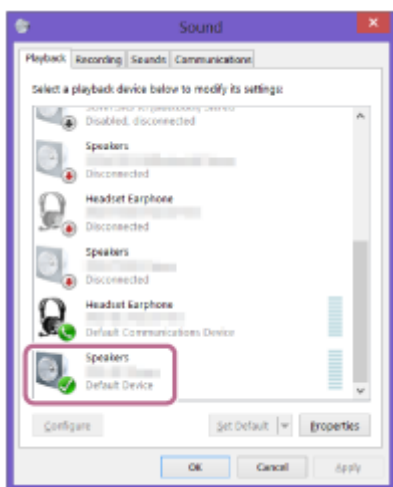

Als u niet op [Connect] kunt klikken voor [SRS-XG300 Stereo], moet u [Disable] selecteren voor het [Default Device] dat momenteel een vinkje (groen) heeft.

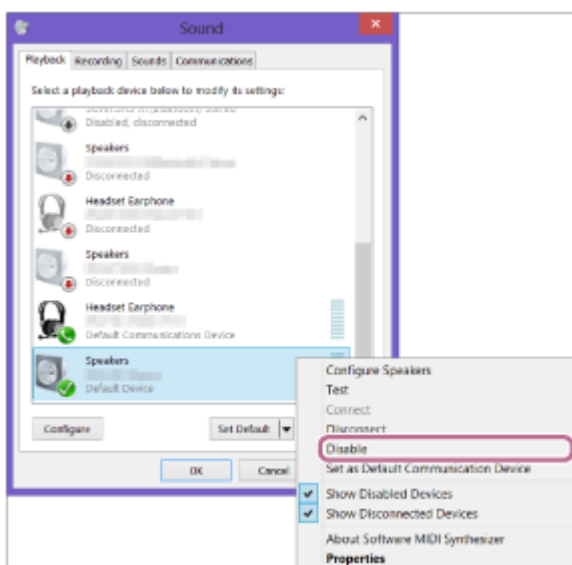

6 Volg de aanwijzingen op uw scherm om een BLUETOOTH-verbinding tot stand te brengen.

Wanneer de BLUETOOTH-verbinding tot stand wordt gebracht, hoort u de stembegeleiding (BLUETOOTH connected (BLUETOOTH verbonden)) uit de luidspreker en verandert de activiteit van de  (BLUETOOTH) aanduiding van knipperen naar doorlopend branden.

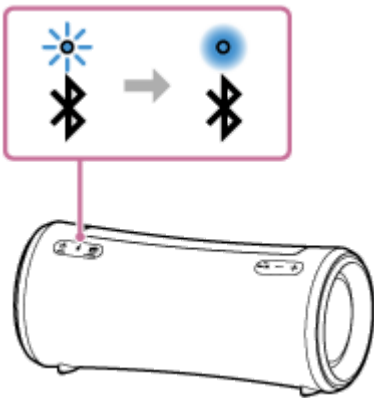

Als de poging om verbinding te maken mislukt, moet u de procedure herhalen vanaf stap 3 .

Hint

- De hierboven gegeven instructies op de computer dienen als voorbeeld. Raadpleeg voor details de handleiding van uw computer. Bovendien zijn niet alle computers getest op compatibiliteit met de procedure hierboven en is de procedure niet van toepassing op zelfgebouwde computers.
- U kunt de luidspreker verbinden met maximaal 2 BLUETOOTH-apparaten tegelijkertijd. (Multipoint-verbinding)

Opmerking

- De koppelstand van de luidspreker wordt na ongeveer 5 minuten afgesloten en de  (BLUETOOTH) aanduiding gaat langzaam knipperen. Wanneer de luidspreker geen koppelinginformatie heeft, bijvoorbeeld in de fabrieksinstellingen, zal de koppelstand niet worden afgesloten. Als de koppelstand wordt afgesloten voordat het proces voltooid is, moet u de procedure herhalen vanaf stap 3 .
- Wanneer BLUETOOTH-apparaten aan elkaar gekoppeld zijn, hoeft dat in principe niet meer opnieuw te gebeuren, behalve in de volgende gevallen:
 - De koppelinginformatie is verwijderd na een reparatie enz.
 - De luidspreker is al gekoppeld geweest aan 8 apparaten en u probeert met nog een ander apparaat te koppelen. De luidspreker kan worden gekoppeld aan maximaal 8 apparaten. Wanneer u probeert te koppelen met een nieuw apparaat terwijl er al met 8 andere apparaten gekoppeld is, zal de koppelinginformatie van het eerste apparaat waarmee een BLUETOOTH-verbinding tot stand is gebracht worden vervangen door de informatie van het nieuwe apparaat.
 - De koppelinginformatie voor de luidspreker is verwijderd van het BLUETOOTH-apparaat.
 - De luidspreker wordt geïnitieerd. Alle koppelinginformatie zal worden verwijderd. Als u de luidspreker initialiseert, kan blijken dat het daarna niet meer mogelijk is om verbinding te maken met uw computer. Verwijder in dit geval de koppelinginformatie voor de luidspreker van uw computer en voer de koppelprocedure vervolgens opnieuw uit.
- De luidspreker kan worden gekoppeld aan meerdere apparaten, maar er kan alleen muziek worden weergegeven van één gekoppeld apparaat tegelijk.
- Het wachtwoord voor de luidspreker is "0000". Als er een ander wachtwoord dan "0000" is ingesteld op het BLUETOOTH-apparaat, kan er niet worden gekoppeld met de luidspreker.
- Wanneer er een audiokabel is aangesloten op de AUDIO IN-aansluiting van de luidspreker terwijl de luidspreker en het BLUETOOTH-apparaat met elkaar zijn verbonden via BLUETOOTH, zal de luidspreker geen geluid weergeven van het BLUETOOTH-apparaat (de hands-freefunctie is wel beschikbaar). Om naar muziek van het BLUETOOTH-apparaat te luisteren, moet u de audiokabel loskoppelen van de AUDIO IN-aansluiting van de luidspreker.
- Wanneer u de Stereo Pair-functie of de Party Connect-functie gebruikt, kunt u de multipoint-verbindingfunctie niet gebruiken.

Verwant onderwerp

- De luidspreker tegelijkertijd verbinden met 2 BLUETOOTH-apparaten (multipoint-verbinding)
- Luisteren naar muziek van een apparaat via een BLUETOOTH-verbinding
- Afsluiten van de BLUETOOTH-verbinding (na gebruik)

5-039-104-51(1) Copyright 2022 Sony Corporation

Draadloze luidspreker
SRS-XG300

Verbinding maken met een computer via een BLUETOOTH-verbinding (Mac)

Koppelen is het proces waarbij over en weer de vereiste informatie wordt geregistreerd op de BLUETOOTH-apparaten die u draadloos met elkaar wilt verbinden.

U moet eerst een apparaat koppelen aan de luidspreker voor u daar voor de eerste keer een BLUETOOTH-verbinding mee tot stand kunt brengen. Voer dezelfde procedures uit om andere apparaten te koppelen.

De koppelingsinformatie wordt bewaard op de luidspreker wanneer de luidspreker wordt uitgeschakeld.

Ondersteunde besturingssystemen

macOS Catalina (versie 10.15)

Doe het volgende voor u gaat beginnen.

- Plaats uw computer binnen 1 m afstand van de luidspreker.
- Sluit de luidspreker aan op een stopcontact met de meegeleverde netstroomadapter. Of laad de oplaadbare ingebouwde batterij voldoende op.
- Zorg ervoor dat u de handleiding die meegeleverd werd met de computer bij de hand hebt.
- Om te voorkomen dat er plotseling harde geluiden uit de luidspreker komen, moet u het volume van zowel het BLUETOOTH-apparaat als de luidspreker laag zetten, of de weergave van de muziek stoppen.
- Schakel de luidspreker van uw computer in.
Als de luidspreker van uw computer is ingesteld op  (geluid tijdelijk uit), zal er geen geluid worden weergegeven via de BLUETOOTH-luidspreker.

– Wanneer de luidspreker van uw computer is ingeschakeld:



1 Zet de luidspreker aan.

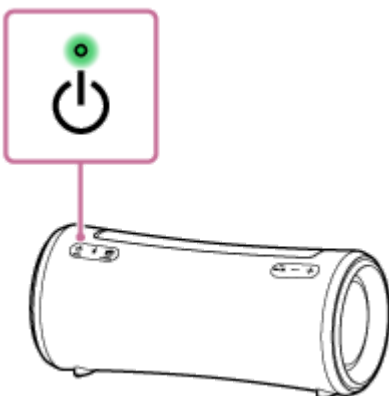

2 Controleer de (BLUETOOTH) aanduiding op activiteit.

Wanneer de aanduiding dubbel knippert

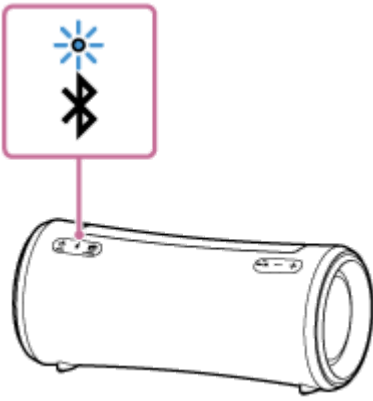

Nadat u de luidspreker voor het eerst sinds aankoop hebt gekoppeld met een BLUETOOTH-apparaat, of de luidspreker hebt geïntialiseerd (zodat de luidspreker geen koppelingsinformatie meer heeft), gaat de luidspreker automatisch in de koppelstand wanneer hij weer aan wordt gezet. Ga door naar stap 4 .

Wanneer de aanduiding langzaam knippert

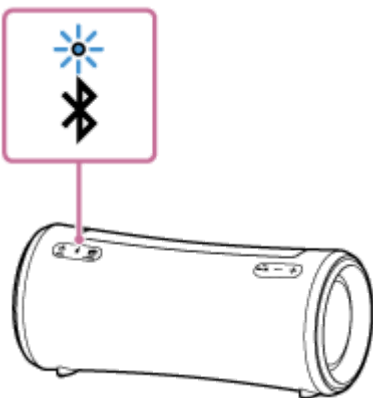

De luidspreker zoekt naar BLUETOOTH-verbindingen.

- Om de luidspreker te koppelen met een tweede of volgend BLUETOOTH-apparaat (wanneer de luidspreker koppelingsinformatie heeft voor andere BLUETOOTH-apparaten), moet u doorgaan naar stap 3 .
- Om de luidspreker opnieuw te verbinden met een van de BLUETOOTH-apparaten die eerder met de luidspreker verbonden zijn geweest, moet u doorgaan naar stap 4 .
Afhankelijk van het BLUETOOTH-apparaat is het mogelijk dat de luidspreker opnieuw moet worden verbonden met het apparaat onmiddellijk nadat het aan is gezet. Raadpleeg voor details de handleiding van uw BLUETOOTH-apparaat.

Wanneer de aanduiding blijft branden

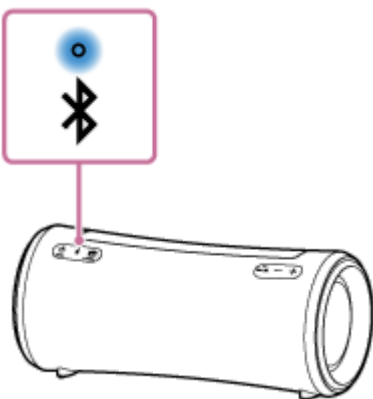

De luidspreker is al verbonden met een van de BLUETOOTH-apparaten.

Om de luidspreker te verbinden met een ander BLUETOOTH-apparaat, moet u een van de volgende dingen doen:

- Om de luidspreker te koppelen met een tweede of volgend BLUETOOTH-apparaat (wanneer de luidspreker koppelinginformatie heeft voor andere BLUETOOTH-apparaten), moet u doorgaan naar stap 3 .
- Om de luidspreker opnieuw te verbinden met een van de BLUETOOTH-apparaten die eerder met de luidspreker verbonden zijn geweest, moet u doorgaan naar stap 4 .

3 Druk op de (BLUETOOTH) toets.

U hoort de stembegeleiding (BLUETOOTH pairing (BLUETOOTH koppelen)) uit de luidspreker en de  (BLUETOOTH) aanduiding begint dubbel te knipperen (koppelstand).

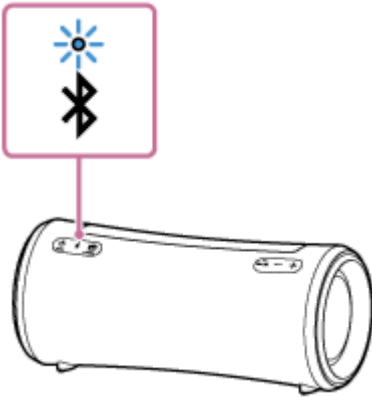

4 Zoek op de computer naar de luidspreker.

1. Klik op  (System Preferences) - [Bluetooth] in de taakbalk rechts onderaan het scherm.

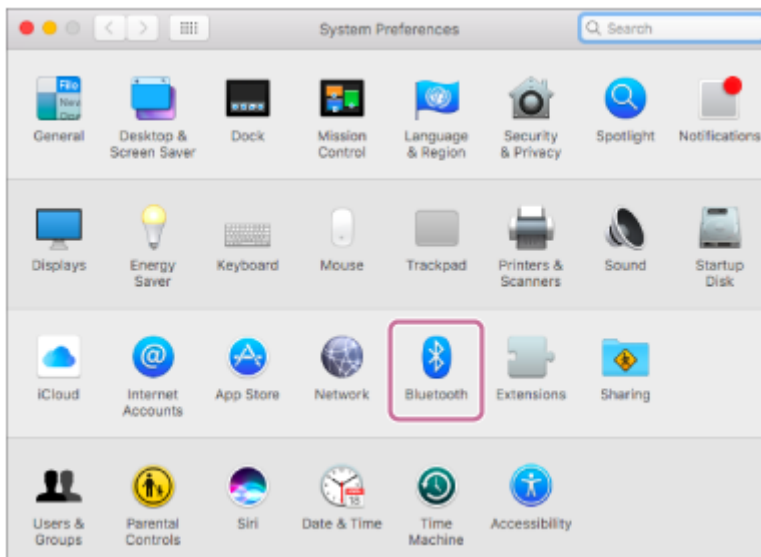

2. Selecteer [SRS-XG300] van het Bluetooth-scherm, en klik vervolgens op [Pair].

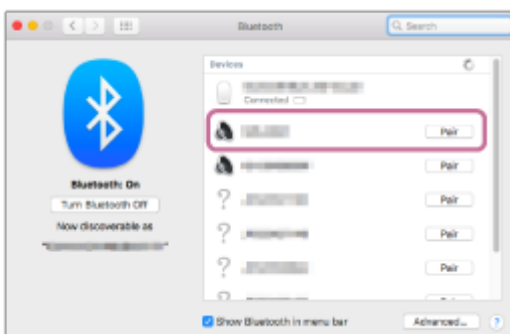

5 Volg de aanwijzingen op uw scherm om een BLUETOOTH-verbinding tot stand te brengen.

Wanneer de BLUETOOTH-verbinding tot stand wordt gebracht, hoort u de stembegeleiding (BLUETOOTH connected (BLUETOOTH verbonden)) uit de luidspreker en verandert de activiteit van de  (BLUETOOTH) aanduiding van knipperen naar doorlopend branden.

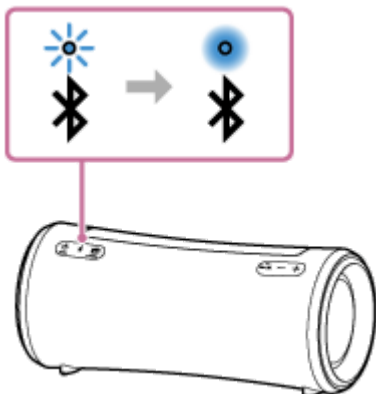

Als de poging om verbinding te maken mislukt, moet u de procedure herhalen vanaf stap **3**.

6 **Klik op het pictogram voor de luidspreker rechts bovenaan het scherm en selecteer [SRS-XG300].**

U kunt genieten van muziek enz. van uw computer.

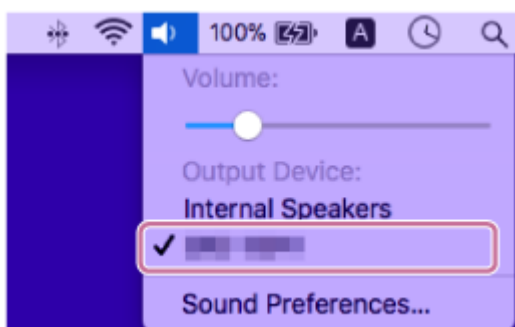

Hint

- De hierboven gegeven instructies op de computer dienen als voorbeeld. Raadpleeg voor details de handleiding van uw computer. Bovendien zijn niet alle computers getest op compatibiliteit met de procedure hierboven en is de procedure niet van toepassing op zelfgebouwde computers.
- U kunt de luidspreker verbinden met maximaal 2 BLUETOOTH-apparaten tegelijkertijd. (Multipoint-verbinding)

Opmerking

- De koppelstand van de luidspreker wordt na ongeveer 5 minuten afgesloten en de  (BLUETOOTH) aanduiding gaat langzaam knipperen. Wanneer de luidspreker geen koppelinginformatie heeft, bijvoorbeeld in de fabrieksinstellingen, zal de koppelstand niet worden afgesloten. Als de koppelstand wordt afgesloten voordat het proces voltooid is, moet u de procedure herhalen vanaf stap **3**.
- Wanneer BLUETOOTH-apparaten aan elkaar gekoppeld zijn, hoeft dat in principe niet meer opnieuw te gebeuren, behalve in de volgende gevallen:
 - De koppelinginformatie is verwijderd na een reparatie enz.
 - De luidspreker is al gekoppeld geweest aan 8 apparaten en u probeert met nog een ander apparaat te koppelen. De luidspreker kan worden gekoppeld aan maximaal 8 apparaten. Wanneer u probeert te koppelen met een nieuw apparaat terwijl er al met 8 andere apparaten gekoppeld is, zal de koppelinginformatie van het eerste apparaat waarmee een BLUETOOTH-verbinding tot stand is gebracht worden vervangen door de informatie van het nieuwe apparaat.
 - De koppelinginformatie voor de luidspreker is verwijderd van het BLUETOOTH-apparaat.

- De luidspreker wordt geïnitieerd.
Alle koppelinginformatie zal worden verwijderd. Als u de luidspreker initialiseert, kan blijken dat het daarna niet meer mogelijk is om verbinding te maken met uw computer. Verwijder in dit geval de koppelinginformatie voor de luidspreker van uw computer en voer de koppelprocedure vervolgens opnieuw uit.
- De luidspreker kan worden gekoppeld aan meerdere apparaten, maar er kan alleen muziek worden weergegeven van één gekoppeld apparaat tegelijk.
- Het wachtwoord voor de luidspreker is "0000". Als er een ander wachtwoord dan "0000" is ingesteld op het BLUETOOTH-apparaat, kan er niet worden gekoppeld met de luidspreker.
- Wanneer er een audiokabel is aangesloten op de AUDIO IN-aansluiting van de luidspreker terwijl de luidspreker en het BLUETOOTH-apparaat met elkaar zijn verbonden via BLUETOOTH, zal de luidspreker geen geluid weergeven van het BLUETOOTH-apparaat (de hands-freefunctie is wel beschikbaar). Om naar muziek van het BLUETOOTH-apparaat te luisteren, moet u de audiokabel loskoppelen van de AUDIO IN-aansluiting van de luidspreker.
- Wanneer u de Stereo Pair-functie of de Party Connect-functie gebruikt, kunt u de multipoint-verbindingfunctie niet gebruiken.

Verwant onderwerp

- [De luidspreker tegelijkertijd verbinden met 2 BLUETOOTH-apparaten \(multipoint-verbinding\)](#)
- [Luisteren naar muziek van een apparaat via een BLUETOOTH-verbinding](#)
- [Afsluiten van de BLUETOOTH-verbinding \(na gebruik\)](#)

Draadloze luidspreker
SRS-XG300

De luidspreker tegelijkertijd verbinden met 2 BLUETOOTH-apparaten (multipoint-verbinding)

Wanneer de luidspreker tegelijkertijd is verbonden met 2 BLUETOOTH-apparaten via BLUETOOTH-verbindingen, kunt u het volgende doen:

- Heen en weer schakelen van de signaalbron tussen 2 apparaten
U kunt de signaalbron voor muziekweergave omschakelen van het ene apparaat naar het andere zonder opnieuw een BLUETOOTH-verbinding tot stand te hoeven brengen.

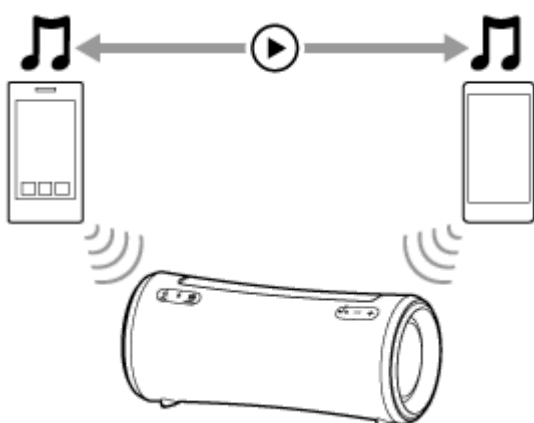

- Standby voor een binnenkomend gesprek op een van de 2 smartphones/iPhone-apparaten
U kunt alle 2 de smartphones/iPhone-apparaten standby houden voor een binnenkomend gesprek terwijl u luistert naar muziek die wordt afgespeeld op een van de smartphones/iPhone-apparaten en een gesprek aannemen op een van de smartphones/iPhone-apparaten wanneer het binnenkomt.

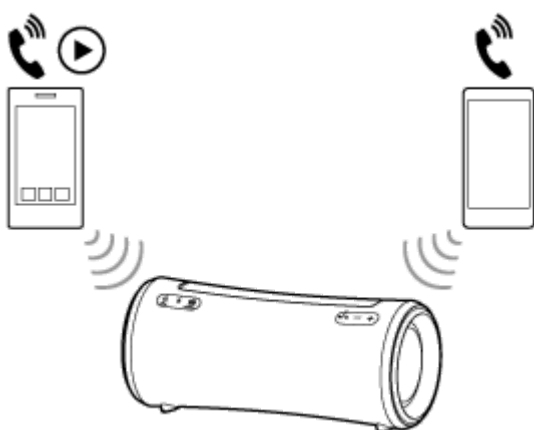

De luidspreker tegelijkertijd verbinden met 2 apparaten via BLUETOOTH-verbindingen

1 Verbind de luidspreker met het eerste BLUETOOTH-apparaat.

Zie voor details over de procedure voor het tot stand brengen van een BLUETOOTH-verbinding een van de volgende verwijzingen die van toepassing is op uw apparatuur.

- [Koppelen en verbinding maken met BLUETOOTH®-apparaten](#)
- [Verbinding maken met een computer via een BLUETOOTH-verbinding \(Windows®\)](#)

- [Verbinding maken met een computer via een BLUETOOTH-verbinding \(Mac\)](#)

2 Houd de luidspreker verbonden met het eerste BLUETOOTH-apparaat en druk op de  (BLUETOOTH) toets.

U hoort de stembegeleiding (BLUETOOTH pairing (BLUETOOTH koppelen)) uit de luidspreker en de  (BLUETOOTH) aanduiding begint dubbel te knipperen (koppelstand).

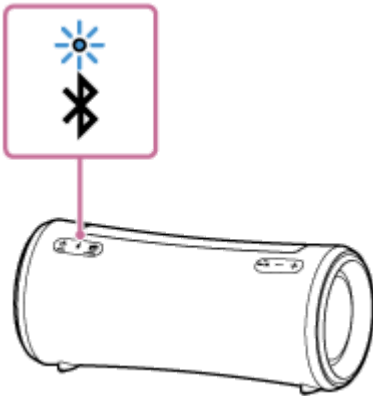

3 Bedien het tweede BLUETOOTH-apparaat om naar de luidspreker te zoeken.

4 Volg de aanwijzingen op uw scherm om een BLUETOOTH-verbinding tot stand te brengen.

Wanneer de BLUETOOTH-verbinding tot stand wordt gebracht, hoort u de stembegeleiding (BLUETOOTH 2nd Device Connected (BLUETOOTH 2e apparaat verbonden)) uit de luidspreker en verandert de activiteit van de  (BLUETOOTH) aanduiding van knipperen naar doorlopend branden.

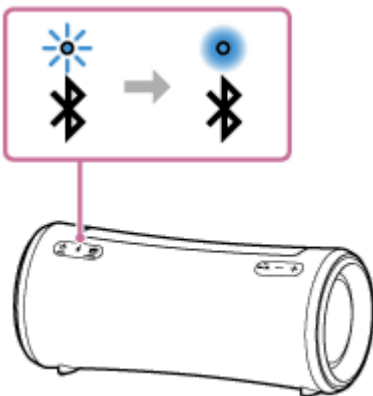

Veranderen van de BLUETOOTH-apparaten in een multipoint-verbinding

Terwijl u de luidspreker verbonden houdt met 2 apparaten in een multipoint-verbinding, kunt u proberen een verbinding tot stand te brengen met een ander apparaat via een BLUETOOTH-verbinding.

Wanneer u de luidspreker en het derde apparaat bedient om een BLUETOOTH-verbinding tot stand te brengen, zal de BLUETOOTH-verbinding met een van de 2 apparaten die worden gebruikt voor muziekweergave of telefoongesprekken worden behouden en zal de BLUETOOTH-verbinding met het andere apparaat worden verbroken. Vervolgens zal er een BLUETOOTH-verbinding tot stand worden gebracht tussen de luidspreker en het derde apparaat.

Muziekweergave terwijl de luidspreker is verbonden met 2 apparaten in een multipoint-verbinding

- Wanneer u de luidspreker bedient om muziek te laten weergeven, zal de muziek worden weergegeven van een van de apparaten in de multipoint-verbinding die eerder werd gebruikt voor de weergave.
- Om muziek weer te geven van het andere (tweede) apparaat in de multipoint-verbinding, moet u het tweede apparaat bedienen om muziek te beginnen te spelen.

Afhankelijk van de omstandigheden kunt u nog steeds de muziek horen uit de luidspreker van hetzelfde (eerste) apparaat nadat u het tweede apparaat zo hebt bediend dat het muziek begint af te spelen. Stop in een dergelijk geval het afspelen op het eerste apparaat. Vervolgens kunt u luisteren naar de muziek die wordt afgespeeld op het tweede apparaat.

Ontvangen van een gesprek terwijl de luidspreker is verbonden met 2 smartphones/iPhone-apparaten in een multipoint-verbinding

- Door de luidspreker te verbinden met 2 smartphones/iPhone-apparaten in een multipoint-verbinding, worden beide apparaten standby gezet voor een binnenkomend gesprek.
- Wanneer u gebeld wordt op een van de apparaten in de multipoint-verbinding, zal er een beltoon worden weergegeven via de luidspreker.
- Wanneer er nog een gesprek binnenkomt op het andere (tweede) apparaat terwijl u aan het bellen bent via de luidspreker in het eerste gesprek, zal er een beltoon worden weergegeven via het tweede apparaat. Door het gesprek te beëindigen op het eerste apparaat, kunt u de beltoon van het tweede apparaat horen via de luidspreker.

Over stembegeleiding

Wanneer de luidspreker verbonden is met apparatuur in een multipoint-verbinding, kunt u de volgende stembegeleiding horen uit de luidspreker overeenkomstig de omstandigheden.

- Wanneer er een BLUETOOTH-verbinding tot stand is gebracht tussen de luidspreker en het eerste apparaat: "BLUETOOTH Device1 Connected (BLUETOOTH-apparaat 1 verbonden)"
- Wanneer er een BLUETOOTH-verbinding tot stand is gebracht tussen de luidspreker en het tweede apparaat: "BLUETOOTH Device2 Connected (BLUETOOTH-apparaat 2 verbonden)"
- Wanneer de BLUETOOTH-verbinding met het eerste apparaat wordt verbroken: "BLUETOOTH Device1 Disconnected (BLUETOOTH-apparaat 1 verbinding verbroken)"
- Wanneer de BLUETOOTH-verbinding met het tweede apparaat wordt verbroken: "BLUETOOTH Device2 Disconnected (BLUETOOTH-apparaat 2 verbinding verbroken)"
- Wanneer de BLUETOOTH-verbinding met het eerste apparaat wordt verbroken en vervangen door de BLUETOOTH-verbinding met het derde apparaat: "BLUETOOTH Device1 Replaced (BLUETOOTH-apparaat 1 vervangen)"
- Wanneer de BLUETOOTH-verbinding met het tweede apparaat wordt verbroken en vervangen door de BLUETOOTH-verbinding met het derde apparaat: "BLUETOOTH Device2 Replaced (BLUETOOTH-apparaat 2 vervangen)"

Hint

- Zolang de BLUETOOTH-functie is ingeschakeld op een BLUETOOTH-apparaat dat eerder verbonden is geweest met de luidspreker, zal de luidspreker opnieuw verbinding maken met het apparaat onmiddellijk nadat de luidspreker aan wordt gezet.
- U kunt handelingen uitvoeren zoals het tot stand brengen en verbreken van BLUETOOTH-verbindingen met "Sony | Music Center".

Opmerking

- Wanneer u de Stereo Pair-functie of de Party Connect-functie gebruikt, kunt u de multipoint-verbindingfunctie niet gebruiken.
- Afhankelijk van het BLUETOOTH-apparaat is het mogelijk dat u de multipoint-verbinding niet zult kunnen gebruiken.
- De multipoint-verbinding kan niet worden uitgeschakeld.

Verwant onderwerp

- [Koppelen en verbinding maken met BLUETOOTH®-apparaten](#)
- [Verbinding maken met een computer via een BLUETOOTH-verbinding \(Windows®\)](#)
- [Verbinding maken met een computer via een BLUETOOTH-verbinding \(Mac\)](#)

5-039-104-51(1) Copyright 2022 Sony Corporation

Draadloze luidspreker
SRS-XG300

Luisteren naar muziek van een apparaat via een BLUETOOTH-verbinding

U kunt naar muziek van een BLUETOOTH-apparaat luisteren en dit apparaat bedienen met de luidspreker via een BLUETOOTH-verbinding, als dit apparaat de volgende BLUETOOTH-profielen ondersteunt.

A2DP (Advanced Audio Distribution Profile)

Stelt u in staat om draadloos te genieten van audio van hoge kwaliteit.

AVRCP (Audio Video Remote Control Profile)

Stelt u in staat om het volume in te stellen en de weergave te starten en te pauzeren, of naar het begin van het volgende/huidige nummer te springen.

De bediening kan per BLUETOOTH-apparaat verschillend zijn. Raadpleeg de handleiding die wordt meegeleverd met het BLUETOOTH-apparaat.

Opmerking

- Zorg er van tevoren voor dat het volume op het BLUETOOTH-apparaat en de luidspreker is ingesteld op een gematigd niveau om te voorkomen dat er plotseling heel harde geluiden worden weergegeven door de luidspreker. Afhankelijk van het BLUETOOTH-apparaat kan het volume van de luidspreker mogelijk niet worden ingesteld op het BLUETOOTH-apparaat wanneer het afspelen op het apparaat gestopt/gepauzeerd is.

1 Wanneer er een audiokabel is aangesloten op de AUDIO IN-aansluiting, moet u de kabel loskoppelen.

Wanneer er een audiokabel is aangesloten op de AUDIO IN-aansluiting, zult u geen muziek horen van een BLUETOOTH-apparaat.

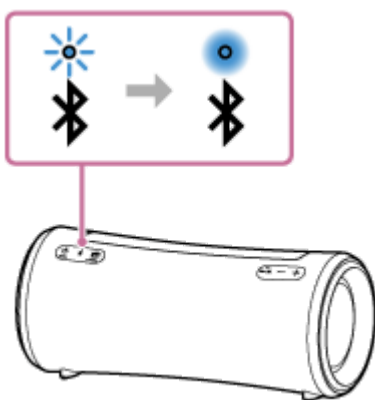

2 Verbind de luidspreker met het BLUETOOTH-apparaat.

Wanneer de BLUETOOTH-verbinding tot stand wordt gebracht, hoort u de stembegeleiding (BLUETOOTH connected (BLUETOOTH verbonden)) uit de luidspreker en verandert de activiteit van de  (BLUETOOTH) aanduiding van knipperen naar doorlopend branden.



3 Begin iets af te spelen op het BLUETOOTH-apparaat.

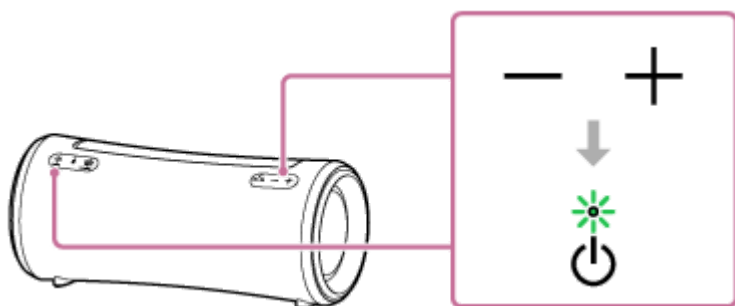

4 Stel het volume in door op de -/+ (volume) toetsen van de luidspreker te drukken of door het BLUETOOTH-apparaat te bedienen.

Wanneer u op de -/+ (volume) toetsen van de luidspreker drukt of het volume instelt op het BLUETOOTH-apparaat, zal de  (aan/uit) aanduiding één keer of 3 keer knipperen. Afhankelijk van het BLUETOOTH-apparaat dat u gebruikt is het mogelijk dat de  (aan/uit) aanduiding op de luidspreker niet knippert, ook niet als u het volume regelt op het BLUETOOTH-apparaat. Houd de -/+ (volume) toetsen ingedrukt om de instelling snel te veranderen.





Tijdens de weergave kunt u met de toetsen op de luidspreker de volgende handelingen verrichten.

Pauzeren

Druk op de  (weergave)/  (bellen) toets tijdens weergave om te pauzeren. Druk er nog eens op om het pauzeren te annuleren.

Springen naar het begin van het volgende nummer

Druk twee keer snel achter elkaar op de  (weergave)/  (bellen) toets tijdens weergave.

Spring naar het begin van het huidige nummer of naar het volgende nummer*

Druk 3 keer snel achter elkaar op de  (weergave)/  (bellen) toets tijdens weergave.

* De bediening hangt mede af van het gebruikte BLUETOOTH-apparaat.

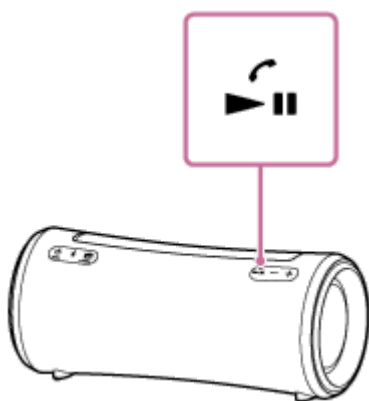

Hint

- Zolang de luidspreker is aangesloten op een stopcontact met de netstroomadapter (meegeleverd), kan de ingebouwde batterij van de luidspreker zichzelf opladen, ook terwijl er muziek wordt weergegeven door de luidspreker. Afhankelijk van het gebruik van de luidspreker kan het echter lang duren voor het opladen voltooid is. Wanneer u de luidspreker wilt gebruiken terwijl de batterij wordt opgeladen, moet u het volume van de luidspreker lager zetten, of de luidspreker uit zetten en de batterij volledig laten opladen voor u de luidspreker gaat gebruiken.
- Wanneer u het volume instelt op het maximum- of minimumniveau op de luidspreker, zal de  (aan/uit) aanduiding 3 keer knipperen.

Opmerking

- Voor wat Apple iOS-apparatuur betreft, is de luidspreker compatibel met iOS 10.0 of nieuwer. Er is geen BLUETOOTH-verbinding beschikbaar voor apparaten met iOS 9.x of eerder.

- Als de communicatie-omstandigheden slecht zijn, is het mogelijk dat het BLUETOOTH-apparaat verkeerd reageert op de handelingen op de luidspreker.
- Wanneer er muziek wordt weergegeven van een BLUETOOTH-apparaat, mag u geen apparaat aansluiten op de AUDIO IN-aansluiting. Als u een apparaat aansluit op de AUDIO IN-aansluiting, zal de luidspreker automatisch in de AUDIO IN-stand gaan, zodat u geen muziek meer zult horen van het BLUETOOTH-apparaat.
- Wanneer er een apparaat is aangesloten op de AUDIO IN-aansluiting, kunt u nog steeds luisteren naar muziek van een BLUETOOTH-apparaat dat is verbonden via een BLUETOOTH-verbinding door bijvoorbeeld [My Library] te selecteren in "Sony | Music Center".
- Bij gebruik op een plek met een hoge temperatuur, is het mogelijk dat het volume verlaagd wordt om de ingebouwde batterij te beschermen.
- Wanneer de ingebouwde batterij bijna leeg is, zal het maximum volume van de luidspreker afnemen.
- Afhankelijk van het BLUETOOTH-apparaat moet u mogelijk het volume bijstellen, of de audio-uitganginstelling van het verbonden apparaat instellen.
- Afhankelijk van het BLUETOOTH-apparaat dat verbonden is met de luidspreker, de communicatie-omstandigheden, of de gebruiksomgeving, is het mogelijk dat er ruis optreedt of dat de geluidswaergave wordt onderbroken.

Verwant onderwerp

- [Afsluiten van de BLUETOOTH-verbinding \(na gebruik\)](#)
- [De luidspreker opladen](#)

Draadloze luidspreker
SRS-XG300

Selecteren van de kwaliteit voor de muziekweergave via een BLUETOOTH-verbinding (Codec)

De instellingen "Voorkeur voor geluidskwaliteit" en "Voorkeur voor stabiele verbinding" zijn beschikbaar op de luidspreker voor de kwaliteit van de muziekweergave via BLUETOOTH-verbindingen. De instelling "Voorkeur voor geluidskwaliteit" biedt niet alleen compatibiliteit met SBC, maar ook met AAC en LDAC voor muziekweergave met een hoge geluidskwaliteit, terwijl de instelling "Voorkeur voor stabiele verbinding" muziekweergave via meer stabiele BLUETOOTH-verbindingen mogelijk maakt. Bij aankoop is de instelling "Voorkeur voor geluidskwaliteit" ingeschakeld.

Ondersteunde codecs

- Voorkeur voor geluidskwaliteit (standaardinstelling): De meest optimale codec wordt automatisch geselecteerd uit AAC, LDAC, en SBC.
- Voorkeur voor stabiele verbinding: SBC wordt geselecteerd.

1 Zet de luidspreker aan.

De  (BLUETOOTH) aanduiding knippert* blauw.

* Als er een BLUETOOTH-apparaat in de buurt is waarmee de luidspreker eerder verbonden is geweest, kan de luidspreker automatisch verbinding maken met het apparaat. In zo'n geval zal de  (BLUETOOTH) aanduiding op de luidspreker blauw oplichten.

2 Verander de BLUETOOTH-verbindingskwaliteit.

Met de toetsen op de luidspreker

1. Houd de  (weergave)/  (bellen) toets en de  (BLUETOOTH) toets tegelijkertijd ongeveer 2 seconden lang ingedrukt.
Wanneer de instelling wordt veranderd naar "Voorkeur voor stabiele verbinding", zal de  (aan/uit) aanduiding 3 keer groen knipperen.
Wanneer de instelling wordt veranderd naar "Voorkeur voor geluidskwaliteit", zal de  (aan/uit) aanduiding twee keer groen knipperen.
Wanneer de luidspreker is verbonden met BLUETOOTH-apparatuur, worden alle verbindingen automatisch verbroken en vervolgens opnieuw tot stand gebracht met toepassing van de nieuwe instelling.

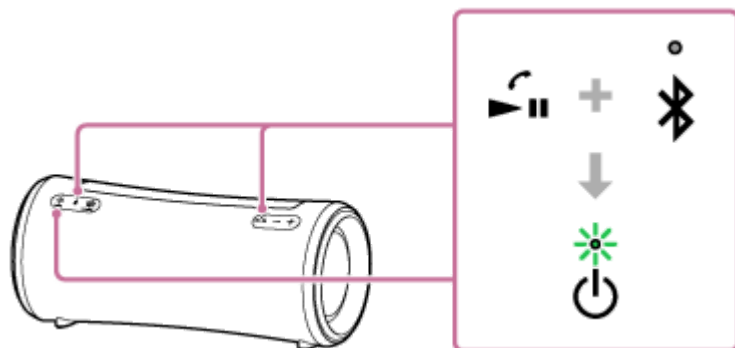

Hint

- Zolang de luidspreker is aangesloten op het stopcontact met de meegeleverde netstroomadapter, kunt u de BLUETOOTH-verbindingskwaliteit ook veranderen wanneer de luidspreker uit staat.

Met "Sony | Music Center"

1. Koppel de luidspreker met een BLUETOOTH-apparaat, zoals een smartphone.
Wanneer er een BLUETOOTH-verbinding tot stand wordt gebracht, hoort u de stembegeleiding (BLUETOOTH connected (BLUETOOTH verbonden)) uit de luidspreker.
2. Tik op [Music Center] op uw smartphone, enz. om de applicatie op te starten.



Music Center

3. Tik op [SRS-XG300].
4. Tik op [Settings] - [Sound] - [Bluetooth Connection Quality] en selecteer vervolgens [Priority on Sound Quality] of [Priority on Stable Connection].
5. Verbreek de verbinding met het BLUETOOTH-apparaat en breng de verbinding vervolgens opnieuw tot stand.
De instelling wordt in werking gesteld.

Hint

- Bij gebruik van de Stereo Pair-functie of de Party Connect-functie, zal de codec automatisch overschakelen naar SBC.

Opmerking

- Wanneer de instelling "Voorkeur voor geluidskwaliteit" is geselecteerd, kan er ruis optreden of kan de geluidswaergave worden onderbroken vanwege de instelling van uw BLUETOOTH-apparaat en omgevingsomstandigheden. Verander in een dergelijk geval de BLUETOOTH-verbindingkwaliteit naar de instelling "Voorkeur voor stabiele verbinding".

Verwant onderwerp

- [Gebruiken van de functie BLUETOOTH standby \(automatisch aan\)](#)
- [Wat u kunt doen met "Sony | Music Center"](#)

Draadloze luidspreker
SRS-XG300

Afsluiten van de BLUETOOTH-verbinding (na gebruik)

Wanneer u klaar bent met het luisteren naar muziek met het BLUETOOTH-apparaat, kunt u met behulp van de volgende handelingen de BLUETOOTH-verbinding verbreken of afsluiten.

Wanneer de BLUETOOTH-verbinding wordt verbroken, hoort u de stembegeleiding (BLUETOOTH disconnected (BLUETOOTH losgekoppeld)) uit de luidspreker.

- Schakel de BLUETOOTH-functie op het BLUETOOTH-apparaat uit.
Raadpleeg voor details de handleiding van het apparaat.
- Zet het BLUETOOTH-apparaat uit.
- Zet de luidspreker uit.

Hint

- Wanneer u de Stereo Pair-functie gebruikt en de ene luidspreker uitschakelt, zal de andere luidspreker automatisch worden uitgeschakeld. De BLUETOOTH-verbinding tussen hen zal worden verbroken.
- Wanneer u klaar bent met het luisteren naar muziek, kan de BLUETOOTH-verbinding automatisch verbroken worden, afhankelijk van het gebruikte BLUETOOTH-apparaat.

Verwant onderwerp

- [Uitschakelen van de stroom](#)
- [Wat u kunt doen met "Sony | Music Center"](#)
- [De functie Autom. Standby \(stroomspaarstand\)](#)

Draadloze luidspreker
SRS-XG300

Luisteren naar muziek van een draagbaar audio-apparaat enz.

U kunt de luidspreker gebruiken door een draagbaar audio-apparaat enz. aan te sluiten op de luidspreker door middel van een audiokabel (in de handel verkrijgbaar).

Opmerking

- Voor u een verbinding tot stand brengt tussen de luidspreker en een draagbaar audio-apparaat, moet u het volume van de luidspreker en het apparaat laag zetten om te voorkomen dat de luidspreker plotseling een zeer hard geluid produceert.

1 Sluit een apparaat aan op de AUDIO IN-aansluiting met een audiokabel (in de handel verkrijgbaar).

Gebruik voor deze aansluiting een audiokabel met een stereoministekker (geen weerstand)^{*1} aan beide uiteinden.

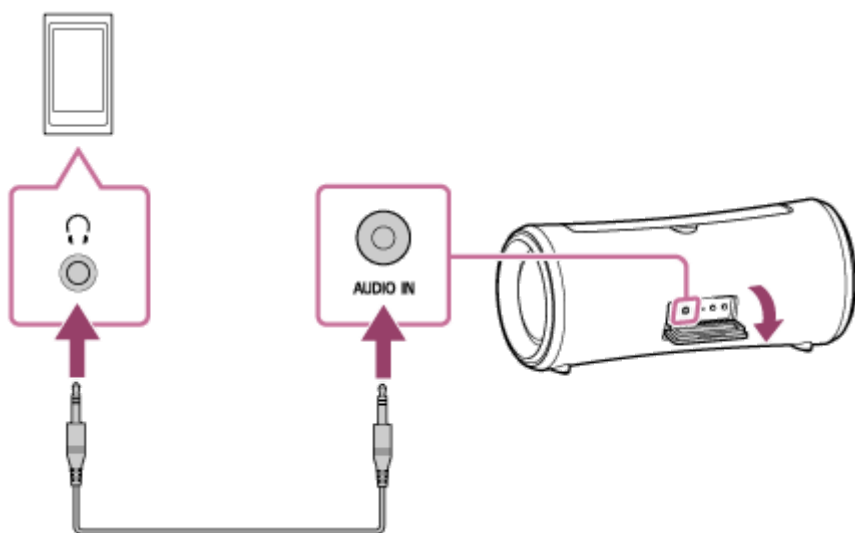

^{*1} Als u een audiokabel gebruikt (met stereoministekkers) met een significante weerstand, kan het volume lager zijn. Zorg er daarom voor dat u een kabel (met stereoministekkers) zonder weerstand gebruikt.

2 Zet de luidspreker aan.

De  (aan/uit) aanduiding licht groen op.^{*2}

^{*2} Als er een BLUETOOTH-apparaat in de buurt is waarmee de luidspreker eerder verbonden is geweest, kan de luidspreker automatisch verbinding maken met het apparaat. In zo'n geval zal de  (BLUETOOTH) aanduiding op de luidspreker blauw oplichten.

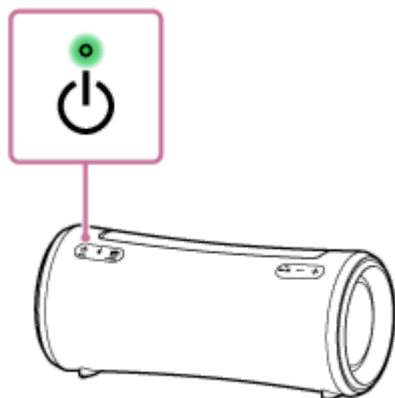

Zet het verbonden apparaat aan en begin iets af te spelen.

4 Stel het volume in op een gemiddeld niveau op het verbonden apparaat.

Als het volume wordt ingesteld op het aangesloten draagbare audio-apparaat, zal de  (aan/uit) aanduiding op de luidspreker niet knipperen.

5 Druk op de **-/+** (volume) toetsen om het volume in te stellen.

Wanneer u op de **-/+** (volume) toetsen drukt om het volume in te stellen, zal de  (aan/uit) aanduiding één keer of 3 keer knipperen.

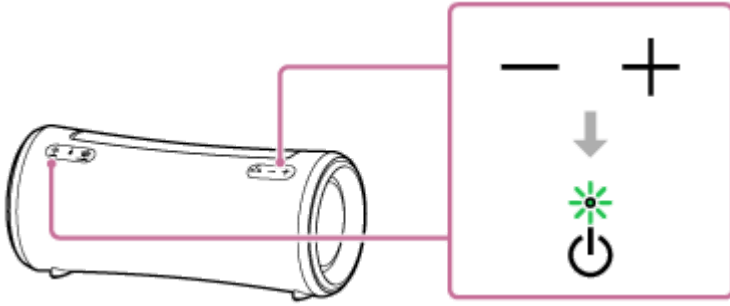

Hint

- Wanneer u geen geluid kunt horen, moet u het volume verhogen op het verbonden apparaat.
- Zolang de luidspreker is verbonden met een smartphone of mobiele telefoon via een HFP (Hands-free Profile) BLUETOOTH-verbinding, kunt u handsfree telefoneren terwijl u ook naar muziek luistert van het apparaat dat is verbonden met de luidspreker door een audiokabel.

Opmerking

- Wanneer er een audiokabel is aangesloten op de AUDIO IN-aansluiting, wordt de prioriteit gegeven aan het audiosignaal dat binnenkomt via de AUDIO IN-aansluiting en wordt de weergave van het audiosignaal van het BLUETOOTH-apparaat uitgeschakeld. Afhankelijk van de toestand van de BLUETOOTH-verbinding is het mogelijk dat de  (BLUETOOTH) aanduiding op de luidspreker blauw oplicht of knippert. Dit duidt echter niet op een storing.
- Wanneer er een audiokabel is aangesloten op de luidspreker, kunt u nog steeds luisteren naar muziek van een BLUETOOTH-apparaat dat is verbonden via een BLUETOOTH-verbinding door bijvoorbeeld [My Library] te selecteren in "Sony | Music Center".
- Wanneer de Stereo Pair-functie of de Party Connect-functie in gebruik is, is de luidspreker niet in staat om de muziek weer te geven die wordt afgespeeld op het apparaat dat is aangesloten op de AUDIO IN-aansluiting met een audiokabel.
- Wanneer de luidspreker in de AUDIO IN-stand staat, kunt u hem ook instellen voor de Stereo Pair-functie of de Party Connect-functie met "Sony | Music Center". Na het voltooien van de instelling wordt de luidspreker echter automatisch in de BLUETOOTH-stand gezet.
- Wanneer u een draagbaar audio-apparaat aansluit op de AUDIO IN-aansluiting en muziek laat weergeven, kunt u de toetsen op de luidspreker niet gebruiken voor handelingen zoals pauzeren, springen naar het begin van het volgende nummer, en springen naar het begin van het huidige nummer.
- Gebruik de AUDIO IN-aansluiting niet op plekken waar water op de luidspreker kan spetteren. De meegeleverde netstroomadapter en de aansluitingen (USB/AUDIO IN) achter de afdekking zijn niet ontworpen om water- of stofbestendig te zijn.
- U moet de afdekking volledig dicht doen nadat u de audiokabel hebt losgekoppeld van de luidspreker. De afdekking is erg belangrijk voor de prestaties betreffende waterbestendigheid en stofbestendigheid.

- De functie Autom. Standby (stroomspaarstand)

5-039-104-51(1) Copyright 2022 Sony Corporation

Draadloze luidspreker
SRS-XG300

Profiteren van verschillende effecten in de geluidswaergave

U kunt profiteren van het omschakelen van de geluidswaergave op de luidspreker.

Genieten van een meer dynamische waergave (MEGA BASS-effect)

U kunt een van de volgende procedures gebruiken voor de instelling.
Bij aankoop is het MEGA BASS-geluidseffect ingeschakeld.

- Tik in "Sony | Music Center" op [SRS-XG300] - [Settings] - [Sound] - [Sound Effect] - [MEGA BASS].
- Druk op de MEGA BASS-toets op de luidspreker.
Met elke druk op deze toets wordt het MEGA BASS-geluidseffect in- of uitgeschakeld.

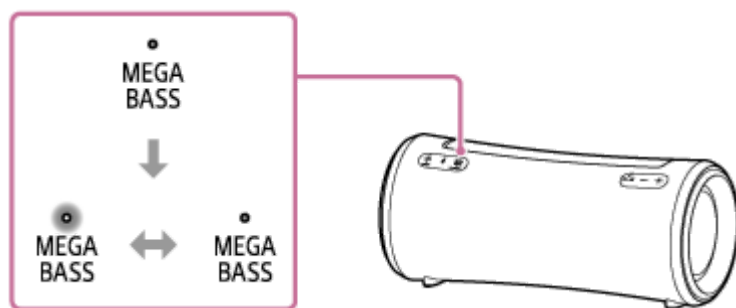

Genieten van het gevoel dat je bij een live-optreden bent (LIVE SOUND-effect)



Tik in "Sony | Music Center" op [SRS-XG300] - [Settings] - [Sound] - [Sound Effect] - [LIVE SOUND].

De equalizer instellen naar uw voorkeur (CUSTOM)

1. Tik in "Sony | Music Center" op [SRS-XG300] - [Settings] - [Sound].
2. Doe het volgende:
 - Tik op [Sound Effect] - [CUSTOM].
 - Tik op [Custom EQ] en stel dan de equalizer in naar uw eigen voorkeuren.

De luidspreker gebruiken met een lager stroomverbruik op de oplaadbare batterij (STAMINA)

U kunt een van de volgende procedures gebruiken voor de instelling.
Bij aankoop staat de STAMINA-stand uit.

- Houd de MEGA BASS/  STAMINA-toets op de luidspreker ongeveer 2 seconden lang ingedrukt. De STAMINA-aanduiding licht wit op om aan te geven dat de STAMINA-stand is ingeschakeld. Om de STAMINA-stand uit te schakelen, moet u de MEGA BASS/  STAMINA-toets nog eens ongeveer 2 seconden lang ingedrukt houden.

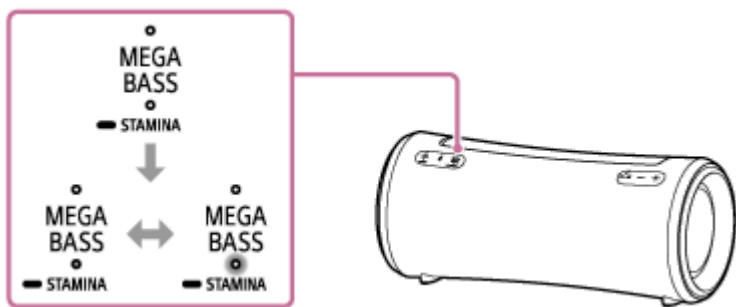

- Tik in "Sony | Music Center" op [SRS-XG300] - [Settings] - [Power Option] en selecteer dan [STAMINA].

Wanneer de STAMINA-stand is ingeschakeld, zijn de verlichtingsfunctie en de geluidseffecten, inclusief MEGA BASS, uitgeschakeld.

Draadloze luidspreker
SRS-XG300

Draadloos muziek beluisteren met 2 luidsprekers (Stereo Pair-functie)

Om gebruik te kunnen maken van de Stereo Pair-functie, hebt u 2 SRS-XG300 luidsprekers nodig. Door 2 luidsprekers te koppelen via een BLUETOOTH-verbinding, kunt u genieten van een krachtiger weergave.

2 luidsprekers die met elkaar verbonden zijn via een BLUETOOTH-verbinding geven audio weer in stereo, waarbij 1 luidspreker de audio voor het rechterkanaal (rechterkant) weergeeft en de andere de audio voor het linkerkanaal (linkerkant).

Voor u de luidspreker gaat bedienen, moet u het volgende controleren:

- Werk de van tevoren geïnstalleerde software bij naar de nieuwste versie op elk van de luidsprekers om verbinding te maken voor de functie.
(Zie voor details over de procedure voor de update [Bijwerken van de van tevoren geïnstalleerde software.](#))
- Zorg ervoor dat de 2 luidsprekers die verbonden moeten worden voor de functie zich binnen 1 m van elkaar bevinden.
- Stop het afspelen van muziek als dit al bezig is.

U kunt een verbinding voor de Stereo Pair-functie tot stand brengen of verbreken met "Sony | Music Center".

Voor details over "Sony | Music Center" verwijzen we u naar de volgende URL:

<https://www.sony.net/smcqa/>

Opmerking

- Wanneer de Stereo Pair-functie in gebruik is, is de luidspreker niet in staat om de muziek weer te geven die wordt afgespeeld op het apparaat dat is aangesloten op de AUDIO IN-aansluiting met een audiokabel.
- Wanneer de luidspreker in de AUDIO IN-stand staat, kunt u hem ook instellen voor de Stereo Pair-functie met "Sony | Music Center". Na het voltooien van de instelling wordt de luidspreker echter automatisch in de BLUETOOTH-stand gezet.
- Door een draagbaar audio-apparaat of iets dergelijks aan te sluiten op de AUDIO IN-aansluiting wordt de luidspreker automatisch in de AUDIO IN-stand gezet en zal de Stereo Pair-functie worden uitgeschakeld.
- Om te voorkomen dat de luidspreker plotseling een zeer hard geluid produceert, moet u het volume van de luidspreker en het BLUETOOTH-apparaat laag zetten of het afspelen op het BLUETOOTH-apparaat stoppen voor u een verbinding tot stand brengt met het BLUETOOTH-apparaat.

Hint

- Door de Stereo Pair-functie te gebruiken, wordt de codec automatisch omgeschakeld naar SBC.
- De Stereo Pair-functie wordt niet uitgeschakeld door de luidsprekers uit te zetten. Wanneer een van de luidsprekers weer wordt ingeschakeld, zal deze proberen een verbinding tot stand te brengen voor de Stereo Pair-functie. Om de Stereo Pair-functie te gebruiken, moet u de andere luidspreker binnen 1 minuut inschakelen. Wanneer de functie BLUETOOTH standby ingeschakeld* blijft op beide luidsprekers, zal door een van de luidsprekers in te schakelen automatisch de andere ook worden ingeschakeld en zal er een verbinding tot stand worden gebracht voor de Stereo Pair-functie tussen de luidsprekers.

* Zolang de luidspreker is aangesloten op het stopcontact met de meegeleverde netstroomadapter, is de functie BLUETOOTH standby ingeschakeld.

- Gebruiken van de functie BLUETOOTH standby (automatisch aan)
- "Sony | Music Center" installeren
- Bijwerken van de van tevoren geïnstalleerde software

5-039-104-51(1) Copyright 2022 Sony Corporation

Draadloze luidspreker
SRS-XG300

Profiteren van draadloze weergave met meerdere luidsprekers (Party Connect-functie)

U kunt meerdere luidsprekers (maximaal 100 luidsprekers) die compatibel zijn met de Party Connect-functie met elkaar verbinden via BLUETOOTH en zo genieten van muziekweergave.

Apparaten die compatibel zijn met de Draadloze Party Chain-functie kunnen niet worden verbonden.

Apparaten* die compatibel zijn met de Party Connect-functie:

LSPX-S3, SRS-XP700, SRS-XP500, SRS-XG500, SRS-XG300, SRS-XB43, SRS-XB33, SRS-XB23, SRS-XE300, SRS-XE200

* Afhankelijk van uw land of regio is het mogelijk dat sommige compatibele apparaten niet te koop zijn.

Voor u de luidspreker gaat bedienen, moet u het volgende controleren:

- Werk de van tevoren geïnstalleerde software bij naar de nieuwste versie op elk van de luidsprekers om verbinding te maken voor de functie.
(Zie voor details over de procedure voor de update [Bijwerken van de van tevoren geïnstalleerde software.](#))
- Zorg ervoor dat alle luidsprekers die via deze functie verbonden moeten worden, zich binnen 1 m afstand bevinden.
- Stop het afspelen van muziek als dit al bezig is.

1 Gebruik "Sony | Music Center" om de luidspreker in te stellen voor de Party Connect-functie.

Voor details over "Sony | Music Center" verwijzen we u naar de volgende URL:

<https://www.sony.net/smcqa/>

2 Start het afspelen op het BLUETOOTH-apparaat en stel het volume in op een gematigd niveau.

Alle luidsprekers zullen nu dezelfde muziek weergeven.

Wanneer u het volume verandert op het BLUETOOTH-apparaat of op de luidspreker die met dat apparaat is verbonden (de als eerste ingestelde luidspreker), zal het volume van alle luidsprekers automatisch mee veranderen. Wat de andere luidsprekers (de tweede of later ingestelde luidsprekers) betreft, kunt u ook het volume op de luidspreker in kwestie instellen.

Veranderen van het verbonden BLUETOOTH-apparaat of de luidspreker of afsluiten van de Party Connect-functie

Stop eerst het afspelen van de muziek.

Hint

- De verlichtingsstand van de luidspreker hangt mede af van het type luidspreker dat is ingesteld als de eerste luidspreker.
- Bij gebruik van de Party Connect-functie zal de codec automatisch overschakelen naar SBC.

Opmerking

- Wanneer de Party Connect-functie in gebruik is, is de luidspreker niet in staat om de muziek weer te geven die wordt afgespeeld op het apparaat dat is aangesloten op de AUDIO IN-aansluiting met een audiokabel.

- Wanneer de luidspreker in de AUDIO IN-stand staat, kunt u hem ook instellen voor de Party Connect-functie met "Sony | Music Center". Na het voltooien van de instelling wordt de luidspreker echter automatisch in de BLUETOOTH-stand gezet.
- Door een draagbaar audio-apparaat of iets dergelijks aan te sluiten op de AUDIO IN-aansluiting wordt de luidspreker automatisch in de AUDIO IN-stand gezet en zal de Party Connect-functie worden uitgeschakeld.
- Wanneer u naar een film kijkt met de Party Connect-functie, is het mogelijk dat er een vertraging optreedt tussen beeld en geluid.

Verwant onderwerp

- ["Sony | Music Center" installeren](#)
- [Bijwerken van de van tevoren geïnstalleerde software](#)

Draadloze luidspreker
SRS-XG300

Een videogesprek voeren op een computer

Tijdens een videogesprek op een computer kunt u de luidspreker gebruiken om draadloos te spreken in het videogesprek.

- 1 **Verbind de luidspreker met een computer via een BLUETOOTH-verbinding.**
- 2 **Start op de computer een applicatie voor videogesprekken op.**
- 3 **Bekijk de instellingen*¹ van de applicatie voor videogesprekken.**
 - Selecteer voor videogesprekken op de computer niet het BLUETOOTH-profiel voor muziekweergave (A2DP), maar dat voor telefoongesprekken (HFP-verbinding). Wanneer het BLUETOOTH-profiel voor muziekweergave (A2DP-verbinding) is geselecteerd, is het mogelijk dat er geen telefoongesprek gevoerd kan worden.
 - Selecteer bij de luidsprekerinstellingen [Headset earphone (SRS-XG300 Hands-Free)]*², het BLUETOOTH-profiel voor telefoongesprekken (HFP-verbinding). ([Speakers (SRS-XG300 Stereo)]*² is het BLUETOOTH-profiel voor muziekweergave.)
 - Selecteer bij de microfooninstellingen [Headset microphone (SRS-XG300 Hands-Free)]*², het BLUETOOTH-profiel voor telefoongesprekken (HFP-verbinding).
 - Afhankelijk van uw applicatie voor videogesprekken is het mogelijk dat [Headset earphone (SRS-XG300 Hands-Free)]*² of [Headset microphone (SRS-XG300 Hands-Free)]*², het BLUETOOTH-profiel voor telefoongesprekken (HFP-verbinding), of [Speakers (SRS-XG300 Stereo)]*², het BLUETOOTH-profiel voor muziekweergave (A2DP-verbinding) niet beschikbaar zijn voor de luidspreker- of microfooninstellingen en wordt mogelijk alleen [SRS-XG300] getoond. Selecteer in een dergelijk geval [SRS-XG300].
 - Ga voor veel gestelde vragen en de antwoorden daarop naar de klantenservice website.

*1 Afhankelijk van uw applicatie voor videogesprekken is het mogelijk dat deze functie niet beschikbaar is.

*2 De labels of aanduidingen kunnen verschillen, afhankelijk van uw computer of applicatie voor videogesprekken.

Hint

- Wanneer u de instellingen van de applicatie voor videogesprekken niet kunt bekijken of wanneer u [Headset earphone (SRS-XG300 Hands-Free)] of [Headset microphone (SRS-XG300 Hands-Free)], het BLUETOOTH-profiel voor telefoongesprekken (HFP-verbinding) niet kunt selecteren, moet u [Headset earphone (SRS-XG300 Hands-Free)] of [Headset microphone (SRS-XG300 Hands-Free)] selecteren voor de instellingen op de computer, waarna u een verbinding tot stand moet brengen. Zie voor details de volgende onderwerpen.
 - [Verbinding maken met een computer via een BLUETOOTH-verbinding \(Windows®\)](#)
 - [Verbinding maken met een computer via een BLUETOOTH-verbinding \(Mac\)](#)
- Op een Mac computer wordt zowel het BLUETOOTH-profiel voor muziekweergave (A2DP) en dat voor telefoongesprekken (HFP-verbinding) gebruikt voor videogesprekken en hoeft er geen profiel geselecteerd te worden.

Opmerking

- Wanneer de luidspreker is verbonden met een Mac computer en een smartphone in een multipoint-verbinding, is het mogelijk dat de applicatie voor videogesprekken niet naar behoren kan functioneren. In een dergelijk geval moet u de BLUETOOTH-verbinding tussen de luidspreker en de smartphone afsluiten.

Verwant onderwerp

- [Verbinding maken met een computer via een BLUETOOTH-verbinding \(Windows®\)](#)
- [Verbinding maken met een computer via een BLUETOOTH-verbinding \(Mac\)](#)
- [De luidspreker tegelijkertijd verbinden met 2 BLUETOOTH-apparaten \(multipoint-verbinding\)](#)
- [Afsluiten van de BLUETOOTH-verbinding \(na gebruik\)](#)
- [Wat kan ik doen om een eventueel probleem op te lossen?](#)

Draadloze luidspreker
SRS-XG300

Een gesprek ontvangen

U kunt hands-free telefoneren met een smartphone of mobiele telefoon die het BLUETOOTH HFP (Hands-free Profile)-profiel via een BLUETOOTH-verbinding ondersteunt.

- Als uw smartphone of mobiele telefoon zowel HFP als HSP ondersteunt, moet u HFP instellen.
- De bediening kan per model smartphone of mobiele telefoon verschillend zijn. Raadpleeg de handleiding die wordt meegeleverd met de smartphone of mobiele telefoon.

Over beltonen

Wanneer u gebeld wordt, zal de weergave worden gepauzeerd en zal er een beltoon worden weergegeven via de luidspreker.

De beltoon varieert op de volgende manieren, afhankelijk van uw smartphone of mobiele telefoon.

- Beltoon ingesteld op de luidspreker
- Beltoon ingesteld op de smartphone of mobiele telefoon
- Beltoon ingesteld op de smartphone of mobiele telefoon speciaal voor een BLUETOOTH-verbinding

1 Verbind de luidspreker met een smartphone of mobiele telefoon.

Wanneer de BLUETOOTH-verbinding tot stand wordt gebracht, hoort u de stembegeleiding (BLUETOOTH connected (BLUETOOTH verbonden)) uit de luidspreker en verandert de activiteit van de  (BLUETOOTH) aanduiding van knipperen naar doorlopend branden.

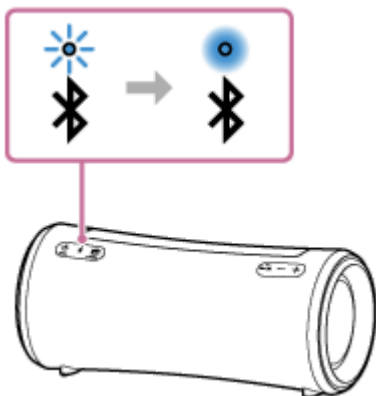

Bij gebruik van de Stereo Pair-functie of de Party Connect-functie

Maak verbinding met de luidspreker waarvan de  (BLUETOOTH) aanduiding blauw knippert. In de volgende stappen en handelingen tijdens een hands-free gesprek kunt u de luidspreker bedienen die is verbonden met de smartphone of mobiele telefoon.

2 Druk op de (weergave)/ (bellen) toets wanneer u gebeld wordt.

Praat in de microfoon van de luidspreker (①).

Wanneer u gebeld wordt, zal de weergave worden gepauzeerd en zal er een beltoon worden weergegeven via de luidspreker.

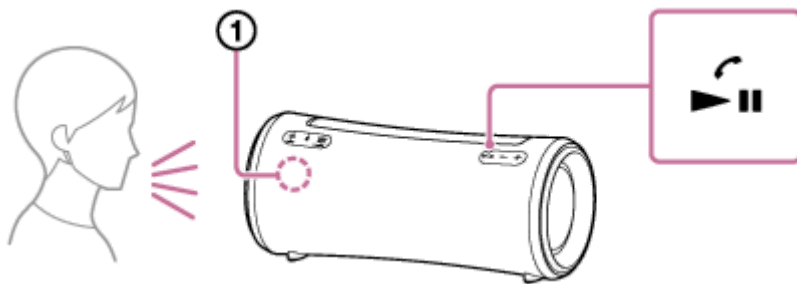

Als u geen beltoon hoort via de luidspreker

De luidspreker is mogelijk niet verbonden met een smartphone of mobiele telefoon met HFP. Controleer de verbindingstatus op de smartphone of mobiele telefoon.

3 Wanneer de telefoon gaat of er een telefoongesprek bezig is, kunt u het volume instellen met de **-/+ (volume) toetsen op de luidspreker of op de smartphone of mobiele telefoon zelf.**

Wanneer u op de **-/+ (volume) toetsen van de luidspreker drukt of het volume instelt op de smartphone of mobiele telefoon zelf, zal de  (aan/uit) aanduiding één keer of 3 keer knipperen.**

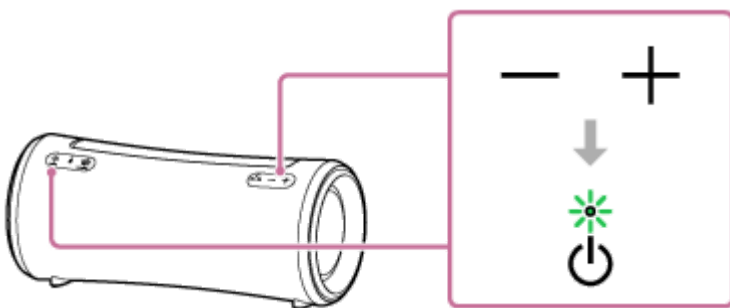

4 Om het telefoongesprek te beëindigen, moet u op de **▶|| (weergave)/ (bellen) toets drukken.**

Als u naar muziek aan het luisteren was voor het telefoongesprek, zal de weergave worden hervat wanneer het telefoongesprek wordt beëindigd. Als u een telefoongesprek beëindigt door een bediening op de smartphone of mobiele telefoon, zal de weergave ook worden hervat wanneer het telefoongesprek wordt beëindigd als u voor het gesprek naar muziek aan het luisteren was.

Hint

- Sommige smartphones of mobiele telefoons geven prioriteit aan gebruik in de hand wanneer er gebeld wordt. Bij een HFP-verbinding, moet u op uw smartphone of mobiele telefoon de instellingen verrichten om het gesprek te kunnen ontvangen via de luidspreker.
- Als de beller uw stem niet of heel slecht kan horen, moet u dichterbij de luidspreker en meer in de microfoon spreken.
- Het volume van de muziekweergave en dat van telefoongesprekken wordt onafhankelijk van elkaar ingesteld op de luidspreker.

Opmerking

- Voor wat Apple iOS-apparatuur betreft is de luidspreker compatibel met iOS 10.0 of nieuwer. Er is geen BLUETOOTH-verbinding beschikbaar voor apparaten met iOS 9.x of eerder.
- Wanneer u de Stereo Pair-functie of de Party Connect-functie gebruikt, zal het geluid van het telefoongesprek alleen worden weergegeven door de luidspreker waarvan de  (BLUETOOTH) aanduiding blauw oplicht.
- Afhankelijk van de smartphone of mobiele telefoon is het mogelijk dat de weergave niet gepauzeerd wordt wanneer u gebeld wordt.

- Gebruik een smartphone of mobiele telefoon op tenminste 50 cm afstand van de luidspreker. Als de luidspreker en de smartphone of mobiele telefoon te dicht bij elkaar zijn, kan dit leiden tot ruis.
- Als er een audiokabel is aangesloten op de AUDIO IN-aansluiting van de luidspreker, kunt u niet luisteren naar muziek van het BLUETOOTH-apparaat. Wanneer de BLUETOOTH-verbinding is ingeschakeld, is de hands-freefunctie beschikbaar.
- Afhankelijk van het model van uw smartphone of mobiele telefoon, het besturingssysteem, of de geïnstalleerde applicaties, is het mogelijk dat sommige hands-freefuncties niet correct gebruikt kunnen worden.

Verwant onderwerp

- [Koppelen en verbinding maken met BLUETOOTH®-apparaten](#)
- [Afsluiten van de BLUETOOTH-verbinding \(na gebruik\)](#)
- [Iemand bellen](#)

Draadloze luidspreker
SRS-XG300

Iemand bellen

U kunt hands-free telefoneren met een smartphone of mobiele telefoon die het BLUETOOTH HFP (Hands-free Profile)-profiel via een BLUETOOTH-verbinding ondersteunt.

- Als uw smartphone of mobiele telefoon zowel HFP als HSP ondersteunt, moet u HFP instellen.
- De bediening kan per model smartphone of mobiele telefoon verschillend zijn. Raadpleeg de handleiding die wordt meegeleverd met de smartphone of mobiele telefoon.

1 Verbind de luidspreker met een smartphone of mobiele telefoon.

Wanneer de BLUETOOTH-verbinding tot stand wordt gebracht, hoort u de stembegeleiding (BLUETOOTH connected (BLUETOOTH verbonden)) uit de luidspreker en verandert de activiteit van de  (BLUETOOTH) aanduiding van knipperen naar doorlopend branden.

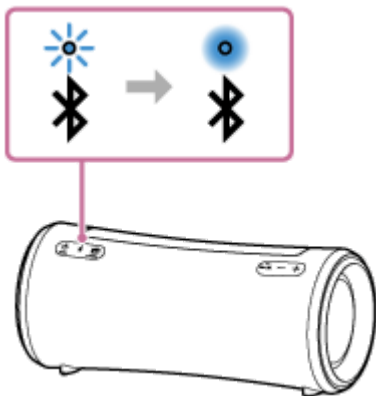

Bij gebruik van de Stereo Pair-functie of de Party Connect-functie

Maak verbinding met de luidspreker waarvan de  (BLUETOOTH) aanduiding blauw knippert. In de volgende stappen en handelingen tijdens een hands-free gesprek kunt u de luidspreker bedienen die is verbonden met de smartphone of mobiele telefoon.

2 Bedien de smartphone of mobiele telefoon om iemand te bellen.

Wanneer u iemand belt, wordt de weergave gepauzeerd en zal de kiestoon worden weergegeven via de luidspreker.

Wanneer de gebelde persoon opneemt, kunt u in de microfoon van de luidspreker (①) spreken.

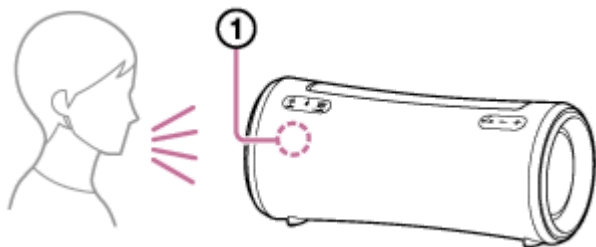

Als u geen kiestoon hoort via de luidspreker

- De luidspreker is mogelijk niet verbonden met een smartphone of mobiele telefoon met HFP. Controleer de verbindingstatus op de smartphone of mobiele telefoon.

- Schakel het telefoontoestel over naar de luidspreker door de ►|| (weergave)/ 📞 (bellen) toets ongeveer 2 seconden ingedrukt te houden.

3 Wanneer de telefoon gaat of er een telefoongesprek bezig is, kunt u het volume instellen met de -/+ (volume) toetsen op de luidspreker of op de smartphone of mobiele telefoon zelf.

Wanneer u op de -/+ (volume) toetsen van de luidspreker drukt of het volume instelt op de smartphone of mobiele telefoon zelf, zal de 🔄 (aan/uit) aanduiding één keer of 3 keer knipperen.

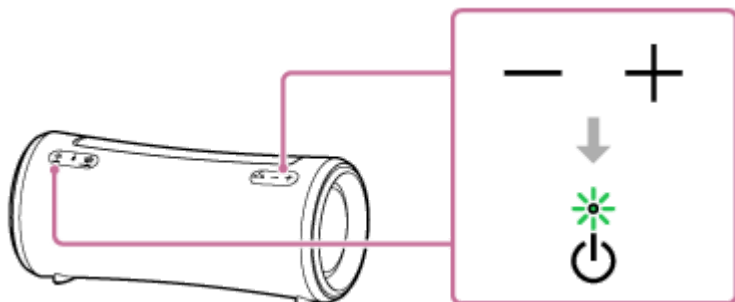

4 Om het telefoongesprek te beëindigen, moet u op de ►|| (weergave)/ 📞 (bellen) toets drukken.

Als u naar muziek aan het luisteren was voor het telefoongesprek, zal de weergave worden hervat wanneer het telefoongesprek wordt beëindigd. Als u een telefoongesprek beëindigt door een bediening op de smartphone of mobiele telefoon, zal de weergave ook worden hervat wanneer het telefoongesprek wordt beëindigd als u voor het gesprek naar muziek aan het luisteren was.

Hint

- Als de beller uw stem niet of heel slecht kan horen, moet u dichterbij de luidspreker en meer in de microfoon spreken.
- Het volume van de muziekweergave en dat van telefoongesprekken wordt onafhankelijk van elkaar ingesteld op de luidspreker.

Opmerking

- Voor wat Apple iOS-apparatuur betreft is de luidspreker compatibel met iOS 10.0 of nieuwer. Er is geen BLUETOOTH-verbinding beschikbaar voor apparaten met iOS 9.x of eerder.
- Wanneer u de Stereo Pair-functie of de Party Connect-functie gebruikt, zal het geluid van het telefoongesprek alleen worden weergegeven door de luidspreker waarvan de 📶 (BLUETOOTH) aanduiding blauw oplicht.
- Afhankelijk van de smartphone of mobiele telefoon is het mogelijk dat de weergave niet gepauzeerd wordt wanneer er een telefoongesprek gemaakt wordt.
- Gebruik een smartphone of mobiele telefoon op tenminste 50 cm afstand van de luidspreker. Als de luidspreker en de smartphone of mobiele telefoon te dicht bij elkaar zijn, kan dit leiden tot ruis.
- Als er een audiokabel is aangesloten op de AUDIO IN-aansluiting van de luidspreker, kunt u niet luisteren naar muziek van het BLUETOOTH-apparaat. Wanneer de BLUETOOTH-verbinding is ingeschakeld, is de hands-freefunctie beschikbaar.

Verwant onderwerp

- [Koppelen en verbinding maken met BLUETOOTH®-apparaten](#)
- [Afsluiten van de BLUETOOTH-verbinding \(na gebruik\)](#)
- [Een gesprek ontvangen](#)

Draadloze luidspreker
SRS-XG300

Wat u kunt doen met "Sony | Music Center"

"Sony | Music Center" is een app waarmee u Sony audio-apparatuur die compatibel is met "Sony | Music Center" kunt bedienen met uw smartphone, enz.

Voor details over "Sony | Music Center" verwijzen we u naar de volgende URL:

<https://www.sony.net/smcqa/>

Handelingen die kunnen worden uitgevoerd op een luidspreker met "Sony | Music Center"

- Instellen van de Party Connect-functie
- Instellen van de Stereo Pair-functie, omwisselen van het rechter audiokanaal (rechterkant) en het linker audiokanaal (linkerkant)
- Instellen van de geluidskwaliteit en de equalizer
- Aanduiding niveau ingebouwde batterij
- Aan/uit optie-instellingen (STAMINA, Battery Care-stand, de functie Autom. Standby, de functie Bluetooth standby, Battery Level (Voice), en Power On/Off Sound)
- Instelling van de verlichting (Verlichting) (omschakelen van Lighting Mode)
- Schakelen van de weer te geven audiobron tussen het verbonden BLUETOOTH-apparaat en het weergave-apparaat dat is aangesloten op de AUDIO IN-aansluiting
- Omschakelen van Bluetooth-verbindingkwaliteit (Voorkeur voor geluidskwaliteit/Voorkeur voor stabiele verbinding)
- Multipoint-verbinding (gelijktijdige verbinding met 2 BLUETOOTH-apparaten) beheer
- Bekijken van de update of de versie van de software van de luidspreker
- Handelingen waaronder het tot stand brengen en verbreken van verbindingen met BLUETOOTH-apparaten

enz.

Opmerking

- Wat u kunt doen met "Sony | Music Center" hangt mede af van het verbonden apparaat. De technische gegevens en het ontwerp van de app kunnen zonder kennisgeving worden gewijzigd.
- Voor wat Apple iOS-apparatuur betreft, is de luidspreker compatibel met iOS 10.0 of nieuwer. Er is geen BLUETOOTH-verbinding beschikbaar voor apparaten met iOS 9.x of eerder.
- U moet de nieuwste versie van "Sony | Music Center" gebruiken. Als u de luidspreker en het BLUETOOTH-apparaat niet via een BLUETOOTH-verbinding met elkaar kunt verbinden, of als er een probleem is, bijvoorbeeld geen geluid, moet u "Sony | Music Center" verwijderen en dan nog eens proberen om de verbinding via BLUETOOTH tot stand te brengen. Voor details over "Sony | Music Center" verwijzen we u naar Google Play (Play Store) of de App Store.
- Let op, want "Sony | Music Center" en "Music Center for PC" zijn verschillende apps.

- "Sony | Music Center" installeren
- De luidspreker opladen
- De verlichting van de luidspreker aan/uit zetten (verlichtingsfunctie)
- De luidspreker tegelijkertijd verbinden met 2 BLUETOOTH-apparaten (multipoint-verbinding)
- Selecteren van de kwaliteit voor de muziekweergave via een BLUETOOTH-verbinding (Codec)
- Draadloos muziek beluisteren met 2 luidsprekers (Stereo Pair-functie)
- Profiteren van draadloze weergave met meerdere luidsprekers (Party Connect-functie)
- Bijwerken van de van tevoren geïnstalleerde software

5-039-104-51(1) Copyright 2022 Sony Corporation

Draadloze luidspreker
SRS-XG300

"Sony | Music Center" installeren

Installeer "Sony | Music Center" op uw smartphone, enz. van Google Play (Play Store) of de App Store. Voor wat Apple iOS-apparaten betreft kan "Sony | Music Center" worden geïnstalleerd op apparaten met iOS 11.0 of nieuwer. Er is geen installatie mogelijk op apparaten met iOS 10.x of eerder.

- 1 Download "Sony | Music Center" van Google Play (Play Store) of de App Store en installeer de app.



Sony Music Center 

- 2 Wanneer de installatie voltooid is, moet u "Sony | Music Center" opstarten.

Opmerking

- Let op, want "Sony | Music Center" en "Music Center for PC" zijn verschillende apps.
- U moet de nieuwste versie van "Sony | Music Center" gebruiken. Als u de luidspreker en het BLUETOOTH-apparaat niet via een BLUETOOTH-verbinding met elkaar kunt verbinden, of als er een probleem is, bijvoorbeeld geen geluid, moet u "Sony | Music Center" verwijderen en dan nog eens proberen om de verbinding via BLUETOOTH tot stand te brengen. Voor details over "Sony | Music Center" verwijzen we u naar Google Play (Play Store) of de App Store.

Verwant onderwerp

- [Wat u kunt doen met "Sony | Music Center"](#)

Draadloze luidspreker
SRS-XG300

Wat u kunt doen met "Fiestable"

"Fiestable" is een app waarmee u Sonyaudioapparaten die compatibel zijn met "Fiestable" kunt bedienen vanaf een smartphone enz.

Beschikbare bedieningsorganen

- DJ Control
U kunt geluidseffecten zoals die door dj's worden gebruikt (Isolator, enz.) toevoegen aan de muziek die momenteel wordt weergegeven.

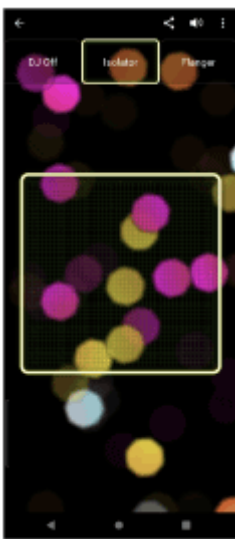

- Illumination
U kunt de verlichtingsfunctie instellen.

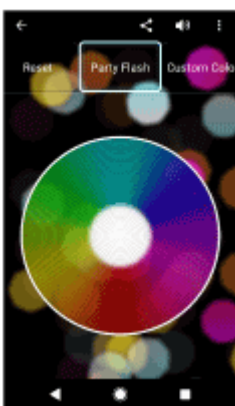

- Motion Control
U kunt weergave-handelingen verrichten door de smartphone te schudden.

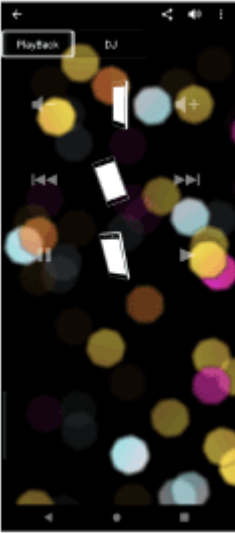

- **Voice Control**
U kunt de luidspreker bedienen met van tevoren ingestelde gesproken opdrachten in de microfoon van de smartphone/iPhone.
- **Party Light**
U kunt de schermverlichting van meerdere smartphones/iPhones synchroniseren met de verlichting van deze luidspreker.
- **Party Playlist**
U en uw gasten kunnen uw favoriete songs toevoegen aan een afspeellijst van meerdere BLUETOOTH-apparaten.

Hint

- Wat u kunt doen met "Fiestable" hangt mede af van het verbonden apparaat. De technische gegevens en het ontwerp van de app kunnen zonder kennisgeving worden gewijzigd.

Opmerking

- Voor wat Apple iOS-apparatuur betreft, is de luidspreker compatibel met iOS 10.0 of nieuwer. Er is geen BLUETOOTH-verbinding beschikbaar voor apparaten met iOS 9.x of eerder.

Draadloze luidspreker
SRS-XG300

"Fiestable" installeren

Installeer "Fiestable" op uw smartphone, enz. van Google Play (Play Store) of de App Store. Voor wat Apple iOS-apparaten betreft kan "Sony | Music Center" worden geïnstalleerd op apparaten met iOS 11.0 of nieuwer. Er is geen installatie mogelijk op apparaten met iOS 10.x of eerder.

- 1 Download "Fiestable" van Google Play (Play Store) of de App Store en installeer de app.



Fiestable 

- 2 Wanneer de installatie voltooid is, kunt u "Fiestable" opstarten van het scherm van "Sony | Music Center".



Opmerking

- U moet de nieuwste versie van "Fiestable" gebruiken.

Verwant onderwerp

- [Wat u kunt doen met "Fiestable"](#)

Draadloze luidspreker
SRS-XG300

Gebruiken van de spraakgestuurde assistentiefunctie (de Google™ app)

Met behulp van de Google app-functionaliteit die geleverd wordt op de Android smartphone, kunt u in de microfoon van de luidspreker spreken om de Android smartphone te bedienen.

Hieronder laten we zien hoe u de Google app kunt gebruiken.

1 Selecteer de Google app als [Assist App] bij [Assist & Voice input].

Selecteer op een Android smartphone [Settings] - [Apps & notifications] - [Advanced] - [Default apps] - [Assist & Voice input] en selecteer de Google app als [Assist App].

De bediening hierboven is slechts een voorbeeld. Raadpleeg voor details de handleiding van de Android smartphone.

Raadpleeg voor details over de Google app de handleiding of de ondersteuningswebsite van de Android smartphone of de Google Play (Play Store) website.

Opmerking

- Het is mogelijk dat u de nieuwste versie van de app nodig hebt.
- De Google app kan mogelijk niet worden ingeschakeld via de luidspreker, afhankelijk van de specificaties van de Android smartphone.

2 Verbind de luidspreker met de Android smartphone via een BLUETOOTH-verbinding.

3 Terwijl de luidspreker is verbonden met de Android smartphone via een BLUETOOTH-verbinding en de Android smartphone uit (standby) staat of muziek aan het afspelen is, moet u de ►|| (weergave)/ 📞 (bellen) toets ongeveer 2 seconden lang ingedrukt houden.

De Google app wordt ingeschakeld en u zult het opstartsignaal horen.

4 Geef de Google app een opdracht via de microfoon van de luidspreker.

Raadpleeg voor details over de Google app, zoals welke apps kunnen werken met de Google app, de handleiding van de Android smartphone.

Opmerking

- De Google app kan niet worden ingeschakeld wanneer u "OK Google" zegt in de microfoon van de luidspreker, ook niet wanneer op de Android smartphone de instelling [OK Google] is ingeschakeld.

Draadloze luidspreker
SRS-XG300

Gebruiken van de spraakgestuurde assistentiefunctie (Siri)

Met behulp van de Siri-functie die geleverd wordt op de iPhone, kunt u in de microfoon van de luidspreker spreken om de iPhone te bedienen.

Hieronder laten we zien hoe u Siri kunt gebruiken.

1 Schakel "Siri" in.

Op de iPhone moet u [Settings] - [Siri & Search] selecteren en dan [Listen for "Hey Siri"] inschakelen. De bediening hierboven is slechts een voorbeeld. Raadpleeg voor details de handleiding van de iPhone. Raadpleeg voor details over Siri de handleiding of de ondersteuningswebsite van de iPhone.

2 Verbind de luidspreker met de iPhone via een BLUETOOTH-verbinding.

3 Terwijl de luidspreker is verbonden met de iPhone via een BLUETOOTH-verbinding en de iPhone uit (standby) staat of muziek aan het afspelen is, moet u de ►|| (weergave)/ 📞 (bellen) toets ongeveer 2 seconden lang ingedrukt houden.

Siri wordt ingeschakeld en u zult het opstartsignaal horen.

4 Geef Siri een opdracht via de microfoon van de luidspreker.

Raadpleeg voor details over Siri, zoals welke apps kunnen werken met Siri, de handleiding van de iPhone.

Opmerking

- Voor wat Apple iOS-apparatuur betreft is de luidspreker compatibel met iOS 10.0 of nieuwer. Er is geen BLUETOOTH-verbinding beschikbaar voor apparaten met iOS 9.x of eerder.
- Siri kan niet worden ingeschakeld wanneer u "Hey Siri" zegt in de microfoon van de luidspreker, ook niet wanneer op de iPhone de instelling [Listen for "Hey Siri"] is ingeschakeld.

Draadloze luidspreker
SRS-XG300

Over de aanduidingen

CHARGE-aanduiding (oranje)

Gaat uit	Het opladen van de luidspreker is voltooid.
Licht op	De luidspreker wordt opgeladen.
Knippert langzaam	De ingebouwde batterij is nog maar 20% of minder vol en moet worden opgeladen.
Knippert 3 keer en gaat dan uit	Als de CHARGE-aanduiding 3 keer knippert en dan uit gaat wanneer u de luidspreker aan zet, is de ingebouwde batterij leeg en moet hij worden opgeladen.

Opmerking

- Wanneer de luidspreker aan staat, wordt de ingebouwde batterij opgeladen zolang de luidspreker is aangesloten op een stopcontact met de meegeleverde netstroomadapter.
Afhankelijk van het gebruik van de luidspreker kan het echter lang duren voor het opladen voltooid is. We raden u aan om de luidspreker uit te zetten voor u de batterij oplaadt.
- Als de omgevingstemperatuur zeer laag of zeer hoog is, zal de luidspreker stoppen met het opladen van de ingebouwde batterij om veiligheidsredenen. Het opladen kan ook worden gestopt als het te lang duurt. In een dergelijk geval moet u er eerst voor zorgen dat de omgevingstemperatuur zich bevindt binnen de grenzen voor de bedrijfstemperatuur, tussen 5 °C en 35 °C, waarna u de netstroomadapter loskoppelt en dan weer aansluit, zodat de luidspreker de ingebouwde batterij weer kan opladen.

⏻ (aan/uit) aanduiding

Gaat uit	De luidspreker wordt uitgeschakeld.
Licht op (groen)	De luidspreker wordt ingeschakeld.
Licht op (oranje)	De luidspreker wordt uitgeschakeld. De luidspreker wordt ingesteld op de stand BLUETOOTH standby.
Knippert (groen of oranje)	<ul style="list-style-type: none"> ● Met elke druk op de -/+ (volume) toetsen, knippert de aanduiding één keer groen. ● Wanneer u de -/+ (volume) toetsen gebruikt en het volume is ingesteld op het laagste (0) of het hoogste (50 voor muziekweergave/15 voor telefoongesprekken) niveau, knippert de aanduiding 3 keer groen. ● Wanneer de ► (weergave)/ 🔔 (bellen) toets en de -(volume) toets tegelijkertijd worden ingedrukt en ongeveer 5 seconden lang ingedrukt worden gehouden en de functie Autom. Standby wordt uitgeschakeld, zal de aanduiding 3 keer oranje knipperen. ● Wanneer de ► (weergave)/ 🔔 (bellen) toets en de -(volume) toets tegelijkertijd worden ingedrukt en ongeveer 5 seconden lang ingedrukt worden gehouden en de functie Autom. Standby wordt ingeschakeld, zal de aanduiding twee keer oranje knipperen. ● Wanneer de ► (weergave)/ 🔔 (bellen) toets en de 📶 (BLUETOOTH) toets tegelijkertijd worden ingedrukt en ongeveer 2 seconden lang ingedrukt worden gehouden en de functie "Voorkeur voor

	<p>stabile verbinding" is geselecteerd voor de BLUETOOTH-verbinding kwaliteit, zal de aanduiding 3 keer groen knipperen.</p> <ul style="list-style-type: none"> ● Wanneer de ► (weergave)/ ☎ (bellen) toets en de ⌘ (BLUETOOTH) toets tegelijkertijd worden ingedrukt en ongeveer 2 seconden lang ingedrukt worden gehouden en de functie "Voorkeur voor geluidskwaliteit" is geselecteerd voor de BLUETOOTH-verbinding kwaliteit, zal de aanduiding twee keer groen knipperen. ● Naarmate de software-update vordert, zal de activiteit van de groene ⏻ (aan/uit) aanduiding veranderen (van 5 keer knipperen naar 4 keer knipperen, naar een enkele knipperen en vervolgens uit*). ● Wanneer de luidspreker voor het eerst na de software-update wordt ingeschakeld, zal de aanduiding 3 keer groen knipperen samen met de blauw knipperende ⌘ (BLUETOOTH) aanduiding ten teken dat de update voltooid is.
Knippert dubbel (oranje)	Er is een fout gedetecteerd tijdens het laden van de batterij. Stop onmiddellijk met laden, wacht een poosje, en laad dan de ingebouwde batterij van het begin af aan op. Zie voor details Opmerkingen over het opladen .
Knippert driedubbel (oranje)	Er is iets abnormaals, zoals een ongeldige handeling met de toetsen of het verbreken van een BLUETOOTH-verbinding, gedetecteerd (een fout in een elektrische schakeling). Volg de stappen beschreven bij De luidspreker opnieuw opstarten om de luidspreker opnieuw op te starten.
Knippert vierdubbel (oranje)	<ul style="list-style-type: none"> ● De software-update is geannuleerd door "Sony Music Center". ● De software-update is mislukt.

* Afhankelijk van de situatie is het mogelijk dat u niet alle knipperpatronen zult kunnen zien.

⌘ (BLUETOOTH) aanduiding (blauw)

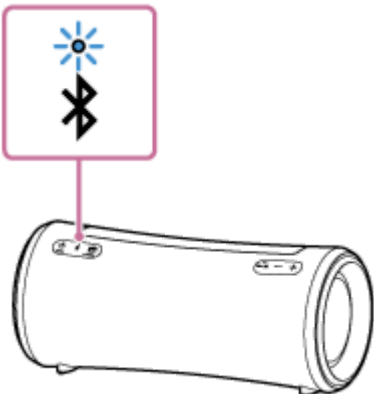
Licht op	De luidspreker is verbonden met een BLUETOOTH-apparaat.
Knippert	<ul style="list-style-type: none"> ● De software-update is geannuleerd door "Sony Music Center". ● De software-update is mislukt. ● Wanneer de luidspreker voor het eerst na de software-update wordt ingeschakeld, zal de aanduiding 3 keer knipperen samen met de groen knipperende ⏻ (aan/uit) aanduiding ten teken dat de update voltooid is.
Dubbel knipperen	<p>De luidspreker gaat in de koppelstand.</p> 

Knippert
langzaam

De luidspreker wacht op een BLUETOOTH-apparaat om verbinding mee te maken.

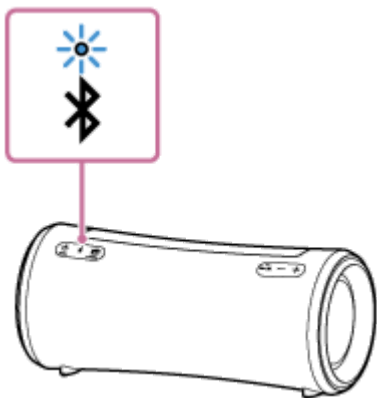

MEGA BASS-aanduiding (wit)

Licht op	De geluidswaergeving is ingesteld op MEGA BASS.
Gaat uit	De geluidswaergeving is ingesteld op iets anders dan MEGA BASS.

STAMINA-aanduiding (wit)

Licht op	De geluidswaergeving is ingesteld op STAMINA.
Gaat uit	De geluidswaergeving is ingesteld op iets anders dan STAMINA.

Verwant onderwerp

- [Onderdelen en bedieningselementen](#)
- [Wat u kunt doen met "Sony | Music Center"](#)

Draadloze luidspreker
SRS-XG300

Bijwerken van de van tevoren geïnstalleerde software

Wanneer er een nieuwe versie van de software wordt gepubliceerd, kunt u de van tevoren op uw luidspreker geïnstalleerde software laten bijwerken met een van de volgende methoden.

Door de software bij te laten werken, kunnen er nieuwe functies worden toegevoegd waardoor u meer zult kunnen profiteren van het toestel.

1 Sluit de luidspreker aan op een stopcontact met de meegeleverde netstroomadapter.

Software-updates kunnen niet worden uitgevoerd op de ingebouwde batterij.

2 Zet de luidspreker aan.

De  (aan/uit) aanduiding licht groen op.

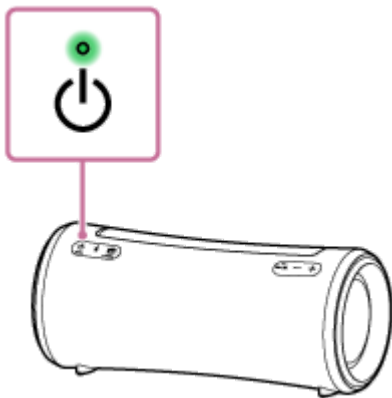

3 Tik op [Music Center] op uw smartphone, enz. om de applicatie op te starten.



Music Center



4 Tik op [SRS-XG300].

Wanneer er een nieuwe versie van de software wordt gepubliceerd, zal er een kennisgeving van de beschikbare update worden weergegeven op het scherm van "Sony | Music Center".

5 Volg de aanwijzingen op het scherm om de update te installeren.

Naarmate de software-update vordert, zal de activiteit van de groene  (aan/uit) aanduiding veranderen (van 5 keer knipperen naar 4 keer knipperen, naar een enkele knipperen en vervolgens uit).

Afhankelijk van de situatie is het mogelijk dat u niet alle knipperpatronen zult kunnen zien.

Wanneer de luidspreker voor het eerst na het bijwerken van de software wordt ingeschakeld, zullen de  (aan/uit) en  (BLUETOOTH) aanduidingen 3 keer knipperen ten teken dat de update voltooid is.

6 Controleer de versie van de software van de luidspreker.

Tik in "Sony | Music Center" op [SRS-XG300] – [Settings] – [System].
"XXXX" onder "SRS-XG300" geeft de versie van de software aan.

Hint

- Wanneer de software-update mislukt, moet u de luidspreker uit zetten en dan weer aan. De luidspreker zal zichzelf dan herstellen van de fout.

Opmerking

- Wanneer een poging om de software bij te werken mislukt, moet u de oplaadbare ingebouwde batterij opladen tot 40% of meer.

Verwant onderwerp

- [De luidspreker opladen](#)
- [Over de aanduidingen](#)

Draadloze luidspreker
SRS-XG300

Voorzorgen

Veiligheid

- Raadpleeg de Referentiegidis die wordt meegeleverd met de luidspreker.
- Belangrijke informatie, zoals de modelnaam, bevindt zich op de volgende locaties:
 - Aan de binnenkant van de afdekking aan de achterkant van de luidspreker
 - Aan de buitenkant van de netstroomadapter

Over de netstroomadapter

- Wanneer u de netstroomadapter loskoppelt, moet u deze vastpakken aan de adapter zelf, niet aan het snoer.
- De meegeleverde netstroomadapter is uitsluitend ontworpen voor deze luidspreker. Deze mag niet worden gebruikt in combinatie met andere apparatuur.

Installeren

- Om het risico op storingen zoveel mogelijk te elimineren, moet u de volgende locaties vermijden wanneer u deze luidspreker ergens neerzet of achterlaat.
 - Een plek die blootstaat aan hoge temperaturen, zoals in de directe zon, of onder sterke lampen, in de buurt van een warmtebron, of in een sauna
 - In een voertuig, met de ramen dicht (vooral in de zomer)
 - Een zeer stoffige plek
 - Een plek die blootstaat aan sterke trillingen
- Plaats deze luidspreker op een vlak en horizontaal oppervlak. Wanneer de luidspreker op een hellend oppervlak wordt geplaatst, kan hij omvallen of van het oppervlak af vallen als gevolg van de door de luidspreker zelf geproduceerde trillingen, wat kan leiden tot letsel, defecten, of verslechterde prestaties.
- Afhankelijk van de omstandigheden waaronder deze luidspreker ergens geplaatst wordt, kan hij omvallen of van het oppervlak af vallen. Laat geen waardevolle voorwerpen achter in de buurt van de luidspreker.
- Deze luidspreker is niet antimagnetisch. Houd voorwerpen die gevoelig zijn voor magnetisme (banden met opnamen, horloges, bankkaartjes en creditcards met magneetstrips enz.) uit de buurt van de luidspreker. Houd dit ook in gedachten wanneer u de luidspreker ergens heen draagt.

Over de uittrekbare handgreep

- De handgreep van deze luidspreker kan verschuiven. Onjuist gebruik van de handgreep zal leiden tot ongelukken, letsel, of storingen. Neem het volgende in acht wanneer u de handgreep gebruikt:
 - Zet alleen kracht op de handgreep om de luidspreker te verplaatsen, dit om vervorming of schade te voorkomen.

- Wanneer u de luidspreker gebruikt, mag u hem niet aan de handgreep aan een haak of iets dergelijks hangen om vervorming of schade te voorkomen.
- Wanneer u de handgreep gebruikt, moet u ervoor zorgen dat u uw vingers niet klemt onder de handgreep.
- Wanneer er zand op de handgreep zit, moet u dit er zorgvuldig afspoelen met water.

Andere opmerkingen

- Gebruik de luidspreker niet en laat hem niet achter in een zeer koude of zeer warme omgeving (temperatuur buiten een bereik van 5 °C – 35 °C). Als de luidspreker buiten het bovenvermelde bereik wordt gebruikt of bewaard, kan de luidspreker automatisch stoppen om de interne schakelingen te beschermen.
- Als u deze luidspreker langere tijd achter elkaar gebruikt, kan de temperatuur van deze luidspreker hoger worden, maar dit duidt niet op een storing.
- Bij hoge temperaturen kan het laden stoppen of kan het volume dalen om de batterij te beschermen.
- Ook als u de luidspreker langere tijd niet zult gebruiken, moet u de batterij elke 6 maanden een keer helemaal opladen om te zorgen dat de prestaties niet achteruit zullen gaan.

Draadloze luidspreker
SRS-XG300

Opmerkingen over het opladen

Levensduur van de ingebouwde lithium-ionbatterij

- Ook als u de luidspreker langere tijd niet zult gebruiken, moet u de batterij elke 6 maanden een keer helemaal opladen om te zorgen dat de prestaties niet achteruit zullen gaan.
- Als de luidspreker langere tijd niet gebruikt wordt, is het mogelijk dat het langer duurt om de ingebouwde batterij op te laden.
- De oplaadbare ingebouwde batterij heeft een beperkte levensduur. Naarmate de tijd verstrijkt en de ingebouwde batterij vaker wordt gebruikt, zal de capaciteit van de oplaadbare ingebouwde batterij langzaam afnemen. Wanneer u merkt dat de tijd die de ingebouwde batterij gebruikt kan worden aanmerkelijk korter is geworden alhoewel de batterij volledig is opgeladen, moet u contact opnemen met uw dichtstbijzijnde Sony dealer.
- Wanneer u merkt dat de tijd dat de ingebouwde batterij kan worden gebruikt significant korter is geworden, kan dit betekenen dat de ingebouwde oplaadbare batterij aan het eind van zijn bruikbare levensduur gekomen is.
- De levensduur van de oplaadbare ingebouwde batterij hangt mede af van het gebruik, de omgeving en de manier van bewaren.

Let op

Wanneer de luidspreker iets abnormaals detecteert, zoals het volgende, terwijl de ingebouwde batterij wordt opgeladen, dan zal de  (aan/uit) aanduiding oranje dubbel gaan knipperen.

- De omgevingstemperatuur ligt buiten het bereik van 5 °C – 35 °C.
- Wanneer het opladen van de ingebouwde batterij lang duurt.

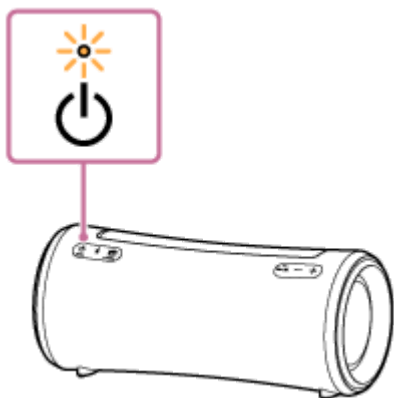

Wanneer er iets abnormaals is gedetecteerd met de ingebouwde batterij, moet u onmiddellijk stoppen met laden, een poosje wachten en dan de ingebouwde batterij opnieuw proberen op te laden. Als het probleem zich blijft voordoen, moet u contact opnemen met uw dichtstbijzijnde Sony dealer.

Opmerking

- De oplaadtijd hangt mede af van de gebruiksomstandigheden van de ingebouwde batterij.
- Laad de luidspreker op bij een omgevingstemperatuur tussen 5 °C en 35 °C. Let op dat de omgevingstemperatuur kan dalen tot 5 °C of lager afhankelijk van het seizoen, bijvoorbeeld in de winter.

- De luidspreker wordt warm tijdens het opladen. Dit is geen storing.
- Vermijd blootstelling aan snelle temperatuursveranderingen, direct zonlicht, mist, zand, stof, of mechanische schokken. Laat de luidspreker ook in geen geval achter in een auto die in de zon geparkeerd staat.
- Zolang de luidspreker is aangesloten op een stopcontact met de meegeleverde netstroomadapter, kan de ingebouwde batterij van de luidspreker zichzelf opladen, ook terwijl de luidspreker aan staat.
Afhankelijk van het gebruik van de luidspreker kan het echter lang duren voordat het opladen voltooid is. We raden u aan om de luidspreker uit te zetten voor u de batterij oplaadt.
- U kunt de ingebouwde batterij van de luidspreker ook opladen door de luidspreker aan te sluiten op een computer met een USB-laadaansluiting. Niet alle computers zijn echter getest op compatibiliteit voor deze procedure en de procedure is niet van toepassing op zelf gebouwde computers.
- In een zeer koude of hete omgeving zal het opladen om veiligheidsredenen worden gestopt. Als het opladen lang duurt, zal het opladen van de luidspreker ook worden gestopt. Om deze problemen op te lossen, moet u de netstroomadapter loskoppelen van de luidspreker en vervolgens weer aansluiten bij een bedrijfstemperatuur tussen 5 °C en 35 °C.
- Bij hoge temperaturen kan het laden stoppen of kan het volume dalen om de batterij te beschermen.
- Opladen via een USB-hub kan alleen worden gegarandeerd wanneer u een USB-hub gebruikt met eigen stroomvoorziening die voorzien is van een logo waaruit blijkt dat de hub hiervoor geschikt is.
- Wanneer de luidspreker is aangesloten op een computer die niet is aangesloten op een stopcontact, zal de luidspreker het vermogen van de batterij van de computer verbruiken. Laat de computer niet langere tijd staan terwijl de luidspreker erop is aangesloten om te voorkomen dat de batterij van de computer leeg raakt.

Verwant onderwerp

- [De luidspreker opladen](#)

Draadloze luidspreker
SRS-XG300

Opmerkingen over waterdichtheid en stofdichtheid

Waterdichtheid en stofdichtheid van de luidspreker

Wanneer de afdekking goed dichtgemaakt is, beantwoordt de luidspreker wat waterdichtheid betreft aan specificatie IPX7*¹ zoals beschreven in "Bescherming tegen het binnendringen van water" van IEC60529 "Beschermingsgraden van omhulsels (IP-codering)"*³, en wat stofdichtheid betreft aan specificatie IP6X*² zoals beschreven in "Bescherming tegen het binnendringen van vaste vreemde voorwerpen"*³.

Vloeistoffen waarvoor de waterdichte prestaties van toepassing zijn

Van toepassing	zoet water, kraanwater, zwembadwater
Niet van toepassing	andere vloeistoffen dan de bovenstaande (zeepwater, water met detergent of badproducten, shampoo, water van een warmwaterbron, zout water enz.)

*1 IPX7 equivalentie: De luidspreker is getest en blijft bruikbaar bij een voorzichtige onderdompeling in water tot een diepte van 1 m tot een tijd van 30 minuten lang.

*2 IP6X equivalentie: De luidspreker is getest en blijft stofdicht na 8 uur agitatie in een testopstelling met stofdeeltjes tot 75 µm diameter.

*3 De meegeleverde accessoires en de aansluitingen van deze luidspreker (USB/AUDIO IN) zijn niet waterbestendig of stofdicht. Om het risico van brand of elektrische schokken te verlagen, mag u deze luidspreker niet blootstellen aan water of druppels terwijl de aansluitingen (USB/AUDIO IN) worden gebruikt. Zet geen vaas of ander voorwerp dat vloeistof bevat op de luidspreker.

De prestaties betreffende waterdichtheid en stofdichtheid van de luidspreker zijn gebaseerd op onze eigen metingen onder de omstandigheden die hier worden beschreven. Houd er rekening mee dat storingen ten gevolge van het binnendringen van water of stof door een foutief gebruik van de klant niet gedekt worden door de garantie.

Vorkomen van verslechteren van prestaties betreffende waterdichtheid en stofdichtheid

Neem de voorzorgen hieronder zorgvuldig in acht om er zeker van te kunnen zijn dat u de luidspreker correct gebruikt.

- De luidspreker is niet ontworpen om bestand te zijn tegen water onder druk. Gebruik van de luidspreker op een plek met water onder hoge druk, bijvoorbeeld onder de douche, kan leiden tot storingen.
- Giet nooit warm water op de luidspreker en blaas geen warme lucht van een haardroger of een ander apparaat rechtstreeks naar de luidspreker. Gebruik de luidspreker ook niet op plekken die blootstaan aan hoge temperaturen, zoals in een sauna of in de buurt van een warmtebron.
- Ga voorzichtig om met de afdekking (①). De afdekking is erg belangrijk voor de prestaties betreffende waterbestendigheid en stofbestendigheid. Zorg ervoor dat de afdekking altijd volledig gesloten is wanneer u de luidspreker gebruikt. Wanneer u de afdekking sluit, moet u erop letten dat er geen vreemde materie kan binnendringen. Als de afdekking niet volledig gesloten is, kunnen de prestaties betreffende waterbestendigheid en stofbestendigheid achteruitgaan en kan de luidspreker defect raken doordat er water of stofdeeltjes binnendringen in de luidspreker.

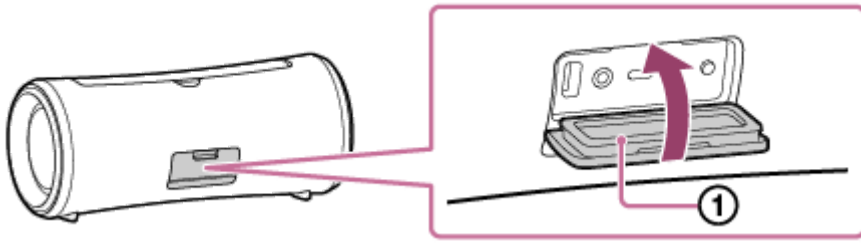

5-039-104-51(1) Copyright 2022 Sony Corporation

Draadloze luidspreker
SRS-XG300

Verzorging van de luidspreker

Hoewel er op het stoffen gedeelte van de luidspreker een waterafstotende behandeling is aangebracht, kunt u de luidspreker comfortabeler en langduriger gebruiken als u de onderstaande onderhoudsprocedure volgt.

- Als het oppervlak van de luidspreker vuil wordt in de volgende gevallen, was dan de luidspreker meteen af met zoet water (kraanwater enz.) om het vuil onmiddellijk te verwijderen. Als u vuil op het oppervlak laat zitten, kan het stoffen gedeelte of de passieve radiator (①) verkleurd raken of aangetast worden, of kan de luidspreker defect raken. Bv.
 - Wanneer de luidspreker bevuild is met zand, zout (chloor), of een ander residu nadat het gebruikt is in een natuurgebied, bij een zwembad enz.
 - Wanneer de luidspreker bevlekt raakt met vreemde stoffen (zonnecrème, zonnebrandolie enz.)
 - Wanneer er zand op de handgreep zit

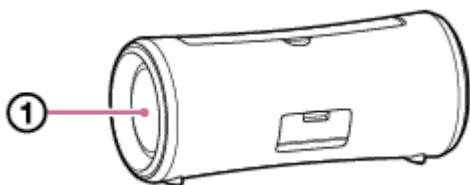

- Veeg het vocht van het oppervlak en leg de luidspreker op een zachte, droge doek om het water dat in de luidspreker binnengedrongen is te verwijderen. Laat de luidspreker vervolgens drogen op een geventileerde plaats tot al het vocht verdwenen is.
- De geluidskwaliteit kan veranderen wanneer er water binnendringt in het luidsprekergedeelte of de passieve radiator van de luidspreker. Dit is geen storing. Veeg het vocht van het oppervlak en leg de luidspreker op een zachte, droge doek om het water dat in de luidspreker binnengedrongen is te verwijderen. Laat de luidspreker vervolgens drogen op een geventileerde plaats tot al het vocht verdwenen is.

Opmerking

- Als het oppervlak van de luidspreker vuil wordt, gebruik dan geen schoonmaakmiddel, verfverdunder, benzine, alcohol enz. om de luidspreker schoon te maken, want dergelijke producten zullen de waterafstotende functie aantasten van het stoffen gedeelte van de luidspreker.
- Vooral in koude regio's is het belangrijk dat u vocht van de luidspreker verwijdert na het gebruik. Achterblijvend vocht op de luidspreker kan bevriezen, met storingen tot gevolg.
- Als er zandkorrels enz. binnendringen in het stoffen gedeelte of andere onderdelen van de luidspreker, moet u deze voorzichtig verwijderen. Gebruik echter nooit een stofzuiger enz. op de luidspreker. Dit kan schade veroorzaken aan het luidsprekergedeelte of aan andere onderdelen van de luidspreker.

Draadloze luidspreker
SRS-XG300

Over BLUETOOTH draadloze technologie

De BLUETOOTH draadloze technologie werkt binnen een bereik van ongeveer 30 m.

Ondersteunde versie en profielen van de BLUETOOTH-standaard

Een profiel is een set gestandaardiseerde functies voor elke karakteristiek van BLUETOOTH-apparaten. De luidspreker ondersteunt de volgende versie en profielen van de BLUETOOTH-standaard.

Ondersteunde BLUETOOTH-versie: BLUETOOTH-standaard, versie 5,2

Ondersteunde BLUETOOTH-profielen:

- A2DP (Advanced Audio Distribution Profile): Maakt overdracht en ontvangst van muziek met hoge kwaliteit mogelijk.
- AVRCP (Audio Video Remote Control Profile): Maakt het mogelijk om het volume in te stellen, muziek weer te geven/pauzeren en naar het begin van het volgende/huidige nummer te springen.
- HFP (Hands-free Profile)*: Maakt het mogelijk handsfree te telefoneren en een smartphone of mobiele telefoon te bedienen.

* Als de smartphone of mobiele telefoon met de BLUETOOTH-functie zowel HFP als HSP ondersteunt, moet u HFP (Hands-free Profile) gebruiken.

Maximaal communicatiebereik

Gebruik de BLUETOOTH draadloze technologie tussen de luidspreker en een apparaat die zich binnen een afstand van 30 m van elkaar bevinden.

Het maximale communicatiebereik kan afnemen onder de volgende omstandigheden.

- Er bevindt zich een obstakel zoals een persoon, metaal, of een wand tussen de luidspreker en het BLUETOOTH-apparaat.
- Er wordt een draadloos LAN-apparaat gebruikt in de buurt van de luidspreker.
- Er wordt een magnetron gebruikt in de buurt van de luidspreker.
- Er wordt een apparaat dat elektromagnetische straling genereert gebruikt in de buurt van de luidspreker.

Interferentie veroorzaakt door andere apparatuur

Omdat BLUETOOTH-apparaten en een draadloos LAN (IEEE802.11b/g) gebruik maken van dezelfde frequentie (2,4 GHz), kan er microgolfstoring ontstaan, wat kan resulteren in slechtere communicatiesnelheden, ruis, of een verbroken verbinding als de luidspreker wordt gebruikt in de buurt van een draadloos LAN-apparaat.

Interferentie van andere apparatuur veroorzaakt door dit toestel

Microgolven van een BLUETOOTH-apparaat kunnen invloed hebben op de bediening van elektronische medische apparatuur. Zet zowel de luidspreker als andere BLUETOOTH-apparaten uit op de volgende locaties, omdat ze tot ongevallen zouden kunnen leiden.

- Waar ontvlambaar gas aanwezig is, in een ziekenhuis, trein, vliegtuig of benzinstation
- In de buurt van automatische deuren of een brandalarm

Opmerking

- Om de BLUETOOTH-functie te kunnen gebruiken, moet het BLUETOOTH-apparaat waarmee u verbinding wilt maken hetzelfde profiel gebruiken als het systeem. We wijzen u er echter op dat ook als hetzelfde profiel staat aangegeven, apparaten kunnen verschillen in de daadwerkelijke functies daarvan, afhankelijk van hun eigen specificaties.

- Vanwege de kenmerken van de BLUETOOTH draadloze technologie treedt er een kleine vertraging op in de weergave door de luidspreker ten opzichte van het BLUETOOTH-apparaat wanneer u belt of naar muziek luistert.
- De luidspreker ondersteunt beveiligingsfuncties die voldoen aan de BLUETOOTH-normen om zorg te dragen voor een veilige verbinding bij gebruik van BLUETOOTH draadloze technologie, maar afhankelijk van de instelling is het mogelijk dat de beveiliging niet voldoende is voor uw doeleinden. Wees daarom voorzichtig wanneer u communiceert via BLUETOOTH draadloze technologie.
- Wij aanvaarden geen enkele aansprakelijkheid voor het eventuele uitlekken van informatie gedurende communicatie via BLUETOOTH.
- Een apparaat met een BLUETOOTH-functie moet voldoen aan de BLUETOOTH-normen zoals vastgesteld door Bluetooth SIG, Inc. en moet als zodanig geautoriseerd zijn. Ook als het verbonden apparaat voldoet aan de hierboven vermelde BLUETOOTH-normen, dan nog is het mogelijk dat er geen verbinding kan worden gemaakt met bepaalde apparaten, of dat bepaalde apparaten niet correct werken, afhankelijk van de kenmerken of de specificaties van het apparaat in kwestie.
- Afhankelijk van het BLUETOOTH-apparaat dat verbonden is met de luidspreker, de communicatie-omstandigheden, of de gebruiksomgeving, is het mogelijk dat er ruis optreedt of dat de geluidswaergave wordt onderbroken.
- Een apparaat met een ingebouwde radio of tuner kan niet worden verbonden met de luidspreker via BLUETOOTH omdat dit kan leiden tot ruis in de ontvangst.
- Zet de luidspreker verder van een tv, radio of tuner enz. omdat dit kan leiden tot ruis in de ontvangst.

Draadloze luidspreker
SRS-XG300

Licenties

- Dit product bevat software die door Sony wordt gebruikt in het kader van een licentieovereenkomst met de eigenaar van het overeenstemmende auteursrecht. Wij worden door de eigenaar van het auteursrecht voor deze software verplicht de inhoud van deze overeenkomst vrij te geven aan onze klanten. Open de volgende URL en lees de inhoud van de licentie.
<https://rd1.sony.net/help/speaker/sl/22/>
- De software in dit product bevat door auteursrechten beschermde software die gelicentieerd is onder de GPL/LGPL en andere licenties waarvoor mogelijk toegang tot de broncode vereist is. Zoals vereist door de GPL/LGPL (en andere licenties), vindt u op de volgende URL een kopie van de relevante broncode terug. Zoals vereist door de GPL/LGPL, kunt u gedurende een periode van drie jaar na onze laatste levering van dit product van ons de broncode op een fysiek medium verkrijgen door op de volgende URL het formulier in te vullen. Deze aanbieding is geldig voor iedereen die deze informatie ontvangt.
<https://oss.sony.net/Products/Linux/>
Sony kan vragen in verband met de inhoud van deze broncode niet beantwoorden.
- Het gebruik van de Made for Apple-badge betekent dat een accessoire ontworpen is om specifiek aangesloten te worden met het/de Apple-product(en) dat/die geïdentificeerd is/zijn in de badge, en gecertificeerd is door de ontwerper om te beantwoorden aan de prestatienormen van Apple. Apple is niet verantwoordelijk voor de werking van dit apparaat of naleving van veiligheidseisen en wettelijke standaarden.
Het gebruik van dit accessoire met een Apple-product kan de draadloze prestaties beïnvloeden.

Beperking van aansprakelijkheid aangaande diensten van derden

- Diensten die aangeboden worden door derden kunnen gewijzigd, opgeschort of beëindigd worden zonder voorafgaande kennisgeving. Sony draagt geen enkele verantwoordelijkheid voor dergelijke situaties.

Draadloze luidspreker
SRS-XG300

Handelsmerken

- Google, Android en Google Play zijn handelsmerken van Google LLC.
- De naam LDAC™ is een merk van Sony Group Corporation of diens dochterondernemingen.
- Het BLUETOOTH®-woordmerk en de BLUETOOTH®-logo's zijn geregistreerde handelsmerken in eigendom van Bluetooth SIG, Inc. en elk gebruik van deze merken door Sony Group Corporation en haar dochterondernemingen gebeurt onder licentie.
- Apple, het Apple-logo, iPhone, iPod, iPod touch, Mac, macOS en Siri zijn merken van Apple Inc., geregistreerd in de VS en andere landen.
App Store is een servicemerk van Apple Inc., gedeponeerd in de Verenigde Staten en andere landen.
- IOS is een handelsmerk of geregistreerd handelsmerk van Cisco in de VS en andere landen en wordt gebruikt onder licentie.
- USB Type-C® en USB-C® zijn geregistreerde handelsmerken van USB Implementers Forum.
- Microsoft, Windows en Windows Media zijn geregistreerde merken of merken van Microsoft Corporation in de Verenigde Staten en/of andere landen.

Alle andere handelsmerken en gedeponeerde handelsmerken zijn handelsmerken of gedeponeerde handelsmerken van hun respectieve eigenaars. In deze handleiding worden de symbolen ™ en ® niet weergegeven.

Draadloze luidspreker
SRS-XG300

Wat kan ik doen om een eventueel probleem op te lossen?

Als de luidspreker niet werkt als verwacht, kunt u de volgende stappen proberen om het probleem op te lossen.

- Zoek de symptomen van het probleem op in deze Helpgids en probeer de oplossingen die hierin vermeld staan.
- Laad de luidspreker op.
U kunt mogelijk bepaalde problemen oplossen door de ingebouwde batterij op te laden.
- Start de luidspreker opnieuw op.
- Initialiseer de luidspreker.
Deze handeling zet de instellingen zoals het volume enz. terug op de standaardinstellingen en verwijdert alle koppelingsinformatie.
- Zoek naar informatie over het probleem op de klantenservice website.
- Ga naar de volgende klantenservice pagina's voor informatie over ondersteuning voor uw luidspreker:
 - Voor klanten in het werelddeel Amerika:
<https://www.sony.com/am/support>
 - Voor klanten in Europa:
<https://www.sony.eu/support>
 - Voor klanten in China:
<https://service.sony.com.cn>
 - Voor klanten in andere landen/gebieden:
<https://www.sony-asia.com/support>

Als geen van de hierboven genoemde handelingen werkt, moet u uw dichtstbijzijnde Sony-dealer raadplegen.

Verwant onderwerp

- [De luidspreker opnieuw opstarten](#)
- [De luidspreker initialiseren](#)

Draadloze luidspreker
SRS-XG300

Kan de luidspreker niet opladen

- Zorg ervoor dat de netstroomadapter goed en veilig is aangesloten op de luidspreker. Controleer vervolgens of de netstroomadapter goed is aangesloten op het stopcontact.
 - Laad de luidspreker op bij een omgevingstemperatuur tussen 5 °C en 35 °C. Let op dat de omgevingstemperatuur kan dalen tot 5 °C of lager afhankelijk van het seizoen, bijvoorbeeld in de winter.
-

Verwant onderwerp

- [De luidspreker opladen](#)
- [Over de aanduidingen](#)
- [Opmerkingen over het opladen](#)

Draadloze luidspreker
SRS-XG300

Kan de luidspreker niet inschakelen, of de luidspreker schakelt plotseling uit

- De oplaadbare ingebouwde batterij is misschien leeg of bijna leeg. Sluit de luidspreker aan op een stopcontact met de meegeleverde netstroomadapter om de batterij op te laden.
 - De functie Autom. Standby is mogelijk in werking getreden. Schakel de functie Autom. Standby uit.
-

Verwant onderwerp

- [De luidspreker opladen](#)
- [De functie Autom. Standby \(stroomspaarstand\)](#)

Draadloze luidspreker
SRS-XG300

Geen geluidswaergave/Alleen geluidswaergave uit één luidspreker/Laag volume/Vervormde geluidswaergave/Brommen of ruis in de geluidswaergave van de luidspreker/Geen stemgeluid of laag stemvolume van telefoongesprekken

- Controleer of zowel de luidspreker als het verbonden apparaat zijn ingeschakeld.
- Zet het volume van de luidspreker en dat van het verbonden apparaat hoger.
- Afhankelijk van het verbonden BLUETOOTH-apparaat is het mogelijk dat de volumeregeling op het BLUETOOTH-apparaat het volumeniveau van de luidspreker niet verandert (d.w.z. de  (aan/uit) aanduiding gaat niet knipperen). Wanneer het volume van de luidspreker te laag klinkt, moet u het volumeniveau van het BLUETOOTH-apparaat op een aanvaardbaar niveau instellen en dan het volumeniveau van de luidspreker instellen met de +/- (volume) toetsen op de luidspreker.
- Controleer of het verbonden apparaat aan het afspelen is.
- Om een applicatie voor videogesprekken te gebruiken op een computer, moet u de computer bedienen om het BLUETOOTH-profiel te veranderen naar HFP. Tijdens een videogesprek kan de geluidskwaliteit afnemen afhankelijk van de omstandigheden van de communicatieverbinding.
- Zorg ervoor dat de audiokabel is losgekoppeld van de AUDIO IN-aansluiting tijdens waergave in de BLUETOOTH-stand.
- Zorg ervoor dat de audiokabel goed is aangesloten op de AUDIO IN-aansluiting tijdens waergave in de AUDIO IN-stand.
- Als u een computer verbindt met de luidspreker, moet u de uitganginstelling voor de audio op de computer instellen voor het BLUETOOTH-apparaat.
- Controleer of de luidspreker een BLUETOOTH-verbinding tot stand heeft gebracht met het BLUETOOTH-apparaat.
- Koppel de luidspreker en het BLUETOOTH-apparaat opnieuw aan elkaar.
- Voor u meerdere luidsprekers met elkaar gaat verbinden via BLUETOOTH voor de Stereo Pair-functie of de Party Connect-functie, moet u de van tevoren geïnstalleerde software van alle betrokken luidsprekers updaten naar de nieuwste versie.
- Als het apparaat dat is aangesloten op de AUDIO IN-aansluiting mono is, is het mogelijk dat er alleen geluid wordt weergegeven door de linker luidspreker (linker kanaal).
- Als het verbonden apparaat voorzien is van een equalizerfunctie, moet u deze uitschakelen.
- Houd de luidspreker uit de buurt van magnetrons, draadloze LAN-apparatuur enz.
- Breng het BLUETOOTH-apparaat dicht bij de luidspreker. Als er zich een voorwerp tussen de luidspreker en het BLUETOOTH-apparaat bevindt, moet u dat verwijderen.
- Als de CHARGE-aanduiding langzaam knippert, moet u de luidspreker uitschakelen en de ingebouwde batterij voldoende opladen.

- Een apparaat met een ingebouwde radio of tuner kan niet worden verbonden met de luidspreker via BLUETOOTH omdat dit kan leiden tot ruis in de ontvangst.
- Zet de luidspreker verder van een tv, radio of tuner enz. omdat dit kan leiden tot ruis in de ontvangst.
- Wanneer u de Stereo Pair-functie, de Party Connect-functie, of de belfunctie gebruikt, maar er andere BLUETOOTH-apparatuur zoals een BLUETOOTH-muis of BLUETOOTH-toetsenbord is verbonden met het BLUETOOTH-apparaat, moet u de verbindingen daarmee uitschakelen.
- Er is BLUETOOTH-apparatuur waarmee de BLUETOOTH-verbindingskwaliteit kan worden veranderd. Als uw apparaat geschikt is voor deze functie, moet u "Voorkeur voor stabiele verbinding (SBC)" selecteren voor de BLUETOOTH-verbindingskwaliteit. Raadpleeg voor details de handleiding van het apparaat.
- Selecteer "Voorkeur voor stabiele verbinding (SBC)" voor de BLUETOOTH-verbindingskwaliteit van de luidspreker.
- Installeer de nieuwste versie van "Sony | Music Center" op het apparaat waarmee verbinding is gemaakt. Als u de nieuwste versie van "Sony | Music Center" niet kunt gebruiken of als u de luidspreker en het BLUETOOTH-apparaat niet via BLUETOOTH met elkaar kunt verbinden, moet u "Sony | Music Center" van het apparaat verwijderen en vervolgens opnieuw installeren.
- Wanneer u een telefoongesprek ontvangt/maakt, moet u controleren of de weergave van het BLUETOOTH-apparaat is ingesteld op de luidspreker.
- Afhankelijk van de gebruikte app op het verbonden BLUETOOTH-apparaat is het mogelijk dat u geen geluid hoort. In een dergelijk geval moet u de app afsluiten en vervolgens opnieuw opstarten. Dit kan helpen om het probleem op te lossen.

Verwant onderwerp

- [De luidspreker opladen](#)
- [Koppelen en verbinding maken met BLUETOOTH®-apparaten](#)
- [Luisteren naar muziek van een apparaat via een BLUETOOTH-verbinding](#)
- [Selecteren van de kwaliteit voor de muziekweergave via een BLUETOOTH-verbinding \(Codec\)](#)
- [Over de aanduidingen](#)
- [Een gesprek ontvangen](#)
- [Iemand bellen](#)

Draadloze luidspreker
SRS-XG300

Het volume wordt lager in gebruik

- In de volgende gevallen kan het volume lager worden. Dit is geen storing.
 - Wanneer de luidspreker wordt gebruikt op de oplaadbare ingebouwde batterij, kan het volume lager worden wanneer de oplaadbare ingebouwde batterij leeg raakt en de CHARGE-aanduiding langzaam knippert. Dit duidt echter niet op een storing.
 - Wanneer de omgevingstemperatuur van de luidspreker hoog is.
- Als het volume laag wordt terwijl het toestel gebruikt wordt, moet u de procedure hieronder volgen.
 1. Zet de luidspreker uit.
 2. Laad de ingebouwde batterij voldoende op.

Verwant onderwerp

- [De luidspreker opladen](#)

Draadloze luidspreker
SRS-XG300

De luidspreker kan niet worden gekoppeld met een BLUETOOTH-apparaat

- Plaats de luidspreker en het BLUETOOTH-apparaat binnen een afstand van 1 m van elkaar.
- Voor wat Apple iOS-apparatuur betreft, is de luidspreker compatibel met iOS 10.0 of nieuwer. Er is geen BLUETOOTH-verbinding beschikbaar voor apparaten met iOS 9.x of eerder.
- Om de Stereo Pair-functie of Party Connect-functie te gebruiken, moet u koppelen met de luidspreker waarvan de  (BLUETOOTH) aanduiding blauw knippert.
- Als de  (BLUETOOTH) aanduiding niet blauw dubbel knippert, moet u op de  (BLUETOOTH) toets drukken. U hoort de stembegeleiding (BLUETOOTH pairing (BLUETOOTH koppelen)) en de  (BLUETOOTH) aanduiding begint met dubbel knipperen (koppelstand).
- Wanneer de luidspreker eenmaal is geïntialiseerd, is het mogelijk dat een iPhone geen verbinding meer zal kunnen maken met de luidspreker. In dit geval moet u de koppelingsinformatie verwijderen van de iPhone en de apparaten daarna opnieuw aan elkaar koppelen.
- Controleer of het BLUETOOTH-apparaat is ingeschakeld en of de BLUETOOTH-functie op het apparaat is ingeschakeld.
- Als de luidspreker niet verschijnt op het BLUETOOTH-apparaat, moet u het apparaat uitschakelen en vervolgens weer inschakelen. Dit kan de symptomen verhelpen.

Verwant onderwerp

- [Koppelen en verbinding maken met BLUETOOTH®-apparaten](#)
- [Over de aanduidingen](#)
- [De luidspreker initialiseren](#)

Draadloze luidspreker
SRS-XG300

De geluidswaergave van de luidspreker wordt onderbroken

Wanneer de instelling "Voorkeur voor geluidskwaliteit" is geselecteerd voor de BLUETOOTH-verbindingkwaliteit, is het mogelijk dat de signaalontvangst van de luidspreker fluctueert, afhankelijk van de combinatie van de instellingen van uw BLUETOOTH-apparaat en de omgevingsomstandigheden. In een dergelijk geval kan het volgende helpen om het probleem op te lossen.

- Houd de luidspreker uit de buurt van apparatuur zoals magnetrons en draadloze LAN-toegangspunten.
- Er is BLUETOOTH-apparatuur waarmee de BLUETOOTH-verbindingkwaliteit kan worden veranderd. Als uw apparaat geschikt is voor deze functie, moet u "Voorkeur voor stabiele verbinding (SBC)" selecteren voor de BLUETOOTH-verbindingkwaliteit. Raadpleeg voor details de handleiding van het apparaat.
- Selecteer "Voorkeur voor stabiele verbinding (SBC)" voor de BLUETOOTH-verbindingkwaliteit van de luidspreker.

Verwant onderwerp

- [Selecteren van de kwaliteit voor de muziekwaergave via een BLUETOOTH-verbinding \(Codec\)](#)

Draadloze luidspreker
SRS-XG300

De luidspreker kan niet worden verbonden met een BLUETOOTH-apparaat voor de Stereo Pair-functie

- Werk de van tevoren geïnstalleerde software bij naar de nieuwste versie op elk van de luidsprekers om verbinding te maken voor de functie.
(Zie voor details over de procedure voor de update [Bijwerken van de van tevoren geïnstalleerde software](#).)
- Werk "Sony | Music Center" bij naar de nieuwste versie voor u de Stereo Pair-functie gaat instellen.
Voor details over "Sony | Music Center" verwijzen we u naar de volgende URL:
<https://www.sony.net/smcqa/>
- Zorg ervoor dat de 2 luidsprekers die verbonden moeten worden voor de functie zich binnen 1 m van elkaar bevinden.
- Wanneer er muziek wordt weergegeven, moet u de weergave stoppen voor u de Stereo Pair-functie gaat instellen.

Verwant onderwerp

- [Draadloos muziek beluisteren met 2 luidsprekers \(Stereo Pair-functie\)](#)
- [Wat u kunt doen met "Sony | Music Center"](#)
- [Bijwerken van de van tevoren geïnstalleerde software](#)

Draadloze luidspreker
SRS-XG300

Kan geen verbinding maken met een luidspreker voor de Party Connect-functie

- Controleer of het apparaat compatibel is met de Party Connect-functie. Apparaten die compatibel zijn met de Draadloze Party Chain-functie kunnen niet worden verbonden.
 - Werk de van tevoren geïnstalleerde software bij naar de nieuwste versie op elk van de luidsprekers om verbinding te maken voor de functie.
(Zie voor details over de procedure voor de update [Bijwerken van de van tevoren geïnstalleerde software.](#))
 - Werk "Sony | Music Center" bij naar de nieuwste versie voor u de Party Connect-functie gaat instellen.
Voor details over "Sony | Music Center" verwijzen we u naar de volgende URL:
<https://www.sony.net/smcqa/>
 - Zorg ervoor dat alle luidsprekers die via deze functie verbonden moeten worden, zich binnen 1 m afstand bevinden.
 - Wanneer er muziek wordt weergegeven, moet u de weergave stoppen voor u de Party Connect-functie gaat instellen.
-

Verwant onderwerp

- [Profiteren van draadloze weergave met meerdere luidsprekers \(Party Connect-functie\)](#)
- [Wat u kunt doen met "Sony | Music Center"](#)
- [Bijwerken van de van tevoren geïnstalleerde software](#)

Draadloze luidspreker
SRS-XG300

Kan geen luidspreker toevoegen voor de Party Connect-functie

- Als de groep is ingesteld met "Sony | Music Center", moet u ook "Sony | Music Center" gebruiken om een nieuwe luidspreker toe te voegen.
Voor details over "Sony | Music Center" verwijzen we u naar de volgende URL:
<https://www.sony.net/smcqa/>
 - Wanneer er muziek wordt weergegeven, moet u de weergave stoppen voor u de Party Connect-functie gaat instellen.
-

Verwant onderwerp

- [Profiteren van draadloze weergave met meerdere luidsprekers \(Party Connect-functie\)](#)

Draadloze luidspreker
SRS-XG300

Kan de luidspreker niet tegelijkertijd verbinden met 2 apparaten (multipoint-verbinding)

- Wanneer u de Stereo Pair-functie of de Party Connect-functie gebruikt, kunt u de multipoint-verbindingfunctie niet gebruiken.
 - Afhankelijk van het BLUETOOTH-apparaat is het mogelijk dat u de multipoint-verbinding niet zult kunnen gebruiken.
-

Verwant onderwerp

- [De luidspreker tegelijkertijd verbinden met 2 BLUETOOTH-apparaten \(multipoint-verbinding\)](#)

Draadloze luidspreker
SRS-XG300

De luidspreker opnieuw opstarten

Als het volgende gebeurt, moet u de  (aan/uit) toets ongeveer 8 seconden ingedrukt houden om de luidspreker opnieuw op te starten.

- U kunt de luidspreker niet bedienen nadat u hem hebt ingeschakeld.
- U kunt de luidspreker niet bedienen nadat u problemen met het koppelen hebt opgelost.

enz.

De luidspreker wordt uitgeschakeld tijdens het opnieuw opstarten en vervolgens opnieuw ingeschakeld wanneer de procedure voltooid is.

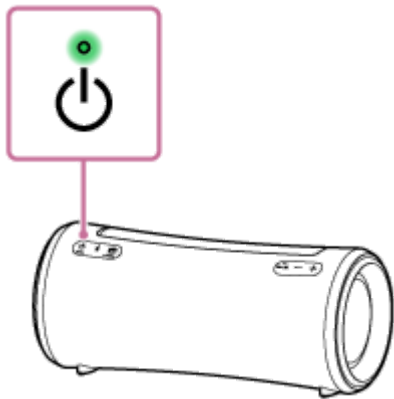

Opmerking

- Door de luidspreker opnieuw op te starten wordt de koppelingsinformatie niet verwijderd. De koppelingsinformatie wordt echter bewaard op de luidspreker wanneer de luidspreker wordt uitgeschakeld. Nadat de luidspreker is gekoppeld met een ander apparaat, moet u de luidspreker uitschakelen en vervolgens weer inschakelen, om daarna de luidspreker opnieuw op te starten.
- Door de luidspreker opnieuw op te starten, kunnen het volume, de ingestelde functie, of de geluidsinstellingen veranderen.

Draadloze luidspreker
SRS-XG300

De luidspreker initialiseren

Als de luidspreker niet goed werkt nadat u hem hebt opgestart, kunt u de luidspreker initialiseren om hem terug te zetten op de standaardinstellingen.

Houd terwijl de luidspreker aan staat de ►|| (weergave)/📞 (bellen) toets en MEGA BASS-toets ingedrukt tot de luidspreker uit gaat (minstens 5 seconden).

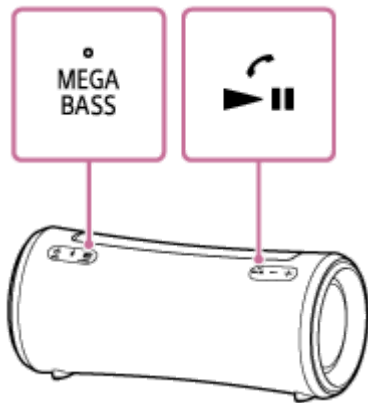

De luidspreker wordt geïnitieerd. Instellingen zoals het volume, enz. zijn nu teruggezet op de standaardinstellingen en alle koppelingsinformatie is verwijderd.

Opmerking

- De luidspreker kan niet worden geïnitieerd terwijl de stroom is uitgeschakeld.

Verwant onderwerp

- [Koppelen en verbinding maken met BLUETOOTH®-apparaten](#)
- [De luidspreker opnieuw opstarten](#)